



Digitized by the Internet Archive  
in 2018 with funding from  
Getty Research Institute









ARCHITECTEN BOND VAN NEDERLAND

BOUWKUNDIG  
WEEKBLAD

ORGAAN VAN DE

MAATSCHAPPIJ

TOT BEVORDERING DER BOUWKUNST.

---

23<sup>e</sup> JAARGANG.

---

's GRAVENHAGE.

MOUTON & Co.

1903.





# INHOUD

VAN HET

## BOUWKUNDIG WEEKBLAD, JAARGANG 1903.

### HANDELINGEN, VERSLAGEN, ENZ. DER MAATSCHAPPIJ.

	Bladz.
Examen voor Bouwkundig Opzichter. Commissie . . . . .	19
"    "    "    "    Geslaagde candidaten. . . . .	87
Tentoonstelling van Bouwkunst 1903. Reglement . . . . .	107
"    "    "    "    Inzendingen . . . . .	205
Adres aan Z. Exc. den Minister van Financiën, over personeele belasting van teekenkamers . . . . .	141
Adres aan Z. Exc. den Minister van Waterstaat enz., over het voormalig R. K. Ziekenhuis te Zwolle . . . . .	142, 259
Adres aan de Gemeenteraad van Amsterdam, in zake be- bouwning terrein aan den Dam aldaar . . . . .	151
Jaarverslag der Maatschappij 1902—1903. . . . .	181, 195
Agenda der 87ste Algemeene Vergadering. 13 Mei 1903. . . . .	193
Honorarium-tabel voor bouwkundige werkzaamheden . . . . .	193
Adres aan Z. Exc. den Minister van Buitenlandsche Zaken, over de gift van den heer Andrew Carnegie . . . . .	281
Verslag der 87ste Algemeene Vergadering . . . . .	305, 329
88ste Algemeene Vergadering. 26 en 27 Aug. 1903. Agenda. . . . .	355
Wijziging van de artikelen 11, 12 en 17 der Wet . . . . .	355
Verslag der 88ste Algemeene Vergadering . . . . .	395
Programma van eischen voor het examen tot verkrijging van het diploma van Bouwk. Opzichter . . . . .	483
Adres (van het Bestuur der Afd. Amsterdam) aan B. en W. van Amsterdam, over de bouwverordening . . . . .	517
Adres aan den Gemeenteraad van 's-Gravenhage over een Schouwburg in het Lange Voorhout. . . . .	539

### VERSLAGEN VAN DE VERGADERINGEN DER AFDEELINGEN.

AFDEELING	AMSTERDAM.				
		23	December	1902.	4
"	"	9	Maart	1903.	111
"	"	17	April	"	173
"	"	23	October	"	497
"	"	6	November	"	520
"	"	27	"	"	554
"	ARNHEM.	4	Maart	"	111
"	"	22	April	"	186
"	"	9	Juni	" (excursie).	332
"	's-GRAVENHAGE.	30	December	1902.	14
"	"	30	Januari	1903.	59
"	"	27	Februari	"	100
"	"	24	April	"	186
"	"	22	October	"	486
"	"	13	November	"	532
"	"	16	December	"	580
"	GRONINGEN.	6	November	"	531
"	HAARLEM.	10	Februari	"	80
"	"	16	Maart	"	154
"	"	16	April	"	186
"	"	20	October	"	502
"	UTRECHT.	20	Januari	"	37
"	"	17	Februari	"	80
"	"	17	Maart	"	122
"	"	9	Juni	"	261

Bladz.

AFDEELING	UTRECHT.	20	October	"	497
"	"	24	November	"	553

### BOUWKUNDE.

#### Uitgevoerde en onuitgevoerde bouwwerken. Inrichting en onderdeelen van gebouwen. (1)

Villa te Haarlem. <i>J. Wolbers</i> . . . . .	22
Winkelhuis te Amsterdam. <i>Joseph Herman</i> . . . . .	31
Station te Xanten. (Bij de plaat). <i>W. de Jong</i> . . . . .	45
De Staatsspoor en de Holl. IJ. Sp. Mij. in artistieke concu- rentie, door Jhr. J. H. Schorer . . . . .	55
Dagloonerswoningen te Amsterdam. <i>J. E. van der Pek</i> . . . . .	57
Remonstrantsche Kerk te Arnhem. <i>J. H. W. Leliman</i> . . . . .	69
Idem. <i>H. A. Reus</i> . . . . .	69, 80
Nieuwe R. K. Wees- en Armenhuizen te Rotterdam. <i>Gehrs.</i> <i>Margry en Snickers</i> . . . . .	97
Het bouwen van een wolvenschraper. Wat er alzoo bij het bouwen van een modern kantoorgebouw komt kijken. Vertaald naar Edward Lowrij . . . . .	152
Dubbel landhuis te Haarlem en traphal in een villa te Aerden- hout. (Bij de Plaat). <i>J. London</i> . . . . .	154
Onder den St. Maarten. <i>J. A. G. Van der Steur</i> . . . . .	217
Een nationale zaak. Het te stichten gebouw voor het Hof van Arbitrage te 's-Gravenhage, door Jhr. J. H. Schorer . . . . .	225
Dr. P. J. H. Cuypers spreekt. Door Jhr. J. H. Schorer. (Nieuwe Beurs). . . . .	235
De nieuwe Beurs. Door Dr. P. J. H. Cuypers. . . . .	236
Openbare Gemeenteschool te Delft. <i>M. A. C. Hartman</i> . . . . .	236
Landhuis te Laren. <i>S. de Clercq en J. Gratama</i> . . . . .	273, 283
Dubbele villa in het Willemspark te Amsterdam, <i>Joseph</i> <i>Herman</i> . . . . .	308
Landhuis te St. Cloud Door J. C. van Epen. (Bij de plaat). <i>Claudius Auclair</i> . . . . .	330
Nieuw Algemeen Provinciaal, Stads- en Academisch Zieken- huis te Groningen. <i>J. J. Van Nieukerken</i> . . . . .	367
Nieuwe Melkinrichting te Arnhem. <i>A. R. Freem</i> . . . . .	399
Sanatorium te Laren. <i>Ed. Cuypers</i> . . . . .	447
Ambachtsschool te Middelharnis. <i>P. Doorn</i> . . . . .	517
Ziekenhuis te Noordgouwe. <i>W. Bruynzeel Cz.</i> . . . . .	529
Filiaal te Rotterdam van de Naamlooze Vennootschap „Rutten's" Bierbrouwerij „de Zwarte Ruiter" te Maastricht. <i>Alb. Otten</i> . . . . .	551
Kiosk te Arnhem. <i>W. Diehl</i> . . . . .	587

#### Hygiëne, Verlichting, Verwarming, Ventilatie, Rioleering, enz.

Pneumatische watervoorziening . . . . .	282
John's schoorsteenkap . . . . .	330
Een spoelapparaat (de Paarl) voor closets . . . . .	386
Bouw- en woningtoezicht . . . . .	472

#### Bouwmaterialen enz.

Luxfer prisma's . . . . .	87
De nieuwe I profielen met breede flenzen, door H. J. van der Veen . . . . .	108

1) De namen van de architecten der afgebeelde bouwwerken zijn cursief achter deze gedrukt.

	Bladz.
Windhaken voor pannen daken . . . . .	207
Extract van steenbeschermer . . . . .	449
Copaline-verf. . . . .	473
Email-metaal wandbekleding . . . . .	496
Grundin . . . . .	496
Verankeringen . . . . .	568

**Waterstaats- en Spoorwegwerken, Technische onderwerpen, enz.**

Een groote Westphaalsche ijzer-industrie. . . . .	131, 142
---	----------

**Technisch Nieuws.**

Onbrandbaar hout. . . . .	163
Verwarming onder vloeren . . . . .	163
Roesten van spijkers . . . . .	163
Onderhoud van telegraaf- en telefoonpalen . . . . .	164
Kosten van onderhoud van straten en wegen . . . . .	164
Steriliseeren van drinkwater. . . . .	208
Reine schoollucht . . . . .	209
Uralit . . . . .	333
Vonkenvanger . . . . .	333
Verlichting van spoorweg coupé's . . . . .	333
Invloed van zand op het verharderen van cementmortels . . . . .	333
Ruberoïd . . . . .	475
Glasbestrating . . . . .	475
Bestendige dakbedekking. . . . .	475

**KUNST IN HET ALGEMEEN, GESCHIEDENIS DER BOUWKUNST, DECORATIEVE KUNST.**

**Geschiedenis der Bouwkunst.**

Oude architectonische merkwaardigheden, door <i>Joh. Heyink</i> . . . . .	29
De blijde inkomst der renaissance in de Nederlanden door <i>C. L. Van Balen</i> . . . . .	
I. De Renaissance en de Hervorming. Vroegtijdig ontstaan der Renaissance-beweging in Italië . . . . .	270
II. Het Humanisme en de Renaissance. De bevordering der nieuwe kunst door de vorsten. De invloed der Italië-gangers. . . . .	291
III. De litteratuur der Renaissance-kunst: Alberti, Vitruvius, Vignola, Serlio. De Serlio-vertaling van Pieter Coecke van Aelst. Zijne eerepoorten. De invloed dezer schrijvers op de praktijk der gebruikskunst . . . . .	317
IVa. Invloed van de Gothiek. Hare taatheid. De geïmporteerde Italiaansche stijl. De invloed van Frankrijk . . . . .	356
IVb. Spaansche en Duitsche invloeden. Aanwijzing van een specifiek Geldersch-Duitschen woningbouwstijl. . . . .	381
V. Jan Terwen en zijn school. De koorbanken te Dordrecht. Het koorhek te Enkhuizen. De kansel te 's Hertogenbosch . . . . .	409
VIa. De Florisz.-stijl. Cornelis Florisz., Hans Vredeman de Vries en hunne werken. . . . .	433
VIb. Het epitaphium van Jodocus Sashout. Het stadhuis te 's-Gravenhage. De tabernakeltoren van Cornelis Florisz. te Léau. Besluit. . . . .	459

**Oude Gebouwen, Archeologie, Aestetica, Kunstgeschiedenis.**

Het schoone. Door <i>J. H. de Groot</i> . . . . .	3
Oud-Utrecht. Door <i>A. W. Weissman</i> . . . . .	9, 43, 56, 67
Een XVIII <sup>e</sup> eeuwse binnen-ordonnantie . . . . .	12, 30
Het huis Oudezijds Voorburgwal n <sup>o</sup> . 205-207 te Amsterdam. Door <i>H. Leguyt</i> . . . . .	30
Herstelling van oude gebouwen . . . . .	31
Oud-Leiden . . . . .	45
Uit den Frankischen tijd . . . . .	77, 89, 98, 133, 206, 215
Het kasteel van Breda. . . . .	119
Het landhuis Porquin te Luik . . . . .	171
De Haller. te Valkenberg. . . . .	184
Het huis Ten Dijke . . . . .	196

Do St. Michaëlskerk te Zwolle. Orgel . . . . .	226
Ned. Herv. Kerk te Eemnes-Binnen. Door <i>H. J. Jesse</i> . . . . .	248
Ook zonder de Grieken. Door <i>Jhr. J. H. Schorer</i> . . . . .	343
De Grafelijke Zalen te 's-Gravenhage . . . . .	385, 579
Het grafmonument te Vianen . . . . .	485
Kunstvrienden volhardt. Het Raadhuis te Jisp. Door <i>Jhr. J. H. Schorer</i> . . . . .	493
Een avondje bij <i>A. et A. De St. Servaas-kerk</i> te Maastricht . . . . .	494, 508
Voormalige Koopmansbeurs Amsterdam . . . . .	595

**Korte berichten over Nederlandsche Oude Gebouwen.**

*(Opgenomen onder de Berichten.)*

Nieuwe Zijdskapel. Amsterdam . . . . .	5, 123
Eusebius-kerk. Arnhem. . . . .	23
St. Walburgskerk. Zutphen . . . . .	123, 219, 373, 581
St. Lebuïnuskerk. Deventer . . . . .	123
Voormalig R. K. Ziekenhuis. Zwolle . . . . .	134
St. Catharinatoren. Brielle . . . . .	135, 498
Zuiderkerk. Gewelfschilderingen. Enkhuizen. . . . .	135
Kasteel te Wijchen . . . . .	198, 297, 334, 361, 373
Groote Kerk. Breda. Muurschilderingen . . . . .	219, 533
Waalsche kerk. Rotterdam . . . . .	228
Ned. Herv. Kerk. Noordwijk . . . . .	251, 555
Bergkerk. Deventer. Muurschilderingen . . . . .	262
Oude Beurs. Amsterdam . . . . .	291, 321
Nederlandsche Monumenten van Geschiedenis en Kunst. (Commissie voor de). . . . .	298
St. Janskerk. 's Hertogenbosch. . . . .	334, 498, 533
Huis Zoudenbalch. Utrecht . . . . .	361
Domtoren. Utrecht . . . . .	439
Groote Kerk. Breda. . . . .	439
Toren Ned. Herv. Kerk. Soest. . . . .	439
Abdijkerk. Middelburg . . . . .	439
Kerk te Oudshoorn. Kerkramen . . . . .	498
Abdij te Egmond . . . . .	487, 498
Groote Kerk. Haarlem. . . . .	543
Landgoed Onsenoord . . . . .	543
Kerk te Rijnsburg. . . . .	555
Kerkstoren te Monster . . . . .	568

**Schilder- en Beeldhouwkunst, Decoratieve kunst en Kunstnijverheid.**

Bij de plaat. Gezicht op Woudrichem, door <i>A. Le Comte</i> . . . . .	1
De plaatsing van Rembrandt's Nachtwacht . . . . .	1
Kunstsmeedwerk . . . . .	110
Kunst in huis . . . . .	162
Ontwerp voor een raamversiering in gebrand glas, door <i>A. Le Comte</i> . . . . .	260
Monumentale fontein te 's-Hertogenbosch, ontworpen door <i>J. Dony</i> . . . . .	344
Het reclame-biljet van „Zutphen Vooruit” . . . . .	473, 485
Tentoonstelling van Ned. Moderne toegepaste kunst te Arnhem . . . . .	412
Tentoonstelling van „De Distel” . . . . .	540
De Porceleyne Fles. . . . .	575
Het feest van „de Porceleyne Fles”. . . . .	591

**UITBREIDING EN AANLEG VAN STEDEN, VERKEERSWEGEN ENZ.**

Welstand op straat . . . . .	226
------------------------------	-----

**ONDERWERPEN VAN ADMINISTRATIEVEN, SOCIALEN AARD, EN RECHTSPRAAK.**

Rechtspraak betreffende vordering tot amotie van telephoon-draden . . . . .	4
Een rechtsgeding. (over honorarium). Door <i>Mr. J. P. Bruynzeel</i> . . . . .	97-79
Werkstaking. (Twee eeuwen geleden) . . . . .	110



	Bladz.
Rechtspraak. Bouwvallige toestand van gebouwen . . . . .	144
Vergunning tot bouwen . . . . .	260
Bouw- en Woningtoezicht . . . . .	472
Goedkoope woningen. Door J. C. Van Epen . . . . .	485
Werklieden beneden den leeftijd van 23 jaren . . . . .	541
Beslissing van geschillen . . . . .	553
Bouw- en Woningtoezicht te Amsterdam . . . . .	588

ONDERWERPEN VAN VERSCHILLENDE AARD.

Prijskamp in de Schoone Bouwkunst . . . . .	259, 273
Nieuwe vinding op het gebied van brandkasten . . . . .	282
's Rijks Ethnographisch Museum . . . . .	449
Het Vredespaleis . . . . .	471
Grafmonument voor V. Dumortier . . . . .	580

ONDERWIJS.

Onderwijs voor Architecten.

Nieuwe regeling van onderwijs en examens voor bouwkundige ingenieurs aan de Polytechnische School . . . . .	19
Hooger Technisch Onderwijs . . . . .	121
Bouwkunst aan de Kon. Academie te Amsterdam . . . . .	384, 448
Maatregelen ter verzekering van de hechtheid van gebouwen . . . . .	505, 518, 540, 552

Opleiding voor Opzichters.

Het examen van aspirant-opzichter en opzichter-teekenaar bij de Mij. t. Expl. v. Staatsspoorw. in 1903 . . . . .	421
Maatregelen ter verzekering van de hechtheid van gebouwen . . . . .	505, 518, 540, 552

PRIJSVRAGEN.

Vereeniging Bouwkunst en Vriendschap. Heerenhuis. Wand-eetzaal. Muziektent. Bekroning . . . . .	4
Vereeniging Bouwkunst en Vriendschap. Heerenhuis. Wand-eetzaal. Muziektent. Jury-rapport. . . . .	34
Landbouwtentoonstelling te Leeuwarden. Diploma. Ingezonden antwoorden. Jury . . . . .	4
Landbouwtent. te Leeuwarden. Diploma. Bekroning . . . . .	22
Landbouwtent. te Leeuwarden. Diploma. Jury-rapport. . . . .	58
Vereeniging Endymion. Programma . . . . .	13
Afdeeling 's-Gravenhage van de Mij. t. Bev. der Bouwkunst. Handleiding voor het verven. Jury-rapport . . . . .	36
Nijverheidstentoonstelling te Groningen. Reclameplaat. Bekroning . . . . .	100
Vereeniging van Bouwkundigen in Nederl. Indië. Technicum. Bekroning . . . . .	134
Vereenig. van Bouwkundigen in Nederl. Indië. Technicum. Jury-rapport . . . . .	237, 249
Friesche Bouwkring. Arbeiderswoningen. Bekroning . . . . .	144
Delfsch Studentencorps. Reclameplaat. Bekroning . . . . .	154
Meubelfabriek „Nederland” te Groningen. Modern woonkamer ameublement. Programma . . . . .	173
Meubelfabriek „Nederland” te Groningen. Modern woonkamer ameublement. Ingekomen antwoorden . . . . .	274
J. Waltman Jr. Delft. Feest- en gevelversiering. Bekroning. . . . .	185
Bouwkunst en Vriendschap. Gezondheidskolonie. Traphal. Electr. trampaal. Programma. . . . .	185
Bouwkunst en Vriendschap. Gezondheidskolonie. Traphal. Electr. trampaal. Ingezonden antwoorden . . . . .	508
Zutphen Vooruit. Reclamebiljet. Programma . . . . .	250
Amsterdamsche IJclub. Clubgebouw. Jury-rapport . . . . .	345
Afd. Utrecht van de Mij. t. Bev. d. Bouwkunst. Winkelpui. Programma . . . . .	386
Afd. Utrecht van de Mij. t. Bev. d. Bouwkunst. Winkelpui. Jury-rapport . . . . .	565

	Bladz.
Vereeniging Casino te Madrid. Casino-gebouw. Programma. . . . .	399
Bond van Directeuren van Ambachtsscholen. Getuigschrift voor Ambt. scholen. Programma . . . . .	464
Bond van Directeuren van Ambachtsscholen. Getuigschrift voor Amb. scholen. Ing. antwoorden . . . . .	566
Simpangsche Sociëteit te Soerabaja . . . . .	579

TENTOONSTELLINGEN, WEDSTRIJDEN EN CONGRESSEN.

Koninklijke Internationale Tentoonstelling te Athene . . . . .	3
6e Int. Congres van architecten te Madrid 69, 99, 122, 438, 508, 579	579
Kantwerken. Haarlem . . . . .	99
Tentoonstelling van kunstwerken van levende meesters te Amsterdam. Voorwaarden . . . . .	185
Tentoonstelling te St. Louis. 1904 . . . . .	261, 471, 539, 542
Aan de Nederlandsche bouwmeesters, naar aanleiding der 40ste openbare tentoonstelling van kunstwerken van levende meester, door het Bestuur der Afd. Amsterdam van de Mij. t. Bev. d. Bouwkunst. . . . .	331
Tentoonstelling van Nederlandsche moderne toegepaste kunst te Arnhem. . . . .	412
Een laatste oproeping. Tentoonstelling St. Louis. . . . .	539
Tentoonstelling van „De Distel” . . . . .	540
Tentoonstelling van transportmiddelen te Milaan in 1905 . . . . .	553

LEVENSBERICHTEN.

H. J. Mondt, overl. 13 Maart 1903 . . . . .	121
V. D. J. Dumortier . . . . .	247

BEOORDEELING EN AANKONDIGING VAN BOEKWERKEN.

De practische metselaar, door G. A. Scholten . . . . .	13
Van Gendt's Bouwkalender 1903 . . . . .	14
Baukunde des Architecten . . . . .	46
Het lijntekenen als voorbereiding voor het vaktekenen, door G. A. Scholten . . . . .	46
Het Huis, door Ed. Cuypers. . . . .	59
Het Kasteel van Breda, door Th. M. Roest van Limburg . . . . .	119
Meine und meiner Schüler Arbeiten (1898—1902), door Jan Kotera . . . . .	185
Nieuw groot trappen- en kappenboek, door P. H. Scheltema . . . . .	185
Sprokkelingen op technisch-hygiënisch gebied, door J. van der Breggen . . . . .	197
IJzerconstructiën, door H. J. Van der Veen . . . . .	331
Der rheinische Tras, von Anton Hambloch . . . . .	331
De rioleering van het bebouwde erf, door F. Van Erkel . . . . .	486
Burgerlijke bouwkunde, door L. Zwiers . . . . .	486
Werktuigkunde voor ambachtslieden, door G. A. Scholten . . . . .	531
Handboek voor smeden. R. Van der Wal . . . . .	553

VERSLAGEN VAN VERGADERINGEN.

ARTI ET INDUSTRIAE. 'S GRAVENHAGE.	
27 December 1902. . . . .	4
23 Mei 1903 . . . . .	227
31 October 1903 . . . . .	509
28 November 1903 . . . . .	554

BOUWKUNST EN VRIENDSCHAP. ROTTERDAM.	
27 Januari 1903. . . . .	46
10 Februari 1903 . . . . .	69
3 Maart 1903. . . . .	100
3 April 1903. . . . .	155
15 October 1903 . . . . .	473
10 November 1903 . . . . .	520
8 December 1903 . . . . .	566

	Bladz.
MAATSCHAPPIJ TOT BEVORDERING DER BOUWKUNST.	
13 Mei 1903. (Voorloopig verslag) . . . . .	208
BOND VAN TECHN. UTRECHT.	
21 Mei 1903 . . . . .	226
VEREENIGING TOT VEREDELING VAN HET AMBACHT.	
29 Juni 1903 . . . . .	283
VEREENIGING T. BEV. V. D. VAKOPLEIDING VOOR HANDWERKS- LIEDEN IN NEDERLAND.	
11 Juli 1903 . . . . .	308

#### INGEZONDEN STUKKEN.

Over de kerk te Noordwijk, door H. J. Jesse . . . . .	33
Over de tentoonstelling van antiek smeedwerk te Rotterdam . . . . .	154
Over de Honararium-tabel . . . . .	163
Aankondiging der oprichting van de Vereeniging van de Ned. Bouwk.-Opzichters en Teekenaars . . . . .	173
Over oproeping van Opzichters voor den Waterstaat in Ned. Indië . . . . .	217
Dr. Cuypers beoordeeling der Nieuwe Beurs, door J. J. L. Bourdrez . . . . .	250
Over de beelden in den gevel van het Raadhuis te Kampen; benevens antwoord op dit schrijven door C. L. van Balen . . . . .	321
Over de monumentale fontein te 's Hertogenbosch . . . . .	373
Over de restauratie van het huis van Maarten van Rossum te Zalt-Bommel, door H. J. Jesse . . . . .	566

	Bladz.
Antwoord op voorgaand schrijven, door Dr. P. J. H. Cuypers . . . . .	566
Over de restauratiën van het huis van Maarten van Rossum en de Academie te Leiden, door H. J. Jesse . . . . .	580

#### VRAAGBAAK.

Over behandeling van wegen met petroleum . . . . .	542
--	-----

#### PLATEN.

	Tegenover bladz.
1. Gezicht op Woudrichem. Naar een schilderij van A. Le Comte . . . . .	1
2. XVIIIe eeuwse binnen-ordonnantie te Amsterdam . . . . .	13
3. Station te Xanten . . . . .	45
4-5. Nieuwe R. K. Wees- en Armenhuizen te Rotterdam . . . . .	98
6. Dubbel landhuis te Haarlem en traphal in een villa te Aerdenhout . . . . .	154
7. Groote of St. Michaelskerk te Zwolle. Orgel . . . . .	226
8. Landhuis te Laren . . . . .	273
9. Middenstuk van een tryptiek, voorstellende Koning Salomo, aan de afgoden offerend. . . . .	296
10. Landhuis te St. Cloud . . . . .	330
11. Koorstoelen van Jan Terwen te Dordrecht . . . . .	410
12. Examen van asp. opzichter enz. Vraagstukken . . . . .	422
13. Wereldtentoonstelling te St. Louis. Gebouwen voor de Schoone Kunsten. . . . .	539

De jaargang 1903 van het Bouwkundig Weekblad bevat 13 losse platen en  
meer dan 100 afbeeldingen tusschen den tekst.







GEZICHT OP WOUDRICHEM.

NAAR DE SCHILDERIJ VAN A. LE COMTE, EERLID V. D. MAATSCHAPPIJ TOT BEVORDERING DER BOUWKUNST.



# BOUWKUNDIG WEEKBLAD.

ORGAAN VAN DE

MAATSCHAPPIJ TOT BEVORDERING DER BOUWKUNST.

Bestuur v. d. Maatschappij: A. SALM G.Bz., *Voorzitter*. ED. CUYPERS, *Vice-Voorzitter*. — Jb. v. d. BAN Pz.,  
V. G. A. BOSCH, M. A. C. HARTMAN, J. A. MULOCK HOUWER, D. E. C. KNUTTEL, F. W. M. POGGENBEEK, J. VERHEUL Dz.  
Commissie van Redactie: Ed. CUIJPERS, A. SALM G.Bz. en J. VERHEUL Dz.  
Redacteur: C. T. J. LOUIS RIEBER.

3 JANUARI 1903.

23<sup>e</sup> JAARGANG.

N<sup>o</sup>. I.

BUREAU VAN REDACTIE: MARNIXSTRAAT 402, AMSTERDAM.  
BUREAU v. ADMINISTRATIE: HERDERSTRAAT 5, 'S GRAVENHAGE.  
UITGEVERS: MOUTON & Co. — 'S GRAVENHAGE.  
ABONNEMENTSPRIJS voor Nederland: fr. p. p. f 15.— 's jaars, voor  
Indië en het Buitenland (bij vooruitbetaling) fr. p. p. f 17.— \* \* \*

PRIJS DER ADVERTENTIËN: van 1—5 regels f 1.— elke regel meer  
20 cents. Groote letters naar plaatsruimte. \* \* \* \* \*  
AANKONDIGINGEN v. AANBESTEDINGEN 15 ct. p. regel m. premie  $\frac{3}{2}$  maal.  
ABONNEMENT v. ADVERTENTIËN tegen belangrijk verminderde prijzen  
en kosteloze opname der advertentiëen in het Tijdschrift der Mij.

INHOUD: — Mededeelingen betreffende de Maatschappij. —  
Bij de plaat. — De plaatsing van Rembrandt's Nachtwacht. —  
Het Schoone. — De Kon. Int. Tentoonstelling te Athene. —  
Rechtspraak. — Prijsvragen. — Verslagen van vergaderingen. —  
Berichten. — Personalialia. — Beantwoording van Prijsvragen. —  
Inhoud van Tijdschriften. — Bureau voor plaatsing van Opzich-  
ters en Teekenaars. — Aankondiging en afloop van aanbestedingen. —  
Lijst van Fabrikanten, Leveranciers, enz. — Advertentiëen.  
— (Met een plaat.)

## MEDEDEELINGEN BETREFFENDE DE MAATSCHAPPIJ.

Het Hoofdbestuur van de Mij. t. Bev. d. Bouwkunst  
vergadert op Donderdag 8 Januari 1903 des morgens te  
elf uur in het Maatschappelijk gebouw te Amsterdam.

### BIJ DE PLAAT.

Toen in het vorige jaar de Maatschappij tot Bevordering  
der Bouwkunst haar zestigjarig bestaan vierde, ondervond  
zij vele hartelijke en hoog gewaardeerde blijken van belang-  
stelling. Onder deze mag wel in een der eerste plaatsen  
genoemd worden het geschenk, haar aangeboden door haar  
Eerelid, den heer A. Le Comte, en bestaande in eene  
kapitale schilderij, een gezicht op Woudrichem van af de  
overzijde der rivier voorstellende. Dit doek siert thans de  
vergaderzaal van het Maatschappelijk gebouw.

De redactie van het Bouwkundig Weekblad heeft ge-  
meend den lezers aangenaam te zijn, door bij het eerste  
nummer van den nieuwen jaargang van dat blad een plaat  
te voegen, die hen het kunstwerk in de herinnering vermag  
terug te roepen.

Kleur ontbreekt in deze reproductie, — maar toch spreekt  
er de stemming van den kouden winterdag uit, die door  
den schilder zoo pakkend in zijn werk is gelegd.

## DE PLAATSIING VAN REMBRANDT'S NACHTWACHT.

Het „Rapport aan H. M. de Koningin”, uitgebracht door  
de Rijks Commissie tot het nemen van proeven betreffende

de verlichting van Rembrandt's Nachtwacht — Corporaalschap  
van Banning Cocq — is niet lang geleden verschenen. Er  
blijkt uit, dat 25 van de 27 Commissie-leden tot de over-  
tuiging zijn gekomen, dat de meest gunstige verlichting  
voor de schilderij zal zijn, het Zuid-Westelijk zijlicht. Dien-  
tengevolge wordt voorgesteld ten Z.-W. van de tegenwoordige  
Rembrandtzaal, dus aan den achtergevel van het Rijks-  
Museum, een op vier steenen pijlers rustenden uitbouw te  
maken, met — op de bovenverdieping dus — een zaal van  
11 M. bij 8.15 M. en hoog 6 M., waarin de Nachtwacht  
aan de Noord-Westelijke korte zijde zal geplaatst worden.  
Bovendien zal deze uitbouw een vertrek bevatten van 8.15 M.  
bij 4.90 M. en hoog 4.50 M. voor de plaatsing van de  
Staalmeesters, aan den smalsten wand op N.W. licht.

De kosten worden geraamd op f 70.000. Voegt men  
hierbij de kosten van het proeflokaal waarin te voren naar  
het „sterk licht” is gezocht, zijnde f 30.000, en de kosten  
van de proefneming vóór den bouw van de tegenwoor-  
dige Rembrandtzaal met bovenlicht, en dan die van al  
de middelen welke achtereenvolgens zonder voldoende  
uitkomsten zijn aangewend om de verlichting in laatst-  
genoemde zaal te verbeteren of hinderlijke invloeden on-  
schadelijk te maken, dan vertegenwoordigen die bedragen  
een niet onaanzienlijke som.

Nu, zooals verwacht mag worden, alle leed is geleden, is het  
niet moeielijk wijsgeerige beschouwingen te houden over de  
oorzaak van dat leed en het middel waardoor men het had  
kunnen voorkomen; maar geconstateerd moet worden: in  
't geval van de Nachtwacht zal het steeds vreemd blijven,  
dat de schilderij, bestemd om op zijlicht te hangen, in het  
Museum onder bovenlicht hing.

Terloops zij hier in herinnering gebracht, dat de heer  
A. Le Comte eene beschouwing over de plaatsing der  
schilderij gaf, toegelicht met eene schets, in het Bouwkundig  
Weekblad van 29 October 1898, alzoo na de Rembrandt-  
tentoonstelling en naar aanleiding van deze. Hij gaf den  
raad de Nachtwacht zoodanig te plaatsen, dat zij van uit  
het Z.-W. verlicht wordt, hetgeen de Commissie ook nu  
aanbeveelt. Het vertrek bepaalde hij op 9 M. (vóór de  
schilderij) bij 8.25 M. breedte; het gedeelte er van voor  
de toeschouwers was, bij een diepte van 5 50 M., slechts



Het Comité zal trachten eene keur-verzameling van werken van Hollandsche meesters bijeen te brengen en alle pogingen in het werk stellen, om de Hollandsche kunst op deze tentoonstelling zoo waardig mogelijk te vertegenwoordigen.

Uit de bij deze mededeeling gevoegde afbeelding van den voor-gevel van het tentoonstellingsgebouw blijkt, dat de ontwerper van dit tijdelijk bouwwerk gebruik heeft gemaakt van klassieke Grieksche vormen, waardoor zijn schepping een nationaal historisch karakter heeft verkregen.

De afbeelding is verschuldigd aan de welwillendheid van den heer C. A. A. Dudok de Wit, President van het Nederlandsche Comité voor de tentoonstelling.

---

## RECHTSPRAAK.

Bij de vernietiging op 24 Dec. 1902 van het arrest van het Amsterdamsche Hof, waarbij den eigenaar van het huis hoek Laan Copes en Scheveningsche weg te 's-Gravenhage was ontzegd diens vordering tegen de Bell Telephoon Mij. tot amotie van de over zijn perceel gespannen telephoondraden met schadevergoeding, overwoog de Hooge Raad, dat, volgens art. 626 B. W. de eigenaar gerechtigd is alle beplantingen te doen en alle gebouwen op zijn grond te stellen, welke hij goedvindt, terwijl art. 728 meer uitdrukkelijk bevestigt, dat hij bevoegd is op zijn grond zoo hoog te bouwen als hem goeddunkt; met dit onbeperkt recht van den grondeigenaar is het spannen en gespannen houden van telephoondraden over den grond in strijd. 's Hofs oordeel, dat dit aanbrengen dier draden vrij stond, maar dat die draden door de „Bell” zouden moeten worden weggenomen indien een bouwen door den eischer op zijn grond die wegneming vorderde, kwam, oordeelde de H. R., hierop neer, dat een aanvankelijk rechtmatige daad der „Bell” door en ten gevolge van een latere handeling des eischers, onrechtmatig zou worden, maar deze stelling is onaannemelijk, omdat de onrechtmatigheid van de daad der „Bell” slechts kan afhangen van het bestaan van het recht van den grondeigenaar en niet van de uitoefening door dezen van dit zijn recht.

Daar de daad der „Bell” inbreuk maakte op des eischers recht en dit recht beschadigde, was eischer wegens die onrechtmatige daad gerechtigd tot schadevergoeding, maar voor alles tot de vordering, dat die onrechtmatige toestand zou ophouden en het onrechtmatig aangebrachte zou worden geamoveerd.

Voorts trad de H. R. in eene uitvoerige beschouwing over de vraag of de Telegraafwet van 1852, waarbij het dulden van draden op particulieren grond is geregeld, ook toepasselijk is op de telephoon.

De H. R. beantwoordde met het Hof die vraag ontkenkend. De wet van 1852 stelt alleen bepalingen vast omtrent de internationale en intercommunale electro-magnetische verkeersinrichting; tijdens die wet in wording was, waren hier te lande geen andere electromagn. telegrafen in werking, dan die welke de stations der spoorwegen met elkaar verbonden en langzamerhand ook voor het algemeen verkeer open werden gesteld. Wel konden ook particulieren concessie verkrijgen, maar gelijk de Minister in 1852 in de Kamer zeide, het zou hoogst zelden voorkomen dat draden zouden worden gelegd over bijzondere eigendommen. Daargelaten dus de technishe verschillen tusschen telephoon en telegraaf, bleek uit de geschiedenis der wet van 1852 dat daarin alleen sprake is van intercommunale of internationale verbindingen.

---

## PRIJSVRAGEN.

De jury voor de prijsvragen, in 1902 uitgeschreven door de Vereeniging Bouwkunst en Vriendschap, jury bestaande uit de heeren prof. Henri Evers te Delft, A. Salm G.Bzn. en H. P. Berlage Nz., architecten te Amsterdam, en J. Verheul Dz. en H. van der Kloot Meyburg, architecten te Rotterdam, heeft de volgende prijzen toegekend:

1<sup>o</sup>. Voor het ontwerp van een heerenhuis, een eerste prijs bestaande uit de zilveren medaille met getuigschrift der Vereeniging benevens f 50, aan het ontwerp motto: „Time is up”, inzender de heer G. W. van Limburgh, te Rotterdam, en een dito prijs aan het ontwerp motto: „Etude”, inzender de heer R. J. Hoogeveen, te Rotterdam.

De tweede prijs, bestaande uit de bronzen medaille met getuigschrift benevens f 10 aan het ontwerp motto: „Sonnevank”,

inzenders de heeren H. G. Krijgsman en Jb. C. van Dorsser S Czn, beiden te Rotterdam.

De derde prijs bestaande uit het getuigschrift der Vereeniging, aan het ontwerp motto: driehoek in cirkel, welks inzender onbekend wenscht te blijven;

een eervolle vermelding aan het ontwerp motto: „Baksteen”, inzender de heer J. Stuivinga, te Rotterdam.

2<sup>o</sup>. Voor het ontwerp voor een Wand eener eetzaal: de eerste prijs, bestaande in de bronzen medaille met getuigschrift, benevens f 25, aan het ontwerp motto: Oefening baart Kunst, inzender de heer H. van Dorp, te Amsterdam;

de tweede prijs, bestaande uit het getuigschrift der Vereeniging, aan het ontwerp motto: B. en V., eveneens ingezonden door den heer H. van Dorp;

een eervolle vermelding aan het ontwerp: Ping-pong, inzender de heer W. Bruynzeel Czn., te Rotterdam.

3<sup>o</sup>. Voor het ontwerp voor een muziektent:

eerste en tweede prijs niet toegekend, en derde prijs, bestaande uit het getuigschrift der Vereeniging, aan het ontwerp motto: Glück auf, inzender de heer R. J. Hoogeveen, te Rotterdam.

De ontwerpen zullen nog op 4 Januari voor belangstellenden worden tentoongesteld in de bovenachterzaal van het Gebouw der Vereeniging aan de Schiekade.

---

Op de prijsvraag van het uitvoerend comité der te Leeuwarden gehouden nationale landbouwtentoonstelling — een ontwerp van een diploma, uit te reiken aan de bekroonden dier tentoonstelling — zijn 34 antwoorden ingekomen.

De jury is samengesteld uit de heer mr. W. A. van Sloterdijk, te Leeuwarden; J. Bubberman, leeraar in het teekenen aan de R. H. B. S. te Leeuwarden, en T. van der Laars, leeraar aan de Kunstnijverheidsschool te Amsterdam.

---

## VERSLAGEN VAN VERGADERINGEN.

Afdeeling Amsterdam, van de Mij. t. B. d. B. 23 Dec. 1902.

De Voorzitter, de heer Eduard Cuypers, geeft na opening de vergadering, die door de aanwezigheid van vele dames wordt opgeluisterd, onmiddellijk het woord aan den heer T. K. L. Sluyterman tot het houden zijner aangekondigde lezing over: het Interieur. Een tachtigtal voortreffelijke lichtbeelden lichtten het gesprokene toe.

Waar de heer Sluyterman deze voordracht reeds in de op 22 October l.l. gehouden vergadering der Afdeeling 's-Gravenhage van de Maat-chappij tot Bevordering der Bouwkunst heeft gehouden en wij ons herinneren, dat bij die gelegenheid een uitnemend verslag is gepubliceerd, meenen wij, gedachtig aan de uitspraak, dat men niet moet terugkomen op hetgeen door anderen reeds eenmaal en goed is gedaan, geen beslag te mogen leggen op de reeds door zoovelen geambieerde kolommen van ons maatschappelijk orgaan, maar te mogen en te kunnen volstaan met eene verwijzing naar het bovenbedoelde verslag, dat opgenomen is uit het Bouwkundig Weekblad, no. 43 van 25 October 1902, blz. 407 rechtsche kolom onderaan en blz. 408, linksche kolom bovenaan.

De spreker zag zich in zijne interessante voordracht — belangrijk wat tekst zoowel als illustraties, om het zoo maar eens te noemen, betreft — door de aanwezigen met de meeste aandacht en ingenomenheid gevolgd, die genoegzaam bleken uit het herhaalde applaus dat den Voorzitter de overtuiging kon geven, dat hij de gevoelens van allen vertolkte toen hij bij het slot der vergadering den spreker dank en hulde bracht, en die tevens eene waarborg konden wezen, dat zijne woorden het hunne zullen bijbrengen om goeden, beschaafden, individueelen smaak opnieuw in onze binnenhuizen te doen heerschen.

---

Arti et Industriae. 's-Gravenhage, 27 Dec. 1902. Daar de heer Mutters wegens een sterfgeval in zijne familie afwezig was, werd de bijeenkomst door den onder-voorzitter, den heer van Vliet, geleid. Deze wijdde o. a. gevoelvol een woord aan de nagedachtenis van den heer Bauer, bestuurslid en een der oprichters van Arti. en bracht hulde aan zijne werkzaamheid en bekwaamheid.

Mededeeling werd gedaan van bezoeken, door eenige leden gebracht aan „het Woonhuis” en aan de firma Serrurier—Bauvy, en dat de heer Begeer, te Utrecht, zijne collectie zilverwerk die te Turijn is tentoongesteld geweest, na terugontvangst ter bezichtiging zal stellen; verder werd het plan medegedeeld, om een



bezoek te brengen aan de expositie van werken van Walter Crane, te Haarlem te houden.

Als spreker trad op de heer A. W. Weissman, wiens rede in hoofdzaak was gewijd aan historische beschouwingen over ambachtskunst, echter vervolgd tot op dezen tijd. Een kunstbeschouwing paste bij deze voordracht aan; zij bestond uit afbeeldingen van moderne Engelsche woonhuizen, en photographiën naar Fransche meubelen uit de 16e en 17e eeuw.

## BERICHTEN.

**Ingenieurs-Bureau Huygen en Wessel.** Wij ontvingen de mededeeling, dat onder dezen naam het ingenieursvak, tot dusverre uitgeoefend onder den naam van Technisch Bureau C. A. Huygen, van af 1 Januari wordt uitgeoefend door den heer C. A. Huygen, Civ. Ing. P. S. Delft, in vereeniging met den heer Bjarne Wessel, uit Dalskog in Zweden, Werktuigk. Ing. P. S. Zürich. De heer Wessel is werkzaam geweest als eerste Ingenieur op het bureau voor electro-technische toepassingen bij de Machinenfabriek „Oerlikon” bij Zürich, en heeft zich geruimen tijd in de zaken ingewerkt.

**Firma Staal en Haalmeijer, Amsterdam.** Deze firma geeft ons kennis, dat zij als deelgenoot heeft opgenomen den heer J. D. P. Haalmeijer, broeder van den deelgenoot den heer J. D. Haalmeijer.

**Amsterdam.** In de rechtzaak tusschen den Burgemeester contra de Ned. Herv. gemeente over den eigendom van de Nieuwe-Zijds Kapel, is door de rechtbank uitstel van dupliek verleend tot 17 Februari a.s. Ongeveer een jaar geleden werd een dergelijk uitstel verleend.

**Rotterdam.** Tusschen de plaatselijke Gezondheidscommissie, die sedert Aug. 1902 wettelijk bestaat, en B. en W. is een conflict ontstaan. De Commissie is van oordeel, dat zij gedeeltelijk eene Commissie van uitvoering is en niet alléén daar is om advies te geven; B. en W. beschouwen haar als een Commissie van advies, zooals vroeger. Het is dit verschil van inzicht dat oorzaak is, dat de geheele Commissie haar ontslag heeft genomen.

Het conflict ontstond als volgt: de Gezondheidscommissie had voor 1903 een krediet aangevraagd van f1000 voor „assistentie bij woningonderzoek”. B. en W. vonden geen vrijheid dien post voor te dragen, meenende te moeten afwachten in hoeverre met de krachten der gemeentelijke bouwpolitie, kon worden volstaan. De Commissie was wel bereid die hulp te aanvaarden, doch slechts dan, wanneer de bouwpolitie daarbij naar haar instructiën had te handelen. Wanneer echter de bouwpolitie ook onderworpen zou blijven aan de bevelen van B. en W., dan achtte de Commissie, dat aan de zelfstandigheid van haar taak wordt tekortgedaan.

Partijen zijn het over deze zaak niet eens kunnen worden. Door B. en W. is intusschen een nader voorstel in uitzicht gesteld, zoodat de kwestie in den gemeenteraad ter sprake zal komen, en daarna wel zal zijn opgehelderd.

Het karakter eener Gezondheidscommissie is, naar onze meening, hoofdzakelijk adviseerend, en haar handelend optreden beperkt zich tot het verrichten van onderzoekingen of het doen van aan giften die haar noodig voorkomen.

**Kampen.** De nog niet lang geleden opgerichte Keramische Kunstinrichting zal waarschijnlijk ophouden te bestaan.

Eigenlijk was haar korte levensduur bij haar oprichting al te voorspellen. Wij hebben in ons land gaandeweg een overmaat van dergelijke fabrieken gekregen.

Een paar der oudste en meest bekende Keramische inrichtingen geven den toon aan; hun succes is, tot hun nadeel, een aanwijzing, een leidraad voor jongere. Wie het goed gaat, krijgen een sleep van navolgers; op elk gebied is dit hier te lande waar te nemen. Het is voor hen die er zich op toelagen iets goeds op kunstnijverheidsgebied te leveren bedroevend, dat een groot deel van het publiek hun werk niet van namaak onderscheidt en zich op 't laatste werpt, omdat het goedkoop is. Zoo wordt het voor vele inrichtingen een afmattend worstelen om 't bestaan.

Utrecht. In de vergadering van den gemeenteraad van 29 Dec. 1902

werd met 27 tegen 2 stemmen een voordracht van B. en W. aangenomen tot oprichting eener electriche centrale. Bij het voorgestelde plan, opgemaakt door den electro-technischen adviseur den heer J. J. L. Smits, wordt rekening gehouden met eventueelen aanleg van een volledig tramnet.

**Het bezoek aan Deutsche Technische Hoogeschoolen.** Voor het loopende semester zijn ingeschreven: aan de Technische Hoogeschool te Dresden 1279 toehoorders, waaronder 155 voor de bouwkunst; aan die in Braunschweig 511, waarbij 45 voor de afdeeling bouwkunst; aan die te Stuttgart 1174, waaronder 217 aanstaande architecten; aan die te München 2943, waarvan er 437 de colleges voor de architectuur volgen.

## PERSONALIA.

Tot Adjunct-Directeur der gemeentewerken te Utrecht is benoemd geworden de heer P. A. A. Faure, kapitein-ingenieur te Utrecht. Jaarwedde f 3500.—

Tot Gemeentebouwmeester te Deventer is benoemd geworden de heer Ch. H. Holgen, te Vlissingen.

## Beantwoording van Prijsvragen.

Tentoonstelling van verlichting enz. te Groningen. Reclame-biljet en reclame-kaart. Vóór 1 Maart 1903. Zie Bouwk. Weekblad No. 50 van 1902.

Friesche Bouwkring. I. Arbeiderswoningen, II. IJzeren hengen en duimen, III. Uithangteeken. Vóór 1 Maart 1903. Zie Bouwk. Weekbl. No. 50 van 1902.

Monument Algemeene Postvereeniging te Bern. Vóór 15 Sept. 1903.

Hoofdkerk te Patras. Vóór 31 Jan. 1903.

## Inhoud van Tijdschriften.

„De Natuur”, aflevering 12, van 15 December 1902. Tapijtmotten (vervolg en slot), door Dr. J. C. H. de Meijere. — Demonstratieproeven uit de leer van het licht (vervolg en slot), door Dr. L. Bleekrode. — Wat een mensch eet en hoeveel hij eet (vervolg en slot), door Dr. A. J. C. Sniijders. — De Elektrische boven- en ondergrondse Baan te Berlijn (vervolg en slot), door J. H. E. Rückert. — Een merkwaardige Luchtspiegeling, waargenomen a/b s.s. „Gedé” ter reede Suez, door Dr. van der Sfok. — Korte mededeeling. — Boekaankondiging, door Dr. H. J. C. — Sterrenkundige opgaven en mededeelingen, door Dr. Ant. Pannekoek. — Correspondentie.

## Bureau voor plaatsing van Opzichters en Teekenaars.

Marnixstraat 402, Amsterdam.

Ingeschreven sollicitanten voor:		per maand.
Bouwkundig Opz.-Teekenaar, ouderdom 27 jaar	salaris	f 90.—
„ „ „ „ 29 „ „	„	„ 90.—
„ „ „ „ 37 „ „	„	„ 80.—
„ „ „ „ 21 „ „	„	„ 60.—
„ „ „ „ 22 „ „	„	„ 60.—
„ „ „ „ 20 „ „	„	„ 60.—
„ „ „ „ 21 „ „	„	„ 60.—
„ „ „ „ 22 „ „	„	„ 50.—
„ „ „ „ 19 „ „	„	„ 50.—
„ „ „ „ 27 „ „	„	„ 80.—
„ „ „ „ 19 „ „	„	„ 60.—
„ „ „ „ 19 „ „	„	„ 45.—
„ „ „ „ 21 „ „	„	„ 50.—
„ „ „ „ 23 „ „	„	„ 65.—
„ „ Teekenaar „ 31 „ „	„	„ 60.—
„ „ „ „ 21 „ „	„	„ 35.—

## AANKONDIGING VAN AANBESTEDINGEN.

### MAANDAG 5 JANUARI.

APELDOORN. Het bouwen van een koetshuis met annexe woning aan de badlaan.

De Apeldoornsche begrafenisvereen., in het café van F. Ketel. Bestek en teek. ter inzage in voorn. café en à f 1 verkrijgb. bij den arch. J. A. Wijn.

ENKHUIZEN. Het bouwen van een dokterswoning aan de Breedstraat.

De arch. A. v. d. Lee, v.m. 11 u., in de Oranjezaal. Bestek en teek. verkrijgb. à f 1 bij de Boekh. H. B. Reekers. Aanw. gedaan.

### DINSDAG 6 JANUARI.

ALKMAAR. Het amoveeren van perceel no. 8 aan de Mient en het daar ter plaatse bouwen van een winkelhuis met magazijn en pakhuis.

De architect C. J. Ooms, 's av. 7 u., in hotel „de Burg”.

ENSCHEDÉ. Het bouwen van twee woningen op het erve van Lukas Bos, achter 't Wooldrik te Lonneker.

De arch. J. H. C. Roesink, 's av. 7½ u., in café H. Hemken, alw. bestek en teek. ter inzage. Aanw. 6 Jan., v.m. 11 u.

### WOENSDAG 7 JANUARI.

ENSCHEDÉ. Het bouwen van 5 woon-



huizen, waarvan één winkelhuis, aan de Gertfertsweg bij het station van den lokaal-spoorweg Enschedé Ahaus.

De archit. J. H. C. Roesink, 's av. 7 u., in café H. te Riet, alwaar bestek en teek. ter inzage. Aanw. 7 Jan., v.m. 11 u.

## Assurantie Maatschappij tegen Brand- schade en op het Leven

De **NEDERLANDEN** van 1845.

's-Gravenhage, Kerkplein hoek Prinsestraat — Amsterdam, Sophiaplein. — Rotterdam, Zuidblaak 24 (Beursplein). — Breda, Prinsenkade. — Haarlem, Kruisweg 70 c. — Nijmegen, In de Betoustraat 8. — Groningen, Akerkhof, hoek Akerkstraat. — Zutphen, IJselkade.

Hoofd-Directie te 's-Gravenhage  
CAREL HENNY, Directeur;  
Mr. J. J. HENNY, Adj.-Dir.

Kapitaal. . . . . f 4.000.000.000  
Reservefonds ult. 1901 . . . . . 1.109.739.000  
Betaalde Brandschaden tot  
ult. 1901. . . . . 23.902.000.000

Verzekering tegen **BRAND-** en **INBRAAK-** schade tegen vaste en zeer billijke premieën.

## J. Muysken.

Hoofd-Agent van de  
Nederlandsche Assurantie-Compagnie  
van het jaar 1776 te Amsterdam.

Adres: HAARLEM, Parklaan No. 5.

Beveelt zich aan voor assurantien bij aanbestedingen  
Vaste Taxatie. - Op Beurspolis. - Vaste Premie.

## AFLOOP VAN AANBESTEDINGEN.

17 DECEMBER.

HARDEGAR1JP. Het bouwen eener be-  
waarschool aldaar. Door de bewaarschool-  
commissie.

Laagste inschrijver A. S. Visser, Tietjerk,  
f 1225. Gegund.

21 DECEMBER.

AMSTERDAM. (ONDERH.). Het verbou-  
wen van perc. no. 161 aan de Kalverstaat.  
Door de architecten A. Jacot en W. Oldewelt.

Gegund aan W. v. d. Vliet en J. Nieuwstad,  
aldaar.

NOORDSCHARWOUDE. Het bouwen  
van een woonhuis met kantoor voor J. Joman  
Jr., brievenaarder.

Timmerwerk. Laagste inschrijver Johan  
Oosterlee, f 710 22\*.

Metselwerk. J. v. Essen f 650\*.

Schilderwerk. J. Dirkmaat, f 124. Gegund.

ZWOLLE (ONDERH.). Het bouwen van  
een perceel in de Luttekestraat. no. 14 voor  
den heer Jos v. Leipsig. Door den arch.  
H. J. Voogden.

Gegund aan W. F. J. Bollen, aldaar.

## Hollandsche IJzeren Spoorweg-Maatschappij.

# AANBESTEDING.

Op MAANDAG, den 19den Januari 1903,  
des namiddags ten half twee ure (*Greenw.  
tijd*), zal in het Centraal Personenstation te  
Amsterdam, in het lokaal naast de wacht-  
kamer 3de klasse (ingang Vestibule) worden  
aanbesteed, volgens bestek no. 949:

Het maken van een gebouw met  
de daarbij behorende werken voor  
de elektrische inrichting op het  
station HOEK VAN HOLLAND.

Begrooing f 26700.—.

Het bestek met teekening is tegen betaling  
van f 1.50 verkrijgbaar aan het Centraal-  
Administratiegebouw der Maatsch. aan het  
Droogbak te Amsterdam, bureau Weg en  
Werken, kamer 154, of op franco aanvraag  
aan dit bureau, met toezending van het  
bedrag in postwissel (postzegels worden  
niet in betaling genomen en aan aan-  
vragen zonder postwissel wordt geen ge-  
volg gegeven).

Aanwijzing geschiedt als in het bestek is  
vermeld.

De Raad van Administratie.  
Het Gedelegeerd Lid,

R. VAN HASSELT.

22 DECEMBER.

KAMPEN. Het verf- en behangwerk van  
het in aanbouw zijnde post- en telegraaf-  
kantoor. Door den heer A. Ooiman.

Laagste inschrijver B. Siero, f 1345. Gun-  
ning aangehouden.

OOSTERHESELEN (DR.). a. Het bouwen  
van een onderwijzerswoning te Zwinderen;  
b. het bouwen van een school met 3 lokalen  
te Gees; c. het leveren en plaatsen van het  
ameublement in die school. Door het gem.-  
bestuur.

Laagste inschrijvers A. Koelman, Nieuw-  
Amsterdam, perc. a. f 4444, niet gegund,  
perc. b. f 8694, gegund; H. Oldenkamp, id.,  
perc. c. f 1115. Gegund.

SNEEK (ONDERH.). Het verbouwen van  
een smederij aan den Oosterdijk.

Gegund aan F. de Wolf en A. de Graaf  
aldaar, voor f 2888.

# AANBESTEDING.

Het Bestuur der 's-Gravenhaagsche  
Coöperatieve Broodbakkerij en Ver-  
bruiksvereniging „De Volharding.”  
is voornemens aan te besteden:

Het bouwen van eene broodfabriek  
met kantoren en woning op een  
terrein te 's Gravenhage aan de  
Delftsche Laan, tusschen de Van  
de Veldestraat en Bakhuijzen-  
straat.

Bestek met 9 teekeningen zijn vanaf  
Zaterdag 3 Januari 1903, tegen betaling  
van 4 gulden per stel, verkrijgbaar bij  
den architect E. F. EHNLE, Pieter  
Bothstraat 23, bij wien inlichtingen  
zijn te bekomen op alle werkdagen  
van 9—2 uur. Aanwijzing op Dinsdag  
6 Januari 1903 ten 2<sup>1</sup>/<sub>2</sub> uur aanbe-  
steding op Dinsdag 20 Januari 1903  
ten 5 uur, aan het kantoor der Ver-  
eeniging Koninginnestraat 20.

## Lijst van Fabrikanten, Leveranciers, enz.

Prijs per regel voor niet geabonneerden op advertentiën  
5.— per jaar bij vooruitbetaling. Abonnés op advertentiën  
1 regel gratis voor iedere advertentie.

Assurantie-Mij. tegen Brandschade „de Nederlanden van 1845”,  
's-Gravenhage, Kerkplein hoek Prinsestraat.

Badinrichtingen. — Th. VAN HEEMSTEDÉ OBELT, Amsterdam.

Bouwstoffen. — MARTIN & Co., Amsterdam.

BRANDKLUISDEUREN. — Wed. P. A. SCHROOF & Zoon, Den Haag.

Brandkasten. — FRED. STIELTJES & Co., Amsterdam (Mosler  
Safe Company).

Cementmestiek-Dakbedekking. — J. A. SMITS & ZOON, Weesper-  
zijde 39, Amsterdam.

Cement-IJzerwerken. — Ned. Mij. voor Monierwerken, Amsterdam.

Centrale Verwarming. — W. J. STOKVIS, Arnhem.

Centrale Verwarming. — GEVEKE & Co., Amsterdam.

Centrale Verwarming. — FRED. STIELTJES & Co., Amsterdam  
(Sturtevant Engineering Co.).

Centrale Verwarming en Ventilatie. — D. S. M. KALKER, Amst.

Centrale Verwarmingen. — B. LANDHEER Jr., Wijnstr. 59, Rotterdam.

Closets. — Th. VAN HEEMSTEDÉ OBELT, Amsterdam.

DAKTEGELMACHINES. — G. P. Wessel, Rotterdam.

Dakpannen. — J. B. VAN SOEST & TERSTAPPEN, te Swalmen.

Draadglas van Neusattl, FERD. ENGERS, Amsterdam.

Eerste Nederl. Xylolith-Fabriek. — A. S. KEY, Rotterdam.

Excelsiorplaten. — GEBRS. VAN DER VIJGH, Amsterdam.

Gaskachels (nieuwste condensng). — OBELT, Amsterdam.

Gas-, Stoom- en Waterleiding. — R. S. STOKVIS & ZONEN,  
Leuvehaven 74—76, Rotterdam.

Gegoten geëmailleerd ijzeren waschtafels. — Th. VAN HEEM-  
STEDÉ OBELT, Amst., 150 de Ruyterkade. Filiaal: 36 Rokin.

Gegoten geëmailleerd ijzeren waschtafels. — PECK & Co., Amst.

Gekleurd en gebrand glas in lood. — C. LINDENAAR, Glasgra-  
veur, Alb. Cuijperstraat 123, Amsterdam.

Graniet. — J. H. P. JANSE, Marnixstraat 402, Amsterdam.

Hausersche Houtcementen Dakbedekking. — J. A. SMITS &  
ZOON, Weesperzijde 39, Amsterdam.

Houthandel. — LINDNER & Co., Wittenburgerstraat 22—24, Amst.

Jaloezieën-, Rolluiken- en Zonneschermen-fabriek (Stoom). —  
v. d. Helststraat 1, AMSTERDAM. — Wagenstraat 39a. 's GRAVENHAGE.

Jalousiën. — J. F. KRONER & ZONEN, Spuistr. 246, 248, 250, Amst.

Josson-Cement. — A. E. BRAAT, Rotterdam en Amsterdam.

Liften. — Th. VAN HEEMSTEDÉ OBELT, Amst. (R. WAYGOOD & Co.).

Lichtdruk-inrichting. — J. P. Bladergroen, Amsterdam-Rotterdam.

Liften, Ventilatie, Gesm. ijzer. trappen. — JAN HAMER & Co., Amst.

Looden en Inw. glasemail privateleidingen. — OBELT, Amst.

Machines voor Cementdaktegels. — G. P. Wessel, Rotterdam.

Magnesia-Cement. — HAAG & Co., Gieterstraat 8, Amsterdam

Marmeren Schoorsteen-mantels. G. & J. Cool, Bloemgracht 77, Amst.

Marm. Schoorsteenm. D. WEEGEWIJS, Rapenb. 14 en 43, Amst.

Mastix-Cement Dakbedekking. H. ALLERSDORF, Singel 455, Amst.

Motoren en Dynamo's. — JULIUS LÜCHAU, Warmoesstraat 91  
Amsterdam

Meubels enz. — Phoenix Meubil.-Inricht., Spuistr. 234, Amsterdam.

Pompen (Diaphragma). — A. RESINK, Ingenieur, Haarlem.

Portland-Cement — DYCKERHOFF & SÖHNE, Amöneburg.

Photolithografie. — WEGNER & MOTTU, Amsterdam.

Proefstaten Bouwmat. — KONING & BIENFAIT, Amsterdam.

Rolluiken. — W. H. M. SCHOLTE, Prinsengr. 516, Amsterdam.

Raamsluiters voor bovenlichten. — Th. V. HEEMSTEDÉ OBELT,  
Amsterdam.

Rietplanken. Isoleersteen. Fluaten. — MOLIJN. — Gouda.

Stalinrichtingen. — STAAL & HAALMEIJER, Amsterdam.

Smee- en Grof en fijn. Commanditaire Vennootschap „De Weich-  
sel”, Gieterstraat Amsterdam.

Stalinrichtingen. — D. S. M. KALKER, Amsterdam.

Steenen (vergl. en onvergl.) CANOY HERFKENS & Co., Venlo.

Stoomtimmerfabriek. — GEBRS. VAN MALSEN, Den Haag.

Steenen of Engelsche buizen en kruispannen. — HOUBEN &  
STEEGH, Belfeld en Tegelen (Limburg).

Verwarming en verlichting. — JULIUS LÜCHAU, Damrak 71  
Amsterdam.

Verwarming en Ventilatie. — Th. V. HEEMSTEDÉ OBELT, Amst.

Verwarming en Ventilatie. — D. S. M. KALKER, Amsterdam.

Ventilators. — Th. VAN HEEMSTEDÉ OBELT, Amsterdam.

Ventilators. — JAN HAMER & Co., Amsterdam.

Ventilators. — D. P. HASSELMAN, Amsterdam.

Zandsteen. — FERD. EUGERS, Amsterdam.

Zinkwerken. — F. W. BRAAT, Delft.



# BOUWKUNDIG WEEKBLAD.

ORGAAN VAN DE

MAATSCHAPPIJ TOT BEVORDERING DER BOUWKUNST.

Bestuur v. d. Maatschappij: A. SALM G.Bz., *Voorzitter*. ED. CUYPERS, *Vice-Voorzitter*. — Jb. v. d. BAN Pz.,  
V. G. A. BOSCH, M. A. C. HARTMAN, J. A. MULOCK HOUWER, D. E. C. KNUTTEL, F. W. M. POGGENBEEK, J. VERHEUL Dz.  
Commissie van Redactie: Ed. CUIJPERS, A. SALM G.Bz. en J. VERHEUL Dz.

Redacteur: C. T. J. LOUIS RIEBER.

10 JANUARI 1903.

23<sup>e</sup> JAARGANG.

N<sup>o</sup>. 2.

BUREAU VAN REDACTIE: MARNIXSTRAAT 402, AMSTERDAM.  
BUREAU v. ADMINISTRATIE: HERDERSTRAAT 5, 'S GRAVENHAGE.  
UITGEVERS: MOUTON & Co. — 'S GRAVENHAGE.  
ABONNEMENTSPRIJS voor Nederland: fr. p. p. f 15.— 's jaars, voor  
Indië en het Buitenland (bij vooruitbetaling) fr. p. p. f 17.— \* \* \*

PRIJS DER ADVERTENTIËN: van 1—5 regels f 1.— elke regel meer  
20 cents. Groote letters naar plaatsruimte. \* \* \* \* \*  
AANKONDIGINGEN v. AANBESTEDINGEN 15 ct. p. regel m. premie  $\frac{3}{2}$  maal.  
ABONNEMENT v. ADVERTENTIËN tegen belangrijk verminderde prijzen  
en kosteloze opname der advertentiën in het Tijdschrift der M<sup>u</sup>.

INHOUD: — Oud-Utrecht door A. W. Weissman. — Een XVIII<sup>e</sup>  
Eeuwsche binnen-ordonnantie. — Prijsvragen. — Nieuwe uitgaven.  
— Verslagen van vergaderingen. — Berichten. — Bureau voor  
plaatsing van Opzichters en Teekenaars. — Weerbericht. — Aan-  
kondiging en afloop van aanbestedingen. — Lijst van Fabrikanten,  
Leveranciers, enz. — Advertentiën. — (Met een plaat.)

## OUD-UTRECHT.

Door A. W. WEISSMAN.

Hoe een stad zich langzamerhand gevormd en ontwikkeld  
heeft, vertoont zich het duidelijkst in haar plattegrond.

De kaart van Amsterdam doet zien hoe, om de visschers-  
buurt aan de beide Amstelboorden, de halve maan der  
hoofdgrachten is getrokken; die van den Haag, hoe het  
langwerpig vierkant van het paleis der graven de richting  
van alle straten heeft bepaald.

Beschouwen wij een plattegrond van Utrecht, dan zien  
wij, hoe de domkerk met het groote plein er omheen, het  
middenpunt vormt. Oostwaarts ligt weer een plein, west-  
waarts een tweede, noordwaarts een derde, en in de middel-  
eeuwen volmaakte een vierde aan de zuidzijde, het kruis.

Nog op het oogenblik noemt men de meeste dezer pleinen  
kerkhoven. Wie hier vooral aan een begraafplaats denkt bij  
het hooren van het woord kerkhof, vergist zich. Want een  
hof was eertijds een omheinde plaats; zoo beduidt dan ook  
kerkhof hier slechts een omheinde plaats om een kerk.

Het zijn deze pleinen, ieder met een kerk daarop, welke  
Utrecht aanstonds als een stad, door geestelijken gesticht,  
doen kennen. Wel is de St. Mariakerk afgebroken, maar  
de Mariaplaats herinnert aan haar vroeger bestaan; alleen  
van de St. Paulusabdij, eens den zuidelijken arm van het  
kruis vormend, is niets meer te vinden.

De Romeinen hadden hier reeds een burg gehad, om  
het Trajectum, het veer over den Rijn, te kunnen ver-  
dedigen. En toen Willebrord zijn bisschoppelijken zetel te  
Trajectum Vetus vestigde, was hier nog een versterking  
aanwezig, wier uitgestrektheid door het begin der Korte  
Nieuwstraat, achter St. Pieter, het Oudkerkhof en de Oude  
Gracht wordt aangegeven. De ongeveer rechthoekige vorm

naar de vier windstreken gericht, herinnert nog aan den  
Romeinschen aanleg.

Willebrord stichtte hier een kathedraal, de St. Salvator-  
kerk, waarschijnlijk in 696. In 857 door de Noormannen  
verwoest, in 937 door bisschop Balderik van Kleef weer  
hersteld, werd zij in 1587 gesloopt.

Toen Willebrord met zijn gezellen hier zich gevestigd  
hadden, woonden zij in één gebouw. Sommigen waren  
monniken der orde van den H. Benedictus, anderen, die  
geen kloostergelofte gedaan hadden, volgden toch voor  
zoover hun zendingsarbeid dat toeliet, de voorschriften of  
canones, die de heilige gegeven had. Daarom noemde men  
hen kanoniken of kanunniken. Hun gemeenschappelijke  
woning was het monasterium of munster, waaraan het  
Munsterkerkhof de herinnering bewaart. Later werd de St.  
Maartenskerk de kathedraal, en kreeg ook deze haar kanun-  
niken en munster. De kanunniken te zamen vormden een  
kapittel.

In 816 werd op een kerkvergadering te Aken een regel  
voor zulke kanunniken vastgesteld. Zij moesten wel, als de  
Benedictijnen, in een afgezonderde ruimte verblijf houden,  
doch mochten hun eigen woning hebben. Evenwel moesten  
zij in één zaal slapen en gezamenlijk hun maaltijden ge-  
bruiken. Bezit was den kanunniken toegestaan en voor hun  
kleeding golden minder strenge voorschriften, dan voor die  
der monniken. De prepositus of proost stond aan het hoofd  
van zulk een kapittel.

Deze regel werd slechts tot de elfde eeuw toe gevolgd.  
Meer en meer kregen de kapittels een wereldsch karakter.  
De kanunniken werden vrijgesteld van de verplichting om  
samen te slapen en samen hun maaltijden te gebruiken.

Slechts de zeven kanonieke uren moesten zij houden en  
dan in een kerk de voorschreven koordiensten verrichten,  
door met elkander zekere gebeden, psalmen, lofzangen en  
gedeelten uit de H. Schrift te lezen en te zingen. Om  
beurten verrichtten de kanunniken den altaardienst.

Oorspronkelijk bezat Utrecht slechts twee zulke kapittels,  
die van St. Salvator en St. Maarten, door Willebrord op-  
gericht. Bisschop Bernulf voegde daar, in het begin der  
elfde eeuw, de kapittels van St. Pieter en St. Jan aan toe,  
en in het laatst der elfde eeuw bracht Bisschop Koenraad



het getal op vijf, door het kapittel van St. Maria in te stellen.

Het zijn de immuniteiten dezer kapittels, waarvan het Oudkerkhof, het Munsterkerkhof, het Pieterskerkhof, het Janskerkhof en de Mariaplaats nog tegenwoordig overblijfselen vormen.

Zulk een immuniteit was, in de elfde eeuw, een groote uitgestrektheid grond, door een muur en een gracht omringd. Een brug en een poort gaf toegang tot de afgesloten ruimte. In het midden lag de kerk, daaromheen vond men de woningen der kanunniken, door tuinen en boomgaarden omgeven. Ook koestallen en hooibergen ontbraken hier niet.

Ieder kapittel vormde als het ware een wereld op zich zelf. Doch de geestelijken, die in zulk een immuniteit woonden, hadden de hulp van leeken noodig. Daarom vormde zich ten westen van den burg Trecht, waar Willebrord zich gevestigd had, reeds zeer vroeg een buurt, die, daar zij buiten de burg lag, Wt Trecht, dat is buiten Trecht gelegen, genoemd werd. Oude menschen spreken nog van Uitert.

Deze buurt werd in 1007 door de Noormannen verwoest. Maar in het begin der twaalfde eeuw was zij herbouwd. Zij had haar parochiekerk, de Buurtkerk geheeten, haar raadhuis aan de noordzijde en haar rechthuis aan de westzijde.

Slechts één straat bezat deze buurt, die, later geplaveid, nu nog onder den naam van Steenweg bestaat. Weldra besloot de bisschop zijn stad te ommuren.

Die ommuring werd grootsch aangelegd. Men bepaalde er zich niet toe, de immuniteiten der kapittels en de stad der burgers te omringen, doch gaf reeds aanstonds aan het geheel de gedaante, die het tot in de 19e eeuw behouden heeft. De Rijn werd in twee armen, de Oude en de Nieuwe Gracht, door de stad geleid en met de Vecht, tot dusver een afzonderlijke rivier, verbonden. Vier poorten werden aangelegd. De Catharijnepoort en de Witte Vrouwenpoort lagen aan de West- en Oostzijde, de Weerdpoort aan den Noordkant, de Tolsteegpoort aan den Zuidkant.

De groote ruimte, door de muren begrensd, werd pas langzamerhand bebouwd. Het noordelijk gedeelte, dat door den weg van Holland naar Gelderland, nu Vreeburg, Viesteeg, Potterstraat, Neude, Voorstraat en Biltstraat, werd doorsneden, werd het eerst van huizen voorzien, doch het zuidelijk deel bleef zijn landelijk karakter jarenlang behouden.

De kerken der kapittels waren de eenige gebouwen van beteekenis, die het twaalfde eeuwsche Utrecht bezat. Daar zij alleen voor de godsdienstoefeningen der kanunniken dienden, behoefden zij niet groot te zijn, en daarom hebben dan ook de St. Pieters- en St. Janskerk, beiden in de elfde eeuw door Bernulf gesticht, slechts bescheiden afmetingen. De oude Domkerk is al sinds de 13e eeuw verdwenen, de St. Salvatorkerk werd in de 16e eeuw gesloopt, de St. Mariakerk onderging in het begin der 19e eeuw een zelfde lot. Van de twee eerste kerken weten wij, dat zij klein waren; de St. Mariakerk was grooter, wellicht omdat zij, in de stad der burgers gelegen, ook door leeken werd bezocht, daar de Buurkerk pas in 1131, dus een halve eeuw later, als parochiekerk gebouwd werd.

Al deze kerken hadden haar koor naar het oosten gericht, gelijk nog aan die, welke bleven bestaan, te zien is. Men was in de middeleeuwen gewoon, de as der kerk te richten naar het punt, waar de zon op den dag, aan den heilige wien de kerk gewijd was, toegewezen, opging. Vandaar dat die as nu eens meer naar het noordoosten, dan weer meer naar het zuidoosten zich keert. Deze richting naar het oosten verzinnelijkte, hoe men in Christus het rijzend licht begroette.

Reeds sinds de oudste tijden was het gebruikelijk geweest,

het altaar boven de graven van heiligen op te richten. In de elfde eeuw maakte men daarom onder het koor een onderaardsche kapel, krocht of krypta genoemd. De St. Salvatorkerk had er twee, waarin de oudste bisschoppen begraven waren; de andere kapittelkerken bezaten er slechts een. Daar van alle kerken, behalve de St. Pieterskerk, het koor in de latere middeleeuwen door een nieuw vervangen is, bleef slechts één krocht te Utrecht bewaard.

De krypta der St. Pieterskerk heeft zes zuilen, wier schachten op eigenaardige wijze met groeven zijn versierd. De kapiteelen en basementen vertoonen geen beeldhouwwerk. Drie vensters, slechts klein, geven licht in deze overwelfde ruimte.

De kerken, door Bernulf gebouwd, zijn niet in haar oorspronkelijken toestand bewaard gebleven. De St. Pieterskerk geeft ons nog het best een denkbeeld van zulk een kapittelkerk uit de elfde eeuw. Zij heeft drie beuken, waarvan de middenste de hoogste is, en een kruisbeuk. De twee kapellen naast het koor zijn later veranderd; de beide westelijke torens werden in 1670 gesloopt. De zuilen tusschen de beuken hebben teeling-vormige kapiteelen. Oorspronkelijk was de kerk niet voor steenen gewelven aangelegd; de thans aanwezige zijn in de latere middeleeuwen gemaakt, toen het gebouw verscheidene veranderingen onderging.

De St. Janskerk had oorspronkelijk den zelfden aanleg als de St. Pieterskerk. Alleen werden hier de zuilen door pijlers afgewisseld. Deze zuilen bestaan niet meer, ook de twee torens aan de westzijde zijn in de 17e eeuw gesloopt. En het koor is in 1556 geheel vernieuwd.

Veel fraaier was de kerk van St. Maria die in 1813 is afgebroken. Zij is ons echter bekend door de teekeningen en schilderijen die Pieter Saenredam in de 17e eeuw van haar vervaardigd heeft. Het gebouw werd begonnen in 1082 onder het bestuur van Bisschop Koenraad, terwijl de St. Jans- en St. Pieterskerken reeds in 1056 voltooid waren. Keizer Hendrik IV bekostigde het werk, daar hij, toen zijn krijgsvolk een aan Maria toegewijde kerk te Milaan verwoest had, een gelofte deed, haar ter eere elders een kerk te zullen doen verrijzen. Ook hier vond men drie beuken, een kruisbeuk en een koor, dat echter in de latere middeleeuwen veranderd werd. Tusschen de beuken stonden vierkante overhoeks geplaatste pijlers, met zuilen daartusschen, die dienden tot steun van de galerijen, die zich boven de zijbeuken bevonden. De pijlers waren met platte en halfronde pilasters bezet. Ook aan de westzijde bevond zich een galerij. De kerk was van den aanvang af voor gewelven aangelegd. Boven het kruis was een achtkante koepel gemaakt en aan den westelijken gevel stonden twee torens. De voorgevel was met bogen versierd.

Al deze gebouwen werden van tufsteen opgetrokken, die uit de omstreken van Andernach langs den Rijn werd aangevoerd.

Van de St. Mariakerk is nog een deel over, namelijk een fragment van de kruisgang. Zulk een kruisgang bevond zich bij iedere kapittelkerk. Zij was een vierkant plein, door open galerijen omgeven, waarop de verschillende vertrekken, die door de kanunniken gemeenschappelijk gebruikt werden, uitkwamen.

Toen, in de 12e eeuw, de stad meer bebouwd werd, kwam er behoefte aan parochiekerken voor de bewoners. De Buurkerk, in 1123 begonnen, vertoont van haar twaalfde eeuwschen aanleg niets meer. Ook aan de St. Jacobskerk ging die verloren. Doch de St. Nicolaaskerk heeft althans nog haar Westelijk deel, dat den ontwikkelden Romaanschen stijl vertoont, behouden. Men ziet daar twee torens, terwijl de gevel met bogen versierd is.



Zoo vinden wij dan in het jaar 1200 Utrecht als een groote stad, doch met een betrekkelijk schaarsche bebouwing. De kapittels van St. Maarten en St. Salvator woonden samen in de beperkte ruimte van het oude Trajectum. Die van St. Pieter, St. Jan en St. Maria hadden veel ruimere immuniteiten in het Oosten, het Noorden en het Westen. Om de Buurtkerk, de St. Jacobskerk in het Noordwesten en de St. Nicolaaskerk in het Zuiden, hadden zich wijken gevormd. Maar overigens was alles nog onbebouwd.

De dertiende eeuw zou veel verandering brengen. Had Utrecht tot dusver slechts één klooster gehad, dat van St. Paulus, door Benedictijnen bewoond, aan welks pracht een paar kapiteelen, nu in het museum der stad bewaard, nog herinneren, weldra zou hun aantal toenemen. De H. Franciscus had de orde der Minderbroeders, de H. Dominicus die der Predikheeren gesticht, welke reeds zeer spoedig te Utrecht kloosters inrichtten. De Minderbroeders vestigden zich in 1247 ten zuiden der immuniteit van het Kapittel van St. Jan, de Predikheeren bouwden een klooster in het Noorden der stad. Andere kloosters, toen ontstaan, waren het Wittevrouwenklooster, aan de Noord-oostzijde, waarnaar nu nog een singel heet, het Catharijneklooster, in het Westen, waaraan de Catharijnebrug herinnert, en het St. Servaasklooster, zuidelijk van de St. Mariakerk. In dit stadsdeel kregen ook de ridders der Duitsche orde hun zetel en werd een nieuwe parochiekerk, aan St. Geertruid gewijd, gesticht. En in het laatst der eeuw vestigden zich de Begijnen, vrouwen, die zonder een kloostergelofte gedaan te hebben, toch zich aan bepaalde regels onderwierpen, aan de Noordzijde der stad.

Al deze gebouwen waren van steen. De woningen der eigenlijke burgers van Utrecht zullen wel grootendeels uit hout bestaan hebben. Maar de voorname bewoners van Utrecht bezaten versterkte huizen, die in tijd van nood verdedigd konden worden. In de eerste plaats de bisschop, die reeds in de 10 eeuw niet meer met de kanunniken van zijn kapittels zamen woonde. Van Koenraad vernemen wij, dat hij zijn woning naar de plannen, door een meester uit Bamberg gemaakt, in 1081 liet beginnen. In 1163 werd dit paleis door den graaf van Gelder belegerd en ingenomen. De schade, door het beleg veroorzaakt, werd weder hersteld, doch in 1253 verwoestte een brand het gebouw. Het Bisschopshof, daarna gebouwd, heeft den kerkvorsten tot verblijf gestrekt, zoolang het bisdom bleef bestaan. De laatste, aartsbisschop Frederik Schenck, overleed er in 1580. Het paleis stond aan de Donkere Goard, en werd pas in het begin der 19e eeuw gesloopt. Toen het gebouw nog in welstand was, deed het met zijn twee vleugels, zijn kanteelen en torens inderdaad aan een kasteel denken.

Een andere woning uit dien tijd was het huis Fresenburch, dat, aan de Oude Gracht nog in wezen is, doch door een 19e eeuwsehen gevel zijn oud karakter grootendeels heeft verloren. Het is in de tweede helft der 13e eeuw gebouwd. Beter bewaard is het huis Oudaen, eertijds Zoudenbalch, ook aan de Oude Gracht gelegen. De gevel is hier door een restauratie eenigszins gewijzigd.

De brand, die in 1253 het Bisschopshof vernielde, had ook de St. Maartenskerk in de asch gelegd. De kathedraal werd aanstonds herbouwd, en bisschop Hendrik van Vianden lei in 1254 reeds den eersten steen. Sinds de twaalfde eeuw in Frankrijk een nieuwen stijl had zien ontstaan, die men later, ofschoon zij met de Gothen niets uitstaande heeft, den Gothischen noemde, is het te begrijpen, dat de Utrechtsche bisschop dien wilde zien toegepast, te eer, daar de aartsbisschop van Keulen, onder wien het Sticht stond, ook sinds 1248 zulk een kathedraal was begonnen.

Was het koor der oude kerk maar klein geweest, de veranderingen, die de eeredienst sinds de 12e eeuw ondergaan had, maakten een veel grooter noodzakelijk. Het moest door een trans omgeven worden, met kapellen daaraan sluitende, die altaren, aan verschillende heiligen gewijd, konden bevatten.

Zoo ontstond de eigenaardige plattegrond van het koor van den Dom, die zoo geheel en al van den vroegeren vorm, ons nog in de St. Pieterskerk bewaard, verschilt.

Toch vertoont de aanleg afwijkingen van de Fransche voorbeelden. De kapellen om den koortrans zijn zeer ondiep, terwijl het koor geen dubbele zijbeuken bezit. Vermoedelijk heeft de beperkte ruimte waarover men te beschikken had, tot deze veranderingen aanleiding gegeven. Misschien vreesde men ook, dat voor een weidscher gebouw de middelen zouden ontbreken.

Want reeds van den aanvang af hadden de bisschoppen groote moeite, om de gelden, voor den bouw hunner kathedraal benodigd, te verkrijgen. De kerk behoorde aan den bisschop en zijn kapittel, de burgerij had er geen belang bij; zij verrichtte haar godsdienstoefeningen in de parochiekerken. Om het geld te verkrijgen, dat meestal in de bisschoppelijke kas ontbrak, werden sinds 1265 door tal van pausen aflaten verleend aan geloovigen, die op zekere feesttijden de Domkerk bezochten, en dan hun penningen voor de voltooiing offerden. Ook kwamen door het geheele bisdom alle woekergelden, geroofde zaken, legaten en giften, wier rechthebbenden of bestemming onbekend waren, ten voordeele van den bouw. Zelfs de opbrengst der strandvonderij werd voor het bouwen gebruikt. De pastoors werden telkens aangemaand, om bij de biecht en het opmaken van testamenten hun onderhoorige tot mildheid jegens de domfabriek op te wekken. Maar dikwijls vernemen wij klachten, dat gelden, voor het werk bestemd, verduisterd werden.

Zoo laat het zich verklaren, dat men in de 13e eeuw het werk niet verder kon brengen, dan dat het beneden-deel van het koor voltooid werd, hetwelk zich door tamelijk eenvoudige vormen en details onderscheidt.

In de 14e eeuw werd met het bouwen van het koor voortgegaan. Maar terwijl men dus aan de oostzijde bezig was, ving Jan ten Dom, een Henegouwsche bouwmeester, in 1321 ook met den toren aan.

Het verdient opmerking dat, terwijl de Utrechtsche kapittelkerken en ook die van het klooster St. Paulus twee torens aan de westzijde hadden, de nieuwe kathedraal er slechts één kreeg. Een navolging der Fransche kerken vond hier niet plaats, want ook die zijn van twee, soms zelfs van meer torens voorzien, gelijk ook met de kathedralen in andere landen het geval is.

De meest waarschijnlijke verklaring van deze eigenaardigheid zal wel deze zijn, dat de bisschop, ziende hoeveel moeite het kostte, om de middelen voor den bouw bijeen te krijgen, het verstandiger vond, maar één toren te maken, die voltooid kon worden, in plaats van twee, die nooit gereed kwamen.

Het duurde tot 1381, eer de toren klaar was. De bisschoppen waren in den regel slecht bij kas; Jan van Diest, die van 1322 tot 1340 het Sticht bestuurde, stak zóó diep in de schulden, dat hij alle inkomsten aan anderen moest afstaan en vele Stichtsche goederen moest vervreemden. Zijn opvolger Nicolaas di Caputio woonde te Rome, en deed al in 1342 afstand van het bisdom. De volgende bisschop, Jan van Arkel, wist de geldmiddelen wel in een beteren toestand te brengen, doch de talrijke oorlogen, die hij te voeren had, verslonden groote sommen. Daarom vorderde de toren maar langzaam. Het werk viel volstrekt niet al-



gemeen in den smaak. Talrijk waren degenen, die het een dwaze ijdelheid van den bisschop en het domkapittel vonden, zulk een gevaarte te doen oprichten. Niemand minder dan Geert Grootte, de stichter der Broederschappen des Gemeenen Levens, keurde in een geschrift den torenbouw openlijk af.

Sinds het schip in 1674 instortte, staat de toren ver van de kerk. Tot 1818 gaven de bouwvallen nog eenig verband tusschen de twee deelen, doch sinds de ruïne werd opgeruimd, ging ook dit verloren.

De toren is van onderen vierkant en gaat dan over in een doorluchtig achtkant gedeelte, dat de klokken bevat. Voorheen was hij door een slanke spits bekroond. Hij stond, toen de kerk nog in haar geheel was, niet onmiddellijk daartegen aan, doch was door een breeden gang daarvan gescheiden.

In de vijftiende eeuw werd het bouwen van de kathedraal voortgezet. In 1434 was echter het koor nog niet gereed, Er waren toen twee bisschoppen, Rudolf van Diepholt en Zweder van Kuilenburg, die elkander den zetel van St. Willebrord betwistten. De leden van het domkapittel waren in twee partijen verdeeld. En nu beschuldigden de aanhangers van Rudolf die van Zweder, dat zij gelden, voor het bouwen van het koor bestemd, verduisterd hadden. Zelfs het Concilie te Bazel werd in deze zaak gemoeid.

De vijf Utrechtsche kapittels hadden het bestuur over het bisdom, als er geen bisschop was. Zij waren dan, en ook voor het verkiezen van een bisschop, tot één vergadering vereenigd, die men het Utrechtsche kapittel noemde. Het kapittel van St. Maarten telde 40, dat van St. Salvator 22, dat van St. Pieter 30, dat van St. Jan 20, dat van St. Maria 30 leden.

Om zooveel menschen te bergen, was een ruime zaal noodig.

En sinds in 1375 Arnold van Hoorne zijn „Landbrief” had uitgevaardigd, waarbij ook aan de edelen en steden van het Sticht deel in de regeering gegeven was, daar de bisschop zich verplichtte ook hen in belangrijke zaken te raadplegen, was er aan nog meer ruimte behoefte. Zoo onstond in de 15e eeuw de kapittelzaal bij den dom, met haar netgewelven, en de kruisgang, die beiden in onzen tijd gerestaureerd werden.

De kanunniken moesten oorspronkelijk allen geordende priesters wezen. Doch sinds de kapittels van aard veranderden werd het aantal priesters geringer. Voor zoover die in één huis bijeenwoonden noemde men hen reguliere kanunniken. Deze klaustrale huizen, van tinnen en torens voorzien, waren statige gebouwen, die volstrekt niet aan kloosters deden denken, doch veeleer met de versterkte huizen der edelen gelijkenis hadden. Die van St. Jan en St. Maria waren de aanzienlijkste.

De overige kanunniken werden seculiere kanunniken genoemd. Zij hadden ieder hun eigen huis, en verfraaiden dat al naar mate hun middelen toelieten. Nog tot het laatst der 17e eeuw waren die huizen grootendeels in hun ouden toestand gebleven. Menige aanzienlijke woning, die men thans te Utrecht ziet, is het verbouwde huis van zulk een kanunnik.

De kapittels waren al sinds hun ontstaan met allerlei goederen bedacht en met vele voorrechten beschenken.

Het aandeel dat iedere kanunnik uit de inkomsten ontving, noemde men een prebende. De proost of aartsdiaken ontving meestal meer dan een kanunnik; de thesaurier en de scholaster, de kanunnik met het toezicht op de kapittelscholen belast, kregen in den regel minder. Maar de thesaurier van St. Maria genoot zooveel, dat toen, na de

Hervorming, die de kapittels in wezen liet, aan den stadhouder Willem III het thesaurierschap werd geschenkt, dat op een waarde van f 150,000 werd geschat.

De kapittels vergaderden op vastgestelde tijden in hun eigen kapittelzalen, die aan de kruisgangen bij de kerken waren gebouwd. De proosten of aartsdiakens oefenden zoowel geestelijke als wereldlijke rechtsmacht uit, en werden beschouwd als heer van de dorpen, die aan het kapittel behoorden. Ook hadden zij op tal van plaatsen in het bisdom het recht, geestelijken aan te stellen. De proost kon zich doen vervangen door den officiaal, die door het kapittel uit zijn midden werd gekozen.

Kwam een kanunnik te overlijden dan hing het af van de maand, waarin zijn dood voorviel, wie zijn opvolger zou aanwijzen. Was het in Januari, Maart, Mei, Juli, September of November, dan had de Paus de begeving. Maar in de andere maanden mocht het kapittel de keuze doen. Deze keuze ging niet bij stemming; op zijn beurt mocht ieder kanunnik aanwijzen, wie in het kapittel zou worden opgenomen.

Dat bij een regeling op deze wijze allerlei misbruiken moesten insluipen, spreekt van zelf. Daar de voordeelen, welke de kanunniken genoten, zeer aanzienlijk waren, ontbrak het nimmer aan liefhebbers voor een opengevallen plaats in het kapittel.

Sinds de 14e eeuw werden de woningen der seculiere kanunniken met groote pracht ingericht, en streefden vooral de aartsdiakens den bisschop op zijde.

*(Wordt vervolgd.)*

## EEN XVIII<sup>e</sup> EEUWSCHE BINNEN-ORDONNANTIE.

De bij dit nummer van het Bouwkundig Weekblad gevoegde plaat geeft een tweetal afbeeldingen van eene 18e eeuwse binnen-ordonnantie, aanwezig in een achterkamer van het huis gelegen aan den Oudezijds-Voorburgwal n<sup>o</sup>. 205 te Amsterdam.

Dit huis, bij de houten brug over de gracht en tegenover de Bank van Leening gelegen, valt terstond in het oog door de eigenaardigheid, dat de rooilijn van den gevel niet één rechte lijn is, maar uit twee rechte gedeelten bestaat, die de bolle bocht in de straat volgen.

De tegenwoordige perceelen 205 en 207 — in het eerste is een manufacturen zaak, in het tweede zijn bureaux van de Stadsreiniging gevestigd — hebben oorspronkelijk één aanzienlijk huis gevormd, naar den stijl van den gevel te oordeelen gebouwd omstreeks het midden van de 17e eeuw. Waarschijnlijk in de tweede helft der 18e eeuw heeft eene verbouwing plaats gehad, waardoor het pand voor twee huizen werd ingericht; dit blijkt niet alleen uit de tegenwoordige twee huisdeuren, maar ook uit het weggappen van gevel versieringen met het doel een paar borstweringen van ramen te verwijderen en daardoor luiken te verkrijgen voor het inheischen van koopmansgoederen. Een der met beeldhouwwerken in natuurlijke steen versierde schoorsteenen buitendaks is nog oorspronkelijk, de andere heeft die versieringen niet meer.

Uit de grondpapieren van het huis is niets omtrent de stichting gebleken; alleen geven zij aanleiding te vermoeden, dat het gebouw vóór 1657 reeds bestond, of kort daarna gebouwd is. Uit eene acte van dat jaar blijkt, dat huis en erve aan de Oudezijds-Voorburgwal recht tegenover de Bank van Leening, dus het bedoelde huis, dat toen be-





XVIII<sup>e</sup> EEUWSCHE BINNENORDNANTIE

OUDEZIJD'S VOORBURG'WAL 205 TE AMSTERDAM





woond was door Jan Le Coste, bij executie in dato 9 Juni 1657 werd verkocht aan Jan Schuyt en Susanna Schuyt, weduwe van Samuel Wickevoort. Dit is eveneens vermeld in eene acte van 1753, waaruit tevens blijkt, dat een ander huis aan de oostzijde van den Fluweelen Burgwal tegenover de Lombardsbrug werd toebedeeld aan Jacob van Berck, Burgemeester en Raad der stad Utrecht, wiens vrouw was Susanna Le Leu de Wilhem, die met haren broeder, Constantinus Le Leu de Wilhem, Heer van Abcoude en Baambrugge, ieder voor de helft erfgenamen waren van hunne moeder, Maria Slaars, weduwe van Constantinus Cornelis Le Leu de Wilhem, Vrouwe van Abcoude en Baambrugge. Genoemde acte geeft aanleiding er niet aan te twifelen, dat in 1753 het huis aan de Oudezijds-Voorburgwal werd toebedeeld aan Constantinus Le Leu de Wilhem; het is dan waarschijnlijk deze geweest die vóór 1769 — zooals later nader zal blijken — de zaal heeft doen inrichten in den tegenwoordig nog bestaanden toestand.

De stijl wijst klaarblijkelijk op eene herkomst uit de tweede helft der 18e eeuw; maar bovendien zijn de wand-schilderingen geteekend: J. Troost van Groenendoelen. 1769. Inv. et ft. Deze was een zoon van den bekenden schilder Cornelis Troost. Behalve deze vijf stuks doeken, voorstellende phantastische landschappen, heeft een zesde, tegenover den schoorsteen geplaatst, een bloemstuk tot onderwerp, dat van een ander schilder en uit een iets later tijdperk afkomstig moet zijn. Vooral de vijf eerstgenoemde stukken zijn zeer fraai uitgevoerd.

De in de kleur van eikenhout geschilderde, hier en daar vergulde zaalbetimmering is een typisch voorbeeld van Louis XV-stijl hier te lande, en uitnemend bewaard gebleven. Uit later tijd dagteekenen enkele beeldjes als dragers van wandlustres; zij zijn echter aangebracht zonder het oorspronkelijke werk te beschadigen, en kunnen zonder schade verwijderd worden.

De schoorsteenmantel van prachtig en kostbaar grijs marmer is nog geheel ongeschonden, evenals het bijzonder mooi geschilderde schoorsteenstuk. Ook het eenvoudige oorspronkelijke plafond is goed bewaard gebleven.

In het gebouw is thans een zaak in manufacturen gevestigd waarvoor de zaal eerlang als bergplaats zal moeten dienen. Alvorens het daartoe zal komen, trachten de eigenaars van het huis de geheele betimmering met de wanddoeken te verkoopen; het is onder de gegeven omstandigheden te hopen, dat hen dit moge gelukken en het geheel kan worden overgebracht naar eene andere woning, om zodoende goed bewaard te blijven.

De heer L. Zwiers, architect te Amsterdam, bij wien alle gewenschte inlichtingen omtrent deze fraaie 18e eeuwse inrichting te verkrijgen zijn, en wien wij dank verschuldigd zijn voor de verstrekte gegevens voor de plaat, geeft zich alle moeite om een koper te vinden.

### PRIJSVRAGEN.

De Haagsche Vereeniging van Kunstvrienden „Endymion” schrijft vijf prijsvragen uit.

Zij vraagt tegen April 1903 de inzending van: 1e. Een Diploma-Ontwerp voor de Vereeniging Endymion. 2e. Een Vouwbeen (houtsnijwerk, ivoor, enz.) 3e. Een Kanapé-kussen (kunstnaaldwerk). 4. Een Photographie (levende vogels). 5e. Photographie (tegen belichting.)

De voorwaarden zijn vastgesteld als volgt:

10. Omtrent toelichting en bekroning beslist voor elke prijsvraag een jury van drie leden, van wie twee niet-bestuursleden zijn;
20. Bij de beoordeeling zal allereerst worden gelet op het ingezonden voorwerp als geheel;

30. Tot inzending zijn gerechtigd de leden en ieder die van een lid of van het bestuur een inzendingbiljet heeft ontvangen. — Bij de inzending wordt een verklaring geëischt, dat het ingezonden voorwerp eigen werk van den inzender is.

40. Als eerste prijs wordt, voor elke prijsvraag, uitgelooft een opzettelijk vervaardigde plaquette in zilver, vermeldende den naam van den bekroonde, als tweede prijs dezelfde plaquette in brons.

De met zilver hekroonde kan desverkiezende in plaats de plaquette de som van f 40 ontvangen en een bronzen afslag koopen.

50. De jury heeft het recht om geen prijs toe te kennen indien geen der inzendingen naar haar oordeel daarvoor in aanmerking kan komen.

60. Nadere bijzonderheden omtrent deze wedstrijden zullen later worden bekend gemaakt.

### NIEUWE UITGAVEN.

De practische metselaar. Handboek voor metselaars onderbazen, opzichters en aanstaande architecten, door G. A. Scholten, architect en leeraar M. O. te Tiel. Met atlas van 32 platen. 's-Gravenhage. De Gebr. van Cleef.

Dit boek verscheen reeds eenigen tijd geleden in het vorige jaar. Tot nu toe werd verzuimd er melding van te maken, allermint omdat het niet bijzonder belangrijk werd geacht; het uitgebreide werk mag in tegendeel in alle opzichten worden aanbevolen.

Het metselaarsvak wordt in dit boek in zijn geheelen uitgebreiden omvang behandeld, en weinig wat dit vak zou kunnen betreffen, zal men er in missen. Het is een goed en dus aanbevelenswaardig handboek, en 't is te verwachten, dat het evenals „De practische timmerman” van den heer H. J. de Groot spoedig door een tweede uitgave zal worden gevolgd.

Het vak van den metselaar is veel uitgebreider dan de niet-vakman veronderstelt; een goed metselaar behoeft immers ook kennis van andere vakken, en hij behoort wel degelijk oog te hebben voor de verschillende vormen en versieringen die bijv. verkregen kunnen worden door het verwerken van verschillende materialen, hoewel hij die vormen niet behoeft te ontwerpen. De schrijver van het handboek heeft zich dan ook, om niet al te uitgebreid te worden, beperkt tot de samenstelling van de meer dagelijks voorkomende zaken, en tot de uitvoering van de metselwerken, dat is tot de gronden waarop de wijze van samenstelling berust. De constructie is zoo volledig mogelijk en — het moet erkend worden — zeer duidelijk behandeld; daarbij is gelet op al die zaken welke wel niet onmiddellijk behooren tot het vak van den metselaar, maar die deze, wil hij goed werkman zijn, toch moet weten om met oordeel des onderscheids te handelen.

Dat het boek, wegens zijn inrichting, van nut is ook voor de rubriek van personen na den metselaar in den titel opgenoemd, tot en met den aanstaanden architect, behoeft geen betoog. Het zal een vraagbaak voor hen zijn.

Om een klein denkbeeld van de uitgebreidheid der stof te geven, wordt hier vermeld wat in de zes afdelingen van het boek, in verschillende hoofdstukken verdeeld, behandeld wordt. Afdeling I. De hoofdmaterialen (natuurlijke steenen, kunststeenen, dakpannen, tegels, buizen, enz.), en verbindingsmaterialen. Afdeling II. Gereedschappen en werktuigen; grondonderzoek, ontgraven en afdammen, fundeeringen. Afd. III. Metselverbanden, de muren in verband met hunne bestemming, afzonderlijke werken onder den grond, vloeren, stoepen, trottoirs en afsluitingen, trappen, muurbekleding; uitvoering van metselwerken; pannendaken. Afd. IV. Gewelven. Afd. V. Onderdeelen van vuurhaarden; fornuizen, spijs- en waterketels, bakovens, smidshaarden; vuurhaarden voor ziederijen, brouwerijen en branderijen; eesten, bemetseling van stoomketels. Afd. VI. Steenhouwwerken.

Tusschen den tekst zijn geen figuren geplaatst; hierin wordt echter verwezen naar een ingebonden atlas, bevattende meer dan 600 figuren op 32 dubbele platen (39 bij 24 c.M.). Hiermede heeft de schrijver den studeerende aan zich verplicht; deze inrichting is veel aangenamer dan de plaatsing der figuren tusschen den tekst die niet altijd op de meest practische wijze kan geschieden en die soms noodzaakt afbeeldingen op te kleine schaal te geven kleiner dan in een atlas. De figuren in dezen zijn zonder uitzondering duidelijk en alle op handige schalen.

In onze taal bestond nog geen goed handboek over het metselaarsvak; gelukkig is door de verschijning van „De practische metselaar” in deze leemte voorzien geworden.



Van Gendt's Bouwkalender 1903. De 33ste jaargang is bij den uitgever, den heer L. J. Veen te Amsterdam, verschenen. Zooals bekend is, wordt dit zakboekje sedert jaren reeds samengesteld door de heeren Th. G. Schill en D. H. Haverkamp, die er ook nu weder hunne zorgen aan besteed hebben. Telkens wordt het bijgewerkt; thans is het weer vermeerderd o. a. met opgaven over nieuwe bouwmaterialen, Monier-vloeren, een tabel voor het draagvermogen van ijzeren liggers, eene voor snelheden per seconde, verhouding van de hoogte tot de breedte en de lengte van zalen, enz. Verschillende hoofdstukken zijn omgewerkt.

Gaarne wordt deze kalender, vademecum tevens, met nadruk hier aanbevolen. Het stevige zakboekje is voor allen die met het bouwvak te maken hebben een onmisbaar en welkom bezit.

De prijs is, gebonden in leder, f 1.75 (ook met los voorwerk), of in linnen f 1.50.

De bekende „Bijlage" van dezen kalender, waarin een overzicht der burgerlijke bouwkunde vele praktische gegevens biedt, verder met aanteekeningen omtrent geodesie enz., en de artikelen der Rijkswetten waarmede uitvoerders van werken te maken hebben, bijgewerkt tot 1903, kost f 0.75.

## VERSLAGEN VAN VERGADERINGEN.

**Afdeeling 's Gravenhage** Op de vergadering van 30 December 1902 werden in plaats van de heeren Metzelaar en Bremner, die volgens rooster aftraden en niet herkiesbaar zijn tot bestuursleden benoemd de heeren Hoek en Mutters, waarvan de eerste, ter vergadering aanwezig, de benoeming aanvaardde.

Tot Voorzitter werd gekozen de heer Knuttel.

Verder werd de rekening en verantwoording van den Penningmeester nagezien en de begroting voor het volgend jaar vastgesteld. Bij den aanvang der vergadering werden door den Voorzitter eenige woorden van waardeering gewijd aan de nagedachtenis van den onlangs overleden heer Bauer, oud bestuurslid van de afdeeling. Daar de heer Bauer ook lid was van de Jury voor de beoordeeling van de prijsvraag, door de afdeeling uitgeschreven, werd besloten geen nieuw jurylid daarvoor in de plaats te benoemen. De Jury is met haar arbeid bijna gereed en het Rapport kan dus in de loop van den maand Januari worden verwacht.

Van den heer Sanders, Technisch Ambtenaar bij de Amsterdamsche fabriek van Cement-ijzerwerken was een schrijven ingekomen naar aanleiding van de voordracht van den heer Bourdrez over gewapend beton op de vergadering van 19 Maart.

Bij dit schrijven, waarin tevens de aandacht werd gevestigd op het verschijnen van een nieuw tijdschrift onder redactie van von Emperge te Weenen, en uitsluitend gewijd aan deze nieuwe bouwconstructie, waren gevoegd eenige tabellen van beproevingen.

De vergadering werd gesloten met een afscheidswoord van den Voorzitter nadat deze bij monde van den heer Boersma was dank gezegd voor hetgeen door hem in het belang der afdeeling was verricht.

Op dezen avond waren tentoongesteld de antwoorden op de prijsvragen van de Maatschappij, uitgeschreven in 1901.

## BERICHTEN.

**'s-Gravenhage.** Het feit, dat de omwonenden van de terreinen der firma Van der Laan, in de Parkstraat, zijn aangezocht hun bezwaren in te dienen tegen plaatsing van gasmotoren in een op te richten gebouw op die terreinen doet vermoeden, dat met dit gebouw bedoeld is de nieuwe Residentie-Schouwburg die, zooals wij reeds vroeger mededeelen, daar ter plaatse ontworpen is.

**Utrecht.** Aan het einde van 1902 is een hoogst verdienstelijk ambtenaar aan de gemeente ontvallen, namelijk de heer J. Th. Kok, hoofdopzichter der gemeentewerken. Het verlaten van den gemeentediens door den heer Kok is eenigszins onopgemerkt voorbijgegaan. Een schoone attentie, welke den heer Kok Zaterdagavond (3 Jan.) bewezen is door een aantal stadgenooten met wie hij uit den aard zijner betrekking veel in aanraking kwam, kan doen zien, hoezeer hij in aanzien en achting stond bij hen, die hem van nabij kenden en die hebben kunnen bewonderen zijn energie, ijver en werkkraft. Op de meest ondubbelzinnige wijze hebben zij aan hun sympathie uiting gegeven door den heer Kok Zaterdagavond een blijvende herinnering aan te bieden, aan zijn omgang met hen en zijn werken en streven in het belang der gemeente. Het bestaat in een zilveren vrouwen-

figuur, welke met de linkerhand op een teekenaarsteekhaak steunt, en in die hand een passer houdend, terwijl de rechter een lauwerkrans hoog houdt. De figuur is geplaatst op een zwart marmeren voetstuk, op welks plint een zilveren plaatje met de inscriptie „Aan den heer J. Th. Kok, hoofd-opzichter der gemeente-werken te Utrecht, 31 December 1902" is aangebracht en op de schacht het monogram J. T. H. Het is hoog 53 centimeter. Wanneer men weet dat de firma Begeer de vervaardiger van het werk is, is het overbodig te zeggen, hoezeer het kunstproduct in den smaak is gevallen. Door drie leden van de commissie werd het souvenier afgedragen. Zij deden dit vergezeld gaan van een prachtig bewerkte oorkonde, vermeldende alle namen der deelnemers. De spontane uiting van hoogachting, welke de heer Kok op deze wijze heeft mogen ontvangen, zal door hem ongetwijfeld op hoogen prijs worden gesteld, en met des te meer voldoening zal hij op zijn ruim 36-jarige loopbaan in dienst der gemeente terugzien.

Dat ook B. en W. overtuigd zijn van zijn verdiensten, heeft de heer Kok in de laatste vergadering van dat college mogen ervaren, toen hem op de meest hartelijke wijze hun hoogste tevredenheid werd kenbaar gemaakt; niet minder hartelijke en hoogwaardere woorden werden door den Directeur der Gemeentewerken in tegenwoordigheid van alle ambtenaren bij het afscheid nemen uitgesproken.

Tot zooverre hetgeen ons uit Utrecht werd gemeld. Wij voegen daaraan toe, dat de heer Kok sedert lange jaren deel uitmaakt van het Bestuur der Afd. Utrecht van de Mij. t. B. d. Bouwkunst, als Penningmeester. Nog onlangs werd hij als zoodanig herbenoemd in eene vergadering der Afd. op 22 Dec. j.l. Wij weten te goed hoe de heer Kok door zijne medeleden der Afdeeling wordt gewaardeerd, om niet met hen te hopen, dat hij zijn krachten voor die Afd. nog lang zal blijven beschikbaar stellen.

**Londen.** De Londensche graafschapsraad heeft in zijn laatste zitting besloten, naar aanleiding van een rapport van de Housing of the working classes committee. 51896 p. st. beschikbaar te stellen voor den bouw van arbeiderswoningen in Clarkswell-Road en Leather-Lane. Aan de zelfde commissie werd bovendien een bedrag van 1500 p. st. toegestaan voor de voorloopige kosten van een op te richten arbeidersasyl te Southwark.

**De oudste Egyptische architect,** tot nu toe bekend, is volgens Archeological report (1901-1902), Imhotep. Een Duitsch geleerde die zich met de ontcijfering van de oudste Egyptische documenten bezig houdt, deelt mede, dat Imhotep onder de IIIe dynastie een architect en opper-sterrewichelaar was van pharaon Zeres, aan wien de bouw van de pyramide van Saqqarah wordt toegeschreven.

**De stadspoorten van Peking** hebben tijdens de troebelen van 1900 zoodanig geleden, dat omvangrijke herstellingswerken noodig waren. Deze poorten dienen niet alleen tot afsluiting van de stad, maar zijn tevens bastions der versterkingen om de stad. Voor korten tijd waren alle gerestaureerd op één na: de Tsjen-Jan-poort. De schatkist was toen uitgeput. Een beroep werd op de particuliere offervaardigheid gedaan, die ook werkelijk spoedig de benoedigde som leverde, waaronder ongeveer 15,000 gulden van den directeur van het keizerlijk kanaal. De fraaie Poort kan nu spoedig weer in haar vorigen luister prijken.

## Bureau voor plaatsing van Opzichters en Teekenaars.

Marnixstraat 402, Amsterdam.

Ingeschreven sollicitanten voor:		per maand.
Bouwkundig Opz.-Teekenaar, ouderdom 27 jaar	salaris f	90.—
" " " "	" " "	80.—
" " " "	" " "	80.—
" " " "	" " "	60.—
" " " "	" " "	60.—
" " " "	" " "	50.—
" " " "	" " "	50.—
" " " "	" " "	80.—
" " " "	" " "	60.—
" " " "	" " "	45.—
" " " "	" " "	50.—
" " " "	" " "	65.—
" " " "	" " "	60.—
" " " "	" " "	35.—

## Weerkundige Waarnemingen te de Bilt. 8 uur voorm.

Datum 1903.	Barometerstand in m.M.	Windrichting.	Windkracht 1-12	Temperatuur in Gr. C.	Neerslag in m.M.
2 Jan.	755	Z.Z.O.	2	3	0
3 "	753	Z.Z.W.	3	7	3
5 "	756	Z.Z.O.	1	5	1
6 "	754	Z.Z.W.	4	8	8
7 "	748	Z.Z.W.	4	9	1
8 "	756	Z.W.	3	6	0



## AANKONDIGING VAN AANBESTEDINGEN.

### MAANDAG 12 JANUARI.

**APELDOORN.** Het bouwen van een burgerwoonhuis aan den Arnhemsche straatweg.

De heer A. E. Wibbels, 's av. 7 u., in café Blauw, alw. bestek en teek. ter inzage.

**AKKRUM.** Het bouwen van eene burgerhuizinge voor den heer Th. A. de Groot.

De arch. F. Hoekstra. Bestek verkr. à f 0,50, terwijl de teek. ter inzage liggen bij den logementhouder K. W. Koopmans. Inl. te bekomen bij den arch.

**DOETINCHEM.** Het verbouwen van het voorn. hotel van Laar tot winkelhuis.

De architect H. Geurden. 's midd. 12 u., in hotel Rademaker.

**NIUWE PEKELA.** Het gedeeltelijk afbreken eener behuizing en het bouwen van een winkelpui, winkel met kamer enz., met bijlevering van materialen, arbeidsloon, transporten, enz.

De heer F. Nieuwold, n.m. 6 u. Bestek en teek. ter inzage in 't hotel „de Groot”, Doorsnee. Inl. geeft J. Visser, bouwk. te Oudepekela, van 6 tot 7 u. n.m. Aanw. 12 Jan., n.m. 4 u.

**TER-NEUZEN.** Het afbreken en het bouwen van een woonhuis in twee perc. en in massa.

De bouw. P. C. v. d. Hoof. v.m. 11 uur, in café „de Schelde”. Bestek en teek. ter inzage in voorn. café en zijn verkrijgb. à f 0,50 bij den bouw. door wien verdere inl. worden verstrekt. Aanw. gedaan.

**VENRAAY.** Het bouwen van een post-telegraafkantoor met directeurswoning enz., met bijlever. van de benood. materialen.

Het gem.best., n.m. 3 u. Bestek en teek. ter inzage ter secretarie en zijn tegen f 2,50 verkr. ten kantore van den archit. H. Seelen te Venlo. Aanw. op den dag der aanbested., v.m. 10 u.

**WILDERVANKSTERDALLEN.** Het afbreken van een bestaande en het bouwen van een nieuwe heerenbehuizing te Wildervank.

De arch. J. Siccama te Wildervank, n.m. 4 u., bij B. Baas. bij wien bestek en teek. ter inzage, en zijn ad 75 ct. bij gen. arch. verkrijgb. Aanw. 12 Jan., v.m. 11 u.

### DINSDAG 13 JANUARI.

**ASSEN.** Het bouwen van eene ambachts-school c.a. aan de Schoolstraat aldaar, in 3 perc.

Het gem.best., n.m. 1½ u. Bestek en teek. ad f 2—, verkrijgb. ter secretarie. Inl. geeft de stadsbouwmeester. Aanw. 8 en 10 Jan., n.m. 2½ u.

**KLOOSTERZANDE (ZEEL).** Het afbreken en opnieuw opbouwen van het hotel „de Linde” met koffiehuis en winkel, met bijlevering van alle benoodigde bouwstoffen.

De heer Th. Weemaes, n.m. 2 u., ten zijnen huize. Bestek en teek. ter inzage in voorn. hotel. Aanw. 13 Jan., v.m. 10 u., waarbij de aannemer verplicht is tegenwoordig te zijn.

**LONNEKER.** Het bouwen van eene onderwijzerswoning bij de school in den Wooldrikshoek aldaar.

Het gem.best., n.m. 3 u. Bestek met teek. verkrijgb. ten kantore van den archit. H. E. Zeggelink te Enschedé à f 1,50 per stel. Inl. zijn te bekomen bij den archit. Aanw. 12 Jan., v.m. 9½ u.

**SNEEK.** Het amoveeren der huizinge W4 no. 101 aan de Gedempte Pol en het bouwen van een tabaksfabriek met bijkomende werken.

De heer K. Zandhuizen. Bestek en teek. ter inzage in café „Die Porte von Cleve” en ad f 1,50 verkrijgb. bij archit. W. D. de Jong.

**SOERENDONCK (N.-BR.).** Het bouwen van een woonhuis met bijlev. van alle bouwmaterialen.

De heer H. v. d. Borne, 's midd. 12 u. Bestek en teek. ter inzage in het logement „de Valk” en bij den arch. G. Baeten te Weert die tevens inl. geeft. Aanw. 13 Jan., v.m. 10½ u.

**UTRECHT.** Bestek no. 929. Het maken van eene goederenloods en losweg met daarmede in verband staande werken op het station Bodegraven. Raming f 9730.

De Maatij, tot Expl. van Staatssp., n.m. 2 u. (lok. tijd).

### WOENSDAG 14 JANUARI.

**DE KRIM (OV.).** Het bouwen van een Groninger boerderij onder bijlev. van al de daartoe benood. mater., transporten, werkloos enz.

De heer J. v. d. Vecht te Lutten, n.m. 3 u., in het café van T. Horstra te de Krim, alwaar bestek en teek. ter inzage liggen. Inl. geven de architecten E. Warringa en Zn. te Nieuwbuinen. Aanw. 14 Jan., n.m. 2 u.

**JUTFAAS.** Het verbouwen en vergrooten van een heerenhuis, met bijkomende werken.

De arch. G. van Heerde te Utrecht, n.m. 2 u., in café N. A. Kool. Bestek en teek. ad f 1,50 verkrijgbaar bij den boekdrukker P. den Boer, te Utrecht. Aanw. gedaan.

### DONDERDAG 15 JANUARI.

**BEESTERZWAAG. a.** De timmer-, metsel-, stucadoorwerken enz. voor het bouwen eener school met 3 lokalen en eene onderwijzerswoning onder Terwispel; *b.* de verf-, behang- en glazenmakerswerken bij gemelden bouw; *c.* de verbinding van den Luxterhooiweg ter lengte van 3058 M.

Het gem.best. van Opsterland, v.m. 11 u.

**GRONINGEN.** Het bouwen van een kamertje voor het hoofd der openb. lagere school in de Angricolastraat en van eene bergplaats voor brandstoffen, alsmede het verplaatsen van privaten en urinoirs en het uitvoeren van verdere bijkomende werken, onder bijlevering van al het daartoe benoodigde.

Het gem.best., n.m. 12¼ u. Bestek en voorw. ter secretarie (afd. belasting) ter lezing, aldaar à f 0,50 verkrijgb. Inlicht. aan het bureau der gem.-werken. De bijl. moeten voor of op 14 Jan. aan het raadhuis worden bezorgd op bovengenoemd bureau tusschen 9 en 4½ u. Aanw. gedaan.

**LANGERAK a/d LEK.** Het bouwen van een loods met bijkomende werken.

De arch. C. Nugteren te Ameide, v.m. 11 u. op de steenfabriek. Bestek en teek. na 7 Jan., ad f 1 bij gen. arch. Aanw. gedaan.

**OOSTERHOUT (N.-BR.).** Het bouwen van een kapel en het verbouwen en vergrooten van het R.-K. ziekenhuis en de levering der noodige materialen.

Het bestuur van het R.-K. ziekenhuis. Teek. van het bestek ter inzage in genoemd zeikenhuis. Bestekken verkrijgb. à f 1,50 bij den boekh. van der Aa. Inl. te bekomen bij den archit. P. J. v. Genk te Leur, bij Breda en bij den heer G. Ternerdeli te Oosterhout. Aanw. 8 Jan., v.m. 11 u., in gen. ziekenhuis.

### VRIJDAG 16 JANUARI.

**HAARLEM.** Het bouwen van een villa, schuin tegenover „Kennemerheuveel”, aan den Bloemendaalschen weg te Bloemendaal.

De arch. J. v. d. Ban, in café Brinkman. Bestek en teek. ter inzage in boveng. café, en zijn ad f 2,50 per stel verkrijgbaar ten kantore van den architect, Kampersingel 70.

**MAURIK. 1.** Het bouwen van een lokaal aan de school te Eck en Wiel, 2. het leveren van de daarvoor benoodigde meubelen.

Het gem.best., n.m. 2 u.

**ROTTERDAM.** Het bouwen van een school voor G. Z. O. aan de schoutenstraat en van een meisjesschool voor M. N. L. O. aan de Slaakkade.

Het gemeentebest., n.m. 1 u. Bestek en teek. ter inzage op de secretarie en in het timmerhuis en à f 1 te bekomen bij de Wed. P. v. Waesberge en Zn. Aanw. gedaan.

**WAGENBERG (N.-BR.).** Het bouwen van een woonhuis met remise aldaar.

De aanbesteders, n.m. 3 u., in het koffiehuis „de Zwaan”. Bestek en teek. in genoemd koffiehuis ter inzage. Aanw. 16 Jan., n.m. 2 u. Inl. verstrekt Th. Blijlevens, bouwkundige te Made.

### ZATERDAG 17 JANUARI.

**OUDE-PEKELA.** Het bouwen eener winkelbehuizing met bakkerij c.a. in 3 perceelen t.w.: *a.* timmer-, metsel-, graaf- en zandwerk; *b.* glas- en verfwerk; *c.* zink- en koper-

slagerswerk, onder bijlev. van alle daartoe benoodigde materialen.

De heer J. Bankhuis, n.m. 7 u., in 't hotel „Gemeentewapen”. Bestek en teek. ter lezing in voorn. hotel. Inl. ten kantore van Gebr. Hekman. Aanw. dagelijks van tien tot twaalf uur voorn.

## J. Muysken.

Hoofd-Agent van de  
Nederlandsche Assurantie-Compagnie  
van het jaar 1776 te Amsterdam.

Adres: HAARLEM, Parklaan No. 5.

Beveelt zich aan voor assurantien bij aanbestedingen

Vaste Taxatie. - Op Beurspolis. - Vaste Premie.

## Assurantie Maatschappij tegen Brand-

schade en op het Leven

## De NEDERLANDEN van 1845.

's-Gravenhage, Kerkplein hoek Prinsstraat — Amsterdam, Sophiaplein. — Rotterdam, Zuidblaak 24 (Beursplein). — Breda, Prinsenaak. — Haarlem, Kruisweg 70 c. — Nijmegen, In de Betoustraat 8. — Groningen, Akerkhof, hoek Akerkstraat. — Zutphen, IJselkade.

Hoofd-Directie te 's-Gravenhage

CAREL HENNY, Directeur;

Mr. J. J. HENNY, Adj.-Dir.

Kapitaal. . . . . f 4.000.000.00

Reservfonds ult. 1901 . . . . . f 1.109.739.00

Betaalde Brandschaden tot

ult. 1901. . . . . f 23.902.000.00

Verzekering tegen BRAND- en INBRAAK- schade tegen vaste en zeer billijke premien.

## AFLOOP VAN AANBESTEDINGEN.

### 19 DECEMBER.

**DRACHTEN.** Het bouwen eener woon- en winkelhuizinge voor Tj. Kuipers te Zuid Dragten. Door den aanbesteder.

Laagste inschr. A. Harmsma, f 1448. Gegund.

**WELLERLOOI (LIMB.).** Het bouwen eener nieuwe woning ten behoeve van den heer Jean van Aarssen.

Laagste inschr. Chr. Wijnhoven, Venray, f 1607. Gegund.

### 26 DECEMBER.

**ENSCHEDÉ (ONDERH.).** Het verbouwen van een landhuis in de gemeente Lonneker voor den heer A. C. G. ter Kuile.

Laagste inschrijvers E. en H. Teutelink, f 3600. Gegund.

### 27 DECEMBER.

**NIJMEGEN. a.** Het afbreken van een tuinmanswoning; *b.* het bouwen van twee villa's, alles te Hees. Door den arch. Oscar Leeuw.

Laagste inschrijver W. v. d. Wacht, f 9840.

**ZANDVOORT (ONDERH.).** Het bouwen van een winkel met woonhuis en nog twee woningen in de Smedestraat voor rekening van den heer L. Kroon alhier.

Laagste inschrijvers F. Zwaan en O. Schrikkema, f 5949. Gegund.

**ZUTPHEN.** Het bouwen van twee winkelhuizen aan de Berkeloverwelling. Door den heer D. Vredenburg.

Ingekomen 14 bijl. Hoogste inschrijver A. J. Uiterwijk en Zn., Zutphen, f 15110; laagste W. Koordeman, id., f 13890.

### 29 DECEMBER.

**GEMERT (ONDERH.).** Het bouwen van eene R. K. kerk te Mortel, gemeente Gemert.

Laagste inschr. G. Mestrum, Venlo, f 37280.

### 30 DECEMBER.

**LAREN (GELD.).** Het bouwen van een woonhuis met bijlevering van bijna alle materialen. Door den heer G. H. Dijkerman.

Timmerwerk. Laagste inschr. T. Eggink Lz., f 1379.

Metselw. H. J. Wentink, Almen, f 1242,50. Schilderwerk. W. H. v. d. Wal, f 188.



TERNEUZEN. Het bouwen van een woonhuis aan de Noordstraat aldaar. Door den bouwkw. L. de Bruijne.

Metselwerk. Laagste inschr. J. v. d. Velden, f 620\*.

Timmerw. I. P. Casteleijn, f 577\*\* Gegund.

VELP. Het bouwen van een villa op een terrein gelegen aan den Zutfenschen straatweg hoek Biedelsche laan. Door den arch. W. Honig.

Laagste inschr. R. Ebbers, f 13977.

31 DECEMBER.

BLAAKSCHENDIJK (Z.-H.). Het bouwen van een woonhuis voor den heer W. Vos. Door den arch. J. Th. Beljers, te Puttershoek.

Timmerwerk enz. Laagste inschr. T. v. d. Giessen, Westmaas, f 1027.

Metselwerk enz. P. de Raat, Puttershoek, f 1049.

Smidswerk enz. J. de Klerk, Puttershoek, f 9550.

Verfw. enz. L. v. Perk, Maasdam, f 129,10.

## Over te nemen

ZEER BILLIJK, OOK PER DEEL:

„Handbuch der Ingenieurwissenschaften”

„Handbuch der Architektur”.

„Geschiedenis van de bouwstijlen.” GUGEL.

„Onze bouwmaterialen.” VAN DER KLOES.

„De Ingenieur”. Jaarg. 1899 t/m 1901.

Zie ook advertentie in nummer 52.

Brieven letter H B bureau v. d. blad.

Hollandsche IJzeren Spoorweg-Maatschappij.

## AANBESTEDING.

Op MAANDAG, den 26sten Januari 1903, des namiddags ten half twee ure (*Greenw. tijd*), zal in het Centraal Personenstation te Amsterdam, in het lokaal naast de wachtkamer 3de klasse (ingang vestibule) worden aanbesteed, volgens bestek no. 945:

**Het uitvoeren van onderhoudswerken op het baanvak AMSTERDAM.**

In 4 perceelen.

Raming f 14050.—.

Het bestek is tegen betaling van f 2.00 per exempl. verkrijgbaar aan het Centraal-Administratiegebouw der Maatschappij aan het Droogbak te Amsterdam, bureau Weg en Werken, Kamer 154, of op franco aanvraag aan dit bureau, met toezending van het bedrag in postwissel (postzegels worden niet in betaling genomen en aan aanvragen zonder postwissel wordt geen gevolg gegeven).

Aanwijzing geschiedt als in het bestek is vermeld.

De Raad van Administratie.  
Het Gedelegeerd Lid,

R. VAN HASSELT.

Hollandsche IJzeren Spoorweg-Maatschappij.

## AANBESTEDING.

Op MAANDAG, den 19den Januari 1903, des namiddags ten half twee ure (*Greenw. tijd*), zal in het Centraal Personenstation te Amsterdam, in het lokaal naast de wachtkamer 3de klasse (ingang Vestibule) worden aanbesteed, volgens bestek no. 949:

**Het maken van een gebouw met de daarbij behorende werken voor de elektrische inrichting op het station HOEK VAN HOLLAND.**

Begrooting f 26700.—.

Het bestek met teekening is tegen betaling van f 1.50 verkrijgbaar aan het Centraal-Administratiegebouw der Maatsch. aan het Droogbak te Amsterdam, bureau Weg en Werken, kamer 154, of op franco aanvraag aan dit bureau, met toezending van het bedrag in postwissel (postzegels worden niet in betaling genomen en aan aanvragen zonder postwissel wordt geen gevolg gegeven).

Aanwijzing geschiedt als in het bestek is vermeld.

De Raad van Administratie.  
Het Gedelegeerd Lid,

R. VAN HASSELT.

## Lijst van Fabrikanten, Leveranciers, enz.

Prijs per regel voor niet geabonneerden op advertentiën 5.— per jaar bij vooruitbetaling. Abonnés op advertentiën 1 regel gratis voor iedere advertentie.

Assurantie-Mij. tegen Brandschade „de Nederlanden van 1845”, 's-Gravenhage, Kerkplein hoek Prinssestraat.

Badinrichtingen. — TH. VAN HEEMSTEDÉ OBELT, Amsterdam.

Bouwstoffen. — MARTIN & Co., Amsterdam.

BRANDKLUISDEUREN. — Wed. P. A. SCHROOT & Zoon, Den Haag.

Brandkasten. — FRED. STIELTJES & Co., Amsterdam (Mosler Safe Company).

Cementmestiek-Dakbedekking. — J. A. SMITS & Zoon, Weesperzijde 39, Amsterdam.

Cement-IJzerwerken. — Ned. Mij. voor Monierwerken, Amsterdam.

Centrale Verwarming. — W. J. STOKVIS, Arnhem.

Centrale Verwarming. — GEVEKE & Co., Amsterdam.

Centrale Verwarming. — FRED. STIELTJES & Co., Amsterdam

(Sturtevant Engineering Co.).

Centrale Verwarming en Ventilatie. — D. S. M. KALKER, Amst.

Centrale Verwarmingen. — B. LANDHEER Jr., Wijnstr. 59, Rotterdam.

Closets. — TH. VAN HEEMSTEDÉ OBELT, Amsterdam.

DAKTEGELMACHINES. — G. P. Wessel, Rotterdam.

Dakpannen. — J. B. VAN SOEST & TERSTAPPEN, te Swalmen.

Draadglas van Neusattl, FERD. ENGERS, Amsterdam.

Eerste Nederl. Xylolith-Fabriek. — A. S. KEY, Rotterdam.

Excelsiorplaten. — GEBRS. VAN DER VIJGH, Amsterdam.

Gaskachels (nieuwste condensng). — OBELT, Amsterdam.

Gas-, Stoom- en Waterleiding. — R. S. STOKVIS & ZONEN, Leuvehaven 74—76, Rotterdam.

Gegoten geëmailleerd ijzeren waschtafels. — TH. VAN HEEMSTEDÉ OBELT, Amst., 150 de Ruyterkade. Filiaal: 36 Rokin.

Gegoten geëmailleerd ijzeren waschtafels. — PECK & Co., Amst.

Gekleurd en gebrand glas in lood. — C. LINDENAAR, Glasgraveur, Alb. Cuijperstraat 123, Amsterdam.

Graniët. — J. H. P. JANSE, Marnixstraat 402, Amsterdam.

Hauslersche Houtcementen Dakbedekking. — J. A. SMITS & Zoon, Weesperzijde 39, Amsterdam.

Houthandel. — LINDNER & Co., Wittenburgerstraat 22—24, Amst.

Jaloezieën-, Rolluiken- en Zonneschermen-fabriek (Stoom). —

v. d. Helststraat 1, AMSTERDAM. — Wagenstraat 39a. 's GRAVENHAGE.

Jalouziën. — J. F. KRONER & ZONEN, Spuistr. 246, 248, 250, Amst.

Josson-Cement. — A. E. BRAAT, Rotterdam en Amsterdam.

Liften. — TH. VAN HEEMSTEDÉ OBELT, Amst. (R. WAYGOOD & Co.).

Lichtdruk-inrichting. — J. P. Bladergroen, Amsterdam-Rotterdam.

Liften, Ventilatie, Gesm. ijzer. trappen. — JAN HAMER & Co., Amst.

Looden en inw. glasemail privaateleidingen. — OBELT, Amst.

Machines voor Cementdaktegels. — G. P. Wessel, Rotterdam.

Magnesia-Cement. — HAAG & Co., Gieterstraat 8, Amsterdam

Marmeren Schoorsteen-mantels. G. & J. Cool, Bloemgracht 77, Amst.

Marm. Schoorsteenm. D. WEEGEWIJS, Rapenb. 14 en 43, Amsterd.

Mastix-Cement Dakbedekking. H. ALLERSDORF, Singel 455, Amst.

Motoren en Dynamo's. — JULIUS LÜCHAU, Warmoesstraat 91

Amsterdam

Meubels enz. — Phoenix Meubil.-Inricht., Spuistr. 234, Amsterdam.

Pompen (Diaphragma). — A. RESINK, Ingenieur, Haarlem.

Portland-Cement — DYCKERHOFF & SÖHNE, Amöneburg.

Photolithografie. — WEGNER & MOTTU, Amsterdam.

Proefstation Bouwmat. — KONING & BIENFAIT, Amsterdam.

Rolluiken. — W. H. M. SCHOLTE, Prinsengr. 516, Amsterdam.

Raamsluiters voor bovenlichten. — TH. V. HEEMSTEDÉ OBELT.

Amsterdam.

Rietplanken. Isolerstenen. Fluaten. — MOLIJN. — Gouda.

Stalinrichtingen. — STAAL & HAALMEIJER, Amsterdam.

Smeewerk, Grof en fijn. Commanditaire Vennootschap „De Weichsel”, Gieterstraat Amsterdam.

Stalnrichtingen. — D. S. M. KALKER, Amsterdam.

Steenen (verglasde en onvergl.) CANOY HERFKENS & Co., Venlo.

Stoommijmerfabriek. — GEBRS. VAN MALSEN, Den Haag.

Steengoed of Engelsche buizen en kruispannen. — HOUBEN & STEEGH, Belfeld en Tegelen (Limburg).

Verwarming en verlichting. — JULIUS LUCHAU, Damrak 71

Amsterdam.

Verwarming en Ventilatie. — TH. V. HEEMSTEDÉ OBELT, Amst.

Verwarming en Ventilatie. — D. S. M. KALKER, Amsterdam.

Ventilators. — TH. VAN HEEMSTEDÉ OBELT, Amsterdam.

Ventilators. — JAN HAMER & Co., Amsterdam.

Ventilators. — D. P. HASSELMAN, Amsterdam.

Zandsteen. — FERD. EUGERS, Amsterdam.

Zinkwerken. — F. W. BRAAT, Delft.

## WAAROM? worden Excelsiorplaten

steeds meer en meer toegepast?

## Omdat de uitstekende Eigenschappen

steeds meer en meer door architecten erkend worden.

Van alle in onze brochure voorkomende maten hebben wij steeds grooten voorraad droge platen.

DE EENIGE FABRIKANTEN.

GEBR. VAN DER VIJGH, AMSTERDAM.

Telefoon  
No. 4810.

Bij MOUTON & Co. te 's-Gravenhage is verschenen:

## Arbeid als Koopwaar

DOOR

W. L. VAN MALSEN.

Prijs 50 Cent.



# BOUWKUNDIG WEEKBLAD.

ORGAAN VAN DE

MAATSCHAPPIJ TOT BEVORDERING DER BOUWKUNST.

Bestuur v. d. Maatschappij: A. SALM G.Bz., *Voorzitter*. ED. CUYPERS, *Vice-Voorzitter*. — Jb. v. d. BAN Pz.,  
V. G. A. BOSCH, M. A. C. HARTMAN, J. A. MULOCK HOUWER, D. E. C. KNUTTEL, F. W. M. POGGENBEEK, J. VERHEUL Dz.  
Commissie van Redactie: Ed. CUIJPERS, A. SALM G.Bz. en J. VERHEUL Dz.  
Redacteur: C. T. J. LOUIS RIEBER.

17 JANUARI 1903.

23<sup>e</sup> JAARGANG.

No. 3.

BUREAU VAN REDACTIE: MARNIXSTRAAT 402, AMSTERDAM.  
BUREAU v. ADMINISTRATIE: HERDERSTRAAT 5, 'S GRAVENHAGE.  
UITGEVERS: MOUTON & Co. — 'S GRAVENHAGE.  
ABONNEMENTSPRIJS voor Nederland: fr. p. p. f 15.— 's jaars, voor  
Indië en het Buitenland (bij vooruitbetaling) fr. p. p. f 17.— \* \* \*

PRIJS DER ADVERTENTIËN: van 1—5 regels f 1.— elke regel meer  
20 cents. Groote letters naar plaatsruimte. \* \* \* \* \*  
AANKONDIGINGEN v. AANBESTEDINGEN 15 ct. p. regel m. premie  $\frac{3}{2}$  maal.  
ABONNEMENT v. ADVERTENTIËN tegen belangrijk verminderde prijzen  
en kosteloze opname der advertentiën in het Tijdschrift der M<sup>v</sup>.

INHOUD: — Mededeelingen betreffende de Maatschappij. —  
Nieuwe regeling van onderwijs en examens voor Bouwkundige  
Ingenieurs aan de Polytechnische school te Delft. — Villa te  
Haarlem. — Prijsvragen. — Berichten. — Bureau voor plaatsing  
van Opzichters en Teekenaars. — Aankondiging en afloop van  
aanbestedingen. — Lijst van Fabrikanten, Leveranciers, enz. —  
Advertentiën.

## MEDEDEELINGEN BETREFFENDE DE MAATSCHAPPIJ.

### DIPLOMA VAN BOUWKUNDIG OPZICHTER.

Op Maandag 16 Februari 1903 en volgende dagen zal  
in het gebouw van de Maatschappij tot Bevordering der  
Bouwkunst, Marnixstraat 402 te Amsterdam, een examen  
worden afgenomen tot verkrijging van het Diploma van  
Bouwkundig Opzichter, ingesteld door genoemde Maat-  
schappij volgens besluit van de Algemeene Vergadering ge-  
houden op 28 Mei 1891.

De Commissie voor het afnemen van het examen is  
samengesteld uit de heeren:

A. Salm G.Bzn., *Voorzitter*, J. W. Bleijenburg, H. van Dam,  
H. G. Jansen, allen te Amsterdam, W. de Jong, te Utrecht,  
J. N. Landré, D. A. N. Margadant, H. Moën GPz.,  
B. J. Ouëndag, L. J. Rijpink, en C. T. J. Louis Rieber,  
*Secretaris*, allen te Amsterdam.

Zij die dit examen wenschen af te leggen, worden uitge-  
noodigd zich schriftelijk aan te melden vóór 26 Januari 1903  
bij den Secretaris der Maatschappij, Marnixstraat 402 te  
Amsterdam, die hen na hunne aanmelding tijdig alle ver-  
eichte inlichtingen zal verschaffen.

## NIEUWE REGELING VAN ONDERWIJS EN EXAMENS VOOR BOUWKUNDIGE INGE- NIEURS AAN DE POLYTECHNISCHE SCHOOL TE DELFT.

Als een gevolg van de wijziging van art. 62 der wet  
van 2 Mei 1863 is een nieuwe regeling ontstaan van het  
onderwijs en de examens voor de Bouwkundige Ingenieurs  
(Architecten) aan de Polytechnische School te Delft. Namens

de Bouwkundige afdeling dier inrichting wordt deze ver-  
andering bekend gemaakt door de Hoogleeraren J. F. Klink-  
hamer en Henri Evers.

Van het grootste belang is het, dat deze nieuwe regeling  
thans eene ruime bekendheid krijgje; want zonder deze zou  
er kans bestaan, dat de Bouwkundige afdeling in hoofdzaak  
bevolkt wordt door hen die, zonder eene bepaalde neiging  
tot het architectenvak, reeds in Delft zijnde, kennis van  
die verandering kregen, en om andere redenen dan bepaald  
liefde en aanleg voor de bouwkunst, architect willen worden.

Tot het meer algemeen bekend maken van de wijzigingen  
in den studiegang, waartoe thans de tijd aangebroken is,  
kan worden bijgedragen door de uiteenzetting van boven-  
genoemde Hoogleeraren in dit blad op te nemen. Zij is zoo  
duidelijk, dat nadere toelichting haast overbodig is. Toch  
kan het niet ondienstig zijn op enkele der hoofdvoordeelen  
van de regeling te wijzen.

De voor Bouwkundig Ingenieur ingeschrevene, in het  
bezit van diploma A (d. i. eindexamen H. B. S., 5 jar. cursus),  
kan nu na een jaar studie een als propaedeutisch te beschouwen  
examen (Bouwkundig B<sup>1</sup> genoemd) afleggen. Het daarbij  
verkregen getuigschrift geeft vrijstelling in het volgende  
examen, d. i. het oude bij de wet bepaalde examen B, van  
de propaedeutische theoretische vakken, zoodat dit examen  
B, of B<sup>1</sup> bouwkundig, meer een vak-examen geworden is.  
Daardoor kan hij, al is de tijd van voorbereiding kort, zoo  
hij bepaald aanleg heeft voor architect, voor zich zelf een den-  
beeld krijgen van de geschiktheid voor het vak zijner keuze.

Gaat hij, als de uitslag daarvan ongunstig is, over tot  
het vak van Civiel Ingenieur, dan heeft hij in het eerste  
studiejaar reeds dezelfde leerstof behandeld en een jaar  
meer dan gewoon veel aan teekenen gedaan, wat hem ook  
als Civiel Ing. te pas kan komen, maar zijn getuigschrift  
van B<sup>1</sup> geeft dan natuurlijk geen vrijstelling meer voor de  
theoretische vakken bij het examen B voor Civiel Ingenieur.

De studiën voor Civiel Ing. en Bouwkundig Ing. zijn dus  
nu in de eerste studiejaren meer op een latere keuze gericht,  
zoodat in het 3e en 4e jaar met een bepaald doel voor oogen  
kan worden voortgewerkt, in streng afgebakende richting.

Vroeger was de studie voor Civiel en voor Bouwkundig  
Ing. in de beide eerste jaren volkomen gelijk. De latere



Bouwkundig Ing. kwam uit den Civiel Ing. voort; de eigenlijke studie voor zijn gekozen vak begon eerst na twee studie-jaren. Thans komt hij echter reeds voorbereid in zijn derde jaar.

Niemand behoeft nu meer te worden afschrikt door overlading met theoretische vakken om zijne studiën voor Bouwkundig Ing. aan te vangen. Maar ook slechts hij die waarlijk een drang in zich voelt om architect te worden en daarvoor dus talent heeft, tevens lust en tijd om die studiën in de volle uitgebreidheid hiervan voort te zetten, wage zich aan dat vak, voor welks beoefenaren in de maatschappij, in vergelijking met de andere ingenieursvakken, veel minder plaats is.

Het tusschen-examen kan, bij den korten tijd van voorbereiding, natuurlijk volstrekt geen waarborg geven van slagen, zoo min als elk examen, maar het is toch een zeer goede instelling om zonder te groote schade of nutteloos tijdverlies een andere richting te kunnen inslaan. Wanneer men na twee jaren studie bemerkt meer aangewezen te zijn om Civiel Ing. te worden, dan heeft men zich slechts meer voor te bereiden voor het tweede examen B<sub>2</sub> voor Civiel Ing.

De nieuwe regeling is blijkbaar niet getroffen om het aantal Bouwkundige Ingenieurs op te voeren; het is er louter op gericht om het hen die aanleg hebben gemakkelijker te maken dan vroeger, en om hen bij wie twijfel rijst of zij het tot kunstenaar en wetenschappelijk man beiden zullen brengen, eene gelegenheid te bieden om, met meer neiging tot theoretische studie, zich hieraan te wijden. Voor hem die van af zijne komst in Delft twijfelt welke richting in te slaan, is het aangewezen de eerste twee jaren de colleges voor Civiel Ing. te volgen, en daarna gedurende een extra jaar den cursus B<sub>2</sub> voor de architecten. In dit jaar zal van zijn talent kunnen blijken.

De wetswijziging heeft intusschen mede in staat gesteld de bouwkundige opleiding der andere ingenieursgroepen oordeelkundiger en beter te regelen.

De groote verbetering in den gang van het onderwijs, in 't kort hierboven en meer uitgewerkt door de heeren Klinkhamer en Evers hieronder aangegeven, is aan het initiatief van eerstgenoemden, aan zijn krachtig doorzetten en het overwinnen van tal van moeielijkheden verschuldigd. Een woord van hulde en dank zij hem daarvoor hier gebracht.

Nadat jaren lang was geklaagd en de opvolgende examen-commissiën belast met het afnemen van de examens B en C volgens de artikels 61 tot 65 der wet van 2 Mei 1863, telkens hadden aangedrongen op wijziging van art. 62, regelende het examen voor de Bouwkundige Ingenieurs, werd einde 1900 door zeer krachtigen aandrang van den Raad van Bestuur van de Polytechnische School de Regeering overtuigd, dat de toestand onhoudbaar geworden was. Na de uitermate duidelijke toelichting vanwege den Minister van B. Z., waarin de grove fout in de redactie der wet met alle scherpste aangetoond en het middel tot verbetering aangewezen werd, nam de Kamer het wetsontwerp tot wijziging van art. 62 aan en werd dit bij wet van 28 Mei 1901, Staatsblad n<sup>o</sup>. 123 tot wet verklaard.

Wat ter motiveering van die partieele wijziging van de wet op het middelbaar onderwijs is aangevoerd geworden, behoeft thans niet meer in herinnering te worden gebracht. Het werd nagenoeg alles uitgedrukt in de eene zinsnede uit de toelichting dat, — „het onderwijs-programma voor den aanstaanden Bouwkundig Ingenieur dermate overladen was met kennis van Theoretische vakken, dat hem voor zijn eigenlijke vakstudie geen tijd werd gelaten.” —

De samen-koppeling van Civiel- en Bouwkundig Ingenieur in de oude wetsbepaling, door te eischen dat het examen

B voor den Bouwk. Ing. *hetzelfde* zou zijn, als het examen vermeld in het voorgaande artikel (dat van den Civiel Ingenieur) was de hoofdoorzaak daarvan.

De enkele woordswijziging in de wet, schijnbaar eenvoudig, maar toch eerst na veel moeite verkregen, n.l. — „Het tweede examen B *betreft dezelfde vakken* als het examen B vermeld in het voorgaande artikel” — heeft echter de verst strekkende gevolgen voor de opleiding van de aanstaande Bouwkundige Ingenieurs (Architecten) teweeggebracht.

Voor hen, die in het vervolg die loopbaan kiezen, is het noodig het gewijzigd leerplan en examen eenigszins nader te beschouwen, om een juist oordeel te kunnen vormen.

In cijfers spreekt de draagwijdte dier wetswijziging het duidelijkst door te vermelden, dat, vóór de wetswijziging, het aantal uren aan eigenlijke vakstudie gewijd, bedroeg gemiddeld slechts 13½ uur per week.

Thans bedraagt dat aantal uren gemiddeld 27½ uur per week, dus meer dan het dubbele. <sup>1)</sup>

De leergang is alsnu de volgende.

Hij, die zich aan de Polytechnische School voor Bouwk. Ingenieur laat inschrijven, ontvangt in het eerste studiejaar nog hetzelfde onderwijs als de aanstaande Civiel-Ingenieur.

Dit heeft ten doel hem in die omgeving gelegenheid te geven, zich in dat jaar een oordeel te vormen over die later zoo uiteenloopende studiën, wat bij de meesten niet helder is, soms zelfs geheel ontbreekt.

De onderwijsstof in dat eerste jaar verschilt bovendien niet veel, slechts heeft de aanstaande Bouwkundig Ingenieur meer te doen, want behalve een college architectonische vormleer, heeft hij teekenen van architectonische vormen en van voorwerpen de decoratieve kunst betreffende, alsmede boetseren, welke lessen de Civiel Ingenieur niet behoeft te volgen.

Dit meerdere werk eischt echter geen inspanning van den geest en moet voor den aanstaanden architect zelfs in zekeren zin ontspanning zijn. Al eischt het dus tijd, zoo veroorzaakt dit geen overlading.

Met den Civiel Ingenieur heeft hij in dat jaar te volgen de lessen in constructie van onderdeelen van gebouwen, kennis en scheikunde van bouwstoffen, handteekenen, beschrijvende meetkunde en ornamentteekenen, alsmede de theoretische vakken, die voor beiden in dat eerste jaar gelijk zijn.

Die theoretische vakken, voor zoover hij die nu krijgt, voor zijne ontwikkeling noodig, kunnen geen bezwaar zijn voor iemand die het eind-examen eener H. B. S. met 5-jarigen cursus met goed gevolg afgelegd heeft, al predomineert in zijn aanleg als aanstaand architect, de behoefte tot scheppen en het artistieke element.

De a. s. Bouwkundig Ingenieur kan echter nu, aan het einde van dat jaar gekomen, een examen B<sub>1</sub> afleggen in die theoretische vakken, daar zij als propaedeutische zijn te beschouwen, en dus in zekeren zin hiermede afdoen. <sup>2)</sup>

<sup>1)</sup> Als men n.l. optelde de uren in één week voor vakstudie, disponibel in het 1e, 2e, 3e en 4e studiejaar, kreeg men vóór de wetswijziging te samen 54½ uur, d.i. gemiddeld 13½ uur per week, en op die zelfde manier nu 110 uren, of het vierde deel daarvan, zijnde 27½ uur per week.

<sup>2)</sup> Zie verslag der commissie in 1902, belast geweest met het afnemen van examen B, volgens art. 61—65 der wet van 2 Mei 1863, in de Staatscourant van 21 Augustus 1902, no. 195.

Zoolang het nieuwe gebouw voor de Toegepaste Natuurkunde echter nog niet in gebruik genomen is en daaromtrent nog geen voldoende voorzieningen getroffen zijn, moet een deel van den algemeenen cursus in de Toegepaste Natuurkunde nog in het tweede studiejaar blijven. Dit is echter slechts tijdelijk, daar het in de bedoeling ligt, dit te wijzigen door vermindering van stof en den geheelen cursus Algemeene Natuurkunde in het eerste jaar te doen afloopen en een speciaal college verwarming en ventilatie in een van de latere jaren daarvoor in plaats te brengen.



Een groot verschil is er dus in de onderwijs-regeling met die vóór de wetswijziging, waarbij de a. s. architect was gedwongen ook het geheele tweede studiejaar in alle theoretische vakken met den Civiel Ingenieur mede te gaan en zich aan diens examen te onderwerpen. Dat dit dan ook meestentijds een ongunstig resultaat had, omdat dit met neiging en aanleg niet strookte, is niet te verwonderen.

De vakken die de a. s. Bouwk. Ingenieur met den a. s. Civiel Ingenieur in het tweede jaar gemeen blijft hebben, zijn slechts: de constructie van onderdeelen van gebouwen, waarvan hij echter in dat studiejaar meer krijgt dan de a. s. Civiel, voornamelijk door meerdere en ernstiger oefening, de beginselen der waterbouwkunde en voorts de kennis en de scheikunde van bouwstoffen, het handteekenen en het tweede gedeelte van den cursus in de beschrijvende meetkunde.

Hij volgt in dat jaar echter reeds het eerste gedeelte van de algem. geschiedenis der bouwkunst, terwijl het in de bedoeling ligt, hem een college theoretische mechanica, maar verkort, ook dan te doen volgen. <sup>1)</sup>

Allen overigen tijd moet hij nu evenwel besteden aan oefeningen in het ontwerpen van eenvoudige gebouwen en van eenvoudige decoratieve onderdeelen, opdat aan het einde van dat tweede jaar hij in staat zij, bij een examen B<sub>2</sub> (B bouwkundig genoemd), bewijs te geven of er in verband met den tijd van voorbereiding, aanleg in hem is <sup>2)</sup>, terwijl hij uit het daarbij gemaakte proefwerk voor zich zelf een denkbeeld heeft gekregen van zijn geschiktheid voor het vak zijner keuze.

In het derde en vierde studiejaar treedt hij dus op met een bepaald doel voor oogen. Uit den aard der zaak moeten de bouwkundige oefeningen in die jaren nu overwegend zijn, wil hij gerechtigd worden het diploma voor Bouwkundig Ingenieur te verwerven.

Hij is bij den aanvang van dat tijdperk echter nu reeds eenigszins geoefend, terwijl hij vóór de wetswijziging eigenlijk eerst kennis maakte met zijn vak.

Het tweede gedeelte van het college alg. gesch. der bouwkunst wordt alsnu door hem in het 3e jaar gevolgd, maar tegelijkertijd een college middeleeuwsche bouwvormen en constructie, waardoor de constructieve zijde van de architectuur in het licht gesteld wordt, en een college uitbreiding van de klassieken en de renaissance, waarin beoogd wordt de ruimteleer en planindeeling tot hun recht te doen komen.

Voorts worden in die beide jaren de volgende colleges gegeven: Projecteeren in verband met monumentaalbouw, Utiliteitswerken, Aanleg van eenvoudige bruggen en wegen, Dito van eenvoudige waterbouwkundige werken, Toegepaste Mechanica in verband met de graphostatica, Ornamentleer, Geschiedenis van beeldhouw- en schilderkunst, Aanleg van steden <sup>3)</sup>, Administratief recht, alsmede eene beknopte leiding in waterpassen en landmeten en eenige kennis van werktuigen.

Wat de teekenoefeningen aangaat, wordt nu vooral krachtig voortgegaan met het bouwkundig ontwerpen, want *oefening* daarin is van het hoogste belang. Daarbij wordt gelegenheid gegeven een klein ontwerp te detailleeren, zooals voor uitvoering noodig is, waardoor men leert bouwen op papier. Verder dient hij zich te blijven oefenen in ornament en

<sup>1)</sup> Dit echter te beginnen in den volgenden cursus, en wel het college door de technologen gevolgd.

<sup>2)</sup> D. w. z. dat het een groot verschil maakt, of de candidaat na den daarvoor gestelden tijd, in de twee eerste studie jaren, reeds dat bewijs geeft, of door er langer over te doen, in welk geval eerst het eind-examen dit zal hebben uit te wijzen.

<sup>3)</sup> Dit in den volgenden cursus te beginnen.

decoratief teekenen alsmede boetseeren en wordt hem gelegenheid gegeven een of ander utiliteitswerk te ontwerpen om zoo met fabrieksbouw en anderszins kennis te maken, terwijl in aansluiting aan het college middeleeuwsche bouwvormen en constructie ook daarin teekenoefening bestaat. Voor oefening in bruggen, wegen en waterbouw wordt een eenvoudige brug en sluis met keermuur ontworpen en geteekend, of andere eenvoudige ontwerpen gemaakt.

Alsnu volgt het eindexamen ter verkrijging van het diploma, waarin door te maken proefontwerpen blijk gegeven moet worden of het diploma kan worden uitgereikt in verband met het examen in de andere vakken.

Resumeerende kan men dus zeggen, dat in het vervolg de aanstaande Bouwkundig Ingenieur of architect na één jaar een propaedeutisch examen kan doen.

Na het tweede jaar kan hij door een tusschenexamen B blijk geven in hoeverre zijn aanleg zich in dien tijd van voorbereiding heeft ontwikkeld en dan, als er *werkelijk talent bestaat* na nog twee, beter drie jaar, dus in het geheel na een minstens vierjarige studie, het diploma van Bouwkundig Ingenieur verkrijgen.

Het is hier echter de plaats er nadrukkelijk op te wijzen, dat de gelijkheid in studie in het eerste studiejaar, ten einde zoo als gezegd is zich een oordeel over het vak te kunnen vormen, volstrekt niet ten doel heeft hen, die zonder bepaald voornemen om architect te worden te Delft komen studeeren, daartoe te brengen. Wel is er een groote mate van plooibaarheid in de nieuwe regeling, maar niet met dat doel. Integendeel, het is zoo ingericht om bij twijfel aan eene roeping tot architect een anderen weg te kunnen inslaan. Zij toch alleen die een bepaalden drang in zich gevoelen om bouwmeester te worden, d.i. kunstenaar en wetenschappelijk man beiden, kunnen in dat vak voldoening vinden. De Bouwkundige Ingenieur is ingenieur, maar de vonk der kunst kan bij hem door oordeelkundige opleiding wel aangeblazen, edoch niet ontstoken worden.

Niet ernstig genoeg kan dan ook gewaarschuwd worden tegen misbruik van de wetswijziging, om uit weinig neiging tot de theoretische vakken, mogelijk gepaard aan eenig kunstgevoel, tot aanleg voor architect te besluiten, en tot de bouwkundige afdeling over te gaan, een richting waarin, vergeleken bij de andere ingenieursvakken, uit den aard der zaak in de maatschappij voor veel minder plaats is. Dit wreekt zich trouwens reeds bij het eindexamen en later, al slaagt men ook voor tusschenexamens.

Tegen onverstand is echter geen onderwijsprogramma in te richten.

Bij twijfel doet hij verstandiger het examen B als Civiel-Ingenieur te doen na twee jaar, om dan in een extra jaar den cursus B<sub>2</sub> voor den architect volgende, zijn kunstaanleg eenigszins te kunnen toetsen. Blijkt deze bij nader inzien onvoldoende, dan zal toch de oefening in teekenen in dat jaar verkregen de studie als Civiel-Ingenieur vergemakkelijken en steeds ten goede komen.

De barrière van het met theoretische vakken overladen oude examen B, die voor zoo menig talentvol jong architect niet was over te komen, is echter door de wijziging der wet gevallen.

Namens de bouwkundige afdeling aan de  
Polytechnische School,

J. F. KLINKHAMER.

HENRI EVERS.



## VILLA TE HAARLEM.

De villa waarvan hier een afbeelding van den voorgevel en een indeeling op den begane grond wordt gegeven, is gebouwd volgens de plannen en onder directie van den heer J. Wolbers, architect te Haarlem. Aannemer was de heer B. Zuithof, aldaar.

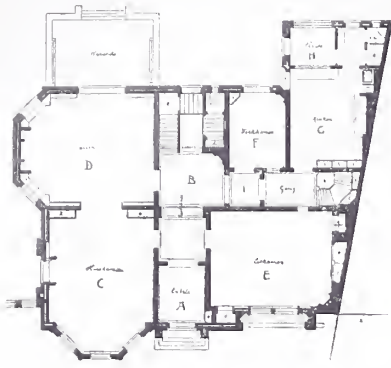

Villa aan de Paviljoenslaan te Haarlem.

Plan begane grond. Schaal 1 à 400.

Ter verduidelijking volgt hier een opgave van de beteekenis der in den plattegrond aangegeven letters.

A. Ingang. B. Vesti-

werd bovendien een buitengewone prijs van f 50 toegekend aan het ontwerp „Natuur,” van den heer Ant. v. d. Sandt, te Rotterdam.

De ingezonden antwoorden zullen op 24 en 25 Januari a.s. worden tentoongesteld in het foyer van „de Harmonie.”

## BERICHTEN.

Amsterdam. B. en W. hebben thans aan den gemeenteraad voorgesteld te besluiten:

I. Zoodra de nieuwe Beurs op het Damrak is geopend, te doen overgaan: *a* tot de slooping van de Beurs aan den Dam; *b* tot den aanleg van af den Dam tot aan de Noordelijke grens van het sub II bedoeld terrein van een verkeersweg van 30 Meter breedte als verlengde van den bestaanden weg langs het Damrak; *c* tot het uitvoeren, in verband met dien aanleg, van de noodige bestratingswerken, zoowel langs het Damrak als op den Dam en het ontworpen plein voor de Nieuwe Beurs, voor zoover de aanleg van dit plein niet uit het crediet van den Beursbouw kan



Villa aan de Paviljoenslaan te Haarlem.

Architect J. WOLBERS.

bule. C. Huiskamer. D. Salon met veranda. E. Eetkamer met kluis. F. Werkkamer. G. Keuken. H. Plaats. I. Gang, met trap naar den kelder.

Een W.C. is geplaatst onder de trap naar de verdieping, en een naast de plaats H, achter de keuken.

## PRIJSVRAGEN.

Zoals wij reeds mededeelden, zijn 34 antwoorden ingekomen op de prijsvraag voor een ontwerp van een Diploma, uit te reiken aan de bekroonden op de te Leeuwarden gehouden nationale landbouwtentoonstelling. De Jury bestond uit de heeren Mr. W. A. Sloterdijk en J. Bubberman, te Leeuwarden, en T. v. d. Laars te Amsterdam.

Door deze Jury zijn de volgende prijzen toegekend: de 1e prijs, f 150, aan het ontwerp met het motto: „Landbouw,” van den heer H. Schut, te Groningen; de 2e prijs, f 25, aan het ontwerp „Harns,” van den heer P. de Jong, te Harlingen. Op voorstel van de Jury

worden bestreden; *d* tot dekking der kosten van de sub Ic bedoelde werken een crediet toe te staan van f 50.000.

II. B. en W. uit te noodigen belanghebbenden in de gelegenheid te stellen tot het doen van aanbiedingen voor koop of erfpacht van het terrein, aangeduid in de voordracht van 14 Maart 1902, ten einde dat terrein in zijn geheel of gedeeltelijk te bebouwen volgens in te dienen plannen, eventueel in verband met eene wijziging der bebouwing van de achterhuizen aan de Warmoesstraat.

In de vergadering van den gemeenteraad op 14 Januari j.l. is dit voorstel aangenomen en het doodvonnis over de Beurs aan den Dam uitgesproken. Slechts een der raadsleden, de heer Sutorius heeft er tegen gestemd.

Een ander besluit was niet verwacht. Een der beste monumentale bouwwerken uit een tijdperk dat 60 jaren achter het onze ligt, zal worden gesloopt, om plaats te maken voor wie weet welk blok van gebouwen die daar ter plaatse wel niet anders dan winkels zullen bevatten. De afsluiting van den Dam zal er niet beter door worden.

Nu de Beurs van Zoicher zal verdwijnen, moge nog eens een poging gewaagd worden om in hare plaats boomen te planten



groen ontbreekt aan den Dam. De stad schijnt echter in te benarden toestand dan dat niet elk stukje grond rentegevend worde gemaakt ten koste van haar artistiek uiterlijk.

**Arnhem.** Door B. en W. is voorgesteld om aan de Vereeniging tot restauratie der Groote of Eusebiuskerk, eene bijdrage van f 15000 toe te kennen, te voldoen in 10 jaarlijksche termijnen: de eerste te betalen in 1905, de laatste in 1914, onder voorwaarde, dat jaarlijks zal worden aangetoond, dat in het vorige jaar voor een bedrag van f 9000 is verwerkt en dat de plannen voor de geheele restauratie vooraf door B. en W. worden goedgekeurd.

De bijdrage is bestemd voor de restauratie van het Zuidelijk gedeelte der Groote Kerk, van af den toren tot aan het koor.

**Veredeling van het Ambacht.** Van de jongste gelegenheid door de Vereeniging tot Veredeling van het Ambacht opengesteld om door het afleggen van proeven van bekwaamheid een diploma als Meester of Gezel te behalen in het timmeren, metselen, steenhouwen, smeden, meubelmaken en huisschilderen, hebben 65 candidaten gebruik gemaakt. Onder deze waren 33 timmerlieden, 5 metselaars, 3 steenhouwers, 5 smeden, 5 meubelmakers en 14 huisschilders. Van deze slaagden, voor het timmeren, 5 als meester en 12 als gezel; voor het metselen 4 als gezel; voor het steenhouwen 2 als meester en 1 als gezel; voor het smeden, 1 als meester (met lof) en 3 als gezel; voor het meubelmaken, 2 als meester (waaronder 1 met lof) en 2 als gezel; voor het huisschilderen, 1 als meester en 6 als gezel. Tijdens de proefaflegging trokken vier candidaten zich terug. Van de 61 die de volledige proef ondergingen, zijn er dus 39 geslaagd.

De Commissie voor het afnemen dezer proeven van vakbekwaamheid stelt zich voor, in haar verslag met nadruk te wijzen op hetgeen deze en vorige proefafnemingen getuigen van den algemeenen toestand der daarbij betrokken ambachten, wat betreft het peil waarop deze thans staan, en de middelen te bespreken die dat peil kunnen verhoogen.

**Weenen.** Uit Weenen wordt ons medegedeeld, dat het voor-nemen bestaat aldaar een monument op te richten ter nagedachtenis van den architect H. Baron von Ferstel.

**Lille.** Op 13 Dec. j.l. overleed op 82 jarigen leeftijd de heer Jean Baptiste Cordonnier, een der oprichters van de Société regionale des architectes du Nord de la France. Het December-nummer van het Maandblad van genoemde Société, zoeven verschenen, geeft een levensbericht met portret van den overledene. Onder de vele door hem uitgevoerde verdienstelijke bouw-

werken van een zeer zelfstandig artistiek karakter, waarbij hij een eenvoudig heeft betracht die toch tot groote effecten aanleiding gaf, moet in de eerste plaats genoemd worden het Asile d'Aliénés d'Armentières.

De overledene is de vader van den heer Louis Cordonnier, hier te lande bekend als eerste prijswinner in de Beursprijsvraag van Amsterdam (1884).

**Bureau voor plaatsing van Opzichters en Teekenaars.**  
*Marnixstraat 402, Amsterdam.*

*Ingeschreven sollicitanten voor:*

				per maand.
Bouwkundig Opz.-Teekenaar, ouderdom	27 jaar	salaris f	90.—	
"	"	"	80.—	
"	"	"	80.—	
"	"	"	60.—	
"	"	"	60.—	
"	"	"	60.—	
"	"	"	50.—	
"	"	"	50.—	
"	"	"	80.—	
"	"	"	60.—	
"	"	"	45.—	
"	"	"	50.—	
"	"	"	65.—	
"	"	"	90.—	
"	Teekenaar	"	31	60.—
"	"	"	21	35.—
"	"	"	17	40.—

**Weerkundige Waarnemingen te de Bilt, 8 uur voorm.**

Datum 1903.	Barometer-stand in m.M.	Wind-richting.	Windkracht. 1-12	Temperatuur in Gr. C.	Neerslag in m.M.
9 Jan.	754	Z.Z.O.	3	4	0
10 "	749	Z.Z.W.	4	9	0
12 "	763	N.O.	3	2	1
13 "	773	N.O.	3	6	0
14 "	778	N.O.	3	7	0
15 "	778	N.O.	3	6	0

**AANKONDIGING VAN AANBESTEDINGEN.**

**MAANDAG 19 JANUARI.**

**AMSTERDAM.** Bestek no. 949. Het maken van een gebouw met de daarbij behorende werken voor de elektrische inrichting op het station Hoek van Holland. Raming f 26700.

De directie der Holl. IJz. Spoorw. Matij., n.m. 1 1/2 u., (greenw. tijd) in het centraal-personenstation. Aanw. 14 Jan., v.m. 11 1/2 u. (gr. tijd).

**AMSTERDAM.** Het bouwen van eene openbare lagere school der 1e klasse voor 560 kinderen, op een terrein aan de Kattenburgerkade.

Het gem.best., 's midd. 12 u. Voorw. te verkrijgen ter stadsdrukkerij, tegen f 2,50 met 3 teek. Inl. worden gegeven aan het bureau van den assistent-architect op het stadhuis, kamer no. 105, van 2 tot 4 uur, ged. de laatste drie werkdagen voor den dag der aanbesteding.

**APPELSCHA.** Het bouwen van een boerschuur.

De heer IJ. P. Reitsma. Bestek ter inzage en teekening gratis verkrijgb. in het compagnonslogement. Inlicht. geeft architect H. J. Noorman te Oosterwolde.

**DOETINCHEM.** Het bouwen van twee dubbele woonhuizen.

De heer A. P. Rommè, n.m. 2 u., in het heerenlogement alw. bestek en teek. ter inzage. Inlicht. geeft arch. H. J. L. Ovink.

**GESTEL.** Het bouwen van 5 woningen te Gestel.

De heer Fr. Peters, n.m. 6 u., in café „Den Hemel”. Bestek en teek. ter inzage in voorn. café. Inl. te bekomen bij M. G. van den Hurk te Gestel. Aanw. 19 Jan., n.m. 2 u.

**RHEDEN.** Het aanbouwen van een woonhuis aan het Schildersatelier te Rheden.

De archit. G. J. Uiterwijk te Dieren, v.m. 11 u., in hotel „De Engel”. alw. bestek ter inzage ligt, teek ad f 0,60 te bekomen zijn. Aanw. gedaan.

**SNEEK.** Het bouwen eener nieuwe stelp-huizinge te Scharneoutum, voor den heer A. P. Slicher van Bath te Aalten.

De heer Haagsma, notaris, aan wien bilj. in te zenden onder letter G Bestek en teek. ad f 1,25 verkrijgb. ter coöp. handelsdrukkerij te Leeuwarden. Inl. geeft architect H. J. Gros te Rauwerd. Aanw. 13 Jan., v.m. 11 u.

**WOERDEN.** Het bouwen van een pakhuis met bovenwoning aan den Rijn binnen Woerden.

De aanbesteder. Bestek en teek ter inzage in het café der Wed. Vermeulen.

**ZIEUWENT.** Het bouwen van een woonhuis met bijlevering van alle materialen.

De heer B. Hummelink, n.m. 5 u., in café G. J. Toebes, alwaar bestek en teek. ter inzage. Inl. geeft A. Hulzink. Aanw. 19 Jan., n.m. 4 u.

**DINSDAG 20 JANUARI.**

**AMERSFOORT.** Het bouwen van 26 arbeiderswoningen aan de Wolfertsteeg.

De bouwcommissie der „Vereeniging tot het bouwen en verbeteren van woningen”, v.m. 11 u.

**APELDOORN.** Het bouwen van een arbeiderswoning.

De aanbesteder, 's av. 7 u., in café Erdmansdörffer, op de „Eendracht”.

**DOETINCHEM.** Het afschilderen van 5 heerenhuizen aldaar.

De archit. H. Geurden, 's midd. 12 u., in hotel „Rodemaker”, alw. bestek ter inzage.

**ENSCHEDÉ.** Het bouwen van een woonwinkelhuis met bakkerij, op een terrein gelegen aan de Haaksbergerstraat aldaar.

De arch. J. H. C. Roesink, 's av. 7 1/2 u. in café H. Volbers, alw. bestek en teek. ter inzage. Aanw. 20 Jan., v.m. 11 u.

**EINDHOVEN.** Het bouwen van een woonhuis te Gestel.

Den heer W. v. Breugel, n.m. 3 u., in café „Eindhovens mannenkoor”. Bestek en teek. ter inzage in voorn. café. Inl. te bekomen bij den arch. L. J. P. Kooiken, te Eindhoven. Aanw. 20 Jan., v.m. 10 1/2 u.

's-GRAVENHAGE. Het bouwen van een broodfabriek met kantoren en woning op een terrein aan de Delftsche Laan.

Het best. der 's-Gravenhaagsche coöp. broodbakkerij en verbruiksvereen. „de Volharding”, n.m. 5 u.

**HAULERWIJK.** Het bouwen van een nieuwe stelp-huizinge met bijlevering van materieel, transporten, arbeidsloon en enz.

De heer A. U. Wijnsma. Bestek en teek. ter inzage bij R. Brandsma. Inl. te bekomen bij S. J. van der Mei, mede aldaar. Aanw. 12 Jan., 'sm. 11 u.

**MUSSELKANAAL.** 1e. De bouw eener winkelbehuizing met alle bijkomende werkzaamheden, transporten, enz. uitgez. glas-, verf- en behangwerken; 2e. de glas- verf- en behangwerken.

De dames Gez. Koster, n.m. 2 u., bij de erven H. H. Koster. Bestek en teek. ad f 1,25 verkrijgb. bij archit. J. v. d. Berg te Valtermond. Aanw. 20 Jan., n.m. 1 u.

**WOENSDAG 21 JANUARI.**

**AARLANDERVEEN.** Het bouwen van 2 blokken woonhuizen ieder voor 8 gezinnen en 2 blokken ieder voor 2 gezinnen, in 2 perc. en in massa.

De firma J. W. Clant te Alphen a/d Rijn, 's midd. 12 u., in hotel „de Vergulden wagen” te Aarlanderveen. Bestek en teek. ad f 2 verkrijgb. bij L. van Niftenrik Hzn., Kalsersstraat 9 te Leiden. Inl. geeft de ingen. H. Paul te Leiden.



HENGELO (OV.). Het bouwen van een woonhuis op een terrein aan den straatweg naar Delden.

De heer A. Witteveen. 's av. 8 u., in café Franke. Bestek en teek. ter inzage in bovengenoemd café. Inl. verstrekt de arch. C. Spiers. Aanw. 21 Jan., n.m. 3 u.

HOORN. Het bouwen van 6 heerenhuizen in het plantsoen aan de Oude Doelenkade.

De arch. J. v. Reijendam Czn., n.m. 2 u., in café „de witte Engel”.

LEEK. Het bouwen eener nieuwe burgerwoning.

Mej. de wed. D. Zuiderhoek. Bestek met teek. à f 1 verkrijgb. bij O. T. Pik, archit. te Leek. Aanw. v.m. 11 u.

NIKERK. Het bouwen van eene behuizing en schuurtje, onder bijlev. van materialen, etc.

De heer S. Hogeveen. Bestek en teek. liggen ter inzage bij D. Bakker te Niekerk. Inlicht. geeft F. Nauta.

WILDERVANK. a. Het afbreken van een bestaande behuizing met smederij en het bouwen van eene nieuwe behuizing met smederij te Wildervank; b. de glas- en verfwerken.

De heer D. H. Derksema, 's av. 7 u., in café J. Weijer. Bestek en teek. ten huize van aanbesteding ter inzage. Bestekken à f 0.50 te verkrijgen bij J. Siccama, arch. Aanw. op den bestedingsdag, 's midd. 3 u.

#### DONDERDAG 22 JANUARI.

BOLSWARD. Het afbreken der schuur c.a. en het aldaar weder opbouwen eener nieuwe schuur met aanverwante werken, op de Zathe, thans bewoond door H. Stremmer te IJmswolde.

De kerkvoogden der Herv. gem. Bestek en teek. te verkr. in den boekh. van P. de Jong à f 1.35. Inschrijvingen worden franco ingewacht voor 22 Jan., bij den heer Mr. J. A. Hingst, voorzitter-kerkvoogd.

GOUDA. Het gedeeltelijk afbreken en herbouwen van het winkelhuis no. 90 aan de Markt te Gouda.

De heer M. Monasch, n.m. 3 u., in café „Het Schaakbord”. Bestek en teek. verkrijgb. tegen f 1.50. Inlicht. worden gegeven door den archit. J. H. de Wilde.

HEERENVEEN. Het afbreken eener bestaande winkelbehuizing no. 79 aldaar en en het bouwen van een nieuwe winkelbehuizing met bovenwoning.

De heer J. Ballast, 's av. 7 u. Bestek ad 50 ct. verkrijgb. en teek. ter inzage bij den bouwkv. K. J. Kalt.

## J. Muysken.

Hoofd-Agent van de  
Nederlandsche Assurantie-Compagnie  
van het jaar 1776 te Amsterdam.

Adres: HAARLEM, Parklaan No. 5

Beveelt zich aan voor assurantien bij aanbestedingen  
Vaste Taxatie. - Op Beurspolis. - Vaste Premie.

Assurantie Maatschappij tegen Brand-  
schade en op het Leven

De **NEDERLANDEN** van 1845.

's-Gravenhage, Kerkplein hoek Prinsstraat —  
Amsterdam, Sophiaplein. — Rotterdam, Zuidblaak  
24 (Beursplein). — Breda, Prinsenkade. — Haarlem,  
Kruisweg 70 c. — Nijmegen, In de Betoustraat 8. —  
Groningen, Akerkhof, hoek Akerkstraat. — Zut-  
phen, IJselkade.

Hoofd-Directie te 's-Gravenhage  
CAREL HENNY, Directeur;  
Mr. J. J. HENNY, Adj.-Dir.

Kapitaal. . . . . f 4.000.000.00  
Reservefonds ult. 1901 . . . . . 1.109.739.00  
Betaalde Brandschaden tot  
ult. 1901. . . . . - 23 902.000.00

Verzekering tegen **BRAND-** en **INBRAAK-**  
schade tegen vaste en zeer billijke  
premiën.

HOORN. Het amoveeren van 3 arbeiderswoningen en daarvoor te maken een dubbel pakhuis met bijpakhuis aan de Bierkade.

De bouwkv. H. Kolkman en Zn., n.m. 2 u.

WIJNJETERP. Het bouwen van eene stoomzuivelfabriek met stalgebouwtje en ijshuis aldaar.

Het best. der coöp. vereen. „de Vooruitgang”. Bestek en teek. tegen f 1.25 en inl. te bekomen bij arch. O. M. Meek te Donkerbroek. Briefjes in te zenden bij J. van der Lei, voorzitter, Wijnjeterp.

Hollandsche IJzeren Spoorweg-Maatschappij.

## AANBESTEDING.

Op MAANDAG, den 26sten Januari 1903, des namiddags ten half twee ure (*Greenw. tijd*), zal in het Centraal Personenstation te Amsterdam, in het lokaal naast de wachtkamer 3de klasse (ingang vestibule) worden aanbesteed, volgens bestek no. 945:

Het uitvoeren van onderhoudswerken op het baanvak **AMSTERDAM.**

In 4 perceelen.

Raming f 14050.—.

Het bestek is tegen betaling van f 2.00 per exempl. verkrijgbaar aan het Centraal-Administratiegebouw der Maatschappij aan het Droogbak te Amsterdam, bureau Weg en Werken, Kamer 154, of op franco aanvraag aan dit bureau, met toezending van het bedrag in postwissel (postzegels worden niet in betaling genomen en aan aanvragen zonder postwissel wordt geen gevolg gegeven).

Aanwijzing geschiedt als in het bestek is vermeld.

De Raad van Administratie.  
Het Gedelegeerd Lid,

R. VAN HASSELT.

Maatschappij tot Exploitatie  
van Staatsspoorwegen.

## AANBESTEDING.

Op DINSDAG den 10den Februari 1903, des namiddags ten 2 ure (*locale tijd*), aan het Centraalbureau der Maatschappij tot Exploitatie van Staatsspoorwegen in het Moreelse Park te *Utrecht*, van:

Bestek 813a.

Het verbeteren van het ballastbed op de lijn **NIJMEGEN-VENLO**, door het opbrengen van grove gewassen grind.

Begrooting f 112,500.—.

De besteding geschiedt volgens § 19 van het bestek.

Het bestek ligt van den 10den Jan. 1903, ter lezing aan het Centraalbureau in het Moreelse Park en aan het bureau van den Sectie-Ingenieur D. MOLENAAR te *Zutphen*, en is op *franco* aanvraag (per brief) aan genoemd Centraalbureau (Dienst van Weg en Werken) te bekomen, tegen betaling van f 0.50

Inlichtingen worden gegeven aan het Centraalbureau (Dienst van Weg en Werken) en door den Sectie-Ingenieur voornoemd.

Aanwijzing op het terrein zal geschieden den 3den Februari 1903, ten 9.30 uren voormiddag (*West Europeesche tijd*) in de 3de klasse Wachtkamer te Nijmegen en verder per extratrein.

Utrecht, den 7den Januari 1903.

VRIJDAG 23 JANUARI.

COEVORDEN. Het bouwen eener school en onderwijzerswoning. Raming f 7569,50).

De bouwkv. Joh. D. Meppelink, bij wien ad f 2 bestek en teek. verkrijgb. Aanw. 23 Jan. v.m. 11 u.

Maatschappij tot Exploitatie  
van Staatsspoorwegen.

## AANBESTEDING.

Op DINSDAG den 3den Februari 1903, des namiddags ten 2 ure (*locale tijd*), aan het Centraalbureau der Maatschappij tot Exploitatie van Staatsspoorwegen in het Moreelse Park te *Utrecht*, van:

Bestek No. 930.

Het bepleisteren en verven der buitenmuurvlakken van het Haltegebouw te **GRUBBENVORST-KLOOSTER** en van Wachterswoningen aan den spoorweg **NIJMEGEN-VENLO.**

Begrooting f 8890.—.

De besteding geschiedt volgens § 21 van het bestek.

Het bestek ligt van den 9den Jan. 1903, ter lezing aan het Centraalbureau in het Moreelse Park en aan het bureau van den Sectie-Ingenieur D. MOLENAAR te *Zutphen* en is op *franco* aanvraag (per brief) aan genoemd Centraalbureau (Dienst van Weg en Werken) te bekomen, tegen betaling van f 0.50.

Inlichtingen worden gegeven aan het Centraalbureau (Dienst van Weg en Werken) en door den Sectie-Ingenieur voornoemd.

Aanwijzing op het terrein zal geschieden te *Venraaij* den 27sten Januari 1903, ten 10 ure 41 minuten voormiddag (*West Europ. tijd*), wachtkamer 3de klasse.

Utrecht, den 5den Januari 1903.

Maatschappij tot Exploitatie  
van Staatsspoorwegen.

## AANBESTEDING.

Op DINSDAG den 10den Februari 1903, des namiddags ten 2 ure (*locale tijd*), aan het Centraalbureau der Maatschappij tot Exploitatie van Staatsspoorwegen in het Moreelse Park te *Utrecht*, van:

Bestek No. 931.

Het maken van een aanbouw aan de goederenloods met daarmede in verband staande werken op het station **BREDA.**

Begrooting f 14,700.—.

De besteding geschiedt volgens § 59 van het bestek.

Het bestek ligt van den 16den Jan. 1903, ter lezing aan het Centraalbureau in het Moreelse Park en aan het bureau van den Sectie-Ingenieur, Jhr. H. H. SANDBERG VAN BOELENIS te *Breda* en is op *franco* aanvraag (per brief) aan genoemd Centraalbureau (Dienst van Weg en Werken) te bekomen, tegen betaling van f 1.—.

Inlichtingen worden gegeven aan het Centraalbureau (Dienst van Weg en Werken) en door den Sectie-Ingenieur voornoemd.

Aanwijzing op het terrein zal geschieden den 20sten Jan. 1903 ten 10 ure voormiddag (*West Europeesche tijd*).

Utrecht, den 12den Januari 1903.



VENLOO. Het bouwen eener tuinierswoning met bijlev. van de benodigde materialen op een langs den Tegelschen weg aldaar gelegen open terrein.

De arch. H. Seelen. Bestek en teek. ter inzage en zijn tegen f 1 per stel verkrijgb. ten kantore van den architect. Aanw. 23 Jan., v.m. 10 u.

WINTERSWIJK. Het maken van een verdieping op een woonhuis.

De heer H. Rietberg, n.m. 2 u., in „De Eendracht”, alw. bestek en teek. ter inzage. Inlicht. te bekomen bij den archit. J. B. Radstake te Enschedé. Aanw. op den dag der bested., v.m. 11 u.

#### ZATERDAG 24 JANUARI.

PIETERBUREN. Het afbreken van een hut en opnieuw opbouwen van een schuur met bijkomende werken.

De heer K. Wijk Pz., n.m. 4 u., in café W. van Dijk, alw. bestek en teek. ter inzage. Inlicht. geeft R. Zeeff te Eenrum.

UTRECHT. 1<sup>o</sup>. Het bouwen van een schoolgebouw met gymnastieklokaal aan de Havikstraat, 2<sup>o</sup>. het bouwen van een woning voor het hoofd van voornoemde school.

Het gem.best. n.m. 1 1/2 u. Bestekken en teek. ter inzage aan het bureau der gemeentewerken, Achter Klarenburg, en zijn aldaar, zoomede ten stadhuize (afd. financiën) en bij den boekh. Van Terveen en Zoon te verkrijgen tegen f 1,— per ex. voor no. 1 en f 0,50, voor no. 2 met teek. Aanw. 19 Jan., ten 11 1/2 u. des morgens.

## AFLOOP VAN AANBESTEDINGEN.

### 2 JANUARI.

ENSCHEDÉ (ONDERH.). Het stucadoorwerk van een woon- en winkelhuis nieuw te bouwen. Door den heer I. B. Heubach.

Laagste inschr. A. Boll. f 146. Gegund.

ENSCHEDÉ (ONDERH.). Het stucadoorw. van een nieuw te bouwen heerenhuis. Door den heer W. A. Thomassen.

Laagste inschr. D. Lugt, f 818. Gegund.

ROODKERK (ONDERH.). Het bouwen eener woonhuizing voor K. S. Hoekstra ald.

Laagste inschr. H. K. v. d. Meulen, Oudkerk, f 719. Gegund.

### 3 JANUARI.

MIERLO (ONDERH.). Het bouwen van een woonhuis en smederij voor den heer W. v. d. Mortel.

Laagste inschr. J. Huijbergts, f 1635, die tevens bestek en begrooting had gemaakt en aan wien het werk gegund is.

### 6 JANUARI.

ALKMAAR. Het amoveeren van perceel no. 8 aan de Mient en het daar ter plaatse bouwen van een winkelhuis met magazijn en pakhuis. Ram. f 6,493. Door den archit. C. J. Ooms.

Laagste inschr. H. Louw, f 6493. Gegund.

ENSCHEDÉ (ONDERH.). Het schilder- en glaswerk van een nieuw te bouwen heerenhuis. Door den heer A. Scholten.

Laagste inschr. Schunselaar en Ijhuizen, f 1174. \*Gegund.

GRONINGEN. Het verbouwen van de winkelbehuizing, Poelestraat no. 5. Door den archit. P. M. A. Huurman.

Laagste inschr. D. Jeltema, f 2682.

WINSCHOTEN (ONDERH.). Het opbouwen eener afgebrande behuizing op de Pottebakkerij. Door den heer H. de Jonge.

Laagste inschrijver C. Schoonhoven, Winschoten, f 1233. Gegund.

### 7 JANUARI.

ENSCHEDÉ. Het bouwen van 5 woonhuizen, waarvan één winkelhuis, aan de Getfertsweg bij het station van den lokaal-spoorweg Enschedé Ahaus. Door den arch. J. H. C. Roesink.

Laagste inschr. G. J. Willink, f 6379. Gegund.

GELDROP. Het bouwen van een heerenhuis met aanhoorigheden, op een terrein gelegen op den Heuvel te Geldrop. Ram. f 13750,28. Door den architect J. Bolsius te 's-Bosch.

Laagste inschrijver P. Harks, Eindhoven, f 13358.

GOES. Het bouwen van een veestal, varkenshok en privaat op de hofstede bewoond door J. van Liere te Borsele. Door den heer Mr. J. L. N. Liebert.

Bovengenoemd werk is na eenige bestekwijzigingen gegund aan J. J. Dronkers, te Kapelle bij Goes voor f 3000.

## Lijst van Fabrikanten, Leveranciers, enz.

Prijs per regel voor niet geabonneerden op advertentiën 5.— per jaar bij vooruitbetaling. Abonnés op advertentiën 1 regel gratis voor iedere advertentie.

Assurantie-Mij. tegen Brandschade „de Nederlanden van 1845”, 's-Gravenhage, Kerkplein hoek Prinsstraat.

Badinrichtingen. — TH. VAN HEEMSTEDÉ OBELT, Amsterdam.

Bouwstoffen. — MARTIN & Co., Amsterdam.

BRANDKLUISDEUREN. — Wed. P. A. SCHROOT & Zoon, Den Haag.

Brandkasting. — FRED. STIELTJES & Co., Amsterdam (Mosler Safe Company).

Cementmestiek-Dakbedekking. — J. A. SMITS & ZOON, Weesperzijde 39, Amsterdam.

Cement-IJzerwerken. — Ned. Mij. voor Monierwerken, Amsterdam.

Centrale Verwarming. — W. J. STOKVIS, Arnhem.

Centrale Verwarming. — GEVEKE & Co., Amsterdam.

Centrale Verwarming. — FRED. STIELTJES & Co., Amsterdam (Sturtevant Engineering Co.).

Centrale Verwarming en Ventilatie. — D. S. M. KALKER, Amst.

Centrale Verwarmingen. — B. LANDHEER Jr., Wijnstr. 59, Rotterdam.

Closets. — TH. VAN HEEMSTEDÉ OBELT, Amsterdam.

DAKTEGELMACHINES. — G. P. Wessel, Rotterdam.

Dakpannen. — J. B. VAN SOEST & TERSTAPPEN, te Swalmen.

Draadglas van Neusattl, FERD. ENGERS, Amsterdam.

Eerste Nederl. Xylolith-Fabriek. — A. S. KEY, Rotterdam.

Excelsiorplaten. — GEBR. VAN DER VIJGH, Amsterdam.

Gaskachels (nieuwste condensng). — OBELT, Amsterdam.

Gas-, Stoom- en Waterleiding. — R. S. STOKVIS & ZONEN, Leuvehaven 74-76, Rotterdam.

Gegoten geëmailleerd ijzeren waschtafels. — TH. VAN HEEMSTEDÉ OBELT, Amst., 150 de Ruyterkade. Filiaal: 36 Rokin.

Gegoten geëmailleerd ijzeren waschtafels. — PECK & Co., Amst.

Gekleurd en gebrand glas in lood. — C. LINDENAAR, Glasgraveur, Alb. Cuijperstraat 123, Amsterdam.

Graniet. — J. H. P. JANSE, Marnixstraat 402, Amsterdam.

Hauslersche Houtcementen Dakbedekking. — J. A. SMITS & ZOON, Weesperzijde 39, Amsterdam.

Houthandel. — LINDNER & Co., Wittenburgerstraat 22-24, Amst.

Jaloezieën-, Rolluiken- en Zonnenschermen-fabriek (Stoom). — v. d. Helststraat 1, AMSTERDAM. — Wagenstraat 39a. 's GRAVENHAGE.

Jalousiën. — J. F. KRONER & ZONEN, Spuistr. 246, 248, 250, Amst.

Josson-Cement. — A. E. BRAAT, Rotterdam en Amsterdam.

Liften. — TH. VAN HEEMSTEDÉ OBELT, Amst. (R. WAYGOOD & Co.).

Lichtdrukrichting. — J. P. Bladergroen, Amsterdam-Rotterdam.

Liften, Ventilatie, Gesm. ijzer. trappen. — JAN HAMER & Co., Amst.

Looden en Inw. glasemail privaitleidingen. — OBELT, Amst.

Machines voor Cementdaktegels. — G. P. Wessel, Rotterdam.

Magnesia-Cement. — HAAG & Co., Gieterstraat 8, Amsterdam

Marmeren Schoorsteen-mantels. G. & J. Cool, Bloemgracht 77, Amst.

Marm. Schoorsteenm. D. WEEGEWIJS, Rapenb. 14 en 43, Amst.

Mastix-Cement Dakbedekking. H. ALLERSDORF, Singel 455, Amst.

Motoren en Dynamo's. — JULIUS LUCHAU, Warmoesstraat 91 Amsterdam

Meubels enz. — Phoenix Meubil.-Inricht., Spuistr. 234, Amsterdam.

Pompen (Diaphragma). — A. RESINK, Ingenieur, Haarlem.

Portland-Cement — DYCKERHOFF & SÖHNE, Amöneburg.

Photolithografie. — WEGNER & MOTTU, Amsterdam.

Profestation Bouwmat. — KONING & BIENFAIT, Amsterdam.

Rolluiken. — W. H. M. SCHOLTE, Prinsengr. 516, Amsterdam.

Raamsluiters voor bovenlichten. — TH. V. HEEMSTEDÉ OBELT, Amsterdam.

Rietplanken. Isoleersteen. Fluaten. — MOLIJN. — Gouda.

Stalinrichtingen. — STAAL & HAALMEIJER, Amsterdam.

Smeewerk, Grof en fijn. Commanditaire Vennootschap „De Weichsel”, Gieterstraat Amsterdam.

Stalinrichtingen. — D. S. M. KALKER, Amsterdam.

Steenen (vergl. asde en onverg.) CANOY HERFKENS & Co., Venlo.

Stoomtimmerfabriek. — GEBR. VAN MALSEN, Den Haag.

Steengoed of Engelsche buizen en kruispannen. — HOUBEN & STEEGH, Belfeld en Tegelen (Limburg).

Verwarming en verlichting. — JULIUS LUCHAU, Damrak 71 Amsterdam.

Verwarming en Ventilatie. — TH. V. HEEMSTEDÉ OBELT, Amst.

Verwarming en Ventilatie. — D. S. M. KALKER, Amsterdam.

Ventilators. — TH. VAN HEEMSTEDÉ OBELT, Amsterdam.

Ventilators. — JAN HAMER & Co., Amsterdam.

Ventilators. — D. P. HASSELMAN, Amsterdam.

Zandsteen. — FERD. EUGERS, Amsterdam.

Zinkwerken. — F. W. BRAAT, Delft.

## Gegalvaniseerd IJzeren Dakroeden.

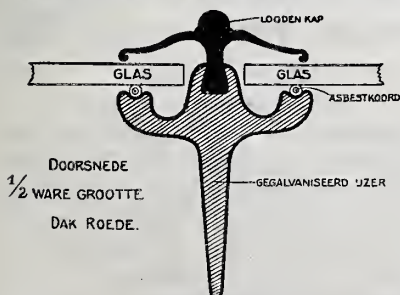

Deze roeden, volgens nieuw systeem van zeer solied materieel vervaardigd, worden door ons met het meeste succes geleverd.

Nadere inlichtingen worden gaarne verstrekt door

J. SABILIS & Co.. Glasfabrikanten. Haarlem.

## MULDEN-

Villa- Toren- en Leipannen der Brüggener Actien-Gesellschaft für Thonwaren-Industrie.

VERGLAASD EN ONVERGLAASD.

Vertegenwoordiger:

P. SMULDERS. - Tegelen.





# Personen- en Goederenliften.

door Hand,  
Hydraulisch of  
Electrisch  
— bewogen. —

Uitvoerig geïllustreerde  
catalogus wordt op aanvraag  
onmiddellijk toegezonden  
door de Agenten

**H. & J. van den Wall Bake**  
AMSTERDAM.

Welter Elektricitäts und  
Hebezeug-Werke A. G.  
KÖLN.

**Steenhouwerij D. WEEGEWIJS,**  
Rapenburg 14 en 43, AMSTERDAM.

TELEPHOON No. 2662.

**Stoom-Zagerij, Polijsterij, Slijperij.**  
Hardsteen. Wit en gekleurd Marmer.

Graniet. Lei-Platen. Grafmonumenten en Zerken.  
*Marmeren Bladen en Schoorsteenmantels.*

**LEYDEN & VAN BEEST**

Binnenrotte 22—24.

**ROTTERDAM.**

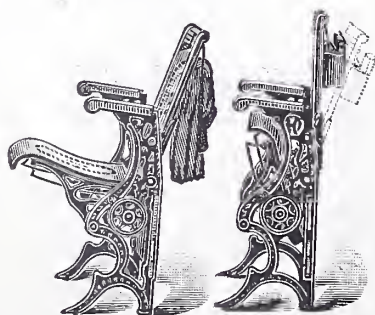
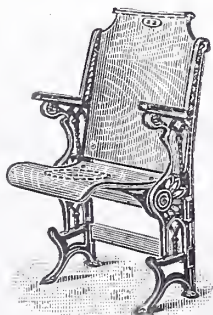

Groote collectie **Schouwburgstoelen, vouwbare  
en draagbare stoelen**

voor **KERKEN, ZONDAGSSCHOLEN, NUTSGEBOUWEN en VERGADERZALEN.**

Prijzen en catalogus op aanvraag.

**J. B. VAN SOEST & TERSTAPPEN**  
**Stoomdakpannenfabriek**  
TE SWALMEN.

Leveren Prima. Kwaliteit  
**MULDEN-PANNEN**  
met dubbele zij- en kopsluiting.  
Monsters op aanvraag gratis en franco.

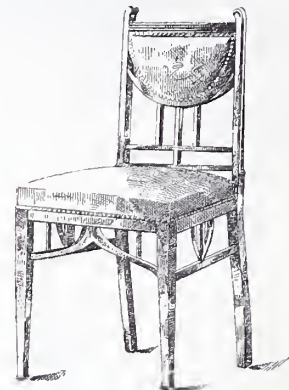

Telefoon 3978.

**PHOENIX**  
**Meubilerij-  
Inrichting.**  
234 Spuistraat  
Amsterdam.

Degelijke en  
smaakvolle be-  
werking, ook  
naar  
ontwerpen.

**MOLIJN-Gouda.**  
**RIETPLANKEN.**  
**Fluaten,**

tegen verweering van alle **STEEN-  
SOORTEN** en **MORTELS**.

Bij **MOUTON & Co.** te 's-Gravenhage  
zijn verschenen de

**Nieuwe Algemeene Voorwaarden**

BEHOORENDE BIJ DE

**BESTEKKEN** voor de **LEVERING**

VAN

**IJZER en STAAL**

AAN

's **RIJKS MARINE.**

Vastgesteld bij beschikking van den Minister  
van Marine van den 9 Juli 1894 D. No. 41

**PRIJS 25 CENT**

**Maatschappij „Artesia”**,

Kantoor: **Wagenplein 182,**  
**DEN HAAG.**

Specialiteit in het vervaardigen van  
**Artesische bronnen (Putten)** voor  
fabrieken, melkinrichtingen, bierbrouwe-  
rijen en voor alle inrichtingen waar een  
groot waterverbruik dagelijksche be-  
hoefte is.

Verricht **Grondboringen.**

Onderzoek der bodem.

**ATTESTEN TER INZAGE.**



# BOUWKUNDIG WEEKBLAD.

ORGAAN VAN DE

MAATSCHAPPIJ TOT BEVORDERING DER BOUWKUNST.

Bestuur v. d. Maatschappij: A. SALM G.Bz., *Voorzitter*. ED. CUYPERS, *Vice-Voorzitter*. — Jb. v. d. BAN Pz.,  
V. G. A. BOSCH, M. A. C. HARTMAN, J. A. MULOCK HOUWER, D. E. C. KNUTTEL, F. W. M. POGGENBEEK, J. VERHEUL Dz.

Commissie van Redactie: Ed. CUIJPERS, A. SALM G.Bz. en J. VERHEUL Dz.

Redacteur: C. T. J. LOUIS RIEBER.

24 JANUARI 1903.

23<sup>e</sup> JAARGANG.

N<sup>o</sup>. 4.

BUREAU VAN REDACTIE: MARNIXSTRAAT 402, AMSTERDAM.  
BUREAU v. ADMINISTRATIE: HERDERSTRAAT 5, 'S GRAVENHAGE.  
UITGEVERS: MOUTON & Co. — 'S GRAVENHAGE.  
ABONNEMENTSPRIJS voor Nederland: fr. p. p. f 15.— 's jaars, voor  
Indië en het Buitenland (bij vooruitbetaling) fr. p. p. f 17.— \* \* \*

PRIJS DER ADVERTENTIËN: van 1—5 regels f 1.— elke regel meer  
20 cents. Groote letters naar plaatsruimte. \* \* \* \* \*  
AANKONDIGINGEN v. AANBESTEDINGEN 15 ct. p. regel m. premie  $\frac{3}{2}$  maal.  
ABONNEMENT v. ADVERTENTIËN tegen belangrijk verminderde prijzen  
en kosteloze opname der advertentiën in het Tijdschrift der M<sup>ij</sup>.

INHOUD: — Oude Architectonische merkwaardigheden, door  
Joh. Heyink. — Het huis O. Z. Voorburgwal No. 205—207 te  
Amsterdam, door H. Leguyt. — Winkelhuis te Amsterdam. —  
Herstelling van oude gebouwen. — Ingezonden. — Prijsvragen. —  
Verslagen van Vergaderingen. — Berichten. — Bureau voor  
plaatsing van Opzichters en Teekenaars. — Aankondiging en  
afloop van aanbestedingen. — Lijst van Fabrikanten, Leveranciers,  
enz. — Advertentiën.

## OUDE ARCHITECTONISCHE MERK- WAARDIGHEDEN.

Met genoegen zullen met mij zeker vele lezers van het  
Bouwkundig Weekblad de dubbele afbeelding bezichtigd  
hebben van de 18e eeuwse binnen-ordonnantie van het  
huis „Oudezijds-Voorburgwal 205” te Amsterdam, toege-  
voegd aan het nummer van 10 Januari; mede omdat de  
Redactie er goed aan deed een zoo interessante afbeelding  
in haar blad op te nemen. Doch dit is niet hetgeen ik in  
de eerste plaats wilde zeggen; veelmeer wilde ik de aandacht  
der lezers van dit blad vragen voor hetgeen mij te binnen  
kwam bij het lezen van het daarbij geschreven artikel.

Het blijkt, dat de plaat het inwendige doet zien van een  
dier groote, rijkgebouwde koopmanshuizen uit dien tijd,  
waaraan sommige steden van ons land nog zoo rijk zijn;  
en ook hier gaat het weer zooals in zoovele gevallen: de  
tijd verandert de bestemming van het gebouw dat nu tot  
andere doeleinden moet in gebruik genomen worden.

Daartegen valt weinig in te brengen.

Jammer is het evenwel, dat de kunstschaten niet altijd  
een andere woning vinden, en niet altijd goed bewaard  
blijven of niet, zooals hier het geval is, onder de aandacht  
komen van een architect, die, vóór dat de doeken en be-  
timmeringen worden uitgebroken, ze doet photographeeren  
en ze aldus aan de vergetelheid onttrekt.

Het is zeker nog het eenige en het beste wat in een  
dergelijk geval te doen blijft.

Mij zijn gevallen bekend in de stad mijner inwoning  
(Rotterdam), dat belangrijke doeken en betimmeringen óf  
naar het buitenland werden verkocht, óf zich bevinden in  
vertrekken thans verlaagd tot stapelplaats van pakkisten.  
Ook toonde onlangs een architect mij een photo van een

schilderstuk, dat hij toevallig gevonden had in een pak-  
huisje en waar ruwweg een kachelpijp was doorheen gestoken.  
Ter elfder ure gered en schoongemaakt, bleek het een zeer  
goed doek te zijn, „Christus' opstanding” voorstellende.  
Ook andere gevallen zou ik kunnen opsommen, waar, in  
tegenstelling van de zoeven genoemde, dergelijke zaken  
de trotsch van hun bezitters zijn, en daarom door hen voor-  
beeldig verzorgd worden.

Ter eere van de vereeniging Bouwkunst en Vriendschap  
mag gezegd worden, dat zij thans bezig is, en met goed  
gevolg, voor zoover haar dit mogelijk is, afbeeldingen te  
verzamelen van gevels met onderdeelen als ankers en gevel-  
steen, en verder intérieures met betimmeringen, plafonds,  
schoorsteen, meubelen enz.

Zou dit werk, te Rotterdam door B. en V. ondernomen,  
niet de moeite waard zijn, om door andere bouwkundige  
vereeningen en afdelingen der Maatschappij gevolgd te  
worden, voor zoover zij daartoe nog niet besloten hadden  
of reeds werkzaam waren? Dat het de moeite loont, kan ik  
u verzekeren; en gij zoudt er u over verwonderen hoeveel  
merkwaardigheden een stad als Rotterdam op dit gebied  
nog bezit. „Maar, wij hebben in onze kas dáárvoor geen  
geld!” zegt menige zorgzame penningmeester. Ik wist dat  
hij het zeggen zou; doch de leden uwer vereeniging hebben  
immers veel toewijding en dat is het eerste noodig. Laten  
zij beginnen; de jongeren met persoonlijk een ouden gevel,  
of onderdeel, op te meten en in tekening te brengen; een  
lid uwer vereeniging, amateur-photograaf, helpt u gaarne  
met enkele opnamen, en gij zult zien, de oudere leden, wie  
tijd en gelegenheid ontbreekt dergelijke dingen te doen,  
geven even gaarne een extra bijdrage. Zoo zal het beiden  
voldoening geven; want dat eenvoudige oude geveltje dat  
gij vroeger menigmaal voorbij gingt, vindt gij nu dubbel  
belangrijk en als het straks, met zoovele andere zaken, in  
sloopershanden valt, zal uwe vereeniging daarvan nog het  
juiste beeld kunnen vertoonen.

Als dit geschiedt zal de tijd niet ver zijn dat iedere stad  
waar dit werk is ondernomen — in navolging van Dordrecht  
met haar „Oud-Dordrecht” — haar ouder type voor het  
nageslacht bewaart en aldus het werk eert van haar meesters.

Zou dit mogelijk zijn? Ik meen van wel, en hoop dat het



daartoe moge komen. Zelf langen tijd tot bijna niets-kunnen-doen genoopt zijnde, zou het mij aangenaam zijn als dit schrijven daartoe eenige aanleiding had gegeven.

Davos-Platz.  
ZWITSERLAND.

JOH. HEYINK.

HET HUIS O. Z. VOORBURG WAL  
No. 205—207 TE AMSTERDAM.

De bijdrage „Een XVIIIe eeuwse binnen-ordonnantie”, voorkomende in No. 2 van het Bouwkundig Weekblad van 10 Jan. j. l., geeft mij aanleiding mede te deelen, dat bedoeld perceel No. 205 aan den O. Z. Voorburgwal, evenals het aangrenzende perceel No. 207, in 1650 daar den vermaarden Amsterdamschen architect Philips Vingboons ontworpen en gebouwd zijn als twee afzonderlijke koopmanshuizen met één gevel en onder eene dwarsbekapping aan de voorzijde, doch overigens zonder onderlinge gemeenschap.

Duidelijk is dit in plattegrond- en gevelteekening voorgesteld in het bock- en plaatwerk van Philips en Joan Vingboons, waarvan ik titel en opdracht „aan Burgermeesteren van Aemstelerdam” hieronder laat volgen, en waarin, onder de nummers 7 en 8 van het IIe deel, een omschrijving van bedoelde perceelen voorkomt.

Afbeeldings  
der voornaemste  
gebouwen  
uyt alle die  
Philips Vingboons  
geordineert heeft.  
t' Aemstelerdam,  
By Philips en Joan Vingboons.  
CIO IO C XLVIII.

Men vintse by Joan Blaev oock te koop.  
Met Privilegie van de Heeren Staten van Hollandt  
en West-Vrieslandt.

Edele, Achtbare, en Vermogende Heeren,  
Mijn' heeren  
Dr. Geeraert Schaepe,  
Garbrant Klaesz. Pancras,  
Dr. Cornelis de Graef,  
Mr. Wouter Valckenier;  
Burgemeesteren  
der Stadt  
Aemstelerdam.

Verscheide redenen hebben my bewogen dese mijne ontwerpsels van Gebouwen uwe E. Achtbare Vermogentheden met alle eerbiedigheid, soo vrymoedigh op te dragen. Sedert het uytleggen der wallen van uwe Stadt, in den jare 1613, is deselve met soo vele heerlijke gebouwen, ja byna met een geheele nieuwe Stadt, verrijkt: en heeft, naest weynige jaren herwaerts, de liefde tot de Bouwkunst, op maet en regelen der Ouden, alhier soo toegenomen, dat het wel voor een wonder te achten is, dat in soo korte tijt soo veele treffelijke wercken zijn toegestelt. Hier by komt noch, dat het meerderdeel deser Gebouwen, by my geteeckent en uytgevoert, in U. E. Stadt, de plaets mijner geboorte, ten toon staen; en oock de Lanthuysen hier 't huys behooren. Ick heb dan de selve niemant beter als aen uwe E. E. A. V. kunnen noch mogen opofferen. Uwe Ed. Achtbare Vermogentheden gelieven dit Werck soo gunstigh te ontfangen,

als het gediensstigh wordt opgedragen, van mij, die ben en altijd onveranderlijk sal blijven

Edele, Achtbare, Vermogende Heeren  
Uwer E. E. A. A. V. V.  
onderdanighste dienaer  
PHILIPS VINGBOONS.

(IIe deel. 7, 8.)

In 't begin van den jare 1650, hebben de Heeren Jan en Henrico Schuyt laeten bouwen op d'Oost-zijde van de Fluwele Burghwal, tegen over de Banck van Leening, oft geseyt de Lombaert, twee Wooningen onder een dwarsdack, en dat op soodanigh fatsoen gelijk bij de Figuur van den opstal verthoont wort: was een ongeformeert Erf, derhalven alle vlijt aangewendt is, om soo veel als doenlijk, 't selvige te gemoet te komen, om de Kamers in 't vierkant te brengen, als eenighsints naer gelegentheyde des voorseyde Erfs konde lijden; is vorder verdeelt met seer ruyme Vertrecken, de Koockens zijn achter de Huysen gebragt, en met ses treden neer te gaen, alwaer alle gerief tot de huyshouding van nooden gevonden wort. Boven de voorsyde Koockens gaet men met ses treden tot de dagelijcksche Kamers, en boven welcke noch soodanigh een Slaep-kamer is, alwaer dan het dack boven op komt. Komende tot de voorsz. Huysing, heeft men eerst twee doorgaende Pack-kelders, hoogh van verdieping, vermits 't Huys hooger staet als ordinaris, en tegen een Brugh leyt, die buyten twijffel in toekomende in een steene Brugh sal verandert worden, daer alles naer gemaect is. Wijders is de Huysing in groote en ruyme gemacken verdeelt, soo van Voor-huys, Zij-kamer, Binnen-kamer, Gang, en Portael, daer een Kamer oft Comptoir boven is. Alle de voorseyde vertrecken zijn seer curieus met witte Italiaensche groote Steenen gevloert, en voorts seer net van Sacardaene deur-bekleetsel en Schoorsteen-mantel uytgevoert. Komt men in 't tweede vierkant, het selvige is verdeelt in fraye groote Kamers, naer plaetsgelegentheyde, die aen de straet komen, en zijn vermaeckelijck van uytzicht. Daer en boven heeft men boven yder Huys een schoone doorgaende Pack-solder, die daer toe bequaem en sterck gemaect is: daer boven heeft men de Solder met kromme stijlen, oft 3 voet borstweeringh; en hooger de Vliering, daer men de Turf leyt; en is alles gemaect van Eecken-hout, met Rhijnse Leyen gedeckt; is samen een schoon sterck Huys, en van sware dicke balcken, bequaem om boven last te kunnen dragen, en onder om by Kooplyden bewoont te werden. De Gevel is gemaect met blaeuwe Leydse Klinckert, seer net en wel gearbeyt, en versien met soo veel Hartsteen als d'ordre daer van is vereyschende; heeft een schoon aensien als men de voorseyde Brugh afkomt, gelijk bij de Figuur verthoont wort.

Amsterdam, 15 Jan. 1903.  
H. LEGUYT.

Uit bovenstaande mededeelingen blijkt duidelijk, dat de veronderstelling in No. 2 van het Bouwkundig Weekblad geuit als zoude het oorspronkelijke gebouw van 1650 later zijn verbouwd, althans in zooverre, dat het voor twee huizen werd ingericht, niet juist is. Tot het vermoeden omtrent eene verbouwing gaven echter aanleiding: de beide verschillende voordeuren, het gedeeltelijk weghakken van profillen bij de hoofdingangen, het niet geheel overeenkomstig zijn van beide stoepen, enz. Daartegenover moet erkend worden, dat de veronderstelling omtrent de splitsing enigszins



gewaagd was na nauwkeurige beschouwing van de marmerbekleding in de gangen; want deze is samengesteld uit zoodanig geplaatste bladen, dat de naast of tegenover elkander staande dezelfde tekening der aderen, maar in tegenovergestelden zin, doen zien, zooals juist toen „seer curieus” gebruikelijk was.

In het bijschrift bij de plaat in No. 2 van het blad wordt medegedeeld, dat uit eene acte van 1753 blijkt, behalve dat het hier bedoelde huis in 1657 werd verkocht, dat een ander huis aan de oostzijde van den Fluweelen Burgwal tegenover de Lombardsbrug aan Jacob van Berck werd toebedeeld. Het woordje „ander” moet daar vervallen; want met dit andere huis is het door de gebroeders Schuyt gestichte bedoeld.

„Buyten twijffel,” zoo meende Vingboons omstreeks 1650, zou de houten brug, tegenover het huis, in de toekomst door een steenen worden vervangen; en hij had er zijn gevel op ingericht. Maar ruim 250 jaren later — als wanneer 1903 wordt geschreven — bestaat die houten brug nog.

### WINKELHUIS TE AMSTERDAM.

Het hier afgebeelde ontwerp is dat voor een winkelhuis, hoek Leidsche straat te Amsterdam. Wegens financieele

#### WINKELHUIS TE AMSTERDAM.

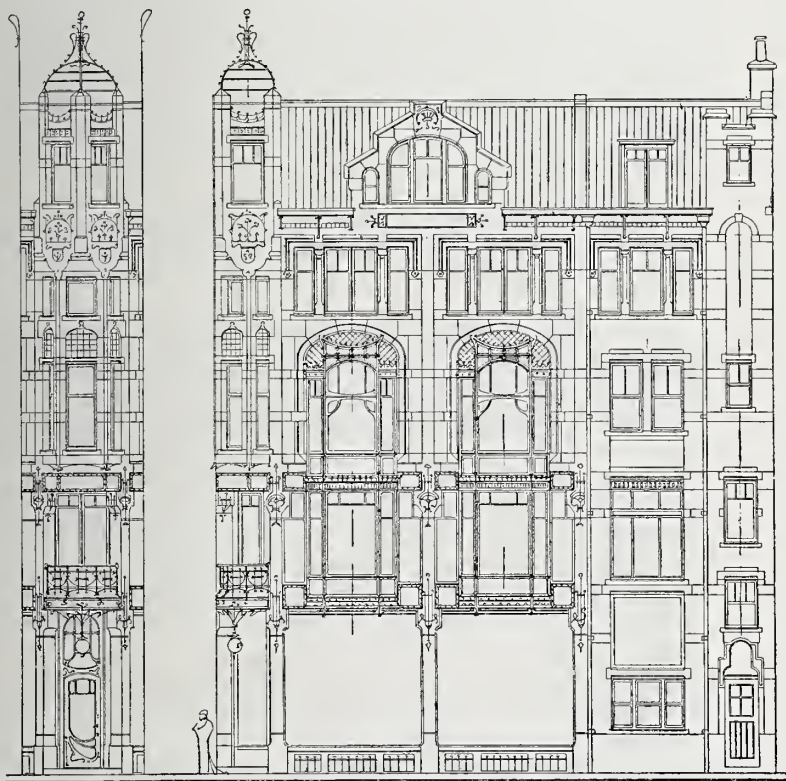

Ontwerp van den architect Joseph Herman.  
Schaal 1 à 200.

moelikheden moest het ontwerp der gevels zeer worden gewijzigd en is de uitvoering thans geheel aan een aannemer opgedragen, met bevoegdheid om gebruik te maken van de door den heer Joseph Herman, architect te Amsterdam, ontworpen plattegronden.

### HERSTELLING VAN OUDE GEBOUWEN.

In het weekblad „Architectura” van 3 Jan. j.l. geeft de heer L. een uittreksel uit het artikel: „Een waar vandalisme voorkomen” van den heer H. J. Jesse, uit het Bouwkundig Weekblad van 6 Dec. 1902. Aan het slot zegt de heer L. het volgende.

Uit een en ander blijkt dus, dat de heer Jesse gelijk had, doch dat zijne opvatting den eersten bouw gold en niet den tweeden.

De vraag is nu maar aan welk der twee opvattingen men de voorkeur wenschte te geven en dit hangt o. z. geheel af van den bestaanden toestand en het zou zeker zeer moeilijk zijn daarin te beslissen. Indien de herstelling oordeelkundig is geschied, in overeenstemming met de bouwkundige omgeving, dan heeft men alleszins reden om tevreden te zijn.

De kwestie is gedeeltelijk van oudheidkundig belang, van den anderen kant raakt zij de constructie-leer en die der vormen. Buiten dit verband gezien komt ons de zaak zoo geheel belangrijk niet voor, want vele voorbeelden uit de geschiedenis bewijzen ons, dat oude monumenten soms heel goed zijn verbouwd en aangebouwd in een anderen stijl als die van het gebouw, soms in geheel andere vormen. Ook deze handelwijze heeft hare voordeelen, omdat men dan steeds zal kunnen zien hoe het monument in de verschillende tijdperken is behandeld, en niet behoeft te trachten, wat trouwens, behoudens uitzonderingen, onmogelijk is, geheel te restaureeren in den geest van het te herstellen bouwwerk.

Wij kunnen ons voorstellen dat een 15<sup>d</sup>-eeuwsche bouwmeester een mooi en passend raam kan maken met één middinstijl en ook wel met 5 à 6 montants. Men overdrijft het belang dezer ondergeschikte zaken meestal op onevenredige en kortzichtige wijze. In de toekomst zullen de architecten misschien wijzer doen, om niet in de eerste plaats en uitsluitend te letten op allerlei peuterige onderdeelen en bijzaken, doch om wat meer aandacht te schenken aan het geheel en zijn totaalindruk. Als zij dat beter begrepen, kregen wij misschien gebouwen met negen vormen, niet slaafsch en zeer slecht gecopieerd naar oude modellen, waarop zij overigens in het geheel niet gelijken, doch meer gebouwd volgens den levendigen geest en de grootsche opvatting dier monumentale voortbrengselen uit het verleden. Een strijd, als hierboven geschetst doet ons steeds denken aan de restauratie van antieke beelden, waarbij de ontbrekende ledematen, zoo slecht mogelijk, in gips zijn bijgemaakt, om het geheel een schijn van oorspronkelijkheid te geven, hetgeen door geen enkel bekwaam of onbekwaam beeldhouwer kan worden volbracht.

In „Architectura” van 10 Januari j.l. is het onderstaande artikel van den heer Jhr. Mr. V. de Stuers opgenomen, gevolgd door opmerkingen daarover, van den heer J. L. M. Lauweriks, als volgt.

Onder dit opschrift (Herstelling van oude gebouwen) heeft de heer L. in Architectura een verslag gegeven van een artikel van den heer H. J. Jesse (in het Bouwkundig Weekblad) over een geschil aangaande de herstelling van vensters aan de Ned. H. Kerk te Noordwijk-Binnen, gerezen tusschen dien schrijver eenerzijds en de heeren Dr. P. J. H. Cuypers, A. Mulder en mij aan de andere zijde.

De heer L. heeft daaraan toegevoegd zijn oordeel over de kwestie en eenige beschouwingen van algemeenen aard over hetgeen bij herstelling van oude gebouwen volgens hem geraden is.

Over de kwestie zelve zal ik thans hier niet schrijven, alleen zal ik zeggen, dat het mij niet voorzichtig toeschijnt om, zooals de heer L. doet, aan een der partijen gelijk te geven, zonder eerst nader de andere gehoord te hebben en zonder de teekeningen en photographiën van het monument bestudeerd te hebben.

Maar over diens verdere beschouwingen wensch ik iets in het midden te brengen.

Hij acht de vraag niet belangrijk of men bij de herstelling van een oud monument een bestaand onderdeel zal behouden, dan wel vervangen door geheel andere vormen. Ik ben zoo vrij hierop te antwoorden, dat ik bij herstellingen haast geen belangrijker vraag ken; en dat bij elke herstelling, zal zij dien naam verdienen, niet dan op grond van bijzonder krachtige en afdoende argumenten het bestaande mag verworpen worden om plaats te maken voor afwijkende vormen.

De redeneering, welke de heer L. houdt om anders te beslissen, valt geheel naast de kwestie. Hij merkt op, dat in de geschiedenis vele voorbeelden worden aangetroffen van verbouw en aanbouw in geheel anderen stijl en andere vormen dan die van het gebouw; en hij voegt daarbij dat die wijze van doen twee voordeelen heeft:

Voor eerst dat men dan steeds het nieuwe van het oude zal kunnen onderscheiden, vervolgens dat men zich niet behoeft in te spannen.

Hieromtrent merk ik op, dat wij niet handelen over verbouw en aanbouw, maar over herstelling. Herstelling is het opnieuw stellen van wat er is of was.

Waar nu de heer L. zegt, dat hij zich kan voorstellen dat een 15<sup>d</sup>-eeuwsche bouwmeester een raam kon maken op twee ver-



schillende manieren en het blijkbaar onverschillig acht welke manier men zal volgen, en het overdreven en kortzichtig oordeelt daaraan de aandacht te wijden, verlaat hij geheel en al het terrein der restauratie of herstellingswerken; op dit terrein zijn zulke kwesties volstrekt niet „peuterig” en onbelangrijk; een goed restaurateur mag geen enkel detailpunt gering achten.

Dat de heer L. ten slotte geheel buiten het gebied van de herstelling van oude gebouwen geraakte, waaraan zijn artikel gewijd is, blijkt afdoende uit het slot daarvan, waar hij den architecten aanraadt om niet op details te letten, maar op het geheel en zijn totaal indruk, met het doel om gebouwen te verkrijgen met nieuwe vormen, gebouwd volgens den levendigen geest en de grootsche opvatting van de monumentale voortbrengselen uit het verleden.

Voor nieuw te stichten gebouwen laat zich die theorie verdedigen; voor de herstelling van oude monumenten komt zij mij voor geen gezonden zin te hebben.

4 Januari 1903.

VICTOR DE STUERS.

In zijn schrijven van 15 November 1902 verklaart Dr. P. J. H. Cuypers dat de onderdorpel van tufsteen, die gevonden werd onder den gemetselden middenstijl, afkomstig was van de Kerk, welke tusschen de jaren 1303 en 1311 werd gebouwd. Deze erkenning van Dr. Cuypers sluit in, dat de opvatting van den heer Jesse haar reden van bestaan had en daarom schreven wij: „Uit een en ander blijkt dus, dat de heer Jesse gelijk had, doch dat zijne opvatting den eersten bouw gold en niet den tweeden.” En verder:

„De vraag is nu maar aan welke der twee opvattingen men de voorkeur wenscht te geven en dit hangt o. i. geheel af van den bestaanden toestand en het zou zeker zeer moeilijk zijn daarin te beslissen. Indien de herstelling oordeelkundig is geschiedt, in overeenstemming met de bouwkundige omgeving, dan heeft men alleszins reden om tevreden te zijn.”

Uit bovenstaande aanhalingen heeft de heer De Stuers gelezen, dat wij een der partijen in het gelijk gesteld hebben, doch dit is niet het geval, daar toch vóór alles zou moeten uitgemaakt worden in welke der twee toestanden de kerk hersteld zou moeten worden.

De heer Jesse wilde een raam maken met meerdere montants en beweerde, dat de middenpijler niet oorspronkelijk was. Door het vinden van den onderdorpel bleek, dat er vroeger een venster geweest was met meerdere montants dus daarin had de heer Jesse dan toch wel gelijk en zijne opvatting had daardoor alle reden van bestaan. Welke opvatting nu echter de beste is, die van Dr. Cuypers of die van den heer Jesse, zou misschien door een degelijk onderzoek uit te maken zijn en eerst daarna zou de kwestie ter sprake komen wie de geschikte architect was om dit uit te voeren. Wat de beginsel-kwestie betreft komt het ons voor, dat een bestaand onderdeel van een gebouw zoo mogelijk moet behouden blijven, in bovenstaand geval had men te kiezen tusschen twee bestaande onderdeelen, namelijk den 14-eeuwschen onderdorpel en den 15-eeuwschen middenpijler.

Bij het herstellen (restaureeren) van oude monumenten begint men meer en meer in te zien, dat men voorzichtig moet zijn en niet zonder noodzaak tot herstelling moet overgaan. Het is zeker een goed teeken, dat wij nu van den heer De Stuers vernemen, dat ook hij deze opvatting is toegedaan.

Wat wij bedoelen is echter geheel iets anders. Wij kunnen ons voorstellen, dat een goed bouwmeester, uit ieder tijdperk, in staat zal zijn een monument te verbouwen, aan te bouwen, of te herstellen in zijn eigen vormspraak, doch binnen de grenzen van de harmonische eischen van het gebouw. Het zou dan zeer goed mogelijk zijn, dat een leek of een oningewijde, onbekend met de wetten der harmonie, schijnbare disharmonie zou bespeuren in zijn werk, omdat op de een of andere wijze van de orgineeale vormspraak was afgeweken.

Bij het restaureeren huldigde men tot nog toe steeds het beginsel, dat men zooveel mogelijk dezelfde vormspraak diende te bezigen als het origineel. Daar dit natuurlijk onmogelijk te bereiken was, verviel men in onbegrepen, dorre en levenlooze copie. In dat geval achten wij het veel beter, dat de restaureerende architect zijn eigen vormspraak gebruikt en flinkweg laat zien het onderscheid tusschen zijn werk en dat van zijn voorganger. Het publiek zou dan weten waaraan het zich te houden had en het gevolg zou zeker zijn, dat er minder werd gerestaureerd.

De etymologische beteekenis van het woord herstellen achten wij belangrijker voor filologen dan voor architecten. Ieder bouwkundige weet wat men verstaat onder herstellen of restaureeren

en bovendien dat de woord minder eenvoudig is als het ons toeschijnt. De definitie: „Herstelling is het opnieuw stellen van wat er is of was,” lijkt ons van een onderwijzers standpunt bezien zeer juist, doch toegepast op oude monumenten kan zij uiterst gevaarlijk zijn en in de meeste gevallen zeer moeilijk toe te passen. Een ieder die met de praktijk van het restaureeren bekend is zal dit weten, de kwestie met de kerk te Noordwijk-Binnen is er een nieuw bewijs voor. Bij een mensch achten wij het hoofd en het hart en andere belangrijke organen van meer belang dan vingers, teenen of andere onderdeelen. Zoo zijn er ook hoofdfuncties en zaken van ondergeschikt belang. Nu zal men toch bij alle dingen in de eerste plaats zijn aandacht wijden aan de voornaamste deelen en niet beginnen met de details. Welnu wij achten het een zeer groote fout, dat dit eenvoudig voorschrift zoo weinig wordt opgevolgd en dat men bij zaken als de hier besprokene tot in het vervelende uitweidt over kleinigheden en daarbij dan tevens niet den minsten blijk geeft van kijk te hebben op de hoofdzaken.

Wij kunnen natuurlijk van den heer De Stuers niet vergen, dat hij uit eenige regels onze bedoeling zou begrijpen, wij zijn echter overtuigd dat hij voor de Kunst in Nederland veel heeft gedaan en nog doet en vooral de vaderlandsche bouwkunst der 19e eeuw is hem warmen dank schuldig, doch juist zijne liefde voor de bouwkunst moest hem doen inzien, dat het maken van vorderingen en het verwijderen van den gezichtskring, een belangrijke factor is in iedere zaak en dat ook de bouwkunst der laatste jaren, en met haar de kwestie der restauratie van bouwwerken, steeds vooruit gaat en dat nieuwe denkbeelden en veranderde opvattingen daarvan het gevolg zijn. Na veel herstellingen en restauraties begint men eindelijk in te zien, dat men in zijn ijver te ver kan gaan en dat een volmaakte restauratie alleen kan geschieden, toegerust met de volmaakte kennis van den oorspronkelijken bouwmeester, en daar we nu overtuigd zijn dat wij die volmaakte kennis niet kunnen bezitten, en ons restaureeren daarom slechts onvolmaakt zijn kan, daar beginnen wij ook te begrijpen dat wij vóór alles de ontbrekende kennis moeten ontwikkelen, vooral in die vakken van de bouwkunst waarvan onze kennis zeer gebrekkig is.

In het volgende nummer van „Architectura” geeft de heer de Stuers weder eenige kanteekeningen op het schrijven van den heer Lauweriks, gevolgd door de opmerkingen van dezen, als volgt.

Het naschrift, dat de heer Lauweriks heeft toegevoegd aan mijn opmerkingen betreffende zijn artikel over „Herstelling van oude gebouwen”, noodzaakt mij tot eenige kanteekeningen.

De heer L. zegt, dat ieder bouwkundige weet wat men verstaat onder „herstellen of restaureeren.” Uit zijne artikelen blijkt evenwel, dat er nogal verschil van meening is; hij zelf noemt mijne definitie juist „van onderwijzers standpunt”, doch tegelijkertijd zegt hij, dat zij toegepast op oude monumenten uiterst gevaarlijk kan zijn en in de meeste gevallen zeer moeilijk toe te passen. Mij dunkt dat het dan hard noodig ware dat de heer L. een goede verklaring gaf van wat onder „herstellen of restaureeren” moet worden verstaan.

Uit zijn artikelen is dit niet na te gaan; daar worden slechts eenige algemeene wenken gegeven, welke ik op een paar na wel kan beamen:

1<sup>o</sup>. dat men niet zonder noodzaak tot herstelling moet overgaan;

2<sup>o</sup>. dat men voorzichtig moet zijn;

3<sup>o</sup>. dat men — zooals bij alle dingen — eerst zijn aandacht moest wijden aan de voornaamste deelen en niet beginnen met de details. Maar wat beduidt in dit verband de grief „dat men bij zaken als de hier besprokene (de herstelling van de groote ramen der kerk te Noordwijk) in het vervelende uitweidt over kleinigheden en daarbij dan tevens niet den minsten blijk geeft van kijk te hebben op de hoofdzaken”? Is het al of niet verknoeien van de transept-ramen eener kerk een kleinigheid? en als die zaak vervelend is, waarom behandelt de heer L. haar dan in Architectura? waarop grondt hij het verwijt dat de heeren Dr. Cuypers, A. Mulder en ik geen kijk op de hoofdzaken toonen te hebben?

4<sup>o</sup>. dat wij het onmogelijk is te restaureeren in de vormspraak van het origineel, het veel beter is dat de restaureerende architect zijn eigen vormspraak gebruikt en flinkweg laat zien het onderscheid tusschen zijn werk en dat van zijn voorganger.

Tegen deze stelling kom ik met kracht op. Zij is onhoudbaar. Vooreerst is het absoluut onwaar, dat het onmogelijk zou zijn de de vormspraak van het origineel te bezigen; dat is zeer dikwijls heel goed mogelijk en heel gemakkelijk; de gevallen waarin dit



ondoenlijk is wettigen niet dat men, zooals de heer L. doet, de onmogelijkheid uitspreekt als den grondslag voor verdere redeneering.

De theorie van den heer L. is noodlottig voor onze monumenten, omdat zij wil, dat restauratie tevens zij verandering. Volgens die theorie mocht de restaureerende architect aan het raam der Noordwijksche kerk niet eenvoudig de verweerde steenen door gave vervangen, maar was het zijn plicht den middenstijl weg te werpen en door een willekeurig aantal stijlen te vervangen, bepaald met het doel om „flinkweg” te laten zien, dat hij met een „eigen vormspraak” aan het werk was geweest.

En nu hoop ik dat de heer L. zich hieruit niet zal trachten te redden door de opmerking dat, wat men ook moge beproeven, alle restauratie per se verandering is. Dat zou zijn spelen met woorden. Het is geheel iets anders of ik een nieuwen baksteen van dezelfde soort en vorm in de plaats van een verganen steen in metsel, hetgeen ik restaureeren noem, dan of ik opzettelijk de oude vormen door eigen afwijkende vormen vervang; in het eerste geval herstel ik het werk in zijn oude gedaante, in het tweede maak ik iets anders.

De raad, dien de heer L. aan het slot van zijn naschrift geeft, gaat mijn verstand te boven: hij gaat uit van het standpunt, dat hij overtuigd is dat wij de volmaakte kennis van de oorspronkelijke bouwwerken niet kunnen bezitten, en concludeert, dat wij voor alles de ontbrekende kennis moeten ontwikkelen!

II Januari 1903.

VICTOR DE STUERS.

Van restaureeren heeft men meestal een zeer vaag denkbeeld, omdat het begrip zich wijzigt naar de opvatting der architecten die er mede belast zijn.

Op den Duitschen Katholieken dag te Mannheim werd het vorige jaar onder meer besloten:

„De algemeene vergadering verzoekt geestelijken en kerkbesturen om bij het restaureeren van monumenten uit alle stijlperioden 1) de grootste voorzichtigheid in acht te nemen in het bijzonder:

„1. De gebouwen te bewaren in hunne historisch overgeleverde vormen, tenzij de eischen der kunst of de praktijk onvoorwaardelijk verandering eischen.

„2 Om inwendige deelen en gebruiksvoorwerpen van welken tijd of kunstrichting te bezwaren voor verdere beschadiging, vooral tegen onvoorzichtige verontreiniging en alleen in dringende gevallen met de grootste voorzichtigheid te restaureeren. 1)”

Bovenstaande bepalingen, waarvan ieder de belangrijkheid zal inzien, zijn natuurlijk gemaakt om misbruiken tegen te gaan en ieder die eenigszins met deze zaak bekend is weet dat zij ook buiten Duitschland zeer toepasselijk zijn. Bij de behandeling van het vraagstuk der restauratie van het slot te Heidelberg werden verschillende meeningen geuit o.a.

1. Om alles te laten zooals het was en het gebouw over te laten aan den tijd

2. Om alleen te stutten en af te dekken met zink en cement enz. waardoor het aanzicht van het gebouw niet veranderde.

3. Om alleen een dak aan te brengen en steunende dwarsmuren van binnen om het omvallen der gevels te voorkomen enz.

4. Om geheel te restaureeren en alles in zijn oorspronkelijken toestand te brengen. Deze laatste methode is door architecten het meest bemind; zij geeft het meeste werk en heeft het voordeel, dat zij voor het publiek de meeste vertooning maakt, want men krijgt een spiksplinter nieuw gebouw in plaats van eene ruïne.

Ook in ons land wordt de laatste methode het meeste toegepast. Doch er zijn zeker vele anderen, misschien ook architecten, die op dit gebied minder verjeugdigen wenschen te werk te gaan.

In Dordrecht, waar men een speciale vereeniging heeft om over oude monumenten te waken, volgt men een middenweg, men knapt op, maakt netjes, spaart zooveel mogelijk en toch als men zoo'n gerestaureerden gevel met een ongerestaureerden vergelijkt wordt het iemand wee om het hart en wenscht men vóór alles geen restauratie.

Het komt ons voor, dat het gewenscht zou zijn dat ook bij ons te lande de verschillende bouwkundigen en oudheidkundige vereenigingen eens te zamen kwamen om deze gewichtige zaak te bespreken, ten einde zodoende tot overeenstemming te komen en daaraan gegevens te ontleenen voor eventueele restauratieplannen — nu volgt ieder maar zijn eigen opvatting — de een is nauwgezet dan de ander en het gevolg is dat onze monumenten

niet veilig zijn — ook al neemt men aan, dat alles gebeurt met de beste bedoelingen en juist uit liefde tot de oude monumenten.

Het was allerminst onze bedoeling om de heeren Cuypers, de Stuers en Mulder te verwijten, dat zij geen kijk hebben op hoofdzaken — dit verwijt betrof meer het restauratievraagstuk in het algemeen — en had meer bepaald op het oog de eenzijdige wijze waarop men meestal een monument beschouwt.

Er zijn zeker gevallen, waarin men de vormspraak van het origineel kan kopieeren, omdat daarvoor de gegevens aanwezig zijn — doch de geheele uitvoering laat meestal zooveel te wenschen over, dat men wel tot de conclusie komt, dat zelfs kopieeren zool niet onmogelijk dan toch ongewenscht is. Wij zochten de oorzaak van dit verschijnsel in de onmogelijkheid om ons nu geheel te doordringen van den geest van het verleden en zouden daarom wenschen grondige studie van grondbeginselen der architectuur die aan alle monumenten worden terug gevonden; de kennis daarvan geeft in hare toepassing monumentale kunst. Monumentale gebouwen in verschillende stijlen uitgevoerd harmonieeren op wonderbare wijze met elkander op dezelfde wijze als schoone voorwerpen dit doen, hunne schoonheid en monumentaliteit schijnt ze allen tot een gelijke hoogte van adel op te voeren — daartegenover verdwijnt bijna geheel hun verschil in vorm. Daarom achten wij deze laatste slechts van ondergeschikt belang, omdat wij schoonheid en monumentaliteit vooropstelden als hoofdzaken.

J. L. M. LAUWERIKS.

## INGEZONDEN.

Aan

den Heer Adolph Mulder, Architect te 's-Gravenhage.

U meent eenige onjuistheden in mijn stuk over de Noordwijksche kerk te ontdekken (\*); door U niet te antwoorden, zou ik den schijn op mij laden niet betrouwbaar in mijne mededeelingen der feiten te zijn geweest.

(\*) Deze meening heeft de heer Adolph Mulder uitgesproken in het Weekblad „Architectura” van 17 Jan. naar aanleiding van het artikel van den heer H. J. Jesse, „Een waar Vandalisme voorkomen,” geplaatst in het „Bouwkundig Weekblad” van 6 Dec. 1902, welk artikel in „Architectura,” werd besproken. De heer Mulder schreef in „Architectura” van 17 Jan. 1903 het volgende, dat wij tot recht verstand van hetgeen de heer Jesse in ons blad van heden mededeelt, hier laten volgen.

Onjuist is het, dat de heer A. Mulder, architect voor de monumenten te 's-Gravenhage den middelpost van het noorder-transeptvenster voor oorspronkelijk verklaarde. Eveneens is het onjuist, dat de heer Dr. Cuypers, de autoriteit op architectonisch gebied, zich zoo zeer vergiste, dat hij den middelpost voor primitief hield.

Het was ons beiden toch bekend, dat de Kerk in het begin der 14e eeuw gebouwd, in 1449 is afgebrand en daarna gebracht is in den toestand waarin zij zich nu bevindt; de heer Cuypers zegt in zijn rapport dan ook terecht, dat de Kerk in stand moet worden gehouden volgens den toestand der 15de eeuw ook omdat de gegevens ontbreken om haar terug te brengen in den toestand van 1311—1449.

Een tweede onjuistheid is, dat alles reeds in bewerking was, toen de heer Cuypers in opdracht van den Minister van Binnenlandsche Zaken een onderzoek instelde.

Immers, toen ik den heer Jesse voorstelde, Dr. Cuypers te verzoeken als expert in deze zaak op te treden, en hem vroeg of hij zich aan diens uitspraak zou houden, nam hij daarmede genoegen. Het werk was toen dus nog niet aangevangen, anders ware de reis van Dr. Cuypers naar Noordwijk vrijwel overbodig geweest.

Nu ik toch de Noordwijksche kwestie bespreek, wil ik nog een ander punt toelichten. De heer Jesse schrijft, dat in den gemetselden middelpost geen enkel stuk van een brugijzer is gevonden, hij stond geheel vrij en moest dan ook bij het afbreken om het naar buiten vallen te voorkomen gevangen worden. Van dien middelpost wordt nog meer medegedeeld, alleen om aan te toonen, dat hij in dit venster niet behoort. Eene zaak en wel een der voornaamste punten is door den heer Jesse nooit vermeld.

De middelpost had aan de buitenzijde eene  $\frac{3}{4}$  cirkelvormige kraal, die niet in de waterlijst, doch op een vrij groot, allersierlijkst, kunstig bewerkt basement, geheel in baksteen uitgevoerd, eindigde. Niettegenstaande dit basement vóór de komst van Dr. Cuypers, op last (\*) van den heer Jesse was verbrijzeld, kon deze toch nog de 15de-eeuwsche vormen constateeren. Men moet weinig, zeer weinig voor kunst gevoelen, om niet te begrijpen, dat een dergelijk basement, welks evenbeeld in Nederland misschien niet meer gevonden wordt, niet vernield, doch bij een verplichte afbraak van den pijler zorgvuldig uitgebroken en in eene verzameling van bouwfragmenten eene plaats had moeten vinden. Dit basement vertoonde de 15de-eeuwsche vormen en alleu reeds ter wille van dit kunstwerk had de middelpost hernieuwd moeten worden.

Nu de oude toestand van dien pijler nader is omschreven, zal het voor den vakman duidelijk worden aan welke opvatting men de voorkeur had moeten geven.

Ook indien de overige herstellingen oordeelkundig waren geschied, zou men eenige reden hebben tevreden te zijn, doch dit is helaas ook niet het geval. De herstelde vensterdorpels zijn niet in overeenstemming met het profiel van den gevonden dorpel. Het profiel van de waterlijst is gecopieerd naar de aanwezige cementlijsten, niettegenstaande op vele plaatsen het oude profiel toch te vinden is. Ook in de houten kap zijn de profielen der oude schinkels niet gevolgd. Misschien zijn deze wijzigingen niet het gevolg eener oordeelkundige restauratie, maar behooren zij tot de pogingen van den heer Jesse om de kerk successievelijk terug te brengen in haren 14de-eeuwschen oorspronkelijken toestand.

's-Gravenhage, 7 Jan. 1903.

ADOLPH MULDER.

(\*) Toen de aannemer bij het nemen der maten den heer Jesse vroeg hoe te moeten handelen met de hem hinderende uitstekende deelen van het basement, kreeg hij ten antwoord, alles maar stuk te slaan daar de geheele post toch moest verdwijnen

1) Wij (de Red. van Architectura) spatieeren.



Ik herhaal daarom nogmaals, dat U mij persoonlijk, voor 't raam staande, verklaarde, dat de pijler *oorspronkelijk* was, en daarmede bedoelde U *toen* uit 't begin van de 14de eeuw; want we hadden de kwestie van den brand van 1449 niet aangeroerd. Ik merk U hierbij op, dat muren, kolommen, bogen zijn blijven staan. Men kan zien waar enkele stukken, vooral bij de ramen, zijn bijgewerkt.

Toen ik U mededeelde, niet van 't zelfde gevoelen te zijn, waren de montants in bewerking, zoo ook de dorpels. Het overige wachtte op de details; van daar, dat ik U toen zeide, op uw voorstel om Dr. Cuypers te laten beslissen: als kerkvoogden het goed vinden en alle kosten en schaden betaald worden. Ook Dr. Cuypers verklaarde te Noordwijk aan H. H. Kerkvoogden, dat 't Rijk *alles* zou betalen.

Wil s. v. p. dit nog eens goed indenken!

Doch nu 't voornaamste volgens U, waardoor de hoofdkwestie van de baan kan komen — en waardoor ik den zetter verzoek groote letters te gebruiken.

Het bazement, eerst vierkant  $\pm 10 \times 10$  c.M., daarna achtkant, vervolgens een profiel en dan de kraal van den pijler *is niet op mijn last vernield*; doch niet alleen zonder mijn voorkennis, maar geheel tegen mijn wil in. Ook ik betreur die moedwillige vernieling.

Herhaalde malen heb ik aan den aannemer en diens volk gezegd, nooit iets te vernielen of stuk te slaan, maar mij van alles kennis te geven. (Waarom toonde mij dan de zoon van den aannemer 't stuk dorpel van onder den pijler?)

Mijn huis en tuin zij vol bouwfragmenten en 't bazement zou zeker een plaatsje bij mij gevonden hebben, wanneer 't niet weder gebruikt of vernield ware.

Mijnheer Mulder, U hebt uwe inlichtingen uit geen zuivere bron: van den aannemer die zich verongelijkt acht en zich op die manier op den architect wil wreken; hij zeide mij ten minste voor een paar weken, *dat hij mij wel vinden zou*. De thans in uitvoering zijnde herstellingen geschieden door een anderen aannemer.

't Spijt mij intusschen, dat U zoo iets van mij kan denken. Ik had de zoon van den aannemer verlof gegeven voor 't maatnemen der vensters *de cementen dorpels* stuk te slaan, daar die toch vernieuwd moesten worden.

Toen ik hem onderhield over 't stuk slaan van het gemetselde bazementje verklaarde hij onverschillig, anders de maat niet te hebben kunnen nemen; daarover waren al meermalen woorden geweest.

Ik heb toen nog getracht de stukken bij elkaar te zoeken, doch er was te veel weg om het geheel te krijgen. Wil U s. v. p. van de waarheid overtuigen?

Ten slotte: de herstelde waterlijst is niet gecopiëerd naar die van cement. Ook kwam 't mij solieder voor om geen scherpe kanten te maken aan de waterlijst (waardoor zeer spoedig stukken worden afgestooten), doch aan den voorkant een platten kant te houden; zoo ook aan de schuine afdekkingen, omdat zulks betere steenconstructie is.

Omtrent de kielkeperspanten had men U vollediger kunnen inlichten. Ik heb gebruikt:  $20 \times 40$  c.M. Rijsch eikenhout zonder hart en spint; de oude waren  $\pm 23$  c.M. bij nog geen 30 c.M.; had ik dat hout willen gebruiken, dan was 't hart er in gevallen. Om den schenkelform te krijgen, was er bovendien zooveel van weggenomen, dat er in 't midden ongeveer  $23 \times 20$  c.M. over was, profiel er bij gerekend.

Dien zelfden toestand weder te herstellen, kwam mij niet *soliede* voor, den zwaren kruistoren daarbij niet uit 't oog verliezende. 31 jaren geleden waren dan ook die kielen door zware eiken balken ondervangen. De doorzakking in 't midden bedroeg vóór de herstelling pl. m. 40 c.M.

Aan weerszijden is daarna in eikenhout 't profiel bijgemaakt, zooals alles wat vroeger in eikenhout is geweest (behalve 't plafond van Amerikaansch grenen) van eikenhout wordt hersteld.

Het profiel is daardoor iets zwaarder. Ook heb ik uit een constructief oogpunt onder die kielkeperspanteu de sleestukken met muurstijlen zwaarder genomen en schoren daarbij aangebracht, tot beteren steun voor de schenkelpoot.

Nu moge mijne opvatting niet stemmen met de uwe, maar waar k meen een beter materiaal of betere constructie te kunnen toepassen, zal ik dat niet laten ter wille van een profiel.

Met uwe inlichtingen zijt U, geloof ik, te goeder trouw te werk gegaan. Wil s. v. p. in 't vervolg niet op een enkel gezegde van onontwikkelde of booze lieden ingaan: hoor en wederhoor eerst.

Leiden, 19 Jan. 1903.

II. J. JESSE, *Architect*.

## PRIJSVRAGEN.

### JURY-RAPPORT

der Prijsvragen door de Vereeniging „Bouwkunst en Vriendschap” te Rotterdam, uitgeschreven in 1902.

Aan  
het Bestuur der Vereeniging Bouwkunst  
en Vriendschap te Rotterdam.

M. M.!

De ondergeteekenden, vormende de door U benoemde Jury ter beoordeeling van de in 1902 door uwe Vereeniging uitgeschreven prijsvragen, hebben de eer U het navolgende rapport ter diër zake aan te bieden.

Ingekomen zijn, op de eerste prijsvraag, *Een Heerenhuis aan eene Avenue*: 42 antwoorden onder de motto's:

1. Steen	2 teekeningen.
2. Volharding	3 "
3. Time is up	4 "
4. Driehoek in een cirkel (get.)	4 "
5. Apollo	4 "
6. Lijnfiguren (get.)	3 "
7. Twee gekruiste pijlen (get.)	4 "
8. Volle driehoek in cirkel (get.)	3 "
9. Concordia	3 "
10. X	3 "
11. Sappho	3 "
12. Paul Kruger	2 "
13. 1902.	3 "
14. Frappez, frappez toujours	2 "
15. Werklust	2 "
16. Studie	3 "
17. Probeeren	2 "
18. Caspar	4 "
19. In dagen van strijd.	1 "
20. Etude	3 "
21. Eenvoud	6 "
22. Semper Spera	6 "
23. Sonnevanc	2 "
24. Eenheid	4 "
25. Dido	2 "
26. Vier driehoeken in grooten drieh. (get.)	2 "
27. Baksteen	3 "
28. Artis, Solo. Domino gessitas	2 "
29. Veronica	3 "
30. 1877	2 "
31. Ruit 4:5 (get.)	2 "
32. Hoop	1 "
33. Mercur	2 "
34. Mop	2 "
35. Claro	3 "
36. Sleutel	3 "
37. Mea Culpa	2 "
38. N. M. P.	2 "
39. Helena	2 "
40. Klimop	2 "
41. Twee driehoeken door elkaar (get.)	3 "
42. Studio	3 "

Op de tweede prijsvraag, *Een Muziektent op een plein*: 6 antwoorden onder de motto's:

1. Eenvoud	2 teekeningen.
2. Apollo	2 "
3. Glück auf	3 "
4. Lohengrin	3 "
5. Sol-sleutel (get.)	2 "
6. Beethoven	3 "

Op de derde prijsvraag, *Een wand van eene Eetzaal*: 11 antwoorden onder de motto's:

1. Home sweet home	1 tekening.
2. Ping-pong	1 "
3. Moedertaal	1 "



4. B. en V.	1 teekeningen.
5. Siesta	1 „
6. Champagne	1 „
7. Lucullus	1 „
8. Oefening baart kunst	1 „
9. Cheminée	2 „
10. Futura nobis	1 „
11. Home	2 „

't Is de Jury zeer aangenaam te kunnen constateeren, dat de Vereniging Bouwkunst en Vriendschap ook ditmaal met hare prijsvragen op een schitterend succes mag bogen. De bijzonder ruime inzending geeft alle reden tot tevredenheid en bewijst voldoende hoezeer het streven van B. en V. om door kleine prijsvragen de jongere generatie in de gelegenheid te stellen haar krachten te meten, op prijs wordt gesteld.

Doch niet alleen de quantiteit, ook de qualiteit van het ingezondene, vooral wat de eerste prijsvraag betreft, verdient alle lof.

Wegens het groot aantal inzendingen op de eerste prijsvraag bleek eenè schifting noodzakelijk en werden dientengevolge de antwoorden in drie categoriën verdeeld.

De eerste categorie bevat die ontwerpen welke of door onvoldoende beantwoording van het programma, wat betreft het aantal teekeningen, of door opvallende gebreken niet voor eene bespreking in aanmerking konden komen. Hiertoe behooren de motto's:

Steen, Sappho, Paul Kruger, 1902, Frappez, frappez toujours, Werklust, Studie, Probeeren, Eenheid, Dido, Vier drieh. in groote driehoek (get.), Artis, solo, domino gessitos, 1877. Ruit 4-5 (get.), Hoop, Mercur, Mop, Claro, Sleutel, Mea Culpa, N. M, Helena. Klimop, en Twee driehoeken door elkaar (get)

De tweede categorie bevat die ontwerpen welke aan verschillende gebreken ook goede hoedanigheden paren. Hiertoe behooren de motto's:

Concordia, Veronica, In dagen van strijd, X, Semper spera, Eenvoud, Apollo, Lijnfiguren (get.), Volharding en Studio.

De derde categorie bevat de overblijvende ontwerpen, waarin de goede qualiteiten verre de overhand hebben. Hiertoe behooren de motto's:

Time is up, Etude, Sonnevanc, Baksteen, Driehoek in een cirkel, (get.), Caspar, Gevulde driehoek in een cirkel, (get.), en Gekruiste pijlen. (get)

*Motto Time is up:* is een serieus project, dat ondanks enkele fouten zeer goede hoedanigheden bezit. De verhouding en rangschikking der verschillende vertrekken benevens de verlichting van de vestibule en trap zijn zeer goed. De plaatsing van de W.C. nabij de eetkamer, is minder juist, terwijl de bijkeuken ondanks de twee ruime binnenplaatsen geheel onvoldoende is; door eene kleine wijziging ware hierin echter gemakkelijk te voorzien. De gevel, zijnde de beste van de geheele inzending, maakt een zeer deftigen en rustigen indruk; de waarde der verschillende vertrekken is zeer goed uitgedrukt, terwijl de plaatsing van den ingang juist gedacht is. De doorsnede is goed, alleen maakt het verspringen van den gevel, ofschoon uitvoerbaar, een vreemden indruk. Het gevel-detail, valt, door de nuchtere behandeling, bij het overige, artistieke teekenwerk, sterk af.

*Motto Etude.* Het plan van dit ontwerp is door de eenvoudige en duidelijke indeeling zeer verdienstelijk.

De verhouding en communicatie der verschillende vertrekken is zeer goed; alleen is de ingang van de eetkamer wat bekrompen en bezit de badkamer geen direct licht. De gevel en doorsnede zijn eveneens goed; de topgevel is echter wat hoog en daardoor tuitelig. De ramen van salon en eetkamer zijn te klein. Jammer, dat enkele details en de vignetten bijna klakkeloos gecopiëerd zijn. Het teekenwerk is flink en verraadt eene vaste hand.

*Motto Sonnevanc.* Evenals het voorgaande vertoont dit plan een weldoordachte oplossing. De rangschikking der vertrekken en hun verbinding met den dienst zijn uitstekend, ook de verlichting is goed. Een der slaapkamers op de verdieping is wat klein, de badkamer wat groot. De gevel, hoewel flink en degelijk van karakter, is door de onderbreking van de gevellijst te veel verdeeld; juister ware het geweest, de lijst eenvoudig door te trekken.

De doorsnede is goed en geeft interessante partijen te zien.

*Motto Baksteen.* Wat plan betreft, behoort dit ontwerp tot de beste van alle antwoorden. Het verraadt veel overeenkomst niet dat van motto Etude, doch staat in sommige opzichten hooger. Opgemerkt dient echter te worden, dat de keuken een directen toegang mist en de badkamer niet onmiddellijk wordt verlicht

en onnoodig vergroot is. De gevel vertoont ook vele goede eigenschappen, de ingang vormt evenwel te veel een zelfstandig geheel en is niet voldoende in het geheel opgenomen. De doorsnede, min of meer droog, is niet slecht. Het gevel-detail in perspectief valt echter tegen en voldoet bovendien niet aan de eischen van het programma; 't is dan ook voornamelijk hier aan te wijten, dat dit ontwerp niet voor eene hoogere onderscheiding in aanmerking mag komen.

*Motto Driehoek in een cirkel* (geteekend), is een zeer smaakvol geteekend ontwerp van groote verdienste. Echter heeft de Jury eenige bedenkingen tegen de sterk uitheemsche opvatting van dit ontwerp, waardoor harmonische aansluiting tot de architectuur onzer steden wordt gemist.

In verhouding tot de vertrekken is voor de vestibule, die bovendien onvoldoende verlicht is, te veel ruimte opgeofferd, ook is de W. C. ongunstig geplaatst. De gevel is niet juist verdeeld, heeft wel een deftig karakter doch mist het intieme van een woonhuis. De zolder is bovendien onnoodig tot eene tweede verdieping ontwikkeld; ook is de plaatsing van den ingang niet gelukkig. De doorsnede is zeer goed.

*Motto Caspar.* Hoewel het salon en de eetkamer goed van verhouding en gemakkelijk gelegen zijn ten opzichte van den dienst, mist dit plan eene royale opvatting. De hoofdtrap is te klein en slecht geplaatst, de gang te lang en daardoor ongezellig; de verdieping is zeer goed van indeeling. De gevel en doorsnede zijn beschaafd doch meer spiritueel dan gevoelig. De toren vóór den topgevel is niet fraai en gezocht.

*Motto Gevulde driehoek in een cirkel* (get.) De verhouding en verlichting van het plan is zeer goed, ook zijn de hoofdvertrekken aangenaam gegroepeerd. De bovenverdieping houdt, wat de voor kamers betreft, niet genoegzaam rekening met de beneden gelegen vertrekken. Door de binnenmuren meer te respecteeren had de gevel, die thans niet fraai is, tot eene betere oplossing aanleiding gegeven. De doorsnede is goed.

*Motto Gekruiste pijlen* (get.) Het plan vertoont verscheidene gebreken, zoo is het diensttrapje naar het souterrain ondoelmatig gelegen en zijn de ramen niet juist geplaatst. De gevel is daarentegen belangrijk beter, doch deze sluit onvoldoende bij het plan aan. De doorsnede geeft tot geen bijzondere opmerkingen aanleiding.

*Motto Concordia* vertoont eene goede indeeling, doch de trap is zeer onvoldoende ontwikkeld; beter ware het geweest de hoofdtrap met de diensttrap te verwisselen. Den gevel kan zekere deftigheid niet ontzegd worden, het detail is weinig interessant.

*Motto Veronica.* Door de achthoekige vestibule is hier een orgineel plan verkregen, waaraan echter de trap door haar gebrekkige oplossing veel afbreuk doet. Salon en eetkamer zijn goed van verhouding. De gevel is te onrustig en niet in het karakter van een deftig woonhuis. Het teekenwerk is loffelijk.

*Motto In dagen van strijd.* Het plan bezit goede qualiteiten door de juiste verdeling van hoofdlijnen, doch de verlichting van trap en vestibule laat te wenschen over. De gevel is onbeduidend.

*Motto X.* De eetkamer is te klein, vooral in verhouding tot de ruime vestibule; ook is de verbinding tusschen salon en eetkamer niet fraai; de badkamer is overdreven groot. De gevel is niet logisch ontwikkeld en te veel verdeeld. De doorsnede is droog en het detail weinig zeggend.

*Motto's Semper spera en Eenvoud.* Beide ontwerpen vertoonen een slecht plan waarin de vestibule en trap onvoldoende zijn opgelost. De gevels zijn daarentegen belangrijk beter, hoewel zij bij beschouwing van de details, niet van armoede zijn vrij te pleiten.

*Motto Apollo.* De samenstelling van het plan is niet gelukkig geslaagd. De gevel bezit geen genoegzame samenhang en vertoont meer het karakter van eene sociëteit dan van een deftig woonhuis.

*Motto Lijnfiguren* (get.) In dit plan is te veel ruimte besteed aan vestibule en gangen, ook is de verhouding van de vertrekken minder fraai. De gevel is gezocht en te veel verdeeld. De vreemde sluiervormige afsluithekkens passen door hun mysterieus karakter beter voor een kerkhof.

*Motto Volharding.* Ook in dit plan zijn de verhoudingen niet gelukkig en is de gevel te veel verdeeld.

*Motto Studio.* Is een serieus doch niet artistiek geteekend ontwerp dat echter verscheidene gebreken vertoont. Het plan is te veel versnipperd, de toegang naar de eetkamer en de communicatie van den dienst zijn gebrekkig. De spreekkamer is slecht gelegen. De gevel is te veel verdeeld, zoowel in massa als in details en kleur, en mist daardoor eenigen samenhang.



Tweede prijsvraag: Een muziektent op een plein.

Alle ontwerpen missen genoegzaam artistieke opvatting en zijn meer pavillioens dan muziektenten.

*Motto Glück auf* maakt hierop eenigszins eene uitzondering. Afgescheiden van alle slechte hoedanigheden bezit dit ontwerp een zekere bekoring als tent. De constructie is echter aan ernstige bedenkingen onderhevig.

De overige ontwerpen geven geen aanleiding tot bijzondere opmerkingen; alleen kan even worden aangestipt, dat bij de motto's Beethoven en Eenvoud het dak te hoog is en dat motto Sol-sleutel te zwaar van opvatting is. Toepassing van glas in lood, zooals bij motto Lohengrin, is niet aanbevelenswaardig.

Derde prijsvraag. Een wand van eene Eetzaal.

De meeste antwoorden geven vier goede oplossingen te zien.

*Motto Oefening baart kunst*, ofschoon iets gedrukt van verhouding maakt een rustigen, aangenamen indruk. De plaatsing van de zitbanken is zeer goed, de schoorsteen is aardig van vorm, alleen is de schuine afdekking wat vreemd.

*Motto B. en V.* Dit ontwerp is tamelijk zwaar van opvatting, doch niet onverdienstelijk. De schoorsteen is goed van vorm en de banken wel geplaatst.

*Motto Ping-pong* is een wel bestudeerd, goed geteekend ontwerp. De zitbanken zijn evenwel minder juist geplaatst en leenen zich niet zoo goed als bij de vorige ontwerpen tot eene intieme rangschikking om den haard. Het hekje is door deze plaatsing ook eenigszins ongemotiveerd en hinderlijk. De schoorsteen, hoewel eenvoudig, is goed van vorm.

Van de overige ontwerpen zij nog genoemd motto: Lucullus, dat goede qualiteiten bezit doch de noodige eenheid in decoratie mist. Motto Futura nobis geeft een goeden schoorsteen te zien.

Als resultaat van bovenstaande overwegingen heeft de Jury de eer voor te stellen de navolgende bekroningen toe te kennen:

1e prijsvraag: Een Heerenhuis aan eene Avenue:

aan de motto's Time is up en Etude, beide een eerste prijs, bestaande in een zilveren medalje met Getuigschrift der Vereeniging benevens f 50.—, het eerste voor zijn verdienstelijken gevel, het tweede voor de uitstekende planindefining; aan motto's Sonnevanc en Baksteen, beide een tweede prijs, bestaande in een bronzen medalje met Getuigschrift der Vereeniging benevens f 20.—; en aan motto Driehoek in een cirkel, de derde prijs, bestaande in het Getuigschrift der Vereeniging.

2e prijsvraag: Een muziektent op een plein:

aan motto Glück auf, de derde prijs, bestaande in het Getuigschrift der Vereeniging.

3e prijsvraag: Een wand van eene Eetzaal:

aan motto Oefening baart kunst, de eerste prijs, bestaande in een Bronzen medalje met Getuigschrift der Vereeniging, benevens f 25.—; aan motto B. en V., de tweede prijs, bestaande in het Getuigschrift der Vereeniging, en aan motto Ping-pong, eene Eervolle Vermelding.

Rotterdam, 30 December 1902.

De Jury

H. P. BERLAGE Nz.

HENRI EVERS.

J. VERHEUL Dz.

A. SALM G.BZN.

HERM. v. D. KLOOT MEYBURG.

## RAPPORT VAN DE JURY

over de ingekomen antwoorden op de Prijsvraag van eene Handleiding voor het Verven ten dienste van aankomende opzichters en bouwkundigen, uitgeschreven door de Afdeling 's-Gravenhage van de Maatschappij tot Bevordering der Bouwkunst.

's-Gravenhage, Januari 1903.

Aan het Bestuur  
van de Afdeling „s-Gravenhage” van  
de Maatschappij tot Bevordering der  
Bouwkunst.

M. Heeren!

De antwoorden, ingekomen op de prijsvraag voor eene handleiding voor het verven, ten dienste van aankomende opzichters

en bouwkundigen, door Uw bestuur in Januari 1901 uitgeschreven, en waarvan de antwoorden vóór 31 Maart 1902 inkwamen, werden ter beoordeeling gesteld in handen van eene Jury van 5 leden, t. w. de HH.: Ed. Cuijpers, architect te Amsterdam; W. C. Metzelaar, Hoofdingenieur v. d. gevangenissen en rechtsgebouwen te 's-Gravenhage; M. Nooyen, G. H. Bauer, en E. van Rij, Mr. schilders te 's-Gravenhage, waarvan de 4 eerstgenoemden door Uw bestuur werden benoemd, en laatstgenoemde op uitnodiging van Uw bestuur door het Bestuur van den Nederlandschen Schildersbond.

Het aantal ter beoordeeling ingezonden antwoorden bedroeg niet minder dan 18, waaronder zeer lijvigen. De inzending had plaats onder de motto's:

- No. 1. Ooievaar.
- No. 2. Eerlijkheid is de Ware Eer.
- No. 3. Arbeid Adelt.
- No. 4. Rembrandt.
- No. 5. Laboremus.
- No. 6. Eenvoud.
- No. 7. Noord-Brabant
- No. 8. Kennen en kunnen.
- No. 9. Lucas (Rotterdam.)
- No. 10. Berta.
- No. 11. Op Hoop van Zegen.
- No. 12. Niets zonder arbeid.
- No. 13. Lucas (Delft.)
- No. 14. Vakkennis (Maastricht.)
- No. 15. Niets zonder moeite.
- No. 16. Vakkennis (Leiden).
- No. 17. Kennis is Macht.
- No. 18. de 78-jarige.

De Jury begint met allereerst oprechte hulde te brengen aan, en bewondering uit te spreken voor zooveel ernstigen en degelijken arbeid, als waarvan het meerendeel der ingezonden antwoorden ondubbelzinnige blijken hebben gegeven. Groote liefde voor het schildersambacht en lust om mee te werken om dat ambacht te verheffen en meer naar waarde te doen schatten, spreekt treffend uit menige bladzijde.

De Jury begon allereerst de ingekomen antwoorden in eerste lezing te nemen; daartoe werden de antwoorden in 5 groepen verdeeld, die gelijktijdig, beurtelings, bij de leden circuleerden. Deze lezing vorderde uit den aard der zaak veel tijd, vooral door de ernstige ziekte van het jurylid Bauer, die hem belette die lezing met bekwamen spoed uit te voeren.

De Jury hield daarna eene vergadering, waarin, na uitvoerige bespreking der ingekomen antwoorden, besloten werd tot eene nadere tweede lezing over te gaan van een viertal antwoorden, die de meeste stemmen daartoe zouden verwerven. Daartoe werden gekozen de antwoorden, ingezonden onder de motto's:

*Laboremus.*

*Lucas (Rotterdam)*

*Kennen en Kunnen en*

*Berta.*

Deze 4 antwoorden werden toen te samen, beurtelings bij elk der Juryleden rondgezonden, tot nadere nauwkeurige bestudeering en onderlinge vergelijking.

Aan dien arbeid heeft het Jurylid G. H. Bauer, tot onzen spijt, daarin door den dood verhinderd, niet meer kunnen deelnemen. Het zeer groote tijdsverlies, dat ondervonden zou worden als een ander Jurylid in zijne plaats werd benoemd, deed ons besluiten bij Uw bestuur niet aan te dringen op eene voorziening in de vacature, tenzij de stemmen over al of niet bekroning of over de vraag, wie ter bekroning moest worden voorgedragen zouden staken, welk geval zich gelukkig niet heeft voorgedaan.

In eene bijeenkomst, 13 Januari l.l. gehouden, werden de resultaten van dat nader onderzoek en nadere onderlinge vergelijking ter tafel gebracht, en werd geconstateerd, dat het antwoord, ingezonden onder het motto: „*Laboremus*”, ver boven de andere antwoorden in gunstigen zin uitstak, geheel voldeed aan het doel waarmede de prijsvraag was uitgeschreven, het werk van een hoogst bekwamen ambachtsman kan genoemd worden, en een volledige bekroning ten volle waardig gekeurd mag worden.

Aan dit antwoord wordt dan ook bij dezen de prijs van twee honderd gulden door de Jury toegekend, en het zelve volledig bekroond.

Was de taak der Jury een dankbare, zij was tevens een zeer tijdroovende arbeid; daarom heeft zij gemeerd in geen nadere



bespreking der verdere antwoorden te moeten treden. Zij betreft dit wel, maar een *volledige* bespreking van de meer of minder goede eigenschappen, waardoor de antwoorden zich onderscheiden, is een reuzentaak, die de beschikbare arbeidskracht en tijd van de Jury in zijn geheel en hare leden in het bijzonder *ver* te boven gaat, terwijl een *onvolledige* bespreking geen nut kan stichten en aanleiding tot verkeerde voorstellingen zou kunnen geven:

De Jury zegt Uw bestuur dank voor het in haar gestelde vertrouwen.

Hoogachtend.

Uw dw. dienaren:

W. C. METZELAAR, *Voorzitter*.  
E. VAN RIJ, *Rapporteur*.  
M. NOOIJEN.  
ED. CUYPERS.

De door de Jury bekroonde inzending onder het motto; „Laboremus” is van den heer J. M. Kippel, Mr. Huis- en Decoratieschilder te 's-Gravenhage.

## VERSLAGEN VAN VERGADERINGEN.

**Afdeeling Utrecht.** 20 Januari 1903. De Voorzitter opent de vergadering. De notulen der vorige worden voorgelezen en goedgekeurd. Na mededeeling van eenige ingekomen stukken werd het woord verleend aan den heer J. C. H. van Duyl, Werktuigkundige te Rotterdam, die een zeer boeiende voordracht hield over waterleidingen in woonhuizen en andere gebouwen, kranen, fittings enz.

Door een groot aantal modellen en proeven werd door genoemden heer een en ander aan de talrijk aanwezige leden en geïntroduceerden duidelijk gemaakt. Ten slotte gaf de heer van Duyl nog eenige beschouwingen over den door hem in den handel gebrachten Hollandschen sleutel, verder over de door hem uitgevonden veiligheidsrem in fabrieken enz.

De Voorzitter was de tolk der aanwezigen toen hij den heer van Duyl hartelijk dank betuigde voor zijne nuttige mededeelingen.

In de zaal waren tentoongesteld de antwoorden op de Eereprijsvraag „Koninklijk Paleis”; het groot aantal teekeningen werd door allen met de meeste aandacht bezichtigd, waarna de sluiting der vergadering door den Voorzitter plaats vond.

VR.

## BERICHTEN.

**Technisch onderwijs.** In het Voorloopig Verslag der Eerste Kamer over de Staatsbegroting voor 1903, hoofdstuk Binnenlandsche Zaken, wordt het volgende gezegd over scholen voor vakopleiding enz.

Vele leden, hoewel niet tot de politieke richting der regeering behorende, gaven hun instemming te kennen met het voornemen om het ambachtsonderwijs te steunen en te ontwikkelen.

Omtrent het vakonderwijs was men het niet eens, wat de minister daaronder verstaat; men wenschte het verschil tusschen ambachts- en vakscholen te kennen.

Omtrent de regeling van het handelsonderwijs werd de opmerking gemaakt, dat, hoewel men de denkbeelden der regeering om haar zorgen daaraan te wijden op prijs stelde, het toch aan bezwaren onderhevig was, het hooger handelsonderwijs, gelijk dit onder anderen in adressen aan de regeering werd verzocht, aan de zorgen van de regeering aan te bevelen. Men zag daarin niet veel heil en achtte dit weinig praktisch.

Van andere zijden werd dit gevoelen bestreden.

Met de door den Minister ontwikkelde plannen ten aanzien van technisch onderwijs in het algemeen en van de verheffing der Polytechnische School en de oprichting van een technicum in het bijzonder, werd van vele zijden instemming betuigd. Men hoopte,

## AANKONDIGING VAN AANBESTEDINGEN.

MAANDAG 26 JANUARI.

ALMELOO. Het afbreken eener oude boerenhuizinge en het bouwen eener nieuwe stelphuizing voor 60 stuks hoornvee.

De heer L. ten Cate Gzn. Bestek en teek.

ad f2 verkrijgb. bij boekhandelaar R. Veenstra te Sneek. Aanw. 20 Jan., 's midd. 12 u.

LOON (GEMEENTE ASSEN.). Het stichten van een boerenbehuizing met 2 woonkamers enz.

De heer Jacob Smeenge, n.m. 2 u., bij wien bestek en teek. ter inzage. Aanw. 26 Jan., v.m. 11 u.

VALKENSWAARD. Het bouwen van een

dat vooral de practische zijde van het technicum zou worden in het oog gehouden.

**Nederlandsche Kunstnijverheid.** Het grootste succes op de tentoonstelling te Turijn in 1902 heeft van alle rijken Nederland behaald, zoowel financieel als artistiek. Er schijnen thans plannen te bestaan om in 1904 een dergelijke tentoonstelling te 's-Gravenhage te houden.

**Groningen.** De Groninger Steenfabrikanten-Bond heeft besloten de voor 1902 vastgestelde vermindering van de maximum-productie met 25 percent ook voor dit jaar te handhaven.

De minium-prijzen der steenen zijn door den Bond met 50 cent per 1000 stuks verhoogd.

**Delft.** De uitgever van het „Studenten-Weekblad”, de heer J. Waltman Jr., heeft een prijsvraag uitgeschreven voor leden en oud-leden van het D. S. C. voor een ontwerp van een feest-gevelversiering voor een woon- of winkelhuis, welke versiering in harmonie moet zijn met het karakter van Delft en eveneens van dat der maskerade.

Uitgelooft worden: een 1e prijs, bestaande in een boekwerk over kunst of bouwkunst ter waarde van f 25, en een 2e prijs, bestaande in een boekwerk van f 10.

De jury bestaat uit de heeren Henri Evers en Jacob F. Klinkhamer, hoogleeraren aan de Polytechnische School, T. K. L. Sluyterman, leeraar aan die school, en J. J. R. de Wetstein Pfister, kunstschilder te Delft.

Tot ultimo Maart is de deelneming opengesteld.

Inzendingen moeten geschieden onder een motto en moeten vergezeld zijn van een gesloten couvert, waarin opgaaf van den naam van den inzender en van het door hem gekozen motto.

Het is de bedoeling, dat ook van de niet bekroonde ontwerpen gebruik mag worden gemaakt, desverlangd tegen nader overeen te komen voorwaarde, en dat de teekeningen na de feestweek aan de inzenders worden teruggegeven.

## Bureau voor plaatsing van Opzichters en Teekenaars.

Marnixstraat 402, Amsterdam.

Ingeschreven sollicitanten voor:				per maand.
Bouwkundig Opz.-Teekenaar, ouderdom	27 jaar	salaris	f	90.—
”	23 ”	”	”	80.—
”	37 ”	”	”	80.—
”	21 ”	”	”	60.—
”	22 ”	”	”	60.—
”	21 ”	”	”	60.—
”	22 ”	”	”	50.—
”	19 ”	”	”	50.—
”	27 ”	”	”	80.—
”	19 ”	”	”	60.—
”	19 ”	”	”	45.—
”	21 ”	”	”	50.—
”	23 ”	”	”	65.—
”	26 ”	”	”	90.—
”	23 ”	”	”	70.—
”	25 ”	”	”	80.—
”	Teekenaar	31 ”	”	60.—
”	”	17 ”	”	40.—

## Weerkundige Waarnemingen te de Bilt. 8 uur voorm.

Datum 1903.	Barometerstand in m.M.	Windrichting.	Windkracht. 1-12	Temperatuur in Gr. C.	Neerslag in m.M.
16 Jan.	776	O.	3	-7	0
17 ”	772	O.Z.O.	5	-4	0
19 ”	771	Z.O.	3	-1	0
20 ”	772	O.	2	1	0
21 ”	771	N.N.O.	2	-5	0
22 ”	770	Z.Z.O.	1	-4	0

N.B. In de opgaven voorkomende in het vorige nummer van dit blad heeft de zetter vergeten het minus-teekenen te plaatsen vóór de temperatuur-cijfers van 12, 13, 14 en 15 Januari.

woonhuis met bijlev. van alle daartoe benodigde materialen, arbeidsloon. enz.

De heer C. Boers, n.m. 5 u., in café van N. Baken. Inlicht. te bekomen bij P. v. d. Velde. bouwk. te Geldrop. Aanw. 26 Jan., n.m. 4 u.

WIJNBURGEN (GELD.). Het bouwen van een woonhuis in 2 perceelen.

De heer Theod. Schenning, n.m. 3 u., in café F. Pelgrim, alw. bestek en teek. ter inz.



## DINSDAG 27 JANUARI.

DIEVER. Het bouwen van een boeren-behuizing in 2 afd. a. compleet met bijlever. van materialen, b. enkel arbeidsloon.

De heer W. Mulder, 's midd. 12 u., bij R. Seinen. Bestek en teek. ad f 0,75 verkrijgb. Aanw. 27 Jan., v.m. 11 u.

HENGLO (OV.). Het bouwen van 6 woningen op een terrein aan den Lassinkes-Dwarsweg.

De heer H. J. Borchert, in het café van G. J. Borchert. Bestek en teek. in bovengenoemde café ter inzage. Inl. geeft de arch. W. Elzinga. Aanw. 27 Jan., v.m. 9<sup>1</sup>/<sub>2</sub> u.

's-HERTOGENBOSCH. Het verbouwen van een huis B. 51a in de Vischstraat.

De bouwkw. F. Hoenselaars, in het koffiehuis van Weijtjes. Bestek en teek. tegen f 1 verkrijgb. bij den bouwkw., die nadere inlicht. geeft.

MAASTRICHT. Het bouwen van twee woonhuizen te Limmel.

De Ingen.-archit. E. Joosten, v.m. 11 u., in hotel Willems. Bestek en teek. à f 1,50 per stel verkrijgb. bij den ingen.-archit., die verder inl. geeft.

JORWERD. a. Het amoveeren van een voorhuizinge en aangrenzend perceel; b. het bouwen van een voorhuizinge met Hals en bijkomende werken.

De heer W. v. Tuinen. Bestek ad f 1,50 verkrijgb. bij arch. C. S. Reisma te Beetgumermolen. Aanw. 20 Jan.

UTRECHT. Het maken van een kantoorgebouw voor de heeren J. Blydesteyn en Zn., op een terrein Trans no. 14.

De archit. C. B. Posthumus Meyjes, v.m. 11 u., in hotel Bellevue op het Vreeburg.

VENLOO. Het afbreken van een huis en het bouwen van magazijnen, remise en bovenwoningen op den Lichtenberg te Venlo.

De firma S. Muijsers, n.m. 6 u., in café „Eugenia”. Gegadigden vervoegen zich ten kantore van den arch. Hornix, alw. plans en bestek benevens inl. verkrijgb. zijn. Aanw. 27 Jan., v.m. 11 u.

## WOENSDAG 28 JANUARI.

APELDOORN. Het bouwen van een woon-winkelhuis aan den Eendrachtchen grindweg.

De aanbested. Bestek en teek. ter inz. in café Bloemink.

BUINERVEEN. a. Het bouwen van een boerenbehuizing, onder bijlevering van de benodigde materialen, transporten, werkloen, enz., b. glas- en verfwerken.

De heer R. Sloots, v.m. 11 u., ten huize van G. Middellans, alwaar bestek en teek. ter inzage liggen. Inl. geeft H. Eggens. Aanw. 28 Jan., v.m. 10 u.

HAARLEM. Het bouwen van een woonhuis aan de Baan aldaar.

De bouwkw. ingen. J. A. G. v. d. Steur, n.m. 3 u., in „Weten en Werken”. Bestek en teek. f 1,50 bij gen. arch.

HELDER. a. Het verbouwen en uitbreiden van de O. L. School no. 3 aan de Schoolstraat; b. het bouwen van twee lokalen, gangen, bergplaats en privaten bij de bestaande gemeenteschool aan den Parallelweg; c. het lev. van schoolmeubelen voor de O. L. school no. 3; d. het lev., plaatsen en aanbrengen van schoolmeubelen in de bij te bouwen lokalen en gangen van de O. L. school aan den Parallelweg.

Het gem.best., n.m. 2 u. Bestek sub a en b resp. ad f 2 en f 1 en c f 1 en f 0,50 verkrijgb. ter secretarie. Aanw. gedaan.

HENGLO (OV.). Het bouwen van een dubbel burgerwoonhuis op een vrij terrein aan de Paul Krugerstraat.

De heer G. Esselink, 's av. 8 u., in café Weijtschede. Bestek en teek. à f 1,50 verkrijgb. ten kantore van den arch. Inl. verstrekt de archit. C. Spiers. Aanw. 28 Jan., n.m. 3 u.

MURMERWOUDE. Het bouwen eener burgerwoning.

De heer J. de Groot. Teek. ter inzage in café Kingma. Bestek ad 75 ct. verkrijgb. bij arch. A. Velding te Buitenpost. Aanw. 26 Jan., n.m. 3 u.

NIEUWBUINEN. Het bouwen van twee arbeiderswoningen, onder bijlevering van al het daartoe benodigde.

De naaml. Venn. aardappelmeelfabriek „Hollandia”, n.m. 4 u., in café Luder. Bestek en teek. in genoemd café ter inzage. Bijl. daags voor de uitbesteding in te leveren aan 't kantoor der fabriek. Inl. bij E. Warringa en Zoon, arch. Nieuwbuinen.

## Assurantie Maatschappij tegen Brand- schade en op het Leven

### De NEDERLANDEN van 1845.

's-Gravenhage, Kerkplein, hoek Prinsestraat — Amsterdam, Sophiaplein — Rotterdam, Zuidblaak 24 (Beursplein) — Breda, Prinsenkade — Haarlem, Kruisweg 70c — Nijmegen, In de Betoustraat 8 — Groningen, Akerkhof hoek Akerkstraat — Zutphen, IJselkade.

Hoofd-Directie te 's-Gravenhage:

CAREL HENNY, Directeur;

Mr. J. J. HENNY, Adj.-Directeur.

G. TEERINK, Alg. Procuratiehouder.

Kapitaal. . . . . f 4.000.000.00

Reservefonds op ult. December 1901 . . . . . - 1.109.739.00

Betaalde Brandschaden tot ult. 1901. . . . . - 23.902.000.00

### BRAND - LEVEN - INBRAAK.

Verzekering tegen vaste en zeer billijke Premiën, zonder Inleggelden of Nabetalingen.

## J. Muysken.

Hoofd-Agent van de  
Nederlandsche Assurantie-Compagnie  
van het jaar 1776 te Amsterdam.

Adres: HAARLEM, Parklaan No. 5.

Beveelt zich aan voor assurantien bij aanbestedingen

Vaste Taxatie. - Op Beurspolis. - Vaste Premie.

## AFLOOP VAN AANBESTEDINGEN.

### 7 JANUARI.

VELSEN. Het bouwen van een woon- en winkelhuis met banketbakkerij, voor rekening van den heer Jb. Oldenburg aldaar op den hoek van Stationsweg en Bik en Arnoldkade. Gegund aan J. G. ten Broeke te Velsen.

### 9 JANUARI.

MENALDUM. Het bouwen van 4 werkmanswoningen aan den Achterweg te Marssum. Door het bestuur der Woningvereen. Menaldumadeel.

Laagste inschrijver Wed. J. v. d. Wal, St. Jacobi-Parochie, f 3948. Gegund.

TILBURG. Het bouwen van een heerenhuis voor den heer Jos. de Bont Ketelaars. Door den Bouwkundige J. W. v. d. Schoot, te Tilburg.

Metselwerk. Laagste inschr. J. Donders, f 2019\*.

Timmerw. J. Torremans, f 1394\*. \*Gegund.

### 10 JANUARI.

HEUSDEN. Het metsel- en timmerwerk van eene woning. Door den heer Adr. Spierenborgh.

Laagste inschrijvers Gebr. Boeren, f 2439. Gegund.

### 13 JANUARI.

KLOOSTERZANDE (ZEEL.). Het 'afbreken en opnieuw opbouwen van het hotel „de Linde” met koffiehuis en winkel, met bijlevering van alle benodigde bouwstoffen. Door den heer Th. Weemaes.

Laagste inschr. Jos. Durinck, Graauw, f 4320. Gegund.

SNEEK. Het amoveeren der huizinge W4 no. 101 aan de Gedempte Pol en het bouwen van een tabaksfabr. met bijkomende werken. Ram. f 5726. Door den heer K. Zandhuizen.

Laagste inschr. F. de Wolf en de Graaf, f 5481. Gegund.

SOERENDONCK (N.-BR.). Het bouwen van een woonhuis met bijlev. van alle bouwmaterialen. Door den heer H. v. d. Borne.

Laagste inschrijver Fr. Adriaens, Weert, f 2525. Gegund.

## 14 JANUARI

BIRDAARD. Het bouwen van een nieuwe stelphuizinge aldaar. Door den heer R. Cuperus.

Laagste inschrijver A. Alberda, Lioessens, f 4545. Gegund.

DE KRIM (OV.). Het bouwen van een Groninger boerderij onder bijlev. van al de daartoe benood. mater., transporten, werkloen enz. Door den heer J. v. d. Vecht te Lutten.

Laagste inschr. J. Wever en R. Weinants, Stads-Musselkanaal, f 3874. Gegund.

JUTFAAS. Het verbouwen en vergrooten van een heerenhuis, met bijkomende werken. Door den arch. G. van Heerde te Utrecht.

Laagste inschr. W. den Boer, Jutfaas, f 5560.

## 15 JANUARI.

BEEETSTERZWAAG. a. De timmer-, metsel-, stucadoorwerken enz. voor het bouwen eener school met 3 lokalen en eene onderwijzerswoning onder Terwispel; b. de verf-, behang- en glazenmakerswerken bij gemelden bouw; c. de verbinding van den Luxterhooiweg ter lengte van 3058 M. Door het gem.best. van Opsterland.

a. Laagste inschrijvers G. Hazewinders en E. Huisman, Terwispel, f 15299\*.

b. H. Kirkenier, Beetsterzwaag, f 748\*.

c. A. S. Schaafsma, Harlingen, f 17900\*.

\*Gegund.

GRONINGEN. Het bouwen van een kamertje voor het hoofd der openb. lagere school in de Agricolastraat en van eene bergplaats voor brandstoffen, alsmede het verplaatsen van privaten en urinoirs en het uitvoeren van verdere bijkomende werken, onder bijlevering van al het daartoe benodigde. Door het gem.best.

Laagste inschrijver G. Hendriks, f 3297.

LANGERAK a'd LEK. Het bouwen van een loods met bijkomende werken. Door den arch. C. Nugteren te Ameide.

Timmerwerk. Laagste inschr. W. Briedé, Ameide, f 1561\*.

Metselwerk per duizend. A. W. Zanen, Schelluinen. f 395\*. \*Gegund.

OOSTERHOUT (N.-BR.). Het bouwen van een kapel en het verbouwen en vergrooten van het R.-K. ziekenhuis en de levering der noodige materialen. Door het bestuur van het R.-K. ziekenhuis.

Laagste inschr. M. Bakkeren, Prinsenhage, f 56745.

## Hollandsche IJzeren Spoorweg-Maatschappij.

# AANBESTEDING.

Op MAANDAG, den 9den Februari 1903, des namiddags ten half twee ure (*Greenw. tijd*), zal in het Centraal Personenstation te Amsterdam, in het lokaal naast de wachtkamer 3de klasse (ingang vestibule) worden aanbesteed, volgens bestek No. 948:

Het uitvoeren van onderhoudswerken op de spoorwegen AMSTERDAM—ROTTERDAM, SCHIEDAM—HOEK VAN HOLLAND en op het Gemeenschappelijk station ROTTERDAM—MAAS.

In 6 perceelen.

Raming f 41900.—.

Het bestek is tegen betaling van f 2.00 per exempl. verkrijgbaar aan het Centraal-Administratiegebouw der Maatschappij aan het Droogbak te Amsterdam, bureau Weg en Werken, kamer 154, of op franco aanvraag aan dit bureau, met toezending van het bedrag in postwissel (postzegels worden niet in betaling genomen en aan aanvragen zonder postwissel wordt geen gevolg gegeven).

Aanwijzing geschiedt als in het bestek is vermeld.

De Raad van Administratie.  
Het Gedelegeerd Lid,  
R. VAN HASSELT.



## Lijst van Fabrikanten, Leveranciers, enz.

Prijs per regel voor niet geabonneerden op advertentiën  
5.— per jaar bij vooruitbetaling. Abonnés op advertentiën  
1 regel gratis voor iedere advertentie.

Assurantie-Mij. tegen Brandschade „de Nederlanden van 1845”,  
’s-Gravenhage, Kerkplein hoek Prinsestraat.  
Badinrichtingen. — TH. VAN HEEMSTEDÉ OBELT, Amsterdam.  
Bouwstoffen. — MARTIN & Co., Amsterdam.  
**BRANDKLUISDEUREN.** — Wed. P. A. SCHROOT & ZON, Den Haag.  
Brandkasten. — FRED. STIELTJES & Co., Amsterdam (Mosler  
Safe Company).  
Cementmestiek-Dakbedekking. — J. A. SMITS & ZON, Weesper-  
zijde 39, Amsterdam.  
Cement-IJzerwerken. — Ned. Mij. voor Monierwerken, Amsterdam.  
Centrale Verwarming. — W. J. STOKVIS, Arnhem.  
Centrale Verwarming. — GEVEKE & Co., Amsterdam.  
Centrale Verwarming. — FRED. STIELTJES & Co., Amsterdam  
(Sturtevant Engineering Co.).  
Centrale Verwarming en Ventilatie. — D. S. M. KALKER, Amst.  
Centrale Verwarming. — B. LANDHEER Jr., Wijnstr. 59, Rotterdam.  
Closets. — TH. VAN HEEMSTEDÉ OBELT, Amsterdam.  
**DAKTEGELMACHINES.** — G. P. Wessel, Rotterdam.  
Dakpannen. — J. B. VAN SOEST & TERSTAPPEN, te Swalmen.  
Draadglas van Neusattl, FERD. ENGERS, Amsterdam.  
Eerste Nederl. Xylolith-Fabriek. — A. S. KEY, Rotterdam.  
Excelsiorplaten. — GEBRS. VAN DER VIJGH, Amsterdam.  
Gaskachels (nieuwste condensing). — OBELT, Amsterdam.  
Gas-, Stoom- en Waterleiding. — R. S. STOKVIS & ZONEN,  
Leuvehaven 74-76, Rotterdam.  
Gegoten geëmailleerd ijzeren waschtafels. — TH. VAN HEEM-  
STEDÉ OBELT, Amst., 150 de Ruyterkade. Filiaal: 36 Rokin.  
Gegoten geëmailleerd ijzeren waschtafels. — PECK & Co., Amst.  
Gekleurd en gebrand glas in lood. — C. LINDENAAR, Glasgra-  
veur, Alb. Cuijpsstraat 123, Amsterdam.  
Graniet. — J. H. P. JANSE, Marnixstraat 402, Amsterdam.  
Haeuslersche Houtcementen Dakbedekking. — J. A. SMITS &  
ZON, Weesperzijde 39, Amsterdam.

Houthandel. — LINDNER & Co., Wittenburgerstraat 22-24, Amst.  
Jaloezieën-, Rolluiken- en Zonneschermen-fabriek (Stoom). —  
v. d. Helststraat 1, AMSTERDAM. — Wagenstraat 39a. ’s GRAVENHAGE.  
Jalousiën. — J. F. KRONER & ZONEN, Spuistr. 246, 248, 250, Amst.  
Jossou-Cement. — A. E. BRAAT, Rotterdam en Amsterdam.  
Liften. — TH. VAN HEEMSTEDÉ OBELT, Amst. (R. WAYGOOD & Co.).  
**Lichtdruk-inrichting.** — J. P. Bladergroen, Amsterdam-Rotterdam.  
Liften, Ventilatie, Gesm. ijzer. trappen. — JANHAMER & Co., Amst.  
Looden en Inw. glasemail privaateleidingen. — OBELT, Amst.  
**Machines voor Cementdaktegels.** — G. P. Wessel, Rotterdam.  
Magnesia-Cement. — HAAG & Co., Gieterstraat 8, Amsterdam  
Marmeren Schoorsteen-mantels. G. & J. Cool, Bloemgracht 77, Amst.  
Marm. Schoorsteen. D. WEEGEWIJS, Rapenb. 14 en 43, Amsterd.  
Mastix-Cement Dakbedekking. H. ALLERSDORF, Singel 455, Amst.  
Motoren en Dynamo's. — JULIUS LÜCHAU, Warmoesstraat 91  
Amsterdam  
Meubels enz. — Phoenix Meubil.-Inricht., Spuistr. 234, Amsterdam.  
Pompen (Diaphragma). — A. RESINK, Ingenieur, Haarlem.  
Portland-Cement — DYCKERHOFF & SÖHNE, Amöneburg.  
Photolithografie. — WEGNER & MOTTU, Amsterdam.  
Proefstation Bouwmat. — KONING & BIENFAIT, Amsterdam.  
Rolluiken. — W. H. M. SCHOLTE, Prinsengr. 516, Amsterdam.  
Raamsluiters voor bovenlichten. — TH. V. HEEMSTEDÉ OBELT.  
Amsterdam.  
Rietplanken. Isoleersteen. Fluaten. — MOLIJN. — Gouda.  
Stalinrichtingen. — STAAL & HAALMEIJER, Amsterdam.  
Smeewerk, Grof en fijn. Commanditaire Venootschap „De Weich-  
sel”, Gieterstraat Amsterdam.  
Stalinrichtingen. — D. S. M. KALKER, Amsterdam.  
Steenen (vergl. en onvergl.) CANOY HERFKENS & Co., Venlo.  
Stoomtimmerfabriek. — GEBRS. VAN MALSEN, Den Haag.  
Steegoed of Engelsche buizen en kruispannen. — HOUBEN &  
STEEGH, Belfeld en Tegelen (Limburg).  
Verwarming en verlichting. — JULIUS LUCHAU, Damrak 71  
Amsterdam.  
Verwarming en Ventilatie. — TH. V. HEEMSTEDÉ OBELT, Amst.  
Verwarming en Ventilatie. — D. S. M. KALKER, Amsterdam.  
Ventilators. — TH. VAN HEEMSTEDÉ OBELT, Amsterdam.  
Ventilators. — JANHAMER & Co., Amsterdam.  
Ventilators. — D. P. HASSELMAN, Amsterdam.  
Zandsteen. — FERD. EUGERS, Amsterdam.  
Zinkwerken. — F. W. BRAAT, Delft.

# PRISMA'S LUXFER.

## KAMER VERLICHT

Zonder Prisma's.

Met Prisma's.

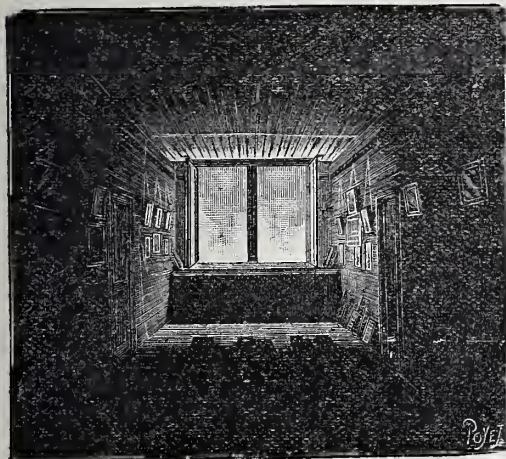

Voor inlichtingen wende men zich tot **W<sup>M</sup>. VAN RIJN,**  
Keizersgracht 181. Amsterdam. — Telefoon No. 2621.

## Firma F. W. BRAAT, Delft,

Koninklijke Stoomfabriek van

Werken in Zink en andere Metalen,

beveelt zich aan voor de levering van  
alle soorten van Ornamenten in Zink,  
Koper, Brons, Lood en gesmeed  
IJzer.

Eigenaar der Koninklijke Fabriek  
van gegoten Zink- en Bronswerken  
onder de firma L. SCHÜTZ & ZON  
te ZEIST.

Aanleg van Centrale Verwarming  
door warm water onder lagen druk.

Brochures en albums op aanvraag  
verkrijgbaar.

Galvaniseerinrichting.

Hoofdagent der firma S. J. ARNHEIM  
te Berlijn, Kon. Keiz. Fabriek van  
Brandkasten, Kluisdeuren, Safe-  
Deposits, enz.

Groote Voorraad **STALEN BALKEN**  $\sqcup$ , T en L.

**KOLOMSTAAL EN STRIPPEN,**

Draagbaar spoor 70 c.M. en  
Kipwagens.  
te koop en te huur.

**H. E. OVING Jr.**

KANTOOR: Gelderschekade 31-33 (Plan C).  
STAPELPLAATSEN: Binnenhaven O. Z. (Feijenoord).

**ROTTERDAM.**

Geaspalteeerde gegoten ijzeren BUIZEN.

Gegalvaniseerde gegolfde platen. Complete ijzeren Overkappingen.

## MULDEN-

Villa- Toren- en Leipannen

der Brüggener Actien-Gesellschaft  
für Thonwaren-Industrie.

VERGLAASD EN ONVERGLAASD.

Vertegenwoordiger:

**P. SMULDERS, - Tegelen.**



# Diamant-Metaal-Cement.

Onmisbaar voor Machine- en Chemische Fabrieken, Gieterijen, Bleekerijen, Ververijen, Electriche Installaties, Smeden, Loodgieters, Boterfabrieken, Scheepsgebruik, Mechanische Werkplaatsen, enz. enz.

Tot het ingieten van Bouten, ondergieten van Oplegplaten, bevestigen van Machinedeelen, voor het uitgieten van Kuipen, Leidingen, isoleeren van Fundamenten, als Isoleerstof, tot het herstellen van Vloeren, vastgieten van alle Voorwerpen op steen, ijzer en andere materialen, voor Machinefundaties, dichtmaken van Hekken, enz.

6 maal voordeelijker dan lood.

EENIG CONTRACTANT VOOR NEDERLAND, BELGIË EN KOLONIËN:

**K. KERLEN, Rotterdam P. B. 183.**

Kantoor: Glashaven 21.

Telefoon No. 3137.

Waar niet vertegenwoordigd FLINKE AGENTEN gevraagd.

## Amsterdamsche Jalousiën-fabriek.

Speciaal Adres voor:

**ROLLUIKEN, ZONSCHERMEN,**

TOCHTSCHERMEN. SERREDEKKING. Glas. Jalousiën enz.

Eenig adres voor HOUTEN PARQUET TAPIJTEN.

Speciale fabriek van GESCHILDERDE WINKELGORDIJNEN.

**F. J. KRÖNER & Zonen,** HOFLEVERANCIERS  
Spuistraat 246, 248, 250, Amsterdam.

## CENTRALE VERWARMING

Electrische Verlichting

Waterverzorging, Bad- en Kookinrichtingen,

worden volgens de strengste eischen der tegenwoordige  
techniek door **eigen** personeel zaakkundig  
ontworpen en geïnstalleerd.

**GEVEKE & Co., Amsterdam.**

Referentiën omtrent uitgevoerde werken ter  
beschikking.

**JULIUS LÜCHAU,**  
**AMSTERDAM. — Warmoesstraat 91.**

Vertegenwoordiger der Firma

Gebr. Körting, Körtingsdorf b/Hannover,

beveelt zich aan voor levering van:

Lagedrukstoomverwarmingen met  
**Körting's Patent „Luftumwälzungsverfahren“**

en verstrekt Prospectussen, Plannen en Begrootingen gratis en franco.

## Maatschappij „Artesia“

Kantoor: Wagenplein 182,  
DEN HAAG.

Specialiteit in het vervaardigen van  
**Artesische bronnen (Putten)** voor  
fabrieken, melkinrichtingen, bierbrouwerijen  
en voor alle inrichtingen waar een  
groot waterverbruik dagelijksche behoefte is.

Verricht **Grondboringen.**

Onderzoek der bodem.  
ATTESTEN TER INZAGE.

## Ontvang- en Betaalkas.

Rentevergoeding voor gelden à deposito

Met één dag opzegging . . . 2½ %  
(Bedragen tot f 5000.— terstond betaalbaar)  
Met tien dagen opzegging . 3 %

Voor langeren termijn op nader overeenkomen voorwaarden

*Open en gesloten bewaargeving volgens reglement. Brandkastjes in de Safe deposit-inrichting, voor het bewaren van effecten en andere waarden, te huur volgens reglement.*

Amsterdam, 20 Januari 1903.

## Opzichters - Teekenaar.

Bij de Gemeentewerken te Utrecht kunnen eenige ervaren buitengewone Opzichters worden geplaatst.

Sollicitanten gelieven hunne stukken of afschriften, met opgaaf van uitgevoerde werken en verlangd salaris, in te zenden bij den directeur der Gemeentewerken aldaar.

**C. LINDENAAR Jr.**

GLASGRAVEUR.

Alb. Cuijpsstraat 123, Amsterdam.

ATELIERS voor het Etsen op Spiegel- en Vensterglas. Artistieke bewerking.

SPECIAL ADRES voor gekleurd en gebrand glas in lood.

Steeds groote voorraad van alle kleuren Cathedraal glas.

Bij MOUTON & Co. te 's-Gravenhage is verschenen:

## Arbeid als Koopwaar

DOOR

**W. L. VAN MALSEN.**

Prijs 50 Cent.



# BOUWKUNDIG WEEKBLAD.

ORGAAN VAN DE

MAATSCHAPPIJ TOT BEVORDERING DER BOUWKUNST.

Bestuur v. d. Maatschappij: A. SALM G.Bz., *Voorzitter*. ED. CUYPERS, *Vice-Voorzitter*. — Jb. v. d. BAN Pz.,

V. G. A. BOSCH, M. A. C. HARTMAN, J. A. MULOCK HOUWER, D. E. C. KNUTTTEL, F. W. M. POGGENBEEK, J. VERHEUL Dz.

Commissie van Redactie: Ed. CUIJPERS, A. SALM G.Bz. en J. VERHEUL Dz.

Redacteur: C. T. J. LOUIS RIEBER.

31 JANUARI 1903.

23<sup>e</sup> JAARGANG.

N<sup>o</sup>. 5.

BUREAU VAN REDACTIE: MARNIXSTRAAT 402, AMSTERDAM.  
BUREAU v. ADMINISTRATIE: HERDERSTRAAT 5, 'S GRAVENHAGE.  
UITGEVERS: MOUTON & Co. — 'S GRAVENHAGE.  
ABONNEMENTSPRIJS voor Nederland: fr. p. p. f 15.— 's jaars, voor  
Indië en het Buitenland (bij vooruitbetaling) fr. p. p. f 17.— \* \* \*

PRIJS DER ADVERTENTIËN: van 1—5 regels f 1.— elke regel meer  
20 cents. Groote letters naar plaatsruimte. \* \* \* \* \*  
AANKONDIGINGEN v. AANBESTEDINGEN 15 ct. p. regel m. premie  $\frac{3}{2}$  maal.  
ABONNEMENT v. ADVERTENTIËN tegen belangrijk verminderde prijzen  
en kostelooze opname der advertentiën in het Tijdschrift der Mij.

INHOUD: — Mededeelingen betreffende de Maatschappij. — Oud-Utrecht, door A. W. Weissman, (vervolg van bladz. 18). — Bij de plaat, door P. van der Weiden. — Nieuwe Uitgaven. — Verslagen van vergaderingen. — Berichten. — Personalía. — Bureau voor plaatsing van Opzichters en Teekenaars. — Inhoud van Tijdschriften. — Weerkundige waarnemingen. — Aankondiging en afloop van aanbestedingen. — Lijst van Fabrikanten, Leveranciers, enz. — Advertentiën. — (Met een plaat.)

Niet alle gilden mochten aan het werk der verkiezing deelnemen. Het waren er maar twaalf, die men hoofdgilden noemde, ter onderscheiding van de andere, lage gilden geheeten.

Reeds in de twaalfde eeuw had Utrecht een raadhuis, dat nabij de Buurkerk lag. In 1537 verplaatste de regeering der stad echter haar zetel naar twee versterkte huizen op de Oude Gracht die Hazenberg en Lichtenberg genaamd waren. Het eerste huis werd verbouwd, een werk dat in 1545 gereed kwam. Lichtenberg bleef daarentegen grootendeels in zijn oude gedaante. In 1825 zijn beide huizen afgebroken om voor het tegenwoordige raadhuis plaats te verkrijgen.

De burgerij van Utrecht had niet slechts haar eigen regeering, die in haar eigen raadhuis samen kwam, zij had ook, zooals wij vroeger reeds zagen, haar eigen kerken, die reeds in de 11e en 12e eeuw gebouwd waren. De kapittelkerken werden door de kanunniken gebruikt, en, daar het getal dier geestelijke heeren steeds hetzelfde bleef, konden de gebouwen aan de behoefte ook nog in de latere middel-eeuwen voldoen. De diensten, waartoe zij verplicht waren, verrichtten de kanunniken in het door een oxaal afgesloten koor. De overige ruimte der kerk werd bezocht door leeken en wel voornamelijk door diegenen, welke tot de kapittels in eenigerlei betrekking stonden.

De parochiekerken waren langzamerhand te klein geworden, om de geloovigen te kunnen bevatten. De Buurkerk, aan Maria gewijd, werd sedert de 13e eeuw telkens verbouwd en uitgebreid. Nog op het oogenblik mag zij een ruim gebouw genoemd worden. Maar zij mist haar koor, dat afgebroken werd toen de Choorstraat is aangelegd. Dat de bekroning van den toren oorspronkelijk een andere gedaante gehad moet hebben, is aanstonds te zien.

Een eigenaardigheid van de Buurkerk is, dat hare beuken dezelfde hoogte hebben. Men vindt dit systeem ook bij de St. Jacobskerk toegepast, die hare tegenwoordige gedaante pas in de 15e eeuw verkreeg. Iedere beuk eindigt hier aan de oostzijde in een koornis. De toren heeft zijn spits verloren.

De St. Nicolaaskerk behield wel zijn ouden gevel, doch werd overigens verbouwd en vergroot. Bij de St. Geertruidakerk, die in de 13e eeuw aan de reeds bestaande parochie-

## MEDEDEELINGEN BETREFFENDE DE MAATSCHAPPIJ.

Voor het op 16 Februari a. s. en volgende dagen af te leggen examen tot het verkrijgen van het Diploma van Bouwkundig Opzichter, ingesteld door de Mij. t. Bev. d. Bouwkunst volgens besluit der Algemeene Vergadering van 28 Mei 1891, hebben zich 50 candidaten opgegeven.

## OUD-UTRECHT.

Door A. W. WEISSMAN.

(*Vervolg van bladz. 18.*)

Het bouwen van de versterkte huizen nam in de 14e eeuw zóó toe, dat bisschop Jan van Arkel er in 1352 een verbod tegen uitvaardigde. Dit verbod werd gedaan in overleg met de regeering der stad. Binnen de immuniteiten der kapittels had het stadsbestuur niets te zeggen. Doch in de 14e eeuw was zijn macht overigens reeds zeer groot. De schout werd door den bisschop benoemd; de overige regeeringspersonen der stad werden echter door de gilden gekozen. Ieder jaar, „op onzer vrouwen avond te Lichtmisse”, dus op 1 Februari, benoemden de overliden der gilden 20 raden, die weer 12 schepenen verkozen. De schepenen kozen een burgemeester uit den raad, de raad benoemde er een uit de schepenen. Deze twee personen noemde men aanvankelijk de oudermannen der stad. Uit de overliden der gilden werden er twee door het lot aangewezen, die met de oudermannen der stad „de vier oversten” waren, die de eigenlijke regeering der stad uitmaakten.



kerken werd toegevoegd, zien wij weder de drie beuken van gelijke hoogte toepassen.

Dat de kerken gaandeweg grooter werden, vond niet zoo zeer zijn oorzaak in de toeneming van het getal der geloovigen als wel in de behoefte die er aan altaren kwam. Meer en meer toch werden er vicariën gesticht, fondsen, waaruit geestelijken zekere sommen ontvingen voor het dagelijks, wekelijks of jaarlijks lezen van missen aan bepaalde altaren.

En daarom werden de kerken op verschillende wijze uitgebreid, ook de Domkerk, aan wier onvoltooid schip in de 15e eeuw kapellen gebouwd werden, waarvan er echter slechts drie aan de noordzijde en twee aan den zuidkant gereed zijn gekomen. In 1818 werden de overblijfselen dezer kapellen gesloopt.

Zelfs nog in de 16e eeuw zag men te Utrecht kerken bouwen. En het ontbrak in de bisschopsstad niet aan geestelijke gestichten. Een van de eigenaardigste was het Deutsche Huis. Dit was de nederzetting van een dier geestelijke ridderorden, zooals er in den tijd der kruistochten zoovele waren ontstaan.

De Deutsche orde was in 1190 gesticht tijdens het beleg van Ptolomeïs in Egypte. Zij zou een hospitaal te Jeruzalem hebben, en die stad tegen de ongeloovigen verdedigen. Maar de omstandigheden dreven haar uit het Heilige Land naar Pruisen, waar zij zich vestigde en de Litthauers met het zwaard tot het Christendom ging bekeeren.

De orde werd in de Nederlanden met vele goederen begiftigd. Vooral in de 13e eeuw toonden de vorsten zich mild tegenover haar. En daar die goederen, volgens de statuten, nimmer vervreemd mochten worden, werden de ridders zeer rijk.

De grootmeester zetelde op den Mariënburg in Pruisen, doch had overal zijn vertegenwoordigers, Land-kommandeurs genoemd, die de goederen, in een bepaalde streek gelegen, beheerden. Ieder dezer vertegenwoordigers stond aan het hoofd van een zoogenaamde Balye, en benoemde de Kommandeurs of Ridders, die te Utrecht tien in getal waren, en die ieder een candidaat voor de open plaatsen, die er door overlijden in hun midden konden komen, mochten aanwijzen. Men noemde deze candidaten expectanten.

Even als bij de kanunniken-kapittels slopen ook bij de Deutsche orde langzamerhand allerlei misbruiken in. De kanunniken zoowel als de ridders dachten alleen aan de voordeelen, die hun ambt hen verschafte. Doch terwijl de kanunniken althans ten deele nog hun verplichtingen tot het verrichten van kerkdiensten nakwamen, lieten de ridders het bestrijden der ongeloovigen geheel achterwege.

Merkwaardig is het zeker, dat zoowel de kapittels als de Balye van Utrecht ook na de Hervorming bleven bestaan, en dat de laatste, ofschoon in geheel gewijzigden vorm, nog in wezen is.

De ridders moesten aanvankelijk de beloften van gehoorzaamheid en kuischheid afleggen en afstand doen van allen bijzonderen eigendom. Hun verblijf aan den Springweg te Utrecht herinnerde dan ook, toen het in welstand was, het meest aan een klooster. Het werd door een muur omringd, en binnen die omheining was aan de noordzijde een kerk, aan de zuidzijde het eigenlijke Deutsche Huis met zijn aanhoorigheden gebouwd. In de 18e eeuw waren van de kerk, nog slechts bouwvallen over, maar het Deutsche huis, ofschoon verbouwd, was nog in wezen.

Ook de St. Jans-ridders, later Malthezer-ridders genaamd, hadden te Utrecht een convent, en wel dat van St. Catharina, waarnaar de Catharijnepoort genoemd is. Toen Karel V het kasteel Vredenburg liet bouwen, om Utrecht in bedwang

te houden, koos hij de plaats waar zich het convent der St. Jans-ridders bevond om het op aan te leggen.

De Malthezer-ridders moesten verhuizen naar het vroegere klooster der Carmelieten, die naar het St. Nicolaas-gasthuis werden verplaatst. In 1524 werd een begin gemaakt met het bouwen der nieuwe St. Catharina-kerk, die in hoofdzaak uit gebakken steen werd opgetrokken. Zij heeft een koor zonder zijbeuken, dat in een nis eindigt, een kruisbeuk en een hoofdbeuk met lagere zijbeuken. De westelijke gevel, aan de Lange Nieuwstraat, is tamelijk rijk versierd.

De Malthezer-ridders of St. Jansheeren hielden zich bezig met het huisvesten en verplegen van zieken. Maar in de middeleeuwen bestonden te Utrecht ook andere gasthuizen.

In 1359 stichtte Gijsbrecht de Bakker op de Oude gracht nabij de Bakkersbrug, die aan hem zijn naam ontleent, het St. Barbara en St. Laurentius gasthuis, dat aan de achterzijde aan de Neude uitkwam.

Zulk een gasthuis bestond uit een zaal voor de zieken en behoeftigen, een verblijf voor de geestelijke zusters, welke de verpleging verichtten, en een kapel. Het bestuur over de stichting had de Broederschap van de H. Barbara.

Het St. Bartholomeus-gasthuis, in de Smedestraat, dicht bij de Sinte Geertruidkerk, werd in de 14e eeuw gesticht en in 1407 door Heer Willem van Abcoude aanzienlijk begiftigd. De inrichting van dit gesticht kwam overeen met die van het vorige.

Een zeer eigenaardige stichting had in 1407 Dirk Russche, kanunnik van St. Jan, aan de beide andere toegevoegd. Het gebeurde vaak, dat arme reizigers, die uit het Geldersche kwamen, Utrecht pas bereikten, als de Witte-Vrouwenpoort des avonds reeds gesloten was. En de kanunnik deed daarom buiten die poort het St. Sebastiaans-gasthuis bouwen, om deze arme lieden voor zekeren tijd te herbergen en te verplegen.

Buiten de Weerdpoort verrees in 1439 een soortgelijk gasthuis. En in de voorstad, door de bemuurde Weerd gevormd, zag men in 1454 het St. Maartens-gasthuis ontstaan, dat Jan de Wolf tot stichter had.

Ook de weezen trok men zich aan. In 1491 stichtte Everard Zoudenbalch, kanunnik van St. Maarten, Heer van Urk en Emmeloord, voor hen het St. Elizabeths gasthuis, nabij het Vreeburg.

Voor besmettelijke zieken was het St. Jobs gasthuis, buiten de Catharijnepoort bestemd. In 1506 opgericht, diende het in het bijzonder tot huisvesting van lijdens aan melaatschheid, een kwaal, die in de middeleeuwen zeer veel voorkwam.

En voor de pestlijders had men het Leeuwenbergs-gasthuis, dat, in een zijner gevels, het volgende, naar onze begrippen wel wat zonderling opschrift vertoonde:

„Leeuenberch is hier opgheresen,  
Doir Joffrou Agnes van Leeuenberch ghepresen,  
Tot behoef der Borghers met Peste beghaeft,  
Die worden alhier ontfaen en ghelaeft.”

De beide laatste regels werden nog in het laatst der 16e eeuw zoo mooi gevonden, dat toen het Dolhuis te Amsterdam werd ingericht, men ze ook daar, met een kleine wijziging, in den gevel liet hakken.

Ook een Dolhuis bezat Utrecht lang voor men te Amsterdam daaraan dacht. Het werd in 1461 gesticht door Willem Arendsen aan het einde der Lange Nieuwstraat.

En voor ouden van dagen ontbrak het almede niet aan gestichten. Jacob Uyteng, Deken van St. Pieter, deed voor hen het Apostel-gasthuis bij de Witte Vrouwenpoort verrijzen. Deze 16e eeuwse instelling nam slechts mannen op, daar Heer Gijsbrecht van Walenborch, kanunnik van den Dom, reeds in 1367 het St. Matthias- en St. Margaretha-Gasthuis voor oude vrouwen aan de Neude had gesticht.











Vroeger nog hadden de armen van Utrecht reeds hun weldoener gevonden. In 1307 richtte Ermbrecht Ermbrechtszoon het Heilige Geesthuis op, waar uitdeelingen gedaan werden aan behoeftigen. Het stond bij de brug tegenover de Domkerk, die men weleer St. Maartensbrug noemde.

De reeks der weldadige instellingen is hiermede nog niet ten einde. Het smids-gilde bezat zijn eigen gasthuis, aan St. Eloy, die van goudsmid het tot bisschop van Noyon bracht, gewijd. En ook de gasthuizen van St. Quintijn en St. Justus vinden wij vermeld.

Reeds werd met een enkel woord van de Utrechtsche kloosters gesproken. Behalve die, toen genoemd, had men er nog vijf, die voor adellijke jonkvrouwen bestemd waren, namelijk Oudwijk, Mariëndaal en het Vrouwenklooster even buiten de muren en dat van St. Servaas en der Witte vrouwen binnen de stad. Andere kloosters waren dat van Jeruzalem, van Bethlehem, van St. Ursala, van St. Cecilia, van St. Brigitta en St. Magdalena.

Deze kloosters, die meest in de 15<sup>e</sup> eeuw ontstonden, werden zoo door de kapittelheeren als door de burgers rijk begiftigd. Doch de kanunikken besteedden ook soms, als vroeger, belangrijke sommen om hun woningen te verfraaien. Dit bewijst Paushuizen, het prachtig verblijf dat de latere Paus Adriaan VI, toen hij nog proost van St. Salvator was, liet bouwen. Zooals wij het nu aanschouwen, vertoont het weinig meer van zijn vroegeren luister. In het jaar 1750 toch is het „merkelijk vernieuwd en met schuiframen opgehaald”. In de oogen der tijdgenooten was dit een groote verbetering. Wij daarentegen zouden de woning liever in haar ouden toestand hebben willen zien.

(Wordt vervolgd).

## BIJ DE PLAAT.

Bij de opening van het op Duitsch grondgebied gelegen gedeelte van de Noord-Brabantsch Deutsche Spoorweg-Maatschappij waren op enkele Stations, hoofdgebouwen in houtconstructie opgericht.

De toestand van deze gebouwen liet, zoowel wat den staat van onderhoud als de inrichtingen betrof, zoodanig te wenschen over, dat besloten werd, om tot den bouw van geheel nieuwe gebouwen over te gaan.

In het jaar 1897 kwam het station Uedem tot uitvoering, en thans zijn de stations Xanten en Birten in aanbouw.

De bij dit nummer gevoegde plaat geeft eene afbeelding te zien van het stationsgebouw te Xanten, ontworpen en geteekend door den heer W. de Jong te Utrecht, naar een door de Maatschappij vastgestelden plattegrond.

Het station Xanten is slechts van de Noordoostzijde te bereiken; de plaat geeft gevels aan die zijde van het gebouw te zien, zooals zij zich vertoonen aan den van de stad komenden beschouwer.

Het gebouw is opgetrokken van grijze waalklinkers met een bescheiden toepassing van Udelfanger zand- en gebakken siersteen.

In den rechter bovenhoek van de plaat is de plattegrond van het gebouw te zien.

Gennep, Januari 1903.

P. VAN DER WEIDEN.

## OUD-LEIDEN.

Te Leiden werd onlangs eene Vereeniging Oud-Leiden opgericht, waarvan voorzitter is de heer Mr. J. C. Overvoorde, gemeente-archivaris. Den 22sten Januari j.l. had de eerste vergadering van de leden dier Vereeniging plaats, waarin Dr. P. J. Blok als

spreker optrad, de vraag behandelende of de overlevering, dat Lugdunum Batavorum zou zijn Leiden, ecnigen grond heeft in het aanwezig zijn van Romeinsche overblijfselen te Leiden. Spreker kwam tot eene besliste ontkenning, en deelde ook als zijn overtuiging mede, dat de Burcht niet Romeinsch, doch middeleeuwsch (10<sup>e</sup> of 11<sup>e</sup> eeuw) van karakter is.

De Burcht heeft zoo herhaalde malen een onderwerp van bespreking in de werken van de Mij. t. Bev. d. Bouwkunst uitgeemaakt, dat wij meenen het hiervolgende verslag omtrent de voordracht van Dr. Blok uit de dagbladen te moeten overnemen.

Dat er een Lugdunum Batavorum geweest is, staat vast. Op grond der berichten dienaangaande van Grieksch-Romeinsche geografen en op reiskaarten uit de 2<sup>e</sup> en 3<sup>e</sup> eeuw na Christus, is het een der omstreeks 10 vóór Christus gebouwde Rijnkasteelen van Drusus en wel het uiterste aan den Rijnmond, Caput Germaniae. Onmogelijk kan dit Leiden zijn, want er is wel verder westelijk een belangrijk Romeinsch kasteel op het strand gevonden, het Huis te Britten of de Brittenburg, Ara Britannica. De Brittenburg is bij ons weten het eerst op het strand bij Katwijk, ongeveer bij den tegenwoordigen Rijnmond blootgekomen bij laag water na Noordwesterstorm in het laatst der 15<sup>e</sup> eeuw, daarna in de 16<sup>e</sup> (1520—1552—1562), verder in de 17<sup>e</sup> (1662—1667—1668 enz.), misschien nog in de 18<sup>e</sup> (1775), sedert niet meer.

Vooraf in de 16<sup>e</sup> eeuw is er veel opgegraven en weggehaald van de overblijfselen, zoodat er reeds in 1562 volgens Hadrianus Junius weinig meer van te zien was en een teekening van 1667 wijst dit zeer duidelijk aan. Vele steenen werden tot ver buitenslands verslept; enkele belangrijke inscriptiën, steenen en munten bleven in de Haagsche woning der Van Wassenaers, die de heerlijkheid Katwijk bezaten, later op Duivenvoorde bewaard; andere werden te Leiden en in den omtrek bewaard, maar zijn sedert verspreid; van slechts een enkel stuk is de herkomst uit den Brittenburg nog vast te stellen in de verzameling van het Leidsche Museum van Oudheden. Kaarten, teekeningen en afbeeldingen uit de 16<sup>e</sup> en 17<sup>e</sup> eeuw zijn bij menigte voorhanden in de geschriften van Oetelius, Hadrianus Junius, Scriverius, Pars, Le Franc van Berkhey enz. De overblijfselen en oude kaarten wijzen op een te gronde gaan, misschien door stormvloed en in verband met de invallen der Franken op het einde der 4<sup>e</sup> eeuw. Na 350 is er tot op het einde der 15<sup>e</sup> eeuw geen melding meer van gemaakt. Ofschoon de naam niet in die overblijfselen vermeld wordt, is deze vestiging bijna reeds voor Lugdunum Batavorum te houden. Hoe komt dan Leiden, in de Middeleeuwen altijd Leythen, Leyden (Latijn Leydae, Leida) genoemd en altijd zoo geheeten, nooit Lugdunum Batavorum vóór het midden der 16<sup>e</sup> eeuw, thans aan dezen fraaien naam?

Ook dit werd aangewezen uit de geschriften van de geleerden Hadrianus Junius en Dariza omstreeks 1575; het oudste voorkomen van dien naam dagteekent naar het schijnt van 1566. De geleerde oudheidkundigen van dien tijd hielden het voor Lugdunum Batavorum, ook omdat zij (ten onrechte) in den Burcht een Romeinsch gebouw zagen. Voor een academiestad was en is het een mooie naam, die allens zoo gewoon werd, dat men het volgens Fruin „ketterij” achtte de stad te noemen met haar echten onlatijnschen naam „Leida” of „Leydae”. Er is thans, nu de naam zoo lang en over de gansche wereld met eere bekend is, als die onzer eerste Academiestad, alle reden om dien niet weder te veranderen, maar hem te behouden, als is hij bij vergissing aan de schoone stad gegeven.

Na dit verslag brengen wij in herinnering, dat in den jaargang 1890 van het Bouwkundig Tijdschrift een belangrijke bijdrage met teekeningen, van de hand van den heer D. E. C. Knuttel, voorkomt over de herstelling van den Burcht, die door de gemeente Leiden was ter hand genomen en plaats had onder leiding van den heer Knuttel. In het Bouwkundig Weekblad van 1895 is een tweede belangrijke bijdrage opgenomen onder den titel: „De Leidsche Burchtheuvel”, met eene plaat tot toelichting; zij bestaat uit een verslag van de heeren W. Pleyte, W. N. du Rieu en D. E. C. Knuttel over een ingesteld onderzoek van den heuvel waarop de Burcht gebouwd is. Deze heeren verklaren (Jan. 1895) na hun onderzoek verzwakt te zijn in hunne aanvankelijke meening — die trouwens vrij algemeen was — als zou de Burchtheuvel uit den tijd der Romeinen dagteekenen. Eerder waren zij geneigd te gelooven, dat de heuvel dagteekent uit de 9<sup>e</sup> eeuw, toen in deze landen aan de mondingen der rivieren talrijke houten wachttorens op terpen werden gebouwd.



**Baukunde des Architecten.** Wij ontvingen een exemplaar van dit lijvige werk (872 bladz. en 1900 tekstfiguren) waarvan de prijs is 14 Mk. ingenaaid, en 16 Mk. in half lederen band. Hoewel een Duitsch handboek, heeft het hier te lande burgerrecht verkregen, omdat het een uitstekend studieboek en een geen antwoord schuldig blijvende vraagbaak is; een aanbeveling is haast overbodig. In 1880 verscheen de eerste uitgave van een eerste deel dat door een tweede deel werd gevolgd in 1884, beide nog bescheiden.

Het werk dat thans voor ons ligt, is de vijfde druk van het eerste deel, sedert den vorigen weder zooveel verbeterd en uitgebreid, dat er hier de aandacht op gevestigd behoort te worden.

Het formaat is wat grooter geworden, hetgeen ten goede komt aan sommige afbeeldingen, die bovendien veelvuldiger in aantal en nu doorlopend genummerd zijn. Vele figuren uit vorige uitgaven zijn bovendien door betere nieuwe vervangen, vooral in de afdelingen metaalconstructiën en brandvrije inrichtingen. De samenstellers van de nieuwe bewerking toonen met den tijd te zijn medegegaan; zij hebben hun aandacht geschonken aan nieuwe inzichten, aan nieuwe vindingen en de jongste publicaties daarover. Zij hebben dus weder een vollediger werk geleverd, waaromtrent wij o.a. wijzen op de meer uitvoerige en geïllustreerde bespreking van cement-ijzer, van de voorzorgen tegen gevaar voor brand — waarbij thans een geheel nieuw bewerkt kapittel over bliksemafleiders is ingedeeld — en tot beveiliging van het verkeer in gebouwen, verder op de toegevoegde tabellen betreffende eigengewicht, toe te laten belasting enz., van staatswege in Duitschland en van stadswege door Berlijn vastgesteld, enz.

Voor wie eene vorige uitgave nog niet mocht kennen, zij medegedeeld, dat de nieuwe is verdeeld in de volgende zes hoofdstukken: Metselwerken, Dakbedekkingen, Timmerwerken, Voorzorgen tegen gevaar voor brand en tot beveiliging van het verkeer in gebouwen, Metaalconstructiën, Bouwmaterialen en bouwconstructies, in het bijzonder met het oog op hunne hygiënische eigenschappen. Elk dezer hoofdstukken is door een erkend bekwaam vakman bewerkt.

Deze vijfde druk (1903) is, evenals de vorige, van de uitgevers van de Deutsche Bauzeitung en den Deutschen Baukalender. Wij bevelen deze uitgave met warmte aan.

**Het lijntekenen als voorbereiding voor het vaktekenen.** Eerste stuk (eerste gedeelte), door G. A. Scholten. f 0.75.

Van dit werkje is bij den uitgever D. Mijs te Tiel de 2e druk verschenen, tevens een belangrijk gewijzigde. Het is ingericht voor leerlingen aan ambachts-dag- en avondschole, tekeninrichtingen, H. B. scholen en tevens voor zelfoefening; het bevat voor hen die geen deskundige leiding kunnen hebben, wenken omtrent het doelmatig behandelen en gebruiken van tekengereedschap en voor de uitvoering. De voorbeelden voor het pentekenen ten dienste van eerstbeginnenden zijn in deze nieuwe uitgave vereenvoudigd, waarin nu ook eenige lettervormen voor tekenaars zijn opgenomen. Het 2e gedeelte van dit stuk zal een vervolg bevatten van de oefeningen en eene uitbreiding voor voortgezet lijntekenen, ook wat betreft het „opwerken” der teekeningen.

Vooroefeningen in het lijntekenen — hoe velen kunnen er niet van meêpraten — zijn veelal saai geweest, vaak zoo droog, dat de lust verging om de trekpen op te nemen. Burgerscholieren weten daarvan het best mede te praten. Nu heeft de heer Scholten er echter voor gezorgd die eerste oefeningen belangwekkender te maken, deze terecht beschouwende als voorbereiding voor een vaktekenen; ze zijn veel interessanter geworden, omdat al aanstonds het toekomstige practische nut van het rechtlijnig teekenen om den hoek komt kijken.

De samensteller van dit zeer aanbevelenswaardige werkje is tot deze goede opvatting gekomen, omdat hij vakman, architect is, die weet welke voorbereiding voor het vaktekenen in 't algemeen en voor het bouw- en werktuigkundig teekenen meer in het bijzonder het smakelijkst en best is, die — zooals ook uit zijne vele andere leerrijke boeken op het gebied der practijk blijkt — een uitnemenden kijk heeft op het onderwijs.

## VERSLAGEN VAN VERGADERINGEN.

**Bouwkunst en Vriendschap.** Dinsdag 27 Januari, had de algemeene Vergadering plaats, waarin het jaarverslag werd uitge-

bracht. Uit dit verslag bleek, dat de algemeene toestand der Vereeniging reden tot tevredenheid mocht opleveren, dat met ijver aan de verschillende onderdeelen van het Vereenigingsprogramma was gearbeid, en dat in 't algemeen de belangstelling der leden grooter was gebleken dan vorige jaren, al kon deze in verhouding tot het aantal leden nog ruimer gewenscht worden. Het aantal leden was met een tiental vermeerderd en daardoor geklommen tot 155. Het deelnemen aan de door de Vereeniging uitgeschreven prijsvragen was schitterend te noemen, de avondsociëteit bloeide als immer, de vergaderingen werden, dooreengenomen, goed bezocht, de excursiën waren succesvol geweest en de financiën verkeerden, behoudens de noodzakelijkheid van een uiterst zuinig beheer en de wenschelijkheid van versterking, in niet onbevredigenden staat, doch in 't bijzonder mocht gewezen worden op de werkzaamheid der commissie voor het plaatwerk e. a., die zich buitengewoon gewaard had en eene zeer belangrijke collectie opnamen, zoo in teekening als in photographie van belangrijke in Rotterdam aanwezige oude gebouwen, interieurs, en onderdeelen daarvan had verzameld, die den grondslag in hope zou kunnen vormen voor de uitgave van een plaatwerk over Oud-Rotterdam, evenals „Oud Dordrecht” dit voor die plaats is. Merkwaardig duidelijk gaf het bijeenverzamelde een kijk op het vele belangrijke, vooral uit de 18de eeuw, dat nog in Rotterdam aanwezig is, en waarvan veel, blijkens de ervaring van de commissie, zich in onverzorgden staat bevindt en door verwaarloozing dreigt vernietigd te worden, of in sloopershanden vallende door een goeden prijs de stad verlaat, zonder dat zelfs eene afbeelding ervan de herinnering bewaart aan wat Rotterdam eenmaal bezat. Niet genoeg kan dan ook de belangstelling van vakgenoot en leek gevraagd worden voor dit door Bouwkunst en Vriendschap ondernomen werk, welke belangstelling zich kon toonen, zoo in financieelen steun om het mogelijk te maken dat wat bekend is, opgenomen worde, als in het aan 't licht brengen van hier en daar verborgen kunstschaten, en het trachten deze voor ondergang te behoeden.

In 't bijzonder werd gememoreerd het verlies dat de Vereeniging in 't afgelopen jaar leed door de benoeming van haar voorzitter, den heer Henri Evers, tot Hoogleraar te Delft aan de P. S., door wien echter welwillend het Eere-voorzitterschap werd aanvaard.

Ter vervulling van de hierdoor ontstane vacature, werd benoemd de heer P. A. Weeldenburg, terwijl het aftredende bestuurslid, de heer C. N. van Goor, werd herbenoemd en opnieuw met het secretariaat bekleed werd. In de commissie voor sociëteit en plaatwerk werden de aftredende leden de heeren F. Krijgsman en L. C. van der Vlucht en de heer P. G. Buskens herbenoemd.

In deze vergadering werden de bekroningen in de prijsvragen uitgereikt, waren behalve de bovengenoemde collectie opname de prijsvraag-antwoorden tentoongesteld, en werden 4 nieuwe leden geballoteerd.

## BERICHTEN.

**Kunstsmeedwerk.** Een der hekken, door de firma F. W. Braat te Delft geëxposeerd op de Eerste Internationale Tentoonstelling voor moderne Decoratieve Kunst te Turijn in 1902, werd voor het Pfaelz Museum aangekocht. Dit mag niet onvermeld blijven; het is immers een bewijs hoe het artistieke werk der firma ook in het buitenland wordt gewaardeerd.

**Jalouzie-ventilator.** Wij ontvingen van de heeren Robert Kaff en Co. te Amsterdam een nieuw plakkaat-prospectus van de door hen in den handel gebrachte en voor alle gevallen pasklaar te leveren jalouzie-ventilatoren en dakvensters. Het is zeker velen niet onopgemerkt kunnen blijven, dat deze inrichtingen reeds op vele plaatsen hier te lande zijn toegepast, bij gebouwen en voor ruimten van de meest uiteenloopende bestemming; overal met het bepaalde doel om een practische luchtverversching te verkrijgen, zonder gevaar voor inregenen, en een daaraan verbonden goede verlichting.

**Technisch onderwijs.** In het vorige blad werd medegedeeld, wat in het Voorloopig Verslag der Eerste Kamer over de Staatsbegroting voor 1903 werd gezegd over scholen voor vakopleiding; daaronder kwam ook het verzoek voor te mogen weten wat de Minister van Binnenl. Zaken verstaat onder vakonderwijs, en wat het verschil is tusschen ambachts- en vakscholen.

In de Memorie van Antwoord deelt de Minister het volgende mede, dat tevens een antwoord is op de gedane vragen:



Met voldoening zag de Minister, dat vele leden hun instemming te kennen gaven met het voornemen der regeering, om het ambachtsonderwijs te steunen en te ontwikkelen.

De beteekenis aan de verschillende namen, voor de hierbedoelde scholen gebezigd, te hechten, is ten onzent nog niet tot vastheid gekomen. Zoo is er voor het gebruik om voor de opleiding van meisjes van industriescholen en voor die van jongens van ambachtsscholen te spreken, niet wel een andere reden denkbaar dan dat men het in Frankrijk geldende gebruik overnam.

Onder ambachtsscholen verstaat men ten onzent gewoonlijk die soort scholen, die een gelijksoortige, maar dan theoretisch aangevulde opleiding geven als elders op het ambacht zelf wordt gezocht, terwijl vakschool meest gebezigd wordt voor een inrichting ter opleiding in een of meer bepaalde vakken die niet tot de ambachten worden gerekend, gelijk nu onlangs te 's Gravenhage een school geopend is, om meisjes op te leiden in het vak van strijken, borduren, kostuum-naaien enz. Daarnaast echter loopt een meer generale opvatting van het begrip vakschool, als aanduidende alle scholen die in onderscheiding van een school voor intellectuele opleiding, de praktische opleiding voor een maatschappelijk beroep ten doel hebben. In den laatsten zin genomen vormen dan de ambachtsscholen een onderdeel van het algemeen begrip vakscholen.

De meening der regeering omtrent het hooger handelonderwijs zal spoedig blijken, wanneer het bij den Raad van State sinds lang in overweging zijnde wetsontwerp tot wijziging van de wet tot regeling van het hooger onderwijs de Staten-Generaal zal hebben bereikt.

**Een prijsvraag?** In het Leidsche Dagblad van 28 Jan. j.l. vinden wij de volgende advertentie:

„Het Gemeentebestuur van Katwijk vraagt bestek, teekening en kostenbegroting, ten behoeve eener te bouwen bewaarschool, te Katwijk aan Zee, voor pl.m. 400 kinderen; aan de school wordt geene woning verbonden.

De breedte van het terrein, waarop men eventueel wenscht te bouwen, is 20 M. bij eene diepte van 50 M. De inzender wiens werk naar het gevoelen van het gemeentebestuur het beste wordt bevonden, wordt onder de gebruikelijke belooning met het toezicht op de uitvoering van het werk belast, terwijl den overigen inzenders de stukken worden teruggezonden.

De inzending moet hebben plaats gehad uiterlijk op den 1sten April 1903.

Inlichtingen verstrekt desgevraagd de Gemeente-Opzichter, de heer J. Kuijt, te Katwijk aan Zee.”

Wij hopen, dat geen degelijk bouwkundige, die eenig begrip heeft van hetgeen hij aan zijn stand verschuldigd is, op zulk een exploitatie van zijn kennis zal ingaan.

**Amsterdam.** De rechtbank veroordeelde twee eigenbouwers alhier wegens het door hun schuld veroorzaken van den dood van een kind, dat getroffen werd door een neerstortend bouwdeel van een huis door hen in de Vrolijkstraat gebouwd, den een, die gewaarschuwd was voor het dreigend ongeval, tot 3 maanden, den andere tot 14 dagen hechtenis.

**Haarlem.** De Afdeling Haarlem en Omstreken, van de Mij. tot Bev. der Bouwkunst, zal op Dinsdag 3 Febr. a.s. eene buitengewone vergadering houden, waarin door den heer Jhr. Mr. J. W. G. Boreel van Hogelanden, Burgemeester van Haarlem, de prijzen zullen worden uitgereikt, welke de jury heeft toegekend bij den in het jaar 1901 te Haarlem gehouden Gevelwedstrijd.

**Gorinchem.** Op de voordracht voor benoeming van een Gemeente-architect zijn geplaatst de heeren: S. Uden Masman, architect te Beetsterzwaag; D. Brand Lzn., opzichter te Dordrecht; W. Carmiggelt, gemeente-bouwkundige te Leerdam, en A. F. Kraan, chef de bureau bij de gemeentewerken te Leiden.

**Venetie.** Het vraagstuk van den bouw van een nieuwe campanile van San Marco is een nieuwe phase ingetreden. De Academie van Schoone Kunsten te Milaan heeft namelijk een prijsvraag uitgeschreven voor het ontwerp van een klokketoren op dezelfde plaats waar de ingestorte toren stond, maar onder voorwaarde, dat de mededingers rekening zullen houden met de hedendaagsche denkbeelden over kunst en zich inspireeren zullen niet alleen op de werken die door verschillende architecten zijn uitgevoerd aan de Piazza en aan de Piazzetta, maar ook op die van alle groote architecten uit alle tijdperken. Geen kleinigheid.

Dit concours, met zulke zonderlinge voorwaarden, kan natuurlijk niet anders dan academisch bedoeld zijn; het is alleen voor Italiaansche architecten uitgeschreven en stelt twee prijzen in uitzicht, een van 2000 en een van 500 lire.

Hoewel nu reeds officieel is aangekondigd, dat de campanile in

zijn oude vormen zal worden herbouwd, is het toch een opmerkenswaardig feit, dat een Staats-Academie als die te Milaan, een dergelijke prijsvraag uitschrijft.

Indertijd zijn ook in dit blad verschillende meeningen medegedeeld omtrent het instorten van den toren, ook de uit een onderzoek gebleken zekerheid, dat de fundeering er geen schuld aan had. Thans heeft de bekende architect Luigi Vendrasco, zoo geheel vertrouwd met de Venetiaansche monumenten, een schrijven openbaar gemaakt, waarin hij mededeelt reeds sedert 1889 zich beklaagd te hebben over verschillende werken in den campanile uitgevoerd. Men heeft echter nooit ernstig aandacht aan zijn geklaag gewijd.

In 1892 wees hij er op, dat zich op den N.W. hoek inwendig verschillende verticale scheuren vertoonden; in plaats van na deze waarschuwing het metselwerk afdoend te herstellen, bracht men een onvoldoende verankering, een ijzeren band, aan. In 1894 richtte men inwendig een keuken van den torenwachter in, waartoe ook een schoorsteen noodig was, en in een der muren van af den voet een rookgang van 80 cM. diepte werd uitgehakt. Nauwelijks was dit werk gereed, of er ontstonden twee evenwijdige scheuren in den muur, boven de loggetta van Sansovino. Op raad van Vendrasco werden deze scheuren wel hersteld, maar de architect voor de monumenten achtte het kwaad van geen belang en schreef het toe aan een aardbeving, van vóór vele jaren, hoewel hij erkende, dat de scheuren nog zeer jong waren. In 1897 wilde men zelfs een lift in den toren maken. In 1898 verscheen een rapport over den toestand van het bouwwerk, hoofdzakelijk op aandringen van Vendrasco en naar aanleiding van de lift-historie; maar daarin werden al de gebreken met groot optimisme onbeteekenend genoemd. In Juli 1902 noodzaakte een vochtige muur der loggetta tot het maken van een gleuf ter hoogte van 9 M. in den torenmuur, voor afvoer van water van een afdak; die insnijding werd gemaakt tegenover het reeds bestaande rookkanaal, zoodanig dat tusschen die insnijding op den hoek van den toren en de rookgang slechts 65 cM. metselwerk overbleef, een penant dat waarschijnlijk het daarop rustend muurwerk, in- en uitwendig reeds zeer gebrekkig, niet meer heeft kunnen dragen.

De toren is niet oud geworden zonder het ontstaan van gebreken; deze, gevoegd bij die welke door onervaren menschenhanden zijn veroorzaakt, hebben eindelijk den reus doen vallen.

---

## PERSONALIA.

---

Sedert 1 Januari j.l. is de Dienst der Publieke Werken der gemeente Amsterdam ingericht volgens de laatst aangebrachte wijziging in de verordering op dezen Dienst.

Die inrichting vond plaats voor zoover dit mogelijk was in verband met de geldmiddelen, bij de begroting voor 1903, voor salarissen van het personeel bij dien Dienst toegestaan.

Bij besluit van B. en W. hebben, in verband met bovenstaand, de navolgende benoemingen en bevorderingen plaats gehad, de heeren:

P. J. Kapteijn, adjt. Ingenieur, benoemd tot Onder-Directeur.

W. J. de Groot, adjt. Ingenieur, benoemd tot Ingenieur 1ste kl., Hoofd van de afdeling Algemeene Dienst.

P. W. C. de Graaf, assist. Ingenieur, benoemd tot Ingenieur 1ste kl. Hoofd van de afd. Havenwerken.

J. Stroink, adjt. Ingenieur, benoemd tot Ingenieur 1ste kl. Hoofd der afdeling Faecaliën-afvoer en rioleering.

Th. Limperg, Hoofdopzichter, benoemd tot Ingenieur 2de kl. Hoofd der afd. Bruggenbouw.

H. Leguyt, assist. Architect, benoemd tot Architect 1ste kl., Hoofd der afd. Gebouwen.

Th. G. Strengers, Hoofdopzichter, benoemd tot Ingenieur 2de kl., Hoofd der afd. Onderhoud.

E. F. A. Damen, Hoofdopzichter, benoemd tot Ingenieur 2de kl. adjt. Hoofd der afd. Onderhoud.

H. J. Scheltema, Hoofdopzichter, benoemd tot Ingenieur 2de kl.

J. B. Springer, „ „ „ „ Architect 2de kl.

Voort werden in vasten dienst gesteld de heeren:

Jhr. C. J. A. Reygersman, als Ingenieur 2de klasse, en

W. van der Tak, „ „ „ „

---



Bureau voor plaatsing van Opzichters en Teekenaars.  
Marnixstraat 402, Amsterdam.

Ingeschreven sollicitanten voor:		per maand.
Bouwkundig Opz.-Teekenaar, ouderdom	27 jaar	salaris f 90.—
"	"	" 80.—
"	"	" 80.—
"	"	" 80.—
"	"	" 60.—
"	"	" 60.—
"	"	" 50.—
"	"	" 50.—
"	"	" 80.—
"	"	" 60.—
"	"	" 45.—
"	"	" 50.—
"	"	" 65.—
"	"	" 90.—
"	"	" 70.—
"	"	" 80.—
"	Teekenaar	" 31 " " - 60.—
"	"	" 17 " " - 40.—

Inhoud van Tijdschriften.

„De Natuur”, aflevering 1, van 15 Januari 1903. De Simplon-tunnel, door Dr. A. van Hennekeler. — Een Wiskunstenaar onder

de Insecten, door Dr. J. C. H. de Meijere. — De Visschershaven te Scheveningen, door H. Everwijn. — Onze Zwaluwen, door J. Daalder Dz. — De functie van de Schildklier, door Dr. R. G. Rijkens. — De verbeteringen van het Elektrisch Booglicht, door Dr. L. Bleekrode. — Het vinden van een Mammouth. — Sterrenkundige opgaven en mededeelingen. Opgaven, die voor het geheele jaar gelden, door Dr. Ant. Pannekoek. — Correspondentie. — Boekaankondiging, door Dr. H. J. Calkoen. — Korte mededeeling.

Weerkundige Waarnemingen te de Bilt. 8 uur voorm.

Datum 1903.	Barometer- stand in m.M.	Wind- richting.	Wind- kracht. 1—12	Tempe- ratuur in Gr. C.	Neerslag in m.M.
23 Jan.	762	W.Z.W.	1	1	2
24 "	767	Z.Z.W.	4	0	0
26 "	769	Z.Z.W.	4	6	1
27 "	769	Z.Z.W.	6	7	0
28 "	763	W.N.W.	3	5	2
29 "	770	Z.W.	4	4	0

AANKONDIGING  
VAN AANBESTEDINGEN.

MAANDAG 2 FEBRUARI.

GRONINGEN (HERBEST.). Het bouwen van een kamertje voor het hoofd der openb. lag. school in de Angricolastraat en van een bergplaats voor brandstoffen, alsmede het verplaatsen van de privaten en urinoirs en het uitvoeren van verdere bijkomende werken (bestek no. 14), onder bijlev. van alle daartoe noodige bouwstoffen, arbeidsloon, transporten enz.

Het gem.best., n.m. 12<sup>3</sup>/<sub>4</sub> u. Bilj. in te lev. tot 31 Jan., n.m. 4<sup>1</sup>/<sub>2</sub> u. Bestek en voorw. ter secr. ter lezing en aldaar à f 0,50 verkrijgb. Inl. kunnen worden bekomen aan het bureau der gem.-werken, alw. een nota van aanw. ter inzage ligt.

ENSCHEDÉ. Het bouwen van eene boerderij in de gem. Lonneker bij villa „de Braak”. De heer J. Tattersall, 's av. 7 u., te zijnen kantore, alw. bestek en teek. ter inzage en inlicht. verkrijgb.

's-HERTOGENBOSCH. Het bouwen van een winkelhuisje met bovenwoning op perc. B. 100 aan het Ortheneinde.

De heer M. P. Scheefhals, v.m. 11 u., in hotel Klotz, Ortheneinde. Bestek en teek. verkrijgb. bij K. C. Suijling en Zonen, architecten. Aanw. gedaan.

HOOGEVEEN. Het bouwen van eene bakkerij c.a. in het perceel wijk A no. 158 aan de Oostzijde van de streek „de Huizen”.

De archit. J. Carmiggelt, n.m. 7 u., in hotel „Thomas”. Bestek en teek. in voorn. hotel ter inzage. Aanw. 2 Febr., v.m. 10 u.

MAASSLUIJ. Het maken van een bakkerij met pakhuiszolders enz. te Maasland. De bouwkw. J. van Luipen, v.m. 11 u., bij wien bestek en teek. verkrijgb.

MIDDELBURG. Het maken van een portiersverblijf in het arm-weeshuis aan de Heerengracht aldaar.

Het bestuur der Godshuizen, n.m. 2 u. Bestek en teek. ad f 0,25 bij den arch. der Godshuizen, alsmede inl. verkrijgb.

OUDEMOLLEN (GRON.). Het bouwen eener boerenbehuizing met bijlevering van materialen.

De arch. K. Veendijk, n.m. 1 u., bij J. Timmer. Bestek en teek. ter inzage in hotel Nanninga en de Jonge te Assen en zijn ad f 1,50 verkrijgbaar bij van Gorcum en Co., Assen. Aanw. 2 Febr., v.m. 11 u., na aankomst der treinen van Groningen en Assen.

SLOCHTEREN. a. Het bouwen van een boerenbehuizing en schuur, met bijlevering van al het benodigde, en b. de glas-, verf- en behangwerken daarvan.

De heer K. R. Schipper, n.m. 4 u., in het logement van N. Nanning. Bestek met teek. ter inzage bij N. Nanning. Inlicht. te bekomen bij Gebr. Jb. en J. van Timmeren.

WILDERVANK. Het afbreken van een bestaande en het bouwen eener nieuwe winkelbehuizing, op aan te wijzen plaats te Wildervank, alles onder bijlev. der materialen, behalve verwerk.]

De archit. H. Huizing Jr., 's av. 6 u., in hotel Bleeker, alw. bestek en teek. ter inz. Aanw. 2 Febr., n.m. 4 u.

WINTERSWIJK. Het bouwen van een woonhuis aan den Wooldschen weg te Winterswijk.

De archit. J. J. Post, v.m. 11 u., in cafe Kuniders, als bestek en teek. ter inz. liggen. Inl. geeft gen. architect.

ZWOLLE. Het bouwen van een heerenhuis aan den Eckwal aldaar voor rekening der Overijselsche bouwmaatschappij.

De architecten de Herder en Hellendoorn, n.m. 4 u., in café Nekkers. Bestek en teek. tegen f 1,50 verkrijgb. ten kantore van de architecten Aanw. 2 Febr., v.m. 11 u.

DINSDAG 3 FEBRUARI.

DE KRIM (OV.). 1. Het bouwen van een boerenbehuizing; 2. het bouwen van eene kwekerij; 3. het bouwen van eene verdieping op de pastorie. Alles onder bijlevering van al de daartoe benodigde materialen, transporten, werkloonen etc. etc.

De archit. S. Warringa en Zn. te Nieuwbuijen, n.m. 3, 4 en 5 u., in café Hornstra te De Krim, alwaar bestek en teek. ter inzage liggen.

DUSSEN. Het bouwen van een postkantoor in den Mariapolder aldaar.

Het gem.best., n.m. 4 u. Bestek en teek. ter inzage en ad f 1 verkrijgb. ter secretarie. Inl. geeft arch. M. van Gool te Woudrichem. Aanw. 3 Febr., v.m. 11 u.

ENSCHEDÉ. Het bouwen van een magazijn met woning aan den Losserschenweg aldaar.

De heer H. Robers Jzn., 's av. 6 u., in café B. Robers, alw. bestek en teek. ter inzage. Inl. geeft J. v. d. Linde. Aanw. 3 Febr., v.m. 11<sup>1</sup>/<sub>2</sub> u.

EMMER-COMPASCUUM. Het bouwen van 5 arbeiderswoningen en 1 brughuis aan het Zuiderhoofdweg aldaar, met bijlev. van alle materialen.

De maati. „Het Emmer-Compascuum”, n.m. 2 u., in het logement „Emmer-Compascuum” alw. bestek en teek. ter inzage. Bilj. in te zenden aan J. Oostinjer Rzn.

ENSCHEDÉ. Het bouwen van 2 woningen in het verlengde van den Lagen Bothofsweg bij de 1ste spoorbrug te Lonneker.

De archit. J. H. C. Roesink, 's av. 7 u., in café Jochem Hemken, alw. bestek en

teek. ter inzage. Aanw. 3 Febr., v.m. 11 u.

GRIJPSKERK (GR.). Het belangrijk ver-grooten der stoomzuivelfabriek.

De arch. M. Viets te Zuidhorn, n.m. 6 u., in cafe Vogelzang, alw. bestek en teek. ter visie en à f 0,75 verkrijgb. zijn bij M. Viets, die tevens inl. geeft. Aanw. gedaan.

's-HERTOGENBOSCH. Het bouwen van eene steenhouwerij en polijsterij, met beneden- en bovenwoning en aanhoorige werken, op een terrein aan den Havendijk hoek Havendwarsstraat.

De bouwkw. A. de Vroom, in café „De Leeuw”. Bestek en teek. verkrijgb. à f 1,50 bij den bouwkw.

MURMERWOUDE. Het bouwen van eene woning met schuurtje waarin 4 koestallen.

De heer Minne J. Minnema. Bestek en teek. ter inzage bij P. A. Berghuis. Inl. geeft S. Groenhof te Dantumawoude.

NIJMEGEN. Het bouwen van een benedenhuis met bovenwoning en 2 heerenhuizen op een terrein gelegen aan den Heijdenrijkstraat aldaar.

De archit. W. J. Maurits, 's av. 8 u., in het Poolsch koffiehuis. Bestek en teek. in genoemd koffiehuis ter inzage en aldaar te bekomen à f 1,50 per stel. Aanw. 2 Febr., v.m. 11 u.

SEXBIERUM. Het bouwen van een stelp-huizing te Oosterbierum.

De archit. A. Lettinga Azn. bij wien ad f 1 bestek en teek. verkrijgb. Aanw. gedaan.

STRATUM. Het bouwen van drie huizen met stallen met bijlev. van alle materialen.

De heer Th. Verhoeven, n.m. 7 u., te zijnen koffiehuis aan de Geldropschenweg. Bestek en teek. ter inz. in voorn. cafe. Aanw. 3 Febr., n.m. 4 u.

VENLOO. Het bouwen van een woonhuis met gedeeltelijke bijlev. der benood. materialen op een langs den Herunger weg aldaar gelegen open terrein.

De arch. H. Seelen. Bestek en teek. ter inz. en verkrijgb. tegen f 1 ten kantore van den arch. Aanw. 3 Febr., v.m. 10 u.

WOENSDAG 4 FEBRUARI

DINTELOORD. Het verbouwen van een bestaand woonhuis.

De heer C. van Turenhout, n.m. 2 u., ten koffiehuis van P. M. Vlamings. Bestek en teek. ter inz. in voorn. koffiehuis. Aanw. gedaan.

DONKERBROEK. Het bouwen van een Hulpkantoor der Posterijen.

De heer F. de Groen. Inl. geeft archit. H. J. Noorman.

DRACHTEN. Het bouwen eener Christ. school met 3 lokalen en onderwijzerswoning. De arch. R. J. Wibbelink, 's av. 7 uur.



Bestek en teek. ad f 0,75 bij J. K. v. d. Zee verkrijgbaar.

ENSCHEDÉ. Het bouwen van twee woningen aan de Bleekerstraat aldaar.

De arch. J. H. C. Roesink, 's av. 8 u., in café H. Haverkate, alw. bestek en teek. ter inzage. Aanw. 4 Febr., v.m. 11 u.

EMMEN. I. Het bouwen van een school met 4 lokalen te Emmer-Compascuum; II. het bouwen van een school met 3 lokalen te Barger-Erfscheidenveen, nabij Nw.-Amsterdam; III. het met 2 lokalen vergrooten van de school te Barger-Oosterveen.

Het gem. best., v.m. 11 u. Bestek en teek. tegen vooruitbetaling van f 1 per stel, van elk der perc. afzonderlijk te bekomen bij den gem.-arch., door wien aanw. zal worden gedaan op het terrein als volgt: te Emmer-Compascuum 26 Jan., v.m. tusschen 11 en 12 u. Samenkomst bij den logementhouder B. Smit aldaar; te Barger-Oosterveen 27 Jan., v.m. tusschen 10 en 11 u. Samenkomst bij de school aldaar; te Barger-Erfscheidenveen 27 Jan., n.m. tusschen 1 en 2 u. Samenkomst in 't hotel van Dalen te Nw.-Amsterdam.

HENGELO (OV.). Het bouwen van een woning op een terrein in den Lansink Esch.

De heer C. H. H. Baars, 's av. 8 u., in café Weijtschede. Bestek en teek. ter inzage in voorn. café. Inlicht. verstrekt de archit. C. Spiers. Aanw. 4 Febr., n.m. 3 u.

MIDDELHARNIS. Het bouwen van eene ambachtsschool aan de Wei te Middelharnis (in massa en in perceelen).

De vereen. „de ambachtsschool voor Goeree en Overvlakkee”, 's midd. 12 u., ten raadhuize, alw. ad f 1 bestek en teek. te verkrijgen. Aanw. gedaan.

PUTTEN (GELD.). Het bouwen van een stoomzuivelfabr. in de nabijheid der boerderij Rimpeler.

De heer P. C. Burkens. Bestek en teek. ter inz. in het logement van Gardenbroek.

RIJSBERGEN (N.-BR.). Een uitbreiding en verbouwing aan de gemeenteschool te Rijsbergen.

Het gem.-best., v.m. 11 u. Bestek en teek. ter gemeente-secretarie ter inzage. Bestek en teek. tegen f 1,25 te verkrijgen ten gemeentehuize en bij den archit. F. P. Bilzen te Breda, bij wien tevens inl. zijn te bekomen. Aanw. 28 Jan., v.m. 11 u.

UTRECHT. I. Het bouwen van een koffiehuis met woonhuis, annex magazijn en twee bovenhuizen; 2. het leggen van een waterloozing in den kanaaldijk met bijkomende werken.

De bouwkw. P. Leenders, n.m. 2 u., in café Vreeburg, Groenenweg. Bestek en teek. tegen f 1 verkrijgb. bij P. Leenders, Riemstraat 56. Aanw. 22 Jan., n.m. 2 u., op het terrein aldaar aan den Groenenweg.

#### DONDERDAG 5 FEBRUARI.

AMSTERDAM. Het bouwen van een winkelhuize met 2 bovenhuizen en fotografisch atelier aan de Vijzelgracht no. 27. De directie der eerste Holl. levensverzekeringbank, v.m. 11½ u., in „American hotel”.

ENSCHEDÉ. Het bouwen van een fabrieksgebouw ter oppervlakte van 460 M<sup>2</sup>, hoog 3 verdiepingen met kelder, op de plaats van de af te breken pakkerij aan den Haaksbergerweg.

De firma J. F. Scholten en Zn., 's midd. 12 u., in hotel de Graaff.

ENSCHEDÉ. Het bouwen van twee woningen enz. aan den Veenweg te Lonneker.

De arch. J. H. C. Roesink, 's av. 7½ u., in café H. Hemken, alw. van af 23 Jan. bestek en teek. ter inz. Aanw. 5 Febr., v.m. 11 u.

GIETHOORN. Het bouwen van een woonhuis met bakkerij in het Noordeinde aldaar.

De heer W. H. Bakker. Bestek ter inzage in café Jan Slagter, teek. ad f 0,30 verkrijgb. bij Voerman-Mol te Steenwijk.

OLDEBERCOOP. Het bouwen eener nieuwe schuur en het verbouwen van het woonhuis op de Plaats bewoond door L. de Boer te Oldebercoop.

De aanbesteder. Briefjes voor of op den 5 Febr. bij den Wel Ed. Geb. heer P. L. Willinge Prins ald. Bestekken en teek. tegen

f 1,25 te bek. bij den arch. O. M. Meek te Donkerbroek. Aanw. 2 Febr., v.m. 11 u.

OPEINDE (FR.). Het bouwen van een woonhuis te Suameer.

De heer W. van Dellen. Bestek en teek. ter inz. bij Mooiweer te Suameer.

UTRECHT. Het sloopen van een bestaand perc., het bouwen van een gedeelte aan het magazijn „De Dom” en 2 winkelhuizen, aan de Mariaplaats.

De archit. M. E. Kuiler, 's midd. 12 u., in café „De Poort van Cleef”. Bestek en voorw. met teek. verkrijgb. à f 2 aan het magazijn „De Dom” en aan het bouwkundig bureau T/z 53 bis. Inlicht. worden verstrekt door voorn. archit.

WOENSEL. Het bouwen van een winkelhuize en aanhoorigheden.

Mej. de Wed. J. Gruithuizen, n.m. 6 u., ten hare koffiehuisse, Bestek en teek. ter inz. in voorn. café. Inlicht. geeft de bouwkw. A. Boogaarts. Aanw. 5 Febr., n.m. 3 u.

#### VRIJDAG 6 FEBRUARI.

HENGELO (OV.). Het bouwen van een heerenhuize aan de Wolter ten Catestraat. De architecten v. d. Goot en Kruisweg, 's midd. 12 u., in café de Beurs. Bestek en teek. à f 1,50 per stel verkrijgb. ten kantore der architecten. Aanw. gedaan.

NOORDWIJK BINNEN. Het bouwen eener baaswoning en bijbehorende werken met de lever. van alle daartoe benood. materialen, enz.

Het gem.-best. van Noordwijk, v.m. 11 u. Bestek en teek. verkrijgb. ten raadhuize à f 1,50. Aanw. 3 Febr., v.m. 10½ u.

ROTTERDAM. Het bouwen van 3 panden aan de Tolhuislaan.

De archit. J. H. M. Brand. Bestek en teek. à f 2 te bekomen bij den archit., Aert van Nesstraat 36.

#### ZATERDAG 7 FEBRUARI.

OUDE PEKELA. Het bouwen eener winkelbehuizing met schoenmakerij, onder bijlevering van alle daartoe benoodigde materialen en wel in 2 perc. t.w. a. het timmer-, metsel- en graafwerk, b. het glas- en verfwerk.

Den heer G. Bouman, n.m. 7 u., in het hotel „Dijkenga”, alw. bestek en teek. ter inz. zijn. Inl. ten kantore van Gebr. Hekman.

STANDDAARBUITEN. Het bouwen eener roomboterfabriek.

Het best. der coöp. vereen. „De Toekomst”, n.m. 3 u., in het koffiehuis van G. Bogaarts. Bestek en teek. ad f 1,50 verkrijgb. bij den bouwkw. C. P. Bogaarts. Aanw. gedaan.

STEENWIJK. Het bouwen van een ambachtsschool.

Het best. der vereen. tot veredeling van het Ambacht. Bestek en teek. ad f 2,50 bij arch. B. Rouwkema die inl. geeft.

#### MAANDAG 9 FEBRUARI.

AMSTERDAM. Het bouwen van eene openbare lagere school der 3e klasse voor jongens en meisjes (Boumanschool).

Het gem.-best., 's midd. 12 u. Voorw. te verk. ter stadsdrukkerij, tegen f 3 (met 4 teek.). Inlicht. worden gegeven ten kantore van den assist.-archit. op het stadhuis, kamer no. 105, van 2 tot 4 u., gedur. de laatste drie werkdagen voor den dag der aanbesteding.

GRONINGEN. Het gedeeltelijk afbreken van het groot pakhuis in de Hoekstraat en het maken van een overdekte speelplaats ter vergrooting der speelplaats bij de o.l. school in de Visscherstraat, (bestek no. 16), onder bijlevering van alle daartoe noodige bouwstoffen, arbeidsloon, transporten enz.

Het gem.-best., n.m. 12¾ u. Bestek ter secr. der gemeente (afd. belastingen) ter lezing en aldaar à f 0,25 verkrijgb. Inl. kunnen worden bekomen aan het bureau der gem.werken. Bilj. moeten vóór of uiterlijk 7 Febr. e.k. aan het raadhuize worden bezorgd op het bureau voor belastingen, tusschen 9 u. 's morgens, 4½ u. n.m. Aanw. 2 Febr., n.m. 2½ u.

WOENSEL. Het bouwen van een woonhuis met bijbehorende werken voor rekening van de Kinderen A. van Vlokhoven, met bijlever. van alle mater.

De bouwkw. J. Hageman, n.m. 6 u., bij P. Donkers in de Barier, waar bestek en teek. ter inzage zijn. Inlicht. bij voorn. bouwkw. Aanw. 9 Febr., v.m. 10 u.

#### DINSDAG 10 FEBRUARI.

BEVERWIJK. Het amoveeren van het bestaande café aan de Zeestraat en Koningstraat en het daar ter plaatse weder opbouwen van een café enz.

De arch. N. de Wolf, v.m. 11 u., in hotel „de Zon”.

UTRECHT. Bestek no. 931. Het maken van een aanbouw aan de goederenloods met de daarmede in verband staande werken op het station Breda. Raming f 147000.

De maatij. tot expl. van staatsp., n.m. 2 u. (lok. tijd).

#### DONDERDAG 12 FEBRUARI.

BERGUM. Het afbreken der bestaande boerenhuizinge en het opbouwen eener nieuwe stelhuizinge onder Terzool in gebruik bij J. S. Santema.

De heer J. C. van Hasselt te Dordrecht. Bestek en teek. verk. à f 1,50 bij Gebr. v. d. Meulen. Inl. geeft de architect B. J. Gros te Garijp. Briefjes worden ingewacht ten kantore van notaris W. van der Meer. Aanw. gedaan.

EELDE (DR.). I. Het bouwen van een school met 5 lokalen te Paterswolde; II. het bouwen van een onderwijzerswoning te Paterswolde.

Het gem.-best., n.m. 2 u. Bestek en teek. tegen f 1 per stel voor elk der perceelen I en II te bekomen bij den arch. J. G. Schaafsma te Paterswolde, door wien aanw. op het terrein zal worden gedaan op 9 Febr. 's morgens tien uur.

SCHEVENINGEN. Het bouwen eener winkelgalerij met de daarop ontworpen magazijnen, winkels, café, glacier, confiserie, Wienercafé, kelders en allen daarbij behorende dienstlokale enz. alsmede: het maken der ontworpen trappen, met bordessen en terrassen, en het daarstellen der ontworpen rij- en voetwegen met het gedeeltelijk wijzigen en in profiel brengen van gedeelten straatwegen langs het hotel d'Orange, Gevers Deijnootplein en strandboulevard; met inbegrip der rioleeringen en alle daarmede in verband staande werken.

Exploitatie Maatschappij „Scheveningen”, 's midd. 12 u., in het Kurhaus.

**Assurantie** Maatschappij tegen **Brand-**  
schade en op het **Leven**

De **NEDERLANDEN** van 1845.

's-Gravenhage, Kerkplein, hoek Prinsestraat — Amsterdam, Sophiaplein — Rotterdam, Zuidblaak 24 (Beursplein) — Breda, Prinsenkade — Haarlem, Kruisweg 70c — Nijmegen, In de Betoustraat 8 — Groningen, Akerkhof hoek Akerkstraat — Zutphen, IJselkade.

Hoofd-Directie te 's-Gravenhage:

CAREL HENNY, Directeur;

Mr. J. J. HENNY, Adj.-Directeur.

G. TEERINK, Alg. Procuratiehouder.

Kapitaal. . . . . f 4.000.000.00

Reservefonds op ult. December 1901 . . . . . 1.109.739.00

Betaalde Brandschaden tot ult. 1901. . . . . 23.902.000.00

**BRAND - LEVEN - INBRAAK.**

Verzekering tegen vaste en zeer billijke Premieën, zonder Inleggelden of Nabetalingen.

**J. Muysken.**

Hoofd-Agent van de  
Nederlandsche Assurantie-Compagnie  
van het jaar 1776 te Amsterdam.

Adres: HAARLEM, Parklaan No. 5.

Beveelt zich aan voor assurantien bij aanbestedingen  
Vaste Taxatie. - Op Beurspolis. - Vaste Premie



**ZATERDAG 14 FEBRUARI.**

**BEETSTERZWAAG.** Het bouwen eener nieuwe stelphuis met lijtshuis en stookhut c.a. op een nieuw terrein te Kortezwaag bij Gorredijk kad. bekend gem. Langezwaag sectie E no. 32.

De heer J. Vrijburg. Bestek en teek. ter inz. in de herberg van Feijnsma, te Kortezwaag, en verkrijgb. à f 1,40 bij den boekh. Schroos te Beetsterzwaag.

**MAANDAG 16 FEBRUARI.**

's-GRAVENHAGE. Het bouwen van acht woonhuizen aan het Frankenslag.

De arch. C. L. de Koning, 's midd. 12 u., in het Z.-H. koffiehuis. Bestek en teek. te

bekomen à 13 ten kantore van voorn. arch., Sweelinckplein no. 58, alw. incl. te bekomen zijn.

**WOENSDAG 18 FEBRUARI.**

**DEN HOUT BIJ OOSTERHOUT (N.-BR.).** Het bouwen van een woning voor Eerwaarde zusters met schoollokalen en de levering der benodigde materialen.

Het R.K. kerkbest, 's midd. 12<sup>1</sup>/<sub>4</sub> u., in het café van J. Caron. Teek. ter inz. in voorn. café. 'Bestek verkr. à f 1 bij van der Aa, te Oosterhout. Inl. te bekomen bij den architect P. J. van Genk. Aanw. gedaan.

**ZATERDAG 28 FEBRUARI.**

**VELSEN (ONDERH.).** Den verbouw van

een villa aan den rijksstraatweg te Velsen.

De archit. Dirk Kramer Czn., bij wien bestekken te bekomen zijn

**AFLOOP VAN AANBESTEDINGEN.**

14 JANUARI

**APELDOORN.** Het bouwen van een zomerverblijf aan den Amersfoortschen weg, voor den heer N. Brenkman te Rotterdam, onder architectuur van den bouwkr. A. Prins. Laagste inschr. G. Wegerif, f 5972. Gegund.

**Maatschappij tot Exploitatie van Staatsspoorwegen.****AANBESTEDING.**

Op **DINSDAG** den 17den Februari 1903, des namiddags ten 2 ure (*locale tijd*), aan het Centraalbureau der Maatschappij tot Exploitatie van Staatsspoorwegen in het Moreelse Park te *Utrecht*, van:

Bestek No. 933.

**Het nitbreiden der goederenloods met bijbehorende werken op het station ZUTPHEN.**

Begrooting f 38,100.—.

De besteding geschiedt volgens § 62 van het bestek.

Het bestek ligt van den 29sten Jan. 1903, ter lezing aan het Centraalbureau in het Moreelse Park en aan het bureau van den Sectie-Ingenieur D. MOLENAAR te *Zutphen*, en is op *franco* aanvraag (per brieft) aan genoemd Centraalbureau (Dienst van Weg en Werken) te bekomen, tegen betaling van f 1.00

Inlichtingen worden gegeven aan het Centraalbureau (Dienst van Weg en Werken) en door den Sectie-Ingenieur voornoemd.

Aanwijzing op het terrein zal geschieden den 10den Febr. 1903 ten 11 ure voormiddags (*West Europeesche tijd*), Wachtkamer 3de klasse *Zutphen*.

Utrecht, den 23sten Januari 1903.

**Openbare Aanbesteding.**

Op *Donderdag den 12den Februari*, des morgens ten twaalf ure, zal de Architect W. B. VAN LIEFLAND, in de „Theaterzaal Kurhaus”, namens de „EXPLOITATIE-MAATSCHAPPIJ SCHEVENINGEN” behoudens nader goedkeuring van Burgemeester en Wethouders der Gemeente 's Gravenhage, in het openbaar aanbesteden:

**Het bouwen eener WINKELGALERIJ met de daarbij ontworpen Magazijnen, Winkels, Café, Glacier, Confiserie, Wiener-café, Kelders en allen daarbij behorende Dienstlokalen enz.**

alsmede:

**Het maken der ontworpen Trappen met Bordessen en Terrassen en het daarstellen der ontworpen Rijen Voetwegen met het gedeeltelijk wijzigen en in profiel brengen van gedeelten straatwegen langs het Hotel d'Orange, Gevers Deijnootplein en Strandboulevard; met inbegrip der rioleringen, en alle daarmede in verband staande werken.**

Teekeningen en bestek zijn van af *Vrijdag den 30sten Januari* op aanvraag, tegen betaling van f 15 — aan de Theaterzaal Kurhaus Scheveningen te bekomen.

Inlichtingen zijn dagelijks van 10—12 en van 2—4 uur aan het bureau van den Architect (Theaterzaal) te bekomen. alwaar tevens eene uitgebreide verzameling van detailteekeningen ter bezichtiging is gesteld.

**Maatschappij tot Exploitatie van Staatsspoorwegen.****AANBESTEDING.**

Op **DINSDAG** den 17den Februari 1903, des namiddags ten 2 ure (*locale tijd*), aan het Centraalbureau der Maatschappij tot Exploitatie van Staatsspoorwegen in het Moreelse Park te *Utrecht*, van:

Bestek No. 934.

**Het maken van grondwerken, het uitbreiden en wijzigen van sporen en wissels en bijkomende werken op het emplacement 'S-HEERARENSKERKE.**

Begrooting f 4,100.—.

De besteding geschiedt volgens § 29 van het bestek.

Het bestek ligt van den 29sten Jan. 1903, ter lezing aan het Centraalbureau in het Moreelse Park en aan het bureau van den Sectie-Ingenieur, Jhr. H. H. SANDBERG VAN BOELENS te *Breda* en is op *franco* aanvraag (per brief) aan genoemd Centraalbureau (Dienst van Weg en Werken) te bekomen, tegen betaling van f 1.—.

Inlichtingen worden gegeven aan het Centraalbureau (Dienst van Weg en Werken) en door den Sectie-Ingenieur voornoemd.

Aanwijzing op het terrein zal geschieden den 6den Febr. 1903 ten 11 ure voormiddags (*West Europeesche tijd*).

Utrecht, den 23sten Januari 1903.

**AANBESTEDING.**

Op **Vrijdag den 13den Februari 1903**, des v.m. ten elf ure pl. tijd, te *Weesp*, in het Café „Het Loosje” van den Heer B. VERMOLLEN, zal in het openbaar bij enkele inschrijving worden *aanbesteed*:

**Het bouwen van een Gesticht aan de Heerengracht te WEESP, door het R.-K. Parochiaal Armbestuur, tevens Regenten van het Sint Bernardus-Gesticht te WEESP.**

Inlichting en aanwijzing worden gegeven 3 en 5 Febr. e. k. in het voornoemd Gesticht te *Weesp* te 10 ure.

Bestek en teekeningen zijn à f 2.50 te bekomen vanaf den 28 Januari bij P. RIJNJA Reguliersgracht 134 te *Amsterdam*.

ARN. A. M. BRUNING,  
Architect, Haarlem.

**Hollandsche IJzeren Spoorweg-Maatschappij.****AANBESTEDING.**

Op **MAANDAG**, den 16den Februari 1903, des namiddags ten half twee ure (*Greenw. tijd*), zal in het Centraal Personenstation te Amsterdam, in het lokaal naast de wachtkamer 3de klasse (ingang vestibule) worden aanbesteed, volgens bestek no. 947:

**Het nitvoeren van onderhoudswerken op de spoorwegen AMSTERDAM—ZUTPHEN, HILVERSUM—UTRECHT, en op den KONINKLIJKE NEDERLANDSCHEN LOCAAL-SPOORWEG.**

In 6 perceelen.

Raming f 29950.—.

Het bestek is tegen betaling van f 2.00 per exempl. verkrijgbaar aan het Centraal-Administratiegebouw der Maatschappij aan het Droogbak te Amsterdam, bureau Weg en Werken, Kamer 154, of op *franco* aanvraag aan dit bureau, met toezending van het bedrag in postwissel (postzegels worden niet in betaling genomen en aan aanvragen zonder postwissel wordt geen gevolg gegeven).

Aanwijzing geschiedt als in het bestek is vermeld.

De Raad van Administratie,  
Het Gedelegeerd Lid,  
R. VAN HASSELT.

**Hollandsche IJzeren Spoorweg-Maatschappij.****AANBESTEDING.**

Op **MAANDAG**, den 9den Februari 1903, des namiddags ten half twee ure (*Greenw. tijd*), zal in het Centraal Personenstation te Amsterdam, in het lokaal naast de wachtkamer 3de klasse (ingang vestibule) worden aanbesteed, volgens bestek No. 948:

**Het nitvoeren van onderhoudswerken op de spoorwegen AMSTERDAM—ROTTERDAM, SCHIEDAM—HOEK VAN HOLLAND en op het Gemeenschappelijk station ROTTERDAM—MAAS.**

In 6 perceelen.

Raming f 41900.—.

Het bestek is tegen betaling van f 2.00 per exempl. verkrijgbaar aan het Centraal-Administratiegebouw der Maatschappij aan het Droogbak te Amsterdam, bureau Weg en Werken, kamer 154, of op *franco* aanvraag aan dit bureau, met toezending van het bedrag in postwissel (postzegels worden niet in betaling genomen en aan aanvragen zonder postwissel wordt geen gevolg gegeven).

Aanwijzing geschiedt als in het bestek is vermeld.

De Raad van Administratie,  
Het Gedelegeerd Lid,  
R. VAN HASSELT.



**DINTELOORD.** Het verbouwen van een winkelhuis met aanbouw. Raming f4100. Door den bouwkw. F. Mortiers.

Metselwerk. Laagste inschr. C. Vriens, f2295.

Timmerwerk. A. v. Tooren, f1825.

**HEINKENSZAND.** Het bouwen van een kerkgebouw voor de Geref. gemeente.

Laagste inschr. A. Hubregtse, Heinkenszand, f7940.

#### 16 JANUARI.

**LEEUWARDEN.** Het gedeeltelijk amoveeren en weder opbouwen van de winkelhuizinge Wortelhaven 81, aldaar. Door den aanbestede.

Uit de hand gegund aan M. Meijer te Leeuwarden, voor f6500.

#### 17 JANUARI.

**BOERAKKER GEM. MARUM. (GR.)** Het bouwen van eene winkelbehuizing. Ram. f810. Door den heer J. Prins.

Laagste inschr. J. Haan, Enumatil, f957.

**RINSUMAGEEST.** Het afbreken van een woonhuis en het bouwen van zes woningen. Door den aanbestede.

Laagste inschr. J. Epema, Rinsumageest, f2780.

#### 19 JANUARI.

**NIEUWBUINEN.** Het bouwen van eene nieuwe behuizing en het amoveeren eener oude, onder bijlevering van de daartoe ben. materialen. Door mej. de Wed. A. Wessels.

Laagste inschr. B. Petersen, Nieuwbuinen, f2400. Gegund.

**SNEEK.** Het bouwen eener nieuwe stelp-huizinge te Scharngoutum, voor den heer A. P. Slicher van Bath te Aalten. Door den heer Haagsma, notaris.

Laagste inschr. Tj. D. Wijma, Burgwird, f8340. Gegund.

*Herplaatsing wegens zelfout.*

**AMSTERDAM.** Bestek no. 949. Het maken van een gebouw met de daarbij behorende werken voor de elektrische inrichting op het station Hoek van Holland. Ram. f26700. Door de directie der Holl. IJz. Spoorweg Maatij.

Laagste inschr. G. Pijl Cz., Oud-Beijerland, f26399.

#### 20 JANUARI.

**AMERSFOORT.** Het bouwen van 26 arbeiderswoningen aan de Wolfertsteeg. Door de bouwcommissie der „Vereeniging tot het bouwen en verbeteren van woningen”.

Laagste inschr. G. v. d. Hooff, f21900. Gegund.

**NIEKERK (GR.)** Het bouwen van eene behuizing en schuurtje, onder bijlev. van materialen etc. Door den heer S. Hoogeveen.

Laagste inschr. J. Notenbomer, Doezum, f1325. Gegund.

**MUSSELKANAAL.** 1e. De bouw eener winkelbehuizing met alle bijkomende werkzaamheden, transporten, enz., uitgez. glas, verf- en behangwerken; 2e. de glas-verf- en behangwerken. Door de dames Gez. Koster.

Timmerwerk. Ram. f3300. Laagste inschr. B. Meijering, Stadskanaal, f3473\*.

Verf- en glaswerk. Ram. f285. F. Toorman, Musselkanaal, f258\*. \*Gegund.

**SNEEK (ONDERH.)** Het bouwen van 4 heerenhuizen aan den Stationsweg. Door de heeren K. v. d. Veen en H. Zandstra.

Gegund aan A. Bronsema en A. Elzer, aldaar voor f16000.

#### 21 JANUARI.

**ENSCHEDÉ.** Het vergrooten der bestaande fabriek op een terrein gelegen aan de Brinkstr. aldaar. Door de firma J. Th. Hólscher.

Laagste inschrijver G. Doornkate, f573. Gegund.

**HENGELO (OV.)** Het bouwen van een woonhuis op een terrein aan den straatweg naar Delden. Door den heer A. Witteveen.

Laagste inschrijver G. Ribberink, f4091. Gunning 8 dagen in beraad gehouden.

**HOORN.** Het bouwen van 6 heerenhuizen in het plantsoen aan de Oude Doelenkade. Door den arch. J. v. Reijendam Czn.

Laagste inschr. S. Visser, f38900.

**LEEK.** Het bouwen eener nieuwe burgerwoning. Door mej. de wed. D. Zuiderhoek.

Laagste inschr. H. de Vries, Kommerzijl, f2799. Gegund.

**SCHOONHOVEN.** Het verbouwen van een woonhuis aan de Veerstraat, A no. 18. Door den bouwkw. K. Hensens.

Laagste inschr. P. Vermij, Schoonhoven, f2445. Niet gegund.

#### 22 JANUARI.

**BOLSWARD.** Het afbreken der schuur c.a. en het aldaar weder opbouwen eener nieuwe schuur met aanverwante werken, op de Zathe, thans bewoond door H. Stremmer te IJmswolde. Door de kerkvoogden der Herv. gem.

Laagste inschr. A. Joustra, Baard, f7448. Gegund.

**HEERENVEEN.** Het afbreken eener bestaande winkelbehuizing no. 79 aldaar en het bouwen van een nieuwe winkelbehuizing met bovenwoning. Door den heer J. Ballast.

Laagste inschr. K. Hardstra, 't Meer, f4497.

**HOORN.** Het amoveeren van 3 arbeiderswoningen en daarvoor te maken een dubbel pakhuis met bijpakhuis aan de Bierkade. Door den bouwkw. H. Kolkman en Zn.

Perc. r. Laagste inschr. P. Lugtig, Hoorn, f14960\*.

J. Verberne, Hem, f5260\*. \*Gegund.

## Ministerie van Justitie. Openbare Aanbesteding.

Op DONDERDAG 19 FEBRUARI 1903, des namiddags ten 2 ure, zal in een der lokalen van het Departement van Justitie, te 's-Gravenhage, in het openbaar worden aanbesteed:

### Het bouwen van een kantongerechtsgebouw te ENSCHEDÉ.

Raming f27.700.—

Het bestek met daarbij behorende teekeningen ligt met 29 detail teekeningen en 7 monsters voor gegadigden van af 5 Februari op alle werkdagen tusschen 9—12 ure v.m. ter inzage op het bureau van publieke werken der Gemeente Enschedé aan de Molenstraat aldaar en is op aanvraag tegen betaling van f2.60 franco verkrijgbaar bij DE GEBOEDERS VAN CLEEF, Boekhandelaars, Spui No. 28a. te 's-Gravenhage.

Aanwijzing zal worden gehouden Vrijdag 13 Februari 1903, des namiddags ten 3 ure aanvangende aan bovengenoemd bureau, terwijl inlichtingen zijn te bekomen bij den Hoofd-Ingenieur voor de Gevangenissen en Rechtsgebouwen te 's-Gravenhage, Departement van Justitie en bij den Opziachter over de Justitiegebouwen J. C. W. VAN DER EEM te Enschedé.

's-Gravenhage, 30 Januari 1903.

De Minister van Justitie,

Voor den Minister,

De Secretaris-Generaal.

P. J. VAN BEIJMA

### Lijst van Fabrikanten, Leveranciers, enz.

Prijs per regel voor niet geabonneerden op advertentiën 5.— per jaar bij vooruitbetaling. Abonnés op advertentiën 1 regel gratis voor iedere advertentie.

Assurantie-Mij. tegen Brandschade „de Nederlanden van 1845”, 's-Gravenhage, Kerkplein hoek Prinsstraat.  
Badinrichtingen. — TH. VAN HEEMSTEDÉ OBELT, Amsterdam.  
Bouwstoffen. — MARTIN & Co., Amsterdam.  
**BRANDKLUISDEUREN.** — Wed. P. A. SCHROOT & ZON, Den Haag.  
Brandkasten. — FRED. STIELTJES & Co., Amsterdam (Mosler Safe Company).  
Cementmastiek-Dakbedekking. — J. A. SMITS & ZON, Weesperzijde 39, Amsterdam.  
Cement-IJzerwerken. — Ned. Mij. voor Monierwerken, Amsterdam.  
Centrale Verwarming. — W. J. STOKVIS, Arnhem.  
Centrale Verwarming. — GEVEKE & Co., Amsterdam.  
Centrale Verwarming. — FRED. STIELTJES & Co., Amsterdam (Sturtevant Engineering Co.).  
Centrale Verwarming en Ventilatie. — D. S. M. KALKER, Amst.  
Centrale Verwarmingen. — B. LANDHEER Jr., Wijnstr. 59, Rotterdam.  
Closets. — TH. VAN HEEMSTEDÉ OBELT, Amsterdam.  
**DAKTEGELMACHINES.** — G. P. Wessel, Rotterdam.  
Dakpannen. — J. B. VAN SOEST & TERSTAPPEN, te Swalmen.  
Draadglas van Neusattl, FERD. ENGERS, Amsterdam.  
Eerste Nederl. Xylolith-Fabriek. — A. S. KEY, Rotterdam.  
Excelsiorplaten. — GEBRS. VAN DER VIJGH, Amsterdam.  
Gaskachels (nieuwste condensing). — OBELT, Amsterdam.  
Gas-, Stoom- en Waterleiding. — R. S. STOKVIS & ZONEN, Leuvehaven 74—76, Rotterdam.  
Gegoten geëmailleerd ijzeren waschtafels. — TH. VAN HEEMSTEDÉ OBELT, Amst., 150 de Ruyterkade. Filiaal: 36 Rokin.  
Gegoten geëmailleerd ijzeren waschtafels. — PECK & Co., Amst.  
Gekleurd en grand glas in lood. — C. LINDENAAR, Glasgraveur, Alb. Cuijpsstraat 123, Amsterdam.  
Graniet. — J. H. P. JANSE, Marnixstraat 402, Amsterdam.  
Haeulersche Houtcementen Dakbedekking. — J. A. SMITS & ZON, Weesperzijde 39, Amsterdam.  
Houthandel. — LINDNER & Co., Wittenburgerstraat 22—24, Amst.

Jaloezieën-, Rolluiken- en Zonnescermen-fabriek (Stoom). — v. d. Helststraat 1, AMSTERDAM. — Wagenstraat 39a. 's GRAVENHAGE.  
Jalousiën. — J. F. KRONER & ZONEN, Spuistr. 246, 248, 250, Amst.  
Jossou-Cement. — A. E. BRAAT, Rotterdam en Amsterdam.  
Liften. — TH. VAN HEEMSTEDÉ OBELT, Amst. (R. WAYGOED & Co.).  
Lichtdrukrichting. — J. P. Bladergroen, Amsterdam-Rotterdam.  
Liften, Ventilatie, Gesm. ijzer. trappen. — JAN HAMER & Co., Amst.  
Looden en Inw. glasemail privaateleidingen. — OBELT, Amst.  
Machines voor Cementdaktegels. — G. P. Wessel, Rotterdam.  
Magnesia-Cement. — HAAG & Co., Gieterstraat 8, Amsterdam  
Marmere Schoorsteen-mantels. G. & J. Cool, Bloemgracht 77, Amst.  
Marm. Schoorsteen. D. WEEGEWIJS, Rapenb. 14 en 43, Amst.  
Mastix-Cement Dakbedekking. H. ALLERSDORF, Singel 455, Amst.  
Motoren en dynamo's. — JULIUS LÜCHAU, Warmoesstraat 91 Amsterdam  
Meubels enz. — Phoenix Meubil.-Inricht., Spuistr. 234, Amsterdam.  
Pompen (Diaphragma). — A. RESINK, Ingenieur, Haarlem.  
Portland-Cement — DYCKERHOFF & SÖHNE, Amöneburg.  
Photolithografie. — WEGNER & MOTTU, Amsterdam.  
Proefstation Bouwmat. — KONING & BIENFAIT, Amsterdam.  
Rolluiken. — W. H. M. SCHOLTE, Prinsengr. 516, Amsterdam.  
Raamsluiters voor bovenlichten. — TH. V. HEEMSTEDÉ OBELT, Amsterdam.  
Rietplanken. Isolersteenen. Fluaten. — MOLIJN. — Gouda.  
Stalinrichtingen. — STAAL & HAALMEIJER, Amsterdam.  
Smeewerk, Grof en fijn. Commanditaire Venootschap „De Weichsel”, Gieterstraat Amsterdam.  
Stalinrichtingen. — D. S. M. KALKER, Amsterdam.  
Steenen (vergl. asde en onvergl.) CANOY HERFKENS & Co., Venlo.  
Stoomtimmerfabriek. — GEBRS. VAN MALSEN, Den Haag.  
Steengoed of Engelsche buizen en kruispannen. — HOUBEN & STEEGH, Belfeld en Tegelen (Limburg).  
Verwarming en verlichting. — JULIUS LUCHAU, Damrak 71 Amsterdam.  
Verwarming en Ventilatie. — TH. V. HEEMSTEDÉ OBELT, Amst.  
Verwarming en Ventilatie. — D. S. M. KALKER, Amsterdam.  
Ventilators. — TH. VAN HEEMSTEDÉ OBELT, Amsterdam.  
Ventilators. — JAN HAMER & Co., Amsterdam.  
Ventilators. — D. P. HASSELMAN, Amsterdam.  
Zandsteen. — FERD. EUGERS, Amsterdam.  
Zinkwerken. — F. W. BRAAT, Delft.



# TH. VAN HEEMSTEDÉ OBELT,

Mem. San. Inst. London.

Sanitary Engineer,

150 de Ruyterkade. — AMSTERDAM. — Filiaal 36 Rokin.

Hoofdagent voor Nederland, België en Koloniën van SHANKS & Co., te Barrhead.

SPECIALITEIT VOOR DE LEVERING VAN COMPLETE BADINRICHTINGEN.

PRIVAAT-INRICHTINGEN. — Shanks Closets zijn nog niet overtroffen.

Porseleinen Badkuipen, IJzeren Badkuipen.

Geijsers geheel van rood koper, van binnen vertind. Zij bederven het water niet, overtreffen al de tot nu toe bestaande en kosten niet meer. Attesten ter inzage.

Closets, Waschtafels, Urinoirs enz. — VERWARMING en VENTILATIE.

Agent voor de CHAMBERLAND FILTERS, Systeem Pasteur.

Belast zich met de plaatsing en inrichting in geheel Nederland. Zeer concurrerende prijzen. Teekeningen en prijsopgaven gratis. Wederverkoopters genieten het gebruikelijke rabat.

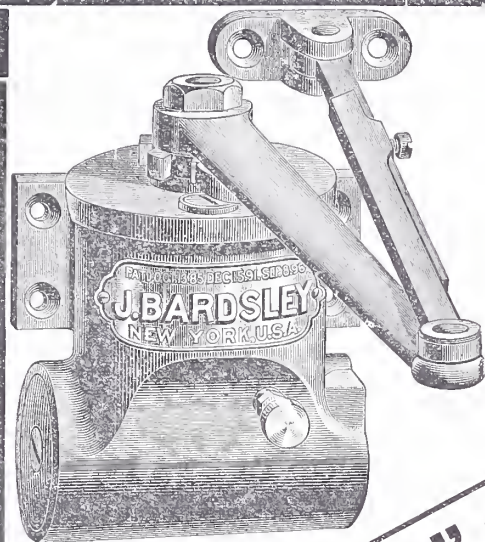

Gebruik geen andere

dan



**„Bardsley's" verbeterde Olie-Deurdrangers.**

voor  
Kantoor-, Pakhuis-,  
Bank-, Kerk-, School-,  
Hôtel-, Stations-, Theater-,  
Vestibule- en Stormdeuren.

PRIJSCOURANTEN met volledige omschrijving op franco  
aanvraag gratis verkrijgbaar bij de vertegenwoordigers

## PECK & Co., Amsterdam.

### Technisch Bureau H. E. OVIING Jr.

IJZERCONSTRUCTIE.

Overkappingen. — Bruggen. — IJzeren Gebouwen.

Geconstrueerde BALKEN, enz.

Kwadrantstalen Kolommen.

Fabriekssporen. — Loodsen. — Centrale verwarming.

Acetylene-gas-Inrichtingen.

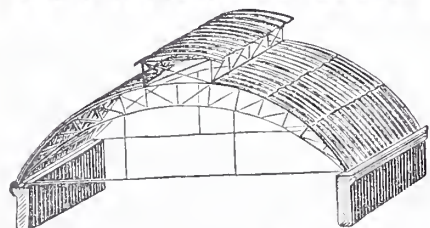

Rotterdam.

KANTOOR: Gelderschekade 31-33. (Plan C.)  
WERKPLAATSEN: Binnenhaven O. Z. (Feijenoord.)

### Grootste 's Gravenhaagsche Jaloesiëfabriek

J. Senft & Co.

Rijksleveranciers.

FABRIEK

NOORDWAL 3c.

KANTOOR en Mon-

sterkamer

Papestraat 8.

Opgericht 1886.

Telefoonnummer 412.

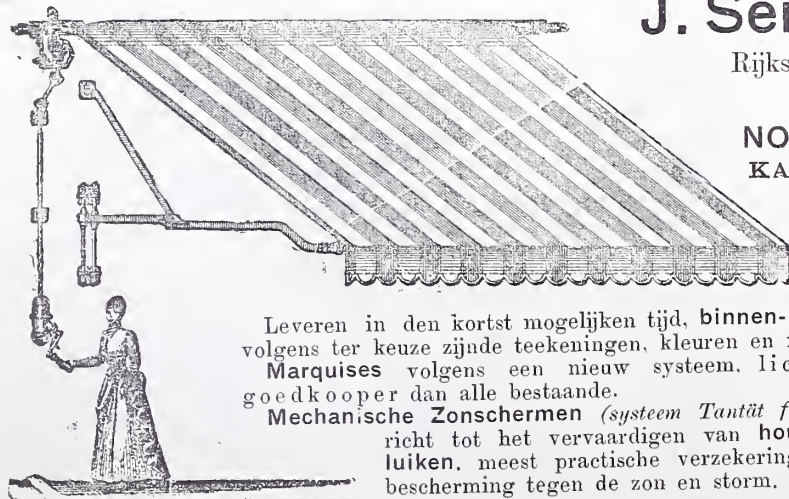

Leveren in den kortst mogelijken tijd, binnen- en buitenjaloesiën,  
volgens ter keuze zijnde teekeningen, kleuren en modellen.

Marquises volgens een nieuw systeem, lichter, solider en  
goedkooper dan alle bestaande.

Mechanische Zonschermen (systeem Tantüt frères). Speciaal inge-  
richt tot het vervaardigen van houten en stalen Rôl-  
luiken, meest practische verzekering tegen inbraak en  
bescherming tegen de zon en storm.

Bij MOUTON & Co. te 's-Gravenhage  
is verschenen:

## Arbeid als Koopwaar

DOOR

W. L. VAN MALSEN.

Prijs 50 Cent.

### C. LINDENAAR Jr.

GLASGRAVEUR.

Alb. Cuijpsstraat 123, Amsterdam.

ATELIERS voor het Etsen op Spiegel- en  
Vensterglas. Artistieke bewerking.

SPECIAL ADRES voor gekleurd en ge-  
brand glas in lood.

Steeds groote voorraad van alle kleuren  
Cathedraal glas.



# BOUWKUNDIG WEEKBLAD.

ORGAAN VAN DE

## MAATSCHAPPIJ TOT BEVORDERING DER BOUWKUNST.

Bestuur v. d. Maatschappij: A. SALM G.Bz., *Voorzitter*. ED. CUYPERS, *Vice-Voorzitter*. — Jb. v. d. BAN Pz.,  
V. G. A. BOSCH, M. A. C. HARTMAN, J. A. MULOCK HOUWER, D. E. C. KNUTTEL, F. W. M. POGGENBEEK, J. VERHEUL Dz.  
Commissie van Redactie: Ed. CUIJPERS, A. SALM G.Bz. en J. VERHEUL Dz.  
Redacteur: C. T. J. LOUIS RIEBER.

7 FEBRUARI 1903.

23<sup>e</sup> JAARGANG.

N<sup>o</sup>. 6.

BUREAU VAN REDACTIE: MARNIXSTRAAT 402, AMSTERDAM.  
BUREAU v. ADMINISTRATIE: HERDERSTRAAT 5, 'S GRAVENHAGE.  
UITGEVERS: MOUTON & Co. — 'S GRAVENHAGE.  
ABONNEMENTSPRIJS voor Nederland: fr. p. p. f 15.— 's jaars, voor  
Indië en het Buitenland (bij vooruitbetaling) fr. p. p. f 17.— • • •

PRIJS DER ADVERTENTIËN: van 1—5 regels f 1.— elke regel meer  
20 cents. Groote letters naar plaatsruimte. • • • • •  
AANKONDIGINGEN v. AANBESTEDINGEN 15 ct. p. regel m. premie  $\frac{3}{2}$  maal.  
ABONNEMENT v. ADVERTENTIËN tegen belangrijk verminderde prijzen  
en kosteloze opname der advertentiën in het Tijdschrift der Mij.

INHOUD: — De Staatsspoor en de Holl. IJzeren Spoorweg-  
maatschappij in artistieke concurrentie, door I. H. Schorer. —  
Oud-Utrecht, door A. W. Weissman, (vervolg van blad. 45). —  
Daglooners-woningen te Amsterdam. — Prijsvragen. — Nieuwe  
Uitgaven. — Verslagen van vergaderingen. — Berichten. —  
Bureau voor plaatsing van Opzichters en Teekenaars. — Weer-  
kundige waarnemingen. — Aankondiging en aloop van aanbe-  
stedingen. — Lijst van Fabrikanten, Leveranciers, enz. — Adver-  
tentiën. —

### DE STAATSSPOOR EN DE HOLL. IJZER. SPOORWEGMAATSCHAPPIJ IN ARTIS- TIEKE CONCURRENTIE.

De architect is en blijft de interessantste artiest. Zijne creaties bieden den fijnsten weergalm der maatschappelijke toestanden. Het is daarom een verblijvend teeken des tijds, dat de belangstelling voor de bouwkunst in stijgende richting zich beweegt. Maar hoe zelden wordt in een klein land, dat zuinig beheerd wordt, den architect gelegenheid geboden zijn talent vol en breed te ontplooiën. De ontwerpen der stationsgebouwen te Haarlem en te Rosendaal, die wij weldra te gemoet zien, geven door omvang en veelzijdig doel volop stof tot kernachtige uiting. Met spanning ziet men te gemoet, welke de ontwerpers zijn dezer bouwwerken, welke richting van conceptie bij hen ten grondslag ligt, en in welke mate de gelukkige vinding en de kracht van hun talent richtsnoer en uiting geeft.

Beide Spoorweglichamen hebben bewezen het goede te willen. De Holl. IJz. Spoorwegmaatschappij schijnt voor goed een anderen weg in te slaan, en het conventionele van het stationsgebouw te 's Hage en van haar groot gebouw van administratie te Amsterdam behooren tot het verleden. Het streven is ernstig en het succes is niet uitgebleven. Men begroet gaarne in de verhoogde perrons, de wachtkamers en administratielokalen te Amersfoort, Zandpoort en Beverwijk en het stationsgebouw te Zandpoort een goed en sympathiek artiest. Voor alles is hij een echte hollander. Hij wil overal kleur zien en bereikt in de meeste vertrekken en corridors eene welluidende harmonie, zij het ook dat hier en daar iets gezochts in de kleurrijke ornamentatie is ingeslopen. Hij is een goed constructeur. Hij weet en begrijpt, dat om het schoone in een gebouw voor wereldsche

doeleinde te verwezenlijken de hooge wetten der midde-  
euwsche bouwkunst, niet in hunne volledigheid kunnen  
worden toegepast; met juisten blik en fijn gevoel benadert  
hij slechts deze en ontgaat hierdoor de gevaarlijke klippen,  
waardoor de interessantere en krachtigere compositeurs van  
de Nieuwe Beurs en het American-Hotel schipbreuk lijdten.

Vooral opvallend gevoel voor gezelligheid en voor de natuur  
is den bouwmeester der Holl. IJz. Spoorwegmaatschappij  
aangeboren. Hoe zelden worden wachtkamers gecreëerd,  
alwaar men zich te huis gevoelt en niet ongaarne wacht!  
De vertrekken der drie klassen te Amersfoort spreken  
hiervan levendig en in het stationsgebouw te Zandpoort,  
vooral in de loggia, geeft hij overgang en verband met de  
omringende natuur. De fijnste uiting is het verhoogd perron  
te Beverwijk. De compositie van den hoog gelegen hoofd-  
ingang van het stationsgebouw te Amersfoort daarentegen  
is hem niet geheel gelukt en de vraag rijst of deze architect,  
die in het kleine zeer goed componeert, een omvangrijk project  
zal kunnen beheerschen. Moge onze twijfel ongerechtvaardigd  
zijn. En dan bij alle het sympathieke en fijne zijner ont-  
werpen, mist men een element: het temperament. Men wordt  
bij het bezien niet warm gestemd. Dit gemis aan tempera-  
ment, wat aan een kunstwerk het pakkende geeft, gevoelt  
men te duidelijker als men het groote Stationsgebouw te  
Nijmegen, van den architect C. H. Peters, nogmaals beziet,  
waartoe de Staatsspoor hem de opdracht gaf. Ongetwijfeld  
heeft van dit bouwwerk vooral het middenstuk een te weinig  
wereldsch type. Peters kan zich nu eenmaal uiterst moeielijk  
los maken van de school, waarin hij is opgevoed. Hij be-  
grijpt niet geheel, dat de volledige toepassing van de wetten  
der middeeuwsche bouwkunst, die voor het kerkelijke het  
*ideeëlste* waarborgen, voor een gebouw van wereldsch karakter  
in vele gevallen het *reëelste* en dus *niet-schoone* geven. Maar  
hoeveel temperament heeft zijne schepping te Nijmegen, aan  
de spoorzijde! Hij is een echt kunstenaar, en gewis was het,  
niettegenstaande deze minder goede eigenschappen zijner  
compositie, een goede greep van de Staatsspoorweg-maat-  
schappij aan Peters dit omvangrijke project toe te vertrouwen.

Met groote belangstelling ziet een ieder die medeleeft in  
onzen woeligen tijd, en dien het koortsachtige der overbe-  
schaving niet te veel indeukte, de besluiten der beide groote



spoorweg-maatschappijen te ontmoet. Haarlem en Rosendaal zijn punten van verkeer, niet slechts door den landgenoot veel bezocht en gezien.

Zullen de creaties worden toevertrouwd aan bouwmeesters, die niettegenstaande hun talent, in de vormenspraak voor het wereldsch type gebrekkige en verkeerde uiting hebben? Dit ware te betreuren, want een tweede Centraalstation wensch men niet te zien verrijzen. Of zal de keuze vallen op die artiesten, die zoeken naar eenen nieuwen stijl, hoewel de maatschappij hiervan nog geen kernig en helder blinkend schild voert? Ook dit ware van euvel. Qui vivra, verra!

I. H. SCHORER.

## OUD-UTRECHT.

Door A. W. WEISSMAN.

(*Vervolg van blz. 45.*)

Wanneer wij Utrecht omstreeks het jaar 1570 hadden kunnen bezoeken, zou de stad, ofschoon wat haar uitgestrektheid betreft gelijk aan de tegenwoordige, voor zij werd uitgebreid, toch een gansch anderen indruk hebben gemaakt.

Door de Catharijnepoort onzen weg nemend, die nog het karakter der 12<sup>e</sup> eeuw had behouden, zouden wij links het kasteel Vreeburch hebben zien liggen, een vierkant, door zware muren en een gracht omgeven, en met bastions op de hoeken. Een poort aan de zuidzijde gaf toegang tot de citadel, binnen wier omheining verschillende gebouwen aan de bezetting een onderkomen verschaften. Een tamelijk ruim plein strekte zich aan de oostzijde uit.

Voortgaande naar de Neude vinden wij daar, langs de Viesteeg, het St. Cecilia-klooster, welks kerk van een spitsen toren is voorzien, en, aan de overzijde, op den hoek der Voorstraat, het Margarethenklooster, een veel minder weidsche stichting, waarachter onmiddellijk de immunitet van St. Jan begint, waaraan wij nog heden door het St. Jansveld herinnerd worden. De Voorstraat geeft met haar bocht de noordelijke grens van de immunitet aan, die zich bijna tot de Witte Vrouwenpoort uitstrekt. Ongeveer evenwijdig met de Stadsgracht loopend, bereikt de grens dan de Kromme Nieuwe gracht, waar het gebied van St. Pieter begint.

De Drift snijdt het terrein in twee gedeelten, waarvan het oostelijke het kleinste is. In het midden staat de St. Janskerk, die van haar twee torens er nu nog maar één overheeft, en aan de noordzijde waarvan wij de kruisgang met het kapittelhuis zien liggen. Het koor is onlangs vernieuwd.

De kanunniken van St. Jan beschikken over meer ruimte dan de andere kapittels, ofschoon zij een niet onbelangrijk deel hunner bezitting hebben afgestaan aan de Minderbroeders om hun klooster te stichten. Op hun gebied staan de huizen dan ook ver uit elkander, en voor groote tuinen is hier plaats.

De afscheiding van de overige stad is nu niet zoo streng meer, als vroeger. Alleen om het eigenlijke Janskerkhof treffen wij nu nog een omheining aan. Beter afgesloten is de immunitet van St. Pieter, daar zij aan de noord-, oost- en zuidzijde door de Kromme Nieuwe gracht wordt omringd. Maar de talrijke bruggen, over die gracht geslagen, bewijzen dat men ook hier de vroegere afzondering heeft laten varen. Toch is aan de binnenzijde der gracht nog een muur aanwezig, die aan de vroegere omwalling herinnert.

De kerk van St. Pieter is nu nog geheel in haar ouden toestand. Haar twee torens steken fier hun spitsen omhoog, aan haar zuidzijde ligt het kapittelhuis met de kruisgang. Wij vinden in het gebied van St. Pieter niet zoo veel

huizen gebouwd als in dat van St. Jan. Maar hier staat Paushuizen, de stichting van keizer Karels leermeester, die, ofschoon hij tot het kapittel van St. Salvator behoorde, elders zijn woning deed bouwen. Ook dit toont aan, dat in de latere middeleeuwen de kapittels als het ware tot één geheel samensmolten.

En het is te begrijpen, dat de kapittelheeren van den Dom en St. Salvator, vooral de wereldlijke kanunniken, het in de beperkte ruimte, die hun eigenlijk gebied was, op den duur te benauwd kregen. De straat, die nu nog Achter St. Pieter heet, scheidde het van dat aan het kapittel van dien heilige toebehoorend terrein, en het strekte zich niet verder uit, dan tot de Oude Gracht.

Als wij in 1570 hier komen, staat de Domkerk nog in haar geheel en, aan haar zuidwestzijde, vinden wij ook de St. Salvatorkerk in wezen. Deze beide kerken nemen veel ruimte in, en daarom is in deze immunitet alles dichter op elkander gebouwd, dan elders. Vooral aan de noordzijde van de Domkerk staat huis aan huis, statige gebouwen met trapgevels, kruiskozijnen en hooge daken. Dicht bij de kerk van St. Salvator woont de bisschop, sinds 1559 tot aartsbisschop verheven.

Nog kleiner is het gebied van St. Maria. Hier neemt de kerk zooveel ruimte in, dat er voor gebouwen bijna geen plaats is. De kanunniken zullen hier wel grootendeels buiten de immunitet gewoond hebben.

Het is te begrijpen, dat in een stad als Utrecht de kerkelijke feesten met grooten luister gevierd werden. Nu, in 1570, is onder den invloed der hervorming die praal aan het verminderen. Als wij daarvan een denkbeeld willen krijgen, moeten wij ons naar het Utrecht der 15<sup>e</sup> eeuw verplaatsen.

Als wij dan op een Palmzondag in de bisschopsstad gekomen waren, zouden wij heel wat gezien hebben. Op zulk een dag was de Domkerk op het schitterendst versierd. Al wat het kapittel kostbaars bezat, prijkte dan in het koor, voor welks trappen palmtakken waren nedergelegd. Te negen uur traden de kanunniken in het koor, met hun rijkste gewaden aan. Nu werden de palmtakken gezegend en uitgedeeld, waarop allen in processie naar de kerk van St. Pieter togen. Daar vond de plechtige vereering van het H. Kruis plaats, waarop de stoet naar de St. Maartenskerk terugging. In deze processie werd een beeld van Christus, op een ezel gezeten, medegevoerd. Het werd als een groote eer beschouwd, dien ezel te mogen voorttrekken. In de kerk teruggekeerd, werd de mis van de passie gevierd.

De Woensdag van de stille week noemde men Schortelwoensdag, omdat dan het luiden der klokken des avonds ophield, welke opschorting tot den Paaschmorgen duurde.

Op Witte Donderdag vond een zeer eigenaardige plechtigheid in de Domkerk plaats, namelijk het herstellen in de kerkgemeenschap van boetelingen, die eertijds wegens wandelgedrag daaruit verstooten waren. Daarna wijdde de bisschop de H. Olie en den H. Balsem, wat onder de mis geschiedde. En des middags verrichtte de bisschop de voetwassing bij alle kanunniken.

Op den Goeden Vrijdag werd geen mis gevierd, daar men het ongepast achtte. De kerkelijke plechtigheid bestond in het bijzetten van een kruis in het H. Graf achter het hoogaltaar, wat nog heden aanwezig is.

De Zaterdag vóór Paschen noemde men Paesch-avond. Dan werden nieuw vuur en licht gezegend, de paaschaars gewijd. Hierna geschiedde de zegening van het doopwater, in tegenwoordigheid der gansche geestelijkheid, die processioneel uit het koor naar de doopvont aan de westzijde der kerk ging.

Maar bovenal plechtig was de viering van het Paaschfeest.



Dan werden de kanunniken reeds vroeg door het gelui der klokken gewekt, om in de kathedraal het kruis, dat op Goeden Vrijdag in het H. Graf gelegd was, daaruit te beuren en het in processie naar het altaar van St. Jan te dragen.

De bijbelplaatsen, op deze gelegenheid toepasselijk, werden dan voorgedragen en wel in dramatischen vorm, bij wijze van een mysteriespel.

Later ging de bisschop in een processie, en vierde hij de mis in het rijkversierde koor. Bij deze gelegenheid hield hij ook een sermoen, wat anders niet vaak gebeurde. Want het prediken was in de middeleeuwen niet algemeen. Gewoonlijk waren het monniken, die, van plaats tot plaats trekkend, in den predikdienst voorzagen, zooals pater Brugman, wiens redenaarstalent tot het bekende spreekwoord aanleiding gaf.

De Domkerk zag er op zulk een feest prachtig uit. Het oxaal, hetwelk de ruimte van het koor, die uitsluitend voor de kanunniken diende, afsloot, was dan met tapijten behangen. Ook naast het hoogaltaar hingen dan gordijnen. Het altaarstuk „St. Maartens tafel” was een zoo fraai houtsnijwerk, dat, toen in 1412 de St. Bavokerk te Haarlem voor haar hoofdaltaar er een noodig had, de beeldhouwer die het maken zou, naar Utrecht gezonden werd, om die „tafel” te zien en na te volgen.

Op de hooge feestdagen werd het rijkste altaargereedschap van gedreven goud en zilver gebruikt, en een kostbaar met goud en edelgesteenten versierd kruis op het altaar geplaatst. Ook de reliekkassen, waaronder bijzonder die van St. Odulfus uitmuntte, werden dan uitgesteld.

De ivoren kandelaars, die Bisschop Burchard in 1112 aan de kerk had geschonken, werden voor den dag gehaald, de koperen lezenaar, in den vorm van een adelaar, was blinkend opgepoetst. Het orgel, dat in 1403 en 1443 belangrijk hersteld en vergroot was, werd bespeeld.

De banken der kanunniken stonden aan weerszijden van het koor. Het is niet bekend, hoe zij er uitzagen, doch wij mogen veilig aannemen, dat de vormen overeenkwamen met die, welke wij thans nog in sommige kerken bewaard vinden. De klepbanken hebben zittingen, die, opgeslagen, een vooruitspringend gedeelte doen zien, dat men misericorde noemt, omdat het den kanunnik, als hij staande een deel van den koordienst had te verrichten, tot steun was. Bij het versieren dezer misericordes hebben de houtsnijders hun luim naar hartelust botgevierd, en er veeltijds zeer profane voorstellingen aangebracht. Zulke versieringen zal men ook wel in de Domkerk te Utrecht hebben gehad.

Het komt ons nu vreemd voor, dat in het koor, het heiligste deel der kerk, zulke onwaardige voorstellingen werden geduld. Wij moeten echter niet vergeten, dat alleen de kapittelheeren het koor betraden, en dat, als de banken neergeslagen waren, niets in het gezicht kwam. En bij het staan vielen de reliefs vanzelf niet in het oog. De bedoeling der beeldhouwers was, den kanunniken afkeer van de zeven hoofdzonden in te boezemen.

Dat hadden de geestelijke heeren wel noodig. Want zij gedroegen zich in de kathedraal soms zeer onbetamelijk. Zoo kwamen zij met valken op de vuist of met honden bij zich in het koor, bedreven daar ongepaste grappen, ja, gingen wel eens tot handtastelijkheden over.

Ook de andere bewoners van Utrecht eerbiedigden de heiligheid der kerken niet altijd. De raad en de gilden van Utrecht hielden in de Buurkerk vergaderingen. In 1403 moesten er strafbepalingen gemaakt worden tegen de „lichte wiven”, die zich niet ontzagen, de kerken door haar onbehoorlijke gedragingen te ontheiligen. En zelfs de kanunniken vonden het gepast in hunne kerken gastmalen aan te richten.

Behalve de groote kerkelijke feesten werden ook nog andere heilige dagen te Utrecht gevierd. Bisschop Jan van Arkel had in 1346 hun aantal op 46 bepaald en bevolen, dat die in devotie en „van allen knechtelijken arbeid rustende” zouden doorgebracht worden. Maar de nijvere bevolking van Utrecht was van zooveel ongevraagde rust niet gediend. Zij schifte de in haar oog belangrijke van de minder belangrijke feesten, op welke laatste zij haar gewone dagwerk verrichtte.

Onder die van de eerste soort behoorde dat van St. Pontiaan, dat op 14 Januari viel. De avond vóór dien dag werd in de meest luidruchtige vreugde doorgebracht. En het ging dan zoo ruw toe, dat in 1456, ofschoon zonder gevolg, scherpe bepalingen tegen deze vreugdebedrijven werden uitgevaardigd. Bij de mis van dien dag droeg men in de kathedraal Pontiaans relieken om, en daarna waren vrouwen en vrijsters gewoon, elkander geschenken te geven. Een herhaling van deze vreugdebedrijven vond op St. Agniet, 21 Januari, plaats.

Maar vooral de dag van St. Maarten, 11 November, werd met luister gevierd. Dan werden, na de feestmis, de gezamenlijke kapittelheeren in het bisschopshof ter maaltijd ontvangen. Ook de burgerij vierde feest en de St. Maartensgans kwam op tafel. Op de Neude werd een vuur gestookt, uitdeelingen aan de armen vonden plaats, en een mand, die lekkernijen bevat had, welke voor de jeugd waren gestrooid, werd verbrand.

(Wordt vervolgd).

## DAGLOONERS-WONINGEN TE AMSTERDAM.

Eene te Amsterdam bestaande commissie, samengesteld uit de heeren Dr. C. W. Janssen en J. E. van der Pek, en de dames Mevr. J. E. van der Pek, geb. L. Went, Helene Mercier en Wilhelmina C. van der Hoeven, die reeds veel gedaan heeft om goede en tevens goedkope huisvesting te verschaffen, heeft weder een blok woningen doen verrijzen in de Polanenstraat, dat in het laatst van December 1902 gereed was om bewoond te worden.

De heer Van der Pek, volgens wiens plannen en onder wiens directie dit blok is gebouwd, heeft ons in staat gesteld, afbeeldingen daarvan in dit blad te geven. Hoewel deze slechts den halven voorgevel en niet den volledigen plattegrond voorstellen, zijn zij toch voldoende om een juist beeld der stichting te verkrijgen. Wat den plattegrond betreft, zij opgemerkt, dat de indeelingen van alle woningen, ook op de verdiepingen, dezelfde zijn.

Dagloonerswoningen.



Voorgevel. Schaal 1 à 300.

De bestemming der ruimten in den plattegrond is als volgt: 1. voorportaal; 2. portaal; 3. ingang; 4. kamer; 5. gootsteenkast; 6. kast; 7. glazenkast; 8. stookplaats; 9. bergplaatsen; 10. bedsteden; 11. privaat; 12. ventilatie-kanaal; 13. tuinkast (alleen op den beganen grond); 14. gangkast (onder de trap).

Bij den bouw van dit blok heeft de Commissie getracht vast te stellen, welk het goedkoopste type van arbeiderswoningen is dat



voldoet aan de minimum-eischen die men, in het belang van hygiëne en van zedelijkheid, ook aan de kleinste woning stellen moet. Zij heeft beproefd een antwoord te geven op de volgende vragen: 1<sup>o</sup>. welke is de goedkoopste (dus kleinste) woning die, bij behoorlijke, soliede constructie en

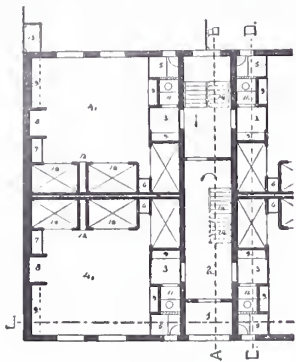

Plan beganegrond. Schaal 1 à 300.

volgens de eischen, zooals het gemeentelijk bouwtoezicht die thans stelt, gebouwd kan worden, zóó, dat de geldgever 3 pCt rente van zijn kapitaal krijgt; 2<sup>o</sup> welke is de huurprijs dier woningen; 3<sup>o</sup>. welke soort van gezinnen valt in de termen, om deze woningen te betrekken?

Dit antwoord kan thans luiden: (1) De goedkoopste (en kleinste) arbeiderswoning is de zuivere

één-kamer-woning van de soort, zooals die hier is voorgesteld; (2) tengevolge der bovengenoemde eischen moeten de huurprijzen bepaald worden op *f* 1.45 tot *f* 1.95 (huis met tuin *f* 2.20), waaruit dus valt te besluiten, dat die groote klasse der bevolking, die niet meer kan verwonen dan van *f* 0.60 tot *f* 1.45 per week, niet op deze wijze kan geholpen worden; (3) dit minimumtype kan zelfs niet verhuurd worden aan alle soorten van gezinnen, maar men is verplicht, met het oog op hygiëne en zedelijkheid, uit die gezinnen een keuze te doen.

De Commissie is namelijk van meening, dat de woningen dienen te verschillen naar gelang van de samenstelling der gezinnen en dat het ongewenscht is, één woningtype voor alle soorten van gezinnen vast te stellen.

Zoo kunnen in het hier gebouwde type alleen gehuisvest worden die gezinnen, wier samenstelling een zoodanige is, dat geen moreele nadeelen te verwachten zijn van het samenleven der leden in zoo'n beperkte ruimte; bijvoorbeeld: gezinnen bestaande uit jonggehuwden, of uit ouders met hoogstens vier kinderen onder de 10 jaar, of uit een moeder met volwassen dochters, en dergelijke. Voor gezinnen met volwassen kinderen van beiderlei geslacht zijn de woningen ongeschikt, omdat dan aan de kieschheid zou worden te kort gedaan.

Opdat zoo weinig mogelijk bouwgrond gebruikt zou worden, zijn de woningen ruggelings tegen elkaar gebouwd. De bekende fouten van aldus geplaatste één-kamer-woningen zijn de onvoldoende luchtverversching en de sterke gehoorigheid; daarom zijn dan ook bij dezen bouw ernstige pogingen in het werk gesteld, om, zoowel door een verbeterde raamconstructie als door het aanbrengen van ventilatiekanalen, het eerstgenoemde bezwaar te ondervangen. Om de gehoorigheid te verminderen, zijn telkens tusschen twee aan elkaar grenzende kamers spouwmuren gemaakt.

De trappen zijn met het oog op brandgevaar uitstekend gelegen en ingericht in een ruim trappenhuis; zij zijn gemakkelijk en goed verlicht.

Alvorens het vertrek binnen te treden, komt men eerst in een portaaltje, waar natte kleeren, werkpakken, enz. geborgen kunnen worden, en waar de huisvrouw desnoods iemand te woord kan staan, zonder dat van het gemeenschappelijk portaal gebruik te worden gemaakt. In dit afzonderlijk portaaltje (3), dat met een deur van het trappenhuis wordt afgesloten, bevindt zich ook de deur naar het privaat (11), dat over de gootsteenkast (5) heen verlicht en geventileerd wordt.

Tot elk vertrek behooren drie bedsteden, waarvan er een zoo noodig als kast dienst kan doen. Met een deur van 't

vertrek afgesloten, kan de gootsteenkast (5) als een soort keukentje beschouwd worden, waar bijv. een petroleumtoestel kan staan en gewasschen kan worden.

De heer v. d. Pek heeft een raam-constructie toegepast, die het mogelijk maakt het onder- en het bovenraam tegelijk, of elk afzonderlijk te openen. Om de ramen te reinigen, behoeven slechts de draaibare sponninglatten buiten werking gesteld te worden, zoodat de ramen uit de kozijnen kunnen worden genomen. In elke kamer is tusschen de beide naast elkander gelegen bedsteden een afzonderlijk ventilatiekanaal (12) gemaakt, bovendaks uitmondende, waarmede naar gelang van de behoefte op verschillende hoogten verontreinigde lucht kan worden afgevoerd. In verband met de ramen is dus eene algeheele luchtverversching van het vertrek binnen korten tijd mogelijk.

De lamp kan aan een haak gehangen worden, welke langs de flenzen eener ijzeren balk naar verkiezing verschoven kan worden.

Iedere bewoner heeft nog een bergplaats op den zolder en een gelegenheid voor het drogen van wasgoed, dat natuurlijk niet in het vertrek geoorloofd is.

Er zullen weinig plaatsen hier te lande — om van het buitenland niet te spreken — zijn, waar de daglonersgezinnen woningen zullen vinden als deze, even soliede gebouwd en even netjes en hygiënisch ingericht. De heer v. d. Pek heeft hier in dit opzicht een goed en navolgenswaardig werk geleverd.

## PRIJSVRAGEN.

Rapport der Jury, belast met het uitspreken van een oordeel over de ontwerpen, ingezonden op een prijsvraag, uitgeschreven door het Uitvoerend Comité der Nationale Landbouw-tentoonstelling te Leeuwarden.

Ingekomen waren 34 ontwerpen, onder de motto's;

1. Immer strevend. 2. Hoop, moed enz. 3. Leeuwarden. 4. Cirkel. 5. Black White. 6. Hoop. 7. N. N. 8. F. A. O. 9. Dij net donget, dij net ponget. 10. Hermes. 11. Schetsdiploma. 12. Korenbloem. 13. Eendracht maakt macht. 14. Al wat de landman enz. 15. Landbouw. 16. Driekleur. 17. A. 18. Carmen. 19. De morgenstond heeft goud enz. 20. Zwart, groen, goud. 21. Ljouwert. 22. Schets. 23. Goudenfeest. 24. Frisia. 25. L'Atmosphère. 26. O. 27. F. A. 28. Cérés. 29. Ende desespereert nimmer. 30. Cérés (den Haag). 31. Dansende Korenbloem. 32. Harns. 33. Natuur. 34. Landbouw (Groningen).

Door de ongesteldheid van den heer v. d. Laars kon het onderzoek en de uitspraak, die volgens het programma vóór 2 Jan. moest zijn geschied, eerst op den 11 en 12 Jan. 1903 plaats hebben. De Jury vergaderde daartoe in den bovenfoyer van „de Harmonie”, waar alle inzendingen van emballage werden ontdaan, om te worden geplaatst op de daartoe aangebrachte rekken.

Ofschoon de Jury eene moeilijke taak te vervullen had, werd die bij aanvang toch vergemakkelijkt, daar zij na aandachtige beschouwing eenparig tot de conclusie kwam, dat de Nos. 1 tot en met 10 voor een bekroning niet in aanmerking konden komen wegens te zwakke teekening.

Bij een tweede schifting vervielen ook de nummers 11 tot en met 21 af. Over 't algemeen getuigden deze werken van eene goede compositie, terwijl de ornamentatie niet onverdienstelijk was, maar de figuren waren te zwak, om kans te hebben op de bekroning.

No. 22. *Schets*. Verdienstelijke teekening met eenvoudig landschap, munt uit door bekwame uitvoering; de compositie is echter minder aantrekkelijk.

No. 23. *Goudenfeest* maakte op 't eerste gezicht een gunstigen indruk, 't ornament is echter zwak.

No. 24. *Frisia*. Ornamentale onderdeelen goed; de figuren zijn echter niet gelukkig.

No. 25 tot en met 29 hebben de vereischte allegorische voorstelling en emblemen niet voldoende toegepast.

No. 30. *Cérés* (den Haag) moest om de veel te kleine afmeting buiten bespreking worden gelaten, wat door de Jury zeer werd



betreurd, omdat dit ontwerp, wat conceptie en uitvoering betreft, een zeer goeden indruk maakte.

Voor eindbespreking bleven over de Nos 31 — 34.

No. 31. *Dansende korenbloem*. De in te vullen namen en verder geschrijf zullen de lijnen van den achtergrond bederven, de dansende korenbloemen zullen niet den gewenschten indruk maken; de silhouetten der figuren doen niet den gracieusen vorm van het lichaam uitkomen — de teekening is mooi van kleur.

No. 32. *Harns*. Door den teekenaar werd voldaan aan de vereischten van het programma, het werk munt uit door goede compositie, plaatsing van den tekst; ook de wapens zijn goed. Deze gevoelige en handige teekenaar had wel kunnen zorgen, dat het silhouët van het kopje meer tot zijn recht was gekomen. Het werk moet het evenwel afleggen, wat helderheid van kleur en frisheid betreft, tegen het ontwerp:

No. 33. *Natuur*. Hoewel het ornamentale gedeelte met zorg is behandeld, is er niet genoegzaam rekening gehouden met wat de landbouw als ornament kan aanbieden; de figuren zijn zeer goed. De letters, hoewel goed geplaatst en door de ornamentatie ingesloten, hadden duidelijker kunnen zijn. De wapens zijn minder goed dan van de teekening no. 32. Het ontwerp draagt een gedistingeerd cachet.

De meeste der bemerkingsen bij de vorige teekeningen gemaakt, zijn niet van toepassing op:

No. 34. *Landbouw* (Groningen).

Dit ontwerp is goed van conceptie, mooi van verdeeling, munt uit door vastheid van lijn, en voldoet aan de eischen, die men tegenwoordig aan de ornamentiek stelt. De artist zal zich wel willen verstaan met het Uitvoerend Comité ten opzichte van de figuur, die eenigszins hoogschouderig schijnt, en van de verticale lijn die het vlak, voor den tekst bestemd, verdeelt, waarvoor wel een andere oplossing te vinden is.

Het landschap getuigt van fermeteit in 't weergeven van voorstellingen in contour en vlakke tinten.

Na alle ontwerpen nog eens met zorg nagegaan te hebben, besloot de Jury eenparig u voor te stellen den 1<sup>er</sup> prijs, f 150, toe te kennen aan No. 34 *Landbouw*, Groningen;

den 2<sup>en</sup> prijs, f 50, aan No. 33 *Natuur*;

en een accessit van f 25, aan No. 32 *Harns*.

Ofschoon hier buiten het programma om een prijs van f 50. — is tusschengeschoven, voelt de Jury zich daartoe gedrongen met het oog op het vele goede werk dat werd geleverd, en vooral ook omdat No. 33 *te* goed is voor f 25 en No. 32 te bruikbaar is om geheel te worden gepasseerd.

Terwijl de Jury hierbij haar taak neerlegt en u dankt voor het in haar gestelde vertrouwen, vleit zij zich met de hoop, dat uw Bestuur zich met haar voorstel geheel zal kunnen vereenigen.

Aldus gedaan en vastgesteld in onze bijeenkomst te Leeuwarden, den 11den Januari 1903.

(was geteekend) v. SLOTERDIJCK.

J. BUBBERMAN.

T. v. D. LAARS.

Als inzender van het antwoord op de prijsvraag over het schilderen, uitgeschreven door de Afdeling 's-Gravenhage, onder het motto — Lucas — heeft zich bekend gemaakt de heer J. Madlener en van het antwoord onder het motto — Berta — de heer G. F. Carrière, beiden te 's-Gravenhage.

Beide inzendingen behooren bij de 4 antwoorden, welke door de Jury werden geoordeeld voor een bekroning in aanmerking te kunnen komen.

## NIEUWE UITGAVEN.

Het Huis. De heer Eduard Cuypers, architect te Amsterdam, is, naar het voorbeeld van buitenlandsche architecten van naam — we heinneren hier o. a. aan de zeer artistieke uitgaven van Otto Wagner te Weenen — begonnen met het doen verschijnen van een maandschrift, een „maandelijksch prentenboek gewijd aan huisinrichting, bouw en sierkunst en meubelen“. Hierin worden afbeeldingen gegeven naar door hem ontworpen huizen, inrichtingen van vertrekken, meubelen, versiering enz. De eerste aflevering bevat eene beschrijving van de eigen woning van den heer Cuypers, waarin tevens zijn werkplaatsen zijn gevestigd, toegelicht met zeer fraaie teekeningen. Vooraf gaan eenige beschouwingen over het woonhuis in 't algemeen. Buiten den tekst bevat het werkje een reproductie van eene Aquarel, genoemd

woonhuis aan de Jan Luijkenstraat hoek Stadhouderskade voorstellende, en voort's een 16-tal geïllustreerde reclames van meerendeels kunstindustrieele inrichtingen.

Het „prentenboek“ ziet er smakelijk en artistiek uit en zal ongetwijfeld met belangstelling ontvangen worden door hen voor wie de heer Cuypers het beschikbaar stelt: vrienden en belangstellenden. Moge niet alleen bij hen de overtuiging voortdurend gedijen, dat een mooi huis het levensgeluk verhoogt: het kome daartoe in veler handen.

## VERSLAGEN VAN VERGADERINGEN.

**Afdeling 's-Gravenhage.** Op de vergadering van 30 Januari had na afdoening van de gewone werkzaamheden de uitreiking van de bekroning plaats voor de prijsvraag over het verven, uitgeschreven door de afdeling.

Door den Voorzitter werd gewezen op het succes van deze prijsvraag en hulde gebracht aan het belangrijke werk van de inzenders, waarop de heer Metzelaar, voorzitter der Jury de prijs met een hartelijke gelukwensch aan den bekoonde, den heer Kippel, uitreikte. Door den heer Metzelaar werd daarbij in herinnering gebracht, hoe aanvankelijk het uitschrijven van deze prijsvraag ook door de vaklieden met weinig belangstelling werd begroet, doch de uitslag heeft bewezen hoe velen hun beste krachten hiervoor hebben ingespannen in de overtuiging dat hierdoor iets zou worden tot stand gebracht, dat veel nut zou kunnen stichten. Spreker hoopt dan ook, dat de uitgave van dit werk veel succes zal hebben en mag bijdragen tot bevordering van het schildersambacht.

De heer Kippel bedankt hierop met een enkel woord voor den gelukwensch. Hij, evenals de heer Van Rij, één der Jury-leden, wijzen op de achteruitgang van het vak, en wekten de aanwezigen op mede te werken om het schildersvak wederom die plaats te geven, die het onder de ambachten innemen moet.

Nadat door den Voorzitter de Jury-leden zijn dank gezegd voor de arbeid, door hun verricht, welke arbeid door het groote aantal en den omvang der inzendingen veel tijd heeft gevorderd, wordt het woord gegeven aan den heer J. A. Mulock Houwer, Directeur van Gemeentewerken te Groningen tot het houden van zijn voordracht, getiteld — Aesthetica in den Stedenbouw.

Tot deze voordracht had spreker aanleiding gevonden in de woningwet, die zoo zeer de aandacht vestigt op de uitbreiding der steden. In algemeene trekken werd aangegeven hoe een stad is te beschouwen en welke eischen in het algemeen uit een aesthetisch oogpunt beschouwd daaraan kunnen worden gesteld.

Toegelicht door eenige teekeningen, tal van platte gronden van de voornaamste steden en eenige goedgeslaagde lichtbeelden werd een algemeen overzicht gegeven van stedenbouw in de verschillende tijden en werd een vergelijking gemaakt tusschen oude en nieuwe steden met het groote verschil in opvattingen en stelsels, hetgeen vooral in de details, de straten en pleinen zoo sterk spreekt. Waar in de mooie oude steden meer aan het toeval wordt overgelaten, de rechte straat zelden voorkomt, de pleinen onregelmatig zijn en besloten, maar waarbij alles zoo goed in het geheel past en de ligging en grootte dikwijls zoo juist is gekozen, vinden wij in de nieuwe steden alles meer stelselmatig aangelegd met lange rechte straten en groote ruimten voor de pleinen, dikwijls zonder verband en meestal eentoonig. Speciaal voor Holland werd nog de nadruk gelegd op het zindelijk karakter en het mooie effect van de oude grachten, hetgeen onze steden zoo aantrekkelijk maakt.

Hoewel voor de uitbreiding der steden moeielijk algemeene regelen zijn te geven was spreker van oordeel dat de studie van het bestaande ons daarbij leiden moet; er moet getracht worden in verband met de eischen van onze tegenwoordige samenleving iets te maken dat aanpast aan het bestaande. Dan zal met de stelselmatigheid worden gebroken en de mogelijkheid bestaan dat iets wordt tot stand gebracht, dat meer ons gevoel voor schoonheid bevredigt.

Als goede oplossingen voor stedenuitbreiding haalde spreker als voorbeeld aan de plannen voor de uitbreiding van de stad München, waarvan eenige met tal van uitgewerkte details getuigden van dit goede streven

Door den Voorzitter werd spreker hartelijk dank gezegd voor de interessante voordracht, die door de talrijk aanwezigen met belangstelling werd gevolgd.



## BERICHTEN.

**Amsterdam.** Door het bestuur van de Amsterdamsche IJclub is het plan opgevat om een clubgebouw te stichten, achter het Rijksmuseum, op het terrein dat aan de vereeniging ten gebruike is afgestaan, en wel tegenover het Concertgebouw; de bij het gebouw behorende tribune zal uitzicht geven op de baan over haar volle lengte. Het bestaande houten tribune-gebouw ligt evenwijdig aan de lengte der baan. Het nieuwe gebouw zal in hoofdzaak moeten bevatten, een ingang met portiersloge en een vertrek voor de commissarissen, een garderobe voor 700 nummers, een bergplaats voor 150 rijwielen, een toiletkamer met waschgelegenheid, closets, enz., een bestuurskamer, een spreekkamer met telefoon, een bureau voor den penningmeester met een kamer waar nieuwe leden zich kunnen aanmelden, een dames-toiletkamer, een verbandkamer, een paar kleedkamertjes voor deelnemers aan wedstrijden, een tribune voor 500 personen, met trappen naar de ijsbaan leidende, een verblijfplaats voor den concierge, een restauratiezaal voor 350 personen met een buffet, een keuken, een kantoortje voor den kastelein, een bergplaats voor eet- en drinkwaren, een verblijf met kleedvertrek en schaftlokaal voor het dienstpersoneel, een woning voor den hoofdopzichter en een magazijn voor den voorraad stoelen, banken, bezems, ijsschaven, sleden, elektrische lampen, enz. en welke bergplaats onder de restauratie en de tribune zou worden gemaakt.

Om aan deze eischen te voldoen, zal het te bebouwen terrein 1700 à 1800 M<sup>2</sup>. groot moeten zijn. Het gebouw zal ongeveer f50.000 mogen kosten.

Het bestuur zal een prijsvraag uitschrijven voor architecten die leden der club zijn; een drietal zal aangewezen worden om de Jury te vormen.

**Rotterdam.** Tot Hoofdleraar aan de Academie van Beeldende Kunsten en Technische Wetenschappen te Rotterdam is benoemd de heer Oldewelt, Directeur der teeken-academie Minerva te Groningen.

Deze benoeming heeft plaats gehad ter vervanging van den heer Jan Striening Jzn., die na ruim twintig jaren zijn beste krachten aan de Academie te hebben gewijd, tegen 1 Januari 1903 zijn ontslag had genomen, en den 3den d. a. v. overleed.

**Venetië.** Na het ongeval met den campanile hebben verschilderde bladen als om strijd mededeelingen gedaan over den bouwvalligen toestand waarin een aantal openbare gebouwen zouden verkeerden. In de laatste zitting van den gemeenteraad heeft de Sindico echter

medegedeeld, dat de algemeene toestand der gebouwen niets te wenschen overlaat.

**Parijs.** In het Journal officiel zal binnen kort een besluit verschijnen tot het oprichten van regeeringswege van gewestelijke scholen voor bouwkunst in acht steden, en regelende de werking van die inrichtingen. Een commissie is tevens benoemd om voor elke stad met de belanghebbende overheid de organisatie van elke school te bestudeeren.

**Bureau voor plaatsing van Opzichters en Teekenaars.**  
*Marnixstraat 402, Amsterdam.*

*Ingeschreven sollicitanten voor:*

Bouwkundig Opz.-Teekenaar, ouderdom	27 jaar	salaris	per maand.
"	"	23	f 90.—
"	"	37	" 80.—
"	"	23	" 80.—
"	"	22	" 60.—
"	"	21	" 60.—
"	"	22	" 50.—
"	"	19	" 50.—
"	"	27	" 80.—
"	"	19	" 60.—
"	"	19	" 45.—
"	"	21	" 50.—
"	"	23	" 65.—
"	"	26	" 90.—
"	"	23	" 70.—
"	"	20	" 50.—
"	Teekenaar	31	" 60.—
"	"	17	" 40.—

**Weerkundige Waarnemingen te de Bilt, 8 uur voorm.**

Datum 1903.	Barometerstand in m.M.	Wind-richting.	Windkracht 1-12	Temperatuur in Gr. C.	Neerslag in m.M.
30 Jan.	769	Z.W.	4	6	0
31 "	767	Z.Z.W.	5	5	0
2 Febr.	754	Z.W.	1	0	2
3 "	768	"	1	2	0
4 "	773	"	2	5	1
5 "	774	"	3	5	0

**AANKONDIGING VAN AANBESTEDINGEN.**

**MAANDAG 9 FEBRUARI.**

**AMSTERDAM.** Het bouwen van eene openbare lagere school der 3e klasse voor jongens en meisjes (Boumanschool).

Het gem.best., 's midd. 12 u. Voorw. te verkr. ter stadsdrukkerij, tegen f3 (met 4 teek.). Inlicht. worden gegeven ten kantore van den assist.-archit. op het stadhuis, kamer no. 105, van 2 tot 4 u., gedur. de laatste drie werkdagen voor den dag der aanbesteding.

**DE STEEG (GELD).** Het verbouwen van de villa „Nova”.

De archit. W. Honig te Velp, n.m. 2 u., in het hotel „de Engel”. Bestek en teek. ter inzage in voorn. hotel, de teek. aldaar te bek. à f0,50 en inlicht. ten kantore van den archit. Aanw. gedaan.

**GRONINGEN.** Het gedeeltelijk afbreken van het groot pakhuis in de Hoekstraat en het maken van een overdekte speelplaats ter vergrooing der speelplaats bij de o.l. school in de Visscherstraat, (bestek no. 16), onder bijlevering van alle daartoe noodige bouwstoffen, arbeidsloon, transporten enz.

Het gem.best., n.m. 12<sup>3/4</sup> u. Bestek ter secr. der gemeente (afd. belastingen) ter lezing en aldaar à f0,25 verkrijgb. Inl. kunnen worden bekomen aan het bureau der gem.werken. Bijl. moeten vóór of uiterlijk 7 Febr. e.k. aan het raadhuus worden bezorgd op het bureau voor belastingen, tusschen 9 u. 's morgens, 4<sup>1/2</sup> u. n.m. Aanw. gedaan.

**GORREDIJK.** Het deels afbreken van een huizinge staande aan de Kerkwal, bewoond door E. Fokkema en opnieuw op te bouwen en in te richten voor magazijn en rijwielhandel.

De heer K. Mast. Bestek en teek. ter inz. in het hotel „de Koornbeurs”. Briefjes in te zenden ten huize van den besteder. Inl. worden gegeven door den arch. A. Kooistra.

**SCHEVENINGEN.** Het bouwen van zes onder-. twee winkel- en acht bovenhuizen, op 't terrein van den heer A. de Mos en gelegen aan de Haring-, Soeten- en de D'Aumeriestraat te Scheveningen.

De aanbested., n.m. 1<sup>1/2</sup> u., in de zaal van den heer T. Adam, Kanaalweg. Bestek en teek. tegen f2 bij den bouwkw. verkrijgb. Inl. kunnen dagelijks worden verkregen tusschen 8 en 9 u. n.m. bij den bouwkw. J. J. Job Jr., Renbaanstraat 14, Scheveningen. Aanw. gedaan.

**TERWISPEL.** Het stichten eener boerenhuizinge, op een nieuw terrein, met de lev. van alle ben. materialen, transporten, werkloonen, enz.

De heer J. K. Schouwstra, n.m. 4 u. Bestek en teek. ter inzage bij Jacob Velde. Inlicht. te bekomen bij A. T. v. d. Veen.

**VELP.** Het bouwen van een villa op het landgoed Eikenhorst, aan den Zutphenschen Straatweg te Velp.

De bouwkw. H. Jacobs HJzn., 's av. 7 u., in het koffiehuis van de wed. Ter Steeg. Bestek en teek. in voorn. koffiehuis ter inz. Inlicht. te bekomen bij voorn. bouwkundige. Aanw. gedaan.

**WINSCHOTEN.** Het bouwen eener behuizing aan de Burgemeester-Venemastraat alhier.

De heer L. W. Heikens, n.m. 6 u., te zijnen kantore. Bestekken à f0,25 en teek. à f0,50 te bek. bij de architect K. de Grooth.

**WOENSEL.** Het bouwen van een woonhuis met bijbehorende werken voor rekening van de Kinderen A. van Vlokhoven, met bijlever. van alle mater.

De bouwkw. J. Hageman, n.m. 6 u., bij P.

Donkers in de Barier, waar bestek en teek. ter inzage zijn. Inlicht. bij voorn. bouwkw. Aanw. 9 Febr., v.m. 10 u.

**ZIJLDIJK (GR.).** Het afbreken eener oude en het bouwen van een nieuwe behuizing.

De kerkeraad der Doopsgezinde Gemeente, in het café van D. Oosting, alwaar bestek en teek. ter inzage liggen. Inl. geeft J. Broos te 't Zand.

**DINSDAG 10 FEBRUARI.**

**BEVERWIJK.** Het amoveeren van het bestaande café aan de Zeestraat en Koningstraat en het daar ter plaatse weder opbouwen van een café enz.

De arch. N. de Wolf, v.m. 11 u., in hotel „de Zon”.

**BODEGRAVEN.** Den bouw van een woonhuis.

De heer S. P. J. Heringa, 's midd. 12 u. Bestek en teek. à f1,50 verkrijgb. bij en verdere inl. worden verstrekt door den arch. Corns. Zaal. Aanw. gedaan.

**ENSCHEDÉ.** Het bouwen van 4 woningen in twee blokken, op een terrein gelegen aan de Wageler dwarsstraat.

De heer A. ter Mors, 's av. 7 u., in café Heerikhuizen, alwaar bestek en teek. ter inz. liggen. Inl. geeft de architect J. H. C. Roesink. Aanw. 10 Febr., v.m. 11 u.

**KLOETINGE.** Het bouwen van een nieuw woonhuis te Kloetinge.

De heer Q. Trimpe, n.m. 4 u., in de herberg van Akkenaar. Bestek en teek. ter inzage bij Akkenaar. Inl. verstrekt L. Oele Lz.

**LAREN.** Het bouwen van een woonhuis. De heer G. J. Ter Welle, n.m. 5 u., in café J. A. Eggink, alw. bestek en teek. ter inzage. Aanw. 10 Febr., n.m. 4 u.

**UTRECHT.** Bestek no. 931. Het maken van een aanbouw aan de goederenloods met de daarmede in verband staande werken op het station Breda. Raming f147000.



De maatij. tot expl. van staatssp., n.m. 2 u. (lok. tijd).

WAALWIJK. Het bouwen van een graanpakhuis voor rekening van den heer A. van Iersel.

De arch. Jos. van Ree, n.m. 4 u., in het koffiehuis van van der Werff, alw. bestek en teek. ter inzage zijn. Bestek en teek. à f 1,25 verkrijgb. bij voorn. arch. Aanw. 10 Febr., n.m. 2 u.

ZWOLLE. Het bouwen van vier burgerwoonhuizen onder één dak, op een open terrein te Zwolle, gelegen aan het begin van den straatweg naar Deventer.

De architect M. Meijerink, n.m. 2 u., in café Spantman.

#### WOENSDAG 11 FEBRUARI.

APELDOORN. Het bouwen van een woonhuis aan den Deventerweg.

De arch. J. A. Wijn. Bestek en teek. à f 1,— verkrijgb.

COEVORDEN. I. Het verbouwen van een perceel in de Frieschestraat te Coevorden. Raming f 1385; II. het glas- en verfwerk Ram. f 60.

De bouwkn. Joh. D. Meppelink, n.m. 1 u., in het café van de Wed. Ballast, alwaar bestek en teek. ter inzage liggen. Aanw. 11 Febr., v.m. 9 u.

EEXTA. Het amoveeren van het voorgebouw van genoemd hotel en het bouwen van een nieuw voorgebouw, het vertimmen der zaal tot korenpakhuis en het verbouwen van het nevengebouw.

De heer W. Haan, n.m. 4 u., in hotel „Oldambt”. Bestek en teek. ter inz. in voorn. hotel, en à f 1,50 verkrijgb. bij Joh. Buurke te Nw. Scheemda. Aanw. gedaan.

ENUMATIL (GR.). Het bouwen van een burgerhuisje met de levering van het daartoe benodigde.

De heer Tj. Dijkstra, n.m. 3 u., bij P. Balk. Bestek en teek. zijn à f 0,60 verkrijgb. bij den archit. C. H. Eldering, te Hoogkerk.

GRONINGEN. Het verbouwen van eene behuizing, staande aan het Damsterdiep, get. no. 5 en no. 5a, onder bijlevering van al het daartoe benodigde.

De archit. IJ. v. d. Veen, 's av. 8 u., in het koffiehuis van R. Scholtens, Veemarkt. Bestek en teek. à f 1 verkrijgb. bij voorn. archit. en ter inzage in voorn. koffiehuis. Inl. te bekomen ten kantore van den archit. v.m. van 9—10 u. Aanw. gedaan.

OUDE PEKELA. Het afbreken en opruimen eener bestaande behuizing en het weder opbouwen van een woonhuis met slachtplaats te Oudepekela, onder bijlevering van alle daartoe benodigde materialen, en wel in twee perceelen. Perc. a. het timmermetsel-, zand- en graafwerk; b. het glas- en verfwerk.

De heer Kosses, 's av. 7 u., in hotel „Dijkinga”. Bestek en teek. ter inzage in boveng. hotel. Inl. te bekomen bij J. E. Kuiper. Aanw. 11 Febr., v.m. 10 u.

PATERSWOLDE (GR.). Het bouwen eener boerenbehuizinge en schuur onder bijlev. der benod. materialen enz., voor den heer A. Schierbeek.

De archit. C. Hillebrands te Nietap bij Leek, v.m. 11 u., in het Familie hotel, alw. bestek en teek. ter inzage zijn en à f 1 verkrijgb. bij voorn. architect die tevens inl. geeft.

#### DONDERDAG 12 FEBRUARI.

BERGUM. Het afbreken der bestaande boerenbehuizinge en het opbouwen eener nieuwe stelphuizinge onder Terzool in gebruik bij J. S. Santema.

De heer J. C. van Hasselt te Dordrecht. Bestek en teek. verk. à f 1,50 bij Gebr. v. d. Meulen. Inl. geeft de architect B. J. Gros te Garijp. Briefjes worden ingewacht ten kantore van notaris W. van der Meer. Aanw. gedaan.

DONKERBROEK. Het bouwen van een boerenhuis voor den heer J. S. Gorter.

De arch. O. M. Meen. Bestek en teek. ter inzage in de herberg van I. Gorter. Inl. bij voorn. arch.

EELDE (DR.). I. Het bouwen van een school met 5 lokalen te Paterswoldé; II. het bouwen van een onderwijzerswoning te Paterswoldé.

Het gem.best., n.m. 2 u. Bestek en teek. tegen f 1 per stel voor elk der perceelen I en II te bekomen bij den arch. J. G. Schaafsma te Paterswolde, door wien aanw. op het terrein zal worden gedaan op 9 Febr. 's morgens tien uur.

HILVERSUM. Het bouwen van eene villa aan den Krugerweg.

De arch. J. H. Slot. Bestek en 2 teek. ter inz. in café de Berg en zijn verkrijgb. à f 2 ten kantore van den arch. Aanw. 10 Febr., v.m. 11 uur.

OLDENZAAL. Het maken van een nieuwe gevel aan een winkelhuis aan de Bisschopstraat.

De arch. C. J. ter Ellen, n.m. 6 u., in café „Centraal”. Bestek en teek. in voorn. café ter inzage. Inl. bij voorn. architect. Aanw. 12 Febr., v.m. 11 u.

SCHEVENINGEN. Het bouwen eener winkelgalerij met de daarop ontworpen magazijnen, winkels, café, glacier, confiserie, Wienercafé, kelders en allen daarbij behoorende dienstlokalen enz. alsmede: het maken der ontworpen trappen, met bordessen en terrassen, en het daarstellen der ontworpen rij- en voetwegen met het gedeeltelijk wijzigen en in profiel brengen van gedeelten straatwegen langs het hotel d'Orange, Gevers Deijnootplein en strandboulevard; met inbegrip der rioleeringen en alle daarmede in verband staande werken.

Exploitatie Maatschappij „Scheveningen”, 's midd. 12 u., in het Kurhaus.

VOGELENZANG. Het bouwen van een woonhuis aan den Vogelenzangscheweg.

De arch. C. M. L. Robbers, v.m. 11 u., in café „Graaf Floris”. Bestek en teek. à f 1,25 te bek. bij den archit., Raamsingel no. 38, te Haarlem. Aanw. 9 Febr., v.m. 11 u.

#### VRIJDAG 13 FEBRUARI.

ALMELO. Het verbouwen van het perceel in de Doelenstraat G. 140a te Almelo.

De arch. J. M. en J. G. Wolff, 's av. 7 u., in café „de Unie”. Aanw. 13 Febr., v.m. 10 u.

ERICA (DR.). Perc. 1. Het bouwen van een school met 3 lokalen met ameublement. te Barger-Oosterveen nabij de Dordsche brug; perc. 2 het bouwen van een onderwijzerswoning, aldaar. Op dit werk kan ook in massa worden ingeschreven.

De vereen. tot stichting en instandhouding van scholen met den bijbel te Nieuw-Dordrecht en aangrenzende veenkolonien, n.m. 1 u., ten huize van P. Kloosterman te Erica. Bestekken en teek. tegen f 1 per stel, van elk der perceelen afzonderlijk te bekomen bij den arch. E. Kliphuis te Emmen. Aanw. gedaan.

MAASSLUIS. Het bouwen van 13 woonhuizen, winkel- en pakhuis, wagenschuur en 3 woonhuizen.

De heer P. van Paassen, v.m. 10½ u. Bestek en teek. ad f 1,50 bij H. G. van der Haar. Aanw. 9 Febr., n.m. 3 u.

WEESP. Het bouwen van een gesticht aan de Heerengracht.

Het R. K. parochiaal armbest. tevens regenten van het St. Bernardusgesticht, v.m. 11 u., in café „Het Loosje”. Bestek en teek. à f 2,50 verkrijgb. bij P. Rijnja, Reguliersgr. 134, Amsterdam.

#### ZATERDAG 14 FEBRUARI.

BEETSTERZWAAG. Het bouwen eener nieuwe stelphuizing met lijthuis en stookhut c.a. op een nieuw terrein te Kortezwaag bij Gorredijk kad. bekend gem. Langezwaag sectie E no. 32.

De heer J. Vrijburg. Bestek en teek. ter inz. in de herberg van Feijnsma, te Kortezwaag, en verkrijgb. à f 1,40 bij den boekh. Schroos te Beetsterzwaag.

#### MAANDAG 16 FEBRUARI.

ALKMAAR. Het bouwen van 14 woningen op terreinen aan de te Tuindwarsstraat en Druivenlaan.

De coöp. Alkm. Bouwvereen. „Kennemerland”, 's av. 8 u in café Centraal.

's-GRAVENHAGE. Het bouwen van acht woonhuizen aan het Frankenslag.

De arch. C. L. de Koning, 's midd. 12 u., in het Z.-H. koffiehuis. Bestek en teek. te bekomen à f 3 ten kantore van voorn. arch., Sweelinckplein no. 58, alw. inl. te bekomen zijn.

's-GRAVENZANDE. Het bouwen van een lok. met stallen.

De bouwkn. W. van der Molen Kuipers te Loosduinen, v.m. 11½ uur, in hotel „de Spaansche Vloot”, alw. ad f 1 bestek en teek. ter inzage. Aanw. 9 Febr., v.m. 10 u.

HAARLEM. 1e. Het afbreken van de bestaande en het bouwen van een nieuwe brugwachterswoning met nachtwachthuisje te Aalsmeer; 2e het vervangen voor een gemetselde brug met stalen trogplaten van de houten brug over de Vennepertocht in den IJweg.

Het best. van den Haarlemmermeer. Bestek en teek. ad 25 ct. verkrijgb. ter secretarie. Inl. geeft de opzichter A. Bakker aan het stoomtuig Leeghwater.

#### DINSDAG 17 FEBRUARI.

STEENWIJK. Het bouwen van een heerenhuis aan den straatweg te Blesdijke.

Den heer G. Reiners. Bestek en teek. verkrijgb. à f 1 bij den archit. A. Mol, alw. inlicht. verkrijgb. zijn. Aanw. 10 Febr., v.m. 10½ u.

UTRECHT. Bestek no. 933. Het uitbreiden der goederenloods met bijkomende werken op het station Zutphen. Raming f 38100.

De maatij. tot expl. van staatssp., n.m. 2 u. (lok. tijd).

#### WOENSDAG 18 FEBRUARI.

DEN HOUT BIJ OOSTERHOUT (N.-BR.). Het bouwen van een woning voor Eerwaarde zusters met schoollokalen en de levering der benodigde materialen.

Het R.K. kerkbest., 's midd. 12¼ u., in het café van J. Caron. Teek. ter inz. in voorn. café. Bestek verk. à f 1 bij van der Aa, te Oosterhout. Inl. te bekomen bij den architect P. J. van Genk. Aanw. gedaan.

#### ZATERDAG 21 FEBRUARI.

ROOSENDAAL (N.-BR.). Het bouwen eener nieuwe R. K. kerk met sacristie en pastorie.

Het kerkbestuur van den H. Antonius van Padua, v.m. 11 u.

#### WOENSDAG 25 FEBRUARI.

's-GRAVENHAGE. Het bouwen van 12 woonhuizen aan de Statenlaan.

Het bestuur der coöp. Bouwvereniging „Phoenix”, n.m. 2 u., in het Zuid-Hollandsch koffiehuis. Bestek en teek. verkrijgb. bij T. C. B. ten Hage, Nobelstr., 20 à f 5. Inl. geeft de ingen. en archit. J. Müller, Huijgensstr. 24.

## Assurantie Maatschappij tegen Brand- schade en op het Leven

De **NEDERLANDEN** van 1845.

's-Gravenhage, Kerkplein, hoek Prinsestraat — Amsterdam, Sophiaplein — Rotterdam, Zuidblaak 24 (Beursplein) — Breda, Prinsenkade — Haariem, Kruisweg 70c — Nijmegen, In de Betoustraat 8 — Groningen, Akerkhof hoek Akerkstraat — Zutphen, IJselkade.

Hoofd-Directie te 's-Gravenhage:

CAREL HENNY, Directeur;

Mr. J. J. HENNY, Adj.-Directeur.

G. TEERINK, Alg. Procuratiehouder.

Kapitaal. . . . . f 4.000.000,00

Reservfonds op ult. December 1901 . . . . . 1.109.739,00

Betaalde Brandschaden tot

ult. 1901. . . . . 23.902.000,00

### BRAND - LEVEN - INBRAAK.

Verzekering tegen vaste en zeer billijke Premien, zonder Inleggelden of Nabetalingen.

## J. Muysken.

Hoofd-Agent van de Nederlandsche Assurantie-Compagnie van het jaar 1776 te Amsterdam.

Adres: HAARLEM, Parklaan No. 5.

Beveelt zich aan voor assurantiën bij aanbestedingen

Vaste Taxatie. - Op Beurspolis. - Vaste Premie



## AFLOOP VAN AANBESTEDINGEN.

19 JANUARI.

AALSMEER. Het bouwen van een huis voor rekening van den heer J. de Vries Pz. Timmerwerk. Laagste insch. J. Maarse, Aalsmeer, f1800.

Metselwerk. P. v. d. Zwaard, Aalsmeer, f732.  
Schilderwerk. L. v. d. Zwaard, Aalsmeer, f275.

HENGELO (OV.). Het bouwen van twee woningen voor den heer J. Webbink. Door den arch. W. Elzinga.

Laagste inschrijver B. Leuvelink, f3200. Gegund.

JOURE. Het bouwen van een nieuwe woonhuizinge, op een nieuw terrein aan de Baansteeg. Door den heer J. van Agteren. Laagste inschr. P. Jongbloed, Joure, f913. Gegund.

LEEUWARDEN. Het bouwen van een tribune voor de Leeuwarder Kaatsclub ald Door het bestuur.

Laagste inschrijver P. Dubois, Franeker, f918. Gegund.

VENLOO. Het bouwen van 2 arbeiderswoningen. Door den arch. F. Keuller.

Laagste inschr. Aug. Rouleaux, f2576.

20 JANUARI.

HAULERWIJK. Het bouwen van een nieuwe stelphuizinge met bijlevering van materieel, transporten, arbeidsloon enz. Door den heer A. U. Wijsma.

Laagste inschrijver O. P. Offring, Donkerbroek, f3140. Gegund.

24 JANUARI.

ENSCHEDÉ. Het bouwen van een woonhuis aan den Drienersweg aldaar. Door den arch. J. B. Radstake.

Laagste inschrijver B. J. Spitholt, f1782. Gegund.

HALLE (GELD.). Het metsel- en timmerwerk, benevens glas- en eenig verfwerk van een nieuw te bouwen huis. Door den heer D. W. Colenbrander.

Timmerwerk. Laagste inschr. H. Luimes, f197\*.

Metselwerk. J. G. Berendsen, Zelhem, f219\*.

Glas- en eenig verfwerk. H. Th. Ovink, Zelhem, f39.40\*. \*Gegund.

26 JANUARI.

TILBURG (ONDERH.). Het maken van een sigarenfabriek met woonhuis enz. met bijlevering van alle materialen, voor rekening van den heer M. v. Leeuwen. Door den bouw. Alph. Emmen.

Metselwerk. Laagste inschrijvers C. Heerkens en Zn., f2946.

Timmerwerk. M. Panis, f2095.

VALKENSWAARD. Het bouwen van een woonhuis met bijlev. van alle daartoe benodigde materialen, arbeidsloon, enz. Door den heer C. Boers.

Laagste inschrijver Jos. v. Kuijk, Leende, f1335. Gegund.

27 JANUARI.

DIEVER. Het bouwen van een boerenbehuizing in 2 afd. a. compleet met bijlever. van materialen, b. enkel arbeidsloon. Door den heer W. Mulder.

a. Laagste inschr. Alb. Noorman, Lhee gem. Dwingeloo, f4636\*.

b. Alb. Noorman, Lhee gem. Dwingeloo, f740. \*Gegund.

HENGELO (OV.). Het bouwen van 6 woningen op een terrein aan den Lassinkesdarsweg. Door den heer H. J. Borchert.

Laagste inschr. H. Op de Weegh, Oldenzaal, f7570. Gegund.

JORWERD. a. Het amoveeren van een voorhuizinge en aangrenzend perceel; b. het bouwen van een voorhuizinge met Hals en bijkomende werken. Door den heer W. van Tuinen.

Laagste inschr. J. A. v. d. Meij, Berlikum, f7257.

VENLOO. Het afbreken van een huis en het bouwen van magazijnen, remise en bovenwoningen op den Lichtenberg te Venlo. Door de firma S. Muijsers.

Laagste inschrijver L. v. d. Beelen, f4576. Gegund aan G. Baeten.

WIJDENES (N.-H.). Het bouwen van een winkelhuis met stalling voor den heer Koetsier te Zwaag.

Timmerw. Laagste inschr. G. Bruin, f1680.

Metselwerk. C. Houten, f1550.

Schilderwerk. C. Dekker, f400. Nog niet gegund.

28 JANUARI.

ASSEN. Het bouwen van een burgerwoonhuis met schuur aan de Paralelstraat aldaar, met alles wat voor dien bouw noodig is, en wel: te. lood, zink, koper, gas- en

Hollandsche IJzeren Spoorweg-Maatschappij.

## AANBESTEDING.

Op MAANDAG, den 16den Februari 1903, des namiddags ten half twee ure (*Greenw. tijd*), zal in het Centraal Personenstation te Amsterdam, in het lokaal naast de wachtkamer 3de klasse (ingang vestibule) worden aanbesteed, volgens bestek no. 947:

Het uitvoeren van onderhoudswerken op de spoorwegen AMSTERDAM—ZUTPHEN. HILVERSUM—UTRECHT, en op den KONINKLIJKE NEDERLANDSCHE LOCAAL-SPOORWEG.

In 6 perceelen.

Raming f29950.—

Het bestek is tegen betaling van f2.00 per exempl. verkrijgbaar aan het Centraal-Administratiegebouw der Maatschappij aan het Droogbak te Amsterdam, bureau Weg en Werken, Kamer 154, of op franco aanvraag aan dit bureau, met toezending van het bedrag in postwissel (postzegels worden niet in betaling genomen en aan aanvragen zonder postwissel wordt geen gevolg gegeven).

Aanwijzing geschiedt als in het bestek is vermeld.

De Raad van Administratie.  
Het Gedelegeerd Lid,

R. VAN HASSELT.

Hollandsche IJzeren Spoorweg-Maatschappij.

## AANBESTEDING.

Op MAANDAG, den 2den Maart 1903, des namiddags ten half twee ure (*Greenw. tijd*), zal in het Centraal Personenstation te Amsterdam, in het lokaal naast de wachtkamer 3de klasse (ingang Vestibule) worden aanbesteed, volgens bestek no. 950:

Het maken van den onderbouw en ijzeren bovenbouw van eene voetbrug over het stationsemplacement OLDENZAAL.

In 2 perceelen.

Begrooting { 1e perc. onderbouw f 3900.—  
2e „ bovenbouw f 11550.—

Het bestek met 1 tekening is tegen betaling van f1.50 verkrijgbaar aan het Centraal-Administratiegebouw der Maatsch. aan het Droogbak te Amsterdam, bureau Weg en Werken, kamer 154, of op franco aanvraag aan dit bureau, met toezending van het bedrag in postwissel (postzegels worden niet in betaling genomen en aan aanvragen zonder postwissel wordt geen gevolg gegeven).

Aanwijzing geschiedt als in het bestek is vermeld.

De Raad van Administratie.  
Het Gedelegeerd Lid,

R. VAN HASSELT.

waterleidingen; 2e. stucadoorwerken; 3e. glas-, verf-, behangwerk en 4e. timmer-, en metselwerken. Door den heer R. Beijering te Rolde.

Maatschappij tot Exploitatie van Staatsspoorwegen.

## AANBESTEDING.

(Voor rekening van den Staat).

Op DINSDAG den 17den Februari 1903, des namiddags ten 2 ure (*locale tijd*), aan het Centraalbureau der Maatschappij tot Exploitatie van Staatsspoorwegen in het Moreelse Park te Utrecht, van:

Bestek No. 932.

Het verlagen en verlengen van de ijzeren buis gelegen in den spoorweg GRONINGEN—NIEUWESCHANS nabij K.M. 112,661 tusschen de stations SCHEEMDA en WINSCHOTEN en het maken van een steenen duiker nabij K.M. 116,188 dierzelfde lijn tusschen de stations WINSCHOTEN en NIEUWESCHANS.

Begrooting f8,155.—

De besteding geschiedt volgens § 37 van het bestek.

Het bestek ligt van den 20sten Jan. 1903, ter lezing aan het Centraalbureau in het Moreelse Park en aan het bureau van den Sectie-Ingenieur F. M. VAN PANTHALEON Baron VAN ECK te Groningen en is op franco aanvraag (per brief), aan genoemd Centraalbureau (Dienst van Weg en Werken) te bekomen, tegen betaling van f1.—

Inlichtingen worden gegeven aan het Centraalbureau (Dienst van Weg en Werken) en door den Sectie-Ingenieur voornoemd.

Aanwijzing op het terrein zal geschieden beginnende te Winschoten den 10den Febr. 1903, ten 2 ure namiddag (*West Europ. tijd*).

Utrecht, den 12den Januari 1903.

Maatschappij tot Exploitatie van Staatsspoorwegen.

## AANBESTEDING.

Op DINSDAG den 24sten Februari 1903, des namiddags ten 2 ure (*locale tijd*), aan het Centraalbureau der Maatschappij tot Exploitatie van Staatsspoorwegen in het Moreelse Park te Utrecht, van:

Bestek No. 935.

Het maken van drie woningen met bijbehorende werken op het station VLODROP.

Begrooting f8500.—

De besteding geschiedt volgens § 47 van het bestek.

Het bestek ligt van den 6den Febr. 1903, ter lezing aan het Centraalbureau in het Moreelse Park en aan het bureau van den Sectie-Ingenieur A. VAN LIEBERGEN te Maastricht en is op franco aanvraag (per brief) aan genoemd Centraalbureau (Dienst van Weg en Werken) te bekomen, tegen betaling van f1.00

Inlichtingen worden gegeven aan het Centraalbureau (Dienst van Weg en Werken) en door den Sectie-Ingenieur voornoemd.

Aanwijzing op het terrein zal geschieden den 14den Febr. 1903 ten 10 ure voormiddag (*West Europeesche tijd*).

Utrecht, den 31sten Januari 1903.



Perc. 1. zink, gas- en waterleiding. Laagste inschr. W. J. Somer, f 149,50.

Perc. 2. stucadoorwerk. L. Jalving, f 399.

Perc. 3. glas-, verf- en behangwerk. G. Stel Jr., f 361.

Massa met timmer- en metselwerk. H. J. Broekema, f 6136\*. \* Gegund.

**BUINERVEEN.** a. Het bouwen van een boerenbehuizing, onder bijlevering van de benodigde materialen, transporten, werkloon, enz., b. glas- en verfwerken. Door den heer R. Sloots.

a. Ram. f 4000. Laagste inschr. J. Vuurboom, Valthermond, f 3125.

b. H. Lukkien, Nieuwbuinen, f 119.

**GOUDA (ONDERH.).** Het metselwerk voor het verbouwen van het logement „Het Roode Hert”, tot drukkerij.

Laagste inschrijver M. W. Schouten f 520.

**HELDER.** a. Het verbouwen en uitbreiden van de O. L. school no. 3 aan de schoolstr.

b. het bouwen van twee lokalen, gangen, bergplaats en privaten bij de bestaande gem. school aan den parallelweg; c. het leveren van de schoolmeubelen voor de O. L. school no. 3; d. het lev., plaatsen en aanbrengen van schoolmeubelen in de bij te bouwen lokalen en gangen van de O. L. school aan den Parallelweg. Door het gem.best.

a. Laagste inschr. H. Wijker, f 20417.

b. J. F. Philips, f 5936.

c. S. Meijers, f 3131.

d. S. Meijers, f 490.

**HENGEL (OV.).** Het bouwen van een dubbel burgerwoonhuis op een vrij terrein aan de Paul Krugerstraat. Door den heer G. Esselink.

Laagste inschrijvers Gebr. Thomasson, f 8948. Volgens bestek 8 dagen beraad.

**MURMERWOUDE.** Het bouwen eener burgerwoning. Door den heer J. de Groot.

Laagste inschrijver H. de Vries, Dokkum, f 3875. Gegund.

**NIJEUWBUINEN.** Het bouwen van twee arbeiderswoningen, onder bijlevering van al het daartoe benodigde. Door de naaml. Venn. aardappelmeelfabriek „Hollandia”.

Laagste inschr. L. Kamerling, f 1797. Geg.

**NIJKERK.** Het sloopen en weder opbouwen van perceel n<sup>o</sup>. A 103 te Nijkerk aan het Vetkamp. Door den arch. E. Knevel te Ermelo.

Laagste inschrijver E. Petersen, Nijkerk, f 7220. Gegund.

**RUINERWOLD.** Het bouwen van een woonhuis en boerderij. Door den heer D. C. Derks Rzn.

Laagste inschr. G. Jansen, f 21483. Gegund.

29 JANUARI.

**BERGEN OP ZOOM.** Het bouwen van het eerste gedeelte van het Juvenaat „H. Hart”, op een terrein gelegen aan den provincialen weg nabij de Stalenbrug. Door den arch. O. J. Horsten Pzn.

Laagste inschr. J. Melissen-Bol, Oudenbosch, f 38932. 2 bijtellen ongeldig.

**ENSCHEDÉ.** Het bouwen van een boerenwoonhuis op een terrein gelegen naast de uitspanning Dolphia aan den Gronauschen straatw. te Lonneker. Door den arch. H. E. Zeggelink.

Laagste inschrijvers H. Gerritsen en ter Beek, Lonneker, f 2520.

**GASSELTERNIJEVEEN.** a. Het bouwen van een draaibrug met ijz. liggers; b. het bouwen van 5 arbeiderswoningen, alles onder bijlev., van al het daartoe benodigde. De inschrijving kan geschieden in massa of perceelsgewijze. Door de direct. der aardappelmeelfabr. „Oostermoer”.

a. Laagste inschrijver C. Linzel, Stadskanaal, f 1324\*.

b. L. Aden, f 4559\*. \* Gegund.

**VENLOO.** Het bouwen van vier huizen op een perceel en voor rekening van den heer L. Timmermans aan den Straalschen weg. Door de architect Hornix.

Laagste inschrijver W. Suisen, f 9020. Gegund.

4 FEBRUARI.

**'s-GRAVENHAGE.** Den bouw van twee heerenhuizen aan de Sweelinkstr. alhier. Door de arch. J. Hoek en J. Th. Wouters. Gegund aan J. H. Peppink te 's Hage, dit werk voor f 16934.

Mede werd aanbesteed de verbouwing van een perc. aan de Bezuidenhout, welk werk gegund werd aan den heer P. v. Duijn te Scheveningen voor f 4659.

## Lijst van Fabrikanten, Leveranciers, enz.

Prijs per regel voor niet geabonneerden op advertentiën 5.— per jaar bij vooruitbetaling. Abonnés op advertentiën 1 regel gratis voor iedere advertentie.

Assurantie-Mij. tegen Brandschade „de Nederlanden van 1845”, 's-Gravenhage, Kerkplein hoek Prinsstraat.

Badinrichtingen. — Th. VAN HEEMSTEDÉ OBELT, Amsterdam.

Bouwstoffen. — MARTIN & Co., Amsterdam.

**BRANDKLUISDEUREN.** — Wed. P. A. SCHROOT & ZON, Den Haag.

Brandkasten. — FRED. STIELTJES & Co., Amsterdam (Mosler Safe Company).

Cementmestiek-Dakbedekking. — J. A. SMITS & ZON, Weesperzijde 39, Amsterdam.

Cement-IJzerwerken. — Ned. Mij. voor Monierwerken, Amsterdam.

Centrale Verwarming. — W. J. STOKVIS, Arnhem.

Centrale Verwarming. — GEVEKE & Co., Amsterdam.

Centrale Verwarming. — FRED. STIELTJES & Co., Amsterdam (Sturtevant Engineering Co.).

Centrale Verwarming en Ventilatie. — D. S. M. KALKER, Amst.

Centrale Verwarmingen. — B. LANDHEER Jr., Wijnstr. 59, Rotterdam.

Closets. — Th. VAN HEEMSTEDÉ OBELT, Amsterdam.

**DAKTEGELMACHINES.** — G. P. Wessel, Rotterdam.

Dakpannen. — J. B. VAN SOEST & TERSTAPPEN, te Swalmen.

Draadglas van Neusatti, FERD. ENGERS, Amsterdam.

Eerste Nederl. Xylolith-Fabriek. — A. S. KEY, Rotterdam.

Excelsiorplaten. — GEBRS. VAN DER VIJGH, Amsterdam.

Gaskachels (nieuwste condensng). — OBELT, Amsterdam.

Gas-, Stoom- en Waterleiding. — R. S. STOKVIS & ZONEN, Leuvehaven 74-76, Rotterdam.

Gegoten geëmailleerd ijzeren waschtafels. — Th. VAN HEEMSTEDÉ OBELT, Amst., 150 de Ruyterkade. Filiaal: 36 Rokin.

Gegoten geëmailleerd ijzeren waschtafels. — PECK & Co., Amst.

Gekleurd en gebrand glas in lood. — C. LINDENAAR, Glasgraveur, Alb. Cuijpsstraat 123, Amsterdam.

Graniet. — J. H. P. JANSE, Marnixstraat 402, Amsterdam.

Haeuslersche Houtcementen Dakbedekking. — J. A. SMITS & ZON, Weesperzijde 39, Amsterdam.

Houthandel. — LINDNER & Co., Wittenburgerstraat 22-24, Amst.

**Jaloezieën-, Rolluiken- en Zonneschermen-fabriek (Stoom).** — v. d. Helststraat 1, AMSTERDAM. — Wagenstraat 39a. 's GRAVENHAGE.

Jalousiën. — J. F. KRONER & ZONEN, Spuistr. 246, 248, 250, Amst.

Josson-Cement. — A. E. BRAAT, Rotterdam en Amsterdam.

Liften. — Th. VAN HEEMSTEDÉ OBELT, Amst. (R. WAYGOOD & Co.).

Lichtdrukkinrichting. — J. P. Bladergroen, Amsterdam-Rotterdam.

Liften, Ventilatie, Gesm. ijzer. trappen. — JAN HAMER & Co., Amst.

Looden en Inw. glasemail privaatileidingen. — OBELT, Amst.

Machines voor Cementdaktegels. — G. P. Wessel, Rotterdam.

Magnesia-Cement. — HAAG & Co., Gieterstraat 8, Amsterdam

Marmeren Schoorsteen-mantels. G. & J. Cool, Bioengracht 77, Amst.

Marm. Schoorsteen. D. WEEGWIJS, Rapenb. 14 en 43, Amst.

Mastix-Cement Dakbedekking. H. ALLERSDORF, Singel 455, Amst.

Motoren en Dynamo's. — JULIUS LUCHAU, Warmoesstraat 91 Amsterdam

Meubels enz. — Phoenix Meubil.-Inricht. Spuistr. 234, Amsterdam.

Pompen (Diaphragma). — A. RESINK, Ingenieur, Haarlem.

Portland-Cement — DYCKERHOFF & SÖHNE, Amöneburg.

Photolithografie. — WEGNER & MOTTU, Amsterdam.

Proefstation Bouwmat. — KONING & BIENFAIT, Amsterdam.

Rolluiken. — W. H. M. SCHOLTE, Prinsengr. 516, Amsterdam.

Raamsluiters voor bovenlichten. — Th. V. HEEMSTEDÉ OBELT, Amsterdam.

Rietplanken. Isoleersteen. Fluaten. — MOLIJN. — Gouda.

Stalinrichtingen. — STAAL & HAALMEIJER, Amsterdam.

Smeewerk; Grof en fijn. Commanditaire Vennootschap „De Weichsel”, Gieterstraat Amsterdam.

Stalnrictingen. — D. S. M. KALKER, Amsterdam.

Steenen (verglaasde en onvergl.) CANOY HERFKENS & Co., Venlo.

Stoomtimmerfabriek. — GEBRS. VAN MALSEN, Den Haag.

Steengoed of Engelsche buizen en kruispannen. — HOUBEN & STEEGH, Belfeld en Tegelen (Limburg).

Verwarming en verlichting. — JULIUS LUCHAU, Damrak 71 Amsterdam.

Verwarming en Ventilatie. — Th. V. HEEMSTEDÉ OBELT, Amst.

Verwarming en Ventilatie. — D. S. M. KALKER, Amsterdam.

Ventilators. — Th. VAN HEEMSTEDÉ OBELT, Amsterdam.

Ventilators. — JAN HAMER & Co., Amsterdam.

Ventilators. — D. P. HASSELMAN, Amsterdam.

Zandsteen. — FERD. EUGERS, Amsterdam.

Zinkwerken. — F. W. BRAAT, Delft.

# WAAROM? worden Excelsiorplaten

steeds meer en meer toegepast?

## Omdat de uitstekende Eigenschappen

steeds meer en meer door architecten erkend worden.

Van alle in onze brochure voorkomende maten hebben wij steeds grooten voorraad droge platen.

DE EENIGE FABRIKANTEN.

GEBR. VAN DER VIJGH, AMSTERDAM.

Telefoon  
No. 4810.

## Bestekteekeningen

gereproduceerd in photolithographie worden het billijkst en in den kortst mogelijken tijd door ondergeteekenden geleverd.

Amsterdam. Rokin 138.

WEGNER & MOTTU.



# TH. VAN HEEMSTEDÉ OBELT,

Mem. San. Inst. London.

Sanitary Engineer,

150 de Ruyterkade. — AMSTERDAM. — Filiaal 36 Rokin.

Hoofdagent voor Nederland, België en Koloniën van SHANKS & Co., te Barrhead.

SPECIALITEIT VOOR DE LEVERING VAN COMPLETE BADINRICHTINGEN.

PRIVAAT-INRICHTINGEN. — Shanks Closets zijn nog niet overtroffen.

Porseleinen Badkuipen, IJzeren Badkuipen.

Geijsers geheel van rood koper, van binnen vertind. Zij bederven het water niet, overtreffen al de tot nu toe bestaande en kosten niet meer. Attesten ter inzage.

Closets, Waschtafels, Urinoirs enz. — VERWARMING en VENTILATIE.

Agent voor de CHAMBERLAND FILTERS, Systeem Pasteur.

Belast zich met de plaatsing en inrichting in geheel Nederland. Zeer concurrerende prijzen. Teekeningen en prijsopgaven gratis. Wederverkoopters genieten het gebruikelijke rabat.

Brandverzekering-Maatschappij

Gevestigd te DORDRECHT.

Oppericht 1859.

Kapitaal . . . f 1,000,000.—

Reserven . . . 232,573.95

# HOLLAND

Brand- en Inbraak-Verzekering.

Zeer verlaagd tarief in de afdeeling Inbraak voor hen die bij de Mpij. eene verzekering tegen Brandschade hebben gesloten of afsluiten.

Vaste premien zonder inleggelden of nabetalingen.

Aanvragen om Agentschappen, zoowel voor Brand- als voor Inbraak-verzekering, aan de Directie.

## Grootste 's Gravenhaagsche Jaloesiënfabriek

### J. Senft & Co.

Rijksleveranciers.

FABRIEK

NOORDWAL 3c.

KANTOOR en Mon-

sterkamer

Papestraat 8.

Oppericht 1886.

Telefoonnummer 412.



Leveren in den kortst mogelijken tijd

**BINNEN- en BUITENJALOUSIËN,**

volgens ter keuze zijnde teekeningen, kleuren en modellen.

**MARQUISES** volgens een nieuw systeem, lichter, solider en goedkooper dan alle bestaande.

**MECHANISCHE ZONSCHERMEN,** (systeem Tantüt frères).

SPECIAAL INGERICHT TOT HET VERVAARDIGEN VAN

**HOUTEN EN STALEN ROLLUIKEN,**

meest practische verzekering tegen inbraak en bescherming tegen de zon en storm.



Telefoon 3978.

**PHOENIX  
Meubiler-  
Inrichting.**

234 Spuistraat

Amsterdam.

Degelijke en  
smaakvolle be-  
werking, ook  
naar  
ontwerpen.

**C. LINDENAAR Jr.**

GLASGRAVEUR.

Alb. Cuijpsstraat 123, Amsterdam.

ATELIERS voor het Etsen op Spiegel- en Vensterglas. Artistieke bewerking.

SPECIAAL ADRES voor gekleurd en gebrand glas in lood.

Steeds groote voorraad van alle kleuren Cathedraal glas.

Bij MOUTON & Co. te 's-Gravenhage is verschenen:

## Arbeid als Koopwaar

DOOR

W. L. VAN MALSEN.

Prijs 50 Cent.

## Diamant-Metaal-Cement.

Onmisbaar voor Machine- en Chemische Fabrieken, Gieterijen, Bleekerijen, Ververijen, Electriche Installaties, Smeden, Loodgieters, Boterfabrieken, Scheepsgebruik, Mechanische Werkplaatsen, enz. enz.

Tot het ingieten van Bouten, ondergieten van Oplegplaten, bevestigen van Machinedeelen, voor het uitgieten van Kuipen, Leidingen, isoleeren van Fundamenten, als Isolerstof, tot het herstellen van Vloeren, vastgieten van alle Voorwerpen op steen, ijzer en andere materialen, voor Machinefundaties, dichtmaken van Hekken, enz.

6 maal voordeeliger dan lood.

EENIG CONTRACTANT VOOR NEDERLAND, BELGIË EN KOLONIËN:

**K. KERLEN, Rotterdam P. B. 183.**

Kantoor: Glashaven 21.

Telefoon No. 3137.

Waar niet vertegenwoordigd FLINKE AGENTEN gevraagd.



# BOUWKUNDIG WEEKBLAD.

ORGAAN VAN DE

MAATSCHAPPIJ TOT BEVORDERING DER BOUWKUNST.

Bestuur v. d. Maatschappij: A. SALM G.Bz., *Voorzitter*. ED. CUYPERS, *Vice-Voorzitter*. — Jb. v. d. BAN Pz.,  
V. G. A. BOSCH, M. A. C. HARTMAN, J. A. MULOCK HOUWER, D. E. C. KNUTTEL, F. W. M. POGGENBEEK, J. VERHEUL Dz.  
Commissie van Redactie: Ed. CUIJPERS, A. SALM G.Bz. en J. VERHEUL Dz.  
Redacteur: C. T. J. LOUIS RIEBER.

14 FEBRUARI 1903.

23<sup>e</sup> JAARGANG.

N<sup>o</sup>. 7.

BUREAU VAN REDACTIE: MARNIXSTRAAT 402, AMSTERDAM.  
BUREAU v. ADMINISTRATIE: HERDERSTRAAT 5, 'S GRAVENHAGE.  
UITGEVERS: MOUTON & Co. — 'S GRAVENHAGE.  
ABONNEMENTSPRIJS voor Nederland: fr. p. p. f 15.— 's jaars, voor  
Indië en het Buitenland (bij vooruitbetaling) fr. p. p. f 17.— \* \* \*

PRIJS DER ADVERTENTIËN: van 1—5 regels f 1.— elke regel meer  
20 cents. Groote letters naar plaatsruimte. \* \* \* \* \*  
AANKONDIGINGEN v. AANBESTEDINGEN 15 ct. p. regel m. premie  $\frac{3}{2}$  maal.  
ABONNEMENT v. ADVERTENTIËN tegen belangrijk verminderde prijzen  
en kosteloze opname der advertentiën in het Tijdschrift der Mv.

INHOUD: — Oud Utrecht, door A. W. Weissman, (vervolg  
van bladz. 57). — Renonstrantsche kerk te Arnhem. — Zesde  
Internationaal Congres van Architecten te Madrid. — Verslagen  
van vergaderingen. — Berichten. — Weerkundige waarnemingen.  
— Bureau voor plaatsing van Opzichters en Teekenaars. —  
Verbetering. — Mededeelingen betreffende de Maatschappij. —  
Aankondiging en afloop van aanbestedingen. — Lijst van Fabri-  
kanten, Leveranciers, enz. — Advertentiën. —

## OUD-UTRECHT.

Door A. W. WEISSMAN.

(*Vervolg van blz. 57.*)

Reeds werd de wijze, waarop het Utrechtsche stadsbestuur gekozen werd, vermeld. Sinds 1304 geschiedde de keuze door de gilden. In den raad kon niemand zitting nemen, die geen lid van een gild was en om lid van een gild te zijn moest men het volle burgerrecht bezitten. Bovendien konden slechts gildebroeders invloed op de regeeringskeuze doen gelden. Hieruit kwam voort, dat alle burgers, die in de politiek invloed wilden uitoefenen, naar het lidmaatschap dongen, ook al beoefenden zij geen ambacht. Maar zij waren niet vrij in de keuze van het gild. De gemeene oudermans wezen ieder zijn gild aan, om de burgerij zoo gelijkmatig mogelijk over alle gilden te verdeelen. Men kon in geen gild worden opgenomen, als men niet het schriftelijk bewijs had geleverd, poorter te zijn.

Den dag voor Maria Lichtmis werden alle gildebroeders door hun oudermans tot een gemeenschappelijke morgenspraak opgeroepen; wie aan deze oproeping zonder geldige redenen niet voldeed, verviel in een boete. De gilden vereenigden zich op het St. Janskerkhof. Daar werden door het lot uit elk gild vijf personen aangewezen, die minstens twintig jaar oud, volle gildebroeders en sinds jaar en dag burgers moesten zijn, zonder dat er ooit iets op hen aan te merken was geweest. Na beëdigd te zijn, koos dit vijftal bij meerderheid van stemmen, na onderling overleg, uit de gildebroeders twee personen, die oudermans zouden zijn.

Zoo hadden alle een en twintig gilden tegelijk een nieuw bestuur gekregen, dat onmiddellijk den eed aflegde.

Hierop volgde de keuze der raden, die door oudermans van alle gilden geschiedde. De gezamenlijke gilden waren in elf „waken” afgedeeld en uit elk dier waken werden twee raden benoemd en bovendien twee raden onverschillig uit welke gilden. Die vier en twintig raden kozen ten slotte de schepenen, die echter geen gildebroeders behoeften te zijn.

En als dit alles op het St. Janskerkhof geschied was, toog het nieuwe stadsbestuur naar het raadhuis, waar de twee burgemeesteren benoemd werden.

Deze eigenaardige gebruiken dagteekenden uit het begin der 14<sup>e</sup> eeuw. De gilden hadden te Utrecht een macht, grooter dan ergens anders in Noord-Nederland. Het stadsbestuur mocht geen schulden aangaan en geen belangrijke besluiten nemen, of de oudermans der gilden moesten gekend worden. En deze waren verplicht de zaak aanstonds ter kennis van het gild te brengen; de gildebroeders beslisten dan bij meerderheid van stemmen, hoe de oudermans hadden te handelen.

Niet alle gilden evenwel genoten zulke uitgebreide rechten. Men had te Utrecht de hoofdgilden en de lage gilden; de laatsten werden door de eersten bij de regeeringskeuze bijna geheel uitgesloten, daar slechts de oudermans der veertien hoofdgilden tot het kiezen der raden gerechtigd waren.

Een der burgemeesteren moest lid van een hoofdgild zijn. Daar die hoofdgilden meerendeels uit de aanzienlijkste burgers waren samengesteld en ook bij voorkeur door zoodanigen werden aangevuld, terwijl de lage gilden de eigenlijke ambachtsbeoefenaars en meest minvermogenden omvatten, kon het wel niet anders, of het gemeentebestuur moest een aristocratischen tint krijgen. In 1455 ontstond een oproer van de lage gilden, dat ten gevolge had, dat zij ook aan de regeering deel kregen. Maar het duurde niet lang, of de oude toestand werd hersteld. In 1528, toen keizer Karel V den bisschop zijn wereldlijke macht ontnam, was het met den invloed der gilden uit. De keizer nam hun werk over en later kwam de stadhouder in zijn plaats.

De gilden waren verplicht tot „dienen en waken.” Zij moesten in tijd van oorlog de wallen verdedigen en uit-







## REMONSTRANTSCHER KERK TE ARNHEM.

Bij den besloten wedstrijd voor een kerkgebouw, in 1902 uitgeschreven door het Kerkbestuur der Remonstrantsche Gemeente te Arnhem, werd door de Jury van beoordeeling der ingeleverde 7 plannen geadviseerd: de uitvoering op te dragen aan het plan ingezonden onder het motto: Salomo 24 vs. 3, van den heer J. H. W. Leliman, te Amsterdam. (\*)

Aan de plannen met de motto's „Basiliek" en „Centraal-bouw" meende de Jury het door het Kerkbestuur beschikbaar gestelde bedrag van f 250 te moeten aanbieden, wegens de

## ZESDE INTERNATIONAAL CONGRES VAN ARCHITECTEN TE MADRID.

Voor de Nederlanders — er werden reeds verschillende namen genoemd — die dit Congres in April a. s. wenschten bij te wonen en zich reeds eenige malen om inlichtingen tot de redactie van dit blad hebben gewend, volgt hier een teleurstellend bericht, indien het wellicht niet in deze tijden erg van pas komt.

Het Congres is namelijk, evenals eene gelijktijdig te houden tentoonstelling van Schoone Kunsten, uitgesteld tot het voorjaar van 1904, maar zal dan toch te Madrid gehouden worden, met een programma dat hoofdzakelijk samengesteld blijft als 't geen reeds is openbaar gemaakt in het Bouwkundig Weekblad van 20 December 1902.



Bekroond ontwerp, motto: Salomo 24 vs. 3, voor een Remonstrantsche Kerk te Arnhem.  
Ontwerper: J. H. W. LELIMAN.

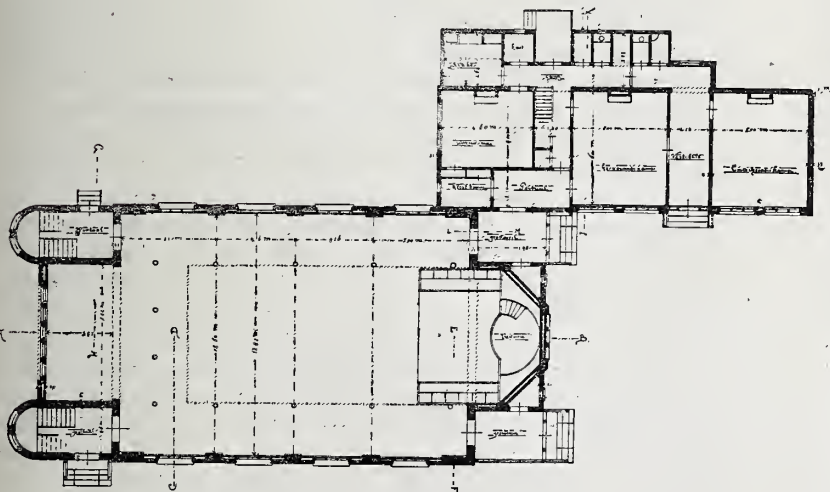

Plattegrond, ontwerp, motto: Salomo 24 vs. 3.  
Schaal 1 à 400.

Dit uitstel is veroorzaakt door de veranderingen in het ministerie aan gene zijde der Pyreneën; deze hebben de plannen gedwarsboord van het reeds bestaande uitvoerende comité, dat slechts onder bescherming en met hulp van het aan 't roer zijnde bewind de voorbereiding wilde voortzetten.

## VERSLAGEN VAN VERGADERINGEN.

**Bouwkunst en Vriendschap.** Dinsdagavond 10 Febr. hield Dr. W. Vogelzang, privaatsdocent aan de Universiteit te Amsterdam, in de Vereeniging B. en V. een voordracht over „Kunst en mode" met betrekking tot het kostuum. In zijn inleiding zeide hij: We leven in moderne tijden, alles wat ons omringt is modern wij zelf zijn modern, onze behoeften en uitingen zijn modern. Modern zijn ook onze denkbeelden, onze literatuur, onze schilderkunst. We zijn modern in onze levensbeschouwing en in onze kleeren; onze gebruiksvoorwerpen zijn het ook van het huis waarin we wonen tot de lucifers die we gebruiken. De vraag rijst echter, wat is eigenlijk modern. Modern is van heden, niet van gisteren, doch dan is morgen niet modern wat het heden wel was. Jacob Maris is niet modern, eigenlijk niet meer salonfähig en toch is hij niet ouderwetsch, Frans Hals evenmin. Het woord modern is afgeleid van modus: wijze en doelt op de wijze waarop iets zich uit. Er blijkt dus tweërlei soort van modern te zijn, één dat blijft voor alle eeuwen, en één dat voorbij gaat, één dat het eigenlijke wezen, de kern der dingen, en één dat slechts de oppervlakte ervan raakt. In laatsbedoelden zin is dus de Ramsestatue aan den ingang van den Tempel te Ipsamboel nooit modern geweest, en is ook een jas niet modern; doch een licht blauwe jas met gouden knopen, zooals Bilderdijk er een droeg, was in zijn tijd modern en is nu ouderwetsch. Die blauwe kleur en die

verdienden dier plannen. Deze beide zijn ontworpen door den heer H. A. Reus, te Dordrecht.

In dit blad worden afbeeldingen gegeven van het voor uitvoering bestemde ontwerp, en van het ontwerp met het motto „Basiliek."

In een volgend blad zullen afbeeldingen van het ontwerp met het motto „Centraal-bouw" worden geplaatst.

(\*) Zie Bouwkundige Weekbladen No. 43 van 25 October 1902, en No. 45 van 8 November 1902.



gouden knopen ware een uiting van de mode. De mode volgt twee wetten: 1<sup>o</sup>. die van voortzetting en overdrijving en 2<sup>o</sup>. die van variatie en tegenstelling.

Spreker wil nu nagaan hoe die mode heeft ingewerkt op het kostuum door alle tijden, aan de hand van wat de schilderkunst

den Assyrischen koning, zich aanpassende aan de geweldigheid van zijne macht, correspondeert met de versiering van zijn reuzenpaleis, harmonieert met het karakter der gevleugelde stieren die als dorpelwachters zijne poorten bewaken. In het Pharthenon zou de Assyrische koning niet passen; daar zijn het de in sierlijke en luchtige geplooid gewaden gestoken lenige mannen- en vrouwengestalten die de harmonie met de omgeving bewerken, terwijl de 4 M. breede en 3 malen manslengte lange, in zware plooiën neervallende toga van den Romein in overeenstemming zijn met het pompeuze en weelderige van Thermen en zijn Forum. Het stijve rechtneerhangende rijke kleed van den Byzantijnschen keizer past zich aan, aan de kleurrijke mozaïken waarmede zijn Aya Sofia prijkt. Van al die oudere kostuums is het alleen de kazuïvel van de katholieken die de herinnering in vorm en versiering daaraan bewaart.

In het Carolingische tijdvak ontstaat een algemeene grondvorm voor het kostuum dat zich langzamerhand door de eeuwen heen zal vervormen en in ontelbare variaties tot uiting gebracht zal worden. Het bestaat zoowel bij mannen als vrouwen in een lijfrok, min of meer laag neerhangend, met een andersgekleurd overkleed, door welks armsgaten de mouwen van het onderkleed heensteken, een beenbekleding, overgang naar het schoeisel vormend, en een grooten mantel. Dit betrekkelijk eenvoudige kostuum, uit soepele stoffen saamgesteld, in overeenstemming met den eenvoud der Romaansche vormen, is bijna twee eeuwen gebruikt geworden. In de 13de eeuw, waarin de uiterlijke vereering der vrouwen haar culminatiepunt bereikt, beginnen de pronkzucht en de mode zich te doen gelden. Het bovendeel van het kleed wordt meer nauwsluitend gemaakt, doch blijft nog één geheel met het wijdere onderkleed, een gordel scheidt onder- en bovendeel af; de mode legt echter den gordel niet om het middel maar om de heupen. Filips van Valois, geeft den toon aan. Hij verkort het onderkleed en maakt van het overkleed een nauw buis, dat voor of achter gesloten wordt met een aantal knoopjes of met een veter, daar het niet meer als vroeger over het hoofd heen aangetrokken kan worden; het hoog aan den hals gesloten kleed maakt het dragen van hangend haar ongewenscht. Meer en meer wordt het kostuum nauwsluitend gemaakt, en van kostbaarder stoffen vervaardigd. De gemakelijkheid in de beweging wordt er geheel aan opgeofferd, totdat het uiterste bereikt is en bij de ellebogen en de knieën insnijdingen in het overkleed worden gemaakt om de beweging, ondanks de nauwe kleding, te vergemakkelijken. Door de insnijdingen steekt het hemd dat aan de hals en polsen in kanten en plooisels wordt beëindigd. Uit Spanje komt met de contrareformatie eene zucht om de kleding te vereenvoudigen en met name om deze uit zwarte stoffen te vervaardigen. Na den vrede van Munster komt echter weer een terugkeer tot het meer losse in het kostuum en 't is vooral Maria de Medicis die den toon aangeeft. Het kleed wordt aan den hals niet meer hoog gesloten en leidt langzamerhand tot een min of meer geprononceerd décolleté, terwijl het vroegere hemdsboordje tot een wijd achteruitstaanden kraag wordt omgevormd. In Nederland komt de kleur in het kostuum terug, doch de vorm blijft eenvoudig. Met Lodewijk XIV bereikt het kostuum het overdrevene, wat bij diens pompeuze hofhouding behoort, en doet de allongepruik zijn intrede. De 18de eeuw zoekt meer naar gezelligheid, en het optocht-kostuum van de voorgaande periode past daarbij slecht. Eene vereenvoudiging in den vorm van het kostuum is wederom het gevolg, doch de stoffen bereiken de uiterste grens van teerheid in kleur en samenstelling. De groote pruik wordt door een kleinere vervangen, en om het afgeven van het poeder te voorkomen, wordt hij in een zak gebonden en later tot een staart gevlochten. Deze richting in de costuums zoo juist in overeenstemming met de architecturale rococ-omgeving en met de arcadische levenswijze van die dagen moesten met de groote revolutie wel vervliegen.

De ontdekking van Pompeji gaf een stoot aan een nieuwe richting of mode in het kostuum, welke, ofschoon ten onrechte, Empire genoemd wordt, en welke door hare grootere soberheid zich aansloot aan de door Rousseau verkondigde denkbeelden. Het is vooral het dameskostuum dat nauwkeurig naar de antieke voorbeelden gevolgd wordt, op instigatie van Madame de Recamier.

De ontdekking van Pompeji gaf een stoot aan een nieuwe richting of mode in het kostuum, welke, ofschoon ten onrechte, Empire genoemd wordt, en welke door hare grootere soberheid zich aansloot aan de door Rousseau verkondigde denkbeelden. Het is vooral het dameskostuum dat nauwkeurig naar de antieke voorbeelden gevolgd wordt, op instigatie van Madame de Recamier.

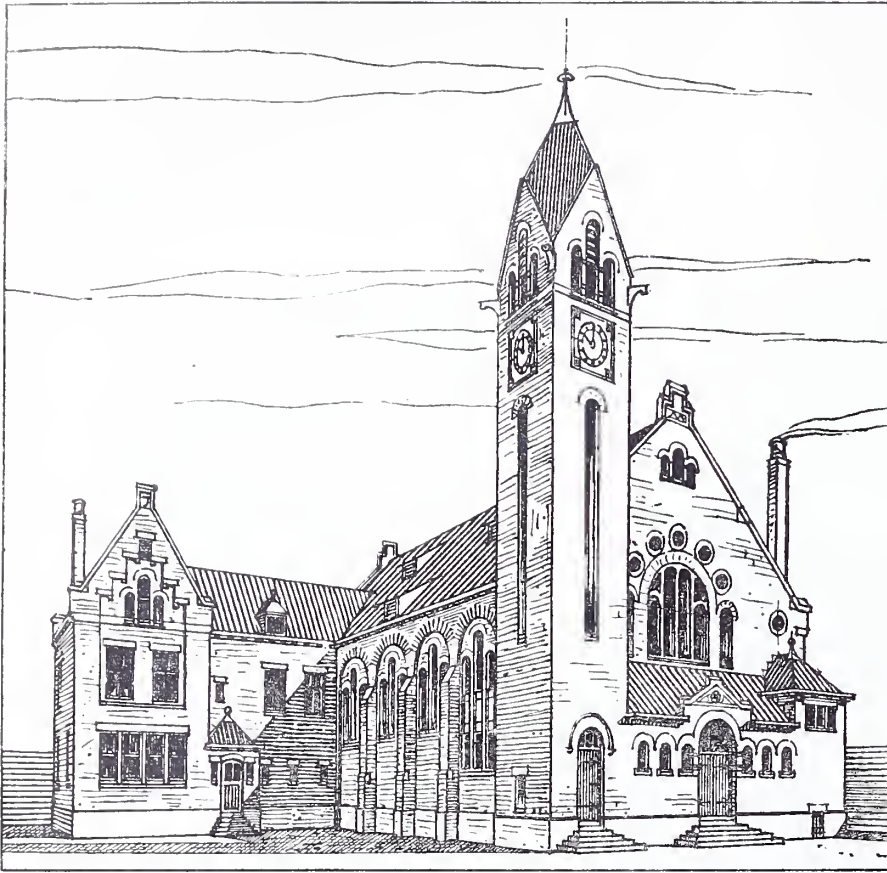

Ontwerp, motto: Baziliek, voor een Remonstrantsche Kerk te Arnhem.  
Ontwerper: H. A. REUS.

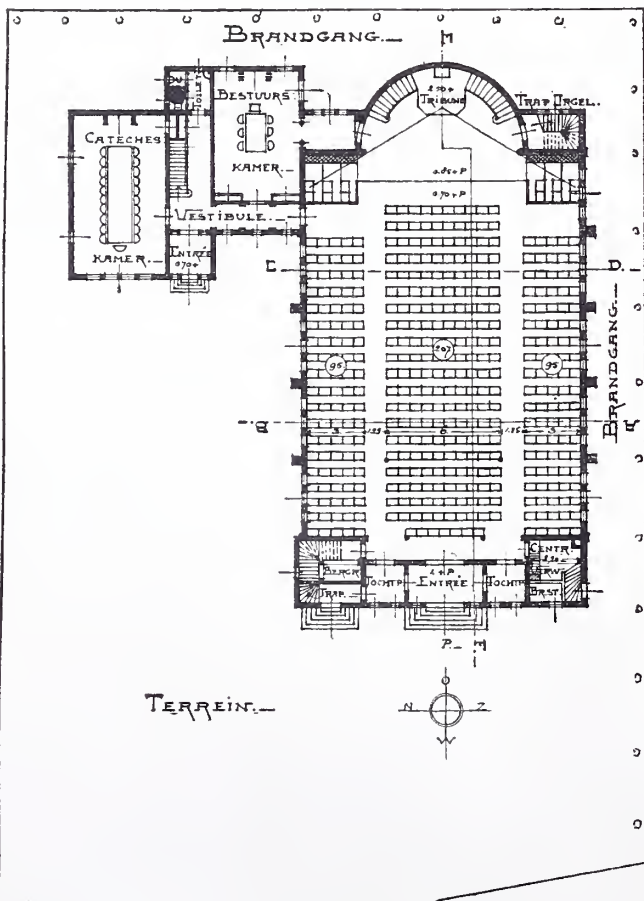

Plattegrond, ontwerp, motto: Baziliek.  
Schaal 1 à 400.

ons daaromtrent in hare documenten heeft nagelaten, en hoe zij dat gedaan heeft. Hij geeft nu een historisch overzicht over het kostuum en stelt daarbij vast, dat er immer overeenstemming was tusschen vorm en versiering van het kostuum met die der architectonische omgeving. Het breede en zware in het kostuum van



Spreker wil niet verder met zijne beschouwingen gaan, de overgang naar crinoline tot op reform zou op zichzelf een avond vergen en is zeker de minst belangrijke periode in de geschiedenis van het costuum.

Een zeer belangrijke collectie platen en een serie lichtbeelden helderde het met warmte gesproken woord op.

## BERICHTEN.

**Rotterdam.** In den ouderdom van 61 jaren is alhier op 10 Febr. j.l. overleden den heer L. J. Nyenhuis, oud-Hoofdopzichter bij de gemeentewerken.

In vroegere jaargangen van het Bouwkundig Weekblad hebben verschillende artikelen, meest over oude bouwwerken en toestanden, van zijne belangstelling in dit blad getuigenis afgelegd.

**Vlissingen.** B. en W. hebben sollicitanten opgeroepen voor de betrekking van Gemeente-bouwmeester, op een jaarwedde van f 1700, met vrije woning. Zij wachten vóór 23 Febr. a.s. de stukken in van hen die solliciteeren.

**Steenwijk.** Tegea 1 Juli of 1 Augustus wordt een Directeur der Ambachtsschool en Gemeentelijke Avondteekenschool verlangd, voldoende bekend met de bouwambachten en ervaring in het ambachts-onderwijs. De jaarwedde is minstens f 1800. Het bestuur der scholen, secretaris de heer G. W. Stroink, wacht vóór 28 Febr. a.s. de sollicitatiestukken franco in.

**Amsterdam.** In het Verkooplokaal van H. G. Bom alhier zal de publieke verkoop plaats hebben, op 20 en 21 Febr. a.s., des avonds te half zeven uren, van eene hoogst merkwaardige collectie teekeningen van R. K. kerken, gestichten scholen en particuliere gebouwen, voornamelijk in Noord- en Zuid-Holland uitgevoerd door den heer A. C. Bleijs.

Kijkdagen: publiek op 13 en 14 Febr, en particulier op 18 en 19 Febr., telkens van 10 tot 3 uren.

**Parijs.** Door den Minister van Onderwijs is een besluit uitgevaardigd, waardoor wordt toegestaan dat ook vrouwen naar den Prix de Rome mededingen. Dit zal vreugde brengen in het kamp der Fransche feministen, die er dan op kunnen wijzen hoe lang reeds Nederland hun land in dit opzicht voor was.

## Weerkundige Waarnemingen te de Bilt, 8 uur voorm.

Datum 1903.	Barometer- stand in m.M.	Wind- richting.	Wind- kracht. 1-12	Tempe- ratuur in Gr. C.	Neerslag in m.M.
6 Febr.	769	Z.Z.O.	2	0	0
7 "	766	Z.	2	2	0
9 "	768	W.Z.W.	4	10	1
10 "	780	Z.Z.W.	2	5	2
11 "	774	Z.W.	5	7	0
12 "	768	W.Z.W.	5	7	0

## AANKONDIGING VAN AANBESTEDINGEN.

### MAANDAG 16 FEBRUARI.

**ALKMAAR.** Het bouwen van 14 woningen op terreinen aan de 1e Tuindwarsstraat en Druivenlaan.

De coöp. Alkm. Bouwveren. „Kennemerland”, 's av. 8 u. in café Centraal.

**AMSTERDAM.** Het bouwen van eene O. L. school der 1e klasse met 15 klasselokalen, voor 560 kinderen, op een terrein aan de Boerhavestraat.

Het gem.best., 's midd. 12 u. Voorw. te verkrijgen ter Stads-drukkerij, tegen f 2,50 (met 3 teek.). Inl. worden gegeven ten kantore van den archit. ten Stadhuize, kamer no. 105, van 2 tot 4 u., gedurende de laatste drie werkdagen voor den dag der aanbesteding.

**AMSTERDAM.** Het vergrooten van de O. L. school der 1e klasse no. 75, aan de Roggeveenstraat tot een school met 14 klasselokalen.

Het gem.best., 's midd. 12 u. Voorw. te verkrijgen ter Stads-drukkerij, tegen f 1,75 (met twee teek.). Inl. worden gegeven ten kantore van den archit. ten Stadhuize, kamer no. 105, van 2 tot 4 u., gedurende de laatste drie werkdagen voor den dag der aanbesteding.

**BEETS.** Het bouwen eener nieuwe woonhuizing.

De heer G. J. de Groot te Beets. Bestek en teek. ten huize van J. A. Meester, die inl. geeft.

**DEDEMSVAART.** 1<sup>o</sup>. Het bouwen van een school met twee lokalen te de Meele; 2<sup>o</sup>. het bouwen van een onderwijzerswoning met schuurtje; 3<sup>o</sup>. het leveren van het schoolameublement.

Het gem.best. van Nieuwleusen, n.m. 2<sup>1/2</sup> u., in café Huisman nabij het station Dedemsvaart. Bestekken en teek. ter secretarie der gem. Nieuwleusen ter visie en zijn wat betreft sub 1 (bestek en 2 teek.) tot f 1, sub. 2 (bestek en 2 teek.) ad f 1 en sub. 3 (bestek) tot f 0,50, het geheele stel ad f 2, verkrijgb. ter secretarie. Aanw. 16 Febr., n.m. 1 u., door den archit. H. Burgmans.

**GAUW (FR.).** Het afbreken van een huis en het bouwen van eene nieuwe woonhuizing met wagenmakerij voor den heer H. B. Steunebrink te Gauw.

De aanbested. Bestek en teek. à f 1 te bekomen bij M. Reitsma.

**GESTEL (N.-BR.).** Het bouwen van 2 burgerwoningen met bijlevering van alle materialen, behalve het metselwerk en ankers.

De heer G. van der Heijden, n.m. 4 u., in het koffiehuis „Het Schoentje”. Bestek en teek. in voorn. koffiehuis ter inzage. Inlicht. worden verstrekt door den archit. Jos. Grambeek, Eindhoven.

's-GRAVENHAGE. Het bouwen van acht woonhuizen aan het Frankenslag.

De arch. C. L. de Koning, 's midd. 12 u., in het Z.-H. koffiehuis. Bestek en teek. te bekomen à 13 ten kantore van voorn arch., Sweelinckplein no. 58, alw. inl. te bek. zijn.

's-GRAVENZANDE. Het bouwen van een lok. met stallen.

## Bureau voor plaatsing van Opzichters en Teekenaars.

Marnixstraat 402, Amsterdam.

Ingeschreven sollicitanten voor:		per maand.
Bouwkundig Opz.-Teekenaar, ouderdom	27 jaar	salaris f 90.—
"	"	" 80.—
"	"	" 80.—
"	"	" 80.—
"	"	" 60.—
"	"	" 60.—
"	"	" 50.—
"	"	" 50.—
"	"	" 80.—
"	"	" 60.—
"	"	" 45.—
"	"	" 50.—
"	"	" 90.—
"	"	" 70.—
"	"	" 50.—
" Teekenaar	"	" 31 " " - 60.—
"	"	" 17 " " - 40.—

## VERBETERING.

In het hoofdartikel van het vorige nummer van dit blad, getiteld „De Staatsspoor en de Holl. IJz. Spoorwegmaatschappij in artistieke concurrentie” werd medegedeeld, dat het stationsgebouw te Nijmegen door den heer C. H. Peters is gebouwd ingevolge opdracht van de Staatsspoor.

Dit is niet geheel juist: de opdracht tot dien bouw werd aan den heer Peters verstrekt door de Regeering, niet door de Exploitatie-Maatschappij, die slechts bij de indeeling haar gewicht in de schaal legde.

## MEDEDEELINGEN BETREFFENDE DE MAATSCHAPPIJ.

**Afdeeling Utrecht.** Bijeenkomst op Dinsdag 17 Febr. 1903, 's avonds 7<sup>1/2</sup> uur, Gebouw voor K. en W. Bespreking van bouwkundige onderwerpen, o. a. mededeelingen omtrent verlagings van den grondwaterstand voor aanleg van fundeeringen, door den heer A. J. Vreeswijk. Kunstbeschouwing met toelichting door den heer F. J. Nieuwenhuis.

De bouwk. W. van der Molen Kuipers te Loosduinen, v.m. 11<sup>1/2</sup> uur, in hotel „de Spaansche Vloot”, alw. ad f 1 bestek en teek. ter inzage. Aanw. 9 Febr., v.m. 10 u.

**HAARLEM.** 1e. Het afbreken van de staande en het bouwen van een nieuwe brugwachterswoning met nachtwachthuisje te Aalsmeer; 2e het vervangen voor een gemetselde brug met stalen trogplaten van de houten brug over de Vennepertocht in den IJweg.

Het best. van den Haarlemmermeerpolder. Bestek en teek. ad 25 ct. verkrijgb. ter secretarie. Inl. geeft de opzichter A. Bakker aan het stoomtuig Leeghwater.

**KRUISLAND (N.-BR.).** Het afbreken der bestaande en het bouwen eener nieuwe pastorie.

De Kerkvoogden der Ned. Herv. Gemeente, n.m. 12<sup>1/2</sup> u. Bestek en teek. ad f 1,50 bij den koster en archit. H. J. P. F. v. Ewijk te 's Bosch. Aanw. 15 Febr. v.m. 11 u.

**UTRECHT.** Het bouwen van een blok huizen ingericht tot 12 woningen, op een terrein aan de Mij. „Voorzorg”, gelegen nabij den Catharijnesingel.

Het best. van de Utrechtsche coöp. bouwveren. „Samenwerking”, n.m. half vijf, in het militair tehuis in 't Wed. Bestek en teek. verkrijgb. tegen f 1 bij den boekh. van H. H. Londt, Lange Jansstr. 20.

### DINSDAG 17 FEBRUARI.

**BEVERWIJK.** Het afbreken van een bestaande en weder opbouwen van een nieuwe woning met café.

De heer A. Klomp, Wijkmeer, v.m. 11 u.



BOCHOLTZ. 1. Het bijbouwen aan de school in die gemeente; 2. het leveren en plaatsen van schoolmeubelen.

Het gem.best., n.m. 2 u. Bestekken en teek. ter secret verkrijgb. resp. à f 1,50 en f 1 per stel. Inlicht. zijn te bekomen bij den ingen.-archit. Egide Joosten te Maastricht. Aanw. 17 Febr., v.m. 10 u.

DENEKAMP. Het wederopbouwen van een woonhuis, met winkel en bakkerij aldaar voor H. J. Hampsink.

De bouw. C. B. Quist, v.m. 11 u., in hotel Veldman, alw. bestek en teek. ter inzage en in hotel Vastert. Inl. geeft gen. bouw. Aanw. 17 Febr., v.m. 10 u.

ECHT (LIMB.). Het bouwen eener marechausséekazerne, benevens bureel, arrestantenkamers, stalling enz., op een perceel sectie B no. 1274, gelegen aan de Peijerstraat te Echt, met bijlever. van alle materialen.

Het gem.best., n.m. 4 u. Bestek en teek. ter secret, ter inzage en à f 2 verkrijgb. alsook bij den archit. Jean Speetjens te Roermond, bij wien inlicht. te bekomen zijn. Aanw. 17 Febr., v.m. 11 uur.

LEIDEN. Het bouwen van 47 woonhuizen met terreinophooging, dempen van slooten en verdere werken, op een terrein, met toegangsstraat, grenzende aan den Haagweg (Hooge Rijndijk).

De archit. Jac. v. d. Heijden, n.m. 2 u., in café „Neuf”. Bestek en bouwplan ter inzage ter plaatse der besteding waarvan afdrucken zijn te verkrijgen ad f 1,50 per stel, inlicht. bij den archit. Hooigracht 4a. Aanw. 16 Febr., v.m. 11 u.

NIJMEGEN. Het bouwen van 3 heerenhuizen aan de Van Spaenstraat.

De archit. A. v. d. Boogaard, n.m. 6 u., in hotel „Métropole”. Bestek en teek. ad f 2 per stel, tevens inlicht. te bekomen ten huize van den archit.

ROSENDAAL (N.-BR.). Het amoveeren van het perceel aan de Molen- en Damstraat B 46a en het daar ter plaatse bouwen van

Hollandsche IJzeren Spoorweg-Maatschappij.

## AANBESTEDING.

Op MAANDAG, den 2den Maart 1903, des namiddags ten half twee ure (*Greenw. tijd*), zal in het Centraal Personenstation te Amsterdam, in het lokaal naast de wachtkamer 3de klasse (ingang vestibule) worden aanbesteed, volgens

Bestek No. 942:

Het wijzigen van sporen en wissels nabij de aanlegplaatsen van de stoompont te ENKHUIZEN en STAVOREN.

Begrooting f 3700.—.

en volgens.

Bestek No. 952.

Het leggen van sporen en wissels met bijkomende werken op het stations-emplacement ENKHUIZEN.

Begrooting f 5700.—.

Het bestek is tegen betaling van f 0,50 per exempl. verkrijgbaar aan het Centraal-Administratiegebouw der Maatschappij aan het Droogbak te Amsterdam, bureau Weg en Werken, Kamer 154, of op franco aanvraag aan dit bureau, met toezending van het bedrag in postwissel (postzegels worden niet in betaling genomen en aan aanvragen zonder postwissel wordt geen gevolg gegeven).

Aanwijzing geschiedt als in de bestekken is vermeld.

De Raad van Administratie.  
Het Gedelegeerd Lid,  
R. VAN HASSELT.

Nederlandsche Centraal  
Spoorweg-Maatschappij.

## AANBESTEDING.

(voor rekening der Spoorweg-Maatschappij „de Veluwe.”)

Op DINSDAG 24 Februari 1903 des namiddags ten 2 ure (Amsterdamsche tijd) aan het Hoofdbureau der Maatschappij, Moreelse Park 1 te Utrecht, van

Bestek No. 18.

Het maken en stellen van den bovenbouw van twee bruggen voor enkel spoor over den Oosterspoorweg nabij het station Barneveld (H. S. M.)

De besteding geschiedt volgens § 38 van het bestek.

Het bestek ligt van af 9 Februari a. s. ter lezing aan het Hoofdbureau der Maatschappij en is op franco aanvraag te bekomen tegen betaling van f 1,50.

Aanwijzing ter plaatse zal geschieden op Dinsdag den 17 Februari 1903 des middags ten 12 uur (*Greenwichtijd*).

Utrecht, 5 Februari 1903.

Hollandsche IJzeren Spoorweg-Maatschappij.

## AANBESTEDING.

Op MAANDAG, den 23sten Februari 1903, des namiddags ten half twee ure (*Greenw. tijd*), zal in het Centraal Personenstation te Amsterdam, in het lokaal naast de wachtkamer 3de klasse (ingang vestibule) worden aanbesteed, volgens bestek No. 946:

Het uitvoeren der onderhoudswerken op de spoorwegen DEN HELDER—HEERHUGOWAARD, HEERHUGOWAARD—CASTRICUM, HEERHUGOWAARD—HOORN, CASTRICUM—HAARLEM, VELSEN—IJMUIDEN en HAARLEM—ZANDVOORT.

In 3 perceelen.

Raming f 17.500.—.

Het bestek is tegen betaling van f 2,00 per exempl. verkrijgbaar aan het Centraal-Administratiegebouw der Maatschappij aan het Droogbak te Amsterdam, bureau Weg en Werken, kamer 154, of op franco aanvraag aan dit bureau, met toezending van het bedrag in postwissel (postzegels worden niet in betaling genomen en aan aanvragen zonder postwissel wordt geen gevolg gegeven).

Aanwijzing geschiedt als in het bestek is vermeld.

De Raad van Administratie.  
Het Gedelegeerd Lid,  
R. VAN HASSELT.

Ministerie van Justitie.

## Openbare Aanbesteding.

Op ZATERDAG 28 FEBRUARI 1903, des namiddags ten 2 ure, zal in een der lokalen van het Departement van Justitie, te 's-Gravenhage, in het openbaar worden aanbesteed:

Het bouwen van eene Cellulaire kerk op het terrein der Strafgewangenis te UTRECHT.

Raming f 17.100.—

Het bestek met daarbij behorende teekeningen ligt voor gegadigden ter inzage in de Strafgewangenis bovengenoemd en is op aanvraag tegen betaling van f 1,35 franco verkrijgbaar bij DE GEBROEDERS VAN CLEEF, Boekhandelaars, Spui No. 28a, te 's-Gravenhage.

Aanwijzing zal worden gehouden op Dinsdag den 24sten Februari 1903, in de Strafgewangenis te Utrecht des n.m. ten 2 uur, terwijl inlichtingen zijn te bekomen op het bureau van den Hoofd-Ingenieur voor de Gevangenen en Rechtsgebouwen te 's-Gravenhage, Departement van Justitie.

's-Gravenhage, 12 Februari 1903.

De Minister van Justitie,  
Voor den Minister,  
De Secretaris-Generaal.  
P. J. VAN BELJMA

Hollandsche IJzeren Spoorweg-Maatschappij.

## AANBESTEDING.

Op MAANDAG, den 2den Maart 1903, des namiddags ten half twee ure (*Greenw. tijd*), zal in het Centraal Personenstation te Amsterdam, in het lokaal naast de wachtkamer 3de klasse (ingang Vestibule) worden aanbesteed, volgens bestek no. 950:

Het maken van den onderbouw en ijzeren bovenbouw van eene voetbrug over het stationsemplacement OLDENZAAL.

In 2 perceelen.

Begrooting { 1e perc. onderbouw f 3900.—  
2e „ bovenbouw f 11550.—

Het bestek met 1 tekening is tegen betaling van f 1,50 verkrijgbaar aan het Centraal-Administratiegebouw der Maatsch. aan het Droogbak te Amsterdam, bureau Weg en Werken, kamer 154, of op franco aanvraag aan dit bureau, met toezending van het bedrag in postwissel (postzegels worden niet in betaling genomen en aan aanvragen zonder postwissel wordt geen gevolg gegeven).

Aanwijzing geschiedt als in het bestek is vermeld.

De Raad van Administratie.  
Het Gedelegeerd Lid,  
R. VAN HASSELT.

Maatschappij tot Exploitatie  
van Staatsspoorwegen.

## VERKOOP

van gebruikte ijzeren spoorstaven, lasch- en eindplaten, haak- en laschbouden enz., afkomstig van de Staatsspoorwegen.

De voorwaarden van verkoop liggen van af 13 Februari a. s. ter lezing aan het Centraalbureau der Maatschappij (Moreelsepark) te Utrecht en aan het bureau van Jhr. SANDBERG VAN BOELEN, Sectie-Ingenieur te Breda bij wien de noodige inlichtingen zijn te verkrijgen.

De voorwaarden van verkoop worden op franco aanvraag door genoemd Centraalbureau (Dienst van Weg en Werken) gratis toegezonden.

Inschrijvingsbiljetten, welke den prijs per 1000 K.G. moeten vermelden, uiterlijk 10 Maart a. s. namiddags 2 uur aan genoemd Centraalbureau te Utrecht.

UTRECHT, 1903.



een winkelhuis met bovenwoning en broodfabriek, alsmede het uitvoeren van daarmede in verband staande werken voor rekening van den heer C. A. Busch—IJzermans.

De archit. Q. J. Horsten Pzn., te Bergen op Zoom, n.m. 2 u., in het koffiehuis „De Bonte Os” te Roosendaal. Bestek tegen f 1,50 bij den archit. verkrijgb. Teek. ter inz. te bekomen bij den besteder en bij den arch. Aanw. gedaan.

## Assurantie Maatschappij tegen Brand-

schade en op het **Leven**  
**NEDERLANDEN** van 1843.

's-Gravenhage, Kerkplein, hoek Prinsestraat — Amsterdam, Sophiaplein — Rotterdam, Zuidblaak 24 (Beursplein) — Breda, Prinsenkade — Haarlem, Kruisweg 70c — Nijmegen, In de Betoustraat 8 — Groningen, Akerkhoek hoek Akerkstraat — Zutphen, IJselkade.

Hoofd-Directie te 's-Gravenhage:  
 CAREL HENNY, Directeur;  
 Mr. J. J. HENNY, Adj.-Directeur.  
 G. TEERINK, Alg. Procuratiehouder.  
 Kapitaal. . . . . f 4.000.000.00  
 Reservefonds op ult. December 1901 . . . . . 1.109.739.00  
 Betaalde Brandschaden tot ult. 1901. . . . . 23.902.000.00

**BRAND - LEVEN - INBRAAK.**  
 Verzekering tegen vaste en zeer billijke Premieën, zonder Inleggelden of Nabetalingen.

## J. Muysken.

Hoofd-Agent van de  
 Nederlandsche Assurantie-Compagnie  
 van het jaar 1776 te Amsterdam.  
 Adres: HAARLEM, Parklaan No. 5.  
 Beveelt zich aan voor assurantien bij aanbestedingen  
 Vaste Taxatie. - Op Beurspolis. - Vaste Premie

## AFLOOP VAN AANBESTEDINGEN.

### 29 JANUARI.

APELDOORN (ONDERH.). Het bouwen van een burgerwoonhuis voor den heer N. W. Pompe.

Gegund aan de heeren Gebr. Wolf Wz., HENGEL (OV.). Het bouwen van een woning voor den heer van Colmeschate onder beheer van den archit. C. Spiers. Laagste inschr. G. J. Leurink, Hengelo, f 2045. Gegund.

HITZUM (FR.). Het bouwen van drie woningen te Hitzum. Door den heer J. Politiek. Laagste inschr. Gebr. Hollander, Franeker, f 2843. Gegund.

### 30 JANUARI.

APELDOORN. Het bouwen van een woonhuis aan de Nieuwstraat, voor den heer J. Tiemens. Door den bouwkw. A. Prins. Laagste inschrijver W. ten Tuijntje f 2424. Gegund, zonder het schilder- en marmereerwerk.

HOOG-SOEREN. a. Het maken van een nieuwe eetzaal aan hotel „Eik en Dal” te Hoogsoeren. b. het leveren en stellen van 200 M. van den Deventerweg, zonder gronden en verwerk. Door den heer R. K. de Roos. a. Laagste inschrijver J. W. Buitenhuis, f 824. Gegund. b. G. Wegerif. f 586. Gunning in beraad gehouden.

ZANDVOORT. Het verbouwen van een perceel aan het Schelpenplein aldaar. Door den bouwkw. J. Antonissen Hz. Laagste inschrijver A. H. Slegers, f 1617. Gegund.

### 31 JANUARI.

HEVESKES. Het bouwen van eene burgerbehuizing, waarin eene bakkerij op een perc. grond gelegen te Heveskes, met bijlev. van alle benodigde materialen. Door den heer G. van Dijk. Laagste inschr. C. Wolf, Heveskes, f 2682. Niet gegund.

SNEEK. Het afbreken eener boerenbehuizing en het bouwen eener stelphuizinge op nieuw terrein. Door de voogden van het O.B. weeshuis.

Gegund aan S. Boorsma en K. Nauta te Wommels, voor f 13977.

### 2 FEBRUARI.

MAASSLUIJ. Het maken van een bakkerij met pakhuiszolders enz. te Maasland. Ram. f 7150. Door den bouwkw. J. van Luipen. Laagste inschr. C. v. Eymeren, Maasland, f 6890. Gegund.

### 3 FEBRUARI.

DE KRIM (OV.). 1. Het bouwen van een boerenbehuizing; 2. het bouwen van eene kweekkerij; 3. het bouwen van eene verdieping op de pastorie. Alles onder bijlevering van al de daartoe benodigde materialen, transporten, werkloonen etc. etc. Door de archit. S. Warringa en Zn. te Nieuwbuinen. re. Laagste inschr. B. Kip, Dedemsvaart, f 5440\*.

2e. G. H. Botje, f 5795\*. \* Gegund.  
 3e. Onderhands aanbesteed aan G. v. Dijk, de Krim.

DUSSEN. Het bouwen van een postkantoor in den Mariapolder aldaar. Door het gem.bestuur.

Laagste inschr. F. H. v. d. pluim, f 3129. Gegund.

MURMERWOUDE. Het bouwen van eene woning met schuurtje waarin 4 kôestallen. Door den heer Minne J. Minnema.

Laagste inschr. S. Groenhof, Dantumawoude, (begrooting) f 1313. Gegund voor de begrooting.

### 13 FEBRUARI.

SCHEVENINGEN. Den bouw der winkelgalerij met aanhoorende werken ten behoeve van de „Exploitatie Maatschappij” Scheveningen.

Laagste inschrijver J. v. d. Elshout Gzn, Scheveningen, f 322500.

Deze prijs wordt met f 200000 verhoogd voor de levering der hardsteenwerken, gewapend beton en asphaltwerken.

## Lijst van Fabrikanten, Leveranciers, enz.

Prijs per regel voor niet geabonneerden op advertentiën 5.— per jaar bij vooruitbetaling. Abonnés op advertentiën 1 regel gratis voor iedere advertentie.

Artesische bronnen (putten) — Maatschappij Artesia, Wagenplein 182, Den Haag.  
 Asphaltakpapier — „Bouwmaterialen” voorheen M. LUIJTEN, Lekkerkerk, Rotterdam en Dordrecht.  
 Assurantie-Mij. tegen Brandschade „de Nederlanden van 1845”, 's-Gravenhage, Kerkplein hoek Prinsestraat.  
 Badinrichtingen. — Th. VAN HEEMSTED E OBELT, Amsterdam.  
 Bouwstoffen. — MARTIN & Co., Amsterdam.  
 BRANDKLUISEDEUKEN. — Wed. P. A. SCHROOT & ZOON, Den Haag.  
 Cementmestiek-Dakbedekking. — J. A. SMITS & ZOON, Weesperzijde 39, Amsterdam.  
 Cement-IJzerwerken. — Ned. Mij. voor Monierwerken, Amsterdam.  
 Centrale Verwarming. — W. J. STOKVIS, Arnhem.  
 Centrale Verwarming. — GEVEKE & Co., Amsterdam.  
 Centrale Verwarming en Ventilatie. — D. S. M. KALKER, Amst.  
 Centrale Verwarmingen. — B. LANDHEER Jr., Wijnstr. 59, Rotterdam.  
 Closets. — Th. VAN HEEMSTED E OBELT, Amsterdam.  
 DAKTEGELMACHINES. — G. P. Wessel, Rotterdam.  
 Dakpannen. — J. B. VAN SOEST & TERSTAPPEN, te Swalmen.  
 Dakroeden (gegalvaniseerd ijzeren) — J. SABELIS & Co., Glasfabrikanten, Haarlem.  
 Eerste Nederl. Xylolith-Fabriek. — A. S. KEY, Rotterdam.  
 Excelsiorplaten. — GEBRS. VAN DER VIJGH, Amsterdam.  
 Gaskachels (nieuwste condensing). — OBELT, Amsterdam.  
 Gas-, Stoom- en Waterleiding. — R. S. STOKVIS & ZONEN, Leuvehaven 74-76, Rotterdam.  
 Gegoten geëmailleerd ijzeren waschtafels. — Th. VAN HEEMSTED E OBELT, Amst., 150 de Ruyterkade. Filiaal: 36 Rokin.  
 Gegoten geëmailleerd ijzeren waschtafels. — PECK & Co., Amst.  
 Gekleurd en gebrand glas in lood. — C. LINDENAAR, Glasgraveur, Alb. Cuijperstraat 123, Amsterdam.  
 Graniet. — J. H. P. JANSE, Marnixstraat 402, Amsterdam.  
 Haeuslersche Houtcemenen Dakbedekking. — J. A. SMITS & ZOON, Weesperzijde 39, Amsterdam.  
 Jaloezieën, Rolluiken en Zonnescermen-fabriek (Stoom). — v. d. Helststraat 1, AMSTERDAM. — Wagenstraat 39a. 's GRAVENHAGE.  
 Jalousiën. — J. F. KRONER & ZONEN, Spuistr. 246, 248, 250, Amst.  
 Jalousiën, Marquises, Rolluiken — J. SENFT & Co., Papestraat 8, Den Haag.  
 Josson-Cement. — A. E. BRAAT, Rotterdam en Amsterdam.  
 Liften. — Th. VAN HEEMSTED E OBELT, Amst. (R. WAYGOOD & Co.).  
 Liften, Personen- en goederen- — H. & J. VAN DEN WALL BAKE, Amsterdam.

Liften, Ventilatie, Gesm. ijzer. trappen. — JAN HAMER & Co., Amst.  
 Lichtdruk-inrichting. — J. P. Bladergroen, Amsterdam-Rotterdam.  
 Lichtdruk-inrichting, Lichtdruk- en Calqueerpapieren — Corns. Immig & Zoon, Nieuwe Haven 5, Rotterdam.  
 Looden en Inw. glasemail privaatafleidingen. — OBELT, Amst.  
 Machines voor Cementdaktegels. — G. P. Wessel, Rotterdam.  
 Marmeren Schoorsteen-mantels. G. & J. Cool, Bloemgracht 77, Amst.  
 Marm. Schoorsteenm. D. WEEGEWIJS, Rapenb. 14 en 43, Amst.  
 Motoren en Lymano's. — JULIUS LUCHAU, Warmoesstraat 91, Amsterdam  
 Meubels enz. — Phoenix Meubil.-Inricht., Spuistr. 234, Amsterdam.  
 Pompen (Diaphragma). — A. RESINK, Ingenieur, Haarlem.  
 Prisma's Luxfer (kamerverlichting) — W. VAN RIJN, Keizersgracht 181, Amsterdam.  
 Portland-Cement — DYCKERHOFF & SÖHNE, Amöneburg.  
 Photolithografie. — WEGNER & MOTTU, Amsterdam.  
 Proefstation Bouwmat. — KONING & BIENFAIT, Amsterdam.  
 Rolluiken. — W. H. M. SCHOLTE, Prinsengr. 516, Amsterdam.  
 Raamsluiters voor bovenlichten. — Th. V. HEEMSTED E OBELT, Amsterdam.  
 Rietplanken. Isoleersteen. Fluat. — MOLIJN. — Gouda.  
 Schilderwerk in alle genres. G. W. C. OOSTERBAAN, Amsterdam.  
 Spiegel- en Vensterglas enz. P. DOLK & ZOON, Rotterdam—Dordrecht.  
 Stalen balken, IJzer enz. — Gebr. VAN DER VLIET, Amsterdam.  
 Stalen balken — H. E. OVING Jr., Rotterdam.  
 Stalen balken en U-profielen — Deutsch-Luxemburgische Bergwerks- und Hütten-Actiengesellschaft. Vertegenw. C. D. v. d. LINDEN, Prins Hendrikkade, Amsterdam.  
 Stalinrichtingen. — STAAL & HAALMEIJER, Amsterdam.  
 Stalinrichtingen. — D. S. M. KALKER, Amsterdam.  
 Steenen (vergl. en onvergl.) CANOY HERFKENS & Co., Venlo.  
 Stoomtimmerfabriek. — GEBRS. VAN MALSEN, Den Haag.  
 Steenged. of Engelsche buizen en kruispannen. — HOUBEN & STEEGH, Belfeld en Tegelen (Limburg).  
 Verwarming en verlichting. — JULIUS LUCHAU, Damrak 71, Amsterdam.  
 Verwarming en Ventilatie. — Th. V. HEEMSTED E OBELT, Amst.  
 Verwarming en Ventilatie. — D. S. M. KALKER, Amsterdam.  
 Ventilators. — Th. VAN HEEMSTED E OBELT, Amsterdam.  
 Ventilators. — JAN HAMER & Co., Amsterdam.  
 Ventilators. — D. P. HASSELMAN, Amsterdam.  
 Vuurvaste steen, Tras, Aarden buizen, Straatkeien — „Bouwmaterialen” voorheen M. LUIJTEN, Lekkerkerk, Rotterdam en Dordrecht.  
 Wandtegels, cement, kalk, graniet — „Bouwmaterialen” voorheen M. LUIJTEN Lekkerkerk, Rotterdam en Dordrecht.  
 Zandsteen. — FERD. ENGERS, Amsterdam.  
 Zinkwerken. — F. W. BRAAT, Delft.



# Grootste 's Gravenhaagsche Jaloesiënfabriek

## J. Senft & Co.

Rijksleveranciers.

FABRIEK  
NOORDWAL 3c.  
KANTOOR en Mon-  
sterkamer  
Papestraat 8.

Opgericht 1886.  
Telefoonnummer 412.

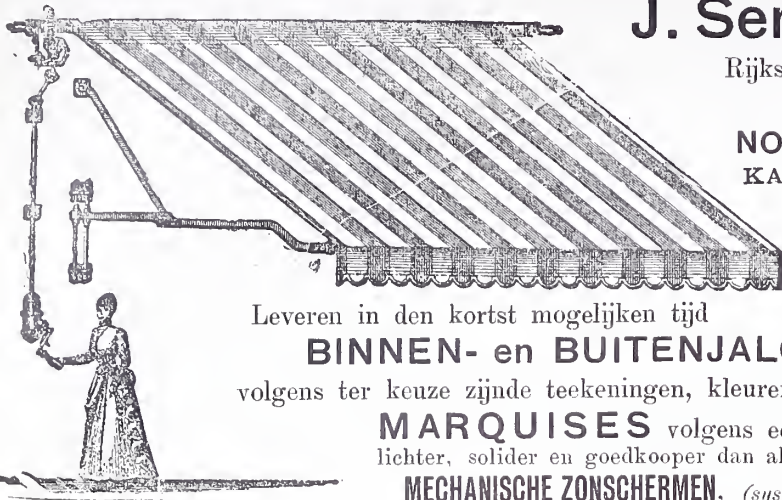

Leveren in den kortst mogelijken tijd  
**BINNEN- en BUITENJALOUSIËN**,  
volgens ter keuze zijnde teekeningen, kleuren en modellen.

**MARQUISES** volgens een nieuw systeem,  
lichter, solider en goedkooper dan alle andere bestaande.

**MECHANISCHE ZONSCHERMEN**, (systeem Tantät frères).

SPECIAAL INGERICHT TOT HET VERVAARDIGEN VAN

**HOUTEN EN STALEN ROLLUIKEN,**

meest practische verzekering tegen inbraak en bescherming tegen de zon en storm.

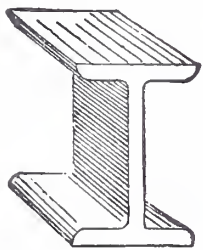

van 8 tot 32 cM. voorradig.

**GEBR. VAN DER VLIET,**  
Ijzer- en Staalhandel  
**AMSTERDAM.**

STAAF-, BAND-, PLAAT-, HOEK- en T-IJZER, enz.

STALEN BALK- en L-PROFIELEN. —

GEGOTEN BÖHLERSTAAL.

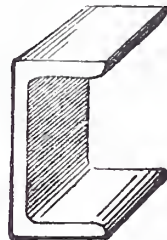

tot 30 cM. voorradig.

Alleen verkoop van P. L. H. Kroonijzer en Wilha. S. M. Vloeiijzer.

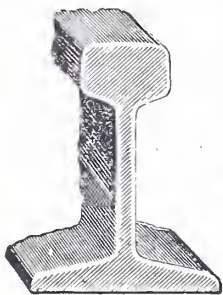

Groote Voorraad **STALEN BALKEN L, T en L.**  
**KOLOMSTAAL EN STRIPPEN,**

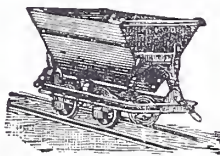

Draagbaar spoor 70 c.M. en  
Kipwagons.  
te koop en te huur.

**H. E. O Ving Jr.**

KANTOOR: Gelderschekade 31-33 (Plan C).  
STAPELPLAATSEN: Binnenhaven O. Z. (Feijenoord).

**ROTTERDAM.**

Geasphalteerde gegoten ijzeren BUIZEN.

Gegalvaniseerde gegolfde platen. Complete ijzeren Overkappingen.

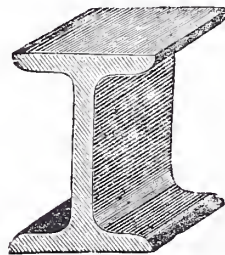

**B. LANDHEER Jr.,** Wijnstraat 59, Rotterdam.

Generaal-Vertegenwoordiger der firma  
**ARENDT, MILDNER & EVERS, HANNOVER.**

Speciaal fabriek voor

**Centrale Verwarmingen.**

WARMWATERBEREIDING, DROOGINRICHTINGEN enz.,  
naar verschillende systemen.

Prima referentiën van uitgevoerde installatiën.  
Inlichtingen, begrootingen en teekeningen gratis!

„**BOUWMATERIALEN**” voorheen **M. Luijten.**  
LEKKERKERK, ROTTERDAM en DORDRECHT.

FABRIKANTEN VAN

**Asphaltdakpapier.**

Prima fabricaat!

Concurrerende prijzen!

Bij MOUTON & Co., te 's-Graven-  
hage zijn verkrijgbaar:

## PORTEFEUILLES

voor de jaargangen van het „Bouw-  
kundig Weekblad”.

Deze portefeuilles zijn voorzien van  
een ingedrukt jaarcijfer.

Prijs per portefeuille f 0.50. France  
per post f 0.65.

**BOUWMATERIALEN.**

HOOFD-

VERTEGENWOORDIGER

**JOSSON-CEMENT,**

voor Nederland en Koloniën.

Uitsluitend 1<sup>ste</sup> St. AND. TRAS.

(Tras: volgens de nieuwe A.V.)  
7 1/2 % gloeiverlies.)

ROTTERDAM **A.E. BRAAT** AMSTERDAM  
Nieuwehaven Bilderdijkkade

TEGELZAAK is gevestigd  
SPUISTRAAT 109 te AMSTERDAM.

**C. LINDENAAR Jr.**

GLASGRAVEUR.

Alb. Cuijpsstraat 123, Amsterdam.

ATELIERS voor het Etsen op Spiegel- en  
Vensterglas. Artistieke bewerking.

SPECIAAL ADRES voor gekleurd en ge-  
brand glas in lood.

Steeds groote voorraad van alle kleuren  
Cathedraal glas.

Bij MOUTON & Co. te 's-Gravenhage  
zijn verkrijgbaar:

**Honorarium-Tabellen**

VOOR

*Bouwkundige Werkzaamheden*

met en zonder Nota.

Vastgesteld in de Algemeene Ver-  
gadering van de Maatschappij tot bev.  
der Bouwkunst, gehouden te Amsterdam  
op 31 Mei 1888. Herzien in de Algem.  
Vergadering van 31 Mei 1895.

Per stuk 10 cts.; bij 50 ex. f 2.—  
bij 100 ex. f 3.—



# BOUWKUNDIG WEEKBLAD.

ORGAAN VAN DE

MAATSCHAPPIJ TOT BEVORDERING DER BOUWKUNST.

Bestuur v. d. Maatschappij: A. SALM G.Bz., *Voorzitter*. ED. CUYPERS, *Vice-Voorzitter*. — Jb. v. d. BAN Pz.,  
V. G. A. BOSCH, M. A. C. HARTMAN, J. A. MULOCK HOUWER, D. E. C. KNUTTEL, F. W. M. POGGENBEEK, J. VERHEUL Dz.  
Commissie van Redactie: Ed. CUIJPERS, A. SALM G.Bz. en J. VERHEUL Dz.  
Redacteur: C. T. J. LOUIS RIEBER.

21 FEBRUARI 1903.

23<sup>e</sup> JAARGANG.

N<sup>o</sup>. 8.

BUREAU VAN REDACIE: MARNIXSTRAAT 402, AMSTERDAM.  
BUREAU v. ADMINISTRATIE: HERDERSTRAAT 5, 'S GRAVENHAGE.  
UITGEVERS: MOUTON & Co. — 'S GRAVENHAGE.  
ABONNEMENTSPRIJS voor Nederland: fr. p. p. f 15.— 's jaars, voor  
Indië en het Buitenland (bij vooruitbetaling) fr. p. p. f 17.— \* \* \*

PRIJS DER ADVERTENTIËN: van 1—5 regels f 1.— elke regel meer  
20 cents. Groote letters naar plaatsruimte. \* \* \* \* \*  
AANKONDIGINGEN v. AANBESTEDINGEN 15 ct. p. regel m. premie  $\frac{3}{2}$  maal.  
ABONNEMENT v. ADVERTENTIËN tegen belangrijk verminderde prijzen  
en kosteloze opname der advertentiën in het Tijdschrift der M<sup>ü</sup>.

INHOUD: Uit den Frankischen Tijd. (wordt vervolgd.) — Een  
Rechtsgeding, door Mr. J. P. Bruynzeel. — Remonstrantsche kerk  
te Arnhem. — Verslagen van vergaderingen. — Berichten. —  
Weerkundige waarnemingen. — Bureau voor plaatsing van  
Opzichters en Teekenaars. — Aankondiging en afloop van aan-  
bestedingen. — Lijst van Fabrikanten, Leveranciers, enz. —  
Advertentiën. —

## UIT DEN FRANKISCHEN TIJD.

Sedert in onze eeuw de belangstelling in middeleeuwsche  
bouwwerken toenam, heeft, vooral door de opwekkende taal  
van Arcisse de Caumont, die men de vader van de moderne  
archeologie mag noemen, een buitengewoon rijke literatuur  
het licht gezien, waarin herhaaldelijk de vraag te berde komt,  
of er nog overblijfselen zouden bestaan van merkwaardige  
bouwwerken uit den tijd der Merovingers en Karolingers,  
en vroeger; verder wordt gevraagd, welke der nog aan-  
wezige monumenten aan het jongste dezer tijdperken zouden  
zijn toe te schrijven.

De onderzoeker, die deze vragen wilde oplossen, moest  
het allereerst — dit lag voor de hand — sprekende ken-  
merken van Frankische gebouwen vaststellen, om vervolgens  
over de voorhanden bouwbrokken een oordeel uit te spreken.  
Maar men ging daarbij uit van het onjuiste vermoeden, dat  
men genoegzame kennis had bezeten om aan te wijzen  
welke bouwwerken van zuiver Frankischen aard waren.

Hoe ijverig men dan ook, vooral in Frankrijk, zocht, de  
uitkomst bleef onbevredigend. Al stelde men, op vermoeden  
van waarschijnlijke kenteekenen, geheele lijsten op van be-  
houden gebleven Frankische monumenten, al ras moest men  
erkennen, dat juist die vermeende kenteekenen uit de elfde  
eeuw nog ontoereikend, en de kennis van een vroegere  
periode nog een chaos waren.

Deze vruchteloze arbeid moge achteraf niemand ver-  
wonderen. Men bewoog zich immers met de vraag over  
Merovingische en Karolingische bouwwerken in een cirkel;  
men zocht naar kenteekenen om aanwezige overblijfselen  
tot den Frankischen tijd terug te brengen, zonder dat men  
de zekerheid had, dat men die kenmerken vooraf had be-  
studeerd op specimen uit dien tijd.

Het is eene onmogelijkheid om den tijd van stichting van  
een gebouw met juistheid te bepalen naar uiterlijke vormen  
alleen; wijzigingen, herstellingen en restauratiën kunnen den  
gevatsten onderzoeker op het dwaalspoor brengen.

De archivaris-letterkundige kan hier echter den archeoloog  
en den architect te hulp komen; want vele zijn de ophel-  
deringen die de geschreven geschiedkundige bronnen leveren.  
Eerst wanneer op grond van die oorkonden de nog be-  
staande gedenkteekenen naar tijdsorde zijn gerangschikt,  
eerst dan zal het mogelijk zijn nader te onderzoeken, of en  
hoelang overeenkomstige kenteekenen zijn blijven bestaan,  
en welke gevolgtrekkingen voor de beschaving van opvol-  
gende perioden daaruit kunnen voortvloeien.

Intusschen is het gebleken, dat werkelijk een voldoende  
aantal bronnen bestaan, om de nog aanwezige brokstukken  
van Frankische bouwwerken tot een geheel te maken, dat  
totaal ander licht over de Frankische beschaving doet opgaan  
dan tot nu toe; wij zien deze niet meer vaag, als bij den  
gloed van een glimmend houtvuurtje in een Merovingische  
stookplaats, maar alreeds bij een olielamp, dank zij de vele  
letterkundige bronnen uit dien tijd. Deze noemen ons niet  
alleen de in den tijd des schrijvers ontstane bouwwerken,  
zij geven ook duidelijke, wel is waar verspreide, aanwijzingen  
en inlichtingen die, wanneer ze systematisch worden gerang-  
schikt, een levendig beeld ontrollen van den Frankischen  
bouwtrant; zij brengen bijzonderheden aan het licht, die  
onmogelijk zouden zijn op te maken ook niet uit bijna  
volledig bewaard gebleven bouwwerken.

Er ligt een schat van wetenschap voor ons, — een uit-  
gebreid veld, waarin de spade slechts behoeft gestoken te  
worden om jaren lang verborgen ophelderingen eindelijk  
te vinden, waardoor voor ons een beter licht zal opgaan  
over een uitgebreid en merkwaardig tijdperk.

Om van die gegevens eenig denkbeeld te vormen, volgt  
hier een reeks van mededeelingen, bijna allen ontleend  
aan eene studie van Dr. Konrad Plath, verschenen in een  
Duitsch tijdschrift van voor eenige jaren. Zij werden door  
dezen schrijver verzameld uit literarische bronnen en zouden  
meerendeels onmogelijk uit nog behouden gebleven brok-  
stukken van bouwwerken hebben kunnen blijken. Voor hen  
die zulke bronnen niet kunnen raadplegen, zijn zij des te



belangrijker; zij zullen een betere beoordeeling mogelijk maken van de bouwwerken wier enkele brokstukken nog slechts voor ons staan, en ons kennis doen maken met toestanden van vóór meer dan 10 tot 15 eeuwen geleden.

Daar meest met steen werd gebouwd en de mortel geen vorst verdraagt, werden de bouwwerken in het warmere jaargetijde uitgevoerd. Zoo ving de H. Wandregisil op 1 Mei 645 aan met den bouw van zijn klooster bij Rouan, dat later naar hem St. Wandrille genoemd is. Hij bouwde er 12 jaren over.

Zoo werden den 10en Mei 873 de eerste steenen gelegd van drie torens te Corvey, die eveneens na 12 jaren waren voltooid.

De duur van uitvoering van verschillende werken was zeer uiteenlopend. De Maria-kerk te Miremont werd in één jaar tijds — dus verwonderlijk snel — voltooid. Men vindt opgeteekend, dat aan een andere kerk 4 jaren, aan een enkel oratorium 3 jaren, aan het klooster Glanfeuil 8 jaren gebouwd werd. Daarentegen begon Bisschop Alderich op den 10en Mei een bouwwerk, voor welks voltooiing men 2 à 3 jaren rekende noodig te hebben; het was echter na vier en een halve maand reeds gereed, — dus buiten verwachting snel.

Over de kosten worden weinig gegevens gevonden; meest zijn alleen vermeld de geschenken voor een bouwwerk gegeven. Zoo gaf Koning Theodebert 50 solidi voor een kerk aan den H. Valentin geweid; dit bedrag was ongeveer *f* 300 van ons tegenwoordig geld, welke som echter toen een waarde had van *f* 2160. Het geld had in dien tijd namelijk 7,2 maal meer waarde dan thans. Een Britsch Koning, Chadvuala, schonk 30 solidi of *f* 180 voor versiering eener kerk; dat is dus ongeveer *f* 1300 van ons geld.

De H. Ruricius bestemde in zijn testament enorme, ongelimiteerde sommen voor de voltooiing eener kerk.

Meestal werden de zeer gefortuneerde vorsten om geldgeschenken voor den bouw van kerken aangesproken, waarvoor ook de hooge geestelijken middelen verschafte. Intusschen bewijzen vele aantekeningen, dat ook kerken uit louter bijdragen van vrome lieden werden opgericht.

Op zon- en feestdagen mocht niet gewerkt worden; toch vinden wij berichten over ziekten waarmede de hemel de overtreding van dit verbod der geestelijkheid heeft gestraft. Reeds in den tijd van Pepijn en Karel de Groote werd bij de wet verboden op zondagen, b.v. aan de versiering der kerken, of in de steengroeven te werken. Men had dit wellicht vroeger wel gedaan, wijl men ongezien kon arbeiden.

Voor zooverre geen heerendiensten moesten geleverd worden, werden de loonen vooraf bepaald. Een ploeg van vijf steenhouders met hun handlangers verdienden dagelijks 25 denaren of *f* 3,60, thans waard ongeveer *f* 15; daarbij was echter waarschijnlijk materiaal en gereedschap te leveren. Elders wordt gesproken van een dagloon van één denarius en 25 penningen, tegenwoordig een waarde van *f* 1,20 hebbende.

Vergeeten wij daarbij echter niet, dat, wanneer het luiden der klok den schafttijd aangaf, en de werklieden uit hun werkplaatsen kwamen of de steigers verlieten, zij een goeden dronks wijn of bier tegemoet gingen, en een ruim voorzienen disch; dat alles was de bouwheer hun schuldige en mocht niet ontbreken, zoo min als de lafenis en versterkingen tusschentijds.

Uit het volgende zal in de eerste plaats blijken, dat de meening die af en toe in Frankrijk vernomen werd, dat geen overblijfselen van Frankische bouwwerken meer gevonden kunnen worden, omdat zij van hout waren samen-

gesteld, en dus spoorloos verdwenen zijn, — uit het volgende zal duidelijk blijken, dat die meening een onjuiste is.

In den Frankischen tijd had men blijkbaar veel over voor grootsche bouwwerken, waarvoor men ook veel gevoelde. Herhaaldelijk wordt van visioenen gemeld, waarbij wonder-schoone gebouwen in den droom verschijnen; de fantasie schijnt er dus veel mede vervuld geweest. Zelfs is toen reeds gedroomd van een ijzeren brug. Zulk een in den droom verschenen kerk werd dadelijk als voorbeeld vastgehouden; die fantasie was het punt van uitgang, niet de reeds bestaande gebouwen het voorbeeld voor doodende navolging.

Kerken en kloosters te bouwen, was de illusie van alle geloovigen; en die waren velen, volgens de geschiedenis. Zoo zijn b.v. wondergroot in aantal de bouwwerken van een zekeren Alderich, en Lodewijk de Vrome was zelfs eenmaal genoodzaakt paal en perk te stellen aan de bouwwoede van den abt van Fulda.

Maar ook leeken waren bouwlustig; hun kerkbouw was echter aan wettelijke voorschriften onderworpen.

Voor al echter zijn het de vorsten die én veel gebouwd hebben, maar tevens zeer vrijgevig waren voor de stichtingen van anderen. Gregorius van Tours schildert ons b.v. Koning Guntram, met de geestelijken raadplegende over de door hem ontworpen bouwplannen. De vorsten kozen zelf hun bouwmeesters. Zoo liet Koningin Radigundus, een liefvallig Koningskind uit het Thüringer woud dat in het Frankenland kwam en later heilig werd verklaard, op aanwijzing van haren gemaal Chlothar een klooster te Poitiers bouwen door Bisschop Picientius en een zekeren hertog Austropius.

Openbare werken als bruggen, stadswallen muren enz. werden afzonderlijk aan verschillende personen ter uitvoering opgedragen. De hulp der leenmannen was bij zulk een bouw voorgeschreven ten bate der leenheeren. Tot den bouw van een brug en het onderhoud daarvan, waren de omwonenden verplicht. Maar ook vrijwillig werd veel gebouwd voor geestelijke en profane doeleinden.

De technische uitvoering was zaak van den bouwmeester die de plannen der inrichting maakte. De kunst of de wetenschap van bouwen verwierf hij zich uit de geschriften van Vitruvius en uit het boek „De Architectura” van Mamertus Claudius, maar vooral door de practijk en de bestudeering of aanschouwing van andere bouwwerken.

Voor het beroemde bouwplan van het klooster van St. Gallen is de orginee plattegrond van de hand van een koninklijken bouwmeester van het hof van Lodewijk de Vrome; om echter tot in bijzonderheden een besluit te nemen over de details werden verschillende onderdeelen ter beoordeeling vooraf in elpenbeen gesneden of in was geboetseerd.

Ook de bij ons te lande zeer bekende Eginhard, de beroemde biograaf van Karel de Groote, moet de plannen van diens voor een deel nog tot op heden bewaard gebleven kerken zelve ontworpen hebben.

Hoe zorgvuldig men in dien tijd bedacht was op een goede werking van het uitgevoerde bouwwerk, bewijst het interessante voorbeeld van bisschop Dalmatius van Rhodéz, van wien Gregorius van Tours ons verhaalt, dat hij een kerk die hij bouwde, herhaalde malen weder afbrak, om haar al beter en schooner te doen worden; maar hij liet dan ook ten slotte het bouwwerk onvoltooid achter.

De feitelijke uitvoering van het werk geschiedde onder leiding van daartoe aangewezen metselaars en opzichters. Merkwaardig is het, dat zich toen reeds bouwhutten onder hen vormden, dat zijn goed gereguleerde vereenigen



van bouwlieden, waarvan in Duitschland de grondlegger schijnt te zijn, abt Wilhelm van Hirsau, omstreeks 1080; dit blijkt uit de geschiedenis van het klooster Rebais, welks bouw was opgedragen aan Agilus. De koning zegt in die aanstelling: „Wij dragen u de bemoeiing op van het opzicht bij den bouw van het klooster hetwelk prediker Andoën wenschte te bouwen”. Agilus, de benoemde, kiest zich daarop een bouwcommissie van 12 leden. „Hij ging — zegt de bron waaruit geput is verder — hij ging naar het genoemde werk, terwijl hij met 12 broeders eene vereeniging vormde, en leidde met onvermoeibare zorgvuldigheid den bouw der kerk tot aan de voltooiing van den gevel.”

Een der metselaarsbazen bij dit werk was een geestelijke, die zijn handwerk goed verstond en die door den koninklijken vice-graaf Florus daartoe van het hof van koning Theodebert was medegenomen. Zulke graven en vice-graven aan een hof waren de mannen die vooral over de bouwwerken waren aangesteld. Met den genoemden bouwkundige-geestelijke stond bij dit werk nog in overeenkomstig ambt een zekere Guntlagers, de prepositus van het dorp Harly, die over het prachtigste gedeelte van het klooster toezicht had.

Het toezicht over de werklieden was uiterst streng; gedeeltelijk werd het uitgeoefend door spionnen, als werklieden vermomd, — niet anders dan stille verklikkers; hun toezicht was echter niet zóó streng, of zij wisten nog tijd te vinden om ook alle handelingen van de gemalin en de kinderen van den bouwheer nauwlettend na te gaan en ook daarover het verlangde rapport uit te brengen.

Bij den bouw van kloosters waren het meestal monniken die het opzicht hadden. Zij voerden dit met voorliefde; niet zelden zijn de voorbeelden, dat zij zich eenig en alleen aan de uitvoering van kerken weidden.

*(Wordt vervolgd).*

## EEN RECHTSGEDING.

Een voor architecten niet onbelangrijk vonnis werd den 15en Januari 11. gewezen door den Rechter in kanton III te Amsterdam, in de zaak van den heer J. J. Gort, architect te Rotterdam, tegen den heer Maurice Fuldauer, koopman in Pelterijen te Amsterdam.

De zaak had zich toegedragen als volgt: De koopman was op zekeren dag in den zomer van 1902 gekomen bij den architect en had dezen verzocht, aangezien hij voornemens was binnenkort een magazijn hier ter stede te openen, met bekwamen spoed voor hem een ontwerp voor een winkelbetimmering te maken, en tevens prijsopgave te verstrekken; de koopman gaf den architect gemakshalve een platten grond van zijn nieuwen winkel.

De architect nu voldoet ten spoedigste aan deze opdracht, en zendt zijn teekening aan den koopman, die aanstonds tot den architect een schrijven richt, waarin hij verklaart: „dat de gezonden teekening bijzonder naar genoegen is,” en verder verzoekt de prijsopgave hem zoo snel mogelijk te doen toekomen. De prijsopgave volgt onmiddellijk, (deze was verstrekt door den vader van den architect, die zelf geen aannemer is.) De architect verkeert natuurlijk in spanning, of de opdracht nu ook zal volgen, nu het ontwerp zoozeer de goedkeuring wegdraagt.

Vier dagen later echter ontvangt hij van den koopman een brief, waarin deze bericht: „dat hij van de offerte in zake de aangevraagde winkelbetimmering geen gebruik wenschte te maken, aangezien hij een beslist goedkoopere offerte geaccepteerd had, en dat hij de teekening aan het adres van den architect had verzonden.”

Van een verzoek tot het in rekening brengen van kosten geen sprake, zelfs niet een enkel woord van dank voor den verrichtten arbeid.

De architect is begrijpelijkerwijze teleurgesteld, doch schikt zich in zijn lot.

Na eenigen tijd zendt hij den koopman een declaratie (daarbij nog blijvende beneden de honorarium tabel der Mij.) voor het maken van ontwerp en prijsopgave. De koopman schrijft den architect onmiddellijk een brief, waarin hij „zijn verbazing uitdrukt een rekening voor verrichte werkzaamheden te ontvangen, en verklaart de pretentie als beslist ongemotiveerd te beschouwen”.

De architect laat echter zijn goed recht niet varen, eischt loon voor gedanen arbeid, vandaar proces.

De koopman wordt gedagvaard, verschijnt niet, en wordt bij verstek veroordeeld, nadat de eischer zijn beweringen heeft gestaafd door overlegging van gedaagdes correspondentie. Dan bemerkt de koopman, dat het toch tijd wordt iets van zich te laten hooren, en laat zijn advocaat tegen het verstek-vonniss verzet aantekenen.

Ten dienenden dage wordt door den advocaat van den koopman geconcludeerd, dat hij al de bij dagvaarding gestelde feiten ontkent, zonder meer. Aangezien de wet echter eischt, dat de verweerder antwoordt bij met redenen omkleede conclusie, verklaarde de Rechter het verweer onvoldoende, en de eischer, die intusschen nog getuigenbewijs van het door hem gestelde had aangeboden, werd opnieuw in het gelijk gesteld.

De Kantonrechter overwoog:

In Rechte: Dat het door opposant ten deze tegen de oorspronkelijke vordering voorgedragen verweer niet voldoet aan het vereischte van artikel 141 Wetboek van Burg. Rechtsvordering; dat toch de geopposeerde oorspronkelijk eischer uit het verweer van opposant, dat is uit hetgeen laatstgemelde tot bestrijding der oorspronkelijke in de dagvaarding in cas van verzet heeft gesteld, met zekerheid behoort te kunnen opmaken, wat opposant tegen de oorspronkelijke vordering tot zijn bestrijding stelt, terwijl den Rechter uit dat verweer ondubbelzinnig moet blijken, wat in de onderhavige zaak de punten van geschil zijn;

dat dus dit verweer behoorlijk met redenen omkleed moet zijn;

Overwegende dat opposants bloote ontkentenis van de bij introductieve dagvaarding gestelde feiten, niet kan geacht worden te zijn een behoorlijk met redenen omkleed verweer tegen geopposeerde's oorspronkelijke vordering, juist omdat evenmin geopposeerde als de Rechter, door die bloote ontkentenis zonder meer, kan weten om welke reden de feiten bij de introductieve dagvaarding gesteld, door opposant, oorspronkelijk gedaagde, worden betwist en over welke punten het geschil tusschen partijen loopt;

Overwegende dat derhalve de oorspronkelijke vordering des geopposeerden, zijnde door opposant niet afdoende betwist, en in de Wet gegrond volledig is bewezen, zoodat het bewijsaanbod van geopposeerde als overbodig dus niet ter zake dienende kan worden gepasseerd, terwijl opposant behoort te worden verklaard kwaad opposant tegen het meergemelde verstek-vonniss, hetwelk moet worden bekrachtigd.

Gezien artikel 56 Wetboek van Burg. Rechtsvordering.

Passeeren het door den geopposeerde aangeboden bewijs door getuigen en

Rechtdoende:

Verklaren opposant kwaad opposant tegen het vonnis door dit kantongerecht ter openbare terechtzitting van den twee en twintigsten December 1900 en twee bij verstek gewezen en uitgesproken tusschen geopposeerde als eischer en opposant als gedaagde en defaillant;

Bekrachtigen voormeld vonnis,



Verwijzen den opposant in de kosten van dit rechtsgeding, enz. De zaak was niet voor appel vatbaar, alzoo had onze koopman te berusten in de uitspraak des Rechters, en behalve de declaratie van den architect, die van zijn advocaat, alsmede die van het rechtsgeding te betalen.

Rotterdam, Februari 1903.

Mr. J. P. BRUYNZEEL.

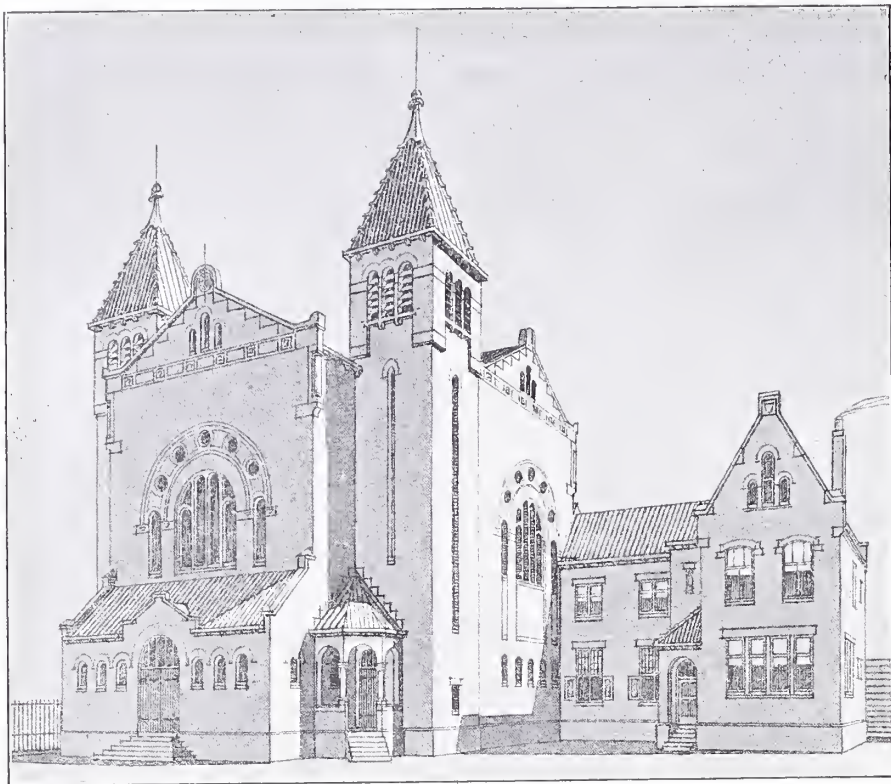

Ontwerp, motto: Centraalbouw, voor een Remonstrantsche Kerk te Arnhem.  
Ontwerper: H. A. REUS.

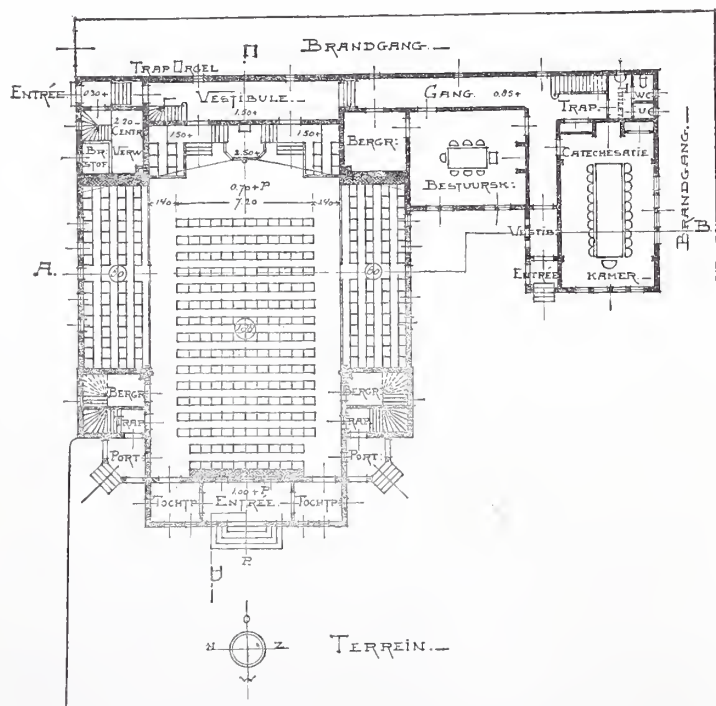

Plattegrond, ontwerp, motto: Centraalbouw.  
Schaal 1 à 400.

## REMONSTRANTSCHKE KERK TE ARNHEM.

In het vorige blad werden afbeeldingen gegeven van het voor uitvoering bestemde ontwerp voor een nieuw kerkgebouw met kosterswoning ten dienste van de Remonstrantsche Gemeente te Arnhem, en van een der beide ontwerpen aan den inzender waarvan een bedrag van f 250 werd aangeboden.

Afbeelding van het andere dezer beide ontwerpen worden, zooals werd toegezegd, in dit nummer van het Weekblad opgenomen.

## VERSLAGEN VAN VERGADERINGEN.

Afd. Haarlem en Omstreken. 10 Februari 1903. We hebben ons dezen keer verheugd in het druk bezoek der afdeelingvergadering, bij gelegenheid van de lezing van den heer Henri Huinck, der firma Huinck en Imhofe te Rotterdam. Het is niet de eerste maal, dat in ons orgaan van de artikelen van genoemde firma gewag wordt gemaakt en de namen glassteen, torfit, opalien, en de glazen bouwstenen zijn geen nieuwe voor onze lezers. Ter toelichting van de lezing van den heer Huinck was eene uitgebreide verzameling van genoemde artikelen tentoongesteld, en met smaak, zoodat men graag keek en zich aangetrokken gevoelde voor deze stal-tafel. We hadden er smaak en degelijkheid vereenigd, als ik spreek van het opalien, respectieve glassteen en torfit. Spreker begon met de mededeeling der proeven van den grooten Franschen natuurkundigen Réaumur, ruim twee honderd jaren geleden, die, alhoewel niet geheel zonder succes, toch voor de uitvinding van een hard materiaal faalde, Garchey ging daarop onvermoeid later voort en had de voldoening te slagen. De wijze van fabricatie, de toepassing van dit materiaal werden achtereenvolgens besproken, desgelijks wat het torfit betreft. Het laatste werd de bouwstof der toekomst voor waterplaatsen besproken; naar de eigenschappen die hiervan medegedeeld werden, n.l. zijne ongevoeligheid voor aanslag, en terecht als men de geweljkke en zeer kostbare waterspilling in aanmerking neemt voor de openbare urinoirs. Het torfit ziet er niet fraai uit, en doet in dat opzicht verre onder voor zijnen minder degelijke concurrent, het zoogenaamd „opalien”.

Dat woord wil zeggen, doorschijnend marmerglass; hoewel voor bovenbedoeld gebruik niet al te geschikt, kan het beter dienst doen daar waar het marmer thans nog optreedt, door zijn eigenschap van niet poreus te zijn. Nog andere stalen van email-decoratie op spiegels en glas, glastegels, vulden de verzameling aan. Hoogst voldaan over de mededeelingen van spreker, betuigde de Voorzitter den dank namens de vergadering.

ANTON J. SALM,  
1<sup>o</sup> Secretaris.

Afdeeling Utrecht. 17 Februari 1903. Door den Voorzitter werd de vergadering geopend, de notulen der vorige vergadering voorgelezen en goedgekeurd. Bij de bespreking van bouwkundige onderwerpen werden o. a. door den heer Vreeswijk eenige mededeelingen gedaan naar aanleiding van een bezoek door hem gebracht aan de werken voor den aanleg van hoofdriolen in de gemeente Den Haag, betreffende verlaging van den grondwaterstand voor aanleg van fundeeringen; spreker lichtte zijne mededeelingen door verschillende schetsen toe.

Door den heer Kersemaekers werd ter bezichtiging gesteld een door hem uitgedacht zeer eenvoudig toestelletje (verticaal hangend spiegeltje) voor het doen van waterpassingen en overbrengen van peilen; met belangstelling werd hiervan kennis genomen. De Voorzitter bracht beide heeren een woord van dank voor hunne mededeelingen. Door den Voorzitter werden daarna aan de leden ter bezichtiging gegeven een groot aantal photographiën en teekeningen, waarbij genoemde heer de noodige toelichtingen en mededeelingen deed; met groote belangstelling werd alles bezichtigd, terwijl, toen de heer Nijland een woord van dank richtte tot den Voorzitter het applaus der aanwezigen bewees hoe men met deze kunstbeschouwing was ingenomen. Door den Voorzitter werd daarna de vergadering gesloten.

VR.



## BERICHTEN.

De commissie voor de behartiging der Nederlandsche belangen p de Tentoonstelling te Athene heeft zich ontbonden.

**Haarlem.** Naar vernomen wordt, zal in April a.s. een aanvang gemaakt worden met de voorbereidende werkzaamheden voor het bouwen van het nieuwe station.

**Bern.** Het tweede Internationale Congres voor Teekenonderwijs al in de eerste week van Augustus 1904 alhier gehouden worden.

**Venetie.** De burgemeester Grimani en de gemeenteraad zijn verstoord over het falen der Italiaansche regering wat betreft het opruimen van het puin van de Campanille en den wederopbouw van den nieuwen toren. Zij hebben daarom zelve dien bouw op zich genomen, en hopen, dat een bekend architect zich daarmee zal willen belasten. Luca Beltrami is er tot nu toe niet voor te vinden.

Het plan bestaat tevens, weder een stedelijk bureau voor onderhoud en restauratie der monumenten in te stellen.

## Weerkundige Waarnemingen te de Bilt. 8 uur voorm.

Datum 1903.	Barometer- stand in m.M.	Wind- richting.	Wind- kracht. 1—12	Tempe- ratuur in Gr. C.	Neerslag in m.M.
13 Febr.	772	W.N.W.	2	2	1
14 "	763	W.Z.W.	4	5	1
16 "	770	W.N.W.	2	0	0
17 "	780	Z.Z.W.	1	-4	0
18 "	779	Z.Z.W.	2	-1	0
19 "	774	Z.Z.W.	3	0	0

Bureau voor plaatsing van Opzichters en Teekenaars.

Marnixstraat 402, Amsterdam.

Ingeschreven sollicitanten voor:

per maand.

Bouwkundig Opz.-Teekenaar, ouderdom	27 jaar	salaris	f	90.—
"	"	"	23	" " - 80.—
"	"	"	37	" " - 80.—
"	"	"	23	" " - 80.—
"	"	"	22	" " - 60.—
"	"	"	21	" " - 60.—
"	"	"	22	" " - 50.—
"	"	"	19	" " - 50.—
"	"	"	27	" " - 80.—
"	"	"	19	" " - 60.—
"	"	"	19	" " - 45.—
"	"	"	21	" " - 50.—
"	"	"	26	" " - 90.—
"	"	"	23	" " - 70.—
"	"	"	20	" " - 50.—
"	"	"	26	" " - 80.—
"	"	"	28	" " - 80.—
"	Teekenaar	"	31	" " - 60.—
"	"	"	17	" " - 40.—

AANKONDIGING  
VAN AANBESTEDINGEN.

## MAANDAG 23 FEBRUARI.

'S HEERENHOEK. Het bouwen van een woonhuis en schuur, met bijlev. materialen.

De heer Jan Engelbert, bij wien inl. te bek. zijn. Bijl. worden ingewacht bij de Wed. Clarijs bij wien bestek en teek. ter inz.

HOOGVEEEN. Het bouwen van een opzichterswoning te Nieuweroord.

Het bestuur der Ned. Cultuur Maatij. te 's-Hage in café Thomas te Hoogeveen, 's av. 6 u., alw. bestek en teek. ter inz. Bestek en teek. ad f 0,50 aan de steenfabriek te Muntendam.

KILDER (GELD.). Het afbreken van het oude, en het metsel-, timmer- en smidswerk van een nieuw te bouwen woonhuis.

De heer G. Gerritsen, in het koffiehuis van G. F. Meijer.

NIEUWE SCHANS. Het bouwen van een winkelhuis met twee afzonderlijke woningen, op een terrein sectie C, no. 556.

De heer R. Flink, 's av. 6 u., in het logement „Denekamp”. Bestek en teek. in boveng. logement ter inzage. Inl. worden gegeven alle werkdagen 's midd. van 12 tot 1 en van 6 tot 7 u., door J. Visser te Oudepekela. Aanw. 2 uur te voren.

TEN BOER (GR.). Het afbreken en weder opbouwen van een heerenbehuizing, met bijlevering van al de daartoe benodigde materialen enz.

Den heer E. T. Doornbos, n.m. 4 u., in het logement van G. Mulder, alw. bestek en teek. ter inz. en à f 1,50 verkrijgb. zijn bij den gem.-opz. S. Blokzijl. Aanw. 23 Febr., n.m. 2 u.

WOUDSEND (FR.). Het bouwen van 4 woningen.

De armvoogden. Bestek en teek. à f 1.— verkr. bij opzichter P. Postma.

ZIERIKZEE. Het bouwen van een blok van negen arbeiderswoningen, nabij het Sas.

De arch. M. van der Linden, 's av. 6 u., in de soc. „Concordia” alw. bestek en teek. ter inz.

## DINSdag 24 FEBRUARI.

ENSCHEDÉ. Het bouwen van een woonhuis, op een terrein, gelegen aan den Periksweg te Lonneker.

De heer G. J. Nijenhuis te Lonneker, 's av. 8 u., in café Brinkers te Enschedé, alwaar bestek en teek. ter inzage liggen.

NIJMEGEN. a. Het vergrooten der open-

bare gem.school te Hees; b. het leveren en stellen in verschillende gemeentescholen van schoolmeubels, in twee perceelen.

Het gem.best., n.m. 2<sup>1</sup>/<sub>2</sub> u.

OOSTERBEEK. Het bouwen van een woonhuis op een terrein nabij den Utrechtschen straatweg.

De arch. A. M. v. Steenis n.m. 6 u., in café „Rosande”. Bestek en teek. ter inzage in voorn. café. Inl. te bekomen bij den arch. Aanw. 23 Febr., voorn. half tien.

SNEEK. Het bouwen eener nieuwe onderwijzerswoning te Woudsend.

Het gemeentebest. van Wymbritseradeel, 's midd. 12 u. Bestek en teek. ad f 1 verkrijgb. ter secretarie.

UTRECHT. Bestek no. 935. Het maken van 3 woningen met bijbehorende werken op het station Vlodrop. Raming f 8500.

De Maatij. tot expl. van staatssp.w., n.m. 2 u. (lok. tijd).

## WOENSDAG 25 FEBRUARI.

APELDOORN. Het verbouwen van het café Laagland aan de Brinklaan.

De arch. J. A. Wijn. Bestek en teek. ter inz. in voorn. café en à f 0,75 verkrijgb.

BUINEN (DR.). a. Het bouwen van eene winkelbehuizing onder bijlev. van het daartoe benodigde op aan te wijzen plaats; b. glas- en verfwerk.

De heer J. J. Huting te Gieten, n.m. 2 u., bij Speelman Hmzn. alw. bestek en teek. ter inzage zijn. Inl. geeft G. Meertens Hzn. te Gieten.

EINDHOVEN. Het afbreken en weder opbouwen van 2 winkelhuizen met bijgebouwen met bijlev. van alle materialen.

Den heer M. v. Leeuwen, n.m. 6 u., in het koffiehuis van mej. H. Staal, alw. bestek en teek. ter inzage zijn. Aanw. 25 Febr., v.m. 10 u.

's-GRAVENHAGE. Het bouwen van 12 woonhuizen aan de Statenlaan.

Het bestuur der coöp. Bouwvereniging „Phoenix”, n.m. 2 u., in het Zuid-Hollandsch koffiehuis. Bestek en teek. verkrijgb. bij T. C. B. ten Hagen, Nobelstr. 20 à f 5. Inl. geeft de ingen. en archit. J. Müller, Huijgensstr. 24.

GRONINGEN. Het afbreken van een winkelhuis en het bouwen van een winkelhuis met pakhuis, op een perceel in de Steentilstraat no. 15.

De arch. K. en G. Hoekzema Hzn., 's av. 7 u., in café Poelman, Gr. Markt. Bestekken en teek. te verkr. à f 1,50, ten kantore van de arch. Muurstraat no. 1, alw. tevens inl. zijn te bek. dagel. des morg. van 10—12 u.

HENDRIK-IDO-AMBACHT. Het amoveeren van een woonhuis en aldaar bouwen van een woon- en winkelhuis.

De bouwkw. K. Hensens, te Schoonhoven, in café T. Bakker. Bestek en teek. ad f 1,50 bij gen. bouwkw. en P. Boss te H.-l.-Ambacht. Aanw. 23 Febr., v.m. 11 u.

'S-HERTOGENBOSCH. Het amoveeren van een bestaand woonhuis en het bouwen van een uitbreidingsgebouw aan de Bisschoppelijke Kweekschool voor R.-K. onderwijzers met annex woonhuis aan de te Nieuwstraat.

Het bisdom van 's-Hertogenbosch, n.m. 3 u., in hotel „Noordbrabant”. Bestek en teek. à f 2,50 verkrijgb. bij den archit. W. van Aalst, St. Jorisstraat G 133, door wien inl. gegeven worden. Aanw. gedaan.

IERSEKE. Het verbouwen van eene woning.

De heer dr. Klinkenberg. Bestek en teek. ter inzage in café Oesterbeurs en ad 50 ct. verkrijgb. bij bouwkw. H. Snijder.

## Assurantie Maatschappij tegen Brand-

schade en op het Leven

De NEDERLANDEN van 1845.

's-Gravenhage, Kerkplein, hoek Prinsestraat — Amsterdam, Sophiaplein — Rotterdam, Zuidblaak 24 (Beursplein) — Breda, Prinsenkade — Haarlem, Kruisweg 70c — Nijmegen, In de Betoustraat 8 — Groningen, Akerkhof hoek Akerkstraat — Zutphen, IJselkade.

Hoofd-Directie te 's-Gravenhage:

CAREL HENNY, Directeur;

Mr. J. J. HENNY, Adj.-Directeur.

G. TEERINK, Alg. Procuratiehouder.

Kapitaal. . . . . f 4.000.000.00

Reservefonds op ult. December 1901 . . . . . - 1.109.739.00

Betaalde Brandschaden tot

ult. 1901. . . . . - 23.902.000.00

BRAND - LEVEN - INBRAAK.

Verzekering tegen vaste en zeer billijke Premieën, zonder Inleggelden of Nabetalingen.

## J. Muysken.

Hoofd-Agent van de  
Nederlandsche Assurantie-Compagnie  
van het jaar 1776 te Amsterdam.

Adres: HAARLEM, Parklaan No. 5.

Beveelt zich aan voor assurantien bij aanbestedingen  
Vaste Taxatie. - Op Beurspolis. - Vaste Premie



## AFLOOP VAN AANBESTEDINGEN.

### 1 FEBRUARI.

LEEWARDEN. Het verbouwen van perc. F. 66 achter de Harmonie voor C. van Welij. Door den bouw. H. Nieuwland.  
Laagste inschrijver R. Feitsma, Cornjum, f3589. Gegund.

OUDEGA (WIJMBR.). Het bouwen van 2 werkmanswoningen bij de Stoomzuivel-fabr. Door den heer P. Postma te Woudsend.  
Laagste inschrijver A. Wiersma, Gaastmeer, f3570. Gegund.

OUDEHASKE. Het bouwen van een woonhuis met veestalling en hooiberging. Door den heer R. R. Kooiman te Oudehaske.  
Laagste inschrijver W. v. Dijk, Oudehaske, f2543.

### 4 FEBRUARI.

ENSCHEDÉ (ONDERH.). Het verbouwen van het kantoor en het maken van een

nieuwe voorgevel voor rekening van de firma Wed. J. W. Melster.  
Laagste inschr. I. B. Heubach, f897. Gegund.

### 5 FEBRUARI.

WIJK BIJ DUURSTEDE. Het bouwen van een huis in de Oeverstraat aldaar, voor rekening van het E. en E. gasthuis.  
Laagste inschr. K. Odinet, f4994,50. Gegund.

### 6 FEBRUARI.

HITZUM. Het afbreken van een oude en bouwen van een nieuwe stelphuiszinge te Sapsom onder Achlum. Door den architect A. Lettinga Azn. te Sexbierum.  
Laagste inschrijver F. Anema, Harlingen, f8454. Gegund.

### 7 FEBRUARI.

BARNEVELD. Het bouwen van vier woningen, voor rekening van G. v. Koetsveld. Metselwerk. Laagste inschr. Wed. G. v. d. Brink, f1747.  
Timmerwerk. N. v. d. Fliert, f960.  
Schilderwerk. H. ten Ham, f98.

Smidswerk. H. Brouwer, f9835.  
Loodgieterswerk. Joh. Hartkamp, f60.  
Massa. N. v. d. Fliert, f3000.

EIBERGEN. Het bouwen van een woonhuis. Door den architect T. Broekhuizen te Neede.

Laagste inschrijver B. H. Blankvoort, Eibergen, f2936. Gegund.

### 16 FEBRUARI.

AMSTERDAM. Het bouwen van eene O. L. school der 1e klasse met 15 klasselokalen, voor 560 kinderen, op een terrein aan de Boerheestraat. Door het gem.best.  
Laagste inschr. W. Greve, f64518.

's-GRAVENHAGE. Het bouwen van acht woonhuizen aan het Frankenslag. Door den arch. C. L. de Koning.

Eenige inschr. L. Koolen, den Haag, f68831.

's-GRAVENZANDE. Het bouwen van een lok. met stallen. Door den bouwkundige W. van der Molen Kuipers te Loosduinen.  
Laagste inschrijver W. v. Spronsen Wz. Monster, f7299. Gegund.

## Lijst van Fabrikanten, Leveranciers, enz.

Prijs per regel voor niet geabonneerden op advertentiën  
5.— per jaar bij vooruitbetaling. Abonnés op advertentiën  
1 regel gratis voor iedere advertentie.

Artesische bronnen (putten) — Maatschappij Artesia, Wagenplein 182, Den Haag.  
Asphaltdakpapier — „Bouwmaterialen” voorheen M. LUIJTEN, Lekkerkerk, Rotterdam en Dordrecht.  
Assurantie-Mij. tegen Brandschade „de Nederlanden van 1845”, 's-Gravenhage, Kerkplein hoek Prinsstraat.  
Badinrichtingen. — Th. VAN HEEMSTEDÉ OBELT, Amsterdam.  
Bouwstoffen. — MARTIN & Co., Amsterdam.  
BRANDKLUISDEUREN. — Wed. P. A. SCHROOT & ZON, Den Haag.  
Cementmestiek-Dakbedekking. — J. A. SMITS & ZON, Weesperzijde 39, Amsterdam.  
Cement-IJzerwerken. — Ned. Mij. voor Monierwerken, Amsterdam.  
Centrale Verwarming. — W. J. STOKVIS, Arnhem.  
Centrale Verwarming. — GEVEKE & Co., Amsterdam.  
Centrale Verwarming en Ventilatie. — D. S. M. KALKER, Amst.  
Centrale Verwarmingen. — B. LANDHEER Jr., Wijnstr. 59, Rotterdam.  
Closets. — Th. VAN HEEMSTEDÉ OBELT, Amsterdam.  
DAKTEGELMACHINES. — G. P. Wessel, Rotterdam.  
Dakpannen. — J. B. VAN SOEST & TERSTAPPEN, te Swalmen.  
Dakroeden (gegalvaniseerd ijzeren) — J. SABELIS & Co., Glasfabrikanten, Haarlem.  
Eerste Nederl. Xylolith-Fabriek. — A. S. KEY, Rotterdam.  
Excelsiorplaten. — GEBRS. VAN DER VIJGH, Amsterdam.  
Gaskachels (nieuwste condenseng). — OBELT, Amsterdam.  
Gas, Stoom- en Waterleiding. — R. S. STOKVIS & ZONEN, Leuvehaven 74-76, Rotterdam.  
Gegoten geëmailleerd ijzeren waschtafels. — Th. VAN HEEMSTEDÉ OBELT, Amst., 150 de Ruyterkade. Filiaal: 36 Rokin.  
Gegoten geëmailleerd ijzeren waschtafels. — PECK & Co., Amst.  
Gekleurd en gebrand glas in lood. — C. LINDENAAR, Glasgraveur, Alb. Cuijpsstraat 123, Amsterdam.  
Graniet. — J. H. P. JANSE, Marnixstraat 402, Amsterdam.  
Haeuslersche Houtcementen Dakbedekking. — J. A. SMITS & ZON, Weesperzijde 39, Amsterdam.  
Jaloezieën, Rolluiken- en Zonneschermen-fabriek (Stoom). — v. d. Helststraat 1, AMSTERDAM. — Wagenstraat 39a. 's GRAVENHAGE.  
Jalousiën. — J. F. KRONER & ZONEN, Spuistr. 246, 248, 250, Amst.  
Jalousiën, Marquises, Rolluiken — J. SENFT & Co., Papestraat 8, Den Haag.  
Jossion-Cement. — A. E. BRAAT, Rotterdam en Amsterdam.  
Liften. — Th. VAN HEEMSTEDÉ OBELT, Amst. (R. WAYGOOD & Co.).  
Liften, Personen- en goederen- — H. & J. VAN DEN WALL BAKE, Amsterdam.

Liften, Ventilatie, Gesm. ijzer. trappen. — JAN HAMER & Co., Amst.  
Lichtdruk-inrichting. — J. P. Bladergroen, Amsterdam-Rotterdam.  
Lichtdruk-inrichting, Lichtdruk- en Calqueerpapieren — Corns. Immig & Zoon, Nieuwe Haven 5, Rotterdam.  
Looden en Inw. glasemail privaateleidingen. — OBELT, Amst.  
Machines voor Cementdaktegels. — G. P. Wessel, Rotterdam.  
Marm. Schoorsteen-mantels. G. & J. Cool, Bloemgracht 77, Amst.  
Marm. Schoorsteenm. D. WEEGEWIJS, Rapenb. 14 en 43, Amst.  
Motoren en Dynamo's. — JULIUS LÜCHAU, Warmoesstraat 91, Amsterdam  
Meubels enz. — Phoenix Meubil.-Inricht., Spuistr. 234, Amsterdam.  
Pompen (Diaphragma). — A. RESINK, Ingenieur, Haarlem.  
Prisma's Luxfer (kamerverlichting) — W. VAN RIJN, Keizersgracht 181, Amsterdam.  
Portland-Cement — DYCKERHOFF & SÖHNE, Amöneburg.  
Photolithografie. — WEGNER & MOTTU, Amsterdam.  
Proefstation Bouwmat. — KONING & BIENFAIT, Amsterdam.  
Rolluiken. — W. H. M. SCHOLTE, Prinsengr. 516, Amsterdam.  
Raamsluiters voor bovenlichten. — Th. V. HEEMSTEDÉ OBELT, Amsterdam.  
Rietplanken. Isoleersteen. Fluaten. — MOLIJN. — Gouda.  
Schilderwerk in alle genres. G. W. C. OOSTERBAAN, Amsterdam.  
Spiegel- en Vensterglas enz. P. DOLK & ZON, Rotterdam-Dordrecht.  
Stalen balken, IJzer enz. — Gebr. VAN DER VLIET, Amsterdam.  
Stalen balken — H. E. OVING Jr., Rotterdam.  
Stalen balken en U-profielen — Deutsch-Luxemburgische Bergwerks- und Hütten-Actiengesellschaft. Vertegenw. C. D. v. d. LINDEN, Prins Hendrikkade, Amsterdam.  
Stalinrichtingen. — STAAL & HAALMEIJER, Amsterdam.  
Stalinrichtingen. — D. S. M. KALKER, Amsterdam.  
Steenen (vergl. en onvergl.) CANOY HERFKENS & Co., Venlo.  
Stoomtimmerfabriek. — GEBRS. VAN MALSEN, Den Haag.  
Steengoed of Engelsche buizen en kruispannen. — HOUBEN & STEEGH, Belfeld en Tegelen (Limburg).  
Verwarming en verlichting. — JULIUS LUCHAU, Damrak 71, Amsterdam.  
Verwarming en Ventilatie. — Th. V. HEEMSTEDÉ OBELT, Amst.  
Verwarming en Ventilatie. — D. S. M. KALKER, Amsterdam.  
Ventilators. — Th. VAN HEEMSTEDÉ OBELT, Amsterdam.  
Ventilators. — JAN HAMER & Co., Amsterdam.  
Ventilators. — D. P. HASSELMAN, Amsterdam.  
Vuurvaste steen, Tras, Aarden buizen, Straatkeien — „Bouwmaterialen” voorheen M. LUIJTEN, Lekkerkerk, Rotterdam en Dordrecht.  
Wandtegels, cement, kalk, graniet — „Bouwmaterialen” voorheen M. LUIJTEN Lekkerkerk, Rotterdam en Dordrecht.  
Zandsteen. — FERD. ENGERS, Amsterdam.  
Zinkwerken. — F. W. BRAAT, Delft.

# TH. VAN HEEMSTEDÉ OBELT,

Mem. San. Inst. London.

Sanitary Engineer,

150 de Ruyterkade. — AMSTERDAM. — Filiaal 36 Rokin.

Hoofdagent voor Nederland, België en Koloniën van SHANKS & Co., te Barrhead.

SPECIALITEIT VOOR DE LEVERING VAN COMPLETE BADINRICHTINGEN.

PRIVAAT-INRICHTINGEN. — Shanks Closets zijn nog niet overtroffen.

Porseleinen Badkuipen, IJzeren Badkuipen.

Geijsers geheel van rood koper. van binnen vertind. Zij bederven het water niet. overtreffen al de tot nu toe bestaande en kosten niet meer. Attesten ter inzage.

Closets, Waschtafels, Urinoirs enz. — VERWARMING en VENTILATIE.

Agent voor de CHAMBERLAND FILTERS, Systeem Pasteur.

Belast zich met de plaatsing en inrichting in geheel Nederland. Zeer concurrerende prijzen. Teekeningen en prijsopgaven gratis. Wederverkoopters genieten het gebruikelijke rabat.



Hollandsche IJzeren Spoorweg-Maatschappij.

## HERBESTEDING.

Op Maandag, den 2den Maart 1903, des namiddags ten half 2 ure (*Greenw. tijd*), zal in het Centraal Personenstation te Amsterdam, in het lokaal naast de wachtkamer 3de klasse (ingang vestibule) worden herbested, volgens het bestaande ongewijzigde bestek No. 941 met daarbij behorende 2 teekeningen en met inachtneming van de op den roden December 1902 gehouden aanwijzing, gegeven inlichting:

Het maken van Grond- en spoorwerken, bestratingen, een goederenloods, verhoogde houtlading en bijkomende werken, op het gemeenschappelijk Stationemplacement WINTERSWIJK.

Begrooting f 115.500.—

Het bestek met 2 teekeningen is tegen betaling van f 2.— verkrijgbaar aan het Centraal-Administratiegebouw der Maatschappij aan het Droogbak te Amsterdam, bureau Weg en Werken, kamer 154, of op franco aanvraag aan dit bureau, met toezending van het bedrag in postwissel (postzegels worden niet in betaling genomen en aan aanvragen zonder postwissel wordt geen gevolg gegeven), terwijl aan gegadigden die nog in het bezit van het bestek zijn, gratis op franco aanvraag een inschrijvingsbiljet zal worden toegezonden.

Aanwijzing geschiedt ter plaatse op den 25sten Februari 1903 des middags te 12 uur Greenwichtijd.

*De Raad van Administratie  
Het Gedelegeerd Lid.*

R. VAN HASSELT.

Hollandsche IJzeren Spoorweg-Maatschappij.

## AANBESTEDING.

Op Maandag, den 9den Maart 1903, des namiddags ten half 2 ure (*Greenw. tijd*), zal in het Centraal Personenstation te Amsterdam, in het lokaal naast de wachtkamer 3de klasse (ingang vestibule) worden aanbesteed, volgens bestek No. 953.

Het bouwen van drie enkele steenen wachterswoningen en eene dubbele steenen wachterswoning op den spoorweg SCHIEDAM—HOEK VAN HOLLAND met bijkomende werken.

Begrooting f 12660.

Het bestek is tegen betaling van f 0,75 verkrijgbaar aan het Centraal-Administratiegebouw der Maatschappij aan het Droogbak te Amsterdam, bureau Weg en Werken, kamer 154, of op franco aanvraag aan dit bureau, met toezending van het bedrag in postwissel (postzegels worden niet in betaling genomen en aan aanvragen zonder postwissel wordt geen gevolg gegeven).

Aanwijzing geschiedt als in het bestek is vermeld.

*De Raad van Administratie.  
Het Gedelegeerd Lid.*

R. VAN HASSELT.

Hollandsche IJzeren Spoorweg-Maatschappij.

## AANBESTEDING.

Op MAANDAG, den 23sten Maart 1903, des namiddags ten half twee ure (*Greenw. tijd*), zal in het Centraal Personenstation te Amsterdam, in het lokaal naast de wachtkamer 3de klasse (ingang Vestibule) worden aanbesteed, volgens bestek no. 951/1:

Het uitvoeren van Grond- en Spoorwerken, het maken van viaducten en bruggen, het bouwen van eene Locomotievenloods en woning, het maken van den onder- en bovenbouw van eene draaischijf en bijkomende werken ten behoeve van de uitbreiding van het stations-emplacement HAARLEM.

Begrooting f 522.000.—

Het bestek met 7 teekeningen is tegen betaling van f 5,00 verkrijgbaar aan het Centraal-Administratiegebouw der Maatsch. aan het Droogbak te Amsterdam, bureau Weg en Werken, kamer 154, of op franco aanvraag aan dit bureau, met toezending van het bedrag in postwissel (postzegels worden niet in betaling genomen en aan aanvragen zonder postwissel wordt geen gevolg gegeven).

Aanwijzing geschiedt als in het bestek is vermeld.

*N. B. Het bestek is reeds nu en de 7 bij behorende teekeningen zijn na den 26sten Februari verkrijgbaar.*

*De Raad van Administratie.  
Het Gedelegeerd Lid,*

R. VAN HASSELT.

Maatschappij tot Exploitatie van Staatsspoorwegen.

## AANBESTEDING.

Op DINSDAG den 3den Maart 1903, des namiddags ten 2 ure (*locale tijd*), aan het Centraalbureau der Maatschappij tot Exploitatie van Staatsspoorwegen in het Moreelse Park te Utrecht, van:

Bestek No. 936.

Het wijzigen en uitbreiden van sporen en wissels, het maken van een hoofdgebouw en het verrichten van diverse werken ten behoeve van de uitbreiding van de halte KELPEN.

Begrooting f 18400.—

De besteding geschiedt volgens § 65 van het bestek.

Het bestek ligt van den 13den Febr. 1903, ter lezing aan het Centraalbureau in het Moreelse Park en aan het bureau van den Sectie-Ingenieur A. VAN LIEBERGEN te Maastricht en is op franco aanvraag (per brief) aan genoemd Centraalbureau (Dienst van Weg en Werken) te bekomen, tegen betaling van f 1,00

Inlichtingen worden gegeven aan het Centraalbureau (Dienst van Weg en Werken) en door den Sectie-Ingenieur voornoemd.

Aanwijzing op het terrein zal geschieden den 21sten Febr. 1903 ten 12.30 ure namiddag (*West Europeesche tijd*).

Utrecht, den 6den Februari 1903.

Hollandsche IJzeren Spoorweg-Maatschappij.

## AANBESTEDING.

Op MAANDAG, den 2den Maart 1903, des namiddags ten half twee ure (*Greenw. tijd*), zal in het Centraal Personenstation te Amsterdam, in het lokaal naast de wachtkamer 3de klasse (ingang vestibule) worden aanbesteed, volgens

Bestek No. 942:

Het wijzigen van sporen en wissels nabij de aanlegplaatsen van de stoompont te ENKHUIZEN en STAVOREN.

Begrooting f 3700.—

en volgens.

Bestek No. 952.

Het leggen van sporen en wissels met bijkomende werken op het stations-emplacement ENKHUIZEN.

Begrooting f 5700.—

Het bestek is tegen betaling van f 0,50 per exempl. verkrijgbaar aan het Centraal-Administratiegebouw der Maatschappij aan het Droogbak te Amsterdam, bureau Weg en Werken, Kamer 154, of op franco aanvraag aan dit bureau, met toezending van het bedrag in postwissel (postzegels worden niet in betaling genomen en aan aanvragen zonder postwissel wordt geen gevolg gegeven).

Aanwijzing geschiedt als in de bestekken is vermeld.

*De Raad van Administratie.  
Het Gedelegeerd Lid,*

R. VAN HASSELT.

Maatschappij tot Exploitatie van Staatsspoorwegen.

## AANBESTEDING.

Op DINSDAG den 3den Maart 1903, des namiddags ten 2 ure (*locale tijd*), aan het Centraalbureau der Maatschappij tot Exploitatie van Staatsspoorwegen in het Moreelse Park te Utrecht, van:

Bestek No. 937.

Het maken van grondwerken, het wijzigen en uitbreiden van sporen en wissels en het uitvoeren van eenige diverse werken op het station ZUIDBROEK.

Begrooting f 5310.—

De besteding geschiedt volgens § 29 van het bestek.

Het bestek ligt van den 13den Febr. 1903, ter lezing aan het Centraalbureau in het Moreelse Park en aan het bureau van den Sectie-Ingenieur F. M. VAN PANTHALEON Baron VAN ECK te Groningen en is op franco aanvraag (per brief), aan genoemd Centraalbureau (Dienst van Weg en Werken) te bekomen, tegen betaling van f 1.—

Inlichtingen worden gegeven aan het Centraalbureau (Dienst van Weg en Werken) en door den Sectie-Ingenieur voornoemd.

Aanwijzing op het terrein zal geschieden den 24sten Febr. 1903, ten 1.30 ure namiddag (*West Europ. tijd*).

Utrecht, den 6den Februari 1903.



Maatschappij tot Exploitatie  
van Staatsspoorwegen.

## VERKOOP

van gebruikte ijzeren  
spoorstaven, lasch- en eind-  
platen, haak- en laschbou-  
ten enz., afkomstig van de  
Staatsspoorwegen.

De voorwaarden van verkoop liggen  
van af 13 Februari a. s. ter lezing aan  
het Centraalbureau der Maatschappij  
(Moreelsepark) te Utrecht en aan het  
bureau van Jhr. SANDBERG VAN BOE-  
LENS, Sectie-Ingenieur te Breda bij wien  
de noodige inlichtingen zijn te verkrijgen.

De voorwaarden van verkoop worden  
op franco aanvraag door genoemd  
Centraalbureau (Dienst van Weg en  
Werken) gratis toegezonden.

Inschrijvingsbiljetten, welke den prijs  
per 1000 K.G. moeten vermelden, uiter-  
lijk 10 Maart a. s. namiddags 2 uur aan  
genoemd Centraalbureau te Utrecht.

UTRECHT, 1903.

## Jong Kunstenaar

zoekt voor een KUNSTREIS van  
eenige maanden door Italië een  
reisgezel.

Begin der reis 1e helft Maart.

Franco brieven Letter A A  
bij HÖVEKER & WORMSER, Kalver-  
straat 154, Amsterdam.

Bij MOUTON & Co. te 's-Gravenhage  
zijn verschenen de

### Nieuwe Algemeene Voorwaarden

BEHOORENDE BIJ DE

BESTEKKEN voor de LEVERING

VAN

IJZER en STAAL

AAN

's RIJKS MARINE.

Vastgesteld bij beschikking van den Minister  
van Marine van den 9 Juli 1894 D. No. 41.

PRIJS 25 CENT

## MULDEN-

Villa- Toren- en Leipannen

der Brüggener Actien-Gesellschaft  
für Thonwaren-Industrie.

VERGLAASD EN ONVERGLAASD.

Vertegenwoordiger:

P. SMULDERS, - Tegelen.

# Diamant-Metaal-Cement.

Onmisbaar voor Machine- en Chemische Fabrieken, Gieterijen, Bleeke-  
rijen, Ververijen, Electriche Installaties, Smeden, Loodgieters, Boter-  
fabrieken, Scheepsgebruik, Mechanische Werkplaatsen, enz. enz.

Tot het ingieten van Bouten, ondergieten van Oplegplaten, bevestigen  
van Machinedeelen, voor het uitgieten van Kuipen, Leidingen, isoleeren  
van Fundamenten, als Isoleerstof, tot het herstellen van Vloeren, vast-  
gieten van alle Voorwerpen op steen, ijzer en andere materialen, voor  
Machinefundaties, dichtmaken van Hekken, enz.

6 maal voordeliger dan lood.

EENIG CONTRACTANT VOOR NEDERLAND, BELGIË EN KOLONIËN:

**K. KERLEN, Rotterdam P. B. 183.**

Kantoor: Glashaven 21.

Telefoon No. 3137.

Waar niet vertegenwoordigd FLINKE AGENTEN gevraagd.

## Grootste 's Gravenhaagsche Jaloesiënfabriek

**J. Senft & Co.**

Rijksleveranciers.

FABRIEK  
NOORDWAL 3c.  
KANTOOR en Mon-  
sterkamer  
Papestraat 8.  
Opgericht 1886.  
Telefoonnummer 412.

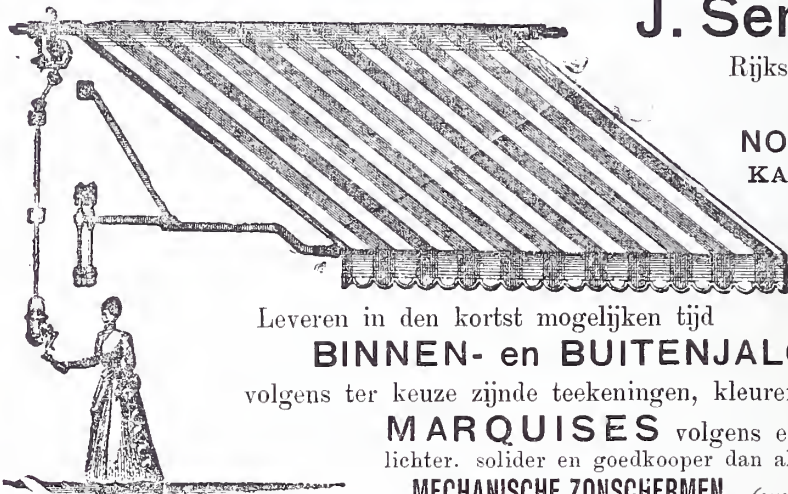

Leveren in den kortst mogelijken tijd

**BINNEN- en BUITENJALOUSIËN,**

volgens ter keuze zijnde teekeningen, kleuren en modellen.

**MARQUISES** volgens een nieuw systeem,  
lichter, solider en goedkooper dan alle andere bestaande.

**MECHANISCHE ZONSCHERMEN,** (systeem *Tantôt frères*).

SPECIAAL INGERICHT TOT HET VERVAARDIGEN VAN

**HOUTEN EN STALEN ROLLUIKEN,**

meest practische verzekering tegen inbraak en bescherming tegen de zon en storm.

**TH. A. DE KOSTER, Sanitary-Engineer,**  
**Amsterdam.**

Fabrikant van Centrale Verwarmingstoestellen,

ijzeren en houten PLANTENKASSEN, bedekt met houten roljalousiën, ter  
bescherming, worden geheel gereed uit mijne Fabriek opgeleverd.

Verwarming van Serres met reguleerbare vulketels, eigen Fabriekaat.

Deze ketels zijn ten allen tijde voorhanden en kunnen, zoo noodig, in  
enkele uren verwisseld worden.

Thans is compleet verschenen:

## Geschiedenis van de Bouwstijlen,

DOOR EUGEN GUGEL.

Derde, door den Schrijver geheel herziene en bijgewerkte druk.

Vervolgd met een hoofdstuk over de Geschiedenis der Bouwkunst gedurende de  
laatste twintig jaren, door J. H. W. LELIMAN.

Met 1100 in den tekst en op 44 afzonderlijke platen gedrukte figuren.

Gebonden in half lederen band. -- Prijs f 20.—.

Door eene reeks van afbeeldingen in autotypie van de meest kenmerkende bouw-  
werken uit onderscheiden tijdperken en landen, als typen van verschillende bouwstijlen  
gerangschikt, is in de geheele ontwikkelingsgeschiedenis der bouwkunst in hare opvolgende  
perioden een nog duidelijker inzicht gegeven.

Eene uitvoerige Proef-aflevering, uit eenige bladen en een paar platen samengesteld,  
is door tusschenkomst van iederen Boekhandelaar gratis verkrijgbaar.

Uitgave van P. GOUDA QUINT, te Arnhem.



# BOUWKUNDIG WEEKBLAD.

ORGAAN VAN DE  
MAATSCHAPPIJ TOT BEVORDERING DER BOUWKUNST.

Bestuur v. d. Maatschappij: A. SALM G.Bz., *Voorzitter*. ED. CUYPERS, *Vice-Voorzitter*. — Jb. v. d. BAN Pz.,  
V. G. A. BOSCH, M. A. C. HARTMAN, J. A. MULOCK HOUWER, D. E. C. KNUTTEL, F. W. M. POGGENBEEK, J. VERHEUL Dz.  
Commissie van Redactie: Ed. CUIJPERS, A. SALM G.Bz. en J. VERHEUL Dz.  
Redacteur: C. T. J. LOUIS RIEBER.

28 FEBRUARI 1903.

23<sup>e</sup> JAARGANG.

N<sup>o</sup>. 9.

BUREAU VAN REDACTIE: MARNIXSTRAAT 402, AMSTERDAM.  
BUREAU v. ADMINISTRATIE: HERDERSTRAAT 5, 'S GRAVENHAGE.  
UITGEVERS: MOUTON & Co. — 'S GRAVENHAGE.  
ABONNEMENTSPRIJS voor Nederland: fr. p. p. f 15.— 's jaars, voor  
Indië en het Buitenland (bij vooruitbetaling) fr. p. p. f 17.— \* \* \*

PRIJS DER ADVERTENTIËN: van 1—5 regels f 1.— elke regel meer  
20 cents. Groote letters naar plaatsruimte. \* \* \* \* \*  
AANKONDIGINGEN v. AANBESTEDINGEN 15 ct. p. regel m. premie  $\frac{3}{2}$  maal.  
ABONNEMENT v. ADVERTENTIËN tegen belangrijk verminderde prijzen  
en kosteloze opname der advertentiën in het Tijdschrift der Mij.

INHOUD: — Mededeelingen betreffende de Maatschappij. —  
Luxfer-Prisma's. — Uit den Frankischen tijd. (*Vervolg van bladz. 79.*)  
— Berichten. — Weerkundige waarnemingen. — Bureau voor  
plaatsing van Opzichters en Teekenaars. — Aankondiging en  
afloop van aanbestedingen. — Lijst van Fabrikanten, Leveran-  
ciers, enz. — Advertentiën. —

## MEDEDEELINGEN BETREFFENDE DE MAATSCHAPPIJ.

Voor het deelnemen aan het op 16 Februari j.l. en drie  
volgende dagen gehouden examen tot verkrijging van het  
Diploma van Bouwkundig Opzichter, ingesteld  
door de Maatschappij t. Bev. d. Bouwkunst, hadden zich 50  
candidaten aangemeld.

Om gezondheidsredenen trokken zich vóór het examen  
vier kandidaten terug, zoodat door 46 kandidaten aan het  
examen werd deelgenomen. Van deze zijn geslaagd de na-  
volgende 29 heeren: J. M. van der Meij, H. J. Oosterbeek Jr.,  
A. A. Kok, W. Noorlander, C. Derksema, H. Calis, H. W.  
Nijman, G. J. Geijtenbeek, D. C. van der Zwart, K. van Geijn,  
B. C. Kruik, J. H. Klosters, S. Mellema, H. Boogert,  
P. Siekman, Fr. Sindorff, W. M. de Ruiten, J. P. de Ruiten,  
A. T. van Paassen, A. Barendregt, Y. W. Hermanie, K. A.  
Visser, J. Reinders, W. J. van Voorthuijsen, C. van Unnik,  
P. van der Loo Jr., S. de Jong, P. de Bruijn en T. F. van  
den Bout.

## LUXFER PRISMA'S.

Menig architect komt soms in de noodzakelijkheid om  
zijn toevlucht te nemen tot hulpmiddelen die hem in staat  
moeten stellen dagverlichting langs kunstmatigen weg aan  
te brengen, daar waar de stralen van het zonnelicht niet  
of onvoldoende kunnen doordringen, omdat hinderpalen in  
den weg staan; deze bestaan voor het meerendeel der te  
verlichten ruimten in dichtbij staande, hoog opgaande muren.

Het beste middel om in dergelijke gevallen eene toch  
toereikende verlichting te verkrijgen, is: het aanwenden  
van Luxfer Prisma's. Dit hulpmiddel kan niet slechts ver-

betering brengen in bestaande gebrekkige toestanden, maar  
kan ook bij nieuwen bouw aangewend worden om op 't  
voordeeligst partij te trekken van zeer ingesloten of door  
andere oorzaken voor goede verlichting ongunstig gelegen  
terreinen.

De prisma's worden geleverd door de Société des Prisme's

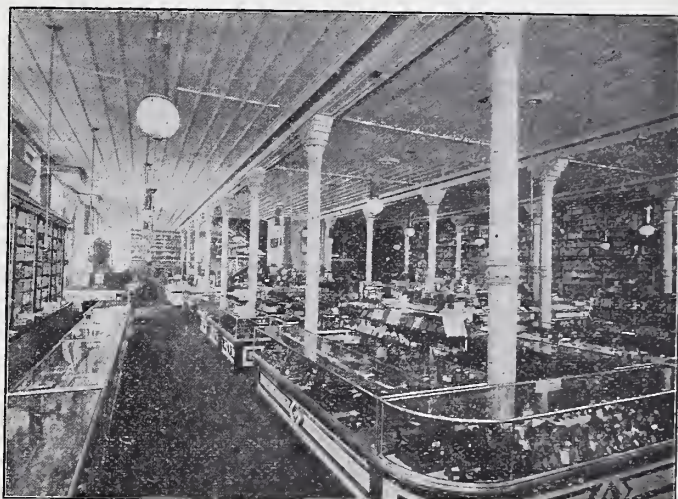

Magazijn der Firma Mc. Clurg en Co. te Chicago.

Luxfer te Parijs, waarvan vertegenwoordiger hier te lande  
is de heer Willem van Rijn te Amsterdam, die ze sedert  
1900 reeds voor een groot aantal toepassingen geleverd  
heeft, steeds met zeer verrassend effect.

De Luxfer Prisma's worden óf onmiddellijk, zooals bij  
gewone vensters, in de lichtopeningen zelve gezet, óf wel  
als hellende spiegellende schermen — marquises — voor  
of achter de lichtopeningen of vensters geplaatst.

De werking dezer prisma's berust op het eenvoudige  
feit, dat een lichtstraal, door een glasprisma gaande, van  
richting verandert, zoodat men dientengevolge nog licht-  
stralen, die eene ruimte slechts voor een klein deel kunnen  
verlichten wegens den hoek waaronder zij op de lichtopening  
vallen, zoodanige richting kan doen volgen, dat zij tot  
diep in die ruimte kunnen gevoerd worden. Voor elk  
afzonderlijk geval, bepaald door den hoek van inval der  
lichtstralen en door vorm en grootte van de te verlichten  
ruimte, zal men een prisma van bijzonderen vorm moeten



aanwenden om het beste resultaat te verkrijgen. De bepaling van dien prismatischen vorm is echter gemakkelijk, daar de wijze van breking der lichtstralen door de middenstof bekend is. Het spreekt van zelf, dat het materiaal waaruit de prisma's vervaardigd worden, zeer zuiver moet zijn, en helder wit. Groenachtig glas, zooals de ordinaire venster-glassoorten, houdt te veel lichtstralen tegen.

In de practijk wordt, in plaats van één groot prisma, een verzameling van 20 kleine geslepen prisma's genomen, evenwijdig naast elkander gelegen, en vereenigd tot een tegel, waarvan de doorsnede loodrecht over de lengte der prisma's zaagvormig is, wat de onderzijde betreft; aan de bovenzijde is de tegel vlak, of van versiering in relief voorzien. De werking van zulk een vereeniging van prisma's komt zeer nabij aan die van het gewone prisma; al naar gelang de toepassing dit vereischt, kunnen prisma-tegels geleverd worden in 30 verschillende soorten, onderscheiden naar den stand van het spiegelen vlak van de prisma's waaruit de tegel bestaat. Men mag alzoo aannemen, dat voor alle denkbare gevallen passende prisma-tegels te vinden zijn.

De prisma-tegels, zijn 1 bij 1 d.M. groot en 4 tot 8 m.M. dik. Zij worden tegen elkander gezet en onderling verbonden op dezelfde wijze als het electro-glas (fig. 1 en 2),

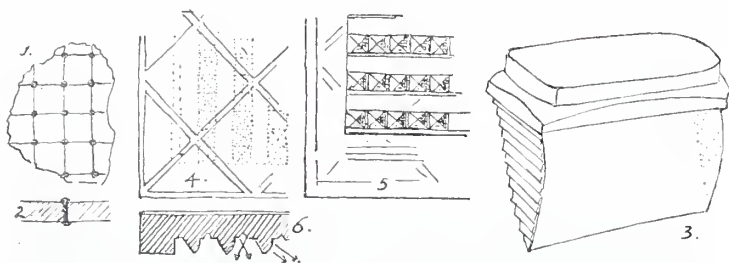

dat is: zij worden in een raamwerk van koperen roeden of reepen gezet, welk samenstel in een galvanisch koperbad wordt gelegd. Op de reepen zet zich, zelfs waar de geringste ruimte tusschen deze en het glas bestaat, koper af, zoodat een volmaakte aansluiting ontstaat, terwijl op de niet door glas ingesloten gedeelten van het koper, dus boven en onder de tegel, zich 3 m.M. dikke aangroeiingen van koper in den vorm van boutkopjes nederzetten, waardoor een buitengewoon sterke inklemming van het glas in het metaal wordt verkregen. Door proeven is aangetoond, dat een aldus samengestelde ruit ook een enorm groot weerstandsvermogen tegen vuur heeft. Afsluitingen van electro-glas worden in Berlijn voor kleine openingen in brandmuren toegelaten, en in Beijeren zelfs ter grootte van 0,5 M. Zeer goede diensten kunnen zij bewijzen voor afscheiding tusschen de winkelruimte en de winkelkast, waarin bij 't ontsteken van licht gemakkelijk brand ontstaat, die de ergste gevolgen kan hebben.

Door den Commandant van de Brandweer te Amsterdam, den heer J. Meier, is het electro-glas reeds in verschillende gebouwen als brandwerend materiaal voorgeschreven.

Voor kelderruimten, fabrieken, ziekenhuizen, plantenkassen enz., waarbij het niet om eene geconsentreerde belichting op bepaalde gedeelten te doen is, maar waar het op eene gelijkmatige verlichting aankomt, kan volstaan worden met platen gewalst glas van 80 tot 150 c.M<sup>2</sup>. oppervlak, die evenals gewone vensterruiten worden ingezet. Deze platen zijn natuurlijk goedkoper dan de geslepen prisma-tegels.

Wanneer, zooals in smalle straten of op binnenplaatsen, een betere verlichting wordt beoogd door middel van schermen buiten het muurvlak, dan kunnen deze als afdak of marquises dienst doen ter beveiliging tegen regen. Schermen kunnen ook met voordeel gebruikt worden onder de boven-

lichten van diepe kelders, als zogenaamde onder-marquises.

Voor afdekking van kelderlichten worden Luxfer-prisma's (fig. 3) van verschillenden vorm en uiteenloopende zwaarten in gegoten ijzeren raamwerk gebruikt, naar gelang over de prisma's al dan niet personen- of wagenverkeer moet kunnen plaats hebben. Voor verlichting door middel van bovenlichten zijn glastegels, prisma-tegels en multiprisma's (fig. 3) verkrijgbaar, de laatste aldus genoemd omdat ook de zijvlakken weder uit verschillende prisma's bestaan. Deze multiprisma's zijn bijzonder geschikt voor toepassing bij bovenlichten in vloeren die begaan of zelfs bereden moeten worden. Zij zijn zoodanig ingericht, dat invallende lichtstralen meestal onder een hoek van 35° met de vertikaal worden verspreid. De glastegels met een benedenvlak dat uit diamantkoppen bestaat, verspreiden het van boven invallend licht weinig en eigenen zich bij uitstek voor verlichting van diep gelegen kelders, ook zijdelings, in verband met onder-marquises.

De glastegels worden vervaardigd in afmetingen van 63 bij 60 bij 20 m.M. tot 360 bij 360 bij 35 m.M. Zij worden met cementmortel of stopverf in de ijzeren ramen vastgezet.

Het nuttig effect van de Luxfer-prisma's, dat in kaarsen wordt uitgedrukt, is herhaalde malen door proefnemingen vastgesteld, zelfs bij ruimten van zeer groote diepte, in 't bijzonder door het natuurkundig Staats-laboratorium te Hamburg, onder de wetenschappelijke leiding van Dr. J. Classen; daarbij is een zooveel mogelijk gelijktijdige vergelijking beoogd tusschen de met gewoon vensterglas en met Luxfer-prisma's te bereiken helderheid der verlichting. Uit deze proeven is gebleken, dat werkelijk de Luxfer-prisma's het grootste gedeelte der daarop invallende lichtstralen weder uitstralen. In hunne onmiddellijke nabijheid is de lichtsterkte wel een weinig geringer dan bij gewone glasvensters, maar die lichtsterkte neemt op groote afstanden zeer veel minder af en wordt in de verder van de prisma's verwijderde deelen veel gunstiger dan bij gewoon vensterglas. Door de resultaten van deze proeven is het mogelijk om met voldoende zekerheid vooraf het aantal en de soort der benodigde tegels te bepalen voor elk geval.

Een leerzaam voorbeeld van toepassing van Luxfer-prisma's om een lokaal door middel van bovenlicht te verlichten, vindt men in het Gebouw van de Maatschappij tot Bevordering der Bouwkunst te Amsterdam. Een der tentoonstellingszalen ter beganegrond werd oorspronkelijk verlicht door een 12,5 M. boven den vloer gelegen bovenlicht met geribt glas, groot 6 bij 6 M. Op de eerste verdieping, op ± 6 M. boven den beganegrond, was boven de zaal een vrije lichtopening van 5,5 bij 8 M., omgeven van een gaanderij. Nadat zich de noodzakelijkheid had doen gevoelen om nog een expositie-ruimte in het gebouw ter beschikking te hebben, werd besloten een vloer te leggen op de eerste verdieping, dus de lichtopening dicht te maken, waardoor een nieuwe zaal kon verkregen worden van 9 bij 9.75 M., benevens berguimten voor boeken, donkere kamer voor de photographie enz. Om evenwel het beneden gelegen tentoonstellingslokaal goed te verlichten, was een gedeeltelijke bevoering van Luxfer-prisma's, in ijzeren raamwerk, noodig (fig. 4, bovenvlak; fig. 5, onderzijde; fig 6 doorsnede waarin met pijltjes de breking der lichtstralen is aangegeven). Deze prisma-bevoering is aangebracht ter oppervlakte van 3.75 bij 6 M., even groot als de horizontale projectie van het vernieuwde bovenlicht, dat thans dus 13,5 M<sup>2</sup>. kleiner is dan het oorspronkelijke. Het effect door deze inrichting in het beneden gelegen lokaal verkregen is verrassend: vloer en wanden zijn er uitstekend en gelijkmatig verlicht, zelfs bij bedekte luchten. Zooals men zich zal herinneren, werd



## UIT DEN FRANKISCHEN TIJD.

*(Vervolg van bladz. 79.)*

deze nieuwe bovenzaal ingewijd op 20 September 1902 bij gelegenheid van de herdenking van het zestig-jarig bestaan der Maatschappij. De aanwezigen hebben zich toen ook kunnen vergewissen van het uitstekende effect in de benedenzaal verkregen, — een effect dat een afdoende aanbeveling is voor de toepassing van Luxfer-prisma's in soortgelijke gevallen. De helft dezer bevoering met prisma's werd gratis geleverd door de Société des Prism Luxfer te Parijs.

Thans behoort op eene toepassing van beteekenis der Prisma's nog nader gewezen te worden. In de bouwverordening van Chicago is een voorschrift — reeds van 28 Maart 1898 — opgenomen, aldus luidende: „Wanneer de afstand tusschen tegenover elkander gelegen deuren en vensters van gebouwen in straten of doorgangen 9 M. of minder bedraagt, moeten de openingen dezer deuren en vensters worden voorzien van ijzer, van glas met ijzerdraad, of van prisma's die niet grooter zijn dan 1 d.m. in het vierkant, en die onderling verbonden zijn door een metaal dat aan den invloed van het vuur weerstand biedt. Het glas met ijzerdraad [of de prisma's moeten in ijzeren raamwerk gesteld worden.”

Met deze prisma's zijn de luxfer-prisma's bedoeld. Op

De werklieden heeten in de meeste bronnen „artifices”; daaruit moet echter niet opgemaakt worden, dat de aldusgenoemden, kunstenaars waren zooals wij dat opvatten; zij waren slechts zeer gewone handwerkslieden, die voor een daggeld werkten, of door heerdienst tot werken verplicht werden, onder toezicht van anderen.

Bij koninklijke bouwwerken, had de graaf van het hof te zorgen voor de noodige werklieden. De graaf Florus, reeds genoemd, werd door koning Theodebert daartoe aangewezen, ook voor den bouw van het beroemde klooster Glanfeuil. „Uwe taak zal het zijn -- beveelt de koning -- een genoegzaam aantal werklieden daarheen te brengen, van uit alle oorden waar gij ze vinden kunt in onzen dienst te nemen, opdat het werk zoo spoedig mogelijk voltooid worde.” Verder zegt de oude oorkonde: „De genoemde Florus dus, deed, daar hij in het geheele rijk van koning Theodebert de grootste macht had en het ambt van vice-graaf in de streek van Angers uitoefende, van alle zijden de meest ervaren hand-

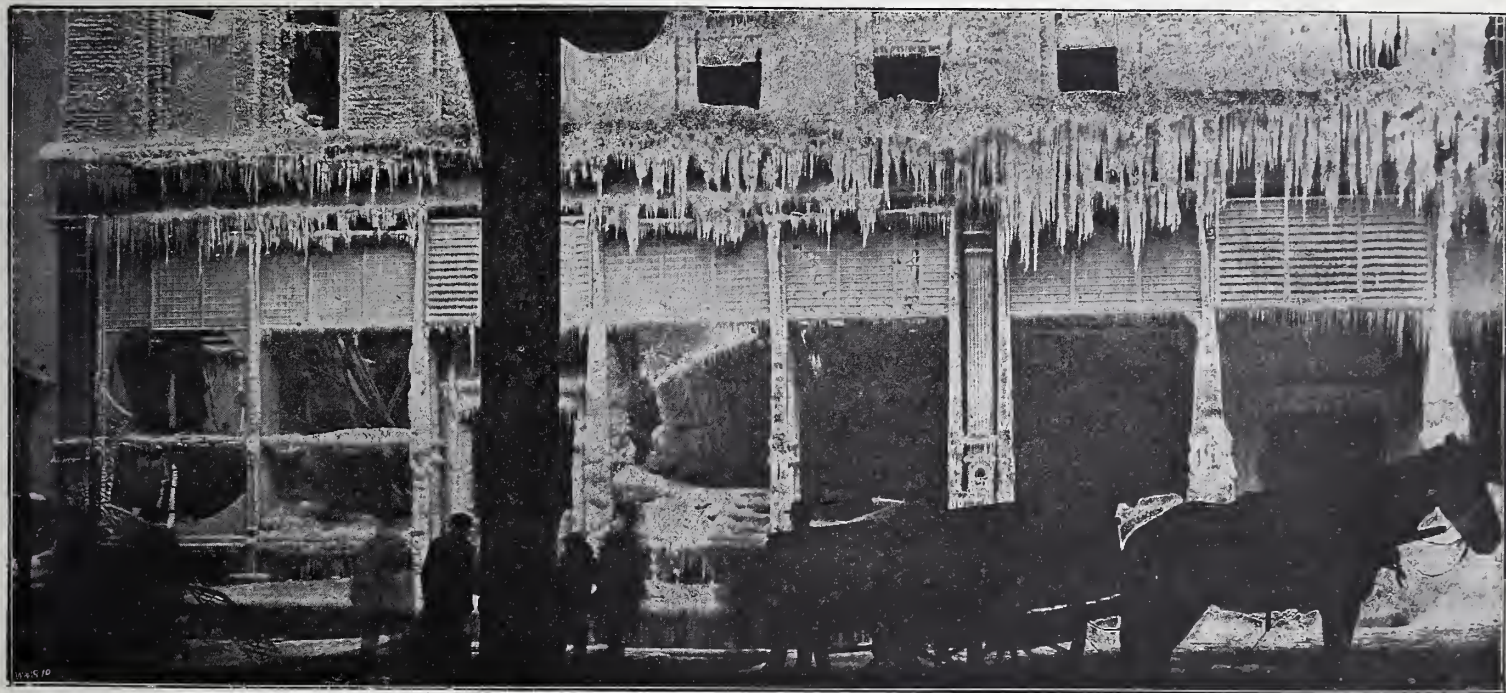

Gevel van het magazijn der Firma Mc. Clurg en Co. te Chicago.

welke wijze zij aan een hevig vuur weerstand bieden, kan worden aangetoond door de hier ingevoegde afbeelding.

In Februari 1899 werden de uitgebreide magazijnen van uurwerken der firma A. C. Mac Clurg en Co. te Chicago door brand vernield. Zooals uit de afbeelding te zien is, waren de bovengedeelten der winkelramen — voor ongeveer een derde gedeelte daarvan — bezet met electro-Luxfer-prisma's in koperen raamwerk, ter verlichting van de zeer diepe lokalen. Maar uit deze afbeelding blijkt tevens, hoe de prisma's volkomen weerstand hebben geboden aan den blijkbaar zeer hevig gewoed hebbenden brand. Het glas bleek natuurlijk wel overal gecraqueleerd te zijn, maar het was nergens uit de roeden gevallen, en zou in dien toestand feitelijk nog dienst hebben kunnen doen als brandvrije afsluiting. Een dergelijk resultaat is natuurlijk vooraf bij proefnemingen verkregen, anders zou de bouwverordening van Chicago niet een voorschrift bevatten als het boven aangehaalde.

Uit de eerste afbeelding behorende bij deze mededeelingen blijkt, hoe de gelijkmatige verlichting van de verwoeste magazijnen door middel van Luxfer-prisma's heeft plaats gehad.

werklieden te Glanfeuil samenkomen, zoowel timmerlieden als metselaars, en andere ambachtslieden.”

Ook voor minder omvangrijke werken en gedenkteekenen worden lieden uit alle streken des rijks samengeroepen. Zoo leest men in het levensbericht van den heiligen Ansbart: „Toen hij nu handwerkslieden uit verschillende provinciën saamgeraapt had, richtte hij op genoemd graf een gedenkteeken op van wonderbaarlijke grootte, met kostbare metalen, goud en zilver, en heerlijke edelgesteenten versierd, zooals het thans nog is te zien.”

Evenals nog heden ten dage, kwamen ook destijds vele bekwame arbeiders van over de Alpen, om gedurende een gedeelte van het jaar met arbeid hun brood te verdienen. Dit leert de beschrijving van het leven van den heiligen Germanus, waarin gezegd wordt: „Toen hij de streken van Gallië doorreisde had, om naar Italië te komen, en de Alpen overtrok, kwam hij toevallig in gezelschap van handwerkslieden die van hun loonwerk naar huis terugkeerden, en reisde met hen verder. Terwijl zij nu, met hun hinderlijke bundels beladen, de door wolken omgeven bergtoppen bestegen, worden zij opgehouden door



een stortbeek, die op deze hellingen een vasten grond geeft aan mensch noch dier. Een der reizigers was lam en reeds een oude man. Germanus helpt hem; zij gaan samen naar Milaan."

Er zijn aantekeningen te vinden omtrent verschillende soorten van werklieden in velerlei vakken. Merkwaardig is het, dat er zelfs een Merovingische Prins genoemd wordt, Gundewald geheeten, die als schilder zeer ijverig werkzaam was bij de versiering van plafonds en wanden van kerken, zonder evenwel erg gewaardeerd te worden. Hij werd eens aldus toegesproken: „Gij zijt immers die schilder, die in den tijd van Koning Chlothar de plafonds en wanden van de bedehuizen besmeerdet?" Het blijkt hieruit, dat het publiek toenmaals genoeg belangstelling en kennis toonde, om goede van slechte schilderijen te onderscheiden, en voldoende vrijmoedigheid bezat om kritiek uit te oefenen zelfs over hooggeplaatste personen.

Lang is men in het onzekere geweest, of in het tijdperk dat hier behandeld werd, reeds ruiten of schijven van glas gebruikt werden; men leerde vroeger zelfs, dat in Karel de Groote's tijd en lang daarna, het glas nog onbekend was, en geolied perkament als ruit dienst deed. Toch blijkt, dat glazen vensterschijven in het Merovingische en Karolingische tijdperk vrij gewone zaken waren. Waar wij koninklijke bouwmeesters aantreffen, vinden wij ook koninklijke glazenmakers. Bijzonder kundige kwamen echter van buitenaf. Een met name genoemd Duitsch kunstenaar, Walther geheeten, verstond de glasbereiding, maar tevens was hij kundig metaalbewerker. Die combinatie wordt telkens aangetroffen, zooals trouwens vrij natuurlijk is. De man die het glas maakte, zette het ook in lood. Een buitengewoon kunstenaar in dezen zin was onder anderen werkzaam bij den bouw der Mariakerk te Aken. Hij wordt in de bron die over hem spreekt, meester in de gietkunst genoemd; bij het gieten eener klok voor Karel de Groote maakte hij zich echter schuldig aan bedrog, daar hij het hem geleverde zilver voor de klokkenspijs voor zich behield en in plaats daarvan tin gebruikte. Zijn welverdiende straf is ons onbekend.

Als handlangers, opperlieden voor het aanvoeren van steen en kalk helpen de omwonenden mede, indien het koninklijke bouwwerken geldt, — alle geloovigen der omgeving bij den bouw eener kerk, alle monniken b.v., bij de kruisgang te Fulda.

In nood worden ook soldaten gebruikt bij den huisbouw. Moge het bericht van den monnik van St. Gallen over Karel de Groote's snellen bouw der kapel bij Pavia eenigszins naar de fabel rieken — ofschoon hij verzekert, dat de kapel er nog stond toen hij schreef — zoo weten wij toch, dat dezelve vorst op zijn veldtocht tegen de Saksers door zijn leger groote gebouwen deed oprichten voor herberging der koninklijke familie; dat overigens militaire werken, waarbij met steenen gebouwd werd, zooals burchten, vesten en schansen, door krijgslieden werden aangelegd, is zeker.

Met groote zorgvuldigheid ging men te werk bij de keuze van het bouwterrein voor een alleenstaand bouwwerk, waarbij, naar gelang van de bestemming, veel in aanmerking was te nemen, — soms pijnlijk gewetensvol, zooals de bouwlustige die van Koning Childerich een bouwterrein ter keuze kreeg voor den bouw van een klooster, maar het niet naar genoegen kon vinden. Anderen, vooral geestelijken, waren er vlugger bij, en dan zonder toezegging liefst; zij nestelden zich waar 't hun beviel, onverschillig aan wie het terrein toebehoorde. Wee dan den oorspronkelijken eigenaar die zijn rechten deed gelden. Uit het leven van den Heiligen Landelin wordt verhaald, hoe hij eens met vele handlangers op een mooi plekje, dat hem aanstond voor den bouw eener kerk, eenvoudigweg begonnen was

boomen om te hakken alsof deze hem toebehoorden. Zij hadden hunne mantels, zooals gewoonlijk, op een boomstronk neergelegd; maar toen de eigenaar van het woud hén daar zoo eigendunkelijk bezig zag, nam hij de kleedingstukken als pand in beslag: wegens dit wandbedrijf werd hij natuurlijk onder het heengaan ernstig ziek. Gelijk lot trof een zekeren Austresius die, zooals in het leven van den Heiligen Roding verteld wordt, vrome landroovers van zijne bezittingen wilde verdrijven. Te kust en te keur worden dergelijke voorbeelden ter afschrikking van andersdenkenden medegedeeld. Zelfs de Heilige Junianus werd voor Koning Chlothar beschuldigd van roof van Koninklijk land.

Het grondbezit en de vrijgevigheid der vorsten was toenmaals zoo groot, dat men het eenvoudigst deed zich tot hen te richten. Men vindt dan ook weinig gegevens omtrent verkoop of prijs van gronden. Toch zijn er enkele. Uit een oude oorkonde van het jaar 812 blijkt, dat in de nabijheid van Bonn een stuk grond van 120 voet lang en 56 voet breed, dus 5,89 are groot, verkocht werd voor 20 solidi, dat is ongeveer f41.50, in de tegenwoordige waarde uitgedrukt ± f300 of ruim f50 per are. Een ander voorbeeld: in 836 werd een stuk land aan de Ruhr, groot 3.41 H. A. voor slechts 22 solidi verkocht, dat is in onze waarde van geld nog geen gulden per H. A.

*Wordt vervolgd.*

## BERICHTEN.

**Een studiefonds.** Het Bestuur der Vereeniging van Delftsche Ingenieurs acht wenschelijk het 50-jarig bestaan dier Vereeniging te vieren door een harer waardige handeling van meer dan voorbijgaande beteekenis. Die handeling moet in overeenstemming zijn met de gedachte, welke de oprichters der Vereeniging geleid heeft bij hun streven en pogen, den 30en Maart 1853 bekroond door de stichting der Vereeniging, wier doel was en blijft: het vormen van een band tusschen, het bevorderen van de algemeene maatschappelijke belangen van vakgenooten, die aan de Delftsche Inrichting van Onderwijs hun opleiding ontvingen. Het Bestuur heeft verschillende denkbeelden overwogen om, met dit doel in overeenstemming, uiting te geven aan het boven aangeduid verlangen. Eenstemmig van oordeel, dat een der Vereeniging waardige handeling zal zijn het stichten van een Fonds ten behoeve van kweekelingen der Polytechnische School, als van jonge aan die Inrichting gepromoveerde polytechnici, onderwerpt het Bestuur een dienovereenkomstig voorstel aan het oordeel der leden, dat reeds vergezeld is van een ontwerp-reglement.

Het Studiefonds beoogt ondersteuning te verleen aan *a.* een of meer onvermogene studenten van buitengewonen aanleg, ten einde hen in staat te stellen hunne studie aan de P. S. voort te zetten; *b.* begaafde, aan de P. S. gepromoveerde personen, die in den aanvang van hunne loopbaan, te hunner verdere ontwikkeling geldelijke steun van noode hebben.

In eene vergadering van 30 Maart a. s. te houden, zal het voorstel in behandeling komen.

**Rijks- tucht- en opvoedingswezen.** Bij Kon. besluit is ingesteld een algemeen college van toezicht, bijstand en advies voor het rijks- tucht- en opvoedingswezen, onder voorzitterschap van den heer Jhr. Mr. A. J. Rethaan Macaré, advocaat-generaal bij den Hoogen raad der Nederlanden. Het college bestaat uit 15 leden, waaronder 3 dames, verder een buitengewoon lid, en een toegevoegd secretaris. Deel van dit college maken o. a. uit de heeren H. J. de Groot, Inspecteur van het Ambachtsonderwijs te 's-Gravenhage, en F. M. L. Kerkhoff, civ. en bouwkw. Ingenieur, Ingenieur-architect der gemeente 's-Hertogenbosch.

**Amsterdam.** In den aanstaanden zomer zal hier weder een wedstrijd in de Schoone Bouwkunst worden gehouden in de Rijks Academie van Beeldende Kunsten.

**Parijs.** In de Galeries Georges Petit zal op 22 Maart a. s. een tentoonstelling geopend worden van ontwerpen voor reclame-bijetten voor Byrrh. Voor dezen wedstrijd, te houden onder bescherming van eenige kunstenaars van grooten naam, waarbij o. a. Chéret, Willette, Detaille enz., zijn prijzen uitgelooft van 2000, 1500, 1000 en 500 frs., en bovendien een aantal premien van 200 frs.

**Rome.** Bij gelegenheid der viering van het pauselijk jubileum ontving de Paus o. a. een geschenk van 200.000 lire voor de restauratie van het kerkgebouw S. Giovanni in Laterano.

**Bazel.** Voor een ontwerp van een station alhier is een internationale prijsvraag uitgeschreven. Reeds op 30 April a. s. sluit de termijn van inlevering.

**Luik.** Na lang gezocht te hebben naar eene attractie voor de Wereldtentoonstelling in 1905, bestaat thans het voornemen er een oud Luik te bouwen.



## Weerkundige Waarnemingen te de Bilt. 8 uur voorm.

Datum 1903.	Barometer- stand in m.M.	Wind- richting.	Wind- kracht. 1-12	Tempe- ratuur in Gr. C.	Neerslag in m.M.
20 Febr.	770	W.Z.W.	7	8	0
21 "	767	Z.W.	6	10	0
23 "	755	Z.W.	5	8	4
24 "	765	Z.W.	3	3	0
25 "	759	Z.Z.W.	6	7	0
26 "	756	Z.	5	8	0

## Bureau voor plaatsing van Opzichters en Teekenaars.

Marnixstraat 402, Amsterdam.

## Ingeschreven sollicitanten voor:

per maand.

Bouwkundig Opz.-Teekenaar, ouderdom	jaar	salaris	f	80.-
"	"	"	37	"
"	"	"	23	"
"	"	"	22	"
"	"	"	26	"
"	"	"	23	"
"	"	"	20	"
"	"	"	26	"
"	"	"	28	"
"	Teekenaar	"	31	"
"	"	"	17	"

AANKONDIGING  
VAN AANBESTEDINGEN.

## MAANDAG 2 MAART.

AMSTERDAM. Het bouwen van een O. L. school der 1e klasse, met 15 klasse-lokalen, voor 560 kinderen, aan de van Beuninganstr.

Het gemeentebest., 's midd. 12 u. Voorw. te verkr. ter stads-drukkerij, tegen f 2,50 (met drie teek.). Inl. worden gegeven ten kantore van den arch. ten Stadhuize, kamer no. 105, van 2-4 u., ged. de laatste drie werkdagen voor den dag der aanbesteding.

APPINGEDAM. Het afbreken der bestaande en het bouwen eener nieuwe behuizing aan de Wijkstraat onder bijlevering van materialen, enz.

De firma J. Ter Borg en A. Mensinga, n.m. 6 u., in hotel „Smit”. Bestek à f 1 verkrijgb. in bovengenoemd hotel, alwaar het met de teek ter inz. ligt. Inl. te bekomen bij den arch. J. Stevens.

APELDOORN. Het bouwen van een woonhuis aan de Frederikslaan.

De archit. Andr. v. Driesum Szn., n.m. 2 u., in hotel „Apeldoorn”, alw. bestek en teek. ter inzage en à f 1,25 verkrijgb. bij voorn. architect Bas Backerlaan.

BERGEN OP ZOOM. Het bouwen van een klooster met capel-Crypte, choor, enz. buiten de voorm. Steenbergsche Poort gem. Halsteren.

De eerw. zusters Carmelitesen, v.m. 11<sup>1</sup>/<sub>2</sub> u., in het koffiehuis „de Draak”. Bestek en teek. verkrijgb. à f 5 bij den opz. J. Roelants. Inl. geeft de arch. C. P. van Genk. Aanw. gedaan.

CAPELLE a/d IJSEL. Het maken van een bouwmanwoning met aanbehooren in den polder Prins Alexander bij den bouwman J. Nell.

De heer mr. P. D. Kley te Rotterdam, v.m. 11<sup>1</sup>/<sub>2</sub> u. bij L. Molenaar.

GRONINGEN. Het bouwen, onderhouden en later weder afbreken van 4 houten tentoonstellingsgebouwen, 2 toegangsbruggen, directiegebouw en verdere werken.

Het hoofdbest. der tentoonstelling voor nijverheid en kunst, 's av. 7 u., in het hotel „Willems”. Bestek en teek. ter visie in gen. hotel en verkrijgb. aan het bureau der tentoonstelling, Heerestr., ad f 5 per stel. Aanw. gedaan.

MEEDEN (GR.). Het bouwen van een school met drie lokalen, op een vrij terrein te Meeden.

Het best. der op te richten Chr. school, n.m. 3 u. Bestek en teek. in 't hotel Dijkstra ter inz. terwijl exempl. à f 1 per stel zijn te bekomen bij J. van Lenning, Winschoten en bij den heer M. Sijpkens te Meeden.

MIDDELBURG. Het bouwen van een burgerwoonhuis.

De arch. P. Zevenhuisen Azn., v.m. 11 u., in het Ned. Koffiehuis, alw. de bijl. ingelev. moeten zijn. Bestek en teek. ter inzage ten huize van den arch. waar tevens inl. te bekomen zijn.

RAVENSTEIN (N.-BR.). Het afbreken en weder opbouwen eener veldwachterswoning.

Het gem.best., n.m. 2 u. Bestek en teek. verkrijgb. à f 1 bij den gem.-arch. H. J. Caners. Aanw. v.m. 11 u.

## DINSDAG 3 MAART.

APPELSCHA. Het bouwen van een woonhuis te Nieuw Dordrecht.

De heer H. J. Bonkema, bij wien briefjes worden ingewacht. Bestek en teek. à f 1,25 verkrijgb. bij den arch. O. M. Meek te Donkerbroek.

ASSEN. Het bouwen van een woonhuis aan de Torenlaan, in 3 perc.; 1. timmer- en metselwerken, enz., 2. stucadoorwerken, 3. glas-, verf- en behangwerken.

De archit. J. Smalbroek, 's av. 8 u., in het logement van G. J. Oosting. Bestek en teek. à f 1 te bekomen bij voorn. archit. Aanw. gedaan.

ENSCHEDÉ. Bestek no. 5. Het bouwen van eene gasfabriek met alle daarbij behoorende grondwerken fundeeringen en gebouwen; bestek no. 6, het maken, leveren en stellen van het ijzervakwerk voor eene stokerij, en verder ijzeren kapsantpanen, vloeren, gietwerken enz.; bestek no. 8, het maken van drie schoorsteenschachten hoog 35 meter; bestek no. 9, het maken van alle asphalt- en houtcement dakafdekkingen.

Het gemeentebest., n.m. 3<sup>1</sup>/<sub>2</sub> u. Bestekken en teek. te verkr. ten kantore van de gasfabriek tegen betaling van: f 10 voor bestek no. 5 met 15 teek., f 4 voor bestek no. 6 met 2 teek., f 2,50 voor bestek no. 8, met 1 teek., f 1,50 voor bestek no. 9. Aanw. 24 Febr., n.m. 2 u., op het terrein der nieuwe gasfabriek, terwijl in de 10 werkdagen voorafgaande aan de besteding tusschen 9 en 12 u., ten kantore der gasfabriek bij den directeur inl. te verkr. zijn.

's-GRAVENZANDE. Het bouwen van een woon- en pakhuis en een woon- en winkelhuis voor J. en F. Leerdam.

De bouwkw. W. v. d. Molen Kuipers te Loosduinen, v.m. 11<sup>1</sup>/<sub>2</sub> u., in hotel „Spaansche Vloot”, alw. bestek en teek. à f 1 verkr. zijn bij voorn. bouwkw.

LUTTEN (OV.). Het bouwen van een arbeiderswoning onder bijlevering van al het daartoe benoodigde.

De heer M. Prins, n.m. 4 u., in het café van G. van Zwolle, alwaar bestek en teek. ter inzage liggen.

WEESP. Het bouwen van een winkelhuis met woning en pakhuis, op een terrein aan de Heerengracht.

De bouwkw. Th. E. B. Hondius te Nichtevecht, n.m. 3 u., in café „Het Loosje” te Weesp. Bestek en teek. verkrijgb. bij den heer J. Brandligt te Weesp.

ZIERIKZEE. Het bouwen van een steenkolenmagazijn.

De comm. voor de gasfabr. en straatverlichting, v.m. 11 u. Aanw. gedaan.

## WOENSDAG 4 MAART.

RIDDERKERK. Het bouwen van een burger- en eene arbeiderswoning aldaar.

De heer W. van Nes, v.m. 11 u., in het café van J. G. Broere. Bestek en teek. ter inzage in bovengenoemd koffiehuis, terwijl inlicht. zijn te bekomen bij K. van der Gijp te Ridderkerk. Aanw. gedaan.

STADSKANAAL. Het bouwen van een boerenbehuizing aan de van Lierswijk te Smilde met bijlevering van materialen.

De heer G. J. Borgesius te Musselkanaal, n.m. 1 u., in het tramstation bij de Buiermond. Bestek en teek. ter inzage in het café van H. de Vries aan de Norgervaart te Smilde.

ZEIST. Het bouwen eener accumulatorenfabriek, op een terrein gelegen aan den Utrechtschen Straatweg.

De bouwkw. J. Meerdink Jr., 's av. 8<sup>1</sup>/<sub>2</sub> u., in café „Havens”, alwaar bestek en teek. ter inzage liggen. Aanw. gedaan.

## DONDERDAG 5 MAART.

BOXTEL. Het bouwen van eene R.-K. bijzondere school voor meisjes, gelegen op Duinendaal.

Het R. K. kerkbestuur van de Parochie van den H. Petrus, n.m. 3 u., in café Bloem. Bestek en teek. ter inzage in voorn. koffiehuis. Inl. geeft de arch. J. H. H. van Groenendaal te Vucht. Aanw. 4 Maart, v.m. 11 u.

's-GRAVENHAGE. Het bouwen van een gebouw tot berging van hout aan den Zuidbuitensingel.

De heer K. Dekker Gz., houthandelaar, alwaar bestek met teek. à f 3 verkrijgb. is. Inl. aan het bureau van den ing.-archit. R. Kuipers, Ceintuurbaan 181, Amsterdam.

LICHTENVOORDE. Het afbreken van een woon- en winkelhuis aan de markt en het daar weder ter plaatse bouwen van een woon- en winkelhuis.

De arch. J. J. Post, Winterswijk, v.m. 11<sup>1</sup>/<sub>2</sub> u., in hotel „Westerman”. Bestek en teek. à f 3 verkrijgb. bij voorn. arch., bij wien inl. te bekomen zijn. Bestek en teek. kunnen à f 1,50 op den dag der aanbesteding worden teruggegeven.

Assurantie Maatschappij tegen Brand-  
schade en op het Leven  
NEDERLANDEN van 1845.

's-Gravenhage, Kerkplein, hoek Prinsestraat — Amsterdam, Sophiaplein — Rotterdam, Zuidblaak 24 (Beursplein) — Breda, Prinsekade — Haarlem, Kruisweg 70c — Nijmegen, In de Betoustraat 8 — Groningen, Akerkhot hoek Akerkstraat — Zutphen, IJselkade.

Hoofd-Directie te 's-Gravenhage:

CAREL HENNY, Directeur;

Mr. J. J. HENNY, Adj.-Directeur.

G. TEERINK, Alg. Procuratiehouder.

Kapitaal. . . . . f 4.000.000.00

Reservefonds op ult. December 1901 . . . . . - 1.109.739.00

Betaalde Brandschaden tot ult. 1901. . . . . - 23.902.000.00

## BRAND - LEVEN - INBRAAK.

Verzekering tegen vaste en zeer billijke Premiën, zonder Inleggelden of Nabetalingen.

## J. Muysken.

Hoofd-Agent van de  
Nederlandsche Assurantie-Compagnie  
van het jaar 1776 te Amsterdam.

Adres: HAARLEM, Parklaan No. 5.

Beveelt zich aan voor assurantien bij aanbestedingen  
Vaste Taxatie. - Op Beurspolis. - Vaste Premie



## AFLOOP VAN AANBESTEDINGEN.

### 11 FEBRUARI.

**AALSMEER.** Het daarstellen van een dubbel woonhuis aan het begin Uiterweg, voor rekening van den heer P. de Vries aldaar.

Timmerwerk. J. Maarse, f 1356.

Metselwerk. P. v. d. Zwaard, f 762.

Schilderwerk. A. Wend, f 149. Gunning aangehouden.

**EDAM.** Het bouwen van een heerenhuis aan de Voorhaven. Door den heer H. Keijzer. Laagste inschr. P. Worp en M. v. d. Werf, aldaar, voor f 3272.

**GORINCHEM. (ONDERH.).** Het bouwen van een bankgebouw met directeurswoning. Door den bouw. J. van Emden.

Gegund aan J. C. Verweij en Buller, ald.

**TILBURG (ONDERH.).** Het bouwen van 4 woonhuizen voor den heer Denis Verbunt. Door den arch. Joh. J. Haarselhorst.

Gegund: Timmerwerk aan J. Horvers en metselwerk aan F. Schuurkes, Tilburg.

**UTRECHT (ONDERH.).** Het maken van een goederenloods, met aanbouw voor bureaux, enz. en het wijzigen van sporen en wissels enz., aan den Westerdokdijk te Amsterdam. Door de Maatij tot Expl. van staatsspoorwegen.

Gegund aan H. J. Nederhorst te Gouda.

**ZANDVOORT (ONDERH.).** Het bouwen van een café restaurant met pension. Door den bouw. J. Antonisse Hz. te Haarlem.

Gegund aan A. H. Slegers te Zandvoort, voor f 14321.

### 12 FEBRUARI.

**DONKERBROEK.** Het bouwen van een boerenhuis voor den heer J. S. Gorter. Door den arch. O. M. Meek.

Gegund aan H. v. d. Bosch, Makkinga, f 1900

### 13 FEBRUARI.

**CAPELLE (ONDERH.).** Het bouwen van een landbouwerswoning, een burgerwoning en acht werkmanswoningen. Door den bouw. W. Brouwe Jz. te Nieuwerkerk.

Gegund aan J. v. d. Welle te Nieuwerkerk. (Zeel).

## Hollandsche IJzeren Spoorweg-Maatschappij.

# AANBESTEDING.

Op MAANDAG, den 23sten Maart 1903, des namiddags ten half twee ure (*Greenw. tijd*), zal in het Centraal Personenstation te Amsterdam, in het lokaal naast de wachtkamer 3de klasse (ingang Vestibule) worden aanbesteed, volgens bestek no. 951/1:

Het nitvoeren van Grond- en Spoorwerken, het maken van viaducten en bruggen, het bouwen van eene Locomotievenloods en woning, het maken van den onder- en bovenbouw van eene draaischijf en bijkomende werken ten behoeve van de uitbreiding van het stations-emplacemēt HAARLEM.

Begrooting f 522.000. —.

Het bestek met 7 teekeningen is tegen betaling van f 5.00 verkrijgbaar aan het Centraal-Administratiegebouw der Maatsch. aan het Droogbak te Amsterdam, bureau Weg en Werken, kamer 154, of op franco aanvraag aan dit bureau, met toezending van het bedrag in postwissel (postzegels worden niet in betaling genomen en aan aanvragen zonder postwissel wordt geen gevolg gegeven).

Aanwijzing geschiedt als in het bestek is vermeld.

N. B. Het bestek is reeds nu en de 7 bij behorende teekeningen zijn na den 26sten Februari verkrijgbaar.

De Raad van Administratie.  
Het Gedelegeerd Lid,  
R. VAN HASSELT.

**STRIJEN.** Het bouwen van een woonhuis bij den Heuvelpolder, waarvoor de besteder eenige materialen levert. Door den arch. D. H. Lammers.

Timmerwerk. Laagste inschr. L. Lammers, f 638\*.

Metselwerk. M. Kamp, f 377\*. \*Gegund.

Het verf- en smidswerk werd niet aanbesteed.

### 14 FEBRUARI.

**MOORDRECHT.** Het bouwen van een werkloods voor de heeren Stevens en Zonen te Rotterdam.

Laagste inschrijver C. van Hemert, f 3890.

## Hollandsche IJzeren Spoorweg-Maatschappij.

# AANBESTEDING.

Op Maandag, den 9den Maart 1903, des namiddags ten half 2 ure (*Greenw. tijd*), zal in het Centraal Personenstation te Amsterdam, in het lokaal naast de wachtkamer 3de klasse (ingang vestibule) worden aanbesteed, volgens bestek No. 953.

Het bouwen van drie enkele steenen wachterswoningen en eene dubbele steenen wachterswoning op den spoorweg SCHIEDAM—HOEK VAN HOLLAND met bijkomende werken.

Begrooting f 12660.

Het bestek is tegen betaling van f 0,75 verkrijgbaar aan het Centraal-Administratiegebouw der Maatschappij aan het Droogbak te Amsterdam, bureau Weg en Werken, kamer 154, of op franco aanvraag aan dit bureau, met toezending van het bedrag in postwissel (postzegels worden niet in betaling genomen en aan aanvragen zonder postwissel wordt geen gevolg gegeven).

Aanwijzing geschiedt als in het bestek is vermeld.

De Raad van Administratie.  
Het Gedelegeerd Lid.  
R. VAN HASSELT

## Maatschappij

## Amsterdamsch Goederenvervoer.

(Directeur C. TAMMINGA VAN EYSINGA.)

Gevestigd te AMSTERDAM.

# AANBESTEDING.

Het Bouwen van een Stalgebouw achter het perceel Duinstraat 6—8 te Scheveningen.

Op Vrijdag 6 Maart 's middags ten 12 uur in het Zuid-Hollandsche Koffiehuis tegenover het Stadhuis te 's Gravenhage.

Bestek en teekeningen zijn verkrijgbaar van af Woensdag 25 Februari tegen betaling van f 2.50 per stel bij de HH. MOUTON & Co., Uitgevers, Herderstraat te 's Gravenhage en bij den Heer P. RIJNJA, Reguliersgracht 134 te Amsterdam.

Aanwijzing op het terrein zal worden gegeven op Dinsdag 3 Maart 's vóórmiddags ten 11 uur.

Inlichtingen worden verstrekt alle werkdagen 's morgens vóór 12 uur ten kantore van:

J. BAKKER, architect.  
Overtoom 73. Amsterdam.

Bestek en teekeningen liggen in genoemd café ter inzage.

**TERNEUZEN.** Het verbouwen van een pakhuis, staande in de Javastraat. Door den bouw. P. C. van der Hooft.

Laagste inschrijver P. Fraanje, f 233.

### 16 FEBRUARI.

**GESTEL (N.-BR.).** Het bouwen van 2 burgerwoningen met bijlevering van alle materialen, behalve het metselwerk en ankers. Door den heer G. van der Heijden.

Laagste inschrijver J. v. d. Broek, Strijp, f 1025. Gegund.

**KRUISLAND (N.-BR.).** Het afbreken der bestaande en bouwen eener nieuwe pastorie. Ram. f 7530. Door de kerkvoogden der Ned. Herv. Gem.

Laagste inschrijver Jos. Voeten, Stampersgat, f 7125.

## Maatschappij tot Exploitatie van Staatsspoorwegen.

# AANBESTEDING.

Op DINSDAG den 17den Maart 1903, des namiddags ten 2 ure (*locale tijd*), aan het Centraalbureau der Maatschappij tot Exploitatie van Staatsspoorwegen in het Moreelse Park te Utrecht, van:

Bestek No. 939.

Het maken van grondwerken, het uitbreiden en wijzigen van sporen en wissels, en het verlengen van twee duikers ten behoeve van een tweede inlaatspoor op het emplacement WOERDEN.

Begrooting f 19400. —.

De besteding geschiedt volgens § 27 van het bestek.

Het bestek ligt van den 25en Febr. 1903, ter lezing aan het Centraalbureau in het Moreelse Park en aan het bureau van den Sectie-Ingenieur H. J. VAN HOORN te Utrecht en is op franco aanvraag (per brieven) aan genoemd Centraalbureau (Dienst van Weg en Werken) te bekomen, tegen betaling van f 1.00

Inlichtingen worden gegeven aan het Centraalbureau (Dienst van Weg en Werken) en door den Sectie-Ingenieur voornoemd.

Aanwijzing op het terrein zal geschieden den 10den Maart 1903 ten 9.40 ure voormiddag (*West Europeesche tijd*).

Utrecht, den 20sten Februari 1903.

## Nederlandsche Centraal Spoorweg-Maatschappij.

# AANBESTEDING.

op DINSDAG 10 Maart 1903 des namiddags ten 2 ure (Amsterdamsche tijd) aan het Hoofdbureau der Maatschappij, Moreelse Park No. 1 te Utrecht, van

Bestek No. 17.

het maken van eene Overbrugging over de Vleutensche Wetering, het maken van een kademuur aan de Noordzijde van de Leidsche Vaart en het verlengen van een Duiker nabij K. M. 0.600 in de lijn Utrecht-Zwolle ten behoeve van het buurtstation Utrecht N. C. S.

De besteding geschiedt volgens § 49 van het bestek.

Het bestek ligt ter lezing aan het Hoofdbureau voornoemd en is op franco aanvraag aldaar te bekomen tegen betaling van f 1.50.

Aanwijzing ter plaatse zal geschieden op Vrijdag 6 Maart 1903, des namiddags ten 2 uur. (*Amsterd. tijd*).



## 17 FEBRUARI.

**AALTEN.** Het bouwen van een woonhuis. Door den heer B. H. te Brake.

Hoogste inschrijving f2325; laagste inschr. H. Scholten, aldaar, voor f1868. Gegund.

**BOCHOLTZ.** 1. Het bijbouwen aan de school in die gemeente; 2 het leveren en plaatsen van schoolmeubelen. Door het gem. bestuur.

1. Laagste inschr. L. Henssen, Bocholtz, f6943,27. Gegund.

2e. M. Schoenmakers, Wijlre, f767. Gegund.

**DENEKAMP.** Het wederopbouwen van een woonhuis, met winkel en bakkerij ald. voor H. J. Hampsink. Door den bouw. C. B. Quist.

Laagste inschrijver J. Keller en G. J. Mensink, Denekamp, f2985. Gegund.

**ECHT (LIMB).** Het bouwen eener marechaussée-kazerne, benevens bureel, arrestantenkamers, stalling enz., op een perceel sectie B no. 1274, gelegen aan de Peijerstraat te Echt, met bijlever. van alle materialen. Door het gem. best.

Laagste inschr. W. Smeets, Echt, f11878. Gegund.

**ENSCHEDÉ.** Het schilderwerk van acht woningen, gelegen aan de Wageler dwarsstraat aldaar. Door den heer J. Veenhoven.

Laagste inschr. A. Averink, f279. Gegund.

**HOOGEVEEN.** Het bouwen van 3 woningen aan blok met bijlev. van alle benodigde materialen enz. op een terrein gelegen aan de Kerkstraat. Raming f2235, onder beheer van den arch. J. Oldenkamp Jr. te Nieuw-Amsterdam. Door mej. de wed. J. Seinen.

Laagste inschrijver R. Vos, Hoogeveen, f2222. Volgens bestek 4 dagen beraad.

**NIJMEGEN.** Het bouwen van 3 heerenhuizen aan de Van Spaenstraat. Door den archit. A. v. d. Boogaard.

Gegund aan J. Arntz, Nijmegen, f17068.

**SNEEK.** Het doen eener belangrijke vertrimming aan de huizing W 6 no. 24 aan de Nieuwe Burgstraat en het bouwen van een werkplaats met bergplaatsen 3 hoog. Raming f9725. Door den heer J. Smit Ez.

Laagste inschrijver J. v. d. Veen Jr., f9792.

**STEENWIJK.** Het bouwen van een heerenhuis aan den straatweg te Blesdijke. Ram. f4530. Door den heer G. Reiners.

Hoogste inschr. L. v. d. Hoef, Wolvega, f5800; laagste inschrijvers P. Haneman en G. Houwer, Steenwijkerwold, f4495.

## 18 FEBRUARI.

**BOXTEL.** Het bouwen van een heerenhuis voor den heer H. v. d. Meerendonk-Schenkels. Ram. f7455,65. Door den bouw. J. de Vries.

Eenige inschrijver J. Louwhof, aldaar, voor f7357. Gegund.

**DE LIER (Z.-H.).** Het bouwen van een veulingsgebouw. Door de „Vereen. tot oprichting van een veulingsgebouw”.

Laagste inschrijver P. Ridder, De Lier, f1285. Gegund.

**DEN HOUT BIJ OOSTERHOUT (N.-BR.).** Het bouwen van een woning voor Eerwaarde zusters met schoollokalen en de levering der benodigde materialen. Door het R.K. kerkbest.

Laagste inschrijver T. Blijlevens, Made, f25980. Gegund.

**EMMEN (HERBEST.).** Het bouwen van een school voor 144 leerlingen te Barger-Erfscheidenveen nabij Nieuw-Amsterdam met bijlevering van schoolmeubelen en leermiddelen. Door het gem. best.

Laagste inschrijver J. Jansen, Ter-Apelkanaal, f11888. Gegund.

**GRONINGEN.** Het afbreken van een pakhuis, staande achter eene behuizing aan de Rademarkt te Groningen, en het ald. wederopbouwen van een gebouw, bevattende magazijnen. Door den heer G. v. Dam.

Laagste inschr. H. Kamps, f3173. Gegund.

**HARLINGEN.** Het bouwen eener nieuwe stelphuizing met wagenhuis bij Witmarsum. Door de algem. arm- en weesvoogden in diaconie.

Laagste inschr. H. Broersma, Harlingen, f16950. Nog niet gegund.

## Lijst van Fabrikanten, Leveranciers, enz.

Prijs per regel voor niet geabonneerden op advertentiën 5.— per jaar bij vooruitbetaling. Abonnés op advertentiën 1 regel gratis voor iedere advertentie.

Artesische bronnen (putten) — Maatschappij Artesia, Wagenplein 182, Den Haag.

Asphaltakpapier — „Bouwmaterialen” voorheen M. LUIJTEN, Lekkerkerk, Rotterdam en Dordrecht.

Assurantie-Mij. tegen Brandschade „de Nederlanden van 1845”, 's-Gravenhage, Kerkplein hoek Prinsstraat.

Badinrichtingen. — Th. VAN HEEMSTEDEN OBELT, Amsterdam. Bouwstoffen. — MARTIN & Co., Amsterdam.

**BRANDKLUISDEUREN.** — Wed. P. A. SCHROOT & ZONN, Den Haag. Cementmestiek-Dakbedekking. — J. A. SMITS & ZONN, Weesperzijde 39, Amsterdam.

Cement-IJzerwerken. — Ned. Mij. voor Monierwerken, Amsterdam. Centrale Verwarming. — W. J. STOKVIS, Arnhem.

Centrale Verwarming. — GEVEKE & Co., Amsterdam. Centrale Verwarming en Ventilatie. — D. S. M. KALKER, Amst.

Centrale Verwarmingen. — B. LANDHEER Jr., Wijnstr. 59, Rotterdam. Closets. — Th. VAN HEEMSTEDEN OBELT, Amsterdam.

**DAKTEGELMACHINES.** — G. P. Wessel, Rotterdam. Dakpannen. — J. B. VAN SOEST & TERSTAPPEN, te Swalmen.

Dakroeden (gegalvaniseerd ijzeren) — J. SABELIS & Co., Glasfabrikanten, Haarlem.

Eerste Nederl. Xylolith-Fabriek. — A. S. KEY, Rotterdam. Excelsiorplaten. — GEBRS. VAN DER VIJGH, Amsterdam.

Gaskachels (nieuwste condensing). — OBELT, Amsterdam. Gas-, Stoom- en Waterleiding. — R. S. STOKVIS & ZONN, Leuvehaven 74-76, Rotterdam.

Gegoten geëmailleerd ijzeren waschtafels. — Th. VAN HEEMSTEDEN OBELT, Amst., 150 de Ruyterkade. Filiaal: 36 Rokin.

Gegoten geëmailleerd ijzeren waschtafels. — PECK & Co., Amst. Gekleurd en gebrand glas in lood. — C. LINDENAAR, Glasgraveur, Alb. Cuijperstraat 123, Amsterdam.

Graniet. — J. H. P. JANSE, Marnixstraat 402, Amsterdam. Haeuslersche Houtcementen Dakbedekking. — J. A. SMITS & ZONN, Weesperzijde 39, Amsterdam.

**Jaloezieën-, Rolluiken- en Zonnescermen-fabriek (Stoom).** — v. d. Helststraat 1, AMSTERDAM. — Wagenstraat 39a. 's GRAVENHAGE.

Jaloezieën. — J. F. KRONER & ZONN, Spuistr. 246, 248, 250, Amst. Jaloezieën, Marquises, Rolluiken — J. SENFT & Co., Papestraat 8, Den Haag.

Josson-Cement. — A. E. BRAAT, Rotterdam en Amsterdam. Liften. — Th. VAN HEEMSTEDEN OBELT, Amst. (R. WAYGOOD & Co.).

Liften, Personen- en goederen- — H. & J. VAN DEN WALL BAKE, Amsterdam.

Liften, Ventilatie, Gesm. ijzer. trappen. — JAN HAMER & Co., Amst. Lichtdrinrichting. — J. P. Bladergroen, Amsterdam-Rotterdam.

Lichtdrinrichting, Lichtdruk- en Calqueerpapieren — Corns. Immig & Zoon, Nieuwe Haven 5, Rotterdam.

Looden en Inw. glasemail privaateleidingen. — OBELT, Amst. Machines voor Cementdaktegels. — G. P. Wessel, Rotterdam.

Marm. Schoorsteen-mantels. G. & J. Cool, Bloemgracht 77, Amst. Marm. Schoorsteenm. D. WEEGEWIJS, Rapenb. 14 en 43, Amst.

Motoren en Lynamo's. — JULIUS LÜCHAU, Warmoesstraat 91, Amsterdam

Meubelen enz. — Phoenix Meubil.-Inricht.. Spuistr. 234, Amsterdam. Pompen (Diaphragma). — A. RESINK, Ingenieur, Haarlem.

Prisma's Luxfer (kamerverlichting) — W. VAN RIJN, Keizersgracht 181, Amsterdam.

Portland-Cement — DYCKERHOFF & SÖHNE, Amöneburg. Photographie. — WEGNER & MOTTU, Amsterdam.

Proefstation Bouwmat. — KONING & BIENFAIT, Amsterdam. Rolluiken. — W. H. M. SCHOLTE, Frinsengr. 516, Amsterdam.

Raamsluiters voor bovenlichten. — Th. V. HEEMSTEDEN OBELT, Amsterdam.

Rietplanken. Isoleersteen. Fluaten. — MOLIJN. — Gouda. Schilderwerk in alle genres. G. W. C. OOSTERBAAN, Amsterdam.

Spiegel- en Vensterglas enz. P. DOLK & ZONN, Rotterdam — Dordrecht.

Stalen balken, IJzer enz. — Gebr. VAN DER VLIET, Amsterdam. Stalen balken — H. E. OVIJNG Jr., Rotterdam.

Stalen balken en U-profielen — Deutsch-Luxemburgische Bergwerks- und Hütten-Actiengesellschaft. Vertegenw. C. D. v. d. LINDEN, Prins Hendrikkade, Amsterdam.

Stalinrichtingen. — STAAL & HAALMEIJER, Amsterdam. Stalinrichtingen. — D. S. M. KALKER, Amsterdam.

Steenen (vergl. en onvergl.) CANOY HERFKENS & Co., Venlo. Stoomtimmerfabriek. — GEBRS. VAN MALSEN, Den Haag.

Steenen of Engelsche buizen en kruispannen. — HOUBEN & STEEGH, Belfeld en Tegelen (Limburg).

Verwarming en verlichting. — JULIUS LUCHAU, Damrak 71, Amsterdam.

Verwarming en Ventilatie. — Th. V. HEEMSTEDEN OBELT, Amst. Verwarming en Ventilatie. — D. S. M. KALKER, Amsterdam.

Ventilators. — Th. VAN HEEMSTEDEN OBELT, Amsterdam. Ventilators. — JAN HAMER & Co., Amsterdam.

Ventilators. — D. P. HASSELMAN, Amsterdam. Vuurvaste steen, Tras, Aarden buizen, Straatkeien — „Bouwmaterialen” voorheen M. LUIJTEN, Lekkerkerk, Rotterdam en Dordrecht.

Wandtegels, cement, kalk, graniet — „Bouwmaterialen” voorheen M. LUIJTEN Lekkerkerk, Rotterdam en Dordrecht.

Zandsteen. — FERD. ENGERS, Amsterdam. Zinkwerken. — F. W. BRAAT, Delft.

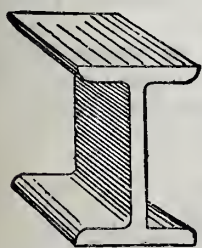

**GEBR. VAN DER VLIET,**  
IJzer- en Staalhandel  
**AMSTERDAM.**

STAAF-, BAND-, PLAAT-, HOEK- en T-IJZER, enz.

STALEN BALK- en U-PROFIELEN. —

GEGOTEN BÖHLERSTAAL.



tot 30 cM. voorradig.

## Opzichter-Teekenaar.

Gevraagd voor TERSTOND een bekwaam en ervaren bouwkundig

**Opzichter-Teekenaar.**

Salaris naar bekwaamheid.

Brieven onder letters BR aan het Bureau van dit blad.

Alleen verkoop van P. L. H. Kroonijzer en Wilha. S. M. Vloeiijzer.



# „BOUWMATERIALEN”

voorheen **M. LUIJTEN.**

LEKKERKERK, ROTTERDAM en DORDRECHT.

## STRAATKEIEN

Granwacke-, Melaphir-, Diabas-, Graniet-, Lava- en Gebakken Keien,  
in verschillende afmetingen.

## DEKBANDEN

Monsters attesten en inlichtingen worden gaarne verstrekt.

Deutsch-Luxemburgische  
Bergwerks- und Hütten-Actiengesellschaft.  
Afdeling: DIFFERDINGEN (Luxemburg).

Vertegenwoordiger: C. D. VAN DER LINDEN.

20/21 Prins Hendrikkade,

Amsterdam.



Stalen balk- en U-Profielen.

SPECIALITEIT:

### Stalen balken

met

### breede flenzen.

(Systeem Grey).

Differdinger B-Profielen.

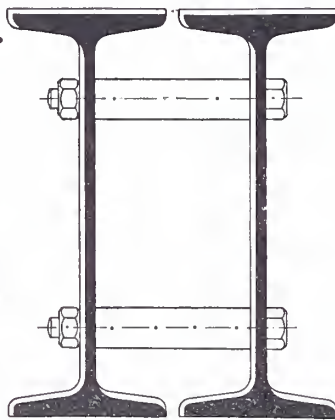

Balk-profielen vanaf 240 m.M. flensbreedte en 240 m.M. hoogte, trapsgewijze opklim-  
mende met flensbreedten tot 300 m.M. en tot 750 m.M. als grootste balkhoogte.

B-Profielen in plaats van uit platen en hoekijzer samengestelde liggers of twee of  
meer door koppelplaten of bouten verbonden Normaal-Profielen. Geen Klinkwerk  
meer. Groot traagheidsmoment over de kleine as en daardoor zeer geschikt voor  
zuilen en kolommen, paalwerken, beschoeiingen, enz.

Neiging der binnenkanten der flenzen 9 pCt. tegenover 14 pCt. van die der Normaal-  
Profielen en daardoor goed aanliggen der klinknagelkoppen.

## Steenhouwerij D. WEEGEWIJS,

Rapenburg 14 en 43, AMSTERDAM.

TELEPHOON No. 2662.

## Stoom-Zagerij, Polijsterij, Slijperij.

Hardsteen. Wit en gekleurd Marmer.

Graniet. Lei-Platen. Grafmonumenten en Zerken.

*Marmeren Bladen en Schoorsteenmantels.*

## Gegalvaniseerd IJzeren Dakroeden.

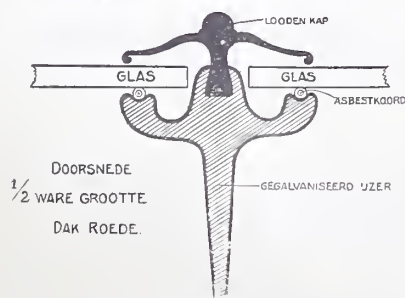

Deze roeden, volgens nieuw systeem  
van zeer solied materieel vervaardigd,  
worden door ons met het meeste  
succes geleverd.

Nadere inlichtingen worden gaarne ver-  
strekt door

J. SABILIS & Co., Glasfabrikanten. Haarlem.

## Maatschappij „Artesia”

Kantoor: Wagenplein 182,  
DEN HAAG.

Specialiteit in het vervaardigen van  
Artesische bronnen (Putten) voor  
fabrieken, melkinrichtingen, bierbrouwe-  
rijen en voor alle inrichtingen waar een  
groot waterverbruik dagelijksche be-  
hoefte is.

Verricht **Grondboringen.**

Onderzoek der bodem.

ATTESTEN TER INZAGE.

GEB<sup>s</sup>. VAN MALSEN. DEN HAAG.

STOOMTIMMERFABRIEK.

Deuren, lijsten, betimmeringen, en  
parketvloeren.

J. B. VAN SOEST & TERSTAPPEN

Stoomdakpannenfabriek

TE SWALMEN.

Leveren P<sup>ma</sup>. Kwaliteit

MULDEN-PANNEN

met dubbele zij- en kopsluiting.

Monsters op aanvraag gratis en franco.

Bij MOUTON & Co., te 's-Graven-  
hage zijn verkrijgbaar:

## PORTEFEUILLES

voor de jaargangen van het „Bouw-  
kundig Weekblad”.

Deze portefeuilles zijn voorzien van  
een ingedrukt jaarcijfer.

Prijs per portefeuille f 0.50. Franco  
per post f 0.65.

BURGEMEESTER en WETHOU-  
DERS van Epe, roepen bij deze sollici-  
tanten op:

1. Voor de betrekking van architect-  
opzichter over de wegen en werken der  
gemeente, op eene jaarwedde van f 800.  
De betrekkelijke instructie ligt ter secreta-  
rie ter inzage en

2. Voor de betrekking van dagelijksch  
opzichter bij het bouwen van eene school  
en onderwijzerswoning te Vaassen, op een  
salaris van f 50 per maand.

Sollicitatiestukken in te zenden vóór  
8 Maart e. k. aan den Burgemeester.

Voor persoonlijke aanmelding zal later  
gelegenheid worden gegeven.

Epe, 24 Februari 1903.

SWEERTS DE LANDAS,

Burgemeester.

H. HEBERS,

Secretaris.







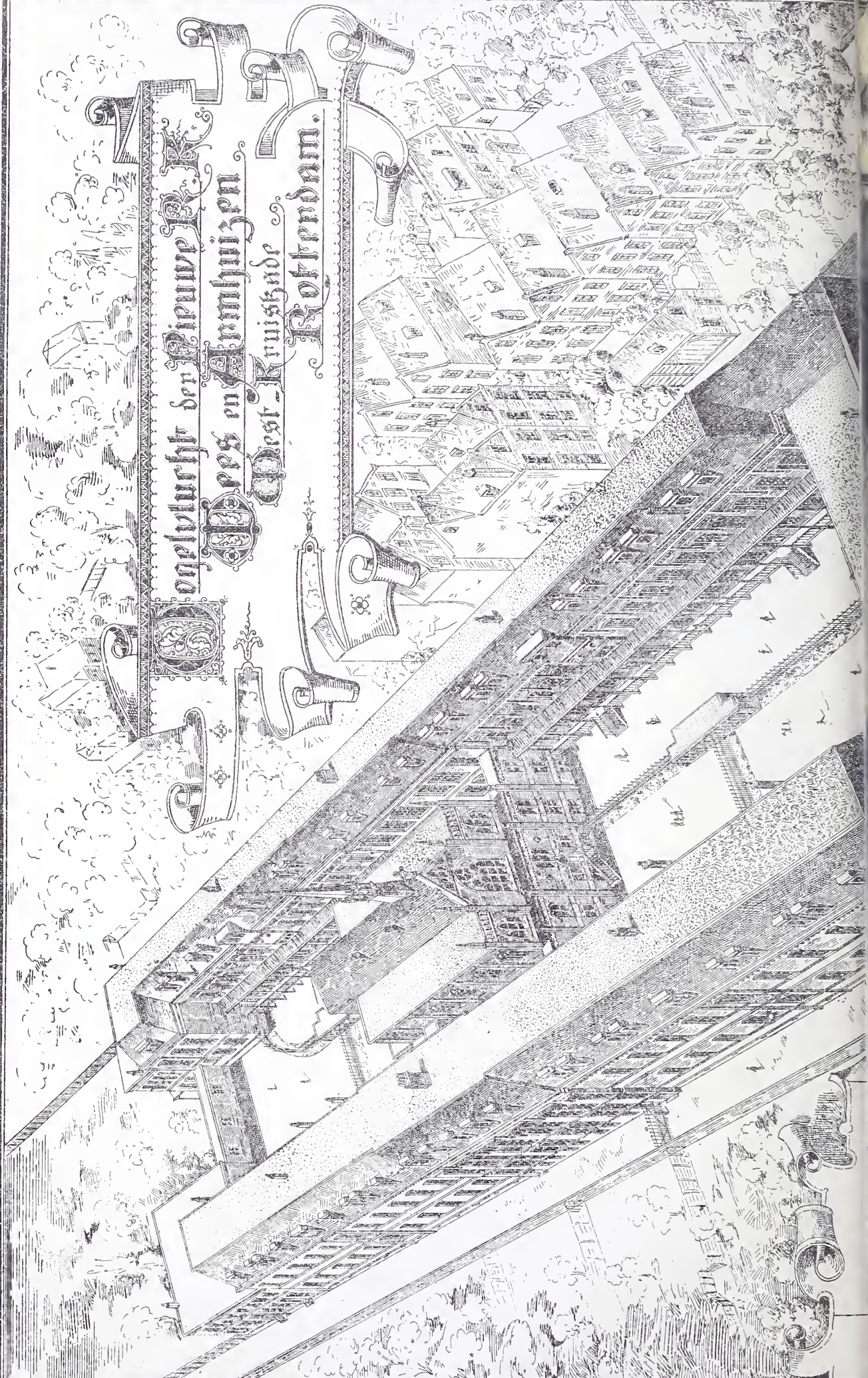

Gevelucht der Pinnewerker  
Ores en Kruishuizen  
West-Kruisbuide  
Rotterdam.











# BOUWKUNDIG WEEKBLAD.

ORGAAN VAN DE

MAATSCHAPPIJ TOT BEVORDERING DER BOUWKUNST.

Bestuur v. d. Maatschappij: A. SALM G.Bz., *Voorzitter*. ED. CUYPERS, *Vice-Voorzitter*. — Jb. v. d. BAN Pz.,

V. G. A. BOSCH, M. A. C. HARTMAN, J. A. MULOCK HOUWER, D. E. C. KNUTTEL, F. W. M. POGGENBEEK, J. VERHEUL Dz.

Commissie van Redactie: Ed. CUIJPERS, A. SALM G.Bz. en J. VERHEUL Dz.

Redacteur: C. T. J. LOUIS RIEBER.

7 MAART 1903.

23<sup>e</sup> JAARGANG.

N<sup>o</sup>. 10.

BUREAU VAN REDACTIE: MARNIXSTRAAT 402, AMSTERDAM.  
BUREAU v. ADMINISTRATIE: HERDERSTRAAT 5, 'S GRAVENHAGE.  
UITGEVERS: MOUTON & Co. — 'S GRAVENHAGE.  
ABONNEMENTSPRIJS voor Nederland: fr. p. p. f 15.— 's jaars, voor  
Indië en het Buitenland (bij vooruitbetaling) fr. p. p. f 17.— \* \* \*

PRIJS DER ADVERTENTIËN: van 1—5 regels f 1.— elke regel meer  
20 cents. Groote letters naar plaatsruimte. \* \* \* \* \*  
AANKONDIGINGEN v. AANBESTEDINGEN 15 ct. p. regel m. premie  $\frac{3}{2}$  maal.  
ABONNEMENT v. ADVERTENTIËN tegen belangrijk verminderde prijzen  
en kosteloze opname der advertentiën in het Tijdschrift der Mv.

INHOUD: — Mededeelingen betreffende de Maatschappij. —  
Nieuwe R.K. Wees- en Armhuizen te Rotterdam, door Gebrs.  
Margrij en Snickers. — Uit den Frankischen tijd. (*Vervolg van  
bladz. 90.*) — Zesde Internationaal Congres van Architecten te  
Maastricht. — Tentoonstelling van kantwerk. — Verslagen van  
vergaderingen. — Berichten. — Personalìa. — Inhoud van Tijd-  
schriften. — Weerkundige waarnemingen. — Bureau voor plaatsing  
van Opzichters en Teekenaars. — Aankondiging en afloop van  
aanbestedingen. — Lijst van Fabrikanten, Leveranciers, enz. —  
Advertentiën. — Met een Plaat.

## MEDEDEELINGEN BETREFFENDE DE MAATSCHAPPIJ.

AFDEELING AMSTERDAM. Vergadering op Maandag 9 Maart  
1903, des avonds ten 8 ure, in het Gebouw der Maat-  
schappij, Marnixstraat 402 te Amsterdam.

A. Huishoudelijke werkzaamheden.

B. Voordracht met lichtbeelden door den heer Dr. M. A.  
J. Moltzer, uit Alkmaar over: het groote Zeus-altaar te Per-  
gamum en zijne reconstructie te Berlijn.

De introductie is ook voor Dames zoo ruim mogelijk open-  
gesteld. Introductie-biljetten zijn aan het Gebouw der Maat-  
schappij te verkrijgen.

## NIEUWE R. K. WEES- EN ARMHUIZEN TE ROTTERDAM.

Het terrein, waarop deze nieuwe Wees- en Armhuizen  
zijn gebouwd, ligt, ter breedte van ongeveer 50 Meter, aan  
de West-Kruiskade bij het Kruisplein te Rotterdam en heeft  
eene diepte van circa 225 M., zich aan de achterzijde aan-  
sluitend tegen het eigendom van het St. Antoniusgesticht.  
Voorts behoort daartoe eene laan van 4 M. breedte langs  
voornoemd gesticht, toegang gevende tot het bouwterrein  
van af den Verlengden Binnenweg.

De bouw is ontworpen op een afstand van  $\pm$  15 M.  
van de West-Kruiskade, om een voor dergelijke gestichten  
gewenscht, rustig voorplein te verkrijgen en tevens een  
totaalblik over den gevel mogelijk te maken. Aan de ééne  
zijde is de buitenzijmuur geplaatst op 4 M. afstand van de

erfscheiding, waardoor de straks genoemde laan van Kruis-  
kade naar Binnenweg als straat langs den bouw kon worden  
doorgetrokken, terwijl aan de andere zijde een brandgang  
van 2 M. werd gespaard langs de achterzijde der erven in  
de Gouvernestraat.

De bouw zelf beslaat eene oppervlakte van 165 M. diepte  
bij gemiddeld 43 M. breedte in buitenomtrek. In het cen-  
trum bevindt zich de kapel, ten gebruike van al de geza-  
menlijke bewoners, wier aantal, met inbegrip van bedienende  
Zusters, op ongeveer 600 is berekend.

Zij is verdeeld in 3 beuken: de middelste hoog opgaand  
en de buitenste in twee verdiepingen, die corresponderen  
met de verdiepingen van het gesticht en waarvan de bovenste,  
als tribunes ingericht, in hoofdzaak bestemd ten gebruike  
van de daarbij gelegen ziekenzalen.

Ter weerszijden van de kapel liggen smalle binnenplaatsen,  
waaraan grenzen de middengebouwen, die dienen tot groe-  
peering van al de werklokalen en services ten gemeenschap-  
pelijken dienste der bewoners.

In het Westelijk middengebouw bevinden zich namelijk  
de centrale keuken met wasch en dienkeukens en daarboven  
de naai- en strijkzalen, linnen- en kleederenbergplaatsen, enz.  
en in het Oostelijk de waschinrichtingen met droogkamer,  
schoen- en kleermakerij met daaraan verbonden magazijnen,  
apotheek, bergzolders en verdere dienstlokalen.

Een elektrische personenlift en drie goederen- en spijzen-  
liften dienen in deze afdeelingen tot gemakkelijker commu-  
nicatie der verdiepingen.

Vormt het bovenomschreven complex het middenstuk, het  
separeert tevens de vrouwelijke en mannelijke bevolking;  
alleen door vier gangen komen allen bijeen in de kapel,  
waarvan het achtergedeelte voor de jongens en mannen en  
het voorgedeelte voor de meisjes en vrouwen is bestemd.

Vóór en achter dezen middenbouw sluiten zich ter weers-  
zijden de vier lange vleugels aan, geheel ingericht ten ge-  
bruike der vier verschillende soorten van bewoners en  
ongeveer 45 M. lang en 10 M. breed. Zij zijn dus gelegen  
aan twee even zoo lange ruime binnenplaatsen, waarop alle  
lokalen uitkomen en waarlangs zich doorgaande ijzere  
veranda's bevinden.

Aan de voorbinnenplaats ligt op deze wijze de jongens-



## VERSLAGEN VAN VERGADERINGEN.

Afdeeling 's-Gravenhage. Op de vergadering van 27 Februari gaf de heer W. B. van Liefland, Architect te 's-Gravenhage een overzicht van de uitbreidingswerken van de Maatschappij Zeebad Scheveningen, als toelichting bij een expositie van de plannen en teekeningen van deze werken.

Alvorens tot een gedetailleerde bespreking van deze plannen over te gaan werd door spreker in herinnering gebracht de geleidelijke ontwikkeling en uitbreiding der badplaats Scheveningen en hoe in de laatste jaren, door het tot stand komen van een eenheid in de exploitatie, een geheele reorganisatie en uitbreiding wordt voorbereid.

Uitvoerig werd daarna dit algemeen plan van uitbreiding besproken in verband met den aanleg der nieuwe tramlijnen, de toegangswegen naar het strand en de verschillende nieuwe werken die daarbij zullen worden uitgevoerd, om vervolgens over te gaan tot een nadere bespreking van deze verschillende gebouwen, de overdekte wandelgalerij met winkels en magazijnen van meer dan 300 M. lengte, het circus met 2800 zitplaatsen, de uitbreiding van het hotel Garni, het nieuwe hotel, enz.

Van al deze werken werd een duidelijk overzicht gegeven, en werd gewezen op de in het programma gestelde eischen en de technische moeilijkheden, die daarbij waren te overwinnen. Vooral de inrichting van het hotel werd uitvoerig besproken en door de speciale studie, die daarvan was gemaakt, kon spreker wijzen op de vele eischen, die tegenwoordig aan dergelijke inrichtingen worden gesteld.

In het tweede gedeelte van zijn voordracht gaf spreker nog eenige algemeene mededeelingen betreffende de uitvoering. Vooral de omstandigheden waaronder en den korten tijd waarin deze werken moeten worden uitgevoerd, geven aanleiding tot veel moeilijkheden.

Deze voordracht werd door de talrijk aanwezigen met belangstelling gevolgd, en spreker door den Voorzitter daarvoor dank betuigd.

De toezegging om de leden der Afdeeling in de gelegenheid te stellen de werken te komen bezichtigen werd met dank aanvaard.

**Bouwkunst en Vriendschap.** Den 3en Maart j.l. hield de heer J. C. H. van Duyl, werktuigkundige te Rotterdam, in eene vergadering der Vereeniging eene voordracht over: aanleg van waterleiding in woonhuizen en andere gebouwen.

Iedereen, zoo zeide spreker, zal het hooge belang, zoo uit hygiënisch als practisch oogpunt, van een goeden aanleg binnenshuis eener waterleiding en de noodzakelijkheid van eene goede functioneering daarvan erkennen.

Niets is onaangamer dan een zoo onontbeerlijk element in ons dagelijksch bestaan als het water is, tijdelijk, geheel of ten deele door welke oorzaak ook, te moeten missen en 't mag zeker van belang geacht worden na te gaan, welke de oorzaken zijn die ons soms in 't genot van het watergebruik beperken en door welke middelen die opgeheven kunnen worden. Spreker noemt nu eenige dezer bekende ongemakken, als daar zijn het bevrozen, en het zoogenaamde stooten eener waterleiding en het in sommige omstandigheden ontbreken van den noodigen druk, waardoor op hooger gelegen verdiepingen geen water afgetapt kan worden. Wat het bevrozen van leidingen betreft, wees spreker op de vele voorzorgen die genomen moeten worden bij het afsluiten van de hoofdkraan, om al het water uit de leiding te doen wegvloeien, en bij het weder openen van de kraan om de toegetreden lucht weder te verwijderen, en somde de ongemakken op die een kleine nalatigheid te dezen opzichte, tengevolge kan hebben. Spreker had dit punt bestudeerende, een automatisch werkend luchtklepje geconstrueerd, dat, op het hoogste punt der leiding aangebracht, deze bezwaren ondervindt, en dat hij wegens zijn groote eenvoudigheid *Simplicissimus* had gedoopt, en onder dien naam in den handel had gebracht. Door de plaatsing van dit luchtklepje bij vele bestaande leidingen waren de principieele gebreken waaraan haar aanleg mank ging, aan het licht gekomen en vond spreker een nieuw veld van studie, om die gebreken op te sporen en de middelen aan te wijzen ze bij nieuwen aanleg te voorkomen. Als hoofdgebrek was meestal te kleine capaciteit der leiding te constateeren, zoodat te veel kranen op eene daarvoor te nauwe leiding geplaatst waren, waardoor de verst van den aanvoer verwijderde kranen geen water gaven en bij het openen van deze, eene hoeveelheid

lucht in de leiding drong, die aanleiding tot het onaangename stooten gaf. Mocht het laatste al door het gebruik van een *simplicissimus* voorkomen kunnen worden, het eerste genoemde euvel is bij een bestaande leiding niet te verhelpen, doch kan bij nieuwen aanleg door eene oordeelkundige behandeling daarvan vermeden worden. Meestal wordt echter, wegens het min of meer speculatieve karakter dat de huizenbouw kenmerkt, te weinig aandacht aan dit onderdeel daarvan gewijd en te groote zuinigheid betracht, en het aloude spreekwoord: „geen geld, geen Zwitsers”, bleek ook in dit geval waarheid te bevatten. Spreker liet nu door een paar welgeslaagde proeven de werking van het luchtklepje en de gevolgen van een te nauwe leiding zien. Ten onrechte zeide hij wordt dikwijls geklaagd over te weinig druk in het buizen-net der straatleiding. Bijna altijd ligt de fout in de leiding binnenshuis. Na deze algemeene opmerkingen over den aanleg der leiding besprak hij gebreken die aan de in den handel zijnde onderdeelen als tap- en afsluitkranen, muurplaten enz. kleefden, en de vereischen waaraan deze behoorden te voldoen.

Ook de studie daarvan had hem geleid tot de constructie van zulke onderdeelen, waarbij die gebreken vermeden waren, deze in alle onderdeelen uitleggende en met geheele en doorgezaagde modellen toelichtende. Ook de wijzen van het koppelen en het zoogenaamde afspruiten, d. i. het verbinden eener leiding onder een zekeren hoek op een andere, werd behandeld, waarbij er op gewezen werd, dat de veelal gevolgde slechte constructie de leiding dikwijls tot op de helft harer capaciteit terugbrengt.

Verder wees spreker op het groote verschil in zwaarte dat bij de in den handel zijnde buizen van denzelfden inwendigen diameter bestaat, en op de noodzakelijkheid om te dien opzichte bij de omschrijving in een bestek de meest mogelijke nauwkeurigheid in acht te nemen. Na het een en ander over het gebruik van met tin gevoerde looden buizen en de bezwaren, aan de onderlinge koppeling daarvan verbonden, te hebben medegedeeld eindigde spreker zijn voordracht met de beschrijving der *fabrikage* van kranen, zooals die in de fabriek welke deze volgens van Duyl's patent vervaardigt, plaats vindt.

## BERICHTEN.

**Veredeling van het Ambacht** Het verslag is verschenen van de buitengewone vergadering gehouden den 4en Aug. 1902 te Amsterdam, door het Bestuur der Vereeniging ter veredeling van het Ambacht. Het is verkrijgbaar gesteld voor leden van Vereenigingen, die aangesloten zijn bij voormelde Vereeniging, voor 10 cent per exemplaar, franco 15 c., voor niet-leden à 25 c., franco 30 c., aan het Algemeen Secretariaat Z. O. Binnensingel. 's-Gravenhage.

**Breda.** Tegen den noordelijken muur der Groote Kerk is door den heer J. R. baron Van Keppel een goed bewaard gebleven muurschildering ontdekt en blootgelegd, waarschijnlijk voorstellende het bezoek van engel Gabriël aan Maria; alzoo: de blijde boodschap. Te oordeelen naar op de schildering afgebeelde meubels kan zij niet ouder zijn dan de 16e eeuw. Een deel van de voorstelling is verdwenen door het later maken van een deur in den muur daar ter plaatse.

Kort geleden ontdekte de heer Van Keppel in dezelfde kerk een oud grafmonument.

**Utrecht.** Den 1en Maart j.l. was de heer W. de Jong, thans Bouwkundige bij de Maatschappij tot Exploitatie van Staatspoorwegen, gedurende 25 Jaren werkzaam bij die Maatschappij.

De heer de Jong had wel — zooals wij vernamen — besloten dien dag zelfs in zijn huiselijken kring onopgemerkd voorbij te laten gaan, maar het Bouwkundig Bureau-personeel der Maatschappij te Utrecht had er anders over gedacht. Immers vóór zijn gang naar het bureau, werd den heer de Jong aan zijne woning een prachtige ets in lijst bezorgd, waarbij de naamkaartjes van hen die aan het geschenk hadden bijgedragen, als een bewijs hoe hoog hij staat aangeschreven bij degenen die met hem samenwerken. Dat deze hulde, dit bewijs van achting, den heer de Jong zeer getroffen en verrast zal hebben, lijdt geen twijfel.

Den jubilaris, die zoo herhaalde malen de redactie van dit blad aan zich verplicht heeft, wiens ontwerp voor een Stationsgebouw te Xanten nog slechts enkele weken geleden daarin werd afgebeeld, wenschen ook wij geluk met de door hem ondervonden waardeering.

**Haarlem.** Bij de firma Joh. Enschedé en Zonen gedrukt, is een uitvoerig verslag van de Nederlandsche Afdeeling verschenen van



de Eerste Internationale Tentoonstelling van Moderne Decoratieve Kunst, te Turin in 1902 gehouden. Het lijvige boek, in renaissance lettertype gedrukt, en met een zestal platen opgeluisterd, is mooi van uitvoering. Of de blokjes vóór 't begin van elken nieuwen regel en aan het einde van den niet vol gezetten laatsten regel der alinea wel tot versiering van het zetwerk bijdragen, zal voor menigeen aan twijfel onderhevig zijn.

**Laeken.** De Koning van België heeft den architect Charles Girault, den ontwerper van het Petit Paleis te Parijs, opgedragen zijn paleis te Laeken te vergrooten. De plannen zijn reeds vastgesteld. De uitbreiding is een zeer belangrijke, daar de beide nieuw te bouwen vleugels aan weerszijden van het bestaande gebouw, elk grooter zijn dan dit. Binnen vier jaren moet het werk voltooid zijn.

**London.** In Januari overleed de architect-archeoloog Francis Cranmer Penrose, die zich grooten naam verworven heeft door zijn werk: *The Principles of Athenian Architecture*, en zijne hoogst nauwkeurige opmetingen van het Parthenon te Athene.

## PERSONALIA.

B. en W. van Rotterdam hebben tot adjunct-directeur van de gemeentewerken benoemd den heer C. Nobel, thans als ingenieur aan dien tak van dienst werkzaam.

Aan den heer J. Cardinaal, Werktuigkundig Ingenieur, hoogleraar in de wiskunde aan de Polytechnische School te Delft is door den Senaat der Rijks-universiteit te Utrecht het doctoraat honoris causa in de wis- en natuurkunde toegekend.

## Inhoud van Tijdschriften.

„De Natuur”, aflevering 2, van 15 Februari 1903. De Koffieboom en zijn cultuur, door Dr. H. J. Calkoen. — De verbeteringen van het Elektrisch Booglicht, door Dr. L. Bleekrode. — Anastigmata

uit oude glassoorten door Dr. R. G. Rijkens. — Schadelijke gevolgen der verwaaming en verlichting door J. v. d. B. — Sponsen door Dr. A. J. C. Snijders. — De veiligheidsmiddelen, aangewend op de Spoorwegen, door J. H. E. Rückert. — Sterrenkundige opgaven en mededeelingen. Verschijnselen in Maart 1903, door Dr. Ant. Pannekoek. — Correspondentie.

## Weerkundige Waarnemingen te de Bilt. 8 uur voorm.

Datum 1903.	Barometerstand in m.M.	Windrichting.	Windkracht 1-12	Temperatuur in Gr. C.	Neerslag in m.M.
27 Febr.	753	Z.	7	8	2
28 „	748	N.N.O.	3	4	18
2 Maart	752	Z.Z.W.	4	3	2
3 „	736	Z.W.	1	7	10
4 „	759	Z.W.	2	4	2
5 „	758	Z.Z.W.	5	3	1

## Bureau voor plaatsing van Opzichters en Teekenaars.

Marnixstraat 402, Amsterdam.

### Ingeschreven sollicitanten voor:

Bouwkundig Opz.-Teekenaar, ouderdom	23 jaar	salaris	f 80.—	per maand
„	„	37	„	- 80.—
„	„	23	„	- 80.—
„	„	22	„	- 60.—
„	„	26	„	- 90.—
„	„	23	„	- 70.—
„	„	20	„	- 50.—
„	„	26	„	- 80.—
„	„	28	„	- 80.—
„	„	19	„	- 50.—
„	Teekenaar	31	„	- 60.—
„	„	17	„	- 40.—

## AANKONDIGING VAN AANBESTEDINGEN.

### MAANDAG 9 MAART.

**AMSTERDAM.** Bestek no. 953. Het bouwen van drie enkele steenen wachterswoningen en eene dubbele steenen wachterswoning op den spoorweg Schiedam—Hoek van Holland met bijkomende werken (Ram. f 12660).

De directie der Holl. IJ. Sp. Mij. n.m. 1<sup>1</sup>/<sub>2</sub> u., (greenw. tijd). Aanw. 4 Maart, v.m. 11 u. (greenw. tijd), van uit station Hoek van Holland.

**ASSEN.** Het bouwen van een dubbel heerenhuis aan de Torenlaan ald., in 3 perc.

De arch. M. de Vries Azn., 's av. 8 u., in café „Oosting”. Bestek en teek. ad f 1,25 verkrijgb. bij gen. arch. Aanw. gedaan.

**ENKHUIZEN.** Het bouwen van een stalhouderij met woonhuis, voor rekening van den heer K. Visser.

De aanbesteder, 's av. 7 u., in café „het Hof van Holland”. Bestek en teek. verkrijgb. tegen f 0,75 bij den opzichter T. Korff.

**MAASSLUIS.** Het bouwen van een woonwinkelhuis met bovenwoning, pakhuis, paardenstal en wagenshuur aan de haven.

De heer J. v. Luipen, bij wien bestek en teek. à f 1 verkrijgb. Aanw. gedaan.

### DINSDAG 10 MAART.

**BREDA.** Het bouwen van een koetshuis met paardenstal, enz. op de buitenplaats „Valkenrust” te Ginneken.

De arch. J. Lijdsman, 's av. 7 u., in café „die Porte von Cleve” alwaar bestek en teek. ter inzage liggen Aanw. gedaan.

**BUIKSLOOT (N.-H.).** Het bouwen van een windwatermolen.

Het bestuur der Buikslotermeer, n.m. 2 u., in het Noord-Hollandsch Koffiehuus. Bijl. in te lev. minstens één uur voor de besteding, ten huize van den dijkgraaf G. Schalk. Bestek en teek. te verkrijgen bij K. Kant, molenmaker te Dordrecht, tegen f 2 per stel. Aanw. gedaan.

**HILLEGOM.** Het bouwen van een villa met bijkomende werken.

De bouwk. J. Kraay, v.m. 11 u., in hotel Sistermans. Bestek en teek. te bekomen à f 2 per stel, bij den bouwk.

**MEERSSEN (LIMB.).** a. Het sloopen van een schuur. b. Het bouwen van 8 woningen.

De arch. J. Bemelmans, n.m. 5 u., in het café van J. Mester. Bestek en teek. te bek. à f 2 bij voorn. arch. Aanw. 10 Maart, n.m. 2 uur.

**OOSTBURG (ZEEL.).** Het gedeeltelijk afbreken van een woonhuis aan den Zuidzandschen weg en het bouwen op dezelfde plaats van een heerenhuis met levering van materialen.

De heer P. G. Immink, n.m. 6 u., in de stadsherberg. Bestek en teek. ter inzage in genoemd koffiehuis en verkrijgb. bij den bouwk. A. Lombaard ad f 0,50 per stel. Aanw. gedaan.

**STADSKANAAL.** Het bouwen van een aardappelmeelfabriek met daarbij behoorende gebouwen te Gasselternijveenschemd onder bijlev. van al de daartoe benodigde materialen, transporten, werkloonen, gereedschappen, etc.

De architecten E. Warringa en Zn., Nieuwbuinen, n.m. 2 u., in hotel Brouwer, bij wien bestek en teek. à f 12,50 verkrijgb. waarvan weder bij inv. f 10 wordt terugbetaald. Bijl. in te lev. daags voor de aanbesteding bij den voorz. J. Kruit, ze Dwarsdiep. Inl. bij voorn. architecten.

**SUSTEREN (LIMB.).** Het bouwen van een klooster met bijzondere school te Susteren.

De ing. arch. E. Joosten te Maastricht, n.m. 2 u. Bestek en teek. verkrijgb. à f 3,— bij voorn. ing.-arch., die tevens alle inlicht. verstrekt. Aanw. 10 Maart, voorm. 11 u.

### WOENSDAG 11 MAART.

's-GRAVENZANDE. Het bouwen van een villa ald.

De ing. arch. J. A. G. v. d. Steur te Haarlem, v.m. 11<sup>1</sup>/<sub>2</sub> u., in logement „De Spaansche Vloot” te 's-Gravenzande.

**HAARLEM.** Het bouwen van twee woon-

huizen aan den Zijlweg, nabij de Coornhertstr.

De arch. J. A. Traanberg, v.m. 11 u., in hotel „De Leeuwerik”.

**ROCKANJE.** Het aanbouwen van een loc. aan de openb. school.

Het gem.best, v.m. 11 u. Inlicht. geeft H. Goossens te Brielle. Bestek en teek. ad f 1,25 verkrijgb. ter secret. Aanw. 9 Maart, n.m. 2 u.

## Assurantie Maatschappij tegen Brand- schade en op het Leven

De **NEDERLANDEN** van 1845.

's-Gravenhage, Kerkplein, hoek Prinsestraat — Amsterdam, Sophiaplein — Rotterdam, Zuidblaak 24 (Beursplein) — Breda, Prinsenkade — Haarlem, Kruisweg 70c — Nijmegen, In de Betoustraat 8 — Groningen, Akerkhot hoek Akerkstraat — Zutphen, IJselkade.

Hoofd-Directie te 's-Gravenhage:

CAREL HENNY, Directeur;

Mr. J. J. HENNY, Adj.-Directeur.

G. TEERINK, Alg. Procuratiehouder.

Kapitaal. . . . . f 4.000.000.00

Reservefonds op ult. De-

cember 1901 . . . . . - 1.109.739.00

Betaalde Brandschaden tot

ult. 1901. . . . . - 23.902.000.00

## BRAND - LEVEN - INBRAAK.

Verzekering tegen vaste en zeer billijke Premieën, zonder Inleggelden of Nabetalingen.

## J. Muysken.

Hoofd-Agent van de Nederlandsche Assurantie-Compagnie van het jaar 1776 te Amsterdam.

Adres: HAARLEM, Parklaan No. 5.

Beveelt zich aan voor assurantien bij aanbestedingen

Vaste Taxatie. - Op Beurspolis. - Vaste Premie



# MARTIN & C<sup>o</sup>.

AMSTERDAM.

Achter Oosteinde bij het Paleis voor Volksvlijt.

Engelsche en Fransche Vloertegels.

Vraag Teekeningen en Prijzen.

Deutsch-Luxemburgische  
Bergwerks- und Hütten-Actiengesellschaft.  
Afdeling: DIFFERDINGEN (Luxemburg).

Vertegenwoordiger: C. D. VAN DER LINDEN.

20/21 Prins Hendrikkade,

Amsterdam.

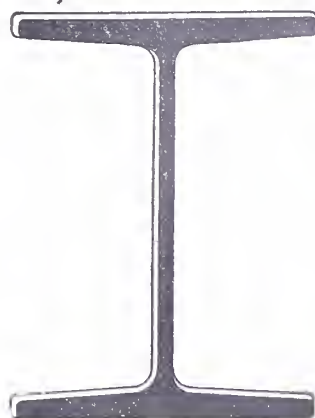

Stalen balk- en U-Profielen.

SPECIALITEIT:

Stalen balken

met

breede flenzen.

(Systeem Grey).

Differdinger B-Profielen.

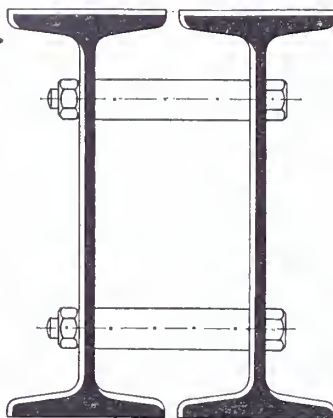

Balk-profielen vanaf 240 m.M. flensbreedte en 240 m.M. hoogte, trapsgewijze opklimende met flensbreedten tot 300 m.M. en tot 750 m.M. als grootste balkhoogte.

B-Profielen in plaats van uit platen en hoekijzer samengestelde liggers of twee of meer door koppelplaten of bouten verbonden Normaal-Profielen. Geen Klinkwerk meer. Groot traagheidsmoment over de kleine as en daardoor zeer geschikt voor zuilen en kolommen, paalwerken, beschoeiingen, enz.

Neiging der binnenkanten der flenzen 9 pCt. tegenover 14 pCt. van die der Normaal-Profielen en daardoor goed aanliggen der klinknagelkoppen.

## GENTRALE VERWARMING

Electrische Verlichting

Waterverzorging, Bad- en Kookinrichtingen,

worden volgens de strengste eischen der tegenwoordige  
techniek door **eigen** personeel zaakkundig  
ontworpen en geïnstalleerd.

GEVEKE & Co., Amsterdam.

Referentiën omtrent uitgevoerde werken ter  
beschikking.

## Amsterdamsche Jalousiën-fabriek.

Speciaal Adres voor:

**ROLLUIKEN, ZONSCHERMEN,**

TOCHTSCHERMEN, SERREDEKKING, Glas, Jalousiën enz.

Eenig adres voor HOUTEN PARQUET TAPIJTEN.

Speciale fabriek van GESCHILDERDE WINKELGORDIJNEN.

F. J. KRÖNER & Zonen,

HOFLEVERANCIERS

Spuistraat 246, 248, 250, Amsterdam.

# P. DOLK & ZOON.

Rotterdam. — Dordrecht.

Oppericht 1803.

## Spiegel- en Vensterglas

Paarlglas-mozaïk.

Cloisonné-glas.

Nederlandsche Maatschappij

VOOR

MONIER-WERKEN

te AMSTERDAM.

Directeur: J. N. LANDRÉ.

## Cement-IJzerwerken

volgens de systemen MONIER, RABITZ en  
aanverwante stelsels.

**Waterdichte Werken.**

als Kelders, Reservoirs, Regenbakken, Daken,  
Privaatputten, Kuipen enz.  
Gewelven, Vloeren, Buizen, Tunnels, Muren

Bescherming tegen brand.

BRANDVRIJE KELDERS

Kantoor:

3e WETERINGDWARSSTRAAT 36.

Werkplaats: JAAGPAD BIJ DEN OMVAL. (Weesperzijde).

## BOEK-, STEEN en PLAATDRUKKERIJ

# MOUTON & C<sup>o</sup>.

HERDERSTRAAT 5.

Telefoon No. 33.

'S-GRAVENHAGE.

Levering binnen den kortst mogelijken  
tijd en tegen concurrerende prijzen  
van alle soorten

BOEK-, KANTOOR-

EN

HANDELSDRUKWERKEN

Illustratie- en Kleurendruk.

Aandeelen,

Obligatiën en Couponbladen

Begrootingen, Bestekken.

Plan- en Detailteekeningen.

Photolithografie en Lichtdruk.

KOPER- en STAALGRAVUREN

Etsen en Photogravuren.



# BOUWKUNDIG WEEKBLAD.

ORGAAN VAN DE

## MAATSCHAPPIJ TOT BEVORDERING DER BOUWKUNST.

Bestuur v. d. Maatschappij: A. SALM G.Bz., *Voorzitter*. ED. CUYPERS, *Vice-Voorzitter*. — Jb. v. d. BAN Pz.,  
V. G. A. BOSCH, M. A. C. HARTMAN, J. A. MULOCK HOUWER, D. E. C. KNUTTEL, F. W. M. POGGENBEEK, J. VERHEUL Dz.  
Commissie van Redactie: Ed. CUIJPERS, A. SALM G.Bz. en J. VERHEUL Dz.  
Redacteur: C. T. J. LOUIS RIEBER.

14 MAART 1903.

23<sup>e</sup> JAARGANG.

N<sup>o</sup>. 11.

BUREAU VAN REDACTIE: MARNIXSTRAAT 402, AMSTERDAM.  
BUREAU v. ADMINISTRATIE: HERDERSTRAAT 5, 'S GRAVENHAGE.  
UITGEVERS: MOUTON & Co. — 'S GRAVENHAGE.  
ABONNEMENTSPRIJS voor Nederland: fr. p. p. f 15.— 's jaars, voor  
Indië en het Buitenland (bij vooruitbetaling) fr. p. p. f 17.— \* \* \*

PRIJS DER ADVERTENTIËN: van 1—5 regels f 1.— elke regel meer  
20 cents. Groote letters naar plaatsruimte. \* \* \* \* \*  
AANKONDIGINGEN v. AANBESTEDINGEN 15 ct. p. regel m. premie  $\frac{3}{2}$  maal.  
ABONNEMENT v. ADVERTENTIËN tegen belangrijk verminderde prijzen  
en kosteloze opname der advertentiën in het Tijdschrift der Mij.

INHOUD: — Mededeelingen betreffende de Maatschappij. —  
De nieuwe  $\Gamma$  profielen met breede flenzen. door H. J. v. d. Veen,  
ingenieur. — Kunstsmeedwerk. — Prijsvragen. — Werkstaking. —  
Verslagen van vergaderingen. — Berichten. — Weerkundige waarnemingen. —  
Bureau voor plaatsing van Opzichters en Teekenaars. — Aankondiging en afloop van aanbestedingen. — Lijst  
van Fabrikanten, Leveranciers, enz. — Advertentiën.

### MEDEDEELINGEN BETREFFENDE DE MAATSCHAPPIJ.

AFDEELING UTRECHT. Bijeenkomst op Dinsdag 17 Maart 1903, des avonds te 7 $\frac{1}{2}$  uur, in het gebouw voor K. en W. Verslag over 1902. Benoeming van afgevaardigden naar de algemeene vergaderingen. Bespreking van bouwkundige onderwerpen, en kunstbeschouwing.

Het Hoofdbestuur van de Maatschappij tot Bevordering der Bouwkunst vestigt de aandacht van alle belanghebbenden, zoowel leden als niet-leden der Maatschappij, op de *Tentoonstelling van Bouwkunst*, in Mei 1903 te houden in de zalen van het Gebouw der Maatschappij, Marnixstraat 402 te Amsterdam.

Het noodigt vooral de Besturen van de Afdelingen der Maatschappij en van andere Bouwkundige Vereenigingen uit, de leden hunner vereenigingen tot inzending aan te sporen, en hierdoor mede te werken om deze tentoonstelling belangrijk te maken.

### REGLEMENT

#### der Tentoonstelling van Bouwkunst 1903.

1<sup>o</sup>. De Tentoonstelling zal geopend worden op Woensdag 13 Mei 1903, en gesloten worden op Zaterdag 30 Mei 1903, des namiddags te 4 uur.

De kunstwerken moeten *vrachtfrij* ingezonden zijn vóór 2 Mei a.s., aan het bureau der Maatschappij tot Bevordering der Bouwkunst, Marnixstraat 402 te Amsterdam, gelijk mede alle brieven de Tentoonstelling betreffende.

De naam des vervaardigers en het onderwerp der inzending moeten duidelijk op de keerzijde van elke inzending worden vermeld.

2<sup>o</sup>. Tot de Tentoonstelling worden toegelaten, ontwerpen voor gebouwen, uitgevoerd in de laatste tien jaren of in uitvoering zijnde, en ontwerpen voor onuitgevoerde gebouwen waarvan de plannen zijn vervaardigd binnen de laatste zes jaren, onderdeelen daarvan, ontwerpen voor monumenten, voor voorwerpen op het

gebied van kunstindustrie en decoratief schilderwerk, schetsen of opmetingen van oude of nieuwe belangrijke bouwwerken, studiën op het gebied van teeken-, schilder- en boetseerkunst, en, zoo de plaatsruimte het toelaat, uitgevoerd beeldhouwwerk, en wat het Hoofdbestuur verder ter opluistering noodig oordeelt.

Afzonderlijke photographische afbeeldingen van uitgevoerde bouwwerken moeten van plattegronden, op kleine schaal geteekend, vergezeld zijn.

3<sup>o</sup>. Teekeningen, enz. mogen niet *opgerold* worden ingezonden; teekeningen of photographiën die niet op zwaar papier zijn uitgevoerd, moeten op carton geplakt worden ingezonden.

4<sup>o</sup>. Geplaatste werken zullen niet vóór de sluiting der tentoonstelling worden teruggezonden.

5<sup>o</sup>. Het Hoofdbestuur looft de volgende medailles uit, geslagen op den stempel der Maatschappij:

een **verguld zilveren medaille** voor het beste en daartoe waardig gekeurde ontwerp van een *uitgevoerd* bouwwerk;

een **zilveren medaille** voor het beste en daartoe waardig gekeurde ontwerp van een *onuitgevoerd* bouwwerk;

een **bronzene medaille** voor de beste en daartoe waardig gekeurde teekening van een *bestaand oud Nederlandsch gebouw*,

en eene **medaille** voor het beste en daartoe waardig gekeurde ontwerp op het gebied der *kunstnijverheid*.

Het Hoofdbestuur behoudt zich het recht voor, meerdere dan de bovengenoemde medailles beschikbaar te stellen.

Ontwerpen voor onuitgevoerde bouwwerken, vervaardigd naar aanleiding van prijsvragen, uitgeschreven in de zes aan deze tentoonstelling voorafgaande jaren, kunnen ter opluistering worden ingezonden, maar blijven buiten mededinging naar de uitgeloopte medailles.

6<sup>o</sup>. Op uitnoodiging van het Hoofdbestuur hebben de volgende heeren zich bereid verklaard de uitgeloopte medailles toe te kennen:

C. Muysken, Eerlid, oud-Voorzitter der Maatschappij.

A. Salm G.Bz., Voorzitter der Maatschappij.

Jos. Th. J. Cuypers, Civ. en Bouwk. Ingenieur.

Prof. J. F. Klinkhamer, Hoogleraar aan de Polytechnische School te Delft.

C. H. Peters, Rijks-Bouwmeester.

7<sup>o</sup>. De inzendingen worden kosteloos teruggezonden aan de opgegeven adressen.

Het Hoofdbestuur belast zich niet met de assurantie van het ingezonde.

8<sup>o</sup>. Het Hoofdbestuur heeft het recht in bijzondere gevallen van de bepalingen van dit reglement af te wijken.

Namens het bestuur:

A. SALM GBZN., *Voorzitter*.

C. T. J. LOUIS RIEBER, *Secretaris*.



## DE NIEUWE I PROFIELEN MET BREEDE FLENZEN.

Reeds menigeen zal bij het ontwerpen eener ijzerconstructie geklaagd hebben over de smalle flenzen der deutsche Normaalprofielen van het I ijzer, waarin ternauwernood een schroefbout of klinknagel aan te brengen is. De geringe breedte der flenzen is dan ook inderdaad een zeer dikwijls gevoeld gebrek der normaalprofielen van het I ijzer. Reeds menigmaal is voorgesteld het profiel te wijzigen en naast de tegenwoordige, profielen met breeder flenzen in te voeren; steeds werden deze voorstellen verworpen, omdat het bij de tot dusver gebruikelijke walsmethode, niet goed mogelijk was I profielen met bredere flenzen te walsen.

De behoefte aan I profielen met bredere flenzen deed zich evenwel steeds meer en meer gevoelen. Bij het ontwerpen van balklagen was men dikwijls genoodzaakt twee I of twee C profielen naast elkander te leggen, omdat de flens van een I profiel te smal was, om er de dwarsbalken op te bevestigen of om er een muur op te plaatsen; dikwijls ook moest men reeds 2 profielen nemen, omdat de hoogte van een I profiel te hoog was. Deze naast elkaar gelegde profielen werden zoo goed mogelijk aan elkander verbonden; dikwijls met schroefbouten en stukken gaspijp, slechts veel te zelden werden er flinke gietstukken gebruikt om eene goede verbinding der beide profielen tot stand te brengen. Van eene gelijkmatige verdeling der belasting over beide balken kan dan ook slechts zelden sprake zijn; een gevolg hiervan is weder, dat de kolommen zeer exentrisch belast worden.

Was dus het gebruik der Normaalprofielen (N. P.) van het I ijzer in de balklagen dikwijls met bezwaren verbonden, veel grooter werden deze, indien men deze N. P. voor kolommen gebruiken wilde. Het kleine traagheidsmoment  $x - \text{I} - x$  ten opzichte van de lijn  $x \times x$  maakt de I profielen voor kolommen onbruikbaar. Wil men de kolommen uit profielijzer maken, dan is men steeds genoodzaakt de doorsnede uit verschillende profielen samen te stellen en deze profielijzers met klinknagels aan elkander te verbinden. Klinkwerk kost evenwel geld en tijd en men streeft er, vooral in den tegenwoordigen tijd, naar zoo oeconomisch en vlug mogelijk te bouwen.

In Amerika waar de loonen hoog en voor alles tijd geld is, deed zich het gemis aan I profielen met breede flenzen meer gevoelen dan bij ons. Men streefde er naar om de walsmethode te verbeteren, opdat ook I profielen met breede flenzen gewalst konden worden. Aan den ingenieur Grey, werkzaam op het walswerk van Carnegie te Homestead bij Pittsburg, gelukte het een walswerk te construeeren, waarmede men in staat is, I profielen met zeer breede flenzen te walsen, zonder dat de kwaliteit van het ijzer door de bewerking te zeer lijdt.

Bij dit walswerk wordt het profiel niet zoals bij de gewone walswerken door zoogenaamde kaliberwalsen gevormd, maar door drie paar walsen, welke geheel vrij van elkander werken. Twee dezer walsen, waarvan de assen verticaal staan, bewerken de vlakken van het lijf en bepalen gelijktijdig de dikte er van. Twee andere walsen, met horizontale assen, vormen de flenzen op het zelfde oogenblik, dat de zoeven genoemde walsen het lijf vormen. De assen van het derde paar walsen staan weder verticaal; deze walsen zijn op een afstand van de andere walsen opgesteld en bewerken de kanten der flenzen, zoodat zij de breedte van den flens bepalen. Tijdens de bewerking loopt de balk slechts voor- of achteruit, terwijl de richting waarin hij loopen moet zuiver afgebakend is. Het gevolg er van

is, dat de balken zeer recht uit het walswerk komen.

De resultaten dezer walsmethode zijn zeer gunstig; de trekproeven met strooken op verschillende plaatsen aan het lijf en de flenzen van een profiel ontnomen, hebben getoond, dat het materiaal over de geheele doorsnede van zeer gelijkmatige kwaliteit is. Ook de proeven in de technische Versuchsanstalt te Charlottenburg, waarbij het profiel op zijn weerstand tegen buigen en knikken onderzocht werd, hebben zeer bevredigende resultaten opgeleverd.

De vorm der nieuwe profielen verschilt, zooals reeds gezegd is, van de Deutsche Normaalprofielen door de veel bredere flenzen en door de geringe helling der binnenzijde daarvan. In deze breede flenzen kunnen klinknagels en schroefbouten flink aangebracht worden, terwijl door de geringe helling der binnenzijde van de flenzen (9° in plaats van 14° bij de N. P.) de koppen der klinknagels beter komen te zitten.

In de tabel hiernaast zijn de verschillende profielen met hunne afmetingen, doorsneden, gewichten, traagheids- en weerstandsmomenten aangegeven. Om eene vergelijking der nieuwe profielen (B) met de deutsche Normaalprofielen (N. P.) van gelijke hoogte gemakkelijk te maken, zijn in de tabel de verschillende waarden voor de Normaalprofielen met kleine letter aangegeven. Zooals men ziet zijn de traagheids- en weerstandsmomenten voor de as  $x - x$ , de  $I_{\min}$  en  $W_{\min}$  zeer veel grooter dan bij de N. P.

De in de tabel hiernaast aangegeven nummers lager dan No. 55<sup>B</sup> kunnen tot 24 M. lengte, de lage nummers zelfs nog langer geleverd worden. De grootste lengte van de beide nummers 65<sup>B</sup> en 75<sup>B</sup> is 15 M. De zoogenaamde „Normale lengte” van alle profielen is 12 Meter; voor balken langer dan 12 M worden als gewoonlijk „extraprijzen” berekend.

Deze nieuwe profielen met hunne breede flenzen kunnen in de gewone bouwkunde dikwijls met voordeel gebruikt worden als gewone- en moerbalken, als kolommen enz. De hoge nummers zullen zeer dikwijls gebruikt kunnen worden inplaats van de zoogenaamde „plaatbalken”, waarvan het lijf door eene ijzeren plaat en de flenzen door aan deze plaat geklonken hoekijzers gevormd worden. Door eenige voorbeelden zal het verschil tusschen en de wijze van gebruiken der nieuwe profielen aangetoond worden.

Een 4 M. lang gedeelte van een 1-steen zwaren muur moet door een ijzeren balk ondervangen worden. Het gewicht van het te ondervangen gedeelte van den muur zij  $Q = 17000$  KG.

Het grootste moment het  $M_{\text{maximum}}$ , dat door de gelijkmatig verdeelde belasting  $Q$  ontstaat, is

$$M_{\text{max.}} = \frac{Q \times l}{8}$$

waarbij  $l =$  de afstand der steunpunten van den balk. Daar  $Q = 17000$  KG. en  $l = 4$  M. is, zoo is

$$M_{\text{max}} = \frac{17000 \times 4}{8} = 8500 \text{ KGM.}$$

Daar in den regel eene max. buigingsspanning van 1000 KG. veroorloofd wordt, verkrijgt men het vereischte weerstandsmoment =  $W$  van de doorsnede van den balk uit de formule

$$W = \frac{M_{\text{max.}}}{10} \text{ cM}^3.$$

indien men  $M_{\text{max.}}$  in Kilogrammeter = KGM. inzet.

Gevonden is, dat  $M_{\text{max.}} = 8500$  KGM., het vereischte weerstandsmoment is dus:

$$W = \frac{8500}{10} = 850 \text{ cM}^3.$$



No.	Hoogte cM.	Breedte der flens in cM.	Dikte van het lijf in mm.	Doorsnede in cM <sup>2</sup> .	Gewicht in KG./M.	Traagheidsmomenten.		Weerstandsmoment.	
						I <sub>max</sub> . cM <sup>4</sup> .	I <sub>min</sub> . cM <sup>4</sup> .	W <sub>max</sub> . cM <sup>3</sup> .	W <sub>min</sub> . cM <sup>3</sup> .
24 B	24	24	10	96,8	76	10260	3043	855	254
(24 N. P.)	24	10,6	8,7	46,1	35,9	4239	220	353	41,6
25 B	25	25	10,5	105,1	82,5	12066	3575	965	286
(25 N. P.)	25	11	9	49,7	38,7	4954	255	396	46,4
26 B	26	26	11	115,6	90,7	14352	4261	1104	328
(26 N. P.)	26	11,3	9,4	53,3	41,6	5735	287	441	50,6
27 B	27	27	11,25	123,2	96,7	16529	4920	1224	365
(27 N. P.)	27	11,6	9,7	57,1	44,5	6623	325	491	56
28 B	28	28	11,5	131,8	103,4	19052	5671	1361	405
(28 N. P.)	28	11,9	10,1	61	47,6	7575	363	541	60,8
29 B	29	29	12	141,1	110,8	21866	6417	1508	443
(29 N. P.)	29	12,2	10,4	64	50,6	8619	403	594	66,1
30 B	30	30	12,5	152,1	119,4	25201	7491	1680	500
(30 N. P.)	30	12,5	10,8	69	53,8	9785	449	652	71,9
32 B	32	30	13	160,7	126,2	30119	7867	1882	524
(32 N. P.)	32	13,1	11,5	77,7	60,6	12493	554	781	84,6
34 B	34	30	13,4	167,4	131,4	35241	8097	2073	540
(34 N. P.)	34	13,7	12,2	86,7	67,6	15670	672	922	98,1
36 B	36	30	14,2	181,5	142,5	42479	8793	2360	586
(36 N. P.)	36	14,3	13	97	75,7	19576	817	1088	114
38 B	38	30	14,8	191,2	150,1	49496	9175	2605	612
(38 N. P.)	38	14,9	13,7	107	83,4	23978	972	1262	131
40 B	40	30	15,5	203,6	159,8	57834	9721	2892	648
(40 N. P.)	40	15,5	14,4	118	91,8	29173	1160	1459	150
42,5 B	42,5	30	16	213,9	167,9	68249	10078	3212	672
(42,5 N. P.)	42,5	16,3	15,3	132	103	36956	1433	1739	176
45 B	45	30	17	229,3	180	80887	10668	3595	711
(45 N. P.)	45	17	16,2	147	115	45888	1722	2040	203
47,5 B	47,5	30	17,6	242	190	94811	11142	3992	743
(47,5 N. P.)	47,5	17,8	17,1	163	127	56410	2084	2375	234
50 B	50	30	19,4	261,7	205,5	111283	11718	4451	781
(50 N. P.)	50	18,5	18	179	140	68736	2470	2750	267
55 B	55	30	20,6	288	226,1	145919	12582	5306	839
(55 N. P.)	55	20	19	212	166	99054	3486	3602	349
65 B	65	30	21,1	314,5	246,9	217506	12814	6692	854
75 B	75	30	21,1	335,6	263,4	302388	12823	8064	855

Volgens de tabel heeft het nieuwe profiel 24<sup>B</sup> met eene hoogte en flensbreedte van 24 cM. een weerstandsmoment  $W = 855 \text{ cM}^3$ . Dit profiel is dus voldoende, daar ook de steensmuur met de volle breedte op den balk staan kan.

Wilde men duitsche Normaalprofielen gebruiken, zoo zouden twee N. P. No. 24, niet voldoende zijn, daar deze tezamen slechts een weerstandsmoment  $W = 2 \times 353 = 706 \text{ cM}^3$  hebben. Men zou dus twee **I** ijzers met hoogere nummers dan 24 gebruiken moeten; in dit geval twee N. P. No. 26 met een weerstandsmoment,  $W = 2 \times 441 = 882 \text{ cM}^3$ . Deze beide profielen hebben eene gezamenlijke flensbreedte van  $2 \times 11,3 = 22,6 \text{ cM.}$ , zoodat ook hierop de muur vol rusten kan.

Het nieuwe profiel No. 24<sup>B</sup> weegt per M. lengte 76 KG.

De twee N. P. No. 26 wegen per M. lengte tezamen, zonder het gewicht der verbindingsstukken,  $2 \times 41,6 = 83,2 \text{ KG.}$

Het nieuwe profiel No. 24<sup>D</sup>, dat bovendien nog 2 cM. lager is, weegt dus per M. lengte 8,2 KG. minder, dan het netto gewicht der beide N. P. No. 26; bovendien valt

het aan elkander verbinden der beide balken weg, waardoor arbeidsloon, tijd en het verbindingsmateriaal gespaard wordt. Het enkele profiel No. 24<sup>D</sup> is dus verre boven 2 N. P. No. 26 te verkiezen.

Dat de nieuwe profielen ook voor kolommen dikwijls met voordeel gebruikt kunnen worden, blijkt uit het volgende voorbeeld.

Eene kolom, welke 3,2 M. lang is, wordt centrisch belast met een gewicht van 95000 KG. = 95 ton.

Bij een kolom van vloeijzer mag in het materiaal hoogstens een drukspanning van 1000 KG. pro cM<sup>2</sup>. ontstaan, bovendien moet het weerstandsvermogen der kolom tegen knikken onderzocht worden.

Noemt men de doorsnede, welke vereischt wordt, opdat er geene grootere drukspanning dan 1000 KG. pro cM<sup>2</sup>. ontstaat, F in cM<sup>2</sup>. en de belasting der kolom S in tonnen, dan is

$$F = S \text{ cM}^2; \text{ daer } S = 95 \text{ ton is, zoo is} \\ F = 95 \text{ cM}^2.$$



zelfs door de Staten tot geschenken voor vorstelijke personen bestemd. In de 18e eeuw wordt het gebruik algemeen, wat gepaard gaat met het verlaten van de mooie vormen, die nu het karakter krijgen van de opgesmuktheid van den tijd.

De eerste stap op den weg van achteruitgang is gedaan. Er wordt nu veel gekleurd, polychroomwerk vervaardigd. Een andere methode van bakken kwam in zwang, nl. die van bakken met klein vuur in tegenstelling met de oude methode van bakken met groot vuur, hetgeen den nekslag toebrengt aan het feitelijke artistieke werk.

Uit Japan kwam half gedecoreerd werk, dat in Delft werd beschilderd met familiewapens, enz. daarna geglazuurd en opnieuw gebakken. Met het Delftsch aardewerk ging het denzelfden weg op. Men schilderde op geglazuurd werk, en dit geschiedde niet meer als vroeger door de schilders zelf, maar door anderen, die er den naam van een beroemd schilder bij plaatsten.

Van den omvang der industrie krijgt men een denkbeeld, als men weet, dat van de 30,000 inwoners die Delft telde, 10 à 12,000 menschen hun brood in de fayence industrie verdienden. Er kwam echter achteruitgang. In 1710 bestonden nog 30 fabrieken; in 1800 nog slechts 7. In 1808 ontmoet men een Engelsch fabrikant in Delft en het echte Delftsche werk wordt haast niet meer gevraagd. Van alle fabrieken was de Porceleyne Fles de laatste die overbleef, doch deze maakte alleen nog maar het grofste aardewerk; het fijnere soort werd niet meer gevraagd.

Een tijdlang trachtte men later het oude Delftsche goed te maken, doch het was leelijk werk. Thans is daarin verandering gekomen en heeft men het werk dat onlangs in Artibus te zien was.

Een kunstbeschouwing van een groot aantal kostbare stukken oud-Delftsch uit de verzameling van den heer Bosch — er was werk uit 20 verschillende fabrieken — besloot den avond.

## BERICHTEN.

**Verbetering van woningtoestanden in Pruisen.** Bij het Pruisische Huis van afgevaardigden is een wetsontwerp ingekomen ter bewilliging van het verstrekken van staatsmiddelen voor verbetering van woningtoestanden van gering bezoldigde staatsbeambten en van arbeiders in de bedrijven van den Staat werkzaam. Bij dit nieuwe ontwerp zijn 12 millioen Mk. aangevraagd, te vinden door geldleening.

Volgens eene nota. overgelegd over de uitvoering van dergelijke wetten van 1895, 1898, 1899, 1900 en 1902 zijn tot dit laatste jaar uit de middelen van die wetten uitgegeven ruim 31 millioen Mk., en wel 20 $\frac{1}{2}$  millioen voor eigen woningbouw en 10 $\frac{3}{4}$  millioen voor leeningen aan particuliere bouwverenigingen voor dat doel.

Het grootste deel kwam ten goede aan de spoorwegadministraties. Uit de wet van 1902 hebben zij 7.4 millioen gekregen en uit alle vijf de wetten 24.6 millioen. Aan particuliere vereenigingen werden o. a. de volgende bedragen verstrekt: aan de Beamtenwohnungsverein te Berlijn 1 $\frac{1}{2}$  mill. Mk., aan de Deutsche Beamtenwohnungsverein te Posen 80,000 Mk. en aan een dergelijke vereeniging voor Lüneburg en omstreken 55,000 Mk.

Gesteund door deze leeningen zullen 413 woningen te Berlijn worden gebouwd, te Posen 17 en te Lüneburg 16.

**Bezoek van Belgische Architecten.** Naar wij vernemen zullen de leden van de Société Générale d'Architecture de Belgique ook dit jaar Holland weder bezoeken. Op het programma der excursie staan Amsterdam en Gouda, voor 31 Mei en 1 Juni aangeteekend.

**Nederlandsche Kunstnijverheid.** Naar wij vernemen zal den 15den Mei a. s. in het Kaiser-Wilhelm Museum te Krefeld eene tentoonstelling geopend worden van Nederlandsche kunstnijverheid en schilderkunst. Door de groote kunstindustrieelen hier te lande is reeds medewerking toegezegd.

**Tentoonstelling te Arnhem.** Van 22 Augustus tot 1 October 1903 zal in Musis Sacrum te Arnhem, vanwege het Departement „Arnhem” der Mij. van Nijverheid eene Nationale Tentoonstelling worden gehouden op het gebied van toegepaste Moderne Kunst. Daarvoor zijn reeds vele blijken van instemming ontvangen.

Bij de toelating zal voor een strenge keuring gewaakt worden, zoodat meer gelet zal worden op het gehalte, dan op de hoeveelheid. Alleen door de inzenders vervaardigde voorwerpen worden aangenomen.

Circulaires zijn op aanvraag te verkrijgen bij den heer Mr. R. J. de Visser te Arnhem, secretaris der technische commissie, bij wien de aanmeldingen voor inzending moeten hebben plaats gehad vóór 1 Mei a. s.

De plaatsruimte wordt verhuurd tegen f 7,50 en f 5.— de M<sup>2</sup>. grondvlakte met een minimum van 2 M<sup>2</sup>., en tegen f 3.— per M<sup>2</sup>. wandvlakte.

De Centrale Tentoonstellings-Commissie bestaat uit 12 personen: Eere-Voorzitter is de heer E. C. Baron Sweerts de Landas Wyborgh, Burgemeester, Voorzitter de heer B. P. de Waal, Onder-Voorzitter de heer W. A. M. Piepers, Penningmeester de heer N. Th. Ladenhuis en Secretaris de heer W. H. Zeeman.

Het Bestuur der Technische Commissie bestaat uit de heeren: Mr. C. J. Baron Van Tuyll van Serooskerken, D. W. P. Wisboom, Mr. R. J. de Visser, Mr. B. H. Everts en V. G. A. Bosch.

**Tentoonstelling te St. Louis.** De heeren J. Jurriaan Kok, N. J. Moltzer J.Ezn. en Joost Thooft en Labouchère hebben een adres ontworpen om aan H. M. de Koningin te worden aangeboden, waarin verzocht wordt om krachtige ondersteuning der Regeering met een belangrijk subsidie van Staatswege, opdat de Nederlandsche Handel en Nijverheid behoorlijk tot hun recht kunnen komen op de in 1904 te St. Louis te houden Wereldtentoonstelling.

## Weerkundige Waarnemingen te de Bilt. 8 uur voorm.

Datum 1903.	Barometerstand in m.M.	Windrichting.	Windkracht. 1-12	Temperatuur in Gr. C.	Neerslag in m.M.
6 Maart	763	W.Z.W.	1	5	10
7 "	766	Z.Z.W.	2	3	0
9 "	772	Z	1	-2	2
10 "	765	Z.O.	1	-2	0
11 "	764	Z.Z.O.	1	1	0
12 "	764	Z.O.	0	1	0

## Bureau voor plaatsing van Opzichters en Teekenaars.

Marnixstraat 402, Amsterdam.

Ingeschreven sollicitanten voor:		per maand
Bouwkundig Opz.-Teekenaar, ouderdom 23 jaar	salaris f 80.—	
" " " 37 " "	" 80.—	
" " " 23 " "	" 80.—	
" " " 22 " "	" 60.—	
" " " 26 " "	" 90.—	
" " " 23 " "	" 70.—	
" " " 20 " "	" 50.—	
" " " 26 " "	" 80.—	
" " " 28 " "	" 80.—	
" " " 19 " "	" 50.—	
" " " 26 " "	" 80.—	
" " " 28 " "	" 85.—	
" " " 25 " "	" 100.—	
" " " 31 " "	" 60.—	
" " " 17 " "	" 40.—	

## AANKONDIGING VAN AANBESTEDINGEN.

### MAANDAG 16 MAART.

ENSCHEDÉ. Het bouwen eener villa aan den Oldenzaalschen grindweg nabij Lonneker.

De architect G. Beltman AGzn, n.m. 1 u., in hotel „De Graaff”. Bestek en teek. ad f 12 verkrijgb. ten kantore van den archit. en worden bij de aanbesteding ad f 10 teruggenomen; aanw. 16 Maart, v.m. 9 u.

VEENENDAAL. Het bouwen van een winkelhuis met magazijnen.

De bouwk. B. van Kreel, 's midd. 12 u., in hotel „De Roskam”. Bestek en teek. ter inz. in hotel „de Koornbeurs”. Inl. verstrekt de bouwk. Aanw. gedaan.

### DINSDAG 17 MAART.

APELDOORN. Het bouwen van een woonhuis aan den Zwolschenweg op een terrein vroeger behorende aan den heer Schut.

De archit. Andr. v. Driesum Sz., v.m. 11 u., in hotel „Apeldoorn”, alwaar bestek en teek. van af 12 Maart ter inzage en à f 1,50 verkrijgb. bij voorn. archit.

DONGEN. Het bouwen van een heerenhuis met remise en leerlooierij.

De bouwk. P. Schellekens, n.m. 2 u., in café Vloeimans. Bestek en teek. in voorn. café ter inzage. Aanw. 17 Maart, v.m. 11 u.

DORDRECHT. Het maken van een slotenfabriek met annexen, ter uitbreiding der brandkastenfabriek van firma J. Lips Bzn.

De aanbesteder. Bestek en teek. met details ten huize van H. A. Reus. arch., à f 1 verkr. en worden aldaar dagelijks van 10—12 u. inlicht. verstrekt.

HENGELO (OV.). Het bouwen van een woonhuis, op een terrein, gelegen aan de Steijnstraat.

De heer J. Weggeman, 's av. 8 u., in café



Weijsschede. Bestek en teek. in bovengen. café ter inz. Inl. worden verstrekt door den arch. W. Elzinga. Aanw. 17 Maart, v.m. 9 $\frac{1}{2}$  u.

NIJMEGEN. Het bouwen van een machinehuis voor den stoomlatrinelediger en het maken van een overdekte standplaats voor vuilniskarren. op een terrein aan de 2e Walstraat.

Het gem.best., n.m. 2 $\frac{1}{2}$  u.

TUBBERGEN. a. Het verbouwen en vergrooten der scholen te Albergen, Fleringen, Vasse en Langeveen; b. het leveren van schoolmeubelen voor gen. scholen. In perc. en massa.

Het gem best., n.m. 5 u. Bestek en teek. ter inzage in café Schreuder te Almelo en café Hollink en Veldhuis te Tubbergen en ter secret., alw. verkrijgb. sub. a. ad f 1,— sub. b. ad f 0,75. Inl. geeft architect B. Vixenboxse Bzn. Aanw. 17 Maart, te Albergen, v.m. 8 u., Fleringen v.m. 9 $\frac{1}{2}$  u., Vasse 's midd. 12 u., en Langeveen n.m. 2 $\frac{1}{2}$  u.

WATERINGEN. Het bouwen van een bouwmanwoning met beestenstal, karnmolen, hooitas, paardenstal, wagenschuur, enz. op een terrein in den Nieuwen Velzepolder bij de Sluisbrug.

De arch. P. Zuidegeest, n.m. 3 u., in het café van J. de Boer. Bestek en teek. à f 1 verkrijgb. bij voorn. arch., Voorstraat 62. Delft. Aanw. gedaan.

#### WOENSDAG 18 MAART.

OOSTBURG. Het bouwen van een R. K. bewaarschool.

De heer Alph. Breijdel Poeltring te Gent, v.m. 11 u., in 't hotel van mej. Maria Du Puij te Oostburg, alw. bestek en teek. ter inzage. Inl. geeft bouwkw. van Male te Schoondijke. Aanw. gedaan.

OVERSCHILD (GR.). Het afbreken en het weder opbouwen van eene boerenbehuizing nabij brug no. 9 over het Eemskanaal zonder bijlevering van hout, steen en riet.

De heer T. Staal, n.m. 4 u., bij G. Nieuwenhuis, alw. bestek en teek. ter inzage. Inl. geeft H. Evenhuis te Woltersum. Aanw. 18 Maart, n.m. 1 u.

PUTTEN. Het bouwen van een kerkgebouw op een terrein aan de Achterstraat.

De arch. E. Knevel te Ermelo, n.m. 2 $\frac{1}{2}$  u., in het lokaal aan de Achterstraat, bij wien bestek en teek. à f 2,— verkr. Aanw. 17 Maart, n.m. 2 $\frac{1}{2}$  u.

ZWOLLE. Het bouwen van een woning, op het kad. perceel N, no. 271 te Voorst, gem. Zwollerkerkspel.

De heer H. Lindeboom te Zwolle te zijnen huize, alwaar bestek en teek. ter inzage. Aanw. gedaan.

#### DONDERDAG 19 MAART.

AMERSFOORT. Bestek no. 1. Het bouwen van een onderwijzerswoning aan de Wolferteeg; bestek no. 2. het vernieuwen en aanleggen van eenige voetpaden met hardsteen banden.

Het gem best., v.m. 11 u.

BAKKEVEEN (FR.). Het bouwen eener boerderij te Tijnje.

De heer A. A. v. d. Meulen. Bestek en teek. ter inzage in café V. de Wal.

DOKKUM. Het bouwen van een school met drie lokalen en het verbouwen van de thans bestaande Harmonie, in te richten voor drie schoollokalen c.a. ten behoeve van het Christ Nat. Onderwijs.

De architect C. J. Oosterveld, v.m. 11 u., in De Posthoorn, bestek à f 0,75 en teek. à f 0,50 verkrijgb. bij voorn. architect. Teek. ter inzage bij Bloemsma bij de Hanspoort. Aanw. gedaan.

OLDENZAAL. Het bouwen van een woonhuis met bakkerij en stalling, op een terrein gelegen aan de Hengelooschestraat.

De heer J. Smithuis, 's av. 7 u., in het café van de Wed. J. ter Stege, alwaar bestek en teek. van af 12 Maart ter inzage. Inl. geeft H. A. Fleege Aanw. 19 Maart, n.m. 5 u.

#### VRIJDAG 20 MAART.

APELDOORN. Het bouwen van een winkelhuis met bovenwoning, magazijnen, werkplaats, enz. aan de Dorpstraat hoek Paschlaan.

De architect J. A. Wijn, 's av. 7 u., in hotel „van der Burg”. Bestek en teek. verkrijgb. à f 1,50 bij den architect.

BEVERWIJK. Het bouwen van een café met bierbottelarij en woonhuis op een terrein ten oosten van den rijksstraatweg.

De arch. N. de Wolf, v.m. 11 u.

OUDEHASKE. Het afbreken van een oude woning en het weder opbouwen eener nieuwe woning met hooiberg en stalling.

De heer G. D. Waaijer, 's av. 6 u., bij wien bestek en teek. ter inz. Inl. geeft de timmerman H. K. Bles te Haskerhorne.

STRATUM. Het bouwen van een schoollokaal met gang in verbinding met de bestaande gemeenteschool.

Het gem.best., n.m. 4 u. Bestek en teek. ter inzage in het koffiehuis van Mej. de wed. P. J. v. d. Heijden. Inlicht. geeft A. Clement, bouwkw. aldaar. Aanw. 20 Maart, v.m. 10 u.

#### ZATERDAG 21 MAART.

BENEDENKNIJPE (FR.). Het bouwen eener burgerhuizinge.

De heer H. H. Meinkema. Bestek en teek. ter inzage bij F. Schram aldaar. Inl. geeft B. Overwijk te 't Meer bij Heerenveen.

VALKENBERG (LIMB.). Het afbreken en weder opbouwen van een caféhuis.

De archit. J. Bemelmans te Meersen, n.m. 5 u., in het café van J. Mesters. Bestek en teek. te bekomen à f 1,50 bij den archit. alw. verdere inl. te bekomen zijn. Aanw. 21 Maart, n.m. 2 u.

#### MAANDAG 23 MAART.

ENSCHEDÉ. Het vergrooten der bestaande fabriek over eene oppervlakte van pl. m. 1802 M<sup>2</sup>. shedbouw en pl. m. 207 M<sup>2</sup>. hoogbouw op een terrein gelegen aan de Brinkstraat.

De archit. H. Reijgers, 's midd. 12 u., in hotel De Graaff. Aanw. 23 Maart, v.m. 9 u.

HOLWIERDE (GR.). a. Het bouwen van een onderwijzerswoning, op een open terrein, met bijlev. van materialen, arbeidsloon transporten, enz.; b. het glas-, verf- en behangwerken.

Het bestuur voor Geref. lager onderwijs, n.m. 4 u., bij den logementhouder De Muink, alwaar bestek en teek. ter inzage. Inlicht. geeft G. Broos te Spijk. Aanw. 23 Maart, n.m. 2 uur.

#### DINSDAG 24 MAART.

HOORN. Het gedeeltelijk amoveeren van het gebouw der 1e burgerschool voor jongens aan het Nieuwenoord; het bouwen van een schoolgebouw van 7 lokalen, het leveren en aanbrengen van meubelen benevens het verbouwen van perceel no. 11 aan de Ramen tot het maken van een toegang naar het schoolgebouw, alles met bijlevering van al het daartoe benodigde.

Het gem.best., n.m. 2 u.

#### WOENSDAG 25 MAART.

BUREN (GELD.). Het amoveeren van een woonhuis en het daar ter plaatse bouwen van een nieuw woonhuis aan de Roode-Heldenstraat.

De heer J. Bemp, 's midd. 12 u., in het café van N. C. van Maurik, alwaar bestek en teek. vanaf 16 Maart ter inzage en à f 1,25 verkrijgb. bij den architect D. van Mameren te Asch. Aanw. 23 Maart, v.m. 10 u.

NOORDDIJK (GR.). Het afbreken van de bestaande en het bouwen van een nieuwe behuizing met schuurtje.

De heer L. H. Bruininga, bij wien bilj. worden ingewacht voor 25 Maart. Bestek, teek. en voorw. ter lezing en verkrijgb. bij den kastelein E. H. Wicherts. Inlicht. geeft B. Post te Ruisscherbrug, door wien aanw. wordt gedaan.

#### DONDERDAG 26 MAART.

TER-NEUZEN. Het bouwen van een ziekenhuis met bijlevering van materialen.

Het comité tot oprichting van een ziekenhuis, n.m. 5 u., in het „Nederl. hotel”. Inl. geeft Th. Heijblom. Bestek en teek. ad f 1 van 16 Maart af, verkrijgb. bij M. Verbrugge.

VENLOO. Het afbreken en wederopbouwen van het huis bewoond door den heer Ch. Claessens-Van Dijk, op de Parade.

De archit. Hornix. Voor inlicht. vervoegen gegadigden zich ten kantore van den archit., alwaar plans en bestek tegen betaling verkrijgbaar zijn.

#### DINSDAG 31 MAART

BUIKSLOOT. Het verbouwen der openb. lagere school.

Het gem.best.

### Assurantie Maatschappij tegen Brand-

schade en op het **Leven**

De **NEDERLANDEN** van 1845.

's-Gravenhage, Kerkplein, hoek Prinsestraat — Amsterdam, Sophiaplein — Rotterdam, Zuidblaak 24 (Beursplein) — Breda, Prinsenkade — Haarlem, Kruisweg 70c — Nijmegen, In de Betoustraat 8 — Groningen, Akerkhot hoek Akerkstraat — Zutphen, IJselkade.

Hoofd-Directie te 's-Gravenhage:

CAREL HENNY, Directeur;

Mr. J. J. HENNY, Adj.-Directeur.

G. TEERINK, Alg. Procuratiehouder.

Kapitaal. . . . . f 4.000.000.00

Reservefonds op ult. December 1901 . . . . . - 1.109.739.00

Betaalde Brandschaden tot

ult. 1901. . . . . - 23.902.000.00

### BRAND - LEVEN - INBRAAK.

Verzekering tegen vaste en zeer billijke Premiën, zonder Inleggelden of Nabetalingen.

## J. Muysken.

Hoofd-Agent van de **Nederlandsche Assurantie-Compagnie van het jaar 1776 te Amsterdam.**

Adres: HAARLEM, Parklaan No. 5.

Beveelt zich aan voor assurantien bij aanbestedingen

Vaste Taxatie. - Op Beurspolis. - Vaste Premie.

### AFLOOP VAN AANBESTEDINGEN.

#### 20 FEBRUARI.

ALMEN GELD.). Het bouwen van een boterfabriek. Door het bestuur.

Metselwerk. Hoogste insch. H. J. Rood, Eefde. f 1869; laagste G. H ter Hogt, Almen, f 1497,50\*.

Timmerwerk. Hoogste inschr. H. de Greef, Almen, f 944; laagste J. Zweerink Sr., Harfsen, f 653\*.

Smidswerk. Hoogste inschr. B. Brinkman, Harfsen, f 181; laatste G. Rutgers, Almen, f 166,50\*.

Verfwerk. Hoogste inschr. H. L. Ovink, Almen, f 173,89; laagste E. G. v. d. Hagen. Eefde, f 89,98\*.

Loodgieterswerk. H. Emsbroek, Vorden f 298, aangehouden. \* Gegund.

AMSTERDAM (ONDERH.). Het bouwen van een magazijn met bovenwoning aan de Prinsengracht no. 181. Door den archit. R. F. G. Nieuwenhuis.

Ingekomen 11 biljetten. Gegund aan den laagsten inschr. P. v. d. Meer aldaar.

DE RIJP (N.-H.). Het uitvoeren van timmer- en metselwerk voor een te bouwen huis op het Oosteinde, voor rekening van den heer F. Klokkemeijer. Raming f 1700

Timmerwerk. Laagste inschr. P. J. Kiljan, f 1054\*.

Metselwerk. A. de Vries, f 539\*. \* Gegund.

NETTERDEN (GELD.). Het metsel-, timmer- en verfwerk van een te bouwen woon- en achterhuis. Door den heer Th. van der Heiden.

Metselwerk, Laagste inschrijver Gebbing, Netterden, f 483\*.

Timmerwerk. Gilsing, Netterden, f 220\*.

Verfwerk. Schepers, Netterden, f 112,45. \* Gegund.

#### 22 FEBRUARI.

AALSMEER (ONDERH.). Het amoveeren van een oude woning en het maken van een dubbel woonhuis voor den heer P. Vreken Kzn.

Timmerwerk. Laagste inschrijver Olij, f 649.

Metselwerk. P. v. d. Zwaard, f 570.

Schilderwerk. A. v. d. Velden, f 85.



LEERDAM. Het bouwen van een woon- en winkelhuis voor den heer H. Brouwer. Laagste inschrijver J. A. v. Leer, Leerdam, f 3109.

RIJNSBURG. Het bouwen van een woon- en bollenhuis. Door den heer H. Star.

Laagste inschrijver J. v. Itersen, Rijnsburg, f 8050. Niet gegund, zie herbesteding op 12 Maart.

ZEERIJP (GR.). Het bouwen van een burgerbehuizing. Door den heer T. Nieveen Jr.

Laagste inschrijver A. v. d. Molen, Loppersum, f 2193. Gegund.

#### 25 FEBRUARI.

AMSTERDAM (ONDERH.) Het bouwen van een Gereformeerde ziekenverpleging aan de Ter Haarstraat, hoek Bilderdijkkade. Door den architect Tjeerd Kuipers.

Laagste inschr. Joh. v. Oostveen, f 97385. 's-GRAVENHAGE (ONDERH.). Het verbouwen van de stoomblekerij „de Valk” aan den loosduinsche weg, voor rekening van de heeren Mooyman en Zoon.

Gegund aan J. Lievaart, ald. voor f 11625. 's-HERTOGENBOSCH (ONDERH.). Het bouwen van een heerenhuis aan de Oranje-Nassaulaan, onder directie van den architect J. Dony, aldaar.

Gegund aan J. v. Rosmalen en H. Hanssen, aldaar.

NES (FR.). Het bouwen van een woonhuis met stal en schuurruimte. Door den heer K. R. Dijkman te Ternaard.

Laagste inschrijver G. W. Dijkstra, Nes, f 2035. Gegund.

#### 26 FEBRUARI.

NUMANSDORP. Het bouwen van een woon- en winkelhuis, een dubb. woonhuis en een enkel woonhuis. Door den archit. Andr. Bongers.

Het bouwen van een woonhuis met winkel en bergplaats voor F. Langerak Wz., aan de Verlengde Torenstraat aldaar. G. Maten, timmerwerk f 750,75; A. Korbijn, metselwerk f 740, Joh. v. Ree, verfwerk f 75. Gegund.

Het bouwen van een dubb. burgerwoonhuis met aflat voor Arie v. Gameren, aan de Verl. Torenstraat aldaar. Laagste inschr. A. v. Trigt, timmerwerk f 974; W. 't Hooft, metselwerk f 760; J. S. ter Langener, verfwerk f 69,75; J. Nijssen, smidswerk f 58,70. Gegund.

Het bouwen van een woonhuis enz. voor P. Blaak, op de Tuinlanden onder de gem. Klaaswaal. J. Streep Klaaswaal, metsel- en timmerw. in massa f 750. Gegund.

#### 27 FEBRUARI.

WARFHUIZEN. Het bouwen eener heerenbehuizing te Leens, voor den wed. heer J. Bos te Zuurdijk. Ram. f 8000. Door den arch. S. Harkema Pz., aldaar.

Laagste inschr. T. Reitsema, Leens f 7980. Gegund.

#### 28 FEBRUARI.

AMBT DELDEN. Het bouwen van een veldwachterswoning. Door het gem.-best.

Laagste inschr. A. Leverink, Goor, f 1343. Gegund.

STEGGERDA (FR.). Het bouwen van een voorhuis voor de bestaande schuur. Door den heer R. E. ten Berge.

Laagste inschr. P. Zijlstra, Oldeholtpa, f 1274. Gegund.

TIMBURG. Het bouwen eener fabriek voor gecarbureerd watergas op het terrein van de gem.-gasfabriek. Door het gem.-best.

Laagste inschr. J. de Waal, f 26178. Gegund.

#### 2 MAART.

RAVENSTEIN (N.-BR.). Het afbreken en weder opbouwen eener veldwachterswoning. Door het gem.-best.

Laagste inschrijver F. Vos, Ravenstein, f 1605,50.

#### 3 MAART.

ASSEN. Het bouwen van een woonhuis aan de Torenlaan, in 3 perc.; 1. timmer- en metselwerken, enz., 2. stucadoorwerken, 3. glas-, verf- en behangwerken. Door den archit. J. Smallenbroek.

1e. Laagste inschrijvers Joh. Mennega en A. v. Dalen, f 8170.

2e. H. Veldkamp, f 555.

3e. T. Lunshof, f 543.

APPELSCHA. Het bouwen van een woonhuis te Nieuw Dordrecht. Door den heer H. J. Bonkema.

Gegund aan de laagste inschr. G. Hoekstra, Appelscha, f 4544.

BERGEIK. Het bouwen van een woonhuis met bijbehorende werken voor rekening van J. van Ceelen. Raming f 1685,97.

Laagste inschr. Gubels, Eindhoven, f 1445.

HARLINGEN. Het verbouwen van perc. Wijk E. no. 122 aan de Voorstraat. Raming f 3550. Door de heeren Gebr. v. d. Meer.

Laagste inschr. B. Posthuma, Harlingen, f 3198. Gegund.

HILVERSUM. Het bouwen van een stal en koetshuis met koetsierswoning, op een terrein aan den Ouden Enghweg te Hilversum. Door den arch. W. Langhout Gzn. te Amsterdam.

Laagste inschr. W. v. Genderen, Amersfoort, f 6850.

LUTTEN (OV.). Het bouwen van een arbeiderswoning onder bijlevering van al het daartoe benodigde. Door den heer M. Prins.

Laagste inschr. J. Huigen en H. Berends. De Krim, f 725. Gegund.

#### 4 MAART.

ALKMAAR. Het moveeren van perceel Koorstraat A 35, benevens het maken van een gebouw, waarin sociteit, vergaderzalen, enz., voor rekening van de maatschappij „de Unie”. Raming plm. f 14000. Door den arch. P. N. Leguit.

Laagste inschr. A. Brugman, Zaandam, f 14100.

APPINGEDAM. Het afbreken der bestaande en het bouwen eener nieuwe behuizing aan de Wijkstraat onder bijlevering van materialen, enz. Door de firma J. Ter Borg en A. Mensinga.

Laagste inschrijver K. Burema, f 5487.

BEVERWIJK. Het bouwen van 2 woonhuizen met koestal, op een terrein genaamd „de Eénhoorn”, gelegen aan den Groenenweg te Wijk aan Zee en Duin. Door de heeren G. en J. H. Hagen.

Laagste inschr. J. Reek, Velsen, f 2150. Gegund.

ENSCHEDÉ. 1e. Het bouwen van een magazijn van 3 verdiepingen bij hare fabriek aan de Beltstraat, 2e. het bouwen van eene loods ter plaatse harer afgebrande fabriek aan de Hengeloschestraat. Door de firma B. Themans en Zonen.

Laagste inschrijver G. Hucriede, f 3495. Nog niet gegund.

HAARLEM (ONDERH.). Het verbouwen van het café-restaurant hoek Stationsplein en Kruisweg. Door den arch. J. v. d. Ban.

Laagste inschrijver A. F. Captein, f 19853.

HEEMSE (OV.). Het bouwen van een kerkgeb. Door de kerkeraad der geref. kerk. Ingekomen 11 biljetten. Hoogste inschr. H. Danser, Meppel, f 9993; laagste K. A. Hakkert, Avereest, f 8546. Gunning in beraad gehouden.

't LOO BIJ APELDOORN. Het bouwen van een woonhuis. Door den aanbesteder.

Laagste inschr. H. Kroon, f 1379.

NIEUWERKERK (ZEEL.). Het verbouwen van een schuur tot woonhuis en het bouwen van een varkenshok, regenbak, enz., Door de heer W. v. d. Wielen.

Metselwerk. Laagste inschr. J. v. d. Wolle, f 410.

Timmerwerk. D. P. N. Brouwer, f 128.

RIDDERKERK. Het bouwen van een burger- en eene arbeiderswoning aldaar. Door K. van der Gijp, voor rekening van de heer W. van Nes.

Laagste inschr. L. Velthuisen, f 5606. Gunning aangehouden.

STADSKANAAL. a. Het bouwen van een burgerbehuizing, met bijlev. van het daartoe benodigde; het gedeeltelijk amoveeren van een bestaande, en daarna weder op te bouwen, met bijlev. van al het daartoe benod., op aan te wijzen plaats te Stadskanaal; b. glas- en verfwerken. Door den heer P. Mulder.

Nieuw gebouw voor den heer W. Mulder. Ram. f 2649. Laagste inschr. R. Nieboer, f 2750.

Het afbreken en weder opbouwen van den bestaande behuizing voor den heer

P. Mulder. Raming f 700. Laagste inschrijver R. Hilgen, Musselkanaal, f 549.

Verfwerk voor de nieuwe behuizing van W. Mulder. N. Wilholt, f 137.

VRIJHOEVEN-CAPPEL (N.-BR.). Het bouwen van een woonhuis en alle daarmede in verband staande werken. Ram. f 7364. Door den heer A. C. Oerlemans Hz.

Laagste inschr. H. Michael, Kaatsheuvel, f 7889.

ZANDVOORT (ONDERH.). Het verbouwen van het perc. van den heer P. Versteegge aan de Baan, tot slagerij en rookerij.

Laagste inschr. O. Schrikkema en F. Zwaan, Zandvoort, f 764. Gegund.

ZEIST. Het bouwen eener accumulatorenfabriek, op een terrein gelegen aan den Utrechtschen Straatweg. Door den bouwkw. J. Meedink Jr.

Eenige inschr. A. v. Krimpen, Zeist, f 2947.

Niet gegund.

#### 5 MAART.

AMBT-ALMELO. Het bouwen van een blok van 3 woningen aan het Kanaal te Almelo. Door Mevr. de wed. G. J. Hammink.

Laagste inschrijver E. J. Tjihof, Almelo, f 3358. Gegund.

BOXTEL. Het bouwen van eene R.-K. bijzondere school voor meisjes, gelegen op Duinendaal. Door het R. K. kerkbestuur van de Parochie van den H. Petrus.

Laagste inschr. J. van Erp en A. J. v. Liemt, Boxtel, f 23560. Gegund.

DELFIJL. a. Het bouwen van een winkelbehuizing in de Marktstraat; verf-, glas- en behangwerken. Door den heer J. Dallinga. Vertimmering. Laagste inschr. G. Bakker, Delfzijl, f 1197\*.

Verf-, glas- en behangwerk. P. Koerts, Delfzijl, f 132\*. \* Gegund.

DRONRIJP. Het verbouwen van een burgerwoonhuis tot pastorie. Door de kerkeraad der Geref. kerk.

Laagste inschr. J. Hamringa, Dronrijp, f 2695.

's-GRAVENHAGE. Het bouwen van een gebouw tot berging van hout aan den Zuidbuitensingel. Door den heer K. Dekker Gz.

Laagste inschr. J. Hartman, f 21940.

LICHTENVOORDE. Het afbreken van een woon- en winkelhuis aan de markt en het daar weder ter plaatse bouwen van een woon- en winkelhuis. Door den arch. J. J. Post, Winterswijk.

Laagste inschr. B. G. Doppen. Lichten-voorde, f 6995. Gegund.

MIDDELBURG. Het bouwen van een burgerwoonhuis. Door den arch. P. Zevenhuisen Azn.

Laagste inschr. A. M. Groenenberg, f 3510.

OSSENISSE (ZEEL.). Het bouwen van een woonhuis en aanhoorigheden. Door den heer J. F. Rosseel.

Laagste inschr. C. Everaert, St. Jansteen, f 3480. Gegund.

ZWOLLE. Het verbouwen van de perc. M 527, 526 en 525 aan de Molenstraat. Door den heer F. T. Redeker.

Laagste inschr. G. W. Willighagen, f 6540.

#### 6 MAART.

BOXMEER. Het bouwen van een nieuw schoollokaal (ten dienste van het vakteken- onderwijs) boven de overdekte speelplaats van de openbare school. Door het gem.-best.

Laagste inschrijver G. Ambrosius, Venraai, f 1897. Nog niet gegund.

EINDHOVEN (ONDERH.). Het bouwen van een magazijn enz. voor den heer J. J. Baijens. Raming f 2015. Door den bouwkw. A. Clement te Stratum.

Laagste inschr. firma Jansen en Habraken, Eindhoven, f 2060. Gegund.

ENSCHEDÉ. Het bouwen van een politiewachtpost met een bergplaats voor een slangenwagen aan den Gronauschen weg. Door het gem.-best.

Laagste inschr. B. Spitholt, f 898 beraad.

's-GRAVENHAGE. Het bouwen van een stalgebouw achter het perceel Duinstraat 6-8, te Scheveningen. Door de directie der maatsch. „Amsterdamsch Goederenvervoer” te Amsterdam.

Laagste inschrijver A. S. v. d. Hoek, Scheveningen, f 17995.



NIJMEGEN Het bouwen van een beneden- en bovenwoning op een terrein gelegen aan de Stijn Buijsstraat. Door den architect Oscar Leeuw.

Laagste inschrijvers H. Seegers f7900\*.  
\* Gegund.

SCHEVENINGEN. Het bouwen van een dubbel stalgebouw voor pl. m. 60 paarden met hooi- en graanzolders te Scheveningen. Door den arch. J. Bakker te Amsterdam, namens de Maatschappij Amsterdam's Goederenvervoer.

Laagste inschrijver H. A. Cales, te 's-Hage voor f18,300.

#### 7 MAART.

DRACHTEN. Het bouwen eener villa aan den Noorderstraatweg. Door den arch. J. P. Hazen te Groningen.

Laagste inschr. A. K. v. d. Veen, Drachten, f10980 Gegund.

DUIVEN (GELD.). Het amoveeren en weder opbouwen der voormalige school aldaar, met bijlev. der noodige materialen. Door het R. K. kerkbestuur.

Laagste inschrijver J. Berentsen, Loo bij Duiven, f1669.

's-GRAVENHAGE. Het stichten van een kerkgebouw voor het huis van bewaring te Haarlem met bijbehorende werken. Raming f8326 Door het min. van Justitie.

Laagste inschrijver J. S. v. Velthuysen, f8468.

#### „Per Telegraaf”.

ENSCHEDÉ. Het verbouwen en vergrooten van het volkskoffiehuus. Door het best. van de vereen. tot exploitatie van volkskoffiehuizen en logementen.

Laagste inschrijvers L. O. Koender en J. Beune, Enschedé, f7078, daaropvolgende H. M. Punte, id., f7480.

NEEDE. Het bouwen van eene fabriek met kantoren, schoorsteen, machinekamer, ketelhuis enz. Door de arch. T. Broekhuizen.

Laagste inschrijver B. J. Paalman, Neede, f10450, daaropvolg. Markerink, id., f11449.

### Hollandsche IJzeren Spoorweg-Maatschappij.

## AANBESTEDING.

Op MAANDAG, den 30sten Maart 1903, des namiddags ten half twee ure (*Greenw. tijd*), zal in het Centraal Personenstation te Amsterdam, in het lokaal naast de wachtkamer 3de klasse (ingang Vestibule) worden aanbesteed, volgens bestek no. 954:

Het maken van Grond- en Spoorwerken, gebouwen, perrons en bijkomende werken voor de uitbreiding van het Stationsementement OLDENZAAL van den locaalspoorweg ENSCHEDÉ — OLDENZAAL, mede ten dienste van den Stoomtramweg GRONAU-OLDENZAAL.

In 2 perceelen.

Begrooting { perc. 1 f19100.  
                  „ 2 f16800.

Het bestek met 3 teekeningen is tegen betaling van f2.— verkrijgbaar aan het Centraal-Administratiegebouw der Maatsch. aan het Droogbak te Amsterdam, Dienst van Weg en Werken, kamer 154, of op franco aanvraag aan dien Dienst, met toezending van het bedrag in postwissel (postzegels worden niet in betaling genomen en aan aanvragen zonder postwissel wordt geen gevolg gegeven).

Aanwijzing geschiedt als in het bestek is vermeld.

De Raad van Administratie.  
Het Gedelegeerd Lid,

R. VAN HASSELT.

### Maatschappij tot Exploitatie van Staatsspoorwegen.

## AANBESTEDING.

Op DINSDAG den 31sten Maart 1903, des namiddags ten 2 ure (*locale tijd*), aan het Centraalbureau der Maatschappij tot Exploitatie van Staatsspoorwegen in het Moreelse Park te Utrecht, van:

Bestek No. 940.

Het uitvoeren van grond- en kunstwerken, sporen en wissels met daarmede in verband staande werken op het station BARENDRECHT en nabij het voormalig station ZWIJNDRECHT.

Begrooting f29200.—.

De besteding geschiedt volgens § 56 van het bestek.

Het bestek ligt van den 14den Maart 1903, ter lezing aan het Centraalbureau in het Moreelse Park en aan het bureau van den Sectie-Ingenieur A. J. BUIJS te Rotterdam en is op franco aanvraag (per brieven) aan genoemd Centraalbureau (Dienst van Weg en Werken) te bekomen, tegen betaling van f1.50

Inlichtingen worden gegeven aan het Centraalbureau (Dienst van Weg en Werken) en door den Sectie-Ingenieur voornoemd.

Aanwijzing op het terrein zal geschieden den 24sten Maart 1903 ten 11.30 ure voormiddag (*West Europeesche tijd*) te Barendrecht

Utrecht, den 10den Maart 1903.

### Lijst van Fabrikanten, Leveranciers, enz.

Prijs per regel voor niet geabonneerden op advertentiën 5.— per jaar bij vooruitbetaling. Abonnés op advertentiën 1 regel gratis voor iedere advertentie.

Artésische bronnen (putten) — Maatschappij Artesia, Wagenplein 182, Den Haag.  
Asphaltdakpapier — „Bouwmaterialen” voorheen M. LUIJTEN, Lekkerkerk, Rotterdam en Dordrecht.  
Assurantie-Mij. tegen Brandschade „de Nederlanden van 1845”, 's-Gravenhage, Kerkplein hoek Prinsestraat.  
Badinrichtingen. — Th. VAN HEEMSTEDÉ OBELT, Amsterdam.  
Bouwstoffen. — MARTIN & Co., Amsterdam.  
BRANDKLUISDEUREN. — Wed. P. A. SCHROOT & Zoon, Den Haag.  
Cementmestiek-Dakbedekking. — J. A. SMITS & Zoon, Weesperzijde 39, Amsterdam.  
Cement-IJzerwerken. — Ned. Mij. voor Monierwerken, Amsterdam.  
Centrale Verwarming. — W. J. STOKVIS, Arnhem.  
Centrale Verwarming. — GEVEKE & Co., Amsterdam.  
Centrale Verwarming en Ventilatie. — D. S. M. KALKER, Amst.  
Centrale Verwarmingen. — B. LANDHEER Jr., Wijnstr. 59, Rotterdam.  
Closets. — Th. VAN HEEMSTEDÉ OBELT, Amsterdam.  
DAKTEGELMACHINES. — G. P. Wessel, Rotterdam.  
Dakpannen. — J. B. VAN OEST & TERSTAPPEN, te Swalmen.  
Dakroeden (gegalvaniseerd ijzeren) — J. SABELIS & Co., Glasfabrikanten, Haarlem.  
Eerste Nederl. Xylolith-Fabriek. — A. S. KEY, Rotterdam.  
Excelsiorplaten. — GEBRS. VAN DER VIJGH, Amsterdam.  
Gaskachels (nieuwste condensng). — OBELT, Amsterdam.  
Gas-, Stoom- en Waterleiding. — R. S. STOKVIS & ZONEN, Leuvehaven 74—76, Rotterdam.  
Gegoten geëmailleerd ijzeren waschtafels. — Th. VAN HEEMSTEDÉ OBELT, Amst., 150 de Ruyterkade. Filiaal: 36 Rokin.  
Gegoten geëmailleerd ijzeren waschtafels. — PECK & Co., Amst.  
Gekleurd en gebrand glas in lood. — C. LINDENAAR, Glasgraveur, Alb. Cuijpsstraat 123, Amsterdam.  
Graniet. — J. H. P. JANSE, Marnixstraat 402, Amsterdam.  
Haeuslersche Houtcementen Dakbedekking. — J. A. SMITS & Zoon, Weesperzijde 39, Amsterdam.  
Jaloezieën, Rolluiken- en Zonnenschermen-fabriek (Stoom). — v. d. Helststraat 1, AMSTERDAM. — Wagenstraat 39a. 's GRAVENHAGE.  
Jaloeziën. — J. F. KRONER & ZONEN, Spuistr. 246, 248, 250, Amst.  
Jaloeziën, Marquises, Rolluiken — J. SENFT & Co., Papestraat 8, Den Haag.  
Jossion-Cement. — A. E. BRAAT, Rotterdam en Amsterdam.  
Liften. — Th. VAN HEEMSTEDÉ OBELT, Amst. (R. WAYGOOD & Co.).  
Liften, Personen- en goederen- — H. & J. VAN DEN WALL BAKE, Amsterdam.

Liften, Ventilatie, Gesm. ijzer. trappen. — JAN HAMER & Co., Amst.  
Lichtdrukkinrichting. — J. P. Bladegroen, Amsterdam-Rotterdam.  
Lichtdrukkinrichting, Lichtdruk- en Calqueerpapieren — Corns. Immig & Zoon, Nieuwe Haven 5, Rotterdam.  
Looden en Inw. glasemail privaataleidingen. — OBELT, Amst.  
Machines voor Cementdaktegels. — G. P. Wessel, Rotterdam.  
Marmeren Schoorsteen-mantels. G. & J. Cool, Bloemgracht 77, Amst.  
Marm. Schoorsteen. D. WEEGEWIJS, Rapenb. 14 en 43, Amsterd.  
Motoren en Lynamo's. — JULIUS LÜCHAU, Warmoesstraat 91, Amsterdam  
Meubels enz. — Phoenix Meubil.-Inricht., Spuistr. 234, Amsterdam.  
Pompen (Diaphragma). — A. RESINK, Ingenieur, Haarlem.  
Prisma's Luxfer (kamerverlichting) — W. VAN RIJN, Keizersgracht 181, Amsterdam.  
Portland-Cement — DYCKERHOFF & SÖHNE, Amöneburg.  
Photolithografie. — WEGNER & MOTTU, Amsterdam.  
Proefstation Bouwmat. — KONING & BIENFAIT, Amsterdam.  
Rolluiken. — W. H. M. SCHOLTE, Prinsengr. 516, Amsterdam  
Raamsluiters voor bovenlichten. — Th. V. HEEMSTEDÉ OBELT, Amsterdam.  
Rietplanken. Isoleersteen. Fluaten. — MOLIJN. — Gouda.  
Schilderwerk in alle genres. G. W. C. OOSTERBAAN, Amsterdam.  
Spiegel- en Vensterglas enz. P. DOLK & Zoon, Rotterdam—Dordrecht.  
Stalen balken, IJzer enz. — Gebr. VAN DER VLIET, Amsterdam  
Stalen balken — H. E. OVIJNG Jr., Rotterdam.  
Stalen balken en U-profielen — Deutsch-Luxemburgische Bergwerks- und Hütten-Actiengesellschaft. Vertegenw. C. D. v. d. LINDEN, Prins Hendrikkade, Amsterdam.  
Stalinrichtingen. — STAAL & HAALMEIJER, Amsterdam.  
Stalinrichtingen. — D. S. M. KALKER, Amsterdam.  
Steenen (verglasde en onvergl.) CANOY HERFKENS & Co., Venlo  
Stoomtimmerfabriek. — GEBRS. VAN MALSEN, Den Haag.  
Steengoed of Engelsche buizen en kruispannen. — HOUBEN & STEEGH, Belfeld en Tegelen (Limburg).  
Verwarming en verlichting. — JULIUS LUCHAU, Damrak 71, Amsterdam.  
Verwarming en Ventilatie. — Th. V. HEEMSTEDÉ OBELT, Amst.  
Verwarming en Ventilatie. — D. S. M. KALKER, Amsterdam.  
Ventilators. — Th. VAN HEEMSTEDÉ OBELT, Amsterdam.  
Ventilators. — JAN HAMER & Co., Amsterdam.  
Ventilators. — D. P. HASSELMAN, Amsterdam.  
Vuurvaste steen, Tras, Aarden buizen, Straatkeien — „Bouwmaterialen” voorheen M. LUIJTEN, Lekkerkerk, Rotterdam en Dordrecht.  
Wandtegels, cement, kalk, graniet — „Bouwmaterialen” voorheen M. LUIJTEN Lekkerkerk, Rotterdam en Dordrecht.  
Zandsteen. — FERD. ENGERS, Amsterdam.  
Zinkwerken. — F. W. BRAAT, Delft.



# TH. VAN HEEMSTEDÉ OBELT,

Mem. San. Inst. London.

Sanitary Engineer,

150 de Ruyterkade. — AMSTERDAM. — Filiaal 36 Rokin.

Hoofdagent voor Nederland, België en Koloniën van SHANKS & Co., te Barrhead.

SPECIALITEIT VOOR DE LEVERING VAN COMPLETE BADINRICHTINGEN.

PRIVAAT-INRICHTINGEN. — Shanks Closets zijn nog niet overtroffen.

Porseleinen Badkuipen, IJzeren Badkuipen.

Geijsers geheel van rood koper, van binnen vertind. Zij bederven het water niet. overtreffen al de tot nu toe bestaande en kosten niet meer. Attesten ter inzage.

Closets, Waschtafels, Urinoirs enz. — VERWARMING en VENTILATIE.

Agent voor de CHAMBERLAND FILTERS, Systeem Pasteur.

Belast zich met de plaatsing en inrichting in geheel Nederland. Zeer concurrerende prijzen. Teekeningen en prijsopgaven gratis. Wederverkoopters genieten het gebruikelijke rabat.



Gebruik geen andere

dan

„Bardsley's" verbeterde Olie-Deurdrangers.

voor

Kantoor-, Pakhuis-,  
Bank-, Kerk-, School-,  
Hôtel-, Stations-, Theater-,  
Vestibule- en Stormdeuren.

PRIJSCOURANTEN met volledige omschrijving op franco  
aanvraag gratis verkrijgbaar bij de vertegenwoordigers

PECK & Co., Amsterdam.

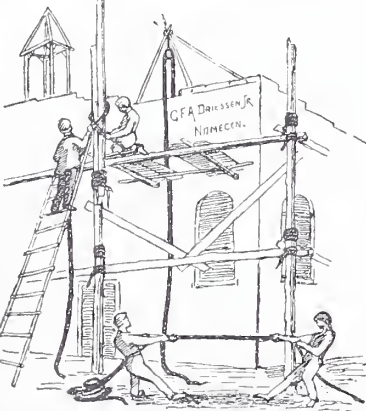

Deze nummers zijn het meest gewild:

no. 2 lang 4 M. f 13.75	per 100 stuks franco werk.
no. 3 „ 4½ „ f 19.25	
no. 4 „ 5 „ f 26.80	

Bij 500 in eens 2½%, bij 1000 5% korting.  
Onbekende rembours cont. met 2% korting.

G. F. A. DRIESSEN,  
NIJMEGEN.

Fabrikant van Touwwerken.

Vraagt uitgebreide prijscourant met lijst van  
honderden afnemers.

BOUWKUNDIG OPZICHTER.

Gevraagd een Bouwkundig Opzichter bekend met beton- en heiwerk. Aanbiedingen met opgaaf van verlangd salaris aan

CHRISTIAAN VISSER.  
Civ. Ingenieur, Delft.

Bij MOUTON & Co. te 's-Gravenhage zijn verschenen de

Nieuwe Algemeene Voorwaarden

BEHOORENDE BIJ DE

BESTEKKEN voor de LEVERING

VAN

IJZER en STAAL

AAN

's RIJKS MARINE.

PRIJS 25 CENT



GEBR. VAN DER VLIET,

IJzer- en Staalhandel

AMSTERDAM.

STAAF-, BAND-, PLAAT-, HOEK- en T-IJZER, enz.  
STALEN BALK- en LJ-PROFIELEN. —  
GEGOTEN BÖHLERSTAAL.



van 8 tot 32 cM. voorradig. tot 30 cM. voorradig.

Alleen verkoop van P. L. H. Kroonijzer en Wilha. S. M. Vloeiijzer.



# BOUWKUNDIG WEEKBLAD.

ORGAAN VAN DE

## MAATSCHAPPIJ TOT BEVORDERING DER BOUWKUNST.

Bestuur v. d. Maatschappij: A. SALM G.Bz., Voorzitter. ED. CUYPERS, Vice-Voorzitter. — Jb. v. d. BAN Pz.,  
V. G. A. BOSCH, M. A. C. HARTMAN, J. A. MULOCK HOUWER, D. E. C. KNUITTEL, F. W. M. POGGENBEEK, J. VERHEUL Dz.  
Commissie van Redactie: Ed. CUIJPERS, A. SALM G.Bz. en J. VERHEUL Dz.  
Redacteur: C. T. J. LOUIS RIEBER.

21 MAART 1903.

23<sup>e</sup> JAARGANG.

No. 12.

BUREAU VAN REDACTIE: MARNIXSTRAAT 402, AMSTERDAM.  
BUREAU v. ADMINISTRATIE: HERDERSTRAAT 5, 'S GRAVENHAGE.  
UITGEVERS: MOUTON & Co. — 'S GRAVENHAGE.  
ABONNEMENTSPRIJS voor Nederland: fr. p. p. f 15.— 's jaars, voor  
Indië en het Buitenland (bij vooruitbetaling) fr. p. p. f 17.— \* \* \*

PRIJS DER ADVERTENTIËN: van 1—5 regels f 1.— elke regel meer  
20 cents. Groote letters naar plaatsruimte. \* \* \* \* \*  
AANKONDIGINGEN v. AANBESTEDINGEN 15 ct. p. regel m. premie  $\frac{3}{2}$  maal.  
ABONNEMENT v. ADVERTENTIËN tegen belangrijk verminderde prijzen  
en kosteloze opname der advertentiën in het Tijdschrift der Mij.

INHOUD: — Mededeelingen betreffende de Maatschappij. —  
Het kasteel van Breda. — H. J. Mondt. — Hooger Technisch Onderwijs. — Zesde Internationaal Congres voor Architecten te Madrid — Verslagen van vergaderingen. — Berichten. — Personalía. — Weerkundige waarnemingen. — Bureau voor plaatsing van Opzichters en Teekenaars. — Aankondiging en afloop van aanbestedingen. — Lijst van Fabrikanten, Leveranciers, enz. — Advertentiën.

### MEDEDEELINGEN BETREFFENDE DE MAATSCHAPPIJ.

De volgens art. 36 sub 1 van de Wet der Maatschappij t. Bev. d. Bouwkunst te houden vergadering van het Hoofdbestuur der Maatschappij met de Voorzitters en Secretarissen der Afdeelingen zal plaats hebben op Woensdag 8 April a. s., des namiddags ten half 2 ure in het Maatschappelijk gebouw.

De Algemeene Vergadering der Maatschappij in Mei a. s. zal worden gehouden op Woensdag den 13<sup>den</sup> dier maand, te Amsterdam.

### HET KASTEEL VAN BREDA.

Van een „*castellum de Breda*” wordt voor het eerst gesproken in een charter van 1196, waarbij Godfried van Scoten, heer van Breda, het vrije goed (*allodium*), hetwelk hij bezit beneden de plaats, welke *Hage* genoemd wordt, opdraagt aan Hendrik van Lotharingen, die het echter weer aan den genoemden Godfried in leen geeft. Daaruit blijkt dus, dat de toenmalige heeren van Breda — een heerlijkheid, die zich omstreeks 1100 heeft afgescheiden van het voormalige graafschap Strijen — in het bezit waren van een burcht of kasteel, dat vermoedelijk op dezelfde plaats stond als hetgeen thans nog als het Kasteel van Breda bekend is, en sinds 1828 is ingericht tot Militaire Academie.

Bij koop ging het geheele land van Breda, en dus ook die eerste burcht, in 1350 over aan Jan, heer van Polanen, een rijk en vermogend edelman, wiens stamslot, nabij Delft, door de Kabeljauwsehen was verwoest, en die zich, om het gekrakeel der partijschappen te ontvluchten, in Brabant vestigde. Deze Jan van Polanen liet het oude slot van Breda

tegen den grond werpen en bouwde een nieuwen burcht, naar de wijze dier tijden „seer sterck met vier hoektorens opgetimmerd”.

Van het hoofdgebouw van dit kasteel trotseerden tot 1686 twee torens en de daartusschen gelegen vleugel den hamer van den slooper. Een der torens en een belangrijk deel van den vleugel werden na dat jaar, bij de aanzienlijke verbouwing, die het toenmalige Bredasche Princenhof onder den Koning-Stadhouder onderging, opgeofferd. De rest volgde in 1826, bij de in dat jaar andermaal ondernomen verbouwing door de bestemming van het kasteel tot Militaire Academie.

Van de omwalling van het kasteel, die, tegelijk met de stadsomwalling, onder Jan van Polanen was aangevangen doch die eerst onder zijn opvolgers werd voltooid, zijn thans nog over een 10 meter dikke, massief steenen muur en een tweetal zware torens. Beide torens zijn fraaie stalen van vijftiende-eeuwsche bouwkunst. De gewelfde benedenruimten binnengaande, krijgt men den indruk de crypt van een gothieke kapel te betreden. Met recht heeft zich thans het Departement van Binnenlandsche Zaken deze overblijfselen uit het verleden aangetrokken om ze — met de daartusschen gelegen waterpoort, het zoogen. „*Spanjaardsgat*” — als historische monumenten in goeden staat te bewaren.

In 1403, door het huwelijk van de erfdochter van Polanen met Engelbrecht I van Nassau, kwam het land van Breda, met andere uitgestrekte goederen in Brabant en Holland, in het bezit der graven uit het huis Nassau. Aan die omstandigheid ontleent het kasteel van Breda zijn historische beteekenis. Want van af dat oogenblik werd dat kasteel het grafelijk kwartier der vorsten uit den Nassau-Bredaschen tak: Engelbregt I bewoonde het en stierf er; Jan IV stichtte er de vermaarde Nassausche boekerij, waarvan enkele handschriften nog de kostbaarste stukken zijn in de Koninklijke Bibliotheek te 's Gravenhage. Engelbrecht II, de roemzuchtige veldoverste van Karel den Stoute, toefde er, zooveel de onrust der tijden hem niet naar het oorlogsveld riep, en hield er enkele dier ongeëvenaard schitterende ridderspelen, waarvoor het Bourgondische tijdperk beroemd is. Hendrik III eindelijk herschiep den ouden burcht tot een vorstelijk paleis, dat, ware het geheel naar de denkbeelden van den stichter



voltooid, zijn wedergade in deze gewesten niet zou hebben gevonden. Bologna was de ontwerper en van Schorel en Barend van Orley waren zijn medewerkers.

Na den dood van René van Châlons, den zoon van Hendrik III, kwam het kasteel van Breda, door erfenis, in het bezit van zijn neef Willem van Oranje. Tijdens diens eerste echt, met Anna van Egmond, mag het Bredasche *Princenhof* — zooals het van nu af als regel wordt genoemd — het tehuis heeten van den Zwijger, al riepen diens plichten als legerbevelhebber of als lid van den Raad van State hem meermalen en soms voor geruimen tijd naar het oorlogsveld of naar Brussel. Zelfs gedurende zijn huwelijk met Anna van Saksen toeft de Zwijger er nog dikwijls. Het verzoekschrift der edelen wordt er ontworpen. Van hier uit eindelijk schrijft Oranje zijn laatste afscheidsgroet aan Egmond en Hoorne vóór hij op 22 April 1567 als vrijwillig balling de Nederlanden verlaat.

Na den Zwijger blijft het kasteel van Breda het stadhouderlijk kwartier van alle vorsten uit het huis van Oranje-Nassau, die de stadhouderlijke waardigheid in deze gewesten hebben bekleed. Maurits vooral, en Frederik Hendrik vertoefden er gaarne. Amalia van Solms brengt er heele zomers

ging door die bestemming verloren; op hetgeen er van overbleef deden de militaire bouwmeesters, die het, in 1826, tot zijn tegenwoordige bestemming moesten inrichten, nog een laatste verwoeden aanval. Hun eerste werk was den ouden toren, die van den burecht van Jan van Polanen nog over was, te sloopen. Een gelijk lot trof de kapel, die, door René van Châlons gesticht en door Anna van Egmond met een fraai altaar versierd, heugenis had aan tal van Oranjes, en waar, onder anderen, twee kinderen van den Zwijger waren ten doop geheven. De groote trap met bordes, die toegang gaf tot de ridderzaal, vond mede geen genade; ook de buitenpoort werd gruwelijk verminkt. Van sommige bijgebouwen werd ruwweg, door de architectonische versiering heen, gebroken en gemetseld, en de kleurige gevels van eenige dier 16de eeuwse bouwwerken met cement of met somber grijs bedekt.

Zoo is van den uitwendigen luister van dit oude gebouw weinig meer gebleven. Maar zijn heerlijke geschiedenis, die heeft men het ten minste niet kunnen ontnemen...; zijn roem, dat het eens het erfslot was der oudste Nederlandsche voorouders van ons Koningshuis, ... dat het was het huis en de toevlucht van den onvergetelijken Zwijger, ... dat

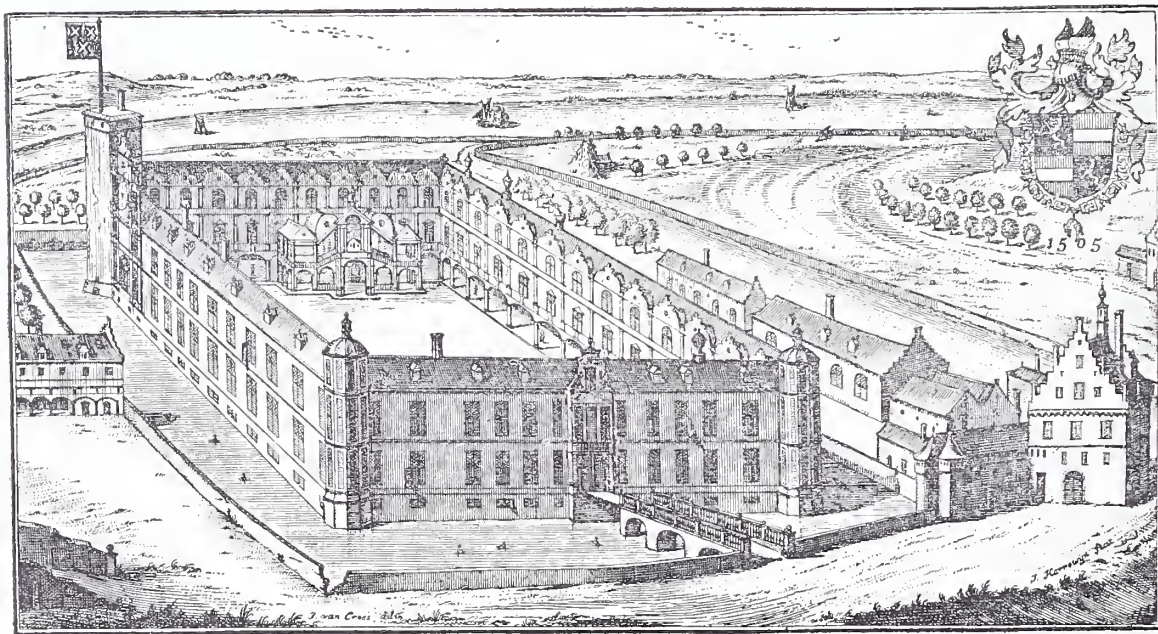

Het Kasteel van Breda na de voltooiing door Prins Willem III.

met haar kinderen door. Willem III, de koning-stadhouder, laat het kasteel nog aanmerkelijk verfraaien en bestemt het tot zijn vaste zomerresidentie. De omstandigheden, en vooral zijn vroegtijdige dood, beletten dien vorst echter aan dat voornemen gevolg te geven, al toeft hij er meermalen om in de uitgestrekte bosschen nabij Breda te jagen, een vermaak waarvan hij tot zijn dood een hartstochtelijk liefhebber was.

Na Willem III geraakt het kasteel in verval. Eerst het gekibbel over diens erfenis, dat 30 jaar duurde, daarna de omstandigheid, dat noch Willem IV, noch Willem V er dikwijls vertoefde, was niet bevorderlijk voor een doelmatig onderhoud. Het wordt weer wat opgeknapt toen in 1790 de Erfprins — de latere koning Willem I — gouverneur van de vesting Breda werd en het Gouvernement — de tegenwoordige ambtswoning van den gouverneur der Militaire Academie — tot diens verblijf werd ingericht. Met 1795 neemt het verval eerst duchtig voortgang. In dat jaar, met alle andere stadhouderlijke goederen, verbeurd verklaard, wordt het kasteel afwisselend tot kazerne, tot verblijfplaats voor krijgsgevangenen, en tot hospitaal bestemd. Veel van den luister van dit vroeger zoo weelderig ingerichte gebouw

daar, op dien gedenkwaardigen 4den Maart 1590, uit het kleine turfschip, de zeventig helden van Héraugière sprongen, waarvan elk Hollandsch kind weet te vertellen....

Wij geven hier een afbeelding van het kasteel waarop ook de trap zichtbaar is, die oudtijds voerde naar de groote zaal. Deze afbeelding vergelijkende met hetgeen thans nog over is van het oude Princenhof, ontsnapt ons onwillekeurig een zucht en een klacht. En bijna krijgen wij neiging met een variant op de woorden van Dr. Schaepman, in diens *Chronica* van 22 Maart 1902, spijtig uit te roepen: „Alles wat de meest verdorven lust tot bederven een menschelijke fantasie kan ingeven, werd hier ten uitvoer gebracht...” In elk geval zou boven de poort van dit vroeger zoo weelderig bouwwerk — nu met een dikke grijze verlaag bedekt — het „*Sic transit...*” niet misplaatst zijn.

De kapitein der artillerie, de heer Th. M. Roest van Limburg, die langen tijd was adjudant van den Gouverneur der Koninklijke Militaire Academie, heeft van de lottwisselingen van het Bredasche kasteel eene studie gemaakt. Onlangs verscheen van dit werk, dat bij de firma H. A. M. Roelants te Schiedam het licht zal zien, het prospectus.



Het werk zal in afleveringen uitkomen en versierd zijn met talrijke plattegronden, portretten, en reproducties naar oude teekeningen en historieprenten.

Het werk zal compleet zijn in 8 afleveringen van 2 vel druks, à f 0.70 per aflevering; in fraaien stempelband gebonden kost het f 6.60.

Aanleiding tot de samenstelling van dit werk is het feit, dat de Koninklijke Militaire Academie op 24 November 1903 haar 75-jarig bestaan zal herdenken. Het werk zal een denkboek vormen, niet alleen van blijvende waarde als feestgave voor de eigenlijke feestvierenden, maar ook voor hen die belang stellen in onze Nederlandsche bouwkunst. De naam van den schrijver staat ons borg voor de verschijning van een gewichtig boek, terwijl de uitgever daarvan eene uitvoering zal leveren waaraan de meest mogelijke zorg zal besteed zijn; het prospectus met de daarin afgedrukte illustraties doet in dit laatste opzicht het beste verwachten.

H. J. MONDT.

Op den 13<sup>den</sup> Maart jl. is na een langdurig lijden overleden de heer Hermanus Johannes Mondt, architect te 's-Gravenhage.

De heer Mondt werd den 11<sup>den</sup> November 1843 te 's-Gravenhage geboren, waar hij ook zijn eerste opleiding genoot. Zijn bouwkundige studiën maakte hij aan de Academie van Beeldende kunsten te 's-Gravenhage, onder leiding van den leeraar H. P. Vogel; na beëindiging daarvan kwam hij op het bureau van den architect E. Saraber, die ook zijn verdere studiën leidde. Na den dood van den heer Saraber, in 1878, bij wien hij steeds werkzaam was gebleven, vestigde hij zich als zelfstandig architect.

Onder de werken die hij als zoodanig uitvoerde, behooren in de eerste plaats genoemd te worden: de gebouwen der Coöperatieve Winkelvereniging Eigen Hulp, aan de Prinse-, de Nobel-, en de Oude Molstraat te 's-Gravenhage; de vergrooting van de Ambachtsschool aldaar en die van het Hôtel Garni te Scheveningen; de Mollschool te 's-Gravenhage; de herbouw van de kerk te Nootdorp; de bouw van een villa voor Mr. Viruly te Voorburg. Talrijk zijn zijne werken van minderen omvang. In opdracht der betreffende Kerkbesturen werden herhaaldelijk restauratiewerken onder zijne leiding uitgevoerd ten behoeve van de Groot-, de Klooster- en de Willemskerk te 's-Gravenhage.

De heer Mondt stond als bedreven bouwmeester en om zijn edel karakter algemeen hoog aangeschreven, niet het minst bij zijn Haagsche collega's. Bescheiden ging hij zijn weg, steeds met minzaamheid behulpzaam zijnde waar het vakgenooten of het vak betrof. Jaren lang maakte hij deel uit van het Bestuur der Afdeeling van de Mij. t. Bev. der Bouwkunst te 's-Gravenhage, waarvan hij in 1864 reeds lid werd. Van 1879 tot en met 1882 en van 1895 tot en met 1900 was hij Bestuurslid, van af 1888 tot en met 1891 Voorzitter dezer Afdeeling, tot welker bloei hij veel heeft helpen bijdragen. De Maatschappij zelve verliest in den overledene een harer zeer belangstellende leden.

## HOOGER TECHNISCH ONDERWIJS.

Aan het einde der vorige week verscheen het wetsontwerp tot wijziging en aanvulling der wet tot regeling van het hooger onderwijs, met eene memorie van toelichting van den Minister van Binnenlandsche Zaken, waarbij o. a. als bijlage een overzicht

van het hooger technisch onderwijs in het buitenland. Aan deze omvangrijke en doerwrochte memorie ontleenen wij het volgende wat dit hooger technisch onderwijs betreft.

De Minister is van oordeel, dat de regeling van dit onderwijs niet langer eene plaats behoort te vinden in de wet tot regeling van het middelbaar onderwijs. Daarom wordt voorgesteld eene technische hogeschool op te richten, wettelijk opgenomen onder het hooger onderwijs. Voor eene algeheele herziening der wet op het H. O., waarbij o. a. een betere aansluiting aan het L. O. en het M. O. in overweging behoort genomen te worden, is de tijd op dit oogenblik nog niet gekomen. Het wetsontwerp kan zich tot de enkele voorgestelde punten beperken.

De Minister kan niet langer vrede hebben met de bepaling van de wet van 2 Mei 1863, welke de Delftsche Polytechnische school rangschikt onder de openbare middelbare scholen. De gewone werkmans moet voldoende worden gevormd door wat we noemen de lagere school, met inbegrip van de ambachtsschool; moet wie zelfstandig dirigeerend op zal treden in de onderscheiden maatschappelijke kringen, worden opgeleid door het M. O., en moet wie niet alleen zelfstandig, maar ook wetenschappelijk de kennis doorgronden en vermeederen zal, gevormd worden door het H. O.

In dit verband is voor de P. S., gelijk ze thans zich ontwikkeld heeft, in het kader van het M. O. geen plaats. Opmerkelijk is het dan ook, dat, wie daar leeraren, voor het meerendeel wettelijk den titel van hoogleeraar voeren; dat zij, die aan deze scholen onderwijzen, vrij zijn gesteld van het vertoonen van een bewijs van zedelijk gedrag en bekwaamheid; en sterker nog, dat in de wet van 12 Augustus 1890 ook de hoogleeraar-directeur en hoogleeraren aan de P. S. verkiesbaar zijn gesteld voor de Eerste Kamer. Een en ander toont, dat men reeds voor lang heeft ingezien, dat de taak der hoogleeraren te Delft van geheel anderen aard was, dan van de leeraren aan de H. B. scholen, een verschil, dat hier nog te sterker uitkomt door de rangschikking van de gymnasia onder H. O. De voorstelling, alsof de hoogleeraren te Delft, slechts wetenschap toepassende, reeds daarom niet onder H. O. waren te brengen, houdt dan ook geen steek. Vooreerst toch vindt de toepassing der wetenschap evenzoo bij de universiteiten haar plaats; men denke slechts aan de geneeskundige faculteit. In de tweede plaats moet ook de toepassing der wetenschappen naar juiste methode plaats hebben en vormt in zooverre de toepassing als zoodanig voorwerp van wetenschappelijk onderzoek. Maar bovendien zij in de derde plaats opgemerkt, dat de aard der school te Delft met zich brengt, dat die deelen der wetenschap, wier toepassing hier aan de orde komt, ook te Delft zelfstandige beoefening eischen en reeds dusver vonden. Dat dientengevolge de afbakening van de juiste grens tusschen de studiën der wis- en natuurkundige faculteit aan de Rijksuniversiteit en die aan de school te Delft niet aanstonds gereed is, wordt niet betwist, vooral niet, nu men ook aan die faculteit meer dan vroeger op toepassing der aan die faculteit onderwezen vakken bedacht is. Hier kan eerst van lieverlede de practische ontwikkeling van beide reeksen studiën uitspraak doen; maar in geen geval mag een toestand worden bestendigd die aan de studie te Delft het wetenschappelijk karakter onthoudt. De Staten-Generaal hebben dan ook door het getal hoogleeraren te Delft gestadig uit te breiden, en de hulpmiddelen der Delftsche studie allengs op universitair voet te helpen inrichten, feitelijk het wetenschappelijk karakter der aldaar plaats hebbende studiën reeds voorlang stilzwijgend erkend.

Bij het bewerken van de voorstellen tot reorganisatie van de P. S. is in menig opzicht gebruik gemaakt niet alleen van hetgeen buitenlandsche toestanden ten deze leeren, maar ook van de denkbeelden en plannen, die voor en na door deskundigen hier te lande omtrent reeds aangelegenheden, die veler gedachten reeds gedurende zóo geruimen tijd bezig hielden, kenbaar werden gemaakt. Inzonderheid is hier gedoeld op de voorstellen dienaangaande, die door den tegenwoordigen directeur der P. S. na ampele samenspreking met zijn ambtgenooten werden uiteengezet, en op den omvangrijken arbeid van de Commissie in zake het technisch onderwijs uit de Vereeniging van Burgerlijke Ingenieurs, nedergelegd in haar in 1895 in het licht gegeven Verslag.

Wat de indeeling der P. S. betreft, wordt de voorkeur gegeven aan die, welke ook aan verscheidene Deutsche technische hogescholen is ingevoerd, volgens welke op de eerste plaats wordt gesteld een afdeeling van algemeene wetenschappen.

Tot deze afdeeling zullen behooren de propaëdeutische vakken, als wiskunde, enz., algemeene vakken in dien zin, dat de studie daarvan voor verschillende soorten van aanstaande ingenieurs, in welke richting hun vakstudie later moge uiteengaan, vereischt is. Maar bovendien zullen tot deze afdeeling gebracht worden die



vakken van meer algemeenen aard, als staathuishoudkunde, geschiedenis, handelsrecht, aardrijkskunde, cultuurgeschiedenis en dergelijke, tot kennismaking waarmede, ook als het geen examen-vakken zijn, aan een technische hoogeschool de gelegenheid niet zal mogen ontbreken. Naast deze algemeene afdeling zullen de eigenlijke vakwetenschappen verdeeld worden over vier afdelingen. Thans zijn aan de P.S. verkrijgbaar diploma's voor technoloog, civiel-, bouwkundig-, scheepsbouwkundig-, werktuigkundig- en mijningenieur. Bovendien heeft de ontwikkeling der wetenschap het noodig gemaakt, dat ook een diploma als electrotechnisch ingenieur verworven kunne worden. Niet echter voor elk dezer groepen van aanstaande ingenieurs behoeft een afzonderlijke vakafdeling in het leven te worden geroepen. Eensdeels wegens het innig verband tusschen de leervakken en de daaruit voortvloeiende overeenkomst van belangen, anderdeels wegens het beperkt aantal studenten en vakhoogleraren, hetwelk tot sommige dezer afdelingen zou behooren, wordt samenvoeging van werktuigkundigen, scheepsbouwkundigen en electrotechnici, en evenzoo van technologen en mijnbouwkundigen door de deskundigen mogelijk geacht.

Aan de te stichten hoogeschool behoort bovenbedoeld onderscheid te vervallen. De leiding van de studie van alle vakken van beteekenis zal, evenals aan de universiteit, aan hoogleraren zijn toe te vertrouwen. Voor het onderwijzen van onderdeelen van vakken zullen naast, en onder leiding van hen lectoren, geroepen kunnen worden, wier taak eveneens in het houden van voordrachten en het leiden van oefeningen zal bestaan. Bovendien schijnt het wenschelijk een categorie van buitengewone hoogleraren te scheppen. Door het instellen van dien rang toch zal het mogelijk worden, mannen uit de praktijk, die aanzienlijke betrekkingen bekleeden, of een winstgevend beroep drijven, zonder dat zij genoopt worden die zaken voor het hoogleeraarsambt geheel te verlaten, voor het onderwijs te winnen.

Als hoogste college zal bij de hoogeschool worden ingesteld een college van curatoren, samengesteld uit drie of vijf deskundigen. Onder oppertoezicht van den Minister zal aan dat college het beheer en het toezicht worden opgedragen. Terwijl in dit college zitting zullen nemen eenige practische mannen, wier werkkring buiten de inrichting ligt, is het van groot belang, dat ook de hoogleraren der hoogeschool invloed behouden op den gang van zaken. Alleen dan toch is het bij de immer nog snel voortschrijdende ontwikkeling der techniek te verwachten, dat het zal gelukken, om het onderwijs blijvend aan de behoeften der maatschappij te doen aansluiten.

Niet noodig is het daarvoor, dat aan de hoogleraren of aan een commissie uit hun midden een bestuurstaak van eenigen omvang worde opgedragen. Waar, zooals in ons land, onderwijsinrichtingen als hoogeschoolen staan onder het opperbestuur van de regeering en er aan volledige zelfstandigheid van die inrichtingen in haar bestuur niet wordt gedacht, daar moet de algemeene richting van het bestuur door de regeering, voorgelicht door de docenten zelven en door buiten de inrichting staande deskundigen, worden aangewezen, en blijve het dagelijksch bestuur, nevens het toezicht over den gang van het onderwijs en het beheer over de gebouwen en hulpmiddelen, aan een college van curatoren.

Omtrent de regeling der examens wordt o. a. het volgende opgemerkt:

Vooreerst is het wenschelijk bij algemeenen maatregel van bestuur een toelatings-examen in te stellen. Van dit examen zal vrijstelling kunnen worden verleend bijv. aan hen, die het eind-examen der hoogere burgerschool met 5-jarigen cursus met gunstig gevolg hebben afgelegd, en aan hen, die in het bezit zijn van een der getuigschriften (afdeling B), vermeld in de artt. 11 en 12, of van een daarmede gelijkgesteld getuigschrift.

Bij voortdoring moeten de examens met de eischen der praktijk en de wisselende behoeften der maatschappij voeling blijven houden. Handhaving van het tegenwoordige stel examina, een eerste voorbereidend examen, omvattende de propaedeutische vakken en de beginselen der eigenlijke vakwetenschappen, en het diploma-examen, meer in het bijzonder aan het onderzoek naar de vakkennis van den candidaat gewijd, een indeeling, loopende langs gelijke lijnen met de universitaire kandidaats- en doctorale examens, zal daarbij allicht het uitgangspunt vormen.

Het karakter van hoogeschool brengt echter mede, dat de wet breke met het vigeerend stelsel van jaarlijks te benoemen examencommissiën en uitdrukkelijk voorschrijve, dat alle examens, zoowel de tegenwoordige B-examens als de eind-examens, zullen worden afdeelingsexamens. De hoogleraren der vakafdeelingen zullen voor het examineeren moeten worden bijgestaan door die hoogleraren uit de afdeling der algemeene wetenschappen, wier vakken tot de examenstudie der candidaten behooren.

Aan de thans verkrijgbare diploma's van civiel-, bouwkundig-, scheepsbouwkundig-, werktuigkundig-, scheikundig- (technoloog) en mijn-ingenieur zal een diploma als electrotechnisch ingenieur worden toegevoegd. Het bezit van een of meer dezer diploma's zal zijn het certificaat van practische bekwaamheid voor het ingenieursvak. In navolging van Duitse technische hoogeschoolen wenscht de minister bovendien een doctoraat aan de hoogeschool verkrijgbaar te stellen als meer wetenschappelijke bekroning van de studie dergenen, die, het ingenieursdiploma verworven hebbende, door de zelfstandige bestudeering van een technisch onderwerp van voldoende wetenschappelijken zin en geoefendheid blijken geven. De vervaardiging en verdediging van een proefschrift zal ook hier van die vereischte wetenschappelijkheid het bewijs hebben te leveren en den weg vormen tot het verkrijgen van den graad van doctor in de technische wetenschappen.

#### ZESDE INTERNATIONAAL CONGRES VAN ARCHITECTEN TE MADRID.

Het Eerelid van de Mij t. Bev. d. Bouwkunst, de heer J. M. Poupinel te Parijs, deelt ons de volgende bijzonderheden mede, ontleend aan de officieele Spaansche circulaire over het Congres te Madrid, die tevens onze mededeeling in het Bouwk. Weekblad van 14 Febr. j.l. bevestigt, dat het Congres niet, zooals te Parijs in 1900 besloten werd, in 1903, maar in 1904 zal worden gehouden, en wel van 6 tot 13 April.

De opening van het Congres zal plaats hebben in eene zitting op 6 April 1904, te Madrid, in den ochtend. Het Congres zal daar ter stede vergaderen op 6, 7, 9, 11 en 13 April; op 8 en 12 April zullen bezoeken worden gebracht aan Toledo en de Alcala (het kasteel); het feestmaal na sluiting van het Congres zal op 13 April gehouden worden.

Dames (echtgenooten, zuster of dochter van leden van het Congres) worden tot de uitstapjes, de bezoeken en feesten toegelaten, onder voorwaarde dat voor haar de contributie als lid van het Congres worde gestort, zijnde 30 frs. Een bijdrage van 100 frs. geeft recht op den titel van lid-beschermer.

Rapporten en mededeelingen kunnen in de Fransche of de Spaansche taal worden opgesteld. Het beknopt overzicht en de eindvoorstellen moeten vóór 1 October 1903 worden toegezonden aan het Uitvoerend Comité, waarvan de bureaux zijn gevestigd in het gebouw der Academie van San Fernando, Alcala No. 11 te Madrid; Voorzitter is de heer Simeon Avalos, Algemeen Secretaris Sr. D. M. D. M. Alberto de Palacio; de contributiën voor het lidmaatschap moeten toegezonden worden aan Excmo Sr. D. Luis de Landecho, penningmeester der Academie van San Fernando.

De leden van het Congres hebben recht, behalve op hun kaart van lidmaatschap, op een exemplaar van het programma, van het reglement en van de verslagen van het Congres, en op een insigne dat uitgereikt zal worden in de openingszitting van 6 April 1904.

De reeds vastgestelde onderwerpen ter behandeling op het Congres, zijn de volgende:

- 1<sup>o</sup> de (zoogenaamd) nieuwe kunst in de werken van den architect;
- 2<sup>o</sup> het onderhouden en herstellen van monumenten der bouwkunst;
- 3<sup>o</sup> het karakter en de strekking der zuiver wetenschappelijke studie bij de algemeene opleiding van den architect;
- 4<sup>o</sup> invloed der moderne wijze van constructie op den artistieken vorm;
- 5<sup>o</sup> de artistieke eigendom van bouwkunstige werken;
- 6<sup>o</sup> de opleiding van werklieden in de bouwvakken;
- 7<sup>o</sup> de invloed der administratieve bepalingen op de hedendaagsche burgerlijke bouwkunst;
- 8<sup>o</sup> de onteigening van werken der bouwkunst;
- 9<sup>o</sup> is er reden om den architect te doen ingrijpen als scheidsman voor de regeling der verhoudingen tusschen patroons en werklieden in de bouwvakken, en voor de geschillen die tusschen hen ontstaan?

Van deze onderwerpen werden die onder 3, 4, 8 en 9 reeds door ons medegedeeld in het Bouwk. Weekblad van 20 Dec. 1902.

De Feria (jaarmarkt) te Sevilla wordt van 18 tot 20 April gehouden, en kan dus desgewenscht na het Congres nog bezocht worden.

#### VERSLAGEN VAN VERGADERINGEN.

**Afdeling Utrecht.** 17 Maart 1903. De Voorzitter deelt na opening der vergadering mede, dat de secretaris door ongesteldheid verhinderd is de vergadering bij te wonen, en verzocht den Penningmeester, den heer J. T. Kok de functie van den secretaris op



zich te nemen. De notulen der vorige vergadering werden gelezen en goedgekeurd, evenals daarna het door den secretaris opgemaakte jaarverslag, dat aan het Hoofdbestuur zal worden opgezonden.

Vervolgens werden tot afgevaardigden naar de algemeene vergadering der Maatschappij benoemd de heeren: F. J. Nieuwenhuis en J. T. Kok, en tot hunne plaatsvervangers de heeren: A. Nijland en A. J. Vreeswijk. Bespreking had daarna plaats over bouwkundige onderwerpen, waarna een kunstbeschouwing werd gegeven door den heer Nijland, die daartoe had medegebracht, Decoratie-motieven, uitgegeven door de Redactie: Vademecum der Bouwvakken; met belangstelling werd een en ander bezichtigd.

De Voorzitter bracht den heer Nijland een woord van dank, waarna de vergadering door hem gesloten werd.

## BERICHTEN.

**Versieringskunst.** Onder aanbieding van eenige afbeeldingen van band- en boekversieringen enz., bericht het pas opgerichte „Atelier voor Versieringskunst” onder leiding van den heer Theo Neuhuys, te Amsterdam, dat het zich belast met het ontwerpen en uitvoeren van teekeningen op decoratief en illustratief gebied, zoowel voor vermenigvuldiging als voor enkele luxe-exemplaren: prachtbanden, oorkonden, diploma's, monogrammen, kunstnijverheidsproducten enz. enz. De aangeboden in kleurendruk uitstekend geslaagde proeven zijn in een artistiek uitgevoerd boekje vereenigd, dat een bijzonder goeden dunk geeft van het toekomstige werk van het atelier. Men kan daaruit tevens zien, met welk gunstig gevolg de heer Neuhuys reeds gedurende eenige jaren werkzaam is geweest.

De zinco's voor deze verzameling zijn van de firma L. van Leer en Co. te Amsterdam; de fraaie druk is bezorgd door de drukkerij Elsevier, aldaar.

**Fundeeringplaten van Cement-ijzer.** Aan eene mededeeling van de Amsterdamsche Fabriek van Cement-ijzerwerken ontleenen wij het volgende.

In Terneuzen, waar in 1900 een nieuw post- en telegraafkantoor zou worden gebouwd, bleek de grond op sommige plaatsen onbetrouwbaar. Men nam zijn toevlucht tot fundeering met Monierplaten, die reeds in andere gevallen bewezen hadden goeden diensten te kunnen bewijzen. De verwachting werd niet beschaamd. Na deze proef werd in het najaar van 1901, onder een fort een fundeeringplaat uit één stuk, ter oppervlakte van pl.m. 2000 M<sup>2</sup>. gemaakt. In 1902 bleek, dat de palen onder de Kapel op de nieuwe begraafplaats St. Barbara te Amsterdam waren verrot, zoodat de Kapel moest worden afgebroken. De palen werden vervangen door een cement-ijzeren fundeeringplaat. Kort daarop werd tot dezelfde toepassing besloten bij den bouw der nieuwe fabriek van de Naamlooze Vennootschap Flesschenfabriek voorheen Jeekel & Co te Leerdam, waar de grond al zeer onbetrouwbaar was, aangezien daar ter plaatse vroeger een doorbraak had plaats gehad, en men op een bepaald punt een uitstekenden grondslag vond, doch vlak er naast een zeer slechten. Ook hier kwam de nieuwe constructie tot haar recht en bleek zij een weerstand te bezitten als van de oude constructie onmogelijk kon worden verwacht.

Op deze nieuwe toepassing zij hier de aandacht gevestigd, omdat hiermede in vele gevallen een goede en goedkope fundeering kan worden verkregen.

**Een studiefonds.** Zoals reeds in ons blad van 28 Februari werd medegedeeld, zou in eene vergadering der Vereeniging van Delftsche Ingenieurs, te houden op 30 Maart o. a. behandeld worden een voorstel van het Bestuur der Vereeniging tot stichting van een „Studiefonds”. Wat dit beoogde, werd toen meer uitvoerig medegedeeld.

Thans zijn oproepingsbrieven voor eene buitengewone algemeene vergadering verzonden, meldende dat deze op 30 Maart 1903 zal gehouden worden, des namiddags ten 3 ure in het Zuid-Hollandsch Koffiehuis, te 's-Gravenhage.

De behandeling en beslissing omtrent het voorstel tot stichting van het studiefonds zal worden voorafgegaan door een rede van den Voorzitter, den heer Ph. W. Van der Sleijden, naar aanleiding van het 50-jarig bestaan der Vereeniging.

Ten 6 ure zal een gemeenschappelijke maaltijd worden gehouden in het Hôtel „De twee steden”.

**Amsterdam.** In September 1898 werd door den Commissaris der Koningin, in opdracht van het Ministerie van Binnenlandsche Zaken aan het Gemeentebestuur van Amsterdam inlichting gevraagd naar de gegrondheid van beweerde sloopingsplannen ten opzichte van de Nieuwe Zijds Kapel. Over die slooping was een conflict ontstaan tusschen de Nederl. Herv. Gemeente te Amsterdam en het Gemeentebestuur; dit beweerde namelijk, dat het torentje, op de kapel geplaatst, gemeente-eigendom is. Van daar onderzoek naar den rechtmatigen eigenaar van het gebouw. In November 1901 konden wij mededeelden, dat de kwestie betreffende het verbouwingsrecht der Kapel weder in behandeling was geweest bij de rechtbank, maar de zaak vier weken was verdaagd. De oplossing scheen niet te vloten. Thans werd, op 17 Maart 1903, de dupliek in het geding tusschen de gemeente Amsterdam en de Nederl. Herv. Gemeente over den eigendom der N. Z. Kapel opnieuw uitgesteld, en wel tot 14 April a. s. Sedert Maart 1899 is er strijd over het eigendomsrecht. Vier jaren later, dus thans, is die strijd nog niet beslecht, en wij voorzien over een maand weder te kunnen mededeelen, dat „de dupliek in het geding” enz.

**Zutphen.** De restauratie der gewelfschilderingen in het noorder dwarspand van de St. Walburgskerk is thans voltooid. Men begon met dat werk in November 1902. De uit het laatst der 15de of

het begin der 16de eeuw afkomstige voorstellingen geven aspostelen te zien, die ieder een gedeelte van het credo zeggen, dat telkens op een spreukband is aangegeven. Een paar gewelfvelden dragen bovendien nog bijbelspreuken.

**Deventer.** Heden juist een jaar geleden waren op het raadhuis een aantal ingezetenen bijeen, opgeroepen door eene commissie om maatregelen te nemen ten einde eene restauratie der Groot of St. Lebuïnuskerk voor te bereiden. De aanwezigen, onder voorzitterschap van den heer Mr. J. Acquoy, besloten propaganda te maken en gelden te verzamelen. Zoodra de helft van het bedrag benodigd voor de uitwendige restauratie zou zijn ingekomen, zou subsidie aan de regeering worden gevraagd. De werken zouden — meende men — tien jaren duren.

Onder overlegging van de plannen en begrooting heeft zich de voor restauratie werkzame commissie onlangs met een verzoekschrift tot H. M. de Koningin gewend, waarin eene Rijkssubsidie wordt aangevraagd.

**Venetie.** Een gerucht als zoude zijn afgezien van den wederopbouw van den campanille, is gebleken valsch te zijn. Er is echter nog een hinderpaal om met het werk te beginnen: het bestuur van Venetië wenscht van den Staat niet alleen medewerking voor den wederopbouw van den toren, maar ook voor het herstel van verschillende bouwwerken die in gevaar schijnen te verkeeren. In Italië is reeds 1½ miljoen lire voor den opbouw van den campanille, in zijn vroegeren toestand en met de Loggetta van Sansovino, bijeengebracht.

Tot architect is gekozen Luca Beltrami, te Milaan, die den 28sten Febr. j.l tot corresponderend lid van de Académie des Beaux-Arts te Parijs is benoemd. Beltrami werd in 1854 te Milaan, geboren, studeerde aldaar aan de Polytechnische School en de Academie voor Schoone Kunsten, vervolgens op het atelier van den architect Pascal te Parijs, en in 1877 aan de Ecole des Beaux Arts. Onder de architecten Ballu en Deperthes was hij werkzaam bij den bouw van het nieuwe stadhuis te Parijs.

In Italië teruggekeerd, opende zich voor hem een schitterende loopbaan. Hij verwierf o. a. een prijs in den wedstrijd voor een nieuwen gevel van den Dom te Milaan, waarna hem verschillende werken werden opgedragen. Hij werd gekozen tot afgevaardigde in het Italiaansche Parlement, benoemd tot Directeur voor den dienst der Lombardische monumenten, tot lid van den oppersten raad voor de openbare werken enz. Sedert 1894 is hij reeds corresponderend lid van het Kon. Britsch Instituut.

## PERSONALIA.

Bij Kon. besluit zijn met ingang van 1 April a. s. bevorderd tot Opzichter voor den dienst der Landsgebouwen der 1e klasse, de heeren M. C. Wente en H. J. P. F. Van Ewijk, beide thans Opzichter 2e klasse, en tot Opzichter voor den dienst der Landsgebouwen 2e klasse, de heer A. C. J. Oomen, thans Opzichter 3e klasse.

In aanmerking genomen, dat o. a. de heer Wente reeds eenigen tijd geleden den dag heeft herdacht, waarop hij vóór 25 jaren in den dienst der Landsgebouwen trad, mag de opmerking wel gemaakt worden, dat de bevordering in het corps opzichters niet aanmoedigend is.

### Weerkundige Waarnemingen te de Bilt, 8 uur voorm.

Datum 1903.	Barometer- stand in m.M.	Wind- richting.	Wind- kracht. 1-12	Tempe- ratuur in Gr. C.	Neerslag in m.M.
13 Maart	764	Z.Z.O.	1	1	0
14 "	762	Z.Z.O.	1	1	0
16 "	755	Z.O.	1	7	0
17 "	763	Z.Z.W.	1	1	0
18 "	753	Z.	3	8	2
19 "	768	Z.W.	5	6	2

### Bureau voor plaatsing van Opzichters en Teekenaars. Marnixstraat 402, Amsterdam.

Ingeschreven sollicitanten voor:	per maand
Bouwkundig Opz.-Teekenaar, ouderdom 23 jaar	salaris f 80.—
" " " "	" 80.—
" " " "	" 80.—
" " " "	" 60.—
" " " "	" 90.—
" " " "	" 70.—
" " " "	" 50.—
" " " "	" 80.—
" " " "	" 80.—
" " " "	" 80.—
" " " "	" 85.—
" " " "	" 100.—
" " " "	" 60.—
Teekenaar	" 40.—



## AANKONDIGING VAN AANBESTEDINGEN.

### MAANDAG 23 MAART.

ENSCHEDÉ Het vergrooten der bestaande fabriek over eene oppervlakte van pl. m. 1802 M<sup>2</sup>. shedbouw en pl. m. 207 M<sup>2</sup>. hoogbouw op een terrein gelegen aan de Brinkstr.

De archit. H. Reijgers, 's midd. 12 u., in hotel De Graaff. Aanw. 23 Maart, v.m. 9 u.

HAARLEM. Het bouwen van eene villa in het Bloemendaalsche Park te Bloemendaal.

De arch. J. v. d. Ban, v.m. 11 u., in café Brinkman.

HOLWIERDE (GR.). a. Het bouwen van een onderwijzerswoning, op een open terrein, met bijlev. van materialen. arbeidsloonen transporten, enz.; b. het glas-, verf- en behangwerken.

Het bestuur voor Geref. lager onderwijs, n.m. 4 u., bij den logemethouder De Muink, alwaar bestek en teek. ter inzage. Inlicht. geeft G. Broos te Spijk. Aanw. 23 Maart, n.m. 2 uur.

SCHEVENINGEN. Het afbreken van de bestaande en het bouwen eener nieuwe apotheek met woonhuis, in de Keizerstraat.

De ingenieur H. Biezeveld. Bestek met teek. tegen f 3 te bekomen bij den ingenieur Prins Willemstraat 2a. Aanw. gedaan.

TERAPELKANAAL (GR.). Het bouwen eener winkelbehuizing met bijlevering der materialen.

De heer G. Kuipers, n.m. 4 u., bij S. Middelkamp, alwaar bestek en teek. ter inzage. Inl. geeft de bouwkw. J. Jansen.

### DINSDAG 24 MAART.

ENSCHEDÉ. Het bouwen van vier woningen aan twee blokken op een terrein gelegen aan het Lazonderpad nabij de Roomweg.

De heer J. H. ten Vergert, 's av. 8 u., in het café van Mendelaar, alwaar bestek en teek. ter inzage. Inl. geeft voorn. ten Vergert. Aanw. 24 Maart, v.m. 9 u.

ETTEN (N-BR.). Het vergrooten van eene hofstede op den Bremberg gem. Etten-Leur.

De bouwkw. H. Benschop, n.m. 4 u., in café Reijnen, alwaar bestek en teek. ter inzage liggen. Aanw. gedaan.

FINSTERWOLD (GR.). Het bouwen eener groote open landbouwschuur, naast de behuizing van D. Barlagen, landbouwer te R. W. Polder, met al de daartoe benood. materialen, transporten, arbeidsloonen, enz.

De arch. B. Hommes, n.m. 5 u., bij H. v. d. Holt, alw. bestek en teek. à f 1 verkrijgb. Inl. geeft voorn. arch.

HILVERSUM. Het bouwen van een fougagemagazijn met stalling en woonhuis op een terrein aan den Liebergerweg.

De firma S. v. Dongen en Zn., v.m. 11 u., in hotel „De Gouden Leeuw”.

HOORN. Het gedeeltelijk amoveeren van het gebouw der 1e burgerschool voor jongens aan het Nieuwenoord; het bouwen van een schoolgebouw van 7 lokalen, het leveren en aanbrengen van meubelen benevens het verbouwen van perceel no. 11 aan de Ramen tot het maken van een toegang naar het schoolgebouw, alles met bijlevering van al het daartoe benoodigde in 2 perc.

Het gem.best., n.m. 2 u.

NOORDWOLDE. Het bouwen van eene nieuwe woning met schuur.

De heer R. Slager. Bestek en teek. ter inz. bij mej. H. B. Krol. Inl. geeft J. E. Mulder.

ROTTERDAM. Het bouwen van eene school voor G. L. O. aan de IJselclub.

Het gem.best., n.m. 1 u. Bestek en teek. ter kennisneming op de secretarie en in het stadstimmerhuis en zijn voor f 1 verkrijgb. bij Wed. P. van Waesberge en Zoon. Inl. te bekomen aan gemeld timmerhuis. Aanw. gedaan.

WILDERVANK. Het bouwen van een aardappelmeeelfabriek, meelloods, turfloods, directeurswoning, beschoeiing c.a. te Eexter-veenschekanaal, onder bijlev. van alle daartoe benood. mater. transporten, werkloonen, gereedschappen, etc.

De arch. C. Brill te Winschoten, n.m. 2 u., in hotel Panman bij wien bestek en 8 teek. à f 15 verkrijgb., genoemd bedrag zal bij terugontvangst binnen 3 dagen na aanbeste-

ding ten kantore van voorn. archit. worden gerestitueerd. Bilj. in te lev. tot 23 Maart voor 's av. 6 u. bij J. Slim te Wildervank-Boven. Inl. geeft voorn. archit.

ZEIST. Het bouwen van een villa in het Wilhelminapark.

De bouwkw. K. G. Pijper, 's av. 8 u., in hotel Willemse. Bestek en teek. tegen f 1,50 bij den arch., die tevens inl. verstrekt.

### WOENSDAG 25 MAART.

BUREN (GELD.). Het amoveeren van een woonhuis en het daar ter plaatse bouwen van een nieuw woonhuis aan de Roode-Heldenstraat.

De heer J. Kemp, 's midd. 12 u., in het café van N. C. van Maurik, alwaar bestek en teek. vanaf 16 Maart ter inzage en à f 1,25 verkrijgb. bij den architect D. van Mameren te Asch. Aanw. 23 Maart, v.m. 10 u.

BUSSUM. Het bouwen van een villa op een terrein gelegen aan den Huizerweg te Bussum.

De archit. N. Rigter in hotel „de Rozenboom”. Bestek en teek. à f 1,50 te bekomen bij voorn. architect.

NOORDDIJK (GR.). Het afbreken van de bestaande en het bouwen van een nieuwe behuizing met schuurtje.

De heer L. H. Bruininga, bij wien bilj. worden ingewacht voor 25 Maart. Bestek, teek. en voorw. ter lezing en verkrijgb. bij den kastelein E. H. Wicherts. Inlicht. geeft B. Post te Ruisscherbrug, door wien aanw. wordt gedaan.

OOSTERZAND (GR.). Het bouwen eener nieuwe boerderij te Westerland.

De heer B. Hofman te Lutjegast, 's av. 5 u., in café J. de Vries te Oosterzand, alw. bestek en teek. ter inzage. Inlicht. geeft Jb. Teninga te Sebaldoburen. Aanw. 25 Maart, n.m. 3 u.

PUTTEN (GELD.). Het bouwen van een post- en telegraafkantoor aan de Dorpstraat. Het best. der spaar- en bewaarbank, n.m. 2 1/2 u.

WILLEMSTAD. Het bijbouwen van twee lok., met bijkomende werken.

Het bestuur der school met den bijbel. Bestek en teek. tegen f 7 verkrijgb. bij den voorz. den heer C. Maris Az. en bij den bouwkw. A. Oosters. Aanw. gedaan.

### DONDERDAG 26 MAART.

BERGEN OP ZOOM. Het bouwen van een inrij met bovenwoning c.a. op het perc. L 447 aan de Antwerpschestraat.

De heer L. M. v. d. Eijnden, n.m. 4 1/2 u., in café „de Vier Winden”, alw. bestek en teek. ter inz. Inl. geeft Charles v. Dijk. Aanw. gedaan.

HEERENVEEN. Het afbreken van het winkelhuis no. 354 aan de Dracht ald. en het opnieuw bouwen van een woon- en winkelhuis.

De aanbested. 's av. 8 u. Bestek en teek. à f 1,50 verkr. bij A. Binnert Averdiep.

MARRUM (FR.). Het maken van een overdekte bergplaats voor den reinigingsdienst.

Het gem.bestuur. Bestek en teek. ter inz. bij M. de Haan. Inlicht. geeft de gem.-archit

ROTTERDAM. Het bouwen van een woonhuis aan de Brielsche Laan hoek Dordsche straatweg.

De heer J. P. Engel, v.m. 11 u., in het café „t Centrum” aan de Tolhuisstraat te Katendrecht, alw. bestek en teek. à f 2 verkrijgb. zijn en inl. worden verstrekt. Aanw. gedaan.

TER-NEUZEN. Het bouwen van een ziekenhuis met bijlevering van materialen.

Het comité tot oprichting van een ziekenhuis, n.m. 5 u., in het „Nederl. hotel”. Inl. geeft Th. Heijblom. Bestek en teek. ad f 1 van 16 Maart af, verkrijgb. bij M. Verbrugge.

VENLOO. Het afbreken en wederopbouwen van het huis bewoond door den heer Ch. Claessens-Van Dijk, op de Parade.

De archit. Hornix. Voor inlicht. vervoegen gegadigden zich ten kantore van den archit., alwaar plans en bestek tegen betaling verkrijgbaar zijn.

VOORBURG (Z.-H.). Het verbouwen van perc. A 23 in de Heerenstraat te Voorburg tot post- en telegraafkantoor met directeurswoning.

Het gem.best., 's midd. 12 u. Bestek en teek. ter visie ter secretarie en zijn verkrijgb. tegen f 2 bij den gem.-archit. Aanw. gedaan.

WINSEN GEM. EWIJK (GELD.). De verbouw van het Huis „de Poelhof” ald.

De archit. H. A. Ezerman te Zutphen, in het koffiehuis van J. Loeffen. Bsstek en teek. ter visie in het café v. Ellecom te Nijmegen en in dat van J. Loeffen voorn. Inl. bij den architect en bij den besteder, den heer C. A. Bloem, op Bouwlust te Winsen. Aanw. op het terrein 24 Maart, n.m. 3 1/2 u.

ZEVENAAR. Het sloopen van het bestaande en het daar ter plaatse bouwen van een nieuw gem.huis met woning.

Het gem.best., n.m. 2 u. Bestek en teek. verkrijgb. à f 2 ter secretarie en bij P. Rijnga, Reguliersgr. 134, Amsterdam. Detail teek. ter inzage ter secret. Inl. geeft den arch. A. J. Joling. 1e Helmertstr. 175, Amsterdam. Aanw. 26 Maart, v.m. 11 u.

ZUTPHEN. Het bouwen van eene woning op het „Groot Graffel te Warnsveld.

De provisoren van het Oude en Nieuwe Gasthuis, n.m. 3 u. Bestek en teek. verkrijgb. à f 0,50 bij den rentmeester. Inlicht. en aanw. op het terrein door den bouwkw. G. Groen, dagelijks tusschen 2 en 5 u. n.m.

### VRIJDAG 27 MAART.

OUDEHASKE. Het bouwen van een burgerwoning.

De heer H. de Jong. Bestek en teek. ter inzage bij L. de Leeuw. Inlicht. geeft W. van Dijk.

UTRECHT. Het amoveeren der thans bestaande en het bouwen eener nieuwe boerderij met veestalling de diverse bijkomende werkzaamheden op de hofstede „de Noorderhoeve” te Benschop bij de Polsbroekerdamweg.

De arch. G. v. Heerde, n.m. 1 u., in het Haagsche koffiehuis. Bestek en teek. à f 2 te verkrijgen bij P. den Boer, Jeruzalemsteeg. Aanw. op de hofstede 25 Maart, n.m. 2 uur.

### ZATERDAG 28 MAART.

AMERSFOORT. Het verbouwen van een perc. aan den Soesterweg tegenover den Stationsweg.

De arch. Herm. Kroes, v.m. 11 u., in het koffiehuis „het Valkje”. Teek. en bestek ter inzage in voormeld koffiehuis. Aanw. 24 Mrt., v.m. 11 uur.

GRAVE. Het gedeeltelijk afbreken van een woonhuis en het bouwen van een koetshuis met stalling aan de Maasstraat.

De arch. B. J. Claase te Nijmegen, 's midd. 12 u., in hotel „Gouden Leeuw”, alw. bestek en teek. ter inz. en à f 1 verkrijgb. Inl. geeft voorn. arch. Aanw. 28 Maart, v.m. 10 u.

### MAANDAG 30 MAART.

AMSTERDAM. Het bouwen van eene O. L. S. der 1e klasse, met 15 klasselokalen, voor 560 kinderen, aan de Rustenburgerstraat.

Het gem.best., 's midd. 12 u. Voorw. te verkrijgen ter stads-drukkerij, tegen f 2,50 (met 3 teek.). Inl. worden gegeven ten kantore van den archit. ten stadhuize, kamer no. 105, van 2 tot 4 ged. de laatste drie werkdagen voor den dag der aanbesteding

KINDERDIJK (Z.-B.). Het bouwen van een kantoor- en magazijngebouw, op een terrein grenzende aan het Noordeinde van de rivier de Noord.

De firma J. en K. Smit, v.m. 11 u., in het Societeitsgebouw. Bestek en teek. à f 3 verkrijgb. ten kantore van den arch. C. A. Verheij te Elshout b/d. Kinderdijk, waar tevens van 26-28 Maart de noodige inlicht. verstrekt worden.

ZWOLLE. Het bouwen van negen burgerwoonhuizen aan het groene Wegje.

De Zwolsche bouwmaatij. v.m. 11 uur in het Poolsche koffiehuis a/d. Melkmarkt. Bestek en teek. ad f 1,50 en inlicht. aan het kantoor van gen. maatschappij.

### DINSDAG 31 MAART

BUIKSLOOT. Het verbouwen der openb. lagere school.

Het gem.best.

ZALTBOMMEL. a. Het bouwen van een districtshuis op het terrein tusschen de societeit en de haven te Zaltbommel; b. het vernieuwen der schuifleiders van de duiker-



sluizen, genaamd Jochemendam onder Delwijn, gem. Kerkwijk.

De dijkstoel van het polderdistrict „Bommelerwaard boven den Meidijk”, 's midd. 12 u, in het stadskoffiehuys. Bestek van het districtshuis met één teek. à f 2,50 en het bestek met twee teek. van Jochemendam à f 2 bij den districtsoepziener G. G. Lodder bij wien tevens inl. verkrijgb. Aanw. voor het districtshuis 25 Maart v.m. 11 u. en voor Jochemendam op denzelfden dag n.m. 2 u.

ZWOLLE. Het bouwen van een winkel en bakkerij voor den heer J. Dol aan de Vechtstraat.

De arch. de Herder en Hellendoorn, n.m. 4 u., in café Albers in de Hanckamp, bestek en teek. af f 1,25 verkrijgb. bij voorn. archit. Aanw. 31 Maart, v.m. 11 u.

#### VRIJDAG 3 APRIL.

GOES. Het vergrooten der school B.

Het gem.best., v.m. 10 u. Bestek en teek. ter inzage op de secr. van 9 tot 2 u. en ad f 0,70 verkrijgb. bij F. Kleeuwens en Zn. Inl. geeft de arch. D. de Koning. Aanw. 31 Maart, n.m. 1 u.

## Assurantie Maatschappij tegen Brand- schade en op het Leven De NEDERLANDEN van 1845.

's-Gravenhage, Kerkplein, hoek Prinsestraat — Amsterdam, Sophiaplein — Rotterdam, Zuidblaak 24 (Beursplein) — Breda, Prinsenkade — Haarlem, Kruisweg 70c — Nijmegen, In de Betoustraat 8 — Groningen, Akerkhoek hoek Akerkstraat — Zutphen, IJselkade.

Hoofd-Directie te 's-Gravenhage:

CAREL HENNY, Directeur;

Mr. J. J. HENNY, Adj.-Directeur.

G. TEERINK, Alg. Procuratiehouder.

Kapitaal. . . . . f 4.000.000,00

Reservefonds op ult. December 1901 . . . . . - 1.109.739,00

Betaalde Brandschaden tot ult. 1901. . . . . - 23.902.000,00

### BRAND - LEVEN - INBRAAK.

Verzekering tegen vaste en zeer billijke Premiën, zonder Inleggelden of Nabetalingen.

## J. Muysken.

Hoofd-Agent van de  
Nederlandsche Assurantie-Compagnie  
van het jaar 1776 te Amsterdam.

Adres: HAARLEM, Parklaan No. 5.

Beveelt zich aan voor assurantien bij aanbestedingen

Vaste Taxatie. - Op Beurspolis. - Vaste Premie

## AFLOOP VAN AANBESTEDINGEN.

### 27 FEBRUARI.

BUREM (FR.). Het afbreken van de bestaande en het bouwen van een nieuwe schuur enz. aan de behuizing en in gebruik bij A. Dijkstra. Door den heer S. T. Oostenbrug.

Laagste inschrijver Johs Westra, Burum, f 3716. Gegund.

SEXBIERUM. Het bouwen van 5 werk manswoningen Minertsga. Door den arch A. Lettinga Azn.

Laagste inschr. A. Reisma, Minertsga, f 5425. Niet gegund.

STROOBOS (FR.). Het afbreken van een bestaand en het bouwen van een nieuw woonhuis in de Buurt. Door den heer E. de Groot te Bergen.

Laagste inschr. Joh. Dalstra, Surhuisterveen, f 1900.

### 6 MAART.

ANNA-PAULOWNA. Het bouwen van een kaasfabriek. Door het bestuur der fabriek. Laagste inschr. C. Vlaming, f 2585. Gegund.

'sHERTOGENBOSCH (ONDERH.). Het bouwen van een heerenhuis aan de Oranje-Nassaulaan. Door den ing.-arch. J. Dony.

Gegund aan J. v. Rosmalen en H. Hansen aldaar.

SCHIEDAM (ONDERH.). Het verbouwen van perc. no. 209 aan de Hoofdstraat. Door den heer A. Lensveld.

Laagste inschr. L. v. Eijk, f 2992. Gegund.

### 7 MAART.

OPEINDE (FR.). Het afbreken van een lijtshuis en het weder opbouwen van eene nieuwe schuur voor R. B. de Boer, te beginnen op het terrein 1 Mei, oplevering juli. Door den heer J. Duursma.

Geen biljetten ingekomen. Gegund aan J. Duursma te Opeinde, voor de begrooting.

### 8 MAART.

BEETS (FR.). Het bouwen van twee arbeiderswoningen met bijlev. van materialen enz. Door den heer Douma Mz.

Laagste inschrijvers B. M. de Haan en P. v. d. Wal, Beetsterzwaag, f 1000.

HOEVEN (N.-BR.) (ONDERH.). Het bouwen van een seminarie. Door de regenten van het Groot Seminarie.

Gegund aan J. H. v. Groenendaal te Hilversum, voor f 122.000.

### 9 MAART.

ENKHUIZEN. Het bouwen van een stalhouderij met woonhuis, voor rekening van den heer K. Visser. Door den aanbesteder.

Gegund aan den laagsten inschrijver J. H. Klein, Enkhuizen, f 7630.

### 10 MAART.

ALKMAAR. Het maken van magazijnen en diverse werken aan en in de bestaande stoomfabriek van verduurzaamde levensmiddelen, genaamd „Kennemerland”, staande en gelegen aan den Wognumscheweg. Door den arch. P. N. Leguit.

Gegund aan de laagste inschrijvers Spruit en Wils, aldaar voor f 26981.

MEERSSEN (LIMB.). a. Het sloopen van een schuur. b. Het bouwen van 8 woningen. Door den arch. J. Bemelmans.

Laagste inschr. Louis Lahaye, Meerssen, f 9339.

OOSTBURG (ZEEL.). Het gedeeltelijk afbreken van een woonhuis aan den Zuidzandschen weg en het bouwen op dezelfde plaats van een heerenhuis met levering van materialen. Raming f 4000. Door den heer P. G. Immink.

Laagste inschr. W. F. Suurlant, f 3403,33. Gegund.

RUURLOO. Het afbreken van een bestaand gebouw en het aldaar bouwen van een keuken en bergplaats met bijkomende werken. Door mej. de wed. A. M. Heijmans.

Wevers, metselwerk f 354,80; H. Venderbosch, timmerwerk f 298; J. H. Dolfijn, schilderwerk f 45; W. Huitink, smidswerk f 17,30; A. Voerman, loodgieterswerk f 8.

STADSKANAAL. Het bouwen van een aardappelmeelfabriek met daarbij behorende gebouwen te Gasselternijveenschmond onder bijlev. van al de daartoe benood. materialen, transporten, werkloonen, gereedschappen etc. Door de arch. E. Warringa en Zoon, Nieuwbuinen.

Laagste inschrijvers Linzel en Groenier, Stadskanaal, f 47957. Gegund.

SUSTEREN (LIMB.). Het bouwen van een klooster met bijzondere school te Susteren. Door den ing. arch. E. Joosten te Maastricht.

Laagste inschr. Ubachs, Heerlen, f 17940. Gegund.

### 11 MAART.

ENSCHEDÉ. a. Het bouwen van 2 woningen op een terrein gelegen aan den Walhofsweg; b. het daarstellen eener winkelpui aan perceel no. 72 gelegen aan den Kortendijk hoek Walhofsweg ald. Door den arch. W. Kromhout v. d. Meer.

a. Laagste inschrijver W. Guichelaar, f 3180.

b. De'sink en Platvoet, f 690.

Massa. W. Guichelaar, f 4100.

GASSELTERNIJVEEN (DR.). Het bouwen van eene nieuwe heerenbehuizing. Door den arch. J. Siccama te Wildervank.

Laagste inschrijver A. Huizing, Veendam, f 7340. Gegund.

's-GRAVENZANDE. Het bouwen van een villa aldaar. Door den ing. arch. J. A. G. v. d. Steur te Haarlem.

Laagste inschr. W. v. Spronsen, Monster, f 21565. Gunning aangehouden.

HILVERSUM (ONDERH.). Het bouwen van een villa aan de Steijnlaan. Door den arch. J. H. Slot.

Ingekomen 9 biljetten. Laagste inschrijver H. Brom te Amersfoort, voor f 10280.

ROCKANJE. Het aanbouwen van een loc. aan de openb. school. Door het gem.best.

Deze aanbesteding is tot nadere aankondiging uitgesteld.

### 12 MAART.

APPELSCHA Het afbreken van de bestaande en het herbouwen van een nieuwe kerk te Oud-Appelscha met bijlevering van materialen. Door de Kerkvoogden der Ned. Herv. gemeente.

Laagste inschr. H. v. d. Bosch, Makkinga, f 6288. Gunning aangehouden.

EINDHOVEN. Het verbouwen van een woonhuis. Door den heer H. v. Lieshout.

Laagste inschrijver J. Otten v. Dinther, Eindhoven, f 3240. Gegund.

ENKHUIZEN. Het maken van een gebouwtje tot het houden van stichtelijke samenkomsten. Door den bouw. K. en R. Swagerman te Boven-Karspel.

Laagste inschr. S. de Vries, f 1325. Gegund.

GOES. De uitbreiding van de Ambachtsschool. Ram. f 18800. Door het bestuur der vereen. „de Ambachtsschool”.

Laagste inschr. J. P. Pannij, Krabbendijke, f 17499. Gegund.

HOOGKERK (GR.). Het bouwen van een gemeentehuis ca. Door het gem.best.

Laagste inschrijver R. Sleumer, Uithuizen, f 6092. Niet gegund zijnde boven de begrooting.

TIEL. Het bouwen van een veranda met bijbehorende werken aan de buitensocieteit. Door het bestuur van de buitensocieteit.

Laagste inschr. G. Konings, f 3531. Gegund.

ULVENHOUT. Het bouwen van een huis met stal voor de erven J. Huijbrechts.

Gegund: metselwerk aan A. Brouwers te Udenhout, voor f 790 (steen en gereserveerd) en timmerwerk aan Adr. Claasen, id., voor f 1440.

ZWOLLE. De verbouwing van een gedeelte van het hotel Meiberg in de Voorstraat. Door den heer B. Meiberg.

Laagste inschrijver H. Koedijk, f 4590.

### 13 MAART.

ANDIJK. Het bouwen van eene secretarie met woning. Door het gem.best.

Laagste inschrijver G. Botman, Wervershoof, f 4360. Gegund.

BERGEN-OP-ZOOM. Het amoveeren van de perc. aan de School- en Keizerstraat H. 126-130 en het doen van bijbouwingen aan de lokalen van het R.-K. bijz. onderwijs, alsmede het uitvoeren van daarmede in verband staande werken. Door den architect Q. J. Horsten.

Laagste inschrijver P. F. v. Pul, Ossendrecht, f 17540. Gegund.

BLANKENHAM (OV.). Het afbreken van de bestaande schuur en hooiberg en het weder opbouwen van een nieuwe schuur, thans bewoond door K. ten Napel. Raming f 4400. Door den heer H. K. ten Napel te Ambt-Vollenhove.

Laagste inschr. J. Pen Jr., Blesse, f 4227. Gegund.

BREDA. Het verbouwen van het winkelhuys, gelegen aan de Havermarkt no. 10. Door de arch. P. A. Oomes en L. v. d. Pas.

Timmerwerk. Laagste inschrijver A. v. d. Akker-Mol, f 1340\*.

Metselw. F. Beeckers, Prinsenhage, f 658\*.

Massa. H. v. d. Akker, f 2459. \*Gegund.

GOOR. Het doen van een belangrijke ver- bijbouwing aan een villa van den heer E. N. Jannink. Door de arch. van der Goot en Kruisweg te Hengelo.

Laagste inschr. D. Jansen, Aalten, f 12274.

ROTTERDAM. Het bouwen van een school aan de Schooterboschstraat. Door het gem.best.

Laagste inschrijver D. Th. Blanken, f 38563.

TILBURG (ONDERH.). Het bouwen van zes woningen voor den heer A. Vogels. Door den arch. Jos. Donders.



Metselwerk. Laagste nschr. C. Heerkens en Zn. f2948\*.

Timmerwerk. J. Horvers. f2563\*. \*Gegund. TILBURG (ONDERH.). Het bouwen van twee woningen voor den heer J. Rutten. Door den arch. Donders.

Timmerwerk. Laagste inschr. Joh. Appels, f1884\*.

Metselwerk. Jac. v. Gorp, f2089\*. \*Gegund.

#### 14 MAART.

AMERSFOORT. Het verbouwen van de perc. 4 en 6 aan de Krommestraat. Door den arch. Herm. Kroes.

Laagste inschr. H. Keizer en J. Wilderman, f4780. Gegund.

APELDOORN. Het bouwen van twee woonhuizen aan den Deventerweg. Door den archit. J. A. Wijn.

Laagste inschr. G. Wegerif Hz., f9362. Gegund.

BEILEN. Het bouwen van een boeren-behuizinge voor den heer H. de Weerd te Drijber, gemeente Bellen met bijlev. der benood. bouwstoffen. Door den aanbestede.

Laagste inschr. J. Padding, Beilen, f2907. Daar de inschrijvers boven de begrooting waren is het werk onderhands uitbesteed aan J. Padding en G. Mos te Beilen voor f2825.

BELLINGWOLDE. Het bouwen van een woonhuis voor het hoofd der school te Vriescheloo. Door het gem.best.

Laagste inschr. J. G. Sluiter, Vriescheloo, f4700. Niet gegund.

EERBEEK (GELD.). Het bouwen van een woonhuis. Door den arch. T. Broekhuizen te Neede.

Laagste inschr. Gebr. v. d. Burg, Eerbeek, f3462. Gegund.

GOOR. Het bouwen van twee woningen onder één dak op een terrein aan het eind der Kerkstraat. Door den heer A. H. Jalink.

Laagste inschr. G. Wessink Az., f2129.

's-HERTOGENBOSCH (ONDERH.). Het verbouwen der fabriek van de firma Wed. D. P. de Booij.

Laagste inschr. H. v. d. Velden, f2799. Gegund.

JAARVELD. Het bouwen van een nieuw huis. Door dijkgraaf en hoogheemraden van den Lekdijk Benedendams en van den IJsel-dam.

Laagste inschr. C. de Bruin, Jaarsveld, f25425. Gegund.

KIELWINDEWEER. Het afbreken der bestande en bouwen eener nieuwe pastorie aldaar, zonder de glas- en verfwerken. Ram. f3951,92. Door het bestuur der Chr. Geref. gemeente.

Laagste inschr. H. Brouwer, Kielwinde-weer, f3060.

LIPPENHUIZEN (FR.). Het afbreken en weder opbouwen van een schuur met aan- verwante werken. Door den heer S. G. Zwan- enburg.

Laagste inschr. S. J. W. de Boer, Lippen- huizen, f2420. Gegund.

NEEDE. Het bouwen van een winkel en bakkerij. Door den heer A. A. M. Strengers. Laagste inschrijver firma Markerink en ten Hoop. f2420.

TER-APEL (GR.). Het bouwen van eene burgerbehuizing onder bijlev. van de daartoe benood. materialen ect. Door mej. de wed. H. Kuipers.

Laagste inschr. J. Halm, Ter-Apelkanaal, f2150. Gegund.

ZANDVOORT (ONDERH.). Het bouwen van een bakkerij voor den heer Jb. Koning. Door den arch. J. F. W. Stom te Haarlem.

Laagste inschrijvers A. en W. Groen, Zandvoort, f2570. Gegund

ZUILICHEM. Het vergrooten der school in die gemeente. Door het gem.best.

Laagste inschr. M. van Ooijen, Gameren, f2780. Gegund.

#### 16 MAART.

ENSCHEDÉ. Het bouwen eener villa aan den Oldenzaalschen grintweg nabij Lonneker. Door den architect G. Beltman A.Gzn.

Laagste inschrijvers A. J. Collet en G. W. Mielink, f9850. Gunning 8 dagen in beraad gehouden.

#### 17 MAART.

DORDRECHT. Het maken van een sloten- fabriek met anexen, ter uitbreiding der brand- kastenfabriek van firma J. Lips Bzn. Ram. f9800. Door den aanbestede.

Laagste inschr. H. P. Slegt, f9449.

NIJMEGEN. Het bouwen van een machine- huis voor den stoomlatrinelediger en het maken van een overdekte standplaats voor vuilniskarren, op een terrein aan de 2e Wal- straat. Door het gem.best.

Laagste inschr. J. H. G. v. Haaren, f2473.

SCHEVENINGEN. De levering van het spiegelglas voor de nieuwe winkelgalerij alhier is bij onderhandsche inschrijving op-

gedragen aan de firma Henri Huinck en Alex. Imhofe te Rotterdam.

WATERINGEN. Het bouwen van bouw- manswoning met beestenstal, karmolen, hooitas, paardenstal, wagenschuur enz. op een terrein in den Nieuwen Velzepolder bij de Sluisbrug. Door den arch. P. Zuidgeest.

Laagste inschrijver A. A. Groenewegen, Nootdorp, f15988. Gunning aangehouden.

### Hollandsche IJzeren Spoorweg-Maatschappij.

## AANBESTEDING.

Op MAANDAG, den 30sten Maart 1903, des namiddags ten half twee ure (*Greenw. tijd*), zal in het Centraal Personenstation te Amsterdam, in het lokaal naast de wacht- kamer 3de klasse (ingang Vestibule) worden aanbesteed, volgens bestek no. 954:

**Het maken van Grond- en Spoor- werken, gebouwen, perrons en bij- komende werken voor de uitbrei- ding van het Stationsementement OLDENZAAL van den locaalspoor- weg ENSCHEDÉ — OLDENZAAL, mede ten dienste van den Stoom- tramweg GRONAU-OLDENZAAL.**

In 2 perceelen.

Begrooting { perc. 1 f19100.  
                  " 2 f16800.

Het bestek met 3 teekeningen is tegen be- taling van f2.— verkrijgbaar aan het Cen- traal-Administratiegebouw der Maatsch. aan het Droogbak te Amsterdam, Dienst van Weg en Werken, kamer 154, of op franco aanvraag aan dien Dienst, met toezending van he bedrag in postwissel (postzegels worden niet in betaling genomen en aan aan- vragen zonder postwissel wordt geen ge- volg gegeven).

Aanwijzing geschiedt als in het bestek is vermeld.

De Raad van Administratie.  
Het Gedelegeerd Lid,

R. VAN HASSELT.

### Lijst van Fabrikanten, Leveranciers, enz.

Prijs per regel voor niet geabonneerden op advertentiën  
5.— per jaar bij vooruitbetaling. Abonnés op advertentiën  
1 regel gratis voor iedere advertentie.

Artesische bronnen (putten) — Maatschappij Artesia, Wagenplein 182, Den Haag.

Asphaltdakpapier — „Bouwmaterialen” voorheen M. LUIJTEN, Lekkerkerk, Rotterdam en Dordrecht.

Assurantie-Mij. tegen Brandschade „de Nederlanden van 1845”, 's-Gravenhage, Kerkplein hoek Prinssestraat.

Badinrichtingen. — TH. VAN HEEMSTEDÉ OBELT, Amsterdam.

Bouwstoffen. — MARTIN & Co., Amsterdam.

BRANDKLUISDEUREN. — Wed. P. A. SCHROOT & ZONN, Den Haag. Cementmestiek-Dakbedekking. — J. A. SMITS & ZONN, Weesper- zijde 39, Amsterdam.

Cement-IJzerwerken. — Ned. Mij. voor Monierwerken, Amsterdam. Centrale Verwarming. — W. J. STOKVIS, Arnhem.

Centrale Verwarming. — GEVEKE & Co., Amsterdam.

Centrale Verwarming en Ventilatie. — D. S. M. KALKER, Amst.

Centrale Verwarmingen. — B. LANDHEER Jr., Wijnstr. 59, Rotterdam.

Closets. — TH. VAN HEEMSTEDÉ OBELT, Amsterdam.

DAKTEGELMACHINES. — G. P. Wessel, Rotterdam.

Dakpannen. — J. B. VAN SOEST & TERSTAPPEN, te Swalmen.

Dakroeden (gegalvaniseerd ijzeren) — J. SABELIS & Co., Glas- fabrikanten, Haarlem.

Eerste Nederl. Xylolith-Fabriek. — A. S. KEY, Rotterdam.

Excelsiorplaten. — GEBR. VAN DER VIJGH, Amsterdam.

Gaskachels (nieuwste condensing). — OBELT, Amsterdam.

Gas-, Stoom- en Waterleiding. — R. S. STOKVIS & ZONN,

Leuvehaven 74—76, Rotterdam.

Gegoten geëmailleerd ijzeren waschtafels. — TH. VAN HEEM- STEDÉ OBELT, Amst., 150 de Ruyterkade. Filiaal: 36 Rokin.

Gegoten geëmailleerd ijzeren waschtafels. — PECK & Co., Amst.

Gekleurd en gebrand glas in lood. — C. LINDENAAR, Glasgra- veur, Alb. Cuijppstraat 123, Amsterdam.

Graniet. — J. H. P. JANSE, Marnixstraat 402, Amsterdam.

Haeuslersche Houtcementen Dakbedekking. — J. A. SMITS & ZONN, Weesperzijde 39, Amsterdam.

Jaloezieën-, Rolluiken- en Zonnenschermen-fabriek (Stoom). — v. d. Helststraat 1, AMSTERDAM. — Wagenstraat 39a. 's GRAVENHAGE.

Jalousiën. — J. F. KRONER & ZONN, Spuistr. 246, 248, 250, Amst. Jalousiën, Marquises, Rolluiken — J. SENFT & Co., Papestraat 8, Den Haag.

Josson-Cement. — A. E. BRAAT, Rotterdam en Amsterdam.

Liften. — TH. VAN HEEMSTEDÉ OBELT, Amst. (R. WAYGOOD & Co.). Liften, Personen- en goederen- — H. & J. VAN DEN WALL BAKE, Amsterdam.

Liften, Ventilatie, Gesm. ijzer. trappen. — JAN HAMER & Co., Amst.

Lichtdrukrijsrichting. — J. P. Bladergroen, Amsterdam-Rotterdam.

Lichtdrukrijsrichting, Lichtdruk- en Calqueerpapieren — Corns.

Immig & Zoon, Nieuwe Haven 5, Rotterdam.

Looden en Inw. glasemail privaitleidingen. — OBELT, Amst.

Machines voor Cementdaktegels. — G. P. Wessel, Rotterdam.

Marmeren Schoorsteen-mantels, G. & J. Cool, Bloemgracht 77, Amst.

Marm. Schoorsteenm. D. WEEGEWIJS, Rapenb. 14 en 43, Amsterd.

Motoren en Lynamo's. — JULIUS LÜCHAU, Warmoesstraat 97, Amsterdam

Meubels enz. — Phoenix Meubil.-Inricht., Spuistr. 234, Amsterdam.

Pompen (Diaphragma). — A. RESINK, Ingenieur, Haarlem.

Prisma's Luxfer (kamerverlichting) — W. VAN RIJN, Keizers- gracht 181, Amsterdam.

Portland-Cement — DYCKERHOFF & SÖHNE, Amöneburg.

Photolithografie. — WEGNER & MOTTU, Amsterdam.

Proefstation Bouwmat. — KONING & BIENFAIT, Amsterdam.

Rolluiken. — W. H. M. SCHOLTE, Prinsengr. 516, Amsterdam

Raamsluiters voor bovenlichten. — TH. V. HEEMSTEDÉ OBELT, Amsterdam.

Rietplanken. Isolersteenen. Fluaten. — MOLIJN. — Gouda.

Schilderwerk in alle genres. G. W. C. OOSTERBAAN, Amsterdam.

Spiegel- en Vensterglas enz. P. DOLK & ZONN, Rotterdam— Dordrecht.

Stalen balken, IJzer enz. — Gebr. VAN DER VLIET, Amsterdam

Stalen balken — H. E. OVIJNG Jr., Rotterdam.

Stalen balken en U-profielen — Deutsch-Luxemburgische Berg- werks- und Hütten-Actiengesellschaft. Vertegenw. C. D. v. D

LINDEN, Prins Hendrikade, Amsterdam.



Stalinrichtingen. — STAAL & HAALMEIJER, Amsterdam.  
 Stalinrichtingen. — D. S. M. KALKER, Amsterdam.  
 Steenen (verglaste en onvergl.) CANOY HERFKENS & Co., Venlo  
 Stoomtimmerfabriek. — GEËRS. VAN MALSEN, Den Haag.  
 Steengoed of Engelsche buizen en kruispannen. — HOUBEN &  
 STEEGH, Belfeld en Tegelen (Limburg).  
 Verwarming en verlichting. — JULIUS LUCHAU, Damrak 71,  
 Amsterdam.  
 Verwarming en Ventilatie. — TH. V. HEEMSTEDE OBELT, Amst.  
 Verwarming en Ventilatie. — D. S. M. KALKER, Amsterdam.

Ventilators. — TH. VAN HEEMSTEDE OBELT, Amsterdam.  
 Ventilators. — JAN HAMER & Co., Amsterdam.  
 Ventilators. — D. P. HASSELMAN, Amsterdam.  
 Vuurvaste steen, Tras, Aarden buizen, Straatkeien — „Bouw-  
 materialen” voorheen M. LUIJTEN, Lekkerkerk, Rotterdam en  
 Dordrecht.  
 Wandtegels, cement, kalk, graniet — „Bouwmaterialen” voorheen  
 M. LUIJTEN Lekkerkerk, Rotterdam en Dordrecht.  
 Zandsteen. — FERD. ENGERS, Amsterdam.  
 Zinkwerken. — F. W. BRAAT, Delft.

# TH. VAN HEEMSTEDE OBELT,

Mem. San. Inst. London.

Sanitary Engineer,

150 de Ruyterkade. — AMSTERDAM. — Filiaal 36 Rokin.

Hoofdagent voor Nederland, België en Koloniën van SHANKS & Co., te Barrhead.

SPECIALITEIT VOOR DE LEVERING VAN COMPLETE BADINRICHTINGEN.

PRIVAAT-INRICHTINGEN. — Shanks Closets zijn nog niet overtroffen.

Porseleinen Badkuipen, IJzeren Badkuipen.

Geijsers geheel van rood koper. van binnen vertind. Zij bederven het water niet. overtreffen al de tot nu toe  
 bestaande en kosten niet meer. Attesten ter inzage.

Closets, Waschtafels, Urinoirs enz. — VERWARMING en VENTILATIE.

Agent voor de CHAMBERLAND FILTERS, Systeem Pasteur.

Belast zich met de plaatsing en inrichting in geheel Nederland. Zeer concurrerende prijzen. Teekeningen en  
 prijsopgaven gratis. Wederverkoopters genieten het gebruikelijke rabat.

## CENTRALE VERWARMING

Electrische Verlichting

Waterverzorging, Bad- en Kookinrichtingen,

worden volgens de strengste eischen der tegenwoordige  
 techniek door **eigen** personeel zaakkundig  
 ontworpen en geïnstalleerd.

GEVEKE & Co., Amsterdam.

Referentiën omtrent uitgevoerde werken ter  
 beschikking.

EEN SIERKUNSTENAAR, vele  
 jaren werkzaam geweest zijnde als

Chef- Decorateur en  
 Teekenaar.

aan een der voornaamste ateliers voor Déco-  
 ratieve kunst te Amsterdam, en thans om  
 gezondheidsredenen buiten moedende wonen,  
 wenscht aan huis te bekomen teekenwerk,  
 als: ontwerpen en werkteekeningen voor  
 verschillende décoratieve doeleinden, van  
 HH. Architecten. Specialiteit in het aquarel-  
 leeren van bouwkundige ontwerpen.

Fr. br. letter M C. Bureau van dit blad.

KONINKLIJKE  
 Lichtdruk-inrichting en Fabriek  
 van Lichtdruk- en Calqueer-  
 papieren.

Corn<sup>s</sup>. IMMIG & ZOON  
 ROTTERDAM.

NIEUWE HAVEN 5 (naast de Kazerne)

Telegramadres: IMMIG.  
 Telefoon inter c. 2321.

EENIGE NEDERLANDSCHE  
 fabriek van Lichtdruk- en Cal-  
 queerpapieren en lichtdruk-  
 inrichting met electrisch licht.

Grootste Lichtdruk-inrichting,

Vervaardiging van Lichtdrukken  
 in elk procédé in den kortst mogelijken tijd.

SPECIAAL AANBEVOLEN:

Immigraphie en Immigraphiedruk.

Proeven van bewerking worden gaarne toe-  
 gezonden.

Magazijn van Teekeningen en  
 Teekenbehoeften.

Grootste 's Gravenhaagsche Jaloesiëfabriek

J. Senft & Co.

Rijksleveranciers.

FABRIEK  
 NOORDWAL 3c.  
 KANTOOR en Mon-  
 sterkamer  
 Papestraat 8.

Opgericht 1886.  
 Telefoonnummer 412.

Leveren in den kortst mogelijken tijd

BINNEN- en BUITENJALOUSIËN,

volgens ter keuze zijnde teekeningen, kleuren en modellen.

MARQUISES volgens een nieuw systeem,  
 lichter, solider en goedkooper dan alle andere bestaande.

MECHANISCHE ZONSCHERMEN, (systeem Tantié frères).

SPECIAAL INGERICHT TOT HET VERVAARDIGEN VAN

HOUTEN EN STALEN ROLLUIKEN,

meest practische verzekering tegen inbraak en bescherming tegen de zon en storm.





# Eerste Nederl. Xylolith-Fabriek. A. S. KEY.

## ROTTERDAM.

legt HOUTGRANIETVLOEREN uit EÉN STUK, zonder naden of voegen in Vestibules, Gangen, Portalen, Kantoren, Keukens, Badkamers, Slaapkamers, Kinderkamers, Warandes, Serres, Ziekenzalen, Schoollokalen, Winkels, Magazijnen, Café's en Biljartzalen.

Levert traptreden en platen van elke gevraagde afmeting voor aanrechtbanken in keukens, toonbanken in winkels, bagagebalies in Stations enz.

Aanvragen met opgaaf van grootte en bestemming adresseere men LEUVEHAVEN 28 (voormalig Odeon), ROTTERDAM.

Platen van  $1 \times 1$  en  $2 \times 1$  M<sup>2</sup> in geel, rood, bruin en zwart, dik 2 cM. zijn voorradig.

Zie in „de Ambachtsman” van 26 Aug. 1899 het rapport geteekend A. J. van der Kloes, op aanvraag verkrijgbaar.

# JULIUS LÜCHAU,

## AMSTERDAM. — Warmoesstraat 91.

Vertegenwoordiger der Firma

Gebr. Körting, Körtingsdorf b/Hannover,

beveelt zich aan voor levering van:

Lagedrukstoomverwarmingen met  
**Körting's Patent „Luftumwälzungsverfahren”**

en verstrekt Prospectussen, Plannen en Begrotingen gratis en franco.

Deutsch-Luxemburgische  
Bergwerks- und Hütten-Actiengesellschaft.  
Afdeling: DIFFERDINGEN (Luxemburg).

Vertegenwoordiger: C. D. VAN DER LINDEN.

20/21 Prins Hendrikkade,

Amsterdam.

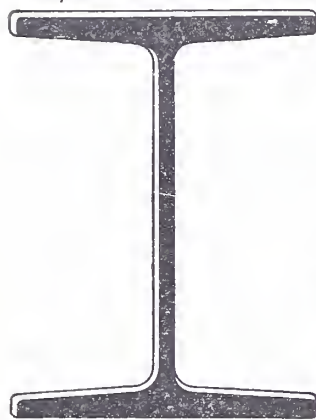

Stalen balk- en U-Profielen.

SPECIALITEIT:

**Stalen balken**

met

**breede flenzen.**

(Systeem Grey).

Differdinger B-Profielen.

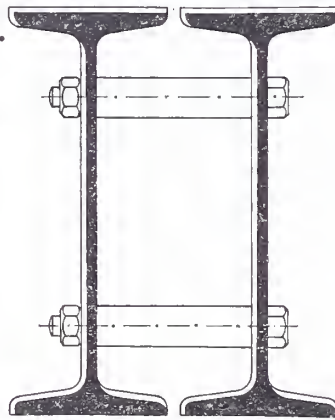

Balk-profielen vanaf 240 m.M. flensbreedte en 240 m.M. hoogte. trapsgewijze opklimmende met flensbreedten tot 300 m.M. en tot 750 m.M. als grootste balkhoogte.

B-Profielen in plaats van uit platen en hoekijzer samengestelde liggers of twee of meer door koppelplaten of bouten verbonden Normaal-Profielen. Geen Klinkwerk meer. Groot traagheidsmoment over de kleine as en daardoor zeer geschikt voor zuilen en kolommen, paalwerken, beschoeingen, enz.

Neiging der binnenkanten der flenzen 9 pCt. tegenover 14 pCt. van die der Normaal-Profielen en daardoor goed aanliggen der klinknagelkoppen.

# Rotterdamsche Brandkasten-Fabriek.

**Brandkasten DE HAAS,**  
wedijverend met de beste fabrikaten,

zijn vuurproof,  
onopenbreekbaar,  
onboorbaar.

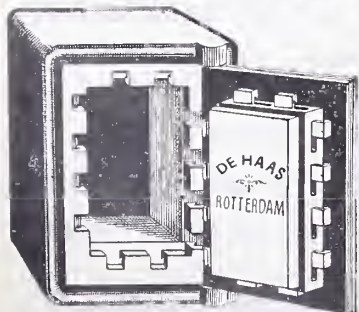

ATTESTEN VAN GROOTE GEWELD-  
PLEGING EN VUURPROEF VOORHANDEN.

LEVERANCIERS AAN HET RIJK EN AAN  
BANKINSTELLINGEN.

Agenten voor Den Haag en omstreken **E. Beekman & Zonen.**

# Ontvang- en Betaalkas.

Rentevergoeding voor gelden à deposito

Met één dag opzegging . . . 2½ %  
(Bedragen tot f5000.— terstond betaalbaar)  
Met tien dagen opzegging . . . 3 %

Voor langeren termijn op nader overeen-  
komen voorwaarden

Open en gesloten bewaargeving volgens regle-  
ment. Brandkastjes in de Safe deposit-inrichting,  
voor het bewaren van effecten en andere waarden,  
te huur volgens reglement.

Amsterdam, 18 Maart 1903.

# P. DOLK & ZOON.

Rotterdam. — Dordrecht.

Ogericht 1803.

# Spiegel- en Vensterglas

Paarlglas-mozaïk.

Cloisonné-glas.

# Bouwkundig-Teekenaar

GEVRAAGD om terstond in dienst te treden. Brieven met opgaaf waar gewerkt, leeftijd en verlangd salaris, onder letters A. B. aan het bureau van dit blad.

BOEK-, STEEN en PLAATDRUKKERIJ  
**MOUTON & Co.**

HERDERSTRAAT 5.

Telefoon No. 33.

S-GRAVENHAGE.

Levering binnen den kortst mogelijken  
tijd en tegen concurrerende prijzen  
van alle soorten

BOEK-, KANTOOR-

EN

HANDELSDRUKWERKEN

Illustratie- en Kleurendruk.

Aandeelen,

Obligatiën en Couponbladen

Begrotingen, Bestekken.

Plan- en Detailteekeningen.

Photolithografie en Lichtdruk.

KOPER- en STAALGRAVUREN

Etsen en Photogravuren.



# BOUWKUNDIG WEEKBLAD.

ORGAAN VAN DE

MAATSCHAPPIJ TOT BEVORDERING DER BOUWKUNST.

Bestuur v. d. Maatschappij: A. SALM G.Bz., Voorzitter. ED. CUYPERS, Vice-Voorzitter. — Jb. v. d. BAN Pz.,

V. G. A. BOSCH, M. A. C. HARTMAN, J. A. MULOCK HOUWER, D. E. C. KNUTTEL, F. W. M. POGGENBEEK, J. VERHEUL Dz.

Commissie van Redactie: Ed. CUIJPERS, A. SALM G.Bz. en J. VERHEUL Dz.

Redacteur: C. T. J. LOUIS RIEBER.

28 MAART 1903.

23<sup>e</sup> JAARGANG.

N<sup>o</sup>. 13.

BUREAU VAN REDACIE: MARNIXSTRAAT 402, AMSTERDAM.  
BUREAU v. ADMINISTRATIE: HERDERSTRAAT 5, 'S GRAVENHAGE.  
UITGEVERS: MOUTON & Co. — 'S GRAVENHAGE.  
ABONNEMENTSPRIJS voor Nederland: fr. p. p. f 15.— 's jaars, voor  
Indië en het Buitenland (bij vooruitbetaling) fr. p. p. f 17.— \* \* \*

PRIJS DER ADVERTENTIËN: van 1—5 regels f 1.— elke regel meer  
20 cents. Groote letters naar plaatsruimte. \* \* \* \* \*  
AANKONDIGINGEN v. AANBESTEDINGEN 15 ct. p. regel m. premie  $\frac{3}{2}$  maal.  
ABONNEMENT v. ADVERTENTIËN tegen belangrijk verminderde prijzen  
en kosteloze opname der advertentiën in het Tijdschrift der M<sup>u</sup>.

INHOUD: — Mededeelingen betreffende de Maatschappij. —  
Een groote Westphaalsche IJzer-Industrie (*wordt vervolgd.*) —  
Uit den Frankischen tijd. (*vervolg van bladz. 99.*) — Prijsvragen.  
— Berichten. — Inhoud van Tijdschriften. — Bureau voor plaat-  
sing van Opzichters en Teekenaars. — Weerkundige waarnemin-  
gen. — Aankondiging en afloop van aanbestedingen. — Lijst van  
Fabrikanten, Leveranciers, enz. — Advertentiën.

## EEN GROOTE WESTPHAALSCHE IJZER- INDUSTRIE.

(FIRMA HEIN, LEHMANN & Co.)

### MEDEDEELINGEN BETREFFENDE DE MAATSCHAPPIJ.

Voor de bibliotheek der Maatschappij zijn ten geschenke  
ontvangen:

1. Van den uitgever: Graphische Statiek. De berekening van balken, vakwerken en kapbinten, door H. J. van der Veen, Ingenieur; uitgeg. door L. J. Veen te Amsterdam.
2. Van den schrijver: Het Park Zorgvliet Overdrukken van de artikelen betreffende dit Park, verschenen in de Avondpost. Tweede serie.
3. Van den Directeur van het Centraal Bureau voor de Statistiek:
  - a. Tijdschrift van het Centraal Bureau voor de Statistiek, 1e Afl.
  - b. Werkstakingen en Uitsluitingen in Nederland gedurende 1901, bijvoegsel van a.
4. Van den heer G. A. Scholten: 1e Leerboek der Meetkunde ten gebruike bij het onderwijs aan ambachtslieden, door L. van Zanten Jzn., en G. A. Scholten. Zesde herziene druk. 2e. Het Lijntekenen als voorbereiding voor het vaktekenen. Handleiding ten gebruike aan Ambachts- dag- en avondscholen, teekeninrich-tingen, H. B. Scholten en voor zelfoefening, door G. A. Scholten. 2e Druk. Eerste stuk, eerste gedeelte.
5. Van de Commissie tot Redactie van den Delftschen Studenten-Almanak: Delftsche Studenten-Almanak voor 1903.
6. Van den uitgever: Handboek voor den aanleg en berekening der verwarmingsinrichtingen met bijzondere vermelding der Centrale verwarming en luchtverversching, door B. H. Thomas. Uitgave: A. W. Sijthoff, Leiden.
7. Van den heer L. A. Sanders. Beton und Eisen. Vergleichende Proben mit Verbund-Balken. Von L. A. Sanders.
8. Van den heer Max Weinberger: 1e. Installations-Vorschriften und Zusammenstellung des Bergmann-Materials für die Verlegung elektrischer Hausleitungen. 2e. Den Deutschen Architekten gewidmet. Installations Vorschriften des Bergmann-Installations-Systems.
9. Van den heer Charles Buls: l'Esthétique des Villes, par Charles Buls. Overdruk uit: l'Emulation.
10. Van den heer Ed. Cuypers: Het Huis. Maandelijksch Prentenboek gewijd aan huisinrichting, bouw- en sierkunst, meubelen; uitgave van Ed. Cuypers.



Licht- en geleidingsmasten voor den electrischen aanleg  
aan de Nieuwe Haven te Düsseldorf.

Een terugblik op de ontwikkeling van de nijverheid ge-  
durende de laatste eeuw overtuigt, dat de vooruitgang in  
al haar takken voor 't overgrootste meerendeel een gevolg  
is van de ontwikkeling der metaalbewerking, hoofdzakelijk  
van de voortbrenging en bewerking van het ijzer. De toe-



passing van de kracht van den stoom en van de electriciteit, en al de gevolgen daarvan, in 't algemeen alles wat de groote geesten op technisch gebied hebben bedacht, zou zonder het ijzer niet tot stand zijn gekomen.

Onder de vele uiteenlopende toepassingen van dit metaal moeten in de eerste plaats genoemd worden die bij gebouwen, welke zich juist in de laatste jaren zoo buitengewoon op het gebied van nijverheid en handel ontwikkeld hebben. Men behoeft slechts te denken aan de gebouwen der laatste groote tentoonstellingen.

Het valt niet tegen te spreken, dat in den aanvang van deze gestadige ontwikkeling een groote stoot daartoe door Frankrijk is gegeven, nadat een der eerste groote ijzeren gebouwen, een glazen paleis, in 1851 was opgericht voor den eersten wedstrijd tusschen alle volkeren: een werelttentoonstelling te Londen. In 1855 volgde Frankrijk met zulk een internationalen wedstrijd in het daarvoor gebouwde Palais de l'Industrie in de Champs Elysées te Parijs. Maar in deze beide gebouwen nam het gegoten ijzer nog eene zeer gewichtige plaats in; de bewerking van het getrokken ijzer had nog niet de volmaaktheid van thans bereikt. Eerst de werelttentoonstellingen te Parijs van 1867 en 1878 vertoonden bouwwerken in ijzer uitgevoerd die, volgens onze tegenwoordige begrippen, van beteekenis waren, — dat van 1897 met zijn voor dien tijd beduidende kaspanten van elliptischen vorm, dat van 1878 met vrijdragende overspanningen van 30 M. In 1889 bouwde Eiffel zijn 300 M. hoogen reuzentoren van ijzer en trok de groote hal voor de werktuigen de aandacht der technici; in 1900 maakte de koepelvormige overdekking van het Grand Palais, 40 M. overspannende op een ijzeren ring, ieders bewondering gaande.

Sedert 1889 zijn alle groote tentoonstellingsgebouwen, tijdelijke of blijvende, van ijzer geconstrueerd. De tentoonstelling te Düsseldorf was bij hare opening op 1 Mei 1902 geheel gereed. Op deze groote bijzonderheid mag nog wel eens uitdrukkelijk gewezen worden; zij is in hooge mate toe te schrijven aan de samenstelling in ijzer van alle gebouwen. Slechts dat voor de Schoone Kunsten, bedoeld voor een blijvende bestemming, was van steen.

De ijzeren bouwwerken zijn evenwel niet altijd van zulk een tijdelijken aard als de hier opgesomde; er zijn er ook samengesteld voor een langduriger bestemming, voor fabrieken, in het algemeen voor de nijverheid, voor kerken, schouwburgen, circussen enz., om op de meest voorkomende gevallen slechts te wijzen en hier te zwijgen van bruggen, viaducten, schepen enz. Deze ijzeren gebouwen zijn meer in zwang gekomen naarmate de ijzer- en de nog jongere staal-industrie zich hebben ontwikkeld. Om een voorbeeld te noemen, mag herinnerd worden aan het Park-Row-gebouw in New-York, hoog 117 M., waarvoor 8 millioen Kg staal is verwerkt. Op het gebied van spoorwegen enz. waren feitelijk reeds wonderen geschied, althans hoogst beduidende werken uitgevoerd, waarvan ook ons land voorbeelden vermag aan te wijzen. Een sterk sprekend getuige mag niet onvermeld blijven: een Amerikaansche firma bouwde in 32 dagen een brug met zeven spanningen voor de Egyptische regering.

Het is thans vooral in de Rijnprovincie en Westfalen, dat de ontwikkeling der ijzer-industrie enorm is toegenomen. Niettegenstaande Duitschland zich tot nu toe niet beroemen kan op soortgelijke bouwwerken van ijzer als voor de

Parijsche werelttentoonstellingen van 1900 en 1889 zijn verzezen, heeft de Deutsche nijverheid toch bewezen, dat zij zonder schroom op ééne lijn mag geplaatst worden met die van welk ander land ook. Voor een niet gering deel is dit te danken aan de verdiensten van de Actiën Gesellschaft Hein, Lehmann & Co. te Berlijn en te Düsseldorf, die op zulk eene schitterende wijze zijn gebleken, nu onlangs nog op de Tentoonstelling te Düsseldorf, waar zij een groot aantal gebouwen heeft geleverd. Van een onderdeel van een der voornaamste gebouwen, de koepel van het hoofdgebouw, wordt hier een afbeelding gegeven, die de constructie vrij duidelijk voorstelt. De hoogte van dezen koepel was 67 M., het gewicht aan ijzer bedroeg 210 ton.

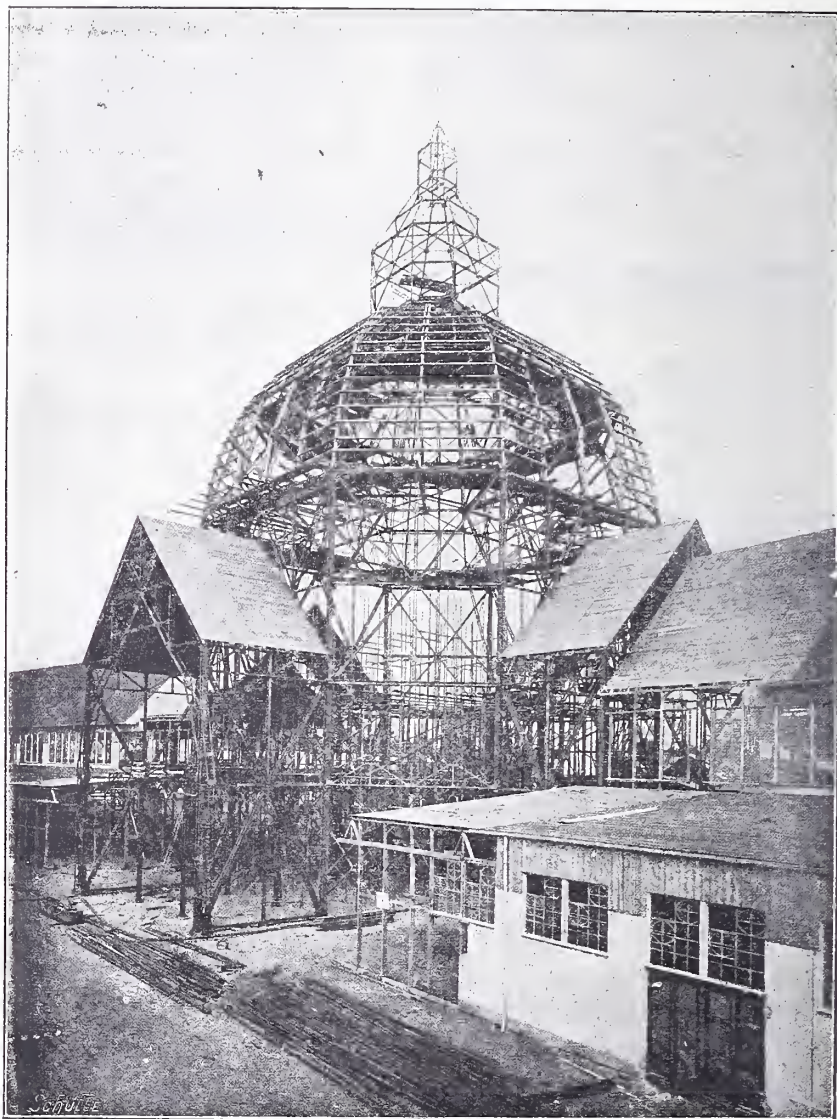

Koepel van het Hoofdgebouw der Tentoonstelling te Düsseldorf, in 1902.

Reeds sedert 1877 heeft deze firma de aandacht tot zich getrokken, vooral door haar gegolfd plaatijzer, waarvan de eerste vervaardiging en toepassing aan haar te danken is, en waarmede zij grooten naam gemaakt heeft. Hare vinding heeft een materiaal geleverd, dat ook op zuiver bouwkundig gebied een uitgebreide toepassing heeft gevonden, vooral daar waar groote stabiliteit of brandvrije constructie op den voorgrond traden, of wel groote duurzaamheid verlangd werd. Voor het verzinken van dit materiaal heeft zij eene afzonderlijke inrichting van beteekenis.

Ook andere fabrieken, als die te Neuwied, die van G. Benrath enz. leveren dergelijk gegolfd plaatijzer, en zijn evenals die van Hein, Lehmann & Co. door agenten in Nederland vertegenwoordigd.

Deze firma is, hoewel toen nog slechts enkele werkplaatsen te Berlijn bezittende, sedert 1888 meer op den voorgrond getreden, dank zij hare groote werkzaamheid. Tien jaren



later gevoelde zij behoefte zich uit te breiden en bouwde eene nieuwe werkplaats te Reinickendorf bij Berlijn, en een tweede etablissement te Düsseldorf-Oberbilk, dus in het hartje van de Rijn-Westphaalsche nijverheid. Thans werkt zij met meer dan 1500 werklieden. Haar geheele omzet bedroeg in 1898 ongeveer 14.000 ton ijzer en vertegenwoordigde een waarde van, afgerond, 4 miljoen mark. Sedert dien tijd mag dan ook de inrichting van de firma Hein-Lehmann & Co. tot de reuzen-inrichtingen van Duitschland gerekend worden.

Hare producten zijn echter niet alleen onderdeelen van ijzeren bouwwerken. Een gedeelte der werkplaatsen is uitsluitend ingericht voor het maken van signaal- en veiligheids-toestellen voor spoorwegen, en al wat daartoe behoort. Als voorbeeld mogen de aan het hoofd van dit artikel afgebeelde masten voor het dragen van electrische geleidingen en lichtbronnen dienen.

Dat al de ateliers door stoom of electriciteit gedreven werktuigen bevatten noodig voor de bewerking van in hoofdzaak ijzer en staal, benevens vele andere metalen, behoeft zeker niet vermeld te worden; wel daarentegen, dat zij om zoo te zeggen bijna geheel Europa bedienen. Een van hare jongste thans nog onderhanden zijnde werken is dat voor een ondergrondse spoorbaan te Londen. Dat het werk der firma gewaardeerd wordt, ook door werkplaatsen die van gelijke soort zijn als de hare, bewijst het feit, dat zij voor Fried. Krupp een ijzeren brug leverde in het park van het landgoed Hügel bij Essen. Zij heeft zich intusschen ook vasten voet verzekerd in andere werelddeelen, vooral in Afrika, in Mexico, waar zij o. a. eene electrische centrale bouwde voor Siemens en Halske, in Brazilië en in China. Haar grootste verdienste is, dat zij sedert de laatste 15 jaren in hooge mate heeft bijgedragen tot de ontwikkeling van de groote ijzer- en staalindustrie.

Een tijd lang heeft men een zeker wantrouwen gekoesterd tegenover de lichte ijzer-constructiën, — licht in vergelijking met de meer forsche afmetingen van steenen bouwwerken of hout-constructiën, waaraan ieder gewoon was geraakt. De groote ontwikkeling der wetenschap en de ondervinding in de praktijk opgedaan, maar daarbij tevens de enorme vereenvoudiging en verbeteringen in het voortbrengen van een absoluut gelijkmatig materiaal van bovendien nauwkeurig te bepalen physische eigenschappen, hebben een groote omwenteling veroorzaakt in de toepassing van ijzer en staal; voor menig bouwwerk is thans het ijzer zelfs het hoofd-materiaal geworden. Steeds koener worden de werken van den ingenieur; en terwijl de doelmatigheid der samenstellingen in ijzer al meer op den voorgrond treedt, wordt ook beter aan de esthetische eischen voldaan. Wij naderen een gewichtig tijdperk van ijzer-architectuur; de samenstelling in al haar veelzijdigheid heeft theoretisch haast het hoogste bereikt wat verlangd kan worden, en — laat het zoo zijn — daarmee den grondslag gelegd voor eene verdere ontwikkeling in esthetischen zin. De ingenieur is thans in staat alles te leveren op constructief gebied; de architect moge, de constructie ten volle begrijpende, haar helpen versieren.

*(Wordt vervolgd).*

## UIT DEN FRANKISCHEN TIJD.

*(Vervolg van blad. 99).*

De kalk werd op de bouwplaats gebrand. Niet zelden vindt men opgeteekend, dat op het uitverkoren terrein niet gebouwd kon worden, omdat er geen kalk was; zoo o. a. toen

de H. Genoveva de Presbyterianen opriep om eene kerk te bouwen gewijd aan den H. Dyonisius. Ook nu geschiedde een wonder: na eenig zoeken werden in de nabijheid twee kalkovens gevonden vol materiaal.

De kalk, in ovens gebrand en in kuilen gebluscht, werd met zand, liefst rood scherp zand, en water tot mortel gemengd.

Niet altijd werd de gewenschte hoeveelheid en kwaliteit van den bouwsteen in de nabijheid van het werk gevonden; dit was het geval bij den bouw der Germanuskerk te Auxerre, door Prins Conrad, zwager van Lodewijk de Vrome, en zijn zuster opgericht. Men vindt dit medegedeeld in het door den monnik Erich van Auxerre geschreven werk over de wonderen van den H. Germanus, aan Karel de Kale opgedragen.

Daar in de provincie niet genoeg marmer werd gevonden, maakten eenige monniken een gevaarvolle reis naar Arles, en van daar naar Marseille, de uiterste stad van Gallië. Door moed, sluwheid, stoute list en listige stoutheid, kwamen zij alle bezwaren te boven, ruimden het puin van oude ruïnen op, verzamelden een groote menigte marmer, en brachten alles per schip naar Auxerre. Wanneer men bedenkt, dat zij die zwaar beladen schepen tegen den geweldigen stroom van de Rhône moesten opslepen, dan eerst kan men inzien hoeveel moeite men zich getrooste om het verlangde materiaal bij elkaar te krijgen. Dergelijke voorbeelden vinden wij herhaaldelijk.

Voegen wij hieraan eenige berichten toe, over het gebruik dat de Franken maakten van steen uit oude Romeinsche bouwwerken.

Voor den bouw der St. Mariakerk te Reims schenkt Koning Lodewijk steenen uit de stadsmuren. Ook liet hij de walmuren van Regensburg afbreken, omdat andere steenen niet in genoegzame hoeveelheid aanwezig waren. Voor nog een ander bouwwerk geeft hij toestemming de muren te sloopen van den burcht van Méhun. Het paleis van Ingelheim was met marmeren zuilen afkomstig uit Rome en Ravenna versierd; de door den Longobarden Koning Luitprand gestichte kerk te Olonna bevatte kostbaar marmer, mozaïek, zuilen enz., uit Romeinsche bouwvallen van Rome afkomstig. Zooals reeds gezegd is, werden slechts oude puinhoopen doorzocht. De Germanen hebben de werken der Romeinen in den regel met voldoende achting behandeld. Zoo liet Theodorik, Koning der Oostgothen, met groote kosten het keizerpaleis te Rome en de walmuren restaureeren, de Romeinsche waterleidingen van Ravenna en Verona herstellen, niettegenstaande de zucht tot verwoesting van de Romeinen zelve. Toen op 24 Sept. van 't jaar 840 het oude Forum te Lyon instortte, 700 jaren te voren door keizer Trajanus gebouwd, werd dit oprecht betreurd.

De Franken zouden echter niet practisch zijn geweest, wanneer zij veel geld voor steenen hadden uitgegeven, in plaats van reeds goed bewerkte, om niet uit de puinhoopen in de nabijheid te betrekken.

Dat men zelfs stadsmuren sloopte is niet te verwonderen. In de negende eeuw namelijk nam het aantal inwoners der steden sterk toe, zoodat een groot gedeelte reeds buiten de oude Romeinsche wallen woonde, en nieuwe verdedigingsmuren moesten gebouwd worden. Het sloopen der oudere muren was dus een gevolg van welvaart en van de zegenrijke heerschappij der Karolingers.

De Franken vervaardigden ook kunstmatig steenen, bijv. tegels van uitmuntende kwaliteit en van verschillende grootten. Bekend is, dat Eginhard, zooals uit een bewaard gebleven brief kan blijken, bij den tegelbakker Egmunalus, tegels in twee soorten laat maken: kwadratische, de eene soort twee voet lang en breed en vier vingers dik, de andere



lang en breed een halven voet en vier vingers, en drie vingers dik; van de eerste bestelde hij 60, van de andere 200, alzoo waarschijnlijk een proef.

Omtrent het opmetselen van het muurwerk vindt men aangeteekend, dat daarbij gebruik werd gemaakt van het korte schietlood en horizontale richtsnoeren, hetgeen ons eenigermate verklaart waarom nog overgebleven muurwerk uit dien tijd, zoo vaak uit het lood hangt, geheel of gedeeltelijk. Het waren alleen de hoeksteen die met bijzondere zorg gesteld werden, en dan ook eene symbolische beteekenis hadden, naar aanleiding van een der gelijkenissen van Jezus. In het leven van een Heilige wordt verhaald, hoe een geweldig groote hoeksteen, die de werklieden des Zaterdag-middags bij hun weggaan hadden laten liggen, des Maandags door een wonder op de daarvoor bestemde plaats zoo stevig was vastgemetseld, als geen metselaar het beter konde doen.

Op de bewerking van het bouw materiaal uit dezen tijd is nog nimmer gewezen geworden. Men kende in Frankeischen tijd het opus *politum* en het opus *impolitum*, dat is: steenen bewerkt met vlakke voorzijde, of met ruwe zijden, waardoor het rustieke werk, het opus *rusticum* der Romeinen werd verkregen. Het opus *politum* leverde het mooiste, maar ook het duurste werk. Zoo was dan ook de Mariakerk te Aken in opus *politum* gebouwd, de meermalen genoemde St. Michaelskerk te St. Wandrille op dezelfde wijze van fraaie steen uit Lillebonne.

Ook de Romeinen kenden reeds dit gladde werk; er wordt in het leven van den H. Martin een heidensch denkteken beschreven, grootsch van afmetingen, uit zeer zorgvuldig gepolijste steen gebouwd. Deze torenhooge colos stortte evenwel in.

Meermalen werden steenen gebruikt, uit grootere stukken gezaagd. Wat den vorm betreft, ontmoet men herhaaldelijk de uitdrukking: gladbehouwen kwadersteen, volgens Romeinsche methode. Dit zijn echter geen zuiver kwadratische steenen; toch komen zulke enkele malen wel voor.

(Wordt vervolgd).

---

## PRIJSVRAGEN.

---

Door het Bestuur der Vereeniging van Bouwkundigen in Ned-Indië wordt bericht, dat de uitslag van de prijsvraag voor een ontwerp van een gebouw voor een Technicum, als volgt is:

- 1e prijs, niet toegekend;
- 2e prijs, toegekend aan den heer W. Polman, Opzichter der B. O. W. te Ngawi;
- 3e prijs, toegekend aan den heer W. van Boven, Inspecteur van de Volksgezondheid te 's-Gravenhage.

Het rapport van de Jury zal nog openbaar worden gemaakt.

---

## BERICHTEN.

---

**Gemeente-ondernemingen.** Hoofdzakelijk om de belastingen te verminderen, hebben in Engeland en Wales 229 gemeentebesturen industriele ondernemingen opgezet tot een gezamenlijk bedrag van 2½ milliarden guldens. Volgens Le Monde Economique leveren deze in 't geheel, tegenover een winst van ruim 7 miljoen, een verlies van ruim 3½ miljoen. Van die winst levert alleen het gas bijna 5 miljoen; water, tramwegen, markten „en andere ondernemingen” leveren te zamen bijna evenveel winst. Electriciteit, badinrichtingen, kerkhoven, havens, dokken en werklieden woningen leveren het verlies; deze woningen, waarvoor 15 mill. werd uitgegeven, bijna 3½ ton.

Gevoelige verliezen hebben 20 steden geleden: Preston 4¼ ton, Bristol 2,3 ton, Worthing (het minst) 0,2 ton. De socialisatie van openbare diensten heeft alzoo niet overal tot het doel geleid.

**Purmerend.** De heer H. P. van den Aardweg, architect, hoopt op 1 April a. s. den dag te herdenken, waarop hij 40 jaren geleden tot Algemeen Opzichter bij de „Zes Noord-Hollandsche Steden” werd benoemd. Tot op heden heeft hij die betrekking met ijver vervuld, steeds tot tevredenheid van hen waaronder hij arbeidde. Vóór dat hij deze betrekking aanvaardde, was hij werkzaam als Opzichter bij het Rijk; onder zijn toezicht werd o. a. de Willemsluis in het Noord-Hollandsch Kanaal gebouwd.

Op den genoemden datum zal het eveneens 40 jaren geleden zijn, dat de heer V. d. Aardweg zich als particulier architect te Purmerend vestigde, en een uitgebreide praktijk tegemoet ging. Groot is het aantal gebouwen van allerlei bestemming, hoofdzakelijk scholen, winkels en boerderijen, die onder zijn leiding en volgens zijne plannen zijn uitgevoerd, niet alleen in Purmerend, maar ook elders.

De heer V. d. Aardweg heeft zich echter niet alleen bepaald tot de praktijk; zijn kennis heeft hij ook gebruikt om jongeren te onderwijzen. Ongeveer 120 jongelieden heeft hij achtereenvolgens in de bouwkundige vakken opgeleid, en hij smaakt de voldoening, dat de meesten van hen thans eene goede betrekking bekleeden. Daarnaast diende hij nog het onderwijs door deel uit te maken van verschillende besturen en commissiën; vooral ijverde hij voor de Stads-teekenschool, van welker bestuur hij Voorzitter is, evenals van de Commissie van Schooltoezicht.

Tegelijk met zijn optreden als architect werd de heer V. d. Aardweg lid van de Mij. tot Bev. der Bouwkunst, van welke hij steeds een ook zeer belangstellend lid is gebleven. Waar en wanneer het hem mogelijk was, behartigde hij degelijk hare belangen; maar, bescheiden van aard, trad hij daarbij nooit op den voorgrond. Geen vergadering haast, of hij was tegenwoordig.

Den jubilaris geluk wenschende met zijn feest, spreken wij daarbij de hoop uit, hem nog lange jaren op de bijeenkomsten der leden van de Mij. te mogen ontmoeten.

's-Gravenhage. De Vereeniging „Die Haghe” zal op 16 Mei a. s. in het voormalige paleis Buitenrust aan den Scheveningschen weg een tentoonstelling openen van schilderijen, aquarellen, teekeningen, prenten en fotografieën van kijkjes van 's-Gravenhage en Scheveningen, uitsluitend uit de 19e eeuw.

De bedoeling is, een beeld te geven van Den Haag in zijne ontwikkeling van 1800—1900.

Zij die iets voor de tentoonstelling willen afstaan, worden beleefd verzocht hiervan zoo mogelijk vóór 1 April mededeeling te doen, met opgave van den aard van hetgeen men wenschte in te zenden, aan den Secretaris der Vereeniging, Celebesstraat 76.

\* \* Daar het aantal leden van de Haagsche Vereeniging van Kunstvrienden Endymion, die zich bereid hebben verklaard om deel te nemen aan de voorgenomen tentoonstelling van April a. s. zeer gering is, heeft het Bestuur der Vereeniging gemeend die tentoonstelling te moeten uitstellen.

**Wedstrijd in de Schoone Bouwkunst.** Zooals reeds in het Bouwk. Weekblad van 28 Febr. j.l. werd aangekondigd, zal binnen kort weder een wedstrijd in de Schoone Bouwkunst en in de Graveerkunst worden gehouden in de Rijks-Academie van Beeldende Kunsten te Amsterdam. Het reglement van orde voor deze wedstrijden en voor het hieraan voorafgaande examen, vastgesteld door den Minister van Binnenlandsche Zaken bij beschikking van 20 Maart 1903, No. 790, Afd. K. W., is opgenomen in de Staats-Courant van 22 en 23 Maart j.l. No. 69.

**Zwolle.** De Vereeniging tot beoefening van Overijsselsch Regt en Geschiedenis heeft zich met een verzoekschrift gewend tot den Minister van Waterstaat enz., waarin verzocht wordt het door het Rijk aangekochte voormalige R. K. Ziekenhuis aan de Melkmarkt, vroeger het huis der familie Helmich, niet te doen sloopen ten behoeve van een nieuw Post- en Telegraafkantoor, maar het in stand te houden en daartoe de plannen voor het kantoorgebouw te doen wijzigen.

Het bedoelde huis, een der aanzienlijkste in de stad, heeft een fraaie gevel, die dagteekent uit de 16e eeuw, en smaakvolle inwendige decoratie en betimmeringen; het is een der merkwaardigste huizen van geheel het land.

**Arnhem.** In de openbare raadsvergadering van 21 Maart j.l., werd door een der technische raadsleden hulde gebracht aan den Directeur en den Adjunct-Directeur der Gemeentewerken voor hun ontwerp tot verbreding en verfraaiing van de Walburgstraat, waar genoemd lid de bloemenmarkt wenschte te zien gehouden.

Een dergelijke zeldzaam voorkomende waardeering van technische ambtenaren mag wel eens vermeld worden.

**Amsterdam.** Binnen kort zal in het Gebouw van de Maatschappij tot Bevordering der Bouwkunst eene groote tentoonstelling worden gehouden van artistieke moderne meubelen, versiering en interieurs,



van de firma C. Serrurier & Co. te 's-Gravenhage. De dag van opening zal nader bekend worden gemaakt.

**Rotterdam.** Van wege de vereeniging „Voor de Kunst” te Rotterdam zal aldaar met Paschen eene tentoonstelling worden geopend van *oud kunstmèerwerk*, als sloten, slotplaten, sleutels enz. Van verschillende zijden werden bijdragen toegezegd, o a. van Jhr. Victor de Stuers, museën van kunstnijverheid te Haarlem en den Haag, de heeren Sijpesteijn en Delaunoy, niet 't minste van den heer Frederiks te Middelburg, zoodat deze tentoonstelling zeer belangrijk worden kan en, doord'en 't gebied, beperkt is tot in hoofdzaak, klein ijzerwerk, men niet bevreesd behoeft te zijn voor de gewone vermoënis van tentoonstellingen en museën. De vereeniging telt ruim 2000 leden.

Zij die nog antiek klein ijzerwerk ter opluistering zouden willen zenden, kunnen zich vervoegen tot de heeren Jac. v. Gils, architect, of Dr. P. Schieveen Borgman, beiden te Rotterdam.

**Brielle.** In het laatst van 1893 werd in de plaatselijke bladen gewezen op den bouwvalligen toestand van den ouden beroemden St. Catharinatoren. Spoedig daarna was een bond opgericht, die zich ten doel stelde het merkwaardige stadsmonument te behouden, en o.a. daartoe den steun ondervond van H.M. de Koningin-Regentes en H.M. de Koningin. In Nov. 1894 werd een Rijks-subsidie toegezegd ten bedrage van  $\frac{3}{5}$  der herstellingskosten, mits door anderen  $\frac{2}{5}$  daarvan werd bijeengebracht. In 1895 kon met het herstellingswerk worden aangevangen, dat plaats had onder leiding van den heer Jos. Th. J. Cuypers.

De herstelling geheel gereed zijnde, heeft de genoemde Bond zich 25 Maart j.l. ontbonden.

**Enkhuizen.** De gewelfschilderingen met bijbelsche tafereelen, in 1484 in de Zuiderkerk aangebracht, later door een verlaag onzichtbaar gemaakt, worden thans weer aan het daglicht gebracht. Men tracht de verlaag zoo goed mogelijk te verwijderen.

**Parijs.** Er is ontdekt, dat zich in sommige museën, voornamelijk in dat van het Louvre, tal van kunstig nagemaakte antiquiteiten bevinden. Oneenigheid is ontstaan over de echtheid van de zogenoemde „tiara van Saitapharnes,” in Egypte gevonden en voor 40000 frs. aangekocht. Beweerd wordt, dat dit sieraad in 1896 te Montmartre vervaardigd en in Egypte te vondeling gelegd zou zijn, zooals meermalen met andere voorwerpen zou zijn geschied. De vermeende vervaardigers verklaren echter van de zaak niets af te weten. De regeering besloot een onderzoek te doen instellen naar de echtheid van verschillende voorwerpen die nu voor namaaksels worden aangezien.

## Inhoud van Tijdschriften.

„De Natuur”, aflevering 3, van 15 Maart 1903. De Koffieboom en zijn kultuur, (Vervolg), door Dr. H. J. Calkoen. — De Postbode in de verschillende landen, door J. Vreedenberg. — Sponsen (Vervolg) door Dr. A. J. C. Snijders. — Graafwespen, door Dr. J. C. H. de Meijere. — De Veiligheidsmiddelen, aangewend op de Spoorwegen, (Vervolg) door J. H. E. Rückert. — De datums van Paaschzondag in de jaren 1900—2000, door Dr. A. van Hennekeler. — De Stoffregen van 22—23 Febr. 1903, door Dr. J. Loricé. — Sterrenkundige opgaven en mededeelingen. Verschijnselen in April 1903, door Dr. Ant. Pannekoek. — Correspondentie. — Vragenbus.

### Bureau voor plaatsing van Opzichters en Teekenaars. Marnixstraat 402, Amsterdam.

Ingeschreven sollicitanten voor:		per maand.	
Bouwkundig Opz.-Teekenaar,	ouderdom	23 jaar	salaris f
”	”	23	80.—
”	”	22	60.—
”	”	26	90.—
”	”	23	70.—
”	”	20	50.—
”	”	26	80.—
”	”	28	80.—
”	”	19	50.—
”	”	26	80.—
”	”	28	85.—
”	”	25	100.—
”	Teekenaar	31	60.—
”	”	17	40.—

### Weerkundige Waarnemingen te de Bilt. 8 uur voorm.

Datum 1903.	Barometerstand in m.M.	Windrichting.	Windkracht 1—12	Temperatuur in Gr. C.	Neerslag in m.M.
20 Maart	770	Z.W.	6	9	1
21 ”	771	Z.Z.W.	4	9	0
23 ”	764	Z.Z.W.	4	12	0
24 ”	758	W.N.W.	4	6	0
25 ”	758	Z.Z.O.	4	6	2
26 ”	751	Z.Z.W.	5	14	0

## AANKONDIGING VAN AANBESTEDINGEN.

### MAANDAG 30 MAART.

**AMSTERDAM.** Het bouwen van eene O. L. S. der 1e klasse, met 15 klasselokalen, voor 560 kinderen, aan de Rustenburgerstraat.

Het gem.best., 's midd. 12 u. Voorw. te verkrijgen ter stads-drukkerij, tegen f2,50 (met 3 teek.). Inl. worden gegeven ten kantore van den archit. ten stadhuije, kamer no. 105, van 2 tot 4 ged. de laatste drie werkdagen voor den dag der aanbesteding.

**BOKSTEL.** Het bouwen eener Roomboterfabriek.

De heer J. de Vries, n.m. 5 u., in 't café van Fr. v. d. Meerendonk, alw. bestek en teek. ter inz. Aanw. 30 Maart, v.m. 11 u.

**ENKHUIZEN.** Het bouwen van een waterreinigingsgebouwtje en cokesbergplaats, op het terrein van de „Snouck van Loosen” ziekeninrichting.

Het best. van het „Snouck van Loosenfonds”, n.m. 2 u., café „Die Porte von Cleve”. Bestek met 1 teek. tegen f1 verkrijgb. ten kantore van den opzichter, S. v. L., Park no. 1, waar dagelijks van 10—12 u. inl. worden gegeven.

**FINSTERWOLD.** a. Het bouwen van een woonhuis aan den Beerstergrindweg, onder bijlev. van het meest daartoe benoedigde; b. het verf-, behang- en glaswerk aan de behuizing.

De archit. B. Hommes, n.m. 6 u., in hotel „Hommes” alwaar bestek en teek. ter inzage en tegen f1 verkr. Inl. ten kantore van den archit.

's-HERTOGENBOSCH. Het bouwen van twee heerenhuizen aan de Oranje-Nassaulaan.

De ing. arch. J. Dony in café du Commerce. Bestek en teek. à f1,50, alsook inl. ten kantore van voorn. ing. van 9 tot 5 u.

**KINDERDIJK (Z.-H.).** Het bouwen van een kantoor- en magazijngebouw, op een terrein grenzende aan het Noordeinde van de rivier de Noord.

De firma J. en K. Smit, v.m. 11 u., in het Societeitsgebouw. Bestek en teek. à f3 verkrijgb. ten kantore van den arch. C. A. Verheij te Elshout b/d. Kinderdijk, waar tevens van 26—28 Maart de noodige inlicht. verstrekt worden.

**OOSTBURG.** Het bouwen van een woonhuis in de Nieuwstraat te Oostburg, met levering van alle materialen.

De heer J. Le Clercq Kotvis te Aardenburg, v.m. 10 u., in het koffiehuis van Risseeuw. Bestek en teek. ter inzage in genoemd koffiehuis. Teek. ad f0,50 verkrijgb. bij Lombaard, arch. te Oostburg, alw. inl. zijn te bekomen. Aanw. gedaan.

**ZWOLLE.** Het bouwen van negen burgerwoonhuizen aan het groene Wegje.

De Zwolsche bouwmaatij. v.m. 11 uur in het Poolsche koffiehuis a/d. Melkmarkt. Bestek en teek. ad f1,50 en inlicht. aan het kantoor van gen. maatschappij.

### DINSDAG 31 MAART

**BEVERWIJK.** Het bouwen van een winkel- en woonhuis aan de Breestraat no. 92 aldaar.

De archit. G. J. Roozee, n.m. 1 $\frac{1}{2}$  u., in „Maison Stroucken.

**BUIKSLOOT.** Het verbouwen der openblagere school.

Het gem.best.

's-HERTOGENBOSCH. Het bouwen van 4 beneden- en 4 bovenhuizen op een terrein, gelegen aan de Grobbendonkstraat en Korte Havenstraat.

De heer Jac. Lammers, v.m. 11 u., in café „Central”. Bestek en teek. ad f1,50 verkrijgb. bij den archit. A. J. van Kempen, Hinthamerstraat C 65. Aanw. 30 Maart, v.m. 11 u.

**ROOSEDAAL (N.-BR.).** Het bouwen van een pakhuis en andere werken.

De heer A. C. Roset, 's av. 7 u. Teek. en bestek ter inzage ten koffiehuis van den heer Jac. Wijnen. Aanw. gedaan.

**RIJNSBURG.** Het bouwen van een woonhuis met koeienstal enz., op een terrein in de Koestraat aldaar.

De heer Joh. Kromhout Dzn, v.m. 11 u., te zijnen huize, alw. bestek en teek. ter inz. liggen. Aanw. gedaan.

**SCHOONDIJKE (ZEEL.).** Het bouwen van een woonhuis op de hofstede bewoond door J. de Zeeuw (Steenhove).

De aanbesteder, n.m. 2 u., in de herberg van C. Temmerman, alw. bestek en teek. ter inz. liggen.

**TERNEUZEN.** Het sloopen van twee woonhuizen aan de Dijkstraat (hoek Donze-Visserstraat) en het ter plaatse opbouwen van een woon- en winkelhuis met pakhuis.

De bouwk. L. de Bruijne, v.m. 11 u., in café „de Velo”, alw. bestek en teek. ter inz. Aanw. gedaan

**UITHUIZEN.** a. Het afbreken van eene behuizing get. no. 30a aan de Hoofdstraat; b. het bouwen van twee winkelbehuizingen c. a. onder bijlev. van materialen, arbeidsloon, enz. enz.

De heeren T. B. Dolfin en H. Hoexum, 's av. 6 u., in het hotel van Johs. v. d. Berg, alw. bestek en teek. à f1,50 verkrijgb. Inl. geeft J. Slepeling. Aanw. 31 Maart, n.m. 3 $\frac{1}{2}$  u.

**WOENSEL.** Het bijbouwen van schoollokalen met gang, privaten en aanhoorigheden aan het Liefdegesticht.



Het R. K. kerkbest., n.m. 5 u., in het gebouw van den Boerenbond. Bestek en teek. à f 1 te bekomen bij A. Boogers, bouwkw., bij wien tevens inlicht. te bekomen zijn. Aanw. 31 Maart, n.m. 2 u.

ZALTBOMMEL. a. Het bouwen van een districtshuis op het terrein tusschen de sociëteit en de haven te Zaltbommel; b. het vernieuwen der schuifdeuren van de duiker-sluizen, genaamd Jochemendam onder Delwijn, gem. Kerkwijk.

De dijkstoel van het polderdistrict „Bom-melerwaard boven den Meidijk”, 's midd. 12 u., in het stadskoffiehuys. Bestek van het districtshuis met één teek. à f 2,50 en het bestek met twee teek. van Jochemendam à f 2 bij den districtsoptzienr G. G. Lodder bij wien tevens inl. verkrijgb. Aanw. voor het districtshuis 25 Maart v.m. 11 u. en voor Jochemendam op denzelfden dag n.m. 2 u.

ZWOLLE. Het bouwen van een winkel en bakkerij voor den heer J. Dol aan de Vechtstraat.

De arch. de Herder en Hellendoorn, n.m. 4 u., in café Albers in de Hanekamp, bestek en teek. à f 1,25 verkrijgb. bij voorn. archit. Aanw. 31 Maart, v.m. 11 u.

#### WOENSDAG 1 APRIL.

APELDOORN. Het bouwen van een dubbel woonhuis met daarachter gelegen een smederij aan de Zwolschen weg.

De bouwkw. J. G. de Laurier, n.m. 5 u., in lokaal „Patrimonium”, alwaar bestek en teek. ter inzage.

RODERWOLDE (DR.). Het bouwen eener roiale burgerbehuizing voor Mevr. de wed. A. Gaerthe—Gaerthe te 's-Hage.

De arch. C. Hillebrands te Nietap, n.m. 3 u., bij Sunderman, alw. bestek en teek. ter inz. terwijl zij tegen f 1,25 verkrijgb. zijn bij den arch. Aanw. 1 April, n.m. 2 u.

SEBALDEBUREN (GR.). Het bouwen van eene kleine burgerbehuizing met al het daartoe benood.

De heer A. Grimmin, n.m. 4 u., in de herberg van de wed. Blauwijkl. Bestek en teek. ter inz. in gen. herberg. Aanw. den dag van aanbested., n.m. 3 u. Inl. geeft Jb. Teninga.

#### DONDERDAG 2 APRIL.

BREDA. Het afbreken en opnieuw opbouwen van een huis aan het Van Coothplein no. 23, kadastraal bekend sectie B no. 3033.

De arch. J. A. v. Dongen, v.m. 11 u., in het koffiehuys „Beurs van Breda”, alw. teek. en bestek ter inz. Aanw. gedaan.

LANGWEER. Het bouwen van een huis te St. Nicolaasga.

Het gem.best. van Doniawerstal, v.m. 10 u. Voorw. ter inz. bij IJ. Gietema. Inlicht. geeft de gem.-opz. E. H. Meijer, beiden te St.-Nicolaasga.

OLDENZAAL. Het bouwen van een woonhuis voor J. Heinink op een terrein gelegen op den Lutkenes.

De arch. H. A. Fleege, 's av. 7 u., in het hotel van H. A. Vastert, alw. bestek en teek. ter inz. Inl. geeft de arch. Aanw. 2 April, n.m. 5 u.

STEENWIJK. Het bouwen van een boerenhuis aan den straatweg te Zuidveen.

De heer G. v. Dijk, 's midd. 12 u., in café K. Köss alw. bestek ter inzage. Teek. ad f 0,40 bij architect A. Mol verkrijgb. die inl. geeft. Aanw. 2 April, v.m. 10½ u.

#### VRIJDAG 3 APRIL.

GOES. Het vergrooten der school B.

Het gem.best., v.m. 10 u. Bestek en teek. ter inzage op de secr. van 9 tot 2 u. en ad f 0,70 verkrijgb. bij F. Kleeuwens en Zn. Inl. geeft de arch. D. de Koning. Aanw. 31 Maart, n.m. 1 u.

HOORN. Het amoveeren en weder opbouwen van perc. 87 aan de Groote Noord, voor rekening van J. Bervoets.

De archit. J. v. Reijendam Czn., n.m. 2 u., in de Baanstraat 34. Bestek ter inzage en teek. à f 0,50 verkrijgb. bij den archit. Aanw. 1 April, v.m. 11 u.

NEERLANGBROEK (UTR.). Het bouwen van een landbouwschuur met veestellingen en overdekte mestput, op het landgoed Sandenburg, te Neerlangbroek, voor rekening van den hooggeboren heer graaf van Lijnden van Sandenburg.

De aanbesteder, v.m. 11 u., in café Kronenburg. Bestek met teek. ad f 1 verkrijgb. bij den rentmeester G. J. Meyerink te Neerlangbroek en ten kantore van den arch. E. G. Wentink, te Schalkwijk. Aanw. op het terrein 31 Maart, van 11—12 u.

WILDERVANK. Het bouwen eener burgerbehuizing op aan te wijzen plaats, onder bijlev. van materialen e.a.

De arch. H. Huizing Jr., 's av. 7 u., in hotel „De Nederlanden”, alw. bestek en teek. ter inz. en à f 1 verkrijgb. bij den arch. bij wien inl. te bekomen zijn. Aanw. 3 April, n.m. 4 u.

#### ZATERDAG 4 APRIL.

ENSCHEDÉ. Het verbouwen van een fabr. aan den Parkweg en het bouwen van een magazijn aan de Lage Bothofstraat.

De firma Nico ter Kuile en Zn., 's midd. 12 u., in hotel „De Graaff”. Bestek en teek. verkrijgb. à f 11,50 bij den archit. C. Beltman A.Gzn., en worden bij inlev. der biljetten van de inschrijvers teruggenomen à f 10. Inlicht. geeft de archit. Aanw. 3 April, v.m. 9 u., te beginnen aan de Lange Bothofstraat.

ROOSENDAAL (N.-BR.). Het bouwen van een schuur.

De erven J. Jongenelen, n.m. 5 u., in de herberg van P. Meesters, alw. teek. en bestek ter inz. Inl. geeft de arch. Mar. Vergouwen. Aanw. 31 Maart, v.m. 10 u.

UTRECHT. Het maken van een bijbouw aan het bestaand laboratorium voor anorganische scheikunde en hygiëne in het „Sterrenbosch” te Utrecht. Raming f 42,500.

Het prov. bestuur, n.m. 2 u. Bestek ter lezing aan het gebouw van het min. van binnenl. zaken, aan dat van het prov. bestuur van Utrecht, te Utrecht, en is te bekomen bij M. Nijhoff, Nobelstraat 18 te 's-Gravenhage. Inl. te bekomen bij den rijksbouwkw. gedaan.

ZWOLLE. Het bouwen van 14 arbeiderswoningen op een terrein bij de Assendorperstraat, voor de Vereeniging tot Verbetering der Arbeiderswoning te Zwolle.

De Vereen. voorn., v.m. 11 u., in de Nieuwe Stadsherberg. Teek. en bestek in genoemd koffiehuys ter inzage en à f 1,50 per stel verkrijgb. bij F. C. en J. D. C. Koch F.Cz., architecten.

### Assurantie Maatschappij tegen Brand-

schade en op het **Leven**  
De **NEDERLANDEN** van 1845.

's-Gravenhage, Kerkplein, hoek Prinsestraat — Amsterdam, Sophiaplein — Rotterdam, Zuidblaak 24 (Beursplein) — Breda, Prinsenkade — Haarlem, Kruisweg 70c — Nijmegen, In de Betoustraat 8 — Groningen, Akerkhot hoek Akerkstraat — Zutphen, IJselkade.

Hoofd-Directie te 's-Gravenhage:  
CAREL HENNY, Directeur;  
Mr. J. J. HENNY, Adj.-Directeur.  
G. TEERINK, Alg. Procuratiehouder.

Kapitaal. . . . . f 4.000.000.00  
Reservefonds op ult. December 1901 . . . . . - 1.109.739.00  
Betaalde Brandschaden tot ult. 1901. . . . . - 23.902.000.00

**BRAND - LEVEN - INBRAAK.**  
Verzekering tegen vaste en zeer billijke Premiën, zonder Inleggelden of Nabetalingen.

## J. Muysken.

Hoofd-Agent van de  
Nederlandsche Assurantie-Compagnie  
van het jaar 1776 te Amsterdam.  
Adres: HAARLEM, Parklaan No. 5.  
Beveelt zich aan voor assurantien bij aanbestedingen  
Vaste Taratie. - Op Beurspolis. - Vaste Premie

### AFLOOP VAN AANBESTEDINGEN.

#### 11 MAART.

BEEK (N.-BR.). Het bouwen van een woonhuis voor rekening van den heer A. v. d. Goorberg.

Metselwerk. Laagste inschr. A Kleermans f 530\*.

Timmerw. Jac. Sprenkels, f 799\*. \* Gegund.  
HAARLEMMERMEER (ONDERH.). Het bouwen van een schilderswerkplaats met woonhuis en een apart winkelhuys. Door den bouwkw. H. Rinck.

Timmerwerk gegund aan v. Dam en den Ouden te Nieuw-Vennep en metselwerk aan P. Bakker te Idem.

HAARLEMMERMEER. Het bouwen van een dubbel woonhuis met schuur, voor rekening van den heer M. Santifort aan den Aalsmeerderweg.

Timmerwerk. Laagste inschr. J. den Ouden, f 875\*.

Metselwerk. D. Roos, f 772\*. \* Gegund.

HELDER (ONDERH.). Het bouwen eener boerenwoning met aanhoorigheden in Zuidhaffel op Texel. Door den heer J. N. Hoogenbosch.

Laagste inschr. W. de Jong, f 5690.

ROTTERDAM (ONDERH.). Het verbouwen van het benedenhuys op den hoek van den Binnenweg en Mauritsweg tot twee winkelhuizen. Door de arch. D. v. Ameyden van Duym en Zn., namens de Maatij. tot Exploit. van Onroerende goederen „Domus”.

Minste inschrijfster de firma I. A. Lops en Zn., aldaar, voor f 7524.

TILBURG (ONDERH.). Het schilderwerk aan een woonhuis van den heer L. Gersons. Door den arch. Joh. J. Haarselhorst.

Laagste inschr. A. v. Rossel, f 694.

#### 12 MAART.

RIJNSBURG (HERBEST.). Het bouwen van een woonhuis en Bollenschuur. Door den heer H. Star.

Gegund aan J. v. Itersen, aldaar voor f 7135.

#### 13 MAART.

STELLENDAM. Het vergrooten der pellerij van den heer van Gelder aldaar.

Metselwerk. Laagste inschrijver C. A. de Later, f 531,58\*.

Timmerwerk. D. v. d. Broek, f 460\*.  
Verfwerk. I. Bakker, f 24\*.  
\* Gegund.

#### 14 MAART.

ELST. a. Het bouwen van een brandspuit-huisje, op een terrein gelegen bij de openbare school te Lent, met bijlevering van de daarbij benoodigde materialen, arbeidsloon en enz.; b. het leveren van het benoodigde zand per M<sup>3</sup>. en het vervoer van veldkeien en klinkerpuin, uitkomende uit de Korte Dorpstraat. Door het gem.best.

Laagste inschrijver A. W. van Thullenaar, Bemmel, f 791. Gegund.

GORREDIJK. Het afbreken en weder opbouwen van een woon- en winkelhuys. Ram. f 1700. Door den heer K. Westra.

Laagste inschrijver J. Eisinga, Kortezwaag, f 1850.

WEDDE (GR.). Het bouwen van een waterkokermolen. Door de heeren R. W. Hoving en B. Houwen te Wedderbergen.

Laagste inschr. G. D. Siefken, Wedde, f 478. Gegund.

#### 16 MAART.

's-GRAVENHAGE (ONDERH.). Het uitvoeren van de navolgende bouwwerken. Door den arch. L. A. H. de Wolf.

Gegund als volgt: De bouw van een winkelhuys met aanverwante lokalen, werkplaatsen, expeditiegangen en bovenhuizen, gelegen aan het Noordeinde nos. 44 en 46 en Molenstraat 6, aan J.P. J. Lorrie te 's-Hage; de verbouwing van het winkelhuys, gelegen aan de Plaats no. 11, aan J. v. Rossum te Halfweg Loosduinen; de verbouwing en uitbreiding van het winkelhuys, gelegen aan de Lange Poten 21, aan J. v. Rossum, te Halfweg Loosduinen.

HILLEGOM. Het bouwen van een villa. Door den heer G. Veldhuijzen—van Zanten. Gegund aan J. Kraaij te Hillegom.

ULVENHOUT. Het bouwen van een woonh. met stal. Door de Erven Huijbrechts.

Metselwerk zonder bijlev. van materialen. Laagste inschr. J. Bleukens, Chaam, f 790.  
Timmerwerk. A. Claassens. Ulvenhout, f 1440. Gegund.



VEENENDAAL. Het bouwen van een winkelhuis met magazijnen. Door den bouwkw. B. van Kreef.

Laagste inschr. A. Scholtus, f 8746. Gegund.

17 MAART.

AMERONGEN. Het bouwen van een dubb. woonhuis aan de Nederstraat aldaar, voor rekening van mej. J. M. Knoppers,

Laagste inschr. R. v. Westhreenen, f 2485. Gegund.

DEVENTER (ONDERH.). Het bouwen van zes arbeiderswoningen aan de Noorderstraat, voor rekening van Mej. de Wed. J. Beltman.

Laagste inschr. E. J. Withagen te Deventer, voor f 8634.

HENGELO (OV.). Het bouwen van een woonhuis, op een terrein, gelegen aan den Steijnstraat. Door den heer J. Weggeman.

Laagste inschr. J. Kleerebezem, f 4896. Geg.

18 MAART

KLAASWAAL. Het metselwerk voor het bouwen van een woning met schuur. Door den architect J. Sneep.

Laagste inschr. A. v. d. Giesen, Klaaswaal, f 645.

OOSTBURG. Het bouwen van een R.-K. bewaarschool. Door den heer Alph. Breijdel Poelstring te Gent.

Laagste inschr. F. Cristiaansen, f 1474. Geg.

### Lijst van Fabrikanten, Leveranciers, enz.

Prijs per regel voor niet geabonneerden op advertentiën  
5.— per jaar bij vooruitbetaling. Abonnés op advertentiën  
1 regel gratis voor iedere advertentie.

Artesische bronnen (putten) — Maatschappij Artesia, Wagenplein 182, Den Haag.

Asphaltdakpapier — „Bouwmaterialen” voorheen M. LUIJTEN, Lekkerkerk, Rotterdam en Dordrecht.

Assurantie-Mij. tegen Brandschade „de Nederlanden van 1845”, 's-Gravenhage, Kerkplein hoek Prinsstraat.

Badinrichtingen. — TH. VAN HEEMSTEDÉ OBELT, Amsterdam.

Bouwstoffen. — MARTIN & Co., Amsterdam.

BRANDKLUISDEUREN. — Wed. P. A. SCHROOT & Zoon, Den Haag. Cementmestiek-Dakbedekking. — J. A. SMITS & Zoon, Weesperzijde 39, Amsterdam.

Cement-IJzerwerken. — Ned. Mij. voor Monierwerken, Amsterdam.

Centrale Verwarming. — W. J. STOKVIS, Arnhem.

Centrale Verwarming. — GEVEKE & Co., Amsterdam.

Centrale Verwarming en Ventilatie. — D. S. M. KALKER, Amst.

Centrale Verwarming. — B. LANDHEER Jr., Wijnstr. 59, Rotterdam.

Closets. — TH. VAN HEEMSTEDÉ OBELT, Amsterdam.

DAKTEGELMACHINES. — G. P. Wessel, Rotterdam.

Dakpannen. — J. B. VAN SOEST & TERSTAPPEN, te Swalmen.

Dakroeden (gegalvaniseerd ijzeren) — J. SABELIS & Co., Glasfabrikanten, Haarlem.

Eerste Nederl. Xylolith-Fabriek. — A. S. KEY, Rotterdam.

Excelsiorplaten. — GEBRS. VAN DER VIJGH, Amsterdam.

Gaskachels (nieuwste condensng). — OBELT, Amsterdam.

Gas-, Stoom- en Waterleiding. — R. S. STOKVIS & ZONEN, Leuvehaven 74—76, Rotterdam.

Gegoten geëmailleerd ijzeren waschtafels. — TH. VAN HEEMSTEDÉ OBELT, Amst., 150 de Ruyterkade. Filiaal: 36 Rokin.

Gegoten geëmailleerd ijzeren waschtafels. — PECK & Co., Amst.

Gekleurd en gebrand glas in lood. — C. LINDENAAR, Glasgraveur, Alb. Cuijpsstraat 123, Amsterdam.

Graniet. — J. H. P. JANSE, Marnixstraat 402, Amsterdam.

Hauslersche Houtcementen Dakbedekking. — J. A. SMITS & Zoon, Weesperzijde 39, Amsterdam.

HEINEKEN'S GLAZENWASSCHERIJ. Stoom Jaloezieën-, en Rolluiken-fabriek. — 's GRAVENHAGE. Driehoekjes 3 voorheen Wagenstraat 39a. — AMSTERDAM. v. d. Helststraat 1,

Jalouziën. — J. F. KRONER & ZONEN, Spuistr. 246, 248, 250, Amst.

Jalouziën, Marquises, Rolluiken — J. SENFT & Co., Papestraat 8, Den Haag.

Josson-Cement. — A. E. BRAAT, Rotterdam en Amsterdam.

Liften. — TH. VAN HEEMSTEDÉ OBELT, Amst. (R. WAYGOOD & Co.).

Liften, Personen- en goederen- — H. & J. VAN DEN WALL BAKE Amsterdam.

Liften, Ventilatie, Gesm. ijzer. trappen. — JAN HAMER & Co., Amst. Lichtdrukrichting. — J. P. Bladergroen, Amsterdam-Rotterdam.

Lichtdrukrichting, Lichtdruk- en Calqueerpapieren — Corns. Immig & Zoon, Nieuwe Haven 5, Rotterdam.

Looden en Inw. glasemaill. privateleidingen. — OBELT, Amst.

Machines voor Cementdaktegels. — G. P. Wessel, Rotterdam.

Marm. Schoorsteen-mantels. G. & J. Cool, Bloemgracht 77, Amst.

Marm. Schoorsteenm. D. WEEGEWIJS, Rapenb. 14 en 43, Amst.

Motoren en Dynamo's. — JULIUS LÜCHAU, Warmoesstraat 91, Amsterdam

Meubels enz. — Phoenix Meubil.-Inricht., Spuistr. 234, Amsterdam.

Pompen (Diaphragma). — A. RESINK, Ingenieur, Haarlem.

Prisma's Luxfer (kamerverlichting) — W. VAN RIJN, Keizersgracht 181, Amsterdam.

Portland-Cement — DYCKERHOFF & SÖHNE, Amöneburg.

Photolithografie. — WEGNER & MOTTU, Amsterdam.

Proefstation Bouwmat. — KONING & BIENFAIT, Amsterdam.

Rolluiken. — W. H. M. SCHOLTE, Prinsengr. 516, Amsterdam

Raamsluiters voor bovenlichten. — TH. V. HEEMSTEDÉ OBELT, Amsterdam.

Rietplanken. Isolersteenen. Fluaten. — MOLIJN. — Gouda.

Schilderwerk in alle genres. G. W. C. OOSTERBAAN, Amsterdam.

Spiegel- en Vensterglas enz. P. DOLK & Zoon, Rotterdam—Dordrecht.

Stalen balken, IJzer enz. — Gebr. VAN DER VLIET, Amsterdam

Stalen balken — H. E. OVING Jr., Rotterdam.

Stalen balken en U-profielen — Deutsch-Luxemburgische Bergwerks- und Hütten-Actiengesellschaft. Vertegenw. C. D. v. d. LINDEN, Prins Hendrikkade, Amsterdam.

Stalinrichtingen. — STAAL & HAALMEIJER, Amsterdam.

Stalinrichtingen. — D. S. M. KALKER, Amsterdam.

Steenen (vergl. en onvergl.) CANOY HERFKENS & Co., Venlo Stoomtimmerfabriek. — GEBRS. VAN MALSEN, Den Haag.

Steengoed of Engelsche buizen en kruispannen. — HOUBEN & STEEGH, Belfeld en Tegelen (Limburg).

Verwarming en verlichting. — JULIUS LUCHAU, Damrak 71, Amsterdam.

Verwarming en Ventilatie. — TH. V. HEEMSTEDÉ OBELT, Amst.

Verwarming en Ventilatie. — D. S. M. KALKER, Amsterdam.

Ventilators. — TH. VAN HEEMSTEDÉ OBELT, Amsterdam.

Ventilators. — JAN HAMER & Co., Amsterdam.

Ventilators. — D. P. HASSELMAN, Amsterdam.

Vuurvaste steen, Tras, Aarden buizen, Straatkeien — „Bouwmaterialen” voorheen M. LUIJTEN, Lekkerkerk, Rotterdam en Dordrecht.

Wandtegels, cement, kalk, graniet — „Bouwmaterialen” voorheen M. LUIJTEN Lekkerkerk, Rotterdam en Dordrecht.

Zandsteen. — FERD. ENGERS, Amsterdam.

Zinkwerken. — F. W. BRAAT, Delft.

Gebruik geen andere

dan

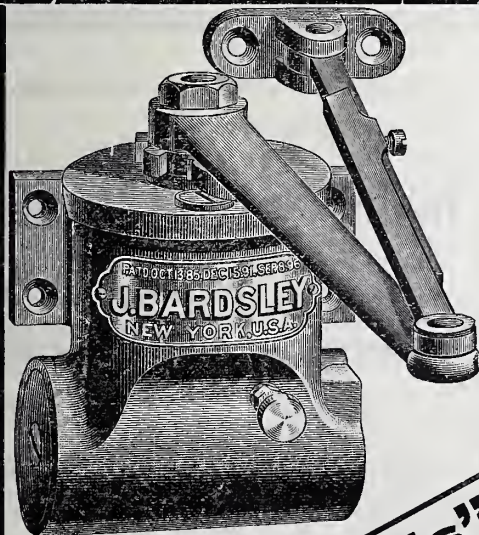

**„Bardsley's" verbeterde Olie-Deurdrangers.**

voor  
Kantoor-, Pakhuis-,  
Bank-, Kerk-, School-,  
Hôtel-, Stations-, Theater-,  
Vestibule- en Stormdeuren.

PRIJSCOURANTEN met volledige omschrijving op franco  
aanvraag gratis verkrijgbaar bij de vertegenwoordigers

**PECK & Co., Amsterdam.**



# „BOUWMATERIALEN”

voorheen **M. LUIJTEN.**

LEKKERKERK, ROTTERDAM en DORDRECHT.

Hoofdvertegenwoordigers voor Nederland

van de **PORTLAND CEMENT** merk:

# „HACCOURT”

Levering op strengste keur.

Deutsch-Luxemburgische  
Bergwerks- und Hütten-Actiengesellschaft.

Afdeeling: DIFFERDINGEN (Luxemburg).

Vertegenwoordiger: **C. D. VAN DER LINDEN.**

20/21 Prins Hendrikkade.

Amsterdam.

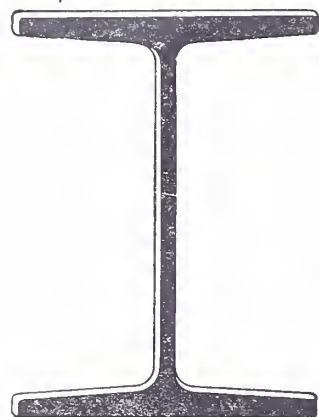

Stalen balk- en U-Profielen.

SPECIALITEIT:

## Stalen balken

met

## breede flenzen.

(Systeem Grey).

Differdinger B-Profielen.

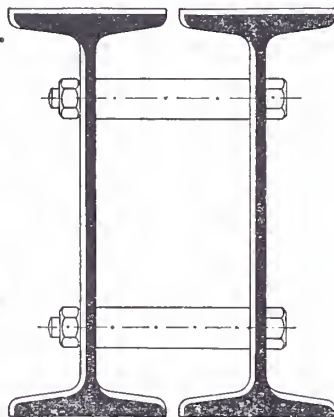

Balk-profielen vanaf 240 m.M. flensbreedte en 240 m.M. hoogte. trapsgewijze opklimmende met flensbreedten tot 300 m.M. en tot 750 m.M. als grootste balkhoogte.

B-Profielen in plaats van uit platen en hoekijzer samengestelde liggers of twee of meer door koppelplaten of bouten verbonden Normaal-Profielen. Geen Klinkwerk meer. Groot traagheidsmoment over de kleine as en daardoor zeer geschikt voor zuilen en kolommen, paalwerken, beschoeingen, enz.

Neiging der binnenkanten der flenzen 9 pCt. tegenover 14 pCt. van die der Normaal-Profielen en daardoor goed aangepast der klinknagelkoppelen.

## Steenhouwerij D. WEEGEWIJS,

Rapenburg 14 en 43, AMSTERDAM.

TELEPHOON No. 2662.

## Stoom-Zagerij, Polijsterij, Slijperij.

Hardsteen. Wit en gekleurd Marmer.

Graniet. Lei-Platen. Grafmonumenten en Zerken.

## Marmeren Bladen en Schoorsteenmantels.

# Gegalvaniseerd IJzeren Dakroeden.

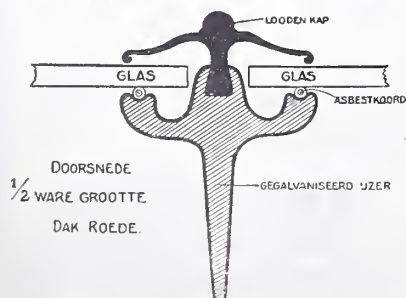

Deze roeden, volgens nieuw systeem van zeer solied materieel vervaardigd, worden door ons met het meeste succes geleverd.

Nadere inlichtingen worden gaarne verstrekt door

**J. SABILIS & Co., Glasfabrikanten. Haarlem.**

**J. B. VAN SOEST & TERSTAPPEN**  
**Stoomdakpannenfabriek**  
**TE SWALMEN.**

Leveren P<sup>ma</sup>. Kwaliteit  
**MULDEN-PANNEN**  
met dubbele zij- en kopsluiting.  
Monsters op aanvraag gratis en franco.

## Maatschappij „Artesia”

Kantoor: Wagenplein 182,  
DEN HAAG.

Specialiteit in het vervaardigen van  
Artesische bronnen (Putten) voor  
fabrieken, melkrichtingen, bierbrouwe-  
rijen en voor alle inrichtingen waar een  
groot waterverbruik dagelijksche be-  
hoefte is.

Verricht **Grondboringen.**

Onderzoek der bodem.

ATTESTEN TER INZAGE.

## GEB<sup>s</sup>. VAN MALSEN. DEN HAAG.

STOOMTIMMERFABRIEK.

Deuren, lijsten, betimmeringen, en  
parketvloeren

De firma **F. W. BRAAT** te Delft  
vraagt om spoedig in dienst te kunnen  
treden een

## Teekenaar.

Zij die met ijzerconstructien bekend zijn  
genieten de voorkeur. Onnoodig zich aan  
te melden zonder goede getuigschriften.  
Brieven onder No. 305. Bureau v. d. Blad,  
Herderstraat 5, den Haag.

Bij **MOUTON & Co.** te 's-Gravenhage  
zijn verkrijgbaar:

## Honorarium-Tabellen

VOOR

### Bouwkundige Werkzaamheden

met en zonder Nota.

Vastgesteld in de Algemeene Ver-  
gadering van de Maatschappij tot bev.  
der Bouwkunst. gehouden te Amsterdam  
op 31 Mei 1888. Herzien in de Algem.  
Vergadering van 31 Mei 1895.

Per stuk 10 cts.; bij 50 ex. f 2.—  
bij 100 ex. f 3.—



# BOUWKUNDIG WEEKBLAD.

ORGAAN VAN DE

MAATSCHAPPIJ TOT BEVORDERING DER BOUWKUNST.

Bestuur v. d. Maatschappij: A. SALM G.Bz., *Voorzitter*. ED. CUYPERS, *Vice-Voorzitter*. — Jb. v. d. BAN Pz.,  
V. G. A. BOSCH, M. A. C. HARTMAN, J. A. MULOCK HOUWER, D. E. C. KNUTTEL, F. W. M. POGGENBEEK, J. VERHEUL Dz.  
Commissie van Redactie: Ed. CUIJPERS, A. SALM G.Bz. en J. VERHEUL Dz.  
Redacteur: C. T. J. LOUIS RIEBER.

4 APRIL 1903.

23<sup>e</sup> JAARGANG.

N<sup>o</sup>. 14.

BUREAU VAN REDACTIE: MARNIXSTRAAT 402, AMSTERDAM.  
BUREAU v. ADMINISTRATIE: HERDERSTRAAT 5, 'S GRAVENHAGE.  
UITGEVERS: MOUTON & Co. — 'S GRAVENHAGE.  
ABONNEMENTSPRIJS voor Nederland: fr. p. p. f 15.— 's jaars, voor  
Indië en het Buitenland (bij vooruitbetaling) fr. p. p. f 17.— \* \* \*

PRIJS DER ADVERTENTIËN: van 1—5 regels f 1.— elke regel meer  
20 cents. Groote letters naar plaatsruimte. \* \* \* \* \*  
AANKONDIGINGEN v. AANBESTEDINGEN 15 ct. p. regel m. premie  $\frac{3}{2}$  maal.  
ABONNEMENT v. ADVERTENTIËN tegen belangrijk verminderde prijzen  
en kostelooze opname der advertentiën in het Tijdschrift der M<sup>o</sup>.

INHOUD: — Mededeelingen betreffende de Maatschappij. —  
Een groote Westphaalsche IJzer-Industrie (*vervolg van bladz. 133*).  
— Rechtspraak. — Prijsvragen. — Berichten. — Bureau voor plaat-  
sing van Opzichters en Teekenaars. — Weerkundige waarnemin-  
gen. — Aankondiging en afloop van aanbestedingen. — Lijst van  
Fabrikanten, Leveranciers, enz. — Advertentiën.

## MEDEDEELINGEN BETREFFENDE DE MAATSCHAPPIJ.

Het Hoofdbestuur van de Maatschappij vergadert op  
Woensdag 8 April a. s. des morgens ten elf ure in het  
Maatschappelijk gebouw.

Op denzelfden dag, des namiddags ten half twee ure,  
heeft de jaarlijksche vergadering plaats van de Voorzitters  
en Secretarissen der Afdeelingen met het Hoofdbestuur.

Dikwijls reeds is gewezen op eene onbillijkheid, die velen  
meenen te zien in het feit, dat aan architecten geen vrijdom  
van personeele belasting wordt verleend wegens het gebruik  
van perceelen of gedeelten van perceelen voor werkkamers,  
dat zijn werkplaatsen uitsluitend bestemd voor het maken  
van teekeningen die noodig zijn om het beroep van architect  
te kunnen uitoefenen.

Herhaalde malen werden bezwaren ingediend over de  
opgelegde aanslagen, waardoor belasting was verschuldigd  
ook van dergelijke werkplaatsen, die niet als kantoren zijn  
te beschouwen waar men zijn cliënten ontvangt, of waar  
men voor ieder te spreken is, maar wel als plaatsen waar  
het in dienst zijnde personeel werkt, dat behulpzaam is  
in de uitoefening van het beroep. Deze bezwaren, hoewel  
sommigen erkend, hebben echter nimmer aanleiding gegeven  
om een verzoek tot vrijstelling van belasting voor de bedoelde  
werkplaatsen in te willigen.

Artikel 4, § 1, e, van de Wet tot regeling der Personeele  
Belasting bepaalt, dat geen belasting naar den eersten, tweeden  
en derden grondslag (huurwaarde, haardsteden en mobilair)  
wordt geheven wegens het gebruik van perceelen en gedeelten  
van perceelen uitsluitend tot fabriek of werkplaats, lokalen  
tot uitstalling niet daaronder begrepen. Als toelichting wordt

aan die bepaling toegevoegd, dat het gebruik, vallende o. a.  
ook onder e, echter alleen dan niet belastbaar is, wanneer  
een perceel of gedeelte van een perceel kennelijk voor dat  
gebruik is ingericht.

Wanneer nu de teekenkamer van een architect of diens  
personeel in oogenschouw wordt genomen, zal het niet  
moeielijk vallen de vereischte kennelijke bestemming er van  
vast te stellen.

Het Hoofdbestuur wenscht een poging aan te wenden om  
door het indienen van een verzoekschrift aan Z. E. den Minister  
van Financiën, de vrijstelling van personeele belasting te  
verkrijgen, waarop zeker de meerderheid der architecten  
meent aanspraak te hebben.

Dit verzoekschrift is van den volgenden inhoud.

*Amsterdam, 2 April 1903.*

*Aan*

*Zijne Excellentie den Minister van Financiën.*

geeft met verschuldigden eerbied te kennen,  
het Hoofdbestuur van de Maatschappij tot Bev. der Bouwkunst,  
dat de in Nederland gevestigde architecten van meening zijn,  
dat perceelen of gedeelten van perceelen die uitsluitend en kennelijk  
zijn ingericht voor het maken van teekeningen noodig voor de  
uitoefening van hun beroep, gerekend moeten worden tot de  
„werkplaatsen” te behooren, waarvan volgens 'Artikel 4, § 1, e  
van de Wet van den 16en April 1896 (Staatsblad No. 72) tot  
regeling der Personeele Belasting geene directe belasting naar  
den eersten, tweeden en derden grondslag wordt geheven;

dat het Hoofdbestuur, die meening deelende, zich eerbiedig tot  
Uwe Excellentie wendt met het verzoek, om bij de in uitzicht  
gestelde herziening van de Wet tot regeling der Personeele  
Belasting deze meening te willen overwegen en zoo mogelijk  
rekening met haar te houden.

*Het Hoofdbestuur van de Maatschappij tot  
Bevordering der Bouwkunst.*

*A. SALM G.Bzn., Voorzitter.*

*C. T. J. LOUIS RIEBER, Secretaris.*

Door het Bestuur der Vereeniging tot beoefening van  
Overijsselsch Regt en Geschiedenis werd het volgende  
adres verzonden.



Zwolle, 19 Maart 1903.

Aan

Zijne Excellentie den Minister van Waterstaat,  
Handel en Nijverheid te 's-Gravenhage.

Geeft met verschuldigten eerbied te kennen het Bestuur der Vereeniging tot beoefening van Overijsselsch Regt en Geschiedenis; dat het met bevreemding en groot leedwezen vernomen heeft, dat blijkens de ontwerpen voor een nieuw Post- en Telegraafkantoor te Zwolle, overgelegd bij het wetsontwerp tot onteigening van een perceel aan de Voorstraat, ten behoeve van dien bouw (Kamerstuk N<sup>o</sup>. 133) het voornemen bestaat, om het door het Rijk aangekochte voormalig R.K. Ziekenhuis aan de Melkmarkt, vroeger huis der familie Helmich, te sloopen;

dat toch dit huis is niet alleen een der aanzienlijkste van de gemeente Zwolle, maar tevens uit een oogpunt van architectuur en kunst een der merkwaardigste van geheel ons land, zooals blijkt uit den fraaien gevel, dagteekenend uit de XVIe eeuw, met een uiterst rijk gebeeldhouwde bekroning in Louis XV-stijl, voorts uit de smaakvolle inwendige decoratie, bestaande in portalen, lambriseering, schoorsteenen, buffet, rijk gestucadoorde plafonds, uit de eigenaardige geheel met verglaasde tegels bezette keuken, enz.;

dat alzoo de vernietiging van dit gebouw, hetwelk voor architect, decorateur en kunst-industrieel van hooge waarde is, zou zijn een ware daad van vandalisme;

redenen waarom adressant eerbiedig verzoekt, dat de plannen voor het te stichten nieuwe Post- en Telegraafkantoor zoodanig worden omgewerkt, dat dit gebouw worde in stand gehouden, hetgeen ongetwijfeld, in aanmerking nemende het uitgestrekte terrein waarover de Regeering verder beschikt, doenlijk is zonder de belangen van den dienst ernstig te storen, en waarbij voorts op de kosten der stichting, thans aanvankelijk geraamd op f 160.000, een merkbare besparing zal kunnen verkregen worden.

't Welk doende enz.

Het Bestuur der Vereeniging tot beoefening van  
Overijsselsch Regt en Geschiedenis.

MR. R. E. HATTINK,  
Voorzitter.

F. A. HOEFER,  
Directeur v/h Museum.

N. A. CRAMER,  
Secretaris.

Naar aanleiding van dit verzoekschrift, heeft het Hoofdbestuur der Maatschappij het volgende adres ingediend.

Amsterdam 2 April 1903.

Aan

Zijne Excellentie den Minister van  
Waterstaat Handel en Nijverheid,

geeft met verschuldigten eerbied te kennen,

het Hoofdbestuur van de Maatschappij tot Bev. der Bouwkunst, dat het met groote belangstelling heeft kennis genomen van het verzoekschrift, gedateerd 19 Maart 1903, gericht aan Uwe Excellentie door het Bestuur der Vereeniging tot beoefening van Overijsselsch Regt en Geschiedenis, waarin door adressant eerbiedig wordt verzocht, dat de plannen voor het te stichten nieuwe Post- en Telegraafkantoor te Zwolle zoodanig worden omgewerkt, dat het door het Rijk aangekochte voormalige R. K. Ziekenhuis aan de Melkmarkt aldaar, voormaals het huis der familie Helmich, niet behoeft te worden gesloopt, maar zal kunnen worden in stand gehouden;

dat het Hoofdbestuur zich volkomen vereenigt met de strekking van bovengenoemd verzoekschrift, wijl het bedoelde huis mag gerekend worden te behooren tot de merkwaardigste gebouwen in Nederland uit een tijdperk, waaruit nog slechts weinige woonhuizen van even groot architectonisch belang zijn overgebleven.

't Welk doende enz.

Het Hoofdbestuur van de Maatschappij tot  
Bevordering der Bouwkunst.

A. SALM G.Bz., Voorzitter.

C. T. J. LOUIS RIEBER, Secretaris.

In het Gebouw van de Maatschappij, Marnixstraat 402 te Amsterdam, is geopend een Tentoonstelling van artistieke moderne meubelen, versiering en interieurs van G. Serrurier en Cie., Den Haag.

Zij is dagelijks — uitgenomen des Zondags — geopend van af 10 uur des morgens.

Aan de Gewone Leden der Maatschappij wordt een stembiljet gezonden voor de verkiezing van twee leden van het Hoofdbestuur.

Een nieuwe Ledenlijst zal binnen kort worden verzonden.

## EEN GROOTE WESTPHAALSCH IJZER-INDUSTRIE.

(FIRMA HEIN, LEHMANN & Co.)

(Vervolg van blad. 133.)

Op de Düsseldorfsche tentoonstelling waren helaas te veel geniale ijzerconstructies, gedeeltelijk de geraamten der gebouwen vormende, onder een laag gips of cement verborgen; bij eenige der door de firma Hein, Lehmann & Co. geleverde gebouwen kwamen ze echter inwendig tot haar volle recht, en zeker nergens beter dan in het reusachtige machinengebouw, dat tot de grootste van hunne soort behoort. (\*)

Bij de constructie van deze machinental heeft de firma bewezen de uiterste zorgvuldigheid te betrachten tot zelfs bij de onderdeelen van niet op den voorgrond tredend belang. Het gebouw bestond uit drie schepen van 280 M. lengte, samen 52 M. breed. Met bijbehorende gebouwen voor 20 ketels enz. bedroeg het oppervlak 20.000 M<sup>2</sup>. De middenafdeeling had eene breedte van 24 M. en eene hoogte van 19 M. tot aan den nok der kapsantten, en van 21.8 M. tot aan den lantaarn-nok. De zijschepen waren elk 14 M. breed en 14.20 M. hoog tot aan den nok van den lantaarn.

De zijwanden van het gebouw bestonden uit vakwerk van ijzer; de dakbedekking, voor zooverre niet van glas voor de bovenverlichting gebruik was gemaakt, bestond uit eene dubbele laag geasphalteerd dakvilt op een beschot van hout.

Interessant is de plaatsing van de ijzeren kapsantten en de steunpijlers. Terwijl namelijk de laatsten op onderlinge afstanden van 10 M. staan, dragende de groote vakwerkliggers in de lengterichting van het gebouw, op welke liggers de sporen of banen voor de zware loopkranen liggen, steunen de kapsantten op onderlinge afstanden van 5 M. op die langsliggers van vakwerk. Om het andere ligt dus een vakwerkspant der bekapping boven een steunpijler. (Zie bl. 143 fig. 1.)

Deze inrichting had ten doel om in het gebouw een maximum vrije ruimte beschikbaar te hebben, met een minimum belemmering door steunpunten veroorzaakt, en om het invallend licht zoo min mogelijk te onderscheppen. De zeer geslaagde verlichting was werkelijk een opvallend goede eigenschap der galerij.

Dat de constructie der ijzeren steunpijlers haar eigenaardige bezwaren heeft moeten hebben, volgt uit de omstandigheid, dat zij niet alleen tot steun moesten dienen, van de overkappingen der zijschepen, maar ook van de sporen der drie loopkranen. Die voor de middenafdeeling was op een draagvermogen van 50.000 K.G. en de beide kranen voor de zijschepen waren elk op een van 17.500 K.G. berekend. Steunpunten en liggers moesten dus ook berekend worden op een voor hun deel komende rollende belasting

(\*) Dit gebouw werd door de hier te lande gevestigde bekende firma A. F. Smulders aangekocht. (zie blz. 143 fig. 1.)



tijdens het in gebruik zijn van de drie kranen, elk tot hun maximum belast.

Voor de samenstelling van dit merkwaardige gebouw waren noodig niet minder dan 1.4 miljoen K.G. ijzer als constructie-

muren gedragen. Ook hier is dus een samenstelling toegepast, waardoor een minimum aantal steunpunten in de werkruimte in den weg staat. De langsliggers zijn hier echter niet tevens dragers voor loopkranen.

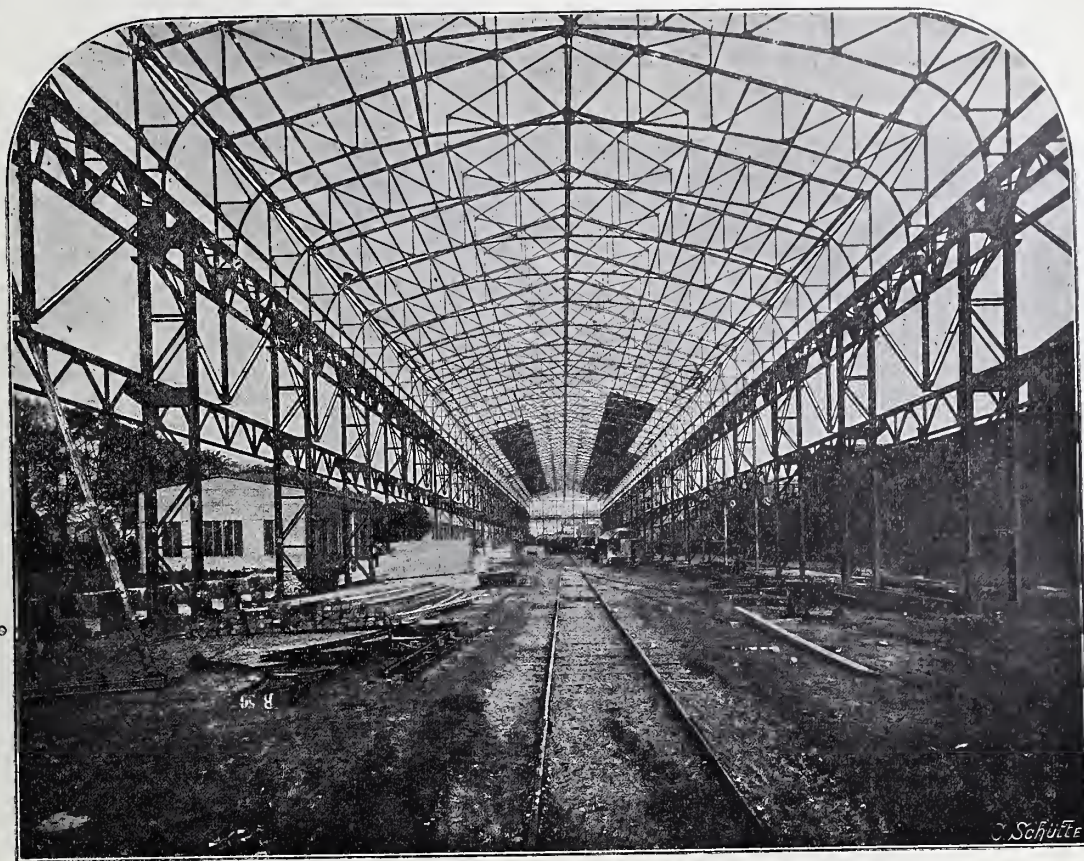

Fig. 1. Binnenaanzicht van de Machinen-galerij op de Tentoonstelling te Düsseldorf, in 1902.

materiaal, zijnde Siemens-Martin-ijzer en Thomas-vloei-ijzer. Dit bedrag was een minimum-hoeveelheid voor een maximum-stabiliteit.

Een even stoute constructie als boven beschreven, leverde de firma voor het fabrieksgebouw van de heeren J. P. Piedboeuf & Co. te Eller bij Düsseldorf. (Zie blz. 144 fig. 3.)

Van de overige gebouwen door dezelfde firma op het tentoonstellingsterrein te Düsseldorf opgesteld, mogen als de voornaamste nog vermelding verdienen: het paviljoen van den bergbouw; dat voor den Bochumer Verein, groot 66 bij  $32\frac{1}{2}$  M., waarbij een klokkentoren van 7.6 bij 7.6 M., met zijn spits hoog 60 M., aan welk gebouw 400 ton ijzer

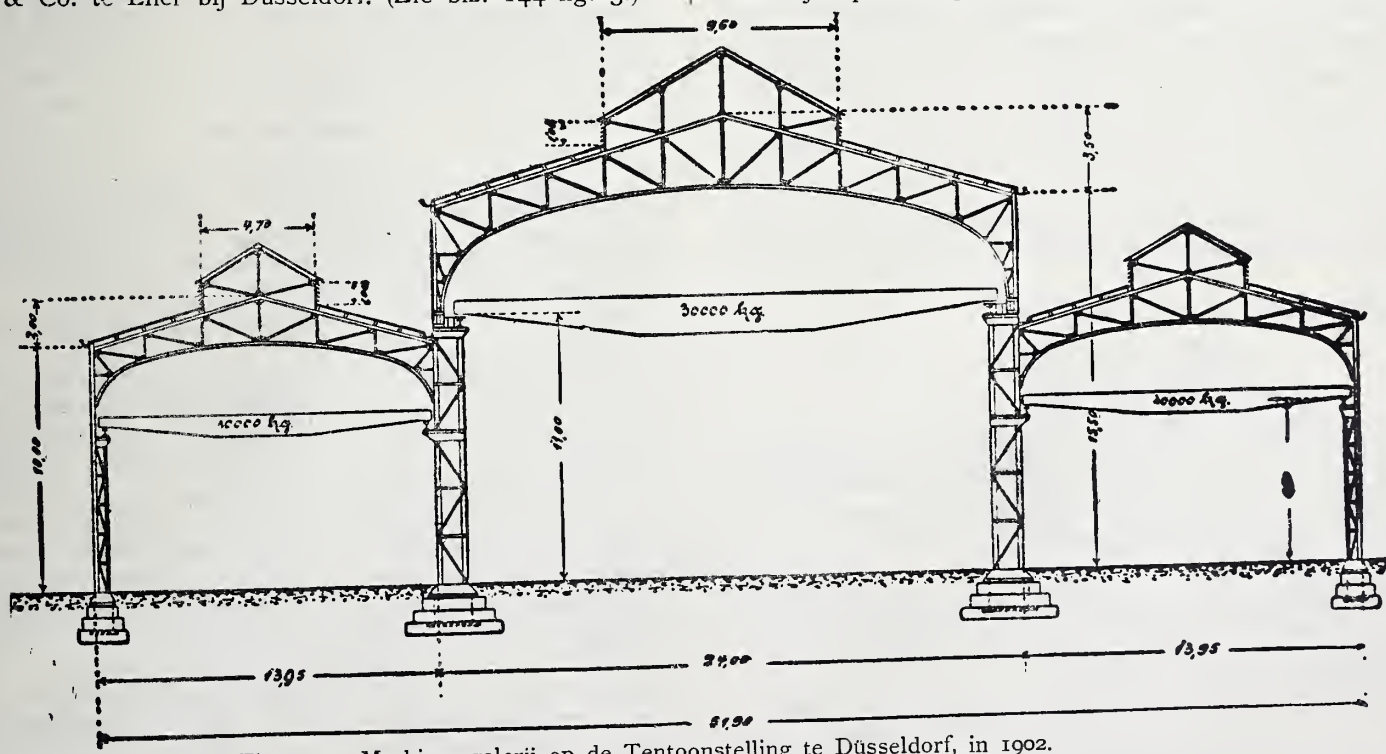

Fig. 2. Machinen-galerij op de Tentoonstelling te Düsseldorf, in 1902. Dwarsdoorsnede.

De middenafdeelingen der werkplaatsen zijn overdekt met eenvoudige Engelsche kappen, steunende op vakwerkliggers die om het andere spant gedragen worden door ijzeren pijlers, hier van vierkanten vorm. De gelijksoortige bekapping der zipschepen wordt aan de buitenzijde door steenen

en staal is verwerkt; het paviljoen voor den Hörder-Verein; dat voor de Rheinische Metallwaren- und Maschinenfabrik, groot 54 bij 30 M.; alle ijzeren constructiedelen voor het Paleis der Schoone Kunsten.

Uit het feit, dat de uitvoering van deze voornaamste



tentoonstellingsgebouwen (meest allen in den vorigen jaargang van dit Weekblad afgebeeld), aan de firma Hein, Lehman & Co. werd opgedragen, blijkt voldoende welk vertrouwen in hare werkplaatsen wordt gesteld door de bij uitstek industriele streek van Duitschland, van welke de tentoonstelling is uitgegaan. Het verklaart ook voldoende den naam van beteekenis dien het werk der firma buiten Westphalen, mede hier te lande, heeft verkregen.

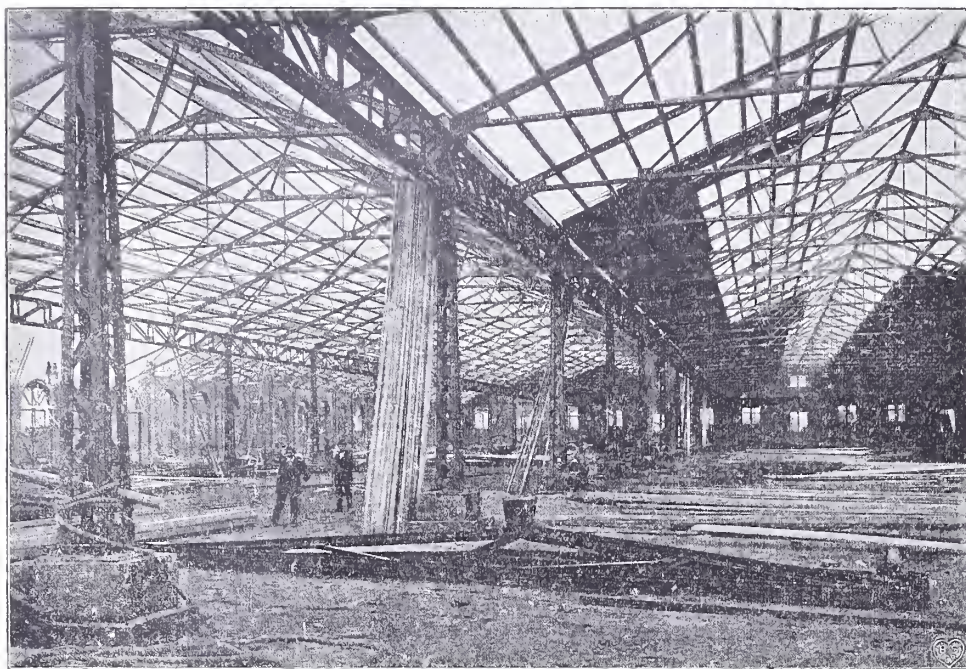

Fig. 3. Dakconstructie der fabriek van gewalste buizen van J. P. Piedboeuf en Co. te Eller bij Düsseldorf.

Onder meer werden door dezelfde werkplaatsen geleverd: de Flora-inrichtingen te Altona; de reparatie- en waschhallen voor de nieuwe mijnputten bij Altwasser in Silezië; de ijzer-constructiën voor de Verlosserskerk te Berlijn en de Christuskerk te Aken; de circussen te Lissabon, Christiania en Altona; de koepel, galerijen en tribunes van den Hofschouwburg te Oldenburg; de kap van het gebouw voor den Rijksdag te Berlijn; verschillende belangrijke overkappingen hier te lande; alle gebouwen, ijzeren masten en andere inrichtingen voor de nieuwe havens te Düsseldorf, Keulen en Dortmund, enz.

Wij sommen deze enkele werken van uiteenlopende bestemming hier slechts op om onze vroegere bewering te staven, dat ijzer-constructiën gaandeweg meer ook bij andere dan tentoonstellings- en fabrieksgebouwen worden toegepast.

#### RECHTSPRAAK.

De Hooge Raad verwierp den 13<sup>en</sup> Maart j.l. het beroep in cassatie tegen het arrest van het gerechtshof te 's-Gravenhage, waarbij de politieverordening van Rotterdam van 1896 betreffende de gebouwen, die wegens bouwvalligen toestand gevaarlijk worden geacht voor de publieke veiligheid, in strijd met de wet werd geacht.

De Hooge Raad stelde voorop, dat ingevolge art. 135 der Gemeentewet de bevoegdheid tot het maken eener openbare verordening als bedoeld in art. 625 (het eigendomsrecht beperkend), aan den gemeenteraad toekomt; bij het bestaan van zoodanige verordening zijn B. en W. ingevolge art. 179a der Gemeentewet bevoegd en gehouden tot het uitvoeren daarvan, waartoe ingevolge art. 180 behoort hun bevoegdheid tot het desnoods doen wegnemen van hetgeen in strijd met de verordening mocht worden daargesteld.

De Hooge Raad ging in den breede na den inhoud van de Rotterdamsche verordening en trok daarna de conclusie, dat in deze verordening ontbreekt een aanwijzing, *welken toestand* voor gebouwen de Raad oordeelt zoo bouwvallig te zijn, dat hij dien gevaarlijk acht voor de publieke veiligheid, en dat die verordening

ook niet inhoudt eenig gebod of verbod van den Raad aan den eigenaar, waardoor de vrije beschikking over diens eigendom ingevolge art. 144 der Grondw. in verband met art. 135 Gemeentewet en 625 B. W. door de bevoegde macht beperkt wordt, maar dat bij meergemelde verordening ten aanzien van gebouwen, die door B. en W. worden geacht wegens bouwvalligen toestand gevaarlijk te zijn, aan B. en W. wordt overgelaten al datgene te verordenen, wat zij met inachtneming van de verordening zullen te rade worden.

Zoo bedreigt art. 9 der verord. wel straf tegen hem, die niet voldoet aan eenigen hem door B. en W. gegeven last, maar bij die verord., waarin geen gebod of verbod van den Raad zelven voorkomt, is geen sprake van strafbedreiging hiervan. Vermits dus de eigenaar der huizen niets in strijd met de verordening van den Raad heeft nagelaten en hij hiervan dus niet was overtredener, hebben B. en W. aan art. 180 Gemeentewet niet de bevoegdheid kunnen ontleenen om te verrichten wat zij ten deze met de huizen hebben gedaan, en terwijl art. 180 hun geen bevoegdheid verleende om het in strijd met hun voorschriften nagelaten zelve te verrichten, zijn de feitelikheden van B. en W. tegenover de huizen gepleegd onrechtmatige daden, welke de gemeente Rotterdam verplichten tot schadevergoeding en tot weder-opbouw.

's Hoogen Raads arrest is in strijd met de conclusie van den advocaat-generaal, welke B. en W. tot het afbreken der huizen bevoegd had geoordeeld.

#### PRIJSVRAGEN.

De Jury voor de ingekomen antwoorden op de prijsvraag voor „een plan met berekening voor de bebouwing van een stuk grond met arbeiderswoningen”, uitgeschreven door den Frieschen Bouwkring te Leeuwarden, is de eerste prijs, f 100 met diploma, toegekend aan het ontwerp „Friso”, van de heeren Th. E. en J. Stuivinga, te Rotterdam, en de tweede prijs, f 35 met diploma, aan het ontwerp „Woningwet”, van den heer H. Jansen, opzichter bij de gemeentewerken te Groningen.

#### BERICHTEN.

**Amsterdam.** De 23ste Algemeene Vergadering van de Ned. Vereeniging voor Teekenonderwijs zal op 14 April a. s. des voorm. ten 10 ure gehouden worden in de Oefenschool der Rijksnormaalschool voor Teekenonderwijzers alhier.

In deze bijeenkomst zullen o. a. de volgende punten worden behandeld.

A. Daar het aan het Bestuur wenschelijk voorgekomen is. om — even als dit het vorige jaar geschiedde met betrekking tot het teekenen bij de onderwijzersexamens — ook een onderzoek in te stellen naar het teekenen bij de hoofdexamens, heeft het de noodige inlichtingen daarvoor ingewonnen en zal het daarvan verslag uitbrengen. Even als verleden jaar is het de bedoeling eene objectieve beschouwing te geven van de wijze, waarop dit examen wordt afgenomen, met het doel om daardoor te komen tot eenheid van opvatting in de verschillende commissies. Het verslag zal worden uitgebracht door den heer B. W. Wierink.

B. Het is aan het Bestuur wenschelijk voorgekomen, om de nieuwere inzichten, die in Duitschland baanbreken met betrekking tot het teekenonderwijs, meer van nabij te leeren kennen. Het Bestuur heeft den heer Dr. W. Jost, leeraar aan het realgymnasium te Düsseldorf, uitgenoodigd daarover eene conferentie te houden op deze Algemeene Vergadering. De heer Jost zal spreken over: Die reform des Zeichenunterrichtes in Preussen. Allgemeines über diese Disciplin und ihre Vertreter.

's-Gravenhage. De Rijksbouwkundige, de heer J. van Lokhorst, vierde den 1<sup>en</sup> April j.l. zijn 25-jarig jubileum als zoodanig. Bij die gelegenheid werd hem door de onder zijne leiding werkzaam



tijnde ambtenaren een gedenkboek aangeboden, met afbeeldingen van de vele door hem tot stand gebrachte bouwwerken, met tekst oegelijk.

Op zijn bureau in de Lange Houtstraat werd hij in tegenwoordigheid van zijne familie allereerst, des morgens, gehuldigd door het ambtenaarspersoneel, waarvan de heer M. A. Van Wadenoyen de tolk was; deze wees op de groote verdiensten van den heer v. Lokhorst als bouwmeester en ook als chef. In den middag werd de jubilaris gehuldigd door den heer Jhr. Mr. Roell, die hem een drietal medailles aanbod, en door den Minister van Binnenlandsche Zaken, die het een der voorrechten van het ministerieele leven noemde, met kundige technische chefs te mogen in aanraking komen, welke ook naar buiten de eer van het departement hoog houden. De Minister beschouwde den jubilaris als iemand die veel aan den weg heeft getimmerd door geheel het land, en wiens werk door velen is op prijs gesteld. Door het bouwen der laboratoria heeft hij veel tot het geven van goed onderwijs bijgedragen; wel waren de Ministers soms zuinig, doch een der kenmerken van de nationale bouwkunst was het steeds, met kleine middelen veel te bereiken. Dr. Kuyper hoopte, dat de jubilaris nog lang mocht gespaard blijven en zeide, hem de hand drukkende: bouw veel, bouw schoon, bouw in Nederlandschen trant.

**Vereeniging van Delftsche Ingenieurs.** In eene vergadering den 30sten Maart te 's-Gravenhage gehouden, werd het 50-jarig bestaan dezer Vereeniging, vroeger Vereeniging van Burgerlijke Ingenieurs, herdacht. Als feestredenaar trad op de heer Ph. W. van der Sleijden, Voorzitter der Vereeniging, die een overzicht gaf van hare geschiedenis en het veld harer werkzaamheid.

In deze vergadering werd ook het besluit genomen tot stichting van een Studiefonds, waaraan door de Vereeniging f 5000 wordt geschonken, strekkende zoowel ten behoeve van aanstaande vakgenooten, leerlingen der Polytechnische School, als van jonge, aan die inrichting gepromoveerde technici, om zich in ons land of in het buitenland nader in eene speciale richting te kunnen bekwamen. Dit fonds kan dadelijk effect hebben, daar ook het kapitaal voor het doel kan worden aangesproken. Niet alleen door het Bestuur, maar ook door de leden zullen voorstellen kunnen gedaan worden tot wijziging der regelen, waarnaar het beheer zal worden gevoerd.

Vóór de stichting van het fonds was reeds van groote instemming daarmede gebleken, door toezegging van beduidende bijdragen.

**Brussel.** Toen er sprake van was, dat het zesde Congres van Architecten te Madrid niet in dit jaar, maar in 1904 zou plaats hebben, ontving de heer Dumortier, oud-Voorzitter van de Société Centrale d'Architecture de Belgique, een schrijven van den Secretaris der Vereeniging van Britsche Architecten, waarin namens deze aan de Société het voorstel werd gedaan te bewerken, dat in 1904 het Congres te Londen zou worden bijeengeroepen, zoodra dat van Madrid zou worden uitgesteld. In eene vergadering der Société, waarin dit schrijven behandeld werd, deelde de Voorzitter echter mede, dat het Congres om redenen van binnenlandsche aangelegenheden was uitgesteld, maar dat het reeds bepaald was het toch in 1904 te Madrid te houden. Met den Voorzitter waren de leden het eens, dat het de voorkeur verdiende te Madrid te vergaderen; Spanje was op zich zelf al een punt van aantrekking

en vele leden hadden zich reeds voorgenomen er heen te gaan. Dit laatste was tevens een rede om de ter sprake komende vraagstukken vooral te bestudeeren en naar aanleiding van deze met goed overwogen voorstellen te komen.

Men zal zich herinneren, dat er op het vorige Congres in 1900 te Parijs sprake van was het volgende te Weenen of elders te houden; namens de Spaansche architecten werd echter een voorstel gedaan te Madrid bijeen te komen, hetgeen werd aangenomen.

\* \* Van 2 tot 8 September a.s. zal onder de hooge bescherming van Z. M. den Koning der Belgen en onder Eere-Voorzitterschap van Z. K. H. Prins Albert, te Brussel het 9e Internationale Congres van Hygiëne en Demographie worden gehouden.

**Parijs.** In het Grand Palais op de Champs-Élysées zal van af einde Juli tot half November 1903 een internationale tentoonstelling worden gehouden van: de woning, de bouwnijverheid en publieke werken, verder van alles wat betrekking heeft op de versiering van de woning en op de oplossing van het vraagstuk der goedkope woningen.

#### Bureau voor plaatsing van Opzichters en Teekenaars.

Marnixstraat 402, Amsterdam.

#### Ingeschreven sollicitanten voor:

per maand.

Bouwkundig Opz.-Teekenaar, ouderdom	23 jaar	salaris f	80.—
"	"	"	80.—
"	"	"	60.—
"	"	"	90.—
"	"	"	70.—
"	"	"	50.—
"	"	"	80.—
"	"	"	85.—
"	"	"	50.—
"	"	"	80.—
"	"	"	85.—
"	"	"	100.—
"	"	"	50.—
"	Teekenaar	"	60.—
"	"	"	40.—

#### Weerkundige Waarnemingen te de Bilt. 8 uur voorm.

Datum 1903.	Barometerstand in m.M.	Windrichting.	Windkracht. 1-12	Temperatuur in Gr. C.	Neerslag in m.M.
27 Maart.	751	Z.Z.O.	2	10	0
28 "	756	Z.Z.W.	5	7	0
30 "	760	Z.Z.W.	5	9	0
31 "	757	W.N.W.	5	6	8
1 April.	763	N.N.W.	2	6	0
2 "	757	N.O.	1	5	0

## AANKONDIGING VAN AANBESTEDINGEN.

### MAANDAG 6 APRIL.

**BREDA.** Het bouwen van 7 woonhuizen op een gedeelte van het perceel sectie I te Ginneken.

De archit. F. P. Bilsen, v.m. 11 u., in het koffiehuis „Die Porte von Cleve”, alwaar bestek en teek. ter inzage liggen. Aanw. 31 Maart, v.m. 11 u.

**EINDHOVEN.** Het bouwen eener fabriek tot uitbreiding der bestaande gloeilampen-fabriek.

De firma Philips en Co., n.m. 4 u., in café Stoot. Bestek en teek. à f 1,50 per stel te verkrijgen alsook nadere inlicht. bij den arch. L. J. P. Kooken.

**ELLECOM.** Het bouwen van een woonhuis uitgezonderd schilderwerk.

De heer J. Latté, n.m. 3 u., aan het Tolhuis, alw. bestek en teek. ter inz. Aanw. ged.

**St. JANSTEEN (ZEEL.).** Het bouwen van een woonhuis voor rekening van den heer A. T. Rottier, administrateur aldaar.

De bouw. J. Scheele te Terneuzen, n.m. 4 u., in de herberg „De Koophandel”, alw.

bestek en teek. ter inz. liggen. Aanw. ged.

**NIEUW-AMSTERDAM (DR.).** Het bouwen van een burgerwoonhuis met bijlev. van materialen enz. gelegen op een terrein te Erica.

De heer C. J. C. Rietman, 's av. 7 u., in hotel „Oldenkamp”. Bestek en teek. ter inz. in voorn. hotel, waar tevens inl. zijn te bekomen bij Jc. Oldenkamp Jzn., bouw. k.

**TERHEIJDEN (N.-BR.).** Het afbreken van het bestaande schoolgebouw en het bouwen van een nieuwe vierklassige school.

Het gem.best., v.m. 11 u. Bestek en teek. à f 2 verkrijgb. ter secretarie en bij den arch. J. A. v. Dongen, Eindstraat 8a te Breda, waar inl. te bekomen zijn. Aanw. 31 Maart, v.m. 11 u.

## J. Muysken.

Hoofd-Agent van de Nederlandsche Assurantie-Compagnie van het jaar 1776 te Amsterdam.

Adres: HAARLEM, Parklaan No. 5.

Beveelt zich aan voor assurantiën bij aanbestedingen Vaste Taxatie. - Op Beurspolis. - Vaste Premie

## Assurantie Maatschappij tegen Brand- schade en op het Leven

De **NEDERLANDEN** van 1845.

's-Gravenhage, Kerkplein, hoek Prinsstraat — Amsterdam, Sophiaplein — Rotterdam, Zuidblaak 24 (Beursplein) — Breda, Prinsenkade — Haarlem, Kruisweg 70c — Nijmegen, In de Betoustraat 8 — Groningen, Akerkhot hoek Akerkstraat — Zutphen, IJselkade.

Hoofd-Directie te 's-Gravenhage:

CAREL HENNY, Directeur;

Mr. J. J. HENNY, Adj.-Directeur.

G. TEERINK, Alg. Procuratiehouder.

Kapitaal. . . . . f 4.000.000.00

Reservefonds op ult. December 1901 . . . . . 1.109.739.00

Betaalde Brandschaden tot ult. 1901. . . . . 23.902.000.00

**BRAND - LEVEN - INBRAAK.**

Verzekering tegen vaste en zeer billijke Premieën, zonder Inleggelden of Nabetalingen.



## AFLOOP VAN AANBESTEDINGEN.

### 19 MAART.

GOUDA (ONDERH.). Het verbouwen van het perceel Lange Tiendeweg D 78 en 78<sub>2</sub> tot een magazijn voor den heer B. W. v. d. Pavoordt.

Gegund aan W. P. Snelleman, aldaar.

LIPPENHUIZEN. Het afbreken en weder opbouwen van een schuur c.a., aldaar, voor den heer S. G. Zwanenburg.

Laagste inschr. S. W. de Boer, f2420. Gegund.

LUNTEREN. Het bouwen van een bewaarschool. Door den arch. L. v. Zoelen te Ele. Timmerwerk. Laagste inschr. D. Brouwer, f1235.

Metselwerk. G. T. Gaasbeek, f1196.

Schilderwerk. H. v. d. Kas, f183.

Smidswerk. Brewe, f3750.

Loodgietersw. P. v. Stuivenberg, f137,50. Niet gegund.

NIEUWE-NIEDORP. Het bouwen van een boerenplaats onder Niedorp. Door den heer C. Visser.

Gegund als volgt: H. de Heer, timmerwerk

f3282; J. Lodder, metselwerk f3200; L. v. d. Velde, verfwerk f310.

### 23 MAART.

AMBT-ALMELOO. Het bouwen van een woonhuis voor rekening van den heer E. J. Planthof.

Minste inschrijvers: A. Schreuder, Almelo, timmerwerk f824; J. Echuis, id., metselwerk f919; J. Sandra, id., smidswerk f64,80; G. Pas, Wierden, schilderwerk f82; D. J. Meijer, Almelo, Loodgieterswerk, f34,80.

ENSCHEDÈ (ONDERH.). Het verbouwen van een heerenhuis, genaamd „Schoonzicht”. Door den heer M. G. Rijbroek.

Laagste inschr. Gebr. Eggink, f1218. Geg.

HERPT. Het bouwen van een woonhuis met stalling, voor rekening van den heer Adr. van Bokhoven.

Het metselwerk was gereserveerd en zal worden uitgevoerd door den aannemer A. J. van Hooren.

Timmerwerk. Ram. f2049. Laagste inschr. Kempnaars, Elshout, f1810. Gegund.

HÖLWERDE (GR.). a. Het bouwen van een onderwijzerswoning, op een open terrein, met bijlev. van materialen, arbeidsloon, transporten, enz.; b. het glas-, verf- en behangwerk. Door het best. voor Ger. lager onderw.

a. Laagste inschr. P. Dertlen, Losdorp, f2285\*.

b. Laagste inschr. J. Wester, Holwierde, f153\*. \*Gegund.

TILBURG (ONDERH.). Het bouwen van een woonhuis met bakkerij voor den heer H. Smulders te Korvel. Door den arch. Jos. Donders.

Metselwerk. Laagste inschr. A. v. d. Hout, f1995\*.

Timmerwerk. Wed. P. Jongen, f1607\*.

\*Gegund.

### 24 MAART.

FINSTERWOLD (GR.). Het bouwen eener groote open landbouwschuur, naast de behuizing van D. Barlage, landbouwer te R. W. Polder, met al de daartoe benood. materialen, transporten, arbeidsloon, enz. Door den arch. B. Hommes.

Laagste inschrijver H. Meijer, Oostwold, f2049. Gegund.

HILVERSUM. Het bouwen van een fou agemagazijn met stalling en woonhuis en op een terrein aan den Liebergerweg. Door de firma S. v. Dongen en Zn.

Laagste inschr. R. Hesselingen, Bussum, f7094.

SCHEVENINGEN. Het afbreken van de bestaande en het bouwen eener nieuwe apotheek met woonhuis, in de Keizerstraat. Door den ingenieur H. Biezeveld.

Laagste inschr. J. Pronk, f21235\* \*Gegund.

## Lijst van Fabrikanten, Leveranciers, enz.

Prijs per regel voor niet geabonneerden op advertentiën 5.— per jaar bij vooruitbetaling. Abonnés op advertentiën 1 regel gratis voor iedere advertentie.

Artesische bronnen (putten) — Maatschappij Artesia, Wagenplein 182, Den Haag.

Asphaltdakpapier — „Bouwmaterialen” voorheen M. LUIJTEN, Lekkerkerk, Rotterdam en Dordrecht.

Assurantie-Mij. tegen Brandschade „de Nederlanden van 1845”, 's-Gravenhage, Kerkplein hoek Prinsstraat.

Badinrichtingen. — Th. VAN HEEMSTEDÉ OBELT, Amsterdam.

Bouwstoffen. — MARTIN & Co., Amsterdam.

BRANDKLUISDEUREN. — Wed. P. A. SCHROOT & Zoon, Den Haag.

Cementmestiek-Dakbedekking. — J. A. SMITS & Zoon, Weesperzijde 39, Amsterdam.

Cement-IJzerwerken. — Ned. Mij. voor Monierwerken, Amsterdam.

Centrale Verwarming. — W. J. STOKVIS, Arnhem.

Centrale Verwarming. — GEVEKE & Co., Amsterdam.

Centrale Verwarming en Ventilatie. — D. S. M. KALKER, Amst.

Centrale Verwarmingen. — B. LANDHEER Jr., Wijnstr. 59, Rotterdam.

Closets. — Th. VAN HEEMSTEDÉ OBELT, Amsterdam.

DAKTEGELMACHINES. — G. P. Wessel, Rotterdam.

Dakpannen. — J. B. VAN SOEST & TERSTAPPEN, te Swalmen.

Dakroeden (gegalvaniseerd ijzeren) — J. SABELIS & Co., Glasfabrikanten, Haarlem.

Eerste Nederl. Xylolith-Fabriek. — A. S. KEY, Rotterdam.

Excelsiorplaten. — GEBR. VAN DER VIJGH, Amsterdam.

Gaskachels (nieuwste condensing). — OBELT, Amsterdam.

Gas-, Stoom- en Waterleiding. — R. S. STOKVIS & ZONEN, Leuvehaven 74-76, Rotterdam.

Gegoten geëmailleerd ijzeren waschtafels. — Th. VAN HEEMSTEDÉ OBELT, Amst., 150 de Ruyterkade. Filiaal: 36 Rokin.

Gegoten geëmailleerd ijzeren waschtafels. — PECK & Co., Amst.

Gekleurd en gebrand glas in lood. — C. LINDENAAR, Glasgraveur, Alb. Cuijpsstraat 123, Amsterdam.

Grانيت. — J. H. P. JANSE, Marnixstraat 402, Amsterdam.

Haeuslersche Houtcementen Dakbedekking. — J. A. SMITS & Zoon, Weesperzijde 39, Amsterdam.

HEINEKEN'S GLAZENWASSCHERIJ. Stoom Jaloezieën-, en Rolliuken-fabriek. — 's GRAVENHAGE. Driehoekjes 3 voorheen Wagenstraat 39a. — AMSTERDAM, v. d. Helststraat 1,

Jalouziën. — J. F. KRONER & ZONEN, Spuistr. 246, 248, 250, Amst.

Jalouziën, Marquises, Rolliuken — J. SENFT & Co., Papestraat 8, Den Haag.

Josson-Cement. — A. E. BRAAT, Rotterdam en Amsterdam.

Liften. — Th. VAN HEEMSTEDÉ OBELT, Amst. (R. WAYGOOD & Co.).

Liften, Personen- en goederen- — H. & J. VAN DEN WALL BAKE Amsterdam.

Liften, Ventilatie, Gesm. ijzer. trappen. — JAN HAMER & Co., Amst.

Lichtdruk-inrichting. — J. P. Bladergroen, Amsterdam-Rotterdam.

Lichtdruk-inrichting, Lichtdruk- en Calqueerpapieren — Corns.

Inmig & Zoon, Nieuwe Haven 5, Rotterdam.

Looden en Inw. glasmail privaitleidingen. — OBELT, Amst.

Machines voor Cementdaktegels. — G. P. Wessel, Rotterdam.

Marmeren Schoorsteen-mantels. G. & J. Cool, Bloemgracht 77, Amst.

Marm. Schoorsteenm. D. WEEGEWIJS, Rapenb. 14 en 43, Amst.

Motoren en Lynamo's. — JULIUS LÜCHAU, Warmoesstraat 91, Amsterdam

Meubels enz. — Phoenix Meubil.-Inricht. Spuistr. 234, Amsterdam.

Nikkelinrichting-Instrumentmakerij. — F. L. W. BUCKMANN & Co., Den Haag, Stille Veerkade 19a.

Pompen (Diaphragma). — A. RESINK, Ingenieur, Haarlem.

Prisma's Luxfer (kamerverlichting) — W. VAN RIJN, Keizersgracht 181, Amsterdam.

Portland-Cement — DYCKERHOFF & SÖHNE, Amöneburg.

Photolithografie. — WEGNER & MOTTU, Amsterdam.

Proefstation Bouwmat. — KONING & BIENFAIT, Amsterdam.

Rolliuken. — W. H. M. SCHOLTE, Prinsengr. 516, Amsterdam

Raamsluiters voor bovenlichten. — Th. V. HEEMSTEDÉ OBELT, Amsterdam.

Rietplanken, Isoleersteen. Fluaten. — MOLIJN. — Gouda.

Schilderwerk in alle genres. G. W. C. OOSTERBAAN, Amsterdam.

Spiegel- en Vensterglas enz. P. DOLK & Zoon, Rotterdam-Dordrecht.

Stalen balken, IJzer enz. — Gebr. VAN DER VLIET, Amsterdam

Stalen balken — H. E. O'VING Jr., Rotterdam.

Stalen balken en U-profielen — Deutsch-Luxemburgische Bergwerks- und Hütten-Actiengesellschaft. Verteenw. C. D. v. d.

LINDEN, Prins Hendrikade, Amsterdam.

Stalinrichtingen. — STAAL & HAALMEIJER, Amsterdam.

Stalinrichtingen. — D. S. M. KALKER, Amsterdam.

Steenen (verglaaude en onvergl.) CANOY HERFKENS & Co., Venlo

Stoomtimmerfabriek. — GEBR. VAN MALSEN, Den Haag.

Steengoed of Engelsche buizen en kruispannen. — HOUBEN & STEEGH, Belfeld en Tegelen (Limburg).

Verwarming en verlichting. — JULIUS LUCHAU, Damrak 71, Amsterdam.

Verwarming en Ventilatie. — Th. V. HEEMSTEDÉ OBELT, Amst.

Verwarming en Ventilatie. — D. S. M. KALKER, Amsterdam.

Ventilators. — Th. VAN HEEMSTEDÉ OBELT, Amsterdam.

Ventilators. — JAN HAMER & Co., Amsterdam.

Ventilators. — D. P. HASSELMAN, Amsterdam.

Vuurvaste steen, Tras, Aarden buizen, Straatkeien — „Bouwmaterialen” voorheen M. LUIJTEN, Lekkerkerk, Rotterdam en Dordrecht.

Wandtegels, cement, kalk, graniet — „Bouwmaterialen” voorheen M. LUIJTEN Lekkerkerk, Rotterdam en Dordrecht.

Zandsteen. — FERD. ENGERS, Amsterdam.

Zinkwerken. — F. W. BRAAT, Delft.

## Brandverzekering-Maatschappij

Gevestigd te DORDRECHT.

Opggericht 1859.

Kapitaal . . . f 1,000,000.—

Reserven . . . 232,573.95

# HOLLAND

## Brand- en Inbraak-Verzekering.

Zeer verlaagd tarief in de afdeeling Inbraak voor hen die bij de Mij. eene verzekering tegen Brandschade hebben gesloten of afsluiten.

Vaste premien zonder inlegelden of nabetalingen.

Aanvragen om Agentschappen, zoowel voor Brand- als voor Inbraak-verzekering, aan de Directie.



# BOUWKUNDIG WEEKBLAD.

ORGAAN VAN DE

## MAATSCHAPPIJ TOT BEVORDERING DER BOUWKUNST.

Bestuur v. d. Maatschappij: A. SALM G.Bz., *Voorzitter*. ED. CUYPERS, *Vice-Voorzitter*. — Jb. v. d. BAN Pz.,  
V. G. A. BOSCH, M. A. C. HARTMAN, J. A. MULOCK HOUWER, D. E. C. KNUTTEL, F. W. M. POGGENBEEK, J. VERHEUL Dz.  
Commissie van Redactie: Ed. CUIJPERS, A. SALM G.Bz. en J. VERHEUL Dz.  
Redacteur: C. T. J. LOUIS RIEBER.

11 APRIL 1903.

23<sup>e</sup> JAARGANG.

N<sup>o</sup>. 15.

BUREAU VAN REDACIE: MARNIXSTRAAT 402, AMSTERDAM.  
BUREAU v. ADMINISTRATIE: HERDERSTRAAT 5, 'S GRAVENHAGE.  
UITGEVERS: MOUTON & Co. — 'S GRAVENHAGE.  
ABONNEMENTSPRIJS voor Nederland: fr. p. p. f 15.— 's jaars, voor  
Indië en het Buitenland (bij vooruitbetaling) fr. p. p. f 17.— \* \* \*

PRIJS DER ADVERTENTIËN: van 1—5 regels f 1.— elke regel meer  
20 cents. Groote letters naar plaatsruimte. \* \* \* \* \*  
AANKONDIGINGEN v. AANBESTEDINGEN 15 ct. p. regel m. premie  $\frac{3}{2}$  maal.  
ABONNEMENT v. ADVERTENTIËN tegen belangrijk verminderde prijzen  
en kostelooze opname der advertentiën in het Tijdschrift der M<sup>o</sup>.

INHOUD: — Mededeelingen betreffende de Maatschappij. —  
Het bouwen van een „Wolkenschraper”. — Bij de plaat. — Prijs-  
vragen. — Ingezonden. — Verslagen van vergaderingen. — Be-  
richten. — Bureau voor plaatsing van Opzichters en Teekenaars.  
— Weerkundige waarnemingen. — Aankondiging en afloop van  
aanbestedingen. — Lijst van Fabrikanten, Leveranciers, enz. —  
Advertentiën. — (Met een plaat.)

2<sup>o</sup>. dat de keuze uit de ingekomen aanbiedingen zal geschieden  
in overeenstemming met het advies eener door U te benoemen  
commissie van aesthetisch bevoegde personen.

Hetwelk doende met verschuldigde gevoelens van eerbied

*Namens het Bestuur van het Genootschap Architectura et Amicitia:*  
*Voorzitter* *Secretaris*

(w. g.) H P. BERLAGE Nzn. K. VAN LEEUWEN.

*Namens het Bestuur v. d. Maatschappij tot Bev. der Bouwkunst:*  
*Voorzitter* *Secretaris*

(w. g.) A. SALM J Bzn. C. T. J. LOUIS RIEBER.

*Namens het Bestuur v. d. Mij tot Bev. der Bouwk.: Afd. Amsterdam:*  
*Voorzitter* *Secretaris*

(w. g.) ED. CUYPERS. J. H. W. LELIMAN.

*Namens het Bestuur van den Katholieke Kunstkring „de Violier”:*  
*Voorzitter* *Secretaris*

(w. g.) ANT. AVERKAMP. JAN KALF.

### TOELICHTING.

Nu door Uwen Raad is besloten over te gaan tot slooping der  
oude Beurs, dringt zich met kracht op den voorgrond de vraag:  
Wat zal er worden van den Dam?

Dat de huidige toestand van den Dam allesbehalve fraai is be-  
hoeft geen betoog: de onregelmatige rooilijn zijner ombouwing  
veroorzaakt, dat hij op het oogenblik eer een agglomeraat van  
pleintjes dan één plein kan heeten.

Is nu de Beurs gesloopt en een deel van haar emplacement  
bebouwd, overeenkomstig de rooilijnen, getraceerd op den plat-  
tegrond bij Uw besluit gevoegd, dan zal de Noordelijke begren-  
zing van den Dam nog onregelmatiger zijn geworden, dan zij nu  
reeds is en een eigenlijke afsluiting voor het oog daar allerminst  
zijn verkregen. Want een gevel ter breedte van 20 M., gelegen  
tusschen straten van 30 en 11 M., vermag geenszins den indruk  
van afsluiting op te wekken.

Alleen indien het waarschijnlijk ware, dat binnen afzienbaren  
tijd de geheele Noordelijke Dambegrenzing in de lijn der gepro-  
jecteerde bebouwing zou komen te liggen, konde men deze laatste  
als eene goede oplossing begroeten. Nu echter wel vaststaat, dat  
het blok grootendeels recent gebouwde huizen aan den Noordkant  
van het plein allerminst kans heeft weldra te zullen verdwijnen,  
schijnt het wenschelijk eene andere oplossing niet bij voorbaat uit  
te sluiten.

De Oostzijde van den Dam — met de onoogelijke bebouwing  
van den Vijgendam — vraagt zeker ook dringend om verbetering.  
En waar nu de wijziging van het hieraan zich aansluitende deel  
der Noordelijke bebouwing werd ter hand genomen, is het toch

### MEDEDEELINGEN BETREFFENDE DE MAATSCHAPPIJ.

Het hier volgende adres is aan den Gemeenteraad van  
Amsterdam verzonden.

*Aan*  
*den E. A. Raad der Gemeente Amsterdam.*

Geven met verschuldigten eerbied te kennen Het Genootschap  
„Architectura et Amicitia”, „de Maatschappij tot Bevordering der  
Bouwkunst, Hoofdbestuur”, de „Afdeeling Amsterdam”, der  
Maatschappij tot Bevordering der Bouwkunst, de Katholieke  
kunstkring „de Violier”, dat zij met groote belangstelling hebben  
kennis genomen van Uw besluit dd. 14 Januari 1903 luidende:  
Sub II Burgemeester en Wethouders uit te noodigen belang-  
hebbenden in de gelegenheid te stellen tot het doen van aan-  
biedingen voor koop of erfpacht van het terrein, op de teekening,  
welke bij dit besluit behoort, met een roode lijn omgeven (welke  
teekening overeenstemt met de teekening, behorende bij de  
Voordracht van Burgemeester en Wethouders, dd. 14 Maart 1902,  
No. 271), ten einde dat terrein in zijn geheel of gedeeltelijk te  
bebouwen, volgens in te dienen plannen, eventueel in verband  
met eene wijziging der bebouwing van de achterhuizen aan de  
Warmoesstraat;

dat zij ten eerste waardeeren de uit dat besluit blijkende  
bedoeling bij de beslissing over de toekomst van den Dam ook met  
eischen van welstand en schoonheid rekening te houden,

dat zij evenwel, om de redenen aangegeven in bijgaande  
Toelichting, zich geroepen achten Uwen Raad te verzoeken  
alsnog te willen besluiten:

1<sup>o</sup>. dat bij de aanbiedingen, bedoeld sub 2 van boven genoemd  
besluit, niet alleen zullen worden ingewacht en overwogen zulke,  
die beoogen aan het daarbij aangewezen terrein enz. eene be-  
stemming te geven, maar ook zoodanige als betrekking hebben op  
de Oostzijde van den Dam en dus eventueel geheel of gedeeltelijk  
zouden beschikken over het terrein gelegen achter de lijn, die  
getrokken kan worden van den Z.W. hoek van het door U  
geprojecteerde bouwterrein naar den O. hoek van Rokin en  
Dam (op de hierbij gevoegde kaart zwart gearceerd);\*)

\*) Een reproductie van deze kaart kon niet tijdig genoeg gereed zijn om in dit blad te  
worden opgenomen. Red.



raadzaam althans te beproeven tegelijkertijd eene verbetering in de Oostelijke begrenzing tot stand te brengen.

Adressanten wenschen daarom Uwen Raad niet anders te vragen dan de mogelijkheid tot zulke verbetering open te stellen.

Het belangrijkste gebouw dat aan den Dam staat, het meesterlijke voormalige Raadhuis, zou bij eene verandering der Oostelijke rooiing van dit plein veel beter tot zijn recht kunnen komen... voor de — om deze aesthetische en om praktische redenen zoo gewenschte — vergrooing van den Dam wierd de gelegenheid geboden..., terwijl eindelijk het financieel voordeel voor de Gemeente uitteraard aanmerkelijk zou stijgen, indien b. v. een deel van het terrein van het Commandantshuis en van Dam en Vijgendam als bouwgrond ter beschikking kwam.

Mocht onverhoopt blijken, dat plannen als hier bedoeld niet zijn ingekomen, dan blijft altijd nog over de aanbiedingen voor het in Uw Raadsbesluit bedoeld terrein op zichzelf te overwegen.

Adressanten vleien zich, dat dit hun verzoek, waarbij uitsluitend wordt gevraagd geen bezwaren in den weg te leggen aan de mogelijkheid eener zoo groote verbetering van dit belangrijk stadsdeel, zal blijken voor Uwe inwilliging vatbaar te zijn.

Hun tweede verzoek geldt de wijze, waarop over de toekomst van den Dam zal worden beslist. Adressanten meenen, dat bij de oplossing van dit probleem, dat naast de praktische zijde een zoo overwegenden aesthetischen kant heeft, de voorlichting van deskundigen allerminst overbodig is.

Verschillende plannen tot wijziging van de Noord en Oostkanten van den Dam, waarbij enkele met onmiskenbaar goede eigenschappen, kwamen reeds te hunner kennis en daardoor werden zij er van overtuigd hoe moeilijk het zal zijn uit de in te wachten aanbiedingen eene keuze te doen.

Bij zuiver technische vraagstukken, ook waar het plannen gold door zeer bekwame hoofdamtaren der Gemeente opgemaakt, heeft Uw Raad het herhaaldelijk noodig geoordeeld zich door eene commissie van deskundigen te doen voorlichten.

Voor vragen van aesthetischen aard bezit Uw Raad geen ambtelijken adviseur.

En waar hier dan eene beslissing moet vallen, die voor eene verre toekomst zal beslissen over het aspect van het voornaamste plein van Amsterdam, achten ondergeteekenden zich geroepen en verplicht met den meesten ernst er bij Uwen Raad op aan te dringen geen besluit te nemen, dan onder voorlichting van personen, die met aesthetische vragen vertrouwd zijn.... en die gemakkelijk genoeg zijn aan te wijzen.

Mocht op dit verzoek door Uwe vergadering gunstig worden beschikt, dan zal het billijkheidshalve noodig zijn den termijn van inzending der plannen eenigen tijd te verlengen.

## HET BOUWEN VAN EEN „WOLKENSCHRA- PER”. WAT ER ALZOO BIJ HET BOUWEN VAN EEN MODERN KANTOOR- GEBOUW KOMT KIJKEN.

Door EDWARD LOWRY. \*).

Bij het bouwen van de reusachtige kantoorhuizen, die het kenmerkend bouwkundig type in de benedenstad van New-York vormen, de zoogenaamde „tall buildings”, die den vreemdeling, als hij de stad nadert, in verbazing brengen, zijn vier hoofdfactoren op te merken. In de eerste plaats is het de geldman, die den grond koopt en de bouwsom betaalt. Dan komt de architect, die de plannen uitwerkt, en op nauwkeurige en bevattelijke wijze het soort van gebouw omschrijft, dat opgericht zal worden; hij geeft aan uit hoeveel verdiepingen het moet bestaan, diens hoogte en afmetingen, waar steen moet gebruikt worden en waar ijzer. Hij maakt verder aanzichten van den uitwendigen bouw.

Dan komt de derde factor, de ingenieur voor het ontwerpen der staalconstructie, aan de beurt, (*designing engineer*).

Alvorens diens aandeel in den bouw wordt uiteengezet, is het noodig zich goed bewust te worden, dat een modern ge-

bouw met stalen geraamte volgens dezelfde beginselen is samengesteld als een kano van zeildoek — een lichte, maar taaie huid over een onwrikbaar, stevig spantwerk. Als de afmetingen van die huid gegeven zijn, gaat de ingenieur het stalen geraamte in tekening brengen, tegen hetwelk later het omhulsel uit steen en cement wordt aangebracht. De buitenmuren van een gebouw met stalen geraamte hebben slechts één functie te verrichten, n.l. aan de weersinvloeden weerstand te bieden. Als de ingenieur zijne werkteekeningen gereed heeft, worden ze naar het walswerk opgezonden en daarmee zijn zijne werkzaamheden afgelopen.

Is het bouwterrein in orde gebracht en het stalen geraamte gereed, dan neemt de taak van den bouwmeester (*engineer of construction*) een aanvang, waarmee tevens het meest belangrijke gedeelte van den geheelen bouw begint.

Het zijn deze mannen, die in kleeding, spraak, gebaren zoowel als door hun vluggen geest, door hunne bedrevenheid in het beheerschen van moeilijke vraagstukken en het overwinnen van tegenspoeden, door hun vermogen om, met onverstoorbare kalmte, steeds in de nooden van het oogeblik te voorzien, typisch vertegenwoordigen, wat wij met zooveel trots „American spirit” noemen. Daarom willen wij een hunner in zijn dagelijksch werk volgen.

*Wat een bouwmeester moet zijn, die succes wil hebben.*

Ten eerste moet hij een uitstekend menschenkenner zijn en de luiaards van de werkzamen, de ontevredenen van de tevredenen weten te onderscheiden; allen moet hij naar zijn wil kunnen zetten.

Aan het bouwen van een grooten, „skyscraper” zijn dagelijks, gedurende verscheidene maanden, vier tot acht honderd werklieden bezig, die dertig tot vijf en zestig beroepen vertegenwoordigen. Elk beroep heeft zijne vakvereniging, en iedere vakvereniging heeft hare eigene opvatting omtrent arbeidstijd en loon, welke begrippen in deze zonderlinge tijden steeds aan verandering onderhevig zijn, zonder dat er vooraf kennis van wordt gegeven.

De bouwmeester moet er slag van hebben en er de noodige menschenkennis voor bezitten om al deze lieden met geheel uiteenlopende belangen eendrachtiglijk te doen samenwerken. Hij zal als man op de rechte plaats, trachten in zoodanige betrekking tot zijne menschen te staan, dat zij begrijpen, dat zijn belang ook het hunne is en dat elke vertraging in het werk hun goeden naam afbreuk doet.

Ik weet een gebouw, waarvan het buiten-marmmerwerk was begroot op 2.500.000 gulden. Op zekeren dag, terwijl alle steenhouders in New-York aan het werk waren, besloten de marmmerwerkers van dit karwei om f 1.25 per dag meer te eischen. De werksluiting (*lock out*) duurde een week, daarna werden de werklieden weer aangenomen en hunne eischen ingewilligd. De afgedwongen inwilliging kostte den aannemer in ronde cijfers 125.000 gulden. „En dat deed mij lang geen goed” verklaarde de bouwmeester, die mij het geval op verdrietigen toon verhaalde. Dit voorval stelt in het licht hoe veelomvattend zijne verantwoordelijkheid is.

Somtijds gebeurt het, dat werklieden van twee verschillende ambachten op de uitvoering van hetzelfde werk aanspraak maken.

Het is dan aan den bouwmeester om te beslissen wie het werk zal uitvoeren, en zijne beslissing moet zoo eerlijk en onpartijdig zijn, dat de teleurgestelde werklieden er kalm in berusten. Eigenlijk gaat er geen week voorbij zonder dat een of andere moeilijkheid met de arbeiders ontstaat, die, ofschoon zich in het begin ernstig latende aanzien, toch nooit zoo hoog loopt, dat gevaar of vertraging er het ge-

\*) Vertaald uit „The Evening Post. New-York. 21 Febr. 1903.



volg van is. Maar daartoe is het een eerste vereischte, dat de bouwmeester met zijne werklieden weet om te gaan.

Aan dien eisch moet hij voldoen, ongeacht zijne bekwaamheid als uitvoerder. Dit laatste moet blijken uit een welgeordend werkplan, uit een behoorlijk geregelden aanvoer van materialen en uit het hoofdtoezicht, dat hij houdt op den arbeid.

Zoodra de bouwmeester is aangesteld, neemt hij de teekeningen van den architect en van den ingenieur voor de staalconstructie ter hand en bestudeert ze tot dat hij er geheel mede vertrouwd is. Tot het kleinste onderdeel van balken en hoekverbinding prent hij zich zóó in zijn geheugen, dat hij het op te richten gebouw even goed kent als een vader zijn eigen kinderen.

Onlangs passeerde een bouwmeester, die in New-Jersey woont en met den trein New-York binnenstoomde, een rij platte wagens, die op een zijspoor stonden en geladen waren met ijzeren balken en kolommen. „Daar ligt het materiaal voor Sectie C, waarop ik wacht”, zeide hij. Hij had het uit de teekeningen herkend.

#### *Het begin van het werk.*

Als hij zich het volledig ontwerp van het gebouw in zijn geheugen heeft geprent, is de bouwmeester gereed om met het werk te beginnen. Wanneer het ijzeren geraamte over eene hoogte van drie of vier verdiepingen is opgetrokken, komen de metselaars, steenhouwers, de fitters voor de stoomleiding, de „fireproofers”, de timmerlieden, en vele anderen nog, en het aanbrengen van de bekleeding van het geraamte neemt een aanvang. De bouwmeester treedt dagelijks in overleg met den architect; hij is geen oogenblik uit het gebouw, en vestigt er zoo spoedig mogelijk zijn kantoor. Daarin plaatst hij een klerk, die de bouwstoffen in ontvangst neemt, een portier, een stenograaf, en dikwijls nog een schrijver. Op een bepaald uur van iederen dag laat hij de ploegbazen van ieder ambacht bij zich komen om rapport uit te brengen. Hij ondervraagt hen over den stand der werkzaamheden, het aantal werklieden die in dienst zijn en wat zij noodig hebben. Nooit wordt door hem een beslissing genomen dan na persoonlijk een onderzoek te hebben ingesteld. De bouwmeester behoort zelf zoo veel van ieder ambacht te kennen, als de beste werkman in dat ambacht. Hij gaat na hoeveel werklieden samen aan een bepaald werk arbeiden, en moet in staat zijn te beoordeelen of zij wel hun uiterste best doen.

Wanneer de meesterknecht-fitter hem komt vragen of een gat mag gemaakt worden in een hoekijzer om een zekere pijp te kunnen aanbrengen, moet hij weten of dat gat noodig is of niet. Met dezelfde zekerheid moet hij een steenhouwer of een metselaar kunnen vertellen wat er aan zijn werk hapert.

Hij moet ver vooruit zien en steeds het beeld van het voltooid gebouw voor oogen hebben. Wanneer eenmaal een pijp is gelegd of een balk is aangebracht en geklonken, dan moet dat werk niet ongedaan worden gemaakt door naderhand iets te plaatsen, wat had moeten vóórgaan. Kipling vertelde van een Londensche directie die een halve bunder papier vol berekeningen waardeloos maakte, door ter elfder ure te besluiten de Findlaysonsche brug een halven voet breder te maken, dan in het oorspronkelijk plan was bepaald. De bouwmeester moet het plan van den architect niet omvergooien.

Soms gebeurt het, dat, wanneer er veel haast bij het werk is, met den bouw wordt begonnen vóór de architect geheel gereed is met zijne detailteekeningen en dat er nog niets van het binnenwerk is uitgeslagen. Dan wordt de taak van den

bouwmeester dubbel moeilijk. Dan moet hij de teekeningen van den architect vooruitloopen en menig belangrijk stuk werk op zijn eigen verantwoording nemen. Is er besloten tot een zeker systeem van verwarming, dan moeten de desbetreffende inrichtingen zoo gelegd worden, dat de pijpen voor stoom of warm water nergens het effect van de binnenarchitectuur van het gebouw bederven. Iedere kwestie, die de bouwmeester beslist, gaat met een winst of een verlies van tijd en geld voor zijn patroon gepaard, en daarmee zijn gewoonlijk niet onbelangrijke sommen gemoeid. Daarom zijn allen het met elkaar eens, dat hij het meest waard is, die het verst in de toekomst kan zien en steeds weet, welke eischen het allengs omhoog rijzende gebouw stelt.

Op zekeren namiddag, terwijl ik zat in het primitieve verblijf van den bouwmeester, dat zich bevond op de verdieping gelijkvloers van een kolossaal gebouw, zich nu hoog boven Madisonsquare verheffende, vond het volgende plaats in de volgorde, waarin ik het nu ga vertellen.

#### *Wat er zoo al op één dag voorvalt.*

De bouwmeester, een stevig gebouwd jongman, met de helderste lichtgrijze oogen, die ik ooit zag, zat aan een platte tafel en doorzocht een hoop papieren. De holle, onvoltooide bouw weerkaatste het geluid, veroorzaakt door de hamers der klinkers en het metalen geratel der stoomlieren.

Schrijf een brief aan die cementkerels, juffrouw Daisy.

Meld hun, dat de laatste zending niet de vereischte versteeningsgraad had en dat ik zulks niet op mijne verantwoording wil nemen. Zeg ze maar eens duchtig de waarheid. Schrijf den architect, dat ik morgen den geheelen dag hier ben en dat hij kan komen wanneer hij wil. Dien anderen rommel kunt ge zelf wel beantwoorden. In een uur kunt ge daar mede wel gereed zijn.

Jim, zeg aan Brannigan — ken je hem?, de ploegbaas van de schilders — zeg hem, dat hij acht van de 16 balken, die langs de zijde van de 24<sup>ste</sup> straat in sectie C liggen, moet schilderen met die nieuwe roestweerende verfsoort. De architect moet daarover oordeelen. Ik wil niet hebben, dat de roestplekken worden overgeleverd op die plaatsen waar ze reeds vroeger waren gedekt, versta je?

Hij was juist begonnen de dagkaarten van het werkvolk af te teekenen, toen een klein mannetje, gekleed in een langen werkkiezel vol kalkspatten, in de deur ging staan, blijkbaar wachtende tot men hem zou opmerken.

„Wel, wat is er van je verlangen? Kan ik iets voor je doen?”

De man fluisterde den bouwmeester een paar minuten iets in het oor.

„Wil je graag blijven? Je kunt als je wilt, en je hebt daarvoor aan niemand 10 dollars te betalen. Stuur dien inspecteur der vakvereniging (*walking delegate*) bij mij en ik zal hem zoo ongezoeten de waarheid zeggen, dat hij voortaan geen voet meer op het werk zal zetten. Het werk is te zwaar, en je wilt liever weggaan? Nu, 't is goed. Tom, schrijf op dat dezen man tot 5 uur werkt. Dan kun je hier terugkomen om je geld te ontvangen.

„Hij heeft er de schrik van gekregen”, zeide de bouwmeester tot nadere opheldering. „Ik zette hem aan het werk om een vriend plezier te doen, doch vandaag verklaarde hem zoo'n *delegate*, dat hij 10 dollars moest betalen als hij op het werk wou blijven. 1)

1) Tot rechtbegrip diene, dat de vakverenigingen in Amerika er inspecteurs op na houden (*walking delegates*) die o. a. nagaan of ongeorganiseerde arbeiders op het werk arbeiden tegelijkertijd met de mannen der vakvereniging. Is zulks het geval, dan moeten zij of boete betalen of het werk neerleggen.



De man heeft nog niet eens zooveel verdiend. Ik heb dien *delegate* nu precies, waar ik hem wilde hebben; maar deze man zegt, dat het werk hier te zwaar voor hem is”.

Zijn assistent kwam binnen met een rol blauwdrukken.

„Wilt u een plattegrond maken van het gedeelte ten oosten van den ingang; de metselaars willen morgen beginnen te metselen”.

„Wat zal ik met dien man doen?” viel de portier in de rede; „hij zegt”, etc. Een werkman kwam de deur binnen. „Die hoekijzers, waarnaar u vroeg, zijn er. Kunt u nu even mee naar boven gaan?” „Jersey City is aan de telephoon”, zeide de stenograaf „en zij willen gaarne weten, wanneer u de bronzen ornamenten kunt gebruiken?” Al deze vragen werden even vlug beantwoord als zij werden gedaan. En toen besprak de bouwmeester de toekomst.

„Zooals de geschiedenis ons aantoon, treedt de bouwmanie in New-York met lange tusschenpoozen op, en iedere bouwwoede is door iets karakteristieks gekenmerkt. Zij heeft nu haar toppunt bereikt en we zijn nog in de vetste jaren. Nooit te voren werd er in New-York zooveel geld in gebouwen gestoken als nu. Ik taxeer dat dit nog tien jaren zoo duren kan, en ik ben van plan mij niet veel meer aan te trekken van wat er na dien tijd gebeuren zal. Ik zal zorgen, dat ik in die tien jaren mijn schappes op het droog krijg. Voor dat ik zulk een groot werk durfde te ondernemen, moest ik mij wel van zestig ambachten op de hoogte stellen en buitendien nog veel andere zaken leeren. Ik heb zóó gewoegd en gewerkt, dat ik nu op mijn vijf en dertigste jaar al grijze haren begin te krijgen.

Over tien jaren zullen de metselaars, die nu f 1.60 per uur verdienen (het volgend jaar zal dit wel tot f 1.80 klimmen) blij wezen als ze voor f 0.90 en misschien nog minder per uur mogen werken.

Want deze „labor unions” zullen haar kracht verliezen en te niet gaan, zoodra het werk schaarsch begint te worden.

Denk niet, dat ik er uit principe iets tegen heb; in 't geheel niet. Iedereen heeft neiging om de heele hand te nemen als hem een vinger wordt toegestoken, en dat doen zij.

Zoo denken ook vele andere technici. De meesten geven den indruk van kranige kerels, die ten volle voor hun taak berekend zijn.

---

## BIJ DE PLAAT.

---

Het dubbel landhuis, waarvan de gevel aan de Van Heijhuizenlaan te Haarlem op de bij dit blad behoorende plaat is afgebeeld, werd door den heer J. London in 1902 gebouwd voor rekening van den heer T. Peltenburg; het rechtsche gedeelte ervan wordt bewoond door den heer J. A. Pool, het andere door den heer A. H. Waller.

Elk huis bevat beneden, behalve een entree, een eetkamer, een salon, een rookkamer, een serre en een keuken, W. C. met toilet, terwijl op de eerste verdieping zijn ingedeeld twee slaapkamers, een kinderkamer, een opkamer, een badkamer, W. C. en toilet; de zolder bevat een logeerkamer en dienstbodenkamers.

De afgebeelde traphal is een onderdeel van de villa 't Heem te Aerdenhout, insgelijks gebouwd door den heer J. London in 1901—1902. Uit- en inwendig is deze villa zeer modern behandeld; vooral haar interieur wijkt van vroeger gehuldigde gewoonten af. Zij wordt bewoond door den heer C. C. J. Van Trigt Hoevenaer, en bevat gelijkstraats, behalve een entree en de hal, een ontvangkamer, salon, eetkamer, werkkamer, serre, keuken en provisiekamer, W. C. met toilet en een ingang naar den kelder; op de

bovenverdieping zijn drie slaapkamers, een groot atelier, badkamer, W. C. en toilet gelegen; een logeerkamer en dienstbodenkamers zijn op den zolder ingedeeld.

---

## PRIJSVRAGEN.

---

Het Delftsch Studentenkorps had een prijsvraag uitgeschreven voor leden en oud-leden voor de fraaiste reclameplaat om te dienen bij de in Juli te houden lustrumfeesten. Ingekomen zijn 4 antwoorden en eene inzending buiten mededinging.

Aan de teekening, ingezonden onder het motto: „Toujours, sans cesse, quand même” werd de prijs toegekend. Vervaardiger van dit ontwerp bleek te zijn de heer D. F. Slothouwer, pol. stud. te Delft.

De jury bestond uit de heeren A. F. Gips, J. L. Schouten en Ant. Molkenboer.

---

## INGEZONDEN.

---

De tentoonstelling van antiek smeedwerk, te Rotterdam in Propatria gedurende een tiental dagen geopend, is zeer interessant en voor smeden, architecten en allerlei soort kunstnijverheidsbeoefenaars zeer leerzaam. Zelden is men in de gelegenheid eene zoo uitgebreide collectie bijeen te zien. Men vindt er een verbazende verscheidenheid sleutels, sloten en sleutelplaten, deurbeslagen kistjes met beslag, deurkloppers, platen, enz. enz.

Wel is waar missen vele voorwerpen het bevallige, het opgepoetste, zooals bij een tentoonstelling van nieuwgemaakte en nog ongebruikte zaken, doch voor den kunstbeoefenaar, die de schoonheid nog wegens andere hoedanigheden weet te ontdekken, is een bezoek aan deze tentoonstelling vol genietingen. Of het handwerk, het smidsvak in vroegere tijden economisch zooveel beter was dan heden ten dage, is ons onbekend. Zeker is het, dat de liefde voor het werk uit menig voorwerp ons tegenstraalt en den maker een groote vergoeding aan geestelijk genot moet hebben geschonken wat hem, die slechts den financieelen kant der zaken bekijkt, hoe goed die stand ook zijn moge, steeds zal onthouden worden.

Moge de tentoonstelling veel bezoek en belangstelling onder vinden.

J. v. G.

---

## VERSLAGEN VAN VERGADERINGEN.

---

**Haarlem en Omstreken.** De buitengewone vergadering, op Maandagavond den 16en Maart gehouden, droeg een eenigszins feestelijk karakter. daar zij was belegd ter uitreiking van de prijzen behaald in den gevelwedstrijd, en door vele autoriteiten genoodigden werd bijgewoond. De Voorzitter der Afdeeling, de heer J. van den Ban, de druk bezochte vergadering openende met een woord van dank voor de tegenwoordigheid der genoodigden en leden, sprak er zijn spijt over uit, dat nog velen, maar vooral, dat de commissaris der Koningin en de heeren juryleden, verhinderd waren geworden de vergadering bij te wonen. In eene korte inleiding herinnerde de Voorzitter er aan, hoe het denkbeeld van een „Gevelwedstrijd” is uitgegaan van den heer Jhr. Mr. J. W. G. Boreel van Hogelanden, Burgemeester van Haarlem; hoe ter uitvoering van dat denkbeeld een programma werd samengesteld door eene commissie uit de leden der Afdeeling, en dat korten tijd geleden een van de leden dier commissie, de heer Jacques Leyh, was overleden. De Voorzitter vond daarin, aanleiding tot een woord van waardeering aan de nagedachtenis van dien beminnelijken vriend en collega, die steeds allen met groote toewijding en belangstelling ter zijde stond en wiens heengaan hij voor de Afdeeling een groot verlies noemde, dat nog steeds door allen gevoeld wordt.

Na er aan herinnerd te hebben hoe tot juryleden werden benoemd de heeren: prof. Henri Evers, J. Verheul Dz. en C. T. J. Louis Rieber, wees de Voorzitter er op, dat deze mannen, aldus de jury vormende, in den lande en bij hun vakgenooten alleszins bevoegd en betrouwbaar geacht worden om in dezen wedstrijd eene onbevooroordeelde en juiste uitspraak te doen, en dat daardoor aan de straks uit te reiken medailles eene hooge waarde moet worden toegekend.





Dubbel landhuis aan de van Heijthuizenlaan te Haarlem.  
Architect J. LONDON.



Traphal in de Villa 't Heem, te Aerdenhout, Gemeente Bloemendaal.  
Architect J. LONDON.







Het rapport door de jury opgemaakt, reeds vroeger in dit blad opgenomen, werd daarna voorgelezen. Nadat de Voorzitter namens de Afdeeling een woord van dank had gebracht aan de juryleden en aan die heeren en corporaties, die door hunnen financieelen steun tot het welslagen van dezen eersten gevelwedstrijd hebben bijgedragen, deelde hij mede, dat in 1903 de tweede gevelwedstrijd zal worden gehouden, waarvoor de mededingers zich tot den 1sten Mei 1903 kunnen opgeven.

De heer Jhr. Mr. J. W. G. Boreel van Hogelanden, alsnu het woord verkrijgende, bracht ook zijn dank aan allen, die hadden meegewerkt aan het tot stand komen van dezen wedstrijd en verzocht aan heeren juryleden zijn bijzonderen dank te willen overbrengen.

Over de wijze, waarop de heer Leyh mij ter zijde stond en behulpzaam was voor de uitvoering van mijn denkbeeld, zeide spreker, heb ik niets dan lof. Daarna weidde de Burgemeester er in eene breed opgezette rede over uit, hoe verschillende omstandigheden er toe geleid hadden hem de oogen te openen voor het schoone in de bouwkunst en vele andere kunsten, — hoe vragen en opmerkingen van artistiek aangelegde vrienden hem hadden doen zien hoe gebrekkig zijn opvoeding in dat opzicht was en welk een ruim veld van studie en genot er nog voor hem open lag. Sedert, ging spreker voort, Burgemeester van Haarlem geworden, en omringd door zooveel kunstschoon dat onze goede stad op alle gebied aanbiedt, was mij ruimschoots de gelegenheid geboden dat gebrek eenigszins te herstellen; wat mij echter bovenal trof, naarmate ik het meer aanschouwde, was het artistieke, het pittoreske, het treffend schoone van vele oude gevels, en dat deed mij den wensch koesteren om door het uitloven van prijzen voor gevels, eene poging te doen om ook van de architecten en van het publiek wat meer belangstelling voor die gevels, en daardoor ook voor de nieuw te bouwen gevels, te vragen. Wij zijn er in de laatste eeuwen op artistiek gebied niet op vooruitgegaan en daarom wil spreker er naar streven, weer te komen tot een zekeren vooruitgang, en daartoe, ook als Burgemeester van Haarlem, zoover gaan als, met de Wet in de hand, mogelijk is, om dat doel te bereiken.

Zich nu voor het uitreiken der medailles richtende tot de heeren J. en H. London, wenschte spreker den zoon, die als ontwerper de gouden, en den vader, die als uitvoerder de zilveren medaille in den wedstrijd had behaald, geluk met deze onderscheidingen, hun toewenshende, dat het nog menigmaal moge voorkomen, dat én vader én zoon zulke bekroningen ontvangen.

De heer H. London dankte de Burgemeester voor de tot hem en zijn zoon gesproken woorden, waarna de heer van den Ban den Burgemeester dank betuigde, en mede namens Bestuur en leden de heeren London gelukwenschte, en eveneens den eigenaar van den bekreonden gevel, den heer Brakenhoff.

Daarop wendde de Voorzitter zich weer tot den Burgemeester, zeggende: het is voor ons, architecten en bouwkunst-beoefenaren, zeer vleidend en hoogst aangenaam, dat U zooveel belangstelling toont in de bouwkunst, in ons werk, en meer in het bijzonder in dat gedeelte van ons werk, dat kan strekken tot verfraaiing, tot verhooging van het aanzien van Haarlem. Het is ons bekend, hoe U er naar streeft om het Oud-Hollandsche cachet van onze Groote Markt en van andere deelen onzer stad, zooveel mogelijk te behouden, en hoe het dikwijls voor een groot deel aan uwe bemoeiingen en aan de door U gegeven wenken te danken is geweest, dat geen met hunne omgeving vloekende gebouwen zijn tot stand gekomen.

Wij weten bijna allen uit eigen ervaring met welk eene belangstelling U de plannen voor nieuwe en verbouwing van bestaande gevels gadeslaat, en hoe U zich beijvert om te voorkomen, dat het schoone van onze oude stad niet uit het oog wordt verloren, niet wordt bedorven.

Die belangstelling in —, die waardeering voor onzen arbeid, heeft het bestuur der Afdeeling op het denkbeeld gebracht in deze vergadering de goedkeuring der leden te vragen voor ons voorstel, om U het Eerlidmaatschap aan te bieden.

Dit voorstel werd door de leden met applaus begroet, waarna de Burgemeester verklaarde, zeer getroffen door de aanbieding, deze gaarne te aanvaarden.

Nadat nog de heer H. J. Geijl met een enkel woord de aandacht er op vestigde, hoe, als bij de heeren London, kunst en ambacht, samenwerkende, tot een gelukkig en verdienstelijk resultaat kunnen leiden, werd een oogenblik gepauseerd.

Na de pauze maakte de heer C. J. Gonnet, Rijks-, Prov- en Gemeente archivaris, aan de hand van een groote collectie fraaie platen uit den atlas van Haarlem eene wandeling door het Haarlem

in de zestiende eeuw, en hield daarmede den genoodigden en leden op eene aangename, bociende en leerzame wijze tot ruim elf uur aandachtig bijeen.

Met een passend woord van dank aan den verdienstelijken heer Gonnet werd daarop de vergadering door den Voorzitter gesloten.

**Bouwkunst en Vriendschap.** Op Vrijdag 3 April hield de heer K. Sluyterman architect decorateur te 's Gravenhage, in de Vereeniging een voordracht over „Interieurs”. Niet gemakkelijk is het, begon spreker, geheel „Up to date” te blijven bij de behandeling van het onderwerp: interieurs; de enorme hoeveelheid afbeeldingen die de maandelijksche bibliographie ons te aanschouwen geeft, maakt zelfs een goede keuze daaruit hoogst moeilijk en werkt ook eene juiste beperking niet in de hand. „Ik vrees zelfs, zeide spreker, dat de collectie afbeeldingen die ik een jaar geleden verzamelde, nu weder reeds verouderd zal zijn. Aan den anderen kant is die overvloed een gelukkig verschijnsel te noemen, waar zij het bewijs levert van een levendig geworden belangstelling voor het inwendige van onze woning, de versiering hiervan, en dus ook voor het herleven van het kunstambacht, dat de basis is voor de verbetering van ons huisraad en ons interieur in het algemeen.

Nu is het weelderig inrichten der woning natuurlijk slechts onder 't bereik van enkelen. Voor de meesten die wonen in gehuurde, naar een vast recept ingedeelde boven- en benedenwoningen, behoort het hebben van een interieur met een persoonlijk cachet tot de onmogelijkheden, doch, ondanks dat, is toch ook niet noodig, dat het interieur zoo onsmakvol zij als gewoonlijk het geval is, omdat de zorg daarvoor meestal geheel wordt overgelaten aan den koopman behanger en stoffeerder, en we ons zelf weinig moeite geven na te gaan wat werkelijk mooi en wat leelijk is, en door die onverschilligheid het ontstaan van banale interieurs bevorderen. Sleur en vrees om te veel af te wijken van wat bij vrienden, familie of burens gangbaar is, zijn eveneens factoren die hierbij hun bekende rol vervullen.

Nu is het zeer zeker niet gemakkelijk, vooral niet voor leeken, om bij het inrichten of doen inrichten van een interieur een juiste keuze te doen. Waar men van den sleurgang wil afwijken, komt men al spoedig tot wat men „nieuwe stijl” noemt, of wat daarvoor in den handel wordt aangeboden, en wat veelal in geen enkel opzicht minder banaal is dan het nu versmade vroegere. De leek, in de war gebracht door eenige in 't oog loopende nieuwe vormen, door het kennen van eenige hoofdzakelijk door eene onzijdige reclame naar voren tredende namen, meent dat een stijl, in 't bijzonder de moderne stijl, zoo plotseling door een paar van die enkelen in een paar jaar is . . . . uitgevonden en ziet in alles wat nu afwijkt van het vroegere, Olbrich of van de Velde, koopt het en waant zich modern ingericht.

De architect, de vakman die een studie van de kunstgeschiedenis heeft gemaakt, weet beter; hij weet, dat, evenmin als een plant op eenmaal in vollen bloei voor ons staat, een stijlperiode zich zonder lange voorbereiding tot plotselinge volkomen uiting kan brengen; hij weet, dat elke stijl zich geleidelijk uit een anderen heeft ontwikkeld naarmate de stoffelijke en intellectuele behoeften de wenschen gaandeweg wijzigden, en dat de eigenlijke stijlkenmerken eerst te bepalen waren als de periode waarin zij zich ontwikkelden als een min of meer afgesloten geheel achter ons ligt. Ook bij den nieuwen stijl is eene periode van voorbereiding voorafgegaan, en het zou dwaasheid zijn te meenen, dat deze periode van zoeken en onzekerheid al afgesloten was en de nieuwe stijl reeds aan alle zoo gecompliceerde behoeften van ons moderne leven zou beantwoorden, en er de afspiegeling van zou zijn.

Eerst de geschiedschrijver die na ons komt, zal objectief kunnen beoordeelen in hoever zulks het geval zal zijn.

Spreker wil die voorbereidingsperiode van dien nieuwen stijl en het verborgen verband met vorige stijlperioden nagaan, en hij vindt dan, dat reeds veertig jaar geleden door mannen als G. Semper, Ruskin, Viollet-le-Duc en anderen de grondslagen zijn gelegd voor de nieuwe richting. Moge het zijn, dat Sempers opvatting: de herleving van de klassieken en de renaissance, niet direct binnen de behoeften van ons moderne leven valt, zijn prachtig standaardwerk: „Der Stil in den technischen und tektonischen Künste”, geeft zoo zuiver het begrip stijl, d. i. het juiste constructieve begrip in verband met bestemming en bewerking, dat dit werk volledig alle theorieën bevat, waarop zich onze moderne kunst baseert, omdat die theorieën de eenige zijn waarop de kunst zich slechts baseeren kan.



Moge Viollet-le-Duc's arbeid aan velen aanleiding hebben gegeven de Gothiek als de eenig ware kunst te huldigen, de diepere grondslagen van hare theorieën zijn later beter begrepen en hebben geleid tot zelfstandige studieën en utingen, die de voorloopers der nieuwere richting mogen genoemd worden.

De stelsellooze navolging der gothieke- en der renaissance-vormenspraak, die het gevolg van een oppervlakkige toepassing van de theorieën van Semper en Viollet-le-Duc was, is voorbij; een juist inzicht in de eenige grondbeginselen der kunst die door alle eeuwen heen gegolden hebben, zal ook den nieuwen stijl het aanzijn schenken, ondanks de excessen waartoe al te weelderige en ongebonden fantasie van enkele kunstenaars aanleiding geven. Voor alles dient met eerbied opgezien te worden tot die pioniers, die het eerst de behoefte gevoeld hebben om de in de toepassing verloren gegane grondbeginselen der kunst op te sporen, en het is in hooge mate af te keuren in jonge kunstenaars, dat zij, die onbewust steunen op den arbeid dier grooten, dien arbeid miskennen en de studie van vroegere stijlperiodes uit den boeze achten. Spreker herinnert verder aan den arbeid van William Morris, Ruskin's volgeling, en aan Walter Crane, en speciaal aan zijn door Veth vertaald werk „Kunst en Samenleving”, dat nagenoeg gelijktijdig verscheen met „the Studio”, hier te lande een welverdienden opgang maakte en waaraan spreker voor een groot deel het ontluiken van de belangstelling van ons publiek voor decoratieve kunst in 't algemeen en voor het interieur en het huisraad in het bijzonder toeschrijft.

Wel eigenaardig, dat een reeds 20 jaar geleden door Vosmaer vertaald werkje en Lewis Dug. de kunst in het dagelijksch leven niet op zulk eene uitwerking hebben kunnen bogen. Ook de tentoonstellingen, al kleven daaraan onmiskenbare gebreken, hebben krachtig medegewerkt om bij het publiek de aandacht op het interieur te doen vallen, en er de belangstelling voor wakker te schudden; vooral die van het vorige jaar te Turijn heeft doen zien, dat Nederland eene eigendommelijke ambachtsnijverheid begint te krijgen, welke producten niet bij die van andere landen behoeft achter te staan en er zelfs in vele opzichten boven staan door het beschaafde en modeste in de opvatting, wars van de zoogenaamde vermicelli-lijnen wier invloed, van buitenaf ingevoerd, een tijdlang onmiskenbaar is geweest. Verwondering behoeft die uitheemsche invloed niet te baren bij de bekende Hollandsche zucht om alleen dat wat uit 't buitenland komt mooi te vinden; doch de beschaafde geschoolde architect, die ten slotte de kunstnijverheid beheerscht, heeft te veel oog voor de schoone tradities van zijn eigen land, en komt te veel in aanraking met den schilder, om op den duur niet bij machte te zijn, paal en perk te stellen aan het gebeunhaas met den uitheemschen modernen stijl en eigen echt nationale vormen daarvoor in de plaats te stellen. Hij zal met de studie van zijn eigen kunstverleden tot grondslag, een kunst weten te scheppen, die aan alle eischen van het moderne leven zal voldoen, en daarbij een typisch Hollandsch cachet zal dragen. En dit niet alleen waar het betreft kostbare en slechts voor enkelen bereikbare interieurs te maken, maar ook ter bevrediging van de behoeften van hen, die minder overvloedig met aardsche middelen gezegend zijn, en zich nu behelpen met allerlei smakelooze pronkerige bazar-artikelen, die hun doel om te versieren in geen enkel opzicht vervullen. Het voorbeeld in de werkmanswoningen van Krupp op de Düsseldorfse tentoonstelling gegeven, is niet onnavolgbaar, en hierin ligt een schoon probleem ter oplossing voor den Hollandschen architect en kunstnijveraar.

Met een reeks van 70 lichtbeelden van interieurs uit allerlei stijlperiodes, met oordeel gekozen en gerangschikt, werd het gesprokene opgehelderd.

## BERICHTEN.

**Zutphen.** Het was den 1<sup>en</sup> April j.l. 25 jaren geleden, dat de heer F. H. van Etteger de functie van gemeente-architect aanvaardde, en den heer D. J. Itz opvolgde. De heer van Etteger was voor dien tijd hoofdopzichter van de gemeentewerken te Arnhem.

Zijn eerste werk te Zutphen was het maken van een plan voor de slechting van de vestingwerken der stad. Daarna volgde een reeks van werken, waaronder ook eenige die eigenlijk meer tot den werkkring van den ingenieur behooren. Zoo zijn onder zijn leiding o.a. tot stand gekomen de Overwelling van de Berkel bij de Nieuwstad, en de brug bij de Rozegracht.

Onder de gebouwen, die onder zijne leiding zijn verzezen, noemen wij het Gymnasium, en verscheidene scholen, terwijl het Nieuwe Ziekenhuis aan den Coehoornsingel tot stand kwam door de samenwerking van de heeren van Etteger en D. Lijsen.

De dag van 1 April is niet onopgemerkt voorbijgegaan. Toen de jubilaris des morgens op de gemeentewerkplaats op 's Gravenhof kwam, boden de gemeentewerklieden hem eene omlijste photographie van hen allen aan.

Ten stadhuize was de kamer van den jubilaris versierd; daar werd hem een bloemstuk door zijn personeel en een geschenk door de ambtenaren van de Secretarie aangeboden.

Om elf uur werd de jubilaris door den Secretaris afgehaald, en geleid naar de Burgemeesterskamer, waar het Dagelijksch Bestuur was vergaderd. Daar bood de Burgemeester den heer van Etteger met eenige hartelijke woorden, namens de gemeente aan, twee schilderijen in olieverf van den Zutphenschen schilder Van der Worp.

Ook tijdens de receptie die de jubilaris, na de officieele begroeting, in zijne woning hield, werden hem nog verscheidene bloemenhulden gebracht, ten bewijze van veler sympathie. Namens de Bouwkundige Vereeniging werd hem een zilveren inktstel aangeboden, met bijbehorende opdracht.

Bij de gelukwenschen die den heer Van Etteger van zoo vele zijden werden gebracht, voegen wij ook de onze, en spreken daarbij de hoop uit, dat het den jubilaris gegeven moge zijn, nog vele jaren in zijn ambt werkzaam te zijn, even krachtig en met evenveel ernst als tot nu toe.

**Opzichter Waterstaat enz. in Indië.** Ter beschikking van den Gouverneur-Generaal van Nederlandsch-Indië kunnen gesteld worden — om te worden benoemd tot opzichter 3e kl. bij den Waterstaat en 's lands Burgerlijke Openbare Werken in Nederlandsch-Indië — twee personen, die met voldoende uitslag hebben afgelegd het examen voor opzichter bij den Rijkswaterstaat in Nederland.

Zij, die voor plaatsing in aanmerking wenschen te komen, behooren zich vóór 1 Juli 1903 bij gezegeld adres te wenden tot het Departement van koloniën, onder overlegging van de stukken aangeduid in de St.-Ct. No. 82

Aan de opzichters der 1e kl. kan bij goede plichtsbetrachting worden toegekend eene traktementsverhooging van f 600 's jaars, wanneer twintig jaren verlopen zijn sinds hunne eerste indienst-treding.

Het programma van het aanvullings-examen, waaraan een opzichter moet voldoen, om benoembaar te worden tot architect bij den Waterstaat en de burgerlijke openbare werken in Ned.-Indië, is opgenomen in het *Indisch Staatsblad* 1887, no. 185.

### Bureau voor plaatsing van Opzichters en Teekenaars. Marnixstraat 402, Amsterdam.

Ingeschreven sollicitanten voor:				per maand
Bouwkundig Opz.-Teekenaar, ouderdom 22 jaar	salaris	f	60.—	
"	"	"	50.—	
"	"	"	80.—	
"	"	"	85.—	
"	"	"	50.—	
"	"	"	80.—	
"	"	"	85.—	
"	"	"	100.—	
"	"	"	50.—	
"	Teekenaar	"	31	60.—

### Weerkundige Waarnemingen te de Bilt. 8 uur voorm.

Datum 1903.	Barometerstand in m.M.	Windrichting.	Windkracht 1—12	Temperatuur in Gr. C.	Neerslag in m.M.
3 April.	764	N.N.W.	1	6	0
4 "	758	Z.W.	5	8	3
6 "	765	Z.W.	2	5	1
7 "	754	W.	5	10	0
8 "	756	N.N.W.	7	7	10
9 "	764	N.N.O.	5	6	1

## AANKONDIGING VAN AANBESTEDINGEN.

### DINSDAG 14 APRIL.

**EGMOND AAN ZEE.** Het bouwen van een villa.

De arch. H. Wijker Gzn., n.m. 3 u.

**HILVERSUM.** Het bouwen van eene villa aan de Hertog Hendriklaan.

De arch. E. Knevel te Ermeloo, n.m. 2 u.  
**SAS VAN GENT.** Het afbreken van café „de Zwaan”, staande op de markt, en het daar bouwen van een logement, met bijlev. van bouwstoffen.

De bouwk. J. Wisse Jzn., te Zaamslag, v.m. 11 u., in café wed. B. Pauwels. Bestek en teek. ad f 1 verkrijgb. bij gen. bouwk. Aanw. 7 April, v.m. 10 u.

**VENLOO.** Het bouwen van 3 heerenhuizen

in de Moerdijkstraat te Venloo, met bijlev. van materialen en arbeidsloon.

De archit. P. Rassaerts, n.m. 6 u., in café Denissen, alwaar bestek en teek. ter inzage liggen. Aanw. 14 April, v.m. 11 u.

**WARFUM.** Het afbreken van eene bestaande behuizing en het bouwen van eene winkelbehuizing voor den heer H. v. d. Steeg te Baflo.

De aanbestede, n.m. 3 u., ten huize van



P. Bulthuis. Bestek en teek. ter inzage ten huize van aanbesteding. Aanw. 14 April, n.m. 2 u., door H. Nieland te Warfum.

## AFLOOP VAN AANBESTEDINGEN.

### 1 APRIL.

**APELDOORN.** Het bouwen van een dubb. woonhuis met daarachter een smederij aan de Zwolschen weg. Door den bouw. J. G. de Laurier.

Laagste inschr. J. Kleinbussink en Zn, Warme bij Apeldoorn, f 4514. Gegund buiten schilder- en ijzerwerk.

**DEN HAAG.** Het amoveeren en weder opbouwen van het perceel Veenestraat 25 voor rekening van de firma Lensvelt-Nicola, onder directie van den archit. Joh. Mutters Jr.

Gegund aan H. F. Boersma, voor f 17500; de blanke betimmering in de Lunchroom, aan de firma H. P. Mutters en Zn, voor, f 7800.

**DEN HAAG.** Het bouwen van 2 villa's aan het strand te Scheveningen, onder directie van den arch. Joh. Mutters Jr.

Gegund aan P. Van Duijn te Scheveningen, voor f 43790.

**DEN HAAG.** Het maken van een bijbouw aan de villa Iled aan den Scheveningschen weg voor den heer P. Kolff aldaar, onder directie van den arch. Joh. Mutters Jr.

Gegund aan P. Van Duijn te Scheveningen, voor f 8750; de blanke betimmering met decoratiewerken, voor de billartzaal, aan de firma H. P. Mutters en Zoon, voor f 6700.

**DEN HAAG.** Het bouwen van 8 woonhuizen aan de Juliana van Stolberglaan, voor rekening van de Mij. „de Unie”, onder directie van den arch. J. Mutters Jr.

Gegund aan H. F. Boersma, voor f 114000 **RODERWOLDE (DR.).** Het bouwen eener roiale burgerbehuizing voor Mevr. de wed. A. Gaerthe—Gaerthe te 's-Hage. Ram. f 4550. Door den arch. C. Hillebrands te Nietap. Laagste inschrijver J. Mulder, f 4334. Gegund.

**TILBURG.** Het uitbreiden der fabrieksgebouwen van Thomas de Beer alhier. Door den arch. Th. C. de Beer. Het werk is opgedragen aan Math. Kuijpers, voor de som van f 25989.

### 2 APRIL.

**BREDA.** Het afbreken en opnieuw opbouwen van een huis aan het Van Coothplein no. 23, kadastraal bekend sectie B. nummer 3033. Door den archit. J. A. van Dongen.

Laagste inschrijver G. Siemons, Ginneken, f 3100.

## Lijst van Fabrikanten, Leveranciers, enz.

Prijs per regel voor niet geabonneerden op advertentiën 5.— per jaar bij vooruitbetaling. Abonnés op advertentiën 1 regel gratis voor iedere advertentie.

Artesische bronnen (putten) — Maatschappij Artesia, Wagenplein 182, Den Haag.

Asphalt-dakpapier — „Bouwmaterialen” voorheen M. LUIJTEN, Lekkerkerk, Rotterdam en Dordrecht.

Assurantie-Mij. tegen Brandschade „de Nederlanden van 1845”, 's-Gravenhage, Kerkplein hoek Prinsestraat.

Badinrichtingen. — Th. VAN HEEMSTEDEN OBELT, Amsterdam.

Bouwstoffen. — MARTIN & Co., Amsterdam.

**BRANDKLUISDEUREN.** — Wed. P. A. SCHROOT & ZON, Den Haag.

Cementmestiek-Dakbedekking. — J. A. SMITS & ZON, Weesperzijde 39, Amsterdam.

Cement-IJzerwerken. — Ned. Mij. voor Monierwerken, Amsterdam.

Centrale Verwarming. — W. J. STOKVIS, Arnhem.

Centrale Verwarming. — GEVEKE & Co., Amsterdam.

Centrale Verwarming en Ventilatie. — D. S. M. KALKER, Amst.

Centrale Verwarming. — B. LANDHEER Jr., Wijnstr. 59, Rotterdam.

Closets. — Th. VAN HEEMSTEDEN OBELT, Amsterdam.

**DAKTEGELMACHINES.** — G. P. Wessel, Rotterdam.

Dakpannen. — J. B. VAN SOEST & TERSTAPPEN, te Swalmen.

Dakroeden (gegalvaniseerd ijzeren) — J. SABELIS & Co., Glasfabrikanten, Haarlem.

Eerste Nederl. Xyolith-Fabriek. — A. S. KEY, Rotterdam.

Excelsiorplaten. — GEBRS. VAN DER VIJGH, Amsterdam.

Gaskachels (nieuwste condensing). — OBELT, Amsterdam.

Gas-, Stoom- en Waterleiding. — R. S. STOKVIS & ZONEN, Leuvehaven 74-76, Rotterdam.

Gegoten geëmailleerd ijzeren waschtafels. — Th. VAN HEEMSTEDEN OBELT, Amst., 150 de Ruyterkade. Filiaal: 36 Rokin.

Gegoten geëmailleerd ijzeren waschtafels. — PECK & Co., Amst.

Gekleurd en gebrand glas in lood. — C. LINDENAAR, Glasgraveur, Alb. Cuijpsstraat 123, Amsterdam.

Graniet. — J. H. P. JANSE, Marnixstraat 402, Amsterdam.

Haeuslersche Houtcementen Dakbedekking. — J. A. SMITS & ZON, Weesperzijde 39, Amsterdam.

**HEINEKEN'S GLAZENWASSCHERIJ.** Stoom Jaloezieën-, en Rolluiken-fabriek. — 's GRAVENHAGE. Driehoekjes 3 voorheen Wagenstraat 39a. — AMSTERDAM. v. d. Helststraat 1,

Jaloezieën. — J. F. KRONER & ZONEN, Spuistr. 246, 248, 250, Amst.

Jaloezieën, Marquises, Rolluiken — J. SENFT & Co., Papestraat 8, Den Haag.

Josson-Cement. — A. E. BRAAT, Rotterdam en Amsterdam.

Liften. — Th. VAN HEEMSTEDEN OBELT, Amst. (R. WAYGOOD & Co.).

Liften, Personen- en goederen. — H. & J. VAN DEN WALL BAKE Amsterdam.

Liften, Ventilatie, Gesm. ijzer. trappen. — JAN HAMER & Co., Amst.

Lichtdrukrichting. — J. P. Bladergroen, Amsterdam-Rotterdam.

Lichtdrukrichting, Lichtdruk- en Calqueerpapieren — Corns. Iunig & Zoon, Nieuwe Haven 5, Rotterdam.

Looden en Inw. glasmail privaatlleidingen. — OBELT, Amst.

Machines voor Cementdaktegels. — G. P. Wessel, Rotterdam.

Marmeren Schoorsteen-mantels. G. & J. Cool, Bloemgracht 77, Amst.

Marm. Schoorsteen. D. WEEGEWIJS, Rapenb. 14 en 43, Amst.

Motoren en Dynamo's. — JULIUS LÜCHAU, Warmoesstraat 91, Amsterdam

Meubels enz. — Phoenix Meubil.-Inricht., Spuistr. 234, Amsterdam.

Nikkelinrichting-Instrumentmakerij. — F. L. W. BUCKMANN & Co., Den Haag, Stille Veerkade 19a.

Pompen (Diaphragma). — A. RESINK, Ingenieur, Haarlem.

Prisma's Luxier (kamerverlichting) — W. VAN RIJN, Keizersgracht 181, Amsterdam.

Portland-Cement — DYCKERHOFF & SÖHNE, Amöneburg.

Photolithografie. — WEGNER & MOTTU, Amsterdam.

Proefstation Bouwmat. — KONING & BIENFAIT, Amsterdam.

Rolluiken. — W. H. M. SCHOLTE, Prinsengr. 516, Amsterdam

Raamsluiters voor bovenlichten. — Th. V. HEEMSTEDEN OBELT, Amsterdam.

Rietplanken. Isoleersteen. Fluaten. — MOLIJN. — Gouda.

Schilderwerk in alle genres. G. W. C. OOSTERBAAN, Amsterdam.

Spiegel- en Vensterglas enz. P. DOLK & ZON, Rotterdam—Dordrecht.

Stalen balken, IJzer enz. — Gebr. VAN DER VLIET, Amsterdam

Stalen balken — H. E. OVIJNG Jr., Rotterdam.

Stalen balken en U-profielen — Deutsch-Luxemburgische Bergwerks- und Hütten-Actiengesellschaft. Vertegenw. C. D. v. d. LINDEN, Prins Hendrikkade, Amsterdam.

Stalinrichtingen. — STAAL & HAALMEIJER, Amsterdam.

Stalinrichtingen. — D. S. M. KALKER, Amsterdam.

Steen (verglasde en onvergl.) CANOY HERFKENS & Co., Venlo

Stoomtimmerfabriek. — GEBRS. VAN MALSEN, Den Haag.

Steengoed of Engelsche buizen en kruispannen. — HOUBEN & STEEGH, Belfeld en Tegelen (Limburg).

Verwarming en verlichting. — JULIUS LUCHAU, Damrak 71, Amsterdam.

Verwarming en Ventilatie. — Th. V. HEEMSTEDEN OBELT, Amst.

Verwarming en Ventilatie. — D. S. M. KALKER, Amsterdam.

Ventilators. — Th. VAN HEEMSTEDEN OBELT, Amsterdam.

Ventilators. — JAN HAMER & Co., Amsterdam.

Ventilators. — D. P. HASSELMAN, Amsterdam.

Vuurvaste steen, Tras, Aarden buizen, Straatkeien — „Bouwmaterialen” voorheen M. LUIJTEN, Lekkerkerk, Rotterdam en Dordrecht.

Wandtegels, cement, kalk, graniet — „Bouwmaterialen” voorheen M. LUIJTEN Lekkerkerk, Rotterdam en Dordrecht.

Zandsteen. — FERD. ENGERS, Amsterdam.

Zinkwerken. — F. W. BRAAT, Delft.

# TH. VAN HEEMSTEDEN OBELT,

Mem. San. Inst. London.

Sanitary Engineer,

150 de Ruyterkade. — AMSTERDAM. — Filiaal 36 Rokin.

Hoofdgant voor Nederland, België en Koloniën van SHANKS & Co., te Barrhead.

SPECIALITEIT VOOR DE LEVERING VAN COMPLETE BADINRICHTINGEN.

**PRIVAAT-INRICHTINGEN.** — Shanks Closets zijn nog niet overtroffen.

Porseleinen Badkuipen, IJzeren Badkuipen.

Geijsers geheel van rood koper, van binnen vertind. Zij bederven het water niet. overtreffen al de tot nu toe bestaande en kosten niet meer. Attesten ter inzage.

**Closets, Waschtafels, Urinoirs enz. — VERWARMING en VENTILATIE.**

Agent voor de CHAMBERLAND FILTERS, System Pasteur.

Belast zich met de plaatsing en inrichting in geheel Nederland. Zeer concurrerende prijzen. Teekeningen en prijsopgaven gratis. Wederverkoopters genieten het gebruikelijke rabat.



**B. LANDHEER Jr.,** Wijnstraat 59, Rotterdam.

Generaal-Vertegenwoordiger der firma  
**ARENDT, MILDNER & EVERS, HANNOVER.**

Speciaal fabriek voor

### **Centrale Verwarmingen.**

WARMWATERBEREIDING, DROOGINRICHTINGEN enz.,  
naar verschillende systemen.

Prima referentiën van uitgevoerde installatiën.  
Inlichtingen, begrootingen en teekeningen gratis!

Maatschappij tot Exploitatie  
van Staatsspoorwegen.

## **AANBESTEDING.**

Op **DINSDAG** den 28sten April 1903, des  
namiddags ten 2 ure (*locale tijd*), aan het  
Centraalbureau der Maatschappij tot Exploi-  
tatie van Staatsspoorwegen in het Moreelse  
Park te *Utrecht*, van:

Bestek No. 938.

Het maken van eene douane en  
goederenloods met bureaugebouwen  
op het goederenstation **AMSTER-  
DAM (Doklaan.)**

Begrooting f 435000.—.

De besteding geschiedt volgens § 66 van  
het bestek.

Het bestek ligt van den 4den April 1903,  
ter lezing aan het Centraalbureau in het  
Moreelse Park en aan het bureau van den  
Sectie-Ingenieur **H. J. VAN HOORN** te  
*Utrecht* en is op *franco* aanvraag (per brief)  
aan genoemd Centraalbureau (Dienst van  
Weg en Werken) te bekomen, tegen betaling  
van f 2.50.

Inlichtingen worden gegeven aan het Cen-  
traalbureau (Dienst van Weg en Werken)  
en door den Sectie-Ingenieur voornoemd.

Aanwijzing op het terrein zal geschieden  
den 17den April 1903, ten 10.30 ure voor-  
middag (*West Europ. tijd*).

Utrecht, den 1sten April 1903.

**NIEUWSTE en GOEDKOOPSTE  
VLOERAANDRIJVERS**

„Soliditeit gegarandeerd”,

prijs f 7.— fr. à contant, alleen verkrijgb.

bij **ROUPPE V. D. VOORT & Zn.**

Specialiteit in **KUNSTSMEEDEWERK**

**BOUWARTIKELEN en GEREED**

**SCHAPPEN.**

's **GRAVENHAGE.**



GROOTE VOORRAAD

# **STALEN BALKEN**

**H. E. O Ving Jr., Rotterdam.**

Kantoor: **GELDERSCHEKADE 31-33, (Plan C).**  
Stapelplaatsen: **BINNENHAVEN O.Z. (Feijenoord).**

„**BOUWMATERIALEN**” voorheen **M. Luijten.**

LEKKERKERK, ROTTERDAM en DORDRECHT.

FABRIKANTEN VAN

## **Asphaltdakpapier.**

Prima fabricaat!

Concurrerende prijzen!

Gebruik geen andere

dan

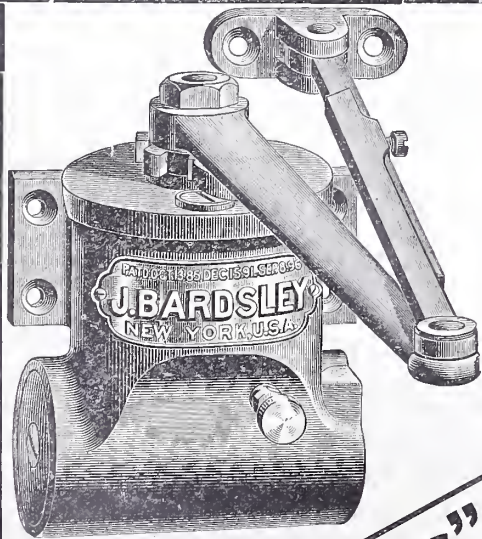

**„Bardsley's” verbeterde Olie-Deurdrangers.**

voor  
Kantoor-, Pakhuis-,  
Bank-, Kerk-, School-,  
Hôtel-, Stations-, Theater-,  
Vestibule- en Stormdeuren.

PRIJSCOURANTEN met volledige omschrijving op franco  
aanvraag gratis verkrijgbaar bij de vertegenwoordigers

**PECK & Co., Amsterdam.**



# BOUWKUNDIG WEEKBLAD.

ORGAAN VAN DE

## MAATSCHAPPIJ TOT BEVORDERING DER BOUWKUNST.

Bestuur v. d. Maatschappij: A. SALM G.Bz., *Voorzitter*. ED. CUYPERS, *Vice-Voorzitter*. — Jb. v. d. BAN Pz.,  
V. G. A. BOSCH, M. A. C. HARTMAN, J. A. MULOCK HOUWER, D. E. C. KNUTTEL, F. W. M. POGGENBEEK, J. VERHEUL Dz.  
Commissie van Redactie: Ed. CUIJPERS, A. SALM G.Bz. en J. VERHEUL Dz.  
Redacteur: C. T. J. LOUIS RIEBER.

18 APRIL 1903.

23<sup>e</sup> JAARGANG.

No. 16.

BUREAU VAN REDACTIE: MARNIXSTRAAT 402, AMSTERDAM.  
BUREAU v. ADMINISTRATIE: HERDERSTRAAT 5, 'S GRAVENHAGE.  
UITGEVERS: MOUTON & Co. — 'S GRAVENHAGE.  
ABONNEMENTSPRIJS voor Nederland: fr. p. p. f 15.— 's jaars, voor  
Indië en het Buitenland (bij vooruitbetaling) fr. p. p. f 17.— \* \* \*

PRIJS DER ADVERTENTIËN: van 1—5 regels f 1.— elke regel meer  
20 cents. Groote letters naar plaatsruimte. \* \* \* \* \*  
AANKONDIGINGEN v. AANBESTEDINGEN 15 ct. p. regel m. premie  $\frac{3}{2}$  maal.  
ABONNEMENT v. ADVERTENTIËN tegen belangrijk verminderde prijzen  
en kosteloze opname der advertentiën in het Tijdschrift der M $\ddot{u}$ .

INHOUD: — Mededeelingen betreffende de Maatschappij. —  
Kunst in huis. — Ingezonden. — Technisch nieuws. — Berichten.  
Weerkundige waarnemingen. — Aankondiging en afloop van  
aanbestedingen. — Lijst van Fabrikanten, Leveranciers, enz. —  
Advertentiën. —

### MEDEDEELINGEN BETREFFENDE DE MAATSCHAPPIJ.

In het Gebouw der Maatschappij is eene groote tentoon-  
stelling geopend van

ARTISTIEKE MODERNE MEUBELS,  
versiering en interieurs

van de Firma C. Serrurier en Co. te 's-Gravenhage.

Deze tentoonstelling is op alle werkdagen geopend van  
des morgens 10 tot des avonds 6 uur.

Het Hoofdbestuur vestigt andermaal de aandacht van alle  
belanghebbenden, zoowel leden als niet-leden der Maat-  
schappij, op de

### TENTOONSTELLING VAN BOUWKUNST

in Mei 1903 te houden in de zalen van het Gebouw der  
Maatschappij, Marnixstraat 402 te Amsterdam.

### REGLEMENT

#### der Tentoonstelling van Bouwkunst 1903.

1<sup>o</sup>. De Tentoonstelling zal geopend worden op Woensdag  
13 Mei 1903, en gesloten worden op Zaterdag 30 Mei 1903, des  
namiddags te 4 uur.

De kunstwerken moeten *vrachtwijz* ingezonden zijn vóór 2 Mei  
a.s., aan het bureau der Maatschappij tot Bevordering der Bouw-  
kunst, Marnixstraat 402 te Amsterdam, gelijk mede alle brieven  
de Tentoonstelling betreffende.

De naam des vervaardigers en het onderwerp der inzending  
moeten duidelijk op de keerzijde van elke inzending worden ver-  
meld.

2<sup>o</sup>. Tot de Tentoonstelling worden toegelaten, ontwerpen voor  
gebouwen, uitgevoerd in de laatste tien jaren of in uitvoering  
zijnde, en ontwerpen voor onuitgevoerde gebouwen waarvan de  
plannen zijn vervaardigd binnen de laatste zes jaren, onderdeelen  
daarvan, ontwerpen voor monumenten, voor voorwerpen op het

gebied van kunstindustrie en decoratief schilderwerk, schetsen of  
opmetingen van oude of nieuwe belangrijke bouwwerken, studiën  
op het gebied van teeken-, schilder- en boetseerkunst, en, zoo de  
plaatsruimte het toelaat, uitgevoerd beeldhouwwerk, en wat het  
Hoofdbestuur verder ter opluistering noodig oordeelt.

Afzonderlijke photographische afbeeldingen van uitgevoerde  
bouwwerken moeten van plattegronden, op kleine schaal geteekend,  
vergezeld zijn.

3<sup>o</sup>. Teekeningen, enz. mogen niet *opgerold* worden ingezonden;  
teekeningen of photographiën die niet op zwaar papier zijn uit-  
gevoerd, moeten op carton geplakt worden ingezonden.

4<sup>o</sup>. Geplaatste werken zullen niet vóór de sluiting der tentoon-  
stelling worden teruggezonden.

5<sup>o</sup>. Het Hoofdbestuur looft de volgende medailles uit, geslagen  
op den stempel der Maatschappij:

een **verguld zilveren medaille** voor het beste en daartoe waar-  
dig gekeurde ontwerp van een *uitgevoerd* bouwwerk;

een **zilveren medaille** voor het beste en daartoe waardig ge-  
keurde ontwerp van een *onuitgevoerd* bouwwerk;

een **bronzen medaille** voor de beste en daartoe waardig ge-  
keurde teekening van een *bestaand oud Nederlandsch gebouw*,

en eene **medaille** voor het beste en daartoe waardig gekeurde  
ontwerp op het gebied der *kunstnijverheid*.

Het Hoofdbestuur behoudt zich het recht voor, meerdere dan  
de bovengenoemde medailles beschikbaar te stellen.

Ontwerpen voor onuitgevoerde bouwwerken, vervaardigd naar  
aanleiding van prijsvragen, uitgeschreven in de zes aan deze ten-  
toonstelling voorafgaande jaren, kunnen ter opluistering worden  
ingezonden, maar blijven buiten mededinging naar de uitgelooft  
medailles.

6<sup>o</sup>. Op uitnoodiging van het Hoofdbestuur hebben de volgende  
heeren zich bereid verklaard de uitgelooft medailles toe te kennen;

C. Muysken, Eerelid, oud-Voorzitter der Maatschappij.

A. Salm G.Bz., Voorzitter der Maatschappij.

Jos. Th. J. Cuyper, Civ. en Bouwk. Ingenieur.

Prof. J. F. Klinkhamer, Hoogleraar aan de Polytechnische  
School te Delft.

C. H. Peters, Rijks-Bouwmeester.

7<sup>o</sup>. De inzendingen worden kosteloos teruggezonden aan de  
opgegeven adressen.

Het Hoofdbestuur belast zich niet met de assurantie van het  
ingezondene.

8<sup>o</sup>. Het Hoofdbestuur heeft het recht in bijzondere gevallen  
van de bepalingen van dit reglement af te wijken.

Namens het bestuur:

A. SALM GBZ., *Voorzitter*.

C. T. J. LOUIS RIEBER, *Secretaris*.



## KUNST IN HUIS.

De onnatuurlijke indeeling van de verschillende kunsten in hooge kunsten en in kleinkunsten, verdwijnt allengs, en weldra zal door ieder begrepen worden, dat zij geen zin meer heeft.

Tot de hoogere kunsten werden de schilder- en de beeldhouwkunst, tot de kleinkunsten de decoratieve kunst en de nijverheidskunst gerekend. Maar gaandeweg wordt ingezien, dat al de smaakvolle voortbrengselen van een zelfde tijdperk een volledig geheel vormen, waaraan geen deel kan onttrokken worden zonder aan de harmonie en de volmaaktheid van het geheel te kort te doen. Thans is bij velen de overtuiging gevestigd, dat ook kunst die zich in de meest eenvoudige voorwerpen tracht te openbaren, even hoog staat en van even beschavenden invloed is als elke andere uiting van kunst.

Wanneer wij de meubels en de versiering onzer woning beschouwen, zullen wij zien, dat zij het onmisbare midden, de werkelijke opluistering zijn van de werken der schilder- en beeldhouwkunst, die tot nu toe met te uitsluitende gunsten werden bevoorrecht. Wij zullen daarbij tevens moeten erkennen, dat, afgezien van de laatste jaren, onze tijd getoond heeft onmachtig te zijn zich in hieraan eigen vormen uit te drukken, en dat meubels en versiering geteerd hebben op al of niet begrepen of gelukkig gevonden toepassing van vormen der stijlen die hun tijd reeds gehad hebben.

Sedert enkele jaren hebben echter nieuwe en oorspronkelijke inzichten omtrent vormen baan gebroken. Een krachtige ontwikkeling van deze omwenteling is aan België verschuldigd. Toen, nu ruim acht jaren geleden, de heer Serrurier, te Luik, een volledig studeervertrek tentoonstelde in de salons van de „Libre Esthétique”, hebben de nieuwigheid van de gedachte, het architectonisch begrip en het bijzonder gevoel voor kunst dat door dit begrip tot uiting was gekomen, tot de overtuiging geleid, dat het laatste woord over meubels nog niet was gesproken, en dat nog onverwachte kunstuitingen in 't verschiet lagen.

Uit dien tijd dagteekent een krachtig streven in een nieuwe richting wat betreft de kunst van het meubel en de versiering, een streven dat in België als een openbaring werd begroet; het heeft reeds op verschillend gebied aanleiding gegeven tot belangrijke uitingen.

De heer Serrurier is architect; het is dus natuurlijk, dat

hij vele gebruikelijke manieren van voorheen bij de samenstelling van het meubel niet meer wilde volgen. Het breken met die oude inzichten, met die sleur en alledaagschheid die al te lang geheerscht hebben, is mede een gelukkig gesternte van de nieuwe opvattingen geweest.

Volgens deze moeten de versiering en het geheel zich onderling aanvullen en een volmaakte eenheid tot stand brengen. Het geïsoleerd staande meubel heeft geen zin, kan niet bijdragen tot het samenstellen van een goed geheel. Hoe groot de waarde of kunst moge zijn die er aan ten koste is gelegd, zoo'n meubel kan onmogelijk anders dan op zich zelf, en geenszins als een onderdeel van een geheel betracht worden.

Kunstgenot kan slechts dan onvermengd zijn, wanneer het ontstaat uit een harmonisch een-zijn, wanneer dit tot nadenken leidt van hem die er in leeft.

De huidige resultaten der nieuwere begrippen zijn niet zonder moeite verkregen. Om er toe te komen, moest de juiste plaats worden aangewezen aan zekere onderdelen van versiering die reeds vergeten waren of op 't punt staan te verdwijnen, maar toch in het kader van het nieuwe licht passen. De ambachtslieden moesten ingewijd worden in de beteekenis van de baan brekende ideeën omtrent de eischen van een kunst, die vooral oprechtheid beoogde; dit was een moeilijke taak, waar zooveel dwaalbegrippen waren ingeworteld. Werkwijzen, waaraan bijv. oude meesterstukken van geperst leder, op verschillende wijzen bewerkte metalen, enz. te danken zijn, moesten, zoo al niet teruggevonden, dan toch weder in practijk gebracht worden. Want, wil een



Werkkamer.

interieur harmonisch zijn, dan moeten metalen deurbeslag, behangsels, tapijten, gordijnen, gedreven metaal, emailwerk, tot zelfs de kleinste bijkomende details, van één geest getuigen, onder één leiding tot stand zijn gekomen.

De heer Serrurier heeft — om met de nieuwe richting mee te kunnen gaan — uitgebreide werkplaatsen moeten oprichten. Met de producten daarvan streeft hij er naar, het begrijpen en genieten van kunst onder het bereik van elkeen te brengen; daarom ook blijft hij in zijn werk eenvoudig en bevattelijk.

Zulke werkplaatsen behoeven ook ruimen afzet. Hiervoor zorgen de uitgebreide tentoonstelling in een magazijn te Luik, en daarvoor zijn magazijnen opgericht te Brussel, in 1897, te Parijs in 1900, en te 's-Gravenhage in 't vorige jaar. Men vindt daarin permanente tentoonstellingen van



volledig ingerichte, gemeubelde vertrekken, elk een „alles-bijeen” dat af is.

De heer Serrurier heeft, om ook Amsterdam met zijn werk in kennis te stellen, een viertal gemeubelde vertrekken ingericht in de groote voorzaal van het gebouw van de Maatschappij tot Bevordering der Bouwkunst te Amsterdam. Alles wat in die vertrekken te zien is, is afkomstig uit zijne werkplaatsen.

Het streven naar het goede is reeds schoon; dit streven treedt hier krachtig op den voorgrond. Het aantrekkelijke dat wij op de tentoonstelling zien, zal nog wel voor volmaking vatbaar zijn, maar het is een duidelijk bewijs, hoe veel reeds is bereikt, en hoe veilig een streven naar nog hooger aan dezen industrieel kan worden overgelaten.

Een denkbeeld van zijn werk geven de beide hier afgedrukte afbeeldingen. De eetkamer is ingericht in een kasteel in het Departement Seine et Oise.

## INGEZONDEN.

*Geachte Redactie.*

U wilt mij zeker wel vergunnen in 't orgaan van de Mij. t. B. d. Bouwkunst nog iets in 't midden te brengen dat betrekking heeft op de uitvoering van het besluit van het Hoofdbestuur der Mij., om de Honorarium-tabel voor bouwkundige werkzaamheden te herzien.

Ik verlang zeer naar eene herziening en vertrouw, dat de daarvoor benoemde Commissie — die ik echter allerminst wensch te haasten — bestudeerde voorstellen zal doen. Zij duidde mij niet kwalijk indien ik misschien op haren arbeid vooruit loop; ik zou haar echter gaarne in overweging geven om het honorarium voor alle volledig uitgevoerde werken behorende tot de drie eerste klassen der tabel, met één half percent — minstens — te verhoogen. Ik grond dit voorstel op de volgende overdenkingen.

Wel zijn nu strafbepalingen afgekondigd op stakingen in het spoorwegbedrijf en voor hen die bij openbare diensten werkzaam zijn, indien zij zich uitdrukkelijk of uit kracht van hunne dienstbetrekking verbonden hebben zekere werkzaamheden te verrichten, maar de particuliere ingenieurs en architecten blijven blootstaan aan het hinderlijke van de stakingsziekte in de bouwbedrijven. Heden staken de grondwerkers, morgen volgen de metselaars, en — uit „de solidariteit” — een paar uren daarna de timmerlieden, waarna den volgenden dag geen enkel werkman, of hij zich slaafs aan „de groote organisatie” onderwerpt of nog daarbuiten staat, op de bouwplaats gezien wordt. Dit veroorzaakt der directie behalve onaangenaamheden en verdriet, een massa arbeid, waarvoor in de Honorarium-tabel geen percenten zijn aangegeven. Die arbeid moet niet licht geacht worden. Dit zal ook niet gebeuren indien men als directie eens een toestand heeft medegemaakt zooals die sedert vele weken te Amsterdam bestaat. Het voor een bepaald werk aangenomen personeel dat de architect zelve

moet bekostigen, mag hij toch niet tijdelijk wegzenden; de langduriger bezoldiging is voor hem een schadepost. Hij zelf heeft meer persoonlijken arbeid te verrichten door onderhandelen, bespreken en opnieuw regelen der werkzaamheden, dan zonder stakingen.

In 't algemeen zijn reeds meer toezicht bij het werk en meer detailteekeningen dan voorheen noodig, sedert alle werklieden — kundige of minder bekwame — in sommige vakken eenzelfde loon genieten, en vele onder hen, dank zij de taal hunner leiders, niet meer als belangstellende medewerkers van hun directies zijn te beschouwen.

Vergete men ook niet, dat de groote haast waarmede bouwen tegenwoordig moeten tot stand komen, — haast, die vooraf als voorwaarde is gesteld of noodzakelijk is geworden na interruptie van 't werk door stakingen, veel meer persoonlijken arbeid eischen en ook meer kosten voor den architect veroorzaken, dan wanneer kalm kan worden doorgewerkt.

Het honorarium van den architect is voor den tegenwoordigen tijd te gering; het moet — dunkt mij — bij de herziening der Tabel naar billijkheid verhoogd worden.

Met de meeste hoogachting,  
Uw dw. dr.  
X Z +.

## TECHNISCH NIEUWS.

**Onbrandbaar hout.** Een daartoe door den Pruisischen Minister van Openbare Werken benoemde commissie heeft zeer belangrijke proeven genomen betreffende de beste tot op heden bekende systemen om hout onbrandbaar te maken. Daaruit is gebleken, dat het systeem van inpregneeren van Konrad Gautsch, scheikundige te München, verre boven andere te verkiezen was. Het gegautschineerde hout vertoont, zelfs bij eene temperatuur van 1800°, geen spoor van ontvlammen; de aan het vuur blootgestelde gedeelten verkolen slechts zeer langzaam.

Het volgens dit systeem doortrokken hout is tevens vrij van bederf geworden, zonder dat zijne eigenschappen wat betreft vastheid en elasticiteit er onder geleden hebben.

In Berlijn is voor het exploiteeren der vinding

een Deutsche Gautschin-Gesellschaft opgericht.

*Baumaterialienk.*

**Verwarming onder vloeren.** In het belang van het goed bewaard zijn der verzamelingen in het Kon. Nationaal Museum te Berlijn worden de lokalen verwarmd, en wel door middel van stoom onder lage drukking, wat betreft de lokalen met houten vloeren, terwijl die met steenen bevoering verwarmd worden op de wijze als bij de Romeinen gebruikelijk was, een manier die door den architect van het museum-gebouw, Prof. G. v. Seidl, reeds was toegepast voor een vergaderzaal der fabriek van Riedinger te München.

De aanleg is zoodanig, dat de verwarmingsbuizen in het zand onder den vloer, of in open kanalen, op onderlinge afstanden van 0,55 M. liggen, en zoo den bodem verwarmen, die daardoor de eigenlijke warmtebron wordt. Deze methode voldoet uitstekend. Hoewel de kosten ervan wel betrekkelijk hoog zullen zijn, biedt zij groote voordeelen aan voor ruimten die kostbare verzamelingen herbergen.

*D. Bauzeit.*

**Roesten van spijkers,** die aan de buitenlucht zijn blootgesteld, kan voorkomen worden door ze op gloeihitte te brengen en dan



Eetkamer.



in koude lijnolie te dompelen. Hierdoor ontstaat een beschermende laag op het ijzer.

Hannov. Gewerbebl.

**Onderhoud van telegraaf- en telefoonpalen.** In de Vereenigde Staten van N. Amerika wordt het onderste, in de grond staande deel der telegraaf- en telefoonpalen, zoodra het vermolmd is, door een voetstuk van cement vervangen, terwijl het bovenste deel der paal voor 't doel behouden blijft. Deze vervanging kan geschieden zonder de palen weg te nemen, zoodat er geen storing in de leiding behoeft te ontstaan. Deze voetstukken zijn achthoekig en voorzien van vier door middel van bouten daarin bevestigde ijzeren verbandstukken. Bij het inzetten der palen wordt een verbandstuk tijdelijk losgemaakt, de paal, waarvan het ondereinde vooraf op de vereischte dikte is gebracht, op het voetstuk tusschen de verbandstukken geplaatst en met deze door ijzeren bouten verbonden.

Töpfer- u. Ziegler-Zeit.

**Kosten van onderhoud van straten en wegen.** Een vergelijking der kosten van onderhoud der bestrating slechts per lengte-eenheid, heeft weinig waarde; ook de onderhoudskosten per verkeerseenheid moeten in aanmerking genomen worden.

Neemt men 100.000 als verkeerseenheid aan, dan is 1,65 de verkeerseenheid voor een straat met een verkeer van 165.000 voertuigen, en 7,65 die voor een verkeer van 765.000 voertuigen. Het aantal dezer eenheden N noemende, dan is de formule ter berekening der onderhoudskosten: 
$$\frac{\text{Volledige onderhoudskosten}}{\text{Lengte-eenheden} \times N} =$$

Onderhoudskosten per lengte-eenheid.

N.

Wanneer dus het onderhoud van een weg lang 176 Eng. Mijlen f 633.600 vordert, dan zijn de kosten per lengte-eenheid f 3600; en wanneer over dien weg 750.000 voertuigen zijn gegaan, dan worden de kosten der verkeerseenheid aldus berekend: 
$$\frac{633600}{176 \times 7.5} =$$
 f 480. Bedragen de onderhoudskosten eener andere straat van gelijke samenstelling met een verkeer van slechts 375.000 voertuigen per lengte-eenheid eveneens f 3600, dan zijn in dit laatste geval de kosten per verkeerseenheid 
$$\frac{3600}{3.75} = f 960.$$
 Hieruit volgt, dat bij deze straat, of het materiaal, of het stratenmakerswerk, of de methode van onderhoud, of wel al deze factoren samen minderwaardig zijn dan in het eerste geval.

Engineer.

## BERICHTEN.

**Amsterdam.** Door eenige eigenaars van perceelen aan de Oostelijke zijde van het Damrak is den 8sten April jl. een adres aan den Gemeenteraad verzonden, waarin zij dezen als volgt te kennen geven:

dat zij tot heden geen antwoord mochten ontvangen op hun aan U ingediend rekwest, d. d. 8 April 1902, waarbij zij U ten slotte verzochten: om, indien U mocht besluiten tot slooping van de Beurs aan den Dam en tot de bebouwing van het vrijgekomen terrein daarvan, in dat geval te bepalen, dat de langs de Oostelijke bebouwing van het Damrak aan te leggen verkeersweg zal hebben een breedte van 20 M., althans minstens van 15 M.;

dat zij intusschen hebben kennis genomen van de mededeeling van Heeren B. en W., geplaatst in het Algemeen Handelsblad van 31 Januari 1903: dat vóór 1 Mei 1903 worden ingewacht aanbiedingen voor koop of erfpacht van het geheele of van een gedeelte van het terrein, vrijkomende aan den Dam en het Damrak door amotie der gemelde Beurs, op de teekening, behoorende bij de voordracht van B. en W., d. d. 14 Maart 1902, No. 271, met eene roode lijn omgeven, welke teekening ten Stadhuize voor belanghebbenden ter inzage ligt;

dat hun is gebleken, dat bij voorschreven mededeeling van Heeren B. en W. geen rekening is gehouden met den inhoud van gezegd rekwest, d. d. 8 April 1902, vermits op gemelde teekening de breedte van den langs de Oostelijke beschouwing van het Damrak aan te leggen verkeersweg duidelijk is aangegeven als eene minimumbreedte van 11 M.;

dat zij zich veroorloven nogmaals de aandacht van UEd.Achth. te vestigen op het feit, dat thans in geen enkele der eenigzins groote Europeesche steden een verkeersweg wordt aangelegd van slechts 11 M. breedte en dat in de laatste jaren alhier geen nieuwe verkeersweg is aangelegd dan van eene breedte van minstens 15 of 20 M.;

redenen, waarom ondergeteekenden zich wenden tot UEd.Achth., met eerbiedig verzoek, uwe goedkeuring te willen onthouden aan elk plan van bebouwing van het terrein vrijkomende door de amotie van meergenoemde Beurs, hetwelk zou verhinderen den aanleg van een verkeersweg van 20 M. breedte, althans van minstens 15 M. breedte, langs den Oostelijke bebouwing van het Damrak.

\*\* De in den afgelopen cursus door de leerlingen van de „Teekenschool voor Kunst-ambachten” vervaardigde teeken-, schilder- en boetseerstudien zullen worden tentoongesteld op Zondag 19 April van 1.30—4 uur, en op Maandag 20 April van 2—4 uur des nam. en van 7—9.30 uur des avonds in het Gebouw der School, Da Costastraat no. 64.

**Loon der timmerlieden te Amsterdam.** „De Aannemer” zegt reden te hebben om te gelooven, dat het in het timmervak nu minstens twee jaren — wegens getroffen overeenkomst — rustig zal zijn, dat is, dat er door de timmerlieden in die twee jaren niet gestaakt zal worden. Welk een rustig vooruitzicht!

Aan de timmerlieden is een minimum-uurloon van 28 cent toegekend. Daarmede is — zegt „de Aannemer” — dat loon over een tijdperk van tien jaren met 8 cent per uur gerezen, dat is bij een tien-urigen werkdag 80 cent per dag en f 4.80 per week meer dan in 1893.

Na al de beroeringen der laatste dagen is het — zegt het blad — een verblijvend verschijnsel, dat *samenwerking* tusschen patroons en werklieden kon worden verkregen en die samenwerking voeren kon tot betere resultaten dan door werkstakingen tot heden toe konden verkregen worden.

**Medewerking met Gezondheidscommissiën.** Het „Tijdschrift voor Sociale Hygiëne” brengt de volgende verblijvende tijding:

Verschillende Gezondheids-commissiën zoeken of ontvangen zelfs ongevraagd steun van verschillende zijden om haar de moeilijke taak te verlichten. Zoo heeft de G. C. wier zetel is Ginneken, de hulp van geneeskundigen, geestelijken, besturen en philanthropische vereenigingen en van armenzorg in haar kring ingeroepen, om ook hygienische toestanden op te sporen en haar voor te lichten bij haar onderzoek en ter zijde te staan bij het streven naar verbetering. Op verschillende andere plaatsen hebben colleges, die tot heden zich voor het woningvraagstuk interesseerden, hare goede diensten aan de G.C. aangeboden, om haar ter zijde te staan bij het woningonderzoek, zoo o. a. de Volksbond te 's-Gravenhage. Wij achten dat een gelukkig verschijnsel. Uit het volk moet de drang naar verbetering en medewerking komen, mits de leiding blijve bij de G.C. Als hulptroepen kunnen vereenigingen en particulieren uitstekende diensten bewijzen. Bedriegen wij ons niet, dan zijn ook reeds verschillende vereenigingen voor armenzorg in die richting werkzaam.

**Adspirant-ingenieur in Indië.** Bij den dienst van den Waterstaat en de Burgerlijke Openbare Werken in Nederl. Indië kunnen geplaatst worden zes aspirant-ingenieurs. Zij, die voor plaatsing in aanmerking wenschen te komen, moeten zich vóór 15 Juli a.s. bij gezegd adres wenden tot het Departement van Koloniën.

**Venetië.** Hoewel de vereischte gelden voor den wederopbouw van den Campanille nog niet zijn ingekomen, zal toch de eerste steen voor het nieuwe bouwwerk worden gelegd. Dit zal geschieden op 25 April a.s., den St. Marcusdag, waarbij de Hertog van Aosta, den Koning zal vertegenwoordigen.

**Parijs.** Het door Clerment Gannaud ingestelde onderzoek over de echtheid van de tiara van Saitaphernes is afgelopen; uit het rapport daarover spreekt de overtuiging, dat het antieke hoofdeksel een product is van den nog levenden Rus Rochomowsky. De hoofd-figuren op de tiara, gecopieerd naar echte antieke figuren, zijn niet beschadigd, zoodat hun gelijkenis gemakkelijk kan worden aangetoond. Het is opmerkelijk, dat alleen de kleine figuren beschadigd zijn geworden om het voorwerp een oud voorkomen te geven.

Dit geschiedenisje kan twee gevolgen hebben: 1°. onderzoek naar de echtheid van andere tot nu toe authentieke Louvre-antiquiteiten; 2°. invloed op den vorm van een of ander hedendaagsch hoofdeksel; want er is op dit gebied niets, dat van grooter actualiteit is.

## Weerkundige Waarnemingen te de Bilt. 8 uur voorm.

Datum 1903.	Barometerstand in m.M.	Wind-richting.	Windkracht. 1—12	Temperatuur in Gr. C.	Neerslag in m.M.
10 April.	764	N.N.W.	4	6	0
11 "	768	Z.Z.W.	1	7	0
14 "	758	W.	2	3	4
15 "	754	Z.W.	6	2	8
16 "	762	N.W.	2	4	5



## AANKONDIGING VAN AANBESTEDINGEN.

### MAANDAG 20 APRIL.

ALKMAAR. Het bouwen van een heerenhuis aan den Kennemerstraatweg.

De arch. C. J. Ooms, n.m. 1 u., in hotel „de Burg”. Bestek en teek. à f 1,50 verkrijgb. en inl. te bekomen bij voorn. arch.

DELFIJL. a. Het bouwen van eene beuizing op een terrein, aan de Lijnbaanstraat no. 1789. b. het verf-, glas- en behangwerk daaraan.

De arch. F. A. Pot, 's av. 8 u., in hotel van G. van Hassel, alwaar bestek en teek. ter inzage.

's-GRAVENHAGE. Het bouwen van vijf dubbele panden en een enkel pand aan de zuidzijde van het Stadhoudersplein (gevel-lengte 85<sup>50</sup> M.).

De archit. W. Molenbroek, Herm. J. Hoelen in het „Zuid-Hollandsch Koffiehuis” n.m. 2 u., alw. bestek en teek. ter inz. en bij den tweeden archit. Wijnstraat 78 te Rotterdam à f 2,50 verkrijgb.

HAARLEM. Het bouwen van een nieuw lokaal aan de gemeenteschool, aan den Rijksstraatweg Haarlem—Alkmaar.

Het gem.best. van Schoten, v.m. 11 u., in hotel „Lion d'Or”.

HAARLEM. Het bouwen eener boerderij aan den rijksstraatweg Haarlem—Alkmaar, tegenover de R. C. begraafplaats „St. Barbara” gem Schoten.

De archit. L. Tuijnman, n.m. 2½ u., in hotel „Lion d'or”.

's-HERTOGENBOSCH. Het afbreken van een bestaande perceel en het weder opbouwen van een beneden- en twee bovenwoningen, gelegen aan het Hinthamereinde bij den watertoren.

Mej. de Wed. Steenbruggen, 's av. 8 u., in café De Leeuw, St. Janspoort. Bestek en teek. verkr. bij C. P. Hartman, aannemer, die ook tevens inl. geeft. Aanw. gedaan.

HENGELO (OV.). Het afbreken van een perc. aan den Enschedeschen straatweg en het daar ter plaatse bouwen van 3 heerenhuizen.

De architecten Van der Goot en Kruisweg, 's midd. 12 u., in hotel „De Halve Maan”. Bestek en teek. vanaf 9 April à f 2,50 verkrijgb. ten kantore der arch. die inl. geven. Aanw. 20 April, v.m. 10 u.

OUDESLUIS (N.-H.). Het afbreken en herbouwen van het café van Joch. Kreijger. De arch. S. Krijnen, v.m. 11 u., in voorn. café, alw. bestek en teek. ter inzage en bij den arch., Hoofdgracht 53 te Helder verkrijgb. à 50 ct. Aanw. gedaan.

ROGGEL (LIMB.). Het bouwen eener burgerwoning met bijlever. van materialen enz.

Mej. de Wed. Th. Walenberg, n.m. 4 u., ter harer huize, waar teek. ter inzage en bestek à f 1 verkrijgb. Inl. geeft de archit. L. Waegemans.

### DINSDAG 21 APRIL.

BOXMEER. a. Het bouwen van een tuinmanswoning te Boxmeer voor rekening van den heer C. van der Ven aldaar. b. Het bouwen van 3 burgerwoonhuizen aan de Steenstraat te Boxmeer voor rekening van den heer P. A. Rijke aldaar.

De bouw. W. J. H. v. d. Waarden te Nijmegen, n.m. 3 u., in café Verdijk te Boxmeer. Bestek en teek. van elk werk afzonderlijk tegen f 1,50 verkrijgb. ten kantore van den bouw. Aanw. voor werk a 21 April v.m. 11 u. en van werk b ten 12 u.

HENGELOO (OV.). Het bouwen van een winkelhuis met bakkerij op een terrein aan den Ouden Molenweg.

De heer R. Smit, 's av. 8 u., in het café van Beltman, alw. bestek en teek. vanaf 7 April ter inz. Inl. verstrekt de arch. W. Elzinga. Aanw. 21 April, v.m. 9½ u.

LOBITH. Het bouwen van een woonhuis aan den Dorpsdijk.

De bouw. H. Verborg, v.m. 11 u., in café v. Hezewijk. Bestek en teek. ter inzage in 't lokaal van besteding en zijn verkrijgb. à f 1,50 per stel bij den bouw. Aanw. 20 en 21 April, v.m. 10 u.

VENLOO. Het bouwen van 3 heerenhuizen in de Moerdijkstraat te Venloo, met bijlev. van materialen en arbeidsloon.

De archit. P. Rassaerts, n.m. 6 u., in café Denissen, alwaar bestek en teek. ter inzage liggen. Aanw. gedaan.

### WOENSDAG 22 APRIL.

BUSSUM. Het bouwen van een dubbel en een enkel woonhuis op een terrein gelegen aan het Singel.

De arch. Richter en van Bronkhorst, 's mid. 12 u., in hotel „de Rozeboom”. Bestek en teek. verkr. à f 2 ten kantore van voorn. arch.

ENSCHEDÉ. Het bouwen van 2 winkelhuizen op een terrein gelegen aan de Hengelooschestraat en Noorderhagen

De heer L. Frankenhuis, 's midd. 12 u., in hotel „de Klomp”, alw. bestek en teek. ter inz. liggen. Inl. geeft de architect H. E. Zeggelink. Aanw. 22 April, v.m. 9 u.

GRAUWDIJK (GR.). Het bouwen van een school met 2 lokalen met leverantie van het benodigde.

Het bestuur der geref. schoolvereen., n.m. 4 u., in het logement van G. Nieuwenhuis, alwaar bestek en teek. ter inzage, en à f 1 verkrijgb. in voorn. café en bij S. Blokzijl te Ten Boer die tevens inl. geeft. Aanw. 22 April, n.m. 3 u.

KAMPEN. Bestek no. 18. Het bouwen van een openbare lagere school met 12 lokalen aan den Noordweg te Brunnepe.

Het gem.best. van Kampen, n.m. 1½ u.

LOOSDRECHT. Het bouwen van een roomboterfabriek met directeurswoning.

Het bestuur der fabriek. Bestek en teek. à f 2,50 per stel te verkrijgen bij den heer E. Hogervorst, Ruitersweg 64c, Hilversum. Aanw. 18 April.

OUD BEIJERLAND. Het bouwen van een woon- en winkelhuis, annex herberg op een terrein nabij de beetwortelsuikerfabriek.

De heer P. Peters n.m. 3 u.

RAAMSDONK (DORP). Het bouwen eener boerderij.

De arch. A. v. Daal, 's av. 7 u. Bestek en teek. ter inzage in het café der erven van Daal. Aanw. 22 April, n.m. 4 u.

WOENSEL. Het bouwen van 2 winkelhuizen met aanhoorigheden op den Kerkweg met bijlev. van materialen.

De heer J. van der Linden, 's av. 7 u., in het koffiehuis van L. van de Gevel, alwaar bestek en teek. ter inzage. Inl. geeft de aannemer W. de Goey.

### DONDERDAG 23 APRIL.

ACHT GEM. WOENSEL. Het bouwen van een liefdegesticht c.a. nabij de kerk en pastorie, met bijlever. van materialen, arbeidsloon, enz.

Het R. K. kerkbest, n.m. 4 u., in het bondslokaal. Bestek met 4 teek. verkrijgb. à f 3 bij de bouw. J. Heijkants te Erp, die inlicht. geeft. Aanw. 23 April, n.m. 2 u.

HENDRIK IDO AMBACHT. Het bouwen van 12 woningen met bijkomend werken op een terrein, in 2 perc.

De heeren Jonker en Stans, v.m. 11 u., in het koffiehuis van Molendijk. Bestek en teek. à f 1,25 verkrijgb. en inl. te bekomen bij T. P. Stans. Aanw. gedaan.

### VRIJDAG 24 APRIL.

ALKMAAR. Het amoveeren der perc. wijk E nos. 31, 32 en 33 staande aan de Hoevervaart en het ter plaatse opbouwen van twee woonhuizen.

De arch. D. G. Weisenborn, n.m. 4½ u., in hotel „de Burg”. Bestek en teek. verkrijgb. à f 1,40 bij den arch., Luttikoudorp 76. Aanw. 20 April, v.m. 10½ u.

MIERLO (N.-BR.). Het bouwen van een boerenwoonhuis, stal en schuur met bijlev. van materialen op „Oud-Ven” nabij het Eindhovenschen kanaal.

Het algem. armbest., n.m. 3 u., ter herberge van J. Verhuijzen, alwaar bestek en teek. ter inzage. Aanw. 24 April, v.m. 10 u.

RIJSBERGEN (N.-BR.). Het bouwen van een heerenhuis, met aanbouw aldaar.

De arch. P. A. Oomes en L. v. d. Pas te Breda, in café „Het wapen van Rijsbergen”, alw. bestek en teek. ter inzage. Aanw. 23 April, n.m. 1 u.

### ZATERDAG 25 APRIL.

ENSCHEDÉ. 1. Het bouwen van eene machinekamer en smederij; 2. het bouwen van een magazijn; 3. het vergrooten der bestaande ververij met verdere werken; alles op een terrein, gelegen bij de stoomblekerij en ververij van de fa. Blijdenstein en Co. te Lonneker

De arch. B. v. d. Woerd Hzn., 's midd. 12 u., in hotel „de Klomp”. Bestek met 3 teek. ad f 12,50 verkrijgb. ten kantore van den archit. en worden voor f 10 op den dag der besteding weder teruggenomen. Inl. ver. trekt den archit. Aanw. 24 April, v.m. 10 u.

UTRECHT. Het uitbreiden van de directeurswoning op het terrein der gemeentereiniging.

Het gem.best., n.m. 1½ u. Bestek en teek. ter inzage aan het bureau der gemeentewerken, Achter Klarenburg en aldaar, ten stadhuize, (afd. financiën) en bij van Terveen en Zn., verkrijgbaar à f 0,50. Aanw. 21 April, n.m. 2 u.

VOORBURG. Bestek no. 6. Het maken der gebouwen en eenige verdere werken ten behoeve van den stoomtramweg Gouda—Schoonhoven.

De maatij. tot expl. van tramwegen, n.m. 2 u. (locale tijd). Bestek ter visie ten kantore der mij. in hotel „de Zalm” te Gouda, in het heerenlogem. te Schoonhoven en ten kantore van den ingen. J. Schotel, Oostzeedijk 172, Rotterdam. bij wien het met 5 teek. à f 5 en inl. verkrijgb. is. Aanw. 22 April, v.m. 11 u., in voorn. heerenlogem. te Gouda, n.m. 2 u., aan de Karnemelksloot.

## Assurantie Maatschappij tegen Brand-

schade en op het **Leven**

De **NEDERLANDEN** van 1845.

's-Gravenhage, Kerkplein, hoek Prinsestraat — Amsterdam, Sophiaplein — Rotterdam, Zuidblaak 24 (Beursplein) — Breda, Prinsenkade — Haarlem, Kruisweg 70c — Nijmegen, In de Betoustraat 8 — Groningen, Akerkhot hoek Akerkstraat — Zutphen, IJselkade.

Hoofd-Directie te 's-Gravenhage:

CAREL HENNY, Directeur;

Mr. J. J. HENNY, Adj.-Directeur.

G. TEERINK, Alg. Procuratiehouder.

Kapitaal. . . . . f 4.000.000.00

Reservefonds op ult. December 1902 . . . . . 1.109.739.00

Betaalde Brandschaden tot

ult. 1902. . . . . 25.444.700.00

**BRAND - LEVEN - INBRAAK.**

Verzekering tegen vaste en zeer billijke Premien, zonder Inleggelden of Nabetalingen.

## J. Muysken.

Hoofd-Agent van de  
Nederlandsche Assurantie-Compagnie  
van het jaar 1776 te Amsterdam.

Adres: HAARLEM, Parklaan No. 5.

Beveelt zich aan voor assurantien bij aanbestedingen  
Vaste Taxatie. - Op Beurspolis. - Vaste Premie

## AFLOOP VAN AANBESTEDINGEN.

### 2 APRIL.

EDE. Het verbouwen der villa „Homme” aan den stationsweg aldaar, voor rekening van mevrouw douairière van Westerveld Sandberg.

Metselwerk. Laagste inschrijver W. van Wagensveld. f 1685\*.

Timmerwerk enz. G. Eijlander, f 1499\*.

Schilderswerk. C. v. Otterlo, f 696\*. \*Geg.

EDE. Het bouwen van een woonhuis voor rekening van den heer H. Noorman Kz.

Gegund aan de laagste inschrijvers: W. v. Wagensveld, metselwerk f 833; G. Eijlander, timmerwerk f 795; J. Bosman, schilderwerk f 234.



HAARLEMMERMEER (ONDERH.). Het bouwen van een bouwmansschuur op de hoeve „Canada”. Door den bouwkw. H. Rinck. Gegund aan J. Hulsbos, ald. voor f 10702.

HILVERSUM (ONDERH.) Het verbouwen van perc. no. 80 C. aan de Kerkstraat. Door den arch. J. v. Dillewijn.

Gegund aan den laagsten inschrijver H. v. Walderveen.

### 3 APRIL.

NEDERHORST DEN BERG (ONDERH.). Het bouwen eener boerderij in den Hoortermepolder aldaar, voor den heer Obreen te Hilversum. Ram. f 13546,75.

Laagste inschr. W. Korfer, Nederhorst den Berg. f 12975. Gegund.

SCHOONHOVEN. Het bouwen eener school voor Christelijk Volksonderwijs, in den tuin achter het oude mannen- en vrouwenhuis aldaar.

Voor zes lokalen. Timmer-, smids- en loodgieterswerk. W. Groothuis, f 5120\*.

Metselwerk. A. Bouter, f 5200\*.

Schilderwerk. J. A. de Gidts, f 546\*.

Voor 3 lokalen. Timmer-, smids- en loodgieterswerk. H. J. de Hoog, f 3354.

Metselwerk. A. Woudenberg, f 4173\*.

Schilderwerk. J. A. de Gidts. f 273\*.\* Geg.

### 4 APRIL.

HERVELD (GELD.). Het aanbouwen van een woonhuis aan het gem. huis met bijlev. van alle daartoe benood. materialen, enz. Door het gem.best. van Valburg.

Laagste inschrijver E. W. Evers, Zetten, f 2988. Gegund.

ROOSENDAAL (N.-BR.). Het bouwen van een schuur. Door de erven J. Jongenelen.

Laagste inschr. G. J. de Jong, f 1020. Geg.

### 6 APRIL.

HOOGERKERK (ONDERH.). Het bouwen van een gemeentehuis. Ram. f 5108. Door het gemeentebestuur.

Laagste inschr. G. Oldhof, Dorkwerd en R. Smit, HooGERKERK, f 5189. Gegund.

NIUW-AMSTERDAM (DR.). Het bouwen van een burgerwoonhuis met bijlev. van materialen enz., gelegen op een terrein te Erica. Door den heer C. J. C. Rietman.

Laagste inschrijvers D. Wichertjes en E. Hilvers, Erica, f 1750. Gegund.

WELSUM. Het bouwen van een woonhuis met schuur. Door den heer P. Schurink.

Eenige inschrijver H. J. Temmink, Nijbroek. f 1645. Niet gegund, wordt herbest.

### 7 APRIL.

BREDA. Het bouwen van 7 woonhuizen op een gedeelte van het perc. sectie 1 te Ginneken. Door den arch. F. P. Bilsen.

Metselwerk. Laagste inschr. H. v. d. Akker, f 3693.

Timmerwerk. Ant. Maas, f 4173.

Massa. Ant. Maas, f 7866.

HILVERSUM. Het bouwen van een woonhuis naast de villa op den hoek van de Nimrodlaan. Door den arch. H. J. Jesse te Leiden.

Laagste inschr. A. Klaver, f 10290.

LEEUVEN. Het bouwen van een woonhuis en het leggen van een steenen sluis, met bijlev. van materialen enz. Door den heer Th. v. Kessel.

Laagste inschr. M. v. Heek, Leeuwen f 3047.

MAASTRICHT. Het bouwen van de „Stichting Ridder Emile de Steurs” te Maastricht, volgens ontwerp van den arch. dr. P. J. H. Cuypers. Door den aanbested.

Laagste inschr. H. Cremers, f 56289.

ROOSENDAAL (N.B.). Het bouwen van een winkelhuis met bovenwoning. Door den heer H. v. d. Biggelaar.

Laagste inschr. M. v. Overveld, f 6494. Geg.

SLIKKERVEER (Z.H.). a. Het bouwen eener school en onderwijzerswoning, b. de levering van schoolbanken, kachels, enz. Door de vereeniging „Een school met den Bijbel”.

a. Laagste inschr. H. Schilt, Dordrecht, f 9844.

b. Meubelen a. J. Schippers, Bolnes (Ridderkerk), f 414.

Meubelen, b. Jac. 's-Gravesande, Bolnes (Ridderkerk), f 175.

a. en b. in Ma sa. A. v. d. Bosch, Hardinxveld, f 635.

### 8 APRIL.

ENSCHEDÉ. Het opbouwen eener verdieping op het bestaande magazijn gelegen aan de Hengelosche straat te Enschedé. Door den arch. H. Reijgers.

Laagste inschr. J. ten Cate Hz., f 3278. Gegund

ENKHUIZEN. Het bouwen van een woonhuis. Door den bouwkw. Tj. Korff.

Laagste inschr. S. de Vries, f 3793.

LEERMENS (GRON.). Het bouwen eener boerderij aldaar. Door den heer S. Doornbos

Laagste inschr. J. Smit, Losdorp, f 4830. Gegund. Twee biljetten van onwaarde.

ROOSENDAAL (N.-BR.) (ONDERH.). Het bouwen van een heerenhuis voor notaris J. J. M. Mertens. Door den arch. A. J. de Bruijn.

Laagste inschr. A. F. Bruijninx, f 13825.

SPRANG (N.-BR.). Het bouwen van een woonhuis. Door den heer J. L. van Santen.

Laagste inschrijver C. Michaël, voor f 3728, waaronder niet begrepen is glas-, verf- en behangerswerk, dat afzonderlijk is aangenomen door F. Maat te Sprang voor f 250.

SCHOONDIJKE (ZEEL.). Het bouwen van een woonhuis op de hofstede bewoond door J. de Zeeuw (Steenhove). Door den aanbested.

Laagste inschr. J. de Lignij, Schoondijke, f 3997.

ZEVENBERGEN. Het bouwen van een huis met landbouwschuur. Door den heer L. Hopmans.

Laagste inschr. P. v. Geel, f 5168. Nog niet gegund.

### 9 APRIL.

HILVERSUM (ONDERH.). Het bouwen eener R. K. jongensschool. Door het kerkbest. van den H. Vitus.

De bouw der R. K. jongensschool (zonder glas- en verfwerk), het maken van een tuinmuur, lang plm. 88 M. en het maken van een voetingmuur voor het na te noemen ijzeren hek, lang plm. 151 M.

Zonder gymnastieklokaal. Laagste inschr. B. A. v. Rijn, f 51840.

Met gymnastieklok. B. A. v. Rijn, f 56795.

Glas- en verfwerk aan voorn. school zonder gymnastieklokaal. W. Sukkel, f 2036.

Met gymnastieklokaal. W. Sukkel, f 2350.

Ijzer hekwerk langs de straat en gegalvaniseerde draadschering langs de achtersteelplaatsen bij voorn. school. Gebr. Gielen, f 1400.

Gas- en waterleiding in voorn. school. Th. Andriesen, f 645.

Het leveren van eikenhouten balken in de parochiekerk. J. W. W. v. Bossum en Zn., f 1199.

Het leveren van vurenhouten banken en nieuwe knielbanken in de nieuwe parochiekerk. L. de Rijk, f 309.

Het schilderen van nieuwe en oude banken in de parochiekerk. H. Wolfs, f 749,66. Nog niet gegund.

## Lijst van Fabrikanten, Leveranciers, enz.

Prijs per regel voor niet geabonneerden op advertentiën  
5.— per jaar bij vooruitbetaling. Abonnés op advertentiën  
1 regel gratis voor iedere advertentie.

Artesische bronnen (putten) — Maatschappij Artesia, Wagenplein 182, Den Haag.

Asphaltdakpapier — „Bouwmaterialen” voorheen M. LUIJTEN, Lekkerkerk, Rotterdam en Dordrecht.

Assurantie-Mij. tegen Brandschade „de Nederlanden van 1845”, 's-Gravenhage, Kerkplein hoek Prinsestraat.

Badinrichtingen. — Th. VAN HEEMSTEDÉ OBELT, Amsterdam.

Bouwstoffen. — MARTIN & Co., Amsterdam.

BRANDKLUISDEUREN. — Wed. P. A. SCHROOT & ZONN, Den Haag.

Cementmestiek-Dakbedekking. — J. A. SMITS & ZONN, Weesperzijde 39, Amsterdam.

Cement-Ijzerwerken. — Ned. Mij. voor Monierwerken, Amsterdam.

Centrale Verwarming. — W. J. STOKVIS, Arnhem.

Centrale Verwarming. — GEVEKE & Co., Amsterdam.

Centrale Verwarming en Ventilatie. — D. S. M. KALKER, Amst.

Centrale Verwarmingen. — B. LANDHEER Jr., Wijnstr. 59, Rotterdam.

Closets. — Th. VAN HEEMSTEDÉ OBELT, Amsterdam.

DAKTEGELMACHINES. — G. P. Wessel, Rotterdam.

Dakpannen. — J. B. VAN SOEST & TERSTAPPEN, te Swalmen.

Dakroeden (gegalvaniseerd ijzeren) — J. SABELIS & Co., Glasfabrikanten, Haarlem.

Eerste Nederl. Xylolith-Fabriek. — A. S. KEY, Rotterdam.

Excelsiorplaten. — GEBRS. VAN DER VIJGH, Amsterdam.

Gaskachels (nieuwste condensng). — OBELT, Amsterdam.

Gas-, Stoom- en Waterleiding. — R. S. STOKVIS & ZONEN, Leuvehaven 74-76, Rotterdam.

Gegoten geëmailleerd ijzeren waschtafels. — Th. VAN HEEMSTEDÉ OBELT, Amst., 150 de Ruyterkade. Filiaal: 36 Rokin.

Gegoten geëmailleerd ijzeren waschtafels. — PECK & Co., Amst.

Gekleurd en gebrand glas in lood. — C. LINDENAAR, Glasgraveur, Alb. Cuijppstraat 123, Amsterdam.

Graniet. — J. H. P. JANSE, Marnixstraat 402, Amsterdam.

Haeuslersche Houtcementen Dakbedekking. — J. A. SMITS & ZONN, Weesperzijde 39, Amsterdam.

HEINEKEN'S GLAZENWASSCHERIJ. Stoom Jaloezieën, en Rolliiken-fabriek. — 's GRAVENHAGE. Driehoekjes 3 voorheen

Wagenstraat 39a. — AMSTERDAM. v. d. Helststraat 1,

Jalouziën. — J. F. KRONER & ZONEN, Spuistr. 246, 248, 250, Amst.

Jalouziën, Marquises, Rolliiken — J. SENFT & Co., Papestraat 8, Den Haag.

Josson-Cement. — A. E. BRAAT, Rotterdam en Amsterdam.

Liften, Personen- en goederen- — H. & J. VAN DEN WALL BAKE, Amsterdam.

Liften. — Th. VAN HEEMSTEDÉ OBELT, Amst. (R. WAYGOOD & Co.).

Liften, Ventilatie, Gesm. ijzer. trappen. — JAN HAMER & Co., Amst.

Lichtdrukrichting. — J. P. Bladergroen, Amsterdam-Rotterdam.

Lichtdrukrichting, Lichtdruk- en Calqueerpapieren — Corns.

Inmig & Zoon, Nieuwe Haven 5, Rotterdam.

Looden en Inv. glasmail privaateleidingen. — OBELT, Amst.

Machines voor Cementdaktegels. — G. P. Wessel, Rotterdam.

Marmeren Schoorsteen-mantels. G. & J. Cool, Bloemgracht 77, Amst.

Marm. Schoorsteenm. D. WEEGEWIJS, Rapenb. 14 en 43, Amst.

Motoren en Dynamo's. — JULIUS LÜCHAU, Warmoesstraat 91, Amsterdam

Meubels enz. — Phoenix Meubil.-Inricht. Spuistr. 234, Amsterdam.

Nikkelinrichting-Instrumentmakerij. — F. L. W. BUCKMANN & Co., Den Haag, Stille Veerkade 19a.

Pompen (Diaphragma). — A. RESINK, Ingenieur, Haarlem.

Prisma's Luxfer (kamerverlichting) — W. VAN RIJN, Keizersgracht 181, Amsterdam.

Portland-Cement — DYCKERHOFF & SÖHNE, Amöneburg.

Photolithografie. — WEGNER & MOTTU, Amsterdam.

Proefstation Bouwmat. — KONING & BIENFAIT, Amsterdam.

Rolliiken. — W. H. M. SCHOLTE, Prinsengr. 516, Amsterdam

Raamsluiters voor bovenlichten. — Th. V. HEEMSTEDÉ OBELT, Amsterdam.

Rietplanken. Isolersteenen. Fluaten. — MOLIJN. — Gouda.

Schilderwerk in alle genres. G. W. C. OOSTERBAAN, Amsterdam

Stalen balken, Ijzer enz. — Gebr. VAN DER VLIET, Amsterdam.

Spiegel- en Vensterglas enz. P. DOLK & ZONN, Rotterdam — Dordrecht.



Stalinrichtingen. — STAAL & HAALMEIJER, Amsterdam.  
 Stalinrichtingen. — D. S. M. KALKER, Amsterdam.  
 Stalen balken — H. E. OVIING Jr., Rotterdam.  
 Stalen balken en U-profielen — Deutsch-Luxemburgische Bergwerks- und Hütten-Actiengesellschaft. Vertegenw. C. D. v. d. LINDEN, Prins Hendrikkade, Amsterdam.  
 Steenen (verglasde en onvergl.) CANOY HERFKENS & Co., Venlo  
 Stoomtimmerfabriek. — GEBS. VAN MALSSEN, Den Haag.  
 Steengoed of Engelsche buizen en kruispannen. — HOUBEN & STEEGH, Belfeld en Tegelen (Limburg).  
 Verwarming en verlichting. — JULIUS LUCHAU, Damrak 71, Amsterdam.

Verwarming en Ventilatie. — TH. V. HEEMSTEDDE OBELT, Amst.  
 Verwarming en Ventilatie. — D. S. M. KALKER, Amsterdam.  
 Ventilators. — TH. VAN HEEMSTEDDE OBELT, Amsterdam.  
 Ventilators. — JAN HAMER & Co., Amsterdam.  
 Ventilators. — D. P. HASSELMAN, Amsterdam.  
 Vuurvaste steen, Tras, Aarden buizen, Straatkeien — „Bouwmaterialen” voorheen M. LUIJTEN, Lekkerkerk, Rotterdam en Dordrecht.  
 Wandtegels, cement, kalk, graniet — „Bouwmaterialen” voorheen M. LUIJTEN Lekkerkerk, Rotterdam en Dordrecht.  
 Zandsteen. — FERD. ENGERS, Amsterdam.  
 Zinkwerken. — F. W. BRAAT, Delft.

## CENTRALE VERWARMING

**Electrische Verlichting**

**Waterverzorging, Bad- en Kookinrichtingen,**

worden volgens de strengste eischen der tegenwoordige techniek door **eigen** personeel zaakkundig ontworpen en geïnstalleerd.

**GEVEKE & Co., Amsterdam.**

Referentiën omtrent uitgevoerde werken ter beschikking.

## TH. A. DE KOSTER, Sanitary-Engineer, Amsterdam.

Fabrikant van Centrale Verwarmingstoestellen,

ijzeren en houten PLANTENKASSEN, bedekt met houten roljalousiën, ter bescherming, worden geheel gereed uit mijne Fabriek opgeleverd.

Verwarming van Serres met reguleerbare vulketels, eigen Fabriekaat.

Deze ketels zijn ten allen tijde voorhanden en kunnen, zoo noodig, in enkele uren verwisseld worden.

## Obernkirchener Sandsteinbrüche, Obernkirchen.

**Erkend BESTE Zandsteen.**

Geïllustreerde prospectus met opgave van drukvastheid, analyse, enz. op aanvraag verkrijgbaar

bij den Vertegenwoordiger voor Nederland

**FERD. ENGERS, Amsterdam.**

## Eerste Nederl. Xylolith-Fabriek A. S. KEY,

(HOUTGRANIET)  
ROTTERDAM.

VLOERBEKLEEDING zonder voegen. — TRAPBEKLEEDING, ook op oude trappen. — DEKTREDEN op maat. — PLATEN in diverse afmetingen voorradig.

Aanvragen, met opgaaf van grootte en bestemming adresseere men Leuvehaven 28 (Kantoor) Rotterdam.

FABRIEK van

## Cementsteen- en Cementijzerwerken.

„C. W. FINKE”. Leeuwarden.

Opgericht 1875.

Uitvoering van alle voorkomende werken in: Cementsteen en Cement-ijzer (Systeem Monier etc.)

Maatschappij tot Exploitatie van Staatsspoorwegen.

## AANBESTEDING.

Op DINSDAG den 28sten April 1903, des namiddags ten 2 ure (*locale tijd*), aan het Centraalbureau der Maatschappij tot Exploitatie van Staatsspoorwegen, in het Moreelse Park te *Utrecht*, van:

Bestek 943.

Het leggen van sporen en wissels, het maken van een losweg en bijbehorende werken op het station UDENHOUT.

Begroting f 7400.—.

De besteding geschiedt volgens § 36 van het bestek.

Het bestek ligt van den 15den April 1903, ter lezing aan het Centraalbureau in het Moreelse Park en aan het bureau van den Sectie-Ingénieur te 's-Hertogenbosch, en is op *franco* aanvraag (per brief) aan genoemd Centraalbureau (Dienst van Weg en Werken) te bekomen, tegen betaling van f 1.00.

Inlichtingen worden gegeven aan het Centraalbureau (Dienst van Weg en Werken) en door den Sectie-Ingénieur voornoemd.

Aanwijzing op het terrein zal geschieden den 20sten April 1903 ten 12.20 ure namiddag (*West Europeesche tijd*).

Utrecht, den 9den April 1903.

PRACHTWERK

## Het Koninklijk Paleis

te AMSTERDAM

door C. T. J. LOUIS RIEBER

tegen halve waarde aangeboden. Br. lett. W. S. Bureau v. d. blad. Herderstraat 5, Den Haag.

Bij MOUTON & Co. te 's-Gravenhage is verschenen:

## Arbeid als Koopwaar

DOOR

W. L. VAN MALSSEN.

Prijs 50 Cent.

## Bestekteekeningen

gereproduceerd in photolithographie worden het billijkst en in den kortst mogelijken tijd door ondergeteekenden geleverd.

Amsterdam. Rokin 138.

WEGNER & MOTTU.



# Wed. J. T. HUNCK & Zoon

## AMSTERDAM

bevelen zich aan voor de levering en plaatsing van:

a. **Warmwaterleidingen** in woonhuizen, door middel van hunne voortreffelijke SPIRAALFORNUIZEN. — De leiding wordt, met inbegrip van de benodigde Reservoirs, tot lagen prijs gelegd.

Uitmuntende werking wordt gegarandeerd.

b. **Centraalverwarming** van woonhuizen, kerken, groote localiteiten enz, volgens Amerikaansch systeem. Na ontvangst der projecten wordt nauwkeurige prijsberekening, benevens plan van aanleg, door ons geleverd. De prijs van deze verwarming is uiterst billijk en de werking in elk opzicht voortreffelijk.

Verschillende Installaties zijn hier te lande alreeds gemaakt.

c. **Engelsche Haarden** in elken stijl voor Halls, Eetkamers of Salons. Eene groote sorteering dezer haarden is steeds geëtaleerd in onze Magazijnen

**Amstel b/ Blauwbrug.**  
(naast het Diaconie-weeshuis.)  
(over Bensdorp's Cacaofabriek.)

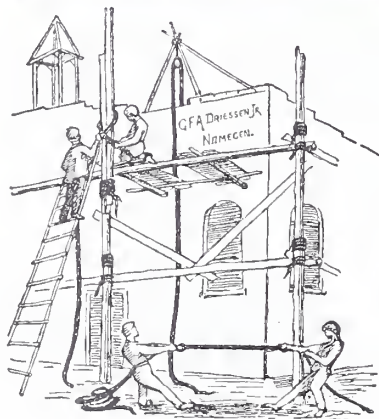

Deze nummers zijn het meest gewild:

no. 2 lang 4 M. f 13.75	} per 100 stuks franco werk.
no. 3 „ 4 <sup>1</sup> / <sub>2</sub> „ f 19.25	
no. 4 „ 5 „ f 26.80	

Bij 500 in eens 2<sup>1</sup>/<sub>2</sub>%, bij 1000 5% korting.

Onbekende rembours cont. met 2% korting.

**G. F. A. DRIESSEN,**  
**Nijmegen.**

Fabrikant van Touwwerken.

Vraagt uitgebreide prijscourant met lijst van honderden afnemers.

**Deutsch-Luxemburgische**  
**Bergwerks- und Hütten-Actiengesellschaft.**  
Afdeling: DIFFERDINGEN (Luxemburg).

Vertegenwoordiger: C. D. VAN DER LINDEN.

20/21 Prins Hendrikkade,

Amsterdam.



Stalen balk- en U-Profielen.

SPECIALITEIT:

**Stalen balken**

met

**breede flenzen.**

(Systeem Grey).

Differdinger B-Profielen.

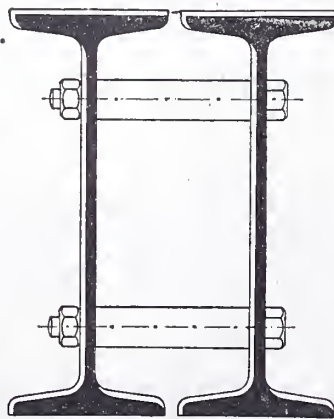

Balk-profielen vanaf 240 m.M. flensbreedte en 240 m.M. hoogte, trapsgewijze opklimmende met flensbreedten tot 300 m.M. en tot 750 m.M. als grootste balkhoogte.

B-Profielen inplaats van uit platen en hoekijzer samengestelde liggers of twee of meer door koppelplaten of bouten verbonden Normaal-Profielen. Geen Klinkwerk meer. Groot traagheidsmoment over de kleine as en daardoor zeer geschikt voor zuilen en kolommen, paalwerken, beschoeiingen, enz.

Neiging der binnenkanten der flenzen 9 pCt. tegenover 14 pCt. van die der Normaal-Profielen en daardoor goed aanliggen der klinknagelkoppen.

## Beroemde Parketvloeren-Fabriek

beveelt zich bij HH. Architecten en Bouwkundigen aan, zoowel voor het leveren van eiken parketvloeren als voor het verleggen daarvan.

Beste referenties van uitgevoerde werken bij staats- en particuliere gebouwen staan ten dienste.

Aanvragen in het Engelsch of Duitsch te richten tot de

**Biedersteiner Parketten-Fabrik,**  
MÜNCHEN.

## PANTSER-DAK.

Onvergankelijk, geen reparaties, brandvrij, vrijdragend, zelfs voor de grootste afmetingen, voor iederen dakvorm geschikt, daardoor het goedkoopste en beste dak.

Geen houtverbindingen, geen met planken beleggen, geen met latten beslaan, geen dakpannen-, geen leien-, geen metalen platen-, geen bordpapier-, geen dakvilt-, geen gegalvaniseerd ijzer-, geen glas-, geen magnesiëtplaten-, geen cement-platen-bedekking.

Dakvensters, bovenlichten, ventilatiedaken en afdaken voor terrassen kunnen in- of bijgebouwd worden.

Horizontale, beslist brand- en schimmelvrije en voor water ondoordringbare kamersdaken voor iedere bezwaring, desverlangd met wanden en deuren.

Zelfwerkend BRANDSIGNAAL met gelijktijdig zelfwerkende bluschinrichting, Prijsberekeningen kosteloos.

C. KINDERMANN, Architect.  
BERLIN—REINECKENDORF.

Door de KONINKLIJKE DEVENTER TAPIJTFABRIEK te Deventer wordt voor directe indiensttreding gevraagd

Een ervaren Bouwkundig

**OPZICHTER-TEEKENAAR**

om de leiding eener nieuw te bouwen fabriek op zich te nemen.

Salaris f 100 per maand.

Zich schriftelijk of persoonlijk te wenden tot den directeur van genoemde fabriek.

Bij MOUTON & Co. te 's-Gravenhage zijn verkrijgbaar:

**Honorarium-Tabellen**

VOOR

**Bouwkundige Werkzaamheden**

met en zonder Nota.

Vastgesteld in de Algemeene Vergadering van de Maatschappij tot bevordering der Bouwkunst, gehouden te Amsterdam op 31 Mei 1888. Herzien in de Algem. Vergadering van 31 Mei 1895.

Per stuk 10 cts.; bij 50 ex. f 2.—  
bij 100 ex. f 3.—



# BOUWKUNDIG WEEKBLAD.

ORGAAN VAN DE

MAATSCHAPPIJ TOT BEVORDERING DER BOUWKUNST.

Bestuur v. d. Maatschappij: A. SALM G.Bz., *Voorzitter*. ED. CUYPERS, *Vice-Voorzitter*. — Jb. v. d. BAN Pz., V. G. A. BOSCH, M. A. C. HARTMAN, J. A. MULOCK HOUWER, D. E. C. KNUTTEL, F. W. M. POGGENBEEK, J. VERHEUL Dz.  
Commissie van Redactie: Ed. CUIJPERS, A. SALM G.Bz. en J. VERHEUL Dz.  
Redacteur: C. T. J. LOUIS RIEBER.

25 APRIL 1903.

23<sup>e</sup> JAARGANG.

N<sup>o</sup>. 17.

BUREAU VAN REDACTIE: MARNIXSTRAAT 402, AMSTERDAM.  
BUREAU v. ADMINISTRATIE: HERDERSTRAAT 5, 'S GRAVENHAGE.  
UITGEVERS: MOUTON & Co. — 'S GRAVENHAGE.  
ABONNEMENTSPRIJS voor Nederland: fr. p. p. f 15.— 's jaars, voor Indië en het Buitenland (bij vooruitbetaling) fr. p. p. f 17.— \* \* \*

PRIJS DER ADVERTENTIËN: van 1—5 regels f 1.— elke regel meer 20 cents. Groote letters naar plaatsruimte. \* \* \* \* \*  
AANKONDIGINGEN v. AANBESTEDINGEN 15 ct. p. regel m. premie  $\frac{3}{2}$  maal.  
ABONNEMENT v. ADVERTENTIËN tegen belangrijk verminderde prijzen en kosteloze opname der advertentiën in het Tijdschrift der M<sup>o</sup>.

INHOUD: — Mededeelingen betreffende de Maatschappij. — Het Landhuis Porquin te Luik. — Ingezonden. — Prijsvragen. — Verslagen van Vergaderingen. — Berichten. — Personalia. — Weerkundige waarnemingen. — Bureau voor plaatsing van Opzichters en Teekenaars. — Aankondiging en afloop van aanbestedingen. — Lijst van Fabrikanten, Leveranciers, enz. — Advertentiën.

## MEDEDEELINGEN BETREFFENDE DE MAATSCHAPPIJ.

Door het Hoofdbestuur der Maatschappij t. Bev. d. Bouwkunst wordt aan de leden bekend gemaakt, dat de 87ste Algemeene Vergadering te Amsterdam zal gehouden worden op Woensdag 13 Mei 1903. De volledige agenda dezer vergadering zal in het volgende Bouwkundig Weekblad worden opgenomen.

De leden der Maatschappij worden herinnerd aan het dringend verzoek om de stembiljetten voor de verkiezing van twee leden van het Hoofdbestuur vóór 7 Mei a. s. aan het bureau der Maatschappij in te zenden;

hunne aandacht wordt gevestigd op de in dit Weekblad voorkomende advertentie, waarbij door eenige belangstellende leden der Maatschappij voor de verkiezing der beide nieuwe Bestuursleden worden aanbevolen de heeren:

B. J. Ouëndag, te Amsterdam, voor de candidatuur n<sup>o</sup>. I, en  
F. J. Nieuwenhuis, te Utrecht, voor de candidatuur n<sup>o</sup>. II.

## HET LANDHUIS PORQUIN TE LUIK.

De bezoeker van Luik zal, indien hij oog voor oude bouwkunst heeft, niet nalaten in het stadsdeel Outre-Meuse een oud bouwwerk op te merken, in Casteen uitgevoerd, dat bij meer aandachtige beschouwing zijne niet geringe belangstelling zal wekken.

Dit gebouw is het landhuis Porquin, door een rijken Lombardiër, Porcini geheeten, in 1570 gesticht. Het behoort dus tot de bouwwerken uit het meest karakteristieke tijdperk der Waalsche architectuur, dus tot die uit de XVIe eeuw.

De strenge lijnen van het dak dat zoo goed het woonhuis

beschermt, de onderlinge afstand der ramen, hun omlijsting en kruisko zijnen, het massieve, solide en sobere van het geheel, stempelen dit bouwwerk tot een welsprekend voor-

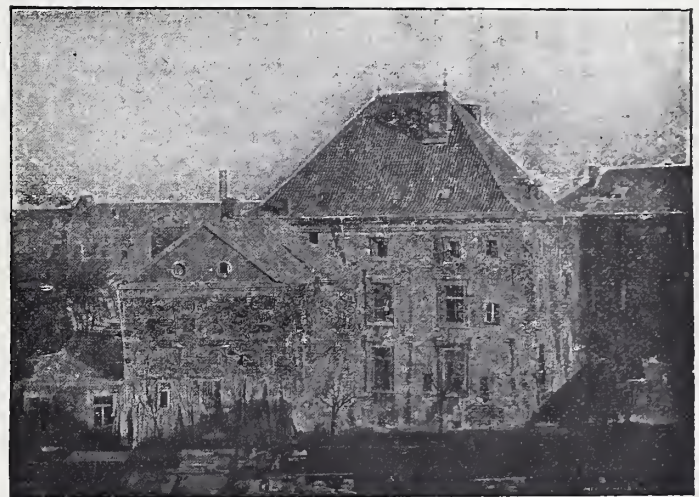

Landhuis Porquin te Luik. Tegenwoordige toestand.

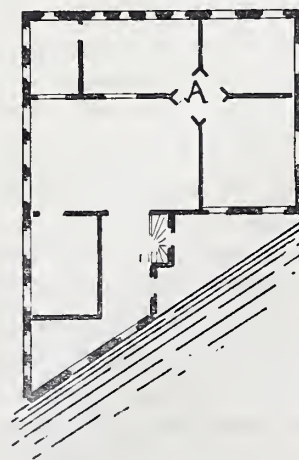

Plattegrond.

beeld van de Waalsche bouwkunst. Het zou aan de Luiksche architecten zoo goed tot voorbeeld kunnen strekken! Zij zouden weldoen de onderdeelen van het bouwwerk te analyseren en te bestudeeren, en te trachten deze aan te passen aan de hedendaagsche eischen; want, daardoor zouden zij het middel vinden om echt vaderlandsche werken tot stand te brengen, die door hun stijl, hun versiering en hun materiaal bij het Waalsche land behooren.

Met het huis Curtius uit de XVIIe eeuw, het hotel d'Ansembourg uit de XVIIIe eeuw, zou het landhuis Porquin aan de jeugdige architecten de hoofdgegevens kunnen leveren voor een vaderlandsche bouwkunst van het oostelijk deel van België.

Ongelukkigerwijze is de jongere generatie van bouwkunstenaars zoo weinig voorbereid om datgene te begrijpen,



wat de oude monumenten uit hun omgeving hun toefluisteren. Zij bevinden zich in een toestand als van jongelieden aan wie het Grieksch en het Latijn is ingeprent, voor dat men hen hun moedertaal heeft leeren spreken.

Ook daarom is het zoo hoogst noodzakelijk om met allen eerbied de overblijfselen van een eigen bouwkunst zorgvuldig te bewaren, dat is van die kunst, die zich aanpast aan het plaatselijk klimaat en de eigenschappen van inheemsche bouwmaterialen, tot tijd en wijle — en die dag zal zeker aanbreeken — dat begrepen wordt, dat wij uit onze taal en zeden een onvruchtbaar internationalisme bannen moeten, omdat dit niet beantwoordt aan de voorwaarde van eene toepassing in ons midden, omdat er elementen in zijn, die strijdig zijn met ons zieleleven.

Dit is zoo waar, dat, niettegenstaande de pogingen tot politieke centralisatie, onverminderd het trachten naar verbodering van verschillende rassen in een zelfde land, en terwijl toch de punten van nauwe aanraking tusschen de meest verwijderde landstreken voortdurend toenemen, — dat, niettegenstaande dit alles, toch alle volkeren in de XIXe eeuw er naar gestreefd hebben nationale groepen te vormen. Italië heeft dit doel bereikt na een lange marteling; wij zijn getuigen van het worstelen voor de autonomie in Oostenrijk-Hongarije, in de Balkanstaten, in Silezië, in Finland, in Sleeswijk Holstein. Overal doet men de volkstaal in zangen en verhalen herleven: in Vlaanderen, in Bretagne, in Provence, in Noord-Duitschland zoowel als in Schotland, in Ierland niet minder dan in Wales. Is het niet de allereerst op den voorgrond tredende zorg van het Boeren-heldenvolk, om zijn eigen taal een blijvende plaats te verzekeren tegenover de taal der overweldigers! Het land der Walen heeft zijn dialect gekweekt, en er is een machtige letterkundige beweging ontstaan, die veel heeft tot stand gebracht dat vol oorspronkelijkheid en goeden smaak is.

Het in eere houden der moedertaal is niets anders dan een vorm van vaderlandsliefde. Zij die aan hun land gehecht zijn en hun nationaliteit in eere wenschen te houden, zijn verplicht hun taal te dienen. Maar het vaderland is ons niet alleen om zijn zangen, zijn letterkunde, zijn tooneel lief; ook de werken die zijn zeden en eigen gewoonten terugspiegelen, spreken tot ons door de bouwstoffen die uit zijn ingewand zijn opgedolven.

Wij zouden geen waardige zonen zijn indien wij geen eerbied toonden voor de eerwaardige monumenten, die een deel van het nationale leven vertegenwoordigen, indien wij hun ouden dag niet met onze liefderijke zorgen omringden.

Die steenen getuigen zeggen meer dan het geschreven woord; ieder ziet hen, ieder kan hen hooren.

Waarheen gaat de vreemdeling die België bezoekt? Naar de Grand' place van Brussel, naar de hal te Yperen, naar het gasthuis te Brugge, naar het perron te Luik, in een woord: daarheen, waar hij de oorspronkelijkheid van het volk kan genieten, niet naar de Grieksch-Romeinsch-Italiëansche monumenten, die als verbannen schijnen onder onzen neveligen hemel, vervelend ontwikkelend hun banale colonnades, opgebouwd volgens archi-bekende formules, en waarvan men de treurige voorbeelden kan zien in St. Petersburg, Londen, Berlijn, München en Weenen, evenals in Washington, Mexico, Buenos-Ayres en in Melbourn.

Het zou ons volstrekt niet verwonderen indien de ontwerpers van de aanstaande internationale tentoonstelling te Luik het plan hadden aan de te verwachten vreemdelingen een *Oud-Luik* te aanschouwen te geven. (Aan een plan daarvoor wordt reeds gewerkt door den heer P. Jaspar.) Zou men nu kunnen gelooven, dat Luik, dat het voornemen

in zich omdraagt om aan zijn aanstaande bezoekers zijn oude huizen in *staf* ter bewondering voor te zetten, niettemin op 't zelfde oogenblik besluit tot het sloopen van een *echt*, in soliede materialen uitgevoerd bouwwerk, van dat echte oude Luik!

Wij bezweren alle mannen van smaak, alle wezenlijke en vurige Walen, zoo menigvuldig in Luik aan te treffen, om hun protest te voegen bij dat van hun archeologisch genootschap, en er bij het stadsbestuur en den gemeenteraad op aan te dringen, af te zien van de slooping der villa Porquin, van eene vernieling, gelijkstaande met een vandenstreek, onwaardig aan een intelligente stad die trotsch is op haar roemrijk verleden en haar minnaars der kunsten.



Landhuis Porquin te Luik in ontworpen gerestaureerden toestand

Ziedaar een treffend pleidooi.

Wie zal bij het lezen van die tintelende woorden niet terstond gedacht hebben aan den kundigen en waardigen strijder voor het schoone der steden, aan hem die door



Hoek in de kleine centrale vestibule.

zijn „*Esthétique des Villes*” aan zoo velen de oogen heeft geopend, die, als vorige Burgemeester van Brussel, de



oude monumenten dier stad heeft bewaard en verzorgd, en vele er van heerlijk heeft doen herstellen? Die woorden zijn dan ook van Charles Buls, Eerlid van de Maatschappij tot Bevordering der Bouwkunst; zij werden vertaald uit het „Bulletin officiel du Touring-club de Belgique”, opdat zij ook hier te lande met aandacht gelezen zullen worden.

Aan de welwillendheid van den Luikschen architect den heer Paul Jaspar, van wiens interessante bouwwerken wij in den vorigen jaargang van het Bouwkundig Weekblad een viertal aan de lezers mochten bekend maken, zijn de illustraties van dit artikel te danken. Daaronder is de tekening van den plattegrond van het gebouw, een reproductie van een penschetsje uit een zijner brieven, een welkome opheldering.

Het ten opzichte van het hoofdgedeelte van het gebouw scheef eindigende lager opgetrokken gedeelte, zou een lateren aanbouw kunnen doen vermoeden; het behoort echter tot den oorspronkelijken bouw, waarvan de ligging van den eindgevel afhankelijk is geweest van de richting van den oever waaraan het landhuis is gebouwd.

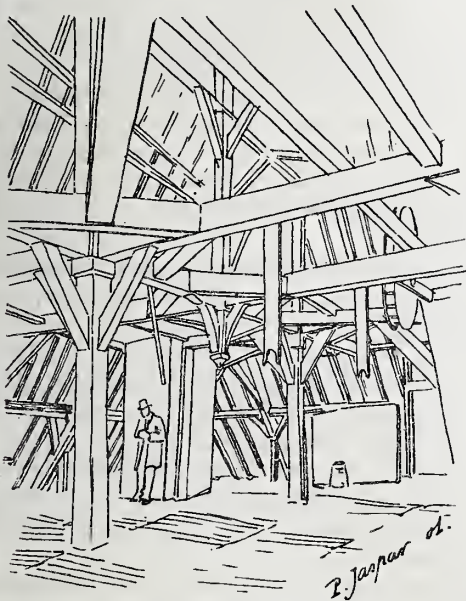

Onder de bekapping.

Van de kleine centrale vestibule, met A in het grondplan aangeduid, is een hoek afgebeeld, teneinde de rijke architectonische ontwikkeling van dit onderdeel te doen zien, die rationeel is voortgevloeid uit de overwelling.

Uit het overzicht over een deel der bekapping, waaraan geen hout schijnt gespaard te zijn, blijkt voldoende de zorg die besteed is aan een goede bescherming van het gebouw, dat het eeuwen zou moeten uithouden.

## INGEZONDEN.

*Vereeniging van Nederlandsche Bouwkundige  
Opzichters en teekenaars.*

Onder bovenstaanden naam is opgericht een vereeniging van Bouwkundige Opzichters en Teekenaars, welke zich ten doel zal stellen de economische belangen der vakgenooten, langs wettigen en ordelijken weg, zoo veel mogelijk te bevorderen. Over ons geheele land zijn reeds leden toegetreden, waaruit tot Hoofdbestuurders zijn verkozen: J. E. B. Keurschot, Adriaanstraat 39, Voorzitter, C. Boenk, Schalkwijkstraat 3, Secretaris, en J. G. v. d. Berg, Weerdsingel O. Z. 63bis, Penningmeester, allen te Utrecht.

Een krachtige aansporing tot onze collega's om hunne medewerking te verlenen, zal hier zeker op haar plaats zijn.

Het Hoofdbestuur der V. v. N. B. O. en T.

## PRIJSVRAGEN.

### Modern Woonkamer-Ameublement.

De Meubelfabriek „Nederland” J. A. Huizinga, Westersingel te Groningen, schrijft uit de volgende prijsvraag:

- 1°. Er wordt gevraagd een ontwerp (intérieu) te leveren van een modern woonkamer-ameublement, met of zonder gordijnen. De oppervlakte der kamer groot pl. m. 25 M<sup>2</sup>.
- 2°. De vorm van de kamer en de plaatsing der meubelen worden geheel aan den ontwerper overgelaten.  
De behandeling der teekening wordt geheel vrijgelaten; de schaal moet zijn 1 à 10, terwijl minstens één détail op ware grootte daaraan moet worden toegevoegd.
- 3°. De ontwerpen moeten voorzien zijn van een motto of teeken en met bijvoeging van een correspondentie-adres vóór 10 Juni 1903 ingezonden worden aan de Meubelfabriek „Nederland” J. A. Huizinga, Westersingel te Groningen.
- 4°. Een prijs van f 200.— en een premie van f 100.—, f 60.— en f 40.— zullen worden toegekend aan die ontwerpen, welke de jury daarvoor waardig keurt.
- 5°. Indien de jury géén der ontwerpen voor volle bekroning geschikt acht, kunnen de prijzen voor de beste ontwerpen worden verdeeld.
- 6°. De bekroonde ontwerpen worden het eigendom van den Heer J. A. Huizinga, welke bovendien het recht heeft andere ontwerpen uit de inzendingen aan te koopen, tegen vergoeding van f 35.— voor ieder ontwerp.
- 7°. Wanneer er door de Meubelfabriek „Nederland” een ameublement verkocht wordt naar een der bekroonde of andere ontwerpen, is de ontwerper verplicht bij zijn ontwerp werkteekeningen te leveren, waarvoor hem 7% van het verkoopsbedrag van het eerste ameublement zal worden vergoed.
- 8°. Alléén de naam van den ontwerper, waaraan de jury den prijs van f 200.— heeft toegekend, zal publiek worden gemaakt. De namen der overige ontwerpers zullen zonder hunne toestemming niet worden bekend gemaakt.
- 9°. De mededingers moeten toestaan, dat hunne ontwerpen gedurende hoogstens 6 maanden in verschillende plaatsen van ons land worden tentoongesteld, waarna ze franco worden teruggezonden.
- 10°. De jury zal bestaan uit de heeren: H. P. Berlage, architect Amsterdam; H. W. Mol, architect, Amsterdam; J. A. Mulock Houwer, architect, Groningen; W. Penaat, meubelontwerper, Amsterdam; Ant. J. Sanders, architect, Groningen.

## VERSLAGEN VAN VERGADERINGEN.

Afdeeling Amsterdam. 17 April 1903. Na voorlezing en vaststelling der notulen werd medegedeeld dat ingekomen was eene uitnoodiging aan Voorzitter en Secretaris tot bijwoning van de jaarlijksche Aprilvergadering, en werd gevraagd of een der leden soms enig onderwerp in het bijzonder wenschte ter sprake gebracht te zien. Voorts werd mededeeling gedaan van het in het Bouwkundig Weekblad afgedrukte adres dat op initiatief van Architectura et Amicitia door dit lichaam, het Hoofdbestuur van de Mij., de afdeeling Amsterdam alsmede de katholieke kunstkring „De Violier” in zake de bebouwing van den Dam was gericht tot den E.A. Raad der gemeente Amsterdam.

Voorgelezen en vastgesteld werd het jaarverslag van den Secretaris, alsmede het financieel verslag van den Penningmeester. Bij de vaststelling der begrooting merkte de heer Ouëndag op, dat geen post voor prijsvragen was uitgetrokken. Hij vond dit jammer omdat zulks ook het vorige jaar niet was geschied. De toen uitgetrokken post was beschikbaar gesteld voor de restauratie en verfraaiing van het Maatschappelijk gebouw. De begrooting, sluitende met f 558.55, werd goedgekeurd.

Tot het nazien der rekening en verantwoording van den Penningmeester werden in commissie vereenigd de H.H. J. H. Leliman, B. J. Ouëndag en C. T. J. Louis Rieber.

Hoewel de heer J. H. Leliman meende, dat de op de agenda geplaatste bestuursverkiezingen moesten doorgaan, werd met 5 tegen 4 stemmen tot uitstel tot eene volgende, meer bezochte vergadering besloten.

Vervolgens werd het woord gegeven, met eene verontschuldiging der afdeeling voor de weinige opkomst, aan den heer H. L. Boersma ('s Gravenhage) tot het houden zijner door eene uitge-



zochte verzameling van meerendeels zeldzame foto's en teekeningen toegelichte voordracht over de St. Victorkerk te Xanten.

Spreeker begon de vergadering te verzekeren hoe hij de aanwezigen niet zou tellen, doch wegen.

De Victorkerk, voortgekomen uit een mogelijk door de Heilige Helena gesticht kapelletje, is de grootste kerk ten Noorden van Keulen en ook de belangrijkste en best bewaarde. Herhaaldelijk is zij door brand te gronde gedaan, om echter telkens in grooter pracht te herrijzen. Bij de waardeering harer afmetingen mogen wij niet in vergelijking treden met de groote Gothische kathedralen, maar hebben wij te bedenken, dat wij hier te doen hebben met een monument van Romaanschen bouwstijl, welks harmonische rust hier in hare volle schoonheid uitkomt.

Aan de hand der afbeeldingen waarvoor de spreker zijn dank wenschte te betuigen aan de H.H. Dr. P. J. H. Cuypers, Jos. Th. J. Cuypers, Anton Molkenboer en Linse van wien hij de zeldzame door den kapelaan Wolf vervaardigde serie foto's in leen had mogen ontvangen, werden nu in bijzonderheden de plattegrond en de opbouw van de kerk geschetst. Doordien de meesten, die achtereenvolgens den kerkbouw bestudeerden, in hun werk hunne individuele opvattingen tot haar recht brachten, al sloten zij zich ook aan bij het algemeene plan van den eersten architect, werd ook de Victorkerk te Xanten een monument van bijzondere kunst-historische waarde.

De bouwrekeningen die bijna zonder gaping van af 1356 tot 1801 in het unieke archief der kerk bewaard bleven, leeren ons alle bijzonderheden omtrent de toenmalige werkwijzen, de prijzen en usances bij het bouwen. Zij geven ons een interessant en betrouwbaar beeld van de bouwwijzen der vroege en late middeleeuwen. Maar tevens, en hiermede eindigde spreker zijne voordracht, in de middeleeuwsche vakopleiding. Hierbij stond spreker nog stil en vergeleek ze met de onze. Hij eindigde met de opwekking, dat wij ons ten doel zouden stellen ons vak even nauwgezet te beoefenen als onze middeleeuwsche vakgenooten het gedaan hadden.

De voorzitter dankte den heer Boersma voor zijne zoo zorgvuldig bewerkte, even gezellige als interessante voordracht. Herhaald applaus.

Bij monde van den heer Leliman Sr. bracht de commissie van de rekening en verantwoording vervolgens verslag harer bevindingen uit. Alles was in orde; spreker hoopte echter, dat het komende jaar en in liefhebbelijc en in vergaderingbezoek eene wijziging ten goede zou brengen en de voortdurende achteruitgang der afdeling zou worden gestuit.

De vergadering ging nu op verzoek van den heer W. J. de Groot, nadat de introducee's haar hadden verlaten, over in streng huis-houdelijke zitting.

Tijdens eene pauze werd door de aanwezigen de tentoonstelling van de firma Serrurier & Co. bezocht, die thans in de groote zaal van het Maatschappelijk gebouw wordt gehouden en waartoe door de welwillendheid van den heer Jhr. Graafland, vertegenwoordiger der firma, de aanwezigen gratis toegang hadden gekregen.

## BERICHTEN.

**Amsterdam.** Den 16en dezer boden de leden van het Genootschap Architectura et Amicitia hunnen Voorzitter, den heer H. P. Berlage Nz., als bouwmeester van de nieuwe Amsterdamsche Koopmansbeurs, een feestmaaltijd aan in het American-Hotel. Tot dit doel had zich een commissie van voorbereiding gevormd uit de leden, bestaande uit de heeren Jonas Ingenohl, Jan Stuyt, W. Kromhout Cz. en A. Salm G. Bz.

Aan den feestelijken maaltijd werd deelgenomen door een 50-tal leden en een tiental hunner dames. Onder deze aanwezigen werden o. a. opgemerkt de heeren Dr. P. J. H. Cuypers en J. G. Van Niftrik, ereleden van het Genootschap, en de oud-Voorzitters van Genootschap — behalve de reeds genoemde heeren Ingenohl en Kromhout — de heeren H. G. Jansen, K. de Bazel en Jos. Th. J. Cuypers.

Bij zijne komst werd de heer Berlage, vergezeld van Mevrouw Berlage, toegesproken door den heer Ingenohl. Deze verwelkomde den heer Berlage, en legde er daarbij den nadruk op, dat men hem door deze bijeenkomst als Bouwmeester van de Beurs hulde wilde brengen. De spreker zag in het thans voltooide bouwwerk eene uitting van dezen tijd en tegelijk van het kalme, ernstige karakter des bouwmeesters zelf. Aan het nageslacht om te bepalen de plaats, welke de Beurs in de kunstgeschiedenis inneemt; maar thans reeds wenschten de leden van „A. et A.” hunnen Voorzitter hunne hulde te brengen voor het belangrijke werk.

De eerste tafelrede werd uitgesproken door den heer Dr. P. J. H. Cuypers. Hij bracht den heer Berlage eene warme hulde, omdat deze het bewijs had geleverd te zijn een man van karakter en talent, die door ernstige en aanhoudende studie een waarlijk practisch en duurzaam monument had gesticht. Op rationeele en degelijke wijze was hij er in geslaagd te beantwoorden aan de groote verscheidenheid van eischen, die gesteld werden voor eene Koopmansbeurs. In een tijd, waarin vele vakgenooten zich door de verlokkende producten der moderne industrie laten verleiden om valsche charme te verleen aan hunne werken, heeft Berlage zich afkeerig getoond van alle ijdele pronkzucht en door een bijzondere soberheid als het ware een protest gesteld tegen versieringswoede. Toch, zonder ontrouw aan zijn beginsel van correctheid en soberheid, is hij er ten volle in geslaagd, aan zijn bouwwerk groote verscheidenheid en een eigenaardig, aantrekkelijk karakter te verleen.

Dr. Cuypers wenschte, dat 't den bouwmeester Berlage — als een voorbeeld ook voor de jongeren — gegeven mocht zijn, te midden van zijn onvermoeiden arbeid getuige te wezen van den grooteren bloei des handels te Amsterdam, zetelend in zijn dan in alle volmaaktheid volvoerd monument!

De heer Berlage, dank brengende voor de hem gebrachte hulde, gaf de verzekering in twijfel te zijn of hij ze mocht aanvaarden; echter had hij gemeend zulks te mogen doen, wanneer zij bedoeld was als een hulde aan de Kunst. Sprekende over critiek en critiekjes, zeide spr. te meenen, dat ten slotte de eigen critiek de beste was. Wanneer men zelf tegenover zijn werk gaat staan, dan ziet men hoeveel nog te verbeteren valt.

Van Dr. Cuypers — die eenmaal zoo juist zeide, dat een goed kunstenaar zich absoluut moet opofferen, — heeft spreker veel geleerd. De jongeren hebben de ouderen noodig. Maar evenzeer hebben deze behoefte aan de stuwkracht en de frissche ideeën der jongeren. Daarom wijdde spreker zijn dronk aan de Kunst, welke allen verbindt.

Nadat deze officieele tafelredenen waren uitgesproken, werd de maaltijd afgewisseld door een geestig intermezzo, dat de vroolijke stemming van de gezellig vereenigden niet weinig verhoogde. Met behulp van welgeslaagde lichtbeelden werden fragmenten vertoond van Egyptische, Perzische, Indische, Gothische, Romaansche en Italiaansche gebouwen, die, naar daarbij met ernst verklaard werd, den bouwmeester hadden geïnspireerd bij den bouw van de Beurs. De wordingsgeschiedenis van het bouwwerk werd vervolgens mede in beeld gebracht. Met behulp van photographieën waren zonderlinge combinaties verkregen, die groote vroolijkheid wekten.

Na deze vertooning, eene verrassing die terecht insloeg, werd het feest nog geruimen tijd voortgezet. De aanwezigen lieten niet na in allerlei vorm uiting te geven aan goede kameraadschap en waardeering voor den hoofdpersoon van dit feest, bij wien deze avond zeker een hoogst aangename herinnering zal achterlaten.

**Amsterdam.** Gaarne vestigen wij de aandacht op een tentoonstelling van aquarellen, pastel- en zwartkrijtteekeningen, die tot ultimo Mei 1903 wordt gehouden door den kunsthandel van den heer C. M. van Gogh alhier. Een zeer fraaie catalogus dezer tentoonstelling begint met een „Woord vooraf” door Theoph. De Bock geschreven, waaraan het volgende ontleend wordt.

„Bij den eersten aanblik van Gerard Muller's werken kan men den indruk hebben, dat hij niet tot de Hollandsche artisten behoort; na aandachtige beschouwing gaat deze indruk verloren, omdat de wijze van uitvoering Hollandsch is.

Misschien ontdekt men dat hij behalve voor de werken der moderne Italiaansche artisten als Cremona, Morelli, ook een bijzondere voorliefde heeft voor de Japansche kunst van Outamaro, Hokousai, Hokki e. a. Zeker is het dat hij afgesloten blijft van de toondiepte en de werking van licht en donker der Hollandsche meesters J. Maris, Israëls, Neuhuijs enz. Het zoeken naar sterke kleur-combinatiën (soms bij 't geweldige af) treft in bijna al zijn werken, hij is verrukt over 't schitteren van glas of kristal, over mooie kleurige stoffen, over de weelde der bloemenpracht.

Hij gelooft niet dat veldbloemen zwerfend geplukt en achteloos bij elkander gevoegd ooit valsch of disharmonieus kunnen doen, — hij durft sterk paarsch of violet vlak bij kreeften-rood te zetten, of turquoise naast room-wit te plaatsen, hij denkt niet om den smaak van anderen maar geeft „zijn smaak” met een verrassend zuivere techniek te zien. Elegant zijn de compositiën zijner werken, zelfs in die der bloemen bereikt hij de Japansche sierlijkheid.

Te verwonderen was het dus niet dat landen als Algiers, Spanje hem de schoonheid lieten zien die hij zocht en voelde.

Toch is hij ras-Hollander gebleven en is even als de oud-



Delftsche plateelbakkers die zich veel inspireerden op het Japansch en Chineesch décor, onmiddellijk als Hollandsch kunstenaar kenbaar."

Na een meer uitvoerige bespreking van het tentoongestelde werk, besluit de schrijver als volgt:

"Werkelijk, bij eene aandachtige beschouwing zijner werken komt men tot appreciatie en hoogachting en vestigt zich de vaste overtuiging dat ook hem een plaats toekomt in de Hollandsche Kunst onzer dagen."

Amsterdam. Door B. en W. is aan den gemeenteraad voorgesteld om voor een op te richten 3e ambachtsschool f 42,500 aan subsidie beschikbaar te stellen, indien door het Rijk voor 't zelfde doel een even groot bedrag wordt gegeven.

Zoo van dit laatste zekerheid zal zijn verkregen, zal worden overgegaan tot den bouw van deze school in het Z. O. deel der stad, die in huur zal worden gegeven aan het bestuur der Vereniging Maatschappij voor den Werkenden Stand, Afdeling Ambachtsscholen.

\*\*\* Door het bestuur van Arti et Amicitiae te Amsterdam is de prijs van het Willink van Collenfonds toegekend aan J. Kleintjes, F. A. Langeveld en C. R. H. Spoor, en dit naar aanleiding van hun inzendingen op de tentoonstelling, welke thans plaats vindt in de zalen der Maatschappij te Amsterdam.

Leeuwarden. B. en W. noodigden tuin-architecten uit, die wenschen te worden belast met den aanleg van een openbaar wandelpark op een in de nabijheid der stad gelegen weiland ter grootte van ongeveer 3 1/2 H.A., hunne plannen vóór 1 Aug. a. s. aan hun college in te zenden.

Voor den aanleg, waarmede den 10 November e.k. een aanvang kan worden gemaakt, is een bedrag van f 12.000 beschikbaar gesteld.

## PERSONALIA.

Tot Directeur van de tweede Ambachtsschool van de Maatschappij voor den Werkenden Stand en der Burger-avondschoon te Amsterdam is benoemd de heer Th. A. H. van Harderwijk, Directeur der Ambachtsschool te Nijmegen.

### Weerkundige Waarnemingen te de Bilt. 8 uur voorm.

Datum 1903.	Barometerstand in m.M.	Wind-richting.	Windkracht. 1-12	Temperatuur in Gr. C.	Neerslag in m.M.
17 April.	766	W.N.W.	2	3	1
18 "	"	N.N.W.	4	3	2
20 "	760	W.N.W.	4	4	0
21 "	753	stil		4	0
22 "	749	N.O.	3	5	0
23 "	755	"	2	4	1

### Bureau voor plaatsing van Opzichters en Teekenaars.

Marnixstraat 402, Amsterdam.

Ingeschreven sollicitanten voor:		per maand
Bouwkundig Opz.-Teekenaar, ouderdom 22 jaar	salaris f 60.—	
"	"	50.—
"	"	80.—
"	"	85.—
"	"	50.—
"	"	80.—
"	"	85.—
"	"	100.—
"	"	50.—
"	Teekenaar	60.—

## AANKONDIGING VAN AANBESTEDINGEN.

### MAANDAG 27 APRIL.

ALMELOO. Het verbouwen der perc. aan de Oranjestraat 20 en 21 tot twee winkelhuizen met bovenhuizen voor J. A. Ter Haar.

De bouw. C. Stuldreher, 's av. 8 uur, in café „Centraal”, alw. bestek en teek. ter inz. Teek. ad f 0,75 en inlicht. bij arch H. A. Witzand Bzn. Aanw. 27 April, v.m. 10 u.

AMSTERDAM. Het bouwen van een openbare lagere school der 1e kl. met 15 klaslokalen voor 560 kinderen, a/d. Blankenstr.

Het gem.best., 's midd. 12 u. Voorw. te verkrijgen ter Stads-drukkerij tegen f 2,50 met drie teek. Inl. worden gegeven ten kantore van den arch. ten stadhuize, kamer no 105 van 2-4 u. gedurende de laatste drie werkdagen voor den dag der aanbesteding.

ASSEN. Het stichten van een gebouw „Ons Huis” met de bijlev. van alle benodigde materialen, aan de Javastraat te Assen, in 4 perc. v. d. Toynbee-Vereeniging.

De arch. M. de Vries Azn, 's av. 8 u., in café „Drenthina”. Bestek en teek. ad f 0,75 verkrijgb. bij gen. arch. Aanw. gedaan.

BREDA. Het bouwen van twee heerenhuizen (een met afzond. bovenwoning) op een perc. grond gelegen aan de Nieuwe Boschstraat, kadastraal bekend sectie B, nos. 5402 en 5403.

De arch. J. A. v. Dongen, 's av. 8 u., in café „de Beurs van Breda”, alw. bestek en teek. ter inzage liggen. Aanw. 20 April, v.m. 11 u.

GRONINGEN. Het verbouwen van perc. no. 13 aan de hoek van de Carolieweg en Kl. Gelkingestraat, en dit perc. in te richten tot Hotel.

De archit. P. van de Wint, Martinierkhof 28. bij wien bestek en teek. verkr. à f 2.

HAARLEM. Het bouwen van een nieuw lokaal aan de gemeenteschool, aan den Rijkstraatweg Haarlem - Alkmaar.

Het gem.best. van Schoten, v.m. 11 u., in hotel „Lion d'Or”.

VORDEN. Bestek F. Het maken van remisegebouwen te Hengelo (Geld.) en van een goederenloods op het emplacement der S.S. te Zutphen in 2 perc.

Het bestuur der Stoomtramwegmaatsch. „De Graafschap”, v.m. 11 1/2 u. (Gr. tijd), bij Ensink.

WINTERSWIJK. Het bouwen van een woonhuis op een terrein bij Zellink in Ratum.

De heer J. D. Hijink, 's av. 6 u. Bestek en teek. ter inzage in café J. E. Houwers in Enael. Inl. geeft J. W. ten Hatem te Brinkheurne.

WOENSEL. Het bouwen van twee woonhuizen langs den Kerkweg.

De heer M. Jansen, n.m. 6 u., in het café van P. van Mol, alwaar bestek en teek. ter inzage liggen. Inl. bij Gebr. Rooijakkers, bouw., Stratum. Aanw. 27 April, n.m. 4 u.

### DINSDAG 28 APRIL.

ARCEN (LIMB.). Het bouwen van een opzichterswoning, stallingen, magazijnen, enz., te Arcen bij Venloo, ter plaatse Kleijn Vinck De brikken alleen worden franco ter plaatse geleverd.

De heer Hub. Janssen van Son te Roermond, n.m. 3 u., in café Diebels te Arcen, alw. plannen en bestek ter inzage. Aanw. 28 April, n.m. 11 u.

BEILEN. Het afbreken der bestaande en 't weder opbouwen eener boerderij met bijl. van materialen.

De archit. H. de Jonge, n.m. 2 u., in 't logement van Hs. Brunsting, alw. bestek en teek. ter inzage. Inlicht. geeft de architect. Aanw. 28 April, v.m. 11 u.

GOES. Het bouwen van een veestal op de hofstede „Landlust” bewoond door J. Boonm n te Heink nszand.

De heer Mr. J. L. H. Liebert. Bestek en teek. dagelijks van 9 tot 5 u. ter inzage en inl. te bekomen bij den arch. J. W. van de Weert WJz. Aanw. gedaan.

's-GRAVENHAGE. Het bouwen eener villa met bijbehorende werken aan de Nieuwe Parklaan nabij de Witte Brug te 's-Hage.

De arch. J. C. Meijers. Bestek en teek. ter inz. en à f 3 verkrijgb. in hotel de Witte Brug te 's-Hage. Inl. dagel. te bekomen van 10-12 u. Gelderschekade 28, Rotterdam en op 20 en 22 April van 10-12 en 2-4 u. in voorn. hotel.

's-HERTOGENBOSCH. Het bouwen van 13 beneden- en 13 bovenwoningen aan den Majweg.

Den Ingen. J. Dony, v.m. 11 u., in café Groenhuis in de Vuchterstraat. Bestek en teek. à f 1,50 verkr. alsook inl. ten kantore van voorn. ingen. dagelijks tusschen 9 en 5 u.

LOSSER. Het bouwen van een woon- met

winkelhuis en bakkerij, nabij het tramstation ald

De heer F. Gelink, n.m. 3 u., in logem. G. Smit, alw. bestek en teek. ter inzage in café Mendelaar te Enschedé. Aanw. gedaan.

ROTTERDAM. Het bouwen van 3 heerenhuizen aan den Heemraadsingel hoek Hondiusstraat.

De archit. G. A. v. d. Wilde, n.m. 3 u. in café P. de Waard, Nieuwe Binnenweg, alwaar bestek en teek. à f 2,50 te bekomen zijn. Inlicht. geeft voorn. archit., Aelbrecht-kolk 5. Aanw. 24 April, n.m. 3 u.

UTRECHT. Het bouwen van een kantoorgebouw te Leeuwarden.

De Levensverzekering Maatij. „Utrecht”, n.m. 2 u. Bestek en 4 teek. à f 2,50 verkr. vanaf 23 April bij A. J. Kropholler en J. F. Staal Jr, 3e Weteringdwarstraat 32, Amsterdam.

### WOENSDAG 29 APRIL.

ENSCHEDÉ. Het bouwen van twee winkelhuizen op een terrein gelegen aan de Hengeloeschestraat en Noorderhagen te Enschedé.

De arch. H. E. Zeggelink, 's midd. 12 u., in hotel „de Klomp”. Bestek met teek. à f 1,50 per stel en inl. verkrijgb. ten kantore van den arch. Aanw. dag der best., v.m. 9 u.

BERGUM. Het bouwen eener burgerhuizinge met winkel, werkplaats enz.

De aanbested. Bestek en teek. à f 1 verkr. bij Gebr. v. d. Meulen, alw. briefjes moeten ingeleverd zijn.

HENGELOO (O.). Het bouwen van een woonhuis met boerderij en stallingen aan den straatweg van Hengelo naar Borne.

De heer B. J. Ter Horst, 's av. 8 u., in café „Wilmink”, alw. bestek en teek. ter inzage. Aanw. 29 April, n.m. 3 u.

LEIDEN. Het bouwen van drie heerenhuizen aan den Rijsburgerweg.

De arch. H. J. Jesse, v.m. 11., in hotel „Du Nord”. Bestek à f 1,10 bij de firma Ed. IJdo. Inl. geeft de arch. Aanw. gedaan.

PORTINGEN (UTR.). Het amoveeren der bestaande en het bouwen eener nieuwe boerenhofstede aldaar.

De heer C. J. van Zutphen, v.m. 11 u., in café Brinkman. Bestek en teek. verkrijgb. tegen f 1,50 bij den opzichter J. Brouwer te Wilnis. Aanw. 25 April, v.m. 11 u.

### DONDERDAG 30 APRIL.

AMSTERDAM. Het verbouwen van perc. no. 12 aan de Raadhuisstraat.



De directie der Eerste Holl. Levensverzekeringbank, v.m. 11<sup>1</sup>/<sub>2</sub> u., in American hotel.

AMSTERDAM. Het amoveeren van het hoekgebouw Nieuwe Spiegelstraat no. 1 en Heerengracht.

De Nederl. Handelsmaatsch. n.m. 3<sup>1</sup>/<sub>2</sub> u., in café „De Granietzuil“, Stadhouderskade 129. Bestek en voorw. à f 0,25 verkrijgb. van af 24 April bij den heer Rijnja, Reguliersgracht no. 134. Inlicht. geven de archit. Gebr. van Gendt A Lzn.

AMSTERDAM. Het bouwen van eene villa aan de Wilhelminalaan te Baarn.

De archit. H. G. Jansen in American hotel. Bestek en teek. à f 2,50 te bekomen bij P. Rijnja, Reguliersgracht 134, Amsterdam.

CULEMBORG. Het bouwen van een R. K. jongensschool met 6 schoollokalen en bijkomende werken, op een terrein nabij de St. Janskerkstraat aldaar.

De bouwkw. W. J. H. v. d. Waarden te Nijmegen, n.m. 3 u., in hotel „Vulto“ te Culemborg. Bestek en teek. tegen f 2,50 per stel verkrijgb. bij den opzichter op het werk, waar nadere inlicht. dagel. verkrijgb. zijn. Aanw. 30 April, v.m. 11 u.

DEURNE (N.-BR.). Het bouwen eener onderwijzerswoning te Helenaveen.

Het gem.best., n.m. 4 u. Bestek en teek. verkrijgb. ter secret. f 1. Inlicht. geeft de gemeente-archit. van Deurne A. J. van Roij te Helmond. Aanw. 29 April, v.m. 11 u.

EMMEN. I. Het bouwen van een woning voor den politiebediende te Emmer-Compasuum; II. het bouwen van een brandspuit-huisje aldaar.

Het gem.best., v.m. 11 u. Bestek en teek. van perc. I zijn tegen f 1 te bekomen bij den gem.archit. E. Kliphuis. Bestek en teek. van perc. II ter inzage bij B. Smit te Emmer-Compasuum. Aanw. gedaan.

ENSCHEDÉ. Het bouwen van twee burgerwoninghuizen, op een terrein gelegen aan de Deurningerstraat aldaar.

De heer F. Weltevreden, 's av. 7<sup>1</sup>/<sub>2</sub> u., in café Gijsb. Brinkers, alw. bestek en teek. ter inz. Inl. geeft bouwkw. J. H. Bunink. Aanw. 30 April, v.m. 10 u.

GOUDA. Het amoveeren van perc. P no. 6, aan den Rotterdamschen Dijk aldaar en het ter plaatse bouwen van een opzichterswoning met paardenstal.

De directie der kaarsenfabriek „Gouda“, n.m. 1 u., in hotel „de Zalm“. Bestek en teek. tegen f 1 verkrijgb. bij H. J. Nederhorst Jr., archit., door wien verdere inl. worden verstrekt.

RHENEN. Het bouwen van een villa aan „de Grebbe“.

De arch. Rijk de Vries te Wageningen. v.m. 11 u., in hotel „de Grebbe“ bij Rheden, Bestek en teek. van af 20 April à f 2 verkrijgb. bij voorn. arch. Aanw. 25 April, v.m. 11 u.

ZUIDDORPE (ZEEL.). Het verbouwen der openb. lagere school met bijlever. der benodigde schoolmeubelen.

Het gem.best., n.m. 3 u. Bestek en teek. ter secret. verkrijgb. tegen f 1. Aanw. 24 April, n.m. 2 u., door den bouwkw. J. Wisse te Zaamslag.

#### VRIJDAG 1 MEI.

BLOEMENDAAL. De verbouwing van de wasscherij.

De commissie van toezicht over het gesticht „Meerenberg“, v.m. 11<sup>1</sup>/<sub>2</sub> u.

ROTTERDAM. Het bouwen van eene school voor G. L. O. en eene gymnastiekschool aan de Zwarte Paardenstraat.

Het gem.best., n.m. 1 u. Bestek, teek. en voorw. ter inzage ter centrale secretarie en in het stads-timmerhuis, en à f 1 verkrijgb. bij Wed. P. van Waesberge en Zn. Inl. te bekomen aan voorn. timmerhuis. Aanw. 24 April, v.m. 10 u.

#### ZATERDAG 2 MEI.

BOORNBERGUM. Het herbouwen eener afgebrante huizing aldaar.

De heer B. Kielstra Rzn. Bestek en teek. ter inzage bij K. M. v. d. Weemen, die inl. geeft.

ENSCHEDÉ. te. Het bouwen van een boerenhuis, 2e. het bouwen van een zomerhuis alles gelegen op „de Dommert“ aan

den straatweg van Enschedé naar Glanerbeek te Lonneker.

De arch. H. Reijgers, 's midd. 12 u., in café Meijerman, alw. bestek en teek. ter inzage. Inl. geeft gen. arch. Aanw. 2 Mei, v.m. 9<sup>1</sup>/<sub>2</sub> uur.

PEIZE (DR.). Het vergrooten en restaureren der school met het afbreken der hulpschool.

Het gem.best., 's midd. 12 u. Bestek en teek. verkrijgb. ter secret. à f 1,25. Aanw. 27 April, 's midd. 12 u.

UTRECHT. Het maken van een ontvanggebouw en het doen van eenige bijkomende werken bij de 2e gemeentebegraafplaats.

Het gem.bestuur, n.m. 1<sup>1</sup>/<sub>2</sub> u. Bestek en teek. ter inzage aan het bureau der gem. werken, Achter Klarenburg en zijn aldaar. zoomede ten stadhuisen en bij de boekh. v. Terveen en Zn. te verkrijgen à f 1,— per stuk met teek. Aanw. 27 April, v.m. 11<sup>1</sup>/<sub>2</sub> u.

ZWARFSLUIS. Het bouwen van een woonhuis.

Het gem.best., 's midd. 12 u. Bestek en teek. à f 0,75 verkrijgb. ter secretarie. Aanw. gedaan.

## Assurantie Maatschappij tegen Brand-

schade en op het **Leven**

## De NEDERLANDEN

van 1845.

s-Gravenhage, Kerkplein, hoek Prinsestraat — Amsterdam, Sophiaplein — Rotterdam, Zuidblaak 24 (Beursplein) — Breda, Prinsenkade — Haarlem, Kruisweg 70c — Nijmegen, In de Betoustraat 8 — Groningen, Akerkhot hoek Akerkstraat — Zutphen, IJselkade.

Hoofd-Directie te 's-Gravenhage:

CAREL HENNY, Directeur;

Mr. J. J. HENNY, Adj.-Directeur.

G. TEERINK, Alg. Procuratiehouder.

Kapitaal . . . . . f 4.000.000.00

Reservefonds op ult. Dec-

ember 1902 . . . . . 1.109.739.00

Betaalde Brandschaden tot

ult. 1902. . . . . - 25 444.700.00

### BRAND - LEVEN - INBRAAK.

Verzekering tegen vaste en zeer billijke Premieën, zonder Inleggelden of Nabetalingen.

## J. Muysken.

Hoofd-Agent van de Nederlandsche Assurantie-Compagnie van het jaar 1776 te Amsterdam.

Adres: HAARLEM, Parklaan No. 5

Beveelt zich aan voor assurantien bij aanbestedingen Vaste Taxatie. - Op Beurspolis. - Vaste Premie

## AFLOOP VAN AANBESTEDINGEN.

### 7 APRIL.

GRONINGEN (ONDERH.). Het bouwen van een pakhuis in de Gelkingestraat voor de firma P. Kuinders.

Laagste inschrijver F. H. de Vries, f 6423. Gegund.

SNEEK. Het inrichten eener slagerij voor den heer L. Westra in de Galigastraat.

Laagste inschrijver H. Schilstra, f 1741.

### 8 APRIL.

DRAGTEN. Het doen van belangrijke vertimmeringen aan de boerenhuizinge. Raming f 3900. Door den heer J. Krans te Dragstercompagnie.

Laagste inschrijver F. Fokkema, Jelsum, f 3663.

NEDERHORST DEN BERG (ONDERH.). Het bouwen van een boerenhofstede met hooiberg-remise, brug enz., de boerderij (systeem polonceau), op een terrein in den Horstermeerpolder te Nederhorst den Berg, voor rekening van den weled. geb. heer A. L. H. Obreen. Raming f 13546. Door den arch. Th. E. B. Honders te Nichtevecht.

Laagste inschrijver W. Koever, Nederhorst den Berg, f 12975. Gegund.

### 9 APRIL.

WINTERSWIJK. Het bouwen van een woonhuis op een terrein aan de Ratumsche weg te Winterswijk. Door de arch. Gantvoort en Steek.

Laagste inschrijver G. J. Renekers, f 1669 Gegund.

WIJHE. Het verbouwen van een woonhuis aan de Langstraat, voor rekening van den heer W. A. Goosen.

Timmer- en metselwerk. Laagste inschr. G. Schuurman, f 346.

Verfwerk. D. aan het Rot, f 85.

### 10 APRIL.

NOORDWOLDE (FR.). Het bouwen van een arbeiderswoning zonder schuur te Finkega (Hoeve). Door den heer Jant. Bakker. Geen inschrijvingsbiljetten ingekomen.

OOSTERWIJTWERD (GR.). Het bouwen eener renteniersbehuizing voor mej. de wed. T. Tiesen. Raming f 2899,97.

Laagste inschr. J. Diekman, Roodeschool, f 2885. Gegand.

WOENSEL. Het bouwen van een koffiehuis met woonhuis, voor rekening van den heer C. v. Gennip.

Met ringovensteen. Raming f 2975. Laagste inschrijver H. v. Veen, Eindhoven, f 2875.

Met veldovensteen. Raming f 2715. H. v. Veen, Eindhoven, f 2645.

WAALRE (N.B.). Het vergrooten eener sigarenfabriek te Waalre. Door de firma J. W. Swane en Zn.

Laagste inschrijver P. H. v. Mierlo, Waalre, f 3555. Gegund.

### 11 APRIL.

BERGEN OP ZOOM. Het bouwen eener ijzergieterij met nikkel- en emaillerinrichting met toebehooren, (alleen de buitenromp, zonder bijlevering ijzer, zink, kleine ijzerwaren enz., alsmede zonder het bouwen van de smelt- en emaillerovens, droogovens en verschillende werkzaamheden). Door den heer Joh. Goossens.

Laagste inschrijver P. J. Weijts, f 6500.

HELDER (ONDERH.). Het afbreken van perceel no. 58, gelegen aan de Keizer-hoek Havendwarsstraat en het daar ter plaatse bouwen van een winkel-met woonhuis, voor rekening van den heer G. M. Smits. Door den architect Th. C. G. Moorman, aldaar.

Eenige inschrijver D. de Vries te Helder, voor f 4600.

MEEDEN (GR.). Het verbouwen van het tolhuis bij Westerlee, pachter P. Comdeur. Door het gemeentebestuur.

Laagste inschrijvers H. Smit, Veendam en G. Kuiper, Meeden, f 525. Gegund.

OMMEN. Het verbouwen van een woning in de Kruisstraat tot volkscoffiehuys.

Gegund aan den laagsten inschr. G. Timmerman te Ommen, voor f 2695.

ZELHEM (GELD.). Het bouwen van een woonhuis met werkplaats, met bijlev. van materialen, voor den heer Ovink. Door den heer W. H. E. Meijer.

Laagste inschrijver, G. Bel, f 2684. Gegund Glas- en verfwerk hieronder niet begrepen.

### 13 APRIL.

AMSTERDAM (ONDERH.). Het verbouwen van perc. no. 52 aan het Rokin. Door den arch. L. Simons te 's-Hage.

Laagste inschr. Gebr. Degenhardt aldaar.

STEENBERGEN. Het bouwen van vijf nieuwe woonhuizen. Ram. f 3480. Door den heer J. Gronumer.

Laagste inschr. J. C. Bazelier, f 3607. Geg.

### 14 APRIL.

's-GRAVENHAGE. Het bouwen van eene villa te Bloemendaal voor rekening van Mevr. de Wed. F. Alting Mees te Amsterdam, onder directie van den arch. Johs. Mutters Jr.

Minste inschr. E. de Geest te Oosterbeek, voor f 29.500.

### 17 APRIL.

TILBURG. Het bouwen van eene R. K. kerk met toren en pastorie te Ulvenhout gem. Ginnneken, bisdom Breda, volgens ontwerp en onder directie van den arch. C. F. van Hoof te Tilburg. Opgedragen aan M. Bakkeren te 's Prinsenhage, voor f 88.500.



# BOUWKUNDIG WEEKBLAD.

ORGAAN VAN DE

## MAATSCHAPPIJ TOT BEVORDERING DER BOUWKUNST.

Bestuur v. d. Maatschappij: A. SALM G.Bz., *Voorzitter*. ED. CUYPERS, *Vice-Voorzitter*. — Jb. v. d. BAN Pz.,  
V. G. A. BOSCH, M. A. C. HARTMAN, J. A. MULOCK HOUWER, D. E. C. KNUTTEL, F. W. M. POGGENBEEK, J. VERHEUL Dz.  
Commissie van Redactie: Ed. CUIJPERS, A. SALM G.Bz. en J. VERHEUL Dz.  
Redacteur: C. T. J. LOUIS RIEBER.

2 MEI 1903.

23<sup>e</sup> JAARGANG.

No. 18.

BUREAU VAN REDACTIE: MARNIXSTRAAT 402, AMSTERDAM.  
BUREAU v. ADMINISTRATIE: HERDERSTRAAT 5, 'S GRAVENHAGE.  
UITGEVERS: MOUTON & Co. — 'S GRAVENHAGE.  
ABONNEMENTSPRIJS voor Nederland: fr. p. p. f 15.— 's jaars, voor  
Indië en het Buitenland (bij vooruitbetaling) fr. p. p. f 17.— \* \* \*

PRIJS DER ADVERTENTIËN: van 1—5 regels f 1.— elke regel meer  
20 cents. Groote letters naar plaatsruimte. \* \* \* \* \*  
AANKONDIGINGEN v. AANBESTEDINGEN 15 ct. p. regel m. premie  $\frac{3}{2}$  maal.  
ABONNEMENT v. ADVERTENTIËN tegen belangrijk verminderde prijzen  
en kosteloze opname der advertentiën in het Tijdschrift der M<sup>v</sup>.

INHOUD: — Mededeelingen betreffende de Maatschappij. —  
Jaarverslag. (*wordt vervolgd.*) — De Haller. — Nieuwe uitgaven.  
— Prijsvragen. — Tentoonstellingen. — Verslagen van Vergade-  
ringen. — Berichten. — Personalía. — Inhoud van Tijdschriften. —  
Weerkundige waarnemingen. — Bureau voor plaatsing van Opzich-  
ters en Teekenaars. — Aankondiging en afloop van aanbestedingen.  
— Lijst van Fabrikanten, Leveranciers, enz. — Advertentiën.

### MEDEDEELINGEN BETREFFENDE DE MAATSCHAPPIJ.

#### ALGEMEENE VERGADERING VAN DE MAATSCHAPPIJ TOT BEVORDERING DER BOUWKUNST.

De 87ste Algemeene Vergadering zal gehouden worden op  
Woensdag 13 Mei 1902, des morgens te half elf uur precies in het  
Maatschappelijk Gebouw, Marnixstraat 402, te Amsterdam.

#### AGENDA DER VERGADERING.

1. Opening der Vergadering.
2. Verslag van het Hoofdbestuur over het afgelopen jaar.
3. Verslag van de Commissie van Financiën.
4. Rapport van de Commissie voor het nazien der rekening en  
verantwoording over 1902 van de Commissie van Financiën.  
Uitloting van 5 aandeelen in de geldleening groot f 63.000.
5. Mededeeling van den uitslag der verkiezing van leden van  
het Hoofdbestuur.
6. Benoeming, door den Voorzitter, van drie leden eener Com-  
missie van stemopneming.
7. Verkiezing van een Voorzitter.
8. Behandeling der begrooting voor 1903
9. Bepaling van de plaats der Algemeene September-Vergadering.
10. Voorstellen der Commissie voor de herziening van de Hono-  
rarium-tabel.  
Discussie daarover.
11. Inleiding van het onderwerp: „Het vak van den architect”,  
door den heer J. J. van Nieukerken.  
Discussie daarover.
12. Discussie over vragen of voorstellen, door Leden of het Hoofd-  
bestuur in de Vergadering gedaan, en die tot geen stemming  
aanleiding geven.

*GEDURENDE EENE PAUZE ZAL GELEGENHEID BESTAAN TOT HET GEBRUIKEN  
VAN EENIGE VERVERSCHINGEN IN HET AMERICAN-HÔTEL.*

Te 2 $\frac{1}{2}$  uur zal gemeenschappelijk een bezoek worden gebracht  
aan het Stedelijk Museum. *Door bijzondere omstandigheden kan  
eerst in het Bouwkundig Weekblad van 9 Mei a.s. worden mede-  
gedeeld, welk ander gebouw zal bezocht worden.*

Des namiddags te 5 uur zal gelegenheid bestaan om deel te  
nemen aan een gemeenschappelijken maaltijd in het  
American-Hôtel aan het Leidsche Plein, tegen f 2.50 per couvert  
zonder wijn.

Heeren Leden die aan dezen maaltijd wenschen deel te nemen,  
worden beleefd maar tevens zeer dringend uitgenoodigd vóór  
10 Mei a. s. daarvan bericht te geven aan den Secretaris der  
Maatschappij, Marnixstraat 402 te Amsterdam.

#### TENTOONSTELLING VAN BOUWKUNST 1903.

De inzendingen voor deze tentoonstelling kunnen nog  
tot uiterlijk 7 Mei a.s. in ontvangst worden genomen.

Na het afdrucken van de aan de Leden verzonden  
Ledenlijst zijn nog als Gewoon Lid van de Maatschappij  
toegetreten de heeren:

B. Bakker, architect te Scheveningen.  
Joseph Diongre, „ „ Brussel en  
A. A. J. Margrij, „ „ Rotterdam.

#### MAATSCHAPPIJ TOT BEVORDERING DER BOUWKUNST.

##### Jaarverslag 1902—1903

Aan het begin van dit jaarverslag, het eerste na de herdenking  
van het zestigjarig bestaan der Maatschappij, zou het eigenaardig  
zijn een plaats in te ruimen aan een overzicht van hetgeen door  
de Maatschappij is verricht en tot stand gebracht gedurende het  
laatste tiental jaren. De Voorzitter der Maatschappij heeft dit echter  
in zijne rede voor de Algemeene Vergadering van 20 September  
1902, waarin het zestigjarig bestaan werd herdacht, al op zulk  
een uitgebreide wijze gedaan, dat hier naar zijn toen gesproken  
woorden mag verwezen worden. Dit mag te meer, omdat wat  
toen gezegd is, woordelijk is opgenomen in dat gedeelte van  
het verslag dier Algemeene Vergadering, hetgeen voorkomt in  
het Bouwkundig Weekblad No. 46 van 15 November 1902.

Het nu volgende verslag over 1902 moge den indruk achterlaten,  
dat getracht is de Maatschappij aan haar doel te doen blijven  
beantwoorden, dat gestreefd is haar nuttig te doen zijn voor hare  
leden en voor de kunst die zij beoefenen, en dat haar toestand  
reden geeft tot tevredenheid.



*Leden.* Vele lichamen, wier kracht ligt in het aantal leden, ondervinden den invloed van de ongunstige tijdsomstandigheden. Dan in het eene, dan in 't andere bedrijf werken de storingen, die door de herhaalde stakingen ontstaan, in hooge mate ongunstig. Alle bouwbedrijven lijden zwaar onder dien toestand, en het laat zich aanzien, dat ook de nawerking van deze telkens voorkomende onderbrekingen van den geregelden arbeid, die zoo veel in het onzekere brengen, nog geruimen tijd zal gevoeld worden door allen die met deze bedrijven in nauwe aanraking zijn.

Niettegenstaande dezen toestand is de Maatschappij van verliezen verschoond gebleven. Haar ledental is op dit oogenblik 625, tegen 623 op hetzelfde tijdstip in 1902. Van deze 625 zijn 510 Gewoon-, 49 Buitengewoon- en 66 Kunstlievend lid. Sedert het vorige jaar is het aantal der Gewone leden dus toegenomen met 4, dat der Buitengewone met 4, terwijl dat der Kunstlievende leden met 6 is verminderd.

Bij gelegenheid der herdenking van het 60-jarig bestaan van de Maatschappij werden op voorstel van het Hoofdbestuur, in de algemeene vergadering van 19 September 1902, drie Nederlandsche Eereleden benoemd, zijnde de heeren: Dr. A. Kuiper, Minister van Binnenlandsche Zaken, F. J. Nieuwenhuis, Dombouwmeester te Utrecht, en F. H. Van Malsen, industrieel te 's-Gravenhage. Deze heeren hebben of mondeling, of schriftelijk hun erkentelijkheid voor deze benoeming betoond.

Na de Mei-vergadering in 1902 zijn helaas weder een aantal leden door den dood aan de Maatschappij ontrukkt; het zijn de heeren Jacques Leijh te Haarlem, F. P. de Jonge te Amsterdam, L. J. Nijenhuis te Rotterdam, H. J. Mondt en Mr. J. F. Banck te 's-Gravenhage, C. L. Loeven te Gorinchem, W. F. Stoel te Alkmaar en A. Vermaes te Delft. Van den heer Leijh, wiens overlijden vooral voor Haarlem en de Afdeeling der Maatschappij aldaar een zwaar verlies is, werd een vrij uitvoerig levensbericht met portret in het Bouwkundig Weekblad opgenomen. In den heer Mondt lijden de stad 's-Gravenhage en de Afdeeling aldaar mede een gevoelig verlies. De heeren Loeven en Stoel behoorden tot de oudste leden der Maatschappij.

*Hoofdbestuur.* In 1902 moesten drie leden van het Hoofdbestuur verkozen worden. De heer A. C. Bleijs had zijn ontslag genomen, daar hij zich buiten Amsterdam gevestigd had en het bestuur der Afdeeling aldaar in het Hoofdbestuur vertegenwoordigde; in zijne plaats werd de heer Ed. Cuypers, Voorzitter der Afdeeling, gekozen. Deze heeft zitting tot Mei 1904, het tijdstip waarop de heer Bleijs had moeten aftreden, maar is dan herkiesbaar. Volgens rooster waren de heeren Joh. Mutters Jr. en Jb. Van der Ban Pz. aan de beurt van aftreden; de eerste, die sedert 1896 zitting had en in 1898 herkozen werd, was niet herkiesbaar. In zijne plaats moest een lid uit het Bestuur der Afdeeling 's-Gravenhage gekozen worden, volgens den rooster voor de keuze der leden van het Hoofdbestuur uit de Afdeelingsbesturen, die in het Bouwkundig Weekblad van 26 Januari 1901 is openbaar gemaakt. In de plaats van den heer Mutters werd de heer D. E. C. Knuttel, lid van het Bestuur der Afdeeling 's-Gravenhage, gekozen. Deze heeft zitting tot Mei 1906, en is dan herkiesbaar. Door het volgens rooster aftreden van den heer Jb. Van den Ban Pz., die herkiesbaar was, kon een vrije keuze geschieden. Al werd hij gekozen, zou hij geen zitting meer blijven houden voor de Afdeeling Haarlem, daar bij dergelijke herkiezing de vertegenwoordiging der Afdeeling ophoudt, om aan andere Afdeelingen de gelegenheid te geven in het Hoofdbestuur vertegenwoordigd te zijn. De heer Van den Ban werd herkozen, en heeft nu zitting tot 1906.

In 1903 moeten aftreden de heeren V. G. A. Bosch, die zitting heeft voor de Afdeeling Arnhem, en J. A. Mulock Houwer. Beiden zijn niet herkiesbaar. De heer Bosch is lid van 't Hoofdbestuur geweest van af 1895 tot 1899, en van 1899 tot 1903; de heer Mulock Houwer van 1896 tot 1899 en van 1899 tot 1903. Door het aftreden van den heer Bosch moet uit een ander Afdeelingsbestuur een Hoofdbestuurlid gekozen worden; volgens den reeds genoemden rooster daarvoor, is de Afdeeling Utrecht aan de beurt. Behalve een lid uit het Bestuur dezer Afdeeling, kan een vrije keuze gedaan worden voor de andere opengevallen plaats.

In 1904 zijn aan de beurt van aftreding de heeren F. W. M. Poggenbeek en Ed. Cuypers, de laatste uit het Afdeelingsbestuur van Amsterdam gekozen. De heer Poggenbeek heeft zitting van af 1900 en de heer Cuypers van af 1902, zoodat beiden in 1904 herkiesbaar zijn.

In de algemeene vergadering van Mei 1902 werd de heer A. Salm G.Bzn. andermaal bij acclamatie tot Voorzitter van de Maatschappij herkozen.

De Financieele Commissie bestond in het afgelopen jaar uit de heeren V. G. A. Bosch, F. W. M. Poggenbeek en Ed. Cuypers.

*Boek- en plaatwerken.* Het Hoofdbestuur mag ook dit jaar niet nalaten zijn dank te brengen hen, die de redactie hebben bijgestaan door het leveren van artikelen of gegevens voor illustraties. De redactie had niet te klagen over gebrek aan medewerking, maar zou toch gaarne voor het Weekblad op wat meer steun willen kunnen rekenen.

In het vorige verslag werd gewezen op het zeer toegenomen gebruik dat werd gemaakt voor adverteeren in het Bouwkundig Weekblad; het zal den leden wel niet onopgemerkt gebleven zijn, dat de advertentiën in het afgelopen jaar wederom menigvuldiger zijn geworden.

Het Bouwkundig Tijdschrift was bijna geheel aan het oude Utrecht gewijd. Niemand minder dan Mr. S. Muller Fz., de geleerde Rijks- en Gemeentearchivaris, behandelde er de oude huizen uit het Gothische tijdperk van Utrecht in, en gaf daarbij afbeeldingen, restauraties van die huizen op papier, hoogst artistiek in tekening gebracht door den heer G. de Hoog Hz. De Dombouwmeester de heer F. J. Nieuwenhuis, eereid der Maatschappij, voegde daaraan een studie toe over den Dom te Utrecht. Ook mocht in den jaargang 1902 de feestrede worden opgenomen, die de heer R. P. J. Tutein Nolthenius heeft uitgesproken op 20 September 1902, bij gelegenheid van de viering van het zestigjarig bestaan der Maatschappij. Een woord van dank aan deze medewerkers en van hulde voor hunnen op hoogen prijs gestelden arbeid mag niet achterwege blijven.

Buiten de Maatschappij, in voorname dagbladen en andere periodieken, is met grooten lof gesproken over de bijdragen in het Tijdschrift, en ook over de uitvoering van tekst en platen. Deze laatste is de redactie verschuldigd aan de heeren Mouton & Co. en hun personeel, die niets hebben nagelaten om zich dien lof waardig te maken. Ook aan hen zij een woord van erkentelijkheid gebracht, niet alleen daarvoor, maar ook voor de wijze waarop zij steeds trachten de taak der redactie tot eene aangename te maken.

De aflevering „Oude Bestaande Gebouwen”, de 43ste van de reeks, bevatte vijf platen over de St. Maria-Magdalena kerk te Goes, met uitgebreiden tekst. De platen zijn reproducties naar de uiterst correcte en prachtig uitgevoerde teekeningen van den heer Adolph Mulder, Rijks-Architect voor de Monumenten te 's-Gravenhage, welke teekeningen aan het Hoofdbestuur welwillend voor reproductie werden ter leen verstrekt door Z. Exc. den Minister van Binnenlandschen Zaken. Dankbaar zij hier deze hoog op prijs gestelde welwillendheid van den Minister, Dr. A. Kuiper, nog eens herdacht; maar daarbij moet ook erkentelijkheid betuigd worden voor de ondervonden zeer gewaardeerde hulp en medewerking van den heer J. A. Royer, den Referendaris der Afdeeling Kunsten en Wetenschappen aan het Departement van Binnenlandsche Zaken, en voor die van den heer Adolph Mulder, die de gegevens leverde voor eene alleszins belangrijke en leerrijke beschrijving van het bouwwerk.

*Bijeenkomsten.* Op den 28sten Mei 1902 werd de 85ste Algemeene Vergadering te Amsterdam gehouden, na afloop waarvan een gemeenschappelijk bezoek werd gebracht eerstens aan het nieuwe American Hotel, en daarna aan het Koninklijk Paleis op den Dam, dat door de welwillende beschikking van H. M. de Koningin bij die gelegenheid kosteloos voor de leden ter bezichtiging was gesteld. De heer W. Kromhout Cz., die met den heer H. G. Jansen het American Hotel heeft ontworpen en gebouwd, had de beleefdheid in de vergadering zeer interessante mededeelingen omtrent het ontwerp en den bouw te doen.

De 86ste Algemeene Vergadering, gehouden op 19 en 20 September 1902, was tevens de bijeenkomst waarin het 60 jarig bestaan der Maatschappij is herdacht. In de avond-bijeenkomst van den 19den werden de huishoudelijke zaken afgehandeld, en in het vervolg der vergadering, in den morgen van den 20sten, sprak allereerst de Voorzitter, de heer A. Salm G.Bzn., de genoodigden en leden toe, bracht de stichting der Maatschappij in herinnering en gaf een verslag van haren toestand en van hare verrichtingen gedurende de laatste tien jaren. Daarna kreeg de heer R. P. J. Tutein Nolthenius, Hoofd-ingenieur-titulaire van 's Rijks Waterstaat, het woord tot het uitspreken zijner feestrede: „Een der onzen,” die in hoofdzaak ten doel had het volle licht te laten schijnen over het streven en werken van Viollet-le-Duc.

Hierna volgde eene plechtigheid die ongetwijfeld indruk heeft gemaakt. Namens het Hoofdbestuur werden medailles uitgereikt



aan een drietal personen wier groote verdiensten, ieder in hunnen werkkring, het daardoor wenschte te erkennen. De begiftigden waren de heeren J. N. Hendrix, aannemer te Amsterdam, en H. W. Mauser, onder-Directeur van de fabriek „de Porceleyne Fles” te Delft, die ieder een zilveren medaille, en H. Roelofs, bouwkundig opzichter, die een bronzen medaille, met zeer toepasselijke toespraken ontvingen uit handen van den Voorzitter.

In het Bouwkundig Weekblad jaargang 1902 zijn zulke uitgebreide verslagen der bijeenkomsten, en vooral van de feestelijke viering van het 60 jarig bestaan der Maatschappij gegeven, dat verdere uitweiding hier ter plaatse overbodig is.

*Prijsvragen.* Reeds in het vorige verslag werd er melding van gemaakt, dat van een zeer belangstellend lid der Maatschappij bij haar Hoofdbestuur een som van f 1000.— inkwam, voor prijzen in geld, uit te loven voor de beste antwoorden op een uit te schrijven Internationale Eereprijsvraag. De milde schenker gaf daarbij in overweging, het onderwerp der prijsvraag te doen zijn „een Koninklijk Paleis te Amsterdam”. Het hoofdbestuur, ten hoogste dankbaar voor deze onverwachte schenking, voldeed aan dien wensch ook wat het onderwerp betreft. Het maakte in het Bouwk. Weekblad van 11 Januari 1902 het programma der eereprijsvraag openbaar, en bepaalde, dat de antwoorden op 15 Mei 1902 moesten zijn ingekomen; het beschouwde deze prijsvraag, en de tentoonstelling van de ingekomen antwoorden daarop, als het hoofdpunt van de feestviering, die aanvankelijk was vastgesteld op een der laatste dagen van de maand Mei 1902. Maar ziet, van verschillende zijden gingen stemmen op om den termijn van inzending der plannen te verlengen, en aan dien drang gaf het Hoofdbestuur terstond gehoor, door de inzending der plannen uit te stellen tot 30 Juli 1902, terwijl daarmee natuurlijk was uitgemaakt, dat de feestvergadering voor de herdenking der stichting van de Maatschappij dan in de September-vergadering zou plaats hebben, die ditmaal bij uitzondering te Amsterdam gehouden zou worden. Achtien medewerkers zonden hunne antwoorden in, bestaande uit 157 teekeningen en een tiental photo's, die allen na de uitspraak der Jury tentoongesteld werden in de nieuwe expositiezaal van het Maatschappelijk Gebouw, waarmede die zaal op den 20sten September 1902 waardiglijk werd ingewijd.

In dit verslag zal niet nader op deze eereprijsvraag worden teruggekomen; slechts zij vermeld, dat binnen kort aan de leden een aflevering van het Bouwkundig Tijdschrift zal worden toegezonden waarin afbeeldingen voorkomen van alle ingekomen ontwerpen, vergezeld van het programma van de prijsvraag en het verslag der Jury. Hiermede zal aan veler wenschen kunnen worden voldaan.

*Handelingen en vertegenwoordiging der Maatschappij.* In September 1902 werd door de besturen der Afdeeling Amsterdam van de Maatschappij en het Genootschap Architectura et Amicitia een adres tot den Gemeenteraad van Amsterdam gericht, naar aanleiding van een in den Gemeenteraad gedaan voorstel waarbij wordt aangedrongen op de aanstelling van een Gemeente-Architect, en tevens van het praeadvies van B. en W. op dit voorstel. De besturen dringen in hun adres aan op de benoeming van een bekwaam en artistiek ontwikkeld architect, en betuigen hun volle sympathie met het oordeel van B. en W. om de bestaande z.g. Schoonheidscommissie te handhaven. Deze Commissie adviseert B. en W. omtrent plannen van bouwwerken die uitgevoerd zullen worden op terreinen in eigendom aan de Gemeente toebehoorende. Naar aanleiding van den inhoud van dit adres heeft het Hoofdbestuur der Maatschappij in een adres aan den Gemeenteraad de wenschelijkheid uitgesproken van het voortbestaan der Schoonheidscommissie, en met aandrang verzocht deze Commissie in stand te houden. (1)

Den 2den April 1903 heeft het Hoofdbestuur zich in een adres tot Z. Exc. den Minister van Financiën gewend met het verzoek, om bij de in uitzicht gestelde herziening van de Wet tot regeling der Personeele Belasting zoo mogelijk rekening te houden met de meening van het Hoofdbestuur, dat perceelen of gedeelten van perceelen die uitsluitend en kennelijk zijn ingericht voor het maken van teekeningen noodig voor de uitoefening van hun beroep, tot de werkplaatsen waarvan geen directe belasting wordt gegeven, moeten worden gerekend. (2)

Het Hoofdbestuur verzond den 2en April 1903 een adres aan Z. Exc. den Minister van Waterstaat enz., om zijn instemming te

betuigen met een adres van het Bestuur der Vereeniging tot beoefening van Overijsselsch Regt en Geschiedenis, waarin aan dien Minister verzocht werd, dat de plannen voor het nieuwe Post- en Telegraafkantoor te Zwolle zoodanig worden omgewerkt, dat het door het Rijk aangekochte voormalige R.K. Ziekenhuis, zijnde een uit de 16e eeuw dagteekenend fraai woonhuis, niet behoeft te worden gesloopt. (1)

Met de besturen van het Genootschap Architectura et Amicitia, van de Afdeeling Amsterdam van de Maatschappij en van den Kunstkring „de Violier”, heeft het Hoofdbestuur der Maatschappij een adres gericht tot den Gemeenteraad van Amsterdam, in zake de bebouwing van een gedeelte van het terrein, vrij komende door het sloopen van de oude Beurs, daarbij verzoekende, dat de keuze uit de plannen die voor zulk eene bebouwing bij B. en W. zullen inkomen, zal geschieden in overeenstemming met het advies eener door den Gemeenteraad te benoemen commissie van aesthetisch bevoegde personen. (2)

Het Hoofdbestuur heeft eene herziening van de Honorarium Tabel aan de orde gesteld. Het is echter eenigermate teleurgesteld door de weinige medewerking der leden van de Maatschappij die immers in staat waren om een aantal gegevens te verstrekken ten einde de Tabel die verbeteringen te doen ondergaan, die hen uit hunne praktijk noodzakelijk zijn voorgekomen. Hunne inlichtingen zouden aan allen ten goede zijn gekomen en veel hebben bijgedragen om een zoo uiterst gewichtig document voor de architecten hoe langer zoo volmaakter te doen worden. De voor de herziening benoemde Commissie bestaat uit de heeren: Ed. Cuypers en Jos. Th. J. Cuypers te Amsterdam, A. R. Freem te Arnhem, P. M. A. Huurman te Groningen, Johs. Mutters Jr. te 's Gravenhage, en J. Verheul Dz. te Rotterdam, terwijl de heer Mr. Egb. J. C. Goseling te Amsterdam welwillend heeft toegezegd de Commissie van advies te dienen. Deze Commissie heeft geen gemakkelijke taak, verzwwaard door gebrek aan vele gegevens uit de praktijk, maar zal toch spoedig voorstellen doen.

*Gebouw.* In het vorige verslag werd reeds in 't kort medegedeeld, dat het Hoofdbestuur plannen had beraamd, om door eene inwendige wijziging van het Maatschappelijk Gebouw tegemoet te komen aan eenige behoeften, die zich langzamerhand hadden doen gevoelen door uitbreiding van den werkkring der Maatschappij. Hoofdzakelijk waren deze: meerdere ruimte voor tijdelijke tentoonstellingen van allerlei aard, eene nieuwe flinke bergplaats voor boek- en plaatwerken van de steeds aangroeiende bibliotheek, eene inrichting voor photographische opnamen, en een bergplaats voor meubelen. Bij de stichting van het gebouw werd de behoefte aan een en ander nog niet gevoeld. Toen in September 1902 het 60-jarig bestaan der Maatschappij werd gevierd, waren de voorgenomen wijzigingen tot stand gekomen; de nieuwe tentoonstellingszaal werd bij die gelegenheid ingewijd met de tentoonstelling der plannen, ingekomen op de uitgeschreven eereprijsvraag voor een Koninklijk Paleis in de hoofdstad des Rijks.

Bovendien was het Hoofdbestuur door de medewerking van verschillende leden en door de zeer gewaardeerde geschenken van de afdeelingen Amsterdam en 's Gravenhage, en van eenige leden en niet-leden ook in staat gesteld, hen die in September 1902 te Amsterdam opkwamen om het feest der stichting van de Maatschappij te vieren, te ontvangen in een vergaderzaal die nu blijvend, door hare restauratie, der vereeniging waardig is. En die vergaderzaal was bovendien nog gezelliger gemaakt kunnen worden door de zoo zeer op prijs gestelde geschenken van den heer A. Le Comte, Eere-lid der Maatschappij, bestaande uit een groot schilderstuk van zijne hand, en van den heer J. Jurriaan Kok, bestaande uit een tegeltableau van Rozenburg, H. M. de Koningin op jeugdigen leeftijd voorstellende. Dit zijn verplaatsbare op-luisteringen die veelvuldig dienst kunnen doen.

Van de overige geschenken voor inwendige verfraaiing en wijziging van het gebouw is uitvoerig en dankbaar melding gemaakt in het verslag der 86ste algemeene vergadering, gehouden op 19 en 20 September 1902, opgenomen in den 22sten jaargang van het Bouwkundig Weekblad.

In het bibliotheek-lokaal is al sedert eenige jaren het Technisch Leesmuseum gevestigd, welks boekerij mede dagelijks in omvang toeneemt. Voor deze verzameling, maar tevens voor de boekerij der Maatschappij, is de gelegenheid tot berging belangrijk uitgebreid moeten worden. Het lokaal is daarbij wat opgeknapt, hetgeen hoog noodig was.

(1) Bouwk. Weekbl. No. 39 van 27 September 1902.

(2) Bouwk. Weekbl. No. 14 van 4 April 1903.

(1) Bouwk. Weekbl. No. 14 van 4 April 1903.

(2) Bouwk. Weekbl. No. 15 van 11 April 1903.



Het gebouw is nu 18 jaren in gebruik; dat het thans noodig is geworden eenige belangrijke herstellingen te doen uitvoeren aan de daken, zal niemand bevreemden, die weet welke hoogst ongunstige invloed daarop wordt uitgeoefend door de producten die de fabrieksschoorsteenen verspreiden, in het stadsdeel waarin het gebouw gelegen is.

*Bibliotheek.* In het orgaan der Maatschappij wordt getrouw mededeeling gedaan van de geschenken die de boekerij ontvangt. Wanneer nog eens kennis wordt genomen daarvan, en van de vervolgerwerken die geruild worden tegen de uitgaven der Maatschappij of wel ontvangen worden van een aantal binnen- en buitenlandsche instellingen, wier getal nog grooter is geworden sinds zij in het vorige verslag werden vermeld, dan zal het blijken hoe belangrijk de aanwinsten zijn. Dit zal ook het supplement op den catalogus der bibliotheek doen zien, dat in 1904 zal worden uitgegeven.

*Onderwijs.* Het Hoofdbestuur is bewust van zijn plicht, om zooveel mogelijk op de hoogte te blijven van het bouwkundigen en het ambachtsonderwijs. Het heeft met belangstelling kennis genomen van de plannen tot reorganisatie van het onderwijs aan de Polytechnische School te Delft en met betrekking tot het middelbaar technisch onderwijs; wanneer deze plannen vastere vorm zullen hebben aangenomen, die de voornemens der Regeering meer in onderdeelen zullen duidelijk gemaakt hebben, zal ook het Hoofdbestuur zoo noodig zijn stem doen hooren. Tot nog toe meende het, dat daarvoor geen aanleiding bestond; het vertrouwt op een gunstige oplossing der aanhangige vraagstukken.

*Examen voor Bouwkundig Opzichter.* De aanmeldingen om zich aan dit examen te onderwerpen, waren in 1903 buitengewoon groot. Van de 50 candidaten die zich opgaven, kwamen 46 op, en aan 29 van deze kon het diploma worden uitgereikt.

Het examen, dat dit jaar gedurende de dagen van 16 tot en met 19 Februari plaats had, werd afgenomen door eene commissie bestaande uit de heeren: A. Salm G. Bz., *Voorzitter*, J. W. Blijenburg, H. van Dam, H. G. Jansen, allen te Amsterdam, W. de Jong, te Utrecht, J. N. Landré, H. Moen G. Pz., B. J. Ouëndag, L. J. Rijnink en C. T. J. Louis Rieber, *Secretaris*, allen te Amsterdam. De heer D. A. N. Margadant, mede lid der Commissie, was evenwel door ongesteldheid verhinderd aan hare werkzaamheden deel te nemen.

Het aantal opgekomen candidaten leverde dit jaar geen bezwaar en maakte het niet noodig, dat zooals in het vorige jaar, ook gedurende avonduren moest worden geëxamineerd. Dit was het gevolg van de uitbreiding die aan de examen-commissie was gegeven en de meerdere ruimte die in het gebouw der Maatij. beschikbaar is geworden door de inrichting van een nieuwe zaal. Deze bleek hoog noodig te zijn voor het groote aantal candidaten; indien deze zaal niet ter beschikking ware geweest, dan zou het noodzakelijk zijn geweest of eene andere te huren of de examinandi in twee ploegen te verdeelen.

Het eerste examen voor Bouwkundig Opzichter werd afgenomen in 1893, en vervolgens in alle volgende jaren. Aan die elf examens werd in 't geheel deelgenomen door 254 candidaten; aan 130 daarvan is tot in 1903 het diploma van Bouwkundig Oozichter uitgereikt kunnen worden. Dat deze gediplomeerden bij een keuze uit solliciteerenden iets voor hebben, is een verblijdend maar natuurlijk verschijnsel.

Opmerkelijk is het, dat de studie van den aanstaanden opzichter een eenigszins vasten leidraad heeft gevonden in het programma van eischen voor het examen. Dit blijkt namelijk uit het op de laatste examens vervaardigde teekwerk en uit de antwoorden op de mondeling gedane vragen: de opkomende candidaten blijken langzamerhand beter onderlegd te zijn.

(Wordt vervolgd).

## DE HALLER.

Een der oude kasteelen waarover ook al, blijkens het sloopen van gedeelten ervan, het doodvonnis geteekend schijnt te zijn, is het huis „De Haller” te Valkenberg in Limburg, waarvan hier een paar afbeeldingen worden gegeven.

Dit huis schijnt oudtijds in bijzondere betrekking te hebben gestaan tot de krijgshaftige en woelige Heeren van Valkenberg;

een hunner andere bezittingen, het voornaamste gebouw te Montjoie, een leen van het huis van Valkenberg zijnde, heette namelijk insgelijks Haller.

De eerst bekende bezitter van het huis te Valkenberg, in 1381, was Hendrik van Birkelær. Voor dien tijd heeft het echter reeds lang bestaan en na van Birkelær is het achter-eenvolgens in verschillende handen geweest. De bezitting werd in 1773 aangekocht door Hendrik Pélerin, verwisselde daarna eenige malen van eigenaar, totdat zij andermaal in de familie Pélerin kwam, daardoor in het begin van 1800 door erving aan de familie Loisel overging, en eenige jaren geleden geërfd werd door Jhr. Rendorp. Op 't oogenblik is de bezitting door aankoop in handen eener combinatie, die



Het huis De Haller te Valkenberg. Westelijke gevel.

de bij het huis behorende weilanden en tuinen veranderd heeft in terreinen voor den bouw van villa's.

De hier afgebeelde westzijde grenst aan de oude vestinggracht van het stadje, die echter bijna geheel is gedempt. Een weinig zuidelijk van het huis ligt nog een stuk van

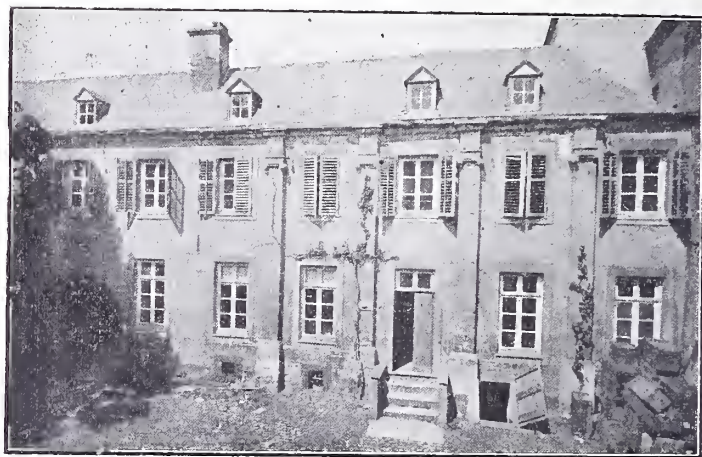

Het huis De Haller te Valkenberg. Oostelijke gevel.

den ouden vestingmuur, waarin een gedeelte van een verdedigingstoren. De Oostelijke gevel ligt aan het voorplein, dat door een hoogen muur met inrijpoort van den openbaren weg is afgesloten. Deze gevel draagt het jaartal 1635, en schijnt toen gedeeltelijk verbouwd te zijn; verschillende andere gebouwen van het stadje werden in ongeveer dien zelfden tijd herbouwd of verfraaid, meestal met gebruikmaking van zeer grillige renaissance-vormen. De noordgevel ligt aan het riviertje de Geul, dat aan die zijde de natuurlijke vestinggracht uitmaakte.

Het geheele gebouw, waarvan de thans nog bestaande oudste gedeelten waarschijnlijk uit het begin der 15e eeuw afkomstig zijn, is opgetrokken van blokken mergelsteen uit de in de nabijheid gelegen steengroeven.



## NIEUWE UITGAVEN.

Het aangeboren talent van den leerling tot rijpheid te brengen en de ontwikkeling van zijn individualiteit naar vermogen te bevorderen, moet in de eerste plaats het doel van elk kunst-onderwijzer zijn. De leeraar moet dan ook niet zijn eigen vormenspraak aan zijne leerlingen opdringen; hij moet slechts leiding geven in de toepassing der beginselen en eischen die aan de kunst ten grondslag liggen.

Als middel om zijn doel te bereiken, dat is: den leerling te brengen tot zelfstandig denken, tot eigen oordeel, tot individueel scheppen, moet de leeraar aan een architectonische kunstschool als grondslag voor den leergang kiezen de gronden voor de vormenspraak eener kunstperiode. Eerst later mag hij zijn leerling gelegenheid geven de door dezen begrepen en in zich opgenomen principes toe te passen. In dit stadium van het onderwijs moet de leerling reeds tot zulk een rijpheid zijn gekomen, al zoo logisch opgekweekt zijn, dat een directe invloed van den leeraar door het demonstreeren van de wording van diens ideën geheel overbodig is.

Aldus kenschetst de heer Jan Kotera, architect, K. K. Professor aan de Kunstgewerbeschule te Praag, de principes die bij zijn onderwijs voorop staan, en daarmede rechtvaardigt hij de verschijning van het door hem uitgegeven plaatwerk: „Meine und meiner Schüler Arbeiten. 1898—1901.”

Dit werk is eene verzameling van een honderdtal platen met afbeeldingen van ontwerpen en naar uitgevoerde werken op 't gebied van bouwkunst en kunstnijverheid. Voor ongeveer de helft zijn het werken van den leeraar zelve, voor 't overige studies van vele zijner leerlingen. Onder deze uitingen zijn vele verdienstelijke en artistieke, vooral onder die van den leermeester zelve, maar ook eenigszins phantastische. Deze laatste zijn meest vage schetsen, krabbels, die alleen een gedachte vastleggen, maar bij kalm uitwerken tot een goed gevormd geheel kunnen leiden. Zulke krabbels hebben veel waarde voor hem die ze maakte, maar zijn veelal niet genoeg verstaanbaar voor anderen.

De heer Kotera verklaart zijn doel, als leermeester, nog niet bereikt te hebben; hij geeft ook slechts het resultaat van een kort tijdperk zijner werkzaamheid, maar dat blijkbaar vrucht dragend is geweest.

De uitvoering van dit plaatwerk is bijzonder goed verzorgd; o. a. bevat het zeer mooie kleurendrukken.

De samensteller er van heeft een exemplaar aan de boekerij van de Maatschappij t. Bev. d. Bouwkunst vereerd.

Onze tijd kenmerkt zich, althans voor ons land, door bijzonder groote belangstelling in het vakonderwijs, die zich ook weet te uiten in het samenstellen van velerlei handleidingen bij het onderwijs of geschikt voor eigen studie. Tot die uitingen behoort ook het zoo pas verschenen „Nieuw groot Trappen- en Kappenboek, bevattende 35 platen, met handleiding en oorspronkelijke tabellen, door P. H. Scheltema. Het is eene uitgave van D. Bolle te Rotterdam, en kost slechts f 2.90.

De portefeuille bevat ontwerpen van houten trappen en kappen in verschillende vormen, voor een groot deel ontleend aan uitgevoerde werken die bewezen hebben te voldoen; zij verstrekt een massa gegevens voor twee der belangrijkste werkstukken voor den timmerman, welke bij het ontwerpen een behoorlijke studie en bij de uitvoering de noodige vaardigheid en bijzondere aandacht eischen. Hoofdzakelijk zijn de meest gangbare samenstellingen in tekening gebracht, waarbij ook details gegeven worden. Wegens den grooten rijkdom der stof is het onmogelijk om volledig te zijn; toch wordt een groote verscheidenheid van gevallen voorgelegd, om als voorbeelden ook voor gewijzigde gevallen te dienen. Bij den samensteller heeft op den voorgrond gezeten, een handleiding te geven voor hen die of reeds de gronden van de kennis der bouwkunde in zich opgenomen hebben, of die zich kunnen bekwalen onder goede leiding. Hij heeft zich beperkt tot eenvoudige gevallen, en de kunststukjes gelukkig achterwege gelaten; hij heeft in eenige voorbeelden alleen den weg gewezen, om met weinig middelen eenvoudige versiering aan te brengen. Het is echter jammer, dat de hoofd- en trapbalusters in minder goede conventionele vormen niet vergeten zijn.

De tekst beperkt zich tot hoogst noodzakelijke toelichtingen en wenken; de kappen zijn 't uitvoerigst behandeld. Tabellen worden gegeven voor afmetingen, inhoud, weerstandsvermogen, doorbuiging en draagvermogen van balken, dakhelling, belasting van daken en spanten en krachten werkende in de voornaamste knooppunten van spanten.

Het doel van het werk is geweest, voorbeelden te geven, niet om nageteekend te worden zonder vrucht, maar om leiding te geven en te doen nadenken bij het maken van gewijzigde gevallen en details. Wij gelooven te mogen aannemen, dat de samensteller niet heeft misgetast.

## PRIJSVRAGEN.

Prijsvraag voor gevelversiering. — Op de te Delft uitgeschreven prijsvraag van den uitgever J. Waltman voor het beste ontwerp eener feestgevelversiering, in verband met de aanstaande Lustrumfeesten aldaar, zijn zeven antwoorden ingekomen.

De Jury — bestaande uit de heeren Prof. H. Evers, Prof. J. F. Klinkhamer, K. Sluijterman en J. J. R. Wetstein Pfister — heeft den 1en prijs toegekend aan de inzending onder het motto „?”, welke, bij de opening van het naambriefje bleek te zijn van den heer S. Snuijf Jr.

De 2e prijs werd toegekend aan het ontwerp, onder motto „om de goede zaak”, inzender de heer S. Snuijf Jr.

De jury meent nog een eervolle vermelding te moeten toekennen aan het ontwerp „Voor Jan Student, I. O. vivat”. Den inzender daarvan wordt alzoo verzocht zijn naam bekend te maken aan den heer Waltman, voornoemd.

**Vereeniging Bouwkunst en Vriendschap te Rotterdam.** Voor 1903 zijn door de Vereeniging 3 prijsvragen uitgeschreven als volgt.

I. Een gebouw voor een Gezondheids-Kolonie.

Uitgelooft worden: als eerste prijs, de zilveren medaille met getuigenschrift der Vereeniging, benevens f 50; als tweede prijs, de bronzen medaille en het getuigenschrift, benevens f 25; als derde prijs, het getuigenschrift.

II. Een Traphal in een Heerenhuis.

Uitgelooft worden: als eerste prijs, de zilveren medaille met getuigenschrift en f 40; als tweede prijs, de bronzen medaille met getuigenschrift en f 20; als derde prijs, het getuigenschrift.

III. Een electrische Tram-paai.

Uitgelooft worden: eerste prijs, bronzen medaille met getuigenschrift en f 15; tweede prijs, getuigenschrift.

De antwoorden worden ingewacht vóór of op 1 November 1903 vrachtvrij aan het adres van den 1en Secretaris der Vereeniging, den heer C. N. van Goor, Jonkerfransstraat 126 te Rotterdam.

De Jury bestaat uit de heeren: Henri Evers, Prof. aan de Polytechnische School te Delft, Eere-Voorzitter der Vereeniging, W. Kromhout Czn. en H. Walenkamp, Architecten te Amsterdam, A. Le Comte, Hoofdleeraar aan de Academie te Rotterdam, en P. A. Weeldenburg, Architect, Voorzitter van de Vereeniging Bouwkunst en Vriendschap.

De deelname aan de beantwoording der prijsvragen is algemeen.

Uitvoerige programma's zijn op franco aanvraag verkrijgbaar aan het adres bovengenoemd, van den 1en Secretaris der Vereeniging.

## TENTOONSTELLINGEN.

Naar wij uit goede bron vernemen zal van 12 September tot 18 October a.s. te Amsterdam de 40ste openbare „Tentoonstelling van Kunstwerken van levende meesters” gehouden worden. De Commissie voor de tentoonstelling is samengesteld uit de heeren: Mr. W. F. van Leeuwen, Voorzitter, L. Serrurier, Onder-Voorzitter, Prof. Aug. Allebé, H. P. Berlage, G. H. Breitner, Ed. Cuypers, P. Dupont, J. H. van Eeghen, P. van Eeghen, A. M. Gorter, C. G. 't Hooft, Bart van Hove, John F. Hulk, H. W. Jansen, Rud. J. Kijzer, J. A. Langerhuizen, J. H. Maschhaupt, H. J. de Marez Oyens, J. Mendes da Costa, A. Pit, Prof. Mr. H. P. G. Quack, Jhr. B. W. F. van Riemsdijk, A. Salm G.Bzn., C. Schöffner, Mr. J. A. Sillem, Jhr. Prof. Dr. J. Six, J. F. M. Sterck, Prof. N. van der Waay, en Mr. J. E. van Someren Brand, Secretaris.

Deze tentoonstelling zal omvatten kunstwerken op het gebied van de schilder-, teeken-, bouw-, beeldhouw-, drijf- en graveerkunst en der lithographie, vervaardigd zoowel door binnen- als door buitenlandsche levende meesters.

Door het Gemeentebestuur worden zes gouden stedelijke medailles ter bekroning beschikbaar gesteld van zulke inzendingen, welke van uitnemend talent getuigen. De bekroning zal geschieden door een Jury van zeven leden, waarvan drie door het Stedelijk Bestuur worden benoemd, en vier door de inzenders wier werken worden tentoongesteld, daartoe worden gekozen.



## AANKONDIGING VAN AANBESTEDINGEN.

MAANDAG 4 MEI.

AMSTERDAM. Het bouwen van een woning voor den opzichter van de houthaven. Het gem.best., 's midd. 12 u. Voorw. te verkr. ter stads-drukkerij, tegen f 1,20 (met 1 teek.) Inl. worden gegeven ten kantore van den archit. ten stadhuize, kamer no. 105, van 2 tot 4 u., ged. de laatste drie werkdagen voor den dag der aanbested.

APELDOORN. Het verbouwen van het instituut Veluwe aan de Dorpsstraat.

De archit. J. A. Wijn, 's av. 7 u., in hotel Zeelandia. Bestek en teek. verkrijgb. à f 1,50 bij den architect.

### Assurantie Maatschappij tegen Brand- schade en op het Leven

De **NEDERLANDEN** van 1845.

s-Gravenhage, Kerkplein, hoek Prinsestraat — Amsterdam, Sophiaplein — Rotterdam, Zuidblaak 24 (Beursplein) — Breda, Prinsenkade — Haarlem, Kruisweg 70c — Nijmegen, In de Betoustraat 8 — Groningen, Akerkhot hoek Akerkstraat — Zutphen, IJselkade.

Hoofd-Directie te 's-Gravenhage:

CAREL HENNY, Directeur;

Mr. J. J. HENNY, Adj.-Directeur.

G. TEERINK, Alg. Procuratiehouder.

Kapitaal. . . . . f 4.000.000.00

Reservfonds op ult. December 1902 . . . . . 1.109.739.00

Betaalde Brandschaden tot ult. 1902. . . . . 25.444.700.00

**BRAND - LEVEN - INBRAAK.**

Verzekering tegen vaste en zeer billijke Premiën, zonder Inleggelden of Nabetalingen.

## J. Muysken.

Hoofd-Agent van de  
Nederlandsche Assurantie-Compagnie  
van het jaar 1776 te Amsterdam.

Adres: HAARLEM, Parklaan No. 5.

Beveelt zich aan voor assurantien bij aanbestedingen  
Vaste Taxatie. - Op Beurspolis. - Vaste Premie

### Lijst van Fabrikanten, Leveranciers, enz.

Prijs per regel voor niet geabonneerden op advertentiën  
5.- per jaar bij vooruitbetaling. Abonnés op advertentiën  
1 regel gratis voor iedere advertentie.

Artesische bronnen (putten) — Maatschappij Artesia, Wagenplein 182, Den Haag.  
Asphalt dakpapier — „Bouwmaterialen” voorheen M. LUIJTEN, Lekkerkerk, Rotterdam en Dordrecht.  
Assurantie-Mij. tegen Brandschade „de Nederlanden van 1845”, 's-Gravenhage, Kerkplein hoek Prinsestraat.  
Badinrichtingen. — TH. VAN HEEMSTEDDE OBELT, Amsterdam.  
Bouwstoffen. — MARTIN & Co., Amsterdam.  
BRANDKLUISDEUREN. — Wed. P. A. SCHROOT & Zoon, Den Haag.  
Cementmestiek-Dakbedekking. — J. A. SMITS & Zoon, Weesperzijde 39, Amsterdam.  
Cement-IJzerwerken. — Ned. Mij. voor Monierwerken, Amsterdam.  
Centrale Verwarming. — W. J. STOKVIS, Arnhem.  
Centrale Verwarming. — GEVEKE & Co., Amsterdam.  
Centrale Verwarming en Ventilatie. — D. S. M. KALKER, Amst.  
Centrale Verwarming. — B. LANDHEER Jr., Wijnstr. 59, Rotterdam.  
Closets. — TH. VAN HEEMSTEDDE OBELT, Amsterdam.  
DAKTEGELMACHINES. — G. P. Wessel, Rotterdam.  
Dakpannen. — J. B. VAN SOEST & TERSTAPPEN, te Swalmen.  
Dakroeden (gegalvaniseerd ijzer) — J. SABELIS & Co., Glasfabrikanten, Haarlem.  
Eerste Nederl. Xylolith-Fabriek. — A. S. KEY, Rotterdam.  
Excelsiorplaten. — GEBRS. VAN DER VIJGH, Amsterdam.  
Gaskachels (nieuwste condensng). — OBELT, Amsterdam.  
Gas-, Stoom- en Waterleiding. — R. S. STOKVIS & ZONEN, Leuvehaven 74-76, Rotterdam.  
Gegoten geëmailleerd ijzeren waschtafels. — TH. VAN HEEMSTEDDE OBELT, Amst., 150 de Ruyterkade. Filiaal: 36 Rokin.  
Gegoten geëmailleerd ijzeren waschtafels. — PECK & Co., Amst.  
Gekleurd en gebrand glas in lood. — C. LINDENAAR, Glasgraveur, Alb. Cuijppstraat 123, Amsterdam.

## AFLOOP VAN AANBESTEDINGEN.

14 APRIL.

LEERDAM. Het bouwen van een woonwinkelhuis aan den Vlietskant, voor rekening van den heer H. Verspuij.

Laagste inschr. J. T. Jacobs, Leerdam, f 4595. Gegund.

ULVENHOUT. Het bouwen van eene R. K. kerk met toren en pastorie te Ulvenhout, gem. Ginneken, Bisdom Breda. Door den arch. C. F. v. Hoof te Tilburg.

Gegund aan M. Bakkeren te Prinsenhage, voor f 88500.

16 APRIL.

MIL (N.-BR.). Het bouwen van een woonhuis met bijlev. van bouwmaterialen. Door den heer A. J. v. d. Linden.

Ingekomen 1 biljet. Niet gegund, doch bij nadere overeenkomst aangenomen door F. Verkooijen en H. Versteijnen te Mil, voor f 2785.

### Hollandsche IJzeren Spoorweg-Maatschappij.

## AANBESTEDING.

Vóór of op VRIJDAG, den 22sten Mei 1903, tot des namiddags drie ure (*Greenw. tijd*), worden in het Administratiegebouw der Maatschappij te Amsterdam (Droogbak) kamer 153, inschrijvingsbiljetten ingewacht.

voor de levering van 6000 à 9000 ton stalen spoorstaven gedurende de jaren 1903 1904 en 1905 ingevolge het

Bestek No. 959.

Het bestek is tegen betaling van f 1.- verkrijgbaar aan het Centraal-Administratiegebouw der Maatschappij aan het Droogbak te Amsterdam, dienst van Weg en Werken, Kamer 154, of op franco aanvraag aan dien Dienst, met toezending van het bedrag in postwissel (postzegels worden niet in betaling genomen en aan aanvragen zonder postwissel wordt geen gevolg gegeven).

De Raad van Administratie.  
Het Gedelegeerd Lid,

R. VAN HASSELT.

17 APRIL.

BEVERWIJK (ONDERH.). Het bouwen van 7 woningen voor den heer H. Hulgen. Gegund aan P. Kleerebezem, ald. v. f 5225.

## Ministerie van Waterstaat, Handel en Nijverheid.

## LANDSGEBOUWEN.



## AANBESTEDING.

Op Woensdag, 20 Mei 1903, des voormiddags ten 11 ure, zal, onder goedkeuring van den Minister van Waterstaat, Handel en Nijverheid, aan het gebouw van zijn Departement te 's-Gravenhage, worden aanbesteed:

Het verrichten van herstellingswerken in het gebouw aan den Kortten Vijverberg no. 3 te 's-Gravenhage.

(Raming f 5.730.)

Het bestek no. 66 ligt na 6 Mei 1903 ter lezing aan het gebouw van het Ministerie van Waterstaat, Handel en Nijverheid; aan het bureel van den Rijksbouwmeester in het 2de district, Fluweelen Burgwal 16 te 's-Gravenhage, aan de lokalen der Provinciale Besturen, en is voorts op franco aanvraag tegen betaling der aan den voet daarvan vermelde kosten, te bekomen bij de firma Gebroeders VAN CLEEF, boekhandelaar, Spui No. 28a te 's-Gravenhage, en door hare tusschenkomst in de voornaamste gemeenten des Rijks.

Inlichtingen zijn te bekomen bij voornoemd Rijksbouwmeester en bij den Opzichter bij de Landsgebouwen H. E. VAN DE WATER, Binnenhof, te 's-Gravenhage.

Aanwijzing zal worden gedaan op Woensdag 13 Mei 1903, des voormiddags ten 10 ure.

's-Gravenhage, 24 April 1903.

Graniet. — J. H. P. JANSE, Marnixstraat 402, Amsterdam.  
Haeuslersche Houtcementen Dakbedekking. — J. A. SMITS & ZONEN, Weesperzijde 39, Amsterdam.  
HEINEKEN'S GLAZENWASSCHERIJ. Stoom Jaloezieën- en Rolluiken-fabriek. — 's GRAVENHAGE. Driehoekjes 3 voorheen Wagenstraat 39a. — AMSTERDAM. v. d. Helststraat 1, Jalousiën. — J. F. KRONER & ZONEN, Spuistr. 246, 248, 250, Amst.  
Jalousiën, Marquises, Rolluiken — J. SÉNFT & Co., Papestraat 8, Den Haag.  
Josson-Cement. — A. E. BRAAT, Rotterdam en Amsterdam.  
Liften, Personen- en goederen- — H. & J. VAN DEN WALL BAKE, Amsterdam.  
Liften. — TH. VAN HEEMSTEDDE OBELT, Amst. (R. WAYGOOD & Co.).  
Liften, Ventilatie, Gesm. ijzer. trappen. — JAN HAMER & Co., Amst.  
Lichtdrukriemrichting. — J. P. Bladergroen, Amsterdam-Rotterdam.  
Lichtdrukriemrichting, Lichtdruk- en Calqueerpapieren — Corns. Immig & Zoon, Nieuwe Haven 5, Rotterdam.  
Looden en Inw. glasemail privaataleidingen. — OBELT, Amst.  
Machines voor Cementdaktegels. — G. P. Wessel, Rotterdam.  
Marmeren Schoorsteen-mantels. G. & J. Cool, Bloemgracht 77, Amst.  
Marm. Schoorsteenm. D. WEEGEWIJS, Rapenb. 14 en 43, Amsterd.  
Motoren en Dynamo's. — JULIUS LÜCHAU, Warmoesstraat 91, Amsterdam  
Meubels enz. — Phoenix Meubil.-Inricht. Spuistr. 234, Amsterdam.  
Nikkelinrichting-Instrumentmakerij. — F. L. W. BUCKMANN & Co., Den Haag, Stille Veerkade 19a.  
Pompen (Diaphragma). — A. RESINK, Ingenieur, Haarlem.  
Prisma's Luxfer (kamerverlichting) — W. VAN RIJN, Keizersgracht 181, Amsterdam.  
Portland-Cement — DYCKERHOFF & SÖHNE, Amöneburg.  
Photolithografie. — WEGNER & MOTTU, Amsterdam.  
Proefstation Bouwmat. — KONING & BIENFAIT, Amsterdam.  
Rolluiken. — W. H. M. SCHOLTE, Prinsengr. 516, Amsterdam  
Raamsluiters voor bovenlichten. — TH. V. HEEMSTEDDE OBELT, Amsterdam.  
Rietplanken. Isolerstenen. Fluaten. — MOLIJN. — Gouda.  
Schilderwerk in alle genres. G. W. C. OOSTERBAAN, Amsterdam.  
Staliu-richtingen. Verwarming. Jan Hamer & Co. Amsterdam.



Stalen balken, IJzer enz. — Gebr. VAN DER VLIET, Amsterdam  
 Spiegel- en Vensterglas enz. P. DOLK & ZOON, Rotterdam—  
 Dordrecht.  
 Stalinrichtingen. — STAAL & HAALMEIJER, Amsterdam.  
 Stalinrichtingen. — D. S. M. KALKER, Amsterdam.  
 Stalen balken — H. E. OVIING Jr., Rotterdam.  
 Stalen balken en U-profielen — Deutsch-Luxemburgische Berg-  
 werks- und Hütten-Actiengesellschaft. Vertegenw. C. D. v. D  
 LINDEN, Prins Hendrikkade, Amsterdam.  
 Steenen (verglaste en onvergl.) CANOY HERFKENS & Co., Venlo  
 Stoomtimmerfabriek. — GEBS. VAN MALSEN, Den Haag.  
 Steengoed of Engelsche. buizen en kruispannen. — HOUBEN &  
 STEEGH, Belfeld en Tegelen (Limburg).

Verwarming en verlichting. — JULIUS LUCHAU, Damrak 71,  
 Amsterdam.  
 Verwarming en Ventilatie. — Th. V. HEEMSTEDDE OBELT, Amst.  
 Verwarming en Ventilatie. — D. S. M. KALKER, Amsterdam.  
 Ventilators. — Th. VAN HEEMSTEDDE OBELT, Amsterdam.  
 Ventilators. — D. P. HASSELMAN, Amsterdam.  
 Vuurvaste steen, Tras, Aarden buizen, Straatkeien — „Bouw-  
 materialen” voorheen M. LUIJTEN, Lekkerkerk, Rotterdam en  
 Dordrecht.  
 Wandtegels, cement, kalk, graniet — „Bouwmaterialen” voorheen  
 M. LUIJTEN Lekkerkerk, Rotterdam en Dordrecht.  
 Zandsteen. — FERD. ENGERS, Amsterdam.  
 Zinkwerken. — F. W. BRAAT, Delft.

## CENTRALE VERWARMING

Electrische Verlichting

Watervverzorging, Bad- en Kookinrichtingen,

worden volgens de strengste eischen der tegenwoordige  
 techniek door **eigen** personeel zaakkundig  
 ontworpen en geïnstalleerd.

GEVEKE & Co., Amsterdam.

Referentiën omtrent uitgevoerde werken ter  
 beschikking.

FABRIEK van

Cementsteen- en Cementijzerwerken.  
 „C. W. FINKE”. Leeuwarden.

Opgericht 1875.

Uitvoering van alle voorkomende werken in: Cementsteen en Cement-ijzer (Systeem Monier etc.)

## AANBESTEDING.

Het Bestuur der Marine-Club te  
 HELDER, zal op *Dinsdag 12 Mei 1903*,  
*des middags om 2 uur*, in de bovenzaal  
 van „CAFÉ CENTRAL” aldaar in het  
 openbaar AANBESTEDEN:

Het amoveeren van het be-  
 staande en het maken van een  
 nieuw Societeits-gebouw.

Bestek en teekeningen verkrijgbaar,  
 zoo lang de voorraad strekt, à f1,50  
 per stel bij de firma C. DE BOER Jr.,  
 boekdrukker te Helder.

Aanwijzing ter plaatse op 4 Mei 1903,  
 's middags om 2 uur.

De Architecten,

R. KASTELIJN, te Helder.

A. VAN DER LEE, te Delft.

Bij MOUTON & Co. te 's-Gravenhage  
 is verschenen:

Arbeid als Koopwaar

DOOR

W. L. VAN MALSEN.

Prijs 50 Cent.

## TH. VAN HEEMSTEDDE OBELT,

Mem. San. Inst. London.

Sanitary Engineer,

150 de Ruyterkade. — AMSTERDAM. — Filiaal 36 Rokin.

Hoofdagent voor Nederland, België en Koloniën van SHANKS & Co., te Barrhead.

SPECIALITEIT VOOR DE LEVERING VAN COMPLETE BADINRICHTINGEN.

PRIVAAT-INRICHTINGEN. — Shanks Closets zijn nog niet overtroffen.

Porseleinen Badkuipen, IJzeren Badkuipen.

Geijsers geheel van rood koper. van binnen vertind. Zij bederven het water niet. overtreffen al de tot nu toe  
 bestaande en kosten niet meer. Attesten ter inzage.

Closets, Washtafels, Urinoirs enz. — VERWARMING en VENTILATIE.

Agent voor de CHAMBERLAND FILTERS, Systeem Pasteur.

Belast zich met de plaatsing en inrichting in geheel Nederland. Zeer concurrerende prijzen. Teekeningen en  
 prijsopgaven gratis. Wederverkoopters genieten het gebruikelijke rabat.

Brandverzekering-Maatschappij

Gevestigd te DORDRECHT.

Opgericht 1859.

Kapitaal . . . f 1,000,000.—

Reserven . . . 246,090.25

# HOLLAND

Brand- en Inbraak-Verzekering.

Zeer verlaagd tarief in de afdee-  
 ling Inbraak voor hen die bij de  
 Mpij. eene verzekering tegen Brand-  
 schade hebben gesloten of afsluiten.  
 Vaste premieën zonder inleggelden  
 of nabetalingen.

Aanvragen om Agentschappen, zoowel voor Brand- als voor Inbraak-verzekering, aan de Directie.



**PLATEELBAKKERIJ**  
**DE DISTEL** N. LUNBAANSGR 35  
 AMSTERDAM  
 alleenverkoop voor Nederland  
 Maatsch. Bouwstoffen  
 v/h. A. E. Braat.  
 Amsterdam | Rotterdam.  
 Spui, str. 109. Tegelzaak | Nieuwe Haven. 116.  
 Bilderdijkkade. 109. . . . .  
**MODERNE** . . . . .  
**TEGELVERSIERINGEN**  
 IN ALLE GENRES . . . . .  
**SPECIALITEIT: MATGLAZUUR**  
 ontwerpen en begrotingen kosteloos

**Grootste 's Gravenhaagsche Jaloesiënfabriek**

**J. Senft & Co.**

Rijksleveranciers.

FABRIEK  
 NOORDWAL 3c.  
 KANTOOR en Mon-  
 sterkamer  
 Papestraat 8.  
 Oppericht 1886.  
 Telefoonnummer 412.

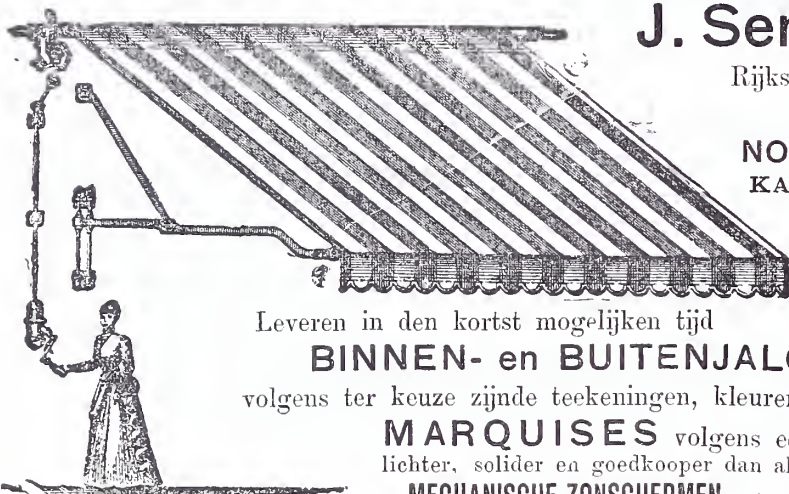

Leveren in den kortst mogelijken tijd  
**BINNEN- en BUITENJALOUSIËN**,  
 volgens ter keuze zijnde teekeningen, kleuren en modellen.  
**MARQUISES** volgens een nieuw systeem,  
 lichter, solider en goedkooper dan alle andere bestaande.  
**MECHANISCHE ZONSCHERMEN**, (systeem Tantôt frères).

SPECIAAL INGERICHT TOT HET VERVAARDIGEN VAN  
**HOUTEN EN STALEN ROLLUIKEN,**

meest practische verzekering tegen inbraak en bescherming tegen de zon en storm.

**Rotterdamsche Brandkasten-Fabriek.**

**Brandkasten DE HAAS,**  
 wedijverend met de beste fabrikaten,

zijn vuurproof,  
 onopenbreekbaar,  
 onboorbaar.

ATTESTEN VAN GROOTE GEWELD-  
 PLEGING EN VUURPROEF VOORHANDEN.

LEVERANCIERS AAN HET RIJK EN AAN  
 BANKINSTELLINGEN.

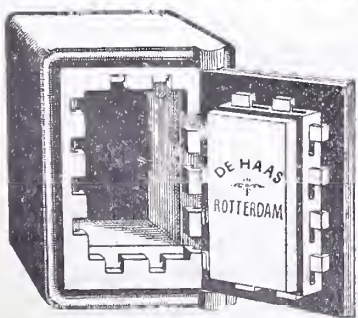

Agenten voor Den Haag en omstreken **E. Beekman & Zonen.**

**GEB<sup>s</sup>. VAN MALSEN. DEN HAAG.**  
**STOOMTIMMERFABRIEK.**  
 Deuren, lijsten, betimmeringen, en  
 parketvloeren.

Hollandsche IJzeren Spoorweg-Maatschappij.

**AANBESTEDING.**

Op Maandag, den 11den Mei 1903, des  
 namiddags ten half 2 ure (*Greenw. tijd*),  
 zal in het Centraal Personenstation te Am-  
 sterdam, in het lokaal naast de wachtkamer  
 3de klasse (ingang vestibule) worden aanbe-  
 steed, volgens bestek No. 955.

Het uitbreiden van het oostelijk  
 gedeelte van het Stationsempla-  
 cement **SCHIEDAM.**

Begrooting f 19200.—.  
 No. 956.

Het maken van eene perronver-  
 lenging aan de oostzijde van het  
 bestaande perron op het Stations-  
 emplacement **HOEK VAN HOL-  
 LAND.**

Begrooting f 3100.—.

De bestekken zijn tegen betaling van f 1,00  
 per exemplaar verkrijgbaar aan het Centraal-  
 Administratie-gebouw der Maatschappij aan  
 het Droogbak te Amsterdam, Dienst van  
 Weg en Werken, kamer 154, of op franco  
 aanvraag aan dien Dienst, met toezending  
 van het bedrag in postwissel (postzegels  
 worden niet in betaling genomen en aan  
 aanvragen zonder postwissel wordt geen  
 gevolg gegeven).

Aanwijzing geschiedt als in het bestek is  
 vermeld.

*De Raad van Administratie.*  
*Het Gedelegeerd Lid.*  
 R. VAN HASSELT.

Hollandsche IJzeren Spoorweg-Maatschappij.

**AANBESTEDING.**

Op MAANDAG, den 11den Mei 1903,  
 des namiddags ten half twee ure (*Greenw.  
 tijd*), zal in het Centraal Personenstation te  
 Amsterdam, in het lokaal naast de wachtkamer  
 3de klasse (ingang Vestibule) worden  
 aanbesteed, volgens bestek no. 957:

Het vergrooten van het Ketel-  
 huis bij de wielendraaierij en ver-  
 grooten van het gebouwtje voor  
 de Lichtbokken op het terrein van  
 de Centrale werkplaats te HAAR-  
 LEM.

Begrooting f 25900.—.

Het bestek met teekening is tegen be-  
 taling van f 1,50 verkrijgbaar aan het Cen-  
 traal-Administratiegebouw der Maatsch. aan  
 het Droogbak te Amsterdam, Dienst van Weg  
 en Werken, kamer 154, of op franco aanvraag  
 aan dien Dienst, met toezending van he  
 bedrag in postwissel (postzegels worden  
 niet in betaling genomen en aan aan-  
 vragen zonder postwissel wordt geen ge-  
 volg gegeven).

Aanwijzing geschiedt als in het bestek is  
 vermeld.

*De Raad van Administratie.*  
*Het Gedelegeerd Lid,*  
 R. VAN HASSELT.



# BOUWKUNDIG WEEKBLAD.

ORGAAN VAN DE

MAATSCHAPPIJ TOT BEVORDERING DER BOUWKUNST.

Bestuur v. d. Maatschappij: A. SALM G.Bz., *Voorzitter*. ED. CUYPERS, *Vice-Voorzitter*. — Jb. v. d. BAN Pz.,  
V. G. A. BOSCH, M. A. C. HARTMAN, J. A. MULOCK HOUWER, D. E. C. KNUTTEL, F. W. M. POGGENBEEK, J. VERHEUL Dz.  
Commissie van Redactie: Ed. CUIJPERS, A. SALM G.Bz. en J. VERHEUL Dz.  
Redacteur: C. T. J. LOUIS RIEBER.

9 MEI 1903.

23<sup>e</sup> JAARGANG.

N<sup>o</sup>. 19.

BUREAU VAN REDACIE: MARNIXSTRAAT 402, AMSTERDAM.  
BUREAU v. ADMINISTRATIE: HERDERSTRAAT 5, 'S GRAVENHAGE.  
UITGEVERS: MOUTON & Co. — 'S GRAVENHAGE.  
ABONNEMENTSPRIJS voor Nederland: fr. p. p. f 15.— 's jaars, voor  
Indië en het Buitenland (bij vooruitbetaling) fr. p. p. f 17.— \* \* \*

PRIJS DER ADVERTENTIËN: van 1—5 regels f 1.— elke regel meer  
20 cents. Groote letters naar plaatsruimte. \* \* \* \* \*  
AANKONDIGINGEN v. AANBESTEDINGEN 15 ct. p. regel m. premie  $\frac{3}{2}$  maal.  
ABONNEMENT v. ADVERTENTIËN tegen belangrijk verminderde prijzen  
en kosteloze opname der advertentiën in het Tijdschrift der Mij.

INHOUD: — Mededeelingen betreffende de Maatschappij. —  
De Honorarium-Tabel voor bouwkundige werkzaamheden. —  
Jaarverslag. (Vervolg van bladz. 184.) — Het huis ten Dijke. —  
Nieuwe uitgaven. — Uit den vreemde. — Berichten. — Weerkun-  
dige waarnemingen. — Bureau voor plaatsing van Opzichters en  
Teekenaars. — Concept-begroting. — Aankondiging en afloop van  
aanbestedingen. — Lijst van Fabrikanten, Leveranciers, enz. —  
Advertentiën.

Heeren Leden die aan dezen maaltijd wenschen deel te nemen,  
worden beleefd maar tevens zeer dringend uitgenoodigd vóór  
11 Mei a. s. daarvan bericht te geven aan den Secretaris der  
Maatschappij, Marnixstraat 402 te Amsterdam.

De concept-begroting van ontvangsten en uitgaven voor  
't jaar 1903 is aan het einde van dit blad afgedrukt.

## ALGEMEENE VERGADERING VAN DE MAATSCHAPPIJ TOT BEVORDERING DER BOUWKUNST.

De 87ste Algemeene Vergadering zal gehouden worden op  
Woensdag 13 Mei 1903, des morgens te half elf uur precies in het  
Maatschappelijk Gebouw, Marnixstraat 402, te Amsterdam.

### AGENDA DER VERGADERING.

1. Opening der Vergadering.
2. Verslag van het Hoofdbestuur over het afgelopen jaar.
3. Verslag van de Commissie van Financiën.
4. Rapport van de Commissie voor het nazien der rekening en  
verantwoording over 1902 van de Commissie van Financien.  
Uitloting van 5 aandelen in de geldleening groot f 63.000.
5. Mededeeling van den uitslag der verkiezing van leden van  
het Hoofdbestuur.
6. Benoeming, door den Voorzitter, van drie leden eener Com-  
missie van stemopneming.
7. Verkiezing van een Voorzitter.
8. Behandeling der begroting voor 1903.
9. Bepaling van de plaats der Algemeene September-Vergadering.
10. Voorstellen der Commissie voor de herziening van de Hono-  
rarium-tabel.  
Discussie daarover.
11. Inleiding van het onderwerp: „Het vak van den architect”,  
door den heer J. J. van Nieukerken.  
Discussie daarover.
12. Discussie over vragen of voorstellen, door Leden of het Hoofd-  
bestuur in de Vergadering gedaan, en die tot geen stemming  
aanleiding geven.

*Gedurende eene pauze zal gelegenheid bestaan tot het gebruiken  
van eenige ververschingen in het American-Hôtel.*

Te 2 $\frac{1}{2}$  uur zal gemeenschappelijk een bezoek worden gebracht  
aan de Nieuwe Koopmansbeurs.

Des namiddags te 5 uur zal gelegenheid bestaan om deel te  
nemen aan een gemeenschappelijken maaltijd in het  
American-Hôtel aan het Leidsche Plein, tegen f 2.50 per couvert  
zonder wijn.

Het Hoofdbestuur der Maatschappij besloot den heer Mr.  
S. Muller Fz., Rijks Archivaris te Utrecht, de zilveren me-  
daille, geslagen op den stempel der Maatschappij, te ver-  
eeren, als een bewijs van erkentelijkheid voor de belange-  
looze samenstelling van het in den jaargang 1902 van het  
Bouwkundig Tijdschrift verschenen en algemeen zoo zeer  
gewaardeerde werk: „Oude Huizen te Utrecht.”

Eene deputatie uit het Hoofdbestuur heeft deze medaille  
met begeleidend schrijven op Vrijdag 1 Mei j.l. aan den  
heer Muller overhandigd, die toen mondeling, en nader in  
een schrijven aan het Hoofdbestuur, verklaard heeft de  
onderscheiding op den allerhoogsten prijs te stellen.

## DE HONORARIUM-TABEL VOOR BOUW- KUNDIGE WERKZAAMHEDEN.

Door het Hoofdbestuur van de Maatschappij tot Bevor-  
dering der Bouwkunst werden de heeren Ed. Cuypers,  
Jos. Th. J. Cuypers, A. R. Freem, P. M. A. Huurman,  
Johs. Mutters Jr. en J. Verheul Dz. uitgenoodigd zich in  
Commissie te vereenigen, om de bestaande Honorarium-  
tabel voor bouwkundige werkzaamheden aan eene herziening  
te onderwerpen, en voorstellen te doen tot wijziging van  
die tabel. Genoemde heeren hebben bereidwillig voldaan aan  
de uitnoodiging. Een kort rapport omtrent hunne voorstellen  
wordt hieronder uitgebracht.

De Commissie heeft bij hare besprekingen allereerst op  
den voorgrond gesteld, dat een tabel die algemeen door de  
architecten hier te lande moet worden gebruikt, zoo eenvoudig  
mogelijk moet zijn. Zij vertrouwt, dat de Nederlandsche  
architecten, indien zij, evenals de Commissie, kennis hebben  
genomen van verschillende tabellen bij hun buitenlandsche



vakgenooten in gebruik, haar gevoelen zullen deelen, en moeten erkennen, dat die buitenlandsche tabellen te ingewikkeld zijn, en bovendien weinig gegevens leveren voor de verbetering van eene tabel die voor Nederlandsche toestanden moet zijn ingericht.

Wat eene gewenschte eenvoudigheid betreft, heeft de ondervinding bovendien genoegzaam geleerd, dat zij die werkzaamheden aan een architect opdragen, niets liever verlangen dan in een oogopslag, zonder moeilijke berekeningen of langdradige omschrijvingen, uit een officieel stuk als de tabel te kunnen zien, wat zij den architect voor diens werkzaamheden schuldig zijn.

De voorstellen der Commissie, die hier zullen volgen, hebben echter niet alleen ten doel eenvoudigheid te bereiken, maar ook die wijzigingen in de tabel zelve en in de toelichting daartoe aan te brengen, die uit ondervinding noodzakelijk zijn gebleken.

Deze wijzigingen zullen in de Algemeene Vergadering der Maatschappij op Woensdag 13 Mei a. s. nader worden besproken, met al die toelichtingen door de Commissie te geven, die wellicht nog noodig zullen blijken en die hier ter plaatse niet kunnen verstrekt worden.

**De zeer groote belangrijkheid der Honorarium-Tabel voor alle architecten doet de Commissie het vertrouwen koesteren, dat de leden der Maatschappij in grooten getale naar de Algemeene Vergadering van 13 Mei a. s. zullen opkomen om de wijzigingen in die tabel te bespreken; de Commissie hoopt, dat allen die nog veranderingen of verbeteringen wenschen te zien aangebracht, deze zullen komen kenbaar maken en toelichten.**

De vier klassen waarin de werken naar gelang van den persoonlijken arbeid welke zij van den architect vorderen, verdeeld zijn in de tegenwoordige tabel (1<sup>e</sup> kolom daarvan), zijn teruggebracht tot drie klassen. De bouwwerken tot die klassen behorende, worden als volgt omschreven:

**Ie Klasse.** Bouw of verbouwingen van gewone bouwwerken.

**IIe Klasse.** Monumentale bouwwerken als: kerken, schouwburgen, museums, stadhuizen, stations, deftige heerenhuizen en villa's. Restauraties van gebouwen.

**IIIe Klasse.** Decoratieve werken, meubilering en stoffeering van gebouwen. Gedenkteekenen, fonteinen, enz.

De „omschrijving der verrichte werkzaamheden” (in de 2<sup>e</sup> kolom der tabel), is tot nu toe verdeeld in vijf rubrieken; de Commissie stelt voor die verdeeling tot zes rubrieken uit te breiden als volgt, alleen voor de klassen I en II.

*Tegenwoordige verdeeling.*

1. Voorloopig ontwerp en globale raming van kosten.
2. Ontwerp en begrooting.
3. Bestek.
4. Detailteekeningen.
5. Toezicht en afrekening.

*Voorgestelde verdeeling.*

1. Voorloopig ontwerp en globale raming van kosten.
2. Ontwerp.
3. Bestek.
4. Begrooting.
5. Algemeene details.
6. Hoofdleiding en afrekening.

In plaats van de beide tegenwoordige rubrieken 2 en 3 zijn thans drie voorgesteld, omdat het vaak moeilijkheden heeft opgeleverd een honorarium voor het voor 2 geleverde te bepalen, indien alleen het ontwerp, zonder begrooting, was opgemaakt.

Voor „detail-teekeningen” is de uitdrukking „algemeene details” genomen, omdat deze laatste beter uitdrukt, wat door den architect moet geleverd worden. Uit een later volgende omschrijving zal deze wijziging nader blijken.

„Toezicht” is gewijzigd in „hoofdleiding”, omdat daardoor beter het standpunt omschreven wordt hetwelk de architect tegenover zijn werk inneemt, en opdat zijn „toezicht” niet verward worde met het dagelijksch toezicht van den opzichter.

In de laatste klasse van de bestaande tabel is de verdeling als volgt:

1. Schetsen en raming van kosten.
2. Details en toezicht op de uitvoering.

De omschrijving van deze verdeling meent de Commissie te moeten wijzigen als volgt:

1. Ontwerp, begrooting en omschrijving.
2. Algemeene details, hoofdleiding en afrekening.

De 3<sup>e</sup> hoofdkolom der tegenwoordige tabel geeft het bedrag van het honorarium in procenten van de bouwsom aan. Zij is in 9 onderafdeelingen verdeeld. Deze verdeling is uitgebreid en tevens meer geleidelijk opklimmend gemaakt. In plaats van 9 rubrieken voor bouwsommen van af f 1200 en boven f 300.000, worden thans voorgesteld 12 rubrieken, voor bouwsommen van af f 1200 tot f 240.000. In de hier volgende kolommen zijn de bedragen der bouwsommen, volgens welke het honorarium berekend wordt, in duizendste deelen daarvan aangegeven, 1<sup>o</sup>. volgens de bestaande tabel, 2<sup>o</sup>. volgens de voorgestelde wijziging.

Onder de dubbele streep zijn vervolgens voor elk der klassen de bedragen opgegeven van de totale honoraria, in procenten van die bouwsom, welke boven die dubbele streep is aangegeven.

Tegenwoordige tabel:	1.2 tot 3	3 tot 6	6 tot 12	12 tot 24	24 tot 36	36 tot 60	60 tot 150	150 tot 300	boven 300			
	3	6	12	24	36	60	150	300	300			
Voorgestelde wijziging:	1.2 tot 3	3 tot 6	6 tot 10	10 tot 15	15 tot 22	22 tot 30	30 tot 40	40 tot 60	60 tot 100	100 tot 160	160 tot 240	boven 240
	3	6	10	15	22	30	40	60	100	160	240	240
Iste Klasse:	8	7.5	7.2	6.9	6.6	6.3	6	5.6	5.2	4.8	4.5	4.2
IIde Klasse:			8.2	7.9	7.5	7.2	7	6.5	6.0	5.7	5.5	5.2
IIIde Klasse:	12.	11.5	11.2	10.9	10.5	10.3	10	9.6	9.2			

Een behoorlijke verdeling van het totale honorarium in elke klasse over de zes onderdeelen van het verrichte werk voor een uitgevoerd bouwwerk heeft de Commissie — als basis — vastgesteld voor een werk waarvan de bouwsom is f 30.000 tot f 40.000. Om de klimming of daling van deze onderdeelen van het honorarium te kunnen vaststellen, heeft zij tevens aangegeven een zelfde verdeling voor een bouwwerk gerangschikt in de I<sup>e</sup> klasse en waarvan de bouwsom ligt tusschen f 1200 en f 3000. Een en ander wordt voorgesteld te regelen als volgt:

Bouwsom van:

	1200 tot 3000	30.000 tot 40.000		
	Ie kl.	Ie kl.	IIe kl.	IIIe kl.
Voorloopig ontwerp en globale raming van kosten: . . . . .	1.4	0.7	0.8	6
Ontwerp. . . . .	1.0	1.7	1.8	
Bestek . . . . .	0.55	0.4	0.6	
Begrooting . . . . .	0.55	0.4	0.6	4
Algemeene details . . . . .	2.5	1.0	1.2	
Hoofdleiding en afrekening. . . . .	1.0	1.8	2.0	
Totaal honorarium . . . . .	8.0	6.0	7.0	10.0



Wanneer deze bovenstaande cijfers definitief zullen zijn vastgesteld, moeten voor elk der onderdelen de bedragen in procenten voor de overige bouwsonnen zoodanig worden opgemaakt, dat een grafische voorstelling der klimmingen en dalingen regelmatig gebogen lijnen geeft.

Evenals bij de bestaande tabel, zullen bij de gewijzigde eenige toelichtingen omtrent de honoraria noodig zijn. Deze zouden kunnen luiden als volgt:

Indien bij een nieuw bouwwerk gebruik wordt gemaakt van materialen die het eigendom zijn van den lastgever, dan wordt voor de berekening van het honorarium het bedrag van de bouwsonn vermeerderd met de waarde die deze materialen zouden hebben indien zij nieuw waren.

In het honorarium zijn niet begrepen de kosten van voortdurend toezicht en dagelijksche bouwleiding op het werk, door opzichters. Deze kosten worden door den lastgever gedragen.

Onder „voortdurend toezicht en dagelijksche bouwleiding op het werk” wordt verstaan, het uitoefenen van toezicht op den gang der zaken en op de administratie, voorts het toezicht op de uitvoering zooals die geschiedt volgens het plan, het bestek of het contract en de algemeene details.

In overleg met den lastgever zal het personeel bovenbedoeld door den architect worden aangesteld.

Onder algemeene details, hierboven en in de tabel genoemd, worden verstaan de teekeningen op groote schaal, noodig voor een goed overzicht van den aard van het werk tijdens de uitvoering.

De kosten voor het maken van uitslagen en zoogenaamde werkteekeningen moeten door den aannemer worden voldaan en zullen bij het bestek worden geregeld.

Voor werken waarvan de bouwkosten minder dan f 1200 bedragen, of voor werken waarvan het honorarium niet in procenten van de aannemingsom kan worden uitgedrukt, wordt het honorarium, ook voor conferentiën, adviezen, enz., in onderling overleg vastgesteld.

In het algemeen wordt door den architect in rekening gebracht, voor conferentiën, adviezen, enz., die geen betrekking hebben op een bij den architect in uitvoering zijnd werk:

- a. op het bureau, per uur f 2.50.
- b. buitenshuis, „ „ „ 3.00.
- c. voor een dag „ „ „ 25.00.

Reis- en verblijfskosten worden afzonderlijk in rekening gebracht.

Ook in de „Toelichtingen tot de berekening en de betaling van het honorarium van architecten” heeft de Commissie gemeend eenige wijzigingen te moeten brengen, die hun oorsprong vinden in de opgedane ondervindingen met de tegenwoordige tabel. Deze wijziging is gering; van de twee artikelen die de Commissie gemeend heeft bij de toelichtingen te moeten voegen, is vooral het nieuwe artikel 4 van beteekenis.

De voorgestelde nieuwe „toelichtingen” luiden als volgt; de wijzigingen van en toevoegingen bij de bestaande tabel zijn hier voor een gemakkelijk overzicht cursief gedrukt.

Art. 1. Het honorarium van den architect is de belooning voor zijne werkzaamheden in zijn beroep geleverd; de kunstwaarde van het werk oefent op deze belooning geen invloed uit.

Art. 2. De belooning voor de werkzaamheden van den architect is hem verschuldigd door den persoon van wien hij de opdracht verkregen heeft tot uitvoering dier werkzaamheden.

Art. 3. Het honorarium voor een in uitvoering zijnd werk wordt den architect betaald als volgt:

50 % van het totale honorarium bij den aanvang der uitvoering van het werk.

40 % van het totale honorarium bij de eerste oplevering van het voltooide werk.

10 % van het totale honorarium bij de laatste oplevering van het werk na den termijn van het onderhoud.

*Elk ander honorarium wordt den architect onmiddellijk uitbetaald na afloop der werkzaamheden waarvoor dat honorarium verschuldigd is.*

Art. 4. *Indien de lastgever van den architect, na het ontwerp van het uit te voeren werk te hebben goedgekeurd, aanmerkelijke ver-*

*anderingen daarin wensch gebracht te zien, dan wordt een extra-honorarium berekend, in verhouding tot den tijd die voor het maken der veranderingen in het ontwerp noodig is geweest.*

Art. 5. Indien in een gebouw of op een bouwplaats, gezamenlijk of afzonderlijk werken worden uitgevoerd, die tot verschillende klassen behooren, dan worden de honoraria voor elk dezer werken afzonderlijk berekend volgens de klassen waartoe deze behooren.

Art. 6. In geval dat tijdens de uitvoering van een werk meerder werk noodig blijkt te zijn of wordt opgegeven, of installatiën voor verwarming, ventilatie, watervoorziening en verlichting, en dergelijken, worden uitgevoerd, die niet in de aanbesteding van den bouw begrepen waren, dan is voor elk dezer meerdere werken of elk dezer installatiën een honorarium aan den architect verschuldigd, berekend over de kosten dezer meerdere werken of installatiën volgens het totale aantal procenten dat voor het gebouw waartoe die bijkomende werken behooren, verschuldigd is.

Art. 7. Indien een aan den architect opgedragen werk niet wordt uitgevoerd, is hij die de opdracht heeft gedaan, verplicht uiterlijk binnen 6 maanden na het indienen van zijn werk een honorarium aan den architect te voldoen voor diens reeds verrichte werkzaamheden, berekend volgens de klasse waartoe het werk behoort. Wordt echter de uitvoering aan een ander opgedragen, dan is de lastgever verplicht het volle honorarium, hetwelk genoten zoude zijn indien het werk ware uitgevoerd, aan eerstbedoelden architect te voldoen.

Art. 8. Bij overlijden van den architect, vóór de voleindiging van het werk, moet aan zijne erfgenamen of rechtverkrijgenden, het nog onvervallen gedeelte van het honorarium worden uitbetaald, berekend volgens den stand van het werk en met inachtneming van de reeds geleverde werkzaamheden, ter beoordeeling van een door den rechtverkrijgende van den overledene en een door den werkgever aan te wijzen deskundig arbiter, welke laatsten te zamen een derden arbiter benoemen.

Art. 9. De oorspronkelijke teekeningen, de detailteekeningen, het bestek en de begrooting blijven het eigendom van den architect, terwijl eene kopie der bestekteekeningen met aanwijzing van de ligging der putten, leidingen enz., met de eventueel aangebrachte wijzigingen, aan den lastgever wordt verstrekt.

Art. 10. *Indien door de toepassing van deze honorarium-tabel verschil mocht ontstaan tusschen den lastgever en den architect, zal door elk der partijen een arbiter worden benoemd, welke beide arbiters een derde benoemen.*

*Partijen zullen zich volgens de uitspraak der arbiters gedragen.*

*De kosten op de arbitrage vallende, zullen berekend worden naar den tijd die noodig is geweest om de benoerlijk toegelichte arbitrale uitspraak vast te stellen, en worden voldaan door de verongelijkte partij.*

## MAATSCHAPPIJ TOT BEVORDERING DER BOUWKUNST.

Jaarverslag 1902—1903

(Vervolg van bladz. 184).

*Tentoonstellingen.* De verbouwing in het Maatschappelijk Gebouw, zoowel als het aanzienlijk aantal teekeningen ingezonden ter beantwoording van de eereprijsvraag, zijn de redenen geweest waarom het Hoofdbestuur tot zijn leedwezen geen gevolg heeft kunnen geven aan het voornemen, om in September 1902 een Tentoonstelling van Bouwkunst te houden. Thans is er een in uitzicht voor Mei 1903. De eerstgenoemde reden is ook oorzaak geweest, dat weinig speciale tentoonstellingen konden gehouden worden; toch liggen die van Arts and Crafts en van den Luikschen Industrieel, den heer Serrurier, nog versch in 't geheugen.

De Permanente Tentoonstelling van Bouwartikelen is met verschillende inzendingen verrijkt geworden, en mag zich in een flinke belangstelling blijven verheugen.

*Bureau van plaatsing.* Deze inrichting vordert eene steeds toeneemende administratie en correspondentie; er wordt, meer dan vroeger, ook gebruik van gemaakt door niet-leden van de Maatschappij.

*Buitengewone Bestuursvergadering.* De Buitengewone Bestuursvergadering van de Voorzitters en Secretarissen der Afdelingen met het Hoofdbestuur, volgens art. 36 sub 1 der Wet te houden, kon op den daarvoor vastgestelden tijd van 8 April niet doorgaan. De toestanden voortgevloeid uit de staking in het Spoorwegbe-



drijf waren hiervan oorzaak. De vergadering kon daarom eerst op den 23sten April gehouden worden.

In deze bijeenkomst werden de Afdelingen Utrecht, Haarlem en Delft volgens rooster aangewezen om elk uit haar midden een lid te benoemen in de Commissie voor het nazien der rekening en verantwoording van de Financieele Commissie der Maatschappij. De begroting der Maatschappij voor het jaar 1903 werd er in concept vastgesteld na velerlei besprekingen over de cijfers, die aanleiding gaven om verschillende inlichtingen te verschaffen aangaande den toestand der Maatschappij.

De vergadering besloot met een uitvoerige wisseling van denkbeelden over de belangen der Afdelingen en die der Maatschappij, en voornamelijk over de mogelijkheid tot versterking der banden die tusschen deze vereenigingen bestaan, en wellicht nog nauwer zouden aangehaald kunnen worden. Ongetwijfeld zullen deze besprekingen vruchten afwerpen.

*Afdelingen.* 's Gravenhage. De hier ter plaatse gevestigde Afdeling telde op 1 Januari 1903 één lid meer dan een jaar vroeger, en alzoo 100 leden; van deze zijn 37 tevens Gewoon lid der Maatschappij; van de overige 63 zijn er 2 Eerlid, 2 Kunstlievend lid, 9 Adspirant lid; 50 zijn oude Afdelingsleden.

In December 1902 traden volgens rooster af de heeren W. C. Metzelaar en F. J. Bremmer H., die beiden niet herkiesbaar waren. In hunne plaatsen werden gekozen de heeren Z. Hoek en J. Mutters Jr., terwijl de heer D. E. C. Knuttel uit het Bestuur tot Voorzitter werd gekozen.

In 1902 werden 7 gewone vergaderingen gehouden. Op vier daarvan traden sprekers op, terwijl op de andere gedachtenwisselingen plaats hadden over verschillende onderwerpen als: technisch onderwijs, het aannemen van bouwwerken, enz.

De financieele toestand is gunstig; althans wijst de begroting voor 1903 op een batig saldo, wel minder dan dat ten vorigen jare, maar daarbij moet in gedachten worden gehouden, dat de Afdeling aan de Maatschappij een bedrag van f 60 schonk voor tegemoetkoming in de kosten der sierlijke inrichting van de vergaderzaal in het Maatschappelijk Gebouw, bij gelegenheid van het zestigjarig bestaan der Maatschappij.

*Haarlem.* Het jaar 1902 was een jaar dat ongeluk bracht voor de Afdeling. In het voorjaar overleed vrij onverwacht haar zoo zeer geziene Voorzitter, de heer Jacques Leyh, een verlies waarvan elk lid der Afdeling de beteekenis beseft. Jacques Leyh was de ziel dier vereeniging, hetgeen behalve door hare leden ook door velen buiten de Afdeling wordt gevoeld. Zijn heengaan is ook over het algemeen een groote slag geweest. Bij de teraardebestelling bleek het uit de belangstelling der vakgenooten die hem als een sieraad van het vak beschouwden; de Vice-Voorzitter der Afdeling, de heer G. L. Van Lennep, schetste 's mans verdiensten als bestuurslid der Afdeling, en legde namens haar een palmtak op het graf; de Voorzitter der Maatschappij, de heer A. Salm G.Bz., hield een lofrede op 't geen de ontslapene voor de Maatschappij was geweest; na hen wijdden nog vele anderen ieder op hunne wijze aan zijne nagedachtenis woorden van hooge waardeering.

Na het overlijden van den Voorzitter verflauwde een oogenblik de geest in de Afdeling; deze hoopt echter op weder betere tijden in 1903, en dan ook op de welwillende belangstelling der leden.

Op 1 Januari 1902 bedroeg het ledental 37, namelijk 29 Gewone en 8 Kunstlievende leden; op 1 Januari 1903 was, niettegenstaande geleden verliezen, de sterkte hetzelfde.

De financieele toestand is nog al gunstig, waardoor wat vrijheid van beweging is gekomen om in 1903 iets aan verschillende zaken ten koste te leggen.

De Afdeling hield 3 gewone en 2 huishoudelijke vergaderingen, bovendien eene tentoonstelling van antwoorden op prijsvragen door de Maatschappij uitgeschreven.

Door het overlijden van den Voorzitter en door het tusschentijds aftreden van de heeren J. London, 1e Secretaris, en C. de Groot Jz., 2e Secretaris, ontstonden 3 vacaturen in het Bestuur.

Gekozen werden de heeren: H. Van den Ban Pz., als Voorzitter, Anton J. Salm, als 1e Secretaris en J. G. Michielse, voorloopig als 2e Secretaris.

*Utrecht.* Het Bestuur der Afdeling bleef op dezelfde wijze samengesteld als in het vorige jaar.

Het aantal leden vermeerderde met een achtal, maar verloor er twee, waarvan een door overlijden. De Afdeling telt alzoo thans 54 leden, te weten: 45 Gewone-, 6 Kunstlievende- en 3 Afdelingsleden.

Er werden 6 bijeenkomsten gehouden, waarop verschillende bouwkundige onderwerpen behandeld of voordrachten gehouden werden, terwijl verschillende kunstbeschouwingen plaats hadden. In de maand Juli 1902 werd door een 34 tal leden het Kasteel Haarzuylen en omstreken bezichtigd, terwijl in dezelfde maand een excursie plaats had naar Marken en Edam, waaraan door 16 leden werd deelgenomen.

*Groningen.* Bij den aanvang van het jaar 1902 telde de Afdeling 1 Eerlid, 3 Gewone- en 11 Kunstlievende leden. In den loop van dat jaar verloor zij 2 leden; een daarvan was de heer H. Raamaker, die op 24 Maart 1902 overleed, Voorzitter der Afdeling, die langen tijd de vergaderingen heeft geleid.

Bij de verkiezing van Bestuursleden werd de heer J. A. Mulock Houwer gekozen tot Voorzitter, de heer L. de Vogel tot Penningmeester.

De vergaderingen hadden zooveel mogelijk plaats; er werden op twee daarvan lezingen gehouden, terwijl drie kunstbeschouwingen werden verschaft. De opkomst voor deze vergaderingen kan vrij voldoende genoemd worden; de introductie werd steeds zoo ruim mogelijk gesteld.

## HET HUIS „TEN DIJKE”.

Binnen enkele weken zal niets meer over zijn van het „Huis ten Dijke”. Dit uit de middeleeuwen stammende kasteel, staande op ongeveer 10 minuten afstand van den noordelijken zeedijk der Provincie Groningen, nabij het dorp Pieterburen ten noorden van Eenrum, werd op 18 Dec. 1902 voor afbraak verkocht.

In de eerste thans bekende mededeeling er over, wordt het als woning van een Ommelander hoofdling vermeld. Sedert 1845 stond het huis onbewoond en werd het niet meer naar behooren onderhouden.

Aan de mededeelingen die reeds vroeger in dit blad over het gebouw werden gedaan, kan thans het een en ander worden toegevoegd, nu opgehelderd door een paar afbeeldingen die daartoe voor het blad zijn vervaardigd.

De oudste gedeelten van dit eenzaam gelegen gebouw dateeren zeer waarschijnlijk uit de 14<sup>e</sup> of 15<sup>e</sup> eeuw; daartoe behoort de toren, die tot uitzicht heeft gediend, en daarom waarschijnlijk steeds plat afgedekt en hoogstens voorzien

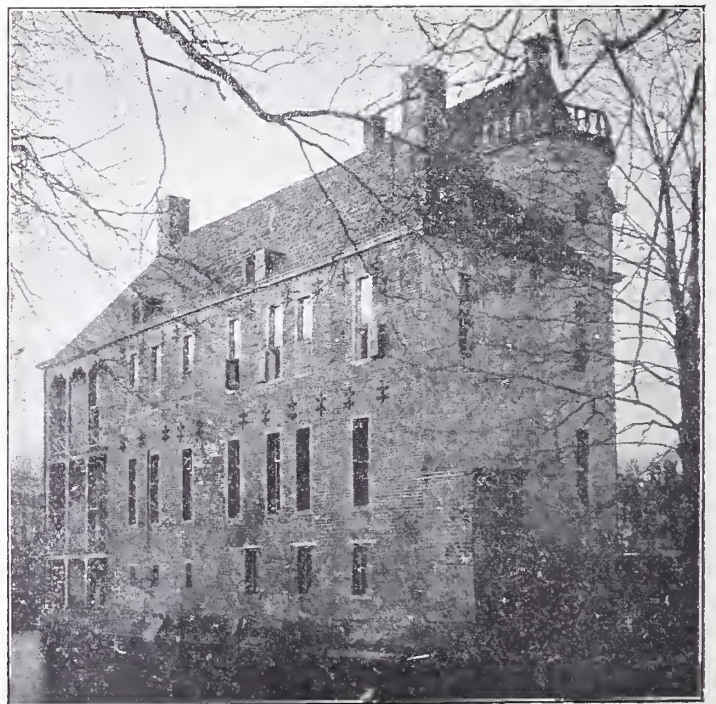

Huis ten Dijke. Gevel aan den Achtersingel.

van kanteelen zal zijn geweest. Op den toren staande, had men een uitzicht tot ver in zee en over de Ommelanden. Het aan de oude binnengracht gelegen achtergedeelte van



het gebouw met zijn ongeveer 1 M. zware muren, hoewel zeer gewijzigd, geeft nog eenigszins den indruk van een middeleeuwsch slot. De voorzijde is een hoogere aanbouw, in 1791 uitgevoerd op last van den toenmaligen eigenaar Jhr. Gosen Geurt Alberda; dit gedeelte had inwendig plafonds, behangsels en ornamentwerk in Louis XVI stijl. Het oudere gedeelte was natuurlijk langzamerhand ook gemoderniseerd, meest in Louis XIV stijl en volgens den smaak van het begin der 19<sup>e</sup> eeuw. De verbouwing van 1791 heeft het kenmerkend middeleeuwsch karakter van het gebouw grootelijks doen verdwijnen.

Oorspronkelijk was het slot geheel door een binnengracht omgeven; het lag toen buitendijks, dicht aan zee, en het grachtwater stond in open verbinding met de zee. Een brug leidde tot het voorplein of de voorburg met de schuren, de stallen en de woningen der knechten. Achter deze gebouwen lagen een lusttuin, moestuinen en boomgaarden, en



Huis ten Dijke. Aanbouw uit 1791.

dit alles was weder door een buitengracht omgeven, waarover een brug. Het inrijhek stamde uit de 16e eeuw; rechts en links van de oprijlaan was een singel aangelegd.

Het aangebouwde voorgedeelte was met het oude in verbinding gebracht door een poortje in den vroegeren buitenmuur. Dit poortje doorgaande, lag in het oude slot, rechts de torentrap, links een korte dwarsgang waarop de toegangen uitkwamen van een zaal en drie vertrekken, waarvan de ramen, aan de zuidzijde, op den achtersingel uitzagen. In een der kamers, waarschijnlijk de huiskamer, was eertijds in de diepe vensternissen die met gordijnen van het vertrek konden afgesloten worden, het geheim gemak ingericht, onder de beweegbare dekplank van de vensterbank. De loozing geschiedde naar de gracht.

De torentrap met zandstenen treden en spiraalvormige spil leidde naar een lange dwarsgang op de bovenverdieping, waarop vijf vertrekken uitkwamen. Verder voerde die trap naar zolders en vlieringen.

De kelder, waarvan de vloer 1 M. beneden den waterspiegel van de gracht lag, had verschillende afdelingen voor berging van voorraad en voor keukens, die allen van tongewelven waren voorzien.

Door den laatsten eigenaar en diens erfgenamen zijn een aantal herinneringen aan het oude slot ten geschenke gegeven aan het Groningsch Museum; zoo o. a. een windwijzer

met zeemeermin, eenige behangsels, stoelen, een draagstoel, familieportretten, wapenschilden, geesels, enz., en het houten poortje, in 1791 gemaakt voor den toegang van het toen gebouwde gedeelte naar het oude.

Het zoo belangrijke en uitgebreide huisarchief heeft een plaats gekregen in het Rijksarchief te Groningen.

## NIEUWE UITGAVEN.

Sprokkelingen op technisch-hygiënisch gebied, door J. van der Breggen, civiel ingenieur. Aangemoedigd door het gunstig onthaal dat de eerste bundel van deze sprokkelingen, handelend over systemen van watervoorziening en afvoer van afvalstoffen vrij algemeen te beurt is gevallen, heeft de heer Van der Breggen een tweede bundel het licht doen zien bij de firma H. J. Van de Garde en Co. te Zaltbommel. Deze bundel II, kostende f 0.75, handelt over: 1, schoolhygiëne, 2, nijverheidshygiëne, 3, vochtige huizen, en 4, grondwater; het medische gedeelte van de schoolhygiëne is bewerkt door den heer C. A. Van Hees, arts te Delft.

De onderwerpen in dit boekje zijn helder en eenvoudig behandeld en kunnen voor velen nut stichten; meer in 't bijzonder van belang voor architecten zijn de drie eerste onderwerpen.

Omdat er het meest van te zeggen valt is de schoolhygiëne het uitgebreidst behandeld. Het is een hoogst belangrijk onderwerp, niet het minst voor de onderwijzers, omdat deze hier te lande eigenlijk mede als arts op school dienst moeten doen, bij ontstentenis van schoolartsen. Daarom zij het boekje ook in handen van die leermeesters gewenscht.

De schrijver is — naar zal blijken — ook een der beide redacteurs van een nieuw populair wetenschappelijk weekblad „de Volksgezondheid,” waarvan binnen weinige dagen het eerste nummer zal verschijnen. Het is te hopen, dat hij met het eenmaal aangevangen sprokkelingen op technisch-hygiënisch gebied niet zal ophouden. De eenigszins populair behandelde resultaten daarvan kunnen voor velen nut hebben.

## UIT DEN VREEMDE.

Te Weenen is een „Arbeiterheim” gesticht, (architect Hubert Gessner) dat werkelijk het ideaal mag heeten van arbeiderswoningen onder één dak, het bevat niet alleen de woningen der arbeiders, maar tevens lokalen voor ontspanning, onderricht, feestelijke en politieke bijeenkomsten, inrichtingen van administratieven en agitatorischen aard, badgelegenheden, volksrestauratie enz. enz.

De „Deutsche Linoleum Compagnie” te Rixdorf heeft eene prijsvraag uitgeschreven voor het beste ontwerp van eene linoleum teekening, geschikt voor algemeen gebruik. Prijzen van 1500, 750 en 300 mark.

Voor het beste ontwerp, door een Donau-Oder kanaal, worden 100.000, 75.000 en 50.000 kronen uitgelooft.

Aan den architect Max Hegele, die den 1en prijs behaalde voor de gebouwen op het Centraal-kerkhof te Weenen, is de uitvoering daarvan opgedragen. De kosten zullen 2800.000 kronen bedragen.

Aan de Oostzijde van den Vesuvius zijn hoogst belangrijke overblijfselen ontdekt van een Romeinsche villa uit den tijd van Augustus. De ontgraving wordt zeer bemoeijkt omdat op den grond die de villa bedekt eene kapel gebouwd is, die op zich zelf zeer veel archaeologische waarde heeft. Vele vazen en mozaïken gelijk aan die uit Pompei zijn reeds te voorschijn gebracht.

Wat echter zeer merkwaardig is, is dat onder de grondmuren der villa eene 1½ meter dikke aschlaag gevonden wordt, dagteekend van eene uitbarsting, vele eeuwen ouder dan die welke Pompei vernietigde. Onder deze aschlaag werden préhistorische graven gevonden, die nu aan een nauwkeurig onderzoek zullen worden onderworpen.

Voor 75.000 mark kocht het Berlijnsche museum eene prachtige collectie, moabitsche vazen en urnen, door den heer Strapira van zijne reizen medegebracht. Het was eene verzameling waarop de Berlijners met recht trotsch waren.

De heer Clermont-Ganneau, Palestina-reiziger en zelf verzamelaar, bracht evenwel uit, dat alles het werk was van een handig maar hedendaagsch pottenbakker. De verzameling verdween daarop uit het museum.

Te Rome is het 100-jarig feest gevierd van de „Ecole de Rome” voor de winners van den Grand Prix.

Wel stichtte Colbert reeds in 1666 deze inrichting, doch sedert 1803 vond zij hare woning in het paleis Médicis.

Dat zelfs de Grieksche Jury's niet altijd onpartijdig waren, blijkt uit eene mededeeling van Plinius, dat bij eene prijsvraag voor het beste standbeeld voor Venus de 1e prijs gegeven werd, aan Alcamenus, omdat hij Athener was, terwijl de 2e prijs Agoracritus bekam, omdat hij uit de provincie was, hoewel zijn beeld veel beter genoemd werd.



Het hôtel der Engelsche Ambassade te Parijs dat Eduard VII gedurende zijn verblijf te Parijs bewoonde, werd door Franklin, destijds gezant der „Vereenigde Staten”, voorzien van den *eersten* bliksemafleider die in Frankrijk geplaatst is.

Het gebruik van moderne terra-cotta neemt in Engeland bij den gevelbouw meer en meer toe. De Engelschen rekenen, dat het eerste gebouw van aanbelang waarbij moderne terra-cotta in 't groot is toegepast, het museum voor natuurlijke historie te South-Kensington is.

## BERICHTEN.

**Wijchen.** De verkoop van het Kasteel te Wijchen is, volgens de N. Rotterd. Courant, voorloopig uitgesteld. Er zouden onderhandelingen zijn aangeknoopt tusschen de erven Baron Osy de Zegwaart, die eigenaars zijn, en het Kroondomein.

**Deventer.** De bekende Deventer tapijtfabriek, in 1795 gesticht, voortdurend vergroot, zoodat zj ten slotte bestaat uit verschillende gebouwen, zal nu een nieuw gebouw voor haar bedrijf stichten in de voorstad van Deventer. De werkplaatsen voor de tapijtwevers zullen van sheddaken worden voorzien.

**Amsterdam.** In de vergadering van den gemeenteraad van 6 Mei is de voordracht van B. en W. tot oprichting van een 3e Ambachtsschool goedgekeurd. De bedoeling is, de school voor rekening van de gemeente te doen bouwen in het Z. O. deel der stad en haar in te richten voor 500 leerlingen, terwijl zij tevens dienst moet doen als avondschool voor 600 leerlingen. De kosten van den bouw worden geraamd op f 161.000, die van inrichting op f 50.700. Zij wordt gesteld onder beheer van de Mij. voor den werkenden Stand, die ook de beide andere ambachtsscholen beheert. Van de jaarlijksche exploitatie kosten ad f 90.000 zullen Rijk en Gemeente elk f 42,500 betalen, de Provincie en particulieren het overig.

**Leeuwarden.** De aannemer van het nieuwe Post-en Telegraafkantoor heeft volgens de Nieuwe Ct., aan den Minister van Waterstaat enz. vergunning moeten vragen om, met afwijking van de bepalingen in de A. V., den arbeidsdag op 12 in plaats van 11 uur te bepalen, daar hij anders geen geschikt werkvolk kon krijgen. De Minister heeft de afwijking goedgekeurd.

**Antwerpen.** In de Syndikale kamer der Aannemers der provincie Antwerpen is een „Afdeeling der leveraars van het Gebouw” gesticht. Het doel der afdeeling is: *a.* al de vraagstukken te onderzoeken die voor het beroep der leden belang opleveren, *b.* een bureau te stichten ter onderlinge toelichting, om de leden op hunne hoede te stellen voor lieden die van het hun verleende krediet misbruik maken. De afdeeling zal trachten dit tweërlei doel te bereiken langs alle behoorlijke en bepaald wettelijke wegen, en

door het bijeenroepen der leden om de algemeene en onderlinge belangen te bespreken.

**Parijs.** Op 79-jarigen leeftijd overleed de heer Achille Hermant, architect, een man die gedurende meer dan 50 jaren met grooten ijver voor de belangen van den architectenstand gestreden heeft, en o. a. organisatie tot stand bracht van een Onderlinge Verdedigingskas voor architecten. Hij was oud-Architect van het Departement der Seine en werd in 1890 benoemd tot Eerelid van de Maatschappij tot Bevordering der Bouwkunst.

\* \* In den onderdom van 76 jaren overleed de heer J. D. Facchina, sedert 50 jaren het hoofd van de door hem gestichte wereldbekende fabriek van artistieke glas- en marmarmozaïken. Zijn schitterendste werken leverde hij, onder Garnier, voor de opera-gebouwen te Parijs en te Monaco, en verder voor de Basiliek te Lourdes. Het Trocadéropaleis en tal van kerken in Frankrijk en daarbuiten zijn met zijn glasmozaïken versierd.

## Weerkundige Waarnemingen te de Bilt, 8 uur voorm.

Datum 1903.	Barometerstand in m.M.	Wind-richting.	Windkracht 1-12	Temperatuur in Gr. C.	Neerslag in m.M.
1 Mei.	752	Z.Z.W.	3	11	1
2 "	757	Z.W.	1	11	
4 "	746	Z.Z.O.	3	15	
5 "	746	Z.Z.W.	1	12	
6 "	752	"	3	12	
7 "	754	Z.W.	4	9	15

## Bureau voor plaatsing van Opzichters en Teekenaars.

*Marnixstraat 402, Amsterdam.*

Ingeschreven sollicitanten voor:		per maand
Bouwkundig Opz.-Teekenaar, ouderdom 22 jaar	salaris	f 60.—
"	"	50.—
"	"	80.—
"	"	80.—
"	"	50.—
"	"	100.—
"	"	85.—
"	"	50.—
"	Teekenaar	60.—

## MAATSCHAPPIJ TOT BEVORDERING DER BOUWKUNST.

CONCEPT-BEGROOTING voor het jaar 1903, opgemaakt en voorloopig vastgesteld in de vergadering van Voorzitters en Secretarissen der Afdeelingen en het Hoofdbestuur der Maatschappij op 23 April 1903.

### Vermoedelijke Ontvangsten:

### Vermoedelijke Uitgaven:

Vermoedelijke Ontvangsten:			Vermoedelijke Uitgaven:					
Begrooting over. . .		1903.	1902.	Begrooting over. . .		1903.	1902.	
1	Contributie	512 Gewone Leden . . . . .	f 7680 —	f 7965 —	1	Weekblad, Tijdschrift, Oude Gebouwen . . . . .	f 3600 —	f 3500 —
		53 Buitengewone Leden . . . . .	" 397 50	" 322 50	2	Redactie . . . . .	" 1100 —	" 1100 —
		66 Kunstlievende " . . . . .	" 330 —	" 375 —	3	Prijsvragen . . . . .	" 250 —	" 1200 —
		Tentoonstelling . . . . .	" 1300 —	" 1300 —	4	Fonds voor de eereprijsvraag Godefroy . . . . .	" 25 —	" 25 —
2	Huren . . . . .	Lokaalhuur . . . . .	" 400 —	" 400 —	5	Toelage aan de Afdeelingen . . . . .	" 200 —	" 200 —
		" Afd Amsterdam . . . . .	" 100 —	" 100 —	6	Onderwijs en examens Opzichters . . . . .	" 300 —	" 260 —
3	Advertentiën . . . . .	" 2400 —	" 2200 —	7	Bibliotheek . . . . .	" 175 —	" 175 —	
4	Verkoop plaatwerken . . . . .	" 200 —	" 150 —	8	Reiskosten . . . . .	" 150 —	" 150 —	
5	Bijdrage prijsvragen . . . . .	" —	" 1000 —	9	Drukwerken, enz. . . . .	" 150 —	" 150 —	
6	" v. h. Eerelid Gosschalk . . . . .	" 25 —	" 25 —	10	Vrachten, onkosten, enz. . . . .	" 300 —	" 300 —	
7	Legaat Godefroy . . . . .	" 500 —	" 500 —	11	Onderhoud . . . . .	" 300 —	" 200 —	
8	Examen Opzichters . . . . .	" 495 —	" 400 —	12	Pers. bel., Precario. Straatgeld. . . . .	" 130 —	" 130 —	
					13	Grondlasten . . . . .	" 250 —	" 250 —
					14	Assurantie . . . . .	" 50 —	" 50 —
					15	Vuur, licht, water. . . . .	" 300 —	" 300 —
					16	Schoonhouden . . . . .	" 200 —	" 200 —
					17	Tractementen . . . . .	" 2600 —	" 2600 —
					18	Portier . . . . .	" 330 —	" 330 —
					19	Rente der Leening . . . . .	" 2440 —	" 2460 —
					20	Afloss. " " . . . . .	" 500 —	" 500 —
					21	Rente-rekening, enz. . . . .	" 200 —	" 150 —
					22	Aflossing der voorschotten . . . . .	" 100 —	" 100 —
					23	60-jarig bestaan der Maatschappij . . . . .	" —	" 250 —
					24	Onvoorzien . . . . .	" 177 50	" 157 50
			f 13827 50	f 14737 50			f 13827 50	f 14737 50



## AANKONDIGING VAN AANBESTEDINGEN.

### MAANDAG 11 MEI.

AMSTERDAM. Het verbouwen van de perc. no. 76 en 78 aan den Kloveniersburgwal en nos. 5, 6 en 7 aan de Oudemanspoort tot bureau en zittinglokale ten behoeve van den gemeentel. geneeskundigen dienst.

Het gem.best., 's midd. 12 u. Voorw. te verkr. ter stads-drukkerij, tegen f 2,50 (met drie teek. Inl. worden gegeven ten kantore van den archit. ten stadhuize, kamer no. 105 van 2 tot 4 uur, gedurende de laatste drie werkdagen voor den dag der aanbesteding.

HELDER. Het sloopen der oude perceelen aan den hoek der Graven- en Kroonstraat en daar ter plaatse bouwen van een winkel, woonhuis en pakhuis.

De archit. Th. Moorman, n.m. 2 u. Bestek ter inzage en teek. verkrijgb. Aanw. gedaan.

OLDENZAAL. Het verbouwen van eenige woningen in de Molenstraat aldaar.

De arch. C. J. ter Ellen, 's av. 6 uur, in café Quinten, alw. bestek en teek. ter inzage. Inlicht. geeft gen. architect.

WASPIK. Het bouwen van een school met 5 lokalen, onderwijzerswoning en bijbehorende werken te Waspijk.

Het gem.best., n.m. 3 u. Bestek met teek. ad f 2,50 verkrijgb. ter gem.-secr., alw. een exempl. met uitvoerige teek. ter inz. liggen. Inl. geeft de arch. Th. L. D. Smeele te Waalwijk. Aanw. 11 Mei, n.m. 1 u.

ZEIST. Het bouwen van een dubbele woning aan de Schaerweijdelaan.

De heer Joh. Meerdiak Jr., 's av. 8 u., in café „Havens”. Bestek en teek. in voorn. café ter inz. Inl. worden verstrekt Laan van Beek en Royen no. 2.

### DINSDAG 12 MEI.

BREDA. Het verbouwen tot winkelhuis van het pand gelegen aan de Lange Brugstraat 47.

De archit. P. A. Oomes en L. v. d. Pas, 's av. 8 u., in het koffiehuis van C. Machiels aan de Boschstraat. Bestek en teek. ter inzage en inform. te bekomen bij de archit. Aanw. gedaan.

DIEPENHEIM. Het bouwen van een woonhuis voor H. Beek.

De arch. T. Broekhuizen te Neede, n.m. 4 u., in café Ooms te Diepenheim, alw. bestek en teek. ter inz. Aanw. 12 Mei, n.m. 2 u.

HELDER. Het amoveeren van het bestaande en het maken van een nieuw societeitsgebouw.

Het bestuur der Marineclub, n.m. 2 u., in café „Central”.

MAASDAM. Het bouwen eener dokterswoning aan de Dorpsstraat in 4 perc.

Het gem.best., n.m. 2 u. Bestek en teek. verkrijgb. ter secretarie en bij den archit. J. Th. Beijers te Puttershoek à f 2. Aanw. 9 Mei, v.m. 10 u.

TILBURG. Het bouwen van eene vergaderzaal met annexe op een terrein kad. bekend sectie M. no. 4215, met bijlevering van alle daarvoor benodigde materialen, transporten, arbeidsloon, enz.

De kerkeraad der Ned. Duitsch Herv. gemeente. Bestekken te bekomen à f 0,75 en teek. ter inzage bij den archit. F. C. de Beer bij wien inlicht. te verkrijgen zijn op werkdagen van 1-2 1/2 u.

ZWEELOO. Het bouwen van een dokterswoning met bijgebouw.

Het gem.best., v.m. 11 u. Bestek en teek. ter inz. in het logement van Kunstman en à f 1,75 verkrijgb. bij den arch. H. Beuving te Borger.

### WOENSDAG 13 MEI.

's-HERTOGENBOSCH. Het bouwen van 15 beneden- en bovenwoningen aan de Van Heurnstr. aldaar.

De bouwkw. Fr. Hoenselaars, 's av. 8 u., in café H. Fizaan. Bestek en teek. ad f 2 en inlicht. bij gen. bouwkw.

LEEUWARDEN. Het amoveeren van 2 woningen aan den Wissesdwinger, plaatselijk bekend Wissesdwinger no. 2, en eene woning met bovenwoning aan de Nieuwe-

buren, plaatselijk bekend Nieuweburen no. 1; het verplaatsen van een bestaand hek met het maken van een grondmuur, het maken van een scheidingsmuur met verdere bijkomende werken.

Het gem.best., n.m. 3 u. Bestek met teek. van 1 Mei verkrijgb. ter secr. tegen 30 ct.

RIJSSSEN. Het afbreken van een woonhuis en het bouwen van een bakkerij voor vier ovens, vetlokaal, machinekamer, steenkolenloods, met graanzolder en het vergrooten van den bestaanden winkel.

De coöp. bakkerij en winkelveren. „Rijssen”, n.m. 1 u., in hotel „Koenderink”, alw. alsmede in café „Ludeking” te Almelo bestek en teek. ter inzage en zijn ad f 2,— alsmede inl. verkrijgb. bij arch. T. A. Trijsenaar Jr. te Almelo. Aanw. 13 Mei, v.m. 10 1/2 u.

SLIKKERVEER. Het bouwen van werkplaatsen en bijkomende werken op het terrein der scheepswerf te Slikkerveer.

De firma P. Boele Pzn., v.m. 11 u., ten haren kantore. Bestek en teek. tegen toezending van postwissel, groot f 2 verkrijgb. bij C. Pannevis Jr., bouwkw. te Oudshoorn. Aanw. 7 Mei, v.m. 11 u.

### DONDERDAG 14 MEI.

's-GRAVENHAGE. Het vergrooten van de school aan de van Dijkstraat en van de school aan het Zieken, in 2 perc.

Het gem.best., n.m. 2 u. Voorw. verkr. aan de gemeentewerf, Groenewegje. Aanw. 1 Mei, 2 u., aan de gemeentewerf, daarna ter plaatse.

KERKRADE (LIMB.). Het bouwen eener nieuwe school met onderwijzerswoning en verders annexen te Chevremont.

Het gem.best., n.m. 4 u. Bestek en teek. tegen f 4 verkr. ter gem.-secret. alw. ook verdere inl. te bekomen zijn. Aanw. 14 Mei, n.m. 3 u.

### ZATERDAG 16 MEI.

ARNHEM. Het bouwen van een zuiverhuis enz. met putten- en heifundeering. Ram. f 40000.

De directeur der gem. gasfabriek. n.m. 2 u. Bestek en 3 teek. en bijl. verkrijgb. à f 3 ten kantore der fabriek. Aanw. 12 Mei, n.m. 2 u.

STEIN GEM. REEUWIJK. Het metselwerk van een te bouwen schuur en een koestalgebouw voor Joh. van Kats.

De bouwkw. Th. Jansen te Haastrecht, bij wien bestek en teek. à f 0,75 en inl. te bekomen zijn. Aanw. volgens bestek.

## Assurantie Maatschappij tegen Brand-

schade en op het **Leven**

De **NEDERLANDEN** van 1845.

s-Gravenhage, Kerkplein, hoek Prinsstraat — Amsterdam, Sophiaplein — Rotterdam, Zuidblaak 24 (Beursplein) — Breda, Prinsenkade — Haarlem, Kruisweg 70c — Nijmegen, In de Betoustraat 8 — Groningen, Akerkhot hoek Akerkstraat — Zutphen, IJselkade.

Hoofd-Directie te 's-Gravenhage:

CAREL HENNY, Directeur;

Mr. J. J. HENNY, Adj.-Directeur.

G. TEERINK, Alg. Procuratiehouder.

Kapitaal. . . . . f 4.000.000.00

Reservefonds op ult. December 1902 . . . . . 1.109.739.00

Betaalde Brandschaden tot ult. 1902. . . . . 25.444.700.00

**BRAND - LEVEN - INBRAAK.**

Verzekering tegen vaste en zeer billijke Premien, zonder Inleggelden of Nabetalingen.

## J. Muysken.

Hoofd-Agent van de  
Nederlandsche Assurantie-Compagnie  
van het jaar 1776 te Amsterdam.

Adres: HAARLEM, Parklaan No. 5.

Beveelt zich aan voor assurantien bij aanbestedingen  
Vaste Tazatie. - Op Beurspolis. - Vaste Premie

## AFLOOP VAN AANBESTEDINGEN.

### 22 APRIL.

LONNEKER (ONDERH.). Het bouwen van een boerenhuis voor den heer J. Warmes te Lonneker, onder beheer van den archit. G. Derksen te Enschedé.

Gegund aan de minste inschrijvers: G. J. Perik, Lonneker, timmerwerk: Gebr. Voortman. idem, metselwerk.

### 23 APRIL.

ZEVENBERGEN. Het bouwen van een woonhuis met serre voor den heer J. Boomenaar.

Timmerwerk. Laagste inschrijver J. A. Matthée. f 832.

Metselwerk. F. Kamp, f 788.

### 24 APRIL.

BEVERWIJK (ONDERH.). Het amoveeren en weder opbouwen van het perceel no. 104 aan de Breestraat. Door den arch. N. de Wolf.

Gegund aan H. N. v. Wingerden, aldaar, voor f 4700.

's-HERTOGENBOSCH (ONDERH.). Het bouwen van een beneden- en bovenhuis met fabriek aan de Oranje-Nassaulaan voor den heer Carl Teulings, aldaar. Door de archit. K. C. Suijling en Zn.

Gegund aan J. v. Dun en P. Vaesen te Vucht, voor f 11080.

MURMERWOUDE. Het bouwen van een burgerhuis voor den heer Seegers.

Laagste inschrijver R. Leegstra, Murmerwoude. f 1488. Gegund.

ROTTERDAM (ONDERH.). Het bouwen van een ingenieurswoning, kantoor en verdere werken, op het terrein der Rotterdamsche Droogdok-Mij.

Gegund aan H. J. Nederhorst te Gouda.

VEENDAM (ONDERH.). Het bouwen eener nieuwe leerkamer en bijkomende werken aan de pastorie in de Kerkstraat. Door het Ned. Herv. Kerkbestuur.

Laagste inschr. G. Mulder, f 1375.

### 25 APRIL.

HELDER (ONDERH.). Het verbouwen van het winkelhuis aan den Kanaalweg no. 101-101a, voor rekening van de firma Oudkerk en v. Praag. Door den arch. Th. C. G. Moorman aldaar.

Eenige inschrijvers: A. Krijnen, Helder, timmerwerk, f 575; J. v. Brederode, id., pui-spiegelglas f 220. Gegund.

### 27 APRIL.

ARNHEM. Het bouwen van een beneden- en bovenwoning. Door den heer J. Smit, Boppardplein.

Laagste inschrijver L. Leenders, f 2237. Gegund.

TWELLOO (ONDERH.). Het verbouwen van villa „Nova” ald., voor rekening van den heer J. A. Boerman.

Gegund als volgt: G. W. Haverkamp, Tenge, timmerwerk f 1618; J. G. Hurenkamp, Twelloo, metselwerk f 997; G. C. Sluiter, Deventer, loodgieterswerk f 265; G. J. v. Lith, smidswerk f 113; J. W. de Vries, id., glas-, verf- en behangerswerk f 371,50.

VORDEN. Bestek F. Het maken van remisegebouwen te Hengelo (Geld.) en van een goederenloods op het emplacement der S.S. te Zutphen in 2 perc. Door het best. der Stoomtramwegmaatsch. „de Graafschap”.

Perc. 1. Laagste inschrijver Th. H. Nales, Groenlo, f 16967.

Perc. 2. J. B. Ruijsink, id., f 3367.

WOENSEL. Het bouwen van twee woonhuizen langs den kerkweg. Ram. f 2380. Door den heer M. Jansen.

Laagste inschr. W. de Goeij, f 2595. Geg.

### 28 APRIL.

GOES. Het bouwen van een veestal op de hofstede „Landlust” bewoond door J. Boonman te Heinkenszand. Door den heer mr. J. L. H. Liebert.

Laagste inschrijver J. v. d. Poel, 's-Heer-Arendskerke, f 1516. Gegund.

### 29 APRIL.

ENSCHEDÉ. Het bouwen van twee winkelhuizen op een terrein gelegen aan de



Hengeloosche straat en Noorderhagen te Enschedé. Door den arch. H. E. Zeggelink.

Laagste inschrijver W. Guichelaar, f 10245.

HENGELOO (O.). Het bouwen van een woonhuis met boerderij en stallingen aan den straatweg van Hengelo naar Borne. Door den heer B. J. ter Horst.

Twentsche steen. Laagste inschrijver C. Morselt, f 4692.

Waalsteen. C. Morselt, f 5032.

LEIDEN. Het bouwen van drie heerenhuizen aan den Rijsburgerweg. Door den arch. H. J. Jesse.

Laagste inschrijvers C. J. v. Dam en M. v. d. Laaken, f 17359.

PORTINGEN (UTR.). Het amoveeren der bestaande en het bouwen eener nieuwe boerenhofstede. Door den heer C. J. van Zutphen.

Laagste inschr. F. Tober, Wilnis, f 13960. Gegund.

RODEN (DR.). Het bouwen eener voorbehuizing, onder bijlev. van het benodigde. Door den heer H. Winsingh.

Laagste inschrijver O. Winter, Roden, f 1690.

### 30 APRIL

AMSTERDAM. Het bouwen van eene villa aan de Wilhelminalaan te Baarn. Door den arch. H. G. Jansen.

Laagste inschr. C. Wegerif, Apeldoorn, f 18380.

AMSTERDAM. Het verbouwen van perc. no. 12 aan de Raadhuisstraat. Door de directie der Eerste Holl. Levensverzekeringbank.

Laagste inschr. J. D. Haalmijer Az., f 10525.

AMSTERDAM. Het amoveeren van het hoekgebouw Nieuwe Spiegelstraat no. 1. en Heerengracht. Door de Nederl. Handelsmaatschappij.

Laagste inschr. A. B. Baars, f 1417,99<sup>1/2</sup>.

CULEMBORG. Het bouwen van een R. K. jongensschool met 6 schoollokalen en bijkomende werken, op een terrein nabij de St. Janskerkstraat aldaar. Door den bouwkw. W. J. H. v. d. Waarden te Nijmegen.

Laagste inschr. Gebr. de Leeuw, Culemborg, f 20777. Gegund.

DEURNE (N. BR.). Het bouwen eener onderwijzerswoning te Helenaveen. Door het gem. best.

Laagste inschr. v. d. Mortel en Lutters, f 3890. Gegund. De daarboven door de gem. te leveren bouwmaterialen zijn getaxeed op f 1732,25.

EINDHOVEN (ONDERH.). Het bouwen van zes woonhuizen voor rekening der Bouwmaatschappij „Eindhoven Vooruit“.

Laagste inschrijver A. Clement, Stratum, f 7800. Gegund.

EMMEN. I. Het bouwen van een woning voor den Politie-bediende te Emmer-Compasuum; II. Het bouwen van een brandspuithuisje aldaar. Door het gem. best.

Perc. I. Laagste inschr. R. Pragt, f 1657\*.

Perc. II. J. Buter, Emmercompasuum, f 184,75\* \*Gegund.

ENSCHEDÉ. Het bouwen van twee burgerwoonhuizen, op een terrein gelegen aan de Deurningerstraat aldaar. Door den heer F. Weltevreden.

Laagste inschr. J. Veenhoven, f 3150.

's-HEERENLOO BIJ ERMELOO. Het bouwen van een paviljoen, schuur, enz. aldaar. Door het best.

Laagste inschr. J. v. d. Berg, Ermelo, f 24890.

OOSTWOLD (GR.). Het herbouwen der afgebrande bakkerij van J. Jager.

Laagste inschrijver H. Meijer, Oostwold, f 2543. Gegund.

RHENEN. Het bouwen van een villa aan „de Grebbe“ Door den arch. Rijk de Vries, te Wageningen.

Laagste inschr. J. Mekking, Bennekom, f 18295. Gegund.

SUAMEER. Het bouwen eener nieuwe huizinge aldaar voor den heer K. H. v. d. Wal. Ram. f 2727.

Laagste inschr. J. H. Veenstra, Suameer, f 2583. Gegund.

ZUIDDORPE (ZEEL.). Het verbouwen der openb. lagere school met bijlevering der benodigde schoolmeubelen. Door het gem. bestuur.

Laagste inschr. C. Bleijenbergh. St. Jan Steen, f 5103. Gegund.

ZWOLLE. Het bouwen van 20 woningen voor de bouwveren. „Concordia“ onder architectuur van B. H. F. Ruberg, te bouwen op een gedeelte van den grond in Assendorp,

## Hollandsche IJzeren Spoorweg-Maatschappij.

# AANBESTEDING.

Op MAANDAG, den 25sten Mei 1903, des namiddags ten half twee ure (*Greenw. tijd*), zal in het Centraal Personenstation te Amsterdam, in het lokaal naast de wachtkamer 3de klasse (ingang vestibule) worden aanbesteed volgens bestek No. 960:

Het maken van eene dubbele steenen wachterswoning, het afbreken van het voormalig station VEENENBURG en daar ter plaatse bouwen van eene dubbele steenen wachterswoning beiden aan den spoorweg AMSTERDAM-ROTTERDAM, het maken van eene enkele steenen wachterswoning nabij het station NAARDEN-BUSSUM en het maken van eene enkele steenen wachterswoning op het stationsemplement KESTEREN, alles met bijbehorende werken.

In 3 perceelen.

Begroeting	perce. 1	f 840.—
	„ 2	f 2920.—
	„ 3	f 3000.—

Het bestek is tegen betaling van f 1.00 verkrijgbaar aan het Centraal-Administratiegebouw der Maatschappij aan het Droogbak te Amsterdam, dienst van Weg en Werken, kamer 154, of op franco aanvraag aan dien dienst, met toezending van het bedrag in postwissel (postzegels worden niet in betaling genomen en aan aanvragen zonder postwissel wordt geen gevolg gegeven).

Aanwijzing geschiedt als in het bestek is vermeld.

De Raad van Administratie.  
Het Gedelegeerd Lid,

R. VAN HASSELT.

onlangs door de gemeente Zwolle verkocht aan de drie bouwverenigingen „Concordia“ „Ons belang“ en „de Toekomst“.

Laagste inschr. H. v. Laar, Zwolle, f 32050.

### 1 MEI.

HARDERWIJK. Het restaureeren van het koffiehuis „Zeezicht“. Ram. f 1675. Door den arch. J. H. Makkink.

Timmer- en smidswerk. Laagste inschr. H. Koopsen.

Metselwerk. J. Boersma, f 549.

Behang- en verfwerk. H. J. Knaap, f 348.

Lood- en leidekkerswerk. W. Gakes, f 77.

Massa. J. Boersma, f 1464.

MIDDELBURG. In twee perceelen: 10. het verbouwen der beide achtervleugels, bijbouwen van een stielokaal, benevens aanbrengen van verschillende veranderingen en het verrichten van verfwerk binnen het gasthuis, en 20. maken en stellen van eene draaibare Lighal en vernieuwen van schuttingen in den tuin der hiervoren genoemde inrichting. Door het bestuur der Godshuizen.

1<sup>o</sup>. Laagste inschr. J. J. Krijger, Vlissingen f 6472.

2<sup>o</sup>. J. J. Krijger, Vlissingen, f 1548.

Massa. J. J. Krijger, Vlissingen, f 7963.

ROTTERDAM. Het bouwen van eene school voor G. L. O. en eene gymnastiekschool aan de Zwarte Paardenstraat. Door het gem. bestuur.

Laagste inschr. A. G. Sondemyer, f 65240.

TERNEUZEN. Het vergrooten van het koffiehuis „de Vriendschap“. Door den bouwkw. L. de Bruijne.

Laagste inschr. G. Rijnberg, f 989.\* \*Geg.

### 2 MEI.

GOIRLE (N.-BR.). (ONDERH.). Het bouwen van een villa voor rekening van den heer Adr. Pijnenburg aldaar, onder architectuur van den heer Cuypers, Amsterdam.

Gegund aan C. Volders, Goirle, het metselwerk; aan M. Hoogendoorn, id., het timmerwerk.

## Hollandsche IJzeren Spoorweg-Maatschappij.

# AANBESTEDING.

Vóór of op VRIJDAG, den 22sten Mei 1903, tot des namiddags drie ure (*Greenw. tijd*), worden in het Administratiegebouw der Maatschappij te Amsterdam (Droogbak) kamer 153, inschrijvingsbiljetten ingewacht.

voor de levering van 6000 à 9000 ton stalen spoorstaven gedurende de jaren 1903 1904 en 1905 ingevolge het

Bestek No. 959.

Het bestek is tegen betaling van f 1.— verkrijgbaar aan het Centraal-Administratiegebouw der Maatschappij aan het Droogbak te Amsterdam, dienst van Weg en Werken, Kamer 154, of op franco aanvraag aan dien Dienst, met toezending van het bedrag in postwissel (postzegels worden niet in betaling genomen en aan aanvragen zonder postwissel wordt geen gevolg gegeven).

De Raad van Administratie.  
Het Gedelegeerd Lid,

R. VAN HASSELT.

## Lijst van Fabrikanten, Leveranciers, enz.

Prijs per regel voor niet geabonneerden op advertentiën  
5.— per jaar bij vooruitbetaling. Abonnés op advertentiën  
1 regel gratis voor iedere advertentie.

Artesische bronnen (putten) — Maatschappij Artesia, Wagenplein 182, Den Haag.

Asphalt dakpapier — „Bouwmaterialen“ voorheen M. LUIJTEN, Lekkerkerk, Rotterdam en Dordrecht.

Assurantie-Mij. tegen Brandschade „de Nederlanden van 1845“, 's-Gravenhage, Kerkplein hoek Prinssestraat.

Badinrichtingen. — Th. VAN HEEMSTEDÉ OBELT, Amsterdam.

Bouwstoffen. — MARTIN & Co., Amsterdam.

BRANDKLUISDEUREN. — Wed. P. A. SCHROOF & Zoon, Den Haag.

Cement-IJzerwerken. — Ned. Mij. voor Monierwerken, Amsterdam.

Cementmestiek-Dakbedekking. — J. A. SMITS & Zoon, Weesperzijde 39, Amsterdam.

Centrale Verwarming. — W. J. STOKVIS, Arnhem.

Centrale Verwarming. — GEVEKE & Co., Amsterdam.

Centrale Verwarming en Ventilatie. — D. S. M. KALKER, Amst.

Centrale Verwarmingen. — B. LANDHEER Jr., Wijnstr. 59, Rotterdam.

Closets. — Th. VAN HEEMSTEDÉ OBELT, Amsterdam.

DAKTEGELMACHINES. — G. P. Wessel, Rotterdam.

Dakpannen. — J. B. VAN SOEST & TERSTAPPEN, te Swalmen.

Dakroeden (gegalvaniseerd ijzeren) — J. SABELIS & Co., Glasfabrikanten, Haarlem.

Eerste Nederl. Xylolith-Fabriek. — A. S. KEY, Rotterdam.

Excelsiorplaten. — GEBRS. VAN DER VIJGH, Amsterdam.

Gaskachels (nieuwste condensng). — OBELT, Amsterdam.

Gas-, Stoom- en Waterleiding. — R. S. STOKVIS & ZONEN,

Leuvehaven 74—76, Rotterdam.

Gegoten geëmailleerd ijzeren washtafels. — PECK & Co., Amst.



Gegoten geëmailleerd ijzeren waschtafels. — TH. VAN HEEMSTEDÉ OBELT, Amst., 150 de Ruyterkade. Filiaal: 36 Rokin. Gekleurd en gebrand glas in lood. — C. LINDENAAR, Glasgraveur, Alb. Cuijpsstraat 123, Amsterdam.  
 Graniet. — J. H. P. JANSE, Marnixstraat 402, Amsterdam.  
 Haeuslersche Houtcementen Dakbedekking. — J. A. SMITS & ZON. Weesperzijde 39, Amsterdam.  
 HEINEKEN'S GLAZENWASSCHERIJ. Stoom Jaloezieën, en Rolluiken-fabriek. — 's GRAVENHAGE. Driehoekjes 3 voorheen Wagenstraat 39a. — AMSTERDAM. v. d. Helststraat 1, Jalousiën. — J. F. KRONER & ZONEN, Spuistr. 246, 248, 250, Amst. Jalousiën, Marquises, Rolluiken — J. SENFT & Co., Papestraat 8, Den Haag.  
 Josson-Cement. — A. E. BRAAT, Rotterdam en Amsterdam.  
 Liften, Personen- en goederen- — H. & J. VAN DEN WALL BAKE, Amsterdam.  
 Liften. — TH. VAN HEEMSTEDÉ OBELT, Amst. (R. WAYGOOD & Co.). Liften, Ventilatie, Gesm. ijzer. trappen. — JAN HAMER & Co., Amst. Lichtdruk-inrichting. — J. P. Bladegroen, Amsterdam-Rotterdam. Lichtdruk-inrichting, Lichtdruk- en Calqueerpapieren — Corns. Innig & Zoon, Nieuwe Haven 5, Rotterdam.  
 Looden en Inw. glasemail privaateleidingen. — OBELT, Amst. Machines voor Cementdaktegels. — G. P. Wessel. Rotterdam. Marmeren Schoorsteen-mantels. G. & J. Cool, Bloemgracht 77, Amst. Marm. Schoorsteenm. D. WEEGEWIJS, Rapenb. 14 en 43, Amst. Motoren en DYNAMO'S. — JULIUS LUCHAU, Warmoesstraat 97, Amsterdam  
 Meubels enz. — Phoenix Meubil.-Inricht., Spuistr. 234, Amsterdam. Nikkelinrichting-Instrumentmakerij. — F. L. W. BUCKMANN & Co., Den Haag, Stille Veerkade 19a.  
 Pompen (Diaphragma). — A. RESINK, Ingenieur, Haarlem. Prisma's Luxfer (kamerverlichting) — W. VAN RIJN, Keizersgracht 181, Amsterdam.  
 Portland-Cement — DYCKERHOFF & SÖHNE, Amöneburg.

Photolithografie. — WEGNER & MOTTU, Amsterdam.  
 Proefstation Bouwmat. — KONING & BIENFAIT, Amsterdam.  
 Rolluiken. — W. H. M. SCHOLTE, Prinsengr. 516, Amsterdam  
 Raamsluiters voor bovenlichten. — TH. V. HEEMSTEDÉ OBELT, Amsterdam.  
 Rietplanken. Isoleersteen. Fluaten. — MOLIJN. — Gouda.  
 Schilderwerk in alle genres. G. W. C. OOSTERBAAN, Amsterdam.  
 Stalinrichtingen. Verwarming. Jan Hamer & Co. Amsterdam.  
 Stalen balken, IJzer enz. — Gebr. VAN DER VLIET, Amsterdam  
 Spiegel- en Vensterglas enz. P. DOLK & ZON, Rotterdam—Dordrecht.  
 Stalinrichtingen. — STAAL & HAALMEIJER, Amsterdam.  
 Stalinrichtingen. — D. S. M. KALKER, Amsterdam.  
 Stalen balken — H. E. O'VING Jr., Rotterdam.  
 Stalen balken en U-profielen — Deutsch-Luxemburgische Bergwerks- und Hütten-Actiengesellschaft. Vertegenw. C. D. v. d. LINDEN, Prins Hendrikkade, Amsterdam.  
 Steenen (vergl. en onvergl.) CANOY HERFKENS & Co., Venlo  
 Stoomtimmerfabriek. — GEBR. VAN MALSEN, Den Haag.  
 Steengoed of Engelsche buizen en kruispannen. — HOUBEN & STEEGH, Belfeld en Tegelen (Limburg).  
 Verwarming en verlichting. — JULIUS LUCHAU, Damrak 71, Amsterdam.  
 Verwarming en Ventilatie. — TH. V. HEEMSTEDÉ OBELT, Amst.  
 Verwarming en Ventilatie. — D. S. M. KALKER, Amsterdam.  
 Ventilators. — TH. VAN HEEMSTEDÉ OBELT, Amsterdam.  
 Ventilators. — D. P. HASSELMAN, Amsterdam.  
 Vuurvaste steen, Tras, Aarden buizen, Straatkeien — „Bouwmaterialen” voorheen M. LUIJTEN, Lekkerkerk, Rotterdam en Dordrecht.  
 Wandtegels, cement, kalk, graniet — „Bouwmaterialen” voorheen M. LUIJTEN Lekkerkerk, Rotterdam en Dordrecht.  
 Zandsteen. — FERD. ENGERS, Amsterdam.  
 Zinkwerken. — F. W. BRAAT, Delft.

# TH. VAN HEEMSTEDÉ OBELT,

Mem. San. Inst. London.

Sanitary Engineer,

150 de Ruyterkade. — AMSTERDAM. — Filiaal 36 Rokin.

Hoofdagent voor Nederland, België en Koloniën van SHANKS & Co., te Barrhead.

SPECIALITEIT VOOR DE LEVERING VAN COMPLETE BADINRICHTINGEN.

PRIVAAT-INRICHTINGEN. — Shanks Closets zijn nog niet overtroffen.

Porseleinen Badkuipen, IJzeren Badkuipen.

Geijsers geheel van rood koper, van binnen vertind. Zij bederven het water niet, overtreffen al de tot nu toe bestaande en kosten niet meer. Attesten ter inzage.

Closets, Waschtafels, Urinoirs enz. — VERWARMING en VENTILATIE.

Agent voor de CHAMBERLAND FILTERS. Systeem Pasteur.

Belast zich met de plaatsing en inrichting in geheel Nederland. Zeer concurrerende prijzen. Teekeningen en prijsopgaven gratis. Wederverkoopters genieten het gebruikelijke rabat.

Let vooral op het Handelsmerk „Schmetterling” (Vlinder).



**John's**  
Schoorsteen-  
kap

verbetert elken Schoorsteen.

Geen Schoorsteen meer die slecht trekken of terugdringen, dientengevolge geen rook meer in de kamers.

MEER DAN 160000 STUKS REEDS VERKOCHT.

Schornstein-Aufsatz- und Blechwaren-Fabrik

J. A. John, Aktien-Gesellschaft.

ILVERSGEHOFEN 3,  
bij Erfurt.

DUITSCHLAND.

FRIEDR. WOLFRUM, Düsseldorf.

UITGEVER VAN BOUWKUNDIGE WERKEN.

Groote voorraad van MODEL-BOEKEN

op het gebied van ARCHITECTUUR, SLOTENMAKERSWERK VOOR HUIZENBOUW, HET MAKEN VAN KUNSTSLOTEN, MEUBELMAKEN, BEHANGEN, DECOREEREN, STUKADOREN, HOUTSNIJDEN, BEELDHOUWEN, KERK- en DECORATIE-SCHILDEREN, HOUT- en MARMERSCHILDEREN, beschilderen en etsen van GLAS.

Bij groote orders wordt maandelijksche of driemaandelijksche afbetaling toegestaan.

Op verlangen worden de boeken door Agenten ter inzage verstrekt. Uitgebreide Catalogi op aanvraag kosteloos verkrijgbaar.

Alle orders, zelfs de kleinste, worden nauwkeurig en met zorg uitgevoerd.

Haeusler's Houtcement-  
DAKBEDEKKING.

1881—1902.

21 Jaar ondervinding in Nederland

J. A. SMITS & Zoon.

Weesperzijde 39. - Amsterdam.

LANGDURIGE GARANTIE.

Cement Mastiek Dakbedekking.

Vraagt brochure met schetsen.

Bij MOUTON & Co. te 's-Gravenhage is verschenen:

Arbeid als Koopwaar

DOOR

W. L. VAN MALSEN.

Prijs 50 Cent.



# „BOUWMATERIALEN”

voorheen **M. LUIJTEN.**

LEKKERKERK, ROTTERDAM en DORDRECHT.

## WANDTEGELS

Vraagt dessins  
monsters  
en prijzen!

## IN SOORTEN.

GROOTE VOORRAAD.

Deutsch-Luxemburgische  
Bergwerks- und Hütten-Actiengesellschaft.

Afdeling: DIFFERDINGEN (Luxemburg).

Vertegenwoordiger: C. D. VAN DER LINDEN.

20/21 Prins Hendrikkade,

Amsterdam.

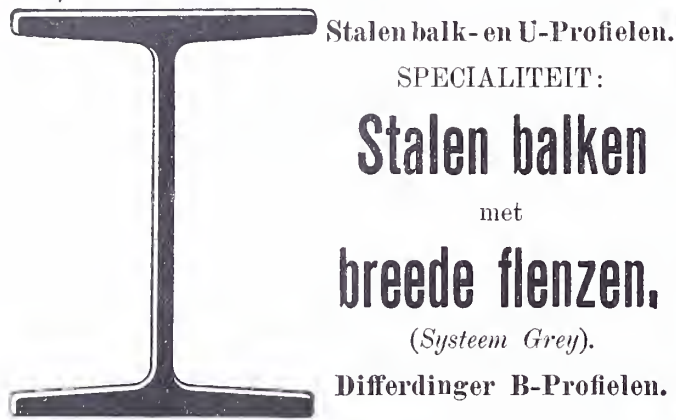

Stalen balk- en U-Profielen.

SPECIALITEIT:

### Stalen balken

met

### breede flenzen.

(Systeem Grey).

Differdinger B-Profielen.

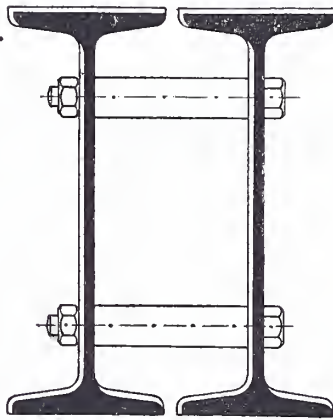

Balk-profielen vanaf 240 m.M. flensbreedte en 240 m.M. hoogte, trapsgewijze opklimmende met flensbreedten tot 300 m.M. en tot 750 m.M. als grootste balkhoogte.

B-Profielen in plaats van uit platen en hoekijzer samengestelde liggers of twee of meer door koppelplaten of bouten verbonden Normaal-Profielen. Geen Klinkwerk meer. Groot traagheidsmoment over de kleine as en daardoor zeer geschikt voor zuilen en kolommen, paalwerken, beschoeingen, enz.

Neiging der binnenkanten der flenzen 9 pCt. tegenover 14 pCt. van die der Normaal-Profielen en daardoor goed aansluiten der klinknagelkoppen.

## Steenhouwerij D. WEEGEWIJS,

Rapenburg 14 en 43, AMSTERDAM.

TELEPHOON No. 2662.

## Stoom-Zagerij, Polijsterij, Slijperij.

Hardsteen. Wit en gekleurd Marmer.

Graniet. Lei-Platen. Grafmonumenten en Zerken.

## Marmeren Bladen en Schoorsteenmantels.

## Gegalvaniseerd Ijzeren Dakroeden.

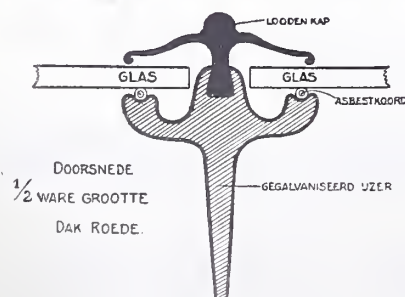

Deze roeden, volgens nieuw systeem van zeer solied materieel vervaardigd, worden door ons met het meeste succes geleverd.

Nadere inlichtingen worden gaarne verstrekt door

J. SABILIS & Co. Glasfabrikanten. Haarlem.

Bij MOUTON & Co. te 's-Gravenhage zijn verschenen de

## Nieuwe Algemeene Voorwaarden

BEHOORENDE BIJ DE

BESTEKKEN voor de LEVERING

VAN

## IJZER en STAAL

AAN

'S RIJKS MARINE.

PRIJS 25 CENT

Bij den dienst der Openbare Werken van de Gemeente *Haarlem* kunnen twee

## OPZICHTERS

worden geplaatst. Zij, die reeds bij den bouw van een openbaar slachthuis werkzaam zijn geweest, verdienen de voorkeur. Sollicitatiestukken vóór of uiterlijk op Dinsdag 19 Mei a. s. vrachtvrij in te zenden bij den Directeur van Openbare Werken, Prinsenhof No. 1 met opgaaf van het tijdstip, waarop de dienst kan worden aanvaard.

Op een INGENIEURS-BUREEL wordt terstond gevraagd een

## BEKWAAM

## Bouwkundig Teekenaar

salaris f 90 à f 100 per maand.

Brieven met volledige inlichtingen onder No. 2117 aan het advertentiebureau van J. CROOT, Hoogstraat, *den Haag*.

## Ned. Indië.

Voor een op zeer eenvoudige schaal ingerichte AMBACHTSCHOOL voor Inlanders, die echter ruimschoots gelegenheid biedt tot uitbreiding, wordt gezocht om als

## DIRECTEUR

op te treden, een *practisch* en *theoretisch* ontwikkeld AMBACHTSMAN. P.G. van Chr. beginselen. Franco brieven met opgave van referentiën onder Letter A. bij den Boekhandelaar D. J. P. STORM Lotz te Rotterdam.

## Terstond gevraagd

EEN

BOUWKUNDIG

## Opzichter-Teekenaar.

M. VAN HARTE, *Architect*,

Deventer.



# BOUWKUNDIG WEEKBLAD.

ORGAAN VAN DE

MAATSCHAPPIJ TOT BEVORDERING DER BOUWKUNST.

Bestuur v. d. Maatschappij: A. SALM G.Bz., *Voorzitter*. ED. CUYPERS, *Vice-Voorzitter*. — Jb. v. d. BAN Pz.,  
V. G. A. BOSCH, M. A. C. HARTMAN, J. A. MULOCK HOUWER, D. E. C. KNUTTEL, F. W. M. POGGENBEEK, J. VERHEUL Dz.  
Commissie van Redactie: Ed. CUIJPERS, A. SALM G.Bz. en J. VERHEUL Dz.  
Redacteur: C. T. J. LOUIS RIEBER.

16 MEI 1903.

23<sup>e</sup> JAARGANG.

N<sup>o</sup>. 20.

BUREAU VAN REDACTIE: MARNIXSTRAAT 402, AMSTERDAM.  
BUREAU v. ADMINISTRATIE: HERDERSTRAAT 5, 'S GRAVENHAGE.  
UITGEVERS: MOUTON & Co. — 'S GRAVENHAGE.  
ABONNEMENTSPRIJS voor Nederland: fr. p. p. f 15.— 's jaars, voor  
Indië en het Buitenland (bij vooruitbetaling) fr. p. p. f 17.— \* \* \*

PRIJS DER ADVERTENTIËN: van 1—5 regels f 1.— elke regel meer  
20 cents. Grootte letters naar plaatsruimte. \* \* \* \* \*  
AANKONDIGINGEN v. AANBESTEDINGEN 15 ct. p. regel m. premie 3/2 maal.  
ABONNEMENT v. ADVERTENTIËN tegen belangrijk verminderde prijzen  
en kosteloze opname der advertentiën in het Tijdschrift der Mij.

INHOUD: — Tentoonstelling van Bouwkunst 1903. — Uit den  
Frankischen tijd. (Vervolg van bladz. 134.) — Windhaken voor  
pannedaken. — Verslagen van vergaderingen. — Technisch  
Nieuws. — Uit den vreemde. — Weerkundige waarnemingen.  
— Bureau voor plaatsing van Opzichters en Teekenaars. — Aan-  
kondiging en afloop van aanbestedingen. — Lijst van Fabrikanten,  
Leveranciers, enz. — Advertentiën.

## TENTOONSTELLING VAN BOUWKUNST 1903.

*Maatschappelijk Gebouw. Marnixstraat 402. Amsterdam.*

Dagelijks geopend van des voormiddags 10 tot des namiddags 4 uur.

### INZENDINGEN.

D. ANDRÉA. *Hilversum.*

Ontwerp voor een muurschildering.

Ontwerp voor een tafelkleed.

Geborduurd tafelkleed, vervaardigd naar bovengenoemd ontwerp  
door Mej. Tine Kirrwald.

H. P. BERLAGE Nz. *Amsterdam.*

Kantoorgebouw der Alg. Mij. v. Levensverzekering en Lijfrente  
te Soerabaia.

Gebouw der zelfde Mij. te Leipzig.

Meubels en houtsnijwerk in de Nieuwe Beurs te Amsterdam.

TH. VAN BRANINGEN. *'s-Gravenhage.*

Ontwerp voor een eetkamer in gebeitst hout, en voor een hal.

S. DE CLERCQ EN J. GRATAMA.

Dubbele villa te Laren.

Ontwerp voor een villa te Laren.

P. KLEIWEG DYSERINCK. *Haarlem.*

Doopsgezind Armenhuis te Haarlem.

Schoolgebouw " "

Drie winkelhuizen " "

H. ELLENS. *Amsterdam.*

Ontwerpen voor meubels.

Ontwerp voor plafondbeschilderingen.

Ontwerpen voor verluchtingen.

Boekband en vuurscherm, met borduurwerk uitgevoerd door  
Mevr. A. A. Ellens—Kromhout, naar ontwerpen van den heer  
H. Ellens.

JOH. J. GORT JR. *Rotterdam.*

Studie-ontwerpen voor een interieur.

Kerk te Southwold (Engeland) Aquarel.

Kerk te Hillegersberg. "

Belgisch haventje. "

Stilleven, bloemstuk. Olieverf.

JOS. HERMAN *Amsterdam.*

Bodega-gebouw te Amsterdam.

Dubbele villa's aan den Willemsparkweg en de van Eeghenstraat  
te Amsterdam.

Winkelhuizen aan het Rokin en de Leidsche straat te Amsterdam.

Ingang van een Wijnkooperij te Amsterdam.

Smeedwerk: uithangbord, deurhekken, lampen.

R. J. HOOGEVEEN. *Rotterdam.*

Ontwerpen voor een Bibliotheekgebouw.

Ontwerp voor een woonhuis voor een architect.

Schetsonwerp voor een Ververschingsgebouw.

H. J. JESSE. *Leiden.*

Raadhuis te Oegstgeest.

Winkelhuis en Melksalon te Leiden.

Weeshuis te Katwijk aan Zee.

Telefoonkantoor te Katwijk aan Zee.

Twee landhuizen " " " " en te Hilversum.

Woonhuis te Voorschoten.

Villa's bij Leiden en te Noordwijk aan Zee.

Ontwerp voor een gevel voor het Raadhuis te Katwijk aan Zee.

Details van ramen der Ned. Herv. Kerk te Noordwijk-Binnen.

W. DE JONGH. *Utrecht.*

Stationsgebouw voor de Staatsspoorwegen, te Meerssen.

Stationsgebouw voor de Noord-Brabantsch Deutsche Sp. Mij. te  
Xanten.

Schetsonwerp voor een Stationsgebouw met Douane-inrichting.

Ontwerp voor een Kantoorgebouw te Rotterdam.

K. VAN LEEUWEN. *Amsterdam.*

Ontwerpen voor slaapkamer-meubelen.

Meubelen naar bovengenoemde ontwerpen uitgevoerd.

J. H. W. LELIMAN. *Amsterdam.*

Ontwerpen voor twee landhuizen.

Reisschetsen uit Italië.

I. H. J. VAN LUNTEREN. *Utrecht.*

Heerenhuis in de Maliebaan te Utrecht.

Villa aan het Wilhelmina-Park te "

Villa aan het Oudwijkerveld-Park te "

Villa te Noordwijk aan Zee.



C. B. POSTHUMUS MEIJJES. *Amsterdam.*

Kantoorgebouw voor de Associatiekas te Amsterdam.  
Oranje-kerk te Amsterdam.  
Gebouw der Amsterdamsche Huishoudschool.  
Snouck van Loosen-Park te Enkhuizen.  
Vereenigingsgebouw te Hengelo.

R. RIJKSEN GZ. *Utrecht.*

Heerenhuizen aan de Emmalaan te Utrecht.

A. SALM G. Bz. *Amsterdam.*

Gebouw der Winkelvereeniging „Eigen Hulp” te Amsterdam.  
Kantoorgebouw.

J. H. SCHMITZ Jr. *Rotterdam.*

Ontwerp voor een R. K. Kerk met toren en pastorie.  
Drie ontwerpen voor kerkranken van gebrand glas.

A. SPOON. *Rotterdam.*

Oude gevels, details uit oude huizen. Potlood- en penteekeningen.

J. C. VAN TUSSCHENBROEK. *Rotterdam.*

Twee panden aan den Spoorring te Rotterdam.

### RECLAME-PLATEN VOOR DE TENTOONSTELLING *te Groningen.*

Bekroonde ontwerpen:

Eerste Prijs: motto „Vuur”; G. H. Grauss te Antwerpen.  
Tweede prijs: „ „Klein vrouwtje”; Georg Rueter te Sloterdijk.  
Derde prijs: „ „Zomer”; Johan Kromhout te Amsterdam.  
1<sup>e</sup> Vierde prijs: „ „Streef”; J. B. Kamp te Haarlem.  
2<sup>e</sup> Vierde prijs: „ „Excelcior”; A. van Balen te Amsterdam.

### SHOWCART VOOR DE TENTOONSTELLING *te Groningen.*

Bekroonde ontwerpen:

Eerste prijs: motto „Klaverblad”; L. Groen te Bussum.  
Tweede prijs: „ „Kunstnijverheid”; W. Kruymel Jzn. te Haarlem.

### UIT DEN FRANKISCHEN TIJD.

*(Vervolg van bladz. 134.)*

De gegoedheid van den bouwer en het doel van het gebouw bepalen het bouw materiaal. Geringere middelen noodzaken soms tot houtbouw, zonder dat deze nu juist een teeken van weinig beschaving mag zijn. Kerken en kapellen, van planken gebouwd, worden herhaalde malen genoemd; zoo b. v. die van Thiers, van Tours, van Limoges, dus zelfs in streken waar de steenbouw algemeen was en goed materiaal werd gevonden. Woningen, kloosters, ja kerken, werden dikwijls voorloopig en spoedig van hout opgetrokken, om, als zij gereed waren, met het steenen bouwwerk te beginnen.

In steenen gebouwen, werden onderdeelen als zuilen, vloeren, plafonds of gewelven, voorloopig van hout gemaakt, dat dan later door steen werd vervangen. Zelfs werd in den omtrek van Le Mans eene steenen kerk die tijdelijk een toeloop van pelgrims had, met een grooten ombouw van hout voorzien, om al de geloovigen te kunnen herbergen.

Dat overigens de moeielijkste bewerking van den steen den Franken niet onbekend was, hoewel het tegendeel menigmaal is verkondigd, bewijzen én de talrijk gevonden merovingische en carolingische sarcophagen, maar ook verschillende grotwoningen, waarin zelfs banken, tafels en rustbedden uit den bergsteen zijn uitgehouwen. Gregorius van Tours beschrijft o. a. hoe de kluizenaar Milo, zoon van Rotmund, zich in de nabijheid van het klooster St. Wandrille bij Rouan, een woning, die 20 bezoekers kon bevatten, uit een hoogen rots houwte.

Tegenover die door harden, zwaren arbeid verkregen woning, vinden wij nog in 't zelfde tijdperk de hut van leem, die echter met geringschatting wordt vermeld, met even weinig eerbied als waarmede de aarde, in vergelijking met den hemel, een leemen kluis wordt genoemd.

Ook vinden wij bouwwerken vermeld van gebakken steen, zoo o. a. den toren van het Frankische paleis te Casseil, en een kleine kerk aldaar, die prachtige gewelven van baksteen had. De oude kerk van St. Goar had wanden van baksteen. In eene beschrijving der kerk te St. Bertin lezen wij, dat zij gebouwd was uit berg- en baksteen, zeker met afwisseling van banden; dergelijken baksteenbouw met banden van bergsteen vindt men nog in de krypt der basilica van Eginhardt, te Steinbach in het Odenwald.

Voor altaren werd dikwijls gebruik gemaakt van porfyry, het meest echter van marmer in zeer verschillende soorten, in 't bijzonder parisch en herakleisch. Reeds voor den bouw van het klooster te Amiane in 782 wordt de kruisgang met talrijke marmeren zuilen versierd; de grafkelder van den H. Januarius wordt ons beschreven als geheel met marmer te zijn bekleed, evenzoo de vloer van de zuilengang van het paleis te Ingelheim. In de geschiedenis bekend, is de marmeren tafel uit den pfalz te Aken. Marmeren zuilen in kerken worden bijna overal aangetroffen, en dan van verschillende soorten marmer naast elkaar; verder marmeren gedenkplaten, sarcophagen en altaarbladen. Daar dit materiaal hoogst kostbaar was, wordt in dichterlijke beschrijvingen de naam „marmer” echter veelmaals aan gewonen zandsteen gegeven.

Thans nog een enkel woord over den huizenbouw. Het huis bestond gewoonlijk uit 2 verdiepingen. De namen daarvan toonen een bepaald verband met toestanden uit den Romeinschen tijd. De bovenste verdieping heet solarium; bij de Romeinen was dit het platteform boven het huis, waar men rustig van de frissche lucht kon genieten, dat later met een linnen zeil op houten stutten werd overspannen ter bescherming tegen de zonnestralen, nog later en misschien in Noordelijke streken ook zijdelings van linnen zeilen of houten schotten werd voorzien, en eindelijk een verdieping met verdeling in kamers werd, maar toch solarium bleef heeten. Ook werd die verdieping coenaculum genoemd, wat eigenlijk eetzaal beteekent; deze was gewoonlijk op de eerste verdieping gelegen.

Uit de beschrijving van een brand in een klooster leeren wij, dat het twee verdiepingen had, waarvan de bovenste geheel van hout, en dat de slaapkamers met het oog op redding bij brand, beneden waren gelegen. Uit een dergelijke beschrijving van een werkmanswoning uit Thüringen leeren wij hetzelfde. Overigens wordt ook herhaalde malen gesproken van woningen van drie verdiepingen.

Ter overdekking van crypten, van zuilengalerijen, van ruimten zelfs in woningen, is in den Frankischen tijd veel gebruik gemaakt van gewelven, gemetseld van steen, op houten formeelen. Wanneer men nu aanneemt, dat er zelfs voorhistorische grafkelders zijn gevonden, die gedekt zijn met kunstig uit ruwe steenen samengestelde gewelven, dan wordt ook hierdoor de oude leer, dat de Romeinen de eerste gewelvenbouwers geweest zijn, sterk aangetast. Als een feit mag worden aangenomen, dat de Germaansche volken althans even vroeg als de Romeinen, zoo niet reeds vóór hen, den gewelfbouw kenden. De Germanen leerden echter van de Romeinen, onder zooveel meer, den nationeelen gewelfbouw en de toepassing van het principe op groote gebouwen.

De oudst beschreven Frankische ovens voor het bakken van brood, het smelten van erts, en het bereiden van glas, en die daar al reeds vroeg in gebruik waren, werden met



gewelven gedekt; en die gewelven moesten zelfs zeer zorgvuldig worden uitgevoerd, omdat er een technisch belang mede gemoeid was. Gregorius van Tours beschrijft een aantal oude Romeinsche bouwwerken in het Frankenland en daarbuiten (480—550); hij verhaalt o.a., dat de H. Benignus te Dyon indertijd in een krypt was bijgezet en hij (omstreekt 506) die grafstede daar ontdekte; daar echter de gewelfde krypt zeer vervallen was, bouwde Gregorius die weder nieuw op, en sloeg er een prachtig gewelf over. Deze tijdgenoot van den Franken Koning Chlodovech bezat dus voldoende kundigheid, om een monument uit den Romeinschen tijd goed te herstellen. En, zoo heet het verder, zonder dralen deed hij boven deze krypt een groote kerk bouwen. Dat dit alles waar is, kunnen de nog bestaande overblijfselen aanwijzen.

Een enkel voorbeeld nog slechts. In Arvern, het tegenwoordige Clermont, stierf de martelaar Anatolianus. Te zijner eere bouwde Alchima, de zuster, en Placidina, de vrouw van den Bisschop Apollinarius, eene kerk, boven het altaar waarvan zij een toren oprichtte, rustende op bogen, die op zuilen van parisch en Herakleisch marmer stonden; het gewelf onder den toren werd zelfs versierd met een prachtige beschildering in velerlei kleuren. Een ander geschrift meldt, dat dit sierlijke bouwwerk werd gerestaureerd door Bisschop Avitus, om het voor geheel verval te behoeden. Sinds den bouw zijn 14 eeuwen vervlogen.

Ook zijn talrijke aanhalingen gevonden over kerken met gewelven, gebouwd in den tijd van 600 op 650. Van eene Apostelkerk wordt o. a. woordelijk gezegd: „De hier en daar in dubbeltal voorkomende bogen verbinden de zuilen, die op de schitterende wijze der ouden zijn gebeiteld; de hooge gewelven, zooals die gebruikelijk zijn, streven wondervol omhoog”.

Die woorden „gebruikelijk zijn”, let wel, dateeren uit de eerste helft der 7e eeuw.

Dat in de tweede helft der 8e eeuw de kunst van overwelven reeds in het Noorden van Engeland verstaan werd, toont de door Conbald en Alkuin als leerlingen op bevel van hunnen leermeester gebouwde kerk te York, waarvan een geschrift uit dien tijd zegt: „dit buitengewoon hoge huis verheft zich op sterke zuilen, die onder de gekromde bogen staan”.

De meest nauwkeurige berichten over Fransche gewelven vinden wij in de berichten over twee overbrengingen van het lijk van den H. Adelphius, welke in de jaren 840 tot 890 plaats hadden. Om een waardige rustplaats hem te verzekeren, werd in het klooster Remiremont, een nieuwe kerk gebouwd, waarvan als architect genoemd wordt Geimo. En de beschrijving, en de ongevallen die bij den bouw voorgevallen zijn, doen vermoeden, dat we hier met een groot werk te doen hebben. Er wordt eerst een hoog steigerwerk van vertikale houten stutten opgericht. Om dan de gewelfsteenen te kunnen plaatsen, is een houten hulpgewelf aangebracht, waarop de steenen, vóór zij aaneensluiten, rusten. Met behulp van een kraan wordt dan de sluitsteen opgeheschen, verder gericht en geplaatst door de op den steiger staande werklieden. Een daarvan valt van een loopplank naar beneden, houdt zich echter nog aan een steigerhout vast. Na de voltooiing van de grootste der bogen van het gewelf, wordt het formeel door de arbeiders die op den boog staan, naar beneden gelaten. Doch het houten hulpgewelf ontglipt hen, en valt op eenige daaronder staande arbeiders.

Geimo (\*), tusschen haakjes, was een twijfelbaar aan de

(\*) Deze naam Geimo heeft een merkwaardige overeenkomst met dien van den bouwmeester Heimo, die genoemd wordt als de bouwmeester van de prachtige absis, uit 1018, van de Onze-Lieve-Vrouwe Kerk te Maastricht.

wonderen die bij vroegere bouwwerken waren gebeurd, en waarvan er eenige werden medegedeeld. Hij geloofde het wederom niet, toen zijn opzichter Theoderich hem bij den bouw dezer kerk rapporteerde, dat een zware steen van boven uit de kerk op een arbeider gevallen was, maar hem volstrekt geen letsel had bezorgd. Maar op 't zelfde oogenblik viel een zware gebakken tegel uit den nok van het dak op het hoofd van Geimo; ook hij bleef ongedeerd, en geloofde van toen af aan alle wonderen op een bouwterrein.

(Wordt vervolgd).

## WINDHAKEN VOOR PANNENDAKEN.

Bij daken met pannen gedekt, doet zich dikwerf het euvel voor, dat de pannen als 't ware weggezogen worden wanneer de wind langs het dakvlak strijkt, of dat zij, wanneer de wind tegen het dak staat, daardoor opgelicht worden en weg kunnen waaien.

Om hieraan tegemoet te komen, worden door de Bergische Eisenwarenfabrik und Verzinkerei Otto Lange, te Hahnerberg—Elberfeld, windhaken voor het bevestigen der pannen vervaardigd.

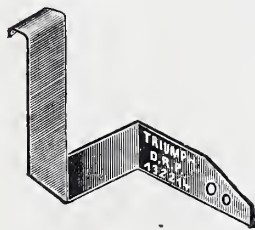

Fig. 1.

Deze haken, Triumph genoemd, zijn van verzinkt bandijzer van bijzonder goede, buigbare kwaliteit. Voor Nederland zijn zij te verkrijgen bij de heeren D. van Oordt en Co, Pannenfabrikanten te Oudshoorn bij Leiden; deze firma heeft ze ter bezichtiging neergelegd bij hare expositie van pannen in het

Gebouw van de Maatschappij tot Bevordering der Bouwkunst te Amsterdam. Door de hier gegeven figuren wordt de toepassing van de haken duidelijk aangetoond.



Fig. 2.

In fig. 1 is de haak voorgesteld op ongeveer  $\frac{1}{3}$  van de ware grootte. Fig. 2 stelt een gedeelte pannendak aan de onderzijde voor, en doet zien hoe de haken bij een bestaande dakbedekking kunnen worden aangebracht. De werkmán licht met eene hand de pan aan het benedeneinde op, brengt de haak op zijne plaats, en bevestigt hem met twee of drie kleine spijkers op de panlat. Bij daken die aan de binnenzijde beschoten zijn, worden de haken op dezelfde wijze toegepast, maar van af de buitenzijde van het dak aangebracht telkens door het uitlichten van een pan.

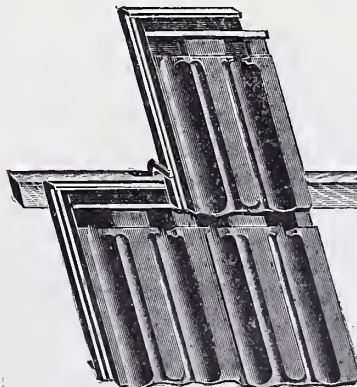

Fig. 3.

Fig. 3 geeft aan, hoe de haak de bovenste van de voorgestelde pannen vastklemt, en hoe die haak bij een goede bevestiging voor drie pannen tegelijk dienst doet.

Wanneer het wegens de dikte van de pan noodig is, kunnen kortere haken geleverd worden dan die van het in Duitschland gebruikelijke model.

Vaak is het noodig geweest een houten roosterwerk op het dak te leggen om het wegwaaien der pannen te ver-



hinderen; dit is een vrij kostbaar en vergankelijk, bovendien leelijk middel. De beschreven haken, die op het dakvlak niet zichtbaar zijn en waarvan er bij elke derde pan slechts een behoeft te worden aangebracht, zijn in de toepassing goedkooper en duurzamer.

## VERSLAGEN VAN VERGADERINGEN.

Mij. t. Bev. der **Bouwkunst**. 13 Mei 1903. Nadat de Voorzitter, de heer A. Salm G.Bz., een kort woord van welkom tot de leden had gesproken, werd onmiddellijk overgegaan tot het afwerken der agenda, daar zeker ieder wenschte, dat er ruimte van tijd zou zijn voor de behandeling van de Honorarium tabel.

Achtereenvolgens werden nu zonder eenige op- of aanmerking en zonder dat het Hoofdbestuur noodig had op verzoek nadere inlichtingen te geven, de verslagen van het Hoofdbestuur en van de Commissie van Financiën goedgekeurd. De Commissie voor 't nazien der rekening en verantwoording over 1902 rapporteerde dat zij alles in orde bevonden had; uitgeloot werden de obligatiën no. 187, 317, 464, 613 en 638 van de leening; door de Commissie voor stemopneming werd medegedeeld, dat tot leden van het Hoofdbestuur gekozen waren de heeren F. J. Nieuwenhuis te Utrecht en B. J. Ouëndag te Amsterdam; door den Voorzitter werd daarop medegedeeld, dat door de Commissie voor het toekennen van onderscheidingen op de Tentoonstelling van Bouwkunst 1903, bestaande uit de heeren C. Muysken, A. Salm GBzn., Jos. Th. J. Cuypers, Prof. J. F. Klinkhamer en C. H. Peters waren verleend, voor ontwerpen van uitgevoerde bouwwerken, drie bronzen medailles en wel aan de heeren: 1<sup>o</sup>. J. C. van Tusschenbroek, 2<sup>o</sup>. S. de Clercq en J. Gratama, 3<sup>o</sup>. Joseph Herman; voor ontwerpen van onuitgevoerde bouwwerken, twee zilveren medailles, en wel aan de heeren: 1<sup>o</sup>. R. J. Hoogeveen en 2<sup>o</sup>. J. H. W. Leliman, voor een ontwerp op het gebied van Kunstnijverheid, een zilveren medaille aan den heer en mevrouw H. Ellens—Kromhout.

Toen na deze mededeeling de Voorzitter wilde overgaan tot het benoemen eener commissie voor de verkiezing van een Voorzitter, vroeg de heer Prof. Klinkhamer het woord, en stelde in warme bewoordingen voor om bij acclamatie den heer A. Salm G. Bz. tot Voorzitter te herbenoemen. Dit geschiedde onder luid applaus der vergaderden, waarvoor de heer Salm op hartelijke wijze zijn dank betuigde.

De begroting voor 1903 werd, na te zijn toegelicht, goedgekeurd, en verder bepaald, dat de aanstaande Algemeene Vergadering in September zal plaats hebben te Groningen, nog gedurende den tijd, dat aldaar de Tentoonstelling zal geopend zijn.

Door den Voorzitter werd de gift van den Amerikaanschen millionaire Carnegie in herinnering gebracht, toegezegd ten behoeve van den bouw van een Gebouw voor het Hof van Arbitrage. Spreker was van meening, dat de Maatschappij der Regeering in overweging moest geven een prijsvraag uit te schrijven voor een ontwerp van dat gebouw, en het vertrouwen, dat ook maatregelen kunnen genomen worden, dat op Nederlandschen bodem een gebouw zal worden opgericht waarbij onze vaderlandsche bouwwijze zal worden hoog gehouden.

Over dit voorstel ontstond een zeer uitvoerige discussie waaruit bleek, dat de vergadering zeer goed met het denkbeeld kon medegaan, en waarvan het gevolg was, dat de verdere behandeling van deze zaak aan de prudentie van het Hoofdbestuur werd overgelaten.

Ook de behandeling van de voorstellen der Commissie voor de wijziging der Honorarium-tabel lokten eene langdurige bespreking uit, waaruit bleek, dat verschillende leden het niet eens waren met de gedane voorstellen. Maar, die tegenvoorstellen konden zoo maar niet worden aangenomen; ze moesten onderzocht en geformuleerd worden. Daarom werd besloten, dat zij die nog wenschen omtrent wijziging hebben kenbaar te maken, deze zullen opzenden aan het Bureau der Maatschappij vóór 30 Mei a. s., en dat de resultaten van het onderzoek der voorstellen dan zal plaats hebben in eene speciale daartoe te houden vergadering. Met het in deze vergadering gesprokene zal tevens rekening worden gehouden.

Na eene pauze werd door den heer J. J. van Nieukerken het onderwerp „Het vak van den architect” ingeleid, aan de hand van artikelen, eenige jaren geleden verschenen in bouwkundige bladen. Na de hoop te hebben te kennen gegeven, dat dit onderwerp nog eens op een volgende vergadering ter sprake moge komen,

deelde spreker mede, op de gedachte te zijn gekomen dit onderwerp te behandelen, naar aanleiding van eene in 's-Gravenhage opgerichte Vereeniging, die „Het Woonhuis” bleek te zijn. Daar velen niet goed wisten op welke wijze die Vereeniging werkte, en of zij sympathie verdiende, was het volgens spreker gewenscht daaromtrent tot klaarheid te komen. Spreker verlangde geen debat, maar eene nadere behandeling op een volgende vergadering. Hoewel de Voorzitter insgelijks te kennen gaf liever geen discussie over de zaak te wenschen, had deze toch, zelfs eenigszins uitvoerig, plaats, en daaruit bleek, dat alle architecten lid der Haagsche Vereeniging kunnen worden, en daartoe ook uitgenoodigd werden, dat een ieder tegen betaling in de lokalen der Vereeniging kan exposeeren, en geen bevoorrechtiging van exposanten plaats heeft.

Bij de rondvraag werd door den heer W. F. C. Schaap het onderwerp: opleiding van technische ambtenaren, hoofdzakelijk van bouwkundigen, ter sprake gebracht. Deze zaak moest ook door de Maatschappij onder de oogen worden gezien, en daartoe wenschte hij een afzonderlijke vergadering. Uit de daarin te houden besprekingen zou wellicht veel licht kunnen opgaan.

Ook deze zaak werd aan het Hoofdbestuur ter behandeling overgelaten.

Na afloop der vergadering werd een bezoek aan de nieuwe Koopmansbeurs gebracht; de leden der Maatschappij vonden daar een aantal leden der zustervereniging Architectura et Amicitia. In de Goederenbeurs ontvangen, werden de lokalen bezichtigd voor post, telegraaf en telefoon; daarna de effectenbeurs, welke wanden prijken met een tegelversiering, waarin verschillende geldstukken zijn afgebeeld, waartusschen sectiel-paneelen uit de fabriek Rozenburg zullen geplaatst worden, naar ontwerpen van Toorop. De ijzeren hekken zijn met symbolische voorstellingen versierd van het crediet, het zweren bij den geldzak en de couponschaar. Dergelijke toepasselijke voorstellingen vindt men in verschillende zalen; zoo o. a. in de Noteerzaal het teeken van %, pakken met effecten, worpen geld, meest op de wanden of de zichtbare ijzeren balken geschilderd; in de biljardzaal der Vereeniging voor den Effectenhandel, de queu met de ballen. Ook meubels in verschillende vertrekken voor commissiën of besturen zijn met symbolisch snijwerk versierd, zoo o. a. voorstellende de aanbidding van het geld, de gelddorst, het spel, de fortuin. Op de wandeling door het gebouw werden voorts bezocht de lokalen der Effecten-Sociëteit, de Directie-kamers, waarin een schoorsteenmantel met beeldhouwwerk van den beeldhouwer Mendes zal komen, enz. Van daar werd weder naar beneden gegaan, de Graanbeurs bezichtigd, met haar tegelversiering waarop korenschoven zijn afgebeeld, en de bij die Beurs behorende open plaats. Hier is een oude gedenksteen van de eerste groote beurs ingemetseld, vermeldende de jaartallen 1608—13; op een der luiken is een oud reglement (1617) te zien van de oude houten korenbeurs. Wederom terug gaande naar de bovenverdieping werden de vergaderzaal van den Effectenhandel en de zaal van de Kamer van Koophandel bezichtigd, verschillende kantoorlokalen, de vergaderkamer voor den Graanhandel, eveneens met een schouw met beeldhouwwerk van den heer Mendes, de Veilingzaal enz. Een excursie met de liften — steeds doorlopende — werd ondernomen, en in de voorhal werden de drie tegeltableaux, in sectiel-aardewerk van de Delftsche fabriek „de Porceleyn Fles”, naar ontwerpen van Toorop en voorstellende het verledene, het heden en de toekomst, in oogenschouw genomen. In den kelder werden de safes bezocht, en de inrichtingen voor ventilatie en verwarming, op den zolder. Zooals bekend is, wordt versche lucht op de hoogte van den zolder ingezogen, door een reeks doeken geperst om van stof te worden gezuiverd, verwarmd en boven in de groote hallen ingelaten; de bedorven lucht wordt door roosters in de vloeren weggezogen. Het bezoek aan de Beurs waarvoor zeker allen hoogst dankbaar zijn geweest, eindigde met het bezichtigen van het koffiehuis.

Te half zes uur vereenigden zich een twintigtal leden aan een gezelligen gemeenschappelijken maaltijd in het American-Hotel.

## TECHNISCH NIEUWS.

**Steriliseeren van drinkwater.** Te Wiesbaden wordt op dit oogenblik, evenals in Paderborn, de Siemensche methode toegepast om het waterleidingswater door ozon te steriliseeren.

Door electriciteit ontwikkelde ozon stijgt in torens op, waarin het Rijnwater naar beneden druppelt, dat aldus met de ozon in aanraking komt en gesteriliseerd wordt.



**Reine schoollucht.** Om schoollucht rein te houden worden in Cassel geëliede vloeren geheel zonder naden toegepast, waarmede uitstekende resultaten zijn verkregen.

Ook wordt linoleum toegepast, en wel met het beste succes. Linoleum heeft bovendien het voordeel het geluid te dempen. Bij het gebruik dezer vloerbekleding is eene bijna volmaakte gladde ondervloer noodig.

### UIT DEN VREEMDE.

Het kerkbestuur te Wörth heeft eene prijsvraag uitgeschreven voor de beste schilderij der „Pharkirche” aldaar. Prijzen van 1.000, 600 en 400 Mark.

Met Duitsch en Fransch geld wordt een spoorweg aangelegd van Konia aan de Anatolische baan, uitgaande naar het Zuiden over den Taurus tot de Tigris, langs deze tot Bagdad en van daar tot Kueit aan de Perzische Golf. De weg zal 2300 K. M. lang zijn en 500 Millioen Mark kosten.

Het schoonste gedeelte van het Starnberger meer, doch door zijne moerasachtigheid een ware kweekplaats van vliegen en muggen, en daardoor voor bewoning ongeschikt en zelfs door reizigers gemeden, is het eigendom geworden eener Münchener bouwonderneming, die de moerassen gedraineerd en de bosschen van goede wegen voorzien heeft. Talrijke fraaie villa's verrijzen nu in deze schitterende, vroeger zoo verlaten streek.

De directie der kunst-industrie-school te Neurenberg heeft eene prijsvraag uitgeschreven voor de beste meubels van gevlochten hout of riet. Prijzen van 500, 300 en 200 Mark.

In Londen wordt eene ruime verkeersweg gemaakt tusschen Strand en Holborn. Vele oude, vooral door de historie merkwaardige gebouwen der oude City verdwijnen hierdoor. Ook de St. George-kerk, door Wren gebouwd, zal worden afgebroken.

In „the building news” komt de beschrijving eener reis voor, die de architect Harry Hems gedurende de Paaschweek door Holland maakte. Indien in een land waar veel gebouwd wordt, dit een maatstaf is voor de welvaart van dat land, dan gaat het met Holland buitengewoon goed, meent hij.

Aan den Hoek van Holland komt hij aan den wal, waar land en water onmerkbaar in elkaar overgaan. Nergens zag hij zoo slecht bouwen als aan den Hoek. Landend te midden van een

ontzettende militaire macht, tengevolge van de staking, vond hij, dat deze op het bouwvak in het minst geen invloed had. Rotterdam gaf hem het beeld van groote energie; hij bewonderde de nieuwe gebouwen van enorme afmetingen en de prachtige bruggen. Den Haag, waarvan geschreven werd het grootste dorp van Europa te zijn, telde 200.000 inwoners. Het vijver-meer met zijn oude gebouwen voor de regeering en het museum, trekken vooral zijn aandacht. Hij stelt de stier van Potter, ver boven de anatomische les van Rembrandt.

Scheveningen vergelijkt hij met Brighton, doch aan Scheveningen ontbreekt kleur. Het heeft een loodachtige tint.

Amsterdam is echter zijn groote attractie. Het spijt hem, dat het groote Centraal Station, dat heelemaal niet centraal gelegen is, voorgoed de eenig mooie uitzichtplaats aan het IJ bedorven heeft.

Het belangrijkste nieuwe gebouw in Amsterdam vindt hij het postkantoor, gebouwd door Mr. Cuyper of Guyper. (One of the finest new postoffices in Europe). Verschillende goede afbeeldingen van oude grachten en van het postkantoor versieren zijne bijdrage.

### Weerkundige Waarnemingen te de Bilt. 8 uur voorm.

Datum 1903.	Barometer- stand in m.M.	Wind- richting.	Wind- kracht. 1-12	Tempe- ratuur in Gr. C.	Neerslag in m.M.
8 Mei.	757			13	1
9 "	756	O.Z.O.	1	10	16
11 "	757	W.	1	8	0
12 "	757	N.O.	1	8	0
13 "	761			10	1
14 "	763	Z.W.	4	11	0

### Bureau voor plaatsing van Opzichters en Teekenaars.

Marnixstraat 402, Amsterdam.

Ingeschreven sollicitanten voor:		per maand
Bouwkundig Opz.-Teekenaar, ouderdom 22 jaar		salaris f 60.—
" " " 20 "		" 50.—
" " " 26 "		" 80.—
" " " 28 "		" 80.—
" " " 19 "		" 50.—
" " " 36 "		" 100.—
" " " 28 "		" 50.—
" " " 21 "	Opzichter	" 40.—
" " " 25 "	"	" 75.—

## AANKONDIGING VAN AANBESTEDINGEN.

### MAANDAG 18 MEI.

**AALTEN.** Het bouwen van 2 schoolloukalen.

Het best. der school op de Hoogestraat, 's av. 7 u., bij A. J. Haverkamp, bij wien bestek en teek. ter inzage. Inl. ge ft J. B. te Paske.

**AMERSFOORT.** Het maken van een winkelpui en daarmede in verband staande werken voor perc. Langestraat 46.

De archit. W. van Schaik, v.m. 11 u., in hotel Schwemmer, alw. teek. en bestek ter overname en inzage.

**AMSTERDAM.** Het bouwen van een openb. lagere school der 2e klasse met 12 klaslokalen, voor 480 kinderen, aan de „de Wittenstraat”.

Het gem.best., 's midd. 12 u. Voorw. te verkr. ter stadsdrukkerij, tegen f 2,50 (met drie teek.) Inl. worden gegeven ten kantore van den archit. ten stadhuize, kamer no. 105, van 2 tot 4 uur, gedurende de laatste drie werkdagen voor den dag der besteding.

**CUBAARD (FR.).** Het afbreken der oude en het opbouwen van een nieuwe voorbehuizinge, op de plaats bewoond door A. J. Osinga.

De kerkvoogden der Ned. Herv. gem. Bestek à f 1 verkrijgb. bij H. B. v. d. Valk, bij wien inl. te bekomen, teek. ter inzage bij K. de Jong. Briefjes in te zenden bij J. J. Osinga. Aanw. 13 Mei, v.m. 11 u.

**EINDHOVEN.** Het bouwen van een jongensschool met 8 lokalen.

Het R.K. paroch. armbest., n.m. 4 u., in

het gebouw van den R.K. volksbond. Bestek en teek. à f 3 per stel te verkrijgen, alsmede nadere inl. bij den arch. L. J. P. Kooken. Aanw. 18 Mei, v.m. 10 u., loc. tijd.

**ST. NICOLAASGA (FR.).** Het maken van een gebouw voor de stichting „Wilhelmina-oord” op Scharleijen.

De archit. H. H. Kramer te Leeuwarden.

**TILBURG.** Het bouwen van twee woonhuizen voor den heer F. M. Maassen.

De archit. Joh. J. Haarselhorst. Bestek en teek. ter inzage en te bekomen bij voorn. archit

### DINSDAG 19 MEI.

**BERGUM (FR.).** Het doen van eene belangrijke vertimmering van de boerenhuizinge in gebruik bij Sjoerd Kooi te Eestrum.

De heer W. v. d. Meer, notaris. Bestek met teek. ter inzage bij den kastelein Buruma te Eestrum. Inlicht. geeft B. J. Gros, architect te Garijp, aanw. gedaan.

**ECK-EN-WIEL.** Het bouwen van een woonmet winkelhuis.

De heer G. H. van Esterik, v.m. 11 u., bij van Oort. Bestek en teek. ad f 1 verkrijgb. bij archit. N. Lodder te Kesteren.

's-Gravenhage. Het vergrooten en verbouwen van het ziekenhuis.

Regenten van het R. K. weeshuis in het Westeinde, n.m. 2 u. Inl. verstrekt den arch. Nic. Molenaar, Marnixkade no. 2, tusschen 9 en 12 u. alw. bestek en teek. verkrijgb. à f 5.

**HOOGVEEEN.** Het bouwen eener lederlooiierij, op een terrein gelegen aan het Korremorredijkje te Hoogveen, voor den heer A. Bruins Slot aldaar.

De aanbestede, v.m. 11 u., in hotel „Thomas”. Bestek en teek. in voorn. hotel ter

inzage. Inl. geeft de architect J. Carmiggelt. Aanw. op het terrein 19 Mei, v.m. 9 u.

## Assurantie Maatschappij tegen Brand-

schade en op het Leven

De **NEDERLANDEN** van 1845.

s-Gravenhage, Kerkplein, hoek Prinsestraat — Amsterdam, Sophiaplein — Rotterdam, Zuidblaak 24 (Beursplein) — Breda, Prinsenkade — Haarlem, Kruisweg 70c — Nijmegen, In de Betoustraat 8 — Groningen, Akerkhoek hoek Akerkstraat — Zutphen, IJselkade.

Hoofd-Directie te 's-Gravenhage:

CAREL HENNY, Directeur.

Mr. J. J. HENNY, Adj.-Directeur.

G. TEERINK, Alg. Procuratiehouder.

Kapitaal. . . . . f 4.000.000.00

Reservfonds op ult. December 1902 . . . . . 1.109.739.00

Betaalde Brandschaden tot ult. 1902. . . . . - 25 444.700.00

**BRAND - LEVEN - INBRAAK.**

Verzekering tegen vaste en zeer billijke Premien, zonder Inleggelden of Nabetalingen.

## J. Muysken.

Hoofd-Agent van de Nederlandsche Assurantie-Compagnie van het jaar 1776 te Amsterdam.

Adres: HAARLEM, Parklaan No. 5.

Beveelt zich aan voor assurantien bij aanbestedingen Vaste Taxatie. - Op Beurspolis. - Vaste Premie



## AFLOOP VAN AANBESTEDINGEN.

27 APRIL.

AMSTERDAM (ONDERH.). Het verbouwen van de percelen der Nederl. Handelsmaatsch. aan de Heerengracht hoek Spiegelstraat. Door de archit. Gebr. v. Gendt.

Gegund aan Cerliju en de Haan te Amsterdam.

ZANDVOORT. Het bouwen van een restaurant en pension aan de Dr. J. Mezgerstraat voor den heer Verheus.

Gegund aan A. H. Slegers, aldaar, voor f 14321.

28 APRIL.

ARCEN (LIMB.). Het bouwen van een opzichterswoning, stallingen, magazijnen enz te Arcen bij Venloo, ter plaatse Klein Vinck. De brikken alleen worden franco ter plaatse geleverd. Door den heer Hub. Janssen van Son te Roermond.

Laagste inschrijver J. Creemer, Swalmen, f 3275

30 APRIL

ZELHEM (GELD.). Het bouwen van een huis voor J. Abbink, huisschilder.

Timmerw. Laagste inschr. Bosboom, f 988.

Metselw. J. Rietman op de Wittebrink, f 269. Smidswerk. Abrahams, f 44,49\*. \*Gegund.

2 MEI.

HEERENVEEN. Het doen van de vertimmering winkelhuizinge. Door den heer F. J. Mebius.

Laagste inschr. J. de Ruiter, Nijhaske, f 1016. Gegund.

4 MEI.

HILLEGERSBERG. a. Het afbreken en weder opbouwen van den veestal met aanhooren van de bouwmanwoning in huur bij J. A. Bos te Bergschenhoek, b. het af-

breken en weder opbouwen van een wagenshuur met aanhooren aan de bouwmanwoning in huur bij Johannes Blemond te Bielswijk. Door den arch. K. Buurman Azn. te Berschenhoek.

a. Laagste inschr. P. v. d. Berg, Bergschenhoek, f 6175.

b. K. v. d. Kaaden, f 3281.

5 MEI.

LIENDEN. Het bouwen van een schuur met bijlev. van materialen op 't Griet in de Marsch. Door den heer P. Koeman.

Eenige inschr. B. J. H. v. Berghem, Opijnen, f 1260. Niet Gegund.

WAGENINGEN. Het bouwen van een woonhuis met afzonderlijke bovenwoning aan de Lawieksche Allée. Door den heer H. G. Hoenders.

Timmerwerk. Laagste inschrijver H. J. Popping, f 1920\*.

Metselwerk. A. de Leeuw, f 1939\*.

Loodgieterswerk. G. Rijken, f 179\*.

Schilderwerk. Joh. Pomen, f 278\*.

Stucadoorwerk. J. Holleman, f 167\*.

Smidswerk. C. Viets, f 65\*.

Massa. R. F. Druver, f 4810. \*Gegund.

ZWARTSLUIS. Het bouwen van een woonhuis voor den burgemeester. Door het gem.best.

Gegund aan den laagsten inschr. G. Pol, aldaar, voor f 7100.

6 MEI.

AMSTERDAM (ONDERH.). Het verbouwen van een perceel Spuistraat no. 48, tot magazijnen en kantoorlokalen, voor de firma N. B. Zijferen en Co. Door den arch. J. H. C. Kröner.

Gegund aan den laagsten inschr. G. Lotgering te Amsterdam.

HARLINGEN. Het afbreken van een huis en schuur het verlagen en verleggen van den rijweg en bijkomende werken te Sottrum tusschen dijkspalen 57-59. Door het dijks-

bestuur van het waterschap der „Vijf deelen zeedijken Buitendijks”.

Ingekomen 8 bijjetten. Gegund aan den laagsten inschrijver Crist. Smitstra te Zurich, voor f 747.

Hollandsche IJzeren Spoorweg-Maatschappij.

## AANBESTEDING.

Op Maandag, den 8sten Juni 1903, des namiddags ten half 2 ure (*Greenw. tijd*), zal in het Centraal Personenstation te Amsterdam, in het lokaal naast de wachtkamer 3de klasse (ingang vestibule) worden aanbesteed, volgens bestek No. 912:

**Het maken van Grond- en spoorwerken, gebouwen, perrons en bijkomende werken op het stations-emplacement te SCHÜTTORP aan den spoorweg Almelo—Salzbergen.**

Begrooting f 110.000.—

Het bestek met 3 teekeningen is tegen betaling van f 1.50 verkrijgbaar aan het Centraal-Administratie-gebouw der Maatschappij aan het Droogbak te Amsterdam, Dienst van Weg en Werken, kamer 154, of op *franco* aanvraag aan dien Dienst, met toezending van het bedrag in postwissel (postzegels worden niet in betaling genomen en aan aanvragen zonder postwissel wordt geen gevolg gegeven).

Aanwijzing geschiedt als in het bestek is vermeld.

*De Raad van Administratie  
Het Gedelegeerd Lid.*

R. VAN HASSELT.

## Lijst van Fabrikanten, Leveranciers, enz.

Prijs per regel voor niet geabonneerden op advertentiën f 5.— per jaar bij vooruitbetaling. Abonnés op Advertentiën 1 regel gratis voor iedere advertentie.

Artesische bronnen (putten) Maatschappij Artesia, Wagenplein 182, Den Haag.

Asfaltdakpapier — „Bouwmateriaal” voorheen M. LUIJTEN, Lekkerkerk, Rotterdam en Dordrecht.

Assurantie-Mij. tegen Brandschade „de Nederlanden van 1845”, 's-Gravenhage, Kerkplein hoek Prinsestraat.

Badinrichtingen. — Th. VAN HEEMSTEDÉ OBELT, Amsterdam.

Bouwstoffen. — MARTIN & Co., Amsterdam.

BRANDKLUISDEUREN. — Wed. P. A. SCHRÖÖT & Zoon, Den Haag.

Cementmestiek-Dakbedekking. — J. A. SMITS & ZON, Weesperzijde 39, Amsterdam.

Cement-IJzerwerken — Ned. Mij. voor Monierwerken, Amsterdam.

Centrale Verwarming. — W. J. STOKVISCH, Arnhem.

Centrale Verwarming. — GEVEKÉ & Co., Amsterdam.

Centrale Verwarming en ventilatie. — D. S. M. KALKER, Amst.

Centrale Verwarmingen. — B. LANDHEER Jr., Wijnstr. 59, Rotterd.

Closets. — Th. VAN HEEMSTEDÉ OBELT, Amsterdam.

DAKTEGELMACHINES. — G. P. Wessel, Rotterdam.

Dakpannen. — J. B. VAN SOEST & TERSTAPPEN, te Swalmen.

Dakroeden (gegalvaniseerd ijzeren) — J. SABELIS & Co., Glasfabrikanten, Haarlem.

Eerste Nederl. Xylolith-Fabriek. — A. S. KEY, Rotterdam.

Excelsiorplaten. — GEBRS. VAN DER VIJGH, Amsterdam.

Gaskachels (nieuwste condensings). — OBELT, Amsterdam.

Gas-, Stoom- en Waterleiding. — R. S. STOKVIS & ZONEN, Leuvehaven 74-76, Rotterdam.

Gegoten geëmailleerd ijzeren waschtafels — Th. VAN HEEMSTEDÉ OBELT, Amst., 150 de Ruyterkade. Filiaal: 36 Rokin.

Gegoten geëmailleerd ijzeren waschtafels. — PECK & Co., Amst., Gekleurd en gebrand glas in lood. — C. LINDENAAR, Glasgraveur, Alb. Cuijpsstraat 123, Amsterdam.

Graniet. — J. H. P. JANSE, Marnixstraat 402, Amsterdam.

Haeuclersche Houtcementen Dakbedekking. — J. A. SMITS & ZON, Weesperzijde 39, Amsterdam.

HEINEKEN'S GLAZENWASSCHERIJ. Stoom Jaloziën-, en Rolliuken-fabriek. — 's GRAVENHAGE. Driehoekjes 3 voorheen Wagenstraat 39a. — AMSTERDAM. v. d. Helststraat 1.

Jalouziën. — J. F. KRONER & ZONEN, Spuistr. 246, 248, 250, Amst.

Jalouziën, Marquises. Rolliuken — J. SÉNFT & Co., Papestraat 8, Den Haag.

Josson-Cement. — A. E. BRAAT, Rotterdam en Amsterdam.

Liften, Personen- en goederen. — H. & J. VAN DEN WALL BAKE, Amsterdam.

Liften. — Th. VAN HEEMSTEDÉ OBELT, Amst. (R. WAYGOOD & Co.).

Liften, Ventilatie, Gesm. ijzer. trappen. — JAN HAMER & Co., Amst. Lichtdruk-inrichting. — J. P. Bladergroen, Amsterdam-Rotterdam.

Lichtdruk- en Calqueerpapieren — Cornus. Immig & Zoon, Nieuwe Haven 5, Rotterdam.

Looden en Inw. glasemail privaataleidingen. — OBELT, Amst. Machines voor Cementdaktegels. — G. P. Wessel, Rotterdam. Marmeren Schoorsteen-mantels. G. & J. Cool, Bloemgracht 77, Amst. Marm. Schoorsteenm. D. WEEGEWIJS, Rapenb. 14 en 43, Amst. Motoren en Dynamo's. — JULIUS LÜCHAU, Warmoesstraat 91, Amsterdam.

Meubels enz. — Phoenix Meubil.-Inrich., Spuistr. 234, Amsterdam. Nikkelinrichting-Instrumentmakerij. — F. L. W. BUCKMANN & Co., Den Haag, Stille Veerkade 19a.

Pompen (Diaphragma). — A. RESINK, Ingenieur, Haarlem. Prisma's Luxfer (kamerverlichting) — W. VAN RIJN, Keizersgracht 181, Amsterdam.

Portland-Cement — DYCKERHOFF & SÖHNE, Amöneburg. Photolithografie. — WEGNER & MOTTU, Amsterdam.

Proefstation Bouwmat — KONING & BIENFAIT, Amsterdam. Rolliuken. — W. H. M. SCHOLTE, Prinsengr. 516, Amsterdam.

Raamsluiters voor bovenlichten. — Th. V. HEEMSTEDÉ OBELT, Amsterdam.

Rietplanken. Isoleersteen. Fluaten. — MOLIJN. — Gouda. Schilderwerk in alle genres. G. W. C. OOSTERBAAN, Amsterdam.

Stalinrichtingen. Verwarming. Jan Hamer & Co. Amsterdam. Stalen balken, IJzer enz. — Gebr. VAN DER VLIET, Amsterdam

Spiegel- en Vensterglas enz. P. DOLK & ZON, Rotterdam — Dordrecht.

Stalinrichtingen. — STAAL & HAALMEIJER, Amsterdam. Stalinrichtingen. — D. S. M. KALKER, Amsterdam.

Stalen balken. — H. E. OVING Jr., Rotterdam. Stalen balken en U-profielen — Deutsch-Luxemburgische Berg-

werks- und Hütten-Actiengesellschaft. Vertegenw. C. D. v. d. LINDEN, Prins Hendrikkade, Amsterdam.

Steenen (verglasde en onvergl.) CANOY HERFKENS & Co., Venlo Stoomtimmerfabriek. — GEBRS. VAN MALSEN, Den Haag.

Steengoed of Engelsche buizen en kruispannen. — HOUBEN & STEEGH, Belfeld en Tegelen (Limburg.)

Verwarming en verlichting. — JULIUS LUCHAU, Damrak 71, Amsterdam.

Verwarming en Ventilatie. — Th. V. HEEMSTEDÉ OBELT, Amst. Verwarming en Ventilatie. D. S. M. KALKER, Amsterdam.

Ventilators. — Th. VAN HEEMSTEDÉ OBELT, Amsterdam. Ventilators. — D. P. HASSELMAN, Amsterdam.

Vuurvaste steen, Tras, Aarden buizen, Straatkeien — „Bouwmateriaal” voorheen M. LUIJTEN, Lekkerkerk, Rotterdam en Dordrecht.

Wandtegels, cement, kalk, graniet — „Bouwmateriaal” voorheen M. LUIJTEN Lekkerkerk, Rotterdam en Dordrecht.

Zandsteen. — FERD. ENGERS, Amsterdam.

Zinkwerken. — F. W. BRAAT, Delft.



# BOUWKUNDIG WEEKBLAD.

ORGAAN VAN DE

MAATSCHAPPIJ TOT BEVORDERING DER BOUWKUNST.

Bestuur v. d. Maatschappij: A. SALM G.Bz., *Voorzitter*. ED. CUYPERS, *Vice-Voorzitter*. — Jb. v. d. BAN Pz.,  
V. G. A. BOSCH, M. A. C. HARTMAN, J. A. MULOCK HOUWER, D. E. C. KNUTTEL, F. W. M. POGGENBEEK, J. VERHEUL Dz.  
Commissie van Redactie: Ed. CUIJPERS, A. SALM G.Bz. en J. VERHEUL Dz.  
Redacteur: C. T. J. LOUIS RIEBER.

23 MEI 1903.

23<sup>e</sup> JAARGANG.

N<sup>o</sup>. 21.

BUREAU VAN REDACIE: MARNIXSTRAAT 402, AMSTERDAM.  
BUREAU v. ADMINISTRATIE: HERDERSTRAAT 5, 'S GRAVENHAGE.  
UITGEVERS: MOUTON & Co. — 'S GRAVENHAGE.  
ABONNEMENTSPRIJS voor Nederland: fr. p. p. f 15.— 's jaars, voor  
Indië en het Buitenland (bij vooruitbetaling) fr. p. p. f 17.— \* \* \*

PRIJS DER ADVERTENTIËN: van 1—5 regels f 1.— elke regel meer  
20 cents. Groote letters naar plaatsruimte. \* \* \* \* \*  
AANKONDIGINGEN v. AANBESTEDINGEN 15 ct. p. regel m. premie  $\frac{3}{2}$  maal.  
ABONNEMENT v. ADVERTENTIËN tegen belangrijk verminderde prijzen  
en kosteloze opname der advertentiën in het Tijdschrift der M<sup>o</sup>.

INHOUD: — Mededeelingen betreffende de Maatschappij. —  
Uit den Frankischen tijd. (Slot.) — Onder den St. Maarten. —  
Ingezonden. — Uit den vreemde. — Berichten. — Weerkundige  
waarnemingen. — Bureau voor plaatsing van Opzichters en  
Teekenaars. — Verbetering. — Aankondiging en afloop van  
aanbestedingen. — Lijst van Fabrikanten, Leveranciers, enz. —  
Advertentiën.

## MEDEDEELINGEN BETREFFENDE DE MAATSCHAPPIJ.

### TENTOONSTELLING VAN BOUWKUNST 1903

in het Gebouw Marnixstraat 402.

Deze tentoonstelling is tot en met 30 Mei a. s. geopend,  
dagelijks van des morgens 10 tot des namiddags 4 uur.

Sedert de laatste opgave in het Bouwkundig Weekblad  
van 2 Mei jl. zijn nog tot de Maatschappij toegetreten, als  
gewoon lid de heeren:

J. W. Gips, Fabrikant van glas in lood te 's-Gravenhage.  
C. T. Kraneveld, Technisch ambtenaar bij  
de Gem. werken, te Utrecht.  
F. Nieuwerkerk, Architect „ 's-Gravenhage.  
K. van Rijssen Jr., Architect „ Velp.  
Mr. C. J. B<sup>a</sup> van Tuyl van Serooskerken „ Arnhem.  
L. H. A. de Wolf, Architect „ 's-Gravenhage.  
als Kunstlievend lid de firma:  
H. Doyer en Co., Technisch Bureau „ Delft.

## UIT DEN FRANKISCHEN TIJD.

(Vervolg van bladz. 207. Slot.)

De kap van een gebouw was in Frankischen tijd, op gelijke  
wijze als bij ons, van hout samengesteld. Een dubbeldak  
noemde men de bekapping die aan de onderzijde bekleed  
was, en alzoo een plafond vormde. Deze plafonds werden  
soms met groote zorg behandeld; zoo lezen wij, dat het in  
cassetten afgewerkte plafond in het refectorium van het

klooster St. Wandrille door den beroemden schilder Madaluf  
van Cambay was versierd.

De dakbedekking was zeer verschillend. De hut van den  
arme had een stroodak, was gedekt met boomschors ofriet  
en bies. Ook werden houten leien gebruikt, in twee soorten,  
de eene dubbel zoo groot als de andere; zij werden met  
ijzeren spijkers bevestigd. Dikwijls wordt gewag gemaakt  
van pannen uit klei gebakken; de nok wordt met halfronde  
pannen gedekt.

Prachtbouwwerken zijn niet zelden met metaal gedekt, en  
dan vooral met lood. Maar ook werd het toen uiterst kostbare  
tin gebruikt. Men vindt ook daken van koper vermeld; ja —  
de apsis der kerk te St. Denis had zelfs een zilveren dak,  
door koning Dagobert geschonken. Koning Lodewijk deed  
het echter in 652 sloopen en onder de armen verdeelen,  
zooals Frederik de Groote het zilver van het balkon uit het  
Koninklijk slot te Berlijn insgelijks aan de armen schonk.

Somwijlen ook werden de koperplaten verguld, en de  
neiging naar pracht voerde er toe, de dakbedekking uit  
verschillende metalen samen te stellen, waardoor een bont  
dessin verkregen werd. Zoo bedekte de pronklievende abt  
Ansegis den toren der Peterskerk te St. Wandrille met lood,  
tin en vergulde koperplaten. Verschillende torens in Tours  
waren met platen van gedegen goud gedekt, door den kunst-  
zinnigen bisschop Leo, in de eerste helft der zesde eeuw,  
zegge tusschen 500 en 550; in den tijd van Gregorius  
waren er eenige daarvan te zien.

Dergelijke luxe bestond niet alleen in het Westen van het  
Frankische rijk; want wij vinden vermeld, dat het paleis  
der Thüringsche Koningen reeds in de zesde eeuw metalen  
daken had. Dat paleis lag in het hart van Duitschland.

Maar, ook van dakversieringen vinden wij melding gemaakt.  
Zoo versiert Alkuin de nok van een huis in Tours met  
een rij van sterren. Nok-knoopen, koepelknoopen en koepel-  
kogels worden als versieringen genoemd. Het beeld van een  
vliegende adelaar, het rijkswapen des keizers, was als ver-  
siering aangebracht in den gevel van het paleis te Aken.

De ramen waren ingericht zooals nog de onze. Zij waren  
hoog boven den vloer, maar zoo dat men er nog vrij  
door naar buiten kon zien, evenwel kon een kind ge-  
makkelijk in de vensterbank klimmen en zoo naar buiten



vallen; door zulk een onvoorzichtigheid boette een jong Karolingisch prinsje zijn leven in. De ramen waren gewoonlijk zoo breed, dat een volwassen man er zich gemakkelijk door naar buiten kon wringen, of er met gemak door heen gegooid kon worden, — wat ook al meermalen vermeld wordt. De vensters waren beweegbaar, en van glas voorzien. De glazen schijven waren meest rond; het waren Butzenscheiben in lood gevat, waarvan vakken in een houten regelwerk waren gezet. In kapellen zelfs, in kleine onaanzienlijke kerkjes, in woonhuizen waren deze glazen schijven een dood gewone zaak. Dat overigens de techniek van het glas den Franken volledig bekend was, getuigt de beschrijving van een glasoven, door Gregorius van Tours, en wordt bewezen door de talrijke vondsten van glazen vaatwerk in Frankische graven. Het glas bij de Franken was dus niet, zooals men vroeger meende, groote luxe; het werd reeds gebruikt in het venster van de eenvoudigste verblijfplaats van den in stille eenzaamheid levenden en daar boete doenden vrome. Het schijnt ook, dat er zelfs in dien tijd bonte glasschilderingen zijn uitgevoerd.

Men ontmoet in geschriften uit den Frankischen tijd soms de uitdrukking *fenestras aestrivas*, hetgeen woordelijk overgezet, is: zomervenster. Waarschijnlijk zijn dit openingen, gesloten met een licht vlecht- of traliwerk, dat een gemakkelijke luchtversching toeliet.

Er worden ook gordijnen tegen zonnestralen beschreven; en, wie zal het niet met groote verrassing vernemen, er heeft in den Frankischen tijd reeds een gesloten koets bestaan, met vensters, die van gordijnen voorzien waren om onbescheiden blikken te kunnen weren.

De deuren worden ons beschreven als een-, twee- en drieveugeligen, en verder geconstrueerd geheel als de hedendaagsche. Rijkere bewerkingen vinden wij insgelijks vermeld, zooals kunstvolle deuren van cypressenhout met de daarop gesneden beeltenissen van Paulus en Petrus, welke deuren een geschenk waren van den Paus aan den H. Aegidius. De deuren met kozijnen der kerk te Ingelheim zijn van brons, of althans bekleed met gedeeltelijk vergulde bronsplaten, alles uitgevoerd zooals de voor bijna 15 jaren aangebrachte deuren van den Dom te Keulen.

Deuren van kerken werden dikwijls met lood bekleed; ook met zilver, zooals de deuren van het Mausoleum van den H. Dionysius te Parijs, door den H. Eligius.

Sommige deuren werden voorzien van beweegbare ramen, en inrichtingen tegen gevaar voor diefstal. Sloten waren vrij algemeen, getuige de talrijk gevonden sleutels in Frankische graven.

De sluitwerken waren verschillend. De deur van den veestal werd gesloten met in den grond geslagen wiggen; de stadspoort met sluitbalken, hier en daar met ijzer beslagen, en voorts met kleiner regelwerk. Dat echter gewone sloten ook heel gewone zaken waren, wordt bewezen door de toen reeds gebruikelijke wijze om door het overhandigen van de sleutels der stadspoorten een bewijs van onderwerping te geven. In mededeelingen hierover lezen wij van ijzeren, bronzen en ook zilveren sleutels.

Bij het afleggen van bezoeken klopte men aan de deur. Toch was men niet zoo ver verwijderd van het denkbeeld om bellen aan te brengen, ten einde een visite aan te kondigen. Toen de H. Amatus zich in een enge, bijna ontoegankelijke rotsspelonk had teruggetrokken, deed hij vóór de opening een strik met een belletje aanbrengen, waarmede een bediende hem kon waarschuwen, dat hij het dagelijksch brood en den wijn, door middel van den strik in het hol deed nederdalen.

Bij den aanvang van den schafttijd der werklieden op

bouwplaatsen werd óf een klokje geluid, óf op een gong geslagen, meestal een zwaar houten paneel waarop met een hamer gebeukt werd.

Belangrijk zijn de verklaringen die in de Frankische bronnen der geschiedenis gevonden worden over de zoo opvallend grijnzende en leelijk doende diemonsters, die aan zoo menige kerkdeur een ring in den muil vasthouden; zoo te Brunswijk, te Augsburg, te Aken enz. In den Frankischen tijd namelijk werden somwijlen aan de kerkdeuren de gerechtelijke eeden afgelegd; hij die zwoer, nam daarbij den ring in de hand; tegelijkertijd moest de weerzinwekkende blik van den monsterkop hem doen terugschrikken voor een meened, door de hand die den ring vasthield in den geopenden muil van het monster te leggen.

Dit geschiedde aldus in navolging van den Germaanschen God Tyr, die zijne hand in den muil van den Fenriswolf stak toen hij zwoer, dat de Goden die den wolf onschadelijk wilden maken, daarbij niet met valsheid zouden te werk gaan.

Het zweren aan een deurring was echter een uitzondering, daar de eed *in* de kerk vóór het altaar moest afgelegd worden. Maar de verschrikkelijke straffen op den meened, waarvan de geestelijken ongetwijfeld gesproken hebben, deden velen die een eed moesten zweren zoo terugdeinzen, dat zij het niet waagden *in* het Godshuis te treden, en nog wel vóór het altaar. In hun naïviteit geloofden zij, dat zij buiten de kerk onder eene geringere verantwoordelijkheid stonden. Zoo werd dan ook op oud-Germaansche wijze aan velen toegestaan, den eed op den drempel van de kerk te doen.

Trappen van steen zijn uit den Frankischen tijd nog over; zoowel rechte- als wenteltrappen. Uit beschrijvingen leeren wij, dat ook houten trappen van beiderlei soort werden gemaakt.

In het koude jaargetijde werd de woning verwarmd met vrijstaande bekkens of schalen met brandende kolen, waarschijnlijk houtskool, zooals nu nog veel in Italië de gewoonte is. In kloosters werd veel gebruik gemaakt van hypocausten, of wel verwarming met heete lucht onder steenen vloeren, een methode algemeen bij de Romeinen in gebruik geweest.

De bouw werd voltooid met het aanbrengen der versieringen, als: mozaïeken, brons- en stuk-ornament, plafonden wandschilderingen en beeldsnijwerken, en velerlei inschriften, die meest beter leesbaar werden gemaakt door ze te verzilveren of te vergulden.

Aldus gereed, bleef het bouwwerk een tijd lang ongebruikt staan om uit te drogen, daar men zeer goed wist, hoe ongezond het was in pas gemetselde lokalen te verblijven.

Na dat tijdsverloop volgt het inwijdingsfeest, bij de kerken meestal gepaard gaande met het daarin overbrengen van het stoffelijk overschot van den in de kerk te vereeren Heilige of andere reliquiën. Daarbij werd de kerk gewijd door den Bisschop uit het Bisdom. Deze hooge feesten werden ook door de vorsten bijgewoond; zoo was Karel de Groote tegenwoordig bij de inwijding van het door hem gestichte klooster Cornelimünster.

Nu nog slechts iets over de instandhouding van het gebouw. Bij kerkelijke bouwwerken gold als regel, vooral bij kloosters, dat van de inkomsten dier gebouwen een vierde gedeelte bestemd moest worden voor onderhoud en instandhouding. Maar tevens zorgden wereldlijke wetten voor een voortdurend waardig uiterlijk der Godshuizen.

Het toezicht over den toestand der Rijksgebouwen was gedeeltelijk opgedragen aan de bewoners der plaats waar die gebouwen stonden, anderdeels ook aan bouwopzichters die een groot district onder zich hadden; het werk dezer



opzichters werd weder gecontroleerd door voortdurend reizende boden der vorsten. Bepaalde verordeningen bestonden er betreffende de instandhouding der Koninklijke paleizen en pleisterplaatsen of logementen, ook betreffende de raadhuizen en andere gebouwen. Een vrij uitgebreide bouwpolitie zorgde voor het onderhoud der stads-walmen, een andere voor behoorlijk toezicht op bruggen en wegen.

Nu wij dit alles weten, hoe geheel anders staat nu reeds het tijdperk der Merovingers en Karolingers voor ons, wier bouwwerken helaas niet tot ons zijn gekomen. Hoe talrijk die waren, is eenigszins op te maken uit de onderzoekingen daaromtrent, die aangetoont hebben, dat plaats en stichtingstijd thans bekend zijn van meer dan 150 koningspaleizen alléén uit den Frankischen tijd.

Wat Nederland betreft wordt het Valkhof met de Carolingische kapel te Nijmegen in herinnering gebracht Te Mesch, bij Fouron le Comte ('s-Graven Voeren, in het Zuiden van Limburg) heeft insgelijks een Carolingisch paleis of landhuis gestaan, Merchault of Manderveld geheeten; in 854

## ONDER DEN St. MAARTEN.

De perspectivische afbeelding geeft een in aanbouw zijnd perceel te zien op de terreinen van „Onder den St. Maarten”, de bekende fabriek van meubelen enz., thans gevestigd te Haarlem aan de Maarten van Heemskerkstraat.

In de plaats van de houten schutting die thans het bouwterrein nog van den openbaren weg afscheidt, zal een ijzeren hek op steenen voet worden aangebracht. Een breede oprijlaan leidt naar een door boomen omgeven binnenpleintje, op het midden waarvan een pomp is geplaatst.

Het gebouw bevat vijf in elkaar loopende vertrekken, elk groot  $\pm 45 \text{ M.}^2$ ; deze zullen dienst doen als monsterzalen. Ze zullen aangekleed worden als huis-, ontvang-, eet- en slaapkamers, zoodat de bezoekers een beter en vollediger overzicht zullen verkrijgen van de producten der fabriek dan tot nog toe 't geval was.

De zalen zullen waarschijnlijk omstreeks het midden van Augustus a. s. geopend worden om aan hunne bestemming te beantwoorden.

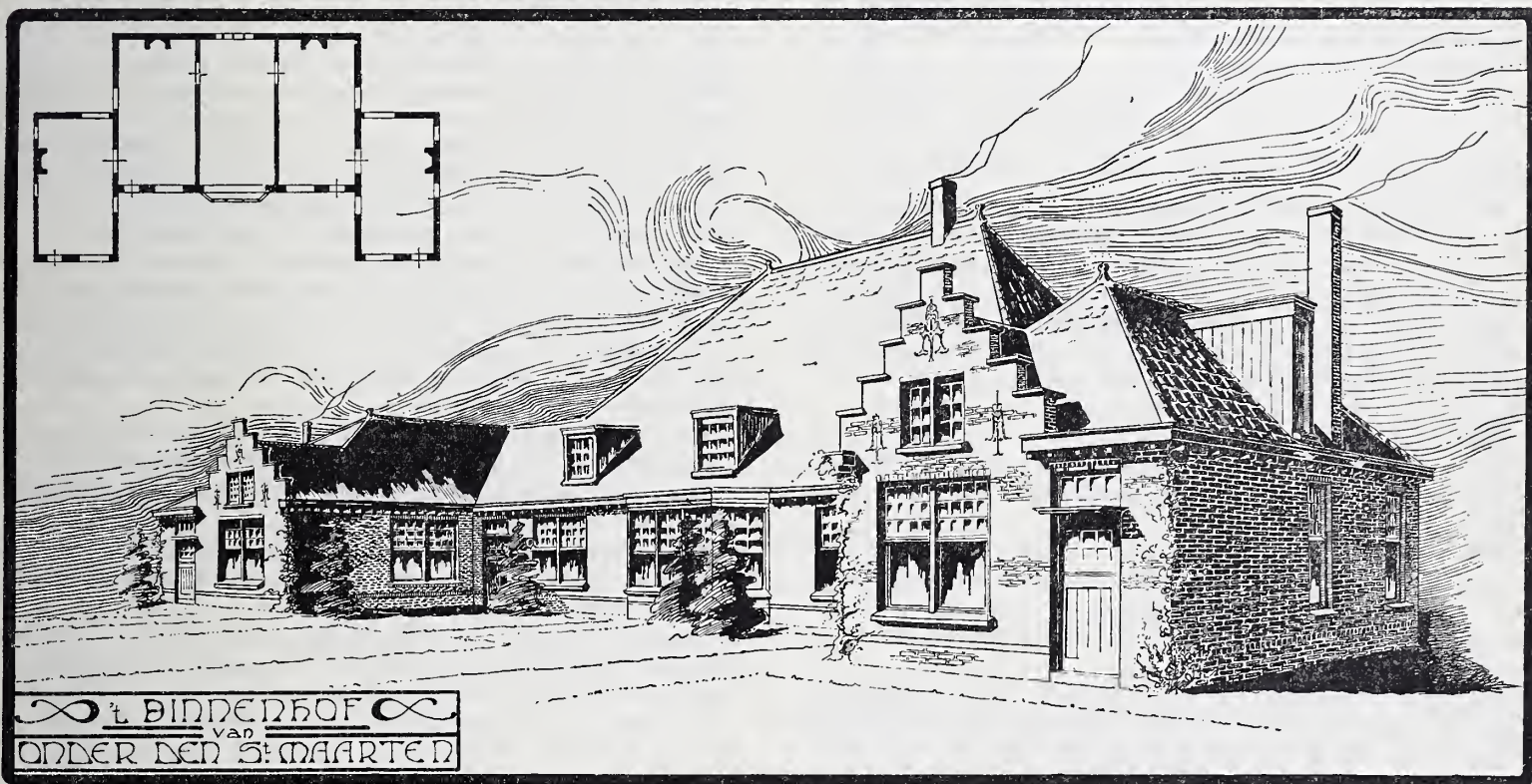

vertoefde er keizer Lotharius, van Luik naar Meerssen gaande. Te Meerssen zelve en waarschijnlijk te Fouron St. Martin (St. Maartens Voeren) hadden de Frankische koningen kleine paleizen of tenminste vorstelijk villa's. Een gedeelte muurwerk van het oude kerkje te Mesch schijnt nog een overblijfsel te zijn van de muren van het koninklijke landhuis aldaar.

Van deze bouwwerken, omstreeks 882 door de Noormannen verwoest, is geen spoor meer te vinden.

Waar blijft nu ook het geloof aan de eenvoud en soberheid van een Karel de Groote die, zooals velen nog in hunne jeugd leerden, zich voedde met brood in melk gedoopt, eerst op vergevorderden leeftijd leerde schrijven, terwijl zijn vrouw zijn kousen breidde en zijn dochters zijn hemden herstelden?

Een groot aantal gegevens reeds, die nog slechts naar tijd en plaats gerangschikt behoeven te worden, zullen ons mettertijd wellicht een geregeld verhaal kunnen doen van eene ontwikkeling en beschaving, die wij niet vermoed hebben.

Het ontwerp voor dit typische gebouw in zijn gezellige omgeving is geleverd door den heer J. A. G. van der Steur, Bouwkundig Ingenieur te Haarlem, terwijl de uitvoering er van is opgedragen aan den heer P. C. Beek, aannemer te Amsterdam.

## INGEZONDEN.

Verschillende technische bladen verwijzen naar de, in de Staatscourant No. 82 voorkomende, oproeping voor opzichters voor den Waterstaat in Ned.-Indië. Van verschillende zijden ontving ik zoowel mondelinge als schriftelijke aanzoeken om inlichtingen, zoodat het mij gewenscht voorkomt hieraan eenige meerdere publieciteit te geven, opdat degenen, die zich voor bedoelde betrekking wenschen beschikbaar te stellen, niet onwetend de anders zekere teleurstellingen tegemoet gaan waarvan ontevredenheid met hunne latere positie en tegeningenomenheid met den dienst de onvermijdelijke gevolgen moeten zijn.

De aspiranten toch zijn niet in staat een eigen oordeel uit te spreken, zij zijn verplicht enkel en alléén af te gaan op hetgeen „van hooren zeggen” tot hen komt; vergelijkingen omtrent de rangs- en financieele verhoudingen met andere Indische ambtenaren, van gelijke en meestal veel minder moeilijke dienstver-



vulling, kunnen zij al evenmin, uit volslagen onbekendheid, maken.

Er blijft dan niets anders over dan zich te wenden tot kennissen, reeds vroeger in gelijke betrekking naar het belovende land getrokken, of tot gepensioneerde of met verlof alhier vertoevende collega's van wie zij toch met rede mogen verwachten de meest betrouwbare inlichtingen te ontvangen. Inderdaad niets zou natuurlijker zijn en 't spijt mij juist daartegen mijn stem te moeten laten hooren omdat het gebleken is, dat het meerendeel dezer uit, laat ik 't zoo maar eens noemen, valsche schaamte hun eigen positie in den vreemde tracht hoog te houden, de demoralisatie waarvan het jaren lang de dupe is geweest tegenover derden verbloemt. Ook laten de liefhebbers zich dikwerf verleiden door eene zekere mate van welstand, waarin sommige verlofgangers schijnbaar verkeerden, dien enkelen onzer, door zeer buitengewone omstandigheden, gedurende den zeer korten tijd van hun verblijf alhier kunnen ten toon spreiden als equivalent voor de in 10 jaren doorstane ontberingen.

Het wordt den candidaten daardoor hoogst moeilijk eenig richtsnoer, eenig hoüvast te vinden dat den doorslag tot hun te nemen besluit moet geven. Ik wensch zooveel mogelijk objectief te blijven en zal daartoe hieronder mij bepalen tot eenige vergelijkingen van de positie van Opzichter met die van andere ambtenaren, waarvan een ieder overtuigd kan zijn dat eerstgenoemden zoowel intellectueel als moreel op gelijke lijn, ja in zelfs vele gevallen hooger staan.

Wat betreft het aanvangstractement moet erkend worden, dat dit gelijk of dikwerf nog iets hooger is dan dat van Onderwijzers, Commiezen en ambtenaren bij de in- en uitvoerrechten en accijnzen.

Echter hebben de waterstaatsambtenaren geen emolumenten, in welken vorm ook, en is de promotie zoo allerbedroevendst, dat bijv. na 10 jaren dienst de Onderwijzers het dubbele tractement genieten van dat van Opzichters.

Bij 20-jarigen dienst springt dit verschil nog sterker in 't oog; dan wordt de tractementsverhouding van Opzichter tot Onderwijzer als 1:2<sup>2</sup>/<sub>3</sub> en staan de eersten zoowel bij de beide laatstgenoemde als bij alle categoriën, van gelijke ontwikkeling, ver ten achter.

Ten bewijze dat hier niet overdreven wordt kan dienen, dat men tot de bediening van bedoelde andere ambten toegelaten wordt na afgelegd klein-ambtenaars-examen, welk diploma wordt verworven na met vrucht de lagere school te hebben doorloopen.

Eerst de rang van architect verschaft eene betere bezoldiging, doch daarvoor is nog een betrekkelijk zwaar aanvullingsexamen vereischte, wat bij de andere meer besproken ambtenaren in 't geheel niet voorkomt.

Het bereiken van dien rang behoort echter voor hen die de laatste 10 jaren als opzichter zijn aangesteld bijna tot het onmogelijke, met 't oog op de buitengewoon slechte promotiekans en het te gering aantal der uitverkorenen (23 architecten tegenover 53 opzichters 1e klasse).

De Hooge Regeering is zelve doordrongen van dien treurigen toestand waardoor het vorige jaar eene, zij het dan ook uiterst geringe, verbetering is gebracht geworden, waarmede in het voorgaande is rekening gehouden.

Om der curiositeitswille zij hier nog vermeld, dat twee jaren geleden ook al eene wijziging in de tractementen der opzichters 1e klasse is gebracht die aanvankelijk eene verbetering kon genoemd worden, doch welke voor het grootste deel weder tot een statu-quo geleid heeft, omdat zeer kort daarna de daggelden, bij dienstreisen binnen de afdeeling, werden ingetrokken, een maatregel die den afdeelingsofzichteners 2e en 3e klasse financieel ten zeerste heeft getroffen, omdat een klein deel daarvan als emolument kon worden beschouwd.

Door dezen maatregel werd ten slotte de schatkist niet onbeduidend gestijfd. Vooral wordt de aandacht er ook op gevestigd, dat de Indische pensioenregeling geheel verschilt van die hier te lande.

Neemt men in verband met het afmattende klimaat een Indischen diensttijd van 20 jaren tegenover 40 jaren alhier, dan bedraagt het Indische pensioen slechts één vierde tegen twee derde gedeelte van het tractement dat respectievelijk ginds en hier genoten wordt, zoodat de Hollandsche collega twee maal zooveel pensioen geniet als zijn Indische confrater.

Kunnen dus na 20 jaren de overige ambtenaren, door hun zooveel hooger tractement, van hun pensioen een hoogst bescheiden bestaan genieten, de gepensioneerde waterstaatsambtenaar is dan gedoemd met slechts de helft een treurigen levensavond tegemoet te gaan.

Dit vooral geeft een bedroevend en ontmoedigend vooruitzicht, te meer omdat hij van zijne meer dan karige bezoldiging niet aan sparen kan denken, waartoe alweer de beter betaald wordende

ambtenaren wel in de gelegenheid zijn en zodoende hun alweer hooger pensioen bovendien kunnen aanvullen.

Eene andere gewichtige factor bestaat daarin, dat hij door zijne geringe inkomsten niet in de mogelijkheid is, zelfs bij een zeer beperkt aantal kinderen, deze eene eenigszins voldoende opvoeding te geven; men ziet dan ook van velen de nakomelingsschap sterk degenereeren.

Hiertegen kunnen weliswaar gelukkig nog uitzonderingen gesteld worden, omdat de eene collega zooveel voordeeliger dient dan de andere, met weinig overplaatsingen, privé-inkomsten e. a., doch ik heb hier 't oog op de overgrootte meerderheid die van het tractement alléén moet leven, en dan is deze schildering niets te zwart.

Eene andere quaestie, die volstrekt niet denkbeeldig is zooals vele onzer tegenstanders dit willen doen voorkomen, bestaat in de waardeering (gelieve hiervoor te lezen miskenning) waaraan het waterstaatscorps in de rij der ambtelijke en niet-ambtelijke wereld is blootgesteld.

Ternauwernood is dat corps een plaatsje op de allerlaagste sport van den maatschappelijken ladder gegund, hetgeen niet uitsluitend voortspruit uit zijne slechte salariering, want zelfs dan nog behoorde het op de mailbooten in de eerste klasse thuis; maar neen, het is van Hoogerhand teruggeduwd naar de 2e klasse, terwijl de andere meerbesproken ambtenaren bleven gehandhaafd.

Op dat corps is de gehate en niet minder diep vernederende uitzonderingsbepaling hierboven bedoeld van toepassing verklaard, al sinds ettelijke jaren.

De opzichters worden daardoor gelijkgesteld met ziekenoppassers, portiers, vendu-afslagers, loodsen, wagen- en modelmakers, bootslieden, muzikanten, cipiërs, verplegers in krankzinnigengestichten enz. enz.

De verpleegsters in deze gestichten mogen daarentegen wel 1e klasse reizen; men herkent hieraan direct de roerende courtoisie van de Indische heeren, maar tegenover de echtgenooten en dochters van de opzichters kennen ze blijkbaar die galanterie niet.

De candidaat opzichter kan bij geen mogelijkheid nu reeds voelen de demoralisatie dit corps daardoor aangedaan; eerst dan wanneer het te laat is, wanneer hij als misdeelde onder de tropische zon zijn eervolle (?) positie zal hebben ingenomen, eerst dan zal hij ten volle voelen wat het is het N. I. Gouvernement als opzichter te dienen.

Dan zal hij dagelijks verbitterd worden door de ongemotiveerde minachting die men hem toedraagt, dan ziet hij zich geweerd uit club en sociëteit, slechts dan geduld wordend wanneer men, door het beperkt aantal leden, zijne contributie niet kan derven.

Vergelijken we hiermede de positie die zijn college alhier inneemt, dan komen we tot de conclusie, dat onder den vijfden breedtegraad de toestanden juist omgekeerd zijn.

Hun, die verder onpartijdig willen ingelicht zijn, wordt ten sterkste aanbevolen de lezing van het orgaan der Vereeniging van Bouwkundigen in Ned.-Indië, welke maatschappij hoofdzakelijk werd opgericht met het doel positie-verbetering te verkrijgen.

K. S.

## UIT DEN VREEMDE.

Er zijn plannen gemaakt voor een onderzeeschen tunnel tusschen Spanje en Marokko, door den Franschen Ingenieur Jean Berlier. De tunnel zoude ongeveer ten westen van Tarifa aanvangen en in rechte lijn naar Tanger voeren. De kosten van den ongeveer 41 K. M. langen tunnel zijn op 123 (?) mil. francs geschat. De zeediepte is op zijn grootst 396 M. zoodat de doorgang daar voordeeliger wordt geacht dan bij Gibraltar, hoewel de breedte der zee daar slechts 14 K. M. is.

Tusschen Toul en Pont Saint-Vincent, aan den rechter oever van de Moezel, vormt de spoordijk tegelijkertijd de rivierbedijking, die van het snelwassende en soms onstuimige water veel te lijden heeft. Tot bescherming van den oever heeft men nu met groot succes Slakkencement-beton gebruikt, en ook wel eene bedekking met enkele hoogovenslakken.

Een Engelsche architect vergelijkt de Engelsche architectuur met een ontwakenden reus, die zijn machtige ledematen nog wel wat gaperig naar alle zijden uitrekt, doch gereed en begeerig is om met succes den strijd te aanvaarden met de tegenwoordige toestanden.



Een van de meest merkwaardige en oude gebouwen van Frankrijk is het oude kasteel van de hertogen van Bretagne te Nantes.

Dit historisch monument wordt op 't oogenblik gebruikt als administratie-gebouw voor het departement van oorlog, doch zal waarschijnlijk aan de gemeente Nantes afgestaan worden, die het kasteel zal restaureeren en tot raadhuus doen inrichten.

„Het Oesterr: Ingenieur-und Architekten, Verein.” telt op het oogenblik 2472 leden waarvan 1516, dus 61 $\frac{1}{2}$ %, in Weenen wonen.

In het „Grand Palais” aan de Camps-Elysées te Parijs wordt van 1 Juli — 1 November eene tentoonstelling gehouden, van woningen, bouwindustrie en publieke werken. Zij zal bevatten:

- Groep I. Goedkoope woningen.  
 „ II. Architectuur.  
 „ III. Hygiëne en gezondheid.  
 „ IV. Bouwindustrie.  
 „ V. Ingenieurswerken, publ: werken, verkeer.  
 „ VI. Versiering van het woonhuus.

## BERICHTEN.

**Kleine ziekenhuizen.** Het is een verblijvend verschijnsel, dat thans ook te platten lande de overtuiging veld begint te winnen, dat ook daar ziekenhuizen, al zijn ze nog zoo eenvoudig ingericht, noodig zijn voor eene behoorlijke ziekzorg. Onlangs werd een doelmatig ziekenhuis te Noordgouwe opgericht voor Schouwen en Duiveland; thans is op zeer bescheiden schaal een ziekenhuisje te Bodegraven gebouwd. 't Ligt buiten de kom der gemeente, bestaat uit zes kamers, waarvan drie voor de verpleging en drie voor huisvesting van verplegend personeel, en heeft aan de gemeente slechts 2 à 3 duizend gulden gekost. In het geheel kunnen 8 lijdens verpleegd worden. Het steenen gebouwtje heeft een ruimen zolder voor berging; in een achtergelegen schuur wordt een ontmettingsdienst ingericht, ook voor goederen uit de gemeente.

**Volkshuisvesting.** In Utrecht is een Woningraad tot stand gekomen door het initiatief van den Volksbond tegen drankmisbruik. Deze raad tracht zijn doel te bereiken door: 1<sup>o</sup> bevordering der oprichting van vereenigingen, vennootschappen en stichtingen, bedoeld in art. 30 der Woningwet, en het bijstaan van zoodanige vereenigingen in de uitvoering harer plannen, een en ander door het verleen van raad en zedelijken steun; 2<sup>o</sup> gepasten invloed uit te oefenen tot verbetering der woningtoestanden, op openbare besturen, bijzondere lichamen en personen; 3<sup>o</sup> bestudeering van 't vraagstuk der volkshuisvesting, bepaald met het oog op de woningtoestanden in de gemeente Utrecht. De raad telt 17 leden, waaruit drie commissies zijn samengesteld: een technische, een juridisch-financieele en een voor propaganda.

**Haarlem.** Op 20 dezer is de Internationale Tentoonstelling van oude en nieuwe kanten geopend. Zij is zeer bezienswaard en zal nog tot 28 Juni a.s. geopend blijven.

**Breda.** Zooals wij reeds vroeger hebben gemeld, ontdekte de heer Baron van Keppel muurschilderingen in de Grootte Kerk te Breda. Eenige blootgelegde onderdeelen van het schilderwerk zijn onlangs in oogenschouw genomen door den heer Dr. P. J. H. Cuypers en eenige andere deskundigen. Een nauwkeurig onderzoek heeft met groote waarschijnlijkheid het schilderwerk toegeschreven aan Memling, den beroemden schilder uit Brugge in de 15de eeuw.

Indien dit juist is, mogen wij hopen, dat het uitvoerbaar worde

deze schilderwerken door kundige hand zooveel mogelijk in den oorspronkelijken toestand te herstellen.

**Zutphen.** De werkzaamheden voor de herstelling van de St. Walburgskerk hebben in de afgelopen week wederom een aanvang genomen. De oostelijke gevel van het zuiderdwarschip en de daartegen gebouwde consistoriekamer zijn onderhanden genomen.

**Amsterdam.** Aan den hier gevestigden beeldhouwer den heer Joh. H. Schröder, van geboorte een Fries, is door het „Selskip for Fryske Tael- en Skriftenkennisse” opgedragen het maken van een monument ter eere van Dr. Eeltje Halbertsma, de bekende Friesche dichter en schrijver. Het zal geplaatst worden in het Park te Grouw.

**Delft.** Den 19den dezer is de nieuwe concertzaal in Stads Doelen, gebouwd volgens de plannen van den heer M. A. C. Hartman, ingewijd met een concert. De zaal maakt een aangenamen indruk en blijkt voor het doel ook zeer geschikt te zijn.

## Weerkundige Waarnemingen te de Bilt. 8 uur voorm.

Datum 1903.	Barometerstand in m.M.	Wind-richting.	Windkracht. 1-12	Temperatuur in Gr. C.	Neerslag in m.M.
15 Mei.	769	Z.W.	3	12	0
16 "	767	W.N.W.	1	9	1
18 "	763	N.W.	4	8	3
19 "	764	W.N.W.	3	9	0
20 "	763	Z.O.	1	10	0

## Bureau voor plaatsing van Opzichters en Teekenaars. Marnixstraat 402, Amsterdam.

Ingeschreven sollicitanten voor:		per maand
Bouwkundig Opz.-Teekenaar, ouderdom 22 jaar	salaris f 60.—	
" " " " 20 "	" - 50.—	
" " " " 26 "	" - 80.—	
" " " " 28 "	" - 80.—	
" " " " 19 "	" - 50.—	
" " " " 36 "	" - 100.—	
" " " " 28 "	" - 50.—	
" " " " Opzichter 21 "	" - 40.—	
" " " " 25 "	" - 75.—	
" " " " 34 "	" - 100.—	

## VERBETERING.

Aan de opgave der „inzendingen” op de Tentoonstelling van Bouwkunst 1903, voorkomende in het Bouwkundig Weekblad van 16 Mei j.l., moet nog het volgende worden toegevoegt: Mevr. A. Mortier Ramus.

Twee aquarellen voorstellende het Forum te Rome in den oorspronkelijken toestand (4e eeuw) en in den tegenwoordigen toestand.

De omschrijving der inzending van den heer I. H. J. Van Lunteren te Utrecht moet als volgt gelezen worden:

Twee Heerenhuizen, n<sup>o</sup>. 10 en n<sup>o</sup>. 13, aan de Maliebaan te Utrecht. Twee Villa's. n<sup>o</sup>. 1. en n<sup>o</sup>. 2, aan het Wilhelmina-Park te Utrecht Villa te Noordwijk aan Zee.

## AANKONDIGING VAN AANBESTEDINGEN.

### MAANDAG 25 MEI.

**AMSTERDAM** Bestek no. 960. Het maken van eene dubb. steenen wachterswoning, het afbreken van het voormalig station Veenenburg en daar ter plaatse bouwen van eene dubb. steenen wachterswoning, beiden aan den spoorweg Amsterdam—Rotterdam; het maken van eene enkele steenen wachterswoning nabij het station Naarden—Bussum en het maken van eene enkele steenen wachterswoning op het stationemplacement Kesteren, alles met bijbehorende werken, in 3 perc. Raming perc. 1 f 8440, perc. 2 f 2920, perc. 3 f 3000.

De directie der Holl. IJz. Spoorwegmaatij, n.m. 1 $\frac{1}{2}$  u. (Greenw. tijd) Aanw. op 20 Mei

v.m. 11 u. (Greenw. tijd) voor perc. 1 van uit Hillegom, voor perc. 2 van uit Bussum en voor perc. 3 van uit Kesteren.

**BERGEN OP ZOOM.** Het bouwen van eene kapel en een grafmakerswoning op het r.-k. kerkhof te Bergen op Zoom.

Het r.-k. kerkbest., v.m. 11 $\frac{1}{2}$  u., in het koffiehuis „De Draak”. Teek. met best. en begroting ter inzage in voorn. koffiehuis. Inl. geeft de architect C. P. v. Genk te Bergen op Zoom. Aanw. gedaan.

**HEER (LIMB.).** Het bouwen eener kerk, met bijlevering van materialen.

Het R. K. paroch. kerkbestuur, n.m. 2 u. Bestek en teek. van af 11 Mei ad f 5 aan de pastorie. Inl. geeft arch. C. Franssen te Roermond. Aanw. 25 Mei, v.m. 10 u.

**RUINERWOLD.** Het bouwen van een gemeentehuis met bijkomende werken.

Het gem.best., v.m. 11 u. Bestek en teek. ter inz. in het gem huis en aldaar en bij den arch. G. Otten Jzn., te Meppel à f 1,50 verkrijgb. Inl. geeft de arch. Aanw. gedaan.

**SCHERPENZEEL (GELD.).** Het bouwen van eene school met onderwijzerswoning in perc. en massa.

De archit. W. Salomons, te Amersfoort, v.m. 11 u., in hotel „De Holveoet”, alw. bestek en teek. ter inzage en à f 1,50 verkrijgb. bij den archit. Aanw. 18 Mei, v.m. 11 u.

**IJMUIDEN.** Het bouwen van 4 woningen met bovenwoningen aan de Kanaalstraat.

De bouwkw. C. de Pagter, 's av. 7 u., in hotel „De Kleine Willem Barendz”.

### DINSDAG 26 MEI.

**NETTERDEN (GELD.).** Het bouwen van een woonh. ten beh. van de onderwijzers



van de R. K. bijzondere school met bijlev. van materialen in Perc. en in massa.

Het R. K. kerkbest., n.m. 6 u., in het koffieh. van G. Meijer, alw. bestek en teek. ter inz. Inz. geeft G. Rosier Czn. arch. Gendringen. Aanw. 26 Mei, n.m. 5 u.

STREEFKERK. Het amoveeren en weder opbouwen van een Hofstede.

De bouw. J. J. C. Woudenberg, v.m. 11 u., in café Ms. „de Jong”. Bestek en teek. ad f 1,50 verkrijgb. bij gen. bouw. te Groot—Ammers. Aanw. gedaan.

### WOENSDAG 27 MEI.

AMERSFOORT. Het verbouwen van perc. no. 50 aan de Langestraat.

De arch. H. Kroes, v.m. 11 u., in het koffiehuis „Het Valkje”. alw. bestek en teek. ter inz. en à f 1 verkrijgb. ten kantore van den arch. Aanw. gedaan.

BRESKENS (ZEEL.). Het bouwen van een kolenpakhuis op een terrein nabij de Haven.

De heer M. Vroom, n.m. 6 u., te zijnen huize, alw. bestek en teek. ter inzage. Inz. te verkrijgen bij den bouw. A. Lombard te Oostburg. Aanw. 20 Mei, 6 u. n.m.

## Assurantie Maatschappij tegen Brand-

schade en op het **Leven**

De **NEDERLANDEN** van 1845.

s-Gravenhage, Kerkplein, hoek Prinsstraat — Amsterdam, Sophiaplein — Rotterdam, Zuidblaak 24 (Beursplein) — Breda, Prinsenkade — Haarlem, Kruisweg 70c — Nijmegen, In de Betoustraat 8 — Groningen, Akerkhot hoek Akerkstraat — Zutphen, IJselkade.

Hoofd-Directie te 's-Gravenhage:

CAREL HENNY, Directeur;

Mr. J. J. HENNY, Adj.-Directeur.

G. TEERINK, Alg. Procuratiehouder.

Kapitaal. . . . . f 4.000.000.00

Reservefonds op ult. December 1902 . . . . . - 1.109.739.00

Betaalde Brandschaden tot

ult. 1902. . . . . - 25.444.700.00

### BRAND - LEVEN - INBRAAK.

Verzekering tegen vaste en zeer billijke Premieën, zonder Inleggelden of Nabetalingen.

## J. Muysken.

Hoofd-Agent van de  
Nederlandsche Assurantie-Compagnie  
van het jaar 1776 te Amsterdam.

Adres: HAARLEM, Parklaan No. 5.

Beveelt zich aan voor assurantien bij aanbestedingen

Vaste Taxatie. - Op Beurspolis. - Vaste Premie

## AFLOOP VAN AANBESTEDINGEN.

### 1 MEI.

ENSCHEDÉ (ONDERH.). Het bouwen van een verdieping op een woon- en winkel-huis. Door den heer J. Klein aldaar.

Laagste inschr. Snelders, f650. Gegund.

TILBURG. Het verbouwen van een woonhuis voor den heer W. v. Boxel te Korvel. Door den arch. Jos. Donders.

Laagste inschrijver C. Heerkens, Tilburg, metselwerk, f 1879; Wed. Jongen, id., timmerwerk, f 1306.

### 2 MEI.

STEGGERDA (FR.) Het vergrooten van het catechisatielokaal. Door het gem.best. Geg. aan G. R. de Boer, Steggerda, f 499.

### 9 MEI.

FARMSUM. Het arbeidsloon van het afbreken van een oude en het bouwen van een nieuwe houtloods. Door den heer J. Hemmes.

Laagste inschr. J. Rietema, f 388. Gegund Voor de glas- en verfwerke. van bovengenoemde loods, was geen enkele inschr.

TIEL. Het bouwen van een woon-winkel-huis, voor rekening van den heer J. Stam te Geldermalsen. Door den arch. Beutener te Tiel.

Laagste inschr. Borgsteijn, Tiel, f 3770. Gegund.

### 10 MEI.

HAARLEM (ONDERH.). Het uitvoeren van de navolgende werken. Door den arch. W. F. Doeglas.

Het amoveeren van perceel no. 12 en het gedeeltelijk verbouwen van het perceel no. 10 en het bouwen van een winkel-huis met bovenwoning gelegen aan de Schachelstr., gegund aan H. A. v. Emmerik.

Het amoveeren en verbouwen van het achtergedeelte van perc. Kruisweg no. 23, gegund aan C. v. d. Leek.

Het amoveeren van perc. Helmbrekersteeg no. 4 en het ter plaatse bouwen van een boekbinderij, gegund aan G. L. Zandvoort.

### 11 MEI.

OLDENZAAL Het verbouwen van eenige woningen in de Molenstraat aldaar. Door den arch. C. J. ter Eden.

Laagste inschr. A. J. Heerink, Enschedé, f 2410. Gegund.

### 14 MEI.

's-GRAVENHAGE. Het vergrooten van de school aan den v. Dijkstraat en van de school aan het Zieken, in 2 perc. Door het gem.best.

Perc. 1. Laagste inschr. P. Zevenbergen, Bodegraven, f 11340.

Perc. 2. R. de Boer, Medemblik, f 16856. Massa. J. H. Paardekooper, f 27825.

TIEL. Het bouwen van een verenigingsgebouw in den konijnenwal aldaar. Door het bestuur van de Tielsche Protestantische werkliedenvereniging „Gustaaf Adolf”.

Grond-, metsel- en hardsteenwerk. J. H. v. d. Kolk, f 4198\*.

Timmerwerk. Wed. K. W. Valstar, f 4100\*.

Ijzerw. Firma ten Hove en Jonkers, f 288\*.

Schilderwerk. C. A. v. d. Heuvel, f 632\*.

Loodgieterswerk. J. K. Loman, f 297,40\*.

TILBURG. Het bouwen van een uitbreiding van een fabrieksgebouw, voor de firma Wed. J. P. de Beer en Zonen. Door den arch. F. C. de Beer.

Laagste inschr. J. C. v. Pelt, f 7750. Geg.

### 15 MEI.

DEVENTER. Het afbreken der oude en het bouwen van een nieuwe schuur, op het erva Hagenvoorde in Riele onder Diepenveen. Door het best. van het Grootte en Voorster gasthuis.

Laagste inschr. J. de Lange, Schalkhaar, f 1350.

DIDAM, 1e. Het vergrooten der openb. lagere school te Didam; 2e. het leveren en plaatsen der daartoe benood. schoolmeubelen. Door het gem.best.

1e. Laagste inschr. H. v. Vuuren, Didam, f 3050.

2e. L. Otten, f 220.

HAARLEM (ONDERH.). Het bouwen van 4 beneden- en bovenwoningen aan de Oranjeboomstraat met bijlev. van materialen (behalve grondwerk, paalfundering en privaatputten) voor den heer P. van Strien. Door den arch. J. v. d. Ban.

Laagste inschr. R. Wereldsma, f 11940.

ROOSENDAAL (N.-BR.). 1. Het vergrooten van het kantoorgebouw der gem.-gasfabriek. 2. Het uitwendig verven van a. de gemeenteloods, b. de directeurswoning aan de gasfabriek, c. het gemeentehuis, d. het brandspuithuis, e. de vischmarkt, f. de veldwachterswoning te Roosendaal, g. het kantoor van den waarborg, h. het lijkenhuis op de algem. begraafplaats. Door het gem.bestuur.

Perc. 1. Laagste inschr. A. Annee, f 1449. Gunning aangehouden.

Perc. 2. L. J. Mertens, a f 8\*, b f 37,50\*, d f 4,90\*, e f 13,95\*, f f 4\*, g f 5,75\*, h f 6,80\*.

\* Gegund.

### 12 MEI.

BREDA. Het verbouwen tot winkel-huis van het pand gelegen aan de Lange Brugstraat 47. Door den arch. P. A. Oomes en L. v. d. Pas.

Timmerwerk. H. A. Mol, f 1314\*.

Metselw. M. v. Poppel, Prinsenhage, f 692\*.

Massa. W. v. Boxtel, f 2079. \*Gegund.

DIEPENHEIM. Het bouwen van een woonhuis voor H. Beek. Door den arch. Broekhuizen te Neede.

Laagste inschr. A. H. Jalink, Goor, f 3864. Gegund.

TILBURG. Het bouwen van eene vergaderzaal met annexe op een terrein kad. bekend sectie M no. 4215, met bijlev. van alle daarvoor benood. materialen, transporten, arbeidsloon enz. Door den kerkeraad der Ned. Duitsch Herv. gem.

Laagste inschrijver J. Sonnemans Jaczn., f 3409. Gegund.

### 13 MEI.

's-HERTOGENBOSCH. Het bouwen van 15 beneden- en bovenwoningen aan de Van Heurnstraat aldaar. Ram. f 44757. Door den bouw. Fr. Hoenselaars.

Laagste inschr. A. J. Schuller, f 38700.

LEEUWARDEN. Het bouwen van 2 woningen aan den Wissesdwinger, plaatselijk bekend Wissesdwinger no. 2, en eene woning met bovenwoning aan de Nieuweburen, plaatselijk bekend Nieuweburen no. 1; het verplaatsen van een bestaand hek met het maken van een grondmuur, het maken van een scheidingsmuur met verdere bijkomende werken. Door het gem.best.

Laagste inschr. J. Bottema, f 1143. Geg.

## Lijst van Fabrikanten, Leveranciers, enz.

Prijs per regel voor niet geabonneerden op advertentiën f 5.— per jaar bij vooruitbetaling. Abonnés op Advertentiën 1 regel gratis voor iedere advertentie.

Artesische bronnen (putten) Maatschappij Artesia, Wagenplein 182, Den Haag.

Asphalt-dakpapier — „Bouwmaterialen” voorheen M. LUIJTEN, Lekkerkerk, Rotterdam en Dordrecht.

Assurantie-Mij. tegen Brandschade „de Nederlanden van 1845”, 's-Gravenhage, Kerkplein hoek Prinsstraat.

Badinrichtingen. — Th. VAN HEEMSTEDÉ OBELT, Amsterdam.

Bouwstoffen. — MARTIN & Co., Amsterdam.

BRANDKLUISDEUREN. — Wed. P. A. SCHROOT & ZOON, Den Haag.

Cementmestiek-Dakbedekking. — J. A. SMITS & ZOON, Weesperzijde 39, Amsterdam.

Cement-Ijzerwerken — Ned. Mij. voor Monierwerken, Amsterdam.

Centrale Verwarming. — W. J. STOKVISCH, Arnhem.

Centrale Verwarming en ventilatie. — D. S. M. KALKER, Amst.

Centrale Verwarmingen. — B. LANDHEER Jr., Wijnstr. 59, Rotterdam.

Closets. — Th. VAN HEEMSTEDÉ OBELT, Amsterdam.

DAKTEGELMACHINES. — G. P. Wessel, Rotterdam.

Dakpannen. — J. B. VAN SOEST & TERSTAPPEN, te Swamenl.

Dakroeden (gegalvaniseerd ijzeren) — J. SABELIS & Co., Glasfabrikanten, Haarlem.

Eerste Nederl. Xylolith-Fabriek. — A. S. KEY, Rotterdam.

Excelsiorplaten. — GEBRS. VAN DER VIJGH, Amsterdam.

Gaskachels (nieuwste condensng). — OBELT, Amsterdam.

Gas-, Stoom- en Waterleiding. — R. S. STOKVIS & ZONEN, Leuvehaven 74-76, Rotterdam.

Gegoten geëmailleerd ijzeren waschtafels — Th. VAN HEEMSTEDÉ OBELT, Amst., 150 de Ruyterkade. Filiaal: 36 Rokin.

Gegoten geëmailleerd ijzeren wa. chtafels. — PECK & Co., Amst., Gekleurd en gebrand glas in lood. — C. LINDENAAR, Glasgraveur, Alb. Cuijpsstraat 123, Amsterdam.

Graniet. — J. H. P. JANSE, Marnixstraat 402, Amsterdam.

Haeuslersche Houtcementen Dakbedekking. — J. A. SMITS & ZOON, Weesperzijde 39, Amsterdam.

HEINEKEN'S GLAZENWASSCHERIJ. Stoom Jaloezieën, en Rolliiken-fabriek. — 's GRAVENHAGE. Driehoekjes 3 voorheen Wagenstraat 39a. — AMSTERDAM. v. d. Helststraat 1.

Jalouziën, Marquises. Rolliiken — J. SENFT & Co., Papestraat 8, Den Haag.



Jalousiën. — J. F. KRONER & ZONEN, Spuistr. 246, 248, 250, Amst.  
 Jossion-Cement. — A. E. BRAAT, Rotterdam en Amsterdam.  
 Liften, Ventilatie, Gesm. ijzer. trappen. — JAN HAMER & Co., Amst.  
 Lichtdruk-inrichting. — J. P. Bladergroen, Amsterdam-Rotterdam.  
 Lichtdruk- en Calqueerpapieren — Corns.  
 Immig & Zoon, Nieuwe Haven 5, Rotterdam.  
 Looden en lnw. glasemail privaateleidingen. — OBELT, Amst.  
 Machines voor Cementdaktégels. — G. P. Wessel, Rotterdam.  
 Marmeren Schoorsteen-mantels. G. & J. Cool, Bloemgracht 77, Amst.  
 Marm. Schoorsteenm. D. WEEGEWIJS, Rapenb. 14 en 43, Amst.  
 Motoren en Dynamo's. — JULIUS LÜCHAU, Warmoesstraat 91,  
 Amsterdam.  
 Meubels enz. — Phoenix Meubil.-Inrich., Spuistr. 234, Amsterdam.  
 Nikkelinrichting-Instrumentmakerij. — F. L. W. BUCKMANN & Co.,  
 Den Haag, Stille Veerkade 19a.  
 Pompen (Diaphragma). — A. RESINK, Ingenieur, Haarlem.  
 Prisma's Luxfer (kamerverlichting) — W. VAN RIJN, Keizers-  
 gracht 181, Amsterdam.  
 Portland-Cement — DYCKERHOFF & SÖHNE, Amöneburg.  
 Photolithografie. — WEGNER & MOTTU, Amsterdam.  
 Proefstation Bouwmat. — KONING & BIENFAIT, Amsterdam.  
 Rolluiken. — W. H. M. SCHOLTE, Prinsengr. 516, Amsterdam.  
 Raamsluiters voor bovenlichten. — TH. V. HEEMSTEDÉ OBELT.  
 Amsterdam.  
 Rietplanken. Isoleersteen. Fluaten. — MOLIJN. — Gouda.

Schilderwerk in alle genres. G. W. C. OOSTERBAAN, Amsterdam.  
 Stal-inrichtingen. Verwarming. Jan Hamer & Co. Amsterdam.  
 Stalen balken, IJzer enz. — Gebr. VAN DER VLIET, Amsterdam  
 Spiegel- en Vensterglas enz. P. DOLK & ZON, Rotterdam —  
 Dordrecht.  
 Stal-inrichtingen. — STAAL & HAALMEIJER, Amsterdam.  
 Stal-inrichtingen. — D. S. M. KALKER, Amsterdam.  
 Stalen balken. — H. E. OVIJNG Jr., Rotterdam.  
 Stalen balken en U-profielen — Deutsch-Luxemburgische Berg-  
 werks- und Hütten-Actiengesellschaft. Vertegenw. C. D. v. D.  
 LINDEN, Prins Hendrikkade, Amsterdam.  
 Steenen (vergl. en onvergl.) CANOY HERFKENS & Co., Venlo  
 Stoomtimmerfabriek. — GEËRS. VAN MALSEN, Den Haag.  
 Steengoed of Engelsche buizen en kruispannen. — HOUBEN &  
 STEEGH, Belfeld en Tegelen (Limburg.)  
 Verwarming en verlichting. — JULIUS LUCHAU, Damrak 71,  
 Amsterdam.  
 Verwarming en Ventilatie. — TH. V. HEEMSTEDÉ OBELT, Amst.  
 Verwarming en Ventilatie. D. S. M. KALKER, Amsterdam.  
 Ventilators. — TH. VAN HEEMSTEDÉ OBELT, Amsterdam.  
 Ventilators. — D. P. HASSELMAN, Amsterdam.  
 Vuurvaste steen, Tras, Aarden buizen, Straatkeien — „Bouw-  
 materialen” voorheen M. LUIJTEN, Lekkerkerk, Rotterdam en  
 Dordrecht.  
 Wandtegels, cement, kalk, graniet — „Bouwmaterialen” voorheen  
 M. LUIJTEN Lekkerkerk, Rotterdam en Dordrecht.  
 Zandsteen. — FERD. ENGERS, Amsterdam.  
 Zinkwerken. — F. W. BRAAT, Delft.

## TH. VAN HEEMSTEDÉ OBELT,

Mem. San. Inst. London.

Sanitary Engineer,

150 de Ruyterkade. — AMSTERDAM. — Filiaal 36 Rokin.

Hoofdagent voor Nederland, België en Koloniën van SHANKS & Co., te Barrhead.

SPECIALITEIT VOOR DE LEVERING VAN COMPLETE BADINRICHTINGEN.

PRIVAAT-INRICHTINGEN. — Shanks Closets zijn nog niet overtroffen.

Porseleinen Badkuipen, IJzeren Badkuipen.

Geijsers geheel van rood koper, van binnen vertind. Zij bederven het water niet. overtreffen al de tot nu toe  
 bestaande en kosten niet meer. Attesten ter inzage.

Closets, Waschtafels, Urinoirs enz. — VERWARMING en VENTILATIE.

Agent voor de CHAMBERLAND FILTERS, Systeem Pasteur.

Belast zich met de plaatsing en inrichting in geheel Nederland. Zeer concurrerende prijzen. Teekeningen en  
 prijsopgaven gratis. Wederverkoopters genieten het gebruikelijke rabat.

## Obernkirchener Sandsteinbrüche, Obernkirchen.

Erkend **BESTE Zandsteen.**

Geïllustreerde prospectus met opgave van drukvastheid, analyse,  
 enz. op aanvraag verkrijgbaar

bij den Vertegenwoordiger voor Nederland

FERD. ENGERS, Amsterdam.

DE VERF DER TOEKOMST  
 is

# ASBESTINE,

de echte Koudwaterverf.

Werkelijke **VERF** (geen kalk met lijm) voor **Binnen- en Buitenwerk,**

zoowel op hout als op steen.

BRANDWEREND. — AFWASCHBAAR. — HITTEWEREND.

Neemt geen smetstoffen in zich op.

Tevens uitstekend als GRONDVERF.

De Verf is **GOEDKOOP** . . . . en water **KOST NIETS.**

De keurige Brochure (met KLEURKAART en GEBRUIKSAANWIJZING) wordt  
 op aanvraag gaarne verstrekt door:

**H. G. AIKEMA & Co., Rotterdam.**

Belangstellenden wordt bijzonder aanbevolen het aanvragen niet uit te stellen ofwel  
 deze advertentie te willen bewaren.

## H. J. VAN DER VEEN INGENIEUR

AMSTEL 56 \* \* \* \* \* AMSTERDAM

STATISCHE BEREKENINGEN van alle  
 bouwkundige constructies \* \* \* \* \*  
 Ontwerpen van alle **IJZERCONSTRUC-**  
**TIES:** kappen, balklagen, bruggen, enz.  
 Ontwerpen op waterbouwkundig gebied. Inrichten  
 van fabrieken. Uitwerken van projecten voor H. H.  
 Architecten en Ingenieurs. Beoordeeling van  
 projecten. \* \* \* \* \*  
 ADVIEZEN. \* \* \* \* 1ste REFERENTIËN.

## Beroemde Parketvloeren-Fabriek

beveelt zich bij HH. Architecten en Bouwkun-  
 digen aan, zoowel voor het leveren van eiken  
 parketvloeren als voor het verleggen daarvan.  
 Beste referenties van uitgevoerde werken bij  
 staats- en particuliere gebouwen staan ten  
 dienste.

Aanvragen in het Engelsch of Duitsch te  
 richten tot de

**Biedersteiner Parketten-Fabrik,**  
**MÜNCHEN.**

Bij de Nederlandsche Centraal-  
 Spoorweg-Maatschappij worden  
 spoedig **GEVRAAGD**

**twee tijdelijke Opzichters.**

Brieven met opgaaf van referentiën te  
 zenden aan den Ingenieur van den Weg  
 der Nederlandsche Centraal-Spoorweg-  
 Maatschappij te *Utrecht.*



**PLATEELBAKKERIJ**  
**DE DISTEL** N. LINDBAANSGR 35  
 AMSTERDAM.  
 alleenverkoop voor Nederland  
 Maatschappij Bouwstoffen  
 v/h. A. E. Braat.  
 Amsterdam | Rotterdam.  
 Spui, str. 109. Tegelzaak | Nieuwe Haven. 116.  
 Bilderdijkkade. 109. . . . .

**MODERNE** . . . . .  
**TEGELVERSIERINGEN**  
 IN ALLE GENRES . . . . .  
**SPECIALITEIT: MATGLAZUUR**  
 ontwerpen en begrootingen kosteloos

**Grootste 's Gravenhaagsche Jaloesiënfabriek**

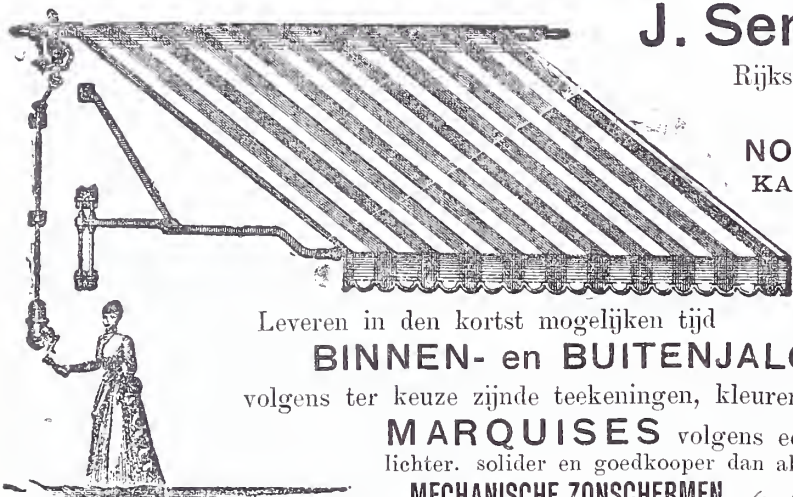

**J. Senft & Co.**

Rijksleveranciers.

**FABRIEK**  
**NOORDWAL 3c.**  
**KANTOOR en Mon-**  
**sterkamer**  
**Papestraat 8.**  
 Opgericht 1886.  
 Telefoonnummer 412.

Leveren in den kortst mogelijken tijd

**BINNEN- en BUITENJALOUSIËN,**  
 volgens ter keuze zijnde teekeningen, kleuren en modellen.

**MARQUISES** volgens een nieuw systeem,  
 lichter, solider en goedkooper dan alle andere bestaande.  
**MECHANISCHE ZONSCHERMEN,** (systeem Tautt frères).

SPECIAAL INGERICHT TOT HET VERVAARDIGEN VAN

**HOUTEN EN STALEN ROLLUIKEN,**

meest practische verzekering tegen inbraak en bescherming tegen de zon en storm.

**Siderosthen-Lubrose**

de eenige HOUDBARE verf voor:

**Ijzer-, Cement-, Beton-, Metsel- & Houtwerk**

voorkomt ROESTVORMING, weerstaat ZURE,  
 ZOUTE en BIJTENDE vloeistoffen, wordt NIET aangetast door  
 DAMPEN of GASSEN, is bestand tegen HITTE en KOU,  
 maakt CEMENT en BETON waterdicht, is NIET SCHADELIJK voor  
 de gezondheid, is ELASTISCH, BLADDERT NIET  
 of SPRINGT niet af.

Contractanten voor NEDERLAND en KOLONIËN:

Technisch Bureau **GEVEKE & Co.** Amsterdam.

Een oude Onderlinge Brandwaarborg-Maatschappij die tevens ook verzekert tegen lage vaste premiën, vraagt tegen genot van fienke aanbrengh-provisie Vertegenwoordigers.

Br. fr. lett. 3 H 3 Bureau dezes, Herderstraat 5, Den Haag.

**GEBS. VAN MALSEN. DEN HAAG.**

**STOOMTIMMERFABRIEK.**

Deuren, lijsten, betimmeringen, en parketvloeren.

Hollandsche IJzeren Spoorweg-Maatschappij.

**AANBESTEDING.**

Op Maandag, den 8sten Juni 1903, des namiddags ten half 2 ure (*Greenw. tijd*), zal in het Centraal Personenstation te Amsterdam, in het lokaal naast de wachtkamer 3de klasse (ingang vestibule) worden aanbesteed, volgens bestek No. 962:

Het maken van Grond- en spoorwerken, gebouwen, perrons en bijkomende werken op het stations-emplacement te **SCHÜTTORF** aan den spoorweg Almelo—Salzbergen.

Begrooting f 110.000.—

Het bestek met 3 teekeningen is tegen betaling van f 1.50 verkrijgbaar aan het Centraal-Administratie-gebouw der Maatschappij aan het Droogbak te Amsterdam, Dienst van Weg en Werken, kamer 154, of op franco aanvraag aan dien Dienst, met toezending van het bedrag in postwissel (postzegels worden niet in betaling genomen en aan aanvragen zonder postwissel wordt geen gevolg gegeven).

Aanwijzing geschiedt als in het bestek is vermeld.

*De Raad van Administratie*  
*Het Gedelegeerd Lid.*

R. VAN HASSELT.

Hollandsche IJzeren Spoorweg-Maatschappij.

**AANBESTEDING.**

Op MAANDAG, den 8en Juni 1903, des namiddags ten half twee ure (*Greenw. tijd*), zal in het Centraal-Personenstation te Amsterdam, in het lokaal naast de wachtkamer 3e klasse (ingang Vestibule) worden aanbesteed volgens bestek No. 963:

Het maken, leveren, opstellen en verven van de plaatijzeren bovenbouwen van 8 vaste bruggen in het 2e spoor tusschen **SCHIEDAM** en **MAASSLUIS**.

Begrooting f 65.300.—

Het bestek is tegen betaling van f 1.— verkrijgbaar aan het Centraal-Administratie-gebouw der Maatschappij aan het Droogbak te Amsterdam, dienst van Weg en Werken, Kamer 154, of op franco aanvraag aan dien Dienst, met toezending van het bedrag in postwissel (postzegels worden niet in betaling genomen en aan aanvragen zonder postwissel wordt geen gevolg gegeven).

Aanwijzing geschiedt als in het bestek is vermeld.

*De Raad van Administratie.*  
*Het Gedelegeerd Lid,*

R. VAN HASSELT.



# BOUWKUNDIG WEEKBLAD.

ORGAAN VAN DE

MAATSCHAPPIJ TOT BEVORDERING DER BOUWKUNST.

Bestuur v. d. Maatschappij: A. SALM G.Bz., *Voorzitter*. ED. CUYPERS, *Vice-Voorzitter*. — Jb. v. d. BAN Pz., V. G. A. BOSCH, M. A. C. HARTMAN, J. A. MULOCK HOUWER, D. E. C. KNUTTEL, F. W. M. POGGENBEEK, J. VERHEUL Dz.  
Commissie van Redactie: Ed. CUIJPERS, A. SALM G.Bz. en J. VERHEUL Dz.  
Redacteur: C. T. J. LOUIS RIEBER.

30 MEI 1903.

23<sup>e</sup> JAARGANG.

N<sup>o</sup>. 22.

BUREAU VAN REDACTIE: MARNIXSTRAAT 402, AMSTERDAM.  
BUREAU v. ADMINISTRATIE: HERDERSTRAAT 5, 'S GRAVENHAGE.  
UITGEVERS: MOUTON & Co. — 'S GRAVENHAGE.  
ABONNEMENTSPRIJS voor Nederland: fr. p. p. f 15.— 's jaars, voor Indië en het Buitenland (bij vooruitbetaling) fr. p. p. f 17.— \* \* \*

PRIJS DER ADVERTENTIËN: van 1—5 regels f 1.— elke regel meer 20 cents. Groote letters naar plaatsruimte. \* \* \* \* \*  
AANKONDIGINGEN v. AANBESTEDINGEN 15 ct. p. regel m. premie  $\frac{3}{2}$  maal.  
ABONNEMENT v. ADVERTENTIËN tegen belangrijk verminderde prijzen en kosteloze opname der advertentiën in het Tijdschrift der Mij.

INHOUD: — Mededeelingen betreffende de Maatschappij. — Eene Nationale zaak, door J. H. SCHORER. — Welstand op de straat, door LUX. — De St. Michaels-kerk te Zwolle. — Verslagen van vergaderingen. — Uit den vreemde. — Berichten. — Inhoud van Tijdschriften. — Weerkundige waarnemingen. — Bureau voor plaatsing van Opzichters en Teekenaars. — Aankondiging en afloop van aanbestedingen. — Lijst van Fabrikanten, Leveranciers, enz. — Advertentiën. — (Met een plaat.)

4. Van den heer Jan Kotéra, architect, K. K. Prof. a. d. Gewerbeschule te Praag: *Meine und meiner Schüler Arbeiten, 1898—1901.*
5. Van den uitgever, den heer D. Bolle te Rotterdam: *Trappen en Kappenboek*, door P. H. Scheltema.
6. Van den uitgever, den heer S. L. van Looy te Amsterdam: *Leidraad voor de Kennis van Bouwmaterialen ten dienste van Ambachtsscholen en Avondvakscholen*, door E. Riepma

## MEDEDEELINGEN BETREFFENDE DE MAATSCHAPPIJ.

### HONORARIUM-TABEL VOOR BOUWKUNDIGE WERKZAAMHEDEN.

Heeren architecten, leden van de Maatschappij tot Bevordering der Bouwkunst worden beleefd doch dringend uitgenoodigd hunne opmerkingen betreffende de gedane voorstellen tot wijziging van de bestaande Honorarium-tabel vóór 15 Juni a.s. schriftelijk in te zenden bij den Secretaris der Maatschappij, Marnixstraat 402 te Amsterdam.

De bedoelde voorstellen zijn opgenomen in het Bouwkundig Weekblad no. 19 van 9 Mei 1903.

Dit verzoek wordt gedaan in verband met een spoedig na ontvangst der opmerkingen uit te schrijven vergadering van alle leden-architecten der Maatschappij, welke uitsluitend gewijd zal zijn aan de bespreking van de herziening der Honorariumtabel.

Voor de bibliotheek der Maatschappij zijn de volgende boekwerken ten geschenke ontvangen:

1. Van het Ned. Comité der Eerste Intern. Tentoonstelling van Moderne Decoratieve Kunst te Turijn in 1902: het Verslag van de Nederlandsche Afdeeling.
2. Van het Bestuur der „Vereeniging ter Veredeling van het Ambacht”: het Verslag der buitengewone vergadering op 4 Aug 1902, door het Bestuur der genoemde Vereeniging.
3. Van den heer Charles Buls, Eerlid der Mij.: 1<sup>o</sup>. *l'Esthétique des Villes*, par Charles Buls (overdruk uit *l'Emulation*); 2<sup>o</sup>. *l'Esthétique de Rome*, par Charles Buls (overdruk uit *Revue de l'Université de Bruxelles*).

## EENE NATIONALE ZAAK.

*Het te stichten gebouw voor het Hof van Arbitrage te 's Hage.*

Men lijdt ten onzent aan eene te groote mate van bescheidenheid, maar tegelijkertijd aan een te sterk gevoel van intellectuele ontwikkeling. Beide eigenschappen kunnen euvel gevolgen hebben, te eerder, daar onze landaard zich moeilijk uit, en vaak disillusie verkropt.

Het is bekend, dat door de milde en groote gift van den Amerikaan *Andrew Carnegie*, te 's Hage een gebouw voor de zittingen van het permanente Hof van Arbitrage zal worden gesticht. De vraag, of deze creatie zal bedongen worden door nederlandsche architecten of dat eene internationale mededinging zal plaats hebben, zal weldra de regeering onledig houden. Deze kwestie is van gewicht en het is daarom gewenscht eene gevestigde opinie bijtijds te uiten. Naar onze bescheidene meening kan de mededinging slechts *nationaal* geschieden, omdat alhier een gebouw met vreemd type een dissonant in de nieuwste bouwwerken te meer zoude veroorzaken. Want de meening waarin enkele verkeerden, dat een buitenlandsch artiest met goeden wil een gebouw scheppen kan dat harmonieert met de hollandsche bouwkunst, berust op niet te verdedigen gronden. Niet om onzen architecten eene gelegenheid tot in 't leven roepen van een indrukwekkend openbaar gebouw te schenken, pleiten wij voor nationale mededinging, maar aangespoord door de vaste overtuiging, dat het alhier aan talent en kunnen geenszins ontbreekt.

*Dat geene overdrevene bescheidenheid de richtsnoer in deze nationale zaak verduistert.*

Menige vaas van L. Nienhuis, dezer dagen op St. Lucas in het Stedelijk Museum te Amsterdam tentoongesteld, steekt uit door intieme wording boven dergelijke schep-



pingen van buitenlandsche kunstenaars. De meeste groote gebouwen in den laatsten tijd in Nederland ontstaan, — de Beurs in kluis, — kunnen rijkelijk in temperament gemeten worden met die van over de grenzen. Een voorbeeld uit velen. Der nieuwe Hoch- en Untergrundbahn te Berlijn, aan het jongst verrezen gebouw der Hochschule voor Musik en het omvangrijkere voor de nieuwe Kunstacademie, beiden te Charlottenburg, is niet die pit inedegeedeeld, waarover menig architect in Nederland door krachtigere gave beschikt.

Maar men kieze den breeden weg, waarvoor te bewandelen de middelen ruimschoots aanwezig zijn. De drie uit te loven prijzen voor de beste creaties moeten gesteld worden op ongeveer tien duizend, acht duizend en vijfduizend gulden, zoodat de kans bestaat, dat de eerste talenten mededingen.

J. H. SCHORER

## WELSTAND OP DE STRAAT.

Steden van eenig belang zijn verplicht electriche trams aan te leggen. 't Zijn geen toestanden meer, dat daar bewoners van eenig stadskwartier een afstand van ongeveer een half uur te voet moeten afleggen vóór zij aan eenige tram- of omnibuslijn komen.

Den Haag moet zoo waar zich over zulk een toestand verdrieten; althans de bewoners van een uitgebreid nieuw stadsdeel: Duinoord. Verbetering daarin is slechts in uitzicht na een definitieve oplossing van de langwijlige tramkwesties.

Zij zal electriche trams verschaffen, met draden boven den grond, gespannen aan ijzeren palen op de trottoirs. Maar ook die kunnen verdrieten. Zij kunnen een verwensching op de lippen brengen, als bij den wandelaar over het Leidsche Plein te Amsterdam.

Niemand zal wezenlijke eischen van tram-aanleg ontkennen; maar er zijn daarbij ook gebiedende eischen van welstand. Om die te combineeren is overleg noodig tusschen verschillende diensten, waarvan helaas niet veel blijkt.

Waarom die niet mooie palen vlak naast den doorrit vóór het gebouw van den Stadsschouwburg, en waarom niet een 2 M. langeren draad aan 't gebouw zelve bevestigd? Aan den zijgevel mocht dit wel; niet alzo aan den voorgevel? Wanneer den architect van 't gebouw verzocht was geworden de zaak der utiliteit een weinig aesthetisch op te lossen, zou hij allicht een goeden raad gegeven hebben: bijv. het plaatsen van een gesmeed ijzeren opzetstuk op de hoekpenanten van den doorrit, hetwelk in zich goed kon zijn.

Waarom die vijf ijzeren palen op den rand van het trottoir om 't grasperk, en niet daarin? Het trottoirtje vóór het Hotel Americain, nog geen meter breed, waarop twee gaslantaarns en twee palen, is een onding geworden, geen vluchtplaats meer voor het publiek bij druk rijtuigverkeer. De trams stellen blijkbaar haar eischen zoo hoog, dat ze zelfs het voetpad voor den wandelaar onbruikbaar maken.

Regelmaat in de plaatsing van die palen om het grasperk is er niet; willekeur viert hier hoogtijd, trouwens op een wijze als bij 't Centraal Station.

Op het voorplein van dat gebouw zijn terecht vluchtheuvels gemaakt. Op de eene staan: 1. een paal voor de tramdraden en de electriche verlichting, 2. een bekken voor duinwater, 3. een breed uitgeplant aanplakbord, 4. een gaslantaarn, 5. een tramhalte-paaltje. Op de andere is het waterbekken vervangen door een klok voor de trams, en komt als verplaatsbaar meubel daarbij nog een houten conducteurs-bankje.

Door combinatie van eenige dezer in den weg staande voorwerpen had een interessanter ding tot stand kunnen komen, als verschillende diensten der Gemeente daartoe in overleg met elkander waren getreden. Was het niet onverbeterlijk, het had zeker belangrijker en goedkooper kunnen zijn dan de hot en haar door elkander staande benodigheden die den vreemdeling een glimlach afpersen.

Den Haag moge niet te haastiglijk doen, als het zoover is, en een voorbeeld zoeken in andere plaatsen dan in de Hoofdstad.

DEN HAAG.

LUX.

## DE St. MICHAËLS-KERK TE ZWOLLE.

De plaat bij dit nummer van het blad gevoegd, geeft een voorstelling van het inwendige der Groot- of St. Michaëlskerk te Zwolle, met een gezicht op het orgel waaronder de toegang tot de consistorie-kamer.

Van de eertijds rijke inrichting dezer kerk, toen zij aan de Katholieken behoorde, is weinig of niets meer over; de 35 altaren van weleer zijn verdwenen.

Hoogst merkwaardig is de prachtige predikstoel, een buitengewoon kunstwerk uit de renaissance-periode. Als bijzonderheden wordt steeds gewezen op de à jour bewerkte trapleuning en het daarop rustende in hout gesneden kabeltouw, dat zich bij den stoel en de hoofdbalusters in sierlijke knopen oplost. Dit meesterstuk van houtsnijkunst is van Protestantschen oorsprong, ontworpen en eigenhandig uitgevoerd door Adam Strauss uit Weilborg, Nassauer van geboorte, die er van 1617 tot 1622 onafgebroken aan werkte. Deze jaartallen zijn namelijk op al de stootborden van de trap gesneden, behalve op het eerste; op het bovenste staat bovendien te lezen:

So. lâ. ich. hâ. gew.

Dit beteekent: zoo lang ik heb gewerkt.

De naam van den maker komt voor in een der vijf verzen op den trommel van den stoel gebeiteld en luidende:

Adam Straus van Weilborch

Uyt dat Duytsche lant Nassauwe

Heeft dit gemaect sonder arch

En dat al door Gods betrouwe.

Het groote orgel, tegen den westelijken eindmuur, waarop de Zwollenaar trotsch is, behoort tot de beste en fraaiste hier te lande. Het is een geschenk van twee rijke stadgenooten, de gebroeders Theodoor en Bernardus Huete, de laatste geneesheer en burgemeester van Zwolle, en werd in 1721 door de beroemde orgelmakers George en Frans Snitgers te Hamburg gemaakt. Het heeft vier klavieren, vrij pedaal en 80 registers, en ruim 4200 metalen pijpen. Evenals alle orgels uit dien tijd is het zeer grillig van vormen, niet in overeenstemming met de architectuur der kerk, maar toch uiterst imponeerend. Zeer rijk van conceptie is de bekroning, waarop in haut-relief seraphijnen en cherubijnen met trompet en bazuinen een loflied ten gehoor schijnen te brengen.

Voor het vervaardigen van dit orgel werd door de schenkers daarvan een bedrag van f 14.000.— beschikbaar gesteld.

In 1840 werd het gerestaureerd en tevens verbeterd.

## VERSLAGEN VAN VERGADERINGEN.

**Bond van Technici.** Op 21 Mei j.l. vergaderden de leden van den Bond te Utrecht. Uit het jaarverslag blijkt, dat de Afdeling Winschoten niet meer bestaat, maar te Leiden eene werd opgericht, zoodat het aantal afdelingen hetzelfde bleef. De ontvangsten



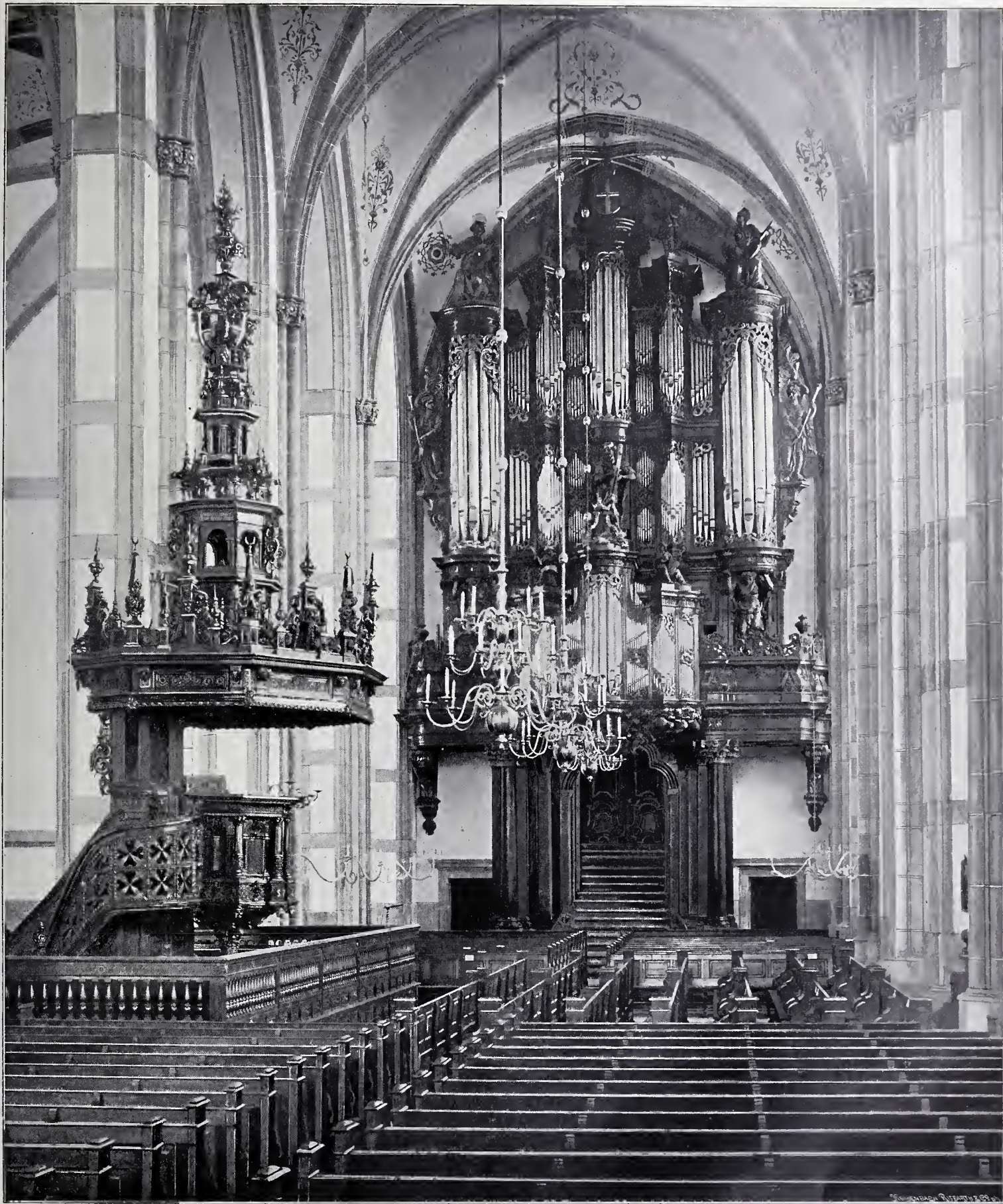

GROOTE OF ST. MICHAELSKERK TE ZWOLLE.







bedroegen f 4376; de uitgaven maakten een voordeelig saldo van ruim f 1230 mogelijk. Wegens de plaats gehad hebbende reorganisatie, waardoor geen werkgevers gewone leden van den Bond meer kunnen zijn, ging het ledental achteruit; op 1 Jan. 1903 bedroeg dit 360.

Een belangrijk onderwerp van discussie in deze bijeenkomst was de kwestie van het middelbaar technisch onderwijs, hoofdzakelijk die van de in uitzicht gestelde technische school. Uit de besprekingen werd het duidelijk, dat de vergadering dergelijke inrichting ook gemakkelijk toegankelijk wenschte voor hen die niet bemiddeld zijn; tevens hoopte zij, dat het niet bij ééne school zou blijven, maar dat er meerdere zullen volgen in de centra van nijverheid. De Bond nam verder over, het in November 1902 uitgebrachte rapport in zake middelbaar technisch onderwijs, opgesteld door de Afdeling Amsterdam van den Bond; in verband hiermede werd een Commissie benoemd tot het nader uitwerken van enkele onderdeelen van dat rapport, om zich daarna tot den Minister van Binnenlandsche Zaken te wenden en deze te verzoeken den Bond in de gelegenheid te stellen zijn meening kenbaar te maken. De Bond stelde zich daarbij op het standpunt, dat deze vereeniging wel de meest belanghebbende is in zake deze onderwijs-aangelegenheid.

Het Bestuur werd uitgenoodigd zich tot den genoemden Minister te wenden met het verzoek, om in de Ongevallenwet van 1901 ook nog de opzichters en teekenaars te doen opnemen die in dienst zijn van architecten en ingenieurs. Het nam verder op zich pogingen aan te wenden, om de salarissen van de technici in 't algemeen, maar meer in 't bijzonder die van bouwkundige opzichters en teekenaars beter in overeenstemming te brengen met de bezoldigingen van die andere personen, wier maatschappelijke betrekkingen ongeveer gelijk zijn met die van de eerstgenoemde personen. Het Bestuur zou deze bemoeiingen natuurlijk niet op zich genomen hebben, indien in den boezem van de vereeniging niet de meening algemeen was, dat de salarissen van bouwkundige opzichters en teekenaars te gering zijn.

**Arti et Industriae.** 's-Gravenhage 23 Mei. Na afdoening van de huishoudelijke werkzaamheden lichtte de heer H. L. Boersma eene kunstbeschouwing toe van eene verzameling platen over de basilica van San Marco te Venetië, door den heer W. Nijhoff daartoe ter beschikking gesteld. Ter inleiding werd een korte schets gegeven van de ligging van den San Marco en den klokketoren die ten vorige jaren is ingestort. De bewoners en bezoekers van de grootsche maar vervallen Dogenstad mogen die instorting een ramp noemen, de heer Boersma was het met die bewonderaars van den San Marco eens, die er vreugde over gevoelden, dat de sta-in-den-weg verdwenen was. Erkend werd echter, dat de toren mooi was, vooral van een afstand gezien.

De heer Boersma lichtte het wonderschoone bouwwerk toe aan de hand van Henri Havard's Amsterdam en Venetië en Gerard Keller's Europa in beeld en schrift, waarin vrij populaire beschrijvingen van de kerk voorkomen. Hoewel het met deze schrijvers eens zijnde, dat een opeenstapeling van details het grootsche karakter hier en daar schaden, meende de spreker, dat men het kunstwerk moest beschouwen in het licht van het ideaal der bewoners van de lagunen-stad; dit zou zijn: aan het nageslacht een beeld te geven van den roem en de grootheid van Venetië. Inderdaad — zoo meende spreker — was de San Marco een beeld in steen, verkondigende de oude glorie van de groote handelstad, waarop nu zestig jaren geleden weder algemeen de aandacht werd geschonken door eene zeer noodzakelijke restauratie.

Uitgebreide mededeelingen deed de heer Boersma over de uitgave van het in 1877 begonnen prachtwerk over de basiliek, waaraan 10 jaren lang gewerkt is door de meest bevoegde personen op het gebied van kunst en geschiedenis. Aan den uitgever Ongania werd hulde gebracht voor zijn energie, die zoo vele bezwaren van technischen en financielen aard heeft moeten overwinnen. Hij bracht een prachtwerk tot stand waarvan de tekst met groote zorg is bewerkt, en waarvan de platen, enorm in aantal, met een zeker zeldzame nauwkeurigheid het gebouw en zijne onderdeelen weergeven (\*).

(\*) De firma Martinus Nijhoff biedt een groot gedeelte van dit beroemd geworden werk tegen zeer verminderden prijs aan. Het bestaat uit 158 platen met afbeeldingen van kapitelen, 68 met details van vloeren en mozaïeken der gewelven, 433 platen met onderdeelen van de decoratie en beeldhouwwerken. Alle reproducties zijn even goed geslaagd. Negen afdeelingen van het werk, dat in zijn geheel oorspronkelijk 2333 frs. kostte, zijn nu verkrijgbaar voor 800 frs. inplaats van ruim 2100 frs. Ook afzonderlijke afdeelingen zijn verkrijgbaar, zelfs — naar wij menen — enkele collecties; zoo o. a. een elftal platen der bronzen deuren voor slechts 5½ frs.; 21 chromo-lithographiën die aan elkander geplakt den voorgevel der basilica voorstellen op een blad van bijna 2½ bij 1¾ M. Deze laatste verzameling platen kost nu 125 frs. of, geplakt op linnen, 150 frs.

Onder toejuiching der vergadering eindigde de heer Boersma zijne voordracht met het uitspreken van den wensch, dat in Den Haag ook eens een maecenas mocht optreden, die bereid was om de mooiste fragmenten van zijn bouwwerken op een dergelijke wijze uit te voeren.

Aan de vergaderden werd vervolgens mededeeling gedaan van het rapport der jury, bestaande uit de heeren E. W. F. Kerling, J. J. Van Nieukerken en W. C. J. Elzing over het eenige ingekomen antwoord op de Godon-prijsvraag, waarbij gevraagd was een ontwerp voor de beschildering van een eetkamer-plafond. Het bleek uit dat rapport, dat dit onder het motto „Distel” ingezonden antwoord, geene bekroning waardig was gekeurd. De taak der Jury was voor het overige gemakkelijk maar tevens teleurstellend geweest, daar op de andere prijsvraag, die een ontwerp vroeg voor een gesmeedijzeren kandelaar voor drie kaarsen, geen antwoord was ingekomen.

In deze laatste vergadering van het werk-seizoen werd, als naar gewoonte, een zomer-excursie vastgesteld. De keuze stond tusschen Haarlem en Groningen. Uit deze steden werd de eerste tot doel van de reis verkozen.

## UIT DEN VREEMDE.

Te Kew, ten westen van Londen, is door den koning van Engeland eene nieuwe brug over de Theems geopend, die de graafschappen Middlesex en Surrey met elkaar verbindt. Hoewel de rivier daar lang zoo breed niet is als ten oosten van Londen, waar eenige jaren geleden de prachtige Towerbridge gebouwd is, kost de brug te Kew toch nog de respectabele som van 3 miljoen gulden.

De onlangs door Dr. Cuypers zoo goed gecritiseerde Nieuwe Beurs te Amsterdam, schijnt niet zoo in den smaak te vallen van Harry Hems. Hij toch schrijft in Building News, dat zij gelijkt op een Chicago sky-scraper, die op zijn lange zijde ligt. Hij telt aan de Damrakzijde niet minder dan 130 raampjes. De beeldhouwde figuren op de hoeken gelijken meer op het werk van een metselaar dan op dat van een beeldhouwer. Het beeldhouwwerk boven den hoofdingang vindt hij beter. Niettegenstaande de ruwheid van dit Babylon-achtig gebouw, voelt hij toch, dat hier een meesterhand aan het werk was, die zich aan het conventionele durfde te onttrekken, en, hoewel nog niet geslaagd, toch groote kracht toonde.

## BERICHTEN.

**Groningen.** Op 29 dezer is het nieuwe Ziekenhuis te Groningen, gebouwd volgens de plannen van den heer J. J. Van Nieukerken, geopend. In 1898 werd met den bouw begonnen, zoodat ongeveer 5 jaren noodig zijn geweest om deze kolossale inrichting, die als 't ware te beschouwen is als een nieuw stadskwartier, te voltooien.

Evenals bij groote ziekenhuizen van den lateren tijd en voldoende aan de hoogste hygiënische eischen, is bij den bouw het paviljoensysteem gevolgd. De gebreken echter, die zich langzamerhand bij zulk een stelsel hebben doen gevoelen, zijn zooveel mogelijk vermeden. Zoo zijn o. a. doelmatige verbindingen aangebracht tusschen de verschillende paviljoens van een zelfde afdeeling.

Het geheele ziekenhuis bestaat uit negen afdeelingen, te weten: het administratie-gebouw, de geneeskundige afdeeling, de heelkundige afdeeling, de afdeeling voor vroedkunde en vrouwenziekten, het paviljoen voor huidziekten, de psychiatrische afdeeling, de barak voor besmettelijke ziekten, het lijkenhuis, het kook- en waschgebouw met zijn ketelhuis.

Bij elke afdeeling bestemd voor de verpleging van zieken behoort een stukje grond, dat als tuin is aangelegd; hierin kunnen herstellende zieken van de frissche lucht genieten.

In de geheele inrichting kunnen 365 patiënten worden opgenomen. Bij den bouw der zalen voor de zieken is er op gerekend, dat voor elken patiënt een luchtruimte van 40 M<sup>3</sup>. beschikbaar is. Bij elke ziekenzaal behoort ook een dagverblijf of ontspanningsvertrek voor herstellenden, een kamer voor de verpleegsters, een keuken, een badkamer, een toilet met de noodige privaten, een spoelhok en een kamer voor totale afzondering van patiënten die volstekte rust noodig hebben. Bij de genees-, de heelkundige



en de vrouwenafdeeling zijn vertrekken voor het onderwijs ingericht.

Bij den bouw is de noodige eenvoud betracht geworden; maar ook is er naar gestreefd het ziekenhuis als zoodanig aan de hoogst te stellen eischen te doen beantwoorden.

**Roermond.** De gemeenteraad besloot een gedeelte van de protestantsche kerk, thans niet voor den dienst in gebruik, voor f200 per jaar te huren tot inrichting van een museum van kunstnijverheid. Dr. P. J. H. Cuypers heeft de plannen van door hem gebouwde kerken hiervoor beschikbaar gesteld. Verder zullen er geplaatst worden afgietsels in gips van de bekende modellen in het bezit van het Rijks-Museum te Amsterdam.

**Amsterdam.** De 27ste Mei j.l. is een gewichtige dag voor de stad geweest.

De nieuwe Grootte Koopmansbeurs is dien dag ingewijd; H. M. de Koningin, vergezeld van H. M. de Koningin-Moeder en Z. K. H. den Prins der Nederlanden, heeft te ongeveer 4 uur in den namiddag het gebouw plechtig met een toespraak aan zijne bestemming overgegeven en het voor den handel geopend, nadat de Burgemeester de Vorstelijke bezoekers in eene vrij uitvoerige rede had toegesproken, aan het einde daarvan mededeelende, hoezeer het stadsbestuur er groote waarde aan hechtte, dat het der Koningin mocht behagen het nieuwe gebouw te kunnen inwijden en bestemmen voor zijn doel.

Behalve de bouwmeester waren bij de plechtigheid aanwezig de artsen: Mendes da Costa, Zijl, Toorop, Derkinderen, Verwey en Roland Holst, die aan de versiering van het bouwwerk hebben medegewerkt.

H. M. de Koningin en de overige Vorstelijke personen hebben op eene wandeling door het gebouw de belangrijkste lokaliteiten daarvan in oogenschouw genomen. De heer Berlage werd aan H. M. de Koningin voorgesteld en verstrekte Haar de gewenschte inlichtingen.

Het heeft H. M. behaagt bij deze gelegenheid te benoemen: tot ridder in de orde van den Nederlandschen Leeuw, den heer L. Serrurier, Wethouder van Publieke Werken, Voorzitter van de commissie van advies op den bouw en de exploitatie der nieuwe Koopmansbeurs, en tot officier in de Orde van Oranje-Nassau den heer H. P. Berlage Nz., architect van het gebouw.

Beide heeren wenschen wij hartelijk geluk met de onderscheiding die hun is toegekend.

Door B. en W. is den zelfden dag eene kennisgeving uitgevaardigd, waarin zij aan belanghebbenden mededeelen, dat met ingang van 3 Juni a.s. de Beurs van Koophandel zal worden gehouden in het Beursgebouw op het Gedempte Damrak, op dezelfde uren die voor het Beursgebouw op den Dam zijn bepaald.

**Haarlem.** Van de op 20 Mei j. l. geopende internationale Tentoonstelling van oude en nieuwe kantwerken is thans de catalogus in druk verschenen, waarin zijn opgenomen: A. collecties van particulieren, vooral belangrijk voor de geschiedenis der kantwerken. Sommige van deze geven op zich zelf een vrij volledig overzicht en andere vullen elkander aan. B. Inzendingen van eenige groote buitenlandsche firma's die de beteekenis doen zien, welke de kant nog steeds als handelsartikel bezit. C. Werkproeven van scholen, waar — ook hier te lande — in dit vak van kunstnijverheid werksters worden opgeleid.

Deze tentoonstelling is zeer belangrijk. Zij blijft tot 28 Juni a. s. geopend.

**Rotterdam.** Tusschen het Gemeentebestuur en den Kerkeraad der Waalsche gemeente is een geschil gerezen over het eigendomsrecht van het kerkgebouw, aan het einde van de Hoogstraat gelegen. Volgens de „Geschiedenis der stad Rotterdam,” van den heer G. van Reijn, is die kerk oorspronkelijk een Stadsgebouw geweest, en wel: het Stads Bos- of Wapenhuis, dat aanvankelijk tot kerk is afgestaan aan de Engelschen. In 1623 werd de toren gebouwd en de kerk vergroot. Wanneer het in handen der Fransche gemeente kwam, is niet bekend, wel echter, dat toen de Engelsche Laken-court zich te Rotterdam vestigde, de Franschen het gebouw moesten ontruimen; voor deze gemeente werd in 1640 de St. Sebastiaan-kapel aan de Lombardstraat beschikbaar gesteld en vergroot. In 1657, toen de court weer vertrokken was, kreeg de Fransche gemeente haar vroegere kerk terug. In 1661 schonk de stedelijke regeering f 2000 voor het herstel van het reeds vervallen gebouw, waarvan de kosten toen f 35.000 bedroegen. Ook in 1685 besloot de Vroedschap gelden te verstrekken tot aanmerkelijke vergrooing der Waalsche Kerk. Ook in 1688 had nog een kleine uitbreiding plaats.

Hetgeen na 1657 is geschiedt, schijnt de aanleiding te zijn tot de nu gerezen geschillen, die wel een langdurig nader onderzoek

en wederzijdsche toelichtingen noodig zullen maken. 't Zal wellicht weder worden uitstel en voortdurend uitstel, evenals bij het geschil tusschen de gemeente Amsterdam en het Bestuur der Hervormde Kerk over de Nieuwe Zijdskapel, waarvan de behandeling nu weer is uitgesteld tot September a.s.

**Venetië.** De herbouw van den campanile heeft een aanvang genomen en de eerste steen van het nieuwe monument is, zooals wij destijds vermeld hebben, plechtig gelegd op den 24sten April j.l. Vóór den aanstaanden winter hoopt men het bouwwerk tot eene hoogte van 30 M. te hebben opgetrokken, en waarschijnlijk zal het in 1906 geheel gereed zijn.

Een nauwkeurig onderzoek van de overblijfselen van het oude monument heeft een niet verwachte merkwaardigheid aan het daglicht gebracht: het meerendeel der baksteen en waarmede de oude toren gebouwd werd, is afkomstig uit een veel ouder tijdperk, en, alvorens te Venetië te zijn gebruikt, hebben zij reeds dienst gedaan voor den bouw van steenen bruggen, walruinen, verdedigingswerken enz. in van deze stad ver afgelegen plaatsen. De campanile is dus — in de 12e eeuw — gebouwd geworden van afbraak.

De baksteen bleken niet te zijn vervaardigd zooals thans uit vooraf bewerkte en behoorlijk gekneede zijnde klei. De klei blijkt eenvoudig uit de massa op het land te zijn gestoken, in den verlangden vorm, hetgeen kan worden opgemaakt uit de aanwezigheid der lagen van eenigszins verschillende kleuren. Beweerd wordt, dat aldus uitgestoken klei tot steen gebakken, een materiaal levert dat vier malen grooteren druk kan weerstaan, vóór dat verbrijzeling intreedt, dan de op moderne wijze vervaardigde baksteen.

Men heeft voorgesteld, om voor den tegenwoordigen bouw van den toren, de steenen weer op de oude wijze te vervaardigen.

Het materiaal der afbraak is klaarblijkelijk van Romeinschen oorsprong, uit de eerste eeuw onzer jaartelling. Op één der steenen heeft men het indruksel gevonden van het hoefijzer van een paard, waaruit zou moeten besloten worden, dat zulk hoefbeslag reeds in de eerste eeuw bij de Romeinen gebruikt werd, hetgeen tot nu toe nog niet bekend was.

#### Inhoud van Tijdschriften.

„De Natuur”, aflevering 5, van 15 Mei 1903. De „Worm” in-appelen en peren, door Dr. J. C. H. de Meijere. — De Simplon-tunnel (Vervolg), door Dr. A. van Hennekeler. — De Alpenkauw, door J. Hendrik van Balen. — Het Stereoscopisch Mikroskoop, door Dr. R. G. Rijkens. — Acht en twintig koeien door een onweder gedood, door H. — Moderne vuurwapenen door H. Everwijn. — De Stofregen van 21—23 Febr. 1903, (vervolg) door Dr. J. Lorié. Auer's Osmium-Gloeilamp, door Dr. L. Bleekrode. — Sterrenkundige opgaven en mededeelingen door Dr. Ant. Pannekoek. — Correspondentie. — Antwoorden.

#### Weerkundige Waarnemingen te de Bilt. 8 uur voorm.

Datum 1903.	Barometer- stand in m.M.	Wind- richting.	Wind- kracht. 1—12	Tempe- ratuur in Gr. C.	Neerslag in m.M.
22 Mei.	770	Z.O.	2	18	0
23 "	769	N.W.	3	19	0
25 "	770	N.N.O.	3	16	0
26 "	769	N.O.	3	16	0
27 "	767	N.O.	4	17	0
28 "	760	O.N.O.	3	18	0

#### Bureau voor plaatsing van Opzichters en Teekenaars. Marnixstraat 402, Amsterdam.

Ingeschreven sollicitanten voor:				per maand
Bouwkundig Opz.-Teekenaar, ouderdom	22 jaar	salaris	f	60.—
"	"	"	20	50.—
"	"	"	26	80.—
"	"	"	28	80.—
"	"	"	19	50.—
"	"	"	36	100.—
"	"	"	28	50.—
"	Opzichter	"	21	40.—
"	"	"	25	75.—
"	"	"	34	100.—



## AANKONDIGING VAN AANBESTEDINGEN.

DINSDAG 2 JUNI.

AMSTERDAM. Bestek no. 961. Het maken van 124 houten wachthuizen met bijbehorende weken langs de verschillende lijnen en verdeeld in 14 perceelen. Raming in massa f 22415.

De directie der Holl. i.j.z. spoorw. Maatij., n.m. 1 1/2 u (grw. tijd). Aanw. gedaan.

AMSTERDAM. Het bouwen van een villa op bestaande fundeering te Bloemendaal (hartelust).

De arch. Foecke Kuipers te Amsterdam, n.m. 3 u., in café „Palais Royal”. Bestek en teek. te verk. ten kantore Weteringschans 263, Amsterdam, en bij C. Putz p.a. mej. Slot, Bloemendaalsche weg naast hotel Welgelegen te Bloemendaal.

DELFT. Het bouwen van een woonhuis met bijgebouw voor uitbreiding van de wascherij en wagenshuur aan de Hugo de Grootstr. te Hof van Delft.

De arch. P. Zuidgeest, 's av. 7 u., bij de wed. Mater, bestek en teek. à 80 ct. verk. Voorstraat 62. Aanw. gedaan.

NISPEN (N.-BR.). Het bouwen van een stoomzuivelfabriek.

De vereen. St. Joseph”, n.m. 5 u. Teek. en bestek ten herberge van Jan Willems. Inl. geeft architect Mar. Vergouwen te Roodendaal. Aanw. gedaan.

WOENSDAG 3 JUNI.

AMSTERDAM. Het sloopen van de perceelen Wiegelstraat nos. 31, 33, 35, 37, 39, 41, 43 en 45 en van het houten hulpschoolgebouw no. VII aan de Roelof Hartstraat.

Het gem.best.

DEVENTER. Bestek no. 3. Het afbreken van het perc. Engestraat no. 12/14, het daar ter plaatse bouwen van schoollokalen met gangen, privaten, enz., tot uitbreiding van de hogere burgerschool voor jongens.

Het gem.best. Bestek met teek. verkrijgb. à f 1 ter gem.-secr. Inl. geeft de gem. bouwm. van 10—12 u. v.m. Aanw. gedaan.

HORST (LIMB.). Het bouwen eener veldwachterswoning met brandspuithuis.

Het gem.best., n.m. 4 u. Plan en bestek ter inzage en verkrijgb. à f 1,50 ter secret. en bij den bouw. J. Keijzers.

UTRECHT. Bestek no. 178: het bouwen van eene woning voor den sluisknecht bij de schutsluis te Wijk bij Duurstede. Raming f 3000.

De genie v.m. 10 u. op het bureel van den besteder. Bestek en het proc.-verb. van gevegen inl. ter lezing in het bureelgebouw voor den staf der genie op het kazerneterrein Damlust. Bestek en afschriften van het proc.-verb. zijn voorw. verkrijgb. bij den besteder, tegen resp. f 0,45 en f 0,15. Aanw. wordt niet gehouden.

WIJERDEN (OV.) 1. Het vergrooten der school te Hooge Hexel met bijlev. van materialen, arbeidsloonen, enz.; 2. het vergrooten der school te Ijpelo met bijlev. van materialen, arbeidsloonen, enz.; 3. het maken, leveren, plaatsen en veranderen van schoolmenbelen ten dienste der te vergrooten scholen.

Het gem.best., v.m. 11 u. Bestek en teek. ter inzage ter secret. Inl. verstrekt de opzichter H. H. Koers Bz. Aanw. 1 Juni te Hooge Hexel, v.m. 11 u. en te Ijpelo n.m. 3 u.

ZAAMSLAG (ZEEL). Het bouwen van een woonhuis en landbouwschuur en het rieten dakwerk, voor een te bouwen schuur in den Krekepolder.

De heer W. de Mul, n.m. 2 u., in het café-hotel van G. de Visser, alw. bestek en teek. ter inzage Inl. geeft de gem. arch. M. Riemens Dz. Aanw. gedaan

DONDERDAG 4 JUNI.

ALKMAAR. Het bouwen van eene woning voor den stalknecht, boven de wagenmakerij bij de gemeentereiniging.

Het gem.best., n.m. 11 u. Bijl. moeten 's midd. voor 12 u., ter secretarie bezorgd zijn. Bestek en teek. aldaar verkrijgb. tegen 50 ct. Inl. te bekomen aan het kantoor der gemeente-werken.

ENSCHEDÉ. Het bouwen van eene werfverij met machinekamer, ketelhuis, enz. ter gez. oppervlakte van 3450 M<sup>2</sup>. gelegen bij den Kortendijk.

De firma S. J. Menko en Zn., 's midd. 12 u., in hotel de Graaff. Bestek en teek. à f 12,50 verkrijgb. ten kantore van den arch. G. Beltman A.G.z. en worden bij inlev. der bijl. à f 10 teruggenomen. Inl. geeft den arch. Aanw. 4 Juni, v.m. 9 u.

HAARLEM. Het bouwen van eene villa in het Bloemendaalsche Park.

De bouw. ingen. J. A. G. van der Steur, v.m. 11 u., in „Weten en Werken”.

HAARLEM. Het bouwen van eene biscuitfabriek op een terrein genaamd „Hoeve Landzicht” aan den Haarlemmerstraatweg te Sloterdijk.

De bouw. ingen. J. A. G. van der Steur, n.m. 3 u., in „Weten en Werken”.

### Assurantie Maatschappij tegen Brand-

schade en op het **Leven**

De **NEDERLANDEN** van 1845.

s-Gravenhage, Kerkplein, hoek Prinsestraat — Amsterdam, Sophiaplein — Rotterdam, Zuidblaak 24 (Beursplein) — Breda, Prinsekade — Haarlem, Kruisweg 70c — Nijmegen, In de Betoustraat 8 — Groningen, Akerkhot hoek Akerkstraat — Zutphen, IJselkade.

Hoofd-Directie te 's-Gravenhage:

CAREL HENNY, Directeur;

Mr. J. J. HENNY, Adj.-Directeur.

G. TEERINK, Alg. Procuratiehouder.

Kapitaal. . . . . f 4.000.000.00

Reservefonds op ult. December 1902 . . . . . 1.109.739.00

Betaalde Brandschaden tot ult. 1902. . . . . 25.444.700.00

**BRAND - LEVEN - INBRAAK.**

Verzekering tegen vaste en zeer billijke Premieën, zonder Inleggelden of Nabetalingen.

## J. Muysken.

Hoofd-Agent van de **Nederlandsche Assurantie-Compagnie van het jaar 1776 te Amsterdam.**

Adres: HAARLEM, Parklaan No. 5.

Beveelt zich aan voor assurantiën bij aanbestedingen.

Vaste Taxatie. - Op Beurspolis. - Vaste Premie

### AFLOOP VAN AANBESTEDINGEN.

8 MEI.

AALSMEER. Het bouwen van een woonhuis en broeikas, voor rekening van den heer K. Visser, in 't Oosteinde aldaar.

Timmer- en schilderwerk. Laagste inschr. J. Maarse, Aalsmeer, f 2633.

Metselwerk. D. Roos, Haarl-meer, f 1698. Gunning aangehouden

AMSTERDAM (ONDERH.). Het bouwen van een bakkerij met directeurswoning en bovenwoningen voor de coöp. productiën en consumtieveren. „Assumtio” aan de Bilderdijkkade. Door den arch. J. Molenschot. Gegund aan de firma Hillen en Roozen, aldaar voor f 34400.

OOSTERMEER (FR.). De vertimmering der boerenhuizinge, in gebruik bij S. Kool te Oostermeer, Ram. f 2470.

Laagste inschr. Hoekema Bergum. f 2410. Gegund.

SONDEL. Het bouwen van een boerenhuizinge voor W. Pelsma. Ram. f 3636.

Laagste inschr. R. Boukema, Oudemirdum, f 3579. Gegund.

TILBURG. Het bouwen van 4 woningen voor den heer A. Pigmans te Tilburg. Door den arch. J. B. Rens te Goirle.

Metselwerk. Laagste inschr. F. Mandos, f 2280\*.

Timmerwerk. F. Doomen, f 1892\*. \* Geg.

9 MEI.

MUSSELKANAAL. Het bouwen van een burgerbehuizing nabij 't steenenverlaat onder bijlev. van materialen enz. Raming f 2168. Door den heer P. de Boer.

Laagste inschr. A. Boezeman, Stadskanaal. f 2590.

16 MEI.

HAASTRECHT. Het metselwerk van een schuur en een koestal. Ram. f 2884. Door den heer Th. Jansen aldaar, voor rekening van den heer Joh. v. Kats te Stein.

Laagste inschr. H. v. Joling, Driebrugge, f 2490. Gegund.

WELSUM (OV.). Het verbouwen van een woonhuis behalve smids- en verwerk. Door den heer A. J. Voorhorst

Laagste inschr. D. Ottenkamp, Deventer, f 1760.

Loodgietersw. W. Wagenvoorde Deventer, f 289.

WATERGRAAFSMEER. Het maken van een gaanderij en trappenhuis in het kerkgebouw der geref. kerk aldaar. Door de kerkeraad der geref. kerk.

Laagste inschr. G. Abenga, Watergraafsmeer, f 3386. Gegund.

18 MEI.

CUBAARD (FR.). Het afbreken der oude en het opbouwen van een nieuwe voorhuizinge, op de plaats bewoond door A. J. Ossinga. Ram. f 4669. Door de kerkvoogden der Ned. Herv. gem.

Laagste inschr. Tj. A. Bekema, Workum, f 3770. Gegund.

ST. NICOLAASGA (FR.). Het maken van een gebouw voor de stichting „Wilhelmina-oord” op Scharlijen. Door den arch. H. H. Kramer te Leeuwarden.

Laagste inschr. A. P. Molenaar en J. v. d. Veen, Sneek, f 55690. Niet gegund.

19 MEI.

ECK-EN-WIEL. Het bouwen van een woon- met winkelhuis, zonder bijlev. van de benood. steenen. Door den heer G. H. van Esterik.

Laagste inschr. Wed. J. H. Jansen, Drumpt. f 2758. Gegund.

28 MEI.

ZUTPHEN. Het bouwen van eene familie-woning. Door het Bestuur der Landbouwkolonie „Nederl. Mettray” gehouden aanbesteding.

Laagste inschrijver H. Mulder Jrn, f 16598. Gunning in beraad gehouden.

### Lijst van Fabrikanten, Leveranciers, enz.

Prijs per regel voor niet geabonneerden op advertentiën f 5.— per jaar bij vooruitbetaling. Abonnés op Advertentiën 1 regel gratis voor iedere advertentie.

Artesische bronnen (putten) Maatschappij Artesia, Wagenplein 182, Den Haag.

Asphalt dakpapier — „Bouwmateriaal” voorheen M. LUIJTEN, Lekkerkerk, Rotterdam en Dordrecht.

Assurantie-Mij. tegen Brandschade „de Nederlanden van 1845”, 's-Gravenhage, Kerkplein hoek Prinsestraat.

Badinrichtingen. — Th. VAN HEEMSTEDÉ OBELT, Amsterdam.

Bouwstoffen. — MARTIN & Co., Amsterdam.

BRANDKLUISDEUREN. — Wed. P. A. SCHROOT & Zoon, Den Haag. Cementmastiék-Dakbedekking. — J. A. SMITS & ZOON, Weesperzijde 39, Amsterdam.

Cement-IJzerwerken — Ned. Mij. voor Monierwerken, Amsterdam.

Centrale Verwarming. — W. J. STOKVISCH, Arnhem.

Centrale Verwarming. — GEVEKE & Co., Amsterdam.

Centrale Verwarming en ventilatie. — D. S. M. KALKER, Amst.

Centrale Verwarmingen. — B. LANDHEER Jr., Wijnstr. 59, Rotterdam.

Closets. — Th. VAN HEEMSTEDÉ OBELT, Amsterdam.

DAKTEGELMACHINES. — G. P. Wessel, Rotterdam.

Dakpannen. — J. B. VAN SOEST & TERSTAPPEN, te Swamenl.

Dakroeden (gegalvaniseerd ijzeren) — J. SABELIS & Co, Glasfabrikanten, Haarlem.

Eerste Nederl. Xylolith-Fabriek. — A. S. KEY, Rotterdam.

Excelsiorplaten. — GEBRS. VAN DER VIJGH, Amsterdam.



Gaskachels (nieuwste condensing). — OBELT, Amsterdam.  
 Gas-, Stoom- en Waterleiding. — R. S. STOKVIS & ZONEN, Leuvehaven 74-76, Rotterdam.  
 Gegoten geëmailleerd ijzeren waschtafels — Th. VAN HEEMSTEDÉ OBELT, Amst., 150 de Ruyterkade Filiaal: 36, Rokin.  
 Gegoten geëmailleerd ijzeren waschtafels. — PECK & Co., Amst. Gekleurd en gebrand glas in lood. — C. LINDENAAR, Glasgraveur, Alb. Cuijpsstraat 123, Amsterdam.  
 Graniet. — J. H. P. JANSE, Marnixstraat 402, Amsterdam.  
 Haeuslersche Houtcementen Dakbedekking. — J. A. SMITS & ZONEN, Weesperzijde 39, Amsterdam.  
 HEINEKEN'S GLAZENWASSCHERIJ. Stoom Jaloeziën-, en Rolluiken-fabriek. — 's GRAVENHAGE. Driehoekjes 3 voorheen Wagenstraat 39a. — AMSTERDAM. v. d. Helststraat 1.  
 Jalousiën, Marquises. Rolluiken — J. SENFT & Co., Papestraat 8, Den Haag.  
 Jalousiën. — J. F. KRONER & ZONEN, Spuistr. 246, 248, 250, Amst. Jossion-Cement. — A. E. BRAAT, Rotterdam en Amsterdam.  
 Liften, Personen- en goederen. — H. & J. VAN DEN WALL BAKE, Amsterdam.  
 Liften. — Th. VAN HEEMSTEDÉ OBELT, Amst. (R. WAYGOOD & Co.). Liften, Ventilatie, Gesm. ijzer. trappen. — JAN HAMER & Co., Amst. Lichtdrukruichting. — J. P. Bladegroen, Amsterdam-Rotterdam. Lichtdruk- en Calqueerpapieren — Oras.  
 Immig & Zoon, Nieuwe Haven 5, Rotterdam.  
 Looden en Inw. glasemail privaitleidingen. — OBELT. Amst.  
 Machines voor Cementdaktiegels. — G. P. Wessel, Rotterdam.  
 Marmere Schoorsteen-mantels. G. & J. Cool, Bloemgracht 77, Amst. Marm. Schoorsteenm. D. WEEGEWIJS, Rapenb. 14 en 43, Amst. Motoren en Dynamo's. — JULIUS LUCHAU, Warmoesstraat 91, Amsterdam.  
 Meubels enz. — Phoenix Meubil.-Inrich., Spuistr. 234, Amsterdam.  
 Nikkeleer-Instrumentmakerij. — F. L. W. BUCKMANN & Co., Den Haag, Stille Veerkade 19a.  
 Pompen (Diaphragma). — A. RESINK, Ingenieur, Haarlem.  
 Portland-Cement — DYCKERHOFF & SÖHNE, Amöneburg.

Prisma's Luxfer (kamerverlichting) — W. VAN RIJN, Keizersgracht 181, Amsterdam.  
 Photolithografie. — WEGNER & MOTTU, Amsterdam.  
 Proefstation Bouwmat — KONING & BIENFAIT, Amsterdam.  
 Rolluiken. — W. H. M. SCHOLTE, Prinsengr. 516, Amsterdam.  
 Raamsluiters voor bovenlichten. — Th. V. HEEMSTEDÉ OBELT, Amsterdam.  
 Rietplanken. Isoleersteen. Fluaten. — MOLIJN. — Gouda.  
 Schilderwerk in alle genres. G. W. C. OOSTERBAAN, Amsterdam  
 Stalrichtingen. Verwarming. Jan Hamer & Co. Amsterdam.  
 Stalen balken, IJzer enz. — Gebr. VAN DER VLIET, Amsterdam  
 Spiegel- en Vensterglas enz. P. DOLK & ZONEN, Rotterdam — Dordrecht.  
 Stalrichtingen. — STAAL & HAALMEIJER, Amsterdam.  
 Stalrichtingen. — D. S. M. KALKER, Amsterdam.  
 Stalen balken. — H. E. OVING Jr., Rotterdam.  
 Stalen balken en U-profielen — Deutsch-Luxemburgische Bergwerks- und Hütten-Actiengesellschaft. Vertegenw. C. D. v. d. LINDEN, Prins Hendrikkade, Amsterdam.  
 Steenen (verglasde en onvergl.) CANOY HERFKENS & Co., Venlo Stoomtimmerfabriek. — GEBRS. VAN MALSEN. Den Haag.  
 Steengoed of Engelsche buizen en kruispannen. — HOUBEN & STEEGH, Belfeld en Tegelen (Limburg.)  
 Verwarming en verlichting. — JULIUS LUCHAU, Damrak 71. Amsterdam.  
 Verwarming en Ventilatie. — Th. V. HEEMSTEDÉ OBELT, Amst.  
 Verwarming en Ventilatie. D. S. M. KALKER, Amsterdam.  
 Ventilators. — Th. VAN HEEMSTEDÉ OBELT, Amsterdam.  
 Ventilators. — D. P. HASSELMAN, Amsterdam.  
 Vuurvaste steen, Tras, Aarden buizen, Straatkeien — „Bouwmaterialen” voorheen M. LUIJTEN, Lekkerkerk, Rotterdam en Dordrecht.  
 Wandtegels, cement, kalk, graniet — „Bouwmaterialen” voorheen M. LUIJTEN Lekkerkerk, Rotterdam en Dordrecht.  
 Zandsteen. — FERD. ENGERS, Amsterdam.  
 Zinkwerken. — F. W. BRAAT, Delft.

## Grootste 's Gravenhaagsche Jaloesiënfabriek

### J. Senft & Co.

Rijksleveranciers.

FABRIEK  
 NOORDWAL 3c.  
 KANTOOR en Mon-  
 sterkamer  
 Papestraat 8.  
 Opgericht 1886.  
 Telefoonnummer 412.

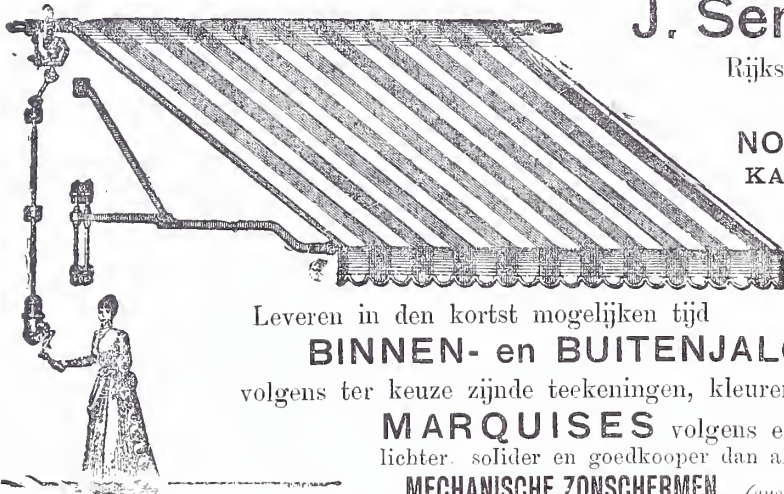

Leveren in den kortst mogelijken tijd

**BINNEN- en BUITENJALOUSIËN,**

volgens ter keuze zijnde teekeningen, kleuren en modellen.

**MARQUISES** volgens een nieuw systeem, lichter, solider en goedkooper dan alle andere bestaande.

**MECHANISCHE ZONSCHERMEN.** (systeem Tantôt frères).

SPECIAAL INGERICHT TOT HET VERVAARDIGEN VAN

**HOUTEN EN STALEN ROLLUIKEN,**

meest practische verzekering tegen inbraak en bescherming tegen de zon en storm.

## H. S. Aikema & Co.

ROTTERDAM.

Pand Oost-Hoeck.

Oostvestplein 10-12.

Richten geheele Timmerfabrieken in  
**circa 80-stuks**

## Houtbewerkingmachines.

STEEDS VOORRADIG

Zagen, Messen, Boren, Beitels.

## J. W. GIPS.

ATELIER

VOOR BESCHILDERD EN EEN-

VOUDIG GLAS IN LOOD. † † †

**BANKASTRAAT 4A.**

's-GRAVENHAGE.

## Beroemde Parketvloeren-Fabriek

beveelt zich bij HH. Architecten en Bouwkundigen aan, zoowel voor het leveren van eiken parketvloeren als voor het verleggen daarvan.

Beste referenties van uitgevoerde werken bij staats- en particuliere gebouwen staan ten dienste.

Aanvragen in het Engelsch of Duitsch te richten tot de

**Biedersteiner Parketten-Fabrik,**  
 MÜNCHEN.



**PHOENIX**  
 Meubiler-  
 Inrichting.  
 234 Spuistraat  
 Amsterdam.

Degelijke en  
 smaakvolle be-  
 werking, ook  
 naar  
 ontwerpen.

Telefoon 3978.



# BOUWKUNDIG WEEKBLAD.

ORGAAN VAN DE  
MAATSCHAPPIJ TOT BEVORDERING DER BOUWKUNST.

Bestuur v. d. Maatschappij: A. SALM G.Bz., *Voorzitter*. ED. CUYPERS, *Vice-Voorzitter*. — Jb. v. d. BAN Pz.,  
V. G. A. BOSCH, M. A. C. HARTMAN, J. A. MULOCK HOUWER, D. E. C. KNUTTTEL, F. W. M. POGGENBEEK, J. VERHEUL Dz.  
Commissie van Redactie: Ed. CUIJPERS, A. SALM G.Bz. en J. VERHEUL Dz.  
Redacteur: C. T. J. LOUIS RIEBER.

6 JUNI 1903.

23<sup>e</sup> JAARGANG.

N<sup>o</sup>. 23.

BUREAU VAN REDACIE: MARNIXSTRAAT 402, AMSTERDAM.  
BUREAU v. ADMINISTRATIE: HERDERSTRAAT 5, 'S GRAVENHAGE.  
UITGEVERS: MOUTON & Co. — 'S GRAVENHAGE.  
ABONNEMENTSPRIJS voor Nederland: fr. p. p. f 15.— 's jaars, voor  
Indië en het Buitenland (bij vooruitbetaling) fr. p. p. f 17.— \* \* \*

PRIJS DER ADVERTENTIËN: van 1—5 regels f 1.— elke regel meer  
20 cents. Groote letters naar plaatsruimte. \* \* \* \* \*  
AANKONDIGINGEN v. AANBESTEDINGEN 15 ct. p. regel m. premie  $\frac{3}{2}$  maal.  
ABONNEMENT v. ADVERTENTIËN tegen belangrijk verminderde prijzen  
en kosteloze opname der advertentiën in het Tijdschrift der M<sup>u</sup>.

INHOUD: — Mededeelingen betreffende de Maatschappij. —  
Dr. P. J. H. Cuypers spreekt. — De Nieuwe Beurs van Amsterdam.  
— Openbare Gemeenteschool te Delft. — Rapport der Jury voor  
de beoordeeling der prijsvraag: „Ontwerp van een Technicum  
uitgeschreven door de Vereeniging van bouwkundigen in Neder-  
landsch-Indië. (Wordt vervolgd.) — Uit den vreemde. — Berichten.  
— Weerkundige waarnemingen. — Bureau voor plaatsing van  
Opzichters en Teekenaars. — Mededeeling. — Aankondiging en  
afloop van aanbestedingen. — Lijst van Fabrikanten, Leve-  
ranciers, enz. — Advertentiën. —

## MEDEDEELINGEN BETREFFENDE DE MAATSCHAPPIJ.

### Reclame-biljetten en Showcart.

In het gebouw Marnixstraat 402 te Amsterdam wordt  
van af Maandag 8 Juni tot en met Zondag 14 Juni a. s. een  
tentoonstelling gehouden van alle antwoorden ingekomen op  
de prijsvragen uitgeschreven voor een Reclame-biljet en een  
Showcart voor de aanstaande Tentoonstelling te Groningen.

De leden der Maatschappij hebben vrij toegang tot deze  
tentoonstelling, die dagelijks geopend is van des morgens  
10 tot des namiddags 4 uur.

### DR. P. J. H. CUYPERS SPREEKT.

Zijne uitspraak over de Nieuwe Beurs is van te meer  
beteekenis, daar zijn standpunt objectief is. Hij laakt en  
prijst Berlage's schepping. Dit doet ons te meer genoegen,  
omdat er in den laatsten tijd stemmen van kleine lieden  
opgaan, die beweren, dat, nu Berlage ons een somber en  
onsympathiek gebouw schonk, hij geen artiest is. Als de  
strijd der partijen zal zijn geweken en onze tijd tot de  
geschiedenis behoort, zal de onpartijdige beoordeelaar on-  
getwijfeld het Rijksmuseum — het kerkelijke daarin uitgedrukt  
daargelaten —, en het hoofdfront der Nieuwe Beurs tot het in-  
tiemste rekenen dat de bouwkunst der laatste 25 jaren tot  
heden voortbracht. Berlage's muze had echter reeds voorheen  
sombere tonen doen vernemen. Van den architect van het

bondsgebouw voor de diamantwerkers was onmogelijk iets  
gracieus of tintelend van gezonde levensvreugde te ver-  
wachten. De scheppingen van Berlage en zijne volgelingen  
zijn den weergalm van ons realisme en van de droge  
stemming der gemoederen. Het kan niet genoeg herhaald  
worden, dat de architect is niets meer, maar ook niets  
minder dan het uitvloeisel van zijnen tijd; zijne ontwikkeling  
staat weinig of niet in verband met den komenden. Door  
het verlangend zoeken naar nieuwe uitdrukking wordt geen  
gezonde, nieuwe stijl geboren; deze toont zich als de  
maatschappelijke toestanden hiervoor rijpheid verkregen  
hebben of groote gebeurtenissen hem in 't leven roepen.

Het is niet het doel om Dr. Cuypers' breedvoerig betoog  
in onderdeelen te ontleden. Niet onopgemerkt mag echter  
blijven, dat ook hij niet sympathiseert met de gekozene  
kleuren. Het is een opmerkelijk verschijnsel namelijk, dat  
de keuze der kleuren van de gelaakte bouwkundige richting  
zwak en verre van gelukkig is; ook in het American-Hotel  
ontmoet men gelijke fouten.

Gewichtig voor de verdere ontwikkeling onzer bouwkunst  
is het feit, dat de meester gispt de stompe torens der  
Nieuwe Beurs. Met dit oordeel zullen ongetwijfeld velen  
overeenstemmen, want door de stompe afdekking dezer  
onderdeelen verkrijgt het bouwwerk een niet nationaal ka-  
rakter. *Dien blik omhoog*, dien ideëelen factor, welke de  
noordsche Renaissance niet varen liet, die zoozeer door  
het hooge dak wordt verzinlijkt, mist Berlage's creatie en is  
mede oorzaak van het weinig verheffend werken van zijn  
bouwwerk.

Maar er is nog een gewichtig moment, waarin Berlage  
faalt, dat tot onzen spijt niet door Dr. Cuypers wordt aan-  
gestipt. De nuchtere indruk der Nieuwe Beurs wordt niet  
het minst veroorzaakt door het veel te weinig oversteken  
der kroonlijsten. Dr. Cuypers heeft in gebouwen met  
wereldsch type, bijv. in zijne pakkende en interessant ge-  
componeerde villa's in de Vondelstraat te Amsterdam, wel  
degelijk deze klip omvaren.

Het uitgesproken oordeel van Dr. P. J. H. Cuypers zal  
van invloed zijn. Niettegenstaande Berlage's tegenwoordige  
bouwkundige richting door ons als een dwaling beschouwd  
wordt, blijft hij de compositeur van de pakkende verhou-



ding, gelegd in de bestuurskamer van de Vereeniging voor den Effectenhandel, die van de grootsche verhoudingen der koopmansbeurs en menig schilderachtig doorkijkje van het interieur.

J. H. SCHORER.

De beschouwingen van den heer Dr. P. J. H. Cuypers, vóór de opening van de Nieuwe Beurs opgenomen in de N. R. Courant, laten wij hier volgen, met weglating evenwel van de daarin voorkomende uitgebreide omschrijving der inrichting van het gebouw, die voor de lezers van dit blad als genoegzaam bekend mag worden aangenomen.

Red.

## DE NIEUWE BEURS VAN AMSTERDAM.

Ofschoon de nieuwe Beurs nog niet geopend en de grootsche stichting zelfs van buiten nog niet geheel voltooid is, zoo is er reeds veel en door velen over geschreven, zijn er lange, uitgebreide beschouwingen over gehouden, goed- en afkeuringen over uitgesproken, zonder dat men ons met eenige uitvoerigheid met het doel, het wezen, de eischen dezer groote en uitgebreide stichting in kennis stelde.

En toch, wat is er meer noodzakelijk om een oordeel over een bouwwerk uit te spreken, dan dat men de bestemming van het gebouw in alle zijne onderdeelen volkomen kent. Men moet volkomen op de hoogte zijn van de eischen, waaraan door deze stichting moet voldaan worden.

Al is 't waar, wat een beroemd Bouwmeester zegt, dat de Bouwkunst de eerste en voornaamste der beeldende kunsten is, de belangrijkste zelfs der kunsten van den vorm, die als middelen gebruikt maakt van het silhouet, het schaduwbeeld, met lijnen, met licht en bruin, halve tinten, kleuren, tracht monumenten daar te stellen voor de vreugde en 't genot der oogen en om te voldoen aan den hoogmoed en den trots der menschengeslachten; meer waar is 't, dat de Bouwkunst is de noodzakelijkste aller kunsten, die, hoe afwisselend ook in haar verschijning, moet beantwoorden aan de behoeften en noodwendigheden, waarvan de verscheidenheid onophoudelijk aangroeit in de maatschappij.

Om daaraan te voldoen, moet niet alleen rekenschap gehouden worden met de benodigde ruimte, hoogte en breedte, maar ook met de constructie, de methode, de wijze waarop een duurzame, praktische, doelmatige samenstelling verkregen wordt.

Vóór dat de Bouwmeester aan 't werk kan gaan, dient hij in kennis gesteld te worden met een volledig programma van eischen, waaraan hij door zijne schepping heeft te voldoen en naar mate hij hieraan meer volkomen beantwoordt, zal de waardeering van zijn werk door het nageslacht hooger zijn.

Wanneer wij nu een oordeel willen uitspreken over een zoo belangrijke en veelomvattende stichting als de nieuwe Beurs van Amsterdam, dan moeten wij dit programma ter hand nemen en daarmee de samenstelling nagaan. (\*)

Het is eene groote verdienste van den Bouwmeester, dat hij niet alleen voldaan heeft aan de menigvuldige eischen, welke gesteld zijn, maar dat hij daaraan op zoo eenvoudige, doelmatige en praktische wijze heeft voldaan.

De samenstelling van 't plan is duidelijk, de toegangen zijn ruim, evenals de trappen, welke ook gemakkelijk en op de meest doelmatige wijze zijn ontworpen. Overall is overvloedig licht en lucht.

Berlage heeft zich trouw gehouden aan de ware beginselen, die den ernstigen bouwmeester in zijne kunst moeten binden:

te met nauwgezetheid en zoo volkomen mogelijk de behoefte vervullen waaraan moet worden voldaan;

ze gebruik maken van die materialen, die het meest geschikt voorkomen, om het doel te bereiken, dat men zich voorstelt en den vorm aan deze geven, welken zij door hun aard, hoedanigheid en eigenschappen vereischen, in overeenstemming met de wetten der statica en de eischen der duurzaamheid; terwijl er op eenige punten wellicht te weinig rekening is gehouden met de wetten der aethetica.

Met kennis van zaken heeft hij de eenvoudigste vormen gekozen in overeenstemming met de functiën aan de structuur eigen voor

elk voorwerp. Duidelijk spreken de eenvoudige monolithen, die de breede bogen zijner galerijen dragen.

De wanden der hallen, in zuiver gevormden baksteen met zorg opgemetseld en regelmatig gevoegd, zijn in volkomen overeenstemming met de bestemming van het gebouw, waarin dagelijks duizenden menschen zich bewegen.

De toegangen en deuren, eenvoudig van constructie, zijn voorzien van steenen kozijnen, die bestand zijn tegen de onophoudelijke bewegingen der bezoekers, de trappen met hunne afsluitingen in graniet zullen eewen trotseeren, ondanks de duizenden en duizenden die er over op- en afloopen.

Door de keuze eener eenvoudige structuur en doelmatige, oordeelkundig duurzame bouwstoffen heeft de Bouwmeester een kenmerk van distinctie aan zijn werk gegeven.

Ten opzichte van de keuze der kleuren, vooral voor het glas, zoude ik echter meer voldaan zijn, indien deze meer harmonisch ware behandeld, zoowel wat betreft de waarde der kleuren tegen elkander als de keuze der tinten. Ook komt het mij voor, dat bij de overdekking van de groote hal der goederenbeurs de ijzeren kapconstructie in aanzien zoude gewonnen hebben, wanneer de eerste glasbedekking over den boogvorm geconstrueerd ware geworden, waardoor het geheele bovenstel, waarin de St. Andrieskruizen als trekkers zijn aangebracht, achterwege had kunnen blijven, omdat alsdan de buitenbedekking aangebracht hadde kunnen worden ter plaatse waar nu de binnenbedekking zich bevindt. De bezuiniging hierdoor verkregen zou aanmerkelijk zijn geweest, daar deze constructie niet zonder invloed geweest zou zijn op de hoogte van dit gedeelte van het gebouw. Op constructief economisch gebied kan ik mij ook niet geheel en al vereenigen met den hoogen, zwaren, massieven toren, die slechts een betrekkelijk zeer kleine klok draagt en dus niet in overeenstemming is met het doel; eene zóó groote zware massa metselwerk te maken, zonder eenig nut, is niet wel gemotiveerd.

Hoeeer ik over 't algemeen den eenvoud in de constructie toejuich, zoo moet ik echter bekennen, dat de Bouwmeester aan de buitenzijde te ver gegaan is, door niet partij te trekken, ter wille van een aangenamer en sierlijker aanzien, van verschillende daartoe dienstige en voor de hand liggende middelen, zooals: bewerking of kleurschakeering in het metselwerk, aanduiding en accentuatie van de verschillende hoogte der roosteringen in de buitenmuren, zooals dit steeds bij de beste bouwmeesters in de roemrijkste en bloeiendste perioden gedaan is; daardoor wordt het geheel duidelijker voor den toeschouwer en doet zich het gebouw tevens aangenamer in zijn verschijning voor.

Niet gelukkig kan ik noemen de stompe afdekking van de torens, waardoor gebroken wordt met het stelsel ontsproten uit de eigenaardige behoefte der noordelijke streken, waar de vele regens en de sneeuw een schuin hellende afdekking gewenscht maken.

Door die afwijking van een eeuwenoude, op goede gronden rustende traditie is aan het nationaal karakter van den bouw afbreuk gedaan.

Ook komt mij de zware ommetseling der kleine zoldervensters, die buiten alle verhouding tot de geringe afmeting van deze staat, ongemotiveerd voor.

Evenzoo de uiterst zware steenbalustrade van een eenvoudig buitentrappje aan de westzijde.

Een ander en verklaart, dat het gebouw uitwendig niet slechts massief, maar eenigszins zwaarmoedig en somber, onvriendelijk voorkomt. Deze ongewenschte indruk ware te vermijden geweest, indien meer rekening ware gehouden met de overleveringen en de voorbeelden van onze goede oud-Hollandsche architectuur.

Dr. P. J. H. CUYPERS.

*Architect der Rijksmuseumgebouwen.*

## OPENBARE GEMEENTESCHOOL TE DELFT.

Tot verbouwing en vergrooing van de Gemeenteschool aan de Oranjestraat te Delft werd in 1901 door den Raad besloten.

De 6 lokalen der bestaande school, elk voor twee klassen, werden verkleind door er een middengang af te nemen en bestemd voor ééne klasse.

Een nieuw gebouw met verdieping werd aan de straat

(\*) Hier volgde in het oorspronkelijke stuk de omschrijving der inrichting van het gebouw.



geplaatst, bevattende 7 schoollokalen en een gymnastieklokaal, spreekkamer, kamer schoolhoofd, kamer onderwijzers, bergplaatsen enz.



Openbare Gemeenteschool te Delft.  
Voorgevel.

Bijgaande afbeeldingen geven den gevel aan de Oranjestraat, en de trap met kijkje in de gang van het oude gebouw.

De gangvloeren beneden en boven zijn van kunstgraniet, de zolderingen samengesteld uit ijzeren liggers met trog-



Openbare Gemeenteschool te Delft.

welven. De trap is van Zweedsch graniet, met gemetselde balustrade afgedekt met Gildehausersteen.

De lokalen worden verwarmd, zoowel in oude als nieuwe school, door middel eener warmwaterverwarming, aangebracht door de firma Braat te Delft, welke verwarming uitmuntend voldoet. Terwijl het cokesverbruik niet hooger is dan in andere scholen van gelijke grootte, die door middel van kachels verwarmd worden, springen de voordeelen van dergelijke verwarming zoo zeer in het oog, dat ongetwijfeld in het vervolg daarmee zal worden voortgegaan. Die voordeelen zijn: zindelijkheid, eenvoudige bediening, weinig onderhoud, goede controle op het brandstoffenverbruik, geen transport van brandstoffen door het gebouw, enz.

Twee groote scholen worden nu in de Gemeente door middel van warmwater verwarmd, en worden door één stoker tot volle tevredenheid bediend.

Het werk werd aangenomen door den aannemer D. Huurman te Delft voor f 30989; de besteding had plaats 11 Juni 1901, de in gebruik neming van de school 1 Januari 1902. De verwarming werd aangenomen door de firma Braat voor f 3250 (met eenig meerder werk f 3315), voor welk bedrag verwarmingsbuizen zijn aangebracht in 13 schoollokalen, 1 gymnastiekschool en 3 onderwijzerskamertjes, metende te zamen 4152 M<sup>3</sup>.

De gangen worden niet verwarmd.

RAPPORT DER JURY VOOR DE BEOORDEELING DER  
PRIJSVRAAG: „ONTWERP VAN EEN TECHNICUM”  
UITGESCHREVEN DOOR DE VEREENIGING  
VAN BOUWKUNDIGEN IN NEDER-  
LANDSCH-INDIË.

Bij de beoordeeling der antwoorden op de door de Vereeniging van Bouwkundigen in Nederlandsch-Indië in 1899 uitgeschreven prijsvraag: „Ontwerp van een technicum”, zijn door de jury vooraf als leidraad, 16 hoofdpunten ter bijzondere overweging vastgesteld en enkele dezer nog nader verdeeld (\*).

Het ligt voor de hand dat de diverse onderdeelen volstrekt niet als gelijkwaardig zijn te beschouwen, zoodat niet, door voor elk dezer een cijfer toe te kennen, uit het totaal aantal punten de betrekkelijke waarde der antwoorden kan worden bepaald.

De Jury heeft daarom gemeend, dat voornamelijk waarde gehecht moest worden aan de 4 eerste hoofdpunten; dat de voorrang van het eene ontwerp boven het andere, hiervoor hoofdzakelijk moest worden bepaald, waarbij echter ten slotte ook aan punt 16 een beteekenenden invloed niet mocht worden ontzegd. Zooals hierna blijkt, zijn er slechts 2 ontwerpen, die naar het oordeel der jury voor eene bekroning in aanmerking kunnen komen, n.l. die onder de motto's: „Vrijheid” en „Insulinde.”

Wat artisticeit aangaat, staat „Insulinde” verre boven aan, ook wat de indeeling van het terrein betreft, die bijzonder gelukt is te noemen.

Daartegenover staat echter „Vrijheid” met minder verloren ruimte in het hoofdgebouw dan „Insulinde” met minder kostbaarheid en minder gevaar opleverend bij aardbevingen. „Insulinde.” is in dit opzicht minder gelukkig, om de torens op het middenstuk, al is in het ontwerp getracht, daaraan tegemoet te komen door den zwaren onderbouw.

Over het geheel is dus het eerste ontwerp meer voor uitvoering geschikt dan Insulinde; het blijft echter in het gewone alledaagsche terwijl Insulinde een geheel origineele opvatting doet kennen en zoo iets nieuws, althans ongewoons geeft. Insulinde steekt als bouwkundige studie ongetwijfeld zeer gunstig af bij wat men op Java veelal ziet en een bouwwerk, in den geest van dit ontwerp,

(\*) Het rapport is te uitgebreid om het volledig uit het Indisch Bouwkundig Tijdschrift over te nemen. Bijlage I wordt hier weggelaten, omdat de 16 hoofdpunten toch als I, II, III enz. boven de hieronder volgende onderdeelen van de gedetailleerde beoordeeling voorkomen. Ook worden weggelaten de beoordeelingen betreffende de minder belangrijke hoofdpunten: VIII (privaten en urinoirs), IX (rijtuigloods), X (conciërge-woning met koffiekamer) en XIV, XV en XVI (nota van toelichting, opvatting van tekenwerk en algemeene uitvoerbaarheid met het oog op de noodig te achten bouwkosten.)



zoude zeer zeker kunnen bijdragen om eens een andere richting te brengen in de veelal eentoonige opvattingen, die op Java in de Bouwkunst heerschen.

Niettegenstaande echter de superioriteit van deze oplossing, heeft de jury gemeend den voorrang te moeten toekennen aan „Vrijheid.” Hier heeft zich de ontwerper meer gehouden binnen de grenzen van het financieel uitvoerbare, is de oplossing praktisch bruikbaar en kenmerkt zij zich in de onderdeelen, zooals uit bijlage II: „Gedetailleerde beoordeeling der ingekomen projecten” blijkt, door veel goed denkbeelden.

Daarenboven dient wel bedacht te worden dat Insulinde zich de handen meer vrij heeft gemaakt door de financieele zijde van het vraagstuk vrijwel geheel ter zijde te stellen: was dat óók geschied door den ontwerper van het andere ontwerp, dan ware ook door dezen wellicht een architectonisch hooger staand project geleverd, dan nu het geval is.

De jury is van gevoelen, dat zelfs het verdienstelijkste der ingekomen ontwerpen de gestelde prijsvraag niet zoo goed oplost, dat het met den eersten prijs zoude bekroond kunnen worden; zij wenscht dus alleen den 2en en 3en prijs uit te reiken en wel aan „Vrijheid” den 2en, aan Insulinde den 3den.

SOERABAJA, Januari 1903.

#### De Jury:

RIBBERS.  
C. W. WEIJS  
H. VAN GELDEREN.  
F. J. F. MARTY.  
A. J. BOURGUIGNON.

### Gedetailleerde beoordeeling der ingekomen projecten.

#### I. WIJZE, WAAROP HET BOUWTERREIN WORDT BENUT.

1. *Vrijheid*. Het privaatgebouw staat wat dicht op het hoofdgebouw. Het machinegebouw en de smederij waren beter omgeplaatst. Voor doorspoeling privaten is gezorgd. De binnenplaats is nogal versnipperd.

2. *Insulinde*. De verdeeling van de gebouwen over het terrein laat weinig te wenschen over; zij is sierlijk en praktisch, alleen is het aanbouwen der privaten aan de gebouwen, voor Indië meestal minder gewenscht.

3. *Minerva*. Over het geheel vrij goed; privaten en laboratorium hadden beter geplaatst kunnen worden; ook staat de rijtuigloods te benepen. Bij de urinoirs heeft doorspoeling plaats.

4. *Finis coronat opus*. Het machinegebouw staat te dicht op het hoofdgebouw en de conciërgewoning te veel op den voorgrond. Van doorspoeling blijkt niets. De verbindingsgangen zijn aangebracht, doch over het geheel niet fraai. De indeeling van het terrein is over het algemeen minder gelukt.

5. *Orang blanda*. De werkplaatsen zijn te dicht bij het hoofdgebouw geplaatst. De rijtuigloods is slecht en ongeschikt voor inrijden. Van spoelwater is geen gebruik gemaakt.

6. *Ons streven*. Over het geheel is de distributie der gebouwen op het terrein vrij goed, alleen de rijtuigloods staat te veel voorop. Van spoelwater is geen gebruik gemaakt. Overdekte gangen ontbreken gedeeltelijk.

7. *Siwart*. Het machinegebouw staat te dicht op het hoofdgebouw. De privaten zijn te ver weg gebracht. Doorspoeling op de teekening niet aangegeven, is wel vermeld in de memorie van toelichting. Verbindingsgangen zijn overmatig toegepast, zoodat het terrein erg wordt versnipperd.

8. *Genius est mater artis*. Het hoofdgebouw staat te diep in, de conciërgewoning ligt te ver weg. Het gebruik van spoelwater blijkt niet. Verbindingsgangen zijn behoorlijk aanwezig.

9. *Arbeid adelt*. De indeeling van het terrein is vrij goed. Van het gebruik van spoelwater blijkt niets. De verbindingsgangen zijn naar behooren aanwezig.

#### II. INDEELING HOOFDGEBOUW.

1. De wachtkamer is minder goed geplaatst; overigens is de onderlinge rangschikking, voor zoover na te gaan in verband met het ontbreken der aanwijzing van de bestemming van verschillende vertrekken, vrij goed. Een direkte verbinding van de bergplaats van instrumenten met het leerlokaal is gewenscht. De verlichting der lokalen is voldoende, behalve die van de Directeurskamer. Enkele ruimten, zonder bestemming, hadden achterwege kunnen blijven. De aula, hoewel niet gevraagd, is niet als onnutte ruimte te beschouwen. De grondvorm der leerlokalen is van enkelen zeer goed en over het geheel voldoende. Hetzelfde geldt ook van de andere lokalen.

2. De onderlinge rangschikking der lokalen enz. is zeer goed: een kelder onder het boetseerlokaal is goed gezien, onder de rest van het gebouw evenwel niet noodig en ook niet gevraagd. Verlichting en luchttoetreding goed. De dubbele zoldering zal werkelijk veel nut kunnen hebben tot bevordering der koelte. De ruimte door de groote vestibule op de 2e verdieping ingenomen, is als onnut te beschouwen. De grondvorm der lokalen is over het geheel goed, alleen zijn verscheidene vertrekken kleiner dan geëischt wordt. De vestibule is ruim groot, overigens zijn trappen, gangen, enz. goed aangebracht.

3. De rangschikking der lokalen is voldoende te achten; alleen ligt de leeraarskamer te ver weg; ook zijn de toiletkamers niet voorgeschreven en is de plaatsing der trap in eene verbreding der achtergalerij niet fraai. Corridor met gang, parallel-galerij onnoodig en ondoelmatig. De verlichting van Directeurs- en wachtkamer is onvoldoende; ook die van de leerlokalen laat te wenschen over door corridor en gang en het ontbreken van luchtopeningen aan de zijde der galerij. De verhouding van nuttige tot onnuttige ruimte is ongunstig door overbodige gang en corridor. De grondvorm der lokalen is over het algemeen vrij goed, alleen is de zaal voor scheikunde minder geschikt, door de verhouding van lengte tot breedte, terwijl ook de kleine uitspringende hoeken in twee andere leslokalen, die vermoedelijk om meer teekening in den gevel te brengen, zijn aangebracht, hier niet op haar plaats zijn. De vestibule is te klein en maakt geen indruk; de aan den corridor aansluitende gang is te smal, de trap in de galerij heeft te geringe breedte.

4. De rangschikking der lokalen is ondoelmatig; de directeurskamer, maar vooral de zaal voor boetseeren boven is verkeerd. Verlichting der lokalen laat over het geheel te wenschen over. De vorm der meeste lokalen is niet goed; de trappen zijn geheel onvoldoende.

5. Een vestibule ontbreekt; de smalle trappen zijn slecht geplaatst, toegang tot de hoeklokalen door een donkere smalle gang; bergplaats op balkon uitkomend. De verlichting der lange smalle leerlokalen laat te wenschen over; zeer weinig onnutte ruimte.

6. De zaal voor boetseeren had beneden moeten zijn; de splitsing der lokalen voor teekenen en natuur- en scheikunde is in strijd met het programma. De ingang is veel te klein; de trap links is niet te bereiken. De licht- en luchttoetreding is gunstig; onnutte ruimten zijn niet aanwezig. De vorm en afmetingen der leerlokalen zijn geschikt. Een vestibule is er eigenlijk niet, wat er voor dienen moet is leelijk.

7. Er is in strijd met het programma geen galerij boven aan de achterzijde van het gebouw aangebracht, doch een gang in het midden. De vestibule is onbeduidend. De verlichting laat over het geheel te wenschen over; veel onnutte ruimten. De vorm der lokalen is voldoende, behalve die van de teekenzaal.

8. De Directeurskamer is te ver afgelegen; de ruimte voor de leeraarskamer had beter voor een leerlokaal benut kunnen worden. De verlichting van verschillende lokalen laat te wenschen over, het bovenlicht en de lantaarn zijn goed bedoeld, doch kunnen slechts weinig nut presteeren. De voorgalerij neemt te veel ruimte in; overigens is de oppervlakte goed benut. De trap in de vestibule misstaat; de trap naar de vestibule is te veel verdeeld.

9. De rangschikking der lokalen is vrij goed. De plaatsing der trappen is slecht. De verlichting der kamers tusschen middenstuk en vleugels is matig; de mezzaninen zitten te laag. De verhouding van nuttige tot onnuttige ruimte is gunstig. De gerechte vorm der leerlokalen is niet gunstig; de overige vertrekken zijn doelmatig van vorm.

#### III. ARCHITECTUUR HOOFDGEBOUW.

1. De gevel maakt een goeden indruk. Een bepaalde streng doorgevoerde stijl is niet gevolgd. De uitvoerbaarheid der gekozen bouwvormen laat weinig te wenschen over; aan de eischen sub *a. b.* art. 12 is voldaan.

2. De gevel maakt een zeer goeden indruk, doch is voor een technicum te monumentaal. De Oostersche stijl is zeer consequent doorgevoerd.

De gekozen bouwvormen zijn wel uitvoerbaar, doch eischen veel zorg, het onderhouden daarvan zal evenzeer wel mogelijk, doch bezwarend zijn. Aan de eisch sub *a* art. 12 is voldaan, of dat ook met die sub *b* het geval is, is onbeslist; vermoedelijk echter wel, daar alle natuursteen door kunststeen te vervangen is.

3. De gevels, zonder bepaalde stijl, maken een vrij goeden indruk, hoewel eenigszins onrustig. De uitvoerbaarheid en doelmatigheid



tegenover klimaatsinvloeden laat niet te wenschen over, aan de eischen sub *a. b* van art. 12 is voldaan.

4. De façade past niet voor een groot Indisch gebouw en is onooglijk, is in geen stijl onder te brengen. De waranda's zijn niet kwaad. De gekozen bouwvormen zijn wel uitvoerbaar doch ondoelmatig; aan de eischen sub *a. b* van art. 12 is voldaan.

5. De algemeene indruk, in verband met de bestemming van het gebouw, is goed, doch fraai is de gevel niet. De middenpartij met de gedrukte bogen, het overladen fronton, het zwakke basement en het vlakke van den geheelen gevel bederven het aanzien van het gebouw. De vorm en verdeeling der ramen is goed, stijl: renaissance. De uitvoerbaarheid laat niet te wenschen over, echter is een houten kroonlijst niet aan te bevelen, aan de eischen sub *a. b* van art. 12 is volgens nota van toelichting niet voldaan.

6. De algemeene indruk is niet gunstig; de opvatting is al te sober; de vorm der ramen is niet fraai; de bekroning van het middenstuk is ook niet geslaagd. De stijl is bedoeld als renaissance door het weinige ornament wordt het geheel gemakkelijk uitvoerbaar; aan de eischen sub *a. b* van art. 12 is volgens nota van toelichting niet voldaan.

7. De vlakke eentoonige gevel, hoewel niet strijdig met den aard van het gebouw, maakt geen aangenamen indruk. De gedrukte wijde bogen in het middenstuk dragen ook niet bij tot verfraaiing van het geheel. Stijl onbekend. De uitvoerbaarheid laat niet te wenschen over; aan de eischen sub *a. b* art. 12 is voldaan.

8. De algemeene indruk is niet in overeenstemming met het karakter van het gebouw. De trapsgewijs van het midden naar de einden afloopende daken doen niet fraai. In de vleugels is te weinig sprong. De middenpartij van den voorgevel is niet onverdienlijk. Stijl: renaissance. De gekozen bouwvormen zijn uitvoerbaar, alleen is het gebruik van versieringen in hout niet aan te bevelen. Aan de eischen sub *a. b* art. 12 is voldaan.

9. De gevel maakt een goeden indruk, doch zou voor een station wel zoo dienstig zijn als voor een technicum. Het front is te zwak. Stijl: renaissance. De gekozen bouwvormen zijn goed uitvoerbaar. Aan de eischen sub *a. b.* van art. 12 is voldaan.

(Wordt vervolgd).

## UIT DEN VREEMDE.

De Hongaarsche Ingenieurs- en Architecten-Vereeniging heeft dit jaar als prijsvraag uitgeschreven (gouden medaille benevens eene reistoelage van 1200 kronen), het maken van plannen voor een crematorium met daaraan verbonden Columbarium voor eene groote stad.

Voor het beste ontwerp om spoorwegwagens automatisch te koppelen, looft de Russische regeering uit prijzen van 5000, 3000, en 1000 Roebels.

Voor het samenstellen van een Technoexikon, of algemeen technisch woordenboek in drie talen (Duitsch, Engelsch en Fransch), heeft de vereeniging van Deutsche Ingenieurs een groot aantal vereenigingen en personen tot medewerking uitgenoodigd. 272 Deutsche, 42 Engelsche en 27 Fransche vereenigingen hebben deze uitnoodiging aangenomen.

De groote en snelle ontwikkeling der portlandcement-industrie is oorzaak, dat het gebruik van tras op den achtergrond geschoven is. Bij waterbouw, vooral aan zee, is evenwel het gebruik van tras (gemalen tufsteen) zeer aan te bevelen. De met tras saamgestelde mortels (tras wordt nimmer zonder bijvoeging van kalk gebruikt) zijn echter in den laatsten tijd gebleken van eene buitengewone elasticiteit te zijn, en hieraan is het te danken, dat het gebruik van trasmortels in Duitschland wederom begint toe te nemen.

Tras werd al door de Romeinen gebruikt, en daarna voornamelijk door de Hollanders. De eerste trasmolen in het Brohldal werd aan het einde der 17e eeuw door een Hollander gebouwd.

Oude voorschriften voor het gebruik van trasmortels onder water spreken van 1 (ruimte hoeveelheid) tras op 0.66 tot 1 kalk (gebluscht) en 1 tot 1.25 zand.

Voor boven water: 1.25 tot 1.50 tras op 1 kalk en 2 tot 3.5 zand, al naar men langzamer verharding wil.

Aan het Keizer-Wilhelmskanaal werd gebruikt 1 tras op 1 waterkalk op 1 zand, en 4 tot 5 grind (beton), terwijl Intze voor eene dalversperring gebruikte 1.50 tras, 1 kalk en 1 tot 1.75 zand, al naar de muur hooger werd.

Zeer hooge drukvastheid werd verkregen door eene menging van 1.5 tras op 1.25 kalk op 2 zand, de proef genomen na een maand verharding.

Om op groote werken zeker te zijn, dat de tras niet vervalscht is, wordt zij in Duitschland veelal aan brokstukken op het werk aangevoerd en ter plaatse gemalen.

Bremen heeft eene prijsvraag uitgeschreven voor een nieuw Raadhuis (1.5 miljoen mark). Prijzen van 8000, 6000, twee van 3000 en twee van 2000 Mrk. De Jury bestaat uit Dr. P. Wallot, Prof. v. Seidl, L. Hoffman, Dr. Francius en Brth Weber.

Architect Rauk te München heeft in Los Agelos in Californië, voor eene Electriciteitsfabriek een schoorsteen gebouwd van betonijzer, die eene hoogte heeft van 55 Meter en eene gelijkmatige inwendige doorsnede van 3.35 M. De uitwendige doorsnede in den sokkel is 5.5 M. en in de schacht 4.65 M.

Ook bouwde hij een watertoren van betonijzer die 130 M<sup>3</sup> water kan bevatten. Hij is 27 M. hoog, en bestaat uit vier onderverdiepingen die elk 3.5 M. hoog en door middel van ijzeren ladders aan elkaar verbonden zijn. Als het bassin vol is, bedraagt de druk op de fundeering 470.000 Kg. Het bassin heeft eene doorsnede van 6.86 M.

Een groot verlies lijdt de Deutsche bouwwereld, door den dood van architect Fred Scjold Neckelman, professor aan de technische hoogeschool te München. Hij was eerst 49 jaren oud, en Deen van afkomst, een leerling van Theophil Hansen in Weenen. Zijne eerste werkzaamheden verrichtte hij onder de firma Schmidt en Neckelmann te Hamburg (re prijs hygiëne tentoonstelling te Berlin).

Daarna werkte hij samen met Hartel, en onder den naam Hartel en Neckelman zijn verscheiden hoogst belangrijke gebouwen uitgevoerd (Landesausschussgebäude en Universiteits Bibliotheek te Straatsburg, 3e Evangelische kerk te Keulen).

Neckelman bouwde vervolgens het Landesgewerbe-Museum te Stuttgart, tot hij in 1892 tot Professor te Stuttgart benoemd werd.

Zeer bekend van hem zijn zijne zoogenaamde „Architectonische Studiën”. De stijl waarin hij bouwde, was volgens zijne eigene mededeelingen: Italiaansche Renaissance met eene kleine neiging tot het antieke.

Op de prijsvraag voor eene nieuwe universiteit te Kaapstad zijn 62 plannen ingekomen. Als beste ontwerp wordt genoemd het plan geleverd door architect W. Hawke te Londen.

De bovenbouw van de Vauxhallbrug over de Theems te Londen moet geheel vernieuwd worden. Deze zal geheel van staal gemaakt worden en 170.000 ponden sterling kosten.

Meer en meer begint men in Engeland aan te dringen op het maken van een onderzeeschen spoorwegtunnel tusschen Engeland en Ierland.

Voor het bekende „Byrrh” van Violet frères was een prijsvraag uitgeschreven voor een reclame biljet. Niet minder dan 20.000 francs was aan prijzen uitgelooft. De Jury heeft 743 projecten beoordeeld, en 125 mededingers tot een eindkamp uitgenoodigd.

## BERICHTEN.

**Nederlandsche Kunsttentoonstelling te Krefeld.** In een artikel, voorkomende in de Köln-Zeitung, wordt zeer waardeerd over deze tentoonstelling gesproken. Het langst, na de afdeeling schilderkunst, staat de schrijver stil bij de afdeeling bouwkunst, hoofdzakelijk een tentoonstelling van bouwwerken uit Amsterdam en Haarlem; hij noemt deze zeer rijk aan voorbeeld en leering voor de architecten van den Neder-Rijn, die op baksteen zijn aangewezen, evenals de Nederlanders. In 't bijzonder wordt hulde gebracht aan Dr. P. J. H. Cuypers, W. Kromhout, Van der Steur, H. P. Berlage en Jan Stuyt.

De Nederlanders leeren ons — zegt de schrijver — hoe men zonder leentjebuur te spelen bij terzijde gestelde stijlen, toch schoon en doelmatig kan bouwen zonder het tentoonspreiden van veel praal en pronk.

Wat de kunstnijverheid betreft, wordt hulde gebracht aan de



tapijten van Colenbrander, aan het porselein en aardewerk van Rozenburg, het koperwerk van Amstelhoek, verschillende gebattikte stoffen enz.

**Vakopleiding.** De Algemeene Vergadering van de Vereeniging tot bevordering van de Vakopleiding voor Handwerkslieden in Nederland zal op 11 Juli a. s. te Groningen worden gehouden.

**Rotterdam.** In de op 29 Mei j.l. alhier gehouden Algemeene Vergadering van aandeelhouders der Noord-Brabantsch Duitsche Spoorwegmaatschappij is de heer P. van der Weiden, Ingenieur, Chef van Weg en Werken te Gennep, met algemeene stemmen benoemd tot Lid van de Directie dier Maatschappij

**Amsterdam.** In aansluiting aan ons vroeger bericht omtrent het bezoek van een gezelschap Belgische architecten aan ons land, alle leden van de Société Centrale d'Architecture de Belgique, kunnen wij verder mededeelen, dat dit plaats heeft gehad.

Zaterdag 30 Mei arriveerden de heeren aan het Centraalstation te Amsterdam, waar zij werden ontvangen door den Voorzitter van de Maatschappij tot Bevordering der Bouwkunst, den heer Salm, zoomede door den heer Herman, architect te Amsterdam. Zondag werd een bezoek gebracht aan de Nieuwe Kerk. De architect de heer Posthumus Meijjes was op het laatste oogenblik verhinderd de heeren aldaar rond te leiden. Daarna werd het Koninklijk Paleis en, met toestemming van den heer Wethouder voor de Publieke Werken, de Beurs bezichtigd, waar de heer Berlage zoo beleefd was de heeren alles te laten zien wat er te zien was.

De heer P. Hein stelde zich beschikbaar om de architecten het Burger Weeshuis te laten zien, en na een wandeling over het Bagijnenhof werd het huis van den heer Nienhuys bezichtigd waarna in het American Hotel gedejeuneerd werd. Inmiddels was het vrij laat geworden, daar op de Amsterdamsche grachten het meest bezienswaardige en schilderachtigste tevens in oogenschouw was genomen.

Na een wandeling langs Spaarbank, Stedelijk museum, enz. werd besloten in het Paviljoen Vondelpark wat te pauzeren en ter opluchting een tochtje naar Zaandam te maken. Even als den vorigen avond keerden allen hoogst voldaan huiswaarts.

Op den tweeden Pinksterdag is Haarlem bezocht: Grootte Kerk, Stadhuis, Waag, zoo ook het Museum, de beroemde schilderijen van Frans Hals enz.

Door het drukke spoorverkeer en de ongeregelde aankomst der treinen heeft de heer Weissman, architect te Haarlem (die zijn medewerking en kennis van dit merkwaardig stadje geheel ter beschikking van de Zuidelijke kunstbroeders had gesteld en hen daar zou rondgeleiden), het gezelschap misgelopen. Niettemin wordt hem hierbij aller hartelijken dank overgebracht voor zijn intentie, waar nu, jammer genoeg, geen gebruik van kon worden gemaakt.

Het bezoek aan Gouda ging niet door, waarvan den archivaris dier gemeente moest worden in kennis gesteld — (daar aanvraagd was o. a. de originaale teekeningen van Gebroeders Crabet, voor de beroemde kerkramen, te mogen zien, enz) en is het verdere van den middag weder te Amsterdam doorgebracht,

aangezien het daags te voren te laat was geworden om het Rijksmuseum te bezoeken.

De excursionisten hebben volop genoten; zij waren dankbaar voor alles wat ze gezien hadden en voor de ondervonden gastvrijheid.

Even als het jaar te voren hoopten zij, dat ook de Hollandsche architecten eens een bezoek aan Brussel zouden brengen; zij zouden hen met open armen ontvangen.

**Goes.** Tot Gemeente-bouwmeester werd benoemd de heer F. G. C. Rothuizen, te Heesum.

#### Weerkundige Waarnemingen te de Bilt. 8 uur voorm.

Datum 1903.	Barometerstand in m.M.	Wind-richting.	Windkracht. 1-12	Temperatuur in Gr. C.	Neerslag in m.M.
29 Mei.	759	Z.O.	1	19	14
30 "	757	O.	1	24	0
2 Juni	758	N.N.O.	4	15	0
3 "	766	"	3	11	0
4 "	770	N.	4	13	0

#### Bureau voor plaatsing van Opzichters en Teekenaars. Marnixstraat 402, Amsterdam.

Ingeschreven sollicitanten voor:	per maand
Bouwkundig Opz.-Teekenaar, ouderdom 22 jaar	salaris f 60.—
" " " " 20 "	" " - 50.—
" " " " 26 "	" " - 80.—
" " " " 28 "	" " - 80.—
" " " " 19 "	" " - 50.—
" " " " 36 "	" " - 100.—
" " " " 28 "	" " - 50.—
" " " " 34 "	" " - 100.—
" " " " 29 "	" " - 100.—
" " " " 23 "	" " - 70.—
" " Opzichter " 21 "	" " - 40.—
" " " " 25 "	" " - 75.—

#### MEDEDEELING.

In den loop van de volgende week wordt aan de leden van de Maatschappij t. B. d. Bouwkunst een exemplaar toegezonden van een „Handleiding voor het Huis-schilderen” ten dienste van opzichters en bouwkundigen door J. M. Kippel.

De leden der Maatschappij ontvangen dit werk gratis.

#### AANKONDIGING VAN AANBESTEDINGEN.

##### MAANDAG 8 JUNI.

**AMSTERDAM.** Bestek no. 962. Het maken van grond- en spoorwerken gebouwen, persons en bijk. werken op het stationemplacement te Schüttof aan den spoorweg Almeloo—Salzbergen. Raming f 110.000.

De dir. der H.I.J.S.M., n.m. 1 1/2 u. (Greenw.) Aanw. op de plaats 3 Juni, n.m. 1 1/2 u. (West Europ. tijd).

**AMSTERDAM.** Het maken en plaatsen van een houten politie posthuis, type A, aan het Droogbak.

Het gem.best., 's midd. 12 u. Voorw. te verkr. ter stadsdrukkerij, tegen f 1,50 (met twee teek.) Inl. worden gegeven ten kantore van den archit. ten stadhuize, kamer no. 105, van 2 tot 4 uur, gedurende de laatste drie werkdagen voor den dag der aanbesteding.

**ARNHEM.** Het bouwen van een aardewerk-fabriek met directeurs- en twee bovenwoningen, op een open terrein aan de Vlijtstr. te Arnhem.

De arch. G. Peters, v.m. 11 uur, in café Metropole, alwaar bestek en teek. ter inzage en zijn à f 2 te verkrijgen ten kantore van den architect, alsmede inl. Aanw. gedaan.

**DRACHTEN** Het vertimmeren van de bovenbuurtsterschool

Het gem.best. van Smalingerland, n.m. 2 u. Bestek ter inzage op de secret. Aanw. 6 Juni, v.m. 10 u.

**EIBERGEN.** Het bouwen van 2 woonh. De heer A. van Gelderen, v.m. 11 u., in café „Het Witte Paard”, alw. bestek en teek. ter inzage. Inl. te bekomen bij J. B. Radstake, archit. Aanw. 8 Juni, v.m. 10 u.

**KRUININGEN.** Het bouwen van eene openb. lagere school met onderwijzerswoning op een terrein, gelegen aan den Oostdijk, gem. Kruieningen.

De gem.besturen van Kruieningen en Krabbendijke, n.m. 3 u., in het gem.huis te Kruieningen. Bestek en teek. ter inzage op de secr. te Kruieningen, en te Krabbendijke, en zijn tegen f 2,50 verkrijgb. bij den arch. A. le Clercq te Kruieningen Aanw. 8 Juni, v.m. 11 u.

**MEERLE (N.-BR.).** Het bouwen van een heerenhuis in het dorp.

De arch. P. A. Oomes en L. v. d. Pas te Breda, n.m. 1 u., in het koffiehuis van H. Rommens, alw. bestek en teek. ter inzage en à f 1,50 verkrijgb. bij de archit. welke inlicht. geven. Aanw. 8 Juni, voorm. 11 uur.

##### DINSDAG 9 JUNI.

**ALFEN A/D. RIJN.** Het bouwen van 2 woonhuizen met bijbeh. werken.

De heer W. H. Walscheidt, v.m. 11 1/2 u., in hotel „St. Joris”, alw. bestek en teek. ter inz. terwijl teek. afzonderlijk à f 0,75 per stuk verkr. is en nadere inl. verkrijgb. zijn bij J. Hengeveld Jz., Architect, Alfena d. Rijn. Aanw. 8 Juni, v.m. 10 u.

**BEST (N.-BR.).** Het bouwen van een raadhuis.

Het gem.best., n.m. 3 1/2 u., bij C. v. Dijk. Bestek en teek. te bekomen ad f 0,50 bij den burgemeester. Aanw. 9 Juni, v.m. 11 u.

**PUTTEN.** Het verbouwen van een koffiehuis.

De archit. D. Kok Jz., te Harderwijk, n.m. 2 1/2 u., in het stationskoffiehuis, alwaar bestek en teek. ter inzage. Aanw. 9 Juni, 10 1/2 u.

**ROOSENDAAL (N.-BR.).** Het verbouwen van het perc. aan de Boomgaardstraat D. 115e ald., voor rekening van den heer M. Hannik ald.

De aanbesteder, v.m. 9 u., in het café van P. Meesters. Bestek en teek. à f 0,50 verkr. ten huize van den besteder, Molenstr. Aanw. gedaan. Inl. geeft de archit. Q. J. Horsten Pzn. te Bergen op Zoom.

##### WOENSDAG 10 JUNI.

**ASSEN.** Het maken van eene opz.woning te Dieverbrug gem. Dwingelo. Raming f 5500.

Het prov. best., v.m. 11 1/2 u. Bestek no. 120, na 27 Mei ter lezing aan het gebouw



van het minist. van W., H. en N., aan de lokalen der prov. best., en is te bekomen bij Gebr. van Cleef, te 's-Hage. Op den 1e, 2e en 3e dag voor de besteding wordt aanw. op de plaats gedaan. Inl te bek bij den hoofding. in het 3e distr. Schuurman te Zwolle bij den ing. du Croix te Assen, op wiens bureel op 4, 5 en 6 Juni kan worden kennis genomen van het proc.-verb. van aanw. alsmede bij den opz. de Jong te Dieverbrug.

EDE. Het maken van een kerkgebouw, onder bijlevering van alle materialen.

De kerkeraad der geref. gem., 's midd. 12 uur. Bestek en teek. tegen f2 verkrijgb. bij den voorz. der bouwcommissie P. Tulp en bij den arch. waar ze tevens ter inzage liggen, voor aanw. op het terrein of om inl. kunnen gegadigden zich van 3 tot 6 Juni van 12 tot 3 u. n.m. vervoegen ten kantore van den arch. Albert Kool.

GRONINGEN. Het bouwen van een villa aan den Rijksstraatweg te Haren.

De arch. P. M. A. Huurman, 's av. 7 u. in hotel Willems, alw. bestek en teek. ter inz. en à f2,50 verkrijgb. ten kantore van den arch. Inl. dagelijks van 11—12 u.

JOURE. Het afbreken van de bestaande en het bouwen eener nieuwe gasfabr. ald.

Het gem.best. van Haskerland. Bijl. voor 10 Juni in te zenden. Bestek en teek. ad f1 verkrijgb. ter secretarie.

OOTMARSUM. Het bouwen eener catechismuskamer.

Het R.K. kerkbest, n.m. 3 u., in hotel Beukers, alw. bestek en teek. ter inzage. Inl. geeft arch. G. A. Ebberts te Utrecht. Aanw. 10 Juni, v.m. 10 u.

ZWOLLE. Het afbreken en weder opbouwen van 2 burgerwoonhuizen aan de Deventerstraat.

De arch. M. Meyerink, v.m. 11 u., in café Spantman. Bestek en teek. à f1,50 te bek. bij voorn. arch. Aanw. 10 Juni, v.m. 9 u.

## Assurantie Maatschappij tegen Brand-

schade en op het **Leven**

De **NEDERLANDEN** van 1845.

s-Gravenhage, Kerkplein, hoek Prinsestraat — Amsterdam, Sophiaplein — Rotterdam, Zuidblaak 24 (Beursplein) — Breda, Prinsenkade — Haarlem, Kruisweg 70c — Nijmegen, In de Betoustraat 8 — Groningen, Akerkhot hoek Akerkstraat — Zutphen, Ijselkade.

Hoofd-Directie te 's-Gravenhage:

CAREL HENNY, Directeur;

Mr. J. J. HENNY, Adj.-Directeur.

G. TEERINK, Alg. Procuratiehouder.

Kapitaal. . . . . f 4.000.000.00

Reservefonds op ult. December 1902 . . . . . 1.109.739.00

Betaalde Brandschaden tot ult. 1902. . . . . - 25.444.700.00

## BRAND - LEVEN - INBRAAK.

Verzekering tegen vaste en zeer billijke Premien, zonder Inleggelden of Nabetalingen.

## J. Muysken.

Hoofd-Agent van de Nederlandsche Assurantie-Compagnie van het jaar 1776 te Amsterdam.

Adres: HAARLEM, Parklaan No. 5.

Beveelt zich aan voor assurantien bij aanbestedingen Vaste Taxatie. - Op Beurspolis. - Vaste Premie

## Lijst van Fabrikanten, Leveranciers, enz.

Prijs per regel voor niet geabonneerden op advertentiën f5.— per jaar bij vooruitbetaling. Abonnés op Advertentiën 1 regel gratis voor iedere advertentie.

Artesische bronnen (putten) Maatschappij Artesia, Wagenplein 182, Den Haag.

Asphaltdakpapier — „Bouwmaterialen” voorheen M. LUIJTEN, Lekkerkerk, Rotterdam en Dordrecht.

Assurantie-Mij. tegen Brandschade „de Nederlanden van 1845”, 's-Gravenhage, Kerkplein hoek Prinsestraat.

Badinrichtingen. — TH. VAN HEEMSTEDÉ OBELT, Amsterdam.

## AFLOOP VAN AANBESTEDINGEN.

### 13 MEI

CULEMBORG (ONDERH.). Het bouwen van een woonhuis voor den heer E. A. Kooij. Gegund aan A. Klokke te Werkhoven en B. J. de Keijzer te Culemborg.

ENSCHEDÉ (ONDERH.). (HERBEST.). Het bouwen van een boerenwoning en zomerhuis in combinatie Door den heer I. Serphos Hz.

Laagste inschr. Gebr. Eggink, Enschedé, f7475. Gegund.

HAARLEMMERMEER (ONDERH.). Het bouwen van een boerderij, rijtuighuis, en oprijbrug aan den IJweg. Door den bouw. J. W. de Heij en Zn. te Hoofddorp.

Gegund als volgt: D. Roos, Burgerveen, grond- en metselwerk; J. Robel, Schinkelveer, timmer-, ijzer-, lood-, zink- en rietdekkersw.; P. J. Spigt, Hoofddorp, glas-, schilder- en behangwerk.

STRATUM (ONDERH.). Het uitbreiden der groote stoomweverij van de firma Robert von der Nahmer. Door den arch. G. Geeren te Gestel.

Laagste inschrijver J. Otten, Eindhoven, f6860. Gegund.

TILBURG. Het verbouwen van een winkelhuis een verdieping voor rekening van den heer A. P. C. Roothaert in de Telefoonstraat Door den arch. J. H. Lepelaars.

Metselwerk. C. v. Herk, f4000\*.

Timmerwerk. J. Torremans, f3516\*, \*Geg.

### 20 MEI

MURMERWOUDE. Het bouwen van een nieuwe school met 4 lokalen te Akkerwoude. Door het gem.best. van Dantumadeel.

Laagste inschrijver G. A. v. d. Wal, Kootstertille, f9420. Gegund.

### 22 MEI

DOESBURG (ONDERH.). Het bijbouwen en de verbouwing van de waschinrichting enz. van den heer A. Barink, aan het plantsoen aldaar.

Laagste inschr. A. C. Bloemendaal, f3697. Gegund.

TILBURG (ONDERH.). Het bouwen van een uitbreiding aan de machinale schoenfabriek, voor rekening van den heer H. de Pont Door den arch. Jos. Donders.

Laagste inschr. A. Stevens, f3735. Geg.

POORTUGAAL (Z.-H.). Het gedeeltelijk afbreken en weder opbouwen van een woonhuis enz. voor den heer J. D. Oosthoek aldaar. Door den arch. B. Bouman.

Graaf-, metsel-, stucadoor- en steenhouwerk. Laagste inschr. J. van Luik, Poortugaal, f1698\*.

Timmer-, Smids-, lood- en zinkwerk B. v. Eesteren, Rhooen, f2204. \*Gegund.

### 23 MEI

RHENEN. Het afbreken der huizinge en het opbouwen eener nieuwe woning, ingericht voor „pension” ter plaatse waar thans in Achterberg de huize „Remmerstein” is gelegen. Door de heeren Sandbrink c.s.

Laagste inschr. J. v. Ommeren en A. v. d. Dikkenberg, f3755. Gegund. In de aanbested. is de levering van steenen en pannen niet in begrepen.

### 26 MEI

BOXMEER. Het bouwen van een nieuw schoollokaal, ten dienste van het vakteekenonderwijs, boven de overdekte speelplaats van de openbare school aldaar. Door het gemeentebestuur.

Laagste inschr. V. Boumans, f1777. Geg.

HEERENVEEN. Het bouwen van een burgerwoning. Ram. f1880. Door den heer H. Dorenbosch te Terband.

Laagste inschr. Johs. de Haan, Heerenveen, f1763. Gegund.

LAMSWAARDE (ZEEL.). Het bouwen van een woonhuis met bijlev. der daarvoor benodigde bouwstoffen, voor den heer J. Hoefeijzers aldaar. Door den bouwkundige J. Wisse Jzn. te Zaamslag.

Laagste inschr. J. Boeijkes, Lamswaarde, f1590. Gegund.

MUIDEN (N.-H.). Het bouwen van een koetshuis met stal en woning op het terrein der buskruitfabriek „De Krijgsman”. Door den archit. E. Ouëndag te Amsterdam.

Gegund aan H. Rietsnijder en Zn. te Amsterdam.

NETTERDEN (GELD.). Het bouwen van een woonhuis ten behoeve van de onderwijzeres van de R.-K. bijzondere school met bijlev. van materialen in perceel en massa. Door het R.-K. kerkbestuur.

Metselwerk. Laagste inschr. G. Aalbers, Gendringen, f465\*.

Lev. van hout. Wed. H. Braam, Terborg, f361,90\*.

Timmerwerk. J. te Pas, Gendringen, f622\*.

Verfwerk. J. Schepers, Netterden, f98,85\*.

Smidswerk. J. Kamps, Netterden, f69 43\*.

\*Gegund.

STREEFKERK. Het amoveeren en weder opbouwen van een Hofstede, Door den bouw. J. J. C. Woudenberg.

Laagste inschr. D. Briedé, Streefkerk, f3563.

Rietdekkerswerk. P. H. den Hertog, Groot-Ammers, f309.

IJMUIDEN. Het afbreken, verplaatsen en weder opbouwen van het oude vischafslaggebouw met bijbehorende werken en bijlev. der materialen, arbeidsloonen en transporten. Door den bouw. Dirk Kramer Czn. te Velzen.

Hoogste inschrijving f9900; laagste inschr. P. Rings, Sandpoort, f8400.

### 27 MEI

AMERSFOORT. Het verbouwen van perc. no. 50 aan de Langestraat. Door den arch. H. Kroes.

Laagste inschr. A. Bosch en H. Lablans, f2749. Gegund.

BRESKENS (ZEEL.). Het bouwen van een kolonpakhuis op een terrein nabij de Haven. Ram. f2260. Door den heer M. Vroom.

Laagste inschr. H. v. d. Sande, f2039. Geg.

### 28 MEI

ENSCHEDÉ (ONDERH.). Het bouwen van een woning met werkplaats in de Bleekerstraat. Door den heer H. Buijnink.

Laagste inschr. G. Ludden en A. A. Jansen, f3182. Gegund.

HAARLEM. Het bouwen van vijf afzonderingslokalen met toebehooren en het doen van herstellingen en vernieuwingen aan het rijkskrankzinnigengesticht te Medemblik. Ram. f17800. Door het prov. best.

Laagste inschrijver J. J. Schoevenberger, Helder, f17050.

HILLEGOM. Het bouwen van drie burgerwoonhuizen, met bijkomende werken, op een terrein aan den Stationsweg te Hillegom. Kadastraal bekend sectie A, no. 4288. Door de heer J. Staats.

Laagste inschr. J. Strijk, f9597.

Bouwstoffen. — MARTIN & Co., Amsterdam.

BRANDKLUISDEUREN. — Wed. P. A. SCHROOT & Zoon, Den Haag. Cementmastiék-Dakbedekking. — J. A. SMITS & Zoon, Weesperzijde 39, Amsterdam.

Cement-IJzerwerken — Ned. Mij. voor Monierwerken, Amsterdam.

Centrale Verwarming. — W. J. STOKVISCH, Arnhem.

Centrale Verwarming. — GEVEKE & Co., Amsterdam

Centrale Verwarming en ventilatie. — D. S. M. KALKER, Amst.

Centrale Verwarmingen. — B. LANDHEER Jr., Wijnstr. 59, Rotterdam.

Closets. — TH. VAN HEEMSTEDÉ OBELT, Amsterdam.

DAKTEGELMACHINES. — G. P. Wessel, Rotterdam.

Dakpannen. — J. B. VAN SOEST & TERSTAPPEN, te Swamenl.

Dakroeden (gegalvaniseerd ijzeren) — J. SABELIS & Co, Glasfabrikanten, Haarlem.



Eerste Nederl. Xylolith-Fabriek. — A. S. KEY, Rotterdam.  
 Excelsiorplaten. — GEBRS. VAN DER VIJGH, Amsterdam.  
 Gaskachels (nieuwste condensing). — OBELT, Amsterdam.  
 Gas-, Stoom- en Waterleiding. — R. S. STOKVIS & ZONEN, Leuvehaven 74-76, Rotterdam.  
 Gegoten geëmailleerd ijzeren waschtafels — TH. VAN HEEMSTEDE OBELT, Amst., 150 de Ruyterkade. Filiaal: 36, Rokin.  
 Gegoten geëmailleerd ijzeren waschtafels. — PECK & Co., Amst. Gekleurd en gebrand glas in lood. — C. LINDENAAR, Glasgraveur, Alb. Cuijpsstraat 123, Amsterdam.  
 Graniet. — J. H. P. JANSE, Marnixstraat 402, Amsterdam.  
 Haeuslersche Houtcementen Dakbedekking. — J. A. SMITS & ZONEN, Weesperzijde 39, Amsterdam.  
 HEINEKEN'S GLAZENWASSCHERIJ. Stoom Jaloezieën, en Rolluiken-fabriek. — 'S GRAVENHAGE. Driehoekjes 3 voorheen Wagenstraat 39a. — AMSTERDAM. v. d. Helststraat 1.  
 Jalouziën, Marquises, Rolluiken — J. SENFT & Co., Papestraat 8, Den Haag.  
 Jalouziën. — J. F. KRONER & ZONEN, Spuistr. 246, 248, 250, Amst. Liften, Personen- en goederen. — H. & J. VAN DEN WALL BAKE, Amsterdam.  
 Jossou-Cement. — A. E. BRAAT, Rotterdam en Amsterdam.  
 Liften. — TH. VAN HEEMSTEDE OBELT, Amst. (R. WAYGOOD & Co.) Liften, Ventilatie, Gesm. ijzer. trappen. — JAN HAMER & Co., Amst. Lichtdruk-inrichting. — J. P. Bladergroen, Amsterdam-Rotterdam. Lichtdruk- en Calqueerpapieren — Cornis. Immig & Zoon, Nieuwe Haven 5, Rotterdam.  
 Looden en Inw. glasemail privaitleidingen. — OBELT, Amst. Machines voor Cementdaktels. — G. P. Wessel, Rotterdam.  
 Marmeren Schoorsteen-mantels. G. & J. Cool, Bloemgracht 77, Amst. Marm. Schoorsteenm. D. WEEGEWIJS, Rapenb. 14 en 43, Amst. Motoren en Dynamo's. — JULIUS LUCHAU, Warmoesstraat 91, Amsterdam.  
 Meubels enz. — Phoenix Meubil.-Inrich., Spuistr. 234, Amsterdam. Nikkelinrichting-Instrumentmakerij. — F. L. W. BUCKMANN & Co., Den Haag, Stille Veerkade 19a.  
 Pompen (Diaphragma). — A. RESINK, Ingenieur, Haarlem.

Portland-Cement — DYCKERHOFF & SÖHNE, Amöneburg.  
 Prisma's Luxfer (kamerverlichting) — W. VAN RIJN, Keizersgracht 181, Amsterdam.  
 Photolithografie. — WEGNER & MOTTU, Amsterdam.  
 Proefstation Bouwmat. — KONING & BIENFAIT, Amsterdam.  
 Rolluiken. — W. H. M. SCHOLTE, Prinsengr. 516, Amsterdam.  
 Raamsluiters voor bovenlichten. — TH. V. HEEMSTEDE OBELT Amsterdam.  
 Rietplanken. Isoleersteen. Fluaten. — MOLIJN. — Gouda.  
 Schilderwerk in alle genres. G. W. C. OOSTERBAAN, Amsterdam.  
 Stalinrichtingen. Verwarming. Jan Hamer & Co. Amsterdam.  
 Stalen balken, IJzer enz. — Gebr. VAN DER VLIET, Amsterdam  
 Spiegel- en Vensterglas enz. P. DOLK & ZONEN, Rotterdam — Dordrecht.  
 Stalinrichtingen. — STAAL & HAALMEIJER, Amsterdam.  
 Stalinrichtingen. — D. S. M. KALKER, Amsterdam.  
 Stalen balken. — H. E. OVIING Jr., Rotterdam.  
 Stalen balken en U-profielen — Deutsch-Luxemburgische Bergwerks- und Hütten-Actiengesellschaft. Vertegenw. C. D. v. d. LINDEN, Prins Hendrikkade, Amsterdam.  
 Steenen (vergl. en onvergl.) CANOY HERFKENS & Co., Venlo  
 Stoomtimmerfabriek. — GEBRS. VAN MALSEN, Den Haag.  
 Steengoed of Engelsche buizen en kruispannen. — HOUBEN & STEEGH, Belfeld en Tegelen (Limburg.)  
 Verwarming en verlichting. — JULIUS LUCHAU, Damrak 71 Amsterdam.  
 Verwarming en Ventilatie. — TH. V. HEEMSTEDE OBELT, Amst  
 Verwarming en Ventilatie. D. S. M. KALKER, Amsterdam.  
 Ventilators. — TH. VAN HEEMSTEDE OBELT, Amsterdam.  
 Ventilators. — D. P. HASSELMAN, Amsterdam.  
 Vuurvaste steen, Tras, Aarden buizen, Straatkeien — „Bouwmaterialen" voorheen M. LUIJTEN, Lekkerkerk, Rotterdam en Dordrecht.  
 Wandtegels, cement, kalk, graniet — „Bouwmaterialen" voorheen M. LUIJTEN Lekkerkerk, Rotterdam en Dordrecht.  
 Zandsteen. — FERD. ENGERS, Amsterdam.  
 Zinkwerken. — F. W. BRAAT, Delft.

# TH. VAN HEEMSTEDE OBELT,

Mem. San. Inst. London.

Sanitary Engineer,

150 de Ruyterkade. — AMSTERDAM. — Filiaal 36 Rokin.

Hoofdagent voor Nederland, België en Koloniën van SHANKS & Co., te Barrhead.

SPECIALITEIT VOOR DE LEVERING VAN COMPLETE BADINRICHTINGEN.

PRIVAAT-INRICHTINGEN. — Shanks Closets zijn nog niet overtroffen.

Porseleinen Badkuipen, IJzeren Badkuipen.

Geijsers geheel van rood koper, van binnen vertind. Zij bederven het water niet. overtreffen al de tot nu toe bestaande en kosten niet meer. Attesten ter inzage.

Closets, Waschtafels, Urinoirs enz. — VERWARMING en VENTILATIE.

Agent voor de CHAMBERLAND FILTERS, Systeem Pasteur.

Belast zich met de plaatsing en inrichting in geheel Nederland. Zeer concurrerende prijzen. Teekeningen en prijsopgaven gratis. Wederverkoopters genieten het gebruikelijke rabat.

## Brandverzekering-Maatschappij

Gevestigd te DORDRECHT.

Opgericht 1859.

Kapitaal . . . f 1,000,000.—

Reserven . . . 246,090.25

# HOLLAND

## Brand- en Inbraak-Verzekering.

Zeer verlaagd tarief in de afdeeling Inbraak voor hen die bij de Mpij. eene verzekering tegen Brandschade hebben gesloten of afsluiten.

Vaste premien zonder inleggelden of nabetalingen.

Aanvragen om Agentschappen, zoowel voor Brand- als voor Inbraak-verzekering, aan de Directie.

## Amsterdamsche Jalouziën-fabriek.

Speciaal Adres voor

### ROLLUIKEN, ZONSCHEMEN,

TOCHTSCHERMEN, SERREDEKKING, Glas, Jalouziën enz.

Eenig adres voor HOUTEN PARQUET TAPIJTEN.

Speciale fabriek van GESCHILDERDE WINKELGORDIJNEN.

F. J. KRÖNER & Zonen,

HOFLEVERANCIERS

Spuistraat 246, 248, 250, Amsterdam.

## Beroemde Parquetvloeren-Fabriek

beveelt zich bij HH. Architecten en Bouwkundigen aan, zoowel voor het leveren van eiken parketvloeren als voor het verleggen daarvan.

Beste referenties van uitgevoerde werken bij staats- en particuliere gebouwen staan ten dienste.

Aanvragen in het Engelsch of Duitsch te richten tot de

Biedersteiner Parketten-Fabrik,  
MÜNCHEN.



# BOUWKUNDIG WEEKBLAD.

ORGAAN VAN DE

MAATSCHAPPIJ TOT BEVORDERING DER BOUWKUNST.

Bestuur v. d. Maatschappij: A. SALM G.Bz., *Voorzitter*. ED. CUYPERS, *Vice-Voorzitter*. — Jb. v. d. BAN Pz.,  
V. G. A. BOSCH, M. A. C. HARTMAN, J. A. MULOCK HOUWER, D. E. C. KNUTTEL, F. W. M. POGGENBEEK, J. VERHEUL Dz.  
Commissie van Redactie: Ed. CUIJPERS, A. SALM G.Bz. en J. VERHEUL Dz.  
Redacteur: C. T. J. LOUIS RIEBER.

13 JUNI 1903.

23<sup>e</sup> JAARGANG.

N<sup>o</sup>. 24.

BUREAU VAN REDACIE: MARNIXSTRAAT 402, AMSTERDAM.  
BUREAU v. ADMINISTRATIE: HERDERSTRAAT 5, 'S GRAVENHAGE.  
UITGEVERS: MOUTON & Co. — 'S GRAVENHAGE.  
ABONNEMENTSPRIJS voor Nederland: fr. p. p. f 15.— 's jaars, voor  
Indië en het Buitenland (bij vooruitbetaling) fr. p. p. f 17.— \* \* \*

PRIJS DER ADVERTENTIËN: van 1—5 regels f 1.— elke regel meer  
20 cents. Groote letters naar plaatsruimte. \* \* \* \* \*  
AANKONDIGINGEN v. AANBESTEDINGEN 15 ct. p. regel m. premie  $\frac{3}{2}$  maal.  
ABONNEMENT v. ADVERTENTIËN tegen belangrijk verminderde prijzen  
en kosteloze opname der advertentiën in het Tijdschrift der Mij.

INHOUD: — V. D. J. Dumortier. — Ned. Hervormde Kerk  
te Eemnes Binnen, door H. J. Jesse. — Rapport der Jury voor  
de beoordeeling der prijsvraag: „Ontwerp van een Technicum  
uitgeschreven door de Vereeniging van bouwkundigen in Neder-  
landsch-Indië. (vervolg van bladz. 239.) — Prijsvragen. — Inge-  
zonden. — Uit den vreemde. — Berichten. — Weerkundige waar-  
nemingen. — Bureau voor plaatsing van Opzichters en Teeke-  
naars. — Aankondiging en afloop van aanbestedingen. — Lijst  
van Fabrikanten, Leveranciers, enz. — Advertentiën.



V. D. J. DUMORTIER.

De Société Centrale d'Architecture de Belgique heeft een  
zeer gevoelig verlies geleden door het overlijden van  
haren oud-Voorzitter en oprichter der Vereeniging, den heer  
Valère Désiré Joseph Dumortier, Provinciaal Chef-Architect  
van Brabant, Correspondeerend lid van de Koninklijke  
Commissie voor de Monumenten, Directeur-gérant van het  
Tijdschrift „l'Emulation”, Eerelid van de Maatschappij tot  
Bevordering der Bouwkunst, Correspondeerend lid honorair  
van het Koninklijk Instituut der Britsche Architecten,  
Correspondeerend lid van de Société Centrale des Archi-  
tectes Français en verschillende andere vereenigingen, lid  
van de Permanente Commissie der Internationale Architecten-  
Congressen, ridder van de Leopoldsorde.

De heer Dumortier, den 2<sup>en</sup> April 1848 te Wasmes geboren,  
overleed den 4<sup>en</sup> Juni 1903 te St. Gilles, na eene korte doch  
hevige ziekte.

In 1872 behoorde hij tot de 59 stichters van de Société  
Centrale; van dit aantal was hij óf degeen die het eerst  
op het denkbeeld kwam van de oprichting dezer Vereeniging,  
of de man die met de meeste kracht hieraan heeft mede-  
gewerkt; want toen de stichting een feit was, werd hij de  
eerste Voorzitter, steeds krachtig medewerkende om het doel  
der Vereeniging te bevorderen. Dit was: door gezamenlijk  
optreden van architecten en bouwkundige teekenaars en het  
concentreeren van hun krachten, meer invloed te kunnen  
uitoefenen naar buiten; meer bepaaldelijk was het hier  
hunne bedoeling een woord mede te spreken bij de aan-  
de orde zijnde herziening der wetten, zoowel betreffende  
de uitoefening van hun beroep, als over de verantwoorde-  
lijkheid die nog steeds tengevolge van verouderde bepalingen  
op hunne schouders bleef rusten, en voorts om van grooter  
invloed te zijn op den plotseligen vooruitgang der bouwkunst  
in die dagen.

Behalve van 1872 tot 1876 was hij ook Voorzitter gedurende  
de jaren 1884 tot 1886, en 1897 tot 1900. In 1897 vervulde  
hij op meesterlijke en vriendelijke wijze de taak van Voorzitter  
van het 6e Internationale Congres van Architecten, te Brussel  
gehouden bij gelegenheid van het 25-jarig bestaan der  
Société Centrale. Het zoo algemeen erkend uitstekend slagen  
van dit Congres is niet het minst te danken geweest aan  
zijn werkkraft en goed doorzicht, aan de beminnelijkheid  
waarmede hij de taak van Voorzitter ook beschouwd heeft  
te zijn als die van een oplettend gastheer.

Na dit Congres werd de heer Dumortier in de September-  
vergadering van de leden der Maatschappij t. Bev. der  
Bouwkunst, op voorstel van het Hoofdbestuur, tot Eerelid  
der Maatschappij benoemd.

Aan de achtergebleven familie en aan de Société Centrale  
betuigen wij onze hartelijke deelneming in het zware en niet  
te herstellen verlies dat zij geleden hebben.





N. H. Kerk te Eemnes Binnen.

Een eenvoudig kerkje, zooals er nog vele in ons land bestaan. Toch is 't plan van zoo'n eenvoudig kerkje met overleg in elkaar gezet. Het schip bestaat uit een enkele beuk, breed inwendig tusschen de muren 9.40 M., lang inwendig 17,90 M., en heeft gebintbalken ter hoogte van de muren waarop de kap rust met muurstijlen, sleutelstukken en karbeels, alles thans gestucadoord zuiver en strak met een bepleisterd gewelf in plaats van de voormalige hout-beschieting. Ook in 't koor heeft de beschieting voor stucadoorwerk plaats moeten maken, doch zijn de geprofileerde schenkels van de kap nog in oorspronkelijken staat.

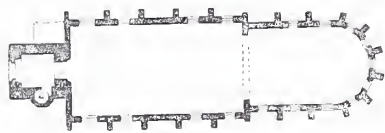

Plattegrond. Schaal 1 à 800.

Het koor is smaller, inwendig tusschen de muren 8 M. breed; hierdoor ontstaan tusschen schip en koor een triumphboog en tegelijk inwendige contreforten,

zoodat daar ter plaatse van buiten geen contreforten noodig waren; slechts weinig uitspringende pilasters in 't vlak van de contreforten van het koor zijn aangebracht.

Hoewel 't koor smaller is dan 't schip, hebben de contreforten eenzelfde breedte met lijf en staan ook dichter bij elkaar. Dit alles is zeer natuurlijk wanneer men weet, dat in 't koor geen gebintbalken aanwezig zijn doch de kap vrij op den muur staat, en de muren alzooveel meer zijdelingschen druk te weerstaan hebben. In 't koor is onder elk spant een geprofileerde muurstijl aanwezig die reeds op ongeveer 2 M. uit den vloer beginnen.

Aan de muren ziet men van boven nog de geprofileerde gebakken steenen waarover de kap stak. Vermoedelijk waren oorspronkelijk ook hier geen goten aanwezig, zooals mij bij onderzoek aan meerdere kerkdaken gebleken is.

De toren staat los tegen den westmuur, zooals duidelijk te zien was toen het metselwerk in den doorgang was afgebikt. Het uitgebouwd traptorentje aan de zuidzijde, hoewel niet in 't midden, is even eenvoudig als natuurlijk van oplossing.

Geschiedkundige gegevens kon ik niet te weten komen; geen ornament is aangebracht.

De hoofdingang onder den toren, behalve de deuren, is nog in oorspronkelijken staat, d. i. een zeer vlakke halve ellips. Bij benadering zou men de stichting alzooveel op de helft van de 14de eeuw kunnen vaststellen. De oorspronkelijke ramen

zijn verdwenen, 't is mij niet gelukt, door gebrek aan geld, daarvoor passende in de plaats te maken, hoewel de regering de helft van de kosten had willen bijdragen.

Kerkvoogden wenschten in 't najaar van 1901 hun ameublement wat opgeknapt te hebben, vooral omdat H. M. de Koningin-Moeder, daar nu en dan ter kerke komende, voor zich en gevolg een kerkbank wenschte te laten maken.

Het oorspronkelijke plan was, in den noord-oosthoek van 't schip, d. i. naast 't doophek, die bank te plaatsen; in den noord-westhoek van 't koor kon dan eene afzonderlijke ingang voor H. M. gemaakt worden. De deur in 't bestaande koorhek moest dan verwijfd worden.

In een onderhoud dat ik ter plaatse had met den heer L. W. Groeneveldt, Intendant van het paleis te Soestdijk, deelde ik hem mijne bezwaren mede om de deur van 't koorhek te wijzigen, daar dit, vermoedelijk uit 't begin van de zestiende eeuw, nog nagenoeg geheel in oorspronkelijken staat verkeerde. ZEd. was direct gewonnen en zeide mij dat H. M. natuurlijk niet zou willen hebben, dat een kunstwerk zou bedorven worden.

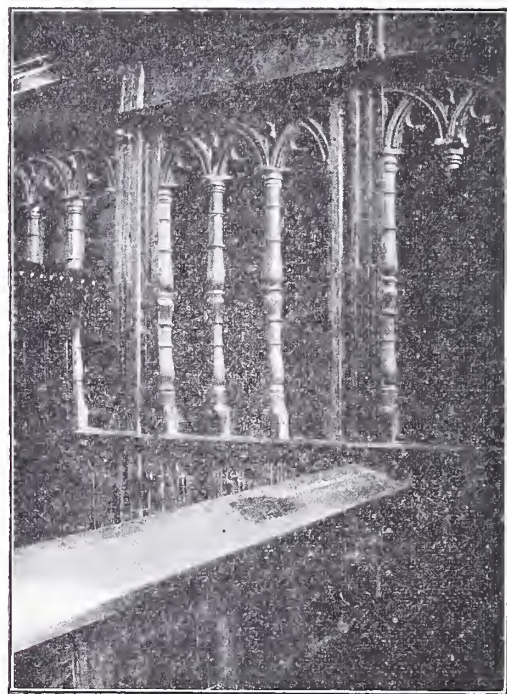
N. H. Kerk te Eemnes Binnen.  
Koorhek.

Verder deelde ik als mijn gevoelen mede, dat buiten hooge noodzakelijkheid geen wijziging gebracht moet worden in een oorspronkelijken toestand. 't Slot van de overleggingen is geweest, dat geen afzonderlijke ingang voor H. M. behoefde gemaakt te worden, 't koorhek niet geschonden is, en dat de bank geplaatst is tegen 't midden van den noordmuur.

't Was het uitdrukkelijk verlangen van H. M. de Koningin-Moeder een zeer eenvoudige eikenhouten bank te hebben, zonder wapen of ornament. Deze is uitgevoerd in de meubelfabriek van den heer J. M. Haring te 's-Gravenhage, in massief eikenhout, bewerkt met gaten en pennen, en met nagels opgesloten.

Het vurenhouten ameublement is tot een passend geheel vertimmerd, als eikenhout geschilderd en gevernisd; hier waren H.H. Kerkvoogden niet van af te brengen.

Verder was in de kerk nog aanwezig een eikenhouten doophek, waarvan de deurtjes onder de brandstoffen verzeild geraakt waren, en eenige gedeelten van eiken banken. Het koorhek, doophek, waarbinnen de eiken bank hersteld zijn, zijn van de verf ontdaan, bijgewerkt en in de was geboend en vormen nu een mooi middenstuk in de kerk.

De mooie preekstoel stond al sedert eenige jaren in 't



koor tusschen de brandspuit en dergelijke zaken te verwaarloozen. Ik heb die op een veilige plaats laten opbergen, er een stevige kast om laten timmeren, met deur en soliede slot. Wellicht breekt dan ook eenmaal de tijd aan, dat dit gestoelte zijne vroegere plaats weder in zal nemen, ter vervanging van 't getimmerte van  $\frac{3}{4}$  kraaldeeltjes dat thans de kerk ontsiert.

H. J. JESSE,  
Architect.

LEIDEN, April 1903.

RAPPORT DER JURY VOOR DE BEOORDEELING DER  
PRIJSVRAAG: „ONTWERP VAN EEN TECHNICUM”  
UITGESCHREVEN DOOR DE VEREENIGING  
VAN BOUWKUNDIGEN IN NEDER-  
LANDSCH-INDIË.

(*Vervolg van bladz. 239.*)

IV. DOORSNEDE HOOFDGEBOUW.

1. Het terrein is opgehoogd; waarom is niet duidelijk. De vloeren der galerijen liggen ruim hoog. De verdieping-hoogte is niet ruim, doch voldoende, evenzoo de afmetingen van deur- en vensteropeningen. De trapconstructie is goed; de hoofdtrap is misschien wel wat heel breed. De kapconstructie is solide, wel wat veel kielkepers, doch deze zijn wel te voorzien tegen lekkage; afdaken en empers zijn niet aanwezig. Inwendige versiering is met mate aangebracht, doch voldoende. Het bouwwerk is genoeg betrouwbaar met het oog op aardbevingen.

2. De ligging van den vloer boven het terrein is ruim hoog. De verdieping-hoogte is flink; afmetingen van deur- en vensteropeningen goed tegenover lokaal-oppervlakte. Voor koelte en luchtverversching is goed gezorgd. De rechte bordestrappen in de vestibule maken een aangename indruk en zijn zeer geschikt, hoewel de enkele opgang boven het bordes eenigermate te kort doet aan het nut van den dubbelen opgang naar beneden. De constructie in steen (wellicht ook Mounierwerk) is niet uitgewerkt, doch is in principe goed te noemen. De afdekking door platte daken in gewapend beton is niet onverdienstelijk. De torens maken het werk gevaarlijk bij aardbevingen. De constructie schijnt echter over het algemeen zeer solide.

3. De ligging van den vloer van het gebouw ten opzichte van het terrein is goed. De verdieping-hoogte is wat klein, vooral boven en van de grootere vertrekken. De afmetingen van deuren en vensters zijn voldoende. De trapconstructie is eenvoudig, doch de toepassing van marmeren treden op houten boomen is vreemd. De kap over het middenstuk is goed, die over het overig deel kan eenvoudiger zijn. Bijzonder gevaar voor lekken levert de overkapping niet op. De afdekking van de empers en afdaken met zink is minder goed, met het oog op de warmte. Het inwendige van het gebouw is eenvoudig en zeer matig versierd voor zoover zichtbaar. Het bouwwerk is voldoende betrouwbaar te achten met het oog op aardbevingen.

4. De vloer beneden ligt te laag. De verdieping-hoogte is aan den kleinen kant. Deur- en vensteropeningen zijn voldoende maar te hoog. De trap is te smal; constructie overigens goed. De kap is met weinig zorg bewerkt; de voorgestelde is zeer weinig constructief. De afdaken hebben te weinig helling. Van inwendige versiering blijkt niets. De betrouwbaarheid, ook al is er geen sprake van aardbevingen, laat zeer te wenschen over door niet behoorlijk ondersteunde tusschenmuren op de verdieping. De vakwerkbouw van de verdieping is met het oog op aardbevingen niet kwaad, doch past hier niet.

5. De vloer ligt wel wat laag. De verdieping-hoogte is voor de groote lokalen te gering. De ramen konden grooter zijn, de afmetingen der deuren zijn niet fraai. De hoofdtrap is te smal, alle trappen te steil en de constructie voor zoover zichtbaar niet rationeel. De kapconstructie in het algemeen is niet solide en eenigszins zonderling. De torenbouw lijkt gevaarlijk. De afdaken zijn goed, empers ontbreken, de tegellambrizeering is onnoodig, wat veel zorg besteed aan Directeurskamer; de plafonds schijnen hoogst eenvoudig. Enkele muren op de verdieping zijn niet behoorlijk ondersteund. De toren is vooral voor aardbeving veel te onsolide geconstrueerd.

6. De vloer beneden ligt ruim hoog. De verdieping-hoogte is goed; deur- en vensteroppervlakte in overeenstemming met die der lokalen. De trapconstructie is eenvoudig doch goed. De kapconstructie is eenigszins vreemd en kan hoogst eenvoudig zijn. Bedekking met dakijzer is minder aan te bevelen. Ook de constructie der verdieping-vloer is zonderling. Inwendige versiering ontbreekt, afdaken en empers zijn naar behooren aangebracht. Bijzonder gevaar bij aardbevingen levert het gebouw niet op.

7. De hoogte van den benedenvloer boven het terrein is goed ook de verdieping hoogte en de trapconstructie. De kapconstructie is niet rationeel, de zakgootondersteuning door standvinken op zolderbalken is niet mooi. Afdaken en empers geven geen aanleiding tot bijzondere opmerkingen. De inwendige versiering is sober, de lambrizeering is te hoog tegenover de hoogte der wanden. De groote bogen op zwakke steunpunten geven, niettegenstaande de trekstangen (die zeer leelijk staan) eenige ongerustheid voor aardbevingen; overigens levert de bouwwijze geen bijzondere gevaren op.

8. De vloeren in de benedenlokalen liggen op verschillende hoogte; hiervoor is geen motief van beteekenis. De hoogte der bovenlokalen is niet royaal. De verhouding van deuren en ramen tegenover lokaaloppervlakte is voldoende. De spiltrap in de vestibule is zeer misplaatst, nietig en zeer vermoeiend in het gebruik. De kapconstructie is onvoldoende door het ontbreken van langsvverband, ook brengen de balklagen geen verband tusschen de dragende muren. De afdaken zijn goed. Inwendige versiering is alleen in de vestibule aangebracht. De kapconstructie en een zwevende muur maken het gebouw minder bestand tegen schokken.

9. De vloer beneden is goed van hoogte, verdieping-hoogte der zaal voor natuur- en scheikunde aan den kleinen kant. De verhouding van deuren en ramen tot lokaaloppervlakte voldoende. De trapconstructie is goed. De kapconstructie is eenigszins licht. Inwendige versiering is niet aangebracht. De deuren zijn te veel in de hoeken gebracht. De zwevende muren maken het gebouw niet zonder gevaar bij aardbevingen.

*Bijgebouwen.*

V- XI XII EN XIII MACHINE GEBOUW.

1. Grondvorm en verlichting zijn goed, de gevels zij bevredigend. De kapconstructie is over het geheel goed. Er ontbreekt een groote poortdeur voor den invoer van stukken van groote afmeting.

2. Er is veel onnutte ruimte, 4 kamers zijn onnoodig, ook de vestibule en de galerij. De ligging van den vloer is overmatig hoog. Volgens nota van toelichting is er gerekend op het inbrengen van machines enz. over een oprit. De kapconstructie is goed, doch zwaar. De gevel is overdreven mooi, het doorvoeren van het systeem en den stijl van de gebouwen is niet praktisch, hoewel een schoon geheel wordt verkregen.

3. Een toiletkamer en gang zijn overbodig, over het algemeen zijn de deuren te klein, op eene ruime toegang diende gerekend te zijn. Gevel en kapconstructie zijn goed.

4. De plattegrond heeft geen practischen vorm. De gevel past niet bij de bestemming. De kapconstructie is niet fraai.

5. De grondvorm is goed. Er zijn te veel deuren aangebracht en van te kleine afmeting, ook zijn glasdeuren niet aan te bevelen. Minstens een groote deur diende er te zijn. In de kleedkamer zijn te veel ramen en deuren. De bekapping wordt beter geheel van ijzer. De gevel is goed.

6. Over het geheel valt op het machinegebouw weinig aan te merken. Behalve het middenstuk is ook de gevel goed.

7. De plattegrond en verlichting zijn goed. Galerij overbodig. De muren zijn te licht voor de overkapping. Geen luchtkap aangebracht. In voor- en achtergevel had een groote deur aangebracht moeten zijn.

8. De bedoeling van het gebouw waarschijnlijk verkeerd opgevat; hierdoor minder juiste verdeling. Het weglaten der muren van af bovenkant pilaster tot 1.75 M. daar beneden, heeft het bezwaar van inslag van regen. Kapconstructie goed. Voorgevel ontbreekt, zijgevel niet fraai.

9. Grondvorm goed. De gevel is eenvoudig, doch goed, op den ingang na. De kapconstructie is minder mooi. Het inbrengen van groote voorwerpen door de daarvoor bestemde deur in een der eindgevels wordt bemoeilijkt door de trap daarvoor.

VI. XI. XII en XIII. SMEDERIJ EN TIMMERWERKPLAATS.

1. Grondvorm en verlichting goed, gevel bevredigend. Een groote deur ontbreekt weder. Houten kapconstructie minder praktisch.



2. Als machinegebouw.
3. Over het geheel goed. In de smederij is een houten kap niet aan te bevelen. Gevel voldoet wel.
4. Grondvorm niet doelmatig; kap weinig constructief, hout zonder luchtkap. Gevel eenigszins zonderling.
5. Hetzelfde als van machinegebouw. De kleed- en leeraarskamer dienden plafonds te hebben.
6. Het weglaten der muren heeft veel bezwaar voor inregenen. De houten kap in de smederij niet aan te bevelen. Gevel niet fraai.
7. Als bij machinegebouw.
8. De kleedkamers zijn niet goed geplaatst en te klein. Houten kap niet mooi en gevaarlijk in de smederij. De gekruiste trekstangen tusschen de kolommen, die de hoofdas dragen, zijn zeer hinderlijk voor de manipulatie van groote voorwerpen en voor de communicatie.
9. De kleedkamer onder afdak is minder fraai. De mezzanines waren beter door volle ramen vervangen. De houten kap is te zwaar en in de smederij niet op hare plaats. Luchtkap niet aangebracht.

#### VII. XI. XII EN XIII LABORATORIUM.

1. Grondvorm goed, evenzoo verlichting. De verdeeling der deuren is niet fraai, hierdoor gevel eenigszins bedorven. De hoekpilaster is te breed. Kapconstructie goed.
2. Kleedkamer en leeraarskamer zijn niet gevraagd; volgens nota van toelichting zal eene inrichting gemaakt worden tot het verwijderen van ontwikkelde gassen, doch deze is niet aangegeven in de tekening; verlichting voldoende, afdekking als van hoofdgebouw. Gevel in den stijl van hoofdgebouw.
3. De vloer van het gebouw ligt te laag. De verlichting is onvoldoende, kap goed, gevel niet onaardig.
4. De gevel is niet fraai, de kapconstructie evenzoo. De vloer ligt te laag. De grondvorm is niet practisch.
5. Grondvorm goed; verlichting onvoldoende. De gevel wordt ontsierd door de bijzonder hooge luchtkap.
6. Front- en zij-aanzicht zijn niet fraai, ook is de verlichting onvoldoende; overigens goed.
7. Grondvorm en gevel vrij goed; vloer ligt te laag. De kapconstructie had eenvoudiger kunnen zijn.
8. Grondvorm goed, gevel (achter) bijzonder eenvoudig, geen ventilatie.
9. Grondvorm en verlichting voldoende. Gevel vrij goed, doch aanzicht eenigszins bedorven door den ingang. De kap is voldoende.

#### PRIJSVRAGEN.

Op verzoek en ten behoeve der Vereeniging „Zutphen Vooruit”, Vereeniging tot bevordering van het vreemdelingenverkeer te Zutphen, heeft de Vereeniging „St. Lucas” te Amsterdam een algemeen wedstrijd voor een Reclamebiljet uitgeschreven.

Het programma luidt als volgt.

1. Het biljet moet in het algemeen het idee aangeven dat Zutphen een fraaie stad is, gelegen in een boezrijke omgeving.
2. De teekeningen moeten geschikt zijn voor uitvoering in lithografie, hoogstens in 4 kleuren. De afmetingen van het biljet bedragen  $80 \times 55$  cM., die der tekening  $70 \times 45$  cM.
3. De bekroonde teekeningen blijven het eigendom der Vereeniging „Zutphen Vooruit”.
4. Na de bekroning worden alle ingezonden teekeningen te Amsterdam door de Vereeniging „St. Lucas” en te Zutphen door de Vereeniging „Zutphen Vooruit” tentoongesteld.
5. De niet-bekroonde teekeningen worden vervolgens aan de opgegeven correspondentie-adressen franco teruggezonden.
6. Inzendingen moeten op 14 en 15 Augustus 1903 tusschen 10 en 5 uur franco bezorgd worden aan het adres der Vereeniging „St. Lucas” — Rokin 104 — Amsterdam.
- Inzendingen na dien datum worden beslist geweigerd.
7. Inzendingen moeten vergezeld gaan van een gesloten enveloppe, met op de buitenzijde een motto, dat ook op de tekening vermeld moet staan. In de enveloppe moet het motto herhaald, en naam en volledig adres van den inzender duidelijk vermeld zijn.
8. De uitspraak der Jury zal plaats vinden tusschen 16 Augustus en 1 September 1903.
9. De prijs voor het bekroonde ontwerp bedraagt f 200.—, die voor het daaropvolgende f 50.—
10. Wanneer de met den eersten prijs bekroonde tekening zal gereproduceerd worden, zullen de drukproeven door den ontwerper moeten worden nagezien.

11. Nadere inlichtingen worden op franco aanvraag verstrekt door den Secretaris der Vereeniging „St. Lucas”, den heer J. H. L. Hanau — Nassaukade 342 — Amsterdam.

12. Voor mededingers in de prijsvraag zijn op franco aanvraag bij den Secretaris van „Zutphen Vooruit”, den heer M. G. A. Wennips, exemplaren van den onlangs verschenen geïllustreerden Gids van Zutphen en Omstreken, gratis verkrijgbaar.

13. De Jury bestaat uit de heeren: Co Breman, H. Ellens, Ed. Frankfort, Joh. Gebhard, A. M. Gorter, A. Hesselink, J. M. Van Oort, leden van St Lucas, C. L. Van Balen, Bestuurslid van „Zutphen Vooruit”, J. H. L. Hanau, Foeke Kuipers, P. C. Mondriaan, plaatsvervangende leden van „St. Lucas”, en D. J. Bosman, plaatsvervangend Bestuurslid van „Zutphen Vooruit”.

Het officieel programma is verkrijgbaar bij den heer J. H. L. Hanau, Secretaris van St. Lucas.

#### INGEZONDEN.

In Dr. Cuypers' beoordeeling der Nieuwe Beurs is het volgende te lezen:

„Ook komt het mij voor, dat bij de overdekking van de groote hal der goederenloods de ijzeren kapconstructie in aanzien zou gewonnen hebben, wanneer de eerste glasbedekking over den boogvorm geconstrueerd ware geworden, waarom het geheele bovenstel, waarin de St. Andrieskruizen als trekkers zijn aangebracht, achterwege had kunnen blijven, omdat alsdan de buitenbedekking aangebracht hadde kunnen worden ter plaatse waar nu de binnenbedekking zich bevindt. De bezuiniging hierdoor verkregen zou aanmerkelijk zijn geweest, daar deze constructie niet zonder invloed geweest zou zijn op de hoogte van dit gedeelte van het gebouw.”

Het zij mij vergund op deze beschouwing het volgende aan te merken:

Afgescheiden van het feit, dat de bezuiniging hier bedoeld al heel luttel zou zijn geweest — zich zou hebben bepaald tot wat metselwerk en een paar ton ijzer, zooals ik gemakkelijk zou kunnen aantoonen, minus de bepaald meerdere kosten die een gebogen binnen-oppervlak zou hebben na zich geslept — afgescheiden van het feit dat de verwarming en ventilatie zooals ze thans is aangebracht met die „glasbedekking over den boogvorm” andere wegen had moeten zoeken — afgescheiden van de onjuistheid van het woord „aanmerkelijk”, doet ze pijnlijk aan, want zij past voor de beoordeeling van een schuur.

Noch aan de hoogte, die Berlage dienstig achtte voor zijn binnenordonnantie, noch aan die welke hij noodig oordeelde voor zijn silhouët, wordt hier heel veel waarde toegekend in vergelijking met de armzalige paar honderd gulden, die dat klompje metselwerk misschien zou hebben uitgespaard.

Ik vraag me af of het mij alleen overkomen moet de handen van verbazing ineen te slaan, wanneer ik den apostel van den redegevenden bouwstijl zoo zijn beginsel zie verlaten van de zichtbare constructie. Daar in die beurszalen zijn spanten — niet in de goederenbeurs alleen, maar in alle groote zalen — flinke, gespierde kerels, die torschen kunnen wat hun is gegeven te torschen en die hun plicht volbrengen ten aanschouwe van een ieder. Men stelle zich voor daartegenover een nuchter ijzeren bandje van een 30 c.M. breedte — de strip van den onderrand — als eenige in het gezicht komende ondersteuning. Een kijkje op de constructie door de binnenbeglazing heen zal toch zeker niet zijn bedoeld bij de gewijzigde voorstelling, waarvan hier sprake is.

Ik zeg U dank, geachte Redactie, voor de gelegenheid, die U mij hebt geschonken om misschien eene, bij voorbaat gewaardeerde, reprimande op ieder ander bouwkundig gebied dan dit „constructief-economische” gaarne in ontvangst te kunnen nemen.

Hoogachtend

J. J. L. BOURDREZ.

#### UIT DEN VREEMDE.

Voor den bouw van een stadsschouwburg te Freiburg i. Br., was indertijd een prijsvraag uitgeschreven. Waarschijnlijk zullen de plannen uitgevoerd worden van prof. Friedr. Ratzel te Karlsruhe, die bij eene uitstekende indeeling, het uitwendige in overeenstemming bracht met het karakteristieke wat de oude gebouwen van Freiburg kenmerkt.



Den 6en Mei is te Londen eene Internationale brandweer tentoonstelling geopend.

Zij omvat o. a.: I. Brandvrije bouwconstructies, II. Brandbluschmiddelen, III. Inrichting van gemeentelijke brandweer, IV. Geschiedenis en Litteratuur enz. De tentoonstelling is in Earl's Court. Er is een brandweer-congres aan verbonden.

De staat Michoacan heeft eene internationale prijsvraag uitgeschreven voor een gedenksteen ter herinnering aan de aanvoerders van den Mexicaanschen onafhankelijkheidsoorlog. Het mag 80 duizend Pesos (ongeveer 80 duizend gulden) kosten. Prijzen van f 1500 en f 750.

Inlichtingen geeft Louis B. Valdés te Morelia, Mexico (Regeeringssecretaris van Michoacan).

Den 4en Mei is de „Koningsbrug” over de Elbe bij Maagdenburg geopend. Het is wat spanning en breedte aangaat een van de grootste bruggen van Duitschland, (135 M. spanning) en wordt alleen overtroffen door die te Bonn met 187,2 M. en die te Dusseldorf met 2 openingen, ieder van 181,25 M. spanning. Daarentegen is de Maagdenburger brug 18 M. breed en de beide anderen slechts 14 en 14,2 M. Zij is uitgevoerd door de Dortmunder „Union” in verbinding met Ph. Holzman & Co. te Frankfort a. M., als overwinnaars in de voor dien brugbouw uitgeschreven prijsvraag.

De Deutsche Bauzeitung van 30 Mei jl. geeft met het oog op de noodzakelijkheid, dat architecten zelf photographiën van gebouwen moeten kunnen maken, eene reeks van practische wenken die bij het maken van photo's van gebouwen moeten in acht genomen worden.

Tuschen Nizza en Monte Carlo, over de z.g.n. „Corniche”, zal een elektrische omnibus-dienst geopend worden, waarvan de wagens zich betrekkelijk vrij bewegen kunnen, terwijl geen rails gebruikt worden. De electriciteit wordt aangevoerd door eene bovengrondse geleiding.

De z.g.n. „Mannheimer Rosengarten” is een feestzaalbouw van Bruno Schmitz, die 2.700.000 Mrk. gekost heeft. Het is een betrekkelijk eenvoudig gebouw van aangename vormen uit rooden zandsteen opgetrokken, gedekt door groene geglasuurde pannen. Van het inwendige daarentegen is veel meer werk gemaakt. De groote concertzaal is een meesterstuk en heeft voor 5000 personen plaatsruimte.

Den 20 Mei overleed de Parijsche architect Charles André Duprez, die aan de jongste vernieuwingen en verfraaiingen van Parijs een zeer groot aandeel gehad heeft.

## BERICHTEN.

**Amsterdam.** Tot Directeur der ze Ambachtsschool en Burgeravondschool is benoemd geworden de heer C. Zander, Directeur der Ambachtsschool te Zwolle.

**'s-Gravenhage.** Op voordracht van den Nederlandschen Regeeringscommissaris voor de Afdeeling Kunst ter Wereldtentoonstelling te St. Louis in 1904, de heer H. W. Mesdag, is ter organiseering dier afdeeling door den Minister van Binnenlandsche Zaken eene Commissie benoemd, bestaande uit de heeren H. W. Mesdag, Voorzitter, H. W. Jansen, Ph. Zilcken, A. le Comte en Willy Martens, Secretaris.

**Krommenie.** De heeren J. van Rossem Duchatel, Civ. Ingen., Onder-Directeur der Gemeentelijke Gasfabriek te Amsterdam en J. E. H. Bakhuis, Civ. Ingen., Directeur der Gemeentelijke Gasfabriek te 's-Gravenhage, zijn uitgenoodigd om een advies uit te brengen over den ontzettingen gashouder alhier, en aan te geven hoe op de goedkoopste en meest afdoende wijze het ontstane gebrek verholpen zal kunnen worden.

**Delft.** Tot deelneming aan de examens B<sub>2</sub> en B van de Polytechnische School hebben zich aangemeld 278 candidaten; van deze trokken zich vóór of gedurende het examen 43 terug. Bovendien meldden zich aan voor het eerste gedeelte van examen B art. 62, zeventien candidaten, waarvan zich vóór of tijdens het examen 5 terugtrokken. Geslaagd zijn 13 candidaten voor art. 61; 7 voor art. 62; 2 voor art. 61, 62 en 64; 2 voor art. 63; 1 voor art. 63 en 64; 3 voor art. 65; 5 voor art. 64 en 65; 39 voor art. 61 en 64;

96 voor art. 64; 11 voor art. 62, eerste gedeelte. Geslaagd zijn alzoo 179 candidaten.

De genoemde artikelen beteekenen: 61 civiel ingenieur; 62, bouwkundig ingenieur; 63, scheepsbouwkundig ingenieur; 64, werktuigkundig ingenieur; 65, mijnen-ingenieur.

**Noordwijk.** De gemeenteraad heeft thans besloten te voldoen aan het verzoek van Kerkvoogden der Ned. Herv. Gemeente om „de brandspuit” nu definitief uit een hoek der kerk te verwijderen. Wegens de restauratie van het gebouw was aan dit minder kerkelijk meubel tijdelijk eene andere bewaardplaats aangewezen.

**Fabrieksschoorsteenen in gewapend beton.** Naar aanleiding van onze mededeeling omtrent een in Amerika gebouwden fabrieksschoorsteen in gewapend beton ter hoogte van 55 M., voorkomende in de rubriek „Uit den vreemde” in ons blad van 6 Juni, schrijft men ons, dat dit feit reeds aanzienlijk is overtroffen in . . . . Nederland. Nabij Leidschendam is ten behoeve van de Electr. Centrale van den spoorweg Rotterdam—Scheveningen een schoorsteen in gewapend beton gebouwd door de „Hollandsche Maatij. tot het maken van werken in gewapend beton” te 's-Gravenhage. Deze schoorsteen, welke juist onlangs werd voltooid, heeft een hoogte van 63 M. boven maaiveld (naar wij meenen de hoogste schoorsteen in Nederland), en een inwendige constante middellijn van 250 M. De buitenomtrek is achthoekig. Middellijn ingeschreven cirkel van den achthoek is: beneden 342, boven 282 M., hetgeen overeenkomt met een wanddikte van slechts 46 c.M. beneden en 16 c.M. boven. Zooals men ziet, is deze Hollandsche schoorsteen, hoewel hooger, heel wat ranker en dunner van wand dan de Amerikaan.

**Amsterdam.** 't Was den 8sten dezer feest voor den heer E. Jelsma, den Directeur der 1e Ambachtsschool aan de Weteringschans, toen herdenkende dat hij vóór 25 jaren tot Directeur bij het Ambachtsonderwijs benoemd werd. Den heer Jelsma is die dag tot een voor hem onvergetelijken gemaakt, getuigende hoezeer hij algemeen geacht wordt, niet enkel in Amsterdam, en hoezeer zijne verdiensten erkend worden.

Opgeleid voor Opzichter van 's Rijks Waterstaat, welke betrekking hij ook eenige jaren waarnam, werd hij reeds in 1875 tot leeraar in het vakteekenen benoemd aan de toen opgerichte Ambachtsschool te Arnhem. 't Was de heer F. Lz. Berghuis, oud-Opzichter v. d. Waterstaat, Directeur van genoemde school, die hem — zijn leerling — daarheen riep. Lang bleef hij daar niet, want hij werd reeds in 1878 benoemd tot Directeur der in 1877 opgerichte A. S. te Utrecht, welke betrekking hij waarnam tot in 1890, toen hij in een zelfde betrekking te Amsterdam werd benoemd. 't Is voldoende bekend hoe hij de Utrechtsche school tot een der beste van het land heeft opgevoerd, en hoe onder zijn directie de 1e A.S. te Amsterdam is geworden de inrichting die staat aan de spits harer zusteren.

Begrijpelijk warm was de belangstelling in 't feest Des morgens kwamen de heeren D. van Bosse en C. B. Posthurus Meijjes namens de Afdeeling Ambachtsscholen van de Mij. voor den Werkenden Stand den jubilaris gelukwenschen en een fraai meubelstuk aanbieden. De heer H. J. de Groot, Inspecteur van het M. O. bracht eveneens zijne gelukwenschen, den jubilaris hartelijk toesprekende. De heeren De Sauvage Nolting, schoolopziener, W. B. G. Molkenboer, Dir. der R. Normalschool voor Teekenonderwijzers, en B. W. Wierink, Dir. der Industrieschool van de Mij. v. d. Werkenden Stand, de beide laatsten bestuursleden van de Ned. Vereeniging voor Teekenonderwijs, kwamen hunne hulde aanbieden.

In den namiddag werd de heer Jelsma namens eene feestcommissie van leeraren en oud-leeraren der 1e A. S. en der Avondteekenschool, en van oud-collega's uit Arnhem en Utrecht, hartelijk toegesproken door den heer J. W. Blijenburg, onder-directeur der 1e A. S. en Voorzitter dezer Commissie, namens allen den jubilaris een zestal fraaie stoelen aanbiedend, vergezeld van een album met de namen der deelnemers, waarvan elk blad door een der leeraren in kleuren is uitgevoerd. Namens die leeraren werd hulde gebracht door den heer T. T. Bartels, namens de oud-leerlingen, die een mooie staande lamp aanboden, door den heer J. G. Brand, en namens de scholieren van thans, die een keurige tafel aanboden, door den leerling J. M. Klein Nibbeling. De heer H. J. de Groot, reeds genoemd, kwamen den heer Jelsma verzekeren hoezeer zijn groote werkkracht en de degelijkheid van zijn methode van onderwijs algemeen erkend en gewaardeerd werden. Daarna werd de jubilaris gelukgewenscht achtereenvolgens door deputatiën uit de besturen van: de Vereeniging tot bevordering van de Vakopleiding voor Handwerkslieden in Nederland, met den heer Mr. H. Smeenge,



Vice-Voorzitter, als woordvoerder; de Mij. t. Bev. d. Bouwkunst, waarbij de Voorzitter van het Hoofdbestuur, de heer A. Salm G.Bz. het woord voerde; de Bond van Directeuren van Ambachtsscholen, waarvan de heer Jelsma Voorzitter is, met den heer S. Baron als spreker aan het hoofd, die namens dien Bond een rijk en fraai bewerkten spiegel aanbood; de Afdeling Amsterdam van de Mij. t. Bev. d. Bouwkunst, uit wier naam de heer W. J. de Groot het woord voerde. Onder vele andere personen werd ook opgemerkt een lid van de plaatselijke Commissie op het M. O. Allen brachten den jubilaris hun gelukwenschen en de zoozeer verdiende hulde, prijzende zijne algemeen erkende verdiensten voor het vakonderwijs.

Dat de heer Jelsma hierdoor zeer getroffen was, bleek duidelijk; meermalen sprak hij dan ook van zijn diep gevoelde erkentelijkheid.

Zij die opkwamen om van hun belangstelling te doen blijken, en nog velen die niet daartoe in de gelegenheid waren, zullen met ons de hoop koesteren, dat den heer Jelsma de kracht gegeven worde om nog jaren lang het hoofd te blijven van de voorbeeldige inrichting, die hij getoond heeft met hart en ziel genegen te zijn.

**Stalen balken met breede flenzen.** De heer C. D. van der Linden, te Amsterdam, vertegenwoordiger der Deutsch-Luxemburgsche Bergwerks- und Hütten- Aktiengesellschaft heeft een „Omschrijving en toepassing der Differdinger Spéciale Balk-Profielen met breede Flenzen” verspreid, welke uitgave vele gegevens — bestaande uit tabellen en voorbeelden van toepassing — bevat, nuttig voor architecten en ingenieurs. In het Bouwkundig Weekblad van 14 Maart 1903 komt een bijdrage over deze nieuwe profielen voor, van de hand van den heer H. J. van der Veen, ingenieur te Amsterdam.

**Haarlem.** Aangemoedigd door den gunstigen uitslag waarmede de eerste gevelwedstrijd gehouden in 1901 werd bekroond, wordt thans op verzoek van Jhr. Mr. J. W. G. Boreel van Hogelanden, Burgemeester, door de Afdeling „Haarlem en Omstreken” van de Maatschappij tot Bevordering der Bouwkunst een tweede Gevelwedstrijd uitgeschreven.

Tot deelneming aan dezen wedstrijd worden uitgenoodigd beoefenaren der Bouwkunst, met die door hen ontworpen gevels, welke onder hunne leiding in het tijdvak van 1 Mei 1900 tot 1 Mei 1903 zijn uitgevoerd.

Voor of op 1 Aug. 1903 moet door hem, die aan dezen wedstrijd wensch deel te nemen bij den Secretaris der Regelingscommissie een verzegeld omslag zijn ingezonden, waarop aan de buitenzijde alleen — behalve het adres — moet vermeld zijn het motto „Gevelwedstrijd”, en welk omslag moet inhouden: het naamkaartje van den mededinger, zijne verklaring ontwerper te zijn van het ter beoordeeling aangeboden ontwerp, een duidelijke aanwijzing der ligging van het gebouw met welks gevel hij wensch mede te dingen, en een opgave van de bestemming van het gebouw en den datum van de voltooiing van den gevel. De beoordeeling zal geschieden door een Jury bestaande uit drie leden, van welke één te benoemen door den Burgemeester van Haarlem, en de beide andere door de mededingers zelve, die daartoe de namen van twee personen, mede in het verzegeld omslag opgeven.

Er worden twee prijzen uitgelooft: een verguld zilveren medaille als eerste, en een zilveren medaille als tweede prijs; de Jury kan deze al of niet toekennen, en bovendien loffelijke vermeldingen. De Regelings-Commissie bestaat uit de heeren: Jb. van den Ban, Voorzitter, J. W. G. Droste, Secretaris, G. L. Van Lennep, Penningmeester, L. C. Dumont en J. G. Michielse.

Het programma voor dezen tweeden Gevelwedstrijd, waaruit wij slechts het voornaamste hier mededeelen, werd gisteren openbaar.

**Weenen.** De correspondent te Weenen van de *Nieuwe Courant* schreef aan dit blad, d.d. 3 Juni, het volgende.

De Weensche heeren bouwkundigen zijn aan het plukharen.

De stad wil een gemeentelijk museum stichten. Ongelukkigerwijs moet het komen te staan op een nieuw aangelegd groot plein, welks hoofdsieraad gevormd wordt door de éénig schoone Karls-kirche, wellicht het verrukkelijkste bouwwerk dat Weenen heeft aan te wijzen. Twee ontwerpen uit de vele, die waren ingediend, kwamen tenslotte in aanmerking; het eene, in 't welk was vastgehouden aan den ouden Weenschen stijl — het midden houdende tusschen barok en renaissance — was van Schachner, het andere — in den modernen Weenschen secession-stijl — was het werk van Otto Wagner. De burgemeester had den goeden inval, beide architecten op te dragen, modellen naar hun ontwerp te leveren en wel modellen van het heele plein met de Karls-kirche.

En toen begon het gekibbel. Er was een groep, die luide en warm partij koos voor Schachner, wyl deze zich van een stijl had bediend, die niet vloekte tegen dien van de Karls-kirche. Anderen weer juichten: „Bravo voor Wagner!”, omdat diens rijk met goud opgesierd museum van verwonderlijke soberheid van vorm is (de bouwmeester heeft uitsluitend met de eischen der doelmatigheid rekening gehouden) en zich bescheiden voor de Karls-kirche schijnt op den achtergrond te houden, terwijl de kerk naast Schachners schepping eenvoudig in het niet zou zinken.

Eerst zijn de architecten persoonlijk geworden; en op het oogenblik zijn ook de critici zoover.

Hoe moet nu een keus worden gedaan, een keus, die ook door het nageslacht zal worden gebillijkt? De eene partij scheldt op den modernen „station-stijl”, de andere geeft af op de „achterlijke eclectische richting”.

Het is maar te hopen, dat men zal eindigen met beide modellen af te keuren, of, de ontworpen musea — hetzij dan dat van Schachner, hetzij dat van Wagner — in een ander stadsdeel te doen uitvoeren.

In de buurt van de heerlijke Karls-kirche hoort noch het eene, noch het andere thuis.

#### Weerkundige Waarnemingen te de Bilt. 8 uur voorm.

Datum 1903.	Barometerstand in m.M.	Windrichting.	Windkracht. 1-12	Temperatuur in Gr. C.	Neerslag in m.M.
5 Juni	770	N.W.	2	12	
6 "	771	N.N.W.	2	10	
8 "	767	N.	5	14	
9 "	760	O.N.O.	4	16	
10 "	756	"	1	20	
11 "	757	W.N.W.	2	15	5

#### Bureau voor plaatsing van Opzichters en Teekenaars.

*Marnixstraat 402, Amsterdam.*

Ingeschreven sollicitanten voor:		per maand
Bouwkundig Opz.-Teekenaar, ouderdom	22 jaar	salaris f 60.—
"	"	20 " " - 50.—
"	"	26 " " - 80.—
"	"	28 " " - 80.—
"	"	19 " " - 50.—
"	"	36 " " - 100.—
"	"	28 " " - 50.—
"	"	34 " " - 100.—
"	"	29 " " - 100.—
"	"	23 " " - 70.—
"	Opzichter	21 " " - 40.—
"	"	25 " " - 75.—
"	Teekenaar	32 " " - 70.—

## AANKONDIGING VAN AANBESTEDINGEN.

### MAANDAG 15 JUNI.

**HATTEM.** Het verbouwen van de gem. school met onderwijzerswoning.

Het gem.best., n.m. 3 u. Bestek en teek. ter inzage ter secr. en ad f 1,50 verkrijgb. bij arch. T. C. en J. D. C. Koch T.Gzn. te Zwolle. Aanw. 10 Juni, n.m. 1½ u.

**KOUDUM.** Het amoveeren van de bestaande en het bouwen van een nieuwe brugwachterswoning te Warns.

Het gem.best. van Hemelumer Oldephaert

en Noordwolde, 's midd. 12 u. Bestek tegen 50 ct. verkrijgb. ter secr.; teek. ald. ter inz.

**MARSSUM.** Het bouwen van een molenaarswoning met bergplaats.

Het best. van het waterschap de Marssumerpolder. Bestek en teek. à f 0,50 verkrijgb. bij den arch. T. de Vries.

**PRINSENHAGE.** Het bouwen van een winkelhuisje, op het Dijkje.

De aanbesteder. Bestek en teek. ter inzage in het café van Simons op den Nieuwen Haagdijk

**SOEST.** Het maken van een machinegebouw en bijkomende werken voor een elektrische centrale.

Het gem.best., v.m. 11 u. Bestek en teek. verkrijgb. bij den gem.-bouwk. J. H. Ingenhaag, die tevens inl. geeft. Aanw. 8 Juni, v.m. 10 u., aan het terrein aan den Brinkweg.

**WERKENDAM.** Het bouwen van een bouwschuur op den Dooiemanswaard onder Dussen.

De heer H. Groeneveld. Bestek en teek. à f 1,50 verkrijgbaar bij J. v. Loon C Dz. te Werkendam, die inlicht. geeft. Aanwijzing gedaan.

### DINSDAG 16 JUNI.

**EMPEL (N.-BR.).** Het uitvoeren eener verbouwing en eenige herstellingen aan het woonhuis van den burgemeester.



De arch. J. H. V. van Groenendaal te Vucht, n.m. 3 u., te Empel. Bestek en teek. ter inzage en ad f 0,60 verkrijgb. in de directie-keet bij de nieuwe kerkbouw. Aanw. gedaan.

GRONSVELD. Het uitvoeren van werken tot vergrooting der bestaande openb. lagere school met onderwijzerswoning te Heugem. Het gem.best., n.m. 4 u Bestek en teek. à f 7,50 verkr. bij den secr. der gem. Aanw. 16 Juni, v.m. 10 u.

HAARLEM. Het bouwen van een fabriek voor chemische wasscherij en ververij op een terrein aan den Spaarndammerweg in de gem. Schoten.

De arch. Jb. van den Ban, v.m. 11 u., in café Brinkmann, alw. bestek en teek. ter inz. en à f 2 verkrijgb. ten kantore van den arch., Kampersingel 70.

## Assurantie Maatschappij tegen Brand- schade en op het Leven

De **NEDERLANDEN** van 1845.

s-Gravenhage, Kerkplein, hoek Prinsstraat — Amsterdam, Sophiaplein — Rotterdam, Zuidblaak 24 (Beursplein) — Breda, Prinsenkade — Haarlem, Kruisweg 70c — Nijmegen, In de Betoustraat 8 — Groningen, Akerkhot hoek Akerkstraat — Zutphen, IJselkade.

Hoofd-Directie te 's-Gravenhage:

CAREL HENNY, Directeur;

Mr. J. J. HENNY, Adj.-Directeur.

G. TEERINK, Alg. Procuratiehouder.

Kapitaal. . . . . f 4.000.000.00

Reservefonds op ult. December 1902 . . . . . 1.109.739.00

Betaalde Brandschaden tot ult. 1902. . . . . 25.444.700.00

**BRAND - LEVEN - INBRAAK.**

Verzekering tegen vaste en zeer billijke Premiën, zonder Inleggelden of Nabetalingen.

## J. Muysken.

Hoofd-Agent van de Nederlandsche Assurantie-Compagnie van het jaar 1776 te Amsterdam.

Adres: HAARLEM, Parklaan No. 5.

Beveelt zich aan voor assurantien bij aanbestedingen Vaste Taxatie. - Op Beurspolis. - Vaste Premie

## Lijst van Fabrikanten, Leveranciers, enz.

Prijs per regel voor niet geabonneerden op advertentiën f 5.— per jaar bij vooruitbetaling. Abonnés op Advertentiën 1 regel gratis voor iedere advertentie.

Artesische bronnen (putten) Maatschappij Artesia, Wagenplein 182, Den Haag.  
Asphalt dakpapier — „Bouwmaterialen” voorheen M. LUIJTEN, Lekkerkerk, Rotterdam en Dordrecht.  
Assurantie-Mij. tegen Brandschade „de Nederlanden van 1845”, 's-Gravenhage, Kerkplein hoek Prinsstraat.  
Badinrichtingen. — Th. VAN HEEMSTED E OBELT, Amsterdam.  
Bouwstoffen. — MARTIN & Co., Amsterdam.  
**BRANDKLUISDEUREN.** — Wed. P. A. SCHROOT & Zoon, Den Haag.  
Cementmestiek-Dakbedekking. — J. A. SMITS & Zoon, Weesperzijde 39, Amsterdam.  
Cement-IJzerwerken — Ned. Mij. voor Monierwerken, Amsterdam.  
Centrale Verwarming. — W. J. STOKVISCH, Arnhem.  
Centrale Verwarming. — GEVEKE & Co., Amsterdam.  
Centrale Verwarming en ventilatie. — D. S. M. KALKER, Amst.  
Centrale Verwarmingen. — B. LANDHEER Jr., Wijnstr. 59, Rotterdam.  
Closets. — Th. VAN HEEMSTED E OBELT, Amsterdam.  
**DAKTEGELMACHINES.** — G. P. Wessel, Rotterdam.  
Dakpannen. — J. B. VAN SOEST & TERSTAPPEN, te Swamenl.  
Dakroeden (gegalvaniseerd ijzeren) — J. SABELIS & Co., Glasfabrikanten, Haarlem.  
Eerste Nederl. Xylolith-Fabriek. — A. S. KEY, Rotterdam.  
Excelsiorplaten. — GEBRS. VAN DER VIJGH, Amsterdam.  
Gaskachels (nieuwste condensng). — OBELT, Amsterdam.  
Gas-, Stoom- en Waterleiding. — R. S. STOKVIS & ZONEN, Leuvehaven 74-76, Rotterdam.  
Gegoten geëmailleerd ijzeren waschtafels — Th. VAN HEEMSTED E OBELT, Amst., 150 de Ruyterkade. Filiaal: 36, Rokin.  
Gegoten geëmailleerd ijzeren waschtafels. — PECK & Co., Amst.  
Gekleurd en gebrand glas in lood. — C. LINDENAAR, Glasgraveur, Alb. Cuijpsstraat 123, Amsterdam.

## AFLOOP VAN AANBESTEDINGEN.

### 25 MEI.

STEENBERGEN (ONDERH.). Het bouwen van een woonhuis met schuur voor rekening van C. Tiberius. Ram. f 1100.  
Laagste inschr. A. v. Beers, f 1084. Geg.

### 26 MEI.

SCHERPENZEEL. Het bouwen der op te richten christelijke school en onderwijzerswoning.  
Laagste inschr. E. J. Schreuder, Leusden, f 6849.

### 28 MEI.

LEIDEN (ONDERH.). Het verbouwen van een winkelhuis aan Morschstraat. Door den arch. P. J. Perquin.

Metselwerk. B. J. Huurman f 1140.  
Timmerwerk. A. L. Verhoog, f 1987.  
Schilderwerk. W. v. d. Wijngaard, f 365.  
Lood- en zinkwerk. Gebr. Straatsburg, f 215,25

Steenhouwwerk. F. Soupart, f 122.  
Stucadoorwerk. C. F. Bartelsman, f 199.

TILBURG. Het bouwen van een uitbreiding aan de machinale schoenfabriek, voor rekening van den heer H. de Pont. Door den arch. J. Donders.

Laagste inschr. A. Stevens, f 3779. Geg.

### 30 MEI.

LIENDEN (GELD). Het herbouwen van een woon- en koffiehuis. Ram. f 2106. Door den heer G. van Varseveld.

Laagste inschr. B. J. H. v. Berghem, Opijnen, f 2050. Gegund.

### 2 JUNI.

NISPEN (N.-BR.). Het bouwen van een stoomzuivelfabriek. Door de vereeniging „St. Jozeph”.

Laagste inschr. A. Buijsen, f 3830. Nog niet gegund.

### 3 JUNI.

AMSTERDAM. Het sloopen van de perc. Wiegelstr. nos. 31, 33, 35, 37, 39, 41, 43 en 45 en van het houten hulpschoolgebouw no. VII aan de Roelof Hartstr. Door het gem.best.

Laagste inschr. C. Zuidervaart, f 1681,50.

DEVENTER. Bestek no. 3. Het afbreken van het perc. Engestr. no. 12/14, het daar ter plaatse bouwen van schoollokalen met gangen, privaten, enz., tot uitbreiding van de hogere burgerschool voor jongens. Door het gem.best.

Laagste inschrijver C. Peteri, Jr., f 6886.

HORST (LIMB.). Het bouwen eener veldwachterswoning met brandspuithuis. Door het gemeentebest.

Laagste inschr. Ant. Smits, f 2293, Gegund.

SCHINNEN (LIMB.). Het uitvoeren van eenige herstellingen aan de pastorie. Door het kerkbest. van Schinnen

Laagste inschr. P. Ritzen, Schinnen, f 2690.

UTRECHT. Bestek no. 178. Het bouwen van eene woning voor den sluisknecht bij de schutsluis te Wijk bij Duurstede. Ram. f 3000. Door de genie.

Laagste inschr. A. M. v. Geelen, Utrecht, f 3150.

WIERTEN (OV.). 1. Het vergrooten der school te Hooge Hexel met bijlev. van materialen, arbeidslooone, enz.; 2. het vergrooten der school te Ijpelo met bijlev. van materialen, arbeidslooone enz.; 3. het maken, leveren, plaatsen en veranderen van schoolmeubelen ten dienste der te vergrooten scholen. Door het gem.best.

Perc. 1. Laagste inschr. E. J. v. Dorth, Vroomshoop, f 2599.

Perc. 2. H. Schipper, Wierden, f 3340.

Perc. 3. E. A. Jansen, f 819.

ZAAMSLAG (ZEEL.). Het bouwen van een woonhuis en Landbouwschuur en het rieten dakwerk, voor een te bouwen schuur in den Krekepolder. Door den heer W. de Mul. Woonhuis. Laagste inschr. A. Verlinde, Terneuzen, f 2674.

Landbouwschuur. J. Wisse, f 3225\*. \*Geg.

### 4 JUNI.

ALKMAAR. Het bouwen van eene woning voor den stalknecht, boven de wagnmakerij bij de gem.-reininging. Door het gem.best.

Laagste inschr. A. Hoekmeyer Jr., f 1213. Gegund.

ELST. Het bouwen van een fruitpakhuis op de fruitplantage „Werkhoeve” te Elst, met bijlev. van de benooidigde materialen, arbeidslooone, enz. Door den heer Th. F. Span. Laagste inschr. H. W. Kapel, Elst, f 2319. Gegund.

ENSCHEDÉ. Het bouwen van eene weverij met machinekamer, ketelhuis, enz. ter gez. oppervlakte van 3450 M<sup>2</sup>. gelegen bij den Kortendijk. Door de firma S. J. Menko en Zn. Laagste inschr. F. Morselt, Borne, f 50247. Gegund.

HAARLEM. Het bouwen van eene villa in het Bloemendaalsche park. Door den bouwkn. ingen. J. A. G. van der Steur.

Laagste inschr. J. T. Bakker, f 10840

Graniet. — J. H. P. JANSE, Marnixstraat 402, Amsterdam.  
Haeuslersche Houtcementen Dakbedekking. — J. A. SMITS & ZONEN, Weesperzijde 39, Amsterdam.  
HEINEKEN'S GLAZENWASSCHERIJ. Stoom Jaloezieën, en Rolluiken-fabriek. — 's GRAVENHAGE. Driehoekjes 3 voorheen Wagenstraat 39a. — AMSTERDAM. v. d. Helststraat 1.  
Jalousiën, Marquises, Rolluiken — J. SENFT & Co., Papestraat 8, Den Haag.  
Jalousiën. — J. F. KRONER & ZONEN, Spuistr. 246, 248, 250, Amst.  
Liften, Personen- en goederen. — H. & J. VANDEN WALL BAKE, Amsterdam.  
Jossion-Cement. — A. E. BRAAT, Rotterdam en Amsterdam.  
Liften. — Th. VAN HEEMSTED E OBELT, Amst. (R. WAYGOOD & Co.)  
Liften, Ventilatie, Gesm. ijzer. trappen. — JAN HAMER & Co., Amst.  
Lichtdrnk-inrichting. — J. P. Bladegroen, Amsterdam-Rotterdam.  
Lichtdrnk- en Calqueerpapieren — Corns. Immig & Zoon, Nieuwe Haven 5, Rotterdam.  
Looden en lnw. glasmail privateleidingen. — OBELT, Amst.  
Machines voor Cementdaktegels. — G. P. Wessel, Rotterdam.  
Marmeren Schoorsteen-mantels. G. & J. Cool, Bloemgracht 77, Amst.  
Marm. Schoorsteenm. D. WEEGEWIJS, Rapenb. 14 en 43, Amst.  
Motoren en Dynamo's. — JULIUS LÜCHAU, Warmoesstraat 91, Amsterdam.  
Meubels enz. — Phoenix Meubil.-Inrich., Spuistr. 234, Amsterdam.  
Nikkelinrichting-Instrumentmakerij. — F. L. W. BUCKMANN & Co., Den Haag, Stille Veerkade 19a.  
Pompen (Diaphragma). — A. RESINK, Ingenieur, Haarlem.  
Portland-Cement — DYCKERHOFF & SÖHNE, Amöneburg.  
Prisma's Luxfer (kamerverlichting) — W. VAN RIJN, Keizersgracht 181, Amsterdam.  
Photolithografie. — WEGNER & MOTTU, Amsterdam.  
Proefstation Bouwmat. — KONING & BIENFAIT, Amsterdam.  
Rolluiken. — W. H. M. SCHOLTE, Prinsengr. 516, Amsterdam.  
Raamsluiters voor bovenlichten. — Th. V. HEEMSTED E OBELT, Amsterdam.  
Rietplanken. Isoleerstenen. Fluaten. — MOLIJN. — Gouda.



Schilderwerk in alle genres. G. W. C. OOSTERBAAN, Amsterdam.  
 Stalnruchten. Verwarming. Jan Hamer & Co. Amsterdam.  
 Stalen balken, IJzer enz. — Gebr. VAN DER VLIET, Amsterdam  
 Spiegel- en Vensterglas enz. P. DOLK & ZOON, Rotterdam —  
 Dordrecht.  
 Stalnruchten. — STAAL & HAALMEIJER, Amsterdam.  
 Stalnruchten. — D. S. M. KALKER, Amsterdam.  
 Stalen balken. — H. E. OVIJNG Jr., Rotterdam.  
 Stalen balken en U-profielen — Deutsch-Luxemburgische Berg-  
 w-erks- und Hütten-Actiengesellschaft. Vertegenw. C. D. v. D.  
 LINDEN, Prins Hendrikkade, Amsterdam.  
 Steenen (verglaste en onvergl.) CANOY HERFKENS & Co., Venlo  
 Stoomtimmerfabriek. — GEBRS. VAN MALSEN, Den Haag.  
 Steengoed of Engelsche buizen en kruispannen. — HOUBEN &

STEEGH, Belfeld en Tegelen (Limburg.)  
 Verwarming en verlichting. — JULIUS LUCHAU, Damrak 71  
 Amsterdam.  
 Verwarming en Ventilatie. — Th. V. HEEMSTEDDE OBELT, Amst  
 Verwarming en Ventilatie. D. S. M. KALKER, Amsterdam.  
 Ventilators. — Th. VAN HEEMSTEDDE OBELT, Amsterdam.  
 Ventilators. — D. P. HASSELMAN, Amsterdam.  
 Vuurvaste steen, Tras, Aarden buizen, Straatkeien — „Bouw-  
 materialen” voorheen M. LUIJTEN, Lekkerkerk, Rotterdam en  
 Dordrecht.  
 Wandtegels, cement, kalk, graniet — „Bouwmaterialen” voorheen  
 M. LUIJTEN Lekkerkerk, Rotterdam en Dordrecht.  
 Zandsteen. — FERD. ENGERS, Amsterdam.  
 Zinkwerken. — F. W. BRAAT, Delft.

## TH. VAN HEEMSTEDDE OBELT,

Mem. San. Inst. London.

Sanitary Engineer,

150 de Ruyterkade. — AMSTERDAM. — Filiaal 36 Rokin.

Hoofdagent voor Nederland, België en Koloniën van SHANKS & Co., te Barrhead.

SPECIALITEIT VOOR DE LEVERING VAN COMPLETE BADINRICHTINGEN.

PRIVAAT-INRICHTINGEN. — Shanks Closets zijn nog niet overtroffen.

Porseleinen Badkuipen, IJzeren Badkuipen.

Geijsers geheel van rood koper, van binnen vertind. Zij bederven het water niet, overtreffen al de tot nu toe  
 bestaande en kosten niet meer. Attesten ter inzage.

Closets, Waschtafels, Urinoirs enz. — VERWARMING en VENTILATIE.

Agent voor de CHAMBERLAND FILTERS, Systeem Pasteur.

Belast zich met de plaatsing en inrichting in geheel Nederland. Zeer concurrerende prijzen. Teekeningen en  
 prijsopgaven gratis. Wederverkoopters genieten het gebruikelijke rabat.

### GENTRALE VERWARMING

Electrische Verlichting

Watervverzorging, Bad- en Kookinrichtingen,

worden volgens de strengste eischen der tegenwoordige  
 techniek door **eigen** personeel zaakkundig  
 ontworpen en geïnstalleerd.

GEVEKE & Co., Amsterdam.

Referentiën omtrent uitgevoerde werken ter  
 beschikking.

## XI<sup>DE</sup> LUSTRUM

VAN HET

Delftsch Studentencorps.

De REUNIE-COMMISSIE roept de  
 oud-leden op, tot **DEELNEMING AAN**  
**DE REUNIE**, ter gelegenheid van het  
 XIe LUSTRUM van het DELFTSCH  
 STUDENTENCORPS.

Na overmaking van f 10,— aan den  
 Penningmeester, *Van Leeuwenhoeksingel*  
 30, *Delft*, wordt de Reuniekaart, toegang  
 gevende tot alle feesten, benevens eene  
 kaart voor het Reuniediner op *Maandag*  
 13 *Juli*, toegezonden, na overmaking van  
 f 4,— alleen de Reuniekaart.

Een uitvoeriger circulaire wordt op  
 aanvraag bij den Secretaris, *Oude Delft 31,*  
*Delft*, aan de oud-leden toegezonden.

**SAMENKOMST** 13 *Juli a.s.* ten 2  
 ure in de Studenten-Sociëteit „Phoenix”.  
 Na 4 *Juli* kunnen geen aangiften voor  
 het Diner meer worden aangenomen.

Mogen velen aan deze roep-  
 stem gehoor geven.

Namens de Reunie-Commissie,

J. DE KONING, *Pres.*

A. J. GOEKOP VAN NELLE, *Secr.*

Hk. J. HEUVELINK, *Thes.*

## Eerste Nederl. Xylolith-Fabriek A. S. KEY,

(HOUTGRANIET)

ROTTERDAM.

VLOERBEKLEEDING zonder voegen. — TRAPBEKLEEDING, ook op oude  
 trappen. — DEKTREDEN op maat. — PLATEN in diverse afmetingen voorradig.  
 Aanvragen, met opgave van grootte en bestemming adresseere men Leuvehaven 28 (Kantoor) Rotterdam.

B. LANDHEER Jr., Wijnstraat 59, Rotterdam.

Generaal-Vertegenwoordiger der firma

ARENDT, MILDNER & EVERS, HANNOVER.

Speciaal fabriek voor

**Centrale Verwarmingen.**

WARMWATERBEREIDING, DROOGINRICHTINGEN enz.,  
 naar verschillende systemen.

Prima referentiën van uitgevoerde installatiën.  
 Inlichtingen, begrotingen en teekeningen gratis!



# BOUWKUNDIG WEEKBLAD.

ORGAAN VAN DE

MAATSCHAPPIJ TOT BEVORDERING DER BOUWKUNST.

Bestuur v. d. Maatschappij: A. SALM G.Bz., *Voorzitter*. ED. CUYPERS, *Vice-Voorzitter*. — Jb. v. d. BAN Pz.,  
V. G. A. BOSCH, M. A. C. HARTMAN, J. A. MULOCK HOUWER, D. E. C. KNUTTEL, F. W. M. POGGENBEEK, J. VERHEUL Dz.  
Commissie van Redactie: Ed. CUIJPERS, A. SALM G.Bz. en J. VERHEUL Dz.  
Redacteur: C. T. J. LOUIS RIEBER.

20 JUNI 1903.

23<sup>e</sup> JAARGANG.

No. 25.

BUREAU VAN REDACTIE: MARNIXSTRAAT 402, AMSTERDAM.  
BUREAU v. ADMINISTRATIE: HERDERSTRAAT 5, 'S GRAVENHAGE.  
UITGEVERS: MOUTON & Co. — 'S GRAVENHAGE.  
ABONNEMENTSPRIJS voor Nederland: fr. p. p. f 15.— 's jaars, voor  
Indië en het Buitenland (bij vooruitbetaling) fr. p. p. f 17.— \* \* \*

PRIJS DER ADVERTENTIËN: van 1—5 regels f 1.— elke regel meer  
20 cents. Groote letters naar plaatsruimte. \* \* \* \* \*  
AANKONDIGINGEN v. AANBESTEDINGEN 15 ct. p. regel m. premie  $\frac{3}{2}$  maal.  
ABONNEMENT v. ADVERTENTIËN tegen belangrijk verminderde prijzen  
en kosteloze opname der advertentiën in het Tijdschrift der Mij.

INHOUD: — Mededeelingen betreffende de Maatschappij. —  
Prijskamp in de Schoone Bouwkunst. — Ontwerp voor een  
Raamversiering in gebrand glas. — Vergunning tot bouwen. —  
Tentoonstelling te St. Louis 1904. — Verslagen van vergaderingen.  
— Uit den vreemde. — Berichten. — Weerkundige waarnemingen.  
— Bureau voor plaatsing van Opzichters en Teekenaars. — Ver-  
betering. — Aankondiging en afloop van aanbestedingen. — Lijst  
van Fabrikanten, Leveranciers, enz. — Advertentiën.

vangen mochten hebben, kunnen op franco aanvraag aan  
het Bureau der Maatschappij, in het bezit van een exem-  
plaar worden gesteld.

## MEDEDEELINGEN BETREFFENDE DE MAATSCHAPPIJ.

Van Z. Exc. den Minister van Waterstaat, Handel en  
Nijverheid ontving het Hoofdbestuur van de Maatschappij  
t. B. d. Bouwkunst de mededeeling, gedateerd 15 Juni 1903,  
dat het voormalig R. C. Ziekenhuis te Zwolle ter beschikking  
is gesteld van het Departement van Financiën om te worden  
overgedragen aan de Vereeniging tot Bevordering van  
Overijsselsch Regt en Geschiedenis.

Ter opheldering van dit bericht zij hier in herinnering  
gebracht, dat het bewuste gebouw, afkomstig uit de 16e eeuw,  
met slooping bedreigd werd, teneinde op het vrij komende  
terrein een nieuw Post- en Telegraafkantoor te stichten.  
Het Bestuur van de Vereeniging t. B. v. O. R. en G. richtte  
zich den 19en Maart 1903 tot den Minister van W. H. en N.  
met het verzoek om de plannen voor het nieuwe Post- en  
Telegraafkantoor zoodanig te doen omwerken, dat het huis  
in stand werd gehouden. Het Hoofdbestuur van de Maat-  
schappij gaf in een schrijven van 2 April 1903 aan den  
zelfden Minister te kennen, dat het zich volkomen vereenigde  
met de strekking van dat adres.

De hierboven genoemde stukken zijn afgedrukt in het  
Bouwkundig Weekblad no. 14 van 4 April 1903.

Van de Commissie voor de Stedelijke Tentoonstelling  
van Kunstwerken van Levende Meesters in het Stedelijk  
Museum te Amsterdam in 1903, zijn bij het Hoofdbestuur  
der Maatschappij tot Bevordering der Bouwkunst eenige  
exemplaren ontvangen van het programma voor genoemde  
Tentoonstelling.

Bouwkunstenaars die zulk een programma nog niet ont-

Sedert de laatste opgave in het Bouwkundig Weekblad  
van 13 Mei j.l. zijn door de Maatschappij aangenomen,  
als Gewoon Lid, de heeren:

P. Doorn, Arch., Directeur der Ambachtsschool te *Amersfoort*;  
J. C. Van der Hoeven, Bouwkundige, te *Hoogeveen*;  
S. Mellema, Gediplomeerd Bouwkundig-Opzichter, te *Marrum*;  
P. Vos, firma P. M. J. Jongeneel, houthandel te *Utrecht*;  
en als Kunstlievend Lid, de heer:  
L. de Vries, IJzerhandelaar, te *Amsterdam*.

## PRIJSKAMP IN DE SCHOONE BOUWKUNST.

Andermaal wordt binnen de muren van de Rijks Academie  
voor Beeldende Kunsten te Amsterdam een prijskamp  
in de Schoone Bouwkunst gehouden, ingevolge de Wet van  
26 Mei 1870, regelende het onderwijs van Rijkswege in  
de beeldende kunsten. Aan den mededinger, die blijken zal  
hebben gegeven van „groot talent en buitengewonen aanleg”,  
volgens die Wet vereischt, en indien hem de gouden eere-  
penning is waardig gekeurd, zal een jaargeld worden toe-  
gekend gedurende vier achtereenvolgende jaren.

De Wet was van 1870, maar werd tot in 1889 niet toegepast.  
Wetende, dat er jonge bouwkunstenaars waren die trachten  
wilden te genieten van Rijks hulp om hun kennis te ver-  
meerderen, ving het Hoofdbestuur van de Maatschappij tot  
Bevordering der Bouwkunst in 1889 aan pogingen te doen,  
om eindelijk uitvoering van de Wet te verkrijgen, namelijk in  
dien zin, dat ook eens een wedstrijd in de Schoone Bouw-  
kunst zou worden gehouden; prijskampen voor beoefenaars  
der schilder- en der beeldhouwkunst waren op de tijden  
daarvoor in de Wet aangegeven bijna geregeld uitgeschreven.

Herhaalde malen richtte het Hoofdbestuur zich tot de  
toenmalige Ministers van Binnenlandsche Zaken; de ant-  
woorden waren steeds — meestal na geruimen tijd wach-  
tens — min of meer ontwijkend. Daarom werd door toedoen van



het Hoofdbestuur in het Afdeelvingsverslag over de Staatsbegroting voor 1891 de vraag tot den toenmaligen Minister gericht, waarom de beoefenaars der Bouwkunst uitgesloten werden van de mededinging naar het jaargeld; maar ook het antwoord op deze vraag droeg een ontwijkend karakter.

Toen werd een uitvoerig verslag van al 't geen door het Hoofdbestuur was verricht, openbaar gemaakt in het Bouwkundig Weekblad van 20 Dec. 1891, en tevens als brochure ruim verspreid, vooral onder die personen van wie verwacht kon worden, dat zij de zaak niet zouden laten rusten. De Regeering was verplicht de Wet uit te voeren; het Hoofdbestuur bleef zijn invloed doen gelden om de bepaling in die Wet omtrent de bouwkunstenaars niet nog langer ongedaan te laten.

Eindelijk werd in 1895 de gewenschte eerste wedstrijd gehouden; deze ging echter niet tot het einde door, wijl de eenige candidaat zich terugtrok. Voor den tweeden en den derden wedstrijd hebben zich telkenmale twee kandidaten aangemeld. Laatstgenoemde wedstrijd in 1900, had ten gevolge, dat aan een der beide mededingers, helaas spoedig overleden, het jaargeld werd toegekend.

Thans wordt de vierde wedstrijd gehouden; en wederom is het aantal mededingers slechts twee.

Het optreden van de Maatschappij in 1889 werd bijna algemeen toegejuicht, en met voldoening werd de aankondiging van den eersten wedstrijd vernomen, na vijf jaren werkens om het zoo ver te krijgen, en nadat gedurende 25 jaren de Wet van 1870 niet volledig was toegepast.

Dat bij den eersten wedstrijd het aantal mededingers zoo gering was, kan verklaard worden; niet echter, dat zich thans wederom slechts twee kandidaten onderwierpen aan een onderzoek naar hunne talenten.

De bemoeiingen der Maatschappij, hier boven in 't kort in herinnering gebracht, hebben de sympathie gehad van de jonge bouwkunstenaars; zou het nu wellicht angstvalligheid kunnen zijn, waardoor velen van hen worden teruggehouden hun krachten te meten?

Zoo ja, dan hopen wij, dat die schroom over drie jaren niet meer zal blijken.

## ONTWERP VOOR EEN RAAMVERSIERING IN GEBRAND GLAS.

Twee vrouwenfiguren zijn 't hoofdmotief van de compositie. Zij stellen de „Stiptheid” voor, uitgedrukt in het open boek met de debet- en creditzijde, en de „Geldbelegging”, hier uitgedrukt door een spaarbus waar een goudstuk ingeworpen wordt. Bij de uitvoering werd nog een kleine verandering hierin gebracht.

Het midden van het paneel wordt ingenomen door den in vollen bloei staanden Oranje-boom, waarvoor een Nederlandsche leeuw op schild onder de Nederlandsche Koningskroon is geplaatst met de spreuk „Je maintiendray” op banderol. Twee liggende leeuwen in den vorm van dorpelwachters bewaken de schatten.

Waar de photo de oorspronkelijke kleuren niet weergeeft, gaat veel van de bedoeling verloren, daar juist in het spel der verschillende kleuren het effect is gezocht.

De kleine duiveltjes, die de dukaten op de allergemakkelijkste wijze produceeren, moesten ter wille der Amsterdamsche preutsheid bij de uitvoering een schortje voorkrijgen.

Dit glasraam, geplaatst in het Gebouw van de Nederlandsche Bank, te Amsterdam, is uitgevoerd in de ateliers

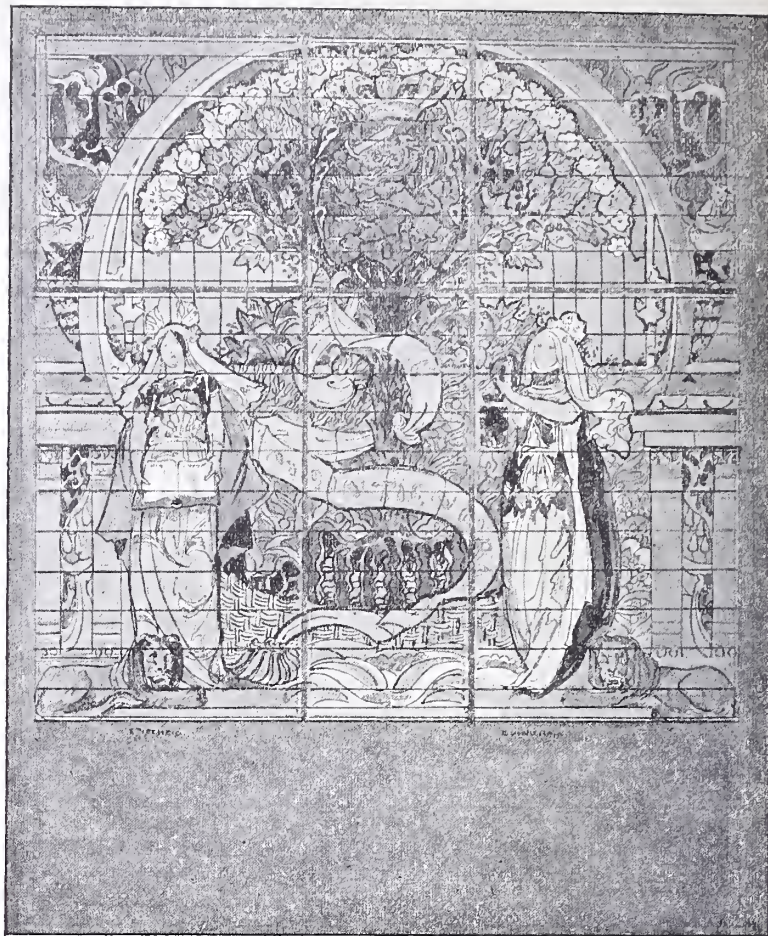

Raamversiering in gebrand glas in het Gebouw der Nederlandsche Bank te Amsterdam.

van den heer Jan Schouten „t Prinsenhof”, te Delft. De cartons zijn er voor ontworpen door den heer A. le Comte, tegenwoordig Hoofdleeraar aan de Academie van Beeldende Kunsten en Technische Wetenschappen te Rotterdam.

## VERGUNNING TOT BOUWEN.

Door den heer J. H. C. Kröner is den 10den Juni j. l. het volgende adres aan den Gemeenteraad van Amsterdam verzonden:

Geeft met verschuldigten eerbied te kennen, ondergeteekende J. H. C. Kröner architect te Amsterdam Ceintuurbaan 145; dat het hem al meermalen voor is gekomen bij inzending van bouw- of verbouwplannen met aanvraag om goedkeuring, de beschikking bedoeld in art. 4 van de Verordening op het bouwen en sloopen, zich meer als twee maanden en nog langer liet wachten, zeer tot ongerief en vaak tot groote schade van zijne principalen;

dat waar men bij nieuwen bouw op vrije terreinen, meestal in de gelegenheid is de bouwplannen en aanvraag om goedkeuring vroegtijdig in te zenden, om zich voor teleurstellingen en eventuele schade, voor het lang uitblijven der beschikking te vrijwaren, men bij kleine verbouwingen, puiveranderingen etc. etc., daarvoor doorgaans niet in de gelegenheid is;

dat dergelijke kleine bouwwerken in vele gevallen op korten termijn moeten worden opgenomen, in tekening gebracht, aangevraagd om bouw- of verbouwvergunning, en vlug moeten afgewerkt worden., is overbekend en vindt zijn oorsprong daarin, dat dergelijke perceelen door aankoop, huur- of verhuur-overeenkomsten, binnen korte termijnen verlaten of betrokken moeten worden, termijnen die zich dikwijls bepalen tot enkele maanden;

dat wanneer nu, zelfs bij de meest eenvoudige verbouwingen, de beschikking, bedoeld bij art. 4 van de Verordening op het bouwen en sloopen, maanden uitblijft, het geen verder betoog behoeft, dat daardoor belanghebbenden op enorme wijze worden gedupeerd, ja zelfs groote schade lijden;

dat in de tegenwoordige tijdsomstandigheden voor zaakmensen, neringdoenden enz., die bouwwerken moeten laten verrichten, het



wachten en stilstaan der werkzaamheden voor enkele weken reeds een groot verlies kan opleveren, wordt dit eene ware ramp wanneer zich die termijn tot maanden uitbreidt;

dat toch bij vergunning-aanvraag van bouwwerken welker inrichtingen zijn in den zin der Hinder- en Veiligheidswetten, elk gemeente-bestuur bij wet is opgelegd, binnen gestelde termijnen beslissing te nemen;

dat ook andere gemeentebesturen, de billijkheid gevoelen, bij het maken van verordeningen, dat belanghebbenden recht hebben beschikking op hunne verzoeken te ontvangen, binnen een bij verordening bepaalden termijn, ten bewijze waarvan adressant aanhaalt eenige op bijlage vermelde artikelen (\*), betreffende Bouwverordeningen in de Gemeenten: Rotterdam, 's-Gravenhage, Utrecht, Arnhem, Baarn en Hilversum; in al deze verordeningen volgt de beschikking van Burgemeester en Wethouders binnen bepaalde termijnen, *veertien dagen tot en met eene maand*;

dat waar de belangen van een ieder in de genoemde plaatsen, bij verordening zoo uitstekend zijn gewaarborgd, is helaas zulk eene zeer noodige bepaling voor belanghebbenden in de verordening op het Bouwen en Sloopen van Amsterdam niet opgenomen, zoodat eene beschikking op eene aanvraag voor bouw of verbouw in de Gemeente Amsterdam, zich onbepaald, ja maanden laat wachten, en informeert men zich ter plaatse waar zulks behoort, wanneer toch eens eindelijk die beschikking kan worden tegemoet gezien, dan gaat men zonder resultaat en onbevredigd heen; er is geen termijn, er is geen drang, wachten tot groote schade vaak, geduldig wachten tot de beschikking wordt uitgereikt;

dat Uwe Raad de gegrondheid van de voorop gestelde bezwar en zal gevoelen en hierin door U voor belanghebbenden kan worden tegemoet gekomen, daarvan heeft adressant de vaste overtuiging; echter dient alsdan art. 4 der Verordening op het Bouwen en Sloopen te worden aangevuld,

Redenen waarom adressant Uwen Raad eerbiedig in overweging geeft te besluiten, art. 4 met de hier volgende slotbepaling aan te vullen:

„3<sup>o</sup>. Binnen eene maand nadat de bouwplannen met de aanvraag om vergunning bij Burgemeester en Wethouders zijn ingekomen, volgt de beschikking en wordt den verzoeker onmiddellijk kennis gegeven, in welken zin het besluit is genomen; binnen vier dagen na dagteekening dier kennisgeving wordt hem afschrift der beschikking uitgereikt;

kan de beschikking binnen dien tijd niet volgen, dan zijn Burgemeester en Wethouders bevoegd het nemen van hunne beschikking, in een met redenen omkleed besluit, voor veertien dagen te verdagen, hetwelk aan den verzoeker wordt medegedeeld;

dat mocht nu bij Uwen Raad bezwaar bestaan, dat de termijn van eene maand, bij voorname groote bouwwerken, wat te kort gesteld moet geacht worden, waartegen valt op te merken, dat toch in Rotterdam en 's-Gravenhage ook voorname bouwwerken worden uitgevoerd, alsdan geeft adressant beleefd in overweging aan de slotbepaling nog toe te voegen:

„Bij aanvraag tot vergunning van voorname bouwwerken, welke eene belangrijke studie vereischen alvorens beslissing kan worden genomen, volgt de beschikking binnen vijf weken nadat de stukken zijn ingekomen, eventueel met verdagingsbesluit.

Met vrijmoedigheid wendt adressant zich tot Uwen Raad met eerbiedig verzoek, bepalingen in het leven te roepen, opdat niet langer worden geschaad de belangen van hen, die met de Verordening op het Bouwen en Sloopen in aanraking komen; waar bepalingen bestaan binnen welken termijn belanghebbenden de verordeningen moeten nakomen, dienen wederkeerig termijnen gesteld waarbinnen belanghebbenden beschikking mogen verwachten op hunne aanvraag betreffende die verordeningen.

Het welk doende

Amsterdam, den 10<sup>den</sup> Juni 1903.

J. H. C. KRÖNER.

Het somwijlen langdurig uitblijven van vergunningen tot bouwen is eenerzijds een gevolg van den administratieven omhaal op de stadhuizen en de eenigszins ouderwetsch geworden inrichting van de besturen der gemeenten, anderzijds van het noodzakelijk nauwkeurig onderzoek der ingediende plannen, hetwelk, o a. te Amsterdam vóór de nieuwe instelling van het bureau voor bouw- en woningtoezicht, eigenlijk niet plaats had.

Wij houden ons overtuigd, dat door de ambtenaren met

het onderzoek belast, reeds wordt getracht alles aan te wenden om in den tegenwoordigen toestand verbetering te brengen.

## TENTOONSTELLING TE St. LOUIS 1904.

De Regeeringscommissaris voor de Nederlandsche Afdeeling Schoone Kunsten van de Tentoonstelling te Tt. Louis heeft onderstaanden oproep tot de Nederlandsche Kunstenaars gericht.

„Bij koninklijk besluit van 17 Februari l.l. door Hare Majesteit de Koningin benoemd tot regeeringscommissaris, afd. Schoone Kunsten voor Nederland, heb ik de eer u voorloopig te wijzen op het groote belang dezer tentoonstelling voor de Nederlandsche kunst.

Het schitterend succes der tentoonstelling te Chicago 1893. te danken aan de zoo voorname inzending der Nederlandsche kunstenaars, noopt tot nieuwe en krachtige medewerking van allen, die bereid en in staat zijn de eer der Hollandsche kunst hoog te houden.

In afwijking met vorige tentoonstellingen zal er voor de industrie als Works of Art gelegenheid zijn in zeer beperkte mate in de afd. Schoone Kunsten te kunnen exposeeren.

Binnenkort zal het reglement worden vastgesteld in overleg met de door Z.E. den Minister van Binnenlandsche Zaken benoemde leden van het comité, zijnde de heeren Willy Martens, kunstschilder te Scheveningen, H. W. Jansen, idem en voorzitter der maatschappij *Arti et Amicitiae* te Amsterdam; A. le Comte (industrie), hoofd-leeraar *Akademie van Beeldende Kunsten* te Rotterdam, Ph. Zilcken (etsen), kunstschilder te 's-Gravenhage, welk comité zoo noodig, zal worden aangevuld voor de afd. beeldhouwwerken en bouwkunst.

Geen van beiden was echter op de tentoonstelling te Chicago vertegenwoordigd.

Z. Exc. de Minister van Binnenlandsche Zaken stelt zich voor bij de Tweede Kamer een subsidie aan te vragen ter tegemoetkoming der groote onkosten aan de tentoonstelling afd. Schoone Kunsten verbonden.

Moge die subsidie in het belang der Nederlandsche kunstenaars met algemeene stemmen worden verleend.”

Aan dezen oproep is nog de mededeeling gevoegd, dat het tijdstip der inzending, zoomede de reglementen zoo spoedig mogelijk zullen worden bekend gemaakt.

## VERSLAGEN VAN VERGADERINGEN.

### Afdeeling Utrecht van de Mij. tot Bev. der Bouwkunst.

Op Dinsdag den 9 Juni 1903 des namiddags te 3 uren waren de leden uitgenoodigd tezamen te komen in de Directiekamer van den Domtoren op het Munsterkerkhof te Utrecht, teneinde onder leiding hunner Voorzitter, den heer F. J. Nieuwenhuis, aan wien de restauratiewerken zijn opgedragen, de reeds uitgevoerde werken te bezichtigen.

Doch voor dat men tot die bezichtiging overging, werd eene korte vergadering gehouden, waarin nader werd besproken en vastgesteld het uitschrijven eener kleine prijsvraag voor jongelieden uit de provincie Utrecht. Zoomede werd vastgesteld om op 23 Juli aanst. eene Excursie te maken naar het Slot te Muiden, Muiderberg, Naarden en Bussum. Hiermede waren de vergaderingszaken afgelopen en ging men over tot de bezichtiging van tal van teekeningen, details en photo's van afgebroken gedeelten van den trappentoren, waaruit duidelijk bleek, door aangeving van scheuren, verschuivingen en zettingen, dat een aanvang van restauratie niet overbodig was.

Langzaam trok het gezelschap naar boven, het eerst een aan den muur bevestigd bordje ontmoetende, waarop: „Verboden te rooken”; dit na te laten is, buiten het gevaar voor brand, ook aan te bevelen bij het maken van dergelijke klimtochten.

Eindelijk eene kleine staking in het klimmen; wij zijn gekomen waar de restauratie een aanvang neemt. Hier is de omgang waar het achtkant met den uitgebouwd trappentoren begint.

Een reusachtige steiger strekt zich naar buiten, in verticale en horizontale lijnen, waarop sporen en hijschwerktuigen zijn aangebracht; eenigszins wantrouwend begeven de eersten zich er op, werpende een blik op de verbindingen van den steiger, waardoor dan ook spoedig die angst verdwenen is; de menigte, 26 in getal, loopt naar het uiterste gedeelte om te zien hoe tijdens die belasting ook nog een bak met zware stukken granietsteen wordt neêrgelaten.

(\*) In een bij het adres gevoegde bijlage waren de bedoelde artikelen aangehaald. Red.



Bij gedeelten is de trappentoren, van af de omgang waar het achtkant begint, weggebroken, zorgvuldig gestut, en reeds tot ongeveer 17 M. hoogte opgetrokken, de treden van Zweedsch graniet, en de ommanteling van Bollendorfer- en Udelfangersteen, met gebruikmaking van, zooveel mogelijk, de afkomende steenen.

Het reeds daargestelde geeft den indruk dat, na volledige restauratie, de Dom aan storm en weersinvloeden tal van jaren het hoofd zal kunnen bieden en zal strekken tot sieraad van Utrecht.

Na nog een blik geworpen te hebben in den kelder, onder den Dom, bracht de heer Alb. Nijland een woord van dank aan den Voorzitter, voor de welwillende mededeelingen aan de vergaderden verstrekt, welke door allen zeer zeker op hoogen prijs zullen worden gesteld.

## UIT DEN VREEMDE.

Den 22 Oct. a. s. zal te Stuttgart het List-gedenkteeken worden onthuld, vervaardigd door den beeldhouwer A. Treaut.

Voor het zangersfeest te Frankfort a. M. is naar het ontwerp van den stadsbouwmeester K. Wilde een feestzaal gebouwd lang 74 M., breed 47 M., hoog 22 M. Zij kan 7700 personen bevatten.

Het podium is ingericht voor 1700 zangers en een orkest van 120 personen.

Te Hannover wordt een stedelijk zwembassin gebouwd, waarvan de kosten 925.000 Mrk. bedragen.

Een waar genot moet het bezoek zijn aan eene speciale tentoonstelling welke op 't oogenblik geopend is in Lambeth Palace-road te Londen, van het fabrikaat van de bekende firma George Jennings, limited. Men vindt er het kostbaarste en fraaiste op het gebied van bad- en toiletkamers, ventilatie enz. De toiletkamer voor het jachthuis van den Koning te Balmoral verdient vooral de aandacht.

Door den burgemeester Dr. Lueger is te Weenen een museum geopend, waarin alleen opgenomen worden Romeinsche oudheden binnen Weenen gevonden; zelfs is er in geplaatst een deel van den Romeinschen vestingmuur en de overblijfselen van een tempelbouw enz.

Te Berlijn worden bij het museum drie nieuwe bruggen gebouwd, waarvan de gezamenlijke kosten 1.400.000 Mrk. bedragen. Zij moeten nog dit jaar gereed komen.

De Nibelungen-Schule te Worms, van den Oberbaurat Hofmann, te Darmstadt, is een bijzonder goed geslaagd voorbeeld van straat-overbouwning.

Het is een laat romaansche bouw, aan een plein gelegen, die door een enormen rondboog toegang verleent tot eene op het plein uitkomende straat. Overdekte galerijen aan de pleinzijde, op de wijze van het Binnenhof te 's-Gravenhage, verzekeren een goede speelplaats aan de schoolkinderen.

## BERICHTEN.

**Verzekering tegen Ongevallen.** Door den Bond van Technici is aan Z. Exc. den Minister van Binnenlandsche Zaken een adres — gedateerd 30 Mei j.l. — gericht van den volgenden inhoud:

Geeft met verschuldigten eerbied te kennen de Bond van Technici, gevestigd te 's-Gravenhage, goedgekeurd bij Koninklijke Besluiten van 24 Juni 1896, n<sup>o</sup>. 34 en van 25 Augustus 1902, n<sup>o</sup>. 46;

dat het bij de uitvoering van de Ongevallenwet 1901 blijkt, dat vele van zijne leden en hunne vakgenooten *niet* vallen onder de verzekerden volgens die wet;

dat zulks het geval is, omdat het bedrijf van het toezicht houden op bouwwerken, en *op het maken van onderdeelen daarvan*, en de aan bouwwerken voorafgaande werkzaamheden voor het opmaken der plannen en verdere voorbereidingen voor den bouw, niet onder de verzekeringsplichtige bedrijven is opgenomen;

dat de kans om een ongeval te bekomen voor opzichters en teekenaars in dienst van architecten, ingenieurs, enz. zeker niet minder is dan van dergelijke personen in dienst van aannemers en bouwondernemers;

dat eene aanvulling van de Ongevallenwet 1901 met bovengenoemd bedrijf voor velen van groot belang zou zijn;

redenen waarom hij eerbiedig verzoekt, dat het Uwe Excellentie moge behagen eene spoedige totstandkoming van een desbetreffende wet te bevorderen.

*Hetwelk doende,  
Het Bestuur van den Bond van Technici,*

E. BACHMAN, *Voorzitter.*

W. GABRIELSE, *1<sup>e</sup> Secretaris.*

**Amsterdam.** In een artikeltje — Welstand op straat — in ons blad van 30 Mei j.l. werd o. a. gewezen op de niet mooie palen, tot het bevestigen der draden voor de electriche trams, die vlak naast den doorrit vóór het gebouw van den Stadschouburg waren geplaatst. Wij kunnen thans mededeelen, dat die palen op 16 Juni j.l. zijn weggenomen en de bevestiging van de draden der electriche geleiding blijkbaar zal geschieden in de muren het gebouw.

's-Gravenhage. Bij de bouwpolitie is de betrekking te vervullen van adjunct-inspecteur, op eene jaarwedde van f800. Sollicitanten worden verzocht zich bij gezegeld verzoekschrift, vrachtvrij te wenden tot B. en W., vóór 1 Juli a.s.; zij kunnen inlichtingen verkrijgen op elken werkdag tusschen 1 en 2 uur des namiddags op het bureau van den inspecteur der bouwpolitie, Nieuwstraat 4.

's-Gravenhage. Na een bezoek aan de Tentoonstelling van „die Haghe” in het verlaten paleis Buitenrust, waar veel wat op Den Haag van de vorige eeuw betrekking heeft, te zien is, geraakt men onder den invloed van bedruktheid, niet omdat de tijd aan het bezoek geofferd betreurd wordt, maar wijl het zoo duidelijk is gebleken hoeveel mooie plekjes en schilderachtige kijkjes in en om de stad verdwenen zijn. Niet altijd is vernielzucht of gebrek aan piëteit de oorzaak van die veranderingen geweest; gevolgen der snelle toeneming van de bevolking, eischen van het verkeer, van de hygiëne, van moderne opvattingen zijn in 't spel geweest. Naast de verontschuldigen veranderingen betreurt men ook eenige onverklaarbare slooperijen uit den tijd toen de waardering, vooral voor oude bouwwerken, al heel gering was, uit een gebrek aan kennis van deze. Wat zijn er toen — in 't algemeen — al stumperige en banale dingen verzezen op plaatsen waar te voren het oog geboeid werd door het eenvoudige, degelijke, oude.

Gelukkig de stad waar een vereeniging als „die Haghe” met haar ijverig bestuur gevestigd is, — een vereeniging die haar leden wijst op het mooie wat nog over is, die, als 't noodig blijkt, de klaren aanzet om van afkeuring te doen hooren als er wandanen tegen oud — Den Haag op til zijn.

Van af Buitenrust op 't Binnenhof aangeland, gevoelt men een verlichting; als men 't nog niet mocht weten ontwaart men hier, dat de koers om is, dat er met de grootste zorg een restauratie plaats heeft van een oud gebouw, waarvan het bouwkunstig merkwaardige jaren lang niet is bekend en erkend geweest. Aan een der zijgevels van de oude Ridderzaal, die nu van hun 17<sup>e</sup> en 18<sup>e</sup> eeuwse aanhangsels ontdaan zijn, worden de raamopeningen, met zandsteen kruis en bovendorpel, reeds met glas in lood gevuld. De spitsboogvormige ramen in den voorgevel worden veranderd in ramen gelijk aan die der zijgevels; hun grootte en vorm werden in het oorspronkelijke muurwerk teruggevonden. Voor 't overige wordt de laatste hand aan die gevels gelegd. Nog slechts korten tijd en de oude Ridderzaal zal in haar oude buitenvormen prijken. Den Haag zal dan een oud Nederlandsch monument van groote bouwkunstige en geschiedkundige beteekenis rijk zijn, zooals er geen tweede in 't land te vinden is.

Scheveningen, thans niet alleen op papier één met de Hofstad, staat in het teeken der moderniteit. De Oranje-galerij wordt rijk, maar niet wulpsch overladen nieuwerwetsch; zij wil zich aanpassen bij het chique zwierige leven waarvan zij een middenpunt zal worden. Haar uiterlijk is een voorproefje van het in aanbouw zijnde Palace-Hotel. waaraan de hoogste eischen die weelde en comfort kent, zullen gesteld worden.

**Zutphen.** De algemeene vergadering van den Ned. Oudheidkundigen Bond zal dit jaar alhier gehouden worden op den 4en Juli. Na eene verwelcoming der leden ten stadhuize en het afdoen der huishoudelijke zaken zal de heer J. Gimberg eene voordracht houden over de oude bouwmonumenten der stad, die daarna onder zijne leiding tijdens eene rondwandeling zullen bezichtigd worden.

**Deventer.** In de Bergkerk is een muurschildering ontdekt, waarvan de kalk wordt verwijderd. Zij stelt voor: Jezus in staande houding, omhangen met een purperen mantel, in de linkerhand den rietstaf houdende; de beide voorste vingers der rechterhand wijzen op de borst. De uitdrukking van het gelaat is zeer treffend.



## Bureau voor plaatsing van Opzichters en Teekenaars.

Marnixstraat 402, Amsterdam.

## Ingeschreven sollicitanten voor:

per maand

Bouwkundig Opz.-Teekenaar, ouderdom	jaar	salaris	f
"	"	"	20
"	"	"	26
"	"	"	28
"	"	"	19
"	"	"	36
"	"	"	28
"	"	"	34
"	"	"	29
"	"	"	23
"	"	"	29
"	Opzichter	"	21
"	"	"	25
"	Teekenaar	"	32

## Weerkundige Waarnemingen te de Bilt, 8 uur voorm.

Datum 1903.	Barometerstand in m.M.	Windrichting.	Windkracht. 1-12	Temperatuur in Gr. C.	Neerslag in m.M.
12 Juni	762	W.N.W.	2	13	2
13 "	763	N.N.W.	2	12	
15 "	753	N.O.	2	12	4
16 "	756	Z.O.	2	13	16
17 "	754	W.Z.W.	1	11	8
18 "	754	"	3	12	8

## VERBETERING.

In de bijdrage „Ned. Herv. Kerk te Eemnes Binnen”, op bladz. 248, regel 22 van onderen in de eerste kolom, staat: Hoewel 't koor smaller is dan 't schip, hebben de contreforten eenzelfde breedte met lijf en staan ook dicht bij elkaar.

Men gelieve hiervoor te lezen: Hoewel 't koor smaller is dan 't schip, hebben de contreforten hij eenzelfde breedte, zwaarder lijf en staan zij ook dicht bij elkaar.

## AANKONDIGING VAN AANBESTEDINGEN.

## MAANDAG 22 JUNI.

ANNEN (DR.). Het afbreken van de oude kosterswoning en het bouwen van een woning voor het hoofd der school.

Het gem.best. van Anloo, n.m. 2 u.

BAAMBRUGGE (UTR.). Het bouwen van een woonhuis aan den Rijksstraatweg.

De heer J. v. d. Lee, 's av. 7 u. Bestek met teek. ter inzage in het logement van Schaap. Inlicht. geeft de bouwk. H. Hissink te Loenen. Aanw. gedaan.

BREDA. Het bouwen van twee woonhuizen met stallen op een perc aan de Oude Baan, Prinsenhage.

De archit. P. A. Oomes en L. v. d. Pas, 's av. 8 u., is het koffiehuis van L. Feskens aan de Havermarkt, alw. bestek en teek. ter inzage en inl. geven architecten.

DIEREN. Het bouwen van een dubb. woonhuis en een pakhuis aan den Rijksstraatweg, hoek Molenweg.

De archit. G. J. Uiterwijk, n.m. 6 u., in hotel „Westhoff”, alw. bestek en teek. ter inzage en à f 0,80 verkrijgb. bij den archit. Aanw. gedaan.

ESCHAREN (N.-BR.). Het bouwen van een boerenwoning met schuur genaamd „den Grooten Mulder”.

De bouwk. M. Bulkens te Gassel, n.m. 4 u., bij M. v. d. Burgt, alw. bestek en teek. ter inzage. Inlicht. geeft de bouwk. voorn. Aanw. 22 Juni, n.m. 2 u.

WILDERVANK. a. Het bouwen eener pastorie aan het Oosterdiep, onder bijlev. van materialen e.a. b. de glas-, verf- en behangerswerken.

Het kerkbest. der geref. gemeente ten huize van J. Ketelaar, alw. bestek en teek. ter inzage en à f 1 verkrijgb. bij H. Huizing Jr., archit., die tevens inlicht. geeft.

ZEIST. Het bouwen eener opzichterswoning met schuurte in het villapark „Bosch en Duin” gem. Zeist.

De heer Joh. Meerdink Jr., 's av. 7 u., in café „Het Huis ter Heide.” Bestek en teek. tegen f 1 verkrijgb. aan het kantoor Laan van Beek en Roijen no. 2. Aanw. gedaan.

## DINSDAG 23 JUNI.

APELDOORN. Het vergrooten van het ziekenhuis.

De archit. J. A. Wijn. Bestek en teek. ter inzage in hotel v. d. Burgt en à f 1 verkr.

BAARN. Het bijbouwen van een schoollokaal aan de openb. lagere school te Lage Vuursche, 2, het leveren van schoolmeubelen, in voorn. lokaal.

Het gem.best., n.m. 2 u. Bestek, voorw. en teek. ter secr. tegen f 1 verkrijgb. Aanw. 19 Juni, n.m. 2 uur.

BREDA. Het bouwen van een heerenhuis met afzonderlijke bovenwoning op een perc. grond aan de Nieuwe Boschstraat, kad. sectie B, no 5400.

De archit. J. A. v. Dongen, 's av. 8 u., in het koffiehuis „Beurs van Breda”, alw. bestek en teek. ter inzage. Aanw. gedaan.

DELFT. Het sloopen van perc. no. 68 aan de Vlamingstraat en het aldaar bouwen van een winkelhuis met bovenwoning.

De archit. C. J. L. Kersbergen, v.m. 11 u., in 't café van Overgaag. Bestek en teek. ad f 0,75 verkrijgb. bij gen. archit. en liggen ter inz. in gen. café. Aanw. gedaan.

DRACHTEN. Het afbreken en weder opbouwen eener schuur te Marum bewoond door G. Hofstede.

De heer A. E. v. d. Meulen, 's av. 8 u., ten zijnen huize, alwaar briefjes worden ingewacht. Bestek en teek. ter inzage bij Gez. Bouwsma te Marum. Inlicht. geven Gebr. van Manen te Drachten. Aanw. 22 Juni, n.m. 3 u.

HAARLEM. I. Het bouwen van een zesde tusschenschou; II. het bouwen van een bewaarderswoning, beide op een terrein aan de Sandpoorterstraat aldaar.

Het gem.best., n.m. 1 u.

ROOSENDAAL (N.-BR.). Het bouwen van 3 woonhuizen.

De archit. Mar. Vergouwen, n.m. 5 u., bij P. Broos, Hoogstraat. Teek. en bestek ter inzage en à f 1 verkrijgb. ter herberge van W. Roovers aan de Hoogstraat. Aanwijzing gedaan.

SMILDE. Het bouwen van een heerenhuis, op een terrein gelegen in de nabijheid van „de Veenhoop”, aan de Drentsche hoofdvaart te Smilde, in 2 perc. en wel: a. de grondtimmer-, metsel-, stucadoor-, ijzer-, zink- en loodwerken enz.; b. het grondverven, beglazen en behangen.

De burgemeester N. G. Servatius, v.m. 11 u., in 't logement „De Nieuwe Veenhoop”. Bestek met teek. à f 1,50 verkrijgb. bij den arch. P. J. Kramer, bij wien inl. zijn te verkrijgen. Aanw. 17 en 22 Juni, v.m. 10<sup>1</sup>/<sub>2</sub> u.

STADSKANAAL. Het afbreken van een bestaande en bouwen van een nieuw pakhuis met bijlev. van materialen.

De heer G. M. Stroobosch, 's av. 7 u., bij H. Brouwer, alw. bestek en teek. ter inzage. Inl. geeft de aannemer E. Linzel. Aanw. 23 Juni, 's av. 6 u.

## WOENSDAG 24 JUNI.

APELDOORN. Het bouwen van een woon- en winkelhuis met werkplaats aan de Dorpsstraat.

De archit. J. A. Wijn. Bestek en teek. verkr. à f 1.

ALKMAAR. Het amoveeren van de beide perc. wijk A. no. 17 en 18 in de Schoutenstraat en het ter plaatse bouwen van een winkelhuis met woning en bovenhuis.

De bouwk. J. J. Velthuys, 's av. 8 u., in café „het Wapen van Haarlem”. Bestek en teek. verkrijgb. à f 1,25. Aanw. gedaan.

DIESSEN (N.-BR.). Het bouwen van een raadhuis.

Het gem.best., 's midd. 12 u. Bestek en teek. à f 1 verkr. ter secret. en bij Antoine, arts te Tilburg. Inl. ten kantore van den architect Leo Guyaerts te Tilburg. Aanw. 24 Juni, v.m. 10<sup>1</sup>/<sub>2</sub> u.

DOETINCHEM. Het bouwen van een woonhuis achter het Oude Kerkhof.

De heer L. H. Wink. Bestek en teek. ter inz. in café Draafsel.

's-HERTOGENBOSCH. Het vernieuwen van eene brugwouterswoning en het bouwen van eene bergplaats ten behoeve van de vernieuwing van de rijksbrug over de Dintel bij Stampersgat. Ram. f 5500

Het prov. best., v.m. 10<sup>1</sup>/<sub>2</sub> u. Bestek no. 134 ter lezing aan het gebouw van het min. van W, H. en N., aan de lokalen der prov. besturen en is te bekomen bij Gebr. van Cleef te 's-Hage. Inlicht. te bekomen bij den hoofdingen. in het 6de district te 's-Bosch en bij den arrondissementen-ingen. te Breda. Bij laatstgen. kan op 17 Juni van het proc. verb. van inl. worden kennis genomen.

## Assurantie Maatschappij tegen Brand-

schade en op het Leven

De NEDERLANDEN van 1845.

s-Gravenhage, Kerkplein, hoek Prinsstraat — Amsterdam, Sophiaplein — Rotterdam, Zuidblaak 24 (Beursplein) — Breda, Prinsenkade — Haarlem, Kruisweg 70c — Nijmegen, In de Betoustraat 8 — Groningen, Akerkhot hoek Akerkstraat — Zutphen, IJselkade.

Hoofd-Directie te 's-Gravenhage:

CAREL HENNY, Directeur;

Mr. J. J. HENNY, Adj.-Directeur.

G. TEERINK, Alg. Procuratiehouder.

Kapitaal. . . . . f 4.000.000.00

Reservefonds op ult. Dec-

ember 1902 . . . . . - 1.109.739.00

Betaalde Brandschade tot

ult. 1902. . . . . - 25 444.700.00

BRAND - LEVEN - INBRAAK.

Verzekering tegen vaste en zeer billijke Premiën, zonder Inleggelden of Nabetalingen.

## J. Muysken.

Hoofd-Agent van de  
Nederlandsche Assurantie-Compagnie  
van het jaar 1776 te Amsterdam.

Adres: HAARLEM, Parklaan No. 5.  
Beveelt zich aan voor assurantien bij aanbestedingen  
Vaste Taxatie. - Op Beurspolis. - Vaste Premie



## AFLOOP VAN AANBESTEDINGEN.

### 4 JUNI.

AMSTERDAM (ONDERH.). Het bouwen van een ketelhuis, machinegebouw en verdere werken voor de Diamantslijperij-Maatsch. aan de Nieuwe Achtergracht aldaar, onder beheer van de ingenieurs W. C. en K. de Wit. Gegund aan M. Deutekom aldaar.

's-GRAVENHAGE (ONDERH.). Het bouwen eener villa met bijbehorende werkzaamheden, op een terrein gelegen Stadhouderslaan. Door den arch. L. A. H. de Wolf. Laagste inschr. C. J. v. d. Zijden, f 57800.

GRONAU (ONDERH.). Het vergrooten der bestaande fabriek in Gronau. Door den heer M. v. Delden te Gronau I/W.

Aan den laagsten inschr., A. Jeunink gegund voor f 18230.

SLOTEN (N.-H.) (ONDERH.). Het bouwen van een nieuwe landbouwerswoning met hoorschuren enz., voor den heer A. Graman. Opgedragen aan W. N. Vlaming te Medemblik.

### 5 JUNI.

BARNEVELD. Het bouwen van een honingzeemerij.

Laagste inschrijvers A. en N. v. d. Fliet, Barneveld, timmerwerk, f 417, metselw., f 895.

OTTERSUM (L.). Het bouwen eener stoomzuivelfabriek. Door het best. der coöp. zuivelfabriek „St. Jan”.

Laagste inschrijver G. Ambrosius, Venrai, f 8294. Gegund.

SNEEK. Het verbouwen van het perceel van den heer J. de Jong.

Laagste inschr. P. N. Molenaar, f 2025.

WESTMAAS. Het maken van een nieuw armenhuis, onder directie van den archit. J. Th. Beljers te Puttershoek. Door het gecombineerd arbbestuur van Westmaas. Timmerwerk. Laagste inschr. T. v. d. Giessen, f 1595.

Metselwerk enz. D. v. d. Berg, f 1555.

Smidswerk A. Bijl, f 85.

Verfwerk enz. Wed. L. Verhoeff, f 184,90.

ZWOLLE (ONDERH.). Het verbouwen van twee winkelhuizen in de Diezerstraat aldaar, voor rekening van den heer M. H. van Iersel.

Gegund aan L. Meijer Jr. te Zwolle, f 9925.

### 6 JUNI.

GASSELTERNIJEVEENSCHMOND. Het bouwen van een directeurswoning onder bijlev. van alle materialen, voor de fabriek „Oostermaer”. Door den arch. J. Warringa en Zn. te Nieuwbuinen.

Laagste inschr. H. Groenier en J. Linzel, f 5139. Gegund.

### 9 JUNI.

ALFEN A/D. RIJN. Het bouwen van 2 woonhuizen met bijbehorende werken. Door den heer W. H. Walscheidt.

Timmer- en steenhoutwerk. Laagste inschr. W. v. d. Bijl, Alfen a/d R., f 3350.

Loodgieterswerk. J. H. D. Ponsioen, Aarlanderveen, f 223.

Smidsw. J. de Haan, Alfen a/d R., f 96,85.

Massa. B. Snel, Aarlanderveen, f 6648. Geg.

BEST (N.-BR.). Het bouwen van een raadhuis. Door het gem best.

Laagste inschr. Th. de Bijl, Deurne, f 4810.

PUTTEN. Het verbouwen van een koffiehuis. Ram. f 2092. Door den arch. D. Kok Jz. te Harderwijk.

Laagste inschr. W. Kamphorst, Ermelo, f 1990. Gegund.

## Lijst van Fabrikanten, Leveranciers, enz.

Prijs per regel voor niet geabonneerden op advertentiën f 5.— per jaar bij vooruitbetaling. Abonnés op Advertentiën 1 regel gratis voor iedere advertentie.

Artesische bronnen (putten) Maatschappij Artesia, Wagenplein 182, Den Haag.

Asphalt dakpapier — „Bouwmaterialen” voorheen M. LUIJTEN, Lekkerkerk, Rotterdam en Dordrecht.

Assurantie-Mij. tegen Brandschade „de Nederlanden van 1845”, 's-Gravenhage, Kerkplein hoek Prinsstraat.

Badinrichtingen. — TH. VAN HEEMSTEDEN OBELT, Amsterdam.

Brandkasten enz., — Rotterd. Brandk. fabriek v/h Jb DE HAAS & Zn. Rotterdam.

Bouwstoffen. — MARTIN & Co., Amsterdam.

BRANDKLUISDEUREN. — Wed. P. A. SCHROOT & ZOON, Den Haag. Cementmestiek-Dakbedekking. — J. A. SMITS & ZOON, Weesperzijde 39, Amsterdam.

Cement-IJzerwerken — Ned. Mij. voor Monierwerken, Amsterdam. Centrale Verwarming. — W. J. STOKVIS, Arnhem.

Centrale Verwarming en ventilatie. — D. S. M. KALKER, Amst. Centrale Verwarmingen. — B. LANDHEER Jr., Wijnstr. 59, Rotterdam.

Closets. — TH. VAN HEEMSTEDEN OBELT, Amsterdam. DAKTEGELMACHINES. — G. P. Wessel, Rotterdam.

Dakpannen. — J. B. VAN SOEST & TERSTAPPEN, te Swamenl. Dakroeden (gegalvaniseerd ijzeren) — J. SABELIS & Co., Glasfabrikanten, Haarlem.

Dakbedekking. — C. KINDERMANN, Berlin-Reineckendorf. Eerste Nederl. Xylolith-Fabriek. — A. S. KEY, Rotterdam.

Excelsiorplaten. — GEBRS. VAN DER VIJGH, Amsterdam. Gaskachels (nieuwste condenseng). — OBELT, Amsterdam.

Gas-, Stoom- en Waterleiding. — R. S. STOKVIS & ZONEN, Leuvehaven 74—76, Rotterdam.

Glas in lood. — MEULDERS & Co. Den Haag. Gegoten geëmailleerd ijzeren washtafels — TH. VAN HEEMSTEDEN OBELT, Amst., 150 de Ruyterkade. Filiaal: 36, Rokin.

Gegoten geëmailleerd ijzeren washtafels. — PECK & Co., Amst. Gekleurd en gebrand glas in lood. — C. LINDENAAR, Glasgraveur, Alb. Cuijperstraat 123, Amsterdam.

Haeslersche Houtcementen Dakbedekking. — J. A. SMITS & ZOON, Weesperzijde 39, Amsterdam.

HEINEKEN'S GLAZENWASSCHERIJ. Stoom Jaloezieën, en Rolluiken-fabriek. — 's GRAVENHAGE. Driehoekjes 3 voorheen Wagenstraat 39a. — AMSTERDAM, v. d. Helststraat 1.

Jalouziën, Marquises. Rolluiken. — J. SENFT & Co., Papestraat 8, Den Haag.

Jalouziën. — J. F. KRONER & ZONEN, Spuistr. 246. 248, 250, Amst. Amsterdam.

Josson-Cement. — A. E. BRAAT, Rotterdam en Amsterdam. Liften, Personen- en goederen. — H. & J. VAN DEN WALL BAKE, Liften. — TH. VAN HEEMSTEDEN OBELT, Amst. (R. WAYGOOD & Co.)

Liften, Ventilatie, Gesm. ijzer. trappen. — JAN HAMER & Co., Amst.

Liften. (Hydraulische en electrische), — FRED. STIELTJES & Co. Amsterdam.

Lichtdrukinrichting. — J. P. Bladergroen, Amsterdam-Rotterdam. Looden en Inw. glasemaill privaateleidingen. — OBELT, Amst.

Lichtdrukinrichting. — Lichtdruk- en Calqueerpapieren — Corns. Immig & Zoon, Nieuwe Haven 5, Rotterdam.

Machines voor Cementdaktegels. — G. P. Wessel, Rotterdam. Marmeren Schoorsteen-mantels. G. & J. Cool, Bloemgracht 77, Amst.

Marm. Schoorsteenm. D. WEEGEWIJS, Rapenb. 14 en 43, Amst. Motoren en Dynamo's. — JULIUS LÜCHAU, Warmoesstraat 91, Amsterdam.

Meubels enz. — Phoenix Meubil.-Inrich., Spuistr. 234, Amsterdam. Nikkeleinrichting-Instrumentmakerij. — F. L. W. BUCKMANN & Co., Den Haag, Stille Veerkade 19a.

Pompen (Diaphragma). — A. RESINK, Ingenieur, Haarlem. Portland-Cement — DYCKERHOFF & SÖHNE, Amöneburg.

Prisma's Luxfer (kamerverlichting) — W. VAN RIJN, Keizersgracht 181, Amsterdam.

Photolithografie. — WEGNER & MOTTU, Amsterdam. Proefstation Bouwmat — KONING & BIENFAIT, Amsterdam.

Rolluiken. — W. H. M. SCHOLTE, Prinsengr. 516, Amsterdam. Raamsluiters voor bovenlichten. — TH. V. HEEMSTEDEN OBELT, Amsterdam.

Rietplanken. Isoleersteen. Fluaten. — MOLIJN. — Gouda. Schilderwerk in alle genres. G. W. C. OOSTERBAAN, Amsterdam.

Stalinrichtingen. Verwarming. Jan Hamer & Co. Amsterdam. Stalen balken, IJzer enz. — Gebr. VAN DER VLIET, Amsterdam

Spiegel- en Vensterglas enz. P. DOLK & ZOON, Rotterdam — Dordrecht.

Stalinrichtingen. — STAAL & HAALMEIJER, Amsterdam. Stalinrichtingen. — D. S. M. KALKER, Amsterdam.

Stalen balken. — H. E. OVING Jr., Rotterdam. Stalen balken en U-profielen — Deutsch-Luxemburgische Bergwerks- und Hütten-Actiengesellschaft. Vertegenw. C. D. v. d.

LINDEN, Prins Hendrikkade, Amsterdam. Steenen (vergl. Engelse en onvergl.) CANOY HERFKENS & Co., Venlo

Steengoed of Engelsche buizen en kruispannen. — HOUBEN & STEEGH, Belfeld en Tegelen (Limburg.)

Stoomtimmerfabriek. — GEBRS. VAN MALSEN, Den Haag. Stoelen en schoolmeubelen. — LEYDEN & VAN BEEST, Rotterdam.

Tegelversieringen enz., Plaatelbakkerij De Distel, Amsterdam. Touwwerken. — G. F. A. DRIESSEN, Nijmegen.

Urinoirs (Torfit). — H. HUINCK & A. IMHÖFE, Rotterdam. Verwarming en verlichting. — JULIUS LUCHAU, Damrak 71 Amsterdam.

Verwarming en Ventilatie. — TH. V. HEEMSTEDEN OBELT, Amst. Verwarming en Ventilatie. D. S. M. KALKER, Amsterdam.

Ventilators. — TH. VAN HEEMSTEDEN OBELT, Amsterdam. Ventilators. — D. P. HASSELMAN, Amsterdam.

Vuurvaste steen, Tras, Aarden buizen, Straatkeien — „Bouwmaterialen” voorheen M. LUIJTEN, Lekkerkerk, Rotterdam en Dordrecht.

Wandtegels, cement, kalk, graniet — „Bouwmaterialen” voorheen M. LUIJTEN Lekkerkerk, Rotterdam en Dordrecht.

Zandsteen. — FERD. ENGERS, Amsterdam.

Zinkwerken. — F. W. BRAAT, Delft.

## Obernkirchener Sandsteinbrüche, Obernkirchen.

### Erkend **BESTE** Zandsteen.

Geïllustreerde prospectus met opgave van drukvastheid, analyse, enz. op aanvraag verkrijgbaar

bij den Vertegenwoordiger voor Nederland

**FERD. ENGERS, Amsterdam.**

## MULDEN-

Villa- Toren- en Leipannen der Brüggener Actien-Gesellschaft für Thonwaren-Industrie.

VERGLAASD EN ONVERGLAASD.

Vertegenwoordiger:

**P. SMULDERS, - Tegelen.**



# BOUWKUNDIG WEEKBLAD.

ORGAAN VAN DE

MAATSCHAPPIJ TOT BEVORDERING DER BOUWKUNST.

Bestuur v. d. Maatschappij: A. SALM G.Bz., *Voorzitter*. ED. CUYPERS, *Vice-Voorzitter*. -- Jb. v. d. BAN Pz.,  
M. A. C. HARTMAN, D. E. C. KNUTTEL, F. J. NIEUWENHUIS, B. J. OÜËNDAG, F. W. M. POGGENBEEK, J. VERHEUL Dz.  
Commissie van Redactie: Ed. CUYPERS, A. SALM G.Bz. en J. VERHEUL Dz.  
Redacteur: C. T. J. LOUIS RIEBER.

27 JUNI 1903.

23<sup>e</sup> JAARGANG.

No. 26.

BUREAU VAN REDACTIE: MARNIXSTRAAT 402, AMSTERDAM.  
BUREAU v. ADMINISTRATIE: HERDERSTRAAT 5, 'S GRAVENHAGE.  
UITGEVERS: MOUTON & Co. — 'S GRAVENHAGE.  
ABONNEMENTSPRIJS voor Nederland: fr. p. p. f 15.— 's jaars, voor  
Indië en het Buitenland (bij vooruitbetaling) fr. p. p. f 17.— \* \* \*

PRIJS DER ADVERTENTIËN: van 1—5 regels f 1.— elke regel meer  
20 cents. Groote letters naar plaatsruimte. \* \* \* \* \*  
AANKONDINGEN v. AANBESTEDINGEN 15 ct. p. regel m. premie  $\frac{3}{2}$  maal.  
ABONNEMENT v. ADVERTENTIËN tegen belangrijk verminderde prijzen  
en kosteloze opname der advertentiën in het Tijdschrift der Mij.

INHOUD: — De blijde inkomst der Renaissance in de Neder-  
landen, door C. L. VAN BALEN. (wordt vervolgd.) — Landhuis te  
Laren. — Prijskamp in de Schoone Bouwkunst. — Prijsvragen. —  
Uit den vreemde. — Berichten. — Inhoud van Tijdschriften. —  
Weerkundige waarnemingen. — Aankondiging en afloop van aanbe-  
stedingen. — Lijst van Fabrikanten, Leveranciers, enz. — Adver-  
tentiën. — (Met een plaat.)

## DE BLIJDE INKOMST DER RENAISSANCE IN DE NEDERLANDEN.

DOOR C. L. VAN BALEN.

### I.

#### De Renaissance en de Hervorming. Vroegtijdig ontstaan der Renaissance-beweging in Italië.

Het is moeielijk, zich in onzen tijd, nu meer dan vier  
eeuwen sedert het ontstaan der renaissancebeweging  
zijn verlopen, een juist denkbeeld te vormen van den  
grooten invloed door die gebeurtenis uitgeoefend op de ge-  
moederen van het toen levend geslacht.

Havard heeft haar in „Les quatre derniers siècles” ge-  
karakteriseerd als een soort van Lente in de geschiedenis  
der beschaving, een Lente, die door haar zachten adem  
alles verandert, alles met nieuw leven en nieuwe groei-  
kracht bedeeft. Zooals in het voorjaar de aarde zich ont-  
sluit, om knop en blad gelegenheid te geven zich te ontplooiën,  
zooals uit de dorre twijgen groene loovers en blanke bloe-  
sems botten, zóó schijnen in dien bekoorlijken opbloei van  
den menschelijken geest alle dorre velden te groenen, en  
bedekken alle takken van den boom der kennis zich met  
bloesems, die hunne hartjes wijd openen voor den zachten  
zonneshijn der nieuwe denkbeelden.

Busken Huet vergelijkt in zijn „Land van Rembrandt”  
de uitwerking, die de kennismaking met de kunstwerken en  
handschriften der klassieke oudheid op het uitgedroogde  
Westen had, met een verfrisschend bad, gevolgd door een  
zachte bedwelming. „De overtuiging ontwaakte, dat men  
uit onwetendheid, onder den invloed van kerkelijke vooroor-  
deelen, de oudheid miskend had, en, wanend op een hooger  
trap van ontwikkeling te staan, barbaar gebleven was. Uit

de studeerkamers der vakmannen drong het nieuwe licht,  
met de hulp der boekdrukkunst en van het onderwijs in de  
scholen, tot de leergierige menigte door. De studie der oud-  
heid werd een eeredienst, mededingster van de christelijke”.

Van de geweldige kracht dier beweging kan men zich  
eenig idee vormen, wanneer men bedenkt dat de kerkher-  
vorming, die gedurende meer dan een eeuw de gemoederen  
in vuur en vlam heeft gezet, die de langdurigste oorlogen  
waarvan de geschiedenis gewaagt, heeft veroorzaakt, die  
tronen heeft omver geworpen en nieuwe rijken gesticht,  
slechts een kind van de groote renaissance-gedachte was.

„De studie der oudheid werd een eeredienst”, heeft Huet  
in de boven aangehaalde woorden gezegd. Zij was het niet  
alleen onder de vrijgeesten en humanisten, maar zelfs bij  
sommigen der voormannen van de reformatie. En dit zegt veel.

Marnix van St. Aldegonde, de schrijver van den „Bijen-  
corf der H. Roomsche Kercke” was zeker *geen* onbevoor-  
oordeelde. Voor hem is Rome niet veel anders dan de  
ergernis der vromen, een stad van Baalspriesters en afgoden-  
dienst, de hoer van Babylon, de zetel van den Antichrist,  
het Sodom der christenheid, waar de deugd niet over straat  
durft gaan, en de ondeugd in het openbaar met haar schande  
pronkt. En hoeveel hij zelf ook geput heeft uit de Romeinsche  
schrijvers, — om het Rome van Julius II en Clemens VII  
haat hij zelfs het Rome van Augustus.

Het ligt geheel in dezelfde lijn, dat hij de beelden haat  
wegens den beeldendienst. Als hij geen edelman maar een  
laaggeborene was geweest, zou hij waarschijnlijk in de eerste  
rangen der beeldstormers aan het „wegnemen der beelden”,  
zijn geliefkoosd euphemisme voor wat wij den „beelden-  
storm” plegen te noemen, hebben meegedaan. Als een  
onbekend „Martinist” of Lutheraan in een ten jare 1566  
uitgegeven pamflet „Stercke Bewysinghe”, de stelling op-  
werpt, „dat men wel magh ghedenck- ende ghetuyghenisse-  
beelden, maer geen omme die aan te bidden, hebben” treedt  
Marnix tegen hem in het krijt en bestrijdt zijn stelling met  
bewijsplaatsen uit de Schrift.

Voor hem was ieder beeld een gevaar voor de zuiver-  
heid van het geloof. Van een valschen god geeft hij in zijn  
„Vraye Narration” deze merkwaardige definitie: „Car vn faus  
dieu n'est autre chose, que tout ce que l'homme forge en



son entendement pour l'adorer, servir & honorer en lieu de Dieu." In den beeldenstorm ziet hij het werk Gods: „Qui est l'homme, ou si aveuglé, ou si hébété, qui ne voit & n'entend point que ç'a esté le doigt & la puissance de Dieu qui a fait cecy? de Dieu, di-je, lequel a enuoyé l'esprit d'estourdissement aus Magistrats, & comme lié leurs mains à fin qu'ils ne s'auançassent point à empescher son œuvre!" En zelfs is het voor dezen geweldigen hater van alle gesneden beeld volstrekt geen uitgemaakte zaak, of — zelfs afgezien van den kerkelijken dienst — de kunst van beeldsnijden en schilderen geen gruwel is in Gods oogen: „Al ist saecke datse Godt verbiedt aen te bidden, t'en is daerom niet gheseyt, dat men se wel hebben oft maken mach."

Zelfs Calvyn is veel ruimer van opvatting dan Marnix. In zijn Commentaar op Genesis <sup>1)</sup> verklaart hij de kunst, ook waar zij niet op het eeuwige doelt, tot een gave Gods, die niet mag worden geminacht, maar veeleer, als menschelijk vermogen, aanspraak heeft op onzen lof, een uiting van het Goddelijk licht, een voortreffelijke gave van den Heiligen Geest. Hij erkent — en betreurt het wellicht — dat deze „benedictio Dei" slechts schaars is geschonken aan de uitverkorenen des geloofs, een uitspraak van den Geneefschen reformator, die alleen onder dit uitdrukkelijk voorbehoud mag worden aangenomen, dat zij slaat op Tubal Kaïn en zijn oud-testamentische nakomelingschap, doch niet op zijn eigen tijdgenooten. Immers enkelen der grootste Vlaamsche kunstenaars van de 16<sup>e</sup> eeuw waren Calvinisten, en sommige Fransche bouwmeesters van dien tijd behoorden tot de Hugenoten. Genoeg, de gave der kunsten was volgens Calvijn voor een niet gering deel geschonken aan degenen, welke van God — den oud-testamentischen Jehova wel te verstaan, — waren afgedoold. De verklaring, die hij daarvan geeft, levert een eigenaardig staaltje op van zijn merkwaardige dialectiek. Ten eerste — zegt hij — had God dit zoo verordineerd, opdat die afgedoolden desalniettemin, schoon onbewust, God verheerlijken zouden, want hunne kunstwerken, hoewel zoo niet bedoeld, strekten toch ten slotte tot meerdere eere Gods. En in de tweede plaats zou deze voortreffelijke, van God geschonken gave, hun reeds van te voren alle reden ter verontschuldiging van hunne afdwaling voor de voeten wegmaaien.

Is de vader van het Calvinisme reeds door deze uitspraken een eind op Marnix vooruit, hij neemt nog grooter voorsprong op den schrijver van de „Vraye Narration" door zijn stelling, dat het schoone op zich zelf nimmer slecht kan zijn, maar dat het misbruik, hetwelk er van gemaakt wordt, den mensch onwaardig is. Marnix — men herinnert het zich, — keurde de beelden af, òók al werden ze niet aangebeden. Calvyn daarentegen noemt het een vooroordeel, dat het gebod tegen den beeldendienst de beeldhouwkunst zou verbieden, en acht dit zelfs de moeite van een weerlegging niet waard. Dr. A. Kuyper vat in de vijfde zijner Stone-lezingen de aesthetiek van Calvyn — doch hij erkent, dit woord met zekeren schroom te gebruiken, — als volgt samen: „dat hij de kunst in al hare vertakkingen, eerde als een gave van den H. Geest; dat hij de machtige uitwerking der kunst op het menschelijk gemoed ten volle begreep; dat hij haar bestemming zag in de verheerlijking van God, die ze ons schonk, in de veredeling des levens, in het ons schenken van hooger genot, en zelfs van gewoon vermaak; en dat hij, wel verre van in haar slechts een nabootsing der natuur te zien, haar de roeping toeschreef, om een hoogere werkelijkheid te ontsluiten, dan deze zondige en ingezonken wereld ons bood."

<sup>1)</sup> Aangehaald bij Dr. A. Kuyper. Het Calvinisme en de Kunst, rede bij de overdracht van het rectoraat der Vrije Universiteit bl. 68.

Dat deze aesthetische formule in staat is, de harten en vurige liefde voor de kunst te doen ontvlammen, zal intusschen niemand beweren. Zijn pleitbezorger erkent dan ook, dat Calvyn zelf niet artistiek was aangelegd; en dat gemis verklaart veel, al verkrijgt zijn formule daardoor — de opmerking is van dr. Kuyper, — als zuivere uiting van zijn theologisch systeem des te meer waarde.

Om vurige liefde voor de kunsten te vinden bij een der voormannen van de reformatie moeten we niet bij het Calvinisme maar bij het Lutheranisme wezen, niet te Genève, maar in de gehoorzalen te Tübingen en Wittenberg, waar de jonge Melanchton voor de studenten der hoogeschool de vraag- en strijdpunten van den dag bespreekt.

Zonderlingewijze roert hij de beeldende kunsten slechts vluchtig aan in zijn redevoering over de vrije kunsten in het algemeen <sup>1)</sup>, te Tübingen gehouden in 1517. Hij behandelt daarin min of meer uitvoerig de philosophie, de muziek, de poëzie, de dialectiek, de grammatica, de rhetorica, de arithmetica, de geometrie, de astronomie, de geschiedkunde, spreekt terloops over de Deutsche kopergraveerkunst — iets wat van den vriend van Albert Dürer en Lucas Cranach wel niet anders te verwachten was, — stipt de beeldhouwkunst, de ciseleerkunst en de schilderkunst — „quae nascitur e perspectivis Picturam" — slechts aan, doch zwijgt geheel over de architectuur.

Daarentegen spreekt hij de volheid van zijn liefde over de kunst uit in die merkwaardige, ten jare 1527 te Wittenberg gehouden rede, waarin hij het lot beweent van de stad Rome, geplunderd en geschonden door de muitende soldaten van 's keizers leger onder den connetable van Bourbon. Melanchton was toen 30 jaren en stond reeds met Luther aan de spits der reformatie-beweging in Duitschland. Maar geen woorden van bitterheid — als bij Marnix — ontvloeien zijn mond. Integendeel het zijn woorden van deernis, vereering en liefde, die hij aan de geteisterde wijdt. <sup>2)</sup>

„Toen ik op deze plaats volgens gewoonte het woord zou voeren, kon ik over niets anders denken, zoodanig was mijn hart van droefenis vervuld — zegt hij. De woorden van Virgilius: „Wie zou het wee van dien nacht, wie haar ellende in woorden kunnen uitdrukken, en tranen storten in verhouding tot de ramp?" kan ik tot de mijne maken. Den Keizer verwijt ik niets. Evenals zijne voorvaderen weet hij en ziet in, dat hij geroepen is, alle schatten die hij bezit, alle macht waarover hij beschikt, aan te wenden tot heil en verdediging dezer stad, die het bolwerk van zijn rijk en het middelpunt der wereld is. Maar ik beschuldig die roovers — soldaten kan men ze niet noemen! — die tegen het bevel van hun generaal de stad ontwijd en het volkenrecht geschonden hebben. Zelfs de barbaren zijn grootmoediger geweest dan zij; de Galliers woedden slechts in de verlaten woningen, de Gothen toonden ontzag voor de tempels der christenen.

Maar dit leger van zoogenaamde christenen, welke tempels en altaren heeft het ongeschonden gelaten? En niet alleen de tempels, ook de gedenkteeken en monumenten heeft het verwoest of verminkt. Als *Turken* hebben onze Deutsche soldaten huisgehouden. Geen wonder trouwens, want de Spanjaarden, uitgeslagen in wreedheid en hebzucht, zijn hunne leermeesters geweest. Zelfs de bibliotheken zijn niet gespaard. En immers, even groote misdaad als het is,

<sup>1)</sup> Bretschneider. Corpus reformatorum. Vol XI. Declamationes. N<sup>o</sup>. 1. De artibus liberalibus.

<sup>2)</sup> Bretschneider. Als voren. N<sup>o</sup>. 16. De capta Roma. De aangehaalde woorden zijn geen geregelde vertaling maar een paraphrase van enkele verspreide volzinnen uit de vrij lange rede. Een andere gaf Huet. Land van Rembrandt. I. Bl. 234—236.



het gouden vaatwerk der kerken te ontwijden, even groote heiligschennis is het vernielen van boeken, de hemelsche orakels, die ons de godsdienstleer en de van God geschonken kunsten onderwijzen. En gij weet het, nergens zijn rijker bibliotheken dan de Romeinsche waren. Verstandige pausen hadden er de schrijvers der geheele wereld verzameld, en nog onlangs derwaarts doen overbrengen wat er in Griekenland nog aan voortbrengselen der letteren was overgebleven. Wij betreuren het verlies van de schoone standbeelden en schilderijen der groote meesters, aan wie wij wel een eeuwig leven hadden willen toewenschen; hoeveel te meer moeten wij niet beweenen den vernietigden arbeid van zoovele vernuften der wetenschap.

Wie, die de weldaden kent, door Rome over de volkeren uitgestort, zou dan niet weenen over haar lot? Uit haar zijn de wetten, de letteren, de godsdienst, de beschaving, alle kunsten, alle levenswijsheid tot ons gekomen. Geslachten na geslachten hebben haar vereerd als het gemeenschappelijk vaderland der menschheid. Moest men, zelfs al had de Paus misdreven, het hem niet vergeven hebben terwille van de groote verdiensten die zijn stad zich verworven heeft? En hoe, hoe wreekt het razende leger zich op hem? Door moord en doodslag; door met goddelooze handen de stad te ontwijden, die voor ons allen in waarheid een tweede vaderland is. Zij spande de vierschaar der volkeren, was de wachteres van den godsdienst, het toevluchtsoord der geleerden. Toen de schoone kunsten en wetenschappen als ballingen uit Griekenland moesten vluchten, nam zij ze op. Binnen hare muren zijn kort geleden de kunsten als het ware herboren. Van haar uit zijn zij over de wereld verspreid, zooals het zaaizaad, dat Triptolemus over de gansche aarde uitstrooide. En aangezien zij reeds door *allen* vereerd moet worden meer dan het vaderland zelf, hoeveel te meer dan niet door ons, die de taal van Oud-Rome spreken, en die meer weldaden van haar genoten hebben dan de massa. Met deze hebben wij onze *rechten* gemeen. De studie der vrije kunsten daarentegen is niet gemeenschappelijk. En daarom, gij academieburgers, die Rome's taal spreekt, beseft, zoo vaak gij de plundering der stad gedenkt, welke *plichten* van u geëischt worden. De studie der letteren is door de ramp die Rome trof, reeds in het gedrang gekomen; verdubbelt uwen ijver, en behoudt aldus, wat behouden kan worden. . . .

Inderdaad, dat klinkt anders dan de rauwe banvloek, de wrange strafpredicatie van Marnix, den advocaat der beeldstormers. Is het niet, wanneer wij den jongen reformator Rome hooren prijzen als den oorsprong der wetten, der letteren, van den godsdienst, de beschaving, de kunsten en alle levenswijsheid, alsof wij een ander bewonderaar der oudheid, Vosmaer hooren, waar hij in zijn „Carrara” zingt:

Oud-Rome gaf de heldenkracht, het recht,  
Den staat, droeg Hellas' kunst en bootste  
En ciseleerde 't goud van eigen taal  
In zang en statig woord; — 't herleefd Itaalje schonk  
Euroop zijn godsdienst en zijn schoonheidsdienst;  
Wat eischt men meer?

Intusschen is het eenigszins eenzijdig, met Melancton te sterk den klemtoon te leggen op de verovering van Konstantinopel en de vlucht der Grieksche humanisten naar Italië. Het gewicht van die gebeurtenis mag niet onderschat worden, maar toch: reeds lang vóór 1453 giste het in Italië, en de komst der Grieksche geleerden staat slechts gelijk met het inwerpen van een zeer afdoende dosis giststof in de uit zich zelf reeds in beweging geraakte vloeistofmassa.

De eerste uitingen van de renaissance-beweging dateeren van veel vroeger. In dat land der klassieke oudheid was de middeleeuwsche spitsboogstijl, dat kind van de in het Zuiden onbegrepen mystiek van het Noorden, feitelijk nooit inheemsch geweest, dan voor zoover zij zich klassieke elementen toevoegde, of — als op Sicilië — zich in de armen van den Moorschen stijl wierp. De eenige streng Gothische kerken in Italië, de dom te Milaan, de San Francisco te Assisi en de San Andrea te Vercelli zijn scheppingen van vreemdelingen. Het eerste renaissance-gebouw in Italië dateert van anderhalve eeuw vóór het begin van wat men gewoon is de renaissance beweging te noemen. Het is de Santa Marià del Fiore te Florence, die in 1294 door Arnolfo del Cambio begonnen werd. Ook op het gebied der letteren neemt men iets dergelijks waar. Petrarca's levensarbeid, het opsporen en bekend maken van de overblijfselen der Romeinsche letterkunde valt tusschen de jaren 1333 en 1374. Zijn vriend en tijdgenoot Boccaccio liet een Griek, Leontus Pilatus, uit Thessalonica komen, om hem in de taal van Homerus te onderrichten. Lorenzo Ghiberti vervaardigde reeds in 1401 de beroemde bronzen deuren van het Baptisterium te Florence. En men schreef 1446, toen Filippo Brunellesci stierf, midden in den bouw van den beroemden renaissance-koepel der door Del Cambio begonnen Santa Maria del Fiore.

Deze data zijn alle van vóór de verovering van Konstantinopel, en toonen duidelijk aan, dat er een renaissance-beweging, een renaissance-litteratuur, een renaissance-bouwen-sierkunst bestonden, vóór dat Mohammed II de halvemaaan plantte in de stad van Constantijn en te paard de Aya Sophia, den St. Pieter der Oostersche Christenheid binnen reed.

De klassieke oudheid is in Italië nooit geheel dood geweest. Zij heeft als de zeven slapers uit de Christelijke legende den donkersten tijd van de ontwikkelingsgeschiedenis des volks overgeslagen, en is weer wakker geworden en in het licht gekomen toen haar tijd gekomen was.

Dit is geen dichterlijke beeldspraak, maar prozaische waarheid. De Aya Sophia was niet de eenige Christentempel, voor welks bouw onderdeelen van antieke monumenten bij scheepsladingen waren aangevoerd. Ook de San Marco te Venetië is voor een groot gedeelte uit Romeinsche en Grieksche bouwfragmenten samengesteld. De dom te Pisa, gebouwd door een Grieksch architect, Bucheto, is versierd met granieten, porphieren en marmeren zuilen, kapiteelen en reliefs van antieke ruïnen op Sicilië en de Grieksche eilanden. En wie telt de overige kerken, paleizen en lusthuizen, die op deze wijze cijns hieven van de vervallen tempels, villa's en amphiteaters der Romeinen? Trouwens bij leentjebuur-spelen bleef het niet. De Byzantijnsche en vroeg-Romaansche architecten steunden nog geheel op den bouwstijl der oudheid; zij bestudeerden op hun manier de voorbeelden der antieken en leidden er nieuwe bouwvormen uit af. Gugel wijst er op, dat de Byzantijnsche bouwmeesters het tongewelf, door hen aan de Romeinen ontleend, naar de behoeften van den Christelijken eeredienst trachtten te vervormen, en dat hunne toepassing van den koepelbouw slechts een overgangsgeleding is tusschen die der Romeinsche architecten (o. a. aan het Pantheon) en de latere glorierijke koepelconstructie van het quatro- en quintocento-tijdvak. De architecten van het Romaansche tijdvak in Lombardye hebben tot in de 12<sup>e</sup> eeuw onder den invloed der klassieken gestaan, zoowel wat de constructie der zuilen als het decoratieve kleed hunner bouwwerken aangaat.

Hoe zou het ook anders gekund hebben in een land, dat in waarheid het kerkhof der klassieke kunst kon worden genoemd, waaruit de eenzame ruïnen van oud-Romeinsche gebouwen als grafteekenen der oudheid oprezen, en waar



de spade van den landman bij het omwoelen van den grond ieder oogenblik herinneringen aan de begraven wereld der ouden aan den dag bracht.

Men kan dit niet letterlijk genoeg opvatten. Benvenuto Cellini, de groote Florentijnsche goudsmid, verhaalt in zijn beroemde, door Goethe gepubliceerde auto-biografie, zeer aanschouwelijk, hoe hij, als 23jarig jonkman te Rome werkend, telkens naar buiten ging, om er de Romeinsche ruïnen te bestudeeren. Op feestdagen organiseerden de jongelui picnic's in de schaduw der klassieke zuilengangen. Zij namen dan papier en krijt mede om de bouwvallen te teekenen, was en boetseerspatels om bepaalde onderdeelen na te modelleeren. Maar zij vergaten ook hunne buksen niet. Want in de gaten der oude muren, tusschen het lofwerk der kapitelen, binnen de vervallen tempelwanden nestelden de duiven bij heele zwermen. Op die uitstapjes maakte hij ook kennis met antiquiteitenzoekers, keek hun de kunst af, en beunhaasde later zelf in dat vak. Het opsporen van antiquiteiten was destijds even goed een métier als ieder ander, wel een bewijs hoe veel er op dat gebied omging. De antiquiteitenzoekers stelden zich gaarne in verbinding met de Lombardische boerenarbeiders, die op geregelde tijden naar de omstreken van Rome kwamen, om er in de wijngaarden te werken. Dezen hadden de reputatie, den grond flink diep om te zetten, en vonden bij hun arbeid allerlei antieke sieraden; niet alleen zulke, die door de waarde van de grondstof welkome vondsten waren, — gouden en zilveren voorwerpen, edelgesteenten enz. — maar ook, die als kunstwerken een goede waarde vertegenwoordigden, zooals munten, medailles, cameëen, gemmen, artikelen van goudsmids- en bronswerkerskunst enz. Zoo vermeldt Cellini, dat hij eens een smaragd, zoo groot als een boon, vond, geslepen in den vorm van een dolfijn, een topaas ter grootte van een grooten noot, waarop een Minerva-kop gesneden was, een camée met Hercules en Cerberus, die door den grooten Michel Angelo uitbundig bewonderd werd. Ook spreekt hij van wandbeschilderingen met grotesken, die in begraven vertrekken van Romeinsche landhuizen gevonden werden, en knoopt daaraan een beschouwing vast over de manier der klassieke kunstenaars, om wonderlijke gedrochten samen te stellen uit de niet bijeen behoorende ledematen van verschillende dieren. Dat die vondsten werden nagevolgd en op die wijze rechtstreeks van invloed waren op de kunst van die dagen, blijkt uit zijn mededeeling, dat in grafurnen antieke ijzeren ringen, fraai met goud ingelegd, gevonden waren, dat hij deze namaakte op verlangen van eenige heeren, en hen er goede prijzen voor liet betalen.

Het spreekt van zelf, dat die voorwerpen niet alleen in den tijd, waarover hij schrijft, (1523), gevonden werden maar ook vroeger, geheel de middeleeuwen door. Het verschil is slechts, dat men in den renaissance-tijd meer gewicht aan die dingen ging hechten, en er opzettelijk naar ging zoeken.

Dat de klassieke oudheid in Italië nooit geheel dood is geweest, maar als de schoone slaapster uit het sprookje slechts in diepen slaap verzonken was, de ongunstige jaren versliep, en weer wakker werd toen het tooverwoord gesproken was, dat haar tot nieuw leven zou doen ontwaken, dit blijkt uit het medegedeelde wel zeer duidelijk.

Bij dezen invloed van de in Italië's bodem begraven klassieke schoonheid voegden zich invloeden, die van Griekenland uit er toe medewerkten, om de herinnering aan de oudheid levendig te houden. Keizer Johannes Palaeologus, door de Turken in het nauw gebracht, zond in 1390 den geleerden Byzantijn Manuel Chrysoloras als gezant naar de hoven der Europeesche vorsten, om hun te smeeken hem in zijn uitersten nood bij te staan. Voor zijn wegzinkende

macht hielp dat beroep niet veel. Voor de studie der klassieke talen des te meer. Zes jaren na dien stichtte Chrysoloras te Florence op verzoek van den senaat der stad een Grieksche school. Later gaf hij les in het Grieksch te Pavia, Milaan, Venetië en Rome. Ook aan andere scholen in Italië werden reeds vroeg Byzantijnen als taalleeraars aangesteld. De Byzantijnsche dames — het „cherchez la femme" geldt ook op dit gebied! — waren aan de Italiaansche en Deutsche hoven om haar geest en beschaving zeer gezien. Keizer Otto II had een Byzantijnsche vrouw. Otto III en Koenraad II zonden Deutsche bisschoppen naar de hoofdstad van het Oost-Romeinsche rijk om Grieksche prinsessen voor hunne zonen ten huwelijk te doen vragen. De scholasticus Gerbert, — later paus geworden — roemt de bekoorlijkheid van deze geletterde dames. „Toen ik hare socratische gesprekken hoorde en hare fijngevoelige gezichtjes zag, vergat ik al mijn verdriet," zegt hij. Als gezelschapsdames waren de Byzantijnsche jonkvrouwen bij de Deutsche vorstinnen bijzonder in trek. Joseph Victor von Scheffel heeft ons in zijn „Ekkehard" de rol geschetst, die zulk een, in kunsten en wetenschappen onderwezen vrouw in het kasteel van een Deutsche hertogin vervulde. De aangename en beschaafde manieren, de geletterde, van geest en smaak getuigende gesprekken aan die hoven, waar zij, — zooals Tephano aan het hof van Otto II, — den toon aangaven, wordt door de tijdgenooten geroemd.

Bovendien was er van het Grieksche Oosten naar Italië nog een andere dan deze export van vrouwelijke geestigheid en beking. De Genuezen en Venetianen der middeleeuwen brachten van hunne roof- en oorlogstochten tegen het Byzantijnsche rijk allerlei Grieksche kunstwerken mee naar huis. In Italië werd door joden een geregelde handel gedreven in Grieksche en Latijnsche handschriften, die zij in Byzantium, op de Grieksche eilanden en in Klein Azië opkochten.

Er was dus lang voor de exodus der humanisten uit het door de Turken veroverde Byzantium een weliswaar intermitterende, maar toch telkens weer voortgezette verfrissing van het middeleeuwsche leven in Italië door de inwerking van de begraven Romeinsche en de levende Grieksche oudheid.

Het is evenwel volkomen waar, dat hun overkomst naar Italië plotseling een ontzaglijke versnelling in dit langzame proces teweeg bracht. De druppelsgewijze toediening van de medicijn werd opeens veranderd in een zeer intensieve kuur. De smeulende krater, die tot dusverre slechts wat rook en asch maar weinig vonken had uitgeworpen, kwam tot een plotselinge en ontzagwekkende explosie van vuur en gloeiende lava, de donder der gedachten daverde, de bliksem van het vernuft flitste door de donkere wolken.

Maar het beeld van een vulcanische uitbarsting, hoe goed het de kracht en het plotselinge der verandering weergeeft, kan niet voldoen, waar het een beweging betreft, die twee eeuwen aanhield, en zich, langzaam maar zeker, van Italië uit naar het Westen en Noorden voortplante. Neen, — om tot het beeld van Havard terug te keeren, — het was veeleer een *Lente*, een Lente die de wereld met een raadselachtige groei-kracht en bloeilust begiftigt, die bladeren en bloemen uit den stuggen grond, loof en bloesem uit de dorre takken drijft, en zegevierend, van het Zuiden uit, voet voor voet naar koeler streken doordringt. Na Italië in volle bloesempracht te hebben gezet, brengt zij Spanje en Frankrijk in bloei, doet het Rijndal ontluiken en houdt haar blijde inkomst in de lage landen aan de Noord- en Oostzee, die zij voor korten tijd in een tweede Italië herschept.

Overal trekken de vorsten haar tegemoet om haar te begroeten. Overal zijn reizende kunstenaars, geleerden en







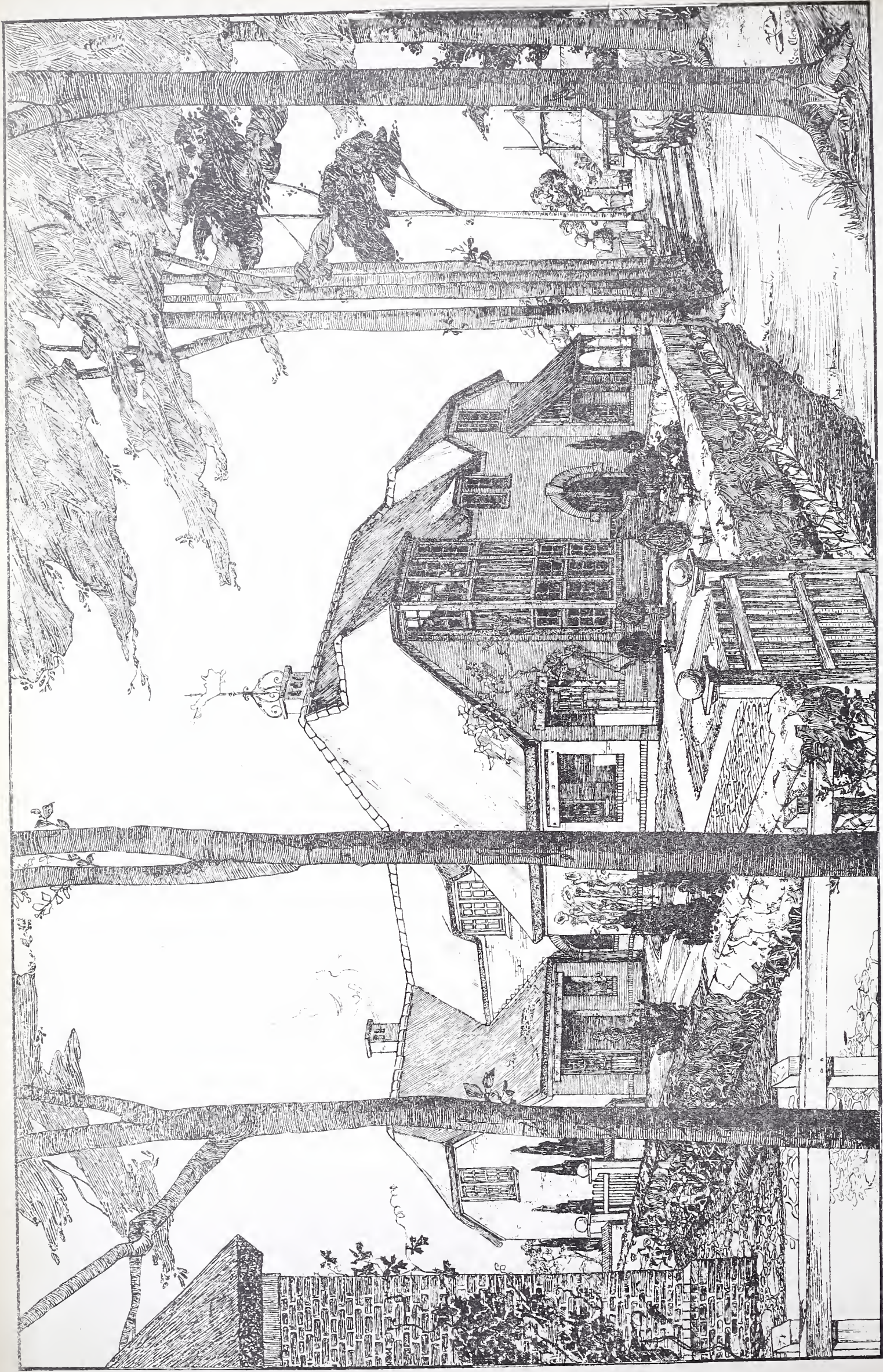

DE ARCHT:

*S. de Groot*  
*Beekman*

DUBBELE VILLA TE LAREN. N. H. AAN DEN BRINK



boekdruckers hare herauten. Overal halen de volken haar juichend in. Waar zij komt worden talenten, geniën geboren, de wetenschappen schieten vleugelen aan, in de letteren vaart de ontembare kracht der jeugd, en voor hare voeten doen de kunsten een Mei van de heerlijkste schepingen ontluiken.

In de volgende bladzijden wordt getracht enkele episoden uit haar intocht in de Nederlanden te schetsen.

(Wordt vervolgd).

## LANDHUIS TE LAREN.

Het op de plaat van dit blad afgebeelde dubbele landhuis wordt gebouwd op den Brink te Laren (N. H.), voor den heer D. den Hartog.

Daar de omgeving voornamelijk uit schilderachtige boerenwoningen bestaat, is er naar gestreefd, zoo weinig mogelijk het karakter van het moderne villa-type te benaderen, doch meer den schuur-vorm aan te houden.

In overeenstemming daarmee zijn de materialen gekozen: miskleurig hardgrauw voor gevelwerk, riet voor het dak,

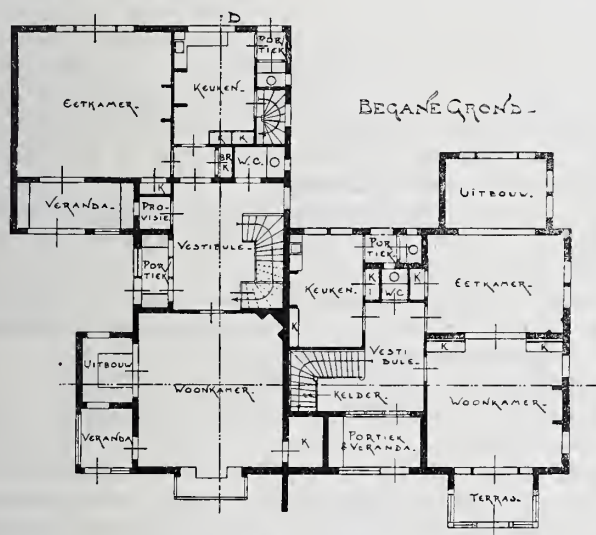

Dubbele Villa te Laren N. H.  
Schaal 1 à 300.

en het houtwerk der kozijnen (naar ouden trant flink in 't gezicht gelaten) helder blauw en wit geschilderd.

Voor het interieur, in de vestibules, boven een eenvoudige lambrizeering, bepleisterde muren, en roode plavuizen op de vloeren. De beide woonkamers, waarin Oud-Hollandsche meubels geplaatst zullen worden, hebben een overeenkomstige schouw. Het houtwerk is overal in kleuren gebeitst, en de plafondbalken zijn overal zichtbaar gelaten. De slaapkamer-verdieping is bijna geheel in het dak ondergebracht.

Het huis, benevens een dubbel bergschuurtje, is voor f12,585.— aangenomen door den heer B. Jurriëns te Naarden.

Mei 1903.  
's-GRAVENHAGE.

S. DE CLERCO.  
J. GRATAMA.

## PRIJSKAMP IN DE SCHOONE BOUWKUNST.

De beslissing omtrent den prijskamp 1903 is reeds gevallen. Zij is eigenlijk niet genomen door de Jury, maar door de mededingers. Beide kandidaten hebben zich teruggetrokken; de eene heeft niet eens aan den proefkamp — den eigenlijken prijskamp voorafgaande — deelgenomen, en de andere heeft het na den proefkamp opgegeven. Alzoo thans weder een even betreuenswaardige afloop als in 1902.

Het aantal kandidaten was weder gering<sup>(1)</sup>. De wet heeft op meer gerekend, want zij zegt: „Hoogstens ten getale van 6 worden de mededingers, die het best in den proefkamp voldeden, tot den eindkamp toegelaten”.

Kan het mogelijk zijn, dat mededingers worden afgeschrikt door het theoretisch examen? Dit zou ongemotiveerde angst zijn; want van eene zijde die goed ingelicht kan zijn, vernemen wij, dat de eischen voor dit gedeelte van het examen niet zoo hoog gesteld worden. 't Is natuurlijk, dat blijken moet of de candidaat voldoende theoretisch onderlegd is; maar hoofdzaak voor zijn slagen blijven de bewijzen van zijn architectonischen aanleg en zijn talent. Blijken deze kwaliteiten, volgens het voor den proefkamp ingeleverde werk, te bestaan, dan geven zij den doorslag om tot den eindkamp te worden toegelaten,

Na het bekend worden van den afloop konden wij niet aannemen, dat de Jury<sup>(2)</sup> een te zwaar onderwerp voor den proefkamp had opgegeven. Na onderzoek bleek ons, dat ditmaal aan de kandidaten de gegevens voor een bouwterrein waren verstrekt, op verkleinde schaal hier afgedrukt, waarbij de volgende toelichting was gevoegd.

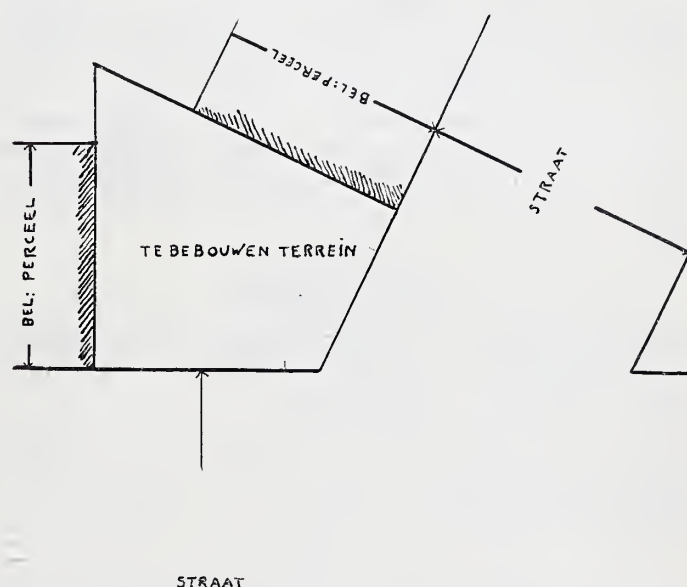

STRAAT

Proefkamp 1903.

„Het te bebouwen terrein is gelegen aan den hoek van twee straten.

Het is wenschelijk het terrein niet geheel te bebouwen.

Het gebouw bevat gelijkstrata een winkel van ongeveer 90 M<sup>2</sup>. oppervlakte, kantoor en privaten. Daaronder souterrain voor pakkelder enz. Op de eerste verdieping een groote zaal voor etalage. Op de tweede en derde verdieping woning voor den eigenaar. De woning moet een afzonderlijke toegang van af de straat hebben.

<sup>(1)</sup> In het vorige nummer van dit blad deelden wij mede, dat zich voor den tweeden Prijskamp, in 1897, twee kandidaten hadden aangegeven. Dit is eene vergissing; er meldde zich in dat jaar niemand aan.

<sup>(2)</sup> De Jury bestond uit de heeren: Dr. P. J. H. Cuypers, Voorzitter, H. P. Berlage Nz, Secretaris, Prof. Aug. Allebé, Ed. Cuypers, C. B. Posthumus Meijjes, A. Salm G.Bz., Th. G. Schill en J. Versluys.



Gevraagd worden de plattegronden, twee gevels en een doorsnede op een schaal van 1 à 100.

De teekeningen kunnen in potlood worden behandeld".

Erkend moet worden, dat de vraag zeker niet van de moeilijkste was wat de planindefining betreft, en een groote mate van vrijheid liet. Zij was daarom bijzonder geschikt voor het doel.

### PRIJSVRAGEN.

De heer J. A. Huizinga, meubelfabrikant te Groningen, verzoekt ons mede te deelen, dat op de door hem uitgeschreven prijsvraag voor een ontwerp van een modern woonkamer ameublement — waarvan het programma is opgenomen in het Bouwk. Weekbl. van 25 April 1903 — drie en zestig antwoorden zijn ingekomen, waaronder uit Duitsland, Oostenrijk, Frankrijk en België. De motto's zijn: „Exelsior”, „O”, „Y Y”, „Jo”, „Allen min één”, „Laat hout hout blijven”, „Meubelen”, „Holland”, „Eenvoud”, „Elcapa”, „1903”, „X”, „E A”, „Huisraad”, „Die alte Liebe”, „Reinhold”, „Dollar”, „Nasci Poena”, „Jo”, „Nihil”, „Dispereert niet”, „Pax”, „Erik”, „Gemütlich”, „Jaime la paix”, „Ora Pronobis”, „Nil Desperandum”, „Abino Dimitris”, „Eenvoud”, „A E”, „Fantasie”, „Rust”, „Sifejo”, „Constructie”, „C”, „Erik”, „van Neste”, „Een gedachte”, „Nil desperandum”, „Tehuis”, „Eenvoud”, „Cezet”, „Prima vera”, „Zeeland”, „Heimat”, „Dit”, „Heimelig”, „Holland”, „Eerste Proeve”, „Werden”, „Frage”, „Eigensinn”, „Nemo”, „Carpe diem”, „Zug”, „Thusnelda”, en zeven met een kenteeken.

De Jury zal eerstdaags bijeenkomen en daarna de uitslag nader bekend worden gemaakt. Inmiddels worden de ingekomen antwoorden in de verkooplocalen van den heer Huizinga tentoongesteld. Ieder belangstellende heeft vrij toegang tot deze tentoonstelling.

### UIT DEN VREEMDE.

De tweede „Hoogbronwaterleiding” welke Weenen gekregen heeft, is aangelegd op eene levering van 200.000 c.b.m. water dagelijks, en kost ± 100 miljoen kronen.

De 1e prijs, 1500 Mrk., voor den aanleg van de in 1904 te houden tuinbouw tentoonstelling te Dusseldorf, is behaald door den heer H. R. Jung, „Stadtobergartner” te Keulen.

Te Silchester worden in de laatste jaren hoogst belangrijke Romeinsche opgravingen gedaan. Hiertoe heeft zich gevormd het „Silchester excavation Committee”. Gedeeltelijk onder het kerkhof en onder boerenhoeven werden twee tempels opgedolven. Vele hoogst belangrijke huizen en villa's werden te voorschijn gebracht, waarvan twee een tot nu toe onbekend karakter hadden. Een was voorzien van een 60 voeten lange galerij. Voor den bouw was gebruikt marmer en Andernach-lava. Weinig voorwerpen van metaal worden gevonden. Het Committee, waarvan de inkomsten uit vrijwillige bijdragen bestaan, beschikt over f 6000 jaarlijks.

Te Warford, Cheshire, wordt eene kolonie voor lijders aan vallende ziekte opgericht. Het gebouw kost 1,200,000 gulden.

Te Chartres is een standbeeld voor Pasteur opgericht.

In het „Zeitschrift des Oester.-Ingenieur- und Arch.-Vereines”, N<sup>o</sup>. 24, komt een artikel voor over de Rotterdamsche kaaimuren, overgenomen en vertaald uit „de Ingenieur”.

Het nieuwe algemeene ziekenhuis te Weenen zal eene oppervlakte van 175.000 M<sup>2</sup>. innemen en bestaat uit 15 afzonderlijke paviljoens.

Dokter E. Schilling te München meldt de uitvinding van nieuwe gasgloeikousjes „Degea”, die, wat bestendigheid der gloeikracht, enz. aangaat, een groote schrede vooruit mogen genoemd worden. Neemt bij 385 branduren bij de Auerkousjes de lichtkracht met 39.5 % af, zoo nam die bij de „Degea” met 31 % toe. Steeg bij de 1en het gasverbruik van 0.89 tot 1.84 l., bij de Degea nam het van 1.36 tot 1.04 l. af. Men berekent de verbrandingskosten van een Auerkousje tegenwoordig op 5.6 cent per 100 kaarsuren; daarentegen zoude dit bij de „Degea” kousjes slecht 1.5 cent per 100 kaarsuren zijn.

De doorgraving van de landengte van Panama is nu door een verdrag van Columbia met de Vereenigde Staten van N. Amerika voor goed vastgesteld. De V. S. betalen in eens 10 miljoen dollar en jaarlijks 250.000 dollar aan Columbia, waartegen Columbia aan de V. S. een strook land afstaat van 6 mijlen breed. Eene overeenkomst verzekert verder de goede uitvoering van het werk, en de exploitatie van het kanaal.

### BERICHTEN.

**Amsterdam.** De algemeene vergadering van de Vereeniging ter Veredeling van het Ambacht, zal gehouden worden op Maandag 29 Juni 1903, 's namiddags 1½ uur, in het Gebouw der Maatschappij voor den Werkenden Stand, te Amsterdam.

's **Gravenhage.** Op een terrein van de Maatschappij Klein Zorgvliet stond sedert eenige jaren een huis met kantoorlokalen van den heer Mr. Goekoop. Daar het terrein verkocht werd, is een der directeurs van de maatschappij, de heer A. A. Mussert, op het denkbeeld gekomen het huis te verrollen naar zijn 500 M. verder gelegen plaats van bestemming. Na het huis gestut te hebben, is het losgemaakt van de fundeering, met 8 vijzels opge-licht en op 15 zware rollen van beukenhout geplaatst. Met drie pieren wordt het voortgetrokken. Tot nog toe (23 Juni) is alles goed gegaan; blijft dit zoo, dan zal het huis 29 Juni op zijn nieuwe plaats staan, en de verhuizing niet meer dan f 1500 hebben gekost.

**Delft.** Tot deelneming aan de eindexamens der Polytechnische School hebben zich aangemeld: voor technoloog 22, voor civiel-ingenieur 71, voor bouwkundig ingenieur 1, voor scheepsbouwkundig ingenieur 1, voor werktuigkundig ingenieur 66, en voor mijnen-ingenieur 28 candidaten. Vóór of gedurende het examen trokken zich terug, 10 candidaten voor civiel-, 4 voor werktuigkundig en 5 voor mijnen-ingenieur.

Voor technoloog zijn geslaagd 19, voor scheepsbouwkundig ingenieur 1, voor werktuigkundig ingenieur 38, en voor mijnen-ingenieur 12 candidaten.

**Haarlem.** Door het Comité der Intern. Tentoonstelling van oude en nieuwe Kantwerken, in het museum van Kunstnijverheid, zijn de volgende bekroningen toegekend.

Eere-diploma: K. K. Zentral Spitzenkurs te Weenen.

Diploma, aan de scholen: K. Spitzenklöppel-Musterschule te Schneeberg, Saksen; Industrieschool voor Meisjes te 's-Gravenhage, voor ingezonden reparatiën; aan de firma's: Compagnie des Indes te Brussel; Daimeries-Petitjean te Brussel; Minne-Dansaert te Haeltert; Maison Moderne (Meier-Graefe) te Parijs; aan particuliere inzendingen van: Jhr. Verhagen te Gent; Mevr. de Baronesse de Constant Rebecque te 's-Gravenhage; Mevr. Vening Meinesz te Amsterdam.

De Ned. Kantwerkschool te Apeldoorn werd buiten mededinging gesteld.

**Congres te Madrid.** Bij Kon. besluit is benoemd tot vertegenwoordiger der Nederlandsche Regeering op het in April 1904 te houden Internationaal Congres van architecten, de heer Dr. P. J. H. Cuypers, architect der Rijks Museumgebouwen.

### Inhoud van Tijdschriften.

„De Natuur”, aflevering 6, van 15 Juni 1903. De Nederlandsche Heidemaatschappij, door X. — Het temmen en dresseeren van wilde dieren, door Dr. A. J. C. Snijders. — Springende Cocons, door Dr. J. C. H. de Meijere. — De Okapi in het Oude Egypte, door H. Vreedenberg. — De Stofregens van 1901 en 1902 (Vervolg en Slot), door Dr. J. Lorie. — Auer's Osmium-Gloeilamp (Vervolg.) door Dr. L. Bleekrode. — Sterrenkundige opgaven en mededeelingen, door Dr. Ant. Pannekoek. — Boekaankondiging, door Dr. H. J. C. — Correspondentie. — Vragenbus. — Korte mededeeling.

### Weerkundige Waarnemingen te de Bilt. 8 uur voorm.

Datum 1903.	Barometer- stand in m.M.	Wind- richting.	Wind- kracht. 1-12	Tempe- ratuur in Gr. C.	Neerslag in m.M.
19 Juni	753	N.O.	4	11	
20 "	"	N.W.	1	13	31
22 "	769	N.N.W.	2	12	
23 "	770	Z.O.	1	14	
24 "	766	"	2	14	
25 "	765			18	



## AANKONDIGING VAN AANBESTEDINGEN.

MAANDAG 29 JUNI.

AMSTERDAM *a.* Het bouwen van eene teercentrifugekamer tusschen de bestaande zuiveringsgebouwen, en *b.* het bouwen van eene uitbreiding aan meterhuis no. 1, beide op het terrein der Westergasfabriek aan den Haarlemmerweg te Amsterdam.

Het gem.best., 's midd 12 u. Voorw te verkr. ter stadsdrukkerij tegen f 1,50 (met 2 teek. . Inl. worden gegeven ten kantore Bestek en teek. verkrijgb. bij A. Huson, Kasteelstr. O 379 Vlissingen à f 1,—. Aanw. gedaan.

ARNEMUIDEN (ZEEL.). Het bouwen van een kerkgebouw met consistoriekamer *c.a.* De kerkeraad der geref. kerk n.m. 5<sup>1</sup>/<sub>2</sub> u., in de consistoriekamer der oude kerk Bestek en teek. verkrijgb. bij A. Huson, Kasteelstr. O 379 Vlissingen à f 1,—. Aanw. gedaan.

BEETSTERZWAAG. Het verbouwen van een koetshuis en het maken van eene aanbouw aan een woonhuis.

De arch. O. M. Meek te Donkerbroek. Bestek en teek. ter inz. in hotel „de Klok”. Aanw. gedaan.

BROEK OP LANGENDIJK (N.-H.). Het bouwen van een woonhuis.

De bouw. C. Smit, Zuidscharwoude, 's av. 7 u., ten huize van P. Vet, alw. bestek en teek. ter inz.

NIJEUWDORP (ZEEL.). *a.* Het vergrooten der Chr. school; *b.* de levering van het ben. ameublement.

Het bestuur der vereen. voor christelijk onderwijs, n.m. 3<sup>1</sup>/<sub>2</sub> u., in de consistorie der Ger. kerk. Aanw. 29 Juni, 's midd. 12 u., door den bouw. J. W. v. d. Weert te Goes.

VLAARDINGEN. Het maken van een kerkgebouw en verbouwing der pastorie voor de Geref. kerk B.

Het kerkbestuur der Geref. gemeente. n.m. 2<sup>1</sup>/<sub>2</sub> u. Bestek en teek. à f 2,50 te verkr. aan het bureau van Tjeerd Kuipers, archit., Amsterdam, Sarphatipark 108. Aanw. 23 Juni, v.m. 11 u.

WINSCHOTEN. *a.* Het bouwen van een veldwachterswoning met brandspuithuisje op een vrij terrein te Winschoter Oostereinde; *b.* den verbouw van lokalen van het Gymnasium en van de hogere burgerschool; *c.* het wit en sauswerk van verschillende schoollokalen voor lager, middelbaar en gymnasiaal onderwijs.

Het gem.best., n.m. 6<sup>1</sup>/<sub>2</sub> u. Bestekken en teek. van de onder *a* en *b* vermelde werken ter secret. verkrijgb. tegen f 0,50 per exem. Dat van het onder *c* vermelde werk ligt ter visie. Aanw. gedaan.

WINTERSWIJK. Het bouwen eener school aan den Oude Groenlooschenweg ald.

Het gem.best., 's midd. 12 u. Bestek en teek. ad f 1 verkrijgb. ter secret. Inl. geeft de gem.-opz.

WINTERSWIJK. Het afbreken van perc. in de Misterstraat A 1173 en het ter plaatse bouwen van een woon- en winkelhuis met werkplaats.

De architecten Gantvoort en Streek, 's av. 8 u., in hotel „De Stad Munster”, alw. bestek en teek. ter inz. en tegen f 1 verkrijgb. op het kantoor der arch. bij wien inl. te bekomen zijn.

DINSDAG 30 JUNI.

ARNHEM. Het bouwen van een villa aan de Pels Rijckenstraat.

De arch. J. P. Hazeu, 's av. 8<sup>1</sup>/<sub>2</sub> u., in het centraalgebouw bakkerstraat. Bestek en teek. à f 2 verkrijgb. bij den arch. Steenstr. 115, alw. inl. te bekomen. Bijl. in te leveren tot 's av. 7<sup>1</sup>/<sub>2</sub> u.

ASSEN. Het verbouwen van de gemeentegasfabriek en het bouwen van eene meesterknechtswoning.

Het gem.bestuur, n.m. 1<sup>1</sup>/<sub>2</sub> u. Bestek en 2 teek. ter secretarie verkrijgb. à f 1,25. Inl. verstrekt de stadsbouwmeester.

JUBBEGA-SCHUREGA (FR.). Het bouwen van eene stoomzuivelfabriek met directeurswoning.

Het bestuur der coöp. vereeniging „Ons Belang”. Bestek en teek à f 1,75 verkrijgb. bij A. Kooistra, archit. te Gorredijk, die tevens inl. geeft. De briefjes worden ingewacht bij den voorzitter der vereen. K. Neef te Jubbega-Schurega aan de Vaart.

MEERKERKSBOEK (Z.-H.). Het bouwen van een woonhuis met achterhuis.

De heer Kl. Rietveld, n.m. 6 u. Bestek en teek bij hem ter inzage. Inl. te bekomen bij P. Eikelenstam te Meerkerk. Aanw. gedaan.

SCHOUWERZIJK (GR.). Het bouwen eener pastorie op een terrein naast de kerk.

De bouwcommissie der ger. kerk, n.m. 6 uur. Bestek à 50 cent verkrijgb. bij B. Riepma, die inl. verstrekt, en bestek en teek. ter inz. liggen.

UTRECHT. Bestek no 945: het maken van een reservoorgebouw met waterleiding en waterkranen met daarmede in verband staande werken op het rangeerstation Maarn. Ram. f 24900.

De Maatij. tot Expl. van Staatssp., n.m. 2 u. (lok. tijd).

UTRECHT. Bestek no. 946. Het maken van een haltegebouw te Wijster nabij wachtpost no. 22 en het verrichten van bijbehorende werken ten behoeve van den spoorweg Meppel—Groningen. Raming f 6000.

De maatij. tot Expl. van staatssp.w., n.m. 2 u. (lok. tijd).

WINTERSWIJK. Het bouwen van een kleine dubbele villa aan de Wilhelminastraat. De bouwveren. „de Bree”. Beste<sup>c</sup> en teek. ad f 1,75 verkrijgb. bij arch. J. J. Post.

ZUTPHEN. Het bouwen van een pakhuus groot plm. 20 × 30 M. aan de Noorderhaven. De firma J. Reesink en Co. in café „Cen traal”. Bestek en teek. ad f 1,50 verkr. bij den bouw. D. J. van Loo. Aanw. gedaan.

WOENSDAG 1 JULI

KROPSWOLDE (GR.). Het bouwen van een pastorie op een terrein bij den grintweg, onder bijlev. van materialen enz.

De Ned. herv. gem., n.m. 4 u., in 't café van J. Terveer, alw. bestek en teek. ter inz. en à f 1,10 verkrijgb. is. Aanw. en inl. worden gegeven door Gebr. v. d. Schuur.

KRUININGEN. Het herbouwen van een woonhuis en schuur met verdere werken. De heer C. Nieuwenhuijse, n.m. 5 u., in het koffiehuis van Bierens. Bestek en teek. ter inz. en inl. te bekomen bij A. Le Clercq, arch. Aanw. 1 Juli, n.m. 3 u.

OLDENZAAL. Het bouwen van een woon- en winkelhuis met bakkerij aan de Hofmeijerstraat.

De heer W. Heidemann Jr., n.m. 6 u., in het koffiehuis van W. Heidemann aan de Bentheimerstr., alw. bestek en teek. ter inz. Inl. geeft C. J. ter Ellen, arch. Aanw. 1 Juli, n.m. 4 u.

OOSTWOLD (GR.). Het afbreken en herbouwen van een behuizing met lever. van het benood.

De heer H. v. Zuilen, n.m. 6 u., ten huize van J. Kruizinga, alw. bestek en teek. ter inzage. Inl. geeft W. A. v. Zuilen te Nieuwolda. Aanw. 1 Juli, n.m. 4 u.

TWELLO. *a.* Den bouw eener school met drie lokalen in den achterhoek van Wilp; *b.* dien van eene onderwijzerswoning; *c.* de lev. van de noodige schoolmeubelen.

Het gem.best., v.m. 11 u. teek. en voorw. ten raadhuije ter inzage en te bekomen tegen f 1,—. Aanw. gedaan.

WOLVEGA. *a.* Het verbouwen van de school te Munnekeburen bij de kerk; *b.* het bouwen van eene onderwijzerswoning te Slijkenburg en het verbouwen van de school.

Het gem.best., van Weststellingwerf, v.m. 11 u. Bestek en teek. ter secret. ter inzage en aldaar verkrijgb. van perc. *a.* ad f 0,75, perc. *b.* ad f 1,25. Aanw. op het terrein 25 Juni, v.m. 10 u., voor perc. sub. *a.* en n.m. 1 u. voor perc. *b.*

DONDERDAG 2 JULI.

BLAAUWHUIS BIJ SNEEK. Het bouwen van een zusterhuis met gesticht voor oude mannen en vrouwen met schoollokalen enz.

Het R. K. Par. kerkbest. van den H. Vitus, n.m. 3 u., in het koffiehuis van E. Wijbenga.

GRONINGEN. Het bouwen van een industrieschool voor meisjes, onder bijlev. van het benood.

Het gem.best., n.m. 12<sup>3</sup>/<sub>4</sub> u. Bestek en voorw. met teek. ter secret. (afd. belast.) ter inzage en aldaar à f 2 verkrijgb., terwijl inl. kunnen worden bekomen aan het bureau der gem.werken. Bijl. moeten voor of uiterlijk op 1 Juli aan het raadhuis worden bezorgd op bovengen. bureau, tusschen 9 en 4<sup>1</sup>/<sub>2</sub> u. Aanw. gedaan.

VRIJDAG 3 JULI.

HORST (L.). 1. De verbouwing der school te Amerika; 2. de levering van 110 M<sup>3</sup> kiezel en 15 M<sup>3</sup> klei.

Het gem.best., n.m. 4 u. Bestek en teek. ter secret. en bij den bouw. J. Keijzers verkrijgb. à f 1. Aanw. 3 Juli, v.m. 10 u.

NEEDE. Het bouwen van een fabriek met schoorsteen.

De archit. T. Broekhuizen, 's midd. 12 u., in hotel „Klaassen”, alw. bestek en teek. ter inzage. Aanw. 3 Juli, v.m. 11 u.

OLDENZAAL. Het afbreken en bouwen van een woonhuis gelegen in de Kortestraat.

De heer J. J. de Graaf, 's av. 7 u., in het café van J. Brookhuis in de Boterstraat, alw. bestek en teek. ter inz. Inl. geeft H. A. Fleege. Aanw. 3 Juli, v.m. 10 u.

ZATERDAG 4 JULI.

ELST (O.-B.). Het bouwen van een landhuis schuren, koetshuis, mestput, stallen enz. aan den Arnhemischen straatweg, nabij den Ouden Tol met bijlev. van materialen.

De bouw. R. en R. J. van Holten, 's midd. 12 u. in café „de Vereeniging”, alw. bestek en 4 teek. ter inzage en à f 2,50 verkrijgb. bij voorn. bouw. die inl. geven dagelijks van 10—12 u.

's-GRAVENHAGE. Het bouwen van een hotel met café restaurant genaamd „Leeuwen-daal” met bijbehorende uitspanning.

De maatij. tot expl. van het hotel „Leeuwen-daal”, n.m. 2 u., in het Zuid Holl. koffiehuis. Bestek en teek. à f 2 te bekomen bij den architect W. Molenbroek te Rotterdam.

TER HEYDE AAN ZEE. I. Het bouwen van een bewaarschool met woning voor rekening der Herv. gem.; II. *a.* het bouwen van een bewaarschool met woning, *b.* het bouwen van een bakkerij met 3 woningen.

De bouw. W. v. d. Molen Kuipers te Loosduinen, n.m. 3 u. Bestek en teek. à f 1 verkrijgb. bij voorn. bouw. en bij A. v. d. Akker te Ter Heyde. Aanw. gedaan.

Assurantie Maatschappij tegen Brand-

schade en op het Leven

De NEDERLANDEN van 1845.

s-Gravenhage, Kerkplein, hoek Prinsestraat — Amsterdam, Sophiaplein — Rotterdam, Zuidblaak 24 (Beursplein) — Breda, Prinsenkade — Haarlem, Kruisweg 70c — Nijmegen, In de Betoustraat 8 — Groningen, Akerkhof hoek Akerstraat — Zutphen, IJselkade.

Hoofd-Directie te 's-Gravenhage:

CAREL HENNY, Directeur;

Mr. J. J. HENNY, Adj.-Directeur.

G. TEERINK, Alg. Procuratiehouder.

Kapitaal. . . . . f 4.000.000.00

Reservefonds op ult. De-

cember 1902 . . . . . - 1.109.739.00

Betaalde Brandschaden tot

ult. 1902. . . . . - 25.444.700.00

BRAND - LEVEN - INBRAAK.

Verzekering tegen vaste en zeer bil-jijke Premiën, zonder Inleggelden of Nabetalingen.

J. Muysken.

Hoofd-Agent van de  
Nederlandsche Assurantie-Compagnie  
van het jaar 1776 te Amsterdam.

Adres: HAARLEM, Parklaan No. 5.

Beveelt zich aan voor assurantien bij aanbestedingen

Vaste Taxatie Op Beurspolis. - Vaste Premie



## AFLOOP VAN AANBESTEDINGEN.

7 JUNI.

's-GRAVENHAGE. Het sloopen van het perc. Amsterdamsche Veerkade 41 en het ald. bouwen van een winkelhuis met bovenmagazijnen. Door de arch. Karel Meijer en H. E. M. Rademaker.

Gegund aan J. v. d. Elshout Gz., te Scheveningen, f 12895.

's-GRAVENHAGE (ONDERH.). Het verbouwen van perc. Piet Heinstraat no. 103 tot winkelhuis met afzonderlijk bovenhuis. Door den heer J. J. Elkhuzen.

Gegund aan C. G. Smit, aldaar, voor f 8800.

12 JUNI.

GIESSENDAM. Het bouwen van 2 woningen en bijkomende werken voor den heer A. Benders.

Laagste inschr. P. de Kok, Giessendam, f 1155.

MIDDELHARNIS. Het bouwen van een woning voor den directeur der Ambachtsschool.

Timmerwerk. Laagste inschrijver Andr. Mosselman, N.-Tonge, f 2220.

Metselwerk. J. Boeter, f 2575.

Smids- en loodgieterswerk. W. de Mooij, Sommelsdijk, f 269.

Smidswerk. A. Nieuwland, f 49,50.  
Schilderwerk. H. Schipper, O.-Tonge, f 260.  
Massa. Andr. Mosselman, N.-Tonge, f 5540.

TILBURG. Het verbouwen van een schoolgebouw naast de kerk, met bijlevering van alle daarvoor benood. materialen, arbeidsloon, transporten, enz. Door den archit. F. C. de Beer.

Laagste inschr. Wed. F. Vervest, f 8672.  
Gegund.

WARNS (FR.). Het amoveeren van de bestaande en het bouwen van een nieuwe brugwachterswoning te Warns.

Laagste inschr. S. Borneman, Hindeloopen, f 1412. Gegund.

### Lijst van Fabrikanten, Leveranciers, enz.

Prijs per regel voor niet geabonneerden op advertentiën f 5.— per jaar bij vooruitbetaling. Abonnés op Advertentiën 1 regel gratis voor iedere advertentie.

Artesische bronnen (putten) Maatschappij Artesia, Wagenplein 182, Den Haag.

Asphalt dakpapier — „Bouwmaterialen” voorheen M. LUIJTEN, Lekkerkerk, Rotterdam en Dordrecht.

Assurantie-Mij. tegen Brandschade „de Nederlanden van 1845”, 's-Gravenhage, Kerkplein hoek Prinsstraat.

Badinrichtingen. — Th. VAN HEEMSTEDEN OBELT, Amsterdam.

Brandkasten enz. — Rotterd. Brandk. fabriek v/h Jb. DE HAAS & Zn. Rotterdam.

Bouwstoffen. — MARTIN & Co., Amsterdam.

BRANDKLUSDEUREN. — Wed. P. A. SCHROOF & ZON, Den Haag.  
Cementmestiek-Dakbedekking. — J. A. SMITS & ZON, Weesperzijde 39, Amsterdam.

Cement-IJzerwerken — Ned. Mij. voor Monierwerken, Amsterdam.  
Centrale Verwarming. — W. J. STOKVIS, Arnhem.

Centrale Verwarming en ventilatie. — D. S. M. KALKER, Amst.

Centrale Verwarmingen. — B. LANDHEER Jr., Wijnstr. 59, Rotterd.

Closets. — Th. VAN HEEMSTEDEN OBELT, Amsterdam.

DAKTEGELMACHINES. — G. P. Wessel, Rotterdam.

Dakpannen. — J. B. VAN SOEST & TERSTAPPEN, te Swamenl.

Dakroeden (gegalvaniseerd ijzeren) — J. SABELIS & Co., Glasfabrikanten, Haarlem.

Dakbedekking. — C. KINDERMANN, Berlin-Reineckendorf.

Eerste Nederl. Xylolith-Fabriek. — A. S. KEY, Rotterdam.

Excelsiorplaten. — GEBRS. VAN DER VIJGH, Amsterdam.

Gaskachels (nieuwste condensing). — OBELT, Amsterdam.

Gas-, Stoom- en Waterleiding. — R. S. STOKVIS & ZONEN, Leuvehaven 74-76, Rotterdam.

Glas in lood. — MEULDERS & Co. Den Haag.

Gegoten geëmailleerd ijzeren waschtafels — Th. VAN HEEMSTEDEN OBELT, Amst., 150 de Ruyterkade. Filiaal: 36, Rokin.

Gegoten geëmailleerd ijzeren waschtafels. — PECK & Co., Amst.

Gekleurd en gebrand glas in lood. — C. LINDENAAR, Glasgraveur, Alb. Cuijstraat 123, Amsterdam.

Haeuslersche Houtcementen Dakbedekking. — J. A. SMITS & ZON, Weesperzijde 39, Amsterdam.

HEINEKEN'S GLAZENWASSCHERIJ. Stoom Jalocziën-, en Rolluiken-fabriek. — 's GRAVENHAGE. Driehoekjes 3 voorheen Wagenstraat 39a. — AMSTERDAM. v. d. Helststraat 1.

Jalousiën, Marquises. Rolluiken — J. SENFT & Co., Papestraat 8, Den Haag.

Jalousiën. — J. F. KRONER & ZONEN, Spuistr. 246, 248, 250, Amst. Amsterdam.

Josson-Cement. — A. E. BRAAT, Rotterdam en Amsterdam.

Liften, Personen- en goederen. — H. & J. VAN DEN WALL BAKE, Liften. — Th. VAN HEEMSTEDEN OBELT, Amst. (R. WAYGOOD & Co.)

Liften, Ventilatie, Gesm. ijzer. trappen. — JAN HAMER & Co., Amst.

Liften. (Hydraulische en electrische), — FRED. STIELTJES & Co. Amsterdam.

Lichtdrnk-inrichting. — J. P. Bladergroen, Amsterdam-Rotterdam.

Looden en lw. glasemaill privaitleidingen. — OBELT, Amst.

Lichtdrnk-inrichting. — Lichtdrnk- en Calqueerpapieren — Corns.

Inmig & Zoon, Nieuwe Haven 5, Rotterdam.

Machines voor Cementdaktegels. — G. P. Wessel, Rotterdam.

Marmeren Schoorsteen-mantels. G. & J. Cool, Bloemgracht 77, Amst.

Marm. Schoorsteenm. D. WEEGEWIJS, Rapenb. 14 en 43, Amst.

Motoren en Dynamo's. — JULIUS LÜCHAU, Warmoesstraat 91, Amsterdam.

Meubels enz. — Phoenix Meubil.-Inrich., Spuistr. 234, Amsterdam.

Nikkelinrichting-Instrumentmakerij. — F. L. W. BUCKMANN & Co., Den Haag, Stille Veerkade 19a.

Pompen (Diaphragma). — A. RESINK, Ingenieur, Haarlem.

Portland-Cement — DYCKERHOFF & SÖHNE, Amöneburg.

Prisma's Luxfer (kamerverlichting) — W. VAN RIJN, Keizersgracht 181, Amsterdam.

Photolithografie. — WEGNER & MOTTU, Amsterdam.

Proefstation Bouwmat — KONING & BIENFAIT, Amsterdam.

Rolluiken. — W. H. M. SCHOLTE, Prinsengr. 516, Amsterdam.

Raamsluiters voor bovenlichten. — Th. V. HEEMSTEDEN OBELT, Amsterdam.

Rietplanken. Isoleersteen. Fluaten. — MOLIJN. — Gouda.

Schilderwerk in alle genres. G. W. C. OOSTERBAAN, Amsterdam.

Stalinrichtingen. Verwarming. Jan Hamer & Co. Amsterdam.

Stalen balken, IJzer enz. — Gebr. VAN DER VLIET, Amsterdam

Spiegel- en Vensterglas enz. P. DOLK & ZON, Rotterdam — Dordrecht.

Stalinrichtingen. — STAAL & HAALMEIJER, Amsterdam.

Stalinrichtingen. — D. S. M. KALKER, Amsterdam.

Stalen balken. — H. E. Oving Jr., Rotterdam.

Stalen balken en U-profielen — Deutsch-Luxemburgische Bergwerks- und Hütten-Actiengesellschaft. Vertegenw. C. D. v. d. LINDEN, Prins Hendrikkade, Amsterdam.

Steenen (vergl. en onvergl.) CANOY HERFKENS & Co., Venlo

Steenen of Engelsche buizen en kruispannen. — HOUBEN & STEEGH, Belfeld en Tegelen (Limburg.)

Stoomtimmerfabriek. — GEBRS. VAN MALSEN, Den Haag.

Stoelen en schoolmeubelen. — LEYDEN & VAN BEEST, Rotterd.

Tegelversieringen enz., Plaatelbakkerij De Distel, Amsterdam.

Touwwerken. — G. F. A. DRIESSEN, Nijmegen.

Urinoirs (Torfit). — H. HUINCK & A. IMHOFE, Rotterdam.

Verwarming en verlichting. — JULIUS LUCHAU, Damrak 71 Amsterdam.

Verwarming en Ventilatie. — Th. V. HEEMSTEDEN OBELT, Amst.

Verwarming en Ventilatie. D. S. M. KALKER, Amsterdam.

Ventilators. — Th. VAN HEEMSTEDEN OBELT, Amsterdam.

Ventilators. — D. P. HASSELMAN, Amsterdam.

Vuurvaste steen, Tras, Aarden buizen, Straatkeien — „Bouwmaterialen” voorheen M. LUIJTEN, Lekkerkerk, Rotterdam en Dordrecht.

Wandtegels, cement, kalk, graniet — „Bouwmaterialen” voorheen M. LUIJTEN Lekkerkerk, Rotterdam en Dordrecht.

Zandsteen. — FERD. ENGERS, Amsterdam.

Zinkwerken. — F. W. BRAAT, Delft.

# TH. VAN HEEMSTEDEN OBELT,

Mem. San. Inst. London.

Sanitary Engineer,

150 de Ruyterkade. — AMSTERDAM. — Filiaal 36 Rokin.

Hoofdagent voor Nederland, België en Koloniën van SHANKS & Co., te Barrhead.

SPECIALITEIT VOOR DE LEVERING VAN COMPLETE BADINRICHTINGEN.

PRIVAAT-INRICHTINGEN. — Shanks Closets zijn nog niet overtroffen.

Porseleinen Badkuipen, IJzeren Badkuipen.

Geijsers geheel van rood koper, van binnen vertind. Zij bederven het water niet. overtreffen al de tot nu toe bestaande en kosten niet meer. Attesten ter inzage.

Closets, Waschtafels, Urinoirs enz. — VERWARMING en VENTILATIE.

Agent voor de CHAMBERLAND FILTERS, Systeem Pasteur.

Belast zich met de plaatsing en inrichting in geheel Nederland. Zeer concurrerende prijzen. Teekeningen en prijsopgaven gratis. Wederverkoopters genieten het gebruikelijke rabat.



# BOUWKUNDIG WEEKBLAD.

ORGAAN VAN DE  
MAATSCHAPPIJ TOT BEVORDERING DER BOUWKUNST.

Bestuur v. d. Maatschappij: A. SALM G.Bz., *Voorzitter*. ED. CUYPERS, *Vice-Voorzitter*. — Jb. v. d. BAN Pz.,  
M. A. C. HARTMAN, D. E. C. KNUTTEL, F. J. NIEUWENHUIS, B. J. OUËNDAG, F. W. M. POGGENBEEK, J. VERHEUL Dz.  
Commissie van Redactie: Ed. CUYPERS, A. SALM G.Bz. en J. VERHEUL Dz.  
Redacteur: C. T. J. LOUIS RIEBER.

4 JULI 1903.

23<sup>e</sup> JAARGANG.

N<sup>o</sup>. 27.

BUREAU VAN REDACTIE: MARNIXSTRAAT 402, AMSTERDAM.  
BUREAU v. ADMINISTRATIE: HERDERSTRAAT 5, 'S GRAVENHAGE.  
UITGEVERS: MOUTON & Co. — 'S GRAVENHAGE.  
ABONNEMENTSPRIJS voor Nederland: fr. p. p. f 15.— 's jaars, voor  
Indië en het Buitenland (bij vooruitbetaling) fr. p. p. f 17.— \* \* \*

PRIJS DER ADVERTENTIËN: van 1—5 regels f 1.— elke regel meer  
20 cents. Groote letters naar plaatsruimte. \* \* \* \* \*  
AANKONDIGINGEN v. AANBESTEDINGEN 15 ct. p. regel m. premie  $\frac{3}{2}$  maal.  
ABONNEMENT v. ADVERTENTIËN tegen belangrijk verminderde prijzen  
en kosteloze opname der advertentiën in het Tijdschrift der Mij.

INHOUD: — Mededeelingen betreffende de Maatschappij. —  
Nieuwe vinding op het gebied van brandkasten. — Pneumatische  
waterverzorging. — Landhuis te Laren. — Verslagen van ver-  
gaderingen. — Uit den vreemde. — Berichten. — Weerkundige  
waarnemingen. — Aankondiging en afloop van aanbestedingen. —  
Lijst van Fabrikanten, Leveranciers, enz. — Advertentiën. —

## MEDEDEELINGEN BETREFFENDE DE MAATSCHAPPIJ.

Door het Hoofdbestuur van de Maatschappij t. Bev. d.  
Bouwkunst is een adres aan Zijne Excellentie den  
Minister van Buitenlandsche Zaken aangeboden, waarvan  
de inhoud hieronder is afgedrukt.

Een afschrift van dit adres is tevens verzonden aan Zijne  
Excellentie den Minister van Binnenlandsche Zaken.

*Amsterdam, 26 Juni 1903.*

*Aan  
Zijne Excellentie den Minister van  
Binnenlandsche Zaken*

geeft met verschuldigde eerbied te kennen, het Hoofdbestuur  
van de Maatschappij tot Bevordering der Bouwkunst,

dat het, kennis genomen hebbende van de mededeeling omtrent  
de milde gift van den heer Andrew Carnegie ten behoeve der  
stichting van een gebouw voor de zittingen van het Permanente  
Hof van Arbitrage, Uwe Excellentie eerbiedig verzoekt het daar-  
heen te leiden, dat zoo mogelijk een Nederlandsche Commissie  
worde ingesteld om het uitschrijven van eene prijsvraag voor  
het ontwerpen van bedoeld gebouw voor te bereiden, in het ver-  
trouwen, dat door een dergelijke Commissie maatregelen zullen  
kunnen genomen worden, waardoor de stichting wordt gewaar-  
borgd van een gebouw, dat eene uiting moge zijn van onze vader-  
landsche bouwwijze.

't Welk doende enz.

*Van Uwe Excellentie de onderdanige dienaar  
het Hoofdbestuur van de Maatschappij  
tot Bevordering der Bouwkunst.*

A. SALM G.Bz., *Voorzitter*.  
C. T. J. LOUIS RIEBER, *Secretaris*.

## NIEUWE VINDING OP HET GEBIED VAN BRANDKASTEN.

De gewone brandkasten, zooals deze tot nog toe door  
verschillende fabrikanten worden vervaardigd, zijn niet  
anders dan ijzeren wanden, gevuld met slecht warmtege-  
leidende stoffen, die dienen om eene ruimte te omsluiten  
waarin met meerdere of mindere zekerheid waarden kunnen  
beschut worden tegen den invloed van het vuur. Met de  
zorgvuldige sluiting van die ruimte wordt niet alleen beoogd,  
zoo veel mogelijk tegen inbraak te beveiligen, maar ook toe-  
treding van lucht te voorkomen, in de meening, dat het  
vuur, door gemis aan voldoende voeding met lucht, de op-  
geborgen waarden niet zal kunnen aantasten.

De tot nog toe gebruikelijke brandkasten kunnen wel  
volstaan bij branden van weinig omvang, maar bepaalde  
zekerheid, dat zij volkomen den invloed van het vuur blijven  
keeren, biedt geen der fabricaten aan. Altijd blijft het gevaar  
bestaan, dat papieren kunnen verkolen. Bij ernstige branden,  
of onder omstandigheden die toevallig medewerken om de  
hitte bij de kast hoog op te voeren, bestaat nimmer vol-  
komen zekerheid, dat de wanden niet te heet worden; want,  
stoffen die volstrekt geen warmte geleiden, bestaan niet.

In den laatsten tijd zijn dan ook, zelfs in gewone woon-  
huizen, kostbare brandkluizen aangelegd. Deze zijn in te  
richten op plaatsen die door het vuur niet licht bereikt zullen  
worden, en kunnen als 't ware volkomen zekerheid aan-  
bieden. Dergelijke kluizen zijn echter niet voor iedereen  
beschikbaar.

De bezwaren die tegen gewone brandkasten kunnen worden  
ingebracht, hebben den heer E. M. Jaarsma, die te Sneek  
eene welbekende fabriek van brandkasten en haarden, en te  
Amsterdam een uitgebreid magazijn voor zijn fabrikaat heeft,  
doen zoeken naar een afdoend middel ter verbetering. Na  
vele proefnemingen is het hem gelukt dit te vinden. Het  
berust eenvoudig op het voortdurend toevoeren van lucht  
in en om de ruimte waarin de waarden geborgen zijn, zoo-  
danig dat de beschermende wanden der bewaarplaats en de  
luchtstroomden daarin zoo koel blijven, dat de brandbare  
stoffen niet aangetast worden, niet verkolen of verschroeien.



De vinding kan desnoods op bestaande brandkasten worden toegepast; bij die welke geheel nieuw volgens het systeem Jaarsma worden gemaakt, is een bepantsering met hardstaal, van de binnenste ruimte, niet achterwege gelaten, zoodat deze kasten ook bestand zijn tegen inbraak met verschillende geweldmiddelen.

De kast komt te staan in een afgesloten ruimte, op de uitmonding van een gemetseld luchtkanaal, dat buitenlucht kan aanvoeren; deze lucht kan strijken, én door de bewaarplaats of kast zelve — waarin het bewaarde op roosters ligt — die daartoe aan de onder- en de bovenzijde open is, én tusschen wanden, die twee om de eigenlijke bewaarplaats gaande tusschenruimten vormen.

De drie wanden bestaan uit plaatijzeren raamwerken met een slecht geleidende stof gevuld. Zij monden uit, aan de onderzijde bij het kanaal tot toevoer van lucht, aan de bovenzijde in een ijzeren afvoerkanaal dat boven het dak uitmondt.

Hoe de aan- en afvoerkanaalen moeten worden aangelegd en wat daar alzoo bij noodig is om te voorkomen, dat een goede trekking daarin bevorderd wordt, vocht nog ongewenschte stoffen tot de opgeborgen waarden kunnen doordringen, behoeft in dit blad niet verder in onderdeelen beschreven te worden. Hoofdzaak van deze korte mededeeling was, om de vinding van den heer Jaarsma meer bekend te maken, daar ze wellicht velen tot nut kan strekken. Naar wij vernomen hebben, zijn reeds eenige inrichtingen volgens dit systeem door den uitvinder daarvan geïnstalleerd; wij zijn verzekerd, dat hij er eer mede zal inleggen.

Een model, dat bij proefnemingen reeds temperaturen van 1000°C. heeft doorstaan, is in de woning van den heer Jaarsma te Amsterdam opgesteld, en voor ieder belangstellende te zien.

## PNEUMATISCHE WATERVERZORGING.

Daar waar waterleidingswerken ontbreken, treedt de vraag op naar eene gelijkmatige watervoorziening; want deze is van overwegend belang uit huishoudelijk als uit sanitair oogpunt.

Daartoe zijn noodig, geschikte inrichtingen voor het opvoeren van water, om het zoo direct mogelijk van de plaats van herkomst te leiden — onder een voldoende drukking — tot in verschillende vertrekken. Naar zulke inrichtingen wordt herhaalde malen gevraagd ten behoeve van alleenstaande gebouwen, als villa's enz. Maar de meeste van de gebruikelijke toestellen hebben niet alle gewenschte eigenschappen; met zuig- en perspompen wordt het water in een hoog geplaatst reservoir geleid, dat echter uit hygiënisch oogpunt niet erg is aan te bevelen, en ook gewone huishoudelijke bezwaren heeft, omdat het water geen gelijkmatige temperatuur er in kan behouden. Bronwater heeft, met zeer weinig variatie, steeds een zelfde temperatuur; van het reservoirwater is de temperatuur des zomers te warm, des winters te koud. Bij bevriezing zal ook de leiding ernstig schade ondervinden.

Dat de industrie niet stil heeft gezeten om inrichtingen te maken waarbij de opgesomde voorname gebreken, en kleinere, uit den weg zijn geruimd, spreekt van zelf. Een natuurlijke aandrang voor haar streven was het hand over hand toenemen van het wonen buiten, liefst in villa's. Zij die zich met huiswaterverzorging onledig gehouden hebben ten bate van die afgezonderd wonenden, hebben een goed werk voor hen verricht, waar zij zelve wel bij gevaren hebben; want hun inrichtingen worden meer en meer gezocht, vooral nu de nieuwere gezondheidsleer heeft aangetoond,

dat rein, frisch water, een levensbehoefte is van het hoogste belang. Zonder dit, vallen slachtoffers van ziekten en gebreken, ontstaan uit den onhygiënischen toestand van het drinkwater.

Onder den titel „Pneumatische huis-waterverzorgingsinrichtingen” werd onlangs een prospectus verspreid van den heer J. H. P. Janse te Amsterdam, vertegenwoordigende de firma H. Hammelrath en Co. te Keulen, over toestellen voor waterverzorging, die voor handbedrijf of motorenbedrijf geschikt zijn, en aanbeveling verdienen voor villa's, landhuizen, sanatoria, hotels, tuinderijen enz. Aan die circulaire zal hier het een en ander worden ontleend.

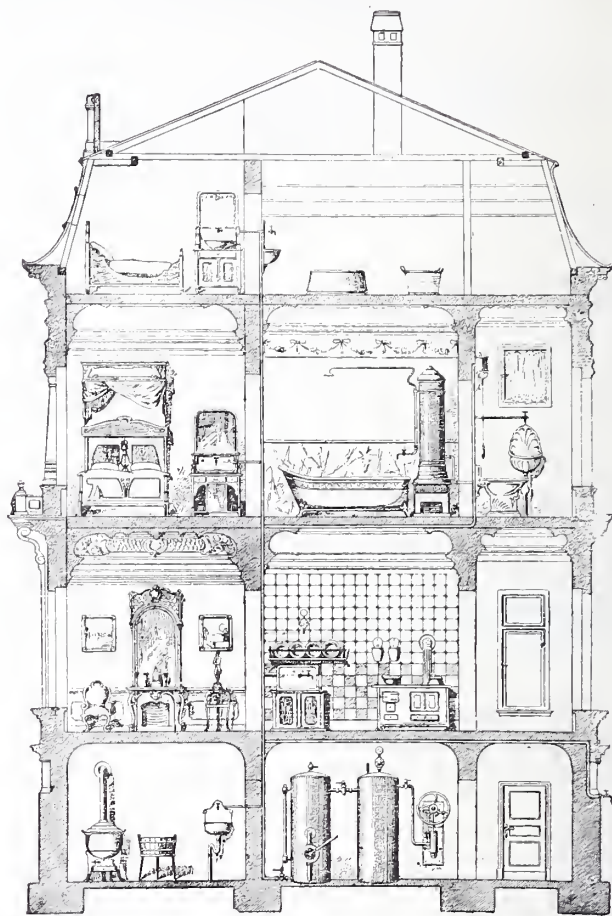

Het toestel bestaat in hoofdzaak uit: 2 ketels, een water- en een luchtketel, van welk de eene, van eene water-, en de andere van eene luchtpomp voorzien is, terwijl zij door eene buisleiding met elkander zijn verbonden.

Beide ketels worden in den kelder van het huis opgesteld, waar zij niet zoozeer aan den invloed van vorst onderhevig zijn; zij zijn luchtdicht gesloten, zoodat het water, dat door middel van eene viervoudig werkende handpomp uit den put, binnen eenige minuten naar den ketel wordt geleid, steeds **frisch** en goed van smaak blijft.

De afmetingen der ketels kunnen naar gelang der kelder-ruimte gekozen worden. De luchtketel is van eene luchtpomp voorzien, waardoor bij het eerste gebruik, de luchtdruk, benodigd voor de persing van het water uit den waterketel naar de hooger gelegene aftapplaatsen, wordt geleverd. Het is voldoende, als daartoe de lucht in den luchtketel tot 2 à 3 atmosferen wordt samengeperst.

Na opening der kraan, die zich in de leiding tusschen de beide ketels bevindt, treedt de samengeperste lucht in den gevulden waterketel, tot dat deze zich even boven den water uitlaatklep geleidigd heeft. Wordt alsdan de waterketel weder door de handpomp gevuld, zoo treedt de lucht in den luchtketel terug en komt daarin weder onder de vroegere spanning. Daar alzoo de waterketel van tijd tot tijd met water gevuld wordt, is de bij de eerste vulling samengeperste luchthoeveelheid voor langen tijd voldoende en moet alleen nu en dan lucht aangepompt worden, o.a. voor het geval, dat zich lekken in de pijpleiding bevinden.



De geheele inrichting kan door één man gemakkelijk in weinige minuten van water voorzien worden, en eene in de waterleiding ('t best in de keuken) aangebrachte manometer geeft het oogenblik aan, waarop de samengeperste lucht het water uit den waterketel geperst heeft en eene nieuwe vulling daarvan noodzakelijk is geworden. Overigens is de watervoorraad steeds door het peilglas van den waterketel te bepalen.

Uit de beschrijving en uit de teekeningen van het genoemd prospectus, kan worden opgemaakt, dat door de toestellen in een wezenlijk bestaande behoefte wordt voorzien, en plattelandsbewoners zich het niet genoeg te waardeeren genot kunnen verzekeren van een goede drinkwaterleiding.

zitter, die in een kort openingswoord hulde bracht aan de nagedachtenis van wijlen den heer J. F. W. Conrad, in leven Voorzitter der Vereeniging. Ook bracht de heer Cuypers eene hartelijke welverdiende hulde aan het afgetreden bestuurslid, de heer G. L. Van Lennep, die als Penningmeester groote diensten aan de Vereeniging heeft bewezen. Aan beide heeren en aan wijlen den heer Mr. Ver Loren van Themaat, Voorzitter der gewestelijke Commissie voor het afnemen van proeven van bekwaamheid wordt waardeerende hulde gebracht in het jaarverslag. Hierin wordt tevens medegedeeld, dat door den Minister van Binnen. Zaken gunstig is beschikt op het verzoek om een subsidie van f 1700.

Het getal leden daalde van 257 tot 229; dat der Vereeniging steeg van 29 tot 32. De vergadering besloot 3 Vereenigingen en 9 persoonlijke leden die zich aangemeld hadden aan te nemen. Tevens werd het artikel van het huishoudelijk reglement, bepalende dat nieuwe leden door een alg. vergadering moeten aangenomen worden, zoodanig gewijzigd, dat de uitvoerende raad binnentijds ook definitief leden kan aannemen.

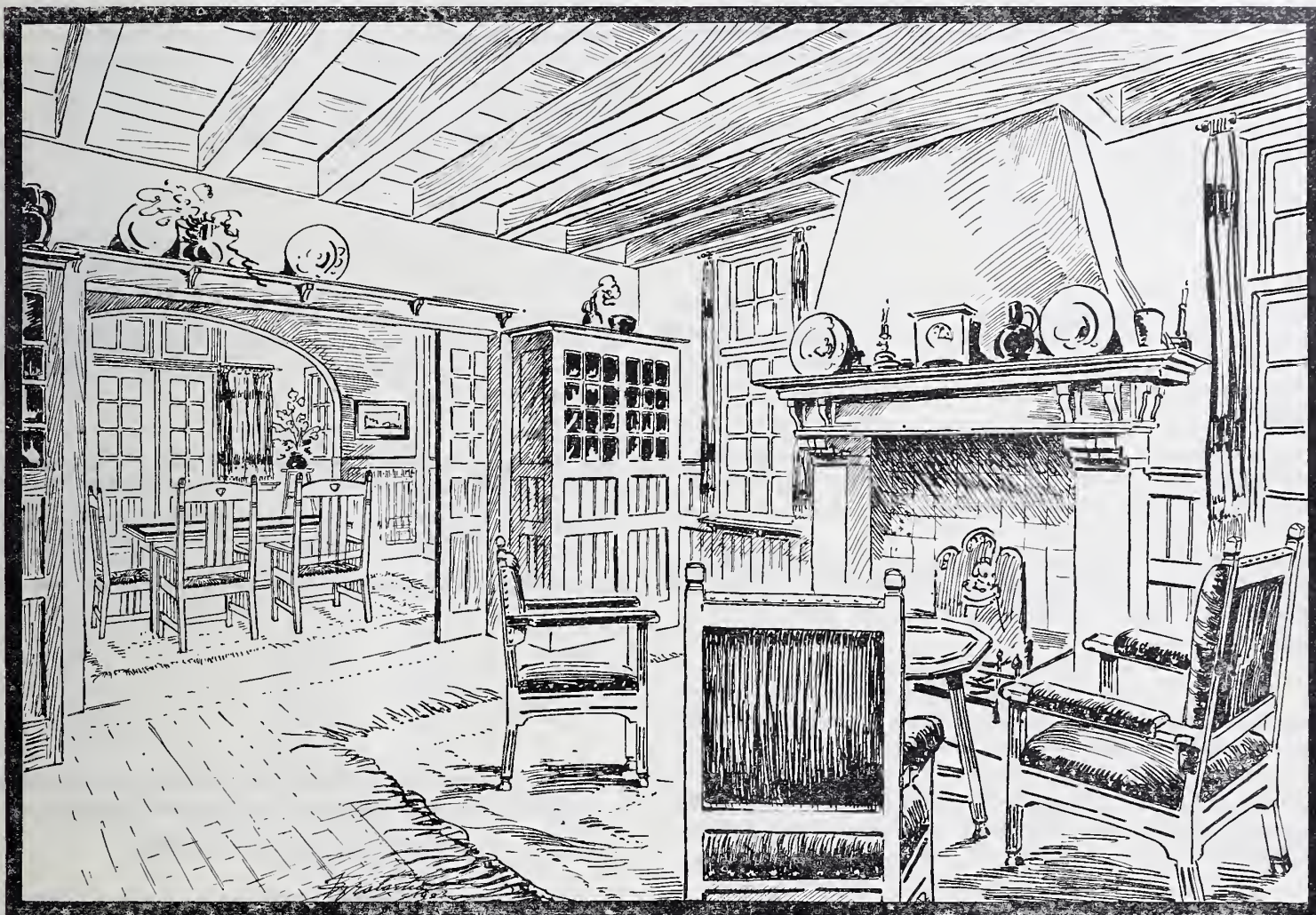

DUBBELE VILLA TE LAREN (N. H.), AAN DEN BRINK.

Interieur van de Westelijke villa.

Architecten S. DE CLERCQ en J. GRATAMA.

### LANDHUIS TE LAREN.

Bij het vorige nummer van dit blad was een losse plaat gevoegd, voorstellende het dubbele landhuis dat volgens de plannen der heeren S. de Clercq en J. Gratama, te 's Gravenhage, wordt gebouwd aan den Brink te Laren N. H.

Hierbij behoort de in dit blad voorkomende afbeelding van een interieur uit de westelijk gelegen villa.

Aan het ontwerp voor dit landhuis werd op de Tentoonstelling van Bouwkunst 1903 de Bronzen Medaille der Mij. t. Bev. d. Bouwkunst toegekend.

### VERSLAGEN VAN VERGADERINGEN.

**Vereeniging ter veredeling van het Ambacht.** Deze Vereeniging hield den 29sten Juni j.l. haar algemeene vergadering onder presidium van den heer Dr. P. J. H. Cuypers, Vice-Voor-

Het verslag der technische Commissie meldt omtrent de laatste proefaflegging, die f 4000 ruim gekost heeft en in December 1902 te Utrecht plaats had in het timmeren, meubelmaken, smeden, huisschilderen, metselen en steenhouwen, dat zich 116 candidaten aanmeldden, waarvan echter slechts 60 opkwamen en 39 slaagden.

In de vacatures, in het hoofdcomité ontstaan door het overlijden en aftreden van drie leden, werd voorzien door de benoeming van de heeren: Dr. H. F. R. Hubrecht, te Amsterdam, tevens tot Alg. Voorzitter gekozen, J. F. Westerouen van Meeteren, te Amsterdam, en Mr. D. Ragaij, te Utrecht. Bij acclamatie werd de heer G. L. Van Lennep tot eereid benoemd.

### UIT DEN VREEMDE.

De regeering van Peru heeft een internationale prijsvraag uitgeschreven voor den bouw van een regeeringspaleis te Lima. Het gebouw mag  $\pm$  2 miljoen gulden kosten, en moet behalve



de woning voor den president, ruimte voor zes ministeriën bevatten. Prijzen van 3500 gulden en 1200 gulden. Nadere inlichtingen geven de Peruaansche Consulaten.

Bij Quebec wordt over de Laurens-rivier een brug gebouwd, die eene totale lengte van 1005 M. heeft en met één spanning van 549 M. over den stroom gaat. De hoogte der onderzijde van den hoofdligger boven het water is met het oog op de scheepvaart 45.7 M. De brug heeft tusschen de hoofdliggers dubbel spoor en aan de buitenzijden ruimte voor tram- en straatverkeer.

De 14<sup>en</sup> Juni stierf te München op 63 jarigen leeftijd de Baurath Hartwig Eggers. Sints 1865 a's bouwkundige aan de Beijersche hoofdstad verbonden, heeft hij op hare ontwikkeling op bouwkundig gebied een grooten invloed gehad. Vele scholen, de beide groote ziekenhuizen, het sanatorium, het groot stedelijk badhuis, het abattoir, enz., zijn van zijne hand.

Bij de groote prijsvraag voor het Keizerin-Elizabeth-gedenkteken te Buda-Pest, is geen 1<sup>e</sup> prijs toegekend. De beeldhouwers Danko, Fadrusz, Rintel en Rona kregen ieder een tegemoetkoming van 4000 kronen.

De „East London Waterworks company”, heeft twee nieuwe reusachtige waterréservoirs gebouwd, die hun water aan de Lea-rivier onttrekken. De hoeveelheid gefiltreerd water waarvan zij Oost-Londen nu voorzien kan, is hierdoor verdubbeld, en tot 2.400 miljoen gallons per dag gestegen.

Als voorbeeld voor het drijfwerk op den door den bekwaren Russischen goudsmid Koukhomowski vervaardigde „tiare” hebben gediend, de platen voorkomend in een werkje van de heeren Tolstoï en Kondakoff, getiteld: „Oudheden van Zuid Rusland”. Andere voorstellingen zijn weer uit den zeer bekenden atlas van Weisser.

Den 9<sup>en</sup> Mei 1903 overleed te Bucharest de Parijsche architect Louis Blanc, aan wien Bucharest hare fraaiste publieke en vele particuliere gebouwen te danken heeft.

De staat Massachusetts heeft voor een deel van de stad Boston (de omgeving van het Copley plein) het bouwen van „Wolkenkrabbers”, verboden. Er worden geen gebouwen hooger dan 27 M. toegelaten.

In Italië is het niet geoorloofd den titel van Ingenieur of architect te voeren, zonder dat men daartoe behoorlijk door een voldoende afgelegd staatsexamen gerechtigd is.

Verschillende straten van Parijs worden tegenwoordig met succes met glazen steenen bestraat. De bestrating is niet gladder dan asphalt.

## BERICHTEN.

**Prijskamp in de Schoone Bouwkunst.** Het blad „de Bouwwereld”, dat zich nog al eens beijvert om het Bouwkundig Weekblad onaangenaam te zijn, gaf in zijn nummer van 24 Juni j. l. als volgt op, wat in het Bouwk. Weekblad van 20 Juni was te lezen: „Het artikel Prijskamp in de Schoone Bouwkunst wijst op de bemoeiingen van de Maatschappij in zake het instellen der (van den) Prix de Rome voor architecten. Het verloop der prijsvragen wordt opgehaald, zonder dat uit dit stuk blijkt, dat ditmaal de prijskamp *niet* kan doorgaan.”

Aan onze lezers wenschen wij mede te deelen, dat toen het bewuste artikel voor het Bouwk. Weekbl. geschreven werd, de chrijver zeer goed wist, dat de prijskamp niet zou doorgaan; hij

heeft dit laatste echter *niet* vermeld, omdat vóór de verschijning van het artikel het Jury-rapport niet in handen kon zijn van de Commissie van Toezicht op de Rijks Academie, noch ook van den Minister van Binnenlandsche Zaken.

Dat een ander partij trekt van een uitlating van een der Juryleden over iets wat nog niet voor algemeene openbaarheid bestemd is, sluit niet in, dat de redactie van het Bouwk. Weekblad even onbescheiden moet zijn.

Wij hebben in ons tweede artikel over den prijskamp niet op het minder behoorlijke der ontijdige mededeeling in de Bouwwereld — waarop dit blad zoo prat schijnt te zijn — gewezen; wij worden er nu toe genoodzaakt door de liefvallige opmerking in dat blad.

Wij moeten hier nu tevens er op wijzen, dat de redactie van de Bouwwereld onjuist is in hare mededeeling omtrent „bemoeiingen der Maatschappij in zake het *instellen* van den Prix de Rome;” de Maatschappij t. Bev. d. Bouwkunst heeft door hare bemoeiingen namelijk gedaan gekregen, dat ten slotte in 1895 uitvoering is gegeven aan eene wet van 1870, regelende de prijskampen, ook voor architecten.

**Sterfte cijfers.** Aan het Tijdschrift van Sociale Hygiëne ontleenen wij het volgende. Hoezeer de hygiëne eene sociale wetenschap is, leert ons op nieuw de toespraak van den M. O. H. van Glasgow (San. Rec. 30 April 1903), waaruit wij het volgende citeeren:

De sterfte in de huizen van ééne kamer was . . . . .	33 <sup>0</sup> / <sub>100</sub> .
Die in huizen van twee kamers. . . . .	21.3 <sup>0</sup> / <sub>100</sub> .
„ „ „ „ meer dan twee kamers. . . . .	17 <sup>0</sup> / <sub>100</sub> .
„ „ de grootste huizen. . . . .	11.2 <sup>0</sup> / <sub>100</sub> .
Totale sterfte in alle huizen . . . . .	bijna 21 <sup>0</sup> / <sub>100</sub> .

Terwijl door hygiënische verbeteringen de sterfte in de grootere huizen in de laatste jaren 10—20<sup>0</sup>/<sub>100</sub> daalde, bleef deze in de eenkamer huizen „refractair” zooals Dr. Chalmers zeide. De vraag is: mag men nu nog eenkamerige arbeidershuizen bouwen? Een andere vraag is: wat geeft hier den doorslag, het huis of de leefwijze, voeding enz.?

## Weerkundige Waarnemingen te de Bilt. 8 uur voorm.

Datum 1903.	Barometer- stand in m.M.	Wind- richting.	Wind- kracht. 1—12	Tempe- ratuur in Gr. C.	Neerslag in m.M.
26 Juni	769	N.W.	1	19	
27 „	768	Z.Z.O.	2	20	
29 „	765	W.	1	„	
30 „	770	N.W.	2	18	
1 Juli	771	Z.Z.W.	2	17	
2 „	768	Z.Z.O.	1	12	

## Bureau voor plaatsing van Opzichters en Teekenaars.

Marnixstraat 402, Amsterdam.

Ingeschreven sollicitanten voor:		per maand	
Bouwkundig Opz.-Teekenaar, ouderdom	20 jaar	salaris	f
„ „ „	26	„	50.—
„ „ „	26	„	80.—
„ „ „	28	„	80.—
„ „ „	19	„	50.—
„ „ „	28	„	50.—
„ „ „	22	„	60.—
„ „ „	36	„	100.—
„ „ „	34	„	100.—
„ „ „	29	„	100.—
„ „ „	23	„	70.—
„ „ „	29	„	90.—
„ „ „	21	„	80.—
„ „ „	23	„	80.—
„ „ „	21	„	40.—
„ „ „	25	„	75.—
„ „ „	32	„	70.—
„ „ „	Opzichter	„	„
„ „ „	Teekenaar	„	„

## AANKONDIGING VAN AANBESTEDINGEN.

MAANDAG 6 JULI.

AMSTERDAM. Het sloopen van de groote koopmansbeurs.

Het gem.best., 's midd. 12 u. Voorw. te verkr. ter stads-drukkerij, tegen f 0,25. Inl. worden gegeven ten kantore van den ingen.,

hoofd der afd. Onderhoud ten stadhuize, kamer no. 99 van 10 tot 12 u. gedurende de laatste drie werkdagen voor den dag der aanbesteding. Het te sloopen gebouw kan door gegadigden worden bezichtigd gedur. 14 dagen voor den dag der aanbesteding.

AMSTERDAM. Bestek 965. Het maken van 4 wachterswoningen met bloklokaal bij de posten nos. 3<sup>b</sup>, 5, 8 en 14 op den spoorweg Almelo—Salzbergen, met bijkomende werken. Raming f 10360.

De Holl. i.j.z. spoorw. maatij., n.m. 1<sup>1</sup>/<sub>2</sub> u (greenw.) in centr. personen station.

DRACHTEN. Het bouwen van een bovenkamertje op de onderwijzerswoning te Oudega.

Het gem.best. van Smallingerland, n.m. 2 u. Bestek en teek. ter inzage ter secretarie. Aanw. gedaan.

HAARLEM. Het gedeeltelijk amoveeren van perc. no. 19, aan de Kl. Houtstraat, en



het bouwen van een winkelhuis met twee bovenwoningen.

De bouw. A. J. Kitselaar, n.m. 2 u., in het café van K. Smit, Kl. Houtstr. Bestek en teek. verkrijgb. à f 1 bij den bouw. Nieuwe Gracht 27 rood. Aanw. gedaan.

OOSTERWOLDE (FR.). a. Het maken van een karnvertrek, vergrooten van de koelkamer en boterkelder, het maken van een machinekamer enz. in de bestaande fabriek; b. het bouwen van een directeurswoning.

Het best. der coöp. vereen. „Oosterwolde en Omstr.“ Bestek en teek à f 1,25 verkr. bij A. Kooistra, archit. Gorredijk. Bilj. in te zenden bij den voorz. J. F. van Weperen. Aanw. 30 Juni, v.m. 10 u

ROTTERDAM. Het bouwen van tien woonhuizen aan de Eben-Haëzerstraat (voormalig Charlois nabij de Katendrechtsche Lagedijk).

De archit. A. Henkemans Jr., n.m. 2 1/2 u., ten zijnen kantore v. Alkemadestraat 21-23, alw. bestek en teek. à f 1,50 verkr. Aanw. 30 Juni, v.m. 11 u.

WINTERSWIJK. Het bouwen van eene onderwijzerswoning in het Dorp.

Het gem.best., 's midd. 12 u. Bestek en teek. tegen f 1 verkrijgb. ten gem.huize en inl. geeft de opzichter over de gemeentewerken.

WINTERSWIJK. Het bouwen van een woonhuis nabij Boer Balink.

De Heer J. F. Döderlin de Win, v.m. 11 1/2 u., in café „Boer Balink“, alw. bestek en teek. ter inzage. Inl. geeft J. J. Post, Arch.

#### DINSDAG 7 JULI.

APELDOORN. Het gedeeltelijk amoveeren van hotel „Koningskroon“ in de Dorpstraat en het opbouwen van een woonwinkelhuis en pakhuis.

De archit. And. van Driesum Szn., v.m. 11 u., in hotel „Schimmel“. Bestek en teek à f 1 verkr. ten kantore van den arch. Bas Backerlaan.

BREDA. Het afbreken van zes woningen en een pakhuis aan den Nieuwen Weg en het bouwen van een koetshuis met paardenstal, koetsierswoning, oranje enz.

De archit. J. Lijdsman, n.m. 8 u., in het koffiehuis „de Graanbeurs“ in de Reigerstraat, alw. bestek en teek. ter inz. Inl. verkrijgb. bij voorn archit. Catharinastraat 11. Aanw. gedaan.

BRUINISSE. Het bouwen van een nieuwe school, bestaande uit drie lokalen met daarbij komende werken en leverantiën in perc. en massa.

Het bestuur der christelijke school, n.m. 2 u. Bestek ter inz. bij Zoeter te Zijpe Bilj. aan D. v. d. Berge Wzn. Aanw. 30 Juni.

HAARLEM. Het bouwen van een gebouw, waarin vergaderzaal, archief, trappenhuis, conciërgewoning, etc., in den tuin van na te noemen Maatij., Spaarne 17, aldaar.

De directie der Holl. maatij. van wetenschappen. v.m. 11 u. Inlicht. geeft arch B. J. Ouëndag te Amsterdam. Bestek en teek. ad f 4 verkrijgb. bij P. Rijnja, mede aldaar.

### Assurantie Maatschappij tegen Brand-

schade en op het **Leven**

De **NEDERLANDEN** van 1845.

s-Gravenhage, Kerkplein, hoek Prinssestraat — Amsterdam, Sophiaplein — Rotterdam, Zuidblaak 24 (Beursplein) — Breda, Prinsenkade — Haarlem, Kruisweg 70c — Nijmegen, In de Betoustraat 8 — Groningen, Akerkhof hoek Akerkstraat — Zutphen, IJsselkade.

Hoofd-Directie te 's-Gravenhage:

CAREL HENNY, Directeur;

Mr. J. J. HENNY, Adj.-Directeur.

G. TEERINK, Alg. Procuratiehouder.

Kapitaal. . . . . f 4.000.000.00

Reservefonds op ult. De-

cember 1902 . . . . . 1.109.739.00

Betaalde Brandschaden tot

ult. 1902. . . . . 25.444.700.00

**BRAND - LEVEN - INBRAAK.**

Verzekering tegen vaste en zeer billijke Premieën, zonder Inleggelden of Nabetalingen.

## J. Muysken.

Hoofd-Agent van de  
Nederlandsche Assurantie-Compagnie  
van het jaar 1776 te Amsterdam.

Adres: HAARLEM, Parklaan No. 5.

Beveelt zich aan voor assurantien bij aanbestedingen

Vaste Taxatie Op Beurspolis. - Vaste Premie

### AFLOOP VAN AANBESTEDINGEN.

4 JUNI.

KINDERDIJK (ONDERH.). Het bouwen van 6 woonhuizen voor den heer L. J. Smit. Gegund aan L. Boele en A. B. Herlaar te Nieuw-Lekkerland.

18 JUNI.

ENSCHEDÉ (ONDERH.). Het schilderen glaswerk van het vergrooten eener fabriek. Door de heeren Ludden en Jansen aldaar.

Laagste inschr. Schunselaar en Eijhuizen f 2280. Gegund.

20 JUNI

HEERENVEEN. Het bouwen van twee woonhuizen voor de heeren A. W. Leitze te Oranjewoud en A. Post te Heerenveen. Door den arch. W. C. Delpport.

Plan a. Laagste inschrijver H. Schilstra, Sneek, f 4734\*.

Plan b. M. Hergarden, Heerenveen, f 3656\*.

Massa. H. Schilstra, Sneek, f 8686. \*Geg.

21 JUNI.

BUSSUM (ONDERH.). Het bouwen van eene dubbele villa in het Prins Hendrikpark aldaar, voor rekening van den heer W. S. Geerts.

Laagste inschr. C. Doornberg, f 18860.

NIJKERK (ONDERH.). Het verbouwen van 3 woningen in de Gasthuissteeg voor L. Bijvank aldaar.

Metselwerk. Laagste inschr. G. v. Dijkhuizen, f 367.

Timmerwerk. E. van Elten f 539.95.

Schilderwerk. W. v. d. Pol, f 82.

WITMARSUM. Het afbreken eener boerenhuizinge te Harkezijl bij Witmarsum en weder opbouwen dier huizinge te Nijlamer met bijlev. van de te kort komende materialen en transporten, arbeidsloon enz. voor de heeren A. W. en C. W. Elisma.

Laagste inschr. L. Eppinga, Lippenhuizen, f 5780.

22 JUNI.

ESCHAREN (N.-BR.). Het bouwen van een boerenwoning met schuur genaamd „den Grooten Mulder. Door den bouw. M. Bulkens te Gassel.

Laagste inschr. v. Berkel, Schaijk, f 4890.

ZEIST. Het bouwen eener opzichterswoning met schuurtje in het villapark „Bosch en Duin“ gem. Zeist. Door den heer Joh. Meerdink Jr.

Laagste inschr. Ruissenaars, f 3186,29. Gegund.

23 JUNI.

BAARN. Het bijbouwen van een schoollokaal aan de openbare lagere school te Lage Vuursche, 2, het leveren van schoolmeubelen in voornoemd lokaal. Door het gem.bestuur.

Bouwen schoollokaal. Laagste inschrijver J. Vonk, Zeist, f 4425\*.

Levering schoolmeub. B. J. v. Klarwater, f 718\*. \*Gegund.

BREDA. Het bouwen van een heerenhuis met afzonderlijke bovenwoning op een perc. grond aan de Nieuwe Boschstr., kad. sectie B, no. 5400. Door den arch. J. A. v. Dongen. Laagste inschr. J. v. Poppel f 6500.

### Lijst van Fabrikanten, Leveranciers, enz.

Prijs per regel voor niet geabonneerden op advertentiën f 5.— per jaar bij vooruitbetaling. Abonnés op Advertentiën 1 regel gratis voor iedere advertentie.

Artesische bronnen (putten) Maatschappij Artesia, Wagenplein 182, Den Haag.

Asphalt dakpapier — „Bouwmaterialen“ voorheen M. LUIJTEN, Lekkerkerk, Rotterdam en Dordrecht.

Assurantie-Mij. tegen Brandschade „de Nederlanden van 1845“, 's-Gravenhage, Kerkplein hoek Prinssestraat.

Badinrichtingen. — TH. VAN HEEMSTEDÉ OBELT, Amsterdam.

Brandkasten enz. — Rotterd. Brandk. fabriek v/h Jb. DE HAAS & Zn. Rotterdam.

Bouwstoffen. — MARTIN & Co., Amsterdam.

BRANDKLUISDEUREN. — Wed. P. A. SCHROOT & ZOON, Den Haag.

Cementmestiek-Dakbedekking. — J. A. SMITS & ZOON, Weesperzijde 39, Amsterdam.

Cement-IJzerwerken — Ned. Mij. voor Monierwerken, Amsterdam.

Centrale Verwarming. — W. J. STOKVIS, Arnhem.

Centrale Verwarming en ventilatie. — D. S. M. KALKER, Amst.

Centrale Verwarmingen. — B. LANDHEER Jr., Wijnstr. 59, Rotterd.

Closets. — TH. VAN HEEMSTEDÉ OBELT, Amsterdam.

DAKTEGELMACHINES. — G. P. Wessel, Rotterdam.

Dakpannen. — J. B. VAN SOEST & TERSTAPPEN, te Swamenl.

Dakroeden (gegalvaniseerd ijzeren) — J. SABELIS & Co, Glasfabrikanten, Haarlem.

Dakbedekking. — C. KINDERMANN, Berlin-Reineckendorf.

Eerste Nederl. Xyloolith-Fabriek. — A. S. KEY, Rotterdam.

Excelsiorplaten. — GEBRS. VAN DER VIJGH, Amsterdam.

Gaskachels (nieuwste condensings). — OBELT, Amsterdam.

Gas- en Waterleiding. — R. S. STOKVIS & ZONEN, Leuvehaven 74-76, Rotterdam.

Glas in lood. — MEULDERS & Co. Den Haag.

Gegoten geëmailleerd ijzeren waschtafels — TH. VAN HEEMSTEDÉ OBELT, Amst., 150 de Ruyterkade. Filiaal: 36, Rokin.

Gegoten geëmailleerd ijzeren waschtafels. — PECK & Co., Amst.

Gekleurd en gebrand glas in lood. — C. LINDENAAR, Glasgraveur,

Alb. Cuijpsstraat 123, Amsterdam.

Haeuslersche Houtcementen Dakbedekking. — J. A. SMITS & ZOON, Weesperzijde 39, Amsterdam.

HEINEKEN'S GLAZENWASSCHERIJ. Stoom Jalozeieën-, en

Rolliken-fabriek. — 's GRAVENHAGE. Driehoekjes 3 voorheen

Wagenstraat 39a. — AMSTERDAM, v. d. Helststraat 1.

Jalouziën, Marquises. Rolluiken — J. SENFT & Co., Papestraat 8,

Den Haag.

Jalouziën. — J. F. KRONER & ZONEN, Spuistr. 246, 248, 250, Amst.

Amsterdam.

Josson-Cement. — A. E. BRAAT, Rotterdam en Amsterdam.

Liften, Personen- en goederen. — H. & J. VAN DEN WALL BAKE,

Liften — TH. VAN HEEMSTEDÉ OBELT, Amst. (R. WAYGOOD & Co.)

Liften, Ventilatie, Gesm. ijzer. trappen. — JAN HAMER & Co., Amst.

Liften. (Hydraulische en electriche), — FRED. STIELTJES & Co.,

Amsterdam.

Lichtdruk-inrichting. — J. P. Bladergroen, Amsterdam-Rotterdam.

Looden en lmv. glasemail privateleidingen. — OBELT, Amst.

Lichtdruk-inrichting. — Lichtdruk- en Calqueerpapieren — Corns.

Immig & Zoon, Nieuwe Haven 5, Rotterdam.

Machines voor Cementdaktefels. — G. P. Wessel, Rotterdam.

Marmeren Schoorsteen-mantels. G. & J. Cool, Bloemgracht 77, Amst.

Marm. Schoorsteenm. D. WEEGEWIJS, Rapenb. 14 en 43, Amst.

Motoren en Dynamo's. — JULIUS LÜCHAU, Warmoesstraat 91

Amsterdam.

Meubels enz. — Phoenix Meubil.-Inrich, Spuistr. 234, Amsterdam.



Nikkelinrichting-Instrumentmakerij. — F. L. W. BUCKMANN & Co., Den Haag, Stille Veerkade 19a.  
 Pompen (Diaphragma). — A. RESINK, Ingenieur, Haarlem.  
 Portland-Cement — DYCKERHOFF & SÖHNE, Amöneburg.  
 Prisma's Luxfer (kamerverlichting) — W. VAN RIJN, Keizersgracht 18r. Amsterdam.  
 Photolithografie. — WEGNER & MOTTU, Amsterdam.  
 Proefstation Bouwmat — KONING & BIENFAIT, Amsterdam.  
 Rolluiken. — W. H. M. SCHOLTE, Prinsengr. 516, Amsterdam.  
 Raamsluiters voor bovenlichten. — TH. V. HEEMSTEDÉ OBELT, Amsterdam.  
 Rietplanken. Isoleersteen. Fluaten. — MOLIJN. — Gouda.  
 Schilderwerk in alle genres. G. W. C. OOSTERBAAN, Amsterdam.  
 Stalnrictingen. Verwarming. Jan Hamer & Co. Amsterdam.  
 Stalen balken, IJzer enz. — Gebr. VAN DER VLIET, Amsterdam  
 Spiegel- en Vensterglas enz. P. DOLK & ZOON, Rotterdam — Dordrecht  
 Stalnrictingen. — STAAL & HAALMEIJER, Amsterdam.  
 Stalnrictingen. — D. S. M. KALKER, Amsterdam.  
 Stalen balken en U-profielen — Deutsch-Luxemburgische Bergwerks- und Hütten-Actiengesellschaft. Vertegenw. C. D. v. d. LINDEN, Prins Hendrikkade, Amsterdam.

Stalen balken. — H. E. OVIING Jr., Rotterdam.  
 Steenen (vergl. en onvergl.) CANOY HERFKENS & Co., Venlo  
 Steengoed of Engelsche buizen en kruispannen. — HOUBEN & STEEGH, Belfeld en Tegelen (Limburg.)  
 Stoomtimmerfabriek. — GEBRS. VAN MALSEN, Den Haag.  
 Stoelen en schoolmeubelen. — LEYDEN & VAN BEEST, Rotterdam.  
 Tegelvseringen enz., Plateelbakkerij De Distel, Amsterdam.  
 Touwwerken. — G. F. A. DRIESSEN, Nijmegen.  
 Urinoirs (Torfit). — H. HUINCK & A. IMHOFE, Rotterdam.  
 Verwarming en verlichting. — JULIUS LUCHAU, Damrak 71 Amsterdam.  
 Verwarming en Ventilatie. — TH. V. HEEMSTEDÉ OBELT, Amst.  
 Verwarming en Ventilatie. D. S. M. KALKER, Amsterdam.  
 Ventilators. — TH. VAN HEEMSTEDÉ OBELT, Amsterdam.  
 Ventilators. — D. P. HASSELMAN, Amsterdam.  
 Vuurvaste steen, Tras, Aarden buizen, Straatkeien — „Bouwmaterialen” voorheen M. LUIJTEN, Lekkerkerk, Rotterdam en Dordrecht.  
 Wandtegels, cement, kalk, graniet — „Bouwmaterialen” voorheen M. LUIJTEN Lekkerkerk, Rotterdam en Dordrecht.  
 Zandsteen. — FERD. ENGERS, Amsterdam.  
 Zinkwerken. — F. W. BRAAT, Delft.

# „REX”-EXTINCTEURS.

Steeds voor direct gebruik gereed.



ONMISBAAR voor GROOTE INSTELLINGEN en  
 ≡ PUBLIEKE GEBOUWEN. ≡

Beproevingen van Rijks- en Gemeente-Autoriteiten zijn met succes bekroond.

GEREGELD VOORHANDEN, EN IN WERKING TE ZIEN, bij:

**PECK & Co., Amsterdam.**

## TH. VAN HEEMSTEDÉ OBELT,

Mem. San. Inst. London.

Sanitary Engineer,

150 de Ruyterkade. — AMSTERDAM. — Filiaal 36 Rokin.

Hoofdagent voor Nederland, België en Koloniën van SHANKS & Co., te Barrhead.

SPECIALITEIT VOOR DE LEVERING VAN COMPLETE BADINRICHTINGEN.

PRIVAAT-INRICHTINGEN. — Shanks Closets zijn nog niet overtroffen.

Porseleinen Badkuipen, IJzeren Badkuipen.

Geijsers geheel van rood koper, van binnen vertind. Zij bederven het water niet. overtreffen al de tot nu toe oestaande en kosten niet meer. Attesten ter inzage.

Closets, Waschtafels, Urinoirs enz. — VERWARMING en VENTILATIE.

Agent voor de CHAMBERLAND FILTERS, System Pasteur.

Belast zich met de plaatsing en inrichting in geheel Nederland. Zeer concurrerende prijzen. Teekeningen en prijsopgaven gratis. Wederverkoopters genieten het gebruikelijke rabat.

Brandverzekering-Maatschappij

Gevestigd te DORDRECHT.

Opgericht 1859.

Kapitaal . . . f 1,000,000.—

Reserven . . . 246,090.25

# HOLLAND

Brand- en Inbraak-Verzekering.

Zeer verlaagd tarief in de afdeling Inbraak voor hen die bij de Mpij. eene verzekering tegen Brand-schade hebben gesloten of afsluiten.

Vaste premien zonder inlegelden of nabetalingen.

Aanvragen om Agentschappen, zowel voor Brand- als voor Inbraak-verzekering, aan de Directie.





MIDDENSTUK VAN EEN TRYPTIEK (MAURITSHUIS N<sup>o</sup>. 433), VOORSTELLEND  
KONING SALOMO, AAN DE AFGODEN OFFEREND.

Eerst toegeschreven aan JACOB CORNELISZ VAN OOSTSANEN, later aan HERRI BLES  
of een zijner leerlingen.







# BOUWKUNDIG WEEKBLAD.

ORGAAN VAN DE

MAATSCHAPPIJ TOT BEVORDERING DER BOUWKUNST.

Bestuur v. d. Maatschappij: A. SALM G.Bz., *Voorzitter*. ED. CUYPERS, *Vice-Voorzitter*. — Jb. v. d. BAN Pz.,  
M. A. C. HARTMAN, D. E. C. KNUTTEL, F. J. NIEUWENHUIS, B. J. OUËNDAG, F. W. M. POGGENBEEK, J. VERHEUL Dz.  
Commissie van Redactie: Ed. CUYPERS, A. SALM G.Bz. en J. VERHEUL Dz.  
Redacteur: C. T. J. LOUIS RIEBER.

11 JULI 1903.

23<sup>e</sup> JAARGANG.

N<sup>o</sup>. 28.

BUREAU VAN REDACTIE: MARNIXSTRAAT 402, AMSTERDAM.  
BUREAU v. ADMINISTRATIE: HERDERSTRAAT 5, 'S GRAVENHAGE.  
UITGEVERS: MOUTON & Co. — 'S GRAVENHAGE.  
ABONNEMENTSPRIJS voor Nederland: fr. p. p. f 15.— 's jaars, voor  
Indië en het Buitenland (bij vooruitbetaling) fr. p. p. f 17.— \* \* \*

PRIJS DER ADVERTENTIËN: van 1—5 regels f 1.— elke regel meer  
20 cents. Groote letters naar plaatsruimte. \* \* \* \* \*  
AANKONDIGINGEN v. AANBESTEDINGEN 15 ct. p. regel m. premie  $\frac{3}{2}$  maal.  
ABONNEMENT v. ADVERTENTIËN tegen belangrijk verminderde prijzen  
en kosteloze opname der advertentiën in het Tijdschrift der Mij.

INHOUD: — De blijde inkomst der Renaissance in de Neder-  
landen, door C. L. VAN BALEN. (wordt vervolgd.) — Uit den  
vreemde. — Berichten. — Weerkundige waarnemingen. — Aan-  
kondiging en afloop van aanbestedingen. — Lijst van Fabrikanten,  
Leveranciers, enz. — Advertentiën. — (Met een plaat.)

## DE BLIJDE INKOMST DER RENAISSANCE IN DE NEDERLANDEN.

DOOR C. L. VAN BALEN.

### II.

Het humanisme en de renaissance. De bevordering der  
nieuwe kunst door de vorsten. De invloed  
der Italië-gangers.

Toen Johan Wessel Gansfort, de jongere tijdgenoot van  
Geert Groote, en vriend van Thomas à Kempis, na  
te Keulen, Leuven en Parijs gestudeerd te hebben, voor de  
eerste maal Rome bezocht, en Paus Sixtus IV, die zijn  
studievriend was geweest, hem verlof gaf om een gunst te  
verzoeken, zou hij, volgens een bekend verhaal, een oud-  
testament in het Hebreeuwsch en een nieuw- in het Grieksch  
ten geschenke hebben gevraagd uit de door Sixtus aan-  
merkelijk uitgebreide bibliotheek van het Vatikaan. Sixtus  
stond zijn verzoek toe, maar zou hem verwonderd en spijtig  
hebben toegevoegd: „Waarom hebt ge geen Bisdom ge-  
vraagd? Gij zoudt het gekregen hebben.” Het antwoord  
luidde: „Een Bisdom heb ik niet noodig; een bijbel in de  
oorspronkelijke talen wèl!” De beide bijbels, die hij naar  
Groningen meenam, waren hem nog jaren naderhand een  
aangename herinnering aan zijn eerste Italiaansche reis.  
Maar hij bracht van daarginds ook zijne eerste kennisma-  
king met het neo-Platonische mee, dat toen in Italië de  
topic of the day was.

Een dergelijke tegenstrijdigheid wordt verhaald van zijn  
vriend, gewestgenoot en geestverwant Rudolf Agricola.  
Deze humanist, die aan het wereldsche en genotzieke hof  
van Ferrara de gunst van Ercolo d'Este genoten had, twee-  
maal jaren achtereen in Italië in nauwe aanraking met de  
bloem der geleerden en kunstenaars van het renaissance-  
tijdvak had geleefd, en in zijn denken en gevoelen op-en-top

een man van den nieuweren tijd schijnt, verlangt, als hij  
even veertig jaar oud, den dood nabij gelooft, naar de  
monnikspij terug en sterft als Franciscaner.

De aangehaalde voorbeelden karakteriseeren uitnemend  
de tweeslachtigheid van de generatie der eerste humanisten  
op onzen bodem. Zooals later in de bouw- en sierkunst van  
den eersten renaissance-tijd overal, ook in ons land, de  
wegstervende Gothiek zich met wonderlijke taaheid blijft  
vastklemmen aan de scheppingen der nieuwe kunst, zoo zijn  
ook deze eerste baanbrekers van de nieuwe levensbeschou-  
wing zonderlinge mengselen van de school van Thomas à  
Kempis, die de mystiek der middeleeuwen vertegenwoordigt,  
en die van Erasmus, die met beide voeten op den bodem  
der renaissance staat. Bij Gansfort en Agricola nog aarze-  
ling, tweeslachtigheid en weifeling, bij den eersten meer,  
bij den laatsten minder. Bij Erasmus geen spoor daarvan.

Erasmus is het type van den geleerde uit den tijd, toen  
de groote beweging van Italië uit, Europa in Noordelijke  
richting begon te overstroomen. Geheel zijn denken en  
gevoelen is klassiek. Van de school van Geert groote,  
waarin ook hij is gevormd, is hij geheel los. Van de frater-  
huizen en het onderwijs op de leerschool der broeders in  
den Bosch, waar hij zijn opleiding ontving, spreekt hij met  
weinig waardeering; zijn hart behoorde niet aan de middel-  
eeuwen, maar aan den komenden tijd.

Tusschen de *Imitatio Christi* van Thomas à Kempis  
(omstreeks 1420) en Erasmus' *Stultitiae Laus* (1508) ligt  
nog geen eeuw. Maar de afstand die hen scheidt, is die  
van duizend jaren. Geen duidelijker beeld van de revolutie  
in de gedachtenwereld, die binnen deze 88 jaren haar  
beslag had gekregen, dan hetgeen gekenteekend wordt door  
de tegenstelling tusschen deze twee meest gelezen Neder-  
landsche boeken, het eene het kort begrip van de scholastieke  
levensbeschouwingen der middeleeuwen, het andere de  
bloesem van het klassieke humanisme. Het ligt buiten het  
bestek van dit opstel, deze tegenstelling aan de hand dier  
*beide* werken te ontwikkelen, al zou het een licht en aan-  
genaam werk zijn. Wij bepalen ons tot een karakteristiek  
van den Lof der Zotheid en zijn auteur, beschouwd uit het  
oogpunt van de zaak, die ons bezig houdt.

Uit dit werk treedt Erasmus, meer misschien dan uit



eenig ander zijner geschriften, ons tegemoet als den zuiveren renaissance-mensch, gevoed met de melk en den honig der klassieke literatuur, geheel levend in de wereld der klassieke oudheid, zich uitdrukkend in de taal der ouden, zich bewegend in hun gedachtenwereld. Met Homerus, Aristophanes, Euripides, Demosthenes en Plato verkeert hij op even gemeenzamen voet als met Seneca, Cicero, Virgilius, Lucianus, Quintillianus en Horatius. Als hij beschrijft, hoe na den strengen winter de zon haar gouden aangezicht weer aan de aarde verthoont, en de zachte adem der Westenwinden de Lente opwekt, ja overal, waar hij natuurbeschrijvingen inlascht, denkt men onwillekeurig aan Horatius; zijn verheerlijking van den schoonen vorm en geheel zijn filosofisch systeem herrinnert aan Plato. Voor zijn beeldspraak heeft hij ternauwernood genoeg aan de gansche allegorische menagerie van Ovidius.

Wil hij iets verduidelijken, hij heeft slechts een greep uit de klassieke schijvers te doen. Moet hij betoogen, dat men in den oorlog meer aan willoos gehoorzamende werktuigen heeft dan aan knappe koppen, hij beroept zich op het geval van Demosthenes, die nauwelijks den vijand in 't oog kreeg, of hij toonde, een even bloohartig krijgsman te zijn als hij een uitstekend redenaar was. Om schertsend de onhoudbaarheid te bewijzen van Plato's aphorisme, dat het gemeenebest er wel bij zou varen, indien de wijsgeeren regenten of de regenten wijsgeeren waren, haalt hij de Cato's, Brutus, Cassius, de Graechen en Marcus Aurelius er bij. Wil hij aanschouwelijk maken, dat alle dingen twee aangezichten hebben, hij beroept zich, met een vergelijking, door Alcibiades gebruikt aan het gastmaal van Plato, op diens Silenusdoos, uitwendig grof en lomp, maar inwendig een kunstig gesneden Silenusbeeldje bevattend. Het land der hersenschimmen heet in zijn beeldspraak de tuin van Tantalus; de Christelijke hemel kan hij niet anders noemen dan de Elyseesche velden; iedere bekoorlijke vrouw heet Venus, ieder knap schilder Zeuxis of Apelles, ieder mathematicus Euclides, ieder toonkunstenaar Hermogenes. Een bekrompen schooltyran die met zijn dom gebrul de leerlingen overdondert is een Kumaansche ezel, iedere sluwaard noemt hij Ulysses; elk die een leven in verachtelijke vadzigheid verkiest boven de gevaren van eervolle avonturen, is een Gryllus. De bekkens van Dodone typeeren voor hem de luidruchtigheid, de Milesische maagden de levensmoetheid, Lynceus de wel-sprekendheid, Nireus de schoonheid.

Als hij de Zotheid laat verhalen, uit welk geslacht zij gesproten is, heet het: Mijn vader dan was noch de Chaos, noch enig andere van deze ouderwetsche en versleten goden, maar Plutus, die alleen, in weerwil van Hesiodus en Homerus, ja zelfs van Jupiter, de vader der menschen en goden is; Plutus, die met een enkelen hoofdknik nog heden, gelijk eertijds, het gewijde en het ongewijde het onderste boven keert, en alles door elkaar werpt. Wie zijn gramschap op zich laadt, dien kan Pallas zelve niet beschermen. Wie daarentegen hem te vriend heeft, kan gerust Jupiter met zijn bliksems het hoofd bieden. Op *zulk* een vader mag ik mij beroemen; en hij heeft mij niet uit zijn hoofd gebaard, gelijk Jupiter de norsche en spijtige Pallas, maar mij verwekt bij een nymph, die schoonheid aan vroolijkheid paarde".

In haar gevolg, dat zij in optima forma aan hare toehoorders voorstelt, zijn Methe (de dronkenschap), dochter van Bacchus, en Apaedia (de onwetendheid), dochter van Pan. De overige beschrijft zij als volgt: Deze daar, met de hoog opgetrokken wenkbrouwen, is Philautia (de eigenliefde); gene, die u met de oogen toelacht en in de handen klapt, heet Colacia (de vleierij); die, half droomend en sluimerend, is Lethe (de vergetelheid); zij, die op de ellebogen leunt en

de handen vouwt, wordt Misoponia (de vadzigheid) genoemd; de met rozen bekransde, die met welriekende balsem bestreken is, heet Hedone (de wellust); zij, die hare oogen nu hier, dan ginds heen slaat, is Anopia (de zinneloosheid); en deze, met de poezelige huid en dikken buik, heet Tryphe (het vermaak).

Wie deze beschrijving leest, en zich Stultitia's hofstoet aanschouwelijk voor oogen wil stellen, zal, indien hij in de werken der Hollandsche en Vlaamsche ornamenteurs en graveurs van de 16e eeuw geen vreemdeling is, zich daarvan geen ander tooneel kunnen vormen, dan die welke in de grotesken van Cornelis Florisz, Pieter Coecke van Aelst, Hans Vredeman de Vries, Petrus à Merica, Balthasar Sylvius en anderen in beeld worden gebracht. Wat zij teekenden met krijt of graveernaald, schildert Erasmus met de pen. Zijn met rozen bekransde Hedone zou een prachtige karyatide, de op hare ellebogen rustende Misoponia een uitnemende frontonbekroning, de sluimerende Lethe een voortreffelijke zwikvulling zijn, en de logge Tryphe vertegenwoordigt naast de bachanten en satirs het komische genre.

En welk een heerlijk middenstukje voor een der bij de Vlaamsche sierkunstenaars van dien tijd zoo geliefde „compartimenta" zou niet zijn geestig en kleurig tafereel van den Godenmaaltijd op den Olympus kunnen opleveren, waar hij den snelvoetigen Mercurius zijn gauwdieverijen, den verachtelijken Priapus zijn vieze potsen laat uitvoeren; Vulcanus speelt hinkend voor zot en maakt de goden aan het lachen; Silenus, die anders den cordax — den boerendans van Lucianus — in zijn eentje danst, maakt nu met Polyphemus den cyclopiensprong; de slanke nymphen zweven op bloote voetjes om hen heen, en de onbeholpen saters trachten atellanen (een dans als de Spaansche fandago) te huppelen, terwijl Pan zouteloze liedjes zingt, die evenwel bij de goden meer in den smaak vallen, dan de liederen der zanggodinnen zelve.

Geschriften als de *Stultitiae Laus* moeten ongetwijfeld, door de plastische wijze, waarop zij de klassieke wereld uitbeelden, veel invloed hebben gehad, niet alleen op de denkbeelden van de groote menigte, maar inzonderheid op het voor die dingen zoo ontvankelijke gemoed der kunstenaars. De woorden van Erasmus in zijn brief aan Johannes Gacchus: „Naar vermogen bevorder ik de studie der herlevende oude talen; mijn streven is, een christelijke toon te ontlokken aan de voor mij nagenoeg heidensche fraaie letteren", zijn, in dit licht beschouwd, niet slechts een filosofisch en letterkundig, maar ook een aesthetisch programma.

Behalve de invloed van de geschriften der humanisten moeten evenwel nog verscheidene andere factoren in rekening worden gebracht, om te verklaren, op welke wijze de renaissance uit Italië herwaarts overkwam.

In de eerste plaats komt daarvoor in aanmerking de steun, door de vorsten van dien tijd aan de nieuwe beweging verleend.

In welke mate dit in Italië het geval was, behoeft ternauwernood vermelding. De geheele wereld weet, dat de hoven der Visconti's, der Medici's, der Sforza's der d'Este's, der Bentevogli's en der opeenvolgende pausen de verzamelplaatsen waren van geleerden en kunstenaars. Zij vonden er brood, rijkdom, eer en wrijving van gedachten. Deze zonderlinge generatie van condottieri, die tevens geleerden en geletterden waren, van kerkvorsten die in weelderigheid en wereldsche pracht de leeken voorgingen, koesterde de geleerden, de schrijvers, de beeldhouwers, architecten, schilders en graveurs als zeldzame en kostbare planten. Zij trachtten elkaar onderling te overtroeven in het aanbieden van gunstige voorwaarden, om hen aan hunnen dienst te verbinden. En als het niet anders kan, houden ze hen desnoods met geweld in hun macht, en laten hen in ge-



vangenschap voor hen werken, om daardoor den luister van hun hof te verhoogen. De autobiografie van Benvenuto Celleni is vol van dergelijke staaltjes. En, mogen wij den auteur gelooven, dan heeft er tusschen Koning Frans I van Frankrijk en paus Clemens VII een ernstig en langdurig ongenoegen bestaan over de vraag, wie van hen beiden den Florentijnschen kunstenaar zou bezitten.

Vreemd zou dit inderdaad niet zijn, want Frans I wedijverde met de Italiaansche vorsten in het verbinden van beroemde kunstenaars aan zijn hof. Hij liet Leonardi da Vinci naar Parijs komen, waar deze voor hem de beroemde Mona Lisa schilderde, lokte Serlio derwaarts met het oog op den nieuwen bouw van het Louvre, en trachtte ook, maar te vergeefs, Jan van Scorel en Michiel Coxie aan zijn dienst te verbinden. Had reeds Karel VIII voor den bouw van het kasteel van Amboise „amené de Naples plusieurs ouvriers excellens en plusieurs ouvrages, comme tailleurs et peintres”, en was de bouw van de Notre-Damebrug over de Seine door Lodewijk XII opgedragen aan den Veroneser Fra Giocondo, Frans I ging nog veel verder. Voor de in- en uitwendige uitrusting zijner kasteelen engageerde hij in Italië de kunstenaars bij geheele gezelschappen gelijk; aan het hoofd daarvan stonden kunstenaars van naam, maar zij brachten voor de verschillende onderdeelen allerlei kunstenaars van minderen rang en gansche scharen arbeiders mee. Onder de beroemde Italianen, die voor hem werkten, waren Andrea del Sarte, Del Rosso en Primaticio, die het kasteel te Fontainebleau versierd hebben, Nicola del' Abbate, die de balzaal van dat slot beschilderde, Andrea del Solaria, die de wandbeschilderingen van het slot Gaillon vervaardigde

Daarmee niet voldaan, zond de Koning Primaticio naar Italië om er beroemde kunstwerken op te koopen of af te gieten. Na eenigen tijd zond deze *honderd-vijf-en-twintig* antieke marmerwerken over, benevens afgietsels van de zuil van Trajanus, den Laokoon, een Venus, een Ariadne, het paard van Marcus Aurelius, enz. Welke schatten met dergelijke ondernemingen gemoeid waren, kan men eenigszins begrijpen, als men leest, welk een hofstoet een Fransch kunstenaar onder Hendrik II, Philibert de l'Orme, onderhield. Voor zijn reizen in den dienst des konings had hij altijd 10 à 12 paarden op stal; een groot getal werklieden waren in zijn dienst; hij onderhield geleerden, om hem in wetenschappelijke kwesties van advies te dienen. Trouwens bij Frans I komt het evenmin op geld aan. Door Cellini liet hij levensgrootte zilveren beelden maken; het zilver en goud wordt den kunstenaars als werkmateriaal en als loon bij honderden ponden toegewogen. Aan sommigen van hen schenkt hij praebenden, aan Primaticio de abdij van St. Martin te Troyes, aan Cellini het kasteel Klein Nello. Kortom, hij werpt het geld om zich heen met volle handen, zooals de zaaier het koren uitwerpt, onbekommerd om de kostbaarheid van het zaaizaad; iedere korrel zal zijn halm op het veld der kunst, en iedere halm zijn oogst van korrels voortbrengen.

In de Nederlanden ging het minder royaal toe, iets waartoe zeker ook het verschil van volksaard en temperament zal hebben medegewerkt. Maar dit neemt niet weg, dat Karel V, Margaretha van Oostenrijk en Maria van Hongarije in hun trant en naar hunne mate dezelfde beschermende rol vervulden ten opzichte van de kunsten in de Nederlanden, die voor de pausen en de Italiaansche vorsten zoo dankbaar erkend wordt ten aanzien van de kunsten in Italië.

Wat Karel V aangaat, men kan zich de architectuur en versieringskunst van de eerste helft der 16e eeuw moeielijk denken zonder zijn beeld en devies. De bekende voorstelling

van zijn wapen, geflankeerd door de in klassieke stijl gehouden zuilen van Hercules, ademt op zich zelf reeds den geest der renaissance. Wij zien hem met rijksappel en zwaard ons te gemoet treden uit het houtsnijwerk in de St. Geertruikerk te Nivelles (1531), door sommige schrijvers aan Paulus van Schelden toegekend. Engeltjes, die hem met lauwerkransen kronen, bloeien uit het acanthuslofwerk op; jongelingen in de Romeinsche tunica planten de zuilen uit zijn wapen op de ranken der arabesken; en in de ronding van den boog, die het tafereel afsluit, heft een Erosje zijn wapenspreuk, het fiere „Plus Oultre” op. De gevels der stadhuizen te Nijmegen en Kampen zijn nog heden ten dage met zijn standbeeld versierd. De door Guyot de Beaumont en Lancelot Blondeel vervaardigde schoorsteen in het Vrij van Brugge (1529—'31) gesticht ter eeuwige gedachtenis aan den slag bij Pavia, is de apotheose van zijn geslacht en zijn wapenroem. De even beroemde schoorsteen in het stadhuis te Kampen (1543—'45), door meester Colijn van Cameryck uit Utrecht vervaardigd, is een verheerlijking van zijn uitblinken in de werken des vredes. Jan Terwen's wonderlijk schoon koorgestoelte (1538—'42) in de Grootkerk te Dordrecht stelt in een reeks van beeldhouwde tafereelen zijn triumftocht als pendant tegenover die van den zegepralenden christus; herauten en rijksgroten gaan den met acht paarden bespannen keizerlijken praalwagen vooraf, waarop de Keizer zit. De Rede bestuurt het voertuig; de Gematigdheid en de Rechtvaardigheid bekransen zijn hoofd. Een schaar van ruiters volgt den vorst, van wien het opschrift zegt: „Wat de zon is aan den hemel, dat is de Keizer op aarde.”

De kunst en de kunstenaars hadden verplichting aan Karel V. Het verwijt van zijn Spaansche onderdanen, dat hij de Vlamingen boven hen voortrok, gold ook voor de kunst. De mystieke Hans Fiamingo, — die misschien wel identiek is met Mabuse, — heeft in het klooster Miraflores altaarstukken geschilderd. Arnoud van Vlaanderen heeft te Sevilla geschilderde glazen vervaardigd. Schoy noemt in zijn „Histoire de l'influence italienne sur l'architecture dans les Pays Bas” een gansche reeks van Vlaamsche kunstenaars, die in Spanje werkzaam waren. Het veelvuldig voorkomen van den naam Fiamingo en Flamingo, dien de Spanjaarden aan iederen Nederlandschen kunstenaar gaven, wijst trouwens op zich zelf reeds een druk artistiek verkeer tusschen de Nederlanden en Spanje aan. De Arrigo Flamingo der Spaansche schrijvers heette waarschijnlijk Hendrik van Mechelen, Cornelis Fiamingo was de graveur Cornelis Cort uit Hoorn, Dionisio Fiamingo de schilder Dionys Calvaert uit Antwerpen, Lamberto Flamingo de schilder-architect Lambert Lombard, Gualtiero Fiamingo de glasschrijver Wouter Crabeth, Michele Fiamingo de schilder Michiel Coxie. Sebastiaan van Noye, geboortig uit Utrecht, was generaal-intendant en architect onder Karel V. Wegens zijn gedrag in den slag bij Pavia verhieft de keizer hem in den ridderstand, en in 1527 verzegelde hij den vorst op zijn reis naar Italië. Johan Mone, die in 1533 de 6 M. hooge tabernakel in de L. Vrouwenkerk te Hal (België) vervaardigde, noemt zich, in het door hem zelf gebeitelde opschrift „maistre artiste de l'empereur.” Albert Dürer was keizerlijk hofschilder van Karel V, zooals hij het was geweest van Maximiliaan. Pieter Coecke van Aelst wordt op den titel zijner vertaling van Serlio „schilder der K. Maiesteit” genoemd; en op zijn grafschrift vermeldde men hem als „ordinarius pictor Caroli V Caesaris et Mariae Reginae”.

Maria van Hongarije benoemde dezen zelfden kunstenaar tot „libraire juré de l'Impériale Majisté et son peintre et architecte ordinaire”. Dezen laatsten titel voert ook Jacob



den bastaard van Bourgondië, later bisschop van Utrecht, en er 12 jaren de groote meesters bestudeerde. Op het aan hem toegeschreven altaarstuk in het kasteel Gnadenthal bij Kleef <sup>1)</sup>, zit de Moeder Gods onder een hoog baldakijn in flamboyant stijl, maar het lijstwerk is klassiek en de achtergrond der nis met lofwerk in den stijl der quattrocentisten versierd. Op het aan hem toegekende stuk in het Mauritshuis, met het kindeke Jezus en Johannes den Dooper, is, naast den invloed van Raphaël en Leonardo da Vinci op de geheele wijze van opvatting, ook een verder doorgevoerde toepassing der renaissancevormen merkbaar. Zoo klein als het stuk is, zegt het duidelijk, dat de man, die het geschilderd heeft, veel en velerlei voortbrengselen van de nieuwe kunst moet hebben aanschouwd, want de keuze en de combinatie der motieven is allermint banaal. Hij gebruikt er rood marmeren candelaberzuiltjes in, die op bronzen voetstukken staan, gedragen door gevleugelde sphinxen; bovenaan hecht hij er koperen gedenkplaten aan vast, die met koppen versierd zijn, en op den top troont een gevleugelde engel. Merkwaardig is het, dat er een stuk van Leonardo da Vinci bestaat, waarop hetzelfde onderwerp op nagenoeg dezelfde wijze is behandeld. De landschappelijke achtergrond en de architectonische details evenwel ontbreken. Heeft Mabuse den Italiaanschen meester gecopieerd, en vond hij het voor het cachet van zijn werk noodig, er het architectuur-bijwerk aan toe te voegen?

Van Jacob Cornelisz van Oostsanen, den leermeester van Scorel, bezit het Mauritshuis een stuk met Salome, de dochter van Herodes, die op een schotel het hoofd van Johannes den Dooper draagt. De architectuur bepaalt zich tot een arcade met rondboog en pijlers van de Toskaansche orde. Toch ademt het in geheel zijn verschijning zoo zeer den geest der vroeg renaissance, dat men het vaderschap ervan achtereenvolgens heeft kunnen toeschrijven aan vier verschillende meesters van dat tijdvak, n.l. aan Albert Dürer, aan Quinten Matsys, aan Lucas van Leyden, ja zelfs aan Thimotheo delle Vite, een leerling van Raphaël.

Maerten Jacobsz. van Heemskerk, leerling van Jan van Scorel, heeft Italië bezocht, en er gestudeerd naar de antieke ruïnen en naar de werken der ouden. Hij heeft er veel stukken van Michel Angelo en andere toonaangevende Italiaansche schilders gecopieerd, zóó lang en zóó vlijtig, tot hij zijn Hollandschen kijk zoodanig in den grond had bedorven, dat Dr. Bredius hem — en niet zonder reden — „un des maniéristes les plus insupportables” noemt. Maar hij bracht uit het geboorteland der renaissance een rijken oogst van architectonisch en ornamenteel bijwerk ter opulstering van zijne stukken mede. In 1546 schilderde hij voor het Haarlemsche lakenweversgilde twee vleugels voor een tryptiek, die in het transept van den St. Bavo geplaatst werd op het gilde-altaar. Zij bevinden zich thans in het Mauritshuis, en stellen aan de bovenzijde de Aanbidding der drie Koningen en de Geboorte van Christus voor, aan de buitenzijde in twee ineenlopende tafereelen Maria Boodschap. De Moorsche koning op eerstgenoemd tafereel is gedost in een prachtigen mantel van goudbrocaat, die geheel versierd is met ornamenten in den versieringsstijl van Raphaël waarin maskers, saters, hermen en vruchtrossen den boventoon voeren; met weelderige renaissance-arabesken prijkt de bronzen vaas, die hij de Moedermaagd aanbiedt; en zelfs zijn schoeisel is er mee overdekt. Op den achtergrond verrijst een Romeinsche ruïne met gecanneleerde zuilen. De vertrekken, waarin het tafereel van Maria Boodschap speelt, zijn in klassieken stijl, en zelfs het gouden

<sup>1)</sup> Afbeelding bij Paul Clemen, Kunstdenkmäler der Rheinprovinz.

sieraad dat Maria op de borst draagt, vertoont renaissance-motieven. Dit belet echter niet, dat de schilderstukken gevat zijn in een deugdelijke Gothieke omlijsting in den vorm van een drieklaver.

Een ander stuk in het Mauritshuis uit denzelfden tijd is de kleine tryptiek van den Vlaming Hendrik Bles of een zijner leerlingen. Het middenstuk vertoont Koning Salomo de afgoden aanbeddend, de zijstukken Jehova's verschijning en het bezoek van de koningin van Scheba. Het middentaferaal speelt in een gebouw in den weelderigsten stijl der Italiaansche renaissance; rondom zuilen van rood en wit marmer met phantastische kapitelen in renaissance-vorm, die aan de ontwerpen van Hans Vredeman de Vries herinneren; in de nissen rijke renaissance-beelden; tegen de muren beelden en médaillons. Het bronzen beeld der Godin, waarvoor de koning knielt, zou Cellini niet onwaardig zijn; het staat op een wit marmeren voetstuk, dat gedragen wordt door engeltjes, die gezeten zijn op een bol van groene majolica, opgelegd met bronzen arabesken. Op den achtergrond verrijst op een prachtig gemodelleerde candelaberzuil een médaillon met de beeltenis van Sint Joris die den draak overwint. Men vindt dus hier — het worde terloops opgemerkt — de zeker zeer zonderlinge combinatie van een joodschen koning, die voor een godinnebeeld in renaissance-stijl aan Phoenicische afgoden offert onder het oog van den Christenheilige St. Joris, een anachronistische opvatting, die in de werken van dien tijd tot de vaste verschijnselen behoort. Maar afgezien daarvan zal men moeten erkennen, dat de vervaardiger van dit stuk zijn Vitruvius of Serlio op zijn duimpje kende, en dat hij geen vreemdeling kan geweest zijn in de paleizen der Italiaansche grooten, noch in de werkplaatsen der Italiaansche beeldhouwers, goudsmeden, majolica-bakkers, brongieters, ciseleurs schilders en tapisseriewerkers.

Het aangevoerde kan volstaan om aan te toonen op welke wijze de teruggekeerde Italië-gangers — en hun aantal werd weldra legio — de nieuwe kunst propageerden in hunne omgeving. Hunne werken vormden voor velen de eerste kennismaking met de verjongde klassieke kunst, voor anderen een verrijking of verfrissing van hetgeen zij vroeger daarvan hadden opgedaan; deze stukken werden bestudeerd door de architecten en sierkunstenaars, nieuwe constructies en onbekende motieven er uit overgenomen en praktisch toepast. Kortom, de schilder-, teeken- en graveerwerken dezer uit Italië teruggekeerde, door de tehuisblijvers benijde kunstenaars, deden den dienst van patrooncollecties, waaraan ieder ander kunstbeoefenaar voor zijn eigen vak datgene ontleende, wat van zijn gading was.

Bij deze occasioneele verspreiding van de beginselen en motieven der nieuwe kunst kon het echter niet lang blijven; weldra neemt de propaganda een anderen vorm aan.

(Wordt vervolgd).

#### UIT DEN VREEMDE.

In „The Building News” no. 2529 komt eene afbeelding voor van de nieuwe Beurs te Amsterdam.

Het z. g. n. „redwood”, dat alleen in Californië groeit, heeft tegenwoordig vooral in de oostelijke Staten van N. Amerika een groot succes. Onder zekere omstandigheden schijnt redwood meer weerstandsvermogen te hebben, dan het hardste staal.

Vooraf bij de Niagara-Falls-werken is opgemerkt, dat wanneer het voortdurend met sterk stroomend en zanderig water in aanraking komt, het redwood zich bedekt met een soort zeeperig omhulsel, dat het tegen bederf beschermt, terwijl staal in korten tijd sterk wordt aangetast en vernield. Men bouwt er nu tunnels



mede en maakt er water- en electriciteits geleidingsbuizen van, die duurzamer zijn dan ijzeren en minder kosten.

Geen andere soort hout kan er, wat duurzaamheid betreft, mede vergeleken worden. Ook is het bijna niet brandbaar, en geëlied of gepolijst, fraai van kleur en teekening.

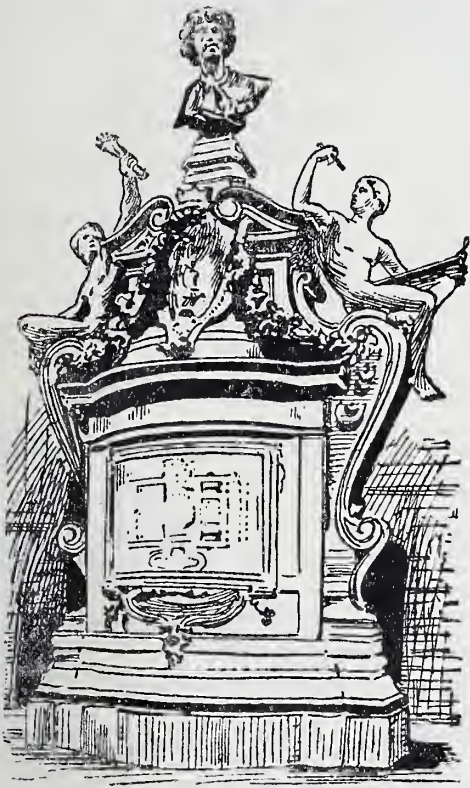

Monument voor Charles Garnier.

Aan een der hoeken (rue Auber) van de Opéra te Parijs is einde Juni een monument onthuld ter eere van haren bouwmeester Charles Garnier.

Het voetstuk, van rood Schotsch graniet, is versierd met den plattegrond van de Opéra. Hierop is de buste van Garnier geplaatst, een copie van in 1869 door Carpeaux gemaakte. De beide symbolieke bronzen figuren ter weerszijden van de buste zijn van de hand van den beeldhouwer Thomas; zij stellen de teekenkunst en den roem voor.

Het architectonische deel van dit monument is aan den architect Pascal verschuldigd.

Den 20<sup>en</sup> Mei is door den Koning van Saxen de zoogenaamde Stadstentoonstelling te Dresden plechtig geopend. 128 steden van Duitschland hebben hiertoe mede gemaakt. Zij omvat:

1. Voorzorgen der gemeenten voor verkeer, verlichting, stratenbouw en afwatering, bruggen en havens, tramwegen enz.
2. Stadsuitbreidingen, bouwpolitie en woningvoorschriften.
3. Openbare kunst, architectuur, schilder en beeldhouwkunst.
4. Voorzorgen voor de gezondheid, welvaart en politie.
5. Scholen en volksontwikkeling.
6. Armenzorg, ziekenverpleging, weldadigheids-instellingen.
7. Financieel beheer, spaarbanken, grondbezit en belastingen.
8. Bureau-inrichtingen, statistiek en literatuur enz.

Aan Prof. Friedrich Ohmann te Weenen is ten slotte het architectonisch ontwerp opgedragen voor het „Kaiserin Elisabeth gedenkteeken”, in de Volksgarten te Weenen, benevens de aanleg van het parkgedeelte daaromhelen. De beeldhouwers Prof. Hans Bitterlich, Herm. Klotz en Steph. Schwartz hebben eene uitnoodiging ontvangen voor het ontwerpen van het levensgrootte model van een „Elisabeth-standbeeld.”

Bij de prijsvraag voor het beste Linoleumpatroon, uitgeschreven door de Deutsche Linoleum werken „Hansa”, kwamen 1114 antwoorden in. De 1<sup>e</sup> prijs, 1000 Mrk., kreeg eenstemmig de architect L. Paffendorf te Keulen.

De Troitzki-brug te Petersburg, waaraan drie jaren gewerkt is en die 6 miljoen Roebels gekost heeft, is bij gelegenheid der jubileumfeesten van de stichting der stad feestelijk voor het verkeer geopend.

Den 23sten Juni overleed te Bremen op 71-jarigen leeftijd de Ober-Baudirector Ludwig Francias, aan wien de vrije Hansestad en Bremerhaven voornamelijk te danken hebben, de normaliseering van den beneden-Weser, hare prachtige haveninrichting, benevens talrijke waterbouwkundige werken.

De commissie voor de bebouwing van het Champ de Mars te Parijs, heeft nu vastgesteld, dat ter rechter- en linkerzijde van het Champ de Mars een strook van 110 M. zal afgenomen worden, die straatsgewijze zal worden bebouwd, in dier voege, dat de buitenste gebouwen niet hooger dan 30 M. zullen zijn en de gebouwen naar de binnenzijde in verhouding lager. Het geheele binnengedeelte zal als park worden aangelegd en geen enkel vast gebouw mogen bevatten.

## BERICHTEN.

**Klei-industrie.** Onder den titel „De Nederlandsche Klei-Industrie” is het eerste nummer verschenen van een weekblad voor steen-, pannen- en buizenfabrikanten, plateelbakkerijen, enz., officieel orgaan van de Vereeniging van Nederl. Steenfabrikanten. Redacteur is de heer J. C. F. Laurillard, ingenieur te Deventer. Leden der genoemde Vereeniging ontvangen dit blad kosteloos; voor anderen is de abonnementsprijs f 5.

**Zutphen.** Den 4en Juli j.l. vergaderden hier de leden van den Oudheidkundigen Bond, die op het raadhuis door het dagelijksch bestuur werden ontvangen.

Na afdoening der huishoudelijke bezigheden hield de heer Gimberg een belangrijke voordracht over Zutphen's bouwmoumenten, die daarna onder leiding van dezen spreker werden bezichtigd. Na de Nieuwstadpoort werden bezocht: de Berkel-ruïne, de Drogenapstoren en 's-Gravenhof, met den St. Walburg, de Librye enz. In de kerk werd het gezelschap rondgeleid door den heer Dr. K. O. Meinsma, archivaris der kerk.

**Amsterdam.** Voor 't sloopen der oude Beurs, door B. en W. op 6 Juli aanbesteed, kwamen 17 geldige biljetten en 2 van onwaarde in. Het laagst werd ingeschreven voor f 1025, het hoogst door den heer C. Hartman te 's-Gravenhage voor f 15.400. De voorlaatste hoogste inschrijving was ook van een Hagenaar, den heer J. van der Vlucht, voor f 14.400, en op deze volgde die van de heeren A. D. Slier en J. B. Baars, de meest bekende sloopers van Amsterdam, voor f 14.397.

Weldra zullen van de oude Beurs dus alleen nog bestaan: afbeeldingen, herinneringen en de portiek, welke laatste in den tuin van 't Rijks Museum wordt opgesteld. Waarom niet in 't Vondelpark, tusschen wat hoog hout in? Het schouwspel van de laatste oefening der schutterij in de beurszaal is door de chemische werking van 't zonlicht al op papier vereeuwigd en voor liefhebbers verkrijgbaar; niet alzoo dat van de trommelende jeugd. De schutterij zal langzamerhand verdwijnen, maar het aantal Amsterdamsche kinderen neemt steeds toe, en voor deze zal het verlies der Beurs groot zijn; ze kunnen er niet meer gedurende eenige Augustusdagen trommelen en spelen. Een illusie en een genot minder.

B. en W. hebben namelijk uitgemaakt, dat ze het gebouw met zijn verhuurde kantoorlokalen niet meer voor dat aloude recht der jeugd beschikbaar kunnen stellen, en dragen aan den raad voor, het besluit, dat recht regelende, in te trekken.

Zoo wordt, reeds voor de kinderen, Amsterdam hoe langer zoo meer een saai stad. Den 5<sup>den</sup> j.l. werd zonder eenig ceremonieel de nieuwe brug over den Amstel vóór de Ceintuurbaan opengesteld. 't Is een werk van beteekenis; er had wat muziek moeten zitten in die openstelling. Maar 't is de tijd van louter koele berekening, zonder phantasie, alles ernst; geen lachje in 't openbaar is meer getolereerd.

's-Gravenhage. De heer Ch. van Wijk heeft de opdracht gekregen voor het maken van het voor Suriname bestemde monument voor den overleden gouverneur Jh. Mr. T. A. J. van Asch van Wijk.

**Berlijn.** De heer Prof. J. C. Raschdorff vierde 2 Juli j.l. zijn 80<sup>sten</sup> verjaardag. Hij studeerde van 1845 tot 1848 aan de Technische Hochschule te Berlijn, en bleef van dien tijd af aldaar gevestigd. Hij was geboortig uit Silezië.

Als een hulde aan den meester werd in de aula der Hochschule eene tentoonstelling gehouden van teekeningen van werken van den jubilaris en van zijne leerlingen.

**Kasteel te Wijchem.** Dit kasteel zal, naar wij vernemen, in Augustus a.s., met de bijbehorende gronden, in het publiek worden verkocht.



Nederlandsche Monumenten van geschiedenis en Kunst. Bij Kon. Besluit is: 1°. ingesteld een rijkscommissie tot het opmaken en uitgeven van een inventaris en een beschrijving van de Nederlandsche monumenten van geschiedenis en Kunst, en zijn 2°. met ingang van 1 Augustus 1903, in die commissie benoemd: tot lid en voorzitter Dr. P. J. H. Cuypers, architect der Rijksmuseumgebouwen te Amsterdam; tot leden: Jos. Th. Cuypers, civiel- en bouwkundig ingenieur, te Amsterdam; H. Evers, hoogleeraar aan de Polytechnische School te Delft; J. A. Frederiks, architect te Middelburg; L. C. Hezenmans, architect te 's-Hertogenbosch; F. A. Hoefer, gemeentearchivaris te Hattem; mr. S. Muller Fzn., rijksarchivaris te Utrecht; mr. J. C. Overvoorde, gemeente-archivaris te Leiden; C. H. Peters, rijksbouwmeester te 's-Gravenhage, en jhr. mr. V. E. L. de Stuers, lid van de Tweede Kamer der Staten-Generaal, te 's-Gravenhage; tot secretaris, J. Kalf, thans assistent bij het Nederlandsch Museum voor geschiedenis en kunst te Amsterdam, met gelijktijdige toekenning van eervol ontslag uit laatstgenoemde betrekking.

#### Weerkundige Waarnemingen te de Bilt. 8 uur voorm.

Datum 1903.	Barometerstand in m.M.	Wind-richting.	Windkracht. 1-12	Temperatuur in Gr. C.	Neerslag in m.M.
3 Juli	761	W.Z.W.	4	19	
4 "	766	"	3	16	
6 "	754	Z.W.	4	15	I
7 "	756	W.N.W.	7	11	10
8 "	764	N.N.W.	4	11	10
9 "	768	Z.W.	1	12	

## AANKONDIGING VAN AANBESTEDINGEN.

### MAANDAG 13 JULI.

**APELDOORN.** Het bouwen van een dubbel woonhuis.

De heer P. Brouwer, 's av. 8 u., in café Erdmansdorffer aan de Eendracht, alw. bestek en teek. ter inzage.

**HAARLEM.** Het bouwen van een gebouw, waarin vergaderzaal, archief, trappenhuis, conciërgewoning, etc., in den tuin van na te noemen Mij. Spaarne 17, aldaar.

De directie der Holl. maatij. van wetenschappen, v.m. 11 u. Inlicht. geeft arch. B. J. Ouëndag te Amsterdam. Bestek en teek ad f 4 verkrijgb. bij P. Rijnja, mede aldaar.

**NIEUW HELVOET.** 1. Het vergrooten en verbouwen van de school in de kom der gem. met bijlevering der meubelen. 2. Verbouwen der onderwijzerswoning.

Het gem.best.

**NIEUW-HELVOET.** Het vergrooten en verbouwen van het Raadhuis.

Het gem.best.

**TILBURG.** Het bouwen van 8 woningen met bijlevering van alle materialen, voor rekening van den heer W. A. Vissers, Broekhoven, Tilburg.

De aanbestede, 's av. 7 u., bij J. Bosmans, Broekhovenscheweg. Bestekken à 50 ct. en teek. à 25 ct. verkrijgb. bij den archit. J. B. Rens, Goirle.

**VENLO.** Het bouwen van een huis met schuur en stallen aan den Tegelschen Weg, met bijlev. van materialen en arbeidsloon.

De architect P. Rassaerts. Bestek en teek. ter inzage ten buree van bovengen. arch. Aanw. 13 Juli, v.m. 11 u.

### DINSDAG 14 JULI.

**ASTEN (N.-BR.).** Het bouwen van 2 woningen.

Het gem.best., n.m. 4 u. Bestek en teek. tegen f 1,25 per stel ter secret. verkrijgb. Inl. geeft de heer A. J. v. Roy, bouwk. te Helmond.

**NIJMEGEN.** Het bouwen van een woonhuis voor den directeur der gasfabriek op den hoek van de Vredestraat en de Nieuwe Marktstraat.

Het gem.best., n.m. 2½ u.

### WOENSDAG 15 JULI.

**ALKMAAR.** Het bouwen van een burgerwoonhuis aan de Nieuwlandersingel.

De arch. C. J. Ooms, 's av. 7 u. Bestek en teek. à f 1,25 verkrijgb. Emmastraat E 58. Aanw. 13 Juli, v.m. 11½ u.

Bureau voor plaatsing van Opzichters en Teekenaars

Marnixstraat 402, Amsterdam.

Ingeschreven sollicitanten voor:

per maand

Bouwkundig Opz.-Teekenaar, ouderdom	20 jaar	salaris f	50.-
"	26	"	80.-
"	28	"	80.-
"	19	"	50.-
"	28	"	50.-
"	22	"	60.-
"	34	"	100.-
"	29	"	100.-
"	23	"	70.-
"	29	"	90.-
"	21	"	80.-
"	23	"	80.-
"	Opzichter	21	40.-
"	"	25	75.-
"	Teekenaar	32	70.-

**DORDRECHT.** Den opbouw eener directie-keet, met aangrenzende werkloosden en terreinafsluiting op het aan het kerkbestuur toebehoorende Kerkplein.

De commissie voor de restauratie onzer Lieve Vrouwe of Groote Kerk aldaar, v.m. 10 u. Bestek en teek. ter visie in het vrouwenkoor der kerk. Bestekken en teek. tegen f 1,50 verkrijgbaar bij van Helden, koster der kerk. Aanw. 6 Juli, v.m. 11 uur.

**FRANEKER.** Het bouwen van een windmolen met leien gedekt, 80 voet vlucht, 42 voet stelling 5 paar steenen, zelfzwichting, ijzeren stelling of bali op het bolwerk.

De arch. F. ten Zijthoff en Zn. te Deventer, n.m. 3 u., in het stationskoffieh. van M. P. Anema.

**'s-GRAVENHAGE.** Het bouwen van eene nieuwe en het afbreken van de bestaande opzichterswoning te Werkendam, behoorende tot de werken van de Nieuwe Merwede. Raming f 8400.

Het min. van W., H. en N., v.m. 11 u. Bestek no. 145, na 1 Juli ter lezing aan het gebouw van het min. van W., H. en N., aan de lokalen der prov. best. en te bekomen bij Gebr. van Cleef te 's-Hage. Van 7-11 Juli wordt aanw. gedaan, telkens v.m. van 9-12 u. Inlichtingen te bekomen aan het bur. van den hoofd ingenieur voor de rivieren te 's-Hage, bij den ingen. van den Thoorn te Dordrecht, bij den opz. Smelt te Werkendam. Op genoemde dagen en uren ligt de nota van inl. bij laatstgen. in de bestaande opzichterswoning ter teekening.

**'s-GRAVENHAGE.** Het verbouwen van het post- en telegraafgebouw te Woerden en het onderhoud van dat gebouw, van den dag der kennisgeving van de goedkeuring der aanbesteding tot en met 31 Maart 1905. Raming f 4600.

Het min. van W., H. en N., n.m. 2 u. Bestek ligt ter lezing aan het gebouw van het hoofdbest. der posterijen en telegraphie te 's-Hage, aan dat van het prov. best. van Zuidholland, aan het bureel van den rijksbouwmeester in het 2de district te 's-Hage, bij den directeur van het post- en telegraafkantoor te Woerden, en is tegen f 0,35 te bekomen bij Gebr. van Cleef te 's-Hage. Inl. worden gegeven door voorn. rijksbouwmeester en door den opzichter bij de landsgebouwen J. Bartels te Rotterdam. Bijl. moeten worden ingezonden aan het hoofdbest. der posterijen en teleg. Aanw. 8 Juli, v.m. 11 u.

**HENGELO (OV.).** Het bouwen van twee heerenhuizen op een door amotie te verkrijgen terrein aan de Enschederstraat te Hengelo (O.).

De architecten de Herder en Hellendoorn, n.m. 4 u., in 't café van J. Wilmink. Bestek

en teek. ad f 2,50 en inl. verkr. bij genoemde architect.

**LEIDEN.** Het bouwen van drie heerenhuizen aan den Witten Singel.

De arch. H. J. Jesse, v.m. 11 u., in het Nutsgebouw. Bestek en teek. à f 1,50 bij E. IJdo. Aanw. gedaan.

**NAALDWIJK.** Het bouwen van een schoolgebouw, 4 lokalen en een onderwijzerswoning.

Het best. der chr. school, 's av. 6 u. Bestek en teek. ad f 1,50 verkrijgb. bij K. Stokdijk te Naaldwijk en bouwk. W. v. d. Molen Kuipers te Loosduinen. Aanw. gedaan.

### DONDERDAG 16 JULI.

**AMBIJ (LIMB.).** Het bouwen van eene marechausséekazerne.

Het gem.best., v.m. 10 u. Bestek en teek. ad f 3 verkrijgb. bij arch. Egide Joosten te Maastricht. Aanw. 16 Juli, v.m. 9 u.

**DE STEEG (GELD.).** Het aanbouwen van een lokaal aan de openb. school te Rheden en het lev. van schoolmeubelen.

Het gem.best. van Rheden, n.m. 1 u.

**GRONINGEN.** Het bouwen van een tabaksfabriek, pakhuis, kantoren enz. aan den Eelderweg, aldaar.

De arch. K. en G. Hoekzema Kzn., 's av. 8 u., in 't café van H. Vos Kzn. Bestek en teek. ad f 5 verkrijgb. bij gen. arch. alsmede inlicht.

**'s-GRAVENHAGE.** Het vergrooten van de school aan de Neptunisstraat met twee leerlokalen, het bouwen van een spreekkamer bij de school enz.

Het gem.best., n.m. 2 u. Voorw. tegen f 0,90 en de teek. tegen f 0,40 verkrijgb. aan de gem.-werf aan het Groenewegje. Aanw. 13 Juli, n.m. 2 u.

**HENGELO (O.).** Het bouwen van een dubbel woonhuis aan het Weverspad ald.

De archit. De Herder en Hellendoorn, n.m. 4 u., in 't café van J. H. W. Weijtschede, alw. bestek en teek. ter inz. Inl. geven gen. architecten.

### VRIJDAG 17 JULI.

**'s-GRAVENHAGE.** Het bouwen van 10 woningen voor beambten bij de gevangnissen te Breda, aan de Wilhelminasingel aldaar. Raming f 33250.

Het ministerie van Justitie, n.m. 2 u. Bestek met teek. ter inzage in het huis van bewaring te Breda en is tegen f 1,10 verkrijgb. bij Gebr. van Cleef, te 's-Hage. Inl. te bekomen op het bureau van den hoofdingenieur voor de gevangnissen en rechtsgebouwen te 's-Hage. Departement van Justitie. Aanw. 14 Juli, n.m. 2 u.



's-GRAVENHAGE. Het bouwen van 14 villa's te Rijswijk op het voormalig Leeuwen-daal.

De archit. H. Breur C.M.Gz., n.m. 2 u., in Z. H. Koffiehuis. Bestek en 6 teek. verkr. à f5 ten kant. van den archit., Galerij 1, waar inl. te bekomen. Aanw. gedaan.

's-GRAVENHAGE. Het bouwen van een dokterswoning op het landgoed Bloemendaal te Loosduinen.

De architect E. G. Wentink te Schalkwijk, v.m. 11 u., in het Zuid-Hollandsch koffiehuis. Bestek met teek. ad f2,50 verkrijgb. ten kantore van den arch. Aanw. 14 Juli, n.m. van 1 tot 2 u.

#### ZATERDAG 18 JULI.

JELLUM (FR.). Het herbouwen eener afgebrande boerenhuizinge te Kortezwaag.

De heer Heerke A. de Boer. Inlicht. geeft archit. A. Kooistra te Gorredijk. Bestek en teek. ter inz. in hotel „de Koornbeurs”. Aanw. 14 Juli, v.m. 10 u.

## Assurantie Maatschappij tegen Brand- schade en op het Leven

De **NEDERLANDEN** van 1845.

s-Gravenhage, Kerkplein, hoek Prinsestraat — Amsterdam, Sophiaplein — Rotterdam, Zuidblaak 24 (Beursplein) — Breda, Prinsenkade — Haarlem, Kruisweg 70c — Nijmegen, In de Betoustraat 8 — Groningen, Akerkhof hoek Akerkstraat — Zutphen, IJselkade.

Hoofd-Directie te 's-Gravenhage:

CAREL HENNY, Directeur;

Mr. J. J. HENNY, Adj.-Directeur.

G. TEERINK, Alg. Procuratiehouder.

Kapitaal . . . . . f 4.000.000.00

Reservefonds op ult. December 1902 . . . . . 1.109.739.00

Betaalde Brandschaden tot ult. 1902 . . . . . 25.444.700.00

**BRAND - LEVEN - INBRAAK.**

Verzekering tegen vaste en zeer billijke Premiën, zonder Inleggelden of Nabetalingen.

## J. Muysken.

Hoofd-Agent van de Nederlandsche Assurantie-Compagnie van het jaar 1776 te Amsterdam.

Adres: HAARLEM, Parklaan No. 5.

Beveelt zich aan voor assurantien bij aanbestedingen

Vaste Taxatie Op Beurspolis. - Vaste Premie

## AFLOOP VAN AANBESTEDINGEN.

### 19 JUNI.

VLISINGEN (ONDERH.). Het bouwen van een winkelhuis met aparten opgang in de Lange Noordstraat, voor rekening van den heer H. H. F. Fastenau. Door den arch. P. Houthuis te Utrecht.

Minste inschr. H. P. Kieviets en A. Galje, aldaar. Gegund.

### 22 JUNI.

ESCHAREN (N.-BR.). Het bouwen van een boerenwoning met schuur genaamd „den Grooten Mulder”. Door den bouwkundige M. Bulkens te Gassel.

Laagste inschr. M. v. Berkel, Schalk, f 4980.

### 24 JUNI.

MEERKERK. Het afbreken en weder opbouwen van een onderwijzerswoning. Door den heer P. Eikelenstam.

Timmer-, stucadoor-, smids- en loodgieterswerk. Laagste inschrijver Wed. Kl. Bol, f 1895\*.

Metsel- en steenhouwerswerk. C. en F. v. Daalen, f 1124\*.

Schilder- en glazenmakerswerk. P. C. v. d. Dool, f 263\*. \* Gegund.

### 26 JUNI.

EMST. (GELD.). Het weder opbouwen van een woonhuis. Door den heer H. Vosselman.

Laagste inschrijver W. ter Wel, Vaassen, f 1887. Gegund.

### 28 JUNI.

AMERSFOORT (ONDERH.). Het bouwen van een stal met koetshuis op den Amersfoortschen Berg. Door de maatii „Berg-Hotel”.

Laagste inschr. G. J. Kuntz, f 12268. Geg.

HALFWEG. Het bouwen van 3 arbeiderswoningen. Ingekomen 3 biljetten. Hoogste inschrijving f 5630; laagste inschr. H. A. de Graaff Jr. te Houtrijk en Polanen, voor f 5259. Gegund.

TZUM (FR.). Het afbreken en bouwen van een kerk c.a. Door den kerkeraad der Chr. Geref gemeente.

Laagste inschrijver P. du Bols. Franeker, f 6268. Gegund.

### 29 JUNI.

BEETSTERZWAAG. Het verbouwen van een koetshuis en het maken van eene aanbouw aan een woonhuis. Door den arch. O. M. Meek te Donkerbroek.

Gegund aan H. de Herder te Beetsterzwaag voor f 2974.

### 30 JUNI.

ASSEN. Het verbouwen van de gem.-gasfabriek en het bouwen van eene meesterknechtswoning. Door het gem.best.

Laagste inschr. H. Lunshof, f 11444. Geg.

JUBBEGA-SCHUREGA (FR.). Het bouwen van eene stoomzuivelfabriek met directeurswoning. Door het best. der coöp. vereen. „Ons Belang”.

Laagste inschrijvers B. Kort, Terwispele en T. Buwalda, Oudeschoot, f 11372. Gegund.

MEERKERKSBROEK (Z.-H.). Het bouwen van een woonhuis met achterhuis. Door den heer Kl. Rietveld.

Timmer-, smids- en verfwerk. Laagste inschr. Joh. Diepenhorst, Ameide, f 680\*.

Metselwerk. H. Vogel, Nieuwland, f 745\*. \* Gegund.

SCHOUWERZIJL (GR.). Het bouwen eener pastorie op een terrein naast de kerk. Ram. f 3664. Door de bouwcommissie der geref kerk.

H. Danhof, Obergum, f 3550. Gegund.

### 1 JULI.

GEERTRUIDENBERG. 1. Het maken der gebouwen en een gashouderkuip voor de gemeentelijke Acetylene-gasfabriek; 2. het maken van een gashouder voor genoemde gasfabriek; 3. het leveren, beproeven en eggen van getrokken ijzeren buizen. Door het gemeentebestuur.

Gegund als volgt: Henr. v. d. Ploeg, Geertruidenberg, perc. 1 f 3700; Aug. Klönne, Dortmund, perc. 2 f 740; A. v. Duren, Giesendam, perc. 3 f 3827.

KROPWOLDE (GR.). Het bouwen van een pastorie op een terrein bij den grintweg, onder bijlev. van materialen, enz. Door de Ned. Herv. gemeente.

Laagste inschrijvers Kapper en Sluiter, Kropswolde, f 4827. Gegund voor de begr. zijnde f 4748, aan Gebr. van der Schuur te Kropswolde.

KRUININGEN. Het herbouwen van een woonhuis en schuur met verdere werken. Door den heer C. Nieuwenhuijse.

Laagste inschr. M. Baveco, Kruiningen, f 5330. Gegund.

OLDENZAAL. Het bouwen van een woon- en winkelhuis met bakkerij aan de Hofmeijerstr. Doorden heer W. Heidemann Jr.

Laagste inschr. A. J. Heerink, Enschedé, f 3850. Gegund.

OOSTWOLD (GR.). Het afbreken en herbouwen van een behuizing met lever. van het benood. Door den heer H. v. Zuilen.

Laagste inschr. G. Heijenga, Midwolde, f 1349. Gegund.

TWELLO. a. Den bouw eener school met drie lokalen in den achterhoek van Wilp; b. dien van onderwijzerswoning; c. de lev. van de schoolmeubelen. Door het gem.best.

a. Laagste inschr. Jacob Nikkels, Wilp, f 6867,50.

b. G. J. Piepenbroek, Wilp, f 5249.

Massa E. Withagen, Deventer, f 12413.

c. G. Bekedam, f 980.

WOLVEGA. a. Het verbouwen van de school te Munnekeburen bij de kerk; b. het bouwen van eene onderwijzerswoning te Slijkenburg en het verbouwen van de school. Door het gem.best. van Weststellingwerf.

a. Laagste inschr. U. Koopmans, Oosterzee, f 2284.

b. H. Visscher, Kuinre, f 6873.

### 2 JULI.

BLAAUWHUIS BIJ SNEEK. Het bouwen van een zusterhuis met gesticht voor oude mannen en vrouwen met schoollokalen enz. Door R. K. Par. kerkbest. van den H. Vitus.

Laagste inschr. Gebr. Hollander, Franeker, f 36670. Nog niet gegund.

GRONINGEN. Het bouwen van een industrieschool voor meisjes, onder bijlev. van het benood. Door het gem.best.

Laagste inschr. F. H. Muller, f 43980.

HEERHUGOWAARD. (N.-H.). Het bouwen van een stoomrijtuigfabriek en een woonhuis met boerderij. Ram. f 8000. Door den heer A. Groot.

Schilderw. Laagste inschr. J. Geuzebroek, Noordscharwoude, f 30995.

Metselwerk. I. Hittema, Heerhugowaard, f 2804.

Timmerwerk. P. Voorman, f 4423.

Massa. B. Kamp, Heerhugowaard, f 7489\*.

\* Gegund.

NIJEVEEN. Het amoveeren en weder opbouwen van een schoolgebouw. Door de kerkeraad der geref. kerk.

Laagste inschrijver B. Assendorp, f 3588. Gunning aangehouden.

VLAARDINGEN. Het afbreken van pand no. 45 aan de Waalstraat en het daar ter plaatse bouwen van een woon- en winkelhuis. Door den heer H. Boeijis.

Laagste inschr. J. v. d. Velden, f 2946.

Gunning aangehouden.

### 3 JULI.

BUINERVEEN (DR.). a. Het aanbouwen van een lokaal aan de school te Drouwenerveen; b. het lev. van schoolmeubelen; c. het verbouwen van de onderwijzerswoning. Door het gem.best. van Borger.

a. Laagste inschr. H. Zwart, Hoogezand, 2990\*.

b. H. Eggens, Nieuw-Buinen, f 486\*.

c. R. Nieboer, Stadskanaal, f 1580\*. \* Geg.

## Lijst van Fabrikanten, Leveranciers, enz.

Prijs per regel voor niet geabonneerden op advertentiën f 5.— per jaar bij vooruitbetaling. Abonnés op Advertentiën 1 regel gratis voor iedere advertentie.

Artesische bronnen (putten) Maatschappij Artesia, Wagenplein 182, Den Haag.

Asphalt-dakpapier — „Bouwmaterialen” voorheen M. LUIJTEN, Lekkerkerk, Rotterdam en Dordrecht.

Assurantie-Mij. tegen Brandschade „de Nederlanden van 1845”, 's-Gravenhage, Kerkplein hoek Prinsestraat.

Badinrichtingen. — Th. VAN HEEMSTEDÉ OBELT, Amsterdam. Brandkasten enz., — Rotterd. Brandk. fabriek v h Jb. DE HAAS & Zn. Rotterdam.

Bouwstoffen. — MARTIN & Co., Amsterdam.

BRANDKLUISDEUREN. — Wed. P. A. SCHROOT & Zoon, Den Haag. Cementmestiek-Dakbedekking. — J. A. SMITS & Zoon, Weesperzijde 39, Amsterdam.

Cement-IJzerwerken — Ned. Mij. voor Monierwerken, Amsterdam.

Centrale Verwarming. — W. J. STOKVIS, Arnhem.

Centrale Verwarming en ventilatie. — D. S. M. KALKER, Amst.

Centrale Verwarmingen. — B. LANDHEER Jr., Wijnstr. 59, Rotterdam.

Closets. — Th. VAN HEEMSTEDÉ OBELT, Amsterdam.

DAKTEGELMACHINES. — G. P. Wessel, Rotterdam.

Dakpannen. — J. B. VAN SOEST & TERSTAPPEN, te Swalmen.



Dakroeden (gegalvaniseerd ijzeren) — J. SABELIS & Co, Glasfabrikanten, Haarlem.  
 Dakbedekking. — C. KINDERMANN, Berlin-Reineckendorf.  
 Eerste Nederl. Xylolith-Fabriek. — A. S. KEY, Rotterdam.  
 Excelsiorplaten. — GEBRS. VAN DER VIJGH, Amsterdam.  
 Gaskachels (nieuwste condensing). — OBELT, Amsterdam.  
 Gas-, Stoom- en Waterleiding. — R. S. STOKVIS & ZONEN, Leuvehaven 74-76, Rotterdam.  
 Glas in lood. — MEULDERS & Co. Den Haag.  
 Gegoten geëmailleerd ijzeren waschtafels — Th. VAN HEEMSTEDEN OBELT, Amst., 150 de Ruyterkade. Filiaal: 36, Rokin.  
 Gegoten geëmailleerd ijzeren waschtafels. — PECK & Co., Amst.  
 Gekleurd en gebrand glas in lood. — C. LINDENAAR, Glasgraveur, Alb. Cuijpsstraat 123, Amsterdam.  
 Haeslersche Houtcementen Dakbedekking. — J. A. SMITS & ZONEN, Weesperzijde 39, Amsterdam.  
 HEINEKEN'S GLAZENWASSCHERIJ. Stoom Jaloezieën, en Rolluiken-fabriek. — 's GRAVENHAGE. Driehoekjes 3 voorheen Wagenstraat 39a. — AMSTERDAM. v. d. Helststraat 1.  
 Jalousiën, Marquises, Rolluiken — J. SENFT & Co., Papestraat 8, Den Haag.  
 Jalousiën. — J. F. KRONER & ZONEN, Spuistr. 246. 248, 250, Amst. Amsterdam.  
 Josson-Cement. — A. E. BRAAT, Rotterdam en Amsterdam.  
 Liften, Graan-silo's, Transportinrichting enz., LANDRÉ & GLINDERMAN, Spuistraat 6 en 8, Amsterdam.  
 Liften, Personen- en goederen. — H. & J. VAN DEN WALL BAKE, Liften. — Th. VAN HEEMSTEDEN OBELT, Amst. (R. WAYGOOD & Co.)  
 Liften, Ventilatie, Gesm. ijzer. trappen. — JAN HAMER & Co., Amst.  
 Liften. (Hydraulische en elektrische), — FRED. STIELTJES & Co., Amsterdam.  
 Lichtdrinrichting. — J. P. Bladergroen, Amsterdam-Rotterdam.  
 Looden en Inw. glasemail privaitleidingen. — OBELT, Amst.  
 Lichtdrinrichting. — Lichtdruk- en Calqueerpapieren — Corns. Immig & Zoon, Nieuwe Haven 5, Rotterdam.  
 Machines voor Cementdaktegels. — G. P. Wessel, Rotterdam.  
 Marmere Schoorsteen-mantels. G. & J. Cool, Bloemgracht 77, Amst.  
 Marm. Schoorsteenm. D. WEEGEWIJS, Rapenb. 14 en 43, Amst.  
 Motoren en Dynamo's. — JULIUS LUCHAU, Warmoesstraat 91 Amsterdam.  
 Meubels enz. — Phoenix Meubil.-Inrich., Spuistr. 234, Amsterdam.  
 Nikkelinrichting-Instrumentmakerij. — F. L. W. BUCKMANN & Co., Den Haag, Stille Veerkade 19a.

Pompen (Diaphragma). — A. RESINK, Ingenieur, Haarlem.  
 Portland-Cement — DYCKERHOFF & SÖHNE, Amöneburg.  
 Prisma's Luxfer (kamerverlichting) — W. VAN RIJN, Keizersgracht 181, Amsterdam.  
 Photolithografie. — WEGNER & MOTTU, Amsterdam.  
 Proefstation Bouwmat. — KONING & BIENFAIT, Amsterdam.  
 Rolluiken. — W. H. M. SCHOLTE, Prinsengr. 516, Amsterdam.  
 Raamsluiters voor bovenlichten. — Th. V. HEEMSTEDEN OBELT, Amsterdam.  
 Rietplanken. Isoleersteen. Fluaten. — MOLIJN. — Gouda.  
 Schilderwerk in alle genres. G. W. C. OOSTERBAAN, Amsterdam.  
 Stalinrichtingen. Verwarming. Jan Hamer & Co. Amsterdam.  
 Stalen balken, IJzer enz. — Gebr. VAN DER VLIET, Amsterdam  
 Spiegel- en Vensterglas enz. P. DOLK & ZONEN, Rotterdam — Dordrecht.  
 Stalinrichtingen. — STAAL & HAALMEIJER, Amsterdam.  
 Stalinrichtingen. — D. S. M. KALKER, Amsterdam.  
 Stalen balken en U-profielen — Deutsch-Luxemburgische Bergwerks- und Hütten-Actiengesellschaft. Vertegenw. C. D. v. d. LINDEN, Prins Hendrikkade, Amsterdam.  
 Stalen balken. — H. E. OVIJNG Jr., Rotterdam.  
 Steenen (verglasde en onvergl.) CANOY HERFKENS & Co., Venlo  
 Steengoed of Engelsche buizen en kruispannen. — HOUBEN & STEEGH, Belfeld en Tegelen (Limburg.)  
 Stoomtimmerfabriek. — GEBRS. VAN MALSEN. Den Haag.  
 Stoelen en schoolmeubelen. — LEYDEN & VAN BEEST, Rotterdam.  
 Tegelpersieringen enz., Plateelbakkerij De Distel, Amsterdam.  
 Touwwerken. — G. F. A. DRIESSEN, Nijmegen.  
 Urinoirs (Torfit). — H. HUINCK & A. IMHOFE, Rotterdam.  
 Verwarming en verlichting. — JULIUS LUCHAU, Damrak 71 Amsterdam.  
 Verwarming en Ventilatie. — Th. V. HEEMSTEDEN OBELT, Amst.  
 Verwarming en Ventilatie. D. S. M. KALKER, Amsterdam.  
 Ventilators. — Th. VAN HEEMSTEDEN OBELT, Amsterdam.  
 Ventilators. — D. P. HASSELMAN, Amsterdam.  
 Vuurvaste steen, Tras, Aarden buizen, Straatkeien — „Bouwmaterialen" voorheen M. LUIJTEN, Lekkerkerk, Rotterdam en Dordrecht.  
 Wandtegels, cement, kalk, graniet — „Bouwmaterialen" voorheen M. LUIJTEN Lekkerkerk, Rotterdam en Dordrecht.  
 Zandsteen. — FERD. ENGERS, Amsterdam.  
 Zinkwerken. — F. W. BRAAT, Delft.

## TH. VAN HEEMSTEDEN OBELT,

Mem. San. Inst. London.

Sanitary Engineer,

150 de Ruyterkade. — AMSTERDAM. — Filiaal 36 Rokin.

Hoofdagent voor Nederland, België en Koloniën van SHANKS & Co. te Barrhead.

SPECIALITEIT VOOR DE LEVERING VAN COMPLETE BADINRICHTINGEN.

PRIVAAT-INRICHTINGEN. — Shanks Closets zijn nog niet overtroffen.

Porseleinen Badkuipen, IJzeren Badkuipen.

Geijsers geheel van rood koper, van binnen vertind. Zij bederven het water niet, overtreffen al de tot nu toe bestaande en kosten niet meer. Attesten ter inzage.

Closets, Waschtafels, Urinoirs enz. — VERWARMING en VENTILATIE.

Agent voor de CHAMBERLAND FILTERS, Systeem Pasteur.

Belast zich met de plaatsing en inrichting in geheel Nederland. Zeer concurrerende prijzen. Teekeningen en prijsopgaven gratis. Wederverkoopters genieten het gebruikelijke rabat.

## Bouwmateriaalhandel „STEENOORD".

Kantoor Trekweg 5. — DEN HAAG. — Telefoon No. 289.

Filiaal WAGENSTRAAT 129a.

TELEFOON No. 253.

ALLEENVERKOOP voor NEDERLAND van

*brandvrije Gipsplaten met houtwol*

systeem CANTILLANA.

Handel in HARDSTEEN, GRÈSKEIEN, GRANJET, LA ROCHETTE-, DILLINGER-, UDELFANGER- en ROODE LUXEMBURGSCHE ZANDSTEEN, enz.

**Sanitaire Artikelen.**

BOUWMATERIALEN  
 HOOFD-  
 VERTEGENWOORDIGER

**JOSSON-CEMENT,**  
 voor Nederland en Koloniën.  
 Uitsluitend 1<sup>ste</sup> St. AND. TRAS.  
 (Tras: volgens de nieuwe A.V.)  
 7½ % gloeiverlies.)

ROTTERDAM **A.E. BRAAT** AMSTERDAM  
 Nieuwehaven Bilderdijkkade

TEGELZAAK is gevestigd  
 SPUISTRAAT 109 te AMSTERDAM.



# BOUWKUNDIG WEEKBLAD.

ORGAAN VAN DE

MAATSCHAPPIJ TOT BEVORDERING DER BOUWKUNST.

Bestuur v. d. Maatschappij: A. SALM G.Bz., *Voorzitter*. ED. CUYPERS, *Vice-Voorzitter*. — Jb. v. d. BAN Pz., M. A. C. HARTMAN, D. E. C. KNUTTEL, F. J. NIEUWENHUIS, B. J. OUËNDAG, F. W. M. POGGENBEEK, J. VERHEUL Dz.  
Commissie van Redactie: Ed. CUYPERS, A. SALM G.Bz. en J. VERHEUL Dz.  
Redacteur: C. T. J. LOUIS RIEBER.

18 JULI 1903.

23<sup>e</sup> JAARGANG.

No. 29.

BUREAU VAN REDACIE: MARNIXSTRAAT 402, AMSTERDAM.  
BUREAU v. ADMINISTRATIE: HERDERSTRAAT 5, 'S GRAVENHAGE.  
UITGEVERS: MOUTON & Co. — 'S GRAVENHAGE.  
ABONNEMENTSPRIJS voor Nederland: fr. p. p. f 15.— 's jaars, voor Indië en het Buitenland (bij vooruitbetaling) fr. p. p. f 17.— \* \* \*

PRIJS DER ADVERTENTIËN: van 1—5 regels f 1.— elke regel meer 20 cents. Groote letters naar plaatsruimte. \* \* \* \* \*  
AANKONDIGINGEN v. AANBESTEDINGEN 15 ct. p. regel m. premie  $\frac{3}{2}$  maal.  
ABONNEMENT v. ADVERTENTIËN tegen belangrijk verminderde prijzen en kosteloze opname der advertentiën in het Tijdschrift der Mij.

INHOUD: — Mededeelingen betreffende de Maatschappij. — Dubbele Villa in het Willemspark te Amsterdam, Architect JOSEPH HERMAN. — Verslagen van Vergaderingen. — Uit den vreemde. — Berichten. — Weerkundige waarnemingen. — Bureau voor plaatsing van Opzichters en Teekenaars. — Aankondiging en afloop van aanbestedingen. — Lijst van Fabrikanten, Leve-ranciers, enz. — Advertentiën.

## MEDEDEELINGEN BETREFFENDE DE MAATSCHAPPIJ.

### 87ste ALGEMEENE VERGADERING

van de Maatschappij tot Bevordering der Bouwkunst, gehouden op 13 Mei 1903, te Amsterdam.

Bij de opening der vergadering waren aanwezig de leden van het Hoofdbestuur, de heeren: A. Salm G. Bz., *Voorzitter*, Ed. Cuypers, *Vice-Voorzitter*, Jb. van den Ban Pzn., M. A. C. Hartman, D. E. C. Knuttel, J. A. Mulock Houwer, F. W. M. Poggenbeek, J. Verheul Dzn., benevens de *Secretaris*: C. T. J. Louis Rieber; de Eereleden, de heeren: J. H. Leliman en F. H. van Malsen; de leden, de heeren: H. P. van den Aardweg, A. E. Braat, H. Baucke, E. van den Bossche, F. J. Bremmer Hzn., S. de Clercq, L. C. Dumont, P. Kleiweg Dijserinck, F. H. van Etteger, A. R. Freem, J. P. Grolman, H. Gompertz, C. de Groot Jz., J. C. de Groot, Jan Hamer, J. W. Hanrath, Joseph Herman, H. van Hilten J. Pzn., Z. Hoek, R. J. Hoogeveen, P. M. A. Huurman, C. A. Huijgen, E. Jelsma, A. J. Joling, W. de Jong, A. S. Keij, Ant. Kip, J. F. Klinkhamer, J. T. Kok, J. Krap, W. Kromhout Czn. M. E. Kuiler, R. Kuipers, J. N. Landré, H. J. de Lange, J. B. Lasschuit, A. van der Lee, J. F. A. Lindsen, M. J. E. Lippits, I. H. J. van Lunteren, W. C. Metzelaar, C. B. Posthumus Meijjes, J. G. Michielse, H. Moen G. Pzn., F. G. N. Haitsma Mulier, J. Mutters Jr., J. J. van Nieuwerkerk, F. Nieuwerkerk, B. J. Ouëndag, J. A. Pool Jr., E. M. Rood, R. Rijksen Gzn., W. F. C. Schaap, A. Spoon J. Jzn., K. Swagerman Pzn., J. W. C. Tellegen, H. N. A. N. Timmermans, J. G. Wattjes, E. G. Wentink Jr., J. Wolbers, J. F. Wouters.

Bij het openen der vergadering werd den leden het welkom toegeroepen door den Voorzitter, den heer A. Salm G.Bz., die daarbij vooral nadruk legde op het feit, dat zooveel der oudere getrouwe leden aanwezig waren. Dit stemde tot dankbaarheid, omdat zij er nog zijn. Van de ouderen en ook van de jongeren moeten we er nu en dan verliezen. Het afgelopen jaar heeft dit wederom bewezen. Spreker herdacht daarna de leden die aan de

Mij. ontvallen zijn, inzonderheid de heeren J. Leijh en H. J. Mondt; met sympathie zou zeker steeds aan hen gedacht worden.

Niettegenstaande de verliezen en het telkenjare bedanken van leden, was de Mij. niet achteruit gegaan; zij telde op 't oogenblik 630 leden, tegen 623 op 't zelfde tijdstip in het vorige jaar.

Hierna werd door den Voorzitter medegedeeld, dat door eene welwillende en zeer op prijs gestelde beschikking van den heer Wethouder der Publieke Werken, waarvoor dezen hier openlijk dank wordt gebracht, de leden in staat zullen gesteld worden de Nieuwe Groote Koopmansbeurs te bezichtigen vóór de officieele opening.

In herinnering brengende welke punten op de agenda staan, achtte de Voorzitter het wenschelijk om kort te zijn, daar waarschijnlijk veel tijd voor discussie vereischt zal worden. Hij wilde slechts vragen, of iemand nog eenige inlichtingen wenschte omtrent het jaarverslag dat in het orgaan der Mij. is afgedrukt; de opheldering was noodig, dat geen verslagen zijn ingekomen van de Afdeelingen Amsterdam, Delft en Rotterdam, zoodat daarover niets in het jaarverslag te vinden is.

Nadat gebleken was, dat geen nadere inlichtingen werden gewenscht, deelde de Voorzitter mede, dat de balans over 1902 ter inzage voor de leden lag. Dit wat betrof het verslag van de Commissie van Financiën.

Op verzoek van den Voorzitter bracht de Commissie voor het nazien der rekening en verantwoordig over 1902, bestaande uit de heeren J. T. Kok, P. Kleiweg Dijserinck en A. v. d. Lee, bij monde van eerstgenoemd lid verslag uit. Hieruit bleek, dat de Commissie de boeken en bescheiden in volkomen orde bevonden had, zoodat de Commissie van Financiën kon gedechargeerd worden.

De Voorzitter betuigde daarop namens de Mij. dank aan de verificatie Commissie en de Commissie van Financiën, daarbij ook dank en hulde brengende aan den heer B. Lesger voor zijn nauwgezette werkzaamheid als administrateur.

Door de heeren J. T. Kok, P. Kleiweg Dyserinck en A. van der Lee, daartoe door den Voorzitter uitgenoodigd, werden de obligatiën van de leening voor het Maatschappelijk Gebouw n<sup>o</sup>. 187, 317, 464, 613 en 638 uitgeloot om te worden afgelost.

Na ook deze uitlotings-Commissie te hebben bedankt, verzocht de Voorzitter aan de Commissie voor stemopneming om haar verslag uit te brengen. Hieruit bleek, dat uitgebracht waren 73 stemmen, waarvan de heer F. J. Nieuwenhuis 72 en de heer B. J. Ouëndag 51 verkreeg, terwijl verder waren uitgebracht op de heeren: A. R. Freem 4, A. J. de Haan, C. B. Posthumus Meijjes, J. Mutters Jr., W. F. C. Schaap en J. W. C. Tellegen 2 stemmen, H. Evers, W. J. de Groot, J. F. Klinkhamer, W. C. Metzelaar, T. Sanders en A. J. Vreeswijk één stem. Gekozen zijn alzoo de heeren F. J. Nieuwenhuis en B. J. Ouëndag.

De Voorzitter bedankte de Stemcommissie en verklaarde daarna dat hem de verkiezing van den heer Nieuwenhuis groot genoeg



deed. Wegens zijn verdiensten, zeide de Voorzitter, werd de heer Nieuwenhuis in de September-vergadering tot Eerlid benoemd, en nu zal hij ongetwijfeld weder groote diensten aan de Mij. bewijzen als lid van haar Hoofdbestuur. Deze keuze zullen de leden zeker wel met applaus willen begroeten, maar ook die van den heer Ouëndag. (Applaus). Ook deze is een waardig lid der Mij.; met bescheidenheid werkende, is hij — dit weten wij — een krachtige steun geweest voor de Afdeeling Amsterdam. Ook waardeeren wij zijn werk als architect, en nu onlangs heeft hij een eerste stap gedaan om te trachten naar meerdere samenwerking tusschen bouwkunstige genootschappen; zeker is dit een bewijs van zijne goede bedoelingen en belangstelling. De Voorzitter wenschte de gekozenen en de Mij. geluk, en hoopte, dat zij aan de bestuurstafel zitting zullen willen nemen. De heer Nieuwenhuis was niet aanwezig, de heer Ouëndag daarentegen wel, die onder applaus verklaarde de benoeming te willen aanvaarden.

Hierna sprak de Voorzitter een hartelijk woord van afscheid tot de heeren V. G. A. Bosch en J. A. Mulock Houwer, de volgens de Wet in deze vergadering aftredende leden van 't Hoofdbestuur. Het deed het Hoofdbestuur en zeker ook de leden der Mij. leed, dat voor deze beide zoo sympathieke figuren de tijd was gekomen om af te treden. Dat kon nu niet anders; maar onder dankbetuiging voor al hetgeen beiden voor de Mij. hadden gedaan, bleef het Hoofdbestuur zich bij hen aanbevelen, hopen de dat er toch nog steeds voeling tusschen hen en het Hoofdbestuur zou blijven bestaan. Met dien wensch stemden de leden klaarblijkelijk in.

De Voorzitter hoopte nu, dat men hem een kleine afwijking van de agenda zou willen toestaan; hij zou dan gaarne eenige mededeelingen omtrent de Tentoonstelling van Bouwkunst 1903, en de uitspraak der Jury doen. Spreker zeide ongeveer het volgende.

In vorige Algemeene Vergaderingen der Maatschappij is dikwijls de opmerking gemaakt, dat de leden betreurden, dat er niet weder eens een Tentoonstelling van Bouwkunst gehouden werd, zooals vroeger meestal jaarlijks het geval was. Aangezien de tentoongestelde antwoorden op de prijsvragen steeds al de beschikbare wandvlakte innamen, kon wegens plaatsgebrek aan 't verlangen der leden niet worden voldaan. Nu door de verbouwing van het Maatschappelijk Gebouw meerdere tentoonstellingsruimte beschikbaar is, besloot het Hoofdbestuur aanstonds om tijdens de Algemeene Meivergadering in 1903 weder eene Tentoonstelling van Bouwkunst te houden. Jammer genoeg is deze niet naar wensch geslaagd; er waren toch slechts 20 deelnemers wier werk geplaatst is. Het programma werd den 14den Maart 1903 in het Bouwkundig Weekblad bekend gemaakt, en nog eens herplaatst op 18 April, maar kort vóór den termijn van inzending waren er slechts een paar deelnemers opgekomen. Persoonlijke opwekking tot deelneming was toen noodig om nog te krijgen wat er nu is. Sommige heeren hadden te Krefeld tentoongesteld, anderen hadden het te druk om zoogenaamde tentoonstellingsteekeningen te maken, en zoodoende was er weinig of geen mededinging.

Wat de uitspraak der Jury betrof, bestaande uit de heeren C. Muysken, A. Salm G. Bz., Jos. Th. J. Cuypers, Prof. J. F. Klinkhamer en C. H. Peters, deelde de Voorzitter het volgende mede.

1e Rubriek: ontwerp, voor een *uitgevoerd bouwwerk*.

De Commissie van beoordeeling heeft geen vrijheid gevonden om de uitgeloopte *verguld zilveren medaille* uit te reiken. Blijkbaar toch is er geen streven geweest om werkelijk serieus op deze tentoonstelling in 't strijdperk te treden. Niettemin was veel verdienstelijk werk tentoongesteld, en de Jury heeft dit gewaardeerd met al de waardeering die dat werk verdiende; het Hoofdbestuur van de Maatschappij is den inzenders dank verschuldigd voor hetgeen zij, op speciaal verzoek, nog op het laatste oogenblik uit hunne collectie hebben willen afstaan om de tentoonstelling niet te doen mislukken.

In verband met het voorgaande meende de Jury na gepleegd overleg en rijp beraad, waar geen termen aanwezig waren om de hoogste onderscheiding toe te kennen, het Hoofdbestuur voor te stellen *drie bronzen medailles* uit te reiken ter aanmoediging der meer jongere leden in de praktijk. Voor deze kwamen in aanmerking de heeren J. C. van Tusschenbroek te Rotterdam, S. de Clercq en J. Gratama te 's-Gravenhage, en Joseph Herman te Amsterdam.

2e Rubriek: ontwerp voor een *cnuitgevoerd bouwwerk*.

Ook hier was het moeielijk een oordeel uit te spreken over het weinige ingezonden werk, daar punten van vergelijking totaal ontbraken, zoo b. v. tusschen een monumentaal gebouw en een landhuis. Het werk dat was ingezonden, was echter knap werk; de Jury stelde daarom aan het Hoofdbestuur voor, aan de heeren R. J. Hoogveen te Rotterdam, en J. H. W. Leliman te Amsterdam

een zelfde onderscheiding toe te kennen, en wel aan beiden een *zilveren medaille* der Maatschappij.

3e Rubriek: ontwerp op het gebied van *kunstnijverheid*.

Niet minder lastig viel het der Jury de inzendingen in deze rubriek te beoordeelen. Een uitgevoerd meubelstuk, kunstnaaldwerk enz. te vergelijken b. v. met eene tekening van eene kamerbetimmering, bleek onmogelijk te zijn. Het zou daarom wenschelijk zijn, dat bij volgende gelegenheden het programma anders werd gesteld.

Met veel belangstelling is kennis genomen van de verschillende inzendingen, en na gehouden overleg is aan het Hoofdbestuur voorgesteld een *zilveren medaille* toe te kennen aan den heer en mevrouw H. Ellens-Kromhout.

De Jury heeft het betreurd, dat de inzending van den heer K. van Leeuwen, voor deze rubriek, niet volledig aanwezig was toen zij hare taak aanving; een gedeelte van de in eikenhout uitgevoerde linnenkast was namelijk niet tijdig gereed gekomen.

De Voorzitter wenschte na deze toelichting de bekrondenen op deze tentoonstelling, ook namens de Maatschappij, geluk.

De Voorzitter wilde nu — zooals hij mededeelde — overgaan tot het benoemen eener Commissie van stemopneming voor de verkiezing van een Voorzitter; de heer Prof. J. F. Klinkhamer verzocht toen evenwel het woord. Hij zeide het te betreuren, dat hij zoo zelden eene vergadering als deze kon bijwonen; dat hij thans tegenwoordig kon zijn, deed hem genoegen. Hij wilde namelijk voorstellen om niet te stemmen en den tegenwoordigen Voorzitter, den heer A. Salm G. Bz., bij acclamatie te herkiezen. Wij weten het, zeide spreker, zich tot den heer Salm wendende, U zijt niet gelijk Uw voorganger, de heer Muysken, de geharnaste ridder die overal voor de Maatschappij in het krijt treedt, maar door U wordt steeds op de meest kiesche wijze in het belang der Maatschappij gewerkt. Zoo iemand moet door de Maatschappij in hooge mate worden gewaardeerd, en daarom doe ik hare leden het voorstel U bij acclamatie als Voorzitter te herkiezen.

Nadat de luide teekenen van goedkeuring der vergadering waren bedoord, antwoordde de heer Salm, dat hem de woorden, zooeven vernomen, diep hadden getroffen, ook wegens omstandigheden die in den laatsten tijd niet van de aangenaamste voor hem waren geweest. En dat die woorden nu juist door den heer Klinkhamer waren gesproken, had hem een bijzonder genoegen gedaan. Indien de leden het thans wenschten, dat hij nog een jaar als Voorzitter zoude fungeeren, dan zou hij die taak gaarne weder aanvaarden; spreker dankte de leden voor het in hem gestelde vertrouwen, maar hoopte tevens, dat hij op de medewerking der leden mocht blijven rekenen, en dat zij hem ook het zoo noodige vertrouwen zouden willen schenken. (Teekenen van goedkeuring.)

De begroting voor 1903 werd nu door den Secretaris post voor post toegelicht, waarbij er uitdrukkelijk op gewezen werd, dat alle cijfers waren vastgesteld volgens de werkelijke uitgaven en inkomsten van het vorige jaar, in aanmerking genomen den toestand der Mij. op dit oogenblik, die gunstig kon genoemd worden. De inkomsten waren niet optimistisch geraamd, de uitgaven eer hooger dan de waarschijnlijkheid.

Op voorstel van den heer J. H. Leliman werd de begroting goedgekeurd.

Bij de behandeling van punt 9 van de agenda, bepaling van de plaats der algemeene vergadering in September, deelde de Voorzitter mede, dat het plan bestond om naar Groningen te gaan, tijdens de Nijverheidstentoonstelling aldaar, die een aangename verpoozing zou leveren na de werkzaamheden. Maar, deze zou op 15 Augustus sluiten. Van betrouwbare zijde was evenwel vernomen, dat de tentoonstelling bij de opening nog niet geheel gereed zou zijn en wel tot ultimo Augustus zou duren. Nu was het de vraag, of het als een wetsverkrachting zou worden beschouwd, indien de algemeene vergadering op 1 September, of een paar dagen voor dien datum, zou worden gehouden. Daarom vroeg hij, of de vergadering het kon goedkeuren, dat in de laatste dagen van Augustus, vóór de sluiting der tentoonstelling zou worden vergaderd.

De leden keurden dit plan blijkbaar goed.

De heer J. A. Mulock Houwer gaf de verzekering, dat het voor de Afdeeling Groningen hoogst aangenaam zou zijn indien de leden bij haar vergaderden, en de Afdeeling zou dan haar best doen om de leden goed te ontvangen. Men moest echter in aanmerking nemen, dat de Afdeeling nog iets had van een calamiteuzen polder, en dus zijne verwachtingen niet te hoog spannen. Daarentegen zal de stad zich ongetwijfeld in haar besten tooi voordoen. De Afdeeling bleef zich voor het bezoek zeer aanbevolen houden.

De heer F. W. M. Poggenbeek vroeg, waarom niet liever in het midden van de maand Augustus zou vergaderd worden.



Naar aanleiding van hetgeen de heer Mulock Houwer had gezegd, meende de Voorzitter in den geest der leden te spreken door te zeggen, dat in elk geval, met of zonder tentoonstelling, te Groningen zou worden vergaderd. Bleef de tentoonstelling tot 1 September open, dan waren de laatste dagen van Augustus zeer geschikt voor een bezoek, beter dan het midden van Augustus.

Zich herinnerende hoe eens een Commissie uit het Hoofdbestuur der Maatschappij eene vergadering der Afdeeling Groningen had bijgewoond om den heer Mulock Houwer namens de Maatschappij een zilveren medaille aldaar aan te bieden als bewijs van dankbaarheid voor de samenstelling van Oud-Deventer, de zoo verdienstelijke stedebeschrijving in het Bouwkundig Tijdschrift verschenen, deelde de Voorzitter nog mede, dat insgelijks aan den heer Mr. S. Muller Fz., Rijks-Archivaris te Utrecht, namens de Maatschappij een zilveren medaille was aangeboden, uit dankbaarheid voor de samenstelling van de laatstelijk in het Bouwkundig Tijdschrift verschenen, algemeen zoo hoog gewaardeerde bijdrage „Oude Huizen Utrecht”. De heer Muller heeft dit blijk van erkentelijkheid, hem door een deputatie uit het Hoofdbestuur gebracht, hoog gewaardeerd.

De Voorzitter bracht daarna de gift van den heer Andrew Carnegie ter sprake, ten behoeve van de stichting van een gebouw voor het Permanente Hof van Arbitrage. Het bedrag was reeds in ons land aanwezig. Het was natuurlijk, dat de zaak een zekere beroering had teweeg gebracht in de architectenwereld. Men vroeg zich af: hoe zal het nu met de stichting gaan? Zal de bouw opgedragen worden aan een Rijks Bouwmeester? Zal het werk aan één der Nederlandsche architecten worden opgedragen? Zal er een prijsvraag worden uitgeschreven? Nu de leden der Maatschappij hier in vergadering vereenigd waren, meende de Voorzitter, dat het op hunnen weg lag om deze zaak te bepraten en een wensch uit te spreken. Spreker was van meening, dat de Maatschappij aan de Regeering in overweging moest geven een prijsvraag voor een ontwerp van het gebouw uit te schrijven, in het vertrouwen, dat ook maatregelen kunnen genomen worden, dat op Nederlandschen bodem een gebouw zal worden opgericht, waarbij onze vaderlandsche bouwwijze zal worden hoog gehouden. Zulk een wensch moest ter kennis van de Regeering worden gebracht, en daarvoor kon ook de steun van andere vereenigingen worden ingeroepen. Intusschen rezen er andere vragen, als: moet zulk een prijsvraag internationaal zijn? Is men wellicht beangst, dat in dit geval de Nederlandsche architect niet zal medewerken? De hoofdzaak is echter: zullen wij den voorgestelden wenk geven?

Nadat uit luide teekenen van bijval gebleken was, dat men voor een bevestigend antwoord op de laatste vraag was, kreeg de heer Prof. Klinkhamer het woord. Hij deelde in de eerste plaats mede, dat hij met opoffering van andere zaken naar deze vergadering was gekomen, wel begrijpend, dat de gevolgen van de gift van den rijken Amerikaan hier ter sprake zouden komen. Het was voor de Nederlandsche bouwkunst van het hoogste belang, dat de Regeering een wenk zou krijgen en geleid zou worden in de richting die hier als de meest gewenschte werd geoordeeld. Een beslissing moest evenwel in deze vergadering niet genomen worden. Wel kon het denkbeeld worden aangegeven om een prijsvraag uit te schrijven. Of die nationaal of internationaal zou moeten zijn, moest in 't midden worden gelaten. Spreker was intusschen van oordeel, dat men niet op een nationale prijsvraag moest aandringen, daar het dan den schijn zou hebben, als durfden de Nederlandsche architecten zich niet met de buitenlandsche meten.

De heer J. J. Van Nieukerken was het met deze opvatting niet eens; men had hier te lande niet veel succes gehad met internationale prijsvragen. Het wilde hem voorkomen, dat het hier eene Nederlandsche zaak gold, en hij zou het onwaardig voor Nederland vinden, indien geen nationale prijsvraag werd uitgeschreven. Het geld was aan Nederland gegeven, laat ons land er dan ook het voordeel van hebben. Wij hadden op dit oogblik groote krachten op bouwkundig gebied; laat deze nu eens uitkomen in deze zuiver Nederlandsche zaak. Spreker bracht nog in herinnering hoe ons land indertijd was opgeknapt met de Vredesconferentie; nu moest men ons ook vrijlaten in de zaak van het gebouw voor het Hof van Arbitrage. Daarvan moest men niet afstappen.

De heer Klinkhamer verklaarde in 't algemeen geen voorstander van prijsvragen te zijn. Maar voor het geval dat hier ter sprake is gekomen, kon hij met het denkbeeld voor een wedstrijd medegaan. Wij moesten ons echter hoog stellen, en niet aandringen op een nationalen wedstrijd.

Volgens den heer J. H. Leliman, zou de Regeering den gever wel interpelleeren om te weten te komen wat deze wenschte.

Het was daarom beter de zaak hier in 't geheel niet te bespreken. Men kon intusschen aan de Regeering den wenk geven, dat de Maatschappij concurrentie noodzakelijk acht.

De heer Mulock Houwer meende uit hetgeen de heer Van Nieukerken in 't midden heeft gebracht, te moeten opmaken, dat deze er juist voor was, een internationale prijsvraag uit te schrijven. Hij had toch o.a. gezegd, dat de kunst boven den kunstenaar staat. Dit aldus zijnde, moest de medewerking ook open staan voor de buitenlandsche bouwkunstenaars.

De heer Van Nieukerken zeide daarop, dat men hem waarschijnlijk niet goed begrepen had. De zaak was deze, dat het gebouw, op onzen bodem gesticht, een typisch Hollandsch karakter moest hebben. Wij hebben de lasten van de Vredesconferentie gehad, zeide spreker, laat ons nu ook de lusten er van gegund zijn, en laat het aan de Nederlandsche architecten overgelaten zijn de zaak op te lossen; er zijn hier zeker krachten genoeg daarvoor te vinden.

De heer F. H. van Malsen zou het bejammeren indien er tot een nationale prijsvraag besloten werd. Zulk een besluit zou als een daad van egoïsme worden aangemerkt, en wij zouden al heel klein staan tegenover het royale van de gift. Bovendien acht spreker het beter, dat een goed plan van een buitenlander wordt uitgevoerd, dan een slecht van een landgenoot.

Dit laatste was de heer Van Nieukerken volkomen eens met den heer Van Malsen; maar hij begreep niet waarom men buitenlanders zou moeten uitnoodigen waar het een zuiver Hollandsche kwestie gold.

De heer Jhr. J. H. Schorer verklaarde sterk geporteerd te zijn voor een nationale prijsvraag. Als men in 't buitenland ziet wat daar in den laatsten tijd op bouwkundig gebied is tot stand gekomen, dan moesten we erkennen, dat hetgeen hier te lande is verzeen rijkelijk in temperament gemeten kan worden met de bouwwerken daarginds. Laat nu aan de Nederlandsche architecten de gelegenheid om hunne talenten te ontplooiën. De Maatschappij moest zich uitspreken voor een nationale prijsvraag; waarom een stroom versterken, die een internationale prijsvraag wenscht?

De Voorzitter stelde daarop de vraag, of uit deze bijeenkomst iets zal gebeuren. (Applaus.) Welnu — zegt spreker — wat zal dan gedaan worden; hoe zal het uitgevoerd worden. In het gezegde van den heer Leliman lag wel iets waar's; maar 't was erg moeielijk om met den heer Carnegie te spreken. Zou het niet wenschelijk zijn er op aan te dringen, eene Nederlandsche Commissie te benoemen om eene prijsvraag voor te bereiden? Dit kan een goede waarborg zijn.

Nadat de heer Leliman de opmerking had gemaakt, dat hij gesproken had van een overleg tusschen de Regeering en den heer Carnegie, en de heer Poggenbeek er op had aangedrongen de zaak door stemming uit te maken, gaf de Voorzitter als zijne meening te kennen, dat hij prijsvragen een uitnemend middel voor jongeren vindt, om te toonen wat zij kunnen; daarentegen zullen de ouderen niet licht aan prijsvragen medewerken. Eerst moest duidelijk blijken, of de leden verlangen, dat door de Maatschappij een wensch zal worden geuit; vervolgens, of in dezen wensch zal worden uitgesproken, dat een Commissie van Regeeringswege zal worden benoemd ter voorbereiding van een prijsvraag.

De heer Klinkhamer gaf den raad den wensch zoo te uiten, dat aan de Commissie van voorbereiding ruimte van houding werd gelaten. Er kon dan ook alleen sprake zijn van „een prijsvraag”; hoe die zal zijn, moet aan het oordeel der genoemde Commissie worden overgelaten.

De heer Van Nieukerken verklaarde zich voor het preciseeren van den aard der prijsvraag; de heer Knuttel was het eens met de heeren Klinkhamer en Salm, omdat met „prijsvraag”, zonder meer, niets wordt geprejudicieerd.

Bij dit gevoelen sloot zich ook de heer W. C. Metzelaar aan, die tevens onder de aandacht bracht, dat er ook een zoogenaamde besloten prijsvragen zou kunnen uitgeschreven worden.

De heer Joh. Mutters Jr. stelde de vraag, of het niet wenschelijk zou zijn eerst een zusterreuniging te raadplegen, en dan wellicht gezamenlijk een adres op te stellen en met den Minister te bespreken. Wellicht zou het dan beter zijn de zaak in de Septembervergadering te behandelen.

Dit laatste vond de Voorzitter niet geschikt; men was nu bijeen en had de zaak reeds uitvoerig besproken.

De heer Van Malsen was het daarmede eens. De vergadering moest nu maar besluiten de verdere leiding van het geval aan het Hoofdbestuur over te laten; zij was dan in goede handen. Het Hoofdbestuur was inmiddels op de hoogte van het gevoelen der vergadering.



## AANKONDIGING VAN AANBESTEDINGEN.

MAANDAG 20 JULI.

AMSTERDAM. Bestek no. 966/2 Het uitvoeren van grond- en spoorwerken, het bouwen van een goederenloods, een reservoirgebouw, eene wachterswoning, het maken van eene brug voor gewoon verkeer met bijk. werken ten behoeve van een goederenstationemplacement te Haarlem. Raming f 265400.

De directie der Holl. IJz. Spoorw. Maatij., n.m. 1½ u. (Greenw.).

's-GRAVENHAGE. Het uitbreiden van het zoötomisch laboratorium te Leiden. Raming f 15000.

Het prov. best., v.m. 11½ u. Bestek ter lezing aan het gebouw van het min. van binnenl. zaken, aan dat van het prov. best. van Zuidholland, en te bekomen bij M. Nijhoff te 's Hage. Inl. te bekomen bij den rijksbouwkw. voor de onderwijsgebouwen, enz. en bij den hoofdopzichter der universiteitsgebouwen J. Roem te Leiden.

HENGELO (OV.). Het bouwen van een heerenhuis aan den hoek Paul Kruger- en Reitzstraat te Hengelo.

De arch. van der Goot en Kruisweg, 's av. 7½ u., in hotel „De Halve Maan”. Bestek en teek. ad f 1,50 alsmede inl. bij gen arch. verkrijgb. Aanw. 20 Juli. n.m. 1 u.

LEDEACKER (N.-BR.). Het bouwen van een woonhuis en bergplaats, met bijlev. van materialen.

Het gem.bestuur van Opioo c.a., nam. 3 u., Bestek en teek. ter inzage ten raadhuize te St. Anthonis. Inlicht. geeft R. Reijnen te Boxmeer. Aanw. 20 Juli, v.m. 11 u.

LOCHEM. Het bouwen van een landbouwerswoning in Kl. Dochteren.

De heer J. Hagens, 's av. 7½ u., in het café van wed. Vrugterman, alw. bestek en teek. ter inzage. Aanw. gedaan.

SPRANG. Het bouwen van een woonhuis, met de daarmede in verband staande werken.

De heer A. J. C. Meijer te Sprang, n.m. 3 u., in het tramstation. Bestek verkrijgbaar ad f 0,75 bij den bouwkw. A. J. Groothuis.

VIERLINGSBEEK. Het bouwen eener boerderij.

De ontginningsmaatij. van het Gemeentebroek, n.m. 2½ u., in café Verbeeten, alw. bestek en teek. ter inzage. Aanw. 20 Juli, v.m. 11 u.

DINSDAG 21 JULI.

BAARN. Het ver- en bijbouwen van het post- en telegraafkantoor met directeurswoning.

Het gem.best., n.m. 2 u. Bestek en teek. ter secr. verkrijgb. tegen f 1,— bij den gem. secret. Aanw. 17 Juli, v.m. 10 u.

's-HERTOGENBOSCH. Het bouwen van 8 beneden- en 8 bovenwoningen en 5 beneden- en 5 bovenwoningen aan de Van Heurn, Boschdijk en Brugstraat aldaar.

De arch. A. J. van Kempen, v.m. 11 u., in café „het Parlement”. Bestek en teek. ad f 2,50 bij gen. arch. verkrijgb. Aanw. 20 Juli, v.m. 11 u.

ZENNEWIJNEN. Het weder opbouwen eener afgebrande woning.

De heer G. van Zuilichem te Ophemert, v.m. 10 u., in „de Roode Molen”, alw. bestek en teek. ter inz. en inl. te bekomen bij J. F. Udo te Zennewijnen.

WOENSDAG 22 JULI.

AMSTERDAM. Het amoveeren der perceelen Heerengr. no. 358 en Huidenstr. no. 1 en het bouwen van een winkelhuis met woning met lever. van materialen en arbeidsloon.

De firma Sinderam en Co., n.m. 3 u., in het gebouw van de Maatij. t. b. d. Bouwkunst. Bestek en teek. tegen f 1,50 verkrijgb. bij Rijnja, Reguliersgr. no. 134. Inl. geven de archit. Gebr. van Gendt AL.Zn.

's-HEERENBERG. Het bouwen van een zaal met bijkomende werken.

Het bestuur der St.-Jozefsvereen., n.m. 3 u. Bestek en teek. ad f 2 verkrijgb. bij J. H. Venhoven, alsmede inl. Aanw. 21 Juli, n.m. 1—2 u., 22 Juli, n.m. 2 u.

HELMOND. Het vergrooten der openb. school en het bouwen van een gymnastieklokaal.

Het gem.best., n.m. 6 u. Bestek en teek. ter secret. verkr. af f 1,25. Aanw. 22 Juli, v.m. 10 u.

OUD BEIJERLAND. Het bouwen van een burgerwoonhuis op een terrein aan de Steenenstraat.

De heer A. Schelling. Bestek en teek. ter inz. in hotel de Onderneming en tegen f 1,50 verkr. bij den archit. G. Smit. Aanw. 22 Juli, v.m. 10½ u.

WOUDSEND (FR.). Het verbouwen van de boerenhuizinge bewoond door W. Osinga te Indijk.

Mevrouw de weduwe J. Q. Cleveringa te Appingedam, n.m. 4 u., bij den logementhouder Kraan. Bestek en teek. verkrijgbaar à f 1,50 bij den opzichter P. Postma te Woudsend.

DONDERDAG 23 JULI.

HENGELO (OV.). Het bouwen van 6 woningen in twee blokken aan den 2en Boekeloshen Dwarsweg.

Den heer G. Haan, 's av. 8 u., in café Wilmink, alw. bestek en teek. ter inzage en inl. te bekomen zijn. Aanw. 23 Juli, v.m. 10 uur.

VRIJDAG 24 JULI.

AMERSFOORT. Het bouwen van een verenigingsgebouw met zes burgerwoningen en het verbouwen van de kosterwoning aan de Elleboogsteeg.

De architect Herm. Kroes, v.m. 11 u., in „het Valkje”, alw. bestek en teek. ter inzage vanaf 15 Juli en verkrijgbaar à f 2 bij den architect.

NEDERWEERT (L.). Het herbouwen der school te Ospel met bijlev. der benodigdheden.

Het gem.best., n.m. 4 u. Bestek en teek. verkr. à f 1,50 ten raadhuize alsmede bij G. Boeten, architect te Weert, alwaar inlichtingen te verkrijgen. Aanw. 24 Juli, v.m. 10½ uur.

ROTTERDAM. Het bouwen van een pakhuishuis en het uitvoeren van eenige andere werken ten behoeve der fabriek aan de Paul Krügerstraat, alhier.

De firma J. C. Klütgen, v.m. 10½ u., in het gebouw „De Vereniging”. Bestek en teek. tegen f 3 verkrijgb. ter drukkerij J. de Jong, Wijnstr. 34, alhier. Inl. aan het bureau van J. P. Stok Wzn., archit., des v.m. van 9 tot 10 u.

WOLDENDORP (GR.). a. Het bouwen van eene school met 4 lokalen, privé's, riolering, regenbak, schuttingen, enz.; b. het bouwen van eene onderwijzerswoning c.a.

Het gem.best. van Termunten, n.m. 5 u. Bestek en teek. van het werk sub. a. verkr. ter gem. secr. à f 1,50, van het werk sub. b. à f 1,25. Inl. worden gegeven door den gem. arch. B. Hommes te Finsterwolde. De bilj. moeten zijn ingeleverd voor den dag van aanbesteding. Aanw. 21 Juli, v.m. 10½ u. Samenkomst bij den kastelein B. Dallinga, nabij Borgsweer.

ZATERDAG 25 JULI.

RUURLOO. a. Het verwerk van 2 heerenbehuizingen, 1 burgerwoning en 6 boerenwoningen; b. het bouwen van een schuurtje bij Stokkink in de Mors; c. het bouwen van een pakhuis enz. b/d stoommolen te Ruurlo, met bijlev. van materialen.

De aanbested., v.m. 11 u., in het logem. „het Wapen van Ruurlo”. Bestekken en teek. in voorn. logement ter inzage. Inlev. van de inschr.briefjes bij den rentmeester v. d. huize Ruurlo 's daags voor de besteding. Aanw. 20 Juli, n.m. 2 uur, te beginnen bij den stoommolen.

ZUTPHEN. Bestek no. 156. Het bouwen van een stal in de legerplaats bij Milligen,

onder het beheer der genie te Zutphen. Ram. f 20170.

De genie, v.m. 11 u., in café Groote, Turfstraat 33. Bestek en het proces-verbaal van gegeven inl. vanaf 20 Juli ter lezing in café Groote; bestek en afschriften van het proces-verbaal vanaf ditzelfde tijdstip voorwaardelijk verkrijgb. resp. à f 0,60 en f 0,10 bij den opz. van fortificatiën Geweldigershoek 6. Aanw. wordt niet gehouden.

MAANDAG 27 JULI.

ALKMAAR. Het verbouwen van café „de Nachtegaal” aan de Bergerhout.

De arch. K. Bakker Dzn., 's av. 8 u., in voorn. café. Bestek en teek. verkrijgb. à f 1,50 en inl. te bekomen bij den architect. Aanw. 20 Juli, v.m. 10 u.

HEERENVEEN. Het verbouwen der school met onderwijzerswoning aan de Verlengde Dracht.

Het best. der vereen. tot stichting en instandhouding van eene school met den Bijbel. Bestek en teek. tegen f 1,25 verkr. bij den arch. S. H. Zwarts

DONDERDAG 30 JULI.

TERBORG. Bestek no. XIVb. Het bouwen van een brugwachterswoning aan den weg van Terborg naar Etten.

Het dagelijks bestuur van het waterschap van de Oude IJssel, namiddag 3 uur (Greenw. tijd).

MAANDAG 3 AUGUSTUS

's-GRAVENHAGE. Het bouwen van woningen voor het dienstpersoneel bij de brug over de Oude Maas bij Spijkenisse, en van vier wachthuisjes op de stoompijlers van de genoemde brug in verband met den aanleg van een stoomtramweg van Hellevoetsluis naar Rotterdam met een zijtak naar Brielle. Raming f 32000.

Het prov. best., v.m. 11½ u. Bestek no. 161, na 20 Juli ter lezing aan het gebouw van het min. van W., H. en N., aan de lok. der prov. best. en is te bekomen bij Gebr. van Cleef te 's-Hage. Op 27 en 28 Juli, v.m. 10 u. wordt aanw. gedaan; voorts inl. te bekomen bij den hoofdingenieur-directeur van den rijks-waterstaat in de rode directie te 's Hage, bij den ingenieur Wortman te 's Hage, en den bij-ingenieur de Gelder te Spijkenisse, bij wien de nota van aanw. op de boveng. dagen ter inzage en onderteek. zal liggen.

Assurantie Maatschappij tegen Brand-

schade en op het Leven

De NEDERLANDEN van 1845.

s-Gravenhage, Kerkplein, hoek Prinsestraat — Amsterdam, Sophiaplein — Rotterdam, Zuidblaak 24 (Beursplein) — Breda, Prinsenkade — Haarlem, Kruisweg 70c — Nijmegen, In de Betoustraat 8 — Groningen, Akerkhof hoek Akerkstraat — Zutphen, IJselkade.

Hoofd-Directie te 's-Gravenhage:

CAREL HENNY, Directeur;

Mr. J. J. HENNY, Adj.-Directeur.

G. TEERINK, Alg. Procuratiehouder.

Kapitaal. . . . . f 4.000.000.00

Reservefonds op ult. December 1902 . . . . . - 1.109.739.00

Betaalde Brandschaden tot

ult. 1902. . . . . - 25.444.700.00

BRAND - LEVEN - INBRAAK.

Verzekering tegen vaste en zeer billijke Premiën, zonder Inleggelden of Nabetalingen.

**J. Muysken.**

Hoofd-Agent van de Nederlandsche Assurantie-Compagnie van het jaar 1776 te Amsterdam.

Adres: HAARLEM, Parklaan No. 5.

Beveelt zich aan voor assurantien bij aanbestedingen Vaste Taxatie Op Beurspolis. - Vaste Premie



## AFLOOP VAN AANBESTEDINGEN.

### 3 JULI.

EIBERGEN. Het bouwen van een fabriek met schoorsteen. Door den architect T. Broekhuizen, Neede.

Laagste inschr. firma Markerink, Neede, f2944. Gegund.

### 6 JULI.

DRACHTEN. Het bouwen van een bovenkamertje op de onderwijzerswoning te Oudega Door het gem.best. van Smalingerland.

Laagste inschr. T. J. v. Manen, Drachten, f189. Gegund.

### 7 JULI.

APELDOORN. Het gedeeltelijk amoveeren van hotel „Koningskroon” in de Dorpstraat en het opbouwen van een woonwinkelhuis en pakhuis. Door den architect And. van Driesum Szn.

Laagste inschr. H. Kloek, f7222\*. \* Geg.

BRUINISSE. Het bouwen van een nieuwe school, bestaande uit drie lokalen met daarbij komende werken en leverantiën in perc. en Massa. Door het bestuur der christelijke school.

Metselwerk. Laagste inschr. J. Deurloo, Bruinisse, f2649.

Timmerwerk. P. Vink, Noordgouwe, f1840.

Schilderwerk. H. Deurloo, Renesse, f205.

Smidswerk. C. de Witte, Bruinisse, f219,50.

Massa. J. v. d. Valk, Zierikzee, f5062.

HARDERWIJK. Het maken van twee kantoorlokalen met anexen. Door den heer H. Cozijnsen.

Laagste inschr. G. Visch, f1824. Gegund.

HENGELO (OV.). Het bouwen van een woonhuis aan de Enschedésche straat. Door de architecten de Herder en Hellendoorn.

Laagste inschr. L. Foks, f4572.

NIEUWERKERK (ZEEL.). Het afbreken van een oud gebouw en het bouwen van eene landbouwerswoning te Viane. Door den bouwkw. W. Brouwer Jzn

Metselwerk. Laagste inschr. M. Slager; Brouwershaven, f1285\*.

Timmerwerk. S. Bax, Zierikzee, f1395\*.

Smidswerk. H. v. d. Vate, Zierikzee, f158\*.

Verf-, glas- en behangwerk. A. Deurloo, Oosterland, f280\*.

Massa. P. M. Pannij, Zierikzee, f3449. \* Geg.

OOSTERWOLDE (FR.). a. Het maken van een karnvertrek, vergrooten van de koelkamer en boterkelder, het maken van een machinekamer enz. in de bestaande fabriek; b. Het bouwen van een directeurswoning. Door het best. de coöp. vereen. „Oosterwolde en Omstreken.”

Laagste inschr. L. J. Eppinga, Lippenhuizen, f6936. Niet gegund, als zijnde te veel boven de Raming.

### 8 JULI.

DALEN (DR.). Het bouwen van een villa met bijbouw te Dalen. Ram. met bijkomende werken f8248. Door den bouwkw. Joh. D. Meppelink te Koevorden.

Laagste inschr. J. Wever, Stads-Musselkanaal, f7874.

MAASDAM. Het bouwen van een dokterswoning, in 4 perc. Door het gem.best.

Timmerwerk. Laagste inschr. P. de Jong, Dordrecht, f3416.

Metselwerk. D. Koster, Numansdorp, f3356.

Smidswerk. W. de Vos, Maasdam, f100.

Verfwerk. C. v. Stigt, Puttershoek, f372.

WERKENDAM. Het vergrooten der bouw-schuur op de Koning Willem III hoeve, benevens vernieuwing en herstellingswerken op verschillende hoeven. Alles aan vlotwater in den Biesbosch. Ram. f4000. Door den arch. Veenbosch te Sliedrecht.

Laagste inschr. N. W. Stal, Drimmelen, f4684.

WINTERSWIJK. Het bouwen van een woonhuis nabij Boer Balink. Door den heer J. F. Döderlin de Win.

Laagste inschr. J. G. Scharenborg, f2438.

WINTERSWIJK (ONDERH.). Het bouwen van een kleine dubbele villa. Door den arch. J. J. Post.

Gegund aan G. Vreman te Aalten, voor f8378.

ZWOLLE. Het maken van de gebouwen en aanhooren voor de op te richten watergasfabriek op het terrein der gasfabriek. Door het gem.best.

Laagste inschr. F. de Herder en N. M. Bollen, Utrecht en Zwolle, f40265.

### 9 JULI.

APELDOORN. Het afbreken en weder opbouwen van een winkel-, woon- en pakhuis aan den Deventerweg. Door den arch. J. A. Wijn.

Laagste inschr. J. W. Buitenhuis, f5949. Gegund.

ENSCHEDÉ. Het weder opbouwen van een woning aan den Drienerweg. Door den bouwkw. J. H. Bunink Diezerstraat 34.

Laagste inschr. Tijman en Snelder, f466.

HEILOO. Het bouwen van een woonhuis ald. Door den arch. K. Bakker Dzn. te Alkmaar.

Laagste inschr. Blom en Beenders, f2274. Gunning aangehouden.

ROTTERDAM. Het bouwen eener melk-inrichting, met woning koetshuis en stalling en 3 bovenhuizen aan den Oost Blommersdijkschen weg (Bergweg). Door den arch. P. G. Buskens.

Laagste inschr. J. H. v. Nieuwenhuizen, f34290.

### 10 JULI.

AMSTERDAM. Het bouwen van een kantoorgebouw met winkel op een terrein aan den Singel 429—435. Door de Maatij. van Levensverzekering „Vesta”.

Laagste inschr. Reinders en van 't Ende f59,950. Allen zonder granietlevering.

BOVENSMILDE (DR.). Het bouwen van een onderwijzerswoning. Door het bestuur der Christ. school.

Laagste inschrijver R. Offringa, Smilde, f2448. Gegund.

HAARLEM (ONDER.). Het bouwen van een Tehuis voor Militairen. Door het best. Gegund aan P. C. Groenings, aldaar.

MUNNEKEBUREN. Het bouwen van een lokaal. Door de vereen. voor Evangelisatie binnen de Classis Heerenveen.

Laagste inschr. F. Middendorp, Wolvega, f2046.

NAARDEN. Het bouwen van een boerderij en dubbel woonhuis. Door de arch. Rigter en van Bronkhorst, Bussum.

Laagste inschr. W. Schipper, Bussum, f7200. Gegund.

WILDERVANK. Het bouwen van 2 dubb. woningen in de nabijheid van de fabriek, onder bijlev. van de benood. materialen, werkloonen enz. Door het best. der coöp. aardappelmeelfabriek.

Laagste inschr. R. Hilgen, Stads-Musselkanaal, f2947.

### 11 JULI.

AMSTERDAM (ONDERH.). Het uitbreiden van de fabriek en het magazijn met kantoren van de firma Lutkie en Smit aan den Nieuwendijk. Door den arch. A. C. Boerma.

Laagste inschr. J. J. P. Turing, Amsterdam, voor f25624.

BUSSUM. Het bouwen van een meisjesschool met bijkomende werken. Door het R. K. kerkbestuur.

Laagste inschr. O. Q. v. Walstijn, f39790.

COEVORDEN. Het bouwen van een boerderij en woonhuis in 't Meenendeel Door mej. de wed. Gerritse.

Laagste inschr. J. Wever, Coevorden, f4395.

MIDDELSTUM (GR.). Het bouwen van een bijschuur, met de bijlev. van materialen, arbeidsloonen enz. Door den heer T. Oudman.

Laagste inschr. L. Scharphorn, Noordwolde, f1250. Gegund.

UTRECHT. Het verbouwen van lokalen, het bouwen van een congiergewoning en bijkomende werken aan de gemeentelijke hoogere burgerschool met 3 jarigen cursus. Door het gem.best.

Laagste inschr. A. M. v. Geelen, f13690.

ZAANDAM. Het bouwen van een school met drie verdiepingen waarin 24 klasse lokalen voor meer uitgebreid lager onderwijs en zes teekenzalen voor de burgeravond-school aan de Stationstraat. Door het gem.bestuur.

Laagste inschr. J. Bloodhooft, Grosthuizen, f108000.

ZWAMMERDAM. Het bouwen van een openbare school met 4 lokalen, onderwijzerswoning en overdekte speelplaats met bijkomende werken op het terrein sectie A: no. 305. Door het gem.best.

Laagste inschr. W. Boot, f20639.

### 13 JULI.

APELDOORN. Het bouwen van een dubbel woonhuis. Door den heer P. Brouwer.

Laagste inschr. R. Pauwl, f2163. Gunning aangehouden.

HAARLEM. Het bouwen van een gebouw, waarin vergaderzaal, archief, trappenhuis, congiergewoning, etc., in den tuin van na te noemen Mij. Spaarne 17, aldaar. Door de directie der Holl. maatij. van wetenschappen.

Laagste inschr. H. J. Geijl, firma Martens en Zn., f38272. Een biljet ongeldig wijl niet ondertekend.

NIEUW HELVOET. 1. Het vergrooten en verbouwen van de school in de kom der gem. met bijlev. der Meubelen, 2. Verbouwen der onderwijzerswoning. Door het gem.bestuur.

Laagste inschr. M. Oostdijk, Heenvliet, f25500.

TILBURG. Het bouwen van 8 woningen met bijlev. van alle materialen, voor rekening van den heer W. A. Vissers, Broekhoven, Tilburg. Door den aanbesteder.

Timmerw. Laagste inschr. P. v. Domburg, f3149\*.

Metselwerk. Chr. Spapens, Goirle, f3984\*.

\* Gegund.

WAGENINGEN. Het verbouwen van de voormalige meisjesschool op het Kerkplein.

Door het gem.bestuur.

Laagste inschr. H. Haar, f987. Gegund.

NIEUW-HELVOET. Het vergrooten en verbouwen van het Raadhuis. Door het gemeentebestuur.

Laagste inschr. H. Kap, Nieuwenhoorn, f6747.

### 14 JULI.

NIJMEGEN. Het bouwen van een woonhuis voor den directeur der gasfabriek op den hoek van de Vredestraat en de Nieuwe Marktstraat. Door het gem.best.

Laagste inschr. J. D. v. d. Acker, f13690.

### 15 JULI.

's-GRAVENHAGE. Het bouwen van eene nieuwe en het afbreken van de bestaande opzichterswoning te Werkendam, behoorende tot de werken van de Nieuwe Merwede. Ram. f8400. Door het min. van W., H. en N.

Laagste inschrijver Wed. B. A. Kentie, Woudrichem, f8620.

's-GRAVENHAGE. Het verbouwen van het post- en telegraafgebouw, te Woerden en het onderhoud van dat gebouw, van den dag der kennisgeving van de goedkeuring der aanbesteding tot en met 31 Maart 1905. Ram. f4600. Door het min. van W., H. en N.

Laagste inschr. A. v. d. Beig, f4824.

### „Per Telegraaf.”

LEIDEN. Het bouwen van drie heerenhuizen aan den Witten Singel. Door den arch. H. J. Jesse.

Laagste inschrijver D. Kooreman, Leiden, f28800; daaropvolgende P. Vogelaar, id., f32740



## Lijst van Fabrikanten, Leveranciers, enz.

Prijs per regel voor niet geabonneerden op advertentiën f 5.— per jaar bij vooruitbetaling. Abonnés op Advertentiën 1 regel gratis voor iedere advertentie.

Artesische bronnen (putten) Maatschappij Artesia, Wagenplein 182, Den Haag.  
 Asphaltdakpapier — „Bouwmaterialen” voorheen M. LUIJTEN, Lekkerkerk, Rotterdam en Dordrecht.  
 Assurantie-Mij. tegen Brandschade „de Nederlanden van 1845”, 's-Gravenhage, Kerkplein hoek Prinsstraat.  
 Badinrichtingen. — TH. VAN HEEMSTEDÉ OBELT, Amsterdam.  
 Brandkasten enz., — Rotterd. Brandk. fabriek v h Jb. DE HAAS & Zn. Rotterdam.  
 Bouwstoffen. — MARTIN & Co., Amsterdam.  
**BRANDKLUISDEUREN.** — Wed. P. A. SCHROOT & ZONN, Den Haag.  
 Cementmestiek-Dakbedekking. — J. A. SMITS & ZONN, Weesperzijde 39, Amsterdam.  
 Cement-IJzerwerken — Ned. Mij. voor Monierwerken, Amsterdam.  
 Centrale Verwarming. — W. J. STOKVIS, Arnhem.  
 Centrale Verwarming en ventilatie. — D. S. M. KALKER. Amst.  
 Centrale Verwarmingen. — B. LANDHEER Jr., Wijnstr. 59, Rotterdam.  
 Closets. — TH. VAN HEEMSTEDÉ OBELT, Amsterdam.  
**DAKTGELMACHINES.** — G. P. Wessel, Rotterdam.  
 Dakpannen. — J. B. VAN SOEST & TERSTAPPEN, te Swalmen.  
 Dakroeden (gegalvaniseerd ijzeren) — J. SABELIS & Co., Glasfabrikanten, Haarlem.  
 Dakbedekking. — C. KINDERMANN, Berlin-Reineckendorf.  
 Eerste Nederl. Xylolith-Fabriek. — A. S. KEY, Rotterdam.  
 Excelsiorplaten. — GEBRS. VAN DER VIJGH, Amsterdam.  
 Gaskachels (nieuwste condensng). — OBELT, Amsterdam.  
 Gas-, Stoom- en Waterleiding. — R. S. STOKVIS & ZONN, Leuvehaven 74—76, Rotterdam.  
 Glas in lood. — MEULDERS & Co. Den Haag.  
 Gegoten geëmailleerd ijzeren waschtafels — TH. VAN HEEMSTEDÉ OBELT, Amst., 150 de Ruyterkade. Filiaal: 36, Rokin.  
 Gegoten geëmailleerd ijzeren wa chtafels. — PECK & Co., Amst.  
 Gekleurd en gebrand glas in lood. — C. LINDENAAR, Glasgraveur, Alb. Cuijstraat 123, Amsterdam.  
 Haeuslersche Houtcementen Dakbedekking. — J. A. SMITS & ZONN, Weesperzijde 39, Amsterdam.  
**HEINEKEN'S GLAZENWASSCHERIJ. Stoom Jaloeziën, en Rolluiken-fabriek.** — 's GRAVENHAGE. Driehoekjes 3 voorheen Wagenstraat 39a. — AMSTERDAM. v. d. Helststraat 1.  
 Jalousiën, Marquises, Rolluiken — J. SENFT & Co., Papestraat 8, Den Haag.  
 Jalousiën. — J. F. KRONER & ZONN, Spuistr. 246, 248, 250, Amst. Amsterdam.  
 Josson-Cement. — A. E. BRAAT, Rotterdam en Amsterdam.  
 Liften, Graan-silo's, Transportinrichting enz., LANDRÉ & GLINDERMAN, Spuistraat 6 en 8, Amsterdam.  
 Liften, Personen- en goederen. — H. & J. VAN DEN WALL BAKE, Liften. — TH. VAN HEEMSTEDÉ OBELT, Amst. (R. WAYGOOD & Co.)  
 Liften, Ventilatie, Gesm. ijzer. trappen. — JAN HAMER & Co., Amst.

Liften. (Hydraulische en electrische), — FRED. STIELTJES & Co. Amsterdam.  
**Lichtdrankinrichting.** — J. P. Bladergroen, Amsterdam-Rotterdam, Looden en Inw. glasmail privaitleidingen. — OBELT. Amst.  
**Lichtdrankinrichting.** — Lichtdrnk- en Calqueerpapieren — Corns, Immig & Zoon, Nieuwe Haven 5, Rotterdam.  
**Machines voor Cementdaktegels.** — G. P. Wessel, Rotterdam.  
 Marmeren Schoorsteen-mantels. G. & J. Cool, Bloemgracht 77, Amst.  
 Marm. Schoorsteen. D. WEEGEWIJS, Rapenb. 14 en 43, Amst.  
 Motoren en Dynamo's. — JULIUS LÜCHAU, Warmoesstraat 91 Amsterdam.  
 Meubels enz. — Phoenix Meubil-Inrich., Spuistr. 234, Amsterdam.  
**Nikkeliinrichting-Instrumentmakerij.** — F. L. W. BUCKMANN & Co., Den Haag, Stille Veerkade 19a.  
 Pompen (Diaphragma). — A. RESINK, Ingenieur, Haarlem.  
 Portland-Cement — DYCKERHOFF & SÖHNE, Amöneburg.  
 Prisma's Luxfer (kamerverlichting) — W. VAN RIJN, Keizersgracht 181. Amsterdam.  
 Photolithografie. — WEGNER & MOTTU, Amsterdam.  
 Proefstation Bouwmat — KONING & BIENFAIT, Amsterdam.  
 Rolluiken. — W. H. M. SCHOLTE, Prinsengr. 516, Amsterdam.  
 Raamsluiters voor bovenlichten. — TH. V. HEEMSTEDÉ OBELT, Amsterdam.  
 Rietplanken. Isoleersteen. Fluaten. — MOLIJN. — Gouda.  
 Schilderwerk in alle genres. G. W. C. OOSTERBAAN, Amsterdam.  
**Stalinrichtingen. Verwarming. Jan Hamer & Co. Amsterdam.**  
 Stalen balken, IJzer enz. — Gebr. VAN DER VLIET, Amsterdam  
 Spiegel- en Vensterglas enz. P. DOLK & ZONN, Rotterdam — Dordrecht  
 Stalinrichtingen. — STAAL & HAALMEIJER, Amsterdam.  
 Stalinrichtingen. — D. S. M. KALKER, Amsterdam.  
 Stalen balken en U-profielen — Deutsch-Luxemburgische Bergwerks- und Hütten-Actiengesellschaft. Vertegenw. C. D. v. d. LINDEN, Prins Hendrikkade, Amsterdam.  
 Stalen balken. — H. E. OVIING Jr., Rotterdam.  
 Steenen (vergl. asde en onvergl.) CANOY HERFKENS & Co., Venlo  
 Steengoed of Engelsche buizen en kruispannen. — HOUBEN & STEEGH, Belfeld en Tegelen (Limburg.)  
 Stoomtimmerfabriek. — GEBRS. VAN MALSEN. Den Haag.  
 Stoelen en schoolmeubelen. — LEYDEN & VAN BEEST, Rotterdam.  
 Tegelvorsingen enz., Plaatelbakkerij De Distel, Amsterdam.  
 Touwwerken. — G. F. A. DRIESSEN, Nijmegen.  
 Urinoirs (Torfit). — H. HUINCK & A. IMHOFE, Rotterdam.  
 Verwarming en verlichting. — JULIUS LUCHAU, Damrak 71 Amsterdam.  
 Verwarming en Ventilatie. — TH. V. HEEMSTEDÉ OBELT, Amst.  
 Verwarming en Ventilatie. D. S. M. KALKER, Amsterdam.  
 Ventilators. — TH. VAN HEEMSTEDÉ OBELT, Amsterdam.  
 Ventilators. — D. P. HASSELMAN, Amsterdam.  
 Vuurvaste steen, Tras, Aarden buizen, Straatkeien — „Bouwmaterialen” voorheen M. LUIJTEN, Lekkerkerk, Rotterdam en Dordrecht.  
 Wandtegels, cement, kalk, graniet — „Bouwmaterialen” voorheen M. LUIJTEN Lekkerkerk, Rotterdam en Dordrecht.  
 Zandsteen. — FERD. ENGERS, Amsterdam.  
 Zinkwerken. — F. W. BRAAT, Delft.

## Obernkirchener Sandsteinbrüche, Obernkirchen.

**Erkend BESTE Zandsteen.**

Geïllustreerde prospectus met opgave van drukvastheid, analyse, enz. op aanvraag verkrijgbaar

bij den Vertegenwoordiger voor Nederland

**FERD. ENGERS, Amsterdam.**

## Grootste 's Gravenhaagsche Jaloesiënfabriek

**J. Senft & Co.**

Rijksleveranciers.

**FABRIEK  
NOORDWAL 3c.**

**KANTOOR en Mon-  
sterkamer  
Papestraat 8.**

Oppericht 1886.

Telefoonnummer 412.

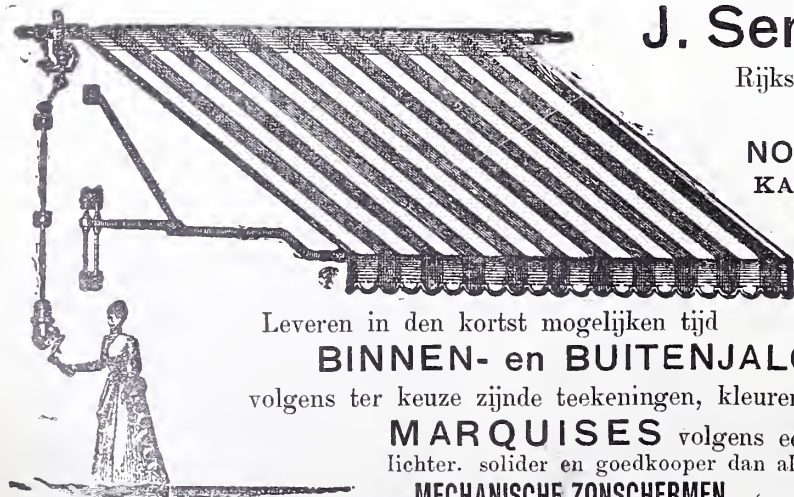

Leveren in den kortst mogelijken tijd

**BINNEN- en BUITENJALOUSIËN,**  
volgens ter keuze zijnde teekeningen, kleuren en modellen.

**MARQUISES** volgens een nieuw systeem,  
lichter, solider en goedkooper dan alle andere bestaande.

**MECHANISCHE ZONSCHERMEN,** (systeem Tantüt frères).

SPECIAAL INGERICHT TOT HET VERVAARDIGEN VAN

**HOUTEN EN STALEN ROLLUIKEN,**

meest practische verzekering tegen inbraak en bescherming tegen de zon en storm.

## PANTSER-DAK.

Onvergankelijk, geen reparaties, brandvrij, vrijdragend, zelfs voor de grootste afmetingen, voor iederen dakvorm geschikt, **daardoor het goedkoopste en beste dak.**

*Geen houtverbindingen, geen met planken beleggen, geen met latten beslaan, geen dakpannen, geen leien, geen metalen platen, geen bordpapier, geen dakvilt, geen gegalvaniseerd ijzer, geen glas, geen magnesiëtblaten, geen cement-platen-bedekking.*

**Dakvensters, hovenlichten, ventilatiedaken en afdaken voor terrassen** kunnen in- of bijgebouwd worden.

**Horizontale, beslist brand- en schimmelvrije en voor water ondoordringbare kamersdaken** voor iedere bezwaring, desverlangd met wanden en deuren.

Zelfwerkend **BRANDSIGNAAL** met gelijktijdig zelfwerkende blusinrichting, *Prijsberekeningen kosteloos.*

**C. KINDERMANN, Architect.**

**BERLIN—REINECKENDORF.**

**J. B. VAN SOEST & TERSTAPPEN  
Stoomdakpannenfabriek  
TE SWALMEN.**

Leveren Pma. Kwaliteit

**MULDEN-PANNEN**

*met dubbele zij- en kapsluiting.*

**Monsters op aanvraag gratis en franco.**



# BOUWKUNDIG WEEKBLAD.

ORGAAN VAN DE

MAATSCHAPPIJ TOT BEVORDERING DER BOUWKUNST.

Bestuur v. d. Maatschappij: A. SALM G.Bz., *Voorzitter*. ED. CUYPERS, *Vice-Voorzitter*. — Jb. v. d. BAN Pz.,  
M. A. C. HARTMAN, D. E. C. KNUTTEL, F. J. NIEUWENHUIS, B. J. OUËNDAG, F. W. M. POGGENBEEK, J. VERHEUL Dz.  
Commissie van Redactie: Ed. CUYPERS, A. SALM G.Bz. en J. VERHEUL Dz.  
Redacteur: C. T. J. LOUIS RIEBER.

25 JULI 1903.

23<sup>e</sup> JAARGANG.

N<sup>o</sup>. 30.

BUREAU VAN REDACTIE: MARNIXSTRAAT 402, AMSTERDAM.  
BUREAU v. ADMINISTRATIE: HERDERSTRAAT 5, 'S GRAVENHAGE.  
UITGEVERS: MOUTON & Co. — 'S GRAVENHAGE.  
ABONNEMENTSPRIJS voor Nederland: fr. p. p. f 15.— 's jaars, voor  
Indië en het Buitenland (bij vooruitbetaling) fr. p. p. f 17.— \* \* \*

PRIJS DER ADVERTENTIËN: van 1—5 regels f 1.— elke regel meer  
20 cents. Groote letters naar plaatsruimte. \* \* \* \* \*  
AANKONDIGINGEN v. AANBESTEDINGEN 15 ct. p. regel m. premie  $\frac{3}{2}$  maal.  
ABONNEMENT v. ADVERTENTIËN tegen belangrijk verminderde prijzen  
en kosteloze opname der advertentiëen in het Tijdschrift der Mij.

INHOUD: — De blijde inkomst der Renaissance in de Neder-  
landen, door C. L. VAN BALEN, (vervolg van bladz. 296). —  
Ingezonden. — Uit den vreemde. — Berichten. — Inhoud van  
Tijdschriften. — Weerkundige waarnemingen. — Bureau voor  
plaatsing van Opzichters en Teekenaars. — Aankondiging en  
afloop van aanbestedingen. — Lijst van Fabrikanten, Leveran-  
ciers, enz. — Advertentiëen.

## DE BLIJDE INKOMST DER RENAISSANCE IN DE NEDERLANDEN.

DOOR C. L. VAN BALEN.

### III.

De litteratuur der Renaissance-kunst: Alberti, Vitruvius,  
Vignola, Serlio. De Serlio-vertaling van Pieter Coecke  
van Aelst. Zijne eerepoorten. De invloed dezer  
schrijvers op de praktijk der gebruikskunst.

Wanneer de kunsten een zoo krachtig leven leiden en  
op een zoo uitnemende en talrijke keurbende van beoefenaars  
kunnen wijzen als in de eerste helft der 16e eeuw, zal de  
verbreiding harer beginselen, voorschriften en regelen niet  
lang meer aan het toeval worden overgelaten. De meesters  
worden evangelisten en apostelen van de blijde boodschap der  
nieuwe denkbeelden, die zij willen brengen aan al den volke.  
In de leerlingen gisten de nieuwe ideeën als versche most.

Uit de werkplaatsen en ateliers planten de grondgedachten  
der jonge kunstbeweging zich in steeds wijder omgeving  
in de breedte en in de diepte voort, zooals de in het water  
geworpen steen de vloeistofdeeltjes ver in het rond op het  
vlak van den waterspiegel doet oprimpelen, en tot op den  
bodem van den plas het geweld van zijn val voortplant;  
of zooals het vuur in een kuil op de vlakke ontstoken,  
niet slechts voortsmeult over den bodem, maar opklimt tegen  
de stammen der boomen en omhoog krinkelt langs de  
posten der huizen, zoekend naar voedsel ter verzadiging  
van zijn grage begeerte. Naarmate het vuur wakkerder  
oplaait, wordt zijn behoefte aan voedsel grooter.

De voorbeelden, door de meesters in de ateliers aan hunne  
leerlingen voorgelegd, door deze gecopieerd en in steeds  
grootter kring verspreid, kunnen weldra op hun beurt niet meer  
aan de behoeften voldoen, en zijn niet genoegzaam om alle  
heilbegeerigen, ook de verst afstaanden te bereiken. De

boekdrukkunst en de graveerkunst komen aan de vraag  
tegenwoordig, door in groote oplagen de voorbeelden, pa-  
tronen en ontwerpen der meesters te vermenigvuldigen.  
De groote schrijvers over architectuur en versieringskunst  
worden vertaald en gedrukt. Weldra ontstaat een gansche  
litteratuur der renaissance-kunst, die als een leger van propa-  
gandisten de beschaafde wereld intrekt en aan alle natiën het  
nieuwe evangelie brengt, te verstaanbaarder voor iedereen,  
omdat, waar de taalkennis te kort mocht schieten, die leemte  
wordt aangevuld door het graveerijzer dat een voor allen  
verstaanbare wereldtaal spreekt.

Het eerste gedrukte boek over architectuur verscheen —  
zooals uit de logische ontwikkeling der kunst te verwachten  
was, — eerst vrij laat. Een reeks ornamentprenten, — een  
eigenaardige verschijning van dien tijd, — was er aan  
voorafgegaan. Het was Leon Baptista Alberti's „De re  
aedificatoria”, dat in 1485, dertien jaren na zijn dood, het  
licht zag. Het werd in 1549 door Pietro Lauro in het  
Italiaansch vertaald, en vond, zooals later blijken zal, ook  
zijn weg naar de Nederlanden.

In grootere mate evenwel dan het boek van den Floren-  
tijnschen edelman-architect hebben twee andere werken over  
architectuur de verspreiding van de beginselen der nieuwe  
kunst bevorderd. Het eene is het vermaarde geschrift van  
den Romeinschen architect Vitruvius, achtereenvolgens bouw-  
meester van Julius Caesar en van Augustus. Hij schreef  
het in het jaar 13 v. Chr. onder den algemeenen titel  
„De architectura”. Helaas is het slechts geschonden tot ons  
gekomen. Het andere is het werk van den Italiaanschen  
architect Sebastiaan Serlio, dien wij reeds als bouwmeester van  
Frans I hebben leeren kennen, „Libri cinque d'architettura”.<sup>1)</sup>

<sup>1)</sup> Het tot op onze dagen in gebruik zijnde boek van zijn land-  
en tijdgenoot Giacomo Barozio — veelal naar zijn geboorteplaats  
„Vignola” genoemd, — „Regolo delle cinque ordine d'architettura” (1563), dat speciaal in de 18e eeuw en onder de Restauratie  
de vraagbaak aller architecten was, werd in de 16e en 17e eeuw  
hier te lande weinig gebruikt. De eerste Hollandsche uitgave  
verscheen, tegelijk met een Duitsche. Fransche en Engelsche, in  
1617 te Brugge. Vignola is altijd in Frankrijk meer gezocht geweest  
dan hier te lande. De Vlaamsche architecten trokken Serlio voor,  
omdat hij levendiger, schilderachtiger en forscher, ook minder  
streng en stijf was dan Vignola.



De eerste Italiaansche Vitruvius is gemaakt voor het privé-gebruik van een der grootste geniën op het gebied der beeldende kunsten, Rafaël Santi. Het handschrift dezer overzetting, bewerkt door den oudheidkundige Fabio Calvi van Ravenna, en voorzien van noten en aantekeningen van Rafaëls eigen hand, berust in de bibliotheek te München. De eerste *gedrukte* uitgave van Vitruvius zag een jaar na Alberti's: „De re aedificatoria” te Rome het licht; de eerste geïllustreerde uitgave in 1511 te Venetië; de eerste Fransche in 1542 te Parijs. In het Nederlandsch verscheen Vitruvius eerst in 1649. Dit neemt echter niet weg, dat het boek bij de Nederlandsche en Vlaamsche architecten reeds in het begin der 16e eeuw goed bekend was, ja zelfs reeds voor een geregeld te raadplegen standaardwerk gold.

Veel grooter invloed evenwel dan Vitruvius' boek heeft Serlio op de ontwikkeling der Nederlandsche architectuur in de 16e eeuw uitgeoefend. Of liever, Vitruvius heeft op de Nederlanden ingewerkt door middel van Serlio. Deze laatste toch had zich bij de samenstelling van zijn boek vrij wel aan de voorschriften, proporties en maten van zijn Romeinschen voorganger gehouden. De Nederlandsche bewerker deed dit op zijn beurt ook, en vermeldde het op den titel met de woorden „die in dmeeste deel concorderen met de leeringhe van Vitruuio”.

Deze Nederlandsche bewerker was Pieter Coecke van Aelst, boekdrukker, graveur, schilder, sierkunstenaar en architect, één van die universeele geesten, zooals de meeste eeuwen er slechts enkele, maar de 16e eeuw vele opleverde. Voor Karel V, die hem in den adelstand verhief, vervaardigde hij cartons voor tapijtpatronen, met de veldslagen, die de keizer tegen de Franschen en Turken had geleverd; een dezer laatste stelde de vlucht van sultan Soliman voor, onder de muren van het belegerde Weenen. Hij kende het leven en de gewoonten der Turken, als die der Vlamingen, want hij had verscheidene jaren te Konstantinopel doorgebracht, waar hij o. a. werkte voor sultan Murad III. Bij Maria van Hongarije kwam hij, na zijn terugkeer, in hooge gunst; wij zagen reeds dat zij hem tot haar „libraire juré, painctre et architecte ordinaire” aanstelde.

Het was deze veelzijdige kunstenaar, die in 1539 het vierde boek van Serlio in de Hollandsche taal in het licht gaf, onder den titel: Generale Regelen der Architecture op de vijue manieren van edificien, te weten, Tuscana, Dorica, Ionica, Corinthia en de Composita met den Exemplen der Antiquiteiten, die 't meerendeel concorderen met de leeringhe van Vitruuio. Dit is de titel die Kramm opgeeft. In het exemplaar der Koninkl. bibliotheek te 's-Gravenhage is het vierde boek van 1549, en in plaats van „Architecture” wordt nu met een meer Hollandschen term van dien tijd, het woord „Metselryen” gebruikt, terwijl verder vermeld wordt, dat deze latere druk vermeerderd is „met noch toeghesedtte Figuren, die int eerste niet en waren ende sommige texten van den Aucteur gebetert hier oock bijgesedt”. Intusschen was in 1546 het derde boek verschenen, dat uitsluitend aan de antiquiteiten van Rome gewijd was. Later zagen de overige deelen het licht. Het eerste handelde over de „Geometrye”, het tweede was „tracterende van Perspectyuen, dat is het in sien duer tvercorten”, het vijfde was gewijd aan „diuersche formen der Tempelen, nae de maniere van den Antyken, ende oock dienende voor de Kerstenen” (!). De uitgave van het volledige werk mocht Pieter Coecke niet aanschouwen. Hij stierf in 1553. In het jaar van zijn dood liet zijn weduwe Mayke Verhulst de vijf boeken voor het eerst in druk uitgaan.

Dat het 4e en 3e deel vóór de andere verschenen, geschiedde op 't voorbeeld van den oorspronkelijken schrij-

ver. Serlio had het den Italiaanschen architecten zoo gemakkelijk mogelijk willen maken, door zijn boek te beginnen met dat deel, hetwelk voor hen het belangwekkendst was. Hadden zij daarmee maar eerst een begin gemaakt, dan zou de belangstelling gewekt zijn, en de studie der perspectief, ja zelf der droge geometrie van zelf wel vloten. In zijn vertaling drukt Pieter Coecke dit in onvervalscht Vlaamsch uit, door te zeggen dat Serlio vreesde, „hadde hij aen de Geometrye ende Perspectieue eerst begost, midts dat die selve (als sijnde cleyne) niet zoo genoeghelijck en sijn om in te studerene als dandere, datter lutter iemandt lust soude toe gehadt hebben”. Zonderling genoeg verhaalt hij, dat hij aanvankelijk Serlio's voorbeeld ook in dit opzicht had willen volgen, doch er van af had gezien. Dit is werkelijk vreemd, aangezien toch inderdaad ook bij hem het vierde en derde boek aan de overige vooraf gingen. Die tegenstrijdigheid is nog niet voldoende opgehelderd.

Deze ongewone volgorde is niet zijn eenige concessie aan de practici onder de lezers en gebruikers van zijn vertaling, De Latijnsche letter begon destijds in de Nederlanden de oude Gothische letter te verdringen. Maar het duurde lang, alvorens de renaissance ook het gebied der typografie *geheel* voor zich veroverd had. De oogen der toen levende geslachten, van ouder op kind gewoon geraakt aan den vorm der middeleeuwsche letters, leerden zich slechts langzamerhand met de klassieke romein- en cursiefletter verdragen.

Pieter Coecke was ter wille van de zaak, die hij lief had, opportunist genoeg, om zijn landgenooten in deze bijzaak tegemoet te komen. Hij laat de voor hem zoo aantrekkelijke nieuwe letter varen, en kiest de oude vertrouwde lettervormen. Van deze keuze doet hij den lezer kond in de leuke woorden: opdat het boek „den ghemeinen man leselijcker sijn soude, so hebbicken in brabantse lettere gedruet”.

In zijn voorrede tracht hij op gemoedelijken toon zijne landgenooten te overtuigen van het nut der theoretische studie. Vitruvius heeft gezegd, dat degenen, die zonder theoretische kennis gebouwd hebben, al leverden ze ook goed werk, toch niets tot verheffing van het vak hebben bijgedragen, en dat aan den anderen kant degenen, die „gheen hantwerckers sijnde, hun alleene op de lettere verlaten hebben”, evenmin geslaagd zijn. Daarom: geen theorie zonder praktijk, maar ook geen praktijk zonder theorie.

Men kan er op aan, dat het werk van den Antwerpschen kunstenaar van grooten invloed is geweest op de ontwikkeling der renaissancekunst in de beide Nederlanden. Dit groote, geïllustreerde werk, zoo practisch ingericht, voorzien van de nauwkeurige afbeeldingen der vijf bouworden waarbij voor het gebruik ook de maten der onderdeelen vermeld waren, voorts versierd met gravuren van Romeinsche gebouwen, bruggen, aquaducten enz, opgeluisterd met afbeeldingen van het Pantheon, den veelbesproken St. Pieter en vele andere gebouwen die men uit de verhalen der Italië-gangers kende, toegelicht zelfs door patronen van plafondversieringen, deuren, ornamenten, schilden, letters en ander direct bruikbaar materiaal, verduidelijkt door opstanden, plattegronden en perspectieven, geheel naar den eisch van het vak ingericht en de verstaanbare taal der praktijk sprekend, — men kan er op aan, dat dit werk zijn doel niet miste, maar overal in de kringen der architecten, beeldsnijders, ornamenteurs, decorateurs en schilders gelezen en bestudeerd werd.

Daar komt nog bij, dat de schrijver geen vreemdeling was voor de architecten en sierkunstenaars. Zij kenden hem als iemand, die de theorie in de praktijk wist om te zetten, ook waar het de nieuwe kunst betrof, welke uit den aard



der zaak nog heel wat vreemds en ongewoons had voor de bouwmeesters van die dagen, gevormd in de school der Gothieke practici.

Immers *hij* was het geweest, aan wien het stadsbestuur van Antwerpen in 1549, toen Karel V met zijn zoon Philips de steden van de Nederlanden bezocht, teneinde hem aan zijn toekomstige onderdanen voor te stellen, de opdracht had ontvangen de eerepoorten, theaters enz. te bouwen, die voor de blijde inkomst der vorsten zouden worden opgericht. Dit waren weliswaar geen werken van steen, maar slechts van hout en doek, en niet van blijvenden, doch van tijdelijken aard. Maar niettemin waren het gevaarten, wier samenstelling een oog en hand vorderde, doorkneed in de praktijk.

De eerepoort bij het St. Janskerkhof b.v. was met inbegrip van het driehoekige „compartiment” op den top, 100 voet hoog, en zonder dat sieraad 85 voet; de breedte bedroeg 45 voet. Aan de eerepoort, opgericht voor de Duitsche kooplieden, werkten 30 timmerlieden, 34 schilders en 18 andere arbeiders. Deze bouwwerken van hout en doek behoorden tot de eerste groote constructies van de nieuwe kunst op onzen bodem. Zij gaven aan de ontwerpers en uitvoerders ruimschoots de gelegenheid, om van hun ervaring in den klassieken stijl te doen blijken, en er zelfstandig de versieringsprincipes der nieuwe kunst op toe te passen. De straks genoemde eerepoort der Duitsche kooplieden was met tal van beelden en beeldgroepen uit de Germaansche historie versierd. Aan de eerepoort, die naast de St. Janspoort was opgericht, zoodat zij met deze één geheel vormde,

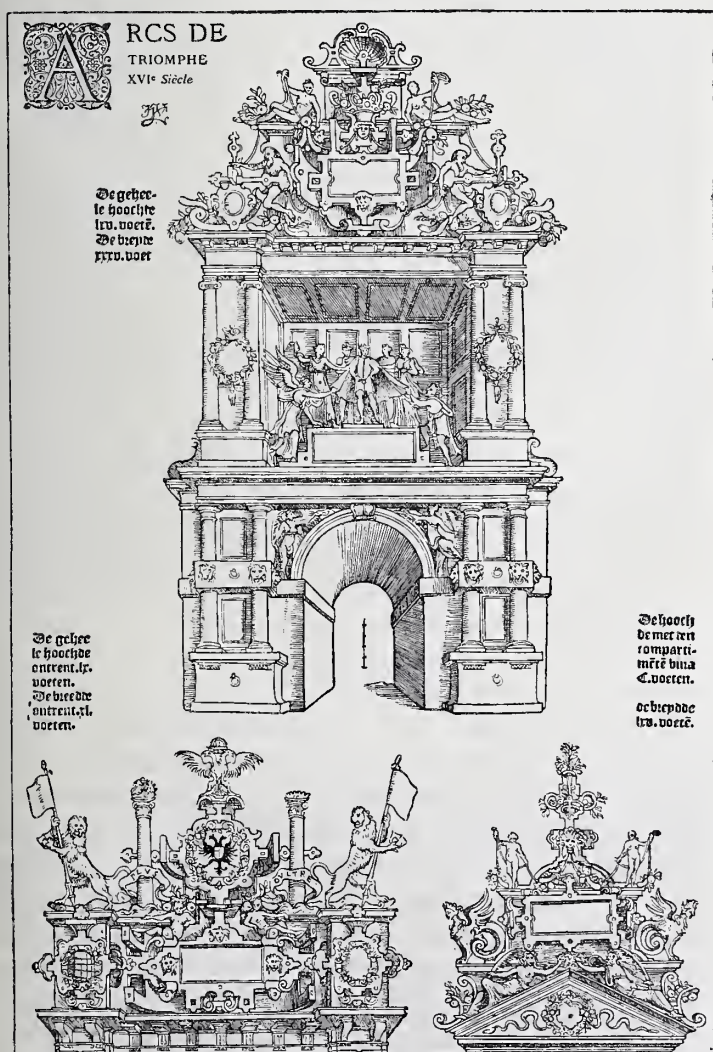

Eerepoort met compartiment, benevens twee compartimenta van andere eerepoorten, alle ontworpen door PIETER COECKE VAN AELST ter gelegenheid van den intocht van KAREL V en zijn zoon FILIPS te Antwerpen in 1549.  
Naar van IJsendijck „Documents classés”.

was reeds een kwistig gebruik gemaakt van de cartouche, een toen nog vrij nieuw, echt Vlaamsch motief. In het midden van het bouwwerk was voorts een groote, vierhoekige nis, waarin het levensgrootte beeld van den jongen Vorst stond, aangevochten door de Hoop en de Vrees, doch gesteund en terzijde gestaan door de Standvastigheid, het Vertrouwen, de Kracht en de Grootmoedigheid.

De geheele collectie eerepoorten, door den ontwerper-architect Pieter Coecke van Aelst in beeld gebracht en in hout gesneden, werd in 1549 met een Latijnsche beschrijving van Cornelius Schrijver of Graphcus, secretaris der stad Antwerpen, in het licht gegeven. De plattegronden en werkteekeningen der eerepoorten, triumbogen, tooneelen enz. alle op schaal geteekend, waren aan die afbeeldingen toegevoegd. Tezamen vormden zij een kostbare handleiding, die aangaf, hoe deze coulissen-gewrochten van één dag konden herbouwd worden in duurzaam steen en hout.

Wij behoeven overigens, om den invloed te staven, dien deze en soortgelijke werken in de kringen der kunstenaars zoowel als der leeken uitoefende, onze toevlucht niet te nemen tot veronderstellingen en gevolgtrekkingen, maar kunnen daarvoor getuigenissen van tijdgenooten aanvoeren.

In 1565 verscheen, als een der eerste pogingen om uit de beginselen der klassieken een eigen nationalen bouwstijl af te leiden, de „Architectura” van Hans Vredeman de Vries, een boek waarop later uitvoeriger zal worden teruggekomen. In een Vlaamsch gedicht dat als opdracht dient, herinnert hij aan hetgeen Vitruvius voor het oude Rome, en Jacques Androuet du Cerceau voor Frankrijk heeft gedaan, en gedenkt dan verder, wat op dit gebied in Holland en Vlaanderen is verricht door:

Sebastiano Serlio, der voornaemste Vitruvius' clercken,  
Dien, daer hem Pieter Coeck van Aelst tot refereert.

Hun sciensciën blijkt aen d'Edificiën, 'tzij Palleyzen  
oft kercken, enz.

De schrijver van dit kreupelrijm was iemand, die volmaakt tot oordeelen bevoegd was. Als baanbreker van een nieuwe richting, die op architectonisch gebied het „Los van Rome!” predikte, mag hij bovendien vrij worden geacht van een door al te groote bewondering ingegeven overdrijving. Dit maakt zijn verzekering, dat de invloed van Vitruvius, Serlio en Pieter Coecke reeds uit „d'Edificiën, 'tzij Palleyzen oft kercken” van zijn tijd bleek, vooral niet minder aannemelijk.

Uit de jeugd van dezen zelfden Hans Vredeman verhaalt Karel van Mander ons een aardige bijzonderheid, die duidelijk in het licht stelt, hoe ijverig de schrijvers over architectuur zelfs door de kleine handwerksbazen en gezellen bestudeerd werden. Als jonkman te Kollum in Friesland werkende, kwam Hans Vredeman daar in aanraking met een kistenmaker of schrijnwerker, die reeds de boeken van Pieter Coecke van Aelst in zijn bezit had, ofschoon deze toen nog maar kort geleden verschenen waren. Deze onbekende practicus had zich dus gehaast, voor zijn zuur verdiende penningen zich het vrij kostbare werk aan te schaffen en zat er in zijn afgelegen Friesch dorp in te studeeren. Wat de jonge Hans Vredeman betreft, voor hem waren ze een schat, waarmee hij zich dag en nacht bezig hield, de afbeeldingen bestudeerend en den tekst uitschrijvend.

Twee getuigenissen uit de vele die onze archieven zouden kunnen opleveren, verschaffen ons de bescheiden, die betrekking hebben op een opdracht voor het maken van een koperen hek voor de reiqui van St. Maarten in den Dom te Utrecht, en die, betreffende een rechtsgeding over een geschil tusschen twee Utrechtsche architecten over de wederzijdsche verplichtingen, voortvloeiend uit een tusschen hen gesloten vennootschap. Eerstgenoemde zijn gepubliceerd door Mr.



Ridder F. A. L. van Rappard<sup>1)</sup>, laatstgenoemde door Mr. S. Muller Fz.<sup>2)</sup>). Beide vallen binnen den kring van het tijdvak, waarover hier gehandeld wordt, n.l. die jaren der 16e eeuw, toen de opkomende renaissance-beweging in de Nederlanden nog geheel steunde op de rechtstreeksche of middellijke navolging der antieken, en zij nog niet geraakt was tot een zelfstandig bestaan.

Het getuigenverhoor — om hiermee te beginnen, — had in het jaar 1543 te Antwerpen plaats. Tusschen de in vennootschap werkende architecten Jacob van der Borch en Willem van Noort was een geschil ontstaan, waarbij o. a. de vraag te pas kwam, of het maken van ontwerpen voor gebouwen het uitsluitend recht is van architecten, steenhouwers of cleynstekers (beeldsnijders), dan wel of ook andere kunstenaars daartoe bevoegd waren. Willem van Noort, liet, om deze vraag op te helderen, eenige hem bekende Antwerpsche vakmannen als deskundigen hooren. Zij waren: meester Pieter Theels, „gesworene meestere van den tymmerwercke” der stad Antwerpen, meester Pieter de Bruyne, metselaar aldaar, meester Pieter Fransz, „meester van de metsers deser stadt”, meester Rombout van den Looeke, „metsere, steehoudere en cleynstekere” te Beveren, meester Rombout de Drijvere en meester Philips Lammeken, beeldsnijders.

Zoals uit deze opgave blijkt, waren deze experts mannen van verschillende vakken, en echte practici. Dit neemt niet weg, dat zij op de hoogte blijken van de literatuur van hun vak, en van hetgeen daarin omgaat. Zij beroepen zich voor het beantwoorden der straks aangehaalde vraag op Thomas Vincendor de Bologna, „die het huys tot Breda heeft geordineert”, op Donato Buoni Pellizuoli, die het kasteel van Gent heeft gebouwd, en betoogen de noodwendigheid van den architect om „de consten van geometriën ende architecturen” in den grond te verstaan, zoo hij uitstekend werk wil leveren. Aan het slot van het proces-verbaal der verhooren — en dit is niet het minst belangrijke deel, — worden citaten van Leon Baptista Alberti en Vitruvius aangehaald om de opvatting der experts te staven, dat, — om met den Romeinschen bouwmeester te spreken — „Architectura is een wetenschap ofte conste, die verciert is van veel onderwijnsingen ende diversche geleertheden, duer wiens oerdel allen wercken, die duer anderen consten volmaict werden, ondersocht ende geapprobeert werden”, m. a. w. een architect behoort niet tot één bepaald vak, maar moet ze alle kunnen beoordeelen, „dese syn alle mer deelen ende als lidmaten onder die architectura begrepen”.

Uit het aangehaalde voorbeeld blijkt, dat deze metselaars, timmerlieden en beeldsnijders zeer vertrouwd waren met hun Vitruvius en andere schrijvers over hun vak.

Dat ook in andere kringen de kennis van de beginselen der klassieke kunst en hare vormspraak reeds vroegtijdig was doorgedrongen, leeren ons de stukken, die betrekking hebben op de straks gememoreerde bestelling van een koperen hek, bestemd voor den Dom te Utrecht. In 1517 werd door het domkapittel aan den vermaarden Mechelschen geelgieter Jan van Eynde, van der Eynde of van den Ende opgedragen, een geel koperen hek te vervaardigen ter omsluiting van de reliqui van St. Maarten, onder het orgel. Aangaande het stijl karakter van dit werk vinden wij in het concept-contract niets vermeld. Twee jaar later, 19 Sept. 1519, werd de opdracht vernieuwd; maar ditmaal vindt men uitdrukkelijk gestipuleerd, dat het in antieken stijl moest worden vervaardigd, en, voor het geval, dat aangaande de beteekenis van dit woord nog twijfel mocht bestaan,

wordt deze opgeheven door de omschrijving der détails. Henrick Die Zwaert van Gouda zal het ontwerp maken, waarnaar Gregorius Wellemans van Antwerpen een houten vorm zal snijden, en wat aan het ontwerp ontbreekt zal Wellemans volmaken, doch „scuwende daer in all dat modern is; mer die te verbeteren ende te vermeerderen van geheelen antique, na behoeven des wercks, rijckelick ende costelick, ende boven all kunstelick”.

In deze omschrijving is de tegenstelling tusschen modern en antiek al bijzonder merkwaardig. *Antiek* is kennelijk de stijl der renaissance, de stijl der antieken, zooals straks bovendien nog nader blijken zal; *modern* de toen — in 1519 — nog zeer in zwang zijnde Gothiek, beschouwd als de stijl van den tijd waaruit het stuk dateert. Te merkwaardiger is dit, omdat Jan van der Eynde in een brief van eenige jaren later, over hetzelfde onderwerp, de tegenstelling juist andersom maakte. Hij herinnert daarin n. l. aan de straks genoemde voorwaarde, en herhaalt die in *deze* woorden, dat Gregorius Wellemans „scouden soude alle ouderachticheit”. Schijnbaar is dit punt het omgekeerde.

De verklaring zal wel zijn, dat voor den in de renaissance-kunst en in de Gothiek gelijkelijk ervaren meester (zie de uit hetzelfde atelier afkomstige Gothieke doopvont in de St. Walburgkerk te Zutphen, van zijn vader Gillis van den Eynde, met wie hij in compagnonschap werkte) de Gothieke stijl het ouderwetsche genre, de renaissance daarentegen de moderne richting was, terwijl het Domkapittel, de Gothiek tegenover de antieken stellende, de eerste niet anders dan modern kon noemen.

Dat het kunstwerk inderdaad in renaissance-stijl moest worden uitgevoerd, de omschrijving der onderdeelen laat dienaangaande geen ruimte tot twijfel over. Er moet een „tryumphe”, een bekronend stuk, — typisch onderdeel van dergelijke werken in den renaissance-stijl der 16e eeuw! — op staan, er moeten friesen en moluren, versierde paneelen, met reliefs bekleede pilaren aan zijn. De blakers of armluchters die op het ontwerp voorkomen — mede een karakteristiek onderdeel van renaissance-hekwerken uit dien tijd, — moeten verbeterd worden „bet na den antique danze in den papieren patroen gemaelt sijn”. De pijlers moeten met „halve taelge” — halfverheven beeldhouwwerk, versierd worden, niet alle eender, maar „elck sonderling mit sonderlinge halve taelge”. Van een vervelende gelijkvormigheid der op de pijlers aan te brengen reliefs waren deze geestelijke heeren dus niet gediend; ze moesten wezen, zooals Jan Terwen ze later aan de Dordtsche koorbanken zou snijden, alle verschillend.

Over de verdere bijzonderheden van het bestelde kunstwerk zullen wij niet uitweiden. De aangehaalde voorbeelden zijn trouwens toereikend om aan te toonen, dat het in het tijdvak hetwelk ons bezig houdt, zoowel in de kringen der kunstenaars als der beschaafde niet-vakmannen geenszins ontbrak aan kennis van en vertrouwdheid met de beginselen der klassieke kunst en de toepassing daarvan op de gebruikskunst van hun tijd. Voor de geestelijke heeren van het Domkapittel zal de kennismaking met geschriften die daarover handelden minder bezwaren hebben opgeleverd dan voor de kunstenaars. Zullen velen van deze laatsten uit gebrek aan kennis van het Latijn of Italiaansch hun hunkerend ongeduld naar de werken van Vitruvius, Alberti en anderen hebben moeten bedwingen tot een Pieter Coecke van Aelst opstond om hun door een vertaling of bewerking den weg daartoe te ontsluiten, voor de geestelijken was het Latijn dagelijksche kost en voor velen hunner het Italiaansch geen onbekende. Dit mag ook wel de reden geweest zijn, dat de Utrechtsche Domheeren zoo *vroeg* reeds op de hoogte van de details der klassieke kunst waren.

<sup>1)</sup> Obreen's Archief IV.

<sup>2)</sup> Obreen's Archief IV.



Intusschen worden nu allengs de tijden voorbereid, waarin men aan de verdietsching van het *woord* niet meer genoeg zal hebben, maar gaat verlangen naar verdietsching van de *zaak*, naar een methode, die de beproefde beginselen der oudheid zal aanpassen aan het karakter van het Nederduitsche land en volk.

De verzameling ontwerpen van eerepoorten en triumfbogen van Pieter Coecke van Aelst — om tot deze terug te keeren, — staat, zooals hier vóór is opgemerkt, in dit opzicht reeds boven zijn Serlio. Deze laatste was een vertaling, een bewerking, een *omwerking* als men wil, maar in elk geval een echo van theoriën en een spiegelbeeld van vormen, die feitelijk vreemd waren aan den Nederlandschen volksaard en grond. De eerepoorten daarentegen waren meer dan dat. De denkbeelden der ouden waren in deze scheppingen als het ware gefiltreerd door de zeef der Vlaamsche kunstopvatting. Deze kolossale straatdècors waren geen copieën of nabootsingen meer van klassieke of Italiaansche gebouwen, maar voor een belangrijk deel eigen vindingen die zich aanpasten bij het Vlaamsche kunsttype van vroeger tijden; zij zijn geconstrueerd volgens de principes der klassieken, maar de geest die er zich in uit, is van inheemsche geboorte. Het zijn de eerste uitingen van een eigen, nationalen stijl. Gansch de eigenaardige bekoring der schilderachtige Hollandsche en Vlaamsche architectuur is er in kiem reeds in aanwezig, heel de voorraad nieuwe motieven die de Floris-stijl zal scheppen: compartimenta met aan koorden hangende of aan staven geregen vruchtrossen, sierlijke korfjes met bloemen en vruchten, grillige cartouchekrullen en bevallige metaalbeslagversieringen, phantastisch gemodelleerde hermen en lenige karyatiden. Kortom geheel de artistieke uitrusting, die tot den val van Antwerpen en de komst der Jezuïten in Zuid-Nederland het wezen van den Vlaamschen stijl en nog jaren daarna in het onafhankelijke Noord-Nederland in mindere mate het karakter van den Hollandschen stijl zal bepalen, vindt men in deze ontwerpen reeds in kort bestek vereenigd.

Maar het zal nog lang duren, alvorens deze Vlaamsche wedergeboorte van de in Italië herboren klassieke kunst, deze echt Nederlandsche renaissance tot iedereen en in alle kunstvakken is doorgedrongen. Velen aanvaardden haar direct, anderen hadden dit reeds gedaan. Doch voor nog meerderen is de tijd van zoeken en afdwalen, van vallen en opstaan aangebroken. Maar het vinden en hervinden volgt er op, tot ten slotte de voeten sterk genoeg zijn om te gaan, en de nieuwe kunst langs het door haar zelf afgebakende pad, zelfstandig haar eigen weg gaat.

(Wordt vervolgd).

## INGEZONDEN.

### Geachte Redactie!

De interessante studie van den heer C. L. van Balen, „De blijde inkomst der Renaissance in de Nederlanden”, volg ik met belangstelling. Hierdoor ontdekte ik, dat de geachte schrijver op blz. 293 van het Bouwk. Weekblad, No. 28, een kleine onnauwkeurigheid begaat. Daar toch lezen we, dat de gevel van het Raadhuis te Kampen prijkt met het standbeeld van Karel V.

Aan genoemden gevel komen beelden voor, die volgens sommigen voorstellen *Alexander-* en *Karel de Grootte*, volgens anderen weer symboliseeren zij *den Moed* en *de Kracht*. Korthedshalve kan hier verwezen worden naar het Bouwk. Weekblad No. 31, jaarg. 1900.

Ik weet wel, dat de leerrijke bijdrage van den heer v. B. door genoemde onnauwkeurigheid niet aan belangrijkheid verliest, doch voor de juistheid achtte ik deze correctie, voor zóó'n doorwerkte bijdrage, toch wel van eenig nut.

U, geachte Redactie, mijn dank voor de plaatsing.

Hoogachtend, Uw E. dw. Dr.

K.

*Naschrift van den auteur.* De geachten inzender, — wien ik dank zeg voor den heuschen vorm van zijne opmerking en voor zijne waardeering van mijn arbeid — heeft gelijk. Uit het werkje van Mr. J. Nanninga Uitterdijk, „Kampen, geschiedkundig overzicht enz.” was mij de juiste beteekenis der beelden van het Raadhuis te Kampen trouwens bekend. Waarschijnlijk was mij bij het schrijven in het hoofd blijven hangen, wat Galland er van zegt, nl. dat zij „den Kaiser, den Lehsmann” etc. voorstellen, en heeft dit mij op een dwaalspoor gebracht.

In geval mijn opstel later nog afzonderlijk mocht worden uitgegeven, zal ik de fout verbeteren.

C. L. VAN BALEN.

## UIT DEN VREEMDE.

Het standbeeld van Jules Simon, opgericht op de Place de la Madeleine te Parijs, staat tegenover het huis waarin de staatsman meer dan een halve eeuw leefde.

De beeldhouwer Denys Puech stelde Jules Simon voor, staande, met over elkaar geslagen armen, naast de tribune. Volgens Jules Claretie slaagde de beeldhouwer er in, om de moderne lakensche jas den stijl van een peplum te geven.

Het voetstuk is versierd met twee zeer fraaie bas-reliefs, waarvan het eene den journalist voorstelt in zijn studeervetrek, het andere aan zijn lessenaar in de Sorbonne, protesteerend tegen den coup d'état van December.

Op de tentoonstelling te St. Louis zal door John Cockerill te Seraing een gasmotor gesteld worden van 3000 paardenkracht. Dit is de grootste gasmotor die tot dusver gemaakt is, en driemaal grooter dan de grootste op de Düsseldorfsche tentoonstelling in 1902, of zesmaal grooter dan die op de laatste wereldtentoonstelling te Parijs.

Deze monstermotor weegt driemaal meer dan een zware locomotief of c. a. 260 ton.

Bij gelegenheid van de opening van den Simplon-tunnel in 1905 wordt te Milaan eene verkeers-, en kunsttentoonstelling gehouden. Zij omvat o. a. transportmiddelen te land en te water, benevens luchtscheepvaart.

De kunsttentoonstelling is alleen nationaal.

Voor de raadshuisprijsvraag te Dresden kwamen 94 antwoorden in. De 1e prijs, 20.000 Mark, werd niet toegekend, maar over 4 tweede prijzen, elk van 5000 Mark, verdeeld.

De stad Parijs doet moeite om het domein „Bagatelle” in handen te krijgen. Het is geheel door het Bois de Boulogne ingesloten en ongeveer een vierde zoo groot. Men vraagt er acht miljoen francs voor, doch het zal moeilijk een koper vinden, daar er een servituut op rust, wat het slechts één enkelen uitgang op den publieken weg verzekert, en waardoor het voor speculatiebebouwing vrijwel ongeschikt is.

## BERICHTEN.

's-Gravenhage. In de tweede helft van September a.s. zal voor de vervulling van de betrekking van adjunct-ingenieur van den Rijks Waterstaat een vergelijkend onderzoek gehouden worden. Zij die zich hieraan willen onderwerpen, moeten daarvan vóór 15 Aug. a.s. doen blijken aan het Departement van Waterstaat enz. In de Staatscourant No. 165 zijn nadere bijzonderheden opgegeven, o. a. de vereischten voor het bedoelde examen. Wat dit betreft, vinden wij voor 't eerst — naar wij meenen — bij die vereischten vermeld, dat tot aanbeveling zullen strekken: over te leggen bewijsstukken, dat de candidaat met vrucht heeft gevolgd een cursus in electro-techniek en deelgenomen aan practische oefeningen betreffende de techniek, zoomede bewijsstukken betreffende practische ervaring en geschiktheid. Voorts kunnen daarvoor in aanmerking komen verslagen over reizen tot bezoek van werken binnen- en buitenslands.

Amsterdam. De slooping van de oude Beurs is thans door B. en W. gegund aan den heer J. Van der Vlugt te 's-Gravenhage voor f 14.400, op één na de hoogste inschrijving; de hoogste was f 15.400.



Met betrekking tot de nieuwe Beurs stellen B. en W. voor een crediet te verleen van f 17.500. Van dit bedrag zijn f 10.000 bestemd voor uitvoering van verschillende noodig geoordeelde voorzieningen en wijzigingen, voortvloeiende uit nieuwe behoeften die bij de ingebruikneming van elke nieuwe inrichting zich zullen voordoen, en voor de verbetering van de ventilatie, waaromtrent de te nemen maatregelen nog slechts het karakter van proefnemingen kunnen dragen; f 5500 zijn bestemd voor meubels in de vertrekken voor de Kamer van Koophandel, en f 2000 voor meubilair van twee zalen voor verhuring, waarvan een bestemd voor veilingen en een voor vergaderingen.

**Sanitaire inrichtingen.** De firma R. S. Stokvis en Zonen, te Rotterdam, heeft een netten nieuwen catalogus verspreid, meer bepaald samengesteld om kennis te doen nemen van die sanitaire inrichtingen, die — naar hare meening — het meest geschikt zijn voor fabrieken, werkplaatsen enz., en die reeds elders ruime toepassing hebben gevonden, omdat de opgedane ervaringen daartoe aanleiding hebben gegeven. De firma heeft door het samenstellen van dezen practischen geïllustreerden catalogus velen aan zich verplicht. Door wettelijke bepalingen, namelijk, omtrent de hygiëne in fabrieken en werkplaatsen, zullen de hoofden hiervan nog meer dan reeds in de laatste jaren is geschied, rekening hebben te houden met de sanitaire eischen van verschillende onderdeelen ten dienste der werklieden, als: waschgelegenheden, badkuipen, douches, gootstenen, closets enz.

Eerste vereischten van dergelijke inrichtingen voor fabrieken zijn soliditeit, eenvoudigheid en niet te hooge prijzen. De talrijke zeer duidelijke afbeeldingen in den catalogus en de daarbij opgegeven prijzen, stellen in staat een keuze te doen naar eigen inzicht omtrent de meest practisch ingerichte toestellen, in verband met de beschikbare middelen.

**Watervoorziening.** Sedert de behandeling der laatste voorstellen van de Directie der Gemeente-Waterleiding te Amsterdam, die eene watervoorziening met rivierwater aanbeval, en het besluit van den gemeenteraad om te trachten om op minder kostbare wijze, door boringen bij de duinen en in de heide, genoegzaam water te verkrijgen, wordt in hooge mate de aandacht geschonken aan het boren tot op groote diepte. Door velen wordt het waarschijnlijk geacht, dat genoeg en zeer zeker goed drinkwater in vele streken op eene aanzienlijke diepte onder den bodem gevonden zal worden.

De firma J. J. de Waal—Malefijt en Zn. te Overveen, die menige boring hier te lande uitvoerde, heeft ondervonden, dat in vele gevallen op eene diepte van 350 tot 400 voet nog geen voldoende hoeveelheid of goed drinkbaar water kan worden aangeboord. Daarom heeft de firma thans van een der voornaamste fabrieken uit Amerika eene machine doen komen, geschikt om niet alleen door zand- en kleibodems te boren, maar ook door harde rotsgronden, tot eene diepte van ruim 1000 voet. Voor boringen van dergelijken aard zal men dus hier te lande niet meer de hulp van buitenlandsche firma's behoeven in te roepen.

Den 21sten Juli j.l. waren eenige genoodigden in staat gesteld deze stoomboormachine in oogenschouw te nemen. Zij konden daarbij de opmerking maken, dat de inrichting solide is, en al de gegevens aanwezig zijn om haar ook practisch te noemen. Een stoomketel van 14 paardenkracht levert de vereischte drijfkracht. De boormachine vormt een wagen, die door twee paarden kan worden voortgetrokken. De behandeling der machine is zeer eenvoudig en kan door één man geschieden. Deze staat vlak

voor de plaats waar de boring moet worden uitgevoerd, en kan van daaruit, zonder zich te verplaatsen, heel de machine besturen. Hij heeft daar alle onderdeelen in zijn onmiddellijk bereik, om de gereedschappen te doen dalen of stijgen, vooruit of achteruit te werken, stoom af te sluiten, de machine te doen stilstaan, enz.

Wij vestigen hier de bijzondere aandacht op deze boormachine en bevelen de nadere kennismaking daarmede zeer aan. Men kan immers niet genoeg waarde hechten aan betrouwbaar drinkwater, al moeten de kosten om dit te krijgen in sommige gevallen hoog zijn, men bedenke, dat het eene der eerste voorwaarden om gezond te zijn, is: de beschikking te hebben over rein water, niet alleen als drank, maar ook voor verschillende huiselijke doeleinden.

**Tentoonstelling St. Louis.** Tot leden van het comité van organisatie der afdeling schoone kunsten der in 1904 te Sint Louis te houden wereldtentoonstelling zijn alsnog door den Minister van Binnenl. Zaken benoemd de heeren Eduard Cuypers, architect te Amsterdam en Bart. van Hove, Hoogleraar aan de Rijks Academie van B. K. te Amsterdam.

#### Inhoud van Tijdschriften.

„De Natuur”, aflevering 7, van 15 Juli 1903. Auer's Osmium-Gloeilamp (Vervolg en slot), door Dr. L. Bleekrode. — Gips en waterrij gips, door Dr. G. Doyer van Kleeff. — De Simplontunnel (Vervolg en slot), door Dr. A. van Hennekeler. — De werking van de Becquerelstralen op het gezicht, door Dr. R. G. Rijkens. — De ramp der Antillen, door A. D. Hagedoorn. — Twee nieuwe bestuurbare luchtschepen, door H. Vreedenberg. — Het toevouwbare Rijwiel, Systeem Kapitein van Wagtendonk. — De Zandvloo, door Dr. J. C. H. de Meijere. — Sterrenkundige opgaven en mededeelingen, Verschijnselen in de Maand Augustus 1903, door Dr. Ant. Pannekoek. — Correspondentie.

#### Weerkundige Waarnemingen te de Bilt. 8 uur voorm.

Datum 1903.	Barometerstand in m.M.	Windrichting.	Windkracht 1-12	Temperatuur in Gr. C.	Neerslag in m.M.
17 Juli	753			16	3
18 "	754	O.Z.O.	1	15	1
20 "	762			15	
21 "	766	N.N.W.	1	14	
22 "	763	Z.Z.W.	2	15	1
23 "	757	Z.Z.O.	1	18	4

#### Bureau voor plaatsing van Opzichters en Teekenaars. Marnixstraat 402, Amsterdam.

Ingeschreven sollicitanten voor:			per maand
Bouwkundig Opz.-Teekenaar, ouderdom	20 jaar	salaris f	50.—
"	"	"	80.—
"	"	"	80.—
"	"	"	50.—
"	"	"	50.—
"	"	"	60.—
"	"	"	100.—
"	"	"	100.—
"	"	"	80.—
"	"	"	80.—
"	Opzichter	"	40.—
"	"	"	75.—
"	"	"	60.—
"	Teekenaar	"	70.—

## AANKONDIGING VAN AANBESTEDINGEN.

### MAANDAG 27 JULI.

**ALKMAAR.** Het verbouwen van café „de Nachtegaal” aan de Bergerhout.

De arch. K. Bakker Dzn., 's av. 8 u., in voorn. café. Bestek en teek. verkrijgb. à f 1,50 en inl. te bekomen bij den architect. Aanw. 20 Juli, v.m. 10 u.

**AMSTERDAM.** Het verbouwen van eene woning boven de bijremise aan de Brouwersgracht, ten behoeve van de gemeentetram.

Het gem best., 's midd. 12 u. Voorw. te verkrijgen ter stads-drukkerij, tegen f 1,25 (met twee teek.) Inl. worden gegeven aan de directieket aan de Tollensstraat, van 2 tot 4 u., gedurende de laatste vijf werkdagen voor den dag der aanbesteding. Aanw. ged.

**HEERENVEEN.** Het verbouwen der school met onderwijzerswoning aan de Verlengde Dracht.

Het best. der vereen. tot stichting en instandhouding van eene school met den Bijbel. Bestek en teek. tegen f 1,25 verkr. bij den arch. S. H. Zwarts

**HOOGVEEN.** Het verbouwen van een winkelhuis aan de westzijde van de streek „de Huizen” aldaar.

De heer Ds. E. Zwierts te Willemstad, 's av. 8 u., in café Ijmker te Hoogeveen, alw. bestek en teek. ter inzage. Inl. geeft de arch. J. Carmiggelt. Aanw. 27 Juli, v.m. 10 u.

**OOSTERWOLDE (GR.).** Het bouwen van een woning voor den directeur op het terrein voor de bestaande fabriek.

Het bestuur der coöp. vereen. „Oosterwolve en Omstreken”. Bestek en teek. à f 0,75 verkr. en inl. te bekomen bij A. Kooistra

architect Gorredijk. Briefjes in te zenden bij J. E. van Weperen.

**WOENSEL.** Het bouwen van een burgerwoning met bijlev. van materialen.

De heer L. v. d. Nieuwenhoven, 's av. 7 u., in het koffiehuis van J. Schoonderwald, Kerkweg, alw. bestek en teek. ter inzage. Inl. verstrekt J. Hageman. Aanw. 27 Juli, n.m. 6 u.

### DINSDAG 28 JULI.

**DIEREN.** Het verbouwen van de stoomkorenemolen.

De Erven L. J. Lentink, n.m. 3 u., in café „De Prins”, alw. bestek en teek. ter inzage. Aanw. gedaan.

**SNEEK.** Het afbreken en bouwen van een brugwachterswoning te Wolsun.

Het gemeentebest. van Wijmbritseradeel, 's midd. 12-u. Bestek en voorw. ter secret. verkrijgb. à f 0,75.



VEENENDAAL. Het bouwen van eene christelijke school.

De kerkeeraad der Ned. Herv. gem., n.m. 5 u., in het evangelisatiegebouw „Boerland". Bestek en teek. verkrijgb. bij B. van Kreef, bouwkr., à f 1,50. Aanw. 28 Juli, 's midd. 12 u.

### WOENSDAG 29 JULI.

BORCULO. Het verbouwen v. h. voormalig postkantoor tot woon- en winkelhuis.

De heer J. W. Wolsink te Enschedé, 's av. 7 u., in hotel „Weggelaar", alw. bestek en teek. ter inzage. Inl. verstrekt R. van der Woerd Hzn., arch. te Enschedé. Aanw. 28 Juli, n.m. 1 u.

## Assurantie Maatschappij tegen Brand- schade en op het **Leven** De **NEDERLANDEN** van 1845.

s-Gravenhage, Kerkplein, hoek Prinsestraat — Amsterdam, Sophiaplein — Rotterdam, Zuidblaak 24 (Beursplein) — Breda, Prinsenkade — Haarlem, Kruisweg 70c — Nijmegen, In de Betoustraat 8 — Groningen, Akerkhof hoek Akerkstraat — Zutphen, IJselkade.

Hoofd-Directie te 's-Gravenhage:

CAREL HENNY, Directeur;

Mr. J. J. HENNY, Adj.-Directeur.

G. TEERINK, Alg. Procuratiehouder.

Kapitaal. . . . . f 4.000.000.00

Reservefonds op ult. December 1902 . . . . . - 1.109.739.00

Betaalde Brandschaden tot ult. 1902. . . . . - 25.444.700.00

### BRAND - LEVEN - INBRAAK.

Verzekering tegen vaste en zeer billijke Premien, zonder Inleggelden of Nabetalingen.

## J. Muysken.

Hoofd-Agent van de  
Nederlandsche Assurantie-Compagnie  
van het jaar 1776 te Amsterdam.

Adres: HAARLEM, Parklaan No. 5.

Beveelt zich aan voor assurantien bij aanbestedingen

Vaste Taxatie Op Beurspolis. - Vaste Premie

### Lijst van Fabrikanten, Leveranciers, enz.

Prijs per regel voor niet geabonneerden op advertentiën f 5.— per jaar bij vooruitbetaling. Abonnés op Advertentiën 1 regel gratis voor iedere advertentie.

Artesische bronnen (putten) Maatschappij Artesia, Wagenplein 182, Den Haag.

Asphaltdakpapier — „Bouwmaterialen" voorheen M. LUIJTEN, Lekkerkerk, Rotterdam en Dordrecht.

Assurantie-Mij. tegen Brandschade „de Nederlanden van 1845", 's-Gravenhage, Kerkplein hoek Prinsestraat.

Badinrichtingen. — TH. VAN HEEMSTEDEN OBELT, Amsterdam.

Brandkasten enz., — Rotterd. Brandk. fabriek v. h. Jb. DE HAAS & Zn. Rotterdam.

Bouwstoffen. — MARTIN & Co., Amsterdam.

BRANDKLUISDEUREN. — Wed. P. A. SCHROOT & ZOON, Den Haag.

Cementmastiék-Dakbedekking. — J. A. SMITS & ZOON, Weesperzijde 39, Amsterdam.

Cement-IJzerwerken — Ned. Mij. voor Monierwerken, Amsterdam.

Centrale Verwarming. — W. J. STOKVIS, Arnhem.

Centrale Verwarming en ventilatie. — D. S. M. KALKER, Amst.

Centrale Verwarmingen. — B. LANDHEER Jr., Wijnstr. 59, Rotterd.

Closets. — TH. VAN HEEMSTEDEN OBELT, Amsterdam.

DAKTEGELMACHINES. — G. P. Wessel, Rotterdam.

Dakpannen. — J. B. VAN SOEST & TERSTAPPEN, te Swalmen.

Dakroeden (gegalvaniseerd ijzeren) — J. SABELIS & Co., Glasfabrikanten, Haarlem.

Dakbedekking. — C. KINDERMANN, Berlin-Reineckendorf.

Eerste Nederl. Xylolith-Fabriek. — A. S. KEY, Rotterdam.

Excelsiorplaten. — GEBRS. VAN DER VIJGH, Amsterdam.

## AFLOOP VAN AANBESTEDINGEN.

### 8 JULI.

LEEUWARDEN. Het bouwen van een wagenhuis met koetsierswoning enz., het inrichten van een bestaand pakhuis tot paardenstal etc., voor de „Nieuwe Leeuwarder Stoomboot Maatschappij". Door den aanbesteder.

Laagste inschr. Kl. v. d. Veen en J. Dijkstra, f 3888. Gegund.

NIEUWDORP (ZEEL.). a. Het vergrooten der Chr. school; b. de levering van het ben. ameublement. Door het best. der vereen. voor christ. onderwijs.

a. Laagste inschr. C. Minderhoud, f 2295\*.

b. C. Minderhoud, f 306,20\*. \* Gegund.

### 10 JULI.

AMSTERDAM (ONDERH.). Het bouwen van een wijnpakhuis en kantoor aan de Da Costakade voor de firma Ferwerda en Tieman.

Laagste inschr. D. Warners, Amsterdam, voor f 69900.

SEXBIERUM. Het bouwen van een burgerwoning met stalling voor 2 paarden en 3 koeien, voor rekening van K. van Dieken, koren- en pelmolenaar te Sexbierum. Door den aanbesteder.

Laagste inschr. T. Ruim, Oosterbierum, f 2547. Gegund.

### 13 JULI.

KRUIINGEN. Het herbouwen van een door brand vernielde schuur. Door den heer A. Karelse.

Laagste inschr. M. Paasse, Schore, f 1627. Gegund.

VENLO. Het bouwen van een huis met schuur en stallen aan den Tegelschen Weg, met bijlev. van materialen en arbeidsloon. Door den architect P. Rassaerts.

Laagste inschr. W. Derx, f 2480. Gegund.

### 14 JULI.

ASTEN (N.-BR.). Het bouwen van twee woningen. Door het gem.best.

Laagste inschr. G. Smits, f 7430. Gegund.

ZWOLLE (ONDERH.). Het verbouwen van het perceel Sassenstraat H no. 4, voor rekening van Gez. Lamarca

Laagste inschr. L. Meijer Jr., f 7195. Volgens bestek 8 dagen beraad.

### 15 JULI.

DORDRECHT. Den opbouw eener directie-keet met aangrenzende werkloosden en terreinafsluiting op het aan het kerkbest. toebehoorende kerkplein. Door de commissie voor de restauratie onzer Lieve Vrouwe of Grootte kerk aldaar.

Laagste inschr. P. v. Driel, f 3524. Geg.

FRANEKER. Het bouwen van een windmolen, met leien gedekt, 80 voet vlucht, 42 voet stelling 5 paar steenen, zelfzwiching, ijzeren stelling of bali op het Bolwerk. Door den arch. F. ten Zijthoff en Zn. te Deventer.

Laagste inschr. J. Wiertsema, Sappemeer, f 17350.

HENGELO (OV.). Het bouwen van twee heerenhuizen op een door amotie te verkrijgen terrein aan de Enschederstraat te Henge o (O.). Door de architecte. d. de Herder en Hellendoorn.

Laagste inschrijver J. Kleerebesem, f 10923.

LEIDEN. Het bouwen van drie heerenhuizen aan den Witten Singel. Door den arch. H. J. Jesse.

Metselwerk. Laagste inschr. A. v. d. Hilt, f 11529.

Timmerwerk. Jac. Bink, f 13662.

Smidswerk. J. P. H. Mooten, f 828,50.

Smidswerk, gas-, water- en electricische geleiding. M. Langezaal, f 1720.

Gas-, water- en electricische geleiding. De Vries en Stevens, f 1117.

Lood- en zinkwerk. A. J. B. de Cier, Sassenheim, f 800.

Stucadoorwerk. L. de Coster, f 1188.

Behangwerk. N. F. Abswoude, f 355,55.

Massa. D. Kooreman, f 28800.

NAALDWIJK. Het bouwen van een schoolgebouw 4 lokalen en onderwijzerswoning. Door het best. der chr. school.

Timmerwerk. Laagste inschrijver J. H. J. Luiten, f 5685.

Metselwerk. G. Lalleman, f 6459.

Massa. G. Steens, f 12765.

ZEVENHOVEN (Z.-H.). Het bouwen van een woning voor den geneesheer. Door het gemeentebestuur.

Timmer-, smids- en loodgietersw. Laagste inschrijver J. Schraeverus, Nieuwveen, f 2568.

Metselwerk. G. ter Reehorst, Nieuwveen, f 1390.

Massa. J. Schraeverus, Nieuwveen, f 3958.

Gegund.

Gegoten geëmailleerd ijzeren waschtafels. — PECK & Co., Amst. HEINEKEN'S GLAZENWASSCHERIJ. Stoom Jaloezieën-, en Rollniken-fabriek. — 's GRAVENHAGE. Driehoekjes 3 voorheen Wagenstraat 39a. — AMSTERDAM. v. d. Helststraat 1.

Haeuslersche Houtcementen Dakbedekking. — J. A. SMITS & ZOON, Weesperzijde 39, Amsterdam.

Jalousiën, Marquises, Rolluiken — J. SENFT & Co., Papestraat 8, Den Haag.

Jalousiën. — J. F. KRONER & ZONEN, Spuistr. 246. 248, 250, Amst. Amsterdam.

Josson-Cement. — A. E. BRAAT, Rotterdam en Amsterdam.

Liften, Graan-silo's, Transportinrichting enz., LANDRE & GLINDERMAN, Spuistraat 6 en 8, Amsterdam.

Liften, Personen- en goederen. — H. & J. VAN DEN WALL BAKE, Liften. — TH. VAN HEEMSTEDEN OBELT, Amst. (R. WAYGOOD & Co.)

Liften, Ventilatie, Gesm. ijzer. trappen. — JAN HAMER & Co., Amst.

Liften. (Hydraulische en electricische), — FRED. STIELTJES & Co., Amsterdam.

Lichtdrinrichting. — J. P. Bladergroen, Amsterdam-Rotterdam.

Looden en Inw. glasemail privaateleidingen. — OBELT, Amst.

Lichtdrinrichting. — Lichtdruk- en Calqueerpapieren — Corns. Immig & Zoon, Nieuwe Haven 5, Rotterdam.

Machines voor Cementdaktegels. — G. P. Wessel, Rotterdam.

Marmere Schoorsteen-mantels. G. & J. Cool, Bloemgracht 77, Amst.

Marm. Schoorsteenm. D. WEEGEWIJS, Rapenb. 14 en 43, Amst.

Motoren en Dynamo's. — JULIUS LÜCHAU, Warmoesstraat 91, Amsterdam.

Meubels enz. — Phoenix Meubil.-Inrich., Spuistr. 234, Amsterdam.

Nikkelinrichting-Instrumentmakerij. — F. L. W. BUCKMANN & Co., Den Haag, Stille Veerkade 19a.

Pompen (Diaphragma). — A. RESINK, Ingenieur, Haarlem.

Portland-Cement — DYCKERHOFF & SÖHNE, Amöneburg.

Prisma's Luxfer (kamerverlichting) — W. VAN RIJN, Keizersgracht 181. Amsterdam.

Photolithografie. — WEGNER & MOTTU, Amsterdam.

Proefstation Bouwmat. — KONING & BIENFAIT, Amsterdam.

Rolluiken. — W. H. M. SCHOLTE, Prinsengr. 516, Amsterdam.

Rietplanken. Isoleersteen. Fluaten. — MOLIJN. — Gouda.

Raamsluiters voor bovenlichten. — TH. V. HEEMSTEDEN OBELT, Amsterdam.



Schilderwerk in alle genres. G. W. C. OOSTERBAAN, Amsterdam.  
 Stalinrichtingen. Verwarming. Jan Hamer & Co. Amsterdam.  
 Stalen balken, IJzer enz. — Gebr. VAN DER VLIET, Amsterdam  
 Spiegel- en Vensterglas enz. P. DOLK & ZOON, Rotterdam —  
 Dordrecht.  
 Stalinrichtingen. — STAAL & HAALMEIJER, Amsterdam.  
 Stalinrichtingen. — D. S. M. KALKER, Amsterdam.  
 Stalen balken en U-profielen — Deutsch-Luxemburgische Berg-  
 werks- und Hütten-Actiengesellschaft. Vertegenw. C. D. v. d.  
 LINDEN, Prins Hendrikkade, Amsterdam.  
 Stalen balken. — H. E. OVIJNG Jr., Rotterdam.  
 Steenen (vergl. en onvergl.) CANOY HERFKENS & Co., Venlo  
 Steengoed of Engelsche buizen en kruispannen. — HOUBEN &  
 STEEGH, Belfeld en Tegelen (Limburg.)  
 Stoomtimmerfabriek. — GEBRS. VAN MALSEN. Den Haag.  
 Stoelen en schoolmeubelen. — LEYDEN & VAN BEEST, Rotterd.

Tegelvorsieringen enz., Plateelbakkerij De Distel, Amsterdam.  
 Touwwerken. — G. F. A. DRIESSEN, Nijmegen.  
 Urinoirs (Torfit). — H. HUINCK & A. IMHOFF, Rotterdam.  
 Verwarming en verlichting. — JULIUS LUCHAU, Damrak 71  
 Amsterdam.  
 Verwarming en Ventilatie. — Th. V. HEEMSTEDDE OBELT, Amst.  
 Verwarming en Ventilatie. D. S. M. KALKER, Amsterdam.  
 Ventilators. — Th. VAN HEEMSTEDDE OBELT, Amsterdam.  
 Ventilators. — D. P. HASSELMAN, Amsterdam.  
 Vuurvaste steen, Tras, Aarden buizen, Straatkeien — „Bouw-  
 materialen” voorheen M. LUIJTEN, Lekkerkerk, Rotterdam en  
 Dordrecht.  
 Wandtegels, cement, kalk, graniet — „Bouwmaterialen” voorheen  
 M. LUIJTEN Lekkerkerk, Rotterdam en Dordrecht.  
 Zandsteen. — FERD. ENGERS, Amsterdam.  
 Zinkwerken. — F. W. BRAAT, Delft.

## TH. VAN HEEMSTEDDE OBELT,

Mem. San. Inst. London.

Sanitary Engineer,

150 de Ruyterkade. — AMSTERDAM. — Filiaal 36 Rokin.

Hoofdagent voor Nederland, België en Koloniën van SHANKS & Co., te Barrhead.

SPECIALITEIT VOOR DE LEVERING VAN COMPLETE BADINRICHTINGEN.

PRIVAAT-INRICHTINGEN. — Shanks Closets zijn nog niet overtroffen.

Porseleinen Badkuipen, IJzeren Badkuipen.

Geijsers geheel van rood koper, van binnen vertind. Zij bederven het water niet, overtreffen al de tot nu toe  
 bestaande en kosten niet meer. Attesten ter inzage.

Closets, Waschtafels, Urinoirs enz. — VERWARMING en VENTILATIE.

Agent voor de CHAMBERLAND FILTERS, Systeem Pasteur.

Belast zich met de plaatsing en inrichting in geheel Nederland. Zeer concurrerende prijzen. Teekeningen en  
 prijsopgaven gratis. Wederverkoopters genieten het gebruikelijke rabat.

**K E I E N.**  
 Dekbanden.

Graniet.	Asphalt.
Bazalt-	Portl.-
lava.	Cement.
<b>Zandsteen.</b>	
<b>DRAADGLAS.</b>	

**FERD. ENGERS**  
 AMSTERDAM.

## Sloping Beurs Amsterdam.

TE KOOP alle afkomende Materialen als: Hardsteen,  
 Zandsteen, Metselsteenen en Klinkers, Hout in deelen  
 en binten, Ramen, Kozijnen, Deuren, Pannen, enz.

Brief- en Telegramadres: „Sloping Beurs Amsterdam”.

## Apeldoornsche Bouwgrond Maatschij.

tot Exploitatie van het Villapark „het Loo”.

TE KOOP: Uitmuntend gelegen TERREINEN voor Villa-Bouw,  
 in de onmiddellijke nabijheid van het Loo, Tram en de Dennenbosschen,  
 tot zeer billijke prijzen en gemakkelijke voorwaarden.

Inlichtingen worden verstrekt uitsluitend door den heer P. UITTEN-  
 BOOGAARD, Architect te Apeldoorn, de firma MESTRING & VAN DE  
 ROOVAART, in vaste Goederen en Hypotheken, Zuid-Blaak 26 (Beursplein)  
 te Rotterdam.

Bij MOUTON & Co., te 's-Graven-  
 hage zijn verkrijgbaar:

## PORTEFEUILLES

voor de jaargangen van het „Bouw-  
 kundig Weekblad”.

Deze portefeuilles zijn voorzien van  
 een ingedrukt jaarcijfer.

Prijs per portefeuille f0.50. Franco  
 per post f0.65.

## Bestekteekeningen

gereproduceerd in photolithographie  
 worden het billijkst en in den kortst  
 mogelijken tijd door ondergeteekenden  
 geleverd.

Amsterdam. Rokin 138.

WEGNER & MOTTU.



Telefoon 3978.

PHOENIX  
 Meubiler-  
 Inrichting,  
 234 Spuistraat  
 Amsterdam.

Degelijke en  
 smaakvolle be-  
 werking, ook  
 naar  
 ontwerpen.



# BOUWKUNDIG WEEKBLAD.

ORGAAN VAN DE

MAATSCHAPPIJ TOT BEVORDERING DER BOUWKUNST.

Bestuur v. d. Maatschappij: A. SALM G.Bz., *Voorzitter*. ED. CUYPERS, *Vice-Voorzitter*. — Jb. v. d. BAN Pz.,  
M. A. C. HARTMAN, D. E. C. KNUTTEL, F. J. NIEUWENHUIS, B. J. OUËNDAG, F. W. M. POGGENBEEK, J. VERHEUL Dz.  
Commissie van Redactie: Ed. CUYPERS, A. SALM G.Bz. en J. VERHEUL Dz.  
Redacteur: C. T. J. LOUIS RIEBER.

1 AUGUSTUS 1903.

23<sup>e</sup> JAARGANG.

N<sup>o</sup>. 31.

BUREAU VAN REDACTIE: MARNIXSTRAAT 402, AMSTERDAM.  
BUREAU v. ADMINISTRATIE: HERDERSTRAAT 5, 'S GRAVENHAGE.  
UITGEVERS: MOUTON & Co. — 'S GRAVENHAGE.  
ABONNEMENTSPRIJS voor Nederland: fr. p. p. f 15.— 's jaars, voor  
Indië en het Buitenland (bij vooruitbetaling) fr. p. p. f 17.— \* \* \*

PRIJS DER ADVERTENTIËN: van 1—5 regels f 1.— elke regel meer  
20 cents. Grootte letters naar plaatsruimte. \* \* \* \* \*  
AANKONDIGINGEN v. AANBESTEDINGEN 15 ct. p. regel m. premie  $\frac{3}{2}$  maal.  
ABONNEMENT v. ADVERTENTIËN tegen belangrijk verninderde prijzen  
en kosteloze opname der advertentiën in het Tijdschrift der Mij.

INHOUD: — Mededeelingen betreffende de Maatschappij. —  
Bij de plaat. — John's Schoorsteenkap. — Tentoonstellingen. —  
Boekaankondiging. — Verslag der afdeeling Arnhem. — Uit den  
vreemde. — Technisch Nieuws. — Personalía. — Berichten. —  
Weerkundige waarnemingen. — Bureau voor plaatsing van Op-  
zichters en Teekenaars. — Aankondiging en afloop van aanbestedin-  
gen. — Lijst van Fabrikanten, Leveranciers, enz. — Advertentiën.  
— (Met een plaat.)

4. Van den heer Charles Buls, Eerlid der Mij, La restauration des monuments anciens, par Ch. Buls.
5. Van den schrijver: De Muurschilderingen in de St. Walburgskerk te Zutphen Beknopte beschrijving door J. Gimberg.
6. Van den schrijver: De afdeeling Decoratieve kunst aan de Polytechnische School te Delft, door J. H. W. Leliman. Overdruk uit „de Bouwwereld” van 15 Juli 1903.

## MEDEDEELINGEN BETREFFENDE DE MAATSCHAPPIJ.

Sedert de laatste opgave in het Bouwkundig Weekblad van 20 Juni j.l. zijn door de Maatschappij aangenomen, als Gewoon Lid, de heeren:

Sim. Rinses, architect, 's-Gravenhage.  
F. A. J. van der Drift, Bouwk. tekenaar „  
A. Gijbe, in bouwmaterialen „  
de Jonge en Hoogbruin, loodgieters, Amsterdam.  
L. Sickler, architect, Buiksloot.  
als Kunstlievend Lid, de heer:  
F. Th. A. van Rossum, boekhandelaar, Utrecht.

## 88<sup>ste</sup> ALGEMEENE VERGADERING.

Voorloopig kan worden medegedeeld, dat deze vergadering zal gehouden worden te Groningen, op Woensdag 26 en Donderdag 27 Augustus a. s. en dat op laatstgenoemden dag waarschijnlijk een bezoek aan Assen zal worden gebracht.

Het volledige programma der vergadering zal in een volgend blad worden opgenomen.

Voor de Bibliotheek van de Maatschappij t. Bev. der Bouwkunst zijn de onderstaande geschenken ontvangen.

1. Van den schrijver: De oude St. Martinikerk te Arnhem, door H. Portheine Jr. Overdruk uit „Bijdragen en Mededeelingen der Vereeniging Gelre, Deel VI.”
2. Van den heer C. D. van der Linden: Omschrijving en toepassing der Differdinger Speciale Balk-profielen met breede flenzen.
3. Van den uitgever den heer S. L. van Looy: Leiddraad voor de kennis van Bouwmaterialen ten dienste van Ambachtsscholen en avond-vakscholen door E. Riepma, Directeur der Amb. school te Groningen.

## 87<sup>ste</sup> ALGEMEENE VERGADERING

van de Maatschappij tot Bevordering der Bouwkunst, gehouden op 13 Mei 1903, te Amsterdam.

(Vervolg van blad. 308)

De Voorzitter bracht vervolgens de voorstellen tot wijziging van de honorarium-tabel aan de orde, en verzocht een der leden van de Commissie voor die wijziging, deze toe te lichten.

De heer Ed. Cuypers zeide het te betreuen, dat de leden der Mij. weinig hadden medegewerkt om gegevens te verstrekken; het g. ld hier toch een voor alle architecten hoogst belangrijke zaak. Spreker verklaarde daarop nog eenigszins nader de voorstellen, die in het Bouwk. Weekblad van 9 Mei 1903 waren afgedrukt.

De heer J. H. Leliman wees op een fout in de optelling van eenige gegevens; de heer Cuypers antwoordde, dat deze een drukfout was.

De heer E. M. Rood wenschte eene andere regeling omtrent de bepaling der grootte van het honorarium; dit behoorde berekend te worden naar het gemiddelde der bedragen van de hoogste en van de laagste inschrijving. Hij achtte het percentage van 8 pCt. voor werken uit de eerste klasse van f 1200 tot f 3000 te gering; eveneens is 1,4 pCt. in die klasse voor voorloopig ontwerp en globale raming van kosten te weinig, daar met die werkzaamheden reeds het grootste gedeelte van het werk is verricht. Dat hoofdleiding en afrekening tezamen genoemd werden, achtte spreker niet gewenscht. Als er namelijk geen overeenstemming tusschen architect en bouwheer is, zal de afrekening tot een rechtszaak aanleiding geven. Beter was het, de afrekening te doen geschieden tusschen bouwheer en aannemer. Ook het aanstellen van een opzichter „in overleg met den aanbesteder,” vond spreker verkeerd; de architect moest kunnen aanstellen wien hij wenschte. Nog gaf spreker in overweging om de uitbetaling van 't honorarium anders te regelen, en wel als volgt: 50 pCt. bij de gunning van het werk, 40 pCt. op den dag dat het voltooid moest zijn, en 10 pCt. na den onderhoudstermijn.

De heer J. F. Klinkhamer wijst er op, dat de tabel zoo eenvoudig mogelijk moet zijn, en dat de omschrijving in de oude tabel (de eerste van 1888) beter is dan die der tegenwoordige, (van 1895) ook beter dan in de nu voorgestelde.



Hierbij sloot zich de heer J. J. van Nieukerken aan, voorstellende om de omschrijving der klassen uit de tabel van 1895 weder aan te nemen. In elk geval zou de uitdrukking „monumentale bouwwerken” moeten vervallen.

Door den heer W. F. C. Schaap werd dezelfde opmerking gemaakt als door den heer Rood, omtrent het overleg met den aanbesteder in zake benoeming van een opzichter.

De heer B. J. Ouëndag wenschte hulde te brengen aan de Commissie voor hare goede bedoelingen, om de bouwwerken in 3, in plaats van in 4 klassen te verdeelen, en bijna overal het honorarium te verhoogen, maar wenschte toch de verdeling in 4 klassen te behouden. Het publiek zou te veel gebouwen tot de Iste klasse willen rekenen, of oordeelen, dat voor eenvoudige bouwwerken te veel honorarium moet betaald worden. De tegenwoordige tabel (van 1895) is beter in dit opzicht: in de Iste klasse zijn de zeer eenvoudige bouwwerken geplaatst, meer bewerkelijke in de IIde klasse. Spreker zou de toelichtingen der klassen eenvoudiger wenschen, en de aanduiding „monumentale bouwwerken” verwijderd willen zien; hij wenschte ook de bepaling uit de bestaande tabel gehandhaafd, dat het honorarium voor verbouwingen van gebouwen berekend wordt volgens het tarief van de opvolgende klasse, en voorts, dat ernstig overwogen zal worden of het wel gemotiveerd is het honorarium te verhoogen op de wijze als is voorgesteld.

De heer C. B. Posthumus Meijjes stelde eveneens de vraag, of het publiek zal genoegen nemen met een verhooging van het honorarium; het voorstel om dit te doen, was niet toegelicht, noch ook, waarom de bepaling uit de bestaande tabel — reeds genoemd — omtrent verbouwingen, die toch zoo goed is, was weggelaten. Zij behoorde weder in de tabel opgenomen te worden, evenals die, dat ook voor „een gedeelte van een uur” voor conferentiën, f 2.50 verschuldigd is. De gewijzigde tabel moest aan het publiek worden bekend gemaakt, opdat dit ingelicht zij.

De heer M. E. Kuiler had den indruk gekregen, dat de Commissie bij haren arbeid al te veel alleen groote bouwwerken op het oog heeft gehad. Er zijn architecten aan wie niet anders dan werken volgens de Ie en IIe klasse (bestaande tabel) werden opgedragen; en ook deze zijn nuttige bouwkundigen wier belangen behartigd dienden te worden. Deze eenvoudige architecten moesten rekening houden met de middelen die hun lastgevers voor het werk over hebben. Vooral ten bate van deze architecten was het wenschelijk vier klassen te behouden.

Ook de heer W. C. Metzelaar had bij de toepassing der tabel wel eens moeielijkheden ondervonden. Deze kwamen voort uit de niet goed geformuleerde bepalingen van art. 4 en 5 van de bestaande tabel. Intusschen was zijn bezwaar nu ondervangen. Spreker was evenwel niet voor eene verhooging der percenten zooals werd voorgesteld, en meende, dat het nieuw art. 6 der toelichting nog nadere wijziging vereischte.

De heer Van Nieukerken wees er nu op, dat soms allerlei werkzaamheden voor verwarming, ventilatie, enz. werden opgegeven en moesten uitgevoerd worden, wanneer het bouwwerk al bijna gereed was. Dan kon het voorkomen, dat men, door toepassing van het gewijzigde art. 6 der toelichting, achteruit ging in honorarium.

Naar aanleiding van deze bewering werd door den heer Metzelaar opgemerkt, dat bedoelde bijwerken niet op 't laatst werden opgegeven; er moest geen streven zijn, om allerlei bijkomend werk afzonderlijk uit te besteden.

Zooals de heer R. Kuipers aantoonde, heeft de architect wel eens een advies nodig van een ander technicus, bijv. voor verwarming, elektrische verlichting, enz. Hij achtte het onbillijk, dat de kosten voor zulk een advies niet zouden betaald worden door den lastgever.

De heer Ed. Cuypers verklaarde hierna met genoegen bemerkte te hebben, dat de leden nu eindelijk in vuur waren geraakt over een voor hen zoo belangrijke zaak als de tabel is. Uit het gehoorde moest hij echter besluiten, dat de zaak in eene vergadering als deze zeer moeielijk is te bespreken, althans hierin geen besluiten konden genomen worden. Waren de hier gehoorde beschouwingen bij de Commissie ingekomen, zooals deze het na hare oproepingen gehoopt had, dan zouden ze ook reeds in aanmerking genomen zijn. Spreker was daarom van gevoelen, dat een speciale vergadering moest belegd worden om de tabel te bespreken; daartoe zou dan een nieuw concept moeten opgemaakt worden, waarin rekening is gehouden met de hier gehoorde opmerkingen. (Applaus.) De heer Cuypers verzocht vervolgens aan de leden die in deze vergadering over dit onderwerp hebben gesproken, hunne bezwaren schriftelijk aan de Commissie voor de herziening in te dienen. De opmerkingen zullen in overweging

worden genomen, en dan zal een nieuwe vergadering worden belegd, ter behandeling van de tabel.

Het bleek uit de teekenen van bijval, dat de leden deze regeling goedkeurden.

Naar aanleiding van deze toezegging, en wijzende op de vingerwijzingen die de Commissie ontvangen heeft, verzocht de heer Van Nieukerken, om een model van de tabel vóór de vergadering in het Bouwk. Weekblad te doen verschijnen, bij de oproeping voor de in uitzicht gestelde vergadering.

De heer Cuypers verklaarde, dat dit ook in de bedoeling der Commissie ligt. Hij herhaalde zijn verzoek om schriftelijke inzending van het gesprokenen, en van bezwaren van andere leden.

Ook de Voorzitter zeide toe, dat rekening zal worden gehouden met de wenschen der leden, en verzocht de bezwaren die men nog had, vóór 1 Juni a.s. in te zenden.

Het woord was hierna aan den heer J. J. Van Nieukerken, ter inleiding van het onderwerp; „Het vak van den architect”.

Van deze improvisatie werd reeds een kort verslag in dit blad gegeven.

Na de discussie over het gesprokene, sloot de Voorzitter de vergadering.

## BIJ DE PLAAT.

Het landhuis dat op de bij dit blad behoorende plaat is afgebeeld, is ontworpen door den Arch. Claudius Auclair en gebouwd te St. Cloud. In de omstreken van Parijs is dit wel ééinig in zijn soort en de heer Auclair is de eerste die in dit genre bouwt.

De fundeeringmuren zijn van Meulière (de steen die hier ter plaatse in den grond gevonden wordt) gebouwd, terwijl verder de muren in baksteen zijn opgetrokken en gepleisterd. Boven de ramen bevindt zich een weinig vooruitspringende lijst om het water van den gevel te verwijderen. De ramen en kozijnen zijn van eikenhout en hebben hun natuurlijke kleur, terwijl de luiken groen geschilderd zijn. Al het ijzerwerk is rood van kleur, en het dak is met roode leipannen gedekt.

De schouwen binnenshuis zijn van baksteen, met tegels versierd. Het geheel heeft ± 32000 francs gekost.

Parijs.

J. C. VAN EPEN.

## JOHN'S SCHOORSTEENKAP.

In het Bouwkundig Weekblad van 18 Sept. 1897 werd een uitvoerig artikel opgenomen over een toen nog niet lang geleden hier te lande ingevoerd toestel, de John's schoorsteenkap, al naar verlangd wordt voorzien van een roet- en vonkenvanger, en de John's ventilatie-kap. Vooral de Duitsche tijdschriften beoordeelden de inrichting en werking dezer kappen gunstig, en thans bewijzen velen daarvan goede diensten, daarin bestaande, dat zij de trekking in de kanalen bij elke weersgesteldheid bevorderen. Een bewijs hoezeer zij opgang maakten, is wel dit, dat sedert de eerste kap,

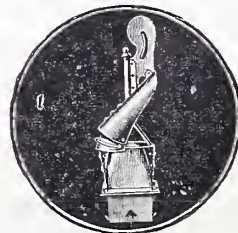

A.



B.



C.



D.





NOORD-ZIJDE



OOST-ZIJDE



ZUID-ZIJDE



WEST-ZIJDE

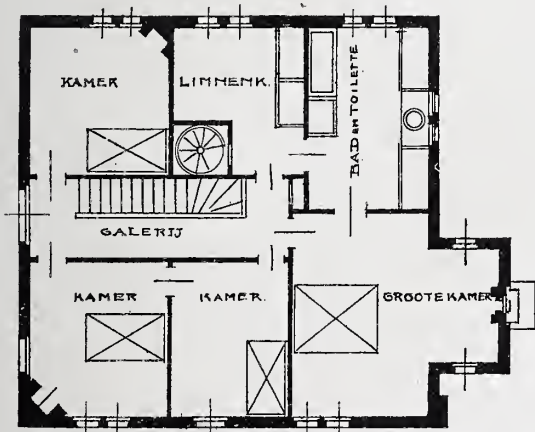

VERDIEPING

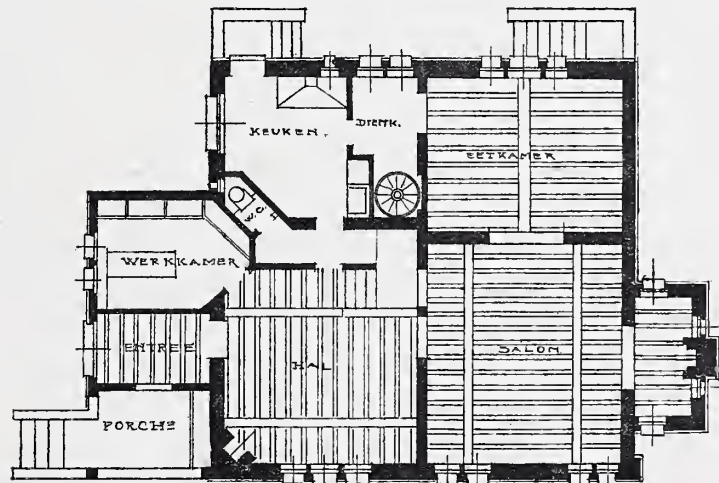

BEGANE-GROND

SCHAAL



LANDHUID TE ST CLOUD  
ARCHT. CAUCLAIR







nu 8½ jaar geleden, werd geplaatst, meer dan 16.500 door de fabriek te Ilversgehofen bij Erfurt zijn afgeleverd.

Ter herinnering worden de afbeeldingen gegeven van vier soorten van kappen, die vervaardigd worden van sterk plaatijzer, en eerst verzinkt worden wanneer zij voor aflevering gereed zijn.

Model A is geschikt om op schoorsteen van de kleinste afmetingen af tot die van 1 M. middellijn geplaatst te worden. Deze kap wordt geleverd met rond of met vierkant onderstuk naar verkiezing.

Model D is alleen geschikt om op ijzeren of steenen buizen geplaatst te worden, en is verkrijgbaar van af de kleinste gebruikelijke buisafmetingen, tot een breedte van 60 cm.

Model F, van vierkant of rond onderstuk voorzien, is bestemd voor schoorsteen van 1 tot 3 M. middellijn.

Model G is uitsluitend bestemd om frissche lucht toe te voeren, en kan in alle gewenschte afmetingen geleverd worden.

Uit het bovengenoemde artikel zij hier alleen nog overgenomen, dat in de rook- en luchtleidingen waarop deze kappen geplaatst worden, de trekking nog door wind en door zonneschijn bevordert, in plaats van — zooals bij schoorsteen zonder kappen — tegengewerkt wordt, en dat er geen regen of sneeuw kan binnendringen, zoodat geen vocht oorzaak kan worden van slechte trekking.

## TENTOONSTELLINGEN.

*Aan de Nederlandsche bouwmeesters.*

Amsterdam, 22 Juli 1903.

Het is U ongetwijfeld bekend, dat in het najaar 1903 in het Gemeentelijk Museum te Amsterdam de 40<sup>te</sup> openbare **tentoonstelling van kunstwerken van levende meesters** zal plaats vinden.

Ten overvloede herinneren wij U, dat de tentoonstelling gehouden wordt van 12 September—18 October 1903, dat de termijn van inzending sluit op 19 Augustus a.s. en dat het secretariaat gevestigd is in het Stedelijk Museum, Amsterdam, Paulus Potterstraat 59.

Slechts zeer enkele bouwmeesters plegen door inzending op deze tentoonstellingen van zich te doen blijken. Het Bestuur der Afdeeling Amsterdam van de Maatschappij tot Bevordering der Bouwkunst wendt zich tot U met de opwekking door inzending op de Tentoonstelling voornoemd, het Uwe er toe te willen bijdragen, dat ook de Nederlandsche bouwkunst er zoo goed en volledig mogelijk vertegenwoordigd zij.

Het wenschelijke daarvan hebben wij U zeker niet nader uiteen te zetten. Moge ter tentoonstelling van 1903 de bouwkunst door samenwerking harer beoefenaars hare plaats nevens de zusterkunsten waardig innemen.

Het Bestuur der Afd. Amsterdam van de  
Maatschappij tot Bevordering der Bouwkunst

ED. CUYPERS.

Voorz.

J. H. W. LELIMAN, B.-I.  
Secr.

## BOEKAANKONDIGING.

**IJzerconstructies**, door **H. J. Van der Veen**. In het vorige jaar verscheen een boek getiteld: „Grafische Statiek. Berekening van balken, vakwerken en kapebinten”, door H. J. van der Veen, Ingenieur, gediplomeerd door de Technische Hoogeschool te Berlijn. Dit leerboek is bevattelijk geschreven, begrijpelijk voor hen die niet verder dan met het begin der wiskundige vakken bekend zijn; het werd algemeen gunstig beoordeeld en met vertrouwen voor zelfonderricht aanbevolen. Wij vestigen er nogmaals de aandacht op.

Heeft de schrijver met de samenstelling van dit werk in eene bestaande behoefte voorzien, nog te meer zal hij dit gedaan hebben na de bewerking van het hier aan te kondigen boek: **IJzerconstructies**. Het construeeren enz. van ijzeren kolommen, balken, trappen, gebouwen, vakwerken, kapebinten enz. Het zal in 5 à 6 afleveringen, elk van vier velen druks, geïllustreerd met ongeveer 250 figuren, compleet zijn, en 95 cts. per aflevering kosten. De uitgave geschiedt door den heer **T. J. Veen** te Amsterdam.

Dit nieuwe werk is eene gewenschte aanvulling van dat over grafische statiek; het is immers niet alleen noodzakelijk de verlangde constructies te kunnen berekenen, ook om na te gaan of ze aan de gestelde eischen zullen voldoen, maar door berekening mocht men ook komen tot de beste en voordeeligste constructie. Nu bestaat er in onze taal nog geen handleiding voor 't construeeren in ijzer, een euvel dat zich steeds meer doet gevoelen; omdat de heer **v. d. Veen** de pen heeft opgevat en een werk zal leveren dat in eene wezenlijke behoefte voorziet, verdicht hij veler dank. Dat hij volkomen zich bewust is, voor wie hij zijn taak te vervullen heeft, blijkt uit zijne belofte, dat het zijn streven zal zijn zoo eenvoudig en duidelijk mogelijk te zijn. Dat hij dit kan, bewees reeds zijn „Grafische Statiek”. Hij zal niet allerlei theoretische beschouwingen houden, maar veelal de resultaten daarvan mededeelen, en kort en bevattelijk aantonen hoe men construeert, begrijpende, dat de meeste in de praktijk werkzame bouwkundigen geen tijd hebben voor 't volgen van lange wetenschappelijke verhandelingen.

In het eerste hoofdstuk wordt het materiaal behandeld, in het tweede hoofdstuk theorie gegeven. De volgende hoofdstukken behandelen achtereenvolgens, de verbindingsmiddelen der ijzerconstructies, de verschillende soorten walsijzer, de constructie en berekening der balklagen, kolommen, ijzeren gebouwen, balconen en erkers, trappen, vakwerken, kapebinten, bovenlichten enz. Aan het slot van het werk worden de keuring en de voorwaarden voor de levering van ijzerconstructies behandeld en worden vele tabellen opgenomen.

De boog- en koepeldaken, waarvan berekening en constructie meer uitsluitend tot het werk van den ingenieur behooren, zullen, ook ter wille der beknoptheid, niet behandeld worden.

De eerste aflevering van dit werk is verschenen en omvat 3 hoofdstukken: I. Over het voor ijzerconstructies gebruikte materiaal. II. Bepaling der doorsneden van balken en staven, indien de buigingsmomenten en staafkrachten bekend zijn. III. De verbindingsmiddelen der ijzerconstructies.

Het reeds geleverde doet werkelijk verwachten, dat de wijze waarop de schrijver zich voorstelt de stof te behandelen, alleszins duidelijk zal zijn, niettegenstaande de beknoptheid die hij betracht. Hoofdstuk II zal wellicht toch voor menigeen moeilijkheden opleveren; maar door aandachtig herlezen, zullen ook zij die de theorie zonder hulp moeten bestudeeren, haar spoedig kunnen begrijpen, en in staat zijn hare resultaten toe te passen. Want de beschouwingen en verklaringen in dit hoofdstuk zijn helder, even als in de andere.

Met het eerste gedeelte van de „IJzerconstructie” kennis gemaakt hebbende, is het ons een genoegen te verklaren, dat de heer **Van der Veen** met zijn boek in eene groote behoefte, die door velen gevoeld wordt, voorziet; want de uitgave van een eenvoudig en goed werk in onze taal over het samenstellen in ijzer in de burgerlijke bouwkunde, moet als een weldaad beschouwd worden.

**Der rheinische Trass** als hydraulischer Zuschlag in seiner Bedeutung für das Baugewerbe, von **Anton Hambloch**. Andernach a. R. 1903.

In de laatste jaren is vooral in verschillende tijdschriften veel geschreven over tras en de aanwending daarvan. Dit vindt eene verklaring daarin, dat de trasmortels in dat tijdsverloop meer dan vroeger de aandacht hebben getrokken, vooral sedert het uitgemaakt is, dat dergelijke mortels en cementmortels waarbij tras gevoegd is, goede bindmiddelen zijn die in hooge mate bestand zijn tegen den invloed van zee- en zoetwater.

Door **Anton Hambloch** zijn de verspreide gegevens bijeen verzameld en tot een boek verwerkt, gevende een van studie getuigend overzicht omtrent aard, vindplaatsen, ontginning en gebruik van tras in uiteenlopende gevallen. Aan de mengsels met tras, hunne eischen voor waterbouwwerken en de burgerlijke bouwkunst, de wijze van verharding en het verhardingsvermogen, is bijzondere zorg gewijd. De schrijver geeft een overzicht van de ondervindingen met trasmortels in de praktijk opgedaan, en van de in het laboratorium verkregen resultaten naar aanleiding van wetenschappelijke onderzoekingen.

Aan het slot van het boek wordt de tras als bestanddeel van cementmortels besproken, en daarbij aangetoond, dat de bevindingen van **Dr. Michaëlis** over het in hooge mate weerstand bieden van dit mengsel aan zeewater, in de praktijk volkomen waar zijn bevonden. De beste verhoudingen worden voor de mengsels opgegeven, en met berekeningen aangetoond, dat trascementmortel goedkoper is dan cementmortel, van gelijk-gedeed hoedanigheden.



Als voordeelen van trasmortels in het algemeen — behalve de goedkoopte — worden opgezond: steeds voldoende voorraad, groote dichtheid, blijvende en voldoende groote buigzaamheid na de verharding, langzaam en volmaakt gelijkmatig verharden, groot aanhechttingsvermogen aan steen en het bestand zijn tegen den invloed van vorst; daarbij komen nog de goede eigenschappen, dat de mortels slechts langzaam verharden, waardoor groote hoeveelheden in eens zonder bezwaar kunnen aangemaakt worden, en dat gemalen tras bestand is tegen de invloeden van vorst en veranderlijke weersgesteldheid.

Al die goede eigenschappen en de gunstige uitkomsten met de mortels verkregen, zullen nu ongetwijfeld bijdragen om, althans in Duitschland, het reeds in de middeleeuwen met zoo gunstig gevolg in gebruik geweest zijnde bindmiddel weder volkomen in eere te herstellen.

## AFDEELING ARNHEM VAN DE MAATSCHAPPIJ TOT BEVORDERING DER BOUWKUNST.

### *\* Verslag van de excursie naar Nijmegen en Berg en Dal op Dinsdag 9 Juni 1903.*

Aan het station te Nijmegen werden de deelnemers aan de excursie opgewacht door de heeren J. J. Weve, Gemeente Architect, en Oscar Leeuw, architect.

De heer Weve zou voor den middag de leiding van de excursie op zich nemen, ten einde te bezichtigen de oude, uit kunsthistorisch oogpunt belangrijke openbare gebouwen.

Merkwaardig is het, dat in een oude stad als Nijmegen, weinig particuliere gebouwen en woonhuisgevels uit de verschillende kunsttijdperken worden aangetroffen.

Allereerst togen wij naar de Markt; een der schilderachtigste punten is hiervan wel het kijkje door de overbouwde verbinding met het Kerkplein. Op dit plein bevindt zich het oude gymnasium, een in vervallen toestand verkeerend gebouw, uit de eerste helft van de 16<sup>e</sup> eeuw, dat van zijn vroegere tooi, nog gebeeldhouwde consoles, maskers en gesmede ankers heeft behouden. Het Kerkplein met zijn omgeving van in vervallen staat verkerende gebouwen, maakt zeer zeker, in hooge mate schilderachtig, den indruk van vervallen grootheid.

Ter plaatse van de gebouwen tusschen de markt en het Kerkplein bevond zich eertijds de lakenhal.

Boven enkele der woonhuisvensters treft men nog aan de middeleeuwsche fragmenten van den middeleeuwschen gevel.

Aan de overbouwde doorgang treft men ook nog de middeleeuwsche vorm aan; de boogopeningen aan het Marktplein zijn later, uit den overgangstijd. De eigenaardige sierlijke bouw met de geprofileerde en gebeeldhouwde zuilen, gelijk in vele opzichten op de kolonnaden van de binnenplaats van het Bisschoppelijk paleis te Luik.

De gevel boven de boogopeningen is uit den tijd der Renaissance.

De kerktoren met zijn rijk silhouet en goede verhoudingen, is zeker wel van algemeene bekendheid, de kerk zelf is herhaalde malen vergroot en daar dit niet volgens een vast plan geschiedde, is de plattegrond zeer onregelmatig samengesteld. — De heer Weve had in de planteekening aangegeven de verschillende tijdvakken waarin de bouw en uitbreiding had plaatsgevonden. Het inwendige is geheel onder de witkalk gehouden en maakt een doodschen onaangename indruk; als deze weggenomen werd, dan zou de kerk vooral door haar eigenaardig plan wel bezienswaardig zijn. Behalve enkele fraaie middeleeuwsche muurtraceeringen en de zuilbazementen, zijn aan den bouw niet veel bezienswaardige details. Een koperen grafplaat, trok de aandacht door haar fraaie ornamentering; de kerkmeubelen zijn niet bijzonder belangrijk, evenmin het uitwendige van de kerk dat getuigt van een zeer slecht onderhoud.

Het waaggebouw op de Markt en de Raadhuisgevel, zijn reeds meermalen uitgebeeld; beide gebouwen zijn sieraden voor hunne omgeving, het Marktplein en de aangrenzende Burghtstraat. Door den loop der tijden heen, blijven dit bouwwerken vol van uitdrukking en karakter.

De voorhal van het raadhuis bevat eikenhouten betimmeringen met banken die eertijds voor de rechtspraak dienden, de profileering en de gebeeldhouwde details verraden een meesterhand, toch was de vervaardiger slechts een gewoon schrijnwerker. Tegen de eischen van het gebruik werd destijds ook wel eens gezondigd, getuige de scherpe profileering van de lijstwerken aan de achterwanden der banken.

Een eigenaardigheid van de voorhal is de staande klok met slingeruurwerk; het bijzondere ervan bestaat daarin, dat dit uurwerk door middel van ijzeren staven en raderwerken van een vernuftige samenstelling, ook in beweging brengt de overige klokken in de verschillende zalen van het raadhuis.

De raadzaal is sinds eenige jaren van een eikenhouten wandbetimmering voorzien en geheel gerestaureerd door den Gemeente-architect, den heer Weve. Dit fraaie interieur is zeer kostbaar van uitvoering; de raad van Nijmegen heeft hiermede een aandenken gesticht aan het gereedkomen van de ontmanteling, die zooveel tot den tegenwoordigen bloei van Nijmegen heeft bijgedragen.

De trouwzaal heeft gobelins tot wandbekleding, de verhouding van de daarop aangebrachte voorstellingen tot de zaal, is niet gunstig; de figuren zijn veel te groot. Eigenaardig is de donkere vleesch tint, het hierdoor verkregen effect lijkt vrijwel op het negatief van een photographie.

Hoogst interessant is het gemeente-museum op de verdieping van het raadhuis, het bezit een schat van Romeinsche Keramiek en glaswerk.

Na het raadhuis volgde de bezichtiging van de Karolingische kapel op het Valkhof. Deze centraalbouw van zeer geringe afmeting, die dienst gedaan heeft als hofkapel van Karel de Grootte, stond destijds door een gang in verbinding met een verdieping van het paleis. De Galerijen dienden voor de vorstelijke bezoekers. Het Valkhof had voor dien tijd reeds de stichting aan te wijzen van vele belangrijke Romeinsche gebouwen. — Ook keizer Barbarossa, die zich ten doel gesteld had in navolging van de Romeinen een groot wereldrijk te stichten, bouwde op deze plaats een kerk, waartoe hij de resten der door hem aangetroffen Romeinsche bouwwerken benutte. — Tal van Romeinsche lijstwerken en details van Byzantijnschen oorsprong, zijn nog aanwezig en bijeen verzameld, tegen den apsis die nog is overgebleven van het door Barbarossa gestichtte kerkgebouw. De heer Weve toonde door zijne voorlichting zeer diepgaande studiën over deze stichtingen der oudheid gemaakt te hebben. Het is natuurlijk uit een geschiedkundig oogmerk te verdedigen, dat deze overblijfselen uit vroegere tijden bewaard blijven, uit architectonisch oogpunt zijn zij echter niet belangrijk te achten; daartoe zijn zij te zeer in verval.

De heer Weve heeft de afdeeling Arnhem ten zeerste verplicht, zijn voorlichting heeft voor veel, van hetgeen anders allicht vluchtig gezien zou worden, belangstelling gewekt. Zijn kennis van de uiteenlopende kunstperioden waartoe de bezichtigde bouwwerken behoorden, maakten de excursie zeer instructief.

De heer Weve was in den namiddag door ambtsbezigheden verhinderd ons verder te vergezellen. De namiddag was uitsluitend bestemd tot het bezichtigen van de moderne architectuur en meer bepaald de werken ontworpen door de heer Oscar Leeuw, die zoo welwillend was ons hierbij van voorlichting te dienen.

Het zes-jarig tijdvak waarin de heer Leeuw als particulier architect te Nijmegen is opgetreden, mag voor een gemeente van beperkte grootte al bijzonder vruchtbaar genoemd worden „Bijna geen straat, of men vindt er eenige winkelhuizen van zijne hand; het meerendeel is van een zeer gelukkige conceptie, alle zijn in een modern karakter en vooral de details zijn van een zeer origineele opvatting.” Als enkele van de meest geslaagde herinneren wij ons winkels in de Burgt-, Molen- en Broerstraat. Zeer fraai van ontwerp en uitvoering, zijn de meeste van de hardsteen pijlers en kraagsteenen; meestal met weinig middelen bewerkt en onder Egyptischen invloed staand, zijn vele dezer ornamentaties vrij vlak gehouden en met kleur ingevuld. Het interieur van een bodega is zeer gelukkig geslaagd, beter dan die van het melkhuis; van dit laatste komt mij, vooral de gevelarchitectuur, als minder geslaagd voor.

Over het algemeen kan gezegd worden, dat de gevelarchitectuur lang niet op die hoogte staat, welke den talentvollen architect Oscar Leeuw en zijn broeder Henri Leeuw de schilder en beeldhouwer, in winkelpuioplossingen en vooral in hun interieurs bereikt hebben. Dit is trouwens een verschijnsel dat tegenwoordig bij meer architecten voorkomt. Aan een woonhuis door den architect Joseph Cuypers te Amsterdam ontworpen, was juist het tegenovergestelde op te merken. De gevelarchitectuur daarvan is over zijn geheel genomen zeer karakteristiek, de binnen architectuur mist eenheid van opvatting; verschillende onderdeelen en details zijn van hoogst ongelijke waarde.

Het woonhuis van Dr. Heijers, dat wij hierna het voorrecht hadden te bezichtigen, was juist gereed. De architect Oscar Leeuw, in de ornamentatie en beschildering bijgestaan door Henri Leeuw, heeft in dit werk een zoo goedgeslaagd geheel ontworpen, dat



de meest hardnekkige tegenstander van de moderne kunstrichting, zich hier gewonnen moest geven. De hal met trap en de salons met geheele inrichting en meubilering, zijn van een eenheid, die weinig wordt aangetroffen. Een kennismaking met dit werk, was het glanspunt van onze excursie. Met een enkel woord, mag ook wel herrinnerd worden aan de welwillende ontvangst die ons in dit huis ten deel viel. Interessant is ook de als houtbouw opgevatte entree. Omtrent den gevel in zijn geheel kan niet gezegd worden, dat hij ook maar eenigermate in verhouding staat tot de talentvolle opvatting van de interieurs.

Dat de architect Leeuw ook ontwerpen levert, die met een minimum van kosten zijn uit te voeren, bleek ons bij het bezichtigen van een tweetal kleine villa's die met inbegrip van den grond, een prijs van f 5000. niet te boven gaan.

Met de tocht naar Berg-en-Dal was een ander gedeelte van het programma, waar reeds velen in stilte naar verlangd hadden, aan de orde gekomen. Aan het diner was de stemming zeer opgewekt, wat niet wegneemt, dat de afwezigheid van meer dan een lid, die gewoonlijk op onze excursies steeds van de partij waren zich ook nu deed gevoelen.

Na een wandeling door een zeer geaccidenteerd terrein, die zonder ongelukken afliep, ging het per tram terug naar Nijmegen.

De afdeling dankt aan de heeren Leeuw, die tot op het station in ons midden bleven, een van haar meest geslaagde excursies. Wij kunnen Nijmegen met het bezit van deze architecten geluk wenschen. Voor steden van dien omvang, is het een niet alledaags verschijnsel en een niet gering te schatten voordeel, als onder de uitvoerende architecten dergelijke krachten zijn aan te wijzen.

## UIT DEN VREEMDE.

In het jaar 1900 werd eene prijsvraag uitgeschreven voor den bouw van een nieuw raadhuis te Dresden, waarop 77 antwoorden inkwamen. Geen enkel ontwerp werd toen voor uitvoering geschikt geacht.

Nadat door aankoop van eenige perceelen het bouwterrein nabij de Kreuz-kerche aanmerkelijk verbeterd was, werd een nieuwe prijsvraag uitgeschreven met een 1<sup>en</sup> prijs van 9000 Mark, een II<sup>en</sup> van 5000 Mark. en 2 III<sup>e</sup> prijzen van 3000 Mark, waarop 95 antwoorden inkwamen. In afwijking van het oorspronkelijke programma werden nu 4 prijzen van 5000 M. toegekend n.l.: S.P.Q.R. van Karl Roth te Darmstadt-Kassel; „Ulrich Hutten” van F. Ostendorf te Berlijn; Morgengrauen van Jänicke en Wilmsen te Berlijn; en „Mittelturm” van C. A. Meckel te Berlijn, terwijl voor aankoop werden aanbevolen „d'Alt stadt” van Franz Kuhn te Heidelberg en „Stadtmauer” van Losou en Viehweger te Dresden.

Het is bekend hoe op verschillende wegen proeven genomen worden om door het teren van straten, stof, gras, enz. tegen te gaan. Op de Triëster rijksweg in Neder-Oostenrijk heeft men eerst de basaltmassa met een 14 ton zware stoomwals ingewalst. Daarna werd de weg met een laag gestampte kalksteen bedekt en die wederom ingewalst. De 7,5 meter breede weg, was in 't midden 2 M. vlak en verder naar de zijden tonrond met 20 c.M. peil. Vervolgens werd de weg aangegoten met een massa bestaande uit  $\frac{2}{3}$  asphalt en  $\frac{1}{3}$  steenkolenteer, zwavel en pek.

De proef werd genomen over eene lengte van 60 meter, waarover zeer druk verkeer en bovendien eene kruissing was. De asphaltmassa werd er over gebracht toen de weg zeer droog en rein was, in heeten toestand en met bezems goed in de voegen ingeveegd, waarna onmiddellijk zeer grof scherp zand door de wals ingewalst werd.

Na een gebruik van 10 maanden was alles nog in de volmaakste orde.

De kosten bedroegen 1.66 kronen per M<sup>2</sup>.

De berm van den weg werden eerst van gras en vuil gereinigd, en daarna met zeer dunne heete teer overgoten, welke met stijve bezems uitgeveegd werd.

Den 25<sup>sten</sup> April j.l. is de 1<sup>ste</sup> steen gelegd van de nieuwe campanille te Venetië en wel op de oude fundeering die aan de bovenzijde volmaakt intact was, en volkomen geschikt om den nieuwen toren te dragen. De val van den ouden was geheel onafhankelijk geweest van deze fundeering.

Voor evenwel tot den herbouw verdere over te gaan, heeft men naast de fundeering een 12 voet diepe schacht gegraven, zoodat de steenen voet tot op het eiken platform dat op de palen rust

blootkwam. En wat bleek nu? Dat die fundeering van veel kleinere steenen gebouwd als de toren, en verregaand slordig was uitgevoerd, klaarblijkelijk in grooten haast. De steenen, van Istrischen zandsteen, die zeer gemakkelijk water opzuigt, waren maar met gewone kalk en zand, zonder cement aan elkaar gevoegd, en zoo slordig, dat het met het getij toevloeiend zeewater, tusschen de voegen doorstroomde, voortdurend min of meer kalk medenemend en andere hoogst nadeeligen invloed op de fundeering uitoefenend.

Bovendien was de fundeering afhellend geworden naar de zijde van het Doge-paleis en verder in zijn volle dikte onder de plaats van de vroegere deur doorgebarsten.

Op deze gronden werd besloten om niettegenstaande de plechtige 1<sup>e</sup> steenlegging met het werk niet verder voort te gaan, daar het verregaand roekeloos zoude zijn die oude fundeering voor den nieuwen bouw te gebruiken. De kosten eener nieuwe fundeering worden op niet minder dan 3 miljoen gulden geschat.

In het museum Galliera te Parijs is eene tentoonstelling geopend van ivoorwerken, die hoogst merkwaardig is.

Er gaan stemmen op, om op het enorme plein voor de Notre-Dame te Parijs, een monument op te richten voor Jeanne d'Arc, volgens de plannen van den heer Moyeux, welke men op den laatsten salon heeft kunnen bewonderen.

## TECHNISCH NIEUWS.

**Uralit.** Dit is de naam van een hoofdzakelijk uit asbest samengestelde stof tot isolering van warmte en electriciteit.

De slechts 2 m.M. dikke, vaste en sterke platen, daaruit vervaardigd, die met timmermansgereedschap te bewerken zijn, beschermen houtwerk — bijv. deuren — volkomen tegen verbranden, en isoleeren eveneens electricische draadgeleidingen. Uralit bestaat uit een mengsel van asbest, Spaansch wit en Kieselgur, dat tot platen gewalst, in gasovens uitgedroogd en achtereenvolgens gedoopt wordt in oplossingen van kiezelzure natron, dubbelkoolzure natron en chloorkalium. Na elke indompeling wordt de massa gedroogd.

**Vonkenvanger.** De firma W. Honisch & Co. te Berlijn heeft een vonkenvanger, systeem Prinz, in den handel gebracht, welke niet alleen aan de eischen volkomen voldoet, maar ook goedkoop en gemakkelijk te plaatsen is. Deze trechter- of kegelvormige, van gevlochten metaaldraad vervaardigde vonkenvanger wordt in den schoorsteen opgehangen. Door den aangenomen slanken vorm is het gemakkelijk om de totale grootte van alle openingen van het draadgaas, grooter te maken dan de doorsnede van het schoorsteenkanaal. De asch- en kooldeeltjes die met den rook worden medegevoerd, stuiten tegen het draadwerk en vallen in de rookkamer terug.

Voor ijzeren schoorsteenen, in 't bijzonder bij beweeglijke ketels (locomotieven en locomobilen) wordt deze vonkenvanger door het blad „der Gesundheits-Ingenieur” aanbevolen.

**Verlichting van spoorweg-coupe's.** Door de H. IJ. Sp. Mij. zijn coupe's 1e en 2e klasse in dienst gesteld, van een nieuw type waarvan reeds coupe's 3e in gebruik zijn. Het nieuwe type heeft het voordeel, dat de  $8\frac{1}{2}$  coupe's lange wagens korter treinen samenstellen dan de gewone, daar de leege bufferruimte belangrijk is ingekort. De compartimenten 1e klasse hebben 6 zitplaatsen (de halve, 3), en die der 2e klasse 8 zitplaatsen.

Het stelsel der verlichting is vernuftig. De verlichtingsbron is tweeledig en bestaat uit een dynamo en een accumulatorenbatterij, die automatisch elkanders complement kunnen zijn en onder de rijtuigen zijn bevestigd. Is de trein in beweging, dan werkt de dynamo door middel van de assen der rijtuigen; tegen den tijd, dat de trein stil gaat staan, neemt de batterij de werking over. Tijdens den rit worden de accumulatoren geregeld gevuld door de dynamo; de constante werking van de batterij wordt verzekerd door een egalisator.

**Invloed van zand op het verharden van cementmortels.** Dr. Morris heeft onlangs resultaten van proefnemingen omtrent dit onderwerp verkregen, die bijna alle overeenkomen met oudere onderzoekingen van Ferret, en de ondervindingen van de praktijk bevestigen. Uit de mededeelingen van Dr. Morris blijkt, dat onder gelijke omstandigheden de dichtste mortel de grootste vastheid vertoont. Zoo was bij 1.83 gewicht der volume eenheid van mortel de vastheid 14, en bij 2.39 mortelgewicht de drukvastheid 144.

De dichtheid van de mortel is in de eerste plaats een gevolg van de verhoudingen van het mengsel, waarin zich grove en fijne korrels kunnen bevinden; daar zand echter de hoofdmassa uitmaakt, is het van groote betekenis in de mortel, ook wat den vorm der zandkorrels betreft. Noodzakelijk is het, dat alle niet voldoende harde of verweerde bestanddeelen van het zand hieruit verwijderd worden. Afgeronde korrels zijn gunstiger dan hoekige (scherpe), wanneer groote drukvastheid vereischt wordt. Het omgekeerde is het geval bij hooge eischen voor trekvastheid. Aanwezigheid van klei, zelfs in zeer geringe hoeveelheden, kan gevaarlijk zijn,



## AFLOOP VAN AANBESTEDINGEN.

### 14 JULI.

PUTTEN (ONDERH.). Het bouwen van een woonhuis voor mej. de wed. van Werkhoven. Gegund: H. Schultemaker, timmerwerk; J. van Beek, metselwerk; J. Amtmijer, schilderwerk.

TEROELE (FR.). Het vergrooten der schuur met eenige bijkomende werken. Door den heer H. Schukking. Laagste inschr. F. B. Haven, ldskenhuizen, f 1757. Gegund.

### 17 JULI.

's-GRAVENHAGE (ONDERH.). Het afbreken van 9 perceelen aan het Noordeinde en het ter plaatse bouwen van twee winkel- met bovenhuizen, een stalhouderij met bovenhuis, paardenstallen enz. Door den arch. F. Nieuwerkerk. Laagste inschrijver J. F. Jansen aldaar.

OIRSCHOT (N.-BR.). Het bouwen van een lokaal voor den R. K. Volksbond. Raming f 21700. Hoogste inschr. G. den Ouden, Oirschot, f 22503; laagste Th. Somers, idem, f 21800. Gegund.

VOORBURG (ONDERH.). Het bijbouwen van een schoollokaal aan de Mariaschool. Door het R. K. kerkbestuur. Gegund aan J. L. v. d. Togt, aldaar, voor f 3783.

### 20 JULI.

GRONINGEN (ONDERH.). Het afbreken eener behuizing in de Bloemstraat en het bouwen van eene burgerbehuizing met vrije bovenwoning voor den heer G. v. d. Land, onder beheer van de architecten P. Belgraver en A. Reiziger.

Laagste inschrijver H. Kamps, f 5954. Gegund.

KLEIN-DOCHTEREN (GELD.). Het bouwen van een landbouwerswoning voor den heer J. Hagens. Laagste inschrijver J. H. Assink, f 1561. Gegund.

St. ANTHONIS. Het bouwen van een woonhuis en bergplaats ter plaatse het Ledacker, met bijlev. der materialen. Door het gem.best. van Oploooca. Laagste inschrijver M. Reijntjes, Bergen, (Limb.), f 2490.

SPRANG. Het bouwen van een woonhuis, met de daarmede in verband staande werken. Raming f 5750. Door den heer A. J. C. Meijer te Sprang. Laagste inschrijver C. Michaël, Vrijhoeven-Cappel, f 5493. Gegund.

### 21 JULI.

BAARN. Het ver- en bijbouwen van het post- en telegraafkantoor met directeurswoning. Door het gem.best. Laagste inschrijver B. F. v. Dijen, f 2700. Gegund.

TEXEL. Het bouwen van twee woningen, pakhuis en bijkomende werken in de Nieuwstraat. Laagste inschrijver A. Kooiman, f 4450.

### 22 JULI.

AMSTERDAM. Het amoveeren der perc. Heerengracht no. 358 en Huidenstr. no. 1 en het bouwen van een winkelhuis met woning met lever. van materialen en arbeidsloon. Door de firma Sinderam en Co. Laagste inschr. J. D. Haalmeijer, f 13400.

HAARLEM (ONDERH.). Het bouwen van de „St. Bavoschool”, bevattende 15 lokalen, 3 kamers, een overdekte speelplaats en verdere uitbouwen, ter oppervlakte van 2000 M<sup>2</sup>. Door den architect C. L. M. Robbers. Gegund aan G. Hulsebosch aldaar.

HELMOND. Het vergrooten der openb. school en het bouwen van een gymnastiek lokaal Door het gem.best.

Laagste inschrijver J. J. Meijens, f 8720

OUD BEIJERLAND. Het bouwen van een burgerwoonhuis op een terrein aan de Steenenstr. Door den heer A. Scheiling. Laagste inschrijver D. v. Bezeij, f 5055. Gegund.

ROSENDAAL (GELD.). Het bouwen van een kolenbergplaats aan het stoomgemaal „de Volharding”, het maken van een duiker op den hoek van de korte en lange wal te Velp. Door de dijkstoel van het polderdistrict het Arnhemse en Velpseche Broek. Kolenbergplaats. Laagste inschrijver J. H. Jansen, f 1793. Gegund. Duiker. J. H. Jansen, f 788. Gunning aangehouden.

WOUDSEND (FR.). Het verbouwen van de boerenhuizinge bewoond door W. Osinga te Indijk. Door mevr. de wed. J. Q. Cleveringa te Appingedam. Laagste inschrijver E. v. d. Veer, Sondel, f 6498. Gunning in beraad gehouden.

WOENSEL. Het bouwen van 4 woningen met stallen. Raming f 4285. Door de heeren J. v. d. Broek en M. Bazelmans. Laagste inschrijver Jonkergouw, Strijp, f 3997. Gegund.

### 23 JULI.

ROSSUM (ONDERH.). Het bouwen van een bijzondere school met twee lokalen, privaatgebouwen en schoolmeubelen alsmede een onderwijzerswoning te Rossum. Door den archit. Th. L. D. Smeele te Waalwijk. Gegund aan gebroeders van Beurden te Rossum, voor f 8836.

### 24 JULI.

NEDERWEERT. (L.). Het herbouwen der school te Ospel met bijlev. der benodigdheden. Door het gem.best. Laagste inschr. P. J. Heynen, f 4650.

## Lijst van Fabrikanten, Leveranciers, enz.

Prijs per regel voor niet geabonneerden op advertentiën f 5.— per jaar bij vooruitbetaling. Abonnés op Advertentiën 1 regel gratis voor iedere advertentie.

Artesische bronnen (putten) Maatschappij Artesia, Wagenplein 182, Den Haag.  
Asphaltakpapier — „Bouwmaterialen” voorheen M. LUIJTEN, Lekkerkerk, Rotterdam en Dordrecht.  
Assurantie-Mij. tegen Brandschade „de Nederlanden van 1845”, 's-Gravenhage, Kerkplein hoek Prinsstraat.  
Badinrichtingen. — Th. VAN HEEMSTEDEN OBELT, Amsterdam.  
Brandkasten enz., — Rotterd. Brandk. fabriek v h Jb. DE HAAS & Zn. Rotterdam.  
Bouwstoffen. — MARTIN & Co., Amsterdam.  
**BRANDKLUISDEUREN.** — Wed. P. A. SCHROOT & ZONN, Den Haag.  
Cementmestiek-Dakbedekking. — J. A. SMITS & ZONN, Weesperzijde 39, Amsterdam.  
Cement-IJzerwerken — Ned. Mij. voor Monierwerken, Amsterdam.  
Centrale Verwarming. — W. J. STOKVIS, Arnhem.  
Centrale Verwarming en ventilatie. — D. S. M. KALKER, Amst.  
Centrale Verwarming. — B. LANDHEER Jr., Wijnstr. 59, Rotterd.  
Closets. — Th. VAN HEEMSTEDEN OBELT, Amsterdam  
**DAKTEGELMACHINES.** — G. P. Wessel, Rotterdam.  
Dakpannen. — J. B. VAN SOEST & TERSTAPPEN, te Swalmen.  
Dakroeden (gegalvaniseerd ijzeren) — J. SABELIS & Co., Glasfabrikanten, Haarlem  
Dakbedekking. — C. KINDERMANN, Berlin-Reineckendorf  
Eerste Nederl. Xylolith-Fabriek. — A. S. KEY, Rotterdam.  
Excelsiorplaten. — GEBRS. VAN DER VIJGH, Amsterdam.  
Gaskachels (nieuwste condensing). — OBELT, Amsterdam.  
Gas-, Stoom- en Waterleiding. — R. S. STOKVIS & ZONEN, Leuvehaven 74—76, Rotterdam.  
Glas in lood. — MEULDERS & Co. Den Haag.  
Gegoten geëmailleerd ijzeren waschtafels — Th. VAN HEEMSTEDEN OBELT, Amst., 150 de Ruyterkade. Filiaal: 36, Rokin.  
Gekleurd en gebrand glas in lood. — C. LINDENAAR, Glasgraveur, Alb. Cuijstraat 123, Amsterdam.  
Gegoten geëmailleerd ijzeren waschtafels. — PECK & Co., Amst.  
**HEINEKEN'S GLAZENWASSCHERIJ. Stoom Jaloezieën- en Rolluiken-fabriek.** — 's GRAVENHAGE. Driehoekjes 3 voorheen Wagenstraat 39a. — AMSTERDAM, v. d. Helststraat 1.  
Haeuslersche Houtcementen Dakbedekking. — J. A. SMITS & ZONN, Weesperzijde 39, Amsterdam.  
Jalouisiën, Marquises. Rolluiken — J. SENFT & Co., Papestraat 8, Den Haag.  
Jalouisiën. — J. F. KRONER & ZONEN, Spuistr. 246 248, 250, Amst. Amsterdam.  
Josson-Cement. — A. E. BRAAT, Rotterdam en Amsterdam.

Liften, Graan-silo's, Transportinrichting enz., LANDRÉ & GLINDERMAN, Spuistraat 6 en 8, Amsterdam.

Liften, Personen- en goederen. — H. & J. VAN DEN WALL BAKE, Liften. — Th. VAN HEEMSTEDEN OBELT, Amst. (R. WAYGOOD & Co.)  
Liften, Ventilatie, Gesm. ijzer. trappen. — JAN HAMER & Co., Amst.  
Liften. (Hydraulische en elektrische), — FRED. STIELTJES & Co. Amsterdam.

**Lichtdrakinrichting.** — J. P. Bladegroen, Amsterdam-Rotterdam.  
Looden en Inw. glasmail privaatleidingen. — OBELT, Amst.  
**Lichtdrukinrichting.** — Lichtdruk- en Calqueerpapieren — Coras, Immig & Zoon, Nieuwe Haven 5, Rotterdam.

**Machines voor Cementdaktegels.** — G. P. Wessel, Rotterdam.  
**Marmeren Schoorsteen-mantels.** G. & J. Cool, Bloemgracht 77, Amst.  
Marm. Schoorsteenm. D. WEEGEWIJS, Rapenb. 14 en 43, Amst.  
Motoren en Dynamo's. — JULIUS LÜCHAU, Warmoesstraat 91. Amsterdam.

Meubels enz. — Phoenix Meubil.-Inrich., Spuistr. 234, Amsterdam.  
**Nikkelinrichting-Instrumentmakerij.** — F. L. W. BUCKMANN & Co., Den Haag, Stille Veerkade 19a.

Pompen (Diaphragma). — A. RESINK, Ingenieur, Haarlem.  
Portland-Cement — DYCKERHOFF & SÖHNE, Amöneburg.  
Prisma's Luxfer (kamerverlichting) — W. VAN RIJN, Keizersgracht 181. Amsterdam.

Photolithografie. — WEGNER & MOTTU, Amsterdam.  
Proefstatie Bouwmat — KONING & BIENFAIT, Amsterdam.  
Rolluiken. — W. H. M. SCHOLTE, Prinsengr. 516, Amsterdam.  
Rietplanken. Isoleersteen. Fluaten. — MOLIJN. — Gouda.  
Raamsluiters voor bovenlichten. — Th. V. HEEMSTEDEN OBELT, Amsterdam.

Schilderwerk in alle genres. G. W. C. OOSTERBAAN, Amsterdam.  
**Stalinrichtingen. Verwarming. Jan Hamer & Co. Amsterdam.**  
Stalen balken, IJzer enz. — Gebr. VAN DER VLIET, Amsterdam  
Spiegel- en Vensterglas enz. P. DOLK & ZONN, Rotterdam — Dordrecht

Stalinrichtingen. — STAAL & HAALMEIJER, Amsterdam.  
Stalinrichtingen. — D. S. M. KALKER, Amsterdam.  
Stalen balken en U-profielen — Deutsch-Luxemburgische Bergwerks- und Hütten-Actiengesellschaft. Vertegenw. C. D. v. d. LINDEN, Prins Hendrikkade, Amsterdam.

Stalen balken. — H. E. OVING Jr., Rotterdam.  
Steenen (verglaste en onvergl.) CANOY HERFKENS & Co., Venlo  
Steengoed of Engelsche buizen en kruispannen. — HOUBEN & STEEGH, Belfeld en Tegelen (Limburg.)

Stoomtimmerfabriek. — GEBRS. VAN MALSEN. Den Haag.  
Stoelen en schoolmeubelen. — LEYDEN & VAN BEEST, Rotterd.  
Tegelversieringen enz., Plaatbakkerij De Distel, Amsterdam.  
Touwwerken. — G. F. A. DRIESSEN, Nijmegen.

Uinoirs (Torfit). — H. HUINCK & A. IMHOFE, Rotterdam.  
Verwarming en verlichting. — JULIUS LUCHAU, Damrak 71. Amsterdam.

Verwarming en Ventilatie. — Th. V. HEEMSTEDEN OBELT, Amst.  
Verwarming en Ventilatie. D. S. M. KALKER, Amsterdam.  
Ventilators. — Th. VAN HEEMSTEDEN OBELT, Amsterdam.



Ventilators. — D. P. HASSELMAN, Amsterdam.  
Vuurvaste steen, Tras, Aarden buizen, Straatkeien — „Bouwmaterialen” voorheen M. LUIJTEN, Lekkerkerk, Rotterdam en Dordrecht.

Wandtegels, cement, kalk, graniet — „Bouwmaterialen” voorheen M. LUIJTEN Lekkerkerk, Rotterdam en Dordrecht.  
Zandsteen. — FERD. ENGERS, Amsterdam.  
Zinkwerken. — F. W. BRAAT, Delft.

# TH. VAN HEEMSTEDÉ OBELT,

Mem. San. Inst. London.

Sanitary Engineer,

150 de Ruyterkade. — AMSTERDAM. — Filiaal 36 Rokin.

Hoofdagent voor Nederland, België en Koloniën van SHANKS & Co., te Barrhead.

SPECIALITEIT VOOR DE LEVERING VAN COMPLETE BADINRICHTINGEN.

**PRIVAAT-INRICHTINGEN.** — Shanks Closets zijn nog niet overtroffen.

Porseleinen Badkuipen, IJzeren Badkuipen.

Geijsers geheel van rood koper, van binnen vertind. Zij bederven het water niet. overtreffen al de tot nu toe bestaande en kosten niet meer. Attesten ter inzage.

**Closets, Waschtafels, Urinoirs enz. — VERWARMING en VENTILATIE.**

Agent voor de CHAMBERLAND FILTERS, Systeem Pasteur.

Belast zich met de plaatsing en inrichting in geheel Nederland. Zeer concurrerende prijzen. Teekeningen en prijsopgaven gratis. Wederverkoopters genieten het gebruikelijke rabat.

Brandverzekering-Maatschappij

Gevestigd te DORDRECHT.

Opgericht 1859.

Kapitaal . . . f 1,000,000.—

Reserven . . . 246,090.25

# HOLLAND

Brand- en Inbraak-Verzekering.

Zeer verlaagd tarief in de afdeeling Inbraak voor hen die bij de Mpij. eene verzekering tegen Brandschade hebben gesloten of afsluiten.

Vaste premieën zonder inleggelden of nabetalingen.

Aanvragen om Agentschappen, zoowel voor Brand- als voor Inbraak-verzekering, aan de Directie.

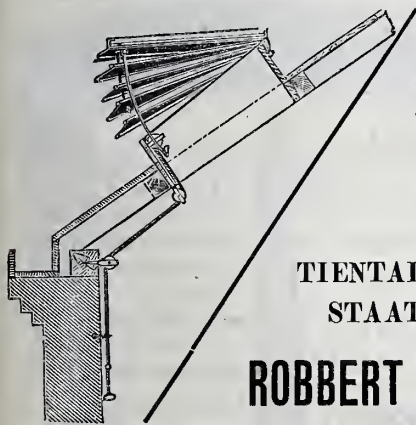

**JALOUZIE VENTILATOR EN DAKVENSTER.**

**STEEDS LUGHT EN LICHT!**

NIMMER INREGENEN!

Geleverd aan

TIENTALLEN FABRIEKEN. GEMEENTEWERKEN.

STAATSSPOORWEGEN. GASFABRIEKEN.

**ROBBERT G. KALFF & Co.,** Amsterdam, Tel. 4586.  
N.Z. Voorburgwal 296.

**MEISENBACH RIFFARTH & Co.**

PHOTOCHEMIGRAPHISCHE KUNSTINRICHTINGEN.

BERLIJN — MUNCHEN.



VERTEGENWOORDIGERS VOOR NEDERLAND:

**MOUTON & Co., 's-Gravenhage.**

Bij MOUTON & Co., te 's-Gravenhage zijn verkrijgbaar:

## PORTEFEUILLES

voor de jaargangen van het „Bouwkundig Weekblad”.

Deze portefeuilles zijn voorzien van een ingedrukt jaarcijfer.

Prijs per portefeuille f 0.50. Franco per post f 0.65.

## Belangrijk Bericht!

# EXTRACT VAN STEENBESCHERMER.

Nieuw volmaakt fabrikaat.

De vele moeilijkheden, welke de bewerking van ons vroeger fabrikaat opleverden, de witte uitslag bij zeer vochtige muren of minder accurate aanwending, en de schade, die het aan verfwerk en plantengroei veroorzaakte, deden ons de noodzakelijkheid inzien, hierin verbetering te brengen.

„EXTRACT VAN STEENBESCHERMER” bezit alle hoedanigheden om het tot het volmaaktste vochtwerend middel der wereld te bestempelen.

Dit preparaat maakt alle muurwerk en bouw materiaal volkomen waterdicht, en laat het de oorspronkelijke kleur behouden. Extract is geheel onschadelijk voor verfwerk, tast zelfs de fijnste kleuren niet aan. Extract is bestand tegen den invloed van regen, zon en vorst, der sterkste zuren en alkali. Zéér eenvoudige voordeelige bewerking. Eén soort vloeistof wordt met een witkwast éénmaal op den muur gestreken.

Voor de deugdelijkheid garandeeren wij schriftelijk vijf jaren; een herhaling der bewerking is in de meeste gevallen, veel later noodig.

Proeven worden desverlangd gratis gezonden.

Orders en inlichtingen aan de

Nederlandsche Steenbeschermerfabriek te NIJMEGEN.



verwezenlijking van den schoonen vorm van wereldsch type het gracieuse uit en ons schoonheidsgevoel wordt door menige creatie niet aangenaam aangedaan. Zelfs is het in vele gevallen zoover gekomen, dat de eenvoud dusdanig wordt overdreven, dat het boereninterieur soms den toon moet aangeven voor den modernen salon (Ed. Cuypers, *Het Huis*, aflevering 7, pag. 84).

Tot juist begrip, dat de gebogene lijn, vooral in de kunstindustriële voorwerpen, meer den maatslag aan moet geven dan dit heden geschiedt, is het onnoodig bij de Grieken ter school te gaan, te meer, daar hun schoonheidsgevoel niet het onze zijn kan. Daarvoor was hunne religieuse ontwikkeling, die de eigenlijke maatstaf der kultuur is en blijft, eene te weinig ontwikkelde. De Grieksche tempel, vast geketend aan de aarde, kan als geheel ons niet voldoen. Wij zijn doordrongen van een verhevener element, dat de middeleeuwen schiep en waarvan ook het tijdperk der renaissance gedeeltelijk voor de realisatie van den schoonen vorm zich vastkleemde. Onze eigene gewaarwording mag en moet den doorslag geven bij het vaststellen van den schoonen vorm en — hoezeer ook het schoonheidsgevoel iets geheel subjectief is —, valt niet te ontkennen, dat in groote groepen van individuen ongeveer dezelfde vormen-sympathieën heerschen.

Maar ontstaat dan al dat hoekige stijve, deels plumpe, dat domineeren der rechte lijn alleen uit een trachten naar eenvoud en waarheid? Dit is geenszins het geval. Het wordt hoofdzakelijk daardoor geboren, dat de compositie niet voldoende ingrijpend onderscheidt het kerkelijk en het wereldsch type. Een voorbeeld slechts gekozen uit velen: het gothieke meubel, dat veelal hoekig van vorm is en waarin de rechte lijn domineert, past in het lijstwerk der kerk — ons schoonheidsgevoel echter kan het niet bevredigen. Afwijking van de logica van het tijdperk der middeleeuwen is onmisbaar, zal voor wereldsch karakter iets gracieus ontstaan, dat veler schoonheidsgevoel bevredigt. Elk renaissancegebouw, elk kunstindustriël voorwerp na de middeleeuwen ontstaan, toont zwakten, en wel omdat het *onmogelijk* is, dat de decoratie, de versiering geheel van de constructie afhankelijk is.

Het schoonheidsgevoel na den grooten bouwkundigen tijd der middeleeuwen is nu eenmaal een dartel iets, dat doet bekoren en streelen, echter niet het diepste van ons zijn. De woorden van Sully Prudhomme „Le gracieux est tout terrestre, le beau a encore un pied sur la terre, le sublime avec ses ailes terrestres atteint le ciel” mogen aan ons betoog krachtiger klem geven.

J. H. SCHORER.

## MONUMENTALE FONTEIN TE 'S-HERTOGENBOSCH.

Den 19den Juli j.l. werd te 's-Hertogenbosch de monumentale fontein op het Stationsplein onthuld, die door wijlen Jhr. Mr. P. Bosch van Drakestein, in leven Commissaris der Koningin in de Prov. Noord-Brabant, aan de gemeente werd geschonken, waartoe hij bij uitersten wil een kapitaal van f 10.000 beschikbaar stelde.

Om aan de bedoeling van het legaat te voldoen, werd in 1900 een prijsvraag uitgeschreven; hierop kwamen elf antwoorden in. De jury die deze ontwerpen beoordeelde, kende de drie uitgeloopte prijzen toe: 1<sup>o</sup>. aan de heeren Oscar Leeuw en Henri Leeuw Jr. te Nijmegen, 2<sup>o</sup>. aan de heeren Anton van de Sandt te Rotterdam en Leo P. Stracké

te 's-Gravenhage, 3<sup>o</sup>. aan den heer A. Scholtz Jaczn. te Amsterdam. Maar tevens bevond de Jury de plannen die met den 1<sup>en</sup> en den 2<sup>en</sup> prijs bekroond werden niet geschikt



Fontein op het Stationsplein te 's-Hertogenbosch.

voor verwezenlijking, het eerste omdat de uitvoering de beschikbare gelden zou overschrijden, het tweede, omdat de afmetingen te gering waren voor de plaats waar de fontein zou moeten verrijzen, een gebrek dat ook aan het derde plan kleefde.

De fontein die zich thans op het Stationsplein verheft, ter plaatse waar de Stationsweg, de Oranje-Nassau- en de Koninginnelaan zich kruisen, is ontworpen en gebouwd door den heer J. Dony, Directeur der Koninklijke School voor nuttige en beeldende kunsten, architect, te 's-Hertogenbosch. Zij heeft eene hoogte van 13.7 M., terwijl het bassin een middellijn van ongeveer 12 M. heeft. Rond dit bassin is een bloemperk van ongeveer 0.75 M. aangelegd, dat omgeven is van een gesmeed ijzeren hek.

Het bassin heeft een bodem van cement-ijzer; de steen waarvan voor 't overige gebruik is gemaakt, is Euville-steen.

De 2 M. hooge vergulde draak die de lamp der fontein kroont en het familiewapen van den schenker vasthoudt,



Bronzen plaat.

zijn staart om de kolom slingerend, en de bronzen draken die op de vier hoeken staan, duiden op het familiewapen



van den schenker. Zij zijn, evenals het ijzeren hek, in de metaalwarenfabriek der heeren Braat, te Delft, vervaardigd. Behalve deze vier draken, spuwen ook aan de noord- en de zuidzijde aangebrachte vischkoppen water.

Door den erflater was bedoeld, dat dit monument gewijd zoude zijn aan de nagedachtenis van zijne echtgenooten en zijne tweelingdochters. Daarom ook is aan de westzijde een plaat aangebracht, waarop in gouden letters te lezen staat;

„Aan de milde beschikking van Jhr. Mr. Paulus Bosch van Drakestein, Commissaris der Koningin in de provincie Noord-Brabant, dankt 's-Hertogenbosch de stichting van deze fontein. De schenker wenschte daarmede tevens te doen bewaard blijven de herinnering aan zijn hier ter stede overleden tweelingdochters en echtgenooten, de jonkvrouwen Paulina Maria en Henriëtte Wilhelmina Hendrika Bosch van Drakestein, overleden 19 en 20 November 1881, en vrouwe Elisabeth Henriëtte Johanna Bosch, overleden 10 Augustus 1884.”

Des schenkers wensch is mede nog gesymboliseerd op het vlak aan de naar de stad gekeerde oostzijde der fontein. De kolom vertoont aan dien kant het stedelijk wapen, waaronder een draak in benedenwaarts kruipende houding; hieronder is op het voetstuk der kolom een gegoten bronzen plaat bevestigd, groot 1.35 bij 0.85 M., waarop zijn voorgesteld een vrouw en twee meisjes, die gaven aan eene arme uitreiken; het onderschrift der plaat luidt: Charitate Nitebant. (Door weldadigheid zijn wij vereenigd).

## PRIJSVRAAG VOOR EEN GEBOUW VOOR DE AMSTERDAMSCH E IJSC LUB.

Rapport van beoordeeling.

Aan  
het Bestuur van de Amsterdamsche  
IJsclub.

Wij hebben de eer U hierbij mededeeling te doen van de beoordeeling der in onze handen gestelde ontwerpen, onder de navolgende motto's ingezonden, op de door het Bestuur uitgeschreven prijsvraag voor een Clubgebouw als:

- No. 1. Glad ijs.
- No. 2. Sport.
- No. 3. Een Eigen huis.
- No. 4. Monna Vanna.
- No. 5 a. A. IJ.  
b. Club.

*Ontwerp No. 1. Glad ijs.* Hoewel de hoofdingang tot het sportterrein in de as van het concertgebouw is ontworpen, maakt de ingang geen deel uit van het hoofdgebouw; bij de situering daarvan is met het front van het concertgebouw in het geheel geen rekening gehouden. Een daarmede gewenschte overeenstemming wordt in het ontwerp geheel gemist.

De ligging van de tribune en restauratiezaal ter weerszijden van het hoofdgebouw ontworpen, is voor het vrije gezicht op het sportterrein ongunstig. Op bedenkelijke wijze is daarbij de afsluiting van de baan overschreden en de noodzakelijke eenheid van situering der gebouwen in verband met terreinvorm in het geheel niet in aanmerking genomen.

Bij den hoofdingang, die bekrompen van afmeting is en waarin de aangegeven scheiding in het gebruik meer hinder dan gemak zal opleveren, ontbreken de in het programma gevraagde controlebureautjes en verblijf voor commissarissen van dienst.

Het verblijf voor den portier en het plaatsbureau hadden gescheiden moeten zijn. De bestuursvertrekken zijn van voldoende ruimte en wat de onderlinge ligging aangaat vrij goed ontworpen, doch de toegang tot deze vertrekken had binnen den hoofdingang gelegen moeten zijn. Ook is het een gebrek, dat de spreekkamer niet van uit de baan te bereiken is.

Het toilet met privaat behoorende bij de bestuursvertrekken, aan den hoofdingang grenzende, is slecht gelegen. De rijwielenremise is te klein en onpractisch ingericht, bovendien is de ligging ongunstig; zij behoort bij en binnen den hoofdingang te zijn.

De toegang voor het publiek tot de garderobe is te klein en de ruimte slecht verlicht.

De verbandkamer ware op een rustiger plaats gewensch.

De gemeenschappelijke toegang tot de toiletten voor dames en heeren is af te keuren, en het toilet voor dames zal slecht kunnen worden verlicht en geventileerd.

De toegang tot het vertrek voor sportmen door dien zelfden corridor is af te keuren, terwijl het vertrek onbereikbaar is door het privaat daarin aanwezig; het gevraagde toilet kamertje ontbreekt.

De dienstlokalen bij de restauratiezaal behoorende, zijn allen te groot en slecht gelegen.

Geen gelukkig denkbeeld is het de privaten en kleedkamer voor personeel in het front van het hoofdgebouw te ontwerpen.

De woning voor den hoofdopzichter is te groot, en niettegenstaande de in gebruik genomen ruimte is een vertrek niet uit de gang te bereiken, de gang niet verlicht en het privaat niet onmiddellijk met de buitenlucht in gemeenschap. Ten slotte is de toegang tot de woning, van uit het portaal leidende naar de Bestuursvertrekken, af te keuren.

De tribune en restauratiezaal bieden voldoende ruimte, doch zijn, zooals reeds is opgemerkt, ten opzichte van het overzicht van de baan ongunstig gelegen, terwijl de uitbouw aan de tribune, bestemd voor privaten van het personeel, niet gelukkig is.

De architectonische oplossingen der gevels zijn zeer zwak en het is den ontwerper niet gelukt een behoorlijk architectonisch geheel te verkrijgen, terwijl het vroolijk karakter geheel wordt gemist.

De ingang is bijzonder arm ontworpen en zal, hoewel prijkkende met het opschrift „Entree”, door zijn vormspraak niet den indruk geven van een hoofdtoegang voor een tot sport en feesten bestemd terrein. Ook aan de binnenzijde van den bouw is die niet op behoorlijke wijze aangegeven.

Nog moet worden gewezen op den ongemotiveerden torenbouw aan den gevel van het hoofdgebouw als bekroning van spoel- en waschkeuken, terwijl de onnoodig hooge en met pannen gedekte daken (zie o. a. de bekappingen van de restauratiezaal en tribune) zware wand- en kapconstructiën noodig maken, die de bouwkosten, waarmede bij de oplossing dezer prijsvraag wel degelijk rekening had moeten zijn gehouden, aanzienlijk verhoogden.

De gevraagde teekeningen zijn aanwezig. Het fondeeringplan is evenwel onvolledig daar de verdeeling der heipalen niet is aangegeven.

Het ontwerp biedt voor de oplossing der prijsvraag niet de minste waarde. De variant geeft geene betere oplossing. Het architectonisch aanzien zal volgens de op de tekening aangegeven schetsen der restauratiezaal en tribune, hoewel belangrijk in de constructie gewijzigd, evenmin gelukkig zijn.

*Ontwerp No. 2. „Sport”.* De aanleg van den hoofdingang en de combinatie met de bestuurslokalen is zeer gelukkig te noemen, doch onmiddellijk blijkt, dat de ligging der restauratiezaal de tribune in zeer ongunstige conditie brengt en het uitzicht op een deel van de baan en vooral op den hoofdingang belet, terwijl het gebouwtje voor de toiletten overdreven belangrijk is geworden. Wanneer de restauratiezaal op die plaats was ontworpen, zou het geheel aanmerkelijk in bruikbaarheid hebben gewonnen.

In het toegangsgebouw is het een fout, dat de spreekkamer en de telefooncel niet onmiddellijk van uit de bestuursvertrekken te bereiken zijn, evenzoo het vertrek van den hoofdopzichter, dat uit den aard der zaak tevens uitzicht op de baan moet hebben.

De maatverhoudingen tusschen de verschillende vertrekken zijn niet gelukkig. Overigens zijn commissarissen-, contrôle- en portierbureautjes goed gelegen. De bergplaats voor fietsen geeft, wat de ligging aangaat, vele voordeelen, doch is door de splitsing in twee deelen voor de contrôle minder gemakkelijk.

De garderobe is veel te klein. De toiletten voor de heeren zijn goed gelegen; het ware ook wenschelijk geweest de toiletten voor de dames mede in de nabijheid van de garderobe te ontwerpen.

Door den overdekten toegang, onder door de restauratiezaal, tot de tribune, blijkt nog eens duidelijk de slechte situatie van deze.

De grondvorm van de tribune is goed, doch de zitreien zijn te smal (0.75 M.), zoodat de oppervlakte onvoldoende is.

Het achter de zitplaatsen der tribune gelegen overdekt terras in verbinding met de restauratiezaal, kan een goed denkbeeld genoemd worden, doch de overdekking had zich ook over de tribune moeten uitstrekken.

Hoewel de restauratiezaal met buffet en bar en verdere vertrekken goed zijn ontworpen en gecombineerd, ware de lange zijde naar de baan gekeerd wenschelijker geweest.

De vertrekken voor sportmen met te ruime toiletten en op de



verdieping ontworpen, waren op den beganen grond doelmatiger gelegen. Aan deze vertrekken is in het ontwerp een veel te groote waarde toegekend.

De woning van den hoofdopzichter is goed gelegen en ingericht.

De bergplaatsen zijn onder de tribune behoorlijk ingedeeld. De werkplaats van den electricien had echter in de nabijheid moeten zijn gelegen van de ruimte tot berging van de voor zijn bedrijf benodigde toestellen.

Het uitwendige zoowel als het inwendige der gebouwen zijn zeer verdienstelijk ontworpen. De verdiepingen-boow had met het oog op de bouwkosten zooveel mogelijk vermeden moeten worden.

Met de bouwkosten is evenwel niet veel rekening gehouden, getuige de ingewikkelde ijzeren kapconstructie der restauratiezaal.

Omrede de massa van de restauratiezaal een domineerend motief vormt, is de groepering der gebouwen ten opzichte van het concertgebouw niet in evenwicht.

De gevraagde teekeningen zijn geleverd en verdienstelijk uitgevoerd.

Het fondeeringplan geeft geen aanleiding tot bijzondere bedenkingen, alleen worden de afstanden der heipalen op sommige plaatsen te groot geacht, terwijl enkele niet ondersteunde koppelingen gevaar voor breken zullen opleveren.

*Ontwerp No. 3. Eigen huis.* Het hier aangenomen stelsel van compacte gebouwen is moeielijk anders dan op de aangegeven wijze, evenwijdig aan de rooilijn, te situeeren, waardoor echter geen aangename groepeerings ten opzichte van de ijsbaan is verkregen.

Het hoofdgebouw is goed gelegen en waren de lokaliteiten niet zoo ruim van afmeting genomen, en de corridors tot het hoogst noodige beperkt, zou het geheel symmetrisch ontworpen kunnen zijn en gebleven binnen de gestippelde lijnen a b c. De thans geboden oplossing van het plan ten opzichte van die lijnen mag niet gelukkig genoemd worden.

De kamer van commissarissen van dienst is veel te groot, een vertrekje gelijk een contrôle bureautje is voldoende.

De verbandkamer is veel ruimer dan in het programma is verlangd.

Het vertrek voor de ontvangst en afgifte bij de garderobe is overbodig, evenzoo de erker of uitbouw.

De bestuursvertrekken zijn vrij goed gecombineerd, de spreekkamer had echter dan uit den ingang of de baan gemakkelijker bereikbaar moeten zijn.

De toiletten voor de heeren liggen niet gunstig en zijn tamelijk afgelegen.

De bergplaats voor fietsen had in de nabijheid van den ingang en de garderobe moeten zijn, volgens de meening van de Jury, in tegenstelling van die des ontwerpers, wel een bezwaar.

De restauratiezaal, hoewel goed van vorm, neemt door hare ligging een te groot stuk uit de baan. Het buffet of de bar ware langer gewenscht, terwijl de keuken en spoelkeuken gevoeglijk gelijkstraats aangebracht hadden kunnen worden. Voor de dienstkamer, waarschijnlijk als buffetkamer bedoeld, zou de ligging aan de lange en niet aan de korte zijde van het buffet praktischer zijn.

Waarom zijn de kelder en de bierkelder niet onder de zaal aangebracht? De geheele uitbouw waarin deze lokaliteiten zijn opgenomen, had dan ook beknopter kunnen zijn ontworpen.

Dat bij de restauratiezaal, toiletten voor heeren en dames aanwezig behooren te zijn, buiten die welke in het programma zijn gewenscht, is zeer juist gezien.

De tribune is goed van vorm, doch te klein, daar de afstand der zitreeën niet voldoende is (0.80 M.).

Het ontworpen terras tusschen de beide gebouwen geeft voor een groot deel geen behoorlijk vrij uitzicht op de baan.

De bergplaatsen onder de tribune en restauratiezaal zijn voldoende.

De architectonische oplossingen der verschillende gebouwen zijn op zich zelf niet onverdienstelijk, doch ook hier ontbreekt een behoorlijk ensemble in den plan-aanleg in verband met de as van het tegenoverliggende concertgebouw. Daarbij is aan het geheel een te landelijk karakter gegeven, waartoe houtconstructie of vakwerkbouw niet altijd behoef te leiden.

Uit de doorsnede- en gevelteekeningen blijkt, dat de hooge daken op de gebouwen een belangrijke ruimte vormen, die totaal doelloos is, o.a. de bekapping op het hoofdgebouw. Ook zou de bekapping boven de restauratiezaal bescheidener van aanzien kunnen zijn, waardoor de samenstelling ook belangrijk had kunnen worden vereenvoudigd.

Overigens zijn in de beantwoording der prijsvraag, ook wat de samenstelling aangaat, vele goede elementen aanwezig en zijn de teekeningen verdienstelijk uitgevoerd.

De fondeering is in het algemeen goed van samenstelling, echter worden onder enkele doorgaande kespens van het hoofdgebouw en van de tribune, waarvan de spanningen te groot worden geacht, meerdere palen gewenscht.

Daar de fondeering boven de waterlijn is ontworpen, kunnen voorzieningen of herstellingen nu en dan worden tegemoet gezien, zoodat in het belang van een gemakkelijke uitvoering daarvan, de gebouwen in bescheiden hoogte-afmetingen dienen te zijn opgetrokken en ook reeds daarom hooge, met pannen gedekte daken moeten worden afgekeurd.

*Ontwerp No. 4. „Monna Vanna”.* De situatietekening toont aan, dat de ontwerper gestreeft heeft de geprojecteerde halfcirkelvormige afsluiting van de baan zoo min mogelijk te overdrijven. De bij het programma verlangde ruimten, enz. zijn zoo goed en zoo kwaad als dit ging in het overgebleven terrein verdeeld.

De hoofdingang in de as van het concertgebouw is goed gelegen, evenzoo de uitgang en de trap naar de tribunes in de as van de baan ontworpen.

Evenals bij de andere ontwerpen is ten opzichte van het concertgebouw niet getracht evenwicht in de massa's te brengen ter weerszijden van den hoofdingang.

Bij eene eerste beschouwing vertoont ook het plan geen samenhangend en regelmatig geheel en is dit verward en onrustig.

Bij nadere beschouwing kan echter niet ontkend worden, dat al het gevraagde aanwezig is.

De aan den ingang liggende lokalen, evenals de spreek-, penningmeesters- en bestuurskamer zijn goed gegroepeerd. De bestuurskamer is evenwel niet aangenaam van vorm.

Het vertrek van den hoofdopzichter is te ver van de baan verwijderd.

De telefooncel dient ook van buiten af door het publiek bereikbaar te zijn en tevens in de nabijheid van de bestuursvertrekken te zijn gelegen.

De hal met de trap naar de restauratiezaal en het terras is bekrompen, niet gelukkig van aanleg en slecht verlicht.

Wenschelijker ware het geweest de ingangen tot de toiletten en garderobe niet aan de baan te leggen, maar bij den ingang, evenzoo de ruimte voor rijwielen, die ook binnen den ingang te verkiesen ware geweest. Bovendien zal de garderobe en de ruimte daarvoor, tevens dienende als passage voor het publiek, te klein blijken.

De verbandkamer is zeer slecht gelegen, een rustige plaats diende daarvoor aangewezen; ook is de beglaasde buitenwand af te keuren.

Het vertrek voor sportmen is te ver van de baan verwijderd.

De tribune is goed ingericht, de ligging daarvan evenals die der restauratiezaal goed gekozen. De toegangen tot de zaal aan de baanzijde zijn niet ruim genoeg en de daarvoor ontworpen trappen met kwartslag af te keuren.

De keuken bij de restauratiezaal, welke in de kapverdieping aangebracht is, zal door de daarin geplaatste kapspanten aanmerkelijk in nuttige oppervlakte verliezen en daardoor te klein worden. Hetzelfde gebrek is aanwezig bij de in de bekapping ontworpen woning voor den hoofdopzichter, waarvan de hoogte-afmetingen der verdieping bovendien verre van voldoende zijn.

Het terras met veranda in verbinding met de restauratiezaal is goed gedacht, echter niet gemakkelijk te bereiken, en de planvorm door de afgesloten cirkelboog niet gelukkig.

De bergplaatsen zijn onder de tribune en de restauratiezaal behoorlijk aangebracht, doch zullen de ijzeren trekstangen van de vloerspanen der tribune voor het gebruik zeer hinderlijk zijn.

Het groote verschil van indeeling op de verdiepingen maakt, dat buiten- en binnenmuren niet boven elkander staan, terwijl de aanleg van de rookkanalen der schoorsteenen in de vertrekken niet zonder bedenkingen, en die van de calorifère niet aangegeven zijn. Niettegenstaande de rationeele wijze waarop de afsluiting der baan is ontworpen, moet worden gewezen op de weinige harmonische aansluiting der verschillende onderdeelen met het hoofdgebouw, o.m. op de gaping in het plan van de 1e verdieping achter de woning van den hoofdopzichter, op de minder gewenschte ligging van de bergplaats voor wijnen en van de keuken in het front van het hoofdgebouw en op de verschillende diepten of plans der gevelvlakken, van de tribune, van het buffet-terras en van den achterwand der restauratiezaal, die eene zeer onsamenhangende architectonische massa zullen opleveren. Nog moet worden opgemerkt, dat het gebouw te dicht aan de terreinafsluiting



is ontworpen, en de doorgangen onder de tribune en de restauratiezaal tot gemeenschap met het overige gedeelte van het terrein niet alleen van onvoldoende afmetingen zijn, doch daaraan op een al te primitieve wijze een oplossing is gegeven. Het geheele gebouw had ook gevoegelijk enkele meters in de baan kunnen worden geschoven.

Het aanzicht van den bouw aan de baanzijde is eenvoudig ontworpen, doch ware door enkele geestige motieven aan het geheel de gewenschte afwisseling te geven geweest.

Het aanzien naar de zijde van den openbaren weg kan op geene bijzondere kwaliteiten of architectonisch schoon aanspraak maken; het geheel, vooral de samenstelling van tribune en restauratiezaal, draagt het karakter van zeer tijdelijke tentoonstellingsloosden.

Bij de samenstelling der gebouwen is de noodige spaarzaamheid wel in acht genomen. De kespen der fondeeringen zouden door meerdere palen moeten worden ondersteund. De gewenschte voetingmuren voor tribune en restauratiezaal ontbreken en de daarvoor in de plaats gestelde houtconstructies onder den grond aangebracht, zijn niet aan te bevelen.

*Ontwerp No. 5a A y.* Dit ontwerp is zoo niet van een beëindiging, dan toch zeker van iemand wien de oplossing der prijsvraag te machtig is geweest.

De plattegrond van het hoofdgebouw levert den meest treurigen aanblik; hij bestaat uit een samenvoeging van verschillende veelhoekige vertrekken en ruimten, waaronder er zijn van ongenietbaren grondvorm, zie de bestuurs- en penningmeesterskamer, restauratiezaal en m. a. vertrekken, terwijl de toegangen en de gemeenschap der lokalen op de meest onbeholpen wijze zijn ontworpen.

De opstanden der gebouwen zijn arm gedacht en leveren de zelfde onbeholpen en ongemotiveerde oplossingen, bijv. de veelhoekige bekapping op de restauratiezaal, rijwielremise, enz. en die in het geheel niet uit den planvorm der lokalen zijn af te leiden.

Uit de doorsneden spreekt volslagen gebrek aan constructieve kennis. Beoordeelaren vermeenen dan ook, dat het ontwerp van dien aard is, dat een verdere bespreking daarvan overbodig geacht mag worden.

*Ontwerp No. 5b „Club“.* Dit ontwerp van den zelfden vervaardiger vertoont in de samenstelling van het plan dezelfde treurige uitkomsten van de toepassing van een niet begrepen veelhoeken systeem, dat o. a. vooral blijkt uit den planaanleg der privaten, bij de zeskante werkloosden en het zeskant terras.

De overbodige veelhoekige bekappingen, waarvan de meeste evenmin door het plan worden gemotiveerd, ontbreken ook hier niet.

Ook van dit ontwerp, dat zoowel ten opzichte der planverdeling als ten opzichte van het uit- en inwendig aanzien op niet de minste architectonische waarde kan aanspraak maken, kan verdere bespreking achterwege blijven.

Evenwel moet worden opgemerkt, dat uit de situatie blijkt, dat deze ontwerper den leelijken terreinvorm, aangegeven door de lijn a b c, als uitgangspunt genomen heeft voor den grondvorm van zijn gebouw, en daardoor van begin uit een goede oplossing van zijn ontwerp onmogelijk gemaakt heeft.

#### Conclusie.

Naar aanleiding van bovenstaande beschouwingen hebben ondergeteekenden geen vrijheid, het Bestuur der Amsterdamsche IJclub een der ingekomen antwoorden ter bekroning voor te dragen, aangezien geen der ontwerpen, zoowel wat plan als opstand betreft, voldoende oplossingen biedt, terwijl met redenen betwijfelt mag worden dat de ontwerpen, wegens te groote uitgebreidheid in planaanleg en de toepassing van verdiepingenbouw, gevoegd bij de over het algemeen in de begrotingen te laag gestelde eenheidsprijzen, voor de vastgestelde som van f 50.000.— zijn uit te voeren. Zij stellen het Bestuur echter voor, ingevolge art. 5 van het programma, wegens het serieuze werk en de architectonische verdiensten aan het ontwerp ingezonden onder motto: „Sport” toe te kennen een premie van Honderd gulden (f 100), en wegens de goede kwaliteiten aan het ontwerp ingezonden onder motto „Een Eigen huis”, toe te kennen een premie van Vijftig gulden (f 50.—).

AMSTERDAM Juli 1903.

*De Jury.*

K. de Bazel, Architect te Bussum.

Jan Springer, „ te Amsterdam.

De Voorzitter van de Mij t. Bev. der  
Bouwkunst: A. Salm G.Bz.

De „Deutsche Bauzeitung” vermeldt de volgende advertentie uit Neustadt a. H.: 22 Juli 1903. Voor het bouwen van twee woonhuizen voor mijn schoonvader, noodig ik de architecten alhier uit, plannen in te zenden, uiterlijk Zondag 26 Juli 11 uur voormiddags. Gevraagd wordt een schets (niet twee) met volledige begroting, opdat zonder meer de villa's aldus te bewonen zullen zijn. Voor de teekening zal niets betaald worden. Hij die naar mijne keuze het goedkoopste en beste plan levert, zal de opdracht tot het bouwen krijgen. De begroting zal door een vakman worden nagerekend. Inlichtingen kunnen verder bekomen worden bij den ondergeteekende.

HEINRICH HUBER.

Als men nagaat dat Neustadt met zijne 17000 inwoners, 12 zelfstandige architecten telt, terwijl de gewone particuliere of herstel-arbeid, in handen der bazen is, dan is het duidelijk, hoe moeielijk het voor de bouwmeesters aldaar is om aan hun werk te komen. Toch willen we hopen, dat geen enkel antwoord ingezonden zal worden.

Het onderwerp van de prijsvraag voor den Grand Prix de Rome, der académie des Beaux-arts, is ditmaal niet een publiek gebouw van zeer groote afmetingen, maar de ordonnantie van een *monumentaal publiek plein*, gelegen aan een groote avenue, langs eene rivier.

Aan het plein zal moeten liggen o. a. een beursgebouw, een cercle militaire en een cercle artistique. Eene brug zal het plein met den overliggenden oever moeten verbinden, terwijl herinneringsmonumenten en fonteinen niet mogen ontbreken.

De hoogte der nieuwe koepelkerk St. Sophie te New-York zal bedragen 137.21 M., dat is 5 M. hooger dan de koepel van de Pieterskerk te Rome. Zij zal 70.000 menschen kunnen bevatten; St. Pieter slechts 50,000. De kosten zullen 50 millioen gulden bedragen, doch St. Pieter kostte, volgens eene rekening in 1693 opgemaakt, 125 millioen gulden.

Voor het onderhoud der Russische spoorwegen en van 't materieel is elk jaar voor 47 millioen roebel aan ijzer in verschillende vorm noodig.

Op de Dusseldorfer tentoonstelling was een reusachtig booren-frais-machine van Ernst Schiess, die 165 ton woog, waarop Pantserplaten van 14,5 M. lengte, 4 M. breedte en 2,5 d.M. dikte konden bewerkt worden.

#### BERICHTEN.

**Congres tot bevordering van het Teekenonderwijs.** Het tweede Internationaal Congres tot bevordering van het Teekenonderwijs zal in Augustus 1904 te Bern worden gehouden. Het lidmaatschap kost voor de officieele afgevaardigden 20 frs., voor anderen 10 frs., over te maken aan den penningmeester der Regelingscommissie, den heer Oscar Blom, architect, Directeur van het Nijverheidsmuseum, te Bern.

De te behandelen onderwerpen zijn:

##### *I. Algemeen gedeelte.*

1. Overzicht van de werkzaamheden van de internationale vaste commissie voor de behartiging van het teekenonderwijs, opgericht te Parijs in 1900.

2. Bericht over de wijze, waarop in de verschillende landen aan de wenschen en besluiten van het congres van 1900 is gevolg gegeven.

3. De middelen die er toe kunnen leiden om het voortbestaan der internationale vaste commissie te verzekeren.

##### *II. Paedagogisch gedeelte. Afd. A.*

1. Over de opvoedende kracht van het teekenen, over de wederzijdsche verhouding tusschen het onderricht in dit vak en in de andere onderwijsvakken (op welke wijze geeft het teekenen daaraan steun?).

Sociale waarde van het teekenen.

2. Leerwijze, bij het teekenonderwijs in de Bewaarscholen te volgen.

3. Methode voor het teekenen in de Lagere School.



4. Methode voor het teekenen in de Middelbare scholen (hulpvakken in verband staande met het teekenonderwijs: Kunstgeschiedenis, Boetseeren).

5. Het teekenen als onderdeel van het Hooger onderwijs.

6. De vorming van Leeraren in het teekenen in verschillende graden en ten behoeve van bovengenoemde inrichtingen.

## II. Afd. B.

1. De tegenwoordige toestand van het speciale ambachts-, technisch- en artistieke onderwijs in de verschillende landen. (Een beschrijving met kaarten en graphische voorstellingen zal aan het Congresverslag worden gevoegd).

2. Organisatie van het leerlingenstelsel en der vakcursussen voor leerlingen en werklieden van beider geslacht.

3. Het teekenonderwijs in de vakscholen, ambachtsscholen en leerwerkplaatsen.

4. De kunstnijverheidscholen. Hebben zij geleverd wat daarvan werd verwacht? Welke resultaten zijn er in het voordeel der kunstindustrie door de leerlingen dier scholen bereikt? Organisatie en programma der kunstnijverheidscholen.

6. Internationale overeenkomst betreffende de teekens en zinnebeelden in het teekenonderwijs in gebruik. (Voortzetting van de werkzaamheden op het eerste congres aangevangen).

**Arnhem.** Door de Gemeente Arnhem is gecontracteerd met de Firma W. J. von der Wettern te Keulen, vertegenwoordiger A. S. Key te Rotterdam, voor het leveren en leggen van circa 4500 M<sup>2</sup>. asphalt-rijstraat bestaande uit geperste asphalttegels op beton-onderlaag. Dit is de eerste toepassing op groote schaal in ons land. In Duitschland en Engeland werd deze bestrating reeds lang met succes toegepast.

**Parijs.** De heer Ph. Mériat, die architect was van het paviljoen van Perzië op de Parijsche Wereldtentoonstelling in 1900, is niet tevreden over de wijze waarop hij door de Perzische regeering voor zijne diensten is gehonoreerd, en heeft zonder eenig gevolg recht gezocht bij de Fransche rechtbanken. Op advies van zijn

advocaat tracht hij nu een internationaal incident uit te lokken en is voornemens den Sjah van Perzië te dagen voor het Hof van Arbitrage te 's-Gravenhage en van hem betaling van fr. 300.000 te vorderen.

Intusschen is het de vraag, of het Hof zich competent zal verklaren. Wordt de procedure aanvaard, dan zal hierdoor een nieuwe jurisprudentie worden geschapen, die ongetwijfeld van grooten invloed zal zijn op geschillen, ontstaan tusschen particulieren en Staten.

## Weerkundige Waarnemingen te de Bilt. 8 uur voorm.

Datum 1903.	Barometerstand in m.M.	Wind-richting.	Windkracht. 1-12	Temperatuur in Gr. C.	Neerslag in m.M.
31 Juli	757	W.Z.W.	4	15	5
1 Aug.	762	"	4	15	
3 "	754	"	3	13	4
4 "	761	W.Z.W.	3	16	1
5 "	761	"	3	17	3
6 "	766	N.W.	4	16	

## VERBETERING.

In het artikel over John's schoorsteenkap, in het vorige nummer van dit blad wordt medegedeeld, dat door de fabriek in 8½ jaar 16.500 dezer kappen zijn afgeleverd.

Dit blijkt niet juist te zijn, daar het aantal der verkochte kappen 168.000 bedraagt, dus ruim tien malen meer dan het eerstgenoemde aantal.

## AANKONDIGING VAN AANBESTEDINGEN.

### MAANDAG 10 AUGUSTUS.

**DOETINCHEM.** Het bouwen van een dubbel woonhuis, met bijlevering van al de materialen.

Den heer E. J. Lettink, 's av. 7 u. Bestek en teek. ter inzage in het koffiehuis van F. P. Maandag. Inl. te bekomen bij F. A. Wamelink. Aanw. 10 Aug., n.m. 5 u.

**HENGLO (OV.).** Het bouwen van 2 woonhuizen aan den Haaksbergerweg Onland, voor rekening van de Erven Ten Hofte.

De aanbesteders, 's av. 8 u., in café Ordeman, Dildenschestraat. Bestek en teek. in bovengenoemd café ter inzage. Aanw. 10 Aug., v.m. 10 u.

**LISSE.** Het bouwen van 3 blokken gebouwen te zamen 16 woningen met kantoorgebouw aan den rijksstraatweg.

De arch. H. Hendriks, v.m. 11½ u., in café „de Nachtegaal”.

**NOORDWIJK AAN ZEE.** Het bouwen van vijf stuks villatjes onder één dak, met annexe werken, op een terrein gelegen aan den Zuid Boulevard.

De bouwkw. H. Liefverink te Noordwijk-binnen. n.m. 2 u., in het badhotel Konijnenburg. Bestek en teek. tegen f 2,50 verkrijgb. bij de bouwkw., die inlicht. geeft van 3-5 u. Aanw. v.m. 10½ u., eerstens in voorn. hotel, daarna op het terrein.

**NUNSPEET.** Het bouwen van een paviljoen voor het sanatorium voor longlijders.

De maati. tot expl. van voorn. Sanatorium, v.m. 11 u., in hotel „De Roskam”. Bestek en teek. à f 2,50 te bekomen bij den archit. E. P. J. Smith te Amersfoort. Aanw. gedaan.

**NUNSPEET.** Het bouwen eener doctorswoning.

De maatschappij tot expl. van het sanatorium voor longlijders, v.m. 11 u., in hotel „de Roskam”. Bestek en teek. te verkrijgen ad f 2,50 (of na toezending van postwissel ad f 2,65), ten kantore van den architect Ed. Cuypers, Jan Luykenstraat 2, Amsterdam. Aanw. gedaan. Samenkomst aan het station.

**ZENDEREN (OV.).** Het bouwen van een winkelhuis.

De arch. W. Elzinga te Hengelo, n.m. 6

u., in café „Haarhuis”, alw. bestek en teek. ter inzage. Inl. geeft de architect. Aanw. 10 Aug., nam. 3½ u.

### DINSDAG 11 AUGUSTUS.

**BUSSUM.** Het bouwen van twee dubbele villa's nabij den Zwartten weg, gemeente Naarden.

De arch. A. H. Arentsen, v.m. 11½ u., in hotel „de Rozeboom”, alw. bestek en teek. ter inz. en beide teek. à f 1 verkrijgb. zijn.

**'s-GRAVENZANDE.** Het bouwen van een kerk met toren en een pastorie.

Het bestuur der geref. kerk, n.m. 1 u., in de kerkekamer. Bestek en teek. à f 3 te bekomen ten kantore van den arch. J. C. Wentink te Schalkwijk. Aanw. 4 Aug., n.m. 1 uur.

**'s-HERTOGENBOSCH.** Het bouwen van 4 beneden- en 4 bovenwoningen aan de van Heurnstraat.

De archit. A. v. Liempt, n.m. 3 u., in café Central. Bestek en teek. verkrijgb. ad f 2 bij voorn. A. v. Liempt, waar tevens nadere inl. zijn te bekomen.

**KAMPEN.** Het verbouwen van twee woonhuizen tot een groot en een klein heerenhuis aan de Koornmarkt No. 3 en 5.

De bouwkw. H. J. van Werven, 's midd. 12 u., in het gebouw voor Christ. Belangen. Bestek en teek. à f 0,80 verkrijgb. bij voorn. bouwkw. Aanw. gedaan.

**ROOSENDAAL (N.-BR.).** Het verbouwen van een pand in de Van Gilsestraat.

De architect Mar. Vergouwen, n.m. 5 u., in het koffiehuis van J. Takx, alw. teek. en bestek ter inzage. Inlicht. geeft boveng. architect. Aanw. gedaan.

**TILBURG.** Het uitbreiden eener machinale weverij met aanverwante werken.

De heer Jos. Donders, n.m. 4 u., ten kantore der firma G. Bogaers en Zn. Bestek à f 0,75 te bekomen en teek. ter inzage bij voorn. Jos. Donders. Aanw. gedaan.

**UTRECHT.** Het verbouwen van perc. 57 en 57bis aan de Voorstraat.

De bouwkw. G. J. Hensinkveld, n.m. 3 u. Inl. te bekomen en bestek en teek. à f 1 bij den bouwkw. Badstraat no. 5. Bijl. moeten bezorgd worden ten huize van den besteder, Jansveld no. 55.

### WOENSDAG 12 AUGUSTUS.

**ENSCHEDÉ.** Het bouwen van een woon-

huis op een terrein genaamd „de Braker” te Lonneker.

De archit. J. C. Kramhout van der Meer, 's midd. 12 u., in het café van H. J. Mendelaar, alw. bestek en teek. ter inzage. Aanw. 12 Aug., v.m. 9½ u.

**HELDER.** a. Het verbouwen en uitbreiden van de gemeentescholen no. 7a en 7b aan de Oostsloot en Vlamingsstraat; b. het leveren en plaatsen van nieuwe en het herstellen en schilderen van bestaande schoolmeubelen in gen. scholen.

Het gem best., n.m. 2 u. Bestek en teek. sub. a ad f 2 sub. b ad f 0,50 verkrijgb. Aanw. gedaan.

## Assurantie Maatschappij tegen Brand- schade en op het Leven

De **NEDERLANDEN** van 1845.

**s-Gravenhage**, Kerkplein, hoek Prinsestraat — **Amsterdam**, Sophiaplein — **Rotterdam**, Zuidblaak 24 (Beursplein) — **Breda**, Prinsenkade — **Haarlem**, Kruisweg 70c — **Nijmegen**, In de Betoustraat 8 — **Groningen**, Akerkhof hoek Akerkstraat — **Zutphen**, IJselkade.

Hoofd-Directie te 's-Gravenhage:

CAREL HENNY, Directeur;

Mr. J. J. HENNY, Adj.-Directeur.

G. TEERINK, Alg. Procuratiehouder.

Kapitaal. . . . . f 4.000.000.00

Reservefonds op ult. De-

cember 1902 . . . . . - 1.109.739.00

Betaalde Brandschaden tot

ult. 1902. . . . . - 25.444.700.00

### BRAND - LEVEN - INBRAAK.

Verzekering tegen vaste en zeer bilijke Premiën, zonder Inleggelden of Nabetalingen.

## J. Muysken.

Hoofd-Agent van de Nederlandsche Assurantie-Compagnie van het jaar 1776 te Amsterdam.

Adres: HAARLEM, Parklaan No. 5.

Beveelt zich aan voor assurantien bij aanbestedingen Vaste Taxatie Op Beurspolis. - Vaste Premie



## AFLOOP VAN AANBESTEDINGEN.

### 9 JULI.

AMSTERDAM (ONDERH.). Het bouwen van een schoolgebouw aan de Nic Maesstraat en Hondekoeterstraat. Door den heer Jod. Hagedoorn.

Geg. aan W. v. d. Vliet en J. Nieuwstad ald.

### 17 JULI.

MUNNEKEBUREN. *a.* Het afbreken van het gebouw voor kaasbereiding en kaaspakhuis, machinekamer en deels de werkplaats van de bestaande zuivelfabriek te Scherpenzeel, *b.* het bouwen van een koellokaal met kaaspakhuis, machinekamer en spoelplaats, bij en in verband met de bestaande zuivelfabriek te Munnekeburen. Door het bestuur der coöp. vereen. „de Volharding”.

Gegund aan A. P. Mulder, Delfstrahuizen, voor f 3949.

TILBURG. Het verbouwen van een winkelhuus in de Heuvelstraat voor de familie Wouters.

Metselw. Laagste inschr. J. de Waal, f 1070\*.

Timmerwerk. Fr. v. d. Schoot Fz., f 1487\*.

TILBURG (ONDERH.). Het verbouwen en verhoogen van een woon- en winkelhuus voor de firma H. Jos. v. Susante en Co. te Bostel. Door den bouwv. J. W. v. d. Schoot te Tilburg.

Gegund aan A. v. d. Laar te Bostel.

### 21 JULI.

AMSTERDAM (ONDERH.). Het vergrooten en verbouwen van het kantoorgebouw der Kon. Ned. Stoombootmaatsch. Door de arch. Gebr. van Gendt.

Gegund aan H. J. Buré aldaar, voor f 15357.

ENSCHEDÉ (ONDERH.). Het stucadoorwerk van het in aanbouw zijnd rijk's post- en telegraafkantoor aldaar. Door de heeren B. J. Turin en Zn.

Laagste inschr. Vucht te Vucht bij 's-Hertogenbosch, f 1575. Gegund.

HILVERSUM. Het vergrooten van het St. Anna's Gesticht.

Metsel- en timmerwerk. Ingekomen 7 inschrijvingen. hoogste Gebr. Vleugel, f 29800; laagste B. A. v. Rijn, f 26840.

Verder waren de laagste voor smidwerk de firma F. Bijlard en Zn., f 700; schilderw. H. Wolfs, f 1768, en loodgieterswerk J. Berg, f 364.

INGEN (GELD.). Het weder opbouwen van een café annex woningen etc. Door den heer G. J. van Ommen.

Laagste inschrijvers J. v. Ommen en A. v. d. Dikkenberg, id., f 4404. Gegund.

### 25 JULI.

OUD GASTEL. Het vergrooten van het post- en telegraafgebouw. Door het gem. best. van Oud en Nieuw Gastel

Laagste inschr. A. J. Bus, f 2751. Gegund.

### 27 JULI.

OOSTERWOLDE (FR.). Het bouwen van een woning voor den directeur op het terrein voor de bestaande fabriek. Door het best. der coöp. vereen. „Oosterwolde en Omstreken”.

Laagste inschr. G. Wieberdink, Oosterwolde, f 3062. Gegund.

### 28 JULI.

DIEREN. Het verbouwen van een stoomkorenmol. Door de Erven H. L. J. Lentink. Laagste inschrijver L. Enklaar, f 3257. Gegund.

OPHEMERT. Het weder opbouwen eener afgebrande woning te Varik. Door mej. de wed. S. de Bie te Zennewijnen.

Laagste inschr. H. W. Sackers, Dreumel, f 1055. Gegund.

SNEEK. Het afbreken en bouwen van een brugwachterswoning te Wolsum. Door het gem. best. van Wijmbritseradeel.

Laagste inschr. H. B. de Jong en Reimer de Jong, Bolsward, f 1650. Gegund.

STEENBERGEN. Het bouwen van een café met woonhuus op de markt te Steenberg. Door den opzichter C. Raats.

In nieuwe materialen. Laagste inschrijver P. de Jong, f 5701.

Ged. oude materialen L. de Kok, Wouw, f 3396.

Gegund.

TERNEUZEN. Het verbouwen van een woonhuus aan den Schoolweg aldaar. Door den bouwv. P. C. v. d. Hoof.

Metselwerk. Laagste inschr. Joris Kolijn, f 228.

Timmerwerk. G. Rijnberg, f 479. Bij loting gegund aan I. P. Casteleijn.

Massa J. A. Rijnberg, f 809.

### 29 JULI.

BORCULO. Het bouwen van het voormalig postkantoor tot woon- en winkelhuus. Door den heer J. W. Wolsink te Enschedé.

Laagste inschr. H. Schepers, Borculo, f 1065. Gegund.

ENSCHEDÉ (ONDERH.). Het bouwen van een stalgebouw, druivenkas en stookbak, alles op het buitengoed „t Teesink te Boekelo, onder beheer van den architect R. v. d. Woerd Hz. te Enschedé.

Laagste inschr. J. H. en A. J. Eggink, f 6431. Gegund.

HILVERSUM. Het bouwen van een dubbel woonhuus op een terrein aan de St. Annastraat. Door de arch. Richter en v. Bronkhorst te Bussum en Baarn.

Laagste inschr. H. Rookhuizen en M. v. Rooijen, Naarden, f 6415.

RENKUM. Het bouwen van een villa op een terrein gelegen nabij de papierfabriek van den hr. Schut aan den rijk'sstraatweg. Door den heer Schut te Doorwerth.

Laagste inschr. F. v. d. Brink, Bennekom, f 5920.

STRATUM. Het opbouwen van een afgebrand woonhuus. Door den heer Petrus Swinkels.

Metselwerk. Laagste inschr. F. de Groot, Stratum, f 180\*.

Timmerwerk. W. v. Bergeijk, Stratum, f 150\*. \*Gegund.

UTRECHT. Het maken van een steenen gebouw ten dienste van een sanatorium voor kinderen, benevens een bergplaats en verdere bijkomende werken. Op een perceel grond, gelegen aan de Berkenlaan in de gemeente Doorn. Door den aanbested.

Laagste inschrijver J. W. Mathijs, Utrecht, f 26437.

WESTERBORK (DR.). 1. Het timmer- en metselwerk van een te bouwen boerenbehuizing te Mantinge (gem. Westerbork), 2. het verf- en glazenmakerswerk daarvan. Door de Erven Hadders te Zuidbarge.

1e. Timmerloon. Laagste inschr. R. Visinga, Assen, f 496. Niet gegund.

2e. Kroeze, f 65. Gegund.

ZWOLLE. Het bouwen van 2 woonhuizen aan de Thomas à Kempisstraat alhier. Door de arch. de Herder en Hellendoorn.

Laagste inschrijver G. v. Unen, Zwolle, f 4985. Gegund.

### 30 JULI.

AMSTERDAM. Het bouwen van een ijzermagazijn voor W. Bernet en Co. Door de architecten van Rossum en Vuijk

Laagste inschrijver H. v. d. Biggelaar, f 20148.

BAVEL (ONDERH.). Het bouwen eener leerlooierij voor den heer Ad. Bruijns.

Gegund aan M. Meeuwissen en W. Havermans aldaar.

's-HERTOGENBOSCH. Verbouwen van het schoolgebouw en het afbreken van een brandspuithuisje te Orthen. Door het gem. bestuur.

Laagste inschrijver A. Sanders, 's-Bosch, f 7190.

PANNERDEN. Het bouwen eener boerderij op de Kijfwaard; met bijlev. van materialen. Door den heer van Romondt, notaris te Didam.

Laagste inschrijver G. Derksen, Gent, f 5259.

ROTTERDAM. Het maken van een kantoorgebouw aan de Wijnstraat no. 92 en 94. Door de maatsch. tot discontingering en beleving.

Laagste inschr. A. Grotjohan en K. Assies, f 48966.

TERBORG. Bestek no. XIVb Het bouwen van een brugwachterswoning aan den weg van Terborg naar Etten. Door het dagelijks bestuur van het waterschap van de Oude IJssel.

Laagste inschrijver A. Gieskes, Azewijn, f 3644.

### 31 JULI.

ANNEN (DR.). Het afbreken van de oude kosterswoning te Anlo en het bouwen van eene woning voor het hoofd der school aldaar. Door het gem. best. van Anlo.

Laagste inschr. G. Sijtsema, Zuidlaren, f 3495. Gegund.

ERMELOO. Het bouwen van eene woning met wagenschuur en eene slagerswoning. Door den arch. E. Knevel.

*a.* Woning, *b.* wagenschuur, *c.* winkel met slachtplaats.

*a.* Laagste inschrijver W. Zwak, Ermelo, f 5854.

*b.* W. Wildeman, Ermelo, f 780.

*c.* D. Juffer, Amersfoort, f 3570.

Gegund.

OOSTERBEEK. Het verbouwen van een woon- en winkelhuus, nabij de Weverstraat aldaar. Door den arch. A. M. v. Steenis.

Laagste inschr. N. Verhoef, f 1883. Geg.

## Lijst van Fabrikanten, Leveranciers, enz.

Prijs per regel voor niet geabonneerden op advertentiën f 5.— per jaar bij vooruitbetaling. Abonnés op Advertentiën 1 regel gratis voor iedere advertentie.

Artesische bronnen (putten) Maatschappij Artesia, Wagenplein 182, Den Haag.

Asphaltdakpapier — „Bouwmaterialen” voorheen M. LUIJTEN, Lekkerkerk, Rotterdam en Dordrecht.

Assurantie-Mij. tegen Brandschade „de Nederlanden van 1845”, 's-Gravenhage, Kerkplein hoek Prinsstraat.

Badinrichtingen. — Th. VAN HEEMSTEDÉ OBELT, Amsterdam.

Brandkasten enz. — Rotterd. Brandk. fabriek v h Jb. DE HAAS & Zn. Rotterdam.

Bouwstoffen. — MARTIN & Co., Amsterdam.

BRANDKLUISDEUREN. — Wed. P. A. SCHROOT & ZOON, Den Haag.

Cementmestiek-Dakbedekking. — J. A. SMITS & ZOON, Weesperzijde 39, Amsterdam.

Cement-IJzerwerken — Ned. Mij. voor Monierwerken, Amsterdam.

Centrale Verwarming. — W. J. STOKVIS, Arnhem.

Centrale Verwarming en ventilatie. — D. S. M. KALKER, Amst.

Centrale Verwarmingen. — B. LANDHEER Jr., Wijnstr. 59, Rotterdam.

Closets. — Th. VAN HEEMSTEDÉ OBELT, Amsterdam.

DAKTEGELMACHINES. — G. P. Wessel, Rotterdam.

Dakpannen. — J. B. VAN SOEST & TERSTAPPEN, te Swalmen.

Dakroeden (gegalvaniseerd ijzeren) — J. SABELIS & Co., Glasfabrikanten, Haarlem.

Dakbedekking. — C. KINDERMANN, Berlin-Reineckendorf.

Eerste Nederl. Xylolith-Fabriek. — A. S. KEY, Rotterdam.

Excelsiorplaten. — GEBRS. VAN DER VIJGH, Amsterdam.

Gaskachels (nieuwste condensing). — OBELT, Amsterdam.

Gas-, Stoom- en Waterleiding. — R. S. STOKVIS & ZONEN, Leuvehaven 74-76, Rotterdam.

Glas in lood. — MEULDERS & Co. Den Haag.

Gegoten geëmailleerd ijzeren waschtafels — Th. VAN HEEMSTEDÉ OBELT, Amst., 150 de Ruyterkade. Filiaal: 36, Rokin.

Gekleurd en gebrand glas in lood. — C. LINDENAAR, Glasgraveur, Alb. Cuijpsstraat 123, Amsterdam.

Gegoten geëmailleerd ijzeren waschtafels. — PECK & Co., Amst.

HEINEKEN'S GLAZENWASSCHERIJ. Stoom Jaloezieën, en Rollniken-fabriek. — 's GRAVENHAGE. Driehoekjes 3 voorheen Wagenstraat 39a. — AMSTERDAM. v. d. Helststraat 1.



Haeuclersche Houtcemenlen Dakbedekking. — J. A. SMITS & Z00N, Weesperzijde 39, Amsterdam.  
 Jalouziën, Marquises. Rolluiken — J. SENFT & Co., Papestraat 8, Den Haag.  
 Jalouziën. — J. F. KR0NER & Z0NEN, Spuistr. 246. 248, 250, Amst. Amsterdam.  
 Josson-Cement. — A. E. BRAAT, Rotterdam en Amsterdam.  
 Litten, Graan-silo's, Transportinrichting enz., LANDRE & GLINDERMAN, Spuistraat 6 en 8, Amsterdam.  
 Liften, Personen- en goederen. — H. & J. VAN DEN WALL BAKE, Liften. — TH. VAN HEEMSTED E OBELT, Amst. (R. WAYGOOD & Co.)  
 Liften, Ventilatie, Gesm. ijzer. trappen. — JAN HAMER & Co., Amst.  
 Liften. (Hydraulische en elektrische), — FRED. STIELTJES & Co. Amsterdam.  
 Lichtdruk-inrichting. — J. P. Bladergroen, Amsterdam-Rotterdam.  
 Looden en Inw. glasemail privaateleidingen. — OBELT, Amst.  
 Lichtdruk-inrichting. — Lichtdruk- en Calqueerpapieren — Corus. Immig & Zoon, Nieuwe Haven 5, Rotterdam.  
 Machines voor Cementdaktegels. — G. P. Wessel, Rotterdam.  
 Marmere Schoorsteen-mantels. G. & J. Cool, Bloemgracht 77, Amst.  
 Marm. Schoorsteenm. D. WEEGEWIJS, Rapenb. 14 en 43, Amst.  
 Motoren en Dynamo's. — JULIUS LÜCHAU, Warmoesstraat 91. Amsterdam.  
 Meubels enz. — Phoenix Meubil.-Inrich., Spuistr. 234, Amsterdam.  
 Nikkelinrichting-Instrumentmakerij. — F. L. W. BUCKMANN & Co., Den Haag, Stille Veerkade 19a.  
 Pompen (Diaphragma). — A. RESINK, Ingenieur, Haarlem.  
 Portland-Cement — DYCKERHOFF & SÖHNE, Amöneburg.  
 Prisma's Luxfer (kamerverlichting) — W. VAN RIJN, Keizersgracht 181. Amsterdam.  
 Photolithografie. — WEGNER & MOTTU, Amsterdam.  
 Proefstation Bouwmat — KONING & BIENFAIT, Amsterdam.  
 Rolluiken. — W. H. M. SCHOLTE, Prinsengr. 516, Amsterdam.  
 Rietplanken. Isoleersteen en. Fluat en. — MOLIJN. — Gouda.

Raamsluiters voor bovenlichten. — TH. V. HEEMSTED E OBELT, Amsterdam.  
 Schilderwerk in alle genres. G. W. C. OOSTERBAAN, Amsterdam.  
 Stal-inrichtingen. Verwarming. Jan Hamer & Co. Amsterdam.  
 Stalen balken, IJzer enz. — Gebr. VAN DER VLIET, Amsterdam  
 Spiegel- en Vensterglas enz. P. DOLK & Z00N, Rotterdam — Dordrecht.  
 Stal-inrichtingen. — STAAL & HAALMEIJER, Amsterdam.  
 Stal-inrichtingen. — D. S. M. KALKER, Amsterdam.  
 Stalen balken en U-profielen — Deutsch-Luxemburgische Bergwerks- und Hütten-Actiengesellschaft. Vertegenw. C. D. v. D. LINDEN, Prins Hendrikkade, Amsterdam.  
 Stalen balken. — H. E. OVING Jr., Rotterdam.  
 Steenen (vergl. en onvergl.) CANOY HERFKENS & Co., Venlo  
 Steengoed of Engelsche buizen en kruispannen. — HOUBEN & STEEGH, Belfeld en Tegelen (Limburg.)  
 Stoomtimmerfabriek. — GEBRS. VAN MALSEN. Den Haag.  
 Stoelen en schoolmeubelen. — LEYDEN & VAN BEEST, Rotterd.  
 Tegelversieringen enz., Plaatelbakkerij De Distel, Amsterdam.  
 Touwwerken. — G. F. A. DRIESSEN, Nijmegen.  
 Urinoirs (Torfit). — H. HUINCK & A. IMHOFE, Rotterdam.  
 Verwarming en verlichting. — JULIUS LUCHAU, Damrak 71. Amsterdam.  
 Verwarming en Ventilatie. — TH. V. HEEMSTED E OBELT, Amst.  
 Verwarming en Ventilatie. D. S. M. KALKER, Amsterdam.  
 Ventilators. — TH. VAN HEEMSTED E OBELT, Amsterdam.  
 Ventilators. — D. P. HASSELMAN, Amsterdam.  
 Vuurvaste steen, Tras, Aarden buizen, Straatkeien — „Bouwmaterialen" voorheen M. LUIJTEN, Lekkerkerk, Rotterdam en Dordrecht.  
 Wandtegels, cement, kalk, graniet — „Bouwmaterialen" voorheen M. LUIJTEN Lekkerkerk, Rotterdam en Dordrecht.  
 Zandsteen. — FERD. ENGERS, Amsterdam.  
 Zinkwerken. — F. W. BRAAT, Delft.

# TH. VAN HEEMSTED E OBELT,

Mem. San. Inst. London.

Sanitary Engineer,

150 de Ruyterkade. — AMSTERDAM. — Filiaal 36 Rokin.

Hoofdagent voor Nederland, België en Koloniën van SHANKS & Co. te Barrhead.

SPECIALITEIT VOOR DE LEVERING VAN COMPLETE BADINRICHTINGEN.

PRIVAAT-INRICHTINGEN. — Shanks Closets zijn nog niet overtroffen.

Porseleinen Badkuipen, IJzeren Badkuipen.

Geijsers geheel van rood koper, van binnen vertind. Zij bederven het water niet. overtreffen al de tot nu toe bestaande en kosten niet meer. Attesten ter inzage.

Closets, Waschtafels. Urinoirs enz. — VERWARMING en VENTILATIE.

Agent voor de CHAMBERLAND FILTERS, Systeem Pasteur.

Belast zich met de plaatsing en inrichting in geheel Nederland. Zeer concurrerende prijzen. Teekeningen en prijsopgaven gratis. Wederverkoopters genieten het gebruikelijke rabat.

## „BOUWMATERIALEN"

voorheen **M. LUIJTEN.**

LEKKERKERK, ROTTERDAM en DORDRECHT.

Leveren tot zeer concurrerende prijzen

alle soorten

# Aarden Buizen

**GROOTE VOORRAAD!**

**B. LANDHEER Jr.**, Wijnstraat 59, Rotterdam.

Generaal-Vertegenwoordiger der firma

ARENDT, MILDNER & EVERS, HANNOVER.

Speciaal fabriek voor

## Centrale Verwarming en.

WARMWATERBEREIDING, DROOGINRICHTINGEN enz., naar verschillende systemen.

Prima referentiën van uitgevoerde installatiën.

Inlichtingen, begrotingen en teekeningen gratis!

## MEISENBACH RIFFARTH & Co.

PHOTOCHEMIGRAPHISCHE KUNSTINRICHTINGEN.

BERLIJN — MUNCHEN.



VERTEGENWOORDIGERS VOOR NEDERLAND:

**MOUTON & Co.**, 's-Gravenhage.



# BOUWKUNDIG WEEKBLAD.

ORGAAN VAN DE

MAATSCHAPPIJ TOT BEVORDERING DER BOUWKUNST.

Bestuur v. d. Maatschappij: A. SALM G.Bz., *Voorzitter*. ED. CUYPERS, *Vice-Voorzitter*. — Jb. v. d. BAN Pz., M. A. C. HARTMAN, D. E. C. KNUTTTEL, F. J. NIEUWENHUIS, B. J. OUËNDAG, F. W. M. POGGENBEEK, J. VERHEUL Dz.

Commissie van Redactie: Ed. CUYPERS, A. SALM G.Bz. en J. VERHEUL Dz.

Redacteur: C. T. J. LOUIS RIEBER.

15 AUGUSTUS 1903.

23<sup>e</sup> JAARGANG.

N<sup>o</sup>. 33.

BUREAU VAN REDACTIE: MARNIXSTRAAT 402, AMSTERDAM.  
BUREAU v. ADMINISTRATIE: HERDERSTRAAT 5, 's GRAVENHAGE.  
UITGEVERS: MOUTON & Co. — 'S GRAVENHAGE.  
ABONNEMENTSPRIJS voor Nederland: fr. p. p. f 15.— 's jaars, voor Indië en het Buitenland (bij vooruitbetaling) fr. p. p. f 17.— \* \* \*

PRIJS DER ADVERTENTIËN: van 1—5 regels f 1.— elke regel meer 20 cents. Groote letters naar plaatsruimte. \* \* \* \* \*  
AANKONDIGINGEN v. AANBESTEDINGEN 15 ct. p. regel m. premie 3/2 maal.  
ABONNEMENT v. ADVERTENTIËN tegen belangrijk verminderde prijzen en kosteloze opname der advertentiën in het Tijdschrift der M<sup>o</sup>.

INHOUD: — Mededeelingen betreffende de Maatschappij. — De blijde inkomst der Renaissance in de Nederlanden, door C. L. VAN BALEN, IVa. (*wordt vervolgd.*) — Uit den vreemde. — Berichten. — Weerkundige waarnemingen. — Bureau voor plaatsing van Opzichters en Teekenaars. — Aankondiging en afloop van aanbestedingen. — Lijst van Fabrikanten, Leveranciers, enz. — Advertentiën.

Te 7 uur 10 min. des nam. (6 uur 50 min. spoortijd) vertrekt uit Assen de trein in zuidelijke richting; tijdig te voren bestaat gelegenheid tot het gebruiken van een eenvoudigen maaltijd.

In verband met het drukke bezoek aan Groningen is het aanbevelenswaardig, tijdig logies te bestellen. De Afdeling Groningen belast zich met het bestellen van logies voor degenen die zich daartoe aanmelden aan het adres van den heer J. A. Mulock Houwer. Ten einde zekerheid te bekomen, dat behoorlijk logies verkregen kan worden, verdient het aanbeveling zich zoo spoedig mogelijk op te geven. Men gelieve dan daarbij te vermelden of men logies wenscht tegen f 2,50, het ontbijt inbegrepen (1<sup>e</sup> rangs hotel), of tegen f 2 (2<sup>e</sup> rangs hotel), waarop dan zooveel mogelijk zal gelet worden. Indien men behalve den nacht tusschen 26 en 27 Aug. nog langer logies verlangt, is het wenschelijk zulks eveneens te vermelden.

In de Buitengewone Bestuursvergadering van Voorzitters en Secretarissen van de Besturen der Afdelingen met het Hoofdbestuur, gehouden op 23 April j.l., werd een voorstel besproken om, ter versterking van de banden tusschen de Afdelingen en de Maatschappij, het aantal leden van het Hoofdbestuur met twee te vermeerderen.

Dit voorstel werd door het Hoofdbestuur overgenomen en zal leiden tot wijziging van de volgende artikelen der Wet.

Art. 11. 1<sup>e</sup> ainea.

Het Hoofdbestuur der Maatschappij bestaat uit negen leden, gekozen uit de Gewone leden der Maatschappij, waarvan er vier zitting moeten nemen in hunne kwaliteit als Bestuurslid eener Afdeling.

De *gewijzigde ainea* zal moeten luiden:

Het Hoofdbestuur der Maatschappij bestaat uit *elf* leden, gekozen uit de Gewone leden der Maatschappij, waarvan er *zes* zitting moeten nemen in hunne kwaliteit als Bestuurslid eener Afdeling.

Art. 12. 3<sup>e</sup> ainea.

Besluiten ter Hoofdbestuursvergadering genomen, zijn alleen geldig wanneer minstens vijf Hoofdbestuursleden tegenwoordig zijn.

De *gewijzigde ainea* zal moeten luiden:

Besluiten ter Hoofdbestuursvergadering genomen, zijn alleen geldig wanneer minstens *zes* Hoofdbestuursleden tegenwoordig zijn.

Art. 17. 1<sup>e</sup> ainea.

Jaarlijks, na afloop der Mei-vergadering, treden twee, en om de vier jaar drie leden van het Hoofdbestuur af. Zij zijn slechts voor de eerste maal herkiesbaar, behoudens de bepaling der 4<sup>de</sup> ainea van art. 11.

(Genoemde ainea luidt: De Bestuursleden eener Afdeling die als zoodanig zitting nemen in het Hoofdbestuur, blijven lid van het Hoofdbestuur gedurende den tijd bij rooster aangewezen, ook al treden zij als Bestuurslid der Afdeling af.)

De *gewijzigde ainea* zal moeten gelezen worden:

## MEDEDEELINGEN BETREFFENDE DE MAATSCHAPPIJ.

### 88ste ALGEMEENE VERGADERING.

*van de Maatschappij tot Bevordering der Bouwkunst.*

De vergadering zal gehouden worden op *Woensdag 26 en Donderdag 27 Augustus 1903*, op den eersten dag in het Gebouw der Sociëteit „de Harmonie”, te Groningen.

26 Augustus 1903, des namiddags te 2 1/2 uur.

1. Opening der vergadering.
2. Mededeelingen van het Hoofdbestuur.
3. Voorstel van het Hoofdbestuur, om het aantal leden van het Hoofdbestuur, dat volgens de Wet *negen* is, uit te breiden tot *elf*, waarvan zes zitting kunnen nemen in hunne kwaliteit als Bestuurslid eener Afdeling. (*Zie de toelichting hieronder.*)
4. Bespreking van een verzoek van het bestuur van den Bond van Technici om steun te verleen aan zijn adres, waarin aan Z. Exc. den Minister van Binnenlandsche Zaken aanvulling verzocht wordt van de Ongevallenwet 1901. (*Het adres is hieronder afgedrukt.*)
5. Mededeelingen over Groningen en de Tentoonstelling van Nijverheid, door den heer J. A. Mulock Houwer.

Te 5 uur, ontvangst der Leden op de Tentoonstelling van Nijverheid.

Te 7 uur zal in de Pagode op het terrein der tentoonstelling gelegenheid bestaan tot het deelnemen aan eenen gemeenschappelijke maaltijd tegen betaling van f 2,50 per couvert zonder wijn.

Leden die aan dezen maaltijd wenschen deel te nemen, worden beleefd verzocht daarvan uiterlijk vóór Maandag 24 Aug. a.s. kennis te geven aan den heer J. A. Mulock Houwer, Directeur der Publieke Werken te Groningen.

Des avonds Concert op het Japansche Marktpllein.

27 Augustus 1903, des voormiddags te 10 1/2 uur.

Bezichtiging van: het Provinciaal Stads- en Academisch Ziekenhuis, onder leiding van den Architect daarvan, den heer J. J. Van Nieukerken, het Provinciehuis, het Provinciaal Museum, enz.

Intusschen zal te ongeveer 12 1/2 uur gelegenheid bestaan gemeenschappelijk te lunchen.

Te 3 1/2 uur (3 uur 10 min. spoortijd) vertrek per trein naar Assen.

Bezichtiging aldaar van het Provinciehuis, wandeling door de stad, het Bosch, enz.



Jaarlijks, na afloop der Mei-vergadering, treden twee, en om de vijf jaar drie leden van het Hoofdbestuur af. Zij zijn slechts voor de eerste maal herkiesbaar, behoudens de bepaling der 4de alinea van art. II.

Het adres van het Bestuur van den Bond van Technici, gedaateerd 30 Mei j.l., is van den volgenden inhoud:

*Aan Z. Exc. den Minister  
van Binnenlandsche Zaken.*

Geeft met verschuldigden eerbied te kennen de Bond van Technici, gevestigd te 's-Gravenhage, goedgekeurd bij Koninklijke Besluiten van 24 Juni 1896, n<sup>o</sup>. 34 en van 25 Augustus 1902, n<sup>o</sup>. 46;

dat het bij de uitvoering van de Ongevallenwet 1901 blijkt, dat vele van zijne leden en hunne vakgenooten niet vallen onder de verzekerden volgens die wet;

dat zulks het geval is, omdat het bedrijf van het toezicht houden op bouwwerken, en op het maken van onderdeelen daarvan, en de aan bouwwerken voorafgaande werkzaamheden voor het opmaken der plannen en verdere voorbereidingen voor den bouw, niet onder de verzekeringsplichtige bedrijven is opgenomen;

dat de kans om een ongeval te bekomen voor opzichters en tekenaars in dienst van architecten, ingenieurs, enz. zeker niet minder is dan van dergelijke personen in dienst van aannemers en bouwondernemers;

dat eene aanvulling van de Ongevallenwet 1901 met bovengenoemd bedrijf voor velen van groot belang zou zijn;

redenen waarom hij eerbiedig verzoekt, dat het Uwe Excellentie moge behagen eene spoedige totstandkoming van een desbetreffende wet te bevorderen.

*Hetwelk doende,  
Het Bestuur van den Bond van Technici,  
E. BACHMAN, Voorzitter.  
W. GABRIELSE, 1<sup>o</sup> Secretaris.*

## DE BLIJDE INKOMST DER RENAISSANCE IN DE NEDERLANDEN

DOOR  
C. L. VAN BALEN.

### IVa.

#### Invloed van de Gothiek. Hare taaigheid. De geïmporteerde Italiaansche stijl. De invloed van Frankrijk.

Inderdaad zijn de eerste schreden der nieuwe vrije kunstuiting, die, hoewel geworteld in den bodem der klassieke studiën toch uit eigen nationaliteitsbesef leven en wasdom tracht te putten, niet ongelijk aan de eerste gangen van een kind, dat leert loopen. Het sukkelde op zijn wankelende beentjes, op zijn nog niet vast geplante voetjes van een stoel naar den muur, van den muur naar een kast, van de kast naar de tafel, en, als de afstand te groot is, laat het zich op zijn knietjes neerglijden en keert tot het kruipen van vroeger terug. Maar in zijn oogjes is de naiëf-blijde schittering, die alleen aan kinderoogen eigen is, in al zijn bewegingen is de liefvallige bekoring van het ontwakende jonge levensbewustzijn, en onder wankelen en tasten, kruipen en gaan, groeien gestadig zijn krachten, ontluiken langzaam maar zeker zijn instincten en geestvermogens. Onopgemerkt worden de enkels sterker, trapsgewijze gaan de zenuwen stuur en beheersching uitoefenen over de spieren, — en op een goeden dag, als men het 't minst verwacht, steekt het van wal en loopt dwars de kamer door.

De stoel, de muur, de kast en de tafel zijn de invloeden van buiten, waaraan de nieuwe kunst telkens steun en houvast zoekt. De lokkende veilige vloer, waarmee een vroegere periode van zijn ontwikkeling hem zoo vertrouwd heeft gemaakt, is de Gothiek, die door de ervaring van geslachten innig verbonden is met de traditie van opvatting, techniek en handgreep.

De vergelijking gaat ook in dit opzicht door, dat de werken van dit tijdvak zich onderscheiden door een geest van ongeunstelde bekoorlijkheid en naïviteit, die inderdaad bij niets beter te vergelijken is, dan bij de bekoring, die uitgaat van een lief, aanvullig kind, in de periode waarin het pas ontwaakte levensbewustzijn tot steunen op eigen krachten spoort. Later zal de kleine groot en sterk worden, zijn wil krachtiger, zijn gevoel dieper, maar hij zal nooit meer zoo aanvullig zijn als in de eerste frischheid van zijn ontluikende jeugd, in de goddelijke naïviteit van zijn onbedwongen begeerten, in den onbewusten humor van zijn onbeholpen handelingen. En zoo zal deze kunst, na zich losgemaakt te hebben van hulpmiddel en steunsel, trotscher en wijscher kunstwerken stichten dan in dien eersten tijd, moeilijker problemen leeren oplossen, weelderiger van vorm en rijper van gedachte worden. Maar de gratie van de dagen, toen zij met elke nieuwe schrede een wereld dacht te veroveren, en niettemin kinderlijk bleef in al haar doen, — die keert niet meer terug.

Voor een nieuwe kunstrichting is het geen gering voordeel, indien zij, bij haar eerste optreden in de wereld, een breeden kring van rijpe en ervaren dienaren gereed vindt, om zich aan haar te wijden. De flamboyant stijl, laatste en schitterendste periode der Gothiek, had een geslacht van handwerkers gekweekt, dat aan onovertroffen vaardigheid en verfijnd gevoel voor vorm en kleur, een groote liefde voor de kunst en het kunsthandwerk verbond. Het is waar, dit geslacht moest eerst uitsterven, alvorens de nieuwe kunst zich geheel van de tradities der Gothiek kon losmaken. De gedachtenwereld waarin het leefde, de school waarin het gevormd was, de vorm van handvaardigheid, die het zich verworven had, verbonden het met duizend draden aan de middeleeuwsche kunst, en velen van hen zijn er nooit toe gekomen, die alle los te knopen of door te hakken. Sommigen wilden dit niet uit gehechtheid aan het oude. Anderen wilden het wel, en meenden het te kunnen; maar de traditie was sterker dan hun wil. Toen de nieuwe stijl, dank zij vooral de begunstiging door de vorsten en grooten, die kerken, paleizen en monumenten stichtten, in de mode begon te komen, moesten zij niettemin mee. En de groote praktische vaardigheid, die zij zich in de school van den flamboyant-stijl hadden verworven, kwam — zoolang dit oude geslacht nog leefde — aan de nieuwe kunst ten goede.

Wat John Ruskin in zijn „Stones of Venice” zegt over de groote liefde van den Gothieken werkman voor zijn arbeid, en over het sterk persoonlijk karakter, dat dientengevolge aan zijn kunst eigen was, geldt in bijzondere mate voor de laatste vertegenwoordigers van dit ras, die, gevormd in de moeilijke school der flamboyant-kunst, zich nu op eens geroepen zagen een nieuwe, vreemde kunst te dienen. Hunne groote voorliefde voor het plantenornament, de teedere zorg waarmee zij den rijkdom van vormen der tengere plantendeelen behandelden, het eindeloos geduld dat zij bij hun arbeid aan den dag legden, niet lettend op de eindigheid van den tijd en het leven, maar steeds voortwerkend, tot de domgevel ten laatste onder het weelderig sierwerk bedolven was, als een rots onder braamranken en hagewinde, — dit alles stond nu de nieuwe kunst ter beschikking en voorspelde haar een schitterende toekomst. Terwijl andere kunststijlen van meet af hadden moeten beginnen, en genoodzaakt waren geweest te worstelen met al de onvolkomenheden van een beginnende techniek, kon de herboren klassieke kunst deze periode overspringen en zag zich, direct bij hare geboorte, omringd door een schaar van ervaren dienaars, gereed en in staat hare bevelen glansrijk ten uitvoer te leggen.



Maar, — zooals wij gezien hebben, — aan dit bezit was een schaduwzijde verbonden. Met de oude techniek was de oude vormspraak te nauw verbonden, dan dat zij op eenmaal kon worden losgelaten.

In Dordrecht zijn tot zelfs in de 18e eeuw woonhuizen gebouwd met gemetselde blindarcaden, een motief dat — zooals wij later zien zullen — aan de Gothiek ontleend is. Trapgevels met kleine, onderling gelijke treden, die geen verband houden met de indeeling in étages, — desgelijks een bouwvorm van Gothieke origine — vindt men in onderscheidene steden van ons land eveneens tot uit de 18e eeuw. In Arnhem, Zutphen, Deventer, Doesburg en andere plaatsen in het Oosten van ons vaderland verrezen woonhuizen van het Gothieke Westfaalsche en Rijnlandsche geveltype, met onbelaste torenachtige muurpijlertjes, die, boven de daklijn uitstekend, den gevel als met een opgaande tinnentrans bekronen, tegelijk met woningen in renaissance-stijl.

De heiligenbeelden in de kerken plaatste men in de 16e eeuw in Vlaanderen en Brabant onder baldakijns en op kraagsteen, die in algemeenen vorm geheel met die van het flamboyant-tijdvak overeenkomen; bij nauwkeuriger beschouwing blijkt echter, dat het ornamentkleed, waarmee zij versierd zijn, door de renaissance-kunst geleverd is. Op soortgelijke wijze behandelde men daar de verticale slagdorpsels tusschen de dubbele deuren van kerken, woonhuizen en meubelen; de gebruikskern bleef dezelfde of in hoofdzaak dezelfde als tijdens de Gothiek, het sierkleed veranderde. Op dergelijke manier gaat men te werk in het land van Kleef, getuige het in 1540 vervaardigde Johannisalbaar in de kerk te Kalkar, dat een ware staalkaart is van Gothieke- en renaissance-vormen.

Aan het uit de eerste helft der 16e eeuw dateerend koorhek in den St. Bavo te Haarlem vindt men hogelachtige Gothieke bekroningen en à jour bewerkte vullingen, die aan flamboyant-smeedwerk doen denken, terwijl de constructie der voetstukken van de balusterzuiltjes aan die der z. g. bundelzuilen van den Gothieken tijd herinnert; dit neemt niet weg, dat het kunstwerk overigens geheel in renaissance-stijl, min of meer van Fransch karakter, is versierd.

Op grafzerken van dien tijd vindt men vaak een meerder of minder rijk behandeld middenstuk met klassieke motieven, gevat in een Gothieken rand, en op de hoeken, in vakken die den vorm van een drie- of vierklaver hebben, de teekens der vier evangelisten, een echt Gothiek motief; zoo o. a. op de koperen grafzerk van den priester Jan van Gaellen († 1539) in de kerk te Breda. Later handhaafde men deze vakjes, maar maakte er medaillons van, met de wapenborden des overledenen; zoo o. a. op de grafzerk van Tjarda van Holdinga in de kerk te Rinsumageest († 1561).

De schoorsteen van Lancelot Blondeel en Guyot de Beaugrant in het Brugsche Vrij wordt geschraagd door bundelzuilen, een zuiver Gothieke constructie. Elk der samenstellende zuiltjes is echter naar renaissance-model gevormd, hetgeen den ontwerper toch ook weer niet verhinderd heeft, ze, naar de wijze der Gothiek, ieder een eigen hoek van het gemeenschappelijk basement te geven, waardoor dit die geestige in- en uitspringende hoeken vertoont, welke het pijlersysteem der middeleeuwsche bouwkunst zoo bekoorlijk maken.

De toepassing van maaswerk, bestaande uit cirkels, spitsen en rondbogen, vichblazen, klavervormen etc, is een van de meest typische eigenaardigheden der Gothiek. Een veelvuldig voorkomend gebruik, is, dat het aan de binnenzijde van een boog wordt aangebracht, zoodat het als kantwerk daarvan afhangt. Jan Terwen, kan zich in zijn koorbanken te Dordrecht daarvan niet losmaken, maar hij vervangt de Gothieke motieven door S-vormige renaissance-arabesken. Op soortge-

lijke wijze behielp zich de vervaardiger van hertog Karel's graftombe in de St. Eusebiuskerk te Arnhem; hij gebruikt aan de nissen van dat monument in plaats van het oude maaswerk allerlei S-vormige gemodelleerde motieven; dol-fijnen, vogels, krullen, arabesken, visschen, enz.

De door Jos. de Backer van Antwerpen gegoten koperen doopvont in de L. Vrouwenkerk te Breda, het tabernakelhuis van Cornelis Florisz. in het Belgische stadje Léau, de kap van den preekstoel te 's Hertogenbosch, al deze kunstwerken en nog vele andere die hier te noemen waren, zijn, ofschoon naar de regelen der renaissance geconstrueerd en in haar sierkleed gedost, naar de distributie en de hoofdlijnen Gothiek. Door de moderne versieringsvormen heen ziet men als het ware de oude kern der Gothieke kunst.

Maar genoeg om aan te toonen, dat de Gothieke „cleynstekers”, beeldsnijders, „cleerschrijvers”, „popwerckmakers”, en vervaardigers van „half taelgen” en „metselrie” tegelijk met hun onvolprezen handvaardigheid ook menig aan den ouden kunststijl behoorend motief in de nieuwe kunst invoerden, en renaissance-arbeid maakten met het oog en de hand van een Gothieker.

Die nawerkende kracht der middeleeuwsche kunst is in den aanhef van dit hoofdstuk vergeleken bij het aantrekkelijk vermogen dat de vloer op het loopen-leerende kind uitoefent. Wij komen nu tot de steunsels, waaraan het zich in het eerst tracht staande te houden, totdat het sterk genoeg is om op eigen beenen te staan.

De Nederlanden behoorden in den tijd, die ons hier bezig houdt, tot de bloeiendste gewesten van Europa. Door hun geographische ligging, de politiek hunner vorsten, de handelsbetrekkingen hunner kooplieden, hun splitsing in tal van kleine zelfstandige gewesten, waren zij op menigerlei wijze met het buitenland verbonden. Antwerpen en Brugge hadden Italiaansche en Duitsche factorijen; Henegouwen en Namen waren meer Fransch dan Vlaamsch; een gedeelte van de tegenwoordige Rijnprovincie en Westfalen behoorde tot de Nederlanden; in Oost-Friesland, met name in de steden Emden en Leeroord lag tot in de 18e eeuw een Staatsche bezetting; de Geldersche hertogen onderhielden sedert de dagen van hertog Adolf, politieke betrekkingen met het Fransche hof; Spanje en de Nederlanden leefden, sinds Filips de Schoone de Spaansche erfenis aan het Oostenrijksche huis bracht, in nauwe aanraking met elkaar.

Het kon niet anders, of deze betrekkingen met het buitenland, die een voortdurende uitwisseling van gedachten en personen tengevolge hadden, moesten hun invloed ook op het gebied der kunst doen gevoelen, toen de nieuwe richting al het oude begon te verdringen.

De eerste en voornaamste plaats moet daarbij — het ligt voor de hand — worden toegewezen aan den invloed van Italië, het land waar de wedergeboorte was begonnen. Wat daar van daan kwam werd als haute chic op het gebied der kunst beschouwd en was overal welkom. Zoo ook op het gebied der beeldende kunsten. De beeldsnijder en architect die deze richting beoefenden, konden er vooraf zeker van zijn, dat hun werk in den smaak zou vallen.

Het aantal kunstwerken, tot deze Italiaansche richting behoorende, dat ons nog gespaard bleef, is in het Noorden gering, in het Zuiden talrijker. Het bestaat uit enkele kerkmonumenten, die aan de „zuiveringszucht” der Calvinistische iconoclasten en aan den moedwil der plunderende Spaansche, Duitsche en Fransche huurtroepen ontkomen zijn. Een veel grooter aantal is in den dubbelen beeldenstorm van den Spaanschen en den Franschen tijd vernield of bedorven. Laten wij van de overgeblevene een drietal mogen uitkiezen ter nadere beschouwing.



Nabij de Belgische stad Enghien ligt een Capucynerklooster, waarin zich het ± 7 meter hooge albasten grafmonument bevindt van Willem van Croy, uit een voornaam en beroemd Zuid-Nederlandsch geslacht gesproten, en reeds op jeugdigen leeftijd tot aartsbisschop, kardinaal en primaat van Spanje verheven. Hij overleed in 1521 te Worms.

Zijn grafmonument te Enghien, van de hand van een onbekend meester, bestaat uit een predella, waarop zich twee door zuiltjes en pilasters gedragen étages verheffen. Op de hoeken en in de nissen staan beelden van bisschoppen en kardinalen. De zuilstoelen zijn versierd met acanthus-ornamenten in Italiaanschen stijl, de stylobaatvlakken met voortreffelijk gemodelleerde mythologische figuren. Het fries der eerste étage vertoont triglyphen afgewisseld door runderschedels en cherubynkopjes, dat der tweede étage laat ons een even vervelende herhaling zien van klassieke palmetten en vaasvormen. Dit monument is in zijn geheele verschijning zoo door-en-door Italiaansch, dat de schrijvers alleen verschillen over de vraag of het daar te lande dan wel in Italië, doch niet of het door een Italiaansch kunstenaar is vervaardigd. Ewerbeck vergelijkt het met grafmonumenten van Andrea Sansovino in het koor der Santa Maria del Popolo

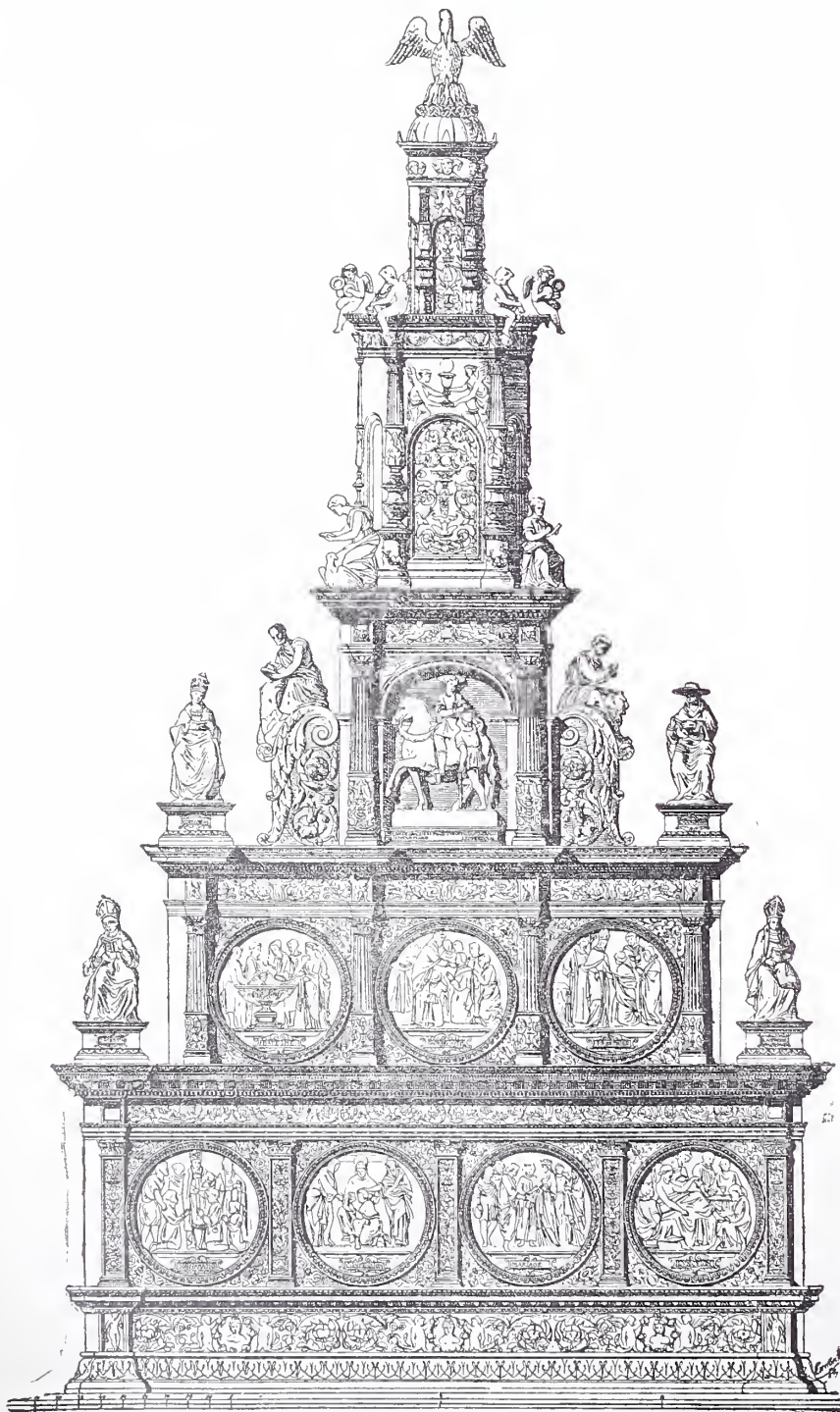

Albasten altaarversiering in de L. Vr. Kerk te Hal (België)  
door Jehan Mone, 1533.

te Rome. Schayes houdt vol, dat het in Italië vervaardigd en stuksgewijs herwaarts overgebracht is.

Het tweede kunstwerk in den geïmporteerden Italiaanschen stijl is Jehan Mone's in 1533 vervaardigde altaarbekroning in de L. Vrouwenkerk van het Belgische stadje Hal, een paar uur ten Z. van Brussel. Het is 6 meter hoog, 4 meter breed, en desgelijks van albast. De compositie gelijkt in hoofdzaak op die van het voorgaande. Maar het aantal étages is vijf. De beide onderste zijn versierd met zeven groote medaillons, waarin de zeven sacramenten door meesterlijk gebeeldhouwde reliefgroepen zijn voorgesteld. De derde étage heeft een nis met het beeld van St. Maarten, een stuk van zijn mantel snijdend, om het aan een slecht gekleeden bedelaar te geven; op de hoeken der étages zijn beelden van evangelisten en kerkvaders. Gecanneleerde Korinthische zuiltjes met geornamenteerde zuilstoelen, wisselen af met pilasters die met vullingen in Italiaanschen trant versierd zijn. Het lijstwerk en de versiering zijn beide van het klassieke genre; in het ornament speelt de acanthusrank, verlevendigd door half-figuren en eroten de hoofdrol. De auteur, Jehan Mone, van wien weinig bekend is, heeft op den sokkel van zijn werk zich zelf aan de nako-

melingschap bekend gemaakt door het in kapitale letters gebeitelde opschrift: „Jehann Mone, maistre artiste de l'empereur a fait cest dits retable”. Blijkens zijn werk was hij volleerd in de kennis van den stijl der Italiaansche beeldhouwers uit het quincento-tijdvak.

Aan het derde beeldhouwwerk, hier bedoeld, hebben wij meer houvast dan aan de beide voorgaande. Het is het in Noord-Nederland zeer bekende, bijna populaire grafmonument van Engelbert II van Nassau († 1504) en zijn gemalin Limburg van Baden († 1501), in de L. Vrouwekerk te Breda. De compositie van dit monument wijkt geheel af van die der beide voorgaande. Vier levensgrootte albasten figuren, die Julius Caesar, Regulus, Hannibal en Philippus van Macedonië heeten voor te stellen, omringen in geknielde houding de lijken van den graaf en zijne gemalin, en dragen op hunne schouders een zwart marmeren plaat, waarop Engelbert's wapenrusting ligt <sup>1)</sup>.

Als vervaardiger van dit kunstwerk wordt genoemd Thomas Vincendor van Bologna, alias Thomas Bolonius, den leerling van Raphaël. Galland neemt in zijn „Geschichte der Holländischen Baukunst und Bildnererei” 1539 aan als jaar, waarin het gemaakt werd.

Spreekt uit de keuze der vier genoemde beelden op zich zelf reeds duidelijk de neo-klassieke richting van den auteur, nog sterker treedt die aan den dag uit de ornamentbekleeding der wapenrustingen van drie dezer figuren. (die welke Regulus heet voor te stellen, draagt er geen). Galland maakt de opmerking, dat uit den geheelen opbouw van het monument de geest van een schilder spreekt. Zij is in zooverre juist, dat iemand, die in de eerste plaats architect of beeldhouwer was, een dergelijk kunstwerk meer architectonisch zou hebben opgevat, zooals dan ook b. v. het geval is met het straks besproken monument voor Willem van Croy en met Jehan Mone's altaarbekroning. Het monument te

<sup>1)</sup> Jhr. Victor De Stuers oppert in No. 2 van den 4<sup>e</sup> jaargang van het Bulletin van den Oudheidkundigen Bond de veronderstelling, dat die plaat de knielende beelden van Engelbert en zijne gemalin heet gedragen. Is dit zoo, dan zou daardoor de tegenspraak zijn opgelost tusschen de zwaar ingespannen houding der vier dragende beelden, en de lichteheid van den tegenwoordigen last, iets waarop verschillende schrijvers de aandacht hebben gevestigd.



Breda daarentegen vertoont — lijdt bijna aan — een volkomen afwezigheid van architectuur. Alleen het streven naar een schilderachtig effect heeft den ontwerper geleid. Dit komt in zooverre overeen met de toekenning van het auteurschap aan Thomas van Bologna, dat ook deze in de eerste plaats schilder, eerst daarna beeldhouwer en architect was.

De behandeling van het ornament en de keuze der motieven zijn zuiver Italiaansch: acanthus-arabesken, die zich uit prachtig gemodelleerde vaasvormen ontwikkelen, en aan hunne uiteinden verlopen in half-figures, erosjes of maskers; hier en daar hurken saters, wier ledematen in acanthus-bladvormen verlopen, stappen reigerachtige vogeltypen door de ranken, of praalt Jupiter's adelaar. Zelfs de kleinste en onbeduidendste onderdeelen van de wapenrustingen zijn met levendige, goed verdeelde, voortreffelijk gevormde ornamenten, vol verrassingen, vol afwisseling en rijkdom van motieven in den weligsten overvloed bekleed. Geen hoekje is onversierd gebleven. Zelfs de reepjes leder die onder de borstharnassen uit hangen, zijn met kleine, prachtig gemodelleerde vullingen versierd; en daar de halfnaakte Regulus-figuur geen plaats voor ornamentsieraden aanbood, wreekt de auteur zich op de sandalen van dit beeld, die hij met de rijkste ornamentatie bekleedt. Het karakter der versieringen is geheel in den stijl der quinto-centisten gehouden. Ewerbeck noemt ze „den besten italienischen Werken ebenbürtig.”

Terwijl zich in het hart van het land deze geïmporteerde Italiaansche stijl manifesteerde, ontwikkelde zich in andere deelen van de Nederlanden een bouw- en versieringsstijl, die aan Fransche invloeden doet denken. Merkwaardig genoeg is in het met Frankrijk in voortdurend politiek contact staande Gelderland deze stijlinrichting het duidelijkst merkbaar.

De vraag doet zich voor, of de politieke betrekkingen tusschen de laatste Geldersche hertogen en het Fransche hof, en de sterke voorliefde van Karel van Egmond voor al wat Fransch is, ook niet geleid hebben tot een artistiek contact, m. a. w. of de woelige hertog en de adel, die hem omringde, deze voorliefde ook niet heeft uitgestrekt tot de kunst.

Documenteel schijnt niet bekend te zijn, of aan het Geldersche hof Fransche kunstenaars werkzaam waren. De beide paleizen van 's hertogs maarschalk Maarten van Rossem, die hij te Arnhem en te Zaltbommel liet bouwen, en enkele andere huizen, in laatstgenoemde plaats omstreeks denzelfden tijd gesticht, wijzen evenwel duidelijk op Fransche invloeden.

Het z. g. Duivelshuis te Arnhem is in 1546 voltooid. Karel V heerschte toen reeds drie jaren als heer en meester

over Gelre, en Maarten van Rossem was in 's keizers dienst overgegaan. Het ligt evenwel voor de hand, dat aan dit groote, rijk versierde gebouw vele jaren is gewerkt, en dat de aanvang van dat groote werk dus geruimen tijd vroeger mag worden gesteld.

Wat nu in het voorkomen van dit gebouw direct de aandacht trekt van dengene, die geen vreemdeling is in de Fransche architectuur van dien tijd, is de aanwending van verschillende details en constructies, die karakteristiek zijn voor de Fransche bouwkunst onder Lodewijk XII en Frans I. Vooreerst behoort daartoe de toepassing van een reeks opzetgeveltjes, aangebracht in den trant der Fransche lucarnen, en geconstrueerd in den geest van deze. Dit echt Fransche bouwdeel onderscheidt zich door zijn oorsprong in werkelijk opzicht van het Vlaamsche en Nederlandsche geveltje. Dit laatste omvat het geheele, naar de straat gekeerde front, dat van boven, naar het beloop van de bekapping, driehoekig is afgedekt. De Fransche vroeg-renaissance gevel daarentegen is een dakgevel, en dienovereenkomstig begint hij eerst boven de kroonlijst. In den regel houden die dakgeveltjes verband met de venstertraveeën, zijn dus van kleine afmetingen en komen in even grooten getale aan de façade voor, als er traveeën zijn. Deze toepassing van talrijke kleine opzetgeveltjes, die oorspronkelijk tot verlichting van de zolderverdieping dienden, maar door de elegante Fransche architecten al spoedig als bekronend versieringsmotief werden gebruikt, vindt men aan een gansche reeks Fransche gebouwen uit den tijd van Frans I en zijn voorganger. Wij noemen slechts: het kasteel van Fleurigny, het kasteel van Blois, het hôtel Ecoville te Caen, het kasteel Chenonceaux, het slot te Bury, de kasteelen Chantilly en Azay-le-Rideau.

Aan deze en dergelijke bouwwerken herinnert de toepassing en het type der dakgeveltjes van het Duivelshuis. Oorspronkelijk waren er veertien geveltjes, n.l. vijf aan den nog bestaanden erker, zes aan de façade en drie aan den in 1830 afgebroken erker aan den anderen vleugel. Sedert deze laatste verdwenen en het hoofdfront daar ter plaatse doorgetrokken is, telt het gebouw er nog twaalf. Opmerkelijk is het, dat deze opzetgeveltjes ook hier, tot zelfs aan de erkers, corresponderen met de venstertraveeën: één boven iedere travée.

Een andere Fransche constructie uit dien tijd zijn de met beelden bekroonde pijlers, die de traveeën scheiden en tot aan de geboorte der genoemde geveltjes reiken. Lübke's opmerking, dat in de architectuur der Fransche vroeg-renaissance de lucarnen aanvankelijk hunne Gothieke constructie behielden, maar dat de pijlers en luchtbogen splendorwijze overgingen in de vormen der renaissance, is ook hier van toepassing. Want ook deze wandpijlers aan het Duivelshuis zijn van origine een Gothieke constructie. Alleen heeft de bouwmeester ze min of meer naar de eischen der nieuwe kunst gewijzigd, en in plaats van een Gothiek fioeltje is er een beeld op geplaatst. Zoo ontstond tusschen deze opzetgeveltjes, die reeks beelden, welke in de volksverbeelding de gedaante aannamen van duivels, even schrikkelijk als de groote saterbeelden, die den nog overgebleven erker schragen.

Behalve deze aan den Franschen stijl ontleende architectonische deelen, vindt men aan het gebouw ook nog enkele ornamentmotieven, die aan den François premier-stijl herinneren, o. a. medaillons en ruitvormige vakken met koppen en bustes in landsdracht, enz. Overigens is over het oorspronkelijke sierkleed van dit gebouw weinig te zeggen, daar het bij de opeenvolgende verbouwingen —



Het Duivelshuis te Arnhem in de 18e eeuw.



die soms vernielingen waren <sup>1)</sup> — grootendeels verdwenen is. Des te meer reden evenwel om er enig gewicht aan te hechten, dat juist onder de weinige overgeblevene het Fransche type zoo sterk vertegenwoordigd is.

Het z. g. paleis van Maarten van Rossem te Zaltbommel — thans kantongerecht — is van een geheel andere ordonantie. Het is een vierhoekig gebouw met het lange front aan de straat, de zijfronten eindigend in trapgeveltjes, en op elken hoek een ronden verdedigingstoren, buiten het lichaam van het gebouw uitspringend en rustend op kraagsteenen. De hoofdingang wordt geflankeerd door twee candelaberzuilen, die vroeger dienst hebben gedaan ter ondersteuning van een erker, welke als versterking gebruikt werd en o. a. diende om van daar in geval van nood de brug over de gracht te kunnen ophalen. De plaats waar de erker zich bevond is in het metselwerk nog zichtbaar. De halfronde boogvelden der vensters van het gebouw zijn versierd met bustes in landsdracht. Menig detail zoowel van deze boogvelden als elders aan dit bouwwerk vertoont nog de naverking der Gothiek, maar vele andere wijzen op Fransche invloeden. Speciaal is dat het geval met de candelaberzuilen aan den hoofdingang.

Deze vorm van zuil is een vast verschijnsel in den vroegtijd der Fransche renaissance, waarin zij als „colonne fuselée” — spilvormige zuil — bekend is. Hij bestaat uit een combinatie van vaas- en zuilvormige, met ornamentwerk bekleede deelen, die in den regel een sierlijk geheel vormen. De stijve gestrengheid der ongelede zuil is dikwijls koud en vervelend. Eén der manieren om die eentonigheid te verbreken, is het versieren van het onderste  $\frac{1}{3}$  der zuil — de zuilstoel — en het canneleeren van het overige  $\frac{2}{3}$ . Een andere oplossing — en wel eene die vol afwisseling en verrassingen is — geeft de candelaberzuil. Het oog vermeidt zich in de bevallige welving der uit- en inspringende rondingen; ieder onderdeel boeit de aandacht, omdat de blik er telkens nieuwe rustpunten in vindt; de kunstenaar ziet er zich een ruim veld geopend voor zijn versierend talent; licht en schaduw dartelen op de rondingen en in de schuilhoeken der geledingen.

Van de Fransche architectuur van dien tijd is de candelaberzuil een onafscheidelijk onderdeel. In de Nederlanden komt zij betrekkelijk weinig voor.

Uiterst bevallig is zij toegepast aan eenige 16e eeuwse woonhuizen te Delft, o. a. het in 1537 gebouwde huis „het Wapen van Keulen”, <sup>2)</sup> en het huis „de Handboog” <sup>3)</sup> beide op de Koornmarkt. Aan laatstgenoemd gebouw zijn candelaberzuiltjes ter ondersteuning van de blind-arcaden der vensters gebracht, aan eerstgenoemd gebouw vormen zij het lijstwerk en de kruiskoziijnen der vensters. Vooral aan dit laatste woonhuis zijn zij van een buitengewoon schoone constructie, en versierd met het weelderigste ornamentkleed, dat men zich denken kan. Merkwaardig is het, dat aan deze beide gebouwen ook het versieringsmotief optreedt, dat in Frankrijk de vaste metgezel van dit kolomtype is, en dat wij ook reeds aan de beide paleizen van Maarten van Rossem opmerkten, n.l. koppen in landsdracht, gevat in medaillons, ruitvormige vakken of in de boogvelden der vensters. Aan „het wapen van Keulen” komt dit motief zelfs ook aan de zuiltjes zelf voor, als het ware opgehangen tegen de ronding

<sup>1)</sup> Bij de restauratie kwam b.v. aan het licht, dat sommige geornamenteerde pilasters en sluitsteenen bij vroegere verbouwingen gewoonweg waren omgekeerd, zoodat het versierde vlak *binnen in* den muur kwam te zitten.

<sup>2)</sup> Afbeelding van de vensters bij Galland, bl. 21. Afgietsels in het Rijksmuseum.

<sup>3)</sup> Afbeelding bij de Roever en Dozy. Onze Voorouders. Blz. 168.

der schachten. Dit is trouwens ook het geval aan het reeds vroeger genoemde koorhek in den St. Bavo te Haarlem.

Eigenaardig nu is het, dat deze combinatie van Fransche candelaberzuiltjes en omkranste of in medaillons gevatte koppen ook in het inwendige van het huis van Maarten van Rossem te Zaltbommel wordt teruggevonden, o. a. aan de met snijwerk versierde schoorsteenen en betimmeringen, die zich ten deele nog in het gebouw bevinden, ten deele naar het Rijksmuseum zijn overgebracht. Ook in het plantenornament dezer kunstwerken komen onderscheidene specifiek Fransche elementen voor.

Nog sterker evenwel vertoont de Fransche invloed zich aan een huis in de Waterstraat te Zaltbommel, dat uit denzelfden tijd dateert. Slechts één étage van dit karakteristieke gebouwtje is intact gebleven. Op vierkante, met beeldhouwwerk bekleede pijlertjes, verheffen zich tusschen de vensters candelaberzuiltjes van de meest smaakvolle compositie. Gehurkte erosjes, wier ledematen in het plantenkled verlopen, dragen één der geledingen; boven op de kapiteltjes staan in levendige houdingen prachtig gebeitelde engeltjes, die de voortzetting dragen van de straks genoemde vierkante pijlertjes, welke tusschen de vensters zich tot de hoogte van den top der frontons verheffen. Boven op deze pijlertjes hebben vroeger waarschijnlijk óók beelden gestaan.

De geheele hier beschreven constructie is wel beschouwd vrij wel dezelfde als die van de pijlers aan het Duivelshuis,

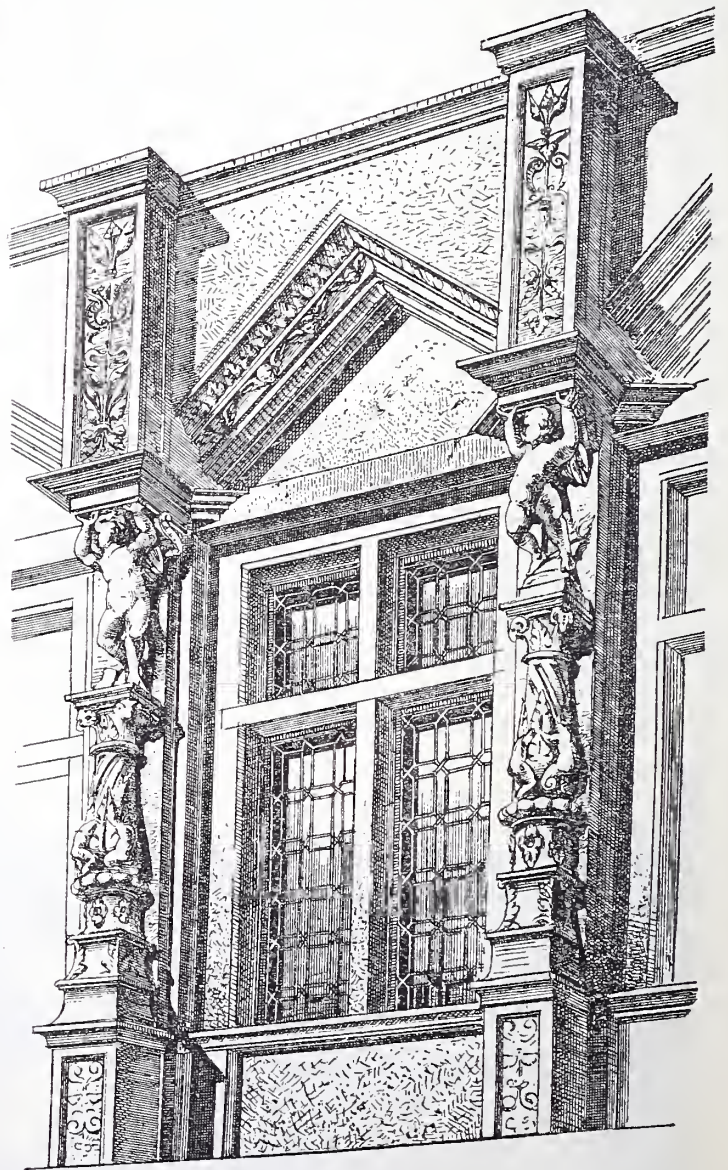

Detail van een huis in de Waterstraat te Zaltbommel.

maar hier overgebracht in de bekoorlijke vormspraak der vroeg-renaissance. Dit is zoo sterk, dat men, om in de Fransche architectuur een gebouw te vinden, hetwelk in algemeen type met dit woonhuis overeenkomst, moet teruggaan tot een der



weelderigste scheppingen van den Franschen stijl, n. l. het z.g. „Maison de François I,” oorspronkelijk te Fontainebleau gebouwd, maar in de 19<sup>e</sup> eeuw naar de Champs Elysées te Parijs overgebracht. De vensterfrontons zijn daar half rond, aan het huis te Zaltbommel driehoekig. Daarentegen vertoonen de ordonnantie en indeeling, de vorm en de keuze der versieringsmotieven van de Zaltbommelsche burgerwoning talrijke punten van overeenstemming met die van het landelijke paleis van den schitterenden Franschen koning.

(Wordt vervolgd).

## UIT DEN VREEMDE.

De uitslag van den Grand Prix de Rome (monumentaal plein) is geweest, dat de 1<sup>e</sup> prijs is toegekend aan den heer Jaussely, leerling van de heeren Daumet en Esquié, de 2<sup>e</sup> aan den heer Wielhorsky, leerling van den heer Laloux, en de 3<sup>e</sup> aan den heer Joulie, leerling van den heer Pascal.

Te Sèvres bestaat eene school voor de opleiding in de pottenbakkerskunst (Ecole de céramique). Op deze school kunnen in het geheel vanwege het budget slechts 18 leerlingen toegelaten worden. De cursus duurt 5 jaren. Elk jaar wordt eene tentoonstelling van de voortbrengselen der leerlingen gehouden.

Het is een bekend feit, hoe de groote steden in de laatste tijden de bewoners van het platteland, en der kleinere steden tot zich trekken, en veel is reeds geschreven om de middelen te vinden die deze centralisatie tegen kunnen gaan.

La Construction Moderne meent, dat het beste middel tot decentralisatie, de velocipèdes en vooral de automobilen zullen zijn, als men slechts den tijd afwacht, dat de malle wedstrijden tot het verleden zullen behooren.

Tauchnitz te Leipzig geeft een interessant werk uit in zes afleveringen à f 3.60 elk, getiteld: „Monumental-Brunnen aus dem 13—18 Jahrhundert in Deutschland, Oesterreich und Schweiz”, van A. Heubach.

De meest bekende architect te Boston, George Foster Shepley, overleed den 16<sup>en</sup> Juli te St. Morita. Behalve in Boston, bouwde hij door geheel de Vereenigde Staten van Amerika vele aanzienlijke publieke en particuliere gebouwen.

Te Bristol is de nieuwe Effectenbeurs geopend, een hoogst belangrijk gebouw in Renaissance-stijl van de hand van den architect Henry Williams.

De Italiaansche minister van Publieke Werken roept inschrijvers op voor de uitvoering van eene waterleiding, om de Apuliaansche vlakte van water uit de Apenijnen te voorzien.

De hoofdleiding is lang 240 K.M. De gezamenlijke lengte van hoofd- en nevenleidingen bedraagt meer dan 1700 K.M. De uitvoerder verkrijgt concessie der exploitatie voor 90 jaren, terwijl de Staat gedurende 25 jaren, jaarlijks eene subsidie van f 2 400.000.00 of 2 miljoen ponden sterling geeft.

De jaarlijksche schilderijtentoonstelling der Royal Academy te Londen is nu gesloten. De hoogste prijs werd besteed voor de schepen-studie van C. Napier, genaamd „jeugd”, waarvoor 1500 gulden betaald werd.

Wederom wordt er in Engeland de aandacht op gevestigd, dat de zuigende eigenschap der breede automobielbanden in hooge mate nadeelig voor de macadamwegen zouden zijn, en men vooral op wegen die veel bereden worden, genoodzaakt zal zijn een sterk bindmiddel toe te passen.

Op een grondvlak niet grooter dan 8 bij 15 meter, wordt te New-York een gebouw gezet van 18 verdiepingen hoog.

## BERICHTEN.

**Rotterdam.** Naar men ons van bevoegde zijde meedeelt, is de gasverlichting in den Grooten Schouwburg te Rotterdam, die van de oprichting (Sept. 1887) tot nu toe hare goede diensten gepresteerd heeft, dezer dagen vervangen, zoowel op het tooneel als in

de groote zaal met nevenlokalen, door eene electriche verlichting, uitgevoerd, wat tooneel betreft, naar het systeem van het pas gebouwde Neue Theater te Keulen.

De lichteffecten op het tooneel verkregen, waren bij de dezer dagen plaats gehad hebbende proefverlichting verrassend, doch het nieuwe aanzien der van vroeger bekende mooie zaal was nu beslist veel verminderd. De groote gaskroon die, om hare mooie vormen, voor dien tijd een sieraad genoemd werd, en die op zulk een goede wijze uit het centrum de zaal verlichtte, is afgebroken en in kisten opgeborgen, terwijl de electriche verlichting nu door een aantal gloeilampjes plaats heeft, die op minder passende wijze, in strijd met alle smaak, langs de balustraden der verschillende rangen aangebracht zijn. Niet alleen de wijze, waarop die lampjes zijn aangebracht betreuren wij, maar vooral ook het besluit, dat de kroon, het sieraad der zaal, verdwijnen moest, daar toch met geringe moeite die kroon voor electriche verlichting ware in te richten geweest en daardoor het harmonisch geheel van de zaal, die voor een kroonverlichting werd geconstrueerd, ware gered. Het plafond, geschilderd door den decorateur Marque, heeft door de nieuwe verlichting veel van zijn schoonheid verloren, terwijl de groote ventilatieroet, vroeger gedeeltelijk gemaskeerd door de kroon, nu een hinderlijk vlak is geworden.

Wij stonden verbaasd, te vernemen, dat die geheele verandering is uitgevoerd, zonder een enkel advies te vragen bij den ontwerper van het gebouw, den architect Verheul, die steeds met den Rotterdammer Schouwburg zoo veel eer heeft ingeogst, en die zeker wel met weemoed bij de aanstaande opening van het tooneel-seizoen zijn zaal terug zal zien, op zulk een jammerlijke wijze verminkt.

**Wijchen.** Het kasteel te Wijchen is in de vorige week verkocht voor f 26.850 aan Mevr. de douairière Q. C. J. van Andringa de Kempenaar te 's-Gravenhage.

**Aspirant-ingenieur bij het stoomwezen.** In de eerste helft van September a.s. zal het bij de artt. 49 en 50 van het Kon. besluit van 19 Oct. 1896 (St.bl. No. 163) bedoelde examen worden afgenomen van hen, die voor eene benoeming tot aspirant-ingenieur van het stoomwezen in aanmerking wenschen te komen.

**Utrecht.** Het oude huis genaamd Zoudenbalch — zie „Oude Huizen te Utrecht, jaargang 1902 van het Bouwk. Tijdschrift — is door brand vernield.

**Venetië.** Een der eerste daden van den nieuw gekozen Paus Pius X, voormalig Patriarch van Venetië, is geweest, het schenken van een aanzienlijk bedrag voor den wederopbouw van den campanile van San Marco.

**Londen.** Er bestaan plannen om in 1906 alhier eene wereldtentoonstelling te houden. In 1851 werd de allereerste van dergelijke wedstrijden te Londen gehouden; een tweede volgde in 1862, maar sedert dien tijd had geen internationale tentoonstelling meer in die stad plaats.

## Weerkundige Waarnemingen te de Bilt. 8 uur voorm.

Datum 1903.	Barometerstand in m.M.	Windrichting.	Windkracht 1—12	Temperatuur in Gr. C.	Neerslag in m.M.
7 Aug.	767	W.Z.W.	2	15	
8 "	764	Z.O.	2	15	
10 "	755	Z.Z.O.	2	14	
11 "	762	Z.W.	2	17	8
12 "	756	Z.Z.W.	2	17	6
13 "	763	Z.Z.O.	1	14	8

## Bureau voor plaatsing van Opzichters en Teekenaars. Marnixstraat 402, Amsterdam.

Ingeschreven sollicitanten voor:			per maand
Bouwkundig Opz.-Teekenaar, ouderdom	26 jaar	salaris	f 80.—
"	"	"	" 80.—
"	"	"	" 60.—
"	"	"	" 100.—
"	"	"	" 100.—
"	"	"	" 80.—
"	"	"	" 80.—
"	"	"	" 100.—
"	Opzichter	"	" 60.—
"	Teekenaar	"	" 70.—

## AANKONDIGING VAN AANBESTEDINGEN.

### MAANDAG 17 AUGUSTUS.

**HILVERSUM.** Het bouwen eener villa ald.

De archit. J. E. Vixseboxse in café „De Paauw” aan den Vaartweg. Bestek en teek. verkrijgb. à f 2 per stel aan het kantoor van den archit. alw. tevens incl. te bekomen en details ter inzage zijn.

**ROOSENDAAL (N.-BR.).** Het bouwen van een nieuw gebouw met 2 lokalen.

De aanbesteder, v.m. 10<sup>1/2</sup> u., in het gebouw voor evangelisatie. Bestek en teek. ad f 1,35 te bekomen bij A. L. van Dis Lz. te Fijnaart. Aanw. 13 Aug., n.m. 2<sup>1/2</sup> u.

**ROZENBURG (Z.-H.).** Het bouwen van een beestenstal en aanhooren op de hofstede bewoond door J. C. de Haas van Dorsser.

De bouwk. Gs. v. d. Vlugt te Maasland, 's av. 6 u., bij Berkhout. alw. bestek en teek. ter inz. Aanw. 17 Aug., n.m. 4 u.

**WINTERSWIJK.** Het bouwen van een paviljoen op het tentoonstellingsterrein, benevens eenige verdere werkzaamheden.

De terreincommissie der te houden intern. landbouwtentoonstelling, v.m. 11<sup>1/2</sup> u., in hotel „de Zon”. Bestek en teek. van het paviljoen verk. à f 0,60 ten kantore van den architect J. J. Post.

**WINSCHOTEN.** Het bouwen eener behuizing met gebouw voor slijterij en bergplaats voor doorlopend crediet op een terr.

aan de Blijhamsterstraat, sectie F, no. 3956.

De archit. K. de Groot, n.m. 5 u., te zijnen kantore, alw. bestek à f 0,25 en drukteek. à f 0,75 te bekomen.

### DINSDAG 18 AUGUSTUS.

**LEIDEN.** Het vergrooten van het magazijn-gebouw bij de Leidsche katoenvlechterij en nettenfabriek voorheen Jaeger en Co., met bijbehorende werken.

De directie van voorn. fabriek, v.m. 11 u., te haren kantore. Bestek en teek. à f 0,75 verkrijgb. bij den arch. W. C. Mulder. Aanw. gedaan.

**MIDDELBURG.** Het ver- en bijbouwen eener villa nabij Koudekerke B 283.

De arch. W. J. Segboer, n.m. 4 u., in hotel de Zeeuw bij het station te Middelburg.



## AFLOOP VAN AANBESTEDINGEN.

28 JULI.

AARLE-RIXTEL. Het bouwen van een woonhuis voor den heer Michels.

Laagste inschrijver H. v. Kilsdonk, f 2510. Gegund zonder levering van materialen.

BUSSUM. Het bouwen van een winkel-huis, gelegen aan den Stationsweg hoek Gen. de la Reylaan. Door de archit. v. d. Goot en Kruisweg.

Laagste inschr. A. Verhaar, f 9662. Gegund 's-GRAVENHAGE (ONDERH.). De bouw

van 2 winkelhuizen met woningen en een afzonderlijk bovenhuis en kelder aan de Papestraat 25 alhier. Door den arch. L. A. H. de Wolf te 's-Hage.

Gegund aan J. v. Rossum te Halfweg-Loosduinen, voor f 28400.

ROTTERDAM (ONDERH.). De bouw van een winkelhuis met woning aan de Soetensteeg te Rotterdam. Door den arch. L. A. H. de Wolf te 's-Hage.

Gegund aan J. A. Peters, te Rotterdam, voor f 16000.

31 JULI.

OLST. Het bouwen van een woonhuis

aldaar. Door den bouwkundige H. Wissink. Timmerwerk. Laagste inschrijver Klein Bussink. Deventer, f 490.

Metselwerk. H. J. Paalman. Deventer, f 727. Timmer- en metselwerk. H. Zomer, Wijhe, f 1074\*.

Loodgieterswerk. H. Schutte, f 59\*.

Ijzerwerk. Mulder, f 30\*.

Verf en glaswerk. Gebr. Maandag, f 36,87\*.

\* Gegund.

TILBURG. Het bouwen van twee wonin-gen voor de heeren Brouwers en Limpens. Door den arch. Jos. Donders.

Metselw. Laagste inschr. L. v. Herk, f 1500\*.

Timmerwerk. J. Brouwers, f 1189\*.

### Lijst van Fabrikanten, Leveranciers, enz.

Prijs per regel voor niet geabonneerden op advertentiën f 5.— per jaar bij vooruitbetaling. Abonnés op Advertentiën 1 regel gratis voor iedere advertentie.

Artesische bronnen (putten) Maatschappij Artesia, Wagenplein 182, Den Haag.

Asphaltdakpapier — „Bouwmaterialen” voorheen M. LUIJTEN, Lekkerkerk, Rotterdam en Dordrecht.

Assurantie-Mij. tegen Brandschade „de Nederlanden van 1845”, 's-Gravenhage, Kerkplein hoek Prinsestraat.

Badinrichtingen. — TH. VAN HEEMSTEDEN OBELT, Amsterdam.

Brandkasten enz. — Rotterd. Brandk. fabriek v h Jb. DE HAAS & Zn. Rotterdam.

Bouwstoffen. — MARTIN & Co., Amsterdam.

BRANDKLUISDEUREN. — Wed. P. A. SCHROOT & Zoon, Den Haag. Cementmestiek-Dakbedekking. — J. A. SMITS & Zoon, Weesper-zijde 39, Amsterdam.

Cement-Ijzerwerken — Ned. Mij. voor Monierwerken, Amsterdam.

Centrale Verwarming. — W. J. STOKVIS, Arnhem.

Centrale Verwarming en ventilatie. — D. S. M. KALKER, Amst.

Centrale Verwarmingen. — B. LANDHEER Jr., Wijnstr. 59, Rotterd.

Closets. — TH. VAN HEEMSTEDEN OBELT, Amsterdam.

DAKTEGELMACHINES. — G. P. Wessel, Rotterdam.

Dakpannen. — J. B. VAN SOEST & TERSTAPPEN, te Swalmen.

Dakroeden (gegalvaniseerd ijzeren) — J. SABELIS & Co., Glas-fabrikanten, Haarlem.

Dakbedekking. — C. KINDERMANN, Berlin-Reineckendorf.

Eerste Nederl. Xylolith-Fabriek. — A. S. KEY, Rotterdam.

Excelsiorplaten. — GEBRS. VAN DER VIJGH, Amsterdam.

Gaskachels (nieuwste condenseng). — OBELT, Amsterdam.

Gas-, Stoom- en Waterleiding. — R. S. STOKVIS & ZONEN, Leuvehaven 74-76, Rotterdam.

Glas in lood. — MEULDERS & Co. Den Haag.

Gegoten geëmailleerd ijzeren waschtafels — TH. VAN HEEM-STEDE OBELT, Amst., 150 de Ruyterkade. Filiaal: 36, Rokin.

Gekleurd en gebrand glas in lood. — C. LINDENAAR, Glasgraveur, Alb. Cuijpsstraat 123, Amsterdam.

Gegoten geëmailleerd ijzeren wa-chtafels. — PECK & Co., Amst.

HEINEKEN'S GLAZENWASSCHERIJ. Stoom Jalocziën-, en Rolliuken-fabriek. — 's GRAVENHAGE. Driehoekjes 3 voorheen Wagenstraat 39a. — AMSTERDAM. v. d. Helststraat 1.

Haeuslersche Houtcementen Dakbedekking. — J. A. SMITS & Zoon, Weesperzijde 39, Amsterdam.

Jalouziën, Marquises. Rolliuken — J. SENFT & Co., Papestraat 8, Den Haag.

Jalouziën. — J. F. KRONER & ZONEN, Spuistr. 246. 248, 250, Amst. Amsterdam.

Josson-Cement. — A. E. BRAAT, Rotterdam en Amsterdam.

Liften, Graan-silo's, Transportinrichting enz., LANDRÉ & GLIN-DERMAN, Spuistraat 6 en 8, Amsterdam.

Liften, Personen- en goederen. — H. & J. VAN DEN WALL BAKE, Liften. — TH. VAN HEEMSTEDEN OBELT, Amst. (R. WAYGOOD & Co.)

Liften, Ventilatie, Gesm. ijzer. trappen. — JAN HAMER & Co., Amst.

Liften. (Hydraulische en electrische), — FRED. STIELTJES & Co. Amsterdam.

Lichtdruk-inrichting. — J. P. Bladergroen, Amsterdam-Rotterdam. Looden en Inw. glasemail privaatileidingen. — OBELT. Amst.

Lichtdruk-inrichting. — Lichtdruk- en Calqueerpapieren — Corns. Immig & Zoon, Nieuwe Haven 5, Rotterdam.

Machines voor Cementdaktegels. — G. P. Wessel, Rotterdam.

Marmen Schoorsteen-mantels. G. & J. Cool, Bloemgracht 77, Amst.

Marm. Schoorsteenm. D. WEEGEWIJS, Rapenb. 14 en 43, Amst.

Motoren en Dynamo's. — JULIUS LÜCHAU, Warmoesstraat 91, Amsterdam.

Meubels enz. — Phoenix Meubil.-Inrich., Spuistr. 234, Amsterdam.

Nikkelinrichting-Instrumentmakerij. — F. L. W. BUCKMANN & Co., Den Haag, Stille Veerkade 19a.

Pompen (Diaphragma). — A. RESINK, Ingenieur, Haarlem.

Portland-Cement — DYCKERHOFF & SÖHNE, Amöneburg.

Prisma's Luxfer (kamerverlichting) — W. VAN RIJN, Keizers-gracht 181, Amsterdam.

Photolithografie. — WEGNER & MOTTU, Amsterdam.

Proefstation Bouwmat — KONING & BIENFAIT, Amsterdam.

Rolliuken. — W. H. M. SCHOLTE, Prinsengr. 516, Amsterdam.

Rietplanken. Isoleersteen. Fluaten. — MOLIÏN. — Gouda.

Raamsluiters voor bovenlichten. — TH. V. HEEMSTEDEN OBELT, Amsterdam.

Schilderwerk in alle genres. G. W. C. OOSTERBAAN, Amsterdam.

Stalinrichtingen. Verwarming. Jan Hamer & Co. Amsterdam.

Stalen balken, Ijzer enz. — Gebr. VAN DER VLIET, Amsterdam

Spiegel- en Vensterglas enz. P. DOLK & Zoon, Rotterdam — Dordrecht.

Stalinrichtingen. — STAAL & HAALMEIJER, Amsterdam.

Stalinrichtingen. — D. S. M. KALKER, Amsterdam.

Stalen balken en U-profielen — Deutsch-Luxemburgische Berg-werks- und Hütten-Actiengesellschaft. Vertegenw. C. D. v. d. LINDEN, Prins Hendrikkade, Amsterdam.

Stalen balken. — H. E. Oving Jr., Rotterdam.

Steenen (verglasde en onvergl.) CANOY HERFKENS & Co., Venlo

Steengoed of Engelsche buizen en kruispannen. — HOUBEN & STEEGH, Belfeld en Tegelen (Limburg.)

Stoomtimmerfabriek. — GEBRS. VAN MALSEN. Den Haag.

Stoelen en schoolmeubelen. — LEYDEN & VAN BEEST, Rotterd.

Tegelversieringen enz., Plaatelbakkerij De Distel, Amsterdam.

Touwwerken. — G. F. A. DRIESSEN, Nijmegen.

Urinoirs (Torfit). — H. HUINCK & A. IMHOFE, Rotterdam.

Verwarming en verlichting. — JULIUS LUCHAU, Damrak 71. Amsterdam.

Verwarming en Ventilatie. — TH. V. HEEMSTEDEN OBELT, Amst.

Verwarming en Ventilatie. D. S. M. KALKER, Amsterdam.

Ventilators. — TH. VAN HEEMSTEDEN OBELT, Amsterdam.

Ventilators. — D. P. HASSELMAN, Amsterdam.

Vuurvaste steen, Tras, Aarden buizen, Straatkeien — „Bouw-materialen” voorheen M. LUIJTEN, Lekkerkerk, Rotterdam en Dordrecht.

Wandtegels, cement, kalk, graniet — „Bouwmaterialen” voorheen M. LUIJTEN Lekkerkerk, Rotterdam en Dordrecht.

Zandsteen. — FERD. ENGERS, Amsterdam.

Zinkwerken. — F. W. BRAAT, Delft.

# TH. VAN HEEMSTEDEN OBELT,

Mem. San. Inst. London.

Sanitary Engineer,

150 de Ruyterkade. — AMSTERDAM. — Filiaal 36 Rokin.

Hoofdagent voor Nederland, België en Koloniën van SHANKS & Co., te Barrhead.

SPECIALITEIT VOOR DE LEVERING VAN COMPLETE BADINRICHTINGEN.

PRIVAAT-INRICHTINGEN. — Shanks Closets zijn nog niet overtroffen.

Porseleinen Badkuipen, Ijzeren Badkuipen.

Geijzers geheel van rood koper. van binnen vertind. Zij bederven het water niet. overtreffen al de tot nu toe bestaande en kosten niet meer. Attesten ter inzage.

Closets, Waschtafels, Urinoirs enz. — VERWARMING en VENTILATIE.

Agent voor de CHAMBERLAND FILTERS, Systeem Pasteur.

Belast zich met de plaatsing en inrichting in geheel Nederland. Zeer concurrerende prijzen. Teekeningen en prijsopgaven gratis. Wederverkoopters genieten het gebruikelijke rabat.



# BOUWKUNDIG WEEKBLAD.

ORGAAN VAN DE

MAATSCHAPPIJ TOT BEVORDERING DER BOUWKUNST.

Bestuur v. d. Maatschappij: A. SALM G.Bz., *Voorzitter*. ED. CUYPERS, *Vice-Voorzitter*. -- Jb. v. d. BAN Pz.,  
M. A. C. HARTMAN, D. E. C. KNUTTEL, F. J. NIEUWENHUIS, B. J. OUËNDAG, F. W. M. POGGENBEEK, J. VERHEUL Dz.  
Commissie van Redactie: Ed. CUYPERS, A. SALM G.Bz. en J. VERHEUL Dz.  
Redacteur: C. T. J. LOUIS RIEBER.

22 AUGUSTUS 1903.

23<sup>e</sup> JAARGANG.

No. 34.

BUREAU VAN REDACTIE: MARNIXSTRAAT 402, AMSTERDAM.  
BUREAU v. ADMINISTRATIE: HERDERSTRAAT 5, 'S GRAVENHAGE.  
UITGEVERS: MOUTON & Co. — 'S GRAVENHAGE.  
ABONNEMENTSPRIJS voor Nederland: fr. p. p. f 15.— 's jaars, voor  
Indië en het Buitenland (bij vooruitbetaling) fr. p. p. f 17.— \* \* \*

PRIJS DER ADVERTENTIËN: van 1—5 regels f 1.— elke regel meer  
20 cents. Groote letters naar plaatsruimte. \* \* \* \* \*  
AANKONDIGINGEN v. AANBESTEDINGEN 15 ct. p. regel m. premie  $\frac{3}{2}$  maal.  
ABONNEMENT v. ADVERTENTIËN tegen belangrijk verminderde prijzen  
en kostelooze opname der advertentiën in het Tijdschrift der M<sup>u</sup>.

INHOUD: — Nieuw Algemeen Provinciaal-, Stads- en Academisch  
Ziekenhuis te Groningen. — Ingezonden. — Uit den vreemde. —  
Personalia. — Berichten. — Inhoud van Tijdschriften. — Mede-  
deelingen betreffende de Maatschappij. — Weerkundige waar-  
nemingen. — Bureau voor plaatsing van Opzichters en Teeke-  
naars. — Bureau voor plaatsing van aanbestedingen. — Lijst  
van Fabrikanten, Leveranciers, enz. — Advertentiën.

## NIEUW ALGEMEEN PROVINCIAAL-, STADS- EN ACADEMISCH ZIEKENHUIS TE GRONINGEN.

Bijgaande vogelvlucht perspectief der gebouwen van het  
nieuwe Ziekenhuis te Groningen, met verklarenden  
plattegrond, geven een overzicht van deze uitgebreide inrich-  
ting. Zij is gesticht aan den Oostersingel, naar de plannen  
van den heer J. J. Van Nieukerken, architect te 's-Graven-  
hage, die ook dit omvangrijke werk heeft uitgevoerd. De  
mede hier gegeven plattegronden der voornaamste afzon-  
derlijke gebouwen doen de indeeling hiervan meer in onder-  
deelen zien; zij geven een beeld, dat eigenlijk een nadere  
toelichting overbodig maakt. Volledigheidshalve behoort  
echter nog het volgende te worden medegedeeld.

In het gebouw voor vrouwenziekten bevinden zich op  
de 1<sup>e</sup> verdieping, kamers voor patiënten (totaal 27 bedden),  
voor de hoofdverpleegster en verpleegsters; verder bad-  
kamers, toiletten, een kleine operatiekamer, waarbij een  
vertrek voor een assistent en een chloroformkamer, en ten  
slotte bergplaatsen, keukens enz. Op de 2<sup>e</sup> verdieping is  
de indeeling ongeveer hetzelfde als op de 1<sup>e</sup> verdieping;  
er is daar plaats voor 25 bedden voor zwangere vrouwen en  
kraamvrouwen. Een operatie- en een chloroformkamer zijn  
hier echter niet aanwezig.

De 1<sup>e</sup> verdieping der psychiatrische afdeling bevat een  
kamer voor een dokter, een voor onderzoek en 2 kamers  
voor reserve-verpleegsters.

De 1<sup>e</sup> verdieping van het administratiegebouw is voor  
de verpleegsters ingericht.

Onder het wasch- en kookgebouw zijn de noodige pro-  
visiekelders aanwezig; voor het personeel zijn kamers inge-  
richt op de 1<sup>e</sup> verdieping, waarop ook een droogzolder.

Het paviljoen voor syphilitische ziekten is op den be-  
ganeground ingericht voor mannen; op de verdieping is een  
zelfde indeeling van vertrekken ten behoeve van de vrouwen.

Het ziekenhuis bestaat uit 3 groepen van gebouwen, be-  
stemd tot behandeling van: 1<sup>e</sup> inwendige ziekten (medische  
afdeeling), 2<sup>e</sup> uitwendige ziekten (chirurgische afdeling), en  
3<sup>e</sup> vrouwenziekten. Tot de 1<sup>e</sup> afdeling behooren ook het  
gebouw tot verpleging van krankzinnigen (psychiatrische  
afdeeling) en de barak voor lijders aan besmettelijke ziekten.

Aan het hoofdgebouw der medische afdeling zijn van  
buiten af toegankelijke lokalen toegevoegd tot observatie  
van patiënten, verdacht van te lijden aan besmettelijke ziekten.  
Tusschen de verplegingslokalen dezer afdeling ligt het  
gebouw, waarin alle baden kunnen verstrekt worden die  
tot genezing worden aangewend.

Bij de chirurgische afdeling behoort nog een paviljoen  
voor huidziekten, syphilis enz.

In de afdeling voor vrouwen worden de lijderessen aan  
vrouwenziekten, de zwangere vrouwen en de kraamvrouwen  
afzonderlijk geplaatst.

Bij elke afdeling behooren de noodige lokalen voor het  
onderwijs, de laboratoria, museum-vertrekken enz., een  
polikliniek met wachtkamer, onderzoekingskamer, donkere-  
kleed-, badkamer, toilet enz. In de chirurgische- en vrouwen-  
afdeelingen zijn de noodige operatiekamers, met chloroform-  
en verbandkamer aanwezig.

Het beheer over de volledige inrichting wordt van uit  
het administratiegebouw gevoerd, waarin zich bevinden de  
bureaux, bestuurs- en directeurs-vertrekken, en de kamers  
voor het eerste onderzoek der patiënten, alvorens deze worden  
ingedeeld. Voor de doctoren, assistenten en verpleegsters zijn  
hier eet- en recreatie-vertrekken aanwezig; de verdiepingen  
zijn tot huisvesting van ongeveer 70 verpleegsters ingericht.

Achter het administratiegebouw is in 't midden van het  
terrein het gebouw gelegen voor de ketels en de machines

(\*) De clichés voor deze afbeeldingen zijn ons verstrekt door  
de Redactie van „De Ingenieur”.



voor de elektrische verlichting en liften; in dit gebouw bevindt zich ook de stoom-kook- en waschrichting met al hetgeen tot volledige installatie daarvan behoort.

In tunnels, die alle gebouwen onderling verbinden, zijn de buizen en geleidingen geplaatst voor de verwarming, aanvoer van stoom voor de kookketels, warmtafels, warmwaterverzorging, medische baden, steriliseer- en inhalatie-toestellen, automatisch werkende pompen voor afvoer van faeces, schrob- en menagewater, enz., en verder de kabelleidingen voor de elektrische verlichting en liften, het elektrisch bedrijf enz. Alle tunnels op het terrein zijn van cement-ijzer; op een steunrand langs de wanden rusten losse U-ijzers, waaraan de pijpbeugels hangen, die aan 't bovineinde voorzien zijn van een schroefdraad, waardoor met een moer de pijpen op de vereischte hoogte kunnen gesteld worden.

De benodigde hoeveelheid stoom wordt geleverd door 5 Lancashire ketels van vloeiijzer, elk met 100 M<sup>2</sup>. verwarmingsoppervlakte en voor 8 atm. overdruk. De stoom voor de verwarming en warmwaterbereiding in alle gebouwen wordt aan den algemeenen stoomhouder onttrokken door dubbele leidingen, in ringleidingvorm, waarvan één moet dienen als reserve tijdens mogelijke storingen. De stoomhouder, dwars boven de ketels geplaatst, is 12 M. lang en

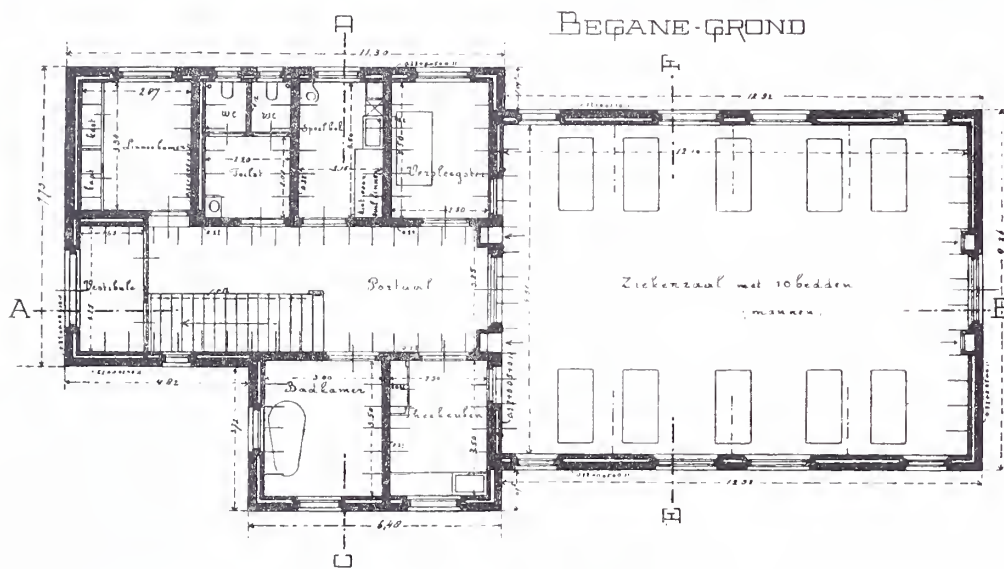

Paviljoen voor syphilitische ziekten. Schaal 1 à 200.

heeft 0.80 M. diameter; de stoomdruk wordt door reduceer-toestellen, waarachter veiligheidskleppen, van 8 tot 5 atm. verminderd, om dan geleid te worden naar een stoomverdeelers in het ketelhuis. Van dezen uit vertakken zich de stoomleidingen naar de gebouwen en kan de verwarming desnoods buiten bedrijf gesteld worden. Daar echter de stoom tot op 250 M. naar de verst afgelegene gebouwen moet geleid worden, verlaat zij den stoomverdeelers onder een druk van 5 atm.; deze wordt in de gebouwen andermaal in een reduceer-toestel tot op 0.1 atm. verminderd. Uit den verdeeler gaat nog een zoogenaamde zomerleiding naar de gebouwen, waaruit steeds, door het instellen van afsluiters, stoom in de geleiding voor de verwarming kan gebracht worden, en omgekeerd. Hierdoor wordt een onafgebroken bedrijf gewaarborgd. De stoom uit deze leiding wordt in de gebouwen van een druk van 5 tot 3 atm. verminderd, en dient voor de warmwaterbereiding der waschtafels, badkamers enz., door middel van mengkranen, en verder voor het koken in kleine, kippbare nikkelen keteltjes, het warmhouden van spijzen op warmplaten in de theekeuken, en het verwarmen van vertrekken waarin tijdens den zomer hooge temperatuur vereischt wordt. De voor de kookkeuken geleverde stoom wordt tot op 1 atm. gereduceerd.

De spijsbereiding geschiedt door middel van stoom van 1 atm. druk, in 9 kookketels van 350, 200, 150, en 100 L. inhoud, met een gemiddelde opkookhoogte van 120 m.M., verder in een braadfornuis, een stoomwarmkast en twee warmplaten. De binnenketels en deksels zijn van nikkel, de buitenketels van roodkoper, en het geheel door isoleermateriaal met een plaatijzeren mantel omgeven. De hermetisch sluitende deksels hebben automatische afvoer van wasem.

Warm water wordt in een gegalvaniseerd ijzeren reservoir van 750 L. met vertind koperen stoom-spiraal bereid; dit reservoir wordt automatisch van uit de waterleiding gevuld.

Ook de verband- en instrumenten-sterilisators worden met stoom verwarmd. Bij de eersten kan het condenswater tusschen de beide ketelwanden als gedistilleerd water worden afgetapt, terwijl de laatsten van een injector zijn voorzien om het water op kookhitte te houden.

De geheele stoominrichting en al wat hiertoe behoort, is het werk van den heer W. Schlüsen, ingenieur te 's-Gravenhage.

De gebouwen en het terrein worden elektrisch verlicht met 1500 gloeilampen van 55 Watts, en 16 booglampen van 300 tot 500 Watts. Behalve hiervoor, wordt nog stroom geleverd voor een lift-motor, elektrische strijkinrichting, projectie-lantaarn, Röntgen- en steriliseer-apparaten, huis-telefoon van 7 posten in de chirurgische afdeling, schelinrichtingen, tijdaanwijzing op het terrein en in de gebouwen door 1 primaire klok en 41 secundaire klokken.

De geheele elektrische installatie werd geleverd en aangebracht door de firma Geveke & C<sup>o</sup>. te Amsterdam.

Voor transport van personen, spijzen enz. zijn 6 hydraulische liften aangebracht naar het systeem August Stigler te Milaan. Deze, met toebehooren, werden aangebracht door den heer C. A. Huygen, firma Huygen en Wessel, te Rotterdam.

Voor afvoer van faecaliën en alle verbruikt water is het septisch stelsel toegepast dat, na lange overweging, het meest geschikt voor eene zoo uitgebreide inrichting als deze werd ge-

oordeeld. De verdeeling en verdunning van alle rioolvuil heeft plaats in twee tanks, met een gezamenlijken inhoud van 300 M<sup>3</sup>. Het gedeeltelijk reeds gezuiverde vocht wordt uit de achter de beide tanks liggende kolken door automatisch werkende pompen op de oxydatiebedden of filters gebracht, om verder te worden uitgestort in het Verbindingskanaal. Aanvankelijk werkt dit stelsel bevredigend; een oordeel er over — zooals het hier is aangelegd — kan eerst over eenige maanden worden geveld, wanneer namelijk tanks en filters volkomen rijp zullen zijn.

Deze tankinrichting werd gemaakt door de Nederlandsche Mij. tot automatische vernietiging van rioolstoffen, directeur de heer N. M. de Wal, te 's-Gravenhage.

Op den 20<sup>sten</sup> September 1898 werd het aanleggen van het emplacement en het maken der gebouwen gegund aan den aannemer H. R. Hendriks, die de voltooiing van het geheel evenwel niet heeft beleefd. Na zijn overlijden werd het werk voortgezet door zijn onderbaas De Raad, daartoe aangewezen door eene commissie uit de crediteuren van den heer Hendriks, welke commissie reeds vóór den dood van den oorspronkelijken aannemer van het werk, het financieel beheer daarvan door omstandigheden had moeten op zich nemen.



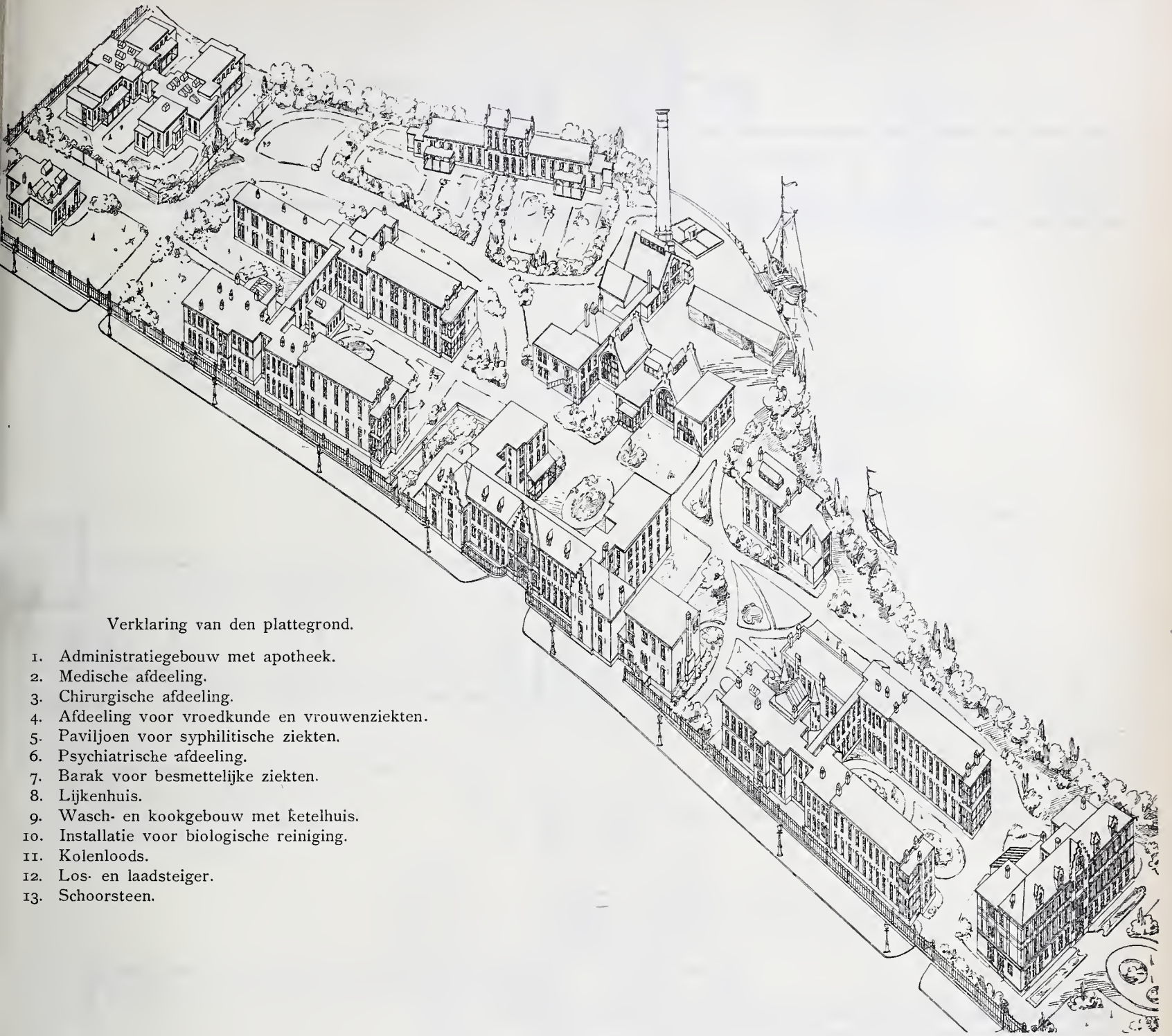

Verklaring van den plattegrond.

1. Administratiegebouw met apotheek.
2. Medische afdeeling.
3. Chirurgische afdeeling.
4. Afdeeling voor vroedkunde en vrouwenziekten.
5. Paviljoen voor syphilitische ziekten.
6. Psychiatrische afdeeling.
7. Barak voor besmettelijke ziekten.
8. Lijkenhuis.
9. Wasch- en kookgebouw met ketelhuis.
10. Installatie voor biologische reiniging.
11. Kolenloods.
12. Los- en laadsteiger.
13. Schoorsteen.

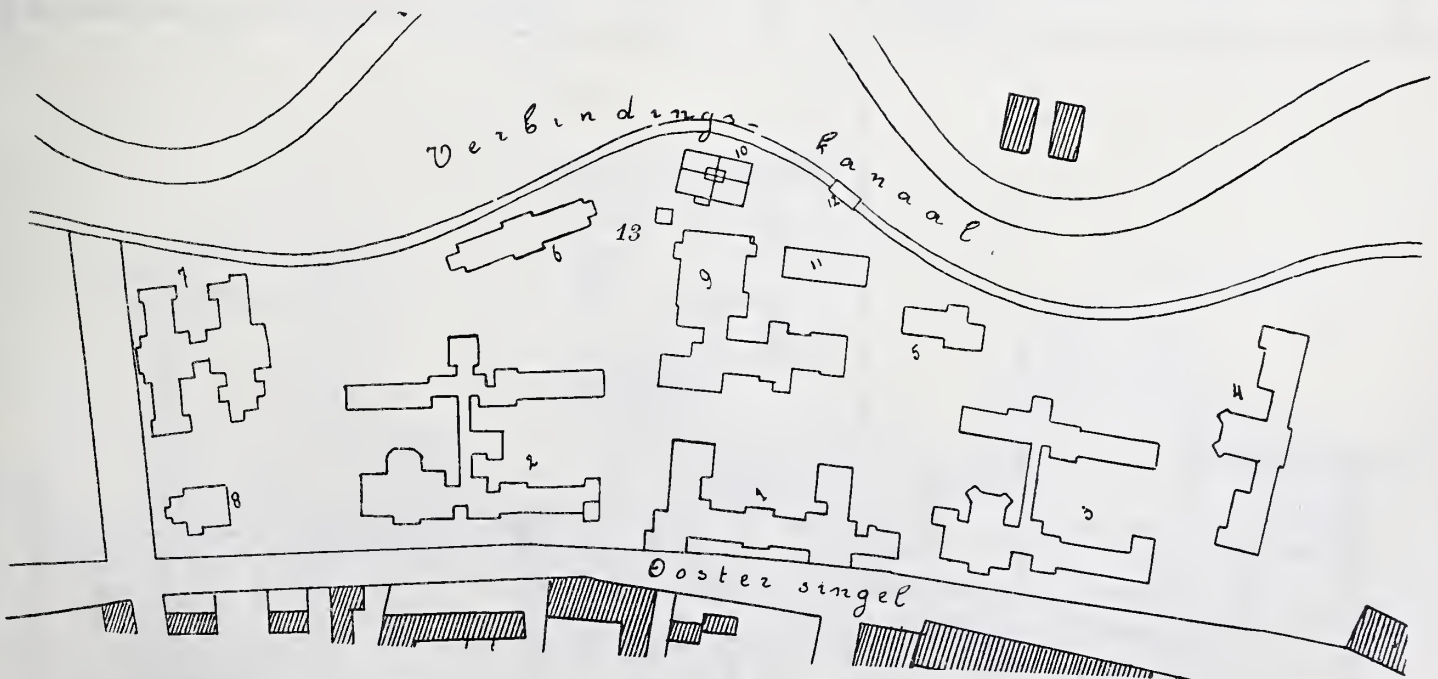



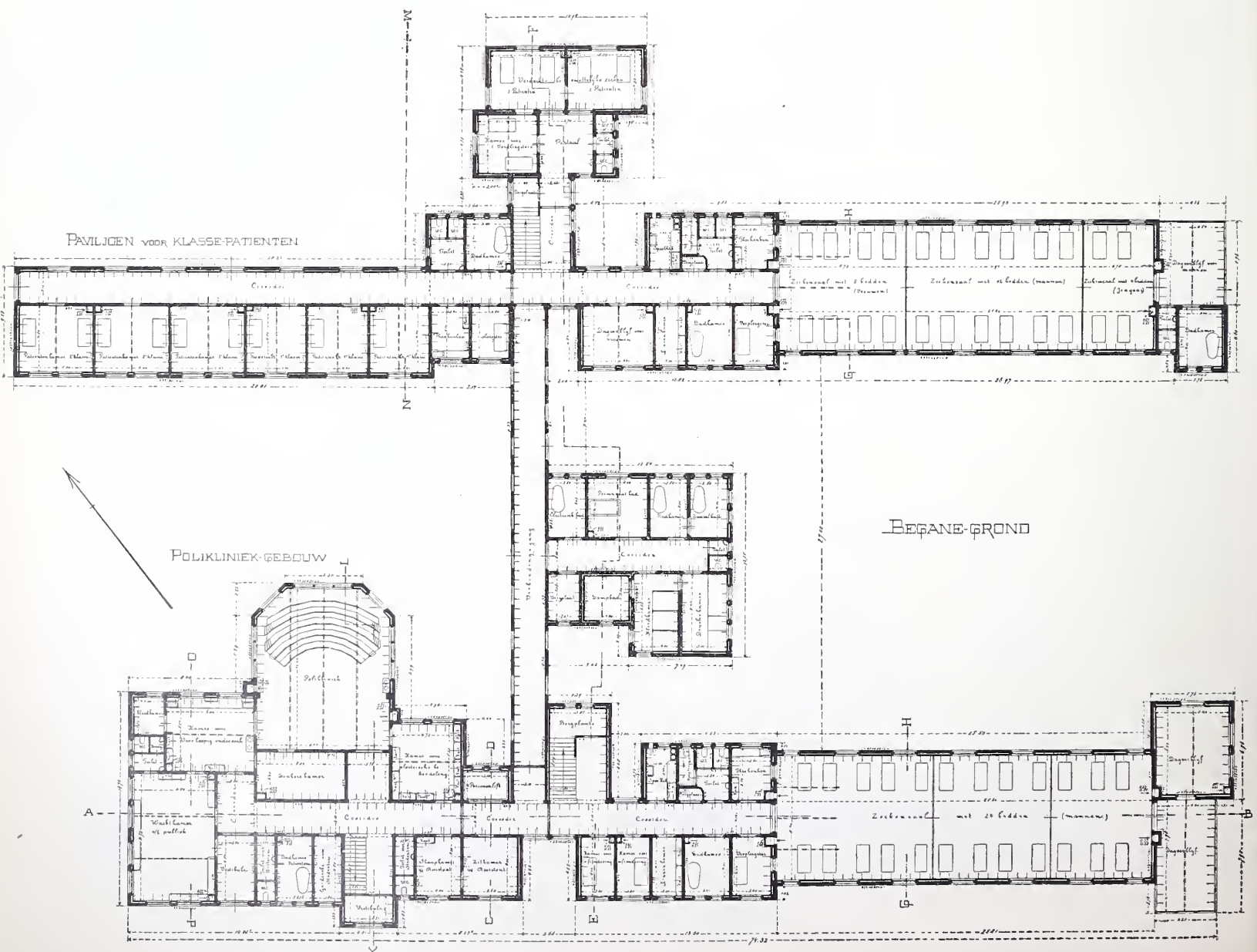
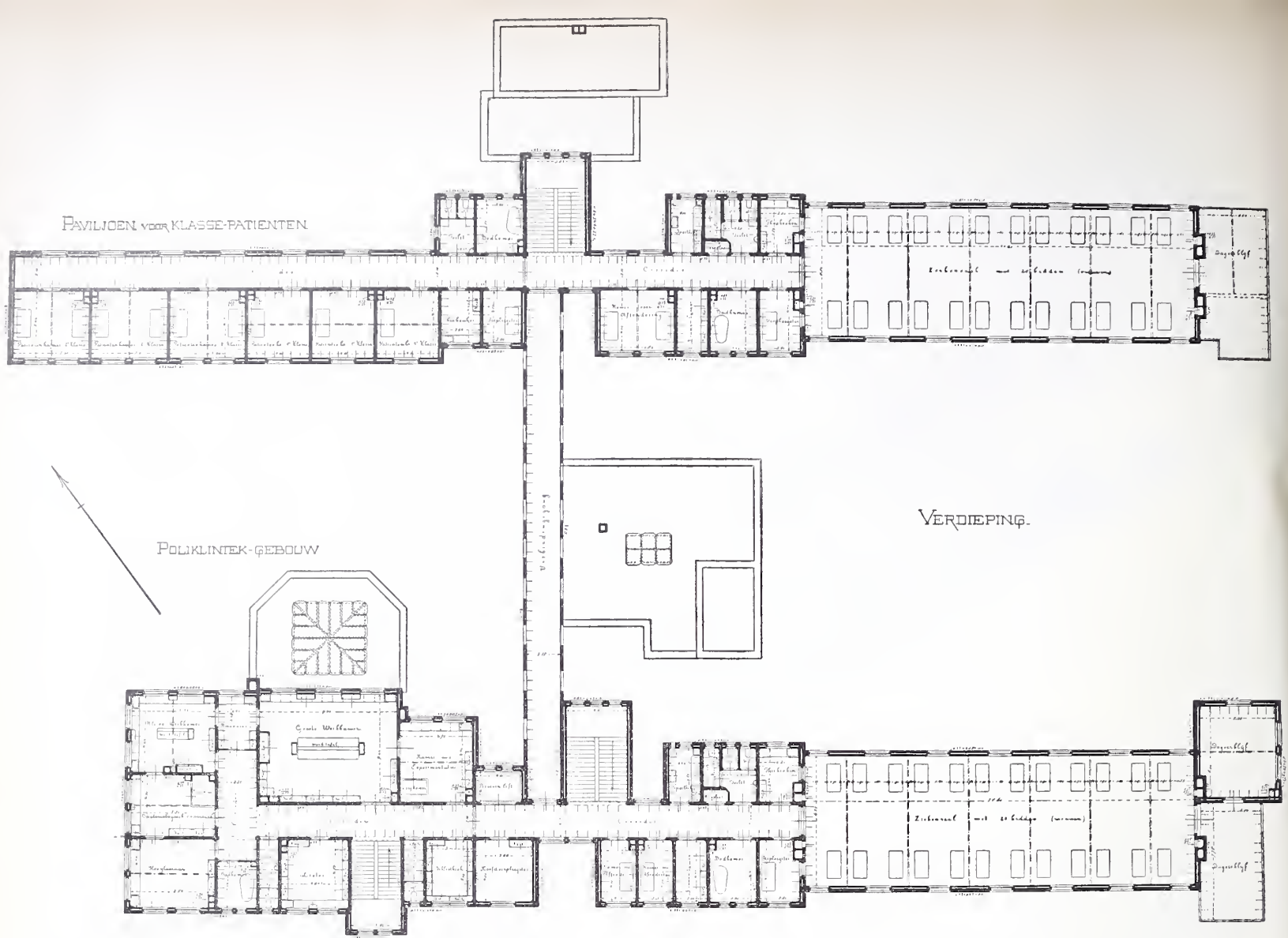

Medische Afdeling. Schaal 1 à 400.



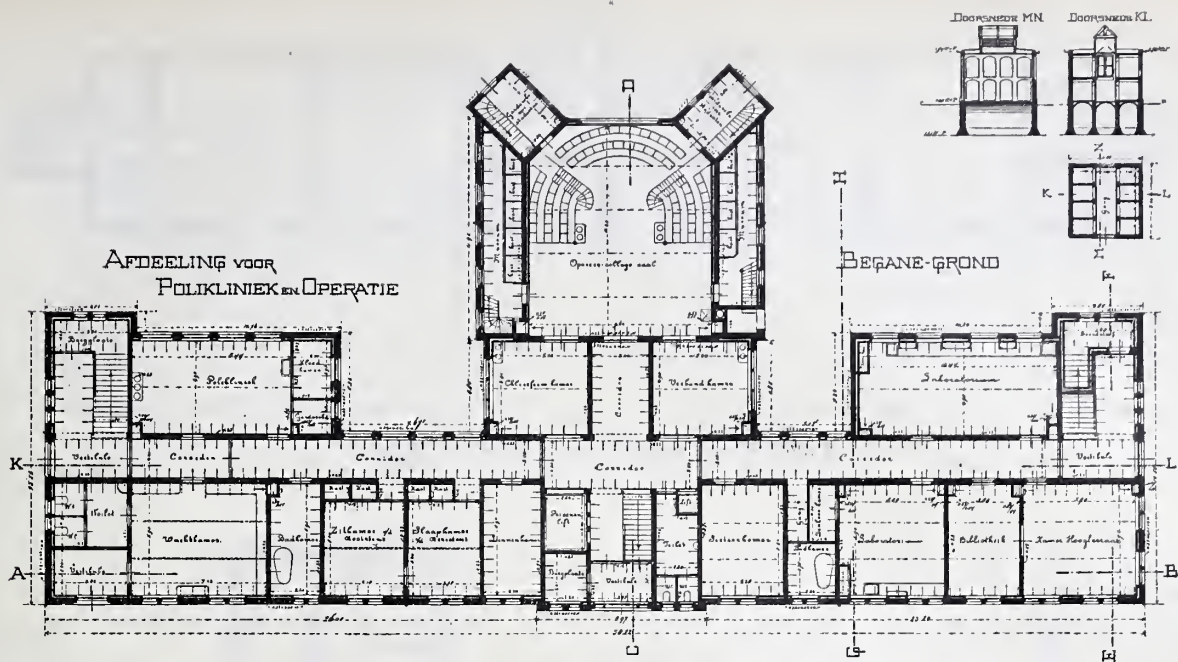

Afdeling Vroedkunde en Vrouwenziekten. Schaal 1 à 500.

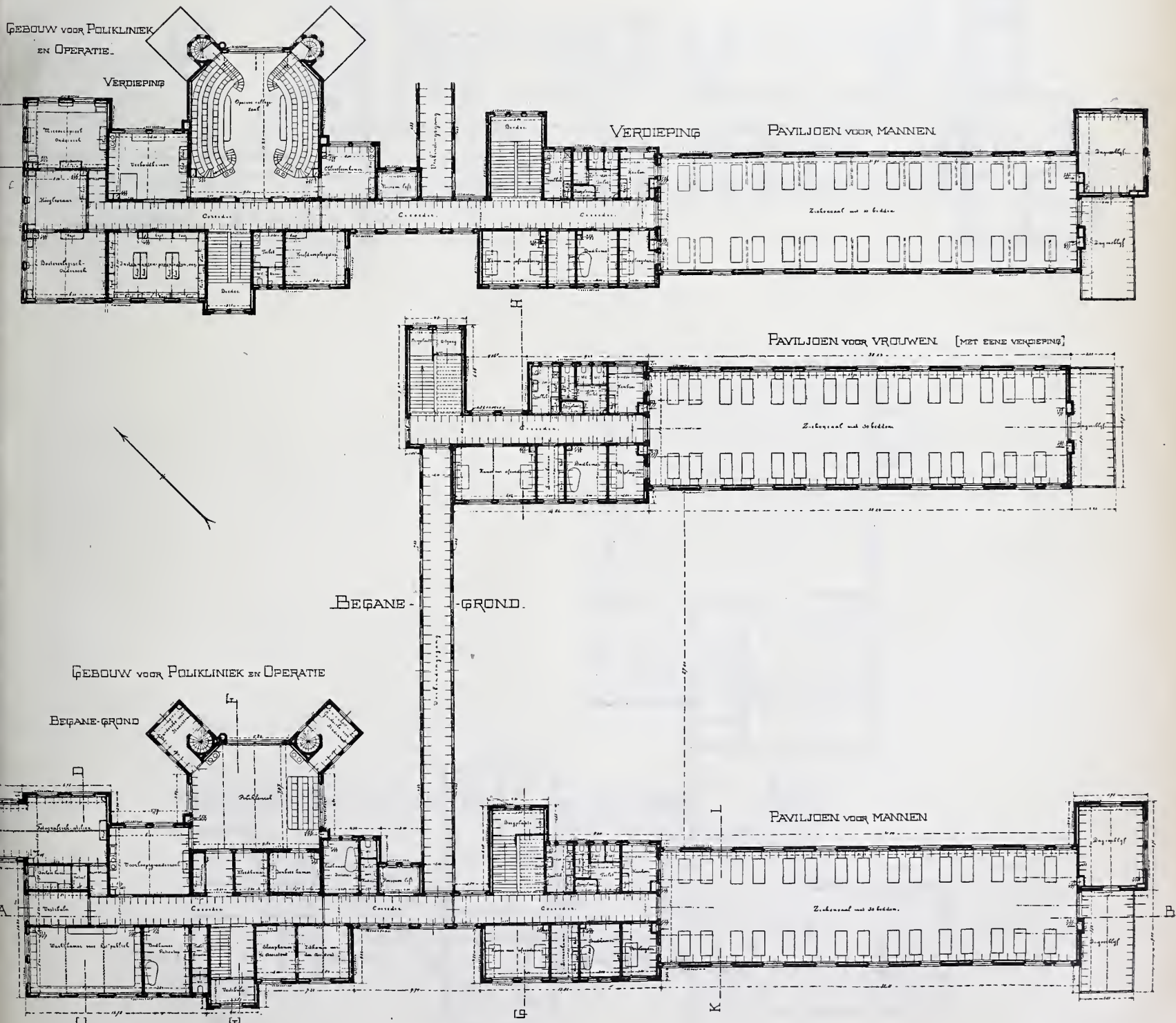

Chirurgische Afdeling. Schaal 1 à 400.



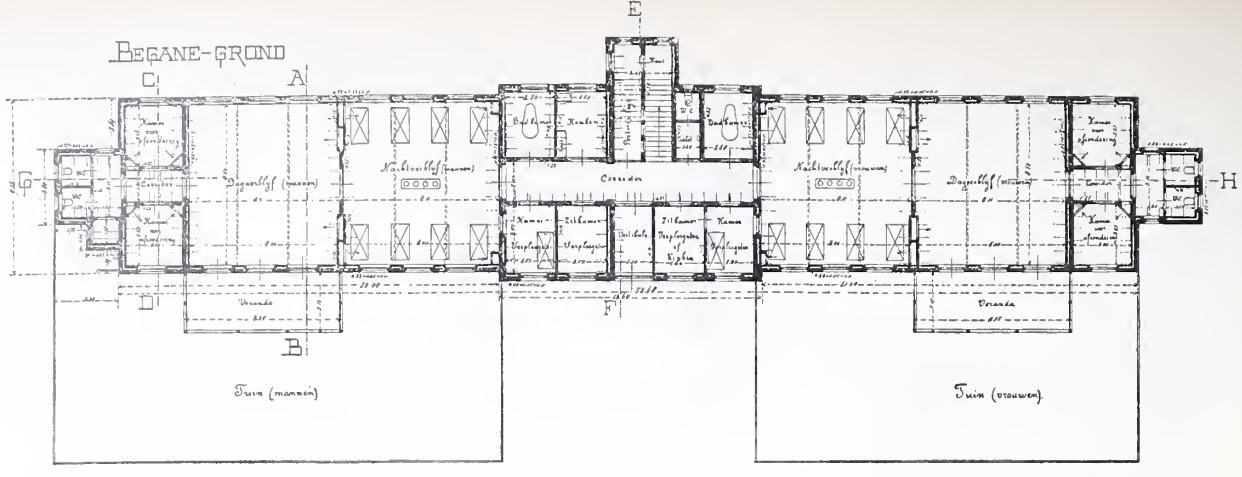

Psychiatrische Afdeeling. Schaal 1 à 400.

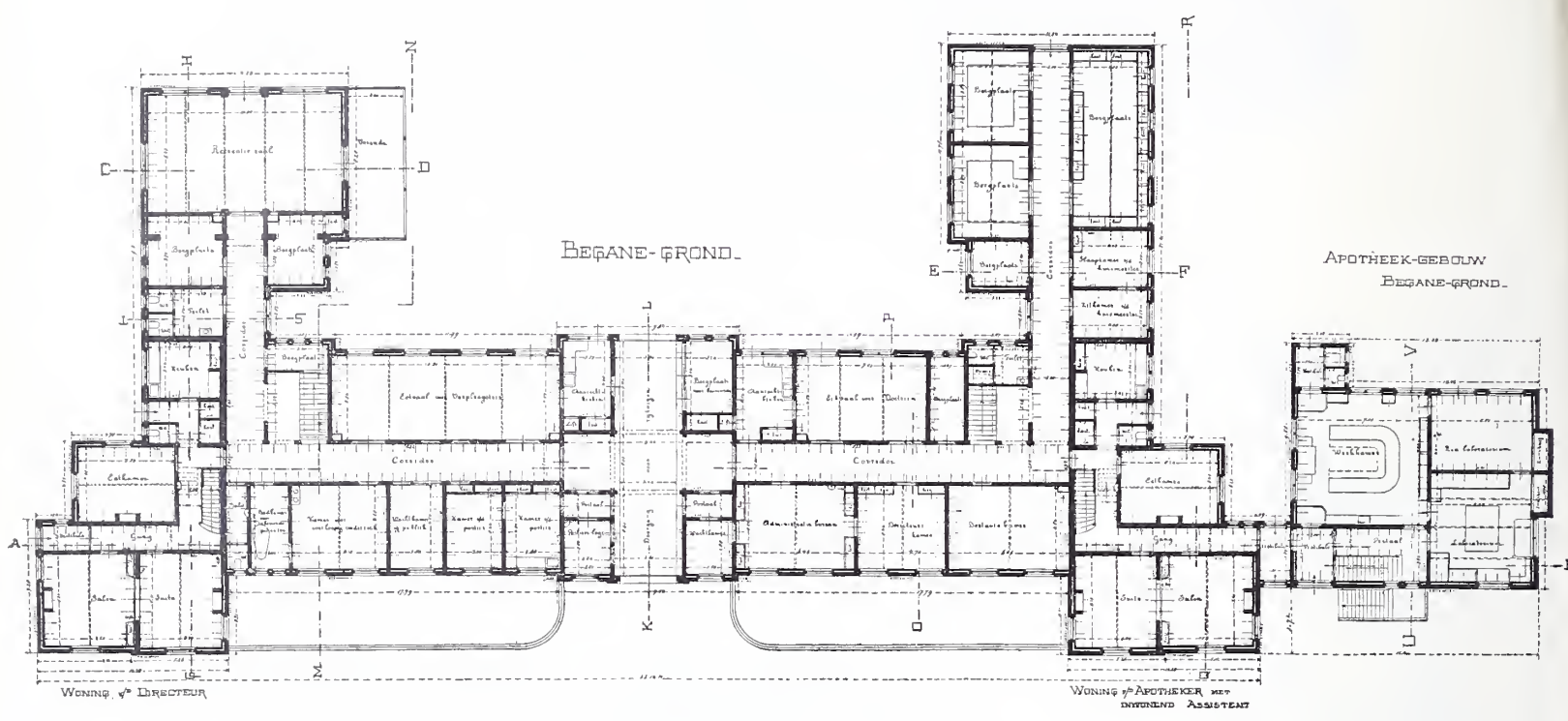

Administratiegebouw. Schaal 1 à 400.

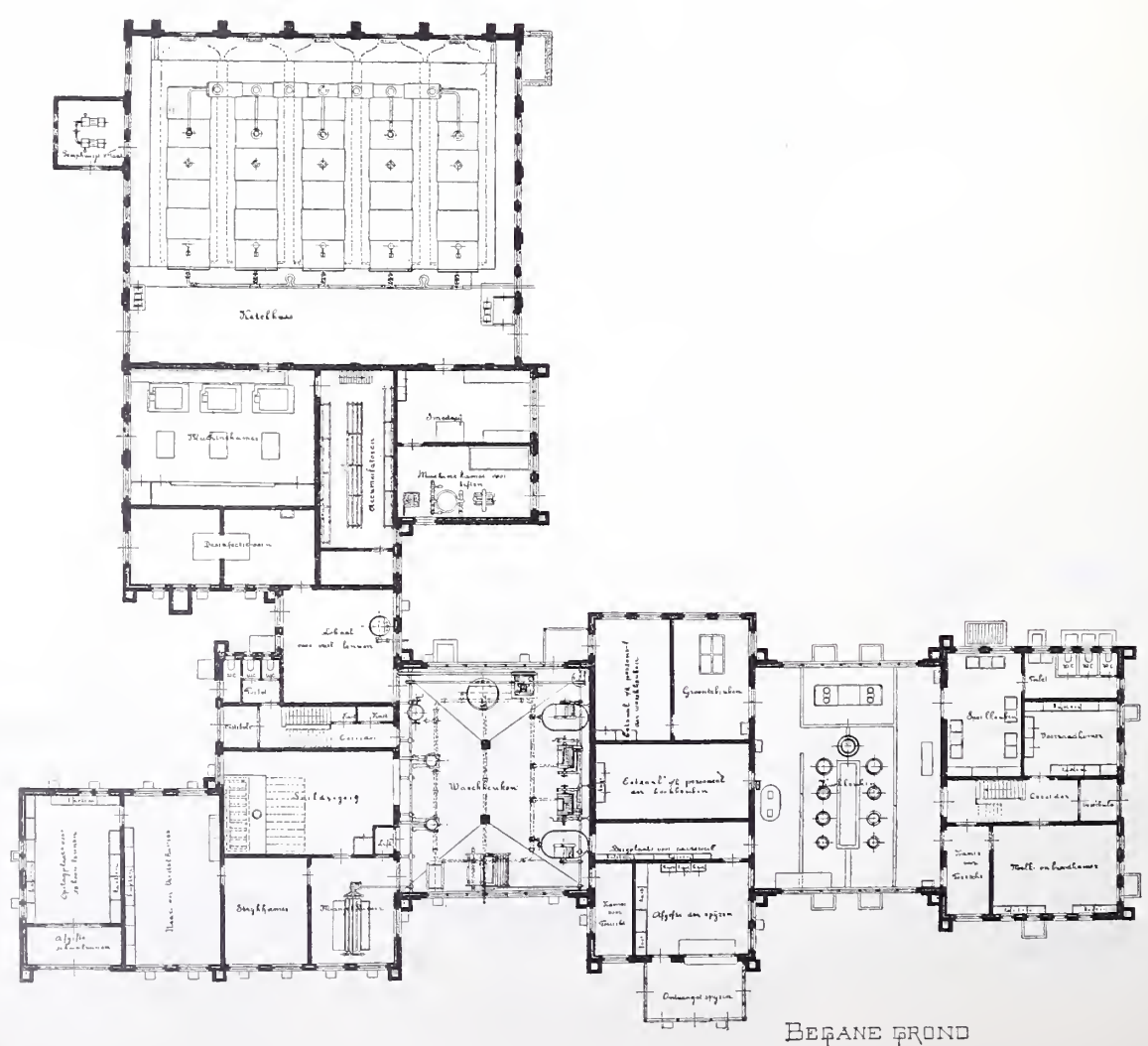

Wasch- en Kookgebouw en Ketelhuis. Schaal 1 à 400.



Bij den bouw is de heer Van Nieukerken terzijde gestaan door de heeren Ant. J. Sanders, chef der uitvoering van het werk, en H. Wichern, hoofdopzichter.

Gedurende de uitvoering van het werk werd steeds overleg gepleegd met de bij den bouw betrokken commissiën en de verschillende hoogleraren die later van de inrichting zouden gebruik maken; daardoor moesten eenige veranderingen worden gebracht in de oorspronkelijke plannen. Dit laatste wordt verklaarbaar wanneer men bedenkt, dat gedurende de ruim 4 jaren die de bouw geduurd heeft, driemaal andere hoogleraren aan de Groningsche universiteit optraden, die niet in alles eenstemmig van inzichten waren, en dat daarenboven in dien tusschentijd zich ook eenige eischen der wetenschap wijzigden.

---

## INGEZONDEN.

### *Geachte Redacteur.*

Mag ik U op een onjuistheid, voorkomende in 't Bouwkundig Weekblad van 8 Augustus 11., wijzen.

In het verslag over de onlangs onthulde monumentale fontein te 's-Hertogenbosch wordt gezegd, dat aan ons de uitvoering der fontein niet werd opgedragen, omdat dit de beschikbare som zou overschrijden.

Bij het programma van de prijsvraag was vastgesteld, dat ieder der mededingers, door de inzending, zich verbond het ingediende project voor den kostenden prijs te maken.

Wij waren dus verplicht ons project voor f 10.000 uit te voeren. Het bezwaar voor meerdere kosten bestond dus niet. Toen wij dit aan een der Juryleden opmerkten, kwam van hun kant het bezwaar, dat ons project niet in „monumentenmateriaal”, d. w. z. Zweedsch Graniet, gedacht was. Opmerkelijk is echter, dat de nu uitgevoerde fontein in het door ons voorgestelde materiaal, namelijk: *Roche d'Euville*, gemaakt is.

U dankend voor de verleende plaatsruimte

Hoogachtend

*Uw Dw.*

OSCAR LEEUW.

---

## UIT DEN VREEMDE.

Een *internationale* prijsvraag is door de Mexikaansche regeering uitgeschreven voor een gedenkteeken voor den Generalisimus Don Jose Maria Morelos y Pavon, een der aanvoerders in den onafhankelijkheids-oorlog. Het gedenkteeken mag 80 duizend Mexikaansche Zilver Piasters kosten. Twee prijzen, een van 1200 en een van 600 piasters. Inlichtingen bij de Mexikaansche Consulaten.

Voor de groote internationale prijsvraag voor het regeeringsgebouw te Lima (180 miljoen gulden), 1<sup>e</sup> prijs 3500 gulden, is het noodig, dat de verschillende bijlagen in het Spaansch gesteld zijn. (Inlevering 31 Dec. 1903.) Nadere inlichtingen bij de Consulaten.

Tusschen Liverpool en Manchester wordt eene elektrische spoor gebouwd, volgens het systeem Behr. De afstand is 55 KM., die binnen 20 minuten zal worden afgelegd, of met eene snelheid van 177 KM. per uur, dit is de helft van den tijd die nu de sneltrein gebruikt. Het aanlegkapitaal is 25 miljoen gulden. Bij een vervoer van 4000 personen per dag rekent men, na aftrek van bedrijfs- onderhoud- en afschrijvingskosten, toch nog 5% te kunnen uitkeeren.

Daily News meldt, dat het oudst bekende kerkorgel in Engeland dat is van de Congregational Chapel te Islington.

Het werd in 1660 door Bernhard Schmidt (Duitscher?) gebouwd voor Westminster Abbey en kostte 120 pond sterling. In 1770 werd het vervangen door het beroemde orgel van Schreider en Jorgan.

De bekende tijdelijke bergplaatsen voor straatmest, in den vorm van vrijstaande brievenbussen, te Londen, zullen waarschijnlijk verdwijnen, indien tenminste gehoor gegeven wordt aan de

klachten van hen die opkomen tegen deze minder welriekende hinderpalen in het verkeer, op de drukste punten der groote wereldstad.

Met het vroeger vermeldde samengeperst Zeegras, als bestrating, wordt te Baltimore, U. S. A., eene proef genomen.

Tot verkrijging van voor-ontwerpen van een Badhuis te Pymont, worden alle architecten uitgenoodigd tot het inleveren van plannen. 1<sup>e</sup> prijs 2000 Mrk., 2<sup>e</sup> prijs 1200 Mrk., 3<sup>e</sup> prijs 750 Mrk.

(Zie Deutsche Bauhütte van 13 Aug. 1903. De gezamenlijke onkosten mogen 250 duizend Mrk. niet overschrijden.)

De jaarlijksche tentoonstelling gewijd aan de „Woning” in het Grand Palais te Parijs is den 8en Aug. j.l. geopend. Zij schijnt zeer interessant te zijn en veel nieuws en belangrijks aan te bieden.

Een internationale prijsvraag is uitgeschreven (15 Dec. 1903) voor den bouw van een nieuw Casino te Madrid.

1<sup>e</sup> prijs 20 duizend peseta's. 2<sup>e</sup> prijs 10 000, 3<sup>e</sup> prijs 5.000 peseta's.

Voor het geval de overwinnaar een vreemdeling mocht zijn, zal hem niet de uitvoering worden opgedragen, maar voor den aankoop van zijn project eene extra uitkeering van 7.500 peseta's worden aangeboden.

---

## PERSONALIA.

Tot leeraar in het hand- en vakhandteekenen aan de ambachts-school en tot tijdelijk leeraar voor dezelfde vakken aan de burgeravondschool te Alkmaar is benoemd de heer L. Groen, leeraar aan de teekenschool en opzichter te Bussum.

Tot adjunct-inspecteur der bouwpolitie te 's-Gravenhage is benoemd de heer C. Boenk te Utrecht.

Tot Directeur der gemeentelijke Electriche Centrale te 's-Gravenhage is benoemd geworden de heer N. J. Singels, Werktuigkundig Ingenieur.

---

## BERICHTEN.

**Ingenieurs bij den Telegraafdienst.** Bij dezen rijksdienst kunnen twee adspirant-ingenieurs geplaatst worden op eene bezoldiging van f 1200. Zij die voor deze betrekking in aanmerking wenschen te komen, moeten dit doen vóór 15 Sept. a.s., aan den Directeur-Generaal der Posterijen en telegraphie. Daarbij is o.a. noodig overlegging van het diploma van Civiel- of van Werktuigkundig Ingenieur, verkregen aan de Polytechnische School te Delft.

**Zutphen.** Thans is de oostgevel van het zuider dwarspunt der St. Walburgskerk hersteld en zijn de beide ramen met glas in lood gedicht. Aan deze zijde van de kerk zijn nu vier vakken balustrade, vijf pinakels en twee ramen gerestaureerd, en zullen de tegen den gevel staande gebouwtjes onderhanden worden genomen.

**Wijchem.** Het kasteel wordt niet gesloopt, maar in orde gemaakt voor bewoning door de tegenwoordige eigenaresse, Mevr. van Andringa de Kempenaar.

**Batavia.** De Preanger-bode pleit voor de plaatsing der Koningin Wilhelmina-school te Bandoeng. Zooals men weet, overweegt de Regeering het plan om ergens één groot gebouw voor een Technicum neer te zetten. De opkomende stad, het centraalpunt van Java, zooals Bandoeng genoemd wordt, zou de aangewezen plaats voor de stichting zijn, vooral — volgens genoemd blad — wegens de aanwezigheid van de werkplaatsen der Staatsspoorwegen en ondernemingen in de buurt, waar met machines van de nieuwste constructie gewerkt wordt, en voor de leerlingen der school dus veel te leeren valt.

---

## Inhoud van Tijdschriften.

„De Natuur”, aflevering 8, van 15 Augustus 1903. De methode van Dr. Laborde bij schijndood, door Dr. R. G. R. — De verwaardiging der blikken met sardines, door Dr. A. J. C. Snijders. — Eenvoudige demonstratie-inrichting voor Foucault's slingerproef, door Dr. L. Bleekrode. — De Gekraagde Roodstaart (*Ruticilla phoenicurus* L.), door J. Daalder Dz. — Het slangengif en het geneeskrachtig serum, door Dr. R. G. R. — Het bestuurbare luchtschip „Lebudy”, door H. Vreedenberg. — Planten-uitwassen, door Dr. H. J. Calkoen. — Sterrenkundige opgaven en mededeelingen, Verschijnselen in de maand September 1903, door Dr. Ant. Pannekoek. — Correspondentie. — Verbeteringen.



## MEDEDEELINGEN BETREFFENDE DE MAATSCHAPPIJ.

88ste ALGEMEENE VERGADERING TE GRONINGEN  
op Woensdag 26 en Donderdag 27 Augustus 1903.

Voor het gemak van hen die deze vergadering bijwonen, zullen te Groningen overdrukken beschikbaar zijn van de afbeeldingen van het Nieuwe Ziekenhuis, voorkomende op de bladzijden 369 t. e. m. 372 van dit nummer van het Bouwkundig Weekblad.

De volledige agenda der vergadering is opgenomen in het Bouwkundig Weekblad van 15 Augustus 1903.

Aan deze agenda moet nog worden toegevoegd, dat op 27 Augustus a.s. ook een bezoek zal worden gebracht aan de Meubelfabriek „Nederland”.

In verband met het drukke bezoek aan Groningen wordt er aan herinnerd, dat de Afdeling Groningen zich welwillend belast met het bestellen van logies voor hen die zich daartoe aanmelden aan het adres van den heer J. A. Mulock Houwer, Directeur der Publieke Werken te Groningen. Ten einde zekerheid te bekomen, dat behoorlijk logies verkregen kan worden, verdient het aanbeveling zich zoo spoedig mogelijk op te geven; daarbij gelieve men te vermelden, of men logies verlangt tegen f 2,50 of tegen f 2., het ontbijt inbegrepen, waarop dan zooveel mogelijk gelet zal worden. Eveneens is het noodig op te geven, of men langer logies verlangt dan voor den nacht tusschen 26 en 27 Augustus.

De leden die op Woensdag 26 Augustus a. s. wenschen deel te nemen aan den gemeenschappelijken maaltijd, op het Tentoonstellingsterrein, tegen betaling van f 2,50 per couvert zonder wijn, worden beleefd maar dringend verzocht, daarvan uiterlijk vóór Maandag 24 Augustus a. s. kennis te geven aan den heer J. A. Mulock Houwer, te Groningen.

### Weerkundige Waarnemingen te de Bilt. 8 uur voorm.

Datum 1903.	Barometerstand in m.M.	Windrichting.	Windkracht. 1—12	Temperatuur in Gr. C.	Neerslag in m.M.
14 Aug.	756	Z.Z.O.	3	17	
15 "	749	Z.Z.W.	4	16	4
17 "	757	"	3	14	23
18 "	752	"	3	15	5
19 "	754	"	"	14	1
20 "	759	W.Z.W.	3	14	

### Bureau voor plaatsing van Opzichters en Teekenaars. Marnixstraat 402, Amsterdam.

Ingeschreven sollicitanten voor:		per maand
Bouwkundig Opz.-Teekenaar, ouderdom 26 jaar	salaris f 80.—	
" " " 28 "	" - 80.—	
" " " 23 "	" - 45.—	
" " " 29 "	" - 100.—	
" " " 21 "	" - 80.—	
" " " 26 "	" - 80.—	
" " " 36 "	" - 100.—	
" Opzichter " 22 "	" - 60.—	
" Teekenaar " 32 "	" - 70.—	

## AANKONDIGING VAN AANBESTEDINGEN.

### MAANDAG 24 AUGUSTUS.

**APELDOORN.** Het bouwen van een woonhuis aan de Mr. van Hasseltlaan bij den Zwolschen weg.

De archit. A. v Driesum Sz., v.m. 11 u., in hotel „Schimmel”. Bestek en teek. verkrijgb. à f 1,25 ten kantore der archit. Bas Backerlaan.

**'s-GRAVENHAGE.** De uitbreiding van het scheikundig laboratorium en bijbehorende werkzaamheden aan het bestaande gebouw voor de polytechnische school te Delft. Ram. f 140000.

Het prov. best., v.m. 11½ u. Bestek ter lezing aan het gebouw van het min. van Binnenl. Zaken, aan dat van het prov. best. van Zuidholland en te bekomen bij M. Nijhoff te 's-Hage. Op 17 Aug. n.m. 2 u. wordt aanw. gedaan; voorts inl. te bekomen bij den rijksbouwkw. voor de onderwijsgebouwen enz.

**ST.-ANNA-PAROCHIE.** 1 Het vergrooten van de school voor openb. lager onderwijs; 2. het maken en leveren der meubelen in twee nieuwe lokalen van die school.

Het gem.best. van het Bildt, v.m. 11 u. Bestek en teek. verkrijgb. ter secretarie tegen f 0,50 voor het werk sub. 1 en à f 0,40 voor het andere werk. Aanw. 19 Aug., v.m. 11 u.

**STADSKANAAL.** Den bouw eener tol en brugwachterswoning bij den Nulweg aan het Ter-Apelkanaal bij Ter-Apel.

De ingen. der stads-bezittingen van Groningen, te 1½ u., in het hotel „Panman” te Stadskanaal. Inzending der biljetten per post aan den ingen. te Stadskanaal. Bestekken te verkrijgen à f 0,25, de teek. à f 0,60 te Stadskanaal aan het bureau van voorn ingen. Aanw. gedaan.

**WARNSVELD (GELD.).** Het bouwen van een Chr. school met onderw. woning te Leesten gem. Warnsveld.

De arch. H. A. Ezerman te Zutphen, n.m. 2 u., aan het „Jachthuis”. Bestek en teek. ter inzage in café het Jachthuis. Inl. geeft de arch. Aanw. gedaan.

**WEERT.** Het bouwen van twee woonhuizen met bijbehoren.

De archit. Herm. Smeets te zijnen kantore, alwaar bestek en teek. ter inzage en à f 1,25 verkrijgb.

### DINSDAG 25 AUGUSTUS.

**POELDIJK (Z.-H.).** Het verbouwen en vergrooten der katholieke meisjesschool van het St. Josephs-Gesticht.

Het R.-K. kerkbestuur, v.m. 11 u. Bestek en teek. tegen f 2 verkrijgb. aan bovengen. gesticht en bij den arch. L. Faber te Scheveningen. Aanw. gedaan.

**ROOSENDAAL (N.-BR.).** Het bouwen van acht woonhuizen aan de Damstraat voor rekening van C. A. Busch—IJzermans.

De archit. Q. J. Horsten Pz. te Bergen op Zoom, v.m. 9 u. (A'damsche tijd) in hotel „Keizershof”. Bestek en teek. à f 1 verkr. bij C. A. Busch—IJzermans voorn. en de archit. die tevens inl. geeft. Aanw. gedaan.

### WOENSDAG 26 AUGUSTUS.

**HEILOO.** Het bouwen van een woonhuis aan de Rijksstraatweg.

De arch. G. Spruit Sz. te Alkmaar, n.m. 2 u., in 't café van J. Ruiter. Bestek en teek. à f 1 verkrijgb. aan het kantoor van voorn. architect, Zevenhuizen A. I.

### VRIJDAG 28 AUGUSTUS.

**ALKMAAR.** Het bouwen van een woonhuis aan den Bergerweg.

De arch. G. Spruit Sz., 's av. 7 u., in 't café van P. Dekker aan het Scharloo. Bestek en teek. à f 1 verkrijgb. aan het kantoor van voorn. arch. Zevenhuizen A. I.

**GRONINGEN.** Het maken van een stalgebouw met koetshuis en koetsierswoning in den tuin van de woning van den Commissaris der Koningin aan de Guichardsgang te Groningen. Ram. f 14900.

Het prov. best., 's midd. 12 u. Bestek ter lezing aan het gebouw van het min. van Binnenl. Zaken, aan dat van het prov. best. van Groningen te Groningen en is te bekomen bij M. Nijhoff, Nobelstraat no. 18, te 's-Gravenhage. Inl. te bekomen bij den rijksbouwkw. en bij den opzichter van het pathologisch anatomisch laboratorium, H. G. Huisman te Groningen. Aanw. gedaan.

**IJMUIDEN.** Het maken van een kerkgebouw, pastorie, consistorie, kosterwoning en woonhuis aan de Wilhelminakade aldaar.

De arch. Tjeerd Kuipers te A'dam, v.m. 11½ u.

### ZATERDAG 29 AUGUSTUS.

**BARNEVELD.** Het bouwen van twee villa's nabij het station Ned. Centr. spoorw. maatijs.

Het bestuur der spaarbank.

**NIJMEGEN.** Bestek no. 193: het bouwen van een kazernement te Nijmegen (1ste gedeelte). Raming f 311200.

De genie, v.m. 10 u., op het bureel van den besteder in het „Arsenaal”. Bestek en de proc.-verb. van gegeven inl. en aanw. van af 24 Aug. ter lezing in het koffiehuis van Kors in de Platemakerstraat. Bestek en afschriften van de proc.-verb. zijn van af diezelfde tijdstippen voorw. verkrijgb. resp. tegen f 3,75 en f 0,10 bij den besteder. Aanw. gedaan.

### MAANDAG 31 AUGUSTUS.

**AMSTERDAM.** Het uitbreiden van de hoofdremise aan de Tollensstraat met twee remises en bijbehorende vertrekken, ten behoeve van de gemeentetram.

Het gem.best., 's midd. 12 u. Voorw. te verkr. ter stads-drukkerij, tegen f 2,80 (met drie teek.). Inl. worden gegeven aan de directiekeet aan de Tollensstraat, van 2—4 u., gedurende de laatste vijf werkdagen voor den dag der aanbesteding. Aanw. 24 Aug., v.m. 11 u.

### WOENSDAG 2 SEPTEMBER.

**WINSCHOTEN.** Het bouwen van een fabrieksgebouw nevens de bestaande fabriek aan den achterweg van het stationsempement.

De architect K. de Grooth, bij wien bestek en teek. verkrijgb.

**WOERDEN.** Het bouwen van elf werkmanswoningen.

Het bestuur der vereen. „Onderlinge Hulp”, v.m. 11½ u., in hotel Visser. Bestek à f 0,75 verkrijgb. bij den arch. C. Fluijt. Aanw. 31 Aug., v.m. 11 u.

### ZATERDAG 5 SEPTEMBER.

**ZUTPHEN.** Het bouwen van 50 woningen, op een terrein nabij Zutphen aan den Rijksstraatweg naar Warnsveld. Doer het bestuur der David Evelink's stichting.

Aanwijzing ter plaatse op Woensdag 2 September a. s. des namiddags tusschen 3 en 4 uren. Inl. te verkr. op werkdagen 1½ en 3 uren, bij den bouwkw. D. J. van Loo te Zutphen; alwaar bestek met teekeningen te bek. zijn à f 1,50 per stel, vermeerderd met f 0,15 voor kosten van verzending.

### DONDERDAG 10 SEPTEMBER.

**HAARLEM.** Het maken van een dubb. woning voor het personeel bij het schepradstoomgemaal nabij Schellingwoude, behorende tot de werken, onderhoud, herstel en verbetering van het Noordzeekanaal. Ram. f 10.000.



Het prov. best., v.m. 11 u. Bestek no. 175 na 27 Aug. ter lezing aan het gebouw van het minist. van W., H. en N., aan de lokalen der prov. best., en is te bekomen bij Gebr. v. Cleef te 's-Hage. Inlicht. te bekomen bij den hoofdingen-directeur van den rijkswaterstaat Kemper te Haarlem, den ingen. van Oordt te Amsterdam en de adjunct-opz. de Weger te Schellingwoude bij welke laatste op 3 en 5 Sept. van het proc.-verb. van aanw. kan worden kennis genomen.

#### DINSDAG 15 SEPTEMBER.

UTRECHT. Bestek no. 950. Het inrichten van een gedeelte van de rijtuigenloods voor bestelgoederenvervoer en het maken van eene woning voor de stationschef, met daarmede in verband staande werken op het station Leeuwarden. Raming f 14100.

De maatij. tot expl. van Staatssp.w., n.m. 2 u.

## Assurantie Maatschappij tegen Brand-

schade en op het **Leven**

De **NEDERLANDEN** van 1845.

's-Gravenhage, Kerkplein, hoek Prinsestraat — Amsterdam, Sophiaplein — Rotterdam, Zuidblaak 24 (Beursplein) — Breda, Prinsenkade — Haarlem, Kruisweg 70c — Nijmegen, In de Betoustraat 8 — Groningen, Akerkhof hoek Akerkstraat — Zutphen, IJselkade.

Hoofd-Directie te 's-Gravenhage:

CAREL HENNY, Directeur;

Mr. J. J. HENNY, Adj.-Directeur.

G. TEERINK, Alg. Procuratiehouder.

Kapitaal. . . . . f 4.000.000.00

Reservefonds op ult. December 1902 . . . . . 1.109.739.00

Betaalde Brandschaden tot ult. 1902. . . . . 25.444.700.00

### BRAND - LEVEN - INBRAAK.

Verzekering tegen vaste en zeer billijke Premiën, zonder Inleggelden of Nabetalingen.

## J. Muysken.

Hoofd-Agent van de  
Nederlandsche Assurantie-Compagnie  
van het jaar 1776 te Amsterdam.

Adres: HAARLEM, Parklaan No. 5.

Beveelt zich aan voor assurantien bij aanbestedingen

Vaste Taxatie Op Beurspolis. - Vaste Premie

### AFLOOP

## VAN AANBESTEDINGEN.

#### 3 AUGUSTUS.

's-HERTOGENBOSCH (ONDERH.). Het bouwen van een bakkerij voor den heer H. Kuipers, Ortheneinde alhier. Door den bouw. F. Hoenselaars.

Gegund aan den laagsten inschrijver A. de Vroom, aldaar.

ZUIDBROEK. Het bouwen eener winkel-behuizing voor mej. de wed. K. Mulder alhier. Begr. f 2995.

Laagste inschrijver H. Schenkel, Munten-dam, f 2748\*.

Verfwerk. J. Vegter, Sappemeer, f 175\*.

\* Gegund.

TEGELEN. Het bouwen van 2 arbeiders-woningen voor rekening der firma Gebr. Teeuwen.

Gegund aan den laagsten inschr. H. Gommans, aldaar.

#### 4 AUGUSTUS.

GASSELTERNIJEVEENSCHMOND. Het bouwen van twee burgerwoonhuizen met bijlevering van het benodigde. Door de heeren E. Warringa en Zn.

Ingekomen 15 bijjetten. Hoogste inschrijver D. Vuurboom, Stadskanaal, f 4327; laagste Ws. Paas Jr, Nieuwbuinen, f 3730. Gegund.

#### 7 AUGUSTUS.

's-GRAVENHAGE (ONDERH.). Het ver-bouwen van perc. no. 3 aan de Veenestraat. Door de arch. Z. Hoek en J. Th. Wouters. Gegund aan E. J. Bloem aldaar voor f 6673.

's-GRAVENHAGE (ONDERH.). Het bou-ven van een heerenhuis aan de Theresia-straat. Door den arch. K. Stoffels.

Gegund aan E. J. Bloem aldaar voor f 10213.

HAARLEM (ONDERH.). 1. Het bouwen van eene villa met stal en koetshuis in den Aerdenhout te Bloemendaal; 2. het bouwen van eene villa in den Aerdenhout. Door de arch. Jos. Th. Cuijpers en J. Stuijt te Am-sterdam.

Gegund perc. 1 aan J. W. van Sante te Haarlem voor f 25766 en perc. 2 aan H. van 't Wout te Haarlem voor f 16100.

#### 8 AUGUSTUS.

DORDRECHT (ONDERH.). Het bouwen van een burgerwoonhuis aan de Adr. van Blijenburgstraat. Door den arch. C. v. d. Hoogenband.

Gegund aan den laagsten inschrijver J. te Veldhuis aldaar.

TEGELEN. Het maken eener directeurs-woning voor de firma J. Deutjens en Co.

Laagste inschr. wed. M. Noten, Tegelen, f 5520. Gegund.

#### 9 AUGUSTUS.

BLOKZIJL (ONDERH.). Het bouwen van een stoomzuivelfabriek. Door het best.

Gegund aan L. Buis, Blankenham en J. Pen, Steenwijkerwold, voor f 11600.

NOORDWOLDE (FR.). Het bouwen eener stelphuizing met bijlever. van materialen. Door den heer L. ten Wolde.

Beschoten dak met riet. Laagste inschr. A. Haveman, Steenwijkerwold, f 2800.

Bestreken dak. P. Zijlstra, Oldeholt-pade, f 2760.

#### 10 AUGUSTUS.

NOORDWIJK AAN ZEE. Het bouwen van vijf stuks villatjes onder één dak, met annexe werken, op een terrein gelegen aan den Zuid-Boulevard. Door de bouw. H. Liefierink te Noordwijkbinnen.

Laagste inschrijver R. van Dijk, Noord-wijkerhout, f 18800. Gunning aangehouden.

ST. NICOLAAS (BELGIË). Het vergroo-ten van het station.

Laagste inschr. v. d. Aa, St.-Nicolaas, frs. 15000.

ZENDEREN (OV.). Het bouwen van een winkelhuis. Door den arch. W. Elzinga te Hengelo.

Laagste inschrijver A. Schreuder, Almelo, f 4118. Gegund.

#### 11 AUGUSTUS.

's-GRAVENZANDE. Het bouwen van een kerk met toren en een pastorie. Door het bestuur der geref. kerk.

Kerk. Laagste inschrijver H. E. van Geele, Boskoop, f 24200.

Pastorie. G. Varekamp, 's-Gravenzande, f 6590.

Massa. H. E. van Geele, Boskoop, en W. Kranenburg, Boskoop, f 29900.

ROOSENDAAL (N.-BR.). Het verbouwen van een pand in de Van Gilsestraat. Door den arch. Mar. Vergouwen.

Laagste inschrijver Fr. Suykerbuyk, f 1157. Gegund.

TILBURG. Het uitbreiden eener machinale weverij met aanverwante werken. Door den heer Jos. Donders.

Laagste inschrijver J. Horvers, f 6656.

#### 12 AUGUSTUS.

ENSCHEDÉ. Het bouwen van een woon-huis op een bouwterrein „de Braker” te Lonneker. Door den archit. J. C. Kromhout van der Meer.

Laagste inschrijver L. Keler, f 2700.

HELDER. a. Het verbouwen en uitbreiden van de gemeentescholen no. 7a en 7b aan de Oostsloot en Vlamingsstraat; b. het leveren en plaatsen van nieuwe en het herstellen en schilderen van bestaande schoolmeubelen in gen. scholen. Door het gem.best.

a. Laagste inschrijver J. Spruit, f 21666\*.

b. H. Reemers, f 3997\*.

HOUTEN (UTR.). Het bouwen van een schoolgebouw voor het openb. onderw. en het bouwen van een woning voor het hoofd der te stichten school, in 't Goy, nabij de R.K. kerk. Door het gem.best.

Laagste inschrijver P. Klokke, Werkhoven, f 13402; daaropvolgende J. Molshof, Houten, f 13570.

STRIJP (N.-BR.). Het bouwen van vier woonhuizen met bijlev. van materialen. Begr. f 3350. Door den heer H. Verbeek te Woensel.

Laagste inschr. W. Brands, f 3230. Gegund.

#### 13 AUGUSTUS.

AMSTERDAM (ONDERH.). Het gedeel-telijk sloopen van perc. 295 en het daar ter plaatse bouwen van een winkelhuis met bergplaats en bovenwoningen. Door den bouw. A. W. Sikkel.

Laagste inschrijver F. W. Varenhorst, f 14450. De laatste zeide zich f 7000 vergist te hebben.

ARNHEM (ONDERH.). Het bouwen van een aardewerk- en rijtuigfabriek met direc-teurswoning en 3 bovenwoningen, op een terrein aan de Vlijtstraat aldaar. Door den arch. G. Peters aldaar.

Laagste inschr. J. W. Langelaar, f 18500.

GRONINGEN. Het bouwen van een ge-bouw voor de Bank van Leening, in aan-sluiting met de gemeente behuizing in de Zoutstraat, onder bijlev. van het benodigde. Door het gem.best.

Laagste inschrijver P. Nieland, Wirdum, f 18400

HELMOMD. Het bouwen van twee por-talen aan de St. Lambertuskerk. Door het R. K. Paroch. Kerkbestuur van den H. Lambertus.

Laagste inschr. G. H. Brener, f 3270.

KAMPEN. Het verbouwen van twee woon-huizen tot één groot en één klein heeren-huis aan de Koornmarkt no. 3 en 5. Door den bouw. H. J. van Werven.

Laagste inschrijver G. J. Boer, f 10745.

LEIDEN. Het vergrooten van het bestaande wachthuis op het terrein van het krankzin-nigengesticht „Endegeest te Oegstgeest Door de commissie van beheer over voorn. gesticht.

Laagste inschrijvers A. v. d. Hilt en N. P. Waasdorp, f 2976.

RIJSWIJK (Z.-H.). Het bouwen van een bouwmanwoning aan Sion bij Delft. Door den bouw. H. C. Spruit.

Laagste inschr. P. Kerklaan, Vrijenban bij Delft, f 8875.

#### 14 AUGUSTUS.

ARNHEM (ONDERH.). Het afbreken van een bestaand perceel in de Kortestraat en het bouwen van een nieuw magazijn aldaar, voor rekening van den heer H. Witte. Door den arch. W. G. Welsing.

Laagste inschrijver Jan Persijn, f 17525.

HAREN (GR.). Het bouwen van eene burgerbehuizing met bergschuur op een vrij terrein gelegen aan den straatweg onder de gem. Haren. Door den arch. A. Th. v. Elmpit te Groningen.

Laagste inschrijver M. J. Bloemendaal, f 9466.

HAARLEM. Het amoveeren van perceel Smedestraat 45 en het bouwen van een winkelhuis met woning en werkplaats, be-nevens een afzonderlijke bovenwoning. Door den arch. W. F. Doeglas.

Laagste inschrijver G. L. Zandvoort, f 8490.

HENGELO (OV.). Het bouwen van een nieuw gedeelte groot pl.m. 4882 M<sup>2</sup> waarvan pl.m. 1032 M<sup>2</sup> hoogbouw aan de Kon. weef-goederenfabriek v/h. C. T. Stork en Co. Door den archit. v. d. Goot en Kruisweg.

Laagste inschrijver J. P. Broekhoven, Hen-gelo, f 73740.

ROERMOMD. Het afbreken van een oud gebouw, gelegen aan de Swalmerstraat en het bouwen van eene bodewoning met tele-foon-bureau op gemeld perceel. Door het gem.best.

Laagste inschrijver G. Janssen, f 4581.

ROTTERDAM. Het bouwen van een club-gebouw met hoofdtoegang en controlehuisje op het terrein van de ijsclub „Kralingen” aldaar. Door het bestuur dier ijsclub.

Laagste inschrijver D. A. Vermeer, f 29996.

UTRECHT. Bestek no. 25. Het maken van een hoofdgebouw met overkapping en van een retiradegebouwtje op het Buurt-station Utrecht N. C. S. Door de directie der Ned. Centr. Spoorw. Maatij.

Met retiradegebouw. Laagste inschrijver J. W. Mathijs, Utrecht, f 41249.

Zonder retiradegebouw. J. W. Mathijs, f 39464



## Lijst van Fabrikanten, Leveranciers, enz.

Prijs per regel voor niet geabonneerden op advertentiën f 5.— per jaar bij vooruitbetaling. Abonnés op Advertentiën 1 regel gratis voor iedere advertentie.

Artesische bronnen (putten) Maatschappij Artesia, Wagenplein 182, Den Haag.  
 Asphaltdakpapier — „Bouwmaterialen” voorheen M. LUIJTEN, Lekkerkerk, Rotterdam en Dordrecht.  
 Assurantie-Mij. tegen Brandschade „de Nederlanden van 1845”, 's-Gravenhage, Kerkplein hoek Prinsestraat.  
 Badinrichtingen. — Th. VAN HEEMSTEDÉ OBELT, Amsterdam.  
 Brandkasten enz. — Rotterd. Brandk. fabriek v/h Jb. DE HAAS & Zn. Rotterdam.  
 Bouwstoffen. — MARTIN & Co., Amsterdam.  
**BRANDKLUISDEUREN.** — Wed. P. A. SCHROOT & ZOON, Den Haag.  
 Cementmestiek-Dakbedekking. — J. A. SMITS & ZOON, Weesperzijde 39, Amsterdam.  
 Cement-IJzerwerken — Ned. Mij. voor Monierwerken, Amsterdam.  
 Centrale Verwarming. — W. J. STOKVIS, Arnhem.  
 Centrale Verwarming en ventilatie. — D. S. M. KALKER, Amst.  
 Centrale Verwarmingen. — B. LANDHEER Jr., Wijnstr. 59, Rotterdam.  
 Closets. — Th. VAN HEEMSTEDÉ OBELT, Amsterdam.  
**DAKTEGELMACHINES.** — G. P. Wessel, Rotterdam.  
 Dakpannen. — J. B. VAN SOEST & TERSTAPPEN, te Swalmen.  
 Dakroeden (gegalvaniseerd ijzeren) — J. SABELIS & Co., Glasfabrikanten, Haarlem.  
 Dakbedekking. — C. KINDERMANN, Berlin-Reineckendorf.  
 Eerste Nederl. Xylolith-Fabriek. — A. S. KEY, Rotterdam.  
 Excelsiorplaten. — GEBRS. VAN DER VIJGH, Amsterdam.  
 Gaskachels (nieuwste condensing). — OBELT, Amsterdam.  
 Gas-, Stoom- en Waterleiding. — R. S. STOKVIS & ZONEN, Leuvehaven 74—76, Rotterdam.  
 Glas in lood. — MEULDERS & Co. Den Haag.  
 Gegoten geëmailleerd ijzeren waschtafels — Th. VAN HEEMSTEDÉ OBELT, Amst., 150 de Ruyterkade. Filiaal: 36, Rokin.  
 Gekleurd en gebrand glas in lood. — C. LINDENAAR, Glasgraveur, Alb. Cuijpsstraat 123, Amsterdam.  
 Gegoten geëmailleerd ijzeren waschtafels. — PECK & Co., Amst.  
**HEINEKEN'S GLAZENWASSCHERIJ. Stoom Jaloezieën-, en Rolluiken-fabriek.** — 's GRAVENHAGE. Driehoekjes 3 voorheen Wagenstraat 39a. — AMSTERDAM, v. d. Helststraat 1.  
 Haeuslersche Houtcementen Dakbedekking. — J. A. SMITS & ZOON, Weesperzijde 39, Amsterdam.  
 Jalouziën, Marquises. Rolluiken — J. SENFT & Co., Papestraat 8, Den Haag.  
 Jalouziën. — J. F. KRONER & ZONEN, Spuistr. 246, 248, 250, Amst. Amsterdam.  
 Jossou-Cement. — A. E. BRAAT, Rotterdam en Amsterdam.  
 Liften, Graan-silo's, Transportinrichting enz., LANDRÉ & GLINDERMAN, Spuistraat 6 en 8, Amsterdam.  
 Liften, Personen- en goederen. — H. & J. VAN DEN WALL BAKE, Liften. — Th. VAN HEEMSTEDÉ OBELT, Amst. (R. WAYGOOD & Co.)

Liften, Ventilatie, Gesm. ijzer. trappen. — JAN HAMER & Co., Amst.  
 Liften. (Hydraulische en electriche), — FRED. STIELTJES & Co., Amsterdam.  
**Lichtdruk-inrichting.** — J. P. Bladergroen, Amsterdam-Rotterdam.  
 Looden en Inw. glasmail privaateleidingen. — OBELT, Amst.  
**Lichtdruk-inrichting.** — Lichtdruk- en Calqueerpapieren — Corns. Immig & Zoon, Nieuwe Haven 5, Rotterdam.  
**Machines voor Cementdaktegels.** — G. P. Wessel, Rotterdam.  
**Marmere Schoorsteen-mantels. G. & J. Cool, Bloemgracht 77, Amst.**  
 Marm. Schoorsteen. D. WEEGEWIJS, Rapenb. 14 en 43, Amst.  
 Motoren en Dynamo's. — JULIUS LÜCHAU, Warmoesstraat 91, Amsterdam.  
 Meubels enz. — Phoenix Meubil.-Inrich., Spuistr. 234, Amsterdam.  
**Nikkelinrichting-Instrumentmakerij.** — F. L. W. BUCKMANN & Co., Den Haag, Stille Veerkade 19a.  
 Pompen (Diaphragma). — A. RESINK, Ingenieur, Haarlem.  
 Portland-Cement — DYCKERHOFF & SÖHNE, Amöneburg.  
 Prisma's Luxfer (kamerverlichting) — W. VAN RIJN, Keizersgracht 181, Amsterdam.  
 Photolithografie. — WEGNER & MOTTU, Amsterdam.  
 Proefstation Bouwmat — KONING & BIENFAIT, Amsterdam.  
 Rolluiken. — W. H. M. SCHOLTE, Prinsengr. 516, Amsterdam.  
 Rietplanken. Isoleersteen. Fluaten. — MOLIJN. — Gouda.  
 Raamsluiters voor bovenlichten. — Th. V. HEEMSTEDÉ OBELT, Amsterdam.  
 Schilderwerk in alle genres. G. W. C. OOSTERBAAN, Amsterdam.  
**Stalinrichtingen. Verwarming. Jan Hamer & Co. Amsterdam.**  
 Stalen balken, IJzer enz. — Gebr. VAN DER VLIET, Amsterdam  
 Spiegel- en Vensterglas enz. P. DOLK & ZOON, Rotterdam — Dordrecht.  
 Stalinrichtingen. — STAAL & HAALMEIJER, Amsterdam.  
 Stalinrichtingen. — D. S. M. KALKER, Amsterdam.  
 Stalen balken en U-profielen — Deutsch-Luxemburgische Bergwerks- und Hütten-Actiengesellschaft. Vertegenw. C. D. v. d. LINDEN, Prins Hendrikkade, Amsterdam.  
 Stalen balken. — H. E. OVING Jr., Rotterdam.  
 Steenen (vergl. en onvergl.) CANOY HERFKENS & Co., Venlo  
 Steengoed of Engelsche buizen en kruispannen. — HOUBEN & STEEGH, Belfeld en Tegelen (Limburg.)  
 Stoomtimmerfabriek. — GEBRS. VAN MALSEN, Den Haag.  
 Stoelen en schoolmeubelen. — LEYDEN & VAN BEEST, Rotterdam.  
 Tegelvorsingen enz., Plateelbakkerij De Distel, Amsterdam.  
 Touwwerken. — G. F. A. DRIESSEN, Nijmegen.  
 Urinoirs (Torfit). — H. HUINCK & A. IMHOFF, Rotterdam.  
 Verwarming en verlichting. — JULIUS LUCHAU, Damrak 71, Amsterdam.  
 Verwarming en Ventilatie. — Th. V. HEEMSTEDÉ OBELT, Amst.  
 Verwarming en Ventilatie. D. S. M. KALKER, Amsterdam.  
 Ventilators. — Th. VAN HEEMSTEDÉ OBELT, Amsterdam.  
 Ventilators. — D. P. HASSELMAN, Amsterdam.  
 Vuurvaste steen, Tras, Aarden buizen, Straatkeien — „Bouwmaterialen” voorheen M. LUIJTEN, Lekkerkerk, Rotterdam en Dordrecht.  
 Wandtegels, cement, kalk, graniet — „Bouwmaterialen” voorheen M. LUIJTEN Lekkerkerk, Rotterdam en Dordrecht.  
 Zandsteen. — FERD. ENGERS, Amsterdam.  
 Zinkwerken. — F. W. BRAAT, Delft.

## Obernkirchener Sandsteinbrüche, Obernkirchen.

**Erkend BESTE Zandsteen.**

Geïllustreerde prospectus met opgave van drukvastheid, analyse, enz. op aanvraag verkrijgbaar

bij den Vertegenwoordiger voor Nederland

**FERD. ENGERS, Amsterdam.**

## MULDEN-

Villa- Toren- en Leipannen  
 der Brüggener Actien-Gesellschaft  
 für Thonwaren-Industrie.

VERGLAASD EN ONVERGLAASD.

Vertegenwoordiger:

**P. SMULDERS, - Tegelen.**

# TH. VAN HEEMSTEDÉ OBELT,

Mem. San. Inst. London.

Sanitary Engineer,

150 de Ruyterkade. — AMSTERDAM. — Filiaal 36 Rokin.

Hoofdagent voor Nederland, België en Koloniën van SHANKS & Co., te Barrhead.

SPECIALITEIT VOOR DE LEVERING VAN COMPLETE BADINRICHTINGEN.

**PRIVAAT-INRICHTINGEN.** — Shanks Closets zijn nog niet overtroffen.

Porseleinen Badkuipen, IJzeren Badkuipen.

Geijzers geheel van rood koper, van binnen vertind. Zij bederven het water niet. overtreffen al de tot nu toe oostaande en kosten niet meer. Attesten ter inzage.

**Closets, Waschtafels, Urinoirs enz. — VERWARMING en VENTILATIE.**

Agent voor de CHAMBERLAND FILTERS, System Pasteur.

Belast zich met de plaatsing en inrichting in geheel Nederland. Zeer concurrerende prijzen. Teekeningen en prijsopgaven gratis. Wederverkoopters genieten het gebruikelijke rabat.



# BOUWKUNDIG WEEKBLAD.

ORGAAN VAN DE

MAATSCHAPPIJ TOT BEVORDERING DER BOUWKUNST.

Bestuur v. d. Maatschappij: A. SALM G.Bz., *Voorzitter*. ED. CUYPERS, *Vice-Voorzitter*. — Jb. v. D. BAN Pz.,

M. A. C. HARTMAN, D. E. C. KNUTTEL, F. J. NIEUWENHUIS, B. J. OUËNDAG, F. W. M. POGGENBEEK, J. VERHEUL Dz.

Commissie van Redactie: Ed. CUYPERS, A. SALM G.Bz. en J. VERHEUL Dz.

Redacteur: C. T. J. LOUIS RIEBER.

29 AUGUSTUS 1903.

23<sup>e</sup> JAARGANG.

No. 35.

BUREAU VAN REDACTIE: MARNIXSTRAAT 402, AMSTERDAM.  
BUREAU v. ADMINISTRATIE: HERDERSTRAAT 5, 'S GRAVENHAGE.  
UITGEVERS: MOUTON & Co. — 'S GRAVENHAGE.  
ABONNEMENTSPRIJS voor Nederland: fr. p. p. f 15.— 's jaars, voor  
Indië en het Buitenland (bij vooruitbetaling) fr. p. p. f 17.— \* \* \*

PRIJS DER ADVERTENTIËN: van 1—5 regels f 1.— elke regel meer  
20 cents. Groote letters naar plaatsruimte. \* \* \* \* \*  
AANKONDIGINGEN v. AANBESTEDINGEN 15 ct. p. regel m. premie  $\frac{3}{2}$  maal.  
ABONNEMENT v. ADVERTENTIËN tegen belangrijk verminderde prijzen  
en kosteloze opname der advertentiën in het Tijdschrift der Mü.

INHOUD: — Mededeelingen betreffende de Maatschappij. —  
De blijde inkomst der Renaissance in de Nederlanden, IVb,  
door C. L. VAN BALEN. (wordt vervolgd) — Bouwkunst aan de  
Koninklijke Academie te Amsterdam. — De Grafelijke zalen te  
's-Gravenhage. — Een spoelapparaat voor closets. — Prijsvragen.  
— Uit den vreemde. — Berichten. — Weerkundige waarnemingen.  
— Bureau voor plaatsing van Opzichters en Teekenaars. — Aan-  
kondiging en afloop van aanbestedingen. — Lijst van Fabrikanten,  
Leveranciers, enz. — Advertentiën.

## MEDEDEELINGEN BETREFFENDE DE MAATSCHAPPIJ.

Vier van de vijf ingekomen antwoorden op de prijsvraag  
voor een Clubgebouw voor de Amsterdamsche IJclub worden  
gedurende 14 dagen tentoongesteld in het gebouw van de  
Maatschappij tot Bevordering der Bouwkunst, Marnixstraat 402  
te Amsterdam.

De tentoonstelling wordt geopend op Maandag 31 Augustus  
1903, des nam. ten 2 ure, en is verder dagelijks kosteloos  
toegankelijk van des morgens 10 tot des namiddags 4 uur.

## DE BLIJDE INKOMST DER RENAISSANCE IN DE NEDERLANDEN.

DOOR C. L. VAN BALEN.

IVb.

Spaansche en Duitsche invloeden. Aanwijzing van een  
specifiek Geldersch-Duitschen woningbouwstijl.

Volgt uit het voorafgaande, dat de nieuwe kunstbeweging  
sommige deelen van de Nederlanden via Frankrijk bereikte,  
in andere, speciaal in het Zuiden, nam zij haar weg over  
Spanje.

Op vorige bladzijden van dit opstel is herhaaldelijk ge-  
wezen op de gestadige uitruiling van personen en denkbeelden,  
die als gevolg van de staatkundige vereeniging van Spanje  
en de Nederlanden onder één vorst, tusschen die beide landen  
plaats had. Onderscheidene namen van Vlaamsche en Neder-  
landsche kunstenaars, die in Spanje werkten, zijn door ons

genoemd. Het zou inderdaad zonderling wezen, indien zich  
wederkeerig geen Spaansche invloeden hadden geopenbaard  
in de architectuur en versieringskunst van de Nederlanden,  
om het even of dit geschiedde door middel van Spaansche  
kunstenaars, die naar de Nederlanden kwamen, dan wel door-  
dat Vlaamsche kunstenaars, die in Spanje werkten, daar iets  
van het karakter der Spaansche kunst overnamen en het,  
na hun terugkeer, hier te lande overbrachten.

Onderscheidene schrijvers hebben dien invloed gevonden  
en aangewezen in kunstwerken van dien tijd in de Zuidelijke  
Nederlanden. Zoo o. a. in de ordonnantie van het bisschop-  
pelijk paleis te Luik met zijn aan de Spaansche „patios”  
herinnerenden, door arcaden omgeven binnenhof, zoowel als  
in de compositie en versiering der zware zuilen van dien  
hof, die het karakter vertoonen van den Spaanschen mudejar-  
of mozarab-stijl, een mengsel van de Moorsche kunst, de  
Gothiek en de renaissance. Zoo o. a. ook de meermalen  
genoemde schoorsteen in het Brugsche Vrij, welks zonder-  
linge kapiteelen, volgens Schoy, hun wedergade vinden in  
die van de patio in het klooster La Huerta en waaraan hij,  
in de toepassing van allerlei materialen — steen, hout,  
marmor, albast — het karakter meent teruggevonden te  
hebben van de beroemde koorstoelen van Alonzo Berruguete  
in de kathedraal te Toledo.

De mate waarin en de wijze waarop de Spaansche invloed  
zich in de Nederlandsche architectuur der 16<sup>e</sup> eeuw mani-  
festeert, is evenwel nog te weinig opzettelijk onderzocht,  
om er hier dieper op in te gaan.

Terloops zij hier een staaltje van Spaansch-Nederlandsche  
of Nederlandsch-Spaansche versieringskunst aangehaald, dat  
in afgietsel in het Rijksmuseum aanwezig is <sup>1)</sup>. Het origineel  
is een gesneden houten pilaster-vulling in Spanje vervaar-  
digd, of door een Vlaming, die onder den invloed der  
Spaansche kunst stond, of — en dit is waarschijnlijker —  
door een Spanjaard, die voorbeelden van versieringen in  
den Vlaamschen Floris-stijl had gezien en deze op zijne wijze  
interpreteerde. De aanwezige fragmenten vertoonen een  
combinatie van half-figuren, verbonden door plantenmotieven  
en draperieën. De uitvoering is van een schitterende virtuo-

<sup>1)</sup> Nos. 211, 212 en 213 der afgietsels.



siteit, de opvatting zoo phantastisch mogelijk. De hermen en karyatiden van den Floris-stijl zijn door de Zuidelijke phantasie van den kunstenaar op de wonderlijkste wijze gemetamorphoseerd. Een prachtig gesneden gevleugelde torse, door wapperende draperiën omgeven, loopt benedenwaarts uit in een combinatie van lofwerk en cartouche-uitloopers, doch het hoofd ontbreekt, en op de plaats daarvan slaat uit den romp een vlamvormige figuur omhoog, terwijl de vleugels, die dit phantastische schepsel als smeekend uitgestoken armen opheft, klein en verschrompeld zijn als de vlerkjes van een jongen vogel. Een andere menschelijke torse, herinnerend aan de Lucifer-figuur uit Doré's „Val der Engelen”, is toegerust met armen en beenen die in kronkelende vlammen eindigen, zooals de ledematen der half-figures van de Italiaansche ornamenteurs in acanthusbladen verlopen. Op soortgelijke wijze heeft de auteur uit combinaties van kronkelende vlammen fauns, sphinxen en griffioenen samengesteld. Men kan zich niets denken van een meer frivol karakter dan deze snijwerken. De teekening en uitvoering, de stoute omtrekken, de teedere reliefs getuigen van een meesterhand. Maar niets was dezen kunstenaar grillig genoeg. Het stijl-karakter evenwel gaat onder deze zonderlinge excentriciteiten niet verloren. Men herkent uit iedere lijn den geest van den Vlaamschen Floris-stijl, doch getransponeerd in den toonaard van het Zuiden, door een gloeiende verbeeldingskracht.

De vierde invloed, dien wij in het kort hebben na te gaan, is die van Duitschland. Hierbij behoort niet uit het oog te worden verloren, dat een vrij aanzienlijk gedeelte van het tegenwoordige Duitschland, in den tijd die ons bezig houdt, of tot de Nederlanden behoorde, of naar taal en volkskarakter Nederlandsch was: Kleef, Meurs, Embden, Leer etc. Aan de andere zijde werkte de vereeniging der Deutsche rijkskroon met het bestuur over vele Nederlandsche gewesten onder Maximiliaan, over alle onder Karel V, de aanraking tusschen Duitschland en de Nederlanden in de hand. In de derde plaats valt op te merken, dat de hier aan te toonen kunst-invloeden zich speciaal in het grensgebied —, van Keulen zelfs tot Jever in Oldenburg — openbaarden, hetgeen te verklaren is uit zijn ligging.

Over de sterke gelijkenis tusschen het Gothieke geveltype der middeleeuwen aan deze en aan gene zijde der tegenwoordige Deutsche grens is reeds op een andere plaats in dit opstel met enkele woorden gesproken. Als grondtype daarvan kan aangenomen worden het stadhuis te Munster in Westfalen, afgezien natuurlijk van den grooteren rijkdom van versieringen, die aan dit openbare, blijkbaar uit een geruime beurs gestichte gebouw ten koste is gelegd. De algemeene indeeling is, dat krachtig vooruitspringende muurpijlers, of uit den grondslag, of uit de cordonbanden der étages, of uit de hoeken der geveltoppen omhoog streven tot boven de driehoekige omtreklijn van den gevel. Zij steken daarboven uit als een reeks torentjes, die in opgaande lijn de stijging van den geveldriehoek volgen. De twee, drie, soms vier middelste worden vaak tot gelijke hoogte doorgevoerd en bekronen gezamenlijk den geveltop. De boven-einden dezer muurpijlers werden in den Gothieken tijd als fioeltjes behandeld en met bloemen of lofwerk bekleed; bij gebouwen, waaraan eenige luxe kon worden besteed, plaatste men er bovendien nog beeldjes op. Bij eenvoudiger gebouwen werden zij als torentjes toegespitst, dan wel met pannen of metselwerk plat of schuin afgedekt. Deze zeer schilderachtige constructie werd nog aangenamer voor het oog gemaakt, doordat de ruimte tusschen de boven de daklijn uitstekende toppen werd aangevuld of met doorbroken Gothiek maaswerk, of met blind metselwerk, waarin Gothieke traceeringen waren aangebracht.

Soms nam men van dit met pijlertopjes bekroonde geveltype alleen het schilderachtige silhouet over en liet de eigenlijke pijlconstructie varen. Men metselde dan n.l. uit het vlak van den muur een aantal vierkante toppen rechtstandig omhoog, waardoor de gevel het voorkomen krijgt, alsof hij van boven af met een schaar tot verschillende diepte is uitgeknipt, of wel alsof de bouwmeester de schuine gevellijn met kanteelen heeft willen kronen, die echter tot een buitengewone lengte zijn uitgerekt. Wellicht dat de kanteelbouw der sloten en burchten voor deze constructie het voorbeeld heeft aan de hand gedaan, zooals misschien de toepassing der zuiver bekronende, uit de geveltrappen oprijzende toppijlertjes ontleend is aan de versterking der kasteelen met hoektorens.

Een andere eigenaardigheid van dezen bouwtrant was, dat men de kaalheid der groote muurvlakken trachtte te levendigen door lisenen, een architectonisch motief, dat het eerst in den Romaanschen stijl voorkomt, en dat bestaat uit verticale banden, die met levendige profielen een halven steen uit het muurvlak naar voren treden, waardoor de gevel in verticale, een halven steen terugspringende vakken wordt verdeeld, binnen welke de vensters zijn aangebracht.

Bij het Dordtsche geveltype ontwikkelde zich uit dit motief het blindarcaden-systeem, waarbij de verticale banden ter zijde van de vensteropeningen worden afgebroken, en door kraagsteentjes of muurzuiltjes opgevangen. Wanneer men dan het profiel van de aldus in een arcade veranderde lisene laat samenvallen met dat van den ontlastingsboog van het venster, ontstaan die prachtige dubbele profielen, welke de eigenlijke bekoring van het Dordtsche woonhuistype vormen.

In het oosten van ons land en de nabijgelegen, thans Deutsche, grensstreek paste men het lisenen-motief zoodanig toe, dat op het muurvlak groote verticale, door bogen overspannen vakken werden uitgespaard, binnen welke de vensters werden aangebracht, maar gewoonlijk zoodanig, dat de omtrekken van het blinde vak en van de vensteropening niet samenvielen. Ook werden de lisenen niet onderbroken, maar rezen van den grondslag af onverdeeld omhoog. Dit is een zeer karakteristiek onderscheid, dat het wezenlijke verschil vormt tusschen den Dordtschen en Deutsch-Gelderschen bouwtrant.

Niet zonder reden wordt deze laatste uitdrukking hier gebruikt. Want de geschetste bouwtrant is inderdaad karakteristiek voor het geheele Oosten van Gelderland met inbegrip van een deel van Overijsel en voor de Deutsche grensgewesten van Wesel tot Bentheim en Emden.

Slechts een enkele maal vertoont hij zich ook buiten dit gebied, zoo b. v. aan den naar de Kromme Nieuwe Gracht gekeerden gevel van Paushuizen te Utrecht, waar korte overhoeks geplaatste pijlertjes als bekroningen zijn aangewend. En desgelijks aan enkele kasteelen in het Utrechtsche.

Een tweede eigenaardigheid is, dat deze gevelconstructie, hoewel van origine Gothiek, zich in een door de renaissance gewijzigden vorm nog tot ver in de 17<sup>e</sup> eeuw blijft handhaven, een verschijnsel dat wij ook hebben opgemerkt ten opzichte van het Dordtsche, met blind-arcaden versierde geveltype, dat nog een eeuw langer de wisseling van den smaak weerstond.

Te Zutphen is de Geldersch-Deutsche gevelvorm in zijn oorspronkelijk Gothieke gedaante nog vertegenwoordigd door de in 1450 gebouwde en in 1896 gerestaureerde Boterhal, oudtijds Vleeschhuis. De blinde muurvakken zijn hier ten deele met Gothieke traceeringen gevuld. De bekronende pijlertjes zijn overhoeks geplaatst en ontstaan in de hoeken der treden van den trapgevel. De afstanden der treden zijn niet bijgewerkt. Aan het zeer merkwaardige van 1557 daterende woonhuis op den hoek van Beuker- en Sprongstraat



zijn de pijlertjes rond, en ontspringen op de cordonlijst der tweede étage. De hoeken zijn hier volgens het beloop van een golvende lijn bijgemetseld, en in dit metselwerk ronde openingen aangebracht. Dergelijke woningen waren tot in de 18<sup>e</sup> eeuw in Zutphen zeer talrijk. En zeer krachtig spreekt het Geldersch-Duitsche karakter van dezen gevelvorm, als men oude afbeeldingen van de Groenmarkt te Zutphen vergelijkt met afbeeldingen van de markt te Kalkar in de Rijnprovincie. Bij Paul Clemen „Die Kunstdenkmäler der Rheinprovinz” vindt men laatst —, bij Tutein Nolthenius „Oud Zutphen” eerstgenoemde gereproduceerd. Op beide vindt men deze eigenaardige Duitsch-Geldersche gevels; te Zutphen stonden ze aan de Zuidzijde der Groenmarkt en zijn sedert



De Markt te Kalkar.  
(Rijnprovincie).

gesloopt. Sommige zijn twee-, drie- tot vier- en meerdeelig ingesneden. Bij het vergelijken zou men bijna in de war geraken, welk het Duitsche en welk het Geldersche marktpleintje is.

Te Doetinchem is een dergelijk woonhuis uit den Gothieken tijd (Hamburgerstraat 56a.) overgebleven. De muurpijlertjes ontspringen hier op de cordonbanden, zijn puntig afgedekt en met hogels versierd als fioelen. Aan het stadhuis te Doesburg treedt

het lisenen-systeem sterk op den voorgrond; de pijlertjes daarentegen — hier weer overhoeks gemetseld — steken slechts even boven de geveltrappen uit. De middelste is als een torentje behandeld, en — waarschijnlijk in lateren tijd, — koepelvormig afgedekt. Het aardige stadje kan overigens op nog enkele typen van dezen bouwtrant wijzen. Ook te Arnhem was dit soort van gevels vroeger niet onbekend. Een er van heeft gestaan Zuidwaarts naast het Duivelshuis; het stond er nog in de 18<sup>e</sup> eeuw <sup>1)</sup>. De gevel was zevenledig ingesneden; al de pijlertoppen waren lessenaarvormig afgedekt. De beide buitenste waren vrij hoog, de daarop volgende veel lager, en in het midden verhief zich met drie even hoge stompen de geveltop. Ook te Deventer vindt men dit geveltype vertegenwoordigd. In de Rijnprovincie treft men het, behalve te Kalkar, ook te Goch, Xanten, Rees en Wesel aan.

Dat het geschetste bouwtype een zeer schilderachtige verschijning oplevert, is duidelijk. De insnijding van den gevel en de ordonnantie der bekronende pijlertjes of geveltoppen gaf ruimte tot bijna eindelooze variaties in het silhouet van den gevel. Het lisenen-systeem dat desgelijks voor allerlei wijzigingen plaats liet, bracht een aangename speling van licht en schaduw teweeg.

Zooals reeds werd opgemerkt, heeft deze oorspronkelijk Duitsch-Gothieke constructie zich gehandhaafd nog twee eeuwen nadat de renaissance een razzia onder de oude bouwvormen was gaan houden. Maar dat belette niet, dat ook zij de inwerking van den nieuwen stijl onderging en zich daarnaar moest wijzigen.

Het eerst valt het lisenen-systeem als offer van den nieuwen tijd. Het verandert niet, — zooals in Dordrecht — maar verdwijnt geheel. Dit is zeer te betreuren. Het ware voor de ontwikkeling der Geldersch-Duitsche bouwrichting te wenschen

geweest, dat het zich, zooals aan de Merwede het geval was, bij den renaissance-stijl had aangepast en, even als daar, aan een nieuw architectonisch motief het leven had geschonken. Maar dit is niet het geval. Het verdwijnt in

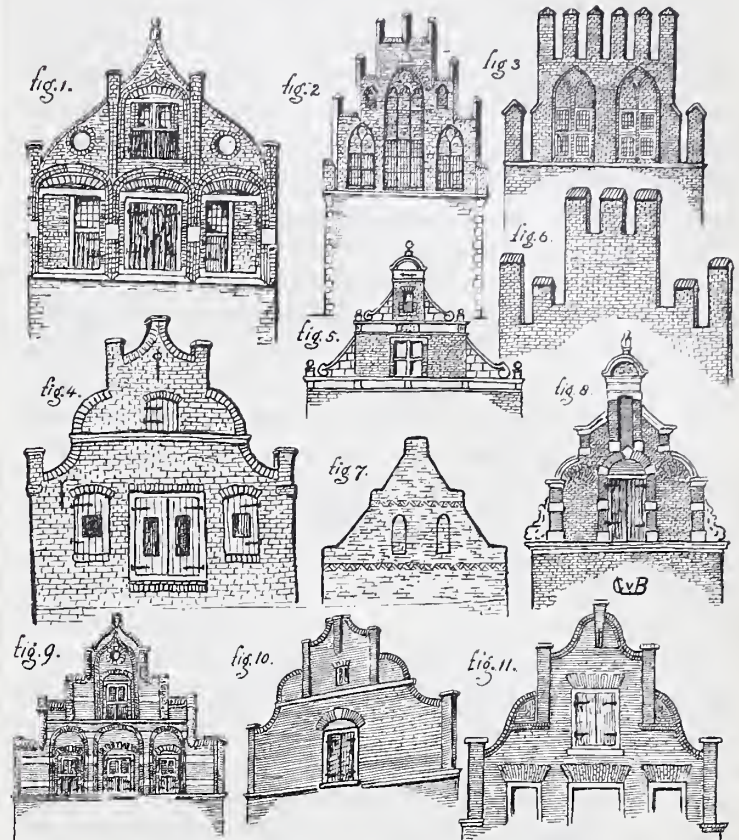

Schetsteekeningen van Gothieke en Renaissance-gevels  
in het Oosten van Gelderland.

1. Huis hoek Sprong- en Beukerstraat, Zutphen, 1557.
2. Boterhal te Zutphen, 1450.
3. Huis dat in het laatst der 18<sup>e</sup> eeuw aan de N.-zijde der Groenmarkt te Zutphen stond.
4. Huis Sprongstraat 13 te Zutphen (vermoedelijk 17<sup>e</sup> eeuw).
5. Stadhuis te Lochem, 1639.
6. Huis dat nog einde 18<sup>e</sup> eeuw zuidelijk naast het Duivelshuis te Arnhem stond.
7. Bijgebouw van het kasteel Middachten.
8. Huis Groenmarkt 9, te Zutphen, 1631.
9. Huis Goldenberg, Zaadmarkt, Zutphen, 1549.
10. Huis Laarstraat 48, Zutphen.
11. Huis Nieuwstad 34.

den meest absoluten zin en laat in volgende eeuwen geen spoor na. Daarentegen wordt, van het oogenblik af, dat dit sieraad verdwijnt, veel meer zorg gewijd aan de constructie en versiering van de ontlastingsbogen der vensters, die ten tijde toen het lisenenstelsel nog al de aandacht van den architect bij de verlevendiging van het platte gevelvlak in beslag nam, wel wat stiefmoederlijk waren bedeed. Aan sommige gebouwen in de Rijnprovincie en in Gelderland waren de vensters ten tijde van den lisenenbouw niet veel meer dan vierkante gaten, soms hot en haar in het door de lisenen omgeven vlak aangebracht. Van nu af gaat men ze zorgvuldig met termijn-, rond- en jukboogjes overspannen, waarin de eentonigheid van de baksteen wordt verbroken door sluit- en hoeksteenen van bergsteen, soms fraai versierd. Later worden de nog bevalliger vensterbogen van de Haarlemsche en Amsterdamsche bouwscholen ook in het Geldersche Oosten met veel voorliefde overgenomen en smaakvol toegepast.

Verdwenen dus de lisenen geheel van het tooneel, de gevelbekroning bleef zich langen tijd met groote taaiheid tegen alle aanslagen verdedigen. Maar ook zij kon dit niet, zonder concessies te doen aan den nieuwen tijd.

<sup>1)</sup> Zie ook op de oude afbeelding van het Duivelshuis hier vòdr.



dat op de verdieping in het oude metselwerk twee lichtvensters zijn teruggevonden, waarvan één nog nagenoeg ongeschonden. Dit is een belangrijke aanwijzing voor het karakter der verdere behandeling.

Het aanbrengen van toegangen en trappen in dit gebouw is nu ook vastgesteld. De uitvoering zelf wordt echter vertraagd door den zeer bouwvalligen en gevaarlijken toestand waarin de noord-oostmuur zich bevindt, welke gedeeltelijk vernieuwd en overigens hersteld moet zijn vóór de gewelven over den grooten kelder in goeden staat kunnen gebracht worden. De vernieuwing van bedoelde muur, uit te voeren zonder schade voor het gebouw zelf, vereischt uit den aard der zaak zeer bijzondere zorg.

Uit het bovenstaande blijkt dat wat de herstelling der gebouwen aangaat, onvoorziene omstandigheden daargelaten, geen bezwaar behoeft te bestaan de opening der Staten-Generaal in September 1904 in de Hofzaal te doen geschieden. Deze met hare beide aanbouwen en verschillende toegangen kan dan gereed zijn.

's-Gravenhage, Juli 1903.

*De Commissie van advies voor de Grafelijke Zalen.*

C. MUYSKEN, *Voorzitter.*

D. E. C. KNUTTTEL, *Secretaris.*

## EEN SPOELAPPARAAT VOOR CLOSETS.

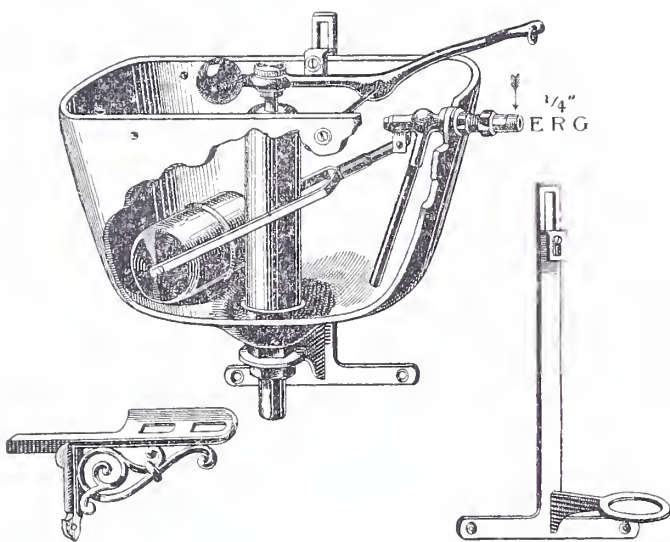

In de zalen der Permanente Tentoonstelling van bouwartikelen van de Maatschappij tot Bevordering der Bouwkunst wordt een spoelapparaat voor closets tentoongesteld, „de Paarl” geheeten, dat in vele opzichten afwijkt van de bestaande toestellen voor gelijk doel. De verdienstelijke samenstelling er van eischt de aandacht.

De buitenkast van dit spoelapparaat is van eene houtmassa vervaardigd, Fibronit genaamd. Deze stof neemt geen water in zich op, en toont in dit opzicht dezelfde eigenschappen te bezitten als met vet of olie volkomen doortrokken materialen. Voor de ondoordringbaarheid dezer massa nemen de leveranciers dan ook een volle garantie op zich.

De tot nu toe hier te lande meest bekende spoelapparaten hadden wel eenige eigenaardige bezwaren. In de meeste gevallen moesten timmerman, metselaar, stucadoor enz. den loodgieter bij de plaatsing hulp komen verleenen door 't aanbrengen van klossen, klampen, het breken van gaten, het bijpleisteren enz. Want, zulk een vrij zware ijzeren bak diende behoorlijk bevestigd te worden.

Bij het gebruik werd last van roestwater ondervonden, vooral, wanneer de bak, zelfs al is die gegalvaniseerd, niet bijna elk uur ledig loopt. Bekend is ook het zeer hinderlijk geraas dezer apparaten, eerst bij het uitstorten van het spoelwater, maar dan hoofdzakelijk bij het weder volloopen van den bak; het storten duurt slechts kort, maar het vrij langdurig toevloeien van water totdat de bak weder gevuld is, maakt veelal een onaangenaam gedruisch, te hinderlijker omdat het meestal door een groot gedeelte van de woning kan worden waargenomen.

De samenstelling van het apparaat „de Paarl” heeft ten doel gehad, de bovengenoemde hinderlijke eigenschappen te doen verdwijnen.

Dit door de firma Valkenier en de Haas te Rotterdam tentoon-

gestelde apparaat kan door middel van een eenvoudigen netten beugel, die er wordt bijgeleverd, worden opgehangen.

De kast of bak van Fibronit is uiterst licht en op zoodanige wijze geglaseerd, dat het materiaal, op den afstand waarop de bak hangt, niet van aardewerk te onderscheiden is.

Een groot voordeel is, dat al wat tot de binnen-constructie van den bak behoort, zooals kranen, kraansluiters, hevels, drijvers, alle fittings enz., van koper zijn vervaardigd. Het spoelwater komt alzoo niet met ijzer in aanraking, stort geheel vrij van roestdeelen in den porceleinen trechter en kan daarin niet die onzindelijk schijnende vlekken doen ontstaan, die met geen enkel middel te verwijderen zijn.

Het toevoeren van water aan het reservoir kan zoodanig geregeld worden, dat het bijna zonder geraas geschiedt; dit wordt natuurlijk ook bevorderd door de vezelachtige samenstelling van het Fibronit, die de voortplanting van het geluid zoo niet verhindert, dan toch in groote mate belemmert.

Behalve dat de toestel gemakkelijk overal zonder zagen of breken is te stellen, is de constructie van het binnenwerk zeer soliede en is hierbij zorg gedragen, om de bij oudere inrichtingen gebleken fouten, die vooral plaatselijke slijting veroorzaakten, tot een minimum te reduceeren.

Het in het gebouw Marnixstraat 402 te Amsterdam geëxposeerde apparaat „de Paarl” is aan de waterleiding aangesloten, en kan dus in werking gesteld en beproefd worden op eene soort closet-inrichting die door dezelfde firma geleverd — en ook tentoongesteld — wordt; van een closet van eenigszins anderen vorm, en van een spoelapparaat zijn tevens niet aan de waterleiding aangesloten exemplaren ter bezichtiging gesteld.

Een en ander is belangrijk genoeg om er kennis mede te maken; het is ook daarom, dat aan deze korte beschrijving eene afbeelding is toegevoegd, die de inrichting van het reservoir voor het spoelwater duidelijk maakt.

## PRIJSVRAGEN.

Door de Afdeling Utrecht van de Maatschappij tot Bevordering der Bouwkunst is voor het jaar 1903 een prijsvraag uitgeschreven voor: „Het ontwerp van een winkelpui met gebruikmaking van steen en ijzer als hoofd constructie-materialen“. Het programma luidt als volgt.

De beschikbare breedte met inbegrip van de beide zijmuren is 5.60 M.

De hoogte van de verdieping van vloer tot plafond zal zijn 3.80 M.

Verondersteld wordt dat nog 2 verdiepingen boven den winkel zullen worden aangebracht en dus de noodige steun voor den gevelmuur moet aanwezig zijn.

Een afzonderlijke toegang tot de bovenwoning direct van de straat uit moet worden aangebracht, doch mag ook van uit een, met den winkel gemeenschappelijk, open voorportaal worden genomen.

Verlangd worden:

Een buiten aanzicht op de schaal van 1: 20.

Eene horizontale en eene verticale doorsnede op de schaal van 1: 10.

Voornaamste details op de helft der ware grootte.

De behandeling der teekeningen wordt vrijgelaten.

Voor het ter bekroning waardig gekeurd ontwerp wordt uitgelooft het getuigschrift van de Afdeling en f 25.

De deelname wordt opengesteld voor alle personen in de Provincie Utrecht woonachtig beneden den ouderdom van 23 jaren.

De ontwerpen moeten voor of op 1 November 1903 vrachtvrij worden ingezonden bij den heer J. T. Kok, Minnebroederstraat 26 te Utrecht. Het gewone schrift op de tekening mag niet door den ontwerper zijn geschreven.

De ontwerpen moeten zijn voorzien van een motto, dat herhaald is op een bij te voegen verzegelden brief, bevattende den naam en de woonplaats van den vervaardiger.

Buiten op den brief moet een kenbaar teeken tot terugvordering gesteld zijn, en tevens een correspondentie-adres worden bijgevoegd, om zoo noodig indirect met den inzender in briefwisseling te kunnen treden.

De ingekomen ontwerpen worden ter beoordeeling in handen gesteld van eene Commissie bestaande uit de heeren: J. N. Breebaart, W. de Jong, en G. de Hoog Hz.

Het verslag zal in een der afdelingsvergaderingen ter kennisgeving worden neergelegd waarbij de ontwerpen zullen worden tentoongesteld.



De ontwerpen blijven eigendom van de vervaardigers. Het be kroonde ontwerp mag echter, indien zulks wordt gewenschd door de Maatschappij worden gereproduceerd.

Mocht de Commissie van beoordeeling geen der ingekomen ontwerpen voor bekroning geschikt achten, dan zal het uitgelooft bedrag door haar worden toegewezen hetzij aan het beste ontwerp of verdeeld onder meerdere ontwerpen

*Het Bestuur der Afdeeling Utrecht:*

F. J. NIEUWENHUIS, *Voorzitter.*

J. T. KOK, *loco-Secretaris.*

## UIT DEN VREEMDE.

Verschillende paardentrams in Zuid-Londen, worden in elektrische veranderd, en in aansluiting gebracht, met de andere elektrische trams van Londen.

15 November a. s. wordt te St. Petersburg eene tentoonstelling van kunstindustrie geopend. Alleen voorwerpen van metaal of steen worden toegelaten. Zij is internationaal en zal drie maanden duren. Slechts inzendingen die werkelijk door kunstwaarde of originaliteit uitmunten zullen worden aangenomen. De bedoeling is om door vergelijking aan te toonen, het hooge standpunt dat de steen en metaalbewerking in Rusland inneemt.

Vele asfaltsoorten, waarvan er vooral vele in Californië voorkomen, zijn zoo hard, dat zij eerst bij tamelijk hooge temperaturen smelten. Nu gaat de kwaliteit van de asfalt zeer achteruit als men haar op hogere temperatuur dan 200° brengt. Om hier aan tegemoet te komen heeft men verschillende vloeimiddelen met meer of minder succes gebruikt, tot men eindelijk in het achtergeblevene residu van de petroleumdistillatie hiermede volkomen geslaagd is. Dit residu moet echter, om bij het smelten ontploffingen te voorkomen, te voren volkomen gezuiverd worden van alle vluchtige bestanddeelen en lichte oliën. Ook mag er niet te veel paraffine in zijn.

Op het eiland Rhodos zijn bij de laatste uitgravingen, verschillende zeer gewichtige vondsten gedaan, o. a. een Dorische Athene-tempel van ongeveer 400 j. voor Chr. Men vond er vele tafels met inschriften en gedeelten van marmeren standbeelden. Zij werd vooraf gegaan door een Prophyläon uit het zelfde tijdperk, dat voor een deel nog zeer goed bewaard was, waarin tal van voetstukken voor beelden voorkomen. De beelden, meest van brons gemaakt, stellen priesters van Athene voor.

Eenige inschriften (300 in getal) geven mededeelingen over verschillende kunstenaars der oudheid, waarvan vroeger slechts weinig bekend was, andere deelen de geschiedenis mede der stad Lindas. Vele hoogst belangrijke voorwerpen en beeldjes van terra-cotta werden eveneens opgegraven, voornamelijk zittende en staande vrouwenfiguren. Deze zijn echter van een veel later tijdperk.

In steden en vooral op het platteland waar geen ijsfabrieken zijn, blijven z. g. n. ijskelders nog altijd zeer gebruikelijk, en worden dikwijls met zeer veel kosten gebouwd. Een groot nadeel is, (wanneer de ijskelder goed gevuld is, het ijs ook zeer goed bewaard blijft), dat bij veel ijsgebruik, en dikwijls openen van den kelder, niettegenstaande het sluizen-systeem, het ijs zeer snel weg smelt, zoodat men tegen Augustus soms geheel van ijs verstoken is.

Hoogst praktische ijskelders worden nu in Duitschland bij villa's en zelfs bij groote inrichtingen gebouwd.

Men heeft een beneden kelder, die feitelijk als voorraadsruimte is ingericht. Daar boven bevindt zich de eigenlijke ijskelder, en houdt door holle wanden, waarin de koude lucht afdaald, de benedenruimte op voldoende lage temperatuur, om bederf, enz. te voorkomen.

Het oude Hotel Miramion te Parijs, een fraai voorbeeld van architectuur uit de 17e eeuw, zal ingericht worden tot museum van voorwerpen voor hulp bij ongelukken.

Een ander fraai monument uit dienzelfden tijd van Jean-Baptiste Beausire, het Hôtel Mascrani, beroemd om zijn fraai smeed- en beeldhouwwerk, zal afgebroken worden.

## BERICHTEN.

**Vereeniging van Delftsche Ingenieurs.** De algemeene zomervergadering van de leden dezer Vereeniging wordt op 5 Sept. a. s. te Baarn gehouden. Na afdoening der huishoudelijke werkzaamheden zal eene bespreking van het Wetsontwerp op het Hooger Onderwijs worden ingeleid door den heer J. de Koning. Een rijtoer en een gemeenschappelijk diner, aangeboden door de Vereeniging, besluiten de bijeenkomst.

**Zutphen Vooruit.** Op de prijsvraag voor een reclamebiljet der vereeniging „Zutphen Vooruit” zijn bekroond met den prijs van f 200 de heeren H. C. en J. A. Louwerse en met de premie van f 50 de heer C. Doets allen te 's-Gravenhage.

**Zutphen Vooruit.** De ingekomen antwoorden op de prijsvraag voor de tekening van een reclame-biljet voor „Zutphen Vooruit”, Vereeniging tot Bevordering van het Vreemdelingenverkeer te Zutphen, zijn nog voor 't laatst op Zondag 30 Augustus tentoongesteld in het gebouw van de Maatschappij t. Bev. d. Bouwkunst, Marnixstraat 402 te Amsterdam.

## Weerkundige Waarnemingen te de Bilt. 8 uur voorm.

Datum 1903.	Barometer- stand in m.M.	Wind- richting.	Wind- kracht. 1—12	Tempe- ratuur in Gr. C.	Neerslag in m.M.
21 Aug.	750	Z.W.	5	17	2
22 "	760	Z..Z.O	1	15	3
24 "	759	Z.W.	3	14	
25 "	757	Z.W.	4	15	3
26 "	766	W.N.W.	3	15	2
27 "	766	Z.W.	6	17	0

## Bureau voor plaatsing van Opzichters en Teekenaars. Marnixstraat 402, Amsterdam.

Ingeschreven sollicitanten voor:		per maand	
Bouwkundig Opz.-Teekenaar, ouderdom	26 jaar	salaris	f
"	"	28	80.—
"	"	23	45.—
"	"	29	100.—
"	"	21	80.—
"	"	26	80.—
"	"	36	100.—
"	Opzichter	22	60.—
"	Teekenaar	32	70.—

## AANKONDIGING VAN AANBESTEDINGEN

### MAANDAG 31 AUGUSTUS.

**AMSTERDAM.** Het uitbreiden van de hoofdremise aan de Tollensstraat met twee remises en bijbehorende vertrekken, ten behoeve van de gemeentetram.

Het gem.best., 's midd. 12 u. Voorw. te verkr. ter stads-drukkerij, tegen f 2,80 (met drie teek.) Inl. worden gegeven aan de directieket aan de Tollensstraat, van 2—4 u., gedurende de laatste vijf werkdagen voor den dag der aanbesteding. Aanw. 24 Aug., v.m. 11 u.

**ENSCHEDÉ.** Het verbouwen van hare werkplaats aan de Haaksbergerstraat te Enschedé.

De firma J. Rommelaar en Zn., 's midd. 12 u., in hotel „de Graaf”. Bestek en teek. ten kantore van den arch. à f 1 per stel verkrijgb. Aanw. den dag der besteding, v.m. 9 u. Inl. geeft arch. G. Beltman A.Gzn.

**NORG (DR.).** Het verbouwen en gedeeltelijk vernieuwen van het veerhuis te Veenhuizen.

De heer L. Hoff, n.m. 2 u., te zijnen huize. Bestekken en voorw. verkrijgb. tegen f 1 bij den aanbesteder en bij den heer Banning te Assen dagelijks inlicht te bekomen. Aanw. 31 Aug., v.m. 9 u.

### DINSDAG 1 SEPTEMBER.

**DRACHTEN.** Het bouwen van een heerenhuis in de Zuiderbuurt.

De heer K. Kalsbeekiest te Ureterp. Bestek verkrijgb. à 50 ct. bij den boekh. J. Laverman; teek. ter inzage en inl. te bekomen

bij den architect R. J. Wibbelink. Biljetten in te zenden aan K. Kalsbeekiest.

**GLANERBEEK.** Het bouwen van 2 woonhuizen waarvan één met café tegenover het station Glane, aan de Duitsche grens in de gemeente Losser.

De heer G. Tegeler, 's midd. 12 u., in café Terhaar-Droste, alw. bestek met teek. ter inz. Aanw. den dag der besteding v.m. 10 u. Inl. zijn te bekomen bij den archit. H. E. Zeggelink, Enschedé.

**MONSTER (Z.-H.).** Het bouwen van 2 druivenkassen in den Madepolder, gemeente Morster.

De bouwkw. W. v. d. Molen Kuipers, n.m. 6 u., in 't café van Goemans, alw. bestek en teek. ter inz.

**NIEUWEHORNE (FR.).** Het bouwen eener burgerhuizinge.



De heer P. v. d. Akker. Bestek en teek. ter inz. bij de wcd. Vriezenberg.

ZEIST. Het bouwen eener kleine villa in het villapark „Bosch en Duin”.

De heer Joh. Meerdink Jr., 's av. 7 u., in café „Huis ter Heide”. Bestek en teek. à f 1 verkrijgb. aan het kantoor Laan van Beek en Roijen no. 2 Aanw. gedaan.

#### WOENSDAG 2 SEPTEMBER

GOUDA. Het maken van een bouwman-woning, schuur en hooiberg aan de Oude Gouwe.

De heer A. Moons Az., v.m. 11 u., in café „Tramzicht”. Bestek en teek. verkrijgb. ad f 1,50 bij L. L. van Dorst. Aanw. gedaan.

HEERENVEEN. Het bouwen van eene bergplaats bij de algemeene begraafplaats te Tjalleberd, met bijlev. van alle daartoe benodigde materialen, transporten, werkloonen, enz.

De kerkvoogden der Herv. gem. Eng-wiriden. Bestek en voorw. met teek. ter inzage bij Jeen R. de Jong te Terband. Inl. geeft R. Post. Briefjes voor 2 Sept. bij den boekh. J. Wierda. Alleen voor inwoners.

RANDWIJK. Het bouwen van een woonhuis met bakkerij aan den Breedeweg, met bijlev. van alle materialen, arbeidsloonen, transporten, enz.

De arch. A. Frederiks, n.m. 4 u., in café „Goedvriend”. alw. bestek en teek. ter inzage. Inl. geeft de architect.

SCHIEVENINGEN. Het bouwen van diverse lokalen bestemd tot het opstellen der machines en motoren gezamenlijk vormende de elektrische centr. aldaar, met kelders, zuiggasinstallatie, kantoorgebouw met magazijn, en div. daartoe behoorende lokalen, met uitzondering der ijzeren bekapping.

De raad van beheer der expl. maatsch. „Scheveningen”, v.m. 11 u., in een der lokalen van de voormalige Pro-Boertentoonstelling.

WINSCHOTEN. Het bouwen van een fabrieksgebouw nevens de bestaande fabriek aan den achterweg van het stationempl.

De architect K. de Grooth, bij wien bestek en teek. verkrijgb.

WOERDEN. Het bouwen van elf werkmanswoningen.

Het bestuur der vereen. „Onderlinge Hulp”, v.m. 11 $\frac{1}{2}$  u., in hotel Visser. Bestek à f 0,75 verkrijgb. bij den arch. C. Fluijt. Aanw. 31 Aug., v.m. 11 u.

#### DONDERDAG 3 SEPTEMBER

ALMKERK (N.-BR.). Het bouwen van een woonhuis met remise.

De heer J. Jonkers, n.m. 3 u., te zijnen huize. Teek. ter inzage in het rechthuis, de bestekken tegen f 1 verkrijgb. Inl. geeft de archit. M. van Gool te Woudrichem. Aanw. 3 Sept., v.m. 11 u.

's-HERTOGENBOSCH. I. Het maken van eene stokerij voor zoover het werk in steen met bijbehooren betreft en van eene bijbehoorende kleine centrale voor de gasfabriek; II. het uitbreiden van het kantoorgebouw der gasfabriek.

Het gem.best., v.m. 10 u.

#### VRIJDAG 4 SEPTEMBER

ALKMAAR. Het bouwen van een woonhuis aan den Bergerweg.

De arch. G. Spruit Sz., 's av. 7 u., in 't café van P. Dekker aan het Scharloo. Bestek en teek. à f 1 verkrijgb. aan het kantoor van voorn. arch. Zevenhuizen A. I.

ROTTERDAM. Het bouwen van een bewaarschool aan den Molenwaterweg.

Het gem.best., n.m. 1 u. Bestek en teek. ter inzage op de secretarie en in het timmerhuis en à f 1 te bekomen bij de wcd. P. v. Waesberge en Zn. Aanw. 1 Sept., v.m. 10 u.

TERWOLDE. Het opruimen van de afbraak van het oude en het bouwen van een nieuw woonh. enz.

De bouwkl. L. Dorst te Welsum, n.m. 4 u., in café „de Lefie”, alw. bestek en teek. vanaf 31 Aug. ter inzage. Inl. geeft de bouwkl. Aanw. 31 Aug. en 1 Sept., n.m. van 1 tot 3 u.

#### ZATERDAG 5 SEPTEMBER

VLAARDINGEN. Bestek no. 18. Het bouwen van twee leerlokalen aan de O. L. school B aan het Westnieuwland, met annexe bijgebouwtjes.

Het gem. best., n.m. 11 $\frac{1}{2}$  u.

ZUTPHEN. Het bouwen van 50 woningen, op een terrein nabij Zutphen aan den Rijksstraatweg naar Warnsveld. Door het bestuur der David Evelink's stichting.

Aanwijzing ter plaatse op Woensdag 2 September a. s. des namiddags tusschen 3 en 4 uren. Inl. te verk. op werkdagen 1 $\frac{1}{2}$  en 3 uren, bij den bouwkl. D. J. van Loo te Zutphen; alwaar bestek met teekeningen te bek. zijn à f 1,50 per stel, vermeerderd met f 0,15 voor kosten van verzending.

#### MAANDAG 7 SEPTEMBER

AMSTERDAM. Bestek no. 970. Het vergrooten van de vrachtgoederenloods en bijkomende werken op het stationemplacement Den Haag Raming f 8520.

De directie der Holl. ijz. spoorw. maatij., n.m. 1 $\frac{1}{2}$  u. (greenw. tijd). Aanw. 2 Sept., v.m. 11 u. (greenw. tijd).

AMSTERDAM. Bestek no. 971. Het vergrooten van de vrachtgoederenloods en het maken van eene kaplading aan de houtladingplaats met bijkomende werken op het stationemplacement Apeldoorn. Raming f 9900

De Directie der Holl. IJz. Spoorw. Maatij., n.m. 1 $\frac{1}{2}$  u. (Greenw.). Aanw. 2 Sept., v.m. 11 $\frac{1}{2}$  u. (Greenw.).

's-GRAVENHAGE. Het bouwen van 6 ambtenaarswoningen bij de strafgevangenis te Amsterdam, aan den Amstelveenschen weg. Raming f 22800.

Het minist. van Justitie, n.m. 2 u. Het bestek, met teek. ter inzage in het portiersverblijf van de strafgevangenis te Amsterdam, en tegen f 1,10 verkrijgb. bij Gebr. van Cleef te 's-Hage. Inlicht. zijn te bekomen op het bureau van den hoofdingen. voor de gevangenis en rechtsgebouwen te 's-Hage, dep. van Justitie. Aanw. 1 Sept., n.m. 2 uur, in de strafgevangenis te Amsterdam.

#### DINSDAG 8 SEPTEMBER

AMSTERDAM. Het verbouwen van perc. Hartenstraat 10.

De bouwkl. J. v. d. Tas, 's midd. 12 u. Bestek met teek. à f 2 verkrijgb. bij P. Rijnja, Reguliersgracht 134. Aanw. 3 Sept., v.m. 10 $\frac{1}{2}$  u.

UTRECHT. Bestek 23. Het wijzigen en uitbreiden van het hoofdgebouw en het nitvoeren van diverse werken op station Nijkerk.

De Ned. centr. spoorw. maatij. n.m. 2 u.

#### WOENSDAG 9 SEPTEMBER

KAMPEN. Het maken eener paalfundering en 't bouwen eener zeepfabriek met schoorsteenvoet, ketelbemetseling enz.

De firma Walkate en Rodenberg, n.m. 4 u., in hotel „de Moriaan”. Bestek en teek ad f 2,50 verkrijgb. ten kantore der architecten Nadere inl. geven van der Goot en Kruisweg, architecten, Hengelo (O.). Aanw. 9 Sept., n.m. 2 u.

#### DONDERDAG 10 SEPTEMBER

HAARLEM. Het maken van een dubbele woning voor het personeel bij het schepstoomgemaal nabij Schellingwoude, behorende tot de werken, onderhoud, herstel en verbetering van het Noordzeekanaal. Ram. f 10.000.

Het prov. best., v.m. 11 u. Bestek no. 175 ter lezing aan het gebouw van het minist. van W., H. en N., aan de lokalen der prov. best., en is te bekomen bij Gebr. van Cleef te 's-Hage. Inlicht. te bekomen bij den hoofdingen-directeur van den rijks-waterstaat Kemper te Haarlem, den ingen. van Oord te Amsterdam en de adjunct-opz. de Weger te Schellingwoude bij welken laatste op 3 en 5 Sept. van het proc.-verb. van aanw. kan worden kennis genomen.

HAARLEM. I. Het bouwen van eene zesde tusschenschool; II. het bouwen van een bewaarderswoning, beide op een terrein aan de Sandpoortstraat.

Het gem.best., n.m. 1 $\frac{1}{4}$  u.

ROTTERDAM. Het gedeeltelijk amoveeren van het koetshuis aan de Witte de Withstraat 22 en het opbouwen van 2 boven- en benedenwoningen.

De architect A. Otten, n.m. 2 u., in „de Vereniging” aan de Schiekade, alw. bestek en teek. ter inzage. Bestek en teek. verk. vanaf 31 Aug. à f 2,50, ten kantore van den archit. Leuvehaven 205, waar inlicht. te bekomen. Bezichtiging van het bestaande gebouw op 2 en 3 Sept. a.s.

#### ZATERDAG 12 SEPTEMBER

ROERMOND. Het afbreken der bestaande gebouwen, en het ter plaatse opbouwen eener fabriek met kantoren enz., grenzende aan de thans bestaande gebouwen.

De firma R. Smeets. Inlicht. geeft de arch. H. Bertrams, Kapellerlaan.

#### MAANDAG 14 SEPTEMBER

UTRECHT. Het bouwen van eene dienstwoning voor den opzichter van den waterstaat te Vreeswijk. Raming f 8000.

Het prov. best., n.m. 2 u. Het bestek no. 177, ligt na 31 Aug. ter lezing aan het gebouw van het min. van W., H. en N. en aan de lokalen der prov. besturen en is te bekomen bij Gebr. van Cleef te 's-Hage. Inl. zijn te bekomen bij den hoofdingen-directeur Blom te Arnhem, den ingen. Beijerman te Utrecht, en bij den opzichter van Langeveld te Vreeswijk.

#### DINSDAG 15 SEPTEMBER

UTRECHT. Bestek no. 950. Het inrichten van een gedeelte van de rijtuigenloods voor bestelgoederenvervoer en het maken van eene woning voor de stationschef met daarmede in verband staande werken op het station Leeuwarden. Raming f 14100.

De maatij. tot expl. van staatsspoorw., n.m. 2 u.

#### DINSDAG 22 SEPTEMBER

UTRECHT. Bestek no. 952. Het maken van eene bestelgoederenbergrplaats met kantoren, op het station Zevenaar. Ram. f 12600.

De maatsch. tot Expl. van Staatsspoorw., n.m. 2 u.

## Assurantie Maatschappij tegen Brand-

schade en op het **Leven**

De **NEDERLANDEN** van 1845.

's-Gravenhage, Kerkplein, hoek Prinsstraat — Amsterdam, Sophiaplein — Rotterdam, Zuidblaak 24 (Beursplein) — Breda, Prinsenkade — Haarlem, Kruisweg 70c — Nijmegen, In de Betoustraat 8 — Groningen, Akerkhof hoek Akerkstraat — Zutphen, IJselkade.

Hoofd-Directie te 's-Gravenhage:

CAREL HENNY, Directeur;

Mr. J. J. HENNY, Adj.-Directeur.

G. TEERINK, Alg. Procuratiehouder.

Kapitaal. . . . . f 4.000.000.00

Reservefonds op ult. De-

cember 1902 . . . . . - 1.109.739.00

Betaalde Brandschaden tot

ult. 1902. . . . . - 25.444.700.00

**BRAND - LEVEN - INBRAAK.**

Verzekering tegen vaste en zeer billijke Premiën, zonder Inleggelden of Nabetalingen.

## J. Muysken.

Hoofd-Agent van de Nederlandsche Assurantie-Compagnie van het jaar 1776 te Amsterdam.

Adres: HAARLEM, Parklaan No. 5.  
Beveelt zich aan voor assurantien bij aanbestedingen  
Vaste Taxatie Op Beurspolis. - Vaste Premie

## AFLOOP VAN AANBESTEDINGEN.

### 13 AUGUSTUS.

STEENBERGEN. Het verbouwen van een woonhuis voor rekening van den heer Vernes. Laagste inschr. P. de Jong, f 1525. Niet gegund en later onderhands aanbesteed.

### 14 AUGUSTUS.

ANKEVEEN (ONDERH.). Het bouwen van een villa met stal enz. in den Horstermeerpolder.

Gegund aan den heer Richter te Nederhorst den Berg.

's-GRAVENHAGE (ONDERH.). Het bouwen van 2 winkelhuizen met afzonderlijke bovenwoningen aan het Westeinde, hoek Bleekerslaan.

Gegund aan C. G. Smit, ald., voor f 17.700.



HEKENDORP. Het bouwen van een brandspuithuis met annexe arrestantenlokalen. Door het gem.best.

Laagste inschr. P. Blank, metselwerk, f 277; J. Vermeer, timmer- en loodgieterswerk f 166.75; J. Verwoerd, schilderwerk, f 30; J. Kramer, smidswerk, f 27,50. Gegund.

### 17 AUGUSTUS.

's-HEERENBERG (GELD.). Het bouwen van een concertlokaal met bijbehorende werken.

Metselwerk. Laagste inschr. W. Welting, f 1835.

Timmerwerk. Geen biljetten ingekomen. Smidswerk. J. Th. Bongers, f 154.

Loodgieterswerk. J. Küpers, f 190.11.

Verfwerk. Geen biljetten ingekomen.

Massa. G. R. W. Menting, Wehl, f 4890. Niet gegund.

ROOSENDAAL. Het bouwen van een gebouw met 2 lokalen. Door ver. van inw. zending in Noordbrab. en Limburg.

Laagste inschr. B. M. Lanooij, f 3080.

### 18 AUGUSTUS.

DEVENTER. Het maken van eenige verbouwing aan het woon- en winkel. Brink 34. Door de directie der Deventer Boek- en Steendrukkerij v h firma J. de Lange.

Laagste inschr. G. Bekedam, f 1946.

GINNEKEN. Het bouwen van een winkel-huis aan het Oranjeplein, voor rekening van den heer A. v. Besouw. Door de architecten P. A. Oomes en L. v. d. Pas.

Timmerwerk. Laagste inschrijver J. P. van Wijk, f 1463\*.

Metselwerk. Dijkers, Prinsenhage, f 1364\*.

\* Gegund.

### 19 AUGUSTUS.

APELDOORN. Het bouwen van een dubb. woonhuis. Door den aanbestede.

Laagste inschr. H. Kamphuis, f 1766. Geg.

DORDRECHT. Het maken van een gebouw aan de Doelstraat 36rood ten dienste van de vereen van volkskoffiehuizen. Ram. f 1775. Door den bouw. A. Schmidt Az.

Laagste inschr. J. te Veldhuis, f 1628.

DWINGELO. a. Het afbreken van de bestaande schuur en daarvoor in de plaats bouwen een gebouw voor graanmaaldery met pakhuis, b. het bouwen van paardenstallen met bergplaatsen, c. enkele veranderingen aan de bestaande fabriek en aan de stoomschorsteen. Ram. f 5200. Door het bestuur der coöp. vereeniging voor zuivelbereiding.

Laagste inschr. L. J. Eppinga, Lippenhuizen, f 5164. Gegund.

GENDRINGEN. Het bouwen van een postkantoor met directeurswoning, aldaar. Door het gemeentebestuur.

Laagste inschr. Gebr. Aalbers, Gendringen, f 11499. Gegund.

NIUW-LEKKERLAND. Het bouwen van van een hooi- en wagenschuur voor rekening van den heer P. G. Heijnis.

Metselw. Laagste inschr. Jr. Stam, f 1092\*.

Timmerwerk. J. Stam, f 435\*.

Smidswerk. A. Stam, Pz., f 60\*.

Verfwerk. C. Mes, f 18\*. \* Gegund.

OUDSHOORN. Het bouwen van een huis. Door den arch. H. J. Jesse te Leiden.

Laagste inschr. W. v. d. Bijl, Alf en a/d Rijn, f 9335.

RIJSWIJK (Z.-H.). (ONDERH.). Het bouwen van het hotel en café-restaurant „Witsenburg” te Rijswijk, voor rekening van de heeren Dietz en Schuurman, aldaar.

Laagste inschrijver J. H. Valk, Rijswijk, f 31200. Gegund.

### 20 AUGUSTUS.

HAARLEM. Het bouwen van een villa te Aerdenhout. Door den arch. J. London.

Laagste inschr. Haarl. Coöp. Bouwersbond, f 17403.

OPEINDE (SM.). Het bouwen van een school met 4 lokalen en eene onderwijzerswoning in 2 perc. en in massa. Door het best. der vereen. tot stichting en instandhouding van een school met den Bijbel te Opeinde-Nijega.

School. Laagste inschr. A. G. Dijkstra, Suameer, f 4450.

Massa. J. H. Veenstra, Suameer, f 5962. Gegund.

UTRECHT. Het bouwen van een koffiehuis met twee bovenhuizen aan den Groeneweg. Door den bouw. A. L. v. d. Broeke.

Laagste inschr. A. J. Benthuis, Jutphaas, f 9890.

### 21 AUGUSTUS.

COEVORDEN. Het verhoogen der bestaande en daarop bouwen van eene verdieping, gedekt met cement mastix dakbedekking op een huis staande aan de Benth straat aldaar Ram. f 1150. Door den bouw. Joh. D. Meppelink.

Laagste inschrijver J. Dijkstra, Nieuw-Amsterdam, f 998. Gegund.

GRONINGEN. Het bouwen van eene be- huizing met bovenwoning, op een vrij terrein aan de Noorderkerkstraat, kad. bekend sectie F. no. 1967. Door den arch. K. H. Holthuis.

Laagste inschrijver R. Wieringa, Ulrum, f 6320. Gegund.

HENGELO (OV.). Het bouwen van 4 woonhuizen op een terrein gelegen aan den Boekeloshen dwarsweg voor rekening van den heer C. J. Hasperhoven. Door den heer C. J. Hasperhoven.

Laagste inschr. Eijsink en Sanders, f 4877. Gegund.

MIDDELBURG. Het stichten van een belastinggebouw te Sluis. Ram. f 5500. Door den directeur der directe belastingen, in- voerrechten en accijnzen.

Laagste inschr. P. Verhage, Sluis, f 5900.

### 22 AUGUSTUS.

AMERSFOORT. Het verbouwen van perc. no. 39 aan de Langestraat. Door den arch. Herm. Kroes.

Laagste inschr. N. Wolfswinkel, f 4950. Gegund. Een biljet van onwaarde.

AVEREEST. 1. Het bijbouwen van een schoollokaal aan de school te Balkburg. 2. Het leveren van de noodige schoolm. Door het gem.best.

Perc. 1. E. J. van Dorth, Vroomshoop, f 2989.

Perc. 2. G. Westenbroek, Zwolle, f 385\*.

\* Gegund.

DEVENTER. Het verbouwen van de perc. 23 en 25 aan den Zwolschen weg. Door den heer H. Veldkamp.

Laagste inschr. Gebr. Hulleman, f 5575.

's-HERTOGENBOSCH. Het verbouwen van een huis op de Kruisstraat wijk H. 228. Door de bouw. F. Hoenselaars.

Laagste inschr. Jac. van Roij, f 7424. Geg.

SCHERPENZEEL (FR). Het bouwen eener nieuwe stelhuiszinge te Scherpenzeel a. d. Langelille. Door de diaconie der herv. gemeente.

Laagste inschr. T. Nooij, Munnekeburen, f 4670. Gegund.

TERSCHELLING (HERBEST). Het bouwen van een lokaal aan de zeevaartschool en een afzonderlijke smedery voor die school, met bijkomende werken Door het gem best.

Laagste inschr. J. v. d. Veen, Sneek, f 10899.

### 24 AUGUSTUS.

's-GRAVENHAGE. De uitbreiding van het scheikundig laboratorium en bijbehorende werkzaamheden aan het bestaande gebouw voor de polytechnische school te Delft. Ram. f 140000. Door het prov. best.

Laagste inschr. J. J. Hornstra, Bergen op Zoom, f 138669.

## Maatschappij tot Exploitatie van Staatsspoorwegen.

# AANBESTEDING.

Op DINSDAG den 22sten September 1903, des namiddags ten 2 ure (*locale tijd*), aan het Centraalbureau der Maatschappij tot Exploitatie van Staatsspoorwegen, in het Moreelse Park te *Utrecht*, van:

Bestek No. 955.

### Het maken van twee Seinhuizen op het station MEPPEL.

De besteding geschiedt volgens § 44 van het bestek.

Het bestek ligt van den 26sten Augst. 1903, ter lezing aan het Centraalbureau in het Moreelse Park te *Utrecht* en aan het bureau van den Sectie-Ingenieur te *Zwolle* en is op *franco* aanvraag (per brief) aan genoemd Centraalbureau (Dienst van Weg en Werken) te bekomen, tegen betaling van f 1.00.

Inlichtingen worden gegeven aan het Centraalbureau (Dienst van Weg en Werken) en door den Sectie-Ingenieur voornoemd.

Aanwijzing op het terrein zal geschieden den 15den Sept. 1903 ten 11.30 ure voormiddag (*West Europeesche tijd*).

Utrecht, den zosten Augustus 1903.

## Maatschappij tot Exploitatie van Staatsspoorwegen.

# AANBESTEDING.

Op DINSDAG den 8sten September 1903, des namiddags ten 2 ure (*locale tijd*), aan het Centraalbureau der Maatschappij tot Exploitatie van Staatsspoorwegen in het Moreelse Park te *Utrecht*, van:

Bestek No. 956.

### Het afbreken en opruimen der houten wegbrug en het maken van een getrokken ijzeren wegbrug bij Kmp. 89.039 in den spoorweg UTRECHT—GRENZEN.

Begrooiting f 7750.—

De besteding geschiedt volgens § 38 van het bestek.

Het bestek ligt van den 27sten Aug. 1903, ter lezing aan het Centraalbureau in het Moreelse Park te *Utrecht* en aan het bureau van den Sectie-Ingenieur D. MOLENAAR te *Zutphen* en is op *franco* aanvraag (per brief) aan genoemd Centraal-bureau (Dienst van Weg en Werken) te bekomen, tegen betaling van f 1.—

Inlichtingen worden gegeven aan het Centraalbureau (Dienst van Weg en Werken) en door den Sectie-Ingenieur voornoemd.

Aanwijzing op het terrein zal geschieden den 1sten Sept. 1903 ten 11 ure voormiddags (*West Europeesche tijd*) wachtkamer 3de klasse Oosterbeek (Laag).

Utrecht, den 21sten Augustus 1903.

### Lijst van Fabrikanten, Leveranciers, enz.

Prijs per regel voor niet geabonneerden op advertentiën f 5.— per jaar bij vooruitbetaling. Abonnés op Advertentiën 1 regel gratis voor iedere advertentie.

Artesische bronnen (putten) Maatschappij Artesia, Wagenplein 182, Den Haag.

Asphaltdakpapier — „Bouwmaterialen” voorheen M. LUIJTEN, Lekkerkerk, Rotterdam en Dordrecht.

Assurantie-Mij. tegen Brandschade „de Nederlanden van 1845”, 's-Gravenhage, Kerkplein hoek Prinsestraat.

Badinrichtingen. — TH. VAN HEEMSTEDDE OBELT, Amsterdam. Brandkasten enz. — Rotterd. Brandk. fabriek v h Jb. DE HAAS & Zn. Rotterdam.

Bouwstoffen. — MARTIN & Co., Amsterdam.

BRANDKLUISDEUREN. — Wed. P. A. SCHROOT & Zoon, Den Haag.



Cementmestiek-Dakbedekking. — J. A. SMITS & ZOON, Weesperzide 39, Amsterdam.  
 Cement-IJzerwerken — Ned. Mij. voor Monierwerken, Amsterdam.  
 Centrale Verwarming. — W. J. STOKVIS, Arnhem.  
 Centrale Verwarming en ventilatie. — D. S. M. KALKER, Amst.  
 Centrale Verwarming. — B. LANDHEER Jr., Wijnstr. 59, Rotterdam.  
 Closets. — TH. VAN HEEMSTEDDE OBELT, Amsterdam.  
**DAKTEGELMACHINES.** — G. P. Wessel, Rotterdam.  
 Dakpannen. — J. B. VAN SOEST & TERSTAPPEN, te Swalmen.  
 Dakroeden (gegalvaniseerd ijzeren) — J. SABELIS & Co, Glasfabrikanten, Haarlem.  
 Dakbedekking. — C. KINDERMANN, Berlin-Reineckendorf.  
 Eerste Nederl. Xylolith-Fabriek. — A. S. KEY, Rotterdam.  
 Excelsiorplaten. — GEBRS. VAN DER VIJGH, Amsterdam.  
 Gaskachels (nieuwste condensng). — OBELT, Amsterdam.  
 Gas-, Stoom- en Waterleiding. — R. S. STOKVIS & ZONEN, Leuvehaven 74—76, Rotterdam.  
 Glas in lood. — MEULDERS & Co. Den Haag.  
 Gegoten geëmailleerd ijzeren waschtafels — TH. VAN HEEMSTEDDE OBELT, Amst., 150 de Ruyterkade. Filaal: 36, Rokin.  
 Gekleurd en gebrand glas in lood. — C. LINDENAAR, Glasgraveur, Alb. Cuijstraat 123, Amsterdam.  
 Gegoten geëmailleerd ijzeren waschtafels. — PECK & Co., Amst.  
**HEINEKEN'S GLAZENWASSCHERIJ.** Stoom Jaloerzieën-, en Rollniken-fabriek. — 's GRAVENHAGE. Driehoekjes 3 voorheen Wagenstraat 39a. — AMSTERDAM. v. d. Helststraat 1.  
 Haeuslersche Houtcementen Dakbedekking. — J. A. SMITS & ZOON, Weesperzide 39, Amsterdam.  
 Jalouisiën, Marquises. Rolluiken — J. SENFT & Co., Papestraat 8, Den Haag.  
 Jalouisiën. — J. F. KRONER & ZONEN, Spuistr. 246, 248, 250, Amst. Amsterdam.  
 Josson-Cement. — A. E. BRAAT, Rotterdam en Amsterdam.  
 Liften, Graan-silo's, Transportinrichting enz., LANDRE & GLINDERMAN, Spuistraat 6 en 8, Amsterdam.  
 Liften, Personen- en goederen. — H. & J. VAN DEN WALL BAKE, Liften. — TH. VAN HEEMSTEDDE OBELT, Amst. (R. WAYGOOD & Co.)  
 Liften, Ventilatie, Gesm. ijzer. trappen. — JAN HAMER & Co., Amst.  
 Liften. (Hydraulische en elektrische), — FRED. STIELTJES & Co., Amsterdam.  
**Lichtdrnk-inrichting.** — J. P. Bladergroen, Amsterdam-Rotterdam.  
 Looden en Inw. glasemail privaitleidingen. — OBELT, Amst.  
**Lichtdruk-inrichting.** — Lichtdruk- en Calqueerpapieren — Corns. Immig & Zoon, Nieuwe Haven 5, Rotterdam.  
 Machines voor Cementdaktegels. — G. P. Wessel, Rotterdam.  
 Marmeren Schoorsteen-mantels. G. & J. Cool, Bloemgracht 77, Amst.  
 Marm. Schoorsteenm. D. WEEGEWIJS, Rapenb. 14 en 43, Amst.

Motoren en Dynamo's. — JULIUS LÜCHAU, Warmoesstraat 91, Amsterdam.  
 Meubels enz. — Phoenix Meubil.-Inrich., Spuistr. 234, Amsterdam.  
**Nikkelinrichting-Instrumentmakerij.** — F. L. W. BUCKMANN & Co., Den Haag, Stille Veerkade 19a.  
 Pompen (Diaphragma). — A. RESINK, Ingenieur, Haarlem.  
 Portland-Cement — DYCKERHOFF & SÖHNE, Amöneburg.  
 Prisma's Luxfer (kamerverlichting) — W. VAN RIJN, Keizersgracht 181, Amsterdam.  
 Photolithografie. — WEGNER & MOTTU, Amsterdam.  
 Proefstation Bouwmat — KONING & BIENFAIT, Amsterdam.  
 Rolluiken. — W. H. M. SCHOLTE, Prinsengr. 516, Amsterdam.  
 Rietplanken. Isoleersteen. Fluaten. — MOLIJN. — Gouda.  
 Raamsluiters voor bovenlichten. — TH. V. HEEMSTEDDE OBELT, Amsterdam.  
 Schilderwerk in alle genres. G. W. C. OOSTERBAAN, Amsterdam.  
**Stalinrichtingen. Verwarming. Jan Hamer & Co. Amsterdam.**  
 Stalen balken, IJzer enz. — Gebr. VAN DER VLIET, Amsterdam  
 Spiegel- en Vensterglas enz. P. DOLK & ZOON, Rotterdam — Dordrecht.  
 Stalinrichtingen. — STAAL & HAALMEIJER, Amsterdam.  
 Stalinrichtingen. — D. S. M. KALKER, Amsterdam.  
 Stalen balken en U-profielen — Deutsch-Luxemburgische Bergwerks- und Hütten-Actiengesellschaft. Vertegenw. C. D. v. d. LINDEN, Prins Hendrikkade, Amsterdam.  
 Stalen balken. — H. E. OVIING Jr., Rotterdam.  
 Steenen (verglasde en onvergl.) CANOY HERFKENS & Co., Venlo  
 Steengoed of Engelsche buizen en kruispannen. — HOUBEN & STEEGH, Belfeld en Tegelen (Limburg.)  
 Stoomtimmerfabriek. — GEBRS. VAN MALSEN, Den Haag.  
 Stoelen en schoolmeubelen. — LEYDEN & VAN BEEST, Rotterdam.  
 Tegelvorsieringen enz., Plateelbakkerij De Distel, Amsterdam.  
 Touwwerken. — G. F. A. DRIESSEN, Nijmegen.  
 Urinoirs (Torfit). — H. HUINCK & A. IMHOFE, Rotterdam.  
 Verwarming en verlichting. — JULIUS LUCHAU, Damrak 71, Amsterdam.  
 Verwarming en Ventilatie. — TH. V. HEEMSTEDDE OBELT, Amst.  
 Verwarming en Ventilatie. D. S. M. KALKER, Amsterdam.  
 Ventilators. — TH. VAN HEEMSTEDDE OBELT, Amsterdam.  
 Ventilators. — D. P. HASSELMAN, Amsterdam.  
 Vuurvaste steen, Tras, Aarden buizen, Straatkeien — „Bouwmaterialen” voorheen M. LUIJTEN, Lekkerkerk, Rotterdam en Dordrecht.  
 Wandtegels, cement, kalk, graniet — „Bouwmaterialen” voorheen M. LUIJTEN Lekkerkerk, Rotterdam en Dordrecht.  
 Zandsteen. — FERD. ENGERS, Amsterdam.  
 Zinkwerken. — F. W. BRAAT, Delft.

# TH. VAN HEEMSTEDDE OBELT,

Mem. San. Inst. London.

Sanitary Engineer,

150 de Ruyterkade. — AMSTERDAM. — Filaal 36 Rokin.

Hoofdagent voor Nederland, België en Koloniën van SHANKS & Co., te Barrhead.

SPECIALITEIT VOOR DE LEVERING VAN COMPLETE BADINRICHTINGEN.

**PRIVAAT-INRICHTINGEN.** — Shanks Closets zijn nog niet overtroffen.

Porseleinen Badkuipen, IJzeren Badkuipen.

Geijsers geheel van rood koper, van binnen vertind. Zij bederven het water niet. overtreffen al de tot nu toe bestaande en kosten niet meer. Attesten ter inzage.

**Closets, Waschtafels, Urinoirs enz. — VERWARMING en VENTILATIE.**

Agent voor de CHAMBERLAND FILTERS, Systeem Pasteur.

Belast zich met de plaatsing en inrichting in geheel Nederland. Zeer concurrerende prijzen. Teekeningen en prijsopgaven gratis. Wederverkoopters genieten het gebruikelijke rabat.

Let vooral op het Handelsmerk „Schmetterling” (Vlinder).



Door het gebruik der **JOHNSCHE** Schoorsteen- en Ventilatiekap komt rook in de kamers of in de keuken niet meer voor.

MEER DAN 168000 STUKS REEDS VERKOCHT.

**ILVERSGEHOFEN 120,**

bij Erfurt (Duitschland).

**Schornstein-Aufsatz- und Blechwaren-Fabrik** J. A. JOHN, AKTIEN-GESELLSCHAFT.

Groote voorraad in deze kappen bij

**ROBERT KALFF & Co.**

**AMSTERDAM.**

N.Z. Voorburgwal 296.

Bij MOUTON & Co. te 's-Gravenhage zijn verkrijgbaar:

## Honorarium-Tabellen

VOOR

*Bouwkundige Werkzaamheden*

met en zonder Nota.

Vastgesteld in de Algemeene Vergadering van de Maatschappij tot bev. der Bouwkunst. gehouden te Amsterdam op 31 Mei 1888. Herzien in de Algem. Vergadering van 31 Mei 1895.

Per stuk 10 cts.; bij 50 ex. f 2.—

bij 100 ex. f 3.—



# BOUWKUNDIG WEEKBLAD.

ORGAAN VAN DE

## MAATSCHAPPIJ TOT BEVORDERING DER BOUWKUNST.

Bestuur v. d. Maatschappij: A. SALM G.Bz., *Voorzitter*. ED. CUYPERS, *Vice-Voorzitter*. — Jb. v. d. BAN Pz.,  
M. A. C. HARTMAN, D. E. C. KNUTTEL, F. J. NIEUWENHUIS, B. J. OUËNDAG, F. W. M. POGGENBEEK, J. VERHEUL Dz.  
Commissie van Redactie: Ed. CUYPERS, A. SALM G.Bz. en J. VERHEUL Dz.  
Redacteur: C. T. J. LOUIS RIEBER.

5 SEPTEMBER 1903.

23<sup>e</sup> JAARGANG.

N<sup>o</sup>. 36.

BUREAU VAN REDACTIE: MARNIXSTRAAT 402, AMSTERDAM.  
BUREAU v. ADMINISTRATIE: HERDERSTRAAT 5, 'S GRAVENHAGE.  
UITGEVERS: MOUTON & Co. — 'S GRAVENHAGE.  
ABONNEMENTSPRIJS voor Nederland: fr. p. p. f 15.— 's jaars, voor  
Indië en het Buitenland (bij vooruitbetaling) fr. p. p. f 17.— \* \* \*

PRIJS DER ADVERTENTIËN: van 1—5 regels f 1.— elke regel meer  
20 cents. Groote letters naar plaatsruimte. \* \* \* \* \*  
AANKONDIGINGEN v. AANBESTEDINGEN 15 ct. p. regel m. premie  $\frac{3}{2}$  maal.  
ABONNEMENT v. ADVERTENTIËN tegen belangrijk verminderde prijzen  
en kosteloze opname der advertentiën in het Tijdschrift der Mij.

INHOUD: — Mededeelingen betreffende de Maatschappij. —  
Verslag 88ste Alg. Vergadering. — Prijsvragen. — Nieuwe melk-  
inrichting „Arnhem.” — Uit den vreemde. — Berichten. — Weer-  
kundige waarnemingen. — Bureau voor plaatsing van Opzichters  
en Teekenaars. — Aankondiging en afloop van aanbestedingen. —  
Lijst van Fabrikanten, Leveranciers, enz. — Advertentiën.

### MEDEDEELINGEN BETREFFENDE DE MAATSCHAPPIJ.

Sedert de laatste opgave in het Bouwkundig Weekblad van  
1 Augustus j.l. zijn door de Maatschappij aangenomen  
als Gewoon Lid, de heeren:

G. W. van Heukelom, Ingenieur b. d. Maatschappij t.  
Expl. v. St. Sp., te Breda.

J. Sterkman Kraijenbelt, te 's-Gravenhage.

K. J. de Haas, lid der Firma Valkenier en de Haas te  
Rotterdam.

J. E. Scholten, Industrieel, te Groningen.

H. Dieters Jr., „ „ „

P. Belgraver, Architect „ „

### WERELDTENTOONSTELLING TE St. LOUIS V. S. A. IN 1904.

Het reglement met inzendingsbiljet der Nederlandsche  
Kunstafdeeling van deze tentoonstelling waaronder, als  
groep 12, bouwkunde is begrepen, is op franco aanvraag  
verkrijgbaar op het bureau van de Maatschappij tot Bevor-  
dering der Bouwkunst, Marnixstraat 402 te Amsterdam, en  
bij den 1<sup>en</sup> Secretaris van het Genootschap Architectura et  
Amicitia, den heer K. van Leeuwen, Gerard Brandtstraat 22  
te Amsterdam.

### MAATSCHAPPIJ TOT BEVORDERING DER BOUWKUNST.

#### 88ste ALGEMEENE VERGADERING.

Woensdag 26 Augustus 1903.

De leden die deze vergadering kwamen bijwonen, en van ver  
af des middags te Groningen aankwamen, zullen al dadelijk met

erkentelijkheid vervuld zijn geworden toen zij, uit den trein stap-  
pende, ontvangen werden door de ledeu van het Bestuur der  
Afdeeling Groningen, die voor hen welke zich daartoe opgegeven  
hadden, reeds voor logies gezorgd hadden, en de anderen die het  
nog niet gedaan hadden, inkwartierden. Enkel en hadden er reeds  
aan getwijfeld behoorlijk onder dak te komen, nu nog zoo velen  
toestroomden om een bezoek aan de tentoonstelling te brengen.  
Maar spoedig was alle onzekerheid verdwenen. Met die goede  
zorg begon het werk van het Afdeelingsbestuur, dat met drie  
leden was versterkt om eene Commissie van ontvangst te vormen;  
deze leden waren de heeren A. Eisses, J. A. Huizinga en P. M.  
A. Huurman. De Commissie heeft — zoo bleek later — de bijeen-  
komst op uitstekende wijze voorbereid; zij is er in geslaagd het  
den bezoekers in alle opzichten aangenaam te maken en overall  
met de meeste bereidwilligheid behulpzaam te zijn. Het verslag  
van deze algemeene Vergadering moet dan ook aanvangen met  
een woord van warme erkentelijkheid voor de uitstekende zorgen  
van de Commissie.

De wanden der zaal waarin de vergadering werd gehouden,  
de kleine Concertzaal van de Vereeniging „de Harmonie”, waren  
behangen met de antwoorden op de prijsvraag voor een reclame-  
biljet en voor een show-cart der tentoonstelling te Groningen, een  
grote collectie photographiën meest van oude gebouwen uit de  
stad en de provincie Groningen, van den bekenden photograaf  
den heer J. G. Kramer te Groningen, verder een aantal interes-  
sante aquarellen omstreeks 1887—1890 vervaardigd door wijlen  
den heer S. Berghuis, destijds leeraar aan de Academie Minerva,  
en allen op het oude Groningen betrekking hebbende.

Ten half drie ure nam de heer J. A. Mulock Houwer, Directeur  
der Gemeentewerken, Voorzitter van de Afdeeling Groningen het  
woord, en heette alle aanwezigen welkom, namens de Afdeeling  
dank betuigende voor het genomen besluit om te Groningen te  
vergaderen, en voor de aanwezigheid van zoo velen, die zich de  
moeite van een verre reis hadden getroost. Spreker voegde er  
den wensch bij, dat niemand zich het bezoek aan de stad zoude  
berouwen, dat de vergadering nut mocht hebben, en dat zij bij de  
leden eene aangename herinnering zou achterlaten.

De Voorzitter van het Hoofdbestuur der Maatschappij, de heer  
A. Salm G. Bz., zeide daarna de leden der Mij. en de gasten dank  
voor hunne tegenwoordigheid, en herinnerde er aan, dat in de  
Mei-vergadering van dit jaar met ingenomenheid door de leden  
het voorstel was aangenomen om deze vergadering te Groningen  
te houden. Verschillende leden kenden deze stad nog niet, en  
daarom was het eene gelukkige gedachte er eens heen te gaan;  
men kon met de interessante stad nu kennis maken, nieuwe betrek-  
kingen aanknoopen en oude hernieuwen. Na de aanwezigen, een  
zestigtal, waaronder verschillende leden der plaatselijke Vereeni-  
ging tot Bevordering der Bouwkunst, die naast de Afdeeling der  
Maatschappij bestaat, hartelijk welkom te hebben geheeten, zeide



spreker, dat het Hoofdbestuur der Mij. het voorstel van den Voorzitter van de Afdeeling der Maatschappij met warmte had toegejuicht om ook de leden der Vereeniging tot het bijwonen dezer vergadering uit te noodigen. Het was een goed denkbeeld van hem — den heer J. A. Mulock Houwer — bij deze gelegenheid, waar zoo velen die naar een zelfde doel streven, n.l. de beoefening en de kennis van de bouwkunst en alle aanverwante vakken — in den uitgebreidsten zin des woords — te bevorderen en de algemeene belangen harer beoefenaars voor te staan, samen te brengen. Wanneer de Afdeeling zoo voortgaat en de leden der bouwkundige Vereeniging steeds uitgenoodigd worden de bijeenkomsten, vergaderingen, kunstbeschouwingen, enz. van de Afdeeling bij te wonen, zullen wederkeerig ook onze Afdeelingsleden wel de geregelde gasten der bouwkundige Vereeniging worden en zal dat kunnen leiden tot eene samensmelting dezer beide lichamen.

Groningen is een groote stad, doch niet zoo groot, dat er 2 bouwkundige vereenigingen moeten zijn. Zooals gezegd, in hoofdzaak — in beginsel — streven beide *één* zelfde doel na, terwijl verder de meeste aandacht wordt geschonken aan de plaatselijke belangen, omdat dat de plicht is van plaatselijke vereenigingen. Waarom zich niet te vereenigen? Men zou dan veel meer kunnen doen, zoo veel beter kunnen werken.

Het Hoofdbestuur stelt zeer op prijs, dat zoo velen gehoor gaven aan de uitnoodiging van den heer Mulock Houwer, om deze beide dagen gezamenlijk door te brengen, en hoopt van harte, dat de wederzijdsche kennismakingen van dien aard zijn, dat er werkelijk ernstig over gedacht zal worden of het niet eenvoudiger en practischer is, dat Groningen in het vervolg slechts één bouwkundige vereeniging telt, zooveel grooter en krachtiger dan de beide vereenigingen dit nu elk voor zich zelf zijn.

De Afdeeling Groningen van de Maatschappij tot Bevordering der Bouwkunst werd in 1884 gesticht en heeft sinds dien aan vele moeilijkheden weerstand geboden, doch is steeds een goed kind harer moeder — de Maatschappij — geweest. Weldra zal de Afdeeling dus haar 20jarig bestaan kunnen vieren, moge het zijn, vergroot en versterkt op de wijze zooals wij dat zoo gaarne zouden wenschen. Ik verzeker u: wij komen dan gaarne allen over om hat heuglijk feest te vieren.

Zoo langzamerhand, aldus ging spr. voort, hopen wij dan tevens goede bekenden te Groningen te worden, want het is niet de eerste maal, dat wij hier zijn. Hij herinnerde aan het aangenaam bezoek toen het Hoofdbestuur als zijn blijk van groote erkentelijkheid de medaille der Maatschappij kwam overhandigen aan den heer Mulock Houwer voor zijn belangrijk werk over „Oud Deventer”, een van de standaardwerken van de uitgaven der Maatschappij.

In 1892 is ook door de leden der Maatschappij te Groningen vergaderd. Is de zoogenaamde „September-vergadering” ditmaal ter wille der tentoonstelling vervroegd, de toenmalige September-vergadering moest worden uitgesteld tot November, wegens de de toen ingetreden cholera-epidemie. De heer Raammaker was toen Voorzitter van de Afdeeling, terwijl de Voorzitter en vice-Voorzitter van de Maatschappij door ongesteldheid verhinderd waren de vergadering bij te wonen. Het presidium werd toen waargenomen door den heer F. H. van Malsen, als bestuurslid dat het langst zitting had gehad, thans het jongste eerlid der Mij.

In deze belangrijke vergadering werd o. a. door het Bestuurslid den heer Knuttel, het onderwerp „Scheidsgerechten” besproken. Na eenige discussie werd de volgende motie met algemeene stemmen aangenomen: „De vergadering acht het wenschelijk in de bestekken en contracten de bepaling op te nemen, dat voorkomende geschillen zullen onderworpen worden aan de uitspraak van deskundigen en scheidslieden, in de gevallen waar de wet dit veroorlooft”.

De heer van Malsen leidde het onderwerp „Arbeidsduur van gezellen” in, naar aanleiding van de volgende motie, die op het Congres van Bouwkunst in Mei 1892 — bij gelegenheid der feestviering van het 50-jarig bestaan der Maatschappij gehouden — werd aangenomen: „Het Congres acht het wenschelijk dat de arbeid wettelijk worde geregeld, en is tevens van oordeel, dat die wettelijke regeling in de arbeidsnijverheid door zelfstandig optreden van den ingenieur (architect) en den werkman worde voorbereid.”

Na uitvoerige discussie nam de vergadering met op één na algemeene stemmen deze motie aan: „De vergadering is van oordeel, dat het nuttig en plichtmatig is in de bestekken bepalingen op te nemen, die den duur van den werkdag en den prijs van het loon bepalen.”

De behandeling van deze onderwerpen was, voor hen die den heer van Malsen kenden, juist een kolfje naar diens hand, vooral als waarnemend Voorzitter.

Ik herinner alleen aan deze beide behandelde onderwerpen als bewijs van de activiteit der Maatschappij op het gebied der sociale vraagstukken, en van de belangrijkheid der toenmalige vergadering te Groningen, terwijl aan de moties ook door buiten de Mij. staande Vereenigingen en personen aandacht werd geschonken.

De bedoelde vergadering werd destijds ook in „de Harmonie” gehouden. Voor hen die het nog niet weten, bracht spr. in herinnering, dat dit societeitsgebouw uitgevoerd werd naar het ontwerp van twee leden der Maatschappij, de heeren Th. G. Schill en D. H. Haverkamp te Amsterdam, wier antwoord op een daarvoor uitgeschreven prijsvraag werd bekroond. De groote concertzaal werd op 6 October 1891 geopend. De verwarming en ventilatie voor die zaal werd door het medelid der Maatschappij, den heer H. J. Wolter, aangelegd, die op bedoelde vergadering daarvan een verklaring gaf.

Nu de Maatschappij in Groningen vergadert mocht spr. namens het Hoofdbestuur een aangename mededeeling doen. In het „Tijdschrift” der Maatschappij van 1904 zal een „Oud Groninger” verschijnen, van de hand van den heer Rijksbouwmeester C. H. Peters, die dit onderwerp — als Oud Groninger — met groote liefde behandelt. (Aplaus).

Dan had spr. nog de aangename mededeeling, dat het ledental sinds Mei j.l. met 19 leden vermeerderd is. De Maatschappij telt nu 643 leden, met inbegrip der buitengewone en kunstlievende leden. (1).

Alvorens tot de werkzaamheden, zooals die op de agenda voorkomen, over te gaan, deelde spr. nog mede, dat de honorarium-tabel — in de Mei-vergadering behandeld — gewijzigd naar de in die vergadering gehoorde en nader ingeleverde opmerkingen, bij de commissie voor herziening in onderzoek is en gewijzigd wordt, en dat in het najaar de toegezegde vergadering voor behandeling der herzieningsvoorstellen te verwachten is.

Wat betreft de kwestie „Technisch onderwijs” meent het Hoofdbestuur te moeten afwachten welke voorstellen de Regeering daaromtrent zal doen, om dan, zoo noodig, deze te bespreken. De zaak thans in de Maatschappij aanhangig te maken, acht het Hoofdbestuur niet gewenscht.

De Voorzitter meende, met het oog op den beschikbaren tijd, niet uitvoeriger te mogen zijn, en stelde daarom de behandeling aan de orde van een voorstel van het Hoofdbestuur, om het aantal leden van het Hoofdbestuur, dat volgens de wet *negen* is, uit te breiden tot *elf*, waarvan *zes* zitting moeten nemen in hunne kwaliteit als Bestuurslid eener Afdeeling. Deze uitbreiding werd besproken in de Buitengewone Bestuursvergadering van Voorzitters en Secretarissen der Afdeelingen met het Hoofdbestuur, gehouden op 23 April j.l., en werd toen door het Hoofdbestuur overgenomen.

Dit voorstel, uitvoerig toegelicht door den Voorzitter, die daarbij wees op de wijzigingen welke in de artikelen 11, 12 en 17 van de Wet (zie Bouwk. Weekblad n<sup>o</sup>. 33 van 15 Aug. 1903.) moesten gebracht worden, werd door de vergadering aangenomen. Eenige discussie had plaats over de voorgestelde wijze van aftreding der leden van het Hoofdbestuur. Volgens dat voorstel zouden, na afloop der Mei-vergadering, jaarlijks twee en om de vijf jaren drie leden van het Hoofdbestuur moeten aftreden, zoodat — indien een aftredend lid voor de eerste maal herkozen werd — hij tien jaren zitting kon hebben. Op dit voorstel was door den heer M. A. C. Hartman een amendement ingediend, daar hij den zittingstijd te lang achtte; hij stelde voor te bepalen, dat elk jaar drie leden, en om de drie jaren vier leden zouden aftreden, zoodat de zittingstijd zou blijven zooals deze thans is. Dit amendement werd aangenomen met algemeene stemmen.

Hierna bracht de Voorzitter in bespreking het verzoek van het Bestuur van den Bond van Technici, om steun te verleen aan zijn adres, waarin aan Z. Exc. den Minister van Binnenlandsche Zaken aanvulling wordt verzocht van de Ongevallenwet 1901. (Zie Bouwk. Weekblad n<sup>o</sup>. 33 van 15 Aug. 1903.) In dat adres heeft de genoemde Bond er op gewezen, dat vele van zijne leden en hunne vakgenooten niet vallen onder de verzekerden volgens die wet; dat zulks het geval is, omdat het bedrijf van het toezicht houden op bouwwerken, en *op het maken van onderdeelen daarvan*, en de aan bouwwerken voorafgaande werkzaamheden voor het opmaken van plannen en verdere voorbereiding voor den bouw, niet onder de verzekeringsplichtige bedrijven is opgenomen; dat de kans van een ongeval te bekomen voor opzichters en teekenaars in dienst van architecten, ingenieurs, enz. zeker niet minder is dan

1) Sedert deze opgave is het ledental weder met 6 gewone leden vermeerderd, zie de mededeeling aan het hoofd van dit blad.



van dergelijke personen in dienst van aannemers en bouwondernemers; dat eene aanvulling van de Ongevallenwet met bovengenoemd bedrijf voor velen van groot belang zou zijn.

De Voorzitter verklaarde dit adres nader, en besprak de positie van de opzichters en teekenaars en de toestanden op verschillende architecten-bureaux. Die positie kon niet gemakkelijk in woorden worden uitgedrukt. Intusschen achtte hij het zeer billijk, dat de opzichters en teekenaars ook tegen ongevallen verzekerd werden. Het eenvoudigste zou zijn, in de bestekken voor uit te voeren werken de bepaling op te nemen, dat de verzekering moest geschieden. Spreker vroeg daarover het oordeel zijner collega's.

De heer J. J. Van Nieukerken achtte het gewenscht, zich eerst eens af te vragen, hoeveel die verzekering zou kosten. Hij meende, dat het een kostbare geschiedenis zou worden, en kon daarom niet met het denkbeeld medegaan om het adres te steunen; hij zou allerminst zijn stem tegen verzekering verheffen, maar wees er op, dat zijn personeel even goed maar minder kostbaar dan bij de Rijksverzekeringbank, was verzekerd.

De heer J. Verheul Dz., kon zich eigenlijk het geval niet meer denken, dat niet verzekerd werd; de verzekering van 't personeel van den architect was toch in bijna alle bestekken bepaald.

De Voorzitter merkte op, dat de heer van Nieukerken reeds op de bedoelde verzekering had gewezen bij de behandeling der Honorarium tabel. Spreker achtte het 't best, de verzekering in de bestekken op te nemen.

Ook de teekenaars moesten, volgens den heer Van Nieukerken, verzekerd worden. Geheel zijn personeel werd op onkostbare wijze door hem bij een particuliere maatschappij verzekerd, die nooit in gebreke is gebleven. Moet de verzekering, die hij een verplichting acht, bij het Rijk geschieden, dan wordt zij te duur.

De Voorzitter achtte het moeilijk voor te schrijven, dat ieder genoodzaakt was de bedoelde verzekering te sluiten.

Nadat de heer Verheul had aangetoond, dat de verzekering bij de Rijksbank veel hooger was dan bij particuliere maatschappijen, zeide de heer J. v. den Ban Pz., de te betalen premie niet van zulk een groot belang te achten, wel echter de zeer omslachtige administratieve bepalingen der Rijksbank.

De heer C. B. Posthumus Meijjes achtte zich verplicht de handschoen op te nemen voor den Technischen Bond. De Wet zorgt voor de verzekering der werklieden; waarom doet zij dit niet voor de opzichters en teekenaars. Spreker acht het zeer billijk, dat ook deze technici tegen ongevallen verzekerd worden, al werken ze niet anders dan op het bureau; daarom wil hij het verzoek van den Bond krachtig steunen.

Is er geen andere weg, vroeg de heer Van Nieukerken, dan verzekering bij de Rijksverzekeringbank, die zoo omslachtig is? We zijn praktische mannen en de verplichte verzekering heeft een grooten invloed. Het is onze zedelijke plicht ons personeel te verzekeren, maar we moeten ons niet in een nieuw keurslijf laten steken. Het Rijk moest wat practischer zijn. Kunnen we niet — zoo vroeg spreker — een rondschrijven richten tot de collega's om hen te wijzen op hunne verplichtingen?

Ook de heer Posthumus Meijjes had bezwaren tegen de verzekering bij het Rijk. Maar men kon er ook elders sluiten, mits men daartoe een verzoekschrift richt tot H. M. de Koningin. Bij particuliere inrichtingen kan men voor f 12 verzekeren, terwijl de kosten bij het rijk ongeveer f 40 bedragen.

De heer Van Nieukerken herinnerde er aan, dat ook hij hierop had gewezen; hij was van oordeel, dat de Bond van Technici krachtig genoeg was om zijn eigen huishouden te bestieren. De leden van dien Bond moesten eenvoudig besluiten niet meer te willen werken voor hen bij wie zij niet verzekerd werden. Hij bleef echter vragen, waarom men zoo veel bij het Rijk moest betalen, dat bovendien langzaam en duur werkt, terwijl men goedkoper terecht kan.

Na deze meer duidelijke verklaring vroeg de heer J. G. Michielse, of de Bond niet in zijn adres aandrong op de rangschikking van het bedrijf der leden van den Bond en hunne vakgenooten, onder de verzekeringsplichtige bedrijven.

Nadat de Voorzitter dit beaamd had, zeide de heer Michielse, dat dan de besprekingen veel te ver en buiten de orde gingen. Indien eenvoudig erkend wordt, dat de opzichters en teekenaars verzekerd behooren te worden, dan moet het kosten wat het kost. Waar de verzekering gesloten wordt of moet worden, doet er niet toe. De vergadering heeft aldus slechts uit te spreken, of het bedoelde bedrijf behoort tot die welke verzekeringsplichtig zijn.

De Voorzitter erkende, dat het er alleen op aan kwam of men het adres van den Bond zal steunen of niet.

De heer Posthumus Meijjes stelde nu voor, het verzoek van

den Bond te steunen, welk voorstel door de vergadering zonder verdere discussie met meerderheid van stemmen werd aangenomen.

Daarna hield de heer J. A. Mulock Houwer eene causerie over de stad Groningen en haar tentoonstelling, beginnende er op te wijzen, dat voor hen die, uit Holland komende, Groningen bezoeken, het doorgaans eene uitkomst zal zijn, wanneer zij aan het eindpunt hunner reis gekomen zijn. Het is toch voor ons land eene lange reis, uren aaneen moet er gespoord worden door eene dorre vlakte. En als het Hunnebed bij Zuidlaren aan ons oog ontsnapt is, dan heeft men niets dan hei en zand gezien. Een ware verlossing is het daarom, wanneer de trein stopt en de naam „Groningen” uitgeroepen wordt. Een weldadige gewaarwording is het, weer huizen, straten, menschen te zien, te bemerken, dat men weer in de bewoonde wereld is. We kunnen ons daardoor eene flauwe voorstelling vormen van de vreugde, waarmede Groningen in oude tijden begroet werd, toen men nog de reis per diligence of schuit moest doen.

De geïsoleerde ligging, welke maakt, dat Groningen zoo weinig bezocht wordt, heeft zeker tengevolge, dat het in 't algemeen weinig bekend is. En onbekend maakt onbemind. Doch voor wie de reis daarheen nu eenmaal ondernomen heeft, vóór hem is het eene uitkomst ergens te zijn en hij is genegen met alles genoeg te nemen wat hem geboden wordt. Doch er wordt hem ook werkelijk iets geboden en dat ook weer dank zij het isolement. Doordat het te bezwaarlijk is elders zijne dagelijksche levensbehoefte en ook minder frequent vereischte benodigdheden aan te schaffen, zijn winkalzaken en andere bedrijven tot groote ontwikkeling gekomen. En aangezien ook de middelen tot voeding voor den geest, zoowel tot ontspanning en vermaak, binnen de stad moeten gevonden worden, is ook alles, wat daartoe dienen kan, in zeer voldoende mate bijeengebracht.

Het is er echter verre van, dat Groningen in haar isolement hare kracht zoekt. Trouwens, de omstandigheden die de stad gemaakt hebben tot wat zij nu is, zijn van geheel anderen aard, wettigen veeleer haar ligging in het centrum van eene uiterst vruchtbare landstreek en haar goede gemeenschapswegen naar alle richtingen te water en te land.

De onbekende stichters van Groningen zijn zeker zeer gelukkig geweest in het uitkiezen van een terrein, voor het kasteel, de hofstede of wat het ook geweest moge zijn, waaruit later de stad gegroeid is. Zij bouwden toch op de meest noordelijke verhevenheid van den Hondsrug, de laatste hoogte welke beschut was tegen overstroming. Daarom heen strekte zich de vruchtbare „Groene enk” uit, waaraan, naar men wil, de stad haar naam ontleend heeft en die doorsneden werd door bevaarbare wateren als de Hunze en de A.

De ligging maakte Groningen het aangewezen handelscentrum, de stapelplaats voor de producten uit de provincie. Hare bruikbaarheid als zoodanig nam toe door de verschillende werken in den loop der eeuwen uitgevoerd, vooral de kanalen, die haar met oost, noord en west verbonden.

En daarvan is gebruik gemaakt. Het is niet de gunst van regeerende personen, noch de glans, afstralende van vorstelijke hofhoudingen, maar alleen de bedrijvigheid van eene energieke burgerij, die Groningen lang geleden heeft doen worden en tot nog toe heeft doen blijven een centrum, „de stad” in het Noorden.

Na deze inleiding deed de heer Mulock Houwer eenige vooral voor vreemdelingen interessante mededeelingen over de stad. Na een marktplaats van beteekenis te zijn geworden, was haar verdere groei geenszins gelijkmatig. Het is met haar vallen en opstaan geweest, met veel strijd. De moeilijkheden waren een gevolg harer ligging en van den aard harer bevolking. De stad was eigenlijk een vooruitgeschoven Saksische post, omringd door Friezen. Een tijd lang zuchtte zij onder hare verhouding tot het Bisdom Utrecht, welks heerschappij zij niet dan in den uitersten nood had erkend. Hare inwoners hadden het voortdurend te kwaad met de Bisschoppen en andere heeren, en hebben eindelijk het gezag moeten erkennen van den Oost-Frieschen Graaf Edzard. In de 15<sup>e</sup> eeuw was het uit met dit gezag. Groningen kwam in 1536 onder Karel V, beleefde toen een tijd van vrede, maar kreeg weer haar deel van den strijd bij de opkomst der Hervorming. Alva stichtte eene sterkte om de stad te kunnen bestrijken; maar deze werd in 1577 — nog niet geheel voltooid — weer afgebroken. Hoewel spoedig het Spaansche juk afgeworpen hebbende, kwam de stad door het verraad van Rennenberg weer aan de Spanjaarden, maar werd andermaal daarvan bevrijd. Groningen mag er roem op dragen, in 1672 met succes zich tegen de verbonden vijanden te hebben verdedigd, die door de burgers zoo werden



verzwakt, dat zij den 23<sup>ten</sup> Aug., na vijf weken van strijd, het beleg moesten opbreken.

Na dien tijd heeft Groningen lief en leed met het vaderland gedeeld. In de helft der vorige eeuw telde de stad slechts 30.000 inwoners, een aantal dat het 70.000 is toegenomen na de slechting der vestingwerken. Thans is Groningen een stad van groote bedrijvigheid en bloei; hare lasten zijn toegenomen, maar ook haar draagkracht. Zij kan met vertrouwen de toekomst tegemoet zien.

Hierna sloeg de heer Mulock Houwer een blik op de stad zelve, en verklaarde hare uitbreiding — waarvan de grootste tusschen 1613 en 1625 plaats had — aan de hand van een ouden en een nieuwen plattegrond. Daaruit bleek, dat Groningen eigenlijk de stad van ons land is, die het meest moderne karakter van aanleg vertoont. De oude stad is op een zandbodem gebouwd, de nieuwe gedeelten staan op een kleilaag, zoodat daar het zand dieper ligt. Vroeger kon het zeewater tot voor de stad komen, nu ligt zij aan binnenwateren. Zij telt zeven kanalen of diepen. Spreker deelde het een en ander mede over de afwatering, die door omstandigheden niet al te best was, en over het nog steeds in gebruik zijnde tonnenstelsel, dat vroeger geld opbracht maar thans niet meer, en sprak de hoop uit, dat een en ander spoedig verbeterd zoude worden. Omtrent de kanalen zeide de spreker, dat zij niet alle voldoende geschikt zijn voor opnemng van rioolwater, deels omdat er doorgaans te geringe stroomsnelheid is, deels omdat het water, door oververzadiging met fabrieksafval, niet voldoende oxydeerend werken kan. Uit een hygiënisch oogpunt beschouwd, is het zeker gelukkig te achten, dat men nu reeds vele jaren geleden bij de invoering van het tonnenstelsel allen afvoer van faecaliën in de openbare wateren verboden heeft. Doch daarmee is niet bereikt wat men zich destijds voorstelde, en zooals de toestand tegenwoordig is (de stad omgeven door min of meer vervuilde wateren en de reinigingsdienst bezorgd op zeer primitieve wijze), kan hij bezwaarlijk bevredigend geacht worden. Doch in welke stad van ons vaderland heeft men op dit gebied het ware gevonden? En daar, waar men de middelen kent, zijn het de millioenen, die afdoende verbetering in den weg staan. Zoo moet men wel berusten, tot de wetenschap een oplossing bereikbaar voor de beschikbare middelen vindt.

Een troost is het, dat in één opzicht het Groningsch afvoerstelsel bepaald uitmunt: het is de wijze van reiniging der riolen. In plaats van het algemeen toegepaste systeem te volgen, waarbij door waterafsluiting de kwade uitdamping der riolen voorkomen moeten worden, iets wat telkens blijkt tot de hopelooze pogingen te behooren, wordt hier het riool geheel open in verbinding met de buitenlucht gehouden. Maar men heeft daarbij ook de beschikking over een pompstation met persleidingen, waarmede water uit het Diep gepompt en afwisselend gevoerd wordt naar de verschillende hoogste punten der rioleering. Dank zij de intensieve reiniging zoo verkregen, blijft het geheele stelsel rein en stankvrij.

Groningen, herhaalde spreker verder, is een stad die een zeer modernen indruk maakt. Naast de eigenaardigheden van het stadsplan, mag men dit wellicht nog aan een andere omstandigheid toeschrijven: het betrekkelijk gering aantal bouwwerken uit vroeger eeuwen overgebleven. Eensdeels het roemoerig verleden, anderdeels de levendige groei in de vorige eeuw, die tot herhaald ombouwen van het bestaande aanleiding gaf, kunnen hiervan de hoofdoorzaken zijn. Vroeger toonden Groningen en Emden groote verwantschap; thans niet meer. De eerste stad is in bloei toegenomen en heeft weinig oude bouwwerken meer; Emden daarentegen bezit een groote schat uit het verledene, en belooft eerst nu weer een stad van beteekenis te worden.

Daar er reeds toezegging was gedaan omtrent het verschijnen van een „Oud-Groningen,” wenschte de heer Mulock Houwer slechts korte mededeelingen te doen over eenige merkwaardige oude gebouwen, en besprak de St. Walburg-, de Martini-, en de St. Nicolaas ter Aa Kerken (de laatste van 1212—1226.); het Raadhuis (einde 18e eeuw) dat in 1810 in gebruik werd genomen; het Provinciehuis, het Oud Bisschoppelijk Paleis, in gedeelten waarvan de infirmerie, het telegraafkantoor en de kazerne der Maréchaussée zijn gevestigd; het Rechtsgebouw, en een aantal oude gevels en poortjes, waaronder in de eerste plaats de Goudwaag en een paar gebouwen op het Guyot-plein genoemd moeten worden.

Ook werd een woord gewijd aan de moderne kerken gebouwd door de heeren Dr. P. J. H. Cuypers, N. Molenaar en Tj. Kuipers.

Voorts gaf de heer Mulock Houwer een exposé van het ontstaan der tentoonstelling, van den aanleg en de inrichting der gebouwen, van wat er zoo al te zien is, om te eindigen met den wensch, dat de tentoonstelling aan haar doel moge beantwoorden,

n.l. dat ze fabrikanten, handelaren en afnemers tot voldoening strekke en de aandacht van het publiek meer dan tot nog toe vestige op de zoo weinig bekende hoofdplaats uit Noord-Nederland.

De Voorzitter betuigde namens de vergadering zijn hartelijken dank voor deze voordracht; de heer Mulock Houwer had wel gezegd slechts een causerie te zullen houden, maar 't geen hij had medegedeeld getuigde toch van een diepgaande studie.

Na ook de leden en geïntroduceerden voor hunne tegenwoordigheid te hebben dank gezegd, zoomede de leden der Regelingscommissie en hunnen Voorzitter, den heer Mulock Houwer, voor al hun goede zorgen, sloot de Voorzitter de vergadering.

Te ongeveer 5 uur werden de heeren officieel op de Tentoonstelling, door het Hoofdbestuur daarvan, ontvangen. De heer J. E. Scholten hield daarbij een toespraak, die door den Voorzitter der Maatschappij werd beantwoord.

Hierna begon een wandeling over de terreinen en door de gebouwen — het werk der heeren Van de Windt en Van Elmp, ieder voor een deel — maakte, de blijkbaar geringe middelen die beschikbaar waren gesteld, in aanmerking genomen, zeer gunstig. Een werkelijk mooie plantsoenaanleg — uitgevoerd naar het ontwerp van den heer Mulock Houwer — maakte, dat het terrein met zijn gebouwen één goed geheel vormde dat er frisch en vriendelijk uitzag. Aan het einde daarvan verleende een poort, met eenigszins geheimzinnig en dreigend karakter, toegang tot de Japansche Marktplaats met haar Pagode bij den ingang, haar theehuis en haar poort aan het andere einde van het plein. Als compositie is deze tentoonstellings-attractie bijzonder goed geslaagd; silhouet, vormen en kleur zijn zeer gelukkig en goed in het door den ontwerper bedoelde karakter. De heer Hurman heeft eer van dit, zijn werk. Kleurige lichtballons, bloemen- en vlaggentooi geven aan het geheel tevens iets feestelijks. Een en ander doet een hoogst aangename indruk ontstaan.

In de bel-étage van de Pagode had ten 7 ure de gemeenschappelijke maaltijd plaats, waaraan door ruim vijftig leden werd deelgenomen. Als gasten der leden zaten bovendien aan, de heeren J. E. Scholten en H. Dieters Jr., leden van het Hoofdbestuur der Tentoonstelling. Van den aanvang af heerschte een bijzonder gezellige toon; al dadelijk werd de aandacht gaande gemaakt door het versierde menu, met afbeeldingen van de Goudwaag en het Roode Weeshuispoortje, dat in voor de meeste aanzittenden niet goed verstaanbare taal was opgemaakt, zoodat naaste- en overburen uit 't Groningerland bij de ontcijfering te pas moesten komen. Het luidde als volgt:

## Gezelschap van Luu die hoezen en boetens maofen en zoo.

**MALOCJED** van aale bouheern oet 't hijke laand op Wonsdag, twij daoge veur 'n ag'ntwintugsten van 't jaor neg'ntienhonderdendrije.

Ulderaande veurpruifies.

Gruintesorp.

Dlaistaordies op Keuneginne menijr opmaakt.

Rundvlais mit fruuderge stip.

Steuft falsvlais. — Doparten.

Wilde eeneknuvens. — Inzette proemen.

Zeefrabben met slaot en aijer en boomeulie deurmefoar.

Kamnetpoffert. — Stip met rum.

Suuperij.

Peer'n, Proem'n en ander gruin goud.



Zonderling: er was menigeen die behalve zijn moedertaal nog eenige vreemde talen sprak, maar uit dit bovenstaand taalproduct niet wijs kon worden, en zich al angstig maakte over de gevolgen van een Groningsch diner. Moedig werd intusschen toegetast; de vreemde spijzen en sausen bleken goed verzorgd, en toch bekenden te zijn, van af de „veurpruifjes” tot en met „ander gruin goud”.

Dat het niet aan toosten ontbrak, behoeft wel niet gezegd te worden; de stemming was te goed, te vriendschappelijk, en de ontvangst te Groningen te hartelijk geweest, om daarover te kunnen zwijgen.

Na afloop van den maaltijd werden nog eenige oogenblikken in het zomertheater doorgebracht, en daarna op de verlichte markt naar muziek geluisterd en de vrolijkheid van 't Groningsche publiek, waaronder blijkbaar vriendinnetjes en vrienden van de tafelenooten, gade geslagen, totdat de onverbiddelijke lantaarnopsteker zijn plicht deed en — om modern te blijven — het contact verbrak.

**Donderdag 27 Augustus** — als de vorige fraai en, o wonder! anni praesentis, regenloos — werd allereerst een bezoek gebracht aan het nieuwe Academisch Ziekenhuis, waar de leden werden rondgeleid door den architect dezer inrichting, den heer Van Nieukerken, en den geneesheer-directeur, den heer Dr. Van Eysselstein, die op de meest welwillende wijze alle gewenschte inlich-

doorgebracht, dank zij de goede zorgen van een Regelingscommissie die men niet genoeg daarvoor kan prijzen, zullen niet licht dit bezoek aan Groningen vergeten. De herinnering hieraan gaat nooit verloren, zooals herhaaldelijk eenstemmig beweerd is.

## PRIJSVRAGEN.

De vereeniging „Casino” te Madrid, heeft — zie B. W. no. 34 van 22 Aug. 1903 — een internationale prijsvraag uitgeschreven voor plannen van een Casino. Aan de reeds gedane mededeelingen, en onder herhaling daarvan, voegen wij het volgende toe:

Het programma, in de Engelsche en Fransche talen, is aan de Spaansche Consulaten verkrijgbaar. Het geeft het aantal en de hoogte der verdiepingen, en de bestemming der vertrekken aan, waaronder een feestzaal van 24 M. lengte, 12 M. breedte en 8 M. hoogte. Antwoorden worden vóór 15 Dec. a.s. ingewacht. Het bouwterrein is ongeveer rechthoekig en gemiddeld 32 M. breed en 73 M. diep, gelegen tusschen twee straten en aan de zijden bebouwd. Beschikbare bouwsom, ongeveer f 945.000. Drie prijzen zijn uitgelooft: een eerste van f 9450, een tweede van f 4725, een derde van f 2360; de bekroonde antwoorden gaan in eigendom

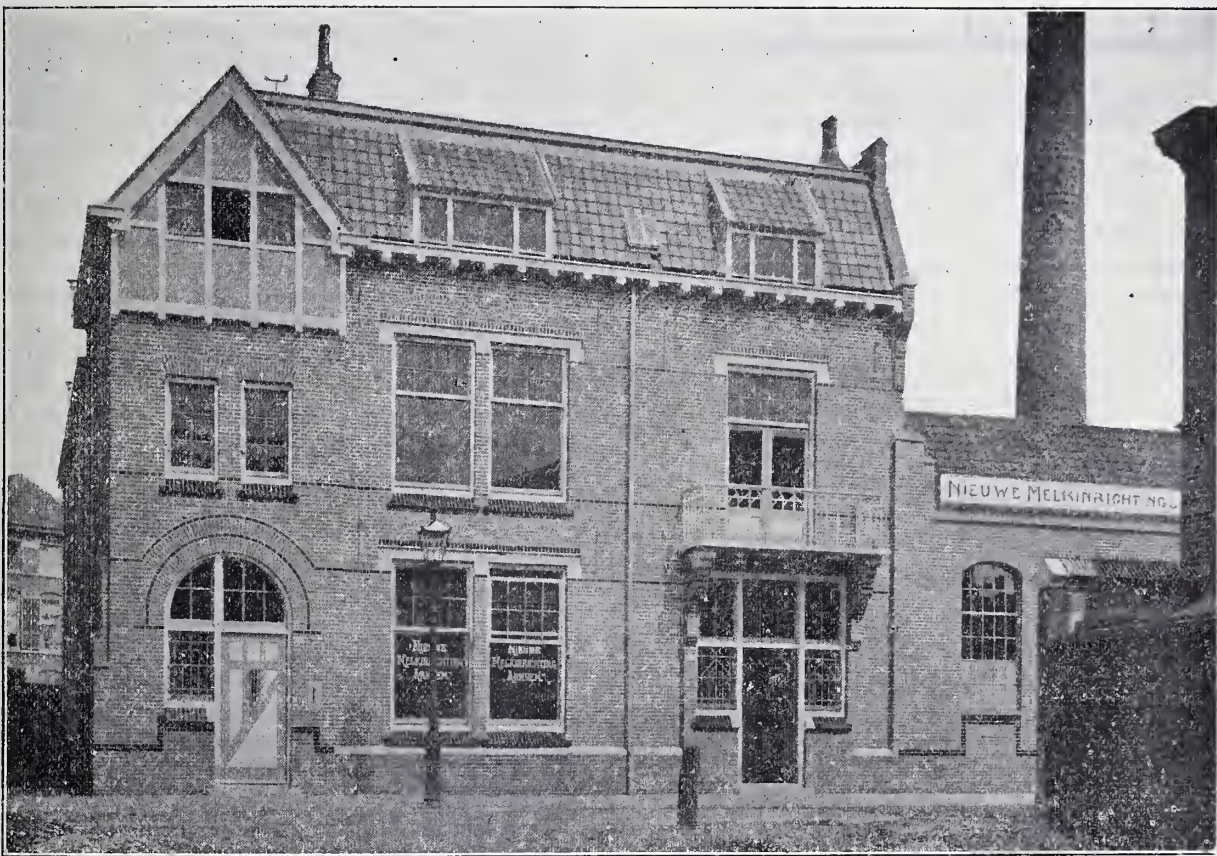

Nieuwe Melkinrichting „Arnhem,” aan de Karel van Gelderstraat te Arnhem.  
Architect A. R. FREEM.

tingen verschaffen, evenals de heeren Sanders, chef der uitvoering, en Wichern, hoofdopzichter van het werk. Al deze heeren hebben dan ook ruimschoots den dank verdiend, die hen door den Voorzitter namens de aanwezigen werd betoond.

Vervolgens werden bezoeken gebracht aan het Provinciehuis met zijn fraaie zalen, de Martini-Kerk en het Provinciaal Museum, in welke gebouwen de heer Mulock Houwer de interessantste bijzonderheden daarvan mededeelde, om ten slotte te eindigen met een bezoek aan de Meubelfabriek Nederland, waar de eigenaar van deze omvangrijke stichting, de heer Huizinga, zelve de bezoekers rondleidde en uitlegging gaf van het gebruik der talrijke machines, die evenzeer de aandacht trokken als de producten die zij en hare knappe bestierders leveren. Een woord van dank voor de vriendelijke ontvangst, en een van hulde voor den ondernemenden en bekwamen eigenaar der fabriek, zijn hier op hunne plaats.

Te 4 uur werd met een eenigszins gedund gezelschap nog een bezoek gebracht aan het aardige en vriendelijke stadje Assen, met zijn villa's in bloembedden, zijn monumentale boomen en zijn prachtig Sterrebosch. Gezamenlijk werd hier nog gedineerd, om ten slotte te ongeveer 7 uur den terugtocht te aanvaarden naar Noord en naar Zuid.

Allen die deze beide dagen zoo nuttig en feestelijk hebben

over aan de vereeniging. Is de winner van den eersten prijs een Spanjaard, dan wordt hem de leiding der uitvoering opgedragen voor f 7087; is het een vreemdeling, dan ontvangt deze eene schadevergoeding van f 3500 en wordt zijn ontwerp door een Spanjaard uitgevoerd. Binnen drie maanden na de inzending zal de Jury uitspraak doen en zullen de ontwerpen worden tentoongesteld. De Jury wordt niet genoemd maar zal bestaan uit het bestuur der vereeniging en door dit te kiezen personen.

Verlangd worden de teekeningen van de twee monumentale maar eenvoudig te houden gevels, de plattegronden, doorsneden (schaal niet opgegeven) en details van ingewikkelde en nieuwe constructies, een toelichting, bestek en begroting. Een en ander te leveren in het Spaansch, het Fransch of het Italiaansch.

## NIEUWE MELKINRICHTING „ARNHEM.”

In Maart 1903 is het hier afgebeelde gebouw opgeleverd, nadat in Augustus 1902 met den bouw begonnen was.

Uit den aard van de inrichting moest het geheel zeer eenvoudig worden ontworpen. Met het oog op den gemakke-



lijken aanvoer der melk door de boeren, ligt de inrichting in eene der buitenwijken aan de zijde van den Boulevard.

De hal is inwendig gevoegd, voorzien van shed-daken, en heeft een hellenden terrazzo-vloer op betonlaag.

De lage gedeelten, met uitzondering van het ketelhuis, zijn afgedekt met Mastix-cement.

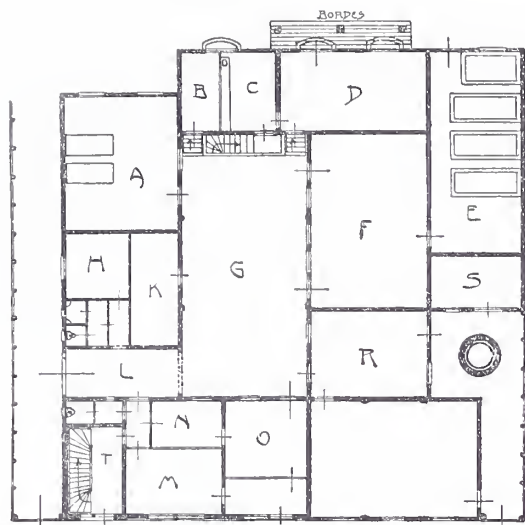

Nieuwe Melkinrichting „Arnhem”.  
Plan gelijkstraats. Schaal 1 à 400.

#### VERKLARING DER LETTERS IN DEN PLATTEGROND.

- A. Pasteuriseer-lokaal.
- B. Lokaal afwerken boter.
- C. Laboratorium.
- D. Melk-ontvangst.
- E. Koellokaal.
- F. Melkbereiding.
- G. Hal.
- H. Schaftkamer.
- K. Bergplaats materiaal
- L. Inrit melkwagentjes.
- M. Winkel.
- N. Kantoor Directeur.
- O. Administratie-kantoor.
- P. Ketelhuis.
- R. Machinekamer.
- S. Kolenbergplaats.
- T. Ingang directeurswoning.

De woning van den Directeur is gelegen boven de lokalen aangegeven met A, H, K, L, M, N en T.

Een deel is opgetrokken en ingericht tot woning voor den Directeur.

Het gebouw, zonder stoomschousteen en installatieën, is bij publieke besteding aangenomen door den aannemer G. J. Ph. Zuiderhoek te Oosterbeek, voor f 24.545

Arnhem, Aug. 1903.

A. R. FREEM.  
Architect.

#### UIT DEN VREEMDE.

De Noorder toren van de Kathedraal te Chartres begon in den laatsten tijd sterke teekenen van verval te vertoonen. Deze toren, de z.g.n. Oude toren, is 106 meters hoog en dateert van de 12e eeuw. Het onderstuk is vierhoekig en het bovengedeelte achthoekig.

De heer Selmersheim, inspecteur generaal der historische monumenten, bijgestaan door den architect Armand Mouton van Chartres, zijn met de restauratie belast, en hebben reeds het bovengedeelte op 80 M. hoogte van steigers doen voorzien.

Om het lastige onkruid op wegen en paden in parken te verwijderen, worden reeds verschillende middelen toegepast, o.a. het vergiften van den grond, wat evenwel soms ook zijne nadeelige zijde heeft.

Nu wordt door Karl Panten te Thammenheim, een toestel gebruikt dat groot succes schijnt te hebben. Een soort wagen is voorzien van een grooten laagliggenden rooster, waarop door ruime lucht-

toevoer cokes gloeien, die al wat zich daar<sup>1271</sup>onder bevindt, verbranden. Daar door een speciale ventilatie-toestel, eene groote hitte ontstaat, wordt de weg niet alleen van onkruid, maar bijna van elk ander vuil, door verbranding gereinigd.

De zelfde toestel kan ook gebruikt worden om ijs of sneeuw op straten of trottoirs weg te smelten.

In eene fabriek te New-York, worden de zware ijzeren platen, door electriciteit in stukken gesneden.

De Electrotechnische Vereeniging te Berlijn, heeft bij gelegenheid van haar 25 jarig bestaan, twee internationale prijsvragen uitgeschreven.

De 1e is: Een vergelijkend onderzoek van isoleerstoffen, te gebruiken bij elektrische machines en apparaten. De 2e is: Eene beoordeeling van de verschillende voorstellen, om electriciteit, onmiddellijk uit steenkool te verkrijgen. 4000 Mrk. worden als prijzen uitgelooft. Het werk moet voor 1 Juli 1904 aan het secretariaat der vereeniging Monbyouplatz 3 Berlin, in het Duitsch, gesloten, en met een correspondentie-adres en kenteken voorzien, ingeleverd worden.

Het Neue Théater te Berlijn zoekt een schouwburg-architect. Zij die hiervoor in aanmerking willen komen, moeten een ontwerp inleveren voor het decoratief van „Soeur Béatrice” van Maurice Maeterlinck.

De 1e prijs is honderd Mrk. honorarium, maar veel tijd geeft de Jury niet, n. l. tot 10 Sept. a.s. Veel mededinging aan deze eigenaardige prijsvraag zal er dan ook wel niet zijn.

De Kgl. Pruisische akademie voor kunst heeft eene prijsvraag uitgeschreven, waaraan alle Pruisen beneden 32 jaar kunnen deelnemen.

De keuze van het onderwerp moet zijn, een monumentaal gebouw, doch is overigens geheel vrij.

De prijs is 3300 mrk. voor het maken van een studiereis.

De aanleg van een spoorweglijn tusschen Charmonix en Martigny is van beide zijden aangevangen. Men rekent, dat de geheele lijn in 1907 gereed zal zijn.

#### BERICHTEN.

**Volks- en Schoolbaden.** Het 2e congres van de Nederl. Vereeniging voor Volks- en Schoolbaden zal op Woensdag 16 Sept. a.s., des voormiddags te 10 uur, in het Kurhaus te Scheveningen worden gehouden, onder voorzitterschap van dr. W. P. Ruisch. De volgende voordrachten zullen gehouden worden: Een eenvoudig en goedkoop volks- en schoolbad, door den heer L. Simons te 's-Gravenhage. Inrichting en exploitatie van het volksbad te Dordrecht, door den heer dr. Th. Stoop aldaar. De verontreiniging der openbare wateren en de volks- en rivierbaden, door den heer dr. Th. den Houter te 's-Gravenhage. De fabrieksbaden, door den heer D. W. Stork te Hengelo. Het volks- en schoolbad te Schiedam, door den heer dr. D. Ris, idem te Haarlem, door den heer dr. H. van den Berg.

Ook zal het voornemen besproken worden om een prijsvraag uit te schrijven voor het doelmatigste en goedkoopste schoolbad met 24 cellen.

Het lidmaatschap der Vereeniging kost f 1 's jaars, waarvoor de Congresverslagen en de overige gedrukte stukken worden ontvangen. De Vereeniging stelt zich ten doel propaganda te maken voor de oprichting en het gebruik van Volks- en Schoolbaden, en de goedkoopste exploitatie daarvan, om tegemoet te komen aan de leemte, dat op tal van plaatsen voor de mingevoeden, volwassen personen of kinderen, elke gelegenheid tot reiniging van het lichaam ontbreekt, hoewel dit de zekerste grondslag is der gezondheid en een der onmisbare middelen om de lucht in onze huizen en scholen zuiver te houden.

Men kan zich als lid opgeven aan Mefuffrouw Wilh<sup>1</sup>. Jansen, Penningmeesteres der Vereeniging, 's-Gravenhage, Javastraat 138.

**De hoogste schoorsteen van gewapend beton.** In „de Nieuwe Courant” kwam onlangs een lezenswaardig artikel voor over den elektrischen spoorweg Rotterdam—'s-Gravenhage—Scheveningen. Bij de beschrijving van de gebouwen der elektrische centrale te Leidschendam zegt de schrijver o. a.:







## WOENSDAG 9 SEPTEMBER.

BUSSUM. Het bouwen van twee kleine villa's op een terrein aan den N. Hilversumschenweg.

De arch. v. d. Goot en Kruisweg, 's midd. 12 u., in hotel Nieuw Bussum. Bestek en teek. verkrijgb. bij de architecten.

DRACHTEN. De herbouw van een olie-fabriek aldaar.

De heeren v. d. Meij en Co. Bestek en teek. ad f2 verkrijgb. bij C. Reisma te Beetgum. Aanw. gedaan.

HEERLEN. a. Het bouwen eener gem.-school met bergplaatsen, afsluitingen enz.; b. het bouwen van een onderwijzerswoning; c. het leveren en plaatsen van schoolmeubelen en leermiddelen. Alle werken met bijlever. van de daartoe noodige materialen en arbeidsloon.

Het gem.best., n.m. 3 u. Bestekken en teek. tegen f2,50 te bekomen op de gem.-secret. Inlicht. te bekomen ten kantore van den gem.-arch. Joseph Seelen. Aanw. 9 Sept., v.m. 11 u.

KAMPEN. Het maken eener paalfundering en 't bouwen eener zeepfabriek met schoorsteenvoet, ketelbetseling enz.

De firma Walkate en Rodenberg, n.m. 4 u., in hotel „de Moriaan”. Bestek en teek. ad f2,50 verkrijgb. ten kantore der architecten. Nadere inl. geven van der Goot en Kruisweg, architecten, Hengelo (O.). Aanw. 9 Sept., n.m. 2 u.

## DONDERDAG 10 SEPTEMBER.

ETTEN (GELD.). Het weder opbouwen van de boerderij „de Poel” te Vethuizen

Het bestuur van het gasthuis te 's-Heerenberg, n.m. 5 $\frac{1}{2}$  u., ten herberge van Lamers Bestek en teek. tegen f2,50 verkrijgb. bij den gem.-archit. van 's-Heerenberg. De biljetten kunnen ook worden ingeleverd bij H. J. Smit te 's-Heerenberg. Aanw. 7 Sept., v.m. 10 u.

HAARLEM. Het maken van een dubbele woning voor het personeel bij het schepradstoomgemaal nabij Schellingwoude, behorende tot de werken, onderhoud, herstel en verbetering van het Noordzeekanaal. Ram. f 10.000.

Het prov. best., v.m. 11 u. Bestek no. 175 ter lezing aan het gebouw van het minist. van W., H. en N., aan de lokalen der prov. best., en is te bekomen bij Gebr. van Cleef te 's-Hage. Inlicht. te bekomen bij den hoofd-ingen.-directeur van den rijks-waterstaat Kemper te Haarlem, den ingen van Oordt te Amsterdam en de adjunct-opz. de Weger te Schellingwoude bij welken laatste op 3 en 5 Sept. van het proc.-verb. van aanw. kan worden kennis genomen.

HAARLEM. I. Het bouwen van eene zesde tusschenschool; II. het bouwen van een bewaarderswoning, beide op een terrein aan de Sandpoorterstraat.

Het gem.best., n.m. 1 $\frac{1}{4}$  u.

ROTTERDAM. Het gedeeltelijk amoveeren van het koetshuis aan de Witte de Withstraat 22 en het opbouwen van 2 boven- en benedenwoningen.

De architect A. Otten, n.m. 2 u., in „de Vereniging” aan de Schiekade, alw. bestek en teek. ter inzage. Bestek en teek. verkr. vanaf 31 Aug. à f2,50, ten kantore van den archit. Leuvehaven 205, waar inlicht. te bekomen. Bezichtiging van het bestaande gebouw op 2 en 3 Sept. a.s.

TONGELRE. Het bouwen van 6 woningen, met bijlevering van alle materialen.

De heer H. Verhulzen, n.m. 6 u. Bestek en teek. in boveng. koffiehuis ter inzage. Inlichtingen worden verstrekt door C. van Engeland te Zesgehuchten. Aanw. om 3 u. op het bouwterrein te Klein-Tongelre.

## ZATERDAG 12 SEPTEMBER.

ROERMOND. Het afbreken der bestaande gebouwen, en het ter plaatse opbouwen eener fabriek met kantoren enz., grenzende aan de thans bestaande gebouwen.

De firma R. Smeets. Inlicht. geeft de arch. H. Bertrams, Kapellerlaan.

## MAANDAG 14 SEPTEMBER.

DOORN (UTR.). Den aan- en verbouw van het post- en telegraafkantoor met aanverwante werken

Het gem.-best., v.m. 11 u. Bestek en teek. verkrijgb. ter secret. en bij den gem.-archit. à f1,50. Aanw. 11 Sept., v.m. 11 u.

UTRECHT. Het bouwen van eene dienst-woning voor den opzichter van den waterstaat te Vreeswijk. Raming f8000.

Het prov. best., n.m. 2 u. Het bestek no. 177, ligt na 31 Aug. ter lezing aan het gebouw van het min. van W., H. en N. en aan de lokalen der prov. besturen en is te bekomen bij Gebr. van Cleef te 's-Hage. Inl. zijn te bekomen bij den hoofd-ingen.-directeur Blom te Arnhem, den ingen. Beijerman te Utrecht, en bij den opzichter van Langeveld te Vreeswijk.

## DINSDAG 15 SEPTEMBER.

AMSTERDAM. Het bouwen van een remise met garde-meuble, paardenstal en koetsierswoning aan de Spoorbaanstraat.

De maati. tot expl. van mechanische vervoermiddelen Holland, v.m. 11 u., in „Maison Boer”, 1e Weteringplantsoen. Bestek en teek. à f2,50 te bekomen bij den arch. van Rossum en Kuijk, ald.

BOORNBERGUM (FR.). Een belangrijke verbouwing aan de bestaande fabriek en het bouwen eener Directeurswoning.

Het bestuur der coöp. Stoomzuivelfabriek. Bestek verkrijgb. vanaf 7 Sept. à f1,50 en de teek. ter inzage bij K. M. v. Weemen die inl. geeft. Br. in te leveren voor 15 Sept., ten huize van K. H. Veenbaas.

HAARLEM. Het bouwen van eene villa aan de tramhalte te Aerdenhout

De archit. J. London, v.m. 11 u., in restaurant „De Kroon” Bestek en teek. à f1,50 verkr. Aanw. 10 Sept., v.m. 11 u.

UTRECHT. Bestek no. 950. Het inrichten van een gedeelte van de rijtuigwagens voor bestelgoederenvervoer en het maken van eene woning voor de stationschef met daarmede in verband staande werken op het station Leeuwarden. Raming f14100.

De maati. tot expl. van staatsspoorw., n.m. 2 u.

VENLOO. Het bouwen van een Pro-gymnasium met bijlev. van alle mater op een bij het villapark gelegen open terrein.

Het R.K. paroch. kerkbest. van den H. Martinus. Bestek en teek. ter inzage en verkrijgb. en inl. te bekomen ten kantore van den archit. H. Seelen. Aanw. 15 Sept., v.m. 10 u.

ZWOLLE Bestek no. 18. Het maken van een stationsgebouw te Emmen. Ram. f16000.

De directeur der Noord Ooster lokaal sp. Maatsch., n.m. 1 u. (West Europ. tijd) aan het kantoor der Maatsch., Badhuiswal 41. Bestek en teek. verkrijgb.

## WOENSDAG 16 SEPTEMBER

KRALINGEN. Het bouwen van een school met acht lokalen, spreekkamer, bestuurskamer, enz. in verband met de bestaande school aan de Rozenburgstraat.

Het bestuur der vereen. voor schoolonderwijs op Geref. grondslag, n.m. 1 u., in café „Rozenburg”. Oudendijk no. 161, alw. bestek en teek. ter inzage en bij den arch. W. C. Coepijn, Lagedijk, 127, Rotterdam, verkrijgb. à f2.—. Aanw. 11 Sept., v.m. 10 u., in voorn. café.

## VRIJDAG 18 SEPTEMBER.

WILLEMBOORD. Het bouwen van eene badinrichting voor schepelingen.

De directie der Marine, v.m. 11 u.

## ZATERDAG 19 SEPTEMBER.

UTRECHT. Het bouwen van een pleeg-zusterhuis op een terrein aan den Catharijnen-singel.

Het gem.best., n.m. 1 $\frac{1}{2}$  u. Bestek en teek. ter inzage aan het bureau der gemeentewerken, Achter Klarenburg en ald., zoomede ten stadhuije (afd. finan.) en bij van Terveen en Zn. verkrijgb. tegen f2,50. Aanw. 14 Sept., v.m. 11 $\frac{1}{2}$  u.

## MAANDAG 21 SEPTEMBER.

AMSTERDAM. Het sloopen van perc. no. 180 aan den Oudezijds Achterburgwal en het vergrooten van het raadhuis, langs de zijde van den Oudezijds Achterburgwal en de Agnietenstraat.

Het gem.-best., 's midd. 12 u. Voorw. te verkr. ter stads-drukkerij, tegen f5 (met 7 teek. en 1 aanhangsel). Inl. worden gegeven ten kantore van den archit. ten stadhuije, Kamer no. 105, van 2 tot 4 u., gedurende de laatste drie werkdagen voor den dag der aanbesteding.

AMSTERDAM. Bestek no. 972. Het maken van eene douane-goederenloods in en het vergrooten van de vrachtgoederenloods met bijbehorende werken op het stationemplacment te Leiden. Ram. f5080.

De directie der Holl. IJz. spoorw. mij., n.m. 1 $\frac{1}{2}$  u. (greenw.).

## DINSDAG 22 SEPTEMBER

UTRECHT. Bestek no. 952. Het maken van eene bestelgoederenbergplaats met kantoren, op het station Zevenaar. Ram. f12600.

De maatsch. tot Expl. van Staatsspoorw., n.m. 2 u.

UTRECHT. Bestek no. 955, het maken van twee seinhuizen op het station Meppel. De maati. tot expl. van staatssp., n.m. 2 u. (lok. tijd).

## WOENSDAG 23 SEPTEMBER.

OOSTERWOLDE (FR.). a. De verbouw der school no. 1 te Appelscha; b. de verbouw der school te Haulerwijk (boven) en het maken van nieuwe schoolmeubelen.

Het gem.bestuur van Ooststellingwerf, 's midd. 12 u. Bestek en teek. ten gem. huize ter inzage en verkrijgb. tegen f1,50 voor elk perc. Inl. verstrekt de gem.-architect H. J. Noorman te Oosterwolde. Aanw. 19 en 21 Sept., v.m. 9 u. te Haulerwijk en n.m. 2 u. te Appelscha.

## Assurantie Maatschappij tegen Brand- schade en op het Leven NEDERLANDEN

De NEDERLANDEN van 1845

s-Gravenhage, Kerkplein, hoek Prinsestraat — Amsterdam, Sophiaplein — Rotterdam, Zuidblaak 24 (Beursplein) — Breda, Prinsenkade — Haarlem, Kruisweg 70c — Nijmegen, In de Betoustraat 8 — Groningen, Akerkhof hoek Akerkstraat — Zutphen, IJselkade.

Hoofd-Directie te 's-Gravenhage:

CAREL HENNY, Directeur;

Mr. J. J. HENNY, Adj.-Directeur.

G. TEERINK, Alg. Procuratiehouder.

Kapitaal. . . . . f 4.000.000.00

Reservefonds op ult. Dec- . . . . . - 1.109.739.00

Betaalde Brandschaden tot . . . . . - 25 444.700.00

ult. 1902. . . . .

### BRAND - LEVEN - INBRAAK.

Verzekering tegen vaste en zeer billijke Premieën, zonder Inleggelden of Nabetalingen.

## J. Muysken.

Hoofd-Agent van de  
Nederlandsche Assurantie-Compagnie  
van het jaar 1776 te Amsterdam.

Adres: HAARLEM, Parklaan No. 5.

Beveelt zich aan voor assurantiën bij aanbestedingen  
Vaste Taratie Op Beurspolis. - Vaste Premie.

## AFLOOP VAN AANBESTEDINGEN.

### 20 AUGUSTUS.

STRIJEN. Het vergrooten van het café „Het Rechthuis van Strijen”, waarvoor eenige materialen aanwezig. Door den arch. D. H. Lammers.

Minste inschrijvers: P. Bervoets, timmerwerk f421,68; P. de Geus, metselwerk f143,90; C. Burgers, smidswerk f26; J. C. Quist, verwerk f110. Gegund.



TILBURG. Het verbouwen van de bestaande sigarenfabriek, voor rekening van den heer M. v. Leeuwen. Door den arch. Joh. J. Haarselhorst.

Timmerw. Laagste inschr. J. Vermeeren. f 148275.

Metselwerk. J. de Waal, f 1197.  
Massa. P. Horsli, f 2435.

### 21 AUGUSTUS.

NEUWERKERK A/D. IJ. Het bouwen van een huis. Door den heer J. Jongeneel. Laagste inschr. W. v. Verre, Capelle a'd. IJ., f 1310.

### 22 AUGUSTUS.

HENGELO (OV.). Het gedeeltelijk omv. en herbouwen van het bakkerijgeb. met magazijnen enz. Door de coöp. winkelver. „de Goede Hoop”.

Hoogste inschrijver J. Kleerebezem, Hengelo, f 4233; laagste L. Foks, id., f 3100.

### 24 AUGUSTUS.

APELDOORN. Het bouwen van een woonhuis aan de Mr. van Hasseltlaan bij den Zwolschen weg. Door den architect A v Driesum Sz.

Laagste inschrijver L. Tiethoff, f 4997. Gegend.

WARNSVELD (GELD.). Het bouwen van een Chr. school met onderwijzerswoning te Leesten gem. Warnsveld. Door den archit. H. A. Ezerman te Zutphen

Laagste inschrijver J. H. ten Elze, f 7499.

### 27 AUGUSTUS.

HEINENOORD. Het afbreken en weder opbouwen van eene bouwmanwoning met graanschuur enz. aan den Reedijk onder deze gemeente. Door den arch. Adr. Bongers, te Numansdorp.

Metselwerk. Laagste inschr. Wed. Kl. Pijl, Mijnsheerenland, f 4120\*.

Timmerwerk. W. van der Wel, Nieuw-Beierland, f 3160\*.

Massa. C. Middelhoek, f 7552. \* Gegend.

### 28 AUGUSTUS.

GRONINGEN. Het maken van een stalgebouw met koetshuis en koetsierswoning in den tuin van de woning van den Commissaris der Koningin aan de Guichardsgang te Groningen. Ram. f 14900. Door het prov. bestuur.

Laagste inschr. K. J. Kalt, Heerenveen, en F. Kalt, f 13677.

IJMUIDEN. Het maken van een kerkgebouw, pastorie, consistorie, kosterwoning en woonh. aan de Wilhelminakade ald. Door den arch. Tjeerd Kuipers te A'dam.

Kerk enz. Laagste inschrijver H. C. Kramer, Urk, f 21400.

Woonhuis. P. Meijer, Alkmaar, f 3300.

### 29 AUGUSTUS.

BARNEVELD. Het bouwen van twee villa's nabij het station Ned Centr. spoorw. maatij. Door het bestuur der spaarbank.

Plan a. Laagste inschr. H. J. Tijsseling, Barneveld, f 7640.

Plan b. H. J. Tijsseling, Barneveld, f 7810.  
Massa. H. J. Tijsseling, Barneveld, f 15350.

MIERLOO (N.-BR.). Het bouwen van een woonhuis met stal. Door den heer G. v. d. Brugt te Mierlo (Hout).

Laagste inschr. J. Hulbreks, f 1258\*. \* Geg.

NOORDBROEK (GR.). Het bouwen van twee burgerbehuizingen voor den heer R. Vos, met bijlev. van al het benodigde. Door den aanbesteder.

4 woningen. Ram. f 3900. Laagste inschr. R. en J. v. d. Veen, Noordbroek, f 3995.

2 woningen. Ram. f 2325. R. en J. v. d. Veen, Noordbroek, f 2219\*. \* Gegend.

NIJMEGEN. Bestek no. 193: het bouwen van een kazernement te Nijmegen (1ste gedeelte). Ram. f 311200. Door de genie.

Laagste inschr. H. Seegers, f 321.000.

WOENSEL (N.-BR.). Het bouwen van drie huizen, bijbouwen enz. Door den architect G. Geenen te Gestel.

Laagste inschr. Wed. J. Bogaarts, Woensel, f 4523.

### 31 AUGUSTUS.

AMSTERDAM. Het uitbreiden van de hoofdremise aan de Tollenstraat met twee remises en bijbehorende vertrekken, ten behoeve van de gemeentetram. Door het gemeentebestuur.

Laagste inschrijvers W. Uitslager en J. Faas, f 245.600.

ENSCHEDÉ. Het verbouwen van hare werkplaats aan de Haaksbergerstraat te Enschedé. Door de firma J. Rommelaar en Zn.

Laagste inschr. B. Spitholt, f 3298. Volgens bestek 8 dagen beraad.

NORG (DR.). Het verbouwen en gedeeltelijk vernieuwen van het veerhuis te Veenhuizen. Door den heer L. Hoff.

Laagste inschrijver J. W. Schuil, Leek, f 1980. Gunning in beraad gehouden.

### 1 SEPTEMBER.

GLANERBEEK. Het bouwen van 2 woonhuizen waarvan één met café tegenover het station Glane, aan de Duitsche grens in de gemeente Losser. Door den heer G. Tegeler.

Laagste inschr. Tijman en Snelder, f 5840. Volgens bestek 3 dagen beraad.

## Lijst van Fabrikanten, Leveranciers, enz.

Prijs per regel voor niet geabonneerden op advertentiën f 5.— per jaar bij vooruitbetaling. Abonnés op Advertentiën 1 regel gratis voor iedere advertentie.

Artesische bronnen (putten) Maatschappij Artesia, Wagenplein 182, Den Haag.

Asphaltdakpapier — „Bouwmaterialen” voorheen M. LUIJTEN, Lekkerkerk, Rotterdam en Dordrecht.

Assurantie-Mij. tegen Brandschade „de Nederlanden van 1845”, 's-Gravenhage, Kerkplein hoek Prinsstraat.

Badinrichtingen. — Th. VAN HEEMSTEDÉ OBELT, Amsterdam.  
Brandkasten enz. — Rotterd. Brandk. fabriek v. h. Jb. DE HAAS & Zn. Rotterdam.

Bouwstoffen. — MARTIN & Co., Amsterdam.

BRANDKLUISDEUREN. — Wed. P. A. SCHROOT & ZON, Den Haag.  
Cementmestiek-Dakbedekking. — J. A. SMITS & ZON, Weesperzijde 39, Amsterdam.

Cement-IJzerwerken — Ned. Mij. voor Monierwerken, Amsterdam.

Centrale Verwarming. — W. J. STOKVIS, Arnhem.

Centrale Verwarming en ventilatie. — D. S. M. KALKER, Amst.

Centrale Verwarmingen. — B. LANDHEER Jr., Wijnstr. 59, Rotterd.

Closets. — Th. VAN HEEMSTEDÉ OBELT, Amsterdam.

DAKTEGELMACHINES. — G. P. Wessel, Rotterdam.

Dakpannen. — J. B. VAN SOEST & TERSTAPPEN, te Swalmen.

Dakroeden (gegalvaniseerd ijzeren) — J. SABELIS & Co., Glasfabrikanten, Haarlem

Dakbedekking. — C. KINDERMANN, Berlin-Reineckendorf.

Eerste Nederl. Xylolith-Fabriek. — A. S. KEY, Rotterdam.

Excelsiorplaten. — GEBRS. VAN DER VIJGH, Amsterdam.

Gaskachels (nieuwste condensng). — OBELT, Amsterdam.

Gas-, Stoom- en Waterleiding. — R. S. STOKVIS & ZONEN, Leuvehaven 74-76, Rotterdam.

Glas in lood. — MEULDERS & Co. Den Haag.

Gegoten geëmailleerd ijzeren waschtafels — Th. VAN HEEMSTEDÉ OBELT, Amst., 150 de Ruyterkade. Filiaal: 36, Rokin.

Gekleurd en gebrand glas in lood. — C. LINDENAAR, Glasgraveur, Alb. Cuijpsstraat 123, Amsterdam.

Gegoten geëmailleerd ijzeren wa. chtafels. — PECK & Co., Amst.

HEINEKEN'S GLAZENWASSCHERIJ. Stoom Jaloezieën-, en Rolluiken-fabriek. — 's GRAVENHAGE. Driehoekjes 3 voorheen Wagenstraat 39a. — AMSTERDAM. v. d. Helststraat 1.

Haeuylersche Houtcementen Dakbedekking. — J. A. SMITS & ZON, Weesperzijde 39, Amsterdam.

Jalouziën, Marquises. Rolluiken — J. SENFT & Co., Papestraat 8, Den Haag.

Jalouziën. — J. F. KRONER & ZONEN, Spuistr. 246. 248, 250, Amst. Amsterdam.

Josson-Cement. — A. E. BRAAT, Rotterdam en Amsterdam.

Liften. (Hydraulische en electriche), — FRED. STIELTJES & Co., Amsterdam.

Lichtdrukrichting. — J. P. Bladergroen, Amsterdam-Rotterdam.

Looden en Inw. glasemail privaitleidingen. — OBELT, Amst.

Lichtdrukrichting. — Lichtdruk- en Calqueerpapieren — Corns. Immig & Zoon, Nieuwe Haven 5, Rotterdam.

Machines voor Cementdaktegels. — G. P. Wessel, Rotterdam.

Marmeren Schoorsteen-mantels. G. & J. Cool, Bloemgracht 77, Amst.

Marm. Schoorsteenm. D. WEEGEWIJS, Rapenb. 14 en 43, Amst.

Motoren en Dynamo's. — JULIUS LÜCHAU, Warmoesstraat 91. Amsterdam.

Meubels enz. — Phoenix Meubil.-Inrich., Spuistr. 234, Amsterdam.

Nikkelinrichting-Instrumentmakerij. — F. L. W. BUCKMANN & Co., Den Haag, Stille Veerkade 19a.

Pompen (Diaphragma). — A. RESINK, Ingenieur, Haarlem.

Portland-Cement — DYCKERHOFF & SÖHNE, Amöneburg.

Prisma's Luxfer (kamerverlichting) — W. VAN RIJN, Keizersgracht 181. Amsterdam.

Photolithografie. — WEGNER & MOTTU, Amsterdam.

Proefstation Bouwmat — KONING & BIENFAIT, Amsterdam.

Rolluiken. — W. H. M. SCHOLTE, Prinsengr. 516, Amsterdam.

Rietplanken. Isolerstenen. Fluiten. — MOLIJN. — Gouda.

Raamsluiters voor bovenlichten. — Th. V. HEEMSTEDÉ OBELT, Amsterdam.

Schilderwerk in alle genres. G. W. C. OOSTERBAAN, Amsterdam.

Stalinrichtingen. Verwarming. Jan Hamer & Co. Amsterdam.

Stalen balken, IJzer enz. — Gebr. VAN DER VLIET, Amsterdam

Spiegel- en Vensterglas enz. P. DOLK & ZON, Rotterdam — Dordrecht.

Stalinrichtingen. — STAAL & HAALMEIJER, Amsterdam.

Stalinrichtingen. — D. S. M. KALKER, Amsterdam.

Stalen balken en U-profielen — Deutsch-Luxemburgische Bergwerks- und Hütten-Actiengesellschaft. Vertegenw. C. D. v. d. LINDEN, Prins Hendrikkade, Amsterdam.

Stalen balken. — H. E. OVIJN Jr., Rotterdam.

Steenen (vergl. en onvergl.) CANOY HERFKENS & Co., Venlo

Steegoed of Engelsche buizen en kruispannen. — HOUBEN & STEEGH, Belfeld en Tegelen (Limburg.)

Stoomtimmerfabriek. — GEBRS. VAN MALSEN, Den Haag.

Stoelen en schoolmeubelen. — LEYDEN & VAN BEEST, Rotterd.

Tegelversieringen enz., Plateelbakkerij De Distel, Amsterdam.

Touwwerken. — G. F. A. DRIESSEN, Nijmegen.

Urinoirs (Torfit). — H. HUINCK & A. IMHOFF, Rotterdam.

Verwarming en verlichting. — JULIUS LUCHAU, Damrak 71. Amsterdam.

Verwarming en Ventilatie. — Th. V. HEEMSTEDÉ OBELT, Amst.

Verwarming en Ventilatie. D. S. M. KALKER, Amsterdam.

Ventilators. — Th. VAN HEEMSTEDÉ OBELT, Amsterdam.

Ventilators. — D. P. HASSELMAN, Amsterdam.

Vuurvaste steen, Tras, Aarden buizen, Straatkeien — „Bouwmaterialen” voorheen M. LUIJTEN, Lekkerkerk, Rotterdam en Dordrecht.

Wandtegels, cement, kalk, graniet — „Bouwmaterialen” voorheen M. LUIJTEN Lekkerkerk, Rotterdam en Dordrecht.

Zandsteen. — FERD. ENGERS, Amsterdam.

Zinkwerken. — F. W. BRAAT, Delft.



# „BOUWMATERIALEN”

voorheen **M. LUIJTEN.**

LEKKERKERK, ROTTERDAM en DORDRECHT.

Hoofdvertegenwoordigers voor Nederland

van de **PORTLAND CEMENT** merk:

# „HACCOURT”.

Levering op strengste keur.

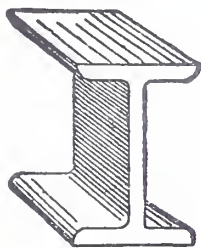

van 8 tot 32 cM. voorradig.

## GEBR. VAN DER VLIET, IJzer- en Staalhandel AMSTERDAM.

STAAF-, BAND-, PLAAT-, HOEK- en T-IJZER, enz.

STALEN BALK- en IJ-PROFIELEN. —

GEGOTEN BÖHLERSTAAL.



tot 30 cM. voorradig.

Alleen verkoop van P. L. H. Kroonijzer en Wilha. S. M. Vloeiijzer.

## B. LANDHEER Jr., Wijnstraat 59, Rotterdam.

Generaal-Vertegenwoordiger der firma

**ARENDT, MILDNER & EVERS, HANNOVER.**

Speciaal fabriek voor

### Centrale Verwarming.

WARM WATERBEREIDING, DROOGINRICHTINGEN enz.,  
naar verschillende systemen.

Prima referentiën van uitgevoerde installatiën.  
Inlichtingen, begrotingen en teekeningen gratis!

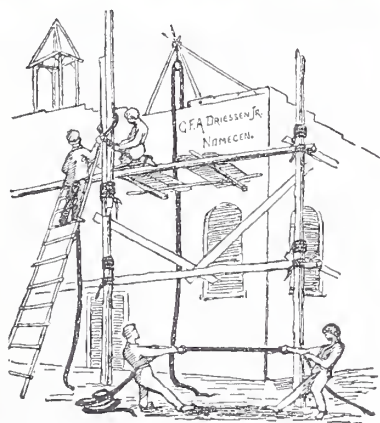

Deze nummers zijn het meest gewild:

no. 2 lang 4 M. f 13.75	per 100 stuks franco werk.
no. 3 „ 4 1/2 „ f 19.25	
no. 4 „ 5 „ f 26.80	

Bij 500 in eens 2 1/2 %, bij 1000 5 % korting.  
Onbekende rembours cont. met 2 % korting.

## G. F. A. DRIESSEN, Nijmegen.

Fabrikant van Touwwerken.

Vraagt uitgebreide prijscurant met lijst van  
honderden afnemers.

# Weseler Portland-Cement und Thonwerke

## WESEL AM RHEIN,

zeer gunstig gelegen aan Spoor en Water, direct bij  
Nederland. Leveren op strengste keur, prima PORTLAND-  
CEMENT. Langzaam, normaal en snelbindend, grootste bind-  
kracht, gelijkmatigheid, deugdelijkheid en uiterst fijn gemalen.  
Proefstaten, attesten, en verdere inlichtingen worden op aanvraag  
gaarne verstrekt door den

Hoofdvertegenwoordiger voor geheel Nederland

## NIC. BROERS, te Amsterdam.

KANTOOR EN MAGAZIJNEN:

OVERTOOM 18—20 b. h. Leidscheplein.

Interc. Telefoon No. 4911.



Hollandsche IJzeren Spoorweg-Maatschappij.

# AANBESTEDING.

Op Maandag, den 28en September 1903, des  
namiddags ten half 2 ure (*Greenw. tijd*), zal  
in het Centraal Personenstation te Amster-  
dam, in het lokaal naast de wachtkamer 3de  
klasse (ingang vestibule) worden aanbesteed  
volgens bestek No. 5 voor rekening van den  
Staat der Nederlanden:

Het maken van den **ONDERBOUW**  
**VOOR DE SPOORWEGBRUG** over  
het Noordzeekanaal nabij **ZAAN-**  
**DAM** (Nieuwe Hembrug) met bijbe-  
hoorende werken.

Begrooting f 591000.—

Het bestek met 4 teekeningen is tegen  
betaling van f 4.— verkrijgbaar aan het Cen-  
traal-Administratie-gebouw der Maatschappij  
aan het Droogbak te Amsterdam, Dienst  
van Weg en Werken, kamer 154, of op franco  
aanvraag aan dien Dienst, met toezending van  
het bedrag in postwissel (postzegels wor-  
den niet in betaling genomen en aan aanvrage-  
n zonder postwissel wordt geen gevolg ge-  
geven).

Aanwijzing geschiedt als in het bestek is  
vermeld.

De Raad van Administratie.

Het Gedelegeerd Lid.

R. VAN HASSELT.

Hollandsche IJzeren Spoorweg-Maatschappij.

# AANBESTEDING.

Op MAANDAG, den 21en September 1903,  
des namiddags ten half twee ure (*Greenw.*  
*tijd*), zal in het Centraal Personenstation te  
Amsterdam, in het lokaal naast de wachtkamer  
3de klasse (ingang Vestibule) worden  
aanbesteed volgens bestek no. 972:

Het maken van eene Douane-  
goederenloods **IN-** en het vergroo-  
ten **VAN** de vrachtgoederenloods  
met bijbehorende werken, op het  
stationsempacement te **LEIDEN.**

Begrooting f 5080.—

Het bestek met tekening is tegen  
betaling van f 1.— verkrijgbaar aan het Cen-  
traal-Administratiegebouw der Maatschappij  
aan het Droogbak te Amsterdam, Dienst van  
Weg en Werken, kamer 154, of op franco aan-  
vraag aan dien Dienst, met toezending van  
het bedrag in postwissel (postzegels worden  
niet in betaling genomen en aan aanvrage-  
n zonder postwissel wordt geen ge-  
volg gegeven).

Aanwijzing geschiedt als in het bestek is  
vermeld.

De Raad van Administratie.

Het Gedelegeerd Lid,

R. VAN HASSELT.

Bij MOUTON & Co. te 's-Gravenhage  
is verschenen:

# Arbeid als Koopwaar

DOOR

W. L. VAN MALSEN.

Prijs 50 Cent.







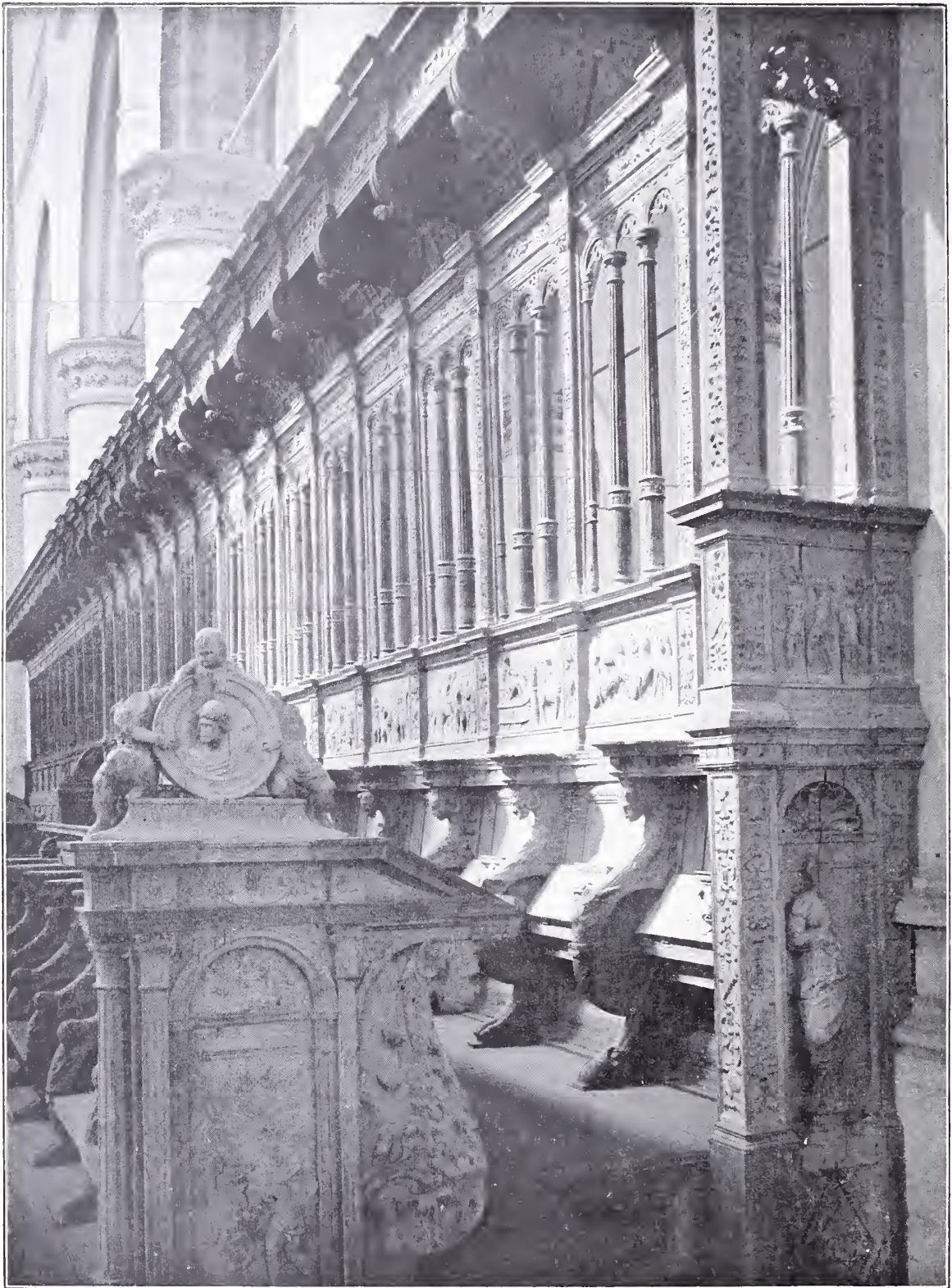

Gedeelte der Koorstoelen van Jan Terwen te Dordrecht, 1538—1542.



# BOUWKUNDIG WEEKBLAD.

ORGAAN VAN DE

MAATSCHAPPIJ TOT BEVORDERING DER BOUWKUNST.

Bestuur v. d. Maatschappij: A. SALM G.Bz., *Voorzitter*. ED. CUYPERS, *Vice-Voorzitter*. -- Jb. v. d. BAN Pz.,  
M. A. C. HARTMAN, D. E. C. KNUTTEL, F. J. NIEUWENHUIS, B. J. OUËNDAG, F. W. M. POGGENBEEK, J. VERHEUL Dz.  
Commissie van Redactie: Ed. CUYPERS, A. SALM G.Bz. en J. VERHEUL Dz.  
Redacteur: C. T. J. LOUIS RIEBER.

12 SEPTEMBER 1903.

23<sup>e</sup> JAARGANG.

N<sup>o</sup>. 37.

BUREAU VAN REDACIE: MARNIXSTRAAT 402, AMSTERDAM.  
BUREAU v. ADMINISTRATIE: HERDERSTRAAT 5, 'S GRAVENHAGE.  
UITGEVERS: MOUTON & Co. — 'S GRAVENHAGE.  
ABONNEMENTSPRIJS voor Nederland: fr. p. p. f 15.— 's jaars, voor  
Indië en het Buitenland (bij vooruitbetaling) fr. p. p. f 17.— \* \* \*

PRIJS DER ADVERTENTIËN: van 1—5 regels f 1.— elke regel meer  
20 cents. Groote letters naar plaatsruimte. \* \* \* \* \*  
AANKONDIGINGEN v. AANBESTEDINGEN 15 ct. p. regel m. premie  $\frac{3}{2}$  maal.  
ABONNEMENT v. ADVERTENTIËN tegen belangrijk verminderde prijzen  
en kosteloze opname der advertentiën in het Tijdschrift der Mij.

INHOUD: — De blijde inkomst der Renaissance in de Neder-  
landen, V, door C. L. VAN BALEN. (wordt vervolgd.) — Tentoon-  
stelling van Nederlandsche moderne toegepaste kunst te Arnhem.  
— Uit den vreemde. — Weerkundige waarnemingen. — Bureau  
voor plaatsing van Opzichters en Teekenaars. — Aankondiging  
en afloop van aanbestedingen. — Lijst van Fabrikanten, Leveran-  
ciers, enz. — Advertentiën. -- (Met een plaat.)

## DE BLIJDE INKOMST DER RENAISSANCE IN DE NEDERLANDEN.

DOOR C. L. VAN BALEN.

V.

Jan Terwen en zijn school. De koorbanken te Dordrecht.  
Het koorhek te Enkhuizen. De kansel te 's Hertogenbosch.

Het knaapje met zijn stralende oogen en zijn frisschen  
kinderlach is onder al die bedrijven opgegroeid tot een  
knap en krachtig jonkman, die er naar verlangt, de wereld  
in te gaan, en op eigen wieken te drijven. Het nestje te  
huis is wel warm en goed, maar het wordt hem te klein,  
belemmert zijn bewegingen. De vogel, die het deuntje dat  
vader hem voorkweelde, con amore heeft nagefloten, wil  
ten leste zijn eigen liederen zingen in zijn eigen toonaard.

Maar als hij den band, die aan huis verbond, heeft door-  
gesneden, komt toch nog dikwijls de gedachte aan het oude  
nest in zijn hart terug. De warmte van zijn jeugdig bloed  
dringt hem tot daden; hij is te gezond om zich aan heim-  
wee-gesmacht over te geven. Maar onbewust klinken den  
eersten tijd nog de oude welbekende melodiën in zijn  
liederen na, en bewust poogt hij in zijn leven oud en nieuw  
met elkaar te verzoenen en in overeenstemming te brengen.

In de ontwikkeling der Nederlandsche renaissance-kunst  
wordt die eerste periode gekarakteriseerd door Jan Terwen  
en zijn school. De tijd der volkomen loslating van de klas-  
sieke en der middeleeuwsche kunst begint eerst later met  
Cornelis Florisz, Hans Vredeman de Vries, Colyn van  
Cameryck en andere Vlaamsche kunstenaars.

Wanneer hier gesproken wordt van Jan Terwen en zijn  
school, dan berust die benaming niet op documenteel vast-  
gestelde betrekkingen tusschen den Dordtschen kunstenaar

en anderen, die zijne leerlingen zijn geweest, maar alleen  
op gelijkheid van stijl karakter in werken van verschillende  
meesters. Van den grooten beeldsnijder zelf is ons, buiten  
zijn werk, niet veel meer bekend dan de magere woorden,  
waarin de 17<sup>e</sup> eeuwse Dordtsche geschiedschrijver Matthys  
Balén hem ons vermeldt als „Jeannin de Teruene gezegd  
Jan Terwen Aertsz” met de simpele bijvoeging: „die in  
't jaar 1589 te Dordrecht, oud 78 jaren, is Overleden”. De  
tijd, waarin hij zijn koorbanken vervaardigde, is bekend  
door de jaartallen, die zij dragen. Van waar hij herkomstig  
was, waar hij gevormd is, wie zijn leerlingen waren, —  
het is onbekend. Daarbij komt nog, dat het Dordtsche  
koorgestoelte onder de kunstwerken van zijn tijd een geheel  
afzonderlijke plaats inneemt. Er zijn wel gelijktijdige of  
ongeveer gelijktijdige werken, die er in algemeen stijl karakter  
mee overeen stemmen, maar tegenover die punten van  
overeenkomst, ofschoon voldoende om te mogen conclu-  
deeren tot gelijkheid van school, staan verschillen zóó  
groot, dat een nauwgezette studie dezer kunstwerken ze  
onmogelijk aan denzelfden meester kan toeschrijven. \*)

De eigenaardigheid van deze richting is, dat zij het  
karakter van den Italiaanschen renaissance-stijl tracht aan te  
passen aan het streven naar een eigen nationalen stijl. Als  
voorbeelden ervan zullen wij aanhalen: de koorbanken van  
Jan Terwen in de Groote of O. L. Vrouwenkerk te Dord-  
recht, het koorhek in de Wester- of St. Gommaruskerk te  
Enkhuizen, en eenige onderdeelen van den kansel in de  
St. Janskerk te 's-Hertogenbosch.

\*) Eerst nadat het bovenstaande reeds gezet was, had ik gele-  
genheid kennis te maken met een aantal houten reliëfs boven de  
koorafsluiting van de St. Janskerk te 's Hertogenbosch. Deze reliëfs  
zijn *ongetwijfeld* van de hand van Jan Terwen, en derhalve zou  
hij dus *toch* te 's Bosch hebben gewerkt. Ik hoop er later op terug  
te komen.

Verder vond ik op een reis in Noord-Frankrijk een epitaphium  
en twee albasten reliëfs in de kathedraal te St. Omer, die misschien  
tot de vroege werken van den meester behooren. De stad St. Omer  
is slechts enkele uren verwijderd van het dorp Théroouanne, de  
vermoedelijke geboorteplaats van den Dordtschen beeldsnijder.  
Toen Théroouanne, in de 16<sup>e</sup> eeuw een volkrijke stad, op last van  
Karel V werd verwoest en met den grond gelijk gemaakt, wer-  
den, alvorens dit vonnis werd volvoerd, de kunstwerken, die Thé-  
rouanne destijds bezat, gedeeltelijk naar St. Omer overgebracht.



Jan Terwen's koorbanken zijn vervaardigd in de jaren 1538—1542. Zij zijn aan beide zijden van het koor der kerk, met den rug naar den kooromgang geplaatst en bevatten elk twee rijen zitplaatsen, de een van de ander gescheiden door gebeeldhouwde wangen. De achterste en hoogste rij, bestemd voor de kanunniken, heeft als rugleuning een hoog, gedeeltelijk als hekwerk behandeld beschot. Door rijk versierde pilasters wordt het nl. in open traveeën verdeeld, waarin bij wijze van hekbalusters ranke zuiltjes van Korinthisch model staan, die van boven door arcaden vereenigd zijn. De pilasters die de vakken insluiten staan op gebeeldhouwde pedestals.

Boven op deze pilasters en zuiltjes ligt de eenvoudig gelede architraaf, waarboven zich het rijk versierde fries afteekent. Er volgt dan verder een eigenaardig constructie-deel. In plaats van deze naar klassiek model gevolgde ordonnantie af te sluiten met een kroonlijst of door een plat vlak, heeft Jan Terwen het houtwerk met een welving van een kwartcirkel, welks holle zijde naar omlaag gericht is, doen vooruitspringen, zoodat het gestoelte wordt overdekt door een zacht gebogen overhuiving. Deze rust op eigenaardig gevormde consoles, die boven de pilasters ontspringen. De holle zijde der overhuiving, waar men van onder tegen aan ziet, is met groote rozetten en maskers versierd of in kleine vakjes verdeeld, die elk hun eigen rosetversiering dragen. Van voren wordt het vooruitstekende deel der overhuiving door een kroonlijst afgesloten, waarvan het fries, wegens de processies van kinderen, die er op gesneden zijn, bekend staat als het kinderfries. De uiteinden van het gestoelte zijn door paneelen met medaillons en beelden afgesloten, terwijl zich ter afsluiting van iedere groep zitplaatsen boven op de bekapping een koepelvormige bekroning verheft, een sieraad van hetzelfde genre als de „tryumph”, waarover in het ontwerp van het hiervoor genoemde koperen hek van Jan van der Ende sprake is.

Het schoonste sieraad dezer prachtige koorgestoelten zijn de paneelen van het stylobaat, die in een reeks van reliefs de zegepraal van Christus, de processie van het H. Sacrament, den triomf van Karel V en verschillende tafereelen uit de Romeinsche geschiedenis te zien geven.

De stoet van Christus vangt aan met aartsengelen, die op bazuinen blazen. Dan opent de verschijning van Adam en Eva de geschiedenis der menschheid. Noach, Abraham en Mozes volgen hen. In koning David bereikt het oude verbond zijn glanspunt. De profeten van Israël en Juda sluiten het af. Maar achter hen openen de twaalf apostelen het nieuwe verbond. Dan volgt de zegepralende Christus, op een zegewagen, die getrokken wordt door de vier symbolische dieren der evangelisten. De dood en de hel zijn aan zijn wagen, gekluisterd. De Moeder des Heeren en een lange stoet van heiligen en geloofsgetuigen volgen hem. Op soortgelijke wijze zijn de andere triumftochten samengesteld. Alleen vindt men in de andere veel meer ruiters.

Er is in deze lange rijen van voortschrijdende gestalten, die onder de hand van een minder smaakvol kunstenaar eentonig zou worden, een levendigheid, een afwisseling, een bevalligheid van contour, een sierlijkheid van groepeer-ring, een doordachtheid van compositie, die den geest tot steeds stijgende bewondering opvoert. In waarheid, de zoo goed als onbekende meester, die deze heerlijke groepen van voetgangers en ruiters schiep, is wél een met de stoutste scheppingskracht en het heerlijkste uitbeeldingsvermogen begiftigde kunstenaar geweest.

Nog hooger evenwel klimt onze bewondering, wanneer wij oplettend het ornamentkleed van het gestoelte beschouwen. Het is moeielijk, zich de simpele grondstof, het

eenvoudige inheemsche eikenhout, in rijker vorm te denken, dan dien hij er aan gegeven heeft. Er is bijna geen paneeltje, geen vakje, geen hoekje, dat niet met de heerlijkste ornamentatie prijkt, en toch is alle overlading er verre van.

Aan de groote stukken, b. v. de consoles, sommige vakken van de zoldering, de wangen der gestoelten, enz, gebruikt hij het klassieke acanthusblad. Hij past het ook toe in de smallere friesjes van het lage gestoelte, maar daar in zoo eigenaardigen vorm, dat het oude type er bijna niet meer uit te herkennen is, met plaatselijke opbollingen in het midden van het blad, en met fijn uitgekartelde, als kantwerk uitgespreide randen.

Op andere plaatsen breekt hij de eentonigheid van den acanthusrank door er erosjes tusschen in te laten stoeien, of er kraanvogels met statige passen door te laten stappen. Virtuoots als hij is in de behandeling van dezen bladvorm, bouwt hij er soms heele figuren uit op, b. v. struisachtige vogeltypen, wier lichamen, vleugels, staarten, halzen en pooten uit acanthusblad bestaan.

Maar soms laat hij dit klassieke bladtype varen, en gaat geheel op in zijn streven om een eigen stijl te scheppen. Het sterkst treedt dit aan den dag in zijn pilastervullingen. Het acanthusblad is daaruit ganschelijk verdwenen. In plaats daarvan gebruikt hij een lang, slank, zacht geweld en slechts licht ingesneden bladvorm, afgewisseld door wijngaardloof en andere inheemsche planten. Deze bladeren, gecombineerd met vroolijk uitwapperende linten, schikt hij met trossen en groepen inlandsch ooft — appels, peren, peulvruchten, bessen — tot de bekoorlijkste composities samen. Ter afwisseling hangt hij medaillons, schilden, naamplaatjes, harpen, bijlen, trommels, pijlkokers, wapentropen tusschen het ornamentwerk op. En bij al zijn levendigheid en rijkdom is er in dit alles toch een zoo groote soberheid en ingetogenheid, dat het geen oogeblik druk of overladen schijnt. Inderdaad, de mysterieuse meester, die dit kunstwerk in het leven riep, is wel een van God begenadigd sterveling geweest <sup>1)</sup>.

Aan den kansel te 's Hertogenbosch komen pilastervullingen en andere onderdeelen voor, welke eenige overeenkomst hebben met die van Jan Terwen. Maar zij, die gemeend hebben, op grond daarvan den Dordtschen meester te mogen identificeren met den vervaardiger van den Bosschen preekstoel, of althans van de bedoelde onderdeelen, zijn in dwaling.

Aan den predikstoel in den St. Jan te 's Hertogenbosch hebben velerlei handen in velerlei stijlen gewerkt. Er zijn gedeelten aan, die in den stijl van Cornelis Florisz bewerkt zijn — en deze vormen de meerderheid, — andere dragen een Fransch karakter, nog andere vertoonen den stempel van Jan Terwen's *school* maar — zooals wij straks zullen zien — niet van zijn *hand*. Behalve door het karakter van deze laatste onderdeelen komt dit werk daarin met de Dordtsche koorbanken overeen, dat van zijn geschiedenis ongeveer even weinig bekend is. Wij weten, dat het na den beeldenstorm vervaardigd is, die in de oude stad der Brabantsche hertogen tweemaal, op 20 Augustus en op 10 October 1566, woedde. Galland brengt — maar zonder voldoende grond — de aanwezigheid van den Utrechtschen bouwmeester en beeldsnijder Cornelis Bloemaert omstreeks dien tijd in 's Hertogenbosch, met den bouw van den kansel in verband. Documenteel schijnt alleen vast te staan, dat Antony van Helmont uit Antwerpen er in 1569 aan gewerkt heeft.

<sup>1)</sup> De studie van Jan Terwen's koorbanken zou ruimschoots gelegenheid geven, nog vele andere kenmerkende eigenaardigheden van zijn stijl aan te wijzen. Maar dit opstel zou daardoor een veel te groote uitvoerigheid krijgen. Het over Jan Terwen verzamelde studiemateriaal hoopt schrijver later tot een afzonderlijk opstel te verwerken.



Ofschoon onderscheidene onderdeelen van dit werk eenigszins het karakter van Jan Terwen's school vertoonen, is dit toch het meest het geval met de gebeeldhouwde pilaster-vullingen achter de vooruitspringende zuiltjes, die de kuip van den kansel dragen. Zij zijn het vooral, die aanleiding hebben gegeven tot de geestdriftige verklaringen van Ewerbeck en later van Galland, dat de hand van den Dordtschen beeldsnijder duidelijk in dit werk te herkennen zou zijn.

Toch is die gelijkenis slechts schijn. Jan Terwen kan onmogelijk de vervaardiger van deze paneeltjes geweest zijn, tenzij . . . men zou moeten aannemen, dat de geniale, vindingrijke, met een onuitputtelijke verbeeldingskracht begaafde kunstenaar, die in de jaren 1538—'42 de Dordrechtsche koorbanken schiep, in 1567 en volgende jaren was afgedaald tot den rang van niet meer dan een te waardeeren talent; want hooger standpunt nam de meester kleinsteker die deze vullingen vervaardigde, niet in. Naar de distributie van zijn werk en de opeenvolging der motieven gelijkt het op dat van Jan Terwen. Maar de schitterende bravoure, waarmee deze laatste het stugste ornament-materiaal lenig en sierlijk maakt, het rationeele van zijn compositie, de uitgezochte schoonheid van zijn als ornamenteele stillevens behandelde vrucht- en bladergroepen, dit alles is bij den Bosschen kunstenaar ver te zoeken. Zijn wijze van compositie is minder doordacht, zijn motievenvoorraad armer, de behandeling soms eentonig, het geheel eenigszins vervelend. Hij gebruikt ook wel vruchtrossen en combineert ze met bladeren, maar de manier waarop hij dit doet, heeft iets armelijks en soms iets onnoozels. De vindingrijkheid en bevalligheid van den Dordtschen meester, de sierlijkheid van zijn omtrekken, de geestigheid van zijn lijnenspel, bereikt hij nergens. Jan Terwen eindelijk treedt slechts uiterst zelden in herhalingen, de Bossche meester doet het telkens en telkens.

Niettemin zijn deze paneeltjes zeer verdienstelijk en fraai werk. Dat zij het bij die van de Dordtsche koorbanken moeten afleggen, ligt niet daaraan, dat zij op zich zelf niet goed zijn, maar dat de Bossche kunstenaar een talent, Jan Terwen een genie was. Overigens spreekt, wat het stijl-karakter betreft, ook uit het 's Hertogenbossche werk hetzelfde streven als van Jan Terwen om het klassieke plantenkleed te vervangen door de inheemsche vegetatie. En eigenaardig genoeg komen ook in deze, evenals in de Dordtsche paneelen, telkens nog Gothieke reminiscentiën opduiken.

Aan het koorhek te Enkhuizen, het derde en laatste werk van deze rubriek, dat wij zouden beschouwen, zijn alle Gothieke „Nachklänge” vreemd. Veeleer sluit het zich aan bij de beste werken van den François-premier stijl, vooral door den vorm der pilasterkapiteelen, met beurtelings van elkaar af of naar elkaar toe gekeerde erosjes — als half-figuren behandeld, — die de dekplaat dragen, een vorm, die levendig herinnert aan de zuil- en pilasterkapiteelen van het slot te Fontainebleau en van het huis van Frans I te Orleans. Trouwens naar zijn architectonische ordonnantië staat het Enkhuizer kunstwerk hooger dan dat van Jan Terwen, wiens zwakke zijde de architectuur was, zooals blijkt uit de eenigszins magere behandeling der balustertjes, de bepaald zwakke constructie der kapiteeltjes, de blijkbare aarzeling bij het ontwerpen der profielen van het lijstwerk.

Van het Enkhuizer koorhek weten wij al bijna even weinig als van de andere hier behandelde werken. Een schildje dat op een der stylobaat-paneeltjes voorkomt, draagt het jaartal 1542. De vervaardiger van het kunstwerk is onbekend. Vroeger moeten op de plaats der nu vrij eentonige houten balusters van het hekwerk, koperen gestaan hebben. De architectonische compositie omvat zes door pilasters gescheiden traveeën, die elk een rechthoekig raam openlaten, waarin zes balustertjes als

hekwerk geplaatst zijn. Deze openingen zijn boogvormig afgedekt, en in de boogvelden, tegen een schelpvormigen achtergrond, bijbelsche figuren, — de evangelisten, Mozes en Jozua — aangebracht. Een rijke ornamentatie bekleedt de paneelen van het stylobaat, de pilasterpedestals, de pilasters zelve en het fries boven deze. Het voortreffelijkste gedeelte zijn — afgezien van de werkelijk schitterend mooie pilasterkapiteelen, — de versieringen der stylobaatpaneelen en de vullingen der pilasters.

De auteur van dit kunstwerk is iemand van buitengewone gaven, een man van temperament en sterke verbeeldingskracht, geweest. Ook hij heeft getracht — en daarom kan hij gerekend worden tot de school van Jan Terwen, — het klassieke acanthusblad, dat wat afgezaagd begon te worden, te vervangen door inheemsche plantenvormen, en, waar hij het nog behield, het te verlevendigen door allerlei uitstekend gedacht en prachtig uitgevoerd bijwerk. Ook bij hem stoeien erosjes op en in de bochten der arabesken, en schrijden kraanvogelachtige dieren door de windingen der ranken, statig soms, nijdig met opslaande vederen dikwijls. Zelfs zeepaardjes — een zeer uitheemsch motief — spelen in de ornamentatie een rol. En aan de Italiaansche ornamenteurs ontleent hij allerlei vormen van half-figuren.

Sommige dezer paneeltjes geven tafereelen van de grootste levendigheid te aanschouwen en zijn eigenlijk veel meer figuur- dan ornamentreliefs. Zoo is er b.v. één, dat tusschen de ranken der ornamentatie door, een soort van allegorie van den wijnoogst voorstelt, met een dronken Bachus boven op een wijnvat, terwijl erosjes als botteliers fungeeren of vaten aanrollen. Het ligt evenwel voor de hand, dat dit tweelachtige karakter zoowel aan den indruk van de figurale als van de ornamenteele elementen afbreuk doet, en dat deze zonderlinge vermenging geschiedt ten koste van de eerste eischen der plastieke kunst: rust en stabiliteit. Maar al te vaak slaat dan ook de levendigheid der voorstelling tot onrust en beweeglijke drukte over. En terwijl de beeldfiguren zonder het bladornament *niets* zouden zijn, is dit laatste, op zich zelf beschouwd, vrij schraal. Dit blijkt het best uit de pilastervullingen en de versieringen der kleinere friesjes. De rangschikking van het ornament, ofschoon doorgaans sierlijk, is er lang niet altijd rationeel. En hoewel ieder stuk op zich zelf nog zeer goed voldoet, lijden zij, als men ze onderling vergelijkt, aan een groote mate van eentonigheid. In de zeven paneeltjes der pilasterpedestals komen maar drie verschillende typen voor, in de zeven pilastervullingen slechts twee. In dezelfde opeenvolging worden dezelfde motieven herhaald; in denzelfden stand keeren de trommels, linten, boeken en kopjes er regelmatig aan terug. Ieder op zich zelf beschouwd is een mooi stuk werk; maar de herhaling verdooft de belangstelling en werkt vervelend.

Ook hier vindt men dus wel het algemeen karakter van Jan Terwen's versieringsstijl terug, maar zijn groote *persoonlijke* kwaliteiten worden er in gemist.

Er zouden nog verschillende andere werken, o. a. het huis de Zalm te Mechelen, misschien ook de gebeeldhouwde paneelen van het koorgestoelte in de St. Geertruikerk te Leuven, en eenige andere, vooral Vlaamsche kunstvoortbrengselen van dit tijdvak te noemen zijn, die min of meer tot de hierboven geschetste richting kunnen worden gebracht, daar zij zich onderscheiden door de duidelijk gemanifesteerde bedoeling om, zonder het oude acanthusblad geheel af te schaffen, dit eensdeels door het aanbrengen van allerlei bijwerk te verlevendigen, en anderdeels een ruime toepassing te maken van inlandsche motieven, waarbij het evenmin ontbreekt aan allerlei schilderachtig bijwerk: wapentroppeeën, muziekinstrumenten, enz. enz.



Maar de hierboven aangevoerde voorbeelden zullen voldoende zijn om het karakter van deze kunstrichting en het streven harer beoefenaars toe te lichten en te verklaren.

(Wordt vervolgd.)

## TENTOONSTELLING VAN NEDERLANDSCHE MODERNE TOEGEPASTE KUNST TE ARNHEM.

Wat blijft het werk van menschen toch immer moeilijk te schatten, — werk van lieden die aan 't zoeken blijven en tastend iets voortbrengen hetgeen maar niet volmaakt wil worden. Pas nog werkten ze in Renaissance, en nu is de beurt aan een modernen stijl. Een vorige generatie brak met de stijlen der Lodewijken en van Napoleon, om nieuw-Grieksch of Renaissance op Duitschen grondslag te vereeren; thans worden die opvattingen geminacht door hare kinderen, die wat nieuws beweren gevonden te hebben. Nieuws, in de plaats van een vrucht, pas half rijp van den boom gevallen, — nieuws, met veel goeds, met betere inzichten omtrent constructie, maar ook — vooral wat 't meubelvak betreft — nieuwe samenstellingen die den goeden constructeur wel eens de schouders doen ophalen. 't Is alsof de opvallendheid van sommige dier constructies, die versierende vormen er van, de kleuren en meestal de plumpe afmetingen, samen moeten werken om den koper te trekken. Er wordt als om strijd naar een zoogenaamde originaliteit gezocht in alles; omdat 't publiek — men weet het — steeds moderne zaken wil. Als ze maar anders dan gewoonlijk zijn, dan gaan ze door onder modern. Met een „dit is laatste smaak, geheel modern”, heeft de winkelier zijn werk verkocht aan den koopgrage tegen wil en dank. Maar bevorderlijk voor de ontwikkeling van een goede richting is excentriek zoek niet gunstig. Zoo zijn zelfs de lompe stoelen uit de keuken der boerenhoeve verzeild geraakt naar het moderne woonvertrek, waarin chic uit den booze is. Er is niets tegen dien eenvoud; maar men bewere niet, dat zij het hoogste is, dat zij een trouvaille is die blijvend zal zijn. De generaliseerende bewondering voor het simpele werk van vele hedendaagsche sierkunstenaars gaat te ver.

Veel van het moderne werk is eenvoudig maar niets buitengewoons. Menige tentoonstelling heeft het bewezen. Maar, als 't ware om het tegenovergestelde ingang te doen vinden, wordt van het succes der laatste exposities te hoog opgegeven. Of wil men gelooven, dat de exposanten tevreden waren, die behalve hun enthousiasme voor de kunst ook een oog hebben voor den commercieelen kant daarvan.

Om succes te hebben, moet de moderne kunstenaar zoeken naar eenvoud en nuchterheid, gepaard aan rationeele constructie; en dit alles vindt ieder op zijn manier, maar — en dit is jammer — het resultaat wordt dikwijls te hoog geacht door den maker zelve, die te spoedig tevreden is, zelfs met het armelijkste. Zijn collega, die anders gevoeld heeft, weet er op af te geven. De koper is niet ten volle voldaan. Hij wil natuurlijk den modernen kant uit, maar bemerkt zeer goed, dat de prijzen, zelfs van 't eenvoudigste timmermansgoed, waartoe wel eenig werk van tegenwoordige meubelconstructeurs behoort, tot het belachelijke zijn opgevoerd. Zulke prijzen bedreigen het bestaan der sinds kort opgedoken ondernemingen die „moderne toegepaste kunst” leveren, en bedreigen ook wat deze kunst noemen.

Hij die zich modern wil inrichten, gaat naar een der tegenwoordig talloze tentoonstellingen van nieuwe kunst. Om bestaansredenen moet de hedendaagsche producent met den stroom mede, die hem hooge lasten oplegt; maar niet minder zijn de lasten voor den koper.

Ons kleine landje gaf dit jaar zelfs twee tentoonstellingen waarop moderne kunst een aantrekkelijkheid moest zijn. Wat die kunst betreft is de Arnhemse zeker de aantrekkelijkste. Zij is er, om het beste te doen zien, en er is een jury geweest om daaruit het allerbeste aan te geven. De niet uitlokkende ingang zou doen vermoeden, dat we nog niet af waren van de kronkellijnen die geweld plegen aan het materiaal, dat we nog niet wat ernstiger zijn geworden. Maar . . . ook 't ridicule werkt aantrekkelijk. Men late zich niet intimideeren door een minder gunstig uiterlijk, door een erg vreemde vrucht. Bij onderzoek zal blijken, dat in de afzonderlijke compartimenten waarin Muis Sacrum's groote zaal verdeeld is, een vijftigtal inzendingen zijn bijeengebracht, waaronder er zijn die volle waardeering waard zijn. Deze alle te bespreken, zou te ver voeren; de eenvoudigste raad die gegeven kan worden, is deze: gaat zelve zien, en voor 't geval

die raad wordt opgevolgd mag de meer bijzondere aandacht wel op zeer enkele inzendingen worden gevestigd.

Het bovenstaande was al geschreven, toen de dagbladen de bekroningen mededeelden welke noodzakelijk maken hier te herhalen waarmede begonnen werd: „wat blijft het werk van menschen toch moeilijk te schatten.” Wanneer we de dagbladen gelezen hebben, blijkt het, dat niet ieders smaak en waardeering hetzelfde is. De Jury heeft echter nu haar werk gedaan, en met haar uitspraak, uit de bespreking van 't voor en het tegen door velen voortgevloeid, moet rekening worden gehouden. Deze beoordeeling commissie bestond uit de heeren: Th. Schill, Amsterdam, voorzitter; E. A. von Saher, Haarlem; V. G. A. Bosch, Arnhem; C. W. Nijhoff, Amsterdam; J. G. A. van der Steur, Haarlem; W. F. C. Schaap, Arnhem, secretaris; mevr. De Wilde—Fockema, Arnhem.

De Jury heeft lang beoordeeld en heeft veel bekroond, omdat het zoo moeilijk is een juist oordeel te vellen en niemand het zijne te onthouden (\*). Maar niettegenstaande al 't respect voor haar appreciatie, mogen hier toch eenige indrukken worden weergegeven over enkele inzendingen, verkregen vóór hare uitspraak, al komen ze met deze misschien in botsing.

Wat vormen, kleur en afwerking betreft, zijn het de meubels van den heer J. A. Pool te Haarlem, in West-Indisch Locushout uitgevoerd, die ons het beste bevallen. Er zit iets eenvoudig voornaams in. Het interieur waarvan zij deel uitmaken is een mooi geheel, met fijn gevoel ingericht, niet te overladen opgetuigd met allerlei zaken die aan een tentoonstelling doen denken. Het is een vertrek zooals wij ons dit zouden wenschen. Elk voorwerp is er de aandacht waard: de kroon voor electrisch licht, de staande klok en het hangklokje, prachtige gedreven schotels, alle van koper, zijn interessant van ontwerp en uitvoering. Flink maar niet opdringerig is het beeldhouwwerk van den spiegel.

Gezellig ook van inrichting is de inzending van den heer J. A. Huizinga te Groningen; jammer dat de plaats van het vertrek van dien aard is, dat door een valsche verlichting de kleur niet is te beoordeelen en alles een warrelend effect maakt. Evenwel kan de goede vorm van menig meubelstuk toch gewaardeerd worden.

Wat beide inzendingen onderscheidt van andere, is het juiste begrip van afmetingen; in dit opzicht zijn de heeren E. W. Frederiks en Zoon te Zutphen niet zoo gelukkig geweest en schijnen de voorpooten van hun stoelen te dun.

De meubels van den heer K. van Leeuwen zijn zeer de aandacht waard wegens de goede verhoudingen en de versiering; de ontwerper stelt eenigszins andere eischen aan zijn werk, dan

(\*) De lijst der bekroningen luidt als volgt:

- Afd. I. Interieurs. A. J. Sanders, architect te Groningen, zilveren medaille.  
Afd. II. Meubelen: W. Penaat (De Woning) Amsterdam, gouden medaille; H. P. Berlage (Binnenhuis), idem, zilveren id.; Jac. v. d. Bosch (id.) id.; K. v. Leeuwen, id.; J. A. Pool, te Haarlem, id.  
Afd. III. Wand- en plafondversieringen, behangsel enz. Geen bekroning.  
Afd. IV. Tapijten. W. Stevens en Zn., Kralingen. Zilveren medaille. M. C. T. Vermeulen, Watergraafsmeer. Eervolle vermelding.  
Afd. V. Huisvljht. D. Corbeek, Arnhem, zilveren medaille; Neelk. Lettinga, Berlikum, id.  
Afd. VI. Decoratief beeldhouwwerk. Geen bekroning.  
Afd. VII. Porselein en aardewerk. Joost, 't Hooft en Labouchere, Delft, gouden medaille; W. C. Brouwer, Lieverdorp, zilveren id.; Ned. Plateelbakkerij (ontwerper Bart Nieuhuis) Amsterdam, id.; Amstelhoek, id., eervolle vermelding; C. J. van der Hoef, (De Woning), id., id.  
Afd. VIII. Glas in lood, geschilderd en geëst glas: J. L. Schouten, Delft, gouden med.  
Afd. IX. Stoffen voor decoratieve doeleinden, geschilderde, gebatikte en gedrukte stoffen, toegepast op vrouwekleding, weefsel, tafellinnen, kantwerk en kunstnaaldwerk: Chr. le Beau, Haarlem, gouden medaille; dames E. Sieuwerts, van Reesema en Nierstrasz, Oosterbeek, zilveren medaille; mej. F. H. Fockema, Arnhem, eervolle vermelding.  
Afd. X. Kleeding: mad. De Vroye, Den Haag, zilveren medaille.  
Afd. XI. Kunst, smeed- en drijfwerk: Amstelhoek W. Hoeker, Amsterdam, gouden medaille; J. A. Pool, Haarlem, zilveren medaille; J. Eisenloeffel (De Woning) Amsterdam, eervolle vermelding.  
Afd. XII. Verwarmingstoestellen. Geen bekroning.  
Afd. XIII. Verlichtingstoestellen. Amstelhoek W. Hoeker, Amsterdam, zilveren med., Jan Eisenloeffel (De Woning), Amsterdam, zilver med.; Bart. Nieuhuis, Amsterdam, eerv. verm.  
Afd. XIV. Goud- en zilverwerk, juweelen, met inbegrip van medailles, munten en plaquettes. Jan Eisenloeffel (De Woning), Amsterdam, gouden med.  
Afd. XV. Oorspronkelijke boekversiering en bandwerken. J. A. Loeber, (Binnenhuis), Amsterdam, zilver med.; Joh. B. Smits, Haarlem, zilver med.  
Afd. XVI. Werken van litografen. reclameplaten, schetsen, zegels en plaquettes, S. Lankhout (Haag), zilver med.  
Afd. XVII. Ontwerpen van teekeningen, foto's van binnen- en buiten architectuur, in den meest uitgebreiden zin, ook straat- en pleinversiering. Geen bekroning.  
Bekroningen voor industrieelen, betrekking hebbende op de uitvoering: J. B. Hillen, Amsterdam, gouden medaille; J. A. Huizinga, Groningen, gouden medaille. H. B. Verkade en Co., Hengelo, gouden medaille; C. J. Begeer, Utrecht, zilveren medaille; F. W. Braat, Delft, zilveren medaille.



de meeste zijner collega's van thans, — hij wil rijker werk leveren, zonder opzichtigheid. Zijn versiering is zóó goed verdeeld, en zóó behandeld, dat hij de klip van daardoor te veel de aandacht te trekken, zeer goed is omgezeild. Zijn streven is zeer te waardeeren; en enkele zijner meubels zouden dit nog meer zijn, indien wat beter zorg ware besteed aan de keuze of sorteering van het hout, — even veel als aan de hoogst correcte ontwerp-teekeningen.

Ook de heer W. Penaat heeft hooge eischen aan zijne meubels gesteld, maar ze zijn ons niet zoo aantrekkelijk.

Een eigenaardige plaats neemt de kunst der heeren H. en O. Leeuw te Nijmegen in. Zij zonden een trap in, met hal op een serre uitziende, lang niet alledaagsch, maar voor deze expositie wat sterk uit het moderne genre vallende. Niettemin zal hun werk gewaardeerd worden, en een interieur, geheel in dezen geest doorgevoerd, zijn waardeering vinden; enkele photographiën op dit gebied bewijzen dit.

Onder al het mooie werk der VII<sup>e</sup> afdeling, de ceramische, doet het werk van den heer Jan Toorop, uitgevoerd in sectiel van de Porceleijne Fles, zonderling aan. 't Valt moeilijk zich te vereenigen met zijn voorstellingen op de veelbesproken tegel-tableaux in de nieuwe Beurs te Amsterdam; het specimen dat hier ervan gegeven wordt, een werkman van niet mooi postuur, is lang niet sympathiek, noch van teekening, noch van kleur.

De prachtige tapijten van de firma W. Stevens en Zn. te Kralingen en mechanisch en handgeweven meubelstoffen der Hengelosche trijpweverij Eduard R. Verkade en Co. geven een goeden dunk van de groote hoogte waartoe zij hun fabricaat hebben weten op te voeren.

Van de verlichtingstoestellen zijn die van den heer Jan Eisenloeffel en van Amstelhoek zeker de beste; zij staan wat vorm en bewerking betreft hooger dan 't buitenland op dit gebied ons toezendt. Hun rationeele en kalme vormen zijn zeer te waardeeren. Het zelfde moet van de voorwerpen in edele metalen van eerstgenoemde gezegd worden. Onder het bewerkte koper blijft dat van den heer J. A. Pool en dat van Amstelhoek het mooiste.

De tentoonstelling is niet uitgebreid — een niet te versmaden eigenschap — en een bezoek er aan zal niemand berouwen.

R.

## UIT DEN VREEMDE.

Te Boston stierf op twee en tachtigjarigen leeftijd Aug. F. Lash, wel bekend aan alle Amerikaansche architecten. Hij was de eerste die zestig jaar geleden, het sloopen van huizen, als vak bij de hand nam, en daarmede een groot fortuin verwierf. Meer dan drieduizend gebouwen, waaronder vele van groot historisch belang, werden door hem afgebroken.

Het stemmige grijze metselwerk der welbekende kleine woningen, die de toegang tot het paleis van Haupton-Court vormen, is zeer ontsierd door schoorsteenen van geele steen waarvan men deze „barakken” voorzien heeft.

Te Brough bij Bradwell, Engeland, zijn zeer belangrijke overblijfselen gevonden van een Romeinsch kasteel uit de 1<sup>e</sup> en 2<sup>e</sup> eeuw na Chr. Een 5 voet lange plaat, voorzien van een opschrift, toont aan, dat dit kasteel gesticht werd onder de regeering van keizer Antonius Pius door den prefect van het 1<sup>e</sup> Aquitanische legioen onder Julius Verus, toen Gouverneur van Bretagne.

Den 1<sup>en</sup> Juli j.l. werd de 62.8 K m. lange spoorbaan van Thusis naar St. Moritz in Boven Eugadin geopend tot het station Celerina, dat nog 2.8 K m. van St. Moritz gelegen is. De reden waarom dit laatste stukje nog niet aangesloten is, ligt daarin, dat omtrent de plaats van het eindstation te St. Moritz nog geen overeenstemming was verkregen. Nu men het echter hierover eens is, zal de geheele lijn 1 Juli 1904 voor het verkeer geopend worden.

De ingenieur O. Klare in Furth, beveelt voor verlichting van kleine steden of afgelegen villa's zeer het Aërogengas aan. Het is een soort luchtgas, maar niet giftig en niet ontplofbaar. Het is zoowel bruikbaar voor beweging van werktuigen en verwarming als voor verlichting, terwijl de gewone gloeikousjes aangewend kunnen worden, en wordt reeds op vele plaatsen in Holland en Frankrijk toegepast. De prijs van 1000 branduren bij een lichtsterkte van 40—50 normaal kaarsen, stelt hij op 48—72 cent bij Aërogengas, 114—126 cts. bij petroleum, 126—180 cts. bij acetyleen, 84—132 cts. bij gewoon lichtgas en 348—690 cts. bij electrisch licht.

Het „Kunstgewerbe-Museum” te Berlijn is van 1 Sept. af ook 's avonds geopend van 7.30 tot 9.30 en wordt electrisch verlicht.

Het „Britisch-Museum” te Londen wordt vergroot, volgens de plannen van den architect Henry Tauner. De kosten zullen 2.4 miljoen gulden bedragen.

De prefect van politie te Parijs heeft de woningtentoonstelling, in het Grand Paleis, wegens brandgevaar willen doen sluiten.

De administratie heeft het echter, na eenige verbetering aangebracht te hebben, kunnen voorkomen, doch alle tijdelijke installaties voor den verkoop van thee, bouillon, chocolade, sigaretten, enz. zijn verwijderd geworden.

## Weerkundige Waarnemingen te de Bilt, 8 uur voorm.

Datum 1903.	Barometerstand in m.M.	Windrichting.	Windkracht 1—12	Temperatuur in Gr. C.	Neerslag in m.M.
4 Sept.	767	Z.	0	18	—
5 "	759	"	2	21	—
7 "	766	N.N.W.	2	14	21
8 "	755	Z.Z.W.	4	15	—
9 "	751	Z.W.	8	15	11
10 "	758	W.N.W.	6	12	5

## Bureau voor plaatsing van Opzichters en Teekenaars. Marnixstraat 402, Amsterdam.

Ingeschreven sollicitanten voor:				per maand
Bouwkundig Opz.-Teekenaar, ouderdom	26 jaar	salaris	f	80.—
"	28 "	"	"	80.—
"	29 "	"	"	100.—
"	26 "	"	"	80.—
"	36 "	"	"	100.—
"	23 "	"	"	45.—
"	37 "	"	"	80.—
"	40 "	"	"	100.—
"	Opzichter	22 "	"	60.—
"	"	27 "	"	80.—
"	Teekenaar	32 "	"	70.—

## AANKONDIGING VAN AANBESTEDINGEN

### MAANDAG 14 SEPTEMBER.

DOORN (UTR.). Den aan- en verbouw van het post- en telegraafkantoor met aanverwante werken

Het gem.-best., v.m. 11 u. Bestek en teek. verkrijgt. ter secret. en bij den gem.-archit. à f 1,50. Aanw. 11 Sept., v.m. 11 u.

DOESBURG. De uitbreiding der Doesburgsche ijzergieterij, het bouwen van kantoorlocalen, het plaatsen van loodsen, enz.

De heer B. Ubbink, v.m. 11 u., in hotel „Hof Gelria”, alw. bestek en teek. ter inzage. Inlicht. geeft de archit. Ovink te Doetinchem. Aanw. gedaan.

GLANERBEEK. Het verbouwen van 4

woonhuizen met bijgebouwtjes, aan Lomboeksweg.

De aanbesteder, 's midd. 12 u., in café Ter Haar—Droste. Bestek en teek. ter inzage in gen. café en ten kant. van den archit. H. E. Zeggelink, Enschedé, die inl. geeft. Aanw. gedaan.

HAARLEMMERMEER. Het bouwen van eenen steenen schuur, groot 21 bij 9 M. bij de woning „Adriaantjes Hoeve” aan den Sloterweg onder Abbenes in de Haarlemmermeer.

De aanbesteder, v.m. 11<sup>1</sup>/<sub>2</sub> u. Bestek en teek. ter inzage in gen. woning. Inl. geeft de bouwk. W. Dogterom, Zevenhuizen (Z.-H.) Aanw. 14 Sept., v.m. 10 u.

HOOGEVEEN. Het bouwen van een lokaal met woning.

De archit. G. Hofman, n.m. 3 u., in café Bavink. Bestek en voorw. tegen f 0,75 te

verkr. bij den archit. Aanw. 14 Sept., n.m. 2 u.

LUINJEBERD. Het bouwen van een woonhuis.

De heer A. W. Voors. Bestek en teek. ad f 1 verkrijgb. bij boekh. G. Faconis, Wollega. Inlicht. geeft archit. W. C. de Groot te Leeuwarden.

SCHIEBROEK (Z.-H.). Het aanleggen eener begraafplaats met aanleg plantsoen, enz.; het bouwen van een baarhuisje op paalfundering; het leveren en stellen van een ijzeren hek met inrijpoort en 2 zijvleugels op steenen muur; het afrasteren der zij- en achterafschieding met houten heining.

Het gem.-best., v.m. 10<sup>1</sup>/<sub>2</sub> u. Bestek en teek. tegen f 1,25 aan de Gem.-secretarie aldaar verkrijgb. Inl. te bekomen bij den bouwk. J. D. Uijterlinde te IJselmonde. Aanw. in loco als in het bestek vermeld.



UTRECHT. Het bouwen van eene dienstwoning voor den opzichter van den waterstaat te Vreeswijk. Raming f8000.

Het prov. best., n.m. 2 u. Het bestek no. 177, ligt na 31 Aug. ter lezing aan het gebouw van het min. van W., H. en N. en aan de lokalen der prov. besturen en is te bekomen bij Gebr. van Cleef te 's-Hage. Inl. zijn te bekomen bij den hoofdingen-directeur Blom te Arnhem, den ingen. Beijerman te Utrecht, en bij den opz. van Langeveld te Vreeswijk.

#### DINSDAG 15 SEPTEMBER.

AMSTERDAM. Het bouwen van een remeis met garde-meuble, paardenstal en koetsierswoning aan de Spoorbaanstraat.

De maatij. tot expl. van mechanische vervoermiddelen Holland, v.m. 11 u., in „Maison Boer”, te Weteringplantsoen. Bestek en teek. à f2,50 te bekomen bij den arch. van Rossum en Kuijk, ald.

AMSTERDAM. Het bouwen van een fabr. bij de bestaande fabr. te Wormerveer.

Door de maatij. „Noordholland” tot bereid. van chem. prod. te Wormerveer, v.m. 10<sup>1</sup>/<sub>2</sub> uur, in Maison Boer, te Weteringplantsoen 2. Bestek en teek. verkr. bij de arch. v. Rossem & Vuyk, te Weteringplantsoen 2, Amsterdam, ad f1 per stel.

ALKMAAR. Het verbouwen van perceel Luttink-Oudorp 32

De heer J. F. van Lieshout. Inl. geeft de arch. W. H. Matthijsen bij wien bestek en teek. à f0,50 verkrijgb. Aanw. gedaan.

BOORNBERGUM (FR.). Een belangrijke vertimmering aan de bestaande fabriek en het bouwen eener Directeurswoning.

Het bestuur der coöp. Stoomzuivelfabriek. Bestek verkrijgb. vanaf 7 Sept. à f1,50 en de teek. ter inzage bij K. M. v. Weenen die inl. geeft. Br. in te leveren voor 15 Sept., ten huize van K. H. Veenbaas.

GIESSENDAM. Het bouwen van een kaas-pakhuis.

De heer P. de Vos, v.m. 9 u., in café „De Overweg”, alwaar bestek en teek. ter inzage. Inl. geeft P. de Vos, Ottoland.

HAARLEM. Het bouwen van eene villa aan de tramhalte te Aerdenhout.

De archit. J. London, v.m. 11 u., in restaurant „De Kroon”. Bestek en teek. à f1,50 verkr. Aanw. 10 Sept., v.m. 11 u.

LUNTERSCHOEK GEM. STOPPELDIJK. Het bouwen van een woonhuis met bijlev. van alle benodigdheden.

De heer P. J. Vettenburg, n.m. 3 u., ten zijnen huize, alwaar bestek en teek. ter inzage. Inlicht. geeft P. Uitterhoeve te Stoppeldijk.

RUINEN (DR.). Het bouwen van een lokaal met woning.

De archit. G. Hofman te Hoogeveen, n.m. 3 u., bij den kastelein Bavink. Bestek en voorw. tegen f1 verkrijgb. bij den archit. Aanw. 15 September, n.m. 2 u.

UTRECHT. Bestek no. 950. Het inrichten van een gedeelte van de rijtuigenloods voor bestelgoederenvervoer en het maken van eene woning voor de stationschef met daarmede in verband staande werken op het station Leeuwarden. Raming f14100.

De maatij. tot expl. van staatsspoorw., n.m. 2 u.

VENLOO. Het bouwen van een Pro-gymnasium met bijlev. van alle mater. op een bij het villapark gelegen open terrein.

Het R.K. paroch. kerkbest. van den H. Martinus. Bestek en teek. ter inzage en verkrijgb. en inl. te bek. ten kantore van den archit. H. Seelen. Aanw. 15 Sept., v.m. 10 u.

ZWOLLE. Bestek no. 18. Het maken van een stationsgebouw te Emmen. Ram. f16000.

De directeur der Noord Ooster lokaal sp. Maatsch., n.m. 1 u. (West Europ. tijd) aan het kantoor der Maatsch., Badhuiswal 41. Bestek en teek. verkrijgb.

#### WOENSDAG 16 SEPTEMBER

APELDOORN. Het bouwen van een woonhuis c.a. aan den Deventer straatweg, op het terrein, genaamd „de Doggersbank” nabij den voorm. tol.

De archit. Andr. v. Driesum Azn., v.m. 11 u., in hotel v. d. Burg. Bestek en teek. te verkrijgen à f1,50 per stel bij den arch.

BROEK OP LANGENDIJK. Het bouwen van een café met woning aan den dijk.

De bouwkw. C. Smit te Zuidscharwoude, n.m. 6 u., in 't café van P. Vet, alwaar bestek en teek. ter inzage liggen.

GENDEREN (N-BR.). Het bouwen van een woonhuis, aldaar.

De heer G. Brandenhorst Johz., n.m. 3 u., in café A. L. v. d. Beek, alw. bestek en teek. ter inz. Inl. geeft arch. M. van Gool te Woudrichem. Aanw. 16 Sept., v.m. 11 u.

HARLINGEN. Het bouwen van een nieuw winkelhuis op een terrein in de Nieuwstr.

De heer F. Drost, 's av. 8 u., in „de Korenbeurs”, alw. bestek en teek. ter inzage. Inl. geeft F. Drost.

HELDER. Het maken van nieuwe en herstellen van bestaande gebouwen voor de verbouwing en uitbreiding der gemeentegasfabriek (bovenbouw).

Het gemeentebestuur, n.m. 2 u.

HELMOND. Het bouwen van een burgerwoning met aanhoorigheden.

De archit. Cor. C. J. Paaps, 's av. 7 u., ten koffiehuize van M. Geenen. Bestek en teek. verkrijgb. à f1. Inlicht. te bekomen bij den archit. Aanw. 16 Sept., v.m. 10<sup>1</sup>/<sub>2</sub> u.

KRALINGEN. Het bouwen van een school met acht lokalen, spreekkamer, bestuurskamer, enz. in verband met de bestaande school aan de Rozenburgstraat.

Het bestuur der vereen. voor schoolonderwijs op Geref. grondslag, n.m. 1 u., in café „Rozenburg”, Oudendijk no. 161, alw. bestek en teek. ter inz. en bij den arch. W. C. Coepijn, Lagedijk, 127, Rotterdam, verkrijgb. à f2. Aanw. 11 Sept., v.m. 10 u., in voorn. café.

LOBITH. Het bouwen van een woonhuis met bijlev. van materialen enz.

De heer Th. Peters, n.m. 3 u., in 't café van de Wed. W. L. Stokman. alw. bestek en teek. ter inzage en bij H. Verborg, bouwkw., die inl. geeft.

RHENEN. Het verbouwen van het pension „Bergzicht” nabij het landgoed „Prattenburg”.

De archit. W. Salomons te Amersfoort, n.m. 3 u., ten huize van de Gez. Hootsen, alw. bestek en teek. ter inzage. Aanw. gedaan.

ROTTERDAM. Het bouwen van een winkelhuis met bovenwoning aan de Bierhaven no. 34.

De archit. L. C. v. d. Vlucht Jr., Oppert 86, bij wien bestek en teek. à f1 te bekomen zijn.

UTRECHT. Het verbouwen van perc. Drift no. 9.

De directie der Levensverz. Mij. „Piëtas”, v.m. 11<sup>1</sup>/<sub>2</sub> u., in het Haagsch koffiehuize. Bestek en teek. à f15 verkr. bij den arch. J. A. v. d. Straaten Jr., Heerengr. 463, Amsterdam, en kunnen na afloop van aanbested. tegen f10 worden ingeleverd. Aanw. gedaan.

UITHUIZEN. Het bouwen van een zaal met bijlev. van materialen enz. op een terrein aan de Schoolstraat.

De heer J. v. d. Berg Bz., n.m. 4 u., te zijnen huize, alw. bestek à 75 ct. verkrijgb. en teek. ter inzage. Inl. geeft R. Dertien.

#### DONDERDAG 17 SEPTEMBER.

ALKMAAR. Het verbouwen van perceel Langestraat wijk A. no. 32.

De archit. D. C. Weisenborn, 's av. 8 u., in het „Noord-Hollandsch koffiehuize”. Bestek en teek. verkrijgb. à f1 bij den arch., Luttink-Oudorp 76. Aanw. 14 Sept., v.m. 11 u., in het perc.

AMSTERDAM. Het bouwen eener stoomtricotfabriek aan de Brouwersgracht no. 180.

De heer P. J. Scheffers, n.m. 2 u., in American hotel. Bestek en 3 teek. à f2,50 te bekomen Keizersgracht 127.

HAARLEM. Het bouwen eener pastorie.

Het R.K. paroch. kerkbest. van de paroch. van de H. Elisabeth en H. Barbara, v.m. 11 u., in de kosterswoning aan de Generaal de la Reijstraat.

LANGERAK BEZ. DE LEK. Het bouwen van 7 arbeiderswoningen.

De archit. C. Nugteren te Ameide, v.m. 11 u., ten kantore van de stoomsteenfabriek „de Valk”, alw. bestek en teek. verkrijgb. en bij gen. archit. Aanw. 14 Sept., v.m. 10 u.

OLDENZAAL. Het bouwen van een woonhuis met bijbouw op een terrein nabij den Hengeloschen straatweg te Oldenzaal.

De heer H. A. Fleege, 's av. 7 u., in café H. Rakers.

#### VRIJDAG 18 SEPTEMBER.

ENSCHEDÉ. Het bouwen eener villa op de Hegeboer te Lonneker.

De heer W. J. Blijdenstein, 's midd. 12 u., in Hotel „De Klomp”. Bestek met 2 teek. à f10 verkr. bij de arch. R. v. d. Woerd Hz. en op den dag der aanbested. à f8 teruggen. Inl. geeft de arch. Aanw. 18 Sept., v.m. 9 u.

WILLEMSOORD. Het bouwen van eene badinrichting voor schepelingen.

De directie der Marine, v.m. 11 u.

#### ZATERDAG 19 SEPTEMBER.

UTRECHT. Het bouwen van een pleegzusterhuis op een terrein aan den Catharijnen-singel.

Het gem.best., n.m. 1<sup>1</sup>/<sub>2</sub> u. Bestek en teek. ter inzage aan het bureau der gemeentewerken, Achter Klarenburg en ald., zoomede ten stadhuize (afd. finan.) en bij van Terveen en Zn. verkrijgb. tegen f2,50. Aanw. 14 Sept., v.m. 11<sup>1</sup>/<sub>2</sub> u.

### Assurantie Maatschappij tegen Brand-

schade en op het Leven

De **NEDERLANDEN** van 1845.

s-Gravenhage, Kerkplein, hoek Prinsestraat — Amsterdam, Sophiaplein — Rotterdam, Zuidblaak 24 (Beursplein) — Breda, Prinsenkade — Haarlem, Kruisweg 70c — Nijmegen, In de Betoustraat 8 — Groningen, Akerkhof hoek Akerkstraat — Zutphen, IJselkade.

Hoofd-Directie te 's-Gravenhage:

CAREL HENNY, Directeur;

Mr. J. J. HENNY, Adj.-Directeur.

G. TEERINK, Alg. Procuratiehouder.

Kapitaal. . . . . f 4.000.000.00

Reservefonds op ult. De-

cember 1902 . . . . . 1.109.739.00

Betaalde Brandschaden tot

ult. 1902. . . . . 25.444.700.00

**BRAND - LEVEN - INBRAAK.**

Verzekering tegen vaste en zeer billijke Premiën, zonder Inleggelden of Nabetalingen.

## J. Muysken.

Hoofd-Agent van de Nederlandsche Assurantie-Compagnie van het jaar 1776 te Amsterdam.

Adres: HAARLEM, Parklaan No. 5.

Beveelt zich aan voor assurantiën bij aanbestedingen Vaste Taxatie Op Beurspolis. - Vaste Premie.

### AFLOOP VAN AANBESTEDINGEN.

#### 23 AUGUSTUS.

OOLTGENSPLAAT (ONDERH.). Het bouwen van een graanschuur met woning te Zuidzijde, voor den heer T. H. B. Sniijders te 's-Hage. Door den arch. A. v. d. Boom te Delft.

Gegund aan A. Buijs te Achthuizen, voor f10977.35.

#### 26 AUGUSTUS.

VUCHT. Het bouwen van vier woningen en een koetshuis. Door den bouwkw. P. Lat-houwers.

Laagste inschr. Jos. Verhoeven en J. v. Helmond, f5525. Gegund.

#### 27 AUGUSTUS.

EINDHOVEN (ONDERH.). Het verbouwen van een woonhuis voor den heer G. Ypenkamp van Dijk. Door den arch. G. Geenen te Gestel.

Laagste inschr. J. Otten v. Dinther, f2386. Gegund.

NUMANSDORP. Het afbreken en weder opbouwen van eene bouwmanwoning met graanschuur enz. a'd. Reedijk onder Heinenoord. Door den arch. Andr. Bongers.

Timmerwerk. Laagste inschrijver W. v. d. Wel, N. Beijerland, f3160\*.

Metselwerk. Wed. Kl. Pijl, Mijnsheerenland, f4120\*.

Massa. C. J. Middelhoek, f7552.

\* Gegund.



**SCHINNEN** Het bouwen van twee woonhuizen voor rekening van de wed. Janssen. Laagste inschrijver G Mulken, Spaubeek, f 2360.

### 29 AUGUSTUS.

**BODEGRAVEN.** Het inwendig verbouwen van het gemeentehuis aldaar, met eenige daarmede in verband staande werken. Door het gem best.

Laagste inschrijver C. Bierhorst, f 1181. Gegund.

's-**HEERENBERG (GELD.)** Het bouwen van een zaal met bijkomende werken. Door het best. der St. Josephs-vereën.

Gegund aan den laagsten inschrijver B. Abelskamp te Doetinchem, voor f 4640.

### 31 AUGUSTUS.

**HOEK.** Het bouwen eener consistoriekamer bij de Geref. kerk.

Metselwerk. Laagste inschrijver J. Nieuwelink, f 332,50\*.

Timmer- en vertwerk. M. Robijn, f 184\*.

\* Gegund.

## Maatschappij tot Exploitatie van Staatsspoorwegen.

# AANBESTEDING.

Op **DINSDAG** den 29sten September 1903 des namiddags ten 2 ure (*locale tijd*), aan het Centraalbureau der Maatschappij tot Exploitatie van Staatsspoorwegen in het Moreelse Park te *Utrecht*, van:

Bestek No. 957.

**Het maken van eene douaneloods en een privaatgebouwtje met bijkomende werken op het station LEIDEN S. S.**

Begrooting f 7300.—.

De besteding geschiedt volgens § 62 van het bestek.

Het bestek ligt van den 7den Sept. 1903, ter lezing aan het Centraalbureau in het Moreelse Park en aan het bureau van den Sectie-Ingenieur H. J. VAN HOORN, te *Utrecht* en is op *franco* aanvraag (per brief) aan genoemd Centraal-bureau (Dienst van Weg en Werken) te bekomen, tegen betaling van f 0,50.

Inlichtingen worden gegeven aan het Centraalbureau (Dienst van Weg en Werken) en door den Sectie-Ingenieur voornoemd.

Aanwijzing op het terrein zal geschieden den 21sten Sept. 1903 ten 10,30 ure voormiddag (*West Europeesche tijd*).

Utrecht, den 3den September 1903.

### Lijst van Fabrikanten, Leveranciers, enz.

Prijs per regel voor niet geabonneerden op advertentiën f 5.— per jaar bij vooruitbetaling. Abonnés op Advertentiën 1 regel gratis voor iedere advertentie.

Artesische bronnen (putten) Maatschappij Artesia, Wagenplein 182, Den Haag.  
Asphalt dakpapier — „Bouwmaterialen” voorheen M. LUIJTEN, Lekkerkerk, Rotterdam en Dordrecht.  
Assurantie-Mij. tegen Brandschade „de Nederlanden van 1845”, 's-Gravenhage, Kerkplein hoek Prinssestraat.  
Badinrichtingen. — TH. VAN HEEMSTEDEN OBELT, Amsterdam.  
Brandkasten enz. — Rotterd. Brandk. fabriek v. h. Jb. DE HAAS & Zn. Rotterdam.  
Bouwstoffen. — MARTIN & Co., Amsterdam.  
BRANDKLUISDEUREN. — Wed. P. A. SCHROOT & Zoon, Den Haag.  
Cementmastië-Dakbedekking. — J. A. SMITS & Zoon, Weesperzijde 39, Amsterdam.  
Cement-Ijzerwerken — Ned. Mij. voor Monierwerken, Amsterdam.  
Centrale Verwarming. — W. J. STOKVIS, Arnhem.  
Centrale Verwarming en ventilatie. — D. S. M. KALKER, Amst.  
Centrale Verwarmingen. — B. LANDHEER Jr., Wijnstr. 59, Rotterdam.  
Closets. — TH. VAN HEEMSTEDEN OBELT, Amsterdam.  
DAKTEGELMACHINES. — G. P. Wessel, Rotterdam.  
Dakpannen. — J. B. VAN SOEST & TERSTAPPEN, te Swalmen.

### 1 SEPTEMBER.

**DRACHTEN.** Het bouwen van een heerenhuis in de Zuiderbuurt. Door den heer K. Kalsbeek te Ureterp.

Laagste inschrijver T. J. van Manen, f 5016.

**MONSTER (Z.-H.)** Het bouwen van 2 druivenkassen in den Madepolder, gem. Monster. Door den bouwkw. W. v. d. Molen Kuipers.

Laagste inschrijver W. Blok, f 1727. Gegund.

**ZEIST.** Het bouwen eener kleine villa in het villapark „Bosch en Duin”. Door den heer Joh. Meerdink Jr.

Laagste inschrijver J. Vonk, f 6480. Gegund.

### 2 SEPTEMBER.

**AMBY.** Het bouwen van een marechaussee-kazerne aldaar. Door het gem. best.

Laagste inschrijver W. Vanabel, Amby, f 13960. Het werk is niet aan den laagsten inschrijver gegund, men is in onderhandeling met F. L. Soons.

**GOUDA.** Het maken van een bouwman-woning, schuur en hooiberg aan de Oude Gouwe. Door den heer A. Moons Az.

Rijnsteen. Laagste inschrijver firma Erven C. A. de Gidts, f 10572.

IJsselsteen. firma Erven C. A. de Gidts, f 10394.

**NIEUWEHORNE (FR.)** Het bouwen eener burgerhuizinge. Door den heer P. v. d. Akker.

Laagste inschrijver D. Beek, Drachten, f 1990. Gegund.

## Hollandsche IJzeren Spoorweg-Maatschappij.

# AANBESTEDING.

Op **MAANDAG**, den 28<sup>sten</sup> Sept. 1903, des namiddags ten half twee ure (*Greenw. tijd*), zal in het Centraal-Personenstation te Amsterdam, in het lokaal naast de wachtkamer 3e klasse (ingang Vestibule) worden aanbesteed volgens bestek No. 973:

**Het wijzigen en uitbreiden van het Halteemplacement EIBERGEN.**

Begrooting f 9500.—.

Het bestek is tegen betaling van f 0,75 verkrijgbaar aan het Centraal-Administratiegebouw der Maatschappij aan het Droogbak te Amsterdam, dienst van Weg en Werken, Kamer 154, of op *franco* aanvraag aan dien Dienst, met toezending van het bedrag in postwissel (postzegels worden niet in betaling genomen en aan aanvragen zonder postwissel wordt geen gevolg gegeven).

Aanwijzing geschiedt als in het bestek is vermeld.

*De Raad van Administratie.*

*Het Gedelegeerd Lid,*

R. VAN HASSELT.

**RANDWIJK.** Het bouwen van een woonhuis met bakkerij aan den Bredeweg, met bijlev. van alle materialen, arbeidsloon, transporten, enz. Door den arch. A. Frederiks.

Laagste inschrijvers F. en J. v. Scherrenburg, Renkum, en K. Grim, Herveld, f 2776. In overleg met den minsten inschrijvers gegund aan K. Grim.

**WINSCHOTEN.** Het bouwen van een fabrieksgebouw nevens de bestaande fabriek aan den achterweg van het stationsempement. Door den architect K. de Grooth.

Laagste inschrijver J. Priet, Beerta, f 3656. Gegund.

**WOERDEN.** Het bouwen van elf werkmanswoningen. Door het bestuur der vereën. „Onderlinge Hulp”.

Laagste inschrijver A. Koteris, Woerden, f 11200. Gegund.

### 3 SEPTEMBER.

**ALMELO.** Het verbouwen van een perceel, aan de groote straat, Nieuwe Eind. Raming f 2070. Door den heer G. Flikkert Bz.

Laagste inschrijver M. Schipper, Wierden, f 2058.

**BAVEL.** Het bouwen eener directeurswoning der coöperatieve stoomboterfabriek St. Brigida, aldaar.

Metselwerk. Laagste inschr. W. de Kanter, Teningen, f 1110\*.

Timmerwerk. Mart. Meeuwissen, f 1028\*.

## Hollandsche IJzeren Spoorweg-Maatschappij.

# AANBESTEDING.

Op **Maandag**, den 28sten Sept. 1903, des namiddags ten half twee ure (*Greenwichtijd*), zal in het Centraal Personenstation te Amsterdam, in het lokaal naast de wachtkamer 3de klasse (ingang Vestibule) worden aanbesteed, volgens bestek no. 974.

**Het maken van Grond- en Spoorwerken, verhardingen, eene goederenloods en bijkomende werken op het Stationsempement RUURLO.**

Begrooting f 17200.—.

Het bestek met teekening is tegen betaling van f 1,00 verkrijgbaar aan het Centraal-Administratiegebouw der Maatschappij aan het Droogbak te Amsterdam, Dienst van Weg en Werken, kamer 154, of op *franco* aanvraag aan dien Dienst, met toezending van het bedrag in postwissel (postzegels worden niet in betaling genomen en aan aanvragen zonder postwissel wordt geen gevolg gegeven).

Aanwijzing geschiedt als in het bestek is vermeld.

*De Raad van Administratie.*

*Het Gedelegeerd Lid,*

R. VAN HASSELT.

Dakroeden (gegalvaniseerd ijzeren) — J. SABELIS & Co, Glasfabrikanten, Haarlem.

Dakbedekking. — C. KINDERMANN, Berlin-Reineckendorf.

Eerste Nederl. Xylolith-Fabriek. — A. S. KEY, Rotterdam.

Excelsiorplaten. — GEBS. VAN DER VIJGH, Amsterdam.

Gaskachels (nieuwste condensng). — OBELT, Amsterdam.

Gas-, Stoom- en Waterleiding. — R. S. STOKVIS & ZONEN, Leuvehaven 74—76, Rotterdam.

Glas in lood. — MEULDERS & Co. Den Haag.

Gegoten geëmailleerd ijzeren waschtafels — TH. VAN HEEMSTEDEN OBELT, Amst., 150 de Ruyterkade. Filiaal: 36, Rokin.

Gekleurd en gebrand glas in lood. — C. LINDENAAR, Glasgraveur, Alb. Cuijpsstraat 123, Amsterdam.

Gegoten geëmailleerd ijzeren wachtafels — PECK & Co., Amst. HEINEKEN'S GLAZENWASSCHERIJ. Stoom Jaloezieën-, en Rolluiken-fabriek. — 's GRAVENHAGE. Driehoekjes 3 voorheen Wagenstraat 39a. — AMSTERDAM. v. d. Helststraat 1.

Haeuslersche Houtcementen Dakbedekking. — J. A. SMITS & ZONEN, Weesperzijde 39, Amsterdam.

Jalouziën, Marquises. Rolluiken — J. SENFT & Co., Papestraat 8, Den Haag.

Jalouziën. — J. F. KRONER & ZONEN, Spuistr. 246. 248, 250, Amst. Amsterdam.

Josson-Cement. — A. E. BRAAT, Rotterdam en Amsterdam.

Liften, Graan-silo's, Transportinrichting enz., LANDRÉ & GLINDERMAN, Spuistraat 6 en 8, Amsterdam.

Liften, Personen- en goederen. — H. & J. VAN DEN WALL BAKE



Liften. — TH. VAN HEEMSTEDDE OBELT, Amst. (R. WAYGOOD & Co.)  
 Liften, Ventilatie, Gesm. ijzer. trappen. — JAN HAMER & Co., Amst.  
 Liften. (Hydraulische en electrische), — FRED. STIELTJES & Co., Amsterdam.  
 Lichtdruk-inrichting. — J. P. Bladergroen, Amsterdam-Rotterdam.  
 Looden en Inw. glasmail privaateidingen. — OBELT, Amst.  
 Lichtdruk-inrichting. — Lichtdruk- en Calqueerpapieren — Corns. Immig & Zoon, Nieuwe Haven 5, Rotterdam.  
 Machines voor Cementdaktegels. — G. P. Wessel, Rotterdam.  
 Marmere Schoorsteen-mantels. G. & J. Cool, Bloemgracht 77, Amst.  
 Marm. Schoorsteenm. D. WEEGEWIJS, Rapenb. 14 en 43, Amst.  
 Motoren en Dynamo's. — JULIUS LÜCHAU, Warmoesstraat 91, Amsterdam.  
 Meubels enz. — Phoenix Meubil.-Inrich., Spuistr. 234, Amsterdam.  
 Nikkelinrichting-Instrumentmakerij. — F. L. W. BUCKMANN & Co., Den Haag, Stille Veerkade 19a.  
 Pompen (Diaphragma). — A. RESINK, Ingenieur, Haarlem.  
 Portland-Cement — DYCKERHOFF & SÖHNE, Amöneburg.  
 Prisma's Luxfer (kamerverlichting) — W. VAN RIJN, Keizersgracht 181, Amsterdam.  
 Photolithografie. — WEGNER & MOTTU, Amsterdam.  
 Proefstation Bouwmat. — KONING & BIENFAIT, Amsterdam.  
 Rolluiken. — W. H. M. SCHOLTE, Prinsengr. 516, Amsterdam.  
 Rietplanken. Isoleersteen. Fluaten. — MOLIJN. — Gouda.  
 Raamsluiters voor bovenlichten. — TH. V. HEEMSTEDDE OBELT, Amsterdam.  
 Schilderwerk in alle genres. G. W. C. OOSTERBAAN, Amsterdam.  
 Stal-inrichtingen. Verwarming. Jan Hamer & Co. Amsterdam.  
 Stalen balken, IJzer enz. — Gebr. VAN DER VLIET, Amsterdam

Spiegel- en Vensterglas enz. P. DOLK & ZOON, Rotterdam — Dordrecht.  
 Stal-inrichtingen. — STAAL & HAALMEIJER, Amsterdam.  
 Stal-inrichtingen. — D. S. M. KALKER, Amsterdam.  
 Stalen balken en U-profielen — Deutsch-Luxemburgische Bergwerks- und Hütten-Actiengesellschaft. Vertegenw. C. D. v. d. LINDEN, Prins Hendrikkade, Amsterdam.  
 Stalen balken. — H. E. OVING Jr., Rotterdam.  
 Steenen (verglaste en onvergl.) CANOY HERFKENS & Co., Venlo  
 Steengoed of Engelsche buizen en kruispannen. — HOUBEN & STEEGH, Belfeld en Tegelen (Limburg.)  
 Stoomtimmerfabriek. — GEBRS. VAN MALSEN. Den Haag.  
 Stoelen en schoolmeubelen. — LEYDEN & VAN BEEST, Rotterdam.  
 Tegelvorsingen enz., Plaatelbakkerij De Distel, Amsterdam.  
 Tuinwerken. — G. F. A. DRIESSEN, Nijmegen.  
 Urinoirs (Torfit). — H. HUINCK & A. IMHOFE, Rotterdam.  
 Verwarming en verlichting. — JULIUS LUCHAU, Damrak 71, Amsterdam.  
 Verwarming en Ventilatie. — TH. V. HEEMSTEDDE OBELT, Amst.  
 Verwarming en Ventilatie. D. S. M. KALKER, Amsterdam.  
 Ventilators. — TH. VAN HEEMSTEDDE OBELT, Amsterdam.  
 Ventilators. — D. P. HASSELMAN, Amsterdam.  
 Vuurvaste steen, Tras, Aarden buizen, Straatkeien — „Bouwmaterialen” voorheen M. LUIJTEN, Lekkerkerk, Rotterdam en Dordrecht.  
 Wandtegels, cement, kalk, graniet — „Bouwmaterialen” voorheen M. LUIJTEN Lekkerkerk, Rotterdam en Dordrecht.  
 Zandsteen. — FERD. ENGERS, Amsterdam.  
 Zinkwerken. — F. W. BRAAT, Delft.

# Hollandsche Maatschappij tot het maken van werken in GEWAPEND BETON.

Conradkade 62.

Telegram-Adres: BETONIJZER.

DIRECTEUR:

A. C. C. G. VAN HEMERT.

Civiel Ingenieur.

's Gravenhage.

Intere. Telefoon 2669.

Ontwerpt en voert uit ALLE werken in gewapend en ongewapend beton.  
 Voorloopige ontwerpen en begrotingen van kosten worden gratis verstrekt.

## TH. VAN HEEMSTEDDE OBELT,

Mem. San. Inst. London.

Sanitary Engineer,

150 de Ruyterkade. — AMSTERDAM. — Filiaal 36 Rokin.

Hoofdagent voor Nederland, België en Koloniën van SHANKS & Co., te Barrhead.

SPECIALITEIT VOOR DE LEVERING VAN COMPLETE BADINRICHTINGEN.

PRIVAAT-INRICHTINGEN. — Shanks Closets zijn nog niet overtroffen.

Porseleinen Badkuipen, IJzeren Badkuipen.

Geijsers geheel van rood koper, van binnen vertind. Zij bederven het water niet. overtreffen al de tot nu toe bestaande en kosten niet meer. Attesten ter inzage.

Closets, Waschtafels, Urinoirs enz. — VERWARMING en VENTILATIE.

Agent voor de CHAMBERLAND FILTERS, Systeem Pasteur.

Belast zich met de plaatsing en inrichting in geheel Nederland. Zeer concurrerende prijzen. Teekeningen en prijsopgaven gratis. Wederverkoopters genieten het gebruikelijke rabat.

## Gegalvaniseerd IJzeren Dakroeden.

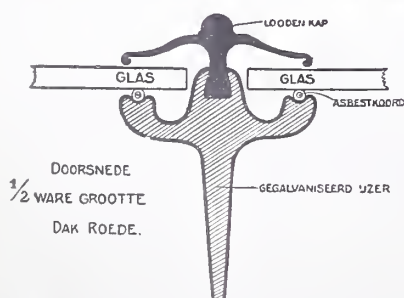

Deze roeden, volgens nieuw systeem van zeer solied materieel vervaardigd, worden door ons met het meeste succes geleverd.

Nadere inlichtingen worden gaarne verstrekt door

J. SABELIS & Co., Glasfabrikanten. Haarlem.

Bij MOUTON & Co., te 's-Gravenhage zijn verkrijgbaar:

## PORTEFEUILLES

voor de jaargangen van het „Bouwkundig Weekblad”.

Deze portefeuilles zijn voorzien van een ingedrukt jaarcijfer.

Prijs per portefeuille f 0.50. Franco per post f 0.65.











# BOUWKUNDIG WEEKBLAD.

ORGAAN VAN DE

MAATSCHAPPIJ TOT BEVORDERING DER BOUWKUNST.

Bestuur v. d. Maatschappij: A. SALM G.Bz., *Voorzitter*. ED. CUYPERS, *Vice-Voorzitter*. — Jb. v. d. BAN Pz.,  
M. A. C. HARTMAN, D. E. C. KNUTTEL, F. J. NIEUWENHUIS, B. J. OUËNDAG, F. W. M. POGGENBEEK, J. VERHEUL Dz.  
Commissie van Redactie: Ed. CUYPERS, A. SALM G.Bz. en J. VERHEUL Dz.  
Redacteur: C. T. J. LOUIS RIEBER.

19 SEPTEMBER 1903.

23<sup>e</sup> JAARGANG.

N<sup>o</sup>. 38.

BUREAU VAN REDACTIE: MARNIXSTRAAT 402, AMSTERDAM.  
BUREAU v. ADMINISTRATIE: HERDERSTRAAT 5, 'S GRAVENHAGE.  
UITGEVERS: MOUTON & Co. — 'S GRAVENHAGE.  
ABONNEMENTSPRIJS voor Nederland: fr. p. p. f 15.— 's jaars, voor  
Indië en het Buitenland (bij vooruitbetaling) fr. p. p. f 17.— \* \* \*

PRIJS DER ADVERTENTIËN: van 1—5 regels f 1.— elke regel meer  
20 cents. Groote letters naar plaatsruimte. \* \* \* \* \*  
AANKONDIGINGEN v. AANBESTEDINGEN 15 ct. p. regel m. premie  $\frac{3}{2}$  maal.  
ABONNEMENT v. ADVERTENTIËN tegen belangrijk verminderde prijzen  
en kosteloze opname der advertentiën in het Tijdschrift der M<sup>ij</sup>.

INHOUD: — Het examen van Aspirant-Opzichter en Opzichter-Teekenaar bij de Maatschappij tot Exploitatie van Staatsspoorwegen, gehouden in April en Mei 1903. — Uit den vreemde. — Berichten. — Weerkundige waarnemingen. — Bureau voor plaatsing van Opzichters en Teekenaars. — Aankondiging en afloop van aanbestedingen. — Lijst van Fabrikanten, Leveranciers, enz. — Advertentiën. — (Met een plaat.)

## HET EXAMEN VAN ASPIRANT-OPZICHTER EN OPZICHTER-TEEKENAAR BIJ DE MAATSCHAPPIJ TOT EXPLOITATIE VAN STAATSSPOORWEGEN, GEHOUDEN IN APRIL EN MEI 1903.

Toen ik het vorige jaar den wensch uitsprak, dat het aan de Maatschappij tot Exploitatie van Staatsspoorwegen mocht gelukken, om door een nieuwen maatregel, nl een examen, de vacante opzichtersplaatsen aan te vullen, had ik niet kunnen vermoeden, dat deze zoo spoedig succes zou hebben.

Indien ik mij niet bedrieg, heeft voorzeker de wijziging in het programma hiertoe veel bijgedragen.

Voor de 4 vacante (2 voor de afdeling Weg en Werken en 2 voor de afdeling Telegrafie en Seinwezen) hadden zich 13 candidaten aangemeld.

Hiervan slaagden de heeren F. van der Veen (W en W III), A. de Ruiten (W en W II), C. A. Berghuis (W en W II), P. H. Zaalberg (W en W III), J. Schmand (W en W II), W. G. A. Kaupe (W en W II), R. C. W. Eisses (W en W III).

Zij die niet geplaatst konden worden, kregen een bewijs van voldoende afgelegd examen.

Was het nu merkbaar, dat meerderen zich tot dit examen aangetrokken gevoelden, om zich daardoor een vaste positie te verwerven, opvallend is het, dat de candidaten over het geheel meer theoretisch dan practisch ontwikkeld waren, en het is de vraag of de Maatschappij hierdoor verkrijgt wat zij verlangt. De eisch, dat de candidaat een diploma van 3 of 5 jarigen cursus eener H. B. School verworven moet hebben, sluit veel practische krachten uit.

Indien echter de Maatschappij mocht besluiten 2 cate-

goriën opzichters bij de Ite Afdeling van W en W te maken, een voor den weg en een voor de uitvoering van werken, dan wordt de toestand eenigszins anders.

Het opleiden van de eerste categorie moet dan voor een klein deel op het hoofdbureau en voor een groot deel op den weg onder leiding van een ervaren opzichter geschieden; die van de andere voor het grootste gedeelte op het hoofdbureau en daarna bij de werken.

Voor de laatste categorie moet dan ook de praktijk het zwaarste wegen.

Zooals ik reeds vroeger opmerkte, vervullen de aspirant-opzichter en een teekenaar een werkkring, die eene voorafgaande practische studie vraagt; zonder die practische studie zijn ze voor een technisch bureau niet geschikt. Men moet iets kunnen produceeren niet enkel in theorie, maar ook in praktijk; het werk eischt het, en terwijl er nu lang niet altijd goed werk wordt geleverd (menige uitvoering kan hiervan getuigen), zou met degelijke krachten en de Maatschappij en het werk beter gediend worden.

Een bekwaam teekenaar moet evenveel verdienen als een aspirant opzichter, hetzij hij wegens een examen, hetzij op goede getuigschriften is aangenomen.

Op de Algemeene Vergadering van de Maatschappij tot Bevordering der Bouwkunst gehouden den 13 Mei 1903, werd door een zeer bekwaam en verdienstelijk architect de opmerking gemaakt, dat door de *waarde* van den architect, die van den opzichter niet uit het oog verloren moest worden. Een opzichter bij eene uitvoering moet zelfstandig kunnen zijn.

Er moeten dus verschillende wegen zijn van opleiding voor verschillende diensten, en het wil mij voorkomen, dat als dit in de bedoeling ligt van de Maatschappij tot Exploitatie van Staatsspoorwegen, zij een werk verricht, dat zoolwel haar als het personeel niet dan tot voordeel kan strekken.

Verder heeft de Maatschappij een examen gehouden voor opzichter teekenaar. Hiervoor kwamen in aanmerking teekenaars in vasten dienst.

Een opzichter teekenaar is meer bestemd voor bureaudienst, of op den weg of op het hoofdbureau.

Deze categorie is gesplitst in: 1<sup>o</sup>. bouwkunde, 2<sup>o</sup>. ijzerconstructie, 3<sup>o</sup>. bruggenbouw (brugonderhoud), 4<sup>o</sup>. bovenbouw, 5<sup>o</sup>. telegrafie en seinwezen.



Hiervoor slaagden de heeren: voor 1<sup>o</sup>, G. A. H. Hello en J. Edema; voor 2<sup>o</sup>, F. Elink Sterk; voor 3<sup>o</sup>, A. P. Maaren en W. J. G. Vreeswijk; voor 4<sup>o</sup>, P. N. A. Timp en F. B. Krenning; voor 5<sup>o</sup>, A. A. Tak, F. M. Schoof en J. W. van Rooij.

W. DE JONG.

## EXAMEN VOOR ASPIRANT- OPZICHTER 1903.

### WEG EN WERKEN.

*Ite Afdeeling (Bouwkunde) en IIte Afdeeling (Telegrafie en Seinwezen).*

#### F. Stereometrie.

1e. Drie ribben van een viervlak, die in een hoekpunt samenkomen, staan loodrecht op elkaar en zijn alle gelijk  $a$ . Hoe groot is de loodlijn uit dit hoekpunt op het overstaande vlak neergelaten?

2e. De bodem van een bak is een rechthoek, die 6 d.M. lang en 4 d.M. breed is. De zijwanden vormen met den bodem hoeken van  $120^\circ$  en zijn 5 d.M. hoog. Bereken den inhoud van den bak.

3e. De hoogte van een kegel is 24 c.M.; de straal van zijn grondvlak is 7 c.M. Een vlak, dat evenwijdig met het grondvlak is, deelt de hoogte midden door. Bereken het oppervlak en den inhoud van het grootste deel.

4e. Door een ijzeren bol heeft men een cilindervormig gat geboord, zoodanig, dat de as van den cilinder door het middelpunt van den bol gaat. De straal van den bol is 17 c.M. en de wijidte van het gat 16 c.M. Wat is het gewicht van het lichaam? S. g. ijzer = 7.2.

#### E. Trigonometrie 1e helft.

1e. De hoeken A en B van driehoek ABC zijn scherp;  $\cos. A = \frac{7}{25}$  en  $\tan. B = \frac{3}{4}$ . Hoe groot is  $\sin. C$ ?

2e. Bewijs:  $\frac{2}{\tan. (45 - a) + \cot. (45 - a)} = \cos. 2a$ .

#### E. Trigonometrie 2e helft.

3e. Elke zijde van een regelmatigen vijfhoek is 1.25 M. Bereken zijne oppervlakte en de lengte van een diagonaal.

4e. De basis van een driehoek is 15.4 d.M. De hoeken aan de basis zijn  $47^\circ 12'$  en  $67^\circ 15'$ . Hoe lang is de hoogte?

#### D. Beschrijvende — Meetkunde.

1e. Construeer den hoek, dien twee lijnen ab en ac vormen, als ab evenwijdig met het horizontale en ac evenwijdig met het verticale vlak is. (Zie de plaat, bij blad 1).

2e. Van een lichaam zijn de horizontale en de verticale projectie gegeven. (Zie de plaat, bij blad 2).

Construeer: 1e. Den hoek, dien het vlak ghcb met het grondvlak maakt. 2e. De ware grootte van de vlakken ghcb en abge. 3e. Den hoek, dien de vlakken ghcb en abge vormen.

3e. De projectiën van een driezijdig prisma zijn gegeven en in elk der opstaande ribben een punt.

Construeer den horizontalen doorgang van het vlak, dat door drie punten gaat. De ware grootte van de doorsnede van dit vlak en het prisma, en sla een zijvlak neer.

#### A. Natuurkunde.

1e. Op een vierkanten regenbak, aan alle kanten gesloten, wordt van boven een verticale vierkante pijp gesteld, die daarmede in verbinding staat. Het water vult den geheelen bak en staat daarenboven nog 2 M. hoog in de pijp.

Welke drukking ondervindt nu iedere steen van den bodem?

Welke drukking ondervindt iedere steen van den bovenwand?

Welke drukking ondervindt een steen uit een platte laag van den zijwand, wanneer de onderkant van die steen op 20 c.M. van af den bodem gelegen is?

Lengte en breedte bak: 1.20 M. Hoogte bak: 1.— M. Lengte van een steen: 0.24 M. Breedte van een steen: 0.12 M. Hoogte van een steen: 0.06 M.

Welke zijn de bovenbedoelde drukkingen, wanneer de vloeistof uit olie bestaat? Het soortelijk gewicht van olie is daarbij te bepalen uit de gegevens, dat een zeker lichaam met een s.g. van 1.3 in olie 800 Gram, en in water 600 Gram weegt.

2e. Gegeven een waterreservoir (zie de plaat), dat met water gevuld is tot een hoogte van 2.50 M. De onderkant van het reservoir is gelegen op 4.50 boven den beganen grond

Het reservoir is door eene buisleiding (inwendige doorsnede 50 c.M<sup>2</sup>) verbonden met een waterkraan, waarvan de uitlaatopening 2.— M. boven den beganen grond is gelegen.

Gegeven zij verder: dat de vloeistofspiegel in het reservoir constant wordt gehouden; dat de dikte van den bodem van het reservoir, de wrijving en de adhesie zijn te verwaarloozen, en dat de versnelling van de zwaartekracht = 10 M. is.

Gevraagd wordt: in hoeveel tijd een locomotief, welks tender 12 M<sup>3</sup>. waterinhoud heeft, water kan nemen.

3e Een electrisch gedreven pomp, pompt in 5 uur tijds 720 M<sup>3</sup>. water  $4\frac{1}{2}$  M. hoog op.

Hoeveel paardenkracht bezit de motor, welke de pomp drijft, wanneer geene verliezen door overbrenging, wrijving, enz. in rekening worden gebracht; en hoeveel stroomsterkte in Ampères zal de motor nemen, wanneer de spanning 245 Volts bedraagt?

Gegeven: 1 Paardekracht = 735 Watts.

Vervolgens gegeven zijnde, dat het zuigeroppervlak 30 d.M<sup>2</sup>., de slag 8 d.M. en het aantal omwentelingen 100 bedraagt, wordt gevraagd welk percentage de werkelijke opbrengst van de theoretische zal bedragen.

4e. De stop van een veiligheidsklep van een stoomketel is 1 c.M<sup>2</sup>. groot.

De afstand ervan tot het draaipunt van den hefboom dier klep bedraagt 3 c.M. Op een afstand van 12 c.M. van dat draaipunt is aan den hefboom een gewicht van 1 K.G. opgehangen.

De hefboom zelf weegt 701 Gram. Het zwaartepunt van den hefboom is gelegen op 5 c.M. van het draaipunt. Soortelijk gewicht van kwik is 13.6.

Gevraagd welke spanning (in Atm.) de stoom kan verkrijgen, voor dat de veiligheidsklep geopend wordt door den druk van den stoom en welke spanning, wanneer de stop der klep  $2 \times 200$  groot is.

5e. Op 10 M. afstand van een toren ligt een horizontale spiegel op den grond. Een persoon, hoog 1.70 M. loopt, achter den spiegel staande, achteruit, tot hij in den spiegel juist den top van den toren begint te zien. Hij is dan 34 c.M. van den spiegel verwijderd.

Ten slotte gegeven zijnde, dat de schaduw van den toren op het horizontale vlak  $50\sqrt{3}$  M. is, wordt gevraagd hoeveel graden de zonshoogte bedraagt.

Vier vraagstukken op te lossen, waaronder voor de candidaten voor Weg en Werken Ite Afdeeling de vraagstukken 1 en 2, en door die voor Weg en Werken IIte Afdeeling de vraagstukken 3 en 4.

#### C. Werktuigkunde.

1e. Een homogene staaf (zie de plaat), lang 100 c.M., wegende 10 KG., is in twee punten A en B, gelegen op 20 en 60 c.M. van een der uiteinden, ondersteund.

Hoe groot moet de verticale kracht P zijn, aangrijpende in genoemd uiteinde, opdat de reacties in beide ondersteuningspunten A en B gelijk zijn?

2e. Een lichaam wordt loodrecht omhoog geworpen, met eene aanvangssnelheid van 98 M. per seconde; een tweede lichaam, een seconde later in dezelfde richting en met dezelfde snelheid.

Hoe groot zal de afstand der beide lichamen zijn, als het eerste lichaam zijn hoogste punt bereikt heeft? Wanneer en hoeveel malen zullen beide lichamen weer op dienzelfden afstand van elkaar verwijderd zijn?

3e. Van een balans bedraagt (zie de plaat) het gewicht 3 KG., de lengte der armen 20 c.M., en liggen de ophangpunten en het steunpunt in ééne lijn, terwijl het zwaartepunt 3 c.M. onder het steunpunt ligt. Aan deze balans hangen twee gewichten waarvan één 30 KG. en het andere P. KG. Nadat de balans in rust is gekomen, bedraagt de doorslag  $45^\circ$  naar links.

Wordt gevraagd het gewicht van P.

4e. Een rechthoekige plaat, waarvan de zijden 5 c.M. bedragen (zie de plaat), en wegende 10 KG., rust met een der zijden op een vlak, dat onder willekeurige helling met den horizont geplaatst kan worden.



Op de plaat werkt eene kracht van 5 KG. in de richting van het hellend vlak en aangrijpende in de ondersteuningszijde.

Welke helling moet aan het vlak gegeven worden, opdat de plaat noch afglijde, noch kantele, wanneer:

- 1e. de plaat met de grootste zijde op het vlak rust.
- 2e. de plaat met de kleinste zijde op het vlak rust.

#### G. IJzerconstructie.

Alleen voor de III<sup>e</sup> afdeling.

Zie: „behoort bij g”, op de plaat.

#### H. Houtconstructie.

Alleen voor de II<sup>e</sup> Afdeling.

Zie: „behoort bij h”, op de plaat.

Practisch werd aan de Ambachtsschool gewerkt; o. a. werd door de kandidaten van de II<sup>e</sup> Afdeling gemaakt, een laschverbinding in hout, en door de kandidaten van de III<sup>e</sup> Afdeling, een ring van ijzer gesmeed, een blokje ijzer behakt en een beitel gemaakt, terwijl enkele vragen werden gedaan over het materiaal, in hoofdzaak hout en ijzer.

### VRAGEN VOOR OPZICHTER TEEKENAAR. 1903

#### WEG EN WERKEN.

##### II<sup>e</sup>, III<sup>e</sup> en IV<sup>e</sup> Afdeling.

I en II. 1<sup>o</sup> Categorie. Bouwkunde. 30 Maart. 9-12 en 1<sup>1/2</sup>-5.

In tekening te brengen van het door den candidaat opgemeten gedeelte emplacement te Utrecht. Schaal 1 à 500.

In tekening brengen van het door den candidaat opgemeten gedeelte emplacement te Zwolle. Schaal 1 à 500.

III. 31 Maart. 9-12 en 1<sup>1/2</sup>-5.

Aan de locomotievenloods te Elst, waarvan een tekening hierbij gaat, te ontwerpen een aanbouw voor kantoorlokalen.

De aanbouw moet bevatten: één gang, twee kantoorlokalen van ongeveer 4 × 4 M. met de noodige kasten, verder één privaat met kolk en gemetselde privaatput. De aanbouw moet even diep zijn gefundeerd als de locomotievenloods. Schaal 1 à 100.

De zolder in te richten tot bergplaats voor archief.

Het ontwerp kan zijn in potlood, mits voldoende duidelijk.

Eene globale begroeting van dit ontwerp te geven.

IV. 1 April. 9-12 en 1<sup>1/2</sup>-5.

Van het ontwerp van aanbouw aan de locomotievenloods te Elst te maken details van een buitendeur, een buitenraam, de kap, het privaat met kolk en privaatput op een schaal van 1 à 10, met doorsneden van de kozijnen en van de goot op ware grootte.

N.B. Indien het hier vermelde werk niet gereed is gekomen, kan daaraan Donderdag 2 April worden doorgewerkt van 9-12.

V. 2<sup>o</sup>. Categorie. IJzerconstructie. 30 en 31 April en 1 April. 9-12 en 1<sup>1/2</sup>-5.

De opgemeten draaischijf bij de locomotievenloods op Damlust te Utrecht in tekening brengen, schaal 1 à 10, en daaraan te ontwerpen eene verlenging (aan eene zijde te tekenen) op eenzelfde wijze als verlengd is de schijf liggende op station Utrecht V, bij de locomotievenloods S.S. Van die verlenging te geven eenige details op ware grootte.

VI. 3<sup>e</sup> Categorie. Bruggebouw (onderhoud). 30 Maart. 9-12 en 1<sup>1/2</sup>-5.

1. In tekening brengen van eene situatie van de opgemeten draaibrug over den Angstel bij Nieuwersluis, met landhoofden en aan iedere zijde 50 M. spoorbaan, benevens een dwarsprofiel van een gedeelte baan aan beide zijden van de brug. Schaal voor de situatie 1 à 500. Schaal der dwarsprofielen 1 à 100.

2. In tekening brengen van het opgemeten uiteinde, zijde Nieuwersluis, van den buitenhoofdlijger dezer brug over ± 1.25 M. lengte met inbegrip van het daaraan bevestigde gedeelte van het opzetwerk.

VII. 31 Maart. 9-12 en 1<sup>1/2</sup>-5.

1. Teeken op ware grootte een rondsel van 40 c.M. middellijn bevestigd op eene as van 7 c.M. diameter. De breedte van het rondsel is 6 c.M. De tandverdeling behoeft niet te worden aangegeven.

2. Teeken op ware grootte een koppelbus voor het koppelen van twee assen dik 90 m/m.

3. Tegen een hoofdlijger van nevenstaanden vorm (zie plaat) moet een dwarsdrager bevestigd worden door middel van hoekijzers. Het aantal klinknagels van 20 m/m, waarmede de hoekijzers aan den dwarsdrager bevestigd worden, is 7. Elk hoekijzer wordt aan den hoofdlijger verbonden door minstens 4 nagels. Verbindingshoekijzer naar keuze van den candidaat.

VIII. 1 April 9-12 en 1<sup>1/2</sup>-5.

Een hoofdlijger van een brug (zie de plaat) bestaat uit twee balkliggers D.N.P. No. 50, welke door middel van gegoten ijzeren vulklossen op een afstand van 300 m/m. hart op hart gehouden worden. Detailleer op ware grootte een vulklos met bevestigingsbouten, en op 1 à 5 een gegoten ijzeren draagstoel, waarop het uiteinde van de liggers rust.

Bovenvlak stoel 400 m/m. lang. Hoogte stoel 350 m/m; grondvlak stoel 550 m/m. lang.

2. Bereken het Normaal profiel noodig voor een brug van 8 Meter van hart steunpunt tot hart steunpunt. De hoofdliggers bestaan elk uit twee naast elkaar geplaatste balkijzers. Mobile belasting 5000 K.G. per Meter spoor. Met eigengewicht is rekening te houden. De spoorstaven wegen 40 K.G. per M. De houten dwarsliggers met inbegrip der bewapening wegen 100 K.G. per stuk.

Toe te laten spanning 750 K.G. per c.M<sup>2</sup>.

IX. 4<sup>e</sup>. Categorie. Bovenbouw.

30 Maart. 9-12.

Schematisch in schaal 1 à 500 aanduiden:

een verschoven kruiswissel 1:9;

een symmetrisch driewegwissel 1:10/1:9;

een verschoven driewegwissel 1:9;

een verschoven meebuigend driewegwissel 1:10.

Teekeningen der wissels, schaal 1 à 50, gaan hierbij.

X. 30 Maart. 1<sup>1/2</sup>-5.

In tekening te brengen, schaal 1 à 400, het door den candidaat opgemeten gedeelte emplacement te Utrecht V.

XI. 31 Maart. 9-12.

Detailleeren een deel van een stoomketel. Te geven drie projecties en doorsneden. Schaal 1 à 2.

XII. 31 Maart. 1<sup>1/2</sup>-5.

Maak een materiaal-staat van een of ander wissel of kruising. Eene tekening, schaal 1 à 50, en een „lijst 1902” gaan hierbij.

XIII. 31 Maart. 1<sup>1/2</sup>-5.

Eene solide kruising (45°) te tekenen, schaal 1 à 10, van een spoor S.S. profiel 40 K.G. met een tram, met een spoorwijdte van 1. M. Details van de kruispunten. Daarbij zijn ter beschikking koperen mallen van de twee spoorstaaf-profielen.

XIV. 1 April. 9-12.

Schets de verschillende u bekende stelsels, die dienen om het losrammen van moeren te verhinderen.

XV. 1 April. 1<sup>1/2</sup>-5.

Geef schetsen, schaal 1 à 5, zoo noodig met omschrijving, van de verschillende u bekende spoorstaaf eindverbindingen.

XVI. 1 April. 1<sup>1/2</sup>-5.

Geef eene eenvoudige korte beschrijving eener houtbereiding — inrichting met vele schetsjes.

XVII. 5<sup>e</sup>. Categorie. Telegrafie en Seinwezen.

2 April. 9-12.

Ontwerp op het blanco schema, als bijlage I (de lichtdruk werd den kandidaten gegeven) hierbij gaande, den stroomloop volgens de manipulaties op bijlage II.

De posten zijn door wekkers en wekknoppen te verbinden.

XVIII. 2 April. 1<sup>1/2</sup>-5.

Ontwerp op het blanco schema, als bijlage I (de lichtdruk werd den kandidaten gegeven, hierbij gaande, den stroomloop volgens de manipulaties op bijlage II.

De posten zijn door middel van wekkers en wekknoppen te verbinden.



XIX. 3 April 9—12 en 1<sup>1</sup>/<sub>2</sub>—5.

Twee wissels *A* en *B* zijn van elkaar gelegen op een afstand van 3.50 M. als op bijlage I is aangegeven. (De lichtdruk werd den candidaten gegeven.)

Wissel *A* wordt centraal bediend; wissel *B* zijnde een wissel van een weinig gebruikte aansluiting, wordt voor recht spoor met een slot gesloten.

Ter voorkoming van ontijdig omleggen van wissel *A*, indien treinen volgens de pijlrichting binnenkomen, is een wissellat op dien wissel noodzakelijk.

Gevraagd wordt deze lat, en wel een buitenlat volgens de roode lijn aan te brengen.

Daarbij wordt gegeven, dat daar waar de lat aan de aanslagrail van wissel *B* zou moeten worden gemonteerd — hetgeen begrijpelijkerwijs niet mogelijk is — naast de aanslagrail een tweede rail volgens de gele lijn moet worden bijgeplaatst. Aan die tweede rail worden de steunpunten der lat bevestigd.

De glijdstoelen van wissel *B*, welke de lat in den weg staan, zijn zoodanig te wijzigen, dat deze tevens als ondersteuning van de bijgeplaatste rail dienen, zoodat beide rails — te zamen een zoo vast mogelijk geheel vormende — met één stoel op den dwarslijger worden bevestigd.

De beugel, waaraan de eigenlijke lat moet worden bevestigd, is van het type volgens bijlage II. In verband met den eisch van buitenlatten, moet de lat hellend worden gemaakt, en derhalve de beugel hellend worden gelegd op de wijze als bijlage III aangeeft.

Voor de eigenlijke lat is te nemen ongelijkbeenig hoekijzer.

Bijlage IV geeft den vorm der bestaande glijdstoelen aan.

Gevraagd wordt:

1e. van het steunpunt X der lat: eene doorsnede; een bovenaanzicht; een zijaanzicht. Alles op ware grootte.

De afstand der rails is daarbij vast te stellen.

2e. van de gewijzigde glijdstoel: eene doorsnede; een bovenaanzicht; een zijaanzicht. Alles op ware grootte.

3e. van de geheele lat: een bovenaanzicht, schaal 1 à 10, waarop de steunpunten van de lat en de glijdstoelen zijn aangeven.

## XX. 4 April 9—12.

Op bijgaand stationemplacement wordt de volgende beveiliging aangebracht:

Sein I en het brugslot worden bediend in post *B*, met behulp van eene krukinrichting.

De ter plaatse bediende wissel I wordt gegrendeld voor recht- en krom spoor met behulp van eene krukinrichting in post *A*.

Op het landhoofd aan de Zuidzijde van de brug is een handel voor de bediening van sein II, in dubbele trekking met het station.

De seinen II, III en IV, benevens de wissels 2, 7 en 8, worden bediend door het station met behulp van eene, in den uitbouw S, groot 2 × 4 M. geplaatste Siemensche handelrichting.

De wissels 3, 4, 5 en 6, benevens de achter beide laatstgenoemde wissels gelegen stopblokken, worden met claus- of zekerheids-slots gesloten, als de tekening aangeeft.

Gevraagd wordt:

1e. De trekdraadgeleiding in den, onder den uitbouw gemetselden kelder te ontwerpen; schaal 1 à 20.

Daarbij zij gegeven:

a. dat de volgorde der handels is: sein IV in veld 1; wissel 8 in veld 2; wissel 7 in veld 4; sein III in veld 5; sein II in veld 6; wissel 2 in veld 9.

b. dat de stand der kettingschijven van de handels ten opzichte van elkaar en van den voet der handelrichting is als op nevenstaand schetsje is aangegeven (zie de plaat).

c. dat de vloer van den uitbouw is 0.50 M. + perron.

d. dat het perron gelegen is op 0.35 M. + B. S.

De hoogte van den vloer en van den gemetselden kelder blijft door u te bepalen.

2e. de trekdraadgeleiding op het terrein, schaal 1 à 500, waarbij vooreerst die op het station, uitgaande van den gemetselden kelder wordt geëischt.

3e. de materialenstaat van de geleidingen sub 1 en 2.

4. Indien tijd over is, de trekdraadgeleidingen der posten *A* en *B* met bijbehorenden materialenstaat.

XXI. 4 April. 1<sup>1</sup>/<sub>2</sub>—5.

Gevraagd wordt, aan de hand van de reeds ontvangen situatie van het stationemplacement en de gegevens der handelrichting in het stationsgebouw:

1e. in bijgaand blanco manipulatieschema de handelingen voor de verschillende treinen aan te geven, en

2e. in bijgaande blanco linealenkastteekening van voornoemde handelrichting de noodige nokken voor de, in het manipulatieschema aangegeven, koppelingen te plaatsen.

Gegeven zijn daartoe de navolgende koppelingen:

a. het afstandsein, zijde *A*, kan slechts door station S bij post *B* vrijgemaakt worden: indien het brugvenster *wit*, wissel 1 voor recht of krom spoor gegrendeld is, de eventueel te passeeren wissels voor binnenkomst in een der sporen 1, 2 of 3 in den *juisten stand* liggen en het uitrijsein zijde *A* in den *onveiligen stand* staat.

b. het uitrijsein, zijde *A* kan slechts „veilig” gesteld worden: indien het brugvenster *wit* en de krukjes voor binnenkomst van *A* in een der sporen 1, 2 of 3 in den normalen stand liggen.

c. het afstandsein zijde *B* kan slechts „veilig” gesteld worden: indien het brugvenster *wit*, de te passeeren wissels voor binnenkomst in een der sporen 1, 2 of 3 in den *juisten stand* liggen en het uitrijsein zijde *B*. in den *onveiligen stand* staat.

d. het uitrijsein, zijde *B*. kan slechts „veilig” gesteld worden: indien de krukjes voor binnenkomst van *B* in een der sporen 1, 2 of 3 in den normalen stand liggen.

e. Binnenkomst van *A* in spoor 1 en van *B* in spoor 1 mag niet gelijktijdig kunnen geschieden.

f. Binnenkomst van *A* in een der sporen 2 of 3 en van *B* in één der sporen, mag niet gelijktijdig kunnen geschieden.

Ten slotte wordt aan u overgelaten aan te geven, welke koppelingen noodig zullen zijn tusschen de sleutels der, op de emplacementsteekening aangegeven sloten, en de handelrichting.

## UIT DEN VREEMDE.

Den 26<sup>en</sup> Augustus stierf te Londen, een der meest bekende Engelsche houtsnijders (beeldhouwers) Thomas Wallis. Hij was in 1821 te Hull geboren, en ving zijn loopbaan aan als leerling-meubelmaker bij zijn vader, daarna bij een houtsnijder en vergulder Thomas Ward. Hij kreeg weldra een grooten naam, en behaalde op verschillende internationale tentoonstellingen te Londen en Parijs gouden medailles. Verschillende goede portretten in olieverf zijn ook van hem bekend, doch een oogkwaal maakte dat reeds vroeg weinig meer door hem werd afgeleverd.

Het groote standbeeld voor Vercingetorix, dat als een nationaal gedenkteeken, te Clermont-Terraud wordt opgericht, is nu veilig op zijn voetstuk geplaatst, een werk dat groote moeilijkheden medebracht, aangezien het beeld niet minder dan 12 ton weegt.

De groote cycloon van 11 Augustus vernielde op Jamaica, niet minder dan 5 kerken en 33 kapellen der Engelsche missie. 44 kapellen werden zwaar beschadigd en 12 pastoriën vernield.

Den 7<sup>en</sup> September overleed te Berlijn op hoogen leeftijd professor Frederic von Kaulbach, een der beroemdste Duitsche portretschilders. Hij maakte de portretten van bijna alle vorstelijke families van Duilschland, Oostenrijk en Rusland.

In het St. James Park te Londen wordt volgens de plannen van Mr. Brock een „Queen Victoria Memorial” opgericht. Het werk, dat uitgevoerd wordt door den architect Aston Webb, is van zeer uitgebreiden aard, en noodzaakt de verlegging van verschillende wegen en gedeeltelijke verandering van het meertje in 't St. James Park.

Het monument wordt opgericht in het middenpunt van een cirkel-segment op ongeveer 50 meter van den hoofingang van Buckingham-Palace.

Het grootste gedeelte der Dresdener „Städte-austellung” gaat naar de wereld-tentoonstelling te St. Louis, om daar een beeld te geven van de ontwikkeling der Duitsche steden.

50 steden zullen hiertoe medewerken, terwijl de onkosten zullen gedekt worden uit het voordeel saldo der Dresdener tentoonstelling dat 170 duizend Mark bedraagt.

De ingenieur Skrobaneck te Weenen gebruikt met groot succes, steenen vervaardigd uit turf, overtrokken met „Torgament”. Torgament is een mengsel van Asbest met koolteer. De steenen schijnen bestand tegen vuur en water, geleiden de warmte slecht en hebben een groote vastheid en weerstandsvermogen.



Ook planken worden vervaardigd uit gepulveriseerde turf, gemengd met zwavel, en onder een verhitte van 120° sterk geperst.

Het materiaal is beenhard, en een buitengewone isolator van electriciteit.

## BERICHTEN.

**Ontgravingen te Argos.** In een brief aan de N. Rotterd. Courant schrijft de heer Dr. W. Vollgraff het volgende.

Gedurende de afgelopen twee weken is het werk hervat op de helling der Aspis, ter plaatse waar bij den aanvang der opgravingen van dit jaar een in de rots gehouwen trap van tien treden ontdekt was. Deze trap is thans over een breedte van 10 M. opgegraven. Aan haar voet ligt een eveneens in de rots gehouwen terras met een altaar, dat 10 M. lang en 3 M. breed is. De reusachtige afmetingen van het altaar strekken tot waarborg, dat hier de ontdekking van een belangrijk gebouw te wachten staat.

Aan den voet der Larissa ligt een zware polychonale steunmuur ongeveer 35 M. lang. Deze muur droeg precies in het midden de sporen van een latere herstelling. Nadat de in jongeren tijd ingevoegde steenen verwijderd waren, kwam er een steenen trap te voorschijn van 6 treden, ongeveer 2½ M. breed, die naar het boven den muur gelegen terras leidde. De opgravingen van het volgend jaar zullen leeren, of men met recht vermoed heeft, dat het gerechtshof van Argos, het zoogenaamde kriterion, hier gelegen was.

De werkzaamheden zijn gestaakt. Er zijn stappen gedaan om op kosten van de kas der opgravingen het terrein te doen ont-eigenen, waaronder de in de maand Juni ondede agorda bedolven ligt.

**Asphalt bestrating.** Te Amsterdam zullen proeven worden genomen met eene bestrating van asphalt-tegels, door verschillende fabrikanten geleverd, om wellicht later een der soorten definitief te gebruiken. In de Rijnstraat te Arnhem worden dergelijke tegels gelegd, die geleverd worden door den heer A. S. Keij te Rotterdam.

**Maastricht.** Verleden jaar heeft men als proef een gedeelte bestrating van keien op door een stoomwals zwaar geperste onderlaag van grind aangelegd; de voegen werden met vloeibare

asphalt volgegoten. Deze proef heeft dermate voldaan, dat verschillende hoofdwegen op dezelfde wijze zullen behandeld worden. Een dergelijke besruting kan echter alleen voldoen op zeer vasten ondergrond.

**Apeldoorn.** In tegenwoordigheid van vele belangstellenden werden hier proeven genomen met een brandbluschpoeder, theolin genaamd, vervaardigd door den heer D. Neelmeijer alhier. Het bleek daarbij, dat elk begin van brand kon worden gebluscht zelfs bij de meest ontvlambare stoffen, o.a. poetskatoen dat rijkelijk met benzine was begoten.

### Weerkundige Waarnemingen te de Bilt, 8 uur voorm.

Datum 1903.	Barometer-stand in m.M.	Wind-richting.	Wind-kracht. I-12	Tempe-ratuur in Gr. C.	Neerslag in m.M.
11 Sept.	731	W.N.W.	3	13	13
12 "	749	Z.	1	12	9
14 "	763	N.	2	12	1
15 "	772	N.	2	12	1
16 "	764	N.	3	11	3
17 "	770	Z.Z.W.	1	12	8

### Bureau voor plaatsing van Opzichters en Teekenaars. Marnixstraat 402, Amsterdam.

Ingeschreven sollicitanten voor:				per maand
Bouwkundig Opz.-Teekenaar,	ouderdom	26 jaar	salarij	f 80.—
"	"	"	28	" - 80.—
"	"	"	29	" - 100.—
"	"	"	26	" - 80.—
"	"	"	36	" - 100.—
"	"	"	23	" - 45.—
"	"	"	37	" - 80.—
"	"	"	40	" - 100.—
"	"	"	21	" - 70.—
"	Opzichter	"	22	" - 60.—
"	Teekenaar	"	32	" - 70.—

## AANKONDIGING VAN AANBESTEDINGEN

### MAANDAG 21 SEPTEMBER.

**AMSTERDAM.** Het sloopen van perc. no. 180 aan den Oudezijds Achterburgwal en het vergrooten van het raadhuis, langs de zijde van den Oudezijds Achterburgwal en de Agnietenstraat.

Het gem.-best., 's midd. 12 u. Voorw. te verkr. ter stads-drukkerij, tegen f 5 (met 7 teek. en 1 aanhangsel). Inl. worden gegeven ten kantore van den archit. ten stadhuize, Kamer no. 105, van 2 tot 4 u., gedurende de laatste drie werkdagen voor den dag der aanbesteding.

**AMSTERDAM.** Bestek no 972. Het maken van eene douane-goederenloods in en het vergrooten van de vrachtgoederenloods met bijbehorende werken op het stationsemplacment te Leiden. Ram. f 5080.

De directie der Holl. IJz. spoorw. mij., n.m. 1½ u. (greenw.).

**DELFT.** a. Het bouwen van eene pastorie met aanverwante werken op een onbebouwd terrein aan den Singelweg; b. de verf-, glas- en behangwerken daarvan.

De arch. K. Klasens, 's midd. 12 u., in 't logement van de wed. de Vries, alw. bestek en teek. ter inzage, terwijl bestekken en teek. bij den arch. à f 1,75 verkrijgb. zijn. Aanw. 21 Sept., v.m. 10 u.

**LEIDEN.** Het bouwen van 2 beneden- en 2 afzonderlijke bovenwoningen behalve timmer- en behangwerk op een terrein aan den Morschweg, kad. bek. sectie E, no. 1991—1992, Gemeente Oegstgeest.

De bouwkw. A. L. Verhoog, Rapenburg 115, n.m. 5 u., in het gebouw „Patrimonium”, Hoogl. Kerkgracht, alw. bestek en teek. ter inzage en à f 1 verkrijgb. Inl. geeft de bouwkw. voorn. Aanw. gedaan.

### DINSDAG 22 SEPTEMBER

**ROTTERDAM.** Het wegbreken en weder opbouwen van een woonhuis aan de Zwarte Paardestraat no. 105.

Mej. de wed. J. W. Verbeck, n.m. 4 u., in café Braakenburg, Ged. Binnenrotte no. 103, alw. bestek en teek. à f 1,25 te bekomen zijn. Inl. geeft M. N. de Broekert, Lijnbaanstraat 112.

**UTRECHT.** Bestek no. 952. Het maken van eene bestelgoederenbergplaats met kantoren, op het station Zevenaer. Ram. f 12600.

De maatsch. tot Expl. van Staatsspoorw., n.m. 2 u.

**UTRECHT.** Bestek no. 955, het maken van twee seinhuizen op het station Meppel.

De maatij. tot expl. van staatssp., n.m. 2 u. (lok. tijd).

### WOENSDAG 23 SEPTEMBER.

's-GRAVENHAGE. Het bouwen van een post- en telegraafkantoor met directeurswoning te Oss. Raming f 33 200.

Het min. van W., H. en N., n.m. 2 u. Bestek ter lezing aan het gebouw van het hoofdbestuur der post- en telegraphie te 's-Hage, aan dat van het prov. best. van Noordbrabant, aan het bureel van den rijksbouwm. in het 2e district, te 's-Hage en den directeur van het post- en telegraafkantoor te Oss, en tegen f 0,45, verhoogd met de kosten van verzending te bekomen bij Gebr. van Cleef te 's-Hage. Inl. bij voorn. rijksbouwmeester en bij den opzichter bij de landsgebouwen H. J. P. F. van Ewijk te 's-Bosch. Aanw. 16 Sept., v.m. 11 u.

**OOSTERWOLDE (FR.).** a. De verbouw der school no. 1 te Appelscha; b. de verbouw der school te Haulerwijk (boven) en het maken van nieuwe schoolmeubelen.

Het gem.bestuur van Ooststellingwerf, 's midd. 12 u. Bestek en teek. ten gem. huize ter inzage en verkrijgb. tegen f 1,50 voor elk perc. Inl. verstrekt de gem.-architect H. J. Noorman te Oosterwolde. Aanw. 19 en 21

Sept., v.m. 9 u. te Haulerwijk en n.m. 2 u. te Appelscha.

**WIJK AAN ZEE.** Het bouwen van een burgerwoning.

De heer P. de Bie, 's av. 7½ u. Bestek en teek. ter inzage bij den besteder.

### DONDERDAG 24 SEPTEMBER.

**AMSTERDAM.** Het bouwen van 4 woonhuizen aan de Nassaukade hoek Potgieterstraat.

De bouwkw. J. F. W. van Schaik. Bestek en teek. à f 1,25 te bekomen Prinsengracht 802. Aanw. 22 en 23 Sept., van 11 tot 12 u. v.m.

**AMSTERDAM.** Het bouwen van een winkelhuis ter plaatse der perceelen 89—91 en 93 aan de Leidschestraat aldaar.

De architecten Jacot en Oldewelt, n.m. 2 u., in American hotel. Bestek en 14 teek. à f 4 te bek. Keizersgracht 127.

**EINDHOVEN.** Het verbouwen van een winkelhuis in de Rechtestraat aldaar.

De archit. C. J. P. Kooiken. Bestek en teek. ter inz. in café J. van Oorschoot. Aanw. 24 Sept., v.m. 11 u.

### VRIJDAG 25 SEPTEMBER.

**DELFT.** Het maken van een gebouw voor vee en vleeschkeuring met waag aan de Ged. Burgwal O. Z.

Het gem.best., v.m. 11½ u.

**HILLEGOM.** Het gedeeltelijk afbreken van het perc. Hoofdstraat 124 en het ter plaatse bouwen van een dubbel winkelhuis met bijbeh. werken.

De bouwkw. C. Verkoren, 's av. 8 u., in café „Flora”, alw. bestek en teek. ter inzage en bij den bouwkw. verkrijgb. Aanw. 22 Sept., v.m. 11 u.

### ZATERDAG 26 SEPTEMBER.

**OLDEMARKT (OV.).** Het weder opbouwen der verbrande boerenstelhuizinge te Paasloo, bewoond geweest door R. A. Flier.



De heer mr. N. A. Tonckens, burgemeester te Hengelo (Ov.) n.m. 1 1/2 u., in 't logement van J. Brammer. Bestek en teek. vanaf 22 Sept. à f 1,50 verkrijgb. bij W. Jonkers, arch. Oldenmarkt. Aanv 22 Sept., v.m. 10 u.

## Assurantie Maatschappij tegen Brand-

schade en op het **Leven**

De **NEDERLANDEN** van 1845.

s-Gravenhage, Kerkplein, hoek Prinsestraat — Amsterdam, Sophiaplein — Rotterdam, Zuidblaak 24 (Beursplein) — Breda, Prinsenkade — Haarlem, Kruisweg 70c — Nijmegen, In de Betoustraat 8 — Groningen, Akerkhof hoek Akerkstraat — Zutphen, IJselkade.

Hoofd-Directie te 's-Gravenhage:

CAREL HENNY, Directeur;

Mr. J. J. HENNY, Adj.-Directeur.

G. TEERINK, Alg. Procuratiehouder.

Kapitaal. . . . . f 4.000.000.00

Reservefonds op ult. December 1902 . . . . . - 1.109.739.00

Betaalde Brandschaden tot ult. 1902. . . . . - 25.444.700.00

**BRAND - LEVEN - INBRAAK.**

Verzekering tegen vaste en zeer billijke Premieën, zonder Inleggelden of Nabetalingen.

## J. Muysken.

Hoofd-Agent van de Nederlandsche Assurantie-Compagnie van het jaar 1776 te Amsterdam.

Adres: HAARLEM, Parklaan No. 5.

Beveelt zich aan voor assurantien bij aanbestedingen

Vaste Taratie Op Beurspolis. - Vaste Premie.

## AFLOOP VAN AANBESTEDINGEN.

### 28 AUGUSTUS.

ANGERLO. Het vergrooten van het kantoorlokaal aan de boterfabriek aldaar.

Laagste inschr. A. Tiecken. f 109,24. Geg.

's-GRAVENDEEL. Het weder opbouwen van een afgebrande woning aan den Haven-dijk A. 37, (alleen het timmer, en schilderwerk). Door den heer A. v. d. Giessen Andriesz.

Timmerwerk. Laagste inschr. J. Visser Jz., f 1266\*.

Schilderwerk. M. Verhoeff, f 129\* \* Geg.

ULVENHOUT (ONDERH.). Het bouwen van een hotel nabij het Ufvenhoutsche Bosch. Door den heer C. Bakker.

Gegund aan M. de Kort te Ginneken en J. Wackerhausen te Teteringen.

IJSSELMONDE. Het sloopen der oude smederij en herbouwen eener smederij met woning voor den heer den Ouden Door den arch. P. Schreuders.

Laagste inschr. H. Heiden, metselwerk f 1096; G. Tuinenburg, timmerwerk f 1156; J. P. Maljers, verfwerk enz. f 129.

### 30 AUGUSTUS.

ALKMAAR (ONDERH.). Het bouwen

eener drukkerij met magazijnen op een terrein tusschen Prins Hendrikstraat en Kennemerstraatweg. Door den arch. P. N. Leguit.

Gegund aan F. H. Ringers en Zn., aldaar.

### 4 SEPTEMBER.

ERMELO. Het bouwen van een villa aan den stationsweg. Door de archit. D. Kok Jz., Harderwijk.

Laagste inschrijver B. Smink Jr., Harderwijk, f 7772. Gegund.

MUNNIKEBUREN. Het bouwen van eene directeurswoning. Door de coöp. stoomzuivelfabriek „de Volharding”.

Laagste inschr. J. v. d. Heide, Steenwijkerwold, f 2415. Niet gegund.

### 6 SEPTEMBER.

PATERSWOLDE (DR.). 1e. Het bouwen van een woning te Paterswolde, 2e. het bouwen van een boerenbehuizing onder Eelderwolde. Door den heer K. v. d. Laan te Eelderwolde.

1e. Laagste inschrijvers v. Bergen en Hartlief, Eelde, f 3794. Gegund.

2e. T. H. v. Bergen, f 1847

### 7 SEPTEMBER.

OPEINDE (FR.). Het bouwen eener dubbele woning op het land tusschen de N. H. kerk en den kunstweg. Door den heer H. B. Kielstra.

Laagste inschrijver R. Roukema, Drachten, f 2617. Gegund.

### 8 SEPTEMBER

GORREDIJK. Het bouwen van een pakhuus met aanverwante werken, achter de huizinge staande aan den Molenwal, vroeger bewoond door J. S. v. d. Meulen. Door den heer N. Sjollema.

Laagste inschr. Flokstra en de Vries, Gorredijk, f 1555. Gegund.

### 9 SEPTEMBER.

APELDOORN. Het bouwen van 2 woonhuizen. Door den heer Ruimerman, winkelier aan de Verlengde Brinklaan.

Laagste inschrijver W. Combrink, f 2025.

BEEMSTER. Het bouwen van een burgerhuis voor Mej. de Wed. K. Kroon.

Laagste inschr. J. Wittebrood, f 5070. Geg.

BUSSUM. Het bouwen van twee kleine villa's op een terrein aan den N. Hilversumschenweg. Door de arch. v. d. Goot en Kruisweg.

Laagste inschr. A. Verhaar, f 16100.

DRACHTEN. De herbouw van een olie-fabriek aldaar. Door de heeren v. d. Meij en Co.

Laagste inschr. K. A. v. d. Veen, f 11420.

Gegund.

HEERLEN. a. Het bouwen eener gem. school met bergplaatsen, afsluitingen enz; b. het bouwen van een onderwijzerswoning; c. het leveren en plaatsen van schoolmeubelen en leermiddelen. Alle werken met bijlever. van de daartoe noodige materialen en arbeidsloonen. Door het gem.best.

a. Laagste inschrijver F. Ubachs, f 28569.

b. F. Ubachs, f 6530.

c. J. L. Gerards, f 1969,90.

KAMPEN. Het maken eener paalfundering en 't bouwen eener zeepfabriek met schoorsteenvoet, ketelbemetseling enz. Door de firma Walkate en Rodenberg.

Laagste inschrijver W. v. Werven Lz., f 19980. Gunning 8 dagen aangehouden.

LOENEN. Het bouwen eener directeurswoning bij de stoomzuivelfabriek te Loenen. Door den heer G. Reusken.

Laagste inschr. E. J. Nieuwkamp, Loenen, f 2550,90. Gegund.

### 10 SEPTEMBER.

ARNHEM (ONDERH.). Het verbouwen van het perceel Steenstraat no. 81, tot 2 winkelhuizen met bovenwoningen. Door den arch. W. G. Welsing.

Laagste inschrijver A. Bernsen, f 7740.

### 14 SEPTEMBER.

AMBY (LIMB.) (HERBEST.). Het bouwen van een maréchausseekazerne. Door het gem.best.

Gegund aan W. v. Aubel, ald. voor f 14060.

DOESBURG. De uitbreiding der Doesburgsche ijzergieterij, het bouwen van kantoorlocalen, het plaatsen van loodsens. enz. Door den heer B. Ubbink.

Laagste twee inschr. v. Dijke Doesburg, f 7080; Beeftink, Dieren, f 6999. Gegund.

GLANERBEEK. Het verbouwen van 4 woonhuizen met bijgebouwtjes, aan Lomboks-weg. Door den arch. H. E. Zeggelink te Enschedé.

Laagste inschr. L. Visser, Gronau, f 3300.

HAARLEMMERMEER. Het bouwen van eenen steenen schuur, groot 21 bij 9 M. bij de woning „Adriaantjes Hoeve” aan den Slotterweg onder Abbens in de Haarlemmermeer. Door den bouwkw. W. Dogterom te Zevenhuizen (Z.-H.).

Laagste inschr. P. Veltrop, Leimuiden, f 3954. Nog niet gegund.

UTRECHT. Het bouwen van eenedienstwoning voor den opzichter van der waterstaat te Vreeswijk. Ram. f 8000. Door het prov. best.

Laagste inschr. P. A. v. Dongen Jz., Raamsdonk, f 8363.

### 15 SEPTEMBER.

AMSTERDAM. Het bouwen van een remise met garde-meuble, paardenstal en koetsierswoning aan de Spoorbaanstraat. Door de maatij. tot expl. van mechanische vervoermiddelen Holland.

Laagste inschr. Gebr. Zwitsar, f 41879.

AMSTERDAM. Het bouwen van een fabriek bij de bestaande fabriek te Wormerveer. Door de maatij. „Noord-Holland” tot bereiding van chem. prod. te Wormerveer.

Laagste inschr. A. Kok, Wormerveer, f 7869.

HAARLEM. Het bouwen van eene villa aan de tramhalte te Aardenhout. Door den arch. J. London.

Laagste inschr. L. Sieren, Heemstede, f 16889.

UTRECHT. Bestek no. 950. Het inrichten van een gedeelte van de rijtuigenloods voor bestelgoederenvervoer en het maken van eene woning voor de stationchef, met daarmede in verband staande werken op het station Leeuwarden. Ram. f 14100. Door de maatij. tot expl. van staatspoorwegen.

Laagste inschr. E. H. Roelfs, Winschoten, f 13900.

ETTEN (GELD.). Het weder opbouwen van de boerderij „de Poel” te Vethuizen. Door het bestuur van het gasthuis te 's-Heerenberg.

Laagste inschrijver S. de Lange, Azewijn, f 8149.

## Lijst van Fabrikanten, Leveranciers, enz.

Prijs per regel voor niet geabonneerden op advertentiën f 5.— per jaar bij vooruitbetaling. Abonnés op Advertentiën 1 regel gratis voor iedere advertentie.

Artesische bronnen (putten) Maatschappij Artesia, Wagenplein 182, Den Haag.

Asphaltdakpapier — „Bouwmaterialen” voorheen M. LUIJTEN, Lekkerkerk, Rotterdam en Dordrecht.

Assurantie-Mij. tegen Brandschade „de Nederlanden van 1845”, 's-Gravenhage, Kerkplein hoek Prinsestraat.

Badinrichtingen. — Th. VAN HEEMSTEDÉ OBELT, Amsterdam.

Brandkasten enz., — Rotterd. Brandk. fabriek v/h Jb. DE HAAS & Zn. Rotterdam.

Bouwstoffen. — MARTIN & Co., Amsterdam.

BRANDKLUISDEUREN. — Wed. P. A. SCHROOT & Zoon, Den Haag.

Cement-IJzerwerken — Ned. Mij. voor Monierwerken, Amsterdam.

Cementmestiek-Dakbedekking. — J. A. SMITS & Zoon, Weesperzijde 39, Amsterdam.

Centrale Verwarming. — W. J. STOKVIS, Arnhem.

Centrale Verwarming en ventilatie. — D. S. M. KALKER, Amst.

Centrale Verwarmingen. — B. LANDHEER Jr., Wijnstr. 59, Rotterdam.

Closets. — Th. VAN HEEMSTEDÉ OBELT, Amsterdam.

DAKTEGELMACHINES. — G. P. Wessel, Rotterdam.

Dakpannen. — J. B. VAN SOEST & TERSTAPPEN, te Swalmen.

Dakroeden (gegalvaniseerd ijzeren) — J. SABELIS & Co., Glasfabrikanten, Haarlem.

Dakbedekking. — C. KINDERMANN, Berlin-Reineckendorf.

Eerste Nederl. Xylolith-Fabriek. — A. S. KEY, Rotterdam.

Excelsiorplaten. — GEBRS. VAN DER VIJGH, Amsterdam.

Gaskachels (nieuwste condensng). — OBELT, Amsterdam.

Gas-, Stoom- en Waterleiding. — R. S. STOKVIS & ZONEN, Leuvehaven, 74—76, Rotterdam.

Glas in lood. — MEULDERS & Co. Den Haag.

Gegoten geëmailleerd ijzeren waschtafels — Th. VAN HEEMSTEDÉ OBELT, Amst., 150 de Ruyterkade. Filiaal: 36, Rokin.

Gegoten geëmailleerd ijzeren waschtafels. — PECK & Co., Amst.



Gekleurd en gebrand glas in lood. — C. LINDENAAR, Glasgraveur, Alb. Cuijpsstraat 123, Amsterdam.  
**HEINEKEN'S GLAZENWASSCHERIJ. Stoom Jaloeziën-, en Rolluiken-fabriek.** — 's GRAVENHAGE. Driehoekjes 3 voorheen Wagenstraat 39a. — AMSTERDAM. v. d. Helststraat 1.  
 Haeuslersche Houtcementen Dakbedekking. — J. A. SMITS & ZOON, Weesperzijde 39, Amsterdam.  
 Jalousiën, Marquises. Rolluiken — J. SENFT & Co., Papestraat 8, Den Haag.  
 Jalousiën. — J. F. KRONER & ZONEN, Spuistr. 246 248, 250, Amst. Amsterdam.  
 Jossou-Cement. — A. E. BRAAT, Rotterdam en Amsterdam.  
**Kunst- en Grofmederij, Firma J. T. van Vuren, Amsterdam.**  
 Liften, Graan-silo's, Transportinrichting enz., LANDRÉ & GLINDERMAN, Spuistraat 6 en 8, Amsterdam.  
 Liften, Personen- en goederen. — H. & J. VAN DEN WALL BAKE, Liften — TH. VAN HEEMSTEDÉ OBELT, Amst. (R. WAYGOOD & Co.)  
 Liften, Ventilatie, Gesm. ijzer. trappen. — JAN HAMER & Co., Amst.  
 Liften. (Hydraulische en electricise), — FRED. STIELTJES & Co., Amsterdam.  
**Lichtdrinrichting.** — J. P. Bladergroen, Amsterdam-Rotterdam.  
 Looden en Inw. glasemail privaateidingen. — OBELT. Amst.  
**Lichtdrinrichting.** — Lichtdruk- en Calqueerpapieren — Corns. Innaig & Zoon, Nieuwe Haven 5, Rotterdam.  
**Machines voor Cementdaktegels.** — G. P. Wessel, Rotterdam.  
**Marmere Schoorsteen-mantels.** G. & J. Cool, Bloemgracht 77, Amst.  
 Marm. Schoorsteenm. D. WEEGEWIJS, Rapenb. 14 en 43, Amst.  
 Motoren en Dynamo's. — JULIUS LUCHAU, Warmoesstraat 91, Amsterdam.  
 Meubels enz. — Phoenix Meubil.-Inrich, Spuistr. 234, Amsterdam.  
**Nikkelinrichting-Instrumentmakerij.** — F. L. W. BUCKMANN & Co., Den Haag, Stille Veerkade 19a.  
 Pompen (Diaphragma). — A. RESINK, Ingenieur, Haarlem.  
 Portland-Cement — DYCKERHOFF & SÖHNE, Amöneburg.  
 Prisma's Luxfer (kamerverlichting) — W. VAN RIJN, Keizersgracht 181, Amsterdam.  
 Photolithografie. — WEGNER & MOTTU, Amsterdam.

Proefstation Bouwmat — KONING & BIENFAIT, Amsterdam.  
 Rolluiken. — W. H. M. SCHOLTE, Prinsengr. 516, Amsterdam.  
 Rietplanken. Isoleerstenen. Fluaten. — MOLIJN. — Gouda.  
 Raamsluiters voor bovenlichten. — TH. V. HEEMSTEDÉ OBELT, Amsterdam.  
 Schilderwerk in alle genres. G. W. C. OOSTERBAAN, Amsterdam.  
**Stalinrichtingen. Verwarming.** Jan Hamer & Co. Amsterdam.  
 Stalen balken, IJzer enz. — Gebr. VAN DER VLIET, Amsterdam  
 Spiegel- en Vensterglas enz. P. DOLK & ZOON, Rotterdam — Dordrecht.  
 Stalinrichtingen. — STAAL & HAALMEIJER, Amsterdam.  
 Stalinrichtingen. — D. S. M. KALKER, Amsterdam.  
 Stalen balken en U-profielen — Deutsch-Luxemburgische Bergwerks- und Hütten-Actiengesellschaft. Vertegenw. C. D. v. d. LINDEN, Prins Hendrikkade, Amsterdam.  
 Stalen balken. — H. E. OVING Jr., Rotterdam.  
 Steenen (verglaaude en onvergl.) CANOY HERFKENS & Co., Venlo  
 Steengoed of Engelsche buizen en kruispannen. — HOUBEN & STEEGH, Belfeld en Tegelen (Limburg.)  
 Stoomtimmerfabriek. — GEBRS. VAN MALSEN. Den Haag.  
 Stoelen en schoolmeubelen. — LEYDEN & VAN BEEST, Rotterd.  
 Tegelvorsieringen enz., Plaatelbakkerij De Distel, Amsterdam.  
 Touwwerken. — G. F. A. DRIESSEN, Nijmegen.  
 Urinoirs (Torfit). — H. HUINCK & A. IMHOFE, Rotterdam.  
 Verwarming en verlichting. — JULIUS LUCHAU, Damrak 71, Amsterdam.  
 Verwarming en Ventilatie. — TH. V. HEEMSTEDÉ OBELT, Amst.  
 Verwarming en Ventilatie. D. S. M. KALKER, Amsterdam.  
 Ventilators. — TH. VAN HEEMSTEDÉ OBELT, Amsterdam.  
 Ventilators. — D. P. HASSELMAN, Amsterdam.  
 Vuurvaste steen, Tras, Aarden buizen, Straatkeien — „Bouwmaterialen” voorheen M. LUIJTEN, Lekkerkerk, Rotterdam en Dordrecht.  
 Wandtegels, cement, kalk, graniet — „Bouwmaterialen” voorheen M. LUIJTEN Lekkerkerk, Rotterdam en Dordrecht.  
 Zandsteen. — FERD. ENGERS, Amsterdam.  
 Zinkwerken. — F. W. BRAAT, Delft.

# EXTRACT VAN STEENBESCHERMER

MAAKT ALLE MUURWERK  
**volkomen waterdicht.**

Vijf jaren schriftelijke garantie.

Een **TIJDIGE** aanwending van dit preparaat voorkomt vochtigheid en verval; is het **GOEDKOOPSTE** onderhoud der gebouwen.

Neemt thans nog proef.

Orders en inlichtingen aan de

**Nederlandsche Steenbeschermerfabriek te NIJMEGEN.**

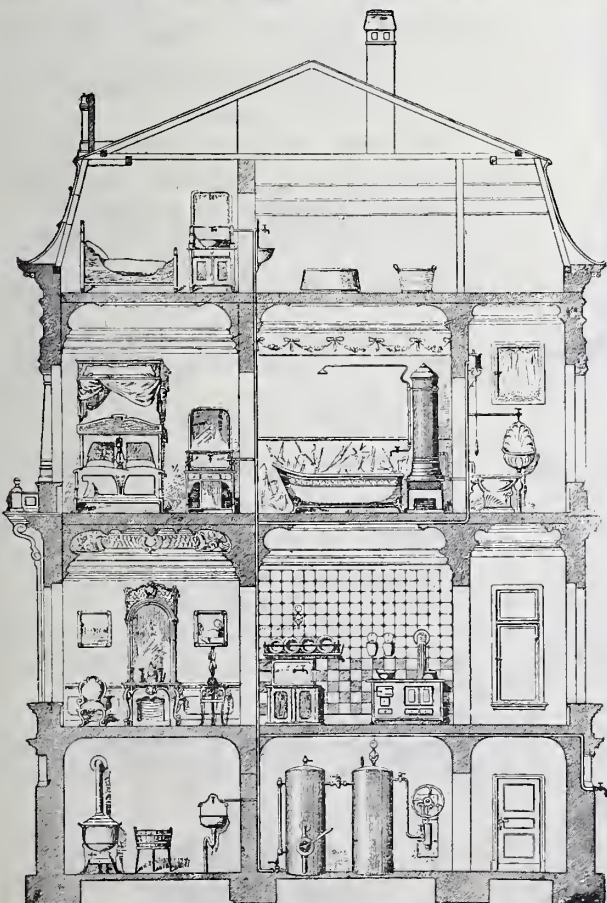

**STEEDS**  
 frisch water.

Waterverzorgingstoestellen

waardoor steeds water onder luchtdruk op elke verdieping in huizen, fabrieken, enz. voorradig is.

Onmisbaar voor landhuizen, sanatoria's, kloosters, villa's, enz., in plaatsen waar geene waterleiding aanwezig is.

Plannen, begrotingen met uitgebreide teekeningen en nadere inlichtingen worden verstrekt door den Vertegenwoordiger voor Nederland en Koloniën:

**J. H. P. Janse**  
 Marnixstr. 402. Amsterdam.

Telegram-adres: **GRANIET.**  
 Telefoon intercomm. 2864.

H. M. SMITT, UTRECHT.  
 BLEUENBURGKADE 73.

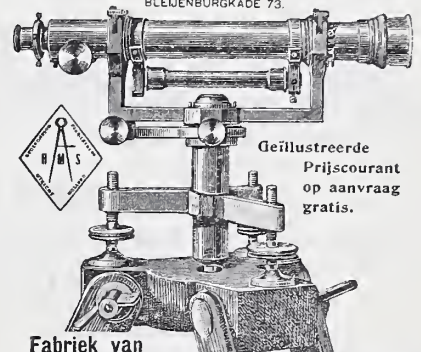

Fabriek van  
 Hoekmeet- en Waterpasinstrumenten.

Bij MOUTON & Co. te 's-Gravenhage zijn verkrijgbaar:

**Honorarium-Tabellen**

VOOR

**Bouwkundige Werkzaamheden**

met en zonder Nota.

Vastgesteld in de Algemeene Vergadering van de Maatschappij tot bevordering der Bouwkunst, gehouden te Amsterdam op 31 Mei 1888. Herzien in de Algem. Vergadering van 31 Mei 1895.

Per stuk 10 cts.; bij 50 ex. f 2.—

bij 100 ex. f 3.—

**MULDEN-**

Villa- Toren- en Leipannen

der Brüggener Actien-Gesellschaft für Thonwaaren-Industrie.

VERGLAASD EN ONVERGLAASD.

Vertegenwoordiger:

**P. SMULDERS. - Tegelen.**



# Hollandsche Maatschappij tot het maken van werken in GEWAPEND BETON.

Conradkade 62.

Telegram-Adres: BETONIJZER.

DIRECTEUR:

A. C. C. G. VAN HEMERT.

Civil Ingenieur.

's Gravenhage.

Interc. Telefoon 2669.

Ontwerpt en voert uit ALLE werken in gewapend en ongewapend beton.  
Voorloopige ontwerpen en begrotingen van kosten worden gratis verstrekt.

## TH. VAN HEEMSTEDÉ OBELT,

Mem. San. Inst. London.

Sanitary Engineer,

150 de Ruyterkade. — AMSTERDAM. — Filiaal 36 Rokin.

Hoofdagent voor Nederland, België en Koloniën van SHANKS & Co., te Barrhead.

SPECIALITEIT VOOR DE LEVERING VAN COMPLETE BADINRICHTINGEN.

PRIVAAT-INRICHTINGEN. — Shanks Closets zijn nog niet overtroffen.

Porseleinen Badkuipen, IJzeren Badkuipen.

Geijsers geheel van rood koper, van binnen vertind. Zij bederven het water niet. overtreffen al de tot nu toe bestaande en kosten niet meer. Attesten ter inzage.

Closets, Waschtafels, Urinoirs enz. — VERWARMING en VENTILATIE.

Agent voor de CHAMBERLAND FILTERS, Systeem Pasteur.

Belast zich met de plaatsing en inrichting in geheel Nederland. Zeer concurrerende prijzen. Teekeningen en prijsopgaven gratis. Wederverkoopters genieten het gebruikelijke rabat.

Deutsch-Luxemburgische  
Bergwerks- und Hütten-Actiengesellschaft.  
Afdeling: DIFFERDINGEN (Luxemburg).

Vertegenwoordiger: C. D. VAN DER LINDEN.

20/21 Prins Hendrikkade,

Amsterdam.

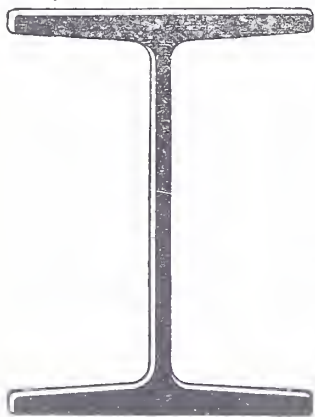

Stalen balk- en U-Profielen.

SPECIALITEIT:

Stalen balken

breede flenzen.

(Systeem Grey).

Differdinger B-Profielen.

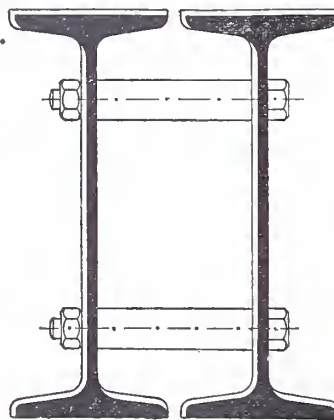

Balk-profielen vanaf 240 m.M. flensbreedte en 240 m.M. hoogte trapsgewijze opklimende met flensbreedten tot 300 m.M. en tot 750 m.M. als grootste balkhoogte.

B-Profielen in plaats van uit platen en hoekijzer samengestelde liggers of twee of meer door koppelplaten of bouten verbonden Normaal-Profielen. Geen Klinkwerk meer. Groot traagheidsmoment over de kleine as en daardoor zeer geschikt voor zuilen en kolommen, paalwerken, beschoeingen, enz.

Neiging der binnenkanten der flenzen 9 pCt. tegenover 14 pCt. van die der Normaal-Profielen en daardoor goed aanliggen der klinknagelkoppelen.

KONINKLIJKE  
Lichtdruk-inrichting en Fabrik  
van Lichtdruk- en Calqueer-  
papieren.

Corn<sup>s</sup>. IMMIG & ZOON  
ROTTERDAM.

NIEUWE HAVEN 5 (naast de Kazerne)

Telegramadres: IMMIG.  
Telefoon interc. 2321.

EENIGE NEDERLANDSCHE  
fabriek van Lichtdruk- en Cal-  
queerpapieren en lichtdruk-  
inrichting met electrisch licht.

Grootste Lichtdruk-inrichting,

Vervaardiging van Lichtdrukken  
in elk procédé in den kortst mogelijken tijd.

SPECIAAL AANBEVOLEN:

Immigraphie en Immigraphiedruk.

Proeven van bewerking worden gaarne toe-  
gezonden.

Magazijn van Teekenpapieren en  
Teekenbehoefden.

Bij MOUTON & Co. te 's-Gravenhage  
is verschenen:

Arbeid als Koopwaar

DOOR

W. L. VAN MALSEN.

Prijs 50 Cent.

„BOUWMATERIALEN” voorheen M. Luijten.

LEKKERKERK, ROTTERDAM en DORDRECHT.

FABRIKANTEN VAN

**Asphaltdakpapier.**

Prima fabricaat!

Concurrerende prijzen!



# BOUWKUNDIG WEEKBLAD.

ORGAAN VAN DE

MAATSCHAPPIJ TOT BEVORDERING DER BOUWKUNST.

Bestuur v. d. Maatschappij: A. SALM G.Bz., Voorzitter. ED. CUYPERS, Vice-Voorzitter. -- Jb. v. d. BAN Pz.,

M. A. C. HARTMAN, D. E. C. KNUTTEL, F. J. NIEUWENHUIS, B. J. OUËNDAG, F. W. M. POGGENBEEK, J. VERHEUL Dz.

Commissie van Redactie: Ed. CUYPERS, A. SALM G.Bz. en J. VERHEUL Dz.

Redacteur: C. T. J. LOUIS RIEBER.

26 SEPTEMBER 1903.

23<sup>e</sup> JAARGANG.

N<sup>o</sup>. 39.

BUREAU VAN REDACIE: MARNIXSTRAAT 402, AMSTERDAM.  
BUREAU v. ADMINISTRATIE: HERDERSTRAAT 5, 'S GRAVENHAGE.  
UITGEVERS: MOUTON & Co. -- 'S GRAVENHAGE.  
ABONNEMENTSPRIJS voor Nederland: fr. p. p. f 15.-- 's jaars, voor  
Indië en het Buitenland (bij vooruitbetaling) fr. p. p. f 17.-- \* \* \*

PRIJS DER ADVERTENTIËN: van 1-5 regels f 1.-- elke regel meer  
20 cents. Groote letters naar plaatsruimte. \* \* \* \* \*  
AANKONDIGINGEN v. AANBESTEDINGEN 15 ct. p. regel m. premie  $\frac{3}{2}$  maal.  
ABONNEMENT v. ADVERTENTIËN tegen belangrijk verminderde prijzen  
en kosteloze opname der advertentiën in het Tijdschrift der Mij.

INHOUD: -- De blijde inkomst der Renaissance in de Neder-  
landen, door C. L. VAN BALEN, VIa, (slot volgt). -- Vle Interna-  
tionaal Congres der Architecten te Madrid, April 1904. -- Uit den  
vreemde. -- Berichten. -- Inhoud van Tijdschriften. -- Weerkun-  
dige waarnemingen. -- Bureau voor plaatsing van Opzichters en  
Teekenaars. -- Aankondiging en afloop van aanbestedingen. --  
Lijst van Fabrikanten, Leveranciers, enz. -- Advertentiën. --

Vredeman de Vries. Naar den eerstgenoemde wordt zij wel  
aangeduid als de Florisz-stijl, ofschoon de naam Vredeman-  
stijl misschien juister zou wezen, zooals later blijken zal.

Cornelis Florisz. werd in 1518 te Antwerpen geboren  
uit een kunstenaarsfamilie. Zijn vader was steenhouwer en  
architect, zijn broers beoefenden het vak van schilder, gra-  
veur, plateelschilder en glasschrijver. Hij werd opgeleid bij  
Lambert Lombard, den Luikschen architect, schilder en numis-  
maticus, die door een zijner tijdgenooten, Lampsonius, den fak-  
keldrager der renaissance in de Nederlanden werd genoemd\*);  
na een langdurig verblijf in Italië stichtte Lombard te Luik een  
soort van kunstacademie en moedigde zijne leerlingen, ook  
door ondersteuning in geld aan, om, evenals hij, in Italië,  
aan de bron zelve de kunsten te gaan bestudeeren. Of ook  
Cornelis Florisz. daarvan geprofiteerd heeft, weten wij niet.  
Maar zeker is het, dat hij Italië bezocht en er veel geleerd  
heeft. Hij is de ontwerper van het stadhuis te Antwerpen,  
en van het z.g. huis van Frans Florisz. aldaar, de woning  
van zijn broeder, een gebouw dat thans nog, maar in zeer  
veranderden toestand, bestaat. Tot zijn bekende beeldhouw-  
werken behooren de tabernakeltoren in de St. Leonardskerk  
te Léau (1552) en de jubé in de O. L. Vrouwenkerk te  
Doornik (1566).

Sloot zijn architectonische arbeid zich nog vrij nauw aan  
bij het Italiaansche genre, zijn versieringsstijl is in hoofdzaak  
Vlaamsch. Zijn opvatting is te distilleeren uit zijn in 1556  
bij Jeronimus Cock te Antwerpen gedrukt boek „Veelderley  
Veranderinghe van grotissen ende compertimenten, ghe-  
maect tot dienste van alle die de conste beminnen ende  
ghebruicken”. Een jaar later werd het gevolgd door een  
tweede deel „Veelderley nieuwe inuentiën van antycksche  
sepultueren diemen nou zeere ghebruikende is, met noch  
zeer fraeye grotissen en compertimenten, seer bequame  
voir beeltsniders, antycksniders, schilders en alle conste-  
naers”. Een tekst hebben deze boeken niet; het zijn niet  
anders dan verzamelingen van gegraveerde voorbeelden voor  
beeldhouwers, architecten, houtsnijders en decoratieschilders.  
Voorin vindt men ontwerpen van graftombes en epitaphiums;

\*) Dominicus Lampsonius: Lamberti Lombardi apud Eburones  
pictoris celeberrimi vita. 1565.

## DE BLIJDE INKOMST DER RENAISSANCE IN DE NEDERLANDEN.

DOOR C. L. VAN BALEN.

VIa.

De Florisz-stijl. Cornelis Florisz., Hans Vredeman de Vries  
en hunne werken.

Intusschen is er in Zuid-Nederland een beweging van  
denzelfden aard ontstaan, maar die meer systematisch te  
werk gaat, over machtiger hulpmiddelen beschikt, en dieper  
doordringt.

Ook hier wil men zich zelf zijn. Doch men transigeert  
niet meer met de Italiaansche kunst, werpt haar ook niet  
weg als een uitgeknepen citroen, maar beschouwt haar als  
een ontwikkelingsvorm die zijn tijd heeft gehad, die nuttig  
en noodig was, doch nu op zijn beurt iets beters moet  
voortbrengen. En men gaat op den stempel dezer exotische  
plant het stuifmeel overbrengen van de inheemsche, uit  
Vlaanderen's grond opbloeiende kunstopvatting, bevrucht  
haar alzoo met het essentiele der Vlaamsche kunst, en verwekt  
aldus een nieuw gewas, dat aanvankelijk de eigenaardig-  
heden van zijn beide ouders vertoont, maar, voortgeteeld  
en veredeld op denzelfden bodem, in het vervolg hoe langer  
hoe sterker een nationaal Vlaamsch karakter openbaart.

En zooals de uit Italië geïmporteerde kunst voor de verdere  
verspreiding van hare beginselen al spoedig de drukpers en  
het graveerijzer van noode had gehad, zoo neemt deze  
nieuwe inheemsche kunstrichting ook al spoedig die beide  
hulpmiddelen te baat, om door te dringen in geheel het  
Vlaamsche land en ten slotte ver daar buiten.

Deze nieuwe kunstrichting wordt het best gekarakteriseerd  
door de werken van Cornelis Florisz. de Vriendt en Johan



onder deze laatste zijn er, die sterk gelijken op de epstaphiums te Breda, o.a. op dat van Nicolaas Vierling († 1546) en dat van Jan van Hoilten († 1554) Dan volgen verder de ontwerpen van grotesken en compartimenta, waaraan dit boek zijn naam ontleent.

De grotesken of grottesken \*) zijn ornamentwerken van Romeinschen oorsprong, die door de Italianen waren gevonden in de bouwvallen van Romeinsche villa's, en door hen waren gewijzigd en verder ontwikkeld. Zij dienden om groote wandvlakken te versieren. Zeer bekend zijn de grotesken van Rafaël in de loggia's van het Vaticaan. In den regel bestaan zij uit composities van arabesken, verbonden met verschillende aan de architectuur ontleende motieven en met menselijke heel- en half figuren, dieren, chimaeren, sphinxen enz. Soms vindt men er gansche tafereelen uit de historie of de mythologie in gevlochten; een andermaal zijn deze figuratieve voorstellingen binnen bepaalde onderdeelen van het te versieren vlak — medaillons e. d. — beperkt, terwijl de overige ruimte wordt ingenomen door het straks genoemde versieringsmateriaal. De grotesken werden in schilderwerk, al fresco of sgraffito uitgevoerd; enkele malen evenwel vinden wij ze ook in relief toegepast.

De compartimenta zijn een eigenaardig Vlaamsch motief, waarvan het hoofdbestanddeel gevormd wordt door de cartouche, desgelijks een vinding van Vlaamschen oorsprong. Wij zullen dus, tot recht verstand van het karakter der compartimenta, eerst een beschrijving en verklaring van laatstgenoemde moeten geven.

Reeds in de Gothiek ontmoet men dikwijls op schilderijen, in miniaturen, op wandschilderingen, aan houtsnijwerk een soort van schildjes en banderolles voor het plaatsen van opschriften, namen, teksten, spreuken enz. Voor deze geschilderde of gesneden voorwerpen nam men stroken van perkament of leder tot voorbeeld. Deze stoffen hebben de eigenaardigheid, dat zij zich, onder den invloed van het hogere of lagere vochtgehalte der lucht, aan de randen zeer licht omkrullen, en daardoor een zekere sierlijkheid van omtrek verkrijgen.

Van dit vrij onaanzienlijke versieringsmotief der Gothiek maakten de Vlaamsche sierkunstenaars der 16<sup>e</sup> eeuw zich meester en vervormden het naar de beginselen der renaissancekunst. Dit laatste was inderdaad het geval, want in de klassieke kunst ontbreekt de cartouche, en toch is zij in haar karakter en wezen een zuiver renaissance-motief, dat met de Gothieke banderolle slechts in een historisch verband staat. Wij hebben dus in dit geval werkelijk te doen met het toepassen van de grondbeginselen der antieken op een motief, dat bij hen nimmer gevonden werd.

Een gereede aanleiding om zich met dit motief bezig te houden, gaf — zooals wij reeds opmerkten — de eigenschap van perkament en leder om zich aan de randen en hoeken van zelf om te krullen. De Vlaamsche kunstenaars nu dachten zich een uit één dezer grondstoffen gesneden schild, hetzij vierkant, hetzij cirkelvormig of ovaal, waarbij deze omkrullingen door een kunstvaardige hand en een fijnen smaak zoodanig werden geregeld en geleid, dat het onaanzienlijke stuk leder of perkament door de sierlijke golving der omtrekken, de stoute reliëfs der krullen, de geestige uitsnijding der hoeken, het pikante effect der schamplichten, reflexen en schaduwpartijen tot een kunstwerk op zichzelf werd.

Niet voldaan met dit succes, vlecht men later twee schilden dooreen. Het bovenste, dat in het midden de inscriptie-tafel

\*) Als bekend mag verondersteld worden, dat het woord afgeleid is van grot; de bedoelde schilderwerken werden n.l. het eerst aangetroffen in kelders en grotten.

draagt, waaraan het motief zijn ontstaan te danken heeft, is voorzien van lipjes en aanhangsels, die door insnijdingen heen kruipen, welke in het onderste schild zijn aangebracht. Met deze uitloopers, die voortdurend kunstiger worden uitgesneden, hecht het zich als het ware aan den muur vast; die aanhechting wordt ornamenteel uitgedrukt door rozetten, versierde nagelkoppen, krammen met ringen en soortgelijke motieven. Daarentegen heeft het onderste schild zijn oorspronkelijke functie behouden. Het is op de hierboven beschreven wijze ingesneden en de randen omgekruld, zoodat de krullen, voluten en uitgeschulpte randen het inscriptieschild omgeven als de bloemblaadjes van sommige Japansche chrysanthemums het hart der bloem. De randen der beide schilden worden verder met lijnen, bloem- en parellijstjes, groef- en kartelwerk versierd en op de plaatsen waar zij elkander snijden allerlei kleine ornamentversieringen, maskers, ringen, leeuwenkoppen, rozetten e. d. aangebracht.

Dit is de constructie der 16<sup>e</sup> eeuwse cartouche. Maar naarmate dit sieraad meer in trek begint te komen, gaat men nu de cartouche-idée, ook afgezien van de cartouche zelf, aan andere sier- en bouwdeelen verbinden. De hermeszuiltjes, die in de 16<sup>e</sup> eeuw een zeer gezocht détail zijn, krijgen cartouche-achtige aanhangsels en uitloopers, waarop de hermen met hunne armen of handen steunen, of die zich schildvormig achter hun rug uitbreiden, ja zelfs als kunstig uitgesneden bogen en jukken, met bloemen en guirlanden versierd, boven hunne hoofden uitsteken. Eigenaardige voorbeelden daarvan komen voor aan het Muntpoortje te Dordrecht, het portaal in de St. Pieterskerk te Leuven, de graftombe van Joris van Egmond in den Dom te Utrecht, enz.

Allengs gaat men de frontons, de zwikvullingen der geveltrappen, de zijstukken van memorietafels en deuromlijstingen met soortgelijke cartouche-constructies versieren. Een merkwaardig voorbeeld daarvan levert de gevel van het z.g. huis van Karel V te Utrecht — thans is het oudheidkundig museum aldaar — op; het fronton wordt daar gevormd door een cartouche-bekroning waarin een menselijke figuur bekneld zit, de zijstukken door chimaeren die door cartouche-werk omgeven zijn.

Later gaat men nog weer een stap verder. Het eigenlijke lichaam der cartouche laat men weg en houdt alleen de randen over, zoodat van de cartouche niets aanwezig blijft, dan een legkaart van enkel omtrekken, op de grilligste wijze gecombineerd. Het aldus verkregen netwerk hecht men op de kale vlakken van pilasters, consoles, friezen, paneelen, kolomschachten, lijsten enz. Het motief, dat op deze wijze verkregen wordt is van groote decoratieve werking, niet alleen door het bevallige beloop der lijnen, maar ook door de werking van licht en schaduw op en tegen de randen van dit opgelegde werk. Bovendien is het op alle denkbare vlakken gemakkelijk toe te passen. Het vervangt in dit opzicht eenigermate het Gothische maaswerk, en wordt weldra even gretig als dit door alle sierkunstenaars gebruikt.

De compartimenta nu waren groote uitvoerig behandelde combinaties van cartouches en cartouche-motieven, waar groteske mensch- en diervormen doorheen gevlochten waren. Bokspootige saters zitten in de insnijdingen vastgekneeld; nymphen duiken uit de krullen en voluten op als vlinders uit de bloemkelken; maskers van de dolste vinding grijnzen den beschouwer tegen uit ieder open vakje, nijldige leeuwenkoppen of gesluierte vrouwenbustes omringen het middenveld, waarop de inscriptie of een figuratieve voorstelling is aangebracht; Erotens dartelen van de eene volute op de andere; zonderling gevormde vogels kwinkelen op de bovenste hoeken; sphinxen of griffioenen zijn als tenanten aan de flanken geplaatst. Van draperiën, karyatiden en hermen



maakt men in deze phantastische gewrochten een gretig gebruik. Tegen het fond dier uitgeplooid draperiën brengt men maskers, bloemstukken, schelpen, tropeeën aan. Op de hoofden der hermen en karyatiden zet men vruchtkorfjes.



Muntpoortje te Dordrecht, 1555.

Het acanthus-ornament treedt hoe langer hoe meer op den achtergrond. Bouquetten van inheemsche bloemen, en vooral trossen van inlandsche of gephantaseerde vruchten, aan koorden bengelend over het versierde vlak, festoensgewijze opgehangen aan de friezen, of aan een speer tegen het lijstwerk vastgeregen, vormen het geliefkoosde versieringsmateriaal.

Dit echt Vlaamsche sieraad was — zooals wij gezien hebben — reeds in 1549 door Pieter Coecke van Aelst aangewend bij den bouw der triumfbogen en eerepoorten voor Keizer Karel en zijn zoon Philips; het was toen trouwens — zooals straks blijken zal — reeds geen onbekende. Maar dit neemt niet weg, dat het in de Nederlanden een welkom element in de versieringsstijl was, en als een groote aanwinst werd beschouwd. Als brieven van aanbeveling kon het wijzen op zijne nieuwigheid, zijn zuiver Vlaamsch origine, zijn bruikbaarheid zoowel voor groot als voor klein werk, zijn geschiktheid om in alle denkbare technieken te worden uitgevoerd. De architect zoowel als de beeldhouwer, de kleinsteker zoo goed als de decoratieschilder, de wapensmid, de boekbinder, de steenhouwer, de juwelier, — zij allen konden het gebruiken. Vandaar de zeldzame vogue die dit nieuwe versieringsmotief gedurende ruim anderhalve eeuw genoot.

Geen wonder, dat een boek, dat „veelderley veranderingen” van nieuwe compartimenta kwam brengen, als een welkome gast in de kunstenaarswereld werd begroet, te welkomer daar het van de hand was van een zoo ervaren kunstenaar als Cornelis Florisz., baanbreker van de nieuwe nationale richting niet alleen, maar die door zijne werken: zijn schitterenden tabernakeltoren te Léau, zijn trotsch ontwerp voor het onder zijn toezicht uitgevoerde stadhuis te Antwerpen, de sensatiemakende bouw van het huis zijns broeders, den schilder Frans Florisz., en menig ander kunstwerk, getoond had, te kunnen uitvoeren wat hij in beeld aan zijne kunstbroeders voorlegde.

Toch bracht zijn boek niet enkel nieuws. Wij hebben gezien, dat sommige ontwerpen, die in dat werk voorkomen, — inzonderheid van epitaphium's — reeds enkele jaren te voren in Breda waren uitgevoerd. Verder dateert het Muntpoortje te Dordrecht, dat geheel het karakter zijner composities draagt, van 1555, de predikstoel in de Nieuwe kerk te Delft van 1548, die in de St. Jacobskerk te 's Gravenhage van 1550, het epitaphium van Sasbout in de Eusebiuskerk te Arnhem van 1546, de tabernakel te Suerbempte van 1555, de schoorsteen in het raadhuis te Kampen van 1545, de memorietafel voor Adolf van Baussel in de St. Pieterskerk te Leuven van 1559.

Zijn boek was dan ook geen verzameling van onbekende, door hem voor het eerst aan het licht gebrachte motieven. Het enregistreerde aan de eene zijde slechts wat reeds sinds omstreeks 1545 bestond, gaf aan de andere zijde meerdere uitbreiding, voortgezette toepassing, verder doorgevoerde ontwikkeling aan bekende versierings- en constructie-elementen.

Nog veel meer dan reeds aan kunstwerken van vóór dien tijd — het Muntpoortje te Dordrecht, het epitaphium van Sasbout, het schepengestoelte te Nijmegen, de gevelbekroning van het huis van Karel V te Utrecht — het geval was geweest, maakt hij de cartouche tot een „Mädchen für Alles”, en zijne toepassingen zijn nog veel frivoler en grotesker dan daar. Hij vormt er groote korven, raamwerken,

bogen en portieken van, bouwt er heele stellages uit op, waarin hij de saters, faunen, nymphen en bachanten bij dozijnen opsluit; zij doen denken aan de groote kooien, waarin men destijds misdadigers te pronk stelde. Het gebeurt meermalen, dat zijne ontwerpen een zonderlingen ethischen achtergrond hebben. Hij klemt de duivelen, de verworpelingen en verdoemden vast in de vleugels en voluten van het beneden-gedeelte zijner composities, maar laat de engelen en gezaligden glorievol pralen in de bovenste sferen, op de hellingen der frontons en op het lijstwerk der koepels en zuilengangen. De boetvaardige Magdalena en andere arme zondaressen en zondaren daarentegen worden ingespart in de straks genoemde kooien.

Zonderling is het daarbij, dat deze elegante kunstenaar, wiens sierlijkheid en fijnen zin voor proportie en evenmaat door niemand in twijfel zal worden getrokken, die, al is het ook slechts in afbeelding zijn tabernakel te Léau, dat wonder van bevalligheid en rankheid, heeft gezien, — zonderling is het, dat hij in de meeste dezer ontwerpen aan een logheid lijdt, die met zijne uitgevoerde werken niet te rijmen is.

Doorgaans sierlijker en bevalliger zijn de ontwerpen van zijn tijdgenoot, Johan Vredeman de Vries, Noord-Niederlander



door geboorte en eerste opleiding, Zuid-Nederlander naar het karakter van zijn arbeid en het hoofdterrein van zijn werkzaamheid, maar cosmopoliet bovenal. In 1527 werd hij te Leeuwarden geboren als zoon van een Duitsch constabel der artillerie die onder Joris Schenk van Toutenburg, 's keizers veldoverste van het leger in Friesland, diende. Hij leerde bij den Amsterdamschen schilder Reyer Gerritsz., die te Leeuwarden woonde, het glasschrijven, en deed bij een onbekend „stads"-schilder te Kampen, die volgens Karel van Mander een broddelaar was, de eerste beginselen van het schilderen op. Van Kampen trok hij naar Mechelen en later naar Antwerpen, de beide brandpunten van het 16e eeuwse kunstleven in Zuid-Nederland.

In Antwerpen kwam hij in aanraking met Pieter Coecke van Aelst, wiens vertaling van Serlio hij, voor zoover deze toen reeds verschenen was, reeds te Kollum bij een schrijnwerker had leeren kennen en ze vlijtig had bestudeerd. Hij wordt leerling van dien kunstenaar, dien hij ook op lateren leeftijd steeds zal blijven bewonderen, profiteerde ongetwijfeld veel van zijn lessen en hielp hem in 1549 bij het bouwen van de eerepoorten ter gelegenheid van 's keizers intocht. Hij blijft te Antwerpen evenwel niet lang. In 1550 is hij te Utrecht, als beschermeling van Frederik Schenk van Toutenburg, — den zoon van Joris — die er toen domproost was en later bisschop zou worden. Maar nog in datzelfde jaar keert hij naar Zuid-Nederland terug, waar hij weder beurtelings te Mechelen en te Antwerpen werkt. De architectuur en de perspectief waren zijn lievelingsvakken. Van Mander heeft allerlei kluchtige verhalen geboekt over de bedriegelijkheid zijner geschilderde perspectieven, die de leeken, bij wie de kunst der perspectivische verkortingen toen nog voor een soort van artistieke goochelarij schijnt gegolden te hebben, met stomme verbazing sloegen, en den jongen schilder bij zijne kunstbroeders, voor wie de perspectief destijds nog een gebied vol voetangels en klemmen was, een reputatie van groote knapheid bezorgden.

In 1555 geeft hij bij Gerard de Jode te Antwerpen, onder den titel „Multarum variarumque protractionum libellus", een verzameling voorbeelden en patronen van compartimenta en cartouches uit. In 1560 volgt een verzameling perspectiefprenten, een soort toegepaste doorzichtkunde met stadsgezichten, gebouwen enz., die volgens de regelen der kunst in perspectief gebracht waren. Overeenkomstig dit dubbel karakter draagt het den titel „Scenographiae sive Perspectivae". Weer vijf jaren later, 1565, geeft hij een boek over bouwkunst uit, in 't Duitsch, misschien omdat deze taal het meest gepast scheen tegenover den hoogen edelman, Duitscher van origine, aan wien het werd opgedragen, n.l. Pieter Ernst, graaf van Mansfeldt, 's Konings stadhouder in Luxemburg, later generaal van het koninklijk leger in den Franschen veldtocht van 1569, gouverneur van Brussel en zelfs tot tweemaal toe voor korten tijd algemeen landvoogd van de Nederlanden. Het werk was getiteld „Architectura oder Bauung der Antiquen aus dem Vitruvius, woellches sein funff Collummen Orden, daer auss mann alle Landtsgebreuch vonn Bauen zu accomodiere". Later verscheen dit boek ook in het Hollandsch. In hetzelfde jaar 1565 verschijnt van hem ook een boek over tuinaanlegkunst naar de regelen der vijf bouwvelden „Hortorum viridariorumque libellus". Vervolgens ziet van hem het licht een verzameling voorbeelden van karyatiden, atlanten en hermen, getiteld „Veelderley diverse Termen op de V ordene der Edificien", een boek met grotesken „Grottesco in diverse manieren", een portefeuille met voorbeelden voor gevels, façaden, portieken, torens, koepels, fonteinen, parketvloeren, zelfs geheele pleinen en straten, getiteld „Variae architecturae formae", een boek met krijgs-

tropeën of, zooals van Mander het schilderachtiger uitdrukt, „wapenroof", onder den naam „Panoplia seu armentarium", een verzameling ontwerpen van meubelen „Differentis pourtraicts de menuiserie", een boekje zelfs, waarin onder den titel „Theatrum de vita humana" of „Schouwtooneel des menschelijken levens" het menschelijk leven wordt ingedeeld in tijdvakken van 16 jaren, die door de vijf bouwvelden worden gekarakteriseerd; wat na het vijfde 16-tal jaar komt, is geen bouw meer, maar ruïne.

In 1570 richt hij volgens de opdracht van het Antwerpsche stadsbestuur, binnen vijf dagen tijds de eerepoorten, triumfbogen en theaters op voor de feestelijke ontvangst van 's keizers dochter, die de stad bezocht bij gelegenheid van haar vertrek naar Spanje. Zes jaren later ontwerpt hij de eerepoorten, mythologische voorstellingen, standbeelden, straatversieringen enz. voor de blijde inkomst van Frans, hertog van Alençon, en geeft ze, in koper gegraveerd door Theodoor Galle, het volgende jaar uit.

De stad Antwerpen benoemt hem, na de verdrijving der Spanjaarden, tot ingenieur van de vestingwerken der stad. Welk aandeel hij heeft gehad in de verdediging van Antwerpen tegen Parma schijnt niet bekend; de aard van zijn betrekking brengt mee, dat het zeer groot is geweest. Maar met den val der stad begint een nieuw tijdvak van zijn leven. Voor hem, in 1580 tot de hervormden overgegaan, is daar geen plaats meer, nu de Jezuiten stad en land overstroomden. Hij laat Zuid-Nederland aan hun propaganda, zoowel de theologische als de architectonische over, en neemt de wijk naar het buitenland.

Van nu af zwerft hij Europa door, van Antwerpen naar Frankfort, van Frankfort naar Brunswijk en Wolfenbüttel, van daar naar Hamburg, een plaats waar hij later herhaaldelijk vertoefde, vervolgens naar Dantzig, waar hij, in stadsdienst trad, later naar Praag, waar hij voor keizer Rudolf werkte, daarop naar Amsterdam, waar zijn jongste zoon Paulus, en van daar naar den Haag, waar zijn oudste zoon Salomon woonde.

In laatstgenoemde plaats zal het geweest zijn, dat hij met Prins Maurits in aanraking kwam, zijn gunst won, en van hem een aanbeveling verkreeg op zijn request aan curatoren der Leidsche hoogeschool, om benoemd te mogen worden tot hoogleeraar in de perspectief, de architectuur en de ingenieurswetenschappen. Het verzoek werd door curatoren gewezen van de hand, eensdeels omdat zij een leerstoel in die vakken niet noodig oordeelden, anderdeels omdat de toestand der universiteit de oprichting van „nijue professien" niet toeliet. Evenwel boden ze den requestant „een vereerinche" van 25 gld. aan, een aanbod tegenover een man met Europeesche vermaardheid, dat men natuurlijk niet kan meten met de maat van onze begrippen, en dat dan ook door den 77-jarigen kunstenaar blijkbaar even vereerend werd opgenomen als het bedoeld was. Een kantteekening op de notulen van curatoren in dato 8 Februari 1604 vermeldt althans: „Hans Vredeman de Vriese XXV gulden vereert." 1)

Na zijn verblijf te 's Gravenhage begeeft hij zich opnieuw naar Hamburg en verdwijnt sedert van het tooneel.

Den invloed na te gaan, dien ieder zijner werken in het bijzonder — zij vormen een zeer lange reeks — op de bouwen versieringskunst van dien tijd heeft uitgeoefend, is onmogelijk. Wij moeten volstaan met een korte karakteristiek van enkele, waaruit overigens genoegzaam blijken zal, welke

1) Deze bijzonderheden dank ik aan de vriendelijkheid van mr. J. E. Boddaert, secretaris van Curatoren der Leidsche Hoogeschool. Het request zelf schijnt verloren te zijn gegaan.



beteekenis zij hebben gehad voor de ontwikkeling der toenmalige kunst.

Vooreerst dan zijn cartouches en compartimenta. De eerste zullen ongetwijfeld een hoogst welkome aanvulling en uitbreiding zijn geweest van de reeds bestaande voorbeelden. In den regel bevatten zij een middenschild met een tekst uit de Schrift of een citaat van een klassiek schrijver. De compositie der cartouche is doorgaans bevallig voor het oog. In de geledingen brengt hij een eindeloos aantal variaties aan, voor de randen en lijstwerken poogt hij nieuwe motieven toe te passen. In zijne compartimenta is hij onuitputtelijk van phantasie. Papegaai-achtige vogels, met den kop van een menschelijk karrikatuur, — zooals aan het Muntpoortje te Dordrecht en den schoorsteen te Kampen voorkomen, — steken hun tong tegen den beschouwer uit of toonen hem hun monsterachtigen snavelneus. Koppen van honden en runderen duiken uit de trompetvormige krullen van het cartouche-werk op. Maskers met reusachtige Germanenknivels en afhangende oorlellen, — zooals men ook aan het altaar te Vianen en aan den predikstoel der Haagsche St.-Jacobskerk aantreft, — grijnzen hem aan. Saters zijn in het uitgesneden cartouche-werk opgesloten als in een dwangbuis, waaruit alleen de kop, de handen en de voeten te voorschijn komen. Draperiën, waaraan vruchtrossen bengelen, spelen „kruip door — sluip door” tusschen de krullen en door de gaten der cartouches. Korfjes, zoo vol met vruchten, dat ze over den rand heen dreigen te storten, worden als bekroningen gebruikt; andere korfjes zijn als kapiteelen geplaatst tusschen de hoofden der karyatiden of hermen en het balkgestel, zoodat de vruchten door den druk uit de openingen van het mandewerk puilen.

Dezelfde phantastische opvatting spreekt ook uit zijn collectie ontwerpen van atlanten, karyatiden en hermen. Het onderscheid, dat van ouds tusschen deze twee vormen wordt gemaakt — karyatiden waren vrouwelijke, atlanten mannelijke ten voeten uit gemodelleerde ondersteunende menschelijke figuren, hermen daarentegen slechts menschelijke bovenstukken op een omgekeerd-pyramidalen voet — neemt hij niet in acht; geheele menschelijke figuren, halffiguren die uit zuilen of pilasters ontspringen, koppen die op voetstukken staan, hij noemt ze allemaal karyatiden of atlanten. Maar welk een phantasie toont hij bij de compositie dezer ondersteuningsmiddelen! De zuil, de pijler en de pilaster zijn hem niet genoeg om er zijn saters, faunen, bachanten, nimfen en najaden uit geboren te doen worden; hij ontwerpt knoestige boomstammen, waar ze, als de dryaden die de bosschen van Hellas en Latium bevolkten, mee samengegroeid zijn; hij laat ze, als de tritons der zee op geschubde vischstaarten balanceeren, kronkelt hunne vinnen ineen tot zij den vorm hebben aangenomen van de voluten der Romeinsche kapiteelen, klemt hunne onderlijven in nijdig hekwerk vast, sluit ze tot den hals toe in klassieke vazen op. Maar ook grijpt hij zijne motieven uit de realiteit van het leven. Hier torscht een middeleeuwsche jonkvrouw, daar een monnik, giuds een eerzaam burger, een deftig geleerde, een schreiende kwajongen, een ingebakerde zuigeling zelfs den last van een hooïdgestel. Maar andere dragen dien vroolijk, met lachend gelaat; karyatiden en hermen die de armen dooreengestremeld hebben of elkander bij de hand houden als kinderen, die een rondedansje gaan doen, atlanten die galant den last van een naast hen staande karyatide hebben overgenomen en haar buiten het lood van het postament hebben geplaatst, verliefde paartjes die kussend en stoeiend het evenwicht van de kroonlijst, die zij dragen, in gevaar brengen.

In zijn grotesken wordt het middenstuk in den regel gevormd door een figuratieve voorstelling, b.v. Hercules met

den Minotaurus, een godenmaaltijd op den Olympus, e. d. Van deze centrale voorstelling als middelpunt spreidt een licht rankenwerk zich over het blad uit. De openingen, die daar tusschen vrij komen, worden gevuld met alles en nog wat: hoorns van overvloed, korfjes met vruchten of bloemen, cartouches, karyatiden, tempelfrontons, baldakijns, festoenen, prieeltjes, schelpen, facetten, vazen; ook voorwerpen van dagelijksch gebruik: kandelaars, hoeden, stallaars, tuin- en timmermansgereedschappen, wapens en wapenrustingen, vaatwerk, muziekinstrumenten. En tusschen deze compositie van onbezielde ornamentmotieven wandelt, draaft, springt, vliegt of klautert de gansche levende wereld van den vijfden scheppingsdag; vossen en muizen sluipen over de stangen en het lijstwerk, nachtegalen kwinkelen in het loof, uilen verbergen zich in de schaduw der arcaden en berceaux, vleermuizen, kikvorschen en salamanders, aan koorden opgehangen als in een heksenkeuken, bengelen tusschen de ranken, een pauw ontplooit haar vederpracht boven op een klassiek fronton, bokken springen over de cartouche-krullen, een haan staat te kraaien boven op een baldakijn, herkauwende runderen liggen met rustige onaan doenlijkheid tusschen sphinxen en griffioenen, heraldieke leeuwen strijden met centauren, basiliken bedreigen het nest van de duif. En op den achtergrond ontplooit zich een schat van gestyliseerde plantenvormen, waarvan de veelheid en verscheidenheid overstelpend zijn.

Solieder, maar niet minder sierlijk en rijk van verbeelding is hij in zijn „*Variae architecturae formae*.” Hij ontwerpt daarin een overvloed van gevels en façaden. Aan de gevels gebruikt hij nu eens het driehoekige, dan weder het halfronde fronton, beide geflankeerd door obeliskens, vazen, menschelijke figuren enz. Maar ook construeert hij ze wel in het Vlaamsche genre, met even groote of naar de étages geregelde geveltrappen, die hij schuin aanvult met uitgesneden cartouche-werk, samengesteld uit S-vormige banden, halve cirkels en halve ovalen, door horizontale en verticale banden vereenigd, zooals b.v. aan den naar de St. Jacobskerk gericht gevel van het Haagsche stadhuis voorkomen; en zelfs bouwt hij er den geheelen geveldriehoek uit op, zooals men dat b.v. ziet aan den Kerkboog te Nijmegen, het huis „De drie vergulde herincks” te Deventer en het huis Rijnstraat 41 te Arnhem. Aan de façaden, die hij in den regel door opzetgeveltjes verlevendigt, gebruikt hij deftige klassieke zuilenorden, maar vervormd naar Vlaamschen trant. Hij past ze toe als pilasters en als heele, halve en  $\frac{3}{4}$  zuilen, koppelt ze bij twee of drietallen aaneen, construeert er nissen tusschen, legt de kroonlijsten op levendig gemodelleerde consoles, laat sommige traveeën „en avant-corps” vooruitspringen, trekt andere tot de hoogte van Amerikaansche „sky-scrapers” omhoog, bouwt torens, die op Chineesche pagoden gelijken.

De klassieke zuilenorden doet hij een algeheele verandering ondergaan, zoodat ze niet meer te herkennen zijn. Van elk construeert hij drie, vier, tot vijf verschillende typen, ten einde te doen zien, wat van de oude modellen te maken is door toepassing van nieuwe zelf gevonden versieringsvormen. In een zijner Dorische orden versiert hij de metopen met cartouches, leeuwenkoppen, vruchtsnoeren; in een ander type daarvan bekleedt hij alles met diamantfacetten: de kapiteelen, de architraaf, de metopen van het fries en het lijstwerk daarboven. Een Jonische orde overdekt hij op het fries met geometrisch bandvlechtwerk, een motief dat aan de Moorsche en in de oude Noorsche kunst is ontleend; de platte kanten der kussens van het kapiteel versiert hij met daalder- en schelpornamenten. Over de schachten der zuilen weeft hij een rijkdom van uitgesneden cartouche-



beslag, vervormt de klassieke canneluren, geeft aan de gladde ronding der kolommen meer relief door er heel den overvloed van den Florisz-stijl over uit te spreiden.

Een even groote verscheidenheid ontwikkelt hij aan de kapiteelen. Soms zijn zij niet veel meer dan opbollingen van het zuillichaam, waar zich de vruchtrossen om heen schikken als het eilooft rondom het oude Gothieke kapiteel. Maar elders omringt hij ze met schelpen, hermen, karyatiden, laat saters, Erosjès, en engeltjes, in gebukte houding onder de dekplaat staande, de dragende functie van het klassieke acanthusblad van het Korinthische kapiteel overnemen. Toch versmaadt hij ook het acanthusblad niet geheel, maar hij modelleert het veel vlakker, met minder relief, nauw aangesloten aan het lichaam van het kapiteel, en slechts aan de punt even in zachte welving daar van af buigend.

Kortom onder zijne handen zijn de klassieke bouwwoorden dingen van een nieuwe gedaante geworden. De stijl der oudheid is gemetamorphoseerd in een Vlaamschen stijl. De woorden van den titel der Duitsche uitgave zijner „Architectura”: „woellches sein fünf Collummen Orde daer auss mann alle Landtsgebreuch von Bauen zu accomodierte (vermag)” blijken een programma, meer dan een titel, een programma, dat hij voor de Nederlanden trouw in toepassing heeft gebracht.

Galland beweert, dat de uitgaven van Hans Vredeman de Vries meer invloed uitoefenden op het kunsthandwerk in het buitenland dan in zijn eigen vaderland, waar zijne denkbeelden — zoo meent de Duitsche schrijver — eerst na tientallen van jaren vruchten droegen.

Wij hebben reeds gezien, dat die meening onjuist is. Wat over de werken van Cornelis Florisz. gezegd is, geldt ten deele ook voor die van Hans Vredeman: zij schiepen niet op het papier een nieuwe kunst, die in werkelijkheid niet bestond maar nog op uitvoering wachtte, doch brachten aan de eene zijde slechts in druk wat door de besten onder de toenmalige kunstenaars reeds in toepassing werd gebracht, en werkten aan den anderen kant de heerschende denkbeelden verder uit, ze ontwikkelend tot volle rijpheid, en uit de verspreide uitingen een weldoordacht systeem opbouwend. Al wat in zijn talrijke geschriften is neergelegd, is wel niet letterlijk zooals het daar is afgedrukt, maar toch naar geest en karakter daarmee overeenstemmende, terug te vinden in de uitgevoerde kunst van zijn tijd. Het was niet de kleinste verdienste van zijn arbeid, dat deze zich aansloot bij de reeds bestaande strooming in de kunst en het handwerk, en er naar streefde dien stroom in de goede richting te leiden, hem werkzaam en vruchtbaar te maken,

Ongetwijfeld zou de invloed van zijne geschriften langer hebben nagewerkt, indien niet de val van Antwerpen en de terugkeer van Zuid-Nederland onder de gehoorzaamheid van Spanje tusschenbeide waren gekomen. In het Zuiden gaat van dit oogenblik af de uit Italië geïmporteerde barokke Jezuitenstijl als een alles overstroomende vloedgolf, door de macht van Parma met een ontzaglijke stuwkracht bedeed, over stad en land. De Floriszstijl is weinig meer in tel. Wat de beeldstormers en de muitende soldaten vernield hebben, bouwen de Jezuiten weer op. In het Noorden, dat dank zij den afval van het Zuiden een hooger en stouter vlucht gaat nemen, ontwikkelt zich tegen den aanvang der nieuwe eeuw, onder den invloed van de Haarlemsche en Amsterdamsche bouwscholen een nieuwe architectonische kunst, die in hare bouwwerken nog meer nationaals — nu Noord-Nederlandsch — heeft dan de Vlaamsche, doch in hare versieringsmiddelen veel soberder is dan deze, ofschoon zij het niet versmaadt, verschillende elementen uit den Vlaamschen stijl over te nemen.

(Slot volgt.)

## VIE INTERNATIONAAL CONGRES DER ARCHITECTEN TE MADRID. April 1904.

Op verlangen van de „Comision Executiva” heb ik de eer U mede te deelen, dat voor 30 Sept. a.s., overeenkomstig art. 9 van 't reglement, de verhandelingen, welke men wenscht te houden op 't congres, moeten worden ingezonden, evenals de wensch van deelneming aan 't congres.

De datum van sluiting der deelneming wordt echter hiermede niet bedoeld, slechts wenscht de commissie voor 't opstellen van de samenstelling der werkzaamheden en het programma van het congres voor bovengemelden datum de noodige gegevens te bezitten.

Bewijzen von deelneming kunnen verkregen worden tot aan den datum van sluiting van 't congres

*Dr. P. J. H. Cuypers, afgevaardigde der Regeering en lid voor het uitvoerend Comité van 't Vle Internationaal congres der architecten te Madrid.*

## UIT DEN VREEMDE.

Het restaureeren van het slot te Manheim is geëindigd. Het werk kostte 1.4 millioen mark en duurde zeven jaar.

Robert Boyle, de welbekende „Ventilating Ingeener”, heeft zijne reizen door China, Indië en Zuid-Amerika volbracht, overal propaganda makend voor het gebruik van versche lucht tot verbetering van de Volksgezondheid.

Bij de kroning van Eduard VII schonk hij honderdduizend pond sterling tot bevordering van het onderwijs in de hygiëne aan de Engelsche scholen.

In de „Oesterreichische Wochenschrift für den öffentlichen Baudienst” van 19 Sept. j.l. komt een belangrijk artikel voor met illustratiën. van de hand van Prof. Karl Hinträger over de „Amsterdamer Schulbauten”.

Voor al in de Vereenigde Staten van Noord-Amerika vindt de toepassing van *ruwe petroleum* voor het stofvrijhouden van wegen op groote schaal plaats. Het is echter lang niet onverschillig welke petroleum gebruikt wordt.

Zoo heeft de Pensylvania ruw-olie bijv. weinig effect. Deze olie heeft een groot parafine gehalte, en veroorzaakt, vooral wanneer de zon op de wegen schijnt, een zeer hinderlijken reuk. Uitmuntend daarentegen is de Californische olie. Slechts drie à vier dagen geeft deze eenige lucht af, en vormt, daar zij een gehalte van 40 tot 60% asphalt bevat, met het bovendeck van den weg een compacte harde massa.

Californië heeft nu reeds vele honderde kilometers weg op deze wijze behandeld.

Met een enkele oliebegieting hebben de wegen in „Golden Gate Park” zich niettegenstaande het dagelijks sterk verkeer, jaren lang in uitmuntende staat gehouden.

De wegen zijn in den zomer vrij van stof en 's winters vrij van slijk, en kunnen bovendien zeer gemakkelijk schoon gehouden worden.

De kosten worden berekend op plm. 200 dollar de K.M. per drie jaren.

De beste resultaten, na eene proefneming van zeven jaren in het park te Boston, zijn verkregen, nadat men het eerste jaar tweemaal heeft begoten, en de beide volgende jaren eens. Daarna houdt de weg zich behalve enkele herstellingen, volkomen goed.

*Verbetering.* In het vorige blad werd onder het hoofd „Uit den Vreemde” eene mededeeling gedaan over het standbeeld van Veringatorix te Clermont-Terraud. Dit moet zijn: te Clermont Ferrand.

## BERICHTEN.

**Staatsbegroting 1904.** De uitgaven voor Hoofdstuk V, Binnenlandsche Zaken, worden geraamd op f 19.484.774,25.

Aangevraagd wordt o. a. f 10.000 als eerste termijn van f 289,000 voor de stichting en inrichting van bureau- en vergaderlokalen met laboratorium voor den Centralen Gezondheidsraad op een bouwterrein van 1750 M<sup>2</sup>. aan den Catharijnensingel te Utrecht, een en ander in 't voorjaar van 1907 in gebruik te nemen; f 8000 voor twee verplaatsbare ziekenbarakken, tegen vast te stellen tarief ter beschikking der gemeentebesturen te stellen.



Voorts wordt o. a. aangevraagd:

voor de Rijksuniversiteit te Leiden: f 161.565 voor gebouwen, meubilair enz. (waaronder een eerste termijn voor aanleg der op f 13200 geraamde centrale verwarming van het Natuurkundig Laboratorium); f 5000 voor verbetering der desinfectie-inrichting en f 5000 als eerste termijn van f 215000 voor een nieuw te bouwen verpleegsterswoning bij het Academisch Ziekenhuis; f 25000 als eerste termijn voor de stichting van een nieuw botanisch laboratorium met herbarium;

voor de Rijksuniversiteit te Utrecht: f 397.600 voor gebouwen, meubilair enz. (waaronder f 25000 als eerste termijn van f 166000 voor een nieuwe bibliotheek op den hoek der Wittevrouwensteeg en de Rietsteeg, grenzend aan de tegenwoordige, op welke plaats een volkomen brandvrij boekenmagazijn zal gesticht worden); f 8000 als laatste termijn voor de uitbreiding van het fysiologisch laboratorium; f 130000 als tweede termijn voor het nieuwe pathologisch instituut; f 20000 als laatste termijn voor het laboratorium Sterrenbosch;

voor de Rijksuniversiteit te Groningen: f 97360 voor gebouwen, meubilair enz. (waaronder f 7740 voor een hek om het mineralogisch-geologisch laboratorium; f 2950 voor werken voor watervoorziening en elektrische installatie voor 't botanisch laboratorium; f 34670 als laatste termijn voor het nieuw pathologisch-anatomisch laboratorium; f 25000 als eerste termijn voor f 145000 voor een nieuw anatomisch laboratorium nabij het nieuwe ziekenhuis en grenzend aan het nieuwe pathologisch laboratorium).

Voor de Polytechnische School wordt voorgesteld een tweede hoogleeraar te benoemen à f 4000, den eersten assistent op f 1500 te bevorderen tot conservator à f 2500, voorts aan te stellen twee nieuwe assistenten ieder à f 1200, een chef-instrumentmaker à f 1200, een eerste machinist à f 1000, een tweede machinist à f 800, een stoker à f 500, enz., alles voor de natuurkundige afdeling.

Het nieuwe gebouw voor natuurkunde en electrotechniek zal naar te verwachten is in 't begin van 1904 in gebruik kunnen worden genomen; f 275.340 is voor materiaal geraamd; f 50.000 is uitgetrokken als eerste termijn van f 825.000 voor een nieuw gebouw omvattende de noodige lokalen voor mechanische technologie, werktuigkunde met machine-laboratorium en scheepsbouw (waarbij niet gerekend de kosten van inwendige inrichting en een eventueel te maken tank voor proeven ten behoeve der afdeling scheepsbouw).

Verhooging der bezoldiging met f 200 wordt voorgesteld voor den oudsten der twee opzichters-teekenaars die in 't laatst van dit jaar 25 jaar in zijn betrekking zal zijn werkzaam geweest en wien de Minister als bewijs van waardeering wil verlenen den titel van: Rijks-architect voor de Monumenten van Geschiedenis en Kunst.

Op verzoek van het gemeentebestuur van Utrecht, dat de herstelling van den Domtoren wenscht te bespoedigen, wordt de Rijksbijdrage in de kosten van f 6000 op f 8000 gebracht.

f 7500 wordt uitgetrokken als eerste bijdrage van Rijkswege over 6 jaar in de helft van f 90.000, te verwerken voor restauratie der Ned. Hervormde Kerk te Breda, f 2500 als 1e termijn in de helft van f 10.000 vereischt voor herstelling van den toren der Ned. Hervormde Kerk te Soest; f 5000 als 1e termijn van f 15.000, zijnde de helft der kosten voor restauratie der Abdijkerk te Middelburg.

**Wereldtentoonstelling te St. Louis.** Op de begroting voor Binnenlandsche Zaken 1904 is f 20.000 als credit aangevraagd voor de inrichting der Nederlandsche afdeling Schoone Kunsten op deze tentoonstelling.

**De Nachtwacht.** Op de begroting van Binnenl. Zaken staat een extra post groot f 30.000 als eersten termijn voor den bouw van een Rembrandt-zaal, in overeenstemming met het bijna eenparig advies van de Nachtwacht-commissie. Van de 26 leden dezer Commissie stemden alleen tegen de heer J. H. Maschhaupt, die sedert is overleden, en Jhr. Mr. Victor de Stuers, die in een uitgebreide nota bij het algemeen rapport zijne meening handhaafde, en als Kamerlid nu wel oppositie tegen den post zal voeren.

Men zal zich herinneren, dat de kosten van de door den heer Dr. P. J. H. Cuypers ontworpen aanbouw bij het Rijks-Museum werden geraamd op ruim f 70.000. Wordt de post goedgekeurd, dan is wellicht de langdurige Nachtwacht-kwestie haar einde nabij.

**Permanente Hof van Arbitrage.** Volgens verschillende dagbladen bestaat bij de Regeering het voornemen om een internationale prijsvraag uit te schrijven ter verkrijging van plannen voor een gebouw voor het Permanente Hof van Arbitrage te 's-Gravenhage.

**Veredeling van het ambacht.** De Uitvoerende Raad der Vereeniging ter Veredeling van het Ambacht maakt bekend, dat in December 1903 te Utrecht weder gelegenheid zal bestaan tot ver-

krijging van den graad van gezet of meester in het timmeren, smeden, meubelmaken, huisschilderen, metselen en steenhouwen, na voldoende daarin afgelegde proeven van bekwaamheid.

Deze proeven, afgenomen door commissiën van zaakkundigen, bestaan uit: 1° een of meer practische werkstukken, welke naar den aard van het vak één, twee of drie weken tijd vorderen; 2° mondeling, schriftelijk en teekenkundig werk gedurende één dag voor den gezet en drie dagen voor den meester.

Aan hen die voldaan hebben aan de gestelde eischen, wordt een diploma uitgereikt, en worden reis- en verblijfkosten naar vastgesteld tarief vergoed; terwijl aan hen die geslaagd zijn, naar gelang van omstandigheden, nog een vergoeding kan worden toegekend voor het door hen tijdens de proefafneming gedorven loon.

De aangifte van deelnemers moet geschieden met nauwkeurige opgaaf van naam, woonplaats, ouderdom, beroep en tegenwoordige werkkring, voor 15 October a.s. aan het Alg. Secretariaat der Vereeniging, Z. O. Binnensingel 32, te 's Gravenhage, alwaar nadere inlichtingen zijn te bekomen. Elke aangifte moet gepaard gaan met toezending van f 2,50 per postwissel, welke som verbeurd wordt ingeval de opgeroepen candidaat niet verschijnt, en teruggegeven wordt na deelneming aan de proefaflegging.

Algemeen Voorzitter van den Uitvoerenden Raad is de heer Dr. H. F. R. Hubrecht, Alg. Secretaris de heer A. L. Boersma.

Inlichtingen worden tevens gegeven door den Voorzitter der Technische commissie, den heer Dr. P. J. H. Cuypers te Roermond, en de leden der commissie, de heeren: K. P. C. de Bazel, architect te Bussum; Jan Dunselman, schilder te Amsterdam; A. J. der Kinderen, schilder te Laren in het Gooi; J. A. v. d. Kloes, leeraar aan de P. S. te Delft; J. J. van Nieukerken, architect te 's Gravenhage, en S. J. L. Trooster, architect te Utrecht.

De **Schoorsteen en ventilatiekap „John”** werd onlangs op de internationale tentoonstelling voor industrie te Reims (Frankrijk) met de gouden medaille bekroond.

**Prijsvraag voor een titelhoofd.** Door het bestuur der Bouwk. Vereeniging „Onderneming en Vrijheid”, te 's-Gravenhage is een prijsvraag uitgeschreven voor een nieuw titelhoofd voor het maandelijks verschijnend orgaan der Vereeniging: „De Bouwondernemer”. Het programma is opgenomen in het blad no. 7, van Sept. 1903. Inzending 31 Dec. 1903. Drie prijzen, bestaande uit kunstvoorwerpen. Programma verkrijgbaar bij den heer J. van Rij, Schenkweg 112, Den Haag, Secretaris der Vereeniging.

#### Inhoud van Tijdschriften.

„De Natuur”, aflevering 9, van 15 September 1903. Vruchten en Zaden van zonderlinge gedaante, door Dr. H. J. Calkoen. — Bladrollers onder de Kevers, door Dr. J. H. C. de Meijere. — Voortstuwing van vaartuigen door middel van werktuigen, door L. A. van Schie. — Episoden uit den strijd om het bestaan bij de planten, door Dr. A. J. C. Sniijders. — Het meten der hoogste en laagste temperaturen, door Dr. L. Bleekrode. — Huiveringwekkende proeven met de middelpuntvliedingskracht, door Dr. A. van Hennekeler. — Prijsvraag voor het jaar 1904. — Sterrenkundige opgaven en mededeelingen. Verschijnselen in de maand October 1903, door Dr. Ant. Pannekoek. — Correspondentie. — Antwoorden.

#### Weerkundige Waarnemingen te de Bilt, 8 uur voorm.

Datum 1903.	Barometerstand in m.M.	Windrichting.	Windkracht. 1-12	Temperatuur in Gr. C.	Neerslag in m.M.
18 Sept.	771	N.	2	12	4
19 "	768	O.N.O.	3	14	1
21 "	768	O.Z.O.	5	14	0
22 "	766	O.Z.O.	5	12	0
23 "	770	O.Z.O.	1	14	0
24 "	771	Z.O.	1	15	0

#### Bureau voor plaatsing van Opzichters en Teekenaars.

Marnixstraat 402, Amsterdam.

Ingeschreven sollicitanten voor:		per maand	
Bouwkundig Opz.-Teekenaar, ouderdom	26 jaar	salaris	f 80.—
"	"	"	- 80.—
"	"	"	- 100.—
"	"	"	- 80.—
"	"	"	- 45.—
"	"	"	- 80.—
"	"	"	- 100.—
"	"	"	- 70.—
"	Opzichter	"	- 60.—
"	Teekenaar	"	- 70.—



## AANKONDIGING VAN AANBESTEDINGEN

### MAANDAG 28 SEPTEMBER.

AMSTERDAM. Het maken van een administratiegebouw met bijbehorende werken op het terrein der gem. electriciteitswerken.

Het gem.best., 's midd. 12 u. Voorw. te verkr. ter stads-drukkerij, tegen f2,75 met drie teek. Inl. worden gegeven in de directie-keet op het terrein der gem. electriciteitswerken aan de Hoogte Kadijk, van 10-12 u., gedurende de week, welke der besteding voorafgaat.

HILVERSUM. Het bouwen van een stal voor 6 paarden, met wagenhuis, petroleumbergplaats, enz. aan de 3e Oosterstraat.

De arch. J. van Dellewijn, v.m. 11 u., in café „de Paauw”. Bestek en teek. à f1 en inl. verkrijgb. bij voorn. arch. Aanw. 24 Sept., v.m. 11 u.

### DINSDAG 29 SEPTEMBER.

ENSCHÉDE. Het verbouwen van den bestaanden paardenstal en wagenhuis aan de Marktstraat.

Mevr. de wed. L. Lasonder, 's midd. 12 u., in hotel „de Graaf”, alw. bestek en teek. ter inzage. Inl. bij H. Reygers, arch. Aanw. 29 Sept., v.m. 9 uur.

ENSCHÉDÉ. Het bouwen van twee woonhuizen op een terrein gelegen aan de Losersche- of Paralelweg.

De heer J. Grotendijk, 's av. 7½ u., in 't café van Jochem Hemken, alw. bestek en teek. ter inz. Inl. geeft J. H. C. Roesink. Aanw. 29 Sept., v.m. 11 uur.

HAARLEM. Het amoveeren der perceelen Gierstr. no. 55 en 57 en het ter plaatse bouwen van een schilderswerkplaats, winkel, benevens twee afzonderlijke bovenwoningen.

De archit. W. F. Doeglas, v.m. 11 u., in hotel „Lion d'or”. Bestek en teek. ad f2.— verkrijgb. ten kantore van den archit. Ged. Oude Gracht 84, alw. tevens inl. te bekomen. Aanw. gedaan.

OUDEHASKE (FR.). Het afbreken van vier en het bouwen van drie woningen, alsmede van een grof- en hoefsmederij.

De diakonie der herv. gem., n.m. 1 u. Bestek à f0,50 verkrijgb. en inl. bij den arch. R. R. Dijkstra Joure, teek. ter inzage bij wed. Klompmaker. Bilj. aan den administrerenden diaken G. Waaijer. Aanw. gedaan.

SAS VAN GENT. I. Het bouwen (*in het voorjaar 1904*) van een openb. lagere school van twee lokalen, overdekte speelplaats c.a. aan de Zandstraat nabij het station Philippine; 2. het bouwen van een onderwijzerswoning en het leveren van schoolmeubelen.

Het gem.-best., n.m. 2 u. (greenw.) Bestek en teek. ad f0,75 (fr. f0,85) voor elk perc. verkr. bij J. C. en W. Altorfier te Middelburg. Inl. geeft archit. A. v. Dorst, ald. Aanw. 29 Sept., v.m. 9½ u. te vergaderen in café De Vleeschhouwer.

UTRECHT. Bestek no. 957. Het maken van een douaneloods en een privaatgebouwtje met bijkomende werken op het station Leiden. S. S. Raming f7300.

De maatij, tot expl. van staatsspoorw., n.m. 2 u. (lok. tijd).

### WOENSDAG 30 SEPTEMBER.

AMSTERDAM. Het bouwen van een winkelhuis met bovenwoning aan de Kalverstraat 177.

De heer A. Huf Jr., 's midd. 12 u., in café „De Kroon”, Rembrandtplein. Bestek en teek. à f2 verkrijgb. bij Blikman en Sartorius, Rokin 17. Aanw. 26 Sept.

ENSCHÉDÉ. Het bouwen van een landbouwerswoning met schuur op „de Heide” in de Hooge Boekel gem. Lonneker.

De heer Jan B. Blijdenstein, 's midd. 12 u., in hotel „de Klomp”, alw. bestek en teek. ter inz. Inl. bij R. v. d. Woerd Hz., archit. Aanw. 30 Sept., v.m. 9 u.

GOUDA. Het amoveeren en weder opbouwen van het winkelhuis aan de Kleiwegsteeg no. 304.

De archit. J. H. de Wilde, n.m. 2 u., in café „Het Schaakbord”. Bestek en teek. à f1 verkrijgb. kantoor L. Groenendaal.

ROTTERDAM. Het bouwen van een dubb. pand aan de Slachthuisgade, met afsluitings-

muur en ijzeren overdekking op het achterterrein der inrichting voor havelooze kinderen.

De archit. W. C. Coepijn, n.m. 2 u., te zijnen kantore, alwaar bestek en teek. à f2 te bekomen zijn.

RIJSWIJK (Z.-H.). Het bouwen van een banketbakkerij c.a. aan den Heerenweg.

De heer C. v. d. Heide H.Ezn. te Delft, 's av. 7 u., in hotel „Witzenburg”. Bestek en teek. à f2 bij den boekh. W. Odé. Aanw. gedaan.

ZEIST. Het bouwen van een landhuis in het villapark „Bosch en Duin” onder Zeist.

De bouwkw. J. Meerdink Jr., 's av. 7 u., in café „Huis ter Heide”. Bestek en teek. tegen f1 verkrijgb. aan het kantoor Laan van Beek en Roijen no. 2. Aanw. gedaan.

### DONDERDAG 1 OCTOBER.

's-GRAVENHAGE. Het verbouwen van verschillende posthuizen, het verplaatsen van een barak en het verbouwen van deze barak tot hulp-bureau, een en ander ten dienste van de politie.

Het gem.best., n.m. 2 u. Aanw. 28 Sept., n.m. 2 u. aan de gem. werf, daarna ter plaatse.

HAARLEM. Het bouwen van eene woning voor den adjunct-commissaris der loodsden aan de Verlengde Kanaalstr. te IJmuiden en van twee woningblokken, waarvan één van vier en één van zes woningen ten dienste van het loodspersoneel nabij den buitenvuurtoren, behoorende tot de werken tot onderhoud, herstel en verbetering van het Noordzeekanaal. Raming f48600.

Het prov. best., v.m. 11 u. Bestek no. 182, ligt na 17 Sept. ter lezing aan het gebouw van het min. van W., H. en N., aan de lokalen der prov. best., en is te bekomen bij Gebr. van Cleef, te 's-Hage. Inl. te bekomen bij den hoofdingen-direct. Kemper te Haarlem, den ing. van Oordt te Amsterdam en den ingen. Meuter te IJmuiden, bij welken laatsten op 24 en 26 Sept. van het proc.-verb. van inl. kan worden kennis genomen.

HILVERSUM. Het vergrooten der ripolinfabr. aan den Laarderweg 40a.

De directie der ripolinfabr., n.m. 2½ u., ten kantore der fabriek. Bestek en teek. à f1 bij den archit. W. Hamer, Singel 290, Amsterdam verkr.

VRIES (DR.). Het verbouwen enz. van de school te Tinaarloo, met bijlever. van ameublement.

Het gem.-best., n.m. 2 u. Bestek en teek. verkrijgb. ter secr. à f1,50. Inl. te bekomen bij den gem.-opz. H. Hajema, n.m. na 5½ u. Aanw. 28 Sept., n.m. tusschen 1.30 en 4.30 u.

## Assurantie Maatschappij tegen Brand- schade en op het **Leven** De **NEDERLANDEN** van 1845.

s-Gravenhage, Kerkplein, hoek Prinsestraat — Amsterdam, Sophiaplein — Rotterdam, Zuidblaak 24 (Beursplein) — Breda, Prinsenkade — Haarlem, Kruisweg 70c — Nijmegen, In de Betoustraat 8 — Groningen, Akerkhofhoek Akerkstraat — Zutphen, IJselkade.

Hoofd-Directie te 's-Gravenhage:

CAREL HENNY, Directeur;

Mr. J. J. HENNY, Adj.-Directeur.

G. TEERINK, Alg. Procuratiehouder.

Kapitaal. . . . . f 4.000.000.00

Reservefonds op ult. December 1902 . . . . . - 1.109.739.00

Betaalde Brandschaden tot ult. 1902. . . . . - 25.444.700.00

**BRAND - LEVEN - INBRAAK.**

Verzekering tegen vaste en zeer billijke Premieën, zonder Inleggelden of Nabetalingen.

## J. Muysken.

Hoofd-Agent van de  
Nederlandsche Assurantie-Compagnie  
van het jaar 1776 te Amsterdam.

Adres: HAARLEM, Parklaan No. 5.

Beveelt zich aan voor assurantiën bij aanbestedingen  
Vaste Taxatie Op Beurspolis. - Vaste Premie.

WITMARSUM (FR.). Het bouwen van een woonhuis met boekwinkel.

De archit. L. Reitsma. Bestek en teek. à f1,25 verkrijgb. en briefjes voor 1 Oct. inzenden bij voorn. archit.

### VRIJDAG 2 OCTOBER.

LAREN (GELD.). Het bouwen van een landb.-woning nabij het dorp.

De heer H. O. Wansink Jr., n.m. 4 u. Bestek en teek. ter inz. bij J. A. Eggiuk. Inl. geeft H. Leusink

LONNEKER BIJ ENSCHÉDÉ. Het bouwen van een fabrieksgebouw ter oppervlakte van 1200 M<sup>2</sup>, in de nabijheid van café „Lindenhof”.

De N. V. „Ramie-Union” te Enschedé, v.m. 11 u., in voorn. café. Bestek en teek. à f12 te bekomen bij den arch. G. Beltman A.Gzn. en worden bij inlev. der bilj. tegen f10 teruggenomen. Aanw. 2 Oct., n.m. 10 u.

## AFLOOP VAN AANBESTEDINGEN.

### 4 SEPTEMBER.

AMSTERDAM (ONDERH.). Het bouwen van een onderstuk en 3 bovenwoningen a/d. Egelantiersgracht 108. Door de firma P. Hoppe.

Laagste inschrijver W. J. Hafkamp, f12019.

### 11 SEPTEMBER.

ARNHEM (ONDERH.). Het verbouwen van het pension perc. no. 25 aan den Jansbinnensingel. Door den arch. G. Peters.

Oplevering vervroegd. Laagste inschr. W. Langelaar, f7315.

Oplevering volgens bestek. Huizers en Meijlink, f7550.

1 biljet ongeldig.

BARNEVELD. Het bouwen van een boerderij op „Pepersgoed” nabij Hoevelaken. Door den heer G. Haanschoten, voor rekening van de Westerveldsstichting.

Metselwerk. Laagste inschrijver G. v. d. Broek, f4199.

Timmerwerk. E. v. Maren, f2649.

Smidswerk. M. Kolkman, f249,50.

Loodgieterswerk. Wed. H. Westerveld, f85.

Schilderwerk. Aeg. Haanschoten, f257.

### 14 SEPTEMBER.

DOORN (UTR.). Den aan- en verbouw van het post- en telegraafkantoor met aanverwante werken. Door het gem.best.

Laagste inschrijver J. Meerdink Tz., f3945.

VENLO. Het maken van eene nieuwe en het vergrooten eener bestaande houtloods. Door de firma J. M. van Gasselt en P. J. Mulders.

Laagste inschr. L. Meelkop, Venlo, f660.

### 15 SEPTEMBER.

ALKMAAR. Het verbouwen van perceel Luttik-Oudorp 32. Door den heer J. F. van Lieshout.

Laagste inschr. A. Hoekmeijer, Alkmaar, f1190.

LUNTERSCHOEK GEM. STOPPELDIJK. Het bouwen van een woonhuis met bijlev. van alle benodigheden. Door den heer P. J. Vettenburg.

Laagste inschr. J. Lambert en F. Dobbelaar, Stoppeldijk, f725. Gegund.

VENLOO. Het bouwen van een Pro-gymnasium met bijlev. van alle mater. op een bij het villapark gelegen open terrein. Door het R.K. paroch. kerkbest. van den H. Martinus.

Laagste inschrijver Ant. Deltrap, f32983. Gegund.

### 16 SEPTEMBER.

BROEK OP LANGENDIJK. Het bouwen van een café met woning aan den Dijk. Door den bouwkw. C. Smit te Zuidscharwoude.

Laagste inschrijver P. Hart, St.-Pancras, f2195 67. Gegund.

GENDEREN (N.-BR.). Het bouwen van een woonhuis, ald. Door den heer G. Brandenhorst Jz.

Laagste inschr. K. A. v. Rijswijk, Heusden, f6743. Niet Gegund.

HALLUM (FR.). Het bouwen van een burgerwoonhuis. Door de wed. D. D. Jippes.

Laagste inschrijver K. Pranger, Dokkum, f2770. Gegund.



**HELDER.** Het maken van nieuwe en herstellen van bestaande gebouwen voor de verbouwing en uitbreiding der gemeentegasfabriek (bovenbouw). Door het gem.-best. Laagste inschrijver H. Wijker, f 57380, met inbegrip van schilder- en glaswerk. Schilder- en glaswerk afzonderlijk. C. Kramer, f 1135.

**KRALINGEN.** Het bouwen van een school met acht lokalen, spreekkamer, bestuurskamer, enz. in verband met de bestaande school aan de Rozenburgstr. Door het bestuur der vereen. voor schoolonderwijs op Geref. grondslag.

Laagste inschrijver C. Post, f 14475.

**RHENEN.** Het verbouwen van het pen-

sion „Bergzicht” nabij het landgoed „Prattenburg”. Door den archit. W. Salomons te Amersfoort.

Metsel-, timmer- en smidswerk. Laagste inschr. Ev. v. Lienden, Amerongen, f 2876. Loodgieterswerk. C. H. v. Schuppen, f 206. Schildersw. W. H. Burgsteden, Amerongen, f 394.

**ROTTERDAM.** Het bouwen van een winkelhuis met bovenwoning aan de Bierhaven no. 34. Door den archit. L. C. v. d. Vlugt Jr. Oppert 86.

Laagste inschr. J. Scheenloop en D. Tiggelman, f 6076.

**TILBURG (ONDERH.).** Het vergrooten der chemische wasscherij der firma Janssen

en Bierens, onder directie van den arch. L. Goijarts.

Metselwerk. A. v. d. Hout, f 1784\*.

Timmerwerk. Wed. P. Jongen, f 1487\*.

\*Gegund.

**UITHUIZEN (GR.).** Het bouwen van een zaal met bijlev. van materialen, op een terrein aan de Schoolstraat. Door den heer J. v. d. Berg Bz.

Laagste inschr. Gebr. Lietmeijer, Uithuizen, f 4558.

**17 SEPTEMBER.**

**ALKMAAR.** Het bouwen van 10 woningen, waarvan 2 tot winkels ingericht, aan de Verlengde Landstraat. Raming f 11620. Door den archit. K. Bakker Dzn.

Laagste inschr. H. J. Bek, f 11996. Gegund.

## Lijst van Fabrikanten, Leveranciers, enz.

Prijs per regel voor niet geabonneerden op advertentiën f 5.— per jaar bij vooruitbetaling. Abonnés op Advertentiën 1 regel gratis voor iedere advertentie.

Artesische bronnen (putten) Maatschappij Artesia, Wagenplein 182, Den Haag.

Asphaltdakpapier — „Bouwmaterialen” voorheen M. LUIJTEN, Lekkerkerk, Rotterdam en Dordrecht.

Assurantie-Mij. tegen Brandschade „de Nederlanden van 1845”, 's-Gravenhage, Kerkplein hoek Prinsestraat.

Badinrichtingen. — Th. VAN HEEMSTEDEN OBELT, Amsterdam.

Brandkasten enz., — Rotterd. Brandk. fabriek v. h. Jb. DE HAAS & Zn. Rotterdam.

Bouwstoffen. — MARTIN & Co., Amsterdam.

**BRANDKLUISDEUREN.** — Wed. P. A. SCHROOT & ZOON, Den Haag.

Cement-IJzerwerken — Ned. Mij. voor Monierwerken, Amsterdam.

Cementmestiek-Dakbedekking. — J. A. SMITS & ZOON, Weesperzijde 39, Amsterdam.

Centrale Verwarming. — W. J. STOKVIS, Arnhem.

Centrale Verwarming en ventilatie. — D. S. M. KALKER, Amst.

Centrale Verwarmingen. — B. LANDHEER Jr., Wijnstr. 59, Rotterd.

Closets. — Th. VAN HEEMSTEDEN OBELT, Amsterdam.

**DAKTEGELMACHINES.** — G. P. Wessel, Rotterdam.

Dakpannen. — J. B. VAN SOEST & TERSTAPPEN, te Swalmen.

Dakroeden (gegalvaniseerd ijzeren) — J. SABELIS & Co., Glasfabrikanten, Haarlem.

Dakbedekking. — C. KINDERMANN, Berlin-Reineckendorf.

Eerste Nederl. Xylolith-Fabriek. — A. S. KEY, Rotterdam.

Excelsiorplaten. — GEBRS. VAN DER VIJGH, Amsterdam.

Gaskachels (nieuwste condensng). — OBELT, Amsterdam.

Gas-, Stoom- en Waterleiding. — R. S. STOKVIS & ZONEN, Leuvehaven 74—76, Rotterdam.

Glas in lood. — MEULDERS & Co. Den Haag.

Gegoten geëmailleerd ijzeren waschtafels — Th. VAN HEEMSTEDEN OBELT, Amst., 150 de Ruyterkade. Filiaal: 36, Rokin.

Gegoten geëmailleerd ijzeren waschtafels. — PECK & Co., Amst.

Gekleurd en gebrand glas in lood. — C. LINDENAAR, Glasgraveur, Alb. Cuijstraat 123, Amsterdam.

**HEINEKEN'S GLAZENWASSCHERIJ. Stoom Jaloezieën-, en Rolluiken-fabriek.** — 's GRAVENHAGE. Driehoekjes 3 voorheen Wagenstraat 39a. — AMSTERDAM. v. d. Helststraat 1.

Haeuslersche Houtcementen Dakbedekking. — J. A. SMITS & ZOON, Weesperzijde 39, Amsterdam.

Jalouziën, Marquises. Rolluiken — J. SENFT & Co., Papestraat 8, Den Haag.

Jalouziën. — J. F. KRONER & ZONEN, Spuistr. 246. 248, 250, Amst. Amsterdam.

Josson-Cement. — A. E. BRAAT, Rotterdam en Amsterdam.

**Kunst- en Grofmederij, Firma J. T. van Vuuren,** Amsterdam.

Liften, Graan-silo's, Transportinrichting enz., LANDRÉ & GLINDERMAN, Spuistraat 6 en 8, Amsterdam.

Liften, Personen- en goederen. — H. & J. VAN DEN WALL BAKE, Liften. — Th. VAN HEEMSTEDEN OBELT, Amst. (R. WAYGOOD & Co.)

Liften, Ventilatie, Gesm. ijzer. trappen. — JAN HAMER & Co., Amst. Liften. (Hydraulische en electrische), — FRED. STIELTJES & Co., Amsterdam.

Lichtdrukiinrichting. — J. P. Bladergroen, Amsterdam-Rotterdam. Looden en Inw. glasemail privaataleidingen. — OBELT, Amst.

Lichtdrukiinrichting. — Lichtdruk- en Calqueerpapieren — Corns. Immig & Zoon, Nieuwe Haven 5, Rotterdam.

Machines voor Cementdaktegels. — G. P. Wessel, Rotterdam.

Marmere Schoorsteen-mantels. G. & J. Cool, Bloemgracht 77, Amst.

Marm. Schoorsteenm. D. WEEGEWIJS, Rapenb. 14 en 43, Amst.

Motoren en Dynamo's. — JULIUS LÜCHAU, Warmoesstraat 91, Amsterdam.

Meubels enz. — Phoenix Meubil.-Inrich., Spuistr. 234, Amsterdam.

Nikkelinrichting-Instrumentuakerij. — F. L. W. BUCKMANN & Co., Den Haag, Stille Veerkade 19a.

Pompen (Diaphragma). — A. RESINK, Ingenieur, Haarlem.

Portland-Cement — DYCKERHOFF & SÖHNE, Amöneburg.

Prisma's Luxfer (kamerverlichting) — W. VAN RIJN, Keizersgracht 181, Amsterdam.

Photolithografie. — WEGNER & MOTTU, Amsterdam.

Proefstation Bouwmat — KONING & BIENFAIT, Amsterdam.

Rolluiken. — W. H. M. SCHOLTE, Prinsengr. 516, Amsterdam.

Rietplanken. Isoleersteen. Fluaten. — MOLIJN. — Gouda.

Raamsluiters voor bovenlichten. — Th. V. HEEMSTEDEN OBELT, Amsterdam.

Schilderwerk in alle genres. G. W. C. OOSTERBAAN, Amsterdam.

SCHOORSTEENKAPPEN. — Maatschappij op aandelen J. A. JOHN, IJversgehoven 120 bij Erfurt.

Stalinrichtingen. Verwarming. Jan Hamer & Co. Amsterdam.

Stalen balken, IJzer enz. — Gebr. VAN DER VLIET, Amsterdam

Spiegel- en Vensterglas enz. P. DOLK & ZOON, Rotterdam — Dordrecht.

Stalinrichtingen. — STAAL & HAALMEIJER, Amsterdam.

Stalinrichtingen. — D. S. M. KALKER, Amsterdam.

Stalen balken en U-profielen — Deutsch-Luxemburgische Bergwerks- und Hütten-Actiengesellschaft. Vertegenw. C. D. v. D. LINDEN, Prins Hendrikkade, Amsterdam.

Stalen balken. — H. E. OVIJN Jr., Rotterdam.

Steenen (vergl. asde en onvergl.) CANOY HERFKENS & Co., Venlo

Steenen of Engelsche buizen en kruispannen. — HOUBEN & STEEGH, Belfeld en Tegelen (Limburg.)

Stoomtimmerfabriek. — GEBRS. VAN MALSEN, Den Haag.

Stoelen en schoolmeubelen. — LEYDEN & VAN BEEST, Rotterd.

Tegelversieringen enz., Plaatelbakkerij De Distel, Amsterdam.

Touwwerken. — G. F. A. DRIESSEN, Nijmegen.

Urinoirs (Torfit). — H. HUINCK & A. IMHOFE, Rotterdam.

Verwarming en verlichting. — JULIUS LUCHAU, Damrak 71, Amsterdam.

Verwarming en Ventilatie. — Th. V. HEEMSTEDEN OBELT, Amst.

Verwarming en Ventilatie. D. S. M. KALKER, Amsterdam.

Ventilators. — Th. VAN HEEMSTEDEN OBELT, Amsterdam.

Ventilators. — D. P. HASSELMAN, Amsterdam.

Vuurvaste steen, Tras, Aarden buizen, Straatkeien — „Bouwmaterialen” voorheen M. LUIJTEN, Lekkerkerk, Rotterdam en Dordrecht.

Wandtegels, cement, kalk, graniet — „Bouwmaterialen” voorheen M. LUIJTEN Lekkerkerk, Rotterdam en Dordrecht.

Zandsteen. — FERD. ENGER, Amsterdam.

Zinkwerken. — F. W. BRAAT, Delft.

De Regeering van de Republiek ORIENTAL DEL URUGUAY heeft een

## Internationalen Wedstrijd

uitgeschreven voor de beste ontwerpen voor den bouw van een **Paleis voor de beide Kamers van de Wetgevende Macht te MONTEVIDEO.**

Met uitloving van premiën in 1<sup>e</sup>, 2<sup>e</sup> en 3<sup>e</sup> prijzen van resp. \$ 6000, \$ 3000 en \$ 1500 in goud.

Beschrijvingen met gedetailleerde aanwijzingen zijn voor zoover de voorraad strekt, te bekomen tegen betaling van f 2.50 bij het Consulaat Generaal van Uruguay te *Rotterdam* aan de ZUIDBLAAK No. 8.

## Maatschappij „Artesia”,

Kantoor: Wagenplein 182,  
DEN HAAG.

Specialiteit in het vervaardigen van Artesische bronnen (Putten) voor fabrieken, melkinrichtingen, bierbrouwerijen en voor alle inrichtingen waar een groot waterverbruik dagelijksche behoefte is.

Verricht **Grondboringen.**

Onderzoek der bodem.  
ATTESTEN TER INZAGE.



# „BOUWMATERIALEN”

voorheen **M. LUIJTEN.**

LEKKERKERK, ROTTERDAM en DORDRECHT.

leveren op strengste keur en uitsluitend prima kwaliteit

## TRAS

uit de gunstig bekende groeven van de  
Heeren D. ZERVAS Söhne. — KÖLN.

## Sturtevant Engineering Company Limited.

Keizersgracht 745, AMSTERDAM.

Lucht-erversching en verwarming van woonhuizen,  
Schoolgebouwen, Kerken, Vergaderlokale, Concertzalen,  
Schouwburgen, Fabrieken, Werkplaatsen, enz. enz.,  
zonder stoom- of waterleidingen, zonder kachels of radiatoren.

**Fred. STIELTJES & Co.**

Steenhouwerij D. WEEGEWIJS,

Rapenburg 14 en 43, AMSTERDAM.

TELEPHOON No. 2662.

Stoom-Zagerij, Polijsterij, Slijperij.

Hardsteen. Wit en gekleurd Marmer.

Graniet. Lei-Platen. Grafmonumenten en Zerken.

*Marmeren Bladen en Schoorsteenmantels.*

Deutsch-Luxemburgische

Bergwerks- und Hütten-Actiengesellschaft.

Afdeeling: DIFFERDINGEN (Luxemburg).

Vertegenwoordiger: C. D. VAN DER LINDEN.

20/21 Prins Hendrikkade,

Amsterdam.

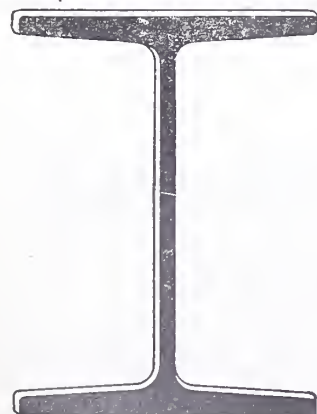

Stalen balk- en U-Profielen.

SPECIALITEIT:

**Stalen balken**

**breede flenzen.**

(Systeem Grey).

Differdinger B-Profielen.

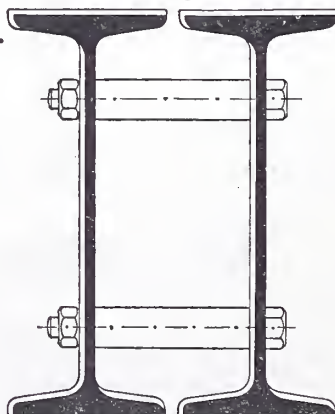

Balk-profielen vanaf 240 m.M. flensbreedte en 240 m.M. hoogte trapsgewijze opklimmende met flensbreedten tot 300 m.M. en tot 750 m.M. als grootste balkhoogte.

B-Profielen inplaats van uit platen en hoekijzer samengestelde liggers of twee of meer door koppelplaten of bouten verbonden Normaal-Profielen. Geen Klinkwerk meer. Groot traagheidsmoment over de kleine as en daardoor zeer geschikt voor zuilen en kolommen, paalwerken, beschoeiingen, enz.

Neiging der binnenkanten der flenzen 9 pCt. tegenover 14 pCt. van die der Normaal-Profielen en daardoor goed aanliggen der klinknagelkoppen.

## Bestekteekeningen

gereproduceerd in photolithographie worden het billijkst en in den kortst mogelijken tijd door ondergeteekenden geleverd.

Amsterdam. Rokin 138.

WEGNER & MOTTU.

Bij MOUTON & Co. te 's-Gravenhage zijn verschenen de

**Nieuwe Algemeene Voorwaarden**

BEHOORENDE BIJ DE

BESTEKKEN voor de LEVERING

VAN

**IJZER en STAAL**

AAN

's RIJKS MARINE.

**PRIJS 25 CENT**

Vastgesteld bij beschikking van den Minister van Marine van den 9 Juli 1894 D. No. 41

## Opleiding- Bouwkunde.

Bij een bouwkundig Ingenieur te Amsterdam bestaat gelegenheid om theoretisch en praktisch te worden opgeleid tot architect of waterbouwkundige.

Br. fr. letter Y aan L. J. VEEN, Uitgever Keizersgracht 687, Amsterdam.

**MEISENBACH RIFFARTH & Co.**

PHOTOCHEMIGRAPHISCHE KUNSTINRICHTINGEN.

BERLIJN — MUNCHEN.



VERTEGENWOORDIGERS VOOR NEDERLAND:

**MOUTON & Co., 's-Gravenhage.**



# BOUWKUNDIG WEEKBLAD.

ORGAAN VAN DE

MAATSCHAPPIJ TOT BEVORDERING DER BOUWKUNST.

Bestuur v. d. Maatschappij: A. SALM G.Bz., Voorzitter. ED. CUYPERS, Vice-Voorzitter. — Jb. v. d. BAN Pz.,

M. A. C. HARTMAN, D. E. C. KNUTTEL, F. J. NIEUWENHUIS, B. J. OUËNDAG, F. W. M. POGGENBEEK, J. VERHEUL Dz.

Commissie van Redactie: Ed. CUYPERS, A. SALM G.Bz. en J. VERHEUL Dz.

Redacteur: C. T. J. LOUIS RIEBER.

3 OCTOBER 1903.

23<sup>e</sup> JAARGANG.

N<sup>o</sup>. 40.

BUREAU VAN REDACTIE: MARNIXSTRAAT 402, AMSTERDAM.  
BUREAU v. ADMINISTRATIE: HERDERSTRAAT 5, 'S GRAVENHAGE.  
UITGEVERS: MOUTON & Co. — 'S GRAVENHAGE.  
ABONNEMENTSPRIJS voor Nederland: fr. p. p. f 15.— 's jaars, voor  
Indië en het Buitenland (bij vooruitbetaling) fr. p. p. f 17.— \* \* \*

PRIJS DER ADVERTENTIËN: van 1—5 regels f 1.— elke regel meer  
20 cents. Groote letters naar plaatsruimte. \* \* \* \* \*  
AANKONDIGINGEN v. AANBESTEDINGEN 15 ct. p. regel m. premie 3/2 maal.  
ABONNEMENT v. ADVERTENTIËN tegen belangrijk verminderde prijzen  
en kosteloze opname der advertentiën in het Tijdschrift der M<sup>o</sup>.

INHOUD: — Mededeelingen betreffende de Maatschappij. —  
Het Sanatorium te Laren. — Bouwkunst aan de Koninklijke  
Academie te Amsterdam. — 's Rijks Ethnographisch Museum. —  
Extract van steenbeschermer. — — Uit den vreemde. — Berichten.  
— Weerkundige waarnemingen. — Bureau voor plaatsing van  
Opzichters en Teekenaars. — Aankondiging en afloop van aan-  
bestedingen. — Lijst van Fabrikanten, Leveranciers, enz. —  
Advertentiën.

## MEDEDEELINGEN BETREFFENDE DE MAATSCHAPPIJ.

Het Hoofdbestuur van de Maatschappij tot Bevordering  
der Bouwkunst, vergadert op Donderdag 8 October  
1903, des voormiddags ten elf ure, te Amsterdam.

### HET SANATORIUM TE LAREN.

Den 26sten September j.l. werd op eenvoudige maar  
plechtige wijze door H. M. de Koningin Moeder het  
Amsterdamsch Sanatorium voor borstlijders „Hoog-Laren”,  
te Laren, geopend.

Het gebouw ligt op een terrein, omgeven door geboomte  
en hierdoor aan drie zijden voor de winden beschut, ter  
zijde van den Laarder-straatweg. Het heeft een voorgevel  
van 54 M. lengte, en is wit gepleisterd, met banden, strekken,  
enz. van schoon metselwerk. Het bovengedeelte der gevels  
is met hout beschoten, het dak met roode pannen gedekt.  
De kleur en vormen zijn in harmonie met de omgeving.  
Hoewel klaarblijkelijk eenvoudig en zuinigheid bij den bouw  
moesten betracht worden, maakt het hoofdgebouw een hoogst  
aangename, opwekkende indruk.

Binnenkomende door de hoofddeur, is rechts een vertrek  
voor de administratie gelegen, links een spreekkamer. Ver-  
volgens komt men in de vestibule met vestiaires, die toegang  
geeft tot een flinke gang welke het gebouw over zijn geheele  
lengte doorsnijdt. De rechter helft van het gebouw is bestemd  
voor vrouwelijke, de linker voor mannelijke patienten, eene  
indeeling die ook op de verdiepingen is gevolgd.

De gang der vrouwenafdeeling ingaande, zijn aan beide

zijden de deuren gelegen die toegang geven tot verschillende  
vertrekken, als: een zit- en slaapkamer voor de directrice,  
een theekeuken en dagverblijf voor de vrouwen, een zit- en  
slaapkamer voor een verpleegster, toiletten met W.C.'s,  
linnen-, droog- en mangelkamers, garderobes en magazijnen.  
In de mannenafdeeling is een vertrek met een laboratorium  
en kamers voor den geneesheer, en voorts overkomstige  
lokalen als in de vrouwenafdeeling.

De eerste verdieping, voor het eigenlijke verblijf der  
patiënten bestemd, is op gelijke wijze ingedeeld als de ruimte  
gelijkvloers. Er zijn daar kamers voor zes en voor vier  
patiënten, en enkele voor slechts één patiënt, verder drie  
isoleerkamers voor bedlegerigen, uitkomende in de loggia  
aan den voorgevel, waarheen de lijders vervoerd kunnen  
worden om van de buitenlucht te genieten. Voor de ver-  
pleegsters zijn er eenige kamers, en voorts badkamers enz.

De tweede verdieping, alleen boven het middengedeelte  
van het gebouw, is behalve voor zieken, voor andere  
doeleinden ingericht. Er zijn hier kamers voor twee en voor  
één patiënt, vertrekken voor de verpleegsters en het dienst-  
personeel, theekeukens, toiletten enz.; de beide zolderruimten  
boven de zijgedeelten van het gebouw, in verbinding met  
de tweede verdieping staande, zijn ingericht tot bewaarplaatsen  
van beddegoed enz.; er staan ook de reservoirs voor de  
watervoorziening van 't gebouw.

Het hoofdgebouw is aan de achterzijde door een overdekte  
gang van 15 M. lengte in verbinding met het oeconomie-  
gebouw, bevattende de keukens met provisie- en aanrecht-  
kamers, een bijkeuken enz.

Achter het hoofdgebouw ligt afgezonderd het machine-  
gebouw, waarin de machine-kamer, de ketelruimte, een motor  
voor de electriche installatie, de batterijkamer en een elec-  
trische pomp die het hoofdgebouw van drinkwater uit een  
naburige wel voorziet.

Alle vertrekken van het patiënten-gebouw, alle gangen en  
de ruime hoofdtrap zijn helder verlicht, en overal is rekening  
gehouden met de eischen die door de medische wetenschap  
en de hygiëne worden gesteld. De muren zijn overal met  
frescoliet beschilderd; de ramen zijn zoodanig ingericht, dat  
de frissche lucht in ruime mate kan binnendringen; de vloeren  
zijn bekleed met targament; het gebouw is van centrale



verwarmingsinrichting voorzien; in hoofdgebouw en bijgebouwen zijn elektrische leidingen aangebracht voor de avondverlichting en een schel-inrichting; faecaliën en verbruikt water worden naar reinigings-inrichtingen afgevoerd.

De geheele stichting kan 20 mannelijke en 20 vrouwelijke patiënten herbergen.

In den vroolijken tuinaanleg vóór het gebouw staan drie lighallen, waarvan er een gemakkelijk draaibaar is; elke hal biedt ruimte voor 12 patiënten.

De openingsrede werd uitgesproken door den heer Jhr. Mr. C. J. den Tex, voorzitter van het bestuur van het Sanatorium; spreker bracht daarin ook een warme hulde aan den kundigen en ijverigen architect van het gebouw, den heer Eduard Cuypers te Amsterdam, wien het geen moeite te veel is geweest om verschillende plannen te ontwerpen,



Sanatorium Hoog-Laren. Voorgevel.  
Architect: ED. CUYPERS.

en wiens hulp nimmer tevergeefs werd ingeroepen, al was het voor zaken die nu juist niet in verband tot den bouw der inrichting stonden.

De eigenlijke openingsplechtigheid had plaats in de open lucht; H. M. de Koningin-Moeder, het gevolg en eenige genoodigden hadden plaats genomen in de draaibare lighal, recht tegenover den hoofdingang van het patiënten-gebouw.

Na de openingsrede drukte H. M. op uitnodiging van den spreker op eene elektrische knop in verband met eene sluitinrichting aan de hoofddeuren, die zich ter zelfder tijd openen. Waar H. M. zich bereid had verklaard dit sanatorium te openen, is die daad dus ook in den volsten zin door Hare hand geschiedt.

## BOUWKUNST AAN DE KONINKLIJKE ACADEMIE TE AMSTERDAM.

Door den heer J. L. M. Lauweriks wordt in het Weekblad Architectura van 12 Sept. j.l. een beschouwing gegeven over hetgeen de redactie van het Bouwkundig Weekblad onder het hoofd „Bouwkunst aan de Kon. academie te Amsterdam” in laatstgenoemd blad van 29 Aug. j.l. schreef.

De heer L. zegt, dat dit artikel ongeteekend is. Hierin heeft de heer L. volkomen gelijk; intusschen heeft hij toch ook duidelijk kunnen bespeuren van wie het artikel is:

de eigenlijke aanhef hiervan luidt immers: „De noodzakelijkheid, dat de Maatschappij zal moeten beslissen of de reorganisatie de gewenschte is, en dat zij zich zal uitspreken vóór of tegen het adres van het Genootschap Architectura et Amicitia, ziet de redactie van het Bouwkundig Weekblad niet in.

Verder blijft dezelfde redactie aan het woord.

Het zijn de boven aangehaalde woorden die den heer L. o. a. het volgende in de pen geven.

De principiele kwestie, indertijd door A. et A. in zijn adres uitgedrukt, komt in het kort hierop neer: of het wel een goede toestand kan genoemd worden, dat aan een Rijks-Academie van Beeldende Kunsten in de hoofdstad van ons land geen onderwijs gegeven wordt in de bouwkunde.

Wij achten deze vraag, buiten alle beschouwingen om, voor beantwoording vatbaar, zooals dit o. a. geschiedde door den directeur der Academie.

Dat nu de „Maatschappij van Bouwkunst” deze vraag niet wenscht te beantwoorden, doch zich langs een omweg van de zaak afmaakt, door te verwijzen naar eene in uitzicht gestelde reorganisatie der P. S., acht ondergeteekende niet vereenigbaar met de behartiging der belangen der bouwkunst. Hij constateert dit feit met leedwezen, omdat z. i. geene principiele inzichten tot deze conclusie geleid hebben, doch dat beschouwingen van ondergeschikten aard de hoofdzaak hebben verdrongen. De Maatschappij had indertijd hare sympathie kunnen betuigen met de strekking van het adres en daaraan toe kunnen voegen, dat bij de uitvoering rekening diende gehouden te worden met de P. S. Zij had ook principieel kunnen erkennen, dat bouwkundig onderwijs aan eene Ac. v. beeld. Kunsten noodzakelijk was, doch dat lokale toestanden de uitvoering hiervan konden beïnvloeden. In het kort, er waren meedere

wegen mogelijk geweest waardoor grooter samenwerking had kunnen ontstaan tusschen twee bouwkundige lichamen, wier belangen ten opzichte der buitenwereld dezelfde zijn.

Het is intusschen niet gebleken, dat de Maatschappij de vraag niet wenscht te beantwoorden: of het wel een goede toestand kan genoemd worden, dat aan eene Rijks-Academie van Beeldende Kunsten in Amsterdam geen onderwijs gegeven wordt in de bouwkunde. Van omwegen om zich van de zaak af te maken, is allerminst sprake. Dat de beschuldiging van den heer L. onjuist is, zal hij wel inzien, indien hij bemerkt, dat hetgeen in het Bouwk. Weekbl. van 29 Aug. j.l. over deze zaak te lezen is, door de redactie van dit blad werd geschreven; hij zal dan moeten erkennen de Maatschappij en deze redactie met elkander te hebben verward. Niet de eerste, maar die redactie was toen aan het woord; en uit het geschrevene blijkt duidelijk, dat zij haar oordeel van 1901 heeft herhaald, en de nieuw ingevoerde regeling aan de P. S. beschouwt als een flinken stap in de goede richting, maar dat zij nog moeilijk kan zeggen of die regeling volkomen aan het doel zal beantwoorden.

De Maatschappij of haar Hoofdbestuur heeft zich na 1899 nog niet nader uitgesproken over hetgeen A. et A. in het adres heeft gevraagd. Of een van beiden dit eertlang zal doen, is niet bekend.



De commissie van advies betreffende 's Rijks Ethnographisch Museum heeft haar rapport aan den Minister van Binnenlandsche Zaken uitgebracht, en daarin de bij ministerieele instructie haar gestelde vragen zoo duidelijk mogelijk beantwoord.

Uit de antwoorden der commissie blijkt, dat zij beslist aanbeveelt, het Museum te scheiden in eene wetenschappelijke verzameling en eene tentoonstellingsafdeeling voor 't publiek, en een zoogenaamden wandelcatalogus samen te stellen.

Omtrent de verhouding tusschen zulk een Ethnographisch Museum en het Rijksmuseum voor oudheden, zegt de commissie, dat de vraag daaromtrent verband houdt met dat deel van het doel der bestaande inrichting, dat gericht is op de kennis van de ontwikkelingsgeschiedenis der beschaving, zoodat ook een voorname plaats moet worden ingeruimd aan zulke voorwerpen, die op de oudere phasen der beschaving licht werpen. Archeologie en ethnographie zijn in beginsel niet van elkaar te scheiden; samenwerking tusschen beide bovengenoemde musea is dus zeer wenschelijk en mogelijk, wanneer zij in ééne stad gevestigd zijn. De oudheden der volken van Noord-Afrika, West-Azië en Europa, wier beschaving de voorloopster van de onze mag genoemd worden, behooren geplaatst te worden in het Museum van Oudheden, en alle overige in dat van ethnographie.

De vraag: „Welke bestanddeelen van het Museum zouden onder dit verband van de tegenwoordige collectie zijn af te scheiden, en ware met deze bestanddeelen een Museum van Oost-Aziatische kunstnijverheid, met inbegrip van onze koloniën, allengs te vormen?” geeft aan de Comm. aanleiding op te merken, dat bij de samenstelling van een Museum voor kunstnijverheid de leidende gedachte streng artistiek moet zijn, en de keuze der te plaatsen voorwerpen met groote omzichtigheid moet geschieden. En, na een onderzoek in het Ethnogr. Mus. is aan haar gebleken: 1<sup>o</sup>. dat voor plaatsen in een Museum voor Oost-Aziatische kunstnijverheid in aanmerking kunnen komen eenige voorwerpen uit verschillende categorieën in de verzameling der koloniën en een veel grooter aantal voorwerpen uit de verzameling der landen buiten onze koloniën; 2<sup>o</sup>. dat, al zouden de bedoelde voorwerpen op hun plaats zijn in een Museum van Oost-Aziatische kunstnijverheid, zij voor het meerendeel niet kunnen worden gemist in een Ethnographisch Museum.

Omtrent de vraag der uitgaven voor bouw, meubeleering, personeel, onderhoud en jaarlijksche aanvulling van een Ethnogr. Mus. te Leiden, zegt de commissie; het gebouw moet eenvoudig zijn, gebouwd worden om een of meer binnenplaatsen met glas overdekt, en een benedenverdieping met een of meer bovenverdiepingen bevatten. De verlichting behoort niets te wenschen over te laten, en te zijner tijd na voorafgaand onderzoek te worden vastgesteld. Het gebouw moet in goede conditie van veiligheid en brandvrij worden opgericht, zoodanig dat uitbreiding gemakkelijk is.

De commissie vraagt of het niet raadzaam zou zijn alle Leidsche Musea op de Ruïne aldaar te plaatsen en daarvoor een algemeen plan op te maken, dat bij gedeelten langzamerhand kan worden uitgevoerd; op die wijze kon ook een goed architectonisch geheel tot stand komen.

Wordt volgens de comm. het Museum in twee afdeelingen, een wetenschappelijke en een voor expositie verdeeld, dan kan volgens den Directeur de grootste helft der voorwerpen van de eerste afdeeling in kasten worden opgeborgen, en het oppervlak dier afdeeling 325 M<sup>2</sup>. beslaan. Voor de andere afdeeling zal 2000 M<sup>2</sup>. noodig zijn, met een ruimte van 100 M<sup>2</sup>. voor tijdelijke expositie van aanwinsten, in 't geheel meer dan het dubbele der tegenwoordige ruimte. Verder is noodig een gehoorzaal van ± 130 M<sup>2</sup>. voor 120 toehoorders bij de colleges in de Indische land- en volkenkunde enz. De kosten worden geraamd als volgt: f 400.000 voor den bouw; f 23.000 voor volledige eerste meubeleering en f 3500 als jaarlijksch budget daarvoor in de eerste jaren; f 4400 voor een custos, 4 suppoosten en een amanuensis; f 8400 voor een Directeur en 2 conservatoren; f 10.200 voor aanvulling en onderhoud per jaar.

De kosten en gegevens voor een bouwprogramma van een Museum van Oost-Aziatische kunstnijverheid te Amsterdam of te 's Gravenhage kan de comm. niet opmaken; de geheele inhoud van zulk een Museum zou nieuw moeten worden aangeschaft.

Voor elk Ethnogr. Museum zullen die collecties de hoogste waarde hebben, die door wetenschappelijk ontwikkelde mannen op de plaats zelf bijeengebracht en omschreven worden; zij kunnen uitgebreid worden door den handel, door schenking, door onze

Indische ambtenaren en door samenwerking met het Bataviaansch Genootschap.

Dergelijke Musea, in de eerste plaats voor den gewonen bezoeker bestemd, moeten zich richten naar de behoeften van dezen, wien het te doen is om populaire kennis van landen en volken. Zulk een Museum zou te Amsterdam gevestigd kunnen worden, waar de collecties van Natura Artis Magistra en van de laatste Parijsche Tentoonstelling reeds aanwezig zijn, en indien de eerste aan 't Rijk werd aangeboden. Maar de ernstige wetenschap zou ondergaan, indien men meende met populaire Musea te volstaan. De stichting van Rijkswegen van zulk een Museum kan de comm. niet aanbevelen.

Aan het rapport der commissie zijn drie nota's toegevoegd, de eerte van de leden Dr. Boeser, Prof. de Goeje, Prof. de Groot, Prof. Holwerda en Dr. Schmeltz, die betogen, dat een Ethnographisch Museum niet voor een van Kunstnijverheid mag doorgaan, en de wetenschap ten zeerste zou geschaad worden door overbrenging van het tegenwoordige Leidsche Museum, dat intact behoort te blijven, naar Amsterdam.

De tweede nota is van de leden Prof. van Hasselt en von Saher die geen Museum wenschen met een wetenschappelijke en een tentoonstellingsafdeeling. Zij meenen, dat er behoefte bestaat aan twee verzamelingen; een Rijks Ethnogr. Mus. van hooge wetenschappelijke waarde, waarvoor Leiden aangewezen blijft, en een zelfde van meer algemeene strekking, waaraan Amsterdam de grootste behoefte heeft.

In een derde nota geeft de heer J. W. IJzerman als zijne meening te kennen, dat de instructie bedoelt een splitsing van den inhoud van het tegenwoordige Museum. Het nieuw op te richten Museum zou alle voorwerpen bezitten, die voor de philosophische studie der ethnologie van belang te achten zijn.

Voorts meent de heer IJzerman, dat een Museum voor de Oost-Aziatische kunstnijverheid te Amsterdam in het oude Buitengasthuis zou kunnen gevestigd worden; de totale bouw- en inrichtingskosten zouden ongeveer f 230.000 belooopen.

Hij acht het Museum-vraagstuk zelf het beste opgelost door overbrenging van het Ethnographisch Museum in zijn geheel naar Amsterdam. Die meening is op het volgende gegrond:

I. het driedelig doel van een Ethnographisch Museum, nuttig te zijn voor de wetenschap, voor de kunst en de kunstnijverheid en voor het volk in den ruimsten zin, wordt het beste bereikt in Amsterdam;

II. de splitsing van het bestaande Museum op den voet der in de instructie gestelde vragen levert zeer groote moeilijkheden op;

III. voor de opleiding der Indische ambtenaren te Leiden kan zonder bezwaar een deugdelijke onderwijs-collectie worden afgezonderd; materiaal is daartoe overvloedig voorhanden;

IV. de inrichting van een enkel Museum te Amsterdam verdient ook uit een oogpunt van kosten de voorkeur boven de stichting van twee Musea met beperkt doel, een te Amsterdam en een te Leiden.

#### EXTRACT VAN STEENBESCHERMER.

Volgens een aantal attesten, waarin uit ondervinding wordt gesproken, is het „Extract van steenbeschermer” een afdoend middel tegen indringen van vocht in steen. Het wordt geleverd door de Protector Petri-fabriek aan den Graafschen weg te Nijmegen.

Een dergelijk middel dat de fabriek vroeger onder den naam Protector Petri leverde, beschermde het daarmede behandelde muurwerk geruimen tijd tegen het indringen van vocht; het bracht geen kleurverandering teweeg en maakte den muur, hoewel niet volkomen, luchtdicht; de bewerking met dit vocht was nogal omslachtig. Bij minder zorgvuldige aanwending sloeg de steen wit uit, terwijl op zeer vochtige muren het doel niet duurzaam werd bereikt, en schade werd veroorzaakt aan gewoon verfwerk en klimplanten.

De directie der fabriek heeft daarom niets onbeproefd gelaten om het middel te verbeteren; en zij is hierin volkomen geslaagd.

Het thans door de fabriek geleverde „extract van steenbeschermer”, waarvoor zij gedurende vijf jaren garandeert, vermengt zich niet met het in den muur aanwezige water, en vormt hiermede ook geen verbinding. De grondstoffen waaruit het bestaat, zijn niet in water oplosbaar. Regen of mist kunnen de vochtvererende werking dus nooit verminderen; bij vorst bevroest het ook niet. Zonnewarmte oefent evenmin invloed op dit preparaat uit; het bakt — zooals gemeenlijk de term luidt — niet uit den muur. Sterke zuren of alkaliën werken er evenmin op in.



Wanneer men een stuk dik wit vloeipapier met het extract bestrijkt en dit goed laat drogen, kan men zich op eenvoudige wijze overtuigen van de werking. Het zal blijken, dat het papier geen water meer inzuigt; en zelfs na dagen in water gelegen te hebben, is het papier niet vochtig geworden. Er op gestort water blijft in parels staan.

De bewerking met dit preparaat is al zeer eenvoudig en eischt dus weinig arbeidsloon. De vloeistof wordt met een witkwast éénmaal op den muur gestreken, en daarmede is het doel bereikt. Zij kan toegepast worden op zand-, bak- en verblendsteen, op cementbepleistering, dakpannen enz., ook om aan de lucht blootgesteld houtwerk tegen rotting en schadelijke atmosferische invloeden te beschutten.

Het zal ook blijken, dat het extract zelfs het fijnste verfwerk, van welke kleur ook, onaangestast laat.

Wat in dit middel bepaald vertrouwen doet schenken, zijn de proeven die daarmede genomen werden door keurings-commissiën van het departement van Koloniën en dat van Marine. Het rapport der eene commissie luidde, dat alleen langs mechanischen weg, door slijpen met een scherp materiaal, het preparaat uit het oppervlak van den steen verwijderd kon worden, terwijl de andere commissie verklaarde, dat alle goede eigenschappen die aan het middel worden toegeschreven, werkelijk gebleken zijn te bestaan.

De schade die door vocht aan het muurwerk van gebouwen — eerst uitwendig en op den duur ook inwendig — veroorzaakt wordt, en de werkelijke behoefte die voortdurend aan een deugdelijk en afdoend vochtwerend middel bestaat, zijn oorzaken die nopen in dit blad de aandacht op het „extract” te vestigen. Het middel zal voor velen — vooral hier te lande — een uitkomst zijn.

#### UIT DEN VREEMDE.

In een van de bijeenkomsten van de „British Association” te Southpont hield de heer W. Powell, eene belangrijke bijdrage over de wijze hoe hout voor bestrating gehard en daardoor voor het gebruik goedkooper en ook gezonder wordt. Men kookt het hout in eene zwakke oplossing van saccharine, tot alle lucht uit het hout is verdreven, waarna men het in de vloeistof laat afkoelen, en daarna bij hooge temperatuur droogt. De resultaten waren, dat Pitchpine in sterkte was toegenomen van 14 tot 32 percent whitepine van 29 tot 39, Yellowpine van 56 tot 107.

Duizende van vierkante mijlen in de Vereenigde staten en Canada, waren met wouden bedekt, die nu geen handels waarde hadden, doch waarvan het hout op deze wijze behandeld uitmuntend voor het gebruik kon gemaakt worden.

Coquelin, de allen wel bekende acteur, schijnt eene methode uitgevonden te hebben, waardoor branden in schouwburgen kunnen voorkomen worden. Details zullen pas publiek gemaakt worden, als zijn uitvinding behoorlijk gepatenteerd is.

Het Amerikaansch Instituut voor Architecten heeft te Washington zijn intrek genomen in het zoogenaamde „Octagon House”, een interessant historisch gebouw van 1798. Het werd gebouwd door Dr. Thornton, een vriend van Washington, en diende in 1814, toen het „Witte huis” door brand vernield was, als woning voor den president James Madison, die er o. a. het tractaat teekende in de ronde zaal, dat een einde maakte aan den tweekenden oorlog tusschen de Vereenigde Staten en Engeland. Deze ronde zaal is tegenwoordig de werkkamer van de seerretaris der architecten vereeniging.

Het gebouw wordt beschouwd als een merkwaardig voorbeeld van speciaal Amerikaansche Architectuur uit dien tijd.

Het Congres te Cuba heeft den 18 Juli j.l. het programma aangenomen voor den bouw der Cubaansche kamers, waarvoor een crediet van 325 duizend gulden is toegestaan.

Een internationale prijsvraag wordt nu uitgeschreven, waarvoor 12 duizend gulden aan prijzen worden uitgelooft.

Op de steden-tentoonstelling te Dresden zijn 37 gouden, 68 zilveren en 80 bronzen medailles, benevens 125 Eere diploma's toegekend.

#### BERICHTEN.

**Vredespaleis.** Het bericht van de samenstelling en installatie op 25, Sept. j.l. van de commissie, ingesteld door Z. Exc. den Minister van Buitenlandsche Zaken, teneinde van advies te dienen en voorbereidende maatregelen te treffen inzake den bouw en de inrichting van een gebouw voor het Permanente Hof van Arbitrage met bibliotheek te 's-Gravenhage, ontvingen wij op 't oogblik der verzending van het vorige nummer van het Bouwk. Weekblad. Wij hebben het nieuws echter nog terstond als „extra-bericht” van ons blad ter kennis der leden gebracht en het ongeveer tegelijk met het vorige blad kunnen verzenden. Wij meenden dit te moeten doen wegens de belangrijkheid van de instelling eener commissie, die door het Hoofdbestuur der Maatschappij t. bev. d. Bouwkunst verzocht was in zijn adres van 26 Juni 1903 aan den Minister van Buitenlandsche Zaken (zie B. W. van 4 Juli 1903), naar aanleiding van besprekingen in de Mei-vergadering der Maatschappij dezes jaars.

Wij meenen echter het losse extra-bericht te moeten vastleggen in dit blad en herhalen hier dus, dat de bedoelde commissie is samengesteld uit de volgende heeren: jhr. mr. A. F. de Savornin Lohman, lid van de Tweede Kamer, oud-minister van Binnenlandsche Zaken, lid van het Permanente Hof van Arbitrage, tevens voorzitter der commissie; mr. T. M. C. Asser, lid van den Raad van State, lid van het Permanente Hof van Arbitrage; mr. L. H. Ruysenaers, buitengewoon gezant en gevolmachtigd minister in disponibiliteit, secretaris-generaal van het Permanente Hof van Arbitrage; dr. P. J. H. Cuypers, architect der Rijksmuseumgebouwen, te Roermond; C. Muysken, architect, voorzitter der commissie tot restauratie der Grafelijke Zalen, oud-voorzitter en eeredid der *Maatschappij tot bevordering der Bouwkunst*, te Baarn; A. Salm G. Bzn., architect, voorzitter der *Maatschappij tot bevordering der Bouwkunst*, te Amsterdam; C. H. Peters, rijksbouwmeester in het 1e district der landsgebouwen, te 's-Gravenhage; D. E. C. Knuttel, idem in het 2e district te idem; jhr. mr. W. Röell; 1e secretaris van het Intern. bureau van het Permanente Hof van Arbitrage, laatstgenoemde tevens secretaris der commissie.

**Amsterdam.** In het gebouw waarin eertijds het Oudebrug-Politiebureau was gevestigd, is thans ingericht een Bureau voor Handelsinlichtingen met den ondertitel van Afdeling Koloniaal Museum.

**Haarlem.** De directie der fabrieken van artistieke meubelen en koperwerk „Onder den St. Maarten”, gevestigd te Haarlem en Zalt-Bommel, vraagt de aandacht voor de op de fabrieksterreinen aan de Maarten van Heemskerckstraat-Schotersingel te Haarlem gebouwde expositiezalen, die in den vorm van een complex van kleine woningen, een beeld geven voor de inrichting van het huis. Een ieder wordt uitgenoodigd deze permanente expositie te bezoeken.

Wij brengen in herinnering dat in het Bouwk. Weekblad van 23 Mei j.l. een afbeelding voorkomt van 't binnenhof van het typische gebouw, ontworpen door den heer J. A. G. Van der Steur, dat de expositie-lokalen bevat.

**Middelharnas.** Het was voor deze gemeente een gebeurtenis van beteekenis, toen op 18 Sept. j.l. het gebouw der ambachtsschool voor Overflakke en Goedereede werd geopend door den heer H. J. de Groot, Inspecteur van het M. O., vertegenwoordigende den Minister van Binnenlandsche Zaken, die door zijn drukke werkzaamheden verhinderd was persoonlijk de kroon op het werk te zetten van hen die de stichting dezer inrichting, zoo nuttig voor de geïsoleerde streek, hadden voorbereid. De Voorzitter, de heer U. J. Mijs, richtte in de eerste plaats een woord van welkom tot den Inspecteur, uit wiens komst reeds groote ingenomenheid met de school zou kunnen blijken, ware het niet, dat zij al genoegzaam bekend was geworden uit den krachtigen steun dien de commissie voor de school zijnerzijds ondervonden had.

De heer de Groot bracht in zijne rede ter opening der school eene driedubbele hulde aan den heer Mijs, als Voorzitter der Vereeniging voor de Ambachtsschool, als burgemeester van Middelharnas en als voorzitter van 't Nutsdepartement.

Ernstig drong de Inspecteur aan op den steun der patroons. „Dat zij niet meenen — zeide spreker — als de jongens der ambachtsschool hunne werkplaatsen binnentreden, volslagen werkrachten te ontvangen. De ambachtsschoolopleiding beoogt slechts den leerling voor zijn vak geschikt te maken, hem een vooropleiding te geven. De werkplaats moet hen vormen tot volkomen bevoegde werkrachten. Daarom ontvang de patroon de leerlingen der ambachtsschool humaan en welwillend”.



De heer J. J. Slis sprak nog namens het Nutsdepartement, dat het tot stand komen der school had bevorderd, de heer J. van Schouwen, burgemeester van Oude Tonge namens vele collega's; ook die toespraken getuigden van groote belangstelling. Na een slotwoord van den Voorzitter werd het gebouw bezichtigd, dat ontworpen is door den heer P. Doorn, directeur der ambachtsschool te Amersfoort, onder wiens directie ook de uitvoering plaats had.

Directeur der school is de heer P. Brittijn, vroeger leeraar aan de ambachtsschool te Utrecht.

**Ongevallenwet.** Het plotseling in werking treden der Ongevallenwet op 1 Febr. 1903 zal velen aannemers, vooral diegenen onder hen, die op dat tijdstip werken in uitvoering hadden, aanbesteed vóór 1 Jan. 1903, aanmerkelijke schade berokkenen, daar zij genoodzaakt zijn geweest hunne werklieden andermaal te verzekeren tegen een premiebedrag, in doorsnede zeker 4 à 5 malen zoo hoog als waarop gerekend kon worden bij het opmaken hunner begrooting. Op de jaarvergadering van den Nederl. Aannemersbond, te Groningen op 5 en 6 Aug. j.l. gehouden, is deze zaak besproken, en met algemeene stemmen de volgende motie, voorgesteld door de Afd. Amsterdam, aangenomen.

„De vergadering, enz. a van oordeel, dat het de bedoeling des wetgevers is geweest, de kosten, door de Ongevallenwet veroorzaakt, te doen dragen door den consument;

b. overtuigd dat op de begrotingen van de werken, welke vóór 1 Januari 1903 zijn aanbesteed, geen rekening is gehouden of kunnen gehouden worden met die meerdere kosten, welke de Ongevallenwet den aannemers oplegt, daar noch de datum van inwerking-treding der wet bekend was, noch het buitensporig hooge percentage tevoren was aangekondigd;

c. overtuigd dat voor de werken bovenbedoeld, de aannemer, feitelijk in strijd met de bedoeling der wet, verplicht wordt te betalen, wat toch tot de verplichtingen van den aanbesteder moet gerekend worden te behooren;

d. dringt er bij het bondsbestuur alsnog op aan, met den meesten spoed eene zoo krachtig mogelijke actie in het leven te roepen, ten einde allerwegen de groote billijkheid aan te toonen, den aannemers van werken, welke vóór 1 Januari 1903 zijn aanbesteed en op het tijdstip van het in werking treden der Ongevallenwet nog in uitvoering waren, te vergoeden de meerdere kosten, door hen tengevolge van die in werking-treding betaald.”

Het Bestuur van den N. A. B. brengt thans deze motie bij circulaire ter kennis van Provinciale- en Gemeentebesturen, Ingenieurs, Architecten en Bouwkundigen in Nederland, en acht

nadere toelichting onnoodig, daar erkent zal moeten worden, dat het hier geldt eene zaak, zool niet van formeel recht, dan toch van onbetwistbare billijkheid. Het Bestuur vertrouwt dan ook, dat van de zijde van hen tot wie de circulaire is gericht, geen oogenblik zal worden gearzeld om het standpunt in te nemen, neergelegd in evenvermelde motie, wanneer bij een werk onder hun beheer, aanbesteed vóór 1 Januari 1903, hunne beslissing zou worden ingeroepen omtrent de gegrondheid van de aanspraken des aannemers op restitutie van de door hem gedane uitgaven ter zake *meerdere* kosten van verzekering, tengevolge van de plotselinge invoering der Ongevallenwet 1901.

Garne bevorderen wij de kennismaking met deze motie door haar in dit blad op te nemen, en hopen dat zij het gewenschte gevolg moge hebben.

#### Weerkundige Waarnemingen te de Bilt. 8 uur voorm.

Datum 1903.	Barometerstand in m.M.	Windrichting.	Windkracht. 1-12	Temperatuur in Gr. C.	Neerslag in m.M.
25 Sept.	767	O.Z.O.	1	12	
26 "	768	Z.W.	1	15	
28 "	762	Z.	1	14	9
29 "	761	Z.O.	2	15	
30 "	762	W.Z.W.	1	18	
1 Oct.	762	O.Z.O.	1	15	1

#### Bureau voor plaatsing van Opzichters en Teekenaars.

Marnixstraat 402, Amsterdam.

#### Ingeschreven sollicitanten voor:

Bouwkundig Opz.-Teekenaar, ouderdom	26 jaar	salaris f	80.—	per maand
"	28 "	"	80.—	"
"	29 "	"	100.—	"
"	26 "	"	80.—	"
"	23 "	"	45.—	"
"	37 "	"	80.—	"
"	40 "	"	100.—	"
"	21 "	"	70.—	"
"	Opzichter	"	60.—	"
"	Teekenaar	"	70.—	"

## AANKONDIGING VAN AANBESTEDINGEN

### MAANDAG 5 OCTOBER.

**ALMELO.** Het bouwen eener verdieping op het perc. wijk A no. 24 aan de Wierdensche straat.

De heer H. J. Plaggemars Jr., 's av. 8 u., in het stations-koffiehuis van G. Beverdam alw. bestek en teek. ter inzage. Inl. geeft de arch. B. Vixseboxse Bz. Aanw. 5 Oct., v.m. 9 u.

**AMSTERDAM.** a. Het bouwen van eene directiekeet, op een nader aan te wijzen plaats aan den Singel, dienende voor de uitbreiding van het gemeentelijk telephoongebouw, met bijlev. van alles wat daartoe behoort; b. het sloopen van perc. Spuistraat 170 en Singel 211, kadastraal bekend onder sectie F, no. 1393, en perc. Singel 207, kadastraal bekend onder sectie F, no. 5626.

Het gem.best., 'smidd. 12 u., het bestek te verkrijgen ter stads-drukkerij, tegen f 1 (met een teek. aangehecht). Inl. worden gegeven ten kantore van den directeur van den gemeentelijken telephoondienst, Raadhuisstraat van 10-12 u., gedurende de laatste drie werkdagen voor den dag der aanbested.

**AMSTERDAM.** Het bouwen van een winkelhuis met bovenwoning op een terrein gemerkt no. 4 aan de Raadhuisstraat.

De archit. F. M. J. Caron, n.m. 3 u., in het American hotel.

**BUSSUM.** Het bouwen van een villa aan den Corverlaan.

De architect G. Vos, v.m. 11 u., in hotel „de Rozeboom”. Bestek en teek. à f 1,50 te bekomen.

**COEVORDEN.** Het bouwen eener dubb.

woning, op een vrij terrein bij Coevorden.

De heeren H. Krikke en H. Stevens, 's av. 7 u., in café Abels. alw. bestek en teek. ter inz. liggen.

**GOES.** Het bouwen van een pakhuis tot berging van granen enz. in de Rozemarijnstraat.

De firma wed. B. Janse en Zonen, n.m. 6 u., in het koffiehuis „de Prins van Oranje”, alw. bestek en teek. ter inzage terwijl inl. te bekomen bij den arch. J. W. van de Weert W.Jz. Aanw. gedaan.

**HOOFDDORP (HAARLEMMEER)** (ONDERH.). Het bouwen van een paarden- en veestalling op de boerderij aan den IJweg. De heer H. F. Bultman Hz., bij wien bestek ter inz. en inl. te bekomen en bij den bouwkw. H. Rinck.

**STIENS (FR.).** Het bouwen van een kaas-pakhuis bij de Stoom zuivelfabriek.

De directie van voorn. fabriek, n.m. 2 u., ten kantore der fabriek. Bestek verkrijgb. à f 0,50 en inl. te bekomen bij A. D. Polstra; teek. ter inz. in den herberg „den Briel”. Bijl. onder lett. S. Z. F. inzenden ten kantore der fabriek.

### DINSDAG 6 OCTOBER.

**EERSEL (N.-BR.).** Het bouwen van een pastorie met bijbouw, met bijlev. der benood. materialen enz.

Het R. K. kerkbest., n.m. 4 u., in hotel van Moll. Bestek met teek. verkrijgb. à f 1,75 bij A. L. van Gestel, Paradijslaan te Eindhoven, die tevens inlicht. verstrekt.

**LEIDEN.** Het bouwen van een woonhuis aan den Morschweg te Oegstgeest.

De archit. B. E. Spijker Az., v.m. 11 u., in café „den Burcht”, alw. bestek en teek. ter inzage en verkrijgb. tegen f 1. Inl. verstrekt de architect, Oude Vest 39. Aanw. gedaan.

### WOENSDAG 7 OCTOBER.

**AMSTERDAM.** Het uitbreiden van de papierfabriek te Velsen.

De architecten van Rossum en Vuijk, v.m. 11 u., in maison Boer, te Weteringplantsoen.

**APELDOORN.** Het bouwen van een winkelhuis met woning en werkplaats aan de Brinklaan.

De archit. J. A. Wijn, 's av. 7 u., in café „Overvelde”. Bestek en teek. verkrijgb. à f 1 bij den arch.

**BERGEN OP ZOOM.** Het bouwen van een drukkerij achter het perceel Lievevrouwestraat B 32 met het uitvoeren van daarmede in verband staande werken, voor rekening van den heer A. C. Harte aldaar.

De archit. Q. J. Horsten Pzn., v.m. 11 u. Bestek en teek. tegen f 0,50 bij den archit. verkrijgb. Aanw. gedaan.

**LONNEKER BIJ ENSCHEDÉ.** Het bouwen van twee woningen op het erve van Lucas Bos bij de Gronausche straatweg.

De heer D. J. Aal, 's av. 7<sup>1/2</sup> u., in zijn café op het erve Lucas Bos, alw. bestek en teek. ter inzage. Inl. geeft J. H. C. Roesink. Aanw. 7 Oct., v.m. 9 u.

### DONDERDAG 8 OCTOBER.

**DEN HELDER.** Bestek no. 154: het maken van dynamietmagazijn bij bastion Dirks-Admiraal onder het beheer der genie te den Helder. Ram. f 1350.

De genie, v.m. 9<sup>1/2</sup> u. (greenw.) in de sociëteit „Eensgezindheid”. Dijkstraat no. 41, alw. bestek van af 30 Sept. en het proc. verb. van gegeven inl. van af 5 Oct. ter lezing. Bestek en afschriften van het proc. verb. verkrijgb. resp. tegen f 0,30 en f 0,10 bij den opzichter van fortific. E. H. Oudt. Inl. worden gegeven door den besteder te zijne buree, op 3 Oct., v.m. van 8 u. 10 m. tot 8 u. 50 m. (greenw.) Aanw. wordt niet geh.



SITTARD (HERBEST.). Het bouwen van tekenzalen met toebehooren op de gemeenteschool; 2. het bouwen van eene fitterswoning met kolenremise, cokesbergplaats, zuiverloods, badkamer enz. aan de gasfabriek.

Het gem.best., 's midd. 12 u. Bestek en teek. à f2 ter secret. verkrijgb. Aanw. 29 Sept., n.m. 3 u. aanv. aan de gasfabriek.

#### VRIJDAG 9 OCTOBER.

AMBT-ALMELO. 1. Het vergrooten met 4 lokalen der school in den Ossenkoppelerhoek; 2. het leveren en plaatsen van schoolmeubelen voor twee lokalen der school.

Het gem.best., 's midd. 12 u., in café „Schoonzicht”, alw. bestek en teek. ter inzage en ter secret. verkrijgb. respect. à f1 en f0,50. Inlicht. geeft B. Vixseboxse Bz., arch. Aanw. 9 Oct, v.m. 9 u.

DOORN. Het bouwen van een villa op den Darthuiserberg nabij Doorn.

De arch. E. G. Wentink te Schalkwijk, n.m. 2 u., in hotel van Dijk.

HULST (ZEEL). Het afbreken van perc. C no. 188 aan de Gr. Bagijnestraat en het ter plaatse bouwen van een woning met kantoor voor den ontvanger der reg. en Domeinen.

Het gem best., v.m. 10<sup>1</sup>/<sub>2</sub> u.

#### ZATERDAG 10 OCTOBER.

BAARN. Het bouwen van een school met 6 lokalen, schoolmeub., een onderwijzerswoning enz.

Het gem.best., v.m. 11 u.

UTRECHT. 1e. Het maken van een schoolgebouw aan de Johannes Camphuisstraat en 2e. het bouwen van een woning voor het hoofd der school.

Het gem best., n.m. 1<sup>1</sup>/<sub>2</sub> u. Bestek en teek. ter inzage bureau gem.werken en respect. ad f1 en f0,50 verkrijgb. Aanw. 5 Oct, v.m. 11<sup>1</sup>/<sub>2</sub> u.

#### WOENSDAG 14 OCTOBER

AMSTERDAM. Het verbouwen van het perc. Kloveniersburgwal 95, en van de perc. 30, 32 en 34, aan den Groenburgwal.

De vereen. van den H. Vincentius à Paulo, n.m. 4 u., aan de school aan de Stadhouderskade 60. Bestek en teek. verkrijgb. bij P. Rijnja. Reguliersgracht 134. Inl. worden gegeven Kloveniersburgwal 95 van 5 tot 9 Oct. n.m. van 2-4 u. Aanw. 12 Oct., n.m. 3 u.

#### ZATERDAG 17 OCTOBER.

BOLSWARD. Het bouwen van een rijkszuivelschool met directeurswoning.

Het gem.best., n.m. 1 u.

### Assurantie Maatschappij tegen Brand-

schade en op het Leven

De **NEDERLANDEN** van 1845.

s-Gravenhage, Kerkplein, hoek Prinsestraat — Amsterdam, Sophiaplein — Rotterdam, Zuidblaak 24 (Beursplein) — Breda, Prinsenkade — Haarlem, Kruisweg 70c — Nijmegen, In de Betoustraat 8 — Groningen, Akerkhofhoek Akerkstraat — Zutphen, IJselkade.

Hoofd-Directie te 's-Gravenhage:

CAREL HENNY, Directeur;

Mr. J. J. HENNY, Adj.-Directeur.

G. TEERINK, Alg. Procuratiehouder.

Kapitaal. . . . . f 4.000.000.00

Reservefonds op ult. December 1902 . . . . . - 1.109.739.00

Betaalde Brandschaden tot

ult. 1902. . . . . - 25 444.700.00

**BRAND - LEVEN - INBRAAK.**

Verzekering tegen vaste en zeer billijke Premieën, zonder Inleggelden of Nabetalingen.

### AFLOOP VAN AANBESTEDINGEN.

#### 6 SEPTEMBER.

BEVERWIJK. Het bouwen van een bloembollenpakhuis van den heer J. Tegel, onder beheer van den arch. N. de Wolf.

Laagste inschr. H. W. Duir, f2571,33. Gegund.

#### 16 SEPTEMBER.

DORST (N.-BR.). (ONDERH.). Het bouwen van een woonhuis. Door den heer F. de Laat.

Gegund metselwerk aan A. Carbon te Dorst en timmerwerk aan A. v. Alphen, idem.

GIESSENDAM. Het bouwen van een kaas-en graanpakhuis van den heer P. de Vos aldaar.

Gegund als volgt: B. Muis, Giessendam, metselwerk f730; J. C. Koenraad, Hardinxveld, timmerwerk f943.

SLOTEN (N.-H.). De herbouw der onlangs afgebrande boerderij van den heer Immink in den Lutkermeerpolder.

Ingekomen 6 biljetten. De hoogste inschrijving was f7650; laagste inschrijver W. Cornelissen, Haliweg, f7310.

#### 17 SEPTEMBER.

BOORNBERGUM. Het uitvoeren van de navolgende werken. Door de directie der zuivelfabriek.

Eene belangrijke betimmering van de zuivelfabriek.

Laagste inschr. D. Beek. Dragten, f10300.

Het bouwen eener directeurswoning.

D. Beek, f2878.

HOEK (ZEEL.). Het afbreken en opbouwen van een woonhuis. Door den heer P. Haak.

Metselwerk. Laagste inschr. J. Drabbe, f405\*.

Timmerwerk. M. Robijn, f394\*.

Verfwerk. F. van der Welle, f28,60. \*Geg.

LANGERAK. Het bouwen van 7 arbeiderswoningen aldaar voor de heeren Schalijs en Bekker te Schoonhoven. Door den archit. C. Nugteren te Ameida.

Timmerw. Laagste inschr. A. J. Verroen, Schoonhoven, f2380.

Metselwerk. S. v. d. Oever, Groot-Amers, Waalvorm f6,20, IJselvorm f4,05 per 1000 stenen.

ST. MAARTEN (N.-H.). Het bouwen van een magazijn ten behoeve van de afdeling „Het Witte Kruis”.

Timmerwerk. Laagste inschr. P. Bronder, f354\*.

Metselwerk. C. Grootes, f333,85\*.

Schilderwerk. R. Blok, f30,75\*. \*Gegund.

#### 19 SEPTEMBER.

NIEUW-BUINEN. Het bouwen van een boerenbehuizing op de plaats no. 47, zuidkant Nieuw-Buinen. Door den heer H. Scholte te Exloërmond.

Timmerwerk. Laagste inschr. H. Scholten, f4900. Gegund.

Verfwerk. G. G. Koster, f124,50. Gegund.

TILBURG. Het bouwen van een woonhuis met kantoren, afzonderlijke bovenwoning en bijgebouwen, op een terrein aan de Tuinstr. Door den arch. F. C. de Boer.

19 inschrijvers, allen te Tilburg Gegund aan J. de Waal te Tilburg voor f9050.

#### 21 SEPTEMBER.

DINTELOORD. De herbouw eener hofstede, gelegen onder de gemeente Den Bommel. Door den bouw. F. Mortiers.

Laagste inschr. J. Boets, Ooltgensplaat, f8821. Gegund.

#### 23 SEPTEMBER.

HELMOND (HERBEST.). Het bouwen van een burgerwoonhuis met aanhoorigheden. Door den arch. Cor. C. J. J. Paaps.

De aanbesteding op 17 Sept is niet doorgegaan omreden de minste inschrijver nog te hoog was.

Bij herbesteding. Laagste inschrijver Cas Luijken, f4398\* Gegund.

MIERLO (N.-BR.). Het bouwen van een burgerwoonhuis op het Hout met bijlever. van materialen. Door den heer Joh. van Heuven.

Laagste inschr. Joh. Dijstelblom, Mierlo (Hout), f1620.

OOSTERWOLDE (FR.). a. De verbouw der school no. 1 te Appelscha; b. de verbouw der school te Haulerwijk (boven) en het maken van nieuwe schoolmeubelen. Door het gem.bestuur van Ooststellingwerf.

a. Laagste inschr. J. en A. v. d. Veen, Sneek, f5555,55\*.

b. T. J. Glastra, Marum, f5187\*. \*Gegund.

WIJK AAN ZEE. Het bouwen van een burgerwoning. Door den heer P. de Bie. Laagste inschrijver. H. A. v. Wingerden, Beverwijk, f5495. Gegund.

#### 24 SEPTEMBER.

ALMELO. Het bouwen van twee burgerwoonhuizen. Door de heeren G. ten Cate en J. ten Cate Gz.

Metselwerk. Laagste inschrijver J. Eshuis, f1875.

Timmerwerk. J. A. ten Beek, f2227.

Schilderwerk. D. Aalderink, Ambt-Almelo, f432.

Lood- en Zinkwerk. H. Arends, f188.

Stucadoorwerk. A. Wegkamp, f249.

Metsel- en Timmerwerk. Gebr. Israels, f4482.

Metsel-, Timmer- en Schilderwerk. J. C. Spoor, f4695. Volgens bestek 2 dagen beraad.

AMSTERDAM. Het bouwen van 4 woonhuizen aan de Nassaukade hoek Potgieterstraat. Door den bouw. J. F. W. van Schaik.

Laagste inschr. Mij. „de Bouwersbond”, f48694.

AMSTERDAM. Het bouwen van een winkelhuus ter plaatse der perceelen 89-91 en 93 aan de Leidschestraat aldaar. Door den architecten Jacot en Oldewelt.

Laagste inschr. van der Vliet en Nieuwstadt, f42990.

's-HEERENBERG (GELD.). a. Het metselwerk, b. het timmerwerk, c. het verfwerk, d. het smids- en loodgieterswerk, voor het bouwen van de boerderij „de Poel” te Vethuizen. Beide laatste met bijlevering der materialen. Door het bestuur van het gasthuis.

J. Jansen, Terborgh, metselwerk f784;

G. F. Rasing, Didam, timmerwerk f397;

H. Cornelissen, Etten, smids- en loodgieterswerk f326,75; J. E. Polman, id., schilderswerk f142,60.

OOLTGENSPLAAT (HERBEST.). Het bouwen van een schoolgebouw, bestaande in twee lokalen. Door het bestuur der Christ. School.

Metselwerk. Laagste inschr. W. v. d. Welle, f1271\*.

Timmerwerk. J. Korteweg Lz., f1193.

Smidswerk. M. A. v. d. Sluis, den Bommel, f192\*.

Schilderswerk. W. J. Donkersloot Lz., f72,50\*.

\*Gegund.

TIEL. Het bouwen van twee burgerwoonhuizen aan den Drumptschen Lingedijk, alle werken in afzonderl. perc. Door de Gebr. W. H. en H. K. van Rosmalen.

Timmerwerk. Laagste inschr. P. A. Borgsteijn, f987\*.

Metselwerk. G. Konings, f1388\*.

Schilderswerk. Johs. Lelijveld van Cingelshouck, f174\*.

Stucadoorswerk. G. A. v. Lienden, f39,46\*.

Loodgieterswerk. J. v. d. Pas, f95\*.

In massa. Wed. K. W. Valstar, f3278.

\*Gegund.

#### 25 SEPTEMBER.

DELFT. Het maken van een gebouw voor vee en vleeschkeuring met waag aan de Ged. Burgwal O. Z. Door het gem.best.

Laagste inschr. J. W. Blom en J. v. Rijn, f7299. Gunning aangehouden.

HILLEGOM. Het gedeeltelijk afbreken van het perc. Hoofdstraat 124 en het ter plaatse bouwen van een dubbel winkelhuus met bijbeh. werken. Door den bouw. C. Verkoren.

Laagste inschrijver Th. Adriaanse, f6551. Gunning aangehouden.

HOEK VAN HOLLAND. Het bouwen van een koffiehuis met woning, voor den heer C. de Bruin, aldaar. Door den bouw. L. Braber te Rotterdam.

Laagste inschr. K. Petit, Rotterdam, f8561.

WOENSEL (N.-BR.). Het bouwen van een woonhuis met winkel en bijbehorende werken. Ram. f1900. Door den heer G. v. Buul.

Laagste inschr. W. de Goeij, f1875.

#### 26 SEPTEMBER.

BUSSUM. Het bouwen van een dubbel woonhuus aan het Singel. Door de archit. Rigter en v. Bronkhorst, Bussum, Baarn.

Laagste inschr. H. A. van Hees, f7199. Niet gegund.



DEINUM (FR.). Het bouwen van een nieuw ijshuis met koelkamer enz. en het verbouwen van het bestaande ijshuis voor de stoomzuivelfabriek. Door den heer R. J. Feitsma, Cornjum.

Laagste inschr. P. Feddema, Franeker, f 3780.

Wegens te lage inschrijving van den laagsten inschrijver gegund aan R. J. Feitsma te Cornjum, voor de begroting f 6558.

DEVENTER. Het bouwen eener restauratietent op de Bergweide. Door de Deventer IJclub.

Laagste inschr. D. Ottenkamp, f 4060.

DOETINCHEM. Het bouwen van een derde lokaal op bestaande fundeering aan de R. C. bijzondere St. Jozefschool. Ram. f 2800. Door den arch. H. Geurden.

Laagste inschr. A. Ruyter, Enschedé, f 2632.

GINNEKEN. a. Het verbouwen der bestaande en het bijbouwen van een lokaal aan de openbare school; b. het leveren en plaatsen van schoolmeub. Door het gem.-best.

a. Laagste inschr. H. de Swart, f 3162.

b. J. P. v. Wijck, f 354.

30 SEPTEMBER.

AMSTERDAM. Het bouwen van een

winkelhuis met bovenwoning aan de Kalverstraat 177. Door den heer A. Huf Jr Laagste inschr. H. Schmidt en E. Hermans, f 19530.

's-GRAVENHAGE. Het bouwen van een lokaal met bovenwoning aan de Maliestr. en het verbouwen van het perceel Denneweg 3a, onder directie der architecten Z. Hoek en J. Th. Wouters alh. Door de commissarissen der melkinrichting „de Landbouw”.

Hoogste inschrijver was de heer J. Steffens voor f 11930 en de laagste de heer J. H. Peppink voor f 8975 aan welke laatste het werk is gegund.

## Lijst van Fabrikanten, Leveranciers, enz.

Prijs per regel voor niet geabonneerden op advertentiën f 5.— per jaar bij vooruitbetaling. Abonnés op Advertentiën 1 regel gratis voor iedere advertentie.

Artesische bronnen (putten) Maatschappij Artesia, Wagenplein 182, Den Haag.

Asphaltdakpapier — „Bouwmaterialen” voorheen M. LUIJTEN, Lekkerkerk, Rotterdam en Dordrecht.

Assurantie-Mij. tegen Brandschade „de Nederlanden van 1845”, 's-Gravenhage, Kerkplein hoek Prinsestraat.

Badinrichtingen. — TH. VAN HEEMSTEDÉ OBELT, Amsterdam.

Brandkasten enz. — Rotterd. Brandk. fabriek v h Jb. DE HAAS & Zn. Rotterdam.

Bouwstoffen. — MARTIN & Co., Amsterdam.

BRANDKLUISDEUREN. — Wed. P. A. SCHROOT & ZON, Den Haag.

Cement-IJzerwerken — Ned. Mij. voor Monierwerken, Amsterdam.

Cementmastic-Dakbedekking. — J. A. SMITS & ZON, Weesperzijde 39, Amsterdam.

Centrale Verwarming. — W. J. STOKVIS, Arnhem.

Centrale Verwarming en ventilatie. — D. S. M. KALKER, Amst.

Centrale Verwarming. — B. LANDHEER Jr, Wijnstr. 59, Rotterdam.

Closets. — TH. VAN HEEMSTEDÉ OBELT, Amsterdam.

DAKTEGELMACHINES. — G. P. Wessel, Rotterdam.

Dakpannen. — J. B. VAN SOEST & TERSTAPPEN, te Swalmen.

Dakroeden (gegalvaniseerd ijzeren) — J. SABELIS & Co., Glasfabrikanten, Haarlem.

Dakbedekking. — C. KINDERMANN, Berlin-Reineckendorf.

Eerste Nederl. Xylolith-Fabriek. — A. S. KEY, Rotterdam.

Excelsiorplaten. — GEBS. VAN DER VIJGH, Amsterdam.

Gaskachels (nieuwste condensng). — OBELT, Amsterdam.

Gas-, Stoom- en Waterleiding. — R. S. STOKVIS & ZONEN, Leuvehaven 74-76, Rotterdam.

Glas in lood. — MEULDERS & Co. Den Haag.

Gegoten geëmailleerd ijzeren waschtafels — TH. VAN HEEMSTEDÉ OBELT, Amst., 150 de Ruyterkade. Filiaal: 36, Rokin.

Gegoten geëmailleerd ijzeren waschtafels. — PECK & Co., Amst.

Gekleurd en gebrand glas in lood. — C. LINDENAAR, Glasgraveur, Alb. Cuijstraat 123, Amsterdam.

HEINEKEN'S GLAZENWASSCHERIJ. Stoom Jaloezieën, en Rollniken-fabriek. — 's GRAVENHAGE. Driehoekjes 3 voorheen Wagenstraat 39a. — AMSTERDAM. v. d. Helststraat 1.

Haeuslersche Houtcementen Dakbedekking. — J. A. SMITS & ZON, Weesperzijde 39, Amsterdam.

Jalouisiën, Marqueses. Rolluiken — J. SENFT & Co., Papestraat 8, Den Haag.

Jalouisiën. — J. F. KRONER & ZONEN, Spuistr. 246, 248, 250, Amst. Amsterdam.

Josson-Cement. — A. E. BRAAT, Rotterdam en Amsterdam.

Kunst- en Grofmederij, Firma J. T. van Vuren, Amsterdam.

Liften, Graan-silo's, Transportinrichting enz., LANDRÉ & GLINDERMAN, Spuistraat 6 en 8, Amsterdam.

Liften, Personen- en goederen. — H. & J. VAN DEN WALL BAKE, Liften. — TH. VAN HEEMSTEDÉ OBELT, Amst. (R. WAYGOOD & Co.)

Liften, Ventilatie, Gesm. ijzer. trappen. — JAN HAMER & Co., Amst. Liften. (Hydraulische en electrische), — FRED. STIELTJES & Co., Amsterdam.

Lichtdrukinrichting. — J. P. Bladergroen, Amsterdam-Rotterdam. Looden en Inw. glasemail privaataleidingen. — OBELT, Amst.

Lichtdrukinrichting. — Lichtdruk- en Calqueerpapieren — Corns. Immig & Zoon, Nieuwe Haven 5, Rotterdam.

Machines voor Cementdaktegels. — G. P. Wessel, Rotterdam.

Marmeren Schoorsteen-mantels. G. & J. Cool, Bloemgracht 77, Amst.

Marm. Schoorsteenm. D. WEEGEWIJS, Rapenb. 14 en 43, Amst.

Motoren en Dynamo's. — JULIUS LÜCHAU, Warmoesstraat 91, Amsterdam.

Meubels enz. — Phoenix Meubil.-Inrich., Spuistr. 234, Amsterdam.

Nikkelinrichting-Instrumentmakerij. — F. L. W. BUCKMANN & Co., Den Haag, Stille Veerkade 19a.

Pompen (Diaphragma). — A. RESINK, Ingenieur, Haarlem.

Portland-Cement — DYCKERHOFF & SÖHNE, Amöneburg.

Prisma's Luxfer (kamerverlichting) — W. VAN RIJN, Keizersgracht 181, Amsterdam.

Photolithografie. — WEGNER & MOTTU, Amsterdam.

Proefstation Bouwmat — KONING & BIENFAIT, Amsterdam.

Rolluiken. — W. H. M. SCHOLTE, Prinsengr. 516, Amsterdam.

Rietplanken. Isoleersteen. Fluaten. — MOLIJN, — Gouda.

Raamsluiters voor bovenlichten. — TH. V. HEEMSTEDÉ OBELT, Amsterdam.

Schilderwerk in alle genres. G. W. C. OOSTERBAAN, Amsterdam.

SCHOORSTEENKAPPEN. — Maatschappij op aandelen J. A. JOHN, IJversgehoven 120 bij Erfurt.

Stalinrichtingen. Verwarming. Jan Hamer & Co. Amsterdam.

Stalen balken, IJzer enz. — Gebr. VAN DER VLIET, Amsterdam

Spiegel- en Vensterglas enz. P. DOLK & ZON, Rotterdam — Dordrecht.

Stalinrichtingen. — STAAL & HAALMEIJER, Amsterdam.

Stalinrichtingen. — D. S. M. KALKER, Amsterdam.

Stalen balken en U-profielen — Deutsch-Luxemburgische Bergwerks- und Hütten-Actiengesellschaft. Vertegenw. C. D. v. d. LINDEN, Prins Hendrikkade, Amsterdam.

Stalen balken. — H. E. OVIING Jr., Rotterdam.

Steenen (verglasde en onvergl.) CANOY HERFKENS & Co., Venlo

Steegoed of Engelsche buizen en kruispannen. — HOUBEN & STEEGH, Belfeld en Tegelen (Limburg.)

Stoomtimmerfabriek. — GEBS. VAN MALSEN, Den Haag.

Stoelen en schoolmeubelen. — LEYDEN & VAN BEEST, Rotterdam.

Tegelversieringen enz., Plateelbakkerij De Distel, Amsterdam.

Touwwerken. — G. F. A. DRIESSEN, Nijmegen.

Urinoirs (Torfit). — H. HUINCK & A. IMHOFE, Rotterdam.

Verwarming en verlichting. — JULIUS LUCHAU, Damrak 71, Amsterdam.

Verwarming en Ventilatie. — TH. V. HEEMSTEDÉ OBELT, Amst.

Verwarming en Ventilatie. D. S. M. KALKER, Amsterdam.

Ventilators. — TH. VAN HEEMSTEDÉ OBELT, Amsterdam.

Ventilators. — D. P. HASSELMAN, Amsterdam.

Vuurvaste steen, Tras, Aarden buizen, Straatkeien — „Bouwmaterialen” voorheen M. LUIJTEN, Lekkerkerk, Rotterdam en Dordrecht.

Wandtegels, cement, kalk, graniet — „Bouwmaterialen” voorheen M. LUIJTEN Lekkerkerk, Rotterdam en Dordrecht.

Zandsteen. — FERD. ENGERS, Amsterdam.

Zinkwerken. — F. W. BRAAT, Delft.

# TH. VAN HEEMSTEDÉ OBELT,

Mem. San. Inst. London.

Sanitary Engineer,

150 de Ruyterkade. — AMSTERDAM. — Filiaal 36 Rokin.

Hoofdagent voor Nederland, België en Koloniën van SHANKS & Co., te Barrhead.

SPECIALITEIT VOOR DE LEVERING VAN COMPLETE BADINRICHTINGEN.

PRIVAAT-INRICHTINGEN. — Shanks Closets zijn nog niet overtroffen.

Porseleinen Badkuipen, IJzeren Badkuipen.

Geijsers geheel van rood koper. van binnen vertind. Zij bederven het water niet. overtreffen al de tot nu toe bestaande en kosten niet meer. Attesten ter inzage.

Closets, Waschtafels, Urinoirs enz. — VERWARMING en VENTILATIE.

Agent voor de CHAMBERLAND FILTERS, Systeem Pasteur.

Belast zich met de plaatsing en inrichting in geheel Nederland. Zeer concurrerende prijzen. Teekeningen en prijsopgaven gratis. Wederverkoopters genieten het gebruikelijke rabat.



# „BOUWMATERIALEN”

voorheen **M. LUIJTEN.**

LEKKERKERK, ROTTERDAM en DORDRECHT.

leveren WAALVORM en ENGELSCHVORM

## Vuurvaste Steen.

STEEDS IN VOORRAAD DE MERKEN:

BOUWM, COWEN, R. B. C., SNOWBALL enz.

V A

en prima vuurklei.

## JULIUS LÜCHAU, AMSTERDAM. — Warmoesstraat 91.

Vertegenwoordiger der Firma

Gebr. Körting, Körtingsdorf b/Hannover.

beveelt zich aan voor levering van:

### Lagedrukstoomverwarmingen met Körting's Patent „Luftumwälzungsverfahren”

en verstrekt Prospectussen, Plannen en Begrotingen gratis en franco.

**B. LANDHEER Jr.,** Wijnstraat 59, Rotterdam.

Generaal-Vertegenwoordiger der firma

ARENDT, MILDNER & EVERS, HANNOVER.

Speciaal fabriek voor

### Centrale Verwarmingen.

WARMWATERBEREIDING, DROOGINRICHTINGEN enz.,  
naar verschillende systemen.

Prima referentiën van uitgevoerde installatiën.  
Inlichtingen, begrotingen en teekeningen gratis!

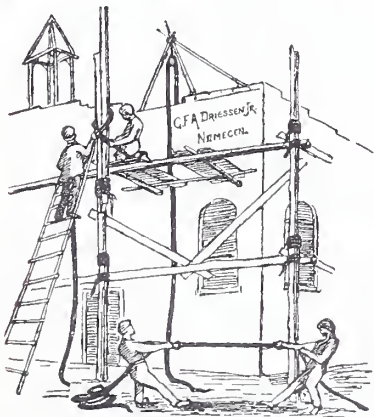

Deze nummers zijn het meest gewild:

no. 2 lang 4 M. f 13.75	per 100 stuks franco werk.
no. 3 „ 4 1/2 „ f 19.25	
no. 4 „ 5 „ f 26.80	

Bij 500 in eens 2 1/2 %, bij 1000 5 % korting.

Onbekende rembours cont. met 2 % korting.

## G. F. A. DRIESSEN, Nijmegen.

Fabrikant van Touwwerken.

Vraagt uitgebreide prijscurant met lijst van honderden afnemers.

## Weseler Portland-Cement und Thonwerke

WESEL AM RHEIN,

zeer gunstig gelegen aan Spoor en Water, direct bij Nederland. Leveren op strengste keur, prima PORTLAND-CEMENT. Langzaam, normaal en snelbindend, grootste bindkracht, gelijkmatigheid, deugdelijkheid en uiterst fijn gemalen. Proefstaten, attesten, en verdere inlichtingen worden op aanvraag gaarne verstrekt door den

Hoofdvertegenwoordiger voor geheel Nederland  
**NIC. BROERS, te Amsterdam.**

KANTOOR EN MAGAZIJNEN:

OVERTOOM 18—20 b. h. Leidscheplein.

Interc. Telefoon No. 4911.



## Opleiding- Bouwkunde.

Bij een bouwkundig Ingenieur te Amsterdam bestaat gelegenheid om theoretisch en praktisch te worden opgeleid tot architect of waterbouwkundige.

Br. fr. letter Y aan L. J. VEEN, Uitgever Keizersgracht 687, Amsterdam.

### Maatschappij tot Exploitatie van Staatsspoorwegen.

## AANBESTEDING.

Op DINSDAG den 27sten October 1903 des namiddags ten 2 ure (*locale tijd*), aan het Centraalbureau der Maatschappij tot Exploitatie van Staatsspoorwegen in het Moreelse Park te Utrecht, van:

Bestek No. 960.

Het opruimen van den gegoten ijzeren bovenbouw en het leveren en stellen van nieuwe getrokken ijzeren bruggen over den Reeuwijk-schen Boezem in de lijn GOUDA—UTRECHT bij kmp. 31.000.

Begroting f 15900.—.

De besteding geschiedt volgens § 33 van het bestek.

Het bestek ligt van den 30sten Sept. 1903, ter lezing aan het Centraalbureau in het Moreelse Park en aan het bureau van den Sectie-Ingenieur H. J. VAN HOORN, te Utrecht en is op franco aanvraag (per brief) aan genoemd Centraal-bureau (Dienst van Weg en Werken) te bekomen, tegen betaling van f 1.00.

Inlichtingen worden gegeven aan het Centraalbureau (Dienst van Weg en Werken) en door den Sectie-Ingenieur voornoemd.

Aanwijzing op het terrein zal geschieden den 13den Oct. 1903 ten 10 ure voormiddag (*West Europeesche tijd*).

Utrecht, den 25sten September 1903.

Hollandsche IJzeren Spoorweg-Maatschappij.

## AANBESTEDING.

Op Maandag, den 19en October 1903, des namiddags ten half 2 ure (*Greenw. tijd*), zal in het Centraal Personenstation te Amsterdam, in het lokaal naast de wachtkamer 3de klasse (ingang vestibule) worden aanbesteed volgens bestek No. 976:

Het verbouwen van het pakhuis „t Suikerhuis” aan de Oostenburgergracht te Amsterdam en het daaraan maken van een aanbouw over de Oostenburgervaart.

Begrooting f 16445.—

Het bestek met 1 tekening is tegen betaling van f 1.50 verkrijgbaar aan het Centraal-Administratie-gebouw der Maatschappij aan het Droogbak te Amsterdam, Dienst van Weg en Werken, kamer 154, of op franco aanvraag aan dien Dienst, met toezending van het bedrag in postwissel (postzegels worden niet in betaling genomen en aan aanvragen zonder postwissel wordt geen gevolg gegeven).

Aanwijzing geschiedt als in het bestek is vermeld.

De Raad van Administratie  
Het Gedelegeerd Lid.

R. VAN HASSELT.



# BOUWKUNDIG WEEKBLAD.

ORGAAN VAN DE

MAATSCHAPPIJ TOT BEVORDERING DER BOUWKUNST.

Bestuur v. d. Maatschappij: A. SALM G.Bz., *Voorzitter*. ED. CUYPERS, *Vice-Voorzitter*. -- Jb. v. d. BAN Pz.,  
M. A. C. HARTMAN, D. E. C. KNUTTEL, F. J. NIEUWENHUIS, B. J. OUËNDAG, F. W. M. POGGENBEEK, J. VERHEUL Dz.  
Commissie van Redactie: Ed. CUYPERS, A. SALM G.Bz. en J. VERHEUL Dz.  
Redacteur: C. T. J. LOUIS RIEBER.

10 OCTOBER 1903.

23<sup>e</sup> JAARGANG.

N<sup>o</sup>. 41.

BUREAU VAN REDACIE: MARNIXSTRAAT 402, AMSTERDAM.  
BUREAU v. ADMINISTRATIE: HERDERSTRAAT 5, 'S GRAVENHAGE.  
UITGEVERS: MOUTON & Co. — 'S GRAVENHAGE.  
ABONNEMENTSPRIJS voor Nederland: fr. p. p. f 15.— 's jaars, voor  
Indië en het Buitenland (bij vooruitbetaling) fr. p. p. f 17.— \* \* \*

PRIJS DER ADVERTENTIËN: van 1—5 regels f 1.— elke regel meer  
20 cents. Groote letters naar plaatsruimte. \* \* \* \* \*  
AANKONDIGINGEN v. AANBESTEDINGEN 15 ct. p. regel m. premie  $\frac{3}{2}$  maal.  
ABONNEMENT v. ADVERTENTIËN tegen belangrijk verminderde prijzen  
en kosteloze opname der advertentiën in het Tijdschrift der Mij.

INHOUD: — De blijde inkomst der Renaissance in de Neder-  
anden, door C. L. VAN BALEN, *Vib*, (*slot*). — Prijsvragen. —  
— Uit den vreemde. — Berichten. — Weerkundige waarnemingen.  
— Bureau voor plaatsing van Opzichters en Teekenaars. —  
Aankondiging en afloop van aanbestedingen. — Lijst van Fabri-  
kanten, Leveranciers, enz. — Advertentiën.

## DE BLIJDE INKOMST DER RENAISSANCE IN DE NEDERLANDEN.

DOOR C. L. VAN BALEN.

*Vib*. (*Slot*.)

Het epitaphium van Jodocus Sasbout. Het Stadhuis  
te 's Gravenhage. De tabernakeltoren van Cornelis  
Florisz. te Léau. — Besluit.

Laten wij intusschen, alvorens deze schets van de blijde  
inkomst der renaissance in de Nederlanden te besluiten,  
haar mogen schetsen, zooals zij, Italiaansche van gehoorde,  
maar Noord en Zuid gelijkelijk met hare gaven bedeelend,  
omstreeks de helft der 16e eeuw in den vollen glans harer  
stralende schoonheid, in het zelfbewuste besef van hare  
gezonde kracht, gezeten is op haar troon als beheerscheresse  
der kunst.

Wij zullen daartoe een keuze doen uit de vrij talrijke  
voortbrengselen dier kunstrichting, welke in de beide Neder-  
landen zijn overgebleven, en kiezen daartoe in Noord-  
Nederland het epitaphium van Sasbout in de Eusebiuskerk  
te Arnhem, en het stadhuis te 's Gravenhage; in Zuid-  
Nederland den meermalen genoemden tabernakeltoren in de  
St. Leonardskerk te Léau, van den ons bekenden Cornelis  
Florisz.

Het epitaphium te Arnhem is een niet zeer omvangrijk  
werk, vervaardigd ter gedachtenis van Jodocus Sasbout,  
's Keizers kanselier in Gelre en de Graafschap Zutphen, en  
zijne echtgenoot Catharina van der Meer. Hij stierf in 1546,  
zijne veel jongere vrouw in 1560, veertien jaren later.  
De kunstenaar, die dit monumentje vervaardigde, heeft dat  
verschil willen uitdrukken door het stoffelijk overschot van  
den man, meer een in het laatste ontbindingsstadium ver-  
keerend lijk dan een skelet, uit te beitelten naast het schoone

lichaam der pasgestorven jonge vrouw, in den toestand  
waarvan de Vlaamsche dichter Ledeganck heeft gezegd:  
„eer nog de vinger der vernieling de lijnen heeft gekrenkt  
van schoonheid en bezieling.” Het rottende cadaver is wal-  
gelijk en afschuwwekkend; de jonge bekoorlijke vrouw,  
bedekt door een lijkwade, die de schoone vormen laat door-  
schemen schijnt een slapende te zijn. Aan het voeteneinde  
zit een weenende genius met een pas gebluschte, aan het  
hoofdeinde een met een omgekeerde toorts. De voetstukjes  
waarop zij zitten, dragen het opschrift: „homo bulba, caro  
fenum” . . . . de mensch is als een waterbel en het vleesch  
als gras.

Galland zegt, over dit monumentje sprekend: Es ist meines  
Wissens das erste Mal, dass ein Bildhauer der Renaissance  
seine Begeisterung für das antike Schönheitsideal einer  
naturwissenschaftlichen Thatsache opfert.” De opmerking  
kan, voor zoover zijne persoonlijke waarnemingen betreft,  
juist zijn, in het algemeen is zij dat niet. Het epitaphium  
toch moet dateeren van na den dood der vrouw, aangezien  
een inscriptie op het stylobaat vermeldt, dat zij op  
8 November 1560 stierf en in den Haag begraven ligt.  
Daarentegen is het door Galland in éenen adem genoemde  
grafmonument van Reinoud van Brederode en zijn gemalin  
Philippine van der Marck, in de kerk te Vianen, waaraan  
een soortgelijke voorstelling voorkomt, zoo goed als zeker  
van vroegeren datum, daar heer Reinoud in 1556 in de Lek  
verdrong, en zijn lijk, volgens Paulus Voet <sup>1)</sup> „wiert gevoert  
nae Vianen, alwaer het onder eene heerlijcke Tombe gelegd  
is” met het lichaam van Philippine, zijne vrouw, die hem  
in 1536 in den dood was voorgegaan. M. C. van Hall acht  
het waarschijnlijk, dat Reinoud de grafkapel en het monument  
reeds had laten voltooien in 1542, het jaar dat, met de  
roerende inscriptie LADIEVTVE (l'adieu tue) op het eiken-  
houten hek voorkomt, waarmede hij in dat jaar de kapel  
liet afscheiden van de kerk. Alles spreekt er dus voor, dat  
het monumentje te Arnhem niet het eerste kunstwerk was,  
waarin een renaissance-kunstenaar het afschrikwekkende van

<sup>1)</sup> Paulus Voet Oorspronck, voortganck en daeden der door-  
luchtige Heeren van Brederode. 1656.

<sup>2)</sup> M. C. van Hall. Hendrik, Graaf van Brederode. 1844.



den dood door een skelet of een rottend lijk voorstelde. Aan het grafmonument van den heer van Brederode is de voorstelling zelfs nog weerzinwekkender dan te Arnhem. In de ruimte onder de marmeren plaat, waarop de beelden van dien graaf en zijne gemalin liggen uitgestrekt, is het beeld van een rottend lijk aangebracht, waar de wormen uitkruipen. De volksmond te Vianen noemt den afgebeelde „den verdrinkeling” en ziet er het beeld in van Reinoud van Brederode, in den toestand waarin hij, zes weken na zijn verdrinken, uit de rivier werd opgevischt.

Het aanwenden van dergelijke voorstellingen aan grafmonumenten, ten einde den dood in zijne afschuwelijkste gedaante voor te stellen en daardoor de gedachten te bepalen bij de broosheid van het aardse leven en de blijvende gelukzaligheid van het hiernamaals, was evenwel in die dagen een te algemeen verschijnsel, dan dat de toepassing daarvan aan de graftombe der Brederode's haar grond zou behoeven te vinden in een speciale en plaatselijke oorzaak. In den Dom te Utrecht, in het dwarsschip aan de Zuidzijde, vindt men een grafsteen van 1573 met een menschelijk skelet. In de kerk van O. L. Vrouwe van Pamele te Oudenaarden is een sarcophaag van 1620, waar de beeltenissen van een heer van Joigny en zijne echtgenoot in den bloeienden staat van het leven, op soortgelijke wijze als aan de graftombe te Vianen een somberen weerklank vinden in de afbeeldingen van het skelet en een lijk onder in de open sarkophaag-beelden hunner uitgedroogde, bijna verteerde lijken. De aangevoerde voorbeelden zouden voorts nog met enkele andere vermeerderd kunnen worden.

Overigens blijft de herinnering aan de vergankelijkheid des levens in de Arnhemsche memorietafel niet tot het beeldwerk bepaald. Een Latijnsch opschrift roept den beschouwer toe: „Staak uwe schreden! Wat gij zijt ben ik geweest; en misschien zult gij morgen zijn, wat ik thans ben, een vergaan lijk.” Dan volgt een opsomming van de titels en verdiensten des afgestorvenen, en het slot luidt: „De dood maakt allen gelijk, groot en klein. Slechts de deugd baat den mensch na den dood. Bemin haar, terwijl gij nog in het land der levenden zijt!” Het middenstuk bevat een gelijk bedoelde inscriptie, waarvoor 1 Korinthen 15: 17 tot 22 den tekst heeft verschaft: „Ist dat Christus niet opghewect en is, soo is uwe gheloove ydel”. Maar Christus is van den dood herrezen, en gelijk Adam den dood in de wereld heeft gebracht, zoo zal Christus de menschheid ten leven doen herrijzen. Vorm en woordenkeus van dit inschrift geven evenwel reden om te gelooven, dat het in later tijd is aangebracht, waarschijnlijk ter vervanging van een figuratieve voorstelling, die misschien oorspronkelijk het middenveld innam.

Met het weemoedige karakter van de inscripties en de beeldgroep der afgestorvenen is de versiering weinig in overeenstemming. Het monumentje heeft de gedaante van een uit twee étages opgetrokken wandtafel, met een predellavormig voetstuk, dat de beschreven beeldgroep bevat. De kleine nissen met treurende nonnen- en monniksfiguren, aan weerszijden van die groep, en de ernstige grijsaards, die de daaronder aangebrachte inscriptieplaat vasthouden, zijn nog in den toon. Ook het relief van de kleine nis in de bovenste étage, waar engeltjes de daden der overledenen in Gods gedenboek opschrijven, behoort bij de voorstelling. Maar het ornamentkleed is even bont geschakeerd als het leven zelf, dat onder het opbloeien en wegsterven der menschengeslachten, zijn eigen gang gaat.

De vullingen der met min of meer Jonisch gedachte kapiteeltjes voorziene pilasters van de eerste étage vormen tafereelen vol leven en afwisseling, een soort van lang-

werpige compartimenta, niet ongelijk aan die van Hans Vredeman. Uit hermeszuiltjes met cartouche-achtige vleugels en aanhangsels, uit arabesken, vrijstaande kinderfiguurtjes, schildjes en maskers is een rijzig en sierlijk toestel opgebouwd. Vrouwelijke halffiguren van voortreffelijke schoonheid; koddige fauns met hoog opgekuifde haren, die een sater aan zijne hoornen en knevels trekken; sater-knaapjes van een verrukkelijk modellé, die zich vruchteloos uit de plooiën van een cartouche trachten los te wringen; een Erosje, dat op de schouders van een ander geklommen, de vruchten tracht te plukken, die in volle trossen neerhangen; linten, draperiën, olijftakken, waaivormig geplooidoeken, wonderlijke vogelgedrochten, ziedaar de hoofdbestanddeelen dezer levendige ornamentcomposities.

Het fries vormt een compartiment op zichzelf. Het middenstuk bestaat uit een met vruchten gevuld en met blader-twijgen opgesierd korfje, geflankeerd door zeer naturalistisch opgevatte saters, terwijl tegen den achtergrond een draperie met een masker in het midden en vruchtrossen aan de uiteinden is opgehangen. Terzijde daarvan vindt men medaillons met leeuwenkoppen, draperiën en vruchtrossen geplaatst, terwijl aan de medaillons een soort van lijstwerken zijn aangebracht, waarop sphinxen met saterkoppen rustig neerliggen, als wachters van grillig gevormde schalen met vruchten.

Op de pedestals der pilasters zijn saters gebeiteld, die twee-en-twee in cartouche-windingen zitten opgesloten. Met palmloof versierde hermen scheiden de memorieplaten op het stylobaat. Het tempeltje, dat de bovenste étage vormt, heeft een friesje met fijne acanthusarabesken en wordt bekroond door een opzetgeveltje van hetzelfde model als aan den schoorsteen te Kampen voorkomen. Op de kroonlijst der 1<sup>e</sup> étage hebben waarschijnlijk beelden, wangen of driehoekige vullingen gestaan, die tusschen de beide étages van het monumentje een geleidelijken overgang vormden.

Merkwaardig is het, dat ook aan dit kunstwerkje het breedeorsch behandelde acanthusblad alleen aan de grootere constructie-deelen voorkomt, b.v. aan de prachtig bewerkte wangen der eerste étage, aan de consoles, die de geheele compositie schragen, en aan de buitengewoon smaakvol behandelde onderste afsluiting van de inscriptieplaat met het Latijnsche opschrift.

Uit alle onderdeelen van dit fijn bewerkte monumentje spreekt een zoo hoog staand compositie-vermogen, een zoo fijne zin voor bevalligheid van lijn, omtrek en relief, een zoo sterk ontwikkeld gevoel voor proportie, evenmaat en plastieke rust, de bewerking is daarbij van een zoo schitterende volmaaktheid, dat de onbekende meester, die dit kunstwerkje geschapen heeft, ongetwijfeld een der grootste kunstenaars van zijn tijd is geweest.

Men heeft meermalen den naam van den Utrechtschen beeldsnijder Colijn van Cameryck, den vervaardiger van den schoorsteen te Kampen, met dit epitaphium in verband gebracht. Het is volstrekt niet onmogelijk, integendeel zeer waarschijnlijk, dat hij er de maker van is. Verschillende met den vinger aan te wijzen karakteristieke details van beide kunstwerken en de overeenstemming in compositie en uitvoering geven alle aanleiding om te gelooven, dat meester Colijn en de schepper van Sasbouts memorietafel identiek zijn. Alleen zal dan tevens erkend moeten worden, dat de zeer overladen schoorsteen, die trouwens van minstens 15 jaar vroeger dateert, wat schoonheid van compositie betreft, verre bij het Arnhemsche kunstwerkje ten achter staat.

Het stadhuis te 's Gravenhage — om thans tot het tweede der door ons te behandelen kunstwerken over te gaan, — is gebouwd in de jaren 1564 en 1565. De bouwmeester



is onbekend. In 1647 zijn er door den Haagschen architect en schilder Bartholomeus van Bassen eenige veranderingen in aangebracht, o. a. daarin bestaande, dat de met steenen kruiskozijnen voorziene vensters der eerste étage onmatig verlengd werden, een misvorming, die wij hem kwalijk mogen nemen, al bouwde hij ook het aardige bordesje, dat althans eenige vergoeding is.

Het voorfront van dit gebouw is veel rijker behandeld dan het zijfront. Dit laatste is soberder, maar tevens meer eigenaardig Nederlandsch van opvatting. Het voorfront daarentegen vertoont door zijne eigenaardige vermenging

hoekige frontons boven de vensters zijn van den allereenvoudigsten vorm en zonder eenig sieraad.

Aan de tweede étage zijn de horizontaal afgedekte, van steenen kruiskozijnen voorziene vensters door gemetselde baksteenpenanten gescheiden. Op elk penant springt een desgelijks uit baksteen gemetselde Dorische pilaster vooruit. Deze pilasters zijn gecanneleerd — hetgeen op den sappigrooden ondergrond een eigenaardig effect maakt, — en verdeeld door dwarsbanden van bergsteen, die in de penanten worden doorgetrokken. Vrij vlak gehouden consoles ondersteunen deze pilasters.

Boven de vensters dezer étage houdt de baksteen weder op en begint de grijze bergsteen opnieuw. Groote consoles, met prachtig beeldhouwwerk versierd, rusten op de kapiteelen der straks genoemde pilasters en treden met een forschen sprong vooruit, om, gezamenlijk met de desgelijks als consoles behandelde sluitsteenen van de ontlastingsbogen der vensters, ondersteuning te bieden aan een open gaanderij — een echt Italiaansche constructie, — die een zware slagschaduw op het gebouw werpt, en tegen dien donkeren achtergrond de gebeeldhouwde consoles des te beter doet uitkomen.

Deze constructie herinnert weer eenigszins aan het stadhuis te Antwerpen, waar op soortgelijke wijze een open loggia wordt gevormd. Terwijl echter het middengedeelte van dit laatste bouwwerk met den daaruit verrijzenden hoofdgevel is behandeld als avant-corps, blijft aan het veel beknopter Haagsche stadhuis het geheele front in éénzelfde vlak.

Boven de beide middelste traveeën verheft zich nu een opzetgeveltje, bestaande uit twee étages met een bekronend fronton, alles van bergsteen gebouwd. De eerste étage wordt in twee helften verdeeld door een ordonnantie van drie Jonische zuiltjes, rustend op gebeeldhouwde pedestals, welke tusschen de balusters der galerij vallen, recht boven de pilasters der tweede étage. Deze constructie, met haar karakter van groote stabiliteit, geeft aan het geheel iets buitengewoon rustigs. De volgende étage van het opzetgeveltje wordt geflankeerd door Korintische zuiltjes. Het straks vermelde fronton, met het beeld der Charitas bekroond, sluit den gevel bovenwaarts af. Van den bouwmeester, die, blijkens het aanbrenge van de vooruitspringende galerij, zoo goed partij wist te trekken van de werking van licht en schaduw, was even-



Stadhuis te 's Gravenhage. 1564—1565.

van Italiaansche en Nederlandsche elementen een zekere tweeslachtigheid, maar die vol bekoring is. Wanneer hier het woord „Nederlandsch” gebruikt wordt, moet dit niet al te sterk als „Noord-Nederlandsch” worden verstaan, want het overheerschend karakter van het gebouw en zijne versiering is meer Vlaamsch dan Hollandsch.

De benedenbouw met inbegrip van de eerste étage is zeer eenvoudig opgevat. Hoewel deze geheel van bergsteen is opgebouwd, is van bossage-werk — een sieraad van den rustieken onderbouw van het door Cornelis Florisz. ontworpen stadhuis te Antwerpen — geen sprake. Ook de drie-

wel niet te verwachten, dat hij dit geveltje geheel vlak zou laten. Hij heeft dat dan ook niet gedaan. In de eerste etage heeft hij achter de Jonische zuiltjes den muur doorbroken en in elke helft een dubbele portiek aangebracht, zoodanig, dat daar een door vier arcaden overspannen open hal wordt gevormd, gedragen door pijlertjes, die achter de Jonische zuiltjes een weinig terugtreden. Deze constructie, die sterke licht- en schaduweffekten teweegbrengt en het oog een nieuw rustpunt aanbiedt bij het beschouwen van het gevelvlak, maakt een ongemeen schilderachtigen indruk. Beelden op de hoeken der gevel-étages, driehoekige vullingen



van cartouche-beslag, groote cartouches boven de arcaden, een wapen in de bovenste étage van het geveltje, en hoekpijlertjes met beelden op de uiteinden van de balustrade, voltooiën de uitrusting van den gevel.

Het zijfront is veel eenvoudiger. Terwijl het hoofdfront — zooals wij gezien hebben, — geheel van bergsteen is opgebouwd, en baksteen alleen aan den opzetgevel, de penanten der tweede étage en de daaraan gebruikte gecanneleerde pilasters voorkomt, is integendeel aan het zijfront de baksteen overheerschend en doet de bergsteen alleen dienst als sieraad en om de ordonnantie te markeren. Gemetselde pilasters met dwarsbanden van bergsteen, die in den muur doorloopen, rijzen op tot aan de kroonlijst, die van het voorfront uit, zich aan deze zijde voortzet; de pedestals der pilasters zijn met beeldhouwde cartouches versierd. De gevel is hier geen opzetgevel, maar volgt het beloop van de dakbekapping, is vlak gemetseld en bestaat uit twee étages, afgedekt door een bekronend driehoekig fronton. De geveltrappen zijn schuin bijgewerkt met zwikvullingen van cartouche-beslag met saterfiguren. In dit geveltje zijn slechts twee vensters, die op de kroonlijst rusten en met driehoekige frontons zijn afgedekt. Boven elk dezer vensters is een oeil-de-boeuf, door cartouche-werk omlijst. Met zijn helderroode baksteen, opgefleurd door banden en sieraden van grijze bergsteen, zijn sierlijke omtreklijn, zijn eenvoudige ordonnantie, maakt dit geveltje een schilderachtigen, echt Hollandschen indruk.



Consoles van het stadhuis te 's Gravenhage.

Wij hebben dus, — om te resumeeren wat in het bovenstaande beschreven is — aan dit Hollandsche stadhuis een combinatie van: een Italiaansche galerij, een Italiaansch geconstrueerde, open hal, en andere aan de Italiaansche renaissance ontleende architectuurdeelen, naast een karakteristiek Hollandsche

bewerking van het zijfront, en een schat van Vlaamsche ornamenten aan de beide fronten.

Het grootste en schitterendste beeldhouwsieraad zijn de groote consoles onder de galerij. Zij zijn fors gebeiteld, met sterke reliefs, maar tegelijkertijd buitengewoon elegant van lijn en rijk van compositie. Leeuwenkoppen van Vlaamsch model, die dreigend vooruitsteken; saterkoppen met verwrongen trekken, gegroefde wangen en uitpuilende oogen; dubbele, zeer ingewikkelde cartouches met vruchten, loof, rozetten en draperiën georneerd; geheele menschelijke figuren, die in zachte welving het golvend beloop van het gebogen voorvlak der consoles volgen; gansche combinaties van beeldfiguren en maskers, — vormen de versiering van de vooruitspringende voorzijde dezer consoles. Uitgesneden cartouche-beslag met gevangen saters, die schijnen te kermen onder den last van den bouw, dien zij dragen, versiert de driehoekige zijvlakken dezer constructie-deelen. Dit alles is zeer sterk Vlaamsch van karakter, — sommige zijn als het ware uitgeknipt uit de compartimenta van Hans Vredeman, — maar tegelijkertijd ook van een echt Vlaamsche weelderigheid en schilderachtigheid, die het beschouwen van dit bouwwerk tot een waar genot maken.

Ten slotte de tabernakeltoren van Cornelis Florisz. de Vriendt, — den vader van den Florisz.-stijl — in de St. Leonardskerk van het Belgische stadje Zoutleeuw of Léau, een uur ten W. van St. Truyen.

Dit kunstwerk staat in Zuid-Nederland niet alleen. Een soortgelijk, maar kleiner, minder gecompliceerd en als wandmonument behandeld tabernakelhuisje treft men in het dorp Suerbempte, 3 KM. ten N. van Tirlemont. Deze laatste is 8 meter hoog, die te Léau daarentegen bereikt de aanzienlijke hoogte van 18 meter en verliest zich met zijn top in de schaduw der gewelven.

De algemeene vorm van deze soort kunstwerken is een uit verschillende étages opgebouwde, veelhoekige piramide; één daarvan bevat de plaats ter berging van de H. Hostie. Aan dat te Suerbempte zijn vier, aan dat te Léau niet minder dan negen étages. In den Gothieken tijd werden zij opgebouwd uit torentjes, pijlertjes, lichtbogen, wimbergen, fioelen en baldakijns, alles overdekt met rozetten, lofen maaswerk, hogels en kruisbloemen, die het kunstwerk doen gelijken op een slanken toren met muren van kantwerk tusschen constructieribben waaruit bloemen ontspruiten.

Tabernakeltoren in de St. Leonardskerk te Léau of Zoutleeuw (België) door Cornelis Florisz. 1550—1552.

De kunstenaars der 16e eeuw behielden den Gothieken grondvorm, maar vervingen de torentjes door obeliskken, de pijlertjes door zuiltjes, atlanten, karyatiden en hermen, de lichtbogen door arcaden, de wimbergen door frontons en bekronende compartimenta, de fioelen door beeldjes en vazen, de baldakijns door koepeltjes. En als

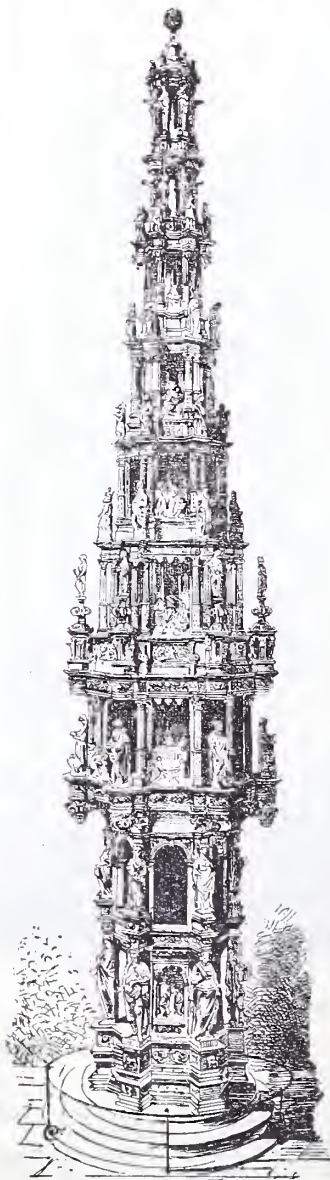



een ranke piramide, door de bezieling des geloofs en het menschelijk scheppingsvermogen met leven en bloei begiftigd, streeft ook hun werk van trans tot trans omhoog, terwijl overal de bloesems der kunst aan de dorre materie ontluiken.

Van het tabernakelhuis te Léau wordt het piramidale beloop der omtreklijnen nog treffender, doordat de twee onderste étages even breed zijn en als het ware het voetstuk van de zeven volgende vormen. Aan de derde étage is het veelhoekig grondvlak iets grooter genomen, zoodat het aan alle kanten iets over de onderste étages uitsteekt en deze overschaduwet. Doch van hier af begint de piramidale lijn; de étages worden steeds smaller en slanker, de constructiedeelen en beeldjes voortdurend kleiner; maar binnen deze beknopter proporties blijft de schat van beeld- of lofwerk zich met denzelfden overvloed ontwikkelen, zoodat de schoonheid steeds précieuser, de kunstigheid der constructie immer volkomener wordt, en de beschouwer den indruk krijgt, alsof eenmaal, in die binnen altijd kleiner bestek gecompromeerde schoonheid van gedachte en vorm, het ideaal van volmaaktheid bereikt zou worden, indien niet de bekroning op den top die Jacobs ladder der illusie afsloot en aan het menschelijke in dit kunstwerk herinnerde.

Cornelis Florisz vervaardigde dit werk in de jaren 1550 tot '52. Hij was 32 jaren oud, toen hij dit ongemeene kunststuk begon en werkte er twee jaren aan. Het was hem besteld door Marten van Wijlre, heer van Oplinter. Zoodat aan alle kunstgewrochten, waaraan het menschelijk kunnen zich zelf overtroffen heeft, is ook aan dit kunstwerk een legende verbonden. De volksoverlevering wil n.l. dat Marten van Wijlre dit tabernakelhuis deed bouwen als boete voor de zonde der bloedschande, waaraan hij zich met zijn wettige dochter had schuldig gemaakt. De nuchtere historie heeft evenwel uitgemaakt, dat de heer van Wijlre nimmer kinderen heeft gehad, en dat zijn erfgoed na zijn dood overging in handen van den zoon zijner zuster. De legende, die het monument omzweeft, is dus tot den rang van een fabel teruggebracht. Maar zij toont niettemin aan, hoe groot de bewondering van vele geslachten is geweest voor de volmaaktheid van dit kunstwerk, een bewondering zóó grenzenloos, dat zij de kostbaarheid en voortreffelijkheid van het werk slechts kon verklaren uit een boetegift voor een misdrijf, even afschuwelijk als het kunstwerk rein en volmaakt was.

In den Gothieken tijd had de hierboven omschreven algemeene ordonnantie van dergelijke kunstwerken soms iets vermoeiends en vervelends, omdat de middeleeuwsche kunst over weinig afwisseling van vorm en weinig verscheidenheid van ornamentatie beschikte, zoodat de eene étage vrijwel op de andere geleek. Bij het overnemen van den algemeenen vorm die de Gothiek aan deze monumenten gegeven had, door de kunstenaars der renaissance, liepen zij gevaar in hetzelfde euvel te vervallen. De wijze, waarop Cornelis Florisz deze moeielijkheid heeft weten te ontgaan, getuigt voor zijn schitterende gaven.

Van al de negen étages zijn er geen twee aan elkander gelijk. De onderste, die den geheelen bouw schraagt, wordt zeer zinrijk door forsche mannelijke figuren, atlanten, gedragen, de tweede door bevallige vrouwelijke figuren, karyatiden. Rondom de derde, die met een overstek buiten de beide lager gelegen étages uitsteekt, staan beelden van evangelisten op halfronde platformen, die buiten de étage uitsteken; door hermen op versierde pedestals wordt de architectuur-constructie ondersteund. Deze beelden der evangelisten staan onder een soort van baldakijnachtige koepels, die tot de volgende, — de vierde-étage reiken, en daar wederom aan andere beelden, Geloof, Hoop, Liefde enz., tot voetstuk dienen. Gekoppelde zuiltjes op hooge pedestals

schragen daar het muurwerk der verdieping. De vijfde étage is versierd met beeldjes van bisschoppen, de zesde met vorsten en edelvrouwen, de zevende met Charitas, Justitia en andere personificaties van menschelijke deugden, de achtste met priesters en monniken. Eerst aan de bovenste, — negende étage — houden de beeldjes op, en wel omdat er geen plaats meer voor was; doch als een laatste concessie aan zijn beeldend vermogen heeft de kunstenaar als steunende deelen onder het koepeltje dat den top bekroont, hermen geplaatst, met één hand smeekend omhoog geheven, een overgang van beeld- tot constructievorm, die het gemis der eerste vergoedt. Even veel afwisseling als in de beelden wist hij in de zuiltjes en andere ondersteunende deelen toe te passen. De eerste zijn nu eens van deze, dan weder van die orde, nu eens gekoppeld dan weer afzonderlijk, hier gecanneleerd, ginds glad, met pedestals en zonder, de zuilstoelen versierd of niet versierd, de schachten met bloemen bekleed of met bladfestoenen behangen; de karyatiden en hermen in alle gedaanten, standen en proporties.



Hoofdgevel van het Stadhuis te Antwerpen.  
Ontwerp van Cornelis Florisz, uitgevoerd door Paulus Luydinx.  
1561 tot 1565.

Met deze beeldversiering zijn wij evenwel nog niet aan het eind. Aan alle étages zijn nissen aangebracht met beelden of reliefs. Zoo vindt men er o. a. reliefs van het H. Avondmaal, de koperen slang in de woestijn, de Aanbidding der drie Koningen en tal van andere tafereelen. In de ornamentatie wordt weinig gebruik gemaakt van het acanthusblad. Het toongevende sieraad is de aan snoeren en draperiën opgehangen vruchtentros, samengesteld uit vruchten en loof van inheemsche planten, hier wat sterker, ginds wat minder sterk gestyliseerd. Nu eens zijn zij door bochtig neerhangende draperiën of koorden verbonden, dan weer aan een stijve staaf of speer geregen die met linten



omwonden is, een andermaal zijn zij door bladerfestoenen vereenigd.

Tot de prachtigste deelen van dit kunstwerk behooren de druipers, die de voetstukken der beelden naar onder afsluiten. In het boek met „Veelderley nieuwe Inventiën van Compartimenta en Grotissen” had Cornelis Florisz. dit motief reeds in verschillende vormen aangewend aan zijne ontwerpen van epitaphiums. Maar deze zijn stijf, vergeleken bij hetgeen hij er van heeft gemaakt aan dit tabernakelhuus. Waren het aan zijn epitaphiums slechts een soort van gedraaide knopvormige figuren, gebezigd als benedenwaartsche afsluiting van een wandkolom of pilaster, hier zijn het kunstwerkjes, waaraan al de vindingskracht van den ontwerper, al de zorg van den beeldhouwer is besteed, en die, hoewel nog altijd constructiedeel, tevens een integreerend deel van de versiering vormen. Hij behandelt ze nu eens als korfjes, gevuld met vruchten, die door de openingen uitpuilen, dan weder als bloemen met buiten- of binnenwaarts omgekrulde bloembladen, een andermaal als sierlijk uitgesneden kronen.

Het bovenstaande moge volstaan, om aan te toonen, hoe deze nationaal Nederlandsche kunst tenslotte inderdaad alles veranderde, ontwikkelde, vervormde, deed wedergeboren worden.

Het is de jonge renaissance, als vreemdelinge herwaarts gekomen, hier goed bevallen. Zij heeft zich bij ons spoedig tehuis gevoeld en is per slot van rekening op-en-top een Hollandsche geworden.

De gewelddadige verandering van den staat van zaken in Zuid-Nederland, waar zij zich oorspronkelijk het prettigst voelde, deed haar de vlucht nemen naar Holland. Want met de Jezuiten ter mis te gaan, beviel haar niet, en onder het leventje van pracht en plezier dat Rubens haar aanbood, leed haar gezondheid.

In Noord-Nederland vond ze die terug. Ze bleef er wonen, is zelfs goed gereformeerd geworden. Maar kerksch is ze nooit geweest. En de Italiaansche losheid, het Zuidelijke bloed, heeft zij nooit geheel verloochend. Of heeft ze niet in vrije liefde geleefd met Lieven de Key te Haarlem en met Hendrik de Keyzer te Amsterdam, de twee die ze even, *even* lief had! Dat het haar beste tijd is geweest, zal niemand betwisten; en de kinderen — een heele kooi! — waren kerngezond.

Eerst in haar nadagen is haar vurig bloed tot bedaren gekomen, en toen heeft ze een eerbaar houwelick aangegaan met Jacob van Campen, dien ze nog wel mocht, „omdat hij zoo klassiek was.”

Zutphen, 1903.

C. L. VAN BALEN.

### PRIJSVRAGEN.

Door den Bond van Directeuren van Ambachtsscholen in Nederland is een prijsvraag uitgeschreven voor de:

#### IN- EN UITWENDIGE VERSIERING VAN EEN GETUIGSCHRIFT IN BOEKFORMAAT VOOR AMBACHTSSCHOLEN.

Namens den Bond wordt door de Jury van beoordeeling der in te zenden antwoorden het volgende medegedeeld:

Art. 1. De mededinging wordt opengesteld tusschen alle leeraren aan Ambachtsdag- en Avondvakscholen in Nederland.

Art. 2. Het model voor formaat en redactie, benevens het programma worden op franco aanvraag verstrekt door den heer G. W. Boot Bzn., Directeur der Ambachtsschool te Arnhem.

Art. 3. De teekeningen moeten geschikt zijn voor reproductie; de uitvoering moet geschiedt op ware grootte hoogstens in twee vlakke kleuren met duidelijk leesbare letter.

Art. 4. Verlangd worden de teekeningen van:

a. Den band (bestemd voor uitvoering in linnen).

b. het binnenblad (getuigschrift);

c. de 1<sup>ste</sup> en 4<sup>de</sup> pagina, zijnde de achterzijde van het binnenblad.

Art. 5. De in art. 3 en 4 genoemde teekeningen worden vóór of op 30 November 1903 vrachtvrij ingewacht bij den Directeur der Ambachtsschool te Arnhem.

Zij moeten vergezeld zijn van een correspondentieadres.

Elke teekening moet zijn gemerkt met een spreuk of motto en vergezeld van een verzegelden naambrief, waarop van buiten het motto is herhaald en van binnen de naam en het nauwkeurig adres van den ontwerper zijn vermeld.

Het schrift op de teekeningen, enz., mag niet zijn van den ontwerper zelve.

Art. 6. De prijs voor het bekroond ontwerp bedraagt f 50.—, die voor het daaropvolgende f 25.—. Beide ontwerpen worden het eigendom van den Bond.

De Jury behoudt zich het recht voor eventueel het bekroond ontwerp niet te doen uitvoeren of door den ontwerper zoodanige wijzigingen te doen aanbrengen als voor eene gewenschte uitvoering noodig mochten blijken.

Art. 7. De Jury van beoordeeling, in het vorig artikel genoemd zal bestaan uit de heeren:

A. J. VAN ACHTERBERG, uit Leiden;

G. W. BOOT Bzn., uit Arnhem.

L. VAN ESSEN Rzn., uit Utrecht.

E. JELSMA, uit Amsterdam.

J. W. WILLEMSSEN, uit Tiel.

Art. 8. De Bond behoudt zich het recht voor, de ingekomen ontwerpen ten toon te stellen.

Art. 9. De niet bekroonde teekeningen worden na de tentoonstelling aan de opgegeven adressen franco teruggezonden.

### UIT DEN VREEMDE.

Coquelin, ondervraagd over zijne uitvinding, heeft de volgende mededeeling gedaan. Te Pont-aux-Dames, waar nu gebouwd is het „Maison des Comédiens,” en waar oude tooneelspelers hunne laatste dagen kunnen slijten, zal door mijn vriend Binet, architect, en mij een schouwburg gebouwd worden, volgens het door mij gevonden systeem. Als het klaar is, zal ik het in brand steken. Ik zal er alleen in zijn met mijn vriend Binet, en gij zult er ons na den brand vroolijk en gezond uit zien wandelen, even als we er ingetreden zijn.

Het plan van Coquelin schijnt wel degelijk ernstig. De prefect van politie, de heer Puybaraud, er mede in kennis gesteld, heeft er zijne volkomen goedkeuring aan gehecht.

Honderd twee en twintig plannen zijn ingekomen voor het monument ter herinnering aan de „Union Postale Universelle” te Berne.

Hunderisser te Charlottenburg, George Morin te Berlin, Ernest Dubois en René Patouillard te Parijs, en René de Saint-Marceaux te Parijs, hebben ieder 3000 frs. gekregen, Chiatoue te Lugano en Taschner en Heer te München ieder 1500 francs.

Tusschen de zes prijswinnaars wordt een nieuw concours gehouden.

De Cour van het Grand Hotel te Parijs zal worden verbouwd, waarvoor eene internationale prijsvraag is uitgeschreven. Zes duizend francs worden als prijzen uitgelooft. De plannen moeten vóór 15 December aan de administration van het Grand-Hotel worden ingezonden, waar nadere inlichtingen te verkrijgen zijn.

Het Savoy-Hotel te Londen wordt aan de Strandzijde, aanmerkelijk verbouwd en vergroot.

Te Warschau is eene prijsvraag uitgeschreven voor een Poolsch theater, dat 440.000 Roebel mag kosten.

Drie prijzen, 5000, 1000 en 300 Rbl.

De Deutsche Bauhütte wijst op het gevaar dat ontstaat door het afdekken, tegen invallenden regen enz., van schoorsteenen, waardoor de meeste schoorsteenbranden worden veroorzaakt. Vooral wanneer de temperatuur buiten laag is, is er condensatie van verbrandingsproducten in den vorm van teerolieën, die vooral tengevolge der afdekking van den schoorsteen terugvloeien, en gevaar voor brand verhoogen.



## BERICHTEN.

**Westelijke Viaduct te Amsterdam.** In eene memorie van toelichting op het wetsontwerp tot verhoeding der begrooting voor 1903 van hoofdstuk IX, Waterstaat, deelt de Minister van Waterstaat, H. en N. mede, dat na eene veeljarige voorbereiding thans het oogenblik gekomen is, dat gelden kunnen aangevraagd worden tot uitvoering van o. a. de werken voor de vernieuwing van het westelijke viaduct bij het Centraal-Station te Amsterdam. Die uitvoering is urgent, zoodat de Minister er prijs op moet stellen in de gelegenheid te worden gesteld, nog vóór het einde van 1903 er mede te doen aanvragen.

De Minister acht het — met de H. IJ. S. M. — geraden, het werk niet te stellen. De waarnemingen toch toonen aan dat het kunstwerk voortdurend blijft zakken, het sterkst aan de IJ-zijde. Gevaar is er wel is waar nog niet en ook nog niet te voorzien, maar de bouw van het nieuwe werk zal 4 jaren duren, en daarmee kan niet gewacht worden totdat het gevaar begint te dreigen.

De nieuwe viaduct is ontworpen ten westen van de bestaande, en zal pneumatisch worden gefundeerd op een diepte van ongeveer 19 M. onder A. P. Het geheele werk hangt af van de deugdelijkheid der fundeering, waarvoor het advies werd ingewonnen van een bij uitstek bevoegd deskundige, den ingenieur C. Zschokke, hoogleeraar aan de Polytechnische School te Zürich, die de pneumatische fundeering voor dit werk vond aangewezen. De bovenbouw der nieuwe viaduct zal zoodanig worden gemaakt dat er één platform zal ontstaan, en dat er voor 12 sporen ruimte op is.

De kosten van al de uit te voeren werken zijn begroot op f 2.868.000 in welk bedrag begrepen is eene som van f 306.000, welke voor rekening der Spoorweg-maatschappijen zal komen; de kosten der pneumatische fundeering op f 1,350,000. De Nederlandsche IJzeren Spoorweg Mij. zal het werk voor Rijksrekening uitvoeren.

Ten einde het spoorwegverkeer niet te stremmen, zal het werk bij gedeelten worden uitgevoerd, zoodanig dat voor den dienst steeds 4 sporen beschikbaar blijven. De uitvoering van de viaduct zal slechts op doeltreffende wijze in zijn geheel door één bouwondernemer kunnen geschieden. De heer Zschokke bleek bereid zich daarmee te belasten op aannemelijke voorwaarden en onder verbintenissen voor de werken zooveel mogelijk gebruik te maken van de Nederlandsche Nijverheid. De H. IJ. S. M. ging bereids met prof. Zschokke, behoudens goedkeuring van den Min., een overeenkomst in dezen zin aan.

Het is de bedoeling, zoo spoedig mogelijk met de werkzaamheden aan te vangen en nog dit jaar belangrijke voorbereidende maatregelen te treffen.

**Amsterdam.** Op 1 October l.l. zijn in dienst getreden de heeren: Jhr. H. Teding van Berkhout, als onder-directeur bij 's Rijks Prentenkabinet, en Dr. W. Vogelsang, als onder-directeur bij het

Nederlandsch Museum, te Amsterdam, tot welke betrekkingen zij bij Kon. Besluit zijn benoemd geworden.

**Leiden.** De groote zaal in het Nutsgebouw waarin weleer gevestigd de bewaarschool van de Maatschappij tot nut van 't algemeen, is thans afgehuurd door de vereeniging Die Laeckenhalle om daar voortaan haar expositiën te houden van kunstwerken van beeldende en andere kunsten. Zij werd den 7en Oct. feestelijk geopend met eene tentoonstelling van teekeningen van oud-Nederlandsche meesters waarbij o. a. 35 van Rembrandt. Totaal zijn er 153 stuks teekeningen.

**Wageningen.** Onder leiding van den heer H. F. Hartogh Heijs van Zouteveen, leeraar aan de Rijks-Landbouwschool, zal de afdeling Wageningen der „Ned. Maatschappij voor Tuinbouw- en Plantkunde” een cursus openen in Tuin-architectuur.

Toegang tot dien cursus hebben jongelieden in het bezit van een diploma van den tuinbouwcursus.

## Weerkundige Waarnemingen te de Bilt. 8 uur voorm.

Datum 1903.	Barometer- stand in m.M.	Wind- richting.	Wind- kracht. 1—12	Tempe- ratuur in Gr. C.	Neerslag in m.M.
2 Oct.	757	Z.W.	4	14	11
3 "	755	W.Z.W.	2	15	5
5 "	755	Z.Z.W.	4	13	7
6 "	756	Z.W.	4	14	11
7 "	758	W.	5	13	13
8 "	756	Z O.	2	13	

## Bureau voor plaatsing van Opzichters en Teekenaars.

Marnixstraat 402, Amsterdam.

## Ingeschreven sollicitanten voor:

per maand

Bouwkundig Opz.-Teekenaar, ouderdom 26 jaar	salaris f 80.—
" " " " 29 " "	- 100.—
" " " " 37 " "	- 80.—
" " " " 40 " "	- 100.—
" " " " 21 " "	- 70.—
" Opzichter " 22 " "	- 60.—
" Teekenaar " 32 " "	- 70.—

AANKONDIGING  
VAN AANBESTEDINGEN

## DINSDAG 13 OCTOBER.

**HILVERSUM.** Het bouwen eener dubbele villa, op een terrein aan den Ouden Enghweg.

De arch. J. H. Slot. Bestek en teek. verkrijgb. à f 1,50 per stel ten kantore van den arch. en liggen ter inz. in hôtel „de Berg”.

**HOOGEVEEN.** Het bouwen van een woning aan de Grootte Kerkstraat

De heer H. Looijenga, v.m. 11 u., in café Spoelder. Gr. Kerkstraat. Bestek en teek. verkrijgb. bij den archit. G. Hofman. Aanw. 13 Oct., v.m. 10 uur.

**ROTTERDAM.** Het afbreken van bestaande panden aan de Gouvernestraat hoek Gaffeldwarstraat, en het daar ter plaatse bouwen van drie winkelhuizen met acht bovenwoningen.

De arch. G. A. v. d. Wilde, n.m. 2 u. Bestek en teek. ter inzage in het café P. de Waard, Nieuwe Binnenweg te Rotterdam, en zijn aldaar verkrijgb. tegen f 2,50. Inl. te verkrijgen bij den arch., Aelbrechtskolk 55. Aanw. gedaan.

## WOENSDAG 14 OCTOBER.

**AMSTERDAM.** Het verbouwen van het perc. Kloveniersburgwal 95, en van de perc. 30, 32 en 34, aan den Groenburgwal.

De vereen. van den H. Vincēntius à Paulo, n.m. 4 u., in de school aan de Stadhouderskade 60. Bestek en teek. verkrijgb. bij P. Rijnja, Reguliersgracht 134. Inl. worden gegeven Kloveniersburgwal 95 van 5 tot 9 Oct. n.m. van 2—4 u. Aanw. 12 Oct., n.m. 3 u.

**GRONAU (DUITSCHL.).** Het bouwen van een woonhuis te Gronau i. W.

De archit. H. Reijgers te Enschedé, v.m. 11 1/2 uur, in hotel „Zum Engel” te Gronau. Bestek en teek. ter inzage in hotel „de Graaff” te Enschedé. Aanw. 14 Oct., v.m. 10 1/2 u.

**KWINTSHEUL (Z.-H.).** Het bouwen van eene tuinderswoning met twee ijzeren serres

(druivenkassen), elk lang 57 M., op een perceel aan den Nieuwen Weg, gem. Naaldwijk, nabij het veulingslokaal te Poeldijk.

De bouwk. W. v. d. Berg Gz., Wateringen, n.m. 6 u., in 't café van Joh. Verbraken. Inlicht. te bekomen bij den bouwk. voorn. Bestek en teek. kunnen overgenomen worden van v.m. 9 tot 's av. 8 u., ten huize van den bouwk. Aanw. gedaan.

## Assurantie Maatschappij tegen Brand-

schade en op het Leven

## De NEDERLANDEN van 1845.

s-Gravenhage, Kerkplein, hoek Prinsestraat — Amsterdam, Sophiaplein — Rotterdam, Zuidblaak 24 (Beursplein) — Breda, Prinsenkade — Haarlem, Kruisweg 70c — Nijmegen, In de Betoustraat 8 — Groningen, Akerkhof hoek Akerkstraat — Zutphen, IJselkade.

Hoofd-Directie te 's-Gravenhage:

CAREL HENNY, Directeur;

Mr. J. J. HENNY, Adj.-Directeur.

G. TEERINK, Alg. Procuratiehouder.

Kapitaal. . . . . f 4.000.000.00

Reservefonds op ult. December 1902 . . . . . - 1.109.739.00

Betaalde Brandschaden tot ult. 1902. . . . . - 25.444.700.00

## BRAND - LEVEN - INBRAAK.

Verzekering tegen vaste en zeer billijke Premieën, zonder Inleggeden of Nabetalingen.

AFLOOP  
VAN AANBESTEDINGEN.

## 17 SEPTEMBER.

**ENSCHEDÉ (ONDERH.).** Het schilderen glaswerk van een nieuw te bouwen villa. Door den heer G. Derksen.

Laagste inschr. Siero en Buijnink, f 812. Gegund.

**ENSCHEDÉ (ONDERH.).** Het stucadoorwerk van een nieuw te bouwen villa. Door den heer G. Derksen.

Laagste inschr. J. Bakker, f 473. Gegund.

**MIJNRECHT.** Het maken van een arrestantenlokaal en brandspuithuis. Door het gem best.

Laagste inschrijver A. Kamphuis, f 875.

## 21 SEPTEMBER.

**TILBURG.** Het bouwen van een heerenhuis voor den heer H. Eras.

Laagste inschr. wed. F. Vervest en Zn., Tilburg, voor f 17585.

## 25 SEPTEMBER.

**ZAAMSLAG.** Het bouwen van een gemeentehuis. Door het gem.-bestuur.

Laagste inschr. D. H. F. Kaijser en P. J. Wisse, f 11748. Gegund.

## 27 SEPTEMBER.

**BAARDWIJK (N.-BR.).** Het bouwen van een woonhuis voor rekening van den heer J. v. d. Mee.

Laagste inschr. Ant. Treffers, Waalwijk, f 1098. Gegund.

**BLOEMENDAAL (ONDERH.).** Het bouwen van een villa in den Aerdendhout, voor den heer mr. J. B. Loman. Door den arch. D. E. L. v. d. Arend.

Gegund aan B. Zuithoff en Zn. te Haarlem.

**TILBURG.** Het bouwen van een kantoorgebouw met administrateurswoning, werkplaatsen enz. Door den arch. Jan v. d. Valk.

Laagste inschr. L. Jongen, f 15254. Geg.

**WARFSTERMOLEN (FR.).** Het bouwen van een lokaal. Door de vereen. voor christ. en maatschappelijke belangen.

Laagste inschrijver J. Pennings, Visvliet, f 687. Gegund.

**WIJK-AAN-ZEE.** Het bouwen van een café-restaurant met pension aldaar, voor rekening van den heer A. Schelvis Az., onder directie van den architect G. J. Roozee te Beverwijk.

Gegund aan G. H. Philips te IJmuiden.



## Lijst van Fabrikanten, Leveranciers, enz.

Prijs per regel voor niet geabonneerden op advertentiën f 5.— per jaar bij vooruitbetaling. Abonnés op Advertentiën 1 regel gratis voor iedere advertentie.

Artesische bronnen (putten) Maatschappij Artesia, Wagenplein 182, Den Haag.  
 Asphalt dakpapier — „Bouwmaterialen” voorheen M. LUIJTEN, Lekkerkerk, Rotterdam en Dordrecht.  
 Assurantie-Mij. tegen Brandschade „de Nederlanden van 1845”, 's-Gravenhage, Kerkplein hoek Prinsestraat.  
 Badinrichtingen. — TH. VAN HEEMSTEDÉ OBELT, Amsterdam.  
 Brandkasten enz. — Rotterd. Brandk. fabriek v. h. Jb. DE HAAS & Zn. Rotterdam.  
 Bouwstoffen. — MARTIN & Co., Amsterdam.  
**BRANDKLUISDEUREN.** — Wed. P. A. SCHROOT & ZON, Den Haag.  
 Cement-IJzerwerken — Ned. Mij. voor Monierwerken, Amsterdam.  
 Cementmestiek-Dakbedekking. — J. A. SMITS & ZON, Weesperzijde 39, Amsterdam.  
 Centrale Verwarming. — W. J. STOKVIS, Arnhem.  
 Centrale Verwarming en ventilatie. — D. S. M. KALKER, Amst.  
 Centrale Verwarmingen. — B. LANDHEER Jr., Wijnstr. 59, Rotterd.  
 Closets. — TH. VAN HEEMSTEDÉ OBELT, Amsterdam.  
**DAKTEGELMACHINES.** — G. P. Wessel, Rotterdam.  
 Dakpannen. — J. B. VAN SOEST & TERSTAPPEN, te Swalmen.  
 Dakroeden (gegalvaniseerd ijzeren) — J. SABELIS & Co., Glasfabrikanten, Haarlem.  
 Dakbedekking. — C. KINDERMANN, Berlin-Reineckendorf.  
 Eerste Nederl. Xylolith-Fabriek. — A. S. KEY, Rotterdam.  
 Excelsiorplaten. — GEBRS. VAN DER VIJGH, Amsterdam.  
 Gaskachels (nieuwste condenseng). — OBELT, Amsterdam.  
 Gas-, Stoom- en Waterleiding. — R. S. STOKVIS & ZONEN, Leuvehaven 74-76, Rotterdam.  
 Glas in lood. — MEULDERS & Co. Den Haag.  
 Gegoten geëmailleerd ijzeren waschtafels — TH. VAN HEEMSTEDÉ OBELT, Amst., 150 de Ruyterkade. Filiaal: 36, Rokin.  
 Gegoten geëmailleerd ijzeren waschtafels. — PECK & Co., Amst.  
 Gekleurd en gebrand glas in lood. — C. LINDENAAR, Glasgraveur, Alb. Cuijpsstraat 123, Amsterdam.  
**HEINEKEN'S GLAZENWASSCHERIJ. Stoom Jaloezieën, en Rolluiken-fabriek.** — 's GRAVENHAGE. Driehoekjes 3 voorheen Wagenstraat 39a. — AMSTERDAM. v. d. Helststraat 1.  
 Haeuslersche Houtcementen Dakbedekking. — J. A. SMITS & ZON, Weesperzijde 39, Amsterdam.  
 Jalousiën, Marquises. Rolluiken — J. SENFT & Co., Papestraat 8, Den Haag.  
 Jalousiën. — J. F. KRONER & ZONEN, Spuistr. 246, 248, 250, Amst. Amsterdam.  
 Jossen-Cement. — A. E. BRAAT, Rotterdam en Amsterdam.  
**Kunst- en Grofmederij, Firma J. T. van Vuuren, Amsterdam.**  
 Liften, Graan-silo's, Transportinrichting enz., LANDRÉ & GLINDERMAN, Spuistraat 6 en 8, Amsterdam.  
 Liften, Personen- en goederen. — H. & J. VAN DEN WALL BAKE, Liften. — TH. VAN HEEMSTEDÉ OBELT, Amst. (R. WAYGOOD & Co.)  
 Liften, Ventilatie, Gesm. ijzer. trappen. — JAN HAMER & Co., Amst.  
 Lichtdrinckinrichting. — J. P. Bladergroen, Amsterdam-Rotterdam.

Liften. (Hydraulische en electrische), — FRED. STIELTJES & Co Amsterdam.  
 Looden en Inw. glasemail privaateleidingen. — OBELT, Amst.  
**Lichtdrinckinrichting. — Lichtdruk- en Calqueerpapieren — Corns. Immig & Zoon, Nieuwe Haven 5, Rotterdam.**  
**Machines voor Cementdaktegels. — G. P. Wessel, Rotterdam.**  
**Marmeren Schoorsteen-mantels. G. & J. Cool, Bloemgracht 77, Amst.**  
 Marm. Schoorsteenm. D. WEEGEWIJS, Rapenb. 14 en 43, Amst.  
 Motoren en Dynamo's. — JULIUS LÜCHAU, Warmoesstraat 91, Amsterdam.  
 Meubels enz. — Phoenix Meubil.-Inrich., Spuistr. 234, Amsterdam.  
**Nikkelinrichting-Instrumentmakerij. — F. L. W. BUCKMANN & Co., Den Haag, Stille Veerkade 19a.**  
 Pompen (Diaphragma). — A. RESINK, Ingenieur, Haarlem.  
 Portland-Cement — DYCKERHOFF & SÖHNE, Amöneburg.  
 Prisma's Luxfer (kamerverlichting) — W. VAN RIJN, Keizersgracht 181, Amsterdam.  
 Photolithografie. — WEGNER & MOTTU, Amsterdam.  
 Proefstation Bouwmat — KONING & BIENFAIT, Amsterdam.  
 Rolluiken. — W. H. M. SCHOLTE, Prinsengr. 516, Amsterdam.  
 Rietplanken. Isoleersteinen. Fluaten. — MOLIJN. — Gouda.  
 Raamsluiters voor bovenlichten. — TH. V. HEEMSTEDÉ OBELT, Amsterdam.  
 Schilderwerk in alle genres. G. W. C. OOSTERBAAN, Amsterdam.  
**SCHOORSTEENKAPPEN.** Maatschappij op aandeelen J. A. JOHN, Iversgehofen 120 bij Erfurt.  
**Stalinrichtingen. Verwarming. Jan Hamer & Co. Amsterdam.**  
 Stalen balken, IJzer enz. — Gebr. VAN DER VLIET, Amsterdam  
 Spiegel- en Vensterglas enz. P. DOLK & ZON, Rotterdam — Dordrecht.  
 Stalinrichtingen. — STAAL & HAALMEIJER, Amsterdam.  
 Stalinrichtingen. — D. S. M. KALKER, Amsterdam.  
 Stalen balken en U-profielen — Deutsch-Luxemburgische Bergwerks- und Hütten-Actiengesellschaft. Vertegenw. C. D. v. d. LINDEN, Prins Hendrikkade, Amsterdam.  
 Stalen balken. — H. E. Oving Jr., Rotterdam.  
 Steenen (verglaste en onvergl.) CANOY HERFKENS & Co., Venlo  
 Steengoed of Engelsche buizen en kruispannen. — HOUBEN & STEEGH, Belfeld en Tegelen (Limburg.)  
 Stoomtimmerfabriek. — GEBRS. VAN MALSEN, Den Haag.  
 Stoelen en schoolmeubelen. — LEYDEN & VAN BEEST, Rotterd.  
 Tegelvorsingen enz., Plateelbakkerij De Distel, Amsterdam.  
 Touwwerken. — G. F. A. DRIESSEN, Nijmegen.  
 Urinoirs (Torfit). — H. HUNCK & A. IMHOFE, Rotterdam.  
 Verwarming en verlichting. — JULIUS LUCHAU, Damrak 71, Amsterdam.  
 Verwarming en Ventilatie. — TH. V. HEEMSTEDÉ OBELT, Amst.  
 Verwarming en Ventilatie. D. S. M. KALKER, Amsterdam.  
 Ventilators. — TH. VAN HEEMSTEDÉ OBELT, Amsterdam.  
 Ventilators. — D. P. HASSELMAN, Amsterdam.  
 Vuurvaste steen, Tras, Aarden buizen, Straatkeien — „Bouwmaterialen” voorheen M. LUIJTEN, Lekkerkerk, Rotterdam en Dordrecht.  
 Wandtegels, cement, kalk, graniet — „Bouwmaterialen” voorheen M. LUIJTEN Lekkerkerk, Rotterdam en Dordrecht.  
 Zandsteen. — FERD. ENGERS, Amsterdam.  
 Zinkwerken. — F. W. BRAAT, Delft.

# „BOUWMATERIALEN” voorheen M. LUIJTEN. LEKKERKERK, ROTTERDAM en DORDRECHT.

Leveren op keur:

**DOORNIKSCH** **KALK** **3e SOORT.**  
(Hydraulische)

NAAR DE EISCHEN GEBLUSCHT EN GEZIFT.

FRIEDR. WOLFRUM, Düsseldorf.

UITGEVER VAN BOUWKUNDIGE WERKEN.

Groote voorraad van MODEL-BOEKEN

op het gebied van ARCHITECTUUR, SLOTENMAKERSWERK VOOR HUIZENBOUW, HET MAKEN VAN KUNSTSLOTEN, MEUBELMAKEN, BEHANGEN, DECOREEREN, STUKADOREN, HOUTSNIJDEN, BEELDHOUWEN, KERK- en DECORATIE-SCHILDEREN, HOUT- en MARMERSCHILDEREN, beschilderen en etsen van GLAS.

Bij groote orders wordt maandelijksche of driemaandelijksche afbetaling toegestaan.

Op verlangen worden de boeken door Agenten ter inzage verstrekt. Uitgebreide Catalogi op aanvraag kosteloos verkrijgbaar.

Alle orders, zelfs de kleinste, worden nauwkeurig en met zorg uitgevoerd.

## Zeldzaam aanbod.

Te koop aangeboden: THE STUDIO deel 7 tot en met 29, waarvan gebonden 7 tot en met deel 18. Met alle extra nummers. Prijsaanbiedingen worden ingewacht bij STENFERT KROESE & VAN DER ZANDE, Boekhs. te Arnhem.

### Voor spotprijs te Koop

een KLEINE BIBLIOTHEEK. Bouwkundige werken meest Fransche. Brieven fr. letter D. aan A. I. A. DE KOK, Boekh. Bergen op Zoom.

Bij MOUTON & Co., te 's-Gravenhage zijn verkrijgbaar:

## PORTEFEUILLES

voor de jaargangen van het „Bouwkundig Weekblad”.

Deze portefeuilles zijn voorzien van een ingedrukt jaarcijfer.

Prijs per portefeuille f 0.50. Franco per post f 0.65.



# BOUWKUNDIG WEEKBLAD.

ORGAAN VAN DE

MAATSCHAPPIJ TOT BEVORDERING DER BOUWKUNST.

Bestuur v. d. Maatschappij: A. SALM G.Bz., *Voorzitter*. ED. CUYPERS, *Vice-Voorzitter*. — Jb. v. d. BAN Pz.,  
M. A. C. HARTMAN, D. E. C. KNUTTTEL, F. J. NIEUWENHUIS, B. J. OUËNDAG, F. W. M. POGGENBEEK, J. VERHEUL Dz.  
Commissie van Redactie: Ed. CUYPERS, A. SALM G.Bz. en J. VERHEUL Dz.  
Redacteur: C. T. J. LOUIS RIEBER.

17 OCTOBER 1903.

23<sup>e</sup> JAARGANG.

N<sup>o</sup>. 42.

BUREAU VAN REDACTIE: MARNIXSTRAAT 402, AMSTERDAM.  
BUREAU v. ADMINISTRATIE: HERDERSTRAAT 5, 'S GRAVENHAGE.  
UITGEVERS: MOUTON & Co. — 'S GRAVENHAGE.  
ABONNEMENTSPRIJS voor Nederland: fr. p. p. f 15.— 's jaars, voor  
Indië en het Buitenland (bij vooruitbetaling) fr. p. p. f 17.— \* \* \*

PRIJS DER ADVERTENTIËN: van 1—5 regels f 1.— elke regel meer  
20 cents. Groote letters naar plaatsruimte. \* \* \* \* \*  
AANKONDIGINGEN v. AANBESTEDINGEN 15 ct. p. regel m. premie  $\frac{3}{2}$  maal.  
ABONNEMENT v. ADVERTENTIËN tegen belangrijk verminderde prijzen  
en kosteloze opname der advertentiën in het Tijdschrift der Mij.

INHOUD: — Wereldtentoonstelling te St. Louis, V. S. A., in 1904.  
— Het vredespaleis. — Bouw- en woningtoezicht. — Het Reclame-  
biljet van „Zutphen Vooruit”. — Copaline-verf. — Verslagen van  
Vergaderingen. — Uit den vreemde. — Technisch Nieuws. —  
Berichten. — Personalía. — Weerkundige waarnemingen. —  
Bureau voor plaatsing van Opzichters en Teekenaars. — Aan-  
kondiging en afloop van aanbestedingen. — Lijst van Fabrikanten,  
Leveranciers, enz. — Advertentiën.

## WERELDTENTOONSTELLING TE ST LOUIS, V. S. A., IN 1904.

Het reglement met inzendingbiljet der Nederlandsche  
Kunstafdeeling van deze tentoonstelling, waaronder,  
als groep 12, Bouwkunde is begrepen, is verkrijgbaar op  
het bureau van de Maatschappij tot bevordering der Bouw-  
kunst, Marnixstraat 402 te Amsterdam.

Bedoelde groep 12 is in vier klassen verdeeld als volgt:  
1. teekeningen, modellen en photographiën van uitgevoerde  
bouwwerken; 2. ontwerpen en schetsen van bouwwerken;  
3. teekeningen, modellen en photographiën van artistieke bouw-  
kundige details; 4. mozaïeken, mozaïek-glas en glas in lood.

Omtrent de kunstwerken is bepaald, dat zij na 1892  
vervaardigd moeten zijn, dat teekeningen en photo's in  
vierkante lijsten achter glas geplaatst moeten zijn, het liefst  
zonder passe-partouts, of deze ten minste zoo klein mogelijk.

De Commissie der Nederlandsche Afdeeling zorgt voor  
de verzending van 's-Gravenhage naar St. Louis en terug,  
en voor de plaatsing der kunstwerken aldaar.

De inzendingbiljetten moeten vóór 15 December 1903  
worden toegezonden aan den Secretaris der Commissie voor  
de Nederlandsche Kunstafdeeling, Tentoonstelling St. Louis  
in 1904, Gebouw „Pulchri Studio”, Hooge Nieuwstraat,  
's-Gravenhage.

Daar het zenden van directé uitnodigingen aan heeren  
Bouwkunstenaars bezwaren oplevert, wordt dezen heeren  
in het algemeen verzocht hunne werken vóór 1 Januari  
1904 in te zenden aan het hierboven opgegeven adres der  
Commissie. Uit de ingezonden werken zal dan door eene  
Commissie, gevormd uit de bouwkundige vereenigingen  
„Maatschappij tot Bevordering der Bouwkunst” en „het  
Genootschap Architectura et Amicitia”, eene keuze worden  
gedaan, ook in verband met de beschikbare ruimte.

Meer bepaald voor de behartiging der belangen van de  
inzenders van groep 12 (Bouwkunde) heeft in de Commissie  
voor de Nederlandsche Afdeeling zitting de heer Ed. Cuypers,  
Vice-Voorzitter van de Maatschappij tot Bevordering der  
Bouwkunst.

Wij hopen, dat het aan belangstelling van de Neder-  
landsche architecten in deze tentoonstelling niet zal ont-  
breken, en dat zij door ruime inzendingen zullen mede-  
werken om een zoo volledig mogelijk beeld te helpen geven  
van hunne werkzaamheid gedurende de laatste 10 jaren.

## HET VREDESPALEIS.

Dat de benoeming der Commissie van advies in zake den  
bouw en de inrichting van een gebouw voor het Per-  
manente Hof van Arbitrage enz. te 's-Gravenhage aanleiding  
zou geven tot verschillende beschouwingen, was te ver-  
wachten; te betreuren is het echter, dat de mededeelingen  
van verschillende bladen over den voorgenomen bouw niet  
altijd even juist zijn, en zij daardoor tot verkeerde gevolg-  
trekkingen of protesten aanleiding geven. Het is daarom  
noodzakelijk op enkele onnauwkeurigheden te wijzen.

In n<sup>o</sup>. 39 (26 Sept. 1903) van het orgaan van het Genoot-  
schap Architectura et Amicitia werd het adres openbaar  
gemaakt, op 16 Juli 1903 door het Bestuur van het Genoot-  
schap gericht tot Z. Exc. den Minister van Binnenland-  
sche Zaken, waarin de wenschelijkheid wordt uitgesproken,  
dat eene Commissie worde benoemd, belast met de voor-  
bereidende regelingen voor het uitschrijven eener prijsvraag  
voor het te stichten gebouw ten behoeve van het Perma-  
nente Hof van Arbitrage te 's-Gravenhage, een en ander  
overeenkomstig het verzoek vervat in het adres van 26  
Juni 1903, tot Z. Exc. den Minister van Buitenlandsche  
Zaken gericht door het Hoofdbestuur van de Maatschappij  
tot Bevordering der Bouwkunst. Verder heeft het Bestuur  
van het Genootschap A. et A. na ernstige overweging in  
zijn adres de meening uitgesproken: „dat het geacht mag  
worden in het belang der Bouwkunst in het algemeen, dat  
een monument op Nederlandschen bodem door Nederlandsche



krachten dient tot stand te komen," en het Genootschap derhalve Z. Exc. den Minister van Binnenlandsche Zaken eerbiedig verzoekt het daarheen te willen leiden, dat eene nationale prijsvraag zal worden uitgeschreven voor bovenbedoeld gebouw.

Dit laatste verzoek heeft — naar ons van verschillende zijden werd medegedeeld — het gevolg gehad, dat in Belgische bladen — welke, is ons nog onbekend — ernstig is geprotesteerd tegen een Nederlandsche nationale prijsvraag. Dit protest lag voor de hand, maar mag niet beschouwd worden te zijn ontstaan door een uitgesproken wensch van de Nederlandsche architecten.

In een artikel in „De Opmerker" van 3 Oct. 1903 werd o. a. medegedeeld, dat de Mij. t. Bev. d. Bouwkunst een adres aan de Regeering zou hebben gericht om te verzoeken, dat het ontwerp voor een Paleis des Vredes zal worden verkregen door een prijsvraag onder Nederlandsche architecten uit te schrijven. Dit is eene vergissing. Het Hoofdbestuur dier Mij. heeft aan Z. Exc. den Minister van Buitenlandsche Zaken enkel verzocht eene Nederlandsche Commissie van voorbereiding van een uit te schrijven prijsvraag in te stellen, in het vertrouwen, dat door eene dergelijke Commissie maatregelen zullen kunnen genomen worden, waardoor de stichting wordt gewaarborgd van een gebouw, dat eene uiting moge zijn van onze vaderlandsche bouwwijze.

Hieruit kan niet blijken, dat een internationale prijsvraag ongewenscht wordt geacht, — eene waaraan „De Opmerker" blijkbaar de voorkeur zou geven.

Het zal aan de Commissie van voorbereiding zijn een nationale of internationale prijsvraag voor te stellen, en naar gelang van de keuze der Regeering een voordracht te doen tot samenstelling der jury.

In het weekblad „Architectura" van 3 Oct. 1903, wordt er op gewezen, dat uit een historisch standpunt beschouwd, de Commissie van voorbereiding bijna volledig is, omdat zij is samengesteld — wat de bouwkundige leden betreft — uit twee volgelingen der neo-gothiek, twee dito der renaissance en een van gemengd ras. Het blad spreekt den wensch uit, dat er spoedig een protest kome tegen zulk eene eenzijdige behandeling dezer belangrijke kwestie, waarin een gevaar voor onze vaderlandsche architectuur dreigt. De modernen moeten dus hun stem verheffen en in massa protesteeren.

Wij meenen te moeten opmerken, dat we nog slechts met eene Commissie van *voorbereiding* te doen hebben, die wel niet zal voorschrijven dat geen ontwerpen in zoogenaamd modernen stijl mogen ingediend worden, en voorts dat de Commissie-leden genoegzaam bekend zijn om van hen te mogen veronderstellen, dat zij het meest geschikte ontwerp zullen uitkiezen, ook indien dit is ontworpen volgens zoogenaamd moderne nationale begrippen, — maar mits ook de indeeling van het gebouw het best aan alle eischen blijkt te voldoen.

In „de Nieuwe Courant" van 1 Oct. 1903 werd door „een trouwen lezer" gezegd: „Het is bekend, dat door de Ned. Regeering een internationale prijsvraag is uitgeschreven voor enz. Van de zijde der Hollandsche architecten is tot de Regeering het verzoek gericht om die *internationale* prijsvraag in een *nationale* te veranderen."

Dit is alles onjuist: er is nog geen prijsvraag uitgeschreven en de Hollandsche architecten hebben niet de bedoelde vraag gedaan, — een verzoek trouwens, waaraan, indien reeds een prijsvraag ware uitgeschreven, toch geen gevolg meer gegeven zou kunnen worden.

De „trouwe lezer" herinnerde zich klaarblijkelijk nog vaag het verzoek van het Genootschap A. et A., beveelt daarom

een internationale prijsvraag aan, en oordeelt, dat het beter is een mooi architectonisch gebouw te krijgen van een buitenlandsch architect, dan een minder mooi van een Hollandsch bouwmeester.

Dezelfde „trouwe lezer" vraagt, of het geen overweging zou verdienen, dat het inwendige van het gebouw, de meubileering en betimmering, opgedragen werd aan onze beste sierkunstenaars (waarvan een vijftal genoemd worden), omdat men in het buitenland algemeen erkent, dat deze kunstenaars op het gebied der moderne kunstnijverheid vooraan staan. Hiermede zou — volgens hem — rekening kunnen gehouden worden bij de samenstelling van de prijsvraag.

Dit laatste is niet erg duidelijk, nadat de „trouwe lezer" verklaard heeft, dat de prijsvraag reeds is uitgeschreven.

## BOUW- EN WONINGTOEZICHT.

In het lijvige Verslag van den toestand der gemeente Amsterdam over het jaar 1902 komt o. a. een uitgebreid en zeer belangrijk hoofdstuk voor over het „Bouw- en Woningtoezicht." Directeur van dezen tak van gemeentelijken dienst is de heer J. W. C. Tellegen, civiel ingenieur.

Aan dat hoofdstuk ontleenen wij het volgende :

Voortgegaan werd met het geleidelijk verscherpen van de aan bouwplannen te stellen eischen. Onder meer werd, naar aanleiding van bij een brand opgedane ondervinding, voorgeschreven, dat ventilatie-kokers van privaten, alkoven etc. van onbrandbaar materiaal moeten worden vervaardigd. Gebleken was toch, dat door de gebruikelijke houten kokers de brand van de eene verdieping naar de daarboven gelegene werd overgebracht.

Speciaal werd werk gemaakt van het verkrijgen van eene betere bebouwing van hoekterreinen en van eene bebouwing der blokken zoodanig, dat voldoende ruimte tusschen de achtergevels, met het oog op de toetreding van licht en lucht, beschikbaar blijft.

Bij het voeren van onderhandelingen over in erfpacht uit te geven terreinen bleek menigmaal, dat de gegadigden niet ongeneigd zijn, tot het bouwen van betere woningtypen dan de tot dusverre gebruikelijke mede te werken, mits bij de bepaling van den canon met het kostenverschil tusschen de oude en de nieuwe typen rekening wordt gehouden. Dit is een en andermaal geschied.

Bij het ontwerpen van nieuwe typen werd er vooral naar gestreefd, woningen te verkrijgen zonder souterrains, zonder alkoven, met zoogenaamd vrije portalen en met trappenhuizen, waar licht en lucht in ruime mate kunnen toetreden.

De toeneming van de afmetingen der winkels gaf aanleiding, dat aan de voor den bouw van winkelruimten te stellen eischen ook meer dan tot dusverre de aandacht werd gewijd. Te ontkennen viel toch niet, dat een brand in een groot winkelmagazijn, waarin gemakkelijk brandbare stoffen verkocht worden, noodlottige gevolgen zou kunnen hebben, vooral wanneer de brand mocht ontstaan op een uur van druk bezoek. Speciaal werd dit in het oog gehouden bij de behandeling van de plannen voor den bouw van winkelmagazijnen met door twee verdiepingen heengaande étalagekasten, Nieuwendijk 194—196, door C. M. F. Schade. Voor de afsluiting van de étalagekasten aan de winkelzijde werd electroglas en voor de verlichting van deze kasten electrisch gloeilicht voorgeschreven. Voorts werd onder meer verlangd het aanbrengen van brandkranen in de winkelruimte en van een zelfwerkend regentoestel in de étalagekasten.

Dat het cement-ijzer als bouw materiaal meer en meer veld wint, bleek ook dit jaar wederom bij de behandeling van bouwvragen. Voor eigenaars van huizen met lekke kelders of souterrains is dit materiaal eene ware uitkomst. Als middel om ijzerconstructies tegen gevaarlijke vervorming bij brand te beschermen, verdient het zonder twijfel aanbeveling Toepassing voor het maken van vloeren had o. a. plaats bij het bouwen van arbeiderswoningen in de Elandstraat door de Bouwmaatschappij „Concordia" en aan de Lauriergracht door Regenten van het Hofje van Venetiae. Door gaande platen van cementijzer scheiden de beganegrond-woning



van den ondergrond en de woningen onderling. De woningen zijn daardoor beschermd tegen opstijgen van vocht uit den bodem en het doordringen van stank en damp van de eene woning in eene daarboven gelegene, terwijl de afscheiding als volkomen brandvrij is te beschouwen.

In overeenstemming met hetgeen door de Vereeniging van ter Amsterdamsche Beurze vertegenwoordigde Brand-Assuradeuren gedaan is, werd voor den aanleg van electriche geleidingen de naleving verplichtend gesteld van de Veiligheids-voorschriften voor electriche sterkstroom-installaties, vastgesteld door de Vakafdeeling voor Electro-techniek van het Kon. Instituut van Ingenieurs in hare vergadering van 7 April 1900.

Betreffende de Commissie (\*) van advies bij de beoordeeling van bouwontwerpen bij aanvraag van Gemeenteterrein in erfpacht of koop wordt o.a. medegedeeld:

De Commissie hield in het geheel 16 vergaderingen en bracht adviezen uit over 37 plannen tot bouw- of verbouw.

Deze plannen hadden betrekking op bijna 130 perceelen van uiteenlopenden aard.

## HET RECLAME-BILJET VAN „ZUTPHEN VOORUIT”.



Eerste Prijs. Ontworpen door H. C. en J. A. LOUWERSE te 's-Gravenhage.

Bovenstaande afbeelding is een reproductie van het ontwerp „Rood, blauw, geel,” met den eersten prijs, f 200, bekroond in den wedstrijd voor een reclame-biljet der Vereeniging „Zutphen Vooruit”

De teekening stelt klaarblijkelijk een zonnig landschap om Zutphen voor, met een uitzicht op die stad van af een verheven terreingedeelte.

## COPALINE-VERF.

Door de comanditaire vennootschap Copaline-verffabriek Klok en Co te 's Gravenhage wordt een lakverf in de gewenschte kleuren geleverd, die alle eigenschappen van de beste verf- en vernissoorten bezit. Zij wordt aanbevolen omdat zij zich gemakkelijk laat uitstrijken, een groote dekkraft heeft, hard wordt, tegen de invloeden van veranderlijke weergesteldheid bestand is,

(\*) Deze Commissie bestaat uit: één lid benoemd door en uit het Hoofdbestuur van de Mij. tot Bev. der Bouwkunst en één lid door het Bestuur der Afdeeling Amsterdam van genoemde Maatschappij; één lid benoemd door en uit het Bestuur van het Genootschap Architectura et Amicitia, en één lid benoemd door genoemd Genootschap; één lid benoemd door B. W. van Amsterdam. Het Secretariaat wordt waargenomen door den dienst van het Gemeentelijk Bouw- en Woningtoezicht.

en niet berst, zoodat ze zoowel voor binnen- als voor buitenwerk gebruikt kan worden. Een beschildering is spoedig, na 8 of 12 uren volkomen gedroogd, met een mooien glans.

Het verven moet geschieden met eene eenigszins stijve, liefst platte kwast en in niet te dikke laag. Voor gewoon werk op hout moet eerst gegrond worden met Copaline grondverf, daarna met Copaline lakverf opgestreken. Dit laatste kan een tweede maal geschieden, nadat dan echter de eerste laag is afgeschuurd, hetgeen altijd bij tweemaal schilderen noodig is.

Indien zeer fraai werk op hout verlangd wordt, moet eerst gegrond worden, daarna geplamuurd en geschuurd, en vervolgens afgegrond met Copaline Grondverf en afgeschilderd met Copaline lakverf. Het schilderwerk glanst dan bijzonder mooi.

Op metalen is gronden vóór het lakken gewenscht; alleen op blik is één laag lakverf voldoende.

De prijzen der kleuren per 100 K. G. bewegen zich tusschen f 85 tot f 182 in bussen van 25 K. G. en f 100 tot f 199 in bussen van 1 K. G. De prijzen van bussen met 5 tot 10 K. G. netto, liggen tusschen de genoemde in.

## VERSLAGEN VAN VERGADERINGEN.

**Bouwkunst en Vriendschap.** Den 15en October hield de Vereeniging Bouwkunst en Vriendschap hare eerste wintervergadering waarin als spreker optrad de heer A. W. Weissman, architect te Amsterdam, die tot onderwerp gekozen had: *Palladio en de Bouwkunst in Nederland*. De steden tusschen Milaan en Venetië gelegen, begon spreker, worden door reizigers betrekkelijk weinig bezocht. Het verlangen om de stad der lagunen te bereiken is meestal te groot, dan dat men zich den tijd zou gunnen voor het bezoeken van Bergamo, Brescia, Verona, Vicenza of Padua. En toch is in deze steden veel belangrijks voor den bouwkunstenaar te vinden en voornamelijk in Vicenza, de stad waar Andrea di Pietro, genaamd Palladio, in 1518 als zoon van een steenhouwer geboren werd, en waar hij later een vermogend beschermer vond in Sangiorgia Trissino aan wiens paleis hij als jongen mede hielp bouwen. Deze Trissino, die zich als dichter en letterkundige naam verwierf, deed den jeugdigen Andreo onderwijs geven en gaf hem

later den naam van Palladio naar Pallas Athene, de godin der wijsheid. Omstreeks 1540 werd Palladio naar Rome gezonden, waar Michel Angelo bezig was met den bouw van den St. Pieter en het Kapitoel.

Door de aanschouwing dezer werken werd Palladio's smaak gevormd en met Michel Angelo heeft hij den zin voor het grootsche gemeen. Waar deze echter later naar het meer baroque overhelde bewaarde Palladio den zin voor het strenge en eenvoudige. Hij houdt zich getrouw aan de Romeinsche details en sluit zich daardoor aan bij zijn tijdgenoot Giacomo Barosi, genaamd Vignola. Na deze bijzonderheden over den persoon van den kunstenaar, geeft spreker een beschrijving van zijn meest belangrijke werken te Vicenza, als de paleizen Bonia, Valmarona, Barbaran, Thiene, welk laatste aan Florentijnschen invloed doet denken, de grootsche Basilica, door hem zelf als zijn voortreffelijkste werk genoemd, en meer andere. Doch alles wat Palladio in deze gaf, werd volgens zijn tijdgenooten in de schaduw gesteld door zijn laatste werk, het Teatro Olympico, waarvoor hij in 1579 het plan maakte, welks voltooiing aan Scamozzi te danken is, daar Palladio reeds in het jaar volgende op dat waarin de bouw begonnen werd, stierf. De meeste dezer werken verkeerden echter in een zeer bouwvalligen staat, daar zij voor een groot deel in bepleisterden baksteen waren uitgevoerd, en de pleister op vele plaatsen is afgevallen en het metselwerk is gescheurd en ingevreten.

Palladio's roem verbreidde zich ook naar Venetië, waar door hem belangrijke werken, als de kerken San Giorgio Maggiore,



San Francisco della Vigna, en del Redemtore werden uitgevoerd. Doch niet alleen als uitvoerend kunstenaar, maar ook als schrijver heeft Palladio een grooten invloed op de bouwkunst der 17e, 18e en 19e eeuw uitgeoefend. Het is hem echter gegaan als zijn tijdgenoot Vignola. Het nageslacht, dat de gebouwen dezer meesters niet kende en er ook geen besef van had welke kunstenaars zij in den waren zin des woords geweest zijn, heeft alleen de regelen die zij gaven voor het maken van onderdeelen bestudeerd en opgevolgd, en zoo is langzamerhand de meening ontstaan, dat de twee architecten niet anders zijn geweest dan een paar schoolmeesters, wier lessen geleerd moesten worden. Volgens Palladio is de kunst van bouwen slechts de kunst van toepassing van de vijf orden, en daarvoor geeft hij dan ook de uitvoerigste voorschriften, daarbij als misbruiken afkeurende de gebroken frontons cartouches, maskers en dergelijke, die in zijn tijd door de Florentijnsche architecten in navolging van Michel Angelo werden toegepast.

Hoe groot Palladio's invloed in volgende eeuwen door zijn voorschriften ook op de architectuur buiten zijn vaderland is geweest, in Italië zelf kan alleen Vincent Scamozzi als zijn volgeling beschouwd worden. De Florentijnsche richting zegevierde, en ging langzamerhand over in den Barokstijl, die in de 17e eeuw de Italiaansche bouwkunst heeft beheerscht. De betrekkelijk strenge opvatting van den meester van Vicenza kon den prachtlievenden Italiaan der 17e eeuw niet bekoren.

In Engeland en Nederland viel zij echter al spoedig in den smaak. De manier van Hendrik de Keizer en Lieven de Keij, die men gaarne als de 17e eeuwse architecten bij uitnemendheid noemt, kan eigenlijk als zoodanig niet gelden, want zij heeft hare scheppers, die respectievelijk in 1621 en 1627 reeds stierven, niet overleefd. De stijl die omstreeks 1620 ontstond, waarvan Jacob van Campen de vader mag heet en die door hem aan Palladio was ontleend, kan veeleer op den naam van specifiek 17e eeuwse aanspraak maken. Door van Campen's studie van Palladio's werken tijdens zijn verblijf in Italië, drukte hij later diens stempel op de werken die hij in zijn vaderland zou uitvoeren. Reeds in zijn eerste werk, het huis dat Balthazar Kooymans op de Keizersgracht tegenover de Westernmarkt te Amsterdam deed bouwen, doch dat in zijn tegenwoordigen toestand eenigszins van den oorspronkelijken afwijkt, vindt men alle eigenaardigheden van den Palladiaanschen stijl terug, en in 't bijzonder die van het Palazzo Porto Barbaran. Voor het Mauritshuis, dat in 1633 begonnen werd, kan het palazzo Valmarona als voorbeeld gediend hebben. Ook in van Campen's meesterwerk, het stadhuis te Amsterdam zijn alle Palladiaansche regels getrouw gevolgd. Evenwel stond de Meester van Vicenza boven zijne regels, en alleen zijn allerlaatste werken hebben iets van de droogheid die in het stadhuis, niettegenstaande het alles wat Palladio bouwde in rijkdom van uitvoering verre achter zich laat, niet te miskennen valt. Ook van Campen's leerlingen en volgelingen, Pieter Post, Arent van 's Gravenzande, Stalpaert, hebben zich op Palladio's scheppingen geïnspireerd bij het maken van hunne bouwwerken. De Sint Sebastiaan Doelen in den Haag, thans gemeentemuseum, dat aan Arent van 's Gravenzande, wordt toegeschreven doch waarin ook van Campen de hand wel kan hebben gehad, legt daarvoor getuigenis af, en de Marekerk te Leiden, die door hem in 1639 werd gebouwd, vertoont een echt Palladiaansche ordonantie. Niet minder naar Palladio gevolgd, is zijn Lakenhal te Leiden, die een groote overeenkomst met het Palazzo Malespina te Vicenza vertoont.

Uit de versieringsdetails, als festoenen enz. spreekt echter een specifiek Hollandsch karakter door de zeer naturalistische behandeling daarvan. Aan het Rapenburg te Leiden staan verscheiden gevels die aan Palladio's Palazzo Valmarona doen denken door hunne statige pilasters over de volle hoogte. Met hun weelderige festoenen van schelpen en vruchten zouden zij Jacob van Campen niet onwaardig zijn. De werken van Pieter Post hebben allen iets meer benepens; zijn beste werk, het stadhuis te Maastricht kan echter wel onder invloed van van Campen zijn ontstaan, daar zijn overige werken, als de huizen Rijtdorp, Vredenburg, Swanenburg enz., zoo nuchter zijn, dat het verschil met het eerstgenoemde anders moeilijk te verklaren valt.

Immers ook de Oranjezaal in het huis ten Bosch is niet door hem, doch door van Campen ontworpen.

Philips Vingbooms, de Amsterdamsche bouwmeester, tijdgenoot van Post, heeft veel overeenkomst met hem, doch sluit zich later meer bij van Campen aan, en hij wist, waar daarvoor gelegenheid was, de Palladiaansche motieven wel te gebruiken, zooals verschillende Amsterdamsche huizen als b.v. het huis Keizers-

gracht tegenover Felix Meritis en de Trippenhuizen dat getuigen. De Lutherse kerk te Amsterdam van Adriaan Dorsman is eveneens op Palladio's werk geïnspireerd. Ook Rotterdam bezit in het Schiedlandsch huis (Museum Boymans) een fraai werk met Palladiaansche motieven. Jacob Lois, die deze compositie in 1663 ontwierp, behoort tot de beste meesters die Jacob van Campen volgden.

Nog vele andere Nederlandsche bouwmeesters der 17de eeuw, als Daniel Stalpaert te Amsterdam; Willem v. d. Helm te Leiden, Bartholomeus Drijfhout te Middelburg, Paulus Moreelse te Utrecht, Conraet Roleffs te Groningen, volgden Palladio's bouwwijzen, en in de 18de eeuw heeft Palladio in bijna geheel Europa geheerscht. Alleen in Duitschland is hier en daar ook aan het uitwendige der gebouwen de Roccoco-stijl bezigtigd.

Als Nederlandsche gebouwen uit die eeuw, met een Palladiaansch karakter, zijn te noemen: het Oudemannenhuis, de Muiderpoort en Felix Meritis te Amsterdam, de Delftsche Poort te Rotterdam, het paviljoen te Haarlem en het raadhuis te Groningen.

De Nederlandsche architecten der eerste helft van de 19de eeuw zijn zonder uitzondering Palladianen: Tieleman, Franciscus Suys, Jan v. d. Greef, Jan van Straaten, Tetar van Elven, Jochem Warnsinck, Alewijn, men behoeft de namen dezer architecten slechts te noemen om statige zuilen en pilasters voor zijn verbeelding te zien verrijzen. Na 1850 heeft Palladio hier te lande vrijwel afgedaan.

Een meester die 3 eeuwen de Bouwkunst in Noord-Europa beheerscht, moet wel een man van beteekenis zijn geweest, en wie te Vicenza en Venetië is geweest, zal daaraan ook niet twijfelen.

In den tegenwoordigen tijd is in de bouwkunst de strooming geheel anders dan die tot het copieeren van klassieke voorbeelden zou leiden, en zij voert helaas dikwijls tot een te ver gedreven minachting van wat in dezen trant in vroegeren tijd is gemaakt.

De Willemspoort te Amsterdam is ter nauwernood aan sloopers handen ontkomen, en de beurs te Amsterdam wordt door dynamiet verbrijzeld, ondanks de protesten van de enkelen die meenen, dat de stijl van Palladio en zijne navolgers meer waardeering verdienen.

Een collectie platen helderde het gesprokene op.

## UIT DEN VREEMDE.

In de laatste week stierf te Berlijn in den ouderdom van 63 jaren, geheimraad Friedrich Lippman, directeur van het Koninklijk prenten-cabinet in het Berlijnsch Museum. In de laatste zeven en twintig jaren had hij moeite noch kosten gespaard om de chaotische Berlijnsche verzameling te ordenen en uit te breiden en was daarmede buitengewoon geslaagd.

De Albrecht Dürer-verzameling welke hij bij elkaar gebracht heeft, wordt alleen overtroffen door die in de Albertina te Dresden. In 1882 kocht hij voor het museum aan de beroemde verzameling van den Hertog van Hamilton, en daarmede Botticelli's illustratiën van Dante's Divina Commedia. Hij gaf zich veel moeite voor reproducties van teekeningen van Dürer, Rembrandt en anderen.

Den 15en Oct. j.l. is te Washington onthuld het enorme ruitersstandbeeld van den bekenden Amerikaanschen generaal Sherman. Het kunstwerk is naar het ontwerp van den Deenschen Kunstenaar Rohl-Schmidt, die evenwel drie jaren geleden, midden in zijn arbeid stierf. Verschillende Deensche artisten, waaronder Stefan Sinding, hebben daarna het werk voleindigd.

Het besluit is nu genomen, dat de Eiffeltoren, aan het einde der concessie van de Eiffeltoren-compagnie, in 1910 verdwijnen moet. Verschillende plannen zijn gemaakt om het gevaarte dan naar een andere plaats over te brengen. Sommigen willen, dat de staat eigenaar zal worden, en den toren zal overbrengen naar een punt aan de Fransche kust, om dienst te doen als een reusachtige lichttoren. Een kapitalist uit het buitenland schijnt er geld voor geboden te hebben!

Reeds vroeger werd vermeld, dat de architect Luca Beltrami, aan wien de wederopbouw van den Campanile te Venetië was opgedragen, dit werk, nadat het reeds was aangevangen, staakte, omdat hij de oude fundeeringen niet voldoende vond, en hij er voor de omliggende gebouwen, afgezien nog van de enorme kosten, gevaar in zag om ze behoorlijk te versterken.

De Gazzetta di Venezia, meldt nu echter, dat eene commissie door de stad Venetië benoemd, den toestand nogmaals grondig



onderzocht heeft, en na behoorlijke versterking van de grondslagen, met den wederopbouw aangevangen is, volgens de oude plannen van Beltrami.

Voor eene prijsvraag, voor een meisjes Hoogere Burgerschool te Esslingen kwamen niet minder dan 309 antwoorden in. Den 1en prijs, 1500 Mrk., verkreeg Bishof in Karlsruhe.

In het Grand Palais te Parijs zal in 1904, van 1 Aug. — 1 November, eene Internationale tentoonstelling gehouden worden, van hygiëne, reddingswerktuigen, geneeskunde wat betreft hulp aan gewonden, sport, en schoone kunsten.

Eene *internationale* prijsvraag is uitgeschreven voor een paleis voor den senaat, en de kamer der afgevaardigden te Montevideo. Het gebouw mag circa 2 miljoen gulden kosten.

1e prijs 15 duizend gulden. 2e prijs 8 duizend gulden. 3e prijs 4 duizend gulden.

De projecten moeten vóór 15 April 1904 aan het secretariaat van den Senaat ingeleverd worden. Nadere inlichtingen bij de Consuls.

Den 5en October j.l. was het 100 jaren geleden, dat het besluit werd uitgevaardigd tot oprichting van de Colonne Vendôme te Parijs. De plannen waren van de architecten Goudouin en le Pène.

## TECHNISCH NIEUWS.

**Ruberoïd** is een dekmateriaal dat eene goede toekomst schijnt te hebben. Het eerst verscheen het in 1893 op de tentoonstelling te Chicago. Het gelijkt veel op gutta-percha en heeft bijna al diens eigenschappen, doch is vijf malen goedkoper en wordt bovendien niet door de lucht of vochtigheid aangetast.

Eenmaal aangebracht, eischt het geen verder onderhoud en kan zoowel op vlakke als hellende daken toegepast worden. Zijne isoleerende werking tegen zonnestralen is uitnemend. Ook eischt het geene verdere zware bedekking met zand of grind. De bewerking is zeer eenvoudig. Het kan zoowel in kouden toestand op het dakvlak gesmeerd worden, als in rollen of een soort vilt aangebracht worden. Het is volmaakt reukloos. Tegenwoordig wordt het ook in Duitschland vervaardigd door de firma Allut Noodt en Meijer in Hamburg en Berlijn.

**Glasbestrating.** In de rue Trouchet te Parijs heeft men proeven genomen met glas als bestrating. Eerst heeft men eene 15 c.M. dikke laag portland-cement-beton gelegd, waarop een afdekking van 2 c.M. dik cement-mortel. De steenen, die daarop gelegd worden, zijn 20 c.M. lang,  $4\frac{1}{2}$  c.M. breed, en  $9\frac{1}{2}$  c.M. hoog. Zij worden rechthoekig op de as van de straat gelegd en door voegen van 3 m.M. van elkaar gescheiden. Deze voegen worden gevuld met een cement-mortel, bestaande uit 600 Kgr. cement tegen 1 M<sup>3</sup>. zand. Daarna wordt alles met zeer fijn zand bestrooid.

Een bepaald oordeel over de bruikbaarheid dezer bestrating kan nog niet gegeven worden; doch het volgende is reeds vastgesteld. Het weerstandsvermogen tegen vergruizen is 2023 Kgr. per c.M<sup>2</sup>. Bij 23° Celcius vorst was geen verandering te bespeuren. De afslijping bij een met 250 Gr. per c.M<sup>2</sup>. bevrachten slijpsteen na 4000 omwentelingen was 1.03 c.M. Een stuk van 4 c.M. lengte en breedte brak eerst na 22 slagen van een 42 Kgr. zwaren hamer met een valhoogte van 1 M.

(*Annales des Travaux Publics.*)

**Bestendige dakbedekking.** Het eenige afdoende metaal dat op den duur bestand is als dakbedekking, is tot nog toe koper.

De „Deutsche Wachwitzmetall A-G”, te Hersbrück in Beieren, brengt iets in den handel dat al het andere overtreft en zuiver koper (althans volgens de leveranciers) nabij komt. Het zijn week gegloeide dunne staalplaten aan beide zijden met koper overtrokken. Zij zijn zeer sterk, oxydeeren niet, zijn gemakkelijk te soldeeren en hebben weinig uitzettingsvermogen.

De platen worden in elk gewenscht profiel en ter grootte van bijna 1 bij 2 M. geleverd, en kosten f 50 per 100 Kgr.

## BERICHTEN.

**Amsterdam.** Aan de bekende Industrieschool van de Maatschappij voor den Werkenden Stand, Directeur de heer B. W. Wierink, werd tot nog toe een cursus gegeven in het boetseeren onder leiding van den heer J. Mendes da Costa, die echter wegens drukke particuliere werkzaamheden zijn ontslag nam als leeraar. Het gering aantal leerlingen dat in de laatste jaren gebruik van dien cursus maakte, is oorzaak, dat het bestuur der school — natuurlijk onder goedkeuring van Z. Exc. den Minister van Binnenlandsche Zaken — de lessen in boetseeren heeft opgeheven, en in de plaats daarvan eene vervolklasse voor bouwkunde heeft

ingesteld waarin onderwijs zal worden gegeven door de heeren: H. J. Van der Veen, gediplomeerd Ingenieur der Technische Hochschule te Berlijn, en J. J. Van Noppen, architect.

Deze cursus vangt 19 dezer aan met een aantal leerlingen dat niet voor uitbreiding vatbaar is, hoewel er nog sollicitanten zijn. Wel een bewijs, dat aan een sterk gevoelde behoefte wordt voldaan.

In deze vervolklasse zal onderwijs worden gegeven in: het waterpassen en daarbij te gebruiken instrumenten; het opmeten en uitzetten van hoeken en bochten; het opmeten en in tekening brengen van terreinen en complexen van gebouwen; berekening van bouwkundige constructie; samenstelling en ontbinding van krachten; bepaling der buigingsmomenten enz. der balken volgens de graphische en analytische methode; de bepaling der staafkrachten van vakwerken en kapsgebinten volgens de graphische methode; bepaling der doorsneden van balken en staven; constructie enz. van ijzeren kolommen, balklagen, vakwerken en kappen.

Het hier genoemde wordt theoretisch behandeld en tevens worden de daarbij behorende teekeningen vervaardigd. Verder vermeldt het programma nog eenige onderwerpen waarvan de behandeling in dezen vervolcursus meer in onderdeelen zal geschieden, dan zulks in den eigenlijken cursus mogelijk was.

De Industrieschool, die dit jaar aanvangt met het hoogst bereikt aantal leerlingen — 180 —, werd gesticht in 1863.

Eene andere nuttige instelling der zelfde Maatschappij herdenkt den 19en a. s. haar 25-jarig bestaan, met een feestavondje, aan de leerlingen aangeboden door het bestuur der Afdeling van de Maatschappij die de instelling beheert. Het is de op 1 Oct. 1878 gestichte „Dagteekenschool voor jonge Meisjes”, sedert 1902 geworden de „Dagteeken- en Kunstambachtsschool voor jonge Meisjes”, waarvan Directrice is Mej. J. M. E. Kerlen. In den naam der school ligt haar doel opgesloten. De loopende cursus der school is aangevangen met 80 leerlingen.

**Haarlem.** Men zal zich de tegenkanting herinneren, die de plannen van den heer Leonard Springer met betrekking tot den Haarlemmer Hout ondervonden, en de harde woorden daarover gevallen. Thans, bij de bespreking van de ontwerp-begrooting 1904 der gemeente Haarlem, door de eerste afdeling van den gemeenteraad, werd bij den post „wandelaars en plantsoenen” een warm woord van hulde gebracht aan Springer's werk. Dat deze hulde algemeen instemming vond, krijgt grooter beteekenis door de verklaring van enkele leden, dat zij voorheen niet met de plannen van den heer Springer ingenomen waren, maar dat zij nu geheel bekeerd zijn na de aanschouwing van een groot deel van de uitvoering.

**'s-Gravenhage.** In de zitting van den gemeenteraad van 12 Oct. j.l. werd o. a. aangenomen een voorstel van B. en W. tot het instellen van een rechtsvordering contra de eigenaren van een paar villa's aan den Scheveningschen Weg, tot het opruimen van bij die gebouwen aangebrachte trappen, — en den Burge-meester te machtigen in dit geding voor de gemeente op te treden zoo in alle instanties als in cassatie.

In 1862 verkocht de gemeente den grond voor den bouw der villa's, op voorwaarde, dat de koper nimmer eenig gebouw zou mogen „daarstellen” tusschen den Scheveningschen Weg en de rooijing van het thans bestaande huis. Op het terrein zijn echter onlangs trappen gebouwd voor een serre, 1.75 M. over het niet te bebouwen terrein uitstekende. Op verzoeken om deze trappen te mogen bouwen, was door B. en W. weigerend geantwoord. Na den bouw, werd den eigenaar aangeschreven, het gebouwde te verwijderen; maar deze verzocht de trap te mogen behouden, daar een trap niet als bebouwing van den grond was te beschouwen, en B. en W. antwoordden weder weigerend.

**Schiedam.** Er heeft zich op initiatief van de Vereeniging Schiedam vooruit eene voorloopige vereeniging gevormd voor volkshuisvesting, zich ten doel stellende: het bouwen en in stand houden van doelmatige, hechte, gezonde en uit zedelijk oogpunt goede woningen; het aankopen van onbewoonbare woningen om ze af te breken en zoo mogelijk door goede te vervangen; het aankopen van minder geschikte woningen om ze te verbeteren; het bevorderen der plannen van het gemeentebestuur tot regelmatige uitbreiding der gemeente en tot verbetering van den toestand in de bebouwde kom.

Het vereenigingskapitaal is onbepaald en wordt verkregen door: stortingen der aandeelhouders; schenkingen, legaten enz.; de winst boven de uitkeering, waaromtrent de statuten bepalen: Van de winst wordt, voor zoover toereikend, 4 pCt. op het gestorte kapitaal uitgekeerd. Geen uitdeeling heeft plaats, zoolang vroeger geleden verliezen niet zijn aangezuiverd.

Voor de stortingen worden aandeelbewijzen van f 10 uitgegeven,



die ook samengevoegd kunnen worden in stukken van f100 en van f1000.

Eerst zullen op geschikte plaatsen, in het geheel bijv. 100, dergelijke woningen van matigen huurprijs worden gebouwd, en daarna komt aan de orde het verbeteren van bestaande en het vervangen van niet te verbeteren woningen.

Op 19 Oct. wordt de inschrijving gesloten.

**Aanbesteding van architectenarbeid.** In een onzer bouwkundige bladen worden per Advertentie Bouwkundigen van den P. G., uit ervaring volkomen vertrouwd met het maken van ontwerpen, teekeningen en bestekken voor den Kerkbouw, uitgenoodigd te willen opgeven, op welke voorwaarden zij zich voor genoemd doel wenschen beschikbaar te stellen; met vermelding van de door hen gebouwde kerken en der adressen aan welke zij zich ter zake refereeren. Aanbiedingen worden ingewacht vóór 1 Nov. a.s. door den WelEerw. heer J. Van 't Hoofd, Hervormd Predikant te Vlaardingen.

Het zou voorwaar interessant zijn — ook met het oog op de toepassing der honorarium-tabel voor bouwkundige werkzaamheden den uitslag van deze aanbesteding naar bovenstaande aankondiging, benevens de namen van *alle* inschrijvers, in dit blad te kunnen opnemen.

Heeren inschrijvers zullen er toch zeker op aandringen, dat hunne inschrijvingsbiljetten in het openbaar worden geopend en gelezen, en hun de gelegenheid worde gegeven daarbij tegenwoordig te zijn?

## AANKONDIGING VAN AANBESTEDINGEN

### MAANDAG 19 OCTOBER.

**AMSTERDAM.** Bestek no. 976. Het verbouwen van het pakhuis „t Suikerhuis” aan de Oostenburgergracht te Amsterdam en het daaraan maken van een aanbouw over de Oostenburgervaart. Ram. f 16445.

De dir. der H. I. J. S. M., n.m. 1½ u. (Gr. tijd). Aanw. 14 Oct., n.m. 2 u. (Gr. tijd) aan het Suikerhuis.

**AMSTERDAM.** Het bouwen van eene openb. werk- en leerschool voor meisjes, aan de Lepelstraat.

Het gemeentebest., 's midd. 12 u. Voorw. te verkrijgen ter stads-drukkerij à f 2,50 (met 3 teek.) Inl. worden gegeven ten kantore van den arch. ten stadhuis, kamer no. 105, van 2-4 u., gedurende de laatste drie werkdagen voor den dag der aanbesteding.

**APELDOORN.** Het bouwen van een woonhuis e.a. aan den Boschweg met bijlev. van materialen.

De archit. W. A. v. d. Veen, v.m. 11 u., in „Tivoli”. Bestek en teek. ad f 1,50 verkrijgb. bij gen. archit.

**DEVENTER.** Het verbouwen en uitbreiden der capsulefabriek aan de Roggestraat.

De directie der Deventer capsulefabriek, 's midd. 12 u. Bestek en teek. ter inzage aan het kantoor bergstraat Aanw. gedaan.

**GASSELTE (DR.).** Het bouwen van een gebouw voor Evangeliesatie met woning, onder bijlev. van al de daartoe ben. materialen.

De archit. B. Petersen, Nieuwbuinen, n.m. 3 u. Bestek en teek. ter inzage ten huize van den Weled. heer Beek te Gasselte. Inl. te bekomen bij voorn. architect.

### DINSDAG 20 OCTOBER.

**ENSCHEDÉ.** Het bouwen van eene zaal, uitpakkamer, logeerkamer, enz. aan hotel „de Klomp”.

De heer J. M. Beukers, 's midd. 12 u., in voorn. hotel, alw. bestek met teek. ter inz. Inl. te bek. bij den arch. H. E. Zeggelink. Aanw. 19 Oct., v.m. 9 uur.

**HAARLEM.** Het verbouwen van de perc. no. 58 aan het Spaarne. kad. sectie D no. 6438 en no. 25 aan de Lange Veerstraat, kad. sectie D no. 2221, tot bureau's voor de gem. duinwaterleiding met woning voor den bewaarder.

Het gemeentebest., n.m. 1 u.

**HEEMSTEDÉ.** Het bouwen van een dubbel woonhuis op het bouwplan „Bosch en Vaart”. De arch. P. Kuiper Jr., v.m. 10 u., aan

zijn kantoor Schouwtsjesplein 15, alw. bestek en teek. à f 1,50 verkrijgb.

**OOSTERBEEK (GELD.).** Het bouwen van een dubbel woonhuis enz., aan den N. Stationsweg.

De arch. A. M. v. Steenis, 's av. 7 u., in café „Burgerlust”, alw. bestek en teek. ter inzage. Aanw. gedaan.

### WOENSDAG 21 OCTOBER.

**ARNHEM.** Het bouwen van een inrichting voor meet- en andere instrumenten met kantoor achter perc. Utrechtschestraat 3.

De arch. A. R. Freem, n.m. 2 u., in café „Neuf”, alw. bestek en teek. ter inzage en bij de fa. G. J. Thieme, Ketelstr. 15 verkr. à f 1. Aanw. gedaan.

**ENSCHEDÉ.** Het bouwen van een heerenhuis aan de Parkweg.

De heer J. Rozendaal, 's midd. 12 u., in hotel „de Graaff”. Bestek en teek. tegen f 10 bij den arch. R. v. d. Woerd Jz. verkr. en worden op 21 Oct. à f 7,50 teruggenomen. Inl. geeft de archit. Aanw. 21 Oct., v.m. 9 u.

**GOOR. a.** Het bouwen eener loods voor voerartikelen, meststoffen enz., nabij het station Goor, *b.* het bouwen van een dito nabij 't Station Markelo.

De coöp. landb.ver. „Weddehoen”, n.m. 2 u., in café „Meenderink”, alw. bestek en teek. ter inz. Inl. geven van der Goot en Kruisweg, arch. te Hengelo. Aanw. 21 Oct., n.m. 1 u., bij 't station Goor.

**OUDWOUDE (FR.).** Het bouwen van een ketelhuis met stoomschorsteen bij de fabriek aldaar.

Het bestuur der coöperatieve zuivelvereniging „Huisternoord”. Teek. ter inzage in de herberg van M. Prins te Oudwoude, bestekken te bekomen bij den boekh. IJlstra te Buitenpost voor 50 cts Aanw. 19 Oct., n.m. 2 u.

**ZANDVOORT.** Het amoveeren van een perc. aan de Kruissteeg en het bouwen van een woon- en winkelhuis.

De bouwkn. H. L. van Zeijl.

### DONDERDAG 22 OCTOBER.

**ARNHEM.** Het bouwen van 22 woningen en eene inrichting voor politie en brandweer aan de Alexanderstraat.

Het bestuur der woningveren. „Openb. Belang”, 's midd. 12 u. in het centr. gebouw Bakkerstr. Bestek en teek. à f 1,50 en inl. te bekomen aan het kantoor Noord Peterstr. 29 en bij den arch. W. G. Welsing, Velperplein 19. Aanw. 19 Oct., 's midd. 12 u.

's-Gravenhage (HERBEST.). Het bouwen van een gymnastieklokaal bij de school aan de Achter-Raamstraat, en het verbouwen van de woning aan de Raamstraat 34.

## PERSONALIA.

Met ingang van 1 November a.s. is de technisch ambtenaar 2<sup>e</sup> klasse bij de Staatsspoorwegen te Utrecht, de heer G. H. Rah, bevorderd tot technisch ambtenaar 1<sup>e</sup> klasse.

### Weerkundige Waarnemingen te de Bilt. 8 uur voorm.

Datum 1903.	Barometerstand in m.M.	Windrichting.	Windkracht. 1-12	Temperatuur in Gr. C.	Neerslag in m.M.
9 Oct.	749	W.Z.W.	4	13	6
10 "	752	W.N.W.	6	8	7
12 "	747	Z.Z.O.	3	10	7
13 "	745	W.Z.W.	5	13	8
14 "	759	Z.Z.W.	3	11	
15 "	752	ZZ O.	4	13	

### Bureau voor plaatsing van Opzichters en Teekenaars. Marnixstraat 402, Amsterdam.

Ingeschreven sollicitanten voor:		per maand
Bouwkundig Opz.-Teekenaar, ouderdom 26 jaar	salaris f 80.—	
" " " 29 "	" " - 100.—	
" " " 37 "	" " - 80.—	
" " " 40 "	" " - 100.—	
" " " 21 "	" " - 70.—	
" " Opzichter 22 "	" " - 60.—	
" " Teekenaar 32 "	" " - 70.—	

Het gem best., n.m. 2 u. Voorw. tegen f 1 en teek. tegen f 0,30 verkr. aan de gem. werf Groenewegje. Aanw. 19 Oct., v.m. 11 u.

**STEENWIJK.** Het bouwen eener boerenwoning te Nijensleek.

De heer Dr. H. A. Middendorp, 's av. 6½ uur. Bestek en teek. ter inzage bij den logem. houder H. Mos te Nijensleek, en inl. bij den archit. A. M. de Boer te Frederiksoord.

### VIJFDAG 23 OCTOBER.

's-Gravenhage. Het verbouwen van perc. Vlamingsstraat no. 7 te 's-Hage

De arch. Z. Hoek en J. Th. Wouters, n.m. 2 u., in het Zuid-Holl. koffiehuis. Bestek en teek. verkrijgb. ad f 2,50, b d boekh. L. K. C. de Haas, Noordeinde 152

**ROTTERDAM.** Het bouwen van een school voor G. L. O aan de Persoonshaven Wz.

Het gem.bestuur, n.m. 1 u. Bestek, voorw. en teek. ter inzage ter centr. secretarie en in het stads-timmerhuis en à f 1 bij de wed. P. v. Waesberge en Zn., Houttuin 73, verkrijgb. Inl. aan het timmerhuis. Aanw. gedaan.

### ZATERDAG 24 OCTOBER.

**OUDELANDE (ZEEL.).** Het afbreken en het bouwen van een predikantswoning.

Het best. der Ned. Herv. kerk, n.m. 2 u., in de consistoriekamer. Bestek en teek. verkrijgb. bij L. B. v. d. Slikke, secret., à f 1. Inlicht. geeft de archit. A. J. A. Hoogvliet te Baarland. Aanw. gedaan.

**Assurantie Maatschappij tegen Brand-**  
schade en op het **Leven**

De **NEDERLANDEN** van 1845.

s-Gravenhage, Kerkplein, hoek Prinsestraat — Amsterdam, Sophiaplein — Rotterdam, Zuidblaak 24 (Beursplein) — Breda, Prinsekade — Haarlem, Kruisweg 70c — Nijmegen, In de Betoustraat 8 — Groningen, Akerkhof hoek Akerkstraat — Zutphen, IJselkade.

Hoofd-Directie te 's-Gravenhage:

CAREL HENNY, Directeur;

Mr. J. J. HENNY, Adj.-Directeur.

G. TEERINK, Alg. Procuratiehouder.

Kapitaal . . . . . f 4.000.000.00

Reservefonds op ult. December 1902 . . . . . - 1.109.739.00

Betaalde Brandschaden tot ult. 1902. . . . . - 25.444.700.00

**BRAND - LEVEN - INBRAAK.**

Verzekering tegen vaste en zeer billijke Premiën, zonder Inleggelden of Nabetalingen.



## AFLOOP VAN AANBESTEDINGEN.

25 SEPTEMBER.

APELDOORN. Het bouwen van een woning met bakkerij in de Beekstraat.

Timmerwerk. Laagste inschrijvers Gebrs. Tiemers, f 1400,30\*.

Schilderwerk. J. Coert, f 174\*.

Lood- en zinkwerk en gasleiding. Ph. de Jong, f 109,75\*. \* Gegund.

HAARLEM (ONDERH.). Het bouwen van een villa in den Hout, op de plaats van het voormalige huis „Lommerrijk”. Door den arch. J. v. d. Ban.

Gegund aan H. Nederkoorn Cz., aldaar.

KROMMENIE (ONDERH.). Het uitbreiden van de bestaande fabriek, volgens teekeningen van den heer A. Kok te Wormerveer. Ram. f 6700. Door de firma Leguit en Zonen.

Laagste inschr. P. Leguit, Krommenie, f 6344. Gegund.

LEIDEN (ONDERH.). Het bouwen van een dubbele villa aan den Rijsburgerweg. Door den arch. P. J. Perquin.

Gegund aan A. F. de Rooij te Oegstgeest.

OOSTERWOLDE (OV.). Het herbouwen van het woonhuis met stal genaamd „Het Marthuis”. Door den heer G. Regterschot.

Ingekomen 8 biljetten. Laagste inschr. G. v. Dijk, Kampen, voor f 1149.

29 SEPTEMBER.

HOEK VAN HOLLAND (ONDERH.). Het

bouwen van een winkelhuis, smederij en woning, voor rekening van den heer J. Rooneij te Noordwijk Door den bouwkw. J. v. Alkemade te Noordwijk.

Laagste inschr. firma Benard, Hoek van Holland, f 3800.

30 SEPTEMBER.

BAVEL (N.-BR.) (ONDERH.). Het bouwen eener boerderij voor den heer G. Kriellaars Gegund aan W. Havermans en M. Meeuwissen aldaar.

BERLICUM. Het bouwen van 2 burgerwoningen en schuur op de Scheepstimmerwerf te Berlicum. Door den heer F. J. Rolsma. Laagste inschr. Wed. J. v. d. Wal, St. Jacobi-Parochie, f 3398. Gegund.

### Lijst van Fabrikanten, Leveranciers, enz.

Prijs per regel voor niet geabonneerden op advertentiën f 5.— per jaar bij vooruitbetaling. Abonnés op Advertentiën 1 regel gratis voor iedere advertentie.

Artesische bronnen (putten) Maatschappij Artesia, Wagenplein 182, Den Haag.

Asphaltdakpapier — „Bouwmaterialen” voorheen M. LUIJTEN, Lekkerkerk, Rotterdam en Dordrecht.

Assurantie-Mij. tegen Brandschade „de Nederlanden van 1845”, 's-Gravenhage, Kerkplein hoek Prinssestraat.

Badinrichtingen. — TH. VAN HEEMSTED E OBELT, Amsterdam.

Brandkasten enz. — Rotterd. Brandk. fabriek v h Jb. DE HAAS & Zn. Rotterdam.

Bouwstoffen. — MARTIN & Co., Amsterdam.

BRANDKLUISDEUREN. — Wed. P. A. SCHROOT & Zoon, Den Haag.

Cement-IJzerwerken — Ned. Mij. voor Monierwerken, Amsterdam.

Cementmestiek-Dakbedekking. — J. A. SMITS & Zoon, Weesperzijde 39, Amsterdam.

Centrale Verwarming. — W. J. STOKVIS, Arnhem.

Centrale Verwarming en ventilatie. — D. S. M. KALKER, Amst.

Centrale Verwarmingen. — B. LANDHEER Jr., Wijnstr. 59, Rotterd.

Closets. — TH. VAN HEEMSTED E OBELT, Amsterdam.

DAKTEGELMACHINES. — G. P. Wessel, Rotterdam.

Dakpannen. — J. B. VAN SOEST & TERSTAPPEN, te Swalmen.

Dakroeden (gegalvaniseerd ijzeren) — J. SABELIS & Co., Glasfabrikanten, Haarlem.

Dakbedekking. — C. KINDERMANN, Berlin-Reineckendorf.

Eerste Nederl. Xylolith-Fabriek. — A. S. KEY, Rotterdam.

Excelsiorplaten. — GEBRS. VAN DER VIJGH, Amsterdam.

Gaskachels (nieuwste condenseng). — OBELT, Amsterdam.

Gas-, Stoom- en Waterleiding. — R. S. STOKVIS & ZONEN, Leuvehaven 74-76, Rotterdam.

Glas in lood. — MEULDERS & Co. Den Haag.

Gegoten geëmailleerd ijzeren waschtafels — TH. VAN HEEMSTED E OBELT, Amst., 150 de Ruyterkade. Filiaal: 36, Rokin.

Gegoten geëmailleerd ijzeren waschtafels. — PECK & Co., Amst.

Gekleurd en gebrand glas in lood. — C. LINDENAAR, Glasgraveur, Alb. Cuijpsstraat 123, Amsterdam.

HEINEKEN'S GLAZENWASSCHERIJ. Stoom Jaloezieën-, en Rolluiken-fabriek. — 's GRAVENHAGE. Driehoekjes 3 voorheen Wagenstraat 39a. — AMSTERDAM. v. d. Helststraat 1.

Haeuslersche Houtcementen Dakbedekking. — J. A. SMITS & Zoon, Weesperzijde 39, Amsterdam.

Jalouziën, Marquises. Rolluiken — J. SENFT & Co., Papestraat 8, Den Haag.

Jalouziën. — J. F. KRONER & ZONEN, Spuistr. 246, 248, 250, Amst. Amsterdam.

Josson-Cement. — A. E. BRAAT, Rotterdam en Amsterdam.

Kunst- en Grofsmederij, Firma J. T. van Vuuren, Amsterdam.

Liften, Graan-silo's, Transportinrichting enz., LANDRÉ & GLINDERMAN, Spuistraat 6 en 8, Amsterdam.

Liften, Personen- en goederen. — H. & J. VAN DEN WALL BAKE, Liften. — TH. VAN HEEMSTED E OBELT, Amst. (R. WAYGOOD & Co.)

Liften, Ventilatie, Gesm. ijzer. trappen. — JAN HAMER & Co., Amst.

Lichtdruk-inrichting. — J. P. Bladergroen, Amsterdam-Rotterdam.

Liften. (Hydraulische en electrische), — FRED. STIELTJES & Co. Amsterdam.

Looden en Inw. glasemail privaatafleidingen. — OBELT, Amst.

Lichtdruk-inrichting. — Lichtdruk- en Calqueerpapieren — Corns.

Immig & Zoon, Nieuwe Haven 5, Rotterdam.

Machines voor Cementdaktegels. — G. P. Wessel, Rotterdam.

Marmereen Schoorsteen-mantels. G. & J. Cool, Bloemgracht 77, Amst.

Marm. Schoorsteenm. D. WEEGEWIJS, Rapenb. 14 en 43, Amst

Motoren en Dynamo's. — JULIUS LÜCHAU, Warmoesstraat 91.

Amsterdam.

Meubels enz. — Phoenix Meubil.-Inrich., Spuistr. 234, Amsterdam.

Nikkelinrichting-Instrumentmakerij. — F. L. W. BUCKMANN & Co.,

Den Haag, Stille Veerkade 19a.

Pompen (Diaphragma). — A. RESINK, Ingenieur, Haarlem.

Portland-Cement — DYCKERHOFF & SÖHNE, Amöneburg.

Prisma's Luxfer (kamerverlichting) — W. VAN RIJN, Keizersgracht 181. Amsterdam.

Photolithografie. — WEGNER & MOTTU, Amsterdam.

Proefstation Bouwmat — KONING & BIENFAIT, Amsterdam.

Rolluiken. — W. H. M. SCHOLTE, Prinsengr. 516, Amsterdam.

Rietplanken. Isoleersteen. Fluaten. — MOLIÏN. — Gouda.

Raamsluiters voor bovenlichten. — TH. V. HEEMSTED E OBELT,

Amsterdam.

Schilderwerk in alle genres. G. W. C. OOSTERBAAN, Amsterdam.

SCHOORSTEENKAPPEN. — Maatschappij op aandelen J. A. JOHN,

Ilversgehofen 120 bij Erfurt.

Stalinrichtingen. Verwarming. Jan Hamer & Co. Amsterdam.

Stalen balken, IJzer enz. — Gebr. VAN DER VLIET, Amsterdam

Spiegel- en Vensterglas enz. P. DOLK & Zoon, Rotterdam —

Dordrecht

Stalinrichtingen. — STAAL & HAALMEIJER, Amsterdam.

Stalinrichtingen. — D. S. M. KALKER, Amsterdam.

Stalen balken en U-profielen — Deutsch-Luxemburgische Berg-

werks- und Hütten-Actiengesellschaft. Vertegenw. C. D. v. D.

LINDEN, Prins Hendrikkade, Amsterdam.

Stalen balken. — H. E. OVIING Jr., Rotterdam.

Steenen (verglasde en onvergl.) CANOY HERFKENS & Co., Venlo

Steengoed of Engelsche buizen en kruispannen. — HOUBEN &

STEEGH, Belfeld en Tegelen (Limburg.)

Stoomtimmerfabriek. — GEBRS. VAN MALSEN. Den Haag.

Stoelen en schoolmeubelen. — LEYDEN & VAN BEEST, Rotterd.

Tegelversieringen enz., Plateelbakkerij De Distel, Amsterdam.

Touwwerken. — G. F. A. DRIESSEN, Nijmegen.

Urinoirs (Torfit). — H. HUINCK & A. IMHOFE, Rotterdam.

Verwarming en verlichting. — JULIUS LUCHAU, Damrak 71.

Amsterdam.

Verwarming en Ventilatie. — TH. V. HEEMSTED E OBELT, Amst.

Verwarming en Ventilatie. D. S. M. KALKER, Amsterdam.

Ventilators. — TH. VAN HEEMSTED E OBELT, Amsterdam.

Ventilators. — D. P. HASSELMAN, Amsterdam.

Vuurvaste steen, Tras, Aarden buizen, Straatkeien — „Bouw-

materialen” voorheen M. LUIJTEN, Lekkerkerk, Rotterdam en

Dordrecht.

Wandtegels, cement, kalk, graniet — „Bouwmaterialen” voorheen

M. LUIJTEN Lekkerkerk, Rotterdam en Dordrecht.

Zandsteen. — FERD. ENGERS, Amsterdam.

Zinkwerken. — F. W. BRAAT, Delft.

# Hollandsche Maatschappij tot het maken van werken in GEWAPEND BETON.

Conradkade 62.

Telegram-Adres: BETONIJZER.

DIRECTEUR:

A. C. C. G. VAN HEMERT.

Civiel Ingenieur.

's Gravenhage.

Interc. Telefoon 2669.

Ontwerpt en voert uit ALLE werken in gewapend en ongewapend beton.  
Voorloopige ontwerpen en begrotingen van kosten worden gratis verstrekt.



# TH. VAN HEEMSTEDÉ OBELT,

Mem. San. Inst. London.

Sanitary Engineer,

150 de Ruyterkade. — AMSTERDAM. — Filiaal 36 Rokin.

Hoofdagent voor Nederland, België en Koloniën van SHANKS & Co., te Barrhead.

SPECIALITEIT VOOR DE LEVERING VAN COMPLETE BADINRICHTINGEN.

PRIVAAT-INRICHTINGEN. — Shanks Closets zijn nog niet overtroffen.

Porseleinen Badkuipen, IJzeren Badkuipen.

Geijsers geheel van rood koper, van binnen vertind. Zij bederven het water niet, overtreffen al de tot nu toe bestaande en kosten niet meer. Attesten ter inzage.

Closets, Waschtafels, Urinoirs enz. — VERWARMING en VENTILATIE.

Agent voor de CHAMBERLAND FILTERS, Systeem Pasteur.

Belast zich met de plaatsing en inrichting in geheel Nederland. Zeer concurrerende prijzen. Teekeningen en prijsopgaven gratis. Wederverkoopters genieten het gebruikelijke rabat.

## JULIUS LÜCHAU, AMSTERDAM. — Warmoesstraat 91.

Vertegenwoordiger der Firma

Gebr. Körting, Körtingsdorf b/Hannover,

beveelt zich aan voor levering van:

Lagedrukstoomverwarmingen met  
Körting's Patent „Luftumwälzungsverfahren”

en verstrekt Prospectussen, Plannen en Begrotingen gratis en franco.

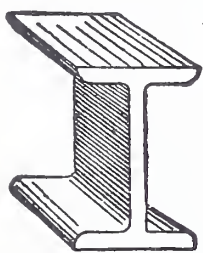

van 8 tot 32 cM. voorradig.

GEBR. VAN DER VLIET,  
IJzer- en Staalhandel  
AMSTERDAM.

STAAF-, BAND-, PLAAT-, HOEK- en T-IJZER, enz.

STALEN BALK- en L-PROFIELEN. —

GEGOTEN BÖHLERSTAAL.



tot 30 cM. voorradig.

Alleen verkoop van P. L. H. Kroonijzer en Wilha. S. M. Vloeiijzer.

GROOTE VOORRAAD

# STALEN BALKEN

## H. E. OVING Jr., Rotterdam.

Kantoor: GELDERSCHEKADE 31-33, (Plan C).

Stapelplaatsen: BINNENHAVEN O.Z. (Feijenoord).

# „BOUWMATERIALEN”

voorheen **M. LUIJTEN.**

LEKKERKERK, ROTTERDAM en DORDRECHT.

## STRAATKEIEN

Grauwacke-, Melaphir-, Diabas-, Graniet-, Lava- en Gebakken Keien,  
in verschillende afmetingen.

## DEKBANDEN

Monsters attesten en inlichtingen worden gaarne verstrekt.

Bij MOUTON & Co. te 's-Gravenhage  
is verschenen:

## Arbeid als Koopwaar

DOOR

W. L. VAN MALSEN.

Prijs 50 Cent.

## Firma F. W. BRAAT, Delft.

Koninklijke Stoomfabriek van

### Werken in Zink en andere Metalen,

beveelt zich aan voor de levering van  
alle soorten van Ornamenten in Zink,  
Koper, Brons, Lood en gesmeed  
IJzer.

Eigenaar der Koninklijke Fabriek  
van gegoten Zink- en Bronswerken  
onder de firma L. SCHÜTZ & ZOON  
te ZEIST.

Aanleg van Centrale Verwarming  
door warm water onder lagen druk.

Brochures en albums op aanvraag  
verkrijgbaar.

Galvaniseerinrichting.

Hoofdagent der firma S. J. ARNHEIM  
te Berlijn, Kon. Keiz. Fabriek van  
Brandkasten, Kluisdeuren, Safe-  
Deposits, enz.

Bij MOUTON & Co., te 's-Graven  
hage zijn verkrijgbaar:

## PORTEFEUILLES

voor de jaargangen van het „Bouw-  
kundig Weekblad”.

Deze portefeuilles zijn voorzien van  
een ingedrukt jaarcijfer.

Prijs per portefeuille f 0.50. Franco  
per post f 0.65.



# BOUWKUNDIG WEEKBLAD.

ORGAAN VAN DE

MAATSCHAPPIJ TOT BEVORDERING DER BOUWKUNST.

Bestuur v. d. Maatschappij: A. SALM G.Bz., Voorzitter. ED. CUYPERS, Vice-Voorzitter. — Jb. v. d. BAN Pz., M. A. C. HARTMAN, D. E. C. KNUTTEL, F. J. NIEUWENHUIS, B. J. OUËNDAG, F. W. M. POGGENBEEK, J. VERHEUL Dz.  
Commissie van Redactie: Ed. CUYPERS, A. SALM G.Bz. en J. VERHEUL Dz.  
Redacteur: C. T. J. LOUIS RIEBER.

24 OCTOBER 1903.

23<sup>e</sup> JAARGANG.

N<sup>o</sup>. 43.

BUREAU VAN REDACTIE: MARNIXSTRAAT 402, AMSTERDAM.  
BUREAU v. ADMINISTRATIE: HERDERSTRAAT 5, 'S GRAVENHAGE.  
UITGEVERS: MOUTON & Co. — 'S GRAVENHAGE.  
ABONNEMENTSPRIJS voor Nederland: fr. p. p. f 15.— 's jaars, voor Indië en het Buitenland (bij vooruitbetaling) fr. p. p. f 17.— \* \* \*

PRIJS DER ADVERTENTIËN: van 1—5 regels f 1.— elke regel meer 20 cents. Groote letters naar plaatsruimte. \* \* \* \* \*  
AANKONDIGINGEN v. AANBESTEDINGEN 15 ct. p. regel m. premie  $\frac{3}{2}$  maal.  
ABONNEMENT v. ADVERTENTIËN tegen belangrijk verminderde prijzen en kosteloze opname der advertentiën in het Tijdschrift der Mij.

INHOUD: — Mededeelingen betreffende de Maatschappij. — Het Reclame-biljet van „Zutphen Vooruit“. — Het grafmonument te Vianen. — Goedkoope woningen, door J. C. VAN EPEM. — Verslagen van vergaderingen. — Boekaankondiging. — Uit den vreemde. — Berichten. — Weerkundige waarnemingen. — Bureau voor plaatsing van Opzichters en Teekenaars. — Aankondiging en afloop van aanbestedingen. — Lijst van Fabrikanten, Leveranciers, enz. — Advertentiën.

## MEDEDEELINGEN BETREFFENDE DE MAATSCHAPPIJ.

### PROGRAMMA VAN EISCHEN VOOR HET EXAMEN TOT HET VERKRIJGEN VAN HET

#### Diploma van Bouwkundig Opzichter.

*ingesteld door de Maatschappij tot Bevordering der Bouwkunst volgens besluit der Algemeene Vergadering, gehouden op 28 Mei 1891.*

1. Het maken van een opstel of rapport in de Nederlandsche taal over een bouwkundig onderwerp. Het opstel moet helder en beknopt zijn, zonder grove taalfouten; op duidelijk schrift zal gelet worden.

2. Het rekenen, toegepast op de bouwkunde. Vaardigheid in de hoofdbewerkingen met geheele getallen, gewone en tiendeelige breuken. Toepassing van de leer der evenredigheden. De vierkantsworteltrekking.

Grondige kennis van het metrieke stelsel van maten en gewichten, en kennis van die oude en buitenlandsche maten welke nog in het bouwvak gebruikelijk zijn.

#### 3. De meetkunde.

De eigenschappen der driehoeken, vierhoeken, veelhoeken, en van den cirkel en gedeelten daarvan. Inhouden van vlakke figuren. Berekening van oppervlakken en inhouden van de gewone in de stereometrie voorkomende lichamen, met het oog op het maken van begrotingen.

4. De stelkunde tot en met de vierkantsvergelijkingen.

De hoofdbewerkingen met geheele en gebroken vormen. Vergelijkingen van den eersten graad. Vergelijkingen van den tweeden graad met één onbekende.

#### 5. De beschrijvende meetkunde.

Projectie. Ontwikkeling van de oppervlakken van eenvoudige lichamen, doorsnijding van eenvoudige lichamen. De schieve — of isometrische projectie. Het uitslaan van steenhoutwerk.

#### 6. Bouwkundige berekeningen met behulp van een vademecum.

Berekening van de geoorloofde belasting van ondersteunde of bevestigde houten vloerbalken, houten hijsch- en steunbalken enz. van gegeven afmetingen; berekening van de doorsneden van balken, indien hunne lengte en belasting gegeven zijn; berekening van het draagvermogen van heipalen, houten stijlen, volle en holle ijzeren kolommen, en van steenen pijlers; berekening van de kracht benodigd voor het breken, door uittrekking van staven, kabels, kettingen, touwen, enz.; berekening van het specifiek gewicht, wateropbrengst van gewone pompen; verhouding van kracht en last bij verschillende op bouwplaatsen gebruikt wordende werktuigen, enz.

Bij de berekeningen mag van een vademecum gebruik gemaakt worden.

#### 7. De kennis en het gebruik van meet- en waterpasinstrumenten.

Bekendheid met de inrichting en het gebruik van een eenvoudig waterpasinstrument, een equerre, meetketting, bakens. Het uitbaken van rechte en gebogen richtingen en van hoeken. Het opmeten en in teekening brengen van gebouwen en terreinen. Het uitzetten van gebouwen, maken van bouwplannen, en stellen van profillen. Algemeen begrip van het uitvoeren van eene waterpassing.

#### 8. Het opmeten en daarna in teekening brengen van bouwkundige details.

Het handteekenen, ook in verband met de decoratieve hout-, steen- en ijzerbewerking.

#### 9. Bouwstijlen.

Eenige kennis van de Grieksche en Middeleeuwsche bouwkunst.

#### 10. Burgerlijke bouwkunde.

Het maken van duidelijke detailteekeningen betreffende hout-, steen- en ijzerconstructie, dakbedekkingen, rioleeringen, afvoer van faecaliën, huis- en hemelwater, enz.; kennis van grondwerken.

a. *Houtconstructie.* Grondige kennis — tot in onderdeelen — van de samenstelling van: houtverbindingen, verbinding en verankering van hout met andere materialen; houten fundeeringen, beschoeiingen voor grondkeeringen en damwanden voor betonfundeeringen, raam-, en deurkozijnen, balklagen en vloeren, trappen en onderdeelen daarvan, ramen, deuren, jalouziën en luiken, houten marquises, erkers, balcons, enz., standvinken, formeelen, enz.; van al die inwendige timmerwerken, die in de burgerlijke bouwkunde voorkomen, als lambriseeringen, kastbetimmeringen



enz. Kennis van de hoofdvormen van houten kappen en begrip van de functie, vormen en onderlinge verbinding der samenstellende kapdeelen. Toepassing, het stellen, leggen, afhangen enz. van deze onderdeelen in bouwwerken.

b. *Steenconstructie*. Grondige kennis van: de steenverbanden, het aanleggen van metselwerk voor verschillende fundeeringen, het opmetselen van grondkeerende muren, van muren van verschillende zwaarten ook in onderling verband, van spouwmuren, van schoorsteenen en luchtkanalen; het metselen van rollagen, vlechtingen, bogen, togen, verschillende gewelven, brandkluizen, regenbakken, beerputten met het maken van daarbij vereischte geleidingen, gewone en waterdichte kelders, riolen, kolken, in slappen en in vasten grond, enz.; het leggen van bestratingen, van marmeren en tegelvloeren, van buisleidingen; het aanleggen van trappen van baksteen en van natuursteen; het stellen en verankeren van onderdeelen van natuurlijke steen, van plinten, neuten, afdekkingen enz., de samenstelling van al die metselwerken die in de burgerlijke bouwkunde in het inwendige van gebouwen voorkomen; aanleg en samenstelling van betonwerken in den droge en in den natte; constructiën met rietplanken, enz.

c. *IJzerconstructie*. Grondige kennis van: de meest in de burgerlijke bouwkunde gebruikelijke soorten en vormen van in den handel voorkomend getrokken ijzer, de samenstelling daarmede van draagbalken, kolommen, hijschbalken, balklagen, balcon, marquises, enz.; de samenstelling en het stellen van gegoten ijzeren kolommen, in verband met balklagen van hout en van ijzer; koppeling en verankering van ijzeren balken, raveelingen, enz. Kennis van de verankeringen van gehouwen steen, van balklagen, kozijnen, muurplaten, enz. en van versterkingen door ijzer van houtconstructies, zooals die in de burgerlijke bouwkunde voorkomen. Kennis van de inrichting, werking en toepassing der meest voorkomende sloten, van hang- en sluitwerk en kramerijen.

d. *Dakbedekkingen*. Grondige kennis: van de samenstelling — in verband met kappen — van dakbeschotten voor verschillende dakbedekkingen, van de samenstelling van dakbedekkingen met leien, pannen, dakvilt, houtcement, gegolfd plaatijzer, zink — tot in de kleinste onderdeelen — volgens de verschillende systemen; van de samenstelling van houten dakgoten, zalingen, hoekkepers, kilkepers, nokken, enz. met zink- of met loodbekleding; van dakvensters, ventilatie- en lichtkokers, liggende bovenlichten, enz.; van voorzieningen tegen inwatering, enz.

e. *Kennis van grondwerken*. Ontgraven en aanvullen van fundeeringen, zandterpen voor fundeeringen, enz.

## 11. Bouwmaterialen.

Grondige kennis der in de burgerlijke bouwkunde gebruikt wordende bouwmaterialen met hunne voornaamste eigenschappen, soorten en meest voorkomende gebreken, en hunne toepassing.

Houtsoorten; soorten van baksteen; hier te lande meest gebruikelijke soorten van natuurlijke steen; kalk, cement, mortels, beton en pleister; metalen; verf- en oliesoorten; meest gebruikte glassoorten; behangsellinnen en behangselpapier; stucadoorkalk.

Van deze materialen wordt ook vereischt de kennis omtrent de wijze van voorkomen in den handel, de afmetingen waarin zij voorkomen, de wijze van keuren en van verwerking in den burgerlijken bouw.

Kennis van de samenstelling en de vereichten van verfwerken, stucadoorwerk, behangwerk, enz., van den aanleg van gas- en waterleidingen, van afvoerpijpen, van electriche geleidingen, enz.

## 12. Gereedschappen en werktuigen.

Kennis van de samenstelling en het gebruik van steigers, stutten en schoren, stellingen en formeelen, van gereedschappen voor timmeren, metselen steenhouwen, stucadoren, verwen, enz., van bokken, schalken, ladders, vliegende steigers, hefboom, katrol, windas, vijzel, enz.

13. Kennis van het maken van eenvoudige begrotingen en materialenstaten, en het houden van een dagboek, week- en werkstaten.

Bij de beoordeeling van de bekwaamheid en bedrevenheid der candidaten in de onder de rubrieken 8, 10 en 13 genoemde vakken kunnen — behalve de op het examen geleverde arbeid — tevens ook in aanmerking genomen worden de door hen over te leggen teekeningen of stukken, mits uit eene daarop gestelde verklaring van hun leermeester of chef blijke, dat zij door de candidaten zelve zijn bewerkt en vervaardigd en geen eenvoudige copiën zijn van door anderen vervaardigd werk. Deze stukken moeten acht dagen vóór den aanvang van het examen vrachtvrij zijn

ingezonden aan het adres van den Secretaris der Maatschappij tot Bevordering der Bouwkunst, Marnixstraat 402, te Amsterdam.

14. Kennis van de bouwwetgeving, volgens de bepalingen van het Burgerlijk Wetboek. Bekendheid met de Algemeene Voorschriften (A. V.) voor de uitvoering en het onderhoud van werken onder het beheer van het Departement van Waterstaat, Handel en Nijverheid, vastgesteld 1 Februari 1901.

15. Bekwaamheid in een der voornaamste bouwambachten.

De voorkeur verdient bekwaamheid in het timmervak, waarvan getuigschriften of werkstukken zijn over te leggen, gewaarmerkt door leermeester of patroon.

16. De candidaat moet de bewijzen leveren, dat hij gedurende minstens twee jaren met vrucht op bouwwerken praktisch werkzaam is geweest; hij moet den leeftijd van 21 jaren bereikt hebben, om tot het examen te worden toegelaten.

## TOELICHTINGEN.

Het examen zal worden afgenomen in de maand Februari 1904, in het gebouw der Maatschappij tot Bevordering der Bouwkunst, Marnixstraat 402 te Amsterdam.

De datum van het examen zal minstens een maand te voren in het Bouwkundig Weekblad worden bekend gemaakt.

Het onderzoek duurt minstens vier dagen voor iederen candidaat en is verdeeld in schriftelijk en mondeling examen en teekenen.

De Commissie voor het examen in 1904 zal bestaan uit minstens vijf leden, aan te wijzen door het Hoofdbestuur van de Maatschappij tot Bevordering der Bouwkunst; de samenstelling van de Commissie zal een maand vóór het examen worden bekend gemaakt.

Ieder der candidaten moet, alvorens tot het examen toegelaten te worden, bij den Secretaris der Maatschappij eene som van f 15 storten; bij mogelijke niet-uitreiking van het diploma zal hem f 5 worden teruggegeven.

Amsterdam, September 1903.

*Het Hoofdbestuur van de Maatschappij tot Bevordering der Bouwkunst*

A. SALM G.BZN., *Voorzitter*.

C. T. J. LOUIS RIEBER, *Secretaris*.

Naar aanleiding van verschillende vragen tot het Hoofdbestuur der Maatschappij gericht, acht dit het noodzakelijk er met nadruk op te wijzen, dat het streng vasthoudt aan de eischen:

a. dat de candidaten den leeftijd van 21 jaren moeten hebben bereikt, om tot het examen te worden toegelaten;

b. dat zij gedurende minstens twee jaren met vrucht op bouwwerken praktisch moeten zijn werkzaam geweest.

Wat den laatsten eisch betreft, zal, zoo noodig, naar de bewijzen die van deze werkzaamheid moeten worden overgelegd, een nauwkeurig onderzoek worden ingesteld.

Een twee- of meerjarig praktisch werken op inrichtingen van ambachtsonderwijs wordt niet geacht gelijk te zijn aan het bedoelde praktisch tweejarig werkzaam zijn op bouwwerken

Het programma, met situatie en gegevens omtrent den bouwgrond, van den Internationalen Wedstrijd voor den bouw van een Paleis voor de beide Kamers van de Wetgevende Macht te Montevideo, uitgeschreven door de Republiek Oriental del Uruguay, ligt ter raadpleging op het Bureau van de Maatschappij tot Bevordering der Bouwkunst, Marnixstraat 402 te Amsterdam.



## HET RECLAME-BILJET VAN „ZUTPHEN VOORUIT”.

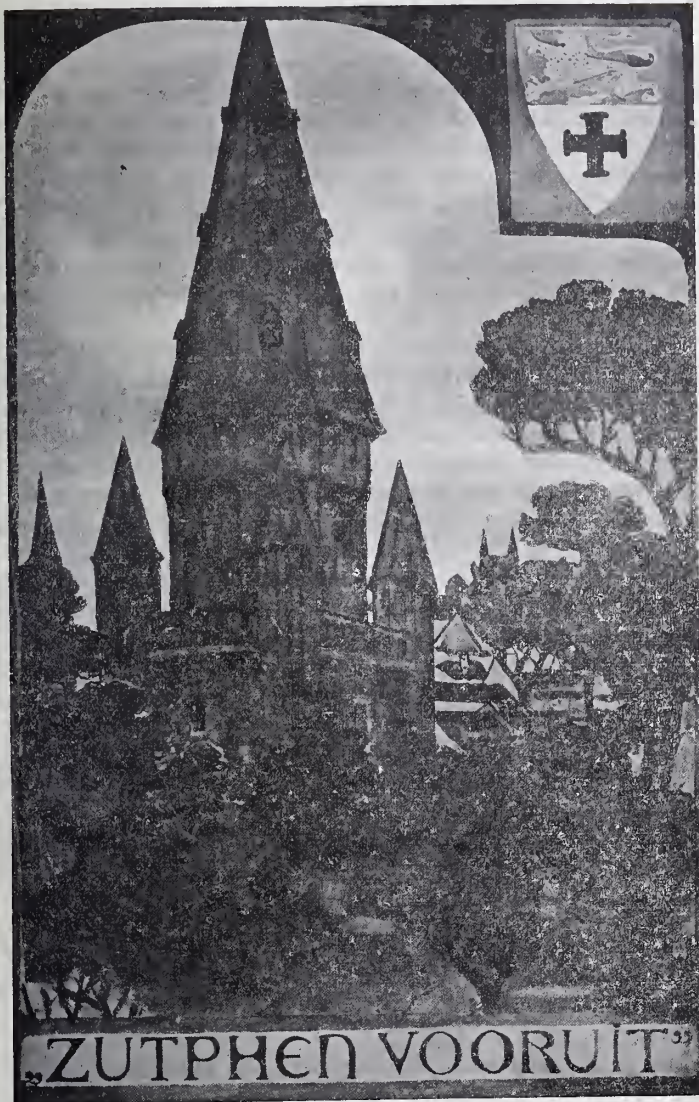

*Tweede prijs.* Ontworpen door C. Doets te 's-Gravenhage.

Bovenstaande afbeelding is een reproductie van het ontwerp „Eendracht maakt macht”, met den tweeden prijs bekroond in den wedstrijd voor een reclame-biljet der Vereeniging „Zutphen Vooruit”.

De teekening stelt den bekenden imposanten Drogenapstoren te Zutphen voor.

## HET GRAFMONUMENT TE VIANEN.

In het met zooveel warmte en zaakkennis geschreven artikel over „de blijde inkomst der Renaissance in de Nederlanden” van den heer van Balen, vind ik ook met eenige woorden besproken het grafmonument van Reinoud van Brederode en zijne gemalin Philippine van der Marck, dat mij tot de hier volgende vraag aanleiding geeft.

Bij een bezoek aan dat zoo gewichtige monument in de kerk te Vianen, in Augustus j.l., trof het mij, dat de kleine zuiltjes, die rondom het ingeteerde cadaver geplaatst zijn geweest en medehielpen niet alleen om de groote grafplaat, waarop de twee figuren gebeiteld zijn, te dragen, maar ook om het terugstootende van den aanblik van het cadaver te temperen, van het voetstuk verwijderd waren; tien van die zuiltjes stonden in een hoek te zamen op een hoop. Wie kan mij hieromtrent nader inlichten?

Dat bij eene restauratie door het Rijk deze wijze van handelen zou gevolgd zijn, zooals mij daar door eene be-

waakster werd medegedeeld, komt mij niet mogelijk voor. Kan het soms, dat die zuiltjes slechts tijdelijk zijn weggenomen?

Het zij mij vergund deze vraag in het belang van een zoo merkwaardig monument aan het Weekblad te richten.

Rotterdam.

A. LE COMTE.

\* \* \*

De redactie van het Weekblad heeft zich gewend tot den heer Dr. P. J. H. Cuypers die, indien de restauratie van het monument ware ondernomen door het Rijk, zeker zou kunnen mededeelen hoe met de bedoelde zuiltjes zou worden gehandeld.

Van den heer Dr. Cuypers verneemt de redactie, dat de grafombe niet vanwege het Rijk is hersteld.

Het spreekt van zelf — zoo voegt de heer Dr. C. bij zijne gewaardeerde inlichtingen — dat de zuiltjes weder op hunne plaats moeten hersteld worden, en ik zal gaarne die zaak onderzoeken en van mijnen kant alles aanwenden om 't monument zoo spoedig mogelijk in behoorlijken toestand te brengen.

## GOEDKOOPE WONINGEN.

Zooals de lezers van dit blad reeds weten, wordt er sinds eenige maanden een tentoonstelling de l'Habitation in het Grand Palais te Parijs gehouden. Deze mag zeker genoemd worden. In de groote zaal zijn de materialen van allerlei soort tentoongesteld, waar onder andere de meubelafdeeling van „Amstelhoek” zeer gunstig bij de andere soortgelijke afdeelingen afsteekt. Dan zijn er nog verschillende aardige goedkoope woningen te bezichtigen, die hier ter plaatse zijn opgetrokken. De Soci t  d'Epargne des Retraites heeft eenige prijsvragen uitgeschreven, en de daarop ingekomen antwoorden tentoongesteld op de galerijen en in enkele zalen. Het doel van deze maatschappij verdient zeker de aandacht.

De Soci t  d'Epargne des Retraites stelt zich ten doel *den arbeider, den ambtenaar, den onderwijzer, den kantoorbediende*, in   n woord zij, die van hun vast maandelijksch inkomen moeten leven, een woning te verschaffen welke na 10, 20 of meer jaren hun eigendom wordt. Door verschillende doctoren is geconstateerd, 't welk trouwens door *ieder* mensch die zijn *gezond verstand* bezit ook *erkend* moet worden, dat de levenswijze van den arbeider met zijn gezin, die vaak op   n slecht geventileerde kamer leven, ongezond is, en nadeelig moet werken op hun moreele leven. De Maatschappij d'Epargne des Retraites geeft dan ook een voorbeeld van een goedkoope woning.

Hij die een woning wil hebben, geeft op voor hoeveel personen en voor hoeveel geld. De koper zal bijvoorbeeld een woning van f 1500 willen laten bouwen; daarvan stort hij 80% en wanneer hij nu maandelijks f 10 betaald of f 30 per kwartaal, zal deze woning na 20 jaar zijn eigendom zijn, daar ook de rente van dit kapitaal betaald moet worden. Bij iedere woning maakt de Maatschappij een contract met den koper. Dit contract kan van beide zijden opgezegd worden; ook heeft de koper het recht zijn huis te verhuren, mits de Maatschappij hiervan in kennis gesteld is. Natuurlijk zou ik te uitgebreid worden in dit blad wanneer ik al de wettelijke bepalingen van deze Maatschappij zou uiteenzetten.

Uit de 300 antwoorden op deze prijsvraag ingezonden, blijkt dat men uitstekende woningen van 2.000, 3.000, 5.000, en 10.000 francs kan bouwen.

Voor al voor co peraties is dit systeem aan te bevelen



en het zou mij zeer zeker een genoegen zijn wanneer deze Maatschappij in Nederland navolging mocht vinden.

Gaarne houd ik mij bereid hieromtrent nadere inlichtingen te verschaffen.

Parijs Oct. '03.

J. C. VAN EPEN.

## VERSLAGEN VAN VERGADERINGEN.

Afdeeling 's-Gravenhage. Vergadering van 22 October. Op deze vergadering werd door den heer Knuttel een overzicht gegeven van de Grafelijke zalen op het Binnenhof.

Spreeker begon met een en ander te vertellen over de vermoedelijke inrichting van het Grafelijk verblijf met zijn binnen- en buitenhof, zijn bruggen en poorten, zijn bijgebouwen en tuinen. De kennis daarvan is zeer gering, doch uit vergelijking met andere dergelijke verblijven en de mededeelingen kan men zich een beeld vormen. Vervolgens behandelde de heer Knuttel de nog bestaande, nu in herstelling zijnde gebouwen, bekend als de grafelijke zalen, waarbij drie gebouwen zijn te onderscheiden naar het tijdperk van ontstaan, o. a. blijkende uit het verschil in steenformaat en welke gebouwen bekend zijn onder den naam van de zalen die zich daarin bevinden, de Hofzaal, de Rolzaal en de Zaal van de Laiesse.

Doch deze gebouwen zijn van den aanvang af en door alle eeuwen heen verbouwd, uitgebreid, verhoogd of verlaagd, zoodat het uiterst moeilijk is den weg te vinden in de geschiedenis, te meer waar de archieven weinig licht geven en de teekeningen veelal zeer onbetrouwbaar zijn.

Vervolgens schetste spreker de moeilijkheden van de restauratie, den weg die daarbij gevolgd werd en de bezwaren welke zich daarbij voordeden. Hij wees op het groote gevaar, wanneer eigen opvattingen omtrent schoonheid en constructie in botsing komen met het gevondene, waarom bij de restauratie steeds heeft vooropgestaan het beginsel om zoo min mogelijk te fantaseeren doch steeds den weg te volgen door het gevondene aangewezen. Met het oog daarop vooral meende hij dat het werken met een commissie van advies zeer heilzaam is.

De voordracht werd toegelicht door tal van teekeningen en uitstekende fotografien, waardoor de gelegenheid bestond meer in details deze restauratiewerken te beschouwen.

Door den Onder-Voorzitter, den Heer Mutters werd spreker dank gezegd voor dezen interessanten voordracht en werd den wensch uitgesproken, dat wanneer deze werken zullen zijn voltooid de leden van de Afdeeling in de gelegenheid zullen worden gesteld zich persoonlijk te kunnen overtuigen van de belangrijke veranderingen, die de gebouwen op het Binnenhof hebben ondergaan.

## BOEKAANKONDIGING.

Bij „de Erven J. J. Tijl” te Zwolle is verschenen: De riolering van het bebouwde erf. Algemeene regelen bij het maken, wijzigen, en gebruiken van inrichtingen tot afvoer van huis- en hemelwater en drekstoffen, bedrijfs- en fabriekswater, opgesteld door F. Van Erkel, Hoofdopzichter bij het Gemeentelijk Bouw- en Woningtoezicht te Amsterdam.

De schrijver is den lezers van dit blad en van het Bouwkundig Tijdschrift niet onbekend; hij heeft meermalen zeer belangrijke bijdragen voor die tijdschriften geleverd, vooral interessante studiën op 't gebied van bouwverordeningen, en in verband met onze Woningwet.

Het onderwerp dat de schrijver nu behandelt, wordt ook wel in bouwkundige werken besproken, maar niet zoo tot in onderdeelen, — uit den aard der zaak niet zoo practisch. Toch is het onderwerp van zeer groot belang. Men denke slechts aan de onverklaabaar geringe zorg der overheid — tot nu toe — voor de riolering binnenshuis, waaromtrent gewoonlijk alleen voorschriften in bouwverordeningen voorkomen, opdat de inrichting der leidingen niet in strijd zij met de gemeentebelangen ten opzichte van het rioolnet of de openbare wateren; men denke ook aan het hygiënische belang van goede waterafvoerinrichtingen voor huis- en hemelwater, en voor faeces, — aan de hoogst onaangename gevolgen van een gebrekkige loozing voor verschillende huisgezinnen in etage-woningen.

Zeer noodig zijn daarom algemeene voorschriften en regelen omtrent aanleg en gebruik van de riolering; ook omtrent het gebruik, aangezien goed ontworpen en degelijk uitgevoerde

rioleeringen toch nog steeds oplettendheid en zorg, van de zijde der gebruikers eischen.

Het is vooral om deze redenen, dat de schrijver een goed werk heeft verricht door in beknopten vorm gegevens te verstrekken, die van groot nut kunnen zijn bij het ontwerpen van bouwwerken of belangrijke verbouwingen, en ook bij het samenstellen van bouwverordeningen. Wat deze laatsten betreft, is zijn werk tevens zeer actueel.

Met het geschrift is geen technische verhandeling over het onderwerp, noch ook een zoo maar te gebruiken model voor eene verordening bedoeld, maar slechts een schetsontwerp voor systematisch technische voorschriften, waarin te vinden zijn de bouwstoffen voor het onderdeel *huisriolering*, ook bij herziening eener verordening. Het opvolgen der voorschriften is in den ruimsten zin opgevat, om zooveel mogelijk typen en modellen uit den handel, mits zij aan alle eischen voldoen, te kunnen toelaten.

In het boekje vindt men behandeld: bepalingen van algemeenen aard; plan en vergunning voor den aanleg van de riolering; algemeene voorwaarden voor den aanleg; grondleiding, valpijpen, en verdere onderdeelen; riolering van stallen, slachthuizen, huidenzouterijen, zuivelfabrieken en soortgelijke, — in 't algemeen fabrieken waarin veel met bedrijfswater wordt gemorst; de teekeningen en modellen; bepalingen voor de uitvoering der rioleringsvoorschriften en der plannen; ten laatste: slotbepalingen.

Daar slechts de oneven genummerde bladzijden bedrukt zijn, bestaat de gelegenheid om op de even genummerde aanteekeeningen te plaatsen.

Bij gebrek — tot nog toe — aan eene uitvoerige handleiding op het gebied van riolering van het bebouwde erf, is het verschijnen van dit boekje over dit onderwerp een weldaad; het behoort in het bezit te zijn van iederen architect en bouwkundigen opzichter, niet alleen om eens doorgelezen te worden, maar om het telkens te raadplegen.

De sympathie waarmede het wordt begroet, geldt niet alleen het onderwerp, maar ook de wijze van behandeling daarvan door den zoo alleszins bevoegden schrijver.

Burgerlijke Bouwkunde. Houtconstructies. Handboek voor ambachtslieden, onderbazen, opzichters en a. s. architecten, door L. Zwiers, Architect en Waterbouwkundige.

Dit is de titel van een werk, dat in 20 afleveringen à 60 cts, met ongeveer 2000 figuren, zal worden uitgegeven door de firma Van Mantgem en De Does te Amsterdam. De prijs is dus f 12.

Het prospectus geeft een voorproefje van de afbeeldingen die den tekst zullen opluisteren, en waarvan moet gezegd worden, dat ze zeer correct geteekend en duidelijk zijn.

Het doel van het boek is, den timmerman te bekwamen in de kennis der verschillende houtconstructies, die voor hem van het grootste gewicht is, zoodat hij de hem voorgelegde teekeningen kan uitvoeren. Door zich die kennis eigen te maken, zal hij zich theoretisch kunnen ontwikkelen en zich beschaven, tevens met meer gemak leeren begrijpen wat hem in de praktijk zal voorkomen.

Het boek is tevens bestemd voor opzichters, leerling-bouwkundigen, die de bedoelde theoretische kennis niet mogen missen.

De schrijver verklaart in een voorwoord, dat het met de aanvaarding der moeilijke taak om dit werk te schrijven, allermint zijne bedoeling is geweest de verdiensten te ontkennen van de vele werken die reeds over dit onderwerp zijn verschenen. Hij heeft echter gemeend te mogen aannemen, dat een nieuw werk van de strekking als het zijne, waarin de moderne vormen van velerlei timmerwerk, en een eenvoudige wijze van berekening van balklagen en kappen worden aangetroffen, aanspraak mag maken op eene goede ontvangst door hen, voor wie het werk is samengesteld.

## UIT DEN VREEMDE.

Voor den herbouw van het stadhuis te Troyes is eene prijsvraag uitgeschreven. De bouwsom mag 1.500.000 francs niet overschrijden. De plannen moeten vóór 31 December 1903 ingediend zijn. De zes beste zullen tot een nadere wedstrijd uitgenoodigd worden en ontvangen vooraf ieder 300 francs, tenzij onder deze zes reeds een ontwerp moge zijn dat onmiddellijk voor uitvoering waardig gekeurd zal worden. De ontwerper daarvan wordt dan met den bouw belast, terwijl verschillende premien aan de overigen zullen uitgereikt worden.



Den 24en en 25en October wordt te Parijs een internationaal Congres gehouden van „l'oeuvre des Jardins Ouvriers“.)

L'oeuvre des Jardins ouvriers gaat uit en is eene aanvulling van „l'oeuvre du Logement Salubre et économique“. Er bestaat te Parijs ook een „Oeuvre des fenêtres fleuries“.

De heer Beltrami, de afgetreden architect van den herbouw der Campanile te Venetie, geeft naar aanleiding van zijn ontslag eene brochure uit, waarin de redenen ontvouwd worden waarom hij meent, dat die herbouw niet wel mogelijk is. Men weet, dat het werk nu aan eene Commissie van architecten en ingenieurs is opgedragen.

Het kamp der Venetianen, voor wie deze herbouw een dankbaar onderwerp is om dagelijks in de café's te behandelen, is scherp in tweeën verdeeld. Het zijn vooral de esthetici die zich tegen den wederopbouw verzette.

Te Timgad (Algiers) zijn magnifiek mozaïken uit de 2e eeuw n.chr. ontdekt. Een er van stelt voor Lycurgus, koning van Thracie, op 't oogenblik, dat hij Menadus Ambrosia met blindheid straft, omdat deze tegen zijn bevel in de mysteriën van Bacchus gevierd had. Het schilderij is omringd door een zeer rijken ornamentieken rand en voorzien van inschriften.

Te Lemberg is dezen zomer overleden de architect en regeeringsraad Sigmund R. v. Gorgvlewsky, zoowel in het buitenland als in Duitschland zeer bekend als bekwaam architect.

Onder Keizer Wilhelm I was hij hofarchitect te Berlijn, en van dien tijd dateeren de nieuwe Protestantsche Dom, het Compo Santo en de restauratie van een gedeelte van het Slot te Berlijn, te Königsberg en Kiel. Verder bouwde hij de universiteit te Halle, met verschillende daarmede samenhangende gebouwen. Bij den wedstrijd in 1872 voor een nieuw parlamentsgebouw te Berlijn waarop 200 antwoorden inkwamen, verkreeg hij den 4den prijs. In 1893 werd hij benoemd tot directeur van de te Lemberg nieuw opgerichte „Staats Gewerbeschule“.

Voor den wederopbouw van het beroemde Slot Christiansborg te Kopenhagen zal een prijsvraag worden uitgeschreven.

Het oude koningsslot werd in 1794 door brand vernield en in 1826—1828 door den Deenschen architect Christian Frederik Hansen, de vader van den meester te Weenen, herbouwd. Den 3en October 1884 werd het wederom geheel door brand verwoest. Slechts de slotkerk en de stallen bleven bewaard.

De herbouw (inwendige versiering uitgesloten) wordt op 6 miljoen kronen geschat.

Te Weenen wordt door de architecten Fellner en Helmer in den Engelschen tuin een nieuwe schouwburg gebouwd, die 3 tot 4 duizend bezoekers zal kunnen bevatten.

Te Birmingham is een nieuw Crematorium geopend. Het is gebouwd volgens de plannen van den architect Frank Osborn en kostte 72 duizend gulden.

## BERICHTEN.

**Machinistenschool in Indië.** Het „Algemeen syndicaat van suikerfabrikanten“ in Ned. Indië, heeft besloten eene inrichting in het leven te roepen, tot opleiding van machinisten en tot het vormen van bekwaame ambachtslieden ter voorziening in de behoeften der suikerfabrieken. Het aan machinisten af te nemen examen zal gelijkwaardig zijn met dat der Machinistenschool te Amsterdam.

**Schiedam.** Naar de betrekking van gemeente-architect hebben 65 personen gesolliciteerd.

**Middelburg.** De Vereeniging tot bevordering van het Vreem-

\*) In de groote Zaal van het „Hotel des Sociétés Savantes 8 rue Danton.

delingenverkeer is van plan in 't begin van 1904 eene tentoonstelling te houden van oud koperwerk, zoogenaamde dimanderies. Een groot aantal voorwerpen, die op een zelfde tentoonstelling in 1903 zijn tentoongesteld geweest, worden ter beschikking der Vereeniging gesteld. Ook verschillende particulieren en vereenigingen zijn bereid mede te werken.

**Delft.** Van 23 tot 28 Oct. wordt door het Comité van St. Lukas een tentoonstelling gehouden van schilderijen, etsen en beeldhouwwerk, in de Korenbeurs. Er werd ingezonden door: Mevr. M. C. Hulshoff—de Vries, en de heeren: A. Derksen van Angeren, H. Buisman, A. F. Gips, A. de Kat, H. Schaap en L. Senf.

**Vier-jaarlijksche Tentoonstelling te Amsterdam.** Op deze tentoonstelling zijn bekreemd de heeren: Jan Veth te Bussum, L. van Soest te 's-Gravenhage, Hans von Bartels te M.nster, Heinrich Hermanns te Dusseldorf, Toon Dupuis te 's-Gravenhage en J. Mendes da Costa te Amsterdam.

**Abdij van Egmond.** Volgens een door de N. R. Ct. ontvangen mededeeling zou de ruïne van de abdij van Egmond, bij Alkmaar, zijn aangekocht, en het klooster in zijn oorspronkelijken vorm worden opgebouwd door monniken der Benedictijner-orde.

In 1576 is deze beroemde abdij, waar de graven van Holland ter aarde werden besteld, door brand moedwillig vernield.

**'s-Gravenhage.** Het schijnt thans een officieel bekende waarheid te zijn, dat de Schouwburg-commissie uit den Gemeenteraad in haar rapport tot de conclusie is gekomen, den raad voor te stellen, te besluiten: van gemeentewege een schouwburg te bouwen, en dezen te plaatsen in het Voorhout, tegenover de Oude Doelen.

Loopende geruchten omtrent zulk een voorstel — wat het Voorhout betreft, — hebben wij niet kunnen gelooven. Wij kennen den vertegenwoordigers der burgerij in der Raad intusschen genoeg gezond verstand toe, om het voorstel zonder discussie af te wijzen.

**Helder.** De Gemeenteraad verleende een eervol ontslag tegen 1 Februari a.s. aan den heer N. J. Leijen, Gemeente-bouwmeester, wegens hoogen leeftijd, en onder dankbetuiging voor de langdurige diensten aan de Gemeente bewezen.

**'s-Gravenhage.** In den Haagschen Kunstkring is eene tentoonstelling geopend van werken van G. de Feure, omvattende: schilderijen, aquarellen, beeldhouwwerken, en voorwerpen in brons, zilver, porcelein en leder, waaiers enz. Al deze voorwerpen zijn vervaardigd naar eigen ontwerpen, en geven een hoog denkbeeld van het talent en den smaak van de Feure. Wij bevelen een bezoek aan deze tentoonstelling ten zeerste aan; het werk wat men er zal vinden heeft een zeer persoonlijk karakter.

Wij brengen in herinnering, dat in het Bouwk. Weekblad, jaargang 1901, een aantal afbeeldingen voorkomen naar uitgevoerd decoratief schilderwerk, naar meubels, porcelein, enz. ontworpen door Georges de Feure, den te Parijs wonende kunstenaar van Hollandsche afkomst.

## Weerkundige Waarnemingen te de Bilt, 8 uur voorm.

Datum 1903.	Barometerstand in m.M.	Windrichting.	Windkracht 1—12	Temperatuur in Gr. C.	Neerslag in m.M.
16 Oct.	754	Z.W.	4	10	8
17 "	751	Z.Z.W.	2	8	9
19 "	767	O.Z.O.	2	6	1
20 "	765	Z.O.	2	6	
21 "	758	Z.Z.O.	3	7	1
22 "	755	Z.Z.W.	2	9	6

## Bureau voor plaatsing van Opzichters en Teekenaars.

Marnixstraat 402, Amsterdam.

### Ingeschreven sollicitanten voor:

	per maand
Bouwkundig Opz.-Teekenaar, ouderdom 26 jaar	salaris f 80.—
" " " " 29 " "	- 100.—
" " " " 37 " "	- 80.—
" " " " 40 " "	- 100.—
" " " " 21 " "	- 70.—
" " " " 22 " "	- 60.—
" " " " 32 " "	- 70.—

## AANKONDIGING VAN AANBESTEDINGEN

### MAANDAG 26 OCTOBER.

**ASSEN.** Het afbreken van eene behuizing en schuur en het bouwen van een hotel-pension-restaurant aan de Torenlaan met bijlev. der materialen en wel, 1. zink- en loodgieterswerk enz.; 2. stukadoorwerken, 3. glas- en verwerken en 4. timmer- en metselwerk in combinatie van perc. 1, 2 en 3.

De heer M. Meulenbrug, 's av. 7½ u., ten zijnen huize, alw. bestek, voorw. en 2 teek.

ter inzage en ald. en bij den arch. G Stel à f 1 verkrijgb. Aanw. gedaan.

**OLDENZAAL.** Het bouwen van een zomer-verblijf op het landgoed gen. „de Borgh“ onder Denekamp.

De arch. Karel Muller, v.m. 11 u., in hotel „de Ster“. Bestek en teek. à f 1 bij den boekh. F. Banning verkrijgb.

### DINSDAG 27 OCTOBER.

**HARMELEN.** Het bouwen van een schep-radstoomgemaal op de fundamenten van den watermolen en het bouwen van een machinistwoning in den zomer van 1904.

Het best. van het waterschap Breudijk,

te Harmelen, n.m. 1 u., in het stationskoffiehuis „de Putkuip“. Bestek met teek. te verkrijgen bij den secret. W. N. de Vrankrijker, tegen f 1,75 per stel. Inl. worden verstrekt door den heer H. Paul, Civiel-ingen. te Leiden. Aanw. 20 Oct., n.m. 1 u.

### WOENSDAG 28 OCTOBER.

**SAPPEMEER.** Het afbreken eener behuizing aan de Stationsstraat kad. sectie G. no. 13 en het bouwen van eene onderwijzerswoning, met de lev. van al het benodigde.

Het gem.best., v.m. 11 u. Teek., bestek en voorw. tegen f 1 ter secret. verkrijgb. Aanw. 26 Oct., v.m. 11 u.



**Assurantie** Maatschappij tegen **Brand-**schade en op het **Leven**De **NEDERLANDEN** van 1845.

s-Gravenhage, Kerkplein, hoek Prinsestraat — Amsterdam, Sophiaplein — Rotterdam, Zuidblaak 24 (Beursplein) — Breda, Prinsenkade — Haarlem, Kruisweg 70c — Nijmegen, In de Betoustraat 8 — Groningen, Akerkhof hoek Akerkstraat — Zutphen, IJselkade.

Hoofd-Directie te 's-Gravenhage:

CAREL HENNY, Directeur;

Mr. J. J. HENNY, Adj.-Directeur.

G. TEERINK, Alg. Procuratiehouder.

Kapitaal. . . . . f 4.000.000.00

Reservfonds op ult. Dec-

ember 1902 . . . . . - 1.109.739.00

Betaalde Brandschaden tot

ult. 1902. . . . . - 25.444.700.00

**BRAND - LEVEN - INBRAAK.**

Verzekering tegen vaste en zeer bilijke Premieën, zonder Inleggelden of Nabetalingen.

**AFLOOP****VAN AANBESTEDINGEN.****30 SEPTEMBER.**

ALKMAAR. Het verbouwen van perceel Langestraat wijk A. no. 32. Door den archit. D. G. Weisenborn.

Gegund aan B. A. Blom en D. Beenders te Alkmaar, voor f 2550.

**7 OCTOBER.**

BLOEMENDAAL (ONDERH.). Het bouwen van een villa in het Bloemendaalsche park te Bloemendaal, voor rekening van den heer mr. C. P. Donker te Benningbroek. Door den architect J. v. d. Ban te Haarlem.

Gegund aan P. Rijnierse en Zn. te Overveen.

**8 OCTOBER.**

EDAM. Het bouwen van twee woonhuizen aan de Gevangenispoortsteeg. Door den heer P. Nierop.

Gegund aan G. Kuiper Ph., alaar.

VELP (N.-BR.) (ONDERH.). Het bouwen van een pastorie. Door het R.-K. kerkbestuur.

Gegund aan T. Verhagen te Mill.

**12 OCTOBER.**

HILVERSUM. Het bouwen eener dubb. villa op een terrein aan den Ouden Enghweg. Door den arch J. H. Slot.

Hoogste inschr. P. Zwaag, Hilversum, f 16500; laagste Dielemans, Bussum, voor f 13794.

**13 OCTOBER.**

BAAK. Het bouwen van een woonhuis Door den heer B. Vredegoor.

Laagste inschr. D. Jansen. Vorden, metselwerk f 288; K. Schoenmaker, Steenderen, timmerwerk f 917; J. A. de Mol, id., verfwerk f 72

HILVERSUM. Het bouwen van een villa aan den 's-Gravenlandschen weg. Door den arch. H. Slot.

Laagste inschr. J. R. de Jong, Hilversum, f 11674.

HOOGVEEEN. Het bouwen van een woning aan de Groote Kerkstraat. Door den heer H. Looijenga.

Laagste inschr. R. Vos, Hoogeveen, f 1824. Gegund.

**14 OCTOBER.**

AMSTERDAM. Het verbouwen van het

Hollandsche IJzeren Spoorweg-Maatschappij.

**AANBESTEDING.**

Op Maandag, den 9den Nov. 1903, des namiddags ten half 2 ure (*Greenw. tijd*), zal in het Centraal Personenstation te Amsterdam, in het lokaal naast de wachtkamer 3de klasse (ingang vestibule) worden aanbesteed:

volgens bestek no. 978: het leveren van 1750 kubieke Meters vierkant beslagen eikenhout voor wissels, en volgens bestek no. 979: het leveren van 30.000 platte eikenhouten dwarsliggers.

De bestekken zijn tegen betaling van f 0.50 per exemplaar verkrijgbaar aan het Centraal-Administratie-gebouw der Maatschappij aan het Droogbak te Amsterdam, Dienst van Weg en Werken, kamer 154, of op franco aanvraag aan dien Dienst, met toezending van het bedrag in postwissel (postzegels worden niet in betaling genomen en aan aanvragen zonder postwissel wordt geen gevolg gegeven).

*De Raad van Administratie.*

*Het Gedelegeerd Lid.*

R. VAN HASSELT.

perc. Kloveniersburgwal 95, en van de perc. 30, 32 en 34, aan den Groenburgwal. Door de vereen. van den H. Vincentius à Paulo

Laagste inschr. F. Luijten, f 33403.

**15 OCTOBER.**

KAMPEN (ONDERH.). Het maken van eene ijzeren overkapping voor 1050 M<sup>2</sup>. Shedbouw a/d. Kamper Emaillefabriek. Door den G. B. Broekema te Kampen.

Laagste inschr. firma W. E. Penning te Kampen, f 4170. Gegund.

**16 OCTOBER.**

KAMPEN. Het weder opbouwen van het door brand beschadigde perceel aan de B. Nieuwstraat. Door den archit. G. B. Broekema.

Laagste inschrijver W. v. Werven, f 1919. Gegund.

Hollandsche IJzeren Spoorweg-Maatschappij.

**AANBESTEDING.**

Op Maandag, den 9en November 1903, des namiddags ten half 2 ure (*Greenw. tijd*), zal in het Centraal Personenstation te Amsterdam, in het lokaal naast de wachtkamer 3de klasse (ingang vestibule) worden aanbesteed volgens bestek No. 980:

Het vergrooten van het goederen-lokaal en het maken van een overdekking van het perron langs de goederenlokalen aan het hoofdgebouw van het station BORNE, aan den spoorweg ALMELO-SALZBERGEN met bijkomende werken.

Begrooting f 6200.—

Het bestek met 1 tekening is tegen betaling van f 1.00 verkrijgbaar aan het Centraal-Administratie-gebouw der Maatschappij aan het Droogbak te Amsterdam, Dienst van Weg en Werken, kamer 154, of op franco aanvraag aan dien Dienst, met toezending van het bedrag in postwissel (postzegels worden niet in betaling genomen en aan aanvragen zonder postwissel wordt geen gevolg gegeven).

Aanwijzing geschiedt als in het bestek is vermeld.

*De Raad van Administratie*

*Het Gedelegeerd Lid.*

R. VAN HASSELT.

**Lijst van Fabrikanten, Leveranciers, enz.**

Prijs per regel voor niet geabonneerden op advertentiën f 5.— per jaar bij vooruitbetaling. Abonnés op Advertentiën 1 regel gratis voor iedere advertentie.

Artesische bronnen (putten) Maatschappij Artesia, Wagenplein 182, Den Haag.

Asphaltdakpapier — „Bouwmaterialen” voorheen M. LUIJTEN, Lekkerkerk, Rotterdam en Dordrecht.

Assurantie-Mij. tegen Brandschade „de Nederlanden van 1845”, 's-Gravenhage, Kerkplein hoek Prinsestraat.

Badinrichtingen. — Th. VAN HEEMSTEDDE OBELT, Amsterdam.

Brandkasten enz., — Rotterd. Brandk. fabriek v. h. Jb. DE HAAS & Zn. Rotterdam.

Bouwstoffen. — MARTIN & Co., Amsterdam.

BRANDKLUISDEUREN. — Wed. P. A. SCHROOT & ZON, Den Haag.

Cement-IJzerwerken — Ned. Mij. voor Monierwerken, Amsterdam.

Cementmestiek-Dakbedekking. — J. A. SMITS & ZON, Weesperzijde 39, Amsterdam.

Centrale Verwarming. — W. J. STOKVIS, Arnhem.

Centrale Verwarming en ventilatie. — D. S. M. KALKER, Amst.

Centrale Verwarmingen. — B. LANDHEER Jr., Wijnstr. 59, Rotterd.

Closets. — Th. VAN HEEMSTEDDE OBELT, Amsterdam.

DAKTEGELMACHINES. — G. P. Wessel, Rotterdam.

Dakpannen. — J. B. VAN SOEST & TERSTAPPEN, te Swalmen.

Dakroeden (gegalvaniseerd ijzeren) — J. SABELIS & Co., Glasfabrikanten, Haarlem.

Dakbedekking. — C. KINDERMANN, Berlin-Reineckendorf.

Eerste Nederl. Xylolith-Fabriek. — A. S. KEY, Rotterdam.

Excelsiorplaten. — GEBRS. VAN DER VIJGH, Amsterdam.

Gaskachels (nieuwste condensng). — OBELT, Amsterdam.

Gas-, Stoom- en Waterleiding. — R. S. STOKVIS & ZONEN, Leuvehaven 74—76, Rotterdam.

Glas in lood. — MEULDERS & Co. Den Haag.

Gegoten geëmailleerd ijzeren waschtafels — Th. VAN HEEM-

STEDDE OBELT, Amst., 150 de Ruyterkade. Filiaal: 36, Rokin.

Gegoten geëmailleerd ijzeren waschtafels. — PECK & Co., Amst.

Gekleurd en gebrand glas in lood. — C. LINDENAAR, Glasgraveur,

Alb. Cuijpsstraat 123, Amsterdam.

HEINEKEN'S GLAZENWASSCHERIJ. Stoom Jaloezieën, en

Rolluiken-fabriek. — 's GRAVENHAGE. Driehoekjes 3 voorheen

Wagenstraat 39a. — AMSTERDAM. v. d. Helststraat 1.

Haeuslersche Houtcementen Dakbedekking. — J. A. SMITS &

ZOON, Weesperzijde 39, Amsterdam.

Jalouziën, Marquises, Rolluiken — J. SENFT & Co., Papestraat 8,

Den Haag.

Jalouziën. — J. F. KRONER & ZONEN, Spuistr. 246, 248, 250, Amst.

Amsterdam.

Josson-Cement. — A. E. BRAAT, Rotterdam en Amsterdam.

Kunst- en Grofmederij, Firma J. T. van Vuren, Amsterdam.

Liften, Graan-silo's, Transportinrichting enz., LANDRÉ & GLIN-

DERMAN, Spuistraat 6 en 8, Amsterdam.

Liften, Personen- en goederen. — H. & J. VAN DEN WALL BAKE,

Liften — Th. VAN HEEMSTEDDE OBELT, Amst. (R. WAYGOOD & Co.)

Liften, Ventilatie, Gesm. ijzer. trappen. — JAN HAMER & Co., Amst.

Lichtdruk-inrichting. — J. P. Bladergroen, Amsterdam-Rotterdam.

Liften. (Hydraulische en elektrische). — FRED. STIELTJES & Co.

Amsterdam.

Looden en Inw. glasemail privaitleidingen. — OBELT, Amst.

Lichtdruk-inrichting. — Lichtdruk- en Calqueerpapieren — Corns.

Immig & Zoon, Nieuwe Haven 5, Rotterdam.

Machines voor Cementdaktegels. — G. P. Wessel, Rotterdam.

Marmen Schoorsteen-mantels. G. & J. Cool, Bloemgracht 77, Amst.

Marm. Schoorsteenm. D. WEEGEWIJS, Rapenb. 14 en 43, Amst.

Motoren en Dynamo's. — JULIUS LÜCHAU, Warmoesstraat 91.

Amsterdam.

Meubels enz. — Phoenix Meubil.-Inrich., Spuistr. 234, Amsterdam.

Nikkelinrichting-Instrumentmakerij. — F. L. W. BUCKMANN & Co.,

Den Haag, Stille Veerkade 19a.

Pompen (Diaphragma). — A. RESINK, Ingenieur, Haarlem.

Portland-Cement — DYCKERHOFF & SÖHNE, Amöneburg.



Prisma's Luxfer (kamerverlichting) — W. VAN RIJN, Keizersgracht 181, Amsterdam.

Photolithografie. — WEGNER & MOTTU, Amsterdam.

Proefstation Bouwmat — KONING & BIENFAIT, Amsterdam.

Rolluiken. — W. H. M. SCHOLTE, Prinsengr. 516, Amsterdam.

Rietplanken. Isoleersteen. Fluaten. — MOLIJN. — Gouda.

Raamsluiters voor bovenlichten. — TH. V. HEEMSTEDEN OBELT, Amsterdam.

Schilderwerk in alle genres. G. W. C. OOSTERBAAN, Amsterdam. SCHOORSTEENKAPPEN. — Maatschappij op aandeelen J. A. JOHN, IJversgehoven 120 bij Erfurt.

Stalinrichtingen. Verwarming. Jan Hamer & Co. Amsterdam.

Stalen balken, IJzer enz. — Gebr. VAN DER VLIET, Amsterdam

Spiegel- en Vensterglas enz. P. DOLK & ZOON, Rotterdam — Dordrecht.

Stalinrichtingen. — STAAL & HAALMEIJER, Amsterdam.

Stalinrichtingen. — D. S. M. KALKER, Amsterdam.

Stalen balken en U-profielen — Deutsch-Luxemburgische Bergwerks- und Hütten-Actiengesellschaft. Vertegenw. C. D. v. d. LINDEN, Prins Hendrikkade, Amsterdam.

Stalen balken. — H. E. OVIJNG Jr., Rotterdam.

Steenen (verglaste en onvergl.) CANOY HERFKENS & Co., Venlo Steengoed of Engelsche buizen en kruispannen. — HOUBEN & STEEGH, Belfeld en Tegelen (Limburg.)

Stoomtimmerfabriek. — GEBR. VAN MALSEN, Den Haag.

Stoelen en schoolmeubelen. — LEYDEN & VAN BEEST, Rotterdam.

Tegelversieringen enz., Plaatelbakkerij De Distel, Amsterdam.

Touwwerken. — G. F. A. DRIESSEN, Nijmegen.

Urinoirs (Torfit). — H. HUINCK & A. IMHOFF, Rotterdam.

Verwarming en verlichting. — JULIUS LUCHAU, Damrak 71, Amsterdam.

Verwarming en Ventilatie. — TH. V. HEEMSTEDEN OBELT, Amst.

Verwarming en Ventilatie. D. S. M. KALKER, Amsterdam.

Ventilators. — TH. VAN HEEMSTEDEN OBELT, Amsterdam.

Ventilators. — D. P. HASSELMAN, Amsterdam.

Vuurvaste steen, Tras, Aarden buizen, Straatkeien — „Bouwmaterialen” voorheen M. LUIJTEN, Lekkerkerk, Rotterdam en Dordrecht.

Wandtegels, cement, kalk, graniet — „Bouwmaterialen” voorheen M. LUIJTEN Lekkerkerk, Rotterdam en Dordrecht.

Zandsteen. — FERD. ENGERS, Amsterdam.

Zinkwerken. — F. W. BRAAT, Delft.

## „BOUWMATERIALEN”

voorheen **M. LUIJTEN.**

LEKKERKERK, ROTTERDAM en DORDRECHT.

# NOORSCH

# GRANIET.

Monsters, attesten en inlichtingen worden gaarne verstrekt.

## WAAROM? worden Excelsiorplaten

steeds meer en meer toegepast?

## Omdat de uitstekende Eigenschappen

steeds meer en meer door architecten erkend worden.

Van alle in onze brochure voorkomende maten hebben wij steeds grooten voorraad droge platen.

DE EENIGE FABRIKANTEN.

GEBR. VAN DER VIJGH, AMSTERDAM.

Telefoon  
No. 4810.

## LEYDEN & VAN BEEST.

BINNENROTTE 22—24, ROTTERDAM.

Succursale: BRUSSEL 9 rue d'Angleterre.

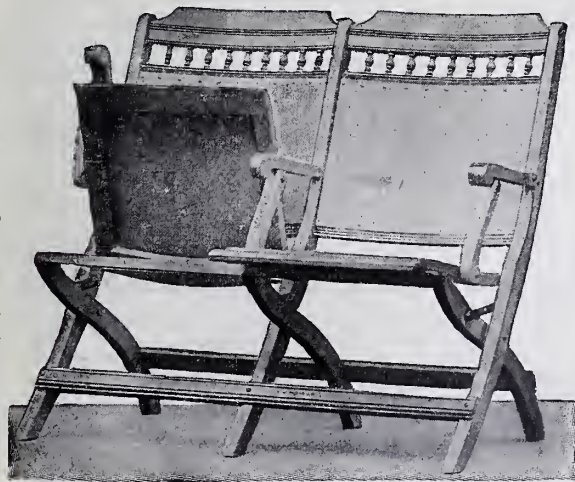

GROOTE COLLECTIE  
Schouwburgstoelen

vouwbare  
en  
draagbare  
stoelen  
voor

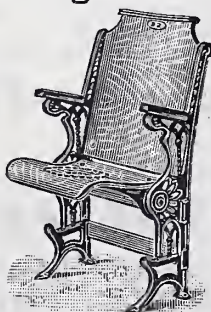

Kantoor- en Koffiehuishinrichtingen op groote schaal.

KERKEN, ZONDAGSSCHOLEN, NUTSGEBOUWEN en VERGADERZALEN.

Prijzen en catalogus op aanvraag.

o. a. ingericht: Departement tot Nut van 't Algemeen, Luthersche Kerk, „Nieuwe Kerk 's-Gravendijkwal” Delfshaven allen Rotterdam.

## Opleiding- Bouwkunde.

Bij een bouwkundig Ingenieur te Amsterdam bestaat gelegenheid om theoretisch en praktisch te worden opgeleid tot architect of waterbouwkundige.

Br. fr. letter Y aan L. J. VEEN, Uitgever Keizersgracht 687, Amsterdam.

Maatschappij tot Exploitatie  
van Staatsspoorwegen.

## AANBESTEDING.

Op DINSDAG den 10den November 1903 des namiddags ten 2 ure (*locale tijd*), aan het Centraalbureau der Maatschappij tot Exploitatie van Staatsspoorwegen in het Moreelse Park te *Utrecht*, van:

Bestek No. 959.

Het maken van grondwerken, het leggen en wijzigen van sporen en wissels, het opruimen eener veelading en het maken van eene nieuwe veelading met diverse bijkomende werken ten behoeve der uitbreiding van het emplacement NIEUWERKERK.

Begroeting f 77150.—.

De besteding geschiedt volgens § 39 van het bestek.

Het bestek ligt van den 10den Oct. 1903, ter lezing aan het Centraalbureau in het Moreelse Park en aan het bureau van den Sectie-Ingenieur H. J. VAN HOORN, te *Utrecht* en is op *franco* aanvraag (per brief) aan genoemd Centraal-bureau (Dienst van Weg en Werken) te bekomen, tegen betaling van f 1.00.

Inlichtingen worden gegeven aan het Centraalbureau (Dienst van Weg en Werken) en door den Sectie-Ingenieur voornoemd.

Aanwijzing op het terrein zal geschieden den 3den Nov. 1903 ten 11.15 ure voormiddag (*West Europeesche tijd*).

*Utrecht*, den 14den October 1903.

## Opzichters en Makelaars

van heerenhuizen, alsmede Architecten en Bouwopzichters, die tegen hooge provisie voor een nette zaak willen werken, worden verzocht ter nadere bespreking naam en adres op te geven onder Lett. B.P. aan Scheltema & Holkema's Adv.-Bureau te Amsterdam. Geheimhouding verzekerd.



# Grootste 's Gravenhaagsche Jaloesiënfabriek

## J. Senft & Co.

Rijksleveranciers.

FABRIEK  
NOORDWAL 3c.  
KANTOOR en Mon-  
sterkamer  
Papestraat 8.  
Opgericht 1886.  
Telefoonnummer 412.

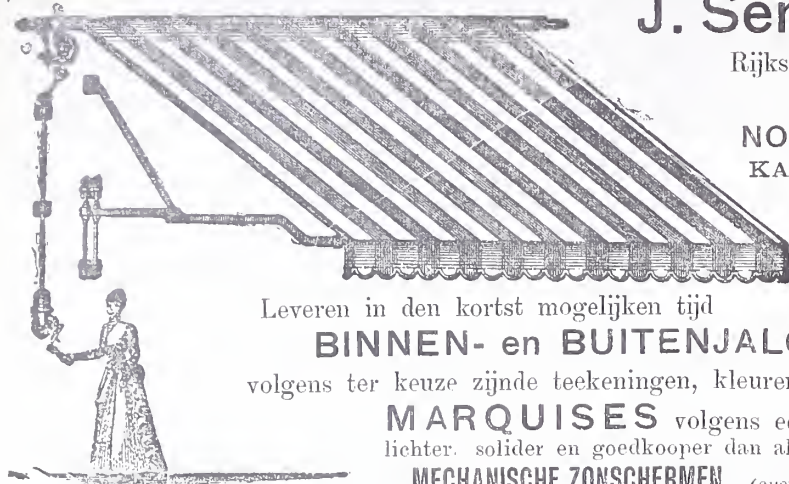

Leveren in den kortst mogelijken tijd  
**BINNEN- en BUITENJALOUSIËN**,  
volgens ter keuze zijnde teekeningen, kleuren en modellen.

**MARQUISES** volgens een nieuw systeem,  
lichter, solider en goedkooper dan alle andere bestaande.

**MECHANISCHE ZONSCHERMEN**, (systeem Tantüt frères).

SPECIAAL INGERICHT TOT HET VERVAARDIGEN VAN

**HOUTEN EN STALEN ROLLUIKEN,**

meest practische verzekering tegen inbraak en bescherming tegen de zon en storm.

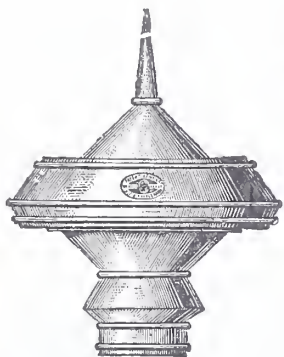

## D. P. H. HASSELMAN,

Amsterdam, Spaarndammerstraat 52-60.

Telefoon No. 857.

### PATENT EXHAUST VENTILATOR,

Schoorsteenkappen — Luchtinjectors enz.

voor het ventileren van lokalen, het bevorderen der trekking  
en het tegengaan van valwinden in schoorsteenen.

PRIJZEN LAGER. dan elk bekend systeem. CAPACITEIT HOGER

Op serieuze aanvragen zijn, voor vergelijkende proefnemingen,  
steeds toestellen gratis beschikbaar.

### Deutsch-Luxemburgische

## Bergwerks- und Hütten-Actiengesellschaft.

Afdeling: DIFFERDINGEN (Luxemburg).

Vertegenwoordiger: C. D. VAN DER LINDEN.

20/21 Prins Hendrikkade,

Amsterdam.

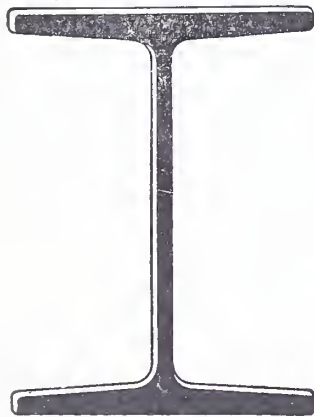

Stalen balk- en U-Profielen.

SPECIALITEIT:

## Stalen balken

## breede flenzen.

(Systeem Grey).

Differdinger B-Profielen.

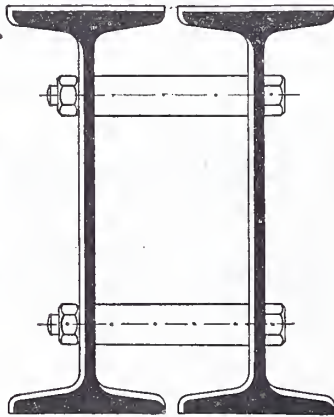

Balk-profielen vanaf 240 m.M. flensbreedte en 240 m.M. hoogte trapsgewijze opklim-  
mende met flensbreedten tot 300 m.M. en tot 750 m.M. als grootste balkhoogte.

B-Profielen inplaats van uit platen en hoekijzer samengestelde liggers of twee of  
meer door koppelplaten of bouten verbonden Normaal-Profielen. Geen Klinkwerk  
meer. Groot traagheidsmoment over de kleine as en daardoor zeer geschikt voor  
zuilen en kolommen, paalwerken, beschoeingen, enz.

Neiging der binnenkanten der flenzen 9 pCt. tegenover 14 pCt. van die der Normaal-  
Profielen en daardoor goed aanliggen der klinknagelkoppen.

## Amsterdamsche Jalousië-fabriek.

Speciaal adres voor:

### ROLLUIKEN, ZONSCHERMEN,

TOCHTSCHERMEN, SERREDEKKING, Glas. Jalousiën enz.

Eenig adres voor HOUTEN PARQUET TAPIJTEN.

Speciale fabriek van GESCHILDERDE WINKELGORDIJNEN.

## F. J. KRONER & Zonen,

HOFLEVERANCIERS

Spuistraat 246, 248, 250, Amsterdam.

## Rooode Sluitpannen.

(Tuiles du Nord)

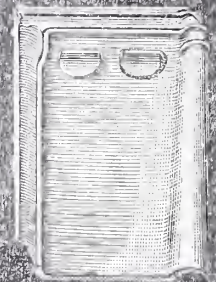

recht dekkend

21 per M<sup>2</sup>

nieuwst model  
hoog roode kleur!

ELKE KLIK IS VOORZIE  
VAN EEN SPIJKERGAAJTJE.

### Bouwmaterialen

voorheen M. Luyten

LEKKERKERK-

DORDRECHT-ROTTERDAM

### J. B. VAN SOEST & TERSTAPPEN

### Stoomdakpannenfabriek

TE SWALMEN.

Leveren Prima. Kwaliteit

### MULDEN-PANNEN

met dubbele zij- en kopsluiting.

Monsters op aanvraag gratis en franco.

### Firma Jan Jaarsma

DEN HAAG.

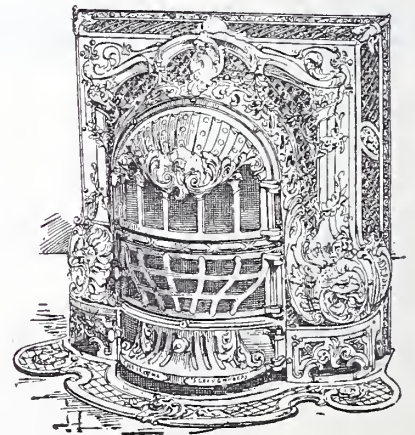

Intercom. Telefoonnummer 2860.

Nederlandsche Maatschappij

voor

### MONIER-WERKEN

te AMSTERDAM.

Directeur: J. N. LANDRE.

### Cement-IJzerwerken

volgens de systemen MONIER, RABITZ en  
aanverwante stelsels.

### Waterdichte Werken.

als Kelders. Reservoirs. Regenbakken. Daken.  
Privaatputten. Kuipen enz.

Geweiven. Vloeren. Buizen. Tunnels. Muren.

Bescherming tegen brand.

### BRANDVRIJE KELDERS.

Kantoor:

3e WETERINGDWARSSTRAAT 36.

Werkplaats: JAAGPAD BIJ DEN OMVAL. (Weesperzijde).



# BOUWKUNDIG WEEKBLAD.

ORGAAN VAN DE

MAATSCHAPPIJ TOT BEVORDERING DER BOUWKUNST.

Bestuur v. d. Maatschappij: A. SALM G.Bz., *Voorzitter*. ED. CUYPERS, *Vice-Voorzitter*. -- Jb. v. d. BAN Pz.,

M. A. C. HARTMAN, D. E. C. KNUTTEL, F. J. NIEUWENHUIS, B. J. OUËNDAG, F. W. M. POGGENBEEK, J. VERHEUL Dz.

Commissie van Redactie: Ed. CUYPERS, A. SALM G.Bz. en J. VERHEUL Dz.

Redacteur: C. T. J. LOUIS RIEBER.

31 OCTOBER 1903.

23<sup>e</sup> JAARGANG.

N<sup>o</sup>. 44.

BUREAU VAN REDACTIE: MARNIXSTRAAT 402, AMSTERDAM.  
BUREAU v. ADMINISTRATIE: HERDERSTRAAT 5, 'S GRAVENHAGE.  
UITGEVERS: MOUTON & Co. — 'S GRAVENHAGE.  
ABONNEMENTSPRIJS voor Nederland: fr. p. p. f 15.— 's jaars, voor  
Indië en het Buitenland (bij vooruitbetaling) fr. p. p. f 17.— \* \* \*

PRIJS DER ADVERTENTIËN: van 1—5 regels f 1.— elke regel meer  
20 cents. Groote letters naar plaatsruimte. \* \* \* \* \*  
AANKONDIGINGEN v. AANBESTEDINGEN 15 ct. p. regel m. premie  $\frac{3}{2}$  maal.  
ABONNEMENT v. ADVERTENTIËN tegen belangrijk verminderde prijzen  
en kosteloze opname der advertentiën in het Tijdschrift der Mij.

INHOUD: — Het Raadhuis te Jisp. — Kunstvrienden volhardt,  
door J. H. SCHORER. — Een avondje bij A. et A. — Email-Metaal  
wandbekleding — Grundin. — Verslagen van vergaderingen.  
— Uit den vreemde. — Berichten. — Inhoud van Tijdschriften. —  
Weerkundige waarnemingen. — Bureau voor plaatsing van Op-  
zichters en Teekenaars. — Aankondiging en afloop van aanbeste-  
dingen. — Lijst van Fabrikanten, Leveranciers, enz. — Advertentiën.

## KUNSTVRIENDEN VOLHARDT!

Namens de bewoners van Jisp hunnen dank voor den geldelijken steun, welke U hebt willen verleenen voor de restauratie van het schoone raadhuis in het schilderachtige, afgelegene dorp, tusschen Purmerend en de Zaan. Op de circulaire van Juni j.l. werden door giften toegezonden f 1200. Alle kans is dus voorhanden, dat de ontbrekende f 1500 zullen worden geschonken. Het zeer in verval zijnde monument ontstaan in 1650, is het overwaard. Het behoort tot die creaties uit dien tijd, die zich door eene bijzondere distinctie onderscheiden. Want ook in bloeitijden der kunst was de uiting van het talent van den architect ongelijk. Het niet ver van Jisp gelegene *de Rijp*, bezit een raadhuis uit denzelfden tijd, gebouwd door den bekenden bouwmeester J. Arn. Leegwater, dat veel minder artistieke waarde bezit. Het bekende stadhuis te Bolsward, gerestaureerd in 1893—95 door eene Commissie uit het Hoofdbestuur van de Mij. tot Bevordering der Bouwkunst, eene conceptie omvangrijker dan het raadhuis te Jisp, maakt ongetwijfeld den indruk van groote harmonie en toch heeft het niet die voornaamheid.

De bewoners van Jisp hebben dubbel recht op geldelijken steun. Zij hebben getoond door alle tijden heen eene groote piëteit voor hun raadhuis te bezitten. Is toch zoo menig monument van het inwendige beroofd. Een paar voorbeelden uit velen: het genoemde raadhuis van *de Rijp* is geheel leeggedragen, het inwendige van de groote kerk te Sneek werd ongeveer in 1870 voor den spotprijs van twee honderd en vijftig gulden verkwanseld. Maar in het raadhuis te Jisp zijn inwendig nog vele schoone overblijfsels, die in denzelfden fijnen geest gecomponeerd zijn als het monument zelf. De raadzaal bezit twee kasten, met schoorsteenmantel door schoone pilasters gesteund, verder eene groote tafel met zitbank lang  $5\frac{1}{2}$  meter, alles van eikenhout, geheel intact. Op de bovenverdieping bevindt zich de weeskamer met schoorsteen, gedragen door zeer mooie steenen pilasters met fraai figuurlijk beeldhouwwerk.

De bewoners van het kleine Jisp (het dorp telt slechts zevenhonderd inwoners) hebben recht op Uwe sympathie, ter wille van hun monument en ter wille hunner trouw.

## HET RAADHUIS TE JISP.

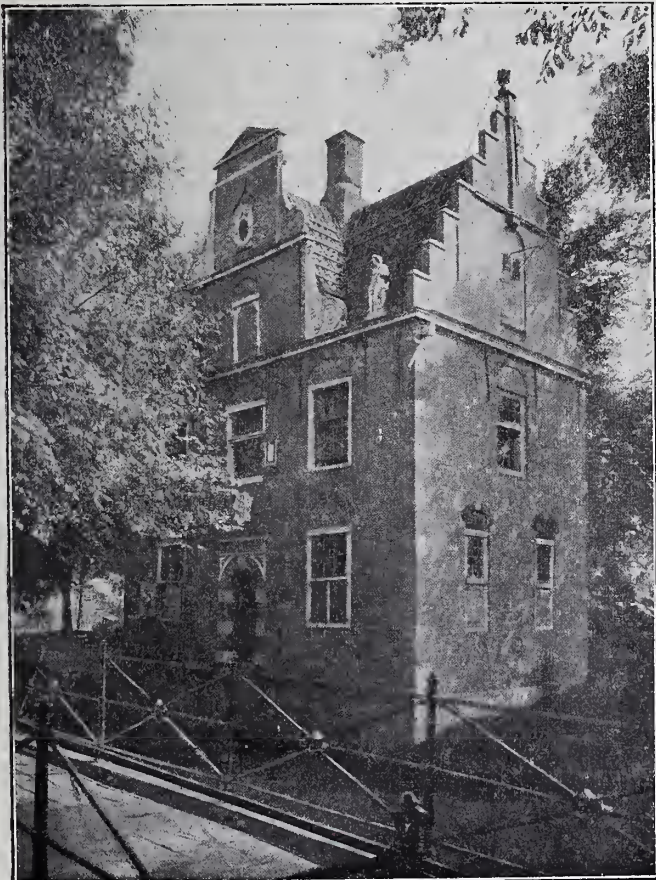

Gebouwd Anno 1650.  
Volgens opname in 1903.



De stand der rekening is als volgt:

De kosten eener goede, „waardige restauratie” zijn getaxeed op: . . . . .	f 8250.—
Door particuliere giften uit de gemeente bijeengebracht: . . . . .	f 800.—
De gemeenteraad van Jisp heeft sinds lang besloten eene leening aan te gaan van: . . . . .	f 1800.—
Het Rijk heeft toegezegd: . . . . .	„ 3000.—
Van belangstellenden buiten de gemeente door de circulaire van Juni 1903: . . . . .	„ 1200.—
	<u>f 6800.—</u>
Ontbreken: . . . . .	f 1450.—

\*\*\*\*\*

De Commissie tot restauratie van het Raadhuis te Jisp is als volgt samengesteld:

J. WILDSCHUT.	<i>Voorzitter.</i>
P. KLINKERT.	} <i>Leden.</i>
H. KOSTER.	
E. VENEKAMP.	<i>Secretaris.</i>

Het verleen van financieelen steun wordt aanbevolen door:

Mr. G. VAN TIENHOVEN te <i>Haarlem.</i>
E. G. DUYVIS Tsz. te <i>Koog a. d. Zaan.</i>
D. LAAN te <i>Wormerveer.</i>
Dr. J. MULDER te <i>Zaandijk.</i>
Jhr. B. W. F. VAN RIEMSDIJK te <i>Amsterdam.</i>
Jhr. Mr. V. E. L. DE STUERS te <i>'s-Gravenhage.</i>
Mr. H. J. C. VAN TIENEN te <i>Zaandam.</i>

Het Bestuur van den Nederl. Oudheidkundigen Bond.

Het Bestuur van het Kon. Oudheidkundig Genootschap.

Het Bestuur der Zaanl. Oudheidk. Vereeniging „J. HONIG Jsz. Jr”.

Kunstvrienden volhardt!

J. H. SCHORER.

\*\*\*

Het Hoofdbestuur van de Maatschappij tot Bevordering der Bouwkunst verklaart zich bereid tot het in ontvangst nemen van giften, die toegezonden kunnen worden aan den Secretaris der Maatschappij, C. T. J. Louis Rieber, Marnixstraat 402 te Amsterdam.

## EEN AVONDJE BIJ A. ET A.

Op 21 October j.l. had een belangrijke bijeenkomst plaats in het Café Parkzicht te Amsterdam, waar het Genootschap Architectura et Amicitia zijne vergaderingen houdt. Als spreker voor dien avond had zich nl. aangeboden, niemand meer of minder dan de heer Dr. P. J. H. Cuypers.

Na het afhandelen van huishoudelijke aangelegenheden, enz., werd het woord aan den spreker verleend, die een voordracht wenschte te houden over: De oudste kerk in Nederland, de St. Servaas te Maastricht; haar stichting, uitbreiding, difformatie en herstelling.

Langs de wanden van het veelhoekig zaaltje waren afbeeldingen van dit belangrijke monument opgehangen: opmetingen, photo's, plannen, doorsneden, details, teekeningen van belangrijke fragmenten van gevonden oude muurschilderingen, tegelvloeren enz.

Aan die voordracht wordt het volgende ontleend; de lezer gelieve echter in aanmerking te nemen, dat ondergeteekende uit belangstelling naar Parkzicht ging, doch aanvankelijk niet het voornemen had een „verslag” van het gesprokene te geven.

De tijd van stichting der kerk is natuurlijk niet met zekerheid op te geven; doch zij dateert in elk geval uit de 6e eeuw.

St. Servaas kwam in de 4e eeuw naar Limburg, en vestigde

zich te Tongeren na de bevolking tot het Christendom te hebben bekeerd. Wij weten evenwel uit de geschiedenis, dat al die Eerwaarde Heeren uit de oudheid soms ook ter dege gedwongen



De St. Servaaskerk, voorheen.  
(naar een photographie uit 1867).

werden om het zwaard te hanteeren, en dit was waarschijnlijk de aanleiding waarom spreker zeide, dat St. Servaas zijn zetel verplaatste naar een versterkte stad, en wel naar Maastricht.

Wat er toen verder gebeurde werd niet medegedeeld, doch wel, dat er in de 6e eeuw een zekere bisschop Bernulfus zich aangetrokken gevoelde om het graf van St. Servaas te herstellen en daarop een kerk te stichten.

Dat dit niet bij voornemens bleef, doch ook werkelijkheid is geworden, blijkt uit het nagelaten geschrift van Gregorius van Tours, die verhaalt, dat hij bisschop Bernulfus gesproken heeft en de „templum magno” aanschouwd heeft, gesticht op het graf van St. Servaas, zoo ook het graf zelf, waartoe een lange gang geleidde, enz. Maar waar stond dat graf? Nader zal daarop worden teruggekomen.

Door het aangehaald geschrift is het dus zeker, dat de kerk in de 6e eeuw bestond. Wat merkwaardig is: alle onbekende zaken hebben zich van zelf opgelost toen de restauratie onderhanden is genomen. Dr. Cuypers kent eigenlijk geen bouwwerk waarbij de verschillende veranderingen, bij- en aanbouwingen in zulk een chronologische volgorde zijn terug te vinden, als juist bij dit kerkgebouw; m. a. w. de restauratie bracht tegelijkertijd de geheele geschiedenis van het kerkgebouw aan het licht.

Ruim 40 jaren geleden verkeerde het kerkgebouw in zeer slechte conditie en moesten noodzakelijke herstellingswerken uitgevoerd worden. Veel lekkage bedierf het houtwerk en deskundig advies moest ingewonnen worden om daarin te voorzien. De toenmalige pastoor, de Eerw. Heer Schrijver, vervoegde zich daartoe bij Dr. Cuypers. Deze pastoor gevoelde ook veel liefde voor de kunst, en volgens de gehouden besprekingen zou hij zoo gaarne zien, dat het inwendige ook eens goed onderhanden kon genomen en wat „opgeknapt” worden. Bij gehouden inspectie bleek, dat het in gips bewerkte plafond van het priesterkoor koepelvormig gewelfd en met caissons en rozetten versierd, niet erg solide meer was. De rozetten hingen aan half doorgeroeste ijzerdraden en de mogelijkheid was niet uitgesloten, dat vandaag of morgen zoo'n rozet zou vallen. Daarom moest in ernst geraden worden liever geen dienst te houden aan het altaar dat onder dit plafond stond

Deze gemaakte veronderstelling zou spoedig werkelijkheid worden. Kort daarna viel een rozet op het altaar. Dit schijnbaar nietig voorval is oorzaak geweest, dat een aanvang gemaakt is geworden met de restauratie. „De Hemel heeft gesproken”, riep de pastoor uit, „en nu moet de restauratie beginnen”.

Nog moet vermeld, dat bekend was, dat er een crypta onder de kerk was. Het plafond daarvan stak hoog boven den vloer der kerkruimte uit.

Jammer genoeg hebben destijds (1811) bejaarde priesters, die de noodzakelijkheid van het behouden eener crypt niet inzagen, maar gaarne de trappen zagen weggeruimd, het geheele gewelf laten sloopen en dit deel vloer met den overigen kerkvloer gelijk gemaakt.

Toen spreker aangezocht werd om de restauratie werken wel te willen opmaken en leiden, stelde hij als conditie, dat de crypt weder opgebouwd zou worden, hetgeen werd toegestaan.

Allereerst moest evenwel het reeds genoemd priesterkoor onderhanden genomen worden.



De kerk inkomende, geeft deze geheel den indruk weer van een Gothieke kerk. Stel u evenwel voor: met een geheel gemoderniseerd priesterkoor! Belgische artisten hadden tegen de wanden 3 zuilenorden boven elkander geplaatst: Dorisch, Jonisch en Korintisch, met rijke lijstwerken en een caissonplafond met rijk versierde rozetten. Alles van gips tegen riet en latten, en verder rijk verguld, 'tgeen alles zwart en vuil geworden was.

Na de verwijdering van al dat werk kwam het oorspronkelijk koor in allen eenvoud weder voor den dag, met het gewelf; ook de overblijfselen van schilderwerk daaraan, en wat nog op de koormuren daarvan gespaard was gebleven. (Aan het slot der rede wordt daarop door spreker nog terug gekomen.)

Spreker doet verder eenige mededeelingen omtrent de gewelfconstructies, die bloot gelegd werden, en het roosvenster, dat blijkbaar later ingezet en niet oorspronkelijk is, en waarvan men de vormen ook nog weder terug heeft kunnen vinden, op den zijgevel aangewezen boven den kooruitbouw.

Opgewekt door al het verrassende wat aan het licht werd gebracht, werd de liefde voor de restauratie algemeen opgewekt, en begonnen de daartoe benodigde gelden ook in te komen.

Het onderzoek wordt inmiddels voortgezet.

Toegelicht door teekeningen van de vroegere toestanden, verklaart spreker allereerst den plattegrond, zooals het onderzoek aan het licht heeft gebracht dat deze geweest is.

De kerk van bisschop Bernulfus was een basiliek zonder gewelven. Een hoog middenschip met 2 rijen van 10 zware kolommen, met rechthoekige doorsnede, en 2 zijbeuken; de kolommen hadden geen beeldhouwwerk maar een afgeschuinde dekplaat, zooals dat in de 6de eeuw gebruikelijk was. Het koor was eveneens rechthoekig in grondvlak, met 2 dito aanbouwsels. De reeds genoemde halfcirkelvormige kooruitbouw is van later tijd en met het transept in de 11de eeuw toegevoegd, later weder gewijzigd, ook door het inzetten van roosvensters, 'tgeen dagteekent uit den tijd dat men de kerk van gewelven heeft voorzien, nl. de 15de eeuw.

Door den spreker wordt zeer lang stilgestaan bij de wijze waarop in de 15de eeuw de kerk verbouwd is. Uitvoerig worden alle details besproken en vooral daarop gewezen, dat door deze verbouwing niets bedorven is en al het oude geëerbiedigd bleef. De groote pijlers bleven intact. Ter gewenschter hoogte werd een kolonnet toegevoegd, welke drie andere dragen — drielingen —; van uit de kapiteelbekroning ontspruiten dan de graten en kruisgewelven. Alvorens dit tijdperk verder te behandelen, wordt de crypt nader besproken.

Gelukkig was er van het ingeslagen gewelf veel gespaard gebleven en zijn de voeten der kolommen ongeschonden terug gevonden; daar ook de geboorte en aanzet van het gewelf gevonden werden, kon de hoogte vastgesteld worden. Bij het onderzoek werd ook naar het graf en de door Gregorius genoemde lange gang gezocht, waarbij aan het licht werd gebracht, dat er nog een tweede crypt was.

Het onderzoek werd beloond en alles kon worden blootgelegd. De gebeenten waren verdwenen, doch wel werden er steenen kisten gevonden en ook de sarkophaag van bisschop Bernulfus zelf. Het graf is op meer dan één punt merkwaardig. Het poortje, toegang gevende daartoe, vertoont de eigenaardige steenconstructie, de halfcirkelvormige boog uit één stuk steen gekapt, welke constructie men ook waarneemt bij oudere kerken te Aken, Limburg en ook in Italië, zonder „claveaux” en sluitsteen. Het raam naast de deur werd gevonden, nog van het oorspronkelijk gesmeed ijzeren hek voorzien, en verder de steenen drempel die, hoewel van zeer harde steen, geheel uitgesleten was, getuigende van de talrijke bezoeken aan het graf en die der bedevaartgangers, tusschen de 6de eeuw en 1200 ongeveer.

De oorspronkelijk gebouwde crypt vertoont denzelfden pijlervorm met kapiteelen als de bovenbouw, terwijl de tweede crypt mooiere en slankere kolommen heeft.

De tongewelven bij de oude zijn geheel op de Romeinsche wijze geconstrueerd en met beton aangevuld. De kleur van het pleisterwerk — eigenaardig geel — is ook goed bewaard gebleven.

Het voorgebouw ter plaatse van den vroegeren porticus — het portaal waardoor men ging eer men de kerk betrad — heeft ook aanleiding gegeven tot velerlei meningsverschil. De bouw wordt door spreker beslist gerekend als te behooren tot het werk van Karel de Groote. Als bewijs van tegenovergesteld gevoelen wordt aangevoerd, dat het werk „te mooi” is voor het tijdperk.

Een door spreker ingesteld onderzoek bij werken uit datzelfde tijdperk, kerken te Nijmegen, Aken en andere plaatsen in Duitschland versterken zijne meening. Juist in de „mooie” bewerking van steen,

de samenvoegingen, enz. meent hij, wegens de groote overeenkomst, het werk van den bekwamen Ingenhard terug te vinden.

Omstreeks het jaar 1000 meende men, dat de wereld zou vergaan, en hoort men langen tijd niets meer van bijzonder knappe werklieden en bouwers, terwijl de verbouwingen der latere perioden weder voldoende bekend zijn. Beweringen, als zoude dit werk te huis behooren tot de 9de, 10de of 11de eeuw, zijn onjuist. Alles wat in de 11de eeuw b.v. gebouwd is, vertoont niet de minste overeenkomst. De vorm en profileeringen der basementen zijn o.a. voor hem ook duidelijke bewijzen. Bovendien mist men daar b.v. de zoogenaamde „pattes”, de aanvullings-ornamenten van het ronde basement in de richting der diagonaal van de vierkante onderplaat. Men kan toch moeielijk aannemen, dat die vergeten of afgeslagen zijn, zooals men ook al beweren wil.

Om zekerheid te verkrijgen omtrent dit punt, werd ook de kundige architect Revoil — bekend wegens zijn archeologische kennis — om advies gevraagd; bij een persoonlijk bezoek stemde hij volkomen in met het oordeel van den spreker en zonder eenige aarzeling schreef hij het werk aan den grooten Carolinger toe. Het is voorts zoo aannemelijk, aangezien diens paleis daar vlak bij was en destijds door een brug met de Kerk verbonden was. De deur bij die brug, is terug gevonden.

Een aanwezig dakuitbouwje met een raam, zooals dit in de 12e eeuw gemaakt werd, heeft met dit onderdeel van den bouw niets te maken en is later daaraan toegevoegd. Het aanwezige altaar van Karel de Groote heeft daar ook gestaan en is eenvoudig weggenomen en verplaatst. Pogingen in het werk gesteld om ook dit altaar wederom op de vroeger bedoelde plaats terug te brengen, zijn mislukt. Het standbeeld van den Carolinger, geschenk van enkele families, zou dan verplaatst moeten worden, waartoe men niet wenscht over te gaan.

Aan dit voorgebouw, met de beide torens op de hoeken, waarin trappen van wel 3 meter breed, is zoowel uit- als inwendig in den loop der tijden veel veranderd. Het gewelf boven den ingang heeft vroeger waarschijnlijk nimmer bestaan; er was daar een houten balklaag met vloer aangebracht. De vijf bogen op de verdieping, van waaruit men in de kerk kon zien, en waarvan juist de middelste het gezicht op het altaar gaf, zijn later dichtgemetseld, tegelijkertijd toen men het gewelf aanbracht. Tot in onderdeelen wordt de constructie van het kruisgewelf, zooals de Lombarden deze gewelven construeerden, nader besproken en de constructie zeer geroemd.

De verdere verbouwingen te voren, uit de 11de eeuw, worden daarna nog eens nagegaan, en bepaaldelijk het groote transept en de kleine aangebouwde kapellen, zoo ook de later bijgebouwde crypt met een tegelvloer van roode, groene en zwarte tegels, in tegenstelling met de oudere crypt waar een Romeinsche mosaïekvloer was gelegd. Bij de abside werden toen ook de twee nog aanwezige torens bijgebouwd die, hoewel erg verminkt, toch voldoende gegevens vertoonden om de primitieve ordonnantie van bogen, colonnaden, enz. er in terug te vinden. De boogjes zijn van zandsteen, waarover een roode rand gevormd door roode pannen. De steen heeft een mooie grijze en gele kleur, en bij onderzoek waren voldoende sporen aanwezig om te doen zien, dat de voegen met een bruine lijn afgezet waren geweest.

Tijdens het werken aan het priesterkoor is nog ontdekt, dat een toegang dichtgemetseld was. Bij het wegnemen dezer versperring vond men de deur daarachter geheel ongeschonden terug; een deur met fraai ijzeren hengsels en koperen rozetten met rood leder. Deze oude deur wordt bewaard, terwijl volgens de gevonden gegevens de nieuwe deuren zijn bijgemaakt.

Tusschen de 11, en 15de eeuw ontstond het aangebouwde portaal (begin van de 13de eeuw), rijk van bewerking met de voorstellingen van Maria en Jezus, de 12 apostelen en St. Jan.

Vroeger moet de kerk ook nog voorzien zijn geweest van een dakruiter, welke in de 14de eeuw zou zijn aangebracht, en een fijn spits torentje met de H. Maagd Maria, tot welks herstelling wegens spaarzaamheid niet kon worden overgegaan.

In de 15de eeuw hadden er groote veranderingen plaats: het inbrengen van de gewelven en spitsboogvensters; de oude kapconstructie moest verwijderd, met de looden afdekkingen, en daarvoor kwamen de stijle kappen met leibedekking in de plaats.

De gewelven hadden steun noodig, waardoor de kapellen met contraforten en luchtbogen ontstonden. Het geheel kreeg daardoor een geheel ander aanzien en deze veranderingen zijn zoo ingrijpend, dat, hoewel zoo veel mogelijk de primitieve constructie-deelen, enz. onveranderd behouden bleven, deze 15de eeuwse restauratie (heb ik het wel begrepen) voor spreker den weg aan-



wees welke hij bij de herstellingswerken te volgen had, hetgeen door hem in het oog is gehouden.

En nu komt de torenquestie.

Een photo werd getoond waarop gemoderniseerde torens voorkomen, zooals die in de 17de eeuw werden toegevoegd. De beide hoektorens met de tentdaken en een groote koepel op een middentoren. (Zie de afbeelding: de St. Servaaskerk, voorheen. De links daarop voorkomende toren is die der St. Janskerk.)

De oude Carolingische torens, die niet zoo hoog waren als de genoemde hoektorens, waren verbonden door een muur, dus niet meer vrijstaand als primitief het geval was geweest; dit was een difformatie in alle opzichten.

Met al het rijk materiaal aan gegevens zijn de beide hoektorens gerestaureerd, geheel in het genre der andere torens, en ook hier de kleine kolommen van graniet met de zandsteenboogjes, enz.

Volgens Dr. Cuypers behoorde tusschen de beide genoemde torens nog een toren te staan; hij steunt o. a. deze bewering op een oude afbeelding waarop deze toren voor zou komen, wat hoofdvorm aangaat ongeveer gelijk aan de nu gebouwde.

De toren is destijds reeds niet zonder bedoeling geplaatst. Er moeten n. l. rekeningen uit de 15de eeuw zijn gevonden van klokken. Waar zouden die klokken nu anders hebben kunnen hangen dan in het Carolingische gedeelte, en wel in het bijzonder in een middentoren, toen de bouw volledig was.

Deze toren zou oorspronkelijk van hout zijn geweest (daar deze op gewelven is gebouwd, ook niet onwaarschijnlijk — de opmerking is van mij —) en zou door brand zijn verwoest. In 1670 is daarop, met de verbouwing der hoektorens, de toren gebouwd zooals die zich op de photo vertoonde.

Zeer zeker was deze toren in geen stijl welke aan de kerk reeds was toegepast.



De St. Servaaskerk, thans.

(Naar een schets uit 1893, van den heer W. Van Boven.)

Dr. Cuypers nu dacht er juist anders over dan eenigen die de torens van 1670 prefereerden. Zijn er architecten die zijn toren niet in den stijl van het gebouw vinden, wel, zijn gedachten-gang bij het restaureeren weten wij nu. Daar er in de 15de eeuw weder een volmaakt en volkomen gerestaureerd geheel ontstaan was, zoo moest nu ook de 15de eeuwse richting en wijze van werken weder doorgevoerd worden. Dr. Cuypers veroorloofde zich den volgens zijn oordeel gedifformeerden en lompen toren af te breken en daarvoor de 15de eeuwse spits in de plaats te stellen, welke, geen ander doel hebbende dan om de klokken van het carillon te herbergen, bescheiden van afmeting is, met toepassing der vormen die daarbij behooren.

Tot besluit geeft spreker nog een beschrijving der gevonden overblijfselen van schilderwerk en van het ontstaan der nieuwe schilderijen. In het gewelf aan de oostzijde is de „Angelus Magnus”. d. i. Christus, afgebeeld, daar tegenover de H. Maagd. Aan de eene zijde de zeven stralen van den H. Geest, en daar tegenover de H. Vader. Het geheel stelt de H. Drievuldigheid voor. Daartusschen engelen met banderollen, waarop o. a. de spreuk: „De vader heeft mij gezonden om de wereld te verlossen.”

Ook werden nog aangebracht afbeeldingen van de bisschoppen van Maastricht, en voorstellingen ontleend aan de Zaligmaking. De Christus in glorie en ter wederzijden scharen van heiligen, de dierenriem, zon en maan; de 12 apostelen, de Goddelijkheid

van de geheiligde martelaren, de profeten en symbolen daarbij passende.

Na het gehoorde bracht de Voorzitter, de heer Berlage, spreker dank voor zijne voordracht, buitengewoon belangrijk waar men iemand als Dr. Cuypers zijn werk en werken persoonlijk had hooren toelichten.

*Een lid van A. et A. tevens lid v. d. Mij. t. B. d. B.*

## EMAIL-METAAL WANDBEKLEEDING.

Op de Permanente Tentoonstelling van Bouwartikelen in het gebouw van de Maatschappij tot Bevordering der Bouwkunst te Amsterdam heeft de heer H. Groenman — evenals aan zijn adres aldaar, Singel 471 — verschillende monsters geëxposeerd van platen, bestaande uit geprepareerd zink, voor het maken van wandbekleedingen. Dit door genoemden heer geïmporteerd artikel wordt hier te lande in den handel gebracht onder den naam van „Groenman's email-metaal wandbekleeding.”

De platen, groot 40 bij 50 c.M. waaruit de bekleding kunnen worden samengesteld, worden eenvoudig tegen den muur geplakt, en vervangen het gewone tegelwerk; zij zijn met relieffornament versierd, en vervolgens geëmailleerd, of met email-verf bestreken. Zij kunnen in alle gewenschte patronen en kleuren vervaardigd worden. De prijs van zulk eene bekleding, die een goeden indruk maakt, is gemiddeld f 4,75 per M<sup>2</sup>.

Deze wandbekleeding is tegen vocht, die er ook geen sporen op achter laat, en tegen weersinvloeden bestand, en zij kan dan ook zonder nadeelige gevolgen met water en zeep gereinigd worden; de platen kunnen gemakkelijk gebogen worden, zonder dat zich bersten vertoonen in het email, waarvan de kleuren onschadelijk zijn.

In het bijzonder zijn deze platen aan te bevelen voor bad- en ziekenkamers, toiletten, gangen, enz., — in een woord daar, waar om hygiënische redenen herhaalde reiniging gewenscht is en anders gewone tegels worden aangewend. Vooral voor gebruik in de tropen kan het materiaal een goede toekomst tegemoet gaan.

## GRUNDIN.

Het nieuwe grondverfmiddel „Grundin” is sedert een zestal jaren beproefd, waardoor de zekerheid verkregen is, dat de dekkracht zoo sterk is, dat besparing aan materiaal en arbeidsloon aanzienlijk is, den prijs van het middel in aanmerking genomen.

Evenals met grondverf, wordt metselwerk, stucadoorwerk enz. tweemaal binnen 5 à 6 uren met zuivere Grundin bestreken, en dan kan na één dag droogtijd olie-, was- of lakverf, in lichte of donkere kleur, daarop worden gebracht zonder dat deze verf intrekt of nakleeft.

Voor houtwerk verkrijgt men een goede gronding door eenmaal of 2 malen binnen 5 à 6 uren te schilderen met Grundin, welke ondergrond na één dag reeds kan worden overgeverfd.

Een goed dekkende grondverf kan verkregen worden door het bestrijken met zuivere — of met slechts door een weinig aardverf gekleurde Grundin. Na 24 uren kan men dan reeds verven met goed drogende, schrale olieverf, waarop de op gebruikelijke wijze aangebrachte was- of lakbeschildering (deze voor vloeren) kan volgen.

Verschillende Duitsche vakbladen en de Duitsche schildersbond laten zich in zeer loffelijken zin uit over Grundin en bevelen het voor uiteenlopende doeleinden aan. Aan hunne mededeelingen wordt hier het volgende ontleend.

Goed bewerkt hard of zacht hout, dat zijn natuurlijke kleur moet behouden, bestrijke men éénmaal met Grundin; na droging hiervan behandelde men het met schuurpapier, om het daarna te vernissen. Het hout glanst dan reeds goed.

Grundin met droog dekwit vermengd, is een doelmatige grondverf die, gelijkmatig uitgestreken, na gedroogd te zijn, met puinsteen afgeschuurd moet worden; het gladde zacht glanzende vlak kan met lakverf nageschilderd worden. Matte kleuren dekken na één beschildering; bij glansverven is tweemaal overschilderen met lak aanbevelenswaard. Alle gebruikelijke dekverven voldoen buitengewoon goed op Grundin.

Op gips verkrijgt men met Grundin, als men dit met een weinig dekwit vermengt en daarmee in grondverf zet, door eene daarop volgende beschildering, eene mooie, gladde, witte dekverf.



Voor decoratiebeschildering vervangt Grundin waterverf en tempera. Men bereidt de kleur zooals men die wenscht en strijkt haar uit als olieverf; op dezen solieden grond kan met olieverf uit tuben gewerkt worden, of ook met Grundin als bindmiddel.

Voor binnenwerk is behandeling met Grundin even goed als die met lijnolieverf.

Alle mededeelingen, ook die van eene onderzoekingscommissie van den Duitschen Schildersbond, getuigen van de goede eigenschappen van het nieuwe middel, en bevelen het aan, vooral wanneer snel afwerken vereischt wordt.

Het wordt ook geprezen omdat het goedkoper is dan gewone verf.

Grundin wordt geleverd door Gebr. Groenendaal te Groningen, in bussen van 5 K.G. à f 1.20, franco naar buiten à f 1.50.

Ook is een Grundin-plamuur in den handel gebracht. Bonte kleuren, in de tinten van eene verlangde marmersoort, worden met grundin dik aangemaakt en op zaakkundige wijze op en over elkaar gestreken met een spatel, en na droging geslepen en vervolgens vernist. Men verkrijgt dan een nagebootst marmer dat duurzaam is.

Grundin, eenvoudig met droge pijpaaarde of krijt aangemengd, geeft een plamuur, dat op ruwe vlakken, voldoende dik aangebracht, na één dag met schuurpapier kan geslepen worden. Men verkrijgt dan een gladden ondergrond voor fijn schilder- en verniswerk. Dit plamuur laat zich zeer gemakkelijk uitstrijken en slijpen.

Te Groningen werd verleden jaar het eene gedeelte van eenen aan weër en wind blootgestelden gevel met Grundin beschilderd, het andere deel met olieverf behandeld. Het eerstgenoemde deel is tot nu toe minstens zoo goed gebleven als het andere. Ook zijn proeven genomen met vloeren, eenmaal met Grundin en daarna eenmaal met olieverf bestreken, waardoor eene volkomen dekkende beschildering is verkregen.

## VERSLAGEN VAN VERGADERINGEN.

**Afdeeling Utrecht.** 20 October 1903. Door omstandigheden was de vergadering slecht bezocht; slechts zeven leden waren aanwezig.

Nadat de notulen van de vorige vergadering waren voorgelezen en goedgekeurd, werd door den penningmeester rekening en verantwoording gedaan van de gehouden Kunstreis, op 23 Juli j.l., naar Muiden, Muiderberg, Naarden en Bussum, welke na inzage werden goedgekeurd; hierna hadden besprekingen plaats over bouwkundige onderwerpen, van vragen en mededeelingen, welke zeer ten nutte kwamen; daarna ging men over tot de Kunstbeschuwing, bestaande in een portefeuille met teekeningen, aquarellen, enz. veelal van bekende meesters uit de 17, 18 en 19<sup>de</sup> eeuw, welwillend ter bezichtiging afgestaan door den heer Alb. Nijland.

Hiermede waren de werkzaamheden afgelopen en sloot de Voorzitter de vergadering, na een woord van dank te hebben gebracht aan den heer Nijland.

**Afdeeling Amsterdam** van de Mij. t. Bev. d. Bouwkunst. 579e huishoudelijke vergadering op Vrijdag 23 October 1903 in het Maatschappelijk Gebouw te Amsterdam, onder presidium van den heer Ed. Cuypers.

De vergadering droeg een uitsluitend huishoudelijk karakter. Na lezing en vaststelling der notulen, en mededeeling van ingekomen stukken, kwam de herziening van het reglement aan de orde. De daarbij gevoerde besprekingen leidden tot eenige wijzigingen in het concept reglement.

Tot Voorzitter werd gekozen, in plaats van den heer Ed. Cuypers, die moest aftreden en niet herkiesbaar was, de heer W. J. de Groot, die zich de benoeming liet welgevallen.

Vermelden wij, dat besloten is tot oprichting van een degelijken en veelzijdigen leescirkel, waartoe alle aanwezigen toetraden, en welke tegen eene bijdrage van f 5 jaarlijks bij de leden zal worden rondgezonden. Ten grieve der deelnemers zal de verdeling der bladen zoodanig geschieden, dat in elke portefeuille steeds een deel van den inhoud van recenten datum is.

Voorts deed zich op deze vergadering een in de Afdeeling sinds jaren zeldzame gebeurtenis voor: de ballotage van nieuwe leden. Als lid werden aangenomen de heeren: M. T. Leijh, Th. van Heemstede Obelt, D. C. Molenkamp, P. van Eeghen, Martin en Co., J. W. F. Hartkamp Jr., P. Heijn, Th. Delprat, Geveke en Co., R. P. J. Tutein Nolthenius, G. Smits, J. Krabben-dam Jr., Van den Berg en Co., Gebr. Terlingen, J. W. C. Tellegen, H. P. Hillen, D. J. de Jong, L. de Bruijn, J. A. van Straaten, L. H. de Vries, J. M. Lob, J. H. Schröder, A. D. N. Van Gendt, en J. Van Hasselt.

Met deze en andere werkzaamheden en besprekingen was het uur te ver gevorderd dan dat de kunstbeschuwing welke de heer A. Salm G. Bzn., Voorzitter der Mij. t. Bev. d. Bouwkunst, uit zijne bibliotheek ter beschikking had gesteld en die uit verschillende prachtige plaatwerken bestond, nog tot haar volle recht kon komen. Op verzoek der vergadering verklaarde de heer Salm zich evenwel bereid bij een volgende gelegenheid nogmaals deze werken af te staan.

## UIT DEN VREEMDE.

Te Berlijn wordt een reusachtig standbeeld voor Richard Wagner opgericht. Het zittend beeld is uit een blok Grieksch marmer vervaardigd, dat niet minder dan 27,000 kilo's weegt. De zetel evenals het voetstuk zijn in Romaanschen stijl. Aan de voorzijde van het voetstuk staat Wolfram van Esenbach, aan de linkerzijde Tanhäuser, rechts Brünhilde met den dooden Siegfried, aan de achterzijde Alberich met de Rijn dochters.

Antwerpen bouwt een groot Vlaamsch operagebouw, en heeft daartoe voor 440.000 francs de „Centraalhallen" aangekocht, die afgebroken zullen worden. De nieuwe opera hoopt men in 1905 gereed te hebben.

De volgende week wordt te Londen geopend het nieuwe „Gaiety Theatre", aan het Strand, architect Norman Shaw. Het in Italiaansche renaissance opgetrokken gebouw, op den hoek van Aldwich en Strand gelegen, maakt een zeer gunstigen indruk, en kan 1326 toeschouwers bevatten. Vooral tegen brandgevaar zijn zeer uitgebreide maatregelen genomen.

In Algiers zijn onmetelijke Aleppo-pijnboomwouden, die tot nu toe vrijwel als waardloos beschouwd werden. Het blijkt nu evenwel, dat dit hout vooral voor houtbestrating, telegraafpalen enz., buitengewoon geschikt is, zoodat men het weldra aan de markt verwachten mag.

De granieten trappen van de „Ringbahn" te Berlijn zijn sterk uitgesleten door het groote verkeer. Men heeft nu de uitgesleten gedeelten, tot eene dikte van 7-20 m.M. aangevuld met een soort kunstgraniet. Dit kunstgraniet werd er als eene breiachtige massa op aangebracht. Na 2 x 24 uur was het volkomen verhard, had de juiste kleur van het onderliggend graniet, en kon in gebruik genomen worden.

Langdurige proeven hebben aangetoond, dat het opgebrachte graniet volkomen met het onderliggende verbonden bleef, geen haarscheuren kreeg, en eene zeer groote hardheid bezit.

Op 43-jarigen leeftijd is te Parijs overleden Léon Benouville, Officier d'Académie. Hij werd als een der bekwaamste architecten der Fransche hoofdstad beschouwd. Van hem zijn vele hoogst origineele bouwwerken, doch zijne buitengewone kennis van middeneeuwsche gebouwen heeft hem het meest bekend gemaakt.

Ook legde hij zich zeer toe op het vraagstuk: „het bouwen van gezonde en goedkoope woningen", en proeven hiervan kan men zien in de tegenwoordige tentoonstelling in het *Grand Palais* aan Champ-Elysées.

Uit St. Louis komt de tijding, dat de tentoonstelling in 1904 op tijd gereed zal zijn. Thans is reeds voor 50 millioen frs. verwerkt.

Tien der voornaamste gebouwen zijn gereed, en alle zullen in het einde van dit jaar voltooid zijn. Van de in aanbouw zijnde paviljoens der vreemde rijken zijn er al verschillende op de interieurs na klaar, evenals de gebouwen voor vereenigingen en de verschillende ministeriën. Het terrein wordt reeds van water voorzien en electrisch verlicht. — geen kleinigheid, wanneer men bedenkt, dat het terrein 500 H.A. groot is, waarvan 80 door de gebouwen worden ingenomen.

De 25 millioen frs. die door de Vereen. Staten als subsidie voor de tentoonstelling zijn verstrekt, zijn nog onaangeroerd.

Te Petersburg opent in de volgende maand een internationale artistieke tentoonstelling van werken in metaal en steen, ook edelgesteenten. Het saldo der ontvangsten komt ten bate van eene Vereeniging voor arme en zieke kinderen.

Slechts worden werken toegelaten die uitmunten door artistieke bewerking, door origineele vormen, of wel door de wijze van vervaardiging.



## BERICHTEN.

**Groote kerk te Brielle.** Provinciale Staten van Z. Holland hebben voorgesteld om aan de Ned. Herv. Gemeente te Brielle een subsidie van ten hoogste f 15,000 toe te kennen voor de restauratie van de Groote of St. Catharina-kerk.

**Kerkramen te Oudshoorn.** Door de Prov. Staten van Z. Holland wordt voorgesteld voor f 400 bij te dragen in de kosten, ad f 7500, van de restauratie dezer geschilderde kerkramen.

**Abdij te Egmond.** De Nieuwe Courant deelt mede, dat omtrent den aankoop en herbouw van deze abdij, door de N. R. Ct. aangekondigd — hetgeen wij in een vorig blad mededeelden — niets bij den eigenaar der ruïne bekend is.

**De nieuwe Beurs en de Forens.** Met de nieuwe Beurs is die te Amsterdam bedoeld; de Forens is een nieuw weekblad „boven de partijen”, dat te Baarn geredigeerd wordt, en waarvan het 4e nummer is verschenen. In dat nummer komt een artikeltje voor onder den titel: Het model van de Amsterdamsche Beurs te München, waarbij een afbeelding van het uitwendige en een van het overdekte zwembassin van het Müllersche Volksbad in München. Het blijkt den schrijver van dat artikeltje een ware vreugde te zijn, ontdekt te hebben, dat die afbeeldingen sprekend gelijken op de beurs van buiten en de beurs van binnen.

Het Volksbad is een lang gebouw, met een vierkanten om-bouwdentoren afgedekt met een complex van kleine koepeltjes. Inwendig: groote bogen op zware pijlers, en daarboven een gaanderij, om het zwembassin.

Men moet echter een zoodanig ontwikkeld onderscheidingsvermogen hebben, dat men gelijkenis vindt in een paard (dat vier beenen heeft) en een tafel (op vier pooten), om sprekende overeenkomst te kunnen ontdekken in de beide bovengenoemde bouwwerken.

**'s-Gravenhage.** De afdeling van de Mij t. Bev. d. Bouwkunst alhier heeft, naar vernomen wordt, het initiatief genomen, om met de Haagsche vereenigingen Die Haghe, Pulchri Studio en Haagsche Kunstkring, en misschien nog andere genootschappen, een gemeenschappelijk protest in te dienen bij den Gemeenteraad tegen het rapport der schouwburgcommissie en haar voorstel om het nieuwe schouwburggebouw te doen bouwen in het Lange Voorhout.

**'s-Hertogenbosch.** Door Ged. Staten is aan de Prov. Staten van N-Brabant voorgesteld om het subsidie voor de herstellingswerken der Kathedraal van St. Jan, voor dit en het volgend jaar te verhoogen van f 1000 tot f 4000.

**Woningtoestanden.** In Den Haag zijn 9346 woningen van één vertrek, soms bewoond door meer dan 6 personen.

Amsterdam telde op 31 Dec. 1899, 116,903 woningen (in 39021 woonhuizen), waarvan 22359 van één vertrek bewoond door ge-

zamenlijk 67214 personen, kinderen daaronder begrepen. Onder deze zijn 1900 woningen, elk bewoond door meer dan 6 personen.

Oogenschijnlijk zou men zeggen, dat de toestanden, wat die één-kamerwoningen betreft, te Amsterdam minder slecht zijn dan te 's-Gravenhage, waarbij Scheveningen moet gerekend worden.

De opgaven zijn ontleend aan de Rijks-statistiek, dus aan door de bewoners verstrekte opgaven, die van gemeentewege niet gecontroleerd zijn.

## Inhoud van Tijdschriften.

„De Natuur”, aflevering 10, van 15 October 1903. Episoden uit den strijd om het bestaan bij de planten (Vervolg) door Dr. A. J. C. Snijders. — De Snorvogels (Strisores) door J. Daalder Dz. — Groenten en vruchten uit den vreemde, door Dr. H. J. Calkoen. — Uit de geschiedenis der Geneeskunde (De Tuberculose) door Dr. R. G. Rijkens. — Vereenvoudigde toestellen ter bereiding van vloeibare lucht en waterstof, door L. Bleekrode. — Iets over Kokers van Kevelarven, door Dr. J. C. H. de Meijere. — Optisch bedrog, door Dr. L. U. H. C. Werndly. — Sterrenkundige opgaven en mededeelingen. Verschijnselen in de maand November 1903 door Dr. Ant. Pannekoek. — Boekaankondiging. — Correspondentie.

## Weerkundige Waarnemingen te de Bilt, 8 uur voorm.

Datum 1903.	Barometerstand in m.M.	Wind-richting.	Windkracht. 1-12	Temperatuur in Gr. C.	Neerslag in m.M.
23 Oct.	749	Z.W.	3	9	6
24 "	758	Z.Z.W.	2	7	3
26 "	752	Z.Z.O.	4	12	
27 "	754	Z.	4	10	
28 "	747	Z.O.	5	13	
29 "	757	Z.O.	1	9	

## Bureau voor plaatsing van Opzichters en Teekenaars.

Marnixstraat 402, Amsterdam.

Ingeschreven sollicitanten voor:	per maand
Bouwkundig Opz.-Teekenaar, ouderdom 26 jaar	salaris f 80.—
" " " 29 "	" -100.—
" " " 37 "	" - 80.—
" " " 40 "	" -100.—
" " " 25 "	" - 80.—
" " " 20 "	" - 60.—
" " " 22 "	" - 60.—
" " " 32 "	" - 70.—
Opzichter	
Teekenaar	

## AANKONDIGING VAN AANBESTEDINGEN

## MAANDAG 2 NOVEMBER.

**AMSTERDAM (HERBEST.)** Het maken van een administratiegebouw met bijbehorende werken op het terrein der gem. electriciteitswerken.

Het gem.best., 's midd. 12 u. Voorw. met 3 teek. ter stadsdrukkerij verkrijgb. à f 2,75. Inl. in de directieket op voorn. terrein aan de Hoogte Kadijk van 26-30 Oct., v.m. van 10-12 u.

**ARNHEM.** Het verbouwen van perceel no. 36 Koningstraat.

De archit. A. R. Freem, n.m. 2 u., in café Neuf, Ketelstraat. Bestek en teek. ter visie in het bestedingslokaal en zijn tegen f 1,50 te verkrijgen bij de firma G. J. Thieme. Aanw. gedaan.

**BATHMEN.** Het bouwen van een dubbel woonhuis, met bijlev. van alle materialen.

Mevr. de wed. H. W. Veltkamp, n.m. 2 u., in café J. W. Boode, alw. bestek en teek. ter inz. Aanw. 2 Nov., n.m. 1 u.

**LEEUWARDEN.** Het afbreken van perc. M. 61 hoek Eewal—Zuipsteeg en het bouwen van een winkelhuis.

De arch. H. Feddema Az. Bestek en teek. verkrijgb. à f 1 en inlicht. te bekomen van 9-10 en 2-3 u. ten kantore van den arch. Eewal 53.

't ZANDT (GR.). Het bouwen van eene heerenbehuizing aan de Noordzijde van het dorp met alle benood. materialen, transporten, werkloonen, etc., behalve glas- en schilderw.

De heer P. Heeres, n.m. 5 u., in 't logement van I. Brouwer, alw. bestek en teek. ter inzage en à f 1,25 verkrijgb. Inl. geeft J. Broos. Bilj. inzenden tot n.m. 4 u. Aanw. 2 Nov., n.m. van 1 tot 3 u.

## DINSDAG 3 NOVEMBER.

**MAASSLUIS.** Het bouwen van een woonhuis.

De heer Joh. de Bruyn. Bestek à f 0,50 en teek. à f 0,60 verkrijgb. bij den boekh. J. P. v. d. Hucht.

**ROTTERDAM.** Het maken van drie kantoorgebouwtjes voor verificateurs, resp. aan de Prins Hendrikkade, aan het Willemsplein en aan de Westerkade ter vervanging van de daar bestaande verificateurshuisjes.

Het gem.best., n.m. 1 u. Bestek, voorw. en teek. ter inzage ter centr. secr. en in het stads timmerhuis en à f 1 verkrijgb. bij wed. P. v. Waesberge en Zn. Inl. aan voorn. timmerhuis. Aanw. 27 Oct., v.m. 11½ u.

**UTRECHT.** Het bouwen van een badhuis op een terrein aan het Koekoekplein.

De archit. P. J. Houtzagers, n.m. 2 u., in café „Het metalen Kruis”. Bestek met teek. tegen f 1 verkrijgb. bij den archit., bij wien ook nadere inl. zijn te bekomen.

## WOENSDAG 4 NOVEMBER

**UTRECHT.** Het bouwen van een sigarenfabriek met woonhuis aan de hoek van de Pieter Both- en Abel Tasmanstraat aldaar.

De archit. M. E. Kuiller, v.m. 11 u., in café „de Poort van Cleef”, Mariaplats.

## DONDERDAG 5 NOVEMBER.

's-GRAVENHAGE. Het afbreken van een

gedeelte van de stadsrijschool in de Kazernestraat en het ter plaatse bouwen van een administratiegebouw voor de gemeentegasfabriek.

Het gem.best., n.m. 2 u. Bilj. in te leveren tot 's midd. 12 u. Bestek en teek. tegen f 2 te verkrijgen aan de bureaux der gasfabriek. Loosduinscheweg en Kazernestraat 42.

## Assurantie Maatschappij tegen Brand-

schade en op het Leven

De **NEDERLANDEN** van 1845.

s-Gravenhage, Kerkplein, hoek Prinsestraat — Amsterdam, Sophiaplein — Rotterdam, Zuidblaak 24 (Beursplein) — Breda, Prinsenkade — Haarlem, Kruisweg 70c — Nijmegen, In de Betoustraat 8 — Groningen, Akerkhof hoek Akerkstraat — Zutphen, IJselkade.

Hoofd-Directie te 's-Gravenhage:

CAREL HENNY, Directeur;

Mr. J. J. HENNY, Adj.-Directeur.

G. TEERINK, Alg. Procuratiehouder.

Kapitaal. . . . . f 4.000.000.00

Reservefonds op ult. Dec-

ember 1902 . . . . . 1.109.739.00

Betaalde Brandschaden tot

ult. 1902. . . . . - 25.444.700.00

**BRAND - LEVEN - INBRAAK.**

Verzekering tegen vaste en zeer bilijke Premiën, zonder Inleggelden of Nabetalingen.



## AFLOOP VAN AANBESTEDINGEN.

### 9 OCTOBER.

**DELFT.** Het bouwen van een woonhuis op een open terrein, voorheen genaamd „Pasgeld” gem. Rijswijk. Door den arch. P. Zuidgeest te Delft.

Laagste inschr. L. J. Lucas, f 1943. Gegund.

**VELP (N.-BR.). (ONDERH.).** Het bouwen van een pastorie. Door het R.K. kerkbestuur. Gegund aan T. Verhagen te Mill.

### 14 OCTOBER.

**APELDOORN (HERBEST.) (ONDERH.).** Het bouwen van een woonhuis aan den Boschweg, voor rekening van mejuffr. M. W. Gilderda. Door den arch. W. A. v. d. Veen. Minste inschrijvers Christiaans en Rijks, Apeldoorn, voor f 4792.

**GRONAU (DUITSCHL.).** Het bouwen van een woonhuis te Gronau i. W. Door den arch. H. Reijgers te Enschedé.

Laagste inschr. G. Doorncate, Enschedé, 7611 Mark.

### 15 OCTOBER.

**IRNSUM (FR.).** Het bouwen van een boerenbehuizing op Abbingawier te Irnsum. Door den heer G. S. Hoekstra.

Geen biljetten ingekomen.

### 17 OCTOBER.

**AALTEN.** Het bouwen van een woonhuis voor den heer T. Rathmer.

Laagste inschrijver A. Oberink, aldaar, voor f 980,40.

**DONGEN.** Het bouwen van een woonhuis met café en winkel, voor den heer J. Oerlemans, Achter de bergen. Door den arch. C. A. Oomen Az.

Laagste inschr. P. W. Boon, f 2287. Geg.

### 19 OCTOBER.

**AALTEN.** Het bouwen van een huis voor den heer F. J. Ebbers.

Laagste inschrijver H. Scholten, aldaar, voor f 1079.

**KIMSWERD.** Het bouwen van een schuur met bijlevering van materialen. Ram. f 2000. Door de kerkvoogden der Ned. Herv. gem. Laagste inschr. O. T. v. d. Weide, Achlum, f 1881.

### 20 OCTOBER.

**ENSCHEDÉ (ONDERH.).** Het bouwen van twee woonhuizen op Tubantie. Door den heer G. Roelofs.

Laagste inschr. G. Ludden en A. A. Jansen, f 4150. Gegund.

**NUNSPEET (ONDERH.).** Het bouwen van een landhuis voor prof. dr. Wenckebach te Groningen. Door den arch. An. J. Sanders.

Laagste inschrijvers A. de Raat en A. v. Pinxten. Groningen, f 8675. Gegund.

**OOSTERBEEK (GELD.).** Het bouwen van een dubbel woonhuis enz., aan den N. Stationsweg. Door den arch. A. M. v. Steenis.

Laagste inschrijver H. Vonk, f 3457.

### 21 OCTOBER.

**ARNHEM.** Het bouwen van een inrichting voor meet- en andere instrumenten met kantoor achter perc. Utrechtschestraat 3. Door den arch. A. R. Freem.

Laagste inschrijver D. A. Roskam, f 6180. Gunning in beraad gehouden.

**ENSCHEDÉ.** Het bouwen van een heerenhuis aan de Parkweg. Door den heer J. Rozendaal.

Laagste inschrijver G. v. Omme, f 14698. Volgens bestek 8 dagen beraad.

**GOOR. a.** Het bouwen eener loods voor voerartikelen, meststoffen, enz., nabij het station Goor, **b.** het bouwen van een dito nabij 't station Markelo. Door de coöp. landb.ver. „Weddehoen”.

**a.** Laagste inschrijver G. J. Veneberg, Hengelo, f 2610.

**b.** G. Ribberink en G. H. v. d. Enck, Hengelo, f 2035.

Massa. G. J. Veneberg, Hengelo, f 4879.

**OMMEN.** Het bouwen van 2 woningen in de Bouwstraat, voor de erven Gerrits.

Gegund aan den laagsten inschrijver H. v. Aalderen, aldaar, voor f 2399.

**SCHEVENINGEN (ONDERH.).** Het maken van een winkelhuis met bakkerij en bovenwoning aan de Keizerstraat. Door den arch. F. Nieuwerkerk te 's-Hage.

Laagste inschr. G. Pronk, f 9689.

**ZANDVOORT.** Het afmoveeren van een perc. aan de Kruissteeg en het bouwen van een woon- en winkelhuis. Door den bouw. H. L. van Zeijl.

Laagste inschrijver J. Water, f 4281.

### 22 OCTOBER.

**APELDOORN.** Het bouwen van een winkelhuis op een terrein gelegen aan de Dorpstraat. Door den archit. J. A. Wijn.

Laagste inschr. M. Jeths, f 5328. Gegund.

**ARNHEM.** Het bouwen van 22 woningen en eene inrichting voor politie en brandweer aan de Alexanderstraat. Door het bestuur der woningvereen. „Openb. Belang”.

Laagste inschr. Geb. Goossens, Oosterbeek, f 34799.

### 24 OCTOBER.

**BOLSWARD.** Het afbreken en weder opbouwen van een gedeelte huizinge, eigen aan en bewoond door den heer A. de Wit aldaar. Ram. f 1300.

Laagste inschr. H. B. de Jong, 11206. Gegund.

**MEPPEL.** Het verbouwen van het winkelhuis, tweeledig ingeschreven met nieuwe trap en zonder. Door den heer I. Mesritz. Zonder trap. Laagste inschr. R. Assendorp, f 649.

Met trap. R. Assendorp, f 699.

**OUDELANDE (ZEEL.).** Het afbreken en het bouwen van een predikantswoning. Ram. f 6043. Door het best. der Ned. Herv. kerk.

Laagste inschr. Andr. Jansse, Nisse, f 5669.

**ROERMOND.** Bestek no. 177, het maken van eene bergplaats voor munitie te Roermond, Raming f 1850. Door de genie van Nijmegen.

Laagste inschr. J. L. Lennards, Roermond, f 1848.

**WINTERSWIJK.** Het herbouwen van een woonhuis. Door den heer J. Wiggemans.

Laagste inschrijver G. J. Slotboom, f 1833. Gegund.

### 26 OCTOBER.

**ASSEN.** Het afbreken van eene behuizing en schuur en het bouwen van een hotel-pension-restaurant aan de Torenlaan met bijlev. der materialen en wel, 1. zink- en loodgieterswerk enz., 2. stucadoorwerken, 3. glas- en verwerken en 4. timmer- en metselwerk in combinatie van perc. 1, 2 en 3. Door den heer M. Meulenbrug.

Laagste inschr. H. Klein, f 14004. Gunning 48 uren beraad.

## Lijst van Fabrikanten, Leveranciers, enz.

Prijs per regel voor niet geabonneerden op advertentiën f 5.— per jaar bij vooruitbetaling. Abonnés op Advertentiën 1 regel gratis voor iedere advertentie.

Artesische bronnen (putten) Maatschappij Artesia, Wagenplein 182, Den Haag.

Asphaltdakpapier — „Bouwmaterialen” voorheen M. LUIJTEN, Lekkerkerk, Rotterdam en Dordrecht.

Assurantie-Mij. tegen Brandschade „de Nederlanden van 1845”, 's-Gravenhage, Kerkplein hoek Prinsstraat.

Badinrichtingen. — Th. VAN HEEMSTEDÉ OBELT, Amsterdam.

Brandkasten enz., — Rotterd. Brandk. fabriek v h Jb. DE HAAS & Zn. Rotterdam.

Bouwstoffen. — MARTIN & Co., Amsterdam.

**BRANDKLUISDEUREN.** — Wed. P. A. SCHROOT & Zoon, Den Haag.

Cement-IJzerwerken — Ned. Mij. voor Monierwerken, Amsterdam.

Cementmastiék-Dakbedekking. — J. A. SMITS & Zoon, Weesperzijde 39, Amsterdam.

Centrale Verwarming. — W. J. STOKVIS, Arnhem.

Centrale Verwarming en ventilatie. — D. S. M. KALKER, Amst.

Centrale Verwarmingen. — B. LANDHEER Jr., Wijnstr. 59, Rotterdam.

Closets. — Th. VAN HEEMSTEDÉ OBELT, Amsterdam.

**DAKTEGELMACHINES.** — G. P. Wessel, Rotterdam.

Dakpannen. — J. B. VAN SOEST & TERSTAPPEN, te Swalmen.

Dakroeden (gegalvaniseerd ijzeren) — J. SABELIS & Co., Glasfabrikanten, Haarlem.

Dakbedekking. — C. KINDERMANN, Berlin-Reineckendorf.

Eerste Nederl. Xylolith-Fabriek. — A. S. KEY, Rotterdam.

Excelsiorplaten. — GEBRS. VAN DER VIJGH, Amsterdam.

Gaskachels (nieuwste condensing). — OBELT, Amsterdam.

Gas-, Stoom- en Waterleiding. — R. S. STOKVIS & ZONEN, Leuvehaven 74-76, Rotterdam.

Glas in lood. — MEULDERS & Co. Den Haag.

Gegoten geëmailleerd ijzeren waschtafels — Th. VAN HEEMSTEDÉ OBELT, Amst., 150 de Ruyterkade. Filiaal: 36, Rokin.

Gegoten geëmailleerd ijzeren waschtafels. — PECK & Co., Amst.

Gekleurd en gebrand glas in lood. — C. LINDENAAR, Glasgraveur, Alb. Cuijpsstraat 123, Amsterdam.

Haeuslersche Houtcementen Dakbedekking. — J. A. SMITS & Zoon, Weesperzijde 39, Amsterdam.

HEINEKEN'S GLAZENWASSCHERIJ. Stoom Jaloezieën, en

**Rolluiken-fabriek.** — 's GRAVENHAGE. Driehoekjes 3 voorheen Wagenstraat 39a. — AMSTERDAM, v. d. Helststraat 1.

Jalouziën, Marquises, Rolluiken — J. SENFT & Co., Papestraat 8, Den Haag.

Jalouziën. — J. F. KRONER & ZONEN, Spuistr. 246, 248, 250, Amst.

Jonson-Cement. — A. E. BRAAT, Rotterdam en Amsterdam.

**Kunst- en Grofmederij, Firma J. T. van Vuuren, Amsterdam.**

Liften, Graan-silo's, Transportinrichting enz., LANDRÉ & GLINDERMAN, Spuistraat 6 en 8, Amsterdam.

Liften, Personen- en goederen. — H. & J. VAN DEN WALL BAKE, Liften. — Th. VAN HEEMSTEDÉ OBELT, Amst. (R. WAYGOOD & Co.)

Liften, Ventilatie, Gesm. ijzer. trappen. — JAN HAMER & Co., Amst.

**Lichtdruk-inrichting.** — J. P. Bladergroen, Amsterdam-Rotterdam.

Liften. (Hydraulische en elektrische). — FRED. STIELTJES & Co. Amsterdam.

Looden en Inw. glasemail privaataleidingen. — OBELT, Amst.

**Lichtdruk-inrichting.** — Lichtdruk- en Calqueerpapieren — Corns. Immig & Zoon, Nieuwe Haven 5, Rotterdam.

**Machines voor Cementdaktegels.** — G. P. Wessel, Rotterdam.

**Marmeren Schoorsteen-mantels. G. & J. Cool, Bloemgracht 77, Amst.**

Marm. Schoorsteenm. D. WEEGEWIJS, Rapenb. 14 en 43, Amst.

Motoren en Dynamo's. — JULIUS LÜCHAU, Warmoesstraat 91. Amsterdam.

Meubels enz. — Phoenix Meubil.-Inrich., Spuistr. 234, Amsterdam.

**Nikkelinrichting-Instrumentmakerij.** — F. L. W. BUCKMANN & Co., Den Haag, Stille Veerkade 19a.

Pompen (Diaphragma). — A. RESINK, Ingenieur, Haarlem.

Portland-Cement — DYCKERHOFF & SÖHNE, Amöneburg.

Prisma's Luxfer (kamerverlichting) — W. VAN RIJN, Keizersgracht 181. Amsterdam.

Photolithografie. — WEGNER & MOTTU, Amsterdam.

Proefstation Bouwmat — KONING & BIENFAIT, Amsterdam.

Rolluiken. — W. H. M. SCHOLTE, Prinsengr. 516, Amsterdam.

Raamplanken. Isoleersteen. Fluaten. — MOLIJN. — Gouda.

Rietsluiters voor bovenlichten. — Th. V. HEEMSTEDÉ OBELT, Amsterdam.

Schilderwerk in alle genres. G. W. C. OOSTERBAAN, Amsterdam.

**SCHOORSTEENKAPPEN.** Maatschappij op aandeelen J. A. JOHN, Ilversgehofen 120 bij Erfurt.

**Stalinrichtingen. Verwarming. Jan Hamer & Co. Amsterdam.**

Stalen balken, IJzer enz. — Gebr. VAN DER VLIET, Amsterdam

Spiegel- en Vensterglas enz. P. DOLK & Zoon, Rotterdam — Dordrecht.

Stalinrichtingen. — STAAL & HAALMEIJER, Amsterdam.



Stalinrichtingen. — D. S. M. KALKER, Amsterdam.  
 Stalen balken en U-profielen — Deutsch-Luxemburgische Bergwerks- und Hütten-Actiengesellschaft. Vertegenw. C. D. v. d. LINDEN, Prins Hendrikkade, Amsterdam.  
 Stalen balken. — H. E. OVIING Jr., Rotterdam.  
 Steenen (verglasde en onvergl.) CANOY HERFKENS & Co., Venlo  
 Steengoed of Engelsche buizen en kruispannen. — HOUBEN & STEEGH, Belfeld en Tegelen (Limburg.)  
 Stoomtimmerfabriek. — GEBRS. VAN MALSEN, Den Haag.  
 Stoelen en schoolmeubelen. — LEYDEN & VAN BEEST, Rotterdam.  
 Tegelvorsieringen enz., Plateelbakkerij De Distel, Amsterdam.  
 Touwwerken. — G. F. A. DRIESSEN, Nijmegen.  
 Urinoirs (Torfit). — H. HUINCK & A. IMHOFE, Rotterdam.

Verwarming en verlichting. — JULIUS LUCHAU, Warmoesstraat 91, Amsterdam.  
 Verwarming en Ventilatie. — TH. V. HEEMSTEDDE OBELT, Amst.  
 Verwarming en Ventilatie. D. S. M. KALKER, Amsterdam.  
 Ventilators. — TH. VAN HEEMSTEDDE OBELT, Amsterdam.  
 Ventilators. — D. P. HASSELMAN, Amsterdam.  
 Vuurvaste steen, Tras, Aarden buizen, Straatkeien — „Bouwmaterialen” voorheen M. LUIJTEN, Lekkerkerk, Rotterdam en Dordrecht.  
 Wandtegels, cement, kalk, graniet — „Bouwmaterialen” voorheen M. LUIJTEN Lekkerkerk, Rotterdam en Dordrecht.  
 Zandsteen. — FERD. ENGERS, Amsterdam.  
 Zinkwerken. — F. W. BRAAT, Delft.

# Hollandsche Maatschappij tot het maken van werken in GEWAPEND BETON.

Conradkade 62.

Telegram-Adres: BETONIJZER.

DIRECTEUR:

A. C. C. G. VAN HEMERT.

Civil Ingenieur.

's Gravenhage.

Intere. Telefoon 2669.

Ontwerpt en voert uit ALLE werken in gewapend en ongewapend beton.  
 Voorloopige ontwerpen en begrotingen van kosten worden gratis verstrekt.

## TH. VAN HEEMSTEDDE OBELT,

Mem. San. Inst. London.

Sanitary Engineer,

150 de Ruyterkade. — AMSTERDAM. — Filiaal 36 Rokin.

Hoofdagent voor Nederland, België en Koloniën van SHANKS & Co., te Barrhead.

SPECIALITEIT VOOR DE LEVERING VAN COMPLETE BADINRICHTINGEN.

PRIVAAT-INRICHTINGEN. — Shanks Closets zijn nog niet overtroffen.

Porseleinen Badkuipen, IJzeren Badkuipen.

Geijsers geheel van rood koper, van binnen vertind. Zij bederven het water niet, overtreffen al de tot nu toe bestaande en kosten niet meer. Attesten ter inzage.

Closets, Waschtafels, Urinoirs enz. — VERWARMING en VENTILATIE.

Agent voor de CHAMBERLAND FILTERS, Systeem Pasteur.

Belast zich met de plaatsing en inrichting in geheel Nederland. Zeer concurrerende prijzen. Teekeningen en prijsopgaven gratis. Wederverkoopters genieten het gebruikelijke rabat.

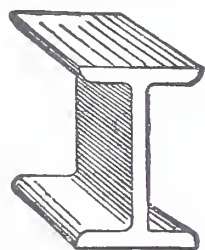

van 8 tot 32 cM voorradig.

**GEBR. VAN DER VLIET,**  
 IJzer- en Staalhandel  
**AMSTERDAM.**

STAAF-, BAND-, PLAAT-, HOEK- en T-IJZER, enz.

STALEN BALK- en IJ-PROFIELEN. —

GEGOTEN BÖHLERSTAAL.

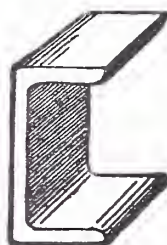

tot 30 cM voorradig.

Alleen verkoop van P. L. H. Kroonijzer en Wilha. S. M. Vloetijzer.

**„BOUWMATERIALEN”**

voorheen **M. LUIJTEN.**

LEKKERKERK, ROTTERDAM en DORDRECHT.

**STRAATKEIEN**

Grauwacke-, Melaphir-, Diabas-, Graniet-, Lava- en Gebakken Keien,  
 in verschillende afmetingen.

**DEKBANDEN**

Monsters attesten en inlichtingen worden gaarne verstrekt.

**JAPAN & GLAZUURVERVEN,**

duurzaam en mooi.

Kleurenkaart op aanvraag bij:

**Mij. DE VELUWE**

Nunspeet (Gelderland.)

Bij MOUTON & Co. te 's-Gravenhage  
 zijn verschenen de

**Nieuwe Algemeene Voorwaarden**

BEHOORENDE BIJ DE

BESTEKKEN voor de LEVERING

VAN

**IJZER en STAAL**

AAN

's RIJKS MARINE.

**PRIJS 25 CENT**

Vastgesteld bij beschikking van den Minister  
 van Marine van den 9 Juli 1894 D. No. 41.



# BOUWKUNDIG WEEKBLAD.

ORGAAN VAN DE

MAATSCHAPPIJ TOT BEVORDERING DER BOUWKUNST.

Bestuur v. d. Maatschappij: A. SALM G.Bz., *Voorzitter*. ED. CUYPERS, *Vice-Voorzitter*. — Jb. v. d. BAN Pz.,  
M. A. C. HARTMAN, D. E. C. KNUTTEL, F. J. NIEUWENHUIS, B. J. OUËNDAG, F. W. M. POGGENBEEK, J. VERHEUL Dz.  
Commissie van Redactie: Ed. CUYPERS, A. SALM G.Bz. en J. VERHEUL Dz.  
Redacteur: C. T. J. LOUIS RIEBER.

7 NOVEMBER 1903.

23<sup>e</sup> JAARGANG.

N<sup>o</sup>. 45.

BUREAU VAN REDACTIE: MARNIXSTRAAT 402, AMSTERDAM.  
BUREAU v. ADMINISTRATIE: HERDERSTRAAT 5, 'S GRAVENHAGE.  
UITGEVERS: MOUTON & Co. — 'S GRAVENHAGE.  
ABONNEMENTSPRIJS voor Nederland: fr. p. p. / 15.— 's jaars, voor  
Indië en het Buitenland (bij vooruitbetaling) fr. p. p. / 17.— \* \* \*

PRIJS DER ADVERTENTIËN: van 1—5 regels / 1.— elke regel meer  
20 cents. Grootte letters naar plaatsruimte. \* \* \* \* \*  
AANKONDIGINGEN v. AANBESTEDINGEN 15 ct. p. regel m. premie  $\frac{3}{2}$  maal.  
ABONNEMENT v. ADVERTENTIËN tegen belangrijk verminderde prijzen  
en kosteloze opname der advertentiën in het Tijdschrift der Mij.

INHOUD: — Mededeelingen betreffende de Maatschappij. —  
De voormalige Koopmansbeurs te Amsterdam. — Maatregelen  
ter verzekering van de hechtheid van gebouwen. (*wordt vervolgd.*)  
— Een avondje bij A. et A. — Het VIde internationale congres  
voor Architecten. — Prijsvragen. — Verslagen van vergaderingen.  
— Uit den vreemde. — Berichten. — Weerkundige waarnemingen.  
— Bureau voor plaatsing van Opzichters en Teekenaars. — Aan-  
kondiging en afloop van aanbestedingen. — Lijst van Fabrikanten,  
Leveranciers, enz. — Advertentiën.

## MEDEDEELINGEN BETREFFENDE DE MAATSCHAPPIJ.

Het Hoofdbestuur van de Maatschappij tot Bevordering  
der Bouwkunst vergadert op Vrijdag 13 November a.s.,  
des namiddags ten half 2 ure, in het gebouw „Zuid-Hollandsch  
Koffiehuis” te 's-Gravenhage.

## DE VOORMALIGE KOOPMANSBEURS TE AMSTERDAM.



Toestand op 7 October 1903.

Het was op den 7<sup>en</sup> October 1840, dat de in 1836 be-  
noemde Commissie uit den Amsterdamschen raad ten  
einde voorlichting te verstrekken omtrent den bouw eener  
nieuwe Beurs, voorstelde een der beide door den architect  
J. D. Zocher ingediende plannen voor uitvoering te be-

stemmen. Haar voorstel werd op dien dag aangenomen,  
en daarmee de stichting verzekerd van het bouwwerk,  
waarvan de slooping thans in vollen gang is.

Wij hebben op 7 October 1903, dus 63 jaren na het  
genomen raadsbesluit, een afbeelding doen nemen van den  
toestand waarin het beursgebouw zich toen bevond en die  
aan de ruïne van een statigen Romeinschen tempel doet  
denken.

Deze afbeelding wordt hier gereproduceerd als een her-  
innering aan het bouwwerk waarop bijna voortdurend is  
gesmaald tot op het oogenblik waarin besloten werd het  
af te breken, toen er op eens ook de bouwkundige ver-  
diensten van ontdekt werden.

## MAATREGELEN TER VERZEKERING VAN DE HECHTHEID VAN GEBOUWEN.

In de vorige week verscheen het rapport, aan de Société  
Centrale d'Architecture de Belgique aangeboden door haar  
Comité voor rechtskundige adviezen, in zake maatregelen  
ter verzekering van de hechtheid van gebouwen, met het  
oog op de bescherming van het publiek en de werklieden.

Men zal zich herinneren, dat op 4 Nov. 1902 twee te  
Forest, in de avenue Négrié in uitvoering zijnde gebouwen  
zijn ingestort, en daarbij het meerendeel der werklieden  
onder het puin zijn verongelukt. Het onvoorziene vreeselijk  
ongeval hield langen tijd in hooge mate de aandacht bezig,  
en heeft zeker meer dan vorige dergelijke gebeurtenissen  
de onmiskenbare en dringende noodzakelijkheid bewezen,  
om te breken met toestanden die de werklieden en de al-  
gemeene zekerheid zoo ernstig bedreigen.

De Voorzitter van de S. C., in audiëntie ontvangen door  
den Belgischen Minister van Arbeid, werd door dezen, die  
zich persoonlijk op de hoogte van het gebeurde had gesteld,  
uitgenoodigd een studie te maken van de vraag, welke  
middelen de architecten-vereeniging de beste zouden achten,  
om in 't vervolg te voorkomen wat te Forest was gebeurd.

Aangemoedigd door het verzoek van zulk een hoogge-  
plaatsten bewindsman, heeft de S. C. vol ijver inlichtingen



gevraagd aan hare meest bevoegde corresponderende vereenigingen en leden in verschillende landen, omtrent de daar genomen maatregelen bovengenoemd. En, met eene ernst die blijkbaar zeer hoog door de S. C. wordt gewaardeerd, zijn terstond een aantal zeer belangrijke gegevens verstrekt geworden. Voor Nederland had de S. C. zich gewend tot de Mij. t. Bev. der Bouwkunst, die dan ook niet nagelaten heeft op uitvoerige wijze de vele vragen te beantwoorden die haar gesteld werden en, geheel instemmende met het gewicht van den arbeid, mededeelde wat geacht werd noodig te zijn in het belang der zaak.

Deze werd op 7 Dec. 1902 besproken in de algemeene vergadering der S. C., die haar Comité voor rechtskundige adviezen opdroeg een nadere studie van 't onderwerp te maken en daarover rapport uit te brengen in Juni 1903. Het Comité werd daarbij gesteund door eenige leden die groot belang in de zaak stelden; het benoemde een sub-Comité — bestaande uit de heeren Franz de Vestel, Voorzitter der S. C., J. Picquet en E. Pelseneer, Voorzitter en Secretaris van het rechtskundig Comité — dat daarop kennis nam van de rijkelijk toegevloede buitenlandsche gegevens. Het sub-Comité bestudeerde deze in alle bijzonderheden, om daarna in een rapport maatregelen voor te stellen, die het als de meest practische beschouwde om tot het doel te geraken.

Het is aan dit rapport, dat wij het volgende ontleenen:

**Noodzakelijkheid eener verordening.** Sedert jaren reeds is het treffen van maatregelen aan de orde, om de soliditeit van bouwwerken te verzekeren, om de werklieden bij den bouw voor ongevallen te behoeden en het publiek te beschermen tegen de ongelukken die ontstaan kunnen uit het schenden van technische regelen, waaraan het bouwen ondergeschikt is. De vele uiteenlopende ongelukken die, helaas, hoe langer hoe menigvuldiger werden, geven daarbij aanleiding tot het periodiek hernieuwen van de tegenwerping, dat zij zoo gemakkelijk kunnen ontstaan.

Toch werden geen maatregelen genomen om een einde aan dien toestand te maken. Herhaalde malen heeft de S. C. — het laatst in een studie van 1883 — de uit een menschkundig oogpunt zoo belangrijke vraag behandeld, welke de meest afdoende middelen zijn ter verbetering. Maar de pogingen waren onvruchtbaar en roeiden het kwaad niet uit. Het ongeval te Forest toonde andermaal op wreede wijze aan, hoe gebiedend noodzakelijk het was, spoedig afdoende te voorzien in een toestand die te lang heeft voortgewoerd.

Dagbladen, bevoegde vereenigingen, de openbare machten, in één woord allen die in deze zaak niet onverschillig waren, hebben den rationeelen wensch geuit, aanstonds wettelijke bepalingen te zien afgekondigd, — een *modus vivendi*, die, hoewel de vrijheid van beroep niet aantastende, op het uitgebreidst meer in overeenstemming zou zijn met de zorg van onzen tijd voor het algemeen welzijn en de bescherming van het individu.

Bij deze eenstemmigheid schijnt het nutteloos om nog meer aan te dringen op de noodzakelijkheid der van de zijde der ontwerpers geëischte waarborgen, en te zorgen, dat de uitvoering hunner werken geen voortdurend gevaar voor de veiligheid opleveren.

**Vereischte waarborgen voor de bekwaamheid van uitvoerders.** De allereerste vraag betreft hier het karakter, den vorm der waarborgen, opdat zij wezenlijk doeltreffend zullen zijn, zonder nadeel te berokkenen aan de persoonlijke vrijheid. Om die vraag te beantwoorden,

moeten vooraf de oorzaken in het licht gesteld worden, die den gewraakten toestand bestendigen.

De enorme bouwwoede in de groote steden, de zucht naar winst uit gebouwen die hoogere renten afwerpen dan effecten, de aangeboren drang naar min of meer vermetel wagen, de gemakkelijk te verkrijgen geldelijke hulp door leeningen of tegen voordeelige voorwaarden, en andere meer ondergeschikte oorzaken, werken het zoo snel verrijzen van nieuwe stadswijken in de hand.

Onverschillig voor iets anders dan winst, zich meestal ongevoelig op 't punt van menschlievendheid, stellen de meeste bouwers zich slechts ten doel, op 't goedkoopst en snelst te bouwen. Zij zoeken daarom meestal medewerking van onbekwame, onvermogene of roekelooze aannemers, en kiezen, zelve geen constructeurs zijnde, bijna altijd de laagste inschrijvingen, meestal tot een bedrag dat niet eens de waarde vertegenwoordigt van middelmatig werk. Zelfs gebruiken velen eenvoudige daglooners, die zij de meest onvoldoende materialen doen verwerken, en bemoeien zich uit onkunde of zorgeloosheid niet met de wijze van uitvoering. Zij bekommeren zich evenmin over het voor de uitvoering en samenstelling noodzakelijke ontwerp, over berekening van constructiedeelen, kennis van den bodem enz., en zij gelooven een groot voordeel te hebben behaald, wanneer zij van eenig teekenaar zonder technische kennis, voor een spotprijs een teekening hebben gekregen, voldoende om van de bevoegde macht een bouwvergunning te ontvangen, die slechts afhankelijk is van totaal onvolledige voorschriften omtrent de soliditeit van het gebouw.

Grondonderzoek, berekening van afmetingen, toezicht op de uitvoering worden — hoewel noodzakelijk — geheel verwaarloosd, en op slappen bodem, een bij uitstek zorgvuldig aangelegde fundeering vereischende, verrijzen bepaald onvoldoend solide gebouwen, bovendien zoo snei — vooral in 't ongunstige jaargetijde — dat het onderling verband der onderste deelen niet eens voldoende schijnt om de hoogere te kunnen dragen.

Is het daarom vreemd, dat dergelijke werken, waarvan de onderdeelen niet behoorlijk berekend zijn, welke materialen onvoldoende of slecht aangebracht zijn, die buitensporig snel werden uitgevoerd door iemand die het meest mogelijke voordeel najaagt, — is het te verwonderen, dat zulke bouwwerken instorten en dan menschenoffers eischen?

Het is inderdaad ongeloofelijk, dat zulk een toestand zoo lang heeft kunnen duren, en dat de uitoefening van een beroep die zooveel kunde eischt maar waardoor ook zooveel ongevallen kunnen ontstaan, zoolang geduld werd, zonder waarborgen te eischen. De ontstentenis van technische voorschriften is vooral onverklaarbaar tegenover de strenge bepalingen der wet omtrent architecten en aannemers als constructeurs, aan wier beroep de wetgever een groot gewicht heeft gehecht, en van wie een groote verantwoordelijkheid geëischt wordt. Die ontstentenis is mede onbegrijpelijk, bij de min of meer strenge beperking door de wet, in het algemeen belang op de vrije uitoefening van andere beroepen.

Om hun beroep te kunnen uitoefenen moeten landmeters, die toch slechts materiele belangen der burgers zouden kunnen benadeelen, reeds sedert 1825, in het bezit zijn van een diploma, na een examen in de theorie en praktijk van hun vak verkregen. Genees- en heilkunst kunnen slechts uitgeoefend worden door hen die na het afleggen van examens en hun werkzaamheid in klinieken daarvoor in staat geacht worden. Aan apothekers zijn soortgelijke eischen gesteld, en zij die onbevoegd als zoodanig optreden, zijn strafbaar. Veeartsen zelfs moeten gediplomeerd en zelfs reeds practisch onderlegd zijn, om het dier te mogen



behandelen. Advocaten, die slechts moreele en materieele belangen der burgers behartigen, verkrijgen hun titel eerst na het bezit van een diploma, en mogen eerst voor de rechtbank pleiten na verkregen verlof om te worden toegelaten tot het uitoefenen van hun beroep.

Deze voorbeelden, voor uitbreiding vatbaar, bewijzen, dat de eerste voorname voorwaarde voor het uitoefenen van een gereguleerd beroep is, het bezit van kennis, bevoegdheid en ondervinding. Het uitoefenen dezer beroepen en het zich toeëigenen der daaraan verbonden titels, is afhankelijk gemaakt van het verkrijgen van een diploma na ernstige technische studie, en van ondervinding, door toepassing van de theoretische kennis op de praktijk.

Welke zekerheid waarborgt echter de wet, die zoo waakzaam is op het punt van andere beroepen, wanneer het betreft de werkzaamheid van den ontwerper en den uitvoerder van bouwwerken, waarbij het toch gaat om de soliditeit van samenstelling, de bescherming der werklieden, en de veiligheid van het publiek? Immers geene!

En toch, wanneer men wil, dat het beroep van den architect of dat van den aannemer-uitvoerder de daarvoor onmisbare waarborgen verstrekt, waarom daaraan dan niet even goed eischen gesteld als aan de uitoefening van andere beroepen? Waarom van architecten of van aannemers geen waarborgen geveerd?

Die vraag schijnt zóó gerechtigd, dat men zich verwonderen moet, dat de laksheid op dit gebied van een werkzaamheid die zooveel geschiktheid en ondervinding eischt, zoo lang heeft kunnen duren.

Alvorens echter de maatregelen vast te stellen, waardoor in het bestaande euvel kan voorzien worden, is het noodzakelijk een omschrijving te geven van de rol die de architect en van die welke de aannemer te vervullen heeft. Dit is voornamelijk noodig om met juistheid de verantwoordelijkheid te bepalen, voortvloeiende uit verwaarloozing van geldende voorschriften; het zal ook nuttig zijn om een eind te maken aan de verwarring, thans nog bij het publiek bestaande, omtrent de taak van de uiteenloopende samenwerkende krachten bij de uitvoering, ieder op zijn gebied.

De *architect* is het scheppende hoofd, de man van wetenschap en studie. Zijn taak is tweevoudig: zij is van *artistieken* aard wanneer het geldt een persoonlijk en origineel karakter te geven aan het voort te brengen werk, maar bovendien van *technischen* aard, wat betreft het duurzaam verwezenlijken der gedachten in onvergankelijk materiaal.

Niemand zal er aan denken het artistieke deel van 's architect's werkzaamheid aan wetten te binden. Kunst moet inderdaad in de grootst mogelijke vrijheid kunnen ontluiken om tot haar volle kracht te komen; geen kluisters mogen haar beletten het schoone en ideale te bereiken. Schilderkunst, beeldhouwkunst, noch andere vrije kunsten, zullen zich onderwerpen aan een systeem van heerschappij. Met nog meer recht zal de bouwkunst dit niet doen, die met het oog op haar uitgebreid arbeidsveld de meest volkomen vrijheid behoeft.

Maar, moge al de *kunst* van den architect niet aan banden worden gelegd, anders is het met zijn *Technische* taak. Door de vele positieve regelen die zijn werk op technisch gebied beheerschen, en wegens de verhouding ten opzichte zijner medewerkers, datgene wat in acht moet worden genomen met het oog op de omgeving, de wegen, de wettelijke verordeningen, en nog veel meer, eischt juist dit deel van het werk voorschriften en afdoende waarborgen wat betreft kunde, bevoegdheid en ondervinding. Daarom moet de architect, die werkelijk dien titel waardig is, aan zijn *artistieke* gaven en persoonlijke talenten nood-

zakelijk die kennis paren, die hem tot een bekwaam technicus gemaakt hebben, in staat om zijn scheppingen te verwezenlijken onder toepassing van al die regelen die de kunst van het bouwen heeft vastgesteld, ten einde het bouwwerk te doen beantwoorden aan alle noodzakelijke bestemmings-eischen.

Om dit te bereiken, moet de architect dus de noodige kennis hebben van alle soorten van terreinen waarop hij kans heeft te moeten bouwen, en van de vele wijzen van fundeeren waaruit hij de beste voor elk geval moet weten toe te passen. Hij moet de meest geschikte materialen kunnen kiezen en deze op de rationeelste wijze kunnen toepassen naar gelang van hun aard en hun eigenschappen. Hij moet zich volkomen rekenschap kunnen geven van de krachten die op verschillende bouwdeelen werken, en de voorwaarden kunnen berekenen, waaronder de hechtheid verzekerd is van het geheel en elk der onderdeelen van zijn werk. Het is een vereischte, dat hij tegelijkertijd de voorschriften kent omtrent de belendende wegen, terreinen en gebouwen, en de eischen der gezondheidsleer. In één woord, hij moet al die kennis en wetenschap bezitten, waarvan de toepassing aan zijn werk de verschillende vereischten eener volmaakte uitvoering verzekeren.

Slechts onder zulke voorwaarden, met die waarborgen betreffende kunde, bevoegdheid en ondervinding, kan er zekerheid zijn, dat het werk van den architect — althans wat diens aandeel daarin betreft — tot stand komt zoo hecht als gewenscht is, en zonder gevaar voor wie ook.

De *aannemer* is de uitvoerder; hij is de medewerker wien meer in het bijzonder de zorg is opgedragen over de middelen om het ontwerp van den architect om te zetten in het materiaal, door dezen daartoe voorgeschreven. Als zoodanig is hij de noodzakelijke aanvulling van den architect bij de uitvoering, en moet hij ook alle eigenschappen bezitten om zijn taak te kunnen volvoeren.

Het is niet noodzakelijk, dat hij de vereischte afmetingen van bouwwerken kan berekenen, niet dat hij de voorschriften der gezondheidsleer kent, of genoegzame kennis van den bodem en de wijze van fundeeren bezit; het is voldoende, dat zijn beroepskennis hem veroorlooft het uit te voeren ontwerp te begrijpen en te vertolken, de goede kwaliteiten en gebreken van door hem geleverde materialen te onderscheiden, en tevens te weten hoe hij deze materialen naar hun eisch op de beste wijze moet aanwenden en plaatsen; hij moet bekend zijn met de eischen van steigerwerk, met machines en werktuigen, enz., bij het bouwen gebruikelijk. Om onaangenaamheden te voorkomen bij de uitvoering, moet hij met de hierop betrekking hebbende wettelijke bepalingen vertrouwd zijn; het is, in één woord, noodzakelijk, dat de aannemer iemand zij, wien die titel met alle recht kan gegeven worden, de noodzakelijke bekwaamheid bezittende om het ontwerp van den architect uit te voeren, onder door dezen opgelegde omstandigheden. De aannemer moet alzoo bevoegd zijn werk te leveren dat solide is en geen ongevallen zal veroorzaken.

Uit het bovenstaande volgt dus, dat het eerste noodzakelijke middel om het beoogde doel te bereiken daarin bestaat, dat zij die zich aan het uitvoeren van werken wijden, de waarborgen leveren van kunde, bevoegdheid en ondervinding in hun beroep.

Opdat de architect en de aannemer in staat zullen zijn naar behooren hun boven omschreven taak te vervullen, — ieder in zijn werkkring daartoe behoorlijk gerechtigd zijnde —, is het volstrekt noodzakelijk, dat hun bevoegdheid op soortgelijke wijze verkregen worde als die voor andere bij de wet geregelde beroepen.



Het zij nog eens herhaald, dat dit niet anders bereikt kan worden, dan door volledige studie in de verschillende wetenschappen die betrekking hebben op de constructie, en slechts na afloop van voldoende langen oefeningstijd, waarin de theoretische kennis aangevuld en door hare toepassing op de praktijk in nuttigen zin volmaakt is geworden.

Hoe moet nu die studie zijn ingericht, en op welke wijze moet de tijd voor oefening benut worden?

Deze vragen zullen beantwoord worden, achtereenvolgens wat betreft den architect, en wat den aannemer.

(Wordt vervolgd).

## EEN AVONDJE BIJ A. ET A.

De geachte verslaggever van het verhandelde in de vergadering van het Genootschap A. et A. op 21 Oct. j.l. gehouden, wiens uitgebreide mededeelingen over de voordracht van den heer Dr. P. J. H. Cuypers opgenomen zijn in het Bouwkundig Weekblad van 31 Oct., heeft van den heer Cuypers een schrijven ontvangen waarin op een paar ingeslopen vergissingen wordt gewezen, maar tevens ook groote waardeering wordt uitgesproken over het getrouwen degelijke verslag.

Hierin wordt steeds Bisschop Bernulphus genoemd, als hersteller van het graf van St. Servaas en het daarop stichten der kerk; bedoeld werd hier echter Bisschop Monulphus. De heer Cuypers schrijft daarover: „Ik begrijp die verwarring zeer goed. De Noord-Nederlanders hebben weinig gehoord van den H. Monulphus en den H. Gondulphus, beiden van Maastricht, maar daarentegen kennen zij alleen St. Bernulphus, Bisschop van Utrecht in de elfde eeuw.”

„Verder — zegt de heer Cuypers — is het niet het altaar van Karel de Groote, maar een altaar van de H. Maagd Maria, dat onder den boog van het Carolingische gedeelte (westelijke aanbouw, zoogenaamde kapel) stond.”

Uit de 7e zinsnede op blz. 495, eerste kolom, zou men voorts kunnen lezen, dat het roosvenster in het koor dagteekent uit de vijftiende eeuw; dit werd echter niet bedoeld, daar het venster uit de elfde eeuw stamt, toen het koor verbouwd werd.

De groote vensters in het transept dateeren uit de vijftiende eeuw — zoo licht de heer Cuypers bovendien toe; zij zijn waarschijnlijk meer dan eens gewijzigd. Eerst in de elfde eeuw werd het transept gebouwd en toen waren er andere vensters in dan zooals wij die nu aanschouwen; deze tegenwoordige zijn vrijwel gemaakt overeenkomstig de in de vijftiende eeuw geplaatste groote lichtopeningen.

## HET VIÈ INTERNATIONALE CONGRES VOOR ARCHITECTEN.

Beschermheer: Z. M. Koning ALFONSO XIII.

Het uitvoerend Comité van het VIè Internationale Congres voor Architecten — te houden te Madrid in de maand April van het jaar 1904 — heeft het officieele programma van het Congres verzonden.

Dit programma bevat de onderwerpen welke op het Congres een punt van bespreking zullen uitmaken, alle architecten worden nog eens aangespoord lid van het Congres te worden en tijdig hunne „conclusies” mede te deelen, opdat deze vóór de opening van het Congres aan de congressisten kunnen worden toegezonden.

De te behandelen onderwerpen zijn niet alle nieuw en gedeeltelijk reeds op vorige Congressen besproken, als o.a.:

Punt 2: op welke wijze de historische monumenten gerestaureerd behoeven te worden. (Onderwerp te Brussel in 1896 ingeleid bij gelegenheid van de eerste zitting bijgewoond door Z. M. den Koning van België, en in 1900 te Parijs nader besproken, waar Dr. Cuypers als afgevaardigde der Nederlandsche Regeering zijn stellingen en beschouwingen nog eens nader verklaarde).

Punt 5. Het artistieke eigendomsrecht van bouwwerken.

(De Fransche advocaat Hermant voerde het woord daarover op beide bovengenoemde Congressen en deed zich kennen als een warm verdediger voor de rechten van den architect. Evenals uitgevers, letterkundigen, componisten enz. hunne rechten gewaar-

borgd zien, dienen de persoonlijke scheppingen van bouwkunstenaars beschermd te worden.

Punt 7. De invloed van administratieve voorschriften op de hedendaagsche architectuur.

De andere nieuw gestelde onderwerpen zijn:

Punt 1. De zoogenaamde „Moderne Kunst” in bouwwerken.

Punt 3. Karakter en eischen te stellen aan het wetenschappelijk gedeelte van het algemeen bouwkundig onderwijs.

Punt 4. Het artistiek uiterlijk onder den invloed van nieuwe wijzen van constructie.

Punt 6. Over het onderwijs aan bouwhandverkslieden.

Punt 8. Over de onteigening van werken der bouwkunst.

Punt 9. Past het den architect om op te treden als arbiter bij het regelen van verhoudingen tusschen werkgevers en werklieden, en geschillen op te lossen welke uit deze verhoudingen voortkomen?

Ieder die over deze onderwerpen — welke alle van internationaal belang zijn — iets wenscht mede te deelen, wordt verzocht dit schriftelijk in te zenden in het Fransch — of Spaansch (?) — gesteld, aan den Secretaris van het Congres D. Luis Maria Cabello y Lapidra te Madrid, Alcalá 11, Academia de Bellas Artes de San Fernando, zoo mogelijk vóór 15 November a.s.

Ter herinnering diene, dat het Congres plaats heeft van 6 tot 13 April; op de bijeenkomsten van den 6en, 7en, 9en, 11en en 13en zullen de bovengenoemde onderwerpen ter sprake komen.

Bovendien wordt een excursie georganiseerd naar Toledo en een naar Alcalá en Guadalajara, en worden onder geleide der Commissie de verschillende museums en openbare belangrijke bouwwerken bezocht.

Tijdens het Congres wordt ook een tentoonstelling gehouden van teekeningen en photo's van bouwwerken van overleden meesters (Prix de Rome), Spaansche bouwkunst en bouwmaterialen. 13 April wordt het Congres besloten met een „banquet d' adieu”.

Om het reizen voor de congressisten zoo min mogelijk kostbaar te doen zijn, geven de Spaansche en Portugeesche spoorwegaansche maatschappijen een reductie van 50 %. De biljetten zijn geldig van af 15 Maart e. k. tot 5 Mei en men kan daarmede op alle routen reizen welke men wenscht.

Zij die deel wenschen te nemen aan het Congres worden nogmaals verzocht spoedig zich te doen inschrijven aan het reeds genoemde secretariaat.

Men wordt „Membre donateur” en stort dan 100 francs, of wel „Membre adhérent” tegen betaling van 25 francs, te zenden aan den Penningmeester van het Congres D. Luis de Landecho, aan het Bureau te Madrid Alcalá 11.

Ieder ontvangt dan een persoonlijk bewijs van lidmaatschap en een insigne, terwijl alle gedrukte bescheiden, rapporten en verslagen, het Congres betreffende, aan hem zullen worden toegezonden.

Voor dames wordt dezelfde bijdrage gevraagd en ook deze ontvangen het insigne.

Voor H.H. deelnemers zijn inschrijvingsbiljetten verkrijgbaar bij den Secretaris van de Maatschappij tot Bevordering der Bouwkunst, Marnixstraat 402 te Amsterdam.

Maatregelen zijn voorts genomen, voor zoover het verblijf te Madrid betreft, dat ieder Congressist een gids ontvangt met opgave der hôtels en pensions aldaar en een „Memorandum” voor een reis door het monumentale Spanje.

Inlichtingen geven de leden van het „Comité Permanent” op het Congres te Brussel benoemd, voor Holland: de heeren Dr. Cuypers te Roermond en A. Salm G.Bzn. te Amsterdam, de laatste p/a. de Maatschij. t. Bev. d. Bouwk., Marnixstr. 402.

## PRIJSVRAGEN.

Op de door de Vereeniging Bouwkunst en Vriendschap te Rotterdam dit jaar uitgeschreven prijsvragen zijn in 't geheel 32 antwoorden ingekomen namelijk:

a. 26 voor een *gebouw voor eene vacantie-kolonie*, onder de motto's: Kinderheim, Duin, Dordt, Ceres, Duinroosje, Sanitas, Santé, voor jong Holland, J. C. B., Home for children, Programma, Sanitas (2), No time, Philantropie, Weddenschap, Licht en lucht, Sanitas ergo, cirkel (geteekend), De bora, Rust roest, Strand, drie cirkels dooreen (geteekend), Rust, Zonneschijn, Jonni en Pro Juventute.

b. 2 voor een *trabhal*, onder de motto's: Escalier, en H. T. H.

c. 4 voor een elektrische trampaal, onder de motto's: Mon rêve, Noch einmal, Toos, en IJzer.



## VERSLAGEN VAN VERGADERINGEN.

**Afdeeling Haarlem en Omstreken** van de Mij. t. Bev. der Bouwk. In de op 20 October 1903 gehouden vergadering, tevens de eerste in dit jaargetijde, geopend met een hartelijk woord tot de vele leden, en in het bijzonder tot het nieuwe lid, den heer O. Gunning —, werd, wegens afwezigheid van den heer Michielse, die als afgevaardigde der Afdeeling de September-vergadering der Maatschappij te Groningen bijwoonde, over die vergadering verslag uitgebracht door den Voorzitter, den heer J. van den Ban. —

Voorts werden benoemd tot commissieleden ter herziening van het huishoudelijk reglement, de heeren J. W. G. Droste, P. Kleiweg Dyserinck en L. C. Dumont, welke die benoeming aannamen. Daarna werd, na mededeeling, dat voor den Gevelwedstrijd elf gevels ter mededinging waren opgegeven, het woord gegeven aan den heer L. C. Dumont, tot het doen van eenige mededeelingen over de Deutsche Städte Ausstellung, welke, dezen zomer gehouden, door hem bezocht werd.

De heer Dumont ving aan met in beknopte vorm, en toegelicht door afbeeldingen en teekeningen, een overzicht te geven van deze tentoonstelling en te schetsen hoe een 128 tal Duitsche steden met te zamen 13 millioen inwoners, door zeer uitvoerige teekeningen en geschriften een duidelijk beeld te zien gaven van de nauwgezette studie en breede opvatting, waarmede de plannen voor aanleg, uitbreiding en hervorming dier Gemeenten waren ontworpen en de verordeningen dier steden waren in elkaar gezet.

Tevens werd aangetoond op welk een flinke wijze aan die plannen en verordeningen uitvoering was of werd gegeven.

Dit beknopte overzicht der Dresdener tentoonstelling werd gevolgd door eene vergelijking van Duitsche met Nederlandsche stedenuitbreidingen en bouwverordeningen, en daar deze vergelijking ons deed zien, dat er op dit gebied in ons land nog heel veel te doen valt, knoopte de heer Dumont daaraan vast, eenige beschouwingen over de gevolgen, die het in werking treden van de Woningwet voor ons land zal hebben, en toonde hij aan, hoe het dan vooral in onze groote steden gemakkelijker dan voorheen zal zijn geworden om op het goede voorbeeld van vele Duitsche steden ook hier hervormings-uitbreidings-plannen mogelijk en waarschijnlijk te maken.

Door den Voorzitter werd den heer Dumont dank gezegd voor deze belangrijke mededeelingen, welke tot eene aangename discussie, waaraan werd deelgenomen door de heeren Droste, Beijnes, van den Ban, Gunning, Geijl, Stoel en Kleiweg Dyserinck, aanleiding hadden gegeven.

De kunstbeschouwing, door den Voorzitter te geven, werd wegens het vergevorderde uur tot een volgende vergadering uitgesteld.

Onder de ingekomen stukken, was o. m. de bekende circulaire van den Aannemersbond, waarin steun gevraagd wordt voor haar streven, om de schade vergoed te krijgen, die sommige aannemers hebben geleden, tengevolge van dubbel betaalde verzekering door het onverwacht in werking treden der Ongevallenwet.

De vergadering was van oordeel, dat de steun in die gevallen behoorde te worden verleend.

**Arti et Industriae.** 's-Gravenhage, 31 October 1903. Voorzitter de heer Joh. Mutters Jr. Na afgehandelden huishoudelijken arbeid werd bekend gemaakt, dat door een kunstlievenden onbekende f 150 was beschikbaar gesteld voor een stempel der Vereeniging, onder voorwaarde, dat deze vervaardigd moet worden door een lid der Vereeniging, en de antwoorden op een uit te schrijven prijsvraag tentoongesteld worden.

Voor een prijsvraag voor een ontwerp-medaille der Vereeniging werd uit hare kas f 150 beschikbaar gesteld. De heer J. H. C. Logher had aangeboden de matris te maken voor f 150.

Weldra zal de Vereeniging 20 jaren bestaan. Een Commissie zal benoemd worden om de viering van dit feit voor te bereiden.

De heer W. C. A. Ridderhof hield een praatje over grafische kunst, tijdschriften, couranten, illustraties, versierd drukwerk en ten slotte over de kunst van Steinlen. Na eene inleiding, waarin het teekenen en het schrift van af dat der primitieve volkeren behandeld werden als middelen om gedachten weer te geven, werden ook de reproductie-methoden besproken, waarvan verschillende, in de laatste jaren toegepast, een groote hoogte hebben bereikt. Steinlen werd door spreker geschetst als iemand die in zijn jeugd alleen letterkunde, geen teekenen had bestudeerd. Deze Parijsche kunstenaar was een wantrouwend, somber en weinig geestig, maar diep denkend man, wiens arbeid het resultaat is van de ingevingen van een krachtige genialiteit.

Door den heer W. Van Boven werd het woord gevoerd over het schouwburg-vraagstuk. Hij kon de keuze die op het Voorhout viel, niet goedkeuren, maar verdedigde zijn plan reeds door hem in de Nieuwe Courant aanbevelen — om een schouwburg in een gedeelte van den Hertenkamp tusschen een te verlengen Rijnstraat en de tegenwoordige stoomtrambaan, te bouwen. Dit plan werd toegelicht door een teekening, waarvan afdrukken met beschrijving aan den Gemeenteraad waren gezonden. De heer Joh. J. Belinfante keurde eveneens het Voorhout-plan af, en achtte desnoods een gebouw achter in den Hertenkamp aannemelijker, maar wees ook op het moeilijke verkeer en het vervoer van requisieten, indien de stoomtram, volgens het denkbeeld van den heer Van Boven, zou verlegd worden naar een mogelijk te verlengen Rijnstraat. De vergadering besloot de Vereeniging te doen vertegenwoordigen op de bijeenkomst in zake de schouwburg-kwestie belegd op initiatief van de Afdeeling 's-Gravenhage van de Mij. t. Bev. der Bouwkunst.

De kunstbeschouwing bestond uit een aantal platen door den heer Ridderhof voor dezen avond verzameld.

## UIT DEN VREEMDE.

Letterlijk geen stad of dorp in Engeland, of er word tegenwoordig een Zuid-Afrikaansch „War monument” opgericht. Engeland wil hierin klaarblijkelijk niet onderdoen voor Duitschland na den oorlog van 1870. Een goede tijd voor de specialiteiten in het ontwerpen van dergelijke monumenten, zij kunnen nu geld verdienen.

De hernieuwing der „Schönen Brunnen” te Nürnberg is beëindigd. De bron schittert wederom in haar vroegeren polychromen glans. Het werk werd uitgevoerd door den architect Wallraff en kostte 160 duizend Mark.

Het nieuwe Augusta-Victoria ziekenhuis te Schöneberg, dat volgens de plannen van den stadsbouwmeester Egeling gebouwd wordt, kost niet minder dan 5.820.000 Mrk.

Te Barmen wordt een nieuwe schouwburg gebouwd volgens de plannen van den architect Moritz te Keulen. De zaal kan 1222 personen bevatten en kost 1.760.000 Mark.

Berlijn is op groote schaal bezig om zijne bruggen te vernieuwen. Verbouwd zullen worden: de Grünstrassen-brug (380.000 Mark), de Inselbrug (670.000 Mark), de Augustabrug (400.000 Mark), de Oraniënbrug (440.000 Mark).

Verder de volgende nieuwe bruggen:

de Schwarzenbrug (350.000 Mark), de Föhnerstrassebrug (285000 Mark), de Gotzkowskybrug (560.000 Mark), de Krausnickbrug (318.000 Mark), de Manteuffelbrug (880.000 Mark), de Brug bij het Kaiser Friedrichmuseum (550.000 Mark); voor geen onaanzienlijk bedrag dus.

Op den 6en October 1829 werd te Rainhill de gedenkwaardige wedstrijd gehouden waarbij Stephenson's „Rocket” met de grootste snelheid van 40 tot 48 K.M. per uur, de geheele wereld in verbazing bracht.

Nu omklemmen meer dan  $\frac{3}{4}$  millioen kilometer rails den aardbol, en heeft de stoom reeds locomotieven met eene snelheid van 140 K.M. per uur voortgedreven. De stoom is nu echter als beweegkracht door de electriciteit geslagen, en dat juist wederom op den 6 October, met meer dan 200 K.M. per uur. De „Studiëngesellschaft für elektrische Schnellbanen” te Berlijn, nam op eene 23 K.M. lange baan, tusschen Mariëfelde en Zossen proeven met elektrische locomotieven gebouwd door Siemens en Halske en de „Algemeine electricitätsgesellschaft te Berlijn. Na dus verschillende veranderingen, zoowel aan den weg als aan de machines waren aangebracht, waarvoor de Staat 300.000 Mark toestond om den bovenbouw van den weg te versterken waarbij de rails van 33.4 K.G per M. op 41 K.G. p. M. gebracht werden, en de spanning van den stroom van 12.000 op 13.500 Volts verhoogd werd, verkreeg de Siemens-wagen de volgende snelheden.

op 18 Sept. 167 K.M. p. uur.

23	”	175	”	”
26	”	189	”	”
6	Oct.	201	”	”
23	”	207	”	”

De gang van den zesassigen wagen was zeer gelijkmatig en rustig. De proeven worden voortgezet om nog grootere snelheden te verkrijgen.



Van 4-9 April wordt te Nürnberg een international Congres gehouden voor schoolhygiëne, op initiatief van de Duitsche, Engelsche, Hollandsche, Fransche en Belgische vereenigingen voor schoolhygiëne.

De „Conseil Municipal” te Limoges heeft besloten om de oude Saint Etienne-brug te vernielen.

Deze brug is van de XIV eeuw, zeer goed geconserveerd en sterk, en geeft aan haar geheele omgeving een schilderachtigen aanblik. Deze brug wordt afgebroken omdat zij uit de XIV eeuw is; de raad houdt niet van middeneeuwsche bouwwerken.

## BERICHTEN.

**Pensioen voor leeraren aan Ambachtsscholen.** De Bond van Directeuren van Ambachtsscholen in Nederland heeft een adres verzonden aan de Ministers van Binnenlandsche Zaken en van Financiën, houdende het verzoek om in het aanhangig wetsontwerp tot wijziging en aanvulling der Wet op het M. O., ook het personeel der Ambachtsscholen op te nemen.

De Bond herinnert in dit adres aan hetgeen door de Regeering sinds 1863 werd gedaan in het belang van het ambachtsonderwijs, maar tevens aan de vele zorgen en belangrijke opofferingen — ook geldelijke — die particulieren en vereenigingen zich getroost hebben om ambachtsscholen te stichten en te onderhouden, en wijst op den invloed van het ambachtsonderwijs op de bevordering der volkswelvaart. Nu Z. Exc. de Minister van Binnenl. Zaken ook de ambachtsscholen heeft opgenomen in het ontwerp van Wet op het M. O., beschouwt de Bond dit als erkenning van het aan die scholen gegeven onderwijs, maar verklaart ook te hebben gehoopt, dat het onderwijzend personeel dezer scholen zou zijn opgenomen in het ontwerp van Wet tot regeling van de pensioenen van het onderwijzend personeel aan Gemeente hogere burgerscholen, onverplichte Gemeente burgerscholen en gymnasia, gemeentelijke middelbare scholen voor meisjes en kweekscholen voor onderwijzers en onderwijzeressen, en tot regeling van het pensioen voor weduwen en weezen. De Bond wijst er daarbij op, dat de uitbreiding der ambachtsscholen steeds nieuwe financiële moeilijkheden voor haar besturen schept, dat van elke nieuwe uitgaaf niet minder dan 50 % bij weldenkenden uit de omgeving der school gevonden moet worden, dat onder zulke omstandigheden de toekomst van het personeel niet door de besturen der scholen kan verzekerd worden, of slechts onbevredigend, zooals blijkt uit de pensioenregeling aan enkele scholen getroffen. In de memorie van toelichting op laatstgenoemd wetsontwerp wordt vooral nadruk gelegd op het zoo groote belang voor het onderwijs, waarom de Staat een deel van de zorg voor de toekomst van den leeraar en zijn gezin op zich neemt; waar dit geldt voor alle onderwijs, mag het ambachtsonderwijs niet worden uitgesloten. Eenige jaren geleden had de toenmalige Minister Pierson verzekerd, in beginsel niet tegen die Staatszorg te zijn, maar tevens, dat eerst een wettelijke band moest bestaan tusschen het Rijk en de Ambachtsscholen. Nu zal die band, zoo meent de Bond, gelegd zijn zoodra het ontwerp van Wet op het M. O. zal zijn aangenomen; van daar de vraag in het adres, of het personeel der ambachtsscholen niet onder de burgerlijke ambtenaren kan worden gerangschikt.

Ten slotte zegt de Bond in zijn adres, dat indien het bedoelde personeel niet in de beide wetsontwerpen wordt ingedeeld, de ambachtsscholen gevoelig zullen worden getroffen, dat het personeel bijzonder sterk verlangd naar een pensioenverzekering ook voor weduwen en weezen, en het zonder die verzekering schier onmogelijk zal blijken goede leerkrachten aan de ambachtsscholen te verbinden, hier vooral noodig, wijl het geldt de jongens handarbeid en tevens vaktheorie te leeren, en dus dadelijk tastbare resultaten van het onderwijs worden gevegd, waardoor de leeraar verplicht is, met volkomen toewijding geheel in zijn taak op te gaan.

Deze, en meerdere, zijn de redenen waarom de Bond met den meesten aandrang verzoekt, het personeel der ambachtsscholen in de ingediende wetsontwerpen op te nemen.

Reeds heeft ook eene commissie die indertijd getracht heeft een fonds te stichten om daaruit weduwen en weezen van leeraren aan vakscholen eenig pensioen te doen genieten, zich in gelijken zin gewend tot dezelfde Ministers. Ook is het bestuur der Vereeniging tot bevordering van de vakopleiding voor handwerkslieden in Nederland van plan den Ministers een adres te zenden waarin gewezen wordt op de wenschelijkheid om van Rijkswegen

te zorgen voor behoorlijk pensioen. De heeren Mr. H. Smeenge, M. J. C. Haver en C. T. J. Louis Rieber, bestuursleden dier Vereeniging, zijn aangewezen om dit adres op te stellen.

**Amsterdam.** In het jaarverslag der Amsterdamsche IJclub, uitgebracht in de jaarvergadering van 30 Oct. j.l., wordt o. a. herinnerd aan de vergadering, waarin besloten werd een clubgebouw te stichten, waarvoor een crediet van f 50.000 werd verleend.

Onder de leden der Vereeniging werd een prijsvraag uitgeschreven. De jury van deskundigen kon echter geen der zes ingekomen antwoorden bekronen.

Dit resultaat was teleurstellend. Het bestuur echter heeft, zonder zich nog tot iets te binden, den heer M. J. E. Lippits, wiens bij den wedstrijd ingezonden ontwerp het beste was, uitgenoodigd een ander plan te leveren, waarin is tegemoet gekomen aan de bezwaren die omtrent zijn eerste ontwerp zijn geopperd.

Dit besluit der IJclub verdient waardeering. Het is voor een mededinger aan een prijsvraag soms zeer moeielijk zich rekenenschap te geven van alle eischen waaraan zijn werk moet voldoen, vooral wat de indeeling van een bouwwerk betreft. Wanneer hij echter heeft getoond kort nabij de gewenschte oplossing te zijn geweest, dan mag het ook wel billijk genoemd worden hem in de gelegenheid te stellen zijn werk te verbeteren.

De antwoorden op de prijsvraag der IJclub zijn — zooals men zich herinneren zal — tentoongesteld geweest in het gebouw van de Mij. t. Bev. d. Bouwkunst.

**Hulde aan Andrew Carnegie.** Eenige maanden geleden verleende de Algemeene Nederlandsche Bond „Vrede en Recht” het eerelidmaatschap aan den heer Carnegie als blijk van erkentelijkheid voor de gulle gift ten behoeve van een gebouw voor het Hof van Arbitrage. De oorkonde daarvan, een fraaie penteekening, ontworpen en uitgevoerd door den heer J. Cuyper, hoofdleeraar aan de Academie van B. K. te 's-Gravenhage, zal binnen kort aan den heer Carnegie verzonden worden.

**'s-Gravenhage.** Den 2en Nov. vergaderden in den Kunstkring de afgevaardigde bestuursleden der vereenigingen Afdeling 's-Gravenhage van de Mij. t. B. der Bouwkunst, die het initiatief tot deze bijeenkomst had genomen, Die Haghe, Arti et Industriae, en van den Kunstkring, om te beraadslagen wat te doen ter afwering van het gevaar, dat er een schouwburg in het Voorhout zal worden gebouwd. Nadat de heer D. E. C. Knuttel, als Voorzitter, de bespreking had ingeleid en op de bezwaren van onoverkomelijken aard had gewezen, werd de verkieselijkste vorm van protest overwogen. Besloten werd tot het zenden van een adres, waarin de plaatsing van een schouwburg in het Voorhout wordt afgekeurd, volgens het gebleken eenstemmig gevoelen der aanwezigen. Een door den heer Knuttel reeds opgesteld concept werd daarop goedgekeurd.

Ook Pulchri Studio heeft een adres van gelijken strekking aan den Gemeenteraad verzonden.

### Weerkundige Waarnemingen te de Bilt. 8 uur voorm.

Datum 1903.	Barometer- stand in m.M.	Wind- richting.	Wind- kracht. 1-12	Tempe- ratuur in Gr. C.	Neerslag in m.M.
30 Oct.	757	Z.Z.O.	2	6	1
31 "	763	Z.Z.W.	1	5	
2 Nov.	769	Z.Z.O.	1	9	3
3 "	769	Z.Z.O.	1	5	
4 "	772	N.	1	4	1
5 "	777	N.N.W.	1	5	

### Bureau voor plaatsing van Opzichters en Teekenaars.

*Marnixstraat 402, Amsterdam.*

Ingeschreven sollicitanten voor:	per maand
Bouwkundig Opz.-Teekenaar, ouderdom 22 jaar	salaris f 70.—
" " " "	29 " " - 100.—
" " " "	37 " " - 80.—
" " " "	40 " " - 100.—
" " " "	25 " " - 80.—
" " " "	20 " " - 60.—



## AANKONDIGING VAN AANBESTEDINGEN

### MAANDAG 9 NOVEMBER.

WESTERNIELAND (GR.). Het bouwen van een behuizing.

De heer A. Ritzema, n.m. 4 $\frac{1}{2}$  u., in 't logement van E. Penterman, alw. bestek en teek. ter inz. Aanw. 9 Nov., n.m. 3 $\frac{1}{2}$  u.

### DINSDAG 10 NOVEMBER.

ENSCHEDÉ. Het bouwen van een uitbreiding aan de ruiverij met bijkomende werken aan hare fabrieken in de Kremersmaten.

De firma van Heek en Co., v.m. 11 $\frac{1}{2}$  u., ten hare kantore, alw. bestek en teek. verkr. à f 1,50. Inl. geeft G. W. v. d. Meer, bouwkw. fabriek Noorderhagen. Aanw. 9 Nov., n.m. 1 $\frac{1}{2}$  u.

HAARLEM. Het gedeeltelijk amoveeren van perc. Jansweg 47, hoek Parklaan, en het aanbouwen van een werkplaats.

De archit. W. F. Doeglas, v.m. 11 u., in hotel „Lion d'Or”. Bestek en teek. ad f 1,50 verkrijgb. ten kantore van den archit. Aanw. gedaan.

ZEVENHUIZEN (GR.). Het bouwen van een nieuwe behuizing met schuurtje a/d Miemeerswijk.

De heer H. Rieskes, n.m. 3 u., bij wed. E. Bron, alw. bestek en teek. ter inzage. Aanw. 10 Nov., n.m. 1 u.

### DONDERDAG 12 NOVEMBER.

HENGELOO (OV.). Het amoveeren van perc. aan de Nieuwstr. en het bouwen van vier winkelhuizen.

De heeren S. J. en L. J. Cohen, 's av. 8 u., in hotel Falkmann. Bestek met teek. van 4 Nov. af tegen f 1,25 verkrijgb. ten kantore van den arch. W. Elzinga. Aanw. 12 Nov. v.m. 9 $\frac{1}{2}$  u. Inlicht. geeft de archit.

### VRIJDAG 13 NOVEMBER.

BEVERWIJK. Het bouwen van 3 woonhuizen aan de Groenelaan te Wijk aan Zee en Duin.

De archit. N. de Wolf, v.m. 11 u., in hotel „de Zon”, alw. bestek en teek. ter inzage.

UTRECHT. Het bouwen van een pathologisch anatomisch laboratorium aan den Catharijnesingel. Raming f 217000.

Het prov. best., n.m. 2 u. Bestek ter lezing aan het minist. van binnenl. zaken, aan dat van het prov. best. van Utrecht en te bekomen bij M. Nijhoff te 's-Hage. Inl. te bekomen bij den rijksbouwkw. voor de onderwijsgebouwen enz. Aanw. 6 Nov., v.m. 11 u.

### ZATERDAG 14 NOVEMBER.

HARDINGSVELD. 1<sup>o</sup>. Het bouwen van een lokaal van elk der scholen no. 3 en 4; 2<sup>o</sup>. het leveren van het benodigde ameublement.

Het gem best., v.m. 11 u.

## Assurantie Maatschappij tegen Brand-

schade en op het Leven

De **NEDERLANDEN** van 1845.

s-Gravenhage, Kerkplein, hoek Prinsestraat — Amsterdam, Sophiaplein — Rotterdam, Zuidblaak 24 (Beursplein) — Breda, Prinsenkade — Haarlem, Kruisweg 70c — Nijmegen, In de Betoustraat 8 — Groningen, Akerkhof hoek Akerkstraat — Zutphen, IJselkade.

Hoofd-Directie te 's-Gravenhage:

CAREL HENNY, Directeur;

Mr. J. J. HENNY, Adj.-Directeur.

G. TEERINK, Alg. Procuratiehouder.

Kapitaal. . . . . f 4.000.000.00

Reservefonds op ult. December 1902 . . . . . 1.109.739.00

Betaalde Brandschaden tot ult. 1902. . . . . 25.444.700.00

### BRAND - LEVEN - INBRAAK.

Verzekering tegen vaste en zeer billijke Premieën, zonder Inleggelden of Nabetalingen.

### WOENSDAG 18 NOVEMBER.

DEVENTER. Het bouwen eener nieuwe kerk en pastorie aan den Zwolsche weg.

Het R.K. paroch. kerkbest. van den H. Lebruinus. Bestek en teek. van af 9 Nov. ter inzage in het café J. van Poorten en verkrijgb. ter drukkerij van H. W. Velders. Bestek en teek. à f 5; bestek alleen à f 1,50. Inl. te beginnen 13 Nov. van 2—4 u. ten kantore der archit. G. en W. te Riele Gz. te bekomen.

OOTMARSUM. Het bouwen van een woonhuis met annexe stallen aan den weg van Ootmarsum naar Denekamp.

De heer J. Heijmerink te Nijmegen, v.m. 11 $\frac{1}{2}$  u., in het koffiehuis van B. v. d. Maas, alw. bestek ter inzage en à f 1 verkr. Aanw. 18 Nov., v.m. 9 u.

### DONDERDAG 19 NOVEMBER.

DEVENTER. 1. Het bouwen van een schoolgebouw met 12 lokalen, overdekte speelplaats enz.; 2. het bouwen eener woning voor het hoofd aan de Schurenstraat.

Het gem.best., v.m. 11 u.

EINDHOVEN. Het bouwen eener export-slachterij te Woensel.

De archit. L. J. P. Kooke, n.m. 3 u., in 't café van E. Stoot. Bestek en teek. verkr. à f 1,50 en inl. te bekomen bij den archit. Aanw. 19 Nov., v.m. 10 $\frac{1}{2}$  u.

## AFLOOP VAN AANBESTEDINGEN.

### 18 OCTOBER.

GRONINGEN (ONDERH.). Het bouwen van een villa aan de Ubbo Emmiusingel. Door den arch. A. Th. v. Elmpt.

Gegund aan R. Jansen, Groningen, voor f 91000.

SANDPOORT (ONDERH.). Het bouwen van een woonhuis aldaar. Door de archit. Joseph Th. J. Cuijpers en Jan Stuijt te Amsterdam.

Laagste inschr. H. v. 't Wout, Haarlem, f 16785.

### 20 OCTOBER.

WADDINGSVEEN. Het verbouwen en vergrooten van de openb. school (Dorp). Door het gem.-best.

Laagste inschr. G. v. Otterloo, f 4385. Gegund.

### 21 OCTOBER.

OUDWOUDE (FR.). Het bouwen van een ketelhuis met stoomschorsteen bij de fabr. aldaar. Door het bestuur der coöperatieve zuivelvereniging „Huisternoord”.

Laagste inschr. G. de Jong, Driesum, f 2200.

### 22 OCTOBER.

AMSTERDAM (ONDERH.). Het bouwen van een dubbel woonhuis aan het Willemspark te Amsterdam, voor den heer C. M. Viruly. Door den heer K. de Bazel te Bussum. Laagste inschr. Gebr. Terlingen, f 65688.

### 24 OCTOBER.

LEERDAM (ONDERH.). Het bouwen van 20 woningen, onder leiding van den arch. W. Carmiggelt aldaar. Door de Maatij. tot exploit. van onroerende goederen „Leerdam”.

Gegund aan M. Schreuders G.Tz. te Kedichem voor f 24567.

### 27 OCTOBER.

BLOEMENDAAL (ONDERH.). Het bouwen van een winkelhuis aan den Bloemendaalschen weg, onder beheer van den bouwkw. W. P. Nederkoorn.

Laagste inschr. J. Teitsma, Bloemendaal, f 4128.

HARMELEN. Het bouwen van een schep-radstoomgemaal op de fundamenten van den watermolen en het bouwen van een machinistwoning in den zomer van 1904. Door het best. van het waterschap Breudijk, te Harmelen.

Laagste inschrijver J. Pot Bobt, Waarder, f 7158. Gegund.

### 28 OCTOBER.

ENSCHEDÉ. Het bouwen van een woonhuis aan den Kuipersdijk. Door den heer J. H. Vlieler.

Laagste inschr. B. Spitholt, f 2541. Volgens bestek 4 dagen beraad.

SAPPEMEER. Het afbreken eener behuizing aan de Stationsstraat kad. sectie G. no. 13 en het bouwen van eene onderwijzerswoning, met de lev. van al het benood. Door het gem.best.

Laagste inschrijver L. Aden, Stadskanaal, f 4145 en f 3899. Het laatste cijfer indien eene voorgestelde wijziging betreffende den termijn van oplevering wordt aangebracht. Niet geg.

VELP. Het bouwen van een woonhuis aan de Beukelaan. Door den arch. W. Honing.

Laagste inschr. G. v. d. Sandt, f 7180. Geg.

WERKENDAM. Het bouwen eener bouw-schuur met woonhuis te Waardhuizen. Door den heer E. H. J. Meijer.

Laagste inschr. P. Verdoorn, de werken bij Werkendam, f 4515.

### 29 OCTOBER.

ERP. Het verbouwen van de dokterswoning, onder beheer van den architect J. Heijkants. Door het gem.-bestuur.

Laagste inschrijver A. Donkers, f 2708,50.

HENGELO (OV.). Het bouwen van drie woningen onder een dak aan den Parallelweg s.s. ald. Door den heer B. ten Wengel.

a. Laagste inschr. G. J. Leunk, Hengelo, f 4700.

b. G. J. Leunk, Hengelo, f 4890.

VEENDAM. Het afbreken van een woonhuis en het bouwen van 2 woonhuizen in de Sarastraat. Door den heer J. Sol.

Laagste inschr. D. Boiten, f 4094. Gegund.

### 30 OCTOBER.

DONGEN. Het bouwen van een veldwachterswoning met arrestantenlokalen aan de Vaart met bijlev. der materialen. Door het gemeentebestuur.

Laagste inschr. Mart. v. Dongen, f 1545.

's-GRAVENHAGE (ONDERH.). Het afbreken en weder opbouwen van een dubbel woonhuis aan de Prins Willemstraat te Scheveningen. Door den arch. F. Nieuwerkerk.

Minste inschr. A. C. Paardekooper en Zn. te Scheveningen.

HOOGEVEEN. Het opbouwen van 3 woningen aan de Oostzijde der Streek „de Huizen” aldaar. Door den archit. G. Hofman.

Laagste inschrijver J. ter Burg, f 3887.

TER APEL (GR.). Het gedeeltelijk afbreken en bouwen van een hotel onder bijlevering der ben. materialen, arbeidsloonen, etc. Door den heer P. Wolff.

Laagste inschr. B. v. Terwisga, Ter-Apelkanaal, f 1180.

### 31 OCTOBER.

APELDOORN. Het maken van een lokaal. Door het best. van Patrimonium.

Laagste inschr. J. W. Buitenhuis, f 1030.

BREDA. Het bouwen van een kapel en verdere uitbreiding van het liefdegesticht aan de Nieuwstr. Door den arch. J. Lijdsman.

Laagste inschr. M. Bakkeren, Prinsenhage, f 69793.

LOCHEM. Het bouwen eener landbouwerswoning in Nettelhorst. Door den heer G. Naeff.

Laagste inschrijver J. W. Wormmeester, Geesteren, f 1314. Gegund.

WINTERSWIJK. Het bouwen van een woonhuis aan den Kottenschen weg te Winterswijk. Door den heer J. A. Konings te Brinkeurne.

Laagste inschr. H. J. Nuijs, f 1333,60. Geg.

WOUDENBERG (UTR.). Het bouwen van een machinekamer en ketelhuis. Door het best. der roomboterfabriek „de Vooruitgang”.

Laagste inschr. E. A. Kuipers, Scherpenzeel, f 1453. Gegund.

ZAANDAM. Het bouwen van een heerenhuis te Koog a'd. Zaan. Ram. f 15403. Door den arch. J. C. Francken.

Laagste inschr. B. Otter, f 15100. Gegund.

### 2 NOVEMBER.

AMSTERDAM (HERBEST.). Het maken van een administratiegebouw met bijbehorende werken op het terrein der gem.-electriciteitswerken. Door het gem.best.

Laagste inschrijver W. de Loon en Zn., Amsterdam, f 75900.



ARNHEM. Het verbouwen van perc. no. 36 Koningstraat. Door den arch. A. R. Freem. Laagste inschr. J. de Ruijter, f 17740.

BATHMEN. Het bouwen van een dubbel woonhuis, met bijlev. van alle materialen. Door mevr. de wed. H. W. Velkamp.

Laagste inschrijvers: J. Dolleman, Laren, timmerwerk f 577; T. Battink, Bathmen, metselw. f 1055; Lenselink, Gorssel, schilderwerk f 84.90; R. Webbelink, Bathmen, massa f 1860. Niet gegund.

BUSSUM. Het bouwen van een villa aan de Koningslaan. Door den bouwv. G. J. Vos. Laagste inschrijver W. C. Dielemans, Watergraafsmeer, f 10394. Niet gegund.

HILVERSUM (ONDERH.). Het bouwen van een landhuis „Quatre Bras”. Door den architect E. Verschuyl te Hilversum.

Laagste inschrijvers Reinders en v. t Ende, Amsterdam, f 101.990. Gegund.

LEEUWARDEN. Het afbreken van perc. M. 61 hoek Eewal-Zuupsteeg en het bouwen van een winkelhuis. Door den arch. H. Feddema Az.

Laagste inschr. P. A. Wiersma, Huizum bij Leeuwarden, f 6264. Gegund.

ZANDT (GR.). Het bouwen van eene heerenbehuizing aan de Noordzijde van 't dorp met alle benood. materialen, transporten, werkloonen, etc., behalve glas-, schilder- en glaswerk. Door den heer P. Heeres. Laagste inschr. Gebr. Wieringa, Zijldijk, f 7540. Gegund.

ZANDVOORT (ONDERH.). Het verbouwen van het badhuis voor minvermogenen. Door den arch. D. E. L. v. d. Arend.

Laagste inschr. O. Schrikkema en F. Zwaan Zandvoort, f 14489.

### 3 NOVEMBER.

ROTTERDAM. Het maken van drie kantoorgebouwtjes voor verificateurs, resp. aan de Prins Hendrikkade, aan het Willemsplein en aan de Westerkade ter vervanging van de daar bestaande verificateurshuisjes. Door het gem.best.

Laagste inschr. H. v. d. Es Pz., Papendrecht, f 8292.

UTRECHT. Het bouwen van een badhuis, op een terrein aan het Koekoekplein. Door den arch. P. J. Houtzagers.

Laagste inschrijver W. Lodder, Wijk bij Duurstede, f 10570.

### 4 NOVEMBER.

's-GRAVENHAGE. Het bouwen van een ijz. steenkolenloods op steen voet met toebehooren, het maken van een steenen aschbelt en het verplaatsen van een houten loods met toebehooren aan het stoomgemaal te Heleind, onder de gem. Herpt en Bern, prov. Noordbrabant, behoorende tot de werken voor de verlegging van de uitmonding der rivier de Maas. Ram. f 5750. Door het min. van W., H. en N.

Laagste inschr. P. H. Kommers, Raamsdonkveer, f 4693.

### 5 NOVEMBER.

's-GRAVENHAGE. De bouw van een heerenhuis aan de van Blankenburgstraat alhier. Door den archit. E. M. Caron.

Gegund aan den aannemer G. P. Post Jr., f 12442.

„Per Telegraaf.”

UTRECHT. Het bouwen van een sigarenfabriek met woonhuis aan de hoek van de

Pieter Both- en Abel Tasmanstraat aldaar. Door den archit. M. E. Kuiller.

Laagste inschrijver H. M. de Haan, Utrecht, f 13923, daaropvolgende Th. Hermans, idem, f 15098.

## AANBESTEDING.

BURGEMEESTER EN WETHOUDERS van Haarlem zullen op Dinsdag 17 November a. s. des namiddags ten één ure. ten Raadhuije in het openbaar aanbesteden:

„Het ophoogen van een terrein, „bestemd voor den bouw van een „openbaar slachthuis, het aanleggen van openbare wegen naar dit „terrein, het maken van eenen los- „en laadsteiger aan het ZUIDER- „BUITEN SPAARNE benevens het „maken van bijkomende werken”.

Bestek, voorwaarden en teekeningen liggen ter inzage ter gemeente-secretarie (7e Afd.) en zijn aldaar verkrijgbaar tegen betaling van f 1.25 per stel.

Inlichtingen te verkrijgen aan het Bureau van Openbare Werken, Prinsenhof No. 1. Aanwijzing volgens bestek.

### Lijst van Fabrikanten, Leveranciers, enz.

Prijs per regel voor niet geabonneerden op advertentiën f 5.— per jaar bij vooruitbetaling. Abonnés op Advertentiën 1 regel gratis voor iedere advertentie.

Artesische bronnen (putten) Maatschappij Artesia, Wagenplein 182, Den Haag.  
Asphaltdakpapier — „Bouwmaterialen” voorheen M. LUIJTEN, Lekkerkerk, Rotterdam en Dordrecht.  
Assurantie-Mij. tegen Brandschade „de Nederlanden van 1845”, 's-Gravenhage, Kerkplein hoek Prinsstraat.  
Badinrichtingen. — TH. VAN HEEMSTEDÉ OBELT, Amsterdam.  
Brandkasten enz. — Rotterd. Brandk. fabriek v/h Jb. DE HAAS & Zn. Rotterdam.  
Bouwstoffen. — MARTIN & Co., Amsterdam.  
BRANDKLUISDEUREN. — Wed. P. A. SCHROOT & Zoon, Den Haag.  
Cement-IJzerwerken — Ned. Mij. voor Monierwerken, Amsterdam.  
Cementmestiek-Dakbedekking. — J. A. SMITS & Zoon, Weesperzijde 39, Amsterdam.  
Centrale Verwarming. — W. J. STOKVIS, Arnhem.  
Centrale Verwarming en ventilatie. — D. S. M. KALKER, Amst.  
Centrale Verwarmingen. — B. LANDHEER Jr., Wijnstr. 59, Rotterd.  
Closets. — TH. VAN HEEMSTEDÉ OBELT, Amsterdam.  
DAKTEGELMACHINES. — G. P. Wessel, Rotterdam.  
Dakpannen. — J. B. VAN SOEST & TERSTAPPEN, te Swalmen.  
Dakroeden (gegalvaniseerd ijzeren) — J. SABELIS & Co., Glasfabrikanten, Haarlem.  
Dakbedekking. — C. KINDERMANN, Berlin-Reineckendorf.  
Eerste Nederl. Xylolith-Fabriek. — A. S. KEY, Rotterdam.  
Excelsiorplaten. — GEBRS. VAN DER VIJGH, Amsterdam.  
Gaskachels (nieuwste condenseng). — OBELT, Amsterdam.  
Gas-, Stoom- en Waterleiding. — R. S. STOKVIS & ZONEN, Leuvehaven 74-76, Rotterdam.  
Glas in lood. — MEULDERS & Co. Den Haag.  
Gegoten geëmailleerd ijzeren waschtafels — TH. VAN HEEMSTEDÉ OBELT, Amst., 150 de Ruyterkade. Filiaal: 36, Rokin.  
Gegoten geëmailleerd ijzeren waschtafels. — PECK & Co., Amst.  
Gekleurd en gebrand glas in lood. — C. LINDENAAR, Glasgraveur, Alb. Cuijperstraat 123, Amsterdam.  
Haeuslersche Houtcemenen Dakbedekking. — J. A. SMITS & Zoon, Weesperzijde 39, Amsterdam.  
HEINEKEN'S GLAZENWASSCHERIJ. Stoom Jaloezieën, en Rollniken-fabriek. — 's GRAVENHAGE. Driehoekjes 3 voorheen, Wagenstraat 39a. — AMSTERDAM. v. d. Helststraat 1.  
Jalouziën, Marquises. Rolluiken — J. SENFT & Co., Papestraat 8, Den Haag.  
Jalouziën. — J. F. KRONER & ZONEN, Spuistr. 246, 248, 250, Amst.  
Josson-Cement. — A. E. BRAAT, Rotterdam en Amsterdam.  
Kunst- en Grofsmederij, Firma J. T. van Vuuren, Amsterdam.  
Liften, Graan-silo's, Transportinrichting enz., LANDR. & GLINDERMAN, Spuistraat 6 en 8, Amsterdam.  
Liften, Personen- en goederen. — H. & J. VAN DEN WALL BAKE, Liften. — TH. VAN HEEMSTEDÉ OBELT, Amst. (R. WAYGOOD & Co.)  
Liften, Ventilatie, Gesm. ijzer. trappen. — JAN HAMER & Co., Amst.  
Lichtdrukrichting. — J. P. Bladergroen, Amsterdam-Rotterdam.

Liften. (Hydraulische en elektrische). — FRED. STIELTJES & Co. Amsterdam.

Looden en Inw. glasemail privaatleidingen. — OBELT, Amst.  
Lichtdrukrichting. — Lichtdruk- en Calqueerpapieren — Corns. Immig & Zoon, Nieuwe Haven 5, Rotterdam.

Machines voor Cementdaktegels. — G. P. Wessel, Rotterdam.  
Marmere Schoorsteen-mantels. G. & J. Cool, Bloemgracht 77, Amst.  
Marm. Schoorsteenm. D. WEEGEWIJS, Rapenb. 14 en 43, Amst.  
Motoren en Dynamo's. — JULIUS LÜCHAU, Warmoesstraat 91, Amsterdam.

Meubels enz. — Phoenix Meubil.-Inrich., Spuistr. 234, Amsterdam.  
Nikkelinrichting-Instrumentmakerij. — F. L. W. BUCKMANN & Co., Den Haag, Stille Veerkade 19a.

Pompen (Diaphragma). — A. RESINK, Ingenieur, Haarlem.  
Portland-Cement — DYCKERHOFF & SÖHNE, Amöneburg.  
Prisma's Luxfer (kamerverlichting) — W. VAN RIJN, Keizersgracht 181, Amsterdam.

Photolithografie. — WEGNER & MOTTU, Amsterdam.  
Proefstation Bouwmat — KONING & BIENFAIT, Amsterdam.  
Rolluiken. — W. H. M. SCHOLTE, Prinsengr. 516, Amsterdam.  
Rietplanken. Isolersteenen. Fluaten. — MOLIJN. — Gouda.  
Raamsluiters voor bovenlichten. — TH. V. HEEMSTEDÉ OBELT, Amsterdam.

Schilderwerk in alle genres. G. W. C. OOSTERBAAN, Amsterdam.  
SCHOORSTEENKAPPEN. — Maatschappij op aandelen J. A. JOHN, IJversgehofen 120 bij Erfurt.

Stalinrichtingen. Verwarming. Jan Hamer & Co. Amsterdam.  
Stalen balken, IJzer enz. — Gebr. VAN DER VLIET, Amsterdam  
Spiegel- en Vensterglas enz. P. DOLK & Zoon, Rotterdam — Dordrecht.

Stalinrichtingen. — STAAL & HAALMEIJER, Amsterdam.  
Stalinrichtingen. — D. S. M. KALKER, Amsterdam.  
Stalen balken en U-profielen — Deutsch-Luxemburgische Bergwerks- und Hütten-Actiengesellschaft. Vertegenw. C. D. v. D. LINDEN, Prins Hendrikkade, Amsterdam.

Stalen balken. — H. E. OVIJNG Jr., Rotterdam.  
Steenen (verglaste en onvergl.) CANOY HERFKENS & Co., Venlo  
Steengoed of Engelsche buizen en kruispannen. — HOUBEN & STEEGH, Belfeld en Tegelen (Limburg.)

Stoomtimmerfabriek. — GEBRS. VAN MALSEN. Den Haag.  
Stoelen en schoolmeubelen. — LEYDEN & VAN BEEST, Rotterd.  
Tegelversieringen enz., Plateelbakkerij De Distel, Amsterdam.

Touwwerken. — G. F. A. DRIESSEN, Nijmegen.  
Urinoirs (Torfit). — H. HUINCK & A. IMHOFE, Rotterdam.  
Verwarming en verlichting. — JULIUS LUCHAU, Warmoesstraat 91, Amsterdam.

Verwarming en Ventilatie. — TH. V. HEEMSTEDÉ OBELT, Amst.  
Verwarming en Ventilatie. D. S. M. KALKER, Amsterdam.  
Ventilators. — TH. VAN HEEMSTEDÉ OBELT, Amsterdam.  
Ventilators. — D. P. HASSELMAN, Amsterdam.

Vuurvaste steen, Tras, Aarden buizen, Straatkeien — „Bouwmaterialen” voorheen M. LUIJTEN, Lekkerkerk, Rotterdam en Dordrecht.

Wandtegels, cement, kalk, graniet — „Bouwmaterialen” voorheen M. LUIJTEN Lekkerkerk, Rotterdam en Dordrecht.

Zandsteen. — FERD. ENGBERS, Amsterdam.

Zinkwerken. — F. W. BRAAT, Delft.



# BOUWKUNDIG WEEKBLAD.

ORGAAN VAN DE

## MAATSCHAPPIJ TOT BEVORDERING DER BOUWKUNST.

Bestuur v. d. Maatschappij: A. SALM G.Bz., *Voorzitter*. ED. CUYPERS, *Vice-Voorzitter*. — Jb. v. d. BAN Pz., M. A. C. HARTMAN, D. E. C. KNUTTEL, F. J. NIEUWENHUIS, B. J. OUËNDAG, F. W. M. POGGENBEEK, J. VERHEUL Dz.  
Commissie van Redactie: Ed. CUYPERS, A. SALM G.Bz. en J. VERHEUL Dz.  
Redacteur: C. T. J. LOUIS RIEBER.

14 NOVEMBER 1903.

23<sup>e</sup> JAARGANG.

N<sup>o</sup>. 46.

BUREAU VAN REDACTIE: MARNIXSTRAAT 402, AMSTERDAM.  
BUREAU v. ADMINISTRATIE: HERDERSTRAAT 5, 'S GRAVENHAGE.  
UITGEVERS: MOUTON & Co. — 'S GRAVENHAGE.  
ABONNEMENTSPRIJS voor Nederland: ir. p. p. f 15.— 's jaars, voor Indië en het Buitenland (bij vooruitbetaling) fr. p. p. f 17.— \* \* \*

PRIJS DER ADVERTENTIËN: van 1—5 regels f 1.— elke regel meer 20 cents. Groote letters naar plaatsruimte. \* \* \* \* \*  
AANKONDIGINGEN v. AANBESTEDINGEN 15 ct. p. regel m. premie  $\frac{3}{2}$  maal.  
ABONNEMENT v. ADVERTENTIËN tegen belangrijk verminderde prijzen en kosteloze opname der advertentiën in het Tijdschrift der Mij.

INHOUD: — Mededeelingen betreffende de Maatschappij. — Ambachtsschool te Middelharnis, door P. DOORN. — Maatregelen ter verzekering van de hechtheid van gebouwen. (*wordt vervolgd.*) — Verslagen van vergaderingen. — Uit den vreemde. — Berichten. — Weerkundige waarnemingen. — Bureau voor plaatsing van Opzichters en Teekenaars. — Aankondiging en afloop van aanbestedingen. — Lijst van Fabrikanten, Leveranciers, enz. — Advertentiën.

trouwen uit dat Uw college eveneens termen mocht kunnen vinden om aan haar beleefd verzoek in deze te willen voldoen.  
Met gevoelens van verschuldigden eerbied

Het Bestuur der Afdeeling voornoemd,  
W. J. DE GROOT, *Voorzitter*,  
J. H. W. LELIMAN, *Secretaris*.

### MEDEDEELINGEN BETREFFENDE DE MAATSCHAPPIJ.

Door het Bestuur der Afdeeling Amsterdam van de Maatschappij t. Bev. d. Bouwkunst is het onderstaande verzoek gericht tot Burgemeester en Wethouders van Amsterdam.

Amsterdam, 6 November 1903.

*Edel Achtbare Heeren!*

Op de Vergadering van de leden der Afdeeling Amsterdam der Maatschappij tot Bevordering der Bouwkunst, gehouden op 23 October 1903 werd besloten het Bestuur uit te noodigen zich meest beleefd tot U te wenden met het verzoek van U te mogen ontvangen het concept der nieuwe Bouwverordening, vóór dat dit concept in Afdeeling I van het Gemeenteblad is opgenomen, en welke verordening, ingevolge het bepaalde in de Woningwet, in de naaste toekomst hare toepassing binnen deze Gemeente zal moeten vinden.

Het Bestuur der Afdeeling voornoemd heeft mitsdien de eer dit verzoek bij dezen aan U te doen, onder mededeeling dat het meer in het bijzonder in de bedoeling der Amsterdamsche bouwkundigen, leden der Afdeeling, is gelegen om de technische aangelegenheden, welke hierbij zijn betrokken, tijdig onder de oogen te mogen zien en een onderwerp van onderlinge bespreking onder hen te doen uitmaken, van welke bespreking men het resultaat ter Uwer kennis zou wenschen te brengen.

De Vergadering voornoemd, opmerkende dat meer en meer in ons land, ook bij de Hooge Regeering, het nut erkend wordt van het openstellen der gelegenheid, — bij de voorbereiding van wetten, — tot het kenbaar maken van wenschen door zoodanige corporaties, als waarvan meer in het bijzonder kan worden verwacht dat hare leden van het onderwerp — betrokken bij het in te dienen ontwerp van wet of den te nemen bestuursmaatregel, — uit eigen ervaring rijke ondervinding hebben opgedaan, — sprak haar ver-

### AMBACHTSSCHOOL TE MIDDELHARNIS.

De eerste ambachtsschool op het platteland werd den 19<sup>en</sup> September j.l. geopend, en is in het eerste leerjaar

reeds zoodanig bevolkt, dat het aantal werkplaatsen in het gebouw, aanvankelijk berekend op een getal van ongeveer 100 leerlingen, bij het begin van het 3<sup>e</sup> leerjaar zeker zal moeten vermeerderd worden. Zulk een succes zal menigeen niet verwacht hebben, maar het is voor de zooveelste keer al weder een bewijs voor het goed recht van existentie dezer scholen, waarvan het aantal in den laatsten tijd zoo vermeerderde.

In Noord en Zuid, Oost en West werden dergelijke inrichtingen van onderwijs opgericht. Uit den aard der zaak moet een dergelijke school, als gebouw, voldoen aan den eisch van praktische

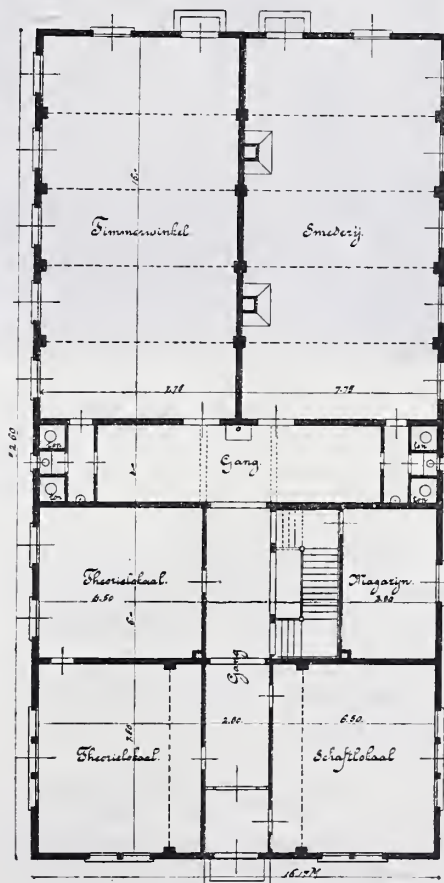

Ambachtsschool te Middelharnis.  
Beganegrond. Schaal 1 à 300.

school, als gebouw, voldoen aan den eisch van praktische



bruikbaarheid met hooge, ruime, luchtige lokalen. Bijgaande afbeeldingen van het schoolgebouw te Middelharnis toonen aan op welke wijze werd getracht aan deze eischen te voldoen. (\*)

De aanbesteding geschiedde in Februari j.l. en de bouw werd aan den laagsten inschrijver, den heer J. Spee te Sommelsdijk, gegund voor de som van f 18926.

De gevels zijn opgetrokken van Utrechtsche gevelsteen met spaarzaam gebruik van verglaasde profielsteen en hardsteen in den voorgevel. De ijzeren binten boven de gekoppelde twee- en drielichten zijn in blauwe en roode kleur beschilderd terwijl de boogjes daarboven van gele Friesche steen zijn gemetseld. Het naambord van tegels werd vervaardigd in de plateelbakkerij van de firma Estié te Gouda; de witte letters staan op een goudgeel fond. Het voorgebouw is overkapt en gedekt met roode kruispannen, terwijl het plat boven de tekenzalen met houtcement is afgedekt. Het trapgat is

## MAATREGELEN TER VERZEKERING VAN DE HECHTHEID VAN GEBOUWEN.

(Vervolg van blad. 508.)

**Maatregelen ter verkrijging van de beroepsbekwaamheid van den architect en den aannemer.** Wat vooral het vak van den architect betreft, is door de sub-Commissie uit de Sociéte Centrale een uitgebreid onderzoek ingesteld bij de corresponderende vereenigingen der S. C. en hare voornaamste leden in den vreemde, teneinde de methoden van onderwijs te leeren kennen die daar op 't punt van bouwkunst en constructie worden gevolgd. Met een ijver en welwillendheid waarvoor gegronde en dankbare hulde betoond moet worden, hebben allen de hun toegezonden vragen beantwoord, en bovendien nog vele gegevens ver-

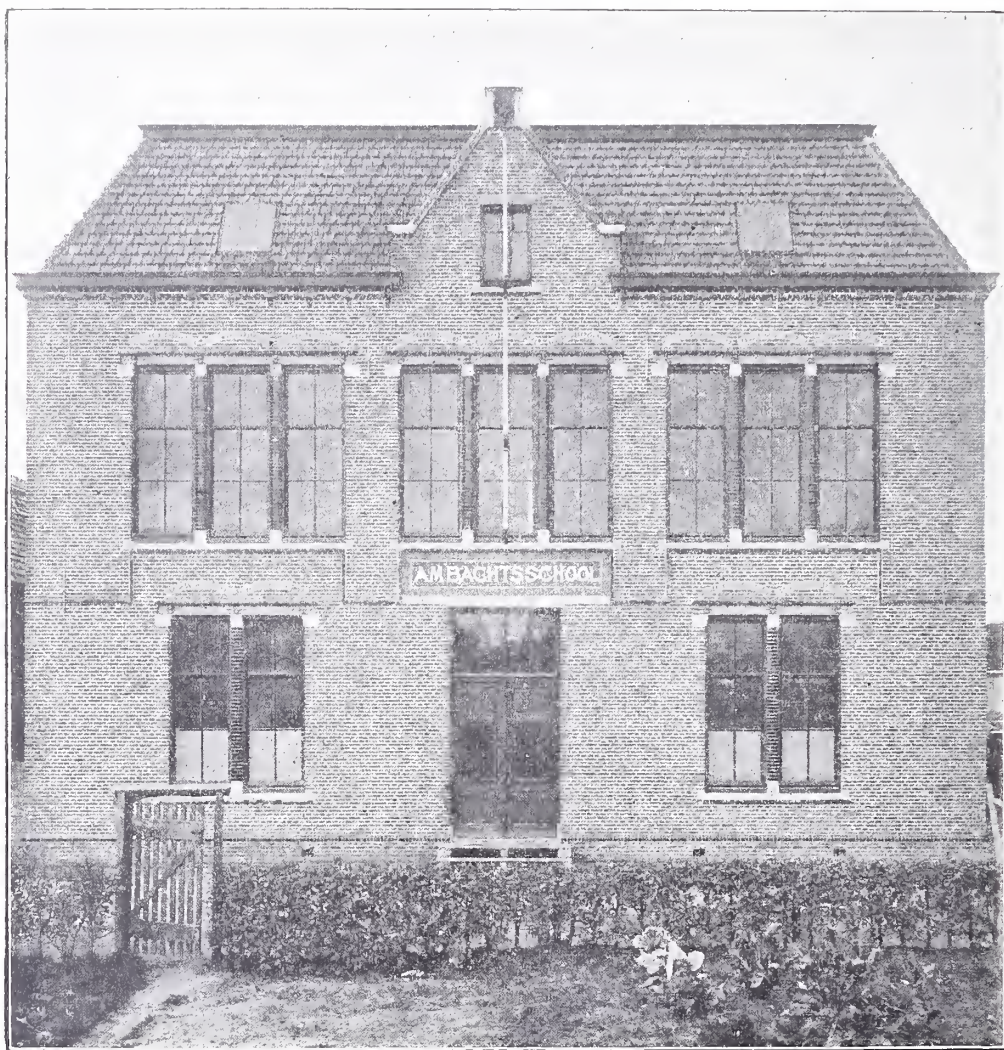

AMBACHTSSCHOOL TE MIDDELHARNIS.

VOORGEVEL.

Architect P. DOORN.

gemetseld van roode siersteen en gevoegd. Het geheel is van binnen zeer eenvoudig afgetimmerd; definitieve af-timmering en schilderwerk worden door de leerlingen zelf aangebracht.

De bouw werd op uitnemende wijze geleid door den opzichter den heer J. Timmerman.

P. DOORN.

dir. Amb.school Amersfoort.

(\*) De indeeling beneden is door bijgaande planteekening toegelicht; wat die van de eerste verdieping betreft, zij het volgende medegedeeld. Boven de beide lokalen aan den voorgevel en de daar tusschen gelegen gang ligt de schilderswerkplaats; boven het theorielokaal, de Directeurswoning; rechts van de trap, een magazijn, als beneden. De dwarsgang op de 1<sup>e</sup> verdieping is geheel gelijk aan die beneden; boven den timmerwinkel en de smederij liggen een lijnteekenzaal en een handteekenzaal.

strekt, van het grootste belang met betrekking tot die vragen.

Zonder nu in onderdeelen van het verzamelde materiaal te treden, hetgeen tot onnoodige uitgebreidheid zou leiden, kan gezegd worden, dat in het algemeen het peil van de artistieke en technische studiën, wat betreft de bouwkunst en het construeeren, in de meeste landen vrij wat hooger staat dan in België, onder de tegenwoordige organisatie aldaar.

Speciale scholen, goed ingericht en met volledige studie-programma's, vormen de kunstenaars en technici die zich aan de bouwkunst gaan wijden, en deze vinden in ateliers, met ernstige voornemens opgericht, de gelegenheid hun kennis toe te passen onder leiding van mannen van naam; afzonderlijke cursussen volmaken er de opleiding van den leerling, dezen op practische wijze de kennis inprentende



van de kunstgeschiedenis, de perspectief, en tegelijkertijd een noodwendig overzicht gevende van de staathuishoudkunde, het boekhouden, het civiel- en handelsrecht, enz.

In België is het bouwkundig onderwijs, beperkt tot eenige academies en enkele bijzondere scholen, sedert eenige jaren ernstig verbeterd en uitgebreid onder leiding van professoren van werkelijke verdiensten en met den meesten ijver beziel, maar toch staat het nog op verre na niet op één lijn met dat in het buitenland. Dit ligt daaraan, dat, al zijn de artistieke studiën ernstig ingericht, het technisch en het wetenschappelijk onderwijs er niet uitgebreid genoeg zijn, en dat er de leerlingen niet zoodanig onderlegd op de scholen voor bouwkunst, weiker cursussen te kort zijn, aankomen, dat hunne bevoegdheid in het beroep tot volkomen ontwikkeling kan worden gebracht. Dit treft te meer, omdat de meeste leerlingen die deze cursussen bijwonen niet voldoende lager en middelbaar onderwijs hebben genoten, dus niet genoeg voorbereid zijn om de lessen te kunnen volgen.

De S. C. had in haren merkwaardigen arbeid van 3 Febr. 1903 een volledig studie-programma ontwikkeld voor de stichting van een afzonderlijke school voor bouwkunst. Dit ernstig opgezette ontwerp heeft wel aanmerkelijke verbetering gebracht in het verouderde stelsel van eenige academies, maar tot op heden nog niet het door de opstellers gewenschte resultaat gehad. Zonder de ware oorzaken daarvan te hebben nagespeurd, is dit waarschijnlijk toe te schrijven aan de laksheid der openbare macht, wellicht ook aan de vooringenomenheid met welke bijna steeds nieuwe regelingen en omverwerping van bestaande toestanden worden ontvangen.

Wat er van zij, deze onverschilligheid en deze afwezigheid van afdoende resultaten bewijzen, dat het weinig praktisch nut zou hebben om een pedagogisch ideaal te blijven najagen, en zij zijn de aanleiding om naar minder uiterste middelen te zoeken, die ernstiger tot verbetering van het vakonderwijs kunnen doen geraken.

Welke zijn nu die middelen?

Wil men op meer zekere wijze het doel bereiken, dan moeten — zoo mag ondersteld worden — alle bestaande inrichtingen geëerbiedigd worden, en moeten de krachten beperkt blijven tot pogingen om een nieuwe organisatie in het leven te roepen, die alleen moet dienen om op officieele wijze de verkregen geschiktheid en het recht om er gebruik van te maken deelachtig te worden.

Na ingewonnen advies van een Comité, gevormd uit afgevaardigden van verschillende vereenigingen en scholen voor bouwkunst in België, zou de Regeering een gedetailleerd programma moeten opmaken volgens hetwelk de wetenschappelijke en de technische kennis verkregen kunnen worden, die aanspraak kunnen geven op het diploma van architect. Zij zou een besluit moeten afkondigen, in voege als dat waarbij het beroep van landmeter wordt geregeld. Een permanente jury van architecten en bevoegde leeraren zou in elke provincie ingesteld moeten worden, om op vaste tijden ten verzoeken van den provincialen gouverneur zitting te houden, ten einde de candidaten aan een onderzoek te onderwerpen en het diploma van architect toe te kennen aan hen, die de proef met goed gevolg hebben doorstaan. Om tot die proef te worden toegelaten, zouden zij die er zich aan willen onderwerpen, strikt gehouden moeten zijn, vooraf aan de jury een behoorlijk getuigschrift over te leggen waaruit blijkt, dat zij den artistieken cursus aan een of andere bijzondere school voor bouwkunst volledig hebben gevolgd, en een zeker aantal hunner ontwerpen moeten inzenden, gewaarmerkt door den directeur dier school. Hunne artistieke bedrevenheid zou bovendien vóór het genoemde

examen reeds moeten blijken uit het in loge vervaardigen van een ontwerp, waarvan het onderwerp door de jury wordt opgegeven aan elk mededinger, en waarbij acht moet worden gegeven op den specialen aard van ieders studie en bekwaamheid.

Deze voorafgaande proef, slechts met bedoeling om de artistieke bekwaamheid vast te stellen, zou niet in aanmerking moeten genomen worden bij het vaststellen van de examen-cijfers, maar alleen moeten dienen om uit te maken, of de candidaat tot het afleggen van het examen kan worden toegelaten.

Dit systeem, noch ingewikkeld, noch ook moeielijk toe te passen, heeft verscheidene voordeelen, waaronder de volgende zijn te noemen.

Het eischt van hen, die zich aan het wetenschappelijke en technische gedeelte van het onderzoek wenschen te onderwerpen, ten eerste, onder behoud van alle vrijheid wat betreft het artistieke deel van het vak, dat zij met gunstig gevolg een volledigen cursus hebben gevolgd die de kunst van het vak omvat. Het diploma zou dan ook slechts uitgereikt kunnen worden aan hen, die, zich werkelijk en niet goed gevolg toegelegd hebbende op het artistieke en het wetenschappelijke van het vak, blijken inderdaad geschikt te zijn om het beroep van architect ernstig uit te oefenen.

Den leerling volkomen vrijheid latende zich te vormen in de school zijner keuze, en bovendien zonder de bestaande orde van zaken omver te werpen, zou het ontwerp waarvan hier sprake is zeker het gevolg hebben, dat de bestaande inrichtingen vrij spoedig zouden verbeterd en uitgebreid worden, en dat deze genoopt werden het onderwijs, indien zij het ten minste tot meerdere hoogte willen opvoeren, te hervormen volgens een officieel erkend programma.

Tusschen de verschillende onderwijs-inrichtingen zou een gezonde naijver ontstaan, die de beste resultaten zou hebben voor de opleiding in de bouwkunst en de bekwaamheid van hare beoefenaars.

Dit systeem wordt als het meest praktische middel tot verbetering beschouwd, en als het meest vatbaar om de vrijheid van beroep te handhaven, en daarbij de veiligheid van publiek en werklieden te verzekeren.

Het systeem is hier slechts in grove trekken geschetst; de details en wijze van toepassing ervan kunnen bij nadere bespreking worden vastgesteld.

In geen geval kan de stichting geëischt worden van afzonderlijke leerscholen, zoodanig tot in bijzonderheden ingericht als dit in grootere landen 't geval is, waar de bouwkunst een grooter veld van bearbeiding heeft. Met het oog op de betrekkelijke beperktheid onzer werkzaamheid, bij onze hedendaagsche zeden en gewoonten als gevolg van langdurige ondervinding, mag worden aangenomen, dat de voorgestelde maatregel meer in overeenstemming met den tijd is, en in staat zal zijn genoeg invloed uit te oefenen om al spoedig tot eene rationeele en zeer gunstige hervorming van den tegenwoordigen toestand te leiden.

Het vraagstuk omtrent de studie van den architect en hare officieele vaststelling opgelost zijnde, blijft nog over uit te maken, wat onontbeerlijk is, opdat de leerling, in het bezit van de noodzakelijke waarborgen wat zijn wetenschap betreft, met de vereischte ondervinding in het praktische leven kan overgaan, als iemand van ondervinding in zijn vak.

't Spreekt van zelve, dat al de artistieke en technische kennis van den jongen architect dezen nog niet zullen veroorlooven schielijk de ernstige uitoefening van zijn beroep ter hand te nemen. Eenerzijds zou zijn verantwoordelijkheid



spoedig gewikkeld zijn in moeielijkheden die hij uit onervarenheid niet kon voorzien; ten andere zoude het begaan van misgrepen, waaraan hij blootstaat, in gevallen waarmede hij nog niet vertrouwd is, het leven van werklieden of de veiligheid van het algemeen in de waagschaal kunnen stellen, zonder nog te spreken van het nadeel, te berokkenen aan de hem toevertrouwde belangen. Een en ander zou nadeelig kunnen zijn voor zijn goeden naam en zijne persoonlijke belangen.

Het is daarom onontbeerlijk, dat de gediplomeerde leerling zijne technische studiën nog volmaakt door het verkrijgen der noodwendige ondervinding in de degelijk uitgeoefende praktijk zijner kunst.

Om die ondervinding op te doen, zouden twee of drie jaren noodig zijn, die benut moeten worden bij een architect, wiens bekwaamheid en practische kennis boven twijfel verheven zijn; of de proeftijd zou als opzichter moeten worden doorgemaakt, onder leiding van een constructeur.

Na dit oefeningstijdperk zou de gediplomeerde leerling een certificaat van bekwaamheid moeten kunnen overleggen, afgegeven door hem onder wien hij heeft gewerkt, of wel een aanvullingsdiploma, verkregen na een examen uitsluitend in praktijk, met goed gevolg afgelegd voor een jury van architecten, afzonderlijk hiertoe ingesteld, of voor de reeds vroeger genoemde jury. De jonge architect zou daarna de vrijheid hebben verkregen zich constructeur te noemen en, maar ook slechts dan alleen, het recht hebben zijn vak uit te oefenen.

Dit zijn de grondslagen van het systeem waarop de bevoegdheid van den architect zou moeten berusten.

De architect, gevormd op de wijze als bedoeld is, zal in staat zijn belangrijke bouwwerken op deugdelijke wijze uit te voeren, daarbij de waarborgen leverende voor de veiligheid van het publiek en de werklieden.

Thans zal worden overgegaan tot bespreking van de bevoegdheid van den aannemer.

(Wordt vervolgd)

## VERSLAGEN VAN VERGADERINGEN.

**Afdeeling Amsterdam van de Mij. tot Bevordering der Bouwkunst.** De vergadering gehouden op Vrijdag 6 November had eene zeer korte agenda. Direct na opening viel den nieuwen Voorzitter, den heer W. J. de Groot, de aangename taak ten deel de nieuwe leden, 24 in getal, te installeren, eene plechtigheid die in de laatste jaren in de Afdeeling te weinig aan de orde was gekomen. De installatie ging gepaard met eene opwekking om tot den bloei der Afdeeling mede te werken.

Tot lid der „Commissie van advies van bouwontwerpen bij aanvragen van gemeenteterrein in erfpacht of koop”, in de wandeling genoemd „Schoonheids-Commissie”, werd, nadat eene eerste stemming geene volstreekte meerderheid had opgeleverd, aangevozen de heer J. H. W. Leliman.

Mededeeling werd gedaan, dat het Bestuur der Afdeeling zich ingevolge de opdracht der 579<sup>te</sup> Vergadering tot B. en W. van Amsterdam gewend had met een adres, waarin verzocht werd kennis te mogen nemen van het concept der nieuwe Bouwverordening (\*).

De hoofdschotel van den avond was, met de installatie der nieuwe leden, de kunstbeschouwing door den heer A. Salm G.Bzn., Voorzitter van de Mij. t. Bev. der Bouwkunst, welwillend uit zijne rijke boekerij beschikbaar gesteld, en waarvoor hem den dank der vergadering zou worden overgebracht.

Vermelden wij ten slotte — last but not least — hoe de afgetreden Voorzitter zich nogmaals bedankt zag voor hetgeen hij, ook als lid der Schoonheidscommissie namens de Afdeeling, had gedaan, en hoe de nieuw gekozen Voorzitter geluk gewenscht werd met zijne verkiezing, die bij zijne reeds herhaaldelijk getoonde groote belangstelling in de Afdeeling, te recht eene gelukkige mocht genoemd worden.

Dinsdagavond 10 Nov. trad in de vergadering der **Vereeniging „Bouwkunst en Vriendschap”** als speker op de heer Dr. L. Bleekrode van 's-Gravenhage die tot onderwerp van zijne voordracht had gekozen: „*In de streken van het eeuwige ijs*”. Spreker zeide in hoofdzaak te willen wijzen op de groote vorderingen der techniek, die het vroeger zoo gevaarlijke onderzoek van bergtoppen en poolstreken zoo veel vergemakkelijkt heeft, zoodat het zelfs eerlang mogelijk zal kunnen zijn per tandradbaan den top van de Jungfrau te bereiken. Na eene toelichting gegeven te hebben omtrent het ontstaan, de geaardheid en de werking van het gletscherijs dat de hoogste bergtoppen bedekt, waarbij door welgeslaagde proeven de oogenschijnlijk niet bestaande groote plasticiteit van het ijs werd aangetoond, en in 't kort de geschiedenis van het bergtop-onderzoek te hebben gereleveerd, ging spreker over tot de beschrijving in onderdeelen van den tandradspoorweg naar den top van de Jungfrau, er op wijzende, dat alleen het gebruik van electriciteit de uitvoering van dit werk mogelijk maakte, daar het ontwikkelen van stoomkracht op die hooggelegen plaatsen zoo goed als onmogelijk geacht moet worden. Na eene korte pauze ging spreker over tot het geven van een overzicht over het onderzoek van Noord en Zuidpool, waarbij ook het groote verschil in 't licht gesteld werd, tusschen de bezwaren die in vroegere eeuwen o. a. door de Hollandsche Poolvaarders overwonnen moesten worden, en de betrekkelijke gemakkelijheid waarmede het tegenwoordig mogelijk is, de op hooge breedtegraden gelegen plaatsen te bereiken, dank zij de meerdere bekendheid met die streken en de voorzieningen der techniek, waardoor de hulpmiddelen om zich tegen de ongemakken van het klimaat te beveiligen zoo veel vermeerderd zijn. Hij trok tot toelichting daarvan een parallel tusschen de bekende overwintering der Hollanders op Nova-Zembla en de tegenwoordige van de expeditie met de „Discovery” in de Zuidelijke poolstreken, die daar, ondanks hare insluiting in het pakijs, zich in een betrekkelijk comfort kon verheugen en met de noodige hulpmiddelen toegerust, op uitgebreide schaal wetenschappelijke onderzoekingen kan doen. Een en ander werd met een groot aantal fraaie lichtbeelden verduidelijkt.

## UIT DEN VREEMDE.

In hare jaarlijksche vergadering van 31 October heeft de „Académie des Beaux-Art” de volgende 10 prijzen toegekend, Grands prix de Rome voor architectuur aan: Leon Jaussely, leerling van Daumet en Esquié. Voor schilderkunst aan: André-Jean Monchablon, leerling van Jules Lefebure en Robert-Fleury. Voor beeldhouwkunst aan: Eugène Désiré Pirou, leerling van Barias.

In aansluiting aan het bericht der snelheidsproeven met elektrische locomotieven, in het vorige Weekblad gegeven, diene nog, dat bij de snelheid van 210 K.M. per uur, op 28 October j.l. verkregen, rails, wagens en geleidingen niet de minste schade ondervonden. De volgende proefnemingen zullen niet dienen om de snelheid nog te verhoogen, maar slechts om waarnemingen te doen.

Venetië bezit 493 bruggen. De magistraat, heeft het plan dit getal met één uit te breiden, door namelijk een brug van Venetië naar het oosteland te bouwen; deze brug zou dan komen naast de bestaande. Dit plan heeft echter vooral bij de Venetiaansche artisten groote verontwaardiging opgewekt, eene beweging die zich zelfs buiten Venetië heeft uitgestrekt. De bouw zoude 4 miljoen Lire kosten, doch men meent, dat deze som veel beter zoude kunnen worden aangewend om oude paleizen te restaureren.

De aannemer van den Simplon-tunnel heeft van de Zwitsersche Bondsregering eene verhooging van 8,5 miljoen frs. verkregen, zoodat de Zwitsersche regering nu 78 miljoen francs betaalt.

De moderne zware locomotieven zullen wellicht oorzaak zijn, dat vele spoorwegbruggen vernieuwd moeten worden.

Zoo is o. a.: de spoorwegbrug bij Franzensfeste, over de Oder, eene brug in 1872 gebouwd van Bessemerstaal, geheel vernieuwd. De 190 M. lange brug heeft twee openingen van 70 M. en een van 50 M. De rails liggen ruim 70 M. boven de rivierbedding.

De „Compagnie de l'Ouest” in Frankrijk heeft proeven genomen om de portieren en ruiten van hare verschillende wagens te voorzien van een embleem, opdat wanneer men bij een halte

(\*) Dit adres is in dit blad opgenomen onder het hoofd „Mededeelingen betreffende Maatschappij.”



zijn wagen verlaten heeft, deze weder gemakkelijk terug te vinden zal zijn. Zoo prijkt de rookwagen bijv. met eene pijp; de dameswagen met eene roos. Andere wagens weer zijn gemerkt met een paard, een huis, enz. Uit een artistiek oogpunt schijnt het middel nog niet de bewondering te kunnen opwekken.

Te Parijs is in de vorige week een internationaal congres gehouden der „Jardins ouvriers”. Een tweede zal gehouden worden in 1905.

Een der meest bekende Engelsche architecten, M. H. W. Brewer, is overleden. Londen dankt aan hem vele hoogst belangrijke gebouwen, meest allen in middeneeuwschen bouwstijl. De „Builder” verliest in hem een zijner ijverigste medewerkers.

## BERICHTEN.

**Amsterdam.** De tentoonstelling van meubels en koperwerk van „Onder den St. Maarten”, in het gebouw van de Maatschappij tot Bevordering der Bouwkunst, is op Zondag a. s. 15 November voor het laatst te zien. Een bezoek daaraan wordt zeer aanbevolen.

\*\*\* Op Woensdag 18 November a. s. wordt in het gebouw van de Mij. t. Bev. d. Bouwkunst een tentoonstelling geopend van Moderne Tegelvorsingen en aardewerk, vervaardigd door de Plateelbakkerij „De Distel”, te Amsterdam.

\*\*\* Tot 19 November a. s. heeft een tentoonstelling plaats van werk van den heer Theo Neuhuys, in de zalen van den kunsthandel van den heer C. M. Van Gogh.

**'s-Gravenhage.** De Nieuwe Courant van 7 Nov. j.l. deelt uit het jaarboekje 1901 van „Die Haghe” mede, dat „het onzalige denkbeeld om een schouwburg in 't Voorhout te zetten” een historisch antecedent heeft; zij raadt evenwel aan zich daarop niet te beroepen, omdat het dateert uit 1774 — dat is . . . . . au beau milieu van den Pruikentijd. 't Was namelijk in eene nota van den Chevalier Yorke, van 9 Maart 1774, dat het denkbeeld werd uitgewerkt om voor f 150.000 op een kosteloos te verkrijgen terrein in het Lange Voorhout tegenover den Doelen een nieuwen schouwburg te bouwen, in de plaats van het toenmaals bouwvallige en als gevaarlijk beschouwde Theater. „De Haagsche Club in de Houtstraat” (1748—1895) had in 1773 op een lot uit de Generaliteitsloterij een prijs van f 42.000 getrokken, welk bedrag de leden zoo deftig en voordeelig mogelijk wenschten te besteden. In het gebouw zouden dan ook de Sociëteitslokalen ingericht moeten worden. De aan het getrokken geld ontbrekende som, zou door eene leening verkregen moeten worden. Inlichtingen te Amsterdam ingewonnen over de kosten van den pas opgerichten schouwburg (de houten kast) op het Leidsche plein, deden zien, dat deze reeds ongeveer f 150.000 had gekost. Dit, maar vooral het advies van een daarover gepolst lid van Gecommitteerde Raden (Gedepu-

teerde Staten van dien tijd), die moest afraden eenige démarches te doen, waren toen oorzaak, dat aan het plan de bodem werd ingeslagen.

\*\*\* Het oude stadhuis, op verschillende tijdstippen vergroot naar gelang van de behoeften der steeds uitgebreider wordende gemeente, begint niettegenstaande zijn aanbouwen zoozeer bekrompen te worden dat aan het bouwen van een nieuw stadhuis wordt gedacht. Als plaats daarvoor schijnt o. a. in aanmerking te komen het terrein van de Oranje-Kazerne aan de Mauritskade.

**Ambachtsschool in Zuid-Afrika.** Voor de stichting is aan den directeur der Ned. Mij tot handhaving van stamverwante belangen in Zuid-Afrika te Amsterdam een toezegging van f 34.000 gedaan, voor verwezenlijking der zaak is f 60.000 noodig, zoodat nog f 26.000 bij bovengenoemde Maatschappij moet inkomen.

**Rotterdam.** Het bestuur van de Vereeniging Sociëteit U. N. I. heeft zich geconstrueerd als volgt: de heeren: Bern. Nooyen. Voorzitter, A. M. A. Key, Penningmeester, A. W. Muller, Secretaris, P. F. van Wijngaarden en L. J. van Prooie, Commissarissen.

**Middelburg.** De reeds eenigen tijd in dit blad aangekondigde tentoonstelling van oud koperwerk (dinanderies), zal gehouden worden in de tweede helft van Mei 1904. Voorzitter der Commissie is de heer Jhr. Mr. A. van Reigersberg Versluys.

## Weerkundige Waarnemingen te de Bilt. 8 uur voorm.

Datum 1903.	Barometerstand in m.M.	Wind-richting.	Windkracht 1-12	Temperatuur in Gr. C.	Neerslag in m.M.
6 Nov.	777	W.N.W.	1	-1	
7 "	776			6	
9 "	765	Z.Z.W.	2	3	
10 "	764	Z.W.	2	7	4
11 "	768	N.W.	2	7	4
12 "	770	W.Z.W.	1	8	1

## Bureau voor plaatsing van Opzichters en Teekenaars. Marnixstraat 402, Amsterdam.

Ingeschreven sollicitanten voor:		per maand	
Bouwkundig Opz.-Teekenaar, ouderdom	22 jaar	salaris	f
	22	70.—	
"	29	100.—	
"	37	80.—	
"	40	100.—	
"	25	80.—	
"	20	60.—	
"	46	100.—	
"	29	100.—	
"	27	90.—	
"	21	80.—	

## AANKONDIGING VAN AANBESTEDINGEN

### MAANDAG 16 NOVEMBER.

**ALMELOO.** Het bouwen van eene villa aan de Wierdensche straat voor den weled. geb. heer W. Janssen.

De archit. H. A. Witzand Bzn., n.m. 3 u., in „De T-ventsche Bierhalle”. Bestek en teek. à f 2,50 per stel en inl. te bekomen ten kantore van den archit. Aanw. 16 Nov., v.m. 10 u.

**HAARLEM.** Het bouwen van een woonhuis aan de Sophiastraat 5.

De arch. J. A. Traanberg, in hotel „De Leeuwerik”.

**HARLINGEN.** Het afbreken en het bouwen van een bijgebouw met aanverwante werken ten behoeve der harmonie.

De heer H. van Asperen, n.m. 3 u., in „de Harmonie”. Bestek en teek. à f 1 verkr. bij de boekh. F. v. d. Zwaag en Zn. Aanw. gedaan.

**MARKELO.** Het bouwen van een burgerwoonhuis.

Het gem.best., v.m. 11 u. Bestek en teek. ter inzage en à f 1 verkrijgb. ten gem huize. Inlicht. geeft B. J. Ooms, timmerman. Aanw. 16 Nov., v.m. 10 u.

**MARSSUM (FR.).** Het bouwen van een woning met hulpkantoort.

De gem.archit. T. de Fries, bij wien bestek en teek. à f 0,75 verkrijgbaar.

### DINSDAG 17 NOVEMBER.

**BAARN.** Het bouwen van een onderwijzerswoning en het leveren van schoolmeubelen.

Het gem.best., n.m. 2 u. Bestek en teek. op de secret. ter inzage en à f 1,55 aldaar verkrijgb. Aanw. gedaan.

**DOESBURG.** Het verbouwen van een huis in de Gasthuisstraat.

De heer P. Bier Hzn., n.m. 6 u., in de stadswaag, alw. bestek en teek. ter inz. liggen. Aanw. 17 Nov., v.m. 8 u.

**GRONAU (DUITSCHLAND).** Het bouwen van een fabrieksgebouw te Gronau i/W.

De firma Gerrit van Delden en Co, n.m. 5 u. (M. E. T.), in hotel „Baumbach”. Bestek en teek. ten kant. v. d. arch. verkr. à f 12 p. stel en worden bij de inlev. der bilj. van de inschrijvers à f 10 per stel teruggenomen. Aanw. 17 Nov., n.m. 1 u. (M. E. T.) Inl. geeft G. Beltman A.Gzn., arch. Enschedé.

**VROOMBOSCH (GR.).** Het amoveeren en weder opbouwen van een windwatermolen.

Het best. van het waterschap „Kooipolder”, n.m. 6 u., bij Hartenhof. Inl. geeft J. Peters, Schildwolde.

### WOENSDAG 18 NOVEMBER.

**APELDOORN.** Het bouwen van een dubbel woonhuis aan den Asseltschen weg.

De aanbested., 's av. 7 u., in café Wentink alwaar bestek en teek. ter inzage.

**DEVENTER.** Het bouwen eener nieuwe kerk en pastorie aan den Zwolsche weg.

Het R.K. paroch. kerkbest. van den H. Lebrunus. Bestek en teek. van af 9 Nov. ter inzage in het café J. van Poorten en verkrijgb. ter drukkerij van H. W. Velders. Bestek en teek. à f 5; bestek alleen à f 1,50. Inl. te beginnen 13 Nov. van 2—4 u. ten kantore der archit. G. en W. te Riele Gz. te bekomen.

**OLTERTERP (FR.).** Het bouwen van drie werkmanswoningen in een blok.

Het bestuur der coöp. zuivelfabriek. Bestek en teek. ter inzage aan het kantoor der fabriek, alw. bilj. worden ingewacht. Inl. geeft A. Harmsma, mr. timmerman, Beetsterzwaag.

**OOTMARSUM.** Het bouwen van een woonhuis met annexe stallen aan den weg van Ootmarsum naar Denekamp.

De heer J. Heijmerink te Nijmegen, v.m. 11½ u., in het koffiehuis van B. v. d. Maas, alw. bestek ter inzage en à f 1 verkr. Aanw. 18 Nov., v.m. 9 u.

**VLAARDINGEN.** Het amoveeren van een woon- en winkelhuis en het weder opbouwen van een winkelhuis met bovenwoning aan de Hoogstraat.

De bouwkn. N. J. v. Heijst, 's midd. 12 u., in „den Volksbond”, Oosthavenkade. Bestek en teek. à f 1,25 te bekomen Oosthavenkade 12.

**VLISSINGEN.** Het bouwen van een bloedrogerij met werkplaats, op een terrein der Buitenhaven te Vlissingen, voor rekening der heeren Zwanenberg en Co. te Osch (N.-Brabant).

De aanbesteders. Bestek en teek. à f 1 te verkrijgen bij J. Loois, Lange Groenewoud



G. 18, Vlissingen, bij wien nadere inl. te bekomen zijn.

WAPSERVEEN (DR.). Het bouwen van eene boerenbehuizing.

De heer Titus Stevens, n.m. 1 u., bij wien bestek en teek. ter inzage. Inl. geeft de arch. J. E. Mulder, Noordwolde. Aanw. 18 Nov., v.m. 11 u.

#### DONDERDAG 19 NOVEMBER.

DEVENTER. 1. Het bouwen van een schoolgebouw met 12 lokalen, overdekte speelplaats enz.; 2. het bouwen eener woning voor het hoofd aan de Schurenstraat.

Het gem.best., v.m. 11 u.

EINDHOVEN. Het bouwen eener export-slachterij te Woensel.

De archit. L. J. F. Kooiken, n.m. 3 u., in 't café van E. Stoot. Bestek en teek. verkr. à f 1,50 en inl. te bekomen bij den archit. Aanw. 19 Nov., v.m. 10<sup>1</sup>/<sub>2</sub> u.

HENGEL (OV.). Het bouwen van twee woonhuizen aan den zen Emmadwarweg.

De heer A. Bruins, 's av. 8 u., in café „Wilminck”, alw. bestek en teek. ter inz. en inl. te bekomen.

#### VRIJDAG 20 NOVEMBER.

AMSTERDAM. Het bouwen van een fabr. met kantoorgebouw, bergplaatsen, fabriekschuursteen enz. aan de Orval te Ouder Amstel.

De archit. M. H. Lighthart, v.m. 11<sup>1</sup>/<sub>2</sub> u. in café Palais Royal, Paleisstraat.

's-GRAVENHAGE. Het amoveeren van een schoolgebouw en het bouwen van een Aërogeengasfabriek met woning in de gem. Boskoop.

De directeur der maati. Aërogeengas voor Nederland en België, n.m. 1<sup>1</sup>/<sub>2</sub> u.

ROTTERDAM. Het bouwen van eene school voor G. L. O. aan de Bloklandstraat.

Het gemeentebestuur, n.m. 1 u. Bestek en teek. ter kennisneming op de Centrale Secretarie der gemeente en in het Stads Timmerhuis en zijn voor f 1 verkrijgb. bij Wed. P. van Waesberge en Zoon, Houttuin No. 73, inl. te bekomen aan gemeld Timmerhuis. Aanw. gedaan.

ROTTERDAM. Het bouwen van een bouwmanwoning met koe- en paardenstal aan den Charlooischen Lagendijk te Smidshoek.

De bouw. A. v. d. Linden, n.m. 1 uur, in 't koffiehuis van P. Sliedrecht, Dordschestraatweg. Bestek en teek. à f 1,50 en inl. te bekomen bij voorn. bouw., Dordschestraatweg 712. Aanw. 17 en 19 Nov., van 11—3 uur.

WINSCHOTEN. Het verbouwen der bestaande ambachtsschool en het bijbouwen van 13 lokalen, gangen, privaten, conciërgewoning, enz., enz., aan de Burgem. Venemastraat en Biesterwied.

Het best. der vereen. tot verheffing van het ambachtsonderwijs, 's av. 8 u., in „De Harmonie”. Bestek en 4 teek. tegen f 3 bij den direct. der school verkr. Aanw. gedaan.

#### ZATERDAG 21 NOVEMBER.

's-HERTOGENBOSCH. Het bouwen van een nieuwe conservenfabriek met magazijn, machinekamer, ketelhuis, kantoorgebouw en verdere aanhooren aan de oude spoorhaven.

De directie der „Holl. Conservenfabriek” te Alblasserdam, n.m. 2 u., in hotel „Noord-Brabant”. Bestek met teek. tegen f 3,50 te bekomen bij den arch. W. van Aalst te 's-Bosch. St. Jorisstraat G. 149, door wien inl. worden gegeven. Aanw. 18 Nov., v.m. 11 uur.

#### MAANDAG 23 NOVEMBER.

AMSTERDAM. Het bouwen van twee woningen boven de bijremise aan de Linnaeusstraat ten behoeve van de gem.tram.

Het gem.best., 's midd. 12 u. Voorw. te verkr. ter stads-drukkerij, tegen f 1,75, met 2 teek. Inl. worden gegeven aan de directie-keet aan de Tollensstraat, van 2—4 u., gedurende de laatste vijf werkdagen voor den dag der aanbesteding. Aanw. 16 Nov., v.m. 11 u.

DIEVER (DR.). Het bouwen van een gebouw voor graanmaaldrij, een machinekamer, kantoor, ketelhuis en stoomschuursteen, bij en in verband met de zuivelfabriek.

Het best. der coöp. landb.vereen. Bestek en teek. à f 1,25 verkr. bij den direct J. H. Benteim.

LEIDEN. Het bouwen van perc. Breestraat 94 en in verband daarmee het verbouwen van de woning van den conciërgé van het raadhuis.

Het gem.best., 's midd. 12 u. Bestek en teek. ter inzage en overname op het bureau van gem.-werken en ald. à f 1,50 verkrijgb. Inl. te bekomen aan voorn. bureau van 11—12 uur.

#### DINSDAG 24 NOVEMBER.

HOENSBROEK (L.). Het bouwen eener kerk.

Het R.K. paroch. kerkbest., n.m. 2<sup>1</sup>/<sub>2</sub> uur. Bestek en teek. ter inzage bij wed. Florakx en verkrijgb. bij het kerkbest. à f 7. Inl. geeft C. Franssen, arch. Roermond. Aanw. 24 Nov., v.m. 10<sup>1</sup>/<sub>2</sub> uur.

#### WOENSDAG 25 NOVEMBER.

RILLAND (ZEEL.). Bestek No. 11. Het bouwen van een woning, een schuurtje en bijbehorende werken nabij de Haven. Ram. f 8430.

Het bestuur der Waterkeering van den Calam. Zimmermanpolder, v.m. 11 u., bij J. Rottier, alw. bestek ter inzage en ten kantore van den secret. ontv. W. Kakebeeke te Goes, bij wien zij verkrijgb. zijn à f 1. Aanw. op het bouwterrein 18 en 20 Nov., 's midd. 12 u. Buitendien geen aanw.

#### DONDERDAG 26 NOVEMBER.

HAARLEM. Bestek 210. Het maken van bomvrije gebouwen in het fort bij Hoofddorp (1e ged.) (aardwerk), ram. f 67000; bestek no. 216, het maken van bomvrije gebouwen in het fort bij Hoofddorp (2e ged.) (lev. van steenslag). Ram. f 37400, onder beheer der genie te Haarlem.

De genie, v.m. 10 u. op het bureel der genie Kinderhuissingel 17. Bestekken en begrotingen vanaf 18 en de proc.-verb. van gegeven inl. vanaf 23 Nov. ter lezing op voorn. bureel en verkrijgb. bij den besteder respect. à f 0,35, f 0,25 en f 0,10. Inl. te bekomen op voorn. bureel op 21 Nov., van 10—12 u. Aanw. wordt niet gehouden.

#### ZATERDAG 28 NOVEMBER.

BEDUM. Het opbouwen van een afgebranden windwatermolen aan het Kardingermaar, groot in vlucht 23,50 M., met twee schroeven en zelfwichterij, onder bijlev. van alle materialen, waarvan de geheele oplev. moet geschieden voor of op 15 Juli 1904.

Het bestuur van het waterschap „de Oostelijke Bedumer Polder”, n.m. 4 u., bij R. Huizinga, alw. bestek ter lezing en à f 1 verkrijgb. Aanw. 25 en 27 Nov., v.m. 11 u.

### Assurantie Maatschappij tegen Brand-

schade en op het **Leven**

De **NEDERLANDEN** van 1845.

s-Gravenhage, Kerkplein, hoek Prinsestraat — Amsterdam, Sophiaplein — Rotterdam, Zuidblaak 24 (Beursplein) — Breda, Prinsenkade — Haarlem, Kruisweg 70c — Nijmegen, In de Betoustraat 8 — Groningen, Akerkhof hoek Akerkstraat — Zutphen, IJselkade.

Hoofd-Directie te 's-Gravenhage:

CAREL HENNY, Directeur;

Mr. J. J. HENNY, Adj.-Directeur.

G. TEERINK, Alg. Procuratiehouder.

Kapitaal. . . . . f 4.000.000.00

Reservefonds op ult. December 1902 . . . . . 1.109.739.00

Betaalde Brandschaden tot ult. 1902. . . . . 25.444.700.00

**BRAND - LEVEN - INBRAAK.**

Verzekering tegen vaste en zeer billijke Premiën, zonder Inleggelden of Nabetalingen.

#### MAANDAG 30 NOVEMBER.

HEERLEN. Het maken van een machinegebouw voor elektrische centrale, ten behoeve van de staatsmijn B. nabij Schaesberg. Ram. f 34000.

De directeur-generaal der staatsmijnen, n.m. 3 u., op het bureel der staatsmijnen.

#### DINSDAG 8 DECEMBER.

UTRECHT. Bestek no. 965. Het maken van gebouwen en inrichtingen voor eene menggasfabriek op het station Klessingen Raming f 85270.

De Maati. tot Expl. van Staatssp., n.m. 2 u. (lok. tijd)

### AFLOOP VAN AANBESTEDINGEN.

#### 29 OCTOBER.

's-GRAVENHAGE. Het bouwen van een heerenhuis aan de Van Blankenburgstraat. Door den arch. E. Caron.

Gegund aan G. P. Post Jr. te 's-Hage, voor f 12442.

's-GRAVENHAGE (ONDERH.). Het bouwen van een „Toevlucht voor dakloozen” enz. Door het bestuur van het Leger des Heils.

Laagste inschrijvers G. ten Broek en A. de Jong te Scherpenzeel (Geld.), voor f 27856,50.

#### 30 OCTOBER.

APELDOORN. Het vergrooten van de mattenfabriek aan den Zwolschenweg. Door den archit. A. v. Driesum Sz.

Laagste inschr. R. Dales, f 3880. Gegund.

AMSTERDAM (ONDERH.). Het bouwen van 3 pakhuizen op een terrein aan de Roggeveenstraat bij de Houtmankade. Door den arch. W. Hamer.

Gegund aan de firma Cerlijn en de Haan, aldaar, voor f 49960.

APELDOORN (ONDERH.). Het bouwen van een winkelhuis in de Dorpstraat. Door den arch. J. A. Wijn.

Laagste inschr. J. de Groot, f 10720. Geg.

#### 31 OCTOBER.

APELDOORN. Het bouwen van een woonhuis aan de Kastanjelaan. Door de archit. J. A. Wijn.

Laagste inschr. G. Wegerif, f 5462. Gegund.

IJLST. Het bouwen van 6 woningen voor de heeren J. Nootgedagt en Zn.

Laagste inschr. A. Visser f 8484. Gegund.

#### 2 NOVEMBER.

PRINSENHAGE. Het vernieuwen van een woonhuis. Door den heer C. Graumans Gageldonk.

Onder de aannemers dezer gemeente werd geloot wie het huis in daggeld mocht maken. De gelukkige waren F. v. d. Heuvel, timmerman en J. v. Dirven, metselaar.

#### 3 NOVEMBER.

HILVERSUM (ONDERH.). Het bouwen van een winkelhuis met slachtplaats aan de Havenstraat aldaar. Door den archit. B. H. Bakker.

Laagste inschrijver A. v. Maurik, f 8328. Gegund.

#### 4 NOVEMBER.

KLOETINGE. Het bouwen van een woonhuis. Door mej. de wed. C. Kole.

Laagste inschrijver J. J. Dronkers, Kapelle, f 4053. Gegund.

PRINSENHAGE. Het vernieuwen van het woonhuis en het bouwen van een stal voor J. v. Gils. Door den heer Eskers.

Timmerwerk. Laagste inschr. A. Sprangers, f 956\*.

Metselwerk. A. Dijkens, f 561\*. \* Gegund.

UTRECHT. Het bouwen van een sigarenfabriek met woonhuis aan de hoek van de Pieter Both- en Abel Tasmanstraat aldaar. Door den archit. M. E. Kuiller.

Laagste inschrijver A. M. de Haan, f 13923.



## 5 NOVEMBER.

's-GRAVENHAGE. Het gedeeltelijk afbreken van de gebouwen staande op de perceelen kadaster sectie K no. 386 tot en met 393, 927 en 928 en geheel van de gebouwen staande op de perceelen kadaster sectie K no. 394 tot en met 401, 920 tot en met 926 en 929 tot en met 942, en het bouwen van een zusterhuis met bijbehorende werken op een deel dier perceelen ten behoeve van het gem.-ziekenhuis. Door het gem.best.

Laagste inschrijver W. v. Leeuwen Jr., Rotterdam, f 83850.

's-GRAVENHAGE. Het afbreken van een gedeelte van de stadsrijschool in de Kazernestraat en het ter plaatse bouwen van een administratiegebouw voor de gemeentegasfabriek. Door het gemeentebestuur.

Laagste inschr. N. J. C. v. Straaten, f 44448.

KAMPEN. Het verbouwen van 2 woonhuizen tot een heerenhuis voor prof. Z. Lindeboom. Door den arch. H. J. v. Werven. Laagste inschrijvers J. Heurink en W. Jacobs, f 7045.

## 6 NOVEMBER.

APELDOORN. Het bouwen van een burger woonhuis aan de Zwolschen weg. Door den aanbesteder.

Laagste inschr. Kombrink, f 3542.

ASSEN. Het bouwen van een winkel- en woonhuis voor W. Schut, aan de Oosterhoutstraat, met lev. van al het ben., in 4 perc.; 1 timmer- en metselwerken; 2 verf-, glaswerken, enz.; 3 stucadoorwerken; 4 loodgieters- en fitterswerken. Door den archit. M. de Vries Az.

Perc. 1. Laagste inschr. H. C. Lunshof, f 2817\*.

Perc. 2. B. Nijboer, f 271\*.

Perc. 3. H. Veldkamp, f 179\*.

Perc. 4. W. Meijer, f 237\* \*Gegund.

GOES. Het bouwen van een dubbele villa. Door den arch. F. G. C. Rothuizen.

Laagste inschr. J. C. Harriot, Vlissingen, f 10849. Een bijlet van onwaarde. Zonder schilder-, glas- en behangwerken en zonder levering van marmeren schoorsteenmantels.

LEIDEN. Het afbreken van perc. Haarl. straat 173 en het bouwen van een winkel met magazijn en bovenhuis. Door den arch. Jac. v. d. Heijden.

Laagste inschrijver C. W. Lindenhoff, f 7855, Gegund.

MOERGESTEL. Het bouwen van een St-Pauluszaal en tuinmanswoning. Door den arch. W. Bouman te Tilburg.

Gegund aan de minste inschrijvers, het timmerwerk aan P. J. Nagel, en het metselwerk aan Jac. v. Gorp te Tilburg.

## 7 NOVEMBER.

BLOEMENDAAL. Het bouwen van een villa te Bloemendaal. Door de arch. Schill en Haverkamp.

Laagste inschrijver J. W. Vermeulen, Bloemendaal, f 16235.

BATHMEN (OV.). Het wederopbouwen van het door brand vernielde boerenwoonhuis op 'terve Hannik te Dorthoerhoek, met bijlev. van alle materialen, dekkersw. is buitengesloten. Door den heer J. W. Hekkert.

Timmerwerk. Laagste inschrijver J. Geel, Lochem, f 1150.

Metselwerk. Nijhuis, Gorssel, f 900

Metsel- en timmerwerk. A. Koopman, Bathmen, f 2135.

Massa. A. Bathmen, Koopman, f 2222.

Schilderwerk, Bieleman, Bathmen, f 79,90. Niet gegund.

DORDRECHT. Het maken van beneden- en bovenwoning aan de Adriaan van Blijenburgstraat. Alle vakken uitgezonderd het stucadoorw. Door den bouwkw. A. Schmidt Az.

Timmerwerk. Laagste inschr. J. Kooymans Lz., f 2784.

Metselwerk. H. A. Rije, f 1818.

Heiwerk. C. Kastelein, f 600; C. Roepers, verfwerk f 344; H. Wildeman, smeewerk f 163; L. A. v. Rije en Co., loodgieterswerk f 243; gasleiding f 40; A. de Leeuw, steenhoutwerk f 190; J. Sebes, behangw. f 66,50.

HILVERSUM. (ONDERH.). Het bouwen eener villa te Hilversum, aan het Ministerpark, onder beheer van den arch. B. J. Ouëndag te Amsterdam.

Laagste inschr. de Groot en Heemskerk te Hilversum.

## 9 NOVEMBER.

AMSTERDAM. Bestek no. 980, het ver-grooten van het goederenlokaal en het maken van eene overdekking van het perron langs de goederenlokalen aan het hoofdgebouw van het station Borne, met bijkomende werken, Raming f 6200. Door de directie der Holl. IJz. Spoorw. Maatij.

Laagste inschr. L. Foks, Hengelo, f 4960.

WESTERNIELAND (GR.). Het bouwen van een behuizing. Door den heer A. Ritzema.

Laagste inschr. R. Vos, Warfum, f 2150. Gegund.

## 10 NOVEMBER.

's-GRAVENHAGE. Het bouwen van zes perceelen aan den Rijswijkshen Weg voor rekening van Bouwmaatschappij „'s-Gravenhage-Rijswijk”, onder directie van den architect Johs. Mutters Jr.

Minste inschrijver J. Koolen, voor f 42 500. Gegund

ENSCHEDÉ. Het bouwen van een uitbreiding aan de ruiverij met bijkomende werken aan hare fabrieken in de Kremersmaten. Door de firma van Heek en Co.

Laagste inschr. F. M. Oude Groeniker, f 6250. Gegund.

## Lijst van Fabrikanten, Leveranciers, enz.

Prijs per regel voor niet geabonneerden op advertentiën f 5.— per jaar bij vooruitbetaling. Abonnés op Advertentiën 1 regel gratis voor iedere advertentie.

Artesische bronnen (putten) Maatschappij Artesia, Wagenplein 182, Den Haag.

Asphaltdakpapier — „Bouwmaterialen” voorheen M. LUIJTEN, Lekkerkerk, Rotterdam en Dordrecht.

Assurantie-Mij. tegen Brandschade „de Nederlanden van 1845”, 's-Gravenhage, Kerkplein hoek Prinsstraat.

Badinrichtingen. — TH. VAN HEEMSTEDÉ OBELT, Amsterdam.

Brandkasten enz., — Rotterd. Brandk. fabriek v. h. Jb. DE HAAS & Zn. Rotterdam.

Bouwstoffen. — MARTIN & Co., Amsterdam.

BRANDKLUISDEUREN. — Wed. P. A. SCHROOT & Zoon, Den Haag.

Cement-IJzerwerken — Ned. Mij. voor Monierwerken, Amsterdam.

Cementmestiek-Dakbedekking. — J. A. SMITS & Zoon, Weesperzijde 39, Amsterdam.

Centrale Verwarming. — W. J. STOKVIS, Arnhem.

Centrale Verwarming en ventilatie. — D. S. M. KALKER, Amst.

Centrale Verwarming. — B. LANDHEER Jr., Wijnstr. 59, Rotterd.

Closets. — TH. VAN HEEMSTEDÉ OBELT, Amsterdam.

DAKTEGELMACHINES. — G. P. Wessel, Rotterdam.

Dakpannen. — J. B. VAN SOEST & TERSTAPPEN, te Swalmen.

Dakroeden (gegalvaniseerd ijzeren) — J. SABELIS & Co., Glasfabrikanten, Haarlem.

Dakbedekking. — C. KINDERMANN, Berlin-Reineckendorf.

Eerste Nederl. Xylolith-Fabriek. — A. S. KEY, Rotterdam.

Excelsiorplaten. — GEBS. VAN DER VIJGH, Amsterdam.

Gaskachels (nieuwste condensng). — OBELT, Amsterdam.

Gas-, Stoom- en Waterleiding. — R. S. STOKVIS & ZONEN, Leuvehaven 74-76, Rotterdam.

Glas in lood. — MEULDERS & Co. Den Haag.

Gegoten geëmailleerd ijzeren waschtafels — TH. VAN HEEMSTEDÉ OBELT, Amst., 150 de Ruyterkade. Filiaal: 36, Rokin.

Gegoten geëmailleerd ijzeren waschtafels. — PECK & Co., Amst.

Gekleurd en gebrand glas in lood. — C. LINDENAAR, Glasgraveur, Alb. Cuijpsstraat 123, Amsterdam.

Hausersche Houtcementen Dakbedekking. — J. A. SMITS & Zoon, Weesperzijde 39, Amsterdam.

HEINEKEN'S GLAZENWASSCHERIJ. Stoom Jaloezieën, en Rolluiken-fabriek. — 's GRAVENHAGE. Driehoekjes 3 voorheen Wagenstraat 39a. — AMSTERDAM. v. d. Helststraat 1.

Jalouziën, Marquises, Rolluiken — J. SENFT & Co., Papestraat 8, Den Haag.

Jalouziën. — J. F. KRONER & ZONEN, Spuistr. 246, 248, 250, Amst.

Josson-Cement. — A. E. BRAAT, Rotterdam en Amsterdam.

Kunst- en Grofmederij, Firma J. T. van Vuuren, Amsterdam.

Litten, Graan-silo's, Transportinrichting enz., LANDR. & GLIN-  
DERMAN, Spuistraat 6 en 8, Amsterdam.

Liften, Personen- en goederen. — H. & J. VAN DEN WALL BAKE, Liften. — TH. VAN HEEMSTEDÉ OBELT, Amst. (R. WAYGOOD & Co.)

Liften, Ventilatie, Gesm. ijzer. trappen. — JAN HAMER & Co., Amst.

Lichtdruk-inrichting. — J. P. Bladergroen, Amsterdam-Rotterdam.

Liften. (Hydraulische en elektrische). — FRED. STIELTJES & Co. Amsterdam.

Looden en Inw. glasemail privaateleidingen. — OBELT, Amst.

Lichtdruk-inrichting. — Lichtdruk- en Calqueerpapieren — Corns. Immig & Zoon, Nieuwe Haven 5, Rotterdam.

Machines voor Cementdaktegels. — G. P. Wessel, Rotterdam.

Marmeren Schoorsteen-mantels. G. & J. Cool, Bloemgracht 77, Amst.

Marm. Schoorsteenm. D. WEEGEWIJS, Rapenb. 14 en 43, Amst.

Motoren en Dynamo's. — JULIUS LÜCHAU, Warmoesstraat 91, Amsterdam.

Meubels enz. — Phoenix Meubil.-Inrich., Spuistr. 234, Amsterdam.

Nikkelinrichting-Instrumentmakerij. — F. L. W. BUCKMANN & Co., Den Haag, Stille Veerkade 19a.

Pompen (Diaphragma). — A. RESINK, Ingenieur, Haarlem.

Portland-Cement — DYCKERHOFF & SÖHNE, Amöneburg.

Prisma's Luxfer (kamerverlichting) — W. VAN RIJN, Keizersgracht 181, Amsterdam.

Photolithografie. — WEGNER & MOTTU, Amsterdam.

Proefstation Bouwmat — KONING & BIENFAIT, Amsterdam.

Rolluiken. — W. H. M. SCHOLTE, Prinsengr. 516, Amsterdam.

Rietplanken. Isolersteenen. Fluaten. — MOLIJN. — Gouda.

Raamsluiters voor bovenlichten. — TH. V. HEEMSTEDÉ OBELT, Amsterdam.

Schilderwerk in alle genres. G. W. C. OOSTERBAAN, Amsterdam.

SCHOORSTEENKAPPEN. Maatschappij op aandeelen J. A. JOHN, IJversgehofen 120 bij Erfurt.

Stalinrichtingen. Verwarming. Jan Hamer & Co. Amsterdam.

Stalen balken, IJzer enz. — Gebr. VAN DER VLIET, Amsterdam

Spiegel- en Vensterglas enz. P. DOLK & Zoon, Rotterdam — Dordrecht.

Stalinrichtingen. — STAAL & HAALMEIJER, Amsterdam.

Stalinrichtingen. — D. S. M. KALKER, Amsterdam.

Stalen balken en U-profielen — Deutsch-Luxemburgische Bergwerks- und Hütten-Actiengesellschaft. Vertegenw. C. D. v. d. LINDEN, Prins Hendrikkade, Amsterdam.

Stalen balken. — H. E. OVIJNG Jr., Rotterdam.

Steenen (verglasde en onvergl.) CANOY HERFKENS & Co., Venlo

Steegoed of Engelsche buizen en kruispannen. — HOUBEN & STEEGH, Belfeld en Tegelen (Limburg.)

Stoomtimmerfabriek. — GEBS. VAN MALSEN, Den Haag.

Stoelen en schoolmeubelen. — LEYDEN & VAN BEEST, Rotterd.

Tegelversieringen enz., Plateelbakkerij De Distel, Amsterdam.

Touwwerken. — G. F. A. DRIESSEN, Nijmegen.

Urinoirs (Torfit). — H. HUINCK & A. IMHOFF, Rotterdam.

Verwarming en verlichting. — JULIUS LUCHAU, Warmoesstraat 91, Amsterdam.

Verwarming en Ventilatie. — TH. V. HEEMSTEDÉ OBELT, Amst.

Verwarming en Ventilatie. D. S. M. KALKER, Amsterdam.

Ventilators. — TH. VAN HEEMSTEDÉ OBELT, Amsterdam.



Ventilators. — D. P. HASSELMAN, Amsterdam.  
 Vuurvaste steen, Tras, Aarden buizen, Straatkeien — „Bouwmaterialen” voorheen M. LUIJTEN, Lekkerkerk, Rotterdam en Dordrecht.

Wandtegels, cement, kalk, graniet — „Bouwmaterialen” voorheen M. LUIJTEN Lekkerkerk, Rotterdam en Dordrecht.  
 Zandsteen. — FERD. ENGERS, Amsterdam.  
 Zinkwerken. — F. W. BRAAT, Delft.

# Hollandsche Maatschappij tot het maken van werken in GEWAPEND BETON.

Conradkade 62.

Telegram-Adres: BETONIJSER.

DIRECTEUR:

A. C. C. G. VAN HEMERT.

*Civiel Ingenieur.*

's Gravenhage.

Interc. Telefoon 2669.

Ontwerpt en voert uit ALLE werken in gewapend en ongewapend beton.  
 Voorloopige ontwerpen en begrotingen van kosten worden gratis verstrekt.

## TH. VAN HEEMSTEDÉ OBELT,

Mem. San. Inst. London.

Sanitary Engineer,

150 de Ruyterkade. — AMSTERDAM. — Filiaal 36 Rokin.

Hoofdagent voor Nederland, België en Koloniën van SHANKS & Co., te Barrhead.

SPECIALITEIT VOOR DE LEVERING VAN COMPLETE BADINRICHTINGEN.

PRIVAAT-INRICHTINGEN. — Shanks Closets zijn nog niet overtroffen.

Porseleinen Badkuipen, IJzeren Badkuipen.

Geijsers geheel van rood koper, van binnen vertind. Zij bederven het water niet. overtreffen al de tot nu toe bestaande en kosten niet meer. Attesten ter inzage.

Closets, Waschtafels, Urinoirs enz. — VERWARMING en VENTILATIE.

Agent voor de CHAMBERLAND FILTERS, Systeem Pasteur.

Belast zich met de plaatsing en inrichting in geheel Nederland. Zeer concurrerende prijzen. Teekeningen en prijsopgaven gratis. Wederverkoopters genieten het gebruikelijke rabat.

„DE PAARL”.

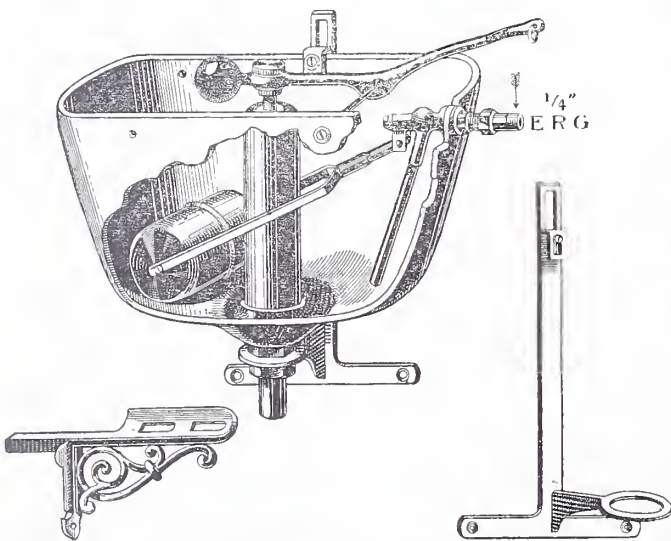

### Spoel-apparaat voor Closets.

VERVAARDIGD VAN

FYBRONIT en KOPER.

Geheel roestvrij.

Alleenverkoop voor  
 NEDERLAND:

VALKENIER & DE HAAS.

ROTTERDAM.

LEUVEHAVEN 125.

In werking te zien Permanente tentoonstelling Mij. tot bev. der Bouwkunst.

## DE COMMANDITAIRE COPALINE-

## VERFFABRIEK KLOK & C<sup>o</sup>.

Elandstraat 48. - 's GRAVENHAGE

vervaardigt

**Speciale verven**

voor het bouwvak.

*Prijzen en inlichtingen op aanvraag.*

FRIEDR. WOLFRUM, Düsseldorf.  
 UITGEVER VAN BOUWKUNDIGE WERKEN.

### Groote voorraad van MODEL-BOEKEN

op het gebied van ARCHITECTUUR, SLOTENMAKERSWERK VOOR HUIZENBOUW, HET MAKEN VAN KUNSTSLOTEN, MEUBELMAKEN, BEHANGEN, DECOREEREN, STUKADOREN, HOUTSNIJDEN, BEELDHOUWEN, KERK- en DECORATIE-SCHILDEREN, HOUT- en MARMERSCHILDEREN, beschilderen etsen van GLAS.

Bij groote orders wordt maandelijksche of driemaandelijksche afbetaling toegestaan.

Op verlangen worden de boeken door Agenten ter inzage verstrekt.

Uitgebreide Catalogi op aanvraag kosteloos verkrijgbaar.

Alle orders, zelfs de kleinste, worden nauwkeurig en met zorg uitgevoerd.

Bij MOUTON & Co. te 's-Gravenhage is verschenen:

## Arbeid als Koopwaar

DOOR

W. L. VAN MALSEN.

*Prijs 50 Cent.*







## ZIEKENHUIS TE NOORDGOUWE.

Architect: W. BRUIJNZEEL CZN.



Voorgevel. Schaal 1 à 200.



Rechter zijgevel. Schaal 1 à 200.

pleegsters, en boven de spreekkamer met vestibule een bergkamer voor verplegingsartikelen en een dienstbodenkamer zijn gelegen, boven elke twee ziekenkamers van den beganegrond is een vertrek ingericht voor gelijke bestemming. Aan de achterzijde van de bovengang is een W.C. met daarnaast gelegen vertrekje voor het welwater-reservoir uitgebouwd. Boven dezen uitbouw ligt het groote reservoir voor regenwater.

Het ziekenhuis is gebouwd op een vrij hoog gelegen terrein, waarvan de bovenste kleilaag werd verwijderd, en dat weder tot de voormalige hoogte is aangevuld met droog zand waarop een laag cokes.

Een dubbel stel buizen voert het gebruikte water naar de grens van het terrein, in zinkputten met overloop in de aangrenzende sloot. Het eene stel buizen, die met stank-schermen in de hoofdbuis loozen, begint in de badkamer, loopt onder de keuken door en eindigt onder de operatiekamer; het andere gaat uit van de closets, welke hoofdbuis loost in een waterdichten beerput, van waar een 90 M. lange buis het overvloeiende vocht naar een zinkput met overloop en vervolgens naar de sloot afvoert.

Op het trasraam zijn nog glasplaten gelegd, die binnen- en buitenmuren nog meer beschutten tegen het optrekken van vocht.

Ter versiering zijn in den buitenmuur groen verglaasde steenen gebruikt voor aanzetten van strekken, banden in de schoorsteenen, topgevel- en pilaster-afdekkingen, plintsteenen en raamdorpels onder alle ramen. In den voorgevel is een tegelversiering aangebracht in geel en groen, met ter weerszijden een hardsteenen roset, waarop jaartal.

Het grootste gedeelte van het dak bestaat uit houtcement; alleen front- en zijstukken hebben eene bedekking van bruin verglaasde kruispannen, om de plompe vormen van een plat dak, bij een vrij laag gebouw zoo hinderlijk werkend, aan 't oog te onttrekken. Al het regenwater wordt naar een regenbak van ongeveer 20 M<sup>3</sup>. inhoud gevoerd. In de nabijheid van dien bak is een welput gemetseld, die ruimschoots goed water levert. Op twee uiterste hoeken van het gebouw zijn bliksemafleiders geplaatst.

Wat de indeeling op den beganegrond betreft, zij er alleen op gewezen, dat een bijgang naast de trap toegang geeft tot twee operatiekamers, een grootere, gelegen in den hoek N.O. ten N. van het gebouw, met 2 ramen in den voorgevel, 2 in den zijgevel en 2 bovenlichten; deze kamer is voor aseptisch gebruik, terwijl de kleinere daarnaast (zie verbandkamer in den plattegrond) voor antiseptische doeleinden dient.

Volgens den eisch zijn de ziekenkamers volkomen gescheiden van de lokalen voor den huishoudelijken dienst, en zien zij zooveel mogelijk op 't Zuiden uit; de operatiekamers ont-

vangen behoorlijk diffuus licht, van ter zijde en van boven. Een veranda vóór de ziekenkamers geeft gelegenheid tot ligging in de buitenlucht. Het donkere vertrek aan de hoofdgang dient voor onderzoekingen aan oor en oog en met het Röntgen-apparaat.

Voor het comfort der verpleegsters is gezorgd door het inrichten van eene vroolijke zit- en woonkamer en van afzonderlijke slaapkamers. De in het plan aangegeven spreekkamer is voornamelijk bestemd voor den geneesheer-directeur, maar moet tevens dienst doen als wachtkamer en bestuurskamer.

In het gebouw is rekening gehouden met de eischen voor reinheid. De hoeken in gangen en vertrekken zijn afgerond; de gestucadoorde wanden zullen geverfd en gevernist worden. De wanden der operatie- en der ziekenkamers zijn van Peryan-cement vervaardigd, een materiaal dat na één dag steenhard en geschikt is om te worden geverfd. De vloeren van de gangen en badkamer zijn van harde tegels; de bijzonder harde in de operatiekamers zijn van af drie zijden afwaterend naar het midden gelegd, waar zich een rooster bevindt boven de afvoerbuizen.

De verwarming van het gebouw, voorloopig alleen beneden, de gangen inbegrepen, geschiedt door stoom van lage drukking, met een maximum spanning van 0.08 atm.; de door de firma Huygen en Wessels te Rotterdam geleverde ketel (Eisenwerk Kaiserslautern) is een zelfreguleerende, waarbij de trekking onder den vuurhaard naar den stoomdruk, en omgekeerd deze naar den trek wordt geregeld.

De ventilatie der gelijkvloersche ziekenkamers geschiedt door kanalen met zomer- en winter-jalouziëroosters. Achter de stoomkachels is een schuif voor de toelating van buitenlucht. De ziekenkamers op de verdieping hebben beweegbare bovenramen, evenals de operatiekamers. In de sterilisatie- en desinfectielokalen zijn ventilatieroosters aangebracht.

De sterilisatie geschiedt in een naar het type Schimmelbusch geconstrueerden sterilisator, die stoom ontvangt uit den stoomketel. Vier groote bussen dienen tot berging van het te steriliseeren goed; zij liggen twee aan twee onder elkaar, gescheiden door een geperforeerde plaat van koper. De onderste bussen rusten op een soortgelijke plaat. Onder deze bevindt zich een gesloten buizen-net, boven in het toestel een geperforeerde stoombuis, die de noodige hoeveelheid stoom voor het steriliseeren toelaat. Is deze hoeveelheid voldoende, dan wordt de open stoomleiding afgesloten, en de stoom toegelaten in het gesloten buizen-net onder in het toestel, terwijl tegelijk boven in het toestel een klep wordt geopend, waardoor de verbruikte stoom wordt afgevoerd, en beneden aan het toestel een tweede klep, waardoor lucht toetreedt, die vooraf door watten gefiltreerd is. Door de warmte van het gesloten buizen-net wordt het linnengoed nagedroogd. Een thermometer veroorlooft de



warmte te controleeren. De gebruikte stoom vloeit voor 't grootste gedeelte, door condensatie-leidingen gezuiverd, terug naar den ketel.

De desinfectieketel wordt eveneens van stoom uit den verwarmingsketel voorzien, en is ingericht naar dezelfde beginselen als het boven omschreven toestel. Het toestel is cilindervormig, met een inhoud van ongeveer 1.2 M<sup>3</sup>. Het deksel is bevestigd aan een draaibare lier, die tevens dient voor 't ophijscen van een draadkorf in den cylinder, waarin het te desinfecteeren goed wordt gelegd.

Het water uit regen- en welput wordt door middel van een vleugelpomp naar de regen- en welwaterreservoirs gevoerd. Het welwaterreservoir voorziet het bad met Geyserkachel, drie closets en een kraan in de keuken. Het regenwaterreservoir verzorgt een fontein boven en een beneden, een douche in de badkamer, en geeft verder al het water af door eene filtreer-inrichting (Tubipor-filter), twee filters, elk met 9 bougies. Op de hoogte van dit filter en daarmee in verbinding is een reservoir aangebracht van 200 L. De filtratie, hier toegepast, levert namelijk niet snel genoeg water om een sterk verbruik in een zelfde tempo aan te vullen; door dit reservoir is men van voldoende voorraad verzekerd. Daaruit gaat een leiding naar den stoomketel, die wegens de condensatie-leidingen slechts weinig water verbruikt, tevens naar een aftapkraan in de keuken en naar de operatiekamer. Een andere leiding voert het water naar den boiler boven den stoomketel, waarin het tot hoogstens 80° C. wordt verwarmd, en van waar het gevoerd wordt naar een aftapkraan in de bijkeuken, een in de badkamer, naar de vier waschtafels in de operatiekamer, waar warm en koud water in nikkelen menggarnituren uitloopen, die het verwarmde water in enkelen straal of in douche afgeven. In de operatiekamers zijn nog twee toestellen voor het verschaffen van steriele zout-oplossingen bij operaties.

Met het oog op moeilijkheden in de behandeling en vooroordeelen werd vooralsnog geen gasoline, luchtgas of acetyleen voor de verlichting gebruikt, en wegens de kosten viel niet te denken aan elektrische verlichting; maar in de operatiekamers branden gasoline-gloeilichtlampen met grooten reflector.

Door het geheele gebouw is een belgeleiding aangelegd voor dag- en nachtdienst; het is langs elektrischen weg verbonden met de woning van den Geneesheer-directeur.

De uiterlijke vorm, aan het gebouw te geven, heeft aanstonds klaar voor den geest des ontwerpers gestaan. De cottage-stijl was het meest geschikt om het denkbeeld weg te nemen, nog bij velen op het platteland voorzittend, dat in een ziekenhuis een gevangenisleven wordt geleid, of een soort menschen-abattoir wordt gedreven.

De kosten van den bouw bedroegen ongeveer f 14000; het werk werd uitgevoerd door den heer P. Vink, aannemer te Noordgouwe, aan wien het ondershands werd opgedragen.

De kosten van centrale verwarming en watervoorziening hebben circa f 5000 bedragen.

Voorts werd ongeveer uitgegeven: voor meubelen en linnengoed f 5000; voor verplegingsmateriaal f 1000; voor inrichting en benodigdheden der operatiekamers f 1000; voor een ziekenwagen f 600; voor aanleg van den tuin enz. f 500.

Noordgouwe is een ziekenhuis rijk geworden, dat als een voorbeeld kan dienen voor dergelijke inrichtingen in andere plattelandsgemeenten.

Mogen deze spoedig in grooten getale verrijzen.

Werktuigkunde voor Ambachtslieden, door G. A. Scholten, Architect en Leeraar M. O. te Tiel. Uitgave van D. Mijs, te Tiel; prijs, ingebonden, f 0,75.

Nauwelijks twee jaren gelcden werd in dit blad het verschijnen aangekondigd van den eersten druk van dit boekje, en reeds nu is een tweede druk van de pers gekomen. Voldingender bewijs, dat het boekje in een groote behoefte voorziet en degelijk werk gewild is, kan niet geleverd worden.

In deze nieuwe oplage worden, na eene beknopte inleiding over beweging, krachten, wrijving en arbeid, slechts de werktuigen behandeld die hoofdzakelijk in de bouwpraktijk gebruikt worden, de onderdeelen van werktuigen tot het overbrengen van beweging, samengestelde werktuigen en pompen.

Eigenlijk is dit werkje een eerste deel — omvattende de kennis der werktuigen — van een geheel, onder den titel als boven is aangegeven. Het is geïllustreerd met 68 figuren. Tevens bevat het eene reeks van meer dan honderd vraagstukken betrekking hebbende op de behandelde onderwerpen; bij het zoeken naar de oplossingen zal kunnen blijken of het in de verschillende hoofdstukken verklaarde wel goed is begrepen. De nieuwe druk is in dit opzicht nog practischer dan de eerste, waarin zulke vraagstukken niet voorkomen.

De schrijver stelt zich voor, in het tweede deeltje de grondbeginselen uitvoeriger te verklaren, de onderwerpen nog uit te breiden, en de overige stof van het eerste deeltje te behandelen, zoodat dit tweede stuk een handleiding wordt voor opzichters werkzaam bij gewone bouwwerken en bij waterstaatswerken, voor onderwijzers en ook voor ambachtslieden.

Het boekje is bevattelijk geschreven, duidelijk verklarend zooals men dit van den Schrijver gewoon is; wij kunnen met overtuiging aanbevelen het aan te schaffen, en hopen recht spoedig kennis van het tweede deeltje te mogen nemen, dat zeker met groote en zeer te verklaren belangstelling door velen wordt tegemoet gezien.

## VERSLAGEN VAN VERGADERINGEN,

**Afdeeling Groningen** van de Mij. t. Bev. d. Bouwkunst. 6 November 1903. Tegenwoordig 25 leden en genoodigden, waaronder de leden der Vereeniging tot Bevordering der Bouwkunst te Groningen en der Technische Vereeniging.

De president opende de vergadering met een woord van welkom aan de aanwezigen. Ingekomen is een missieve van de Vereeniging van Beeldhouwers, inhoudende eene klacht over het gebrek aan beeldhouwwerk in verband met de eigenaardige richting in den huidige stijl voor bouwwerken en meubelen.

Er wordt besloten op den benarden toestand van de beoefenaars dier beeldende kunst, welke voor de bouwkunst van de hoogste waarde is, zooveel mogelijk acht te geven en die te verhelpen.

Een pauze tusschen den loop der vergadering ingeschoven, wordt op aangename wijze aangevuld door den heer Steenmeijer, die een belangwekkende collectie lichtbeelden vertoonde.

Daarna houdt de Voorzitter, de heer J. A. Mulock Houwer, zijn aangekondigde voordracht over den geometrischen Tuinstijl. Spreker begint er op te wijzen, dat al mag de tuinkunst geen onderdeel der bouwvakken genoemd worden, hare beschouwing toch in dezen kring op hare plaats is. Immers zij is opgegroeid met de bouwkunst, 't is haar zusterkunst. Over en weer hebben de beide kunsten elkaar gesteund en van elkaar geleerd. Wellicht is de tuinkunst nog ouder dan de bouwkunst. In Genesis lezen we reeds de beschrijving van eenen idealen tuin: het Paradijs. Uit afbeeldingen op papyrusrollen leeren we tuinen kennen uit het oude Egypte, die op regelmatige wijze beplant waren. Ook in Perzië waren vele vorstelijk aangelegde tuinen. Koning Cyrus was een groot liefhebber van planten. Omtrent Grieksche tuinen licht ons Homerus in. Doch vooral tot ontwikkeling is de tuinkunst gekomen bij de Romeinen; zij toch hielden van het landleven. Ieder huis van eenigen omvang had zijn peristylum. Interessant is de beschrijving der beide villa's van Plinius, den jongere, Tuscum en Laurentius. Een ware wonderbeuw moet de Tiburtijnsche villa van Hadrianus geweest zijn. De middeleeuwen bieden geene gelegenheid aan tot ontwikkeling der tuinkunst. Deze ontwaakt weer met de Renaissance in het klassieke land Italië. De Italiaansche tuinen uit dien tijd werden regelmatig aangelegd, bij voorkeur met gebruikmaking van terrassen. Ruim gebruik wordt gemaakt van beelden en



fontein. De tuinkunst, veel beoefend door bouwkundigen, bracht dezelfde eigenaardige karakterveranderingen mede als de bouwkunst dier dagen. Nu verspreidde zij zich over de beschaafde wereld. Vooral in Frankrijk komt zij tot bloei. De groote tuinkunstenaar is hier Claude Mollet, een wegbereider voor Le Notre. Ongemeen grootsch zijn de scheppingen van dezen meester. Hoewel niet meer in origineele gedaante aanwezig, doen de parken van Versailles, Fontainebleau en Chantilli de genialiteit van hunnen ontwerper gevoelen.

Ook Nederlandsche tuinkunstenaars hebben in dien tijd verdienstelijk werk, zoowel buiten- als binnenslands, geleverd. De door hen uitgegeven werken hebben later tot de opvatting geleid, dat er een afzonderlijke Nederlandsche tuinkunst heeft bestaan. Deze meening is echter onjuist. Evenmin kan men de Hollanders een bijzondere voorliefde toeschrijven in het in allerhande vormen snoeien der boomen. Dergelijke natuurmishandeling was toen in heel Europa mode. Dat in ons land menig zonderling knutselwerk gemaakt is, zal niet betwist kunnen worden. De dames Wolf en Deken geven ons er een kijkje op wanneer ze in Willem Leevend ons naar Zeemansrust leiden en den ouden de Harde laten roepen: „Jan, kom ereis hier met je schaar, wat satan, zie je dan niet dat Adam een bochel krijgt. De slang ziet er ook rottig uit en je moogt Eva ook wel ereis bij haar lappen krijgen”.

Liefde voor eenvoudige natuurschoon en een algemeene wijziging in de levensopvatting heeft in den loop der 18e eeuw den klassieken tuinstijl doen plaats maken voor den landschapsstijl; te betreuren is het, dat de nieuwe richting bij al haar goeds, ook geleid heeft tot de slooping van menig kunstwerk uit de vorige periode.

Gelukkig heeft men tegenwoordig het oog beter geopend voor de schoonheden van den geometrischen stijl. Verschillende elementen van dien stijl vinden in gewijzigde gedaante weder toepassing.

De voordracht werd toegelicht door platen, schetsen en lichtbeelden. Zij gaf aanleiding tot het stellen van enkele vragen, na welker beantwoording de vergadering gesloten werd.

W. JACOBS.  
*2de Secretaris.*

**Afdeeling 's-Gravenhage.** Vergadering van 13 November 1903. Deze vergadering, die door het Hoofdbestuur van de Maatschappij werd bijgewoond, werd door den Voorzitter, den Heer Knuttel geopend met een woord van welkom aan de aanwezigen. De Voorzitter van de Maatschappij antwoordde hierop, dat reeds lang het voornemen bestond om door het bijwonen der vergaderingen meer in aanraking te komen met de afdeelingen en haar leden.

Nu aan dit denkbeeld uitvoering was gegeven was het het Hoofdbestuur een eer het eerste bezoek te brengen aan de Haagsche Afdeeling. Hierop werd door den Heer Knuttel mededeeling gedaan van de handeling van het bestuur in zake de voorgestelde Schouwburgbouw, alhier, en dat in verbinding met de besturen van de vereenigingen — die Haghe, de Kunstkring en Arti et Industriae een adres van protest was gericht tot de Gemeenteraad tegen den voorgestelden bouw van de Schouwburg in het Voorhout.

In verband hiermede werd besloten de a.s. December-vergadering geheel aan deze zaak te wijden en bepaald dat daarbij het onderwerp van bespreking zou zijn de Haagsche Schouwburgbouw in verband met de schoonheid van de stad.

Nog werd besloten om dit jaar geen prijsvraag uit te schrijven maar te wachten tot het volgend jaar, wanneer meer gelden voor dat doel zullen beschikbaar kunnen worden gesteld en werd medegedeeld, dat voortaan de vergaderingen zooveel mogelijk zullen worden gehouden op den tweeden Vrijdag van elken maand.

Hierop hield de Heer F. C. J. van den Steen van Ommeren, Ingenieur te 's-Gravenhage een voordracht over de methode van fundeeren door middel van verlaging van den grondwaterspiegel.

Hoewel deze methode niet nieuw is, daar die reeds in Duitschland in 1870, en alhier bij het maken van rioolwerken in 1898, werd toegepast terwijl ook reeds de Heer Streng daarvan gebruik maakte bij het maken van brandputten, is deze wijze van fundeeren in den laatsten tijd veel verbeterd, zoodat die bij de uitgebreide rioolwerken alhier vrij algemeen en zelfs verplichtend is gesteld.

Door spreker werd een duidelijk overzicht gegeven van deze werken, toegelicht door uitvoerige teekeningen.

De methode, die eigenlijk berust op het maken van kleine welwaterputten, die worden leeggepompt, waardoor het grondwater in de omgeving daalt, werd achtereenvolgens in onderdeelen behandeld, het maken van de wellen, omgeven door rivierzand, zoodat alleen water kan worden opgepompt, de wijze waarop het water wordt opgepompt, de kosten der werken en de invloed, die

door de bemaling wordt uitgeoefend op het grondwater van de omgeving en die door proefnemingen is nagegaan. Van de gelegenheid tot het vragen van nadere inlichtingen werd door eenige der aanwezigen gebruik gemaakt, waarbij door den spreker ook nog een denkbeeld werd gegeven van de brandputten, Systeem Strang.

Nadat spreker door den Voorzitter was dank gezegd voor deze duidelijke uiteenzetting, werd door den Heer Eduard Cuypers, Architect te Amsterdam nog nader ter sprake gebracht de Haagsche Schouwburgbouw. Door spreker werd er op gewezen van hoeveel belang het is dat voor een dergelijk gebouw vooraf een goede plaats wordt gekozen en hoe wenschelijk het zou zijn, dat tot dit doel een prijsvraag werd uitgeschreven. Hierbij deed de Voorzitter van de Maatschappij de mededeeling, dat door het Hoofdbestuur besloten was een adres van adhaesie met dat van de Haagsche vereenigingen te zenden aan den Gemeenteraad. Door anderen werden ten sprake gebracht de uitbreidingsplannen van de gemeente en werd de wenschelijkheid geuit, dat deze zullen worden gepubliceerd, alvorens in den gemeenteraad te worden behandeld opdat daardoor ook denkbeelden van anderen zouden kunnen worden gehoord.

Door den Heer Metzelaar werd het voorstel gedaan, dat door het Bestuur der Afdeeling het verzoek zou worden gericht tot den Gemeenteraad om de uitbreidingsplannen te publiceeren, en voor iedereen verkrijgbaar te stellen. Door den Heer Mutters werd dit echter te algemeen geacht. Deze wenschte liever dat de plannen alleen werden toegezonden aan die lichamen, die in staat zijn daarover een oordeel te vellen. Na een uitvoerige discussie werd het voorstel van den Heer Metzelaar in stemming gebracht en met bijna algemeene stemmen aangenomen.

## UIT DEN VREEMDE.

Een der oudste kerkjes van Londen, Lincoln's Inn Chapel, was tot nu toe slechts verlicht door kaarsen, waarvan met het oog op den Londenschen mist nog al gebruik gemaakt werd. Dit kaarslicht heeft nu plaats gemaakt voor electricisch licht. Een groote sprong dus.

De onlangs gerestaureerde fontein te Neurenberg (zie Bouwk. Wbl. October) was het werk van Hans Beham, en gesticht in 1385—1396. In de jaren 1587 en 1821 werden belangrijke herstellingen, doch tevens veranderingen aangebracht. De restauratie van 1903 geeft de fontein weer het aanzien dat zij had in 1396. Zoo zijn o. a. de vier leeuwen op de hoeken vervangen door de standbeelden der vier Evangelisten.

„Chippendale” is een soort meubel-stijl, die tegenwoordig zeer in den smaak valt en dus veel nagemaakt en voor echt in den handel gebracht wordt, ook op de bekende verkooping in Nederland.

De vorige maand werd in Londen een proces gevoerd tusschen iemand die een Chippendale ameublement gekocht had van een handelaar voor 6000 gulden. Later bleek, dat het ameublement modern was, en hoogstens een waarde van f 720 vertegenwoordigde. Het onderzoek bracht aan den dag, dat de stoelen slechts f 18 per stuk behoorden te kosten. De rechtbank meende te moeten uitmaken, wat men onder Chippendale heeft te verstaan. De handelaar meende, dat Chippendale is, alles wat in den vorm van het oude Chippendale gemaakt is.

De klager meende evenwel, dat men onder Chippendale te verstaan heeft, meubels gemaakt door Thomas Chippendale; hij zoude anders nimmer zulk een hooge som hebben willen betalen. (Een som voor echt Chippendale nog veel te laag.)

De Jury vereenigde zich met de stelling van den klager, en de handelaar werd veroordeeld.

De Israëlitische gemeente te Triëst heeft eene prijsvraag uitgeschreven voor het „algemeene project voor den bouw van een Israëlitischen Tempel te Triëst.” Bouwsom 600.000 Kronen. Prijzen van 8000, 5000 en 2000 Kronen. De plannen moeten vóór 1 Maart 1904 ingeleverd worden. Nader programma te verkrijgen bij het secretariaat van den Osterr. Ingenieur und Architekten Verein te Wenen, en bij de Israëlitische gemeente te Triëst.

De heer Gaston Redon, architect van het Louvre te Parijs, heeft eene merkwaardige ontdekking gedaan, n.l. dat aan een



groot gedeelte van het Louvre, met name aan de gedeelten gebouwd onder Lodewijk XIII en XIV, het basement ontbreekt. Hij liet ontgravingen doen aan den gevel van Lemercier, in den tuin gelegen tusschen het ministerie van Financiën en het hek aan de rue Rivoli, en vond een monumentaal soubasement van 7,5 M. hoogte, bestaande uit tien lagen fraai behouwen natuurlijke steen, die zonder mortel op elkaar gevoegd waren. Hetzelfde vond men op de binnenplaats bij den gevel, die de beroemde Colonnade draagt. Claude Perrault heeft dus het basement van Lemercier nagevolgd.

Deze zware voetingen zijn verdwenen, doordat men de grachten die oorspronkelijk het Louvre omringden, afgeworpen heeft. Er schijnt nu te blijken, dat er oude teekeningen zijn van het Louvre, van vóór den tijd van Lodewijk XV, die deze basementen nog vertoonden, doch het tegenwoordige en zelfs het voorgaande geslacht, was het bestaan er van geheel vergeten.

Het plein, gevormd door de snijding van de rue Auber en de rue Scribe te Parijs, zal voortaan den naam dragen van „Place Charles Garnier”.

## BERICHTEN.

**Amsterdam.** Tot 2 December a.s. wordt in het gebouw van de Mij. tot Bev. der Bouwkunst eene tentoonstelling gehouden van moderne tegelversieringen en aardewerk van de plateelbakkerij „de Distel” te Amsterdam.

\*\*\* Op eene onder directie van Frederik Muller en Co. gehouden zeer belangrijke veiling van oude schilderijen, tapisseries, oude meubelen, porselein, enz. werd o. a. door den Hoofd-directeur van het Rijks Museum, op last van den Minister van Binnenlandsche Zaken, aangekocht een plafond, geschilderd door Gérard de Lairesse, voorstellende Le Triomphe de la Paix. De koopsom was f 8300.

Naar ter veiling werd gezegd, zou dit plafond een plaats worden aangewezen in het te stichten Vredespaleis te 's-Gravenhage, welke mededeeling een applaus ten gevolge had.

Is werkelijk dit stuk door de Regeering aangekocht, dan moet men er zich in verheugen en er dankbaar voor zijn. Een deftig kunstwerk van beteekenis blijft daardoor voor het land behouden, terwijl zooveel andere, waaronder zeer vele van den zelfden aard als het aangekochte, naar het buitenland verhuisd zijn. Ook de keuze der bestemming van het stuk is een gelukkige.

**Arnhem.** Door de Afdeeling Arnhem van de Mij. t. Bev. d. Bouwkunst is een adres gericht tot den gemeenteraad van Arnhem, waarbij deze Afdeeling hare sympathie betuigt met het voorstel van het raadslid, den heer Rich. Kalfschoten, om op de begrooting een post uit te trekken, ten einde premiën toe te kennen voor nieuw te bouwen gevels, die zich door een goed architectonisch

karakter onderscheiden, — welke post op de begrooting van 1904 pro memorie zal voorkomen. De Afdeeling zoude het zeer op prijs stellen, dat reeds premiën zouden kunnen worden uitgelooft voor bouwwerken welke in 1904 zullen worden uitgevoerd.

**Delft.** Het aantal ingeschreven studenten aan de Polyt. School bedraagt op dit oogenblik duizend, waarvan 281 in September jl. zijn aangekomen. Voor bouwk. ingenieur studeeren 23, voor civ. ing. 279, voor werktuigk. ing. 393, voor scheepsbouwk. ing. 24, voor mijnen ing. 91, voor technoloog 104 en voor ijker 2; boven dien zijn voor alle lessen nog ingeschreven 4 en voor enkele 80 studenten.

**'s-Hertogenbosch.** Door Prov. Staten van Noord-Brabant is besloten, de jaarlijksche bijdrage voor de uitwendige herstelling der Kathedrale Kerk van St. Jan, voor de jaren 1903 en 1904, van f 3000 op f 4000 te brengen.

**Breda.** Voor zes achtereenvolgende jaren is ten behoeve van de restauratie der Groote of Lieve-Vrouwe-Kerk door Prov. Staten van Noord-Brabant een jaarlijksche subsidie toegestaan van f 3000.

**Londen.** In aansluiting aan de bestaande universiteit zal eene technische hoogeschool worden gesticht, waartoe die te Berlijn als voorbeeld zal strekken. Voor deze stichting zijn door vrijwillige bijdragen ruim 3 en een half miljoen gulden bijeen gebracht.

## Weerkundige Waarnemingen te de Bilt. 8 uur voorm.

Datum 1903.	Barometerstand in m.M.	Wind-richting.	Windkracht 1-12	Temperatuur in Gr. C.	Neerslag in m.M.
13 Nov.	768	W.	2	11	7
14 "	762	Z.Z.O.	4	- 6	
16 "	753	Z.W.	3	6	12
17 "	757	Z.Z.W.	1	0	1
18 "	764	Z.	1	-2	5
19 "	768	N.O.	1	0	

## Bureau voor plaatsing van Opzichters en Teekenaars. Marnixstraat 402, Amsterdam.

Ingeschreven sollicitanten voor:		per maand
Bouwkundig Opz.	Teekenaar, ouderdom 22 jaar	salaris f 70.—
"	"	29 " - 100.—
"	"	37 " - 80.—
"	"	40 " - 100.—
"	"	25 " - 80.—
"	"	20 " - 60.—
"	"	46 " - 100.—
"	"	29 " - 100.—
"	"	26 " - 85.—
"	"	21 " - 80.—

## AANKONDIGING VAN AANBESTEDINGEN

### MAANDAG 23 NOVEMBER.

**AMSTERDAM.** Het bouwen van twee woningen boven de bijremise aan de Linnaeusstraat ten behoeve van de gem.tram.

Het gem.best., 's midd. 12 u. voorm. te verkr. ter stads-drukkerij, tegen f 1,75, met 2 teek. Inl. worden gegeven aan de directie-keet aan de Tollensstraat, van 2-4 u., gedurende de laatste vijf werkd. voor den dag der aanbesteding. Aanw. 16 Nov., v.m. 11 u.

**DELFT.** Het verbouwen van het café Ruigt te Pijnacker met bijkomende werken.

De heer L. M. G. van Well te Zegwaart, n.m. 3 u., in 't café van M. Hofsteede. Bestek en teek. ter inzage en tegen f 1,75 verkrijgb. bij Ruigt voorn., bij Hofsteede te Delft en bij B. Koert, bouwk., Noordsingel 113 te Rotterdam, bij wien dagel. n.m. van 2-4 u. inl. zijn te bekomen. Aanw. gedaan.

**DIEVER (DR.)** Het bouwen van een gebouw voor graanmaalders, een machinekamer, kantoor, ketelhuis en stoomschroeven, bij en in verband met de zuivelfabriek. Het best. der coöp. landb. vereen. Bestek en teek. à f 1,25 verkr. bij den direct J. H. Bentum.

**LEIDEN.** Het bouwen van perc. Breestraat 94 en in verband daarmee het verbouwen van de woning van den concierge van het raadhuis.

Het gem.best., 's midd. 12 u. Bestek en teek. ter inzage en overname op het bureau van gem.-werken en ald. à f 1,50 verkrijgb. Inl. te bekomen aan voorn. bureau van 11-12 uur.

### DINSDAG 24 NOVEMBER.

**AMERSFOORT.** Het bouwen van 3 arbeiderswoningen en annexen op een terrein in den Grooten Haag.

De archit. W. van Schaik, v.m. 11 u., in hotel „Schwemmer”. Teek. en bestek ter inzage in gen. hotel en à f 1 te verkrijgen bij den archit. Aanw. gedaan.

**HOENSBROEK (L.)** Het bouwen eener kerk.

Het R.K. paroch. kerkbest., n.m. 2 1/2 uur. Bestek en teek. ter inzage bij wed. Florax en verkrijgb. bij het kerkbest. à f 7. Inl. geeft C. Franssen, arch. Roermond. Aanw. 24 Nov., v.m. 10 1/2 uur.

**OOSTERMEER (FR.)** De herbouw eener stelphuizen op de Sate in gebruik bij Gebr. van der Meulen, onder Nijeholtpa.

Mej. de wed. W. G. Reidsma. Bijl. in te zenden voor 24 Nov. Bestek en teek. ad f 1 ter coöp. drukkerij te Leeuwarden verkrijgb. Inl. geeft, na voorafg. kennisgev. arch. B. J. Gros te Garijp te zijnen huize.

**STEENWIJK.** Het bouwen van 2 stuks knechtswoningen, aan het Steenwijkerdiep, nabij de stoomhoutzagerij.

De heeren Tromp Meesters. Inl. geeft arch. B. Rouwkema.

### WOENSDAG 25 NOVEMBER.

**HEERENVEEN.** Het bouwen van een woonhuis met bergplaats op een daartoe uit te graven en aan te plampen terrein op de Verlengde Dracht.

De heer K. de Jong. Bestek en teek. in het volksgebouw „Aurora” ter inzage. Inl. verstrekt U. Wiegersma, timmerman te 't Meer.

**'s-HERTOGENBOSCH.** Het bouwen van een winkelhuis met bovenwoning aan het Emmaplein en de Grobbendonckstraat.

De archit. A. J. van Kempen, 's av. 8 u., in 't café van P. Mulders. Bestek en teek. ad f 1,50 verkrijgb. bij den archit. Aanw. 23 Nov., v.m. 11 u.

**RILLAND (ZEEL.)** Bestek No. 11. Het bouwen van een woning, een schuurtje en bijbehorende werken nabij de Haven. Ram. f 8430.

Het bestuur der Waterkeering van den Calam. Zimmermanpolder, v.m. 11 u., bij J. Rottier, alw. bestek ter inzage en ten kantore van den secret. ontv. W. Kakebeeke te Goes, bij wien zij verkrijgb. zijn à f 1. Aanw. op het bouwterrein 18 en 20 Nov., 's midd. 12 u. Buitendien geen aanw.

### DONDERDAG 26 NOVEMBER.

**HAARLEM.** Bestek 210. Het maken van bomvrije gebouwen in het fort bij Hoofddorp (1e ged.) (aardwerk), ram. f 67000; bestek no. 216, het maken van bomvrije gebouwen in het fort bij Hoofddorp (2e ged.) (lev. van



steenslag). Ram. f37400, onder beheer der genie te Haarlem.

De genie, v.m. 10 u. op het bureel der genie Kinderhuissingel 17. Bestekken en begrotingen vanaf 18 en de proc.-verb. van gegeven incl. vanaf 23 Nov. ter lezing op voorn. bureel en verkrijgb. bij den besteder respect. à f0,35, f0,25 en f0,10. Incl. te bekomen op voorn. bureel op 21 Nov., van 10—12 u. Aanw. wordt niet gehouden.

## Assurantie Maatschappij tegen Brand- schade en op het Leven De NEDERLANDEN van 1845.

s-Gravenhage, Kerkplein, hoek Prinsstraat — Amsterdam, Sophiaplein — Rotterdam, Zuidblaak 24 (Beursplein) — Breda, Prinsenkade — Haarlem, Kruisweg 70c — Nijmegen, In de Betoustraat 8 — Groningen, Akerkhof hoek Akerkstraat — Zutphen, IJselkade.

Hoofd-Directie te 's-Gravenhage:

CAREL HENNY, Directeur;

Mr. J. J. HENNY, Adj.-Directeur.

G. TEERINK, Alg. Procurator.

Kapitaal. . . . . f 4.000.000.00

Reservfonds op ult. December 1902 . . . . . - 1.109.739.00

Betaalde Brandschaden tot ult. 1902. . . . . - 25.444.700.00

**BRAND - LEVEN - INBRAAK.**

Verzekering tegen vaste en zeer billijke Premien, zonder Inleggelden of Nabetalingen.

## AFLOOP VAN AANBESTEDINGEN.

### 28 OCTOBER.

BUSSUM (ONDERH.). Het bouwen van een villa aan den 's-Gravelandschen weg Door den arch. E. Verschuil.

Gegund aan de laagste inschr. Reijnders en v. 't Ende te Amsterdam.

HAARLEMMERLIEDE. Het bouwen van een brandspuithuisje te Spaarnwoude. Door het gem.-bestuur.

Gegund aan den laagsten inschrijver C. v. Rijendam te Spaarndam voor f524.

### 11 NOVEMBER.

DELFIJL (ONDERH.). Het verbouwen der winkelbehuizing van den heer C. Kalis (firma J. H. Wagenaar) alhier.

Timmerwerk opgedragen aan B. Schuitema en de verf- en glaswerken aan S. Faber alh.

HILLEGOM (ONDERH.). Het bouwen van 16 huizen met kantoorgebouw en bovenwoning bij de kankzandsteenfabriek „Arnoud" te Hillegom onder beheer van den arch. H. Hendriks.

Gegund aan A. Bijlandt te Haarlem voor f23782.

't LOO BIJ APELDOORN. Het bouwen van een dubbel woonhuis aan de Koningstraat. Door den aanbested.

Laagste inschrijver H. v. d. Bosch, Apeldoorn, f2755.

NIEUW-SCHEEMDA. Het weder herbouwen van zijne afgebrande boerenschuur met annexe werken. Door den heer Chr. Weeke. Laagste inschrijver H. Waslander, Noordbroek, f5931.

### 12 NOVEMBER.

BERG EN TERBLIJT (LIMB.). Het bijbouwen aan de school aldaar. Door het gem.best.

Laagste inschrijver H. Peters, Beek, f3983.

HASSELT. Het verbouwen der woning van den directeur van het post- en telegraafkantoor. Door het gem.-best.

Laagste inschr. Joh. v. d. Vecht en Rietman, f1294. Gegund.

IIENGELOO (OV.). Het amoveeren van perc. aan de Nieuwstraat en het bouwen van vier winkelhuizen. Door de heeren S. J. en L. J. Cohen.

Laagste inschrijver J. Kleerebezem, f13957.

### 13 NOVEMBER.

AMSTERDAM. Het bouwen eener directie-keet aan de Hembrug met bijlevering van materialen. Door de maatij. v/h. W. Arntz en Co. te Millingen.

Laagste inschrijvers C. Kok en C. Stronk, Velsen, f14742.

APELDOORN. Het bouwen van een dubb. woonhuis aan de Molendw.straat. Door den aanbesteder.

Laagste inschrijver H. v. d. Bosch, f1795. Nog niet gegund.

BEVERWIJK. Het bouwen van 3 woonhuizen aan de Groenelaan te Wijk aan Zee en Duin. Raming f5650. Door den archit. N. de Wolf.

Laagste inschr. H. Schoen, f5367. Gegund.

TILBURG. Het sloopen en weder opbouwen van 2 winkelhuizen, voor rekening van mevr. de wed. Alph. Knegt op den Heuvel alhier, onder architectuur van den heer André Blomjous.

Metselwerk. Laagste inschr. L. Jongen, f7777.

Timmerwerk. P. Hosli, f7173.

UTRECHT. Het bouwen van een pathologisch anatomisch laboratorium aan den Catharijnesingel. Raming f217000. Door het prov. best.

Laagste inschrijver H. Witzand, Meppel, f212887.

### 14 NOVEMBER.

HARDINGSVELD. 10. Het bouwen van een lokaal van elk der scholen no. 3 en 4; 20. het leveren van het noodigde ameublement. Door het gem best.

1e. Laagste inschr. A. v. d. Bosch, f7578.

2e. A. v. d. Bosch, f957.

NIEUW-BUINEN. a. Het bouwen eener winkelbehuizing. b. het glas- en verfwerk. Door den heer H. Kuiper.

a. Laagste inschr. S. Kamerling, f2293.

b. Ploeg, f189,70. Nog niet gegund.

RHENEN. Het bouwen van een blok van 10 woningen van zandsteen aan den Cunera-  
weg met bijlev. van mater. Raming f6615. Door den heer R. v. Laar.

Laagste inschrijver W. Lodder, Wijk bij Duurstede, f6548. Gegund.

### 16 NOVEMBER.

ALMELO. Het bouwen van eene villa aan de Wierdensche straat voor den heer W. Jansen. Door den arch. H. A. Witzand Bzn.

Laagste inschrijvers: J. Eshuis, metselwerk f1857; S. H. Krabshuis, timmerwerk f8497, P. Polman, schilderwerk f1417; H. ter Brugge, smidswerk f717, G. J. Wegkamp, stucadoorwerk, f1135, D. H. Arends, loodgieterswerk f1798; E. Eshuis, metsel- en timmerwerk f17553; S. H. Krabshuis, in massa f22554. \* Gegund.

HAARLEM. Het bouwen van een woonhuis aan de Sophiast. 5. Door den arch. J. A. Traanberg.

Laagste inschrijvers K. Visser, en A. Groen, f2910.

HARLINGEN. Het afbreken en het bouwen van een bijgebouw met aanverwante werken ten behoeve der harmonie. Ram. f4000. Door den heer H. v. Asperen.

Laagste inschr. N. Nauts, f4198. Nog niet gegund.

Hollandsche IJzeren Spoorweg-Maatschappij.

## AANBESTEDING.

Op MAANDAG, den 7en December 1903, des namiddags ten half twee ure (*Greenw. tijd*), zal in het Centraal Personenstation te Amsterdam, in het lokaal naast de wachtkamer 3de klasse (ingang vestibule) worden aanbesteed volgens bestek No. 975:

Het wijzigen en uitbreiden van de halte-emplacementen SOEREN, EERBEEK, LOENEN, BEEKBERGEN, HET LOO en EMST op den Koninklijken Nederlandschen Locaalspoorweg HATTEM—DIEREN.

Begroting f5235.—.

Het bestek is tegen betaling van f0.75 verkrijgbaar aan het Centraal-Administratiegebouw der Maatschappij aan het Droogbak te Amsterdam, Dienst van Weg en Werken, kamer 154, of op franco aanvraag aan dien Dienst, met toezending van het bedrag in postwissel (postzegels worden niet in betaling genomen en aan aanvragen zonder postwissel wordt geen gevolg gegeven).

Aanwijzing geschiedt als in het bestek is vermeld.

De Raad van Administratie.  
Het Gedelegeerd Lid,

R. VAN HASSELT.

Maatschappij tot Exploitatie van Staatsspoorwegen.

## AANBESTEDING.

Op DINSDAG den 8sten December 1903, des namiddags ten 2 ure (*locale tijd*), aan het Centraalbureau der Maatschappij tot Exploitatie van Staatsspoorwegen in het Moreelse Park te Utrecht, van:

Bestek No. 966.

Het maken van twee wachterswoningen met bijbehorende werken, ten behoeve van de spoorwegen LAGE-ZWALUWE—BREDA en LAGE-ZWALUWE—ROSENDAAL.

Begroting f6310.—.

De besteding geschiedt volgens § 44 van het bestek.

Het bestek ligt van den 16den Nov. 1903, ter lezing aan het Centraalbureau in het Moreelse Park en aan het bureau van den Sectie-Ingenieur A. J. BUIS te Rotterdam, en is op franco aanvraag (per brief) aan genoemd Centraalbureau (Dienst van Weg en Werken) te bekomen, tegen betaling van f1.00. Inlichtingen worden gegeven aan het Centraalbureau (Dienst van Weg en Werken) en door den Sectie-Ingenieur voornoemd.

Aanwijzing op het terrein zal geschieden den 1sten December 1903 ten 1 ure namiddag (*West Europeesche tijd*) te Oudenbosch. Utrecht, den 10den November 1903.

## Lijst van Fabrikanten, Leveranciers, enz.

Prijs per regel voor niet geabonneerden op advertentiën f5.— per jaar bij vooruitbetaling. Abonnés op Advertentiën 1 regel gratis voor iedere advertentie.

Artesische bronnen (putten) Maatschappij Artesia, Wagenplein 182, Den Haag.

Asphaltdakpapier — „Bouwmaterialen" voorheen M. LUIJTEN, Lekkerkerk, Rotterdam en Dordrecht.

Assurantie-Mij. tegen Brandschade „de Nederlanden van 1845", 's-Gravenhage, Kerkplein hoek Prinsstraat.

Badinrichtingen. — TH. VAN HEEMSTEDEN OBELT, Amsterdam. Brandkasten enz. — Rotterd. Brandk. fabriek v h Jb. DE HAAS & Zn. Rotterdam.

Bouwstoffen. — MARTIN & Co., Amsterdam.

BRANDKLUISDEUREN. — Wed. P. A. SCHROOT & Zoon, Den Haag. Cementmestiek-Dakbedekking. — J. A. SMITS & ZOON, Weesperzijde 39, Amsterdam.



Cement-IJzerwerken — Ned. Mij. voor Monierwerken, Amsterdam.  
 Centrale Verwarming. — W. J. STOKVIS, Arnhem.  
 Centrale Verwarming en ventilatie. — D. S. M. KALKER, Amst.  
 Centrale Verwarming. — B. LANDHEER Jr., Wijnstr. 59, Rotterdam.  
 Closets. — TH. VAN HEEMSTEDÉ OBELT, Amsterdam.  
**DAKTEGELMACHINES.** — G. P. Wessel, Rotterdam.  
 Dakpannen. — J. B. VAN SOEST & TERSTAPPEN, te Swalmen.  
 Dakroeden (gegalvaniseerd ijzeren) — J. SABELIS & Co, Glasfabrikanten, Haarlem.  
 Dakbedekking. — C. KINDERMANN, Berlin-Reineckendorf.  
 Eerste Nederl. Xylolith-Fabriek. — A. S. KEY, Rotterdam.  
 Excelsiorplaten. — GEBRS. VAN DER VIJGH, Amsterdam.  
 Gaskachels (nieuwste condensng). — OBELT, Amsterdam.  
 Gas-, Stoom- en Waterleiding. — R. S. STOKVIS & ZONEN, Leuvehaven 74-76, Rotterdam.  
 Glas in lood. — MEULDERS & Co. Den Haag.  
 Gegoten geëmailleerd ijzeren washtafels — TH. VAN HEEMSTEDÉ OBELT, Amst., 150 de Ruyterkade. Filiaal: 36, Rokin.  
 Gegoten geëmailleerd ijzeren washtafels. — PECK & Co., Amst.  
 Geleurd en gebrand glas in lood. — C. LINDENAAR, Glasgraveur, Alb. Cuijpsstraat 123, Amsterdam.  
 Haeslersche Houtcemenen Dakbedekking. — J. A. SMITS & ZONEN, Weesperzijde 39, Amsterdam.  
**HEINEKEN'S GLAZENWASSCHERIJ. Stoom Jaloezieën, en Rollniken-fabriek.** — 's GRAVENHAGE. Driehoekjes 3 voorheen Wagenstraat 39a. — AMSTERDAM. v. d. Helststraat 1.  
 Jalouziën, Marquises. Rolluiken — J. SENFT & Co., Papestraat 8, Den Haag.  
 Jalouziën. — J. F. KRONER & ZONEN, Spuistr. 246 248, 250, Amst.  
 Jonson-Cement. — A. E. BRAAT, Rotterdam en Amsterdam.  
**Kunst- en Grofmederij, Firma J. T. van Vuren, Amsterdam.**  
 Liften, Graan-silo's, Transportinrichting enz., LANDR. & GLINDERMAN, Spuistraat 6 en 8, Amsterdam.  
 Liften, Personen- en goederen. — H. & J. VAN DEN WALL BAKE, Liften. — TH. VAN HEEMSTEDÉ OBELT, Amst. (R. WAYGOOD & Co.)  
 Liften, Ventilatie, Gesm. ijzer. trappen. — JAN HAMER & Co., Amst.  
 Lichtdrukkinrichting. — J. P. Bladergroen, Amsterdam-Rotterdam.  
 Liften. (Hydraulische en elektrische). — FRED. STIELTJES & Co. Amsterdam.  
 Looden en Inw. glasemail privaatileidingen. — OBELT. Amst.  
 Lichtdrukkinrichting. — Lichtdruk- en Calqueerpapieren — Corns. Immig & Zoon, Nieuwe Haven 5, Rotterdam.  
 Machines voor Cementdaktegels. — G. P. Wessel, Rotterdam.  
 Marmeren Schoorsteen-mantels. G. & J. Cool, Bloemgracht 77, Amst.  
 Marm. Schoorsteen. D. WEEGEWIJS, Rapenb. 14 en 43, Amst.  
 Motoren en Dynamo's. — JULIUS LUCHAU, Warmoesstraat 91.  
 Meubels enz. — Phoenix Meubil.-Inrich, Spuistr. 234, Amsterdam.

**Nikkelinrichting-Instrumentmakerij.** — F. L. W. BUCKMANN & Co., Den Haag, Stille Veerkade 19a.  
 Pompen (Diaphragma). — A. RESINK, Ingenieur, Haarlem.  
 Portland-Cement — DYCKERHOFF & SÖHNE, Amöneburg.  
 Prisma's Luxfer (kamerverlichting) — W. VAN RIJN, Keizersgracht 181, Amsterdam.  
 Photolithografie. — WEGNER & MOTTU, Amsterdam.  
 Proefstation Bouwmat — KONING & BIENFAIT, Amsterdam.  
 Rolluiken. — W. H. M. SCHOLTE, Prinsengr. 516, Amsterdam.  
 Rietplanken. Isoleersteen. Fluaten. — MOLIJN. — Gouda.  
 Raamsluiters voor bovenlichten. — TH. V. HEEMSTEDÉ OBELT, Amsterdam.  
 Schilderwerk in alle genres. G. W. C. OOSTERBAAN, Amsterdam, SCHOORSTEENKAPPEN. Maatschappij op aandelen J. A. JOHN, IJversgehofen 120 bij Erfurt.  
**Stalinrichtingen. Verwarming. Jan Hamer & Co. Amsterdam.**  
 Stalen balken, IJzer enz. — Gebr. VAN DER VLIET, Amsterdam  
 Spiegel- en Vensterglas enz. P. DOLK & ZONEN, Rotterdam — Dordrecht.  
 Stalinrichtingen. — STAAL & HAALMEIJER, Amsterdam.  
 Stalinrichtingen. — D. S. M. KALKER, Amsterdam.  
 Stalen balken en U-profielen — Deutsch-Luxemburgische Bergwerks- und Hütten-Actiengesellschaft. Vertegenw. C. D. v. d. LINDEN, Prins Hendrikkade, Amsterdam.  
 Stalen balken. — H. E. OVIING Jr., Rotterdam.  
 Steenen (vergl. asde en onvergl.) CANOY HERFKENS & Co., Venlo  
 Steengoed of Engelsche buizen en kruispannen. — HOUBEN & STEEGH, Belfeld en Tegelen (Limburg.)  
 Stoomtimmerfabriek. — GEBRS. VAN MALSEN. Den Haag.  
 Stoelen en schoolmeubelen. — LEYDEN & VAN BEEST, Rotterdam.  
 Tegelvorsieringen enz., Plateelbakkerij De Distel, Amsterdam.  
 Tuinwerken. — G. F. A. DRIESSEN, Nijmegen.  
 Urinoirs (Torfit). — H. HUINCK & A. IMHOFE, Rotterdam.  
 Verwarming en verlichting. — JULIUS LUCHAU, Warmoesstraat 91, Amsterdam.  
 Verwarming en Ventilatie. — TH. V. HEEMSTEDÉ OBELT, Amst.  
 Verwarming en Ventilatie. D. S. M. KALKER, Amsterdam.  
 Ventilators. — TH. VAN HEEMSTEDÉ OBELT, Amsterdam.  
 Ventilators. — D. P. HASSELMAN, Amsterdam.  
 Vuurvaste steen, Tras, Aarden buizen, Straatkeien — „Bouwmaterialen" voorheen M. LUIJTEN, Lekkerkerk, Rotterdam en Dordrecht.  
 Wandtegels, cement, kalk, graniet — „Bouwmaterialen" voorheen M. LUIJTEN Lekkerkerk, Rotterdam en Dordrecht.  
 Zandsteen. — FERD. ENGERS, Amsterdam.  
 Zinkwerken. — F. W. BRAAT, Delft.  
 Amsterdam.

## „BOUWMATERIALEN"

voorheen **M. LUIJTEN.**

LEKKERKERK, ROTTERDAM en DORDRECHT.

### WANDTEGELS

Vraagt dessins  
monsters

**IN SOORTEN.**

en prijzen!

**GROOTE VOORRAAD.**

## Obernkirchener Sandsteinbrüche, Obernkirchen.

**Erkend BESTE Zandsteen.**

Geïllustreerde prospectus met opgave van drukvastheid, analyse, enz. op aanvraag verkrijgbaar

bij den Vertegenwoordiger voor Nederland

**FERD. ENGERS, Amsterdam.**

## „BOUWMATERIALEN" voorheen M. Luitjen.

LEKKERKERK, ROTTERDAM en DORDRECHT.

FABRIKANTEN VAN

# Asphaltdakpapier.

Prima fabricaat!

Concurrerende prijzen!

Nederlandsche Maatschappij

VOOR

**MONIER-WERKEN**

te AMSTERDAM.

Directeur: J. N. LANDRÉ.

### Cement-IJzerwerken

volgens de systemen MONIER, RABITZ en  
aanverwante stelsels.

#### Waterdichte Werken,

als Kelders, Reservoirs, Regenbakker, Daken,  
Privaatputten, Kuipen enz.

Gewelven, Vloeren, Buizen, Tunnels, Muren

**Bescherming tegen brand.**

**BRANDVRIJE KELDERS.**

Kantoor:

3e WETERINGDWARSSTRAAT 36.

Werkplaats: JAAGPAD BIJ DEN OMVAL. (Weesperzijde).

Bij MOUTON & Co. te 's-Gravenhage  
zijn verschenen de

### Nieuwe Algemeene Voorwaarden

BEHOORENDE BIJ DE

**BESTEKKEN voor de LEVERING**

VAN

**IJZER en STAAL**

AAN

's RIJKS MARINE.

**PRIJS 25 CENT**

Vastgesteld bij beschikking van den Minister  
van Marine van den 9 Juli 1894 D. No. 41.



# LEYDEN & VAN BEEST.

BINNENROTTE 22-24, ROTTERDAM.  
Succursale: BRUSSEL 9 rue d'Angleterre.

SCHOOLMEUBELN.



GROOTE COLLECTIE  
Schouwborgstoelen

vouwbare  
en  
draagbare  
stoelen  
voor

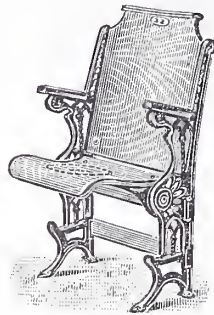

Kantoor- en Koffiehuishinrichtingen op groote schaal.

KERKEN, ZONDAGSSCHOLEN, NUTS- en VERGADERZALEN.  
Prijzen en catalogus op aanvraag.

o. a. ingericht: Departement tot Nut van 't Algemeen, Luthersche Kerk,  
„Nieuwe Kerk 's-Gravendijkwal" Delfshaven allen Rotterdam.

## Sturtevant Engineering Company Limited.

Keizersgracht 745, AMSTERDAM.

Lucht-verversing en verwarming van woonhuizen,

Schoolgebouwen, Kerken, Vergaderlokale, Concertzalen,  
Schouwborgen, Fabrieken, Werkplaatsen, enz. enz.,

zonder stoom- of waterleidingen, zonder kachels of radiatoren.

## Fred. STIELTJES & Co.

### Technisch Bureau H. E. OVIING Jr. IJZERCONSTRUCTIE.

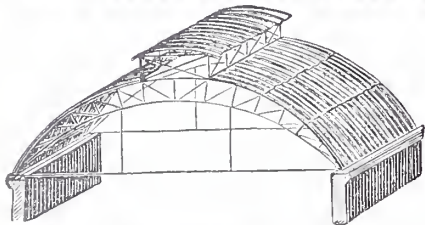

Overkappingen. — Bruggen. — IJzeren Gebouwen.  
Geconstrueerde BALKEN, enz.  
Kwadrantstalen Kolommen.  
Fabriekssporen. — Loodsen. — Centrale verwarming.  
Acetylenegas-Inrichtingen.

Rotterdam.

KANTOOR: Gelderschekade 31-33. (Plan C.)  
WERKPLAATSEN: Binnenhaven O. Z. (Feijenoord.)

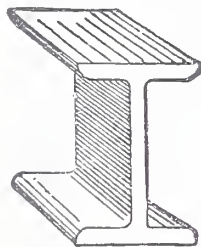

van 8 tot 32 cM. voorradig.

### GEBR. VAN DER VLIET, IJzer- en Staalhandel AMSTERDAM.

STAAF-, BAND-, PLAAT-, HOEK- en T-IJZER, enz.  
STALEN BALK- en LJ-PROFIELEN. —  
GEGOTEN BÖHLERSTAAL.

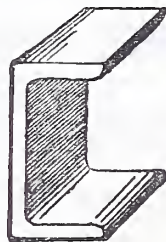

tot 30 cM. voorradig.

Alleen verkoop van P. L. H. Kroonijzer en Wilha. S. M. Vloeiijzer.

### B. LANDHEER Jr., Wijnstraat 59, Rotterdam.

Generaal-Vertegenwoordiger der firma  
ARENDE, MILDNER & EVERS, HANNOVER.  
Speciaal fabriek voor

#### Centrale Verwarmingen.

WARMWATERBEREIDING, DROOGINRICHTINGEN enz.,  
naar verschillende systemen.

Prima referentiën van uitgevoerde installatiën.  
Inlichtingen, begrotingen en teekeningen gratis!

## Roode Sluitpannen. (Tuiles du Nord)

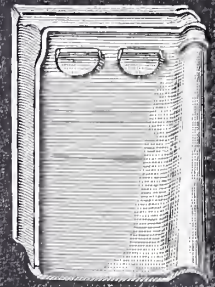

recht dekkend  
21 per M<sup>2</sup>

nieuwst model!  
hoog roode kleur!

ELKE KLIK IS VOORZIEN  
VAN EEN SPIJKERGAATJE.

Bouwmaterialen  
voorheen M. Lujten  
LEKKERKERK-  
DORDRECHT-ROTTERDAM

## H.H. Architecten.

Een ervaren BOUWKUNDIG  
INGENIEUR wenscht in relatie  
te komen met een architect ter associatie  
of eventuele overname der zaak.

Brieven franco, letter B. M. Bureau  
van dit blad, Herderstr. 5, Den Haag.

### GEB<sup>s</sup>. VAN MALSEN. DEN HAAG.

STOOMTIMMERFABRIEK.

Deuren, lijsten, betimmeringen, en  
parketvloeren.

### Präcisions Passerdoozen

uit de bekende fabriek van:

E. O. RICHTER & Co. te Chemnitz.



Verkrijgbaar bij alle Boekhandelaren en  
Instrumentmakers in Nederland en Oost-  
Indië en bij de Hoofdagenten:

Wed. J. AHREND & ZONN. — AMSTERDAM.

Prins Hendrikkade 20/21.

Alwaar ook geïllustreerde prijscouranten  
gratis en franco verkrijgbaar zijn.

Export naar Oost- en West-Indië en  
Zuid-Afrika.

## Wie Bouwt of Monteert

verzuime niet bij

H. B. WEINHOLD,  
Arnhem

gratis-toezending te vragen van

„Wenken tot afdoende demping van  
geluid, dreun- en trilling.“







WERELDTENTOONSTELLING TE ST. LOUIS V.S.A. IN 1904.

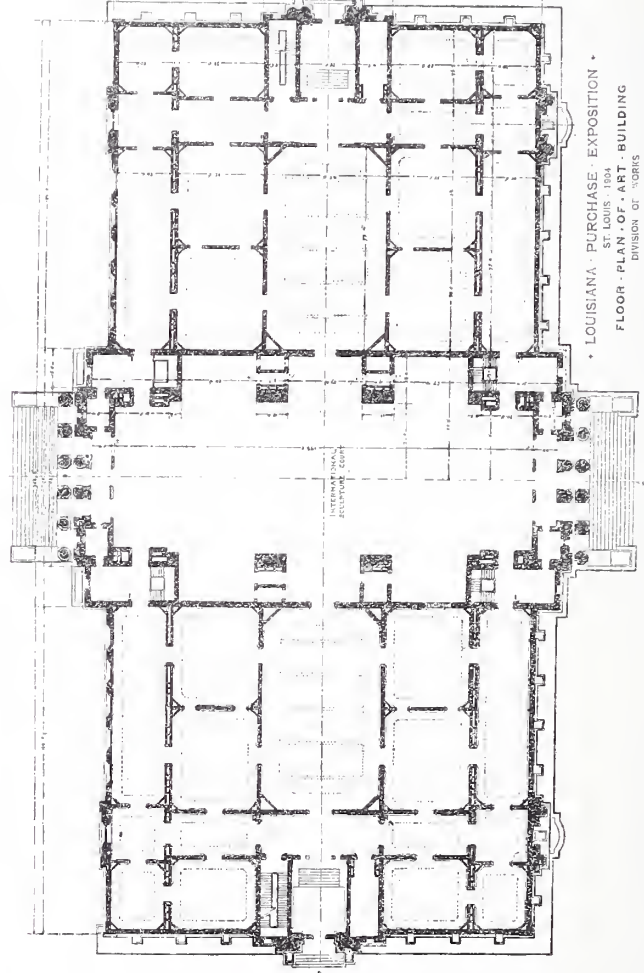
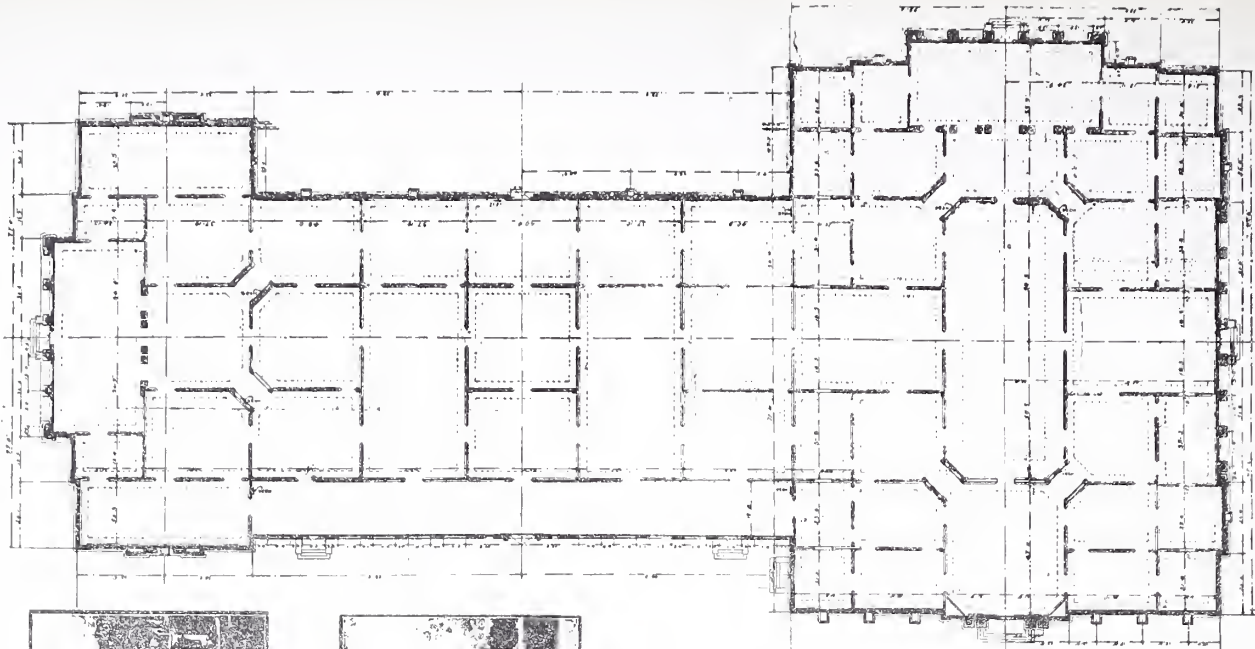
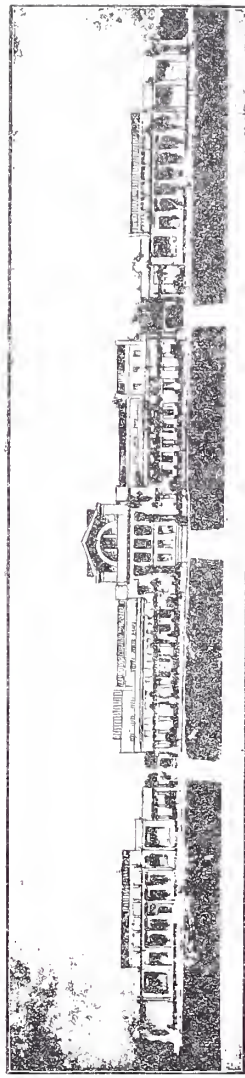
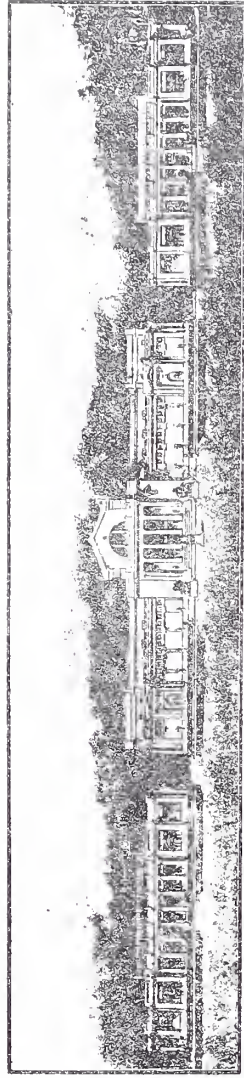
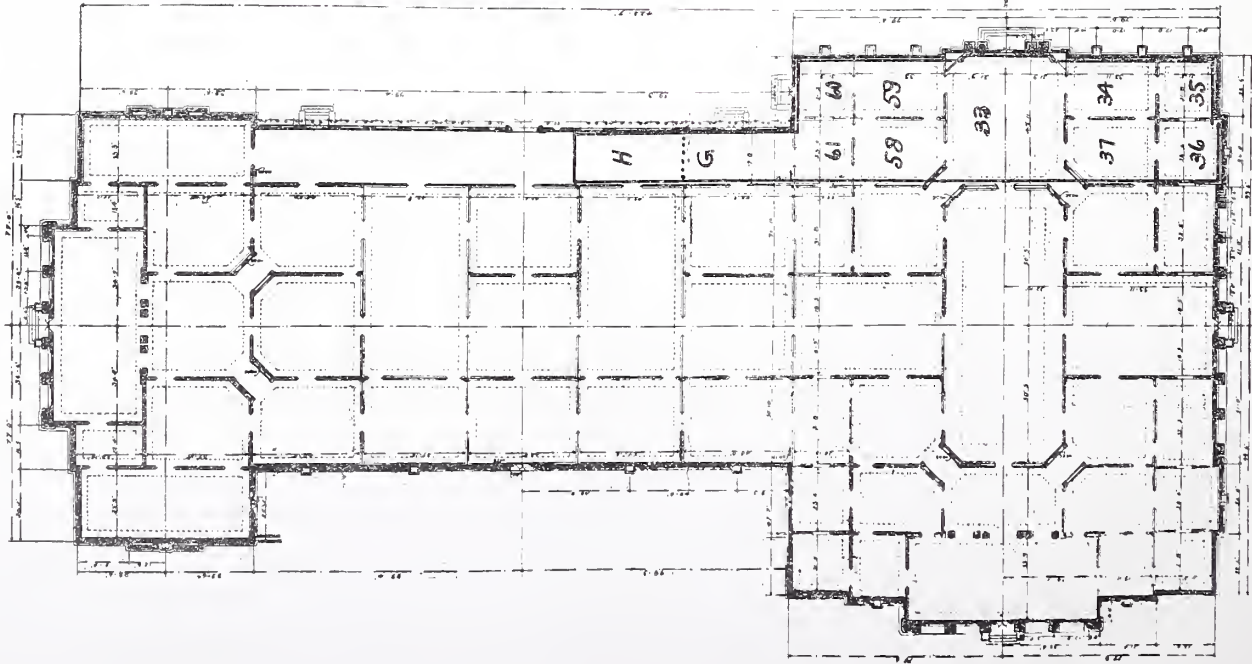

LOUISIANA - PURCHASE - EXPOSITION -  
ST. LOUIS 1904  
FLOOR - PLAN - OF - ART - BUILDING  
DIVISION OF WORKS  
ISAAC S. TAYLOR, Director

GEBOUWEN VOOR DE SCHOONE KUNSTEN.



# BOUWKUNDIG WEEKBLAD.

ORGAAN VAN DE

## MAATSCHAPPIJ TOT BEVORDERING DER BOUWKUNST.

Bestuur v. d. Maatschappij: A. SALM G.Bz., *Voorzitter*. ED. CUYPERS, *Vice-Voorzitter*. -- Jb. v. d. BAN Pz.,  
M. A. C. HARTMAN, D. E. C. KNUITTEL, F. J. NIEUWENHUIS, B. J. OUËNDAG, F. W. M. POGGENBEEK, J. VERHEUL Dz.  
Commissie van Redactie: Ed. CUYPERS, A. SALM G.Bz. en J. VERHEUL Dz.  
Redacteur: C. T. J. LOUIS RIEBER.

28 NOVEMBER 1903.

23<sup>e</sup> JAARGANG.

N<sup>o</sup>. 48.

BUREAU VAN REDACTIE: MARNIXSTRAAT 402, AMSTERDAM.  
BUREAU v. ADMINISTRATIE: HERDERSTRAAT 5, 'S GRAVENHAGE.  
UITGEVERS: MOUTON & Co. — 'S GRAVENHAGE.  
ABONNEMENTSPRIJS voor Nederland: fr. p. p. / 15.— 's jaars, voor  
Indië en het Buitenland (bij vooruitbetaling) fr. p. p. / 17.— \* \* \*

PRIJS DER ADVERTENTIËN: van 1—5 regels / 1.— elke regel meer  
20 cents. Groote letters naar plaatsruimte. \* \* \* \* \*  
AANKONDIGINGEN v. AANBESTEDINGEN 15 ct. p. regel m. premie  $\frac{3}{2}$  maal.  
ABONNEMENT v. ADVERTENTIËN tegen belangrijk verminderde prijzen  
en kosteloze opname der advertentiën in het Tijdschrift der Mij.

INHOUD: — Mededeelingen betreffende de Maatschappij. —  
Een laatste oproeping. — Tentoonstelling van „De Distel”. —  
Maatregelen ter verzekering van de hechtheid van gebouwen, (ver-  
volg van bladz. 520). — Werklieden beneden den leeftijd van 23  
jaren. — Tentoonstelling te St. Louis. — Vraagbaak. — Uit den  
vreemde. — Berichten. — Inhoud van Tijdschriften. — Weerkun-  
dige waarnemingen. — Bureau voor plaatsing van Opzichters en  
Teekenaars. — Aankondiging en afloop van aanbestedingen. —  
Lijst van Fabrikanten, Leveranciers, enz. — Advertentiën. —  
(Met een plaat.)

### MEDEDEELINGEN BETREFFENDE DE MAATSCHAPPIJ.

Door het Hoofdbestuur van de Maatschappij t. Bev.  
der Bouwkunst is het volgende adres verzonden.

Aan  
den Gemeenteraad van 's Gravenhage.

Het Hoofdbestuur van de Maatschappij tot Bevordering der  
Bouwkunst,

kennis genomen hebbende van den inhoud van het door de  
Afdeling 's Gravenhage van die Maatschappij en eenige harer  
zustersverenigingen tot U gericht adres, waarin wordt opgekomen  
tegen het denkbeeld van stichting, door de Gemeente, van een  
Schouwburggebouw in het Lange Voorhout, aan de hand gedaan  
door de meerderheid der Schouwburgcommissie uit den Ge-  
meenteraad,

verklaart zich met den inhoud en de strekking van het adres  
volkomen te vereenigen;

redenen waarom het Hoofdbestuur U met den meesten aandrang  
verzoekt, het voorstel dier Schouwburgcommissie niet aan te nemen.

AMSTERDAM,  
21 November 1903

Het Hoofdbestuur der Maatschappij tot  
Bevordering der Bouwkunst:

ED. CUYPERS, *Vice-Voorzitter*.  
C. T. J. LOUIS RIEBER, *Secretaris*.

### EEN LAATSTE OPROEPING.

Zoals reeds vroeger in dit blad werd medegedeeld,  
worden heeren architecten uitgenoodigd zorg te dragen,  
dat hunne inzendingen voor de **Wereldtentoonstelling  
te St. Louis** vóór 1 Januari 1904 bezorgd zijn aan het  
adres der Nederlandsche Commissie voor die tentoonstelling,  
zetelende in het gebouw Pulchri Studio, Hooge Nieuwstraat,  
te 's Gravenhage:

Hun voornemen om in te zenden, moeten zij echter **vóór  
15 December a. s.** aan dat zelfde adres kenbaar maken.

Wij kunnen niet nalaten nog eens de aandacht op deze  
belangrijke expositie te vestigen en een warm beroep te  
doen op de ernstige medewerking der Nederlandsche  
architecten.

Waar het toch te verwachten — wij mogen thans zeggen  
zeker is, dat de Nederlandsche schilders, beeldhouwers,  
kunstindustriëelen enz. door belangrijke inzendingen op die  
tentoonstelling een bijna volledig beeld zullen geven van  
hun streven en werken gedurende de laatste tien jaren,  
daar is het plicht van de hedendaagsche bouwkunstenaars om  
te doen blijken, dat hunne kunst waarlijk niet behoeft achter  
te staan bij die van hunne buitenlandsche vakgenooten.

Zij *mogen* daarin niet achterblijven!

Zij *moeten*, in het belang der bouwkunst in het algemeen,  
maar ook in dat van hun streven op eigen bodem, tegen-  
over de buitenwereld behoorlijk voor den dag komen.

Zij *zijn verplicht* geen aanleiding te geven tot het verwijt,  
dat zij de Nederlandsche bouwkunst, naast de andere vader-  
landsche beeldende kunsten, niet behoorlijk hebben ver-  
tegenwoordigd.

De Commissie voor de behartiging der belangen van de  
Nederlandsche kunstenaars heeft hare pogingen om een goede  
en gunstig gelegen plaatsruimte te verkrijgen met goed gevolg  
bekroond gezien; het Commissie-lid voor de groep „Bouw-  
kunst” — de heer Ed. Cuypers — zal trachten de zalen daarvoor  
bestemd, elk groot 12,45 M. bij 6,12 M., op de bijgaande plaat  
met de letters G en H aangegeven, goed te decoreren; er  
zal meer aantrekkelijkheid aan de groep Bouwkunst worden  
gegeven door in de zalen tevens voortbrengselen van Neder-  
landsche kunstnijverheid te exposeeren, waartoe die ruimte  
in kleinere compartimenten verdeeld zal worden. De inzen-  
dingen zullen ook niet, zooals meermalen het geval was,  
droog weg langs de wanden worden gehangen, maar ze  
zullen, in groepen verdeeld, als 't ware de wanden ver-  
sieren. Zoo zullen verschillende photo's in groote encadre-  
menten vereenigd worden, andere en teekeningen, die zich  
daartoe leenen, afzonderlijk worden geplaatst.

Herinneren wij er nog aan, dat voor groep 12, Bouw-



kunst, ingezonden kunnen worden: teekeningen, modellen en photographiën van uitgevoerde bouwwerken, ontwerpen en schetsen van bouwwerken (ookonuitgevoerde), teekeningen, modellen en photographiën van artistieke bouwkundige details, benevens mozaïeken, mozaïek-glas en glas in lood.

Moge deze laatste oproeping het zoo zeer gewenschte succes hebben en velen het besluit doen nemen de eer van hun kunst en hun land op te houden, door inzending van hun werk op de Tentoonstelling te St. Louis.

*Vóór 15 December a. s. wacht de Nederlandsche Commissie hunne toezegging.* Den heer Ed. Cuypers, Jan Luykenstraat 2, Amsterdam, zal het aangenaam zijn nog vóór dien datum bovendien eene mededeeling van hunne medewerking te ontvangen, met opgave van de voor hen te reserveren plaatsruimte.

Reglement en inzendingsbiljet zijn nog te verkrijgen op het bureau van de Maatschappij tot Bevordering der Bouwkunst, Marnixstraat 402 te Amsterdam, en bij den 1<sup>en</sup> Secretaris van het Genootschap Architectura et Amicitia, den heer K. Van Leeuwen, Gerard Brandstraat 22, te Amsterdam.

---

## TENTOONSTELLING VAN „DE DISTEL”.

---

In den burgerlijken tijd waarin wij leven, zijn de gevallen zeldzaam, dat monumentale gebouwen worden gesticht en de beeldende kunsten of kunstnijverheid daaraan kunnen medewerken. Waar dit nog sober mogelijk is, moet de hoogste eenvoud worden betracht. Daarbij worden we dan omringd van uitingen van een zoogenaamden nieuwen stijl, die ons de pogingen doen zien om nieuwe ornamenteele vormen te vinden.

Op elk gebied van kunstnijverheid is in dezen zin geпоogd, maar het meest op dat van de gezellige inrichting der woning, of het uiterlijk van deze al dan niet de teekenen draagt van moderne behandeling.

Alles tracht men aan te passen aan de behoeften en de gewoonten der moderne samenleving. 't Is en blijft echter in vele opzichten: *Sur des pensers nouveaux faisons des vers antiques.*

Velen achten reeds den tijd gekomen om de laatste geboden uit te spreken over dien modernen stijl, die volgens hen tot een zekere mislukking heeft geleid. Zij gaan echter te ver, want eenige detail-successen en opwekkende nieuwigheden mogen niet over 't hoofd gezien worden. Die successen, die echter geen maatstaf zijn voor het resultaat van het geheele streven, zijn vooral in meubels en in de producten der aardewerkfabrieken, die technisch en aesthetisch vooral hier te lande zoo hoog staan, waar te nemen.

Een bewijs voor die successen is o. a. de tentoonstelling van de Plateelbakkerij „De Distel”, te Amsterdam, die in het Gebouw van de Mij. t. Bev. d. Bouwkunst eene groote collectie harer producten ter bezichtiging heeft gesteld, en waarbij zij vooral de aandacht verzoekt voor haar moderne tegelversieringen en aardewerk.

Of dit nu in waarheid zoo modern is, dat is, geheel iets nieuws, zonder dat er voor het tot stand brengen daarvan toevlucht is genomen tot vroegere stijlen, doet weinig ter zake, als 't maar mooi is.

Er hangt een groote tegel met goudglinsterende visschen tusschen zeewier in groenachtig water. Laat 't stuk antiek, laat het modern zijn, — 't is bijzonder mooi. Een ander tableautje met visschen, op drie tegels, mag eveneens bekoren.

Er zijn vazen, potten, schalen enz., voor allerlei gebruik, van vormen die, wat de hoofdgedachte daarin is, niet fonkelnieuw zijn; die vormen zijn terug te vinden van af de Hallstadsche periode tot in het laatst der 19<sup>e</sup> eeuw, gedurende 24 eeuwen, in varianten van wat meer buik, wat langer hals, grooter rand of kleiner oor. Maar de vormen, het materiaal en de versiering van dat moderne fabricaat zijn goed.

Vooraf zij hier de aandacht gevestigd op het dof witte baksel, — wit dat niet koud is, ivoorachtig met een karige, zacht kleurige versiering door goeden smaak ingegeven; een product dat nieuw genoemd kan worden, tenminste niet aan ander fabricaat ontleend is. Het is het werk van den heer L. Nienhuis, dat, streng en toch niet stijf, genoeg maar niet te veel geeft, en voor 't eerst te zien was op de tentoonstelling te Arnhem, in den afgeloopen zomer. Het trok daar bijzonder de aandacht en werd er met zilver bekroond.

Ook de doffe wandtegels — en die zijn hier nieuw — voldoen goed; zij zijn in vele gevallen wellicht te verkiezen boven de glanzende, waar deze met hun schitteringen in de omgeving niet best passen. Ook de compisitie en kleuren der ornamenteele versiering zijn gedistingeerd.

Van de tentoongestelde groote tableaux in tegelwerk bevalt dat met de voorstelling van het gebouw der Verzekeringmaatschappij op het Damrak het best. Het trok al de aandacht op de Groningsche tentoonstelling.

Het aardewerk van „De Distel” met glanzend glazuur, diep en frisch van kleur, is genoegzaam bekend; niet zoo zeer nog de baksels van donker dof bronsachtig aspect, met relieffornament of ingesneden versiering; het goede effect daarvan verdient meer aandacht.

De tentoonstelling, die nog tot 2 December a.s. geopend blijft en kosteloos is te bezichtigen, getuigt van den goeden weg waarop „De Distel” voortgaat, van het werken en streven om steeds beter te maken.

---

## MAATREGELEN TER VERZEKERING VAN DE HECHTHEID VAN GEBOUWEN.

(*Vervolg van bladz. 520.*)

### Maatregelen ter verkrijging van de beroepsbekwaamheid van den architect en den aannemer.

De sub-commissie uit de Société Centrale geeft toe, niet bij machte te zijn de vraag omtrent de bevoegdheid van den aannemer evenzoo uitgebreid te behandelen als dezelfde vraag omtrent den architect, daar buitenlandsche gegevens daarover niet opgevraagd, noch ook verkregen zijn. De mate van bevoegdheid enz. der buitenlandsche aannemers niet voldoende bekendheid zijnde, bepaalt zich de bespreking alleen tot toestanden in België.

Eenige ernstige practici uitgezonderd, wier vakbekwaamheid en ondervinding algemeen erkend zijn, is 't een feit, dat het bouwen dikwijls is toevertrouwd aan aannemers die — en helaas groot is hun getal — niet het minste begrip hebben van hunne verantwoordelijkheid, die soms onvermogen zijn, en gewoonlijk zich niet anders bekommeren dan om het behalen van winst, of zelfs alleen om het vermijden van verlies wegens de te geringe inschrijvingssom.

Komt het werk tot stand onder toezicht van een architect, dan is diens taak, óf doorspekt met narigheden, veroorzaakt door de onervarenheid of onwil — om niet erger te zeggen — van zulke aannemers, die zich al spoedig als vijand tegenover den architect stellen, zoodra deze hen



aan zijne verplichtingen herinnert, — óf wel de tusschenkomst van den architect is oorzaak van pijnlijke moeilijkheden met de eigenaars, die meestal de ondervonden onaangenaamheden uit de keuze van den aannemer ontstaan, op den architect schuiven.

Komt het werk echter tot stand zonder tusschenkomst of toezicht van een architect, dan bekommeren de aan zich zelf overgelaten aannemers van vorengenoemde soort zich slechts zeer weinig om de hen toevertrouwde belangen, en bouwen zij abnormaal snel met slechte of gebrekkige materialen en nemen geen der noodzakelijke voorzorgen voor de bescherming hunner werklieden, noch ook voor de zekerheid van het publiek.

In beide veronderstelde gevallen bestaat geen zekerheid omtrent den goeden loop van het werk, en daardoor ook niet omtrent de behartiging van alle belangen die in 't spel zijn.

Is het te verwonderen, dat de architect, aldus gesteund, zijne verantwoordelijkheid en zorgen ziet aangroeien, en dat de eigenaars hun belangen even weinig behartigd achten als de architect de zijne? Is het vreemd, dat dan, zonder de contrôle van den architect, zoo vaak ongevallen met al hun gevolgen zijn te betreuren?

Deze jammerlijke toestand is meestal een gevolg van de onbevoegdheid van hen die zich aannemers noemen, maar ter nauwernood de geschiktheid bezitten van middelmatige daglooners of eenvoudige werklieden. Aan dien toestand zou een einde komen, indien ook waarborgen voor kunde en ondervinding werden geëischt van hen, die de ontwerpen helpen tot uitvoering brengen.

Om daartoe te geraken, zouden degelijke vakscholen ingericht moeten worden, waar de aspirant-aannemer de onontbeerlijke kennis moet kunnen opdoen volgens een behoorlijk opgezet programma, om zijn beroep naar den eisch te kunnen uitoefenen. Na deze studie zou een diploma moeten uitgereikt worden wegens een met goed gevolg afgelegd examen ten overstaan van een bevoegde commissie. In het bezit van dit certificaat hunner technische bekwaamheid zouden de leerlingen ten slotte het beslissend oordeel over hun kennis en ondervinding moeten kunnen ontvangen, na een examen in de praktijk van het beroep, afgelegd tegenover eene commissie van aannemers, en wel na een voldoende langen proeftijd wat betreft de leiding van groote bouwwerken. Eerst daarna zou het recht verkregen kunnen worden om het beroep van aannemer uit te oefenen.

Het peil van de bevoegdheid der aannemers zou zich onder zulke waarborgen spoedig verheffen, terwijl tevens langzamerhand de klasse van pseudo-aannemers zou verdwijnen. Dan zouden ook de ongevallen zeldzamer voorkomen, misschien in 't geheel niet meer, hoewel onvoorzichtigheid en roekeloosheid altijd zullen blijven bestaan.

De waarborgen voor bekwaamheid en ondervinding, verkregen ten opzichte van architecten en van aannemers, door het invoeren der aangegeven maatregelen, zullen — in één woord — het eenige praktische middel zijn om het beoogde doel te bereiken. En daarmee zullen de beide beroepen op gelijk peil komen als dat van die andere, waarvoor een regeling bij de wet noodig is geacht; de uitoefening van die beroepen zal dan niet meer zijn overgeleverd aan die volstrekte willekeur zooals die thans bestaat, en die hunne verheffing weêrhoudt, — zij zal niet meer kunnen geschieden door ongeschikten die, indien het geluk hen niet begunstigt, slechts gebrekkig werk tot stand brengen.

**Overgangsmaatregelen betreffende de beroepsbevoegdheid.** Het kan niet ontkend worden, dat indien de

aangegeven maatregelen worden ingevoerd, de uitwerking hiervan eerst merkbaar zal zijn na den voorgestelden leeren proeftijd der leerlingen. De geëischte waarborgen mogen dus niet aanstonds verlangd worden, terwijl een oordeelvelling over hunne gevolgen nog opgeschort zal moeten worden gedurende een tijd, noodig om de uitwerking van den nieuwen toestand volledig te kunnen overzien.

Gedurende dien overgangstijd zal rekening moeten gehouden worden, eerstens met den bestaanden stand van zaken, en dan — ook wat de architecten betreft — met den stand der nog te vervolgen studiën van leerlingen, volgens de hedendaagsche scholen. Zij die op het oogenblik van in werking treden der nieuwe maatregelen architect of aannemer zijn, moeten dit kunnen blijven, onder voorwaarde, dat zij hunne rechten binnen een bepaalden tijd doen erkennen. Het spreekt echter van zelf, dat deze erkenning ondergeschikt zou moeten zijn, voor den architect, aan de bewijzen omtrent het werkzaam zijn in de praktijk gedurende een vast te stellen minimum tijd, of wel aan het overleggen van een bewijs, dat een volledige cursus is afgelegd aan een der oude academies; voor den aannemer, aan de bewijzen omtrent de uitvoering van een aantal bouwwerken, voldoende geacht om daarnaar de mate van opgedane ondervinding, af te leiden — of wel aan het bezit van een bewijs waaruit blijkt, dat zij de leiding van de uitvoering van werken hebben gehad gedurende een tijdperk van — bijv. als minimum — drie jaren.

Wat betreft de leerling-architecten die in het overgangstijdperk hunne studies blijven voltooien, — zij zouden voor eene commissie en volgens een aan den toestand aangepast programma een examen moeten afleggen, waarbij rekening is te houden met het door ieder genoten wetenschappelijk en technisch onderwijs. De vóór dit examen te leveren bewijzen van artistieke ontwikkeling zullen geëischt worden terstond na de afkondiging van het nieuwe systeem.

Na het verwerven van het diploma door de kandidaten die aan 't examen voldaan hebben, zouden zij ook den tijd van voorbereiding in de praktijk, vroeger omschreven, moeten doormaken, en zich moeten onderwerpen aan de voorschriften omtrent de beslissing over hunne bekwaamheid.

Wat den overgangstijd voor den aannemer betreft, zou moeten bepaald worden, dat zij die hun beroep willen blijven uitoefenen, zich gedurende dien tijd zouden moeten onderwerpen aan een proef, in een vorm die kan worden vastgesteld in overleg met eene aannemersvereniging. Deze proef moet natuurlijk alleen de praktijk betreffen, zonder daarbij moeilijkheden in den weg te leggen.

Deze overgangsmaatregelen zullen een afdoende regeling van het vraagstuk voorbereiden, en — verkregen rechten eerbiedigend — den bestaanden abnormalen toestand verbeteren. Het overgangstijdperk moet zoo ruim mogelijk genomen worden, en de toepassing der voorgestelde regeling zal dan gemakkelijk geschieden en niet kostbaar behoeven te zijn. Het is daarbij evenwel te hopen, dat de openbare machten deze regeling zullen steunen in het algemeen en particulier belang, en in dat der werklieden.

*(Wordt vervolgd).*

---

#### WERKLIEDEN BENEDEN DEN LEEFTIJD VAN 23 JAREN.

Door het Bestuur van den Nederlandschen Aannemersbond is de volgende circulaire gericht tot de Provinciale- en Gemeentebesturen, ingenieurs, architecten en bouwkundigen in Nederland.

*Mijne Heeren!*

Naar aanleiding van een besluit der jongste Algemeene Ver-



gadering van den Nederlandschen Aannemersbond, komen wij tot U met het verzoek wel een oogenblik uwe aandacht te willen wijden aan de tegenwoordig vrij geregeld in de bestekken voorkomende bepaling, dat de aannemer niet dan tot een zeker percentage gebruik mag maken van *werklieden beneden den leeftijd van 23 jaar*. De toepassing toch van die bepaling, welke — en terecht — ten doel heeft te waken tegen het *exploiteeren van jeugdige werkkrachten*, ook in het belang van eene degelijke uitvoering van het werk, en te voorkomen *het verrichten van overmatigen arbeid door onvolwassen werklieden*, de toepassing van die bepaling heeft — naar onze meening — toch in sommige gevallen hare zeer bedenkelijke schaduwzijde.

Wij denken daarbij met name aan de uitvoering van *grond- en soortgelijke werken*, waarbij door jonge, krachtige arbeiders in den leeftijd van 20 tot 23 jaar in doorsnede, zooal niet meer en beter, dan toch dezelfde arbeid wordt verricht als door die werklieden — de z.g. volwassenen, — die reeds den drie-en-twintigjarigen leeftijd hebben bereikt.

Het komt ons voor, dat hier een vasthouden aan de bepaling in kwestie niet ten voordeele strekt van de uitvoering van het betrokken werk, en evenmin in het belang kan worden geacht noch van den aannemer, noch van de betrokken werklieden.

Rationeel zou het dan ook zijn in deze en dergelijke gevallen den aannemer in de gelegenheid te stellen zich, meer dan hem tot dusverre geoorloofd is, te bedienen van werklieden beneden den leeftijd van 23 jaar, mits met behoud van den waarborg tegen misbruiken als waartegen de onderwerpelijke bepaling bestemd is te waken. Naar onze bescheiden meening zou die waarborg gemakkelijk kunnen worden vastgelegd in de hoegrootheid van het uit te betalen loon, in dezen geest, dat *werklieden beneden 23 jaar, mits het geldende volle loon genietende, niet als onvolwassen werkkrachten zullen worden beschouwd*.

Wij nemen daarom de vrijheid U het bovenstaande ter overweging aan te bieden en vertrouwen, dat door U, wanneer in verband met den aard van het uit te voeren werk daartoe aanleiding bestaat, geen bezwaar zal worden gevonden eene bepaling van bovenstaande strekking in Uwe bestekken te doen opnemen.

Hoogachtend,

Namens het Bestuur v. d. Nederl. Aannemersbond:

J. F. STAAL, *1e Voorzitter*.

Th. LIGTHART, *1e Secretaris*.

Hetgeen in deze circulaire in overweging wordt gegeven, komt ons billijk voor, en daarom vertrouwen wij, dat er de noodige aandacht aan geschonken zal worden in gevallen, waarin aan den uitgedrukten wensch in het belang van het werk gevolg kan worden gegeven.

## TENTOONSTELLING TE ST. LOUIS.

Aan eene circulaire, ontvangen 20 j.l., van het Comité voor de Nederlandsche Afdeeling Schoone Kunsten op deze tentoonstelling, ontleenen wij het volgende.

Eene nieuwe opwekking tot deelname is zeker overbodig, te meer nu er kans bestaat, dat de door Z. E. den Minister van Binnenlandsche Zaken voorgestelde subsidie van 20 mille door de Wetgevende Macht zal worden verleend, waardoor de door exposanten te dragen onkosten aanmerkelijk worden vermindert.

De heer Willy Martens, Secretaris van het Comité, zal zich in overleg met den heer Hubert Vos, te New York, voorgedragen aan Z. E. den Minister van Binnenl. Zaken, als gedelegeerde van het Comité, belasten met de plaatsing der kunstwerken, de inrichting der kunstzalen en met alles verder de tentoonstelling betreffende.

Na de ontvangst der inschrijvingsbiljetten (uiterlijk 15 Dec. a.s.) zullen de noodige papieren voor de *verzending* aan de exposanten worden afgezonden.

Ter bestrijding der voorloopige kosten moet bij de *inzending* der kunstwerken worden gestort (adres Concierge „Pulchri Studio“):

f 10 voor elke schilderij, f 5 voor elke teekening, f 3 voor elke ets (meerdere etsen in één lijst geëncadreerd gelden voor één ets);

van f 3 tot f 25 voor elk kunstwerk (works of arts), ter beoordeeling van het Comité;

van f 5 tot f 10 voor elke bouwkundige teekening, ter beoordeeling van het Comité;

van f 5 tot f 10 voor beeldhouwwerken, ter beoordeeling van het Comité.

## VRAAGBAAK.

Kan een der lezers van dit blad wellicht inlichtingen verschaffen over het hier te lande behandelen van wegen, met petroleum?

Zoo ja, dan zal de redactie die inlichtingen met dankbaarheid ontvangen.

## UIT DEN VREEMDE.

De jongste uitbreiding van het Savoy-Hotel te Londen is voorzien van 19 liften, systeem „Otis.” Zij zijn allen electricch; vijf zeer krachtige zijn bestemd voor de reizigers, vier voor bagage, en 10 voor bediening. Zij bewegen zich met een snelheid van 1 tot 1½ meter per seconde. Met inbegrip van de acht hydraulische liften, in het oude gedeelte aanwezig, heeft het Savoy-Hotel dus nu over 27 liften te beschikken, en slaat daarmee alle hotel-records.

De deelnemers aan het Internationale Architecten-Congres te Madrid, zullen op de Spaansche en Portugeesche Spoorwegen van 15 Maart—5 Mei voor half geld kunnen reizen. Ook de „Transatlantische Schiffahrts-gesellschaft” staat eene korting van 33% toe. Bij het nemen van plaatskaarten moet de lidmaatschapskaart vertoond worden

Turfhout. Volgens het patent van Hemmerling-Helbing, wordt uit turf een houtachtig materiaal vervaardigd dat in hardheid en weerstandsvermogen eikenhout nabijkomt. De turfmasse wordt eerst gewasschen, en na toevoeging van kalkhydraat en zwavelzure aluinaarde, licht geperst en in de lucht gedroogd. Het zoo verkregen materiaal is niet hygroscopisch en kan in de buitenlucht gebruikt worden, zonder verf of ander voorbehoedsmiddel.

Het wordt niet door champignons aangetast, brand moeielijk en is zeer bestand tegen vocht, zoodat het een zeer bruikbaar materiaal is voor publieke gebouwen en scheepsbouw. Voor bestrating en spoorwegliggers kan het ook met succes aangewend worden.

De architect Rank te München doet het voorstel om den St. Marcustoren te Venetië, geheel van Betonijzer weder op te bouwen.

Waarschijnlijk zal op dat voorstel wel niet ingegaan worden, doch het project van den heer Rank is uit een oogpunt van Betonijzerconstructie zeer merkwaardig.

Den 16 November j.l. overleed te Weenen, op 60 jarigen leeftijd aan de gevolgen van eene beroerte, Camillo Sitte, directeur van de „K. K. Staatsgewerbe Schule.”

Hij was een leerling van Heinrich von Ferstel, en maakte zijne studiën aan de Technische Hoogeschool te Weenen. Hij was een der grootste en beste voorstanders van de nieuwe richting, en in dit opzicht zijn vooral van hem bekend de Mechitaristenkerk te Weenen, de „Stadtpharkirche” te Temesvar, het jachtslot van Graaf Colloredo-Mansfeld te Zbirow, benevens een reeks van scholen, woonhuizen en villa's. Maar vooral hebben zijne letterkundige studiën opgang gemaakt, waaronder „Richard Wagner en de Deutsche Kunst”, Neue Kirliche Architectur in Oesterreich, over „Oesterreichische Bauern-Majoliken”, enz.

Zijn beroemdste boek, dat hem wereldbekend gemaakt heeft, is: „Der Städtebau nach seinen künstlerischen Grundsätzen.” Het werd in 1889 uitgegeven en heeft reeds verscheidene editie's beleefd.

Het plan van Sitte was, om het te laten volgen door een ander werk „der Städtebau nach seinen wirtschaftlichen Grundsätzen”, doch de dood heeft hem het volbrengen van dien arbeid niet mogelijk gemaakt.

Voor de moderne kunst is zijn overlijden een zeer groot verlies.

## BERICHTEN.

Rotterdam. In den Kunstkring wordt een zeer bezienswaardige tentoonstelling gehouden van werken, door Rotterdamsche architecten in den laatsten tijd te Rotterdam of elders uitgevoerd. De afdeeling „Ontwerpen” omvat 191 nummers. Bovendien zijn ingezonden een 20-tal opmetingen en afbeeldingen van oude gebouwen.

De tentoongestelde collectie is voor negen tiende gedeelte een inzending van de leden van de Vereen. Bouwkunst en Vriendschap te Rotterdam.



**Haarlem.** De hooge steiger en de schutting aan den westelijken gevel van de Grootte Kerk, die zooveel jaren dienst deden, zijn thans verdwenen, daar het restauratie-werk is afgelopen.

**Amsterdam.** Tot en met Zondag 29 Nov. a.s. zijn nog in 's Rijks Academie van Beeldende Kunsten tentoongesteld een groep en eenige schetsen, vervaardigd gedurende haar verblijf te Parijs door Mej. Fred. E. Jeltsema, die in het vorige jaar het Rijks-Stipendium verwierf, en kopieën en schetsen te Madrid vervaardigd door den heer A. H. Gouwe die eveneens een Prix de Rome verwierf.

De groep van Mej. Jeltsema stelt levensgroot een moeder met haar kind voor; de kopieën van den heer Gouwe zijn naar twee schilderijen van Velasques genomen.

**Landgoed Onsenoord.** Dit landgoed, gelegen in de N. Brabantsche gemeente Nieuwkuik, wordt op 5 December a.s. verkocht; den 25sten Nov. werd het geveild. In de 8ste en 9de eeuw bestond een kasteel Hunsete of Hunsate, later Honsoort en sedert vele jaren Onsenoord geheeten. Het oorspronkelijke kasteel, waarschijnlijk nog ouder dan de 8ste eeuw, werd in 1372 door brand vernield en op kosten van den toenmaligen Graaf van Holland herbouwd in 1388. Het gebouw, in zijn tegenwoordigen toestand, is nog van grachten omringd.

Onsenoord is in het bezit geweest van verschillende geslachten. In 1857 kwam het in de familie De la Court. De tegenwoordige eigenaar is Jhr. Jos. De la Court.

**Zwolle.** Aan den Gemeente-Architect, den heer L. van Essen, is op zijn verzoek een eervol ontslag verleend.

**Deventer.** Tot tijdelijk opzichter-teekenaar bij de gemeentewerken is benoemd de heer P. Harstra, als zoodanig thans te Vlissingen werkzaam.

**Parijs.** De plannen tot bebouwing van het Champ de Mars hebben een tijd lang het voortbestaan van den Eiffel-toren bedreigd. Thans schijnt echter vast besloten te zijn den toren niet af te breken.

**Luik.** Aan de universiteit zal een uitbreiding worden gegeven. Er zal een leerstoel voor schoone bouwkunst en een voor kunst-geschiedenis aan de inrichting worden toegevoegd.

**Antwerpen.** In den prachtige toren van de Hoofdkerk hangt een onvolledig klokkenspel, niet geheel in overeenstemming met de groote kunstwaarde van het bouwwerk. Door de gemeente is thans besloten het carillon volledig te maken, opdat het zal kunnen wedijveren met de beiaarden van Leuven en Mechelen.

## Inhoud van Tijdschriften.

„De Natuur”, aflevering 11, van 15 November 1903. De controle bij wedvluchten van postduiven, door Dr. A. van Hennekeler. — Episoden uit den strijd om het bestaan bij de planten (Vervolg), door Dr. A. J. C. Snijders. — Vereenvoudigde toestellen ter bereiding van vlocibare lucht en waterstof (vervolg en slot), door Dr. L. Bleekrode. — Uit de geschiedenis der Geneeskunde. De Tuberculose (vervolg) door Dr. R. G. Rijkens. — Dubbele pruimen, door J. C. C. — Optisch bedrog, (vervolg en slot), door Dr. L. U. H. C. Werndiy. — Iets over Mijten, die op den mensch parasiteeren, door Dr. J. C. H. de Meijere. — Sterrenkundige opgaven en mededeelingen Verschijnselen in de maand December 1903, door Dr. Ant. Pannekoek. — Correspondentie.

## Weerkundige Waarnemingen te de Bilt. 8 uur voorm.

Datum 1903.	Barometerstand in m.M.	Wind-richting.	Windkracht 1-12	Temperatuur in Gr. C.	Neerslag in m.M.
20 Nov.	764	W.Z.W.	2	-3	
21 "	752	W.Z.W.	3	7	2
23 "	766	W.Z.W.	3	10	2
24 "	762	W.	6	11	2
25 "	766	W.Z.W.	2	4	1
26 "	759	N.	5	3	2

Bureau voor plaatsing van Opzichters en Teekenaars.  
Marnixstraat 402, Amsterdam.

Ingeschreven sollicitanten voor:	per maand
Bouwkundig Opz.-Teekenaar, ouderdom 22 jaar	salaris f 70.—
" " " 32 "	" " - 100.—
" " " 37 "	" " - 80.—
" " " 40 "	" " - 100.—
" " " 25 "	" " - 80.—
" " " 20 "	" " - 60.—
" " " 46 "	" " - 100.—
" " " 29 "	" " - 100.—
" " " 26 "	" " - 85.—
" " " 21 "	" " - 80.—
" " " 24 "	" " - 65.—

## AANKONDIGING VAN AANBESTEDINGEN

### MAANDAG 30 NOVEMBER.

**DEDEMSVAART.** Het opbouwen van een woonhuis.

De heer R. Wandscheer, n.m. 1 u. Bestek en teek. ter inzage bij Joh. Wandscheer. Aanw. 30 Nov., 's midd. 12 u.

**HEERLEN.** Het maken van een machinegebouw voor elektrische centrale, ten behoeve van de staatsmijn B. nabij Schaesberg. Ram. f 34000.

De directeur-generaal der staatsmijnen, n.m. 3 u., op het bureel der staatsmijnen.

**ROTTERDAM.** Het bouwen van een kerk aan de Jeruzalemstraat te Oud-Kralingen.

De kerkeraad der gereform. kerk, n.m. 2 u., in Annastraat no. 3. Bestek en teek. ad f 5 verkrijgb. bij arch. W. C. Coepijn, Lagedijk 127. Aanw. 25 Nov., v.m. 10 u.

### DINSDAG 1 DECEMBER

**UTRECHT.** Bestek no. 964. Het maken van eene wachterswoning met bijbehorende werken bij K.M. 57,664 lijn Eindhoven-Boxtel. Ram. f 2660.

De maatijs tot expl. van staatsspoorw., n.m. 2 u. (lok. tijd).

**WOENSEL (N.-BR.).** Het bouwen van twee burgerwoonhuizen met bijlever. van alle mater.

De heer J. v. d. Ven-Vroomans, n.m. 5 u., in het koffiehuis van J. Lukessen, alw. bestek en teek. ter inzage. Inlicht. geeft J. Hageman. Aanw. 1 Dec., n.m. 3 u.

**ZAANDAM.** Het bouwen van een machinegebouw met ketelhuis, voor de Ned. meubelen houtwarenfabriek v.h. Herms. de Vries en Co.

De arch. Roelof Kuipers te 's-Hage. Bestek en teek. ter inzage aan gen. fabriek. Aanw. gedaan.

### WOENSDAG 2 DECEMBER

**BERKEL EN RODENRIJS.** Het afbreken en weder opbouwen van een woonhuis met veestal en afzonderlijk staande wagenschuur, onder Schiebroek, in 6 perc. en massa.

De archit. C. Buurman te Bergschenhoek, v.m. 11 u., in het koffiehuis van A. M. v. d. Burg, alw. bestek en 2 teek. ter inzage en à f 2 verkrijgb. ten kantore van voorn. arch. Aanw. 30 Nov., v.m. 10 u.

**BOLSWARD.** Het bouwen eener nieuwe stelphuijzinge onder Hieslum nabij de Bolswarder-Workumertrekvaart.

Mej. H. J. Sieperda. Bestek en teek. à f 1,25 verkrijgb. bij J. Timmenga, Oosterend. Bijl. onder letter H aan voorn. H. J. Sieperda. Aanw. 30 Nov. in de herberg bij Boersma te Parrega.

### VRIJDAG 4 DECEMBER.

**BAARN.** De verbouwing van de voormalige geneesinrichting tot familiehôtel.

De archit. Herm. Kroes, n.m. 3½ u., in het badhotel. Aanw. 2 Dec., n.m. 3 u.

**MUSSELKANAAL.** a. Het amoveeren en bouwen van een café met bijlev. van al de ben. materialen, arbeidsloon, enz.; b. de glas-, verf- en behangwerken; c. de lood- en zinkwerken.

De heer H. Schot, n.m. 5 u., ten zijnen huize. alw. bestek en teek. ter inzage, en à f 1,25 bij den archit. J. v. d. Berg te Valthermond verkrijgb. Inl. bij den arch. Aanw. gedaan.

### ZATERDAG 5 DECEMBER.

**ROTTERDAM.** Bestek Complex Flakkee no. 12. Het maken van een stationsgebouw, tevens bevattende eenige kantoorlokalen en eene woning op de hoek van de Rose- en Entrepôtstraat.

De directie der Rotterdamsche Tramw. Mij., n.m. 1½ u., aan het bureau der Maatijs. Isaac Hubertstraat 90.

**ROTTERDAM.** Het bouwen van een restaurant, met pension in het villapark aan het Duin te Hoek van Holland.

De maatijs tot expl. van bouwgronden te Hoek van Holland, n.m. 2 u., in het gebouw „de Vereeniging”, Schiekade. Bestek en teek. à f 2,50 te bekomen bij C. Immig en Zn. Inlicht. geeft de ingen.-architect W. Brandsma Jzn. te Rotterdam.

**UTRECHT.** Het maken van een machinegebouw en annexe lokalen achter de nieuwe klinieken aan den Catharijnesingel. Raming f 98000.

Het prov. best., n.m. 2 u. Bestek ter lezing aan het gebouw van het min. van Binnenl. Zaken, aan dat van het prov. bestuur van Utrecht en te bekomen bij M. Nijhoff, te 's-Hage. Inlicht. te bek. bij den rijksbouw. voor de onderwijsgebouwen enz. en bij den opz. der klinieken. A. J. Vredeveld. Aanw. 28 Nov., v.m. 11 u.

### MAANDAG 7 DECEMBER.

's-HEERENBERG (GELD.). Het bouwen van vier woningen.

De heer J. W. Ernst, n.m. 1 u., in 't café van A. H. Vink, alw. bestek en teek. ter inzage. Inl. te bekomen bij G. J. Ernst te Etten Aanw. 1 en 7 Dec., v.m. 10 u.



## DINSDAG 8 DECEMBER.

HANSWEERT (ZEEL.). Het bouwen van een woonhuis, winkel, bakkerij en bergplaats. De heer W. van 't Westeinde te Ovezand, n.m. 4 u., in het café van H. A. Verstraeten, alwaar bestek en teek. ter inzage. Inlicht. geeft A. Goedemondt. Aanw. 8 Dec. v.m. 11 u.

HENGELOO (OV.). Het verbouwen van een perc. aan de Nieuwstraat. De archit. W. Elzinga, 's av. 8 u., in café A. J. Peters, alw. bestek en teek. ter inzage. Inl. geeft gen. archit. Aanw. 8 Dec., v.m. 9½ uur.

ROTTERDAM. Het amoveeren van een Pand aan het Nieuwland en het daar ter plaatse bouwen van een kantoorpand met pakhuis, een bovenhuis en twee bovenwoningen.

De arch. W. Molenbroek, n.m. 2 u., in het Poolsch koffiehuis Bestek en teek. tegen f2,50 per stel verkrijgb. ten kantore van den arch. Witte Huis 7e étage, alw. dagelijks tusschen 9 en 12 u. v.m. inl. zijn te bekomen.

UTRECHT. Bestek no. 965. Het maken van gebouwen en inrichtingen voor eene menggasfabriek op het station Vlissingen. Raming f85270. De Maatij. tot Expl. van Staatssp., n.m. 2 u. (lok. tijd).

UTRECHT. Bestek no. 966, het maken van twee wachterswoningen met bijbehorende werken, ten behoeve van de spoorwegen Lage-Zwaluwe—Breda en Lage-Zwaluwe—Rosendaal. Ram. f6310. De maatij. tot expl. van staatsspoorw., n.m. 2 u. (lok. tijd.)

## VRIJDAG 11 DECEMBER.

's-GRAVENHAGE. Het verbouwen der perc. Gravenstr. 4, Buitenhof 2 en 3 met achterhuis.

De arch. A. Jacot en W. Oldewelt te Amsterdam, n.m. 2 u., in het Zuid-Holl. koffiehuis. Bestek en teek. à f2,50 verkrijgb. bij L. J. C. Boucher, Papestraat 11.

SELLINGEN. a. Het bouwen van een school en onderwijzerswoning te Veelerveen; b. het bouwen van een school en onderwijzerswoning te Sellingerbeetse; c. het verbouwen van de school te Ter-Apelkanaal; d. het maken en leveren van meubelen in voornoemde scholen, in 3 perceelen.

Het gem.best. van Vlachtwedde, v.m. 11 uur. Bestek en teek. ter secret. te bekomen respect. à f1,10, f1,10, f0,85, f0,85. Inlicht. verstrekt de gem.-arch. N. Doornbos te Sellingen. Aanw. voor perc. b. en c. 7 Dec. aanv. v.m. 11 u. te Ter-Apelkanaal, voor perc. a. 8 Dec., v.m. 11 u.

## Assurantie Maatschappij tegen Brand-

schade en op het **Leven**De **NEDERLANDEN** van 1845.

s-Gravenhage, Kerkplein, hoek Prinsestraat — Amsterdam, Sophiaplein — Rotterdam, Zuidblaak 24 (Beursplein) — Breda, Prinsenkade — Haarlem, Kruisweg 70c — Nijmegen, In de Betoustraat 8 — Groningen, Akerkhof hoek Akerkstraat — Zutphen, IJselkade.

Hoofd-Directie te 's-Gravenhage:

CAREL HENNY, Directeur;

Mr. J. J. HENNY, Adj.-Directeur.

G. TEERINK, Alg. Procuratiehouder.

Kapitaal. . . . . f 4.000.000.00

Reservfonds op ult. December 1902 . . . . . - 1.109.739.00

Betaalde Brandschaden tot ult. 1902. . . . . - 25.444.700.00

**BRAND - LEVEN - INBRAAK.**

Verzekering tegen vaste en zeer billijke Premien, zonder Inleggelden of Nabetalingen.

## MAANDAG 14 DECEMBER.

AMSTERDAM. Bestek 98<sup>1</sup>/<sub>3</sub>. Het maken van een gebouw met de daarbij behorende werken voor de elektrische inrichtingen op het stationemplacement Haarlem. Raming f33400.

De Holl. IJz. Spoorw. Mij., n.m. 1½ uur (greenw.) in centr. personenstation. Inlicht. op het Techn. Bureau Nieuw station Kruisweg 15rood, Haarlem. Aanw. op het terrein 9 December, 10½ u. (greenw.).

## WOENSDAG 23 DECEMBER.

ARNHEM. Het amoveeren der perceelen 70 en 71 in de Bakkerstraat het gedeeltelijk amoveeren van perceel 10 tot 12 in de Weverstraat en het bouwen van een bankgebouw met de lev. van alle materialen en arbeidsloonen.

De arch. Gebr. van Gendt A.Lz., Stadhouderskade 122, Amsterdam, v.m. 11½ u., in restaurant „de Harmonie”, Groote Oord 7. Bestek en teek. à f5 verkrijgb. bij P. Rijnja, Reguliersgracht 134, Amsterdam. Inl. geven voorn. arch.

## AFLOOP VAN AANBESTEDINGEN.

## 2 NOVEMBER.

AMSTERDAM (ONDERH.). Het amoveeren en weder opbouwen van perceel no. 52 aan de Nieuwe Kerkstraat. Door den bouwv. H. Elte.

Gegund aan de laagste inschrijvers H. B. de Mare en A. Stolker, aldaar.

AMSTERDAM (ONDERH.). Het bouwen van een Passage aan het Damrak, in aansluiting met de kantoorgebouwen van en voor rekening van de Algem. Maatij. voor Levensverzekering. Door den architect H. P. Berlage.

Gegund aan Cerlijn en de Haan, aldaar.

APELDOORN (HERBEST.). Het bouwen van een woonhuis aan de Mr van Hasseltlaan, onder beheer van den architect A. van Driesum.

Laagste inschrijver H. Kloek, f5972. Geg.

## 12 NOVEMBER.

KNIJPE. Het bouwen eener consistoriekamer voor de Herv. gemeente.

Laagste inschr. K. Brouwer, Bovenknijpe, f2302.

## 13 NOVEMBER.

OOSTKAPELLE. Het bouwen van een gemeentehuis met veldwachterswoning. Door het gem.best.

Laagste inschr. G. v. Schagen. f3687.

## 16 NOVEMBER.

MARKELO. Het bouwen van een burgerwoonhuis. Door het gem.best.

Laagste inschrijvers Harlink en Beekman, Lochem, f3540. Het werk is niet gegund, omdat de laagste inschrijvers nog ruim f500 boven de begroting waren.

## 17 NOVEMBER.

BAARN. Het bouwen van een onderwijzerswoning en het leveren van schoolmeubelen. Door het gem.best.

Onderwijzerswoning. Laagste inschrijver F. Maatkamp, f8395. Gunning aangehouden. Lev. meubelen. B. J. v. Klaarwater, f2025. Gegund.

DOESBURG. Het verbouwen van een huis in de Gasthuisstr. Door den heer P. Bier Hz. Laagste inschrijver B. Claus, Doesburg, f1560. Gegund.

VROOMBOSCH (GR.). Het amoveeren en weder opbouwen van een windwater-

molen. Door het best. van het waterschap „Kooipolder”.

Laagste inschrijver H. Hienber, Veendam, f493. Gegund.

WINDESHEIM (OV.). Het bouwen van een boerenwoonhuis. Door den heer A. J. Rozendaal.

Laagste inschrijver Js. Vels, Windesheim, f2610.

## 18 NOVEMBER.

APELDOORN. Het bouwen van een dubbel woonhuis aan den Asseltschen weg. Door den heer W. Wolf Wz.

Timmerwerk. Laagste inschrijver C. Paul, f855\*.

Metselwerk. G. J. Wolf, f799\*.

Massa P. Pol, f1685. \*Gegund.

BERGEN-OP-ZOOM. Het maken van een bierkelder onder perceel Zuidmolenstraat 188, met bijlev. van alle daartoe benodigde materialen, onder architectuur van den heer J. v. Loon, voor rekening van den heer D. de Jaeger.

Laagste inschrijver Jos. Havermans. f435. Gegund.

DEVENTER. Het bouwen eener nieuwe kerk en pastorie aan den Zwolsche weg. Door het R.K. paroch. kerkbest. van den H. Lebrunus.

Laagste inschr. Th. H. Nalis, Groenlo, f48593.

OOTMARSUM. Het bouwen van een woonhuis met annexe stallen aan den weg van Ootmarsum naar Denekamp. Door den heer J. Heijmerink te Nijmegen.

Laagste inschrijver J. Luttkhuis, f4597

SCHOTEN (ONDERH.). Het bouwen van een kosterswoning, voor de parochie Schoten. Door den architect C. L. M. Robbers te Haarlem.

Laagste inschrijver G. de Rooij, f2860.

ULFT. Het herbouwen van het door brand vernielde dubbel woonhuis op de Pol bij Ulft. Door den heer G. Rosier Cz.

Laagste inschrijver W. J. Ebbers, Etten, f1156. Gegund.

VLAARDINGEN. Het amoveeren van een woon- en winkelhuis en het weder opbouwen van een winkelhuis met bovenwoning aan de Hoogstraat. Door den bouwv. N. J. v. Heijst.

Laagste inschr. L. v. d. Linden, f5379.

VLISSINGEN. Het bouwen van een bloeddrogerij met werkplaats. op een terrein der Buitenhaven te Vlissingen, voor rekening der heeren Zwanenberg en Co. te Osch (N.-Brabant). Door de aanbesteders.

Laagste inschrijver W. Anker, f2592.

WAPSERVEEN (DR.). Het bouwen van eene boerenbehuizing voor den heer Titus Stevens, onder beheer van den arch. J. E. Mulder te Noordwolde.

Laagste inschrijver A. Steging, Steenwijkerwold, f2493. Gegund. Een biljet van onwaarde.

## 19 NOVEMBER.

DEVENTER. 1. Het bouwen van een schoolgebouw met 12 lokalen, overdekte speelplaats enz.; 2. het bouwen eener woning voor het hoofd aan de Schurenstraat. Door het gem.best.

Laagste inschrijver H. Lammers, f44023.

EINDHOVEN. Het bouwen eener export slachterij te Woensel. Door den architect L. J. P. Kooken.

Laagste inschrijver J. Hageman, Woensel, f5722.

HENGELOO (OV.). Het bouwen van twee woonhuizen aan den 2en Emmadwarweg. Door den heer A. Bruins.

Laagste inschrijvers Eijsink en Sanders, Hengelo, voor f3188.



## 20 NOVEMBER.

AMSTERDAM. Het bouwen van een fabriek met kantoorgebouw, bergplaatsen, fabrieksschoorsteen, enz. aan de Ornaval te Ouder Amstel. Door den architect M. H. Ligthart  
Laagste inschrijver V. Ph. Braun en Zn, Beverwijk, f66648.

's-GRAVENHAGE. Het amoveeren van een schoolgebouw en het bouwen van een Aërogeengasfabriek met woning in de gem. Boskoop. Door de directeur der Maatschij. Aërogeengas voor Nederland en België.  
Laagste inschrijver A. de Bruin, Wilnis, f8342.

ROTTERDAM. Het bouwen van eene school voor G. L. O. aan de Bloklandstraat. Door het gemeentebestuur.  
Laagste inschrijver J. K. Overbeeke, f43990.

ROTTERDAM. Het bouwen van een bouwmanwoning met koe- en paardenstal aan den Charlbische Lagendijk te Smidshoek. Door den bouwk. A. v. d. Linden.  
Perc. 1, metselwerk. Laagste inschrijver M. de Vos, f3499.

Perceel 2, timmerwerk. C. de Vlaam en A. Dekker, Z.-Beierland, f3997.

Perceel 3, smidswerk. A. v. d. Griend, f265,50.

Massa. J. v. d. Werf, f9599.

TIEL. Het vergrooten der waschinrichting nabij Thedingswaard; het bouwen van twee woningen in de nabijheid dier inrichting. Door de heeren van Scharrenburg en Co.  
a. Laagste inschrijver G. van Mameren, Ophemert, f3970.

b. G. van Mameren, f1998.  
Massa. L. H. Beutener, te Tiel, f7199.

WINSCHOTEN. Het verbouwen der bestaande ambachtsschool en het bijbouwen van 13 lokalen, gangen, privaten, conciërgewoning, enz., enz., aan de Burgem. Venemastraat en Biesterwied. Door het best. der vereen. tot verheffing van het ambachts-onderwijs.  
Laagste inschr. L. Poelstra, f25920.

## 21 NOVEMBER.

DORDRECHT. Het verbouwen van het politiebureau in de Grootekerkbuurt no. 1 en het aangrenzende perc. aan de Groenmarkt no. 67. Door het gem.best.  
Laagste inschr. D. J. Kwak, f8676.

's-HERTOGENBOSCH. Het bouwen van een nieuwe conservenfabriek met magazijn, machinekamer, ketelhuis, kantoorgebouw en verdere aanhooren aan de oude spoorhaven. Door de directie der „Holl. Conservenfabriek”.  
Laagste inschrijvers W. v. d. Donk en W. Neefs, 's-Bosch, f52480; daaropvolgende J. Kochen, Tilburg, f52874.

LOCHEM. Het bouwen van een winkel-huis. Door de coöp. winkelvereen. „Eigen Hulp”.  
Laagste inschr. G. J. Bel, Barchem bij Laren (G.), f5600.

UTRECHT (ONDERH.). Het bouwen van een villa aan de Maliebaan hoek Baanstr. te Utrecht, voor mevr. J. T. v. Boekhoven Leydenroth, aldaar. Door den architect Ed. Cuypers te Amsterdam.

Laagste inschr. J. R. de Jong, Hilversum, f69400.

## 23 NOVEMBER.

AMSTERDAM. Het bouwen van twee woningen boven de bijremise aan de Linnaeusstraat ten behoeve van de gem. tram. Door het gem best.  
Laagste inschr. Gebr. Degenhardt, f8760.

DIEVER (DR.). Het bouwen van een gebouw voor graanmaaldrij, en machinekamer, kantoor, ketelhuis en stoomschoorsteen. bij en in verband met de zuivelfabriek. Door het best. der coöp. landb. vereen.  
Gegurd aan J. B. Hof, Steenwijkerwold, voor f3687.

LEIDEN. Het bouwen van perc. Breestraat 94 en in verband daarmee het verbouwen van de woning van den conciërge van het raadhuis. Door het gem.best.  
Laagste inschrijvers J. W. Vreeswijk en J. van Riet, f15855.

## 24 NOVEMBER.

AMERSFOORT. Het bouwen van 3 arbeiderswoningen en annexen op een terrein in den Grooten Haag. Door den arch. W. v. Schalk, voor de N. V. „Volkshuisvesting”.  
Laagste inschr. C. J. Coenen, f3578.

HOENSBROEK (L.). Het bouwen eener kerk. Door het R. K. paroch. kerkbest.  
Laagste inschr. Fr. Paes, Venlo, f29600.

## Lijst van Fabrikanten, Leveranciers, enz.

Prijs per regel voor niet geabonneerden op advertentiën f5.— per jaar bij vooruitbetaling. Abonnés op Advertentiën 1 regel gratis voor iedere advertentie.

Artesische bronnen (putten) Maatschappij Artesia, Wagenplein 182, Den Haag.  
Asphaltakpapier — „Bouwmaterialen” voorheen M. LUIJTEN, Lekkerkerk, Rotterdam en Dordrecht.  
Assurantie-Mij. tegen Brandschade „de Nederlanden van 1845”, 's-Gravenhage, Kerkplein hoek Prinsstraat.  
Badinrichtingen. — Th. VAN HEEMSTEDEN OBELT, Amsterdam.  
Brandkasten enz. — Rotterd. Brandk. fabriek v/h Jb. DE HAAS & Zn. Rotterdam.  
Bouwstoffen. — MARTIN & Co., Amsterdam.  
BRANDKLUISDEUREN. — Wed. P. A. SCHROOT & Zoon, Den Haag.  
Cementmestiek-Dakbedekking. — J. A. SMITS & Zoon, Weesperzijde 39, Amsterdam.  
Cement-IJzerwerken — Ned. Mij. voor Monierwerken, Amsterdam.  
Centrale Verwarming. — W. J. STOKVIS, Arnhem.  
Centrale Verwarming en ventilatie. — D. S. M. KALKER. Amst.  
Centrale Verwarmingen. — B. LANDHEER Jr., Wijnstr. 59, Rotterdam.  
Closets. — Th. VAN HEEMSTEDEN OBELT, Amsterdam.  
DAKTEGELMACHINES. — G. P. Wessel, Rotterdam.  
Dakpannen. — J. B. VAN SOEST & TERSTAPPEN, te Swalmen.  
Dakroeden (gegalvaniseerd ijzeren) — J. SABELIS & Co., Glasfabrikanten, Haarlem.  
Dakbedekking. — C. KINDERMANN, Berlin-Reineckendorf.  
Eerste Nederl. Xylolith-Fabriek. — A. S. KEY, Rotterdam.  
Excelsiorplaten. — GEBRS. VAN DER VIJGH, Amsterdam.  
Gaskachels (nieuwste condensng). — OBELT, Amsterdam.  
Gas-, Stoom- en Waterleiding. — R. S. STOKVIS & ZONEN, Leuvehaven 74-76, Rotterdam.  
Glas in lood. — MEULDERS & Co. Den Haag.  
Gegoten geëmailleerd ijzeren waschafels — Th. VAN HEEMSTEDEN OBELT, Amst., 150 de Ruyterkade. Filiaal: 36, Rokin.  
Gegoten geëmailleerd ijzeren waschafels. — PECK & Co., Amst.  
Gekleurd en gebrand glas in lood. — C. LINDENAAR, Glasgraveur, Alb. Cuijperstraat 123, Amsterdam.  
Haeuslersche Houtcementen Dakbedekking. — J. A. SMITS & Zoon, Weesperzijde 39, Amsterdam.  
HEINEKEN'S GLAZENWASSCHERIJ. Stoom Jaloezieën, en Rolluiken-fabriek. — 's GRAVENHAGE. Driehoekjes 3 voorheen Wagenstraat 39a. — AMSTERDAM. v. d. Helststraat 1.  
Jalouziën, Marquises, Rolluiken — J. SENFT & Co., Papestraat 8, Den Haag.  
Jalouziën. — J. F. KRONER & ZONEN, Spuistr. 246, 248, 250, Amst.  
Josson-Cement. — A. E. BRAAT, Rotterdam en Amsterdam.  
Kunst- en Grofmederij, Firma J. T. van Vuuren, Amsterdam.  
Liften, Graan-silo's, Transportinrichting enz., LANDR. & GLINDERMAN, Spuistraat 6 en 8, Amsterdam.  
Liften, Personen- en goederen. — H. & J. VAN DEN WALL BAKE, Liften. — Th. VAN HEEMSTEDEN OBELT, Amst. (R. WAYGOOD & Co.)  
Liften, Ventilatie, Gesm. ijzer. trappen. — JAN HAMER & Co., Amst.  
Lichtdruk-inrichting. — J. P. Bladergroen, Amsterdam-Rotterdam.

Liften. (Hydraulische en elektrische). — FRED. STIELTJES & Co. Amsterdam.  
Looden en Inw. glasemaill privaatleidingen. — OBELT. Amst.  
Lichtdruk-inrichting. — Lichtdruk- en Calqueerpapieren — Corns. Immig & Zoon, Nieuwe Haven 5, Rotterdam.  
Machines voor Cementdaktegels. — G. P. Wessel, Rotterdam.  
Marmoren Schoorsteen-mantels. G. & J. Cool, Bloemgracht 77, Amst.  
Marm. Schoorsteenm. D. WEEGEWIJS, Rapenb. 14 en 43, Amst.  
Motoren en Dynamo's. — JULIUS LÜCHAU, Warmoesstraat 91.  
Meubels enz. — Phoenix Meubil.-Inrich., Spuistr. 234, Amsterdam.  
Nikkelinrichting-Instrumentmakerij. — F. L. W. BUCKMANN & Co., Den Haag, Stille Veerkade 19a.  
Pompen (Diaphragma). — A. RESINK, Ingenieur, Haarlem.  
Portland-Cement — DYCKERHOFF & SÖHNE, Amöneburg.  
Prisma's Luxfer (kamerverlichting) — W. VAN RIJN, Keizersgracht 181. Amsterdam.  
Fotoithografie. — WEGNER & MOTTU, Amsterdam.  
Proefstation Bouwmat. — KONING & BIENFAIT, Amsterdam.  
Rolluiken. — W. H. M. SCHOLTE, Prinsengr. 516, Amsterdam.  
Rietplanken. Isoleersteen. Fluaten. — MOLLIJN. — Gouda.  
Raamsluiters voor bovenlichten. — Th. V. HEEMSTEDEN OBELT, Amsterdam.  
Schilderwerk in alle genres. G. W. C. OOSTERBAAN, Amsterdam.  
SCHOORSTEENKAPPEN. — Maatschappij op aandelen J. A. JOHN, Ilversgehofen 120 bij Erfurt.  
Stalinrichtingen. Verwarming. Jan Hamer & Co. Amsterdam.  
Stalen balken, IJzer enz. — Gebr. VAN DER VLIET, Amsterdam  
Spiegel- en Vensterglas enz. P. DOLK & Zoon, Rotterdam — Dordrecht.  
Stalinrichtingen. — STAAL & HAALMEIJER, Amsterdam.  
Stalinrichtingen. — D. S. M. KALKER, Amsterdam.  
Stalen balken en U-profielen — Deutsch-Luxemburgische Bergwerks- und Hütten-Actiengesellschaft. Vertegenw. C. D. v. d. LINDEN, Prins Hendrikkade, Amsterdam.  
Stalen balken. — H. E. OVIJNG Jr., Rotterdam.  
Steenen (verglasde en onvergl.) CANOY HERFKENS & Co., Venlo  
Steengoed of Engelsche buizen en kruispannen. — HOUBEN & STEEGH, Belfeld en Tegelen (Limburg.)  
Stoomtimmerfabriek. — GEBRS. VAN MALSEN. Den Haag.  
Stoelen en schoolmeubelen. — LEYDEN & VAN BEEST, Rotterdam.  
Tegelversieringen enz., Plateelbakkerij De Distel, Amsterdam.  
Touwwerken. — G. F. A. DRIESSEN, Nijmegen.  
Urinoirs (Torfit). — H. HUINCK & A. IMHOFE, Rotterdam.  
Verwarming en verlichting. — JULIUS LUCHAU, Warmoesstraat 91, Amsterdam.  
Verwarming en Ventilatie. — Th. V. HEEMSTEDEN OBELT, Amst.  
Verwarming en Ventilatie. D. S. M. KALKER, Amsterdam.  
Ventilators. — Th. VAN HEEMSTEDEN OBELT, Amsterdam.  
Ventilators. — D. P. HASSELMAN, Amsterdam.  
Vuurvaste steen, Tras, Aarden buizen, Straatkeien — „Bouwmaterialen” voorheen M. LUIJTEN, Lekkerkerk, Rotterdam en Dordrecht.  
Wandtegels, cement, kalk, graniet — „Bouwmaterialen” voorheen M. LUIJTEN Lekkerkerk, Rotterdam en Dordrecht.  
Zandsteen. — FERD. ENGERS, Amsterdam.  
Zinkwerken. — F. W. BRAAT, Delft.  
Amsterdam.



# Wed. J. T. HUNCK & Zoon

## AMSTERDAM

bevelen zich aan voor de levering en plaatsing van :

a. Warmwaterleidingen in woonhuizen, door middel van hunne voortreffelijke SPIRAALFORNUIZEN. — De leiding wordt, met inbegrip van de benoodigde Reservoirs, tot lagen prijs gelegd.

Uitmuntende werking wordt gegarandeerd.

b. Centraalverwarming van woonhuizen, kerken, groote localiteiten enz, volgens Amerikaansch systeem. Na ontvangst der projecten wordt nauwkeurige prijsberekening, benevens plan van aanleg, door ons geleverd. De prijs van deze verwarming is uiterst billijk en de werking in elk opzicht voortreffelijk. Verschillende Installaties zijn hier te lande alreeds gemaakt.

c. Engelsche Haarden in elken stijl voor Halls, Eetkamers of Salons. Eene groote sorteering dezer haarden is steeds geëtaleerd in onze Magazijnen

**Amstel b/ Blauwbrug.**  
(naast het Diaconie-weeshuis.)  
(over Bendsdorp's Cacaofabriek).

GROOTE VOORRAAD

# STALEN BALKEN

**H. E. Oving Jr., Rotterdam.**

Kantoor: GELDERSCHEKADE 31-33, (Plan C).  
Stapelplaatsen: BINNENHAVEN O.Z. (Feijenoord).

**JULIUS LÜCHAU,**  
**AMSTERDAM. — Warmoesstraat 91.**

Vertegenwoordiger der Firms

**Gebr. Körting Aktiengesellschaft**

Körtingsdorf b/Hannover,

beveelt zich aan voor levering van :

Lagedrukstoomverwarmingen met  
**Körting's Patent „Luftumwälzungsverfahren“**

en verstrekt Prospectussen, Plannen en Begrootingen gratis en franco.

**TH. A. DE KOSTER, Sanitary-Engineer,**  
**Amsterdam.**

Fabrikant van Centrale Verwarmingstoestellen,

ijzeren en houten PLANTENKASSEN, bedekt met houten roljalousiën, ter bescherming, worden geheel gereed uit mijne Fabriek opgeleverd.

Verwarming van Serres met reguleerbare vulketels, eigen Fabriek.

Deze ketels zijn ten allen tijde voorhanden en kunnen, zoo noodig, in enkele uren verwisseld worden.

Geldersche Credietvereniging

te ARNHEM.

## AANBESTEDING.

Op WOENSDAG 23 December 1903, des voormiddags 11 u. 30 (locale tijd) zal worden aanbesteed in het Restaurant „de Harmonie“, Groot Oord No. 7, te Arnhem:

het amoveeren der perceelen No. 70 en 71 in de Bakkerstraat, het gedeeltelijk amoveeren van het perceel No. 10 tot 12 in de Weverstraat en het bouwen van een Bankgebouw aldaar, met de leverantie van alle materialen en arbeidsloonen.

Het bestek en de 11 teekeningen zijn op franco aanvraag en toezending van postwissel groot f 5 te verkrijgen aan de lichtdrukinrichting P. Rijnja, Reguliersgracht 134, te Amsterdam.

Aanwijzing geschiedt als in het bestek is vermeld. Inlichtingen worden gegeven door de Architecten

Gebroeders VAN GENDT A.L.Z.N.  
te Amsterdam, Stadhouderskade 122.

Naamlooze Vennootschap  
Melkinrichting en Roomboterfabriek  
**PLANCIUS.**

## AANBESTEDING.

Op DINSDAG 15 December 1903, des namiddags te 3 ure zal door de directie van bovengenoemde Vennootschap worden AANBESTEED in het Gebouw van de Maatschappij tot Bev. der Bouwkunst te Amsterdam:

Het bouwen van een FABRIEKSGEBOUW met BOVENWONINGEN op een terrein gelegen aan den Overtoom No. 193 en 195 te Amsterdam, met fabriekschoorsteen, zandophooging, bijkomende werken en bijlevering van alle materialen en arbeidsloonen.

Het bestek met 4 teekeningen is te verkrijgen tegen betaling van f 3.—, vanaf Dinsdag 1 Dec. aan de Lichtdrukinrichting van P. RIJNJA, Reguliersgracht 134, te Amsterdam.

Inlichtingen worden gegeven door de Architecten

Gebr. VAN GENDT A.L.Z.N.  
Stadhouderskade 122, Amsterdam.



# BOUWKUNDIG WEEKBLAD.

ORGAAN VAN DE

MAATSCHAPPIJ TOT BEVORDERING DER BOUWKUNST.

Bestuur v. d. Maatschappij: A. SALM G.Bz., *Voorzitter*. ED. CUYPERS, *Vice-Voorzitter*. — Jb. v. d. BAN Pz.,  
M. A. C. HARTMAN, D. E. C. KNUTTEL, F. J. NIEUWENHUIS, B. J. OUËNDAG, F. W. M. POGGENBEEK, J. VERHEUL Dz.  
Commissie van Redactie: Ed. CUYPERS, A. SALM G.Bz. en J. VERHEUL Dz.  
Redacteur: C. T. J. LOUIS RIEBER.

5 DECEMBER 1903.

23<sup>e</sup> JAARGANG.

No. 49.

BUREAU VAN REDACTIE: MARNIXSTRAAT 402, AMSTERDAM.  
BUREAU v. ADMINISTRATIE: HERDERSTRAAT 5, 'S GRAVENHAGE.  
UITGEVERS: MOUTON & Co. — 'S GRAVENHAGE.  
ABONNEMENTSPRIJS voor Nederland: fr. p. p. f 15.— 's jaars, voor  
Indië en het Buitenland (bij vooruitbetaling) fr. p. p. f 17.— \* \* \*

PRIJS DER ADVERTENTIËN: van 1—5 regels f 1.— elke regel meer  
20 cents. Groote letters naar plaatsruimte. \* \* \* \* \*  
AANKONDIGINGEN v. AANBESTEDINGEN 15 ct. p. regel m. premie  $\frac{3}{2}$  maal.  
ABONNEMENT v. ADVERTENTIËN tegen belangrijk verminderde prijzen  
en kosteloze opname der advertentiën in het Tijdschrift der Mij.

INHOUD: — Filiaal te Rotterdam van de naamlooze vennootschap „Rutten's bierbrouwerij De Zwarte Ruiter,” te Maastricht. — Maatregelen ter verzekering van de hechtheid van gebouwen, (vervolg van bladz. 541, slot). — Beslissing van geschillen. — Tentoonstellingen. — Boekaankondiging. — Verslagen van vergaderingen. — Uit den vreemde. — Berichten. — Weerkundige waarnemingen. — Bureau voor plaatsing van Opzichters en Teekenaars. — Aankondiging en afloop van aanbestedingen. — Lijst van Fabrikanten, Leveranciers, enz. — Advertentiën. —

## FILIAAL TE ROTTERDAM VAN DE NAAMLOOZE VENNOOTSCHAP „RUTTEN'S BIERBROUWERIJ „DE ZWARTE RUITER,” TE MAASTRICHT.

Onder de oud-leerlingen van den tegenwoordigen Delftschen Hoogleraar Henri Evers is de architect Alb. Otten, nu gevestigd te Rotterdam, zeer zeker een der bekwaamsten en meest begaafden.

Na zijne opleiding als architect aan de Academie te Rotterdam genoten te hebben onder leiding van den Hoofd-leeraar Henri Evers, vertrok de heer Otten naar Brussel, waar hij gedurende een paar jaren met succes werkte op het bureau van den bekende architect P. Hankar.

Teruggekeerd zijnde te Rotterdam, mocht Otten zich al spoedig verheugen in een flinken werkkring en werden hem verschillende groote en kleinere bouwwerken als architect opgedragen.

Onder meer heeft hij zowel te Rotterdam als elders veel gebouwd voor de Naamlooze Vennootschap Rutten's Bierbrouwerij, die in de meeste groote plaatsen van ons land filialen gevestigd heeft.

Een der laatste scheppingen van de hand van den heer Otten is het filiaal te Rotterdam aan de Glas-, hoek Scheepmakershaven.

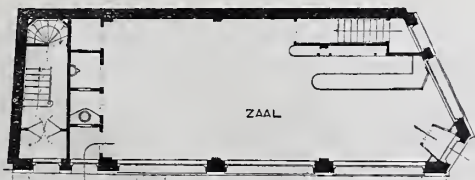

Indeeling v. d. Beganegrond. Schaal 1 à 300.

De indeeling op den beganegrond is uit den platte-



Maastricht's Bierhuis te Rotterdam. Architect Alb. Otten.



grond duidelijk te zien; de verdiepingen zijn ingericht voor kantoren, een gedeelte voor kasteleinswoning, de zolder voor bergplaatsen en archieven, terwijl onder het geheel zich de bierkelder bevindt.

Het doel van den bouw is als steeds voor de Vennootschap: „Het stichten van een ruim, frisch, eenvoudig ingericht lokaal voor haar bierdebiet, met daarboven gelegen ruimten ter gedeeltelijke verhuring”; het doel wat de architect zich gesteld heeft, is: „het stichten van een pand dat zoo practisch mogelijk aan de gestelde eischen voldoet, een goed uiterlijk vertoont, en weinig onderhoud zal vereischen.

De gevels zijn opgetrokken van grijze klinkers, de borstwering van hardsteen afgewisseld met groene breuksteen van de Ourthe; de zandsteen is: Udelfange”. De kap is gedekt met fransche groene dakleien.

De beeldhouwerken van den erker zijn van Mej. Thérèse van Hall te Amsterdam, de tegels van Thooft en Labouchère te Delft.

De scherpe hoek van den plattegrond en de boomen zijn oorzaak dat geen goed ensemble in beeld te brengen is.

De vorm van het bouwterrein was van dien aard, dat een gemakkelijke geveloplossing niet voor de hand lag. Hoe de heer Otten toch een allergelukkigste hoekoplossing op de 3de verdieping in verband met den topgevel aan de smalle zijde van het gebouw verkregen heeft, is op de afbeelding goed te zien.

Het geheel maakt een aangenamen indruk en toont duidelijk aan, dat de heer Otten ook veel van zijn lateren leermeester Hankar heeft geleerd en eenigszins in diens geest voortwerkt.

J. V. Dz.

## MAATREGELN TER VERZEKERING VAN DE HECHTHEID VAN GEBOUWEN.

(Vervolg van bladz. 541. Slot.)

**Administratieve maatregelen.** Indien de toestand eenmaal wezen zal zooals zij gewenscht wordt, zou als regel aangenomen moeten worden, dat alle aan de goedkeuring der autoriteiten onderworpen ontwerpen de handteekening moeten dragen van een architect met bevoegdheid, die de uitvoering op zich zou moeten nemen, en die dadelijk in gebreke kan worden gesteld voor alle gevallen waarvoor hij verantwoordelijk is, zonder uitsluiting van de gevolgen zijner verantwoordelijkheid volgens de wet.

Eene dergelijke bepaling, ongeveer in dezen zin van kracht in Italië en Rusland, is rationeel en practisch, daar zij eensdeels tot wezenlijke inmenging van den architect verplicht, en zij ten andere dezen noodzaakt meer aandacht te wijden aan de uitvoering van zijn werk en meer zorg te besteden aan de levering van een aan alle zijden bestudeerd ontwerp.

Het spreekt van zelf, dat nimmer, in administratieven zin, bindende regelen gesteld kunnen worden omtrent de artistieke waarde van een ontwerp, indien overigens is voldaan aan alle wettelijke voorschriften.

In de aanvraag om vergunning tot bouwen, zou ook de naam van den bevoegden aannemer vermeld moeten worden, om aan de openbare macht de zekerheid te schenken, dat de uitvoering van het werk in goede handen is, en dat de uitvoerder zoo noodig dadelijk in gebreke kan worden gesteld. Intusschen zal ook deze tot waakzaamheid worden aangespoord.

De gewenschte waarborgen in aanmerking genomen, zou de rol der bestaande technisch-administratieve diensten ge-

handhaafd kunnen blijven, zich bepalende tot: 1<sup>o</sup> een onderzoek der plannen *voor* de uitvoering daarvan, wat betreft de toepassing der algemeene regelen omtrent constructie en het opvolgen der voorschriften omtrent de uitvoering, hygiëne, enz.; 2<sup>o</sup> het toezicht *tijdens* de uitvoering op de eigenlijke samenstelling van den bouw, zoowel wat de constructie betreft als ook begane onvoorzichtigheden of grove fouten; en 3<sup>o</sup> *na* de voltooiing van het werk, een onderzoek uit een administratief oogpunt, waaruit zal moeten blijken of alle voorschriften op het bouwen, in het belang der hygiëne, der openbare gezondheid enz. werden nagekomen.

Een dusdanige administratieve inmenging van personen die zelve de boven gewenschte waarborgen van bekwaamheid leveren, zal de uitoefening van het beroep niet aan knellende banden leggen, en zal zich bepalen tot het controleeren van fouten of nalatigheden, begaan door de verantwoordelijke uitoefenaars der beroepen.

Alle administratieve bepalingen zullen overal practisch toegepast kunnen worden, waar reeds voorschriften op het bouwen en een bouwpolitie bestaan. Voor 't platte land en kleine gemeenten waar dit nog niet het geval is, zouden de bouwplannen onderworpen moeten worden aan het oordeel van eene provinciale technische commissie van bevoegde architecten, welke dan voorschriften kan geven en, zoo noodig, contrôle op de uitvoering zal uitoefenen, door bezoeken aan het werk op kosten der belanghebbenden.

**Beknopt overzicht.** In dit laatste hoofdstuk wordt opgemerkt, dat de ontwikkelde denkbeelden wellicht niet door iedereen gedeeld zullen worden, maar dat ze na een bespreking ervan gewijzigd kunnen worden; immers, alle voorgestelde betere maatregelen zullen gaarne aanvaard worden om toch maar tot het beoogde doel te komen.

Verondersteld wordt intusschen, dat het gewenschte zal verkregen worden, omdat volgens de voorgestelde maatregelen:

a. de bevoegdheid van hen die medewerken aan het ontwerpen, of aan het uitvoeren van een bouwwerk volkomen gewaarborgd is door de gestelde eischen omtrent kennis en ondervinding, — zulks zonder afbreuk te doen aan tot heden verkregen rechten;

b. het ontwerpen en uitvoeren van het werk ontzegd wordt aan onbekwamen en ongeoeffenden, — en het slechts toevertrouwd kan worden aan erkende specialiteiten, bevoegd zich daaraan te wijden;

c. het toezicht op de uitvoering van het werk, degelijker en strenger door de belanghebbenden zelve zal worden uitgeoefend, zoowel wegens de geëischte bevoegdheid der constructeurs, als wegens de onmiddellijke verantwoordelijkheid die niet kan uitblijven met zekerheid hen te bereiken, omdat zij, van af 't begin van het werk bekend, hunne tusschenkomst in een oogenblik van noodzakelijkheid daarvan, niet kunnen verloochenen.

d. de administratieve contrôle, opgedragen aan werkelijk bevoegde personen, van 't begin tot aan 't einde van het werk moet worden toegelaten en een waarborg is tegenover hen, die wellicht afbreuk zouden willen doen aan de bestaande eischen omtrent constructie, of aan de administratieve voorschriften.

Het voorgestelde zal niet in staat zijn om alle ergernis wekkende gebeurlijkheden of betreuenswaardige ongevallen te voorkomen; want roekeloozen, die niettegenstaande verkregen bevoegdheid niet schromen om verplichtende voorschriften te overtreden, zijn er, en zullen wel altijd blijven bestaan. De maatregelen zullen echter het meerendeel dier verdrietelijkheden te niet doen, en de gevaren die bij de



uitoefening der besproken beroepen zich voordoen, zeer belangrijk beperken.

Daarom zijn die maatregelen in hooge mate wenschelijk, en zullen zij aan de bescherming van alle belangen bevorderlijk zijn.

Vermelden wij ten slotte, dat de heer Jules Picquet, Voorzitter van het rechtskundig Comité van de Société Centrale, de opsteller is geweest van het rapport — waaraan het bovenstaande is ontleend — uitgebracht door het daartoe benoemde sub-Comité.

### BESLISSING VAN GESCHILLEN.

Het bestuur van den Nederlandschen Aannemersbond wendde zich in October 1902 bij gemotiveerd adres tot de Tweede Kamer der Staten Generaal met het eerbiedig verzoek, wel te willen overwegen in hoeverre er aanleiding zou kunnen worden gevonden er (thans) bij de Hoofden der verschillende Departementen van Algemeen Bestuur op aan te dringen, dat er maatregelen worden genomen tot het doen opnemen in de bestekken, van toepassing bij de uitvoering van leveringen en werken ten behoeve van het Rijk, van deze bepaling, dat alle geschillen zullen worden beslist op de wijze, voorgeschreven bij Art. 93, §§ 495, 496 en 497 der Algemeene Voorschriften voor de Uitvoering en het Onderhoud van Werken onder beheer van het Departement van Waterstaat, Handel en Nijverheid, vastgesteld 1 Februari 1901.

Op dit verzoek is thans nog geen beslissing of antwoord ontvangen, reden waarom adressanten hunne motieven andermaal in een uitvoerig adres onder de aandacht der Tweede Kamer hebben gebracht. Zij overwegen namelijk, dat het naar hun oordeel gaat om de toepassing van een zeer groot en zeer billijk beginsel.

Zij verzoeken dan ook met aandrang aan de Kamer wel te willen overwegen in hoeverre er voor Haar aanleiding kan bestaan om er bij de Hoofden der betrokken Departementen van Algemeen Bestuur op aan te dringen, om in de bestekken voor de uitvoering van werken en leveringen voortaan de bepaling te doen opnemen, dat alle geschillen, ook die betreffende de hoedanigheid der bouwstoffen, zullen worden onderworpen aan het oordeel van en beslecht worden door scheidsmannen op de wijze als omschreven in Art. 93, §§ 495, 496 en 497 der A. V. van het Departement van Waterstaat, Handel en Nijverheid, vastgesteld 1 Februari 1901.

### TENTOONSTELLINGEN.

De stad Milaan is voornemens op eene waardige wijze het feit der voltooiing, in 1905, van den machtigen Simplontunnel te vieren met eene groote tentoonstelling van transportmiddelen te land en te water, waaraan verbonden zullen zijn een werkgallerij voor kunstnijverheid en eene tentoonstelling van beeldende kunst en decoratieve kunst.

Om een denkbeeld omtrent den aard dezer tentoonstelling te geven, sommen wij hier in 't kort de onderafdeelingen op van de tentoonstelling betreffende het transportwezen te land.

Afdeelingen: I. Gewone wegen (en straten). (Geschiedkundig en beschrijvend gedeelte, aanleg, administratie van wegen.) II. Personen- en goederenvervoer per wagen III. Velocipèdes en dergelijke vervoermiddelen. IV. Motorwagens. V. Spoorwegen (Gewone- en andere systemen, spoorwegen in steden, trams, soortgelijke transportmiddelen, bibliographie.) VI. Electriche transportmiddelen te land. (Aanleg van generatoren, electriche leidingen en bovenbouw der banen, rollend materieel, verschillend gebruik van het electricch bedrijf, enz.) VII. Luchtscheepvaart. VIII Post-, telegraaf- en telefoon wezen. IX. De Simplon, de uitvoering van den grooten tunnel. X. Retrospectieve tentoonstelling van het transportwezen te land.

Het programma voor de overige afdeelingen der tentoonstelling is nog niet verschenen.

Eene eereplaats op deze tentoonstelling zal door den Simplontunnel worden ingenomen. De bezoeker zal voldoende van de uitvoering te zien krijgen: de middelen waarmede zij plaats had, haar geschiedenis, de toekomst van den tunnel als internationale onderbergsche spoorweg.

De expositie zal den bezoeker in staat stellen eene vergelijking

te maken tusschen de groote en spoedige ontwikkeling van het moderne transportwezen, en de middelen van verkeer en vervoer van vroeger. De retrospectieve afdeeling met haar belangwekkend beeld van het verledene, zal de vorderingen van den modernen arbeid aantonen en op nieuw aanwakkeren tot voortdurende werkzaamheid.

### BOEKAANKONDIGING.

**Handboek voor smeden**, tevens ten dienste voor inrichtingen voor Ambachtsonderwijs en zelf-studie, door R. van der Wal, Leeraar in het smeden aan de ambachtsschool te Tiel; met ± 1200 afbeeldingen. Uitgave van Van Mantgem en de Does, te Amsterdam, prijs f 7 50.

De eerste aflevering is pas van de pers. Dat er aan een boek als dit behoefte bestaat, zal niemand ontkennen. Het smidsvak vraagt al sedert lang, en misschien om meer redenen dan een ander vak. naar een handleiding, waarin vorm, samenstelling en wijze van bewerking op practische en bevattelijke wijze worden besproken.

Uit de inhoudsopgave is op te maken, dat na algemeene beschouwingen over het ijzer, alles zal besproken worden wat betreft vuurwerk, bankwerk en plaatwerk, het smidsvak dus in al zijn volledigheid.

Een vluchtig doorlezen van den tekst, die opgehelderd wordt door duidelijk geteekende voorstellingen, doet de hoop koesteren, dat de vakliteratuur met een zeer bruikbaar werk verrijkt zal worden.

Wij hopen later op 't boek terug te komen, als er wat meer van verschenen zal zijn.

### VERSLAGEN VAN VERGADERINGEN.

**Afdeeling Utrecht.** Nadat in de vergadering, gehouden op 24 Nov. onder voorzitterschap van den heer F. J. Nieuwenhuis, was medegedeeld, dat een verzoek was ingekomen van den secretaris, om zijn functie, wegens ongesteldheid, tijdelijk nog te doen waarnemen door den heer J. T. Kok, en dat bij het Hoofdbestuur het plan bestaat de Afdeelingen ter gelegener tijd met een bezoek te vereeren (welk plan met toejuiching werd begroet), brachten de leden der jury, bestaande uit de heeren J. N. Breebaart, W. de Jong en G. de Hoog rapport uit, omtrent de ingekomen antwoorden op de in 1903 uitgeschreven prijsvraag, bestaande in het maken van een ontwerp voor een winkelpui met gebruikmaking van steen en ijzer als hoofdconstructie-materiaal. Ingekomen waren drie ontwerpen, en hadden tot motto: *Arbeid adelt*, met 3 teekeningen; geteekend schild van het *Utrechtsch wapen*, met 3 teekeningen; *Nul bien sans peine*, met 2 teekeningen. De jury stelde voor om geen der ontwerpen te bekronen, doch gaf in overweging het daarvoor uitgetrokken bedrag gelijkelijk te verdeelen onder de inzenders van de ontwerpen: Nul bien sans peine en het Utrechtsch wapen. De goedkeuring werd hieraan gehecht en den waarnemenden secretaris verzocht tot de inzenders der twee ontwerpen het verzoek te richten de naambriefjes te mogen openen; het bleek, dat de inzender van het ontwerp onder motto: Nul bien sans peine, is de heer N. Vlasman; en de inzender van het ontwerp „het Utrechtsch wapen”, de heer A. Mulder, J.Hz. beiden wonende te Utrecht.

Op de vergadering was aanwezig één geïntroduceerde, en wel de heer Dwars, Ingenieur der Gemeentewerken van Utrecht, die in gezelschap van den Directeur der Gemeentewerken in dit jaar de tentoonstelling te Dresden heeft bezocht en zich had bereid verklaard, zijne bevindingen, aldaar opgedaan, op de vergadering mede te deelen. Nadat de spreker het doel der tentoonstelling had geschetst, ging hij, als het ware wandelende, over het uitgestrekte terrein met inachtneming van alles wat de verschillende groeafdeelingen alzoo te zien gaven. Alles te noemen, zou niet mogelijk zijn; doch spreker gaf door zijn uitvoerig verslag, met een gemakkelijheid en eenvoud, een duidelijke voorstelling van de verschillende grootsche zaken op ieder gebied die aldaar waren tentoongesteld.

Geen wonder dat de heer Dwars met aandacht werd gevolgd en door den Voorzitter, als tolk der aanwezigen, werd dank gezegd voor zijne belangrijk gehouden mededeelingen.

Alsnu ging men over tot het bezichtigen van foto's, van het uiteinwendige van de Domkerk alhier, waarvan door de zorg van den heer Nieuwenhuis een ruim voorziene portfeuille aanwezig



was. De heer Nijland was de tolk der aanwezigen toen hij den Voorzitter dank bracht voor zijne prachtige kunstbeschouwing.

Niets meer aan de orde zijnde, sloot de Voorzitter ten 10 ure de vergadering.

**Afdeeling Amsterdam.** Vergadering op 27 November 1903 onder presidium van den heer W. J. de Groot. Aanwezig waren een 25-tal leden en introducés. Na lezing en vaststelling der notulen werden bij acclamatie tot leden aangenomen de heeren H. A. Rübenkamp en Jan Waal Gzn.

Vervolgens werd onmiddellijk het woord gegeven aan den heer W. C. van Manen tot het houden zijner aangekondigde voordracht over: Toepassing van gewapend beton in de bouwkunst.

Tot in bijzonderheden verslag te geven van deze even interessante als gedetailleerde voordracht overschrijdt de voor een verslag beschikbare ruimte. Spreker begon de toevallige ontdekking van het gewapend beton door den Franschen tuinman Monier in herinnering te brengen. In den loop der tijden ontstonden tal van stelsels berustende op de grondgedachte van Monier. De groote man op dit gebied is de heer Hennebique te Parijs, die doortusschenkomst van zijne grootsche organisatie met zoogenaamde concessionnaires over de geheele wereld heen jaarlijks duizenden van werken uitvoert. Eerst in den laatsten tijd kan ook in Nederland sprake zijn van het op eenigszins ruime schaal toepassen van het stelsel van gewapend beton. Bekend is, hoe dit er op berust om het ijzer de trek —, het beton de drukspanningen te doen opnemen. Op die wijze krijgt elk materiaal te doen, waarvoor het berekend is.

Spreker schetste nu in bijzonderheden de voordeelen van het materiaal; wees op en weërlegde de bezwaren die er van verschillende kanten tegen geopperd werden, en die de ontwikkeling eenigszins tegenhielden. Wat de architectonisch-artistische moeilijkheden betreft, meende hij, dat als de bouwkunstenaars hunne medewerking maar verleenden, deze bezwaren wel opgelost zullen worden. Men zoekt reeds in goede richting.

Nadat de meest voornamste toepassingen beschouwd waren, werd overgegaan tot de bespreking van eenige bepaalde gevallen, aan spreker uit eigen ervaring bekend door zijne werkzaamheid bij de „Hollandsche Maatschappij tot het maken van werken in gewapend beton”. Als zoodanig werd stilgestaan inzonderheid bij de tabaks-pakhuizen der Firma Manus te Amsterdam en de Electricische Centrale en wagenremise van de Zuid-Hollandsche Electricische Sp. Mij. te Leidschendam, bij welk laatste werk het gewapend beton op zeer ruime schaal voor alle mogelijke doeleinden toepassing heeft gevonden. Een geheel bijzonder werk is de 63 M. hooge schoorsteen, die als een monoliet van gewapend beton is uitgevoerd en waarvan samenstelling en uitvoering, aan de hand van groote teekeningen duidelijk gemaakt, tot een zeer interessante passage in de voordracht aanleiding gaf. Eene groote verzameling photo's circuleerde en lichtte het gesprokene toe.

De Voorzitter mocht steunen op het applaus der vergadering toen hij den spreker dank zeide.

Door de zeer op prijs gestelde medewerking van den heer Lob, als Directeur der Plateelbakkerij „De Distel”, was het mogelijk geweest deze vergadering te houden in het Maatschappelijk gebouw, te midden van eene expositie van producten van bovengenoemde fabriek. Tijdens de pauze werd de tentoonstelling met de meeste belangstelling bezichtigd, waarbij vooral de aandacht werd getrokken door het tegelwerk in zoogenaamd *mat glazuur*, welks voordeelen vooral hier onder avondverlichting tot hun recht kwamen.

**Arti et Industriae.** Den 28sten werd onder het presidium van den heer Joh. Mutters Jr. vergaderd. Als spreker trad op de heer J. Jurriaan Kok, Directeur der Kon. Porselein- en aardewerf fabriek „Rozenburg”, met eene interessante voordracht over „kleurig grès”, een nieuw product der bekende inrichting.

Spreker bracht in herinnering, dat in 1877 door eene Staatscommissie de Nederlandsche kunstnijverheid in verval werd genoemd; dit gold ook de faience-industrie. De heer Joost 't Hooft nam kort daarop de eenige nog overgebleven fabriek, de Porceleynse Fles, te Delft, over, waarvan thans Directeur is de heer A. Labouchère. Van af 1878 dateert de herleving van dezen tak van kunstnijverheid.

Na er op gewezen te hebben, dat de faience-industrie bij uitnemendheid bestemd is om voortdurend nieuwe wegen te bewandelen, herinnerde de spreker er aan, dat aardewerktegels niet altijd geschikt zijn om in de buitenlucht te worden gebruikt; zij zijn poreus, en vooral bij vorst ondervinden zij daarvan nadeel. Het grès is echter niet poreus, en brokkelt of schilfert niet af.

Het midden houdende tusschen aardewerk en porselein, is het zeer geschikt voor sanitaire doeleinden; het is zeer hard en na verglaasd te zijn volkomen te reinigen.

Er is grès, zonder glazuur, met glazuur en met veldspaatglazuur; voor de vervaardiging is een temperatuur van 1300 à 1400 graden C. noodig. Jacoba-kannetjes zijn almede van de oudste producten van grès hier te lande. Klei is de grondstof; maar slechts een bepaalde soort geeft een goed product.

Door uitsnijden der pâte kan relief verkregen worden; men tracht het effect daarvan ook te zullen bereiken door reliefs op de pâte. Volle kleurtonen bij het baksel zijn echter niet te bereiken.

In de zaal waren aanwezig eenige groote stukken kleurig grès, o.a. naar ontwerpen van Toorop, en bestemd voor de nieuwe Beurs te Amsterdam en een gebouw te Rotterdam.

De Voorzitter bedankte den spreker voor zijne belangrijke mededeelingen.

## UIT DEN VREEMDE.

In Engeland (Stanway) stortte een pas gemetselde boog in en doodde 4 werklieden. De Jury verklaarde den uitvoerder van het werk schuldig, omdat zij meende, dat in dezen tijd van het jaar niet met gewone mortel, maar met cement-mortel had moeten gemetseld worden.

Oostenrijk heeft onlangs wederom een zijner bekwaamste architecten verloren, Viktor Luntz. In 1840 te 1Jbbs geboren, kwam hij in 1847 naar Weenen. Van 1860—1864 bezocht hij de „Architektur Schule” van de Akademie van beeldende kunsten en studeerde onder, Van der Null, Von Siccardsburg en Schmidt.

Onmiddellijk trok hem voornamelijk de middeneeuwsche kunst aan, en werd hij bouwuitvoerder der St. Othmar-kerk van Schmidt.

Na eene groote buitenlandsche reis, waarvoor hij, wegens groote bekwaamheden eene rijks toelage kreeg, kwam hij wederom bij Schmidt terug, en was een der uitvoerders van het beroemde Weener raadhuis, waarvoor hij met de Frans Jozefs-orde beloond werd.

Na den dood van Ferstel werd Luntz in 1885 tot professor in de Oud-Christelijke en middeneeuwsche bouwkunst aan de Technische Hoogeschool te Weenen benoemd, en bij den dood van Schmidt tot Professor aan de Architektur Schule te Weenen.

De bouwwerken van Luntz munten uit door edele vormen en schoone verhoudingen. Slechts tweemaal bouwde hij in Renaissance-stijl, n. l. een woonhuis in de Reisnerstraat, en de „Staatsreaalschule” in Sechshaus te Weenen. Alle andere werken zijn middeneeuwsch. Bekend zijn: de Mausoleums te Guckfeld en Warnsdorn, het Grafmonument voor zijne ouders, dat voor zijne vrouw, en voor zijn leermeester Schmidt. Voorts de Jubileumbron te Scheibbs, en vooral de nog niet geheel uitgevoerde Keizer-Jubileums-kerk te Weenen.

Verder restaureerde hij te Weenen het bekende „Spinnerin am Kreutz” en de kerk „Maria am Gestade”.

Voor het herstel en de vrijmaking van de Minoniten-kerk te Weenen lagen de plannen gereed, toen de dood hem plotseling uit zijn werkzaam leven rukte.

Van 4 tot 9 April 1904 wordt te Nürnberg een internationaal congres voor schoolhygiëne gehouden. — Voor nadere inlichtingen zich te wenden aan den „General-Sekretär, Hofrat Dr. Med: Paul Schübert, te Nürnberg.

Een Internationaal congres voor electriciteit wordt van 12—17 September 1904 te St. Louis gehouden. De Europesche deelnemers, zullen elkaar tusschen 3 en 5 September te New York ontmoeten, en onder leiding van het ontvang-comitee verschillende electriche installatiën en fabrieken bezoeken om den 7en naar St. Louis af te reizen. Inlichtingen te verkrijgen bij den algemeenen secretaris Dr. W. S. Stratton te Washington.

Aan hen die Weenen bezoeken, kan aanbevolen worden de „Wiener Cicerone”, Illustrierter Fremdenführe durch Wien und Umgebung, waarvan de 12e editie is uitgekomen. Het is een werkelijk practisch en uitstekend werkje

Het tempeleiland Philä. Sedert op den 10en September 1902, de groote dam van Assuan gereed gekomen is, schijnt de ondergang van het beroemde Tempeleiland Philä, „de parel van Egypte”, onherroepelijk. Het kleine eiland, ongeveer 500 meter lang bij



160 meter breed, bedekt met de schoonste, meer dan 3000 jaren oude voortbrengselen van Egyptischen tempelbouw, bood, zwemmend op den Nijl, een eigenaardigen schoonen aanblik. Het door den Nijldam opgestuwde water heeft de ruïnen geheel overstroomd. Alleen van enkele deelen, zooals bijv: van den beroemden Zuilen-galerij, zijn nog de kapiteelen boven water. Eene uitzondering maakt de Isistempel die op een kleinen heuvel ligt.

Doch het water stijgt nog voortdurend, de weeke steen begint af te brokkelen, en de zuilen beginnen neder te storten. Het eiland is den ondergang gewijd, en het bestaan er van zal weldra tot de legenden behooren.

Het besluit tot wederopbouw van het slot Christiansborg te Kopenhagen is door den Deenschen landdag goedgekeurd.

De bekende Fransche Domkerk op de Gendarmenmarkt te Berlijn zal verbouwd worden. De begrooting voor den verbouw is 300.000 Mark.

Het Keizer Friedrich-Museum te Berlijn zal den 18 October 1904 geopend worden.

## BERICHTEN.

**Amsterdam.** De firma A. G. van Steeden en Co, — Technisch bureau Nierstrasz — heeft de vertegenwoordiging aanvaard voor Nederland en Koloniën van de Maschinen-Abteilung der Bergmann-Electricitäts-Werke, Aktiën Gesellschaft te Berlijn. Zij vestigt er tevens de aandacht op, dat zij connecties heeft aangeknoopt tot levering van toestellen op electro-technisch gebied. Aan het bureau is verbonden de heer A. Witkamp, Electro-technisch Ingenieur, aan wien de leiding der werkzaamheden op electrisch gebied zal worden toevertrouwd.

\*\* Den 30sten November j.l. vierde het dagblad „Het Algemeen Handelsblad” zijn 75-jarig bestaan en betrok toen tevens zijn nieuwe en fraaie woning, gebouwd naar de plannen en onder de leiding van den heer Ed. Cuypers.

**Haarlem.** Den 28sten November is op 47-jarigen leeftijd plotseling overleden de heer Jan Temme, sedert 1895 Directeur der Ambachtsschool.

**Amsterdam.** In 1901 werd vastgesteld eene tijdelijke verordening, regelende het Gemeentelijk Bouw- en Woningtoezicht, omdat veranderingen van beteekenis eerst zouden kunnen geschieden, nadat de benoemde directeur van het Gemeentelijk Bouw- en Woningtoezicht eenigen tijd in functie zoude zijn geweest en daardoor kennis van personen en toestanden zoude hebben opgedaan. Thans achten B. en W. het oogenblik gekomen om de vigeerende verordening te wijzigen, teneinde dien tak van dienst zóódanig te kunnen inrichten, dat hij zich geheel aan de gebleken behoeften kan aanpassen.

B. en W. meenen, dat met de invoering der nieuwe verordening niet gewacht kan worden, niettegenstaande de vraag nog in onderzoek is, of en op welke wijze de bouwers gedeeltelijk moeten belast worden met de uitgaven, welke ten behoeve van het bouwtoezicht worden gedaan.

In de thans voorgestelde concept-verordening wordt bepaald, dat het Gemeentelijk Bouw- en Woningtoezicht zal omvatten het toezicht op de naleving van de Woningwet en van de Hinderwet

en van de krachtens of in verband met deze wetten vastgestelde verordeningen.

Behalve uit een directeur, zal het personeel bestaan uit: 2 inspecteurs, 1 bouwkundige, chef de bureau; ten hoogste 6 adjunct-inspecteurs 1e klasse, adjunct-inspecteurs 2e klasse, bureau-ambtenaren en beamtten.

De jaarwedde van den directeur wordt bij afzonderlijk Raadsbesluit geregeld. Die van het overige personeel wordt vastgesteld binnen de volgende grenzen: inspecteur f 2500—f 3500; bouwkundige, chef de bureau f 2500—3500; adjunct-inspecteur 1e klasse f 1700—2500; adjunct-inspecteur 2e klasse f 1200—2000; bureau-ambtenaar en beamt: Rang en jaarwedde als voor de gemeente-secretarie bepaald.

De nieuwe verordening treedt 1 Januari 1904 in werking.

Voor 1904 is een uitgaaf noodig van f 10.000. Op de begrooting van dat jaar is daarvoor f 14.000 uitgetrokken.

**Noordwijk-Binnen.** Bij het vertimmeren van den zeskanten renaissance preekstoel in de Ned. Herv. Kerk zijn vijf zijden van een vroegeren gothieken preekstoel voor den dag gekomen. Op elke zijde komen twee ondiepe vlakke nisjes voor, van boven halfcirkelvormig, met omlopend schaaftje. Op de staande kanten kan men de moeten zien van thans verdwenen kolommetjes. De eikenhouten schotjes zijn aan de buitenzijden geverfd, n.l. de ondiepe nisjes donkerblauw, het schaaftje heldergeel en 't overige roodbruin. Als merkwaardigheid zullen die vijf zijdes in de kerk bewaard blijven.

**Rijnsburg.** De kalk is van het inwendige van den kerkstoren in het benedenportaal afgehakt. De tufsteen-constructie is nu duidelijk zichtbaar. De oudheidkundigen moeten zich haasten, want 't is nog niet uitgemaakt wat verder gedaan zal worden.

## Weerkundige Waarnemingen te de Bilt, 8 uur voorm.

Datum 1903.	Barometerstand in m.M.	Windrichting.	Windkracht. 1—12	Temperatuur in Gr. C.	Neerslag in m.M.
27 Nov.	762	Z.W.	2	0	9
28 "	731	N.	2	7	16
30 "	744	N.O.	3	-1	
1 Dec.	746	N.	1	0	
2 "	758	N.W.	2	-1	1
3 "	765	Z.Z.W.	3	-1	

## Bureau voor plaatsing van Opzichters en Teekenaars. Marnixstraat 402, Amsterdam.

Ingeschreven sollicitanten voor:	per maand
Bouwkundig Opz.-Teekenaar, ouderdom 22 jaar	salaris f 70.—
" " " 32 "	" - 100.—
" " " 37 "	" - 80.—
" " " 23 "	" - 90.—
" " " 25 "	" - 80.—
" " " 20 "	" - 60.—
" " " 46 "	" - 100.—
" " " 29 "	" - 100.—
" " " 26 "	" - 85.—
" " " 21 "	" - 80.—
" " " 24 "	" - 65.—
" " " 19 "	" - 40.—

## AANKONDIGING VAN AANBESTEDINGEN

### MAANDAG 7 DECEMBER.

's-HEERENBERG (GELD.). Het bouwen van vier woningen.

De heer J. W. Ernst, n.m. 1 u., in 't café van A. H. Vink, alw. bestek en teek. ter inzage. Inl. te bekomen bij G. J. Ernst te Etten Aanw. 1 en 7 Dec., v.m. 10 u.

VOORSCHOTEN. Het bouwen van een raadzaal.

Het gem.best., 's midd. 12 u. Bestek en voorw. ter inzage op de secret. van 10—1 u. Inlever. der biljetten uiterlijk één uur voor de besteding. Aanw. gedaan.

### DINSDAG 8 DECEMBER.

AVEREEST. Het bouwen van een boerenhuizing te Lutten met bijlevering van al het daartoe benodigde.

De heer J. Greven te Lutten, v.m. 11 u., in café A. Mulder, alw. bestek en teek. ter inzage liggen. Inl. geeft de opzichter R. Mandema te Avereest, nabij sluis 7.

HANSWEERT (ZEEL.). Het bouwen van een woonhuis, winkel, bakkerij en bergplaats.

De heer W. van 't Westeinde te Ovezand, n.m. 4 u., in het café van H. A. Verstraeten, alwaar bestek en teek. ter inzage. Inlicht. geeft A. Goedemondt. Aanw. 8 Dec., v.m. 11 u.

HENGELOO (OV.). Het verbouwen van een perc. aan de Nieuwstraat.

De archit. W. Elzinga, 's av. 8 u., in café A. J. Peters, alw. bestek en teek. ter inzage. Inl. geeft gen. archit. Aanw. 8 Dec., v.m. 9½ uur.

ROTTERDAM. Het amoveeren van een Pand aan het Nieuwland en het daar ter plaatse bouwen van een kantoorpand met pakhuis, een bovenhuis en twee bovenwoningen.

De arch. W. Molenbroek, n.m. 2 u., in het Poolsch koffiehuis Bestek en teek. tegen f 2,50 per stel verkrijgb. ten kantore van den arch. Witte Huis 7e étage, alw. dagelijks tusschen 9 en 12 u. v.m. inl. zijn te bekomen.

UTRECHT. Bestek no. 965. Het maken van gebouwen en inrichtingen voor eene menggasfabriek op het station Vlissingen. Raming f 85270.

De Maatij. tot Expl. van Staatssp., n.m. 2 u. (lok. tijd)

UTRECHT. Bestek no. 966, het maken van twee wachterswoningen met bijbehorende werken, ten behoeve van de spoorwegen Lage-Zwaluwe—Breda en Lage-Zwaluwe—Rosendaal. Ram. f 6310.

De maatij. tot expl. van staatsspoorw., n.m. 2 u. (lok. tijd.)

### DONDERDAG 10 DECEMBER.

ENSCHEDÉ. Het bouwen van twee woningen op een terrein, gelegen aan den Cromhoffsbleekweg te Enschedé.



De arch. J. H. C. Roesink, 's av. 7 u., in café Jochem Hemken, alw. bestek en teek. ter inzage. Inl. geeft gen arch. Aanw. 10 Dec., v.m. 10 u.

LEIDEN. Het bouwen van eene villa ingericht tot herstellings- en vakantieoord voor kinderen, te Noordwijk a/Zee.

De architecten van Rossum en Kuijk te Amsterdam, v.m. 10<sup>1</sup>/<sub>2</sub> u., in café „Zomerlust”, Stationsweg.

VENLO. Het bouwen van een huis enz., op den hoek Slooterbeek- en Roodestraat.

De heer Benders-Haenen. Bestek en teek tegen f 2,40 verkrijgb. ten kantore van den arch. Hornix.

#### VRIJDAG 11 DECEMBER.

's-GRAVENHAGE. Het verbouwen der perc. Gravenstr. 4, Buitenhof 2 en 3 met achterhuis.

De arch. A. Jacot en W. Oldewelt te Amsterdam, n.m. 2 u., in het Zuid-Holl. koffiehuis Bestek en teek. à f 2,50 verkrijgb. bij L. J. C. Boucher, Papestraat 11.

GOUDA. Het sloopen van het huis aan de Markt wijk A no 62 en het bouwen van een winkelhuis met bovenwoning.

De archit. J. H. de Wilde, n.m. 2 u., in hotel „De Pauw”. Bestek met 3 teek. verkrijgb. à f 2,50 bij de archit. J. H. de Wilde, die inlicht. geeft.

SELLINGEN. a. Het bouwen van een school en onderwijzerswoning te Veelerveen; b. het bouwen van een school en onderwijzerswoning te Sellingerbeetse; c. het bouwen van de school te Ter-Apelkanaal; d. het maken en leveren van meubelen in voornoemde scholen, in 3 perceelen.

Het gem.best. van Vlachtwedde, v.m. 11 uur. Bestek en teek. ter secret. te bekomen respect. à f 1,10, f 1,10, f 0,85, f 0,85. Inlicht. verstrekt de gem.-arch. N. Doornbos te Sellingen. Aanw. voor perc. b. en c. 7 Dec. aanv. v.m. 11 u. te Ter-Apelkanaal, voor perc. a. 8 Dec., v.m. 11 u.

#### ZATERDAG 12 DECEMBER.

ASSEN Bestek no. 212, het uitbreiden van de kazerneering te Assen (2de gedeelte). Raming f 237000.

De genie te Zwolle, n.m. 2 u., in het directieverblijf der genie te Assen. Bestek en het proc.-verb. van gegeven inl. van af 9 Dec. ter lezing in het café „Drenthina” te Assen. Bestek en afschriften van het proc.-verb. zijn van af diezelfde tijdstippen voorw. verkrijgb. resp. tegen f 3,25 en f 0,10 per stuk, bij den besteder te Zwolle (Melkmarkt C no. 38) en bij den kapit.-ingen te Assen (Vaart Zuidzijde B no. 290a). Inl. worden gegeven in het directieverblijf der genie te Assen op 8 Dec. van 1—2 u. Aanw. wordt niet gehouden.

LUINJEBERD (FR.). Het bouwen van vier werkmanswoningen, op een terrein te Terband, met alle daartoe benood. materialen, transporten, loonen, steigers enz.

De heer Popke J. Tolman te Terband. Bestek en teek. ter inzage bij den logementhouder G. H. Smid te Luinjeberd. Bijl. in te leveren voor of op 12 Dec. tot 's av 6 u., bij den logementhouder G. H. Smid te Luinjeberd, onder letter P. Inlicht. verstrekt D. Kluwer, timmerman te Haskerdijken.

ZAANDAM. Het bouwen van een politieposthuis in de Zaan bij de de Hoopbrug.

Het gem.best., n.m. 1<sup>1</sup>/<sub>2</sub> u. Bestekken met teek. a f 1,50 verkr. ter secret. Inl. worden gegeven door den gem.-archit.

#### MAANDAG 14 DECEMBER.

AMSTERDAM. Bestek 98<sup>1</sup>/<sub>3</sub>. Het maken van een gebouw met de daarbij behorende werken voor de elektrische inrichtingen op het stationemplacement Haarlem. Raming f 33400.

De Holl. IJz. Spoorw. Mij., n.m. 1<sup>1</sup>/<sub>2</sub> uur (greenw.) in centr. personenstation. Inlicht. op het Techn. Bureau Nieuw station Kruisweg 15rood, Haarlem. Aanw. op het terrein 9 December, 10<sup>1</sup>/<sub>2</sub> u. (greenw.).

AMSTERDAM. Het bouwen van eene woning boven de bijremise der gemeente tram aan den Willemsparkweg.

Het gem.best., 's midd. 12 u. Voorw. te verkr. ter stads-drukkerij, tegen f 1,75 (met twee teek.). Inl. worden gegeven aan de directieket aan de Tollensstraat van 2—4 u.,

gedurende de laatste vijf werkdagen voor den dag der aanbesteding. Aanw. 7 Dec., v.m. 11 u.

DELFT. Het verbouwen van een winkelhuis aan de Brab. Turfmarkt no. 3, voor rekening van Gebr. van 't Woudt, aldaar.

De archit. G. v. d. Kaaden Gzn., 's av. 7 u., in het stations koffiehuis. Bestek en teek in gen. koffiehuis ter inzage en zijn verkrijgb. ad f 1 bij den archit. Aanw. 9 Dec., v.m. 10 u.

#### DINSDAG 15 DECEMBER.

AMSTERDAM. Het bouwen van een fabrieksgebouw met bovenwoningen aan den Overtoom 193 en 195, met fabrieksschoorsteen, zandophooging, bijkomende werken en bijlev. van alle mater. en arbeidsloonen.

De directie der N. V. melkinrichting en roomboterfabriek „Plancius”, n.m. 3 u., in het gebouw van de maati. t b. d. bouwkunst. Bestek met 4 teek. à f 3 verkrijgb. bij P. Rijnja, Reguliersgracht 134. Inl. geven de archit. Gebr. v. Gendt A.Lzn., Stadhouderskade 122.

#### WOENSDAG 16 DECEMBER.

COEVORDEN. Het bouwen van 3 burgerwoonhuizen buiten de Frieschestraat te Coevorden Ram. f 5533.

De bouwkw. J. D. Meppelink, 's midd. 12 u., in café Abels. Bestek en teek à f 2 per stel verkrijgb. bij den bouwkw., waar teven inl. zijn te bekomen. Aanw. 16 Dec., v.m. 11 u.

#### DONDERDAG 17 DECEMBER.

EIJGELSHOVEN. Het verbouwen en vergrooten met een gang en drie leslokalen der gem.school met speelplaats, privaten en afsluithekken. Alle werken met bijlev. van de daartoe noodige materialen en arbeidsloonen.

Het gem.best., 's midd. 12 u. Bestekken en teek. tegen f 3 te bekomen bij den burgemeester. Aanw. 17 Dec, voorm. 10 u. Inl. te bekomen ten kantore van den architect Joseph Seelen te Heerlen.

OOSTERWOLDE. Het verbouwen der school no 2 te Appelscha en het maken van nieuwe schoolmeubelen.

Het gem.best. van Oostellingwerf, 's midd. 12 u. Bestek en teek. ad f 1,50 verkr. enter inz. ten gem.huize. Inl. geeft archit. H. J. Noorman. Aanw. 15 Dec., v.m. 11 u.

#### VRIJDAG 18 DECEMBER.

ZWOLLE. Bestek no 17, het maken van gebouwen en inrichtingen voor den locaal-spoorweg van Ommen naar Coevorden. Raming f 152000.

De directie der Noord-Oosterl. aalspoorw. maati., n.m. 1 u. (W. Europ. tijd).

#### MAANDAG 21 DECEMBER.

SCHIN OP GEULLE (LIMB.). Het bouwen van schoollokale woning en bijgebouwen met de lever. van alle materialen (brikken uitgenomen).

Het gem.best., n.m. 1 u. Plan en bestek verkr. tegen fl 2,20. Aanw. 21 Dec.

## Assurantie Maatschappij tegen Brand-

schade en op het **Leven**

De **NEDERLANDEN** van 1845.

s-Gravenhage, Kerkplein, hoek Prinsestraat — Amsterdam, Sophiaplein — Rotterdam, Zuidblaak 24 (Beursplein) — Breda, Prinsenkade — Haarlem, Kruisweg 70c — Nijmegen, In de Betoustraat 8 — Groningen, Akerkhof hoek Akerkstraat — Zutphen, IJselkade.

Hoofd-Directie te 's-Gravenhage:

CAREL HENNY, Directeur;

Mr. J. J. HENNY, Adj.-Directeur.

G. TEERINK, Alg. Procuratiehouder.

Kapitaal. . . . . f 4.000.000.00

Reservefonds op ult. Dec-

ember 1902 . . . . . - 1.109.739.00

Betaalde Brandschaden tot

ult. 1902. . . . . - 25.444.700.00

### BRAND - LEVEN - INBRAAK.

Verzekering tegen vaste en zeer billijke Premieën, zonder Inleggelden of Nabetalingen.

#### WOENSDAG 23 DECEMBER.

ARNHEM. Het amoveeren der perceelen 70 en 71 in de Bakkerstraat het gedeeltelijk amoveeren van perceel 10 tot 12 in de Weverstraat en het bouwen van een bankgebouw met de lev. van alle materialen en arbeidsloonen

De arch. Gebr. van Gendt A.Lz., Stadhouderskade 122, Amsterdam, v.m. 11<sup>1</sup>/<sub>2</sub> u., in restaurant „de Harmonie”. Groote Oord 7. Bestek en teek. à f 5 verkrijgb. bij P. Rijnja, Reguliersgracht 134, Amsterdam. Inl. geven voorn. arch.

## AFLOOP VAN AANBESTEDINGEN.

#### 24 NOVEMBER.

OOSTERMEER (FR.). De herbouw eener stelphuze op de Sate in gebruik bij Gebr. van der Meulen, onder Nijeholtpa. Door mej. de Wed. W. G. Reidsma.

Laagste inschr. F. Stellema, Rinsumageest, f 3540. Gegund.

#### 25 NOVEMBER.

APELDOORN. Het bouwen van een burgerwoonhuis aan den Ouden Beekbergerweg.

Laagste inschrijver W. Westerink, f 1172. Gegund.

ENSCHEDÉ (ONDERH.). Het bouwen van twee woonhuizen, onder beheer van den bouwkw. J. H. C. Roesink. Door den heer J. H. Overbeek.

Laagste inschr. Joh. Weener, f 3276. Geg.

GAANDEREN. Het bouwen van een woonhuis met bijlev. van alle materialen. Door den heer Bonnes.

Laagste inschr. T. Breukelaar, Terborg f 1079. Gegund.

's-HERTOGENBOSCH. Het bouwen van een winkelhuis met bovenwoning aan het Emmaplein en de Grobbendonckstraat. Door den arch. A. J. van Kempen.

Laagste inschr. C. P. Hartman, f 8200.

HEERENVEEN. Het bouwen van een woonhuis met bergplaats op een daartoe aan te plempen terrein op de verlengde Dracht. Door den heer K. de Jong.

Laagste inschr. J. K. de Ruiter en Zn., Heerenveen, f 2076. Niet gegund als zijnde boven de begrooting.

MONSTER (Z.-H.). Het bouwen van 2 druivenkassen op den tuin van A. van Spronsen. Door den heer Markelbach.

Laagste inschrijver I. A. Schreuder, f 3936.

RILLAND (ZEEL.). Bestek no. 11. Het bouwen van een woning, een schuurtje en bijbehorende werken nabij de Haven. Ram. f 8430. Door het bestuur der waterkeering van den calam. Zimmermanpolder.

Laagste inschr. J. B. Koch, Kruiningen (Hansweerd), f 7650. Een bijlet te laat ingekomen.

WINDESHEIM (HERBEST.). Het weder opbouwen van een boerenwoning voor A. J. Rozendaal.

Laagste inschr. Johan Vels, Windesheim, f 2429\*. \* Gegund.

#### 26 NOVEMBER.

ARNHEM (ONDERH.). Het doen van eene verbouwing van perc.no. 3 aan de Bergstraat, voor rekening van den heer G. Borgman. Door den bouwkw. Timmerman.

Laagste inschrijver H. Kleinhout, f 3290. Gunning aangehouden.

HAARLEM. Bestek no. 210. Het maken van bomvrije gebouwen in het fort bij Hoofddorp (1e ged.) (aardewerk). Raming f 67000; bestek no. 216. het maken van bomvrije gebouwen in het fort bij Hoofddorp (2e ged.) (lev. van steenslag), Ram. f 37400, onder beheer der genie te Haarlem. Door de genie.

Bestek no. 210. Laagste inschrijver J. Oläenburg Jz., Bergen, f 64928.

Bestek no. 216. W. Blankevoort Cz., f 42500.

ROTTERDAM. Het bouwen van eene school aan de Speelmanstraat. Door het gemeentebestuur.

Laagste inschrijver D. T. Blanken, f 39544.



# MINISTERIE VAN JUSTITIE.

## Openbare Aanbesteding.

Op Woensdag 23 December 1903, des namiddags ten 2 uur, zal in een der lokalen van het Departement van Justitie te 's-Gravenhage, in het openbaar worden aanbesteed:

Het driejarig onderhoud, aanvangende 1 Januari 1904 en eindigende 31 December 1906, van:

Het Kantongerechtsgebouw te Hoorn (bestek No. 172);

Het Paleis van Justitie, het Kantongerechtsgebouw, het Huis van Bewaring en de Strafgevangenis te Amsterdam (bestek No. 174);

Het Rechtsgebouw, het Huis van Bewaring en de Strafgevangenis te Rotterdam (bestek No. 175);

Het Rechtsgebouw en het Huis van Bewaring te Middelburg; het Rechtsgebouw en Huis van Bewaring te Zierikzee en de Strafgevangenis te Goes (bestek No. 176);

Het Paleis van Justitie en de Gevangnissen te 's Hertogenbosch; het Rechtsgebouw, het Huis van Bewaring en de Strafgevangenis te Breda en het Rechtsgebouw en het Huis van Bewaring te Eindhoven (bestek No. 177);

Het Rechtsgebouw en het Huis van Bewaring te Maastricht en het Rechtsgebouw en het Huis van Bewaring te Roermond (bestek No. 178);

en

Het tweejarig onderhoud, aanvangende 1 Januari 1904 en eindigende 31 December 1905, van:

De Strafgevangenis, het Huis van Bewaring en het Rechtsgebouw te Haarlem (bestek No. 173).

Bestekken liggen voor gegadigden ter inzage in bovengenoemde gebouwen en zijn op aanvraag tegen betaling van f 0.85 franco verkrijgbaar bij de GEBROEDERS VAN CLEEF, Boekhandelaars, Spui No. 28a. te 's-Gravenhage.

Aanwijzing zal worden gehouden:

voor de gebouwen te Rotterdam en te Haarlem, den 14den December 1903, des voormidd. ten 9 uur aanvangende bij het Rechtsgebouw;

voor de gebouwen te Amsterdam, Breda, Goes en Eindhoven, den 15den December 1903, en wel te Amsterdam aanvangende bij het Paleis van Justitie des voormidd. ten 9 uur, te Breda des voormidd. ten 9½ uur, te Eindhoven des namidd. ten 1½ uur, aanvangende bij het Rechtsgebouw en te Goes des namidd. ten 1½ uur;

voor de gebouwen te Middelburg, Zierikzee, 's Hertogenbosch Roermond en Maastricht en het Kantongerechtsgebouw te Hoorn, den 16den December 1903, en wel te 's Hertogenbosch des voormidd. ten 9 ure, aanvangende bij het Paleis van Justitie, te Zierikzee, en Roermond, des voormidd. ten 9 uur, aanvangende bij het Rechtsgebouw, te Middelburg des voormidd. ten 9½ uur, aanvangende bij het Rechtsgebouw, te Maastricht des namidd. ten 1½ uur, aanvangende bij het Huis van Bewaring en te Hoorn des namidd. ten 1 uur.

Inlichtingen zijn te bekomen op het bureau van den Hoofdingenieur voor de Gevangnissen

en Rechtsgebouwen, te 's Gravenhage, Departement van Justitie, en

voor de werken te Amsterdam, Haarlem en Hoorn bij den Hoofdpzichter P. H. S. A. BREUKEL te Haarlem:

voor die te Rotterdam en Breda bij den Hoofdpzichter G. VUUK te Rotterdam;

voor die te Middelburg en Goes bij den Opzichter J. H. HANNINK te Goes;

voor die te Zierikzee bij den Opzichter M. COUVEE aldaar;

voor die te Eindhoven bij den Opzichter P. VAN DEN ERVE te Dordrecht;

voor die te 's Hertogenbosch bij den Opzichter J. VAN DEN BERGE aldaar;

voor die te Roermond bij den Opzichter G. RAMMERS aldaar;

en voor die te Maastricht bij den Opzichter J. E. HOUBEN aldaar:

's-Gravenhage. 4 December 1903.

De Minister van Justitie,

Voor den Minister,

De Secretaris-Generaal,

P. J. VAN BEIJMA.

## Westlandsche Stoomtramweg-Maatschappij.

### AANBESTEDING.

Op Dinsdag 22 December 1903, des namiddags ten 2 ure, zal door den Directeur der Westlandsche Stoomtramweg Maatschappij in het Administratiegebouw van genoemde Maatschappij te Loosduinen worden AANBESTEED:

A. Bestek N<sup>o</sup>. 4. Het maken van een STATIONSGEBOUW, een WATERTOREN met FILTER en bijkomende werken op het Stations-emplacement te Loosduinen.

B. Bestek N<sup>o</sup>. 5. Het maken van een STATIONSGEBOUW, eene DUBBELE COUPURE in den Maasdijk en bijkomende werken te 's-Gravenzande.

De bestekken liggen van den 8<sup>en</sup> Dec. ter lezing in het Administratiegebouw te Loosduinen en op het bureau van den Hoofd-Ingénieur D. P. VAN AMEYDEN VAN DUYM, Sweelinckplein no. 47 te 's Gravenhage en zijn op franco aanvraag te bekomen bij de Boek- en Kunst drukkerij v/h. MOUTON & Co., Herderstraat no. 5 te 's-Gravenhage tegen betaling van f 2.50 per bestek.

Aanbiedingen worden ingewacht voor elk bestek afzonderlijk en voor beide bestekken gecombineerd.

Inlichtingen worden gegeven door den Hoofd-Ingénieur voornoemd.

Aanwijzing op het terrein zal geschieden den 16<sup>en</sup> December 1903 ten 11 ure des voormiddags te Loosduinen en ten 2 ure des namiddags te 's Gravenzande.

## Ministerie van Waterstaat, Handel en Nijverheid.

### LANDSGEBOUWEN.



### AANBESTEDING.

Op Woensdag, 23 December 1903, des voormiddags ten 11 ure, zal, onder goedkeuring van den Minister van Waterstaat, Handel en Nijverheid, aan het gebouw van zijn Departement, te 's Gravenhage, worden aanbesteed:

het onderhoud en herstel van de Landsgebouwen te 's-GRAVENHAGE, gedurende 1904.

(Raming f 49.600.)

Het bestek no. 66 ligt na 9 December 1903 ter lezing aan het gebouw van het Ministerie van Waterstaat, Handel en Nijverheid, aan het bureel van den Rijksbouwmeester in het 2de district, Fluweelen Burgwal no. 16 te 's-Gravenhage, aan de lokalen der Provinciale Besturen, en is voorts op franco aanvraag tegen betaling der aan den voet daarvan vermelde kosten te bekomen bij de firma Gebroeders VAN CLEEF, boekhandelaar, Spui no. 28a te 's-Gravenhage en door hare tusschenkomst in de voornaamste gemeenten des Rijks.

Inlichtingen zijn te bekomen bij voornoemden Rijksbouwmeester en bij den Opzichter bij de Landsgebouwen H. E. VAN DE WATER, Binnenhof te 's-Gravenhage.

Aanwijzing zal worden gedaan op Woensdag 16 December 1903, des voormiddags ten 9 ure.

's-Gravenhage, 25 November 1903.

### Hollandsche IJzeren Spoorweg-Maatschappij.

### AANBESTEDING.

Op Maandag, den 14en December 1903, des namiddags ten half 2 ure (*Greenw. tijd*), zal in het Centraal Personenstation te Amsterdam, in het lokaal naast de wachtkamer 3de klasse (ingang vestibule) worden aanbesteed volgens bestek No. 981 3:

Het maken van een Gebouw met de daarbij behoorende werken voor de elektrische inrichtingen op het stationsemplacement HAARLEM.

Begroting f 33400.—

Het bestek met 1 tekening is tegen betaling van f 1.00 verkrijgbaar aan het Centraal-Administratie-gebouw der Maatschappij aan het Droogbak te Amsterdam, Dienst van Weg en Werken, kamer 154, of op franco aanvraag aan dien Dienst, met toezending van het bedrag in postwissel (postzegels worden niet in betaling genomen en aan aanvragen zonder postwissel wordt geen gevolg gegeven).

Aanwijzing geschiedt als in het bestek is vermeld.

De Raad van Administratie  
Het Gedelegeerd Lid.

R. VAN HASSELT.



## Ministerie van Justitie.

### Openbare Aanbesteding

Op ZATERDAG 19 DECEMBER 1903, des namiddags te 2 ure, zal in een der lokalen van het Departement van Justitie, te 's-Gravenhage, in het openbaar worden aanbesteed:

**De verbouwing van het Paleis van Justitie te ARNHEM en stichting van een Huis van Bewaring aldaar en daarmee in verband staande werken.**

Raming f246.300.—

Het bestek No. 179 met daarbij behorende teekeningen ligt van af 4 December 1903 voor gegadigden ter inzage in een der lokalen van perceel No. 866 aan het St. Walburgisplein te Arnhem.

Tevens liggen aldaar 40 stuks detailteekeningen en 18 modellen ter visie.

Genoemd bestek is van af 4 December 1903, op aanvraag, tegen betaling van f 3.70 franco verkrijgbaar bij DE GEBROEDERS VAN CLEEF, Boekhandelaars, Spui No. 28a, te 's-Gravenhage.

Aanwijzing zal worden gehouden op Zaterdag 12 December 1903 te Arnhem op het Rijksterrein aan het St. Walburgisplein, des namiddags ten 1.30 ure, terwijl inlichtingen zijn te bekomen bij den Hoofd-Ingenieur voor de Gevangenissen en Rechtsgebouwen, Departement van Justitie, te 's-Gravenhage.

's-Gravenhage, 1 December 1903.

*De Minister van Justitie,*  
Voor den Minister,  
*De Secretaris-Generaal.*  
P. J. VAN BELJMA.

UTRECHT. Het bouwen van eene custowoning en bijkomende werken in verband met de uitbreiding van het physiologisch laboratorium aan de van Wijkskade te Utrecht. Raming f10800. Door het prov. bestuur.

Laagste inschrijver H. J. A. Etmans, f11100.

27 NOVEMBER.

GRONINGEN (ONDERH.). Het bouwen van de winkelbehuizing no. 24 in de

## Hollandsche IJzeren Spoorweg-Maatschappij.

### AANBESTEDING.

Op MAANDAG, den 14en December 1903, des namiddags ten half twee ure (*Greenw. tijd*), zal in het Centraal Personenstation te Amsterdam, in het lokaal naast de wachtkamer 3de klasse (ingang Vestibule) worden aanbesteed volgens bestek no. 983:

**Het maken en opstellen van den plaatijzeren Bovenbouw voor eene voetbrug over het Stationsempacement SCHÜTTORF.**

Begrooing f15400.—

Het bestek met 1 tekening is tegen betaling van f1.— verkrijgbaar aan het Centraal-Administratiegebouw der Maatschappij aan het Droogbak te Amsterdam, Dienst van Weg en Werken, kamer 154, of op franco aanvraag aan dien Dienst, met toezending van het bedrag in postwissel (postzegels worden niet in betaling genomen en aan aanvragen zonder postwissel wordt geen gevolg gegeven).

Aanwijzing geschiedt als in het bestek is vermeld.

*De Raad van Administratie.*  
*Het Gedelegeerd Lid,*

R. VAN HASSELT.

Zwanestraat, onder architectuur van P. Belgraver en A. Reiziger.

Laagste inschr. G. Rademaker, f3996. Gegund.

HILLEGOM. Het inrichten van een gedeelte van het gemeentehuis tot woning voor den congieger, met bijlev. van alle ben. materialen, arbeidsloon, transporten enz. Door het gem. best.

Laagste inschr. J. Kraaij, f490.

28 NOVEMBER.

BEDUM. Het opbouwen van een afgebranden windwatermolen aan het Kardingermaar, groot in vlucht 23,50 M. met twee schroeven en zelfwichterij, onder bijlev. van alle materialen, waarvan de geheele oplevering moet geschieden voor of op 15 Juli 1904. Door het best. van het waterschap „de Oostelijke Bedumer Polder”.

Laagste inschr. M. Noordewier, Eenrum f10293. Gegund.

COLMSCHATE BIJ DEVENTER. Het bouwen van een boerenwoning op „Rodijk” met bijlever. van de ben. materialen (uitgezonderd smids- en dekkerswerk) Door den heer J. W. Klosters.

Laagste inschr. G. Tuitert Colmschate, f1130.

's-GRAVENHAGE. Bestek no. 211, het bouwen van een buskruitmagazijn onder beheer der genie te 's-Hage, ten behoeve van de werken voor den aanleg van een buitenhaven te Scheveningen. Ram. f3900. Door de genie.

Laagste inschrijver J. B. Veenbos. f3859.

HILVERSUM. Het aan- en verbouwen van een villa aan den Utrechtschen weg. Door de archit. Schill en Haverkamp te Amsterdam.

Laagste inschr. R. Mouw, f8653.

MUSSELKANAAL. a. Het bouwen eener winkelbehuizing, b. het glas- en verwerk. Door den heer M. Lezer.

a. Ram. f1090. Laagste inschr. J. B. Manning, f1056. Gegund.

b. Ram. f58. F. Toorman, f51. Gegund.

PURMEREND. Het bouwen van een pakhuis met motorruimte aan het molenplantsoen. Door den arch. Jb. Faber.

Laagste inschr. W. Tadema, f2146. Geg.

UTRECHT. Het bouwen van een kantoorgebouw, werkplaats, smederij en een blok arbeiderswoningen, op de sloopsterrenwerf „de Liesbosch” onder Jutfaas Door den archit. E. G. Wentink Jr.

Laagste inschr. A. Reijneveld, Montfoort, f14356.

ZAANDAM. (Bestek 8, sluisbouw). Het bouwen eener dubbele sluisnechtswoning, kantoorje en bergplaats, het maken van terreinafscheidingen en bijkomende werken. Door het gem.best.

Laagste inschr. H. de Jong Pz., f8300. Gegund.

30 NOVEMBER.

HEERLEN. Het maken van een machinegebouw voor elektrische centrale, ten behoeve van de staatsmijn B. nabij Schaesberg. Ram. f34000.

Laagste inschrijver B. Spreeuwenberg, Venlo, f31700

OMMEN. Het opbouwen van een afgebrande woning. Door den heer R. Wandscheer.

Laagste inschr. A. v. Elburg, Ommen voor f1438; laagste inschr. voor schilderwerk J. Poel, idem voor f79

### Lijst van Fabrikanten, Leveranciers, enz.

Prijs per regel voor niet geabonneerden op advertentiën f5.— per jaar bij vooruitbetaling. Abonnés op Advertentiën 1 regel gratis voor iedere advertentie.

Artesische bronnen (putten) Maatschappij Artesia, Wagenplein 182, Den Haag.

Asphaltdakpapier — „Bouwmaterialen” voorheen M. LUIJTEN, Lekkerkerk, Rotterdam en Dordrecht.

Assurantie-Mij. tegen Brandschade „de Nederlanden van 1845”, 's-Gravenhage, Kerkplein hoek Prinsestraat.

Badinrichtingen. — TH. VAN HEEMSTEDEN OBELT, Amsterdam. Brandkasten enz., — Rotterd. Brandk. fabriek v h Jb. DE HAAS & Zn. Rotterdam.

Bouwstoffen. — MARTIN & Co., Amsterdam.

BRANDKLUISDEUREN. — Wed. P. A. SCHROOT & ZON, Den Haag. Cementmestiek-Dakbedekking. — J. A. SMITS & ZON, Weesperzijde 39, Amsterdam.

Cement-IJzerwerken — Ned. Mij. voor Monierwerken, Amsterdam. Centrale Verwarming. — W. J. STOKVIS, Arnhem.

Centrale Verwarming en ventilatie. — D. S. M. KALKER, Amst.

Centrale Verwarmingen. — B. LANDHEER Jr., Wijnstr. 59, Rotterdam.

Closets. — TH. VAN HEEMSTEDEN OBELT, Amsterdam.

DAKTGELMACHINES. — G. P. Wessel, Rotterdam.

Dakpannen. — J. B. VAN SOEST & TERSTAPPEN, te Swalmen.

Dakroeden (gegalvaniseerd ijzeren) — J. SABELIS & Co, Glasfabrikanten, Haarlem

Dakbedekking. — C. KINDERMANN, Berlin-Reineckendorf.

Eerste Nederl. Xylolith-Fabriek. — A. S. KEY, Rotterdam.

Excelsiorplaten. — GEBRS. VAN DER VIJGH, Amsterdam.

Gaskachels (nieuwste condensng). — OBELT, Amsterdam.

Gas-, Stoom- en Waterleiding. — R. S. STOKVIS & ZONEN,

Leuvehaven 74-76, Rotterdam.

Glas in lood. — MEULDERS & Co. Den Haag.

Gegoten geëmailleerd ijzeren waschtafels — TH. VAN HEEMSTEDEN OBELT, Amst., 150 de Ruyterkade. Filiaal: 36, Rokin.

Gegoten geëmailleerd ijzeren waschtafels. — PECK & Co., Amst. Gekleurd en gebrand glas in lood. — C. LINDENAAR, Glasgraveur, Alb. Cuijpsstraat 123, Amsterdam.

Hauslersche Houtcementen Dakbedekking. — J. A. SMITS & ZON, Weesperzijde 39, Amsterdam.

HEINEKEN'S GLAZENWASSCHERIJ. Stoom Jaloezieën-, en Rolluiken-fabriek. — 's GRAVENHAGE. Driehoekjes 3 voorheen Wagenstraat 39a. — AMSTERDAM, v. d. Helststraat 1.

Jalouisiën, Marquises. Rolluiken — J. SENFT & Co., Papestraat 8, Den Haag.

Jalouisiën. — J. F. KRONER & ZONEN, Spuistr. 246, 248, 250, Amst. Jossou-Cement. — A. E. BRAAT, Rotterdam en Amsterdam.

Kunst- en Grofsmederij, Firma J. T. van Vuren, Amsterdam.

Liften, Graan-silo's, Transportinrichting enz., LANDR. & GLINDERMAN, Spuistraat 6 en 8, Amsterdam.

Liften, Personen- en goederen. — H. & J. VAN DEN WALL BAKE, Liften — TH. VAN HEEMSTEDEN OBELT, Amst. (R. WAYGOOD & Co.)

Liften, Ventilatie, Gesm. ijzer. trappen. — JAN HAMER & Co., Amst.

Lichtdrukriemrichting. — J. P. Bladergroen, Amsterdam-Rotterdam.

Liften. (Hydraulische en elektrische). — FRED. STIELTJES & Co. Amsterdam.

Looden en Inw. glasemail privaatileidingen. — OBELT, Amst.

Lichtdrukriemrichting. — Lichtdruk- en Calqueerpapieren — Corns.

Inmig & Zoon, Nieuwe Haven 5, Rotterdam.

Machines voor Cementdakzegels. — G. P. Wessel, Rotterdam.

Marmere Schoorsteen-mantels. G. & J. Cool, Bloemgracht 77, Amst.

Marm. Schoorsteenm. D. WEEGEWIJS, Rapenb. 14 en 43, Amst.

Motoren en Dynamo's. — JULIUS LÜCHAU, Warmoesstraat 91.

Meubels enz. — Phoenix Meubil.-Inrich., Spuistr. 234, Amsterdam.

Nikkelinrichting-Instrumentmakerij. — F. L. W. BUCKMANN & Co.,

Den Haag, Stille Veerkade 19a.

Pompen (Diaphragma). — A. RESINK, Ingenieur, Haarlem.



Portland-Cement — DYCKERHOFF & SÖHNE, Amöneburg.  
 Prisma's Luxfer (kamerverlichting) — W. VAN RIJN, Keizersgracht 181, Amsterdam.  
 Fnotoithografie. — WEGNER & MOTTU, Amsterdam.  
 Proefstation Bouwmat — KONING & BIENFAIT, Amsterdam.  
 Rolluiken. — W. H. M. SCHOLTE, Prinsengr. 516, Amsterdam.  
 Rietplanken. Isolersteenen. Fluaten. — MÖLIJN, — Gouda.  
 Raamsluiters voor bovenlichten. — TH. V. HEEMSTEDÉ OBELT, Amsterdam.  
 Schilderwerk in alle genres. G. W. C. OOSTERBAAN, Amsterdam.  
 SCHOORSTEENKAPPEN. — Maatschappij op aandelen J. A. JOHN, IJversgehofen 120 bij Erfurt.  
 Stalinrichtingen. Verwarming. Jan Hamer & Co. Amsterdam.  
 Stalen balken, IJzer enz. — Gebr. VAN DER VLIET, Amsterdam  
 Spiegel- en Vensterglas enz. P. DOLK & ZOON, Rotterdam — Dordrecht.  
 Stalinrichtingen. — STAAL & HAALMEIJER, Amsterdam.  
 Stalinrichtingen. — D. S. M. KALKER, Amsterdam.  
 Stalen balken en U-profielen — Deutsch-Luxemburgische Bergwerks- und Hütten-Actiengesellschaft. Vertegenw. C. D. v. D. LINDEN, Prins Hendrikkade, Amsterdam.  
 Stalen balken. — H. E. OVING Jr., Rotterdam.

Steenen (verglasde en onvergl.) CANOY HERFKENS & Co., Venlo  
 Steengoed of Engelsche buizen en kruispannen. — HOUBEN & STEEGH, Belfeld en Tegelen (Limburg.)  
 Stoomtimmerfabriek. — GEBRS. VAN MALSEN. Den Haag.  
 Stoelen en schoolmeubelen. — LEYDEN & VAN BEEST, Rotterdam.  
 Tegelvorsieringen enz., Plateelbakkerij De Distel, Amsterdam.  
 Touwwerken. — G. F. A. DRIESSEN, Nijmegen.  
 Urinoirs (Torfit). — H. HUINCK & A. IMHOFF, Rotterdam.  
 Verwarming en verlichting. — JULIUS LUCHAU, Warmoesstraat 91, Amsterdam.  
 Verwarming en Ventilatie. — TH. V. HEEMSTEDÉ OBELT, Amst.  
 Verwarming en Ventilatie. D. S. M. KALKER, Amsterdam.  
 Ventilators. — TH. VAN HEEMSTEDÉ OBELT, Amsterdam.  
 Ventilators. — D. P. HASSELMAN, Amsterdam.  
 Vuurvaste steen, Tras, Aarden buizen, Straatkeien — „Bouwmaterialen” voorheen M. LUIJTEN, Lekkerkerk, Rotterdam en Dordrecht.  
 Wandtegels, cement, kalk, graniet — „Bouwmaterialen” voorheen M. LUIJTEN Lekkerkerk, Rotterdam en Dordrecht.  
 Zandsteen. — FERD. ENGERS, Amsterdam.  
 Zinkwerken. — F. W. BRAAT, Delft. Amsterdam.

**Brandverzekering-Maatschappij**

Gevestigd te DORDRECHT.

Oppericht 1859.

Kapitaal . . . f 1,000,000. —  
 Reserven . . . 246,090.25

**HOLLAND**

Aanvragen om Agentschappen, zoowel voor Brand- als voor Inbraak-verzekering, aan de Directie.

**Brand- en Inbraak-Verzekering.**

Zeer verlaagd tarief in de afdeeling Inbraak voor hen die bij de Mpij. eene verzekering tegen Brandschade hebben gesloten of afsluiten.  
 Vaste premien zonder inleggelden of nabetalingen.

**„BOUWMATERIALEN”**  
 voorheen **M. LUIJTEN.**

LEKKERKERK, ROTTERDAM en DORDRECHT.

Hoofdvertegenwoordigers voor Nederland

van de **PORTLAND CEMENT** merk:

**„HACCOURT”.**

Levering op strengste keur.

Nederlandsche Maatschappij

VOOR

**MONIER-WERKEN**

te AMSTERDAM.

Directeur: J. N. LANDRÉ.

**Cement-IJzerwerken**

volgens de systemen MONIER, RABITZ en aanverwante stelsels.

**Waterdichte Werken.**

als Kelders. Reservoirs. Regenbakken. Daken. Privaatputten. Kuipen enz. Gewelven. Vloeren. Buizen. Tunnels. Muren

Bescherming tegen brand.

**BRANDVRIJE KELDERS.**

Kantoor:

3e WETERINGDWARSSTRAAT 36.

Werkplaats: JAAGPAD BIJ DEN OMTAL. (Weesperzijde).

**Roodde Sluitpannen.**  
*(Tuiles du Nord)*



recht dekkend 21 per M<sup>2</sup> nieuwst model! hoog roode kleur!

ELKE KLIK IS VOORZIEN VAN EEN SPIJKERGAATJE.

**Bouwmaterialen**  
 voorheen **M. Luijten**  
**LEKKERKERK-**  
**DORDRECHT - ROTTERDAM**

Verschenen bij D. MIJS te Tiel:  
 de **TWEEDE DRUK** van  
**WERKTUIGKUNDE**  
 VOOR AMBACHTSLIEDEN  
 door G. A. SCHOLTEN,  
 Architect en Leeraar M. O. te Tiel.  
**EERSTE DEELTJE**  
 Kennis van Werktuigen.  
 Met 68 Fig. en 104 Vraagst. Prijs f 0.75.  
 Alom zeer aanbevolen.

**H.H. Architecten.**

Een ervaren **BOUWKUNDIG INGENIEUR** wensch in relatie te komen met een architect ter associatie of eventueele overname der zaak.  
 Brieven franco, letter B. M. Bureau van dit blad, Herderstr. 5, Den Haag.

**CANOY-HERFKENS-Co. VENLO.**

**FABRIKANTEN** VAN **VERGLASDE EN ONVERGLASDE PROFIL GEVELSTEENEN** EN **Blauwe stratiers**

**SPECIALITEIT** in het bouwen van Fabriek-schoorsteenen van radiale steenen zonder steigers van gladgeperste kleisteenen of steenen met zandnerf naar keuze ook met bijlevering van alle materialen.

**PRACHT! PRIS, TEKENING, MONSTERS en ATTESTEN.**





# LEYDEN & VAN BEEST.

BINNENROTTE 22-24, ROTTERDAM.  
Succursale: BRUSSEL 9 rue d'Angleterre.

SCHOOLMEUBELN.



GROOTE COLLECTIE  
Schouwborgstoelen

vouwbare  
en  
draagbare  
stoelen  
voor

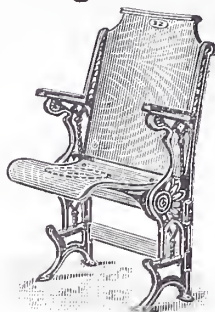

Kantoor- en Koffieinrichtingen op groote schaal.

KERKEN, ZONDAGSSCHOLEN, NUTSGEBOUWEN en VERGADERZALEN.

Prijzen en catalogus op aanvraag.

o. a. ingericht: Departement tot Nut van 't Algemeen, Luthersche Kerk,  
„Nieuwe Kerk 's-Gravendijkwal" Delfshaven allen Rotterdam.

## Sturtevant Engineering Company Limited.

Keizersgracht 745, AMSTERDAM.

Lucht-overschikking en verwarming van woonhuizen,  
Schoolgebouwen, Kerken, Vergaderlokale, Concertzalen,  
Schouwbougen, Fabrieken, Werkplaatsen, enz. enz.,  
zonder stoom- of waterleidingen, zonder kachels of radiatoren.

## Fred. STIELTJES & Co.

Groote Voorraad STALEN BALKEN L, T en L.

KOLOMSTAAL EN STRIPPEN,

Draagbaar spoor 70 c.M. en  
Kipwagons.  
te koop en te huur.

H. E. OVING Jr.

KANTOOR: Gelderschekade 31-33 (Plan C).  
STAPELPLAATSEN: Binnenhaven O. Z. (Feijenoord).  
ROTTERDAM.

Geasphalteerde gegoten ijzeren BUIZEN.  
Gegalvaniseerde gegolfde platen. Complete ijzeren Overkappingen.

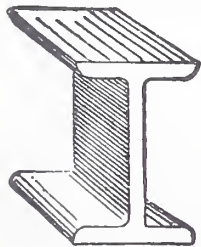
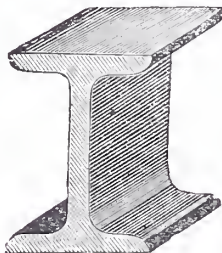
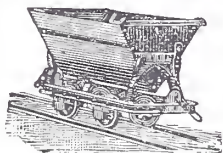
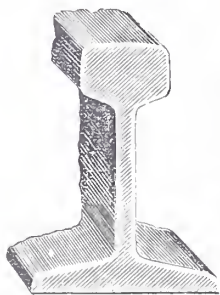

GEBR. VAN DER VLIET,  
Ijzer- en Staalhandel  
AMSTERDAM.

STAAF-, BAND-, PLAAT-, HOEK- en T-IJZER, enz.

STALEN BALK- en L-PROFIELEN. —

GEGOTEN BÖHLERSTAAL.



van 8 tot 32 c.M. voorradig.

tot 30 c.M. voorradig.

Alleen verkoop van P. L. H. Kroonijzer en Wilha. S. M. Vloeiijzer.

B. LANDHEER Jr., Wijnstraat 59, Rotterdam.

Generaal-Vertegenwoordiger der firma  
ARENDT, MILDNER & EVERS, HANNOVER.

Speciaal fabriek voor

**Centrale Verwarmingen.**

WARMWATERBEREIDING, DROOGINRICHTINGEN enz.,  
naar verschillende systemen.

Prima referentiën van uitgevoerde installatiën.  
Inlichtingen, begrotingen en teekeningen gratis!

GEB<sup>s</sup>. VAN MALSEN. DEN HAAG.

STOOMTIMMERFABRIEK.

Deuren, lijsten, betimmeringen, en  
parketvloeren.



Telefoon 3978.

PHOENIX  
Meubiler-  
Inrichting.

234 Spuistraat  
Amsterdam.

Degelijke en  
smaakvolle be-  
werking, ook  
naar  
ontwerpen.

## Wie Bouwt of Monteert

verzuime niet bij

H. B. WEINHOLD,  
Arnhem

gratis-toezending te vragen van

„Wenken tot afdoende demping van  
geluid, dreun- en trilling.”

## Firma F. W. BRAAT, Delft,

Koninklijke Stoomfabriek van

Werken in Zink en andere Metalen,

beveelt zich aan voor de levering van  
alle soorten van Ornamenten in Zink,  
Koper, Brons, Lood en gesmeed  
IJzer.

Eigenaar der Koninklijke Fabriek  
van gegoten Zink- en Bronswerken  
onder de firma L. SCHÜTZ & ZOON  
te ZEIST.

Aanleg van Centrale Verwarming  
door warm water onder lagen druk.

Brochures en albums op aanvraag  
verkrijgbaar.

Galvaniseerinrichting.

Hoofdagent der firma S. J. ARNHEIM  
te Berlijn, Kon. Keiz. Fabriek van  
Brandkasten, Kluisdeuren, Safe-  
Deposits, enz.

## Ontvang- en Betaalkas.

Rentevergoeding voor gelden à deposito

Met één dag opzegging . . . 2 1/2 %  
(Bedragen tot f 10.000. — terstond betaalbaar)

Met tien dagen opzegging . . . 3 %  
Voor één jaar fixe . . . . . 4 %

Voor andere termijnen op nader overeente-  
komen voorwaarden

Open en gesloten bewaargeving volgens regle-  
ment. Brandkastjes in de Safe deposit-inrichting,  
voor het bewaren van effecten en andere waarden.  
te huur volgens reglement.

Amsterdam, 1 December 1903.



# BOUWKUNDIG WEEKBLAD.

ORGAAN VAN DE

MAATSCHAPPIJ TOT BEVORDERING DER BOUWKUNST.

Bestuur v. d. Maatschappij: A. SALM G.Bz., *Voorzitter*. ED. CUYPERS, *Vice-Voorzitter*. — Jb. v. d. BAN Pz., M. A. C. HARTMAN, D. E. C. KNUTTEL, F. J. NIEUWENHUIS, B. J. OUËNDAG, F. W. M. POGGENBEEK, J. VERHEUL Dz.  
Commissie van Redactie: Ed. CUYPERS, A. SALM G.Bz. en J. VERHEUL Dz.  
Redacteur: C. T. J. LOUIS RIEBER.

12 DECEMBER 1903.

23<sup>e</sup> JAARGANG.

N<sup>o</sup>. 50.

BUREAU VAN REDACTIE: MARNIXSTRAAT 402, AMSTERDAM.  
BUREAU v. ADMINISTRATIE: HERDERSTRAAT 5, 'S GRAVENHAGE.  
UITGEVERS: MOUTON & Co. — 'S GRAVENHAGE.  
ABONNEMENTSPRIJS voor Nederland: fr. p. p. f 15.— 's jaars, voor Indië en het Buitenland (bij vooruitbetaling) fr. p. p. f 17.— \* \* \*

PRIJS DER ADVERTENTIËN: van 1—5 regels f 1.— elke regel meer 20 cents. Groote letters naar plaatsruimte. \* \* \* \* \*  
AANKONDIGINGEN v. AANBESTEDINGEN 15 ct. p. regel m. premie  $\frac{3}{2}$  maal.  
ABONNEMENT v. ADVERTENTIËN tegen belangrijk verminderde prijzen en kosteloze opname der advertentiën in het Tijdschrift der Mij.

INHOUD: — Verankeringen. — Prijsvragen. — Ingezonden. — Verslagen van vergaderingen. — Uit den vreemde. — Berichten. — Personalialia. — Weerkundige waarnemingen. — Bureau voor plaatsing van Opzichters en Teekenaars. — Aankondiging en afloop van aanbestedingen. — Lijst van Fabrikanten, Leveranciers, enz. — Advertentiën. —

## VERANKERINGEN

zoals die worden aangewend bij burgerlijke bouwwerken, en hare toepassing bij den speculatiebouw.

### A. Verankering van bintlagen.

Het materiaal voor deze verankering kan nog onderscheiden worden in de drie onderdeelen: *bintankers*, *strijkankers* en *koppelijzers*.

1<sup>o</sup>. *Bintankers* worden op solide bouwwerken gewoonlijk aangebracht aan de helft van het aantal binten, zooveel mogelijk om het andere bint, en aan de *beide* einden.

In den eigenbouw schijnt het den bouwer er meer om te doen te zijn, te laten zien *dat* hij ankers gebruikt, ten minste *als* hij ze gebruikt (velen laten dit geheel achterwege) en dan wordt het met het aantal en de juiste plaats zoo heel nauw niet genomen. Veelal is dit het werk van een jongen of aankomend jongmaatje (want het mag niet veel kosten), en deze let er niet altijd op wanneer hij aan de tweede helft van zijn werk gekomen is, of hij wel juist de zelfde binten uitkiest die hij aan de eene zijde van het perceel van ankers heeft voorzien, zoodat men soms ziet, dat om het andere een bint alleen is verankerd in den voormuur, en de tusschenliggende binten alleen in den achtermuur.

Deze misstand wordt later wel weer opgeheven, als de vloeren op de binten worden bevestigd, doch het meest heeft een bouwwerk toch te verduren gedurende den „opbouw”, wanneer door het voortdurend zwaar neerzetten van materialen elk oogenblik zekere trillingen ontstaan.

Tot het verankeren van bintlagen worden door architecten gewoonlijk schotelankers en haakankers voorgeschreven, al naar mate zij zichtbaar blijven of in het metselwerk verborgen zijn.

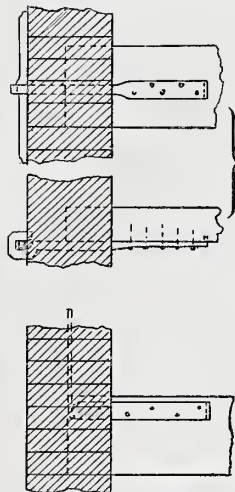

Het zichtbare schotelanker wordt in den regel zoo aangebracht, dat de schotel zoo mogelijk een gedeelte van het doorgaande metselwerk onder en boven de bintlaag „pakt”, opdat de verbinding van hout aan steen niet enkel geschiedt aan de blokjes metselwerk tusschen de binten.

Om de zelfde reden wordt het blinde haakanker steeds zoo hoog mogelijk geplaatst.

Bij beide soorten van ankers maakt men gewoonlijk aan het einde van den staart een omgezet haakeinde dat in den balk wordt gelaten, ten einde

te zorgen, dat niet alles neerkomt op de spijkers of anker-nagels.

De ijzerzwaarte is voor schotelankers meestal 16 à 19 m.M. vierkant, en die van de haakankers varieert tusschen 10/40 en 13/50 m.M.

In den eigenbouw is van deze zorgvuldigheid geen spoor te vinden. Wanneer men daar schotelankers toepast, bestaan deze uit een rond staafje van 13 à 16 m.M. diam., en een staart van ijzer, zwaar 6.30 m.M., waaraan het bovengenoemde omgezette haakeinde ontbreekt.

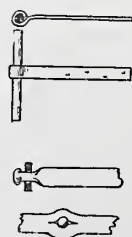

Ook worden wel wervelankers gebruikt, die hunne kracht moeten zoeken in den omgeklonken kop vóór den wervel, wat in den regel onvoldoende is, daar het gat in den wervel meer gespleten dan geboord wordt, en de kop soms enkel uit wat „braam” bestaat. Natuurlijk is de kwaliteit van het ijzer niet 1ste klasse, terwijl het in den regel ook zoo nauw niet genomen wordt met de bevestiging aan het bint. Soms ziet men, dat van de vier of vijf gaten er slechts twee of drie van spijkers voorzien zijn, of wel dat draadnagels van te lichte soort zijn gebruikt.

Natuurlijk worden deze toestanden niet op alle bouwwerken in den speculatiebouw aangetroffen. Sommigen leveren werk dat gezien mag worden, maar er zijn er ook die het nog erger maken, en zelfs de geheele verankering achter-



wege laten. Dezulken beschouwen deze als totaal overbodig en rekenen op den steun van belendende perceelen. Wel weten zij, dat hun werk geen 1ste kwaliteit is, en ze laten dan ook niet na de buitenste muren van een blok perceelen op hunne wijze te verankeren, tot dat de komst van nieuwe perceelen er naast, de noodzakelijkheid dezer hulpverankeringen opheft.

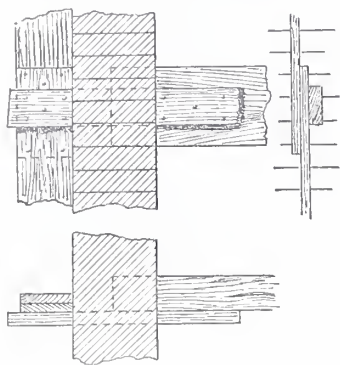

Men bevestigt daartoe bij elke bintlaag aan twee à drie binten een verlengstuk, zijnde een eindje plank of iets dergelijks, en deze stukken worden onderling gekoppeld van verdieping tot verdieping met schroten op hun kant tegen den muur, zoogenaamde „open-neeren”. Het springt natuurlijk dadelijk in het oog, dat op deze wijze een geheele

muur eigenlijk door niets anders gesteund wordt dan door eenige draadnagels.

Wanneer naast een bestaand perceel een nieuw blok zal verrijzen, wordt bijna altijd gebruik gemaakt van den reeds bestaanden muur. Om meerdere kosten te vermijden, wordt deze muur niet „gemeenschappelijk”, dus niet voor de halve waarde overgenomen, doch koopt men van den eigenaar van het reeds bestaande perceel alleen „het recht om in te balken”. Hierbij is niet begrepen het verankeren dier balken. Het heeft in zulke muren dan ook meestal niet

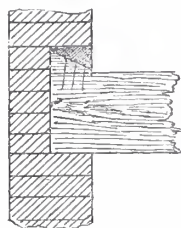

plaats. Wel gaat men somtijds op de volgende wijze te werk.

De balkgaten worden in den muur een laag hoger uitgehakt dan de hoogte der binten bedraagt. Op het einde der binten wordt een wigvormige klos bevestigd en het overblijvende gedeelte van de muuropening weder volgemetseld, zoodat het bint er als het ware in gezwaluwstaart is.

2<sup>o</sup>. *Strijkankers* of strijkalkankers dienen om die muren aan de binten te koppelen, welke niet balkdragend zijn en dus evenwijdig met de binten liggen. Daar die muren meestal gevels zijn, en dus dikwijls niet veel meer dan dammen tusschen de kozijnen, worden ze gewoonlijk in de opgaande lijn dier dammen verankerd.

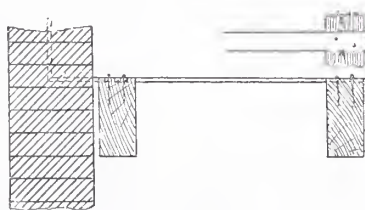

Bij bouwen onder toezicht van architect en opzichter, wanneer van elk onderdeel afzonderlijke werkteekeningen worden vervaardigd, is van te voren nauwkeurig de onderlinge afstand der binten bekend en wordt er bij het gereedmaken der ankers op gerekend, dat de spijkergaten juist boven de binten zullen komen en dat de haak aan het einde van den balk minstens  $\frac{2}{3}$  van de hoogte van dien balk bedraagt.

Het gebeurt maar zelden, dat de speculatiebouwers deze ankers achterwege laten, overtuigd als ze waarschijnlijk zijn, dat hun metselwerk, vooral als het wat veel door kozijnen is onderbroken, een steuntje extra zeer zeker hebben mag. Echter wordt de bovengenoemde nauwkeurigheid lang niet altijd in acht genomen en ziet men soms een anker dat 10 á 12 cM. te lang is, zoodat de spijkergaten niet boven het bint komen, en het haakje, dat meestal korter is



dan de halve binthoogte, natuurlijk ook geen dienst doet. Om dit euvel te verhelpen, wordt de ruimte tusschen het bint en den haak aangevuld met eindjes van vloerschroten of ander afval, en ten slotte in bedwang gehouden door eene wig, die dan aan het anker wordt vastgespijkerd.

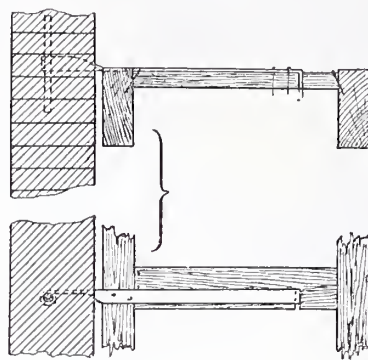

Of wel het anker blijkt te kort te zijn. Ook daar weet men raad voor. Tusschen de beide binten wordt een stuk hout zoo stijf mogelijk pasgemaakt en met eenige steekspijkers aan de binten gehecht, een keepje gezaagd voor den haak en klaar is de verankering te dier

plaats. Dat eene inkeping in de binten, die natuurlijk niet dieper behoeft te zijn dan de dikte van het ijzer, soms enkele centimeters te diep wordt gemaakt, komt er niet op aan. Men schijnt niet te begrijpen, dat de aldus behandelde binten op die plaats dan veel van hunne draagkracht verliezen.

3<sup>o</sup>. *Koppelijzers*. Wanneer op balkdragende binnenmuren twee binten samenkomen die aan hun andere einde van ankers zijn voorzien, worden ze onderling verbonden door koppelijzers, die (op soliede bouwwerken) vervaardigd zijn

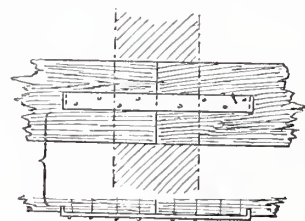

van staafijzer ter lengte van 0.50 M., en zwaar minstens 10/40 mM. De einden zijn voorzien van omgezette haakjes, of wel ze zijn zwaluwstaartvormig uitgesmeed. In het eene geval worden ze gewoonlijk aangebracht ter zijde van het bint en worden alleen de haakjes inge-



laten, terwijl in het tweede geval de koppelijzers meestal aan de bovenzijde der binten aangebracht en ter dikte van het ijzer geheel in de balken ingehakt worden.

In den eigenbouw, waar dikwijls geheele reeksen van perceelen tegelijk worden opgetrokken, en men elken scheidingsmuur tusschen twee perceelen als balkdragenden binnenmuur zou kunnen beschouwen, komen deze koppelingen zeer vaak te pas, daar de balklagen dier perceelen in den regel op elkander gelijken als droppels water, en het einde van het eene bint dus altijd aansluit aan het begin van het andere bint. Niet dikwijls echter wordt door de bouwondernemers gebruik gemaakt van bovengenoemde ijzeren koppelingen. Als ijzer wordt toegepast is het van lichtere afmeting, bijvoorbeeld 30 à 35 cM. lang en  $\frac{6}{32}$  mM. dik en breed, terwijl dan nog meestal de haak of de zwaluwstaart ontbreekt.

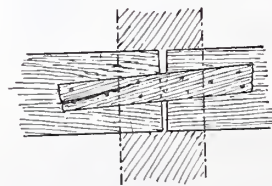

Wel worden op alle werken koppelingen aangebracht en bij sommigen zelfs aan meer dan de helft van het aantal binten, doch het gebezigde materiaal bestaat dan uit allerlei afval van timmerwerk, van-

af het 4 cM. dikke stuk vloerdeel tot aan het gescheurde eindje plafondtengel, zwaar  $2 \times 7$  cM., toe.

Nog dient hier gemeld, dat er zoo goed als nooit sprake is van meniën, of eenig ander middel tegen inwerking van roest, zoodat het toegepaste ijzer dikwijls reeds onherkenbaar is, lang voor het gebouw gereed is.

#### B. Verankering van kappen en verdere onderdeelen.

Waar men op burgerlijke bouwwerken ijzer ziet toe-



gepast aan en in de bekappingen, zooals: ankers aan elke gording die in eene topgevel eindigt, beugels om kapbeenen en schoren, dubbele stellen bouten met lange volgplaten aan blokkeels door de kapbeenen, en ankers aan de muureinden der blokkeels zoodat ze tevens de buiten boei-planken van goten omvatten enz. enz., daar ziet men op speculatiebouwwerken van al deze deugdzame en dikwijls zeer noodige versterkingen veelal zoo goed als niets.

Wel is waar bestaan deze kappen uit niet veel meer dan een platbintlaag en alleen aan den voorgevel een schuin dakvlak, versierd met dakkapellen of topgevels, maar dit neemt niet weg, dat daar toch kapspanten en kilkepers noodig zijn, waaraan kroonlijst en goten bevestigd moeten worden, wil men deze laatsten ten minste eenige stevigheid geven.

Alleen reeds bij het stellen van zulke spanten zou men wenschen te zien, dat eenig ijzerwerk klaar lag om dadelijk eenige zekerheid voor „spatten” te verkrijgen.

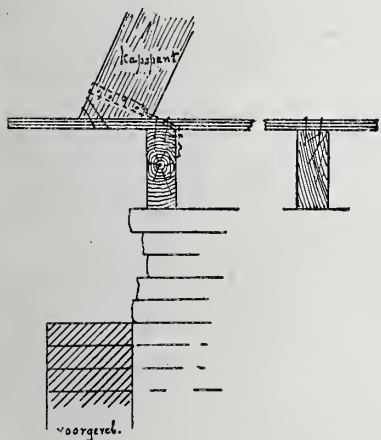

Het gebeurt b.v. zoo vaak, dat het metselwerk van den voorgevel ten achter is bij de bouwmuren. De zolderbalklaag mag daar echter niet op wachten en de kap ook niet. De bouwer weet altijd raad. Ter plaatse waar de spanten komen, wordt over de drie of vier voorste binten een vloer, schroot gespijkerd, een behoorlijk eind overstekend om grond-

vlak te bezorgen aan het spantbeen, dat meestal een eindje over den strijk balk heen komt, omdat na het opheffen der borstwering de goot anders te breed zou worden en dus te veel aan zink kosten. Het spant wordt niet ingelaten, dus moet het al zijn steun zoeken in de steekspijkers en de tijdelijk aangebrachte zwiepingen. Wat zou het daarentegen reeds veel veiliger voor het oog zijn, indien om den voet der spanten beugels aangebracht werden met een haak om het strijk bint, dat toch altijd gekoppeld wordt aan de andere binten.

Ook het verbinden van boeideelen en neuslijsten laat dikwijls veel te wenschen over.

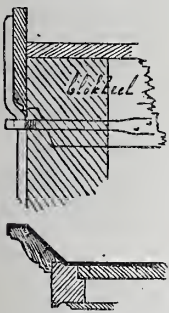

Op solide bouwwerken worden aan alle blokkeels ankers aangebracht, die bovendien de boeiingen steun geven. In den eigenbouw hangt alles af van de draadnagels die in den gootbodem en de koppen der blokkeels houvast vinden. Evenzoo worden de neuslijsten gewoonlijk nooit met ijzers aan

de gootbodems verbonden, zoodat men niet zonder eenigen angst denken kan aan den tijd, dat slecht onderhouden goten door loodgieters moeten worden betreden om lekken te herstellen. Het is natuurlijk slechts te gissen welke vorderingen zulke lekken onder het zink reeds hebben gemaakt; dus kunnen de werklieden zich soms in grooter gevaar bevinden dan zij vermoeden.

Een dergelijk gevaar bestaat er in de naaste toekomst ook ten opzichte van de 2 en 3 verdiepingen hooge verande's, die zich gewoonlijk aan de achterzijde der perceelen bevinden. Aangezien deze verande's meestal de waschplaatsen der huismoeders zijn en de vloeren nooit waterdicht worden afgedekt, zullen liggers en vloeren in betrekkelijk korten tijd totaal vergaan zijn. En dan te bedenken, dat zulke

plaatsen dagelijks zoowel door volwassen personen als door spelende kinderen worden bezocht.

## PRIJSVRAGEN.

Aan

het Bestuur der Maatschappij tot Bevordering der Bouwkunst, Afdeling Utrecht.

Mijne heeren!

De ondergeteekenden, leden der jury voor het beoordeelen der prijsvraag, uitgeschreven door de Afdeling Utrecht van de Maatschappij tot Bevordering der Bouwkunst in het jaar 1903, voor het leveren van een ontwerp van een winkelpui, met gebruikmaking van steen en ijzer als hoofdconstructie-materialen, hebben de eer U hierbij rapport uit te brengen van hunne bevinding.

Alvorens tot de beoordeeling der afzonderlijke ontwerpen over te gaan, een paar algemeene opmerkingen.

In het programma komt voor, dat alleen voor hen de mededinging was opengesteld, die in de Provincie Utrecht woonachtig en beneden de 23 jaren waren.

Dit is echter door de jury niet geconstateerd kunnen worden, daar de naam in een gesloten envelop is verborgen, en de toelichting niets anders vermeldde, dan dat wat op de teekening betrekking heeft. Dit overwegende, heeft zij gemeend aan de eerlijkheid van de inzenders niet te moeten twifelen, alsook dat zij voor waar moest aannemen, dat de ontwerpen door de inzenders zelf zijn vervaardigd, hetwelk, daar de leeftijd van 23 jaar was vastgesteld, toch in de bedoeling lag.

Hierna toog de jury aan het werk om een oordeel uit te spreken over de 3 (zegge drie) ontwerpen, die waren ingekomen.

Den eersten indruk dien zij er van kreeg, was, dat de inzenders om strijd hun best hadden gedaan iets goeds te leveren.

De plannen of ontwerpen hadden tot motto's:

*Arbeid adelt*, met 3 teekeningen, een geteekend schild van het *Utrechts stedelijk wapen* met 3 teekeningen en *Nul bien sans peine*, met 2 teekeningen.

*Arbeid adelt*. Voor dit ontwerp heeft de vervaardiger zich veel moeite getroost.

Het teekenwerk, uitgezonderd de ornamenten, is goed.

De details zijn flink behandeld, alleen kan het ornament in het hardsteen niet bekooren, dat er wat houtachtig uitziet. Hardsteen vraagt eenvoudige en degelijke motieven.

De constructie van de ijzeren balken op het hardsteen is, wat de oplegging daarvan betreft, vrij goed, hoewel de uitgewerkte console door te kleine afmetingen, geen dienst doet. Het ware wenschelijker geweest den indruk weg te nemen, als zoude de balk niet genoeg ondersteund zijn.

Dat de balken koud op het hardsteen liggen, is een fout. Ook is het een fout om het raam zoo direct onder de ijzeren balken te bevestigen.

Onconstructief is het toepassen van koperen hoekstijlen voor de ramen, met houten onder- en bovendorpels; tuschen koper en hout is toch geen voldoende verbinding te maken.

Het inzetten der spiegelruit aan de binnenzijde is niet te verkiezen.

De ontwerper schijnt de moeielijkheid van de oplossing van de deur en het plafond in aansluiting met den ijzeren ligger in het portaal vermeden te hebben.

De architectuur van de hardsteen en ijzeren balk is niet voortreffelijk. De oplossing der ramen is niet smaakvol; deze maken het geheel gedrukt.

Een geteekend schild met het *Utrechts stedelijk wapen*. Dit plan staat, wat de constructie der ijzeren liggers betreft, verre achter bij het reeds genoemde ontwerp.

Hoe is het mogelijk, dat iemand die een balk tot ondersteuning aanwendt, dezen op zijn kant legt en den twee verdiepingen hoogen gevelmuur enkel laat rusten op de zijkanten der flenzen, waaraan hoekijzertjes en een dun plaatje van 6 millimeter dikte zijn bevestigd om het draagvlak te formeeren. Is dit toegepast om het hoekijzer in het gezicht te hebben, dan had ter wille hiervan wel wat anders geconstrueerd kunnen worden. Nu is het, of alleen de versiering op den voorgrond heeft gestaan.

Het aanzicht is overigens verdienstelijk, waarom het zoo jammer is, dat de ontwerper van de constructie van den balk niet beter



op de hoogte was, wyl anders dit ontwerp voor bekroning in aanmerking was gekomen.

Voor het oog van het publiek zal het ontwerp geen onaangename indruk maken, daar de bovengenoemde fout door den leek niet opgemerkt wordt.

Het teekenwerk is flink behandeld.

*Nul bien sans peine.* In tegenstelling van de beide vorige ontwerpen is hier voor den ingang van den winkel en het bovenhuis één portaal gemaakt.

Het aanzicht van dit plan is, wat de architectuur betreft, vrij goed. Bij nadere beschouwing wordt deze indruk eenigszins weggenomen, door de oplossing der zijkanten, n. a. w. de dag-zijden; het is alsof de ijzeren balken niet loodrecht ondersteund zijn.

De opgaande hoekpilasters zijn niet fraai.

De constructie der ijzeren balken is overdreven zwaar; eigenlijk had hiervan als hoofdmotief een detail op grooter schaal geteekend moeten worden.

Het teekenwerk van het aanzicht is verdienstelijk, dat van de details laat eenigszins te wenschen over.

Volgens de voorafgaande beschouwing besluit de Jury om geen der ontwerpen voor bekroning voor te stellen, doch geeft zij in overweging de *f* 25.— gelijkelijk te verdeelen onder de inzenders van de ontwerpen met de motto's *Utrechtsch stedelijk wapen* en *Nul bien sans peine*, mits bij de opening der naambrieven blijkt, dat de inzenders aan de eischen van het programma hebben voldaan.

Verder veroorlooft de Jury zich de vrijheid een enkel woord aan dit rapport toe te voegen. Het uitschrijven van deze prijsvraag is een streven geweest om te trachten, de krachten van onze aankomende bouwkundigen te meten, om dan daaruit af te leiden wat gedaan zou moeten worden om de zucht tot goede oplossing aan te kweken.

Men heeft dat niet aldus ingezien, hetgeen blijkt uit de weinige antwoorden, die zijn ingekomen. Toch heeft zij ons veel geleerd, en uit de ingezonden ontwerpen is het alweer opnieuw gebleken, hoe weinig men begrijpt, dat eerst de constructie en daarna de versiering komt. Het hoe en waarom wordt te weinig betracht; van daar dan ook, dat men zoo dikwijls *onwaar* wordt.

Wanneer men eerst, wat toch het voornaamste is, goed geconstrueerd heeft, kan vervolgens eene gepaste versiering veel tot de schoonheid van het geheel bijdragen.

Hoewel wij bij de ingezonden ontwerpen op menig gebrek moeten wijzen, hebben we toch alle lof voor de jonge mannen die den strijd hebben aangedurfd. Moge het hun streven zijn om voort te gaan op den ingeslagen weg.

De Jury spreekt tevens den bescheiden wensch uit, dat ook haar werk iets tot hunne ontwikkeling mag hebben bijgedragen.

*De Jury*

BREEBAART

G. DE HOOG, Hz.

W. DE JONG, *Rapporteur.*

Op de prijsvraag voor de „versiering van een getuig-schrift voor Ambachtsscholen, uitgeschreven door den Bond van Directeuren van Ambachtsscholen, zijn 23 antwoorden ingezonden onder de volgende motto's:

1. (*geteekend*). 2. Arbeid adelt (I). 3. Carlo. 4. Miep en Cor. 5. Eenheid. 6. Storm. 7. Arbeid adelt (II). 8. Courant. 9. Hollandia. 10. O<sup>2</sup>. 11. Arbeid adelt (III). 12. 2. December. 13. N.N. 14. Rust roest. 15. Vak. 16. Korenbloem. 17. Eenvoud. 18. Utile Dulci. 19. Pallas Athene. 20. Ambachtsschool. 21. A.B.C. 22. In afwachting. 23. Duif.

## INGEZONDEN.

*Mijnheer de Redacteur!*

De kroniek betreffende den aankoop van het huis van Maarten van Rossum te Zalt-Bommel, door Mr. Jr. Victor de Stuers in het nummer van 15 Augustus 1903 van Eigen Haard geschreven, heb ik en velen met mij, naar ik hoop, met genoegen gelezen.

Ik had 't voorrecht het gebouw van jongs af tot mijn zeventiende jaar elken dag en later nog vele malen te zien. Alzoo staat 't mij nog levendig voor den geest hoe 't er uitzag vóór de restauratie. Een pannendak; de torentjes, met gras begroeid tot de hoogte van de gootlijst, daarin iets lager, een schietgat; aan elke zijde een huis er tegen gebouwd; de overdekte versterkte goot en de boven 'tdak uitstekende traptoren waren niet aanwezig.

Van het inwendige herinner ik mij nog als curiositeit een groote kast (zonder kunstwaarde), die een slaapgelegenheid of soort bedstede was, en twee schoorsteenen.

Men kan alzoo mijn bijzondere belangstelling in het gebouw begrijpen.

Nu het nummer van Eigen Haard mij dezer dagen weder in handen kwam, herlas ik 't stukje nogmaals. Er troffen mij deze woorden:

„*Het is thans keurig gerestaureerd*”.

Naar aanleiding daarvan veroorloof ik mij een paar vragen, die wellicht door bevoegden zijn te beantwoorden.

Een schoorsteen beneden, met gebeeldhouwde caryatiden, Adam en Eva, uit veel later tijd dan de stichting van het gebouw, heeft men terecht ter plaatse gelaten. Waarom heeft men eene bijzonder mooie eikenhouten betimmering, wellicht uit denzelfden tijd als 't gebouw, naar 't Museum te Amsterdam gebracht?

De vier hoektorentjes zijn hooger opgetrokken en met houten spitsen, waarop leien, voorzien. Hoe is die bevestiging van toren en spits. Schuin boven de bestaande schietgaten heeft men in 't opgemetselde gedeelte van de hoektorentjes nog een schietgat gemaakt. Waarvoor dienen die gaten, daar men niet in de torentjes kan komen?

Er is een versterkte overdekte borstwering aan den voorgevel gemaakt; waren daarvoor bepaalde gegevens?

De ingang wijst op een groote poort met doorrit; waarom zijn die niet gemaakt?

Boven de beide kolonnetten naast den ingang zijn dichtgemetselde nissen en daartusschen een groote ingemetselde nis, alles met 't gevelvlak gelijk. De cordonlijst wijst op iets dat nu verdwenen is. Waarom is deze geheele middenpartij *niet* gerestaureerd, terwijl alle andere zaken *wel* gerestaureerd zijn?

En de heer de Stuers verklaart, „*dat het thans keurig gerestaureerd is.*”

In afwachting,

*Hoogachtend,*

*Uw dw. dn.,*

H. J. JESSE,

*Architect.*

Leiden, 29 November 1903.

De redactie heeft zich naar aanleiding van de gestelde vraag gewend tot den heer Dr. P. J. H. Cuypers, van wien zij het hier volgende antwoord mocht ontvangen.

Alhoewel het mij bevreedt, dat de heer Jesse na de behandeling die hij aan onze oude monumenten doet ondergaan (het huis de gouden Turk te Leiden, de Kerken te Rijnsburg en te Katwijk) belangstelling gevoelt voor de wijze waarop het huis van Maarten van Rossum gerestaureerd werd, zal ik ter wille van de lezers van het Bouwk. Weekblad zijn vragen beantwoorden.

1. De eikenhouten betimmering bedekte en verbergde den primitieven schoorsteen met Adam en Eva; om deze weder in het gezicht te brengen moest de betimmering worden geamoveerd.

2. De heer Jesse zegt zelf in de hoektorentjes schietgaten gezien te hebben; waarom die zijn gemaakt, behoorde aan den oorspronkelijken Architect gevraagd te worden.

Ik vermoed als versiering, gelijk de torentjes zelve.

3. De borstwering volgt uit de torentjes en de aanzetten daarvan werden aan de achterzijde van het gebouw gevonden, waar de torentjes hooger afmeting behouden hadden, dan aan den voorgevel.

4. De doorrit is niet hersteld.

a. omdat een achter het monument aangebouwde woning den uitgang gedeeltelijk versperde.

b. omdat de betimmering van het monument tot kantongerecht, het behoud der bestaande inrichting, volgens welke de doorrit als vestibule dienst deed, wenschelijk maakte.

c. omdat het jammer ware geweest de op zich zelf aardige afsluiting van den doorrit uit het jaar 1613 te vernietigen.

5. De middenpartij is in statu quo gelaten, omdat voor een herstelling van het daar oorspronkelijk aanwezig balkon niet genoegzame gegevens voorhanden waren.

DR. P. J. H. CUYPERS.

## VERSLAGEN VAN VERGADERINGEN.

Den 8en December hield in de Vereeniging Bouwkunst en Vriendschap de heer Privat Livemont een voordracht over *décoratif*. Mijn kennis, begon spreker, bestaat alleen in mijne kunst die ik



in den grond versta, die ik als een godheid lief heb en waarover ik U enkele denkbeelden (de mijne) zoo beknopt mogelijk zal trachten mede te deelen.

De decoratieve kunst wordt somtijds als eene aan de eigenlijke schilder-kunst ondergeschikte kunst beschouwd; een decoratie-schilder wordt in de schatting van sommigen op een lager niveau geplaatst dan een schilderij-schilder, terwijl hij zelfs om die eer te genieten niet eens een kunstenaar behoeft te zijn. Deze tamelijk algemeen verspreide dwaling komt daaruit voort, dat men dikwijls niet weet, dat men om de decoratiekunst op artistieke wijze te kunnen uitoefenen eenvoudig beginnen moet kunstenaar te zijn. Hij moet kunnen teekenen, schilderen, onderwerpen concipieeren, een juist gevoel voor compositie hebben en onder invloed van deze eigenschappen zich geestelijk weten te verheffen tot de hoogte die een waarlijke decoratiekunst vordert, welker veld, veel uitgebreider dan dat van eene eenvoudige schilderij, bijzondere eischen stelt waarmede hij rekening moet houden. De groote historische feiten, de voorstellingen van het reële leven, zijn niet gemakkelijk binnen enkele vierkante meters doek te begrenzen. Voor een salon-schilderij zijn deze onderwerpen niet geschikt, slechts de vlakken van wanden of plafonds in groote zalen zijn aangewezen plaatsen daarvoor. Slechts daar kan de groote gedachte van filosoof of dichter hun uitdrukking vinden om van daaruit de wereld te veroveren. Den decoratieschilder is de taak aangewezen die gedachten te vertolken en de zucht van het scheppend genie tot gemeen goed te maken.

Doch behalve deze grootsche taak moet hij ook het salon, de kleinere huiselijke vertrekken een intiem en met hun aard overeenkomstig karakter weten te geven, en dit in hun versiering uitdrukken. De decorateur moet in één woord een veelzijdig ontwikkeld kunstenaar zijn, gevoelig zoowel voor de wereldgebeurtenissen als voor de intimiteiten van het dagelijksch leven, en aan beide uitdrukking weten te geven.

Aangeboren aanleg en onvermoeide studie en arbeid zijn de voorwaarden om een goed decorateur te worden. De natuur echter komt door een onuitputtelijken overvloed van gegevens het conceptie-vermogen van den decoratieven kunstenaar te hulp.

Zij geeft uit hare schatkamer het schoonste, kostbaarste en bekoorlijkste in de rijkste verscheidenheid ter verwerking; de bloemen met hun veelvuldige kleuren en verscheidenheid van vormen, hun bladen, knoppen en stengels, de vruchten in verschillende trappen van ontwikkeling, de dieren en schelpen van het land, het water en de lucht, zij allen zijn zoovele onderwerpen die hij ter verwerking van zijn scheppingen bezigen kan. Doch niet in het klakkeloos nabootsen van hun vormen is het decoratie-begrip gevonden, doch door die vormen te stileeren en naar de omstandigheden waarin zij gebruikt worden te vervormen, te vereenvoudigen. Dit is een werk van de gedachte, die daardoor aan elke bloem en aan elke vrucht zijn eigenaardige phisonomie geeft, die in enkele lijnen weergegeven het juiste karakter bepaalt. Hierdoor wordt „de stijl” gevormd die de bijzondere wijze van interpretatie der natuurvormen weergeeft.

De ouden deden niet anders in hun decoratieve kunst; ook zij bestudeerden de natuurvormen en studeerden ze volgens hunne opvatting; en wanneer slaafsche navolging der natuurvormen plaats heeft gehad, wijst dit ook op een verval-tijdperk in den stijl. En steeds zijn het de meest eenvoudige en veelvuldig voorkomende bloemen en planten die verwerkt worden; geen zucht tot het behandelen van zeldzame gewassen is aanwezig. De mooie kapiteelen der Gothische kathedralen in hun buitengewone verscheidenheid, leveren daarvoor het doorslaand bewijs. De lelie, de iris, de varens, kool- en knolgewassen geven de vormen voor deze uitingen der decoratieve kunst.

De prachtige hogels, die we aan de fioelen der Gothische gebouwen bewonderen, zijn ongetwijfeld een toepassing van het varenkruid, wanneer het door het gedeeltelijk opgerolde blad bedekt wordt. Aan het einde der 13e eeuw wordt de bloem nauwkeuriger gekopieerd en voornamelijk worden de galnooten, uitwassen der eikenbladeren, wilde pruimen, vijgen, aardbeijen toegepast. In de 15e eeuw verschijnen de zeevieren. De laatste periode der Gothiek kenmerkt zich door een valsche opvatting en slechte nabootsing van de natuur.

De renaissance inspireert zich eveneens op de flora, in 't bijzonder de papaver, en het blad daarvan met zijn mooie ronding en sierlijke insnijding. Bloem- en vruchtfestoenen vinden veel toepassing. In de Vlaamsche renaissance zijn die van Vredeman de Vries van een zeer bijzonder karakter.

In Frankrijk sluit de periode van Louis XIII de eigenlijke renaissance, en wordt gevolgd door de rijke Louis XIV en de

vooral in haar begin zoo sierlijk en smaakvolle Louis XII.

Een bijzonder mooie toepassing van bloemen en schelpen kenmerkt deze periode, die echter weldra ontardt in het rococo, dat door zijn overdreven gezochtheid van vormen niets bekoorlijks meer biedt. Wat mij betreft, zegt spreker, is de Louis XV een der mooiste stijlen, wier toepassing de charme van salon en boudoir in bijzondere mate verhoogt en waaruit we ons gemakkelijk de fijne gepeerde figuren onzer voorouders kunnen denken met hunne gracieuse bewegingen die, hoewel gemanieerd, van een aanbiddelijke distinctie getuigen, en die de vrouwen werkelijk tot vrouwen stempelen. en haar een bijzondere verleidelijkheid verleen. getuige de schilderijen van Watteau, Boucher, Lancret en Fragonard. Zonder twijfel heeft de Louis XV mede gediend als basis voor onzen modernen stijl, waarin men vaak haar gelukkige toepassing vindt. In de volgende periode, de Louis XVI, wordt de bloem meer naturalistisch toegepast, en het is vooral de tulpvorm die in het ornament den grondvorm voor alle kelken aangeeft. In de Empire vindt men een overvloed van palmetten, duidende op directe afleiding van de klassieken. Deze stijl heeft nog zeer bevallige lijnen en goed samengestelde versieringen, doch de daarop volgende periode mist alle bekoring en artistieke grond, daar ze slechts een gebruik van een mengelmoes van reeds bestaande vormen is, zonder eenige karakteristieke verwerkingen daarvan, waardoor van een stijl gesproken zou kunnen worden. In 1880 ongeveer wordt door de kunstenaars opnieuw een studie der natuurvormen ondernomen, om, evenals de primitieven tot een eigen stijl te komen, bloemen, knoppen, bladeren, vruchten in al hunne statien dienen tot grondslag der versiering waarin ook van het figuur, en met name het vrouwenhoofd, wordt partij getrokken; vooral dit laatste met bloemen en met rijke, met edelgesteenten bezette sieraden getooid, is een welkom versieringsmotief. Zonder twijfel mag van een modernen stijl gesproken worden, in den goeden zin van het woord, wegens de eigendommelijke behandeling en verwerking der versieringsvormen, die een bepaald van vorige perioden afwijkend karakter dragen. Volgens mijne opvatting en eigen ontdekking, zeide spreker, heeft ook het Japansch zijn invloed op onze moderne richting doen gelden, en wel in 't bijzonder bij de interpretatie van de bloemvormen. Het is echter niet te ontkennen, dat bij de groote menigte veel voor moderne kunst doorgaat, wat slechts als uiting van een aangeborende en veelal geen hooger vlucht nemende fantasie is te beschouwen, waardoor die wanproducten ontstaan, die behalve dat ze in vorm van het bestaande afwijken, geen enkele charme of verdienste hebben, en het is niet te verwonderen, dat velen terugkeeren tot de vormen der ouden, er niet aan denkende, dat het moderne, mits uit goede handen komende, even mooi, even sierlijk en weelderig kan zijn, als het oude, als men er zich dezelfde offers voor getroosten wil die men er zich vroeger voor getrooste en de vervaardiging wil opdragen aan die kunstenaars, die er waarlijk voor bekwaam geacht kunnen worden. Het is daartoe echter onvermijdelijk, dat de kunstenaar volkomen vrij zij in de keuze van vorm en materiaal voor wat hij wil scheppen, en niet gebonden aan de inzichten van den leek in de streng gelimiteerde middelen die deze daarvoor beschikbaar wil stellen. Met een opwekking aan alle kunstenaars om slechts datgene te maken wat hun eigen schoonheidsgevoel bevredigt, eindigde spreker zijn voordracht, die door eene groote collectie teekeningen, van diens werkzame en van schitterende fantasie doortrokken talent getuigende, werd opgehelderd.

#### UIT DEN VREEMDE.

*Thomas John Wilson*, tot 1900 een zeer bekwaam en werkzaam architect in Londen, vooral op het gebied van kerken- en schoolbouw, is op zijn negen en zeventigste jaar aldaar overleden.

De „Nieder-österreichischen Gewerbeverein” organiseert te Weenen eene internationale tentoonstelling van het bouwwezen. Deze tentoonstelling zal voorloopig omvatten:

1<sup>o</sup>. Bouwmaterialen en bouwtechniek.

2<sup>o</sup>. Historische tentoonstelling van de bouwkunst van af de vroegste tijden tot op heden.

3<sup>o</sup>. De woning in het algemeen (Huurhuizen, boeren- en dorps-huizen, villa's, alles in internationale groepen), fabrieken, gebouwen voor Hygiëne, enz. enz.



De Aurora, Elgin en Chicago spoorwegmaatschappij neemt proeven met eenen electrischen spoedwagen, waarmede zij eene snelheid van 250 K.M. per uur meent te kunnen verkrijgen, eene grootere snelheid dus dan waarmede onlangs nabij Berlijn gereden is.

Den 29en November j.l. is door het „Saxische Ingenieur und Architekten Verein” te Dresden feestelijk herdacht, de 100ste geboortedag van *Gottfried Semper*.

In Duitschland schijnt de meening ingang te vinden, dat in een goed gebouwd hotel, ten genoegen van de reizigers een of meer kegelbanen moeten aanwezig zijn. Natuurlijk, dat het geluid wat het kegelen maakt, een ernstig bezwaar is. In de „Deutsche Bauhütte van 3 Dec. j.l. komt een artikel voor waarin aangetoond wordt, hoe men door practischen bouw dit geluid volkomen wren kan. Geluidlooze kegelbanen bouwt de „Kegelbahn-Bauanstalt” van G. Spellmann te Hannover.

Men is druk bezig om het Louvre aan de zijde van de Rue Rivoli te ontgraven. In de „Construction Moderne” van 5 Dec. j.l. vindt men eene interessante reproductie van een der voor-gevels, zooals Blondel die voorstelt in zijn groot werk over het Louvre. De ontgravingen vertoonen hiermede slechts eene kleine afwijking.

Algemeen hoopt men, dat de regeering er toe zal overgaan om het Louvre geheel in zijn ouden staat te herstellen.

## BERICHTEN.

**Rijksmuseum van oudheden.** De Minister van Binnenlandsche Zaken brengt in de Staatscourant ter algemeene kennis:

dat het kabinet van de gipsafgietsels van voorwerpen uit olympia, gevestigd in het gebouw van het kantongerecht te Leiden is opgeheven;

dat er in een lokaal van het museum van natuurlijke historie een galerij van gipsbeelden is ingericht, waaronder ook de afgietsels van beeldhouwwerken uit olympia, welke galerij voor het publiek toegankelijk is gesteld op werkdagen van 10-4 uur en van 1 Mei tot 31 October des Zondags van 12-3 uur; en

dat er in het Rijksmuseum van Oudheden een studiezaal is ingericht met bijbehorende bibliotheek en verzameling platen en fotografiën, welke studiezaal is geopend op elken werkdag van 10-4 uur.

**Delft.** Na eene langdurige afwezigheid keerde den 7den Dec. j.l. de heer F. W. Braat, het oudste lid der welbekende firma van dien naam, alhier terug. Hij heeft o. a. in Transvaal belangrijke handelsbetrekkingen aangeknoopt.

Voor deze gelegenheid had het personeel der fabriek eene eerepoort opgericht op het voorplein der fabrieksgebouwen.

**Edam.** Tengevolge van een noodlottig ongeval overleed den 7den December j.l. plotseling de heer P. C. Derjeu, Gemeente-Architect, 47 jaren oud.

**Zanden.** In het plaatsje van dezen naam, kort bij Ostende gelegen, is in den nacht van 5 op 6 December de Gothische kerkstoren ineengestort, door zijn val de kerk vernielende. De grondslagen van den toren zijn waarschijnlijk door overstromingen tengevolge van vele zware regens, ondermijnd geworden.

**Opgravingen in Assyrië.** Bij Chirkat in het distrikt Mossoul, Mesopotamië, zijn merkwaardige oudheden ontdekt, uit den tijd van den Assyrischen koning Narzirhabal. Bij de grondvesten van een gebouw, gelegen op een heuvel, dat in verbinding stond met een waterleiding, werden zeven andere woningen gevonden, opgetrokken van ruwen steen, met vloeren van leem en marmer. Op het binnenplein werden opgegraven kleine mortieren van kalksteen met deksels van gebakken klei; eenige vazen en platen met opschriften en sarcophagen.

**De Nachtwacht.** In het Regeerings-antwoord betreffende het hoofdstuk Binnenlandsche Zaken geeft de Minister niet toe, dat tot stichting van een gebouw voor „de Nachtwacht” niet zou mogen worden overgegaan alvorens andere musea eene betere inrichting hadden verkregen. De juiste plaatsing van de Nachtwacht is een vraagstuk, dat de belangstelling niet enkel van Nederland,

maar ook in het buitenland in hooge mate gaande houdt, en de nationale eer gebiedt, dat een beslissing niet langer wordt uitgesteld, te meer, waar het 3e eeuwfeest van Rembrandt's geboorte op 11 Juli 1906 op grootsche wijze staat gevierd te worden en alsdan ongetwijfeld een geheele schare van buitenlandsche kunstenaars naar de hoofdstad zal lokken.

**N. H. Kerk te Goes en Kertoren te Monster.** Volgens het Regeerings-antwoord betreffende het hoofdstuk Binnenl. Zaken zullen voor de herstellingswerken voor beide monumenten gelden worden aangevraagd, zoodra de omstandigheden het toelaten.

**Polytechnische School.** Omtrent deze inrichting wordt uit het Regeerings-antwoord, hoofdstuk Binnenl. Zaken, het volgende vernomen. Behalve een tweede hoogleeraar in de natuurkunde, acht de Minister vermeerdering noodig van het getal hoogleeraren met nog twee en dat der assistenten met drie. Verder wordt de aanstelling voorgesteld van twee nieuwe assistenten in de bouwkundige afdeling en van een zevenden assistent in de afdeling werktuigleer en werktuigbouwkunde.

Het voornemen bestaat, het nieuwe gebouw voor de afdeling werktuigkunde, scheepsbouwkunde en mechanische technologie op te richten op Rijksground aan de Nieuwe Laan tegenover het Geodesie-gebouw. De lokaliteiten aan het Oude Delft zullen te zijner tijd verbouwd of afgebroken moeten worden ten behoeve van andere noodlijdende afdelingen. De kosten van den bouw worden globaal op f 350.000 geraamd. De Minister verklaard zijn voorstel niet terug te nemen. De uitgaven worden met f 20,551 verhoogd tot afwerking van het electrotechnisch en natuurkundig laboratorium, hoofdzakelijk tot algeheele voltooiing der electrische installatie.

**Eigendom van werken van beeldende kunst.** Bij de behandeling van het hoofdstuk Justitie in de Tweede Kamer der Staten Generaal heeft de heer De Stuers aangedrongen op eene regeling van den eigendom van kunstwerken. Onze schilders, graveurs, beeldhouwers, architecten kunnen straffeloos worden bestolen. Dat moest uit zijn. Hij wees op 't voorbeeld met het stadhuis van Woerden, dat een eenvoudige copie was van dat van Noordwijk waarvan men zonder betaling de plannen had omgewerkt.

## PERSONALIA.

Door den Minister van Justitie is benoemd tot buitengewoon bouwkundige aan zijn departement, de heer C. van Unnik te Dordrecht.

## Weerkundige Waarnemingen te de Bilt. 8 uur voorm.

Datum 1903.	Barometer- stand in m.M.	Wind- richting.	Wind- kracht. 1-12	Tempe- ratuur in Gr. C.	Neerslag in m.M.
4 Dec.	754	Z.	6	-1	
5 "	746	Z.	2	1	
7 "	755	Z.	2	-1	1
8 "	746	Z.Z.W.	2	2	4
9 "	750	Z.	4	5	2
10 "	749	Z.	4	6	8

## Bureau voor plaatsing van Opzichters en Teekenaars. Marixstraat 402, Amsterdam.

Ingeschreven sollicitanten voor:	per maand
Bouwkundig Opz.-Teekenaar, ouderdom 22 jaar	salaris f 70.—
" " " " 32 " "	- 100.—
" " " " 37 " "	- 80.—
" " " " 23 " "	- 90.—
" " " " 25 " "	- 80.—
" " " " 20 " "	- 60.—
" " " " 46 " "	- 100.—
" " " " 29 " "	- 100.—
" " " " 26 " "	- 85.—
" " " " 21 " "	- 80.—
" " " " 24 " "	- 65.—
" " " " 19 " "	- 40.—

## AANKONDIGING VAN AANBESTEDINGEN

### MAANDAG 14 DECEMBER.

**AMSTERDAM.** Bestek 981/3. Het maken van een gebouw met de daarbij behorende werken voor de electrische inrichtingen op het stationempl. Haarlem. Raming f 33400.

De Holl. IJz. Spoorw. Mij., n.m. 1<sup>1</sup>/<sub>2</sub> uur (greenw.) in centr. personenstation. Inlicht. op het Techn. Bureau Nieuw station Kruisweg 15 rood, Haarlem. Aanw. op het terrein 9 December, 10<sup>1</sup>/<sub>2</sub> u. (greenw.).

**AMSTERDAM.** Het bouwen van eene woning boven de bijremise der gemeente tram aan den Willemsparkweg.

Het gem.best., 's midd. 12 u. Voorw. te verkr. ter stads-drukkerij, tegen f 1,75 (met twee teek.). Inl. worden gegeven aan de directiekeet aan de Tollensstraat van 2-4 u., gedurende de laatste vijf werkdagen voor den dag der aanbesteding. Aanw. 7 Dec., v.m. 11 u.

**DELFT.** Het verbouwen van een winkelhuis aan de Brab. Turfmarkt no. 3, voor rekening van Gebr. van 't Woudt, aldaar.

De archit. G. v. d. Kaaden Gzn., 's av. 7 u., in het stations koffiehuis. Bestek en teek in gen. koffiehuis ter inzage en zijn verkrijgb. ad f 1 bij den archit. Aanw. 9 Dec., v.m. 10 u.

**GRONINGEN.** Het bouwen van een wagenhuis ca.

De heer A. Jacobs, 's av. 8 u., in hotel Weinberg, alw. bestek en teek. ter inzage. Bestek en teek. à f 1 te bekomen bij den architect K. H. Holthuis die inl. geeft van 11-12 uur.

### DINSDAG 15 DECEMBER.

**AMSTERDAM.** Het bouwen van een fabrieksgebouw met bovenwoningen aan den Overtoom 193 en 195, met fabrieksschoorsteen, zandophooging, bijkomende werken en bijlev. van alle mater. en arbeidsloonen.

De directie der N. V. melkinrichting en roomboterfabriek „Plancius”, n.m. 3 u., in het gebouw van de maatij. t. b. d. bouwkunst. Bestek met 4 teek. à f 3 verkrijgb. bij P. Rijnja, Reguliersgracht 134. Inl. geven de



archit. Gebr. v. Gendt A.Lzn., Stadhouderskade 122.

## Assurantie Maatschappij tegen Brand-

schade en op het **Leven**

De **NEDERLANDEN** van 1845.

s-Gravenhage, Kerkplein, hoek Prinsestraat — Amsterdam, Sophiaplein — Rotterdam, Zuidblaak 24 (Beursplein) — Breda, Prinsenkade — Haarlem, Kruisweg 70c — Nijmegen, In de Betoustraat 8 — Groningen, Akerkhof hoek Akerkstraat — Zutphen, IJsseldijk.

Hoofd-Directie te 's-Gravenhage:

CAREL HENNY, Directeur;

Mr. J. J. HENNY, Adj.-Directeur.

G. TEERINK, Alg. Procuratiehouder.

Kapitaal . . . . . f 4.000.000.00

Reservefonds op ult. December 1902 . . . . . - 1.109.739.00

Betaalde Brandschaden tot ult. 1902 . . . . . - 25.444.700.00

**BRAND - LEVEN - INBRAAK.**

Verzekering tegen vaste en zeer billijke Premieën, zonder Inleggelden of Nabetalingen.

## AFLOOP VAN AANBESTEDINGEN.

23 NOVEMBER.

APELDOORN. Het bouwen van een woonhuis voor den heer D. Holtman.

Laagste inschr. W. Combrink, f 1320. Geg. BENNEBROEK. Het bouwen van een christ. school. Door het bestuur. Gegund aan K. Zietsma, te Bennebroek

28 NOVEMBER.

GELDROP. Het bouwen van een burgerwoning met bijlev. van de noodige materialen, voor rekening van den heer J. Ummelen aldaar. Raming f 1290. Door den bouwkw. J. Dielis.

Gegund aan den laagsten inschrijver A. Dielis, Geldrop, voor f 1265.

1 DECEMBER.

WOENSEL (N.-BR.). Het bouwen van twee burgerwoonhuizen met bijlev. van alle mater. Ram. f 2710. Door den heer J. v. d. Ven-Vroomans.

Laagste inschrijvers A. v. Kemenade en G. M. Tilmans, Helmond, f 2664. Gegund.

2 DECEMBER.

BERKEL EN RODENRIJS. Het afbreken en weder opbouwen van een woonhuis met veestal en afzonderlijk staande wagenschuur, onder Schiebroek, in 6 perc. en massa. Ram. in massa f 15800. Door den archit. C. Buurman te Bergschenhoek.

Perc. 1. Laagste inschrijver J. F. Perquin, f 6342.

Perc. 2. v. d. Koog en v. d. Wild, Oud-Beierland, f 6995.

Perc. 3. Gebr. v. Zutten, f 743,47.

Perc. 4. A. F. D. Huck, Hillegersberg, f 301.

Perc. 5. P. v. Prooijen, Rotterdam, f 282,50.

Perc. 6. P. de Vogel, f 168.

Massa. J. F. Perquin, f 15600.

3 DECEMBER.

KAMPEN. Het bouwen van een werkmans-

woning in de gem. IJsselmuiden. Door den archit. G. B. Broeksma.

Laagste inschrijver W. v. Werven, f 1525. Gegund.

## AANBESTEDING.

De Directie van de Naaml. vennootschap „Maatschappij tot exploitatie van het Hotel des Indes”, te 's-Gravenhage, wenscht aan te besteden op *Dinsdag 22 December 1903*, des morgens om elf uur in een der lokalen van het hotel:

Het wegbreken van eenige gebouwen behorende tot het „Hotel des Indes” te 's-Gravenhage en het maken van een nieuw gebouw, tot uitbreiding van genoemd hotel.

Bestek en 6 teekeningen zijn vanaf Zaterdag 12 Dec. tegen betaling van f 3 te verkrijgen bij M. v. d. BEEK's boekhandel, Prins Hendrikstraat 84, den Haag. Inlichtingen dagelijks van 10 tot 12 uur v.m. ten kantore van den Architect K. STOFFELS, Prins Hendrikstraat 32 aldaar.

## Lijst van Fabrikanten, Leveranciers, enz.

Prijs per regel voor niet geabonneerden op advertentiën f 5.— per jaar bij vooruitbetaling. Abonnés op Advertentiën 1 regel gratis voor iedere advertentie.

Artesische bronnen (putten) Maatschappij Artesia, Wagenplein 182, Den Haag.

Asphalt dakpapier — „Bouwmateriaal” voorheen M. LUIJTEN, Lekkerkerk, Rotterdam en Dordrecht.

Assurantie-Mij. tegen Brandschade „de Nederlanden van 1845”, 's-Gravenhage, Kerkplein hoek Prinsestraat.

Badinrichtingen. — Th. VAN HEEMSTEDEN OBELT, Amsterdam.

Brandkasten enz., — Rotterd. Brandk. fabriek v/h Jb. DE HAAS & Zn. Rotterdam.

Bouwstoffen. — MARTIN & Co., Amsterdam.

BRANDKLUISDEUREN. — Wed. P. A. SCHROOT & ZOON, Den Haag.

Cementmestiek-Dakbedekking. — J. A. SMITS & ZOON, Weesperzijde 39, Amsterdam.

Cement-IJzerwerken — Ned. Mij. voor Monierwerken, Amsterdam.

Centrale Verwarming. — W. J. STOKVIS, Arnhem.

Centrale Verwarming en ventilatie. — D. S. M. KALKER, Amst.

Centrale Verwarmingen. — B. LANDHEER Jr., Wijnstr. 59, Rotterdam.

Closets. — Th. VAN HEEMSTEDEN OBELT, Amsterdam.

DAKTEGELMACHINES. — G. P. Wessel, Rotterdam.

Dakpannen. — J. B. VAN SOEST & TERSTAPPEN, te Swalmen.

Dakroeden (gegalvaniseerd ijzeren) — J. SABELIS & Co., Glasfabrikanten, Haarlem.

Dakbedekking. — C. KINDERMANN, Berlin-Reineckendorf.

Eerste Nederl. Xylolith-Fabriek. — A. S. KEY, Rotterdam.

Excelsiorplaten. — GEBRS. VAN DER VIJGH, Amsterdam.

Gaskachels (nieuwste condensing). — OBELT, Amsterdam.

Gas-, Stoom- en Waterleiding. — R. S. STOKVIS & ZONEN, Leuvehaven 74—76, Rotterdam.

Glas in lood. — MEULDERS & Co. Den Haag.

Gegoten geëmailleerd ijzeren waschafels — Th. VAN HEEMSTEDEN OBELT, Amst., 150 de Ruyterkade. Filiaal: 36, Rokin.

Gegoten geëmailleerd ijzeren waschafels. — PECK & Co., Amst.

Gekleurd en gebrand glas in lood. — C. LINDENAAR, Glasgraveur, Alb. Cuijperstraat 123, Amsterdam.

Haeuslersche Houtcemenen Dakbedekking. — J. A. SMITS & ZOON, Weesperzijde 39, Amsterdam.

HEINEKEN'S GLAZENWASSCHERIJ. Stoom Jaloezieën, en Rolluiken-fabriek. — 's GRAVENHAGE. Driehoekjes 3 voorheen Wagenstraat 39a. — AMSTERDAM. v. d. Helststraat 1.

Jalouziën, Marquises. Rolluiken — J. SENFT & Co., Papestraat 8, Den Haag.

Jalouziën. — J. F. KRONER & ZONEN, Spuistr. 246, 248, 250, Amst.

Josson-Cement. — A. E. BRAAT, Rotterdam en Amsterdam.

Kunst- en Grofsmederij, Firma J. T. van Vuuren, Amsterdam.

Liften, Graan-silo's, Transportinrichting enz., LANDR. & GLINDERMAN, Spuistraat 6 en 8, Amsterdam.

Liften, Personen- en goederen. — H. & J. VAN DEN WALL BAKE, Amsterdam.

Liften. — Th. VAN HEEMSTEDEN OBELT, Amst. (R. WAYGOOD & Co.)

Liften, Ventilatie, Gesm. ijzer. trappen. — JAN HAMER & Co., Amst.

Lichtdrukrichting. — J. P. Bladergroen, Amsterdam-Rotterdam.

Liften. (Hydraulische en elektrische). — FRED. STIELTJES & Co. Amsterdam.

Looden en Inw. glasemail privaitleidingen. — OBELT, Amst.

Lichtdrukrichting. — Lichtdruk- en Calqueerpapieren — Corns. Immig & Zoon, Nieuwe Haven 5, Rotterdam.

Machines voor Cementdaktegels. — G. P. Wessel, Rotterdam.

Marmere Schoorsteen-mantels. G. & J. Cool, Bloemgracht 77, Amst.

Marm. Schoorsteenm. D. WEEGEWIJS, Rapenb. 14 en 43, Amst.

Motoren en Dynamo's. — JULIUS LÜCHAU, Warmoesstraat 91, Meubels enz. — Phoenix Meubil.-Inrich., Spuistr. 234, Amsterdam.

Nikkelinrichting-Instrumentmakerij. — F. L. W. BUCKMANN & Co., Den Haag, Stille Veerkade 19a.

Pompen (Diaphragma). — A. RESINK, Ingenieur, Haarlem.

Portland-Cement — DYCKERHOFF & SÖHNE, Amöneburg.

Prisma's Luxfer (kamerverlichting) — W. VAN RIJN, Keizersgracht 181, Amsterdam.

Photolithografie. — WEGNER & MOTTU, Amsterdam.

Proefstation Bouwmat. — KONING & BIENFAIT, Amsterdam.

Rolluiken. — W. H. M. SCHOLTE, Prinsengr. 516, Amsterdam.

Rietplanken. Isoleersteen. Fluiten. — MOLIJN. — Gouda.

Raamsluiters voor bovenlichten. — Th. V. HEEMSTEDEN OBELT, Amsterdam.

Schilderwerk in alle genres. G. W. C. OOSTERBAAN, Amsterdam.

SCHOORSTEENKAPPEN. Maatschappij op aandeelen J. A. JOHN, IJversgehoven 120 bij Erfurt.

Stalinrichtingen. Verwarming. Jan Hamer & Co. Amsterdam.

Stalen balken, IJzer enz. — Gebr. VAN DER VLIET, Amsterdam

Spiegel- en Vensterglas enz. P. DOLK & ZOON, Rotterdam — Dordrecht.

Stalinrichtingen. — STAAL & HAALMEIJER, Amsterdam.

Stalinrichtingen. — D. S. M. KALKER, Amsterdam.

Stalen balken en U-profielen — Deutsch-Luxemburgische Bergwerks- und Hütten-Actiengesellschaft. Vertegenw. C. D. v. d. LINDEN, Prins Hendrikade, Amsterdam.

Stalen balken. — H. E. O'VING Jr., Rotterdam.

Steenen (verglasde en onvergl.) CANOY HERFKENS & Co., Venlo

Steenen of Engelsche buizen en kruispennen. — HOUBEN & STEEGH, Belfeld en Tegelen (Limburg.)

Stoomtimmerfabriek. — GEBRS. VAN MALSEN, Den Haag.

Stoelen en schoolmeubelen. — LEYDEN & VAN BEEST, Rotterd.

Tegelversieringen enz., Plaatelbakkerij De Distel, Amsterdam.

Touwwerken. — G. F. A. DRIESEN, Nijmegen.

Urinoirs (Torfit). — H. HUINCK & A. IMHOFE, Rotterdam.

Verwarming en verlichting. — JULIUS LUCHAU, Warmoesstraat 91, Amsterdam.

Verwarming en Ventilatie. — Th. V. HEEMSTEDEN OBELT, Amst.

Verwarming en Ventilatie. D. S. M. KALKER, Amsterdam.

Ventilators. — Th. VAN HEEMSTEDEN OBELT, Amsterdam.

Ventilators. — D. P. HASSELMAN, Amsterdam.

Vuurvaste steen, Tras, Aarden buizen, Straatkeien — „Bouwmateriaal” voorheen M. LUIJTEN, Lekkerkerk, Rotterdam en Dordrecht.

Wandtegels, cement, kalk, graniet — „Bouwmateriaal” voorheen M. LUIJTEN Lekkerkerk, Rotterdam en Dordrecht.

Zandsteen. — FERD. ENGERS, Amsterdam.

Zinkwerken. — F. W. BRAAT, Delft.

Amsterdam.



# Hollandsche Maatschappij tot het maken van werken in GEWAPEND BETON.

Conradkade 62.

Telegram-Adres: BETONIJZER.

DIRECTEUR:

A. C. C. G. VAN HEMERT.

Civiel Ingenieur.

's Gravenhage.

Interc. Telefoon 2669.

Ontwerpt en voert uit ALLE werken in gewapend en ongewapend beton. Voorloopige ontwerpen en begrotingen van kosten worden gratis verstrekt.

## TH. VAN HEEMSTEDÉ OBELT,

Mem. San. Inst. London.

Sanitary Engineer,

150 de Ruyterkade. — AMSTERDAM. — Filiaal 36 Rokin.

Hoofdagent voor Nederland, België en Koloniën van SHANKS & Co. te Barrhead.

SPECIALITEIT VOOR DE LEVERING VAN COMPLETE BADINRICHTINGEN.

PRIVAAT-INRICHTINGEN. — Shanks Closets zijn nog niet overtroffen.

Porseleinen Badkuipen, IJzeren Badkuipen.

Geijsers geheel van rood koper, van binnen vertind. Zij bederven het water niet, overtreffen al de tot nu toe bestaande en kosten niet meer. Attesten ter inzage.

Closets, Waschtafels, Urinoirs enz. — VERWARMING en VENTILATIE.

Agent voor de CHAMBERLAND FILTERS, Systeem Pasteur.

Belast zich met de plaatsing en inrichting in geheel Nederland. Zeer concurrerende prijzen. Teekeningen en prijsopgaven gratis. Wederverkoopters genieten het gebruikelijke rabat.

### FRIEDR. WOLFRUM, Düsseldorf.

UITGEVER VAN BOUWKUNDIGE WERKEN.

#### Groote voorraad van MODEL-BOEKEN

op het gebied van ARCHITECTUUR, SLOTENMAKERSWERK VOOR HUIZENBOUW, HET MAKEN VAN KUNSTSLOTEN, MEUBELMAKEN, BEHANGEN, DECOREEREN, STUKADOREN, HOUTSNIJDEN, BEELDHOUWEN, KERK- en DECORATIE-SCHILDEREN, HOUT- en MARMERSCHILDEREN, beschilderen etsen van GLAS.

Bij groote orders wordt maandelijksche of driemaandelijksche afbetaling toegestaan.

Op verlangen worden de boeken door Agenten ter inzage verstrekt. Uitgebreide Catalogi op aanvraag kosteloos verkrijgbaar.

Alle orders, zelfs de kleinste, worden nauwkeurig en met zorg uitgevoerd.

„DE PAARL“.

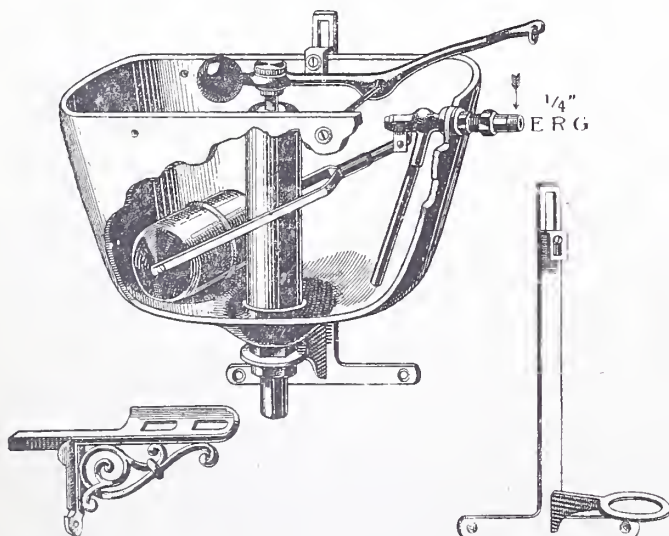

### Spoel-apparaat voor Closets.

VERVAARDIGD VAN

FYBRONIT en KOPER.

Geheel roestvrij.

Alleenverkoop voor NEDERLAND:

VALKENIER & DE HAAS.

ROTTERDAM.

LEUVEHAVEN 125.

In werking te zien Permanente tentoonstelling Mij. tot bev. der Bouwkunst.

Hollandsche IJzeren Spoorweg-Maatschappij.

## AANBESTEDING.

Op MAANDAG, den 28en December 1903, des namiddags ten half twee ure (*Greenw. tijd*), zal in het Centraal Personenstation te Amsterdam, in het lokaal naast de wachtkamer 3de klasse (ingang vestibule) worden aanbesteed volgens bestek No. 984:

het maken van eene dubbele houten wachterswoning, met drijfsteen-bemetseling, aan den spoorweg AMSTERDAM-ROTTERDAM; eene dubbele houten wachterswoning met drijfsteen-bemetseling, aan den spoorweg DEN HELDER—AMSTERDAM, en

eene enkele steenen wachterswoning aan den spoorweg ZUTPHEN—WINTERSWIJK, alles met bijbehorende werken.

In 3 perceelen.

Begrooting: { perc. 1 f 6740.—  
                  " 2 f 6660.—  
                  " 3 f 3760.—

Het bestek is tegen betaling van f r.— per exemplaar verkrijgbaar aan het Centraal-Administratiegebouw der Maatschappij aan het Droogbak te Amsterdam, Dienst van Weg en Werken, kamer 154, of op franco aanvraag aan dien Dienst, met toezending van het bedrag in postwissel (postzegels worden niet in betaling genomen en aan aanvragen zonder postwissel wordt geen gevolg gegeven).

Aanwijzing geschiedt als in het bestek is vermeld.

De Raad van Administratie.  
Het Gedelegeerd Lid,

R. VAN HASSELT.

## ROLLUIKEN

van hout en staal, in verschillende constructien solide bewerking. concurrerende prijzen. Prijscouranten, omschrijvingen en inlichtingen op aanvraag bij

W. H. M. SCHOLTE.

Stoomfabriek, Prinsengracht 516, Amsterdam.



# BOUWKUNDIG WEEKBLAD.

ORGAAN VAN DE

MAATSCHAPPIJ TOT BEVORDERING DER BOUWKUNST.

Bestuur v. d. Maatschappij: A. SALM G.Bz., *Voorzitter*. ED. CUYPERS, *Vice-Voorzitter*. -- Jb. v. d. BAN Pz.,  
M. A. C. HARTMAN, D. E. C. KNUTTTEL, F. J. NIEUWENHUIS, B. J. OUËNDAG, F. W. M. POGGENBEEK, J. VERHEUL Dz.  
Commissie van Redactie: Ed. CUYPERS, A. SALM G.Bz. en J. VERHEUL Dz.  
Redacteur: C. T. J. LOUIS RIEBER.

19 DECEMBER 1903.

23<sup>e</sup> JAARGANG.

N<sup>o</sup>. 51.

BUREAU VAN REDACTIE: MARNIXSTRAAT 402, AMSTERDAM.  
BUREAU v. ADMINISTRATIE: HERDERSTRAAT 5, 'S GRAVENHAGE.  
UITGEVERS: MOUTON & Co. — 'S GRAVENHAGE.  
ABONNEMENTSPRIJS voor Nederland: fr. p. p. f 15.— 's jaars, voor  
Indië en het Buitenland (bij vooruitbetaling) fr. p. p. f 17.— \* \* \*

PRIJS DER ADVERTENTIËN: van 1—5 regels f 1.— elke regel meer  
20 cents. Groote letters naar plaatsruimte. \* \* \* \* \*  
AANKONDIGINGEN v. AANBESTEDINGEN 15 ct. p. regel m. premie  $\frac{3}{2}$  maal.  
ABONNEMENT v. ADVERTENTIËN tegen belangrijk verminderde prijzen  
en kosteloze opname der advertentiën in het Tijdschrift der Mij.

INHOUD: — De Porceleyne Fles. — De Grafelijke zalen. — Vie Internationale Congres van Architecten te Madrid, te houden in  
April 1904. — Prijsvragen. — Ingezonden. — Grafmonument voor Dumontier. — Verslagen van vergaderingen. — Uit den vreemde. —  
Berichten. — Weerkundige waarnemingen. — Bureau voor plaatsing van Opzichters en Teekenaars. — Aankondiging en afloop van  
aanbestedingen. — Lijst van Fabrikanten, Leveranciers, enz. — Advertentiën. —



Fries naar een ontwerp van A. LE COMTE.

## DE PORCELEYNE FLES.

In de Delftsche plateelbakkerij van Joost Thoof en Labouchère wordt den 19den December 1903 een feest gevierd, dat — hoe huiselijk ook aanvankelijk bedoeld — gerust van groote beteekenis mag worden genoemd. Op dien dag wordt herdacht, dat vóór ruim 25 jaren — in 1877 — Adolf Le Comte begon om met liefde, ijver en krachtig willen zijne groote gaven dienstbaar te maken aan de herleving van eene industrie, waarop Delft in vroegere eeuwen roem had gedragen, — dat de kunstenaar Leonard Senf, nu chef van het atelier, van wiens talent als teekenaar en ook als ontwerper zoo menig stuk getuigt, nu 25 jaren geleden als jong teekenaartje in dienst der fabriek trad, — dat met hem aan de inrichting verbonden werden Pieter Verhagen, nu meesterknecht, en J. N. Huys, thans magazijnmeester-expediteur. Met juistheid een datum te noemen, waarop de nieuwe plateelbakkerij uit de overblijfselen van een oude verrees, of begonnen werd met het vervaardigen van het nieuwe blauw, bestemd om eenmaal den roem der Nederlandsche kunstnijverheid over heel de beschaafde wereld te verspreiden, — met eenige zekerheid dien datum te noemen, is niet wel mogelijk. Het kan echter niet anders, of bij deze feestviering zal tevens de herleving herdacht worden der industrie, aan de laatst overgeblevene der oude plateelbakkerijen.

Het feest der Delftsche inrichting en hare getrouwen moge nog zoo intiem gevierd worden, het is er een waarin heel Delft en gansch Nederland zullen deelen; want het lijdt geen twijfel, of de kracht waarmede te Delft nieuw leven wordt ingeblazen in een deel der Nederlandsche

kunstnijverheid, was een eerste veelbelovende daad, die van grooten invloed is geweest op heel de vaderlandsche kunstnijverheid. Dat Le Comte met een tot heden hem eigen gebleven enthousiasme tot den opbloei dezer bijzondere Delftsche industrie heeft bijgedragen, is een niet te loochenen feit, evenmin als dat zijn invloed op andere takken van Nederlandsche kunstnijverheid van groote beteekenis is geweest.

Waar zoo velen die heden dit blad in handen krijgen, met hunne gedachten bij de feestvierenden zullen zijn, hulde brengende aan hen allen, en terugdenkende aan de geweldige moeilijkheden die zij en die vóór hen waren, zonder zich een oogenblik te laten ontmoedigen, het hoofd hebben moeten bieden om van een te niet gegane, eene nu wereldvermaard geworden industrie te maken, te recht een trotsch van ons land, — daar kunnen wij niet nalaten een kort woord te wijden aan de geschiedenis en de beteekenis van „de Porceleyne Fles”. Want het werk dier inrichting kan gerust eene vergelijking doorstaan met dat van hare beroemste buitenlandsche zusters, en ook met het beste van wat van hare voorouders nog tot ons is gekomen.

Op het einde der 17e eeuw waren te Delft een 28-tal plateelbakkerijen gevestigd, waaronder „de Porceleyne Fles”, in 1672 opgericht door Jacobus Pijnacker, een der beste plateelbakkers uit den glorieijken tijd, toen het Delftsch reeds een groote vermaardheid had verkregen.

Die plateelbakkerijen leverden toen echt Hollandsche voorwerpen, óf voor huiselijk gebruik, als trekpot, theestoof, koffie-, bier- en wijnkan, inktkoker, bloempot, en verschillend tafelgerei, dat echter wegens de samenstelling van het mate-



riaal slechts weinig geschikt was voor dagelijksch gebruik, — óf wel leverden zij zaken voor louter sieraad, als borden en groote tegels — wie kent niet die met de typische kanarie-vogelkooi — om den wand te sieren, vazen voor planten of bloemen, pullen en fluiten om op commode en kast te plaatsen. Vergeten wij bij dat alles haar muurtegeltjes in blauw, bont of paars niet.

De decorateurs van al die zaken ontleenden hun motieven niet alleen aan de renaissance en de antieken, maar ook aan de kunst van China, Japan en Indië, met welke landen Nederland toen in zoo nauwe en levendige betrekking stond; zij composeerden ook zelve en hun baksel vertoonde dan bijbelsche tafereelen, Hollandsche landschappen, stadsgezichten en interieurs, portretten van beroemde personen, familie-wapens, toepasselijke tafereelen of gedichten die belangrijke gebeurtenissen uit eene familie moesten vereeuwigen.

Dit oude Delftsch bestond uit een grauwe, soms bruinachtige massa, door 't bakken van inheemsche klei verkregen, met

van dat van Wedgewood te maken. Na zijn dood werd het bedrijf nog voortgezet door zijne dochters, tot in 1876, toen de fabriek op 12 Juni van dat jaar werd aangekocht door den jeugdigen en ondernemenden Joost Thooft, ingenieur, nog afkomstig van de voormalige Delftsche Academie, en werkzaam bij de firma Liernur te Frankfort.

Of Thooft toen reeds zich tot taak gesteld had te trachten de oude Delftsche industrie te doen herleven, is blijkbaar voor velen een vraag gebleven. Het is intusschen aan geen twijfel onderhevig, dat het zijn streven van meet af aan geweest is, de fabriek van Piccardt in elk geval uit te breiden en haar ook esthetisch hoogstaande producten te doen vervaardigen. Zij die hem toen — in 1876 — kenden, herinneren zich nog het enthousiasme waarmede bij hen in zijn woning te Delft menig exemplaar van Oud Delftsch deed zien, wijzende op het mooie er van. Zijn kleine collectie droeg alle kenteekenen van niet bijeengebracht te zijn door iemand, behebt met een gewone verzamelwoede. Er is echter

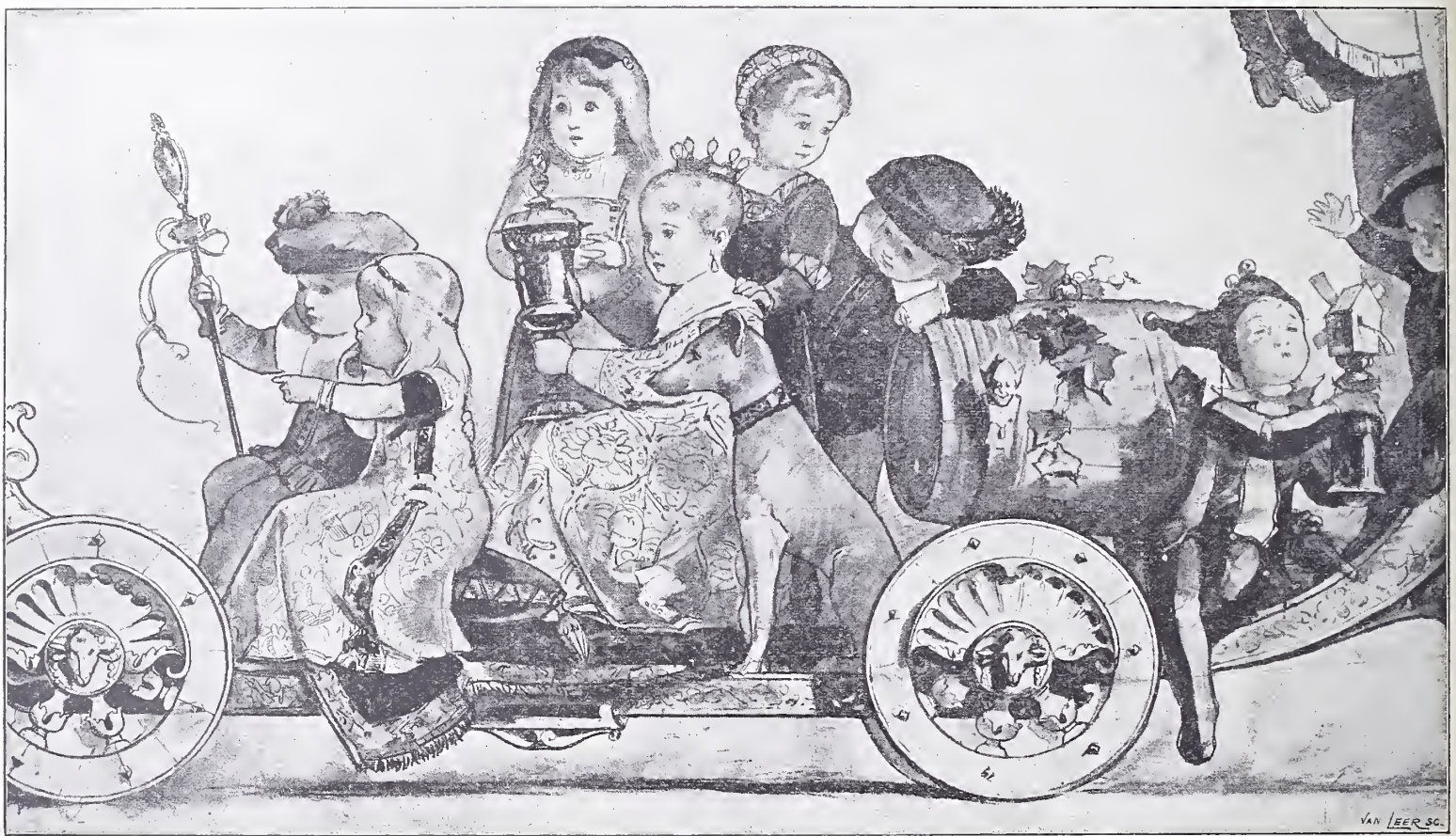

Fragment van een tegelversiering in „Die Port van Cleve” te Amsterdam.  
Door A. LE COMTE.

een ietwat blauwachtig wit laagje doorschijnend tin-email, waarop geschilderd werd.

De inrichting van Pijnacker ging in 1698 over aan Johannes Knötter, vervolgens in verschillende handen, totdat zij in 1800, toen de kunst van aardewerk-bakken reeds in volkomen verval was, het eigendom werd van Piccardt. Dit verval was een gevolg van de invoering van Engelsch aardewerk, dat bedrukt werd, goedkooper te vervaardigen en door zijn hardheid beter geschikt was voor huiselijke doeleinden dan het uit de hand beschilderde Delftsch aardewerk.

Dit Engelsche product, Flint-aardewerk genoemd, omdat het verkregen werd door bijvoeging van gepoederden vuursteen, werd in het midden der 18e eeuw reeds door Wedgewood met groot succes in den handel gebracht. Het bestond uit eene witte grondmassa, met doorschijnend sterk glazuur.

Piccardt's fabriek was ten slotte de eenige die bleef bestaan, echter hoofdzakelijk om — met behulp van Engelsche werklieden — slechts vuurvaste steen en faience in het genre

nog afdoender bewijs voor het voorgenomen streven van Thooft. Reeds ongeveer een viertal jaren vóór hij de fabriek overnam, ondernam hij met zijn vriend C. Muysken eene reis door het pottery-district van Engeland, om daar de fabrieken te bezoeken en zich op de hoogte te stellen van de toenmalige wijze van fabricatie van Stone ware. Beiden werden overal met groote voorkomendheid ontvangen, en hen werd — wel eenigszins boven hunne verwachting — op het welwillendste toegestaan zich van de wijze van fabriceren volkomen op de hoogte te stellen; zoo o. a. in de wellicht interessantste fabriek van dien tijd, die van Dulton.

Aanvankelijk zette Thooft de industrie der dames Piccardt voort. Hij begon met overtuiging aan zijn taak, wat het versierde aardewerk bertest, met behulp van den toen bijna 80-jarigen Cornelis Tulk, reeds sedert 1813 aan de fabriek verbonden als plateelschilder. Deze verstond niet alleen zijn vak nog, maar vond zelfs een nieuwe wijze om het poreuse oppervlak der faience, het in gebruik genomen



grondmateriaal, te beschilderen. Voortdurend werd gewerkt aan het verbeteren van de werkwijze en het materiaal, dat aanvankelijk uit Engeland werd aangevoerd, maar thans, met het oog op verschillende doeleinden, ook uit Frankrijk, Duitsland en Noorwegen, en gedeeltelijk ook uit inheemsche klei bestaat. De fabriek maakt nu ook zelve de benodigde verven en glazuren, waarvan de samenstelling zoo afhankelijk is van de te gebruiken kleisoorten.

Thooft gevoelde echter van den aanvang af, dat zijne opvoeding tot civiel-ingenieur hem niet voldoende op aesthetisch gebied ontwikkeld had om met eigen kracht alleen van zijne fabriek de inrichting te maken die hij zich droomde, eene die op kunst-industrieel gebied van betekenis zou worden. Het eenige wat hem wellicht nog niet volkomen juist voor den geest stond, was de speciale richting waarin gewerk zou worden.

't Geluk diende hem echter. Hij vond met juiste blik, in Adolf Le Comte een jongen man, goed onderlegd, met groote gaven en ijver toegerust, die hem zou kunnen helpen.

Le Comte was te Delft opgevoed in een ouderlijk huis van zeldzame gezelligheid, waar o.a. letterkunde en toonkunst, met groot talent beoefend werden door zijn sympathieke ouders, en dat hem steeds een aantrekkingspunt was; hier werden zijn aangeboren talenten misschien het eerste ontwikkeld, althans zijn zin voor het aesthetische werd er stellig steeds grooter. Aanvankelijk bestemd om literator te worden, ging hij te Leiden studeeren, maar gaf er spoedig het collegelooopen aan, om aan den drang te voldoen, iets op kunstgebied te kunnen scheppen. Hij toog, na ijverig o. a. aan de Polytechnische School geteekend te hebben, naar het buitenland, studeerde te Dresden en te Parijs, en kreeg, in 't vaderland teruggekomen, al spoedig eene betrekking aan de Haagsche Academie, die hij later verwisselde met eene aan de Polytechnische School. Hoe hij deze inrichting verliet om betrekkelijk kort daarna een hem aangeboden betrekking aan de Rotterdamsche Academie aan te nemen, behoeft zeker niet in herinnering te worden gebracht.

Thooft, nog slechts arbeidende met 3 schilders en 15 werklieden, verzekerde zich in 1877 van de medewerking van Le Comte, wien niets liever was dan zijn talenten dienstbaar te maken aan de kunstnijverheid, en die tot op heden de artistieke raadgever is gebleven van de Porceleyne Fles; aan zijn groot talent is menig prachtig stuk Delftsch verschuldigd.

Behalve zalfpotjes, voor Afrika bestemde drinkbekers van wit Engelsch aardewerk in den vorm van stroop-

kannetjes met breeden lichtblauwen bovenrand, en eenige huishoudelijke artikelen, leverde de inrichting van Thooft in den aanvang slechts schotels klein en groot, pullen, potten enz., eenvoudig door Tulk beschilderd. Le Comte's komst deed echter wat nieuws verwachten. Het was al op te maken uit het gewijzigde decor van Tulk Maar het nemen van proeven met nieuw biscuit en nieuwe verven vereischte veel tijd. En zie, reeds het eerste wat de verjongde inrichting in 1878 onder haar nieuwe artistieke leiding leverde, werd met sympathie ontvangen. Zoo bijv. het hel witte bord met een in diep cobaltblauw daarop geschilderde vliegende zwaluw en het opschrift „Eén zwaluw maakt geen zomer". Dat bord pakte. Die zwaluw —, zij heeft wel degelijk den zomer voor de fabriek aangekondigd.

Men werkte ijverig voort, geïnspireerd op het product dat eens den roem van Delft uitmaakte, maar — 't zij hier uitdrukkelijk gezegd — dit werd niet gecopiëerd. Al bestaan er enkele copiën naar oud-Delftsch, zij zijn niet gemaakt uit zucht om het oude na te bootsen, maar alleen om

aan te toonen, dat men het schoone van het oude kon namaken. Het karakter van het nieuwe Delftsch is van den aanvang af een ander geweest dan dat van het oude; om van materiaal en kleur niet eens te spreken, kan het decor daarvoor als getuige optreden. De noodzakelijke wijze van beschilderen moest al reeds van zelve tot iets geheel anders leiden.

Toen in 1881 de fabriek alreeds een naam verworven had, stelde zich ook A. Labouchère ter beschikking van



Decoratief paneel in Sectiel-aardewerk.  
Naar een ontwerp van A. LE COMTE.



't beoogde doel; in 1884 ontstond daarop de combinatie Joost Thooft en Labouchère. Het toen al recht gewilde nieuwe Delftsch deed het onnoodig zijn, langer nog het gewone aardewerk te maken. Het eerste werd toen het eenige product. Maar op de behaalde lauweren bleef men niet rusten. Er volgde Berbas, Jacoba en een viertal jaren geleden het Sectiel op. En de fabriek werkt op dit oogenblik met meer dan 100 personen, waaronder ruim 50 schilders.

Helaas heeft de oprichter het groote succes van zijn daad niet beleefd. Reeds 25 Mei 1890 stierf Thooft, na een langdurige ongeschiktheid om zijn taak te vervullen, die intusschen volijverig door Labouchère werd waargenomen, Deze is na den dood van Thooft de eenige eigenaar der fabriek geworden.

Zooals gezegd is, behoort het nieuwe Delftsch aan onzen tijd, en is het geen navolging van het oude. Het nieuwe, geschilderd op biscuit en na het inbakken der kleur onder loodglazuur gebracht, heeft wel niet dat roomkleurige en fluweelachtige fond dat het oude zoo aantrekkelijk maakt, maar technisch staat het in elk geval veel hooger dan het 17e eeuwse. Wat toen tot de onmogelijkheden behoorde, wordt thans bereikt. Daarbij moet o. a. gedacht worden aan copiën naar oude en nieuwe meesterwerken onzer schilders, op zich zelve kunstwerken, hoe ook sommigen er over denken mogen om een kleurig oliestuk in glazend blauw of sepia weer te geven.

Met het veelkleurige aardewerk Berbas, een schepping van Le Comte uit 1891, maakte de Porceleyne Fles grooten opgang. Bij dit product was niet voortgebouwd op oude overleveringen, er werd iets geheel nieuws mede beoogd. De karakteristieke vormen werden eenvoudig gehouden om de voorname smaakvolle kleurschakeeringen recht te doen wedervaren. Geheel zelfstandig werd door proefnemingen het glazuur voor een reflet métallique gevonden, in den geest van dat van het oude Noorsche en Spaansche, en dat bij Berbas van uitgebreide toepassing is geworden. Dit genre was een gevolg van het zoeken naar kleuren, welke die van het ontwerp zoo nabij mogelijk kwamen.

In 1898 verschenen de eerste specimen van het Jacoba-aardewerk, een eenigszins meer primitief karakter dragende dan het overige. Ook hierbij zijn de vormen eenvoudig, maar toonen krachtiger ook door het meer massieve materiaal. In de inlandsche klei wordt de teekening gegrift en daarna wordt het gebakken; dan wordt de teekening door vlakke kleuren opgehaald, zoodat zij duidelijker na het tweede bakken uitkomt op den matten, warmen ondergrond van onverglasd aardewerk. Een enkele maal is met metaalglanzend glazuur een fraai wissel-effect verkregen. Echt Hollandsch is meerendeels het decor, welker motieven ontleend zijn aan landschappen, stadsgezichten, interieurs, of nationale kleederdrachten, typen uit het volk van vroeger en van heden, schepen enz., weergegeven in kranige omtrekken. De versiering van merkwaardig vrije opvatting is zoowel toegepast op potten en vazen, als op tegels en wandplaketten, en werd later ook gebruikt voor Jacoba-aardewerk van fijner biscuit, waarbij door spaarzaam groen en goud op roomkleurig fond een ongemeen rijk effect werd verkregen.

Over een der nieuwste producten der Porceleyne Fles, het Sectiel-aardewerk, behoeft hier niet veel gezegd te worden; meer dan eens is in dit blad de aandacht er op gevestigd. Men zal er in vinden zoowel de afbeeldingen van de eerste geslaagde proeven uit 1900, als die van een tweetal paneelen naar ontwerpen van Le Comte, die op de tentoonstelling te Turijn in 1902 een zoo welverdiend succes behaalden. In 't kort zij er slechts aan herinnerd, dat deze vinding te danken is aan H. W. Mauser, thans Onder-Directeur der

fabriek. Dit aardewerk is een tot sintering gebakken massa, versierd door het met het penseel opbrengen van gekleurde klei, soms met eenig relief en door ingriffen gecontoureerd. Een stuk Sectiel bestaat niet uit tegels van gelijke grootte, maar uit zoodanig gesneden stukken, dat de omtrekken daarvan, zooveel mogelijk samenvallen met de hoofd- en omtreklijnen der voorstellingen. Na rusteloos zoeken en ernstige proefnemingen vond Mauser de geschikte pâte om kleuren te verkrijgen die, zonder behulp van email, toch levendig genoeg voor het doel zijn.

Dit onverwoestbare materiaal, dat niet afschilfert of berst onder welke weersgesteldheden ook, is van hooge waarde voor de bouwkunst. Dit is al ras begrepen, en reeds talrijk zijn de voorbeelden van welgeslaagde toepassing ook in het buitenland. Zoo werden o. a. door het Fransche gouvernement verschillende paneelen besteld voor de kunstschool te Tourcoing, hetgeen de fabriek wel mag beschouwen als een overwinning, behaald in een land waar de faience-industrie zoo hoog ontwikkeld is. Wie zich nu de eerste proefstukken herinnert en de laatste heeft bewonderd, zal erkennen, dat bij deze, tegenover gene, een enorme vooruitgang is te bespeuren en thans het hoogste op dit speciale gebied is bereikt.

Sedert 1902 zijn mede aan Mauser's vinding verschuldigd de tegels en steentjes met gecristalliseerde émaux, in nuanceeringen die niet van het toeval afhangen. Zij zijn gezochte siermaterialen voor architectonische doeleinden.

Met het oogmerk den fulpen toon van het product der 17e eeuwse plateelbakkers te evenaren, een fluweelen glans die niet bij het schilderen op biscuit kan verkregen worden, is de fabriek sedert korten tijd overgegaan om ook faience te maken dat beschilderd is op tinglazuur met eigen vervaardigde emails en verven. Gedeeltelijk wordt naar oude voorbeelden gewerkt, waarvan zij eene kostbare verzameling bezit, bijna geheel verschuldigd aan de mildheid van Z. M. Koning Willem III, wiens ingenomenheid met den opbloei der Delfsche Kunstnijverheid de rijke collectie in 1887 aan de Porceleyne Fles deed afstaan. Deze heeft dit vorstelijk geschenk in een oud cabinet tentoongesteld, dat een plaats inneemt in de ontvangkamer der fabriek. Hoofdzakelijk worden echter origineele polychrome stukken in dit genre gemaakt, met décor van Le Comte; verschillende zijn ook versierd door Senf, Bodart, de Fouw of Visser.

Tot het laatste, in artistieke zin hoog staande faience-product dat de Porceleyne Fles voortbrengt, behoort dat waaraan de naam van den ouden Delftsche plateelbakker Pijnacker is gegeven. Het is in rood, blauw en goud gedecoreerd, en kan gerust de vergelijking doorstaan met het meest artistieke product der faience-industrie. Het ornament vertoont enkele oude motieven, echter zoo verwerkt, dat het decor een totaal oorspronkelijk en persoonlijk karakter heeft.

Kleur en versieringskarakter van dit genre Pijnacker werden ook uitermate geschikt bevonden voor porcelein. Op de vervaardiging hiervan heeft de fabriek zich met ijver toegelegd, en zij heeft resultaten verkregen die ongetwijfeld haar naam als vooruitstrevende inrichting nog zullen verhoogen en van haar zullen getuigen, dat haar zin om origineel te blijven haar tot heden is bijgebleven, een streven dat haar steeds tot sieraad zal zijn.

Er is gewezen op de eerste onderscheiding die aan de Porceleyne Fles te beurt viel, reeds in 1878, bij internationale mededinging. Maar er volgden meerdere bij dergelijke gelegenheden, en enkele mogen vermeld worden als even vele bewijzen van erkenning van den vooruitgang op artistiek en technisch gebied: in 1883 te Amsterdam en in 1889 te Parijs, gouden medailles; in 1893 te Chicago de hoogste ter



beschikking zijnde onderscheiding; insgelijks in 1900 te Parijs, de Grand Prix, en in 1902 te Turijn het eere-diploma. In 1897 bleef de Porceleyne Fles buiten mededinging te Brussel, daar haar eigenaar toen lid der Jury was.

H. M. de Koningin Regentes vestigde hare keuze op het fabricaat der Delftsche plateelbakkerij, toen H. M. in 1891 den Keizer van Duitschland een tegeltableau schonk, voorstellende den Schuttersmaaltijd van Van der Helst, en in 1896 aan Prins en Prinses von Wied als zilveren-bruiloftgeschenk een staande klok aanbood, gedeeltelijk van Delftsch aardewerk en met zilver gemonteerd. H. M. Koningin Wilhelmina ontving als huldeblijk van de leerlingen der H. B.-Scholen bij gelegenheid van haar huwelijk, een obelisk van Sectiel-aardewerk, die opgesteld is in de tuinen van het Koninklijk Paleis Het Loo.

Aan de Porceleyne Fles zal onafscheidelijk verbonden blijven de naam van Adolf Le Comte, althans wat het artistieke van haar producten betreft. De stoot dien hij gegeven heeft aan de herleving der plateelbakkerskunst, is echter niet alleen van invloed geweest op dezen tak van kunstnijverheid. Toen men zich bewust werd van 't geen daarin mogelijk was, werd ook in andere werkplaatsen van kunstnijverheid de drang en lust grooter om beter werk te leveren, en niet zelden heeft Le Comte daarbij van raad gediend, of was er van zijn talent te bespeuren. Op decoratief gebied heeft Le Comte een school gevormd; en dat zegt veel. Maar op het standpunt dat hij innam na zijn eerste studiën, is hij niet hardnekkig blijven staan. Steeds studeerende en zoekende en met omstandigheden rekening houdende, is van hem voortdurend frissche originaliteit uitgegaan, getuigende van zijn veelzijdig talent, dat zijn invloed heeft doen gelden ook buiten den kring van zijn hoofdwerkzaamheid, op de geheele kunstnijverheid van Nederland.

Wel gelukkig de Porceleyne Fles, met zulk een artistieken raadgever. Maar ook wel gelukkig de fabriek, in handen van een man als Labouchère, met zulke ruime opvatting, met zoo'n ernstige overtuiging om niets na te laten wat den roem van zijn inrichting kan verhoogen, zich verzekerende van de medewerking als uitvoerende artistieke krachten van mannen als Senf, om alleen van den heden feestvierenden artist te spreken, en van de hulp van technische zoekers en leiders als Mauser.

Der Porceleyne Fles zij van harte den door haar verdienden voorspoed toegewenscht; toone Nederland in de eerste plaats hoog te houden de mannen, die een van ouds voorname tak van kunstnijverheid tot zulk een standpunt hebben opgevoerd, dat ons vaderland op dat gebied een eerste plaats in de wereld inneemt. R.

#### DE GRAFELIJKE ZALEN.

In antwoord op de in het Voorloopig Verslag gestelde vragen over de begroting 1904 voor het hoofdstuk Waterstaat enz. antwoordt de Minister, bereid te zijn de kosten van meubilair voor de Grafelijke Zalen op zijne begroting te brengen, hoewel het beheer van eenig gebouw door zijn Departement niet de zorg voor meubileering daarvan ten gevolge moet hebben.

Door de Commissie van advies voor de restauratie is met de Commissiën voor de huishoudelijke aangelegenheden der beide Kamers overleg gepleegd omtrent de inrichting der Hofzaal, bestemd voor de vereenigde zittingen der beide Kamers. Verschillende plannen zijn daarvoor gemaakt wat betreft de plaatsing van den troon. De Commissie van advies geeft de voorkeur aan het plaatsen van den troon aan de korte zijde der zaal, tegenover den ingang, de andere commissie wenscht de troon aan de lange zijde geplaatst te zien. Intusschen is besloten de inrichting wegneembaar te maken, om zoowel de eene als de andere plaatsing

mogelijk en om later wijzigingen te kunnen maken. Een wegneembare tribune is reeds in bewerking.

De uitgaven voor de herstelling zullen tot op 31 Dec. a.s. ongeveer f 335.000 hebben bedragen, de kosten voor centrale verwarming daarin begrepen. Wanneer het voor 1904 aangevraagde bedrag zal zijn verwerkt, zullen voor definitieve afwerking nog hoogstens f 50.000 noodig zijn. De uitgaven der Commissie van advies hebben f 20.000 bedragen. Voor meubileering zijn nog geen gelden uitgegeven of bestemd. De Commissie pleegt nog overleg met de beide Voorzitters der huishoudelijke commissiën der Kamers over vorm en keuze der onderdeelen.

Een stellig antwoord op de vraag of de opening der Staten Generaal in 1904 in de Hofzaal zal kunnen plaats hebben, is nog niet te geven. Maar de opening zal niet behoeven verhinderd te worden door het onmogelijk in September 1904 gereed zijn der achtergebouwen, die de antichambres zullen bevatten voor de leden en hooge bezoekers, terwijl de vertrekken ook voor commissiekamers dienst kunnen doen.

#### VIe INTERNATIONAAL CONGRES VAN ARCHITECTEN TE MADRID, te houden in April 1904.

Het Hoofdbestuur van het Congres verzocht ons aan het onderstaande een plaats te verleen.

Wij hebben de eer U kennis te geven, dat de reductie op de reisbilletten zelfs ook toegepast kunnen worden op de rondreisbilletten in het noorden en het zuiden van Spanje.

De Agence des Voyages Pratiques, Rue de Rome 9 te Parijs is belast, zooals reeds is geschied bij andere Internationale Congressen:

1e. aan de heeren Congresleden gratis alle mogelijke inlichtingen te verstrekken omtrent de middelen van vervoer, tarieven, enz.

2e. aan hen, die dit wenschen, billetten af te geven tegen verminderden prijs;

3e. uitstapjes te regelen tegen verminderden prijs tot het bezoeken van geheel Spanje.

Belangstellenden kunnen van af heden aan bovengenoemd Agentschap reeds alle gewenschte inlichtingen bekomen.

#### PRIJSVRAGEN.

Door het bestuur der Simpangsche Sociëteit te Soerabaja is een prijsvraag uitgeschreven voor het ontwerp van een Sociëteitsgebouw.

Het programma voor deze prijsvraag, waarbij een terreinschets, ligt ter inzage in het bibliotheek-lokaal van de M. t. B. der Bouwkunst, Marnixstraat 402 te Amsterdam, en kan, zoolang de voorraad strekt en op aanvraag aan het Bureau der Maatschappij, aan belanghebbenden worden toegezonden.

Van de ontwerpers worden verlangd: *a.* een situatie-teekening van het bouwterrein op 1 à 500; *b.* van het hoofdgebouw een plattegrond op 1 à 200, een teekening van den voorgevel, een van een zijgevel, en twee doorsneden op 1 à 100; *c.* een plattegrond van de feestzaal op 1 à 200 en een doorsnede op 1 à 100; *d.* een nota van toelichting, die o.a. de samenstelling van vloeren en plafonds moet aangeven. Alle teekeningen moeten zonder kleuren in zwarte lijnen zijn uitgevoerd.

Als bouwsom is vastgesteld op f 80.000, welke som niet mag worden overschreden. Eenheidsprijzen van materialen ter plaatse zijn in het programma opgegeven.

De antwoorden moeten vrachtvrij zijn ingeleverd vóór of op 1e Juli 1904 bij „den Secretaris van de Simpangsche Sociëteit te Soerabaja”, en zullen beoordeeld worden door een Jury, uit drie technici bestaande, wier beslissing zoo spoedig mogelijk bekend gemaakt wordt.

Voor de ter bekroning waardig gekeurde ontwerpen worden uitgelooft als: 1e prijs f 700, 2e prijs f 350 en 3e prijs f 150.

De bekroonde ontwerpen blijven het eigendom van de Sociëteit, de niet bekroonde worden vrachtvrij aan de correspondentie-adressen teruggezonden.

#### INGEZONDEN.

De geachte redactie veroorloove mij een paar kanteekeningen op het antwoord van den Zeergel. heer Dr. P. J. H. Cuypers op



mijne vragen aangaande het huis van Maarten van Rossum te Zalt-Bommel.

De betimmering thans in het Museum te Amsterdam, bedekte *niet* den primitieven schoorsteen met Adam en Eva, maar was aanwezig voor de schoorsteen met colonnetten tegen den rechter zijgevel op de *boven*zaal. 't Was de eenige betimmering, zooals ik schreef, behalve nog een eenvoudig schot bij de trap, uit den tijd van de stichting ongeveer van 't gebouw (gecombineerde pilasters z.g. François I-stijl).

Naar aanleiding van het medegedeelde omtrent 't balkon veronderstel ik, dat voor al de herstelde zaken genoegzame gegevens voorhanden waren; dus ook van de bijgemaakte schietgaten en leien spitsen op de torentjes. Ware zulks niet het geval, dan kon men zich een vrijstaande borstwering voorstellen, gekanteeld, met een goot er achter, 't dak zonder knik doorlopende. Van uit de voor- en achtergoot kan men dan in de torentjes komen in overeenstemming met 't nog gedeeltelijk middeneeuwsch karakter van het gebouw.

Volledigheidshalve dient het lijstje van monumenten aangevuld te worden; behalve eenige kleinere kerken mogen die te Noordwijk-Binnen en te Woerden daaraan zeker niet ontbreken.

Zoolang verder belangstelling nog niet bij de wet geregeld is, zal ik uitgevoerde of in uitvoering zijnde herstellingen met aandacht volgen. Is mij daarin iets niet duidelijk, dan blijf ik vragen, tot men mij de oplossing geeft.

Zoo houden mij, om maar iets te noemen, de dakvenstertjes van de Academie alhier, geruimen tijd bezig. Van af de later ingebrachte zoldering ziet men bij sommige dakvensters de schenkels gewoon doorloopen, bij andere weer niet, enkele dakvenstertjes staan vóór de hoofdspanten. Ware dus 't houten gewelf aangebracht, dan zouden sommige enkel van buiten af bereikbaar zijn.

Tot heden kon ik niet te weten komen, of die dakvensters oorspronkelijk ook zoo geplaatst waren, of dat zulks iets van later tijd is.

Hoogachtend

*Uw dw. dr.*

H. J. JESSE.

LEIEN, 13 December 1903.

## GRAFMONUMENT VOOR VALÈRE DUMORTIER.

De Société Centrale d'Architecture de Belgique, verloor in Valère Dumortier een harer werkzaamste leden-oprichters.

Zij heeft besloten een monument op zijn graf op te richten, een hulde waaraan ongetwijfeld velen die den overledene van nabij hebben gekend, willen bijdragen. Hiertoe is een inschrijving geopend door een Eere-Comité, waarin ook zitting heeft de Voorzitter van de Maatschappij tot Bevordering der Bouwkunst, waarvan Dumortier Eerlid was.

In de hoop, dat ook de Nederlandsche vakgenooten die Dumortier kenden en waardeerden eene bijdrage voor het doel willen afzonderen, stelt het Bureau der Maatschappij t. bev. d. Bouwkunst zich gaarne ter beschikking voor de ontvangst der gelden.

## VERSLAGEN VAN VERGADERINGEN.

**Afdeeling 's Gravenhage.** Vergadering van 16 December. Op deze laatste vergadering in dit jaar werden vooreerst eenige huishoudelijke zaken behandeld. De Rekening en Verantwoording van den Penningmeester werd nagezien en goedgekeurd, evenzoo werd de begroting voor het volgend jaar vastgesteld.

Tot nieuwe bestuursleden werden in plaats van de heeren Knuttel en Stoffels gekozen de heeren Metzelaar en Verheul, die de benoeming aanvaardden. Tot Voorzitter werd daarna met bijna algemeene stemmen gekozen de heer Metzelaar, die zich op nieuw bereid verklaarde de taak op zich te nemen.

Hierop verkreeg de heer Mutters het woord, die op zich genomen had de bespreking in te leiden van den Haagschen Schouwburg-bouw in verband met de schoonheid van de stad en hare uitbreiding. Toegelicht door een uitgebreide collectie photographiën en teekeningen benevens een serie oude teekeningen en platte gronden van de stad 's-Gravenhage van af de vroegste tijden, werd door spreker vooraf een overzicht gegeven van den stedenbouw, daarbij meer bijzonder behandelende de pleinen met de grootte en rangschikking der daaromheen staande gebouwen.

Vervolgens werd de uitbreiding der steden besproken en werd gewezen op verschillende eischen, die daarbij moeten worden gesteld met het oog op schoonheid en goed verkeer.

Door er voor zorg te dragen dat de uitbreiding geschied volgens een vooraf bepaald plan kan veel kwaad worden voorkomen.

Verder werden verschillende voorschriften gegeven en werd liet uitschrijven van prijsvragen voor groepeerings van gevels aangewezen als een der middelen om tot een betere oplossing te komen.

Hierop werd door spreker behandeld de voorgestelde schouwburgbouw, waarvan de noodzakelijkheid werd toegegeven daar de bestaande schouwburg niet langer geschikt is. Met het kiezen van een geschikte plaats dient echter rekening te worden gehouden met de uitbreiding der stad en de goede verkeerswegen met behoud van het schoon der oude stad.

Achtereenvolgens werden nu eenige plaatsen besproken, waar volgens het oordeel van den spreker een nieuwe schouwburg kan worden gebouwd, en ter verduidelijking daarvan was op een platte grondteekening op groote schaal op deze plaatsen een schouwburg geprojecteerd, geschikt voor 1200 personen, met wijziging der bestaande groote verkeerswegen. Na het voor en tegen van deze verschillende terreinen overwogen te hebben werd door spreker het terrein tegenover de ingang van de Dierentuin aan den Benoordenhoutschen weg als het meest geschikt geacht.

Na deze interessante inleiding werd door verschillende personen nog nader dit onderwerp besproken, vooral wat betreft de geschikte plaats. Eenigen waren van oordeel, dat een nieuwe schouwburg niet grooter behoeft te zijn dan de thans bestaande en achtten daarom de tegenwoordige plaats de meest aangewezen, terwijl anderen met het oog op de groote uitbreiding van de stad een terrein, bij Duinoord gelegen, verkozen.

Ten slotte werd op voorstel van den Voorzitter besloten in het adres aan de gemeenteraad, met verzoek om de uitbreidingsplannen te publiceeren voor de behandeling, op te nemen de wenschelijkheid, dat de bouw van den nieuwen schouwburg wordt uitgesteld, totdat het uitbreidingsplan zal zijn goedgekeurd.

Door den heer Eduard Cuypers uit Amsterdam, die de vergadering bijwoonde, werd nog gewezen op de weinige belangstelling in zake de uitbreidingsplannen der gemeente en werd een beroep gedaan op alle aanwezigen om er toe mede te werken dat deze belangstelling wordt vermeerderd. Op diens voorstel werd door den heer Mutters de toezegging gedaan om de gehouden voordracht in het Bouwkundig Weekblad te publiceeren.

## UIT DEN VREEMDE.

Door den heer H. Wunner te Saarburg in Lotharingen is eene bitumineuse vloeistof samengesteld, die met mortel gemengd, deze zoo ondoordringbaar voor water maakt, dat het een volkomen isoleermiddel tegen grondwater, of onder op het muurwerk ingrijpend vocht is. Ook zoude het, het bevrozen van den mortel voorkomen.

Deze bitumineuse vloeistof, waarvan het geheim door den uitvinder, bewaard wordt, is eene donkerbruine harsachtige-olie die naar lichtgas ruikt, in water en zuren volkomen onoplosbaar is, doch makkelijk in petroleum, terwijl zij zich zeer innig met versch aangemaakte mortel mengt. De mortel daarna gedroogd en tot poeder gemalen, drijft op het water, en mengt zich daarmee volkomen niet. Baurat von Fisenne schrijft in het „Zentral blatt der Bauderwaltung" dat door hem sinds 1894, aanzienlijke zeer goed geslaagde proeven, bij groote gebouwen genomen zijn.

Het Egyptisch-Archeologisch departement van de Universiteit van Liverpool heeft van het Egyptisch gouvernement toestemming gekregen, om ontgravingen te doen, in het groote graf te Negadch, dat beschouwd wordt te zijn Nenes, de eerste van alle koningen van Egypte.

Te Londen is een woonhuis geopend voor ongehuwde mannen genaamd het „Carrington House". Het is gelegen in de voorstad Deptford en bevat 800 enkele slaapkamers, die alleen des nachts geopend zijn. Er zijn gemeenschappelijke eet- lees- en rookkamers, benevens werkplaatsen voor kleermakers, schoenmakers, enz.

De IXe internationale kunsttentoonstelling te München, wordt gehouden van 1 Juni tot 1 Nov. 1905 in het glas-paleis.

Deze tentoonstelling is eene gemeenschappelijke onderneming van de „Münchener künstlergenossenschaft" en de „Münchener Secession".

Te Weenen wordt er een Apollo theater gebouwd, op den hoek van de Gumpendorfer- en de Kaunitzstraat. Het is alleen



bestemd voor kleine voorstellingen en zal 1600 personen kunnen bevatten.

Het is zoo goed als zeker dat Krefeld een nieuwe haven zal verkrijgen.

De begroting is 11 miljoen mark.

Onder de St. Stephanskerk te Weenen bevinden zich een soort catacomben, waarover langen tijd de meest legendarische verhalen liepen. Het eerst werden zij in 1784 doorzocht en pas in 1844 door den Dom-opzichter Adolf Kaspar opgemeten, waarbij bleek, dat zij drie tot vijf verdiepingen hadden van gewone kelderhoogte. Albert Comesina en Dr. Senfelder schreven er in 1870 studiën over, waaruit bleek dat deze catacomben, oorspronkelijk gewone beenderhuizen waren. Als begraafplaatsen werden ze eerst later gebruikt. De oudste kelder werd in 1308 aan den heiligen Virgilius gewijd. De laatste vergrotingen dateeren van 1744 en 1746; zij zijn de diepst gelegene.

Van wege den stank moesten echter de verschillende toegangen in de kerk weldra hermetsch gesloten worden en werden nog alleen enkele toegangen buiten de kerk gelegen gebruikt, en zoo nu en dan werden door daartoe gerechtigden nog kisten bijgezet. Tot in 1713 werd nog jaarlijksch in deze onderaardsche ruimte op Allerzielendag een lijkdienst gehouden, doch moest dit verboden worden, daar door de verregaande lijklicht, en slechte trappen, bezoekers uitgleden en in de diepte storten. In 1784 werden ze voor goed gesloten en zelfs elk bezoek hield hiermede op. De nieuwsgierigheid maakte dat ze in 't begin der 19e eeuw wederom geopend werden, en de zonderlinge verhalen die er over liepen lokten tot pas geleden nog vele bezoekers. De steiging van het peil van het grondwater van Weenen; een gevolg van het buiten gebruik stellen van de Weenske welputten, na den aanleg der waterleiding; maakte dat de eens zeer drooge Sint Stephans katacomben vochtig werden. Daardoor werd de toestand van de met lijkresten gevulde kelders onhoudbaar, en verspreiden ze een walgelijke lucht. Zij werden nu volledig geruimd en schoongemaakt. Eenige der aanwezige kisten werden in hoogere zijgalerijen bijgezet die daarna dichtgemetseld werden, een ander deel werd eenvoudig begraven. De toegang wordt tegenwoordig alleen nog bij uitzondering toegestaan. Van fraaie beschilderingen waarvan vroeger wel eens gemeld werd, is geen sprake.

## BERICHTEN.

**Een patent-proces.** De drie firma's: Berlin-Anhaltische-Machinenbau-Actien-Gesellschaft te Berlijn, F. A. Neumann IJzer-constructiewerkplaats te Eschweiler, en Dampkessel- en Gasometerfabrik Actien Gesellschaft vorm. A. Wilke & Co. te Brunswijk, hebben tegen de firma Aug. Klönne te Dortmund geprocedeerd en verlangden de nietigverklaring van het patent No. 107890, op grond dat de uitvinding, door eene later bekend geworden uitvoering te Paris-Illinois, waarvan de publicatie in het Amerikaansche tijdschrift „Engineering Record” voor 6 jaar plaats vond, reeds vroeger was gedaan.

Dit patent heeft betrekking op een hoogreservoir zonder spanning en zonder zelfstandigen oplegging, zooals de firma Klönne ook op de Düsseldorfse Tentoonstelling 1902 naast de Kunsthalle exposeerde. Op 3 December 1903 heeft het Patentamt, na korte beraadslaging, de klagers afgewezen, omdat de bestrijding van de nieuwigheid der uitvinding zonder grond was. De Amerikaansche uitvoering vertoonde den vooruitgang van het patent Klönne nog niet. De klagers werden tot betaling der proceskosten veroordeeld.

*Dortmunder Zeitung. 5 Dec. 1903.*

**Zwolle.** Voor de betrekking van Gemeente-architect hebben zich 36 sollicitanten aangemeld.

**Centraal-verwarming, firma Bechem en Post.** De bekende firma Bechem en Post te Hagen (Westphalen) heeft hare overeenkomst met de firma D. S. M. Kalker te Amsterdam op vriendschappelijke wijze ontbonden en hare vertegenwoordiging voor Nederland overgedragen aan de firma Jan Hamer & Co., mede te Amsterdam. Tevens maakt de firma Bechem en Post bekend, dat zij van Gebrs. Poenschen te Düsseldorf hare geheele afdeling „Centraal verwarming” heeft overgenomen, zoodat zij ook de belangen der cliënteel van deze firma blijft behartigen, waarin voor Nederland haar eveneens de firma Jan Hamer en Co. zal bijstaan, tot wie men zich alzoo te wenden heeft in gevallen van uitbreiding, reparaties enz. van bestaande inrichtingen of wel voor nieuwe ontwerpen.

**Leiden.** De heer J. A. Loeber Jr., alhier, de bekende ontwerper van boekbanden, die tevens een uitgebreide studie heeft gemaakt van de Kunst onzer Koloniën en als een goed kenner daarvan mag genoemd worden, zal met Maart a. s. zich te Elberfeld vestigen. Hij is benoemd tot hoofdleeraar aan de Kunstnijverheidsschool aldaar voor eene nieuw te vormen afdeling omvattende lithografie, houtsnijden, boekdruk en boekband. Als assistenten worden hem vakmannen toegevoegd.

**Zutphen.** De restauratie der gewelfschildering in het Zuiderdwarspand der St. Walburgskerk is, volgens de Nieuwe Courant, dezer dagen voltooid. De figuren, krachtig in sterke kleuren geschilderd, zijn fraai omljnd en komen goed uit tegen het witte fond van het gewelf. Het geheel is sober behandeld en maakt daardoor een rustiger indruk dan de schildering in het Noorderdwarspand. De steiger, die voor deze restauratie gediend heeft, is weggebroken en naar den Zuider zijbeuk overgebracht. De herstelling daarvan zal dus weldra ter hand genomen kunnen worden. In de kerk zijn enkele muurschilderingen gefixeerd, waardoor haar kunstwaarde zeer is verhoogd.

**Amsterdam.** Den 10en Juni 1903 wendde de heer J. H. C. Kröner zich in een adres tot den Gemeenteraad, waarin aanvulling van art. 4 der vigeerende Verordening op het Bouwen en Sloopen wordt verzocht in dien zin, dat aan B. en W. de verplichting worde opgelegd binnen een vastgestelden termijn eene beslissing te nemen op aanvragen om bouwvergunning.

B. en W. hebben afwijzend op dit verzoek beschikt. Thans incidenteel eene bepaling, als door adressant gewenscht, in de bestaande Verordening op te nemen, terwijl bij de vóór 1 Aug. 1904 ter uitvoering der Woningwet vast te stellen Verordening de geheele materie betreffende het bouwen opnieuw zal dienen geregeld te worden, komt hun niet gewenscht voor, te minder, wijl zij verwachten, dat bij eventueele invoering der voorgestelde reorganisatie van het Bouwtoezicht aan de door adressant geopperde bezwaren voor een groot deel zal worden tegemoet gekomen.

**Nederl.-Indische oudheden.** In het Tjikal-gebergte, tusschen Toempang en Malang zijn, volgens het Soer. Hbl., op 4 M. diepte de overblijfselen van eene pendoppo gevonden, klaarblijkelijk behoorende bij den bestaanden tempel. In het Singosarische zijn twee Hindoebeelden ontdekt, naar men meent voorstellende Civa en Wishnoe, het laatste beeld met acht armen.

**Afdeling Arnhem der Mij. t. Bev. d. Bouwkunst.** Door het Bestuur is een rooster voor de vergaderingen der Afdeling vastgesteld als volgt.

I. 23 December 1903; spreker de heer van Duyl, werktuigkundige te Rotterdam, over het aanleggen van waterleidingen in gebouwen, toegelicht met proeven en modellen; veiligheid in werkplaatsen en fabrieken, toegelicht met modellen en teekeningen. Kunstbeschuwing: uitgevoerde ontwerpen door het lid Maandag, decorateur.

II. 13 Januari 1904, spreker de heer C. H. Peters. Rijksbouwmeester, over den Martini-toren te Groningen.

III. 10 Februari 1904, spreker de heer van Balen te Zutphen, over Geldersche bouwtypen en architectuur, met lichtbeelden; kunstbeschuwing: antwoorden op de prijsvragen van „Bouwkunst en Vriendschap” te Rotterdam.

IV. 9 Maart 1904, spreker de heer Ch. Roskam, decorateur; kunstbeschuwing: uitgevoerde ontwerpen van den heer W. Diehl, architect, met causerie.

V. 20 April 1904. Nader op te geven onderwerpen.

Het zou zeer wenschelijk zijn, indien ook de andere Afdelingen der Mij. vóór den winter, de dagen en onderwerpen der vergaderingen, als boven konden bekend maken.

## Weerkundige Waarnemingen te de Bilt. 8 uur voorm.

Datum 1903.	Barometerstand in m.M.	Windrichting.	Windkracht. 1-12	Temperatuur in Gr. C.	Neerslag in m.M.
11 Dec.	750	Z.	3	7	
12 "	756	Z.O.	2	4	
14 "	756	Z.Z.O.	2	3	
15 "	750	Z.W.	1	4	
16 "	757	O.	2	3	
17 "	758	Z.O.	2	2	

## Bureau voor plaatsing van Opzichters en Teekenaars. Marnixstraat 402, Amsterdam.

Ingeschreven sollicitanten voor:	per maand
Bouwkundig Opz.-Teekenaar, ouderdom 22 jaar salaris f 70.—	
" " " " " 32 " " " 100.—	
" " " " " 37 " " " 80.—	
" " " " " 23 " " " 90.—	
" " " " " 25 " " " 80.—	
" " " " " 20 " " " 60.—	
" " " " " 46 " " " 100.—	
" " " " " 29 " " " 100.—	
" " " " " 26 " " " 85.—	
" " " " " 21 " " " 80.—	
" " " " " 24 " " " 65.—	
" " " " " 19 " " " 40.—	
" " " " " 24 " " " 70.—	



## AANKONDIGING VAN AANBESTEDINGEN

### MAANDAG 21 DECEMBER.

**DIEVER (DR.).** Het bouwen van een school met 2 lokalen en een onderwijzerswoning.

Het bestuur der vereen. tot stichting en instandhouding van de school met den bijbel. Bestek en teek. à f 1,25 verkrijgb. bij Ds. Dijkstra, te Diever en R. Offringa te Smilde.

**RAALTE.** Het bouwen eener school van drie lokalen met onderwijzerswoning in de buurtschap Heeten.

Het gem.best., n.m. 2 u. Bestek en teek. ter inzage te Raalte in de hotels „de Zwaan” en „den Zwartten Arend”, te Deventer in het café Duim, te Zwolle in het Poolsche koffiehuis a/d Melkmarkt, te Almelo in café Ludeking en ter secr. te Raalte, alw. deze tegen f 1,50 verkrijgb. Inl. geeft de arch. B. Vixseboxse Bzn. te Almelo. Aanw. op den dag der besteding, v.m. 11<sup>1</sup>/<sub>2</sub> u.

**SLAGHAREN.** Het bouwen van een woonhuis met bijlev. van materialen enz.

De heeren Gebr. Nieborg, 's av. 6 uur, in café Geerdes, alw. bestek en teek. ter inzage.

**SCHIN OP GEULLE (LIMB.).** Het bouwen van schoollokalen, woning en bijgebouwen met de lever. van alle materialen (brikken uitgenomen).

Het gem.best., n.m. 1 u. Plan en bestek verkr. tegen fl 2,20. Aanw. 21 Dec.

**WESTERLEE (GR.)** Het weder opbouwen van zijne afgebrande boerderij.

De heer M. Liefstingh Jr., n.m. 3 u., in het logement van Diekema, alw. voorw. ter inzage. Bestek à f 1,50 te bekomen bij M. Liefstingh Jr. en bij J. v. Lenning, bouwkw. Winschoten. Inlicht. geeft de bouwkw. voorn. Aanw. gedaan.

### DINSDAG 22 DECEMBER.

**ALMELO.** Het amoveeren van het perc. Grootte straat (O. E.) no. 137 en het bouwen van een meubelmagazijn met woonhuis.

De architecten J. M. en Jan G. Wolff, 's av. 7 u., in café „De Unie”. Bestek en teek. à f 1,50 verkrijgb. bij voorn. archit. en in voorn. café ter inzage. Aanw. 21 Dec., v.m. 10 uur.

**ARNHEM. I.** Bestek no. 211. Het bouwen van een kazernement te Ede. (1ste gedeelte), onder het beheer der genie te Arnhem, (bestaande in het maken van een kazernement-emplacment en van schietinrichtingen). Raming f 17800. II. Bestek no. 222. Het bouwen van een kazernement te Ede, (2e gedeelte), onder het beheer der genie te Arnhem, (bestaande in het maken van eene ijzeren loods op steenen voet). Raming f 3300.

De genie, v.m. 11 u., in hotel Sluis (Oude Stationsstraat 11). alw. bestekken van af 14 en de proc. verb. van gegeven inl. van af 19 Dec. ter lezing. Bestekken en afschriften van de proc. verb. van af diezelfde tijdstippen voorw. verkr. respect tegen f 1,25, f 0,60 en f 0,15 bij den opz. van fortificatiën te Arnhem (Bovenbeekstraat 31). Inl. zullen worden gegeven door den besteder op het bureel der genie (Driekoningenstraat 67 op 16, 17 en 18 Dec. telkens van 2 tot 3 u., n.m.). Aanw. wordt niet gehouden.

's-Gravenhage. Het wegbreken van eenige gebouwen behoorende tot het hotel des Indes te 's-Hage en het maken van een nieuw gebouw tot uitbreiding van genoemd hotel.

De directie van de naaml. venn. „Maatsch. tot exploit. van het Hotel des Indes, v.m. 11 u., in het hotel. Bestek en 6 teek. tegen f 3 verkrijgb. bij M. v. d. Beek. Inlicht. dagel. van 10—12 u ten kantore van den archit. K. Stoffels, Prins Hendrikstraat 32.

**LOOSDUINEN. a.** Bestek no. 4. Het maken van een stationsgebouw, een watertoren met filter en bijkomende werken op het stations-emplacment te Loosduinen. **b.** Bestek no. 5. Het maken van een stationsgebouw, eene dubbele coupure in den Maasdijk en bijkomende werken te 's-Gravenzande.

De directeur der Westlandsche stoomtramweg Maatij, n.m. 2 u., in het administratiegebouw, alw. bestekken ter lez. er op het bureau van den hoofd-ingenieur D. P. van Ameyden van Duym, Sweelinckplein no. 47

te 's-Hage en te bekomen bij de boek- en kunst-drukkerij voorh. Mouton en Co., te 's-Hage tegen f 2,50 per bestek. Inl. worden gegeven door den hoofdingen. voorn. Aanw. 16 Dec., v.m. 11 u., te Loosduinen en ten 2 u., n.m. te 's-Gravenzande.

**OOSTEIND (N.-BR.).** Het bouwen van een directeurswoning bij de fabriek met bijlev. van materialen.

Het bestuur der coöp. stoom zuivelfabriek, n.m. 4 uur, in het koffiehuis van A. v. d. Heikant. Bestek en teek. ter inzage ten kantore van den directeur der fabriek en van C. A. Oomen Az., archit. Oosterhout, bij wien inl. te bekomen. De bilj. inzenden bij C. W. Oomen, voorz. te Oosteinde op 21 Dec., 's av. 8 u. Aanw. gedaan.

## Assurantie Maatschappij tegen Brand-

schade en op het Leven

De **NEDERLANDEN** van 1845.

**s-Gravenhage**, Kerkplein, hoek Prinsstraat — **Amsterdam**, Sophiaplein — **Rotterdam**, Zuidblaak 24 (Beursplein) — **Breda**, Prinsenkade — **Haarlem**, Kruisweg 70c — **Nijmegen**, In de Betoustraat 8 — **Groningen**, Akerkhof hoek Akerkstraat — **Zutphen**, IJselkade.

Hoofd-Directie te 's-Gravenhage:

CAREL HENNY, Directeur;

Mr. J. J. HENNY, Adj.-Directeur.

G. TEERINK, Alg. Procuratiehouder.

Kapitaal. . . . . f 4.000.000.00

Reservefonds op ult. Dec-  
ember 1902 . . . . . - 1.109.739.00

Betaalde Brandschaden tot  
ult. 1902. . . . . - 25.444.700.00

**BRAND - LEVEN - INBRAAK.**

Verzekering tegen vaste en zeer bil-  
lijke Premiën, zonder Inleggelden of  
Nabetalingen.

## AFLOOP VAN AANBESTEDINGEN.

### 8 DECEMBER.

**HENGELOO (OV.).** Het verbouwen van een perc. aan de Nieuwstraat. Door den architect W. Elzinga.

Laagste inschrijvers C. Molenveld en E. Rauwen, f 2945. Gegund.

### 9 DECEMBER.

**LEIDEN.** Het bouwen van een magazijn voor glas en vluchtige producten in de Koddesteeg. Door de firma H. C. Visser en Zn.

Laagste inschrijver P. J. Markx, f 1236.

### 10 DECEMBER.

**ENSCHEDÉ.** Het bouwen van twee woningen op een terrein, gelegen aan den Cromhoffsbleekweg te Enschedé. Door den arch. J. H. C. Roesink.

Laagste inschrijver G. H. Meijer, f 2347. Volgens bestek 4 dagen beraad.

**LEIDEN.** Het bouwen van eene villa ingericht tot herstellings- en vakantieoord voor kinderen, te Noordwijk a/Zee. Door de architecten van Rossum en Vuijk te Amsterdam.

Ingekomen 6 bilj. Hoogste inschrijver F. Luyten, Amsterdam, f 17943. laagste A. J. Overmeer, Noordwijk, f 17600.

**VENLO.** Het bouwen van een huis enz., op den hoek Slooterbeek- en Roodestraat. Door den heer Benders-Haenen.

Laagste inschrijver Jac. v. Groenendaal, Venloo, f 9825.

**ZWOLLE.** Het verbouwen van een heerenhuis aan het Bleekerswegje. Door den arch. M. Meijerink.

Laagste inschrijver H. v. Laar, f 2820.

### 11 DECEMBER.

**GOUDA.** Het sloopen van het huis aan de Markt wijk A no. 62 en het bouwen van een winkelhuis met bovenwoning. Door den archit. J. H. de Wilde.

Laagste inschrijver C. v. Leeuwen Cz., Nieuwerkerk a/d. IJssel, f 11200.

's-Gravenhage. Het verbouwen der perc. Gravenstr. 4, Buitenhof 2 en 3 met

achterhuis. Door den arch. A. Jacot en W. Oldewelt te Amsterdam

Uitgesteld, daar deze aanbesteding onderhands zal geschieden. De datum hiervan is nog niet bepaald.

### 12 DECEMBER.

**ASSEN.** Bestek no. 212. het uitbreiden van de kazernering te Assen (2de gedeelte). Ram. f 237000. Door de genie te Zwolle.

Laagste inschr. D. Opzomer, Nijmegen, f 252387.

**GROENLOO.** Het bouwen van een woon- en winkelhuis met smederij aan de Kevelderstraat. Door den heer F. Mellink.

Laagste inschr. B. H. Blankvoort, Eibergen, f 1649. Gegund.

**LUINJEBERD (FR.).** Het bouwen van vier werkmanswoningen, op een terrein te Terband, met alle daartoe benood. materiale, transporten, loonen, steigers, enz. Door den heer Popke J. Tolman te Terband.

Laagste inschrijver D. Kluwer en Zn, Haskerdijken, f 2295. Gegund.

**ZAANDAM.** Het bouwen van een politieposthuis in de Zaan bij de Hoopbrug. Door het gem.best.

Laagste inschr. J. Kakes, f 6348. Gegund.

### 14 DECEMBER.

**AMSTERDAM.** Bestek 981/3. Het maken van een gebouw met de daarbij behoorende werken voor de electriche inrichting op het stationsemplacement te Haarlem. Ram. f 33400. Door de Holl. IJz. Spoorw. Mij.

Laagste inschr. W. A. Verbruggen, Gouda, f 29869.

**AMSTERDAM.** Het bouwen van eene woning boven de bijremise der gemeente tram aan den Willemsparkweg. Door het gem.best.

Laagste inschr. F. Smulders, Oisterwijk, f 12350.

## Hollandsche IJzeren Spoorweg-Maatschappij.

# AANBESTEDING.

Op MAANDAG, den 28en December 1903, des namiddags ten half twee ure (*Greenw. tijd*), zal in het Centraal Personenstation te Amsterdam, in het lokaal naast de wachtkamer 3de klasse (ingang vestibule) worden aanbesteed volgens bestek No. 984:

het maken van eene dubbele houten wachterswoning, met drijfsteen-bemetseling, aan den spoorweg AMSTERDAM-ROTTERDAM; eene dubbele houten wachterswoning met drijfsteen-bemetseling, aan den spoorweg DEN HELDER—AMSTERDAM, en eene enkele steenen wachterswoning aan den spoorweg ZUTPHEN—WINTERSWIJK, alles met bijbehoorende werken.

In 3 perceelen.

Begrooting: { perc. 1 f 6740.—  
                  " 2 f 6660.—  
                  " 3 f 3760.—

Het bestek is tegen betaling van f 1.— per exemplaar verkrijgbaar aan het Centraal-Administratie-gebouw der Maatschappij aan het Droogbak te Amsterdam, Dienst van Weg en Werken, kamer 154, of op franco aanvraag aan dien Dienst, met toezending van het bedrag in postwissel (postzegels worden niet in betaling genomen en aan aanvragen zonder postwissel wordt geen gevolg gegeven).

Aanwijzing geschiedt als in het bestek is vermeld.

De Raad van Administratie.  
Het Gedelegeerd Lid,

R. VAN HASSELT.



DELFT. Het verbouwen van een winkel-huis aan de Brab. Turfmarkt no 3, voor rekening van Gebr. van 't Woud, ald. Ram. f4500. Door den arch G. v. d. Kaaden Gz.

Laagste inschr. P. Kouwenhoven, f4292. Gunning aangehouden.

15 DECEMBER.

AMSTERDAM. Het bouwen van een

fabrieksgebouw. Door de architecten Gebr. van Gendt A.L.zn.

Ingekomen 34 biljetten Laagsteinschrijvers Kösters & Zn., voor f69850.

## Lijst van Fabrikanten, Leveranciers, enz.

Prijs per regel voor niet geabonneerden op advertentiën f5.— per jaar bij vooruitbetaling. Abonnés op Advertentiën 1 regel gratis voor iedere advertentie.

Artesische bronnen (putten) Maatschappij Artesia, Wagenplein 182, Den Haag.  
 Asphaltdakpapier — „Bouwmaterialen” voorheen M. LUIJTEN, Lekkerkerk, Rotterdam en Dordrecht.  
 Assurantie-Mij. tegen Brandschade „de Nederlanden van 1845”, 's-Gravenhage, Kerkplein hoek Prinssestraat.  
 Badinrichtingen. — Th. VAN HEEMSTEDÉ OBELT, Amsterdam.  
 Brandkasten enz., — Rotterd. Brandk. fabriek v. h. Jb. DE HAAS & Zn. Rotterdam.  
 Bouwstoffen. — MARTIN & Co., Amsterdam.  
**BRANDKLUISDEUREN.** — Wed. P. A. SCHROOT & Zoon, Den Haag.  
 Cementmestiek-Dakbedekking. — J. A. SMITS & Zoon, Weesperzijde 39, Amsterdam.  
 Cement-IJzerwerken — Ned. Mij. voor Monierwerken, Amsterdam.  
 Centrale Verwarming. — W. J. STOKVIS, Arnhem.  
 Centrale Verwarming en ventilatie. — D. S. M. KALKER, Amst.  
 Centrale Verwarmingen. — B. LANDHEER Jr., Wijnstr. 59, Rotterdam.  
 Closets. — Th. VAN HEEMSTEDÉ OBELT, Amsterdam.  
**DAKTEGELMACHINES.** — G. P. Wessel, Rotterdam.  
 Dakpannen. — J. B. VAN SOEST & TERSTAPPEN, te Swalmen.  
 Dakroeden (gegalvaniseerd ijzeren) — J. SABELIS & Co., Glasfabrikanten, Haarlem.  
 Dakbedekking. — C. KINDERMANN, Berlin-Reineckendorf.  
 Eerste Nederl. Xylolith-Fabriek. — A. S. KEY, Rotterdam.  
 Excelsiorplaten. — GEBS. VAN DER VIJGH, Amsterdam.  
 Gaskachels (nieuwste condensing). — OBELT, Amsterdam.  
 Gas-, Stoom- en Waterleiding. — R. S. STOKVIS & ZONEN, Leuvehaven 74-76, Rotterdam.  
 Glas in lood. — MEULDERS & Co. Den Haag.  
 Gegoten geëmailleerd ijzeren waschtafels — Th. VAN HEEMSTEDÉ OBELT, Amst., 150 de Ruyterkade. Filiaal: 36, Rokin.  
 Gegoten geëmailleerd ijzeren waschtafels. — PECK & Co., Amst.  
 Gekleurd en gebrand glas in lood. — C. LINDENAAR, Glasgraveur, Alb. Cuijpsstraat 123, Amsterdam.  
 Haeuslersche Houtcementen Dakbedekking. — J. A. SMITS & Zoon, Weesperzijde 39, Amsterdam.  
**HEINEKEN'S GLAZENWASSCHERIJ. Stoom Jaloezieën- en Rolluiken-fabriek.** — 's GRAVENHAGE. Driehoekjes 3 voorheen Wagenstraat 39a. — AMSTERDAM. v. d. Helststraat 1.  
 Jalouisiën, Marquises. Rolluiken — J. SENFT & Co., Papestraat 8, Den Haag.  
 Jalouisiën. — J. F. KRONER & ZONEN, Spuistr. 246. 248, 250, Amst.  
 Jossou-Cement. — A. E. BRAAT, Rotterdam en Amsterdam.  
**Kunst- en Grofmederij, Firma J. T. van Vnuren, Amsterdam.**  
 Liften, Graan-silo's, Transportinrichting enz., LANDR. & GLINDERMAN, Spuistraat 6 en 8, Amsterdam.  
 Liften, Personen- en goederen. — H. & J. VAN DEN WALL BAKE, Liften. — Th. VAN HEEMSTEDÉ OBELT, Amst. (R. WAYGOOD & Co.)  
 Liften, Ventilatie, Gesm. ijzer. trappen. — JAN HAMER & Co., Amst.  
 Lichtdruk-inrichting. — J. P. Bladergroen, Amsterdam-Rotterdam.

Liften. (Hydraulische en elektrische). — FRED. STIELTJES & Co. Amsterdam.  
 Looden en Inw. glasemail privateleidingen. — OBELT, Amst.  
**Lichtdruk-inrichting.** — Lichtdruk- en Calqueerpapieren — Corns. Inmigg & Zoon, Nieuwe Haven 5, Rotterdam.  
**Machines voor Cementdaktegels.** — G. P. Wessel, Rotterdam.  
 Marmen Schoorsteen-mantels. G. & J. Cool, Bloemgracht 77, Amst.  
 Marm. Schoorsteenm. D. WEEGEWIJS, Rapenb. 14 en 43, Amst.  
 Motoren en Dynamo's. — JULIUS LÜCHAU, Warmoesstraat 91.  
 Meubels enz. — Phoenix Meubil.-Inrich., Spuistr. 234, Amsterdam.  
**Nikkelinrichting-Instrumentmakerij.** — F. L. W. BUCKMANN & Co., Den Haag, Stille Veerkade 19a.  
 Pompen (Diaphragma). — A. RESINK, Ingenieur, Haarlem.  
 Portland-Cement — DYCKERHOFF & SÖHNE, Amöneburg.  
 Prisma's Luxfer (kamerverlichting) — W. VAN RIJN, Keizersgracht 181, Amsterdam.  
 Photoithografie. — WEGNER & MOTTU, Amsterdam.  
 Proefstation Bouwmat — KONING & BIENFAIT, Amsterdam.  
 Rolluiken. — W. H. M. SCHOLTE, Prinsengr. 516, Amsterdam.  
 Rietplanken. Isoleersteen. Fluaten. — MOLLIJN. — Gouda.  
 Raamsluiters voor bovenlichten. — Th. V. HEEMSTEDÉ OBELT, Amsterdam.  
 Schilderwerk in alle genres. G. W. C. OOSTERBAAN, Amsterdam.  
**SCHOORSTEENKAPPEN.** Maatschappij op aandeelen J. A. JOHN, Ilvershofen 120 bij Erfurt.  
**Stalinrichtingen. Verwarming. Jan Hamer & Co. Amsterdam.**  
 Stalen balken, IJzer enz. — Gebr. VAN DER VLIET, Amsterdam  
 Spiegel- en Vensterglas enz. P. DOLK & Zoon, Rotterdam — Dordrecht.  
 Stalinrichtingen. — STAAL & HAALMEIJER, Amsterdam.  
 Stalinrichtingen. — D. S. M. KALKER, Amsterdam.  
 Stalen balken en U-profielen — Deutsch-Luxemburgische Bergwerks- und Hütten-Actiengesellschaft. Vertegenw. C. D. v. D. LINDEN, Prins Hendrikkade, Amsterdam.  
 Stalen balken. — H. E. OVING Jr., Rotterdam.  
 Steenen (verglasde en onvergl.) CANOY HERFKENS & Co., Venlo  
 Steengoed of Engelsche buizen en kruispannen. — HOUBEN & STEEGH, Belfeld en Tegelen (Limburg.)  
 Stoomtimmerfabriek. — GEBS. VAN MALSEN, Den Haag.  
 Stoelen en schoolmeubelen. — LEYDEN & VAN BEEST, Rotterdam.  
 Tegelvorsieringen enz., Plateelbakkerij De Distel, Amsterdam.  
 Tuuwwerken. — G. F. A. DRIESSEN, Nijmegen.  
 Urinoirs (Torfit). — H. HUINKE & A. IMHOFE, Rotterdam.  
 Verwarming en verlichting. — JULIUS LUCHAU, Warmoesstraat 91, Amsterdam.  
 Verwarming en Ventilatie. — Th. V. HEEMSTEDÉ OBELT, Amst.  
 Verwarming en Ventilatie. — D. S. M. KALKER, Amsterdam.  
 Ventilators. — Th. VAN HEEMSTEDÉ OBELT, Amsterdam.  
 Ventilators. — D. P. HASSELMAN, Amsterdam.  
 Vuurvaste steen, Tras, Aarden buizen, Straatkeien — „Bouwmaterialen” voorheen M. LUIJTEN, Lekkerkerk, Rotterdam en Dordrecht.  
 Wandtegels, cement, kalk, graniet — „Bouwmaterialen” voorheen M. LUIJTEN Lekkerkerk, Rotterdam en Dordrecht.  
 Zandsteen. — FERD. ENGERS, Amsterdam.  
 Zinkwerken. — F. W. BRAAT, Delft.  
 Amsterdam.

# „REX”-EXTINCTEURS.

Steeds voor direct gebruik gereed.



ONMISBAAR voor GROOTE INSTELLINGEN en

≡ PUBLIEKE GEBOUWEN. ≡

Beproevingen van Rijks- en Gemeente-Autoriteiten zijn met succes bekroond.

GEREGELD VOORHANDEN, EN IN WERKING TE ZIEN, bij:

**PECK & Co., Amsterdam.**



# Hollandsche Maatschappij tot het maken van werken in GEWAPEND BETON.

Conradkade 62.

Telegram-Adres: **BETONIJZER.**

DIRECTEUR:

A. C. C. G. VAN HEMERT.

*Civil Ingenieur.*

's Gravenhage.

Interc. Telefoon 2669.

Ontwerpt en voert uit **ALLE** werken in gewapend en ongewapend beton.  
Voorloopige ontwerpen en begrotingen van kosten worden gratis verstrekt.

## TH. VAN HEEMSTEDÉ OBELT,

Mem. San. Inst. London.

Sanitary Engineer,

150 de Ruyterkade. — **AMSTERDAM.** — Filiaal 36 Rokin.

Hoofdagent voor Nederland, België en Koloniën van SHANKS & Co., te Barrhead.

SPECIALITEIT VOOR DE LEVERING VAN COMPLETE BADINRICHTINGEN.

**PRIVAAT-INRICHTINGEN.** — Shanks Closets zijn nog niet overtroffen.

Porseleinen Badkuipen, Ijzeren Badkuipen.

Geijsers geheel van rood koper, van binnen vertind. Zij bederven het water niet, overtreffen al de tot nu toe bestaande en kosten niet meer. Attesten ter inzage.

Closets, Waschtafels, Urinoirs enz. — **VERWARMING** en **VENTILATIE.**

Agent voor de **CHAMBERLAND FILTERS**, Systeem Pasteur.

Belast zich met de plaatsing en inrichting in geheel Nederland. Zeer concurrerende prijzen. Teekeningen en prijsopgaven gratis. Wederverkoopters genieten het gebruikelijke rabat.

## „BOUWMATERIALEN”

voorheen **M. LUIJTEN.**

LEKKERKERK, ROTTERDAM en DORDRECHT.

## STRAATKEIEN

Grauwacke-, Melaphir-, Diabas-, Graniet-, Lava- en Gebakken Keien,  
in verschillende afmetingen.

## DEKBANDEN

*Monsters attesten en inlichtingen worden gaarne verstrekt.*

## Obernkirchener Sandsteinbrüche, Obernkirchen.

**Erkend BESTE Zandsteen.**

Geïllustreerde prospectus met opgave van drukvastheid, analyse,  
enz. op aanvraag verkrijgbaar

bij den Vertegenwoordiger voor Nederland

**FERD. ENGERS, Amsterdam.**

„BOUWMATERIALEN” voorheen M. Luijten.

LEKKERKERK, ROTTERDAM en DORDRECHT.

FABRIKANTEN VAN

## Asphaltdakpapier.

Prima fabricaat!

Concurrerende prijzen!

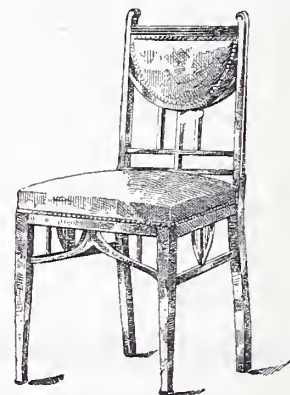

Telefoon 3978.

**PHOENIX**  
Meubiler-  
Inrichting.

234 Spuistraat  
Amsterdam.

Degelijke en  
smaakvolle be-  
werking, ook  
naar  
ontwerpen.

Nederlandsche Maatschappij

VOOR

**MONIER-WERKEN**

te **AMSTERDAM.**

Directeur: **J. N. LANDRÉ.**

## Cement-IJzerwerken

volgens de systemen **MONIER, RABITZ** en  
aanverwante stelsels.

### Waterdichte Werken.

als Kelders. Reservoirs. Regenbakken. Daken.  
Privaatputten. Kuipen enz.

Gewelven. Vloeren. Buizen. Tunnels. Muren

Bescherming tegen brand.

**BRANDVRIJE KELDERS.**

Kantoor:

3e **WETERINGDWARSSTRAAT 36.**

Werkplaats: **JAAGPAD BIJ DEN OMVAL.** (Weesperzijde).



# BOUWKUNDIG WEEKBLAD.

ORGAAN VAN DE

MAATSCHAPPIJ TOT BEVORDERING DER BOUWKUNST.

Bestuur v. d. Maatschappij: A. SALM G.Bz., *Voorzitter*. ED. CUYPERS, *Vice-Voorzitter*. — Jb. v. d. BAN Pz.,  
M. A. C. HARTMAN, D. E. C. KNUTTEL, F. J. NIEUWENHUIS, B. J. OUËNDAG, F. W. M. POGGENBEEK, J. VERHEUL Dz.  
Commissie van Redactie: Ed. CUYPERS, A. SALM G.Bz. en J. VERHEUL Dz.  
Redacteur: C. T. J. LOUIS RIEBER.

26 DECEMBER 1903.

23<sup>e</sup> JAARGANG.

N<sup>o</sup>. 52.

BUREAU VAN REDACTIE: MARNIXSTRAAT 402, AMSTERDAM.  
BUREAU v. ADMINISTRATIE: HERDERSTRAAT 5, 'S GRAVENHAGE.  
UITGEVERS: MOUTON & Co. — 'S GRAVENHAGE.  
ABONNEMENTSPRIJS voor Nederland: fr. p. p. f 15.— 's jaars, voor  
Indië en het Buitenland (bij vooruitbetaling) fr. p. p. f 17.— \* \* \*

PRIJS DER ADVERTENTIËN: van 1—5 regels f 1.— elke regel meer  
20 cents. Grootte letters naar plaatsruimte. \* \* \* \* \*  
AANKONDIGINGEN v. AANBESTEDINGEN 15 ct. p. regel m. premie 3/2 maal.  
ABONNEMENT v. ADVERTENTIËN tegen belangrijk verminderde prijzen  
en kosteloze opname der advertentiën in het Tijdschrift der M<sup>o</sup>.

INHOUD: — Kiosk te Arnhem. — Bouw- en woningtoezicht te Amsterdam. — Het feest van De Porceleyne Fles. — Berichten. —  
Bureau voor plaatsing van Opzichters en Teekenaars. — Aankondiging en afloop van aanbestedingen. — Lijst van Fabrikanten,  
Leveranciers, enz. — Advertentiën. —

## KIOSK TE ARNHEM.

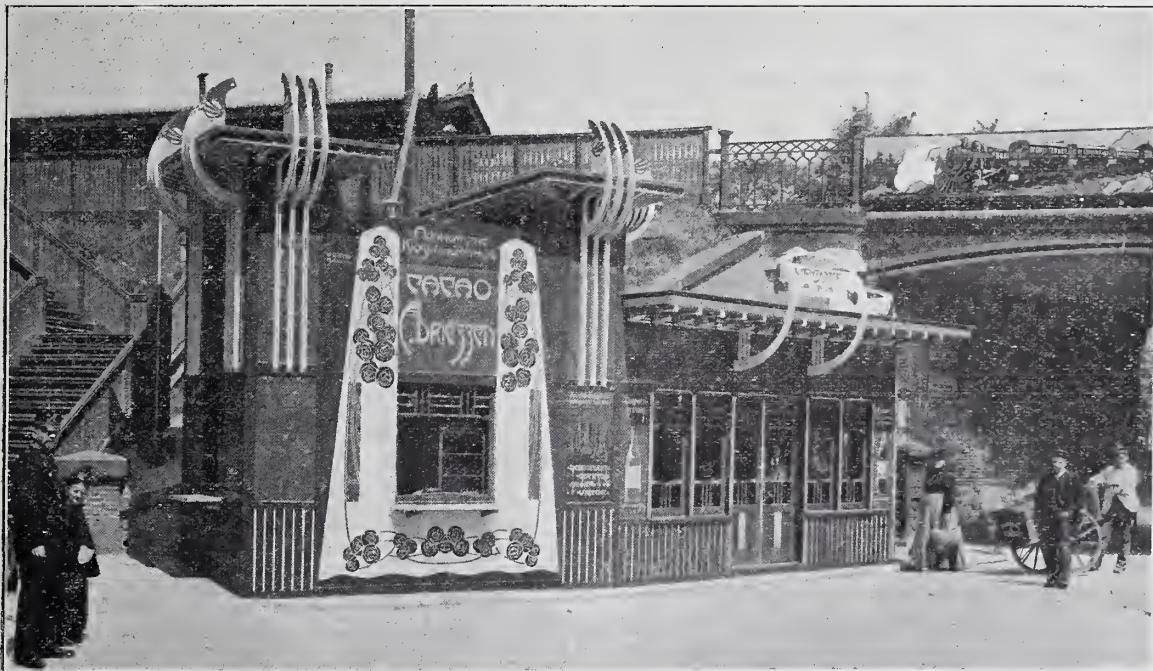

Architect: W. DIEHL.

## KIOSK TE ARNHEM.

Het eene gedeelte van dit gebouwtje is bestemd voor den verkoop van limonade, en het andere voor wachtzaaltje ten dienste van de paardentram naar Velp. In dit zaaltje is plaats voor 18 personen op de banken, terwijl er meerdere in geval van slecht weer kunnen schuilen.

Het werkje werd voor f 1875 gemaakt voor rekening van den heer G. J. van Gelder.

De kleuren waarin het gebouwtje geschilderd is, zijn in hoofdzaak groen met wit afgezet, terwijl de verschillende vakken die voor aankondiging verhuurd worden, oranje van

kleur zijn, waarop de reclames in wit geschilderd worden.

Het gebouwtje mocht de maten door de trottoir-breedte, en de hoogte door de spoorweg-directie aangegeven, niet overschrijden, terwijl het geheel liefst van zoo verre mogelijk door kleur en vorm in het oog moest springen.

Alle decoratieve details even als de letters zijn door den ontwerper van het gebouwtje, den heer W. Diehl, architect te Arnhem, zelve gemaakt, opdat er zooveel mogelijk eenheid in 't geheel zou blijven. Om dezelfde reden worden ook alle nog te maken reclames door den ontwerper geteekend.



## BOUW- EN WONINGTOEZICHT TE AMSTERDAM.

In het Bouwkundig Weekblad van 5 December j.l. werd een kort bericht opgenomen over de voordracht van Burgemeester en Wethouders van Amsterdam betreffende eene concept-verordening voor het Gemeentelijk Bouw- en Woningtoezicht, ter vervanging van de vigeerende verordening van 27 Maart 1901.

Bij deze voordracht werd overgelegd een rapport van den Directeur van het Gemeentelijk Bouw- en Woningtoezicht, den heer J. W. C. Tellegen, aan den heer Wethouder voor de Publieke Werken, gedateerd 30 September 1903.

Wij hebben in dit rapport zoovele belangrijke en leerzame beschouwingen ontmoet, dat wij meenen een goed werk te verrichten door het hier onder in zijn geheel over te nemen. Het kan dan tot nut strekken, niet alleen van de diensten voor de openbare werken in andere plaatsen van ons land, maar ook voor de bouwkundigen in het algemeen.

In de voordracht van Burgemeester en Wethouders van 19 Maart 1901 (*Gemeentebld*, afd. 1, blad. 194), bevattende een voorstel tot vaststelling eener Verordening, regelende het Gemeentelijk Bouw- en Woningtoezicht, werd opgemerkt, dat de aangeboden verordening een tijdelijk karakter moest dragen en eerst tot eene definitieve regeling zou kunnen worden overgegaan, wanneer de Directeur van het Bouw- en Woningtoezicht eenigen tijd in functie zou zijn geweest en daardoor kennis van personen en toestanden zou hebben opgedaan.

De twee na mijne indiensttreding verlopen jaren zijn dus als verkennings- en als proefjaren te beschouwen. Als verkenningsjaren voor mij, die werkzaam was in eene tot dusverre voor mij vreemde omgeving; als proefjaren, wat betreft het brengen van de directie van het Bouwtoezicht en van het Woningtoezicht in één hand.

Wat dit laatste punt betreft, geloof ik, dat het proeftijdvak een alleszins bevredigend resultaat heeft opgeleverd. Mijn indruk althans is, dat men hier met twee dienststukken der Gemeente te doen heeft, welke werkzaamheden zóó innig verwant zijn, dat eene verdeling van de leiding over twee personen slechts tot schade van eene goede en snelle afdoening van zaken kan strekken. Speciaal wijs ik er nog op, dat het brengen van de directie in één hand het mogelijk heeft gemaakt, de behandeling der Hinderwet beter tot haar recht te doen komen door deze behandeling over te brengen van de afdeling Bouwtoezicht naar de afdeling Woningtoezicht. De behandeling der Hinderwet past zich toch beter aan aan de werkzaamheden der afdeling Woningtoezicht en de afdeling Bouwtoezicht onderging door deze overbrenging eene zeer gewenschte ontlasting. Voorts is het nut der vereeniging ook gebleken in zake het bouwtoezicht op de huisrioleering. Dit toezicht is veel verbeterd kunnen worden door partij te trekken van de ervaring, door het Woningtoezicht bij de behandeling van klachten te dezer zake opgedaan.

Over de afdeling Woningtoezicht kan ik overigens kort zijn. Deze afdeling bestaat nog slechts weinige jaren en zij heeft uit den aard der zaak nog geene belangrijke geschiedenis. Dat door hare instelling echter eene groote leemte aangevuld is, blijkt wel het best uit de stijging van het aantal behandelde klachten van 254 in 1897 tot 893 in 1902. Het cijfer van het aantal behandelde klachten alleen zegt evenwel nog niet veel. Men dient te weten, welk resultaat de behandeling heeft opgeleverd. Betreffende de twee laatste kan te dien opzichte het volgende worden geboekstaafd:

	1901	1902
Verbetering verkregen . . . .	570	576
Geen verbetering verkregen . .	129	146
In behandeling gebleven . . . .	65	113
Ingetrokken of ongegrond bevonden	42	58
	806	893

Bedenkt men, dat de meeste verbeteringen langs minnelijken weg zijn verkregen, dan is het bereikte resultaat zeker niet onbevredigend te noemen. Met de behandeling der klachten was in den aanvang één ambtenaar belast, doch de toeneming van het aantal heeft het noodzakelijk gemaakt de werkkraft van een tweeden ambtenaar daarvoor in beslag te nemen. In verband

daarmede vestig ik er de aandacht op, dat een sectiestelsel, zooals bij het Bouwtoezicht sedert vele jaren bestaat, bij het Woningtoezicht tot dusverre niet is ingevoerd. Dat dit niet geschied is, moet hoogstwaarschijnlijk aan de omstandigheid worden toegeschreven, dat de krachten van nagenoeg het geheele personeel ten behoeve van het instellen van het systematisch woningonderzoek werden in beslag genomen. Door het niet invoeren van een sectiestelsel is van het opsporen van toestanden, die verbetering eischen, door het personeel zelf, tot dusverre weinig gekomen, hoewel dit, als ik de geschiedenis van de oprichting van de afdeling Woningtoezicht goed heb begrepen, oorspronkelijk wel in de bedoeling heeft gelegen. Hoe dit echter ook zij, mij komt eene sectie-indeeling gewenscht voor. Thans blijven de verbeteringen voornamelijk bepaald tot die, waarvan de wenschelijkheid door het indienen van eene klacht is gebleken. Bleef dit zoo, art. 12 der Woningwet, regelende het klachtrecht, zou wel tot zijn recht komen, maar art. 16 van deze wet, in welk artikel aan Burgemeester en Wethouders de verplichting wordt opgelegd na te gaan welke woningen ongeschikt ter bewoning zijn, verbetering behoeven of overbevolkt zijn, niet. Verstandig zal het echter zijn het aantal secties in den aanvang aan den kleinen kant te nemen en geleidelijk, naar gelang van gebleken behoefte, uit te breiden, evenals men dit bij de Rijksarbeids-inspectie gedaan heeft. Deze methode toepassende, kan men met het benoemen van ambtenaren voor deze werkzaamheid zeer geleidelijk te werk gaan, wat om meer dan eene reden gewenscht geacht moet worden.

„Geleidelijk te werk gaan” zal in het algemeen de leuze voor de afdeling Woningtoezicht moeten zijn. Deze afdeling kan op den duur eene belangrijke plaats in het gemeentelijke raderwerk innemen, maar zij zal haar terrein met veel beleid voetje voor voetje moeten veroveren. Dat dit tot dusverre in het oog werd gehouden, kan blijken uit de Verslagen van den Gezondheidsdienst over de jaren 1897—1900 en die van het Bouw- en Woningtoezicht over de jaren 1901 en 1902. Wat het Woningtoezicht doet en op welke wijze het optreedt, kan het best uit deze verslagen gekend worden.

Heeft de afdeling Woningtoezicht nog slechts eene korte geschiedenis, dit kan van de afdeling Bouwtoezicht niet gezegd worden. Om hare volledige geschiedenis te kunnen schrijven, zou men zelfs een uitvoerig onderzoek in de archieven moeten instellen. Hiervoor bestaat thans uit den aard der zaak geen reden. Enkel wordt, voornamelijk in verband met hetgeen aan het slot dezer memorie wordt opgemerkt, als bijlage afgedrukt het in 1821 vastgestelde „Tarief voor Rooijmeesteren”. Uit dit tarief blijkt, dat het toezicht, dat destijds door de Rooijmeesteren werd uitgeoefend, een vrij omvangrijk karakter droeg. Deze titularissen bleven in functie tot 1 Januari 1859. De opheffing hunner betrekking met ingang van genoemden datum en de benoeming van drie bouwopzichters was een gevolg van de inwerkingtreding van eene in 1858 vastgestelde Bouwverordening, de eerste onder de werking der Gemeentewet. Aan de drie bouwopzichters bleef het toezicht opgedragen tot 1877, in welk jaar hun aantal op vijf gebracht werd, welk getal na de annexatie van Nieuwer-Amstel nog met één vermeerderd werd. Wanneer men nu bedenkt, hoe gering het aantal bouwwerken was, dat in de eerste jaren na 1858 werd tot stand gebracht, in verhouding tot het aantal perceelen, waarop in latere jaren toezicht moest worden uitgeoefend, dan rijst er een sterk vermoeden, dat de krachten van het Bouwtoezicht niet zijn versterkt in verhouding tot de toeneming van den omvang der taak, die aan dit toezicht was opgedragen. Een en andermaal werd dit vermoeden wel eens uitgesproken, vooral in de zeventiger jaren, toen de stadsuitbreiding een steeds grooteren omvang aannam, doch tot eene grondige behandeling van het onderwerp kwam het nimmer. Herleest men thans de beraadslagingen van dien tijd en gaat men na, wat er van het bouwen te Amsterdam geworden is, dan kan men bezwaarlijk tot eene andere conclusie komen, dan dat niet velen hebben begrepen, wat voor eene goede handhaving der Bouwverordening wordt vereischt. Men heeft de ambtenaren tientallen van jaren voor eene onuitvoerbare taak gesteld. Dat de Verordening niet is nageleefd, is, naar mijne meening, dan ook niet in de eerste plaats te wijten aan de ambtenaren.

Hoe dit echter ook zij, het feit ligt er toe, dat aan de Bouwverordening van Amsterdam in den regel geene volledige uitvoering is gegeven. De bewijzen voor deze bewering zijn onder de archiefstukken voor het grijpen en hare juistheid is mij herhaaldelijk door waargenomen feiten en uitlatingen van bouwers gebleken. Behalve dat het toezicht bij de uitvoering der bouwwerken te wenschen overliet, is steeds genoeg genomen met teekeningen,



die door hunne gebrekkigheid en onvolledigheid in vele opzichten geene zekerheid konden verschaffen of, wat men zich voorstelde te bouwen, zou voldoen aan de bepalingen der Verordening. En deze gebrekkigheid en onvolledigheid werd bij het opstellen der bouwbeschikking in den regel niet ondervangen. Integendeel, in de bouwbeschikkingen mist men doorgaans tal van voorschriften, die bij volledige uitvoering der Verordening niet hadden mogen ontbreken. En wat de bouwers betreft, het meerendeel heeft de bouwvergunning steeds beschouwd als eene formaliteit, welke nu eenmaal in acht genomen moest worden, maar de formaliteit vervuld zijnde, beschouwde men zich meestal weder als een vrij man. Men moest een door Burgemeester en Wethouders onderteekend stuk hebben, ten bewijze dat men niet bouwde zonder vergunning. Met wat er in dat stuk en op de daarbij behorende teekeningen stond, werd bij de uitvoering van het werk in vele gevallen weinig rekening gehouden. Bij het constateeren van een niet-naleving der bouwbeschikking als verontschuldiging te hooren aanvoeren, dat men deze niet gelezen heeft, is eer regel dan uitzondering. Persoonlijk is mij o. a. door een zoogenaamden te klasse-bouwer gezegd, dat, nu ik verlangde, dat er overeenkomstig de goedgekeurde bouwteekeningen gebouwd zou worden, hij hiermede voortaan bij het maken van deze teekeningen rekening zou houden.

Het geen waarde hechten aan de bouwbeschikking en de daarbij behorende teekeningen is, behalve door de bovenbesproken gebrekkigheid en onvolledigheid van deze stukken, ook zeer in de hand gewerkt, doordat de bouwopzichters — gedeeltelijk wellicht door overlading met werk daartoe genoodzaakt — zich bevoegd achtten in vrij groote mate afwijkingen toe te laten. Deze begripsverwarring tusschen hunne bevoegdheid en die van Burgemeester en Wethouders kan ook enkel verklaren, dat zij zich in vele gevallen niet bezwaard hebben gevoeld, na ontvangst van de „kennisgeving van voltooiden bouw”, de verklaring af te leggen: „dat de bouw, voorzooveel zichtbaar, heeft plaats gehad, overeenkomstig de voorwaarden in de vergunning vervat”.<sup>1)</sup>

Bovenstaande schildering is niet te zwart gekleurd, en zoo ik twee jaren gewacht heb met dit oordeel uit te spreken, dan is dat geweest, om te voorkomen, dat men mij in dezen van overijling zou kunnen beschuldigen.

Op eene eigenaardigheid, betreffende de regeling van het Bouwtoezicht, die naar mijn oordeel ook van ongunstigen invloed is geweest op de goede werking van dit toezicht, dient nog de aandacht te worden gevestigd. Men heeft de gezamenlijke bouwopzichters steeds als een soort college van in rang gelijkstaande personen beschouwd, niet ondergeschikt aan een hoofdamtenaar, doch enkel aan Burgemeester en Wethouders. De stukken werden gesteld in handen van: „de bouwopzichters der Gemeente” en de adviezen droegen dezelfde onderteekening. Men zou zich echter zeer vergissen, wanneer men meende, dat door dit college de zaken van de bouwpolitie in hun vollen omvang behandeld werden. Integendeel, een gedeelte der werkzaamheden, die door een goed voor zijne taak berekend Bouwtoezicht verricht moeten worden, werd hier ter stede aan den dienst der Publieke Werken opgedragen. Zoo is het Bouwtoezicht nooit betrokken geweest in de huisrioleering van de perceelen, die in de stadsuitbreiding gebouwd werden en ging de aanwijzing van rooijing en peil voor dezelfde perceelen eveneens vrijwel buiten het Bouwtoezicht om. In het algemeen kan men zeggen, dat wanneer er moeilijke

kwesties op te lossen waren, de toevlucht genomen werd tot den Directeur der Publieke Werken, hoewel in de instructie van van dezen hoofdamtenaar van de bouwpolitie niet gerept werd. Speciaal geldt dit voor de pogingen, die in den loop der jaren zijn aangewend, om de bezwaren die bij de toepassing der Bouwverordening waren ondervonden, door wijziging dezer verordening te ondervangen. Eene dergelijke verdeling van werkzaamheden leidt uit den aard der zaak tot eene gedeelte verantwoordelijkheid, immer een bron van misverstanden, en niet minder tot groote vertraging in afdoening van zaken. Gelukkig wordt dit thans ingezien en naar eene geleidelijke beëindiging van dezen ongewenschten toestand gestreefd.

In 1895 werd eene eerste ernstige poging gedaan tot het brengen van verbetering in de organisatie, door aan het collegiaal karakter van het Bouwtoezicht een einde te maken en aan het hoofd van den dienst een Inspecteur te plaatsen. In beginsel was dit juist gezien, maar te betreuren is het, dat men gemeend heeft zich daarbij te kunnen bepalen. Ware men dieper op de zaak ingegaan en had men de benoeming van een Inspecteur gepaard doen gaan met uitbreiding van het aan hem toegevoegde personeel, de nieuwe titularis zou zonder twijfel meer voldoening gehad hebben van zijn streven, om de zaken in een beter spoor te leiden. Niet gaarne zou ik zelf voor de taak zijn gesteld, die men verwacht heeft dat de Inspecteur nagenoeg zonder hulp zou volbrengen. Dit te doen, nadat gebeurtenissen zijn voorgevallen, als in de jaren 1899 en 1900 plaats hadden, is heel wat gemakkelijker vooral waar de Inspecteur, wel verre van zich door den ondervonden tegenspoed te laten ontmoedigen, met vernieuwden ijver aan den arbeid is getogen en mij krachtig heeft bijgestaan om, in afwachting van de totstandkoming van nieuwe verordeningen, een beteren toestand te verkrijgen.

De gebeurtenissen van 1899 en 1900 waren noodig, om het besef te doen doordringen, dat bij de hervorming van het Bouwtoezicht veel krachtiger moest worden doorgetast dan in 1895 geschied was. Speciaal werd door den toenmaligen Voorzitter van den Raad geconstateerd, dat over de noodzakelijkheid van uitbreiding van het aantal bouwopzichters tusschen den Raad en Burgemeester en Wethouders geen verschil van meening bestond.

Verwacht mag worden, dat de denkbeelden, wat dit punt betreft, in de verlopen drie jaren geene wijziging zullen hebben ondergaan, en dat dus als eerste eisch voor het verkrijgen van een beteren toestand, vermeerdering van het aantal toezichthoudende ambtenaren op den voorgrond moet worden gesteld. Daarnaast dient er echter voor gewaakt te worden, dat in de oude sleur wordt voortgeleefd. Inscherping aan de ambtenaren van juiste denkbeelden over de taak, die zij te vervullen hebben, mag daarom vooral niet uit het oog verloren worden. De gunstige invloed op het bouwend publiek zal zonder twijfel niet uitblijven. De invoering van de Woningwet en nog meer die van de door deze wet voorgeschreven verordeningen, maakt het inslaan van een nieuwen weg op het gebied der bouwpolitie betrekkelijk gemakkelijk, ook wat aangaat de reeds boven aangeprezen uitoefening van de bouwpolitie in haren vollen omvang door het Bouwtoezicht. Minder gemakkelijk is het zich eene vaststaande meening te vormen, betreffende den omvang, die de vermeerdering van het aantal toezichthoudende ambtenaren moet hebben. Dit is daarom vooral ook moeilijk, wijl het aantal bouwvragen aan groote schommelingen onderhevig is en de bouwlust zich herhaaldelijk van de eene zijde van de stad naar de andere verplaatst. Opgaven betreffende het aantal perceelen, dat per jaar gebouwd of verbouwd wordt, leggen te dien opzichte in het geheel geen gewicht in de schaal; men moet weten, hoeveel werken op hetzelfde oogenblik in uitvoering zijn. Uit in den laatsten tijd gehouden tellingen is gebleken, dat dit getal voor de in aanbouw zijnde perceelen is te stellen op 800 tot 1000, en voor de verbouwingen op 250 tot 350.

Ook deze cijfers zijn echter nog niet als alleen beslissende factoren te beschouwen. Zullen de toezichthoudende ambtenaren hunne secties in alle opzichten kunnen beheerschen, dan moeten deze niet te groot van afmetingen zijn.

Zooals reeds boven werd vermeld, is na de annexatie van Nieuwer-Amstel het aantal secties van vijf op zes gebracht. In den aanvang van dit jaar heb ik, gebruik makend van wijzigingen, die in het personeel van de beide afdelingen van het Bouw- en Woningtoezicht hebben plaats gehad, het aantal secties door het treffen van tijdelijke maatregelen op acht kunnen brengen. Vast staat echter bij mij, dat de secties nog te groot zijn en met een minder cijfer dan 12 niet volstaan kan worden. Dit cijfer zou ik voorloopig willen aanhouden, doch niet in de Verordening willen

<sup>1)</sup> Nadat ik het bovenstaande geschreven had, is mijne aandacht gevestigd op eene opvatting, die gedurende vele jaren t. o. van het bindend karakter van de bouwteekening heerschend was en die wederom een eenigszins ander licht op de zaak werpt.

Tot het voorjaar van 1885 bevatten de bouwbeschikkingen de voorwaarde: „dat de teekening, voor zooveel de bepalingen der Algemeene Politieverordening daarop van toepassing zijn, worde gevolgd.” Men gaf dus vergunning van de teekening af te wijken, mits door de afwijking geen strijd ontstond met de Algemeene Politieverordening. Door dit te doen, zette men echter de deur open voor het begaan van overtredingen en werkte men het eigenmachtig optreden van het Bouwtoezicht zeer in de hand. Op het bovenvermelde tijdstip werden de woorden „voor zooveel de bepalingen der Algemeene Politieverordening daarop van toepassing zijn” geschrapt en getrouwe naleving der teekening dus tot voorwaarde gesteld. Practische gevolgen heeft deze verandering echter, geloof ik, niet gehad, evenmin als de volgende, die in den aanvang van 1889 plaats had, toen de geheele voorwaarde kwam te vervallen.

Bij dit alles mag men blijkenshalve echter niet uit het oog verliezen, dat bij de uitvoering der bouwverordening voortdurend moeilijkheden van juridischen aard ondervonden werden en de Verordening, wellicht om redenen van juridischen aard, nimmer eene duidelijke bepaling betreffende de verplichting tot het volgen der bouwteekening heeft bevat. De Woningwet schenkt, wat dit punt betreft, klaren wijn. Art. 38 luidt toch: „Hij, die zonder schriftelijke vergunning van Burgemeester en Wethouders of zonder nadere goedkeuring met afwijking van het bouwplan, overeenkomstig hetwelk de vergunning is verleend, een gebouw opricht of geheel of voor een gedeelte vernieuwt, wordt gestraft met hechtenis van ten hoogste twee maanden of geldboete van ten hoogste driehonderd gulden”.

Eene practijk als te Amsterdam gevolgd is, wordt dus door de Wet niet meer toegelaten.



vastlegger. De Raad zal dan bij de behandeling der begrooting telken jare in de gelegenheid zijn te overwegen, of wijziging wenschelijk is.

Den tweede eisch voor het verkrijgen van een beteren toestand is, dat de noodige krachten aanwezig zijn voor eene goede en vlugge behandeling der bouwaanvragen.

Zooals in het Gemeenteverslag over 1901 is vermeld, heb ik korten tijd na mijne indiensttreding te dien opzichte verandering in den bestaanden toestand gebracht. Het bleek mij toch, dat de bouwopzichters een groot gedeelte van den dag op het bureau doorbrachten, ten behoeve van de behandeling der bouwaanvragen en het houden van besprekingen met bouwaanvragers en daardoor veel te veel tijd aan hunne hoofdtak, het toezicht houden op de uitvoering der bouwwerken, onttrokken werden.

In dit bezwaar is voorzien door de behandeling der bouwaanvragen op te dragen aan bureaupersoneel, waartoe dit met twee ambtenaren versterkt is. Door deze behandeling werd bovendien meer eenheid verkregen in de beoordeeling der bouwaanvragen en kon de geheele bureautijd voor het met de bouwaanvragers te plegen overleg beschikbaar worden gesteld. Deze wijziging heeft zonder twijfel doel getroffen. De beoordeeling der bouwaanvragen is veel meer tot haar recht gekomen. Daardoor zijn tal van leemten aan het licht gekomen en dientengevolge zijn geleidelijk strengere eischen gesteld. Uitvoerige mededeelingen betreffende dit punt zijn te vinden in de jaarverslagen van het Bouw- en Woningtoezicht over 1901 en 1902. In de uitvoering der Verordening is dus, wat dit punt betreft, reeds verbetering gekomen. Toch is de zaak nog niet zoo geregeld als ik wel zou wenschen, speciaal wat aangaat een zoo snel mogelijke afdoening der aanvragen. Wel is waar hebben vele aanvragers de vertraging te wijten aan de omstandigheid dat zij voor hunne taak niet berekend zijn en te vreezen staat, dat het aanvragers van deze soort onder de werking van de nieuwe bouwverordening nog moeilijker zal vallen aan de eischen, die gesteld moeten worden, te voldoen, toch ben ik van oordeel, dat van de zijde van het Gemeentebestuur nog meer kan worden gedaan, om de afdoening met den meesten spoed te doen plaats hebben. En dit dient toch te geschieden, want, waar de bouwvergunning geen gunst is, die men geven of weigeren kan, maar een last door den wetgever in het algemeen belang opgelegd, moet er voor gezorgd worden, dat deze last zoo weinig mogelijk drukke. Ten deele geldt het hier het brengen van vereenvoudigingen in de wandeling, die de stukken door de verschillende bureaux maken. Het is hier niet de plaats over dit punt uit te wijden, ik vlei mij echter, dat, vooral na de terugplaatsing van het bureau van het Bouw- en Woningtoezicht naar het Stadhuis, verbeteringen in de bestaande regeling zullen zijn aan te brengen. Maar afgezien daarvan moet de behandeling op het bureau van het Bouw- en Woningtoezicht zelf ook nog vlugger geschieden, dan thans plaats heeft. Daarvoor is het echter noodig, dat de werkkrachten van het betreffende gedeelte van het bureau versterkt worden. Deze versterking van werkkraft moet tevens mogelijk maken, dat zoowel de Inspecteur van het Bouwtoezicht als ik zelf minder tijd aan de behandeling der bouwaanvragen moeten behoeven te besteden, dan thans het geval is. Voor den Inspecteur is dit noodig, omdat hij over veel meer tijd dan thans moet kunnen beschikken voor het houden van contrôle over en het geven van leiding aan de sectieopzichters. Wat mijzelf betreft, ik heb tot dusverre zeer veel tijd besteed aan de behandeling der bouwaanvragen, omdat ik het gewenscht achtte, van den geheelen gang van zaken goed op de hoogte te komen; maar zal ik mijne taak op den duur naar eisch kunnen vervullen en voor de behandeling van de groote vraagstukken, waarvoor de Woningwetgever de gemeentebesturen heeft gesteld, tijd kunnen vinden, dan kan ik op den bestaanden voet niet blijven voortwerken. Reeds heeft, doordat ik mij tot dusverre te veel met de behandeling der bouwaanvragen heb moeten bezighouden, het ontwerpen van de door de Woningwet geëischte verordeningen eene ongewenschte vertraging ondervonden.

Bij de organisatie van dit gedeelte van het bureau moet bovendien ook in het oog gehouden worden, dat onze kennis van bouwmaterialen en bouwconstructies betrekkelijk nog zeer beperkt is en voortdurend nieuw licht op dit gebied verspreid wordt en nieuwe constructies en bouwmaterialen worden ingevoerd. Men dient hiervan op de hoogte te blijven, want, waar het gemeentebestuur, zelf bouwende, ten opzichte van nieuwe vindingen desgewenscht eene afwachtende houding kan aannemen, kan het bij de beoordeeling van bouwaanvragen dezelfde gedragslijn niet zoo gemakkelijk volgen. Voor eene weigering, of voor het toestaan

onder bezwarende voorwaarden moeten behoorlijk te verdedigen gronden aangevoerd kunnen worden.

Op grond van het bovenstaande heb ik gemeend een bouwkundige als chef de bureau in de organisatie te moeten opnemen. Het spreekt van zelf, dat bedoeld wordt een bouwkundige te benoemen, die zoowel in de theorie als in de practijk van het bouwvak teluis is.

Uit het bovenstaande volgt, dat ik de hoofdindeeling van het bureau in twee afdelingen, Bouwtoezicht en Woningtoezicht, in stand wil houden. Toch heb ik van deze indeeling in de ontwerpverordening geen melding meer gemaakt. En dit met opzet. In de eerste plaats is de grenslijn tusschen de twee afdelingen niet scherp te trekken en zal het aan mij, zooals de ondervinding reeds heeft geleerd, moeten worden overgelaten het werk over de twee afdelingen te verdeelen. Ik dien in dezen te kunnen handelen naar gelang van personen en omstandigheden. En wat de personen, speciaal de ondergeschikte ambtenaren betreft, eischt het belang van een geregelden en goeden gang van zaken ook, dat door mij over hun werkkraft naar gelang van de omstandigheden ten behoeve van het aan de twee afdelingen te verrichten werk beschikt kan worden.

Met het oog hierop wensch ik het bestaande onderscheid in titulatuur te laten vervallen en zoowel aan de bouwopzichters als aan de opzichters van het Woningtoezicht den titel van Adjunct-inspecteur te geven. Aan het hoofd van de afdeling Woningtoezicht dient in verband daarmee den titel van Inspecteur gegeven te worden.

Het is hier de plaats aan te teekenen, dat het in mijne bedoeling ligt de positie van de twee inspecteurs gelijk te maken. Dit is niet alleen rationeel te achten, maar met het oog op de uitstekende wijze, waarop de Hoofdopzichter van het Woningtoezicht zijne taak vervult, wordt het ook door de billijkheid geboden.

Tot toelichting van de voorgestelde traktementen zij het volgende aangeteekend.

Op dit oogenblik bedraagt het traktement van de bouwopzichters *f* 1500—*f* 2500 en dat van de opzichters van het Woningtoezicht *f* 1200—*f* 1700. Ook wanneer men er niet toe overging deze twee categoriën van ambtenaren tot ééne categorie samen te smelten, zooals boven door mij wordt voorgesteld, zou ernstig overwogen moeten worden, of, nu de bouwopzichters geen direct onder Burgemeester en Wethouders staande ambtenaren meer zijn, onveranderde handhaving van hunne traktementregeling gewenscht is te achten. Bij samensmelting moet de zaak in elk geval nieuw worden opgezet. Na overweging ook van hetgeen bij eene voorloopige behandeling van mijne voorstellen is opgemerkt, ben ik gekomen tot de indeeling van de Adjunct-inspecteurs in twee klassen. Mijn gedachtengang is deze. Met zekerheid te zeggen aan welke eischen het personeel van het Bouw- en Woningtoezicht op den duur zal moeten voldoen, kan op dit oogenblik niemand. Daarvoor bestaat te veel onzekerheid wat betreft de uitwerking, die de Woningwet zal hebben. Daarentegen kan men wel als zeker aannemen, dat er behoefte bestaat en zal blijven bestaan aan ambtenaren, wier jaarwedden begrensd is tusschen de cijfers *f* 1200 en *f* 2000. Ook is het aan geen twijfel onderhevig, dat onder deze ambtenaren personen zullen gevonden worden voor wie de mogelijkheid moet openstaan het nog wat verder te brengen. Het thans voor de bouwopzichters geldende maximum-traktement komt mij voor de limiet voor laatstbedoelde categorie, (de Adjunct-inspecteurs 1e klasse) te moeten zijn. Met opzet wordt het minimum-traktement van de Adjunct-inspecteurs 1e klasse *f* 200 lager gesteld dan het maximum-traktement van de Adjunct-inspecteurs 2e klasse. Door eene dergelijke regeling maakt men het mogelijk langdurigen, trouwen dienst te beloonen, zonder genocdzaak te zijn iemand in eene klasse te plaatsen, waarin hij, met het oog op zijne ontwikkeling, niet op zijne plaats is.

Met het oog op de geldelijke gevolgen, wordt het aantal Adjunct-inspecteurs 1e klasse in de Verordening zelve vastgelegd. De reden, die het wenschelijk doet zijn, dit voor de Adjunct-inspecteurs 2e klasse niet te doen, bestaat voor eerstgenoemde categorie niet.

Bij het bepalen van het minimum-traktement van de Inspecteurs en van den bouwkundige op *f* 2800, heeft het denkbeeld voorgezet, dat er eenige speling dient te bestaan tusschen dit traktement en het maximum-traktement van de Adjunct-inspecteurs 1e klasse. Afgezien daarvan, zou ik met het oog op de duurte van het leven te Amsterdam bedoeld eijfer niet gaarne lager gesteld zien. De gelegenheid te openen tot het toekennen van



vier periodieke verhoogingen van f200, komt mij voor in overeenstemming te zijn met de voor andere diensttakken geldende regelingen. Het maximum-traktement is daarom op f3600 bepaald.

Wat de bureau-ambtenaren betreft, komt het mij het eenvoudigst en het doelmatigst voor te verwijzen naar de voor de Secretarie geldende regeling. In de ten vorigen jare vastgestelde verordeningen betreffende den Geneeskundigen Dienst is dit trouwens eveneens geschied. Met betrekking tot het bureau van het Bouw- en Woningtoezicht bestaat er eer reden tot deze gelijkstelling, omdat in zake het maken van beschikkingen de grenslijn tusschen den arbeid te verrichten door genoemd bureau en die te verrichten door de Secretarie niet met juistheid is te trekken. Ter voorkoming van vertraging in de afdoening van zaken en van vergissingen, die bij omwerking allicht plaats kunnen hebben, wordt er steeds naar gestreefd de stukken door het Bouw- en Woningtoezicht in zoodanigen vorm te doen afleveren, dat omwerking onnoodig wordt. Voortgaan in deze richting kan overplaatsing van personeel noodzakelijk maken en met het oog daarop is eenvormigheid in de rang- en tractementregeling van het personeel ook gewenscht. Te Rotterdam wordt in dezelfde richting gestuurd. Aldaar is bij eene verordening, vastgesteld in 1895, bepaald, dat eene afdeling der Secretarie als Secretariaat der bouwpolitie aan dezen tak van dienst wordt toegevoegd.

Loopers worden met opzet door mij vermeld, omdat met één looper wiens salaris op dit oogenblik uit de bureaunkosten voldaan wordt, op den duur niet volstaan zal kunnen worden. Voor het bezorgen van tal van kennisgevingen en oproepingen wordt van de post gebruik gemaakt, maar, wanneer het oproepingen geldt, niet in het belang van den opgeroepene, maar van een derde, in verband met ontvangen klachten bijv., heeft de ondervinding de wenschelijkheid geleerd de oproepingen door een looper van het bureau te doen bezorgen. Bovendien moet over loopers beschikt kunnen worden voor het doen van opmetingen, uitzettingen en waterpassingen.

Zal de bouwpolitie in haar geheelen omvang in de toekomst door het Bouwtoezicht worden uitgeoefend en aan de thans bestaande en boven afgekeurde verdeling van werkzaamheden en gedeelde verantwoordelijkheid een einde komen, dan zal veel meer uitgezet, gemeten en gewaterpast moeten worden, dan tot dusverre plaats had.

De kosten van de nieuwe regeling worden door mij op plm. f57.000 geraamd, dit is plm. f10.000 meer dan op de begroting voor 1903 is uitgetrokken. Het verschil is voornamelijk een gevolg van de vermeerdering van het aantal adjunct-inspecteurs. In deze vermeerdering moet ook het zwaartepunt van de reorganisatie gezocht worden.

De vermeerdering van uitgaven is zeer zeker niet onbelangrijk, maar bij de beoordeeling van de zaak dient wel in het oog gehouden te worden, dat thans een groote sprong gedaan moet worden, omdat eene geleidelijke uitbreiding in den loop der jaren vrijwel achterwege is gebleven. Bovendien is de vermeerdering van uitgaven voor een deel als een gevolg van de invoering der Woningwet te beschouwen.

Eene andere vraag is, of tot dekking der voorgestelde uitgaven geen middelen kunnen worden aangewezen, die met de uitgaven verband houden.

Thans wordt, onafhankelijk van de vraag, of er ten behoeve van de beoordeeling der bouwaanvraag en het toezicht op de uitvoering veel of weinig arbeid van gemeentewege verricht moet worden, voor iedere beschikking f 0.60 aan leges geheven. Is dit juist gezien en zou niet een tarief kunnen worden vastgesteld, rekening houdende met den omvang van het bouwwerk en het aantal malen, dat van de diensten van het Bouwtoezicht voor

gevallen, waarin de Staat dit belangrijk geldelijk offer brengt, de Gemeente vrijstelling van de betaling der bouwpolitie-rechten zal verleenen. Maar overigens zal de Regeering moeten billijken, dat, waar de Gemeente, ook wat betreft het vinden van de middelen tot dekking der uitgaven, aan de uitvoering der Woningwet verbonden, weder op haar zelve is aangewezen, zij een deel dier kosten tracht te verhalen op de onmiddellijk belanghebbenden. Dat deze belanghebbenden door de in te voeren heffing zwaar gedrukt zullen worden, zal met het oog op de verhouding tusschen het totaal-bedrag, dat de heffing met het oog op het bepaalde in de Gemeentewet zal mogen opbrengen en de som, die jaarlijks te Amsterdam aan stichting van nieuwe en verbouwing van bestaande percelen wordt uitgegeven, niet in ernst beweerd kunnen worden.

Van de invoering van deze heffing zou nog het gevolg kunnen zijn, dat aanvragen van bouwvergunningen op speculatie en het handeldrijven in bouwvergunningen afnam. En dit ware geen ongewenscht gevolg, want beide verschijnselen zijn als schadelijke uitwassen van de practijk op het gebied van het bouwen te beschouwen.

J. W. C. TELLEGEN.

### HET FEEST VAN DE PORCELEYNE FLES 1).

Den 19den j.l. kwamen de Directie en het personeel van de Delftsche plateelbakkerij in een der lokalen van de inrichting bijeen om samen de 25-jarige herleving van de Delftsch Aardewerk-industrie te herdenken.

De heer Labouchère, de eigenaar der fabriek, herdacht in eene toespraak deze herleving en het jubileum der heeren A. Le Comte, Leonard Senf, P. Verhaagen en J. N. Huys, en bood aan de drie laatsten geschenken aan. Den heer Le Comte werd hartelijk dank betuigd voor het beschikbaar stellen van zijn groote gaven, en gehuldigd als de man aan wien de fabriek voor het grootste deel haar hedendaagschen bloei te danken heeft. De heer Labouchère zelf ontving namens het personeel, bij monde van den heer van der Hoop, eene schilderij, Noordwijk voorstellende.

Des namiddags 2 uur stond de fabriek voor iedereen open. Zij die wilden getuigen van de sympathie die gevoeld wordt voor allen die hunne krachten aan de fabriek wijden, en tevens voor hun werk, waren daartoe in de gelegenheid door eene receptie, in de ontvangkamer der fabriek. Velen waren daartoe opgekomen. Maar, voor dat zij in de gelegenheid waren hunne hulde te brengen, had een eigenaardige plechtigheid plaats in een ander lokaal, waar de voormalige faience-artisten werkzaam waren geweest. Hier sprak de heer Labouchère de feestvierenden andermaal toe, en herdacht Joost Thoof als de man, die de Delftsche pottenbakkerskunst heeft doen herleven. In 't bijzijn van allen werd tevens een welgelijkt portret in sectiel, Joost Thoof voorstellende, onthuld. Dit portret, door den heer Senf geschilderd, is in een der wanden van het vertrek ingemetseld.

Nu volgde de receptie. In 't midden stond een tafel vol prachtige bloemstukken, alle bewijzen van hulde en van sympathie.

Eerst verscheen de heer H. W. Mesdag en sprak op hartelijke wijze den heer A. Le Comte toe, namens eene Commissie, vertegenwoordigende Nederlandsche beoefenaren der beeldende en der versieringskunsten, hem huldigende als de talentvolle artistieke leider der fabriek. Hij bood hem een oorkonde aan, in lijst, geteekend door den heer K. Sluyterman, voorzien van ruim 160 handteekeningen van hulde-brengenden. De Commissie voor dit geschenk bestond, met den spreker, uit de heeren H. P. Berlage Nz, J. J. Jurriaan Kok, A. Salm G.Bz. en J. H. W. Leliman. De oorkonde luidt:

„Aan Adolf Le Comte, als erkenning voor de talentvolle wijze waarop door hem in de laatste 25 jaren de kunstnijverheid is beoefend, in het bijzonder voor hetgeen als artistiek leider in de Plateelbakkerij „de Porceleyne Fles” door hem is verricht en tot stand gekomen, wordt op 19 December 1903 te Delft deze oorkonde aangeboden door Nederlandsche beoefenaren der beeldende en versieringskunsten.

Namens het Hoofdbestuur van de Maatschappij tot Bevordering der Bouwkunst, wiens Voorzitter, de heer A. Salm G.Bz. wegens

1) Door het wegvallen van eenige woorden uit den zin op blad. 575, van het vorige Weekblad, beginnende ze kolom regel 9 van onderen, staat daar eene onjuistheid. De Porce'eyne Fles werd namelijk niet in 1672 opgericht. Zij was in 1655 reeds het eigendom van Pijnacker; en nam sedert 1672 eene plaats van beteekenis in.



ongesteldheid niet aanwezig kon zijn, sprak de Vice-Voorzitter, de heer Ed. Cuypers, op recht sympathieke wijze hulde brengende aan de Porceleyne Fles, aan allen die als Directie, als artistieke en technische leiders, als werkkrachten op ander gebied, aan haar werkzaam zijn en haar helpen de bakens te verzetten wanneer de tijd dit eischt; den heer Le Comte, onder zijn vrienden — waartoe spreker zich rekende — gewoonlijk Dolf genoemd, huldigde de heer Cuypers als de talentvolle en vriendelijke kunstenaar die reeds zoo veel schoons had voortgebracht, en van wien nog zooveel te verwachten was. Spreker overhandigde aan den heer Labouchère een eigenhandig schrijven van den heer Salm, met gelukwenschen voor de Porceleyne Fles en de feestvierenden.

De heer Senf bood namens het personeel den heer Le Comte een groote flesch van blauw-Delftsch aan, nabootsende den vorm van 't fabrieksmerk, en bestemd om met bloemen te prieken in de woning van den jubilaris, als eene herinnering aan zijn werkring en aan het personeel der fabriek, wier namen op de flesch zijn vermeld.

Namens het Bestuur der Rotterdamsche Academie sprak de Secretaris van dat Bestuur, en wenschte den heer Le Comte geluk; spreker was het aangenaam om mede te deelen, dat de Academie zich gelukkig achtte in den heer Le Comte te bezitten het hoofd eener nieuwe afdeling, die nu reeds blijkt onder zijne leiding een schoone toekomst tegemoet te gaan.

De Directeur der Polytechnische School, Prof. Kraus, herdacht de vroegere werkzaamheid van den heer Le Comte aan die Delftsche inrichting, en complimenteerde hem namens haar op hartelijke wijze bij deze gelegenheid.

Een eigenaardige hulde bracht de heer Jurriaan Kok, als Directeur van „Rozenburg”, aan „de Porceleyne Fles.” Hij herinnerde er aan hoe Rozenburg eigenlijk een kind was van de Delftsche fabriek, en hoe dat kind bij zijne geboorte weinig vriendelijk door de moeder was ontvangen. Maar in den loop der tijden was de verhouding tusschen de beide inrichtingen, hoewel concurrenten, geworden als die van goede vrienden. Spreker bood aan de Porceleyne Fles een prachtige tegel aan, met een inschrift vereeuwigende de hulde aan haar door Rozenburg gebracht.

Recht hartelijk was dit huldebewijs; het pakte bij allen en een der Delftsche werklieden kon een „leve de concurrent!” niet inhouden. De heer Labouchère betuigde er dan ook zijn warmen dank voor, Rozenburg ook verzekerende van zijne vriendschappelijke gezindheid, trouwens afdoend blijkende uit het feit, dat beide inrichtingen binnen korten tijd, niet ieder afzonderlijk, maar arm in arm ten strijde trekken naar St. Louis.

De heer J. H. W. Leliman bood den heer Le Comte het eere-lidmaatschap aan van de Afdeling Amsterdam van de Mij t. B. d. Bouwkunst.

Hartelijk betuigde de heer Le Comte, de Directie van de Porceleyne Fles huldigende, zijn dank voor al de eer en sympathie hem op dezen dag bewezen. De kritiek was hem tijdens zijne werkzaamheid niet onthouden en had wel eens een bitteren nasmaak achter gelaten; zij had echter ook frisch gehouden. Maar dezen dag had men hem op zijn levenskalender als met een gouden draad omregen; en daarvoor dankte hij allen vriendelijk. Dien dag zou hij dan ook nimmer vergeten.

Des avonds had er in de Concertzaal van Stads Doelen een opgewekt en artistiek feest plaats, waartoe het geheele personeel der fabriek met familie door de Directie was uitgenoodigd.

## BERICHTEN.

**Amsterdam.** In de buitengewone vergaderingen van aandeelhouders der Noord-Hollandsche Tramweg-Maatschappij, en der Tweede Noord-Hollandsche Tramweg-Maatschappij, 17 dezer gehouden werd den heer T. Sanders eervol ontslag verleend als Directeur en in zijne plaats benoemd de heer W. A. E. van Geuns, civiel-ingenieur, sedert 1895 Onderdirecteur dier Mij<sup>en</sup>.

In plaats van den heer B. A. Sanders, die als commissaris zijn ontslag had genomen, werd verkozen de heer N. H. Nierstrasz.

**Brielle.** Tot leden der commissie waaraan gedurende de restauratie der Catharina-Kerk het toezicht op de herstellingswerken wordt opgedragen, zijn benoemd de heeren A. F. de Groot, ingenieur, ds. A. Verkouw, predikant, M. L. Veenenbos, wethouder, Joh. H. Been, archivaris, J. Veenenbos en E. de Haan, kerkvoogden. Door de Regeering moet nu nog een lid aan deze commissie worden toegevoegd.

**Cement dakpannen.** De heer Leonard van der Cheijs, fabrikant van machinale cement-dakpannen te Maarssen, verspreidt een boekje, waarin op de goede eigenschappen der cement-dakpannen gewezen wordt, en waarin de hoop uitgedrukt wordt, dat meerdere proeven met deze bedekking zullen genomen worden. De mededeelingen in het boekje worden gestaafd door verschillende getuig-

schriften van velen, eigenaren of architecten van gebouwen, die deze pannen hebben gebruikt, en de goede kwaliteiten er van erkennen. Daarbij zijn eenige afbeeldingen gevoegd van gebouwen die met deze pannen zijn gedekt.

Op de permanente tentoonstelling van bouwartikelen, in het gebouw Marnixstraat 402 Amsterdam, is een dakje opgesteld, met dergelijke pannen (grijze, zwarte en roode) gedekt.

**Georg Rueter-Wandkalender.** Naar het verschijnen van dezen kalender wordt in de laatste jaren gedurende de Decembermaand reeds verlangend uitgezien. Het is trouwens gewoonte geworden op dit gebied van den heer Rueter iets moois te krijgen, dat na een jaar niet vervelend is geworden. Thans ziet men nog met genoegen op den kalender van 1903, die o.a. uitmuntte door goede kleur.

Dezer dagen is bij den heer S. L. Van Looy te Amsterdam de Wandkalender voor 1904 verschenen, die niet onderdoet voor zijne voorgangers, en eveneens gedrukt is op carton, waarvan de grijze kleur het algemeene fond uitmaakt. De twaalf losse bladen voor de maanden zijn dit jaar groen gedrukt met een wit fond voor de versieringen en waarin de cijfers zijn uitgespaard; op elk blad zijn toepasselijke aardige illustraties of versregels aan den voet geplaatst. De rand is wijnrood, waarin het ornament is uitgespaard; de carton-grijze kleur hiervan is met ingeprest verguld bedrukt en nader uitgewerkt. De uitgespaarde beginletters der dagen en het jaarcijfer komen in cartonkleur duidelijk op een zwart fond uit. Door bewerking en kleur is een aangename indruk verkregen, waartoe ook de eigenaardige en origineele versiering het hare bijdraagt.

**Vakonderwijs voor aannemers.** De Nederlandsche Aannemersbond behandelde in zijne zomervergadering van 1903, te Groningen gehouden, o.a. de belangrijke vraag: Aan welke eischen zal de Middelbaar Technische School, waar de toekomstige aannemer (bouwmeester) zijne eindopleiding ontvangt, moeten voldoen?

Dit geschiedde aan de hand van een door eene Commissie uit het Hoofdbestuur van den Bond uitgebracht rapport, waarvan de conclusie in eene motie werd uitgedrukt en aangenomen.

De Bond heeft zich nu onlangs in een adres tot Z. Exc. den Minister van Binnenlandsche Zaken gewend, onder overlegging van bovengenoemd rapport met motie, met het eerbiedig verzoek wel te willen overwegen, in hoeverre de Minister bij het ontwerpen der voorstellen tot wettelijke regeling van het Technisch onderwijs rekening zal kunnen houden met de daarin neêrgelegde wenschen van den Bond, wenschen van eene zeker niet onbelangrijke groep van vakmannen, aan wier door de practijk gevormd oordeel men zich vleit, dat eenige waarde niet zal worden ontzegd.

**Westelijke Viaduct te Amsterdam.** De Nederlandsche Aannemersbond heeft zich in een adres, ged. 15 December 1903, tot de Tweede Kamer der Staten Generaal gewend om van zijne teleurstelling te getuigen waarmede kennis werd genomen van de memorie van toelichting van Z. Exc. den Minister van Waterstaat, enz., behorende bij de aanvraag van gelden om een begin te kunnen maken met de vernieuwing op pneumatische fundeering van de Westelijke Viaduct bij het Centraal Station te Amsterdam, waaruit bleek, dat dit werk zou moeten worden uitgevoerd niet alleen naar de plannen en het ontwerp van een buitenlandsch deskundige, doch ook — zij het dan met gebruikmaking, zooveel doenlijk, van de Nederlandsche industrie — door dien buitenlandschen deskundige, met voorbijgang van die Nederlandsche aannemers van gevestigden naam, die den moed en de ambitie zouden bezitten om hunne krachten en ervaring in dienst te stellen van dit werk.

In het adres wordt gewezen op het goed geslaagd uitvoeren van belangrijke luchtdrukfundeeringen door Nederlandsche firma's zonder noemenswaardige hulp van buitenlanders, en niet bewezen geacht, dat de uitvoering door prof. Zschokke uit Zürich aanmerkelijk goedkoper kan worden genoemd — een motief dat zou kunnen gelden om het werk aan dien buitenlander op te dragen — daar de geheimzinnigheid waarmede het ontwerp van dien deskundige is omhuld, elke critiek, elke toetsing in dit opzicht onmogelijk maakt.

De Bond neemt dan ook de vrijheid eerbiedig aan de Kamer te verzoeken er bij den betrokken Minister op aan te dringen, dat door Z. E. zal worden overwogen in hoeverre er aanleiding zoude kunnen bestaan om de Nederlandsche aannemers tot mededinging naar de uitvoering van het betrokken werk toe te laten.

**De Porceleyne Fles.** Met ingang van 1 Januari 1904 gaat de Plateelbakkerij „de Porceleyne Fles” over in eene naamlooze vennootschap met de heeren A. Labouchère en H. W. Mauer als Directeuren, en de heeren A. Le Comte en F. G. Waller als Commissarissen.



## AANKONDIGING VAN AANBESTEDINGEN

### MAANDAG 28 DECEMBER.

ALMELOO. Het bouwen eener confectie-fabriek met magazijnen enz. aan de Ootmarsumschestraat.

De firma E. Ter Braake, n.m. 2 u., in café Beverdam, alw. bestek en teek. ter inzage en ad f 1 verkrijgb. bij gen. firma. Inl. geeft arch. R. v. d. Woerd Hzn., Enschedé. Aanw. 28 Dec., v.m. 10<sup>1</sup>/<sub>2</sub> u.

AMSTERDAM. Bestek no. 984. Het maken van eene dubbele houten wachterswoning met drijfsteenbetseling aan den spoorweg Amsterdam - Rotterdam, eene idem aan den spoorweg den Helder - Amsterdam en een enkele steenen wachterswoning aan den spoorweg Zutphen - Winterswijk, alles met bijbehorende werken in 3 perc. Ram. perc. 1, f 6740; perc. 2, f 6660; perc. 3, f 3760.

De directie der Holl. IJ. Spoorw. Maatj. n.m. 1<sup>1</sup>/<sub>2</sub> u. (gr. tijd).

URETERP (FR.). Het bouwen van een burgerwoonhuis.

Mej. de wed. Tj. L. Talsma. Bestek en teek. ter inzage, bij H. W. Gorter. Briefjes inlev. bij G. Nieuwdam. Inl. verschaft de timmerman S. Geertsma.

WITVEEN GEM. OOSTERMEER (FR.). Het bouwen van een boerenhuizing.

De heer G. Mulder. Bestek en teek. ter inzage in de herberg 't Jachtveld onder Rottevalle en bestek à f 0,75 verkrijgb. bij A. Velding, archit. Buitenpost. Aanw. 24 Dec, n.m. 1 u.

### DINSDAG 29 DECEMBER

BOEKELO (OV.). Het bouwen van een woonhuis van 2 woningen.

De heer H. Th. Tusveld te Rippen, n.m. 4 u., in café Borgerink, alw. bestek en teek. ter inz. Aanw. 29 Dec, n.m. 3 u.

DIEREN. Het metselwerkloon, stucadoor-

werk, ijzerwerk, loodgieterswerk, glas- en verfwerk, en behangerswerk met bijlev. van materialen van een te bouwen huis.

De aanbested., n.m. 3 u. in het koffiehuis van Bosch, alw. bestek en teek. ter inzage. Aanw. 22 Dec, n.m. 3 u.

## Assurantie Maatschappij tegen Brand-

schade en op het **Leven**

De **NEDERLANDEN** van 1845.

s-Gravenhage, Kerkplein, hoek Prinsestraat - Amsterdam, Sophiaplein - Rotterdam, Zuidblaak 24 (Beursplein) - Breda, Prinsenkade - Haarlem, Kruisweg 70c - Nijmegen, In de Betoustraat 8 - Groningen, Akerkhof hoek Akerkstraat - Zutphen, IJselkade.

Hoofd-Directie te 's-Gravenhage:

CAREL HENNY, Directeur;

Mr. J. J. HENNY, Adj.-Directeur.

G. TEERINK, Alg. Procuratiehouder.

Kapitaal. . . . . f 4.000.000.00

Reservefonds op ult. Dec-

ember 1902 . . . . . - 1.109.739.00

Betaalde Brandschaden tot

ult. 1902. . . . . - 25 444.700.00

**BRAND - LEVEN - INBRAAK.**

Verzekering tegen vaste en zeer bilijke Premieën, zonder Inleggelden of Nabetalingen.

## AFLOOP VAN AANBESTEDINGEN.

### 8 DECEMBER.

ZWOLLE (ONDERH.). Het verbouwen tot winkelhuis van het perceel hoek Roodehaansteeg en Spoelstraat. Door den archit. J. H. Voogden.

Laagste inschr. W. H. Stil, f 1742, gegund, buiten glas- en verfwerk.

### 10 DECEMBER.

BEVERWIJK. Het bouwen van twee woonhuizen voor rekening van den heer E. v. d. Grampel, onder toezicht van den heer P. van Lith te Uitgeest. Raming f 6335. Laagste inschrijver C. Rol, Uitgeest, f 6250. Gegund.

NOORDWIJKERHOUT (ONDERH.). Het bouwen van een raadhuis. Door het gem.-best. Laagste inschrijver C. N. v. d. Zalm, Noordwijkerhout, f 9145. Niet gegund als zijnde te veel boven de begroting.

### 15 DECEMBER.

VEENDAM. Het afbreken van een boeren-schuur en het bouwen van een woonhuis aan het Oosterdiep (landzijde) aldaar. Door den heer K. v. d. Woude.

Laagste inschrijver O. Post, f 2695.

WINTERSWIJK. 1. Het bouwen van een bergplaats op het stationsempacement; 2. het verplaatsen der bestaande bergplaats naar een terrein bij het tramstation te Groenlo. Door de archit. Gantvoort en Streek.

Perc. 1. Laagste inschrijver G. W. ter Haar, f 2650\*.

Perc. 2. H. A. Hilbers, Groenloo, f 438\*.

\* Gegund.

### 16 DECEMBER.

AALSMEER. Het bouwen van een woon- en winkelhuis annex pakhuis. Raming f 1955. Door mej. de wed. J. Floris

Metselwerk. Laagste inschrijver P. v. d. Zwaard, f 750\*.

Timmerwerk. C. Zipp, f 889\*.

Schilderwerk. A. v. d. Velde, f 139\*.

\* Gegund

KOEVORDEN. Het bouwen van 3 burger-woonhuizen buiten de Frieschestraat te Koevorden. Ram. f 5533. Door den bouwkw. J. D. Meppelink.

Laagste inschrijver L. Hessels, Enschedé, f 5251,50.

## Lijst van Fabrikanten, Leveranciers, enz.

Prijs per regel voor niet geabonneerden op advertentiën f 5.— per jaar bij vooruitbetaling. Abonnés op Advertentiën 1 regel gratis voor iedere advertentie.

Artesische bronnen (putten) Maatschappij Artesia, Wagenplein 182, Den Haag.

Asphaltdakpapier — „Bouwmaterialen” voorheen M. LUIJTEN, Lekkerkerk, Rotterdam en Dordrecht.

Assurantie-Mij. tegen Brandschade „de Nederlanden van 1845”, 's-Gravenhage, Kerkplein hoek Prinsestraat.

Badinrichtingen. — Th. VAN HEEMSTEDÉ OBELT, Amsterdam.

Brandkasten enz. — Rotterd. Brandk. fabriek v h Jb. DE HAAS & Zn. Rotterdam.

Bouwstoffen. — MARTIN & Co., Amsterdam.

BRANDKLUISDEUREN. — Wed. P. A. SCHRÖOT & Zoon, Den Haag.

Cementmestiek-Dakbedekking. — J. A. SMITS & Zoon, Weesperzijde 39, Amsterdam.

Cement-IJzerwerken — Ned. Mij. voor Monierwerken, Amsterdam.

Centrale Verwarming. — W. J. STOKVIS, Arnhem.

Centrale Verwarming en ventilatie. — D. S. M. KALKER, Amst.

Centrale Verwarming. — B. LANDHEER Jr., Wijnstr. 59, Rotterd.

Closets. — Th. VAN HEEMSTEDÉ OBELT, Amsterdam.

DAKTEGELMACHINES. — G. P. Wessel, Rotterdam.

Dakpannen. — J. B. VAN SOEST & TERSTAPPEN, te Swalmen.

Dakroeden (gegalvaniseerd ijzeren) — J. SABELIS & Co, Glasfabrikanten, Haarlem.

Dakbedekking. — C. KINDERMANN, Berlin-Reineckendorf.

Eerste Nederl. Xylolith-Fabriek. — A. S. KEY, Rotterdam.

Excelsiorplaten. — GEBRS. VAN DER VIJGH, Amsterdam.

Gaskachels (nieuwste condensing). — OBELT, Amsterdam.

Gas-, Stoom- en Waterleiding. — R. S. STOKVIS & ZONEN, Leuvehaven 74-76, Rotterdam.

Glas in lood. — MEULDERS & Co. Den Haag.

Gegoten geëmailleerd ijzeren waschtafels — Th. VAN HEEMSTEDÉ OBELT, Amst., 150 de Ruyterkade. Filiaal: 36, Rokin.

Gegoten geëmailleerd ijzeren waschtafels. — PECKA & Co., Amst. Gekleurd en gebrand glas in lood. — C. LINDENAAR, Glasgraveur, Alb. Cuijpsstraat 123, Amsterdam.

Haeuylersche Houtcementen Dakbedekking. — J. A. SMITS & Zoon, Weesperzijde 39, Amsterdam.

HEINEKEN'S GLAZENWASSCHERIJ. Stoom Jaloezieën-, en Rolluiken-fabriek. — 's GRAVENHAGE. Driehoekjes 3 voorheen Wagenstraat 39a. — AMSTERDAM. v. d. Helststraat 1.

Jalouziën, Marquises. Rolluiken — J. SENFT & Co., Papestraat 8, Den Haag.

Jalouziën. — J. F. KRONER & ZONEN, Spuistr. 246 248, 250, Amst.

Josson-Cement. — A. E. BRAAT, Rotterdam en Amsterdam.

Kunst- en Grofmederij, Firma J. T. van Vuren, Amsterdam.

Liften, Graan-silo's, Transportinrichting enz., LANDR. & GLINDERMAN, Spuistraat 6 en 8, Amsterdam.

Liften, Personen- en goederen. — H. & J. VAN DEN WALL BAKE, Liften. — Th. VAN HEEMSTEDÉ OBELT, Amst. (R. WAYGOOD & Co.) Liften, Ventilatie, Gesm. ijzer. trappen. — JAN HAMER & Co., Amst. Lichtdruk-inrichting. — J. P. Bladergroen, Amsterdam-Rotterdam. Liften. (Hydraulische en elektrische). — FRED. STIELTJES & Co. Amsterdam.

Looden en Inw. glasemail privaateleidingen. — OBELT, Amst. - Lichtdruk-inrichting. — Lichtdruk- en Calqueerpapieren — Corns. Immig & Zoon, Nieuwe Haven 5, Rotterdam.

Machines voor Cementdakterels. — G. P. Wessel, Rotterdam.

Marmeren Schoorsteen-mantels. G. & J. Cool, Bloemgracht 77, Amst.

Marm. Schoorsteenm. D. WEEGEWIJS, Rapenb. 14 en 43, Amst.

Motoren en Dynamo's. — JULIUS LÜCHAU, Warmoesstraat 91.

Meubels enz. — Phoenix Meubil.-Inrich., Spuistr. 234, Amsterdam.

Nikkelinrichting-Instrumentmakerij. — F. L. W. BUCKMANN & Co., Den Haag, Stille Veerkade 19a.

Pompen (Diaphragma). — A. RESINK, Ingenieur, Haarlem.

Portland-Cement — DYCKERHOFF & SÖHNE, Amöneburg.

Prisma's Luxfer (kamerverlichting) — W. VAN RIJN, Keizersgracht 181, Amsterdam.

Photolithografie. — WEGNER & MOTTU, Amsterdam.

Proefstation Bouwmat — KONING & BIENFAIT, Amsterdam.

Rolluiken. — W. H. M. SCHOLTE, Prinsengr. 516, Amsterdam.

Rietplanken. Isoleersteen. Fluaten. — MOLIJN. — Gouda.

Raamsluiters voor bovenlichten. — Th. V. HEEMSTEDÉ OBELT, Amsterdam.

Schilderwerk in alle genres. G. W. C. OOSTERBAAN, Amsterdam.

SCHOORSTEENKAPPEN. Maatschappij op aandelen J. A. JOHN, IJversgehofen 120 bij Erfurt.

Stalinrichtingen. Verwarming. Jan Hamer & Co. Amsterdam.

Stalen balken, IJzer enz. — Gebr. VAN DER VLIET, Amsterdam

Spiegel- en Vensterglas enz. P. DOLK & Zoon, Rotterdam — Dordrecht

Stalinrichtingen. — STAAL & HAALMEIJER, Amsterdam.

Stalinrichtingen. — D. S. M. KALKER, Amsterdam.

Stalen balken en U-profielen — Deutsch-Luxemburgische Bergwerks- und Hütten-Actiengesellschaft. Vertegenw. C. D. v. D. LINDEN, Prins Hendrikkade, Amsterdam.

Stalen balken. — H. E. OVIJN Jr., Rotterdam.

Steenen (verglasde en onvergl.) CANOY HERFKENS & Co., Venlo

Steegoed of Engelsche buizen en kruispannen. — HOUBEN & STEEGH, Belfeld en Tegelen (Limburg.)

Stoomtimmerfabriek. — GEBRS. VAN MALSEN, Den Haag.

Stoelen en schoolmeubelen. — LEYDEN & VAN BEEST, Rotterdam.

Tegelversieringen enz., Plateelbakkerij De Distel, Amsterdam.

Touwwerken. — G. F. A. DRIESSEN, Nijmegen.

Urinoirs (Torfit). — H. HUINCK & A. IMHOFF, Rotterdam.

Verwarming en verlichting. — JULIUS LUCHAU, Warmoesstraat 91, Amsterdam.

Verwarming en Ventilatie. — Th. V. HEEMSTEDÉ OBELT, Amst.

Verwarming en Ventilatie. D. S. M. KALKER, Amsterdam.



Ventilators. — TH. VAN HEEMSTEDDE OBELT, Amsterdam.  
 Ventilators. — D. P. HASSELMAN, Amsterdam.  
 Vuurvaste steen, Tras, Aarden buizen, Straatkeien — „Bouwmaterialen” voorheen M. LUIJTEN, Lekkerkerk, Rotterdam en Dordrecht.

Wandtegels, cement, kalk, graniet — „Bouwmaterialen” voorheen M. LUIJTEN Lekkerkerk, Rotterdam en Dordrecht.  
 Zandsteen. — FERD. ENGERS, Amsterdam.  
 Zinkwerken. — F. W. BRAAT, Delft.  
 Amsterdam.

# Hollandsche Maatschappij tot het maken van werken in GEWAPEND BETON.

Conradkade 62.

Telegram-Adres: BETONIJZER.

DIRECTEUR:

A. C. C. G. VAN HEMERT.

Civil Ingenieur.

's Gravenhage.

Interc. Telefoon 2669.

Ontwerpt en voert uit ALLE werken in gewapend en ongewapend beton.  
 Voorloopige ontwerpen en begrotingen van kosten worden gratis verstrekt.

## TH. VAN HEEMSTEDDE OBELT,

Mem. San. Inst. London.

Sanitary Engineer,

150 de Ruyterkade. — AMSTERDAM. — Filiaal 36 Rokin.

Hoofdagent voor Nederland, België en Koloniën van SHANKS & Co., te Barrhead.

SPECIALITEIT VOOR DE LEVERING VAN COMPLETE BADINRICHTINGEN.

PRIVAAT-INRICHTINGEN. — Shanks Closets zijn nog niet overtroffen.

Porseleinen Badkuipen, Ijzeren Badkuipen.

Geijsers geheel van rood koper, van binnen vertind. Zij bederven het water niet, overtreffen al de tot nu toe bestaande en kosten niet meer. Attesten ter inzage.

Closets, Waschtafels, Urinoirs enz. — VERWARMING en VENTILATIE.

Agent voor de CHAMBERLAND FILTERS, Systeem Pasteur.

Belast zich met de plaatsing en inrichting in geheel Nederland. Zeer concurrerende prijzen. Teekeningen en prijsopgaven gratis. Wederverkoopters genieten het gebruikelijke rabat.

<b>K E I E N.</b>	
Dekbanden.	
Graniet.	Asphalt.
Bazalt-	Portl.-
lava.	Cement.
Zandsteen.	
<b>DRAADGLAS.</b>	

**FERD. ENGERS**  
AMSTERDAM.



Telefoon 3978.

**PHOENIX**  
Meubiler-  
Inrichting.

234 Spuistraat  
Amsterdam.

Degelijke en  
smaakvolle be-  
werking, ook  
naar  
ontwerpen.

Bij MOUTON & Co. te 's-Gravenhage  
zijn verschenen de

**Nieuwe Algemeene Voorwaarden**

BEHOORENDE BIJ DE

**BESTEKKEN** voor de LEVERING

VAN

**IJZER en STAAL**

AAN

's RIJKS MARINE,

**PRIJS 25 CENT**

Vastgesteld bij beschikking van den Minister  
van Marine van den 9 Juli 1894 D. No. 41.

**JULIUS LÜCHAU,**  
AMSTERDAM. — Warmoesstraat 91.

Vertegenwoordiger der Firma

**Gebr. Körting Aktiengesellschaft**

Körtingsdorf b/Hannover,

beveelt zich aan voor levering van:

Lagedrukstoomverwarming met

**Körting's Patent „Luftumwälzungsverfahren”**

en verstrekt Prospectussen, Plannen en Begrotingen gratis en franco.











GETTY CENTER LIBRARY



3 3125 00692 1882



