



Это цифровая копия книги, хранящейся для потомков на библиотечных полках, прежде чем ее отсканировали сотрудники компании Google в рамках проекта, цель которого - сделать книги со всего мира доступными через Интернет.

Прошло достаточно много времени для того, чтобы срок действия авторских прав на эту книгу истек, и она перешла в свободный доступ. Книга переходит в свободный доступ, если на нее не были поданы авторские права или срок действия авторских прав истек. Переход книги в свободный доступ в разных странах осуществляется по-разному. Книги, перешедшие в свободный доступ, это наш ключ к прошлому, к богатствам истории и культуры, а также к знаниям, которые часто трудно найти.

В этом файле сохранятся все пометки, примечания и другие записи, существующие в оригинальном издании, как минимум о том долгом пути, который книга прошла от издателя до библиотеки и в конечном итоге до Вас.

Правила использования

Компания Google гордится тем, что сотрудничает с библиотеками, чтобы перевести книги, перешедшие в свободный доступ, в цифровой формат и сделать их широкодоступными. Книги, перешедшие в свободный доступ, принадлежат обществу, а мы лишь хранители этого достояния. Тем не менее, эти книги достаточно дорого стоят, поэтому, чтобы и в дальнейшем предоставлять этот ресурс, мы предприняли некоторые действия, предотвращающие коммерческое использование книг, в том числе установив технические ограничения на автоматические запросы.

Мы также просим Вас о следующем.

- Не используйте файлы в коммерческих целях.
Мы разработали программу Поиск книг Google для всех пользователей, поэтому используйте эти файлы только в личных, некоммерческих целях.
- Не отправляйте автоматические запросы.
Не отправляйте в систему Google автоматические запросы любого вида. Если Вы занимаетесь изучением систем машинного перевода, оптического распознавания символов или других областей, где доступ к большому количеству текста может оказаться полезным, свяжитесь с нами. Для этих целей мы рекомендуем использовать материалы, перешедшие в свободный доступ.
- Не удаляйте атрибуты Google.
В каждом файле есть "водяной знак" Google. Он позволяет пользователям узнать об этом проекте и помогает им найти дополнительные материалы при помощи программы Поиск книг Google. Не удаляйте его.
- Делайте это законно.
Независимо от того, что Вы используете, не забудьте проверить законность своих действий, за которые Вы несете полную ответственность. Не думайте, что если книга перешла в свободный доступ в США, то ее на этом основании могут использовать читатели из других стран. Условия для перехода книги в свободный доступ в разных странах различны, поэтому нет единых правил, позволяющих определить, можно ли в определенном случае использовать определенную книгу. Не думайте, что если книга появилась в Поиске книг Google, то ее можно использовать как угодно и где угодно. Наказание за нарушение авторских прав может быть очень серьезным.

О программе Поиск книг Google

Миссия Google состоит в том, чтобы организовать мировую информацию и сделать ее всесторонне доступной и полезной. Программа Поиск книг Google помогает пользователям найти книги со всего мира, а авторам и издателям - новых читателей. Полнотекстовый поиск по этой книге можно выполнить на странице <http://books.google.com/>



This is a digital copy of a book that was preserved for generations on library shelves before it was carefully scanned by Google as part of a project to make the world's books discoverable online.

It has survived long enough for the copyright to expire and the book to enter the public domain. A public domain book is one that was never subject to copyright or whose legal copyright term has expired. Whether a book is in the public domain may vary country to country. Public domain books are our gateways to the past, representing a wealth of history, culture and knowledge that's often difficult to discover.

Marks, notations and other marginalia present in the original volume will appear in this file - a reminder of this book's long journey from the publisher to a library and finally to you.

Usage guidelines

Google is proud to partner with libraries to digitize public domain materials and make them widely accessible. Public domain books belong to the public and we are merely their custodians. Nevertheless, this work is expensive, so in order to keep providing this resource, we have taken steps to prevent abuse by commercial parties, including placing technical restrictions on automated querying.

We also ask that you:

- + *Make non-commercial use of the files* We designed Google Book Search for use by individuals, and we request that you use these files for personal, non-commercial purposes.
- + *Refrain from automated querying* Do not send automated queries of any sort to Google's system: If you are conducting research on machine translation, optical character recognition or other areas where access to a large amount of text is helpful, please contact us. We encourage the use of public domain materials for these purposes and may be able to help.
- + *Maintain attribution* The Google "watermark" you see on each file is essential for informing people about this project and helping them find additional materials through Google Book Search. Please do not remove it.
- + *Keep it legal* Whatever your use, remember that you are responsible for ensuring that what you are doing is legal. Do not assume that just because we believe a book is in the public domain for users in the United States, that the work is also in the public domain for users in other countries. Whether a book is still in copyright varies from country to country, and we can't offer guidance on whether any specific use of any specific book is allowed. Please do not assume that a book's appearance in Google Book Search means it can be used in any manner anywhere in the world. Copyright infringement liability can be quite severe.

About Google Book Search

Google's mission is to organize the world's information and to make it universally accessible and useful. Google Book Search helps readers discover the world's books while helping authors and publishers reach new audiences. You can search through the full text of this book on the web at <http://books.google.com/>



**INDIANA
UNIVERSITY
LIBRARY**

*Наукове товариство імени Шевченка --
Етнографічна комісія
Materiały*

SOCIÉTÉ SCIENTIFIQUE DE CHEVTCHENKO À LÉOPOL.

MATÉRIAUX

pour l'Ethnologie ukraino-ruthène

publiés par la Commission ethnographique

sous la redaction

de Th. Volkov.

Tome sixième.

(Titres et sommaires des articles, explications des figures et index alphabétique en français).

НАУКОВЕ ТОВАРИСТВО ІМ. ШЕВЧЕНКА У ЛЬВОВІ.

МАТЕРИЯЛИ

ДО

УКРАЇНСЬКО-РУСЬКОЇ ЕТНОЛОГІЇ.

ВИДАНО ЕТНОГРАФІЧНОЇ КОМІСІЇ,

ЗА РЕДАКЦІЄЮ

ХВ. БОВКА.

—  **ТОМ VI.**  —

v. 6

Львів.

Léopol.

1905.

З ДРУКАРНІ НАУКОВОГО ТОВАРИСТВА ІМЕНІ ШЕВЧЕНКА

під зарядом К. Беднарського.

DK 508.42
. N 295
v. 6

INDIANA UNIVERSITY LIBRARY

З М І С Т.

	стор.
Вироби передмікенського типу у неолітичних становищах на Україні, Хв. Вовка	(1) — (27)
Годівля, купно і продаж овець у Мшанці старосамбірського пов., М. Зубрицького	1 — 40
Гончарство у с. Опшні у Полтавщині, М. Русова	41 — 59
Вироби з дерева у с. Груні у Полтавщині, М. Русова	60 — 73
Гребінництво у с. Груні у Полтавщині, М. Русова	74 — 81
Олійниця у с. Землянці Глухівського пов. на Чернігівщині, Литвинової-Бартош	83 — 88
Олійні у північно-східній Галичині, А. Веретельника	89 — 93
Виріб олію на Волині в Галичині, М. Шишкевича	94 — 99
Народня медицина у Ровенському пов. на Волині В. Доманицького	100 — 107
Золотарство у старобільському пов. у Харківщині, Ол. Радакової	108 — 112
Народний календар Валуйського пов., М. Дикарева	113 — 204

Table des matières.

	Pag.
L'industrie prémycénienne dans les stations néolithiques de l'Ukraine, par Th. Volkov	(1)—(27)
Elevage et commerce des moutons dans le village de Mchagnetz, par M. Zoubritzky	1—10
L'art du potier dans le village d'Opochnia gouv. de Poltava, par M. Roussov	41—59
Travail du bois dans le village de Hroune gouv. de Poltava, par M. Roussov	60—73
Fabrication des peignes dans le village de Hroune, par M. Roussov	74—81
Fabrication de l'huile dans le village de Zemlianka gouv. de Tchernyhiv, par M-me Litvinova-Bartoch	83—88
Huileries en Galicie de Nord-est, par A. Vérételnyk .	89—93
Fabrication de l'huile en Volynie Galicienne, par M. Chichkevitch	94—99
Médecine populaire dans le distr. de Rovno en Volynie, par B. Domanitzky	100—107
Bijouterie populaire dans le distr. de Starobielsk gouv. de Kharkov, par M-me H. Radakov	108—112
Calendrier populaire, par. M. Dikarev	113—204

L'Industrie prémycénienne dans les stations néolithiques de l'Ukraine

par Th. Volkov.

Вироби передмікенського типу у неолітичних становищах на Україні.

(Відчит на міжнародньому археологічному Конгресі 1900 р. у Парижі).

На міжнародньому археологічному Конгресі 1889 р. у Парижі румунський вчений д. Одобеску подав першу звістку про дуже цікаві знахідки на хуторі Кукутені біля Ясс у східній Румунії¹). Знахідки сї почались ще у 1884 році, коли робітники, що ламали камінь з гори у Кукутені, звернули увагу на те що під горішньою верствою чорної землі здобувались нераз уломки старинного черепа і вигладжене кам'яне начиння. Незабаром почав свої розвідки на тому місці яський професор Beldiceanu, дослідни которого²) й були оголошені Одобеску на парижському Конгресі і видрукувані те-ж у 1889 р. у французській мові у Comptes-rendus Конгресу і в румунській у статі д. Butureanu³); одночасно а може трохи пізнійше робив там-же у Кукутені свої розвідки д. Гр. Діаманді, котрий у тому-ж таки 1889 році мав відчит про свої знахідки у Парижському Антропологічному Товаристві⁴). Глиняні вироби знайдені у Кукутені, а потім і по иньших місцях коло Ясс, дуже подібні до розмальованих закрутками горщиків і до совно-голових фігурок передмікенської праці знайдених у неолітичних верствах руїн Трої, Мікен, на острові Кипрі і т. д., звернули на

¹) Comptes-Rendus du Congrès archéol. à Paris 1889.

²) Beldiceanu. Antichitățile de la Cucuteni, Jasi, 1885.

³) Gr. C. Butureanu. Notita asupra sapaturilor si cercetarilor facute la Cucuteni (Arhiva Societati stiintifice si literare din Jasi, Jasi 1889).

⁴) G. Diamandi. Station préhistorique de Cucuteni. (Bulletins de la Société d'Anthropologie de Paris, t. XII 3-me Série, 1889 p. 582—599.

себе увагу цілого наукового світу. Трохи не рівночасно такі-ж самі, або дуже подібні до кукутенських, знахідки зробили Готфрід Оссовський у східній Галичині коло Гусятини¹⁾, Д-р Szombathy, у Буковині²⁾ і потім інші археологи у Італії³⁾ на Балканах, у Боснії і на Герцеговині⁴⁾, на Угорщині⁵⁾, у Трансильванії⁶⁾, у Моравії⁷⁾ і т. д. У 1898 р. Е. Chantre видав свої знахідки з виробами того-ж таки типу у Каппадокії⁸⁾ і на решті у 1900 р. вийшов I-ий т. розвідок де-Моргана у Сузі⁹⁾ де у найдавнішій неолітичній верстві руїн була знайдена тая-ж індустрія, досить подібна до такої-ж знайденої тим-же де-Морганом у Єгипті¹⁰⁾.

Дуже значна наукова вага славутного становища у Бутмирі, розкопаного дуже вміючи і дуже докладно описаного небіжчиком Фіялою і особливо піднесена і оцінена у передмові проф. М. Гьрнесса і у його дуже знаному творі *Urgeschichte der bildenden Kunst in Europa* (Wien 1896) викликала скрізь по Європі значну цікавість вислідити географічне розповсюджене сїх знахідок передмікенського типу, що у своїй черзі причинило ся до того що питання про сї знахідки уміщене було і до програми археологічного Конгресу у Парижі 1900 р. Відповідаючи на се запитання я й наваживсь подати ш. З'їздові деякі відомости про здобутки, дотичні сїєї справи, зроблені на Україні.

Маючи на цілі тільки зібрати до купи по змозі усї здобути досї факти і роздивитись їх у звязку з новішими дослідями західно-європейської науки, я буду користуватись існуючими вже

¹⁾ G. Ossowski. Sprawozdanie z wycieczki paleontologicznej po Galicyi w roku 1889. (Zbiór wiadomości do Antropologii krajowej), t. XIV.

²⁾ Szombathy. Recognoscirungstour etc. in Jahrbuch des Bukowinaer Landesmuseum. t. I. 1894.

³⁾ Quintino Quagliato. Prodotti industriali Micenei. *Bulletino di Paleontologia italiana*. 1900 Ser. III, t. VI, № 10—12.

⁴⁾ Radimski, Fiala u. Hoernes. Die neolithische Station von Butmir, Wien 1895—1898.

⁵⁾ Wosinski. Das praehistorische Schanzwerk von Lengyel. Pest 1888—1890.

⁶⁾ J. Teutsch. Praehistorische Funde aus dem Burzenlande. (Mittheilung. des Wiener Anthropol. Gesellsch. Bd. XXX, Heft 6.

⁷⁾ Palliard. Die neolithischen Ansiedlungen mit bemalter Keramik. (Mittheil. des Praehist. Kommis. Bd. I.

⁸⁾ E. Chantre. Mission en Cappadoce 1893—1894. (Recherches archéologiques dans l'Asie occidentale). P. 1898.

⁹⁾ J. de Morgan, G. Jéquier et G. Lampre. *Memoires de la délégation en Perse*. t. I. Recherches archéologiques. Fouilles à Suse en 1897—1899. P. 1900.

¹⁰⁾ J. de Morgan. *Recherches sur les Origines de l'Egypte*. Paris 1896.

друкованими працями¹⁾ і деякими писаними звітками, надісланими мені д. Хвойкою і кількома нашими українськими розвідачами старовини, а також і результатами безпосередніх студій самого археологічного матеріалу який я або мав у себе у руках з ласки д. Хвойки, що уділив мені кілька зразків керамічних виробів з своїх знахідок, або оглядав у збірках д. де-Бая, що привіз теж кілька зразків до Парижу, д. проф. Кайндля, у Чернівцях, музею гр. Дідушицьких у Львові, Музею Академії Наук у Кракові і Природничого Ц. к. Музею у Відні. Що до порівнянь, то окрім досить вже значної літератури по археології передмікенських знахідок, я користувався колекціями Парижської Антропологічної Школи, де знаходить ся досить гарна збірка з Кукутені, Віденського Музею — де містять ся славні вироби з Бутміру, знахідки у Theresienhöhle коло Дуїно і т. и., Луврського Музею у Парижі — де переходять ся керамічні знахідки з острова Кипра і інших островів Архіпелагу, Музею Guimet у Парижі-ж — до котрого д. Chantre дав свої здобутки з Каппадокії і на решті великої експедиції д. де-Моргана, збірки котрої я мав спроможність бачити на спеціальній виставі їх у Grand Palais des Champs Elisées у 1901 р. у Парижі.

¹⁾ Дарма що з часу перших знахідок передмікенської індустрії на Україні минуло вже чимало років, ми не маємо про неї майже ні одної докладної і досить наукової праці, що й почина виглядати вже цілком справедливі докори західних археологів. Окрім коротких звісток по часописах і „Археологической летописи“ д. Біляшевського є тільки дуже невеличка згадка про неї у „Древностяхъ Приднѣпровья“ В. Н. і Б. К. Ханенків і ще коротша замітка д. Лінниченка у „Чтеніяхъ Одесскаго Общества Истории и Древн.“ і теж занадто коротенька брошюрка д. д. Лінниченка и Хвойки „Сосуды со знаками изъ находокъ на площадкахъ трипольской культуры“, Одесса 1901. Нарешті видані не так давно „Труды XI Археологическаго Съѣзда въ Кіевѣ“ містять у собі статью д. В. Хвойки „Каменный вѣкъ средняго Приднѣпровья“ котрої більша частина присвячена знахідкам передмікенського типу на Україні. Бувши надзвичайно вдячним д. Хвойці за усі матеріали які він був ласкав надіслати нам і узяючи велику заслугу його як невтомного робітника на полі нашої археології, ми мусимо сказати з поводу оцієї його праці, що він зробив усе що міг і що зумів, аби вона вийшла як могла ширшою і докладнішою. На велику біду і д. В. Хвойки і нашу, Редакція „Трудів“, знайшовши можливим умістити сю статью, такою як вона вийшла з під пера і пензля автора, о стільки мало звернула увагу на її хиби, що допустила навіть видрукувати на стор. 767 карту розвідок (мал. 65) цілком навиорот, так що Трипільде наприклад знаходять ся на сій карті на північ від Києва і на східньому, себ-то на лівому боці Дніпра!... Про дрібніші праці д. д. Біляшевського, Доманицького, ф. Штерна і про галицько-буковинські: Деметрикевича, Гадача, Кайндля і інших ми згадаємо далі у тексті і примітках нашої праці.

Хронологічно першими знахідками виробів передмікенського типу на Україні треба вважати становища роскопані А. Киркором у 1877 і 1878 р. а потім у 1889 р. Г. Оссовським у Васильківцях Гусятинського пов. і І. Коперницьким і В. Пшибиславським у Городниці над Дністром у східній Галичині. Тільки потім були знайдені такі-ж становища д. Хвойкою на Кирилівській ул. у Києві і навкруги Трипілля на Дніпрі. Трохи пізніше зроблені були дальші знахідки як у російській Україні, так і в Галичині. З огляду однак-ж на дуже велике значінне географічного положіння знахідок передмікенського типу, я вважаю за найбільше відповідне цілям своєї праці роздивитись їх у порядку їх роскладу по річках з півночі і сходу на південь і захід.

А. Географічне положінне становищ і їх загальний огляд.

а) У поріччі р. Дніпра

а) на р. Почайні:

І. Знахідки на Кирилівській ул. у Києві.

Перші сліди передмікенської індустрії знайшов д. Хвойка ще у літку 1895 р. розкопуючи описане нами у I-му томі наших „Матеріялів“ неолітичне становище у оселях Зіваля і Багрієва, у одній з копанок на північному боці кручі поузбіч з оселею Сьвітославського¹⁾. Дальші знахідки у сій остатній вже оселі привели нарешті д. Хвойку до систематичного вже розкопування нового становища²⁾.

1) С и т у а ц і я: Оселя Сьвітославського стоїть на такий-же кручі як і перші і належить також до правобічного плято, висуваючись до Кирилівській улиці, а стало быть у долину р. Почайни. Припускаючи що д. Хвойка робив розвідки на усьому поверху кручі і копав тільки там де були які небудь ознаки культурної веретви, приходиться ся, дивлячись на плян д. Хвойки, думати що становище містило ся біля самого краю кручі, у горі над долиною річки.

2) С к л а д: У зроблених 12-ти копанках на глибині від 55 см. до 2 метрів під нагромадженням більш або менш численних куснів

¹⁾ Матеріяли до укр. етнології, I. ст. 4 п. 2 і ст. 27.

²⁾ В. Хвойка. Каменный векъ средняго Приднѣпровья. (Труды XI Археологич. съезда въ Киевѣ, Москва 1901. стр. 763—768).

запеченої глини, знаходилась верства де-коли тонша, де-коли товща иноді досить злежалого попелу, змішаного з вугіллем, кістками, неолітичним кремінним, або костяним начинням і черепками посуду, між котрими попадалось черепаві-ж пряслиці, і фігурки, каміння до ространня зерна, черепашки водяних моллюсків і т. и. Під сією культурною верствою по де-яких копанках була ще підлога виліплена з глини і потім випалена до червоного коліру. Принаймні у двох місцях були окрім того стінки і иньші збутки будови теж таки виліплені з глини і більш або меньш випалені.

3) Кістки: рибячі, птичі і зв'ярячі (науково детерміновані не були). Докладнійше говорить ся про ікли кабана, шкаралупки прісноводної черепахи (*Testudo*) і скоячі черепашки: *Unio pictorum* і *Anodonta cygnea*.

4) Кам'яні вироби: відщипки (*lames*, чи по термінології д. Хвойки ножі), стрілки, скребачки і „иньші річі“, котрих у одній тільки копанці було знайдено 54.

5) Вироби з кости — досить численні (у одній тільки копанці було знайдено 12) деталью д. Хвойкою не визначені, окрім одного уломка костяної сокірки з дучкою.

6) Череп'яні вироби: а) посуда дуже незручно виліплена з глини без ніяких окрас окрім вушок і дірочок, иноді ніжок; б) посуда з глини з примішкою товчених скоячих черепашок і з витисненим орнаментом; в) посуда з доброї червоної глини з криво-лінійним, нарізаним по сирій глині орнаментом; д) посуда мальована; е) черепаві пряслиці (грузки до веретев); ф) черепаві-ж фігурки чи фігурки — плесковаті (*Brettidolen*) і округлі (*en rondes bosses*) — цілі або уломки.

б) на р. Стугні:

II. Знахідки у Погребях Васильківськ. пов. у Київщині.

Становище коло Погребів було розкопане під час екскурсії Київського арх. З'їзду і через те як слід описане не було.

1) Ситуація: на спаді підвищення, належачого до загального правобічного плато.

2) Склад: під верствою верхньої чорної землі, виглажена просторнь (точок) з випаленої глини; у перекрої кілька верстов такої-ж випаленої глини, між котрими були черепки і иньше. На 100 метрів з східного боку землянка з попелом і археологічними збутками.

3) Кістки: рибячі і зв'ярячі — не детерміновані: скоячі черепашки.

4) Вироби з каміню і коства — не перерахувані.

5) Череп'яні вироби: черепки посуду з котрих кілька мальованих, 10 череп'яних фігурок, з котрих 2 цілих.

с) на р. *Красній*:

III. Знахідки коло м. Трипілля Київ. пов.

Розвідки були зроблені на горбку, віддаленому на 2 кільом. на захід від містечка. На простороні з 2 кільом. у діаметрі знайдено було 30 пунктів з археологічними відзнаками; з їх розкопано 20.

1) Ситуація — на південно-східньому спаді підвищення правобічного плято над річкою Красною, навпроти села Щербанівки. Копанки, як каже д. Хвойка, становили собою майже правильний круг.

2) Склад — по словам д. Хвойки такий-же як у знахідках коло с. Веремья, себ-то: на простороні землі кілька метрів задовжки і трохи менше завширшки, починаючи майже од самого поверху, а найбільше на глибині коло 40 см. знаходились кусні обпаленої глини у формі плесковатих цеглин, котрих поверх був виглажений або з одного, або з обох боків. Разом з ними „знайдена була посуда, зернотерки, черепашки і т. и.“. У других місцях знаходили під горішньою верствою чорної землі численні кусні обпаленої глини, котрі при дальшому копанні переходили у лежавші одна по над другою 3 верстви на глибині од 10 до 60 см.; затовшки сї верстви були неоднакові: по більшій частині від 8 до 12 см. Коло Трипілля, каже д. Хвойка, знахідки відрізняли ся тільки тим, що у більшій частині складали ся з однієї тільки верстви випаленої глини (виключаючи одну, котра складала ся з 4 верств); у просторони між точками теж бували кусні випаленої глини з черепками і цілими посудинами, крем'яним начинням, зернотерками і т. и. У трьох місцях у верстві перепаленої глини, або недалеко біля неї, знайдені були урни з перепаленими чоловічими кістками, обкладені навкруги куснями перепаленої глини.

4) Кістки: а) чоловічі — перепалені, в урнах; між ними можна було розпізнати частину лобової кости і кістки рук і ніг. Окрім того були знайдені недалеко від верств перепаленої глини чотири верхні частини чоловічих черепів; б) зьвірячі — знайдені були: кінський череп, у двох місцях побиті кінські кістки, а також і кістки „дінських зьвірів“ (?). Скрізь попадались скоячі черепашки.

- 4) Вироби з каміню: кремінні відщипки („ножі“), скребачки, камінці до пращи і зернотерки.
- 5) Вироби з міді — одна мідяна (?) сокирка.
- 6) Вироби черепяні: грубі черепа без орнаментациї, урни дзиговидної форми (en tourie) з нарізаним орнаментом, подвійні підставки, черепа мальованої посуду — білої з червоно-чорним орнаментом. Про статуетки не згадується.

IV. Знахідки коло с. Щербанівки, Київ. пов.

Місця у котрих замітні були археологічні ознаки були знищені оранкою. Зроблено тільки 5 копанок.

1) Ситуація: на спаді підвиснення плято до р. Красної лежачого навпроти т. зв. Батисвої гори за 7 кільом. на захід від Трипілля.

1) Склад — такий-же самий як і у знахідках коло Трипілля: у копанках виявляло ся по 2—5 верств випаленої глини; у одній з них була знайдена урна зі спаленими чоловічими кістками, а у другій такі кістки лежали на верстві випаленої глини (точку) між куснями глини, скоячими черепашками, камінцями до пращи і т. и.

3) Кістки чоловічі в урнах і на точку; зьвірячі — щелени кабана; скоячі черепашки.

4) Вироби з каміню: дві кремінних скребачки, камінці до пращи, зернотерки.

5) Вироби черепяні: а) мисочки на вид широкого конуса з вушками, урна з спиральним нарізаним по сирій глині лнійним орнаментом і також орнаментована посудина на вид ступки; б) парсуни: дві плесковаті чоловічі фігурки і одна статуетка якогось зьвіря (вівці?) en rondes bosses.

d) на р. Сухий-Бобрині:

V. Знахідки коло с. Халепья, Київ. пов.

Розкопано було у 35 місцях, описано детально тільки 5 копанок.

1) Ситуація — на підвисненнях плято на північ від с. Халепья, у двох 2—3 кільом. від села і одному у 4—5 кільом.

2) Склад — у одному місці на глибині 30 стм. почались кусні перепаленої глини, далі йшли двома уступами одна на глибині 75 стм., а друга — 131 стм. дві верстви випаленої глини, на яких

були розстановлені: різні сосуди, уломки статуеток, з великим чи-
слом черепа, кісток і т. и.; у другому місці 9 м. завдовжки і 5 м.
завширшки розкопування виявило містами 2—3, містами 4 верстви
випаленої глини, при чому там де було тільки 2 верстви знайдено
було дві великих урни, поставлені до гори дном, під котрими були
знов урни; коло одної з внутрішніх ури лежало 5 крем'яних від-
щипків, коло другої ще горщик і уломок черепаної фігурки. У двох
місцях були знайдені збутки мабуть хатньої будови з битої глини,
про котрі ми скажемо далі, а одно було порушене пізнішим по-
хороном.

3) Кістки — бичачі, кінські, оленячі, кабанячі; роги і зуби
бика, коня, серни, оленя; шкаралупа черепахи (*Testudo*), скоячі
черепашки.

4) Кам'яні вироби — крем'яні відщипки (у одному місці
до 150 у горшку, а у другому 5 коло урни) довгі до 21 см. і трохи
скривлені що дало д. Хвойці нагоду вважати їх за серпи; сокирка
кремінна і сокирка шиферна.

5) Костяні вироби: шило і сокирка з лосячого рогу.

6) Череп'яні вироби: 20 мисок з котрих 14 цілх у одному
місці, 7 горшків, мисочки розмальовані по жовто-гарячому полі
темно-карими везерунками і по світло-карому полі — темними;
грузки до ткацького варстату, фігурки чоловічі, вушко від горшка
на вид баранячої голови.

VI. Знахідки коло с. Жуківців.

Археологічні ознаки виявлені були у 29 місцях. Скільки іменно
було розкопано д. Хвойка не вказує.

1) Ситуація — на досить великому підвешенні між се-
лами Веремем і Жуківцями, коло річки Сухой-Бобріці.

2) Склад — на дуже неоднаковій глибині (від 10 см. до 2 м.)
точки, чи верстви випаленої глини (частійше від 1 до 3 і тільки
у 2 копанках 5 і 6) від 5 до 18 м. завдовжки і від 6 до 13 м. зав-
ширшки. „По части на їх, по части по за ними, звичайно з північної
сторони“ знаходилися археологічні збутки: начинне, посуда і т. и.
У одній з копанок д. Хвойка знайшов „два предмета ім'явши видъ
педесталовъ въ видѣ усѣченной пирамиды, пустыхъ внутри и сдѣ-
ланныхъ изъ выжженной глины съ примѣсю пшеничной и ячмен-
ной мякины и окрашенныхъ темно-красной краской“¹⁾.

¹⁾ В. Хвойка. *op. cit.* ст. 769, окрім. видб. ст. 34.

На великий жаль д. Хвойка не подає, як і завше, ніякого ні пляну¹⁾, ні перерізу знахідки, ні навіть малюнка тих „п'єдесталів“ і не вказує їх положення що до верств випаленої глини і т. д. Таким же робом цілком не можливо зрозуміти що небудь і про ті „шесть рядовъ выжженной глины представляющихъ стѣнку въ 4 м. ширины и до 1½ метра вышины“, котра йшла на протягу 8 метрів і потім „расширилась до 8 метровъ въ ширину“ не можна навіть догадатись, чи йдеть ся тут справді про яку стінку складену з цегли, чи про звичайні верстви випаленої глини, між котрими що небудь знаходилось (ні товщина „рядів“ випаленої глини, ні як далеко вони були одна від одного — не вказані)?

3) Кістки і зуби: найбільше конячі, побиті і розколоті, шка- ралупи черепахи, скойки.

4) Вироби з каміню: крем'яні відщипки („ножі“) і скре- бачки, камінці до пращи, зернотерки.

5) Вироби з кости: одна сокирка з лосячого рогу, друга з оленячого, кість оброблена на вид стілета.

6) Вироби череп'яні: „п'єдестали (??); у одному місці“ „80 сосудовъ разной величины и формы“, у другому „12 разной величины сосудовъ, въ томъ числѣ 2 миски“, у третьому „мно- жество сосудовъ разной величины и формы“; урна орнаментована темно-карими везерунками по чорному полі, черепки розмальовані карим по жовтому, або по жовтогарячому полі; кілька уломків статуеток.

е) на р. Дніпрі:

VII. Знахідки коло с. Стайки.

Зроблені були у числі більше 30-ти. Розкопано було у 14 місцях; опису у статі д. Хвойки майже нема.

1) Ситуація — на одному з найбільших підвисшень право- бічного плято у 2-х кілометрах на південь від с. Стайки по дорозі з Трипілля до Ржищева.

2) Склад: на ріжній глибині від поверху землі, иноді й на самому поверсі, верстви (від 1 до 5 і більше) випаленої глини „над- звичайної товщини“.

¹⁾ На ст. 772 (окрім. відб. 37) говорять ся про якийсь плян, на котрому одна з „площадок“ означена під № 16, але ніякого пляну при статті д. Хвойки у „Трудах“ ми не знайшли.

3) Череп'яні вироби — дуже мало посуду (якої?) і уломки статуеток трохи не у кожній копанці.

f) на р. Бобринці:

VIII. Знахідки коло с. Веремья.

У різних сторонах села зроблено було майже 25 копанок, з котрих коло 20 описано, одначе-ж також як і иньші без плянів і перерізів.

1) Ситуація: на верхах і по спадах горбків, зроблених перерізуючими сю частину правобічного плято численними ярами і долинками, з котрих вода стікає до невеличкої річки Бобринці.

2) Склад: як було вже сказано вище (на стор. 6-ій) де-коли на глибині майже 40 стм. від поверху землі знаходились кусні випаленої глини подібні до плесковатої цегли, виглаженої з одного або й з обох боків, разом з котрими було череп'я посуду і иньші археологічні річі; де-коли верства складена з великого числа безформних куснів випаленої глини переходила при дальшому розкопуванні у дві або три лежачих одна над другою на глибині від 10 до 60 стм. верстви, неоднакової товщини, котрих верхній поверх був у одних рівний і виглажений а у других нерівний. У одній копанці на глибині 55 стм. і на простороні у 8 м. задовшки і 6 м. завширшки було знайдено чимало посуду і иньших річей, котрі стояли на твердій підлозі із випалених і вибілених глиняних плит, при чому посуду були обкладені куснями глини або поставлені у глиняні печурки, потім випалені. На тій-же підлозі була, як каже д. Хвойка, „піраміда“ складена з напів-обтесаних каменів. Попадались також окрімні точки иноді вибілені з поставленими на їх урнами, обложеними „як-би нарощне наготовленими до того куснями випаленої глини“; де-коли урни просто стояли у землі. У одному місці знайдений був цілий скелет, на кістках котрого були сліди вогню і котрий був похований у ямі, обкладеній куснями випаленої глини. У одній з копанок випалена глина була складена стінками, котрих було три.

3) Кістки: а) чоловічі перепалені в урнах; у кількох місцях, череп, стегенна кість і два зуби, мабуть з пізнішого похорону; скелет з слідами вогню, положений на правому боці з зігнутими ногами, мабуть теж з пізнішого похорону; б) з вірячи: конячі щелепи, два барянячих черепа з иньшими кістками; у окремій ямі черепні і иньші кістки верблюда; черепашки скоячі і слимакові (*Helix*) у горщиках.

4) Кам'яні вироби — кремінні відщипки (lames), скребачки, кремінні полірована сокирка, камінці до праці, головка до булави і зернотерки.

5) Костяні вироби — сокирка з оленячого рогу.

6) Метальові вироби — три сокирки з міді (?), про хімічну аналізу не згадується).

7) Череп'яні вироби: а) посуда проста, іноді миски з орнаментованими закраїнами, або сосуди з точечним орнаментом і підчас зі стилізованими чоловічими лицами; б) дуже численна (у одному місці більше 60 горщиків) посуда з рудої глини орнаментована спиральною нарізкою по сирій глині, різної форми (дзвона, дзиги, яйця і т. д.); в) подвійні підставки з такою-ж орнаментациєю; г) посуда темної глини з лнійною орнаментациєю (сосонками, зв'язками, хрестиками і т. д.) більш або менш округлої форми; д) посуда мальована по світло- або темно жовтогарячому тлі, темно карими або чорними везерунками: е) посуда з більше тонкої глини помальована білим з темно-червоними везерунками обведеними чорним бережком; ж) пряслиці; з) кусні глини з витисненими на їх вітками і деревляними кілками.

IX. Знахідки на Довжку.

Археологічна верства була знайдена у 14 місцях. З їх розкопано тільки 4.

1) Ситуація — у 3-х кільом. у східно-південну сторону від Верем'я на спаді підвищення плято, понад яром, на дні котрого тече річка.

2) Склад: Перша копанка: на глибині від 20 до 40 см. від поверху, точок з випаленої глини 27 м. задовжки і 15 м. завширшки, під ним у 4-х місцях по 2—4 верстви теж випаленої глини; заглиблених до 1 м. і більше; на поверху сіх верстов, під їми і між їми — черепки посуду, ціла посуда, кістки звірячі і черепашки, скребачки, зернотерки і т. и.; у одному місці під роздавленим горщиком глиняна статуетка; часто траплялись міцніші і помазані у різну барву плити випаленої глини з домішкою полови, з повитискуваними на їх слідами хмизу, колків і т. и., які могли бути обмазкою будови. Друга копанка: на глибині 30 см. точок 13 м. задовжки і 5--6 м. завширшки, під котрим було ще 4 верстви випаленої глини виглажених найбільш з обох боків; у одному місці під ціми верствами на глибині 1 м. знов глиняний добре виглажений точок (підлога). Третя копанка: на простороні майже 26 кв. метрів,

починаючи з самого поверху невелички кусні і плитки випаленої глини, під котрими иноді що 2—3 верстви таких-же куснів. Четверта копанка: точок $4\frac{1}{2}$ м. задовжки і 3 м. завширшки; у одному місці на глибині 70 см. квадратове виглублення з дуже добре виглаженою і випаленою підлогою, на котрій стояло між иньшим 2 дуже великих горщики; у горло кожного з їх було вставлено ще по одному маленькому горщичку; окрім того якась підземна будівля на вид склепу, виповнена самою сухою землею.

3) Кістки — кінські, овечі, оленячі, побиті і иноді обпалені.

4) Кам'яні вироби — скребачки, камінці до пращи, зернотерки.

5) Череп'яні вироби — посуда проста, з нарізаним орнаментом і мальована (темно-карі везерунки по жовтогарячому тлі); грузки до верстаті; статуетки, між котрими одна сидяча.

Х. Знахідки на Табориці.

Ознаки археологічної верстви були знайдені у 21 місці на простороні у 295 м. довжини і 205 м. ширини.

1) Ситуація: Теж на південно-східню сторону від Веремя, на спаді одного з підвисшень до глибокого яру, тепер тільки болотяного від великого числа жерел що течуть з плято.

2) Склад: По части на самому поверху землі, по части на глибині від 20 до 60 см. верстви куснів випаленої глини або й більш або меньш цілих точків виглажених з горішньої, а де-коли й з долішньої сторони, або рівних або зігнутих; нижні верстви на глибині 1-го, або $1\frac{1}{2}$ м., але найчастійше під верствами випаленої глини була порушена земля, перемішана з куснями запеченої глини, котра доходила до глибини 2-х метрів і більш. На де-котрих плитах витиснені сліди хмизу.

3) Кістки: кінські, волячі, овечачі, сарнячі, кабанячі; шкаралупки черепахи, скоячі черепашки.

4) Кам'яні вироби: відщипки (lames), скребачки, спичасті наконечники.

5) Костяні вироби: 8 загострених або плесковатих прикінці (лопатки) костяних начинь; рогова сокирка.

6) Череп'яні вироби: посуда з нарізаним орнаментом, мальована (чорним по жовтогарячому полі) тонка і товща, посуда по словам д. Хвойки з рельєфною орнаментациєю, статуетки, кільчасті грузки до верстаті.

г) на р. Дніпрі:

XI. Знахідки коло с. Гребенів.

Згадують ся у ст. д. Хвойки, як подібні до тришільських. Докладного опису немає.

h) між Дніпром і Легличом:

XII. Знахідки коло с. Юшок.

Те-ж згадують ся тільки у ст. д. Хвойки, без опису. Розкопувались підчас екскурсії XI Археологічного з'їзду. Знайдено було кілька верств випаленої глини.

XIII. Знахідки коло с. Стретівки.

Розкопування відбулось теж підчас екскурсії XI Арх. З'їзду. Точок складав ся подібно з кількох верств випаленої глини.

і) на р. Легличі:

XIV. Знахідки коло м. Ржищева.

Тільки згадують ся у д. Хвойки. Опису те-ж немає.

XV. Знахідки коло с. Панінарчи.

Те-ж тільки згадують ся у ст. д. Хвойки.

XVI. Знахідки коло с. Грицинець, Канівського пов.

Згадують ся у д. Хвойки. Опису немає. По словам д. Хвойки нарізана орнаментация посуду зменьшуєть ся і кераміка більше мальована.

к) на р. Росі:

XVII. Знахідки коло с. Пенарів, Черкаського пов.

Те-ж тільки згадують ся у д. Хвойки. З знайденого маємо тільки малюнок верхньої частини черепяної статуетки. Мальована посуда переважує.

XVIII. Знахідки коло с. Хмільної, Черкаського пов.

У д. Хвойки не згадують ся, одначе з його збірки ми маємо звідти малюнок черепяної статуетки плесковатого типу з дірочками.

β) У поріччі р. Бога

а) на р. Гнилому Тикичі:

XIX. Знахідки коло с. Колодистого, Звенигород. пов.¹⁾

Розкопування відбуло ся у Червні 1900 р. за приводом д. д. М. Біляшевського і В. Доманицького. Розкопано було тільки у одному місці.

1) Ситуація: — на схилку підвиснення загального плято між ручаєм Колодистим і річкою Гнилим Тикичем у котору вливаєть ся у сьому місці сей ручай.

2) Склад: Під горішньою верствою чорної землі, на глибині 50 стм., а) чотирикутний точок добре випаленої глини 14 м. довжини, $4\frac{1}{2}$ · 5 м. завширшки і 5 стм. затовшки, поверх котрого „дуже нагадував потрісканий і де повгинавший ся, а де вип'явший ся лід“, на котрому було трохи черепків, 2 цілих посудини і одна кремінна стрілка; б) верства у 15 стм. затовшки з перемішаних між собою: обпаленої глини, плиток з горішнього точка і землі, між котрими були черепки, ціла посуда, виглажені каміння і уломки у більшій частині перепалених кісток; в) чирінь, чи знов таки точок, з невипаленої але добре умазаної глини, у 8–9 стм. затовшки, котрий становив собою підлогу цілої будови. Чирінь сей лежав не горизонтально а двома чи трома уступами, відповідними до спаду гори (плян і переріз див. далі).

3) Кістки: одна фаланга бичача, кілька дрібних необпалених кісток і далеко більше перепалених; скояча черепашка.

4) Кам'яні вироби — кремінна стрілка плесковата трикутної форми.

5) Череп'яні вироби — дуже багато черепків і більш 20 цілих чи потрісканих горщиків. Церамика трох типів: а) звичайна неолітична, проста; б) з доброї глини, дуже міцно випалена з грубими стінками: миски, плошки, двійнята і в) тонка, з дуже гарної глини, розмальована темними тоненькими рівнобіжними смужками, широкими закрученими смугами і перекрещеними навкося тонкими смужками.

¹⁾ Б'ляшевскій: Раскопки на мѣстѣ неолитическаго поселенія съ керам. домикенскаго типа у с. Колодистаго. (Археологич. Лѣтопись Юж. Россіи въ Кіев. Стар.), Іюль-Августъ, 1900 стр. 148 рас.

γ) У поріччі р. Дністра

а) на р. Збручі:

XX. Знахідки коло с. Городниці.

Тільки згадують ся у статвті Кіркора¹⁾.

XXI. Знахідки коло с. Васильківців, Гусятинськ. пов.

У перший раз були зроблені одним з властителей села Зд. Уейським і потім А. Кіркором, котрий передав кілька здобутих річей до Краківської Академії. У 1889 році відбулось розкопування за приводом Г. Оссовського²⁾.

1) С и т у а ц і я: На полудневій похилости досить великого яру, що тягнеть ся у напрямі зі сходу на захід, на простороні кількох десятків моргів землі, де здавна знаходили черепки мальованої посуду, перепалені кістки і ньше.

2) С к л а д: Під верствою чорної землі 50 см. затовшки, у котрій здивувались иноді кусники перепаленої глини, знайдена була „верства плиток з випаленої до червоного колїру глини, котра становила собою цілий точок на вид цегляного помосту“. Плити тії були неоднакової міри і не мали ніякої сталої форми і уся верства їх була 40 см. затовшки. У тій верстві можна було замітити у деякому віддаленні одна від другої купи черепків і горщиків зовсім подавлених, котрі стояли просто на глинястому ґрунті і були оточені навкруги плитками і куснями випаленої глини. У тих місцях де посуда не була цілком пошкоджена, можна було застеретти, що деякі горщики, ширші, містили у собі другі — менші з уломками перепалених кісток.

3) К і с т к и чоловічі знаходились, як каже Г. Оссовський, у кожному з горщиків по дуже маленькому, перегорілому кусничку.

4) В и р о б и ка м і н н і: дуже гарно оброблена кремінна стрілка з ознаками пробування у огні.

5) В и р о б и з к о с т и: косяне шило, перепалене вогнем розпалось на кусники.

6) В и р о б и ч е р е п я н і: а) з простої глини добре випаленої без ніяких окрас; б) те ж з простої глини з орнаментом нарізаним

¹⁾ A. Kirkor. Sprawozdanie i wykaz zabytków... (Zbiór wiadom t. III, st. 33).

²⁾ A. Kirkor. op. cit. G. Ossowski. Sprawozdanie... (Zbiór wiadomości do antropol. kr. t. XIV st. 51 pas.).

на сврії глині і парними шишечками (mamelons) коло шиї; с) з ліпшої глини з мальованим орнаментом з каро-червоних смужок по ясно-жовтавому тлі.

XXII. Знахідки коло с. Кудринців, Борщівського пов.

Зазначені д-ром К. Гадачеком¹⁾.

1) Ситуація: на північ від с. Кудринців на західньому спаді долини р. Збруча.

2) Склад: ще не досліджений, бо розкопування не відбуло ся.

3) Череп'яні вироби: численні черепки мальованої посуду, орнаментацию котрої д-р Гадачек вважає за одмінну від посуду з Золотого Білчя, вбачаючи у ній початки стилізаціяї спірального орнаменту у меандр. (див. далі в уступі про орнаментацию).

XXIII. Знахідки коло с. Боришковець, Борщівськ. пов.

Зазначені д-ром Гадачеком на підставі оказів зібраних д. Тиховським²⁾.

1) Ситуація: на похилому спаді плята по над Збручем, на південь від Кудринців.

2) Склад - ще не досліджений.

3) Камінні вироби: поліровані кремінні сокирки і долотця.

4) Череп'яні вироби: черепки мальованої посуду.

b) на р. Ничлаві:

XXIV. Знахідки коло Сухого Ставу.

Тільки згадують ся у Кіркора³⁾.

XXV. Знахідки коло с. Жабинець.

Те-ж тільки згадують ся у Кіркора.

XXVI. Знахідки коло с. Козаччини.

Коротко описані у Кіркора. Розкопування відбулось занадто поверховно.

¹⁾ Dr. K. Hadaczek. Z badań archeologicznych w dorzeczu Dniestru. (Materiały antrop.-archeol. t. VI). Kraków 1903 str. (30) pass.

²⁾ Id. Op. et loc cit.

³⁾ A. Kirkor. Op. cit.

1) Ситуація: На ниві похиленій до малого потоку Рудки і поверненій на південь.

2) Склад: На глибині 20 стм. відкривала ся верства „сильно убитої і потім випаленої глини“, у котрій знаходилось багато дрібних уломків кісток, черепків мальованої — иноді з обох боків — посуду.

3) Камінні вироби: кремінці з слідами оброблення, дуже гарно зроблене долотце з кварциту.

XXVII. Знахідки коло с. Ланівців.

Тільки згадують ся у ст. Кіркора.

XXVIII. Знахідки коло с. Верхняківців.

Дуже коротко описані у статті Кіркора.

1) Ситуація: на спаді досить високого підвищення, з которого вода стекає у невеличкий ручай що біжить у долині.

2) Склад: археологічна верства весняними водами досить порушена і виявля ся тільки землю на цілій ниві засіяну куснями і плитками випаленої глини з уломками кісток і мальованих черепків.

3) Камінні вироби: полірована кремінна сокирка 11 стм. задовжки, дуже попсована.

XXIX. Знахідки на царні коло с. Филипковець.

Коротко описані д-ром К. Гадачком, котрий робив розкопування у 1900 році.¹⁾

1) Ситуація: на спаді плято розложеного на північ від села і похилого до яру, де тече річка Білка, що вливаєть ся до Нічлави.

2) Склад: під верствою чорної землі, на дуже невеликій глибині, простороні наповнені грузом випаленої глини, кусничків вугілля і черепків посуду. Припускаючи що се збутки давніх хат, д. Гадачек сам каже, що не міг відкопати нічого щоб придало ся до яких небудь виразних плянів хоч підвалин тієї неолітичної будівлі.

3) Камінні вироби: поліроване кремінне долотце.

4) Череп'яні вироби: а) черепки мальованої посуду з котрих фарба у більшій частині позлазила і б) черепки посуду немальованої, з менше чистої глини і з орнаментом витиснутим.

¹⁾ Dr. K. Hadaczek, Op. cit.

с) на р. Сереті:

XXX. Знахідки коло с. Зеленчі Теробовельськ. пов.

Розкопування відбули ся в осени 1897 р. за приводом д-ра Деметрикевича чл. Краківської Академії Наук.¹⁾

1) С и т у а ц і я: місця з археологічною верствою були знайдені на узгір'ї над Серетом, де здавна вже селяне здибували підчас оранки мальоване черепа, кремінне начинне і черепяні статуетки „ляльки“ або „песики“. Місця тії розкладались квадратними або прямокутними просторонями у 6—10 м. задовжки і у в—6 м. завширшки.

2) С к л а д: на глибині 50 або 75 стм. під теперішнім поверхом землі знаходилась верства (pokład) на 50 або 75 стм. затовшки з куснів більш або меньш почервонілої від огню глини, у котрій сторчали і були розкидани без найменьшого порядку, а цілком припадково черепки глиняної посуду, черепяні-ж грузила, кам'яне начинне і зв'ярчачі кістки, де-не-де вугілля і сліди вогню. „У де-яких місцях черепки і кусні випаленої глини були так дивно уложені, що між їми залишали ся пусті простороні, у котрих знаходили ся цілі або не дуже пошкоджені горщики“.

3) К і с т к и: бичачі, свинячі і овечачі (по детерм. проф. Ноуер'а).

4) К а м'я н і в и р о б и: нуклеуси, досить багато відщипків (lames), скребачок і одна тільки сокирка з м'ягкого каміню.

5) Ч е р е п'я н і в и р о б и: а) посуда з сірої глини з орнаментом витисненим, або нарізаним по сирій глині; б) посуда з червоної глини тонка ($\frac{1}{2}$ стм.) і товща (1—2 стм.) з орнаментом мальованим землястою фарбою — чорною, карою або червоно-вишневою; с) дуже багато черепяних грузків конусовидної або пірамідної форми з діркою до завішування і d) глиняні жіночі фігурки і уломки їх.

XXXI. Знахідки коло м. Будзанова, Теробовельськ. пов.²⁾.

Спіткали ся на ниві „Кремінній“ під самим містечком і, як каже д-р Деметрикевич, відзначають ся цілком тим самим характером що й попередні, хоч і на меньчий розмір.

¹⁾ Dr. W. Demetrykiewicz. Poszukiwania archeologiczne w pow. Trembo-welskim. (Materiały antropologiczno-archeologiczne, IV, st. 101 pas.

²⁾ Id. op. et loc. cit.

XXXII. Знахідки у с. Вигнанці, Чортківськ. пов.

Зроблені Готфр. Оссовським у 1890 році.¹⁾

1) Ситуація: на полудневім спаді плято, похилого до річечки і засадженого двірським парком.

2) Склад: під теперішнім поверхом землі не більше як на 30 см. завглибшки показали ся плити випаленої глини „уложені одна біля другої і утворюючи род цегляного помосту“ — зовсім такого як у Васильківцях. Під їми, тако-ж як і там, були купи черепків подавленої посуду, оточені цегляними плитами. Посуда одначе була о стільки потовчена, що Оссовський знайшов тільки один „гроб“ складених з двох горщиків, з котрих один накривав другий.

3) Кістки: у землі було знайдено чимало кісток волячих і свинячих.

4) Кам'яні вироби: спичасті крем'яні начиня, мабуть стрілки.

5) Череп'яні вироби: урни помальовані на ясному блідо-жовтоватому тлі каро-червоними смужками і спіральними закрутками.

XXXIII. Знахідки на городищі коло Капустинець Борщівськ. пов.²⁾

Зроблені були селянином з Капустинець і передані староством до Музею гр. Дідушицьких у Львові. Не розкопані.

1) Ситуація: на східнім спаді долини Серету, у долішній верстві передісторичного городища.

2) Склад — ще невідомий.

3) Кам'яні вироби: велике число кремінних відщипків і скалок, котрі знаходять ся з черепками мальованої посуду на рілі під валами городища.

4) Череп'яні вироби: численні черепки мальованої посуду, подвійна підставка з тонкої світло-рожевої глини мальована червоними смужечками, фрагменти другої такої-ж підставки, мальована мисочка і маленький дзбанок з збутками каро-червоної фарби.

¹⁾ G. Ossowski. Sprawozdanie drugie z wycieczki paleoetnologicznej w roku 1890. (Zb. Wiad. do Antrop. kr. t. XV, str. 49 pas. Kraków 1891).

²⁾ Dr. K. Hadaczek. Z badań archeologicznych w dorzeczu Dniestru. (Materiały antrop.-archeol. t. VI. str. (31) pas.

XXXIV. у Золотому Білчі, Борщівськ. пов.¹⁾

Зроблені були у парку кн. М. Сапіги і у печері „Вертеба“. Розкопувались кустосом Музею кн. Любомірських Павловичем, Готфр. Оссовським, і пізнійше д-ром Деметрикевичом.

а) Знахідки у парку кн. Сапіги:

1) Ситуація: на полудневому легенько-похилому спаді підвищення, що займає частину котловини вимитої аллювіяльними водами у напрямку до Серету.

2) Склад: на глибині коло 50 стм. починали здібуватись розсіяні у землі уломки черепків і кусні плит випаленої глини, після чого йшла вже масса самих плит щільно уложених одна біля другої. Побрех сього „глиняного помосту“ відрізняв ся від того, що було знайдено у Васильківцях і на Вигнанці хіба тим, що він не був такий рівний, що на погляд Оссовського залежало від нахождения на спаді підвищення. По знятті того помосту показали ся віддалені більш або менш на пів метра одно від другого „гнізда“, наповнені подавленими горщиками. У одному місці одначе Оссовський найшов трохи иньший уклад археологічної верстви²⁾: під горішньою верствою чорної землі на глибині 30 стм. як і в иньших копанках, здібувались черепки посуду і кусні випаленої глини крем'яні відщипки, уломки глиняних статуеток і т. и., творивші собою верству настоячої „мішанини“ мавшої щось 75 стм., затовшки; на спаді-ж її лежала верства ще не розлізлих і щільно улажених плиток з ліпше випаленої глини. Під сією верствою пішла знов чорна порушена земля з куснями і плитками глини, а нарешті на глибині вже 1¹/₂ або 2-х метрів від поверху землі з'явила ся знов верства запеченої глини, плиток і черепків усе тієї-ж мальованої посуду, з кам'яними, костяними і роговими виробами і т. и.

3) Кам'яні вироби: відщипки (lames) іноді ретушовані з одного боку по усій довжині, скребачки, відбивачі (percuteurs) нуклеуси, виглажені кремінні сокирки — цілі і уломки. Усі сї виробі досить часто пошкоджені вогнем.

4) Костяні і рогові вироби: шила, лопатки до виглажування посуду, загострені парости оленячих рогів, шила з сарнячих рогів, часто те-ж з слідами вогню.

¹⁾ G. Ossowski. Sprawozdania. (Zbiór Wiadom. t. XV, str. 52 pas. i XVI, str. 64 pas. Sprawozdania z posiedzeń Komisji Antropologicznej Akad. Umiejętn. w Krakowie, posiedz. d. 25 kwietnia 1899. (Materjały antropol.-archeologiczne. t. IV, str. VII, VIII.

²⁾ Zbiór Wiad. t. XVIII, str. (4).

5) Череп'яні вироби: а) посуда дуже груба, з простої, хоч і хорошої глини, цілком не орнаментована; б) посуда з досить грубими стінками орнаментована хиба тільки вушками або наліпними шишечками; в) посуда з ліпшої глини, досить груба, помальована темно-карими або чорними закрутками і смугами по червоному полі; д) посуда блідо-рожувата, тонка з дуже гарної глини помальована більш або менш яскраво червоними а іноді карими смужками; е) посуда з зовсім білявої трохи жовтуватої те-ж тонкої глини з малюнком світло або темно карим і ф) посуда мальована трома фарбами білою, червоною і карою; г) статуетки плесковаті, округлі (*en rond bosse*) і з ніжками стилізованими у довге загострення — іноді помальовані. Що до форми посуду, то знайдено досить багато подвійних підставок на вид бінокля.

б) Знахідки у печері „Вертеба“:

Початі були Г. Оссовським і ведуть ся далі д-ром Деметрикевичем і досі ще докладно не описані. З справоздання засідання 25 цв. 1896 р. і з огляду здобутків довідуємось тільки про де-які деталі.

1) Ситуація: у гіпсовій скелі, на $\frac{1}{3}$ кілометра довжини.

2) Склад: у намулі печери знаходить ся темніша і м'якша верства, котора у формі виглублень коничної форми чи лікк виразно відзначають ся від інших верств; у тих лікках окрім верстов випаленої глини здібують ся кістки зв'ярячі, черепки посуду і т. и.

3) Кістки: а) зв'ярячі; б) чоловічі, якоїсь виразно довгоголової раси, але були мабуть випадково засипані землею.

4) Кремені вироби: дуже гарно оброблені відщипки (*lames*), которих один край ретушований по усій довжині, а один, або обідва кінці оброблені на вид скребачки.

5) Костяні вироби — найбільше лопатки з довгих зв'ярячих костей, призначені до вигладжування посуду.

6) Череп'яні вироби: а) посуда з сірої глини орнаментована витиснутими або нарізаними смужками, сосонками і т. и.; б) мальована посуда, найбільш чорними або темно-карими смугами й закрутками а іноді й малюнками ріжних зв'ярів на ясно, або темно-червоному тлі; в) статуетки жіночі і тако-ж чоловічі з більш або менш стилізованими ногами.

XXXV. Знахідки коло с. Щитовець, Заліщицького пов.

Зроблені були Г. Оссовським у 1890 році¹⁾.

¹⁾ G. Ossowski. Sprawozdanie. Zbiór Wiadom. t. XV, str. 68.

1) Ситуація: у 2-х кільом. на північ від Щитовець, на узгір'ї правого берегу р. Бзинова.

2) Склад: археологічна верства, себ-то точки випаленої глини, знаходять ся о стільки не глибоко під горішньою верствою чорної землі, що виорюють ся плугом, разом з черепками мальованої посуду такої-ж як у Вигнанці і у Золотому Більчі. Розкопані не були.

d) на р. Дністрі:

XXXVI. Знахідки на полі „Гончариха“.

Розкопувані д-ром К. Гадачком в осені 1900 р.¹⁾

1) Ситуація: У праву руку від дороги з Мельниці до Куринець, на спаді підвищення плато до яру, з котрого починаєть ся Дзвіняцький потік, що тече до Дністра.

2) Склад: На глибині 30—40 стм. від теперішнього поверху землі кілька четверобочних плит з випаленої глини, покритих грузом такої-ж випаленої але вже зовсім роспавшої ся глини, між котрим було багато черепків посуду. Поодинокі уломки випаленої глини усї були повернені виглаженою стороною до гори, а нерівною і діркованою до землі, через що д-р Гадачек думає, що тії плити не могли бути глиняною обмазкою хат, а становили собою їх підлогу. Трохи нижче д-р Гадачек розкопав два лійкуватих виглублінья 1·70 стм. глибини і 1·50 стм. завширшки у горі, цілком виповнені плитками випаленої глини, черепками, вугіллем і попілом.

3) Камінні вироби: а) оббите і притерте на кінці кремінне долотце; б) дуже гарно виполірована камяна сокира.

4) Череп'яні вироби: черепки мальованої посуду.

XXXVII. Знахідки коло Мельниці.

Зазначені д-р Гадачком у 1900 р.

1) Ситуація: на спаді високого, розмитого водами берега р. Дністра на захід від с. Мельниці.

2) Склад — трудно вислідити.

3) Череп'яні вироби: мальовані але облізли черепки посуду, що висуюють ся і вимивають ся водою з берегу.

¹⁾ Dr. K. Hadaček. Z badań archeologicznych. (Materiały do antrop. arch. t. VI. st. (28), (29).

XXXVIII. Знахідки коло Устя-Біскупього.

Зазначені д-ром Гадачеком у 1900 р.

1) Ситуація: на досить великому підвищенні між яром невеличкого потоку на південь від с. Устя-Біскупього і кручею просто спадаючою до Дністра, а тако-ж і по обох боках яру.

2) Склад: недосліжений ще.

3) Череп'яні вироби: дуже велике число розсіяних усюди черепків мальованої посуду, котора свідчить, як каже д-р Гадачек, що тут була колись велика неолітична оселя.

XXXIX. Знахідки у Городниці над Дністром.

Зроблені були Вл. Пршибиславським у 1878 р. підчас розкопування пізнійших гробів з кістяками і описані їм-же¹⁾.

1) Ситуація: На східній похилості берегу Дністра, у городі селянина Танасійчука.

2) Склад: па глибині 45 стм. під кістяком пізнійшого погребу знайдена була верства у 30 стм. затовцьки з убитої і „наче-б то випаленої слабим вогнем глини“ перемішаної з черепками простої і мальованої посуду; верства тая не мала докладно визначених країв і у одному кінці була ширша ніж у другому; на ній була знайдена посуда, статуетка і численні мальовані черепки.

3) Череп'яні вироби: а) мальовані черепки; б) дуже хороша і добре захована подвійна підставка з тонкої червоної глини помальована на біло-жовтоватому полї, темно карими волютами з широким і тоненьким смуг; в) те-ж мальована мисочка; г) те-ж мальований горщик дзвонуватої форми; е) жіноча статуетка з терракоти, помальована червоними смужками по білому тлі і ф) фігурка якогось звіряти.

d) на р. Куболті, допл. р. Реута:

XL. Знахідки коло с. Петрени Білецьк. пов. (Бессарабія).

Зроблені були проф. Ф. Штерном і описані ним у рефераті на Харківському археологічному Конгресі²⁾.

¹⁾ W. Przybysławski. Ustęp z poszukiwań archeologicznych w Horodnicy nad Dniestrem. (Zbiór wiadomości, t. III).

²⁾ Проф. Э. Р. Ф. Штернъ. Роскопки въ свѣрной Бессарабіи и т. д. (Извѣстія XII Археол. Съѣзда въ Харьковѣ. Харьковъ 1902, стр. 87, 88).

1) Ситуація: на крутому південному спаді досить високого підвищення, засадженому виноградом, у верхній його частині.

2) Склад: неописаний; згадується про „цегельну“ стіну, знайдену дуже глибоко, але характера тієї стіни не зазначено.

3) Камінні вироби: поламані кам'яні сокири і молотки.

4) Череп'яні вироби: а) посуда проста; б) посуда з доброї червоної глини з орнаментом чорним по червоному тлі, найбільше геометричним, але у одному разі трапився малюнок чоловіка, а у другому кози чи осла; в) фрагмент статуетки кабана.

д) У поріччі р. Дунаю

а) на р. Прутї:

ХІІ. Знахідки у Шипеницях (Буковина).

Зроблені були учителем Вас. Арейчуком і описані у 1894 р. кустосом Віденського Музею Szombathy¹). Найновіші досліді були уряджені проф. Кайндлем з Чернівців і друкують ся тепер у віденському Jahrbuch der Centralkommission²).

1) Ситуація: на високому правому березі р. Прута у городі уч. Арейчука і на ґрунтах його сусідів.

2) Склад: Під верствою чорної землі, на глибині 40—50 см. знаходилась культурна верства не більше 75 см. затовшки, у котрій черепки дуже численної посуду перемішані з кістками, кремінними відщипками, уломками кам'яних сокир, кусниками перепаленої глини, на котрих часто видно витиснені сліди хмизу або дерева і т. и. Не припускаючи щоб ся верства мала бути збутками хат знищених вогнем, котрий мав-би бути занадто великим щоб спекти майже на жужелицю де-які кусні глини і черепки посуду і не пошкодив зовсім численних кісток, проф. Кайндль думає що вона становить собою просто смітник, куди викидали ся усякі непотрібні річи, і з якими ми здбуємось у археології дуже часто.

3) Кістки: домової худоби, оленячі, роги тура, кам'яного козла і т. и.

4) Камінні вироби: одбивачі (percuteurs), відщипки (lames), скалки (éclats), скребачки, стрілки, кам'яні сокири і долота і їх уломки і т. и.

¹) Szombathy. Recognoscirungstour. (Jahrbuch der Bukow. Landesmuseum. I.)

²) Проф. Kaindl був надзвичайно ласкав, передавши мені корректурні відбитки своєї праці і давши мені спроможність оглянути самому найновіші здобутки з Шипениц, за що й складаю йому тут мою щирю подяку.

5) Череп'яні вироби: а) посуда з простої, не дуже чистої глини, орнаментована нарізаними по сирій глині рівними або хвилястими лініями; б) посуда з тонкої, добре випаленої глини, помальована червоними, карими або чорними волютами; с) подвійні підставки те ж мальовані; д) статуєткн жоночі і звірячі; е) пряслиці; ф) грузки.

б) на р. Вел. Сереті:

XLII. Знахідки коло Серета.

Згадують ся у статті проф. Кайндля зі зверненєм уваги на те, що містять у собі досять мальованої посуди.

с) на р. Пруті:

XLIII. Знахідки у Кукутені Баглуйськ. пов. (Руминія).

Описані д. д. Белдичану, Одобеску, Діаманді і Бутцуряну (див. ст. 1.)¹⁾.

1) Ситуація: на уступі високого плято, що висуваєть ся півостровом у долину Пруту.

2) Склад: На просторі невизначної, більш або менш продовгувато-четверокутної форми, у 160 м. довжини і 80 м. ширини, на глибині май-же 30 стк. під теперішнім поверхом чорної землі, знаходилась верства з глини, піску, каміння, попелу, вуглів і т. и. Де не-де на цій верстві були місця більше червоного коліру від міцнійше випаленої глини. У сій верстві, а найбільш у її червонуватих місцях і містили ся археологічні збутки. Під сією верствою починалось зараз же верства вапнястих витворінь, становлячих собою основу цілого терену.

3) Камінні вироби: дуже численні нуклеуси, відщипки, стрілки, поліровані камяні сокири і т. и.

4) Костяні вироби: шила, пробивачі і т. и.

5) Метальові вироби: окраси з бронза, срібла і заліза в дуже невеликому числі (9 на 600 знахідок у збірці проф. Белдичану) мабуть з пізнійших культурних верств.

6) Череп'яні вироби: а) дуже велике число черепків і цілої посуди, як простої так і з тонкої глини, орнаментованої по блідо-жовтоватому або рожеватому полі карими або червоними

¹⁾ Хоч знахідки сі, як і де які інші (Радашені, Петрені і Серет) і виходять по за межу етнографічної України, але ми мусимо обговорити їх тут, як безперечно належачі до тієї-ж археологічної групи і географічно дуже близькі до українських.

смужками, волютами, спіралями і т. и.; на де-котрих в малюнки рослин або звірят (оленя і кози); b) дуже численні статуетки, плесковаті й округлі.

XLIV. Знахідки у Радошені, Сучавського пов. (Румунія).

Зроблені були проф. Белдичану: камяні вироби, кістяні і череп'яні, цілком подібні (особливо статуетки) до кукутенських.

на р. Берладі:

XLV. Знахідки у становищі Вислуйського пов. (Румунія).

Зроблені були д. Г. Діаманді; цілком подібні до кукутенських.

З сього, скільки можливо було, докладного перегляду усіх відомих нам на Україні знахідок з виробами передмікенського типу ми можемо сконстатувати, що усі вони взагалі становлять собою нічим не означену на поверсі землі археологічну верству, котра лежить на не дуже великім просторі (від 3-х до 30 метрів задовжки і від 2-х до 20 м. завширшки), на глибині 30 - 50 см. під горішньою верствою чорної землі, і містить у собі завше більш або менш випалену глину і збутки неолітичної старовини, між якими найбільш характерними з'являють ся мальовані черепки і ціла посуда, а тако-ж череп'яні-ж статуетки передмікенського типу, перемішані з виробами з кременю, з рогів і з кости.

Що до топографічного розміщення сих знахідок, то ми бачимо, що всі вони, без найменшого винятку здибувались на підвищеннях, або на спадах підвишень, над річками або ярами, по котрих текли давнійше тепер вже пересохлі річки. Придивляючись далі до їх географічного групування на уложеній нами карті, де ми старали ся зазначити (червоними кружечками) усі досі описані і навіть о скільки можна було, тільки спостережені становища, ми бачимо, що вони розлягли ся вздовж річок, займаючи собою більш або менш великі простори по їх басейнах. Шоки що ми маємо досить великий такий простір на середньому Дніпрі, невеликий простір на Богу, дуже великий на середньому Дністрі і його допливах, і кілька груп на Прутї і Серетї у басейні Дунаю. Таким побитом ми знаходимо сі становища у басейнах усіх наших великих рік, які течуть до Чорного моря.

Само по собі се розміщення наших становищ не має ще в собі нічого досить характерного і відповідає тільки загальному закону

розселення людей по берегах водяних шляхів, котрий однаково прикладаєть ся до всіх часів і народів, починаючи навіть з палеоліту і кінчаючи теперішнім розселенням переселенців у Америці або на Сибіру. Позаяк-же одначе є великі водяні шляхи, по яких розлягають ся наші знахідки передмікенського типу, зходять ся усї до Чорного моря, при чому досї ще не знайдено ні одного такого становища ні в бассейнах Вісли і Бугу, ні в бассейнах Оки і Волги, то цілком натурально з'являє ся догадка, що воно могло бути найближчою загальною дорогою, по якій передмікенська культура могла б дістати ся до нас, припускаючи, що вона йшла з півдня на північ. Але-ж з другого боку ми бачимо те-ж, що є становища передмікенського типу розлягають ся найбільше тільки по середніх частинах бассейнів наших великих рік, йдучи неначе половою більш або менш між 48° і 50° північ. шир., що у своїй черзі могло бути наслідком простування передмікенської індустрії по сухій дорозі зі сходу на захід, припускаючи знов ту-ж догадку, що первістним осередком її була Мала Азия, або навіть як побачимо далі — Сузіана.

Ми вернемось до сього питання далі, після порівняння наших знахідок зі знахідками поза-українськими і після огляду загальної географії передмікенської індустрії, о скільки вона досї відома. Поки-ж що скажемо тільки, що взагалі до повного висвітлення топографії її на Україні конче потрібні ще розсліди між Бугом і Дністром з одного боку і в бассейнах Дону і Донця, а також і на Кавказі — з другого.

Хв. Вовк.

(Дальше буде).



Handwritten text or markings on the right edge of the page, possibly bleed-through from the reverse side.

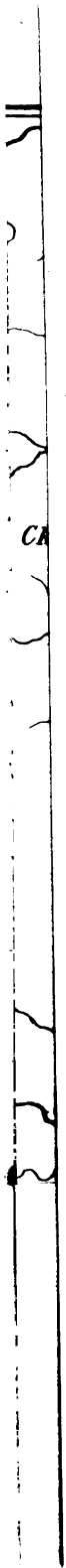

Elevage et commerce des moutons dans le village de Mchanetz, distr. de Staro-Sambir en Galicie.

par

M. Zoubritzky.

Годівля, купно і продаж овець у Мшанци старосамбірського повіту.

В селі Мшанци живе під теперішню пору 1220 Русинів, в сім числі около 30 циган; газдівств є 181, дві хижі циганські і 6 жидівських. „Пшанце“ всі хлібороби, управляють землею та годують худобу. Передними роками держали дуже мало коней. Деякі газди мали „лошья“ до волочби з’ораного поля, зрештою до всякої роботи держали „вбли“, „быкы“, мали корови і вівці. Коза в Мшанци рідкість, одна — дві на ціле село. Воли, тепер коні, роблять всяку роботу, а також фірманять ними, корови дають молоко, менше сир та масло, якого найбільше уживають мастити голови і чоловіки і жінки. Се відбуває ся правильно кожної неділі. Вівці дають молоко, з якого приладжують овечий сир, і вовну, з якої ладять всю огартку, а то сіраки, лэйбики, ф’рачки, холбошні, годзі, шорци, чи то фарбані, шапки, рукавиці і панчохи. Давнійше сукали з вовняних ниток волоки, такі шнурки причеплені до ходаків, і обвивали їх до окола ноги від кістки в гору. Тепер старають виключно ремінні волокни. Зі льну і конопель мають все шмате, з вовни всю одіж, купують лиш шкіру на ходаки, дехто чоботи; невісти і дівки повинні конче мати чоботи до церкви, на весіля; хлопи рідко мають, десь котрийсь. Давнійше купували високі кучми на завісах, тепер таких ніхто не носить, а лиш низькі баранкові шапки і капелюхи на літо; солом’яних капелюхів (крисань) тепер майже ніхто не носить, давнійше всі мали. В горах загально люди не ідять нетопленого масла, пр. з хлібом, топленого до страв дають рідко, солонину

і свинячє мясо теперь тяжко приходить постарати. Одинока омаста в Мшанци, як і по других селах в горах, се овечий сир, а кромє сього дехто і заріже в зїмні мясніці вівцю, чи барана, або хоч молоде ягня. Так вівці приносять людям значний хосен і проте годівля їх є одним з головних занять хлїбороба в Мшанци. Дальше іде опис годівлі овець через цілий рік. Та крім сього мшанецькі газди ходять від непамятних часів на Гуцулі купувати вівці, а накупивши і пригнавши в село, продають дома або на ярмарку в поблизькім місточку Літовицох (Лютовисках) захожим Куртакам (Лемкам), які закуплені вівці переганяють домів і через літо пають. По описи годівлі овець піде опис їх купна і перепродажи.

Годівля в зимі, зимівля овець.

Кожного року заряджує вїт в селі спис усьої худоби. Громада платить податок від 804 моргів пасовиска, яко своєї власности. По списаню худоби розчислюють увесь річний податок між число худоби в селі, а відтак жадають від кожного газди оплати за кожду штуку. В послїдних часах платять по 20 сот. за штуку, чи се конї, воли, корови, ялівки, вівці, коли худоба пасла на громадськім пасовиску. В осени 1903 р. записано в селі 435 штук овець, в літі було їх більше, однак поодинокі властителі продають по трохи в літі і з початком осени, особливо баранці, бо їх через зиму не хотять годовати. Один газда мав у 1903 році 16 штук дробу, в тім дві кози і 7 дїйних овець; суть такі, що мають лиш одну вівцю, або ягня, або й нічого не мають. Не кождий газда має вівці, і заможнійші і біднійші не мають; як часто гинуть, то відтак не можна на них „зможі ся“. Кози сього року суть у двох газдів, у одного дві молоді і одна стара, у другого одна. До цапа гонили ті кози в Головєцьке (сусїдне село). Вівці називають такеж дробом: „дробїята“. Молода вівця до року називає ся ягниця, а по сїм часі ярка, аж поки не буде мати ягнати, що правильно буває при кінци другого року. Ярку, що до року має ягня, називають копиличка. Де таке стане ся, там ведуть ся вівці по віруваням людяй. На Гуцулах таку ярку називають „бєзумка“, — „лиш ся збєзумила“. Малий баран се річняк, або просто „баранїць“.

В зимі держать вівці в стаїни; деякі мають осїбну стаєнку на вівці, иньші держать в стаїни разом з другою худобою. Буває і так, що годують і в хижі, конець стола ладять загороду, на лаву ставлять драбінку і за ню вкладають пашу. Коли вівці стоять

з худобою, то їх відгороджують перегородою, щоби їх що не побило. Малі ягнята держать в стайни разом з вівцями, або і в хижі. Драбанчин Андрій вб'є на печі в стіну ключку з дерева і до неї привяже ягня на мотузок; а як дужче, то заб'є загороду під „постільов“ і там держить. Декотрі держать ягнята „кониць стола“. В хижі держать малі ягнята, аж поки не підуть пасти. Як вівця б'є своє мале ягня, беруть її до хижі і держать, поки оно ссе. Вівцям дають їсти рано, по полудни і на ніч. Один парібок повідав недавно: „Вівці байка, всьо добре годувати і кормити. Жере, жере, а прийде перед великодними сьвятами, а вна возьме і здохне“. Вівцям дають сїчку з снопа, бодай рано, пограбок (овес, ячмінь косять, вязала збирає вали в снопи і вяже, що лишить ся по кілька стебел, то, поносивши снопи в одно місце, зграбують і вяжуть в вязанки, які називають пограбками), дещо сїновате, узерїне. В вівсяній соломі може бути по трохи сїна, в житних скопах є в узері часто сїно, при молотьбі снопів стрясують те сїно і дають їсти вівцям, або й худобі. Як молотять вівсяні снопи, там натре ся дробини досить, то підщинюють граблями, згортають з зерна і таку дробину дають і вівцям. В Мшанци є багато мокрого поля, на яким росте квасне сїно, котре називають „млака“, „сиглиня“. Млаку дають також вівцям, але не радо, бо від неї не доять ся. „Як вийдуть на яри, то такі аж ся лупять, що все млаку товчуть“. Приповідають собі люди, що вівця о одно стебло менше з'їсть, як кінь. Через те газди не лишають багато овець на зиму, жалуючи паші. Вівці поють раз на добу, виганяють на ріку в воду, або носять цебром до стайні; хтось поїть рано, инший над вечером, „більше поїть, то не здорово вівці“. „Марця“ (в марті) дають вівцям „на кще“ квасного рособлу (квас з капусти) пити аби в них мотилиця здихала. Від мотилиці дають колибудь рано головок з конопель, „би собі хопили“. Росолу дають і в Пилиповець. Котра вівця має дуже мотилицю, то від росолу борше згине. В зимі дають вівцям соли зі збіжжям, або житом, що другу, або третю неділю, так само в тім часі дають і худобі соли. Вівці слабують найчастійше на мотилицю. Се хроби в печінках, Як виймуть печінки з зарізаної, замотиличеної вівці, то то можна видіти, як хроби шпитять (рушають ся). Як вівці підуть по іржи, наталапають собі лапки, облизують їх і з сього замотиличують ся; також дістають сю слабість, коли їх дуже рано виганяють на студену росу, або як пасуть по мокрих долинках. Котра вівця мотилична, має білі очи. Таку ріжуть і їдять. Як вівця замотиличить ся на яри, то здише в слідуючим великім постї, бо через літо запасе мотилицю; як в осени, то гине в Пилиповець, або

мясниці. Як така вівця здише, то кілька разів обкрутить ся на околу, звідси приповідка: „Крутить ся, як замотиличена вівця“. Ягнята заболять на черева. Є ще слабість овеча, що вівця крутить в колесо. Повідають: крутліва вівця, скрутила ся вівця. Притокою слабости є, як вівця ударить ся де в голову, або її хто ударить. Для лічення сьої слабости возьмуть вівцю і обернуть її в противний бік, як она сама крутить ся, 3 до 4 рази і пускають в уха сьвяченого (на великдень) масла. Від того подасть, але не „куждій“. Змізернілу, але вигодовану вівцю присідають кліщі, добре годована не має кліщів. Найліпша трава для овець суха, по верху́, як би спасла пиндз під „Кичерка́ми“ (часть пасовиска), то би по ній було, тамтуди вівці не ходять.

Значіне ягнят.

Вівці котять ся в зимні мясниці, часами вже в Різді, або о Новім Році. Коли зганяють вівці на салаш, около Йіря, то виганяють там і ягнята, щоби там через літо пасли. А що овець в селі є значне число, а вівцю не можна легко розпізнати по зверхних познаках, проте кождей газда має свій власний знак на кождій штуці. Значать власне ті малі ягнята, що породили ся в зимі і такі знаки лишають ся на все, як довго вівця живє. Знаки роблять на ухах. Пробивають дірку в усі таким дротом, як швайка, випалюють з боку, або в середині уха отвір, утинають кусник уха ножицями, або ножем. Інший витинає ножицями в усі один трикутник, а побіч нього другий, через що ухо розтяте на три клаптики і такий знак зове ся „трійця“. Або утне ножицями ухо з заду раз і з переду від голови раз і переділить ухо на двоє. Вкладують також в ухо кільце з дроту, або ще на кільце здіє яку „пацюрку“, аби не розколола ся, а була на усі. Суть такі пацюрки як гуралі, такі тверді як камінець і тому не розколе ся. Такі пацюрки заносять жиди в село. Інший задіває в дірку в ухо червону нитку, або червону, білу, чорну стяжку. Як відогниє і відпаде, дає нову. Як хто продасть свою вівцю другому газді, то купець до давного знаку попередного властителя додає свій і так маємо вже новий знак. Як два газди мають однакий знак, то буває, що перечать ся на вівцях, а то й судять ся. Один з них виїде в літі до кошари стригти свої ягнята, або вівці і постриже чужі. Дотичний властитель перечить ся з ним. Часом буває таке, що як в осени розбирають на кошарі вівці, то хтось забере чужі вівці домів, другий перечить йому, за-

являючи, що се його власність. В суперечці доходить до такої заяви: „А возьмеш ти пр. Дáньку на сумлїня, же то твоя вівця?“ Коли повість: „возьму“ і вдарить ся в груди, то се вже вистарчить для другої сїрної сторони відступити від свого домаганя. Як би вівця згубила на шаласи, пастух відтинає зазначене ухо від голови і сховає. Коли властитель прийде по вівцю, пастух показує йому знак: „От твоя вівця згубила“. Як не має знаку, мусить вівцю заплатити.

Запиваннє на салаш.

В понедїлок „запустивши“¹⁾ сходили ся газди до коршми. В перший день посту дома варили страву пізно, не один і цілий день нічого не їв, а не маючи діла дома, ішов до коршми, щоби дещо нового вчуті; а як би добре пішло, пополокати зуби горівкою. Були такі, що купували горівку, були й такі, що дивили ся, аби чужої напити ся. Хто загадав зганяти в сїм році салаш, приходив до коршми, там заставав значне число людей, газдів і перед ними освьідомляв ся, давав знати, що буде держати салаш. Купував горівку і чествував усіх. Так уже в коршмі газди довідували ся, хто буде пасти вівці, про се оповідали дома, як прийшли з коршми, а далі чутка про се переходила ціле село. Про се поведінку повідали в селі, що такий, а такий запивав в коршмі на салаш.

Хто думав зганяти салаш, ішов відтак з горівкою в село коло Середопістя, заходив до кожної хижі, чествував газду, газдиню і всю челядь, та просив, щоби дав йому свої вівці на салаш. Кого кортіло зганяти салаш, глядав собі сиїльника якого другого газду, уважаючи при тім, щоби він мав доброго пастуха до овець, найліпше сина, або брата і досить поля до ставленя на нїм кошари. Ходили по найбільше по два газди, деколи і чотири. Деколи перебігали ся: один на перед другого біг в село замовляти вівці. Бували випадки, що таки зараз по Різді ходили в село за вівцями, ходили в запустний понедїлок (перший в пості), в Середопістю, перед двома літами ходили по Велицїдни в вівторок, а теперь ідуть за вівцями тоді, як вже мають зганяти салаш. Нераз ходили і по два рази і перебігали ся, один другого хотїв випередити. Одного часу ходив по селу Мудрого Онїфрьо в ходаках, а Ганусин Шчифан в чоботах. Стефан чоловік старший і поважнійший, був колись і війтом. Ходили за вівцями кождей на свою руку, відтак сварили ся і Стефан

¹⁾ заговівши у перший („запустний“) понедїлок Великого посту.

повів до Онїфрѣ: „Я не буду свої чоботи губити за твоїми „за-
 стоблами“ ¹⁾). Хто хотів зганяти салаш, глядав спільника, а маючи
 іти в село, приходив до нього і так мовив: „Ажеби ми вже пішли
 зганяти салаш?“ — „Та видиш ще ганьба іти“, — як ще було
 вчасно, — „бо буде нас дѣхто ганьбити“, повість: „Щеє не поїв
 торічний сир, а юж ідеш за другим? То го коле, то го пре, юж
 не може дѣхати без нього!“ Ті, що ішли замовляти собі вівці, брали
 і 7 літер горілки, тепер беруть менше. З дому виходили рано, як
 міркували, що люди повставали і ходили від хижі до хижі цілий
 день, а відтак і другий, поки не зайшли до кожного газди, що мав
 вівці. Привитавши ся в хижі, давали пити горівку газді, газдині
 і усій челяди. Як де були вечірки²⁾, подавали усім. Де була лиш
 одна вівця, там не заходили, повідали: „Та ту била одна вівця
 не знати ци є, ци нема, то чого підемо“. Хижу минали. Відтак
 властитель одної вівці, стрітивши їх де небудь, сварив ся з ними:
 „А ти чому до мене не заходив, ти не знав, що в мене є вівця?“
 Коли всіх почестували, повідали, за чим прийшли: „Ми прийшли,
 ци будете давати дробята до нас?“ Газда питав ся, які спільники
 будуть? Як злюбив, обіцяв дати; а ні, то як будь викручував сн.
 Були такі газди, що від усіх пили горівку, а вівці давали одному.
 Про таких бесідували, що не мають чести, але таких мало було
 в селі. Деякі давали часть овець на один салаш, а часть на дру-
 гий. Хто не хотів дати якому вівці, то і його горівки не пив. Ча-
 сом горівку пила газдиня і діти, а газда не хотів. Нераз з постелі
 стягали газду і силували пити і ще приговорювали: „І нігде (зн. ні-
 коли) вівці не давай, а горівку пий!“ Тепер рідко ідуть замовляти
 вівці на перед; як ідуть, то дають горівку пити, а вже не дають,
 як збирають. Сли не ідуть вперед, а лиш ідуть збирати вівці, тогди
 дають і горівку. Хто пив горівку, значило ся, що в свій час дасть
 вівці. Не один не пив, а вимовляв ся: „Буду пити, як будеш брати
 вівці“. Бувало так, що одні і ті самі пасли громадські вівці без
 перерви і по кільканацять літ, иньші один, два літа. Про кого
 знали, що має доброго пастуха, худоби дозирає і добре видає сир,
 такому радо давали вівці; хто тих прикмет не мав, або на кім вже
 раз завели ся, такому худоби не хотіли повірити.

¹⁾ кусник шкіри, яким зашивають діру в ходяці.

²⁾ Хто в зямі іде з вуделею до другої хижі, повідає: „іду на вечірки“, хочби
 ішов рано, в полудне.

Збираннє овець на салаш.

Вівці зганяють на тиждень, або два перед Йірьом, як в сім часі в сніжиця, то й на Йір'я. Ішли в село один або два спільники, один одним боком, другий другим і кожний брав собі якого помічника, або ішли оба спільники разом. Брали й горівку. Хто перше не пив, треба його було тепер почестувати; або хотів перемовити якого газду, щоби йому дав вівці, а не кому другому. Газда салашник ішов до хижі і просив, щоби давали вівці на кошару, а другий спільник, або хлопець стояв на дворі і пильнував, щоби вівці не розходили ся, а держали ся купи. Так ішов від хижі до хижі, люди давали вівці, купка все побільшувала ся. Коли вже усі зібрав, що мав привібіяні, гнав до своєї хижі. Той газда, що давав свої вівці на кошару, чи на салаш, давав їм уперед соли в корита, значив молоді ягнята, а відтак виганяв з обори до других вже зібраних овець. Кожний салашник не значить собі, кілько де овець взяв, а знає з пам'яті, кілько йому кожний дав; а як доїть то знає, чия вівця. Деколи була суперечка між тими, що хотіли держати салаш. Спир залагоджували в громаді, а лучило ся, що селяни писали жалоби і до фервальтерії в Лімні. Про се свідчать два ннше подані письма, які я дістав перед кількома літами від Михайла Стецковича, газди в Мшанци.

I. Mniędzy Imc Xiędzem Janem Demianowskim, parochiem Mszanieckim, a pracowitym Iwanem Wołoszczakiem Paszkciem jawnie i dobrowolnie ugone czyniemo mając mniędzy sobą, ze dwóch Iwanow Wołoszczakow, a trzeciy Petro Wołoszynowski spulnicy mniędzy sobą o zbiraniu owiec sałasowych, a gdyz gromada X. parochowi swoje owce dała na wydoy u w tym kontrowersia stała się mniędzy xiędem u poddanemi kameralnemu, więc teraz my strony obydwie przychilając się do dobrowolney zgody u strona stronie żadnych wankorow mieć nie będzie, my w tym interesie sałasowy, która to zgoda dobrowolna dla liepszey wiary u wagi renkamy naszymy podpisuiemy. Działo się na urządzie mszanieckim dnia 26. aprilis 1791.

I Demianowski, Iwan Wołoszczak starszy † Petro Wołoszynowski † Iwan Wołoszczak Sołtys † Przy ktorej zgodzie będąc ludzi nie pomału wiarygodney Jacko Drahinicz † Hnatt Paraszczak † Fedio Krawciowycz przysiężny † Ję Steczkiewicz Pisarz.

II. praes. den 30. April 1831. Nro 648.

Kiedy suplikanci szalaszu ieszcze nie trzymali, a grunta tak znaczne posiadaią — za tem tego lata onym z swych owiec szalasz postawić

nicht im sprzeczać nie może, у urzędowi gromadzkiemu nakazuie się — azeby im dać assistencje, w Łomnie 30. kwietnia 1831, Rybicki.

Самої жалоби я не находив, а лиш отсе в горі подане рішене, то не скажу, хто жаловав ся і про що. З рішеня видно, що жалобщикам не давали держати салаш або другі люди, або можливо, що і вїйт був против них.

Салаш, кошара.

Салашом називають ті вівці, які хто зігнав і через літо пасе. До одного салашу стають два, або чотири спільники, рідко три, бо їм зле ділити молоко на троє і пастухи не можуть добре вложити ся при пашеню овець. Спільників називають: салашник, рідше ватаг. Салашник зібравши вівці в селі приганяє домів і посилає пастуха пасти на поли. Коли пастух пригнав вівці домів, заганяв до горідця, на обору, коли добре обгороджена, або й до стайні, як мав порожну. На вівці ставили на поли кошару. Ватаг ішов нераз того самого дня, як пригнав вівці, ставити кошару, або на другий день, а нераз аж за тиждень. По Йірью спішив ся, щоби відлучити ягнята, та вівці доїти, а до Йірья не спішив ся, бо до того дня ягнята ще ссуть. Вівці пасуть все в толоці і там кошару ставлять. Село Мшанець переділює ріка Мшанка, притока Дністра, майже на дві половини. Хижі стоять побудовані по обох берегах Мшанки. Від забудовань ідуть вузкі платки поля, власність поодиноких газдів. Називають їх бігами. За тими платками суть поодинокі кусники поля, які називають мірками, лазами. Давнійше орали усе поле в однім боці і се була царина, в другім боці орали лиш кілька стай від села, а проче поле лишали неоране аж до границі і се толокá. Другого року толока є там, де була царина. Тепер орють і в царині і на толоці майже все поле, що лиш можуть поорати, та назва лишила ся та сама і тепер. Салашники обирають собі поле під кошару, яке хотять загноїти, найскорше своє власне; а ні, то наймають у других газдів. Крім газдівського поля є ще в Мшанци 804 □ моргів громадського пасовиска, розкиненого більшими то меншими кусниками по цілім селі. Гірші кусники поля, неприступніші, записані на власність громади. Кошар бувало в селі дві, три, чотири, а бувала й одна. Ватаги вдоволяють ся, як мають крім ялівнику 120 дійок, а бувало і 200.

Кошара є правильний чотиробічник, два боки довші, а два коротші (мал. 2). Городять її з тину, який піддержують по два коли, вбиті

в землю. Тин колють з ялиць. Тинянка се тонка дощинка, висока около 1·6 м., а широка 10—15 см. Беруть три лати (мал. 1, а) і переплітають їх тинянками (b), 30 до 40 тинянок переплетених поміж лати, се прьасьмб. Кошару ставлять на око, ставлять прьасьмо на землі, вбивають на кінці прьасьма два коли (с) в землю, кінці лат пу-

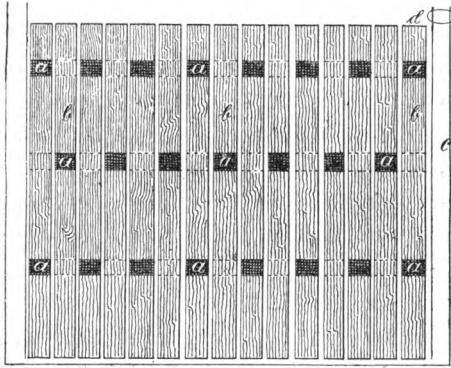

Мал. 1. Прьасьмо.

скають поміж кілля і накладають на них з верха витку (d), щоби кілля не розходило ся і прьасьмо не упало на землю. Так ставлять прьасьмо до прьасьма, поки кошара не буде готова. В середині (мал. 2) перегороджують кошару на дві часті перегородою з лат

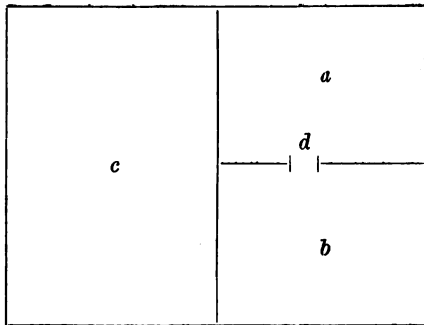

Мал. 2.

вбитих в ставки, або з тину; в одній половині (а. б.) стоять вівці дійки, в другій (с) ялівник і ягнята. Кліть на вівці переділюють також перегородою на дві часті. Як вівці доять, винимають зо дві, три тинянки, сей отвір (d) зове ся „струнка“. При струнці сідає той, що доїть, а пастух наганяє вівці з одної половини загороди (а)

до другої (b) під руки тому, що сидить і доїть. Вівці стоять одної ночі в одній перегороді, а ялівник в другій, а на другу ніч міняють ся, щоби однако загноїли поле. Кошару переносять на друге місце третого дня. В яри ставлять кошару ближше села, щоби було ближше ходити до кошарі за молоком. По яри ставлять дальше від села, а на „робота“ (зн. жнива) знов де ближше. Чотири неділі стоїть кошара на поли одного спільника, а відтак перевозують на поле другого, відтак третього, четвертого. В робота найліпший погній, ночі довші і більше місяця до паші. В такі ночі причинають кошару бодай прьасьмо, два. Тин на кошару держать в знімі в загаті, під садом, поїдпирають за хижкою. Коли мають ставити кошару, складають тин, кілля і буду на віз і вивозять на поле. Беруть також „флящя“ з сьвяченою водою, хліб, пізнійше вносять ще рїновцю на сіль. Як поставлять кошару, закопують фляща з сьвяченою водою в землю, куди мають вівці перший раз іти до кошари. Як переносять кошару на иньше поле, фляща відкопують і закопують там знов в землю. Також покроплюють цілу кошару сьвяченою водою, заки перший раз заженуть вівці. Хліб завязаний в хустку кладуть першого дня перед кошару, аби добре вело ся. Перший раз заганяють вівці до кошари в полудне, вечером лиш тоді, як не можуть її до полудня поставити. Мудрого Онїфрьо ходив якось до Дякьового Шчифанá в Михновець і він дав йому два прутики гиби з свербигузу і повів: „На запни в землю в кошарі, а не будеш мати чкоди, аж поки не розженеш вівці“. І не било чкоди. Як брали кошару, то і прутики забирали на друге місце.

Буда коло кошари.

Коло кошари ночують пастухи. Для них ладять б́уду, яку приставляють з на двору до кошари, до прьасьма. Давнійше ладили буду так (мал. 3): Дві корси, як при санях, з ялиць провер-

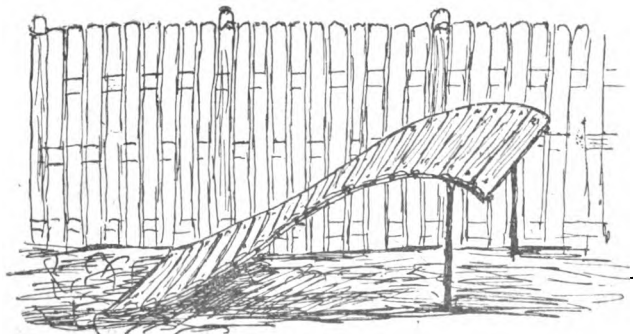

Мал. 3.

чували в кількох місцях, вбивали щаблі, і з верха накривали луб'юм, пошивали сніпками, або оббивали дошками. Один кінець стояв на землі, а корси піднимали в гору і підпирали сохами, то є двома колами вбитими в землю. Сохи на підпорі мали дві розсохи. Від вітру заслонювали той бік, що виходив на двір прьасьмом.

Така буда називає ся по иньших селах, як пр. в Кіндратові турецького пов. „колиба“. Від яких 20 літ ладять буду в Мшанці, як би який домок, а виглядає вона так, як показує низше поданий

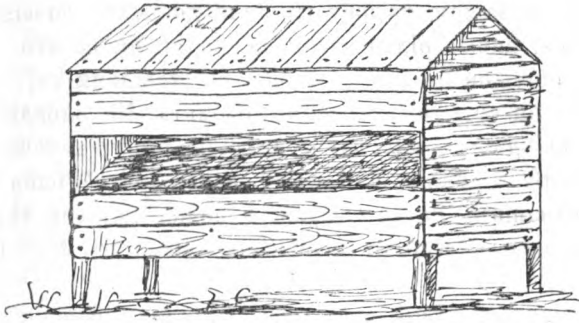

Мал. 4.

рисунок (мал. 4). Буда виглядає, гей-би скриня на чотирох ногах, покрита дашком. Я поміряв одну буду, була она довга 1'78, широка 10'8м., а висока 1'50. Долом і в горі з переду забита дошками, а в середині отвір, яким пастухи на ніч влизали на постіль спати. Буда, яку я поміряв, мала дві постелі одну над другою, на одній спали два пастухи і на другій два. На ніч розкладають пастухи коло кошари огонь. В день старають дров, збирають по поли, або приносять з дому, щоби мати чим в ночі палити. Дашок на буді накривають дошками, гонт'юм, або луб'юм, якого надруть з смерекової кори. Саму буду ладять з чотирох не дуже грубих чотирогранястих бальків, в бальках продовбують долотом отвори в горі і долині і вбивають в отвори грубі лати, а відтак усьо оббивають дошками.

Пасінне салашу.

Як суть два спільники, то один дає пастуха до овець, а другий до ялівнику. Як три, два пасуть вівці, а третій ялівник, при чім міняють ся так, що кожного дня инший пасе ялівник. Як би було не много овець, то третого „злюзують“, звільнять від пашеня,

а зате платить він двом другим чотири „папірки“, ринські, або пасе їхню худобу. А як много є овець і три не можуть дати собі ради, наймають четвертого пастуха, якому платять грішми і на тиждні годують. Як суть чотири спілники, тогди два пасуть вівці, а два ялівник. Пастухи сплять при кошарі, або всі, або лиш два, а другі ідуть домів спати. Приходить деколи і таке, що й ті ночують коло кошари, які вийшли доїти вівці. Коли вівці рано видоять, виганяють пастухи на пашу і пасуть до полудня; в полудне доять знов, і виганяють пасти, а відтак доять вечером. Вівчарі (пастухи овець) радо обходять салашом худобу на поли довкола, бо від того вівці ліпше доять ся, дають більше молока; а як би їм хто з худобою, або вівцями обійшов кошару, а они би довідали ся, то най Бог ухилить, били би ся, так сього не люблять. На Завадці, присілку Мшанця, були одного року щось дві кошари. Тьўпочків Шчифан обійшов кошару Пеїкового Василя, а Василь обійшов за те його вівці своїм салашом. За те Стефан молодий парібок ганьбив і поганив Василя, вже старшого чоловіка і рушив му його вітця і матір у гробі.

Вівчарі, пасучи вівці, сьпівають сьпіванки. Кілька таких сьпіванок записав я в Мшанци від Кіськаниної Настуні в 1903 р.

Пасе вівчарь вівці по високій гірці,
 За ним дівчинойка з дітинов в подівці.
 Та на тобі вівчарьийку малейку дітину,
 Як ти ї не возьмеш, я ї в Дунай кину.
 Ой на тобі дівчинойко половину вовець,
 Не повідай ти дівчинойко, же я йому йотиць.
 А на тобі дівчинойко половину хліба,
 Повідж, повідж дівчинойко на старого діда.
 Хиба би я молодейка розуму не мала,
 Жеби я на старого діда повідала.
 Як вівчарья не любити, у вівчарья вівці,
 У вівчарья по за ремінь білі сороківці.
 Як вівчарья не любити, у вівчарья кові,
 У вівчарья по за ремінь дукати червої.
 Ой вівчарью, вівчарейку та не паси вівці,
 Та не давай молодицям по три сороківці.
 Вівчарью кривоногий, не випасуй перелогі,
 Бо я буду ймінья пасти, тобов буде зима трыасти.
 Вівчарью, вівчарейку, солодка жентиця,
 Як ся вівці понаказят, твоя шибениця.

В селі був від давних давен такий уклад, що значну часть пасовиска лишали для волів. На те поле не виганяли иншої худоби, ані коров, ані овець. Низше поданий писемний уклад громади з одним газдою сьвідчить, що та застерегла собі заховане принятого порядку.

L. S. W niedostatku stemplowego papieru.

My Urząd i Przysiężny i Gromada wsi kameralney Mszańca, krainy lipeckiey daiemy pozwolenie Iwanowi Wołoszczakowi soltysowi naszemu, aby pasł owce swoje, a to poki Grządki¹⁾, aby między woły nie puszczał, bo jak by puszczał między woły, to my nie winni będziemy iak by dostał konfuzua, czyli kłutnie iakowe (від воларів). Na co dla lepszey wagi y waloru rękoma własnemu podpisuiemy iako nieumieiętni pisać kładziemy znaki krzyza świętego. Signatum Mszańiec dnia 16 maji 1795. Iwan Siwak, przysiężny, Jacko Drychnicz † z gromady, Jacko Drychnicz † (другий), Fedio Krawcowycz †. Hnat Sysyn † Paweł Nahyna † Iwan Hrycuna † Andry Zubal † Iwan Osyfayło † Ichnat Wołoszynowski † Hryc Paraszczak † Iwan Kiszczak † Ję Steckiewicz Pisarz.

Громадський уряд рішав спір поміж поодинокими газдами, як они на кошарі посварили ся.

Dobrowolna Komplenacyi.

Poniewaz Iwan Wołoszynowski wczol był buykie z Iwanem Wołoszczakiem, a to na koszarze y gdy Iwan Wołoszczak udał się do urzędu naszego mszanieckiego w swoiey krzywdzie. Więc my urząd chcielismy Iwana Wołoszynowskiego odesłać do Wielmozney Prefektury. alie gdy ludzie ich do zgody przyprowadzili, tak my urząd na tym poprzestalismy, a iednakowoz tym obwarowaniem, iak by kiedy Iwan Wołoszynowski iakowo kłutnie bądź kiedykolwiek wczol by z Iwanem Wołoszczakiem lub z iego czeladzią, to powinien będzie w Wielmozney Prefekturze wziąć plag 25 y do kasy policiej lud kacerkiem dac grzywien 10, a to iest rynskich 10 lub jak się będzie podobało Wielmozney Prefekturze z takowym postompic z takiemi stronami postompic tak z Iwanem Wołoszynowskim jako y z Iwanem Wołoszczakiem. Nawet y w wygonie kłutni zadney wczynac strony obydwie ni mają. Naco

¹⁾ В Мшанци починає ся гора Жуків, що простягла ся аж до Сяну коло міста Ліська. Часть Жукова належить до Мшанчан. Спливаючі з гори потічки ділять похилість гори на кільканацять сновів, а люди називають їх „Грядками“. На тих Грядках є пасовиско, а приступніше поле орють. За Грядками є пасовиско Тінь, ліс, де давніше воля пасли. Писарь в Грядок зробив Grządki.

znakamy krzyzuw świętych ztwierdzaiā strony obydwie. Datt w urzędzie Mszanieckim d 8 7bris 1793. Iwan Wołoszczak † Iwan Wołoszynowski † Petro Wołoszynowski † Jako dobrowolna komplemencia, tak my Urząd na to podpisuiemy się. Fedio Krawcowicz przysięzny † Hnat Paraszczak urząd † Fedio Mysiuw z Gromady † Hryc Siwak d-to M. Jachniewicz pisarz.

Спільники дають вівцям дійкам раз на дві неділі, або раз на місяць одну топку соли і два горці жита. Сіль змішану з житом дають в деревяну риновцю, з якої вівці їдять. Ягнятам і ялівникови дають сіль самі властителі раз в місяць, або в два місяці, або частійше. Хто більше дбає о свою худобу, дає частійше сіль.

Як вівця, чи яка штука ялівнику згинє, пастухи відрізують ухо з знаком і ховають, а вівцю метали давнійше де в потік. Прийшли пси і роздерли. Як вівця мала вовну, то кликали цигана, щоби зняв шкіру; як була обстрижена, то шкіри не знимали. Теперь стерво закопують. В Мшанци ніякий газда не буде знимати шкіру з падлини, а кличуть цигана, який упоравши ся з своєю роботою, падлину бере домів і їсть зі своєю родиною. Так цигани переводять в селі дезінфекцію. Зі здохлого коня не хоче і циган знимати шкіру хоч-би і за заплату. Проте падлину з коний закопують разом зі шкірою.

Коло Спаса, а найскорше коло першої Матки, се є 15 серпня ст. ст. купують салашники потрібного до заплоду овець барана, а пізнійше, от так коло Здвига продають його.

Давнійше платила громада 12 злр. податку від громадського пасовиска. Коло 1879 р. платили вже 41 до 43 злр. а від нового оцінення поля около 1880 р. виріє той податок на 175 злр. До сього причислюють езекутну належитість і процент, бо є розпорядженє, що коли суму висшу як 50 злр. в час не заплатить ся, дочисляє ся також процент. Коли податок так незвичайно високо піднесено, громада найшла ся в клопоті, звідки роздобути гроші на покритє сеї належитости зваживши, що до сього треба причислити 22 злр. річно еквіваленту. Громада розділює сей податок на усю худобу в селі, жадаючи по 10 кр. від штуки. А що не стає, те вкладують на кошару. Давнійше, коли ватаги взяли на салаш чужі вівці з сусідних сіл, платили до громади 5 злр. Пізнійше узнали собі рьадні, що чужих овець не вільно ніяк принимати, а за свої вівці платили салашники по 10 злр. від кошари. Однак ватаги не хотіли піддавати ся рішеню своєї громадської ради і десь колись брали й чужі вівці. Хтось мав на другім селі свата, кривняка, доброго знакомого, а коли його попросили, він принимав на салаш

чужі вівці. Коли в селі про се довідали ся, то рада засуджувала провинника на кару 5 злр. від штуки. Давнійше носили люди білі сіраки, то і держали білі вівці, тепер сіраки чорні, то на салаши біла вівця рідкість. Перед літами дали від Грицунів, двох заможнійших газдів, досить білих овець на салаш. Було се в неділю. Люди вийшли з церкви і урадили під давіницею іти до кошари і чужі вівці вигнати з села. Війшли до кошари, перечеислили вівці, а вівчарі виправдали ся, що білі вівці таки зі свого села, від Грицунів. Як увиділи вівчарі в другій кошарі, що ідуть люди з села, почали з вівцями утікати горі снозами і оперли ся аж на горі Жуківі, бо бояли ся, щоби їм чужі вівці не вигнали з села. А виганяли так: Веліли вівчарям загнати всі вівці до кошари, або і самі заганяли, відділювали чужі від своїх і чужі виганяли з села. 1903 р. була в селі лиш одна кошара, а в ній 430 овець і ялівнику, в тім около 200 дійок. Деякі газди не давали своїх овець на кошару, а пасли разом з худобою. Громадська рада присудила в осени, щоби чотири спільники заплатили громадї від своєї кошари 20 або 30 злр. При сїм виправдували своє рішенє тим, що мали в одній кошарі багато овець, а через те значний хосен, загноївши много поля. Салашники стояли при тім, що заплатять лиш 10 злр., бо так усе платило ся від одной кошари, а они і так мали видатки, купили барана і на нїм стратили, як його продали, а не боронили нікому мати другу і третю кошару, чомуж ніхто не хотїв зганяти салаш? Видно не оплачує ся. Остаточво заповіли, що так богато не заплатять, а підуть пожалувати ся до повітової ради, що на них гром. рада за високу оплату наложила. Цілий сїр так й лишив ся до тепер непорішений.

В „тісні роки“ (від 1847—1860) вийшло було значне число людей з Мшанця „в Поділя“, утікаючи перед голодовою смертю в сьвіт за очи. Ті газди, що лишили ся дома, не змагали вьсього поля порати, як се бувало давнійше. Орали лиш ліпше поле і таке, що було близше села. Полишені перелогі позаростали ялівцем, а пізнійше яличками, смерічками, рідко де сосниною. Коли часи поправили ся, земля почала ліпше видавати, часть виходців вернула до села. Населенє знов побільшило ся, люди зачали орати новими, залізними плугами, замість волами, почали робити кіньми, а робота послідними іде спорійше. Люди почали „добивати“ поле з під ялівцю і пр. і його управляти. По найбільше ставили кошару на зарослім полі, вирубуючи на нїм з землі корчі ялівцю і инші молоді дерева. Коли вирубане дерево висхло, спалювали його в ночи при кошарі, або таки й на полі. До корчованя поля ішли всі спільники

до кошари, або й наймали собі помічників, якого бідного, а до такої роботи придатного чоловіка, або цигана.

Харчованнє вівчарів.

Як приженуть вівчарі в полудне вівці до кошари, лишають їх в ній, а самі ідуть що-день домів обідати. Вечерью виносять їм ті до кошарі, що виходять доїти вівці. Виганяючи рано вівці з кошари на пашу, бере вівчар в „торбѣнку“ кусник хліба, який їсть, доглядаючи овець.

Подій молока.

Вівці в кошарі починають доїти від Йірѣа. Ягнята відлучують і заганяють до осібної перегороди, разом з ялівником. Доять три рази на добу: рано, в полудне і вечером. До кошарі ідуть з дому три рази денно хлопцї, рідше баби; хто іде доїти вівці, бере з дому бербеницю на молоко. Коли треба переставляти кошару на сьвіже поле, то хлопцї видоївши вівці рано, або в полудне, лишають молоко в будї, або таки на поли, переставляють кошару, а відтак забирають молоко і ідуть домів. Давнійше доїли вівці або в кошарі в серединї, або на дворї під кошарою. Винимали дві, або три тинянки і так зробила ся струнка; коло струнки чи в серединї, чи на дворї сїдали доїльники на малі ослбни, а пастух наганяв до них вівці. На дворї доїли найбільше тоді, як в кошарі було болото, як вівці змутили, зболотили дуже землю. Другий вівчар спирав вівці коло кошари, щоби не розходили ся. Теперь орють майже все поле і в толоці, то коло кошари є близько збіжя. Через те вже не доять овець під кошарою і видовних не пускають на двір, на поле, бо пастух би не здержав їх в купі, щоби не пішли в зерно, а в кошарі в серединї всі спільники доять рівночасно в дійниці (широкі шафлики), а відтак усьо видовне молоко зливають в велику дійницю. По сїм беруть мале горня, за велике менше більше в кварту, і тим зачирають молоко рівно по береги і наливають в бербениці, які кожний спільник приніс собі до подою з дому. Мають більше горня і менше; як молока є більше, то ділять більшим, як менше, то меншим. Наливають молоко горнятком за першим разом в першу, другу, третю і четверту бербеницю, а за другим разом в четверту, третю, другу і першу і в таким порядку розділюють усе молоко.

Один спільник возьме двоє, троє горнят, а як мало молока, то лиш одно. Як „цвинуть“ боби, тоді найменше молока, мало молока надоюють також коло Здвига. Бербениця, се деревяна баривка, зложена з сугувів (клепок) і збита лісковими обручами (мал. 5). В горішнім дні, на вершняка (а), є округлий отвір з двома малими

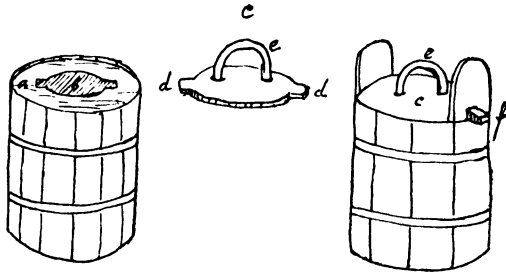

Мал. 5.

втинками (b). До того отвору приладжений другий менший наверхняк, „закрутка“ (с), що має зі споду прибиту латку з вистаючими кінцями (d. d.). Менший наверхняк вкладає ся в отвір так, аби його кінці зайшли за більше дно. В меншому наверхняку проверчуют дві дірки і вкладають ручку, каблук (e) з ясеневого дерева. Щоби каблук не вихапував ся з наверхняка, проверчуют в нім на кінцях дірку як би за шилом і вбивають зелізняк цвяхок або деревяний кілок. Суть бербениці, що мають уха, як в цебрі, і один наверхняк. Під ними є прибита латка, а її кінці заходять в уха бербениці.

Сього року бачив я у одного ватага бляшанку, що з нею ціле літо ходив по молоко на кошару.

Не всюди так ділять ся спільники молоком, як у Мшанци. Декуди пасуть вівці по черзі і кожний в свій день вівці доїть. При случайности бесідував я газдам, що їх звичай ділить ся молоком кепський, бо поділене молоко на дві, три, або чотири часті не принесе тільки хісна, як принесе в сім випадку, коли його не ділить ся. Тай лекше його розілляти, а тогди всі шкоду поносять; якась частина молока пропадає при розділюваню на кілька начинь. На мої заміти відповідали люди, що їх звичай і добрий і справедливий. Противно, коли би брали молоко на дні, то той спільник, що того дня не брав би молока, не видював би добре вівці. Колись випав би слотний день, а тогди молока менше, то мав би кривду той, що в такий день брав би молоко. А як би на одного випало більше

таких днів, то дуже зле обстав би. Я не уступав ще і замітив, що кождий може сам собі доїти вівці в свій день, а заміт їх, що той, хто не брав би молока, але би доїв вівці, свідчить лиш про їх зависть і підозріванє кожного иньшого чоловіка, що він конче зле зробить. Се вже погана черта кожного чоловіка, що себе уважає праведним, а кожного иньшого нечесним. Впрочім один другому міг тим самим відплатити ся. Але з сеї бесіди не вийшла ніяка зміна, як було давнійше, так лишило ся і на будуче.

Приладжуваннє сира.

Принесене молоко проціджують крізь ситка в горнець і додають клягу. Клягають або кожде молоко осібно, ранішнє, полуднішнє і вечірнє, або вечірнє лишають через ніч не клягане, рано збирають з нього сметану, мішають з ранішнім і клягають. Як збирають сметану, то сир буде піснійший. Коли-б не збирало ся сметани на другий день, то змішалась би з клягом і при зливаню клягу сплила би разом з жентицею. Хто має своє коровяче молоко, додає до „вівчого“, щоби борше міг видати сир людям. Вечером не все клягають, особливо як ніч коротка, бо треба довго сидіти і ждати, доки жентиця не відділить ся від сира. Молоко ставлять в тепле місце, а як кляг підійде, зливає ся його, або зчерпує, а молоко мішає ся ложкою і присуває ся до тихого огню, щоби ліпше огріло ся.

Кляг счерпують ложкою, або зливають в помиї. Як молоко устоїть ся, жентиця вийде на верх, а сир лишить ся на споді. Жентицю виливають в горнець, варять в тихім огни, щоби не було поміни, і їдять. Як є довший піст, жентицю дають свиням. Дійниці і бербениці микють коло кошари де в потоці, а горці микють дома і шурують піском.

Кляг ладять з телячого жолудка. Як виймуть жолудок з зарізаного теляти, солять і завязують, а відтак сушать під повалою на грядьох, щоби перейшов димом. Так приладжений жолудок називають: „риндзѣ“. Риндзю беруть у газдів і жидів і платять по 10—40 кр., колись діставали даром. Риндзю зі свині не беруть радо, лиш тоді, як нема з теляти. Від свинської риндзі мечуть ся хробаки в „сирѣ“, а грудки розлазять ся, „не хотять чомусь високи бити“.

Зіллявши з горця жентицю, висипують сир в шмату або півку (запаску), завязують кінці і вішають на цвяк або кілок, вбитий в стіну, а жентиця стікає в підставлену під шмату посудину. Через

середину хижі від дверей до противної стіни іде по під повалу граґарь, грубий, чотиригранний бальок. В граґар вбивають з боку на середній хижі дерев'яні кілки і на них кладуть дошку. На дошку кладуть сир, винявши його зі шмати чи півки і той сир називають: „грудка“. З під коров „плесканка“, з під овець „грудка“. Назв: „бунда“, „бриндзя“ не уживають. „Сир лютий“, се назва бриндзі.

Видавання сира.

Кожний властитель дістає від одної вівці вісім кварт сира. За козу дають сира за дві вівці. Коли ватагови не стане сира, платять за одну вівцю 2 злр. Як вівця перестане від Онофрія (12 червня ст. ст.) доїти ся, дають лиш половину належного сира, то є чотири кварта. Спільники повинні по рівній пайці видати сир всім властителям дійних овець, пр. коли суть 4 спільники, а 200 дійок, то на кожного випаде дати сир від 50 овець. До видавання сира мають „гелітя“ на вісім кварт. Рядні виміряли гелітя квартою, вливаючи води і зрізали дуги. На гелітати висше обручів є вирізаний знак, ціха, а в обручі вбиті цв'ячки, щоби той, хто бере сир і набиває в гелітя, не підсував їх в гору. Рядні послали присяжного до того газди, що мав таке гелітя і веліли принести перед себе. Газда приносив, рядні оглядали, чи не „фальчіве“, а оглянувши і переконавши ся, що справедливе, давали тому газді, що держав салаш і мав видавати сир.

Нераз той, що приходив брати сир, приносив з собою гелітя. Тоді ватаг оглянув його добре, чи має належну міру. Таких гелітят є троє в селі. Не можна давати сир в понеділок, середу і п'ятницю, бо худобі „чкбдить“, менше би молока було. В яри сир найліпший, тому салашники старають ся найперше собі взяти сир від своїх власних овець. Як видасть ватаг до Онофрія третю часть сира, то вже гадки не має, вже знає, що видасть увесь сир. Ватаг або карбує собі на яким патику, кільки вже сира видав, або таки так тямить. Кожний з спільників видає сир в міру запасу через ціле літо; один властитель бере скорше, другий пізнійше. Ватаги умовляють ся, хто кому буде видавати. Найліпше люблять брати сир в Петрівку або Маковієць, бо маючи трохи свого сира коров'ячого мішають його з вівчим і такий сир помішаний ліпше справляє ся. Ватаг дає знати властителям овець, коли мають прийти по сир, або властитель сам питає ся, чи є сир і коли довідає ся, що є, при-

ходить брати. Хто іде по сир, бере з собою міща, як бере сир по чотирох вівцях, або хустку, або чисту запаску і кусник хліба, або жменю зерна. Приносить також і гелитя, коли знає, що у ватага під сю пору нема. Ватаг дає йому з 12 грудок і корітя, а коли є, то й гелитя. Газда грудки крає в коритяти, кусники мие і вбиває, втолює в гелитя. Як ватаг йому близький кривний, або оба добре заходять ся, то уважає, міцно не толочить сир в гелитя. Дехто добре толочить, що аж дно витолочить, особливо як гелитя розісхне ся. Як натолочить сира верховато, то ватаг зрізає ножом, бо має сир так бути в гелитяти, як би в ній вода стояла. Як набере повне гелитя сира, вбиває його і вкладає до мішка, хустки, запаски, а хліб лишає у ватага, або зерно висипле. Як у одного спільника не взяв тільки сира, кілька йому належало ся, приходять другим разом, або таки зараз іде до другого салашника. Щоби не прийти до другого „в порожні“, крає хліб, що приніс з собою, на двоє, половину лишає, а другу половину бере з собою і лишає у другого ватага. Хто приносить зерно, також ділить на дві часті і лишає так, як вищий газда хліб. Хліб кладе або зерно венпує в гелитя, і так іде до другого; забравши свою належність, лишає гелитя і хліб. Гелитя тому потрібне, бо вищий газда приходять брати сир.

Торік давали два спільники на менше гелитя з на дві кватирки. Якось то побачили і „кликали їх межі людей“ (судили їх) і відтак давали на більше, „бо того передне було фальчиве“. Той, що видає сир, рад би давати на менше гелитя, щоби скорше видав. Однак властителі овець дуже пильнують правно признаної міри. Перед кільканацять літами один газда позичив собі гелитя у сусіда і ним зачав видавати сир. Та показало ся, що гелитя „фальчиве“. Покликали його межі людей, почали судити, бо догадували ся, що він прирізав сотуги. А він повів на те: „Я даю свою быкы під припадок“ і висвѣдчив ся. Коли о кім пересвѣдчать ся, що він помайстрував коло гелитяти, аби сира дати менше, на такого накладають кару. Таке бувало деколи в селі. Як хто з сира не видусить добре жентиці, добре не відогріє, то він є рідкий і не можна добре набити в гелитя. Хто дістане такий сир, то відказує на салашника.

Як видасть ватаг увесь сир, а ще не час розганяти салаш, то збирає сир для себе. Хто твердо не збирає, нічого для себе не зложить. Та ще послідними часами нема де пасти, то й молока менше і сира менше. Хто не має молока від коров, то не стає йому, щоби людям видав увесь сир.

Коли газда принесе сир домів, винимає його з міщати чи запаски або хустки, кладе в корито і ставить на гряди. Се два бальки

вбиті близько коло себе в дві стіни по під повалу. На них кладуть ковбчики соли, дерево, коноплі, скіпи і т. и., щоби висхло. Сир в кориті стоїть з тиждень; як свіжі були грудки, то довше, як давні, то коротше. Від того робить ся сир їдкий. Відтак знімає, солить і б'є в гелетку, прикладає денцем, з верха каменем і ставить в коморі. По найбільше мають люди такі великі гелетки, що змістять ся в них сир по двох вівцях, рідше по трьох. На верха в гелетці має бути мокро, має стояти вода, що вийшла з сира, з місяць, а навіть і два. Відтак вода висхне, сир робить ся червоний і се добрий знак, що в нім не вержуть ся хробаки. Як нема на сирі води, він синіє і мечуть ся зараз хробаки. Як сир пісний, а се тоді буває, як з вівчого молока перед кляганем збирають сметану, нема на нім води. В такому випадку гріють жентицю і вливають до гелетки.

Як сир їдять?

Сир вибраний з гелетки їдять з хлібом. Як хотять кого погостити, накладають сира на тарілку, дають хліб до сього і припрошують до їди, — пр. як приходять свати сватати дівку, а родичі на се годять ся, купці за вівцями і в многих иньших випадках, як нема вареної страви. Через робота (в жнива) коплють „булі“, чи такі руками випорпують, обскріпують, варять і додають сира таки не топленого. В осени сир топлять в горняти або ринці, доливають молока, або сметани і розтоплений виливають в булі. Печуть також буляники з неквашеного тіста, в середину завивають подушені і сиром заправлені булі. Буляники беруть з собою в поле на „полуденок“, дають пастухам на поле, їдять також дома в полудне, менше на вечерю. В свята, неділі, на „пущиня“ варять пироги з житної або з купованої, питльованої муки. В тісто завивають подушені і сиром заправлені булі. Деколи дають в тісто сам сир, але такі пироги з самого сира не кождий буде їсти, треба здорового хлопа, щоби таке їв, бо сир дуже острый, пече. Ладять також мачанку з сира. Розтопять при огни в горняти або ринці сир, ділле молока або сметани, додасть цибулі, верже кілька буль і усьо розколотить „колотівчатом“, або додасть разової житної, або питльованої муки. В мачанку мачають хліб і так їдять.

Осінка.

Всяку господарську роботу треба зробити в свій час. Поміж нашими селянами є звичай, що початок або кінець сеї чи тої

роботи зв'язують з якимсь церковним сьвятом. По давньому звичаю і вівці остають в кошарі до Здвига і до того дня доять їх, а по сїм дни перестають. Рано на Здвига¹⁾ ідуть власники овець до кошари, щоби їх розібрати. Ватаги купують 2—3 літри горілки і просять газдів, щоби дали їм свої вівці дальше пасти. Хто вівці їм лишає, дають йому пити горілку; хто забирає домів, бо хоче дати кому иньшому, або сам гадає зганяти осїнку, такому не дають. Збирають вівці і такі газди, що в літі не мали салашу. Вівці заганяють і дальше до кошари і пасуть і се називають „осїнкою“. В осени лекше пасти вівці, бо з поля вже зібрали хліб, та й о пастуха лекше, бо в осени коло газдівства менше роботи. Сього року (1903) на Здвига рано вийшли люди до кошари розбирати вівці. Весь салаш, бо була в селі лиш одна кошара, зігнали серед села на рїнь; осїнку хотїли держати і ватаги і иньші газди. Счинив ся в селі крик, галас, як би де горіло. Сей бере собі вівці, той собі, почали метати сіраками, щоби пуджати вівці і загнати там, де їм бажало ся. Почали люди, газди сварити ся, а відтак трохи і побили ся палицями і в гнїві порозходили ся. Та якось потокмили ся, з одного салашу в літі вчинило ся кілька осїнок. По „Здвизїх“ не вільно вівці доїти; „як хто вицяпат, то крадьки“. Найде ся і така вівця, що її не можна запустити, має велике вимя, то зіпсувала-б ся. Як пастухи крадьки видоють вівці, то з'їдять самі або і домів віднесуть. В осїнці пасуть дїйні вівці разом з яловиною і ягнятами і разом на ніч до кошари заганяють. Вівці пасуть аж доки снїг не упаде. Кошару на вівці ставлять близько села, на городах, кожний спільник на своїм поли. Одної ночі заганяє вівці один спільник до своєї кошари, другої другий, третьої третій і т. д., так міняють ся, доки держать осїнку. Хто має маснїйше поле з попередних літ, заганяє вівці до кошари на одну ніч, відтак переставляє її на друге місце; на піснїйшїм поли ночують вівці в одній кошарі на тїм самїм місци дві ночі. Як настануть морози і снїг упаде, розбирають люди вівці і через зиму кормлять їх дома.

Уживаннє справленого поля.

Під кошару дають спільники своє поле, а також наймають у других газдів. Давнїйше не платили нічого за поле, відступлене під кошару. А теперь платять „по днїбви поля“ 2—3 злр. „По

¹⁾ диви мій „Народнїй Календар“, (Материяли до укр. руської етнольоґії, том III, стор. 49).

дньови поля“ значить тільки, що за день кіньми з’оре, давнійше волами. Се загально уживана одиниця міри для поля. Загноєне з початком яри спільники орють спільно і садять булі, або сіють ячмінь; насіне і роботу дають по рівному, так само зібраним полоном ділять ся чи то снопами, чи булями. Оброблюють також по рівному. На таким поли, де посіяли першого року ячмінь, або садили булі, сіють другого року богач (= овес гривач), третього року уживає те поле вже сам властитель, чи він був спільником до кошари, чи поле наймав другому. На тім поли, що його загноять через літо, сіють в осени жито, на другий рік богач, полоном ділять ся по рівному, дають насіне і усю роботу. Третього року оре те поле властитель, як висше подано. На осінці, як ще не дуже пізно, в жовтні, а нераз в початках падолиста сіють жито, а як його вже не можна посіяти, лишають до слідууючої яри і на тім поли садять булі і хвалять собі, що на таким поли они дуже добре удають ся. На другий рік сіють богач. Як кожний спільник має кошару з осінкою на своїм поли, то сам собі оре і сіє і сам забирає полон, ні з ким не ділить ся. Кошарище „мівко“ орють на два, три цалі і буде добре жито; як з’оре глибоко, нічого не вродить ся. Поле вчасно загноєне в новійших часах паринають (покладають) в літі, скородять боронами, а відтак орють під жито.

Стриженне овець.

Малі ягнята стрижуть перший раз в Петрівку, а відтак в осени, а буває й так, що аж в великім пості по Благовіщеню, коли боять ся, що померзнуть в зимі. Однак стрижена в великім пості не хвалять собі, бо вовна в стайни через зиму набетежить ся, насмітить ся. Як стрижуть ягнята в осени, а відтак аж в літі, то обсідають їх кліщі і дуже докучають. Вівці і яловину стрижуть в осени, а другий раз в Петрівку, меньше по Благовіщеню. Через те, що два рази до року стрижуть, не мають багато вовни з одного стрижена. В літі вовну вівці гублять, бо дінять ся. Хоть вовни газда не багато настриже, а робить се задля того, щоби не губила ся. Стриже вовну газда ножицями або дома, як вівці стоять в стайни, або на кошарі. Руно, се вовна з одної вівці.

Перерібка вовни.

Обстрижену вовну кладуть на гряди, щоби висхла, а відтак ховають до комори. Прядуть в Пилиповець, мясниці і великий піст. Прядиво прядуть усї і хлопи і баби і дїтваки, вовну лиш баби,

хлоп рідко, мабуть через те, що она є остра. Заки зачнуть прясти, кладуть вовну на піч на два дні, скубують її „пальціма“, знов кладуть на піч, відтак чіхрають на щітках, куплених в Добромили. Щітки до вовни се скіра з набитими, позагиваними дротиками, прикріплена до тонкої дощинки, закінченої на однім кінці на середині держакем. Одну щіть прибивають до лавки, або ковбиці, кладуть на ню вовну на дроти, а другою по верхи потягають з гори в долину. Начіхрану вовну набивають на куделю і прядуть. Довшу вовну, а сивішу прядуть на основу, а „кўртшу“ і чорнійшу на пітканє. З білої вовни тчуть годзі (= коци), основа біла, а пітканє один басаман білий, другий чорний. По найбільше основу на годзі дає ся з прядива, а пітканє з вовни. Як на вівци є вовна густа і довга, то встане єї на основу на стїну і більше. Як напряде ся веретено на основу, нитки мотає ся на мотовило, і те, що здохнуть з мотовила, називає ся полўйка. Полуїки спускають дома на цївци, несуть до сновальника і снують, а відтак основу навивають на воротїло. Пряжу призначену на пітканє звивають з веретена на клубки, а з клубків на цївки. Цївки вкладають в човник і перетинають основу. Сукно тчуть на тїм самім варстатї, що й полотно. Сукно тчуть в дві ничильниці широкі на 6 пасем (180 ниток основи, пасьмо 30 ниток). Полотно тчуть в 14, 15 і 16 пасем, а ничильниці до сукна суть такі довгі, як до полотна. Вовняні нитки суть далеко від себе, а прядивні близько. Сукно треба широко ткати, бо як би густо ткав, то не било би ся в стўпах (фолюши). Бєрдо (блят) є рідке, простий в нїм є 180, а в полотнянім 420, 450, 480, а то в 14тці, 15ці, 16тці.

Витканє сукно несуть в „стўпи біти“. Ступи суть теперь в Лїнинї і в Блюдниках на полях села Тершова під Старим Самбором. Вироблене сукно лежить в коморї, а в ступи їде газда, коли має час, або треба йому яку „одїч“ ушити. Як по иньших селах так і в Мшанци носили давнійше білі сїраки і держали білі вівці. Сїрак шили з двома фалдами з заду, на перед з правого боку від поли ішов клáпець під самою шивю, кусник виложеного сукна, як при сурдутах на передї суть два клапці. Білі сїраки обшивали на около і дві кишені з заду, чорним „снўрком“. Від кількадесять лїт носять виключно чорні сїраки шиті так, як білі, а снурок дають білий. Від недавна не носять і чорних сїраків, а лейбики, також чорні з рукавами, без фалд з заду, кишені дві по боках, називають їх фракками. Шиють також лейбики без рукавів, по боках з долу до паса поли розятї. Лейбики без рукавів носять в лїтї лиш жінки, хлопцї беруть їх під лейбик з рукавами, в зимі всі носять їх за спідну

одіж. Давнійший крій виходить з уживання, під сю пору рідко можна побачити сїрак, лиш у тих людей, що ще доношують. Такий сїрак називали також кўртъа. Давнійше носили опóнчі з сїрого сукна, з мішаної вовни, білої і чорної. Опóнча мала два довгі клапці з переду, з заду 6 фалд, 3 в один бік ішли, а три в другий, до обшивки з заду на плечах був пришитий кусник сукна, клáбук (= пелерина). Опончу мав дяк, знатнійші люди, як солтиси, вїйти, (що сидїли на вїтївствї), або і такий, хто міг собі її справити. З сукна шують холбшні на зиму і шапки не високі, округлі, до щоденного ужитку. Хто мав білу вовну, а треба йому було чорної, ішов в сусїдне село Бандрів і там мїняв або „мїньма“, або доплачував з шустку. В Бандрові носять сїрмáні, то придає ся їм і біла вовна. З чорних вовняних ниток сукали волокни, довші шнурки, привязували до ремінців при ходаках і обвивали довкола нїг, щоби ходаки держали ся, не спадали. Тепер носять виключно ремінні волокни. З білих вовняних ниток роблять баби на зиму „панчóхи“, як яка не має часу, то дає другій робити, або жидівкам, за малу за- плату збіжем, мукою і т. п. Хлопи виплітають з вовняних ниток ру- кавїйці на зиму, білі, сиві і чорні.

Фарбáн, шóрц, сорц, се бабська спідниця. Жінки і дівки за- гально носять мальованки з полотна, які малює жид з Літовиц. До церкви, на весїле ладять собі деякі газдинї фарбани. Не кожда має, заможнійші, як котру на те стати. На фарбан дають основу з прядива, перетикають чорними вовняними нитками. На один фар- бан снує сновальник стїну (стїна се нитки, що обїйдуть раз сно- вальницю довкола, всї чотири стовпки) і причиняє ще один стовпóк, то є стїну і чверть. Се вистарчає на один фарбан і лишить ще ма- лий обрусець, а на велику бабу піде всьо. Набирає ся 14, або 15 пасем на основу (420, або 450 повздовжних ниток) так, як на мї- ховину, дає ся 4 ничильницї, а під варстатом 4 лавки (лабки) і тче ся крусчає, суть кружки, як на ручниках. Назначім лавки від лївої ноги числами 1, 2, 3, 4, то при тканю наступають на них в такім порядку :

- 1) на 1, 2, 3, 4
- 2) „ 1, 2, 3, 4
- 3) „ 4, 3, 2, 1
- 4) „ 4, 3, 2, 1
- 5) „ 1, 2, 3, 4.

Як наступить на першу лабку, она подає ся в долину, а з нею і ничильниця до неї причеплена. В пряжи робить ся зїв і тим отво- ром перетягають, перемїтують човник з вовняною ниткою. За кож-

дим потисненєм лапки творить ся зів і перемітують човник. Годзи тчуть в 6 пасем, як сукно. Основа „прядівна“, а шитканє з вовни. Тчуть широко як сукно, бо б'ють в ступах; тчуть як міховину. (Міховина з прядива, з неї шують міхи і плахти). Як мають ткати на годзи, дають 4 ничильниці і 4 лавки під варстат. Назначивши лапки, як висше, наступають обома ногами відразу на дві лапки в такім порядку:

- | | | | | | | | |
|----|----|------|---|------|------|-----|---------|
| 1) | на | 1-шу | і | 4-ту | один | зів | |
| 2) | „ | 1 | „ | 2 | „ | „ | |
| 3) | „ | 2 | „ | 3 | „ | „ | |
| 4) | „ | 4 | „ | 3 | „ | „ | |
| 5) | „ | 4 | „ | 1 | „ | „ | |
| 6) | „ | 1 | „ | 2 | „ | „ | |
| 7) | „ | 2 | „ | 3 | „ | „ | |
| 8) | „ | 3 | „ | 4 | „ | „ | |
| 9) | „ | 1 | „ | 4 | „ | „ | і т. д. |

Годзами вкривають ся на ніч, особливо в зимі, на день застеляють ними постелі; як слота, студено, беруть годз на поле так як плахту, і пастухи як і копають булі, або ідуть в ліс.

Купно і продаж овец. Купчі вівці.

Від непамятних часів ідуть мшанецькі газди перед ярею по найбільше „на Гуцулі“ купувати вівці. Закуплені вівці або продавали зараз в селі, або в поблизькім місті, а продавши ішли по другі. Давнійше також держали через літо в кошарі, а в осени продавали. Такі вівці називають ся „купчі“. Около 1875 р. бувало в селі по 5—8 кошар з купчими вівцями. Властитель платив від такої кошари 10 злр. громаді. Ся оплата ішла на громадські потреби, а як повідають люди, де-що прилипало і коло віята. Недавно начислили люди 36 газдів, що в 90-тих роках XIX в. ходили купувати вівці; они всі не ходили рік за роком, а одні одного року, другі другого. Таких, що ходять „побспіль“, що року, є не багато, яких 6 до 7 газдів. Заки газда піде „на вівці“, старає ся зладити потрібні гроші. Треба мати 200 до 300 злр. Суть газди, що мають свої гроші; кому не стає, або цілком не має, зичить у другого газди і в своїм селі і по других селах. Беруть гроші з церкви, як суть, у свого пароха, як має. Бере, де лиш може зарвати. На вівці не трудно позичити, люди дають радо гроші. Не один не вимовляє

собі проценту, а бесідує: „Даш, що зможеш“, инший подає високість проценту, якого буде домагати ся, а ще инший застерігає ся: „Дам ти гроші, але моя спілка, що заробиш, тим поділимо ся“. Сього року (1903) на останку (при кінці сезону купецтва) не можна було найти гроший. Позабрали ті, що поїхали до „Г'америки“. Як де-хто розпитав, то платив 20 кр. проценту на тиждень. Ще живе в селі старший жид Гершко. Перед виданем закона против лихви (1877 р.). Гершко зичив гроші для всіх, що потребували позички, у жидів Фішля Абердама і Ляма в Старім місті. Його просили люди і з других сіл о посередництво. Він був „рукійма“ і без нього не хотіли жиди зичити. За свій труд велів собі Гершко платити грішми або забирав у ґазди кусник поля і орав. Зичив також у тих самих жидів гроші на вівці для ґаздів, ішов з ними купувати і ділив ся зиском. Його брали ґазди з собою, бо думали, що він їм придасть ся при купецтві, pomoже дешевше купити. Та тепер усьо минуло ся. Люди не зичать у жидів гроший, процент змалів і Гершка не беруть з собою на купно. Повідають, що з ним эле ходити, прийде субота, він сабашує, тай по правді нічого не знає. Повідають люди, що давнійше не могли без нього обійти ся, а бодай так їм виділо ся, а в теперішній веретві він нічого не знає і нікому не потрібний. Ся поява є дуже потішаюча, бо показує, що селянин перестав вже бачити в жиді якусь особлившу і незвичайну спосібність до купецтва. Лютовиські жиди гандлярі ходять також за вівцями, але радо беруть мужиків до спілки, а нераз бесіднують до ґаздів: „Ідїть купуйте, буде наша спілка, а грішми не журить ся, будуть, кілько схочете“.

Атестат.

Хто вибирав ся на вівці, мусів перед наданем конституції „виходити атестат“ (= пашпорт), бо без нього не вільно було вийти з села. Такі паси виставляли в селі, а відтак видавала фервальтерия в Лімні (тепер турчанського пов.). Між старими паперами одного ґазди я віднайшов з кілька таких атестатів і подаю їх низше. Вправді они видані для купна волів, коней і свиней, але такі самі напевно видавано і для тих, що йшли вівці купувати.

I. Komu o tem będzie należało wiedzieć iako to Wielmożnym ychmc Panum Dziedzicium, Possessorum, Dzierzawcum, Ekonomum, Dyspozytorum y innym, że te ludzie nie żadne spiegi ani hultaie tylko gospodarze podciwe z krainy Lipecki, z ekomoni Samborski, że wsi

mszanca ydo za zarobkiem w swoim handlu, azeby nie mieli zadny ograwacyi i turbacyi nigdzie to iest wyrazonych tych gospodarzu pieciu, bo iezeli by te ludzie w tamtym kraiu yakowo napasc mieli, to bysmy takze w swoi ziemi rewanzowac musieli. d 14 cebrys (може octobris?) 1761. D Zderkiewicz wsi administrator Samborski.

II. Nizey podpisany Urząd wsi kameralney Mszanca ninieyszemi Jędrzeja Synydiaka, Wasyla Malinę, Grzegorza Wołoszczaka, Teodora Petreczkiewiczza zaswiadcza, iako ci są teyze wsi Mszanca obywatele, gospodarze uczciwi, gruntowi, y w zadney z tey okolicznosci nie postrzezeni. Takowym więc idącym do Czerniowiec na kupienie wołow, azeby przechod na miesyce zamienione, tudzież tak samym tam idącym jako y z Chudobą powraciającym potrzebne noclegi, popasy, odpoczynki y wytchnienia, tudzież na placu do kupienia wolność dane były wszystkich do ktorychkolwiek w tey mierze dozor y rewizya nalezy, upraszamy. A w takich i tem podobnych okolicznościach wzajemność po nas obiecując ninieysze zaswiadczenie dla lepszey wiary ile pisma nie umiejętni znakiem krzyza świętego podpisuiemy. Dan w Urzędzie wsi kameralney Mszanca dnia 24. grudnia 1807 roku. Ignacy Paraszczak † wóyt, Łukasz Misiowicz † przysiężny.

III. Zaswiadczenie. Wszem y obec y kazdemu z osobna komu o tem wiediec będzie należało, iakoto Przeswietnym Urzędem Cyrkularnym y Wielmożnym Panom Komisarzom y Imc Panom Ekonomom y tysz Urzędnikom po wsiach i po miasteczkach daie się do wiadomości z urzędu naszego mszanieckiego wsi kameralney z krainy lipcekiey ekonomyi i cyrkulu samborskiego należącej daie się zaświadczenie obywatelom wsi naszey to iest Jan Pozniak, Sawka y Jędrzy Dilini (Дилні) i Hryn Wołoszczak znaczne gospodarze niwczym niepodejrzane upraszamy, aby mieli wolny przechod w przud i na powrot ktorzy ydą dla kupienia lub wołow, lub koniy, lub swiniy, gdzie się trafi. Co my Urząd za tych naszych obywatelow wyz wyrazonych do odpowiadania zapisuiemy się y ninieyszym zaswiadcza się. Dano na urzędzie mszanieckim dnia 6. stycznia 1810 roku. Ignacy Paraszczak woyt † Łukasz Misiowicz przysiężny † Lies Sysyn plinipotent † Pawło Sysyn plinipotent † Lies Paraszczak † Jan Pozniak † Jędrzy Steckiewicz pisarz.

IV. Nr. 67. Certifikat.

Denen Diessherrschaftlichen Unterthanen Hryc Baraniecki und Petro Petrykiewicz aus Mszanec wird hiemit die Erlaubniss erttheilt, von hier nach dem Stryer, Brzezaner und Stanislauer Kreis reisen zu dürfen um Borstenvieh einzukaufen.

Es wird demnach Jedermann nach Standesgebühr ersucht frei und ungehindert pass und repassiren zu lassen, jedoch hat gegen-

wärtig Certificat nur 6 Wochen zu gelten. Von k. k. Caal Wirtschafts-
amte. Lomna 17. Juni 1839.

Давними часами тяжко було виходити атестат, треба було за-
платити 15 ринських. В Бистрім (старосамбірського пов.) був „тенгій“
писар, Шкробіт, він був мабуть і в семинарії „та зступив з ро-
зуму“ і ходив по селіх. Він підновляв також атестати, вискробував
і вписував на ново; а умів те так зробити, що ніхто не міг роз-
пізнати, що атестат підновлений. Про нього оповідають люди, що
переглядав у газдів старі папери і усьо непридатне велів метати
в піч.

На вівці ідуть перед ярею, як лиш потепліє, коли вже нема
снігу і лід стопять ся. Вівці женуть з кілька днів, наші не купу-
ють, а пасуть, де можуть, переганяючи через поля. Ідуть о Середо-
пістю, щоби вийти „до Великідню“, або ідуть на дві неділі перед
Великоднем. Вибирають ся в дорогу і так, щоби вийти перед Йі-
рьом. Хто раз вижене вівці і добре продасть, а має надію, що ще
буде можна продати, іде другий раз. По Йірьу ідуть дуже рідко,
хиба би вівці добре продавали ся.

Буде з кільканацять літ, я вийшов з дому й ішов подивити
ся на поле. На дорозі стрітив я двох старших газдів, рідних бра-
тів, що десь ішли, палиці в руках і шкіряні торби через плечі.
Питаю ся, де ідуть? а старший з них повів: „таки туй“, таї ми
розійшли ся. Відтак я довідав ся, що они пішли на вівці. По якімсь
часі, мбже в рік або два, оповів мені молодший брат, що они ішли
на вівці і його старший брат тоді сказав: „Може вернім ся, бо
видиш буде зле“. (Через те, що піч перейшов). Але якось розра-
дили ся, пішли, накупили овець і добре продали. Таке оповідав
молодший, що лїпше обстали, як коли-небудь иншим разом. Наші
старі памятки подають, що ще за князів Русини уважали стрічу
з черноризцем злою ворожбою. Видно, народні повіря довго держать
ся серед народних мас.

Кўпці відбували цілу дорогу пішки, тепер ідуть пішки до
Самбора, а з відтам ідуть залізницею аж на місце купна. По най-
більше купують вівці в косівськїм, печенїжинськїм, надвірнянськїм,
богородчанськїм і долинськїм повітах, в Тухольщині дуже рідко,
бо там гірші вівці. Деє колись переходять і на угорськїй бік, пр.
до Ясея (Köresmözö) за Ворохтою. Знають дуже добре сеї села
і міста: Кришори, Дїдову Річку, Жабе, Косів, Прокураву, Космач,
Березові, Надвірну, Дзелену, Печенїжин, Пістинь, Микуличин, Со-
лотвину, Перегінсько і багато иньших. Гуцули називають наших лю-
дий Лемками; коли їх побачить, повідають: „вже ідуть Лемки!“

Як прийдуть в яке село, питають ся першого ліпшого таки на дорозі, чи суть вівці на продаж? Запитаний чи на дорозі, подвірю, або в хижі, відповідає, як суть: еги-ги-гі, протягаючи ги, а се так виглядає, як би покривлювали ся; а як нема, відповідає Гуцул: „Дасть Біг, вимерли“, або що инше. Гуцульські вівці приривнують в Мшанци до панського коня, а свої власні до газдівського. „Тамтúські“ вівці і рослійші і ліпша на них вовна і стрижуть їх лиш раз в році. Купують на ярмарках, але волять ходити по селах від хижі до хижі і з кождим газдою осібно годити ся. Знають добре обставини, звичаї і навички у Гуцулів і при нагоді розповідають в своїм селі другим людям. Гуцули захвалюючи вівцю, повідають: „то мудра стріжка“. На вівці не кличуть, як у нас: „тпрусію!“ а „тпруá, тпруá“, а выпускаючи малі ягнята з хижі або заганняючи, кличуть: „ніцка, ніцка!“ — „стріскає в долоні і вни за раз біжать“.

На вівці ідуть разом два, три і чотири спільники; як ідуть чотири, розділюють ся і по два ходять разом, а накупивши овець, зганяють разом до купи і женуть домів. Хвалять собі купно хижа від хижі, бо дістануть де-будь у кожного газди за дармо їсти, а ходячи по ярмарках треба за все заплатити. Коли прийдуть до хижі, питають ся, чи суть вівці до продажу. Коли газда має продати, показує їх в хліві, чи загороді. Питають ся Гуцула, що дати за вівцю (все з ягнятем)? а він відповідає: „Що Бог дасть та купець, та коби хоц штирнаціт банок!“ Деколи зажадає і 20 банок, а пустить за 8 або й дешевше. Оглянувши товар, не годять ся, але ідуть до другого газди, третього і т. д., поки не перейдуть цілого села. Ходять нераз і три дни по селі, роздивляють ся, які вівці, який де газда, чи твердший чи м'якший на продаж, коротко кажучи, уважають на все, що вяже ся з купном овець. Коли міркують що куплять в селі з 40 овець, приступають до інтересу і починають годити. Тенерь приходить найважнійше діло: згодити першу вівцю як найдешевше, зробити дешеву „токму“. Ціна першої вівці є міродайною при купні і прочих в селі. Як згодять ліпшу вівцю дорожше, то і за підлійшу треба так само дати, бо Гуцул кличе ся на токму. Купці міркують, де би можна дешеве згодити, і починають там першу згоду, де борше і дешевше можна буде погодити ся. Торгують найрадше підлійшу вівцю, бо дешевше згодять, щоби токма була не висока. Старають ся згодити вівцю по 6, 7, 7½ до 8 злр. Не один не хоче продати перший, жде, яка буде токма. Гуцули довідують ся, як згодили першу вівцю, нераз повідають купцям: „А тосте дешаво купили, а тосте го вгúляли (= скрив-

дили)“. Як годять ся, Гуцул повідає: „Та пришибіт, пришибіт!“ Се означає по тутешньому звичаю „ударте, крийте“, т. є. положити руку на руку, або ударити. При згоді Гуцул кричить на продаючого, щоби дешево не пускав, повідає: „Вжеє полівив банку, дві“, бо не хоче, щоби в селі була низька токма. А як хто продає в Мишанци, чи по поблизьких торгах, то другий чоловік з боку натискає на продаючого, щоби попустив, бо сподіє ся, що вип'є могорич, або ще від купця дістане що за свій труд. Купці ночують там, де їх ніч захопить, газда просить їх до вечері, а они приносять горівки і чештують усю челядь в хижи. Один газда оповідав, що в Космачи дають в Великім пості їсти квашені огірки, а такі добрі, як би їх недавно наквасив. Де-інде по горах люди їдять квасні огірки лиш в огірковій порі, в Маковіччик, а відтак вже й не видять їх.

Як куплять вівці в одній хижи, карбує один зі смільників на кияни (= палици), кілька купили, і так за рядом, де куплять, карбують. Вівці лишають у газдів, а самі йдуть у друге село, кунують і карбують на кияни, переділивши попередне купно хрестиком, або лишаючи на кияни більше вільного місця між одним а другим купном. Так ідуть з села в село, поки не накуплять тільки овець, на кілька мають грошей. Купують зо дві неділі і накуплять 40—60 овець. Відтак вертають ся і забирають закуплені вівці, зачинаючи збирати в тім селі, звідки буде їм найдогіднійше, по дорозі. Вівці збирають зо два дни. Дуже рідко лучає ся, щоби при такім закупні пропала кому вівця. В Лецівці і Рипнім в долиньскім ніхто не дасть куплених овець без могоричу. Хто наміряє купувати вівці на ярмарку, іде чи іде просто до якогось місточка, пр. Пістия, де має бути ярмарок, там вівці купує і жене домів.

Як женуть вівці домів, оминають головні гостинці, рогачки, пороми, щоби менший був кошт. Переганяють горами, верхами. Вівці женуть пасбм. Як счинить ся сніжна метелиця, треба вівцям купити паші, але се дуже рідко буває. Як змеркає ся, один смільник іде наперед в яке село і глядає нічлігу. Як найде, виходить против того, що жене вівці і спроваджує його на замовлене обійсте. Вівці ночують на оборі, а купці в хижи. Газда дасть їм повечеряти, а они приносять горівку. Деє недавно на Таньові в стрийськім пов. перейшли ціле село і ніхто не хотів їх прийняти на ніч. Ледви найшли якогось газду, що їх прийняв до себе; заплатили йому корону і принесли літру горівки. Найгірше село на Таньові. Як женуть тамтуди вівці, мусять їм платити спашне, хоть би сніг упав, або земля замерзла, як камінь, дуже там людей обдирають. Купці домавляють ся з „тамтуськими“ людьми, на що они їх так дуть,

та де дівають сі гроші? А онп відповідають: „То спашне, пассте вівці по наших хбтарах, то платїть. А не хочете платити, женїть на Семигнїв, то нічого не заплатите“. Така напасть в дорозї лучає ся часто. Люди думають собі, що йдуть з вівцями купці, мусять бути богатї, то нехай платять. Мшанецький газда Бибчин Михайло оповїв недавно про таку приключку в дорозї:

„То бїло на Турї (долинського пов.). Ми надогнали з Сухого Іваном вівці, а вїт пїтат ся нас: „ци маєте пас?“ — „Мабме, але не на друтованїм, ай на прбстїм пїперї“. А вїн повїдат: „Я вас не пўщу!“ Я мовю: „Вернїт ми на прстїм, я си вїробю пас на друтованїм“. — „А кобис ми розказав!“ — „Та я — повїдаю — не ббю ся, я маю ту ще і свїй пас воськбвий“. Вїн взяв, прочитав, тай повїдат: „А ти капраль, а я буду твїй капїтан!“ То бїло в коршмі, Сухого Іван стояв на дворї з вівцями, а вни почалї пїти пїво, вїт і рбаднї. А прїсяжний (громадський полїциян) прїшбв дбмнї, тай мовит: „Дайте два рїнцькї, тай си пїдете“ — „Я би не дав!“ Вїйшов я д Сухому, пїтаю ся, що робити? А вїн повїдат: „Ідїт, та ще прсїт, чей нас пўстит“. Я ввїйшов в капелюсї, зачав вїта прсїти, а вїн повїдат дрўгому: „Здоймї му капелюх з голови!“ Я си гадаю, має ми вїн знимати, я сам здбїму і вер ним б землю, тай повїдаю: „Та ня ту чей не зїш?“ А вїт мовит полїциянови: „Возьмї го до арешту!“ Вїн бере мене, я їду, а вїн став. — „Чого стоїш? Я їду, веди мене“. А вїн мовит: „Та чого вам їти? дайте рїнцький тай їдїт з Богом“. — „Нї, я їду до арешту, прїнеси ми води!“ Та так дав Сухого Іван пїть шўсток і нас пустили. Ідемо далї чєрез тблоку, а там люди робили. А Сухого Іван повїдат ним: „Ци знаєте новинў? на Турї вїт ся повїсїв!“ — „Що ви мовите! не знав, що му таке бїло? — „Ой посїв ся, ми там били, як го синї вїдтїнали“. — „То пєвно тому, же надовжив“. Тай так гет по селїх повїдав за рядбм, де лиш того вїта знали“. (Записано 11. жовтня 1903 р.)

Иньшим часом гнав Сухого Іван вівці через Схїдницю (дрогобицького пов.) разом з другими спїльниками. Вївці забїгли в ро-саду. Вїйшла газдиня, взяла одну вївцю і зажадала рїнський за шкоду. Не було ради, баба уперла ся і не хотїла таки так вїддати вївцю. Заплатили їй пїшли дальше. Стрїчають людий, а Сухого Іван повїдає: „А ци знаєте люди новину? така а така (назвав її) от що лиш повїсила ся“. Люди дивують ся, а той їх упевнює, що таке скоїло ся напевно, бо онп вїдїли, як сини прїбїгли і її вїдтїнали. Се і була пїмста за те, що їх в дорозї з худобою обдерли. Як на-

куплять овець, старають ся дістати на них редію (пашпорт). Не беруть на поодинокі штуки, а на цілий кавалець, бо виходить дешевше. Як котрий накупить овець де на ярмарку, пр. в Солотвині, іде до громадського уряду і просить, щоби йому написали редію. Там зажадають яких 6 злр. Купець не має охоти так багато платити, жене вівці в друге, ба і третє село, а найде де м'яккого вйта, дістане пашпорт за кількадесять крайцарів.

Деся в першій чверти XIX в. купували люди вівці в Двернику (ліського пов.), або в яким другім селі і не могли з продаючими урвати кінця. Остаточо пожалували ся п. Малецькому, поручникови в Двернику, а на се брат продаючого А. Терлецький подав таке оправданє:

Wielmozny Panie y Nayłaskawszy Dobrodzieju!

Skarga, ktore ludzie z Mszanca WW Panu zaniesli, iest niesprawiedliwa, gdyz te ludzie są Kłutniarze Nayprzed moy Brat Owcy przedawał ale za Pieniądze gotowe drobne, a nie za Bancocettle, gdyz na Bancocettlach iest utrata, a dla tego nie kupili — po drugie pomiarkował, ze Jego więcey kosztuią, a za tym nie moze obstać inaczy iak po złt pols dwadziescia y dwa a za tym oni te Owce kupic nie mogą ani ich zaden wydrzyć nie moze — Hryc Bobak kupił Owce za Pieniądze nasze bo swoich niema co kazdy zeznac iest gotow a zatym on pieniądze te by nam oddać musiał iak była ugoda gdy się mu zyczalo ze zaraz odda iak tylko sprzeda, ale ze on nie zyczal Bankocettlami ale drobnemi pieniądzmi Więc rownie Bankocettle my nie wezmiemi, a zatym Jego siłować na to nikt nie moze, azeby utracal y swoię Pracę niszczył Więc WW Pan pomiarkuy a racz wolnić Hrycia Bobaka od tey krzywdy Co się Tyczy naszych Owiec to inaczey ich nie przedamy iak po Złt polskich dwadziescia y dwa y za drobne Pieniądze, a nie za bancocettle y za gotowe, ktore iezeli wyliczą Owce wezma, inaczey ich nie przedamy

upadami do nog

A. Terlecki

Mego brata w Domu nie masz

Welmoznemu Imc Panu Małeckiemu Porucznikowi WW Panu y Łaskawemu Dobrodziejowi w Dwerniku (ліський повіт). Року не подано на сім письмі.

Дверник лежить від Мшанця на запад, над р. Сяном. Там люди звідси не ходили на купецтво, а бодай тепер не ходять. Близше спору пояснити не умію над те, що находить ся в поданім висше оправданю А. Терлецького, бо крім нього нічого більше я не на-

ходив у того ґазди, що переховував у себе висше подане письмо. Під сю пору мають наші купці клопіт з новим законом о похатництві, який заборонює купувати що небудь по хатах без попереднього уповажнення власти. Два ґазди з Мшанця, війт Стефан Сеньків і Гриць Грицак пригнали дня 10. цвѣтня 1903 р. до міста Долини 233 овець, а не мали на них редїї. Просили о редїю, але там не хотїли їм видати і задержали їх два дні, телеґрафували до ц. к. намістництва у Львові і відтак пустили. Однак ц. к. староство в Долині обжалувало їх перед судом і сей засудив їх дня 2. липня 1903 на кару по 10 корон за те, що не мали пашпортів і що мимо розпорядження ц. к. намістництва з 13. лютого 1903 Ч. 158921 накупили овець через похатництво. Як ґазда хоче йти на вівці, а дома не має такого челядина, щоби ходив за плугом, а має лиш погоничя, хлопця, або дівку, наймає собі до Йірья „Ярника“, дає йому харч і платить 5 злр. Ярник сїє, оре, кормить худобу, ріже січку, робить всю роботу, яка потрібна на ґаздівстві.

На вівці ідуть не лиш мшанецькі ґазди, ідуть і з других сіл старосамбірського і з сусїдних самбірського пов.

Продаж купчих овець.

З вівцями приходять домів найчастїйше перед Великоднем в живний четвер, в велику пятницю і суботу. Люди повідають в селї, що „вигнали вівці“, або „прийшли з вівцями“. Вівці держать через ніч на оборї, в день виганяють пасти на ґаздівське поле і на громадське пасовиско. Спільники дають пастуха, пасуть по черзі на дни, або один з них посилає пастуха, як має багато челяди. Як виженуть кілька кавальців, ті люди, що не купчать, відказують на купчі вівці, бо они вигризають сьвіжу, молоду траву і затратують землю, що відтак не мають що пасти корови і конї. Та купці не багато собі з сього що роблять. Звичайно на вівці ходять заможнійші люди, а такі всюди перед ведуть, так само і в Мшанци ті люди не журять ся тим, що на них відказують. В 80-тих роках ХІХ в. ухвалила була громадська рада, що купчі вівці можна пасти на громадськїм лиш до Йірья, хто би пас по Йірю, мав заплатити 50 злр. кари в хосен громади. З того часу не держать в селї овець по Йірю, а старають ся до того дня продати, хоть десь колись не один перетягне з кілька днів по Йірю, а одного року два ґазди пасли вже по ухвалї через літо, а відтак повідали, що пасли на своїм поли.

Ті, що купували вівці і приганяли в село, сподівалися, що придуть Куртаки (= Лемки) і закупають, они знали, що в Мшанци головне місце вівцям і ту все приходили. Приходять руські мужики з гір з сянїцького і яслиського пов. і ту ждуть, як іще овець нема. Куртаки ту нераз „лежали“ і цілий тиждень, вижидючи овець. Тепер пишуть звідси до знаних Куртаків картку і повідомлюють, що суть вівці до продажу. Як стрігнеться газда, що мав вівці до продажу, з Куртаком де на селі, витає ся з ним, кличе до коршми, купує горівку, а відтак веде до своєї хижі і показує вівці. Годять ся довго, день, два, три. Як довго Куртаки в селі, дістають їсти у газдів, а приносять лиш горівку і всіх честують. В останніх літах ідуть Куртаки і самі на Гуцули, бо зелізницею лекше там дістати ся, як давнійше. Сього року один газда з Віслока в сянїцькім два рази вигнав вівці з Перегінська. В Мшанци продають вівцю з ягнятем по 10—13 злр. і мшанецький купець рад, коли на вівці заробить ринський. Крім ціни заплаченої на Гуцулах, кожний з них видає на дорогу, харч, оплачує рогачки, платить за редїї і видаток значно виросте. Коли спільники продадуть вівці, счисляють свій видаток, потручують з зарібку і лишкою ділять ся. Нераз Куртаки не платять за вівці, а обіцяють гроші прислати поштою, або один з спільників іде з ними аж до їх дому і там відбирає згоджену суму. Як не продадуть дома, виганяють до поблизького містечка Лютовиск і там продають, або зайшлим Куртакам, або газдам з під Старого Самбора, або й жидам. Значний ярмарок на вівці в Лютовисках є на Йїрґа.

Више була згадка, що купчі вівці пасли через літо в кошарі. Були газди, що накупили вівці і продали, відтак ішли по другі і держали через літо. Бували й такі, що не хотіли як будь продавати, ставили кошару і пасли. Такий газда мав добрий виск. Вівці стриг і мав вовну, через літо назбирав сира, щось продав, щось сам з'їв і загноїв собі спорий кусень поля. Се був не злий інтерес. Однак тепер не пасуть купчих овець, бо нема на чім, бо толоки нема, хоть назва лишила ся, люди орють усьо поле, яке лиш можна з'орати. Купчі вівці продавали в осени, де могли. Гонили до Яворова, Великих Очий, Городка і до інших міст. Не один заробив, а бували й такі, що багато тратили. Про мшанецького газду, Михайла Гулу, оповідають, що пігнав 60 овець о Матці продавати, а о Різді вийшов лиш з паличкою. Було се десь в 40-вих роках XIX в. Про се любила часто оповідати його жена, що відтак віддала ся була за старого дяка. Се оповідане такє:

„Газда пігнав 60 овець о Матці (8. вересня ст. ст.) продавати. Гиндльовав, гиндльовав, обігнав усі міста, а домів не було чого гнати. Тоті різніки, що ся з ним знали, повіли му: „Наймї си ятку, будеш продавати м'ясо“. До пущиня, продав 40 овець, а 20 зостало. І типірь тоті вівці зостали, що з ними робіти? Єдєн знакомий з ним мовит: „Я тебе пораджу. Ти на тих вівцях усьо погоннш, жебі нх добре корміти, жебі не згіршали і о Різві усьо на них поїмаш. Я ти за то рұчу“. А газда прбсит його: „Та будьмо враз, до співки, то ся подїлимо зарібком“. І вийшов домів без овець і на сам святий вєчирь ввійшов до хїжі, а діти як го відїли, заклїкали: „отїць, отїць“! А тєсть му обізав ся до нього: „А слава Тобі Гбсподи, щом тя ввідїв“. — „Ой татойку, менї ся нема що тішити, я не маю сорбчки, хобá пáличку, тákим догиндльовав“. А тєсть повів му на тотó: „Дай си покї, не журї ся, я піду на бакұн, то я то усьо заробю“. — „А відки ви заробите 60 овець?“ А тєсть повїдат: „Якбсь то Бог дасть“.

Наведу ще старїйше свїдоцтво:

Joannes Tkacz ex villa Połonne (сяницького пов.) illustrissimi Consitis Osolinski haereditaria subditus accepit ab Joannes Bogdan, subdito caesares de villa Croziowa ad aconomiam samboricusem spectanti pretio conducto sves 103, quamlibet numerando a fl 6 gros. 16 pol. efficit summa fl 650 (?) gros. 15. Ad rationem huius summae solvit Iwan Tkacz Johanni Bogdan circa contractum # 18 (дукатів) a fl 17 efficit fl 316 (?).

Tolvit Iwan Tkacz

Joanni Bogdan moneta 144 fl 460

Residuum hucusque debet

Joannes Tkacz Joanni Bogdan fl 190 15 gr.

efficit summa ut supra fl 650 15 gr.

Has oves 103 Joannes Tkacz emit ab Joanne Bogdan anno 1776 mediis diebus mensis octobris.

Се письмо найшов я межи паперами мшанецького газди, Мнхайла Петїшки, в часі канного обходу в парохїї в день Богоявленя 1904 р. Зладжено його для Івана Богдана з Грозьови, сусїдного села Мшанця. Доказує воно, що в XVIII в. торговали люди в сїй сторонї значним числом овець. Що діяло ся в Грозьові, те напевно бувало і в Мшанци, а можливе, що котрийсь газда з Мшанця був в спілці з Богданом, коли письмо в тїм селї лишило ся. Письмо писав певно сам граф Оссолинський, при чім Богдана скривдив на 29 зол. пол., бо 18 дукатів по 17 з. п. дає суму 306, а не 316 зол.

103 овець по 6 зл. п. 15 гроший дає суму 669 зл. 15 гр., числячи 30 гр. на 1 зл. п.; в письмі загальна сума подана на 650 зл. п. 15 гр.

І тепер є газди в Мшанци, що ходять від давних літ кожного року на вівці, один з них кінчить 74 рік життя, а ще сього року ходив на купно аж в косівський повіт. Не один запоміг ся купуючи і перепродуючи вівці, деякі мають красні газдівства. Але бували і такі, що все тратили і відтак покинули купецтво. Всі ті газди, що до тепер купчали, люди неписьменні, а якось давали собі раду при сім досить скрутнім інтересі. Уміли підійти, угнути Гуцула, тямили, де що купили, і всі рахунки переводили в голові без помочи письменного чоловіка. Се свідчить про значні умові здібности нашого мужика. Коби так дав був їм хто правдиву освіту, то був би і хосен з них для суспільности. А так нидіють значні таланти і світ про них нічого не знає.

Мисайло Зубрицький.

Мшанець дня 16. грудня 1903.

Д О Д А Т О К.

Трумбета.

Вівчарі мали все при кошарі трумбѣту і на ній трумбѣтали на пасовиську і вечером та в ночі при кошарі. Вона бувала довга з 1½ сяга, а ладили її з липового рівного, гладкого конаря, або з оземка смереки чи ялиці. Найліпша смерека на трумбѣту була така, що виставала корінем з землі. Придатне дерево на трумбѣту колоди на дві рівні половини, дерево з середини вирізували „різцьом“ або „скіпкою“. (Скіпка — се обручка зі стали, з ручкою до струганя дерева на коновці; різець — півокруглий ніж до вирізуваня ямки в ложці). Краї спускали гладко і оба кусники складували. Горішний кінець був вузький, чим дальше в долину, трумбета робила ся грубшою, при кінці на кілька цалів вирізували з середини більше дерева, щоби було більше місця і голос ліпше відбивав ся. Ту часть при кінці називали: коновця. Як вже стулили до себе ті два жолобки, набивали на них обручки з ялівцевих або смерекових корінців. Щоби голос не виходив шпарами, накладали на жолобки кору з черешні. Кору на черешни зарізували на около дерева в горі, відтак на кілька цалів низше, оббивали її легко па-

лицею або яким патиком, знимали з дерева, як се роблять малі дїтваки з корою з верби, і накладали на трумбету з гори з вузшого кінця. Перед тим треба було добре розміркувати, чи знята кора з черешні буде добре приставати. Знимали також кору з липи. Луб з верха зістругували, а спідну кору, мязгу, що є мокра, лишали на дереві. Так прикривали лиш з гори якусь часть, а дальше трумбета ще не була прикрита. На те витинали луб з черешні чи липи спіралью, знимали і обвивали трумбету аж на кінець коновці, на те накладали обручки і ті місця, де сходили ся жолобки, заливали смолою. Бували трумбети і без луба, лиш обручки давали і ті місця, де сходили ся жолобки, заливали розтопленою смолою. В горі вправляли піщок з рога або з дерева.

Найбільше ладив трумбети Савчаків Тимко з Грозьови; йому платили по 50—60 кр. за штуку. Також можна було дістати трумбети на сьвятку (відпусті) під Лавровом. Там заносили Біличани. Можна було купити і бляшану, платили по 1·50 злр. Вівчарь трумбетав, як пас, а також при кошарі, як пригнали вівці, а відтак, як видоїли. Нераз трумбетав довго в ніч, і тогди мовили в селі бабн: „коли він буде спати, що так довго трумбече“? За вівцями носив її на плечах.

Повідають, що як трумбече, вівці дають більше молока.

Пас раз колись давно пастух вівці. В ночі прийшли злодії, звязали його і хотіли брати вівці. А він просив ся у них аби йому дозволили, щоби собі ще раз затрумбетав. Злодії призволили, а він так трумбетав:

Татуню, мамуню!
 Бер сокиру тай гуню,
 Бо злодзьеє ручейки звязали,
 Стадейко заняли.

Дома вчули, як він трумбетав, вийшли до кошари і злодії втікли.

Давними часами, коли було більше лісів, а населенє рідше, робили дикі звїрі, як вовки і медведі, велике спустошенє на салаши. Щоби звїря відполюшити від кошари, клали цілу ніч великий огонь і певно на те і трумбетали. Під сю пору парових тартаків і винищування лісів про вовків та медведів і не чувати.

Лемаків Федьо, що десь пішов в сьвіт, вийде си бувало, як настане великий піст, на горбок коло хиж, тай трумбече, а коло нього позбігають ся хлопці, тай слухають.

Тепер майже не трумбечуть при кошарі, менше кошар, менше пасовиска, то й нема як з трумбетою заходити ся. Сього року (1903 р.) була ще при кошарі трумбета, але мало коли можна було її чути. Я просив дотичного газду, щоби мені приніс її оглянути, то повів, що потерла ся. Також і другий газда, до якого я посилав, повів, що хлопець його помер в літі. Обіцяли мені, що принесуть з сусідного села, з Галівки, але на обіцянці лишило ся.

По других селах ще трумбечуть. Як баби на яри вийдуть на поле до якої роботи, а учує котра голос трумбети, то так си має, як би учула голос зозулї, повідає, що довго буде жити, бо учула голос трумбети.



Sommaire.

Conditions de l'élevage des moutons. Hivernage. Formation des troupeaux pour l'été. Signes des propriétaires. Constructions mobiles: étables et huttes pour les bergers. Laitage. Partage des produits laitiers parmi les propriétaires du bétail. Conditions pour l'automne. La laine et son emploi. La commerce des moutons.

Explication des figures.

- Fig. 1. Un des tronçons de l'étable mobile.
- Fig. 2. Plan de l'étable mobile.
- Fig. 3. et 4. Huttes mobiles pour les bergers.
- Fig. 5. Vases en bois pour transporter le lait.



L' art du potier dans le village d' Opochnia, gouv. de Poltava

par

Michel Roussov.

Гончарство у селі Опошні, у Полтавщині.

Як їхати з міста Полтави усе на північ по великому пошто-
вому шляху, що веде до Зіньківа, то зараз за містом розлягає ся
рівний степ; з ліва і з права розкинув ся він і тільки балки та
провалля, що йдуть до Ворскли, роблять його нерівним. Тільки як
доїдеш до Диканьки, то вже побачиш гайки та зелені ліси, що обсту-
пили з обох боків рівну як скатерть дорогу; парк дідича Кочубея
з тріумфальними брамами, в які в'їздив ще царь Олександр I. у 1821
році, насунув ся на дорогу теж з обох боків і дорожньому чоло-
вікови так і хочеть ся сховатись під зелену стріху від гарячого
полтавського сонця та тонкої куряви, що обседає тебе з усіх сто-
рін. Краєвиди що далі на північ усе більше різняться ся — усе
більше ярів та широких, відлогих балок перерізує вам шлях, грунт
робить ся не такий чорний, гайки веселенько бовваніють на гори-
зонті, свіже повітря подихає з приворсклянської долини. Усе вка-
зує на наближення до тієї річки, де „Швед поляг головою“, але
її самої не видно — закрила ся вона за крутогорами та гайками.
Переїхавши межу Полтавського повіту, подаємо ся вже у сусідний —
Зіньківський — один з найгарнійших по красоті природи повітів
Полтавщини; ся приворсклянська полоса має щось таке гарне, щось
тихе і радісне у свому пейзажі та краєвиду. Незабаром на рів-
ному місці на межі горової чорної землі та балок з ярами, на 43
верстї від Полтави розкинуло ся велике село Опошня. Уся східна
і північна частина сього заможного і великого села розлягає ся
ще на рівному степу, але та частина, що повернула ся до Ворскли,
спустила ся у яри і балки, ховаючи свої біленьки хатки у густих

садках, що покрили всі боки сих ярів. Тільки димарі та верхки клунь видно за зеленими купами слив, верб та інших дерев; до-ріжки ідуть по низинах глибоких ярів та глинистих провальїв, а самі хати позалізали на гору. Велика та широка вулиця прорізує нагірню сторону села, що більш скидаєть ся на містечко, чи на маленьке повітове місто своїми великими хатами не загороженими тинами від улиці, та камяним помостом, по якому з гуркотїнем проїздять почтові брички на Полтаву та Зїньків та валки, що перевозять усякий товар. Телеграфні, стовпи, магазини, лавки з усякою „бакалією“ та „красним товаром“, пошта, волостне правленє — усе те надає якийсь живий характер сьому боку Опoшні. Велика площа по середині, від якої розходять ся самі головні вулиці, великі та багаті церкви, капличка на спомин „чудеснаго избавленія“ царської сім'ї у 1889 році, базар з ріжними деревляними повітками та ятками, багато ріжного народу то в народньому убранні, а то й в одежі „французького фасону“, жидівські пейси — усе доказує що се село живе горячим життєм, що тут іде торг, і що Опoшнянці живлять ся не з самого тільки хлїборобства. Школа на два поверхи з червоної цегли, сїльська книгаренька та „монополія“, де пропивають ся людські гроші, показують, що і просвїтою село не забуте.

Земський шпиталь та гончарська школа заховали ся у ярах, подалі від центра життя Опoшняньского. Уся ся картина є доказ того, що Опoшня не просте звичайне село, і правда, се — як кажуть самі селяне, — „столиця гончарська“, центр гончарської продукції цілої Лївобережної України, Атени української кераміки. Більша частина з 12 тисяч мешканців Опoшні займає ся сїм промислом вже з давних часів. Опoшня, стародавнє сотенне містечко, вславило ся своїми мисками та глечиками більш, ніж солодкими та великими своїми сливами, про які ще Іван Котляревський згадував, коли казав, що посли якогось царя принесли у подарунок Енеєві:

„Корито Опoшнянських слив“.

Між усіма пунктами гончарства Зїньківського повіта, який взагалі грає велику ролю з боку усякого сїльського ремісництва, Опoшня займає перше місце, як по числу мешканців-майстрів, так і по найкращому виробу продуктів гончарського майстерства.

Розвою та зарожденню сього промисла дуже допомогли і самі глини, що залягли під самою Опoшнею по долині правого берега Ворекли — сї глиннища дають материял задля ріжного сорту посуду, кахлїв і цегли. По іспиту, зробленому професором Гуровим

і иньшими спеціалістами-техніками, опошнянські глини належать до найбільше пластичних, та огнеупорних в Полтавщині, до так званих фаянсових та полу-фаянсових сортів. Дуже легко гончарам і здобувати їх, бо вони лежать на невеличкій глибині — на півтора або два сяжні під землею. Найкраща глина, „побіл“, — як кажуть гончарі, — з якої роблять білу посуду та дрібні річі, залягла в 5 верстах від села; окрім сього глинища є багато і других, належачих ріжним хазяїнам, по іменням котрих прозиває ся і сама глина, так є „кібальчинка“, „гусарчина“ і „штанкбова“ глина — усі сї сорти ріжняють ся по здатности до вироблюваня; із ріжних сортів роблять ріжні речі, що гарно знають Опошнянські гончарі, у яких є задля кожної глини точні свої терміни та назвища.

Добувати глину з землі, як ми вже й казали, не дуже важко і се робить ся дуже по старосьвітському: знявши горішню верству ґрунту чорної землі лопатами та мотиками, викопують яму, а глину викидають на гору; иноді копають колодязі і цебрами витягають глину з глибини. Задля того, щоб легше було тягати цебри, ставляють, але рідко, вал, на якому намотуєть ся канат і витягає відра з глиною. Викопану глину залишають на деякий час тут-же біля глинища на повітрі, щоб вона „розопріла“. Дуже цікаво, з боку поглядів гончарів на природні скарби, заховані під землею, те, що вони, спускаючись у глинище чи у колодязь, конче хрестять ся, і по їх думці се треба робити, щоб було що не трапило ся наглого. Може тут ми маємо діло з стародавними культурними пережитками, що лишили ся від давньої давнини, коли вірили, що усе, що є в землі і під нею, належить духам і обороняєть ся від чоловіка ріжними способами, і що тільки після заговору дає ся у руки чоловікови. Що до походження глини, то гончарі, як свідчить д. Зарецький, думають, що глина сама собі наростає під землею, а про саму глину кажуть що се „свята земля“.

Що до того, коли і як народилось чи почалось гончарство у Опшні, хто навчив робити горшки, у гончарів тутешніх не зостало ся ніяких згадок чи оповідань; по їх словам вони й сами не памятають та й діди не знають, коли вони почали гончарувати. Зарецький у своїй книжці „Гончарный промыселъ въ Полтавской губерніи“ вказує на те, що у наших містах ще Скити вмiли горшки лїпати, а навчались сьому від грецьких колоністів, що жили колись по берегам Понту Евксинського. Але у всякому разі се ремесництво було вже у камяну добу, як у тому можна впевнити ся по курганним черепкам; розвій-же та постуц у самій продукції та материялах ішов помалу і до наших часів. — Ми не маємо коли

розбирати се дуже цікаве питанє і переходимо до описаня інструментів, праці і життя опошнянських гончарів по нашим власним спостереженням, зробленим в осени 1900 року.

Найголовнійший і найбільш потрібний струмент, без якого не обійде ся жаден гончар, се — „гончарський круг“, на якому роблять ся горшки, миски і усяка посуда та дрібні речі, кахли і инше. Опошнянський гончарський круг завжди складаєть ся з трох найголовнійших частин, верхнього круга, так званого „верхняка“, нижнього круга, „сподняка“ і вісі чи „веретена“, що держить круги разом. Верхняк, (мал. 1. с) як і увесь гончарський круг робить ся з дерева і має у попереk 35—40 см., а в товщину від 8 до 10 см.; через його середину проходить закріплена нерухомо і дуже міцна вісь чи веретено (а); зарубки, g h, що видео

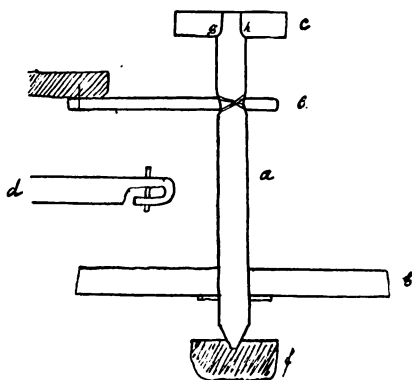

Мал. 1.

на малюнку, не дають сьому верхняку спускатись у низ; вісь застругуєть на кінці, так що з поверхом круга робить гладке поле. Веретено, зроблене з міцного і сухого дерева, має завдовжки 80—90 см., а товщиною в 6—7 см.; на сподньому кінці загострено, а стм. на 10 від кінця у гору на веретено настромлюють другий спідній круг (b); сей круг вже ширше верхняка і має в попереk 70—80 см., а заввишки стм. 4—5 або й трохи більше. Сподняк теж міцно прилагоджуєть ся на вісі і щоб не вихляв, то забиваєть ся иноді клинцями, иноді-ж цвяхами. Само веретено стоїть у ямці, що вибита у стояні з дубового дерева (f), закопаному у долівці хати так, що тільки видно верх. Таким чином уся ся система двох кругів має одну вісь, що проходить крізь два центри кругів. Веретено кріпкою дощечкою — к б н и к о м, припятою мотузками, вдержуєть ся завше

сторч, другий же кінець „коника“ прибитий 2-ма цвяхами до споду лави, яка стоїть біля стінки коло вікна. Таким робом увесь гончарський круг чи „машина“ може крутити ся. Іноді замість ремінного мотузка, що держить веретено, „коник“ робить ся гирлигою (д), а встромлений кілок не дає веретену вискакувати та вихилати ся при роботі; на малюнку можна розібрати усі частини і коника (з лівого боку). Щоб кінець веретена не стиравсь, наливають у ямку масла чи коломазі, а на місці, де коник держить вісь, закладають шматок конячої шкіри чи ганчірку. Отсе й усе, що треба сказати про Опошнянський круг, на якому виробляють ся уся посуда. У статті д. Могильченка, про чернігівських гончарів села Олешні, є детальний опис тамошнього гончарського круга, мало чим відмінного від Опошнянського; сей тільки трошки вище і зроблений лагіднійше та міцнійше; ніколи олешнянські гончарі не звуть круга машиною, як Опошнянські.

Маючи далі описати усю гончарську роботу, ми теперечки зупинимо ся на другому гончарському пристрої — горні, де обпалюють вироби. Описані д. Могильченком горни у с. Олешні вже примітно відрізняють ся і по формі і по будові від Опошнянських, через що ми вважаємо за обовязок дати читачеві і малюнки і списати їх у подробиці, щоб було видно, як по різних околицях гончарські горни зміняли ся завдяки різним умовинам життя і культури. Сей горен вже не той допотопний, як небудь зроблений з поганої цегли олешнянський — се вже досить велика будівля окрема задля горшків, окрема задля мисок та другої делікатної посуду; в формі сього горна вже можна замітити вплив сучасної техніки і вищий стан самої гончарської продукції. Ми подамо отут про так звані „мисочни горни“, які найбільш усього існують в Опошні. Горшкові горни теж як і олешнянські мають копично-курганну форму і в їх випалюють, як показує само назвище, більші горшки, які не потребують такої пильної та штукарської праці, як полив'яні та мальовані миски, барильця і т. п., чим по більшости займають ся Опошнянські гончарі, найбільше дотешні та свідомі по всій Полтавщині. Нам трапило ся бачити „мисочний“ горен у Опошні у найкращого гончаря, що робить білу посуду з фаянсової глини і про якого йде слава, як про штукаря-гончаря. Мисочний горен (мал. 2) має квадратну форму, як дивитись зверху, і робить ся з цегли. Майже увесь корпус горна лежить під землею і тільки верхня отверта частина виходить з під землі. Стінки горна, як ми казали вже, складають ся з сиріої цегли, а внутрішня частина і склепіння будують ся з огнетривалої цегли; уся цегельна

будівля гаразд замазуєть ся глиною. В середині горна на особливих підставах, званих „козлами“, і схожих на арки, робить ся з огнетривалої цегли платформа чи по термінології гончарів — „черінь“, з дірками, куди пробиваєть ся знизу вогонь і обпалює горшки чи посуду. Таким робом посуда не підпадає під безпосередню силу полум'я; ої дірки в черіні звуть ся „дучками“ (а—а)

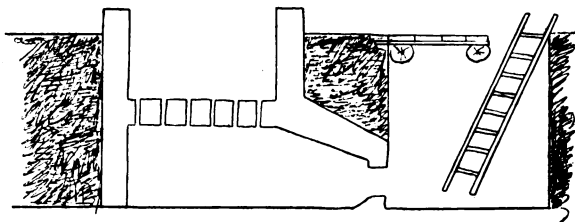

Мал. 2. „Мисочний“ горен по вертикальному перерізу.

і бувають різної величини, від котрої й залежить їх число; великих дучок буває 6—7, а маленьких 12—16.

Ми вже казали, що верхня частина горна отверта і задля захищення його від дощу, снігу, сильного тепла та холоду гарні гончарі, особливо мисочники роблять по над їм повіть зі старих дощок чи з очерету та соломи. Иноді — се простий курінь, отвер-

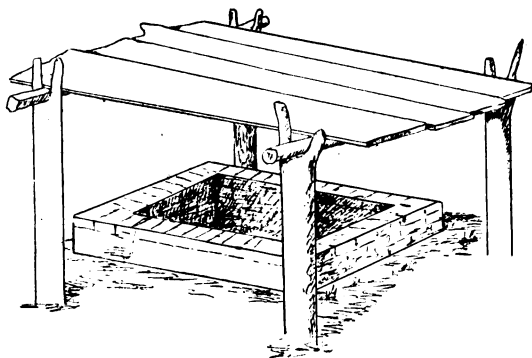

Мал. 3. Вид на горен зверху.

тий з двох боків, иноді ставлять тин з того боку, з якого іде дощ чи сніг. Частійше сю заступу чи захисток роблять з дощок на чотирох сохах, так що ся покрівля має нахил на один бік тільки. На сі сохи з рогулястими верхами кладуть перемички, а на сі останні накладають вже дошки, не збиваючи їх цвяхами, щоб можна було, коли слід, скидати їх (мал. 3). Буває захищають горен ще

й з боків, прихилиючи дошки, чи обкутавши горен на зиму очеретом, залишаючи отвертою тільки четверту сторону; усі ці пристрої мають захищати стінки горна від вітру і інших атмосферних змін, які в Полтавщині бувають не рідко. Зарецький подає звістку, що йому трапило ся бачити цілий дах соломянний над горном, поставлений на колеса — сей двускатний дах можна було одкочувати за держалки, прироблені з двох боків.

Позаяк дрова у піч треба класти зовсім сухі і випалювати посуду приходиться ся і під зимний час — коли дуже зимно сидіти прямо на повітрі годин 15, — робить ся біля горна з того боку, де підкладають дрова, „пригребиця“ — ніби то землянка, куди сходять по драбині; на малюнку 2-му видно і пригребицю і покрішку над нею з дощок і драбину. Іноді сіві пригребиці не будують, а обгороджують з двох боків тином, а іноді ся пригребиця не має покрішки, а просто викопана у землі, так що захищена з трох боків.

Окрім круга і горна користують ся гончарі при праці ще й другими струментами, потрібними їм у різних фазах їх продукції. Задля викопування глини мають вони заступ та копанницю з заліза — схожу на мотику горнячу (мал. 4. b), після

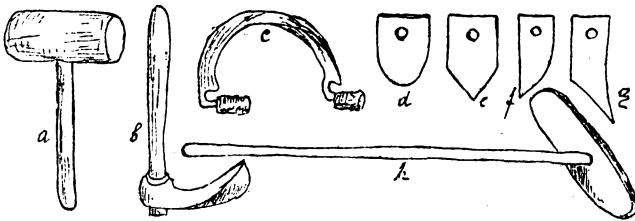

Мал. 4. Гончарський струмент.

того довбню (а), якою вони б'ють глину, щоб зробити з неї пластичну, м'яку масу; потім ми бачимо стружки чи „струга ло“ (с), щоб стругати наготовлену глину, після того як її вибито довбнею; сей струмент іноді робить ся самим гончаром з старої коси, чи з залізної полоси у коваля. При самому виробленню посуду на крузі вживають ся гончарами різні дрібні ножики з дерева неоднакової форми (d—g). Попіл і жар у горні перегребають так званою „потаскою“ (h), а іноді і великою кочергою. Усі ці струменти і прилади роблять ся самими гончарами, тільки копанницю треба купувати у залізників, та деякі залізні частини на потаску та в'нше.

Як користують ся сіми струментами опошнянські гончарі і коли, се буде видно при самому опису усїєї праці, до чого ми зараз звертаємо ся.

Переходимо до самого вироблювання гончарської посуди, починаючи систематично з добування матеріялу, приготовлювання його до потрібної консистенції і нарешті до самого виліплювання та випалювання посуди, чим ще не зовсім закінчає ся ціла гончарська праця. Розділяючи увесь цикл керамічного майстерства на три головні фази: 1) здобуток і приготування глини, 2) вироблювання посуду на крузі і 3) випал і малювання її — поперед усього треба звернути увагу на те, що виконання усїх сих частин праці не йде хронологічно у житю, одна зараз за другою, бо гончарі пильнують накопати глини по весні і лїтом так, щоб стало і на зиму; окрім того деякий хозяйський клопіт примушує гончара покинути иноді наготовлену глину на деякий час. Ми вже казали, що глинища опошнянські дуже близько від самої Опошні і сама глина залягає не глибоко під поверховими верствами землі. Здобуту чи з глинища чи з глиняного колодязя глину залишають на деякий час просто на повітрі, а після того одвозять до двору і там, склавши тверду глину, розбивають її довбнею на дрібні шматочки; потім, поливши добре водою, накривають рядном, щоб вона „скрізь пройшла водою, та гаразд перепріла“. Отже після сього, переждавши поки глина помнякшає від води, її місять і роблять руками великі шматки — „кулі“ вагою пуда по півтора і односять сї кулі вже до хати, де звичайно роблять усї гончарі, бо-ж не в богатях є окрема „мастерська“. Розклавши такі кулі на плattformу з 4—5 збитих дощок, кожну розбивають та розплющують довбнею у тонкий „блин“; коли сей блин чи паляниця з глини вже досить тонка та м'яка, на неї кладуть другу кулю і поводять ся з нею так само, як і з першою поки не „наб'ють кобили“ — з декількох таких паляниць. Се „набиване кобили“ досить важка і довга праця, але далі йде ще труднійша частина готовання матеріялу задля виробів. Таку готову кобилу стругають вище наведеними стружками, а продукт стругання знов наливають водою і дають полежати 2—3 доби. Зовсім вже м'яку масу місять тоді на дошках як хлїб, посипаючи чистим провіяним піском. „Пласток“ глини треба, мішаючи, усяку хвилину перебирати руками і викидати усякі тверді шматочки, камінці, коріння і таке ильше — отсе сама трудна робота і коли у гончара нема підручного — то вона затягаєть ся днів на 3—4,

особливо коли глина не дуже чиста була викопана. Але не вважаючи на те, що зараз глина і м'яка і пухва, і жирна на руку, з'являє з себе зовсім пластичну, одноцвітну і однорідну масу, вона підпадає ще під останню операцію — „перерізування дротом“: пласток глини „ставлять на ребро“ і дротом пересікають по різним напрямкам, при чім за дротом витягають коріння і остатні непотрібні камінці та тверді шматочки глини та піску.

Тільки після сього глина по думці гончарів досить приготувана задля виробів і тоді ліплять з неї грудки різної великості — відповідно до тої посуду, що має робити ся з сіх грудок циліндричної форми з круглими верхами. От тут вже починаєть ся саме виліплюване мисок, горшків і иньших річей на гончарському крузі, де гарний гончар показує усю свою здатність і майстерність. Робітник сідає на лаву так, щоб тулуб його був прямо проти верхняка, а коник між ногами, котрі мусять торкатись до спіднього кругу з двох боків. Позакачувавши рукави по локоть і відкинувши волосся, гончар обмочує руки у глечики, що стоїть біля його, і штовхнувши спідняк два чи три рази, пробує, чи легко і не хитаючись іде круг. Після того, узявши одну з грудок, він меткою рукою кидає її на середину верхняка, пильнуючи попасти як раз на центр, і обхватує її долонями таким чином, що великий палець приходить ся у середині, а решта стулює грудку з боків. Придаваючи грудку таким робом гончар крутить круг ногами і получає першу фігуру — ніби то конус зі зрізаним верхом; відтак він надавлює великими пальцями до низу і з конуса робить ся миска з дуже товстими стінками; перероблюючи сі дві операції, гончар як кажуть, „зводить і опускає“ рази два і користуєть ся і тут вибирати усе негідне що налапає у глині пучками. Тільки після сього гончар пускає глину „на таганку“ — чи то починає обточувати вже як посуду і виводити її як слід. Мені дуже часто приходило ся бачити гончара за кругом, а всеж таки я завжди дивував ся — як легенько, а при тім міцно і дотепно руки у його виводять горщик чи миску, не звертаючись ані на крапельку з місця і не хитаючись на бік; нежива, пластична глина, ніби оживає під його пучками і слухняно йде, куди вони звелять; по троху бачите ви, як з неглибокої чашки з товстими рівними стінками виростає високий горщик, чи глечик, приймаючи визначну, круглясту форму; з'являєть ся верхня вузька частина, стінки роблять ся тонкими, роблять ся різкі на горлі, „закладаєть ся край“, йдуть у діло дерев'яні ножички задля вироблення ребер і обточуєть ся рівненько закраєць. Усе се робить ся на око і усе виходить рівно, як з струментом. Виліплю-

ючи і обточуючи на крузі, гончар що раз у обмочує пальці у воду, щоб вони не були сухими і не приставали до глини і легко йшли по виробу, як драгли. Після сього горщик чи миску „пишуть“, проводячи на боках паралельні лінії (прями і хвилясті) кінцем дерев'яного ножа; роблять ся ще ноді і насічки, тільки се частійше на простих „чорних“ горшках.

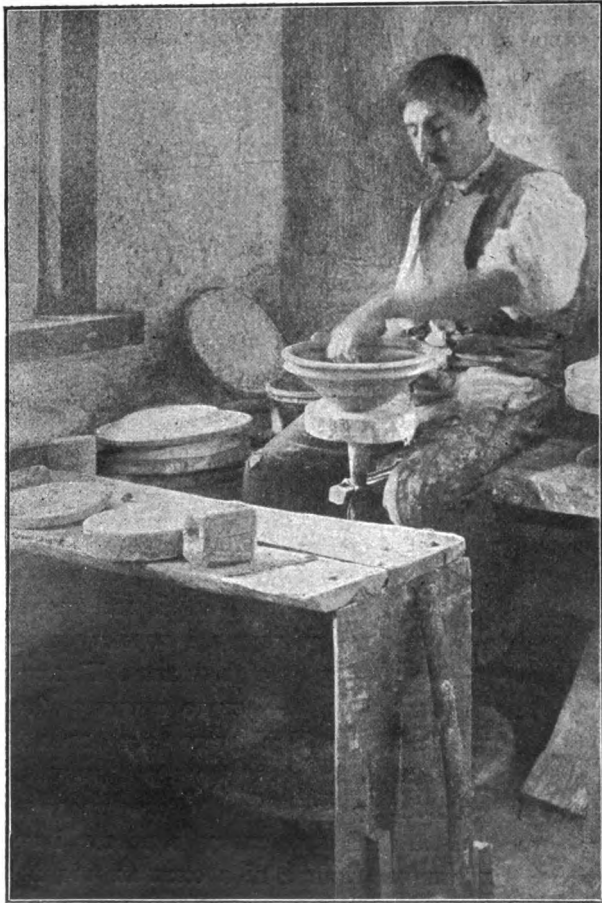

Вуха чи ручка-держалка прироблюють ся вже згодом, коли виріб трохи підсохне. Зняти готовий горщик, що дрижить у руці, теж вимагає особливої гончарської вдачі — тонким дротом горщик підрізується під самим кругом і легко усіма пучками береть ся і ставиться на дошки, де і підсихає. Такі дошки, під назвою „пята“, лежать під стелею у кожного гончара на особливих брусах,

вроблених в стіну хати. На таких пятах горшки сохнуть дві 5—6, поки їх не можна буде випалювати у горні. Кожний горщик потрібує у гончара хвилини з чотири часу, а на дрібні речі ще менше, здатні гончарі роблять дуже скоро і на посуді сього зовсім не видно — уся вона гарна і однакова.

Коли посуда просохне зовсім, чи на пятах, чи у літку просто на подвірю біля хати, треба її обпалювати у горні. Вже з опису горна і по малюнку можна дізнати ся, як і куди кладуть вироби: дучки закривають ся черепочками, щоб полум'я не обхвачувало мисок¹⁾, а самі миски розкладають ся по черині. Се розкладування дуже моторошне і трудне діло і віковична практика гончарів виробила спеціальні засоби укладання мисок, горшків та інших річей. Миски кладуть ся на ребро і навкося одна за другою концентричними кругами по черині, так що задня заходить на передню; кладуть дуже обережно, особливо, коли випалюють великі вироби, щоб коли яка-небудь розіб'ється чи розколеть ся підчас випалу, не впала з гори та розбиваючись сама і других не порозбивала; отже можна уявити собі, як у сьому ділі треба розважати усі обставини та знати і свій горен, і посуду, і вицал, щоб покласти як слід безпечно посуду на черинь до самого верху; через те і не дивно, що укладка ся займає годин 6—8²⁾. Зверху накладають черепків та битої посуду, щоб захистити від атмосферового впливу; се, як кажуть гончарі „учереплюванне горну“. Після улаштування посуду на черині у пригребцяцію наошують дерева і у печі запалюють вогонь, з початку невеличкий, а через годину-другу підкладають усе більше і більше, так що максимуму полум'я досягає тільки через годин 12; після сього силу вогню зменьшують і поволи доводять до мінімуму. Усе випалювання у горні займає годин 18—20 і увесь час гончарі повинні знаходити ся біля припічку, доглядаючи вогню та перегребаючи дрова і вугілля потаскою. На сьому, властиво кажучи, й кінчить ся уся праця над виробами, непотрібними малювання та поливи, а позаяк нам не довело ся бачити сї стадії гончарської роботи, то ми не станемо й описувати малювання та наведення поливи з другим обпалюванням і залишаємо се до иншого часу.

Посуду через деякий час обережно виймають з горна; розбиті і потріскані вироби одкидають ся, а цілі заносять ся чи до хати,

¹⁾ Коли випалюють прості горшки, то сї дучки не закривають; миски-ж потребують сього.

²⁾ Мисочний горен містить до 1000 мисок, а горшків 600—700.

чи у повітку, чи просто складають ся на віз. Колір виробів, особливо у найкращого опошнянського гончара д. Чірвенка, дуже приємний на око. Зроблені з фаянсової глини вони мають колір тільний, рожеватий або й зовсім білий, що залежить від випалу; сильний випал робить їх білими, а слабійший — більш менш рожевими та білуватими. Що до мотивів самої посуду, то вони дуже різномодні і навіть штучні. Нам трапило ся бачити і ліпні барельєфи на мисках і блюдях у Чірвенка. Сучасні теми теж мають місце разом з класичними, що узяті з гончарської земської школи в Опошні (тепер зачиненої); на одній мисочці був зліплений жид з досить типовою головою, виглядаючий з вікна; попільниця теж з горорізьбою; друга уявляє велику бочку, до якої прихилив ся сидючи якийсь козак з люлькою; анатомічна помилка зразу кидаєть ся в око — ноги дуже коротенькі, у порівнянні з корпусом. З других найбільш гарні се: статуетка молодиці в українському убранні; уся її постає жива і жвава і українська вдача і праця (непритомно) передана в сій глиняній фігурці; друга статуетка — український селянин одягнений у кирею, з люлькою і гаманцем. На зразок містимо тут кілька фотографій таких опошнянських виробів з Полтавського Земського Музею. (Мал. 5, 6, 7, 8, 9, 10, 11) між котрими особливо



Мал. 5. Українець.



Мал. 6. Москаль. Мал. 7. Жид.

звертаю на себе увагу — парсунки з етнографічним типом переданим досить артистично. Чірвенко робить і бюсти Тараса Шевченка досить схожі — усе се добре купують у Подтаві на ярмарках.

Миски, тарілки та плошки — іноді оздоблені різьбою та везерунками з українського орнаменту — хрестиками, „уголками“ та „хмечами“.

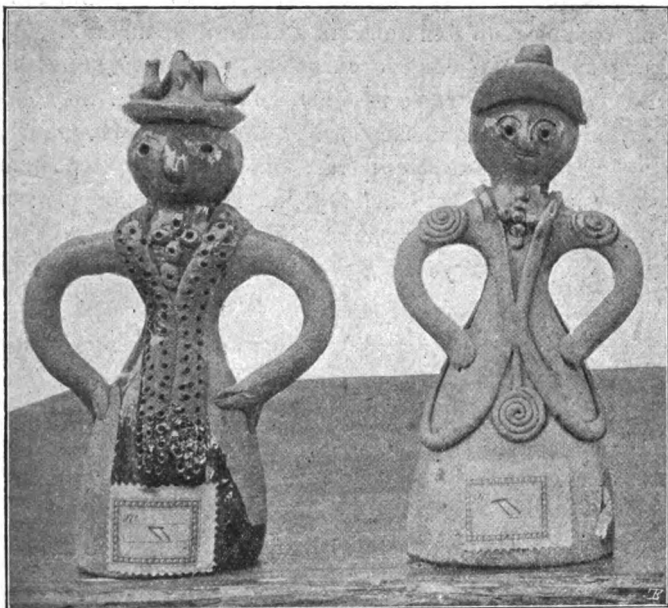

Мал. 8.

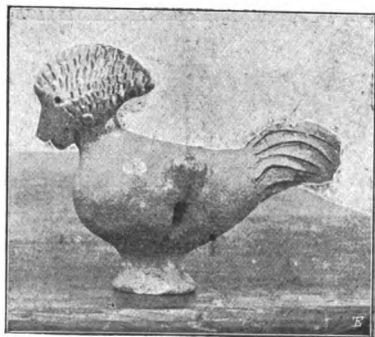

Мал. 9.

ликом". При цьому не треба забувати, що Чірвенко найкращий гончар і сам навіть каже про себе: „люде усеї славу пустили, що я кращий гончар у Опшні". У його багато зразків та „шаблонів“

(трафереток), по яким він і робить горорізьбу задля „інтелігентної“ публики, але на мій погляд найкращі його вироби — се миски з українськими орнаментами.

Як і уся решта гончарів, Чірвенко розпродує свій товар у селі Опшні на базарі і по ближчих та дальших ярмарках. До простого мужицького возу прироблюєть ся з верху ніби то коробка з дощок і туди укладаєть ся посуда; щоб вона не побилася по дорозі, перекладають усе соломою, а зверху примотузують. Наклавши віз або два, гончар іде на ярмарок і там занявши місце, розкладає свій товар просто на землі, але пильнуючи, щоб вироби своїм видом та лагідністю зацікавлювали людей, він порядно розставляє поперед найкращі, а цяцьки та усякі дрібні дитячі забавки, як свистульки,



Мал. 10.

коніки, гуски і т. и. — виставить перед усіма. По за виробами він розкидає соломку і їдає сам; коли ярмарок довгий, то робить собі курінь з тієї-ж соломи для захисту на ніч та від непогоди. Осенню у Полтаві на ярмарку гончарі з'їздять ся з усіх околиць і тоді на вигоні виростає ціла гончарська вулиця, уся заставлена різними виробами. І чого тут нема — великі вироби, подібні до римських та грецьких амфор та глеків стоять разом з сучасними чайниками та свічниками; білі фаянсові миски уряд з мальованими та поливаними виробами; усякі хазяйські миски, плошки та кухлики разом з усякими витребеньками, дитячими іграшками і бюстами Шевченка та Гоголя. Ось набіжить вихор — закрутить соломку і сьміття до самого неба — усі гончарі повертають ся до нього, хрестять ся самі,

а далі хрестять кураву і свою посуду — буває що здійметь ся великий вітер, та й порозкидає і поб'є посуду!

На наших небагатьох малюнках можна бачити штучнійші головні вироби опошнянських гончарів — сучасне життя і попит на більш

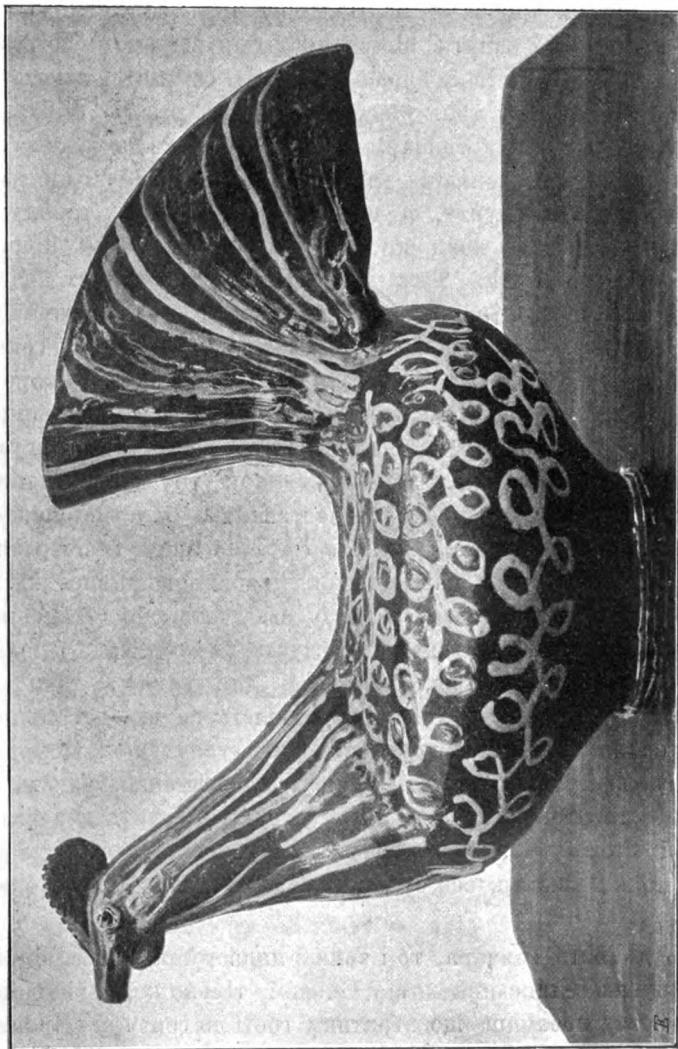

Мал. II.

делікатну посуду примушує гончарів робити і чайники і чашки і блюдця, окрім простих горшків та мисок; задля середніх верств суспільства міського привозять вони у Полтаву, Зіньків та другі

повітові міста, кухонну та столову посуду, поцілници і таке инше. Гарний колір поливи і красна форма знаходить купців по всіх цих містах.

Звернемо ся тепер до самих обставин життя і побіту цих гончарів, що добру половину часу проводять за своїм кругом чи мандрують зі своїми виробами по Полтавщині. Без усякого сумніву можна вже а ргіогі бачити, що спеціялізація їх праці повинна була вплинути на їх внутрішній побит, на лад їх життя, також і на їх фізичний ти духовий тип. Звернемо увагу на ті зміни у гончарстві, які примітні у гончарів, що спеціялізували ся на своїому реместві. Більшість гончарів, займаєсь увесь рік гончарством, має дуже мало орного ґрунту, а иноді окрім подвіря, городу та невеличкого ланка, де вони косять траву, у гончара нічого нема з ґрунтової власности. Таж частина, що має ґрунт, здає його сусідам з половини, чи як небудь инакше. Статистичні справоздання доводять се досить гарно — і се зрозуміло, бо гончарська праця примушує гончара відбивати ся помалу від хліборобства¹⁾. Таким робом традиційний заробіток переходить спадщиною від батька до сина з роду у рід і слідкує переважно сталим думкам та непорухомим завітам дідів, які з великою трудністю підпливають сучасним технічним потребам та обставинам. Властиво кажучи, подвіре гончара дуже мало ріжнить ся і по виду і по розпорядку будівель господарських від иньших дворів опошнянських, тільки клуня буває менше, та горен зразу сьвідчить, що тут мешкає гончар. Иноді в заможніх гончарів будуєть ся окрема будівля задля посуду і иньших виробів, також й для глини; така повітка стоїть на подвірю біля хати і розділяєть ся на дві половини — у одній склад виробів, а друга половина услугує як комора задля усяких господарських річей. Самий горен звичайно будуєть ся поза хатою на отвертому місці, бо дим з горна шкодить деревам, через що він і стоїть; з заднього боку хати у початку огорода; закритий старими дошками, сей будинок не пригортає до себе ока з приємністю.

Що до хати гончара, то і вона з-надвору мало чим відріжняєть ся від других селянських хат у Опошні, тільки коли увійдеш в кімнату, то зразу побачиш, що втратив у гості до гончара. Просто проти

¹⁾ Сі події можна трактувати і так, що ті люде, що мають дрібну та плоху ґрунтову власність, тим самим примушують ся до ремества, чи до гончарства, чи до другого.

дверий на противній стороні біля вікна знаходить ся круг, під стелею на пятах вистроїли ся, мов москалі на вченні, різні горшки, на лаві лежать грудки вже готової глини для виробів. Самий дух у кімнаті сирій та важкий від глини, що лежить тутки у хаті у правому кутку під дошками у ямі, буває тільки у тих гончарів, що не мають окремої кімнати задля своєї праці. Заможнійші і видатнійші гончарі, яких багато у Опoшні, мають окрему „мастерську“, де містять горшки та б'ють глину, і другу кімнату вже тільки для життя. Ми на зразок даємо плян (мал. 12) такої гончарської хати козака села Опoшні — Чірвенка, де можна бачити і розпорядок мебелі і кімнат. Тут ми бачимо вже досить гарну, чисту кімнату і кухню

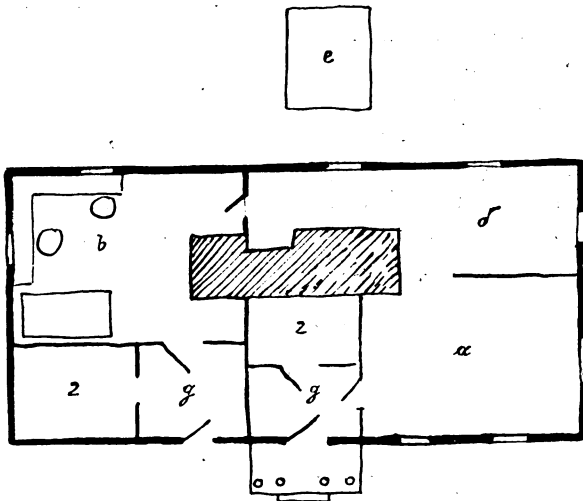

Мал. 12.

та хату, де сім'я обідає, вечеряє і взагалі проводить час вільний від праці. З кухні вхід в майстерську, де гончар займає ся своїм ділом. У ту-ж гончарську кімнату є вхід з двора через окремі сїни, не спільні з другими сїнями, що ведуть до чистої горниці. Прямо проти дверей з сих чорних сівців стоїть невеличка груба, де розкладає ся огонь у зимний час і топить ся свинець задля полуди. З лівого боку платформа з дошок на чотирох кілках (а), де розкачують глину і вибирають з неї камінці, як ми вже казали. Поуз стінки поставлені лави, а проти вікон стоять 2 круги (б) гончарські. На лаві розкладені ножики, грудки глини, черепок з водою, на стінці висить дріт задля здійснення горшків з круга. Під стелею

на патрах повистроювались горшки, глечики, кухлики, дожидаючи своєї черги випадувати ся у горні. Тут-же лежить під п'лятформою у кутку глина, що ще не качана, і се іменно є головна причина тому, що хати гончарів від вогкості скоро підгнивають і нахиляють ся на один бік: дерево у низу зруба треба через се переміняти частенько, кожні 3—4 роки.

Ся-ж вогкість і те, що гончарі завжди мають діло з вогким, сврим матерьялом і з свинцем¹⁾, суть і причини того, що гончарі, особливо ті що роблять поливану посуду, часто слабують на груди і на очі. Вони сухорляві, невеликого росту і колір їх шкіри якийсь землястий, сірий, а сама шкіра на руках посідаєть ся і репаєть ся від води та глини. Хатне, робоче убрання гончарів само собою розуміє ся не може бути чистим. — Сорочку і штани вони звичайно носять полотняні і за працею завжди босі, бо обутими ногами дуже трудно крутити круг. Вроджена Українцєви прихильність до порядку і чепурности і тут має свій вплив — жінки старають ся держати і гончарську хату порядно, а коли є окрема майстерня, де одбуваєть ся уся гончарська робота, то кімнати і кухня не носить ніякої ознаки, що тут мешкає гончар; усе, що дотикаєть ся до рукомета, знаходять ся тільки у майстерській і господиня пильнує, щоб чоловік не наносив сьміття з свого „хліва“.

Що до участі решти сім'ї у гончарстві, то вона звичайно запомагає йому у тій роботі, де він сам не може справити ся. При копанню глини та перевозці її до хати сини хоч і маленькі, а іноді і дівчатка допомагають батькови, окрім того хлопці, вже дорослі, качають і набивають кобилу, а уся сім'я помагає переносити посуду з горна до возів, де вже сам господар укладає її, як слід і обгортає соломною. Сусіди іноді теж помагають один другому в сих роботах. Сини вже з 10 років починають вчити ся у батька ліпити горшки і за його доглядом роблять ся справжніми робітниками. Жінки-ж навпаки ніколи не вміють зробити найпростішого горшка і коли питаєш, чого се так, відповідають з усмішкою: „Хиба се жіноче діло, де-ж се видано, щоб жінки горшки робили?“ Очевидячки гончарі не мають і на думці допустити жінку у чужу і обмежену задля їх сферу ремісництва. Саме-ж гончарство у ряді других рукомета та праць сільських вважаєть ся гарним і в деяких містах та містечках Полтавщини цехи гончарські шанують ся і ма-

¹⁾ Plumbum — у Галичині олово.

ють привілей носити поза мирошниками церковні корогви. Район опошнянських гончарів дуже великий: вони возять свої вироби дуже далеко по Полтавщині, забирають ся і в Катеринославщину; в загалі можна сказати, що більш вони возять на південь, бо з північної сторони лежить Чернигівщина, в якій багато своїх власних гончарів. Розпродавши вироби, вони купують що треба і вертають ся до дому; тільки у Куземині, селі теж Зінківського повіту, мені прийшло ся надбати стародавню мінову продаж горшків не за гроші, а за борошно. Хозяйка насипає борошна у горщик у щерт, гончар віддає її горщик а собі зсипає у лантух хліб. Біднота гончарська, не маючи власної худоби, віддає посуду спеціальним людям, що за плату везуть чужі горшки продавати. Скільки таких плохеньких гончарів у одній Опшні, свідчить те, що возовників гончарських, що возять чужі горшки, в щось з 200.

Sommaire.

Caractères du pays. — Gisements de la terre à potier. Fabrication de la poterie. Operations principales: nettoyage de terre, pétrissage, tournage et cuisson. Instruments et produits.

Explication des figures.

- Fig. 1. Coupe longitudinale du tour de potier: a) l'arbre, b) la roue inférieure, c) la givelle, e) petite poutre pour appuyer le tour contre le banc, d) le bout de cette poutre.
- 2. Coupe longitudinale du four de potier.
 - 3. Vue extérieure du four.
 - 4. Instruments du potier: a) marteau en bois, b) pic pour extraction de la terre, c) plane en fer pour racler la pâte, d, e, f, g — diverses formes des couteaux, h) fourgon.
 - 4- bis. Potier pendant le travail.
 - 5.—11. Echantillons des figurines en terre cuite.
 - 12. Plan de la maison du potier.

Travail du bois dans le village de Groune, gouv. de Poltava.

par

Michel Roussov.

Вироби з дерева у с. Груні у Полтавщині.

У Гетьманщині здавна вже існувало багато усяких майстрів та ремісників, що вироблювали усе потрібне задля сучасного поспільства як міського, так і сільського та хutorського. Боплан подає нам звістку, що за його часів було багато на Україні людей, здатних до ремісництва: були і теслі і боднарі і возовники і кушніри і другі майстри. Другий письменник сучасний Мазепі — Климентій Зіновієв — каже що тоді на Україні були: „гафарі, золотарі, музиканти, кульбачники, шабельники, стрільники, роговники, селітренники (сі останні 4 ремісництва робили як видно, військові річи), друкарі, паперники, винники, ткачі, ткачихи, бердники, кравці, шевці, теслі, токарі, колесники, що „такі колеса роблять, що й вельможні їздять гетьмани“. Він подає їх так багато, що ми не можемо привести усі сі назви ремісників, що працювали у старій Гетьманщині. Маючи на меті догодити своїм землякам, бо вироби наших ремісників розходили ся звичайно в більшості тільки по Україні, вони виробили у кожному майстерстві свій національний характер, який ще залишив ся і досі, впливши у особистий тип. Так наприклад наш Полтавський „віз“ ясно різнять ся від литовської „грабарки“, чи польської „брички“. Полтавський кожух і шапки теж різнять ся від лівобережних¹⁾. Не кидаючи по змозі хліборобства, сі ремісники відповідали потребам натурального господарства і в своїй праці знаходили підтриманє і грошеву заpomогу.

¹⁾ Васпленко. Кустарные промыслы Полтавской губернии.

Але в наші часи ми дуже мало знаходимо представників того великого числа майстрів, що перелічує Климентій Зіновієв. Потреби і побут народа змінили ся, висші верстви не вдовольняють ся вже виробами звичайних майстрів, деякі ремісництва як друкарство, селітрєнне і порохове діло, не відповідають теперішнім часам, нарід збіднівши втратив ті свої потреби, які були у його ранійш — і зараз ми бачимо тільки ті ремєства, які відповідають і підтримують ся сучасним культурним та економічним становищем українського села. І досі воно по більшості en masse минає капіталістично-фабричний ринок і живе, коли можна так висловити ся, на свій власний кошт. Усе, що неодмінно треба мати в господарстві, як одежа, струмент, вози і т. н., у більшості сел, закіннутих далеко від залізниць та великих міст, робить ся чи у своїй хаті, чи сільськими майстрами. Звичайно поступ культурн іде своїм ходом і помалу зменьшує сільську ремісничу працю, витісняючи своїми виробами городського „фасону“ старі, дідівські річи і звичаї; так керосин („фотажєн, керасян, нафта, газ“) замінив вже майже усюди каганці з гнотом і лєвм.

Не маючи на думці зупиняти ся на суспільно економічній стороні сього діла, ми хочемо звернути увагу на етнографічний бік наших сучасних сільських ремісників, чи, як кажуть по російському, „кустарів“¹⁾ з їх працею і їх стародавними звичаями та струментами. З сього погляду Зіньківський повіт виявляє ся самим цікавим, бо на його території уміщаєть ся дуже багато усякого роду сільських ремісників. Тут етнограф, бажаючи побачити та студіювати становище сих селян-кустарів, знайде для себе широке і дуже інтерєсне поле задля дослідів та пересліджувань. Сей повіт лежить далеко від залізниць і людність дуже мало піддала ся впливови нової культури, через що засоби і побит сільської продукції уявляють ся багато старих традиційних форм. Нам прийшло ся докладно обдивити велике село Грунь — центр колесників і иньших дереворобів, а також і гребінщиків, через що ми і подаємо опис сих ремєств, користаючись тим, що бачили там і чули від самих селян-ремісників.

¹⁾ Слово „кустарь“, се переключене німецьке слово Künstler і після того як по указам московських царів німецькі і в загалі західно-європейські майстри наїхали у XVI—XVII стол. до Московщини і понавчали росиян своїм майстерствам — увійшло у російську мову в значінню сільського майстра, котрий робить сам з своєю сім'єю маючи, не більше одного наймита, і розвозить свої вироби по торгах і ярмарках.

Велике і багате село Грунь розмістило ся на самому північно-східньому пункті Зіньківського повіту, майже на границі з Харківською губернією. Розкинувшись на мальовничому місці по горбах та ярах обох берегів невеличкої річки Груні, що тече у р. Ташань, приток Псьола, воно займає дуже велику площадь. Чарівну красу надає йому тихенька, покручена річечка, що спокійно несе свою воду по широкому лузі, вкритому вербами та сінокосами; садки поросли по балках та горбах, а між ними виглядають біленькі хатки. На нагорній високій стороні села ідуть вже широкі вулиці, сходяться на великому майдані, де збирається базар, де стоять церкви, волостне правління, жидівські лавки чи склепи і другі головні будинки. Людність цілком Українці, що давно вже тут оселили ся і не памятають вже, з яких околиць правобережної України вийшла на нові оселі, втікаючи від „лядських порядків“. Розпорядок будівлі і хати у дворі вже не той що в Опшні — повітки стоять задною частиною до вулиці, а хатки ховають ся у глибині дворища, відокремлені від повіток для худоби особливими невеличкими тинами з ворітьми, так що виходить два дворища — одно зверху, а друге внутрішнє. Піддашя вздовж хати теж майже нема, а над дверима пороблені навіси з ганками на 2 стовпцях.

Се село, куди дуже рідко завертають якісь вчені дослідувачі, дуже цікаве тими ремеслами, які вже з давних часів мають тут великий розвій, які зробили те, що грунські майстри відомі по усій Подтащині. Число таких майстрів доходить до 500 і більшість їх займає ся усякими виробами з дерева, як колесництвом, вазовництвом, виробом лопат, ярем, ночовок, ложок і т. и. Колесництво і виріб обіддя становлять головне заняття більшости грунських дереворобів, через що ми і почнемо з них.

Уся операція колесного ремісництва розпадає ся на декілька фаз, з котрих головні суть сі: 1) наготовлювання матеріялу і виріб штурпаків задля ступиць, а також обточуване їх; 2) витесуване спиць до колеса і набиване їх на ступиці і 3) виріб обіддя і прилаштування його до ступиці і спиць. Усі сі фази колесництва иноді ідуть одна за другою, иноді перемішують ся завдяки тому, що деяка праця велика задля одного робітника і потребує спільної роботи кількох людей. Для колеса потрібно міцне і крічке дерево, щоб на ній довго можна було їздити; через що береть ся задля обіддя і ступиці завжди дуб, пильнуючи, щоб він був рівний і без усяких сучків. Грунські колесники купують ліс у місцевих казенних лісах і у дідичів, бо власного лісу не мають; задля спиць береть ся яке небудь друге дерево: ясень, осика, вільха, бо на кожную

спицю припадає менше ваги і кріпость повинна бути вже не така як у ободі, чи у ступиці. Насамперед колесник починає витесувати колодку задля ступиці — для чого добре і пильно розміривши дерево, щоб не пропадало дурно матеріялу, він сокирою та пилюю ділить його на тільки частин, скільки може вийти ступиць, а потім затесує їх у циліндричні штурпаки і сокирою та долотом вироблює первістну форму будучої ступиці, залишивши кінці довші, ніж слід. Після того, як приготовано де-кілька таких штурпаків, колесник на особливій машині, що зветь ся „токарнею“, починає обточувати сі ступиці. Розуміть ся, користнійше усього задля сього був би звичайний токарний станок, але Груньські колесники обточують ступиці на дуже примітивній токарній машині, яка переносить нас у дуже далекі від нас часи і становить собою дуже цікавий пережиток у нашому сільському майструванні. Окремі частини сього передісторичного ще і досить незграбного станка не мають власних назвищ, та й саме назвище його „токаря“ мало з'яснює нам його устрій. На наших малюнках і фототипії (мал. 1 і 2) можна бачити

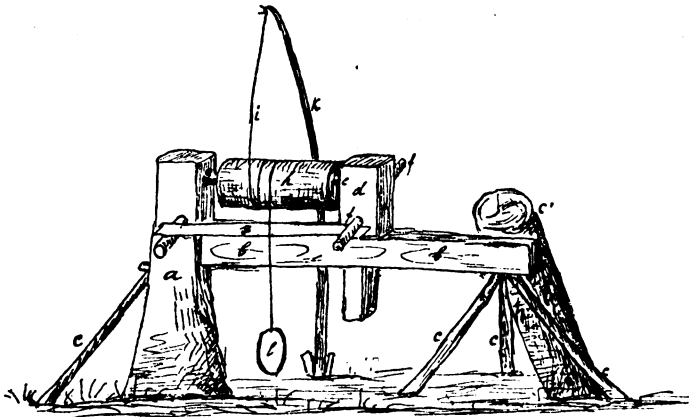

Мал. 1. Токаря з переду (з натури).

таку „токаря“ колесника Хведора Кіся, котрий сам і працює над обточенням ступиці. До товстого куска дерева (а) з широким масивним кінцем, з метр заввишки, прироблюють ся під простим кутом трохи більш як на половині висоти досить кріпка колода (б) з прорізом по середині з правого боку; з другого-ж кінця сієї горизонтальної колодки прицьвяховують ся три ніжки (с), дуже широко розставлені задля нерухомости усїєї машини. Зверху ще на-

кладасть ся для сівї-ж мети яка небудь вага (с') — який небудь величезний шматок дерева з обрубаними коріннями, чи колода. Під перший стовп, трохи нахилений, теж підставляє ся така-ж ніжка (с). В проріз горизонтальної колоди вставляєть ся зверху колодка з заструганим тонким кінцем (d), який виходить з низу і таким чином сю колодку можна пересовувати по прорізу, а через те, що її верхня частина товста, вона не проскакує через проріз. На внутрішній стороні, що повернена до першої масивної ноги машини („стовбуна“), вроблений залізний шип (e) з гострим кінцем.



Мал. 2.

Проти його на колодці забитий такий-же шип. Колодка з правим шипом, як ми додали, може ходити по прорізу, наближаючись, чи віддаляючись від нерухомого стовбуна, а коли треба може закріпляти ся нерухомо особливою затичкою, чи клином. Вершка на півтора нижче шипів встромлені до стовбуна і до колодки дубові протички (f) на яких лежить дощечка (g), що називає ся „підручною“. Отсе і увесь устрій токарні, а сама праця на ній іде оттак: Одеунувши колодку (d), робітник настромлює необточену ще ступицю (h) на лівий шип як раз по середині, а потім, наблизивши колодку, настромлює і з другого кінця ступицю на другий шип,

так щоб вони були на осі, що проходить через центр ступиці. Таким чином настромлена ступиця держить ся на шипах і може вертїти ся на них як на вісі. Заложивши засов, щоб колодка (d) не вихлялась і стояла кріпко, робітник починає обточувати ступицю. Задля того, щоб її вертїти, користують ся простим шнуром (i); один кінець шнура привязують до шоста з гнучкого дерева (k), устромленого до землі перед машиною, а другий кінець має стремено (l); закрутивши шнур двічі на кінці ступиці з ліва, колесник устромлює ступню лівої ноги в те стремено і надавляючи у низ крутить ступицю до себе, а відпускаючи шнура піднесенем ноги, він примушує її крутити ся від себе, бо гнучкий шост випрямлючись тягне її до себе. Сей процес досить гарно можна спостерегти на доданій у нас фотографії. Таким чином робітник може обточувати ступицю, коли вона крутить ся до його, а коли вона крутить ся навпаки, він не робить нічого, через що втрачуєт ся

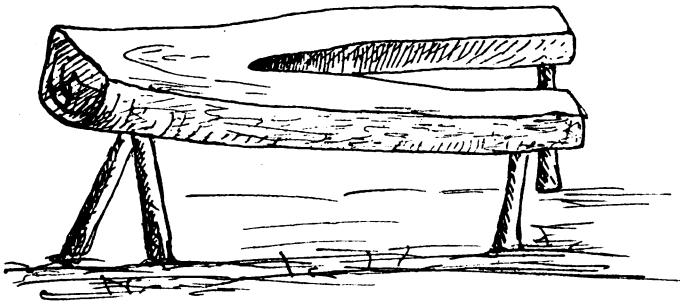

Мал. 3. Мала кобилниця.

дармо час. „Підрушна“ планка зроблена для того, щоб спирати ся рукою підчас обточування. Правою рукою колесник держить за кінець струмента, а лівою направляє його як слід; ручка задля сього зроблена довга, а саме залізне жало має форму місяця і насталено на кінці. Таким чином обточуєт ся ступиця груньського колеса, а після того здимаєт ся з токарні і залишені кінці відрізають ся. Тут-же роблять ся дірки задля спиць, при чому ступиця кладеть ся на особливу „малу кобилницю“; уся мала кобилниця (мал. 3) зроблена з дерева, якого пень розійшов ся на дві одноги як буква Y. На лівий кінець садовить ся верхи робітник і поклавши перед собою у розріз ступицю, щоб вона не хитала ся, долотом та молотком робить дірки задля спиць. Після того просвердлюють особливим свердлом ступицю на скрізь. Попереду беруть невеличкий свер-

дел і пророблюють дірку діаметром в $\frac{3}{4}$ вершка, а опісля вже користують ся великим в $1\frac{1}{2}$ вершка завгрубшки і ним вертять дірку задля вісі.

Як ступиця вже зроблена, заходять ся коло найтяжшої праці — гнуття обіддя, для чого в Груні користують ся і „огневими“ і „сухопарними“ засобами. Нам прийшло ся побачити другий засіб, кращий, як кажуть колесники, але менше уживаний у Груні. Задля сухопарного гнуття обіддя звичайно де небудь у городі не близько від хати та будівлі викопуєть ся глибока піч просто в землі з цегли, така як до випалу вугля. Там розкладаєть ся невеличкий вогонь, а над ним кладуть ся присипані землею зверху, мокрі, замочені ще зарані і прямі ще дубові бруски. Огонь і пар закручує сі бруски і робить їх м'якими, так що після того їх легше гнути. Задля самого гнуття знов є у Груньських колесників особлива

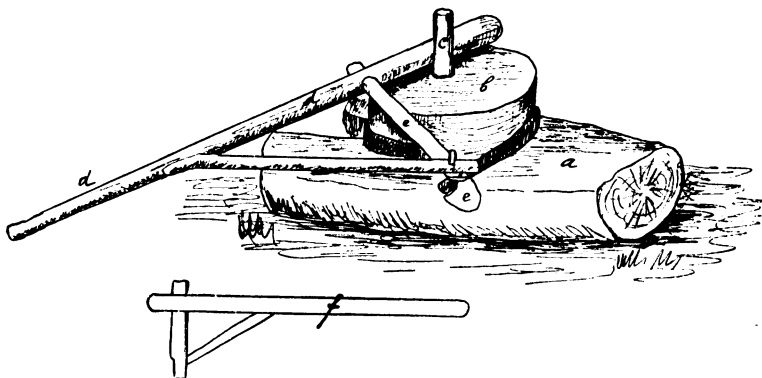

Мал. 4.

стародавня машина дуже примітивного і незграбного устрою. На малюнку (мал. 4) ми подаємо саму машину, а на фотографії (мал. 4 bis) видно якна ній працюють. Уся машина зроблена з дерева, навіть залізних цвяхів нема в ній ні одного. Се проста колода якого небудь дерева (верби), якого пень має форму Y — ся колода (а) лежить на землі; на неї кладуть дерев'яний круг, як млиновий жорен (b) діаметром у 75 см. чи трохи більше. Сей жорен з дерева крутить ся на кілку, устромленому міцно у землю (с); сей подібний до жорна циліндер, що зветь ся у колесників „пеньок“, має зверху наложену велику жердку (d) „ключ“ з масивною перекладиною з кінцем як гирлига (e). До сієї гирлиги прив'язуєть ся міцно один кінець розпаленого полузігнутого обода; другий кінець його прив'язуєть ся з другого кінця. В ключ впрягають одну ковяку, а частійше

береться 3—4 чоловіки і напіраючи на його йдуть вперед по колу, пильнуючи, щоб ключ не зіскочив з пенька, а з другого боку 2 чоловіки притулюють обід „кужбою“ (f). Таким чином з великою силою вони гнуть обід так, щоб кінці його зайшли один за другий. Для сієї праці потрібно де-кілька чоловік, для чого колесники збираються до купи. Набирається їх чоловік 10—15 і спільно на одному огороді гнуть свої обіддя, що зносять люди зі своїх дворів. Ся кооперація має дуже мало у собі злучного і один рік случаються одні колесники, а на другий вже інші. Позаяк гнути



Мал. 4 bis.

обідде треба на вільному повітрі, то звичайно робить ся се літом і колесники пильнують наготувати собі обідде на зиму, щоб не гаяти часу. Коли обідде погнуте, то їх знов відносять до себе і тут вже у своїх чи хатах чи повітках докінчують їх оброблення — здирають з них кору і обтісують, як слід. У той-же час устрояють спиці на ступицю і надівають на їх обід на окремому станку, що зветь ся „велика кобилиця“. Се така-ж як і „мала“, тільки проріз більший і сама вона довша. Тут треба праці двох чоловік: один держить обід, а другий набиває його на спиці. Ступиця устроєна у розціп і закріплюється глобнями (а. а.), а коли треба повертати,

то глобні виймають ся. Після сїєї остатньої праці колесо вже готове на продаж. Звичайно більша частина Грунських колесників робить так звані „мужицькі колеса“ для простих селянських возів, але грунські колеса йдуть на потребу і панських „економій“ (чи мастків) — вони звичайно роблять ся чепурнійше і тоньше і звуть ся „економічеськими“. Наробивши як можна більше „станів“ коле — стан — се 4 колеса задля одного воза — Грунські колесники виносять їх на базар у своє село, де з'їздять ся скупщики і купують їх у великому числі. Окрім сього колесники, у кого є худоба, розвозять їх на возах по ярмарках, де і спродають їх з більшою користю, ніж у своєму селі. Грунське колесо зроблено міцно і чепурно і знаходить собі купців не тільки в Полтавщині але і в Харківщині. До сього ремісництва не треба такої технічної вдачі і розуміння краси форм, як наприкл. до гончарства, але се робота тяжка і потребує багато фізичної сили, що зараз і видно, порівнюючи колесника з гончаром. Коли гончар сам управляєть ся зі

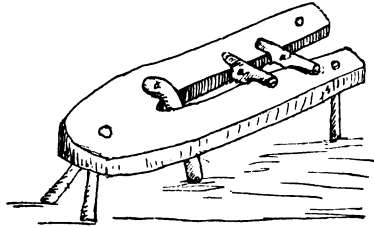

Мал. 5. Велика nobilitsya.

свою працею, у колесника без синів дуже тяжко і у сем'ї тоді нема помічника; на такий случай часто браті чи зятя злучають ся і роблять колеса в купі, бо одному чоловіку при сьому ремісництву неможливо упорати ся.

Що до майстрівень, де працюють колесники, то літом звичайно вони все роблять на дворі, чи в окремих повітках з боку хати. Тут-же у повітці колесник ховає своє обіддя, дерево, готові колеса і кобилиці, а токарня стоїть перед хатою просто на дворі. Під зимні часи уся ся праця робить ся в хаті, куди переносять і кобилиці і токарню, через що в хаті колесників у буддень завжди розкидані тріски, шматки дерева і усяке сьміття, яке добра господиня збирає звичайно до печі на топливо. Що до остружків, які залишають ся при обточуванні ступиць на дворі, то нам не доводило ся чути, щоб вони вживали ся до підгноювання поля чи як небудь инакше йшли на потребу.

Після колесництва в Груні найбільше вироблюють з дерева ложки, коробки, ярма, лопати і иньші дешеві і прості речі, наприклад ночви, дерев'яні лопати задля перегребання жита, маленькі лопаточки задля борошна. Даремно би було шукати до сих виробів якихсь особливих струментів і пристроїв, а також і відокрімленої спеціальности у виробі поодиноких річей. Увесь „причандал“ сих ремісників-хліборобів — сокира, долото, пила та стамеска, іноді маленька сокирка. Простим ножом вирізують вони ложки, обгладжують свої вироби та роблять везерунки на ярмах. Останнє ремісництво не має тут такого розвою, як у других місцях, де роблять дуже гарні так звані „мальовані ярма“ — а прості волові ярма з білого дерева і з простими везерунками в одну — дві ду-

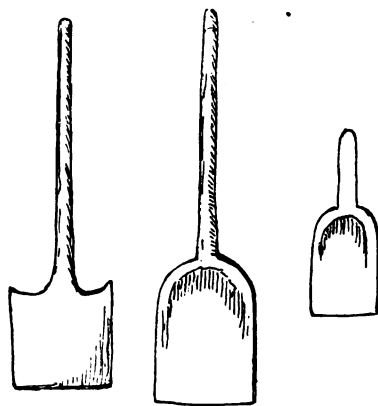

Мал. 6.

гастих ліній. За чумацьких часів ярма робили ся і міцнійше і чепурнійше, бо чумаки хвалили ся один перед другим своїми ярмами і платили за чепурні ярма гарні гроші, але через залізниці та перехід помалу до кінського господарства се ремесство приупадає. Лопати роблять зовсім прості з осикового та грабового дерева і розпродають на базарі. Форма їх взагалі дуже проста, чи з плечима трохи задертими до гори, чи з округлими; такі лопати вживають ся задля провіювання жита і зуть ся „віячками“, лопата сама широка і по середині трохи виглублена. Окрім сього роблять ще маленькі лопаточки з невеличким держальном задля пересипання таких річей, як борошно, крупа і таке иньше. Ми вже казали про те, що майстрі-деревороби не потребують у своїй праці ніяких особливих струментів, але задля вигладжування та закінчення лопат вони мають

особливий ніж і особливий пристрій. Коли лопата обстругана сокирою, треба ще її обточити, щоб вона була рівненька та гладенька з рівними кінцями. Для цього уживають майстри особливу „струганку“, подібну як у гончарів, щоб різати глину. Се залізний ніж (е) з держалками з обох кінців, зробленими з дерева: сїм струментом вони вирівнюють свої вироби, а позаяк сей струмент треба держати за два кінця, то для держання нерухомо виробу, такого як лопата, є у майстрів особливий станок. Сей станок (див. мал. 7-ий) прироблюєть ся до звичайной лави, так що його з лавою можна переносити з місця на місце, відповідно до того, де краще працювати; літом звичайно його виносять на двір у холодок під дерево чи біля хати, а зимою вносять у хату. Як видно, пристрій сей дуже простий і зроблений увесь цілком з дерева самим майстром: на одному кінці лави (с) прироблюєть ся коротенька дошка

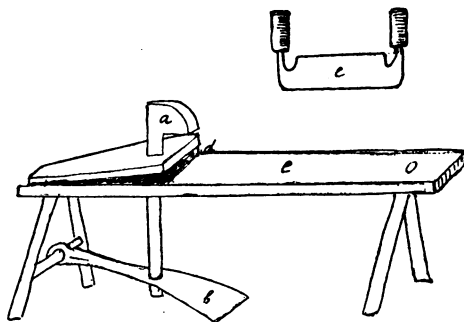

Мал. 7.

на кілочку, так що може піднимати ся вершка на півтора другим кінцем над лавою. У сю дошку входить з протилежного боку „зажим“ (а), який проходить через лаву у низ, де нерухомо заклинюєть ся у ходячу підніжку (b), яка другим кінцем ходить на палочці між ніжками лави. Робітник сідає верхи на свобідньому кінці лави і устромлює вироб (наприкл. лопату), піднімаючи трохи планку, підставивши під нею дерев'яні брусочки (d), потім натискає пятою „підніжку“ і таким робом держить лопату нерухомо, а вільними руками струже та вирівнює стругом (е) кінець лопати.

„Ложкарі“ — роблять різні ложки просто ножем; форма сих ложок буває кругляста і з гострим кінцем; держальна вирізують ся довгі і короткі самі виробщики їх не фарбують а так нефарбовані і продають, чи самі на базарі у своєму селі, чи розвозять по ярмарках. Таких грунських „білих ложок“ з кленового

дерева укладає ся на один віз 11 тисяч і вони розходять ся по Харківщині і по Полтавщині аж до Роменського повіту і доходять навіть на новоросійські ринки, де тисячі грунських ложок коштують до 17 карбованців¹⁾. Але частійше сей вироб скуповують „скупщики“, які залишають за собою і працю розвозу і найбільшу частину грошевої користи. Окрім сього у Груні є ще коробошники які роблять „коробкі“ з дуба задля переховування борошна, крупів, соли і такого иньшого. Сям ділом займають ся більше старі люди, котрим вже важко робити що небудь иньше. „Коробкі“ бувають ріжної великості: від таких, що в них змістять ся 2—4 пуди борошна, і до таких, що ідуть тільки задля соли, по хунту чи два. Роблять їх таким засобом: розмочену і випарену дубову дощечку

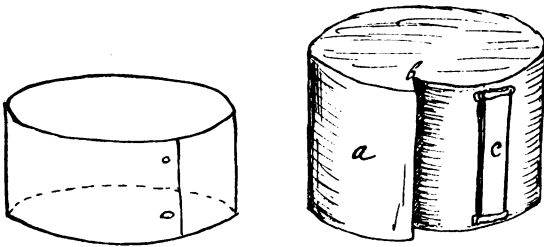

Мал. 8.

тонку в $\frac{1}{2}$ сантиметра, обрізану так, якої великості бажають зробити коробку, устромлюють у вирізку (b) на колодку (a) — сама колодка такого діаметра, як і коробка — і нагинаючи її на колодці загибають зовсім пропустивши її під планку (c) і другий кінець втикають між колодкою і планкою прибитою вадовж сього дубового кусня дерева. Таким способом роблять боки і скріплюють їх деревляними цвяхками, а денце вставляють опісля; молодий вдатний робітник може зробити 40 коробок у день, а потім їх розвозять по ярмарках чи продають скупщикови. На вид коробки зроблені чепурно і чисто, купують їх і люде вищих клас задля переховування дрібних річей. Иноді роблять і покрішку окремо від коробки, згибаючи тоненьку полосу трохи поширше ніж відповідна йому коробка і вставляючи у таку обручку кришку.

¹⁾ Василенко. Кустарные промыслы в Полтав. губ.

Усі сі вироби, як ми казали, не потребують особливої здатности та фізичної сили: майстровень та окремих будівель задля ремісництва такого майже зовсім у Груні нема. Звичайно під повіткою ховають ся матерьяли (дерево), тутечки-ж літом у холодку,



Мал. 9.

сидячи на низенькому стільці з трема ніжками, працює сам майстер, пораючись чи сокирою, чи ножом. У зимі перебираєть ся він до хати, де робить своє діло перед вікном, при чому замість стола він працює на лаві, що стоїть по під стінкою, а сам сидить на тому-ж низенькому стільці.

М. Русов.

Sommaire.

Historique. — Caractères du village. Charronnerie. — Fabrication des roues. — Instruments. — Boissellerie. — Instruments et produits.

Explication des figures.

Fig. 1. Tour du charron à perche élastique.

- 2. Charron avec son tour pendant le travail.
- 3. Petit chevalet pour percer les trous du moyeu.
- 4. Appareil pour courber les jantes.
- 4- bis. Le même pendant le travail.
- 5. Grand chevalet pour emboîter les rais dans les trous du moyeu.
- 6. Pelles diverses.
- 7. Etabli du boisselier: a) étau, b) pédale, c) banquette, e) plane en fer.
- 8. Instrument pour faire les boîtes cylindriques: a) cylindre en bois avec l'échancrure b) dans laquelle on fixe une extrémité de la planchette à courber et une planchette sous laquelle on place l'autre extrémité.
- 9. Boisselier pendant le travail.



Fabrication des peignes dans le village de Grouné gouv. de Poltava

par

Michel Roussov.

Гребінництво у селі Груні у Полтавщині.

„Гребінщиків“ у Груні є досить і вони розповсюджують свій товар у далеких і багатих містах. Як розказують тамішні люде, років з 50 назад прийшов один гребінщик з Харківської губернії і заняв ся у Груні сим ремісництвом, а від сього майстра і грунські мешканці понавчали ся робити гребінці з рогу. Чи правда сьому, чи ні, не знаємо, але що се ремісництво могло мати такий початок, свідчить те, що майже всі гребінщики живуть у одному кутку великого села Груні. Се ремісництво звязане з хліборобством так, як і другі „сільські ремества“ у Полтавщині і праця звичайно починаєть ся після обмолоту хліба, але деяка частина виробляє гребінці і літом, особливо ті, що мають дуже мало грунту.

Увесь цикл переробленя рога у гребінь розпадає ся на два процеси — перший складаєть ся з переробленя рога на прямі пластинки і другий — з власного виробу з таких пластин гребінців ріжної форми¹⁾. Перша фаза се є виключно праця приведеня круглястих рогів у спосібні до виробленя плесковатих гребінців пластини через нагріванне та механічне натискування. Гребінщики купують у особливих продавців роги і поперед усього розкладають їх на чирині варистої печи в хаті, щоб вони у теплому місці роз-

¹⁾ Про українських гребінщиків писали: 1) Иванов. Гребенщики Харьковской губ., Харьковъ. 2) Василенко. Кустарные промыслы въ Полтавской губ. Першим справовданем ми не мали спроможности користувати ся, другим користувались в поданю економічних обставин та дрібниць техніки. Малюнки усі наші, зроблені в натуря у с. Груні.

м'якли. Розпарені роги обрублюють сокирою на колоді при самому спідньому кінці і потім стукаючи їх по колоді, примушують випасти так званий „маслак“ — костяний виріст, що у середині рога. Рогову-ж частину особливою пилою розпилюють на три частини „колодки“: „облімок“ — нижня частина, „осередок“ — середня і „кінець“. Останні дві частини кладуть у досить великий чугунний казан з водою і на сильному полум'ї розварюють у печі; після цього „свердлом“ вичищують і висвердлюють середину, так що виходить пустий циліндер, і кладуть такі висвердлені колодки сохнути на піч. Такі колодки можуть лежати довго і друга половина роботи починаєт ся після того, як набереть ся багато колодок і коли ніяка друга стороння праця не перешкаджає робітникам робити далі. Досвіта, о годині третій розтоплюють у хаті піч і настромивши колодки на досить довгу паличку (кійок), наближають до

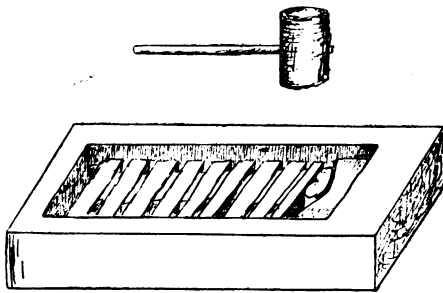

Мал. 1.

вогню, перевертаючи на всі боки. Розігрівши колодку як слід, робітник передає її головному робітнику, який, настромивши гарячу колодку на палицю („шило“), розрізає гострим ножем вздовж і шилом розгортає колодку на плоску „лопатку“. Зараз після цього він м'яку ще „лопатку“, щоб зробити її зовсім рівною, закладає у особливий деревляний прес, так звану „лисицю“ (див. мал. 1). „Лисиця“, се проста велика колода з видовбаним жолобом у середині; се, властиво кажучи, „прес“ гребінщиків. Ще м'яку рогову „лопатку“ робітник устромлює сторч у лисицю і притискає з обох боків деревляними переборками „лавками“, а потім довбнею заклиновує; після першої він закладає так само другі, числом до 10. Коли лопатки засохнуть і будуть тверді, робітник вибиває лавки і викидає на долівку вже готові „лопатки“ рівні і гладкі.

Такі лопатки з рога потім пильно усі обглядають ся, щоб були не потріскані і з початку обтесують ся невеличкою сокирою з кінцем загостреним з одного боку, а потім стружуть ся стругом на особливому приборі, так званій „стружці“ (див. мал. 2). Ця стружка уявляє з себе дерев'яний пристрій, має клиновидний кінець з одного кінця, яким вона устромляється в гніздо, пророблене з боку лави. Рогова пластинка закладається у одну нарізку особливої палочки „хлопчика“, яка придавлюється „ключкою“ (а), що висить у каналі стружки; „ключка“ має петлю в низу, в котру вставляють ногу і таким робом притискують лопатку нерухомо; а робітник сидячи з права на „стільці“, стругає лопатку стругом з косної

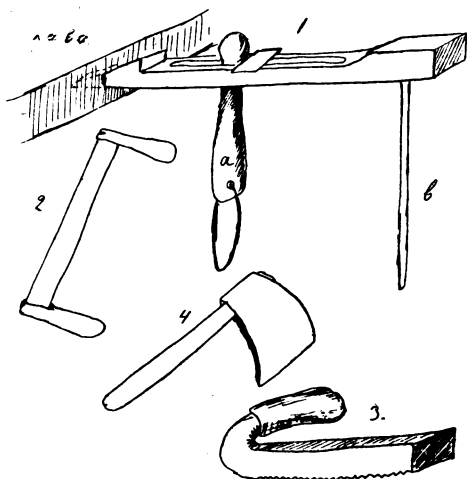

Мал. 2.

сталі (2), узявши його за держалки обома руками. У кінець „стружки“ з низу уставлена палочка (b), яка не дає дуже нахилити стружки, щоб як небудь не зломити її. Тут-же на малюнку сокира (4), якою поперед обтесують пластинку і обрублюють кінці. Після „стружки“ рогову лопатку ще скоблять „геблем“ (3). Це проста залізна полоса в 5—6 вершків завдовжки та в 1½ в ширину з держальном з дерева загнутим у гору; на спідньому боці нарізані загострені полоси у поперек; таких геблів завжди буває два: один, яким працюють попереду — рідкий, а другий — частий. Коли вже пластинку вискребуть геблями, вона робить ся зовсім гладкою, але ще не блискуча. Форма її буває квадратова, прямокутна і трапезовидна.

Отсе тепер починають нарізувати на таких гладеньких пластинах зуби. Для цього вживають ся особливі пили і „кобилиця“ до вставлявання до неї гребінців. Ся кобилиця має форму лопати і навкосяка за помочю стержня прибиваєть ся до лави широким кінцем у гору а вузьким до низу; нижній кінець іде до самої долівки і зашмиляєть ся там двома чи трема кілками нерухомо. Верхня частина зі споду підтримуєть ся у похилому положеню підпоркою (а), вробленою в лаву. На широкий верхній кінець накладає ся також деревляна „лапка“ (b), так щоб кінці зверху сходились один на другий, і примотузуєть ся до нижнього. Зверху між ними закладає ся рогова пластинка (с), а після цього робітник забиває у низу „лапки“ між нею і нижною кобилицю клин (а) і таким робом притискає ріг

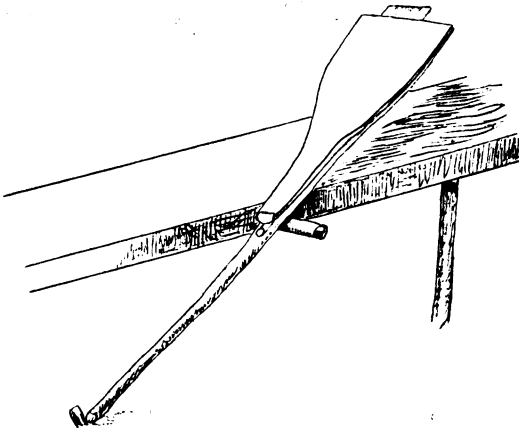

Мал. 3.

міцно між двома планками. Власне задля нарізуваня зубів гребіня робітник сідає на лаві і держучи лівою рукою пластину і лапку, правою нарізує пилою зуби в розі. Позаяк потрібно нарізувати часті і рідкі гребінці, то гребінчики мають дві пили з різними зубцями. Задля рідкого гребінця вживають пилу з простою держалкою з дерева (мал. 4, а), а в частих гребінців нарізують зуби пилою дуже тонкою на манір теслярської з держалкою зверху, щоб вона не гнула ся при роботі. Зуби нарізують ся просто на око без усяких примірень, але виходять дуже рівні і просвіти між подинками зубцями однакові; товщина рідкого зуба — звичайно буває $1\frac{1}{2}$ —2 міліметра, а частого з просвітом 1 міл.¹⁾ Пила „рогітра“

¹⁾ Василенко. Кустерные промыслы с. 33.

держить ся в низ і праця йде у здатних гребінщиків дуже швидко, так що деякі роблять зуб на рої тільки раз піднявши і спустивши рогітру. Зуби загострюють ся ще напильником і чистять ся ножом, а самий гребінь „л е н и т ь ц я“ — полірують ся: на деревляну дощечку, обтягнену суконкою, насипають ся просіяний попід, а гребінь обмоочений у воді міцно треть ся по такому „повстищі“, після чого робить ся ясний і блискovitий. Нарешті гребінець оздоблюють ся (записка пишеть ся) лініями, нарізаними вздовж під зубцями. Сим і кінчить ся виріб грунських гребінців. Колір їх буває ріжний — чорний, чорний з жовтим, зовсім жовтий, білий і з плямами, що залежить від коліру самого рогу. Форма їх ріжна, але частійше усього трапляеть ся — трапезна, при чому на коротшому боці нарізані рідкі, а на широкому часті зуби; бувають і довгі гребінці і так звані розчоски, де рідкі зуби помішані на половину

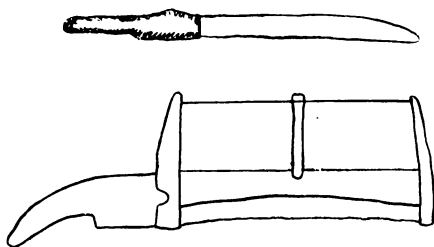

Мал. 4.

з частими. Великість їх теж буває ріжна і залежить від того, з якої частини рога зроблений гребінець, найбільші і найкращі виходять з облімка і середніх частин, бо в сих місцях ріг найбільш однорідний і твердий.

У місті Груні деревороби роблять ще деревляні гребінці задля волося і задля куделі. Для того, щоб укріпити гребінець після виробу його форми і нарізувати зуб, вони вживають особливого станка, який намальований нижче. Сей станок (мал. 5) зроблений з легкого дерева і таким робом його можна переносити з хати в хату, чи на дворище літом. У верхній планці вирізана довга дірка, куди застромлюють гребінець (а) і заклинюють зверху „кобилкою“ (b), а щоб гребінець був нерухомий, кінець кобилки підтримують особливою паличкою (с), яка уперта у нижню раму (d). Робітник сїдає на лавку (f) і гострою пилою нарізує зуби у гребінці. Сама форма закінченого гребінця уявлена на малюнку з правого боку.

Подивимось тепер на працю самих гребінщиків і на обставини тієї праці, а також на те, які пристрої зроблені у їхніх хатах для ремісництва, і як ділить ся праця між окремими членами сім'ї. Вже по самому опису струментів і по техніці продукції можна було бачити, що вироб гарних гребінців вимагає від робітника досить часу і здатности до праці. Найтрудніше діло нарізувати часті зуби, особливо коли ми скажемо, що ці зуби нарізають ся на око з трохи не математичною правильністю, так що між зубцями залишають ся однаковісенські інтервали і зубці самі по собі однакової великості; позаяк для сього потрібні гарні очі і уміння, то се діло беруть на себе в сім'ї самі кращі робітники, а решта займає ся стружкою та иншим. У не величких сім'ях, де нема наймитів, уся сім'я працює над виробом, особливо при забиванні рогових пласти-

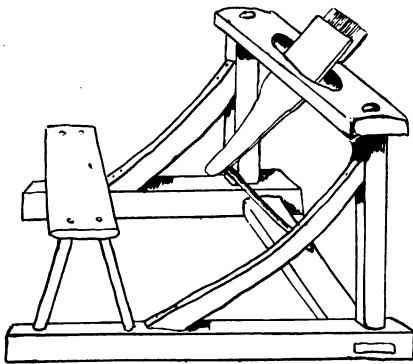

Мал. 5.

нов у „лисицю“. Задля виробу гребінців потрібні-б були окремі майстровні з великими вікнами і з особливими хатами задля виварювання рога, бо при сьому з рога витікає дуже вонюча „юшка“. Але ніяких таких окремих майстровень зовсім нема у Грунських гребінщиків і увесь цикл праці проходить у хаті, де живе і спить уся сім'я. В українській хаті піч займає велику частину всеї кімнати, а крім того „піл“, що поміщаєть ся зараз біля неї по правій стінці від входа теж займає досить місця, так що для самої праці залишаєть ся мала частина — кут хати від покутя до „предпичного“ вікна; се і є майстровня усіх кустарів Зінківського повіту. Ся частина освічуєть ся вікнами „причілковим“ і „покутним“, досить малими, так що вони не дають богато світла. На пляні хати Грунського гребінщика (мал. 6) можна бачити, як розміщаєть

є уся ремісницька справа і де стоять які струменти і пристрої до гребіньщицького майстерства. З правого від читача боку біля в'аристої (п) пічки ставить ся лисиця (л) підчас виварювання у печі рога, тут-же поміщаєть ся і колода задля того, щоб обрублювати кінці і вибивати маслаки. Самий вироб іде вже на лівому боці хати біля лав, що ідуть від „предпічного“ вікна (4) до покуті і від покуті під причілковим (2) вікном по стінкам. Робітник, як звичайно, примощуєть ся на стілці (s) біля лави, яка йому служить за стіл і до якої прироблена „стружка“ (с). „Кобилка“ (к) теж, як ми казали, прироблена як раз проти вікна (3) і робітник нарізує зуби, сидячи на лаві так, що світло падає йому з ліва. Коли у сім'ї працює чоловіка 2—3, то і друга лавка теж іде у працю; стіл від-

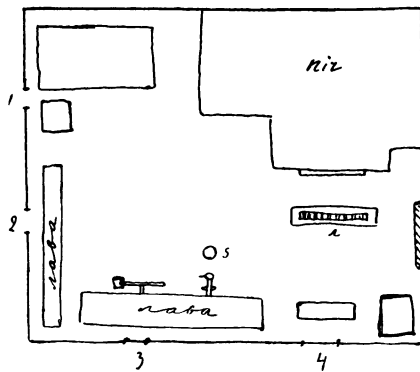

Мал. 6.

відсовуваєть ся і всі пристрої прироблюєть ся до неї, так що робітник працює проти вікна (2). Господиня порасть ся у печі, робітники роблять при лавках, так що усе життя цілий зимний день проходить у одній кімнаті, коли сім'я не мешкає на двох половинах хати. Обставини, як бачимо, не дуже гарні, особливо як згадати, що вікна на зиму не мають частенько других рам, а в хаті воняє специфічно пригорілим рогом так, що сей „дух“ залишаєть ся в одежі на довго і на вільному повітря. Відкиди рогу, маслаки і стружки не скористовують ся кустарями і не ідуть на продаж: цілі купи їх лежать, гниючи на подвірю чи на вулиці, як подає звістку д. Василенко¹⁾.

¹⁾ Василенко. Кустарные промыслы Полтавской губ.

Кінчаючи сим поки-що наші етнографічні нариси Полтавських ремесників Зінківського повіту, зроблені по власним досвідам, я повинен додати, що з боку етнографічного пізнання і студіювання їх обставин, пристроїв та засобів техніки, а також і з боку їх становища духово-психологічного ми не маємо основних праць і справоздань в сучасній російській літературі. Економічний стан і хибі сільських ремісників часто примушували наші земства звертати на них увагу, але вони ще не дознали ся, який багатий материял, яке жерело до порівняючої етнографії дають нам наші українські села з їх ріжними стародавніми майстерствами. Сподіваємо ся, що при студіюванню статистичних земських справоздань, особливо після розроблення материялу, зібраного Полтавським Губернським Земством, після будучого з'їзду в Харкові, се питання зверне на себе увагу вчених теоретиків і покаже нам історію і поступовий розвій народної праці і механіки з часів перед-історичних і до сучасних часів гребінщиків, дроворобів і гончарів Зінківського повіту. Дізнати ся, звідки почали ся сї ремісництва, що в них чужого, занесеного з інших країв, а що власного, національно-народного, указати взаємні впливи чужої культури і потреб українського народа — сї питання стоять зараз на черзі задля українських етнографів.

М. Русов.

Sommaire.

Préparation de la corne: ramollissement, decoupage, redressage, sciage des dents.
Instruments du peignier.

Explication des figures.

- Fig. 1. Presse pour redressage des plaquettes de corne.
— 2. 1) Etabli du peignier, 2) racloir, 3) rabot, 4) hachette.
— 3. Etau servant pour decouper les dents.
— 4. Scies diverses.
— 5. Etabli du peignier.
— 6. Plan de l'atelier de peignier. 1, 2, 3, 4 fenêtres avec des bancs au devant, а) presse, в) siège du peignier. Le four est au coin à droite.

Fabrication de l'huile dans le village de Zemlianka gouv. de Tchernyiv

par

M-me P. Litvinova-Bartoche.



Олійниця у селі Землянці Глуховського повіту на Чернігівщині.

Багато уже усякої старовини згинуло на Україні — та і по усьому світу теж — і не згадать тепер, як що колись діялось, які де були первістні пристрої задля ріжної роботи. Розповсюдились усякі кінні, водяні, парові — механічні — пристрої, тільки де-не-де по глухих селах zostали ся пристрої саморучні, як то: олійниці, круподерні і т. и., та й ті мають незабаром згинути. Отже-ж подаю тут відомости про олійницю, котра ще вдержалась у нашому селі.

Як надходить Пилипівка або Великий Піст, то треба вже олію „забивати“. Олійниці починають працювати в осени з Покрова, (1 Жовт. — 1. Падол.) або з Кузьми-Дем'яна. Як буде у людей доволі намолочено сім'я, б'ють в усю Пилипівку; потім об Різдві і у Мясниці олії не б'ють, а починають її знов бити від Всеїдної Неділі, у Масницю і через увесь Великий Піст. Як ще довга лучить ся Петрівка, то б'ють олію на Зеленім тижні, але-ж як Петрівка мала, то олії на Петрівку не заводють ся бити, бо погода тоді жарка, і небезпечно від пожежи. На Спасівку також олії не б'ють, тоді й сімя ні у кого нема, та й не їдять у Спасівку з олією; і без олії „Спасівка-ласівка“, доволі в тоді усякої ласощі: маку, меду, кавунів, яблук, огірків, бобу, кукурудзи і т. и.

Як заводють ся олію забивати, то найперше набирають із комори кілька мірок (1—3) сімя, чи лінового, чи конопляного (у нашому селі з иньшого чого не б'ють), силпють його після хліба у жарку піч, затуюють одну заслінку у челюстях, а верх зостаєть ся одкритий, щоб сімя у печи не спарилось, не зопріло. Через яку

годину помішують сім'я у печі кочергою, щоб не пригоріло, і пробують на зуби, чи висушило ся. Як сім'я готове, із вечера, або на завтра у досвіта, його вибирають одноручкою, ковшем, вигрібають кочергою і вимітають крильцем або вінничком із печі і підсівають на решето, або під ситом, щоб висіявся попіл і викидають де-який трапляється шматок вугілля, або печини; чисте сім'я всипають у торбу, або у мірку, чи в діжку. Потім сім'я товчуть у ручній або ножній ступі: всиплють у ступу $\frac{1}{2}$ —1 горнець сім'я, одна

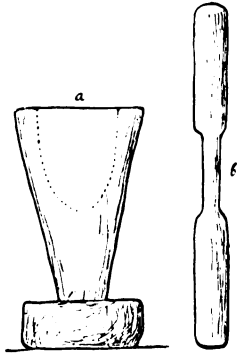

Мал. 1.

людина товче, а друга товчене сім'я підсіває на сито у ночви. Дрібна, м'яка частинна з сім'я, „мука“, висиплеть ся у ночви, а иньше зерно не дотовчене „цілки“ зостається у ситі, його дотовкують у друге і так роблять поки не перетовчуть усе сім'я; тоді його всиплюють із ночов до торби і везуть до олійниці. Кілька небудь зоставляють задля якої своєї потреби: на книші, на маслінку, сичики, на присмаку до різної potravи: киселю, горохової колотуши і т. и.



Мал. 2.

Ніжна ступа (мал. 2.) складається з ніг (а), товкача (b) і самої ступи (c). Сама ступа робить ся найчастійше з березового окорінка, або хвойового осьмілка, а коли, то буває й дубова. Ноги і товкач завше з молодого дубу.

Їдуть чи йдуть з дому до олійниці душ у двох або в трьох, до сього-ж везуть із собою кулів зо 2—3 житньої соломи, глек або барило на олію і в торбі сім'яну муку. Прибувши до господаря

олійниці йдуть, у хату і несуть із собою торбу з сім'ям, бо у хаті треба сімя ще „зафалювати“. Дожидаючи олійників, господиня топить ранійше піч і гріє у чавунах чисту воду на окріп, щоб був готовий для фалювання. Фалюють сімя от яким способом: у великі господарські*) ночви, котрі ставлять на ширшій ослі, всипають у ночви стільки сімяної муки за один раз, скільки трапить ся гляда по ночвах і по кілька фалювальщиць чи фалювальників і фалюючи ллють у сімя по троху киплячого окропу, а фалювальщиці жменями мнуть сімянну муку, підливаючи усе окропу і так мнуть сімя цілу годину чи пів години, поки мука не стане мастка і злипнеть ся у оковалок так, що як узяти її до жмені, то вже вона зостаєть ся шматком, а не розсипаєть ся, як що її із жмені виймати. Тоді вже зафалювана мука буде звать ся „сичик“. Зафалювавши добре усе сімя, „сичик“ скла-

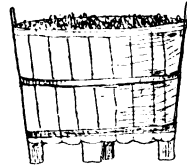

Мал. 3.

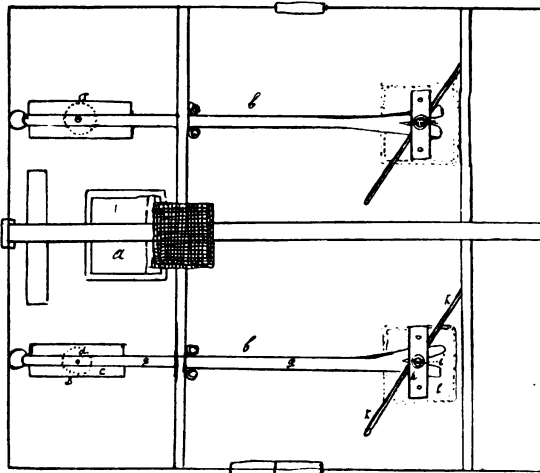

Мал. 4.

дають те ж у господарські ушати (мал. 3.), те-ж дуже олійні, і на дрючку несуть „сичик“ у олійницю. Олійниця завше була у осібній будівлі, деревляній, з соломяним під глину дахом. У середній її (див. плян на мал. 4.) містять ся звичайно невеличка піч *a* з великою сковородою чи пательнею, і один або два праси (*b*).

*) Своїх ночов для фалювання не беруть із собою, бо на се діло треба, щоб ночви дуже олійні були, щоб у сухі ночви олія марно не вбиралась.

Прас (мал. 5.) складається з гніздової колоди *c*, у котрій видовбано циліндричне гніздо *d*, з ручкою, що кінчить ся крантом *e*. У гніздо всувається дерев'яна те-ж циліндрична коробочка віко (див. мал. 11.) а у віко увіходить долішнім кінцем підставка

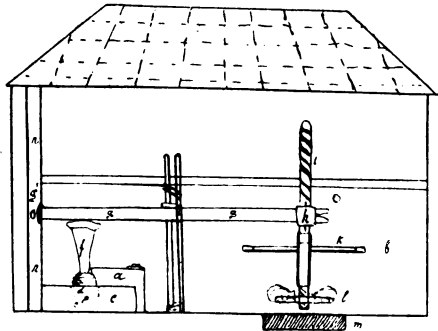

Мал. 5.

хлопець *f*, на горішній кінць котрого надавлює стріла чи підойма *g* з цільного дуба з 10 арш. довжини. Стріла ся одним кінцем *g'* закріплена у стовпі *n*, так що може підійматись у гору

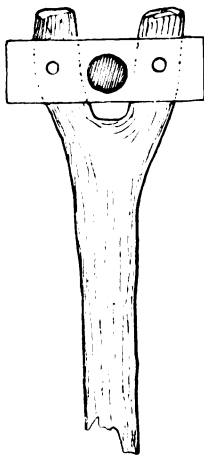

Мал. 6.

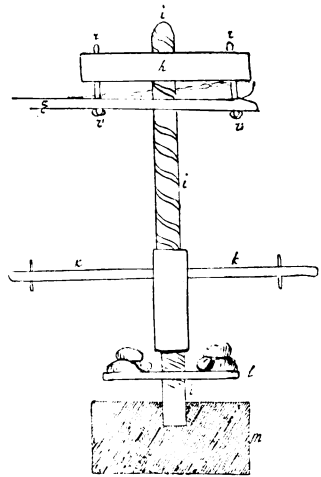

Мал. 7.

і спускатись до долу. Другим своїм вильчастим кінцем вона обіймає гвинт (шруб) *i*, вкручений у гайку *h*, прироблену до її розвилки двома ціналами *r—r'* (мал. 6. і 7.). На долішнім кінці сїєї шруби (мал. 7.) прироблений місток *l*, на котрий накладено

каміння задля ваги (мал. 8.) і котрий, як шруба підійметь ся до гори через кручення її дрючком *k*, виходить з ями *m* і тягне кінець стріли *g* до долу, через що другим своїм кінцем стріла надавлює на хлопця *f*. У олійниці сичик ставляють біля печи, одна людина становить ся біля сковороди (пательні), а друга набирає у ківш (мал. 9.) сичику і висипає повен ківш на сковороду. Перша людина розрівнює сичик по сковороді і мішає його маленькою лопаткою, а який третій чоловік чи парубок робить із соломи „верчики“ і кидає їх у піч, де вони горять і гріють сковороду. Сковорода розпікаєть ся і підсмажує сичика, котрого той, хто стоїть біля неї, добре вимішує маленькою лопаткою, щоб не пригорів. Як сичик добре присмажить ся, так що розсиплеть ся як пісок і виступить з його олія, то олійник збирає його зі сковороди у „шапку“ (мал. 10.), упишає з шапкою у вічко (мал. 11.) і закладає з верху кінці шапки, а тим часом другий, той, що підсмажував сичик, набирає новий ківш сім'я і висипає на сковороду. Олійник, чи маслобійник приймає „хлопця“ з гнізда, кладе у гніздо шапку з сичиком і наставляє на шапку хлопця, а хто небудь у ту пору маже чистим дьогтем*) гвинт *i* і шруби на гвинту. Тоді дві людини беруть з обох кінців за „дрючок“ *k*, що управлений до прасу**) і тим дрючком крутять прас так, щоб він закрутивсь і підняв мостки *l* з каміннем, так щоб вони висіли над землею, піднявшись із ями і важили на дубову стрілу *g*, котра піднявшись одним кінцем, другим давить на „хлопця“ і видавлює олію, а олія з „гнізда“ крантом дзюрчить у яку небудь посудину, що підставлена під крант. Закручений дрю-

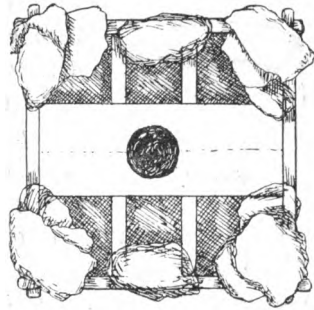

Мал. 8.



Мал. 9.

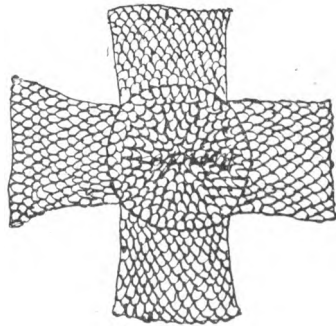

Мал. 10.

*) Чистим або добрим дьогтем називаєть ся дьогт березовий, що гонють з березової кори. **) Прас = прес.

чок *k* зачепляють мотузкою за кілочок до стіни, щоб не одвернувся і не розкрутив праса. Як олія перестав джюрчати з кранта, то прас одвертають, повернувши дрючка на другий бік, поки прас

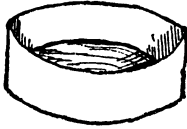

Мал. II.

не ввійде в яму, а мосток сяде на землю і від того стріла з прасом подадуться у низ, а кінець стріли над хлопцем підійметься до гори і хлопець послабоніє. Тоді олійник виймає хлопця і кладе на гвіздову колоду, а з гнізда виймає шапку з макухою; макуху складає у ночви, котрі стоять в олійниці за піччю під стіною, а нову шапку із сичником закладає знов у гніздо, наставляє хлопця і проказує до людей: „Ну! хлопці, швидче за друка знов!“ І знов закручують і одкручують івнт, виймають і наставляють хлопця поки перебувають усі сичики на олію і макуху.

Тоді зливають олію в яку небудь одну посудину, чи в глек, чи в олійне барило. Макуху укладають в торбу і платять господареві олійниці, що йому слід. За роботу олійнику дають: по дві копійки від макуха і більш нічого, або по одній копійці від макуха, одну макуху від пуда сім'я і осьмушку олії. З пуда вибивають не менш як 7—8 макухів, бо б'ють макухи маленькі і не дуже їх вибивають, щоб робити із них добру юрду на пироги або вареники.

П. Лутешнова-Бартов.

Sommaire.

Epoques de la fabrication de l'huile. Préparation des grains. Description de l'huilerie. Procédés de la fabrication.

Explication des figures.

- Fig. 1. Mortier à bras: a) mortier, b) pilon.
 — 2. Mortier à pieds.
 — 3. Baquet pour les grains pilés.
 — 4. Plan de l'huilerie: a) four, b. b. presses.
 Fig. 5. Coupe de l'huilerie: a) four, b) presse, c) poutre en bois de chêne avec la mortaise *d* et la canule *e*, f) pièce en bois qui entre dans la mortaise, g) levier, h) ecrrou, i) vis, k) barre pour tourner le vis, l) plateforme chargée des pierres, m) excavation dans laquelle entre la plateforme.
 — 6. Extrémité du levier *g* avec l'ecrou *h*.
 — 7. Vis. Mêmes lettres que dans la figure précédente.
 — 8. Plateforme chargée des pierres.
 — 9. Coupe pour prendre les grains pilés.
 — 10. Sac en crin.
 — 11. Boîte pour y mettre le sac en crin.

Huileries en Galicie de nord-est.

par

A. Véréteľnyk.

Олійні у північно-східній Галичині.

У північно-східній Галичині, а надто у повіті Камінецькому нема села, в котрім би не було що найменче одної олійні. Олійня, се свійська фабрика, котра у піст приносить велику користь задля цілого села.

Ступу до витисканя олію, споряджує сам собі чоловік із чистого дубового дерева, не вживаючи до того ані шматка заліза. Ступу ту звичайно ставить в шопі, або як просторнійша комора, то в коморі.

Але не кождий зуміє зробити собі таку ступу. Завше в селі знайдеть ся один здатнійший чоловік з більшим таланом і як лиш раз що побачить де, зараз і собі береть ся таке зробити і довести до ладу. Так само і олійню звичайно робить оден від другого. А по більшій часті олійні такі переходять з роду на рід. От приміром в пов. камінецькому в Сільці Беньковім в присілку на „Кузни“ є ціла родина на прозвище „Олійники“, і оден з них Петро Олійник займаєть ся до нині олійнею. Йому, як чув я від нього, дісталась олійня по батькови, а батькови ще від його діда.

Отже, як видно із того, оліярська ступа від найдавніших, часів, себ-то від коли почали бити нею олій, лишила ся однакою аж до нині. Але тепер трапляєть ся багато так, що „старосвїтські“ олійні закидають, а натомість ставляють нові инчої конструкції. Одначе між старою ступою а новою тільки та ріжниця, що в старій витискаєть ся олій при помочи клинів (мал. 1.) а в новій великою шрубою (мал. 4.), а зрештою все менче-більше подібне до себе.

Старосьвітська олійня має по середині, як видно на мал. 1. а, два грубіші гранчасті стовпи (Н. І.) з виштамованою на скрізь по-довжньому дірою (D.), закопані глибоко у землю, так що не ворухнуть ся хоч при якім сильнім надсиленю.

Долі між стовпами в поперек при самій землі є запущений на чопи в обидва стовпи поперечний грубий ліґар із видовбаною круглою глибокою дірою Е — се панівка, у котру закладасть ся макуха. Над тим вище у видовбаних дірах D ходить важкий брус А з приробленою до нього довбнею чи макогоном В, котра разом з брусом спускасть ся і підносить ся до гори. Як вона спустить ся, то заходить у панівку Е і притискає макуху. Макогін В зачопований за поперечку С, котра просаджена наскрізь через середину. На версії поперечного бруса А є два більші клини F, G, котрі притискають до долу поперечку з макогоном.

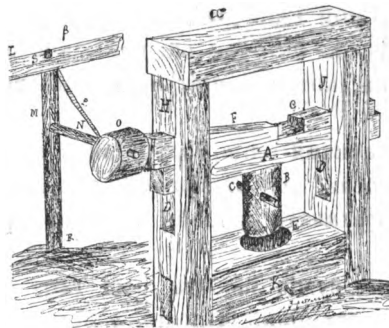

Мал. 1.

Тепер поки скінчу опис цілої олійні, скажу перед тим, з чого і як виготовляють зерно на олій.

В Галичині по найбільшій часті витискають олій тільки з конопляного і льняного сімня. Призначене на олій сімня сушать, відтак мелють на жорнах, обтовкають на звичайній домашній ступі і несуть до олійні. Тут ту сімяну муку висипають у ночви, поливають водою і ще ліпше розминають руками. Коли вже досить розмяте і мокре, вибирають і дають пражити. До праження є умисно уладжена піч на спосіб „ангельської“ кухні (мал. 2.): А чотирикутна низька піч з цегли; В вмурована кругла бляха, в котру насипають сімня до праження; і під котрою горить огонь; С дверці, в котрі підкладасть ся під бляху дрова.

В блясі сїмня пражить ся доть, поми з нього не почне виступати олій; тоді його вибирають в макух (волосїнку) (мал. 3.). Виглядає се так, як грубий круглий кружок, тільки що зроблений з волосенї, в котрий висипають пражене сїмня в А, В, С, D, E, F то є кляп, приробленї разом, котрими закриваєть ся сїмня, щоб не

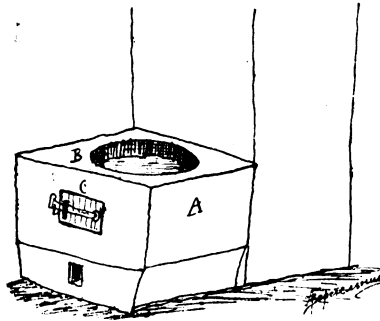

Мал. 2.

вилазило. G, H мотузочки, приченленї до двох кляп, котрими міцно обв'язуєть ся волосїнку з сїмням.

Отже наложивши у таку волосїнку праженого сїмня, дають під ступу (мал. 1. а) у панівку Е, спускають макогін А В, а з верху ще на волосїнку кладуть кружок, на котрому спирає притискаючи макогін В. Коли макух вже в панівці, засаджують з верху клини F, G і стають бити з обох боків у ті клини, котрі пруть макогона

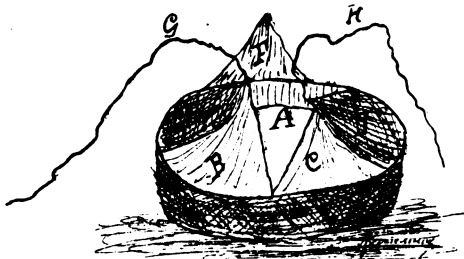

Мал. 3.

енільно у діл. З обох боків тої ступи є довбня, котрою забивають клини (мал. 1. β). S, M, R круглий стовпчик, стоячий одним кінцем на землі, зачопований у закопану в землю колодку, а другий кінець в горі S. засаджений в плашовку, котру звичайно дають від стїни до стїни на трикутник.

Той стовпець обома своїми кінцями так осаджений, що обертається ся кругом себе легко.

На середині того стовпця є вбитий в поперек круглий держак (штиль) N, на котрого кінці осаджена кругла важка груба довбня O. Під платовкою S в стовпці є вбитий кілок, до котрого прив'язаний мотуз P одним кінцем, а другим до кінця держака довбні. Мотуз той піддержує важку довбню, щоб не звисала до долу. Коли мають забивати клини став двох до трьох чоловіка коло довбні, беруть руками за держака N, відводять у зад довбню O і з великим розгоном вдаряють нею об клина, уперед з одного боку а потім з другого. Така довбня є так вже уставлена, щоб як раз трапляла у клина. Отже клини забивають так довго, поки не потече олій з макуха цюрком з панівки дудочкою K у підставлену посудину.

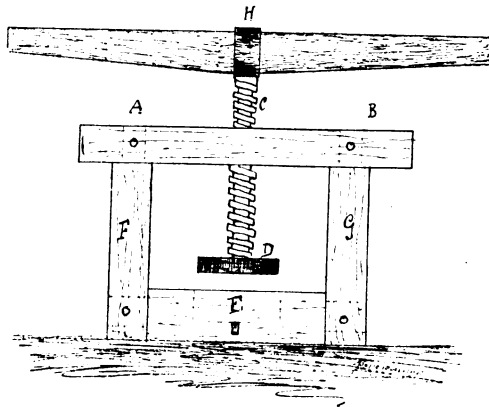

Мал. 4.

Зі споду панівки E, в котрій лежить макух, є виверчена на скрізь до долу дірка, котра виходить на верх, а на версі всаджена в ню деревляна дудочка, котрою стікає олій.

Хоч олій біжить цюрком, то проте далі забивають клини, аж поки не витече увесь олій і перестане текти; тоді вибивають клини ручною деревляною довбнею, підносять макогона і виймають макуха. Вийняте з волосінки витиснене сімня є збите в одну тверду масу і виглядає наче велика паланиця, що властиво називають макухом. Такого макуха лишають або олійникови за те, що забив олій або беруть собі, а йому платять 8 крейцарів за макух. Макухом тим годують молоді телята, розпускаючи його у теплій воді.

Тепер гляньмо на олійню нової конструкції (мал. 4.) A, B, верхня поперечка положена на двох стовпах, як у старосьвітській,

закопаних у землю F, G. При землі в поперек так само є поперечний лігар замоцований кінцями у обидва стовпи — E, в котрім є панівка на макух. Тільки тут та ріжниця, що нема клинів і довбні до забивання, лиш велика шруба залізна C, на кінци з притискачом круглим теж залізним D. В горі шруба та має велике ух, в котре засаджений грубий держак H. Шруба та переходить через мутру, котра всаджена в поперечку A, B на середині, а відтак навскрізь через поперечку. Отже на тій олійні витискають олій так, що дрючком H закручують шрубу, котра своїм колесоватим кінцем D входить у панівку E, придавлює макуха і витискає дуже легко олій.

Таку шрубу з мутрою купують готову в місті, а решту все роблять собі самі в дома.

Отже як видко з того, олійня нової конструкції практичнійша, але зате для нашого мужика за дорога. Ту ступу можна подибати тільки в місті, а в инчім селі теж, але в заможнішого чоловіка.

Олії уживають наші селяне тільки на омасту, по найбільшій часті льняного, бо конопляний є ліпший і дорожший.

A. Веретельник.

Sommaire.

Fabrication de l'huile des grains de chanvre et de lin. Transformation des grains en farine dans un mortier à pied. Rôtissage et formation de pâte. Mise en sac de crin et pressage. La presse ancienne (à coins) et moderne (à vis).

Explication des figures.

Fig. 1. α . H. I. montants; A — barre portant le pilon B; C — barre transversale, D, D trous pour le mouvement de la barre A; E — mortier pour mettre le pâte; F, G — coins; K — canule pour évacuation de l'huile;

Fig. 1. β . L. barre transversale avec un gond S dans lequel se tourne l'axe M, s'appuyant dans un autre gond R; O marteau en bois, soutenu par la barre N et une corde P.

Fig. 2. A — Four; B récipient en fer blanc pour y mettre le pâte; C — foyer.

Fig. 3. Sac en crin A — fond, B, C, D, E, F — pans triangulaires qui s'attachent avec les cordelettes G. H.

Fig. 4. Presse à vis (système moderne).

Fabrication de l'huile en Volynie Galicienne.

par

Michel Chichkévitch.

Виріб олію на Волині в Галичині.

Олій виробляє наш варід з насіння конопель, лену а декуди і з сонішника, ріпаку і з зерен динь. Щоби отже з сирого насіння витиснути олій, треба його вперед відповідно приготувати. Те приготуване полягає на 1) змеленню, чи стовченню насіння 2) вимісенню і 2) на праженню (смаженню).

Я тут буду говорити лише про виріб олію з насіння лену і конопель і то з окрема, позаяк одне і друге на иньший спосіб приготуване ся. (Про виріб з иньших насіннь не говорю, бо його уживають рідше і не всюди. Замічу лише, що з динь, сонішника і т. п. „бють“ олій лише біднійші, хто не має лену або конопель).

Ліме насіння сушить ся вперед на звичайній печи, а відтак товче ся на ступі. Чотири літри або т. зв. гарнець треба товчи з годину, бо треба і пересівати від часу до часу, щоби все насіння потовчи на мілку муку.

Ту муку відтак замішує ся з водою і на 4 літри треба з 1 літр води. Сю лянну муку дехто замішує в дома (наколи знає, кільки треба дати води) або йде до олійні т. в. до будинку де витискають олій. З конопляним насінням або „сімнем“ є більше заходу. Всушене не товче ся але меле ся, позаяк конопляне насіння має луску, яку треба чисто виділити від самого зерна, від самої мясївки.

Молоти на жорнах треба також кільки разів, а то тому, щоби і луска добре відділила ся і крупи були дрібні.

Сї крупи треба товчи на ступі і се роблять також уже в олійні, щоби в дома „свої ступи не замащувати“.

Добре потовчені крупи, бо аж тугу але сипку масу вибирає ся з ступи в нечки і замішує ся з водою (4 літри 1 літр).

Так сімня в уже готове і тепер його сиплеть ся на панву то в на одвітну печ і смажить ся. Панва — се піч спеціально олійницька (Мал. I). Она в збудована з глини або з цегли на вид підкови: висока на 1 метр і більше, довга на 80 см. а ширина має з $\frac{1}{2}$ метра. На верху стін в вмурована бляха округла формою подібна до рондля або ринки, лише значно більша. З боку коло бляхи стоїть звичайно каганець до освітлення в олійни. (Каганець сей — се черепчок, в якому в трошки олію а подовж лежить гніт т. в. кусник шматочки або кільканадцять разом скручених ниток. Запаливши один кінець, що виходить поза край черепочка, олій підходить горі і так оно сьвітить ся).

Коло панви по одній стороні в стільчик, або кусник колоди, на яким сїдав сей, що мішає сімня смажене на панві. З другої

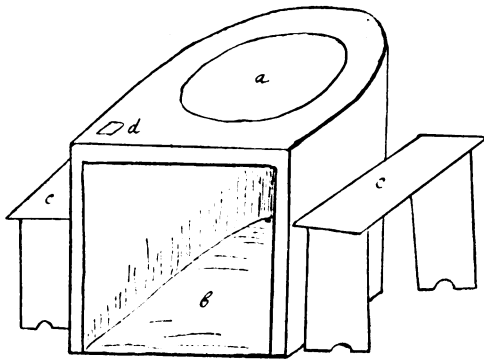

Мал. I.

стороні також стоїть стільчик, на якому кладе ся т. зв. планка, куди то вибираєть ся сімня.

Сімня на панві треба смажити 15 — 20 минут, а чи в висмажене, пізнати по тім, що, як потиснути його в пальцях, виходить олій і сімня стає м'якче. Під панвою отвертою стороною палить ся огонь. Він мусить бути усе великий і палить ся все м'якче дерево як вільха, осика, липа і т. п., а дим виходить туди, куди й вкладає ся дрова. Тому то декуди в олійнях, як в курних хатах — дим.

Висмажене сімня вибирає ся в „шапку“. Шапка се щось в роді хустини, зроблене з волосіня коровячого хвоста. Она має вид більше подібний до звичайного солом'яного капелюха з дуже низьким дном, якого криса, розтяті в чотирох місцях, нахрест загинали би ся до середини і взаємно накривали би ся. Робить ся она так: Волосіня,

якого треба до 3 кіля, вперед парить ся гарячою водою, пере ся, а відтак висушивши треба скубати то зн. роздроблювати, бо буває збите в купу. Потім се пряде ся і сушить ся по 2—3 нитки разом в шнурочки. З сих шнурочків виплітає ся руками шапку. Она вистарчає на $\frac{1}{2}$ року.

Їх треба аж дві, а то тому, що бувають рідкі і сімя може через одну перелізати.

З панви сімя вибирає ся черпаком, се є кусником старої шапки.

Відтак кляпами (4 випустки з країв шапки) добре закриваєть ся і обмотуєть ся еще 2 шнурками. Сімя в шапці прибирає назву макух (ся назва й становить одиницю міри в олійни) і вкладаєть ся до скрині.

Скриня — се велика, довга на 1.30 — 1.50 м. дубова колода. (Мал. II, а). Она є зачопована між двома сторчовими стовпами (b, b_1). Они є закопані в землю, в горі суть або лише з собою получені платвою (g),

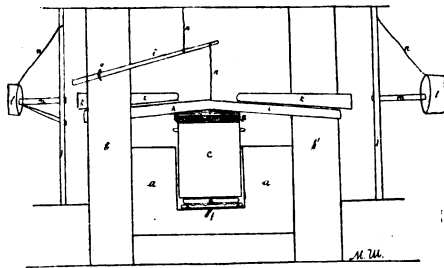

Мал. II.

або суть впушені в ті платви, що бувають звичайно в дерев'янім будинку. Скриня над землею є 20 або 30 см. В ній з верху по середині є видовбана діра, сягаюча поза половину проміра скрині. На її дні лежить рухомий кружок (e) з 7—8 рівчиками на верхній своїй стороні. Низше на дні веде ввнутр дірка, а з верху є приправлена дудка, куди тече олій (f).

Макух чи сімя в шапці (d) кладе ся на кружок в отворі в скрині, а на него ставить ся т. зв. хлопця (c) с. є циліндер з дерева, висший о 20—30 см. як є глибінь отвору в скрині. Він буває з дубового дерева і в горі з боку має по боках два уха с. є. два кілки дерев'яні і за них хватає ся при вкладаню чи витяганю хлопця.

Дальше на хлопця кладеть ся підкладки с. є. кілька кусників лика липового або дубового. На них приходить стріла (h). Се є кусник

беляка легко вигненого в шівколо. Він кінцями сягає в стовпи і то аж на внутр, в яких є до сего продовбана діра, що сягає більше в діл як в гору. Щоби тепер ся стріла тиснула хлопця, в отвори в стовпах з верху на стрілу вбиває ся клини по обох сторонах. Клини (*k, k*) се кусні дерева, що до одного кінця стають тоншими. Клини забиває ся таранами.

Таранів (*j, j*) є два по обох сторонах. Се два тонкі стовпці що стоять або за стовпами від скрині, або від тих трошки в бік. (Коли би получити їх з собою і з скринєю лініями рівнобіжними, то створить ся трапез, якого коротший з рівнобіжних боків — се скриня). Они сягають також від землі аж до платви і в горі і в долі суть зачоповані в колоди і рухомі. Десь по середині а рівно в лінії поземій до клинів є держакчи чи рамена (*m, m*) один або два, а на їх кінци є насаджена т. зв. голова с. є. кусник дерева циліндроватого або шестистінного вида. Сї голови (*l, l*) до гори придержує ще мотуз або ремінь (*n, n*) зачплений одним кінцем до голови, а другим до кінця стовпця в горі. Коли ними має бити ся клини, то „отвирає ся“ їх і з цілою силою замикає ся і бе ся в клини. (Від сего назва бити олій — бити в тарани). Чим дальше забиваєть ся клини, тим більше починає течн олій з дутки в підставлений посуд. Коли олій витече, то треба вийняти макух.

Наперед отже вибиває ся звичайно сокирою клини і підоймає ся стрілу при помочи підойми (*z*). Іменно по середині стріли є вчплений до гори кусник мотузка, а на її кінци є дручок довгий на $1\frac{1}{2}$ метра. Сей дручок знов є вчплений трохи дальше шнурком до платви або стелі і коли тепер потягнути за другий кінець дручка, то він підойме стрілу до гори. Відтак адіймає ся підкладки, виймає ся хлопця і макух.

Вийнятий з шапки макух має подобу великого кружка, грубого на 4—6 см. і є мокрий, тому його обсіцує ся иньшим потовченим макухом.

Сего макуха беруть люди або до дому до власного ужитку, або продають олійникови. Сей звичайно купує лише макухи з сімя ліного.

Макухи лянї в дома товчуть і розварюють з водою і поють тим молоді телята (се звуть „пійло“), з конопляних макухів роблять страву, іменно пироги, звані „вурдяниками“. А роблять се так: Потовчений макух варять і з него творить ся гей би сир т. зв. вурда. З сеї вурди видушують всю воду мішають до неї пшона або круп і роблять пироги, які або варять або й печуть. Юшка, яка лишає

ся по видушеному вурди, також не йде марно. З неї немов з молока варять кашу, звану геменохою, засипуючи те „молоко“ пшоном.

Не від річи буде тут сказати дещо ширше про олій. Іменно заслугує на увагу, як пізнавати якість і доброту олію. Олію ліного буває менше як конопляного з одного макуха, бо всего $\frac{3}{4}$ літра коли конопляного 1 літр. Надто конопляний олій має лучший запах і лучший смак; він є зеленний і густійший. Ляний не має доброго смаку, є рідкий і єго самого мало уживають селяне (його, як звісно, уживають до виробу покосту до фарб), але мішають деколи з конопляним. Богатший господар за піст пр. великий з'їсть і 7—9 макухів. Олій бити йдуть звичайно жінки, муццини рідше. Часто супроводять діти, але їх відстрашують страшними бабами.

Кому ближше до олійні, то на раз не бе ся багато, але коли дальше, то бе нараз на цілий піст.

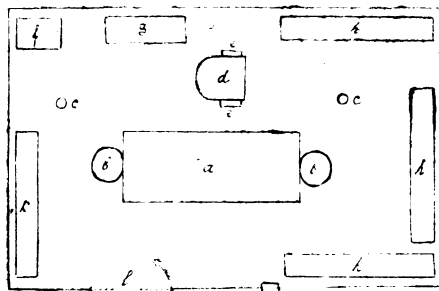

Мал. III.

До олійні одягають ся люди краще, бо там „є різні люди“. Коли має бути більше як 3 макухи, то несе ся олійникови бохонець хліба, а господар не раз і трохи горівки.

Олійня містить ся в шопі (Мал. III). Скриня стоїть по середині, з боку панва, а по під стіни 4—6 ступ і 1 жорна. Сімя замішує ся в хаті.

Деколи буває так великий „завіз“ т. з. так багато найде людий бити олій, що треба ночувати.

Надто мушу вще сказати дещо в загалі про олійні. Я тут говорив про олійню що так назвім — старосьвітську. А є они різні, поминаючи великі фабричні.

Олійні мають звичайно наші селяне чи маломіщане. У них олійні уже є двоякого рода: на клини (як висша) і на шрубю, що очевидно вказує на поступ і більшу практичність в сім ділі.

По місточках мають олійні і жида. Они уряджують їх практичнійше: у них не треба товчи а лише молоти на машині. Однак наші люди рідше йдуть до жида, бо сей „добре не уважає, як там на панві смажить ся, додає за багато води“ і — що найважнійше — визначає ся нехлюйством, чого люди брідять ся.

Михайло Шишкевич.

Пояснення до малюнків.

Мал. I. Печ.

- a. Панва.
- b. огонь.
- c. с. лавочки або стільчики.
- d. каганець.

I. I. голови таранів (округлі або гранчасті).

- m. рамена.
- n. п. мотузки.
- o. o. шпуряи або ремінці, щоби та ранами лучше бити.

Мал. II. а. скриня.

- b. стовп (b₁ в перерізі).
- c. хлопець.
- d. макух.
- e. кружок з рівцями.
- f. дудочка.
- g. підкладка або т. зв. платва.
- h. стріла.
- i. підойма.
- j. j. тарани.
- k. k. клини.

Мал. III. Положене в олійні:

- a. скриня.
- b. стовпи.
- c. тарани.
- d. печ.
- e. стільці.
- f. жорна.
- g. стіл або лавка.
- h. h. ступи.
- k. корито, де складають ся макухи.
- l. двері.

Sommaire.

Préparation des grains. Transformation en farine. Rôtissage. Extraction de l'huile. Description des appareils.

Explication des figures.

Fig. I. Four: a) plat, b) foyer, e) banquettes, d) lampe.

Fig. II. a) poutre avec sa mortaise, b. b) montants (b' en coupe verticale) c) pièce en bois qui entre dans la mortaise, d) sac en crin, e) tamis, f) canule, g) serviette, h) barre de la presse, i) levier qui la soutient, j j) montants des marteaux, k k) coins, m. l.) marteaux, n. n.) cordes, o. o.) courroies.

Fig. III. Plan de l'huilerie, a) poutre, b. b.) montants, c. c.) marteaux, d) four, e. e.) tables, f) moulin à bras, g) table ou escabeau, h. h.) mortiers à pieds.

Médecine populaire dans le distr. de Rovno, en Volynie

par

V. Domańtzky.

es

6



2

26

Народня медицина у Ровенському повіті на Волині.

На думку народа, усі хороби, які тільки в, виникають од двох причин: од Бога, — кара за гріхи, за несправедне життя („Боже попущенне“)¹⁾ і од злих людей — знахорів. Останні, звичайно на „оказіях“, підносять відомій людині „душник“ (чарку) горілки з данням; в чарці буде стояти немов стовп, і хто вип’є сю горілку, той не безпремінно умре. І в тім, і в иньшій разі звертають ся до своїх таки лікарів-„знахорів“, „ворожок“, „бабок“. Останні лічать своїх пацієнтів звичайними способами: „відшептувацями“, при тім шептання для кожної хороби існує осібно, в кількох варіяціях навіть і для таких, як тифус, запалене в лехких, холера; „замовленою водою“ — дасть ся спеціально при хворобах, що „від злих людей“ і має всілякі таємничі назвиська²⁾, „підкурюють зіл-лем“³⁾ і т. и.⁴⁾.

¹⁾ До сеї категорії належать переважно хороби пошестні, як тифус, холера, коклюш, шкарлатина, круп, віспа, чума.

²⁾ Воду або дають пити або обмивають нею боляче місце. У Князь-селі і в усім окрузі вода вживаєт ся яко найліпший лік. Почалось се водолічення у с. Моквичині (17. в. од с. Князь), де 55 літ навад одна селянка почала лічить усіх водою, оповідаючи, що одної неділі сама Божа Мати показала їй цілющу воду од усіх хороб. З того часу до „Святої неділі“, — так прививали ту жінку, почали приходити за святою водою, цілими юрбами стали йти не тільки з сумєжніх сіл, а й з місцевостей досить віддалених. Років 7 „Свята неділенька“ умерла од холери, а водолічення узяли на себе иньші. Попам, як сповідають або роблять маслосвятіє, трапляєт ся бачити разом з лівами в головах хорого і замовляну воду.

³⁾ Ось які рослини вживають яко ліки: бобовник, чорнобиль, дендера, ромашка, липовий цвіт, листи волоського горіху, братки, „маслюк“, трава багно од простуди, зіновать, нечуй-вітер, гриби, „мішечки“.

⁴⁾ У с. Крічільську лічать тим, що пускають кров, приставляють п’явки і „баньки“, а иноді невеличкі горщики; останне виключно баби. Лічать найбільше абшитовані фельдшери та щіпельники.

До наукової медицини звертають ся тільки в крайнім разі, і то тільки після того, коли усі домові засоби будуть використані.²⁾ Медицина на думку селян, — „панська вигадка“; підчас пошести, напр. холери, дохтори троять людей... Та й окрім сього панська медицина дуже незручна селянинови-хліборобови: вона вимагає пильного догляду за хорим, видимо значних видатків на аптику (хотяй не рідко свої людці-знахорі виморочать далеко більше ніж скільки пішло-б на справжні ліки). Окрім того, до дохторів нема чого звертатись, бо усе залежить від волі Божої: коли чоловікови призначено „вичуняти“, то він вичунає з божою помічю й без дохторів.

Коли людина хора, с. в. коли вже не може ні встати, ні їсти, ні пити, — тоді, як вже казано, посилають за знахурем або за ворожкою, знахоркою, бабкою. Взагалі і ті і другі. в найголовнішій часті процеса лікарування, себ то у шептаннях, між собою і не відріжняють ся, але в методі тих і других є велика різниця:

Знахур починає з того, що ворожить на картах, після чого об'являє, що пацієнт має хоробу або „з води“, або „од вітру“, або „з-за плечий“ т. є. од злих людий. Об'явивши причину, приступає до лікарування: ставить у піч в горшку „зілле“, наливає в шклянку горілки, потім іде до печі, щось там шепче і руками виробляє якісь незрозумілі маніпуляції. Як зілле закипить, зливає його у шклянку і по кольору пливну робить постанову: чи жити-ме, чи ні; коли буде червона — жити-ме, бліда — умре.

Ворожка робить внакше. Перш усього вона викочує хоробу яйцем, шепчучи разом з тим, потім розбиває яйце, вливає в шклянку і туди підливає води. Приглянувшись пильно тій помісі, вона, як і знахур, вирікає присуд; і коли надія животіти ще є — дає хорому „корінець“.

Звичайний гонорар знахурям та ворожкам: крупи, молоко, яйця, масло, гроший з карбованець. Різні при йому лікарування, замовляння. відшептуння переходять по спадщині, від батька дітям, — иноді учать ся і у чужих.

Усі хороби поділяють ся на: вроки, ляк і перелоги; а виникають вони: з води, од вітру, од поганого ока, од дання, самі ходять (олицетворення); деякі від того, що людина виходить з хати, особливо у ночі, в негарну пору²⁾ (с. Столпин). Усі вони поділяють

¹⁾ Охотнійше звертають ся до хвершала, де він є.

²⁾ Хороби бувають ще од того, що знахур троїть воду. Коли у селі є живий знахур, то він у ночі іде на кладовище, викликає покійного знахура з могили і в двох уже ідуть у село і отруюють воду; від сеї води, звичайно, прикидають ся усіякі хороби (с. Яполоть).

ся на зверхні і внутрішні. До зверхніх належать опек, налив, при-стрит і вньші; до внутрішніх — вроки, лихоманка, пошесні хороби.

А. Внутрішні хороби.

Найголовнійша хвороба вроки. Як тільки трохи неаду-жасть ся, болить голова, живіт, се вже „вроки“. Вроки бувають: 1) від задрісного недоброго ока — „така нехороша кров поди-вить ся“: задрість його красї, силї і т. и., — від сього пильного погляду людина почуває себе як в лихоманці (с. Ясенїч). 2) од ві-тру — „такий вітер подвіяв“. Вроки можна вилічити шептаннями, змовляннями, які треба проказати над хорим. Коли баба ворожка „змовляє вроки“ і хорому стає краще, се, значить, баба своїми словами скасувала злий вплив поганого ока та вітру. Змовляння вже не мають поганського елементу, а навпаки, змістом своїм ма-ють християнські вірування; найчастійше в них згадуєть ся Богоро-диця, апост. Петро і Павло. Вроки змовляють ся так:

Перший варіант: „Божая Мати по небі ходила, Ісуса Христа за ручку водила. Йшла вона золотим мосточком, подпе-рала ся золотим кійочком. Прийшли до вї сьвятї Петро і Павло. „Мати моя возлюбленна, деж ти йдеш?“ „Йду хрещеної, моли-твеної раба Божїя (імя) вроки змовляти. Заспани, заслани, поду-мани, погадани, дівочькі, паробоцькі, жіноцькі, з вітру, з під обо-локув, з под хмари, з под ясного неба“. Далі читаєть ся молитва.

Другий варіант: „Не я приступаю, сам Бог приступає, моїм словам помоч дає. Хрещенїй, молитвенїй рабі Божїй (імя) вроки змовляю. З под сонця, з под хмари, з под оболокув. Не хо-діте, кости не ломіте, крови не смокчіте, на пушу, на нетру ідіте. Другим разом — ліпшим пересказом: Не я приступаю, сам Бог і т. и. (Знов з початку. Треба тричі сказати, а потім „Отче наш“ (с. Яполоть).

Третій варіант: Йшов сам Господь через золотий міст, зустрічає Матер Божу, питає Матери Божої: „Куди йдеш?“ „Іду до Пресьвятої Діви Богородиці і раба Божого N. врока змовляти із ручок, із ножок, із-за плечий, із живота, от буйного вітречку, от ясного сонечка, скуль пришли, нехай собі туди йдуть. Прошу Господа Бога, щоб Господь поміг по моїй молитві сєв перенести. (с. Головин).

Окрім змовляння є ще дуже простий спосіб вилічитись від вро-ків: треба стати, піднявши до гори руки, і змірять себе (с. Коро-

стятин). Лічать також холодною водою, в яку видають кілька розжевленого вугля. Хорій кілька раз сею водою умиваєть ся і тричі в день п'є. (с. Липка).

Ляк. Коли людина злякаєть ся чого небудь, „ляк“ ніби входить в нього, в середину; чинить по всім тілі, або тільки в яким члені, біль. Ляк „викочують“ (виганяють) яйцем або хлібом (мнякушкою), яку опісля віддають собакам (м. Межирічи). Баба качає сире яйце по болячому місці і шепче змовляння; яйце після сього розбиває і виливає у склянку, щоб побачити „ляк“. Коли у склянці будуть „рожни і вістря“ — значить хвороба од ляку, а коли яйце буде чисте — значить причина инакша. У с. Ясенічах викачуванням лічать і вроки. Яйце, як вредне, оддають собакам. Змовляння од ляку :

1) Приступає Божая Мати ляк виливати зо всіми сьвятими, з ангелами зо хранителями (з охранителями?). Заспано, заслано, подумано і т. и., як і від „вроків“, а при кінці додаєть ся: „котячи, волячи, собачи“ і далі таки молитва: „на горі церковка стояла, там Мати Божая спала, спочивала. Прийшов до Її Ісусе Христос:} „Мати моя злюбленна, проспи ся, пробуди ся, — до мене прикупи ся. Загадай старому і малому, хто буде сей сон читати, то наглої смерти не буде мати!“ (с. Яполоть).

Пропасниця „тра сця“, „шухля“. Лічать ріжними домашніми засобами: п'ють моркву, сьвячений сояшник, кладуть в обув сьвячену м'яту, підкурюють ріжними травами, обливають хорого нежданно холодною водою, стараючись його злякати, щоб прогнати пропасницю. Є ще й такий спосіб: в яйці проколюють дірку, виливають з нього що там є: а замісь того кидають 77 зерен проса, — бо усіх пропасниць 77. Рано, до схід сонця, ідуть до води, кидають туди яйце і примовляють: „добрдень вам всім, є вас 77, є вам і сніданне всім“; потім, спішучи, не озираючись, утікають (с. Яполоть). Помагає також трава „нечуй-вітер“ і „віновать“.

По шесні хвороби уявляють собі персонафікованими; напр. холера — се жєнщина, „пані або панна“, або проста жінка, що ходить по полях і по селах від хати до хати, лишаючи за собою заразу, від якої мруть люди, (с. Ясеніч і Коростятин); буває, що се „пані“ з коров'ячими ногами. Де вона зупинить ся, там люди починають мерти. Коли хто її зустрине, не повинен до неї балакати, а то умре. Холера в кожному місці бере призначену їй од Бога

1) Остання фраза прийшла сюди, очевидячки з „Сну Прєсв. Богородиці“.

кількість жертв, ні більше, ні менше.¹⁾ Холера буває велика і мала: велика забирає людей скоро, а мала довго мучить. Холера не може увійти в те село, де є капличка над жерелом або явлена ікона: „мене Божа Мати не пускає“ — каже вона. Смерть од холери безчесна, особливо через те, що похорон буває без звичайних церемоній, і родичі не можуть провадити. „Дай Боже смерть“, — кажуть — „але щоб люди руки приложили; а то поховать без попа і без кадла, бо так душа заслужила“ (с. Яполоть). Від холери є молитва, яка, кажуть, дуже помагає; кожен її знає і щодня читає: „Ладика чоловіка любить. Ізбави од усякого зла стояння (?). Учія (?) ужасно смертоносна язви, зміренне молимся, услишим нашої молитви, по гріхом наших нас наказуєш, що прости нам і спаси нам, приклонімо ся до коліна, слезами омием, ізбави нас, пошли нам янгеля твого хранителя. Спасіте нас в купі з Пресвятою Богородицею, во всім сьвятим, на віки амен. (с. Яполоть).

Чума — подібно до холери — се жінка на індичих ногах. (с. Яполоть).

Зуби. Від зубів помагає горілка, квасець, примочки, також підкурювання і „замовляння до місяця“. Що місяця, на молодик, хорий на зуби, як побачить вперше місяць, повинен вийти на двір і, дивлячись на місяць, тричі проказать: „за морем дуб, на морі півень, на небі місяць; як тих три брати зійдуть ся до купи, будуть пити-гуляти, тоді і мої кости будуть вигравати“. (с. Яполоть). Біль зубів від робака, що оселяють ся в зубі і гризе кістку. Є ще й друге замовляння: „Бог на небі, а цар на землі, а ведмідь в лісі; як зійдуть ся меду їсти, то тоді, у N. будуть зуби боліти“ (с. Головин).

Від живота — в середину приймають горілку з перцем або намочують у спирті тютюнове листя і кладуть на живіт. Коли від надмірної праці людина підірве себе, прикликають бабу „одібрать живота“. Баба ставляє на живіт горщик або шклянку (с. Яполоть). Помагають теж припарки з ячмінного або пшеничного грису, а також настій з бобовника та центурні (корінь і стебло). (с. Коростятин).

Від кольок — компрес з печеного вівса, вареного грису; приставляють також п'явки. П'явки взагалі очищають кров. Хто її

¹⁾ Кажуть, що одній людині явилась у вісні холера і сказала, що в тім селі візьме 100 душ; колиж умерло більше, чоловік почав сваржитись холері, а она відповіла: „я вв'яла тільки своє, а решта померло: одні „по Божому“, а другі „з переляку“ (с. Яполоть).

раз поставить, той завжди до них мусить звертатись. У кого багато крові (повнокровіє) тим теж ставляють.

Від ломоти — витирання з камфори.

Від голови — натирають оцтом з водою. Від скаженини — зілля.

Б. Зверхні хороби.

Пристрит — буває од вітру, од нечистої сили: скрізь коле по усьому тілі, ламає; бува і від лихого чоловіка: тоді людина позіхає, випадає в меланхолію, болять йому руки, ламає голову. Лічать „змовлянням“ як і вроки; помагає також „Отче наш“ і „Богородице“; „змовляння роблять на йорданській воді, яка дуже помагає. Коли „змовляють“, боляче місце легенько підколюють, ледви дотикаючись гострим ножом, потім кожен раз дотикають ся тим же ножом до стіни, — і так 7 раз. (с. Липки, м. Межиріче).

Р о ж а (бешиха), — (рожисте запалення); лічать дрібним порошком, замовляннями і „палінням“. Роблять останнє так; баба бере червону сукняну шматку або червоний пояс, (иноді хустку), покриває нею боляче місце поверх рушника, потім бере „кужіль“ льону, висмикає з „жилки“ 9 „пасом“; кожну по одинці, запалює восковою свічкою і кладе на те місце де болять. Коли одно пасмо згорить, кладе на його місце друге, і так до 9 раз. Тим часом треба читати Отче наш і інші молитви з таємничими словами. Иноді хорий й сам лічить ся тим, що нагріває боляче місце над запаленим спиртом. Се зветь ся „спалити рожу“. (с. Бігалі, с. Яполоть).

Яч м і нь на оці. Вибирають 9 зерен ячменю і кидають у затопляну піч; той хто кидає, повинен як найскорійше утікати, щоб не чути тріскання зерен, а то нічого не pomoже (с. Яполоть).

Нежіт, „ижик“ — приємалюють котячий хвіст і нюхають.

Від очий — мушки, примочки.

Опалене місце — лічать камишом, тертим пшоном, олією (з льону). яєшиім білком, компресами з перепаляного пшона, помішаного з попелом від спалених пасом льону. (с. Коростятин, Липки, Яполоть).

Від на р и в а — подорожник.

Од у р і з а (пори́за) — помагають трави: подорожник, дереза (мучний склад сих рослин); заливають горілкою. Иноді вживають попіл з ганчірки спаленої у спирті (с. Яполоть).

Як укусить який гад замовляти треба.

Коросту лічать сїркою. Також можна замовити кров. В деяких зверхніх хворобах помагає осібний рід грибів — „мішечки“ (с. Колоденка).

З дитячих хвороб найголовнїйша „крикливці“. Коли дитина дуже у ночі плаче без видимої причини, то се ворожка насилає „крикливці“. Коли ворожку запросити і добре її прийняти, то вона може змовити їх (крім змовлення треба прочитати „Отче наш“), і дитина заспокоїть ся. Иноді крикливці насилають ся і на дорослих, і тоді вони мучать ся від безсонниці і не можуть цілими ночами спати. (с. Яполоть). Замовляння од крикливців: „Зорниці і вечорниці, од самого Бога помощниці. Возьміть з раба Божого N. тії крикливці і занесіть в тії ліси, де не заходять голоси“. (с. Голонин).

У деяких хворобах дїтий „проймають проз ослон“: просовують між ногами ослона.

Подекуди жєнщини носять корунки (купають в Почаві на прощі); матері чїпляють малолїтнім дїтям „од видимої хвороби“ (с. Яполоть).

Скотячі хвороби.

Щоб вилїчити домашню скотину вживають звичайно домашніх засобів, і тільки на случай „порченої крові“ пускають кров, або кличуть кого треба, щоб пошептав.

Перелогі лічать так. Спершу говорять: йшов цуни, йшов дяк. Цуни став одправляти, а дяк почав сьпівати, а чорт за перелогі да й почав втїкати“. Скотину після сього обводять штанами, та й усе. (с. Яполоть).

Коли скотина мочить ся кров'ю, то на тїм місці, де вперше замїчено сю мочу, забивають сьвіжого осикового кїлка і напоюють скотину юшкою з цибуляного вїнка. Дають також їсти свинячий лїй, помїшаний з сажою. (с. Яполоть). Оригінальний засоб їстає для того, щоб гарантувати скотину від вовка: хто „знає“, робить кілька ударів кресалом об кремїнь („закресав“) і все: сю скотину можна сьміливо пустити в лїс на пасовисько без призору. Коли, бува скотина десь заблудить ся в лїсі і не вернеть ся до дому коли слїд, тоді вживають такого радикального средства: той, що уміє „закресать“, засажує в колоду сокиру; через се, гадають, скотина, що загубилась, стояти-ме на однім місці і вовк, навїть коли-б він був де-небудь близько від неї, не зачепить її. Коли-ж

сокира, що лишаєть ся у колоді, через якийсь час поржавіє, — се знак, що скотину з'їв вовк. (с. Березна). Як заночує скотина в лісі (та й як виганяють її на пасовисько) читають таке змовляння: „Святий Юрій, св. Микола і св. Покрова, обійди нашу худобу докола, в лісі на попасі, під ясним місяцем, під ясними зорами, за господніми словами, од звіра лютого, од чоловіка лукавого, од гаду нечестивого. (с. Головин).

Від скажених тварин дають иноді у хлібі стружки з порога. (с. Яполоть).

В. Доманицький.

Sommaire.

Causes des maladies (punition divine et la mauvaise volonté des hommes). Pratiques des rabouters et des bonnes femmes. Specimens des incantations. Maladies personnifiées. Traitement des maladies internes et externes. Maladies du bétail et leur traitement.

Bijouterie populaire dans le distr. de Starobilsk, gouv. de Kharkov

par

M-me H. Radakov.

Золотарство у старобільському повіті у Харківщині.

Завчасу мої етнографічної подорожі по Старобільщині, довелося мені здибатися у одному з більших сел з сільським „золотарем“. Золотар той пробував на той час у слободі Новий Айдор, а сам він з роду „волох“ з сусідньої Катеринославщини. Свій крам — сережки (ковтки), перетні, дукачі і т. и. він розвозить по ярмарках, дуже зручно приспособлюючись до смаку досить неоднакового великорусів і українців, що живуть у Старобільщині.

На модель він бере два зразки старинних серег — один український (мал. 1), а другий великоросійський. Великоросійські сережки відзначають ся від українських тим, що мають висюльки або пів-місяцем, або частійше зроблені з срібних монет не більше карбованця. До долішнього краю сих монет причіплюють ще иноді дрібненькі висюльки і ковтка таким побитом стає дуже великою і довгою, сягаючи иноді аж по плече. Висюльки і иньші окраси на сережках роблять ся з коралів, або з янтарю (бурштину). Коралі — се залюблена окраса українців, а бурштин більш подобається великорусцям.

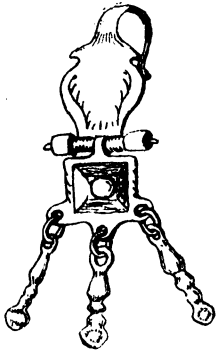

мал. 1.

Окраси на ший роблять ся частійше усього з монет ріжної більшости; монети сі звязують ся ланцюжками і оздоблюють ся ріжними шкляними і коральовими невеличкими висюлками. Яко материял до виробу усіх



мал. 2.

окрас уживаєть ся майже виключно срібло. Уломки металю вкладають ся до невеличкого горщичка з не випаленої глини (мал. 2) і у сему горщичку розтоплюють ся у особливому досить примітивному складу горні мал. 3). Розтоплений металю виливають ся потім через вузьеньку дірочку до особливої глиняної

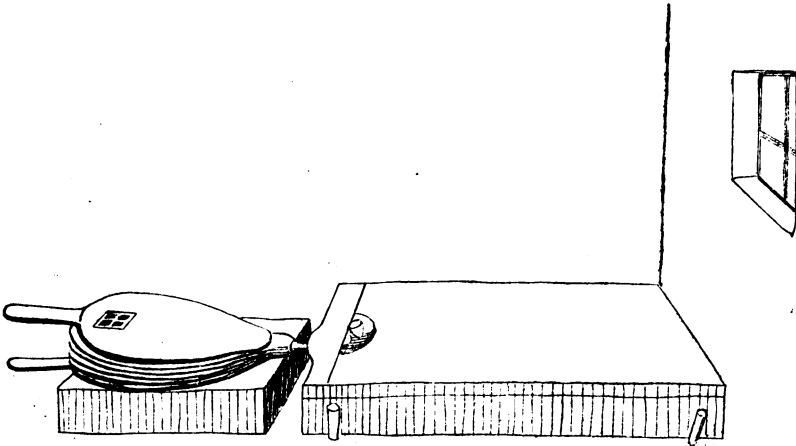

мал. 3.

лячки (мал. 4 б б'). Лячка ся, чи форма робить ся ось як. Береть ся два симетричних залізних обідка сполучених між собою шарнівром (мал. 4 с) і невеличким вушком до замикаання. Сї обідки мають см. 3—4 висоти і 20—30 см. у найбільшому діаметрі. До їх набиваєть ся гончарна глина, у котрій роблять ся виглублення різної форми і глибини на різні річи. Усі ті виглубління сполучують ся між собою невеличкими рівчачками, котрі усі скуплюють ся до головного, центрального рівчачка, що йде до вузшої части форми. Складені до купи обидві половини лячки так щільно приходять ся одна до другої, що становлять собою як би посудинку на вірець листа з дучкою у її вузшим кінці.

Перше ніж залити до такої форми розтоплений металю, золотарь заціплює обидві її половинки особливими деревяними щипцями (мал. 4 а) і тоді вже лє. Залитий у дучку металю протікає по рівчачкам і заповнює усі виглубління. Коли він досить прохолоде і затвердіє, щипці здимають ся, форма відчинаєть ся і з неї виймаєть ся вилита дуже скомплікована маса, складена з злучених між собою окремих річий. Маса тая потім розрізаєть ся і таким

побитом золотарь має відливки кульбок, зерняток, листиків і т. в. частин, а котрих по їх обробленню складають ся вже ковтки перстеней і иньші вироби.

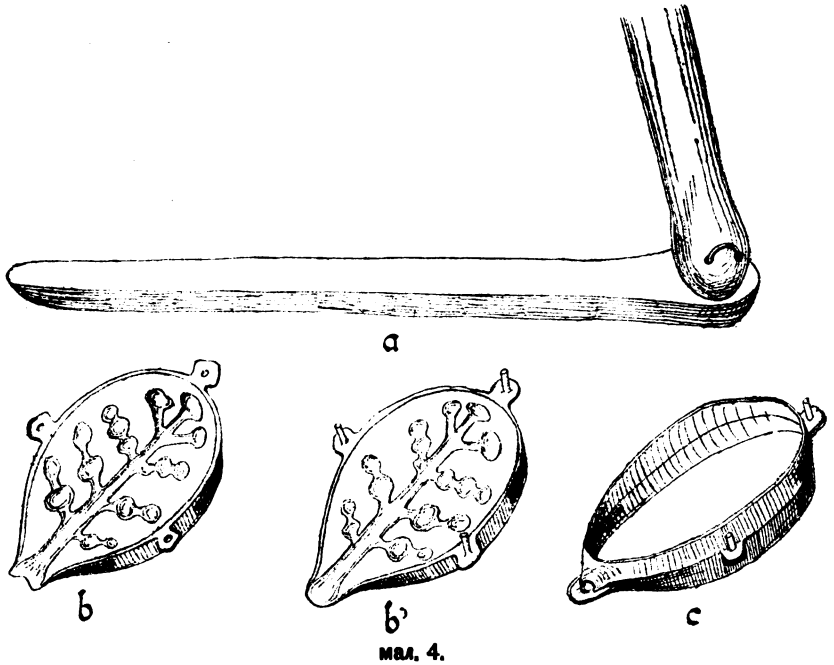

Увесь поверх металових окрас робить ся або блискучий (політерований) або тусклий — матовий, а потім вже орнаментуєть ся ріжними нарізками, штампуванем, або иньшим робом. Як струмент до того вживають ся т. зв. різці, котрих золотар має кілька ріжних форм і ріжної великості (мал. 5 а, б, с, d). Два перших різця (а і б) вживають ся до роблення усяких нарізок, третій (с) задля матового поверху, а четвертий (d) задля політерування і зветь ся „ноліровник“, а робить ся з загартованого заліза.

Усяки дірочки, дучки і виглубління провечрюють ся особливим дрликком, котрий у старобільському повіті зветь ся мабуць з великоруська „вертеж“ (мал. 5 g). Сей прилад увесь деревляний (і вісь і маховий круг) і тільки до кінця його приставляєть ся сталеве шило, гострої форми або трохи здавленої при кінці (мал. 5, e, f). Крутить ся „вертеж“ підійманнем і спусканнем горизонтальної палички, крізь котру проходить вісь і до котрої привязаний ремінець, що при тому розкручуєть ся і накручуєть ся на вісь, спонукуючи і її крутити ся.

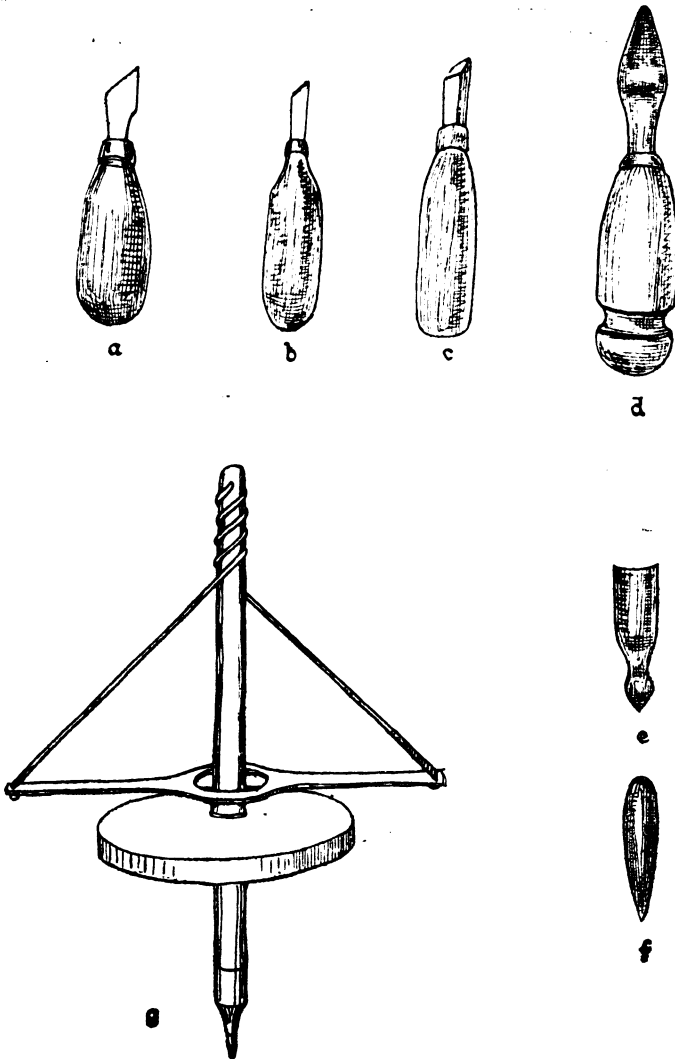

мал. 5.

Окрім сих приладів старобільські золотарі вживають ще до роботи дві пилки — ширшу і вузшу і особливі ножиці (мал. 6). Як що приходить ся тягти дрот, то задля того вони мають особливу сталеву дощечку з дірками різних діаметрів і обценьки (мал 7 b і a), котрими дрот протягаєть ся крізь усе менші і і менші дірочки у тій дощечці, поки не стане о стільки тонкий як треба.

Отсе й усі найголовніші прилади старобільських сільських золотарів. Таких золотарів на цілий повіт тільки двоє і вони самі

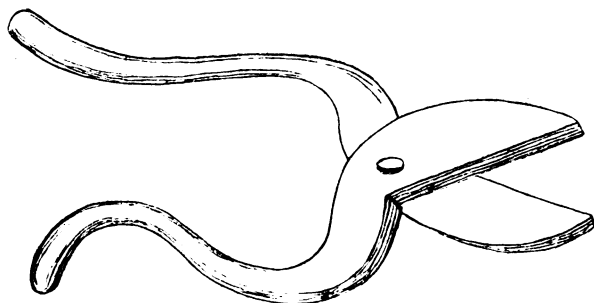

мал. 6.

між себе розділили місця продажу своїх виробів, розвозячи їх по ярмарках кожний своєї простороні. Окрім своїх виробів, найбільше

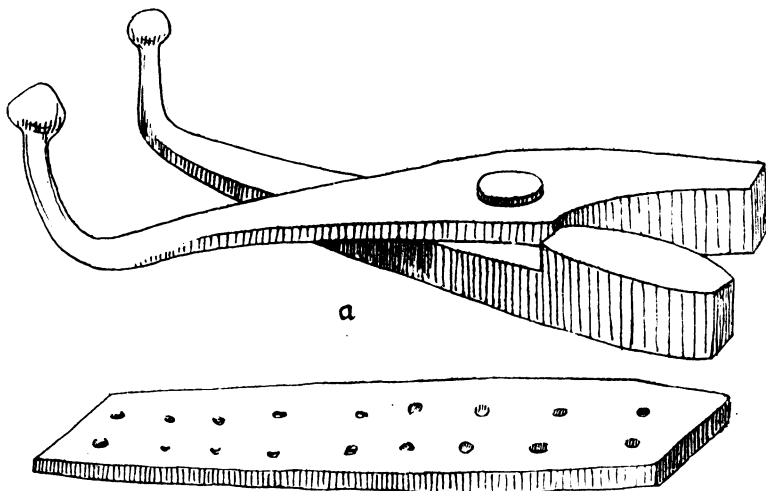

б
мал. 7.

окрас, вони беруть лютовати різні поламані річи, направлати їх або перероблювати. Як материял вони вживають до того старі уломки срібла або золота, дуже часто й срібні гроші, котрі їм для того приносять люде.

Олена Радакова.

Sommaire.

Bijoutiers ambulants. Boucles d'oreilles ukrainiennes et grandrussiennes. — Fonte du métal. — Préparation des moules et la moulage. — Montage. Instruments du travail. — Vente.

Explication des figures.

Fig. 1. Boucle d'oreille ukrainienne.

- 2. Creuset en terre glaise.
- 3. Four du bijoutier.
- 4. *a)* Tenaille en bois; *b* et *b'* deux moitiés de la moule, *c)* cercle en fer
- 5. *a* et *b* burins; *c)* estampille, *d)* polissoir; *e)* et *f)* pointes en acier pour la vrille; *g)* vrille.
- 6. Ciseau.
- 7. *a)* Tenaille en acier; *b)* filière.



Calendrier populaire dans le distr. de Valouïky, gouv. de Voronèje

par

M. Dikarev.



Народний календар Валуйського повіту (Борисівської волости) у Вороніжчині

Записано від Наталі Дикаревої, Петра Короля, Гальки Мироненкової,
Гальки Михайленкової, Віри і Петра Тарасевських і др.

Січень.

1. Новий год. До Нового году дня прибавляють ся на курячий шаг.

Під Новий год кладуть усяку солому. З усього, який не є хліб, повисмика пучечки та й кладе коло соломи: бач, на якому на Новий год инія впаде, на те й урожай буде. Та оп'ять же як на саду упаде инія, так, кажуть, урожай буде у саді, а як не впаде, так не буде урожаю; як на Новий год зірок багато, гречка вроде.

На Новий год палять у городі ще до схід сонця сьміття, то од Різдва змітають під покуть, щоб черва не їла яблунь, щоб вона не заводилась. (А вони як сипонуть ще більше!) Сокирою по деревах стукають, щоб родились яблука та груші.

Посівають на Новий год малі хлопці ще до-світа, ще не розвидняють ся. Беруть у рукавицю зерна усякого, сїмня беруть; гороху не беруть, щоб не побить скло в образах. Приходять у хату, зараз зачнуть кидати зерно до образів та приказують: „На щастя, на здоров'я, роди, Боже, жито й пшеницю, і всяку пашницю. Здрастуйте. з празником, з Новим годом, з новим щастем, з Василієм!“

Тоді й кажуть ті, до кого прийдуть: „Сїдайте, хлопці, сїдайте, щоб старости сїдали“, — як у кого дівчина є. А хоч і не має дівчини, так кажуть, щоб сїдали за столом, щоб добре все сїдало.

Сажують ще посівалників на поріг, на дерезовий деркач та заставляють квочать, щоб кури плодилися. Посадять хлопців, за вуха та за чуб попадуть та в гору і крутять його та приказують: „Щоб курчата були чубаті, вухаті й волохаті“. А то й старих за чуб смикають, як прийдуть з церкви, щоб курчата були чубаті.

Зерно, що розкидають посівалники, збирають, трохи курам кидають, щоб кури неслися та плодилися, а то у закроми кидають і з таким хлібом і його розсївають у полі.

Посівальникам, в кого в гроші — дають по копійці — по дві, а то блинців, пампушок, бублики, пряники, шматок хліба.

Малі діти ходять на яр ковзать ся на рівчаку. Проти Короля озеро єсть, і там ковзають ся. На ковзалку ходять всю зиму і великі хлопці і дівчата по празниках.

Після Нового году стануть то шить, то мотать: надівають на прядене на витушку та мотують на клубки. Се хоть у день роблять, хоть у-до-світа встають, а вечорами не роблять до Водохрещів.

5. Голодна кутя. Так як хто (старі більш) до зьвізди не їдять, поки вода освятить ся. Як-що печуть пиріжки або паляниці на Свят-вечір або на Голодну кутю, так не дають дітям того, що пекли в той день, поки зьвізда зойде, та поки воду освятять: як, бач, їсти, так скотина хромати-ме.

На Голодну кутю варять: капусту, квасолю, узвар, кутю з ячменю, з пшениці, з гречки. Кутю варять у новому горщику і новою покриткою накривають, а узвар варять в одному горщику скільки років і більш у йому нічого не варять; а хто й узвар варить у новому горщику.

Кутю з узваром варять під Голодну кутю, у вечері, а становлять їх на покуті на Голодну кутю в раньці. Кутю становлять на сїно, в кого є, а то й на солону, у кого яка є — гречану беруть, просяну. Постіляють, як гніздечко, і ставляють туди горшки. Із соломи хрести пороблять і становлять один ув узвар, один у кутю

Як кутю становлять, дітей садовлять на покуті, хоч під Різ-дво, хоч під Водохрещі, та заставляють їх квочтати, та за вуха їх тягнуть, та за чуб, щоб то вухаті та чубаті кури велись.

Печуть паляниці, пиріжки з квасолею, з капустою, один здоровий.

Лампадку запалюють, як до вечірні задзвонять воду свя-тити — усю ніч вона горить.

У Тишанці під Водохрещі задля водосвятія хреста роблять із льоду. Роблять його теслярі і столярі. Потім розмальовують його червоною краскою і синьою, наліпляють золоті слова; а як коли здумають на вихвалку зробити, так іще і цілий (і)коностас із ріжними хвигурами роблять: повироблюють лампади і хрести з главами. Отсе вноді, як прочують люде, що зробили якийсь новомодний хрест, так як посуне людей з різних хуторів, так аж лід гнеть ся до землі, а вода так і подзюрить, як уже прорубають, і люди усі стануть стоять за того по коліна у воді. Так духовним загоді накладають пластини льоду, щоби у воді не стоять“.

Під Водохрещі, а хто й на самі Водохрещі держуть свічі, як воду святять, і такі і трійцю (три свічки як у кого сплетені, а як у кого і несплетені), особливо Чибісяне (в їх свої бджоли) товсті свічі сучуть. Хто заможний, то й усю вечірню стоїть з свічкою.

Як святять воду, хоч у вечірні, ув ограді, в кадушці, хоть у колодязі, вони (люди) зараз починають товпнеть ся, поца не випустять, то він і лає їх. Пообливають ся, глечики поб'ють, поспішають ся, щоб попереду до дому прийти. Бджоли, у кого єсть, — то хапають ся по переду води набрать: кроплять бджоли водою, на пасіці улики збризкують свяченою водою, рої збризкують.

Святу воду бережуть од Водохрещів до Водохрещів: не дай Бог якого горя, вода згідлива, користна. Як голова боліти-ме, голову святою водою й помочиш. Та й старий, як було занедужа й, каже: „Умий мене, бабо, свяченою водою“, ну і збризнеш його. А то як дитині посьміють ся, воно й почне кричати, не спить всю ніч: то й вмийш його свяченою водою. Як скотина западе на хробу, вечірня свячена вода даєть ся, збризкують скотину свяченою водою.

Як придуть з вечірні, зараз Богу помолять, води свяченої нап'ють ся, тоді вже йдуть, кроплять єю, та крейдиною хрести пишуть, — кроплять та проказують: „Во Брдані крещаю ся.“

Один ходить та на тарільці пиріжок носе під рукою великий, а як пиріжка нема то хоч паляницю. Писне хрест та й каже: „Раз писну, раз кусну!“ Скільки хрестів напише, стільки й кусне пирога. А в Тишанці непочатий пиріг або паляницю приносять назад у хату.

Хрести пишуть попереду в хаті, на образах, тоді на вікнах, тоді на столі, тоді вже на узварі, на куті, на дверях, на кадушках, на відрах, на сундуках, на горшках, на діжі — на всьому пишуть та кроплять.

На дворі пишуть хрести й кроплять водою скрізь на дверях, на воротах, обходять коло хати; як у кого є віконниці, то й на віконницях хрести пишуть та кругом хати кроплять.

Кроплять і скотину, сохи, борони. Дають і скотині свяченої води та зараз хліба, перетрушеного сиром — того, що од Свят-вечера лежить на столі.

Як сідать обідать, оп'ять Богу помолять ся, води нап'ють ся та в хаті покроплять і зараз їдять пиріжки, тоді капусту та квасолу, тоді кутю, тоді узвар. Кутю їдять хто з узваром, хто з медом, хто мед любить.

Як сїдають вечерять, зовуть у вікно: „Морозе, іди до нас, вечерять та не морозь ні телят, ні ягнят, ні гусей, ні курей!“ Як-коли заставляють кого з дітей, з хлопців, як саме кутю їдять, у вікно мороза кликають: „Морозе-морозе, іди до нас вечерять!“

Як хто за кутею чхне, то щонебудь дарують: як дівчина чхне, то дарують вівцю або корову, а як хлопець, — то коня.

Повечеряють — тоді за макогон, проганяють зараз Мороза: в Грушівці ходять до сусіда, б'ють об сьвятий угол, а в Борисівці свій угол б'ють: „Іди, Морозе, своє місце: себ-то, щоб не був ти тут повечерявши“. (Один чоловік пішов до сусіда, та як ударив об сьвятий угол — так образи й посипались). Як повечеряють, проганяють і кутю: макогоном б'ють в угол та примовляють: „Вон, кутя, с покутя, а узвар — на базар!“

Кутю й узвар оставляють до другого дня і їдять кутю зараз перед обідом, а узвар після усього.

Під Водохрещі волшебники (такі, що не боять ся нічого), де річка є, ходять на річку воду брать: так вона, бач, згідлива, лічать ся єю, то-що. Та прислухають ся — кажуть: Дух сьвятий у північ купаєть ся у воді. Се таке, що сміле ходе, а молодий і не піде, побоїть ся, знахорі більш ходять.

Під Водохрещі старі ходять під церкву слухать: як малебні служать — так жить ще буде, а як вічну пам'ять заспівають, так ото вже умірати треба. Як лічилась я в Зімоленці в старухи, так у єї старик ходив під церкву слухать. Так приходе та старусі й розкажує: „Ох, старухо, недовго жить мені: просьпівали мені вічну пам'ять“. З тим він і вмер того году.

6. Водохрещі. Як на Водохрещі до утрені задзвонять, то ходять у курник з помелом з сїдала спихать курей, щоб сїдали квочки.

Воду сьвятять Борисівці у колодязі, а Тишане в річці.

У Тишанці вирубують з льоду хрест і викрасять його буряковим квасом і золоті слова роблять. Висіче слбва та й позолоте їх і огорожу зробить так славно, і довго стоїть вона. Посиляли Павла читать, так він каже: „Ісус Христос хрестив ся і всіх врагів розогнав“. Там якесь ладно, я його й не стулю.

Як зачнуть хрест погрузати у воду, охотники стріляють з рушниць, щоб звір розходив ся. Бач, кажуть, до Водохрещів вовки ходять табурами, по дванадцять вовків ходе, так їх порогають по одному: — як згук стрільбовий почують, тоді вже вони після того будуть ходять по годному — по два, де кому місце припаде.

Як у-перве стрільнуть, так що перед тобою, хоч ломака, хоч кізяк, то скоріш усього кізяк хватай. Та як отсе бишиха трапить ся, або палець обірве, то підкурюють ним. Як кізяка нема, так ломаку беруть.

„У те время, як саме люди на Водохрещі ідуть з водосьвяття до дому, то сиплять баби птиці куті тисі, що ще зіставляють з Різдяного Сьвят-вечора, і од сього, кажуть, добре плодить ся птиця: ото, бач, скільки народу, стілько і по двору буде птиці ходять. І на Водохрещі, уже як прийдуть од водосьвяття, то ходять по хазяйству з пирогом і з сьвятою водою, кроплять тією водою скотину усяку і птицю і пишуть скрізь по дверях крейдою хрест“.

І на Водохрещі, як з церкви прийдуть, скотині дають сьвяченої води і хліба, которий усї сьвятки на столі лежав. (Як під Різдо його положить, він всі сьвятки й лежить — аж зацьвіте, та все лежить). Дають і сіль.

Потрібляють усе, що од вечері осталось: кутю, хліб, а тоді страву таку, яка готовилась розгівлять ся, напослед узвар.

Перше у старовину, в Грушівці ходили попи з кропилом по слободі, а тепер не ходять, їздять тілько по панах: чи вони молодші стали та розумніші ті попи? Борисівські та Тишанські попи ходять і по дворах з кропилом. Як хто дасть копійку, так тому напишуть і Ордань (восьмиконечний хрест з тростію та ратищем).

Перше, було, і до обід і після обід їздять по слободі, а тепер тільки після обід. Колись їздили на волах, — як багато дітей, та нариплять ся — а тепер на конях. Катають ся увесь день до вечора.

Після обід дівчата ходять на річку: „Ходіть, кажуть, сестриці, на річку повмиваємо ся“, хто-зна на-що?!

На Водохрещі або зараз після Водохрешів, на Івана Хрестителя, позатірають хрести, що понаписували, щоб кури неслись.

7. Іван Христитель. Як прибірають після Івана Хрестителя з покутя, то кажуть: „Узвар на базар, кутя з покутя!“ Сіно ховають і під стоги кладуть, щоб миші не їли (стогів), і під квочки кладуть, щоб курчата вели ся; а як прийдець ся й мерцеві у голови положиш: травичка все згідлива.

Затірають хрести, що крейдою понаписували, щоб кури неслись.

Як-хто так виносе з-під куті сіно корові.

8. Іван Предотеча, Тіки-притіки. Хто робе, а хто й ні: „У сей день, кажуть, Різдво було — не можна робить“. Бач, як кого прийдуть питать: „Чи сьогодні роблять?“ а то і каже: „Тік-притік та починок приволік!“

Тоді як хто сїда прясти на Тіки-притіки, так приказують: „Тьиритин—тьиритин, та із ста веретін та на мое одно! (Тепер на веретенах мало прядуть: се було в старину, а тепер усе на прядках прядуть). Як зачинають прясти після сьвят, примовляють ще й так: „Господи благослови в добрий час почати і поконьчати: щоб прялось і хотїлось, і на думці вертілось!“

15. У сей день було Різдво. Не роблять.

24. Аксїння — Полухлібниця. Значять, половину вже прозимувались, а ще половину. Хахли незнають, хахли батька свого знають; а хто чита, так каже.

30. Трьох сьвятих. Празнують.

Лютий.

2. Стрічення. Зима з літом зустрічають ся (стривають ся): хто кого перепоре, зима, чи літо. Як сонце — літо перепоре, а як заверюха — зима перепоре. Половина зими проходить: зима з літом зостріла ся. Як на Стрічення, кажуть, півень напив ся води.*)

Як хто вороже, беруть через поріг „стріченної води“: як хто на Стрічення несе воду, так набирають навстрічу. І в кого

*) Очевидно тут половина не доказана. Порівн. Чуб. III, 6.: Як на Стрічення півень нап'єть ся на порозі води, наберець ся пахар біди.

буде та вода, ту стріченну воду держать для всякого случаю: од бишхи єю лічать, скотину кроплять, як, не дай Бог, занедужа, або-що — ніякого вереда не буде; як отелить ся корова і телят кроплять.

Баба твоя, бувало, надоїда дідові: „Ви-б такі, батьки, вади пасьвятілі в вічерні: как Божія Матір прихаділа саракавую малітву брать, так тада воду сьвятілі.

11. Власія. Вла'сея. Коровячий та скотинячий празник. Як коли на масляній приходить ся. У кого корови є, той празнує каже: „Гріх робить!“, а в кого нема, той сидить та шие. Роздають паляниці то-що старушкам. Як-хто то й малебні правлять. Як хто не празникує, кара їх Власій: скотина пропада.

Було, навсеіда дід та баба милостиню роздають на Власія — по домах, по бідних, або дехто стариї дуже, — роздавали. Як у пісний день, було, паляниці печуть, а як у скоромний день — пиріжки з сиром пекли. Було, цілий мішок муки випечуть, все роздавали та на той сьвіт собі готовили. Вже на що баба твоя була скупа та сердита, а на милостину нежаліла подавать.

24. Головосічення. Празнують.

29. Кас'яна. Його через три годи празнують; хоч і не служать на його, а люди допитують ся, коли буде.

Покосив він сей год (1892) то холерою, то голодом. Воно який високосний год то й проходять ся, нічого не бува, а то, кажуть, бува неврожай, люде вмірають. На що Касян гляне, те й в'яне.

Марець.

1. Докії. Одокії. На Докії бабак свисне — перевернеть ся на другий бік. Як побачуть росталятину, кажуть: Уже півень нап'єть ся води на порозі.

У Грушівку їдуть на ярмарок коням ціну узнавать.

Мужики наймають ся од Одокії до Кузьми й Дем'яна або до Заговін на Пилипівку, а дівчата од Великодня до Покрови, а то з п'ятнадцятого мая до п'ятнадцятого октябрия або до кінця молодіння. А які (дівчата) й на Явдокії (наймають ся).

9. Сброки. Сорбки. Сорок сьвятих. На той день сьвіт починав ся, се баба твоя говорила, вона більше начитана була.

Москалі на той день Богу молять ся: „О-о-ох, сорак саракоф, сорак мученікоф, прасті Госпаді!“

Сорок жайворонків вилітять з вирію. Жайворонки з пшенишного тіста печуть, у який небудь кладуть гроші: хто з грішми попаде, той щасливий. Діти беруть, гуляють їми, вийдуть на двір та кажуть: „Пісь-пісь, покинь сани, возьми віз!“

„Отсе як їхала я з Буручур, на Сорок святих сіяли хліб, а воно й повимерзало.

В старі годи, розказували, один чоловік на Сорок святих горох сіяв: не знав, бач, що Сорок святих. А другий чоловік іде та й каже:

— Що ти сієш? — сьогодні празник.

— Який?

— Сорок святих!

-- Нехай мене Господь простить: я не знав же.

Уродив ся горох та сорок мішків. Тепер, каже, буду і кожен год сіять горох на Сорок святих. Дождав другого году, зачав людей розпитувать, коли буде Сорок святих. Поїхав сіять. Посіяв і приїхав до дому, а в його нарядило ся сорок болячок. Тоді каже: „Поки живий буду, не буду у сей празник робить, буду й дітям своїм заказувать“.

17. Теплий Олексій. Хоч він і маленький празничок, а все празнують його. Пчоловоди празнують. Після його тепло буде. Коли нема тепла, говорять: „Бач, теплий Олексій, а воно холодно!“

25. Благовіщення. Примічають, як буде на Благовіщення, так і на Великдень: на Благовіщення тепло — так і на Великдень тепло, а як на Благовіщення дощ — так і на Великдень дощ.

Нічого не роблять.

Чула, що ладан беруть бджіл підкурювать, не знаю — на що. Беруть ще з церкви ладан херувимський от сопротивника.

На Благовіщення як-коли виставляють бджіл: як тепло — виставляють, а як холодно — так ні. Як дар (дарник, артос) після обідні беруть, ростирають та з медом мішають і бджолам дають по трошку, мішають артос та перець, щоб бджола розогрівала ся, продристувалась. У Тишаїці отець Миколай вимуштрував їх (парафіян) що до бджіл і що до посіву: просвиру беруть. Засушать, помнуть тай варять з медом, з перцем гірким горошкуватим, щоб злі бджоли та скажені були, та чужої бджоли не підпускали, та щоб мед носили. Дехто по трошку влива горілки, щоб бджола весела була, щоб очищалась. (Все-ж то з приштами! Вони як виставлять їх, так і без загодовування обдрицють весь вулик). Кладуть

головку сушеної щуки перетерту, щоб головата була бджола та розбитна, проворна.

Як на Благовіщення знесуться гуска або курка, так те благовісне яйце не кладуть під птицю, а то виведеться яка-небудь калічка.

Сьвятять з обідні насіння на посів (усяке зерно).

В Борисівці ярмарок збігається.

26. Благовісник. Благовістителя празнують: кажуть, бач, що більший він, ніж Благовіщення.

29. Марка. У Грушівці усяке зерно змішане сьвятять, приносять до церкви. Сьвященники приказують приносить насіння хоч по жменьці і по три копійки грошей за посьвящення. Тоді до дому принесуть. виберуть кожне і кдають сьвячене між таке, а тоді й сіють.

Воно, бач, і дід твій, було, молитву прочитає над хлібом, в пригребиці і кадилом покадить, а людям не загадував.

Квітень.

8. Рухмана. Як хто празнує так, хоч і не звонять у церкві, а як хто — робе.

На Рухмана трава, птиця і весь гад рухне: усе звіря рухне та повиллазе, і птиці повилітають з вирію, де зімують.

На другий день Рухмана їздять сіять. Кажуть, що не посій на Рухмана, так усе зойде.

11. Антипія. Не празнують. Хто зуби заговорює, просить помощи сьвятого Антипія.

15. Пуда. „Хиба-ж ти не читав — се-ж в книжках пишуть: „На Пуда виймай бджоли с-під спуда!“ Пуда не празнують.

23. Юрій. (Ягорій). Вовчий празник. На Юрія б'ють дурня (як пожене пасти та й нуде в хліб. Як виросте жито до Юрія, так б'ють дурня). В иньший час і не били-б, а тепер б'ють за шкоду. На Юр'я і грак заховаєть ся в жито.

Калдовниці (sic) які-небудь ходять на росу й до сонця, а в нас того нема. Як сонечко сходе, так у нас набирають роси так з чарку або-що, а иньше в досьвіта багато забира, та Бог його знає, длячого воно. Калдовниці кдають по траві полотно та й скручують у відро, а такі в стаканчик або що назбіра. Очі як в ньшого заболять, так тим мочить.

Твоя баба невелить було виганять на Ягорія гусей рано: за-пірали їх, поки люди повиганяють, хто його зна, на що воно. Я скільки з нею жила, не допитала ся діла.

Сьвятость піднімають, по хлібах ходять: дощу в Бога просять. (Бодай їх молилось! Понапивають ся п'яні мужики й баби, співають, скачуть). Як із сьвятостию ходять, окропляють і скотину сьвятою водою.

Грушівчане тоді обідають на полі: туди везуть усякі страви: борщ кашу молошну, лапшу молошну, пиріжки, сметану то-що, а Борисівці коло церкви обідають.

Він, (Юрій сьвятий), кажуть, над звірами повелитель і один од зьвірів защита. Як яка красне стане, як в огні, вівця, ото він (звір) і баче, що се його призначена, та й бере. Як первий звір нападеть ся на овець, так добрий личман, що зна вже діла, не буде перечить, уже й не одбивасть ся: се, бач, йому назначено від сьвятого Юр'я. Тоді вже звір не прийде в друге. А як не 'ддасть, то тоді треба буде постійно одбивать ся од вовків: хоч не той, так иньший прийде.

Їхали чумаки, а вовк десь у селі ухопив ягня та й волоче. Усі чумаки кажуть: „Хай несе“, а задний чумак відбив. Поїхали. Шли-шли воли (у заднього) та й стали. Гей-гей — не йдуть, хто зна чого. Де взяв ся Юрій сьвятий — приїхав на білому коні до їх. Поздоровкав ся.

— Що ти не їдеш?

— Воли пристали.

— Щож тобі добре, що воли пристали?

— Ні, каже, плохо.

— Так тобі не добре.

— Не добре!

— Отак, же, каже і вовчкові не добре. Він Бога просив стілько, що днів десяток голодний, а ти не к чому не призьвів, не людям, не йому. От я велю, щоб, дві білі собачки подрали твоїх волів (вовчки, значить).

Він вжахнув ся, навколюшки впав:

— Простіть! — каже.

— Ну, йди, каже, та ніколи не однімай і заказуй дітям.

Так зразу як одрізало: воли як пішли, то аж кура встала.

А один охотник все охотить ся, все охотить ся і в буденний день і в празнишний день, і він уже стілько вовків побідив. Та він, Юрій, не за те розсердив ся, а за те, що він ранком не йде

до церкви, а йде на охоту. Значить, пішов він раз на охоту, а Ягорій преподобний (!) охотить ся, двох собак веде: один білий, а один сіренький (вовчко). Ізїхались вони. Поздрастувались.

— Ну, що, говорить, охотиш ся?

— Охотюсь!

— Тиб, каже, по буднях охотив ся, а то ти й так багато зівіру перевів.

— Да, багато, каже.

— Тепер ти, говорить, більше не будеш охотить ся.

— От чого? говорить.

— Багато, каже, на тебе плакущих. Тепер я, каже, твого собачку роствравлю!

— Воля ваша, як знаїте, каже.

Ну, потім він сірого одпустив зараз. Зчепились вони. Собака убив його (вовчка). — „Ану, біленький!“ Як вони зачали возити ся, нічого один одному не зроблять. Святий Ягорій крикнув, щоб вовчок більш не рвав — вони й спинались, собачки.

— Ну, каже охоть ся, тільки не на празник!

Таке слово сказав Ягорій, і хто зна де дїв ся. Так той і вжахнувся, і тоді вже повірив, що в празник не можна полювати, кажуть, він охотник, Ягорій святий.

М а й.

2. Хліба Бориса (!). Як хто празнує.

8. Іван Богослов. Празнують.

9. Микола. Весняний Микола. Хто дума продавать вовну, до Миколи стриже вівці; з Правої Середи стрижуть усі.

10. Зелю, а ще лучче Миколин батько. Ходять у ліс зїля збирать. Яке попадуть, те і рвуть, сушать та ховають. Може, хто занедужа то купать у тому зїлі. Рвуть буквицю од кашлю; копитьці — дївчата миють голову, щоб коса росла; царське зїля — од воший голови миють, та щоб коса росла; ромен — од кашлю. Масляниця, є, жовто цвїте, у нас її багато на городі: дають корові, щоб масло жовте було. Його як зірвеш, так і молочко в його жовте і руки жовті. В його на білочці наче волосочки, кусти розлаті, а миточки як на картохах. Росте поміж берестками і в городі. (Се не чистогіл: він такий, що його оббігають: як скупать їм дїтей, так він усе тіло споре). Березу ламала купать дїтей — згідливе зїлячко. Так як ромашка — рвала од очей. Ноги

болять, так ото трава під тинном росте (така висока, широкі листя) — парять єю. Лопух ізірвуть — ноги парять. Кропиву дрібненьку рвуть — од золотухи п'ють. Липу рвуть, цвіт — од кашлю. У маю всяке зілля згідливе; ворожки, вони знають, що од чого.

11. Цара-града. [Цара-грядя]. Кирила і Мехводія. Празнують: Боятъ ся, щоб Бог хліба не побив грядом. Перше у церкві не служили: духовні казали, що празника нема. Кирила і Мехводія недавно стали празнувать і служить у церкві, після тисячоліття.

Червень.

13. Кулини. Не празнують. Кулина — угара дня украла. Од Кулинів (!) ніч прибавляєть ся до Петра на час.

Послідній посів гречки. Як сіять гречку на Кулини, будеш збірять її кулями,

23. Під Івана Купала. Грахвена. В Миколаївці одна була з Москви, називали її: Грахвена-Купальниця. (Її й саму звали Грахвеною).

У вечері парубки й дівчата стрибають через купало. Дівчата позмивають ся, попрічсують ся, понадівають юпки та вінки. Плетуть вінки з сокирок, вовчків (що то в хлібах цвітуть голубеньким, як кукіль, тільки повненько), нагідки тулять, мнату, гороб'ячий горошок, жовтенькі цвіточки, під гороб'ячий горошок підхожі; із буркуна плетуть, із окропу, із любистку, із ріпи. — На полі багато всякого рвуть зілля; або рожі понанизують на нитку. Тоді той вінок зваре та голову змие, щоб коса росла та голова не боліла. Як у Миколаївці в ліски ходили, васильки красні, було, рвуть, хвильчик, ще де яке зілля, а в Борисівці лісів нема — так тут і дурману рвуть, отого собачого румену. На вигоні ямку викопають, будяк постановлять і вкопають його, щоб не впав, та й стрибають через його. Як настрибають ся, понесуть на яр палить купало і там запалять, через огонь стрибають та й до дому розходять ся.

При отцю Якову було, він сказав у вечерні: „Не пускайте своїх дітей під празник, а то гріх!“ Отож Івана Миколайовича синок зділав так: він стрибав, значить, а Недайводина Уляна напроти стояла; він касалапні свої розкидав та Улян у груди. Так вона трохи не вмерла: сповідали та причащали. Опісля отець

Яків сказав: „Не знав я, ат чиво ана забалела, а то не стал би іспаведдывать!“

Було, мимо нас ідуть дівчата, сьпівають, скажеш їм: „Не сьпівайте, дівчата — завтра празник: гріх сьпівать та врага потішать!“ так вони тобі: „Не за нас стало, не за нас і перестане!“

Сьпівають під Купала такі пісні:

1.

Купалечко скупало ся,
На бережечку сушило ся.
Стріль (?) воду
На колоду.

Купав ся Іван
Та й у воду впав.
Купала під Івана,
Вигріло сонечко на Йвана.

2.

Окропом очі завішала,
Зуби ріпою наткала.
Купалечко скупало ся,
На бережечку сушило ся.

А в Миколаївці не так сьпівали:

1.

Стріль воду ялинилу (? чи ялинїло, чи як),
А на морі хвиля била,
На калині процвїтала (?);
[А] на вулиці скрипка грала,
На улиці скрипка грала,
Мене мати не пускала.
Купала під Івана,
Вигріло сонечко на Йвана!

2.

Купалочка з купала йшла,
Окропом очі завішала,
А ріпи в зуби наткала.

Відьми беруть той попіл, що через його стрибають. Деякі розказують, що як довго вовтузять ся, так бува, що відьма порозганя од того купала, аж перекидом підуть хлопці та дівчата.

Хто небудь попіл бере ще до дому. Ляже спать, і на краечку біля себе посипе, так не чутиме, як відьма забере. Тоді подруги у раньці питають, чи цілий попіл? Вона коли скаже: „Цілий!“ а коли скаже: „Відьма забрала! Говорять, було, що в пазуху в сорочку завяже дівчина жменьку золи, так відьма вив'яже, як дівчина засне, і не почує дівчина.

Під Івана Купала не залучають телят од корови, щоб відьма її не подоїла.

Під Івана Купала вирви городню коноплину (що на городі виросла) та й підперезись у вечері. Як з купала прийдеш то підперезана ляжеш спать та й засне. А як у церкві зазвонять, і йтимеш до церкви, та яка небудь жінка перестріне — ото й буде відьма: бач, як коноплиною підпиризать ся, так познаїш відьму. Вона буде просить: „Дай мені, ту коноплину!“ А та дівчина й скаже: „Мені самій треба!“ — „І мені треба, дай мені.“ Дівчина не дасть її, а таки піде в церкву. І та жінка за нею, та так і дивить ся, де вона стане. То вона з церкви йтиме, жінка її опять проситиме. А вона прийде до дому, пообідає, знов іде до дівчат. Жінка опять перестріва та просе. вона її не дасть. Вона прийшла до дому, розібрала ся і спать лягла, та дівчина, а жінка зняла з неї, з сонної, так й взнали, яка жінка відьма.

— Деж се було?

— Се, мабуть, ще наші матери робили: тепер уже боять ся.

Під Івана Купала дівчата ворожать на будякові, що то красні цвіти здорові, чи вийдуть заміж. Вирвуть його, поставлять на припічок сковороду, а по середині сковороди поставлять страшну свічку, тоді й припалюють до тії свічки цвіточка будяка, а потім становять на припічку, на св'ятому углу, з надвору. Коли знов розцвітеть ся, як був, тоді вийде заміж дівка сей год, а як не розцвітеть ся, тоді не вийде.

У сусідстві Борисівської волости, Валуйського повіту, під Івана Купала молодіж, хлопці і дівчата од вісьми год і до дванадцяти, роблять от як: Не на самого Івана, а під Івана, малі дівчата перед заходом сонця або і смерком ідуть на город і рвуть там гвоздиків, майорців, чорнобривців, косариків, барвінку, канупіру, любистку, а як у кого єсть тергені, так і тергені рвуть, тоді по очерету нарве березки лапатої і плете вінок. Ото кожна собі

сплете, понадівають на голови і ходять у вечері по улиці у тих вінках.

А хлопці нарубають білих будяків та порозкладають по вигону кучками, між будяки мішають і кропиви: та тоді і плигають через ті кучки хлопці й дівчата, та там дещо й сьпівають іще дівчата. Ото вони там плигають, поки матері дубцем позаганяють до хати.

А великі хлопці роблять так: Як ото вже повечерів, стане пізненько, беруть де хто коляки осикові, ті, що на Сьвяту неділю рубали гіля на клечінь, ото вони збирають ся у одну кучу де небудь під комору, тоді свистом викликають дівчат і йдуть куди небудь на яр робити купало. Наберуть хмизу, соломи, тоді накландуть кучу того хмизу і запалять; як перегорить, підкидають ще.

Ну так ото, бач, вони як запалять, так тоді усі у місті, хлопці і дівчата, переплигують крізь огонь. Часто бува, що у когонебудь або штани прогорять, або чемерка, а як ще зачнуть балувать ся, на зустрічу плигать, то бува так що й голову осмалять; а опроче у дівчат так часто підтячки прогоряють, а бува, що й вся юпка згорить.

Ото, бач, вони, хто невморить ся, або у його нема пари, так довго плигають; а хто з дівчатами качаїть ся, жартують та шепчуть про свої діла. Як люблять ся дуженько, то й цілують ся. Ну се бува не то на Купала, а кажин вечир, як хто ходє на улицю та з якою нибудь подружить ся.

Бувають при тому купалі і відьми, деколи лякають хлопців і дівчат. Відьми там їх лякають так: або колесо з гори мимо їх пробіжить, або собака, або кішка. Ото, бач, як заходить ся яканебудь налякати хлопців, то вони одбивають ся од неї тими осиковими коляками. А б'ють її на одлів, щоб попасте (?) ударить; а як прямо бить, так її не влучиш. А як зоб'ють її тими палками, так тоді б'ють, поки самі схочуть, а на другий день ото уже де небудь чують, що жінка лежить чуть жива, уся поколочена.

А то один раз було от яке: Отам під Михайлівкою, Корочинського повіту, сьому уже годів як півсотні, таким же маніром, як вище написано, творили одні хлопці купало. От саме вони розгуляли ся, як прудить колесо з гори та прямо до хлопців. А воно одна відьма на хлопця була сердита; а хлопець той та був непромах, що штуку знав, к чому воно йдеть ся. От тільки те колесо надбігло напроти хлопців, а парубок той на одлів осиковим дрюком як шурне тому колесові у маточину, так і нанизав. Та тоді як зачали його коляками маслувать. От вони били-били та так і бросили його, не виймали ті коляки із маточини; з тим і розійшли ся по домах. На другий день, у ранці, найшли одні люди на

яру жінку неживу, лежала на яру простроплена наскрізь осиковою колякою із сраки та аж у рот. Так тоді уже й взнали чия то жінка була відьма.

А буває ще зустрічають відьми хлопців і дівчат, як ідуть із купала: чим небудь лякають їх — свинею, або собакою, або й копицею. А тепер відьом нема, а хоч, може, і єсть, та мало, так що нігде не доводить ся людям їх бачити.

Івана Купала. Видумують повивать вінки під Купала. І що воно строїть ся у молодіжській кумпанії: рубають будяки, кладуть у три вучі, потім через їх стрібають як угоріли кішки, котрих у грубі застане огонь (баба додивить ся, як уже осмалить кішку до гола), так і тут діє ся. Плигають, потім поберуть будяки, почнуть ганяти ся один за одним та колоти ся будяками і до того дойде, що до чуба, а од чуба до матерів, що матері повиходять, почнуть кричати, буцім як за капусту, що телята поїдять у осени, що кричать: „Другого літа не буде!“ Так і тут... за дочок матирі спорять, що вінок з голови зоб'є: буцім голова болтіи буде, як хто вінок зоб'є та потопче та порве; а тут усе за те, що там разне зїля згідливе: купавки, березки, васильки і чебрець, тищоголов білоголовий, котрий саме шептухам згідливий од крові шептатъ.

А більше парубки та дівки розкладуть огонь на бугру і на шнуть плигати та приказують:

Івана Купала!
За цілий год плигала,
Усе лихo під ноги стоптала!

І буцім думають, що на Івана Купала відьми бігають, щоб розгонити хлопців, щоб вони лих, трястів, лихоманок, биших і волоснів під ноги не топтали, а (щоб вони) на людях верхи брали.

Кажуть хлопці, що багато усякого дива бувало. Буцім то... тільки запалили вогонь, як із гори летить колесо, що аж гудить. Тут дівчата полякали ся, підняли крик, так буцім на щастя був первак-син: той не боїть ся відьом. От той до колеса, та як опиріще його на одлів, що воно тоді аж загуркотіло з гори. Через мінуту летить кішка, так тих хлопців полякала: кричить, буцім собаки гризуть, та як добігла до хлопців, та так і сичить ся кожному у морду. Вони тоді диртала, скільки мочі утікати. Так вона усім морди подрала і лиха не дала стоптати. І той попіл забрала, який горів: буцім згідливий він для химородства.

Під Івана Купала сидять у лісі, висижують, поки зацьвіте ключ-трава. Він цьвіте, як ото сїрник чмихне та й погасне. Тоді лиха година понесе і черепаху в ліс. Замки одмикає, як трави у долоню закладають: як долонею ударе по замкові так — він і отскочить. Черепаху обгорожують, — гніздо її, де вона нанесе яєць, — так що вона не полізе туди. Потом полізе вона, де то зїлля такого найде: як бросе зїлля на те, чим обгорожене — так усе й розсіплеть ся. То беруть оте зїлля та під долоню, під шкуру, закладають: розріжуть долоню, воно і вросте в тіло. Тоді хоть за що возьметь ся, хоть за замок, хоть за шину, що крамниця замикаєть ся, — розсіплять ся всі запори, одімкнеть ся все.

(Ключ-трава і папороть теж саме).

Були такі волшебники, шукали таку траву, що замки роспірала. І се така трава, що до неї не підойдеш скоро; а були такі охотники, що підходили.

Де вєть багатючі — пребагатючі москалі, вони мало самі із себе забагатіли, а більш з того, що не своїм духом, яким небудь колдовством заорудув.

Один москаль глядів на людей, що люди багаті, і собі захотілось того. А од людей то прочув, що о-такого-то цьвіту треба достати, щоб зажить щасливо. От він дождав ся того дня. А він цьвіте, кажуть, одну ніч, тільки саме серед ночі так, як сїрник блисне і нема. Цьвіте він під Івана Купала.

От він пішов уже пізенько, сїв коло дуба і обома руками ухопив ся за ту траву і сидить, дожида, поки зацьвіте. А вона, та трава, називає ся п р а п о р н и к о м; цьвіте вона алім (рожевим) раз у год. От він сидить і сидить, дожидає ся, а ще довгенько треба було ждати. От він слуха: біжить прямо на його карета. Він не лякає ся. Вона гуде до його, потом звернула мимо його і хто його зна де й діла ся.

Трохи згодя слуха — біжать до його люди з коляками і нахваляють ся убить. Він не тіка, сидить, як укупаний. І тікати не можна — не то тікати, а навіть і ворухнуть ся і нікуди не оглядати ся. От ті люди дійшли уже пошти до його та тоді хто зна де й діла ся.

І так там йому чого тільки й не було: і вовки, і леви приходили, все лякали, клацали зубами, і різні птиці: сови, сичі над головою кричали по своєму і по чоловічому. Но, а він таки висидів, бо був москаль одважний і небоязький.

І от він як діждав ся цвітка, тоді вхопив його і подав ся, що єсть духу до дому і ніяк не оглядав ся. Так воно за ним гнало ся до самого дому та все пивьки попужувало йому у спину.

От він прибіг до дому і цілу ніч не спав: надавали йому спать хвостаті, усе то у стїну стукають, то закричать, то яє по хаті хто лазе або ходе, то за кровать похита.

І так од того цвітка він забагатїв здорово, та тільки він і сам нерад був тому багатству, тим що без сну часто пропадав: ні у день ні у ночі не дають спать. І з тим він годїв чотири після того пожив і умер. Після того він, як вирвав алий цвіток, так неділь через дві зробив ся жовтий як диня: замучили його хвостаті.

Так той цвіток, значить, у пользу не йє людям, що нарочито його вистерігають, щоб зірвати; тоді вже той чоловік на віки пропащий: на сьому і на тому сьвітї йому не буде спокою, він сам собі не радий, не то йому до багатства. Коли хто вистерега той цвіток, так тоді він зна, де єсть закопанї скарби по всьому сьвітю.

Один так хлопець із людьми пас коний, а був у чирячках, і як біг, то мабуть, і зачепив його, саме як розцївив ся, а він попавсь йому під п'яту та там і приптопав ся. От наш хлопець то не знав нічого, а то став знать. Сїли обідать, а він і каже батькови:

— Ходїм ми, тато, у вечері у о-ту-то могилу: там золота бо-ченок відер десять закопанїй.

А батько і каже:

— По чом ти знаїш?

— Та я там бачив, що лежить.

— Ну, так ходїм!

От вони дождали вечора і пішли; дойшли до тиї могили. Він недовго докопував ся і витяг. Потім як викопали сю, повів до другої могили. Викопали ще казанок, та тоді ще указав і на третю могилу, що там човен золота. Коли воно де не ваялась карета, підбіга до того хлопця пан і спрашує:

— Продай башмачки!

— Ні, непродажні: менї самому нужно їх; менї гроший не треба: я тепер розжив ся.

А хлопець то і не знав, через що він зна, де шкарби закопані. От пан і каже йому:

— Ну, давай проміняїм ся на чоботи!

Вийма з брочки чоботи і показує хлопцеві. Хлопець аж затрусився з радости, що такі браві чоботи, та міня на черевики. От він узяв і проміняв: панові оддав черевики, а сам надів чоботи і іде до батька, а пан той поїхав і хто зна де діз ся. От батько його кличе:

— Ходім же ще, синок, до тії могили, що ти отсе недавно казав!

А хлопець і каже:

— До якої? Я не знаю.

— Як, не знаю. Недавно казав, а тепер не знавш?

— Та я забув, де вона єсть.

І з тим вони після того вже нігде і не нашли. А воно, бач, поки той цвїток при хлопцеві був, доти він і знав, де скарб лежить: а то бач, чортів зависть узяла, що він загреба усі гроші собі, та й підлізли лисичкою до його й обманили. Вони то послі догадались, в чім діло, та послі не вернетъ ся. Так після тих грошей вони жили багато-пребагато, і не було їм ніякого вреда, і тепер їх потомок живе багато.

То враг наводить: за ті скарби голови свої кладуть, а скарбами не користують ся. Росказували в старовину, що багато було закопано скарбів, чи злодії, чи розбійники закопували їх та заклинали. Росказують, що страшно підходить до їх: буря, камінне летить, хто зна що робить ся.

24. І в а н а К у п а л а. На Йвана після обіда дівчата становлять Маринку, щоб дощ був, кажуть. Із колачків морду зроблять, ганчірками увернуть, юпку надінуть, серги почеплять, стрічками, ягодами вишневими завітчають. Стулу поставлять, клинків наламають та кругом стули обставляють (як що великі клинки, то в землю встромляють їх, а як маленькі — до стільця поприв'язують), та Маринку у середину посадять. Тоді дівчата за руки поберуть ся, кругом неї ходять, сьпівують:

В мого батька та двір невеличкий,

А зілля велике.

А я годна (одна) в батька була,

Молода як ягідка.

А в тому зіллі та вовки завили.

Та мого малого ззіли.

Три дні по милому тужила —

Три хліби ззіла.

Дівка Маринка в воду потонула

Я годна в батька була,
Молода як ягідка.

Се вже коло копанки сьпівають, як принесуть Маринку до копанки. Розбірають її тоді, клечиння повкидають у копанку і стулу вмочать. Тоді юпку й сорочку скинуть, виперуть. Тоді вже ганчірку кидають у воду з морди. Як потоне ганчірка, так не відьма, а як потоне — то відьма.

А тоді дівчата підуть де-небудь у сад, вишнівку п'ють, а тоді встануть, якої небудь пісні заспівають і до дому розходять ся. Маринку топлять самі дівчата.

У Тишанці Маринки не топлять.

Розказувала баба Люк'янка, як вони в старину Маринку наряджали. Наділи крамну сорочку, добре намисто, плахту (тоді ще плахти носили), підперезали: таку зробили як дівку. Носили її коло церкви (мимоходом ішли), після топить чи на рівчак, чи куди там, та сьпівали:

Маринка наша гуляла,
Черевички покаляла,
Жемчуг-намисто порвала...

(І що там вона ще потіряла. Там ще скіндячки єсть — не стулиш його, чи вона порвала, чи що).

Ідуть вони, а отець Григорий Чубинський вислав з церкви дячка: „Возьми каже, в їх Маринку та на калакольню знеси!“ Пішов той дячок одняв у дівчат Маринку та на дзвіницю й закинув.

— А ми, плакать: пропали-ж наші наряди. Що тут робить? там нарядів багато. Пішли ми в церкву, кладемо поклоня, а одну смілячку послали на дзвіницю: „Піди-ж ти на дзвіницю та Маринку до доду скинь!“ Полізла вона, скинула, моргнула, а Маринка лежить долі. Ми її ухопили та й побігли. Так довго була нам впомки та Маринка: попоплакали ми тоді.

Воно хоть і Маринка — се-ж враже потішення, а станеш говорити, так: „Не за нас стало, не за нас і перестане!“ Твій покойний дід, бувало, посила Бориса (робітника — кріпака) купало розганять. Той розганя, бувало, б'є їх палкою, вони побі-

жать, поховають ся. Він огонь заллє. Тільки що він одвернеть ся — вони оп'ять своє.

26. Тихонська (Тихвинська) Божая Мати. У Лутянку (Лутовинівку) ходять Богу молити ся, що за Волоконською.

Петрівка. Тепло, кажуть, як у Петрівочку. Спасівка од Бога, кажуть, а Петрівку баби вигадали, щоб сир та масло збірають.

Як хочеш відьму пізнати, в Петрівку, на первий день, заговівши, як проженеш коров та будеш од череди йти та яку найдеш палочку там, або цуропалочок який, і що дня до самого Петра складай в одно місто, а на Петра запали. Так відьма, хоч би за десять дворів була, прийде: „Дай огню!“ та й годі. Її і дадуть огню та сьміють ся. Ото й дознають ся, що вона відьма.

Тишанські жінки в понеділок наставляють Петрівку: збирають ся біля шинку на дворі, приносять закуску: равів, хліба, оселедців, цибулі, складають (до гурту) і випивають цілий день, сьпіваючи петрівочки.

Починають петрівочки і дівчата:

1.

У Петрівочку Маланічка,
Та не виспалась наша дівочка:
Усю ніч не спала,
Шнури сукала.
— Ой, шнури мої валовії! —
Пути на коні воронії.
— А ви, путечка, не рвіть ся,
А ви, кониченьки, пасіть ся,
А я, молоденька, ляжу спати;
Не тікайте до дому;
Моя ненька взнає,
Мене бити-ме.

2.

Ой петрівня зозуленька!
Не куй рано на дібровоньку,
Не збуди мене, молоду:

В мене свекорко не батенько,
 А в мене свекруха — не матінка,
 В мене дівирки — не братіки,
 В мене зовиці — не сестриці.
 Ой, збуди ж мене раніш себе
 Ранню росу оббивати,
 Білу капусту поливати.
 Вийшла свекруха повіряти,
 А я молоденька послухала,
 Узяла відерця постукала,
 Узяла відерця погрюкала —
 Оп'ять головку укутала.

3.

Ой Петрівочка минаєть ся,
 Сива зозуля ховаєть ся,
 Ой, у садочок під листочок
 Під клечальненький (хрещатий) барвіночок,
 Під пахущий васильочок,
 Під зелену діброву;
 Де парубочки збирають ся —
 Там їх скрипочки валяють ся;
 Де дівочки збирають ся —
 Там васильочки валяють ся.

До Петрова дня толоку пашуть. Петрівня паханка або петрівщина — що пашеть ся в Петрівку.

29. Петра. Хахли визнають, коли буде Петра: в який день ік воді говіли (під Водохрещі), в той день буде і Петра. — Петро, кажуть, коли буде тепло? — До Петра за вітром іде дощ, а після Петра проти вітру. — Зозуля сховаєть ся: птиця всяка стане її бить.

Печуть мандрики з сир у та яєць, дітям дають. Вони, діти й на вулицю носять: честь, бач, і хвала, в кого в мандрики. Як масло збивають у Петрівку, а сколотина густа остаєть ся, її ще переварюють та сир откладають та з того й мандрики печуть.

30. Полупетро. Празнують.

Липень.

8. Казанська перва. Прокіп'я. На Прокіп'я рвуть окріп'я до схід сонця та варять, та микють голову, щоб не боліла. — Ізять на ярмарок у Волоконську.

20. Ілля. Після Іллі холодна вода стане; кажуть: Ілля в воду нацюржав: не можна купать ся. Гріх після Іллі купать ся. Як Ілля натуре в воду, не можна купать ся. — На Іллі, кажуть, должны быть дощ та буря. — Як прийде Ілля, наробе гнилля: підуть дощі — копи почнуть гнить. — На Іллю жінки капустині листочки поскладають один на один — зложе та й саде на їх, щоб капуста в головки в'язалась.

Як служать у церкві, то й празнують, знайдуть причину, скажуть: „В полі перестояло!“ або скажуть: „Як би великий празник, так служили-б у церкві“.

За панських часів робили, аж курá схватувалась, та ще й насьміхають ся, було сибірні: „Бач як Ількові бороду розчісують — косять!“

До Іллі так уже викосять жито, що й на бороду Іллі не оставлять; а хто так сам оставля бороду в полі.

Як, бач, убив грім парубка, так казали, що вони на Іллю по снопи їздили — так, бач, за те.

Люди кажуть, що грім єсть от що: Послав Бог Іллю, щоб він їздив на колясці по небові во время дощу і бив щоб чортів, де загляде...

Грім, кажуть, такий, як середня диня, та тільки з одного боку гостряком — ото саме стріла, що людий б'є. У Іллі пророка таких стрілок повна коляска...

Кажуть, що грім гремить, так Ілля по небу їзде; а як ударе, так то Ілля вистріле із свого ружжя золотою стрілкою, а воно і загуде до разу, як наче хто вистріле.

27. Палія. Як начитані, так назвуть його й Палико па, а такі, мужики, — Палія. Як хто празнує, нічого не робе, щоб не попало копи, а в нас не празнували: „Як би попи служили, так би й празнували“, кажуть.

Поїхали на той день Плотвяне у поле косить та вязать, а Палія їм увесь хутір і випалило. Тоді вже кажуть: „Тепер і своїм унукам будемо заказувати!“ Воно хоч не всім, а буває таке.

Серпень.

1. Маковій. Московський Спас первий. У церкві під хрест кладуть: васильки, гвоздики, чорнобривці, майори. Се зїлля беруть з під хреста. в кого голова болить, або як у кого діти припадошні, так миють ся ним. За отця Якова, було, всім (духовним) розділяють васильки, то баби, було, й приходять до нас просять, а тепер отець Ягорий усі васильки бере собі.

Водосвятіє бува: святость піднімають та колодязь святятя.

Печуть коржи та шулики, їдять їх з маком навпоследь всього, та прибавляють туди мед та сахар і водою розводять.

6. Спас. Московський Спас другий. Пришов (Прийде) Спас, держи рукавички для запас (для запасу).

До Спаса, як у кого діти померли, так не їдять яблук, а груші як хто й до Спаса їсть, хоч і діти померли. І дід твій не їв і батько не їв, ще як холостий був. Простонародія ждеть, розгівлять ся яблуками. Кажуть, кого діти померли, так їм на тім світї не дадут яблучка за те, що батько та мати їли яблука до Спаса. Бог заборонив Адаму та Єві їсти яблука, вони не послухались, через те їх і викишкано з раю. Бог сказав їм: „Їжте ви сливи, груші й вишні, а яблук не їжте!“ Через те й тепер негодить ся яблук їсти без божого благословення. З предків не їли до Спаса яблук, поки освятятя, тоді вже й розгівляють ся яблуками. Перше й священники не їли, а тепер, спасибіг, держать свій закон.

Яблука святятя і мед святятя. Панахиди бувають, родителів поминають. Старушки завсїгда роздають милостину, як панахвиди служать — і яблучка дають, і хлїб.

На Спаса мед їдять; печуть пиріжки з яблуками і мажуть медом. Як у кого бджоли є, чужих кличуть мед їсти.

1—15. Спасівка. Старі люди говіють, причащають ся на Спаса і на Пречисту. Сїють жито у Спасівку, як дощ іде, а як дощу нема, то не сїють.

13. Тихон Задонський Се мені Іван Омелянович (офіцер з кріпаків) розказував: Таке у Воронїжі було смертоубійство: навкулачки бились та Ярилу тому празнували. Так се вже Тихон святий заборонив. Вони зходились наче як на коронацію цара, убирались так, що ділх биків смажили та на площадь виносили. Ну, і Ярилу, значить, сього нанїмали, здорового чоловіка, і нарядять його особливо. Недїлю цілу збирають ся чи більше. Та се

я, сучого сина, не дослухалась, коли його в річку топлять зовсім в одежі. (Звісно літній час). Рубашка на йому хороша і штани. Він потонає, а вони: „Видибай, видибай сюди!“ Він видибаеть, значить. Потім у них попойка, гульбище йдуть три дня. Ото, значить, визиває той Ярило на кулачний бій, там охотники виходять. То їх немного, значить, а то весь город збунтуєть ся. Так убивали, говорять, на смерть. Ну, да, значить, як святий Тихон узнав, що у їх кулашній бої, людей убивають, велів зничтожить: Закону, говорять, нема ніякого, а одно вражеське посіщення.“

15. Перва Пречиста. Як прийде Пречиста — дівка стане речиста (то, бач, у свого батька вольна), а як прийде Покрова, дівчина зареве як корова (іде до свекра, заміж вийде).

16. Третій Московський Спас. Як хто, так празнує.

18. Хрола і Лавра. Бач, у москалів Хрол і Лавер — який празник, празнують його от як, а в хахлів того нема. „Лошадний празник“, кажуть.

29. Головосіка. Пісний Іван. Журавлі, як отсе Осіковенія, так вони вже летять в вирій. Сеж і в книжках пишуть: як полетять журавлі на Київ, то будеть холодна зима. Кажуть, що вирій в теплих краях. Такії, що учені, так кажуть, що в Австрії, чи що, теплі краї.

Борщу не годить ся варить на Головосіку, щоб не кришить зілля в борщ, капусту, а юшку з різаних картох варять. Тільки капусти не годить ся різать на Головосіку, а кавуни ріжуть, картохи ріжуть, з огірками їдять. Ще їдять узвар, холодний борщ, як у кого є — груші мочені, терен мочений.

Їдять в Миколаївку, Вовчанського уїзду та в Грушівку на ярмарок.

30. Івана Воїна. Так не празнують, а як у кого що вкрадуть, становлять йому свѣчки до гори ногами, щоб його (злодія) покарав, або що.

Як украде хто коняку, так Іван Воїн побідить того злодія — служать молебні. Іван Воїн у победах пособляєть. Як Григорій помандрував, ми Івану Воїну малебінь служили та за упокой подавали: як за упокой подать, так, хоть де будеть, а прийде або прийде до дому; хоч би він за тисячу верств був, так його стривожить.

Вересень.

1. Семена. Семен-день. Відкиль вітер на Семена, від-тіль буде до самого Нового году.

На Семена не видно горобців, хоч би один де був — як у воду попадають. Про горобців кажуть бо зна що, кажуть, що діяволи їх переміряють і сюди третю часть пуска, а тих собі беруть: так їх з ранку й не видно.

Тут була у нас, у Твшанці, московка; так вона казала, що горобці літають ік Семену на обід.

Москалі виганяють на Семена мух і блох: так блохи так усі й очепірять ся за віник. Там якесь до ладу приказують, я його й не стулю так: „Съиводні празьник Съимьон, он к сібе гостей завьоть — і вас, мухі, і вас, блохі, к абеду завьоть“. Вона, идолова Москва, якесь слово зна.

На Семена починають вечера засижувать — довго сидять. Баби шиють, дівчата зачинають на вечорниці ходять і шиють там. Як сей вечер висидиш, так тоді цілий год в вечері не дріматимеш, і весело буде, не страшно. А до сього тільки повечеряють та й годі: гасять сьвітло, сидіти не сидять.

На Семена дівчата гадають: коло дривітні, під колодою, де дрова рубають сіють сім'я та приказують: „Сію коноплі: з ким буду брать (вибирать), з тим і вік (віку) доживать“.

До Семена сіють жита по четверті на десятину, а опісля Семена прибавляють по мірці або по дві. К Семену послідній посів жита.

4. Неопалима Купина. Не празнують, а образ на пожарь вносять: а в кого нема — яку небудь Божу Матір вносять. Неопалиму Купину обносять кругом дома, де горить, щоб далі не пішло.

6. Михайлове чудо. Се було признак у нас: спершу Захарії та Лисавети, а потім Михайлове Чудо. Як хто празнує, нічого не роблять.

Посьміялись одні з того Чуда та й померли. Жили у нас, у Борисівці, о там на горі, батько-вдівець і син — Рибалки. Всього в їх доволі було. Взялись вони пшеницю молотить на Михайлове Чудо, а чоловік іде мимо їх двір та й каже:

— Здоров, Микола!

— Здоров!

— А хіба можна сьогодні робить? сьогодні празник!

— Який?

— Михайлове Чудо!

А той каже.

— Чудно буде, як отсе я ворох пшениці намолотив та ще намолотю. Як будем їсти, то буде вам чудно.

Помолотились вони до вечера, прийшли в хату та обидва й померли: одного скрутило вечером, а другого в ранці; той на тій лаві лежить, а той на тій.

А то ще як чоловік сів на Михайлове Чудо, люди йдуть та й кажуть:

— Чоловіче, що ти робиш?

— Жито сію, каже.

— А сьогодні празник же.

— Який сьогодні празник?

— Та Михайлове Чудо!

— На його робить можно!

Та надів сам на себе борону, тоді ходе по десятині й каже сам собі: „Дивно й чудно! Дивно й чудно!“ Та, бач, гріх робить на його.

Празник Михайлове Чудо бува четвертого вересня. Воно таке чудо, що й не гріх назвать його чудом, тому що на його людям робить не можна нічого чималого; а хоч і хто на його робить а не зна, що він за празник, так тому нічого нема за се, ніякої карі.

Один чоловік із сином на Михайлово Чудо молотили, а чоловік ішов мимо їх та й каже:

— Здоров, хлопці!

Здоров!

— Бог на поміч!

— Спасибіг!

— Та з празником вас поздоровляю!

— А який хіба сьогодні празник?

— А хіба ви й не знаєте? — Сьогодні Михайлове Чудо!

— У!.. Чудно буде, як сьогодні п'ять кіп перехекаім: три кони уже збили, а до вечера і сі дві ушкварим!

Чоловік той пішов, а вони продовжали молотить. Помолотились син із батьком до полудня, прийшли полуднувать у хату, заканувило їм і стало кузобить їх у бублик, з тим і покінчились обоє. Батько на тій лавці, де мертвеців кладуть, а син на причільній — повитягались обоє.

Одна баба на Михайлове чудо мазала хату, і вимазала майже більшу половину. На ту пору де не возьми ся її кума та й каже:

— Добри день! Бог на поміч!

— Спасибіг, кумасю!

— Що се ви мааінням зайняли ся?

— Еге! Та отсе, бач, Покрова заходе, так треба трохи підчепурить її.

— А сьогодні, бач, кумасю, кажуть люди, що празник.

— Який?

— Та Михайлове Чудо!

— Як Михайлове Чудо, так чудно буде, як я сьогодні хату вимажу.

Коли хрюп — не впіла вона й вимовить сих слів, як мелесне з усіх чотирьох із ослінчика та ногами як засова та завечере хто її зна й що. Тоді та кума як закричить не своїм матом:

— Ох, лишечко, ратуйте, хто в Бога вірує, ратуйте!

Сусіди почули, збігли сл на крик. Коли до твєї баби, аж вона і Богу душу оддала.

У одного пана та на сього празника молотили паровою машиною. От один чоловік і каже панові:

— Ваше благородіє! Сьогодні гріх молотить: Михайлово Чудо.

А пан і одвіча:

— Каков Чудо? Іш болвани видумали чудо! Смешно будет, как девятсот капшон саб'йом!

Коли трохи згодя як пихне та машина та скврти і уся солома — і так підмело усю економію.

Так о так, добрі люди, із сьвятих угодників насьміхатъ ся. Сьвяти самі себе оправдають, що вони єсть старші і мають силу божеську і праву. Хоч хто й робе на сей празник, та тільки не треба насьмішки творить, а звинять ся перед Богом і сьвятими і просить їхньої милости, щоб не карали нічим.

8. Друга Пречиста. Як прийде Друга Пречиста, принесе старостів нечиста. Батьки, бач, не хотять оддавать ні з чим, а пора, а тут розносе тих старостів.

14. Зодвиження. Чесного Хреста. Земля двигне ся: повертаєть ся літо на зиму, і год увесь двигнеть і все.

— Значить, на Здвиження і гадюки в вирій посунуть.

— Хибаж гадюки долізуть у вирій? То птиці летять у вирій, а гадюки в землі, мабуть в норях сидять.

На Здвиження не годить ся ходять у ліс, щоб не попасти у ту пороку, де гадюки сидять.

Ходили одні дівчата в ліс на Здвиження, а одна дівчина й провалилась о то саме туди, де гадюки, та то, бач, там вона до того празника й була, до Рухмана. Та, бач, тамечки, де вони лежать у норі, лежить камінюка здорова та біла: так вони, бач, ту камінюку лижуть.

Як отсе полижуть, так стара так і в'єть ся коло неї, щоб та дівка ползала: то, бач, як її не лижуть, так хочеть ся їсти, а як полижуть, так не хочеть ся. Так аж до Рухмана, а як земля рухнула, і все рушило ся, вони повилазили, і дівка вилізла.

І на Здвиження капусти не варять: картохи хоч і ріжуть, а капусту не можна. Замічають: Спаситель розпятий був, кров пролив, так отже ножем не годить ся різать.

Сухий Іван та Здвиження (кажуть, як чого не стає).

23 і 26, Два Івани. Празнують. На Івана Предтечу їздять на ярмарок у Миколаївку Вовчанського повіту.

Жовтень.

1. Покрова. Відкиль вітер на Покрову, відтіль буде подихать усю зиму. Як на Покрову або під Покрову положить капусту у погріб, качан там з корінем, а потім на Благовіщення подивить ся, то кажуть, розсада буде поза листочкамп.

Як прийде Покрѳва, зареве дівка як корова. Перед Покровою ще сватають ся, а то сватають ся зараз після Пісного Івана як хто.

Після Покрови рубають капусту на городі.

Їздять на ярмарок у Волоконську.

14. Перві П'ятінки. Жінки які нічого не роблять, а які тільки шиють.

26. Митра. Празнують. До Митра дівка ще баскаличить ся.

28. Другі П'ятінки. Временна́ П'ятниця. Празнують Жінки нічого не роблять

В п'ятницю не можна щолок робить, що П'ятниці очі заливають. Хто в п'ятницю пряде, тому сьвята П'ятниця в голову кестриці наб'є, воно дурне й буде, все буде забувать. Остерігають ся, гріха боять ся щолоку робить у п'ятницю та прясти: буваєть болізнъ яка, так кажуть: П'ятінка сьвята покарала.

Ще твоя баба яка була начитана, і то не робила. А коли вже підскоче такий день, що конче треба сорочки позолить, а як хлопців, або що, вряжала у Воронїж, так тоді вже по нужді помиють сорочки у п'ятницю, а по переду акахвист прочита.

П'ятниця — жінка, а Середа — дівка. П'ятниця, сказать, як і Божая Мати: її честь воздають, як і Божій Матері. Її жінки що дня і в молитвах згадують: „Святая П'ятінка-Матїнка, прости мою душечку грїшну!“

Листопад.

1. Кузьми й Дем'яна. Як хто празнує. Куряча складка, перва з осени складка на вечерницях у дївчат. Курей приносять на складку, щоб кури плодились, каже.

Як захватять у чужому курнику, заберуть усіх курей — нехай тоді плодять ся: такі ті складки!

8. Михайла. Празнують. У Николаївці Вовчанського повіту і в Борисівці ярмарок.

За панських часів у Борисівці празнували храм у робочу пору, на Хліба-Бориса (якогось пана звали Борисом); а як вийшла воля, одмінали той храм, і стали празнувать Михайла. Купують чоботи на зиму.

12. Івана Милостивого. Празнують.

13. Івана Золотоустого. Під заговіни. Празнують. Іван Золотовустий, говорять, грізний, більший од Івана Милостивого.

Друга дївчача складка.

14. Пилипа. Заговіни на Пилипівку. Ходять до родичів. Отож вони і загівляють у місті: ті до тих підуть, а ті до тих. Так уже вони з заговінам готовлять ся.

15—24. Пилипівка. На первий день у Пилипівку колодки вяжуть, хто попаде — баби й мужики: ходять родичі до родичів. Колодки в'яжуть батькові, що сина не женив, а матері, що дочку не віддала.

Тільки з родичами сходять ск, купують, цілий день гостять ся, а потім той же день до себе зазивають родичів та сватів зуби полюскать: „Милости просим на пісне: на огірки, на картохи!“

У Грушівці баби носять штани по павах та по прикащиках: „Жертвуйте, кажуть на штани! Ім жертвують, і вони що соберуть — проп'ють.

З Хвилипівки, як лід замерзне, Волоконьчане та Лубоньчане повиходять на лід і всю зиму б'ють ся навулачки, ганяють ся там: ті тих, а ті тих. Ото поб'ють тих, Лубонських, присадять їх, вони й лежать. Полежать-полежать, тоді піднімуть ся, як ужилять за тими. Скажені там такі, що вбивають один одного.

У Борисівці навулачки не б'ють ся, а ганяють свинку. Спершу малі хлопці починають, школьники, а в празники і здорові до їх вмішають ся. Починають свинку ганять з осени, і ганяють її цілу зиму, аж до весни, поки почнуть в шара гулять.

15. Симона, Авива, Гурія. Не празнують, а молебні їм служать, просять о побідах яких — так вони милують. Буваєть напасть якась од своїх або од чужих, так вони помагають.

21. Ведення. Празнують. Іздять на ярмарок у Погрімець, купують кожухи, чоботи, капелюхи, рукавиці, рибу тисьяшну (отсю віссянку дрібненьку).

23. Митрохвана. Празнують.

24. Катерини. Як хто празнує. Ходять у садок вишні лямать до схід сонця: поставлять їх на покуті в глечичку з водою і вони стоять до Різдва. Гадають, дівчата більш, чи довго буде жить, чи довго буде щаслива. На кожду душу — усім, хто є в сім'ї — перев'язують по гілочці стяжечками, валом, нитками або гарусом: чия розцвітеть ся — той житиме довго, а чия не розцвітеть ся — той скоро умре. Як дівчина є, так собі й на жениха перев'язують: загадує, за кого виходить. Як гілка зацвіте, так за того дівка заміж вийде, як не зацвіте — так за його не вийде.

Наші мужики 24. листопада празнують мучениці Катерини. І ото вони й той день, до схід сонця рубають вишні і становлять їх у хаті у воду, в глечик або ще що небудь, і ото вони стоять аж до Різдва і стануть цвісти. Ото, бач, вони і примічають: як розцвіте та вишенька, то, значать, уся родина буде жить весело і щасливо; а як не розцвіте, так ото життя буде смутне і спорливе.

І ще гадають хлопці або дівчата: также ріжуть до схід сонця і становлять таким же родом: ото, бач, як розцвіте, так возьме собі дівку красиву і ловку, і буде його любить; а як хоч і розцвіте, та не дуже, так ото возьме середственну; а як ніяк не розцвіта, так ото, значить, возьме погану, дурну і неповоротливу. Теж саме і дівка гада.

26. Ягорій Потайний. Празнують. Воно й сей, кажуть, вовчий празник. Так говорять, як його не празнують, так буває, що шкода: звір скотину бере, порося витягне з хліва або ще що.

30. Андрій Проізанний. Як хто празнує. Андрій Проізанний так не проходе: шквиря бува та бог зна що.

Грудень.

1. Наума. Не празнують. На Наума завчають дітей, щоб розумніші були.

4. Варвари. У Тишанці кажуть: Варки. Празнують. Варвара ночі увірвала, а дня прибавила (приточила). Вона до самого Петра прибавля. Варвара приточує дня на курячий шаг. Як ждуть у Хвилипівку морозів, а їх нема, то кажуть: Варвара мосте, Сава заваре (як коваль заварює гвіздеи), а Микола закує* — то вже морози стануть.

У Варваровку на ярмарок їздять.

5. Сави. Празнують.

6. Миколи. Зимний Миколай. Празнують. Варвара приготовля, Сава мости мосте, а Микола гвіздком прибыва. На ярмарок їздять хто в Миколайовку, а хто в Волоконську.

У Тишанці престольний празник. У Тишанку їздять на храм із Юркового, з Землянок, із Старого хутора, із Нового хутора, із Вовчої; а до Борисівців їздять мало, більш попи до попів. А в Тишанці вже велике гуляння.

В Миколаївці, було, празнують престольні празники бучно, благочинного привезуть, попи з'їдуть ся, а тепер кажуть, і там нема того — перевелось.

У Богучарському повіті не так, як у нас: там на престольні празники много народу ходить, молебні служать.

Годовий празник. У нас на годовий празник усі поспішають ся як можна поскорійше до церкви, щоб захватити місце, а так бува, що і перехрестити ся не можна. Багато іще становить ся і на крильця, і то тісно. Наїжджають із прочих приходів; усе їдуть у гості, як що в кого родичі є, і їдуть ті, в кого й нема; тільки ті з церкви їдуть живо по домах, а у яких єсть рідня, так ті живо їдуть по хатах. І ото гостують там днів по два, а як хто так і днів три — ото так і каже, що четверть горілки вип'ють або і більш. Як у кого рідні багато, і він чоловічок заможний. так

ото так і каже, що майже відро вихитають; і усякі йдуть у їх закуски. У кого нема чого дома, так їдуть на базар або на ярмарок купують, а щоб було, що надобить ся. Так кожний чоловік непременно рублів пять і десять переведе за празник, а менш не обійдеться ся, як три рублі. І так, значить, уся слобода не менш, як около трьох сотень прогуля, а то-б воно було у кишені. У їх се вважаєть ся конче потрібним: продає що небудь, а щоб було, дарма що податі не платив, а на празник оставляє. Отсе як загуляють на годовий празник, так ото три дні так і поклади, що ніхто ні за що не візьметь ся. І ото вже хоч і хто з волосних приїде, так діла нічого не зроби, тільки й того, що горілки наглумить ся. А отсе стане гляди ветоювати, щоб зігнати громаду, і нічого з його діла не виходе: ніхто й не йде у громаду — ні староста, ні люди. Так сї празники вже волость узнала, примінились: уже як ото де знають, що годовий празник, так туди уже і не їздять, хиба тільки схочеть ся поп'янутувать. У нас перед годовим празником ходе піп з молитвою, ото одбира паляницї у людей. І як подивить ся, так багато у людей проходе лишніх грошій на кожний годовий празник, пропивають рублів по пять, а особливо іще ото на престольний празник, так тоді і Бог велить, так що за рік кожен чоловік проп'є рублів по двадцять або і більше.

7. Миколин Батько. Не празнують. В Тишанці так там п'яństwo коло шинків — і не дай Боже! У нас, у Борисівці, так і на престольні празники нічого того нема (не п'ють).

12. Спиридон. Празник. Він такий чудотворець, як і Николай-Угодник, а служить таки не служать і на його.

Сонце поверта з зими на літо — се й батько було чита по книгах. (Еге, як поверне, так і носом завертиш!). Од Спиридона до Нового году день прибавляє ся на курячий шаг: се-ж у книжки, у писаніях, сказано. Од Спиридона до Нового году день прибавляєть ся на час.

Чи правда, чи брехня, про се я і сам не знаю; а вгодно, так самі вивірте сю штуку: може, буде правда, а може, — брехня. Росказував один москаль, даже й божив ся, що які дні будуть після Спиридона, така буде і увесь год погода. Примічають так: од сьвятого Спиридона налічують дванацять день і у кожен день замічають, яка буде погода: так сей кожен день стоїть проти кожного місяця. Які сї будуть дванацять день, такі і з нового году будуть дванацять місяців. Як у день Спиридона буде сніг або мороз цілий день, так ото цілий місяць буде так у січні; а як половину дня сніг, а в обід мороз, так буде і в січні: поло-

вину місяця ітима сніг, а половину буде мороз. Потім другий і третій день як буде холодний, так ото й буде такий холодний лютий і март. Оп'ять четвертий і п'ятий день буде морозяний, не буде метелиці, так ото не буде дощу ні в цвітні ні в маю.

І так усі місяці: кожен стоїть проти кожного дня. А іменно кажуть, що сей год, що буде, 93-й, так буде сухе літо і не буде урожаю, потому що усі дванацять днів були морозяні.

24. Св'ят-вечір. Голодна кутя. Під різдво, як піп ходе (по парах вії) молитвувать та коробочки забирають, сиплють пшоно під скатерть так, щоб піп не знав, а він на скатерть кладе хрест: те пшоно дають курам, щоб заплужувались та квочки сідали.

На Св'ят-вечір як хто не їсть до звізди, терплять, а молоді й сьнідають. Тільки не дають їсти до звізди того, що в той день спечено: паляниці або пиріжки. Як твій батько — звізди не дождав: як з печі пиріжки, так і давай.

Печуть пиріжки з квасолею, з капустою (обсмажують з олією), з картохами. Варять: кутю, узвар (із груш, яблук, вишень, терну, слив), капусту, квасолю. Варять і горох, у кого є много його: мнуть його, як і квасолю, тоді розводять його юшкою, щоб не сухий був, а так густенький. Кутю та узвар ще з вечора, під Св'ят-вечір, варять, а иньші страви варять та печуть на Св'ят-вечір.

Кутю з узварем становлять на покуті з ранку таким же робом, як і на Голодну кутю (що під Хрещення). У старину книші робили та покривали кутю книшем, і на поминках були книші, а тепер їх не печуть, вивелась мода. Се узвар на Св'ят-вечір на покуті становлять, сіна накладуть, так заставляють хлопців сидать на покуті, на сінові, та квоктять, щоб курчата родились та квочки сідали.

— Чи не підкидають у Борисівці кутю з ложки до стелі, щоб бджоли роїлись?

— Се я не вважаю за установу, сеhto зна й що — волшебство одно. От я пам'ятаю, мій батенько, як живі були, засьвітять свічок, лампадочка горить, ладану розпускають, помолять ся Богу й вечеряють. Як хто й рибу їсть, а хто не їсть: воно-ж піст положено. Як твої дід та баба — так вони тільки до Миколая їли рибу, а після Миколая вже не їли.

На Св'ят-вечір, як повечеряють дома,носять до хрещеного батька та до хрещеної матери та до баби пупорізної вечерять: хто узвар, а хто кутю, паляницю і два пиріжки і більш нічого. Як принесуть то й кажуть: „Прислав татко й мамка: на-те вам, тату

(або : мамо), вечерять!* Із рушником носять матері хрещеній — отсе рушник новий. А вона скаже: „Спаси-біг, дочко (або синку)!“ За те, що вони вечерю принесуть, їм дають гроший: як з рушником так копійок двадцять; а як так, так п'яток.

Ввірилась мені Промахнова Тельда*) з сими вечерями. Приносять, було, мені дві паляниці, у місці кутя з медом.

— Я, кажу, й не знаю ваших звичаїв.

А вона каже:

— Одну паляницю собі оставте, а другу верніть нам.

Кутю хоч покуштуй раз, а їм свої положж. Ото й треба дарувати їй гроші або що небудь: платок даси, або що.

Отож знов, як на голодну кутю печуть паляниці та прижкв, так паляницю, як перву скачають, так заміча її дівчина та тоді ото возьме оту паляницю та вийде після вечері на двір слухать, а хоч і на дорогу: де забрешуть собаки, туди й заміж іти. (Давайте, каже, скорій вечерять, а то собаки перебрешуть!). Як одна собака забреше, так на того вже й дума — буде сватать один; а як дві собаки забрешуть, так один буде сватать, а другий перебивать.

Ходять під Різдво з паляницею й під церкву слухать коло церкви, де що будуть балакать. Як тихо будуть балакать, таке буде й життя — весело буде жить; а як споритимуть, таке і життя буде.

Ходять ще під хату слухать.

Після вечері зоставляють на ніч ложки в куті, ще й паляницею їх прикрив: примічають, бач, чия ложка перевернеть ся, так той єього году вмере.

Як од Голодної куті, що на Свят-вечір бува, до Нового году забирають сьмітя, що хату вимітають, — не викидають його на двір, а складають під покутю або під припічок.

Під Різдво на вулицю не ходять. Під Різдво і під Новий год Боже сохрани де ночувать в людях, щоб із свого семейства не почували, а то цілий год буде блукать: треба ночувать дома.

Під Різдво все поробиш, щоб на празник нічого лишнього не робить: і м'ясо помиеш і в борщ покришеш.

25. Різдво. Після внутрені маленькі хлопці ходять по дворах рожествувать: сьпівають те, що й у церкві. Ходять тільки грамотні, а ті не зуміють. Їм дають кусок паляниці, пампушку, дають і гроший по копійці — по дві, а де й по п'ятаку.

*) Дразнінка.

У Борисівці по багатих ходять усі півчі, їздять і до Типоля*), в Кісілів і в Чибісів їздять; що назбирають, так півчим к Великодню чимарки шують.

Як москалі вчать хлопців рождествувать :

Я, малинький хлопчик,
Слез на столпчик,
В дудочку граю,
Христа забавляю.
А ви, люди, знайте,
Що грошу давайте!
Мне грош не харош,
А цалковий не патхош :
Када ваша честь,
Хоть рублікоф шесть!

А в Грушівці великі хлопці й мужики після обід б'ють ся на-вкулачки, гуляють у карти.

В вечері ходять колядувать дівчата. Прибіжать під вікно та й питають хааяів, закричать : „Дай, Боже, вечір-добрий! дядьку (або тітку), чи заколядувать вам?“ Як скажуть : „Колядуйте!“ вони із переду сьпівають : „Діва днесь пресущественно рождасть“, а тоді вже сьпівають колядки :

1.

Йа хто-хто Миколая любе,
Йа хто-хто Миколаю служе,
А ти, сьвятий Миколай
(Великий Бог Миколай)
На всякий час помагай!
Богородиця (Пречиста) сина породила,
Усіх сьвятих созвала
(І собор собирала):
Стали думать і гадать,
Яке йому ім'я дать.
Дали йому имня
Сьвятого Ілля.
Вона имня не злюбила,
Усіх сьвятих засмутила.

*) Дібольт — пан.

Йа хто-хто Миколая любе...

Богородиця (Пречиста) сина породила...

Дали йому имня

Сьвятого Петра.

Вона имня не злюбила,

Усіх сьвятих засмутила.

Йа хто-хто Миколая любе...

Богородиця (Пречиста) сина породила...

Дали йому имня

Исуса Христа.

Вона имня ізлюбила,

Всіх янголів звеселила.

2.

Ішла Марія з божого двора (на круту гору),

Зустріла троє жидов'я.

— Чи не ви, жидов'я Христа мучили?

— Не ми, Марія, Христа мучили:

Мучили Христа старе жидов'я —

Старе жидов'я, наше братов'я (предков'я).

На Сіянській горі кряжі кряжують,

Кряжі кряжують, церкви будують.

А в тих церквах три гроби стоїть:

Первий гроб — сам Ісус Христос,

А другий гроб — Іван Хреститель,

А третій гроб — Діва Марія.

Над 'Сусом Христом книги читають,

Над Іваном Хрестителем сьвічі палають,

Над Дівою Марією роза процьвіла:

А з тиї розі та вилетів птах.

Тож не птах, то сам 'Сус Христос.

Полетів по-під небесами.

Усі небеса розтворили ся

Усі сьвятії поклонили ся.

3.

Чоловіче, ти, багатий!
 Ти думавш про багатство,
 А потерявш своє царство.
 Ой, ти живеш у хоромах,
 А смерть стоїть у порогах,
 Указує, де дорога.
 За річкою за бистрою —
 Там огонь горить,
 (Огонь горить), Господь сидить
 (Господь сидить), суди суде:
 Которії грішнії, недостойні,
 Виступайте грішнії в ад:
 Которії справедливі,
 Виступайте в світлий рай!

Се вони псалми називають; їх і за покойним сьпівають, котрі баби сидять над покойником, щоб не дрімать. Як дід умер, так багато народу почувало, баби все, а отець Митрій як подивив ся на їх та й каже: „У-у-у! Их тут і не прокормиш усіх!“ А тітка й каже: „Як небудь прокормим: наваримо галушок два чавуни.

4.

1. Ой чи дома-дома
 Наш пан воевода?

(При сьпів):

Радуй ся, ой, радуй ся, Боже!
 Просьвіщай ся, земле!
 Христос народився!

2. Нема пана дома,
 Пішов він до Бога.
3. Випросив у Бога
 Та три теремочки:
4. Первий теремочок —
 Що сина женити;
5. Другий теремочок —
 Що давати дочок;

6. Третій теремочок —
 Нам стареньким жити,
 7. Нам стареньким жити
 Та Бога хвалити.

5.

Нова рада стала,
 Як на небі хмара:
 Над вертепом зізда ясна
 Весь світ осіяла,
 Де Христос родив ся,
 З Діви сплотив ся,
 Як убогий чоловіче
 Пеленами уповив ся.
 Пастушки з ягнятком
 Перед Божим Дитятком
 На коліна упадають,
 Бога сохваляють :
 — Ой дай же нам, Боже,
 Небесную хвалу ;
 Пошли, Боже, літо множе (?)
 Нашому Государю.
 А наш цар Олексадра
 Та все в гуслі грає,
 На всі струни ударяє,
 Бога сохваляє.
 Ой, дай же нам, Боже,
 Небесную хвалицю ;
 Пошли, Боже, літа множе
 Наші матушки-цариці.
 Де дячки читають,
 На всі гласи ударяють,
 Бога сохваляють.

6.

Як колядують дівчата, присьпівують ще й хлопці :

Ходє Іванко коло Дунавчу,
 Крутим бережечком:
 Ходє він найти та зеленеє вино,
 Що Дунаєм поплило.
 На що мені те зеленеє вино,
 Що Дунаєм поплило?
 Єсть у мене мій батенько в дому,
 Як соловей у саду.

Як проколядують, кричать:

1.

Дай Боже вечер добрий!
 А нам дайте пиріг довгий —
 Од стола до порога,
 Щоб Параска (або що) була чорноброва!

2.

Дай, Боже, вечір-добрий?
 Винесіть пиріг довгий!
 А не винесете пирога,
 Возьму вола за рога!

3.

Дай, Боже, вам здоров'я! Винесіть, що Господь послав.

Колядувальники носять за собою мішок або й два. Їм дають паляниці і гроші (де по писарях) усім на гурт. Паляниці продають, а гроші збирають на складку.

В Тишанці та в Галичиному батьки не велять дітям ходити колядувать, і вони не ходять. Говорить: „Народ обіжать — що се таке? Може, в людей і в самих хліба нема!“ Там як наставленія батьки дають, вони й слухають, а в нас, у Борисівці, пустота одна. Там у вечері тільки посьпівають на вулиці та й до дому йдуть.

Ти нічого не робив дівчатам, а Ваня колись набрав у кружку води та й питає:

— Чи ви пшоно берете?

— Беремо!

-- Наставляй полу!

Панькова Одарка наставила полу. Він як бурхне з кружки — так і облив її. Вона тоді не лає, бач, а так каже: „А щоб тебе-ж, братіку! Що се ти зробив? Тепер холодно, замерзне свитка!“

Після того вже, як питають їх: „Чи ви берете пшоно?“ вони кажуть: „Ні, не беремо: ми паляниці беремо!“

З Різдва починають ся Різдвяні святаки і йдуть вони аж до Івана Хрестителя. На святаки нічого не роблять; тільки зараз після Нового году три дні шьють дома, а як зайде сонечко та стане вечеріти, вже й не роблять: „Гріх, кажуть, робить: уже святий вечір!“ Тоді на вулицю повиходять, сидять, насіння дзюбають, балакають, заспівають веснянки. І як ходять, на вечерницях з вечора не шьють: аж поки вода освятить ся, а у досвіта шьють: кажуть: „Святий вечір!“

На Різдвяних святах ходять з хрестом дячки і дякон (піп ходе під Різдо з молитвою). Їм дають: зерно, хліб печений, сальця який шкураток добуде, мнєця дадуть по багатеньких. За панських часів було лучче: сала дадуть хто зна скільки.

Старі люди угадують: як на святаках дощ буде, урожай буде.

26. Богородиця. Другий день Різдва. У вечері колядують баби, молоді жінки. Ходять і мужики з жінками, балують ся. Колядки однакові що в бабів, що і в дівчат.

Дівчата складають ся та масло купують, муку крупчатну, сахарь, гав'ядину, сало, та варють борщ, лапшу крупчатну, блинці печуть, орішки, розанці печуть (у нас, у Грушівці, паніматка така, що у Харкові була, так вона зна', як їх пекти), сахарем їх пере-сипають та олією мастять. Горілку хлопці купують. Співають скачуть, грають у балабайки.

На другий день Різдва у церкві молебні служать, панахиди служать; не много їх приносять, а то більш по домах молебні служать, панахиди служать, попів до дому зовуть. Обіди роблять: звярять, спечуть чого, позовуть людей, погодують їх. Як хто носе до церкви старцям милостиню.

Молоді жінки до баби ходять, що бабусь в їх, носять їй паляниці, хто коле кабана, ковбаски або сала понесе. А то ще кажуть: „Як ми своїй бабі скинулись, то ще й креньділі купували!“ Баба пече й варє: блинців напече тоненьких, борщ варє, лапшу. Вона вже собереть ся, обід становить, водки купе. А вони як коли й водять бабу в шинок; ото ж кажуть: „А ми як скинулись, своїй бабі купили красної водки!“

27. Тройця. Третій день од Різдва. Жіноча складка. Баби тоже з мужиками ходять на складку, горілку п'ють та блинців напечуть: вони не так як дівчата. Се вже перше удовольствіє — блинці складані: хоч у пісний день так і то напечуть з олією.

31. Багатий вечер. Щедрий вечер. Маланка. Під Новий год ковбаси й кишки починають (ковбаси м'ясом, а кишки гречаною та пшоняною кашою), печуть пиріжки з сиром або з картошками, блинці складані, пампушечки печуть, як у кого нема сиру (щедрівникам роздають: все, каже, за милостину піде), вареники варять з сиром, галушки, чи лапшу (її все галушками називають: то рвані галушки, а се різані).

Як хто чхне з дітей за вечерею під Новий год, на Свят-вечір, дарують їм телят, вівцю, колодку бджіл: „Значить, щасливий!“ говорять, як чхне.

Хлопці й дівчата щедрують. Як пустять ся ті щедрівники: ті од вікна, а ті до вікна. Підойдуть під вікно та й кричать: „Дай, Боже вечер добрий! Чи защедрувать вам?“ Як скажуть: „Зашчедруйте!“ вони співають щедрівки.

1.

Я знаю, знаю, хто дома:
Сидить пан в кінці стола;
А на йому шуба нова,
На ті шубі поясочок,
На тому поясочку калиточка,
А в тій калиточці сім силезників
(шеляжків?).

Сьому-тому по силезнику
А нам, братці, по варенику,
А бабам по паляницї,
Щоб родились бики і телиці,
І чорні ягниці.

2.

Як (Ой) на річці на Йордані,

(Приспів:)

Щедрий вечер!

Добрий вечер!

Добрим людям
 На здоров'я!
 Там Пречиста ризи прала,
 Вона прала — вимахала
 (Прала-прала, та не вимахала),
 Повісила на ялинї.
 Де не взялись янголинята
 (Де взяли ся янголинята),
 Понесли (ризи) по під небесами,
 Всі (Усі) небеса розтворили ся,
 Всі сьвятї поклонили ся.
 А тут Господь сїв вечерять;
 Прийшла до його Божая Мати.
 — Отдай, синку, золотїі ключі
 Одімкнути та прокляте пекло,
 Випустити та грїшні душі
 Та впустити у сьвятий рай:
 Нехай вони веселять(ь) ся
 Та хвалять Бога предвїчного.

Дівчата ще так щедрують:

3.

Прилетїв же сокілко
 Та сїв на віконце:
 Ще сьвітлонька
 Та не метена;
 Ще дївонька
 Та нечесана.
 Розгнівалась Дашечка.
 Та перед батеньком:
 Краяли сукню,
 Та вкоротили,
 Шили черевички
 Та звузили (вмалили),
 Та купили ленту
 Та не вгодили.
 Оці остаточки
 Та й на шапочки;

Оці обрізочки
 Та й на поясочки.
 От стола до порога
 Щоб ваша дівчина
 Була чорноброва.

А хлопці так щедрують :

4.

Гиля—гиля на Василя,
 Де ластівка щebetала,
 Господаря іспужала :
 — Устань-устань, поглянь-поглянь на кошару,
 А в кошарі лежать бички
 (Лежать бички) у три рядочки.
 А корови чотирі роги (!)...
 Од стола до порога,
 Щоб дівчина була чорноброва
 (Щоб Іванко був чорнобровий).

„Там ще співають про Миланку, та я забула і не стулю сеї щедрівки.“ Маленькі все співають : „Та й на річці на Йордані“.
 Як прощедрують, кричать у вікно :

1.

Дай, Боже, вам вечер добрий,
 А нам дайте пиріг довгий,
 Грудочку кашки,
 Кільце ковбаски!

2.

Щедрик-ведрик!
 Дайте варення,
 А не дасте --
 Самі ізісте!

3.

Щедрик-ведрик!
 Дайте вареник,
 Грудочку кашки,
 Кільце ковбаски!

4.

Щедрівочки щедрувала,
 Під віконцем ночувала:
 Чи, тїтко, напекла?
 Винеси до вікна!

Їм, усім щедрівникам, дають по куску чого небудь або по пампушці, дають вареники, блинці, ковбаси, пиріжки із сиром, пряники купують — дають кожному.

Як хто не дасть вареника, або що, тим сьпівають:

Ой, дядьку, дядьку!
 На тобі цибулі грядку,
 А дядині гузир маку:
 Поцілуй, дядьку, дядину в сраку!

А в дядька, дядька
 Цибулі грядка,
 А в дядини вузлик маку —
 Поцілуй, дядьку, дядину в сраку.

Треба замітити, що щедрувать бігають хлопці маленькі, років із дванацять, та і дівчата із рідка, тільки самі маленькі.

Під Новий год хлопці гадають, яка буде у його жінка. Отсе візьме з вечера пізно вийде на двір, візьме ложку ту, що нею вечеряв, і зерна у жменю; і те зерно по снігу розсіва, а тию ложку припахує по снігу, після того ще стане боронить, і приказує: „Яка мені буде сужена-ряжена, та мені голову розчеше!“ Ото, бач, і приснить ся йому, яка у його буде жінка, — така точнісінько, яка буде жива, і який характер і удаль (вдача).

Під Новий год дівчата гадають, чобіт кидають: куди носком упаде, туди, у той край, і заміж іти.

Ходять ще на вулицю з вареником слухать: де собаки забрешуть, туди й заміж йти. Як товсто забреше собака — за старим быть, а як тонко — за молодим.

Під Новий год дівчата у головах сїють сїмня і приказують: „Сїю я льон, а вродять ся коноплі: з ким я коноплі буду брать, з тим буду і віку доживать“. Як приснить ся хлопець, про якого вона дума, за того і заміж піде.

Наливають води у що небудь та зерна сиплють. Беруть з сїдала півня, вносять його в хату і кормлять; і підносять його, врагового, до зеркала. Як на воду кинеть ся — за п'яного йти, на корм — за багатим быть, а як в дзеркало — хвастовитий буде.

А то ще загадують такі от, як учительки, або ще які з чуських. Беруть наперсток соли, наперсток муки і наперсток води: ото з'їдять усе, тоді вже нічого не їдять, нічого не п'ють на ніч і лягаючи спать проказують: „Хто мій сужений-ряжений, той напоє мене!“ Ото вже, як судить ся — прийде во сні й напува.

Кладуть гребінець у голови, розплетуть волося та й лягають так та приказують: „Хто мій сужений-ряжений, той розчеше мене!“

Хто судить ся, той прийде чесать.

(Розказують, одній дівці прийшов, як ухватив за волося, як зачав чесать, так на силу вирвалась.)

Під Новий год люди роблять на току вивірку, чи буде урожай. Висмикують із стогів по колоску різного хліба, щоб із зерном, і устромляють у сніг на ніч, потім приходять у ранці, дивлять ся. Ото, бач, як на які колоски упаде иний той хліб і уродить.

М'ясниці.

Всеїдна неділя. Друга неділя до Масляни. На Всеїдні четверта дівчача складка. (Перша складка на Кузьму - Дем'яна, друга під заговини, що на Цялпівку загівляють, третя на Різдо, на другий день). У м'ясниці свадьби гуляють.

Ряба неділя. Неділя після всеїдної під Масляну. В Волоконську на ярмарок їздять.

Масниця.

Понеділок. На Масниці, на перший день, треба зліпити вареник, зварить його, той первий вареник, оддільно, щоб знать його було. Зварить і висушить; вшить капшучок, положить туди вареник і носить його на шиї до самих Страстів. Піти з ним на Страсти, прийти до дому, повісить його під образи, і нехай він висить до Великодня. На Великдень, як іти до вутренї, знов надіть його на шию. Коли почнуть коло церкви обносити плащеницю, побачиш — відьми тоді христосують ся з замками, що церкву замикають.

На Масниці гречані блинці печуть та варять вареники з сиром.

З понеділка до четверга роблять, а з четверга до неділі працюють. В понеділок ходять до родичів полоскати рот: з ким п'є, до того йде й похміляти ся.

З понеділка вяжуть колодки батькам та матерям, де дівчина є така, що сватають, або парубок. Найдуть дeneбудь цурупалок або кирпичину, а то й стуло або осліні чіпляють та заставляють тягати.

На Масляні тільки в понеділок буде скажений народ ходить, а в вівторок вже ні. Та тоді й складка в їх іде вечером. Баби ходять по дворях, збирають сир, муку, масло. Назбирають та то, бач, роблять складку та ще просять: „Дайте хоть на сороковочку грошей!“ Вони у ряд таскають ся по дворях.

Походять баби з колодкою, напросють сир, підуть до шинку, зачнуть гулять, водку пить, тоді зойдуть ся де небудь у хаті, зварять вареників, блинців напечуть, поїдять і розійдуть ся.

Та воно й не одні баби, воно й мужики як счиять рев коло шинку, так нічого не чуть.

А з парубків посьміють ся, посьміють ся та й розв'яжуть (колодку) без могорича.

В Грушівці жінки складку роблять на мясницю, коли здумають.

На Масляну і в дівчат бува пята складка, в який захочуть складати ся день.

З Усеїдної неділі дівчата й молоді жінки що дня козла водять. Беруть ся за руки жінки з дівчатами, а хлопці так ідуть за ними. А коли так і хлопці почіпляють ся, щоб було більш. Задня заходе до двох передніх, вони піднімають до гори руки, а вона

попід руки їх проходить та за собою увесь карагод тягне. Як усі пройдуть попід руки, передні остають ся на заді і оцягь заходять уперед та проходять попід руки тим, що попереду були по-заді. І так роблять, поки усю вулицю пройдуть.

Ідуть вони по слободі та співають. Саме перву хлопцям приспівують та дівчатам, що на вечерицях умісті сплять :

По вулиці по широкій
 По мураві по зеленій,
 Скаче-пляше сім павичів —
 Сім павичів, сім молодців.
 Ладо, Ладо, Ладо мов.
 Первий павич Іванко —
 Се-ж Іванко тож Петрович.

По вулиці по широкій,
 По мураві по зеленій,
 Скаче-пляше сім павушок,
 Сім павушок, сім дівушок.
 Ладо, Ладо, Ладо мов!
 Ми Іванку дамо дівку Варечку —
 Все Варечку Лівонівну.

А тоді оцягь другій дівчині приспівують і третій, поки до семи дійдуть. Тоді вже козла співають :

Ускочив козел у горід, тай у город, у город,
 Поїв козел лук-чеснок, чеснок,
 І білу капусту, капусту,
 І чорную чорнушку, чорнушку,
 Зелену петрушку, петрушку.
 Ваяли козла за ріжок, за ріжок,
 Поведи козла на торжок, на торжок,
 Ваяли за козла три рублі, три рублі,
 А за роги чотири, чотири!

Тоді кривого колеса співають:

— Криве колесо,
Куди котиш ся?
— Ой котюсь — валюсь
По смородину —
По смородину
По червону —
По червону,
По зелену.
Що червона —
То батенько,
Що зелена —
То свекорю.
— Ой, їж, батенько,
Не похлипуй ся.
А ти, свекорку,
Хоч удави ся,
Хоч удави ся,
Та й не яви ся!

Тоді вже повернуть ся до дому йти та співають „лебедушки“:

Що-ж ти, лебедушка,
Лебедушка моя білая,
Одлігала проч од лебідя —
Проч од лебідя к новому садку
Ку зеленому.
Як на морі, морі
Там на снібому
Сірі вуточки купали ся —
Купали ся, полоскали ся,
Полоскавши, пощипали ся.
— Не щипітьсь сірії уточки:
Ліса моя к вам да залетіла.
— Не сама я к вам залетіла:
Занесла мене неволенька —
Неволенька — темна ніченька,
Темна ніченька й осіння,
Ой, осіння, друг, послідня.

Отсе як козла водять, назбігають ся малі хлопці та крик пі-
дніме уся шавир, та дівчат пиряють, а дівчата кричать: „Не
лізьте, хай вам... алідень!“ А вони ще дужче та сніг кидають —
таке, що...

Із четверга в Грушівці вже горку закачують, поввозять
сани кінські, волів і маленькі самочки, що ото роблять і спуска-
ють ся мужики, жінки й діти. Як жінки спускають ся, так старі
жінки з молодих сьміють ся: „Отсе льон уроде тепер та коноплі!“

Возять ся по слободі на конях із четверга.

Мужики і парубки на вечерницях гуляють у карти: у свого
козиря, в дурачка — в одного козиря (здають усі карти), у хвиля,
у кобили, у шустя (роздають карти і починають міняти ся кар-
тами та викидають пари: у кого останеть ся карта, той і дурак),
у невіри, у п'яниці, у короля, у мелника, у парів (у пять карт
дурак).

Після Масниці перестають хлопці та дівчата ходити на ве-
черниці аж до Семена.

Заговини. Отсе сей час після обід одведуть козла в верби
на Той Бік, на Коломичанку*) і вже більш не водять його. Відтіль
ідуть, таких (звичайних) пісень сьпівають.

В неділю, на Заговини, ходять прощать ся до родичів, до су-
сід, до знакомих, і своя сім'я прощають ся. Кланяють ся по тричі
молодці старшим у ноги, а старші молодшим і рівні у пояс і при-
казують:

— Простіть мене!

— Бог простить!

— І в другий раз!

— Бог простить!

— І в третій раз!

— Бог простить усі три рази, і ми простимо!

— Як ходять прощать ся, ніяких гостинців не носять; а як
зять приходе до жіничної матері та батька, так приносе гостинець
— паляницю.

П і с т.

Перша неділя. Примічають, підчас заговин хоч на піст, хоч
на масляну, як чоловік первий увійде після заговин у хату, так

*) Тим Воком або Количанкою зветь ся вулиця в Борисівці.

нічого, а як баба — не минеть ся, захоруваш. Як посилять після заговин до сусід, так уже хлопців посиляють.

Первий понеділок у піст — жилиний. Як обстає ся од блинців тісто, так печуть у понеділок жилиники, якими небудь піпками печуть.

Виполоскують прокляті мужики рот: водку п'ють, оселедцем вакушують.

На першій неділі до суботи не варять ніякої страви, а хто стане й на первий тиждень. Їдять картохи, капусту, редьку, огірки, кавуни солоні, в кого є, хрін з гарячим хлібом, або в квас туть його с картохами та цибулею. Варять борщ, юшку, кашу, квашу. Олію починають їсти з суботи.

Вареники доведуть, що й хліба не дадуть. — Ніколи свадьби гулять, так у піст: тоді будуть собаки ливать, а ложки гулять.

Баба твоя у піст пила чай з ізюмом та з винними ягодами — купить, було, виньджирок тих. Вона покидувалась сахарем: „Сахарь, каже, ділаєть ся з кісток здохлих. Що як піст — душу поганить нічого“. Се й мужики так казали, а тепер сами п'ють чай з сахарем.

Спасеники перед сповіддю ходять ще раз прощать ся з родичами, як і на заговини.

Перед причастям усі спасеники кладуть поклони і цілують усі образи, що на коностасі.

Усі спасеники після причастя купують бублики, ласують ся їми, купують бублики і на милостиню. Було, батьво твій сьмієть ся з бабів: „Спаси-біг, одговілась: хоч бубликів попоїла!“

Одна причащала ся та частичку виплюнула: „Се, каже бджолам буде!“ Так її піп кликав до себе до дому та питає: „На що ти виплюнула причастя? Люди доказують, що ти в рукав сховала його!“ А вона отказувалась, що неправда, що люди набрехали.

Там солдат є, у Новому хуторі, так він годів десяток не говів. Отець Миколай, було, переказує людьми: „Перекажіть йому, пусьть он приходить гаветь. Када в ніво денг нету, так я йому дам двадцять копійок!“ Так не всовістив його — не прийшов. Та воно і в нас, у Борисівці, є такі, що не говіють.

У піст обманюють дітей, що вперве говіють: „Як підеш сповідать ся до попа, поповозити ти його в решеті. А йогож коло церкви треба обвезти“. — Еге, він важкий!“ — Та вже хоч і важкий, а його треба возить.“

В суботу на першій неділі поминають родителів Загадують у церкві: „Хто буде поминать, приносьте поминальниці!“ І грамотки сі читають увесь тиждень до суботи. В суботу приносять у церкву хліб, канон, служать панахиди. І сі грамотки лежать у церкві аж до Провод, що після Великодня в понеділок.

Як хто пече й блинці, виносе до церкви. Блинці їдять з олією, а в кого нема олії, сімня мнуть або в ступі товчуть. Просіє його на решітце, тоді опять товче. Сімня — се вже перші хлацькі ласощі.

Друга неділя. Хлопці та дівчата починають виходить на вулицю, починають сьпівать веснянки. (У піст сьпівать одні веснянки, а після Великодня вже иньші). Гуляють до Страшної неділі: „у ворота“, „в робака“, „у лунька“, „у хрещика“, „у заюшки“, „в мняча“, „в рай і пекло“, „у котика“, „у горобчика“, „у масличка“, „у ставра“ (великі гуляють), „у ворона“, „у редьку“ (великі й маленькі нарізно), „в шара“.

Четверта неділя. Середохресна неділя. Хрестці. На хрестці, в середу, мак сіють, щоб ранній був, та щоб багато родило ся.

У середу-ж і хрестці печуть з пшеничного тіста. Два ховають у пшеницю, оставляють на посів: як пшеницю сіють, тоді їх на полі їдять, або кому оддають. Запхне хрестці за пазуху та й сіє; посіють зерно, тоді вже з'їдають.

П'ята неділя. Похвальна неділя. У середу проти четверга, бува Андрієво стояніє. Хто йде в церкву на діянія, а хто на розживу. Вже ся ніч так не минеть ся: в когонєбудь коний покрадуть або ще що.

У п'ятницю, під суботу, акахвист читають.

У суботу Похвала, її празнують, не роблять.

— Як то, кажуть, Похвала вихвалить ся: чи теплом чи холодом?

Як на Похвальній садить бураки — будуть солодкі, а як садить на вербній — будуть гіркі.

Шоста неділя. Вербна неділя. На Вербну примічають: який день буде на Вербну, такий і на Великдень.

Сьвячену вербу беруть у церкві. Прийдуть до дому, дітей бють вербою та приказують:

Верба хльос (хльост),
 Вий до слъоз!
 Не я б'ю,
 Верба б'є!
 За тиждень
 Великдень
 За мнясниці
 Рукавиці, —
 От недалечко
 Красне явчко!

Вербу тоді на покуть поставляють, переночує, тоді поламають, і де товщі гілки садять, а тоненькі на комин кладуть, на паски сушить. Тоді, як паски ліплять, утикають у шишки, щоб не розходились. Обручі, що кладуть на паску (з тіста), і ті приколюють вербою, щоб не розходили ся.

Садила й я в дворі сьвячену вербу, та щось вона не росте, так я й не завела її в дворі. Я вже й людські прихотні сповняла.

Кажуть: возьми, налий у глечик води, устрои в глечик вербу та й посади: так, бач, як верба розростеть ся, так глечик лопне. Робила я так, так не помоглось — усохла моя верба.

Верба набруньковується до Вербної, так бруньки ті їдять од лихорадки. Баба твоя, було, все їсть та молитву читає: „Общє воскресєніє пржедє страстї“, і було, читає, що на Тройцю сьпівують: „Благословєн єси, Христе Боже наш“. І їх треба три-девять з'їсти.

У піст, на Вербну неділю, у церкві по уставу, у воспоминанія Господньої поїздки на осляти, творить ся і в нас тепер примір: наносять у церкву гілля з верби, і ото після шмирування кожен собі бере по гілочці.

Ту вербу, що приносять з церкви до дому, оставляють часть на дворі, а то остальне несуть у хату. Ті гілочки, що увозять у хату, держуть їх для приколювання шишок на паски, а що оставляється на дворі, то несуть садовить на город, щоб росла; а то кажуть, як із церкви унести живо у хату, так після хати на городі не прийметь ся.

Прийшовши старі з церкви з сьвяченою вербою, б'ють нею дітей, які оставали ся дома і при сьому приказують:

Верба б'є,
 Не я б'ю!

Недалечко
Красне ячко,
Через тиждень,
Та й Великдень!

Про ту вербу, що садять на городі або де-небудь, аби тільки сьвячена, балакають таке :

Хто посьвячену вербу має ним самим посажену, той при кінці віку може на її спасти ся. Ото як стануть за ним ганять ся різні демони, привернуть його під свою власть, так він на її злізе і сидіти ме, і його ніхто не може занять.

Сьома неділя. Страшна неділя. Не ідять олії та риби, насіння не дзьобають, веснянок не співають, нічого не варять (страви), ідять картохи, капусту.

З понеділка мажуть та прибірають у хаті. (Хати мажуть : до Великодня, до Сьвятої неділі, до Спаса або до Первої Пречистої, к Покрові, як дівка в, або перед Заговинами на зиму, к Миколі, к Різду).

В Чистий четвер, до схід сонця, як ще нічого не рушало, як ще ворон дітей не купав, ходять купать ся у річку, в копанки, а то коло колодязя облявають ся, а хто в хаті теплої води наведе, та в шаплиці купають ся од усякого лиха : од поганки, од корости в кого що болить. У хахлів поведеніє таке перекупать у чистий четвер усю сім'ю. (Ворон купа дітей у Чистий четвер, до схід сонця : у лапки попаде та й окупа).

Ходять на Страсти, стоять у церкві з сьвічками. Як хто скача сьвічку, та годів три носе, тоді вже вона бува дуже згідлива в хворобах.

Як їотсе велика гроза — сьвітять її. Коров підкурюють страшною сьвічкою, людей од уроків (з глазу), од підстригу (при-стригу).

Як зуби болять, так тисю сьвічкою лічать. Бураки як наростуть уже, в бураці дірку чим небудь видовбають на скрізь таку, щоб сьвічка влазила, тоді його у миску поставлять, води наллють та тоді скрізь той бурак сьвічку держуть : а воно, бач, дух іде з тисї сьвічки : вона бач, платком накривть ся та й нахилить ся над мискою та так і накурює зуби. Бєть люди таві — знають, що примовлять тоді.

Циганки говорять, як дванадцять раз сходить в одну сьвічкою на страсти, так нею дитину підкурюють під колісочку.

Несуть огонь з церкви до дому хто в хвонарі, хто в рукаві. Сім огнем роблять хрести на сволоці, припалюють. Скільки ходило до церкви на страсти, стільки й хрестів на сволоці напишуть.

Під Страсти (на Страсти), кажуть люди, що як ото ідуть із церкви, так скрізь по кручах блистять огоньок, і ото там, кажуть, скарби є. І ото як хто туди забреде, так ото і найде гроші. І тільки той чоловік уже на світі не наживе ся: його у своє время за ті гроші задушуть. І буває так, що не-значай чоловіка туди заманють, і ото уже його приберуть.

Після Страстів лаяють зі свічкою на горище, щоб углядіть домового: як в шерстї найдуть, так халяйство буде, а як голого, так нічого в халяйстві не буде. Який він буде на шерсть, тоді такої шерсти й скотину держать.

Домовей через бантину перечейть ся та так будьто й висить. Кажуть ще, у святаму углу він сидить. Шукають його за верхом, не з того боку, що в сїни, а з того, що од хати — в куток. Єсть на кишку похожий і на собаку — усяке робить ся.

В Чистий четвер розсаду сїють на городі, картохи, мужики табак сїють: кабанів смалять.

А то єсть старі люди — у четвер поїдять та аж на Великдень розговляють ся, а в п'ятницю й суботу нічого не їдять: о гріхах своїх не їдять.

Тарасівна (вуличне імя Ганни Василівни Щербаківої) що году не їсть із четверга.

Як хто в Чистий четвер одлуча дитину (од грудий).

В кого єсть состоянія, пчільники, в кого віск єсть, в Страшну п'ятницю всю вечірню стоять з свічками. Як хто і в суботу і на Великдень в внутрені стоять з свічками. В кого нема свого воску, беруть у наєшників, у Чибісян, то що, та одирають за його та сучуть собі свічки.

Як носять плащаницю коло церкви, беруть ся за неї руками всякий, хто дотовнить ся: де як таких людей ковають, грудочку землі видають; а се як святиня, за неї чіпляють ся.

Плащаницю колись носили коло церкви в п'ятницю, а тепер в суботу.

В п'ятницю яйця красять. Перед тим як красить, яйця мнуть, та галуно кладуть у ту воду, що мнуть, щоб краска брала ся лучше. Тепер повчали ся красить яйця хвуксяном без галуно.

Писанки красять — краску купують, і в гречаній полові, в осиковій корі і в цибулинні — жовті, а в розі — зелені, а в пра-

лісах — голубі. Скребуть на писанці ножом, вискребуть поперед удощи, а тоді упоперек — віконечками.

А то прежде, було, пишуть: то хрестата писанка — хрестами; клинчаста — так клинчинами; саме хороша була безконечна: такі майстри були — виводе-виводе, і вінця їй не було. Тепер їх не видно, а прежде много було; з дідом, було, христосують ся, все писанки дають. Безконечники дід твій під вулики бджолам клав.

Вони там, розказують, запускають біле яйце воском пятнушками, містинками якомсь: кладе в краску, а як покрасять ся, виймає краски, зоскріба воск. Жовтим та зеленим понапише біленькі містинки.

Хлопці випустять усе з яйця та впускають в середину воску або смоли, щоб кріпше було яйце на вбитка бить ся.

У нас проміж народом ведеть ся обичай такий на щот писанок: У Страшну неділю, з четверга і до суботи, красять яйця, і хто захоче, то вишкраба собі писанку.

Писанки роблять більше для малих дітей гулять ся.

Писанки вишкрабують, хто як попав: полосаті із звійдочками і хрестами.

Хто писанки перво на-перво видумав робить — се нікому не звісно, бо се іще з пред віку водить ся проміж людьми.

Яйця красять, щоб усе було під один цвіт усякими красками; а іменно: куюсином, скриком, цибульною лущиновою, гречаною половию, рожевим цвітом і вербовим листом. У горцях, де варють яйця, туди кидають галуку, щоб приставала до його краска.

Писанки розмальовує у нас усякий чоловік, хто грамотний і мало-мало здібний, та тільки красивих і фокусних писанок по селах ніхто не вмів робить.

У Тишанці так де які хлопці і мені оддавали розмальовувать; я їм розписував таки нічого, так що і похожі були на писанки.

Писанки розмальовують або вискрібують більше на Страшній неділі; а як хто візьметь ся людям розписать, то і на Вербній вискрібує їх або розмальовує.

Прикмет против сього нема ніяких, а прямо хто хоче кому подарувать писанку, то і замовлять уміющому їх робить.

Вичеркують їх голкою або гострим шилом; а як де приходять ся вишкрабать чималу лисину, то витирають її наперстком новим, котрий неначе шерсткий. А як що не вичеркують, а пишуть по

бідому краскою, то для цього нарочито купують олійної краски різного цвіту. Купують її по лавках, а то так у аптці, а віхтичок робить ся з перини маленької, чим і розмальовуєть ся.

Їх наводять і ляком, та тільки цього проміж людьми мало роблять, а більш їх вишкрябують.

По селах мало пишуть писанок, які щоб були ріжноцвітні або узорчасті, а красять яйця одноцвітні; красні, сині, жовті, чорні і зелені; а писанок розмальованих і не вироблюють, хіба хто нарочито кому задума подарувать.

У городі (Валуйках), так тут багато к празнику готуєть ся писанок: які замовляють уміючим їх робить, а хто купує у лавці готові, котрі обділані людьми опитними.

У наших Валуйках писанки пише один такий, що був колись у острові; там він і навчив ся. За писанку він бере по 5 коп. грицми і ще по трое сирих яєць. А у лавці їх беруть по двадцять і по тридцять копійок.

Міщани багато їх забирають к празнику, усе дають їх своїм любезним, а то беруть і для дітей. Купують їх часто і хресникам.

На писанки не дуже велика у нас мода: як ранійше, так і тепер їх не дуже багато углядиш по людях, тільки і вглядиш кой-де у діточок або у якої дівчини або баришні.

А у Тишанці, а хоч у Борисівці, так тут на сі пустяки не дуже розкидають ся; бо тут самі хахли, то вони в сім і понятя не знають. Одні тільки парубки заходять ся наготовить собі писанок, бо треба-ж подарувать своїй дівчині; і ними гуляють нав-котка: саме воно в кожного служе за коток, а на ~~яку~~ вкладають, яке попало ся, саме де не єсть хуже.

Після празника баби писанки ~~висяють~~ висяють перед образами на стелю: мясе видовбають, ~~вкладають~~ вкладають, а тулупці на нитці причіпляють до стелі. Отсе ~~вкладає~~ убіє гвоздик до стелі, до його прив'яже нитку і ~~на нитці~~ нитки цурочку яку, і вкладають у яйце; там вона становить ця впоперек, чим і держить на собі яйце.

Ті писанки висять усе літо і зиму, а вже в пієт їх скидають, так що перед страшною непременно їх викидають. Бо не годить ся вже їх тоді держать у хаті, бо в те время саме Спасителя мучили, а в хаті будуть висіть воскресні радости, — через те їх і викидають, а вже готовлють другі к празнику.

Писанки у нас усяк робить тільки так, аби як; а яких особливих ніхто не змороче, хоч і де-кому робить, то все не дуже вони собі манірни, ну все таки вони похожі на писанки.

Названа писанкам одне: писанка і писанка; хоч яна і браве, то все одно, а більш у нас ніяк їх і не називають; релічя їм нема ніякого.

На празник кожне семейство готує багато яєць; хоч як скудно, а вже десятків ао два не інакше припадає кожному. Їх ділять на душі, а тоді вже кожен свої, куди знай, дівай: хоч прогулюй, а хоч поїж усі до разу. Та тільки діточки і всі молоді люде більше їх проколюхують на релях.

На Великдень, як христосують ся, то один другому дає яйце, — тільки поміняють ся яйцями, і годі, а всеж обичай сповнить треба, бо, кажуть, і Марія Магдалина підносила цареві, чи кому там, яйце у те время, як Христос воскрес: од сього тепер і в нас і досі держить ся сей примір.

На первий день всі старі і молоді христосують ся і без писанок, і дівчата хлопцям не одкааують цілувать ся, а вже на другий або на третій день, то не зволь балувать ся: без писанки не поцілує; особливо яку любить, то та йому одкаже, скаже те, що „давай писанку, тоді похристосуюсь!“ Ото він волею — неволею, а дає хоч писанку, а хоч іде який небудь подарунок, коли не мило, так насіння копійок на три.

А у городі так купують обідці та головні шпильки вмiсто писанки, купують і писанки. А хто так купить своїй дівчині коробочку конфетів або так що не будьдлі окраси, одним словом — хто що іздума.

Під паску писанок, а хоч крашених яєць владуть не багато, а розлічують по числу душ семейства, і ото на кожного й положуть по одному, а як хто так кладе й лишне. Се тільки ті кладуть, які тямшуть, що потрібне воно од пожару; бо його оставляють і умісті з благовіщенською просвирою становлють на образи.

У суботу печуть колачі пшеничні та ідять. Паски хто сам ізмороче; як ухиле таку, що аж пальці знать. А всеж Тишане неохітні купувать. Паски печуть з усякої муки: хто з крупчатни, хто пшеничну, а хто зміша пшеничну з крупчатною.

Кладуть у паску духи: гвоздицю, корицю, внібір. Захлі мало здебнять її; вони більш пісню її сколочують, а єсть і на яйцях печуть. Вони старають ся, щоб більше покрасить яєць.

Як у кого родичів багато, то й пасок печуть багато. Родичам чорні пасочки-маленькі печуть, колачі. А хто пасок десятків в роді тайкої милостині роздає під празник.

За панських чорні пекли; у того дїда і то чорна паска була. Пшеницю мили, мололи та на густе сито сіяли. Тоді з того з тараха

Тоді й не знали такої крупчатки та й живі були. Се тільки пани купували крупчатку, та й то про великий прааняк.

Як Промахниха уперед усіх, було, намне пшениці та намеле муку на паску.

Росаду сіють, як паску посажать у піч, та яблоню стукають, кажуть: „Яблоне, яблоне, як не вродиш, так ізрубаю!“

Паски більш у суботу печуть, а коли більше треба, так і в четвер, а то в п'ятницю печуть.

На посьвященні крупчатку паску готову купують на базарі в Волоковські або в Погрімці.

Примічають яку найдеш на пасці волосинку, чи чорну, чи сіру, чи там яку, — яка волосинка, таку й скотину води. А вона непримінно буде, та волосинка, хто-зна де й возьметь ся.

В стариву пасок не було і в хормі: хліб житний сьвятили.

Під Великдень, єсть люди, шукають скарби, де небудь гору роскопують, або що: кажуть, що закопано колись. Одні люди бачили: копали, зовсім докопались до його, зовсім брать бочонок, чи що, а один чоловік налаявся, а вони й провалились. Кажуть, бач, що о півночі над скарбами сьвічка горить.

Великодні сьвятки.

Великдень. Сьвітло під Великдень горить цілу ніч, хоч лампочка горить.

Як передзвонять до утрени, сьвященик з дияконом положать плащаницю, беруть сьвятость і йдуть коло церкви.

За діда перед утреною велять, було, усім з церкви рийти і зачнють її. Тоді плащаницю зараз на престол положать, а де плащаниця стояла, там поставлять чотири нові горшки з вугільцями та з ладаном і накурюють. А перед тим, як людям у церкву входить, скоро принімають горшки і вносять їх у вітвар. А як заступив отець Яків, його попада Яковиха і не вийшла з церкви та й побачила се й розказала попові; він і заборонив накурювать церкву: „Сього, каже, нема в уставі. „З тим після того вже й не накурювали її.

Бувало, за господ смоляні ступки з колес, хвинарі, площки запалюють коло церкви, а се годя два нема вже того. Стаканчики горять: вечер во время служення на йконостасі і в церкві навхрест з обох боків.

На утрєні, на Великдень, можно побачити відьму; тільки ті видють її в церкві, хто первий або послідній рєдів ся в матері.

На Великдень свьятять паску крупчатну, яйця свьятять і єнять ото свьинну, пероя, сіла, хрін, циноно, сало, жліба жит-ного крайчик кладуть (а як хто й цілий хліб свьятить для знофа), сир, галуш, горох, шуку, води бутылочку од курячої сліпоти; то ще, бач, дома просвьірочку печуть крупчатну — свьятять. Про-свьірку хто купує; а хто розмилосердить ся, муки купе, сам най-має пекти півсотні й сотню, а хто й більш. Як паски становлять в ограді, він ходить і становить кожному на паску, щоб родичів люди поминали.

Куриці не свьятять: вона одним яйцем просвьятла ся. Не знаю, за яких се поїв, один чоловік курку приніс свьятить, а піп узав її за ніжки та за ограду й викинув.

Мак свьятять: маком курей обсіпають, щоб много було як мак.

Кладуть ті бісові знахорки крейду — од згаги їдять. Згага пече та й пече — ото крейду свьячену й їдять, а хто пішоно їсть, хоч свьячене, хоч таке.

Шептухи тряпичну маленьку кладуть (вимне чистенько), та тоді й підкурює бишину свьяченою тряпичкою.

Свьятять паски в ограді: кругом церкви поставлять ся. В Олександрівці сєв год новий піп обійшов коло церкви, а часок не став свьятить: „Несіть, каже, в церкву!“ Таї мужики розжи-хували його — він тоді виїшов, коло церкви просвьятив. Дають це-пам за паски, що свьятять, по копійці і по хлібові.

Носять паски то, що свьятить у мисах та у рушниках. Як принесє паску, у кого куряча сліпота є, садовлять на порозі, за-ставляють їсти хрін, хоч раз або три вкусе свьяченого, водою очі умие і рушником, що паска зав'язана, утреть ся. Тоді од курячої сліпоти сиру печінку з курки їдять на тще серце.

Оказали, були, мені: „Як будуть паску свьятить, так утрить ся рушником, що паску в йому свьятили!“ Я й утерла ся, а воно й не помогло. Коли розпитала ся, а воно треба крізь ворота ути-рять ся, як ще в двір не входили.

А то ще вчили тарнавів виганять. Ми так і робили. Параска вийшла під вікно та здоровкаєть ся:

— Христос воскрес!

А я говорю:

— Во істину воскрес!

— Чим ви розговляли ся?

— Св'ятою паскою!

— А суєди ваші чим?

— Самі собою!

Тарканів, бач, суєдами звать: так вони, кажуть, самі себе поїдять. А воно нічого й не допомоглось.

А то ще Гальчина мати навчала: „Вловіть, каже таркана та в ситцевенький клаптик завяжіть його та на пустош і викиньте: так, кажуть, хто небудь той ласкутик з собою возьме і тарканів з собою занесе.

Інші говорять: на Великдень і на Різдво щоб води не лить на землю: не бризани ніяк водою на землю, — так не буде блох. Щоб не робить, — хоч умивать ся, хоч сьмітьте, — так винести і вимести на сьмітник: так літом подивись, кажуть, туди, так вони там як черва кишать.

А то ще вигадують, ка зна що: возьми сорочку та вимети на Великдень хагу та ще голий, скинь з себе рубашку — так, кажуть, блох не буде. Се кат зна що, волшебство: в церкві служать, а вона візьметь ся за прихотні.

Було, баба твоя кладе на Великдень у воду, що вмиваєть ся, красне яйце. Хто зна' що вона примічала. Хіба вона розказувала?

Як Мамі так раз не дали й паскою розговіть ся. Жінки наговорили: „Ій гріх їсти паску, що вона св'ячена!“ А в неї тоді родилось же во время — на Отрашній. Сидить вона тоді та плаче. Жінкам до шести неділя не дають брать ся і за образи: вона не в чистому платі.

Під Великдень у досвіта хлопці ходять по хатах христують:

1.

Христос воскрес, Христос воскрес, Христос воскрес!

Прибили Христа, пострах великий:

Земля потрясла ся, наші ровспались!

Багато людей у гроба стояло.

Жиди Ісуса Христа розпинали,

До чаші крови не допускали.

Ісусова Мати у гроба стояла,

Свого сина визволяла:

— Ти, мій син Ісус Христос!

Нащо ти мене покидаєш,
 Сам на хресті помиравш?
 Христос воскрес, Христос воскрес, Христос воскрес!

2.

Маленький похолок
 Родив ся в вівторок;
 В середу рано
 В школу оддано:
 Молитви читати
 Христа величати.
 Христос воскрес, Христос воскрес, Христос воскрес!

3.

Христос воскрес! Ми веселим ся!
 Христос воскрес! Радують ся янголі!
 Христос воскрес! Демони пали!
 Христос воскрес! отвориють ся живні!
 Христос воскрес! Нема не одного у гробі!
 А ми тепер возвеселим ся,
 Воскресшому Господу Ісусу Христу поклонім ся!
 А вас всіх з правником поздоровляєм.
 Христос воскрес, Христос воскрес, Христос воскрес!

Великодні сирі яйця сьвячені п'ють дівчата, щоб голос був гарний: як на Великдень вип'є, так увесь год великий голос буде.

Збирають сьвячені кістки на Великдень, і ото, що яйця сьвячені обчищають, лушпину. За кістки гріх, як валяють ся: так їх попадають, на воду пускають, щоб не топтать ся по них, а вода понесе їх, куди слід, а великих штук три березуть.

Кістками й шкаралупками, як скотина заболить, підкурюють; як гусята вилуплять ся, і їх підкурюють, а кістками колючку приколюють. Як бік коле, або проти серця стане та не дає дихнуть, так ото, бач приколюють там, де болить, шепчуть, хто зна, щоб ніхто не чув.

Шишку, що на пасці, як отелить ся корова, корові дають.

Сіллю сьвяченою уші заприскують, як свині, або яка скотина захорувє.

Як хто паску та впусти, а миша з'їсть, так зараз і зробить ся кожаном.

З чого назв ся їжак? Розказують люди, що їжак проявив ся із свиней, так як він дуже усіми своїми членами, як бач, скидаєть ся на порося, тільки що у його щетина не така, тугіша, ніж у поросяти. А се будь зробилось от як:

Саме на Великдень ніс один чоловік посвятити паску до дому; а той чоловік та був із хутора, і у його було у місці коло паски сьвячене ціле порося. Ото він ішовши по полю і загубив те порося, не чув ся й де. Послі того у ночі натрапили на те порося собаки і хотіли його ізвісти, ну Бог їх не допустив, зробив те порося живим і дав йому адорову і колючу щетину і спосібність зжимать ся йому в клубок. Ото ті собаки і не з'їли того порося, тільки покладали та з тим і залишили. Ото те порося і осталоь назавше їжаком, і він на вигляд, як бач, таке, як порося.

Теж кажуть і про летючих мишей, або по нашому кожанив. Ото як на Великдень принесуть сьвяту паску, так треба людям крихот бросать де зря береть ся, а то, кажуть, як миша хвате крихту сьвятої паски, так ото і зробить ся кожаном.

Великдень, сказано, такий празник — сонце й те гуляє, сказано, все радуєть ся і на небесі й на землі. Як ідеш з обідні й дивиш ся, як воно гуляє: парости на йому наче хто мотає туди й сюди.

Єсть, замічають, яке бува сонце, дивлять ся, сонця утменія: разом стане жовте, разом синє, разом зелєне. Бач, кажуть, яка-небудь причина буде: або люди мертимуть, або скотина падатиме або що.

На Великдень варять: борщ з бараниною, або з гавядиною, або з свининою, — в кого яке є мясо — лапшу варять, кашу молшну, блинці печуть пшоняні, щоб просо родилось. На Великдень нічого не роблять, з вечера всього наварять.

Христосують ся з родичами, з сусідами, з приятелями, або хто там зустрінєть ся, міняють ся писанками. До родичів ходять, або іздять: на первий день у вечері ходе в гості дочка з чоловіком до батьків. Приносять їм паски.

З Великодня хлопці й дівчата починають що дня виходить на вулицю, аж поки на вечерниці стануть ходити, — до Семєна. Сьпівають веснянки. На первий день Великодня у Грушівці сьпівають про со. У два ряди йдуть один проти другого та сьпівають;

— А ми пашню пахали,
 А ми просо сіяли,
 А ми просо пелולי!
 — А ми коний запустимо,
 А ми просо виб'ємо!
 — А ми коний зайmemo!
 — А ми коний викупим!
 — А вам нічим викупить!
 — Ми дамо сто рублів!
 — Ми не візьмем тисячі —
 Дайте нам бабушку!
 Ми не возьмем дівочку —
 Дайте нам ворота.

Тоді задні наперед перебігають, а передні назад. А тоді знов также починають сьпівать.

У Тишанці й Борисівці не сьпівають преса на Великдень: у Тишанці водять козла, як і на Масляну.

Роблять качелі. На вигоні дуби становлять по три вмісті, щоб не розвалились, сволок сьомий. На сволок батоги чіпляють із дерева, з під низу прибивають ся дошка і становлять ся на ту дошку по двое; колихають ся й по одному. Та й круглі роблять качелі. На релях хитають ся, замісто грошей яйця дають. Роблять і дома дітям у клуні або під повіткою качелі з верівки.

А на релях так усі з ряду колишуть ся і при сьому декому доходе до блювачки.

На Великдень молоді жиначі і деякі хлопці увесь день сидять на дзвіниці і там почережно дзвонять і до того надзвонять ся, що аж у ушах джужчить.

Хлопці качають яйця на в котка з горки якої небудь. Один покоте, воно стане; тоді другий покоте: ото, бач, як накоте, яйце об яйце ударе — ото він і бере, виграв значить.

А то в карті гуляють, щоб вигулювать яйця — по три карті дають.

На сажні ставляють яйця. Яйце положе та сажень одмірає та й попада, яйце яйцем накочує. Як попаде — виграв, а як прокоте — той бере його яйце.

А то ще якісь ворота становлять. Отсе так два яйця недалеко одно од одного кладуть, тоді, бач, він котє яйце в ті ворота. Бач, як докоте, і його яйце лежатиме рівно з тими в воротах, тоді він

двоє тих яєць бере, а третє своє. Се гуляють у двох. До трьох раз коте, як не попаде, тоді його яйце бере той, що ставляє.

А то ще на вбітка б'ють ся, вибивають один в одного.

На празник Великодня і на сьвятках первійша усього у хлопців і молодих мужиків забава — гулять на вбітка. І вони кожен собі стараєть ся вибрать на сі дні покріпше яйце, щоб ним покористувать. Хто добиваєть ся, щоб достать цесаркино яйце і платить за його штук десять або п'ятнадцять курячих, а щоб таки добуть, а то так оставляють гусячі зніски, як у кого є гуси.

Гусячого зніска за-того не мож розпізнати від курячого яйця. Зніски гуси несуть не всі, а тільки яка довго не несеть ся, так та тільки на припослідку може випустить знісок, а хоч мале яйце.

А багато таких находить ся, що яйця випускають і наливають їх смолою або воском і тоді користують ся бушувать на вбітка.

І тільки всі сі три способи пользи принесять мало чоловікови того, що все те може чоловік у руках розпізнати і по цоканню зубами.

Цесарчине яйце хоч і дуже кріпке, та тільки його усяк баче, що воно те просте, через се і не схоче ніхто із ним заводить ся на вбітка.

Гусяче яйце хоч і не замітне чоловікови, що воно гусяче, та тільки із його і бариша мало: його як привичний, так узна, що воно за штука. І то іще, що вони і не дуже іще кріпші од курячого: як отсе попаде ся яке завзяте яйце, дуже кріпуче, так воно і не видасть гусячому зніскові.

Кріпкі яйця, кажуть, бувають більш од того, що його знесе дуже худа курка; а як од гладкої, жирної куриці, яєць кріпких нема.

Запускні яйця дуже вдають ся кріпкі, та тільки ними небезпешно гулять, щоб хто ради празника не напутрив голови за його. А особливо іще, як хто роздивить ся на його, так живо і пізна, що воно запущене; його замітиш, що в йому гуска не ціла, а з дірочкою і та дірочка заліплена воском.

Із запускніми яйцями більше ізводять ся на биток не дивлючись, а так опасують ся, щоб не дізнали. Запускніми яйцями люди гуляють обманом: отсе набере в карман штук пятеро і в тому числі запускне, і вони всі покрашені на одну масть. Ото він зведе ся з ним бить ся і показує йому не запускне, і з ким вони зцокають ся і вже за-того зладять бить, а далі сей, у кого є запускне, і хова у карман своє яйце, кажучи: „Не хочу, мов не кріпке“. А той його умовля: „Давай зцокнемось: мов ще дуже

твого". Тоді той, що єсть запускне, і каже: „Та давай, давай: уже пустю на пропале своє яйце!“ І вийма знов з кармана, замість такого, уже запускне, і ото вони зцокнуть ся. Тоді сей візьме у того вибите яйце а запускне упень поскоріше положе у карман. Той хоч і кинеть ся у його взять із рук та роздвигить ся, а він йому і вийма знову, замість запускнуго, таке. Ото він і дивить ся той, що здавалось йому, що його буде кріпше, а бач подалось, а в тім і ба, що його обмануто.

Як не ловкі єї три способи, а луччого фокуса нема, як ось я розкажу. Саме завзятіїші битаци іще заготовляють ся за ранше до Великодня. Отсе вибере манірне яечко, або і штук десять, тоді їх кладе ув укусу, і полежать вони там аж три дні, тоді вийма їх відтіля і заклада у сіль аж на цілий місяць, потім вийма. І вони роблять ся дуже кріпучі, так що бувають у двох або і в трох це сарчиного кріпші, так що хоч і наскоче воно на запускне, і то не подасть ся, облущє усю кожу на йому так, що останеть ся одна смола або віск, а воно все не подає ся. Такими яйцями можна кому вгодно рискнуть гулять на вбітка, того що воно без усякої хвальші і хоч подокають його, так здає ся не кріпше і легесеньке.

Який мертвець умре на Великдень або послі до Ушестя, так йому у гроб, на той світ, кладуть одно яйце, бач, щоб знать, що на святах умер.

Хто на Великдень вмре, той в раю буде; кажуть: „Бач чого душечка заслужила!“

Як батько або мати вмре, так сироти ходять до їх христосувать ся на первий день Великодня: кажуть три рази: „Христос воскрес!“ І так хто ходє на кладовище христосувать ся, разів три по могої яйце покоте та дітям і роздає або на милостиню подасть.

Великодні святаки од неділі до неділі. Усі святаки нічого не роблять.

На Великодних святаках ходять з хрестом дячки й дякон. Дають їм: печений хліб, яець, зерна, сала.

Од Великодня до Вшестя святи вечера: ще й не сяде сонце, повиходять на вулицю, сидять, нічого не роблять.

На Великдень шоста дівчача складка.

Діти преставляють:

Христос воскресє,
Марко паску несе,
А Марчиха поросє,
Марко зрадував ся!

Богородиця. Великодний понеділок. Другий день Великодня і на другий день Великодня служать молебні по домах. Роздають старцям милостиню: пасочку розріжеш, старцям даси. Тоді вже всяк-усяк несе їм. У Борисівці несуть від церкви, а в Тишанці розносять по хатах.

На другий день блинці печуть і вареники.

Жінки ходять до баби гулять, що ото, бач, у її бабус. До баби кожна несе пасочку, пятеро яєць, хто колєв кабама, кусок сала або ковбасу несе, паляниці носять до неї, пиріжки. Вежа їм поставе горілки, хлїб, сіль, лапшу варе їм. Як старіша акушерка була, то і до акушерки ходили баби. Повиходять тоді, сьлівають, скачуть біля бабиного двора. Тоді бабу в шинок поведуть, тоді розходять ся.

На другий день ходять або їздять у гості — свати до сватів. Одні кличуть після обідні, а другі вже на вечір.

За панів велїли на другий день приходить до пана поздоровлять. Становив їм пан водки. Один так нажлутив ся там горілки, що вмер.

Тройця. Третій день Великодня. Великодний вівторок. Жіноча складка: складають ея усї молоді жінки.

На третій день виганяють скотину пасти, а овець і до пазника ганяють.

Перша робоча недїля.

У недїлю в церкві артус беруть, висушать, на муку зотруть, у мед сиплють та бджол заготовують весною.

Проводи. Проводи називають — провозаєть ся празник. В понеділок мисочка́ (баби, що приносять мисочки у церкву) панахиди служать, родителїв поминвають.

Подають старцям на милостиню. От і я — на Проводи яечок покрасиш, під церкву винесеш, роздаси старцям; а як останеть ся паска, і паски даси.

Приносять у церкву (у мисочці) на панахиду: кусок сала, вязку бубликів, хто курку, три паляниці, мед — хоч пальцем ткнуть у шкляку. Що принесуть, попи забірають усе і ділять.

Колись у Борисівці мисочки до попів ходили: попи кликали їх до себе обідать, квартиру, а то й четверть горілки становили, мед становили їм, яйця, курок, а то ще й борщу варили, того та сього.

І баба твоя, було, своє що небудь поставе: блинці пече, кислий мед ставе — свої були бджоли. Було, каже: „Вот как пригасятъ ихъ, такъ када ильнавать будиш, баби ни будутъ прятатъ ца, ни такъ будутъ сматреть на тѣбе.“

Бувало, як попові багаті достануть ся (напр., Чибісеянські мисочки, з хутора Чибісова) та перебють їм кумпанію, вони всі змотушають ся, як скричать ся та туди йдуть, де більш угощають: дияконови мисочки біжать до попа то що.

Отець Яків вивів се з моди: тепер що принесуть мисочки, велять складать у церкві. Отець Яків казав: „Ані палонаютъ вьсо, што принесутъ і нічиво не аставятъ!“

Так вони (баби) стали красти: візьме курку, кусок сала, вязку бубликів та сховає в кишеню або за пазуху, а попові тєне палиницю. Павлович (дячок) кричить на їх: „Не беріть, не беріть!“ а того не слухають, крадуть.

Та стали з церкви ходити до шинку родителів поминать. Раз Павлович бігав до шинку одіймать у бабів курок, так баби крик зчинили, прогнали його. З церкви йдуть до шинку водку пють, а обідають по домах.

В Грушівці два кладовища: так на одному кладовищі служать у понеділок, а на другому у вівторок.

В Грушівці попи на кладовищі чай п'ють, обідають з людьми. Матушка виїжджа дивить ся, і вона там обіда.

На кладовище приносять: борщ, лапшу, кашу молошну, лапшу молошну, пиріжки, блинці, сметану, курей варених, гавядину, узвар, горілку, холодний борщ з квасом, з яйцями, з мясом.

Як сїдають обідать, проказують: „Царство небесне, вічний покой родителям, нехай з сьвятими спочивають! А живим нехай легенько згадаеть ся!“

А після обід молоді жінки в якій небудь хаті зберуть ся, гуляють, горілку п'ють, скачуть, сьпівають.

За старих попів (на початку сорокових років) у Миколаївці кожна баба несе, було, панахиду і за пазухою бутильку горілки, і виставляють у церкві. І воно скільки літ велось, а зять мій поступив, так вивів. Дивить ся -- коло панахиди водка:

Што єто?

— Посьвятить! кажуть.

— Вон відьціль!

Так і перевів. Звали й там до попів з панахидками. Так вони, було, попівську горілку поп'ють, тоді вже своєю сьвяченою частують.

Права середа.

Нічого не роблять. Водосвятіє бува: піднімають святість; у Тишанці ходять до річки, а в Борисівці святять колодязь де небудь.

Як колодязі святять у москалів, так обливають один одного водою, щоб дощ був. У Копаєві (Бирюченського повіту) так попа в ризах обливають: обільють, так він як мара стане.

А се як колодязі або копанки чистять, так у Борисівці бальють ся, обливають ся, щоб дощ ішов, кажуть. (Зараз у їх складка. Приходе: „Давайте на сороківку або яєць!“ Назбирають, ідуть пить).

На Праву середу послідній посів бакші, а то ранійше сїють На Праву середу садять огірки, щоб прями були. Гарбузи рано не садять, щоб не померзли: вони морозу боять ся. З правої середи стрижуть вівці.

Зачинають купать ся.

На ярмарок їздять у Погрімець.

Вшестя. Ушестя.

Під Ушестя до 'бід пороблять ся, а після обід празнують.

На Вшестя ходять по хлібах, як нема дощу; а як був дощ, на Святій неділі ходять.

На Ушестя сьома дівчача складка. Складають ся одні дівчата. Зберуть ся в яку небудь хату до подруги, приносять туди пиріжки, блинці, драбинки пшенишні (в кого великі, в кого маленькі — так з четверть завбільшки) і сметану та по двох або по трох яєць беруть, та сала на явшню. Покладуть тамечки у хаті все, а самі у чіе небудь жито драбинки понесуть. Старі люди кажуть, що воно годить ся так: що воно з хліба, так в хліб опять і носять. Платок простелють. кругом їх (драбинок) посідають та співвають пісню яку небудь, яка попадеть ся:

1.

Я по садіку гуляла, прищіпала вишні,
Вибірала жениха та під свої мислі...

2.

Девка взори вишивала —
Девка взорухки ;
Девка нитки потіряла, —
Девка ниточки.

3.

Ой, Василю, Василю
Сорочку пошию,
І пошию, помережу,
І надіну, підперезу...

4.

Ой, ковалю, коваленько,
Чом не встаєш раненько?...

5.

Ходив-бродив чумаченько,
Сім год по Криму,
Не злучалась причинонька
Ніколи йому.....

6.

Як піду я на гору крутую,
Чи не вбачу, чи не вчую....

Заберуть тоді драбинка ті та й їдять з сметаною. Тоді яєшню жарять та яєшню їдять. Сахар-пісок купують та в яєшню кладуть, щоб солодка була. (Благородні сукиного сина! Увага Нат. Дикаревої). Тоді заспівують ще та й порозходять ся.

В Тишанці й Борисівці драбинки не печуть: „То москалі та грушівські перевертні витівають!“ кажуть.

Хахли кажуть: „Не прийде ся в середу Вшестя, та все в четвер!“

Клечальні сьвятки. Трійця.

Сьвята неділя. Празнують три дні. Під Сьвяту Клечальна субота: прибірають у хаті; панахидки в церкві служать, родителів поминають, а празнують не празнують.

Обставляють хати клечальням, скрізь коло хати вкопують, ставлять на воротах, на хаті, на хлівах встромляють, на загороді. Осика неминуха тільки на дворі, на загороді, щоб відьми не ходили до коров. Як хто встромля на грядці капусти осику.

— А на капусті-ж на що здалась осика?

— А от на що: вовчок під'їда капусту. Капустянка така є, воно так в роді таркана; в землі живе, так аж наче краснувате, продовгувате. Воно качаньчик під'їсть — от він і пропав. Буряки їсть і цибулю — все їсть: подивиш ся — корінця нема, воно й засохло. Рубають його і що йому не роблять; вириють та так і посічуть лопаткою. Ото-ж і становлять на грядках осику проти його.

Сірейку, сінель ту (*Syringa vulgaris* L.), місто клечання становлять у хату, верби, клинки, липу, осику.

Образи квітчають любистком, мнятою, клечання стромляють то що.

Долівку травою устилають, на вікнах і на лавках щабрець стелють.

Клечальню осику ховають: як отелить ся корова, так шерсті клок з ві вирвуть та осиковий кілочок візьмуть та у ріг завірчують, щоб відьма не ходила.

Зілья, траву та щабрець забирають та сушать: як мертвець умре, так йому подушку шиють, щабрицем та травою набивають; хто ногу вивихне, дітей, то що парять.

У церкві в руках держать: любисток, канупір, мняту; а коли сірвінка цвіте, сірвіку держать.

Тишане ходять з сьвятостою по хлібах, кроплять і скотину, приганяють її на стійло до річки. Піднімають сьвятость і в Борисівці. Приходять до криниці, — ото криниця, де панський тік був, — скотину приганяють до криниці, і вівці і бики; криницю посьвятять та скотину й кроплять.

Ходять по хлібах. Тоді на кладовище прикажуть виносить панахиду хоч одну. Ну, винесуть панахидь дві—три. Тоді попи йдуть до Гуминенка (заможного селянина) або що, а мужики під церкву обідать.

На Сьвяту неділю дівчата посядуть ся під церкву та й плетуть гуртом вінки: великі дівчата собі, а маленькі собі. Беруть траву, що під церквою росте, любисток, мнату, канупір, драголюб (кучирявий, як жабрій). Тоді, як сплетуть, несуть до дому до якої небудь дівчини, загорнуть у платок його, щоб не поламать.

Тоді порозходять ся, пообідають та опять посядуть ся де небудь у садок кумать ся. Повісять вінок на вишню, тоді хрест повісять на вінок, такий, що на шиї носять, тоді ото крізь вінок хрест цілюють, намистом міняють ся, платками до Петрового дня. Ті, що поміняють ся, кумами зуть ся.

Як у садок ідуть кумать ся, сьпівають пісньні:

Ой, кумочки,
І голубочки,
Ми у ліс ідем,
Ми кумить ся йдем —
І покумимо ся,
Й поголубимо ся!
А на дубчику
Два голубчики, —
Вони кумлять ся
І голублять ся,
Обнімають ся
Й пригортають ся.

Тоді складку роблять: се вісьма дівчача складка. Та ото яець дома наберуть, хто сметани, хто блинців. Коли хлопці до яких дівчат прийдуть, горілки принесуть. Тоді вже поп'ють, поїдять та й до дому порозходять ся, а в вечері на вулицю виходять.

А вінок дівчата беруть і ховають: микють з їм голову, щоб волосся росло.

У нас, у Миколаївці, було, дворові липу наряжають: візьмуть вітку, начіпляють на її лент, платочки хороші повісять, понесуть у лісок, увіткнуть у землю, засьпівають пісеньки, кругом вітки ходять, ще й поцілюють ся, — та відтіль іде, а та відтіль. Покумають ся, лентами поміняють ся, платочками, — тоді платочки на шиї носили, — а липу в ліску покинуть. А на Петров день розмінюють ся. Вони (дворові) такі аристократки у князя були, з Москви привезені; а були й свої хахли між їми. Скинуть ся було яєць та яешню жарять.

У Тишанці вінки завивать заведенія нема: „Се в москалів!“ кажуть.

У Старому хуторі вінки на річку пускають.

Богородиця. Другий день Святої неділі. І тоді ходять жінки до баби, носять їй, як і на Великдень, пріріжки, палявці. Вона їх однаково угощає.

Тройця. Третій день святої неділі. В церкві не дзвонять, і батюшка не велів сей день празнувать, а люди на те не потурають — празнують.

Росальчин Великдень. У четвер на Святий неділі бува Росальчин Великдень. Хто так і на город не ходе цілий день, щоб росалки не залоскотали. Не можна, кажуть, робить на сей день: через се по полю ганяють ся за людьми росалки. Люди роблять — не дивлять ся на те.

А воно, бач, і про сі росалки кажуть, що їх нема; так ми-ж самі бачили, як були дівками.

У Плетвянці білий прикащик був, поляк... (Як, пак, його?.. Забула зовсім). Загадує він нам полоть; ми й пішли душ із сім.

А він сам і шапар був, сам і десятник. Приходе до нас, дивить ся, що нас мало: „Ідїть же, каже, до дому; а то вас мало, ви мало уполете, а пан мені й віри не пойме, що я за вами доглядав, як слід.

А ми, бач, і пішли туди за тим, що дома не робили. (Се діло було саме на Росальчин Великдень). Думали: дома нічого не робим, так хоч у пана, може, заробим що, як що прибаве.

Ну, що тут робить? Треба йти до дому. А так недалеченько два чоловіки паше. Дивимось, один і маха на нас рукою. Підходим ми до їх, а воно, наче як маленькі дітки, плаче: „Коа — коа!“ наче й засьмієть ся, як маленькі діти, і задзаявкає, як наша Мотька. Коли підходимо — Господи! аж воно четверо діточок — голесенькі такі та малесенькі та швидкі. Борять ся та перекидають

та дряпають одно одного за ніжки. Як побачили ми їх — та за торбинки, та на втікача!

Се колись було, як родить ся мертва дитина, її під верхом або під порогом і заховають. А тепер дійшли до тону: хоч і мертва родить ся, бабки одкликають та к місту опреділяють. Баба й мення нарече, хоч і до попа не піде, а нехрещеному вже не дасть умерти.

Жінки ходили в маю місяці у ліс зібля рвать. Вони пішли у ліс саме на Росальчин Великдень. А воно вискочило з ліса та й женеть ся за ними; та риже-риже, маленьке та швидке, та все кричить: „Мене мати породила та на сьвіт не пустила!“ Вони стали до слободи добігать, а воно вернулось геть.

Се як у якої матері неживеньке родить ся, так за тими матерями ганяють ся русалки та кричать: „Мене мати породила, нехрещену положила!“ А як у мене не було неживих дітей, то за мною й не поженеть ся.

Тиждень.

Времня лічать не місяцями, а більш неділями. Се як я їздила в Бугучар, а батько наняв робітницю на місяць, тишанську бабу. Прожила вона чотири неділі та й каже: „Дедушка, давайте мені рошчот: вже місяць пройшов!“

Корова ходє тількию сорок неділь; жінка ходє важкою сорок неділь. (А бува й сорока неділь не допускають, а з хлопцем повсеіда тягнуть лишню неділю. (Увага Павла Тарасевського).

Курка на яйцях сидить три неділі, гуска й вутка — чотири. Єсть приказка: „Курячий срок висиділи, тепер ще на гусячий“.

Сорокову молитву жінка бере через шість неділь.

В який день було Ріадво, в той день буде й Новий год. В який день ік воді говіли (під Хрещенне), в той день буде і Петра.

Понеділок. Первий день, важкий день. В понеділок не можна щолок робить: як хто робить в понеділок щолок, тому на тім сьвіті, як по митарству душа піде, її зараз же при стрічі дадуть три ложки щолоку напийть ся.

Як у понеділок сорочку надівать, тоді ножик тричі протягають крізь неї, од коміра крізь підтячку: гріх, бач, в понеділок со-

рочку надівать так: нападсть яка небудь нападе. Як хто до кого в'язне, кажуть: „Неначе в понеділок сорочки не надівала, а нападсть напала!“

Старі баби понеділкують, а єсть і молоді понеділкують, ско- рому не ідять: та, бач, за що небудь пообіцають ся, хвороба або що.

Буває' на похоронах, або на весільї горілку п'ють, а ско- ромного не ідять, кажуть: „Гріх!“ Ну, нехай уже в старину попи 'питім'ю накладали, веліли понеділкувать; а тепер не накладають, а вони все понеділкують.

У понеділок баба, було, узнає, що думаєш: ти тільки поду- маєш, а вона вже і розкажує.

Твоя бабушка, було, веліла первий день тижня, в понеділок, огірки садить, так на первих цвѣтках буде зав'яз; а як садить на другий або третій день тижня, так первий буде пустоцвѣт, а за- вязувать ся будуть уже треті або пяті цвѣтки.

Дехто приміча, що в понеділок не можна починать сїять, в роді того, що хто сїв з Богом рівнять ся: бо у понеділок наче-б то Бог починав сотворять природу; так і він ото теж наче-б то як Бог хоче робити.

Вівторок. Всяк же каже, що він лекший од понеділка.

Середа, вона, бач, кажуть належить до Божої Матери: то її день.

В середу гріх щолок робить і чесать ся дівчатам: бач, Пят- ниця — жінка, а Середа — дівка.

Як мити ся у середу та в п'ятницю, так коса не ростиме в дівчини. Як будеш мити голову в середу, заведеш вошей череду.

Скривив ся як середа на п'ятницю. (Приказка).

Четвер. Про його нічого не кажуть.

Ото як садовить гусей або курей на яйця, так у понеділок ніколи не садовлять, а більш усього їх садовлять у четвер. І ще вгадують, щоб посадить не на молодик, а щоб іще на старий місяць. І ще дехто із грамотіїв заміча чорні дні, у котрі тож нічого важного не порушають; опроче садовить птиці на яйця — ніяк не годить ся садовить.

П'ятниця. З предків п'ятницю празнували, і Спаситель по- страдав у п'ятницю. І сліпці сьпівають, причитують:

У п'ятницю не пи́літе (не прядіть конопель),
 У суботу рубашок не золіте,
 Дітей своїх не проклинайте,
 Та й жидами не називайте.

Гріх у п'ятницю прясти, а то кострицею на той світ очі родителям будеш засипать. В п'ятницю гріх щолок робить жінкам*).

І потім іще у п'ятницю не пашуть ніколи, мов Божій Матері Пятниці щоки пашуть, справді хоч і не пашуть, так на подобі того її оскорбляють.

Празнують дев'яту і десятую п'ятницю після Великодня, як хто схоче, а як хто не схоче — робе.

Під п'ятницю нехороші сни збувають ся, як що приверзеть ся під п'ятницю погане.

Як хто в п'ятницю їсть скоромне, шуткує: „П'ятниця назад посятить ся, а четвер на носі сидить.

Субота. У суботу мить ся жінкам, а в понеділок і п'ятницю не годить ся.

Субота — дівчача робота: примазують, вінки зав'язують, підбрівники.

Під неділю чоботи не мажуть: пшениця не родитиме.

Хто каже: „Субота — останній день, не варт починати діло? хіба його багато вробиш? Починають уже з неділі на цілий тиждень.“

У суботу родителів поминають. Отож у ряд усі поминальні: Хомина субота (перед 6. жовтня), Митрова субота (перед 1. падолиста), Михайлова субота (перед 8. падолиста).

Митрова субота — батьківська субота; у церкві панахвиди служать, носять хліб, курей, яйця, мед, бублики (москалі блинці носять, а хахли ні), а в кого є, долежують, і яблука — все оддають пошам.

Дома обід збирають, родичів поминають. Розносять по дворах хто родичам, а хто й сусідам і старцям паляниці, пиріжки і блинці товсті.

У Борисівці тільки на Митрову поминають. Пін хотів був усі чотири суботи, так баби не ходять.

Ще перед Масляною поминають родителів: се вже тава субота, що всіх поминають, хоть своєю смертю, хочь не своєю смертю вмере.

*) Гл. 28. жовтня.

Середиха як ходила у Київ, об'являла монахам про свого брата: „Як його поминать, що він застрілив ся, завоював ся п'яний з жінкою?“ Так вони сказали їй: „Собаці й собача честь!“

Воно, бач, про той свѣт і не думає: „На тім свѣті, каже, хоть тини мною підпирай!“ А треба просить: „Не дай Господи, вмерти наглою смертю а дай, Господи, з покаанням вмерти, потрудить ся, приболить!“

У Миколаївці усі чотири суботи поминали родителів: ото Лукина, Митрова да отсе Кузьмина, а четверта Михайлова. Який собереть ся поминать в одну суботу, який в другу, який в третю або четверту.

Служили обідню, вутреню, все як слід, а після панахвиди усі чотири суботи до попів ходили. Принесуть попам три книші, три пиріжки, бубликів вязку, четверо, або п'ятеро яєць, курятини, свѣжих яблук. Попи по чарочці піднесуть, закусить їм дадуть курятини, бубликів, яєць, меду поставлять. Тоді вже вони повстають своєю св'яченою частують.

Неділя. До обідні гріх їсти, поки не вийдуть з церкви: як їстимеш до обідні, долю свою проїси.

Як у празник у кого, лампадочка горить, а хто й свѣчечку запале, помолять ся Богу, тоді й с'дають за стіл.

Як стануть Богу молити ся, укинуть в кадільничку полив'яну, а хто й у черепок жару та ладану та й накурять перед св'ятими. Кадять мужики, а як у сім'ї нема мужика, тоді вже кадять жінки.

Мирв'я робе, не вдаря на празник. По неділям возять снопи собі й попам за могорич. Так покійний Артьом Лукянович, було, й каже: „Порубав би й колеса їм, щоб вони не возили снопів у празник. Хоч би вже після обід їдали“.

Дівчата за-часту в неділю микють ся.

Під неділю збувають ся нехороші сні.

Як баби молять ся Богу, що дня проказують: „Св'ятий По-неділочок, Божий помошничок, прости мою душечку грішну! Св'ятий Вівторочок, прости мою душечку грішну! Св'ята Середичка, прости мою душечку грішну! Св'ятий четвержок, прости мою душечку грішну! Св'ятая П'ятінка-Матінка, прости мою душечку грішну! Св'ятая Суботонька, прости мою душечку грішну! Св'ятая Неділенька, прости мою душечку грішну!“

Празник.

Люде як ото, Господи багослови, починають сіять, так розбірають дні: як у який день числить ся по сьвятцях мученика, так ото не починають сіять; начинають, як пишеть ся преподабного.

У празник або в неділю гріх робить всякого даже пустяшного діла, а опроче, кажуть, на великі празники, котрі називають ся дванадесятими, та саме главне на великодні дні.

На примір, хто в празник робив, так тому ніколи не лишасть ся.

Один охотник в Пилипівку, на Святючир (= Свять — учир, Свять — вечер) під Різдво, у ночі, та пішов у сад, засів бить зайців, і поставив на се время принаду.

Ото він сів і сидить. Посидів чи довго, чи не довго, слуха — шамотить. Коли дивить ся — біжить заяць і прямо до його добіга, до принади, і остановив ся.

Охотник тоді як бухне його; він тоді так і перекинув ся, а далі став на вдибки і трюпа лапками і ушами воде.

Він тоді як заряде у друге, як бухне його — він так і перекинув ся, та тоді схватив ся і побіг. Ото він побіг і не чуть.

Він одно сидить і сидить, жде. Коли через скілько времени дивить ся — упять біжить заяць і прямо на його.

Він тоді як прицілив ся та бух на його. Ствол як вирветь ся з ложі, — так і загудів геть од його, і одорвало капсю, і він на впак упав.

Так він тоді як схопить ся, та тікати до дому. Прибіг до дому і сопе, шука другого ружжя, яке іще було дома. А брат його почув і догадав ся, та і не пустив його більш.

А він бач, біг шукать того ствола. Коли так пішли на другий день і нашли той ствол.

Так він, той чоловік, з того дня ні ногою — більш і не ходив на охоту і дітям своїм наказав.

Так же і другий був случай такий. На самий Новий год, до обід, побіг він бить зайців, ізрадував ся, що устепенила ся ловка погода. Була, бач, три дні з ряду шквиря, і неможна було бить їх, а саме на Новий год та була меженна погода бить зайців. Ото він і чкурнув їх бить.

Се чоловік із землянок Миколаївського повіту, звать його Владимом, прозивають ся вони Уласенками.

Ото він поїхав по ті зайці і проїздив, може, він часів зо два. Коли дивить ся — біжить заяць; вискочив із гайка і біжить туди геть на Заярівку.

Він за ним, і став його цілити. Націлив ся і бухнув у його; той заяць так і перекинув ся та тоді схватив ся і побіг.

Він за ним, а заяць на втікача, і подав ся скрізь туди на Цязариву пасіку. Уласенко одно гонить ся за ним; хоч гаразд не нагоне і не одстає таки, одно туре.

А далі його кобиляка остановила ся і стоїть. І узяв той заяць — остановив ся. Сей тоді став до його під'їжджать ближче уже потихеньку, а той заяць лежить, оддыха.

Тоді Уласенко, під'їхавши трохи поблизче до його, прицілив ся на його і як бухне на його, він тоді упав і ніжками виля та кричить так, як дитина. Владим тоді зрадував ся, подумав, що зовсім він убив уже, та став під'їжджать до його, щоб узять і вже доїхав майже до його. Заяць тоді той як схватив ся, і побіг, полетів як птиця.

Уласенко і остав ся, а заяць подав ся у окіп, у ямки; а Уласенко собі за ним, не догадав ся, що се вже не совершенний заяць, а можна вже подумать, що се єсть не що більш, як сатана.

Ото Уласенко догнав зайця аж до окіп, і він остановив ся. Владим тоді націлив ся і бухнув прямо в його. Так воно як бухнуло, так і одорвало у ружжя капсулю; а та капсуля як одлетіла та прямо по руді, — так і одлетів великий палець із лівої руки.

Він тоді кинув на сани ружже і упав сам і хвativ ся за свою поранену руку; а руки були у рукавицях. Ото і помчала його кобиляка до дому, а він остав ся без пам'яті, і не вгледів уже після того, де дів ся той заяць.

Так поки приїхав до дому, так набігла повна рукавиця крові, і та кров захолинула кломтом у тій рукавиці. І стала його рука як дерев'яна, так що майже що ізбігла уся кров із руки. Так він поскорій добіг до Бекетки; вона йому заговорила кров, він тоді побіг у аптику до до докторів.

І він, мабуть, цілих три місяці не годен був нічого робити і з тих пір він заклav ся у празник або під празник ходить на охоту.

І так значить, у празник не можна нічого робить.

Хоч отсе і беременна баба у який празник отсе робе, так і народить ся яка дитина із 'зяню. І даже птиця як знесе у який великий празник яйце, так не буде з його толку: виплодить ся яка небудь каліка.

Грязні (грозні) дні. Чорні дні. Лиха година.

А тут іще кажуть, що сьому не одно значе то, що празник, то празник, а то іще кажуть, що се діть ся минутами; кажуть, що єсть у году такі дні, що вони чоловікови вредять у всякіп роботі. Ті дні і називають ся грязни ми.

Іх, таких днів, у год бува кажуть сімнадцять. Який день увесь ісполна грязний, а в якому дні так тільки час або два, а то так і минути тільки бувають такі, — минут, може, двадцять або пятнадцять. І ото хто в ту минуту або час стане що робить, то спокутує те вже чим небудь.

На приклад, пішов наш покійник сусід стрілять літом утят дивих і пішов він живо у гайок. Се діло було після обід о-півдня.

Ото він увійшов у гайок і живо углядів на сармі, у ямі, дикого селезня. І він такий ловкий та здоровий, так що Степан наш як углядів, так і затрусив ся, арадував ся, що попадаєть ся така хороша печеня.

Ото він зайшов ізза куща і цілить ся. Націлив ся, як бухне в його; селезень той пурнув у воду і через сажень вирнув і плава опять собі невредимо, тільки оццуєть ся. Степан наш, не довго думавши, зарядив рушницю і бухнув у друге прямо у його. Селезень той перекинув ся до гори пузом і меле ногами, та крикнув три рази, кахнув і поплів у лози під кущ, а сам тільки шавка.

Степан тоді і дивить ся, вуди він поплів, а сам заряжа рушницю і жде, поки він іще окажеть ся. А проте, бач, і в голову не взяв, що се селезень не натурний, а єсть що небудь инше.

Ото незабаром з'являєть ся селезень упять і плава по тій ямі та купаєть ся, щупаєть ся, як будь йому нічого. Степан візьми, націль ся -- і бухнув третій раз на того селезня. Так воно як ірвонуло, так ствол і загудів геть у воду, а ложа як штовхне його у груди — він так і блиснув чавзнак, і очі під ліб пустив і лежав, поки його люди угледіли та вже довели його до дому.

І наче-бто у сі самі дні або минути володіють над всім хвостаті, і вони багато людей приводять на гріх у ті часи.

І що значить чоловікові закон: перед усяким ділом і після діла довшен чоловік перехрестить ся і сотворить довшен молитву, од чого і не може його сатана підкусить і призвести на гріх. А то чоловік сього не сповня і не догадуєть ся, що два рази ударе, поціле, а не в'є. А іще, бач, не вдостовірить ся, що воно — несправедлива животи́на.

А хто се так притворяєть ся ним, іще незвісно, чи сатана, а може і анголь, ну тільки більш можна думати на нечистого.

Лиха година. Се єсть така минута, послушна чоловікови. У ту минуту не можна нічого худого сказати ні на скотину, ні на чоловіка, потому що у її що скажеш на животного різного роду, те й здійсється йому.

Один салдат розказував, що у тому краю, де він служив, то жила вдова бідна — пребідна, — до того вже бідолаха страждала, що нікуди вже й більш казати.

У вдови було троє малих дітей. Вона їх годувала, бідолаха своїми невиспучими трудами. Отсе, бувало, візьме мішок і темної ночі піде у поле колоски зрізувати по чужій ниві. Ото, бач, як назріє повен мішок того колосся, та тоді візьме, положе його серед хати та потопче ся по йому — ото, бач, і вимолотила його. Тоді повіє і змеле. А у неї була свої жорна, то вона нікого не просила, щоб хто змолот. Таким способом вона наготовляла і на зиму собі харчей.

От сей салдат і навідав її, він її жалів і допомагав їм. Став до її на квартиру. І він сам мало їв, свою порцію, більшу половину, оддавав дітям тим.

І у твої вдови не було нічого підслати ні в голови, ні в боки дітям; так той салдат підстилав їм свою шенель. А хазяйка та, було і каже: „На що ти дядя її підстиляєш? Вони закаляють її“. А він, було, і каже: „Нічого, я вчистю!“ Так вона і бувало, помагала тому салдатови чистити його муніцяку.

Ті діти вдові деколи доймали її до плачу. Вона їх уже отсе, було, лав, лає, як отсе розсердиться, та більш і нікуди.

Пристає до їх і другий салдат та такий невмовірний та ненавсний на дітей, що він би їх готов поїсти.

Він був здоровий грамотіяка, у його була волшебна книга, котра доказувала, коли бувають лихі минути.

Один раз вони пішли усі троє на горбд кашу варити, і устряли за ними діти. І стали вони перешкоджати їй; вона їх налаяла, щоб не перебивали варити: „Щоб вас сякі та такі вибрали. Як ви мені обридли! Коли я вас іздыхаюсь?“

Той салдат тоді хвапив скорій книгу і дивиться ся у її, коли воно трохи-трохи не дійшли ті минути. А він тоді дождав ся тих минут та й кричить тоді на ту бабу: „Скорій лай дітей, коли жеш, щоб поколубли ся! Я ось бачу такі минути, що слухають людей. Лай їх! А та вдова і каже: „А коли бачиш, так нехай вони тобі повилазять!“ Коли вони так і вискокли із лоба та й упали на книжку.

Слухають — як закричить той салдат: „Ойой! Ойой!...“ Коли глядь — аж у його очі качають ся по книзі. З тим і остав ся той салдат сліпий, і по се время по миру ходе.

Учора стало ся одно нещастя. Женив ся один коваль, і заходив ся гулять свальбу. Брав він у Солотях, а сам він наш городський (Валуйський).

І на свою свальбу він зібрав деяких родичів. Тут, у числі старих, була одна баришня і молодий кавалер іще годів сімнадцяти, чи вісімнадцяти. Ну, ото вони і поїхали: молодий поїхав з деякими поближче ріднішими поперед на парі, а сі їхали позаду на одній шкапі. І як на гріх вони запрягли жеребця.

Їхали вони довгенько, вже од города були верст на шість, і там прийшло ся їм їхать з гори, де кінь чогось ізлякав ся і змордував ся носить. Вони кинули ся було держать, так кудиж там його вдержать: він як розігнав ся летіть, так тільки віз підкидаєть ся, і вони всі з його як галушки летять.

І повилїтали майже всі, тільки той остав ся, хто правив, а то всі до душі. І баришня релї поставила і так добре хряпнула ся пикою, що, було, й ніс розцавулила. Кров з неї цибинїла, як з кабана, і ще окрім сього платя її чимсь розпанахало.

А той кавалер як шльопнув з воза та і попав ногою у колесо, де і обкрутило його разів зо три, бо нога була проміж спиць, чим і скрутило йому ногу: чи вивернуло, чи може, овсі розстрощило, так що він став ся без пам'яті і кричав: „Ой смерть!“ Вони доїхавши туди, зараз же одправили його до дому, у больницю.

Чоловікови получать нещастя недовго, бо всяк об сім не дума, не гада і не счуєть ся, відкіля йому лихо складеть ся. І от призвір, у якому місяці багато чорних днів, то завше так не минеть ся, щоб не пропало напрасно чимало людей: коли не повісять ся хто, так утопить ся, або утравить ся, або хто негіданно уб'єть ся.

Одно слово у сей день або у тому дні хоч у такий час все задумане чоловіком сповняєть ся. Скаже, що „здохне кінь!“ — і він здохне; або хто хоч нарощне подума, щоб повісять ся — у правду; або хто подума, купаючи ся: „А шо як би я втопив ся, щоб воно було?“ — і не довго думавши, живо не счуєть ся, як і захлинець ся.

То так, може, і Афонька: як ото стали зїжджати з гори, то він і подумав про те, от йому і влетїло, бо сказавши у лиху годину, все могло ісповнить ся. Бо чорних днів у году щось чимало,

через що ув усяке время не довжен ніхто свого язика дуже протягати, а то не говівши паску з'їси. Особливо не ловко у єї часи з людей сьміять ся і називать їх дурними, бо не довго за се і самому зробить ся дурним, і тоді цілий вік будеш сьміятись.

Місяць.

Кажуть, що молодик в неділю не рожавь ся, а в понеділок, або в середу, або в п'ятницю.

Як капусту та буряки на зиму в кадушку кладуть, так на молодикові кладуть, щоб м'якші були буряки та капуста.

Як у старих ноги болять, або голова болить, кажуть: „Скоро молодик буде!“

Було, баба дає дітям на старому місяцю цїтварне сїм'я та скопитар пить. Бувало, дає, як сповнить ся місяць і на сходї, щоб ісходило лихо, щоб болїзнь ісходила.

Баба казала: „Молодика з права гляди та Отче наш три рази прочитай!“ Приказують от, як угледять молодика: „Тобі на сповня, а мені на здоров'я!“

Як хто сердитий на молодиці, шуткують: „Се тільки собаки на молодиці казять ся!“

Хвивраль (Лютий). Коли як розхвивралить ся, аж небу жарко стане: шквирями та снігами позаклада все. Росказували, в старовину в хвивралї хати снігом так позаклада, що у верхи лаяли, воду носили.

Май. В маю рвуть усяке зїлля: в маю всяке зїлля згїдливе. Збірають майське масло — од хвороб, од золотухи мажуть, хоч який небудь сип дїласть ся, так мажуть.

Баба твоя, було, кажесть: „Ми в маю женили ся, всю жизнь і маяли ся!“

Август. Горобина ніч, як ото велика гроза — в августї більш буває.

А в хахлушок більш роботи в августї: треба і в полі робить і на городї; а московка пожала в полі та й сиди: вони городів не сїють.

Сентябр. — листопад: в йому листя падає.

Апріль — сиди та прїй; май — дбай; іюнь — возьми та плюнь: нічого нема.

Г о д.

Весна. Про її співають і в пісні:

— Весна, весна, днем красна!
Що ти нам принесла?
— Принесла я вам вишеньку,
А на вишеньці ягідка...

Половоддя весною рушаєть ся завше через двадцять неділь од того времяя, коли ляже на річку лід. Ото, бач, як вода вибуде під льодом двадцять неділь, так ото вже і жди, що розпусе половоддя.

Журавель завше виліта із вирію до нас через тринадцять неділь од Різдва.

Як щирята, щелкунці ті, летять вечірнею порою або зорею, то гречку уродить; а як не летять весною, так шабаш — уродить мало.

Як гуси летять, то хто небудь бере соломи, у гору кидає та кричить на їх: „Гуси, гуси, нате вам соломи на гніздо, щоб подохли на Різдво, а у нас щоб водили ся!“ Та тоді бере ту солому та й до дому несе та й під квочки кладе у гніздо, щоб курчата плодили ся. Та і під гуся кладуть.

Як у перве почують весною грім, піднімають що-небудь спиною, щоб спина не боліла: або віз підпира, або під хату підлізе, спиною обіпреть ся. У Бирючі, як у перве почує грім, чим небудь червонам утреть ся, щоб румяне лице було.

Цибулю садять, коли ще жаби не кричали, щоб у головки вязала ся; а як жаби закричать, тоді вже не буде в головки вязать ся. Жаби починають кричать, як грім загримить.

Примічають, як зозуля на голе дерево закує, так ото добра не буде вже.

Розсаду хто в Чистий четвер сів, хто на Вербній, хто на Проводи. На Юрія (23 квітня) сіють послідню розсаду, як хто захоче: се насажують, як вовчок під'їсть.

На полі найперш всього коноплі сіють на п'ятій (од Великодня), щоб були як мняті, а на шостій — вже будуть шореткі.

Ото на дворі як обідають, або вечеряють, або роблять, кажуть, що не можна, поки дерево не розіветь ся та поки просо не посіють: нездорово, говорять, буде.

Не можна спати на дворі, поки проса не посієш: лихорадка, чи що, буде.

Весною, коло Тройці ільнуть ходять. Перш ходили попадї, дяконихи та дядихи, а тепер попадї стали благородні, не ходять, та й Павлович (дячок) сам ходє, а жінка його не ходє. Весною дають: муку, пшоно, хлїб печений, яйця.

Весною дівчата майже усі з ряду наймають ся до панів: хто на ціле літо, а хто на місяць; остають ся тільки дома ті, що є за чим оставать ся дома. А дома дівчача робота: садять різну огородину і тіпають осїнню матїрку, яка піано вимокла, і чепуть своє подвір'я, мажуть хлїви і проче.

Хлопці теж, які біднійші состоянія і не мають чого оставати ся, наймають ся до панів: а які заможні остають ся дома сіять хлїб і різну рослину, потрібну для чоловіка, і пашуть толоку.

В празнишні дні усі хлопці і дівчата ідуть до церкви і наряжають ся в кого лучче з одежини. Єсть дівчата — надївають квітки або підбрівники.

Після обїд хлопці і дівчата виходять на улицу, куди небудь у клуню або в повітку. І гуляють в мнеча усі у місті; а коли гуляють хлопці самі, в шара.

На сьвятках хлопці та дівчата складають ся: дівчата готовлять різну страву, а хлопці купують горїлку й о-то вони й гуляють так що — сьвяток або кожні заговїни.

Весною баби уже кінчають прясти і починають наготовлювать нитки до ткання: мотають у клубки, снують; починають ткать, а хто не вмів, оддають другим.

Далї баби починають садити або сіять городину.

А на сьвятках баби колишуть ся на релях і водять по улиці з дівчатами козла. І роблять ся з мужиками у бабів складки: жінки печуть та варять, а мужики куцують горїлку.

Мужики весною беруть ся за сїйбу і пашуть, що там тільки прийдець ся.

На сьвятках мужики гуляють у карти на яйця і також гуляють у шара або мнеча.

Весною їде багато кісників, і мужики набирають у їх кіс, заготовляють ся на ціле літо. Коси беруть більш на борг, і ждуть їм кісники до осени.

Весною старі баби прядуть вовну або товстику на спіл, або свою, а далї білять полотно, вистїляють по горбдах.

Старі діди весною деякі починають наймати ся у пасішники, або в сторожі, а як кому є за чим, так остають ся дома домосідами.

У празники старі ходять майже усї до церкви. І після обід теж, як молоді, виходять за двір і сидять, балакають про своє молоде життє, і осуждають молодих за те, що наряжають ся, І б'ють одна другій воші, а то так попросять молодшу, щоб побіла їм воші усїм.

Літо. Св'яте літечко — сьвіт не покаже, яке тепле.

Як літом жар більший, — жарить і жарить сонце, — стільки й зимою держать буде холод; як літом дуже жарко, то й зимою буде дуже холодно.

Суша колись була, і тоді саме ішов чоловік, странник, ночувать впросив ся та й каже: „У вас не буде дощу, поки ви діла не зробите. У вас чоловік непечатаний стілько лежить: так ви зберіть ся громадою, найдіть, де він похоронений, позовіть св'ященника та запечатайте його“. А вони кажуть: „Хто його зна, хто тут непечатаний, і де його шукать. Хоть би і найшов його, так хибаж повірять наші попи?“

Літом майже усї дівчата находять ся у панів на політті або далі на жнивах, а в яких заможних роблять теж дома.

Літом уже дівчатам шить або прости не доводить ся, а прибірають, що придбано Богом для людей, і заробляють собі на наряди.

Хлопці теж усї беруть ся за роботу, як воша за кожух: косять траву, гребуть, возять; а далі починають жнива і перевозять снопи до дому.

Літом по свободі дівчата або хлопці од жару купають ся у річці.

В празнишні дні уже у церкву ходить охоти мало як у дівчат, так і в хлопців, а поспішають ся, як би оддыхнути та надіти білу сорочку, а потім одправляють ся в економію. І гульні вже на празниках поміж дівчатами і парубками нема. Коли ото пошляють ся од обід до полудня, і з тим біжать у розсипну.

Літом баби і мужики роблять до кривавого поту, косять, гребуть і в'яжуть і собі, а також і панам — хто заробля, а хто одробля за землю. Убравши жниво, мужики починають возить снопи, і, у кого нічого їсти, молотять, віють і медять на муку.

В празнишні дні або в неділю баби і дехто із мужиків ідуть до церкви, а більш того мужики до обід у неділю або в празники пасуть по болоті коней, як у кого нема синів зрослих.

Баби в празники, після обід сходять ся на улицю і там заводять різні розмови і теж б'ють воші одна одній; а у вечері ідуть кожна собі ірвать сім'я коровам на городі.

Літом старі баби теж білять полотно, стрижуть овець, і пособляють ім молоді. Овець стрижуть більш іще весною, а літом уже баби починають прясти вовну. В кого нікому, то пасуть баби гусей.

Діди теж усе заняті по своїм містам: хто в сторожах, хто в пасішниках, а хто дома завідув. Єсть старі — пасуть овець.

Баби також пособляють молодим полоть огородину, або поливають капусту.

О сїнь. Як павутина летить, то кажуть, що довго буде тепло.

Як в осени журавлі високо летять, буде холодна зима, а як низько — тепла. Як журавлі летять, діти кричать на їх: „Колесом дорога! Колесом дорога!“ Вони й начнуть кружиться ся, завертають ся.

В осени свальби гуляють. Починають сватать ся зараз після Покрови; к Михайлу вони вже покінчають.

Весною ходять ільнувать одні дядици, а в осени усеї духовні. В осени дають коноплі, капусту картохи, муку, пшоно, а то скаже: „Муки до млива“ — дасть зерна. А піп, як душі повіряє, — де вмерло, де народило ся, — так просе і на матушку. Ото повернет ся, та ще сторожа церковного посила картох прохать. Та ще по дві або по три копійки з двора бере.

Осінню дівчата уже починають од панів одживать ся, і тоді вже стануть чепурить ся, купують собі обнову і знаряжають ся так, як пави. Ждуть як віл обуха, до чого єсть і поговорка: „Приходе Пречиста — дівка становить ся речиста; а як уже приходе Покрова — зареве дівка як корова!“ Після Покрови уже починають ся у нас свальби і заводять ся гульбища.

Хлопці тож стануть осіню одживать ся і набирають собі нові чимарки, або купують чорні кожухи; і ото вже якому годи виходять, і єсть достаток, женять ся.

Осінню у хлопців бувають часті складки і попойки, і збирають ся здорова улиця.

Осінню баби прибирають коноплі: беруть їх, мочуть і тіпають. І пораяють ся біля деякої городини, а далі заходжують ся

микать мички, і наготовляють усе коноплі до пряжи і пособляють чім мужикам.

Мужики осінню перевозять хліб і молотять, наготовляють собі на зиму корму, і пашуть на зяб.

І гуляють найбільш по свальбах; і осінню бувають часті помини. Як що в кого бува осінню або зимою престольний празник, так тож у їх єсть гульбища, і майже кожен служить молебні, ходять по дворах.

Осінню старі баби теж де-що роблять: в кого єсть садок, сушать яблука і різану оwoц; а далі ходять по поминах, а які і на свальби вникають, які іще не дуже старі.

Діди теж роблять де хто нанявсь, а далі роштитують їх хазяїни, і вони сходять ся на доми і теж ходять на помини і дехто на свальби ходе.

Зима. Як меж двома тучами сьвітитиме сонце та по сьнігові будуть искорки, так буде хороший урожай.

Иней ік урожаю. Як один иней на дереві та нема сьнігу до Ріадва, кажуть: „Гола зима!“ Не холодна зима, а холодні зазимки, поки привикнеш до холоду.

А московки хитріші, кажуть: „Як льод двадцять неділь пролежить, тоді вже й розтає.

Як холодно після Ріадва, кажуть: „Дуй — не дуй: не к Ріадву йде, а к Великодню!“

Зимою дівчата постійно, во все время, прядуть без перестану і деколи шикють, що треба. І вони роботу свою роблять більш усього на досьвітках, там днюють і ночують, тільки навідаєть ся, до дому, упораеть ся, пособить матері і упять біжить. Там вони почасті й просто таки жирують з хлопцями, там і друзать ся одно з другим.

Дехто виходе і заміж зимою, та тільки мало, а більш усього женять ся і виходять заміж осінню.

Хлопці зимою, як ніякого ремесла не знають, майже що увесь час товчуть ся по досьвітках, і там усе гуляють у карти; а як у кого є що-небудь у клуні молотить, то ті днем молотять, а у ночі біжать на досьвітки. І так хлопці зимою тільки те і знають, що упораеть ся по домашньому і біжить на гулянки, і там навіть ночують. І старають ся, щоб украсти соломи або чого небудь на печеню.

Зимою баби увесь час з днища не встають, день і ніч прядуть, а по п'ятницям шують. І вони прядуть кожне собі; почерезно порають ся, як що багато невісток, а остатні прядуть.

Мужики зимою тільки й роблять, що порають скотину; а в кого єсть снопи, то молотять. І ще, як лежить ловка дорога, то їздять у підводу, як у кого єсть коні; а як нема, то ті сходять ся до кого небудь у хату і там балакають і гуляють у карти: дурака б'ють, або хвиля.

На Різдвяних сьвятках баби і мужики ходять до бабів і там скидають складку, як сказано ранійше.

Мужики або баби як що женять кого з родичів або оддають, гуляють на свальбі і там по звичаю дарують молодим кожен що схоче.

Зимою старі баби без перестану сидять у хатах і прядуть вовну, а хто й пряду, тільки мало. Ходять по поминах часто, як хто кличе, а то і так без кликанья йдуть; ходять обмивать покойників. Хто ходє на родини бабувать. І так баби уже роблять легко, тільки управляють молодими і годі.

Старі діди зимою майже що нічого не роблять, тільки й того, що печі давлять. Старі говіють два рази у піст.

Погода.*)

Булб, як Пєтя кўпе собі калєндáрь, а Королів Питро прихóде та й кáже: „Анў, почитáй, братўшка, якў погóду брихўн кá': калантёр той?

Крáсьні облакá до схíд сóнця, як хто кáже, на вíтер.

За хмáри сóнце сíдá — т дощў, нипогóда бўде.

Сóнчакó лíтом припíкáв та пáре пирид дощём.

Бєслí сóнце сáде, і зоря бўде крáсна — так на вíтер і на морбз, а нíвншнй год вонó булб на сўшу.

Як мíсяць у огорбжí (в колí) — се вже, мабўть, завирўха бўде áбо шчо.

*) Сей остатній уступ друкуємо не змíняючи нí в чím правописи і транскрипциí небíжчика Дикарева, котрий хотів разом з етнографíчним матерíялом подати і лiнгвiстичнi вiдмiни мови i особливо фонетичнi. Ред.

Як народиць ця молодік, і в його ріжкі плоскі, — і дожджю, а круті — к сусі, к погоді.

Як у молодика п'язо в низ опадє, одвисне, примічають, — буде дощ, а як прямиї молодік — так буде погода.

Як вітер подує од церкви, як трішки з обід зверне — буде дощ.

Як вітер з Плотвінки (майже з заходу) так то вже наш борісівський дощ.

Пирид дощєм дим на зємлю пада.

Єсьлі зимою дим пада на зємлю, буде одліга.

Єсьлі роса буде — так дощю ни буде, а єсьлі сусо — дощ буде.

Як кішка умиваїць ця — к гостям, шкряботіть к морбау, у суслик зогнець ця та на пріпічку ляже — к митєлиці.

Шкряботіть кішка на шквірю.

Як закрива кішка морду, говорять: „А-а, сибірна к морбу!“ а як на тепло, так вона вилізе та сїрид хати ляже.

Кішка пирид холодом на піч ховаїць ця, перєд теплом сїрид хати ляга.

Собака качаїць ця на завирюху.

Собака качаїць ця на вітер, мѳрдочку хова — то вже морба буде, митєлиця.

Кѳні пріскають на дощ.

Як дуже розсѳпиваїць ця півінь, ка'ть: „Се на дощ!“

Кѳри хвостами крутять пирид дощєм.

Гѳси викѳпуюць ця літом на дощ, літом на тепло; головкі ховають під крило — на холол.

Як галіч падає на зємлю — мабуть, сьніг буде.

Як зацьвірчять разом горобці — буде дощ або вітер.

Як горобці повасічують ця — дощ буде.

Пирид вітром голубі пѳтрять ця та літають.

На дощ рѳба западає на дно

Блѳхи пирид дощєм дѳжче ідять чоловіка.

Цѳвіркуні виснобу начинають цѳвірчать пирид теплом: „Тир-твр!“ аж не хочиць ця слѳхать.

Сіль рѳбиць ця мѳкра літом пирид дощєм, а зимою пирид одлігою.

Залізо рѳбиць ця мѳкре, і ржа його їсть пирид дощєм.

На погоду розмордѳуюць ця всі сѳстави.

Як солом'яний жар у грубі збиваїць ця в комей — к париміні погодні.

Як усé до чїста виїдять з мїски за вичерею, сьміюць ця: „Година буде!“

Угадують: як ни ляже сьніг на суху зéмлю, а як дощч прóйде.

Огбїнь абб пожарь сниць ця к морбау.

Зимбю кааа'ть: „Зоря погорїла на хóлод абб на вітир!“

В усі круте (свирбїть) на нигóду.

На нипогóду спиць ця, аж очей ни роздирéш.

Місяць прохóде, погóда париміняїць ця.

Парид нипогóдою в ушáх шумїть.

В усі чéши' ця к нипогóдї.

Парид дощчém у носї шпиря.

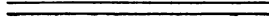

ПОКАЖЧИК.

Арійчук Вас., стор. (24).
Академія краківська (Музей) (3).
Anodonta cygnea (5).
Антропольогічна школа у Парижі (3).

Бай (бар. де) (3).
Балкани (3).
Бандрова 25.
Болдичану (1), (25).
Бербенця 17.
Березів 29
Березна 107.
Берлад (26).
Більче Золоте (16). (20).
Біляшевський Мик. (3), (14).
Благовіщенське, 121.
Блохи 174.
Бобриця (річ.) (7), (10).
Бог (р.) (14).
Боснія (2).
Боришківці (12).
Буда 10.
Вудзанів (18).
Буковина (2).
Буцуряну (1), (25).
Бутмир (2).

Василенко 71, 80.
Вбитки (*гуляння яйцями на* —) 178, 179.
Великдень 172, (*рас.*)
— (*русальчин*) 186
Вербна 166
Вербна неділя 165, 166.
Васильківці (15).
Великі Очі 35.
Верем'є (8), 10.
Вертеба (*печера*) (20), (21).
Вертеж (*золотар. прил.*) 110.
Верхняківці (17).
Вигнанка (19).
Викочуваньне яйцем (*нар. мед.*) 103.
Вівторок (*забоб*) 188.
Вівці (*кутно і продаж*) 26.
Відень (3).
Вінки 185.
Власій св., 120.
Вівна (*переробл.*) 23.
Водохрещі 115.
Возинський (29).
Волосінка 91.
Ворожки 101.
Ворожка 29.
Ворекла 41,42.

Вроки (*хороба*) 102, 103.
Вурда, вурдяники 97.

Гадачек (3), (16), (17), (19), (22).

Гёрнес М. (2).
Герцеговина (2).
Гіме (*музей*) (3).
Гнилий Тивич (13).
Голова (*хороби*) 105.
Головецьке 2.
Головосік, 120, 138.
Гончариха (*поле*) (22).
Гончарство 41 *раз*.
Горен (*гончар.*) 46.
Горілка (*свячення*) 181.
Городниця (15), (23).
Городок 35.
Горщик (*у народ. мед.*) 104.
Гребенів (13).
Гребінництво 74.
Гришиці (13).
Грядки 13.
Грозьова 38.
Грунь 60.
Гуси (*забоб.*) 197.
Гусятин (2).

Деметрикевич (3), (18), (20)

Дерева (*росл.*) 105.
Диканька 41.
Діаманті А. (1).
Дідушицьких (*Музей*) (3).
Дніпро (4), (9).
Дністер (15), (22).
Доманицький Вас. (3).
Довжик (11).
Домовик, домовий 168.
Доц 132.
Дунай (24).

Жабє 29.

Жаби (*забоб.*) 197.
Жабинці (16).
Живіт (*хороби на*) 104.
Жиляний понеділок 164.
Жиляники (*страва*) 164.

Жуківці (8).
Журавель (*новір.*) 197.

Закресування (скотини) 105.
Зарецкий 43.
Збруч (15).
Зеленча (18).
Землянка 83.
Зільле (*нар. мед.*) 101.
Зіньків 41.
Зіновать 103.
Знахури, знахорство 101 — 101, 173.
Золоте Більче (16), (20).
Золотарі, золотарство 108.
Зуби (*хороби*) 104, 167.

Іжак 176.
Ілля, св. 136.
Італія (2).

Маганець 95, 99.
Кажан 176.
Кайндль проф. (3) (24)
Капнадокія (2).
Капустинці (19).
Кипр (1).
Кирилівська ул. (4).
Киркор (4), (15); (16), (17).
Кіндратово 11.
Клечаньне 184.
Климентій Зіновієв 60.
Кобилиця мала 65.
Кобилиця велика 68.
Козаччина (16).
Козел (*снів.*) 161, 163, 177.
Колеса, колесництво 62.
Колиба (11)
Колодисте (14).
Колядування, 149, *pass.*
Коперницький проф. (4).
Коробка, коробошники 71.
Короєга (*хороба*) 106.
Коростягин 105.
Косів 26.
Космач 29.

Кошара 8, 9.
 Краків (3).
 Красна (6).
 Крейда (*у народ. мед.*) 173.
 Криве колесо (*спів*) 162.
 Крикливці (*хороба*) 106.
 Кров 106.
 Круг гончарський 44.
 Куболь (23).
 Кудринці (16).
 Кукутені (1), (25).
 Куми, куманьне 175.
 Купало (*Іван*), 125, *pass.*, 132.
 Куртаки 35.
 Кутя 115—117, 147.

Ланівці (17).
 Лебедушка 162.
 Леглич (13).
 Лейбик 24.
 Лемки *див.* Куртаки.
 Лененьне (*полігерування гре-
 бнів*) 78.
 Липніченко проф. (3).
 Липа (*обр.*) 186.
 Лисиця (*гребінниця прил.*) 75.
 Лиха-година (*забоб.*) 163.
 Ллячка 109.
 Ложки, ложкарі 70.
 Ломота (*хороба*) 103.
 Лопати 69.
 Лютовиска 35.
 Ляк (*хороба*) 103.
 Львів (3).
 Луврський Музей (3).

Мак 173.
 Макогін 90.
 Масниця, 160.
 Макух, макуха 88, 91, 96.
 Маринка 132, *pass.*
 Мельниця (22).
 Микени (1).
 Микола св. 107.
 Миеуличин 29.
 Могильченко М.

Морган (Ж. де) (2) (3).
 Морква 103.
 Мшанець 1.

Надвірна 29.
 Неділя (*забоб.*) 190.
 Нарив (*хороба*) 105.
 Нежит (*хор.*)
 Нётра 102.
 Нечуй-вітер (*росл.*) 103).
 Ничлава (16).
 Ніж (*у нар. мед.*) 105.

Обіддя (гнутьтє) 66, 67.
 Обценька 111.
Одобрелу (1), (25).
 Одесса (Общ. Ист. и древн.)
 Олія (виріб) 94, 101, 102.
 Олійниця 83.
 Опалінньне 105.
 Опонча 25.
 Опошня 41 *pass.*
Оссовський Готфр.

Паликопа, Палій 136.
Палліарді (2).
 Панва, *див.* піч до олійниці.
 Панікарча (13).
 Папороть 130, *pass.*
 Париж (*конгр. у*) (2).
 Пекарі (13).
 Петрені (23).
 Перегінське 29.
 Печеніжин 29.
 Перелогі (*хороба*) 106.
 Пилипківці *див.* Фидипківці.
 Писанки 169, 170, 175.
 Підойма 97.
 Пістинь 29.
 Піч до олійниці 90, 95.
 Побратимство (*куманьне*) 185.
 Погребі (5).
 Подорожник (рол.) 105.
 Покрова (празн.) 107.
 Понеділок (*забоб.*) 187, 188.

Почайна (4).
 Пошесті 103.
 Прас (пресе.) 86, 87, 90.
 Природнич. Музей у Відні (3).
 Пристріг 105.
 Пропасниця 103.
 Прут (24), (25).
 Прьасьмо 9.
 Пшибиславський (4), (23).
 П'ятниця (*забоб.*) 188, 189.
 П'явки 106.

Радакова Ол. 108.
Радимський (2).
 Радошені (26).
 Рамена (у прасі) 97.
 Реут (23).
 Ржищев (13).
 Різдво, 148 *pass.*
 Рогітра (пила) 77.
 Рожа (*жороба*) 105.
 Рось (13).
 Русальчин Великдень 186.

Сапіга кн. (20).
 Салаш 7, 11.
 Свят-вечір 191.
 Серет (18), (25).
 Серги (кільчики, ковтки) 104,
 109.
 Середа (*забоб.*) 188.
 Сичик 85.
 Сир (вироб) 18.
 Сірак (одежа) 24.
 Скаженина 105, 107.
 Скойки (*Unio, Anodonta*) 15.
 Скриня 90, 96.
 Собака 103. (*у нар. мед*)
 — (*повір.*) 203.
 Солотвина 29.
 Стрижене овець 23.
 Стріла 85.
Сомбати (2), (24).
 Став-Сухий (16).
 Стайки (9).
 Станок до стругання 70.

Станок до нарізув. гребенів 78,
 79.
 Ступна (5).
 Ступа ручна 84.
 Ступа ніжна 84, 89.
 Ступаці 63.
 Стретівка (13).
 Стружка 76.
 Струмент гончарський 47.
 Субота (*забоб.*) 189.
 — (*Хомина*) 189
 Суза (2).
 Сухий Став (16).

Таборище (12).
 Таракани, 173, 174.
 Таран 97.
Тейтш, І. (2).
 Theresienhöhle (3).
Тиховський (16).
 Тикич Гнилий (14).
 Токарня 63.
 Трипілля (4), (6).
 Троя (1).
 Трумбета 37.
 Трясця 103
 Тухольщина 29.

Усейський (15).
 Уріз 105.
 Усте-Біскупе (23).
Unio pictorum (5).

Фалювання 85.
 Фарбан 25.
Фіала (2).
 Филипповці (17).

Жаненко Б. (3).
 Халепьє (7).
Хвойка Ч. В. (2), (3).
 Хлопець (*олійн.*) 86, 87.
 Хмільна (13).
 Холера 103.
 Хороби 100, 101, *pass.*

Черепаша (5).
Чернівці (3).
Четвер (*чистий*) 167.
 — (*забоб.*) 188.
Чірвенко 52.
Чума 104.

Шантр (2).
Шапка (*олійн.*) 95.
Шептухи 173.
Шипинці (24).
Штани (*народ. медиц.*) 106.
 — (*забоб.*) 143.
Штерн (*фон.*) (3), (23).
Шухля (*хороба*) 103.

Щербанівка (6).
Щитовці (2).

Юрий св 107, 125 *pass.*, 197.
Юшки (13).

Яворів 35.
Яйце (*викочування* *хороби*) 101,
 103.
Яйця (*крашанки*) 169.
Яполоть 104, 105.
Ясень (*Köresmözb*) 29.
Ясси (1).
Ячмінь (*хороба*) 105.
Ячмінь (*роsl.*) 105.

Index alphabétique et analytique.

- A**bcès 105.
Académie de Cracovie (3).
Annonciation. (*jour d'*) 121.
Anodonta cygnea (5).
Anthropologie (Ecole d' —) (3).
Ariytschouk B. (24).
Art du potier 41 pass.
— bijoutier 74.
Atelier du peignier 80, fig. 6.
- B**alcans (monts de) (2).
Bandrova 25.
Baquet 85, fig. 3.
Baye (bar. de) (3).
Beldiceanu (1), (25).
Beresiv 29.
Berezna 107.
Berlad (26).
Bielachevsky N. (3), (14).
Bijouterie popul. 108—112.
Blaise, St. 120.
Blessures 105.
Biltsché-Zoloté (16), (20).
Bobrytzi (7), (14).
Boh (7), (14).
Bois (trav. en —) 60 *pass.*
Boîtes en bois 71, fig. 8.
Boisselier 72, fig. 9.
Bonnes-femmes, 100, 101, 173.
Boucles d'oreilles 108, fig. 1.
- Borychkivtzi (16).
Briquet (feu du —) 106.
Bukovine (2).
Budzaniv (18).
Butzureanu (1), (25).
Butmir (2).
- C**afards 173, 174.
Cappadoce (2).
Carnaval, 160.
Carrosserie 62.
Carottes 103.
Chantre (2).
Charron 64.
Chauve-souris 176.
Chevalet *pour percer les trous du*
moyeu 65, fig. 3.
— p. emboîter les rais, 68, fig. 5.
Chien (*médéc. popul.*) 103.
— (*superst.*) 203.
Cholera 103.
Chypyntzi (24).
Chypre (1).
Coliques 104.
Coupe (*de huilerie*) 87, fig. 9.
Couronnes 185.
Couteau (*en méd. pop.*) 105.
Cracovie (*l' Akad. de —*) (3).
Craie (*en méd. pop.*) 173.
Creuset (*de bijout.*) 109, fig. 2.

Cucuteni (1), (25).
 Cuillère (*fabr.*) 70.
 Culotte (*en méd. pop.*) 106.
 Czernowitz v. Tcherniv-
 tzi.

Danube (24).

Demetrykiewicz (3), (18), (20).
 Dents (maladies des -) 104.
Diamandi A. (1).
 Dikanka 41.
Dzieduszycki (Musée de -), (3).
 Dnieper (4), (9).
 Dniestre (15), (22).
Domanitzky B. (3).
 Dovjyk (11).

Eau-de-vie (*bénédict.*) 181.

Epidémies 103.
 Erisypèle 105.
 Etable mobile des bergers 8, 9,
 (fig. 1 et 2).
 Etabli du boisselier 70, fig. 7.
 — peignier 76, fig. 79, fig. 5.
 Etaui du peignier 77.

Farban (*vêtem.*) 25.

Fiala (2).
 Fièvre 103.
 Filipkivtzi (17).
 Figurines en terre cuite 52—55,
 (fig. 5—11).
 Figurines préhistor. (5).
 Fougère (*fleur de*), 130.
 Four du bijoutier 109, fig. 3.
 — potier 46, fig. 2, 3.
 — du huilerie 91, fig. 2, 95,
 fig. 1.
 Fraternisation 165.
 Frayeur (maladie de) 103.
 Fromage 18.

Gale 6.

Georges (St.) 107, 125 *pass.*, 197.
 Grenouilles (*superst.*) 197.
 Grue (*croyances*) 197.
Guimet (Musée) (3).

Hadaczek (3), (16), (17), (19),
 (22).

Hercégovine (2).
 Herbes médic. 101.
 Herisson 176.
 Hnylyï Tykitch (13).
Hoernes M. Prof. (2).
 Holovetzké 2.
 Hontcharykha (22).
 Horodnytzia (15).
 Horodok 35.
 Housiatyn (2).
 Hriadky 13.
 Hroziava 38.
 Hroun 60.
 Hrychtchyntzi (13).
 Huileries 83 *pass.*, 89 *pass.*, 94 *pass.*
 Huttes mobiles de bergers 10,
 11, (fig. 3, 4).

Instrument du bijoutier 47.

— du potier 111.

Italie (2).

Jabié 29.

Jabyntzi (16).
 Jante (appar. pour courber les)
 66—67, fig. 4, 5.
 Jassy (1).
 Jean (St.) 125 *pass.*, 132.
 Joukivtzi (8).
 Jours néfastes 19³.

Kaïndl prof. (3).

Khanenko B. (3).
 Khalepié (7).
Khvoïka C. V. (2), (3).
 Khamilno (13).
 Kirillovskaïa (rue) (4).
Kirkor (4), (15), (16), (17).
 Kindratovo 11.
Klimentiy Zinoviev 60.
 Koliba 11.
 Kolodysté (14).
Kopernicki prof. (4).
 Korostiatyn 105.
 Kossiv 26.

Kosmatch 29.
 Koubolt (23).
 Koudryntzi (16).
 Koupalo (*rîtes. pop.*) 125 *pass.*,
 132.
 Kourtaky 35.
 Koustar=Künstler 61.
 Krasna (6).

Laine 23.

Lampe à graisse 95, 99.
 Lanivtzi (17).
 Leopold (Lemberg) (3).
 Linnitchenko, prof. (3).
 Lioutovysko 35.
 Lehlytch (13).
 Leiby (vétém.) 24.
 Lemky v. Kourtaky
 Litvinova-Bartoche (M-me.) 83.
 Louvre (Musée de) (3).
 Lysytzia (appar. des peigniers) 75.

Maladies 100—101 *pass.*

Maison du potier (plan de la) 57,
 fig. 12.
 Marynka (*us. de noyer la poupée*)
 132.
 Mauvais oeil 102—103.
 Mchanetz (1).
 Melnytzia (22).
 Mikoulytchyn 29.
 Mohyltchenko 43.
 Morgan (J. de), (2), (3).
 Mortier à bras 84, fig. 1.
 — à pied 84, fig. 2.
 Moutons 26.
 Moyeu 63.
 Mycènes (1).

Nadvirna 29.

Nicolas, St., 107.
 Nitchlava (16).
 Noël 148 *pass.*
 — (souper à la veille de —)
 115, 117, 147.

Odobescu (1), (25).

Odessa (Soc. d' Hist. et des
 Antiq.). (3).
 Oeuf (*en méd. pop.*) 103.
 Oeufs de Pâques 169, 170, 175.
 Oeil (Mauvais) 101—102.
 Oies (*superst.*) 179.
 Ondines (*Pâques des*), 186.
 Opochnia 41. *pass.*
 Orge (*en méd. pop.*) 105.
 Ossowski (Gotfr.) (2), (4), (15),
 (19), (20).

Pallardi (2).

Panikartscha (13).
 Pâques (*pain de —*) 173.
 — (oeufs de —) 169, 170,
 175.
 — (des ondines) 186.
 Paris (Congrès de), (2).
 Pékari (13)
 Pelles 69, fig. 6.
 Pérèhinsko 29.
 Petchenijyne 29.
 Petreni (23).
 Pilon 90.
 Pince (*de bijout.*) 111—112.
 Pistyne 29.
 Pohreby (5).
 Potchaïna (4).
 Presse (*de huillerie*) 86, 87, 90, 96.
 — pour redressage des pla-
 quettes de corne 75, fig. 1.
 Przibyslawski (4), (23).
 Pylypivtzi v. Filipivtzi.

Radakov M-me 108.

Radimsky (2).
 Radoseni (26).
 Rage 105, 107.
 Réoute (23).
 Rjychtchev (13).
 Rhumatisme 105.
 Rhume de cerveau 105.
 Ross (13).
 Rôtissage (*huillerie*) 85.
 Roussov M. 41, 60, 74.

Sac en crin 88, 95.

Sang 106.
 Sangsue 106.
Sapieha, pr., (20).
 Scies du peignier 78.
 Sereth (8), (25).
 Solotvyna 29.
 Staïky (9).
 Stav-Soukhyï (16).
Stern, Prof. v. (3), 23.
 Stouhna (5).
 Stretivka (13).
 Stcherbanivka (6).
 Stchytotvzi (21).
Szombathy (2), (24).

Taborychtché (12).
 Tête (malad. de la) 105.
 Tchernovtzi (3), (24).
Tchirvenko 52.
Teutch J. (2).
 Thérésienhöhle (3).
Tikhovsky (16).
 Tilleul (rite de) 186.
 Tondage des montons 23.
 Toukhla (pays de) 29.
 Troie (1).
 Trypillé (4), (6).
 Troumbéta (Trompette en bois) 37
 Tour de charron 63.
 — potier 44, fig. 1.
 Tronçons d' étable mobile 9.

Ujejski (15).
Unio pictorum (5).
 Ustié-Biskupie 23.

Vases en bois pour transporter le lait 17, fig. 5.
Vassylenko 71, 80.
 Vassylkivtzi (15).
 Velyki-Otchi 35.
 Ventre (maladies de) 114.
 Véremié (8), (10).
Veretelnik 89.
 Vertéba (20).
 Verkhniakivtzi (17).
 Vienne (3).
 Vorokhta (Worochta) 29.
 Vorskla 41, 42.
 Vourda (*plat.*) 97.
 Vrille 111.
 Vyhnancka (19).

Yassene (Köresmözö) 29
 Yapolote 104, 105
 Yavoriv 35.
 Youchky (13).

Zariétzky 43.
 Zbroutch (15).
 Zélénka (18).
 Zemlianka 83.
 Zinkiv 41.
 Zoloté-Biltché (16), (20).

