

DG131-23



昭和 5 7 年 分

相 続 税 財 産 評 価 基 準

(石 川 県)

金 沢 国 税 局

DG131
23



82W37224

131
3

相続税財産評価基準の適用について

1. この評価基準は、昭和57年中に、相続、遺贈又は贈与のあったものに係る相続税及び贈与税の財産の評価について適用する。
2. この評価基準に定めのない財産については、課税時期に適用される相続税財産評価に関する基本通達（以下「評価基本通達」という。）に定めるところにより評価する。
3. この評価基準の評価方法等については、それぞれの部及び評価基本通達に定めるところにより評価する。

（注）この評価基準における固定資産税評価額とは、地方税法（昭和25年法律226号）第381条（固定資産課税台帳の登録事項）の規定により、土地課税台帳若しくは土地補充課税台帳（同条第8項の規定により土地補充課税台帳とみなされたものを含む。）又は家屋課税台帳若しくは、家屋補充課税台帳に登録された基準年度の価格又は比準価格をいう。

4. この評価基準によって評価することが著しく不相当と認められるものについては、国税局長の指示を受けて評価する。

（注）「著しく不相当と認められる」とは、例えば、地域開発等急激な社会、経済環境の変化に伴う地価の著しい変動等により、年の中途から評価基準の改訂を要する場合等をいう。

目 次

	頁
I. 土地の部（宅地、農地、山林、原野）	I - 1
1. 宅地、農地、山林、原野の評価方法等	I - 2
2. 別表1 宅地造成費の標準価額	I - 5
3. 別表2 宅地、田、畑、山林、原野の評価基準表	I - 6
II. 路線価設定地域図の部	II - 1
III. その他の部	III - 1
1. 牧場、池沼	III - 2
2. 鉱泉地	III - 2
3. 雑種地	III - 3
4. 家屋	III - 3
5. 果樹	III - 4
6. 立木	III - 4
7. 立竹	III - 9
8. 牛豚	III - 9
9. 電話加入権	III - 9
10. 保有米及び未収獲米	III - 10
11. 気配相場のある株式として国税局長が指定した銘柄	III - 10
IV. 参 考 資 料	IV - 1
1. 残価率表	IV - 2
2. 複利表	IV - 3
3. メートル法換算基準表	IV - 3

宅地、農地、山林、原野の評価方法等

I. 土地の部 (宅地、農地、山林、原野)

宅地、農地、山林、原野の評価は、別表2「宅地、田、畑、山林、原野の評価基準表」により、次に掲げる方法により行う。

1. 宅地及び宅地の上にある権利

(1) 宅地の評価方式及び評価方法

宅地の価額は、適用地域に従い、それぞれ次に掲げる方式及び評価方法により評価する。

イ. 路線価方式

別表2の「路」の表示のある宅地(以下「路線価設定地域」という。)は、

路線価設定地域内に記載の路線価を基として評価する。

ロ. 倍率方式

路線価設定地域外は、別表2の適用地域ごとに

一定の倍率を乗じた路線価により評価する。

(2) 借地権割合

イ. 路線価設定地域内の借地権割合は、路線価設定地域内の「適用上の留意事項」の

次に掲げる割合による。

ロ. 借地権域内の借地権割合は、別表2の「借地権割合」欄に掲げる割合による。

(3) 貸宅地等の評価

イ. 貸宅地、貸家建付地、借地権、貸家建付地権、借賃借地権及び転借権の価額は、

次に掲げる算式により評価する。

宅地、農地、山林、原野の評価方法等 1 - 2

別表1 宅地造成費の標準価額 1 - 5

別表2 宅地、田、畑、山林、原野の評価基準表 1 - 6

貸 (自用宅地として場合の評価額)	(借地権割合)	(評 価 額)	円
借 (自用宅地として場合の評価額)	(借地権割合)	(評 価 額)	円
貸 (自用宅地として場合の評価額)	(借地権割合)	(評 価 額)	円
借 (自用宅地として場合の評価額)	(借地権割合)	(評 価 額)	円
貸 (自用宅地として場合の評価額)	(借地権割合)	(評 価 額)	円
借 (自用宅地として場合の評価額)	(借地権割合)	(評 価 額)	円
貸 (自用宅地として場合の評価額)	(借地権割合)	(評 価 額)	円
借 (自用宅地として場合の評価額)	(借地権割合)	(評 価 額)	円
貸 (自用宅地として場合の評価額)	(借地権割合)	(評 価 額)	円
借 (自用宅地として場合の評価額)	(借地権割合)	(評 価 額)	円

(禮原, 林山, 紙鼻, 紙字) 陪 の 紙 土 . I

頁

5 - | 禮原, 林山, 紙鼻, 紙字

3 - | 禮原, 林山, 紙鼻, 紙字

2 - | 禮原, 林山, 紙鼻, 紙字

別表 1

別表 2

宅地、農地、山林、原野の評価方法等

宅地、農地、山林、原野の評価は、別表2 宅地、田、畑、山林、原野の評価基準表により、次に掲げる方法によって行う。

1. 宅地及び宅地の上に存する権利

(1) 宅地の評価方式及び評価方法

宅地の価額は、適用地域に従い、それぞれ次に掲げる方式及び評価方法により評価する。

イ. 路線価方式

別表2 の「路」の表示のある宅地（以下「路線価設定地域」という。）は、路線価設定地域図に記載の路線価を基として評価する。

ロ. 倍率方式

路線価設定地域以外の宅地は、固定資産税評価額に別表2 の適用地域ごとに定める倍率を乗じて計算した金額によって評価する。

(2) 借地権割合

イ. 路線価設定地域内の借地権割合は、路線価設定地域図の「適用上の留意事項」の3に掲げる割合による。

ロ. 倍率地域内の借地権割合は、別表2 の「借地権割合」欄に掲げる割合による。

(3) 貸宅地等の評価

イ. 貸宅地、貸家建付地、借地権、貸家建付借地権、転貸借地権及び転借権の価額は、次表に掲げる算式により評価する。

貸宅地	(自用宅地とした場合の評価額) (借地権割合) (評価額) _____円 × (1 - 0. _____) = _____円
貸家建付地	(自用宅地とした場合の評価額) (借地権割合) (借家権割合) (評価額) _____円 × { 1 - (0. _____ × 0. _____) } = _____円
借地権	(自用宅地とした場合の評価額) (借地権割合) (評価額) _____円 × 0. _____ = _____円 M
貸借家建付権	(M) (借家権割合) (評価額) _____円 × (1 - 0. _____) = _____円
転貸借地権	(M) (借地権割合) (評価額) _____円 × (1 - 0. _____) = _____円
転借権	(M) (借地権割合) (評価額) _____円 × 0. _____ = _____円

ロ. 借地権割合が30%に満たない場合は、貸宅地又は貸家建付地の価額について評価減をするが、借地権、貸家建付借地権、転貸借地権、又は転借権の評価はしない。

(4) 事業又は居住の用に供されていた宅地

イ. 事業又は居住の用に供されていた宅地の評価

相続又は遺贈により取得した宅地（宅地の上に存する権利を含む。以下同じ。）で、その相続又は遺贈に係る被相続人（遺贈者を含む。以下同じ。）の事業又は居住の用に供されていたものの価額（その宅地の地積がハに掲げる地積を越える場合には、ハに掲げる地積に対応する部分の価額）は、評価基本通達第2章第2節の定めにかかわらず、同節の定めにより評価したその宅地の価額の100分の80に相当する金額によって評価する。

ロ. 「事業又は居住の用に供されていた宅地」の範囲

イにより評価する「事業又は居住の用に供されていた宅地」の範囲は、次による。

(イ) 事業の用に供されていた宅地

事業の用に供されていた宅地とは、相続開始時において被相続人がその営む事業の用に供していた宅地をいい、貸付けていた宅地及び貸付けていた建物の存する宅地は、これに該当しないものとする。

(ロ) 居住の用に供されていた宅地

居住の用に供されていた宅地とは、相続開始時において被相続人が居住の用に供していた宅地をいい、これに該当する宅地が2以上ある場合には、相続開始時において被相続人が主として居住の用に供していた宅地をいうものとする。

(ハ) 事業又は居住の用とそれら以外の用との双方の用途に供されていた宅地の事業又は居住の用に供されていた部分の判定

事業又は居住の用に供する建物の一部が貸付けられている場合のように、その宅地が事業又は居住の用とそれら以外の用との双方の用途に供されていたものである場合には、原則として、それぞれの用途に供されていた建物の床面積に応じてあん分して算出した宅地の地積に対応する部分がそれぞれの用途に供されていたものとする。ただし、事業又は居住の用以外の用に供されていた部分の地積がその宅地の地積の10分の1以下であるときは、その宅地の全部が事業又は居住の用に供されていたものとすることができるものとする。

ハ. 宅地の地積

イにより評価する事業又は居住の用に供されていた宅地の地積は、それらの土地の地積の合計数が200平方メートルを超える場合には、そのうち200平方メートルまでのものとする。

この場合において、ロによる事業の用に供されていた宅地と居住の用に供されていた宅地との双方がある場合又は事業の用に供されていた宅地が2以上ある場合に

は、それらの宅地のうち納税者が選択した宅地の200平方メートルまでの地積によるものとし、納税者の選択がない場合には、単位地積当りの評価が高い宅地から順次選択した宅地の200平方メートルまでの地積によるものとする。

2. 農地及び農地の上に存する権利

(1) 農地の区分

農地は次に掲げる区分による。この区分は別表2の「田」、「畑」欄に次のとおり表示した。

イ. 純農地 …………… (純)

ロ. 中間農地 …………… (中)

ハ. 市街地周辺農地 …………… (周)

ニ. 市街地農地 …………… 表示はないが上記イ. ロ. ハのうち、次のいずれかに該当する農地

(イ) 農地法の規定により転用許可を受けた農地

(ロ) 市街化区域内にある農地のうち、県知事に転用の届出のあった農地

(ハ) 農地法の規定により転用許可を要しない農地として県知事の指定を受けた農地

(2) 農地の評価方式及び評価方法

農地の価額は、農地の区分に従い、それぞれ次に掲げる方式及び算式により評価する。

イ. 純農地及び中間農地

倍率方式 …………… その農地の固定資産税評価額 × 別表2 に掲げる倍率

ロ. 市街地周辺農地

市街地周辺農地は、別表2 に倍率を定めている地域にある農地については倍率方式、それ以外の地域にある農地については比準方式によりそれぞれ評価する。

(イ) 倍率方式 …… (その農地の固定資産税評価額 × 別表2 に掲げる倍率) × 0.8

(ロ) 比準方式 …… (その農地が宅地であるとした場合の1平方メートル当りの価額 - 別表1 に掲げる宅地造成費) × 0.8 × 地積

ハ. 市街地農地

市街地農地は、別表2 に倍率を定めている市街地周辺農地の地域にある農地については倍率方式、それ以外の地域にある農地については比準方式によりそれぞれ評価する。

(イ) 倍率方式 …… その農地の固定資産税評価額 × 別表2 に掲げる倍率

(ロ) 比準方式 …… (その農地が宅地であるとした場合の1平方メートル当りの価額 - 別表1 に掲げる宅地造成費) × 地積

(3) 小作に付されている農地

小作に付されている農地の価額は、自作地である場合の価額から耕作権の価額又は相続税法第23条(地上権及び永小作権の評価)の規定による価額を控除した金額により評価する。

(4) 耕作権

耕作権の価額は、農地の区分に従いそれぞれ次に掲げるところにより評価する。

イ. 純農地及び中間農地

自作地とした場合における価額の100分の50に相当する金額

ロ. 市街地周辺農地及び市街地農地

自作地とした場合における価額に、次表に掲げる割合を乗じて算出した金額によって評価する。

適用区域		耕作権割合
石川県	市街化区域内	100分の35
	上記以外	100分の40
福井県	全地域	100分の35
富山県	全地域	100分の40

ただしこの割合により評価することが実情に即さない認められるときは、その農地が転用される場合に通常支払われるべき離作料の額、その農地の付近にある宅地に係る借地権等価額等を参しゃくして求めた価額によって評価することとしても差し支えない。

3. 山林、原野及び山林、原野の上に存する権利

(1) 山林(原野)の区分

山林(原野)は、次に掲げる区分による。この区分は別表2 の「山林・原野」欄に次のとおり表示した。

イ. 純山林(原野) …… (純)

ロ. 中間山林(原野) …… (中)

ハ. 市街地山林(原野) …… (市)ただし、法規制及び急斜面等で宅地造成が困難なものを除く。

(2) 山林(原野)の評価方式及び評価方法

山林(原野)の価額は、次に掲げる方式及び算式により評価する。

イ. 純山林(原野)及び中間山林(原野)

倍率方式 …… その山林(原野)の固定資産税評価額 × 別表2 に掲げる倍率

ロ. 市街地山林(原野)

比準方式 …… (その山林(原野)が宅地であるとした - **別表1** に掲げ)
 場合の1平方メートル当りの価額 ×地積
 する宅地造成費

なお、上記(1)のハのただし書の山林(原野)については、近傍類似の中間山林(原野)又は純山林(原野)に準じて評価する。

(3) 貸し付けられている山林(原野)

貸し付けられている山林(原野)の価額は、上記に掲げる方式により評価した山林(原野)の価額から相続税法第23条(地上権及び永小作権の評価)の規定又は財産評価通達「54」の定めにより評価した山林(原野)に係る地上権又は賃借権の価額を控除した金額によって評価する。

4. その他

イ. **別表2** の「町名又は大字名」及び「丁目又は字名等」欄に表示した町名等は、土地台帳又は住居表示の町名等のほか通称名を用いたところもある。

ロ. **別表2** の「市調の別」欄に「市」とあるのは市街化区域を、「調」とあるのは市街化調整区域を、斜線は都市計画法第7条の都市計画区域の区分を定めていない地域を示す。

ハ. **別表2** の「丁目又は字名等」欄に道路名又は幅員を表示していない道路(都市計画法第5条に定める都市計画区域内に付設のもの)とは、建築基準法第42条の規定による道路である。

ニ. **別表2** の「丁目又は字名等」欄に農用地区域と表示のあるものは、農業振興地域の整備に関する法律第8条第2項第1号に規定する農用地区域内にある農地をいう。

別表 1

宅地造成費の標準価額

1. 農地の宅地造成費(1平方メートル当り)

宅地造成費の標準価額		摘 要	
120円+250円×土盛の高さ (「土盛の高さ」の単位は10cmとする)		1. 土盛を要する高さは、原則として道路と同じ高さとするが、付近の宅地の状況から、これによることが適当でないときは、付近の宅地の状況を勘案して定める。 2. この標準価額によることが不適当とするものについては、土地の状況等を勘案のうえ精通者意見価額等をしんしゃくした金額によってもさしつかえない。 3. この造成費を控除して求めた宅地比準価額が、隣接する中間農地又は純農地の評価額を下回る場合は、隣接する中間農地又は純農地の評価額にとどめることとする。	
計	1 m ² 当り		
	0 cm		120円
	30		870
算	60		1,620
	90		2,370
例	120	3,120	
	150	3,870	

2. 山林、原野の宅地造成費(1平方メートル当り)

宅地造成費の標準価額		摘 要
傾 斜 度	1 m ² 当り	1. 傾斜度に応ずる宅地造成費の適用に当たっては、地形、土地の状況により100分の30以内の増減をすることができる。 2. この造成費を控除して求めた宅地比準価額が、隣接する中間山林(原野)又は純山林(原野)の評価額を下回る場合は、隣接する中間山林(原野)の評価額にとどめることとする。 3. 傾斜度に応ずる宅地造成費は、原則として傾斜地(山腹)を加工し、擁壁を施して単独造成工事を施工とした場合の造成費の標準価額であるから、これと著しく立地条件を異にする等で、この標準価額を適用することが不適当な土地の造成費は、この項にかかわらず、個別に評定することとする。 (傾斜度の判定) 1. 傾斜度を測定する起点は、評価すべき土地に最も近い道路面の高さ又は評価すべき土地の最下端とし、傾斜の頂点は評価すべき土地の頂点とする。 2. 傾斜の度合が異なる多面的な土地についての傾斜度は、それぞれの面の傾斜度の平均値とする。
5度以下	1,100円	
10 "	2,700	
15 "	3,700	
20 "	4,900	
25 "	6,500	
30 "	7,900	

別表 2

宅地・田・畑・山林・原野の評価基準表

税務署別目次

税務署名	市町村名	頁	税務署名	市町村名	頁	税務署名	市町村名	頁
金 沢	金 沢 市	1-7	小 松	白 峰 村	1-35	七 尾	中 島 町	1-54
	内 灘 町	1-23		小 松 市	1-36		能 登 島 町	1-54
	津 幡 町	1-24		加 賀 市	1-42		押 水 町	1-54
	宇 ノ 気 町	1-25		山 中 町	1-45		志 雄 町	1-54
	七 塚 町	1-26		根 上 町	1-46		志 賀 町	1-54
	高 松 町	1-26		寺 井 町	1-47		富 来 町	1-55
松 任	松 任 市	1-27	七 尾	辰 口 町	1-48	輪 島	輪 島 市	1-55
	野 々 市 町	1-30		川 北 町	1-48		珠 洲 市	1-56
	美 川 町	1-33		七 尾 市	1-48		門 前 町	1-56
	鶴 来 町	1-34		羽 咋 市	1-51		穴 水 町	1-57
	河 内 村	1-35		鹿 西 町	1-53		能 都 町	1-57
	鳥 越 村	1-35		鳥 屋 町	1-53		柳 田 村	1-57
	吉 野 谷 村	1-35		鹿 島 町	1-53		内 浦 町	1-58
	尾 口 村	1-35		田 鶴 浜 町	1-54			

署名		金 沢		適用地域名		借地権割合(%)	評価方式又は評価倍率等							
市町村名	音順	町名又は大字名	丁目又は字名	市調の別	宅地(倍)		田(倍)	畑(倍)	山原	林野(倍)				
金	市	青草町		市	路	路	-	-	-	-				
		相合谷町		市	路	路	3.3	純 4.3	純 5.2	純 3.5				
		暁町		市	路	路	-	-	-	-				
	市	あ	道路沿い		市	路	路	(周) 4.1	(周) 4.1	(市) 比準				
			道路沿い以外					(周) 8.6	(周) 8.6	(市) 比準				
		赤土町	道路沿い	市調	路	路	(中) 26.0	(中) 41.0	(中) 52.0					
			農用地区域以外				(中) 19.0	(中) 28.0	純 9.9					
	市	あ	農用地区域		市	路	路	純 11.0	純 15.0	純 9.9				
			浅丘町					市	路	路	3.3	純 4.8	純 5.5	純 3.6
			朝加屋町					市	路	路	3.5	純 4.2	純 5.2	純 3.5
	市	あ	浅川町		市	路	路	3.2	純 6.0	純 7.8	純 8.8			
			道路沿い(北陸線以西を除く)					市	路	路	(周) 比準	(周) 比準		
			道路沿い以外(//)								(周) 3.8	(周) 3.8		
			道路沿い(北陸線以西)					市	路	路	(周) 比準	(周) 比準		
			道路沿い以外(//)								(周) 6.0	(周) 6.0		
道路沿い			市調	路				路	(中) 38.0	(中) 46.0				
道路沿い以外									(中) 26.0	(中) 32.0				
浅野本町1丁目~2丁目			市	路				路	(周) 比準	(周) 比準				
旭町旭町1丁目~3丁目									(周) 5.2	(周) 5.2	(市) 比準			
朝日牧町			市	路				路	3.3	純 4.8	純 5.5	純 3.6		
小豆沢町		3.6			純 4.0	純 4.7								
油車		市	路	路	-	-	-	-						
天池町					20	3.3	純 4.3	純 5.2	純 3.5					
道路沿い		市	路	路	(周) 3.2	(周) 3.2	(市) 比準							
道路沿い以外					(周) 9.1	(周) 9.1								
荒屋町		市調	路	路	(中) 35.0	(中) 58.0	(中) 48.0							
農用地区域外					(中) 21.0	(中) 32.0	純 9.0							
農用地区域					純 14.0	純 17.0								

署名		金 沢		適用地域名		借地権割合(%)	評価方式又は評価倍率等							
市町村名	音順	町名又は大字名	丁目又は字名	市調の別	宅地(倍)		田(倍)	畑(倍)	山原	林野(倍)				
金	市	荒山町		市	路	路	20	2.4	純 4.4	純 5.2	純 3.6			
		有松1丁目~2丁目		市	路	路		(周) 比準	(周) 比準	(市) 比準				
		栗崎町栗崎1丁目~5丁目	市調	路	路	(中) 43.0	(中) 71.0	(中) 91.0						
	栗崎新町	農用地区域以外				(中) 21.0	(中) 36.0							
	市	あ	農用地区域		市	路	路	純 14.0	純 27.0	純 19.0				
			池田町1番丁~4番丁					市	路	路	-	-	-	
			池田町立町					市	路	路	-	-	-	
	市	い	石黒町		市	路	路	20	3.1	純 4.0	純 4.7	純 3.5		
			石引1丁目~4丁目						市	路	路	-	-	
			泉1丁目~3丁目					市	路	路	(周) 比準	(周) 比準	(市) 比準	
			泉ヶ丘1丁目~2丁目								(周) 比準	(周) 比準		
			泉野町泉野1丁目~6丁目					市	路	路	(周) 比準	(周) 比準		
			泉野出町1丁目~4丁目								(周) 比準	(周) 比準		
			泉本町1丁目~7丁目					市	路	路	(周) 比準	(周) 比準		
			出雲町								(周) 比準	(周) 比準		
道路沿い			市調	路				路	(中) 46.0	(中) 52.0	(中) 60.0			
道路沿い以外									(中) 22.0	(中) 32.0				
道路沿い		市	路	路	(周) 2.6	(周) 2.6	(市) 比準							
道路沿い以外					(周) 8.5	(周) 8.5								
磯部町		市調	路	路	(中) 29.0	(中) 53.0	(中) 51.0							
農用地区域以外					(中) 18.0	(中) 29.0								

署名 金 沢

市町村名	適用地域名			借地権割合(%)	評価方式又は評価倍率等					
	音順	町名又は大字名	丁目又は字名		市調の別	宅地(倍)	田(倍)	畑(倍)	山原	林野(倍)
金	磯部町	板ヶ谷町	農用地区域	調	路	路	純 14.0	純 19.0	純 57.0	
			20		2.3	純 4.0	純 4.7	純 3.5		
	市瀬町	糸田町 糸田1丁目 ~2丁目 糸田新町	市	路	路	(周)比準		(周)比準	(市)比準	
						-	-	-		
	今町	道路沿い	調	40	(周)比準		(周)比準	(市)比準		
					道路沿い以外	(周)5.9	(周)5.9			
		農用地区域以外	調	30	4.1	(中)21.0	(中)28.0	(中)40.0		
					道路沿い以外	(中)16.0	(中)23.0	純 8.0		
	農用地区域	調		純 10.0	純 15.0					
	沢	今泉町	今昭町	農用地区域以外	調	20	3.3	純 4.8	純 5.5	純 3.6
道路沿い								(中)24.0	(中)41.0	
入江1丁目 ~3丁目		市	路	路	調	20	3.1	(中)17.0	(中)30.0	
								道路沿い以外	純 13.0	純 17.0
岩出町		道路沿い	市	路	路	調	20	(周)比準	(周)比準	(市)比準
								道路沿い以外	(周)5.3	(周)5.3
		農用地区域以外	調	20	2.5	(周)2.5	(市)比準			
					道路沿い	(中)4.2	(周)4.2			
農用地区域		調		(中)13.0	(中)22.0	(中)24.0				
う		上山町	魚帰町	市	調	20	3.1	純 6.0	純 8.0	純 9.0
	道路沿い							純 6.0	純 8.0	純 9.0
	鷺町	調	路	路	調	20	3.1	純 6.0	純 8.0	純 9.0
								道路沿い以外	(中)37.0	(中)50.0
道路沿い	(中)27.0	(中)44.0	(中)21.0							
卯辰町	市	調	路	路	調	20	3.1	(周)比準	(周)比準	(市)比準

署名 金 沢

市町村名	適用地域名			借地権割合(%)	評価方式又は評価倍率等						
	音順	町名又は大字名	丁目又は字名		市調の別	宅地(倍)	田(倍)	畑(倍)	山原	林野(倍)	
金	卯辰町	打尾町	道路沿い	調	路	路	(中)35.0	(中)46.0	(中)91.0		
			道路沿い以外				(中)30.0	(中)37.0	純 20.0		
	打木町	農用地区域以外	調	路	路	20	4.1	純 4.4	純 6.0	純 4.9	
								道路沿い	(周)3.7	(周)3.7	(市)比準
	畝田町	道路沿い以外	市	路	路	調	20	4.1	(周)6.6	(周)6.6	
									道路沿い	(中)21.0	(中)30.0
		農用地区域	調	路	路	調	20	4.1	(中)14.0	(中)21.0	純 5.0
									道路沿い以外	純 8.0	純 13.0
	梅田町	道路沿い	市	路	路	調	20	4.1	(周)比準	(周)比準	
									道路沿い以外	(周)7.9	(周)7.9
農用地区域		調	路	路	調	20	4.1	(中)48.0	(中)72.0	-	
								道路沿い	(中)26.0	(中)44.0	
市	鱗町	上平町	市	調	路	路	20	2.5	(周)比準	(周)比準	(市)比準
									道路沿い	(周)6.1	(周)6.1
	榎尾町	枝町	市	調	路	路	20	2.5	(中)20.0	(中)34.0	(中)35.0
									道路沿い	(中)19.0	(中)26.0
	巴光寺町 巴光寺町1 丁目~3丁目 巴光寺本町	市	調	路	路	20	2.5	(中)11.0	純 16.0		
								道路沿い	-	-	-
永安町	小池町	市	調	路	路	20	2.5	純 4.8	純 5.5	純 3.4	
								道路沿い	(中)49.0	(中)80.0	(市)比準
大浦町	農用地区域	調	路	路	20	2.0	(中)34.0	(中)48.0			
							道路沿い	-	純 8.0	-	
道路沿い以外	(中)28.0	(中)51.0									
道路沿い	(中)16.0	(中)28.0									
農用地区域	純 12.0	純 16.0									

署名 金 沢

市町村名	適用地域名			借地権割合(%)	評価方式又は評価倍率等					
	音順	町名又は大字名	丁目又は字名		市調の別	宅地(倍)	田(倍)	畑(倍)	山原	林野(倍)
金 沢 市	お	扇 町		市		-	-	-	-	-
		大 桑 町 (西大桑町含む)		市		(周) 比 準	(周) 比 準	(市) 比 準		
			農用地区域以外	道路沿い	調	(市) 48.0	(市) 88.0	(市) 118.0		
				道路沿い以外	調	(市) 28.0	(市) 41.0	(市) 8.1		
	農用地区域	調	(市) 19.0	(市) 28.0	(市) 8.1					
	路線価設定地域以外 <small>(ただし宅地以外は路線価設定地域を適用)</small>	市調	40	7.5	-	-	-	-	-	
	大 桑 新 町		市		(周) 比 準	(周) 比 準	(市) 比 準			
	大 手 町		市		-	-	-			
	大 友 町	道路沿い	調	(周) 3.1	(周) 3.1					
		道路沿い以外		(周) 8.0	(周) 8.0					
		道路沿い	(市) 35.0	(市) 47.0						
		道路沿い以外	(市) 22.0	(市) 27.0						
	大 額 町	道路沿い	市	(周) 比 準	(周) 比 準	(市) 比 準				
		道路沿い以外		(周) 5.8	(周) 5.8					
		道路沿い	調	(市) 38.0	(市) 68.0	(市) 99.0				
道路沿い以外		調	(市) 23.0	(市) 42.0	(市) 9.0					
大 野 町	道路沿い	市	(周) 比 準	(周) 比 準	(市) 比 準					
	道路沿い以外		(周) 10.5	(周) 10.5						
	目~7丁目	道路沿い	調	(市) 40.0	(市) 65.0	(市) 83.0				
		農用地区域以外	調	(市) 18.0	(市) 31.0	(市) 20.0				
農用地区域	調	(市) 14.0	(市) 20.0	(市) 20.0						
大 場 町		市	-	-	-					
	農用地区域以外		調	(市) 18.0	(市) 25.0					
	農用地区域以外	調	(市) 14.0	(市) 20.0						
	農用地区域	調	(市) 10.9	(市) 13.0						
大 樋 町		市		-	-	(市) 比 準				

署名 金 沢

市町村名	適用地域名			借地権割合(%)	評価方式又は評価倍率等					
	音順	町名又は大字名	丁目又は字名		市調の別	宅地(倍)	田(倍)	畑(倍)	山原	林野(倍)
金 沢 市	お	大平沢町		市	20	3.3	(純) 4.0	(純) 4.7	(純) 3.5	
		沖 町	道路沿い	市	(周) 2.7	(周) 2.7				
			道路沿い以外		(周) 8.7	(周) 8.7				
			農用地区域以外	道路沿い	調	(市) 29.0	(市) 53.0			
	道路沿い以外	調		(市) 20.0	(市) 32.0					
	農用地区域	調	(市) 14.0	(市) 20.0						
	奥新保町		市	20	1.5	(純) 4.4	(純) 5.2	(純) 3.4		
	お	道路沿い	市	(周) 3.0	(周) 3.6	(市) 比 準				
		道路沿い以外		(周) 7.1	(周) 7.1					
		大河端町	道路沿い	調	(市) 31.0	(市) 54.0				
			農用地区域以外		調	(市) 19.0	(市) 32.0	(市) 50.0		
	農用地区域	調	(市) 12.0	(市) 16.0						
	押野1丁目 ~3丁目	道路沿い	市	(周) 比 準	(周) 比 準					
		道路沿い以外		(周) 8.1	(周) 8.1					
	鴛原町		市	20	3.3	(純) 4.0	(純) 4.7	(純) 3.5		
乙丸町		市			(周) 比 準	(周) 比 準				
小原町		市	20	2.2	(純) 4.0	(純) 4.7	(純) 3.1			
大菱池町		市	20	2.5	(純) 4.0	(純) 4.7	(純) 3.5			
尾山町		市			-	-	-			
折谷町		市	20	2.3	(純) 4.0	(純) 4.7	(純) 3.5			
尾張町1丁目 目~2丁目		市			-	-	-			
加賀朝日町		市	20	5.0	(純) 4.8	(純) 5.5	(純) 3.4			
蚊爪町	農用地区域以外	調	(市) 30.0	(市) 47.0						
	道路沿い		(市) 18.0	(市) 30.0						
農用地区域	調	(市) 12.0	(市) 16.0							
角間町	農用地区域以外	市	(市) 22.0	(市) 33.0	(純) 4.6					
	農用地区域		(市) 4.8	(市) 6.0						
笠市町		市			-	-	-			

署名 金 沢

市町村名	適用地域名			借地権割合(%)	評価方式又は評価倍率等					
	音順	町名又は大字名	丁目又は字名		市調の別	宅地(倍)	田(倍)	畑(倍)	山原	林野(倍)
か	観音堂町	農用地区域以外	道路沿い以外	調	路	路	(中) 20.0	(中) 30.0		-
			農用地区域				(純) 13.0	(純) 19.0		
	上原町	道路沿い	道路沿い以外	市	路	路	(周) 比準	(周) 比準	(市) 比準	
							(周) 7.8	(周) 7.8		
	観法寺町	道路沿い	道路沿い以外	調	路	路	(中) 22.0	(中) 30.0	(中) 35.0	
							(中) 16.0	(中) 26.0		
上辰己町	道路沿い	道路沿い以外	調	路	路	(純) 4.7	(純) 5.5	(純) 8.0		
						(純) 4.7	(純) 5.5			
金	菊川1丁目~2丁目	農用地区域以外	道路沿い	市	路	路	-	-		-
							農用地区域	(純) 4.0		
沢	木越町	農用地区域以外	道路沿い	調	路	路	(中) 28.0	(中) 45.0		-
			道路沿い以外				(中) 16.0	(中) 24.0		
	木越1丁目~3丁目	農用地区域	道路沿い	調	路	路	(純) 12.0	(純) 16.0		
							道路沿い以外	(中) 17.0		
	岸川町	農用地区域以外	道路沿い	調	路	路	(純) 10.0	(純) 14.0	(純) 6.6	
			道路沿い以外				(中) 17.0	(中) 23.0		
岸川町	農用地区域	道路沿い	調	路	路	(純) 10.0	(純) 14.0	(純) 6.6		
						道路沿い以外	(中) 17.0			(中) 23.0
市	北町	農用地区域以外	道路沿い	調	路	路	(周) 比準	(周) 比準		-
			道路沿い以外				(中) 41.0	(中) 59.0		
	北方町	道路沿い	道路沿い以外	市	路	路	(中) 24.0	(中) 34.0		
							(中) 24.0	(中) 34.0		
	北千石町	道路沿い	道路沿い以外	調	路	路	(純) 4.4	(純) 5.0	(純) 3.4	
							(純) 4.4	(純) 5.0		
北塚町	道路沿い	道路沿い以外	調	路	路	(中) 29.0	(中) 47.0		-	
						(中) 17.0	(中) 29.0			
北寺町	農用地区域以外	道路沿い	調	路	路	(中) 27.0	(中) 43.0		-	
		道路沿い以外				(中) 16.0	(中) 25.0			
北寺町	農用地区域	道路沿い	調	路	路	(純) 13.0	(純) 18.0			
						道路沿い以外	(純) 13.0			(純) 18.0
北袋町	道路沿い	道路沿い以外	市	路	路	(周) 3.0	(周) 3.0		-	
						(周) 3.0	(周) 3.0			
北間町	道路沿い	道路沿い以外	調	路	路	(周) 7.1	(周) 7.1		-	
						(周) 7.1	(周) 7.1			
北間町	農用地区域以外	道路沿い	調	路	路	(中) 31.0	(中) 54.0		-	
		道路沿い以外				(中) 31.0	(中) 54.0			

署名 金 沢

市町村名	適用地域名			借地権割合(%)	評価方式又は評価倍率等					
	音順	町名又は大字名	丁目又は字名		市調の別	宅地(倍)	田(倍)	畑(倍)	山原	林野(倍)
金	北間町	農用地区域以外	道路沿い以外	調	路	路	(中) 19.0	(中) 32.0		-
			農用地区域				(純) 12.0	(純) 16.0		
	木ノ新保7番丁	旧国道沿い	道路沿い	市	路	路	-	-		-
							道路沿い以外	(周) 比準		
	北森本町	道路沿い	道路沿い以外	市	路	路	4.4	(周) 比準	(周) 比準	(市) 比準
							(周) 6.1	(周) 6.1		
農用地区域以外		道路沿い	調	路	路	3.3	(中) 26.0	(中) 41.0	(中) 31.0	
		道路沿い以外				(中) 18.0	(中) 29.0			
北安江町	農用地区域	道路沿い	調	路	路	(純) 12.0	(純) 17.0	(純) 8.0		
						(純) 12.0	(純) 17.0			
沢	京町	農用地区域以外	道路沿い	調	路	路	(周) 比準	(周) 比準		-
			道路沿い以外				(中) 43.0	(中) 64.0		
	京町	農用地区域	道路沿い	調	路	路	(中) 36.0	(中) 49.0		
							(中) 36.0	(中) 49.0		
	清川町	農用地区域以外	道路沿い	市	路	路	-	-	(市) 比準	
							(中) 43.0	(中) 64.0		
清瀬町	農用地区域	道路沿い	調	路	路	2.5	(純) 4.4	(純) 5.2	(純) 3.1	
						3.6	(純) 4.4	(純) 5.0	(純) 3.6	
桐山町	農用地区域	道路沿い	調	路	路	2.7	(純) 4.0	(純) 4.7	(純) 3.5	
						2.7	(純) 4.0	(純) 4.7	(純) 3.5	
市	窪1丁目~7丁目	農用地区域以外	道路沿い	調	路	路	(周) 比準	(周) 比準	(市) 比準	-
			道路沿い以外				(中) 49.0	(中) 80.0		
	窪1丁目~7丁目	農用地区域	道路沿い	調	路	路	(中) 32.0	(中) 65.0	(純) 9.0	
			道路沿い以外				(純) 19.0	(純) 24.0		
	熊走町	農用地区域	道路沿い	調	路	路	2.0			(純) 3.5
							(純) 19.0	(純) 24.0		
倉ヶ嶽	農用地区域	道路沿い	調	路	路	2.3	(純) 4.4	(純) 5.0	(純) 3.1	
						2.3	(純) 4.4	(純) 5.0	(純) 3.1	
車町	農用地区域	道路沿い	調	路	路	3.0			(純) 3.6	
						3.0				
黒田1丁目~2丁目	農用地区域	道路沿い	市	路	路	(周) 比準	(周) 比準		-	
		道路沿い以外				(周) 5.9	(周) 5.9			

署名		金 沢		適用地域名		評価方式又は評価倍率等					
市町村名	音順	町名又は大字名	丁目又は字名	市調の別	借地権割合(%)	評価方式又は評価倍率等					
						宅地(倍)	田(倍)	畑(倍)	山原	林野(倍)	
金 沢 市	く	鞍月新町		市	路	路	-	-	-	-	-
							見定町	20	2.3	純 4.0	純 4.7
	け	兼六町		市	路	路	-	-	-	-	-
							兼六元町	20	3.0	純 4.0	純 4.7
		香林坊1丁目～2丁目		市	路	路	-	-	-	-	-
							小金町	20	3.0	純 4.0	純 4.7
		古郷町		市	路	路	-	-	-	-	-
							御供田町	20	3.0	純 4.0	純 4.7
		御所町	道路沿い	市	路	路	周 3.3	周 3.3	-	-	-
			道路沿い以外	市	路	路	周 9.1	周 9.1	-	-	-
		御所町	道路沿い	調	路	路	中 36.0	中 47.0	-	-	-
			道路沿い以外	調	路	路	中 23.0	中 29.0	-	-	-
		御所町	道路沿い	市	路	路	周 2.8	周 2.8	市 比準	-	-
			道路沿い以外	市	路	路	周 6.5	周 6.5	市 比準	-	-
		御所町	道路沿い	調	路	路	中 25.0	中 38.0	中 52.0	-	-
			道路沿い以外	調	路	路	中 17.0	中 27.0	純 8.0	-	-
		小坂町	道路沿い	市	路	路	周 比準	周 比準	市 比準	-	-
			道路沿い以外	市	路	路	周 4.8	周 4.8	市 比準	-	-
		小坂町	道路沿い	調	路	路	中 34.0	中 46.0	中 58.0	-	-
道路沿い以外			調	路	路	中 22.0	中 33.0	純 10.0	-	-	
	小将町	道路沿い	市	路	路	-	-	-	-	-	
		道路沿い以外	市	路	路	-	-	-	-	-	
	小立野1丁目～5丁目	道路沿い	市	路	路	周 比準	周 比準	市 比準	-	-	
		道路沿い以外	市	路	路	周 比準	周 比準	市 比準	-	-	
	琴町	道路沿い	市	路	路	周 比準	周 比準	市 比準	-	-	
		道路沿い以外	市	路	路	周 比準	周 比準	市 比準	-	-	
	琴坂町	道路沿い	市	路	路	20	2.5	純 4.8	純 5.5	純 3.6	
		道路沿い以外	市	路	路	20	2.5	純 4.4	純 5.2	純 3.6	
	小野町	道路沿い	市	路	路	-	-	-	-	-	
		道路沿い以外	市	路	路	-	-	-	-	-	
	此花町	道路沿い	市	路	路	-	-	-	-	-	
		道路沿い以外	市	路	路	-	-	-	-	-	
	小橋町	道路沿い	市	路	路	-	-	-	-	-	
		道路沿い以外	市	路	路	-	-	-	-	-	
	小菱池町	道路沿い	市	路	路	20	2.5	純 4.0	純 4.7	純 3.5	
		道路沿い以外	市	路	路	20	2.5	純 4.0	純 4.7	純 3.5	
	古府町	道路沿い	市	路	路	周 比準	周 比準	-	-	-	
		道路沿い以外	市	路	路	周 比準	周 比準	-	-	-	

署名		金 沢		適用地域名		評価方式又は評価倍率等					
市町村名	音順	町名又は大字名	丁目又は字名	市調の別	借地権割合(%)	評価方式又は評価倍率等					
						宅地(倍)	田(倍)	畑(倍)	山原	林野(倍)	
金 沢 市		古府町	道路沿い以外	市	路	路	周 11.2	周 11.2	-	-	-
			国道8号線沿い	市	路	路	中 150.0	中 214.0	-	-	-
		古府町	上記以外で道路沿い	調	路	路	中 37.0	中 56.0	-	-	-
			道路沿い以外	調	路	路	中 20.0	中 36.0	-	-	-
		小二又町	道路沿い	市	路	路	3.3	純 5.6	純 7.3	純 8.6	-
			道路沿い以外	市	路	路	3.3	純 5.6	純 7.3	純 8.6	-
		駒帰町	道路沿い	調	路	路	4.0	純 4.4	純 5.2	純 3.5	-
			道路沿い以外	調	路	路	4.0	純 4.4	純 5.2	純 3.5	-
		小嶺町	道路沿い	市	路	路	3.3	純 4.4	純 5.2	純 3.1	-
			道路沿い以外	市	路	路	3.3	純 4.4	純 5.2	純 3.1	-
		子来町	道路沿い	調	路	路	-	-	周 比準	市 比準	-
			道路沿い以外	調	路	路	-	-	中 49.0	中 87.0	-
		子来町	道路沿い	市	路	路	周 比準	周 比準	市 比準	-	-
			道路沿い以外	市	路	路	周 7.0	周 7.0	市 比準	-	-
		五郎島町	道路沿い	調	路	路	中 36.0	中 45.0	中 90.0	-	-
			費用地区域以外	調	路	路	中 20.0	中 24.0	中 90.0	-	-
		五郎島町	道路沿い	市	路	路	純 14.0	純 26.0	純 20.0	-	-
			費用地区域	市	路	路	純 14.0	純 26.0	純 20.0	-	-
		才田町	費用地区域以外	調	路	路	中 14.0	中 22.0	中 90.0	-	-
費用地区域			調	路	路	中 14.0	中 22.0	中 90.0	-	-	
	才田町	道路沿い	市	路	路	30	2.5	純 9.4	純 11.0	純 3.6	
		道路沿い以外	市	路	路	30	2.5	純 9.4	純 11.0	純 3.6	
	西念町	道路沿い	市	路	路	周 比準	周 比準	-	-	-	
		道路沿い以外	市	路	路	周 比準	周 比準	-	-	-	
	西念町	道路沿い	調	路	路	中 41.0	中 59.0	-	-	-	
		道路沿い以外	調	路	路	中 23.0	中 34.0	-	-	-	
	材木町	道路沿い	市	路	路	-	-	-	-	-	
		道路沿い以外	市	路	路	-	-	-	-	-	
	幸町	道路沿い	市	路	路	周 4.0	周 4.0	市 比準	-	-	
		道路沿い以外	市	路	路	周 8.6	周 8.6	市 比準	-	-	
	佐寄森町	道路沿い	調	路	路	中 23.0	中 36.0	中 51.0	-	-	
		費用地区域以外	調	路	路	中 18.0	中 28.0	中 51.0	-	-	

署名 金 沢

市町村名	適用地域名			借地権割合(%)	評価方式又は評価倍率等						
	音順	町名又は大字名	丁目又は字名		市調の別	宅地(倍)	田(倍)	畑(倍)	山原	林野(倍)	
金 沢 市	さ	佐寄森町	農用地区域	調		純 11.0	純 15.0	併 51.0			
		桜町		市		周 比準	周 比準			-	
	さ	桜田町	国道8号線沿い	調	路	路	併 106.0	併 184.0	純 4.0		
			国道8号線沿い以外の道路沿い				併 32.0	併 59.0			
			道路沿い以外				併 21.0	併 34.0			
	里見町		市	路	路						
	醒ヶ井町										
	三社町		市								
	し	三十刈町	道路沿い	調	路	路	周 比準	周 比準	併 比準		
			道路沿い以外				併 36.0	併 69.0	併 71.0		
		山王町1丁目～2丁目	道路沿い	市	路	路	周 比準	周 比準			
			道路沿い以外				周 5.3	周 5.3			
	四王寺町		市	20	3.3	純 4.4	純 5.2	純 3.4			
	四十万町		市	路	路	周 比準	周 比準	併 比準			
しじま台1丁目～2丁目	道路沿い	併 36.0				併 71.0	併 54.0				
四十万3丁目～6丁目	道路沿い以外	併 20.0				併 40.0	純 10.0				
地代町		市	20	2.0	純 4.8	純 5.5	純 3.4				
し	寺中町	道路沿い	市	路	路	周 比準	周 比準				
		道路沿い以外				周 7.9	周 7.9				
		道路沿い	調			併 35.0	併 41.0				
		道路沿い以外				併 20.0	併 39.0				
芝原町		市		5.6	純 4.2	純 5.2	純 3.5				
し	四坊町	農用地区域以外	調	20	3.3	併 11.0	併 19.0	純 4.0			
		道路沿い				併 5.3	併 6.7				
道路沿い以外											

署名 金 沢

市町村名	適用地域名			借地権割合(%)	評価方式又は評価倍率等						
	音順	町名又は大字名	丁目又は字名		市調の別	宅地(倍)	田(倍)	畑(倍)	山原	林野(倍)	
金 沢 市	し	四坊町	農用地区域	調	20	2.5	純 5.3	純 6.7	純 4.0		
		四坊高坂町		市		純 4.8	純 5.5				
		清水町		調		3.6		純 5.2			
		清水谷町		市		3.1	純 4.4	純 5.0	純 3.1		
	し	示野町	道路沿い	調	路	路	周 比準	周 比準			
			道路沿い以外				周 11.6	周 11.6			
		示野中町	国道8号線沿い	調	路	路	併 110.0	併 184.0			
			国道8号線沿い以外の道路沿い				併 33.0	併 54.0			
			道路沿い以外				併 23.0	併 34.0			
		下近江町	道路沿い	市	路	路	併 110.0	併 184.0			
			道路沿い以外				併 33.0	併 54.0			
		下鷺原町		市	20	3.3	純 4.0	純 4.7	純 3.5		
	下柿木畠		市								
	下谷町		市	20	3.0	純 4.2	純 5.2	純 3.5			
下堤町		市	路	路							
下本多町5番丁～6番丁											
下松原町		市									
し	下安原町	農用地区域以外	調	路	路	併 21.0	併 30.0				
		道路沿い				併 13.0	併 21.0	純 4.0			
農用地区域						純 9.0	純 11.0				
下涌波町		市	20	5.1	純 5.2	純 6.3	純 4.4				
十一屋町		市	路	路							
十三間町											
十三間町中											
十間町											
昌永町		市									
城南1丁目～2丁目		市									

署名 金 沢

市町村名	適用地域名			借地権割合(%)	評価方式又は評価倍率等				
	音順	町名又は大字名	丁目又は字名		宅地(倍)	田(倍)	畑(倍)	山原	林野(倍)
金	し	正部町		20	7.3	純 4.4	純 5.0	純 3.4	
		城力町			2.0	純 5.2	純 3.5		
	し	昭和町		市	路				
		白菊町			路				
		白見町			20	3.0	純 4.0	純 4.7	純 3.5
		新神田1丁目~5丁目						(市) 比準	
		神宮寺町 神宮寺1丁目~5丁目			市	路	(周) 比準	(周) 比準	
		新堅町 3丁目							
		新保町			20	2.1	純 4.0	純 4.7	純 3.0
		新保本1丁目~3丁目			市		(周) 比準	(周) 比準	
沢	し	進和町		路	道路沿い				
		道路沿い以外	(周) 5.1		(周) 5.1				
	し	末町		市	道路沿い	(中) 44.0	(中) 91.0	(中) 79.0	
		道路沿い以外	(中) 27.0		(中) 56.0	純 8.0			
		農用地区域	純 12.0		純 22.0				
	し	末広町		市	一部	(周) 比準	(周) 比準		
		道路沿い	(中) 35.0		(中) 50.0	(中) 84.0			
	す	し	道路沿い以外	調		(中) 30.0	(中) 37.0	純 36.0	
			菅池町			20	3.3	純 4.3	純 5.2
		し	杉浦町		市				
道路沿い			(周) 3.0	(周) 3.0					
し		道路沿い以外	調		(周) 7.1	(周) 7.1			
		須崎町			路	(中) 30.0	(中) 54.0		
		農用地区域以外		道路沿い	(中) 19.0	(中) 32.0			
		道路沿い以外		純 13.0	純 16.0				
し	折違町		市						
	鈴見町 鈴見台1丁目~5丁目			(周) 比準	(周) 比準	(市) 比準			

署名 金 沢

市町村名	適用地域名			借地権割合(%)	評価方式又は評価倍率等					
	音順	町名又は大字名	丁目又は字名		宅地(倍)	田(倍)	畑(倍)	山原	林野(倍)	
金	す	鈴見町 鈴見台1丁目~5丁目	農用地区域以外	調	路	路	(中) 50.0	(中) 71.0	(中) 86.0	
			道路沿い				(中) 27.0	(中) 41.0	純 8.5	
	す	砂子坂町	農用地区域	市	20	1.5	純 4.4	純 5.2	純 3.4	
			住吉町			2.2	純 4.1	純 4.7		
	せ	し	千木町	道路沿い	調	路	路	(周) 3.7	(周) 3.7	
			道路沿い以外	(周) 7.9				(周) 7.9		
		し	千木町	農用地区域以外	調	路	路	(中) 67.0	(中) 134.0	
				道路沿い				(中) 32.0	(中) 52.0	
		し	瀬領町	道路沿い以外	調	20	3.8	純 4.3	純 5.2	純 5.9
				農用地区域						
せ	し	専光寺町	道路沿い	調	路	路	(周) 4.1	(周) 4.1	(市) 比準	
		道路沿い以外	(周) 8.7				(周) 8.7			
	し	千田町	農用地区域以外	調	路	路	(中) 21.0	(中) 32.0	(中) 51.0	
			道路沿い				(中) 11.0	(中) 15.0		純 14.0
市	し	千日町	農用地区域	調	路	路	(中) 24.0	(中) 37.0		
			道路沿い				(中) 17.0	(中) 29.0		
	し	千日町	農用地区域	調	20	2.0	純 4.8	純 5.5	純 3.4	
			道路沿い以外							
	し	千杉町	道路沿い	市	路	路	(周) 比準	(周) 比準	(市) 比準	
			道路沿い以外				(周) 3.2	(周) 3.2		
	た	し	大工町		調	20	3.3	純 4.0	純 4.7	純 3.5
			平等本町							
し		大和町		市	路	路				
		高池町					20	2.3		純 4.0

署名		金 沢		適用地域名				評価方式又は評価倍率等				
市町村名	音順	町名又は大字名	丁目又は字名	市調の別	借地権割合(%)	評価方式又は評価倍率等						
						宅地(倍)	田(倍)	畑(倍)	山原	林野(倍)		
金	長坂町	長坂1丁目～3丁目	農用地区域以外	市	路	路	(周) 比 準	(周) 比 準	(市) 比 準			
							道路沿い	(市) 41.0	(市) 51.0			(市) 114.0
							道路沿い以外	(市) 29.0	(市) 37.0			(市) 10.0
	長坂台	農用地区域	市	路	路			(純) 24.0	(純) 31.0	(純) 10.0		
	長田町	長田1丁目～2丁目	市	市	市			-	-	-		
	長田本町	市	市	市	市			(周) 比 準	(周) 比 準	(市) 比 準		
	中戸町	長土堀1丁目～3丁目	市	市	市	20	3.3	(純) 4.3	(純) 5.2	(純) 3.6		
	中橋町	市	市	市	市			-	-	-		
中村町	市	市	市	市			(周) 比 準	(周) 比 準	-			
中屋町	市	市	市	市	路	路	(周) 4.1	(周) 4.1	-			
中屋町	市	市	市	市	路	路	(周) 9.7	(周) 9.7	-			
中屋町	市	市	市	市	路	路	(市) 22.0	(市) 30.0	-			
中屋町	市	市	市	市	路	路	(市) 14.0	(市) 21.0	-			
中屋町	市	市	市	市	路	路	(純) 10.0	(純) 11.0	-			
中山町	市	市	市	市	20	2.4	(純) 4.8	(純) 5.5	(純) 3.4			
梨木町	市	市	市	市	路	路	4.2	(純) 4.7	(純) 5.7	(純) 3.5		
七ッ屋町	市	市	市	市	路	路	-	-	-			
七曲町	市	市	市	市	20	4.2	(純) 4.3	(純) 5.2	(純) 3.3			
鳴瀬元町	市	市	市	市	25	4.0	(純) 4.4	(純) 5.0	(純) 3.6			
鳴和町	市	市	市	市	路	路	(周) 比 準	(周) 比 準	(市) 比 準			
鳴和町	市	市	市	市	路	路	(市) 35.0	(市) 57.0	(市) 56.0			
鳴和町	市	市	市	市	路	路	(市) 23.0	(市) 35.0	(純) 14.6			
鳴和町	市	市	市	市			(周) 比 準	(周) 比 準	-			
鳴和町	市	市	市	市			(周) 比 準	(周) 比 準	-			

署名		金 沢		適用地域名				評価方式又は評価倍率等				
市町村名	音順	町名又は大字名	丁目又は字名	市調の別	借地権割合(%)	評価方式又は評価倍率等						
						宅地(倍)	田(倍)	畑(倍)	山原	林野(倍)		
金	西泉町	西泉1丁目～6丁目	市	市	路	路	(周) 比 準	(周) 比 準	-			
	西市瀬町	市	市	市	市	20	4.2	(純) 4.0	(純) 4.7	(純) 3.5		
	西金沢1丁目～5丁目	市	市	市	市			(周) 比 準	(周) 比 準	-		
	西金沢新町	市	市	市	市			(周) 比 準	(周) 比 準	-		
	錦町	市	市	市	市	路	路	(周) 3.2	(周) 3.2	(市) 比 準		
	錦町	市	市	市	市	路	路	(周) 7.8	(周) 7.8	(市) 比 準		
錦町	市	市	市	市	路	路	(市) 57.0	(市) 108.0	(市) 74.0			
錦町	市	市	市	市	路	路	(市) 30.0	(市) 48.0	(市) 74.0			
錦町	市	市	市	市	路	路	(純) 16.0	(純) 25.0	-			
西町	市	市	市	市			-	-	-			
西町	市	市	市	市	路	路	(周) 2.9	(周) 2.9	-			
西町	市	市	市	市	路	路	(周) 6.5	(周) 6.5	-			
二宮町	市	市	市	市	路	路	(市) 37.0	(市) 59.0	-			
二宮町	市	市	市	市	路	路	(市) 23.0	(市) 34.0	-			
額乙丸町	市	市	市	市			(周) 比 準	(周) 比 準	(市) 比 準			
額乙丸町	市	市	市	市	路	路	(周) 6.1	(周) 6.1	-			
額乙丸町	市	市	市	市	路	路	(市) 36.0	(市) 68.0	(市) 68.0			
額乙丸町	市	市	市	市	路	路	(市) 20.0	(市) 37.0	(純) 9.0			
額新保町	市	市	市	市			(周) 比 準	(周) 比 準	(市) 比 準			
額新保町	市	市	市	市	路	路	(市) 37.0	(市) 68.0	(市) 68.0			
額新保町	市	市	市	市	路	路	(市) 20.0	(市) 37.0	(純) 9.0			
額新保町	市	市	市	市			(周) 比 準	(周) 比 準	-			
額新保町	市	市	市	市	路	路	(周) 7.2	(周) 7.2	-			

署名		金 沢		適用地域名				評価方式又は評価倍率等					
市町村名	音順	町名又は大字名	丁目又は字名	市調の別	借地権割合(%)	評価方式又は評価倍率等							
						宅地(倍)	田(倍)	畑(倍)	山原(倍)	林野(倍)			
金	ぬ	額谷町	額谷1丁目	市	路	路	(周) 比 準	(周) 比 準	(市) 比 準				
							道路沿い	(中) 36.0	(中) 74.0	(中) 68.0			
							道路沿い以外	(中) 21.0	(中) 40.0	(純) 9.0			
	の	納年町	市	市	調	路	路	20	3.3	(純) 4.4	(純) 5.0	(純) 3.6	
								(周) 比 準	(周) 比 準	(市) 比 準			
								(中) 44.0	(中) 51.0	(中) 116.0			
	は	野田町	市	市	調	路	路	25	2.3	(中) 29.0	(中) 39.0	(純) 10.0	
										道路沿い	(純) 24.0	(純) 31.0	
										農用地区域以外			
	沢	は	野町1丁目 ~5丁目	市	市	調	路	路	30	3.0	(中) 15.0	(中) 22.0	(純) 9.0
道路沿い											(純) 9.6	(純) 14.0	
農用地区域以外													
ひ		博労町	市	市	調	路	路	20	2.3	(周) 比 準	(周) 比 準	(市) 比 準	
										道路沿い	(周) 4.8	(周) 4.8	
										道路沿い以外	(周) 3.7	(周) 3.7	
市		橋場町	市	市	調	路	路	25	2.3	(周) 9.4	(周) 9.4	-	
										道路沿い	(周) 6.6	(周) 6.6	
										道路沿い以外			
市		畠尾町	市	市	調	路	路	20	2.0	(周) 比 準	(周) 比 準	(市) 比 準	
	道路沿い									(周) 6.1	(周) 6.1		
	道路沿い以外												
市	花園八幡町	市	市	調	路	路	20	3.0	(周) 比 準	(周) 比 準	(市) 比 準		
									道路沿い	(周) 4.2	(周) 4.2		
									道路沿い以外	(純) 4.0	(純) 4.7	(純) 3.5	
市	八田町	市	市	調	路	路	20	3.0	(純) 4.0	(純) 4.7	(純) 3.1		
									道路沿い	(純) 5.4	(純) 7.2	(純) 3.6	
									道路沿い以外	(純) 4.4	(純) 6.0	(純) 3.5	
市	花里町	市	市	調	路	路	20	3.0	(周) 比 準	(周) 比 準	(市) 比 準		
									道路沿い	(周) 11.4	(周) 11.4		
									道路沿い以外	(中) 19.0	(中) 28.0	-	
市	羽場町	市	市	調	路	路	20	3.0	(周) 比 準	(周) 比 準	(市) 比 準		
									道路沿い	(周) 11.4	(周) 11.4		
									道路沿い以外	(中) 19.0	(中) 28.0	-	
市	日尾町	市	市	調	路	路	20	3.0	(周) 比 準	(周) 比 準	(市) 比 準		
									道路沿い	(周) 11.4	(周) 11.4		
									道路沿い以外	(中) 19.0	(中) 28.0	-	
市	東町	市	市	調	路	路	20	3.0	(周) 比 準	(周) 比 準	(市) 比 準		
									道路沿い	(周) 11.4	(周) 11.4		
									道路沿い以外	(中) 19.0	(中) 28.0	-	
市	東荒屋町	市	市	調	路	路	20	3.0	(周) 比 準	(周) 比 準	(市) 比 準		
									道路沿い	(周) 11.4	(周) 11.4		
									道路沿い以外	(中) 19.0	(中) 28.0	-	
市	東市瀬町	市	市	調	路	路	20	3.0	(周) 比 準	(周) 比 準	(市) 比 準		
									道路沿い	(周) 11.4	(周) 11.4		
									道路沿い以外	(中) 19.0	(中) 28.0	-	
市	東蚊爪町	市	市	調	路	路	20	3.0	(周) 比 準	(周) 比 準	(市) 比 準		
									道路沿い	(周) 11.4	(周) 11.4		
									道路沿い以外	(中) 19.0	(中) 28.0	-	

署名		金 沢		適用地域名				評価方式又は評価倍率等					
市町村名	音順	町名又は大字名	丁目又は字名	市調の別	借地権割合(%)	評価方式又は評価倍率等							
						宅地(倍)	田(倍)	畑(倍)	山原(倍)	林野(倍)			
金	ぬ	東蚊爪町	市	調	路	路	20	3.3	(中) 16.0	(中) 22.0	(中) 40.0		
									道路沿い	(純) 11.0	(純) 16.0		
									農用地区域以外				
	の	東兼六町	市	市	調	路	路	20	3.3	(周) 6.2	(周) 6.2	-	
										道路沿い	(中) 18.0	(中) 27.0	(中) 31.0
										道路沿い以外	(中) 11.0	(中) 19.0	(純) 8.0
	は	東長江町	市	市	調	路	路	20	3.3	(純) 4.2	(純) 4.5	(純) 3.4	
										道路沿い	(中) 37.0	(中) 48.0	(中) 82.0
										道路沿い以外	(中) 28.0	(中) 32.0	
	沢	ひ	東山1丁目 ~3丁目	市	調	路	路	20	2.5	(周) 比 準	(周) 比 準	(市) 比 準	
道路沿い										(周) 4.8	(周) 4.8		
道路沿い以外										(周) 3.7	(周) 3.7		
市		光が丘1丁目 ~3丁目	市	市	調	路	路	20	2.5	(周) 9.4	(周) 9.4	-	
										道路沿い	(周) 6.6	(周) 6.6	
										道路沿い以外			
市		足田町	市	市	調	路	路	20	2.5	(周) 比 準	(周) 比 準	(市) 比 準	
										道路沿い	(周) 6.6	(周) 6.6	
										道路沿い以外			
市		彦三町1丁目 ~2丁目	市	市	調	路	路	20	2.5	(周) 比 準	(周) 比 準	(市) 比 準	
	道路沿い									(周) 6.6	(周) 6.6		
	道路沿い以外												
市	久安1丁目 ~6丁目	市	市	調	路	路	20	2.5	(周) 比 準	(周) 比 準	(市) 比 準		
									道路沿い	(周) 6.6	(周) 6.6		
									道路沿い以外				
市	菱池小原町	市	市	調	路	路	20	2.5	(純) 4.0	(純) 4.7	(純) 3.5		
									道路沿い	(周) 比 準	(周) 比 準	(市) 比 準	
									道路沿い以外				
市	瓢箪町	市	市	調	路	路	20	2.0	(周) 比 準	(周) 比 準	(市) 比 準		
									道路沿い	(周) 6.6	(周) 6.6		
									道路沿い以外				
市	日吉町	市	市	調	路	路	20	2.0	(純) 4.4	(純) 5.4	(純) 3.4		
									道路沿い	(周) 比 準	(周) 比 準	(市) 比 準	
									道路沿い以外				
市	平栗	市	市	調	路	路	20	2.0	(純) 4.4	(純) 5.4	(純) 3.4		
									道路沿い	(周) 比 準	(周) 比 準	(市) 比 準	
									道路沿い以外				
市	広岡町	市	市	調	路	路	20	2.0	(周) 比 準	(周) 比 準	(市) 比 準		
									道路沿い	(周) 比 準	(周) 比 準	(市) 比 準	
									道路沿い以外				
市	広坂1丁目 ~2丁目	市	市	調	路	路	20	2.0	(周) 比 準	(周) 比 準	(市) 比 準		
									道路沿い	(周) 比 準	(周) 比 準	(市) 比 準	
									道路沿い以外				
市	深谷町	市	市	調	路	路	40	4.0	(中) 10.0	(中) 16.0	(純) 4.0		
									道路沿い	(純) 6.0	(純) 8.7		
									道路沿い以外				

署名 金 沢

市町村名	適用地域名			借地権割合(%)	評価方式又は評価倍率等										
	音順	町名又は大字名	丁目又は字名		市調の別	宅地(倍)	田(倍)	畑(倍)	山原	林野(倍)					
金 沢 市	福 島 町	福 島 町		調	20	3.3	純	4.7	純	5.2	純	4.0			
							福 久 町	農用地区域以外	国道8号線沿い	(中)	67.0	(中)	134.0	純	8.0
									道路沿い	(中)	33.0	(中)	42.0		
	福 久 町	農用地区域	道路沿い以外	(中)	21.0	(中)	32.0	純	17.0						
			道路沿い	(周)	3.7	(周)	3.7								
	福 増 町	道路沿い	道路沿い以外	市	路	路	(周)	7.7	(周)	7.7	-				
							農用地区域以外	(中)	23.0	(中)		33.0			
		農用地区域	道路沿い	(中)	14.0	(中)	22.0	調	純	12.0					
			道路沿い以外	純	8.3	純	12.0								
	袋 板 屋 町	袋 板 屋 町		調	25	2.9	純	4.5	純	6.0	純	3.6			
	袋 島 町	袋 島 町	農用地区域以外	調	調	調	調	(中)	25.0	(中)	40.0	調	調		
								道路沿い	(中)	19.0	(中)			28.0	
								道路沿い以外	純	13.0	純			16.0	
	藤江南1丁目~3丁目	藤江南1丁目~3丁目	道路沿い	市	市	市	市	(周)	比 準	(周)	比 準	-			
								道路沿い以外	(周)	7.9	(周)		7.9		
藤江北1丁目~4丁目	藤江北1丁目~4丁目	国道8号線沿い	調	調	調	調	(中)	123.0	(中)	184.0	調	調			
							国道8号線以外の道路沿い	(中)	41.0	(中)			75.0		
							道路沿い以外	(中)	23.0	(中)			44.0		
伏 見 新 町	伏 見 新 町		市	路	路	(周)	比 準	(周)	比 準	-					
伏見台1丁目~3丁目	伏見台1丁目~3丁目		市	市	市	(周)	2.7	(周)	2.7		(中)	比 準			
普 正 寺 町	普 正 寺 町	農用地区域以外	調	調	調	調	(周)	6.5	(周)	6.5	調	調			
							道路沿い	(中)	22.0	(中)			56.0		
							道路沿い以外	(中)	15.0	(中)			33.0	(中)	58.0
農用地区域	道路沿い	(中)	15.0	(中)	33.0	(中)	58.0	調	純	13.0	純	16.0			
	道路沿い以外	純	13.0	純	16.0										
二 口 町	二 口 町		市	市	市	(周)	比 準	(周)	比 準	-					
二 ッ 寺 町	二 ッ 寺 町	道路沿い	市	市	市	(周)	4.4	(周)	4.4						

署名 金 沢

市町村名	適用地域名			借地権割合(%)	評価方式又は評価倍率等										
	音順	町名又は大字名	丁目又は字名		市調の別	宅地(倍)	田(倍)	畑(倍)	山原	林野(倍)					
金 沢 市	二ッ寺町	二ッ寺町	道路沿い以外	調	調	調	(周)	7.3	(周)	7.3	調	調			
							農用地区域以外	道路沿い	(中)	23.0			(中)	36.0	
								道路沿い以外	(中)	19.0			(中)	28.0	
	二ッ屋町	二ッ屋町	農用地区域	市	市	市	市	(周)	2.9	(周)	2.9	市	市		
								道路沿い	(周)	6.5	(周)			6.5	
								道路沿い以外	(中)	33.0	(中)			54.0	
	二 俣 町	二 俣 町	道路沿い	調	調	調	調	(中)	23.0	(中)	34.0	調	調		
								道路沿い以外	(中)	23.0	(中)			34.0	
	二 俣 町	二 俣 町		調	20	5.2	純	4.4	純	5.2	純	3.4			
	二 日 市 町	二 日 市 町	農用地区域以外	調	調	調	調	(中)	22.0	(中)	30.0	調	調		
								道路沿い	(中)	15.0	(中)			24.0	
								道路沿い以外	純	10.0	純			13.0	
	不 動 寺 町	不 動 寺 町	農用地区域以外	調	調	調	調	(中)	13.0	(中)	22.0	調	調		
								道路沿い	(中)	13.0	(中)			22.0	
	不 室 町	不 室 町	農用地区域以外	調	調	調	調	(中)	8.0	(中)	11.0	調	調		
道路沿い								(中)	8.0	(中)	11.0				
古 屋 谷 町	古 屋 谷 町	農用地区域	市	市	市	市	(純)	4.2	(純)	4.5	市	市			
							農用地区域	(純)	4.3	(純)			4.6		
平 和 町 1 丁 目 ~ 3 丁 目	平 和 町 1 丁 目 ~ 3 丁 目		市	路	路	(周)	比 準	(周)	比 準	-					
別 所 町	別 所 町		市	市	市	(周)	比 準	(周)	比 準						
法 光 寺 町	法 光 寺 町	国道159号線沿い	市	市	市	市	(周)	比 準	(周)	比 準	市	市			
							上記以外の道路沿い	(周)	6.6	(周)			6.6	(中)	比 準
							道路沿い以外	(周)	6.1	(周)			6.1		
法 島 町	法 島 町	道路沿い	調	調	調	調	(中)	35.0	(中)	49.0	(中)	53.0			
							道路沿い以外	(中)	22.0	(中)	32.0	純	9.0		
芳 齊 1 丁 目 ~ 2 丁 目	芳 齊 1 丁 目 ~ 2 丁 目		市	路	路	(周)	比 準	(周)	比 準	-					
法 島 町	法 島 町		市	市	市	(周)	比 準	(周)	比 準						
保 古 町 1 丁 目 ~ 3 丁 目	保 古 町 1 丁 目 ~ 3 丁 目		市	市	市	(周)	比 準	(周)	比 準						

署名		金 沢		適用地域名		評価方式又は評価倍率等					
市町村名	音順	町名又は大字名	丁目又は字名	市調の別	借地権割合(%)	評価方式又は評価倍率等					
						宅地(倍)	田(倍)	畑(倍)	山原(倍)	林野(倍)	
金	ほ	堀川町		市	路	路	-	-	-	-	
		堀切町		市	路	路	30	2.5	純 4.2	純 4.5	純 3.1
		本町1丁目~2丁目		市	路	路					
		本多町1丁目~3丁目		市	路	路					
	馬替町	馬替1丁目~3丁目		市	路	路	(周) 比準	(周) 比準	(市) 比準		
		道路沿い		調			(市) 38.0	(市) 68.0	(市) 68.0		
	牧町		市	路	路	30	9.3	純 5.6	純 7.0	純 9.0	
	牧山町		市	路	路	30	3.3	純 4.2	純 4.5	純 3.8	
	沢	間明町	間明1丁目~2丁目		市	路	路	(周) 比準	(周) 比準		
			道路沿い以外		調			(周) 5.3	(周) 5.3		
曲子原町			市	路	路	20	2.5	純 4.2	純 4.5	純 3.1	
増泉1丁目~5丁目				市	路	路					
		道路沿い		調			(周) 10.4	(周) 10.4			
松島町		国道8号線沿い		調			(市) 150.0	(市) 214.0			
		上記以外で道路沿い		調			(市) 37.0	(市) 56.0			
		道路沿い以外		調			(市) 20.0	(市) 36.0			
松寺町		道路沿い		市	路	路					
		道路沿い以外		市	路	路					
	農用地区域以外	道路沿い		調							
	農用地区域	道路沿い以外		調							
松根町		市	路	路	35	純 4.2	純 4.5	純 3.1			
松村町	道路沿い		市	路	路						
	道路沿い以外		市	路	路						
	松村1丁目~7丁目		調			(市) 36.0	(市) 65.0				
	道路沿い以外		調			(市) 20.0	(市) 33.0				

署名		金 沢		適用地域名		評価方式又は評価倍率等					
市町村名	音順	町名又は大字名	丁目又は字名	市調の別	借地権割合(%)	評価方式又は評価倍率等					
						宅地(倍)	田(倍)	畑(倍)	山原(倍)	林野(倍)	
金	ま	大豆田本町	道路沿い		市			(周) 比準	(周) 比準	(市) 比準	
			道路沿い以外		市			(周) 5.0	(周) 5.0		
		道路沿い		調			(市) 35.0	(市) 54.0	(市) 57.0		
		道路沿い以外		調			(市) 23.0	(市) 23.0			
	丸の内		市	路	路						
	三池町	道路沿い		市	路	路			(周) 2.4	(周) 2.4	(市) 比準
		道路沿い以外		市	路	路			(周) 5.6	(周) 5.6	(市) 比準
		道路沿い		調			(市) 36.0	(市) 51.0	(市) 56.0		
		道路沿い以外		調			(市) 23.0	(市) 34.0	純 10.0		
	三浦町		市	路	路						
御影町		市	路	路			(周) 比準	(周) 比準	(市) 比準		
水淵町		市	路	路	20	3.3	純 4.8	純 6.7	純 3.6		
水溜町		市	路	路							
水元町		市	路	路	20	2.2	純 4.2	純 4.5	純 3.1		
み	三口町	道路沿い		市	路	路			(周) 比準	(周) 比準	
		道路沿い以外		市	路	路			(周) 5.0	(周) 5.0	
	三口新町	道路沿い		市	路	路			(周) 比準	(周) 比準	
		道路沿い以外		市	路	路			(周) 5.5	(周) 5.5	
	三小牛町	道路沿い		市	路	路	25	1.9	(市) 9.1	(市) 11.2	(市) 比準
		道路沿い以外		市	路	路	25	1.9	純 5.0	純 6.7	純 4.7
	三ッ屋町	道路沿い		市	路	路			(周) 2.2	(周) 2.2	
		道路沿い以外		市	路	路			(周) 4.6	(周) 4.6	
	みどり1丁目~3丁目		市	路	路			(周) 比準	(周) 比準		
	緑が丘		市	路	路						
湊1丁目~4丁目	道路沿い		市	路	路			(周) 比準	(周) 比準		
	道路沿い以外		市	路	路			(周) 11.6	(周) 11.6		
	2丁目の一部のみ		調			(市) 22.0	(市) 31.0				
南新保町		市	路	路			(周) 比準	(周) 比準			

署名		金 沢		適用地域名			借地権割合(%)		評価方式又は評価倍率等					
市町村名	音順	町名又は大字名	丁目又は字名	市調の別	宅地(倍)	田(倍)	畑(倍)	山原	林野(倍)					
金 沢 市	南新保町		国道8号線沿い	調	路	路	(中) 108.0	(中) 192.0					-	
			上記以外の道路沿い				(中) 37.0	(中) 60.0						
			道路沿い以外				(中) 23.0	(中) 29.0						
	南塚町		農用地区域以外	道路沿い	調	路	路	(中) 26.0	(中) 47.0					
				道路沿い以外				(中) 18.0	(中) 29.0					
				農用地区域				(純) 13.0	(純) 16.0					
	南千谷町				調	路	路	(純) 4.8	(純) 5.5	(純) 3.1				
	南広岡町				市	路	路	(周) 比 準	(周) 比 準	(市) 比 準				
	南森本町		農用地区域以外	道路沿い	調	路	路	(周) 6.5	(周) 6.5					
				道路沿い以外				(中) 40.0	(中) 60.0					
				国道8号線沿い				(中) 24.0	(中) 37.0					
				国道8号線沿い以外の道路沿い				(中) 16.0	(中) 29.0					
農用地区域	(純) 12.0	(純) 17.0	(純) 8.0											
宮野町				調	路	路	(純) 4.4	(純) 5.0	(純) 3.8					
宮保町		農用地区域以外	国道8号線沿い	調	路	路	(中) 67.0	(中) 134.0						
			国道8号線沿い以外の道路沿い				(中) 33.0	(中) 49.0						
			道路沿い以外				(中) 21.0	(中) 32.0						
農用地区域	(純) 13.0	(純) 17.0	(純) 8.0											
弥勒町		農用地区域以外	道路沿い	調	路	路	(周) 比 準	(周) 比 準						
			道路沿い以外				(周) 7.2	(周) 7.2						
			国道8号線沿い				(中) 40.0	(中) 60.0						
			国道8号線沿い以外の道路沿い				(中) 24.0	(中) 37.0						
農用地区域	(中) 16.0	(中) 28.0	(中) 59.0											
三馬1丁目				市	路	路	(周) 比 準	(周) 比 準	(市) 比 準					
~3丁目				市	路	路	(周) 比 準	(周) 比 準	(市) 比 準					
む向中町				市	路	路	(周) 比 準	(周) 比 準	(市) 比 準					

署名		金 沢		適用地域名			借地権割合(%)		評価方式又は評価倍率等					
市町村名	音順	町名又は大字名	丁目又は字名	市調の別	宅地(倍)	田(倍)	畑(倍)	山原	林野(倍)					
金 沢 市	む	武蔵町		市	路	路	-	-					-	
			道路沿い				(周) 比 準	(周) 比 準						(市) 比 準
			道路沿い以外				(周) 8.1	(周) 8.1						(市) 比 準
	無量寺町			道路沿い	調	路	路	(中) 42.0	(中) 67.0					
				道路沿い以外				(中) 22.0	(中) 37.0					
				農用地区域				(純) 4.4	(純) 5.2					
	め	扇杉町			調	路	路	(純) 4.4	(純) 5.2	(純) 3.5				
	金 沢 市			元町1丁目	市	路	路	(周) 比 準	(周) 比 準					-
				~2丁目				(周) 比 準	(周) 比 準					
				本江町				(周) 4.0	(周) 4.0					
	元菊町				市	路	路	-	-	(市) 比 準				
	百坂町		農用地区域以外	国道159号線沿い	調	路	路	(周) 比 準	(周) 比 準					
上記以外の道路沿い				(周) 6.0				(周) 6.0						
道路沿い				(中) 42.0				(中) 49.0						
道路沿い以外				(中) 28.0				(中) 32.0						
農用地区域	(純) 14.0	(純) 17.0	(純) 9.0											
も	森戸1丁目		道路沿い	市	路	路	(周) 比 準	(周) 比 準					-	
			道路沿い以外				(周) 8.9	(周) 8.9						
			国道8号線沿い				(中) 139.0	-						
~2丁目			国道8号線沿い以外の道路沿い	調	路	路	(中) 36.0	(中) 68.0	(市) 比 準					
道路沿い以外	(中) 20.0	(中) 33.0	(中) 59.0											
森山1丁目				市	路	路	-	-	(市) 比 準					
~2丁目				市	路	路	(周) 比 準	(周) 比 準	(市) 比 準					
諸江町上丁		農用地区域以外	道路沿い	市	路	路	(周) 比 準	(周) 比 準						
			道路沿い以外				(周) 5.2	(周) 5.2						
			農用地区域				(周) 2.4	(周) 2.4						
諸江町中丁				市	路	路	(周) 5.2	(周) 5.2	(市) 比 準					
諸江町下町		農用地区域以外	道路沿い	市	路	路	(周) 2.4	(周) 2.4						
			道路沿い以外				(周) 4.9	(周) 4.9						
や	館町			調	路	路	(中) 54.0	(中) 101.0	(中) 74.0					

署名		金 沢		適用地域名				評価方式又は評価倍率等				
市町村名	音順	町名又は大字名	丁目又は字名	市調の別	借地権割合(%)	評価方式又は評価倍率等						
						宅地(倍)	田(倍)	畑(倍)	山原	林野(倍)		
金	館 町	館 町	農用地区域以外 道路沿い以外	調	40	3.2	(中) 22.0	(中) 44.0	(純) 8.0			
			農用地区域				(純) 15.0	(純) 18.0				
	矢木1丁目 ～3丁目	矢木1丁目 ～3丁目	道路沿い	市	路	路	(周) 比 準	(周) 比 準	(市) 比 準			
			道路沿い以外				(周) 7.3	(周) 7.3				
			道路沿い				(中) 36.0	(中) 68.0				
	薬師町	薬師町	道路沿い以外	調	路	路	(中) 16.0	(中) 33.0	(中) 57.0			
			道路沿い				(中) 36.0	(中) 68.0				
			道路沿い以外				(中) 16.0	(中) 33.0				
			道路沿い				(中) 36.0	(中) 68.0				
	薬師堂町	薬師堂町	道路沿い	市	路	路	(周) 比 準	(周) 比 準				
			道路沿い以外				(周) 7.9	(周) 7.9				
			道路沿い				(中) 45.0	(中) 50.0				
道路沿い以外			(中) 23.0				(中) 32.0					
安江町	安江町	国道159号線沿い	市	路	路	-	-	(市) 比 準				
		上記以外の道路沿い				(周) 3.1	(周) 3.1					
		道路沿い以外				(周) 6.3	(周) 6.3					
柳橋町	柳橋町	道路沿い	調	路	路	(中) 47.0	(中) 43.0	(中) 59.0				
		道路沿い以外				(中) 15.0	(中) 27.0					
市	山川町	山川町	道路沿い	市	路	路	(純) 4.0	(純) 4.7	(純) 3.1			
			道路沿い以外				(周) 9.0	(周) 9.0				
	山科町	山科町	農用地区域以外 道路沿い	調	路	路	(中) 48.0	(中) 80.0	(中) 114.0			
			道路沿い以外				(中) 34.0	(中) 48.0				
			農用地区域				(純) 17.0	(純) 20.0				
	山の上町	山の上町	道路沿い	市	路	路	(周) 比 準	(周) 比 準	(市) 比 準			
道路沿い以外			(中) 35.0				(中) 46.0					
弥生1丁目 ～3丁目	弥生1丁目 ～3丁目	道路沿い	調	路	路	(中) 29.0	(中) 37.0	(純) 14.0				
		道路沿い以外				(中) 29.0	(中) 37.0					
弥生1丁目 ～3丁目	弥生1丁目 ～3丁目	道路沿い	市	路	路	(周) 比 準	(周) 比 準					
		道路沿い以外				(周) 比 準	(周) 比 準					

署名		金 沢		適用地域名				評価方式又は評価倍率等				
市町村名	音順	町名又は大字名	丁目又は字名	市調の別	借地権割合(%)	評価方式又は評価倍率等						
						宅地(倍)	田(倍)	畑(倍)	山原	林野(倍)		
金	夕日寺町	夕日寺町	農用地区域以外 道路沿い	調	20	14.8	(中) 17.0	(中) 27.0	(純) 8.0			
			道路沿い以外				(中) 11.0	(中) 19.0				
	柚木町	柚木町	農用地区域	市	路	路	(純) 9.4	(純) 11.0	(純) 3.1			
			道路沿い				(純) 4.2	(純) 4.5				
	弓取町	弓取町	道路沿い	市	路	路	(周) 比 準	(周) 比 準	-			
			道路沿い以外				(周) 比 準	(周) 比 準				
			湯谷原町				(周) 比 準	(周) 比 準				
			湯涌町				(周) 比 準	(周) 比 準				
			湯涌荒屋町				(周) 比 準	(周) 比 準				
			湯涌河内町				(周) 比 準	(周) 比 準				
			湯涌田子島町				(周) 比 準	(周) 比 準				
	八日市1丁目 ～5丁目	八日市1丁目 ～5丁目	道路沿い	市	路	路	(周) 比 準	(周) 比 準	-			
道路沿い以外			(周) 6.7				(周) 6.7					
道路沿い			(周) 比 準				(周) 比 準					
道路沿い以外			(周) 6.5				(周) 6.5					
横川1丁目 ～7丁目	横川1丁目 ～7丁目	道路沿い	市	路	路	(周) 比 準	(周) 比 準					
		道路沿い以外				(周) 比 準	(周) 比 準					
横谷町	横谷町	道路沿い	調	路	路	(純) 4.0	(純) 4.7	(純) 3.5				
		道路沿い以外				(周) 8.3	(周) 8.3					
		道路沿い				(中) 34.0	(中) 49.0					
横枕町	横枕町	道路沿い	市	路	路	(中) 22.0	(中) 32.0					
		道路沿い以外				(周) 比 準	(周) 比 準					
横山町	横山町	道路沿い	調	路	路	(周) 比 準	(周) 比 準	(市) 比 準				
		道路沿い以外				(周) 5.9	(周) 5.9					
吉原町	吉原町	道路沿い	市	路	路	(中) 25.0	(中) 40.0	(中) 36.0				
		道路沿い以外				(中) 15.0	(中) 24.0					
		道路沿い				(中) 15.0	(中) 24.0					
米泉町1丁目 ～10丁目	米泉町1丁目 ～10丁目	道路沿い	市	路	路	(周) 比 準	(周) 比 準	-				
		道路沿い以外				(周) 比 準	(周) 比 準					

署名 金 沢

市町村名	適用地域名			借地権割合(%)	評価方式又は評価倍率等						
	音順	町名又は大字名	丁目又は字名		市調の別	宅地(倍)	田(倍)	畑(倍)	山原	林野(倍)	
よ	米丸町	道路沿い		市	路	路	(周)比準	(周)比準		-	
		道路沿い以外					(周)5.2	(周)5.2			
れ	蓮花町			市	路	路	純	純	純	3.1	
	蓮如町						30	2.2			4.0
ろ	六丁町			市	路	路	(周)比準	(周)比準		-	
		道路沿い					(市)30.0	(市)49.0			
		道路沿い以外					(市)18.0	(市)28.0			
							-	-			
稚	日野町	道路沿い		調	路	路	(市)27.0	(市)39.0		-	
		道路沿い以外					(市)18.0	(市)28.0			
若	松町	道路沿い		市	路	路	(周)比準	(周)比準	(市)比準		
		道路沿い以外					(周)9.7	(周)12.0			
		若松1丁目 ~2丁目	道路沿い				(市)40.0	(市)59.0			(市)66.0
			農用地区域以外				(市)24.0	(市)36.0			(純)10.0
わ	若宮町	農用地区域		調	路	路	純	純	純	10.0	
							11.0	14.0			
若	宮町	道路沿い		市	路	路	(周)比準	(周)比準		-	
		道路沿い以外					(周)11.0	(周)11.0			
若	宮町	道路沿い		調	路	路	(市)45.0	(市)50.0		-	
		道路沿い以外					(市)23.0	(市)32.0			
涌	波1丁目 ~4丁目 (涌波町)	道路沿い		市	路	路	(周)比準	(周)比準	(市)比準		
		道路沿い以外					(周)7.0	(周)7.0			
		農用地区域以外	道路沿い				(市)57.0	(市)103.0			(市)74.0
			農用地区域				(市)30.0	(市)46.0			(純)8.0
割	出町	道路沿い		市	路	路	(周)比準	(周)比準		-	
		道路沿い以外					(周)6.9	(周)6.9			

署名 金 沢

市町村名	適用地域名			借地権割合(%)	評価方式又は評価倍率等					
	音順	町名又は大字名	丁目又は字名		市調の別	宅地(倍)	田(倍)	畑(倍)	山原	林野(倍)
あ	アカシア1丁目 ~2丁目	旭ヶ丘		市	路	路	(周)比準	(周)比準		-
							(周)比準	(周)比準		
お	大根布			調	路	路	純	純	純	22.0
							16.0	22.0		
内	大根布6丁目 ~7丁目			市	路	路	(周)比準	(周)比準		-
							-	-		
こ	向陽台1丁目 ~2丁目			市	路	路	(周)比準	(周)比準		-
							-	-		
た	大学1丁目 ~2丁目	大清台		市	路	路	(周)比準	(周)比準		-
							-	-		
ち	千鳥台1丁目			市	路	路	(周)比準	(周)比準		-
							-	-		
つ	鶴ヶ丘1丁目 ~5丁目			市	路	路	(周)比準	(周)比準		-
							-	-		
み	緑台1丁目 ~2丁目			市	路	路	(周)比準	(周)比準		-
							-	-		
む	向栗ヶ崎3丁目 ~5丁目			調	路	路	純	純	純	3.9
							16.0	23.0		
上	記以外	県道沿い		調	路	路	(純)15.0	(純)24.0	(純)3.7	
		上記以外					(純)10.0	(純)6.1		

署 名 金 沢		適 用 地 域 名				借地権 割 合 (%)	評 価 方 式 又 は 評 価 倍 率 等				
市 町 村 名	音 順	町 名 又 は 大 字 名	丁 目 又 は 字 名	市 調 の 別	宅 地 (倍)		田 (倍)	畑 (倍)	山 原	林 野 (倍)	
津 幡 町	あ	浅 田	以 外	旧国道と七尾線 の間の道路沿い	40	3.9	(周) 50.0	(周) 101.0	(中) 50.0		
				その他の道路沿い			(中) 44.0	(中) 91.0			
				道路沿い以外			(中) 18.0	(中) 31.0			
	お	太 田	以 外	旧国道及び都計 道路の道路沿い	40	3.2	(周) 45.0	(周) 100.0	(中) 50.0		
				その他の道路沿 い			(中) 40.0	(中) 84.0			
				道路沿い以外			(中) 18.0	(中) 30.0			
	か	加 賀 爪	以 外	行政センター前通 り国道159号 線の間の道路沿い	50	2.0	(周) 54.0	(周) 139.0	(中) 50.0		
				その他の道路沿 い			(中) 41.0	(中) 87.0			
				道路沿い以外			(中) 23.0	(中) 30.0			
	き	北 中 条	以 外	国道159号線 旧国道及び都計道 路の道路沿い	40	2.7	(周) 53.0	(周) 107.0	(中) 50.0		
				その他の道路沿 い			(中) 36.0	(中) 82.0			
				道路沿い以外			(中) 18.0	(中) 34.0			
こ	五 反 田	以 外	農用地区域 道路沿い	30	2.5	(中) 45.0	(中) 75.0	(純) 5.4			
			農用地区域 道路沿い以外			(中) 18.0	(中) 31.0				
			農用地区域			(純) 12.0	(純) 17.0				

署 名 金 沢		適 用 地 域 名				借地権 割 合 (%)	評 価 方 式 又 は 評 価 倍 率 等								
市 町 村 名	音 順	町 名 又 は 大 字 名	丁 目 又 は 字 名	市 調 の 別	宅 地 (倍)		田 (倍)	畑 (倍)	山 原	林 野 (倍)					
津 幡 町	こ	五 反 田	農用地区域	市 調 の 別	30	2.5	(純) 8.3	(純) 11.0	(純) 5.4						
							庄	中央通り沿い			50	2.9	-	-	-
								農用地区域 以外					上記以外の道路 沿い	(周) 54.0	(周) 117.0
	農用地区域	道路沿い以外	(中) 30.0	(中) 65.0	(中) 18.0										
	し	清 水	以 外	農用地区域	40	1.4	-	-							
				中央通りのうち久世酒造店横通り からむらさき呉服店横通りまで			(純) 13.0	(純) 18.0							
				中央通りのうち上記以外			(中) 18.0	(中) 30.0							
	つ	津 幡	以 外	中央通りのうち上記以外	50	1.6	(周) 53.0	(周) 114.0	(中) 50.0						
				農用地区域			(中) 42.0	(中) 84.0							
				農用地区域			(中) 31.0	(中) 62.0							
	な	中 須 賀	以 外	農用地区域	40	2.7	(中) 31.0	(中) 62.0	(中) 18.0						
				農用地区域			(純) 13.0	(純) 17.0							
農用地区域				(純) 13.0			(純) 17.0								
な	中 橋	以 外	農用地区域	50	2.3	(周) 53.0	(周) 114.0	(中) 50.0							
			農用地区域			(中) 42.0	(中) 84.0								
			農用地区域			(中) 27.0	(中) 62.0								
な	中 橋	以 外	農用地区域	40	1.9	(中) 27.0	(中) 62.0	(中) 18.0							
			農用地区域			(純) 13.0	(純) 17.0								
			農用地区域			(純) 13.0	(純) 17.0								

署名 金 沢

市町村名	適用地域名			市調の別	借地権割合(%)	評価方式又は評価倍率等														
	音順	町名又は大字名	丁目又は字名			宅地(倍)	田(倍)	畑(倍)	山原	林野(倍)										
津幡町	の能瀬	ふ舟橋	農用地区域以外	30	3.5	(中) 17.0	(中) 32.0	(純) 4.4												
			農用地区域			(純) 6.8	(純) 9.3													
	み南中条	よ横浜	農用地区域以外			(中) 18.0	(中) 39.0				40	2.9	(周) 50.0	(周) 98.0	(純) 5.4					
			農用地区域			(純) 7.4	(純) 10.0													
	り領家	上記以外	国道159号線旧国道及び都賀線の道路沿い			(中) 38.0	(中) 82.0						40	2.9			(周) 50.0	(周) 98.0	(純) 5.4	
			その他の道路沿い			(中) 18.0	(中) 34.0													
	よ横浜	上記以外	行政センター前通りから国道159号線の間の道路沿い			(純) 11.0	(純) 17.0						30	2.7			(中) 18.0	(中) 34.0	(純) 4.0	
			その他の道路沿い			(中) 45.0	(中) 87.0													
	り領家	上記以外	農用地区域			(中) 23.0	(中) 34.0						40	2.2			(周) 58.0	(周) 115.0	(純) 6.3	
			農用地区域以外			(純) 10.0	(純) 14.0													
	上記以外	上記以外	農用地区域			(中) 16.0	(中) 26.0						30	3.6			(中) 16.0	(中) 26.0	(純) 4.0	
			農用地区域			(純) 5.9	(純) 6.9													
上記以外	上記以外	農用地区域以外	(中) 17.0	(中) 27.0	4.0		(中) 17.0	(中) 27.0	(純) 4.0											
		農用地区域	(純) 4.9	(純) 5.0																
宇ノ気町	宇ノ気	宇野気	農用地区域 道路沿い	30	2.1	(中) 28.0	(中) 39.0	(中) 54.0												
			農用地区域 以外 上記以外			(中) 14.0	(中) 21.0	(中) 27.0												
	農用地区域	(純) 6.2	(純) 9.4			(純) 3.5														
	農用地区域	(中) 14.0	(中) 21.0			(中) 27.0														
宇ノ気	宇野気	上記以外の道路沿い	県道宇ノ気停車場線のうち加州相互銀行横通りから水上浴場横通り迄	40	1.5	-	-	-												
			上記以外の道路沿い			(中) 57.0	(中) 86.0	(中) 63.0												
宇ノ気	上記以外	上記以外	上記以外	30	2.5	(中) 30.0	(中) 40.0	(中) 28.0												
			上記以外			(中) 30.0	(中) 40.0	(中) 28.0												

署名 金 沢

市町村名	適用地域名			市調の別	借地権割合(%)	評価方式又は評価倍率等																
	音順	町名又は大字名	丁目又は字名			宅地(倍)	田(倍)	畑(倍)	山原	林野(倍)												
宇ノ気町	う内日角	お大崎	農用地区域 道路沿い	40	2.6	(中) 19.0	(中) 29.0	(中) 63.0	30	2.6	(中) 20.0	(中) 30.0	(純) 3.5									
			農用地区域 以外 上記以外			(中) 15.0	(中) 22.0	(中) 28.0														
	お大崎	か狩鹿野	農用地区域			(純) 7.2	-	(純) 3.5			2.7	(中) 16.0			(中) 23.0	(中) 23.0	2.6	(中) 16.0	(中) 25.0	(純) 5.8	-	
			農用地区域 道路沿い			(中) 19.0	(中) 29.0	(中) 63.0														
	お大崎	か狩鹿野	農用地区域 以外 上記以外			(中) 16.0	(中) 23.0	(中) 23.0			2.7	(中) 16.0			(中) 23.0	(中) 23.0	2.6	(中) 16.0	(中) 25.0	(純) 5.8	-	
			農用地区域			-	(純) 10.0															
	さ指江	な七窪	農用地区域 国道及び町道沿い			(中) 20.0	(中) 30.0	30			3.8	(中) 20.0			(中) 30.0	(純) 3.5						
			農用地区域 以外 上記以外			(中) 16.0	(中) 25.0															
	な七窪	森	農用地区域			(中) 20.0	(中) 30.0	40			2.5	(中) 20.0			(中) 30.0	(純) 3.5						
			農用地区域 以外 上記以外			(中) 16.0	(中) 25.0															
	な七窪	森	農用地区域 県及び町道沿い			(中) 37.0	(中) 56.0	(中) 63.0			40	2.5			(中) 37.0	(中) 56.0	(中) 63.0	2.3	(中) 18.0	(中) 27.0	(純) 3.5	
			農用地区域 以外 上記以外			(中) 17.0	(中) 28.0	(中) 28.0														
森	森	農用地区域	(純) 7.6	-	30	2.3	(中) 18.0	(中) 27.0	(純) 3.5													
		農用地区域 以外 上記以外	(中) 15.0	(中) 24.0																		
森	森	農用地区域	(中) 15.0	(中) 24.0	40	2.4	(中) 15.0	(中) 24.0	(純) 3.5													
		農用地区域 以外 上記以外	(純) 6.6	-																		
森	森	農用地区域 県及び町道沿い	(中) 43.0	(中) 65.0	(中) 63.0	40	2.4	(中) 43.0	(中) 65.0	(中) 63.0	2.5	(中) 17.0	(中) 27.0	(中) 28.0	(純) 3.5							
		農用地区域 以外 上記以外	(中) 17.0	(中) 27.0	(中) 28.0																	
森	森	農用地区域	(純) 8.0	-	(純) 3.5	30	2.5	(中) 17.0	(中) 27.0	(中) 28.0	2.3	(中) 35.0	(中) 52.0	(中) 55.0	(純) 3.5							
		農用地区域 以外 上記以外	(中) 16.0	(中) 25.0	(中) 27.0																	
よ横山	上記以外	農用地区域	(純) 5.6	-	(純) 3.5	30	2.3	(中) 35.0	(中) 52.0	(中) 55.0	2.3	(中) 16.0	(中) 25.0	(中) 27.0	(純) 3.5							
		農用地区域 以外 上記以外	(中) 16.0	(中) 25.0	(中) 27.0																	
よ横山	上記以外	農用地区域	(中) 14.0	(中) 17.0	(純) 2.7	25	2.6	(中) 14.0	(中) 17.0	(純) 2.7	2.6	(中) 14.0	(中) 17.0	(純) 2.7								
		農用地区域 以外	(中) 14.0	(中) 17.0	(純) 2.7																	

署名		金 沢		適用地域名		評価方式又は評価倍率等				
市町村名	音順	町名又は大字名	丁目又は字名	市調の別	借地権割合(%)	宅地(倍)	田(倍)	畑(倍)	山原	林野(倍)
宇ノ気町		上記以外	農用地区域		25	2.5	(純) 3.8	-	(純) 2.7	
七 塚 町	あ 秋 浜	以外	農用地区域	国・県道及び町道沿い	30	1.7		(中) 44.0	(中) 61.0	
			上記以外					(中) 31.0	(中) 22.0	
	き 木 津	以外	農用地区域	国・県道及び町道沿い	40	1.3		(純) 11.0	(純) 3.7	
			上記以外の道路沿い					(中) 38.0	(中) 65.0	
	し 白 尾	以外	農用地区域	国道及び町道沿い	30	1.6		(中) 27.0	(中) 21.0	
			上記以外					(純) 12.0	(純) 3.7	
	そ 外 日 角	以外	農用地区域	国道及び町道沿い	40	1.8		(中) 53.0	(中) 67.0	
			上記以外					(中) 29.0	(中) 31.0	
	と 遠 塚	以外	農用地区域	国道及び町道沿い	30	2.0		(純) 11.0	(純) 3.7	
			上記以外					(中) 54.0	(中) 65.0	
	は 浜 北	以外	農用地区域	国・県道及び町道沿い	40	2.3		(中) 30.0	(中) 31.0	
			上記以外					(純) 10.0	(純) 3.7	
ま 松 浜	以外	農用地区域	国・県道及び町道沿い	30	1.5		(中) 39.0	(中) 66.0		
		上記以外					(中) 29.0	(中) 21.0		
ま 松 浜	以外	農用地区域	国・県道及び町道沿い	30	1.8		(純) 10.6	(純) 3.7		
		上記以外					(中) 36.0	(中) 66.0		
ま 松 浜	以外	農用地区域	国・県道及び町道沿い	30	1.7		(中) 25.0	(中) 21.0		
		上記以外					(純) 11.0	(純) 3.8		
ま 松 浜	以外	農用地区域	国・県道及び町道沿い	30	2.0		(中) 37.0	(中) 66.0		
		上記以外					(中) 26.0	(中) 21.0		
ま 松 浜	以外	農用地区域	国・県道及び町道沿い	30	2.0		(純) 10.7	(純) 3.7		
		上記以外								

署名		金 沢		適用地域名		評価方式又は評価倍率等					
市町村名	音順	町名又は大字名	丁目又は字名	市調の別	借地権割合(%)	宅地(倍)	田(倍)	畑(倍)	山原	林野(倍)	
											宅地(倍)
高 松 町	う 内 高 松	以外	農用地区域	道路沿い	25	2.6		(中) 16.0	(中) 23.0	(純) 4.0	
			上記以外					道路沿い以外	(中) 11.0		(中) 14.0
			農用地区域					(純) 4.0	(純) 4.5		
	た 高 松	以外	駅前伊丹町通り	国・県道及び町道沿い	40	1.3		-	-	-	
			農用地区域					(中) 36.0	(中) 73.0		
			上記以外の道路沿い					(中) 21.0	(中) 29.0		
	な 中 沼	以外	農用地区域	国道沿い	30	2.5		(純) 5.4	(純) 7.2	-	
			上記以外の道路沿い					(中) 30.0	(中) 50.0		
			農用地区域					(中) 12.0	(中) 16.0		
	ふ 二 ツ 屋	以外	農用地区域	国道沿い	25	3.0		(中) 30.0	(中) 50.0	純 3.2	
			上記以外の道路沿い					(中) 12.0	(中) 16.0		
			農用地区域					(純) 4.0	(純) 4.3		
上 記 以 外	以外	農用地区域	国道沿い	25	3.0		(中) 30.0	(中) 50.0	純 3.2		
		上記以外の道路沿い					(中) 12.0	(中) 16.0			
		農用地区域					(純) 4.0	(純) 4.3			
上 記 以 外	以外	農用地区域	道路沿い	3.5			(中) 15.0	(中) 23.0			
		上記以外の道路沿い					(中) 11.0	(中) 15.0			
		農用地区域					(純) 4.0	(純) 4.3			

署名		松 任		適用地域名		評価方式又は評価倍率等				
市町村名	音順	町名又は大字名	丁目又は字名	市調の別	借地権割合(%)	評価方式又は評価倍率等			山原	林野
						宅地(倍)	田(倍)	畑(倍)		
松 任 市	あ	相木町	県、市道沿い	市	路	路	(周)比準	(周)比準	純	2.6
			上記以外				(周)2.5	(周)2.5		
	旭町	国道沿い	調	40	1.4	(中)46.0	(中)80.0	純	2.6	
		農用地区域以外			2.2	(中)15.0	(中)26.0			
	荒屋柏野町	農用地区域	調	35	3.4	(中)17.0	(中)28.0	純	2.6	
		農用地区域			純	11.7	純			17.0
	石同町				-	-	-			
	石同新町	県、市道沿い	市	路	路	(周)比準	(周)比準	純	2.6	
		上記以外				(周)2.1	(周)2.1			
	い	乾町	国道沿い	調	40	2.4	(中)73.0	(中)130.0	純	2.6
			県、市道沿い			2.5	(中)50.0	(中)90.0		
			農用地区域以外			2.7	(中)30.0	(中)54.0		
			農用地区域			純	22.0	純		
	今平町	農用地区域以外	調	35	2.5	(中)16.0	(中)25.0	純	2.6	
		農用地区域			純	12.0	純			18.0
	う	石立町	県、市道沿い	市	35	4.2	(周)6.5	(周)6.5	純	2.6
			上記以外			(周)4.6	(周)4.6			
		内方新保町	農用地区域以外	調	40	3.4	(中)15.0	(中)24.0	純	2.6
農用地区域			純			4.4	純	7.0		
漆島町		調	35	2.8	純	4.2	純	2.6		
				2.9	純	4.2				
お	乙丸町	団地	調	40	3.0	-	-	純	2.6	
		農業地区以外			(中)16.0	(中)26.0				
	農用地区域	2.7	純	12.0	純	18.0				
			35	3.0	純	4.4	純	7.0		
鍛冶町		市	路	路	(周)比準	(周)比準				
笠間町	農用地区域以外	調	40	3.4	(中)17.0	(中)31.0				

署名		松 任		適用地域名		評価方式又は評価倍率等						
市町村名	音順	町名又は大字名	丁目又は字名	市調の別	借地権割合(%)	評価方式又は評価倍率等			山原	林野		
						宅地(倍)	田(倍)	畑(倍)				
松 任 市	か	笠間町	農用地区域	調	40	3.4	純	12.0	純	19.0	純	2.6
			団地			2.3	-	-				
	上柏野町	農用地区域以外	調	35	2.9	(中)19.0	(中)30.0	純	2.6			
		農用地区域			純	11.5	純			16.5		
	上二口町	団地	調	40	3.0	-	-	純	2.6			
		農用地区域以外			2.5	(中)16.0	(中)24.0					
	上島田町	農用地区域	調	35	2.9	純	4.2	純	7.0			
					2.1	-	-					
	上安田町	団地	調	40	2.5	純	4.4	純	7.0			
		上記以外			3.0	-	-					
	上小川町				3.3	-	-					
	北安田町	農用地区域以外	調	40	1.8	(中)23.0	(中)36.0	純	2.6			
		農用地区域			純	15.0	純			24.0		
	北島町				35	3.9	純	4.4	純	7.0		
	倉光西	2丁目	市	調	45	1.9	(周)比準	(周)比準	純	2.6		
		一部			40	2.0	(周)比準	(周)比準				
	く	倉光町	国道沿い	市	45	1.5	(周)2.3	(周)2.3	純	2.6		
			県、市道沿い			(中)50.0	(中)89.0					
上記以外			(中)38.0			(中)64.0						
国道沿い			40			2.0	純	21.1			純	21.1
農用地区域以外	調	35	3.1	純	4.4	純	7.0					
農用地区域			2.8	(中)17.0	(中)22.0							
黒瀬町	農用地区域以外	調	40	2.7	(中)39.0	(中)59.0	純	2.6				
	農用地区域			純	11.7	純			14.5			
倉部町	農用地区域以外	調	35	2.7	-	-	純	2.6				
	農用地区域			2.1	(中)24.0	(中)37.0						
剣崎町	農用地区域以外	調	40	2.1	純	12.0	純	18.0				
	農用地区域			1.4	(周)1.9	(周)1.9						
源兵島町	国道沿い	市	調	2.1	(周)1.8	(周)1.8	純	2.6				
	上記以外			2.2	(中)15.0	(中)20.0						
農用地区域以外												

署名		松 任		適用地域名				評価方式又は評価倍率等				
市町村名	音順	町名又は大字名	丁目又は字名	市調の別	借地権割合(%)	評価方式又は評価倍率等			山原	林野(倍)		
						宅地(倍)	田(倍)	畑(倍)				
松 任 市	け	源兵島町	農用地区域	調	40	2.2	純 11.5	純 17.0		-		
			鶴来線沿い			3.5	併 33.0	併 50.0				
	木津町	農用地区域以外	調	40	2.5	併 22.0	併 34.0		-			
		農用地区域			2.5	純 12.0	純 20.0					
	幸明町	国道沿い	市	40	2.3	周 比準	周 比準	純 2.6				
		県、市道沿い			3.0	周 5.0	周 5.0					
		上記以外			3.0	周 2.5	周 2.5					
		国道沿い			3.0	併 76.0	併 102.0					
	五歩市町	農用地区域以外	調	40	2.3	併 19.0	併 36.0		-			
		農用地区域			2.3	純 12.0	純 25.0					
		県道三日市線沿い			2.0	周 比準	周 比準					
	御影堂町	上記以外の県、市道沿い	市	40	3.0	周 4.6	周 4.6		-			
		上記以外			2.3	周 4.0	周 4.0					
		農用地区域以外			1.5	併 53.0	併 88.0					
	小上町	農用地区域	調	40	2.0	併 24.0	併 40.0		-			
		農用地区域			2.0	純 14.0	純 24.0					
	下柏野町	国道沿い	調	40	2.8	純 4.2	純 7.0	純 2.6				
		農用地区域以外			1.5	併 48.0	併 84.0					
	新田町	農用地区域	調	40	2.2	併 15.0	併 27.0		-			
		農用地区域			2.2	純 11.5	純 18.0					
島田町	国道沿い	市	35	1.4	併 46.0	併 78.0	純 2.6					
	農用地区域			2.2	併 15.0	併 27.0						
菅波町	農用地区域	調	40	2.2	純 11.5	純 18.0	純 2.6					
	県、市道沿い			2.2	周 比準	周 比準						
	上記以外			2.2	周 2.7	周 2.7						
専福寺町	農用地区域	調	40	2.9	純 4.2	純 7.0		-				
	長竹線沿い			2.3	併 31.0	併 57.0						
	農用地区域以外			2.5	-	-						
相川町	農用地区域	調	40	2.6	併 16.0	併 29.0	純 2.6					
	農用地区域			2.6	純 11.0	純 17.0						
相川新町	農用地区域	調	40	2.6	併 45.0	併 73.0		-				
	農用地区域以外			2.3	併 30.0	併 47.0						
辰己町	農用地区域	市	35	2.3	純 23.0	純 35.0	純 2.6					
	農用地区域			3.0	併 15.0	併 23.0						
辰己町	農用地区域	市	35	2.8	純 12.0	純 18.0						
辰己町	農用地区域	市	35	2.8	純 4.4	純 7.0						

署名		松 任		適用地域名				評価方式又は評価倍率等				
市町村名	音順	町名又は大字名	丁目又は字名	市調の別	借地権割合(%)	評価方式又は評価倍率等			山原	林野(倍)		
						宅地(倍)	田(倍)	畑(倍)				
松 任 市	た	田中町	国道沿い	調	45	2.3	併 75.0	併 124.0		-		
			県、市道沿い			2.0	併 53.0	併 96.0				
			農用地区域以外			1.9	併 34.0	併 60.0				
			農用地区域			1.9	純 24.0	純 44.0				
	竹松町	農用地区域外	調	40	2.4	併 19.0	併 32.0		-			
		農用地区域			2.4	純 12.5	純 18.0					
	田地町	農用地区域	調	35	2.9	純 4.2	純 7.0	純 2.6				
		農用地区域			2.9	純 4.2	純 7.0					
	茶屋町	県、市道沿い	市	40	路	路	周 比準	周 比準		-		
		上記以外			路	路	周 2.0	周 2.0				
	千代野西	1-8丁目	市	40	3.2	-	-		-			
		千代野東			1-3丁目	3.2	-			-		
	出合島町	農用地区域	調	35	2.9	純 4.4	純 7.0		-			
		農用地区域			2.9	純 4.4	純 7.0					
	徳丸町	国道沿い	市	40	2.3	周 比準	周 比準		-			
		県道鶴来線沿い			2.0	周 比準	周 比準					
		〃 三日市線沿い			1.8	-	-					
		〃 矢作線沿い			1.9	-	-					
		上記以外			2.3	周 3.1	周 3.1					
		国道沿い			2.4	併 72.0	併 132.0					
徳光町	農用地区域	調	40	1.7	併 53.0	併 88.0		-				
	農用地区域			2.2	併 49.0	併 83.0						
殿町	農用地区域	調	40	2.4	併 33.0	併 58.0		-				
	農用地区域			2.4	併 33.0	併 58.0						
中奥町	農用地区域	市	35	3.0	純 4.2	純 7.0	純 2.6					
	農用地区域			3.0	純 4.2	純 7.0						
中新保町	農用地区域	市	35	路	路	-		-				
	農用地区域			路	路	-						
長竹町	農用地区域	調	40	3.9	併 38.0	併 58.0		-				
	農用地区域			2.0	併 30.0	併 46.0						
長竹町	農用地区域	調	40	2.0	純 14.4	純 31.5		-				
	農用地区域			2.0	純 14.4	純 31.5						
長竹町	農用地区域	調	40	2.3	併 76.0	併 137.0		-				
	農用地区域			2.3	併 40.0	併 92.0						
長竹町	農用地区域	調	40	2.4	併 28.0	併 48.0		-				
	農用地区域			2.4	純 16.0	純 33.0						
長竹町	農用地区域	調	40	2.4	併 72.0	併 125.0		-				
	農用地区域			2.4	併 72.0	併 125.0						
長竹町	農用地区域	調	40	1.8	併 45.0	併 79.0		-				
	農用地区域			1.8	併 45.0	併 79.0						
長竹町	農用地区域	調	40	2.1	併 27.0	併 48.0		-				
	農用地区域			2.1	併 27.0	併 48.0						

署名		松 任		適用地域名		評価方式又は評価倍率等						
市町村名	音順	町名又は大字名	丁目又は字名	市調の別	借地権割合(%)	宅地(倍)	田(倍)		畑(倍)	山原	林野(倍)	
							純	周				
松 任 市	な	長竹町	農用地区域	調	40	2.1	純 20.0	純 31.0	純 2.6		-	
			農用地区域以外			2.0	周 比準	周 比準				
		成町	農用地区域以外	市		1.8	周 3.3	周 3.3				
			農用地区域			調	2.1	純 29.0				純 43.0
			農用地区域				2.1	純 15.0				純 21.0
	長島町	調	35	2.9	純 4.2	純 7.0						
	に	西新町	農用地区域以外	市	路	路						
			農用地区域									
		西美沢野町	調	35	3.3							
		西美沢野1丁目 西柏1~3丁目 西柏町										
	ぬ	布市町	農用地区域以外	市	路	路		周 比準	周 比準			
			農用地区域					周 1.6	周 1.6			
	馬場町	農用地区域以外	市	路	路		周 比準	周 比準				
		農用地区域					周 2.5	周 2.5				
	博労町	農用地区域以外	市	路	路		周 比準	周 比準				
		農用地区域					周 2.5	周 2.5				
	は	番匠町	農用地区域以外	調	40	2.2	純 51.0	純 83.0	純 2.6			
			農用地区域以外				1.9	純 37.0				純 61.0
			農用地区域				2.3	純 24.0				純 42.0
		橋爪町	農用地区域以外	調	40	2.4	純 16.0	純 29.0				
農用地区域	2.3		純 14.0				純 26.0					
橋爪新町	農用地区域以外	調	40	2.4	純 12.0	純 17.0						
	農用地区域				2.7	純 24.0				純 37.0		
八田町	農用地区域以外	調	40	2.7	純 10.7	純 14.0						
	農用地区域				3.9	純 38.0				純 59.0		
八田中町	農用地区域以外	調	40	2.7	純 24.0	純 38.0	純 2.6					
	農用地区域				2.7	純 10.7				純 14.0		
番田町	団地	調	35	2.1	-	-						
	農用地区域以外				2.6	純 4.4				純 7.0		
東一番町 ~東三番町	農用地区域以外	市	路	路								
	農用地区域											
平松町	農用地区域以外	調	40	2.0	純 69.0	純 111.0	純 2.6					
	農用地区域				純 49.0	純 83.0						

署名		松 任		適用地域名		評価方式又は評価倍率等							
市町村名	音順	町名又は大字名	丁目又は字名	市調の別	借地権割合(%)	宅地(倍)	田(倍)		畑(倍)	山原	林野(倍)		
							純	周					
松 任 市	ひ	平松町	農用地区域以外	調	40	2.3	純 22.0	純 36.0	純 2.6				
			農用地区域				純 14.0	純 24.0					
		平木町	農用地区域以外				1.7	周 29.0				周 41.0	
			農用地区域				調	2.4				周 23.0	周 36.0
			農用地区域					2.4				純 13.0	純 19.0
	七郎町	調	35	3.1	純 4.4	純 7.0							
	東美沢野町	調	35	3.3	-	-							
	東柏町	調	35	3.3	-	-							
	ふ	福留町	農用地区域以外	市	40	2.0	周 3.2	周 3.2	-				
			農用地区域				周 2.9	周 2.9					
			農用地区域				純 21.0	純 32.0					
		古城町	市	路	路	-	-						
	ほ	蕪城	1~5丁目	市	40	2.4	周 比準	周 比準					
			農用地区域				純 36.0	純 61.0					
		福増町	農用地区域以外	調	40	2.2	-	-					
農用地区域			2.5				純 23.0	純 38.4					
福正寺町	農用地区域以外	調	40	2.4	純 22.0	純 33.0	純 2.6						
	農用地区域				2.4	純 14.0				純 19.0			
福新町	調	40	2.2	純 4.4	純 7.0								
福永町	団地	調	40	2.1	-	-							
	農用地区域以外				1.7	純 7.8				純 13.0			
藤木町	調	40	2.1	純 4.2	-	-							
法仏町	農用地区域以外	調	35	2.9	純 4.4	純 7.0							
	農用地区域												
坊丸町	農用地区域以外	調	35	2.9	純 4.4	純 7.0							
	農用地区域												
ま	松本町	農用地区域以外	市	40	3.9	周 4.8	周 4.8						
		農用地区域				4.2	周 3.5				周 3.5		
み	三浦町	農用地区域以外	調	40	3.3	純 15.0	純 22.0	純 2.6					
		農用地区域				3.3	純 4.4				純 7.0		
三浦町	農用地区域以外	調	40	2.3	純 75.0	純 148.0							
	農用地区域				3.0	純 33.0				純 67.0			
	農用地区域				2.1	純 16.0				純 33.0			
三浦町	調	40	2.1	純 12.0	純 21.0								

署名		松 任		市町村名		適用地域名		評価方式又は評価倍率等					
市町村名	音順	町名又は大字名	丁目又は字名	市調の別	借地権割合(%)	宅地(倍)		田(倍)		畑(倍)		山原	林野(倍)
						宅地(倍)	田(倍)	畑(倍)	畑(倍)	山原	林野(倍)		
松	宮丸町	宮丸町	国道沿い	調	40	1.7	(中) 48.0	(中) 86.0	純	2.6			
			県、市道沿い				(中) 22.0	(中) 35.0					
			農用地区域以外				(中) 15.0	(中) 25.0					
			農用地区域				純 12.0	純 16.0					
	宮永町	宮永町	県、市道沿い	市	40	2.3	(周) 2.0	(周) 2.0					
			上記以外				(周) 2.8	(周) 2.8					
			県道字ノ気線沿い				(中) 37.0	(中) 64.0					
			農用地区域以外				(中) 18.0	(中) 32.0					
	宮永市町	宮永市町	農用地区域	調	40	2.1	純 14.0	純 25.0					
			農用地区域				純 14.0	純 25.0					
			農用地区域				純 14.0	純 25.0					
			農用地区域				純 14.0	純 25.0					
宮永新町	宮永新町	農用地区域以外	調	35	3.7	(中) 35.0	(中) 60.0						
		農用地区域				(中) 17.0	(中) 29.0						
		農用地区域				純 13.6	純 24.0						
		農用地区域				純 13.6	純 24.0						
水澄町	水澄町	国道沿い	市	40	1.1	(周) 1.5	(周) 1.5						
		上記以外				(周) 4.3	(周) 4.3						
		農用地区域以外				(中) 15.0	(中) 19.0						
		農用地区域				純 4.4	純 7.0						
宮保町	宮保町	農用地区域以外	調	35	3.0	(中) 16.0	(中) 25.0						
		農用地区域				純 7.8	純 13.0						
		農用地区域				純 7.8	純 13.0						
		農用地区域				純 7.8	純 13.0						
水島町	水島町	国道沿い	市	40	1.9	(周) 3.2	(周) 3.2						
		上記以外				(周) 2.2	(周) 2.2						
		農用地区域以外				(中) 15.0	(中) 19.0						
		農用地区域				純 4.4	純 7.0						
美沢野町	美沢野町	農用地区域	調	35	3.3								
		農用地区域											
		農用地区域											
		農用地区域											
みずほ	みずほ	1~6丁目	市	40	2.8	(周) 比 準	(周) 比 準						
		上記以外				(中) 2.7	(周) 2.7						
		国道沿い				(中) 69.0	-						
		農用地区域以外				(中) 22.0	(中) 37.0						
む村井町	む村井町	農用地区域	調	40	1.8	純 15.0	純 27.0						
		農用地区域				純 12.3	純 18.4						
		農用地区域				純 12.3	純 18.4						
		農用地区域				純 12.3	純 18.4						

署名		松 任		市町村名		適用地域名		評価方式又は評価倍率等															
市町村名	音順	町名又は大字名	丁目又は字名	市調の別	借地権割合(%)	宅地(倍)		田(倍)		畑(倍)		山原	林野(倍)										
						宅地(倍)	田(倍)	畑(倍)	畑(倍)	山原	林野(倍)												
松	む	む	村井東 1~2丁目 団地一部	市	40	1.9																	
			村井新町											調	35	3.0	純 4.2	純 7.0	純 2.6				
			向島町																	2.9			
			向島町																				
	向島町																						
	安田町					市	路	路	(周) 比 準	(周) 比 準	純 2.6												
	八ッ矢町											上記以外	(周) 2.2	(周) 2.2									
	八ッ矢町														農用地区域以外	(中) 18.0	(中) 27.0						
	八ッ矢町	農用地区域	純 10.0	純 16.5																			
	八ッ矢町				農用地区域	純 10.0	純 16.5																
	安吉町							調	40	1.7													
	安吉町													農用地区域	純 10.0	純 16.5							
安吉町	農用地区域	純 10.0	純 16.5																				
安吉町				農用地区域	純 10.0	純 16.5																	
矢頃島町							市	路	路	(周) 比 準	(周) 比 準	純 2.6											
矢頃島町													農用地区域以外	(中) 18.0	(中) 27.0								
矢頃島町	農用地区域	純 10.0	純 16.5																				
矢頃島町				農用地区域	純 10.0	純 16.5																	
八日市町							市	路	路	(周) 比 準	(周) 比 準	純 2.6											
八日市町													農用地区域以外	(中) 18.0	(中) 27.0								
八日市町	農用地区域	純 10.0	純 16.5																				
八日市町				農用地区域	純 10.0	純 16.5																	
四日市町							市	路	路	(周) 比 準	(周) 比 準	純 2.6											
四日市町													農用地区域以外	(中) 18.0	(中) 27.0								
四日市町	農用地区域	純 10.0	純 16.5																				
四日市町				農用地区域	純 10.0	純 16.5																	
横町							調	40	3.2	(中) 28.0	(中) 56.0	純 2.6											
横町													農用地区域以外	(中) 23.0	(中) 45.0								
横町	農用地区域	純 14.7	純 27.0																				
横町				農用地区域	純 14.7	純 27.0																	
横江町							市	路	路	(周) 比 準	(周) 比 準	純 2.6											
横江町													農用地区域以外	(中) 23.0	(中) 45.0								
横江町	農用地区域	純 14.7	純 27.0																				
横江町				農用地区域	純 14.7	純 27.0																	
米光町							調	35	3.3	純 4.4	純 7.0	純 2.6											
米光町													農用地区域以外	(中) 16.0	(中) 22.0								
米光町	農用地区域	純 4.2	純 7.0																				
米光町				農用地区域	純 4.2	純 7.0																	
米永町							市	路	路	(周) 比 準	(周) 比 準	純 2.6											
米永町													農用地区域以外	(中) 16.0	(中) 22.0								
米永町	農用地区域	純 4.2	純 7.0																				
米永町				農用地区域	純 4.2	純 7.0																	
四ッ屋町							調	35	2.6	純 4.4	純 7.0	純 2.6											
四ッ屋町													農用地区域以外	(中) 16.0	(中) 22.0								
四ッ屋町	農用地区域	純 4.2	純 7.0																				
四ッ屋町				農用地区域	純 4.2	純 7.0																	
吉田町							市	路	路	(周) 比 準	(周) 比 準	純 2.6											
吉田町													農用地区域以外	(中) 16.0	(中) 22.0								
吉田町	農用地区域	純 4.2	純 7.0																				
吉田町				農用地区域	純 4.2	純 7.0																	
寄新保町							調	35	2.0	(中) 16.0	(中) 22.0	純 2.6											
寄新保町													農用地区域以外	(中) 16.0	(中) 22.0								
寄新保町	農用地区域	純 4.2	純 7.0																				
寄新保町				農用地区域	純 4.2	純 7.0																	
野々							あ	栗田 1丁目~6丁目	市	路	路	(周) 比 準				(周) 比 準	純 2.6						
													栗田	調	35			3.3	純 4.4	純 7.0	純 2.6		
	栗田	市	路																			路	(周) 比 準
				栗田	調	35																	
栗田							市	路	路	(周) 比 準	(周) 比 準	純 2.6											
													栗田	調	35	3.3	純 4.4	純 7.0	純 2.6				
	栗田	市	路																	路	(周) 比 準	(周) 比 準	純 2.6
				栗田	調	35																	
栗田							市	路	路	(周) 比 準	(周) 比 準	純 2.6											
													栗田	調	35	3.3	純 4.4	純 7.0	純 2.6				
	栗田	市	路																	路	(周) 比 準	(周) 比 準	純 2.6
				栗田	調	35																	
栗田							市	路	路	(周) 比 準	(周) 比 準	純 2.6											
													栗田	調	35	3.3	純 4.4	純 7.0	純 2.6				
	栗田	市	路																	路	(周) 比 準	(周) 比 準	純 2.6
				栗田	調	35																	
栗田							市	路	路	(周) 比 準	(周) 比 準	純 2.6											
													栗田	調	35	3.3	純 4.4	純 7.0	純 2.6				
	栗田	市	路																	路	(周) 比 準	(周) 比 準	純 2.6
				栗田	調	35																	
栗田							市	路	路	(周) 比 準	(周) 比 準	純 2.6											
													栗田	調	35	3.3	純 4.4	純 7.0	純 2.6				
	栗田	市	路																	路	(周) 比 準	(周) 比 準	純 2.6
				栗田	調	35																	
栗田							市	路	路	(周) 比 準	(周) 比 準	純 2.6											
													栗田	調	35	3.3	純 4.4	純 7.0	純 2.6				
	栗田	市	路																	路	(周) 比 準	(周) 比 準	純 2.6
				栗田	調	35																	
栗田							市	路	路	(周) 比 準	(周) 比 準	純 2.6											
													栗田	調	35	3.3	純 4.4	純 7.0	純 2.6				
	栗田	市	路																	路	(周) 比 準	(周) 比 準	純 2.6
				栗田	調	35																	
栗田							市	路	路	(周) 比 準	(周) 比 準	純 2.6											
													栗田	調	35	3.3	純 4.4	純 7.0	純 2.6				
	栗田	市	路																	路	(周) 比 準	(周) 比 準	純 2.6
				栗田	調	35																	
栗田							市	路	路	(周) 比 準	(周) 比 準	純 2.6											
													栗田	調	35	3.3	純 4.4	純 7.0	純 2.6				
	栗田	市	路																	路	(周) 比 準	(周) 比 準	純 2.6
				栗田	調	35																	
栗田							市	路	路	(周) 比 準	(周) 比 準	純 2.6											
													栗田	調	35	3.3	純 4.4	純 7.0	純 2.6				
	栗田	市	路																	路	(周) 比 準	(周) 比 準	純 2.6
				栗田	調	35																	
栗田							市	路	路	(周) 比 準	(周) 比 準	純 2.6											
													栗田	調	35	3.3	純 4.4	純 7.0	純 2.6				
	栗田	市	路																	路	(周) 比 準	(周) 比 準	純 2.6
				栗田	調	35																	
栗田							市	路	路	(周) 比 準	(周) 比 準	純 2.6											
													栗田	調	35	3.3	純 4.4	純 7.0	純 2.6				
	栗田	市	路																	路	(周) 比 準	(周) 比 準	純 2.6
				栗田	調	35																	
栗田							市	路	路	(周) 比 準	(周) 比 準	純 2.6											
													栗田	調	35	3.3	純 4.4	純 7.0	純 2.6				
	栗田	市	路																	路	(周) 比 準	(周) 比 準	純 2.6
				栗田	調	35																	
栗田							市	路	路	(周) 比 準	(周) 比 準	純 2.6											
													栗田	調	35	3.3	純 4.4	純 7.0	純 2.6				
	栗田	市	路																	路	(周) 比 準	(周) 比	

署名 松任

市町村名	適用地域名		市調の別	借地権割合(%)	評価方式又は評価倍率等						
	町名又は大字名	丁目又は字名			宅地(倍)	田(倍)	畑(倍)	山原	林野(倍)		
野々々	い	稲荷町	路線価設定地域以外 (ただし田は路線価設定地域を適用)	40	3.4	/					
			窪、野々市線 有松、四十万線 沿い								
		扇ヶ丘	上記以外							(周) 5.6	
		押越町	道路沿い							(周) 5.3	
	お	押野町	上記以外	(周) 6.3							
			国道8号線沿い	45	4.2	(周) 5.6					
	か	御経塚町	農用地 区域以外	国道8号線沿い	45	6.4	(中) 112.0	(中) 82.0			
				農用地 区域以外							県道矢木、荒屋線 沿い あやめ団地
			農用地 区域以外	上記以外							(中) 42.0
			農用地 区域	農用地区域							4.9
か	上林 1丁目 ~4丁目	産業道路・農免道路及び県道 沿い	調	40	3.9	(中) 36.0					
		農用地区域以外								(中) 15.0	
		農用地区域								(純) 5.7	
き	清金	農用地 区域以外	調	40	3.0	(中) 18.0					
		農用地 区域								(純) 6.5	
く	位川	道路沿い	市	路	路	(周) 6.6					
		上記以外				(周) 6.4					
こ	郷町	国道8号線沿い	調	40	3.0	(中) 84.0					
		農用地 区域以外								道路沿い	(中) 57.0
		農用地 区域								道路沿い以外	4.8
さ	三納	道路沿い	市	路	路	(周) 比準					
		上記以外				(周) 8.5					
		農用地 区域以外				道路沿い				(中) 67.0	
		農用地 区域以外				道路沿い以外				(中) 34.0	

署名 松任

市町村名	適用地域名		市調の別	借地権割合(%)	評価方式又は評価倍率等					
	町名又は大字名	丁目又は字名			宅地(倍)	田(倍)	畑(倍)	山原	林野(倍)	
野々々	さ	三納	農用地区域	調	路	路	(純) 11.7			
			農免道路沿い				(中) 48.0			
	下	林	1丁目	農用地 区域以外	調	40	6.4	(中) 42.0		
				道路沿い				(中) 37.0		
	2丁目	道路沿い以外	(純) 12.9							
		農用地区域	(純) 12.9							
	下	林	3丁目	農免道路沿い	市	路	路	(周) 6.8		
				農用地 区域以外				(周) 7.6		
			道路沿い	(中) 49.0						
			道路沿い以外	(中) 32.0						
下	林	4丁目	農用地区域	調	40	6.4	(純) 13.5			
			道路沿い				(周) 7.6			
新	庄	1丁目~ 2丁目	区画整理地	調	40	4.7	(周) 比準			
			農用地 区域以外				道路沿い			(中) 39.0
新	庄	3丁目~5丁目	道路沿い以外	調	40	4.7	(中) 24.0			
			農用地区域				(純) 8.1			
新	庄	6丁目	農用地 区域以外	調	40	4.7	(中) 42.0			
			道路沿い				(中) 28.0			
新	庄	6丁目	道路沿い以外	調	40	4.7	(中) 28.0			
			農用地区域				(純) 9.8			
白	山町	農用地 区域以外	市	路	路	(周) 比準				
		道路沿い				(中) 42.0				
菅	原町	農用地 区域以外	調	40	4.4	4.4	(中) 33.0			
		道路沿い					(中) 18.0			
住	吉町	農用地 区域以外	調	40	4.4	4.4	(中) 18.0			
		道路沿い以外					(純) 8.0			
末	松町	農用地区域	調	40	4.4	4.4	(純) 8.0			
		農用地区域					(純) 8.0			

署名		松任		適用地域名				評価方式又は評価倍率等									
市町村名	音順	町名又は大字名	丁目又は字名	市調の別	借地権割合(%)	評価方式又は評価倍率等				林野(倍)							
						宅地(倍)	田(倍)	畑(倍)	山原								
野々々市町	た	太平寺1丁目～4丁目	道路沿い	市	路	路	(周)	比準									
			上記以外の道路沿い														
			上記以外														
		高橋町	道路沿い														
			上記以外								(周)	6.0					
		田尻町	国道8号線及国道305号線沿い								調	40	4.2	(中)	42.0	(周)	4.7
	上記以外		(周)	4.9													
	農用地区域以外		道路沿い	調	40	4.2	(中)	26.0	(周)	4.1							
			道路沿い以外														
	農用地区域		(純)	12.2													
	徳用町		国道8号線及び県道沿い		市	45	3.0	(周)	5.8								
		上記以外															
		農用地区域以外	道路沿い	調							40	4.7	(中)	51.0	(周)	4.7	
			道路沿い以外														
		農用地区域		(純)							20.2						
	藤平田	道路沿い		市	路	路	(中)	57.0	(周)	8.4							
		上記以外															
		農用地区域以外	県道矢作線沿い								調	40	4.7	(中)	26.0	(周)	3.8
			上記以外														
	農用地区域		(純)	11.8													
中林	農免道路沿い		調	40	4.0	(中)	45.0	(周)	4.5								
	農用地区域以外	上記以外								調	40	3.3	(中)	23.0	(周)	4.2	
		道路沿い															
	道路沿い以外									(純)	9.1						
	長池町	農用地区域以外								調	40	3.9	(中)	27.0	(周)	4.2	
		道路沿い															
道路沿い以外		(純)	9.0														
の野代町	道路沿い(田→3枚目迄)		市	路	路	(周)	3.9	(周)	4.2								
	上記以外																
	路線価設定地域以外(ただし田は路線価設定地域を適用)									40	6.7						

署名		松任		適用地域名				評価方式又は評価倍率等										
市町村名	音順	町名又は大字名	丁目又は字名	市調の別	借地権割合(%)	評価方式又は評価倍率等				林野(倍)								
						宅地(倍)	田(倍)	畑(倍)	山原									
野々々市町	ふ	二日市町	国道8号線沿い(田→3枚目迄)	市	路	路	(周)	比準										
			県道沿い(田→3枚目迄)															
			上記以外								40	5.9	(周)	6.5				
		国道8号線沿い									調	45	4.4	(中)	83.0	(中)	54.0	
		農用地区域以外	県、町道沿い															
			道路沿い以外															(中)
	農用地区域		(純)	13.0														
	藤平	農用地区域以外		調	45	5.2	(中)	17.0	(中)	28.0								
		道路沿い																
		道路沿い以外									(純)	7.9						
	ほ	本町1丁目～4丁目	道路沿い		市	路	路	(周)	比準									
			上記以外									(周)	4.7					
		本町5丁目6丁目	国道305号線沿い(田→3枚目迄)									調	40	5.3	(中)	51.0	(周)	3.8
			上記以外															
一部		(周)	4.1															
堀内町	農免道路沿い		市	40	4.9	(周)	5.2	(中)	75.0									
	上記以外									(中)	31.0							
	農免道路沿い									(純)	12.2							
	農用地区域以外									(中)	31.0							
み	三日市町	国道8号線沿い(田→3枚目迄)		市	45	4.8	(周)	4.5										
		国道305号線沿い																
		上記以外									(周)	4.9						
	国道8号線沿い		調	40	3.6	(中)	83.0	(中)	51.0									
	国道305号線沿い																	
	農用地区域以外									(中)	28.0							
農用地区域以外		(中)	28.0															

署名 松任

市町村名	適用地域名			市調の別	借地権割合(%)	評価方式又は評価倍率等						
	音順	町名又は大字名	丁目又は字名			宅地(倍)	田(倍)	畑(倍)	山原	林野(倍)		
野々々市町	み	三日市町	農用地区域	調	40	4.2	(純) 12.2					
	矢作		国道157号線	市	路	路	(周) 比準					
			上記以外									
	柳町		農用地 道路沿い	調	40	5.0	(中) 30.0					
			区域以外 道路沿い以外									
	よ横宮町		旧国道8号線沿い(田→3枚目迄)	市	路	路	(周) 3.4					
			上記以外									
	れ蓮花寺町		国道8号線沿い(田→3枚目迄)	調	40	3.1	(中) 66.0					
			農用地区域以外									
			農用地区域									
わ若松町		国道157号線沿い	市	路	路	(周) 比準						
		上記以外										

美川町	い	今町	県、町道沿い		40	2.0						
			上記以外									
	井関町		県、町道沿い	調	40	2.6	(中) 19.0	(中) 26.0				
			農用地区域以外									
	え永代町		農用地区域	調	40	1.9		(周) 比準				
			農用地区域									
	か鹿島町		県、町道沿い	調	40	3.4	(中) 19.0	(中) 24.0				(純) 2.6
			上記以外									
	き北町		県、町道沿い	調	40	2.0		(周) 比準				
			上記以外									
し新町		県、町道沿い	調	45	2.0		(中) 53.0					
		上記以外										
す末広町		県、町道沿い	調	40	2.0		(周) 比準					
		上記以外										

署名 松任

市町村名	適用地域名			市調の別	借地権割合(%)	評価方式又は評価倍率等					
	音順	町名又は大字名	丁目又は字名			宅地(倍)	田(倍)	畑(倍)	山原	林野(倍)	
美川町	す	末広町	上記以外	調	40	1.4		(中) 53.0			
			県、町道沿い								
	末正町		農用地区域以外	調	40	2.8	(中) 21.0	(中) 36.0			
			農用地区域								
	て手取町		県、町道沿い	調	40	3.2	(周) 比準	(周) 比準			
			農用地区域以外								
	中町		農用地区域	調	50	1.7					
			中町通り								
	な		北陸線以南 県、町道沿い	調	50	2.6					
			北陸線以北								
長屋町		農用地区域以外	調	50	2.0	(中) 29.0	(中) 54.0				
		農用地区域									
川		県、町道沿い	調	50	3.7	(中) 26.0	(中) 49.0				
		農用地区域以外									
に西米光町		農用地区域	調	50	3.2	(中) 19.0	(中) 26.0			(純) 2.6	
		農用地区域									
は	蓮池町	農用地区域	調	40	3.2	(純) 4.3	(純) 7.1				
		農用地区域									
ひ	浜町	県、町道沿い	調	40	1.8						
		上記以外									
み	平加町	県、町道沿い	調	40	3.3	(中) 25.0	(中) 47.0				
		農用地区域以外									
も	南町	農用地区域	調	40	2.5	(周) 比準	(周) 比準				
		農用地区域									
本吉町		県、町道沿い	調	40	2.2						
		上記以外									
湊町		県、町道沿い	調	40	3.0	(中) 27.0	(中) 31.0				
		農用地区域以外									
本吉町		農用地区域	調	40	2.8	(純) 9.3	(純) 16.0				
		農用地区域									

署名		松任		適用地域名		評価方式又は評価倍率等				
市町村名	音順	町名又は大字名	丁目又は字名	市調の別	借地権割合(%)	評価方式又は評価倍率等				林野(倍)
						宅地(倍)	田(倍)	畑(倍)	山原	
美川町	も	本吉町	農用地区域以外	/	40	2.8	(中) 25.0	(中) 48.0	(純) 2.6	
			農用地区域				(純) 14.0	(純) 21.6		
	わ	和波町	県、町道沿い			2.5	(周) 比準	(周) 比準		
			上記以外				(中) 29.0	(中) 54.0		
鶴	あ	明島町	住宅団地	40		3.1	-	-	(純) 2.6	
			上記以外				(純) 4.4	(純) 7.2		
	朝日町	安養寺町	農用地区域以外			2.9	-	-		
			農用地区域				(中) 16.0	(中) 25.0		
	あ	荒屋町	住宅団地			2.8	(純) 4.4	(純) 7.2		
			農用地区域以外				3.6	-		
	い	行町	農用地区域			2.7	(中) 16.0	25.0		
			農用地区域				(純) 4.4	7.2		
	あ	井ノ口町	国道鶴来、松任線沿い			3.6	(周) 比準	(周) 比準		
			農用地区域以外				(中) 16.0	(中) 25.0		
	い	今町	農用地区域			3.1	(純) 4.4	(純) 7.2		
			農用地区域				(中) 16.0	(中) 25.0		
	お	小柳町	国道157号線沿い			2.7	(純) 4.4	(純) 7.2		
			住宅団地				1.8	(周) 比準		
	お	大竹町	農用地区域以外			3.8	-	-		
			農用地区域				2.9	(中) 18.0		
	お	大竹町	農用地区域			2.3	(周) 比準	(周) 比準		
			農用地区域				(純) 4.6	(純) 7.6		
	か	上東町	県、町道沿い			1.7	(中) 29.0	(中) 51.0		
			上記以外				3.2	(純) 4.4		
さ	三ノ宮町	国道鶴来、美川線沿い	1.7	-	-					
		農用地区域以外		2.9	-	-				
さ	三ノ宮町	農用地区域以外	2.7	(周) 比準	(周) 比準	(市) 比準				
		農用地区域以外		(中) 11.0	(中) 26.0	(純) 2.6				

署名		松任		適用地域名		評価方式又は評価倍率等				
市町村名	音順	町名又は大字名	丁目又は字名	市調の別	借地権割合(%)	評価方式又は評価倍率等				林野(倍)
						宅地(倍)	田(倍)	畑(倍)	山原	
鶴	さ	三ノ宮町	農用地区域	40		2.7	(純) 4.4	(純) 8.3	(純) 2.6	
			住宅団地				3.6	-		
		坂尻町	農用地区域以外			2.8	(中) 21.0	(中) 33.0		
			農用地区域				(純) 5.8	(純) 8.3		
	鶴	柴木町	農用地区域以外			1.6	-	-		
			農用地区域				2.5	(中) 16.0		
	し	白山町	国道鶴来、美川線沿い			3.0	(周) 比準	(周) 比準		
			農用地区域以外				(中) 22.0	(中) 46.0		
	し	新町	農用地区域			1.9	-	-		
			農用地区域				(純) 7.4	(純) 14.0		
せ	清沢町	国、県道沿い	1.6	-	-					
		上記以外		1.7	(周) 比準	(周) 比準	(市) 比準			
そ	曾谷町	農用地区域以外	2.5	(中) 16.0	(中) 25.0					
		農用地区域		(純) 4.4	(純) 7.2					
来	ち	住宅団地	3.8	-	-					
		農用地区域以外		(中) 17.0	(中) 31.0					
来	知守町	農用地区域	2.5	(純) 4.4	(純) 8.3					
		農用地区域		1.8	(周) 比準	(周) 比準	(市) 比準			
つ	月橋町	国道157号線沿い	3.6	-	-					
		住宅団地		2.9	(中) 19.0	(中) 33.0				
つ	月橋町	農用地区域以外	2.9	(純) 5.2	(純) 8.4					
		農用地区域		4.2	(周) 比準	(周) 比準	(純) 2.6			
と	道法寺町	国道157号線沿い	3.6	-	-					
		住宅団地		3.2	(中) 17.0	(中) 31.0				
と	道法寺町	農用地区域以外	3.2	(純) 4.4	(純) 8.3					
		農用地区域		3.6	-	-				
な	富光寺町	農用地区域	3.6	-	-					
		農用地区域		3.6	(周) 比準	(周) 比準	(市) 比準			
な	中島町	国道157号線沿い	2.9	(周) 比準	(周) 比準	(市) 比準				
		農用地区域以外		(中) 23.0	(中) 45.0	(純) 2.6				

署名 松任

市町村名	適用地域名			借地権割合(%)	評価方式又は評価倍率等					
	音順	町名又は大字名	丁目又は字名		市調の別	宅地(倍)	田(倍)	畑(倍)	山原	林野(倍)
鶴	な	中島町	農用地区域	40	2.9	純 4.4	純 8.4	純 2.6		
			住宅団地		3.2	-	-			
		中ノ郷町	農用地区域以外		2.4	併 15.0	併 24.0			
	農用地区域		2.4		純 4.4	純 7.2				
	ね	熱野町	国道157号線沿い		4.2	-	-			
			住宅団地		3.6	-	-			
		農用地区域以外	2.8		併 23.0	併 35.0				
		農用地区域	2.8		純 5.1	純 8.3				
	七原町	住宅団地	3.6		-	-				
		農用地区域以外	2.8		併 17.0	併 27.0				
		農用地区域	2.8		純 4.4	純 7.2				
	七原新町		3.6		-	-				
来	日御子町	住宅団地	2.7	併 14.0	併 28.0					
		農用地区域以外	2.7	純 4.4	純 7.2					
	日吉町	農用地区域	2.8	併 28.0	併 49.0					
		農用地区域	2.8	純 7.4	純 10.8					
	日詰町	農用地区域	1.7	併 比準	併 比準					
		農用地区域	1.7	併 比準	併 比準					
町	日向町	農用地区域以外	3.6	-	-					
		農用地区域	3.6	併 16.0	併 25.0					
	部入道町	農用地区域以外	3.1	併 16.0	併 25.0					
		農用地区域	3.1	純 4.4	純 7.2					
古町	農用地区域以外	2.9	併 21.0	併 32.0						
	農用地区域	2.9	純 4.4	純 7.2						
ほみ	本町	1~4丁目	1.6	併 比準	併 比準					
		1~4丁目	1.6	併 比準	併 比準					
	水戸町	1.8	併 比準	併 比準						
明光	4.2	併 比準	併 比準							

署名 松任

市町村名	適用地域名			借地権割合(%)	評価方式又は評価倍率等					
	音順	町名又は大字名	丁目又は字名		市調の別	宅地(倍)	田(倍)	畑(倍)	山原	林野(倍)
鶴	み	明法島町	農用地区域以外	40	3.2	併 15.0	併 24.0	純 2.6		
			農用地区域			純 4.4	純 7.2			
	も	森島町	農用地区域以外		4.1	併 比準	併 比準			
			農用地区域		4.1	併 比準	併 比準			
			住宅団地		4.1	-	-			
	や	八幡町	農用地区域以外		3.1	併 16.0	併 25.0			
			農用地区域		3.1	純 4.4	純 7.2			
			農用地区域		3.1	併 16.0	併 25.0			
	町	八幡町	農用地区域以外		2.8	併 24.0	併 47.0			
			農用地区域		2.8	併 24.0	併 47.0			
河内村	全		25	5.0	純 4.4	純 7.2	純 2.6			
			25	5.0	純 4.4	純 7.2	純 2.6			
鳥越村	全		25	4.1	純 4.4	純 7.2	純 2.6			
			25	4.1	純 4.4	純 7.2	純 2.6			
吉野谷村	全		20	4.0	純 4.4	純 7.2	純 2.6			
			20	4.0	純 4.4	純 7.2	純 2.6			
尾口村	全		20	4.3	純 4.4	純 7.2	純 2.6			
			20	4.3	純 4.4	純 7.2	純 2.6			
白峰村	白峰八号		25	4.7	純 4.4	純 7.2	純 5.3			
		上記以外	25	4.7	純 4.4	純 7.2	純 2.6			

署名		小 松		適用地域名				評価方式又は評価倍率等				
市町村名	音順	町名又は大字名	丁目又は字名	市調の別	借地権割合(%)	評価方式又は評価倍率等			山原	林野(倍)		
						宅地(倍)	田(倍)	畑(倍)				
小	市	芦田町1丁目～2丁目		市	路	路	(周) 2.0	(周) 2.0				
		相生町										
		旭町										
		鈴屋町										
		有明町	国道8号線沿い				(周) 2.0	(周) 2.0				
	調	有明町	上記以外	1.9	(周) 2.0	(周) 2.0						
		安宅町	住吉橋から大川石油まで(バス通り)	40	2.3							
			上記以外		(周) 2.7	(周) 2.7						
			へ, ヨ, タ, 子各字	2.5	(中) 31.0	(中) 29.0						
		安宅町	上記以外	25	2.4	(中) 14.0	(中) 17.0	(純) 3.0				
あ	市	安宅新町	一部	40	2.7	(周) 2.7	(周) 2.7					
		安宅新町	上記以外		(純) 4.4	(純) 7.0						
	調	あけぼの町		25	2.5							
		荒屋町			(純) 4.4	(純) 7.0						
		青路町	市	40	3.4							
		荒木田町	調	25	1.6	(純) 4.4	(純) 7.0					
	市	栗津町	温泉バス停から山中みやげ店まで, 山中みやげ店から北国銀行まで, 石川交通から北森酒店まで, 温泉バス停から北国銀行まで(バス通り)宮本食堂から山本製材所まで, 及び道路沿い	市	路	路	(周) 4.0	(周) 4.0	(純) 3.0			
			栗津町	上記以外	45	1.6	(中) 32.0	(中) 52.0				
		泉町	一部	調	25			(周) 1.8				
		い	育成町	1～66	市	40	1.8	(周) 1.8				
育成町	67～止					(中) 48.0						
犬丸町	農用地区域以外		調	25	2.0	(中) 9.0	(中) 13.0					
	犬丸町	農用地区域			(純) 8.0	(純) 12.0						
糸町		市	40	1.7								

署名		小 松		適用地域名				評価方式又は評価倍率等				
市町村名	音順	町名又は大字名	丁目又は字名	市調の別	借地権割合(%)	評価方式又は評価倍率等			山原	林野(倍)		
						宅地(倍)	田(倍)	畑(倍)				
小	い	今江町	旧国道及び国道8号線沿い	市	40	1.7	(周) 2.0	(周) 2.0				
			今江町			上記以外	2.8	(周) 2.3	(周) 2.3			
			今江町			3丁目のうち国道8号線沿い		(中) 44.0	(中) 60.0			
			今江町			5丁目	2.5	(中) 53.0	(中) 56.0			
			今江町			9丁目			(中) 57.0			
			今江町			3丁目のうち国道8号線沿い以外	25		(中) 34.0	(中) 49.0		
			今江町			ち字のうち道路沿線		1.8	(中) 20.0	(中) 22.0	(純) 3.0	
			今江町			上記以外		1.7	(中) 17.0	(中) 17.0		
			今江町			農用地区域			(純) 11.0	(純) 11.0		
			岩淵町				調	20	1.2	(純) 4.4	(純) 7.0	
松	う	井口町	金閣辻のや別館から田島鉄工及び小泉旅館まで	市	路	路	(周) 1.4	(周) 1.4				
			井口町				上記以外	40	1.5	(周) 1.5	(周) 1.5	
		井口町	一部	調	25		(純) 4.4	(純) 7.0				
		浮城町		市	路	路	(周) 1.6	(周) 1.6				
		梅田町										
		浮柳町	一部	調	25	2.6	2.7	(周) 2.1	(周) 2.1			
		浮柳町	ト, ル各字全部及びニ, ヘ, リ, ソ, 丙各字のうち道路沿い					(中) 42.0	(中) 53.0			
		浮柳町	ニ, ヘ, リ, 丙各字のうち農用地区域以外					(中) 23.0	(中) 29.0	(純) 3.0		
		浮柳町	上記以外			(中) 12.0	(中) 16.0					
		浮柳町	農用地区域			(純) 11.0	(純) 14.0					
打越町		市	40	3.1	(周) 2.6	(周) 2.6						
漆町		調	25	1.7	(純) 4.4	(純) 7.0						
鶴川町	20				1.2	(純) 3.0						
お	大川町	大川町1丁目		市	路	路						
		大川町2丁目	バス通り									
		大川町2丁目	上記以外									
		大川町3丁目	バス通り						(周) 1.6			
		大川町3丁目	上記以外									
御宮町												
大島町		調	25	1.7	(中) 26.0	(中) 46.0	(純) 3.0					

署名		小 松		適用地域名				評価方式又は評価倍率等					
市町村名	音順	町名又は大字名	丁目又は字名	市調の別	借地権割合(%)	評価方式又は評価倍率等							
						宅地(倍)	田(倍)	畑(倍)	山原	林野(倍)			
小 松 市	大 島 町		上記以外	調	25	1.8	(中) 9.0	(中) 14.0	(純) 3.0				
			農用地区域				(純) 5.0	(純) 12.0					
	御 館 町			道路沿い	調	25	1.8	(中) 24.0					
				甲字のうち				(中) 12.0					
				上記以外				(中) 10.0	(中) 12.0				
				農用地区域				(純) 9.0	(純) 10.0				
	沖 町			一部	市	40		(周) 2.0	(周) 2.0				
				ホ, 又各字の道路沿い				(中) 37.0	(中) 57.0				
				ヘ				(中) 39.0	(中) 60.0				
				リ字及びホ, ヘ, 又各字の上記以外				(中) 19.0	(中) 30.0				
	扇 町			イ, ロ, ハ, ニ各字	調	25	1.9	(中) 17.0	(中) 21.0				
				農用地区域				(純) 12.0	(純) 18.0				
	小 野 町				市	40	2.3	(周) 2.0	(周) 2.0				
	上 小 松 町			戊字	市	路	路	(周) 1.9	(周) 1.9				
				丙字の国道8号線沿い									
				上記以外				40	1.8			(周) 1.8	(周) 1.8
				乙字のうち国道8号線沿い				路	路			(中) 85.0	
				丙字, 乙字のうち上記以外及び丁字の全部				調				(中) 34.0	(中) 61.0
	上 牧 町			甲字	調	25	1.8	(中) 21.0	(中) 37.0				
				農用地区域				(純) 12.0	(純) 20.0				
一部				市				40	(周) 2.0			(周) 2.0	
ろ字				調				25	1.8			(中) 20.0	(中) 38.0
上 寺 町			上記以外	調	25		(中) 9.0	(中) 18.0					
			農用地区域				(純) 8.0	(純) 17.0					
上 本 折 町				市	路	路	(周) 1.6	(周) 1.6					
梯 町			ト, リ, ホ各字のうち道路沿い	市			(周) 2.2	(周) 2.2					
			上記以外				40	2.0			(周) 2.0	(周) 2.0	
			ヘ字のうち道路沿い	調	25		(中) 40.0	(中) 76.0					

署名		小 松		適用地域名				評価方式又は評価倍率等					
市町村名	音順	町名又は大字名	丁目又は字名	市調の別	借地権割合(%)	評価方式又は評価倍率等							
						宅地(倍)	田(倍)	畑(倍)	山原	林野(倍)			
小 松 市	か	梯 町	ヘ字のうち上記以外	調	25	2.0	(中) 13.0	(中) 24.0					
			上記以外				(純) 4.4	(純) 7.0					
	か			金屋町	市	40	1.8		(周) 1.7				
				川辺町				(純) 4.4	(純) 7.0				
				上八里町				(中) 10.0	(中) 12.0				
	か			一部	市	40		(周) 1.5	(周) 1.5	(純) 3.0			
				上記以外				調	25			1.2	(純) 4.4
	か			軽海町	調	25	1.6	(純) 4.4	(純) 7.0				
				上荒屋町				路	路				
	き			京町	市	40	1.8	(周) 2.3	(周) 2.3				
北浅井町				イ字				(中) 20.0	(中) 30.0				
				は字のうち道路沿い				調	25			1.7	(中) 24.0
				甲字				(純) 35.0					
			上記以外			(純) 4.4	(純) 7.0						
き			希望町	市	40	2.0							
			木場町				調	25			1.9	(純) 4.4	(純) 7.0
く			ニ字のうち106~119	市	40			(周) 1.7					
			ト字及びニ字				調	25			1.6	(中) 34.0	
			上記以外				(純) 4.4	(純) 7.0					
く			旧国道及び小松製作所栗津工場に至る道路沿い	市	40	2.7	(周) 2.3	(周) 2.3					
			上記以外				調	25					
			モ, 庚及び丙字				(中) 26.0	(中) 31.0			(純) 3.0		
			上記以外				(純) 4.4	(純) 7.0					
く			甲, 上野の道路沿い	市	40	2.2	(周) 2.0	(周) 2.0					
			上記以外				調	25			(純) 26.0	(純) 28.0	
			い字及び戊字のうち道路沿い				(純) 4.4	(純) 7.0					
こ			串茶屋町	調	25		(純) 4.4	(純) 7.0					
			上記以外				市	40			2.2	(周) 2.0	(周) 2.0
こ			古城町	市	路	路	(周) 1.6	(周) 1.6					
			小寺町										

署名		小 松		適用地域名				評価方式又は評価倍率等								
市町村名	音順	町名又は大字名	丁目又は字名	市調の別	借地権割合(%)	宅地			山原	林野						
						(倍)	(倍)	(倍)								
小	こ	小馬出町	一部	市	路	路	—	—	(純) 3.0	—						
			上記以外	40	(周) 1.6	(周) 1.6										
		小島町	上記以外	市	路	路	1.7	(中) 12.0			(中) 18.0					
			農用地区域				(純) 11.0	(純) 17.0								
	こ	河田町	一部	市	調	25	1.5	(純) 4.4	(純) 7.0	—	—					
												古府町	上記以外	1.4	—	—
												小山田町	農用地区域	(純) 4.4	(純) 7.0	
	松	さ	細工町	一部	市	路	路	(周) 1.8	(周) 1.8	—	—					
								材木町	40			1.8	(周) 2.1	(周) 2.1		
			さ	佐々木町	一部	市	調	25	1.6	(純) 4.4	(純) 7.0	—	—			
														三谷町	1.5	(周) 1.4
		し	佐美町	一部	市	35	1.6	(周) 1.4	(周) 1.4	(純) 3.0	—					
				上記以外	調	25	(純) 4.4	(純) 7.0								
幸1,2,3丁目			市	路	路	(周) 1.8	(周) 1.8									
里川町			調	20	1.1	(純) 4.4	(純) 7.0									
市		し	下牧町	一部	市	40	(周) 2.0	(周) 2.0	1.9	—	—					
				ホ字	(中) 34.0	(中) 40.0										
	庚字			(中) 25.0	—											
	ニ字			(中) 26.0	(中) 31.0											
	己字			(中) 19.0	(中) 28.0											
	イ, 癸, 辛, 寅の各字			(中) 18.0	(中) 20.0											
	し	新町	一部	市	調	25	1.9	(中) 12.0	(中) 17.0	—	—					
												上記以外	(中) 12.0	(中) 17.0		
															農用地区域	(純) 11.0
												新鍛冶町	市	路		
新大工町	市	路	路	—	—											

署名		小 松		適用地域名				評価方式又は評価倍率等						
市町村名	音順	町名又は大字名	丁目又は字名	市調の別	借地権割合(%)	宅地			山原	林野				
						(倍)	(倍)	(倍)						
小	こ	清水町	一部	市	路	路	—	—	(純) 3.0	—				
			上記以外	40	(周) 1.3	(周) 1.3								
		城南町	上記以外	調	25	1.5	(中) 50.0	—						
			ト, ホ及びヘ字のうち美原町に接する道路沿い	市	路	路	(周) 2.0	(周) 2.0						
	こ	島田町	一部	市	調	40	2.3	(中) 37.0	—	—	—			
												上記以外	(周) 2.0	(周) 2.0
												リ字の道路沿い	(中) 16.0	(中) 27.0
												リ字の上記以外	(中) 27.0	(中) 46.0
												イ, ロ, ハ各字のうち道路沿い	(中) 23.0	—
												チ字のうち道路沿い	(中) 23.0	(中) 40.0
												ト字(道路沿い及び農用地区域以外)	(中) 15.0	(中) 24.0
												ニ字	(中) 10.0	(中) 12.0
	さ	城北町	一部	市	調	25	1.8	(純) 9.0	(純) 11.0	—	—			
												上記以外	(中) 15.0	(中) 24.0
し	白江町	国道8号線沿い	市	40	2.0	(周) 1.8	(周) 1.8	(純) 3.0	—					
		上記以外	3.0	(周) 2.5	(周) 2.5									
	白松町	ロ, ハ, ニ, ホ, ヘ, ト, チ, リ, カ各字	調	25	1.8	(中) 47.0	(中) 71.0							
		ヲ, ワ, ヨ, レ, ソ, ヌ, ル各字	(中) 16.0	(中) 33.0										
市	白松町	農用地区域	市	40	2.1	—	—	(純) 3.0	—					
		上記以外	(純) 9.0	(純) 12.0										
	下八里町	調	20	1.1	(純) 4.4	(純) 7.0								
	島田町	小松市南支所から八幡神社まで及び国道8号線と北陸本線の間の区域	市	40	1.8	(周) 1.7	(周) 1.7							
		上記以外	(周) 2.0	(周) 2.0										
	し	白山田町	ロ, ハ, ニ各字のうち道路沿い	調	25	2.2	(純) 21.0			—				
上記以外			(純) 4.4	(純) 7.0										
し	白嶺町	ロ字道路沿い	市	路	路	(周) 1.6	(周) 1.6	(純) 3.0	—					
		上記以外	40	2.0	(純) 4.4	(純) 7.0								
白嶺町	一部	調	25	(純) 4.4	(純) 7.0									
白嶺町	1丁目~3丁目	市	路	路	(周) 1.7	(周) 1.7								

署名		小 松		適用地域名		評価方式又は評価倍率等				
市町村名	音順	町名又は大字名	丁目又は字名	市調の別	借地権割合(%)	評価方式又は評価倍率等				
						宅地(倍)	田(倍)	畑(倍)	山原	林野(倍)
小 松 市	し	下粟津町	一部	市	40	(周) 2.1	(周) 2.7			
			は, に, を, る各字のうち道路沿い	調	25	3.0	(純) 26.0	—		
			上記以外			(純) 4.4	(純) 7.0	(純) 3.0		
	四 丁 町	一部	市	35	2.4	(周) 1.9	(周) 1.9			
		上記以外	調	25	2.2	(純) 4.4	(純) 7.0			
	す	未 広 町	体育館前通り	市	路	路	(周) 1.6	—		
			1~2, 4~6-2, 7~72のうち上記以外							
		一部	調	25	1.5	(純) 4.4	(純) 7.0			
	須天町1丁目~2丁目	旧国道沿い	市	40	1.9	(周) 1.6	(周) 1.6			
		上記以外			1.9	(周) 1.9	(周) 1.9			
	千 代 町		調	25		(純) 4.4	(純) 7.0			
	せ	清 六 町	一部	市	40		(周) 2.3	(周) 2.3		
甲字					1.9	(中) 17.0	(中) 24.0			
上記以外		調	25		(中) 10.0	(中) 13.0				
農用地区域					(純) 9.0	(純) 12.0				
千 木 野 町				1.7	(純) 4.4	(純) 7.0	(純) 3.0			
そ 園 町	国鉄陸橋から国道8号線まで新鍛冶町踏切から	市	路	路	(周) 1.8	(周) 1.8				
	国道8号線沿い									
	上記以外		40		(周) 2.0	(周) 2.0				
	×字の国道8号線沿い				(中) 83.0	—				
	×字のうち国道8号線沿い以外	調	25	2.0	(中) 40.0	(中) 64.0				
	農用地区域以外				(中) 37.0	(中) 47.0				
農用地区域				(純) 12.0	(純) 18.0					
鷹 匠 町										
大 文 字 町		市	路	路						
宝 町	国道8号線沿い				(周) 1.9					
	上記以外		40	1.8	(周) 2.9					
高 堂 町		調	25	1.9	(純) 4.4	(純) 7.0				
大 領 町	国道8号線沿い	市	40	1.4	(周) 1.7	(周) 1.7				
	上記以外			2.4	(周) 1.9	(周) 1.9				

署名		小 松		適用地域名		評価方式又は評価倍率等				
市町村名	音順	町名又は大字名	丁目又は字名	市調の別	借地権割合(%)	評価方式又は評価倍率等				
						宅地(倍)	田(倍)	畑(倍)	山原	林野(倍)
小 松 市	た	大 領 町	つ字のうち農用地区域以外	調	25		(中) 34.0	(中) 34.0		
			上記以外			2.4	(中) 12.0	(中) 13.0		
			農用地区域			(純) 11.0	(純) 12.0			
	大 領 中 町	イ, ロ字のうち道路沿い	市	40	1.9	(周) 2.0	(周) 2.0			
		上記以外				(中) 39.0	(中) 54.0			
	拓 栄 町		調	20	1.3	(純) 4.4	(純) 7.0			
	ち	地 子 町	市	路	路					
		茶 屋 町								
	つ	鶴ヶ島町	タ, ヌ				(中) 55.0	(中) 62.0		
			ヨ, ル			2.1	(中) 23.0	(中) 27.0		
			上記以外	調	25		(中) 13.0	(中) 17.0		
		農用地区域				(純) 12.0	(純) 16.0			
津 波 倉 町				1.7	(純) 4.4	(純) 7.0				
月 津 町	一部	市	35	1.9	(周) 2.6	(周) 2.6	(純) 3.0			
	上記以外	調	25		(純) 4.4	(純) 7.0				
月 美 丘			40	3.2						
天 神 町						(周) 1.4				
寺 町										
と	殿町1丁目~2丁目	市	路	路						
	土居原町				(周) 1.7					
	温泉バス停から八字62までの道路沿い									
戸 津 町	上記以外		40	1.5	(周) 2.4	(周) 2.4	(純) 3.0			
	一部	調	25		(純) 4.4	(純) 7.0				
中 町		市	路	路						
な	長 崎 町	一部		40		(周) 2.7	(周) 2.7			
		ア, タ, さ, や, わ各字全部及びヲ, 戌各字のうち道路沿い				(中) 51.0	(中) 58.0			
		甲, 乙各字のうち道路沿い	調	25	1.7	(中) 28.0	(中) 52.0	(純) 3.0		
		上記以外			(中) 10.0	(中) 18.0				
農用地区域				(純) 9.0	(純) 17.0					

署名		小松		適用地域名		評価方式又は評価倍率等					
市町村名	音順	町名又は大字名	丁目又は字名	市調の別	借地権割合(%)	評価方式又は評価倍率等					
						宅地(倍)	田(倍)	畑(倍)	山原	林野(倍)	
小松市	な	長田町	イ,ロ各字のうち国道8号線沿い	調	25	1.8	(中) 45.0	-			
			ホ,ヲ,ワ各字のうち道路沿い			2.7	(中) 27.0	(中) 50.0			
			イ,ロ,ヲ各字のうち農用地区域以外			(中) 17.0	(中) 31.0				
			上記以外			1.7	(中) 10.0	(中) 20.0			
			農用地区域			(純) 9.0	(純) 17.0				
	中海町					1.5	(純) 4.4	(純) 7.0	(純) 3.0		
	南陽町			市	40	3.7	-	-	-	-	
	那谷町			調	25	2.5	(純) 4.4	(純) 7.0	(純) 3.0		
	西町			市	路	路	-	-	-	-	
	錦町										
	西軽海町1丁目~4丁目		40		2.6						
	に	西荒谷町			調	20	2.1	(純) 4.4	(純) 7.0		
	西原町	一部	市	40	1.7	(周) 1.6	(周) 1.6				
		上記以外	調	25	(純) 4.4	(純) 7.0	(純) 3.0				
	松	西本折町			市	路	路	-	-		
	ぬ	額見町			調	25	1.7				
	の	野田町					1.4	(純) 4.4	(純) 7.0		
		能美町					1.8				
野立町				1.7			-	-			
市	は	浜田町	一部	市		(周) 1.8	(周) 1.8				
			上記以外	調	路	路	(中) 40.0	(中) 26.0			
	白山町			市		(周) 1.7	(周) 1.7				
	浜佐美本町			市	40	2.9	(周) 2.3	(周) 2.3			
	浜佐美町			調	25	1.9					
	埴田町			調	20	1.2	(純) 4.4	(純) 7.0	(純) 3.0		
	馬場町					1.3					
	林町					2.3					
ひ	東町			市	路	路	-	-			
	光町	国道8号線沿い				(周) 1.9	(周) 1.9				
上記以外			40	1.8	(周) 1.5	(周) 1.5					

署名		小松		適用地域名		評価方式又は評価倍率等					
市町村名	音順	町名又は大字名	丁目又は字名	市調の別	借地権割合(%)	評価方式又は評価倍率等					
						宅地(倍)	田(倍)	畑(倍)	山原	林野(倍)	
小松市	ひ	日の出町	尾小屋踏切から国道8号線まで	市	路	路	(周) 1.4	(周) 1.4			
			1丁目				上記以外	(周) 1.9	(周) 1.9		
			2丁目				国道8号線沿い。尾小屋踏切から国道8号線まで	(周) 1.6	(周) 1.6		
			3丁目				上記以外	(周) 1.7	(周) 1.7		
	日の出町	4丁目	国道8号線沿い。尾小屋踏切から国道8号線まで								
		上記以外									
	日吉町						-	(周) 1.6			
	蛭川町			調	25	1.6	(純) 4.4	(純) 7.0			
	一針町	一部	市	40	2.8	(周) 2.6	(周) 2.6				
		ロ字のうち国道8号線沿い			2.0	(中) 48.0	-				
		ヌ字のうち国道沿い				(中) 33.0	(中) 61.0				
		ロ,ヌ各字のうち道路沿い以外	調	25	2.2	(中) 19.0	(中) 36.0				
		上記以外				(中) 11.0	(中) 20.0				
	平面町	農用地区域				(純) 10.0	(純) 16.0				
		国道8号線沿い	市	40	2.2	(周) 1.9	(周) 1.9				
		上記以外			3.5	(周) 3.0	(周) 3.0				
		カ字のうち国道8号線沿い				(中) 42.0	(中) 68.0				
	東山町	イ字及びへ,ヨ,ト,甲各字のうち道路沿い。カ字のうち国道8号線以外の道路沿い。	調	25	2.1	(中) 26.0	(中) 33.0				
へ,カ,ヨ,甲字のうち農用地区域以外		(中) 16.0			(中) 20.0						
上記以外		(中) 11.0			(中) 15.0						
農用地区域		(純) 10.0			(純) 13.0						
日末町	一部	市	35	1.9	(純) 4.4	(純) 7.0					
日用町	上記以外	調	25	2.0	(周) 1.7	(周) 1.7					
				1.6	(純) 4.4	(純) 7.0	(純) 3.0				
古河町			市	路	路	(周) 1.9	(周) 1.9				
不動島町	一部	調	25	40	2.0	(周) 1.6	(周) 1.6				
	上記以外			(純) 21.0	(純) 32.0						

署名 小 松

市町村名	適用地域名			借地権割合(%)	評価方式又は評価倍率等					
	音順	町名又は大字名	丁目又は字名		市調の別	宅地(倍)	田(倍)	畑(倍)	山原	林野(倍)
小	ふ	符津町	粟津駅前から国道8号線までと国鉄陸橋まで。	市	40	1.9	(周) 1.9	(周) 1.9		-
			国道8号線沿い			1.6	(周) 2.1	(周) 2.1		
			上記以外			2.0	(周) 2.1	(周) 2.1		
			一部			1.6	(純) 4.4	(純) 7.0		
	ふ	ニッ梨町	へ字のうち	調	25	1.6	(中) 73.0		(純) 3.0	
			国道8号線沿い			1.6	(中) 23.0			
			上部以外			1.9	純 4.4			(純) 7.0
	ふ	福乃宮町 1丁目 ~2丁目	国道8号線沿い	市	路	路	(周) 1.8	(周) 1.8		-
			上記以外				1.5	(中) 57.0		
	ほ	ほ	本鍛冶町	市	路	路	-	-		-
							本町1丁目	-		
		ほ	本町2丁目 ~5丁目	市	路	路	(周) 1.8	(周) 1.8		-
本大工町 1丁目							-	-		
ほ		本大工町 2丁目	市	路	路	(周) 1.8	(周) 1.8		-	
						坊丸町	1.5			(中) 9.0
ほ		坊丸町	農用地区域以外	調	25	(純) 8.0	(純) 12.0	(純) 3.0		
			農用地区域			1.9	(純) 4.4		(純) 7.0	
ほ		本江町	市	路	路	-	-		-	
						松任町	40			1.6
市	ま	丸の内公園町	市	路	路	-	-		-	
						丸の内1丁目 ~2丁目	40			1.6
	ま	松梨町	農用地区域以外	調	25	(中) 9.0	(中) 14.0		-	
			農用地区域			1.9	(純) 8.0			(純) 13.0
	ま	松崎町	市	路	路	1.7	(純) 4.4	(純) 7.0	(純) 3.0	
						松生町	40	2.6	-	(周) 2.4
	ま	牧口町	一部	市	30	(周) 1.5	(周) 1.5		(純) 3.0	
			上記以外			1.5	(純) 4.4			(純) 7.0
	み	美原町	市	路	路	-	-		-	
						三日市町	40			2.6

署名 小 松

市町村名	適用地域名			借地権割合(%)	評価方式又は評価倍率等					
	音順	町名又は大字名	丁目又は字名		市調の別	宅地(倍)	田(倍)	畑(倍)	山原	林野(倍)
小	み	三田町	市	40	1.6	(純) 4.4	(純) 7.0		-	
					南浅井	2.0	(周) 1.6			(周) 1.6
					一部	2.0	(周) 1.6			(周) 1.6
					上記以外	2.0	(純) 4.4			(純) 7.0
	み	みどり町	市	調	25	1.3	-	-		-
						みのわ地方	1.8	-		
	み	みのわ地方	一部	市	45	-	-	(周) 1.6		-
			上記以外			25	-	(純) 7.0		
	小	向野地方	一部	市	40	1.4	(周) 1.2	-		-
			上記以外			25	1.4	(純) 19.0		
	小	向本折町	石川橋から市民病院まで。川北病院から角湯經由燈明寺前までの旧国道沿い	市	路	路	(周) 1.6	(周) 1.6		-
			上記以外				40	3.4		
む	向本折町	二字の道路沿い	市	調	25	2.1	(中) 9.0	(中) 18.0		-
		上記以外				2.1	(中) 9.0	(中) 18.0		
		農用地区域				2.1	(中) 9.0	(中) 18.0		
		村松町				1.6	(周) 1.9	(周) 1.9		
む	村松町	一部	市	40	1.6	(周) 1.9	(周) 1.9		-	
		上記以外			25	(純) 4.4	(純) 7.0			
も	本折町	市	路	路	-	-		-		
					大和町	-			-	
も	八幡町	市	路	路	(周) 1.6	(周) 1.6		-		
					八幡町	40			2.8	(周) 2.8
市	八幡	一部	市	調	25	2.3	(中) 25.0	(中) 43.0		(純) 3.0
		甲字				2.3	(中) 25.0	(中) 43.0		
	八幡	農用地区域	市	40	1.7	(周) 1.8	(周) 1.8		-	
		矢崎町			1.7	(周) 1.8	(周) 1.8			
市	矢崎町	国道8号線沿い	市	40	1.7	(周) 1.8	(周) 1.8		-	
		上記以外			25	1.8	(純) 4.4			(純) 7.0
市	矢崎町	一部	市	40	1.8	(純) 4.4	(純) 7.0		-	
		国道8号線沿い			40	1.8	(周) 1.4			(周) 1.4
市	矢野町	上記以外	市	40	2.7	(周) 3.2	(周) 3.2		-	
		イ、ト、チ、リ、ヌ、マ、フ、コ、55、56各字のうち国道8号線沿い			25	1.9	(中) 43.0			(中) 62.0
市	矢野町	ト、チ、リ、ヌ各字の国道8号線沿い以外。ハ、タ、ケ各字のうち道路沿い。	市	調	25	1.9	(中) 39.0	(中) 44.0		-
		上記以外				25	1.9	(中) 39.0		

署名		小松		適用地域名		評価方式又は評価倍率等										
市町村名	音順	町名又は大字名	丁目又は字名	市調の別	借地権割合(%)	宅地(倍)		畑(倍)		山原	林野(倍)					
						田(倍)	畑(倍)	田(倍)	畑(倍)							
小松市	や	矢田野町	イ,ハ,タ,マ,ケ,フ,コ,55,56各字の道路沿い	調	25	1.6	(中) 17.0	(中) 22.0	(純) 3.0							
			上記以外				(純) 4.4	(純) 7.0								
			矢田町													
			矢田新町													
	ゆ		遊泉寺町		市	40	1.1	(周) 1.4	(周) 1.4	(純) 3.0						
				湯上町				一部	調				25	1.5	(純) 4.4	(純) 7.0
	よ		八日市町		市	40	1.5	(周) 1.4	(周) 1.4	(純) 3.0						
				八日市町地方				一部	調				25	2.1	(周) 2.1	(周) 2.1
				吉竹町				一部	調				25	2.1	(純) 4.4	(純) 7.0
	り		竜助町		市	20	1.1	(周) 2.3	(周) 2.3	(純) 3.0						
				立明寺町				一部	調				25	1.7	(純) 9.0	(純) 20.0
	れ		蓮代寺町		市	40	3.6	(周) 2.3	(周) 2.3	(純) 3.0						
わ若杉町				一部				調	25				2.1	(純) 4.4	(純) 7.0	
上記以外				上記以外				調	20				1.7	(純) 4.4	(純) 7.0	
加賀市	あ	合河町	ロ,ハ,ニ,ホ各字道路沿い	調	40	1.6	(周) 比準	(周) 比準	(純) 3.0							
			ロ字道路沿い以外				(中) 23.0	(中) 37.0								
			ハニホ各字道路沿い以外				(中) 21.0	(中) 36.0								
	賀		伊切町	エ,テ各字道路沿い	調	40	2.4	(純) 4.4	(純) 7.0	(純) 3.0						
				上記以外				(周) 比準	(周) 比準							
	い		動橋町	駅前から橋本酒造まで。動橋大橋から北国銀行經由国鉄踏切まで	調	45	1.3	(周) 比準	(周) 比準	(純) 3.0						
イ,ロ,ハ,ネ,ナ,ウ各字のうち上記以外全部				(周) 比準				(周) 比準								
			ホ,ヘ,ル,ワ,カ,ヨ,タ,レ,ラ,ム,井,オ各字のうち道路沿い		40	1.7										

署名		小松		適用地域名		評価方式又は評価倍率等					
市町村名	音順	町名又は大字名	丁目又は字名	市調の別	借地権割合(%)	宅地(倍)		畑(倍)		山原	林野(倍)
						田(倍)	畑(倍)	田(倍)	畑(倍)		
加賀市	い	動橋町	ワ,カ,ヨ,タ各字道路沿い以外	調	40	2.4	(中) 21.0	(中) 44.0	(純) 3.0		
			レ,ラ,ム				(中) 14.0				
			ホ,ヘ,ル,井,オ				(中) 12.0				
			ヲ字全部				(中) 10.0				
			上記以外					(純) 4.4	(純) 7.0		
	う	潮津町	イ字全部及びユ字(1~45)	調	45	1.9	(周) 比準	(周) 比準	(純) 3.0		
			ロ字道路沿い								
			ロ字道路沿い以外				(中) 22.0	(中) 44.0			
	加	茂町	チ字全部	調	40	2.0	(中) 26.0	(中) 39.0	(純) 3.0		
			上記以外				(純) 4.4	(純) 7.0			
			ハチヲカレソ各字国道8号線沿い				調	25			
	上記各字のうち県,市道沿い	(純) 4.4	(純) 7.0								
賀	片山津温泉	上記以外	調	50	1.1	(周) 比準	(周) 比準	(市) 比準			
		石川交通から矢田屋松涛園まで。									
		矢田屋梅光閣から,みたにや水光園經由松月堂まで。									
か	片山津町	共同浴場から沢自転車店經由出村石油まで。北陸グラウンドホテルから北陸国際ホテルまでの通り。加南信用金庫からマルツ食品經由及び加州相互銀行經由ホテルながやまで。	調	45	1.7	(周) 比準	(周) 比準	(純) 3.0			
		上記以外									
		井,オ各字全部									
		リ,タ,ソ,ム,セ各字全部									
市		ニ,ホ,ヘ,ト各字道路沿い以外	チ字	調	40	2.0	(中) 22.0	(中) 44.0	(純) 3.0		
			ネ字				(中) 24.0	(中) 49.0			
			ツ字				(中) 19.0				
			ク字全部				(中) 22.0	(中) 44.0			
			ヤ字全部				(中) 24.0	(中) 49.0			
			上記以外				(中) 19.0				
		上記以外					(中) 42.0	(中) 79.0			
							(中) 46.0	(中) 63.0			
								(中) 46.0	(中) 63.0		
									(中) 36.0		
									(中) 8.0	(中) 17.0	

署名 小 松

市町村名	適用地域名			借地権割合(%)	評価方式又は評価倍率等				
	音順	町名又は大字名	丁目又は字名		市調の別	宅地(倍)	田(倍)	畑(倍)	山原
加	か	片山津町	農用地区域	40	1.7	(純) 6.5	(純) 15.0		
			子字のうち国道8号線沿い						
		上河崎町	子字のうち県, 市道沿い	25	1.6	(周) 比準	(周) 比準		
	上記以外				(純) 4.4	(純) 7.0			
	桑原町	ロ, ハ, ホ, ヘ, ト各字のうち国道8号線沿い	上記各字のうち県, 市道沿い	40	1.8	(周) 比準	(周) 比準		
			上記以外	25	1.6	(純) 4.4	(純) 7.0		
		イ字のうち駅前通り	50	1.3	(周) 比準	(周) 比準			
	く	熊坂町	ロ字全部	45	1.3	(周) 比準	(周) 比準		
			イ字のうち上記以外及びハ, ニ, ホ, リ, カ各字全部	40	1.5	—	—		
			国道8号線沿い						
	賀	黒瀬町	レ字全部	25	1.9	(中) 25.0	(中) 47.0		
			上記以外			(純) 4.4	(純) 7.0		
リ, ヌ, ル, ヲ, ヱ各字のうち国道8号線沿い			40		(周) 比準	(周) 比準	(純) 3.0		
こ	小菅波町	加賀温泉駅前	25	1.8					
		上記以外			1.7	(周) 比準	(周) 比準		
市	さ	作見町	道路沿い	40	2.4	(純) 4.4	(純) 7.0		
			上記以外			1.7	(純) 4.4	(純) 7.0	
	し	庄町	カ, ヲ各字のうち国道8号線沿い	25		(周) 比準	(周) 比準		
			上記以外			(純) 4.3	(純) 7.0		
	し	篠原町	タ, レ, ソ各字のうち道路沿い	40		(周) 比準	(周) 比準		
			上記以外		25	1.6	(純) 4.4	(純) 7.0	
	そ	柴山町	セ, 67各字のうち道路沿い	40		(周) 比準	(周) 比準		
			上記以外		25		(純) 4.4	(周) 7.0	
	そ	曾字町	エ字のうち道路沿い	40		(純) 19.0	(純) 38.0		
			上記以外		25		(純) 4.4	(純) 7.0	
	た	大聖寺荒	町	40	50	1.7			
			麻		40	1.8			

署名 小 松

市町村名	適用地域名			借地権割合(%)	評価方式又は評価倍率等																
	音順	町名又は大字名	丁目又は字名		市調の別	宅地(倍)	田(倍)	畑(倍)	山原	林野(倍)											
加	加	大聖寺相生町	今出町	40	1.8																
			一本橋町			1.4															
			魚町		45	1.6															
			越前町				1.8														
			大新道			2.0															
			岡町		道路沿い	40	1.7	(周) 比準	(周) 比準												
	道路沿い以外	(中) 14.0		(中) 27.0																	
	萩生町	農用地区域外	25		(中) 18.0	(中) 33.0															
		農用地区域		(純) 7.0	(純) 13.0	(純) 3.0															
	賀	観音町	片原町	鍛冶町	40	1.6															
						金子町	45														
		亀町	上福田町	農用地区域外	40	1.3															
農用地区域						1.9															
京町		北片原町	五軒町	木呂場町	神明町	下屋敷町	新屋敷町	十一屋	新町	新組町	敷地	40	1.7								
													道路沿い		1.8						
敷地		上記以外	道路沿い	40	2.8	(中) 13.0	(中) 21.0		(純) 3.0												
					上記以外		(純) 5.5	(純) 11.0													
市		京町	北片原町	五軒町	木呂場町	神明町	下屋敷町	新屋敷町	十一屋	新町	新組町	敷地	40	1.8							
														道路沿い		1.9					
市		北片原町	五軒町	木呂場町	神明町	下屋敷町	新屋敷町	十一屋	新町	新組町	敷地	40	1.8								
													道路沿い		2.1						
市	下屋敷町	新屋敷町	十一屋	新町	新組町	敷地	40	1.7													
								道路沿い		1.8											
市	新組町	敷地	40	1.7																	
				道路沿い		2.1	(周) 比準	(周) 比準	(純) 3.0												
市	敷地	上記以外	40	2.1	(中) 8.0	(中) 15.0															
				道路沿い		(純) 8.0	(中) 15.0														

署名 小 松

市町村名	適用地域名			借地権割合(%)	評価方式又は評価倍率等				
	音順	町名又は大字名	丁目又は字名		宅地(倍)	田(倍)	畑(倍)	山原	林野(倍)
加賀市	大聖寺敷地	農用地区域	道路沿い	40	1.9	(純) 5.5	(純) 11.0	(純) 3.0	
			道路沿い以外			(周) 比準	(周) 比準		
			農用地区域			(中) 15.0	(中) 30.0		
	菅生町	イ, ハ各字		45		-	-		
			ロ字			(周) 比準	(周) 比準		
	菅生	上記以外		40	1.6	(中) 18.0	-	(純) 3.0	
						(純) 4.4	(純) 7.0		
	関町			45					
	鷹匠町			40	1.8				
	田原町			45	1.7				
	大名竹町				1.8				
	地方町	道路沿い		40	2.3	(周) 比準	(周) 比準	(中) 80.0	
		道路沿い以外	(中) 18.0			(中) 26.0			
		農用地区域	(純) 8.0			(純) 13.0			
寺町			45	1.6					
鉄砲町				1.8					
天神下町			40	1.9					
殿町									
中町			45	1.7					
中新道				2.0					
仲町			40						
永町				1.7					
錦町									
馬場町				1.8					
八間道			40	1.6					
番場町									
畑町	道路沿い		25	1.8	(周) 比準	(周) 比準	(純) 3.0		
	道路沿い以外	(中) 14.0			(中) 30.0				
	農用地区域	(純) 6.0			(純) 12.0				

署名 小 松

市町村名	適用地域名			借地権割合(%)	評価方式又は評価倍率等				
	音順	町名又は大字名	丁目又は字名		宅地(倍)	田(倍)	畑(倍)	山原	林野(倍)
加賀市	大聖寺東横町	東町1丁目~4丁目		45	1.7				
	福田町	藤ノ木町		40	1.9				
	本町	中央通り沿い		50	1.6				
	法華坊町	上記以外		45	1.5				
	松ヶ根町			40	1.8				
	三ツ屋町								
	三ツ町	道路沿い		25	2.2	(周) 比準	(周) 比準	(純) 3.0	
		農用地区域外	(中) 15.0			(中) 30.0			
		農用地区域	(純) 6.5			(純) 11.0			
	南町			50	1.6	(周) 比準	(周) 比準		
耳聞山仲町			40						
耳聞山町	中央通り沿い		45	1.8					
	上記以外								
山田町			40						
弓町			50	1.6					
津波倉町	ロ, ハ, ニ, ホ各字道路沿い		40	1.7	(周) 比準	(周) 比準			
	上記以外	(純) 4.4			(純) 7.0				
富塚町	イ, ロ, ニ, ト各字道路沿い		25	1.6	(周) 比準	(周) 比準			
	上記以外	(純) 4.4			(純) 7.0				
百々町	一, 三, 四, 五, 六各字		40	1.6	(周) 比準	(周) 比準			
	上記以外	(純) 4.4			(純) 7.0				
七日市町	ヌ字のうち	国道8号線沿い	40	1.8	(周) 比準	(周) 比準			
		県, 市道沿い			1.7				
	上記以外		25		(純) 4.4	(純) 7.0			
南郷町	カ, レ各字道路沿い		40	1.9	(周) 比準	(周) 比準			
	カ, レ各字道路沿い以外	(中) 17.0			(中) 33.0				
	上記以外	(純) 4.4			(純) 7.0				

署名 小 松

市町村名	適用地域名			市調の別	借地権割合(%)	評価方式又は評価倍率等									
	音順	町名又は大字名	丁目又は字名			宅地(倍)	田(倍)	畑(倍)	山原	林野(倍)					
加	な	中代町	ニ,ホ,リ,ヌ, 国道8号線沿い	40	1.9	(周) 比準	(周) 比準								
			ル各字 県, 市道沿い												
			上記以外	25	2.0	(純) 4.4	(純) 7.0								
	に	西島町	チ,リ,ヌ,ル, 国道8号線沿い	40	2.1	(周) 比準	(周) 比準	(純) 3.0							
			ワ,カ各字 県, 市道沿い												
			上記以外	25		(純) 4.4	(純) 7.0								
	は	箱宮町	チ,ヌ,ヲ,カ,タ,レ,ラ,ム,オ, 国道8号線沿い	40	1.9	(周) 比準	(周) 比準								
			ク,ヤ各字 国道8号線沿い												
			上記以外	25	1.7	(純) 4.4	(純) 7.0								
	ふ	分校町	前山, 国道8号線沿い	40	1.9	(周) 比準	(周) 比準	(市) 比準							
			ヌ,カ,タ,ケ,フ,ノ,い,は,に,と,ち, ぬ各字のうち国道8号線沿い												
			上記以外	25	1.7	(純) 4.4	(純) 7.0								
へ	別所町		40	1.9	(周) 比準	(周) 比準									
賀	ほ	保賀町	オ字のうち 国道8号線沿い	40	1.9	(周) 比準	(周) 比準								
			県, 市道沿い												
			上記以外	25	1.6	(純) 4.4	(純) 7.0								
	細坪町	ヌ,ル,ヲ,ワ,カ各字道路沿い	40	2.0	(周) 比準	(周) 比準	(純) 3.0								
		ヌ,ル各字道路沿い以外													
			ヲ,ワ,カ "	20	(中) 18.0	(中) 35.0									
			上記以外								(純) 4.4	(純) 7.0			
	ま	松山町	イ,ロ各字国道8号線沿い	40	1.9	(周) 比準	(周) 比準								
			上記以外									1.8	(純) 4.4	(純) 7.0	
	み	三木町	農用地区域以外	25	1.6	(中) 13.0	(中) 28.0								
農用地区域			(純) 4.4									(純) 7.0			
や	山代温泉	共同浴場を囲む道路沿い	50	1.4											
		山代東口バスターミナルから共同浴場経由, 山代西口バス停まで													
		山代西口バス停からききょう旅館まで									1.6	(周) 比準	(周) 比準	(市) 比準	
		東山町, 幸町, ヨ, カ, ヲ, 17, 18各字のうち上記以外 桔梗ヶ丘1.2.3.4丁目									45				
		神明町									40				

署名 小 松

市町村名	適用地域名			市調の別	借地権割合(%)	評価方式又は評価倍率等						
	音順	町名又は大字名	丁目又は字名			宅地(倍)	田(倍)	畑(倍)	山原	林野(倍)		
加	加	山代温泉	ホ,ヘ,ト,チ,リ,ヌ,ル,山背台,南町,14,19,20,23,24,38,39各字全部	40	1.7	(周) 比準	(周) 比準	(市) 比準				
			10,11,12,15,16,22,25,32,33,40,41,42,47,48,49,50各字道路沿い									
			山林13字								(中) 78.0	
	賀	山代温泉	山林12字	40	1.7	(中) 27.0	(中) 54.0	(中) 59.0				
			11,25,33,40,48各字道路沿い以外								(中) 28.0	(中) 55.0
			12,22,32 "								(中) 20.0	(中) 39.0
			41,42,47,49,50 "								(中) 8.0	(中) 15.0
			上記以外								(純) 6.0	(純) 12.0
			農用地区域								(純) 4.4	(純) 7.0
	上	記	以	外	25							
山	う	上野町	ル字(道路沿い)	40	2.5	(純) 7.0	(市) 比準					
			上記以外								(純) 3.0	
	か	河鹿町	イ字(道路沿い)及びル,ヲ,ワ,カ,ヨの各字	40	1.9	(周) 比準	(周) 比準	3.0				
			上記以外								(純) 4.4	(純) 7.0
	こ	こおろぎ町	ヘ字(大聖寺川沿い)	45	1.2	(市) 比準						
			上記以外								(純) 3.0	
	中	栄町	ニ字	40	1.6	(周) 比準	(周) 比準	(市) 比準				
			イ,ロ各字の道路沿い及び大聖寺川沿い								(純) 3.0	
	町	下谷町	上記以外	40	2.0	(純) 4.4	(純) 7.0	(純) 3.0				
			ロ,ハ,ニの各字								(周) 比準	(周) 比準
イ,ロ,ハ,ニ各字の道路沿い及び大聖寺川沿い			(市) 比準									
イ,ロ,ハ,ニ各字の道路沿い以外			(中) 44.0									
す	菅谷町	イ字	25		(周) 比準	(周) 比準	(中) 3.2					
		上記以外								(純) 4.4	(純) 7.0	(純) 3.0
つ	塚谷町	イ,ロ,ニの各字	40	2.1	(周) 比準	(周) 比準						

署名		小松		適用地域名		評価方式又は評価倍率等							
市町村名	音順	町名又は大字名	丁目又は字名	市調の別	借地権割合(%)	宅地(倍)	田(倍)		畑(倍)	山原	林野(倍)		
							(純)	(純)					
山	つ	塚谷町	ホ,ヘ各字の道路沿い	調	40	2.2	(純) 4.4	(純) 7.0		(市) 比準			
			上記以外										
	な	中田町	上記以外			3.4	(純) 3.0						
			二天町			2.1							
	に	西桂木町	レ,ヌ各字			45	1.3						
			上記以外			2.3	(周) 比準	(周) 比準					
	は	長谷田町	ロ,リ,ヨ,タ各字の道路沿い			40			(中) 20.0	(中) 39.0	(純) 3.0		
			リ,タ各字の道路沿い以外										
			ロ字の道路沿い以外										
			上記以外										
白	山町	ハ字の道路沿い	45						(市) 比準				
		上記以外											
中	東桂木町	ホ,カ各字の大聖寺川沿い	40						(市) 比準				
		上記以外											
ひ	東町1丁目	ホ字の大聖寺川沿い	50	1.2					(市) 比準				
		上記以外											
東	町2丁目	ホ字の大聖寺川沿い	50	1.3					(市) 比準				
		上記以外											
ふ	富士見町	上記以外	50	1.3					(市) 比準				
		上記以外											
ほ	本町1丁目~2丁目	ロ字の道路沿い及び大聖寺川沿い	50	1.1					(市) 比準				
		上記以外											
み	南町	上記以外	45						(市) 比準				
		上記以外											
や	葉師町	上記以外	45						(市) 比準				
		上記以外											
ゆ	湯の出町	上記以外	50	1.3					(市) 比準				
		上記以外											
湯	の本町	上記以外	50	1.3					(市) 比準				
		上記以外											
上	記以外	上記以外	20	2.2	(純) 4.4	(純) 7.0	(純) 3.0						
		上記以外											
根上町	あ	赤井町	一部	調	25	2.4	(純) 4.4	(純) 7.0		(純) 3.0			
			一部										
			上記以外										
お	大浜町	一部	市	40	1.6	(周) 1.7	(周) 1.7						
		上記以外											
こ	五間堂町	一部	調	25		(純) 4.4	(純) 7.0						
		上記以外											

署名		小松		適用地域名		評価方式又は評価倍率等					
市町村名	音順	町名又は大字名	丁目又は字名	市調の別	借地権割合(%)	宅地(倍)	田(倍)		畑(倍)	山原	林野(倍)
							(純)	(純)			
根上町	し	下江町	一部	市	40	3.0	(周) 2.5	(周) 2.5			
			上記以外								
	高	坂町	一部	市	40	2.8	(周) 2.6	(周) 2.6			
			上記以外								
	た	大成町	チ,ト字のうち	市	50	1.8	(周) 1.9	(周) 1.9			
			寺井駅前通り 上記以外								
	と	道林町	ワ字、ヲ、ヌ各字	調	25		(純) 10.0				
			上記以外								
	な	中江町	一部	市	40	1.1	(周) 1.4	(周) 1.4			(純) 3.0
			上記以外								
中	庄町	一部	市	40	1.8	(周) 1.8	(周) 1.8				
		上記以外									調
に	西任田町	一部	市	40	2.2	(周) 2.0	(周) 2.0				
		上記以外									調
は	浜町	一部	市	40	1.3	(周) 1.5	(周) 1.5				
		上記以外									調
浜	開発町	一部	市	40	1.4	(周) 1.8	(周) 1.8				
		丙字									調
ふ	福岡町	一部	市	40	1.3	(周) 1.9	(周) 1.9				
		上記以外									調

署名 小 松

市町村名	適用地域名			借地権割合(%)	評価方式又は評価倍率等						
	音順	町名又は大字名	丁目又は字名		市調の別	宅地(倍)	田(倍)	畑(倍)	山原	林野(倍)	
根上町	ふ	福岡町	上記以外	調	25	(純) 4.4	(純) 7.0	(純) 3.0			
			一部	市	40	(周) 1.8	(周) 1.8				
		福島町	ウ字	調	25	(中) 31.0	(中) 41.0				
	上記以外										
	や	山口町		市	30	1.7	(純) 4.4				(純) 7.0
			一部			調	25				(周) 2.6
	よ	吉原町	一部	市	30	2.6	(周) 2.6				(周) 2.6
			上記以外	調	25	(純) 4.4	(純) 7.0				
		吉原釜屋町	一部	市	40	2.9	(周) 1.8				(周) 1.8
			上記以外	調	25	(純) 4.4	(純) 7.0				
寺井町	あ	粟生	一部	市	40	(周) 1.6	(周) 1.6	(純) 3.0			
			ハ, ホ, ト各字	調	25	1.3	(中) 15.0				(中) 29.0
			レ, ネ, ク各字のうち国道8号線沿い			(中) 25.0	(中) 50.0				
			上記以外			1.8					
	い	秋常		調	25	2.3					
	石子				1.7	(純) 4.4	(純) 7.0				
	う	牛島				1.9					
	お	大長野	国道8号線沿い	市	40	1.5	(周) 1.7				(周) 1.7
			上記以外			(周) 2.2	(周) 2.2				
			ト, チ, リ各字	調	25	2.3	(中) 20.0				-
上記以外			(純) 4.4			(純) 7.0					
こ	小杉	国道8号線沿い	市	40	1.5	(周) 1.8	(周) 1.8				
		上記以外			(周) 1.8	(周) 1.8					
	小長野	イ, ロ, ホ, ヘ, ト, ハ, ニ, チ各字	調	25	2.3	(中) 20.0	(中) 39.0				
		上記以外			(純) 4.4	(純) 7.0					
さ	佐野	一部	市	40	1.9	(周) 1.9	(周) 1.9				
		上記以外	調	25	1.9	(純) 4.4	(中) 7.0				

署名 小 松

市町村名	適用地域名			借地権割合(%)	評価方式又は評価倍率等						
	音順	町名又は大字名	丁目又は字名		市調の別	宅地(倍)	田(倍)	畑(倍)	山原	林野(倍)	
寺井町	さ	三道山	一部	市	40	(周) 2.8	(周) 2.8	(純) 3.0			
			上記以外	調	25	2.3	(中) 21.0				-
	し	新保		調	25	(純) 4.4	(純) 7.0				
	す	末信	一部	市	40	2.1	(周) 2.7				(周) 2.7
			上記以外	調	25	(純) 4.4	(純) 7.0				
	て	寺井	鶴来信用金庫より本寺井駅前通り經由中川文具店まで	市	45	2.2	(周) 2.4				(周) 2.4
			橋爪菓子店より北鉄踏切まで			2.3	(周) 2.4				(周) 2.4
			北村菓子店より福田産業まで。北村菓子店より鈴木家具店まで								
			ロ, ハ, ヘ, ト, チ, リ, ル, ヲ, ワ, ヨ, タ, レ, ナ, ラ, ム, ノ, オ, ト, ラ, ヤ, マ, 子, イ, ニ, カ, ソ, ツ, ウ, は, ほ, へ, ち, り 各字のうち上記以外。を, た, れ, ん, る, わ, か, よ 各字のうち国道8号線沿い以外			2.2	(周) 2.4				(周) 2.4
	ひ	東任田	を, た, れ, ん, る, わ, か, よ 各字のうち国道8号線沿い	調	25	1.3					
イ, ニ, ソ, ほ, わ, か 各字			2.3			(中) 16.0	(中) 32.0				
上記以外			(純) 4.4			(純) 7.0					
ま	末寺	一部	市	40	2.1	(周) 2.1	(周) 2.1				
		上記以外	調	25	(純) 4.4	(純) 7.2					
ゆ	湯の谷	一部	市	40	2.3	(周) 2.3	(周) 2.3				
		ホ, ヘ, ハ, ニ各字のうち道路沿い	調	25	(中) 20.0	-					
		上記以外	(純) 4.4	(純) 7.0							
よ	吉光	一部	市	30	2.1	(周) 2.4	(周) 2.4				
		上記以外	調	25	(純) 4.4	(純) 7.2					
		一部	市	40	1.3	(周) 1.8	(周) 1.8				
		ホ, ト, チ各字	調	25	1.8	(中) 16.0	(中) 32.0				
農用地区域	(純) 12.0	(純) 16.0									
わ	和田	上記以外			(純) 4.4	(純) 7.0					

署名 小 松

市町村名	適用地域名			借地権割合 (%)	評価方式又は評価倍率等				
	音順	町名又は大字名	丁目又は字名		宅地 (倍)	田 (倍)	畑 (倍)	山原	林野 (倍)
辰口町	た	辰	山口	40	1.7	(純) 4.4	(純) 7.0	(純) 3.0	
	上	記	以外	25	1.8				
川北町	し	下	下田子島	40		(周) 比準	(周) 比準	(純) 3.0	
					辰, ほ, へ, に各字国道8号線沿い	(中) 14.0	(中) 28.0		
					辰, ほ, へ, に各字のうち上記以外				
	た	橋	橋	25	1.7	農用地区域	(純) 12.0	(純) 17.0	
						ロ, ツ, ネ, マ, ケ各字国道8号線沿い	(周) 比準	(周) 比準	
						ロ, ツ各字道路沿い以外	(中) 17.0	(中) 32.0	
						ネ, マ, ケ各字のうち国道8号線沿い以外及びイ, ハ各字	(中) 13.0	(中) 25.0	
	上	記	以外	25		(純) 11.0	(純) 16.0		
	上	記	以外	25		(純) 4.4	(純) 7.0		

署名 七 尾

市町村名	適用地域名			借地権割合 (%)	評価方式又は評価倍率等							
	音順	町名又は大字名	丁目又は字名		宅地 (倍)	田 (倍)	畑 (倍)	山原	林野 (倍)			
七尾市	あ				相生町	路	路	-	-	-		
					青山町	30	1.9					
					赤浦町	35	3.9	(純) 4.2	(純) 4.5	(純) 2.6		
					麻生町	30	2.6					
					旭町	30	1.9					
	七					飯川町	国道沿い及び37, 40, 101	40	1.6			
						庵町	上記以外	35	2.6	(純) 4.2	(純) 4.5	(純) 2.6
						池崎町	30	1.9				
						生駒町	路	路	-	-	-	
	い					石崎町	国道沿い	40	4.2	(周) 比準	-	-
							農用地区域以外			(純) 4.2	(純) 4.5	(純) 2.6
							農用地区域			4.5		
	う					一本杉町	路	路	-	-	-	
						今町	路	路	-	-	-	
						魚町	40	2.6	(中) 50.0	(中) 77.0	(中) 72.0	
後島町						30	2.6	(純) 4.2	(純) 4.5	(純) 2.6		
鵜浦町						路	路	-	-	-		
馬出町						路	路	-	-	-		
え					江曾町	国道沿い	40	1.6				
					上記以外	35						
					江泊町	30			2.6	(純) 4.2	(純) 4.5	(純) 2.6
お					大田町	109-22-2~223の国道沿い	40	3.9				
					上記以外	35	2.7					
					大手町	路	路	-	-	-		
					大泊町	2.5						
					大野木町	30	2.6	(純) 4.2	(純) 4.5	(純) 2.6		
岡町	30	2.6	(純) 4.2	(純) 4.5	(純) 2.6							
奥原町	35	3.4										

署名七尾

市町村名	適用地域名			借地権割合(%)	評価方式又は評価倍率等					
	音順	町名又は大字名	丁目又は字名		宅地(倍)	田(倍)	畑(倍)	山原	林野(倍)	
七尾市	お	小栗町		30	2.6	(純) 4.2	(純) 4.5	(純) 2.6		
		鍛冶町				-	-			
	か	上府中町				(周) 比準	(周) 比準			
		亀山町								
		川原町								
	き	木町								
		北藤橋町								
	く	熊淵町								
		黒崎町			30	2.5	(純) 4.2	(純) 4.5	(純) 2.6	
	尾	小池川原町				2.6				
		小川内町				2.5				
		郡町						(周) 比準		
		国下町	チ, リ, ル 上記以外		40	3.0				
		国分町	ナ, ラ, ウ, キ, ノ, コ, エ, テ, ア 上記以外		40	2.7	(純) 4.2	(純) 4.5	(純) 2.6	
		柑子町			30	2.6				
		こ	国鉄七尾線の東側でかつ桜川の東側					(周) 比準	(周) 比準	(市) 比準
			旧国道沿い				1.6			
			ヌ				2.1			
			小島町	上記以外のハ, ニ, ホ, ヘ, メ, ル, リ 上記以外のイ, ロ, ト, レ		40	4.3	(周) 比準	(周) 比準	(市) 比準
	さ	大開地				2.0				
上記以外					3.1	(周) 比準	(周) 比準	(市) 比準		
寿町										
米町										
栄町				40	2.1	(周) 比準	(周) 比準	(純) 2.6		
桜町										
佐々波町										
佐野町				30	2.6	(純) 4.2	(純) 4.5	(純) 2.6		

署名七尾

市町村名	適用地域名			借地権割合(%)	評価方式又は評価倍率等				
	音順	町名又は大字名	丁目又は字名		宅地(倍)	田(倍)	畑(倍)	山原	林野(倍)
七尾市	さ	佐味町	1の部及び国道沿い	40		(中) 31.0	(中) 37.0		
			上記以外	35	2.6	(純) 4.2	(純) 4.5	(純) 2.6	
	作事町								
	沢野町				30	2.9	(純) 4.2	(純) 4.5	(純) 2.6
	山王町	臨港貨物線より西側							
		上記以外			45	2.1	(周) 比準	(周) 比準	
	清水平町				30	2.6	(純) 4.2	(純) 4.5	(純) 2.6
	下町				40	1.6			
	昭和町								
	白鳥町				30	2.6	(純) 4.2	(純) 4.5	(純) 2.6
し	白馬町	七尾, 羽咋線沿い	40	3.1	(中) 31.0	(中) 55.0	(中) 32.0		
		上記以外	35	2.6	(純) 4.2	(純) 4.5	(純) 2.6		
白銀町									
新保町	夕の国道沿い			40	2.4	(純) 4.2	(純) 4.5	(純) 2.6	
	上記以外			35	3.9				
神明町									
菅沢町	須能町			30	2.6	(純) 4.2	(純) 4.5	(純) 2.6	
そ	袖ヶ江町								
	祖浜町			35	3.6				
た	滝尻町					(純) 4.2	(純) 4.5	(純) 2.6	
	竹町			30	2.5				
	直津町								
橘町									
多根町				30	2.5	(純) 4.2	(純) 4.5	(純) 2.6	
ち	千野町	い, ろ, は	農用地区域以外	40	3.1	(周) 比準	(周) 比準	(市) 比準	
		に, ほ, へ	農用地区域			(純) 4.2	(純) 4.5	(純) 2.6	
		上記以外	農用地区域以外	35	2.5	(中) 23.0	(中) 35.0	(中) 32.0	
農用地区域					(純) 4.2	(純) 4.5	(純) 2.6		
つつじが丘				40	2.0				

署名七尾

市町村名	適用地域名			借地権割合(%)	評価方式又は評価倍率等								
	音順	町名又は大字名	丁目又は字名		市調の別	宅地(倍)	田(倍)	畑(倍)	山原	林野(倍)			
七尾市	つ	津向町	国鉄七尾線の東側でかつ桜川の東側	路	路	(周) 比準	(周) 比準	(市) 比準					
			ハ, ホ, ト			1.9	(中) 24.0	(中) 38.0			(純) 2.6		
			上記以外			40							
	て	天神川原町	ヌ, ル, ヲ	路	路	(周) 比準	(周) 比準						
			上記以外			35	(純) 4.2	(純) 4.5			(純) 2.6		
	七尾市	東浜町	常盤町	徳田町	路	路	-	-	-				
							ニ, ケ, ホ, リ	1.9	(周) 比準			(周) 比準	
							甲	2.0	(中) 28.0			(中) 46.0	
	と	所口町	殿町	富岡町	路	路	-	-	-				
							上記以外	30	(純) 4.2			(純) 4.5	(純) 2.6
七尾市	な	中狭町	西三階町	路	路	-	-	-					
						西藤橋町	40	(純) 4.2			(純) 4.5	(純) 2.6	
						温井町	30	1.9			(周) 比準	(周) 比準	-
ぬ	塗師町	八田町	花園町	路	路	-	-	-					
						口	40						
は	盤若野町	東三階町	日室町	路	路	-	-	-					
						上記以外	35	2.8			(純) 4.2	(純) 4.5	(純) 2.6
						イ, ロ, ハ	2.5	(周) 比準			(周) 比準		
ひ	日室町	松本町	万行町	路	路	-	-	-					
						上記以外	30	1.9			(純) 4.2	(純) 4.5	(純) 2.6
ふ	藤野町	上記以外	藤野町	路	路	-	-	-					
						農用地区域以外	40	2.4			(中) 19.0	(中) 35.0	(中) 37.0
						農用地区域					(純) 4.2	(純) 4.5	(純) 2.6
						農用地区域					(純) 4.2	(純) 4.5	(純) 2.6

署名七尾

市町村名	適用地域名			借地権割合(%)	評価方式又は評価倍率等							
	音順	町名又は大字名	丁目又は字名		市調の別	宅地(倍)	田(倍)	畑(倍)	山原	林野(倍)		
七尾市	七尾市	藤橋町	農用地区域以外	路	路	(周) 比準	(周) 比準					
			農用地区域			2.9	(純) 4.2	(純) 4.5				
			丑			2.4	-					
			未			2.2	(周) 比準	(周) 比準				
	七尾市	府中町	甲	路	路	(市) 比準						
			上記以外			2.1	(純) 4.2	(純) 4.5			(純) 2.6	
	七尾市	古府町	い, に, へ	路	路	(周) 比準	(周) 比準	(市) 比準				
			ろ, ほ, ち, り, ぬ, る, た, れ, そ			2.4	(純) 4.2	(純) 4.5			(純) 2.6	
			農用地区域以外				(中) 20.0	(中) 35.0			(中) 28.0	
	七尾市	古城町	古屋敷町	報国町	路	路	-	-	-			
上記以外							30	2.6	(純) 4.2			(純) 4.5
七尾市	細口町	農用地区域以外	路	路	(周) 比準	(周) 比準	(市) 比準					
		農用地区域			40	2.9	(純) 4.2			(純) 4.5	(純) 2.6	
七尾市	町屋町	満仁町	松百町	路	路	-	-	-				
						上記以外	35	(純) 4.2			(純) 4.5	(純) 2.6
						オ及び国道沿い	30	1.9				
七尾市	松本町	万行町	三島町	路	路	-	-	-				
						上記以外	40	3.9			(中) 24.0	(中) 38.0
七尾市	万行町	1~5	路	路	(中) 31.0		(中) 28.0					
		農用地区域以外			40	2.3	(純) 4.2			(純) 4.5	(純) 2.6	
		農用地区域			35	(純) 4.2	(純) 4.5			(純) 2.6		
七尾市	三室町	水上町	御椀町	路	路	-	-	-				
						上記以外	30	2.6			(純) 4.2	(純) 4.5
七尾市	御椀町	御椀町	御椀町	路	路	-	-	-				
						上記以外	30	2.5			(純) 4.2	(純) 4.5

署名 七 尾

市町村名	適用地域名		市調の別	借地権割合(%)	評価方式又は評価倍率等				
	音順	町名又は大字名 丁目又は字名			宅地(倍)	田(倍)	畑(倍)	山原	林野(倍)
七尾市	み	湊町	路	路					
		南藤橋町	南藤橋通り	45	2.5				
	む	虫崎町	上記以外	40	2.4	(周)比準	(周)比準		
			臨港貨物線より北側	30	2.6	(純)4.2	(純)4.5	(純)2.6	
	も	本府中町	上記以外	路	路				
			農用地区域以外	45	1.7	(周)比準	(周)比準	(市)比準	
	矢田新町	臨港貨物線より西側	上記以外の国道沿い	路	路				
			上記以外	40	2.5	(周)比準	(周)比準		
	山崎町	上記以外	臨港貨物線より西側	30	2.5	(純)4.2	(純)4.5	(純)2.6	
			上記以外	40	2.8				
	大和町	臨港貨物線より西側	上記以外	路	路				
			農用地区域以外	40	2.4	(周)比準	(周)比準		
	八幡町	い,ろ,は	農用地区域	30	2.5	(純)4.2	(純)4.5	(純)2.6	
			農用地区域以外	40	3.1	(中)22.0	(中)36.0		
	矢田町	上記以外	上記以外	35		(純)4.2	(純)4.5	(純)2.6	
			農用地区域以外	40	2.8	(周)比準	(周)比準	(市)比準	
	湯川町	ロ,ハ,ニ,ト,ネ	農用地区域	40	2.8	(中)29.0	(中)42.0	(中)45.0	
			農用地区域以外	30	2.6	(純)4.2	(純)4.5	(純)2.6	
	若林町	金波荘ホテルからホテルななかまで	上記以外	35	2.3				
			加賀屋から江月園まで	55	1.1				
和倉町	和歌崎	海側	50	2.1					
		上記以外	50	1.9					
上記以外	上記以外のヨ	上記以外のヌ,ヲ,ワ	40	2.1	(周)比準	(周)比準			
		リ,ル,キ,ニ,チ	40	2.0			(市)比準		
上記以外	しらさぎ団地	上記以外	40	4.5					
		上記以外	30	2.6	(純)4.2	(純)4.5	(純)2.6		

署名 七 尾

市町村名	適用地域名		市調の別	借地権割合(%)	評価方式又は評価倍率等				
	音順	町名又は大字名 丁目又は字名			宅地(倍)	田(倍)	畑(倍)	山原	林野(倍)
羽咋市	旭町	一部	路	路					
		上記以外	50	2.6			(周)比準	(市)比準	
	栗原町	国道沿い	上記以外	40	3.3	(純)4.3	(純)4.5	(純)2.7	
			上記以外	35		(中)16.0	(中)30.0	(中)50.0	
	飯山町	国道及び飯山商店街通り	上記以外	40	2.9				
			上記以外	35	1.6	(純)4.3	(純)4.5	(純)2.7	
	一の宮町	上記以外	上記以外	40	2.1	(中)19.0	(中)37.0		
			上記以外	35	3.4				
	石野町	県道氷見、羽咋線沿い	上記以外	35	1.8				
			上記以外	30	1.7	(純)4.3	(純)4.5	(純)2.7	
	大川町	キ	上記以外	40	2.2				(中)50.0
			上記以外	40	2.0	(周)比準	(周)比準		
	大川町2丁目	国道沿い	ウメダカープラザから羽咋ダイハツまで	40	2.4				(市)比準
			羽咋大橋から香華園まで	40	1.8				
	太田町	県道氷見、羽咋線沿い	上記以外	40	1.7	(中)24.0	(中)42.0	(中)50.0	
			上記以外	40	2.1	(中)16.0	(中)30.0		
	尾長町	上記以外	上記以外	35	1.8			(純)4.5	
			上記以外	40	3.4				
	鹿島路町	上記以外	上記以外	35	2.4	(純)4.3		(純)2.7	
			上記以外	30				(純)4.7	
上白瀬町	上記以外	上記以外	35	1.4			(純)4.5		
		上記以外	40	2.6					
釜屋町	国道沿い	出口	40	2.4			(周)比準	(市)比準	
		上記以外	40	2.3	(周)比準	(周)比準	(市)比準		

署名七尾

市町村名	適用地域名			借地権割合(%)	評価方式又は評価倍率等							
	音順	町名又は大字名	丁目又は字名		市調の別	宅地(倍)	田(倍)	畑(倍)	山原	林野(倍)		
か	川原町	一部		路	路	-	-	-				
		上記以外				45	2.3					
羽	御坊山町	1~4, 7, 8		40	チ	1.9	(周)比準	(周)比準	(市)比準			
		メ	2.2									
		上記以外	1.8									
さ	酒井町			30	1.9							
昨	し	四町		35	志々見町	3.2	2.6	(純)4.5	(純)2.7			
		寺家町	40							(純)4.7		
		柴垣町										
		島出町	路							路	(周)比準	(周)比準
昨	し	下曾弥町		35	白瀬町	2.0	(純)4.3	(純)4.5	(純)2.7			
		新保町	40							(中)15.0	(中)42.0	(中)44.0
		上記以外	35							3.4		
市	す	菅池町		30	千石町	1.7		(純)4.5				
		千田町	35							(純)4.3	(純)2.7	
	た	滝町		30	滝谷町	1.7		(純)4.7				
		千路町	35							2.1		
	ち	千里浜町	一部		路	路	-	-	-	(周)比準	(市)比準	
			上記以外				40	3.3	(純)4.5			

署名七尾

市町村名	適用地域名			借地権割合(%)	評価方式又は評価倍率等						
	音順	町名又は大字名	丁目又は字名		市調の別	宅地(倍)	田(倍)	畑(倍)	山原	林野(倍)	
ち	千里浜町	上記以外		40	2.4	-	-	-	(中)34.0		
		中央町				路	路	(周)比準	(周)比準	(市)比準	
つ	土橋町			35	1.8	(純)4.3	(純)4.5	(純)2.7			
		円井町									
つ	鶴多町	ホの部		40	2.8	(中)32.0	(中)38.0	(中)44.0			
		上記以外	農用地区域以外						2.3	(純)4.3	(純)4.5
な	中川町			35	1.3						
に	西釜屋町	国道沿い		40	2.4	(周)比準	(周)比準	(市)比準			
		上記以外	農用地区域以外						3.0	(中)32.0	(中)38.0
は	羽昨町	農用地区域以外		35	2.2	(中)32.0	(中)38.0	(中)44.0			
		農用地区域	農用地区域						(純)4.3	(純)4.5	(純)2.7
昨	東釜屋町	農用地区域以外		35	2.2	(中)32.0	(中)38.0	(中)44.0			
		農用地区域	農用地区域						(純)4.3	(純)4.5	(純)2.7
ひ	東川原町	ホ,ヘ,ト(旧羽昨町)		45	2.8	(中)32.0	(中)38.0	(中)44.0			
		ト(上記以外),チ,苗代(旧川原町)	2.7						(周)比準	(周)比準	(市)比準
		ワ	2.4								
ひ	東的場町	苗代(旧川原町を除く),砂田		40	3.6	(中)46.0	(中)56.0	-			
		農用地区域以外	農用地区域						1.8	(中)32.0	(中)38.0
ひ	菱分町	上記以外		35	2.0	(中)32.0	(中)38.0	(中)44.0			
		農用地区域以外	農用地区域						(純)4.3	(純)4.5	(純)2.7
兵	兵庫町	寅,辰,己	国道沿い	40	2.2	-	(周)比準	(市)比準			
		午,未,卯	上記以外						(中)42.0	(中)54.0	
		イ,ロ,ハ,ニ及び農用地区域		30	(純)4.3	(純)4.5	(純)2.7				

署名七尾

市町村名	適用地域名		市調の別	借地権割合(%)	評価方式又は評価倍率等					
	音順 町名又は大字名	丁目又は字名			宅地(倍)	田(倍)	畑(倍)	山原	林野(倍)	
羽	ひ	兵庫町	上記以外	40	2.2	(中) 16.0	(中) 30.0	(中) 26.0		
	ふ	深江町			3.2					
		福水町		30	1.6	(純) 4.3	(純) 4.5	(純) 2.7		
	ほ	本町		路	路	(周) 比準	(周) 比準	(市) 比準		
		本江町				30	1.6	(純) 4.3	(純) 4.5	(純) 2.7
		堀替新町								
	ま	松ヶ下町	砂田, 松ヶ下	40	3.6	(中) 46.0	(中) 54.0			
			柳橋							
		上記以外	農用地区域以外	35	1.8	(中) 32.0	(中) 38.0	(中) 44.0		
			農用地区域							
的場町		子浦川以西	路	路	(周) 比準	(周) 比準				
		子浦川 以東			農用地区域以外	40	2.6	(中) 29.0	(中) 38.0	
	農用地区域									
み	神子原		30	1.6	(純) 4.3	(純) 4.5	(純) 2.7			
	三ツ屋		40	1.8						
	南中央町	国道沿い	45	2.2						
		上記以外	農用地区域以外	40	3.0	(中) 32.0	(中) 38.0	(中) 44.0		
	農用地区域	35	3.0	(純) 4.3	(純) 4.5	(純) 2.7				
や	柳田町	国道沿い	40	3.9		(周) 比準	(市) 比準			
		上記以外	35	2.5	(純) 4.3	(純) 4.5	(純) 2.7			
	柳橋町	堂田	40	3.6	(中) 45.0	(中) 56.0				
		柳橋								
	上記以外	農用地区域以外	35	1.8	(中) 32.0	(中) 38.0	(中) 44.0			
		農用地区域								
宿屋町		35	2.4	(純) 4.3	(純) 4.5	(純) 2.7				
よ	四柳町		35	1.8						
	吉崎町									

署名七尾

市町村名	適用地域名		市調の別	借地権割合(%)	評価方式又は評価倍率等						
	音順 町名又は大字名	丁目又は字名			宅地(倍)	田(倍)	畑(倍)	山原	林野(倍)		
羽	り	立開町	/	35	1.7	(純) 4.3	(純) 4.5	(純) 2.7			
	上	上記以外									
鹿	か	金丸	/	40	1.7						
		又, れ			1.9	(純) 4.0	(純) 3.8				
	上記以外	2.2									
	と徳丸	30			2.0		(純) 2.3				
	西	に西馬場			40	2.1	(周) 比準	(周) 比準			
町	の	能登部	鹿西タクシーから鳥毛写真館まで	40	1.8	(純) 4.0	(純) 3.8				
		上記以外									
	上	上記以外		25	1.7						
鳥	す	末坂	/	30	1.9						
		瀬戸			2.5	3.1	(純) 3.8	(純) 3.8			
	は	羽坂			30	1.5					
	ひ	一青			25	1.8					
	屋	よ			良川	良川駅から良川自動車商会まで 良川駅から一青交差点まで 鳥屋公民館から良川公民館まで	40	2.0	(周) 比準	(周) 比準	(純) 2.3
					上記以外の14字, 口字			2.2			
上		上記以外	30	2.9	(純) 3.8		(純) 3.8				
町	上	上記以外	25	1.5							
鹿	あ	在江	/	30	2.2	(純) 3.8	(純) 3.9				
		井田			40		(周) 比準	(周) 比準			
	く	久町木			30	1.4	(純) 3.8	(純) 3.9			
	た	高畠			40	3.9	(周) 比準	(周) 比準			
		武部					30	1.6	(純) 3.8	(純) 3.9	
町	に	二宮	山本正太郎理容店から二宮川まで	40	2.2	(周) 比準	(周) 比準	(市) 比準			
上	上記以外	農用地区域以外				(純) 3.8	(純) 3.9	(純) 2.4			
	の	国道沿い	農用地区域								

署名		七尾		適用地域名		評価方式又は評価倍率等										
市町村名	音順	町名又は大字名	丁目又は字名	市調の別	借地権割合(%)	宅地(倍)	田(倍)		畑(倍)	山原	林野(倍)					
							(倍)	(倍)								
鹿島町	鹿島町	宮	上記以外		40	2.2										
		水			30	2.0	(純) 3.8	(純) 3.9	(純) 2.4							
		上記以外			25	1.6										
田鶴浜町	田鶴浜町	津			30	1.9	(純) 5.4	(純) 4.4								
		鶴	滝中珠算塾から杉森菓子店まで		40	2.2	(周) 比 準	(周) 比 準								
		浜	上記以外			2.5										
		西			30	1.4				(純) 2.4						
		尾	国道沿い			2.0	(純) 5.4	(純) 4.4								
		上記以外			25	1.9										
中島町	中島町	師			30	1.9	(純) 3.6	(純) 4.3								
		鹿島台														
		小牧台														
		外														
		田岸														
		豊田														
		中島	中島農協から大黒衣料店まで									40	1.8	(周) 比 準	(周) 比 準	
上記以外																
浜田	耕	30	1.6	(純) 3.6	(純) 4.3											
上記以外			1.4													
横見		25	1.7													
上記以外			1.2													
能登島町	能登島町	目			30	2.6										
		向田										2.5				
		須曾										2.0				
		閨										25	1.7	(純) 3.6	(純) 3.7	(純) 2.4
		野崎											30	2.0		
		半浦										25	1.7			

署名		七尾		適用地域名		評価方式又は評価倍率等										
市町村名	音順	町名又は大字名	丁目又は字名	市調の別	借地権割合(%)	宅地(倍)	田(倍)		畑(倍)	山原	林野(倍)					
							(倍)	(倍)								
能登島町	能登島町	上記以外			25	1.7	(純) 3.6	(純) 3.7	(純) 2.4							
押水町	押水町	今	国道沿い		40	1.3										
		浜	上記以外									30	1.1			
		野	県道沿い									25	1.6	(純) 3.7	(純) 3.8	(純) 2.4
		上記以外											1.3			
		吉田	県道沿い									25	1.4			
		上記以外											1.5			
田	上記以外		1.4													
上記以外			1.5													
志雄町	志雄町	市	国道沿い		30	2.6										
		浦	上記以外									25	1.7	(純) 3.7	(純) 3.6	
		浪	田村食品店から志雄タクシーまで										40	1.4	(周) 比 準	(周) 比 準
		敷	上記以外									30	1.6			
		波	国道沿い										1.8	(純) 3.7	(純) 3.6	(純) 2.2
		瀬	上記以外									25	1.6			
上記以外		1.7														
志賀町	志賀町	田			30											
		岩														
		内										25	1.5			
		雲														
		島										30		(純) 3.3	(純) 4.5	(純) 2.4
		山											1.6			
林		40	1.5													
田			2.0													
今江		30	1.6													
清水			45	2.0												
吉	加茂野理容院から於古川橋まで															
末	上記以外		30	1.6												
浜	伴長石油からマキオカ洋品店まで															

署名 七尾

市町村名	適用地域名			借地権割合(%)	評価方式又は評価倍率等					
	音順	町名又は大字名	丁目又は字名		市調の別	宅地(倍)	田(倍)	畑(倍)	山原	林野(倍)
志賀町	た	高浜	上記以外		40	2.1				
			館開		25	1.5				
			谷屋		30					
	と	徳田	上記以外		25	1.6				
			長沢		30	1.5				
	な	長田	上記以外		25	1.6	純) 3.3	純) 4.5	純) 2.4	
			直海		30	1.5				
	ひ	火打谷	上記以外		25	1.6	純) 3.3	純) 4.5	純) 2.4	
			福野		30	1.5				
	ほ	仏木	上記以外		25	1.6				
			堀松		30	1.5				
	ま	松ノ木	上記以外		25	1.6				
			牧山		30	2.0			(中) 7.3	
	や	矢蔵谷	大和団地分譲地内		25	1.6				
上記以外			30	2.0			(中) 7.3			
よ	宿女田	大和団地分譲地内	25	1.6						
		上記以外	30				純) 2.4			
上記以外			25							
富来町	き	切留	上記以外		25	2.0				
			酒見		40	2.2				
	さ	里本江	上記以外		25	1.6	純) 3.7	純) 3.6	純) 2.1	
			高田		25	1.5				
	ち	地頭	バスターミナルから服部等酒店まで		40	1.8				
			上記以外		25	1.6				
上記以外			25							

署名 輪島

市町村名	適用地域名			借地権割合(%)	評価方式又は評価倍率等						
	音順	町名又は大字名	丁目又は字名		市調の別	宅地(倍)	田(倍)	畑(倍)	山原	林野(倍)	
輪島市	あ	海士町	上記以外		45	3.8					
			い		稲舟町	農用地区域以外	2.3	(周) 比準	(周) 比準	純) 1.9	
						農用地区域	3.2	(周) 比準	(周) 比準		
	か	河井町	1部		喫茶セシボンからニューマートまで	1.06					
					山西理容店からフードショップおおつかまで	1.0					
			2部		インテリアあいしょうからふみずしまで	1.1					
					島中金物店から大下新聞店まで	1.0					
			4部		中央通り	広谷旅館から米沢商店まで	1.1				
						上記以外	1.8				
			6部		6部	上記以外	1.3				
						上記以外	1.5				
			15部		90番地	上記以外	1.6				
						上記以外	3.0	(周) 比準	(周) 比準	純) 1.9	
			駅前通り		駅前通り	レストランクローバから東旅館まで	2.3				
岡島電器店から北陸銀行輪島支店まで(上記以外)	1.0										
19部	19部	民宿さかしたから輪島塗木ノ屋まで	1.2								
		上記以外	1.7	(周) 比準	(周) 比準						
22部	22部	上記以外	3.0								
		上記以外	1.7	(周) 比準	(周) 比準						
釜屋谷町			40	3.0							
し	新橋通			2.4							
す	杉平町	県道沿い	2.0								
		上記以外	2.3								
た	宅田町	上記以外	45	3.8	(周) 比準	(周) 比準	純) 1.9				
		上記以外	2.9	純) 2.9	純) 5.9						
ち	中段町	国道沿い	2.3	(周) 比準	(周) 比準						
		上記以外	2.9	純) 2.9	純) 5.9						
つ	塚田町			2.3	(周) 比準	(周) 比準					
と	稲屋町	上記以外	40	3.0	純) 2.9	純) 5.9					
		上記以外	2.3	(周) 比準	(周) 比準						
な	長井町	国道沿い		3.0	(周) 比準	(周) 比準					

署名 輪 島

市町村名	適用地域名			市調の別	借地権割合 (%)	評価方式又は評価倍率等				
	音順	町名又は大字名	丁目又は字名			宅地 (倍)	田 (倍)	畑 (倍)	山原	林野 (倍)
門前町	も	本市			35	1.8	純 4.2	純 5.6	純 2.3	
	上	記以外			30					
穴水町	い	岩車	3字~10字のうち別荘予定地		30	1.9	純 3.7	純 6.5	(中) 39.6	
			上記以外							
	う	鶴島	イ,ニ 農用地区域以外		40	2.5	(周) 比 準	(周) 比 準		
			上記以外							
		乙ヶ崎			50	1.9	(周) 比 準	(周) 比 準		
			ろ							
		お大町	ニ,ト,チ,リのうち鉄道線から河内の間	道路沿い		1.3	(周) 比 準	(周) 比 準	純 3.2	
				上記以外						
			い,ハ,ホ	道路沿い		1.5	(周) 比 準	(周) 比 準		
				上記以外						
			ニ,ト,チ,リのうち上記以外	道路沿い		45	(周) 比 準	(周) 比 準		
				上記以外						
			上記以外			1.9	純 3.7	純 6.5		
		か川島	イ			50	1.5	(周) 比 準	(周) 比 準	
ロ,ハ,カ										
		レ,ソ,ツ,ナ,ヨ,ネ			45	1.6	(周) 比 準	(周) 比 準		
			上記以外							
	鹿波	モ部のうち別荘予定地			1.9	純 3.7	純 6.5	(中) 15.8		
			上記以外							
	く此木	県道沿い			3.4	(中) 7.4	(中) 13.0	純 3.2		
			上記以外							
	そ曾良	2字のうち別荘予定地			30	1.9	純 3.7	純 6.5	(中) 15.8	
			上記以外							
	ね根木	14字のうち別荘予定地			1.9	純 3.7	純 6.5	(中) 15.8		
			上記以外							
	上記以外									純 3.2

署名 輪 島

市町村名	適用地域名			市調の別	借地権割合 (%)	評価方式又は評価倍率等				
	音順	町名又は大字名	丁目又は字名			宅地 (倍)	田 (倍)	畑 (倍)	山原	林野 (倍)
能登町		新1字	千間書店から田村贈答品店まで		50	1.3				
			中山精肉店から浜口長生堂まで							
			上記以外	水口自転車店から山田時計店まで		1.0				
				上記以外						
		タの部	石田タイヤ商会からさつま呉服店まで		50	1.9	-	-	-	
		上記以外の	1番地~37番地		50	1.3	-	-	-	
		上記以外の	上記以外		50	1.0	-	-	-	
		字出津	ホ,ト,ム,ヘ,キの部		45	1.5	-	-	-	
			ウの部		45	3.0	-	-	-	
		山分	1字		45	1.7	(周) 比 準	(周) 比 準		
2字										
		1番地~10番地		45	4.0	-	-	-		
										上記以外
		3字		45	2.4	-	-	-		
										上記以外
	上記以外			45	4.3	-	-	-	(純) 2.2	
										上記以外
	鶴川			45	1.7	純 3.6	純 6.5			
										上記以外
	さ崎山			40	3.2	-	-	-		
										上記以外
	ふ藤波	国道沿い		45	1.9	(周) 比 準	(周) 比 準			
										上記以外
	上記以外			40	3.6	-	-	-		
										上記以外
	上記以外			30	2.4	純 3.6	純 6.5			
										上記以外
柳田村	い	石井			40	2.0				
			上記以外							
	か	上町	宇出津・町野線沿い			30	4.3			
			上記以外							
さ	笹川				1.6	純 3.8	純 4.4	純 2.3		
		上記以外								
や	柳田	仁・松・梅の部			40	1.9				

署名		輪島		適用地域名		評価方式又は評価倍率等				
市町村名	音順	町名又は大字名	丁目又は字名	市調の別	借地権割合(%)	宅地(倍)	田(倍)	畑(倍)	山原	林野(倍)
		上記以外		30						
内浦町	い	市の瀬	下市の瀬		40	4.5				
			上記以外		35	2.4				
	お	小木	15字		50	4.6				
			17字, 18字			4.1	純 4.1	純 5.3		
			10字		45	3.6				
			1丁目~3丁目			6.7				
			上記以外			3.3				
	ま	松波	本町通り		50	1.5	-	-		純 2.0
			上記以外の鍛冶町			2.3	純 4.1	純 5.3		
			御坊町・長谷川		45	4.2				
イ, ロ, ハ(道路沿い)			2.6			(中) 17.6	(中) 32.4			
上記以外の国道沿い			40							
上記以外	2.4	純 4.1		純 5.3						
		上記以外		30						

署名		適用地域名		評価方式又は評価倍率等						
市町村名	音順	町名又は大字名	丁目又は字名	市調の別	借地権割合(%)	宅地(倍)	田(倍)	畑(倍)	山原	林野(倍)

II. 路線価設定地域図の部

地域区分	適用地域	正面路線価 (1平方メートル当り)				
		6万円以上	5万円以上	4.5万円以上	4万円以上	3.5万円以上
繁華街、高級商業、普通商業 及び併用住宅の各地域	金沢市	6.0*	5.0*	5.0*	—*	—*
	松任市、野々市町	5.5	5.0	5.0	—	—
	小松市	5.0	5.0	4.5	—	—
	七尾市、羽咋市	5.0	5.0	4.5	4.0	—
上記以外の地域	金沢市	5.5	5.0	4.5	4.0	4.0
	松任市、小松市、七尾市	5.0	5.0	4.5	4.0	4.0
	野々市町	5.0	4.5	4.0	4.0	4.0
	羽咋市	—	5.0	4.0	4.0	4.0

税務署別目次

税務署名	市町名	頁	税務署名	市町名	頁
金 沢	金 沢 市	II - 9	小 松	小 松 市	II - 244
	内 灘 町	II - 192			
松 任	松 任 市	II - 204	七 尾	七 尾 市	II - 266
	野 々 市 町	II - 218		羽 咋 市	II - 274

市町村名		町名又は大字名	丁目又は字名	市地	町地	田	畑	山林	雑種
市	市	上記以外		40	4.5				
	市	上記以外		35	3.4				
町	町	15字		37	4.2				
		17字、18字		41	4.1	4.1	2.1		
	町	10字		45	4.7				
		17日-3丁目		45	4.7				
村	村	上記以外		45	4.7				
		3町通		45	4.7				
	村	上記以外の自治町		45	4.7				
		自治町、自治町		45	4.7				
		自治町、自治町		45	4.7				
村	上記以外		45	4.7					

部 図 城 町 宝 瑞 面 縣 韶 . II

市町村名		町名又は大字名	丁目又は字名	市地	町地	田	畑	山林	雑種
市	市	上記以外		40	4.5				
町	町	上記以外		35	3.4				
村	村	上記以外		40	4.5				

市	町	村	市	町	村	市	町	村
1-311	市	鎮	1-312	市	鎮	1-313	市	鎮
1-314	市	鎮	1-315	市	鎮	1-316	市	鎮
1-317	市	鎮	1-318	市	鎮	1-319	市	鎮

適用上の留意事項

- 各図の路線価は1平方メートル当たりとし、1,000円単位で示した。
ただし、2万円以下は、1,000円単位で100円位まで表示した。
- 路線価設定地域内の地区区分の適用地域は、道路を中心としての全地域とする。
- 路線価設定地域内の借地権割合は次による。

地域区分	適用地域	正面路線価 (1平方メートル当たり)				
		6万円以上	3万円以上	1.5万円以上	9千円以上	3千円以上
繁華街、高度商業、普通商業 及び併用住宅の各地域	金沢市	60%	50%	50%	—%	—%
	松任市、野々市町	50	50	50	—	—
	小松市	50	50	45	—	—
	七尾市、羽咋市	50	50	45	45	—
上記以外の地域	金沢市	50	50	45	40	40
	松任市、小松市、七尾市、 羽咋市	—	50	45	40	40
	野々市町	—	50	45	40	40
	内灘町	—	50	40	40	40

地区区分	高度商業地区	普通商業地区 併用住宅地区	普通住宅地区 家内工業地区	中心工業地区	大工業地区
1636未満	1.00	1.00	1.00	1.00	1.00
1636以上 1818未満	0.99	—	—	—	—
1818以上 2000未満	0.98	—	—	—	—
2000以上 2181未満	0.97	—	—	—	—
2181以上 2363未満	0.96	—	—	—	—
2363以上 2545未満	0.95	—	—	—	—
2545以上 2727未満	0.94	—	—	—	—
2727以上 2909未満	0.93	—	—	—	—
2909以上 3091未満	0.92	—	—	—	—
3091以上 3273未満	0.91	—	—	—	—
3273以上 3455未満	0.90	—	—	—	—
3455以上 3637未満	0.89	—	—	—	—
3637以上 3819未満	0.88	—	—	—	—
3819以上 4001未満	0.87	—	—	—	—
4001以上 4183未満	0.86	—	—	—	—
4183以上 4365未満	0.85	—	—	—	—
4365以上 4547未満	0.84	—	—	—	—
4547以上 4729未満	0.83	—	—	—	—
4729以上 4911未満	0.82	—	—	—	—
4911以上 5093未満	0.81	—	—	—	—
5093以上 5275未満	0.80	—	—	—	—
5275以上 5457未満	0.79	—	—	—	—
5457以上 5639未満	0.78	—	—	—	—
5639以上 5821未満	0.77	—	—	—	—
5821以上 6003未満	0.76	—	—	—	—
6003以上 6185未満	0.75	—	—	—	—
6185以上 6367未満	0.74	—	—	—	—
6367以上 6549未満	0.73	—	—	—	—
6549以上 6731未満	0.72	—	—	—	—
6731以上 6913未満	0.71	—	—	—	—
6913以上 7095未満	0.70	—	—	—	—
7095以上 7277未満	0.69	—	—	—	—
7277以上 7459未満	0.68	—	—	—	—
7459以上 7641未満	0.67	—	—	—	—
7641以上 7823未満	0.66	—	—	—	—
7823以上 8005未満	0.65	—	—	—	—
8005以上 8187未満	0.64	—	—	—	—
8187以上 8369未満	0.63	—	—	—	—
8369以上 8551未満	0.62	—	—	—	—
8551以上 8733未満	0.61	—	—	—	—
8733以上 8915未満	0.60	—	—	—	—
8915以上 9097未満	0.59	—	—	—	—
9097以上 9279未満	0.58	—	—	—	—
9279以上 9461未満	0.57	—	—	—	—
9461以上 9643未満	0.56	—	—	—	—
9643以上 9825未満	0.55	—	—	—	—
9825以上 10007未満	0.54	—	—	—	—
10007以上 10189未満	0.53	—	—	—	—
10189以上 10371未満	0.52	—	—	—	—
10371以上 10553未満	0.51	—	—	—	—
10553以上 10735未満	0.50	—	—	—	—
10735以上 10917未満	0.49	—	—	—	—
10917以上 11099未満	0.48	—	—	—	—
11099以上 11281未満	0.47	—	—	—	—
11281以上 11463未満	0.46	—	—	—	—
11463以上 11645未満	0.45	—	—	—	—
11645以上 11827未満	0.44	—	—	—	—
11827以上 12009未満	0.43	—	—	—	—
12009以上 12191未満	0.42	—	—	—	—
12191以上 12373未満	0.41	—	—	—	—
12373以上 12555未満	0.40	—	—	—	—
12555以上 12737未満	0.39	—	—	—	—
12737以上 12919未満	0.38	—	—	—	—
12919以上 13101未満	0.37	—	—	—	—
13101以上 13283未満	0.36	—	—	—	—
13283以上 13465未満	0.35	—	—	—	—
13465以上 13647未満	0.34	—	—	—	—
13647以上 13829未満	0.33	—	—	—	—
13829以上 14011未満	0.32	—	—	—	—
14011以上 14193未満	0.31	—	—	—	—
14193以上 14375未満	0.30	—	—	—	—
14375以上 14557未満	0.29	—	—	—	—
14557以上 14739未満	0.28	—	—	—	—
14739以上 14921未満	0.27	—	—	—	—
14921以上 15103未満	0.26	—	—	—	—
15103以上 15285未満	0.25	—	—	—	—
15285以上 15467未満	0.24	—	—	—	—
15467以上 15649未満	0.23	—	—	—	—
15649以上 15831未満	0.22	—	—	—	—
15831以上 16013未満	0.21	—	—	—	—
16013以上 16195未満	0.20	—	—	—	—
16195以上 16377未満	0.19	—	—	—	—
16377以上 16559未満	0.18	—	—	—	—
16559以上 16741未満	0.17	—	—	—	—
16741以上 16923未満	0.16	—	—	—	—
16923以上 17105未満	0.15	—	—	—	—
17105以上 17287未満	0.14	—	—	—	—
17287以上 17469未満	0.13	—	—	—	—
17469以上 17651未満	0.12	—	—	—	—
17651以上 17833未満	0.11	—	—	—	—
17833以上 18015未満	0.10	—	—	—	—
18015以上 18197未満	0.09	—	—	—	—
18197以上 18379未満	0.08	—	—	—	—
18379以上 18561未満	0.07	—	—	—	—
18561以上 18743未満	0.06	—	—	—	—
18743以上 18925未満	0.05	—	—	—	—
18925以上 19107未満	0.04	—	—	—	—
19107以上 19289未満	0.03	—	—	—	—
19289以上 19471未満	0.02	—	—	—	—
19471以上 19653未満	0.01	—	—	—	—
19653以上 19835未満	0.00	—	—	—	—

相続税財産評価に関する基本通達

(抄)

(路線価方式による評価)

13 路線価方式により評価する宅地の価額は、その宅地の面する路線に付された路線価(水路価を含む。以下同じ。)を基とし、15(奥行価格通減)から20(不整形地、盲地、袋地等、崖地等の評価)までの定めにより計算した金額によって評価する。

(路線価)

14 前項の「路線価」は、宅地の価額がおおむね同一と認められる一連の宅地が面している路線(不特定多数の者の通行の用に供されている道路または水路をいう。以下同じ。)ごとに設定する。

路線価は、路線に接する宅地で次に掲げるすべての事項に該当するものについて、売買実例価額、精通者意見価格等を基として評定した1平方メートル当りの価額とする。

- (1) その路線のほぼ中央部にあること。
- (2) その一連の宅地に共通している地勢にあること。
- (3) その路線だけに接していること。
- (4) その路線に面している宅地の標準的な間口距離および奥行距離を有するく形または正方形のものであること。

(注) (4)の「標準的な間口距離および奥行距離」にはそれぞれ付表1の奥行価格通減率、付表5の間口狭小補正率および付表7の奥行短小補正率がいずれも1.00であり、かつ、付表6の奥行長大補正率の適用を要しないものが該当する。

(奥行価格通減)

15 一方のみが路線に接する宅地の価額は、路線価にその宅地の奥行距離に応じて付表1「奥行価格通減率表」に定める通減率を乗じて求めた価額にその宅地の地積を乗じて計算した価額によって評価する。

(側方路線影響加算)

16 正面と側方に路線がある宅地(以下「角地」という。)の価額は、次の(1)および(2)に掲げる価額の合計額にその宅地の地積を乗じて計算した価額によって評価する。

- (1) 正面路線(路線価の高い方の路線をいう。以下同じ。)の路線価に基づき計算した価額
- (2) 側方路線(路線価の低い方の路線をいう。)の路線価を正面路線の路線価とみなし、その路線価に基づき計算した価額に付表2「側方路線影響加算率表」に定める加算率を乗じて計算した価額

(二方路線影響加算)

17 正面と裏面に路線がある宅地の価額は、次の(1)および(2)に掲げる価額の合計額にその宅地の地積を乗じて計算した価額によって評価する。

- (1) 正面路線の路線価に基づき計算した価額
- (2) 裏面路線(路線価の低い方の路線をいう。)の路線価を正面路線の路線価とみなし、その路線価に基づき計算した価額に付表3「二方路線影響加算率表」に定める加算率を乗じて計算した価額

(三方または四方路線影響加算)

18 三方または四方に路線がある宅地の価額は、16(側方路線影響加算)および前項に定める方法を併用して計算したその宅地の価額にその宅地の地積を乗じて計算した価額によって評価する。

(三角地の評価)

19 三角地の価額は、15(奥行価格通減)の定めにより計算した価額に三角地の最小角の度数および面積に応じて付表4「三角地補正率表」に定める三角地補正率を乗じて求めた価額にその三角地の地積を乗じて計算した価額によって評価する。

この場合における補正率は、「角度補正率表」および「面積補正率表」によって求めた補正率のうち、いずれか大きい方の率によるものとする。

(不整形地、盲地、袋地等、崖地等の評価)

20 不整形地、盲地、袋地等、崖地等の評価は、その形状等に応じ、それぞれ次に掲げるところによる。

(1) 不整形地

不整形地の価額は、その不整形の程度、位置および地積の大小に応じ、次のイからハまでに掲げる価額を基とし、その近傍の宅地との均衡を考慮して、その価額からその価額の100分の30の範囲内において相当と認める金額を控除した価額によって評価する。

イ、次図のように不整形地を区分して整形地がえられる宅地は、その区分してえられる不整形地について、15(奥行価格通減)から前項までの定めによって計算した価額

—— 線 不整形地
----- 線 整形地に区分した線

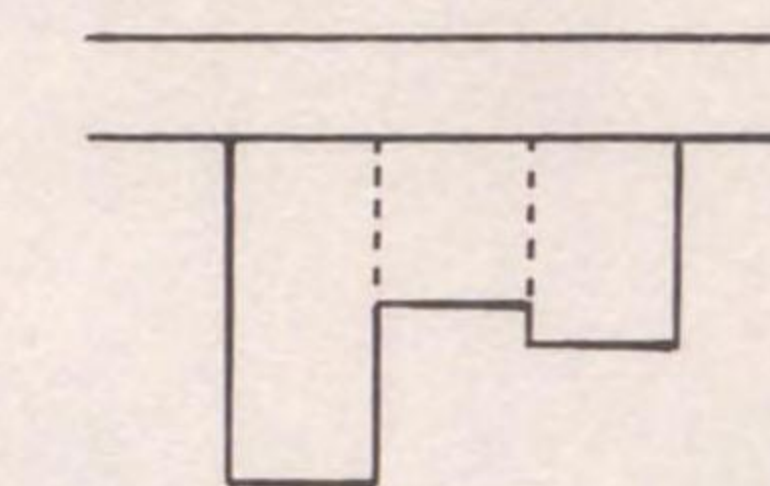

ロ、次図のような宅地は、その宅地の地積をその間口距離で除してえた計算上の奥行距離を基として、15(奥行価格通減)から18(三方または四方路線影響加算)までの定めによって計算した価額

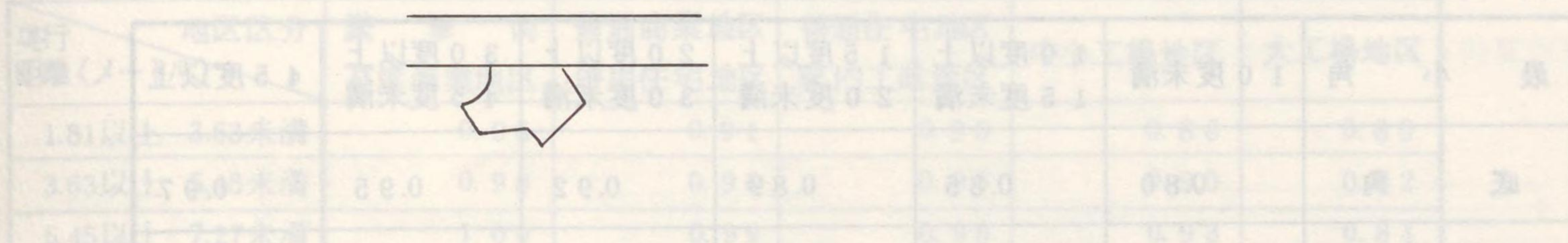

ハ、次図のような宅地は、これに近似する整形地について、15《奥行価格通減》から前項までの定めによって計算した価額

—— 線 不整形地
 - - - 線 近似整形地

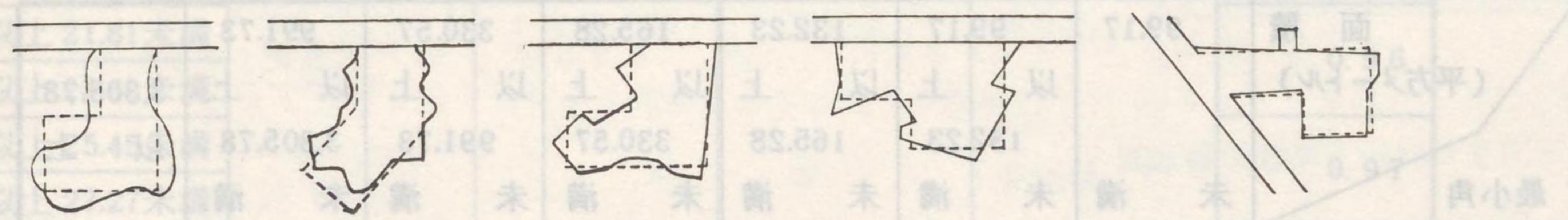

(2) 盲地

盲地の価額は、原則として、実際に利用している路線に接する宅地とあわせて評価した価額から盲地以外の宅地の価額に相当する価額を控除した価額を基とし、その近傍の宅地との均衡を考慮して、その価額からその価額の100分の80の範囲内において相当と認める金額を控除した価額によって評価する。

(3) 袋地等

次に掲げる宅地（不整形地、盲地および三角地を除く。）の価額は、15《奥行価格通減》の定めにより計算した1平方メートル当りの価額に、それぞれ次に掲げる補正率表に定める補正率を乗じて求めた価額にこれらの宅地の地積を乗じて計算した価額によって評価する。この場合において、地積が大きいもの等にあつては、近傍の宅地の価額との均衡を考慮し、それぞれの補正率を適宜修正することができる。

イ、袋地および間口の狭小な宅地、付表5「間口狭小補正率表」

ロ、奥行が長大な宅地、付表6「奥行長大補正率表」

ハ、奥行が短小な宅地、付表7「奥行短小補正率表」

(4) 崖地等

崖地等で通常の用途に供することができないと認められる部分を有する宅地の価額は、その宅地のうちに存する崖地等が崖地等でないとした場合の価額に、その宅地の総地積に対する崖地部分等通常の用途に供することができないと認められる部分の地積の割合に応じて付表8「崖地補正率表」に定める補正率を乗じて計算した価額によって評価する。

付表 1

奥行価格通減率表

奥行 距離(メートル)	地区区分	繁華街 高度商業地区	普通商業地区 併用住宅地区	普通住宅地区 家内工業地区	中小工場地区	大工場地区
16.36 未満		1.00	1.00	1.00	1.00	1.00
16.36 以上	18.18 未満	0.99				
18.18 以上	20.00 未満	0.98				
20.00 以上	21.81 未満	0.97	0.99			
21.81 以上	23.63 未満	0.96	0.98			
23.63 以上	25.45 未満	0.95	0.97	0.99		
25.45 以上	27.27 未満	0.93	0.96			
27.27 以上	29.09 未満	0.92	0.95	0.98		
29.09 以上	30.90 未満	0.90	0.93			
30.90 以上	32.72 未満	0.89	0.92	0.97		
32.72 以上	34.54 未満	0.87	0.91	0.96		
34.54 以上	36.36 未満	0.86	0.90	0.95		
36.36 以上	38.18 未満	0.84	0.89	0.94		
38.18 以上	40.00 未満	0.83	0.88	0.93		
40.00 以上	41.81 未満	0.81	0.87			
41.81 以上	43.63 未満	0.80	0.86	0.92		
43.63 以上	45.45 未満	0.79	0.85	0.91		
45.45 以上	47.27 未満	0.78	0.84			
47.27 以上	49.09 未満	0.77	0.83	0.90		
49.09 以上	50.90 未満	0.76	0.82			
50.90 以上	52.72 未満	0.75	0.81	0.89	0.98	
52.72 以上	54.54 未満	0.74	0.80			
54.54 以上	56.36 未満	0.73	0.79			
56.36 以上	58.18 未満	0.72	0.78	0.88		
58.18 以上	60.00 未満	0.71	0.77			
60.00 以上	61.81 未満	0.70	0.76		0.96	
61.81 以上	63.63 未満	0.69	0.75	0.87		
63.63 以上	65.45 未満	0.68	0.74			
65.45 以上	67.27 未満	0.67	0.73			
67.27 以上	69.09 未満		0.72	0.86	0.94	
69.09 以上	70.90 未満	0.66	0.71			
70.90 以上	72.72 未満	0.65	0.70	0.85		
72.72 以上	81.81 未満	0.64	0.69	0.84	0.92	
81.81 以上	90.90 未満	0.62	0.68	0.83	0.90	
90.90 以上	100.00 未満		0.67	0.82	0.88	
100.00 以上	109.09 未満	0.61	0.66	0.81	0.86	
109.09 以上		0.60	0.65	0.80	0.85	

付表 2

側方路線影響加算率表

地区区分	加算率	
	角地の場合	準角地の場合
高度商業地区	0.150	0.075
普通商業地区 併用住宅地区	0.100	0.050
普通住宅地区 家内工業地区	0.070	0.035
中小工場地区 大工場地区	0.050	0.025

(注) 準角地とは、次図のように一系統の路線の屈折部の内側に位置するものをいう。

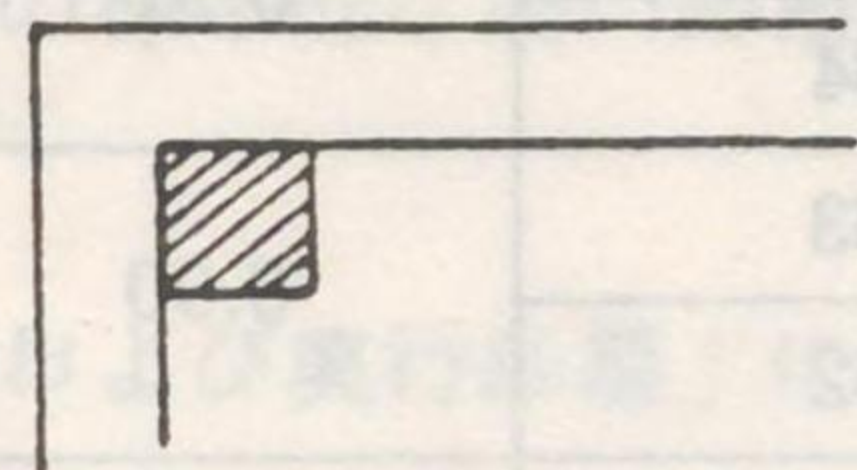

付表 3

二方路線影響加算率表

地区区分	加算率
高度商業地区	0.07
普通商業地区 併用住宅地区	0.05
普通住宅地区 家内工業地区	0.03
中小工場地区 大工場地区	0.03

付表 4

三角地補正率表

(1) 角度補正率表

最小角	10度未満	10度以上 15度未満	15度以上 20度未満	20度以上 30度未満	30度以上 45度未満	45度以上
底角	0.80	0.85	0.89	0.92	0.95	0.97
対角	0.75	0.81	0.86	0.90	0.93	0.95

(注) 逆三角地および盲地の三角地補正は、最小角が底角の場合であっても、対角の場合の補正率を適用するものとする。

(2) 面積補正率表

面積 (平方メートル)	99.17	99.17 以上	132.23 以上	165.28 以上	330.57 以上	991.73 以上	3,305.78 以上
最小角	未満	未満	未満	未満	未満	未満	未満
30度未満	0.75	0.75	0.80	0.85	0.90	0.95	0.98
30度以上	0.80	0.85	0.85	0.90	0.95	0.98	0.98

付表 5

間口狭小補正率表

間口距離 (メートル)	地区区分 高度商業地区	繁華街 普通商業地区 併用住宅地区	普通住宅地区 家内工業地区	中小工場地区	大工場地区
1.81未満	0.80	0.80	0.80	0.80	0.80
1.81以上 3.63未満	0.90	0.90	0.86	0.84	0.82
3.63以上 5.45未満	1.00	0.97	0.95	0.92	0.84
5.45以上 7.27未満		1.00	0.99	0.96	0.90
7.27以上 9.09未満			1.00	0.99	0.95
9.09以上 10.90未満				1.00	0.97
10.90以上 14.54未満					0.98
14.54以上 18.18未満					0.99
18.18以上					1.00

付表 6

奥行長大補正率表

奥行距離 間口距離	4以上5未満	5以上6未満	6以上7未満	7以上8未満	8以上9未満	9以上
補正率	0.99	0.98	0.97	0.95	0.92	0.90

宅地（路線価方式）の画地計算例

1 奥行価格通減

【計算例1】 普通商業地区における計算例

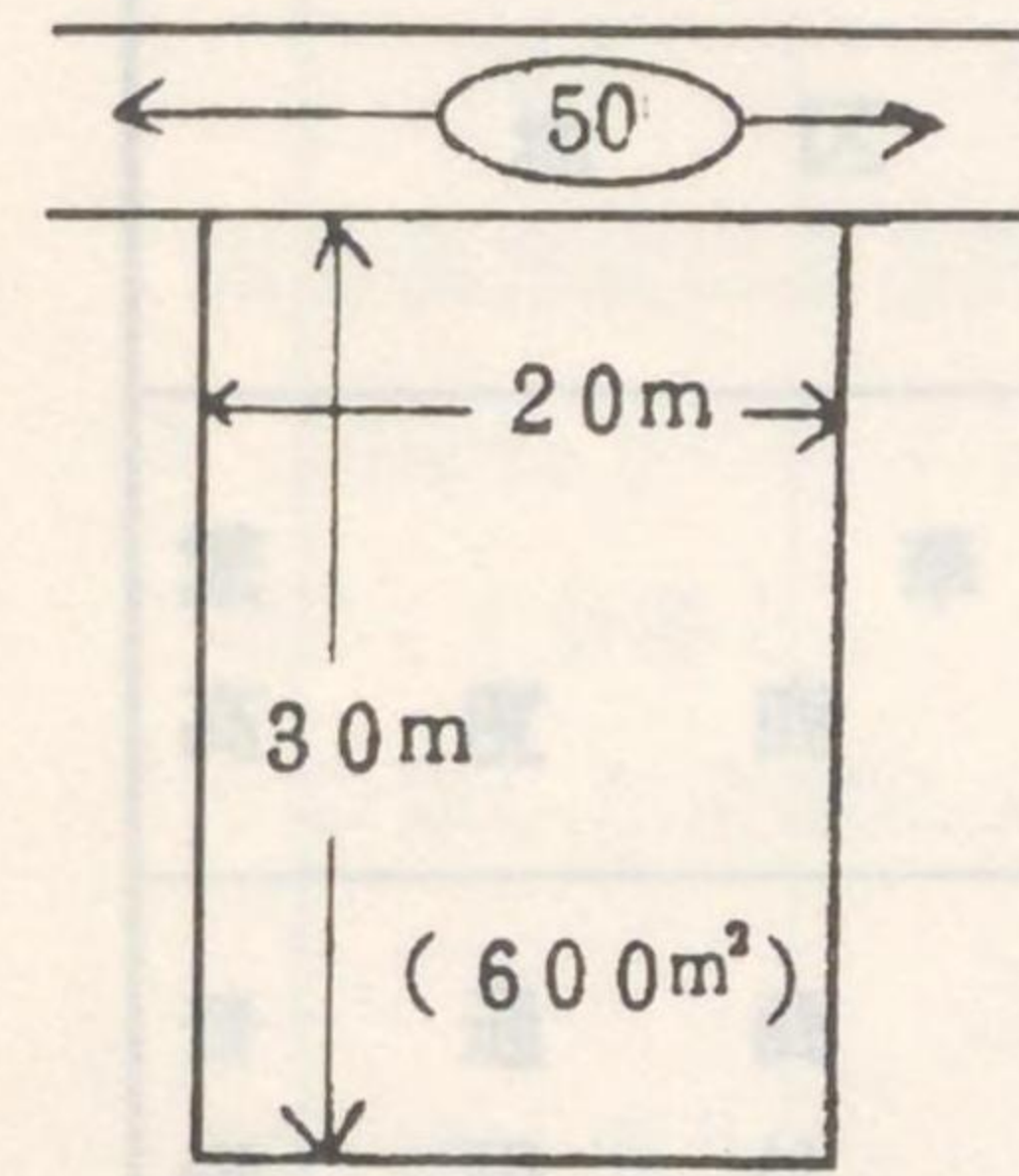

(路線価)	(奥行30mに応ずる 奥行価格通減率)	=	(1㎡当り評価額)
50,000円	× 0.93	=	46,500円
(1㎡当り 評価額)	地積	=	(評価額)
46,500円	× 600㎡	=	<u>27,900,000円</u>

2 側方路線影響加算

【計算例2】 普通商業地区における計算例

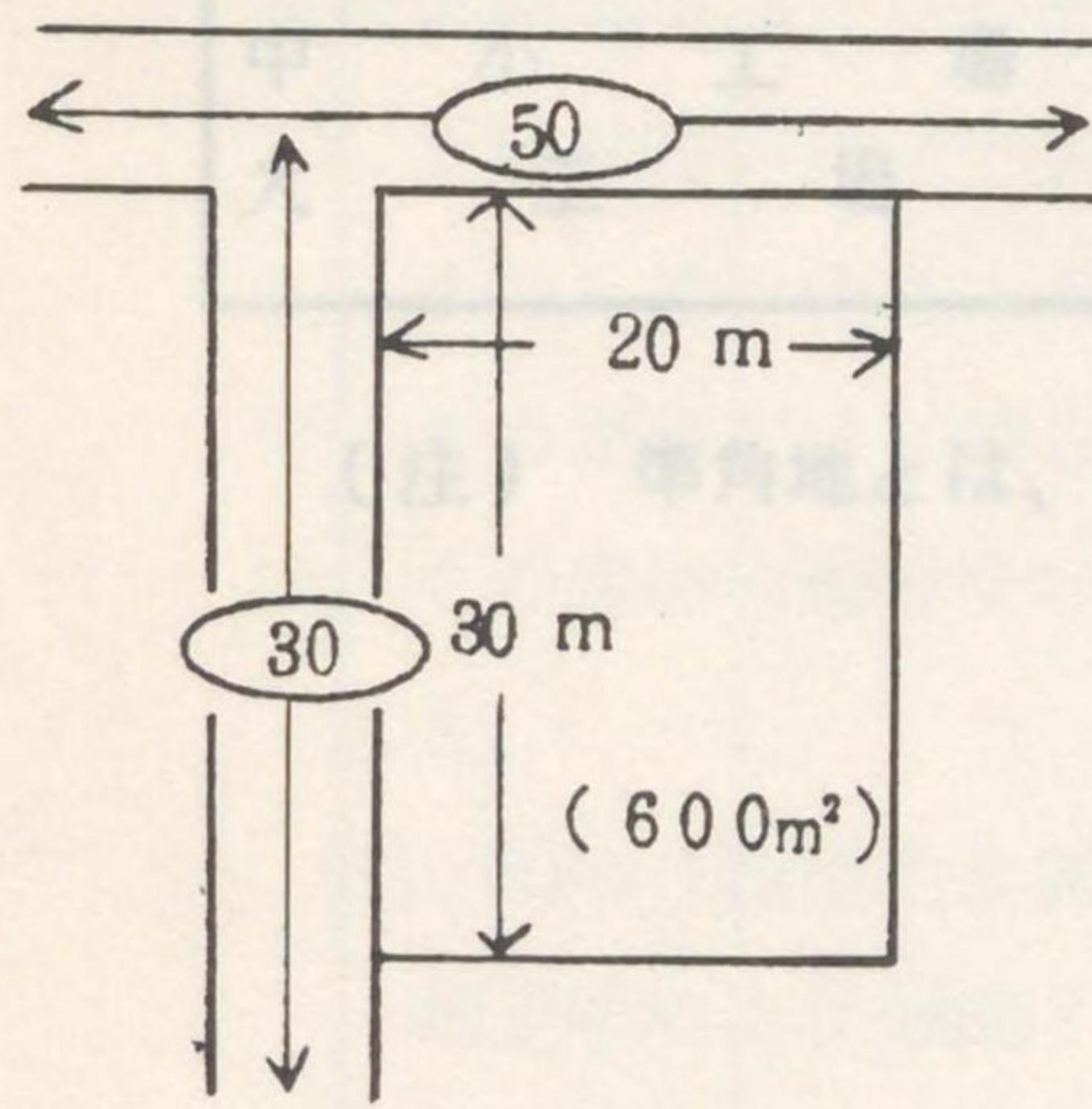

(正面路線価)	(奥行30mに応ずる 奥行価格通減率)	=	(修正後の正 面路線価)
50,000円	× 0.93	=	46,500円
(側方路線価)	(奥行20mに応ずる 奥行価格通減率)	×	(側方路線影 響加算率)
30,000円	× 0.99	×	0.10
(修正後の正 面路線価)	(加算金額)	=	(1㎡当り評価額)
46,500円	+ 2,970円	=	49,470円
(1㎡当り 評価額)	地積	=	(評価額)
49,470円	× 600㎡	=	<u>29,682,000円</u>

【計算例3】 普通商業地区における準角地（次のように一系統の路線の屈折部の内側に位置する宅地） の計算例

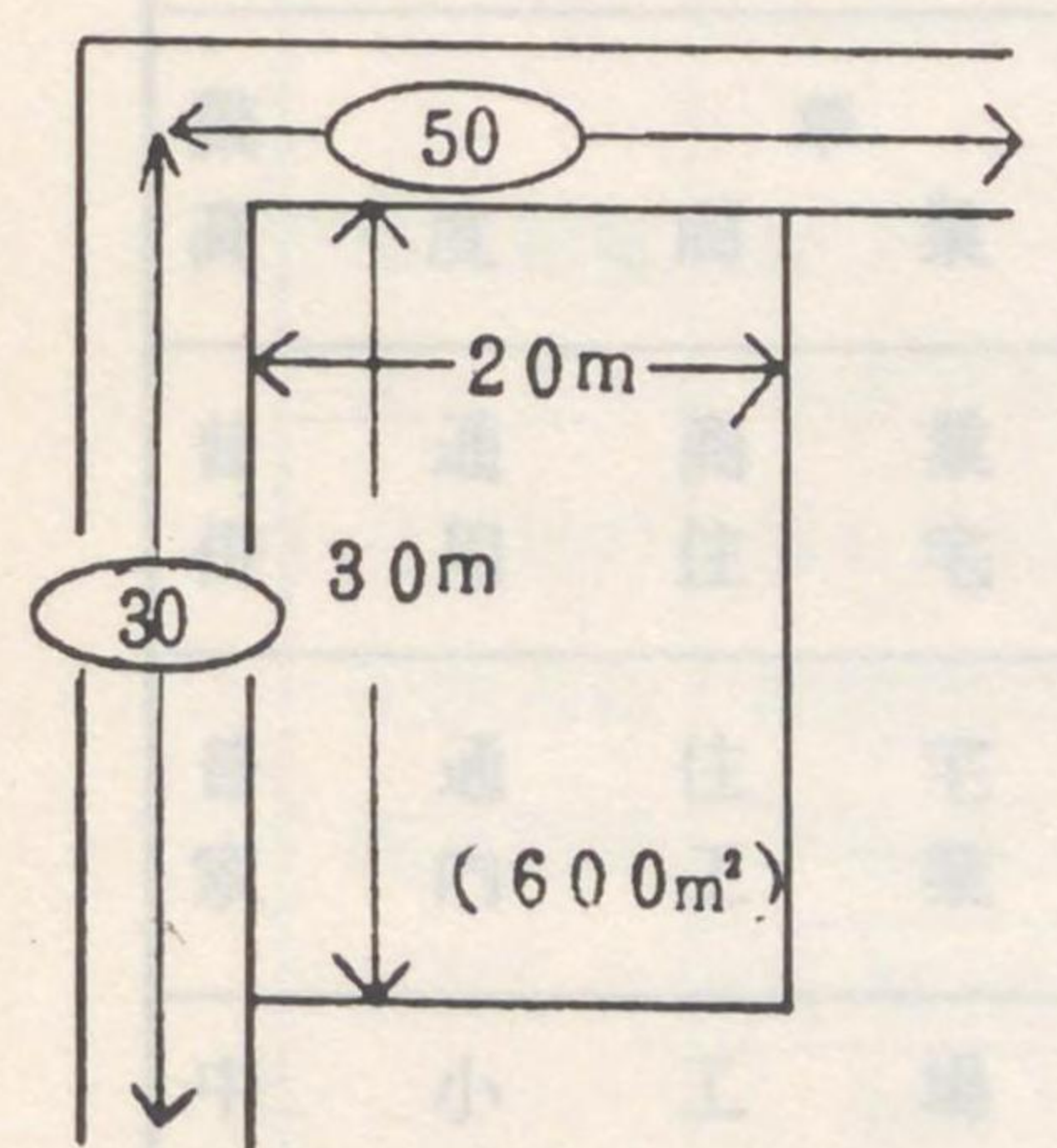

(正面路線価)	(奥行30mに応ずる 奥行価格通減率)	=	(修正後の正 面路線価)
50,000円	× 0.93	=	46,500円
(側方路線価)	(奥行20mに応ずる 奥行価格通減率)	×	(側方路線影 響加算率)
30,000円	× 0.99	×	0.05
(修正後の正 面路線価)	(加算金額)	=	(1㎡当り評価額)
46,500円	+ 1,485円	=	47,985円
(1㎡当り 評価額)	地積	=	(評価額)
47,985円	× 600㎡	=	<u>28,791,000円</u>

3 二方路線影響加算

【計算例4】 普通商業地区における計算例

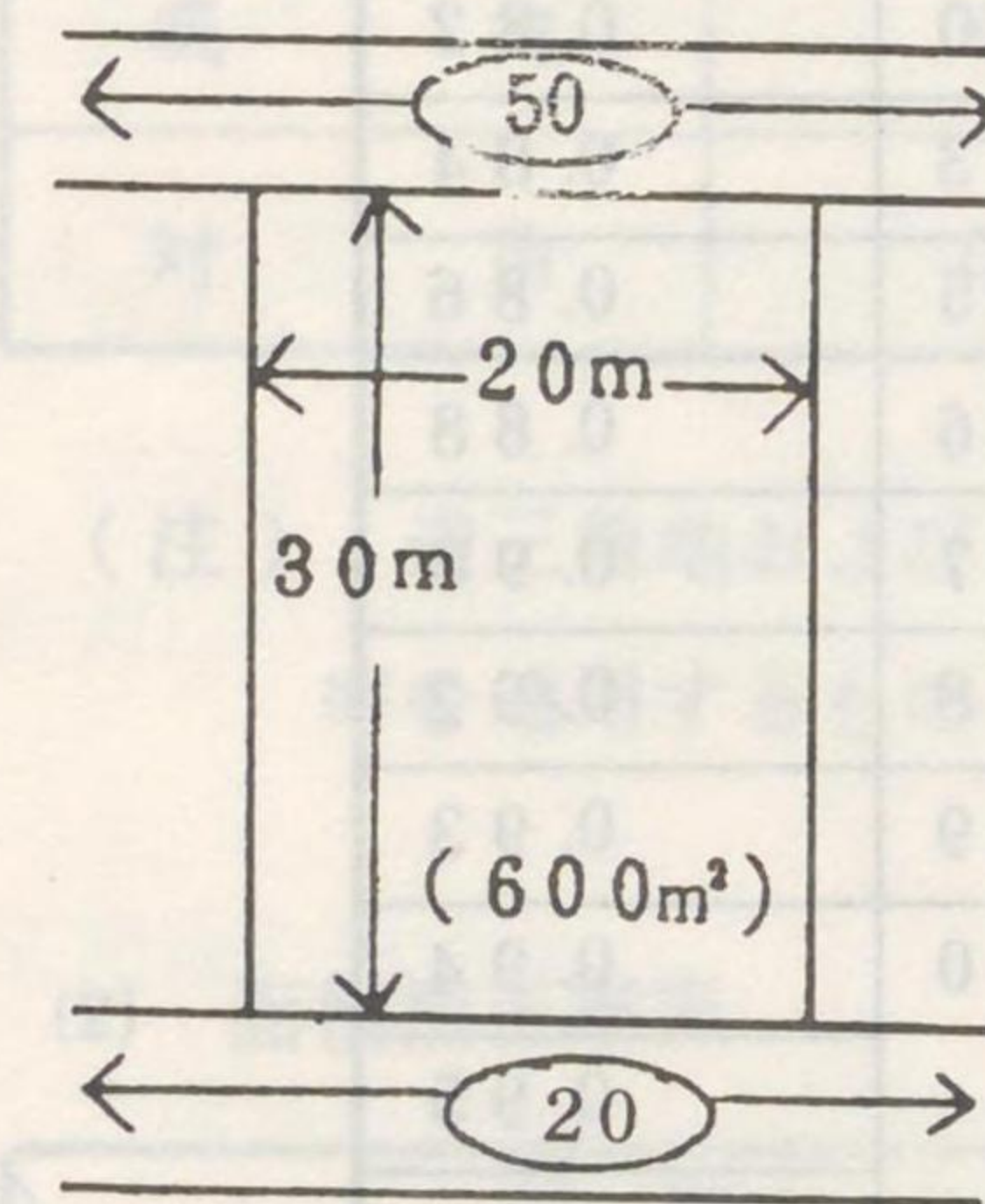

(正面路線価)	(奥行30mに応ずる 奥行価格通減率)	=	(修正後の正 面路線価)
50,000円	× 0.93	=	46,500円
(裏面路線価)	(奥行30mに応ずる 奥行価格通減率)	×	(二方路線影 響加算率)
20,000円	× 0.93	×	0.05
(修正後の正 面路線価)	(加算金額)	=	(1㎡当り評価額)
46,500円	+ 930円	=	47,430円
(1㎡当り 評価額)	地積	=	(評価額)
47,430円	× 600㎡	=	<u>28,458,000円</u>

4 三方または四方路線影響加算

【計算例5】 普通商業地区における計算例（三方路線に面する宅地の場合）

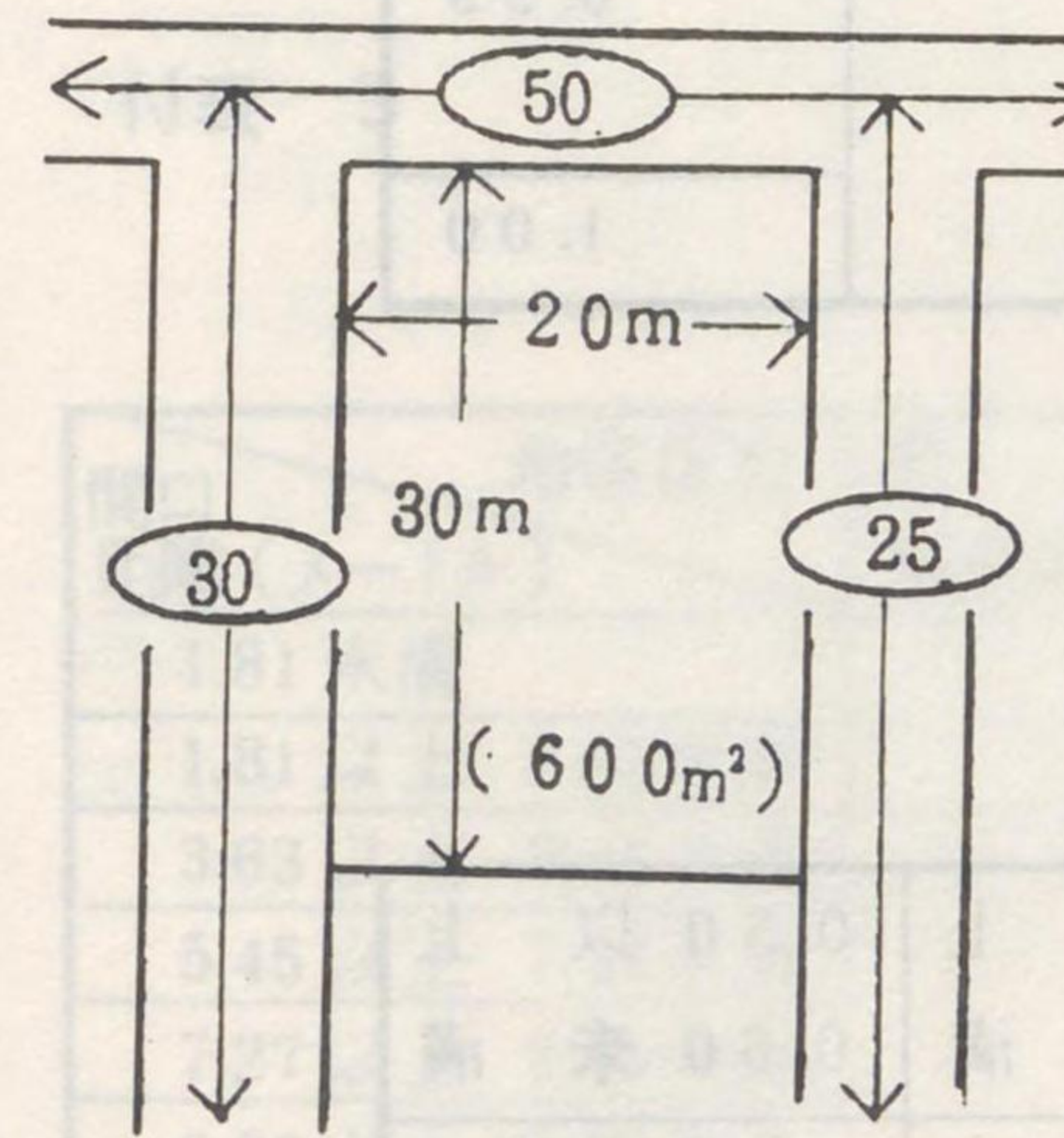

(正面路線価)	(奥行30mに応ずる 奥行価格通減率)	=	(修正後の正 面路線価)
50,000円	× 0.93	=	46,500円
(側面路線価)	(奥行20mに応ずる 奥行価格通減率)	×	(側方路線影 響加算率)
30,000円	× 0.99	×	0.10
(側面路線価)	(奥行20mに応ずる 奥行価格通減率)	×	(側方路線影 響加算率)
25,000円	× 0.99	×	0.10
(修正後の正 面路線価)	(加算金額)	+ (加算金額)	(1㎡当り 評価額)
46,500円	+ 2,970円	+ 2,475円	= 51,945円
(1㎡当り 評価額)	地積	=	(評価額)
51,945円	× 600㎡	=	<u>31,167,000円</u>

【計算例6】 普通商業地域における計算例（四方路線に面する宅地の場合）

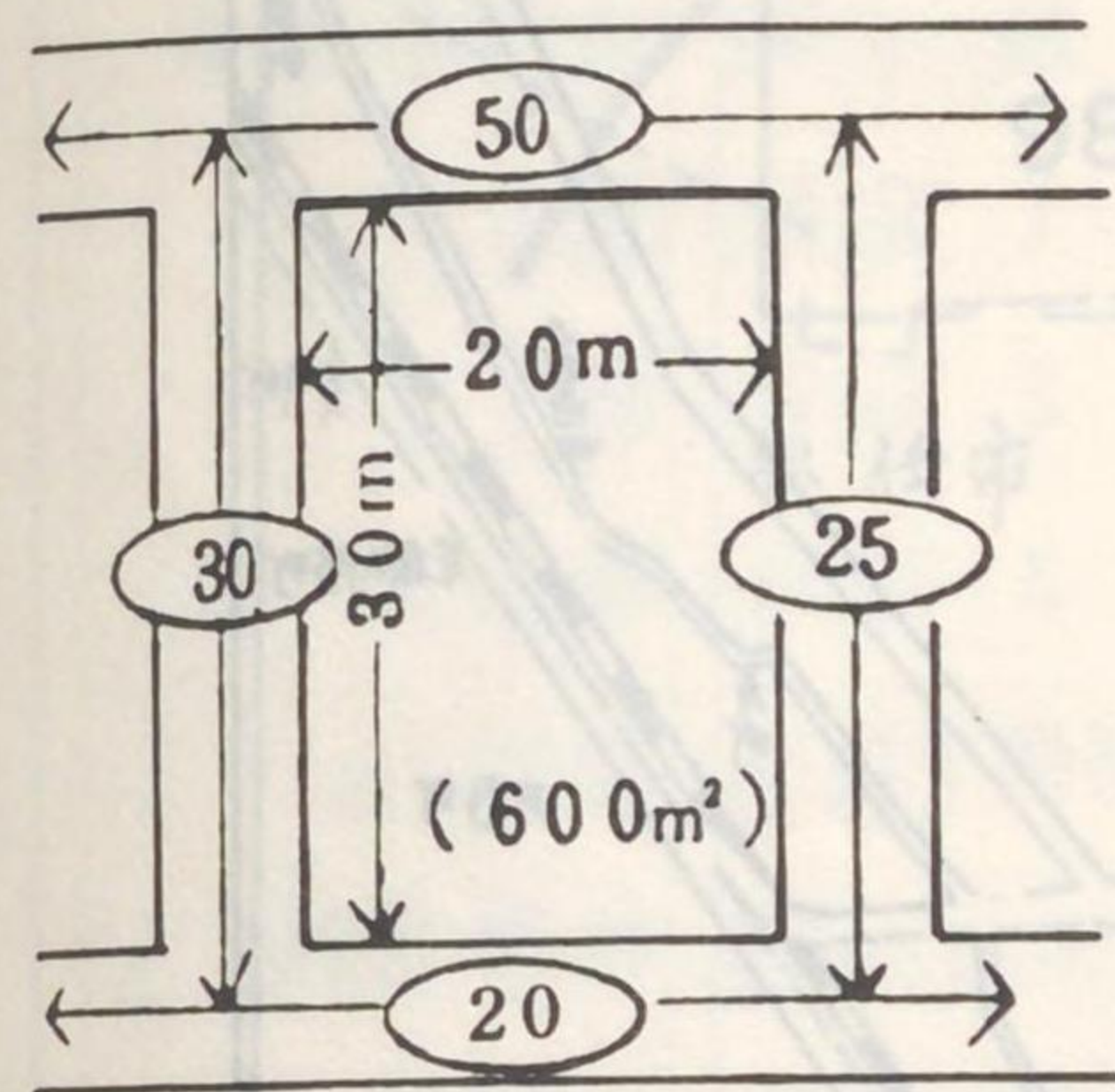

(正面路線価)	(奥行30mに応ずる 奥行価格逓減率)	(修正後の正 面路線価)						
50,000円	× 0.93	=	46,500円					
(側方路線価)	(奥行20mに応ずる 奥行価格逓減率)	(側方路線影 響加算率)						
30,000円	× 0.99	× 0.10	= 2,970円					
(側方路線価)	(奥行20mに応ずる 奥行価格逓減率)	(側方路線影 響加算率)						
25,000円	× 0.99	× 0.10	= 2,475円					
(裏面路線価)	(奥行30mに応ずる 奥行価格逓減率)	(二方路線影 響加算率)						
20,000円	× 0.93	× 0.05	= 930円					
(修正後の正 面路線価)	(加算金額)	(加算金額)	(加算金額)					
46,500円	+	2,970円	+	2,475円	+	930円	=	52,875円
(1㎡当り 評価額)		地積	(評価額)					
52,875円	×	600㎡	=	<u>31,725,000円</u>				

6 崖地等

【計算例8】 普通住宅地における計算例

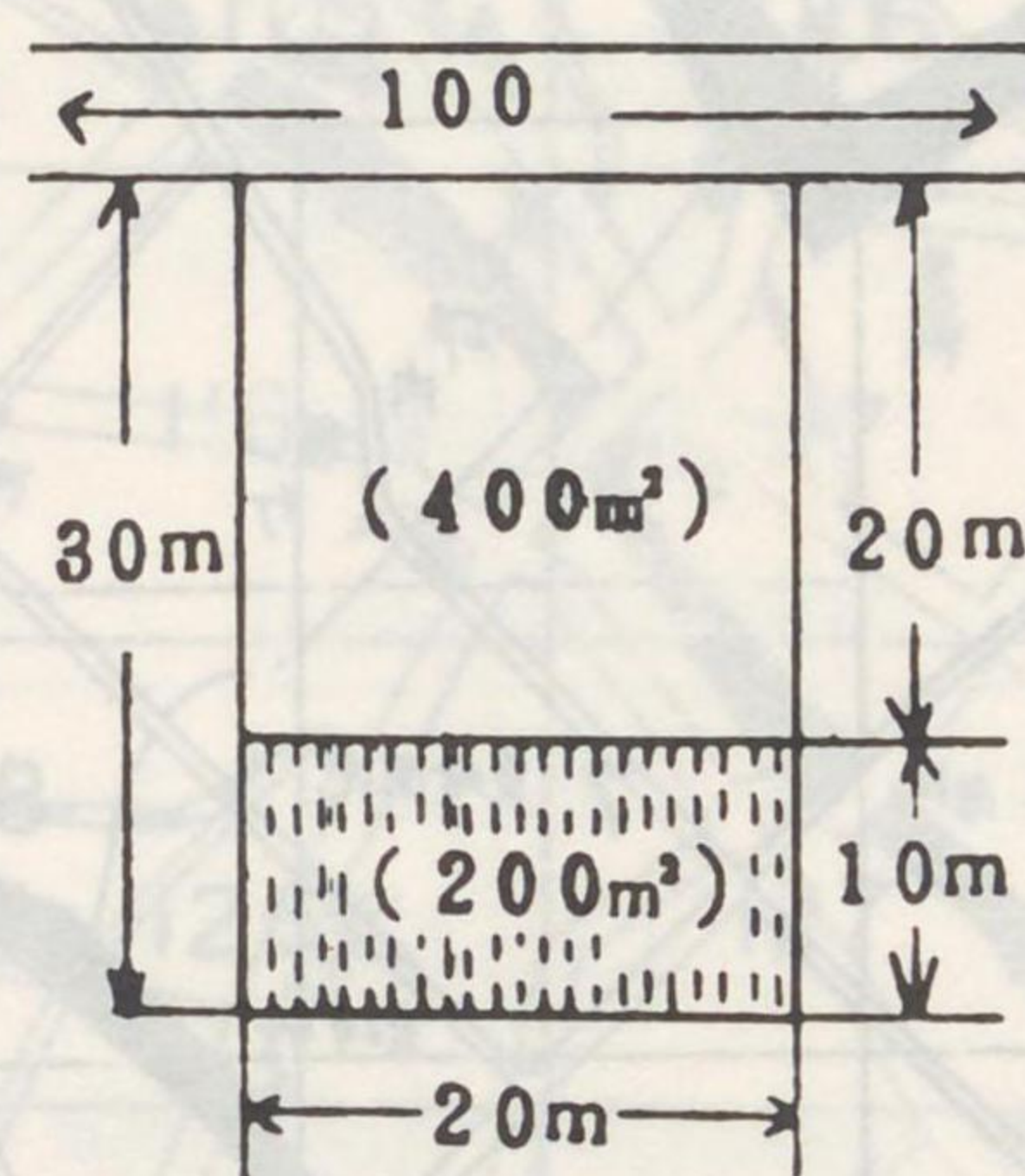

(路線価)	(奥行30mの場合の 奥行価格逓減率)	(修正後の正 面路線価)		
100,000円	× 0.97	=	97,000円	
(崖地地積)	(総地積)			
200㎡	÷ 600㎡	=	0.33	
(修正後の正 面路線価)	(崖地地積) (総地積)の割合に応ずる崖地補正率	(1㎡当り 評価額)		
97,000円	× 0.85	=	82,450円	
(1㎡当り 評価額)	地積	(評価額)		
82,450円	×	600㎡	=	<u>49,470,000円</u>

5 三角地の評価

【計算例7】 普通商業地区における計算例

三角地補正率

角度補正率0.93の方が面積補正率0.90より大きいので三角地補正率は
角度補正率の0.93となる

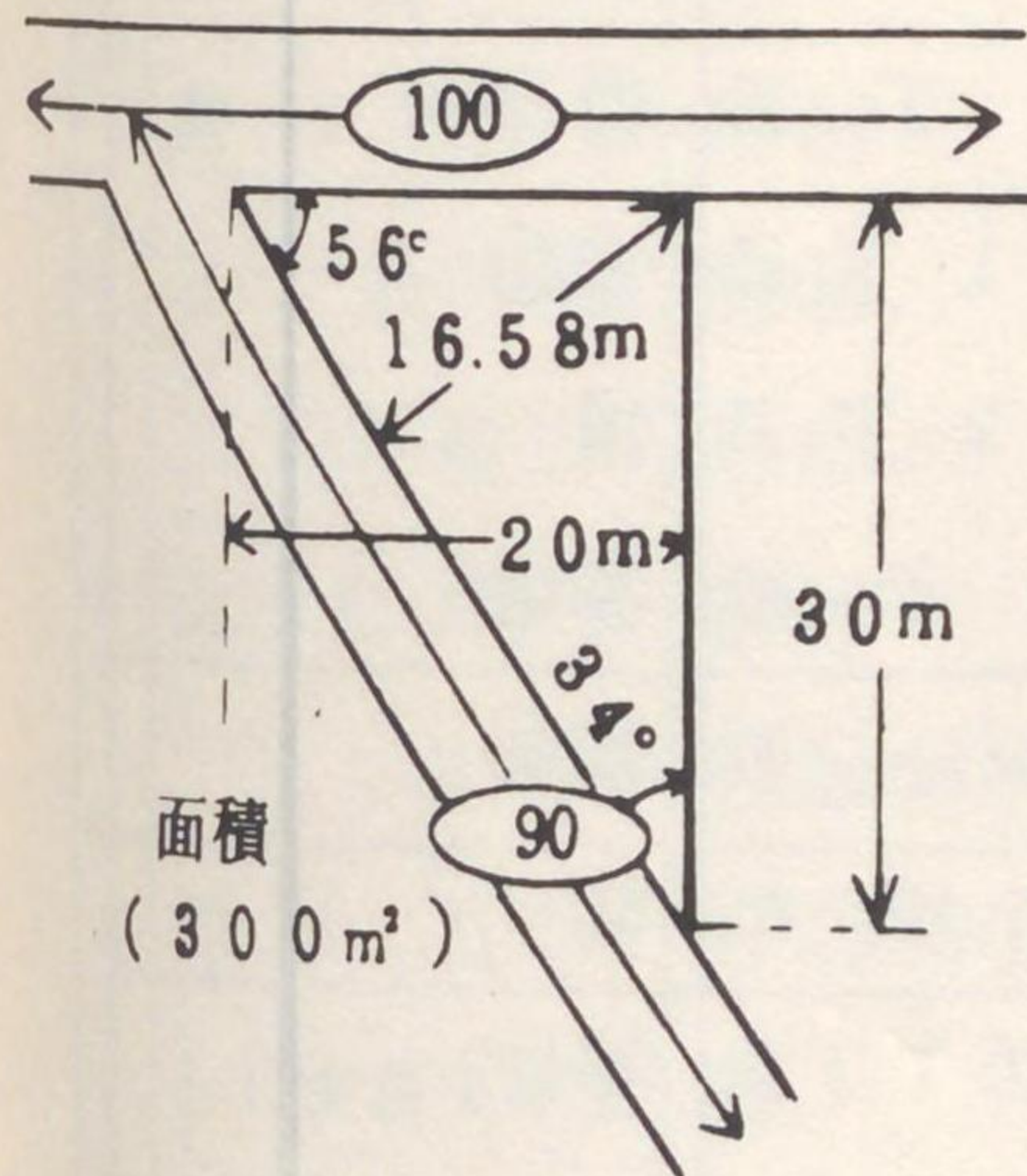

(正面路線価)	(奥行30mに応ずる 奥行価格逓減率)	(角度補正率)	(修正後の正 面路線価)	
100,000円	× 0.93	× 0.93	=	86,490円
(側方 路線価)	(奥行16.58mに応ず る奥行価格逓減率)	(側方路線 影響加算率)	(加算金額)	
90,000円	× 1.00	× 0.10	=	9,000円
(修正後の正 面路線価)	(加算金額)	(1㎡当り評価額)		
86,490円	+	9,000円	=	95,490円
(1㎡当り 評価額)	地積	(評価額)		
95,490円	×	300㎡	=	<u>28,647,000円</u>

金沢市路線価設定地域図索引



金沢市路線価設定地域図



金沢市路線価設定地域図索引

音順	町名	番号	音順	町名	番号	音順	町名	番号	音順	町名	番号	音順	町名	番号	音順	町名	番号		
	青草町	93		泉1丁目	125		茨木町	117 127		大額3丁目	172		金石北1丁目	33 45		菊川2丁目	127 128		
	暁町	107 108 118 119		" 2丁目	125 137		今昭町	28 39		大野町1丁目	22 23		" 2丁目	33		木越町	10 17 18 27 28		
	赤土町	54 63 64 65 75		" 3丁目	135 137		入江1丁目	104		" 2丁目	23		" 3丁目	33		木越1丁目	18		
	浅野本町	70 71 81		泉が丘1丁目	137	い	" 2丁目	103 104		" 3丁目	23		" 4丁目	22 33		" 2丁目	18		
	浅野本町1丁目	80 81		" 2丁目	137		" 3丁目	103		" 4丁目	13 22 23 33 34		金石西1丁目	44		" 3丁目	18 28		
	" 2丁目	70 71 80 81		泉野1丁目	138		岩出町	31		" 5丁目	22 23		" 2丁目	32 44		木ノ新保7番丁	79 80		
	旭町	121 131		" 2丁目	138 145		鶯町	94		" 6丁目	22 23		" 3丁目	33 44 45	き	北町	67 68 77 78		
	旭町1丁目	131 141		" 3丁目	127 137 138		卯辰町	94 95		" 7丁目	22 23		" 4丁目	32 33		北塚町	87 88 101		
	" 2丁目	129 131		" 4丁目	137 138	う	打木町	85 98 99 110		お	沖町	60 70		金石東1丁目	45		北寺町	26 27 37	
	" 3丁目	129 131 141		" 5丁目	138 145		畝田町	46 47 56 57			押野1丁目	124 135		" 2丁目	45		北間町	5 8 9 15 16	
あ	油車	117 127		" 6丁目	137 138 145 145		鱒町	117 127			" 2丁目	123 134 135		" 3丁目	45		北安江町	69 70 79 80	
	荒屋町	29 30		泉野町	146		円光寺町	152 153			" 3丁目	123 134		金石本町	44 45		京町	70 80	
	有松1丁目	137 144 145		泉野出町	154		円光寺1丁目	154		乙丸町	71		上荒屋1丁目	12 13		清川町	117 127		
	" 2丁目	136 137 144 145		泉野出町1丁目	145 146		" 2丁目	153		尾山町	106		" 2丁目	121 132		窪1丁目	161		
	栗崎町	7 8 14 24	い	" 2丁目	145 146	え	" 3丁目	153		尾張町1丁目	93 94 107		" 3丁目	121 132		" 2丁目	161		
	栗崎新町	14		" 3丁目	145 146		円光寺本町	153		" 2丁目	93 94	か	" 4丁目	121		" 3丁目	161 168		
	栗崎1丁目	7 8 14 15		" 4丁目	145 146 153 154		枝町	127		蚊爪町	5 9		" 5丁目	121		" 4丁目	161 161		
	" 2丁目	4 7 8		泉本町1丁目	135		永安町	164		笠市町	80 93		" 6丁目	121		" 5丁目	162 161		
	" 3丁目	7 8		" 2丁目	125 125 135		扇町	107 118		笠舞町	131		上近江町	93		" 6丁目	153 161		
	" 4丁目	4 7		" 3丁目	125 135		大浦町	10 17 27 38		笠舞1丁目	131 140		上柿木畠	117		" 7丁目	152 153 161		
	" 5丁目	7 14		" 4丁目	125 125		大桑町	134 147 155 155 163		" 2丁目	128 131		上安原町	87 100 111		黒田1丁目	102 113		
	池田町1番丁	117		" 5丁目	125		大桑新町	140 148		" 3丁目	128		上有松町	135 144 145		" 2丁目	113		
	" 2番丁	117		" 6丁目	125 125		大河端町	15 16 26		笠舞本町1丁目	131 140		神野町	100 101 112		鞍月新町	35 36		
	" 3番丁	117		" 7丁目	125		大手町	93 105 107		" 2丁目	129 131		神谷内町	52 53		兼六町	107 118		
	" 4番丁	117		出雲町	77 90 91	お	大友町	36 47 48		か	春日町	72 81 82		神田1丁目	104 115 116	け	兼六元町	107	
	" 立丁	117		磯部町	50 59 60		大場町	10 11 12 19 20			片町1丁目	117		" 2丁目	115		香林坊1丁目	105 117	
い	石引1丁目	118 128 128		糸田町	114 124 125		大樋町	72			" 2丁目	117		観音堂町	55 56 65 66		" 2丁目	105	
	" 2丁目	128 128		糸田1丁目	114 115		大額町	173		堅田町	31 43		観法寺町	21		こ	小金町	71 72 81 82	
	" 3丁目	118		" 2丁目	114		大額1丁目	166 172		桂町	33 34 45 46		川岸町	127			小坂町	52 61 62 71 72 83	
	" 4丁目	118 128		糸田新町	115 125		" 2丁目	166 172		金市町	29 30 40		き	菊川1丁目	128 131			小将町	107 118

金 沢 市 路 線 価 設 定 地 域 図 索 引

音順	町名	番	号	音順	町名	番	号	音順	町名	番	号	音順	町名	番	号	音順	町名	番	号								
	小立野 1丁目	140	141	140	四十万 6丁目	176		し	神宮寺 1丁目	71	81	ち	高尾 1丁目	167	168	て	寺地 1丁目	145	153	な	長田本町	68	78	79	91	92	
	" 2丁目	129	140	141	寺中町	45	55	56	" 2丁目	71			" 2丁目	160	161	167	" 2丁目	144	145	152	153	長土堀 1丁目	105	106			
	" 3丁目	128	140		示野町	66	76	89	" 3丁目	71	81		高尾南 1丁目	167	173		天神町 1丁目	119				" 2丁目	92	105			
	" 4丁目	129	140		示野中町	76	77	89	90	進和町	102		" 2丁目	167	173		" 2丁目	119				" 3丁目	105				
	" 5丁目	119	129		下近江町	93			末広町	94	95	108	" 3丁目	166	167		出羽町	118				中川除町	127				
こ	小橋町	81	94		下提町	93			杉浦町	127			高島 1丁目	89	102	103	113	問屋町 1丁目	36	37		中橋町	92				
	古府町	88	89	101	102	103			須崎町	9	16		" 2丁目	89			" 2丁目	37			な	中村町	105	116			
	御供田町	24	25	35	36				折違町	92			" 3丁目	89	102		東力町	103	114			中屋町	111				
	御所町	72	82	83	96				鈴見町	120			高柳町	51	60	61	71	東力 1丁目	114				七ッ屋町	70	80		
	子来町	94			下安原町	73	74	85	86	87		た	宝町	18	19	120	" 2丁目	114				鳴和町	72	82	95		
	五郎島町	13	14	24	十間町	93			鈴見台 1丁目	108	109		竪町	117			" 3丁目	103	114			鳴和 1丁目	72				
	此花町	80			十一屋町	138	139		" 2丁目	108	120		玉川町	93	106		" 4丁目	103			と	" 2丁目	71	72			
	西念町	58	59	68	69				" 3丁目	108	109	119	玉井町	79	92		富樫 1丁目	145				西町三番丁	106				
	材木町	107			十三間町	117	127		" 4丁目	108	109	120	玉鉦町	103			" 2丁目	145	153			西町四番丁	93	106			
	幸町	127			十三間町中丁	117			" 5丁目	108			玉鉦 1丁目	90	91	103	104	" 3丁目	145				西町数の内通	93			
	佐奇森町	64	65		下柿木島	117			末町	160	170		" 2丁目	91	103		常盤町	94	107	108		西泉 1丁目	136				
	桜町	119			昌永町	80	81		せ	千日町	116	117		" 3丁目	90			戸水町	35	47			" 2丁目	136			
	桜田町	77	90		昭和町	92			千木町	18	28	29	39	40			" 4丁目	89	90			" 3丁目	136				
さ	里見町	117			城南 1丁目	128	139	140	千田町	17	27	28	38	39			" 5丁目	90				豊穂町	87				
	醒ヶ井町	79	92		" 2丁目	139			専光寺町	63	64	73	74	75			ち	近岡町	25	36			" 4丁目	125	135		
	三社町	92	105		白菊町	116			田井町	119			田上町	141	142	149	151	中央通町	105	116		に	" 5丁目	125			
	三十蒨町	174	175		新神田 1丁目	104			田上 1丁目	142	150		" 2丁目	141	142		塚崎町	31	42			" 6丁目	125				
	山王町 1丁目	84	97		" 2丁目	104	115		" 2丁目	141	142		月浦町	42			つ	月浦町	42				西金沢 1丁目	124			
	" 2丁目	83	84	96	97	" 3丁目	115		田上新町	142	151		つつじが丘	155	163		な	つつじが丘	155	163			" 2丁目	123	124		
	四十万町	174	175	176	177	" 4丁目	104	114	115	た	田上本町	140	150	153			寺町 1丁目	138				" 3丁目	123				
	しじま台 1丁目	175			" 5丁目	105	104	114	115		田中町	38	39	50	51		" 2丁目	138				" 4丁目	113	124			
	" 2丁目	175			新竪町 3丁目	117	127		新保本 1丁目	122	123		大工町	117			て	" 3丁目	127	133			長坂台	154			
	四十万 3丁目	175			" 2丁目	122			" 2丁目	122			大和町	91	92	105	" 4丁目	127	133			長田町	79				
	" 4丁目	176	177		" 3丁目	113	122	123	高岡町	93	106		高尾町	160	166	167	" 5丁目	135	127			長田 1丁目	92				
	" 5丁目	174			神宮寺町	71			高尾町	160	166	167	寺地町	145			な	" 2丁目	146	147	155		" 5丁目	113	123	124	
																					に	西金沢新町	123	124			
																						錦町	140	151			
																						二宮町	57	67	68		
																						ぬ	類乙丸町	171	172		

金 沢 市 路 線 価 設 定 地 域 図 索 引

音順	町名	番	号	音順	町名	番	号	音順	町名	番	号	音順	町名	番	号	音順	町名	番	号							
ぬ	額新町 1丁目	166		ひ	疋田町	39	40	51	52	ま	松寺町	27	37	38	50	み	湊 3丁目	8	9	15	25					
	" 2丁目	166			久安 1丁目	152		へ	" 2丁目		139	147	松村町	56	57		67	" 4丁目	34	35	山科町	153	154	161	162	
	額新保 1丁目	166	166		" 2丁目	152		" 3丁目	146		147	松村 1丁目	56	66	67		緑が丘	138	146	や	弥生 1丁目	126	137			
	" 2丁目	166	166		172	" 3丁目	144	152	芳斉 1丁目		92	93	105	106	" 2丁目		66	67	南新保町	48	49	57	58	59	" 2丁目	137
	" 3丁目	166	171		172	" 4丁目	144	152	" 2丁目		92	93	" 3丁目	66	67		76	南塚町	101		" 3丁目	137	145			
	額谷町	172	175		" 5丁目	144		法島町	139			ま	" 4丁目	66	76		南広岡町	92		ゆ	弓取町	26	37			
	額谷 1丁目	172	173		" 6丁目	136	144	法光寺町	40		41	52	53	" 5丁目	56		66	南森本町	12	20	21	31	八日市 1丁目	134		
	" 2丁目	172	175		日吉町	92		保古町	113		114	124	" 6丁目	56	66		宮保町	39	51	" 2丁目	133	134				
	" 3丁目	172	175		瓢箪町	80	93	94	保古 1丁目		114	124	" 7丁目	66			弥勒町	30		" 3丁目	122	123	133	134		
	の	野町 1丁目	116		117	125	127	広岡町	79			ほ	大豆田本町	91			向中町	91	92	" 4丁目	123	134				
" 2丁目		116	126	広坂 1丁目	117		" 2丁目	114	124	丸の内	106	107	117	武蔵町	93		" 5丁目	123	134							
" 3丁目		126		" 2丁目	117		堀川町	80		御影町	104	105	106	115	116	無量寺町	34	46	47	八日市出町	113	123				
" 4丁目		126		福久町	19	20	29	30	40	三池町	51	52	61	62	元町 1丁目	81		横川 1丁目	143	151						
" 5丁目		126		福増町	99	111	本町 1丁目	93		三浦町	49		三浦町	49	" 2丁目	81		" 2丁目	143	144	151	152				
は	野田町	147	154	155	156	袋畠町	75	76	88	本多町 1丁目	128		三口町	37		元菊町	92		" 3丁目	143	144					
	博労町	93	106	普正寺町	44	45	54	55	64	" 2丁目	117	127	128	三口新町	148		本江町	104		" 4丁目	143	144				
	橋場町	94	107	藤江北 1丁目	57	67	" 3丁目	117	127	三口新町 1丁目	140	148	149	百坂町	30	40	41	" 5丁目	136	143	144					
	花里町	148		" 2丁目	57	67	馬替町	139	166	" 2丁目	148		森戸 1丁目	112	122	よ	" 6丁目	143								
	ひ	東蚊爪町	2	3	5	6	9	10	16	26	馬替 1丁目	139	166	" 3丁目	140	148	森山 1丁目	81	94	" 7丁目	135	136	143			
		東兼六町	118		" 4丁目	57		馬替 2丁目	139	166	" 4丁目	140	148	" 2丁目	81		横枕町	40	41	横山町	107	108				
		東長江町	83	96	97	藤江南 1丁目	67	77	" 3丁目	139	166	み	三ツ屋町	26	37	" 2丁目	81		吉原町	30	31	41	42			
		東御影町	108		" 2丁目	67	77	間明町	102		三馬 1丁目	160		三馬 1丁目	160	諸江町上丁	59	69	米泉町 1丁目	135	136					
		東山 1丁目	94	107	" 3丁目	67	77	間明 1丁目	102	103	" 2丁目	132	160	" 2丁目	160	" 中丁	49		" 2丁目	135						
		" 2丁目	81	94	95	伏見新町	153	154	" 2丁目	102	103	" 3丁目	160		" 3丁目	160	" 下丁	37	38	49	50	" 3丁目	135			
" 3丁目		81	94	伏見台 1丁目	133		増泉 1丁目	116	126	水溜町	117	127	柳橋町	52	53	矢木 1丁目	112	122	" 4丁目	135	136					
光が丘 1丁目		166		" 2丁目	132		" 2丁目	115	116	みどり 1丁目	87	100	" 2丁目	111	112	" 2丁目	111	112	" 5丁目	124	125	135	136			
" 2丁目		166	167	172	173	" 3丁目	132		" 3丁目	115	116	125	126	" 3丁目	111	112	" 6丁目	124	135							
" 3丁目		172	173	二口町	68	78	91	" 4丁目	115	125	" 5丁目	115	125	湊 1丁目	1	2	3	6	" 7丁目	124						
彦三町 1丁目	93	94	二ツ寺町	65	66	75	松島町	101	112	" 2丁目	2	5	6	9	安江町	93		" 8丁目	124	125						
" 2丁目	93		二ツ屋町	58	68																					

地区区分	記号
駅前及び周辺商業地区	△
主要商業地区及び利用中心地区	○
中小工場地区	◇

1	2
3	4
5	6

1	2
3	4
5	6

△	駅前商業中心地区
○	主要商業中心地区
◇	中小工場地区

金 沢 市 路 線 価 設 定 地 域 図 索 引

音順	町	名	番	号	音順	町	名	番	号	音順	町	名	番	号	音順	町	名	番	号	音順	町	名	番	号
	米泉町	9丁目	⑫																					
よ	"	10丁目	⑭⑮																					
	米丸町		⑩																					
ろ	六丁町		⑥⑧⑨																					
	雅日野町		⑦⑧																					
	若草町		⑬⑭⑮⑯																					
	若宮町		⑥⑦⑧⑨																					
	若松町		⑫⑬⑭⑮																					
	若松1丁目		⑫⑬																					
わ	"	2丁目	⑬																					
	涌波1丁目		⑮																					
	"	2丁目	⑭⑮																					
	"	3丁目	⑭⑮⑯																					
	"	4丁目	⑭																					
	割出町		⑳㉑㉒㉓																					

地区区分	記号
繁華街及び高度商業地区	△
普通商業地区及び併用住宅地区	○
中小工場地区	◇
大工場地区	◇
普通住宅地区及び家内工業地区	無



	当	
2	3	

金沢署 金沢市 1



地区区分	記号
繁華街及び高度商業地区	△
普通商業地区及び併用住宅地区	○
中小工場地区	◇
大工場地区	◇
普通住宅地区及び家内工業地区	無

1	
2	3
4	5

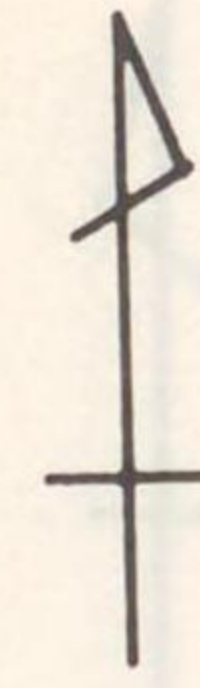

		1
	2	3
5	6	

△	○	◇	◇	△
△	○	◇	◇	△
△	○	◇	◇	△

金沢署 金沢市 2



地区区分	記号
繁華街及び高度商業地区	△
普通商業地区及び併用住宅地区	○
中小工場地区	◇
大工場地区	◇
普通住宅地区及び家内工業地区	無

1		
2	当	
3		

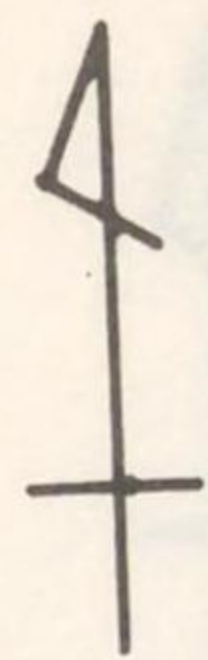

	1	
2	当	
6		

△	繁華街及び高度商業地区
○	普通商業地区及び併用住宅地区
◇	中小工場地区

金沢署 金沢市 3



地区区分	記号
繁華街及び高度商業地区	△
普通商業地区及び併用住宅地区	○
中小工場地区	◇
大工場地区	◇
普通住宅地区及び家内工業地区	無

金沢

5		
6	当	
10	7	8



	当	
	7	8

△	△	△
○	○	○
◇	◇	◇

金沢署 金沢市 4

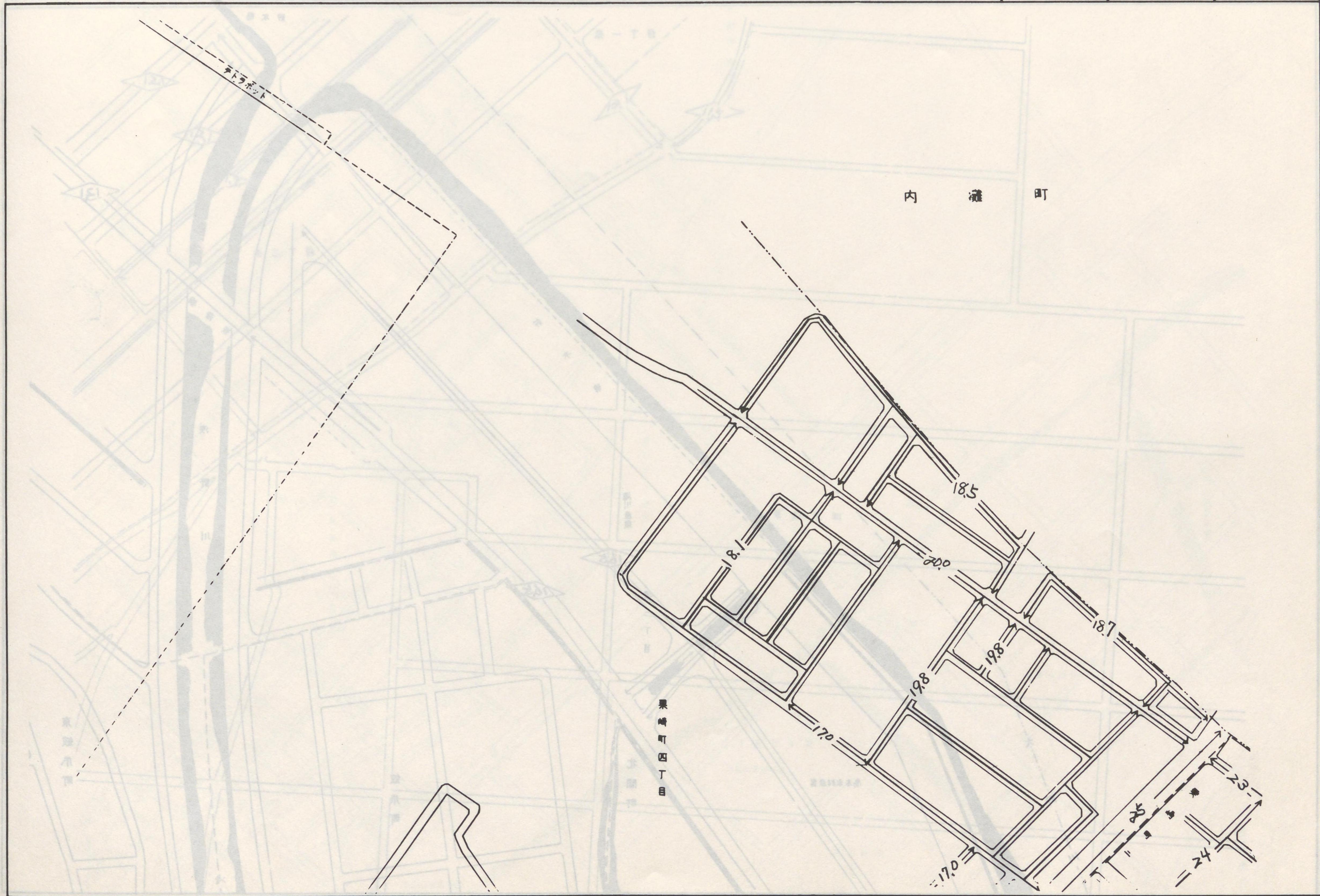

地区区分	記号
繁華街及び高度商業地区	△
普通商業地区及び併用住宅地区	○
中小工場地区	◇
大工場地区	◇
普通住宅地区及び家内工業地区	無

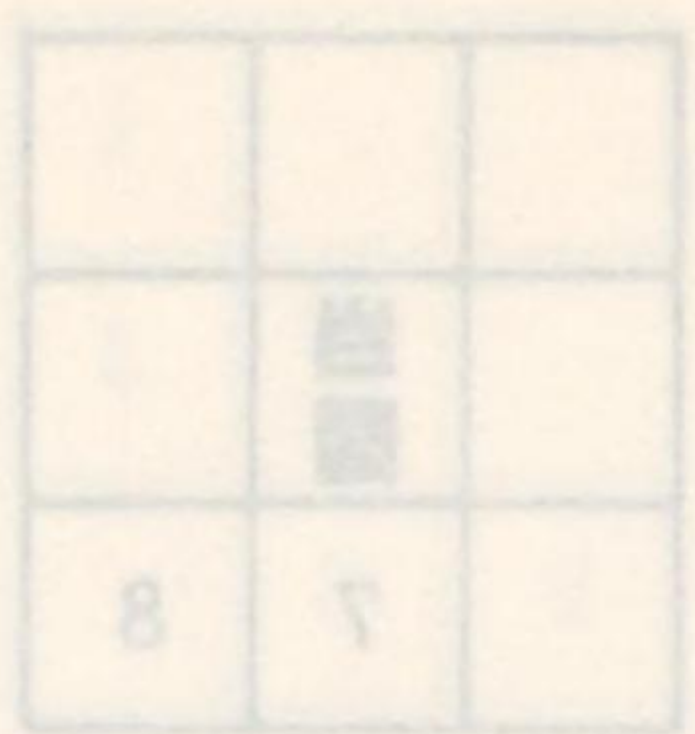

		2
	当	6
8	9	10

金沢署 金沢市 5

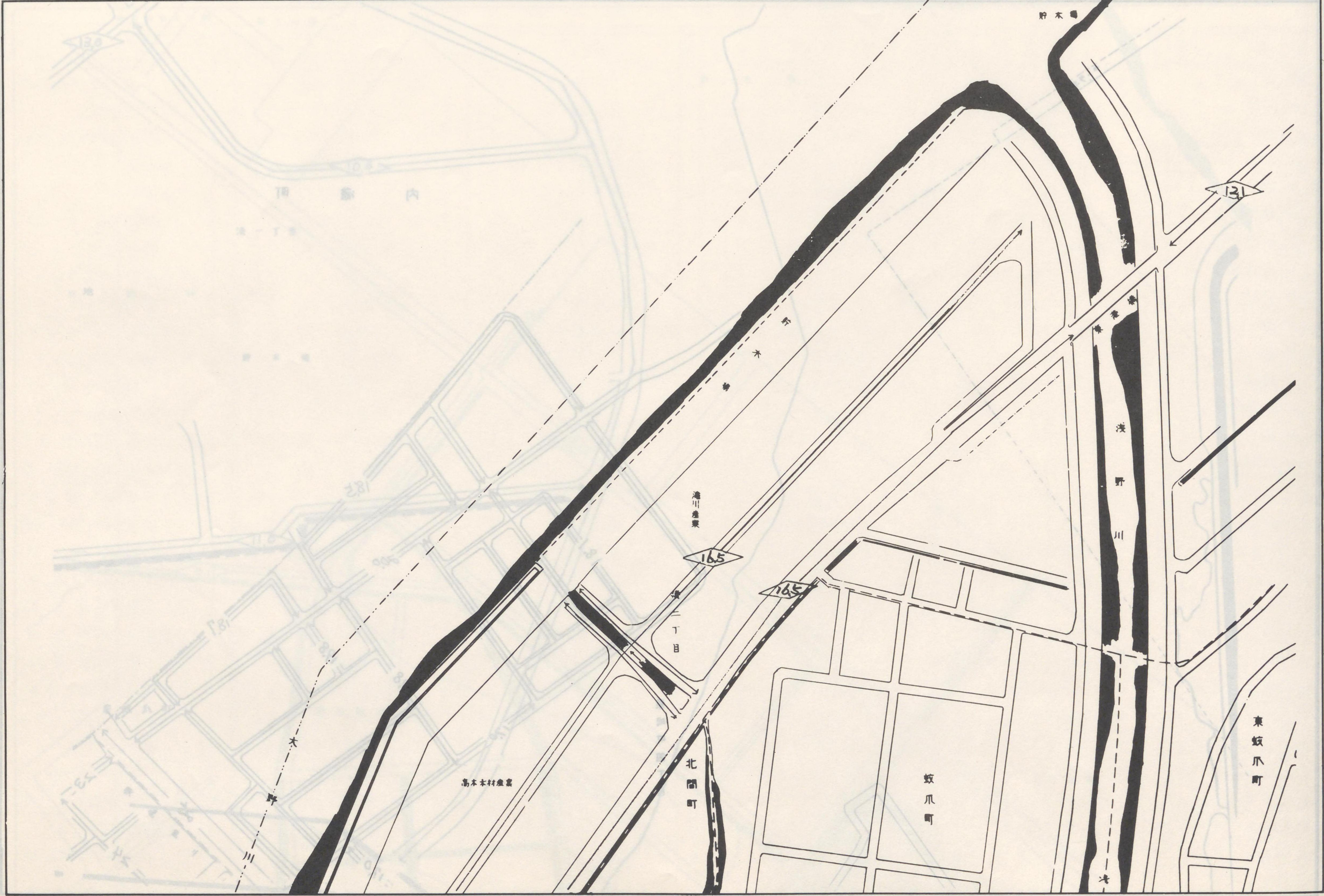

地区区分	記号
繁華街及び高度商業地区	△
普通商業地区及び併用住宅地区	○
中小工場地区	◇
大工場地区	◇
普通住宅地区及び家内工業地区	無

1	2	3
4	5	6
7	8	9
10	11	12

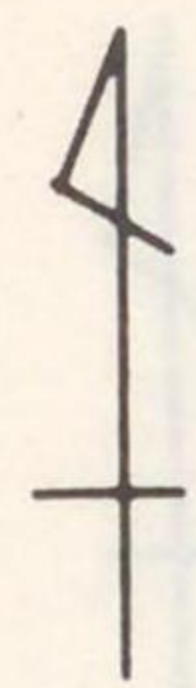

1	2	3
4	5	6
7	8	9
10	11	12

△	○	◇
△	○	◇
△	○	◇
△	○	◇

金沢署 金沢市 6



地区区分	記号
繁華街及び高度商業地区	△
普通商業地区及び併用住宅地区	○
中小工場地区	◇
大工場地区	◇
普通住宅地区及び家内工業地区	無

	4	
	8	
13	14	15

金沢署 金沢市 7

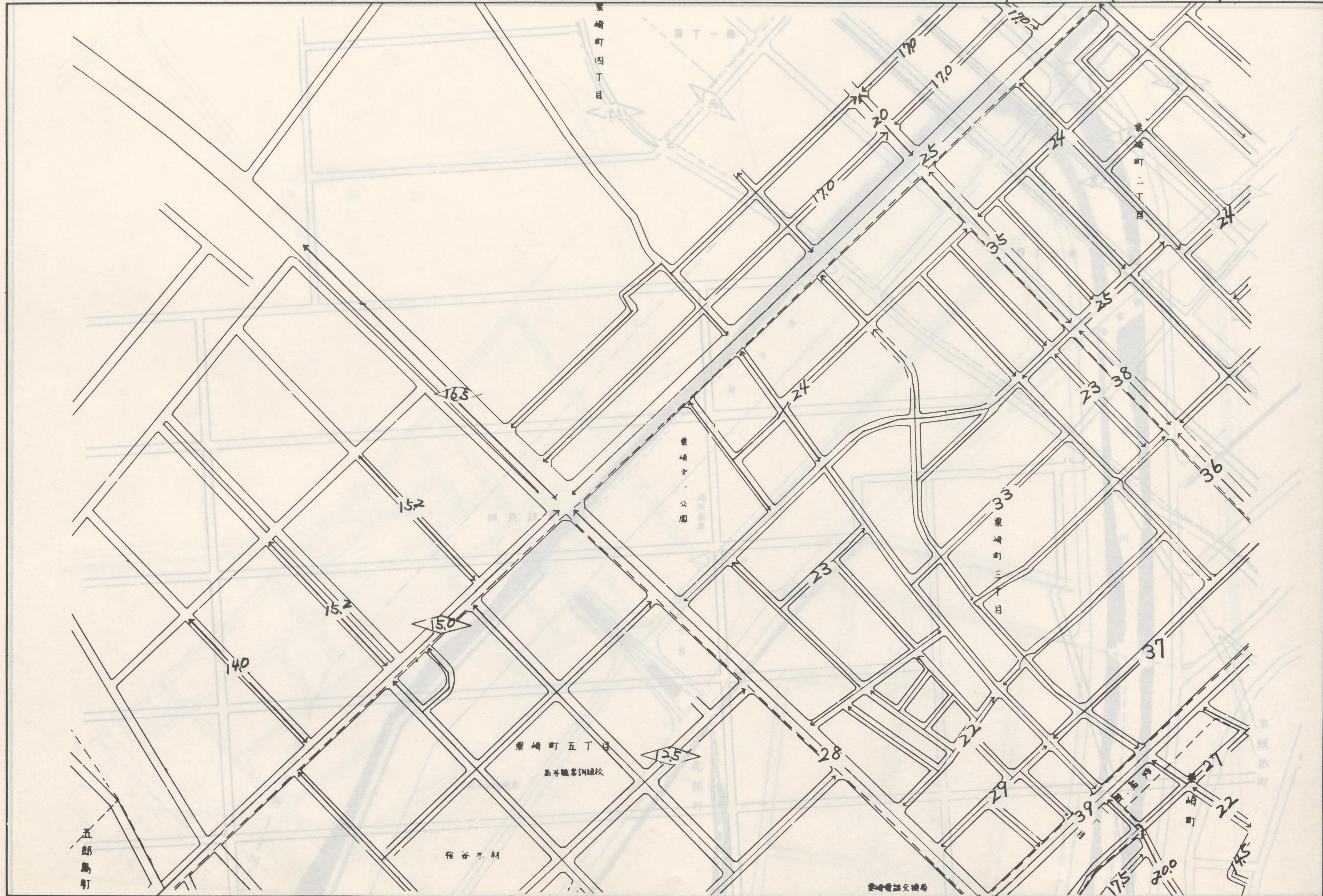

地区区分	記号
繁華街及び高度商業地区	△
普通商業地区及び併用住宅地区	○
中小工場地区	◇
大工場地区	◇
普通住宅地区及び家内工業地区	無

4		5
7	当 図	9
14	15	16

金沢署 金沢市 8

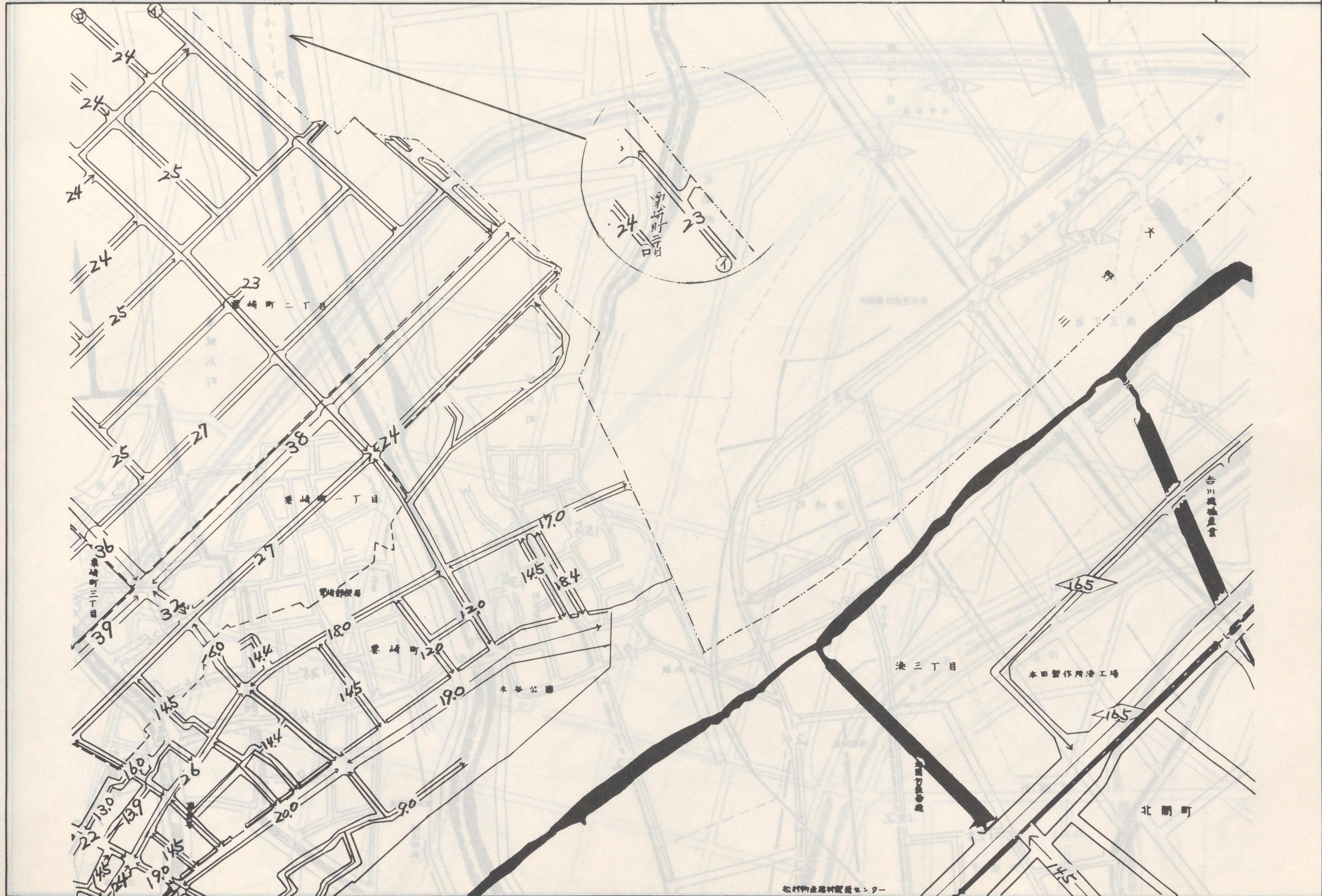

地区区分	記号
繁華街及び高度商業地区	△
普通商業地区及び併用住宅地区	○
中小工場地区	◇
大工場地区	◇
普通住宅地区及び家内工業地区	無

	5	6
8	9	10
15	16	17

金沢署 金沢市 9



地区区分	記号
繁華街及び高度商業地区	△
普通商業地区及び併用住宅地区	○
中小工場地区	◇
大工場地区	◇
普通住宅地区及び家内工業地区	無

金沢

15	16	17
18	19	20



5	6	
9	当区	
16	17	18

金沢署 金沢市 10



地区区分	記号
繁華街及び高度商業地区	△
普通商業地区及び併用住宅地区	○
中小工場地区	◇
大工場地区	◇
普通住宅地区及び家内工業地区	無



	当	12
18	19	20

金沢署 金沢市 11

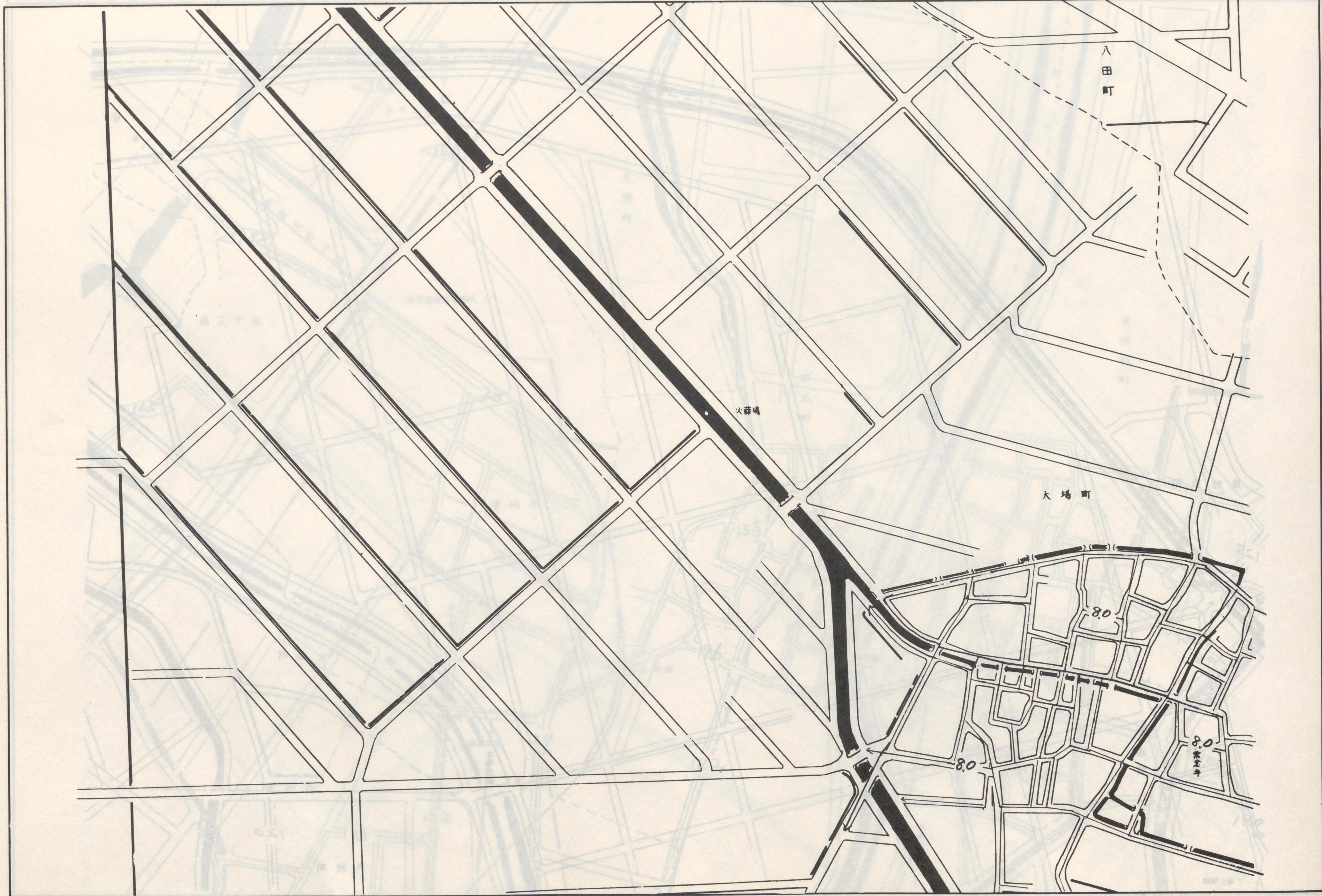

地区区分	記号
繁華街及び高度商業地区	△
普通商業地区及び併用住宅地区	○
中小工場地区	◇
大工場地区	◇
普通住宅地区及び家内工業地区	無

11	当	
19	20	21

金沢署 金沢市 12



地区区分	記号
繁華街及び高度商業地区	△
普通商業地区及び併用住宅地区	○
中小工場地区	◇
大工場地区	◇
普通住宅地区及び家内工業地区	無

		7
	当	14
22	23	24

金沢署 金沢市 13



地区区分	記号
繁華街及び高度商業地区	△
普通商業地区及び併用住宅地区	○
中小工場地区	◇
大工場地区	◇
普通住宅地区及び家内工業地区	無

	7	8
13	14	15
23	24	25

金沢署 金沢市 14



地区区分	記号
繁華街及び高度商業地区	△
普通商業地区及び併用住宅地区	○
中小工場地区	◇
大工場地区	◇
普通住宅地区及び家内工業地区	無

8	9	10
15	16	17
25	26	27

金沢署 金沢市 16



地区区分	記号
繁華街及び高度商業地区	△
普通商業地区及び併用住宅地区	○
中小工場地区	◇
大工場地区	◇
普通住宅地区及び家内工業地区	無

9	10	
16	当	18
26	27	28

金沢署 金沢市 17



地区区分	記号
繁華街及び高度商業地区	△
普通商業地区及び併用住宅地区	○
中小工場地区	◇
大工場地区	◇
普通住宅地区及び家内工業地区	無

15	11	
05	08	01
03	05	05

10	11	
17	当	19
27	28	29

金沢署 金沢市 18



地区区分	記号
繁華街及び高度商業地区	△
普通商業地区及び併用住宅地区	○
中小工場地区	◇
大工場地区	◇
普通住宅地区及び家内工業地区	無

11	10
18	17
28	27

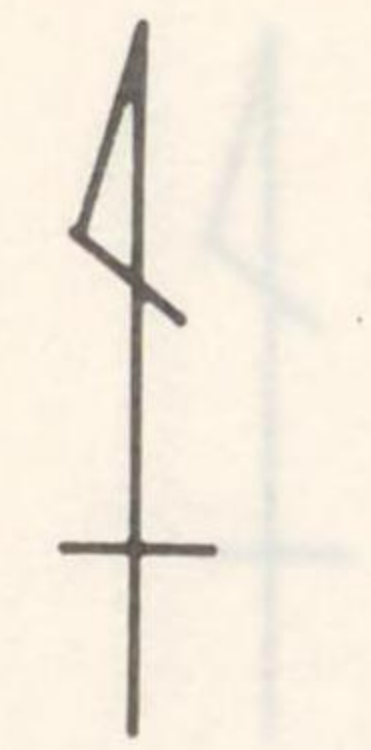

11	12
18	20
28	30

金沢署 金沢市 19

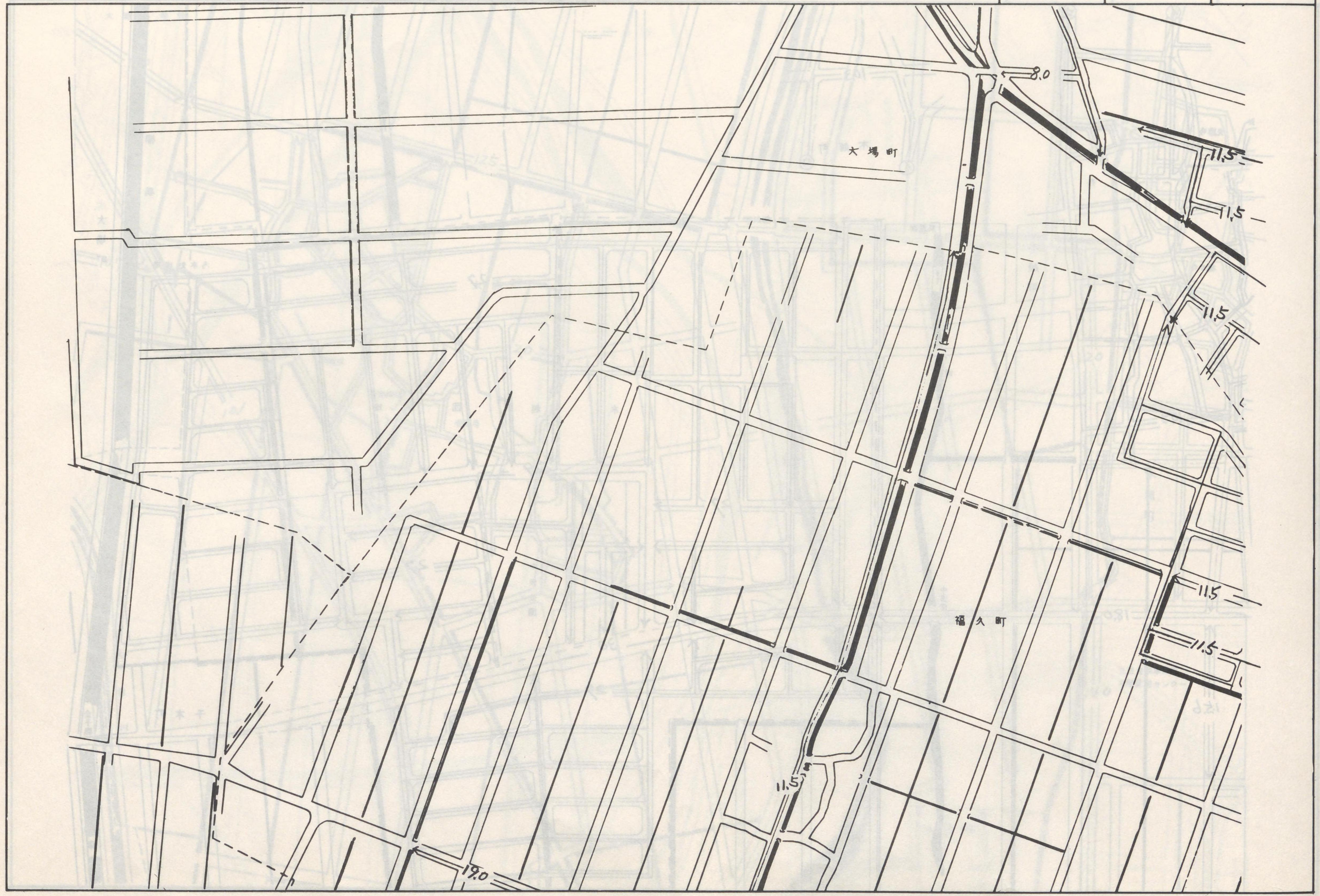

地区区分	記号
繁華街及び高度商業地区	△
普通商業地区及び併用住宅地区	○
中小工場地区	◇
大工場地区	◇
普通住宅地区及び家内工業地区	無

11	12	
19	当 図	21
29	30	31

金沢署 金沢市 20



地区区分	記号
繁華街及び高度商業地区	△
普通商業地区及び併用住宅地区	○
中小工場地区	◇
大工場地区	◇
普通住宅地区及び家内工業地区	無

12		
20	当	
30	31	

金沢署 金沢市 21

