

Digitized by the Internet Archive
in 2018 with funding from
Getty Research Institute

U. NED. ARCHIT. JAN 11 1901

BOUWKUNDIG
WEEKBLAD

ORGAAN VAN DE

MAATSCHAPPIJ

TOT BEVORDERING DER BOUWKUNST.

21^e JAARGANG.

's-GRAVENHAGE.

MOUTON & Co.

1901.

THE WESTERN

WEEKLY

INHOUD

VAN HET

BOUWKUNDIG WEEKBLAD, JAARGANG 1901.

HANDELINGEN, VERSLAGEN, ENZ. DER MAATSCHAPPIJ.

	Bladz.
Opzichters-examen. Datum en Examen-Commissie.	7
Vragen ter behandeling in de Afdelingen.	17
Rooster voor de keuze van Bestuursleden.	27
Vragen op het examen voor Bouwkundig Opzichter 1900 opgegeven.	47
Vragen, als boven, in 1901 opgegeven.	124, 133
Adressen van het Bestuur der Afd. Amsterdam en van het Hoofdbestuur der Mij. aan den gemeenteraad van Amsterdam in zake de beeldgroepen op de Hoogesluis.	151
83ste Algemeene Vergadering, 22 Mei 1901. Agenda.	173
Jaarverslag 1900—1901.	173 187
Prijsvragen 1901. Programma.	183
Prijsvragen 1900. Bekroningen.	186, 195, 203
Vragen gesteld door den heer J. H. W. Leliman Jr.	187
Adres aan B. en W. van Amsterdam inzake het Paleis, zetel van het Gemeentebestuur.	267
84ste Algemeene Vergadering op 11 en 12 September te Arnhem. Agenda.	313
Verslag der 83ste Alg. Vergadering, 22 Mei 1901.	323 333
Programma van eischen voor het examen tot het verkrijgen van het Diploma van Bouwkundig Opzichter.	365
Adres aan H. M. de Koningin, in zake inventariseeren, beschrijven en uitvoering van herstellingswerken van oude Nederlansche monumenten.	409
Adres aan den Minister van Binnenl. Zaken over reproductie van teekeningen van oude gebouwen.	417
Adres aan H. M. de Koningin, in zake de Broerenkerk te Bolsward	435
Adres aan den Minister van Binnenl. Zaken, over subsidie voor de Tentoonstelling te Turijn in 1902.	455, 463, 473
Opzichters-examen in 1902. Datum	473

VERSLAGEN VAN DE VERGADERINGEN DER AFDEELINGEN.

AFDEELING	ARNHEM.	Januari 1901	Bladz.
"	"	Februari	31, 51
"	"	27 Maart	80
"	"	9 Mei	136
"	"	13 November	206
"	"	18 December	438
"	"	18 December	488
"	'S-GRAVENHAGE.	Januari	31
"	"	26 April	166
"	"	10 October	396
"	"	13 November	488
"	"	23 December	489
"	GRONINGEN.	29 December 1900	5
"	"	25 Januari 1901	38
"	"	22 Februari	80
"	"	29 Maart	146
"	"	27 April	177
"	"	20 November	458

AFDEELING	HAARLEM	Bladz.
"	"	15 Januari 1901 30
"	"	15 Maart " 116
"	"	23 April " 166
"	"	Bezoek aan de strafgevangenis te Haarlem 375
"	UTRECHT.	29 Januari 1901 39
"	"	26 Februari " 81
"	"	26 Maart " 116
"	"	30 April " 177
"	"	3 Juli " Excursie . 260
"	"	25 " " Bezichting slachtplaats 291
"	"	15 October " 396
"	"	26 November " 449
"	"	17 December " 479

BOUWKUNDE.

Uitgevoerde en onuitgevoerde bouwwerken. Inrichting en onderdeelen van gebouwen. (1)

Villa „Hoogduin” te Noordwijk aan Zee. <i>H. J. Jesse</i>	18
Kantoorgebouw te Groenlo. <i>Jan Stuyt</i>	30
Schoolkinderbod te Amsterdam. <i>H. Leguyt</i>	69
Ambachtsschool te Nijmegen. <i>J. J. Weve</i>	89
Sociëteitsgebouw te Voorburg. <i>E. F. Ehle</i>	98
Spoorwegstation te Meerssen.	105
Portierswoning met toegangspoort aan het Valkhof te Nijmegen. <i>J. J. Weve</i>	114
Woonhuis te Groenlo. <i>Jan Stuyt</i>	144
Gebouw „Mercurius” te 's Gravenhage. <i>Z. Hoek en J. Th. Wouters</i>	152
Buiten Sociëteit te Alkmaar. <i>H. J. Jesse</i>	193
Villa te Bloemendaal. <i>J. Wolbers</i>	215
Het nieuwe gebouw der Associatie Cassa	240
Gebouwen der Ned. Indische Afdeling op de Wereldtentoonstelling te Parijs, door <i>E. Verschuyt</i>	257
Gebouw van Pulchri Studio te 's Gravenhage. <i>P. du Rieu Fzn.</i>	280
Magazijn te Amsterdam van den heer <i>Th. v. Heemstede Obelt. Joseph Herman</i>	297
Winkelhuis te Kampen. <i>G. B. Broekema</i>	327
Heerenhuis te Tilburg. <i>Jan van der Valk</i>	348
De gebouwen der Semarang-Cheribon Stoomtrammaatschappij op Java door <i>L. Zwiers</i>	355 366
Docterswoning te Elst. <i>Oscar Leeuw</i>	384
Woningbouw.	401
Woningvraagstuk	425
Kantoorgebouw van de Stoomvaart-Maatschappij Nederland te Amsterdam. (Bij de plaat.) <i>Gebrs. Van Gendt A.Lzn.</i>	426
Arbeiderswoningen.	427
Kerk te Monster. <i>E. G. Wentink en J. C. Wentink</i>	437
Melkhuis te Nijmegen. <i>Oscar Leeuw</i>	457
Brandmuren	436

1) De namen van de architecten der afgebeelde bouwwerken zijn cursief achter deze gedrukt.)

	Bladz.
De prijskamp in de Schoone Bouwkunst 1900	71
Het Protestrecht van mededingers, door J. H. Leliman	78
Het 9e lustrum van Architectura et Amicitia	143
Academie van B. K. en T. W. te Rotterdam. Feest van het 50-jarig bestaan	258
Prix de Rome 1900	268
Het 40-jarig bestaan van de Rotterdamsche Vereeniging tot bevordering van fabrieks- en handwerksnijverheid.	357
Kritiek over uitgevoerde bouwwerken	368

ONDERWIJS.

Onderwijs voor Architecten.

De opleiding voor Bouwkundig Ingenieur	115, 123, 188
--	---------------

Opleiding voor Opzichters.

Vragen, op het examen voor Bouwkundig Opzichter in 1900 opgegeven	47
Vragen, als boven, in 1901 opgegeven	124, 133
De Koningin Wilhelmina school te Batavia	298, 307
Benoembaarheid bij den dienst van Weg en Werken bij de Mij. tot Expl. van St. Sp.	438, 448

Ambachtsonderwijs en Teekenonderwijs.

Congres voor ambachtsonderricht	215
---	-----

PRIJSVRAGEN.

Cemeente 's-Hertogenbosch. Monumentale fontein. Jury- rapport	3
Bouwkunst en Vriendschap. Prijsvragen 1900. Jury-rapport.	12
Afdeeling 's-Gravenhage. Handleiding voor het verven. Programma	21*
Jury. (Zie berichten).	128
Academie van B. K. en T. W. Rotterdam. Programma	91
" " " " " " " " Jury-leden	116
" " " " " " " " Bekroningen	258, 269
Genootschap Architectura et Amicitia. Eereprijsvraag, en prijsvraag Raadhuis. Bekroning	99
's-Gravenhaagsche Smyrna-tapijfabriek. Tapijt. Bekroning	154
Bebouwing stadsgedeelte van Gothenburg.	154
Mij. t. Bev. der Bouwkunst. Prijsvragen 1901. Programma. 183, 234, 269, 298, 396, 404, 419	
" " " " " " " " Bekroningen. 186, 195	
" " " " " " " " Jury-rapport.	203
Bouwkunst en Vriendschap. Prijsvragen 1901. Programma	194
" " " " " " " " Bekroning	467, 478
Herinneringsblad voor de medewerkers aan de Tentoon- stelling van Ambachtsonderricht	280
Bestuur der Nijverheidsvereeniging te Middelburg. Sociëteits- gebouw. Programma	298
Vereeniging Endymion. Programma	477

TENTOONSTELLINGEN, WEDSTRIJDEN EN CONGRESSEN.

Internationaal Congres voor Architecten te Parijs in 1900. Verslag van Dr. P. J. H. Cuypers.	27
Tentoonstelling van architectuur en decoratieve beeldhouw- kunst.	114
De tentoonstelling der Ambachtsschool te Zwolle (2)	136

1) Zie ook bladz. 377.

(2) Zie ook „Ingezonden“, bladz. 145.

	Bladz.
Salon 1901. Société des artistes Français. Door Joh. D. Looyen. (1)	176, 205, 223, 239, 251
Congres voor Ambachtsonderricht	215, 289, 307
Eerste Tentoonstelling van Moderne Decoratieve Kunsten, te Turijn	241
Zendingen voor den Franschen Prix de Rome. Door Joh. D. Looyen.	260
Tentoonstelling voor Ambachtsonderricht te 's-Gravenhage. Naar J. Jurriaan Kok.	290
Gevelwedstrijd te Haarlem. Rapport der Commissie.	291
Tentoonstelling van Ambachtsonderricht	313
L'Art public	385
Tentoonstelling te Turijn in 1902	445
Teekeningen van den heer J. F. Buchel.	466

LEVENSBERICHTEN.

Henri Labrouste. (Met portret). Door J. H. W. Leliman.	9, 18
A. W. Van Dam. (Met portret). Door C. T. J. Louis Rieber.	37
J. Tideman. (Onder berichten)	63
J. L. Van Essen.	115
A. L. Van Gendt. (Met portret).	166, 177
Paul du Rieu Fzn. (Met portret). Door Jurriaan Kok	231
G. Lamers.	270
P. J. A. Dens	385
Charles Chipiez. (Onder berichten)	429
J. F. Buchel. (Met portret).	437, 447

BEOORDEELING EN AANKONDIGING VAN BOEKWERKEN.

De Meubelconstructeur, door P. Doorn.	233
Bouwkundig Rekenboek voor Ambachtslieden, door G. A. Scholten.	241
Special Summer-number of the Studio	261
De A. V. van Waterstaat enz., vastgesteld 1 Febr. 1901. 4e druk. Met aantekeningen voorzien door D. H. Haverkamp.	368
Woningvraagstuk	425
Werktuigkunde voor Ambachtslieden, door G. A. Scholten	427
Bouwstijltypen, geteekend door J. H. W. Leliman	428
Woningwet, door Mr. J. Kruseman	428
Huisrioleering	455
De Architectuur en hare hoofdtypen, door Henri Evers	457

VERSLAGEN VAN VERGADERINGEN.

BOUWKUNST EN VRIENDSCHAP TE ROTTERDAM.	
27 December 1900.	4
17 Januari 1901.	31
20 Februari "	82
6 Maart "	99
3 April "	137
11 " "	
25 October "	412
8 November "	428
18 December "	487
SOCIËTEIT U. N. I. TE ROTTERDAM.	
9 Januari 1901.	22
20 Februari "	81
13 Maart "	106
ARTI ET INDUSTRIAË TE 'S-GRAVENHAGE.	
19 October 1901	404
27 November "	449
TECHNISCHE VEREENIGING, AFD. AMSTERDAM.	
9 Januari 1901.	22
6 Februari "	62

(1) Zie ook de illustraties op de bladz. 248, 249, 268, 288 en 315.

	Bladz.
14 Maart 1901	107
29 " "	137
11 April "	146
9 Mei "	188
23 " "	207
13 Juni "	234
11 Juli "	280
12 en 16 Sept. "	369
26 September "	377
24 October "	412
14 November "	439
28 " "	458
12 December "	478
20 " "	488
MAATSCHAPPIJ TOT BEVORDERING DER BOUWKUNST.	
22 Mei 1901	195
11 en 12 Sept. 1901.	358
VEREENIGING VAN DELFTSCHE INGENIEURS.	
13 Juli 1901	269
VEREENIGING „DECORATIEVE KUNST” TE MAASTRICHT.	
7 November 1901	428
12 December 1901	478

INGEZONDEN STUKKEN.

Schrijven van den heer I. H. J. Van Lunteren, waarbij hij ontslag neemt als Voorz. der Afd. Utrecht; aan den heer Alb. Nijland	3
Over bovengenoemden brief, door A. J. Vreeswijk	13
Antwoord van den heer J. W. H. Leliman, op het schrijven: „Naar aanleiding van het adres van den heer Leliman Jr.” door den heer M. A. C. Hartman	22
Over de benoeming van een Directeur van Publieke Werken te Haarlem, door P. Kleiweg Dyserinck, c. s.	30
Over de mededeelingen van den heer A. J. Vreeswijk in de vergadering der Afd. Utrecht van 29 Jan. 1901, door I. H. J. van Lunteren.	50
Waarheid en Recht. Naar aanleiding van het verslag over de vergadering der Afd. Utrecht van 29 Jan. 1901, door W. de Jong.	51

	Bladz.
Over het artikel: De Prijskamp in de schoone Bouwkunst 1900. Door J. H. Leliman	91
Over reiniging van rioolwater. Door T. Krugers	127
Over de samenstelling der Jury voor de Jubileum-prijsvragen der Academie te Rotterdam	145
Over het verslag van de tentoonstelling der ambachtsschool te Zwolle. Door C. Zander	145
Over de rioleering van Tilburg. Door Dr. J. W. Jenny Weijerman.	145
Antwoord op het voorgaande. Door T. Krugers	154
Dankbetuiging aan het Hoofdbestuur der Mij. van J. F. H. Koopman.	340
Over de kerk te Rijnsburg. Door H. J. Jesse	349
Over de O. L. Vrouwenkerk te Maastricht, door W. Sprenger (1) 't Binnenhuis, door H. Baanders c. s.	420 478

VRAAGBAAK.

	Vraag	Antw.
Album met teekeningen van grafmonumenten	281	292

PLATEN.

	Tegenover bldz.
1. De Tjomalbrug op Java	2
2. Kijkjes in de Werkplaats „Onder den St. Maarten”	58
3. Portierswoning aan het Valkhof te Nijmegen, architect J. J. Weve.	115
4. Hotel te Parijs. Architect R. Bouwens van der Boyen	224
5. Betimmering van Compohout.	233
6. Gebouwen der Ned. Indische Afdeeling op de Wereldtentoonstelling te Parijs	258
7. Kantoorgebouw der Stoomvaart Mij. Nederland te Amsterdam. Architecten Gebr. Van Gendt A. L. Zn.	426
8. Melkhuis te Nijmegen. Arch. Oscar Leeuw	457
9. Pavillon de Madame de Sévigné	464

(1) Zie ook „Verbetering” bladz. 429.

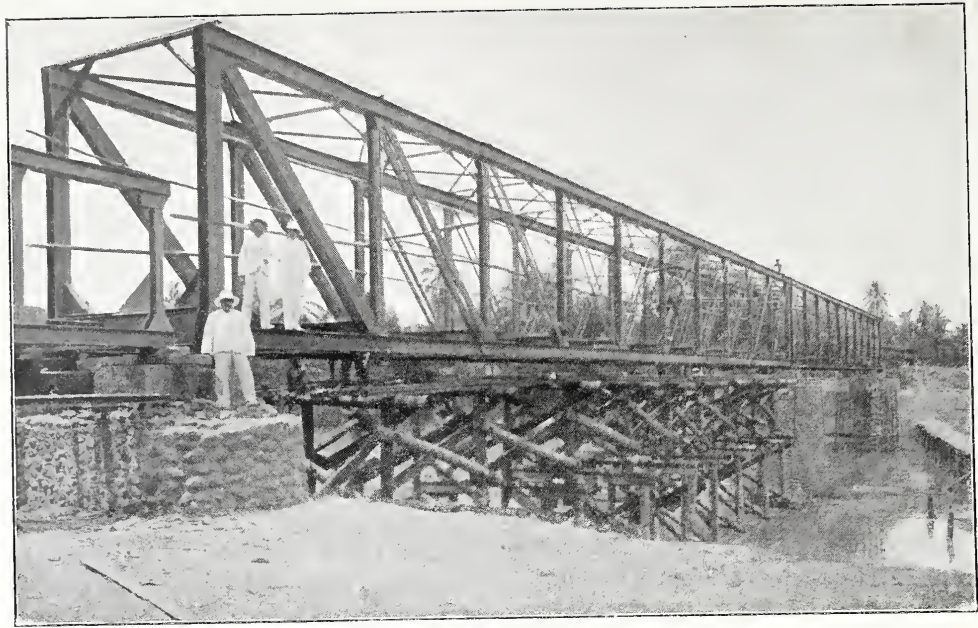

De brug na de montage.

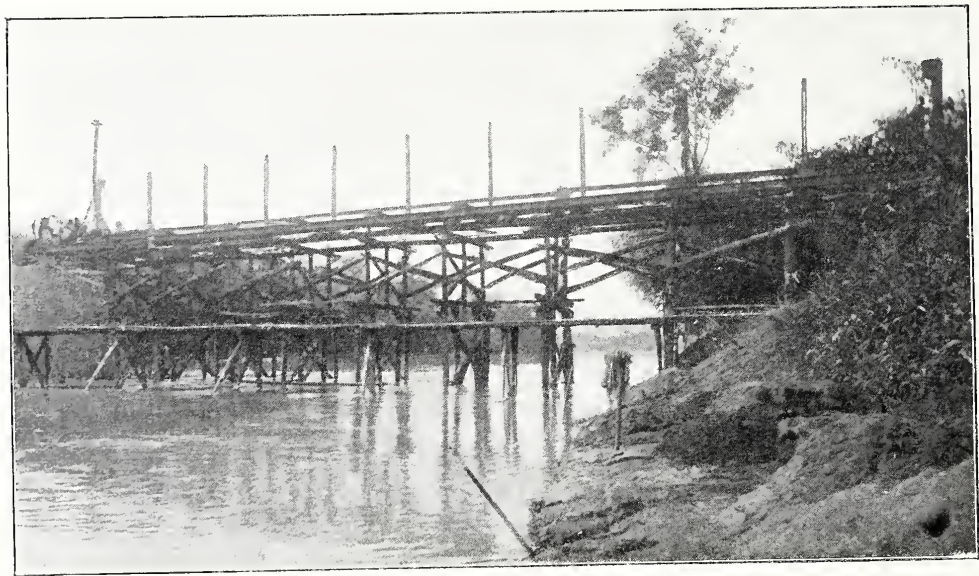

Monteeren van een brug van 40 M. spanning.

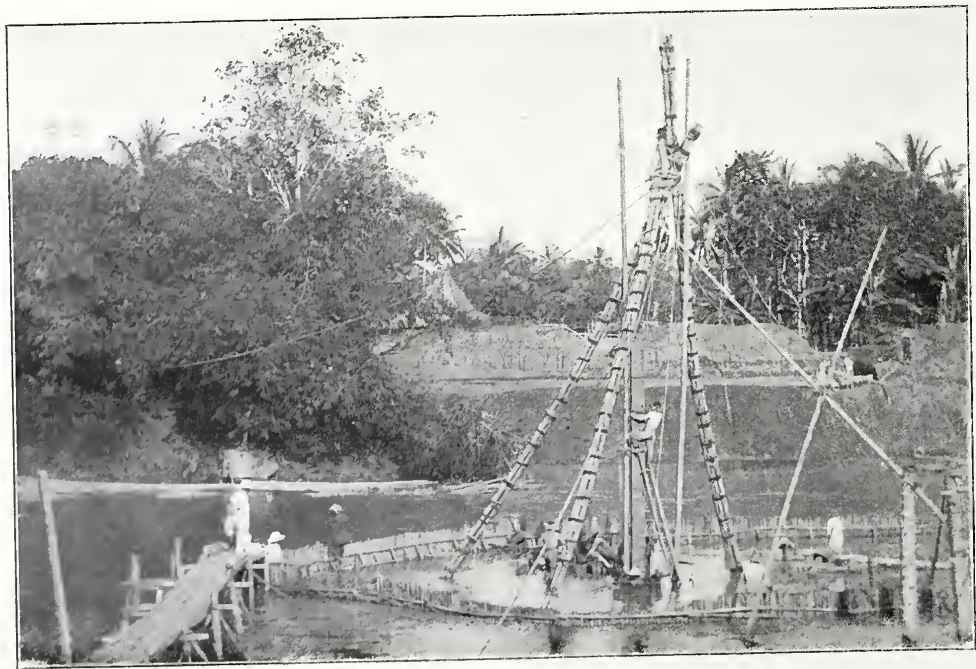

Het heien der eerste hoekpalen.

DE TJOMAL-BRUG OP JAVA.

BOUWKUNDIG WEEKBLAD.

ORGAAN VAN DE

MAATSCHAPPIJ TOT BEVORDERING DER BOUWKUNST.

Bestuur v. d. Maatschappij: A. SALM G.Bz., *Voorzitter*. A. C. BLEIJS, *Vice-Voorzitter*. — Jb. v. d. BAN Pz.,

V. G. A. BOSCH, M. A. C. HARTMAN, J. A. MULOCK HOUWER, J. MUTTERS Jr., F. W. M. POGGENBEEK, J. VERHEUL Dz.

Commissie van Redactie: Ed. CUIJPERS, A. SALM G.Bz. en J. VERHEUL Dz.

Redacteur: C. T. J. LOUIS RIEBER.

5 JANUARI 1901.

21^e JAARGANG.

N^o. 1.

BUREAU VAN REDACTIE: MARNIXSTRAAT 402, AMSTERDAM.
BUREAU v. ADMINISTRATIE: HERDERSTRAAT 5, 'S GRAVENHAGE.
UITGEVERS: MOUTON & Co. — 'S GRAVENHAGE.
ABONNEMENTSPRIJS voor Nederland: fr. p. p. f 15.— 's jaars, voor
Indië en het Buitenland (bij vooruitbetaling) fr. p. p. f 17.— * * *

PRIJS DER ADVERTENTIËN: van 1—5 regels f 1.— elke regel meer
20 cents. Grootte letters naar plaatsruimte. * * * * *
AANKONDIGINGEN v. AANBESTEDINGEN 15 ct. p. regel m. premie $\frac{3}{2}$ maal.
ABONNEMENT v. ADVERTENTIËN tegen belangrijk verminderde prijzen
en kosteloze opname der advertentiën in het Tijdschrift der Mij.

INHOUD: Aan den lezer. — De Tjomalbrug. — Prijsvragen.
— Ingezonden. — Verslagen van vergaderingen. — Berichten. —
Aankondiging en afloop van aanbestedingen. — Lijst van Fabri-
kanten, Leveranciers, enz. — Advertentiën. — (Met 1 plaat.)

AAN DEN LEZER.

In het eerste nummer van den zosten jaargang van dit blad, een jaar geleden verschenen, heeft de redactie met aandrang gevraagd om „bestendinging der met zooveel waardeering ondervonden medewerking.”

Thans past haar een woord van dank voor den verleenden steun; zij spreekt dit hier uit, daarmee erkennende, dat haar beroep op de trouwe medewerkers niet ijdel is geweest.

Dit neemt echter niet weg, dat hier om wat meer hulp mag verzocht worden.

Wel heeft de redactie niet te klagen over belangstelling in het blad, maar medewerking om den inhoud er van te vermeerderen en voor velen belangrijker te maken, kan nooit te ruim verleend worden.

Wat men dus zelve reeds weet, legge men niet daarom terzijde; het kan nog van veel belang zijn voor een groot aantal van zijne mede-leden der Maatschappij, wier orgaan dit Weekblad is, en zende het dus aan de redactie hiervan.

Zoo kan elk, zelfs klein bericht, soms in wijden kring zijn nut hebben.

Twintig jaargangen zijn thans voltooid, niet zonder moeite en zorgen. De 21^{ste}, met wederom grootere oplaag dan zijn voorganger, vangt met dit nummer aan; de redactie zendt het wel vol goeden moed, de wereld in, maar toch ook in de stellige verwachting, dat er onder de leden der Maatschappij meerderen dan tot nu toe zullen zijn, die in de volgende nummers iets van hun wetenschap of over hun werk zullen mededeelen, om daardoor voor anderen nuttig te zijn.

De redactie hoopt daarop, niet om door de vervulling van haren wensch haar eigen werk eenigszins verlicht te zien, maar omdat de veelzijdigheid van den inhoud van het blad gewenscht en ook geëischt wordt, en deze niet te bereiken is zonder uitgebreide medewerking.

Op deze meent de redactie dan ook te mogen rekenen,

waar zij van hare zijde zich zal inspannen steeds in het belang der lezers werkzaam te zijn.

DE TJOMALBRUG.

In den Stoomtramweg Semarang-Cheribon op Java ligt op ongeveer de helft der lengte — tusschen Pekalongan en Pemalang — de groote brug over de kali „Tjomal.”

Deze brug, welke in het jaar 1898 door de Semarang-Cheribon Stoomtram-Mij. werd gebouwd, is ontworpen door den Hoofdingenieur, Chef van den Aanleg, den heer C. GROLL, en behoorde tot de Sectie van den Ingenieur J. E. C. VAN GEUNS. Zij werd in eigen beheer uitgevoerd door den ondergeteekende, destijds Afdeelingsschef van den Aanleg bij genoemde Maatschappij.

De Tjomalrivier, ofschoon in den Oostmoesson slechts weinig water afvoerende, kan in den Westmoesson geweldige watermassa's verplaatsen, als bandjirs met enorme snelheid de rivier afkomen.

De brug, uitsluitend ten dienste van het tramverkeer en geconstrueerd voor een spoorwijdte van 1.067 M., bestaat uit één stroompijler in 't midden der rivier, twee landpijlers en twee landhoofden. De twee middenspanningen hebben een dagwijdte van 40 M., de beide eindspanningen een dagwijdte van 20 M.

Voor den overgang was een vernauwing van de rivier gekozen van 80 M. breedte. Dit punt was gelegen op \pm 100 M. stroomopwaarts van de parabolbrug voor gewoon verkeer in den grooten postweg. Ter plaatse van deze brug bedroeg de doorstromingswijdte ongeveer 120 M.

De twee kleine vakwerkbruggen kwamen alzoo boven de oevers te liggen en dienden dan ook alleen om bij bandjirs een grooter doorstromingsprofiel te bieden.

De bouw der landhoofden en landpijlers bracht gene noemenswaardige moeielijkheden mede. Deze werden, behalve de rechter landpijler, gefundeerd op een aanstamping van kalisteen en daarna in dezelfde steensoort opgetrokken. Bij den rechter landpijler evenwel werd op de vereischte aanlegdiepte (1 M. ongeveer beneden den rivierbodem) een zeer draineerende zandlaag aangetroffen, waardoor 't ondoenlijk bleek de put droog te houden. Hier moest worden overgegaan

tot het storten van een betonlaag in den natte, waarop verder de pijler in kalisteen werd opgetrokken.

Met den bouw der brug moest om verschillende redenen veel haast gemaakt worden. Er werd den 4den April mede begonnen, doch de elementen waren ons niet onverdeeld gunstig; telkens veroorzaakten hevige regens in het gebergte een plotseling verhoogden waterstand van 1 à 1.50 M. en een daarmee gepaard gaande zeer sterke strooming, waardoor de voorloopige werkzaamheden zeer werden vertraagd.

Om deze strooming, die ook bij gewoon laagwater nog al aanzienlijk was, eenigszins te breken, werd ter plaatse van den stroompijler een wand geslagen van zware bamboestaken die aaneengesloten ter diepte van 2 à 3 M. in den zandbodem werden geheid en door gordingen stevig verbonden. Naar deze omwanding werd een hulpbruggetje gebouwd voor den materialenaanvoer.

Medio Mei werd met het heien van den eersten hoekpaal voor de betonkuip des stroompijlers begonnen.

't Was geen gemakkelijk werkje, om de \pm 8 M. lange hoekpalen van 0.30×0.30 van djattihout en de primitieve, uit bamboes-peting geconstrueerde heistelling overeind te krijgen in den sterk zuigenden zandbodem. 't Ging echter boven verwachting, en na dit eerste houvast werd het raam van gordingen gesteld en konden achtereenvolgens de drie overige hoekpalen worden geslagen.

Ook het heien der 0.08 M. dikke djatti-damplanken ging in den aanvang bijzonder goed en tamelijk vlug, totdat op een goeden nacht geweldige regens het niveau der kali plotseling deden rijzen en de sterke stroom de geheele stroombrekende pagger (wand, omheining) doorelkaar smeed.

Het bruggetje tot materialenaanvoer was geheel uit zijn verband gerukt, de klapperstammen, die geheid waren om te dienen voor den montage-steiger en ongeveer 3 M. in den grond zaten, waren alle verdwenen, en achter den gedeeltelijk gereed zijnden damwand had zich een ondiepte gevormd, zich uitstreckende tot bijna aan de gouvernements-brug.

Dit laatste nu kwam niet ongelegen, daar de stroom hierdoor later een eenigszins veranderde richting aannam.

Nog tweemaal werd tijdens het heien van den damwand zulk een verwoesting aangericht, doch gelukkig telkens zonder schade aan dien wand te doen, waarvan trouwens alle palen en planken ongeveer 7 M. in den bodem zaten, waarvan enkele meters in de vaste klei.

Het ontgraven van den grond binnen den damwand geschiedde nu verder op de gewone Javaansche wijze, n.l. door van de klei ballen te vormen en deze naar boven te werpen aan den op den rand staanden koelie. Het zand werd met den patjol verwijderd. Met de uitkomende klei werden zakken gevuld, welke werden aangewend tot vorming van een dam rond de kuip. Hierdoor was men in staat ook bij kleine niveauverhoogingen door te kunnen werken.

De kuip werd in den drooge volgestort met beton, en hierop is de stroompijler opgetrokken in kalisteen en portlandcement-specie.

Intusschen was de stoomhei weder ter beschikking gekomen en werd een begin gemaakt met het op nieuw heien der jukken voor de montage-steigers der twee 40 M's bruggen. Dit heien geschiedde, evenals voor den damwand, van uit een der oevers, daar het ondoenlijk bleek de zware machine eene veilige plaats te geven in het midden der rivier.

De regens bleven nu eenige maanden geheel uit en hierdoor kon er toe worden overgegaan de beide oevers door een steviger hulpbrug te verbinden, wat natuurlijk een groote besparing aan transportkosten gaf. (Deze hulpbrug is te zien op de twee bovenste afbeeldingen op bijgaande plaat.)

Nadat het metselwerk der pijlers en van de landhoofden tot hardsteenhoogte was opgetrokken, werden de draagsteenen, bestaande uit van Europa betrokken en aldaar bewerkte stukken, petit-granit, los opgesteld en werd met het monteeren der linker brug van 40 M. begonnen. Op de middelste afbeelding zijn de onderranden reeds gesteld en is men met het aanbrengen der vertikalen bezig.

De montage-steiger bestond uit vaste onder- en losse boven-jukken. Palen en stijlen waren van klapperstammen, terwijl voor gordingen langsdoor-geschulpte klapperstammen werden gebezigd, alle met doorgaande duims-moerbouten onderling verbonden.

De bovenjukken werden later ook voor de rechter brug van 40 M. spanning gebezigd. — De montage der beide eindspanningen geschiedde op dwarsligger-stapelingen.

Het monteeren der vier bruggen, waarmede begin Augustus werd aangevangen werd ultimo October beëindigd.

Het klinken geschiedde door Javaansche en Madoereesche koelies, onder onmiddellijk toezicht van een Duitschen monteur.

Begin December was de geheele brug met de aansluitende 3 M. hooge aardebaan in zóoverre gereed, dat de eerste locomotief ongehinderd kon passeeren. De beproeving had kort daarna plaats en gaf in alle opzichten gewenschte uitkomsten.

Ons bestek laat niet toe eene meer gedetailleerde beschrijving te geven van de wijze van werken, van eigenaardigheden welke zich bij het bouwen in Ned. Indië voordoen enz., ofschoon zulks zeer zeker, voor de Hollandsche collega's, zeer interessant ware.

Een paar mededeelingen over de toegepaste materialen mogen hier echter nog een plaatsje vinden.

Ofschoon in de nabijheid der Tjomalrivier en te Pemalang en Pekalongan zeer zeker uitstekende klei wordt gevonden, zijn de inlandsche steenbakkers ten eenenmale niet op de hoogte van het bedrijf. De menging, het vormen, het drogen en het bakken (in gestapelde veldovens) laat alles te wenschen over. Van een uniform formaat is geen sprake. Ieder bakt op z'n eigen houtje, doch gewoonlijk komen de afmetingen die van onzen waalvorm nabij. De kwaliteit is echter ongeveer als van ons bleekrood, met dit verschil evenwel, dat de Indische baksteen meestal tal van scheurtjes bevat en 't dan ook geen zeldzaamheid is, dat men bij 't aanvatten van den steen slechts een brok in de hand houdt.

Er zijn enkele uitzonderingen, doch in geen geval is de inlandsche baksteen te beschouwen als de onze.

Voor waterwerken is deze steen dan ook vrijwel ongeschikt; toch moet men zich dikwijls er mede behelpen waar kali- (rivier) steen niet aanwezig is of te duur komt door 't transport.

Voor de Tjomalbrug werden bijna alle steenen (\pm 800 M³.) te water aangevoerd. De vindplaatsen lagen op ongeveer 5—8 palen van het werk stoomopwaarts (1 paal = 1507 M.).

Het vervoer geschiedde per vlot van bamboes vervaardigd.

Het draagvermogen der vloten, hoewel deze meestal bestonden uit 150 — 200 stuks bamboes, was uiterst gering, waardoor per vlot slechts iets meer dan $\frac{1}{2}$ M³ steen kon worden aangebracht. Aan het stroomopwaarts terugvoeren der ledige vloten viel niet te denken, zoodat voor elke halve kub. meter steen een nieuw vlot moest worden gebouwd. Gelukkig was er aan dit materiaal in 't gebergte geen gebrek en vonden ook de gebruikte vloten meestal nog koopers, daar de bamboes meteen „gerindimd” was (d. w. z. doorwaterd) en daardoor geschikt voor vlechtwerk aan paggers, suikerkrandjans etc. Toch was deze wijze van transport oorzaak, dat de prijs van den steen, die op de vindplaatsen

pro deo werd verkregen, bij het werk opgetast op f 1.—
f 5.— per M³ kwam.

De levering was aangenomen door verschillende aannemers,
Chineez en Arabieren zoowel als Javanen.

Voor het beton werd grind gebruikt.

De kalk, zoogenaamde marmerkalk, werd in petroleum-
blikken van ± 17 d.M³ inhoud geleverd en was van supe-
rieure kwaliteit.

Voor porlandcement werd het merk Dijckerhoff & Söhne
gebruikt, daar gebleken was, dat de ergens op Java ver-
vaardigde soort het in kwaliteit tegen dit merk moest afleggen.

Het zand was het scherpe, zwarte rivierzand dat in de
kali voor 't opscheppen lag.

Als bindmiddel ('t welk trouwens in geheel Indië toepas-
sing vindt) dient nog vermelding de z. g. n. *roode cement*.
Dit is aan poeder gestooten inlandsche baksteen. Het is een
voortreffelijk materiaal, doch vereischt nauwkeurig toezicht,
opdat men werkelijk goed doorbakken steenstukken er voor
gebruikt. Het wordt met kalk en zand vermengd en treedt
dus op als hier te lande het tras.

AMSTERDAM, October 1900.

L. ZWIERS.

PRIJSVRAGEN.

De Jury, door Uwe vergadering benoemd ter beoordeeling van
de antwoorden, ingekomen op de prijsvraag voor eene Monu-
mentale Fontein, te plaatsen op den Stationsweg*), heeft de eer
U in het volgende hare bevinding te doen kennen.

Er bleken te zijn ingekomen 11 ontwerpen van welke 1 met
variant en dragende de motto's:

- No. 1. Cirkel in driehoek (*geteekend.*)
- No. 2. Twee cirkels (*geteekend.*)
- No. 3. Bron.
- No. 4. Vondel.
- No. 5. Rus.
- No. 6. Charitas.
- No. 7. Drakenstein (met variant.)
- No. 8. Brabantia.
- No. 9. Jonkheeren-Kroon (*geteekend.*)
- No. 10. B.
- No. 11. 115.

Alvorens met de beoordeeling dezer ontwerpen te beginnen
heeft de Jury onderzocht in hoever de inzenders hebben voldaan
aan de verplichtingen hun bij het programma opgelegd. Daarbij
is gebleken dat ernstig beschouwd, geen der ontwerpers *alle*
gevorderde bescheiden heeft overgelegd.

Van de ontwerpen Brabantia en 115 zijn slechts modellen in-
gekomen met eenig bijschrift, terwijl bij het variant ontwerp,
onder het motto Drakenstein, het model nog slechts vergezeld
gaat van eene aanzichtschets. De ontwerpen No. 1, No. 3 en No. 9
missen geheel of ten deele die modellen of vertoonen die niet op
de aangegeven schaal. Het ontwerp No. 4 mist de gevraagde
situatietekening.

Bij de ontwerpen No. 1, 3, 4, 5, 6, 7 en 9 zijn de perspectief-
teekeningen niet juist vervaardigd of geven die teekeningen een
onvolledig beeld van de omgeving. Buitendien zijn bij de ont-
werpen No. 3, 4 en 9 de aanzichtteekeningen niet afgewerkt.

Eindelijk is twijfel geopperd of wel een der bij de ontwerpen
aangetroffen begrotingen aan den eisch eener „gedetailleerde”
begroting beantwoordt.

De Jury heeft gemeend, lettende op al de gezegde afwijkingen,
waar den ontwerper ook de verplichting was opgelegd zijn werk
voor de aangegeven som uit te voeren, in de eerste plaats buiten
beschouwing te mogen laten de mate van gedetailleerdheid der
begroting en eveneens wanneer de aanzichten goed bleken
afgewerkt te wezen, kleine afwijkingen in de perspectief-tekening
te mogen over het hoofd zien. Zij is er op deze wijze toegekomen
de ontwerpen No. 2, 5, 6 en 10 aan eene nadere beoordeeling te
onderwerpen.

Plan No. 2 verraaft te weinig de geoefende hand, zoowel van
den architect als van den beeldhouwer, dan dat een passend geheel
zou mogen worden verwacht. Zoowel de geheele conceptie als de
detaillering blijven ver beneden de eischen die aan de beant-
woording der opgaaf mogen worden gesteld.

Plan No. 5 geeft architectonisch een eenigszins massief geheel te
aanschouwen, waarmede de bekronende figuur niet in overeen-
stemming is. Het bouwkunstig detail is niet goed van verhoudingen
en weinig bekoorlijk van vinding, doch de beeldhouwwerken
verraden eene groote mate van meesterschap en zijn passend voor
de bedoelingen, waarmede het legaat is geschonken.

*) Deze prijsvraag werd uitgeschreven ter verzevenlijking van de bedoelingen van het
legaat, door de gemeente 's Hertogenbosch ontvangen van wijlen Jhr. Mr. P. J. Bosch
van Drakestein, Commissaris der Koningin in Noord-Brabant.

De afmetingen van het geheel zijn te gering dan dat voor het
monument de kruising der beide wegen eene geschikte plaats
mag worden genoemd. De beperking der perspectief-tekening ver-
binnen de grenzen van de gegeven schets maakt dit bezwaar
minder voelbaar voor den beschouwer daarvan.

Plan No. 6 deelt het laatstgezegde bezwaar met het even-
genoemde ontwerp.

De perspectief-tekening stelt dat plan naar verhouding eenig-
szins te groot voor waardoor de te geringe omvang van het geheel
minder goed zichtbaar wordt.

De architectonische opvatting is origineel, maar moet nochtans
voor eene fontein minder geslaagd worden geacht. De vormen
zijn aan den zwaren kant en dit is bedenkelijk wanneer wordt
acht gegeven op het verband met de omgeving.

Op een besloten plein ware het ontwerp beter op zijne plaats,
dan waar het is bedoeld.

Nochts geeft de architectonische behandeling, op haar zelf be-
schouwd, een goed afgewerkt geheel te aanschouwen, terwijl het
teekenwerk een woord van grooten lof verdient. Het beeldhouw-
werk is goed gemodelleerd en sluit zich waardig bij de architectuur aan.

De wijze, waarop de bedoelingen van den erflater in het monu-
ment zijn uitgedrukt, verdient geene bijzondere vermelding.

En der Juryleden kon zich met bovenstaande beschouwingen
geenszins vereenigen, doch betuigde zijne ingenomenheid met de
afmetingen, den stijl en de architectuur van dit ontwerp, terwijl
hij het modelleerwerk zwak oordeelde.

Plan n^o. 10 is voor wat betreft de afmetingen en het effect, dat
het op de bouwplaats van voren gezien zou maken, zeer geslaagd
te noemen.

De geringe breedte-afmeting van den platte grond moet evenwel
een voelbaar bezwaar worden genoemd bij beschouwing der fon-
tein in zijdelingsche richting.

Het buitengemeen omvangrijke gebruik van water zal buiten-
dien het springen der fontein zeer kostbaar en voor de omgeving
hinderlijk doen zijn.

De hoofdvorm van het geheel doet het oog nochtans zeer aan-
genaam aan, hij is zeer goed gedacht.

Profileering is evenwel stiefmoederlijk aangebracht, vooral in
de beneden gedeelten van den opbouw is aan lijstwerk gebrek,
welke omissie niet zoozeer zal worden gevoeld wanneer de fontein
in werking is als wel dan wanneer zulks niet het geval zal
wezen, iets dat, wegens de groote massa water, die gevorderd
wordt, nogal dikwijls zal voorkomen.

Echter moet wel worden in het licht gesteld, dat de beschik-
bare gelden, bij de afmetingen die het geheel heeft verkregen,
elk rijk détail moesten verbieden.

De beeldhouwwerken verraden eene zeer geoefende hand; de
conceptie daarvan is ten deele in goede aansluiting aan de
bedoelingen des erflaters.

De dierfiguren zijn voor de bouwplaats, hoewel bijzonder goed
gemodelleerd, wel wat griezelig van uiterlijk.

En der Juryleden kon zich met dit oordeel niet vereenigen.
Naar zijne meening is de constructie verwerpelijk, vooral door-
dien de zware middenbouw — overigens onnoedig — aan den
voet uitgehold en doorbroken is; het ontbreken van profileeringen
is betreurenswaardig; de afmetingen zijn van dien aard dat de
raming z. i. niet als ernstig te beschouwen is; al deze gebreken
worden niet opgewogen door de inderdaad zeer verdienstelijk
gebeeldhouwde dierenfiguren.

Overwegende het bovenstaande heeft de Jury toegekend:
met 4 stemmen tegen 1 stem den eersten prijs aan het ontwerp
No. 10, motto B, benevens met algemeene stemmen:
den tweeden prijs aan het ontwerp No. 6, motto Charitas, en
den derden prijs aan het ontwerp No. 5, motto Rus.

Daarbij heeft de Jury met algemeene stemmen geoordeeld dat
plan B niet geschikt is om te worden uitgevoerd en met 4 stem-
men tegen 1 stem dezelfde beslissing omtrent plan Charitas genomen.

Vervolgens heeft de Jury overwogen, in hoever aan eenig ander
plan eene belooning van f 100.— zou mogen worden toegekend.
Zij heeft evenwel geen termen kunnen vinden in dien zin een
voorstel te doen.

Bij opening der naambriefjes bleken de ontwerpers te zijn:
Van plan B: Oscar Leeuw en Henri Leeuw Jr., te Nijmegen,
" " Charitas: Anton v. d. Sandt te Rotterdam en Leo
" " P. Stracké te 's Hage, en
" " Rus: Henri A. Scholtz Jaczn, te Amsterdam.
's Hertogenbosch, November 1900.

De Jury,

- (w. g.) V. D. DOES DE WILLEBOIS.
- " A. J. A. VAN LANSCHOT.
- " VICTOR DE STUERS.
- " J. DONY.
- " F. M. L. KERKHOFF.

INGEZONDEN.

In het laatste nummer van het Bouwkundig Weekblad, jaargang
1900, hebben wij gewezen op eene verbetering die bij lezing van
het verslag van de vergadering der Afdeling Utrecht, gehouden
op 12 Dec. j. l. en opgenomen in het blad van 22 Dec., moest
worden in aanmerking genomen.

Nader verzoekt de heer I. H. J. Van Lunteren ons het onderstaand schrijven bekend te maken.

Den WelEd. heer Alb. Nijland Vice-Voorzitter der Afd. Utrecht van de Mij. tot Bev. d. Bouwkunst. Alhier.

Geachte Heer!

Hoewel ik mij in de vergadering der Afdeeling van de Maatschappij tot Bevordering der Bouwkunst van 12 dezer bereid verklaarde om mijne herbenoeming tot bestuurslid weder te aanvaarden, acht ik mij verplicht om hierop terug te komen, nu het mij gebleken is, dat bij de daaropvolgende verkiezing van bestuursleden de heer de Jong moest vallen, ten einde aan den heer Vreeswijk de gelegenheid te geven om zich weder herkiesbaar te stellen, hoewel hij in de October-vergadering pertinent als bestuurslid bedankte.

Een persoonlijke kwestie werd zodoende van elders in de Afdeeling overgebracht, waar ze niet thuis behoort. Ik betreur dit zeer en daar behoorlijke samenwerking met den Secretaris mij niet meer mogelijk is, heb ik de eer U te berichten, dat ik mijn ontslag neem als voorzitter en bestuurslid der bovengenoemde afdeeling.

Intusschen hoogachtend en vriendschappelijk,

Uw dw.

I. H. J. VAN LUNTEREN.

Utrecht, 19 Dec. 1900.

VERSLAGEN VAN VERGADERINGEN.

Bouwkunst en Vriendschap. Donderdag 27 December 1900 hield de Vereeniging Bouwkunst en Vriendschap haar laatste vergadering in dit jaar en trad de heer Mr. J. Limburg, advocaat en procureur te 's Gravenhage, als spreker op ter behandeling van het ontwerp Woningwet. — Allereerst stelde spreker de vraag, of Volkshuisvesting een voorwerp van staatszorg genoemd mocht worden en kwam tot de conclusie, dat zulks inderdaad het geval is om den gunstigen invloed op het zedelijk en maatschappelijk gehalte van het volk in 't algemeen en om de beschaving en karakterveredeling die van eene goede volkshuisvesting verwacht mogen worden. Hij releveerde te dezen opzichte de geschriften van Octavia Hill en Helena Mercier, die van dien gunstigen invloed het overtuigend bewijs leveren en het verderfelijke voor moraliteit en beschaving aantoonen van het wonen in hollen en krotten, die den naam van woning niet verdienen. Hoezeer de staatszorg als noodzakelijk geacht mag worden, moeilijker is het de grenzen te bepalen waarbinnen zij zich te bewegen heeft. De geschiedenis van de wetgeving leert op dit punt weinig of niets en in de literatuur is eerst de laatste 20 jaren sprake van bepaalde min of meer duidelijk omschreven wenschen te dezen opzichte, al naar het standpunt dat de schrijver tegenover het vraagstuk inneemt, onderling zeer afwijkend zijn. Officieel is de aandacht op dit onderwerp eerst gericht na de in 1889—90 gehouden arbeids-enquete, waarvan de in 1894 gepubliceerde resultaten, duidelijk den onhoudbaren toestand op woninggebied aan den dag brachten, en aanleiding gaven, pogingen in 't werk te stellen daarin verbetering te brengen. Spreker wees op verschillende geschriften die sedert dien het licht zagen en noemde in 't bijzonder o. m. het rapport van de heeren Drucker, Greve en Kruseman over volkshuisvesting, een Gidsartikel van Valckenier Kips, getiteld: Stadsuitbreiding, en artikelen in de Economist van Februari en Maart 1900, van A. van Gijn, over het ontwerp Woningwet.

Welke zijn nu de wenschen wier vervulling tot verbetering zouden moeten leiden? Deze zijn van velerlei aard en strekking.

In de eerste plaats bestaan zij in verscherping en uitbreiding der gemeentelijke politieverordeningen met betrekking tot de onbewoonbaarverklaring van voor bewoning schadelijk of ongeschikte krotten. Hiertegen worden echter verschillende bezwaren van theoretischen en practischen aard ingebracht. Van theoretischen aard is het bezwaar, dat een zoodanige machtsuitbreiding van de overheid eigenlijk eene verkapte onteigening zonder schadeloosstelling zou zijn, en alzoo in strijd met de grondwet, waarbij bepaald wordt, dat niemand van zijn eigendom kan worden ontzet dan ten algemeenen nutte en tegen voorafgaande schadeloosstelling.

Spreker voelt echter weinig voor dit bezwaar, daar in tal van andere wetten als b. v. de veiligheidswet, de spoorwegwet en andere, eveneens en op dezelfde wijze inbreuk op den eigendom gemaakt zou zijn. Een practisch en zeer zeker klemmend bezwaar is echter de vraag, waar en hoe de bewoners die uit dergelijke krotten verdreven worden onder dak gebracht moeten worden. Meestal zal hunne financiële kracht niet voldoende zijn, zich elders betere en dus duurere woningen te verschaffen.

In de tweede plaats zouden de eigenaars van dergelijke woningen verplicht kunnen worden deze te verbeteren naar bepaalde voorschriften, waardoor zij bewoonbaar zouden worden; doch ook hier stuit men op wettelijke bezwaren, daarin bestaande, dat hij, die onwillig is deze verbeteringen aan te brengen naar de geldende wetten hoogstens met 6 dagen hechtenis of f25.— boete kan gestraft worden, en zich in vele gevallen deze straf liever zal laten weggevallen dan de natuurlijk veel kostbaarder verbetering aan zijn eigendom uit te voeren.

In de derde plaats zou door particulier initiatief en door particuliere middelen het opkopen en opruimen van oude en onbewoonbare huizen en het terzelfder plaatse bouwen van nieuwe,

goed ingerichte woningen, die voor de laagst mogelijke prijzen te verhuren zouden zijn, ter hand genomen kunnen worden. In deze richting zijn te Amsterdam in de Jordaan, en te Leiden reeds eenigermate geslaagde pogingen in 't werk gesteld. Om echter zelfs maar eene zeer lage rente van in dergelijke ondernemingen gestoken kapitalen te verkrijgen, moeten de huren toch altijd nog zoo hoog zijn, dat zij de krachten der minst financieel bedeedden nog veel te boven gaan.

Waar immers altijd groote geldsommen gevorderd zullen worden voor aankoop van dergelijke huizen, waar bovendien altijd een goed deel der aangekochte oppervlakte voor eene behoorlijke toetreding van licht en lucht onbebouwd zal moeten blijven, waar eindelijk de ter beschikking der bewoners te stellen ruimte zeker eenige malen die, welke zij in hun krot tot gebruik hadden, zal moeten overtreffen, en dus altijd slechts een deel der bewoners op een op die wijze aangebrachte verbetering weder zal gehuisvest kunnen worden met het gevolg, dat de minst bevoorrechten naar andere ellendige of ellendiger krotten verwezen moeten worden, daar spreekt het van zelf, dat aan deze wijze van verbetering zoodanig onoverkomelijke kosten en bezwaren verbonden zullen zijn, dat particulier initiatief alléén nimmer in de behoefte zal kunnen of willen voorzien.

Geen verwondering behoeft het dan ook te baren, dat voor deze wijze van verbetering de hulp van stad en land onvermijdelijk geacht wordt, en verschillende denkbeelden te dien opzichte aan de hand worden gedaan. Een dier middelen zou zijn, het onteigenen van bouwterreinen en oude huizen, ten algemeenen nutte. De vigeerende onteigeningswet van 1851 legt echter zooveel bezwaren in den weg, dat daarmede zoo goed als niets te bereiken zou zijn. Een tweede middel zou daarin bestaan, dat Staat en Gemeente gelden als voorschot, of geschikte bouwterreinen om niet of voor billijken prijs beschikbaar stelden voor het bouwen van arbeiderswoningen; doch ook aan dit middel zijn velerlei bezwaren verbonden, daar vele gemeenten onwillig en andere materieel onmachtig zouden blijken om in die richting werkzaam te zijn, om niet te spreken van de principieele bezwaren van velen die eene verschaffing van middelen uit de openbare kas voor dergelijke doeleinden als in strijd met de wet beschouwen; terwijl bovendien het verschil en de gezindheid op dit punt der verschillende gemeenten tengevolge zou kunnen hebben, dat eene gemeente die in de gewenschte richting werkzaam was, overstromd zou worden door de bewoners van naburige gemeenten waar niets van dien aard werd verricht.

Alle redenen om tot de overtuiging te komen, dat zonder speciale wet op deze materie, waarin zooveel mogelijk de velerlei bezwaren zijn ondervangen, geene afdoende verbetering in den woningtoestand is te brengen, en waar deze als dringend noodzakelijk algemeen erkend is, het toe te juichen, dat een zoodanig wetsontwerp het licht heeft gezien.

Spreker gaat nu na in hoeverre het aangeboden wetsontwerp aan alle bovengenoemde desiderata tegemoet komt, en hoe de uitvoering van de daarin gegeven voorschriften geregeld en gewaarborgd is. Uit den aard der zaak zal het te geven overzicht slechts schematisch zijn, daar de uitgebreidheid en ingewikkeldheid van het ontwerp dit niet anders toelaten.

Spreker zal, een greep doende uit de overgrootte hoeveelheid stof, zich meer in 't bijzonder bepalen tot dat gedeelte der wet, dat de gemeentelijke politieverordeningen behandelt, en komt daarmede inderdaad ook direct in het hart van het wetsontwerp. Karakteristiek, zegt spreker, is het, dat artikel één van deze wet, hoewel eene *Rijks*wet, verklaart, dat de volkshuisvesting een punt is van aanhoudende *gemeente*-zorg, en dat de daaropvolgende artikelen in aansluiting daarmede de verplichtingen van de gemeente en de wijze waarop zij zich daarvan moet kwijten, omschrijven.

Allereerst zijn zij verplicht behoorlijke verordeningen op het bouwen en het toezicht op de bewoonbaarheid te maken, en slechts is uitzondering op dit punt toegestaan voor bepaalde gemeenten die daarvoor, naar het oordeel van Gedeputeerde Staten, in aanmerking komen. Voor gemeenten die binnen twee jaar aan deze verplichting niet hebben voldaan, wordt door Ged. Staten zelf eene verordening vastgesteld. Bij de uiteenlopende belangen der verschillende gemeenten en de verschillende eischen die dienengevolge gesteld moeten worden, laat de wet de gemeenten echter vrij om den vorm, aard en omvang der in de verordening te geven voorschriften zelf te bepalen, met dien verstande echter, dat zij zich langs in de wet gegeven lijnen moeten bewegen en zich uit te spreken hebben over: *a.* de plaatsing der gebouwen ten opzichte van den openbaren weg, *b.* de hoogte der gebouwen, *c.* de afmetingen der ter bewoning in te richten vertrekken; *d.* de beschikbaarheid van drinkwater, *e.* brandgevaar, *f.* voorziening tegen vochtigheid van fundamenten en muren, *g.* hechtheid van muren, vloeren, trappen, zolderingen en dak, *h.* verwijdering van rook, water en vuil, en *i.* toevoer van licht en lucht. Zonderling, zegt spreker, is het, dat deze voorschriften slechts gelden voor nieuwe gebouwen en dat op oude slechts van toepassing zijn de onder *e* tot *i* genoemde; zoodat de voorziening in drinkwater achtergesteld is bij die tegen vochtigheid in fundamenten en muren, die onvergelykelijk veel moeilijker is uit te voeren, en dat geheel ontbreekt de hoogst gewichtige factor omtrent de zuiverheid van den ondergrond waarop gebouwd is of wordt. De vereischte goedkeuring door Ged. Staten van deze verordeningen waarborgt eene zekere uniformiteit, ten minste in elke provincie. Het resultaat van deze bepalingen zal zijn, dat, wat in enkele gemeenten, als b. v. Rotterdam en Amsterdam, reeds voor een deel in eene verordening is belichaamd, belangrijk uitgebreid en verscherpt voor 't heele land zal gelden. Om te controëeren of de bestaande huizen voldoen aan de voorschriften der verordeningen en of de

krachtens deze gelaste verbeteringen zijn aangebracht, zijn verschillende maatregelen vastgesteld. Zoo moeten b. v. alle huis-eigenaren in eene gemeente van 20.000 zielen of daarmede gelijk-gestelde gemeenten met kleiner zielental, hunne woningen aangeven die minder dan drie bewoonbare vertrekken bevatten, bij gebreke waarvan hen eene straf van twee maanden hechtenis of f 300 kan opgelegd worden. Deze bepaling, overgenomen uit de reeds eenige jaren vigeerende Engelsche Working Classes house act, werkt aldaar in zekere mate preventief, daar gebleken is, dat vele eigenaars ze liever in een behoorlijken staat van bewoonbaarheid brachten dan ze op de lijst van inferieure woningen geschreven te zien. Verder is in elke zoodanige gemeente eene gezondheids-commissie werkzaam, die regelmatig moet controleren of de voorschriften zijn opgevolgd en die moet aanbrengen, of bepaalde huizen verbeterd moeten worden, of overbevolkt zijn, terwijl een bewoner zelf, of 4 meerderjarige bureu, eveneens bevoegd zijn deze aangifte te doen, zoodat hierin een prikkel geacht mag worden voor genoemde commissie, om zich behoorlijk van hare taak te kwijten. Blijft echter na waarschuwing een eigenaar onwillig zijn eigendom te verbeteren dan kan bij raadsbesluit onbewoonbaarheid, daarna ontvolking, sluiting en eindelijk afbraak van overheidswege volgen. De wet voorziet echter ook in de gevallen waarin, ondanks het voldoen aan de bepalingen van e tot i, het gebouw toch onbewoonbaar geacht kan worden, in welk geval afbraak met schadeloosstelling uit de gemeentekas kan plaats hebben. Waar de gemeente door onteigening verbetering in bestaande toestanden wil brengen, vergemakkelijkt de wet dit in dien zin, dat deze bij eenvoudig raadsbesluit, goedgekeurd door de Kroon, kan plaats hebben; en waar verbeteringen aan bestaande huizen bevolen of onbewoonbaarheid uitgesproken is, kan ook de gemeente voorschotten uit de gemeentekas verstrekken aan huiseigenaars om die verbeteringen aan te brengen, en even-zoo aan daartoe competenten Koninklijk goedgekeurde vereenigingen om de uit de onbewoonbaar verklaarde huizen verdreven bewoners bij het betrekken van andere woningen zoo noodig financieel te steunen.

Uit een en ander blijkt, zoo besloot spreker, dat aan verschillende in zijne inleiding genoemde wenschen door de wet tegemoet wordt gekomen, dat vooral aan de gemeenten, niet alleen groote bevoegdheden worden gegeven, maar ook verplichtingen opgelegd, welker nakoming ongetwijfeld verbeteringen in den woningtoestand over het geheele rijk zal tengevolge hebben, zij het ook al niet overal zonder particuliere belangen te schaden, — deze schade dan toch zeker binnen de engst mogelijke grenzen terug brengend e. Hij uitte dan ook den wensch, dat de wet, al is het te voorzien dat zulks niet ongewijzigd en vooral niet zonder strijd zal zijn tegen de conservatieve elementen in de Kamers, die van geen uitbreiding van staatsbemoeiing in welke richting ook willen weten, eerlang in 't Staatsblad moge verschijnen.

Na nog enkele vragen beantwoord te hebben, had de spreker den warmen dank der vergadering in ontvangst te nemen.

Afdeeling Groningen. 29 Dec. 1900. Na opening der vergadering door den Voorzitter werden de notulen der vorige gelezen en goedgekeurd.

Ingekomen was een schrijven van den heer K. Switters, bevattende eene opzegging van het lidmaatschap. Daarna werd met algemeene stemmen tot Kunstlievend lid aangenomen de heer H. F. Swarte, aannemer te Groningen.

De verkiezing van een Voorzitter en een te Secretaris moest wegens te gering aantal aanwezige leden tot de volgende vergadering worden uitgesteld.

De begroting over 1901 werd goedgekeurd. Eveneens was punt 5 vlug afgehandeld, daar er geene voorstellen tot wetsherziening waren ingekomen.

De kunstbeschuwing uit de portefeuille van den heer Huurman wakte veel belangstelling.

Niets meer aan de orde zijnde werd deze slecht bezochte vergadering door den Voorzitter gesloten.

De 1. Secretaris.

J. K. BEBINGH.

BERICHTEN.

In April a. s. zal in het Lyceumthéâtre, te Londen, Shakespeare's Coriolanus worden opgevoerd.

De mise-en-scène voor deze opvoering is geheel ontworpen door Sir Laurence Alma Tadema, die de teekeningen daarvoor reeds eenigen tijd geleden voltooide.

Met 1^o Januari j.l. is een „zeer eervol” ontslag verleend aan den heer J. G. van Niftrik, ingenieur bij den technischen dienst der Afdeeling Publieke Werken te Amsterdam. De heer v. N. had dat ontslag aangevraagd, na de gemeente gedurende 37 jaren gediend te hebben; het „zeer eervol” is een onderscheiding, die vóór dezen nog aan geen ambtenaar werd toegekend.

De raad van Amsterdam benoemde den heer v. N., op aanbeveling van den heer Conrad, toen ingenieur van den Waterstaat,

tot Stads-ingenieur, welke betrekking hij met 1 Januari 1864 aanvaardde.

Amsterdam had toen nog niet de helft van het aantal inwoners van thans (meer dan 500.000) en eene stadsregeering die niet tot nieuwigheden kon besluiten, noch ook een helderen blik in de toekomst had. Is 't te verwonderen, dat in die dagen veel verknoeid is? Ligt het niet voor de hand, dat de uitbreiding der stad, nu ongeveer 30 jaren geleden begonnen, zoo naar is? Maar dit is niet de schuld van den toenmaligen Stads-ingenieur die, ruim dertig jaren geleden, een uitbreidingsplan bij den raad indiende dat groot sch en goed was opgevat en waarvan thans betreurd wordt, dat het niet werd opgevolgd. Maar de raad gaf de voorkeur aan gedeeltelijke uitbreiding, telkens als de nood aan den man kwam. Zoo onstonden de nu betreunde nieuwe kwartieren en uitpuilsels, eentoonig en vervelend. De kortzichtigheid van 1870 had reeds een massa bedorven, toen zeven jaren later een plan tot uitbreiding werd vastgesteld.

Nadat het Noordzee-kanaal was geopend, werd in 1874 besloten tot het aanleggen van de Handelskaden; dit uitgebreide werk is op uitnemende wijze volgens de plannen van den heer v. N. tot stand gekomen, niettegenstaande de groote bezwaren die de ondergrond, de IJ-bodem, opleverde. Tot op heden zijn dan ook aan die kaden geen ongelukken voorgekomen, en met recht wordt dit grootsche werk tevens het voornaamste genoemd, door v. N. uitgevoerd.

Ook de Petroleumhaven, de Houthaven, de uitbreiding der Handelskade, de aanleg der perken en der nieuwe begraafplaatsen-verschillende bruggen, het stoomgemaal te Zeeburg enz. zijn even, eens onder hem tot stand gekomen.

Den 31sten December heeft de heer v. N. afscheid genomen van zijn werkkring en van de ambtenaren met wie hij langer of korter tijd heeft samengewerkt. Zeer waardeerd waren de woorden bij die gelegenheid gesproken, o. a. door den Wethouder van Publieke Werken, en door den heer J. van Hasselt, Directeur van de afdeeling Publieke Werken. Als om strijd werden daarbij de groote verdiensten, de rustelooze ijver, de werkkraft en kunde van en de aangename wijze van samenwerken met den heer v. N. gehuldigd, wiens naam en arbeid in Amsterdam in eere zullen blijven.

Er had zich eene commissie gevormd uit de technische ambtenaren der afdeeling P. W., met het doel den vertrekkenden ingenieur een huldeblijk aan te bieden. Dit bestond uit een prachtige boekenkast. De heer v. Hasselt, den heer v. N. namens de ambtenaren dank betuigende voor de vriendschappelijke wijze waarop deze steeds met hen omging, bood hem, als uiting hunner gevoelens en als aandenken het huldeblijk aan, dat vergezeld ging van eene artistiek uitgevoerde opdracht.

De heer v. N. antwoordde met enkele woorden, waarvan de grondtoon, zooals hij 't zelf noemde, een gevoel van groote dankbaarheid was. Hij besloot met den wensch, ook in het vervolg van zijn leven nog nuttig te kunnen werkzaam blijven.

Reeds spoedig zal die wensch vervuld worden; de nieuwe groote sluis te Zaandam wordt onder zijne leiding en naar zijn ontwerp uitgevoerd.

In dit jaar zal te Berlijn eene internationale tentoonstelling gehouden worden van brandblusmiddelen en inrichtingen en middelen tegen brandgevaar. Ook buiten Duitschland wekt deze veel belangstelling en, wat ons land betreft, zullen er inzendingen uit Amsterdam komen.

Men zal er aantreffen o. a. de nieuwste middelen en inrichtingen tegen brandgevaar voor zieken- en krankzinnigengestichten, gevangenissen enz.; brandvrije inrichtingen voor gebouwen, zooals schouwburgen, concertgebouwen enz.; de nieuwste inrichtingen op het gebied van den bouw van schoorsteenen en den aanleg van bliksemafleiders.

Aan deze tentoonstelling zal een internationaal congres tegen brandgevaar verbonden worden. Dit zal het tweede wetenschappelijke congres op dit gebied zijn; het eerste werd gehouden te Amsterdam in 1895.

De zitting van 3 Januari van den gemeenteraad van Rotterdam werd geopend met eene rede van den Burgemeester waaraan wij ontleenen, dat het jaar 1900 zich voor die stad o. a. gekenmerkt heeft door eene reactie in het bouwvak die, hoewel zij na de zeer opgeschroefde toestanden der vorige jaren niet uitblijven kon, niettemin aan tal van ondernemingen ernstige verliezen veroorzaakt, en aan de werkkraften in menig ambacht veel arbeid heeft onthouden. Het aantal huizen dat in het afgelopen jaar gebouwd werd, is toch reeds belangrijk minder dan in vorige jaren.

De Burgemeester voegde daaraan toe, dat de ambtenaren der bouwpolitie den tijd, dien zij daarvoor beschikbaar kregen, op lofwaardige wijze benut hebben door de verbetering van woningtoestanden krachtig ter hand te nemen.

De Woningwet zal thans waarschijnlijk in het laatst van Februari a. s. door de Tweede Kamer der Staten Generaal in behandeling worden genomen.

AANKONDIGING VAN AANBESTEDINGEN.

MAANDAG 7 JANUARI.

AMSTERDAM. Bestek no. 860/10. Het maken van eene woning voor den opz.

machinist en het afbreken van gebouwen met bijbeh. werken op het gemeenschappelijk station-emplacement Amersfoort. Ram. f 4700, (voor rekening van den staat der Nederlanden.)

De directie der H. IJ. S. M., v.m. 1 1/2 u. (gr. tijd), in het centr. personenstation. Aanw. gedaan.

VENLOO. Het bouwen van een woonhuis met bijlev. van de benodigde materialen, op een langs den Noordbuiten-Singel te Venlo gelegen open terrein.

De heer G. Faassen. Bestek en teek. ter inz. ten kantore van den arch. H. Seelen alw. ook inl. verstrekt worden. Aanw. 7 Jan., v.m. 10 u.

WOENSDAG 9 JANUARI.

BERGEN-OP-ZOOM. Het maken van een winkelbetimmering, en het doen van vernieuwingen en herstellingen aan het perc. Groote Markt a 24, aldaar, voor rekening van Mevr. de Wed. A. W. Sitsen, aldaar.

De arch. Q. J. Horsten Pzn., v.m. 11½ u., in café „l'Esperance". Bestek en teek. in voorn. café ter inz. Inl. geeft de architect Q. J. Horsten Pzn. Aanw. gedaan.

CULEMBORG. Het verbouwen van 6 woningen van den Westerwal bij de Zandstraat aldaar, met bijlevering van materialen en arbeidsloon enz.

De levensverzekering Maatpij. Culemborg, 's av. 7 u. in hôtel „De Nieuwe Bak". Bestek en teek. ad f 0,75 verkrijgb. bij van Dam en v. d. Marck ald. Inl. geeft archit. G. Prins. Aanw. 7 Jan., n.m. 2 u.

DRACHTEN. Het afbreken van het bestaande en het opbouwen van een nieuw gemeentehuis te Drachten.

Het gemeentebest. van Smalingerland v.m. 11 u. Best. met een stel teek. verkr. ter secretarie voor f 3. De gemeente-arch. zal aanw. in loco doen op 7 Jan. v.m. 10 u.

DRONRIJP. Het maken van een pekelkelder met zolders en verdere werken, bij de zuivelfabriek „de Volharding".

De heer R. Feikema. Bestekken à f 0,25 te bek. ten kantore der fabriek, alw. de teek. ter inz. ligt. Aanw. gedaan.

LOSSER (OV.). Het bouwen van 2 woningen op een terrein gelegen aan den Losserschendijk.

De heer J. H. Boers te Lonneker, 's midd. 12 u., in café Blokhof te Losser. Bestek en teek. in gen. café ter inz. Aanw. op het bouwterrein 9 Jan., v.m. 10 u. Inl. geeft A. L. Clemens Azn., arch., Enschedé.

PURMEREND. Het slopen van een woonwinkelhuis, staande in de Peperstraat, wijk D, no. 113.

De arch. H. P. v. d. Aardweg, v.m. 10 u., te zijnen kantore. Bestek bij den arch. te verkr. tegen f 0,25. bij wien nadere inl. zijn te bekomen.

WOENSEL. Het afbreken en opruimen van twee woningen met bijgebouwen en het bouwen van drie woonhuizen met remise.

Mej. M. v. Oers 's av. 7 u., in het koffiehuis van J. v. d. Heiden—van Oers. Bestek en teek. in voorn. koffiehuis ter inz. Inl. te bek. bij J. v. Rooij te Woensel. Aanw. 9 Jan., v.m. 10 u.

ZEIST. Het aanbouwen en wijzigen van een perc. gelegen aan de Montaubanstraat.

De heer J. Knoppert, 's av. 8 u., hotel „de Zwaan". Bestek en teek. in gen. hotel ter inz. Inl. heeft Joh. Meerdink Jr. bouwkw. Aanw. gedaan.

DONDERDAG 10 JANUARI.

AMERSFOORT. Het verbouwen van het winkelhuis staande aan de Langestraat op den hoek van de Scherbierstraat.

De arch. Herm. Kroes, v.m. 11 u., in hotel „Schwemmer". Bestek en teek. ter inz. in voorn. hotel en zijn verkrijgb. à f 0,75 per stel ten kantore van voorn. archit. Aanw. 7 Jan., 's morgens 11 u.

LEEUWARDEN. Het bouwen van 8 arbeiderswoningen, waarvan 4 te St. Jacobi-Parochie op de plaats, in gebruik bij D. A. de Jong en 4 te Ferwerd op de plaats, in gebruik bij D. L. Bouma.

De aanbested. Bestek en teek. tegen f 1 te bek. bij den arch. J. L. de Vries te Leeuwarden. Op dit werk kan worden ingeschreven voor de woningen te St. Jac. Par. en te Ferwerd ieder afzonderlijk en ook in massa. Briefjes franco in te zenden vóór of op 10 Jan. te Leeuwarden, Nieuwestad 98. Aanw. te St. Jac.-Paroch. 8 Jan., v.m. 10 u., te Ferwerd denzelfden dag, 's namidd. 2 u.

ROTTERDAM. Het bouwen van een ijzeren loods met ontsmettingslokaal en magazijngebouw aan de Wilhelminakade, voor rekening van de Holland—Amerikalijn.

De architecten Mulder en Drooglever Fortuijn, 's midd. 12 u., in het Poolsch Koffiehuis alw. bestek en teek. ter inz. liggen en à f 5 te bek. zijn.

VRIJDAG 11 JANUARI.

WIJNALDUM (FR.). Het afbreken van een bestaande woning en het bouwen van 4 werkmanswoningen met 5 werkplaatsen.

De heer H. Bruining, n.m. 3 u., bij F. Hoogterp: Bestek en teek. à f 1 per stel verkrijgb. bij den arch. A. Lettinga Azn., welke aanw. zal houden op 9 Jan., v.m. 11 u.

ZATERDAG 12 JANUARI.

EINDHOVEN. Het bouwen van een verenigingsgebouw voor den R. K. Volksbond van Eindhoven en omstreken.

Het R. K. kerkbest., n.m. 2 u., in het café der Wed. Moonen. Bestek en teek. ad f 10 verkr. bij arch. L. J. P. Kooken, en worden op 12 Jan. ad f 7 teruggenomen. Aanw. 12 Jan., v.m. 10½ u.

HAARLEM. Het bouwen van een bloembollenpakkerij met schuur op de tuinbouw-inrichting „Bloemhof".

De arch. S. Roog, in het café „Neuf".

MAANDAG 14 JANUARI.

CLINGE (ZEEL.). Het bouwen van een woonhuis, op de hofstede bewoond door den landbouwer J. F. Buijsrogge, gem. Clinge (Zeegat), met bijlev. van de daartoe benood. bouwstoffen.

De aanbested. n.m. 4 u., in de herberg van E. de Munter. Bestek en teek. liggen in boveng. herberg ter inz. Inl. te verkr. bij den bouwkundige J. Scheele te Terneuzen. Aanw. 7 Jan., n.m. 3 u.

ZUIDLAREN. Het bouwen van eene boerenbehuizing met schuur te Zuidlaren.

De aanbested. n.m. 1 u., in hotel Zondag. Inl. verstrekt de heer Joh. Hamminga, arch. te Midlaren. Bestekken tegen 50 cent verkr. bij den boekh. J. K. Hertz. & Co. Aanw. 14 Jan., v.m. 9½ u.

DINSDAG 15 JANUARI.

BOXMEER. Het afbreken van het bestaande en bouwen van een nieuw woonhuis het verbouwen eener bestaande fabriek voor rekening van L. Achterbergh.

De arch. B. J. Claase, te Nijmegen, n.m. 5 u. in het café van H. Derkx. Bestek en teek. ad f 1 verkrijgb. bij F. Schoth. Aanw. 8 Jan., v.m. 10 u.

METSLAWIER. Het bouwen van een nieuw armhuis te Anjum.

Het gemeentebest. van Oostdongeradeel. Inl. over het werk en inl. der briefjes overeenkomstig de in het best. voorkomende bepalingen.

Bestek en teek. verkr. bij den gem.-arch. D. Booijsenga te Metslawier à f 1,25 per stuk en ter inz. in het gem.-huis.

NIJMEGEN. Het bouwen van een ambachtsschool met conciërgewoning aan de Nieuwe Marktstraat aldaar.

Het gemeentebest., n.m. 2 u.

TIEL. Het slopen van een heerenhuis F. no. 7 aan de ambtmanstraat ald., waarin zich bevinden geschilderde behangsels, marmereen schoorsteenmantels enz.

De Ned. Mij. van brandverzekering, v.m. 11½ u. in het koffiehuis van Ringelstein. Voorw. ter lezing in voorn. koffiehuis, en à f 0,30 te bekomen bij den arch. F. J. Suijling te 's-Bosch. Aanw. 10 Jan., v.m. 11 u.

DONDERDAG 17 JANUARI.

GROENLOO. Het afbreken en weder opbouwen van een woon- en winkelhuis voor H. B. Heijmans.

De arch. G. Beltman A.Gzn. n.m. 2½ u. in hôtel „De Zwaan". Bestek en teek. ad f 2 verkrijgb. bij gen. arch. te Enschedé.

VRIJDAG 18 JANUARI.

UTRECHT. Bestek no. 10. Het maken van een uitbreiding aan de bestaande werkplaatsen en eenige diverse werken op het terrein nabij den Amsterdamschen straatweg te Utrecht.

De directie der Nederl. Centr. spoorw. Mij., n.m. 2 u. (lok. tijd) aan het hoofdbureau, Moreelsepark no. 2.

SOEST. Het bouwen eener jongensschool van vier lokalen, portalen, schuurtje enz. op een terrein naast de bestaande R.-K. school aldaar.

De ZeerEerw. heer J. P. Reijmer, Pastoor. Bestek en teek. te verkrijgen à f 2,50 bij den

bouwkw. J. H. Ingenhaag te Soest, waar tevens nadere inl. te bekomen zijn. Aanw. 8 Jan.

VRIJDAG 25 JANUARI.

HARMELEN. Het restaureeren en weder opbouwen van de verbrande Hervormde kerk en van den gemeentetoren aldaar.

De architect E. G. Wenting te Schalkwijk n.m. 1 u., in het logement „Het wapen van Harmelen".

Assurantie Maatschappij
tegen **Brand** schade

De **NEDERLANDEN** van 1845.

's-Gravenhage, Kerkplein hoek Prinsestraat --
Zutphen—Amsterdam, Sophiaplein — Rot-
terdam, Zuidblaak 24 (Beursplein). — Breda, Prin-
senkade. — Alkmaar, Langestraat. — Nijmegen,
In de Betoustraat 8. — Groningen, Akerkhof, hoek
Akerkstraat.

Kapitaal. f 4.000.000.00
Betaalde Brandschaden ruim - 20.000.000.00

Lage premien.

**AFLOOP
VAN AANBESTEDINGEN.****19 DECEMBER.**

ENSCHEDÉ (ONDERH.). Het schilder- en glaswerk van een nieuw te bouwen verdieping. Door den heer W. A. Thomasson alhier.

Laagste inschr. Schuwelaar en Eijhuizen, f 390. Gegund.

ENSCHEDÉ (ONDERH.). Het stucadoorwerk van een nieuw te bouwen verdieping. Door den heer W. A. Thomasson.

Laagste inschrijver H. Grit, f 433. Gegund.

ENSCHEDÉ (ONDERH.). Het schilder- en glasw. van 2 nieuw te bouwen woningen.

Laagste inschrijver Fransen, f 317. Gegund.

BEETSTERZWAAG. Het afbreken der beide boerenhuizen c.a., thans bewoond door Okkema en Roelevink te Jorwerd en het daar ter plaatse bouwen van twee nieuwe stelphuisen c.a. Door den heer Mr. J. Baron van Pallandt.

Ingekomen waren 16 bijl. Hoogste inschr. Bauke D. Leesman, Winsum, f 22683; laagste Gosse L. Eppenga, Lippenhuizen, f 17560. Gegund.

20 DECEMBER.

HAARLEM (ONDERH.). Het maken van een walmuur en een gebouw ter uitbreiding der stelplaatsen en draaierij op de werf „Conrad". Door den archit. J. v. d. Ban.

Gegund aan B. Zuithof en Zn. te Haarlem.

ZANDVOORT (ONDERH.). Het bouwen van een villa alhier, voor den heer Polak te Amsterdam. Door den archit. J. v. d. Ban te Haarlem.

Gegund aan J. Giebels en J. v. Servellen te Haarlem.

21 DECEMBER.

ALMELO. Het bouwen van 4 woningen in den Wester Esch. Door den heer J. C. Spoor.

Laagste inschrijvers Gebr. Kroese, Albergen, metselwerk, f 1793; J. Hulleman, timmerwerk, f 1705; G. Grobben, schilderwerk, f 258; H. B. Tanke, smidswerk, f 99; W. Warmink, lood en zink f 34; K. M. Spoor, massa f 3800.

24 DECEMBER.

ROERMOND. Het verbouwen van het Klooster der Eerw. Zusters Ursulinen te Posterholt. Door den architect H. Bertrams.

Gegund aan G. Hoven te Posterholt voor f 4898, zonder bijlevering van materialen.

STADSKANAAL. 1. Het bouwen van een burgerbehuizing; 2. het verf-, glas- en behangwerk. Alles met bijlev. van het daartoe noodige. Door den heer J. de Jonge.

BOUWKUNDIG WEEKBLAD.

ORGAAN VAN DE

MAATSCHAPPIJ TOT BEVORDERING DER BOUWKUNST.

Bestuur v. d. Maatschappij: A. SALM G.Bz., *Voorzitter*. A. C. BLEIJS, *Vice-Voorzitter*. — Jb. v. d. BAN Pz.,
V. G. A. BOSCH, M. A. C. HARTMAN, J. A. MULOCK HOUWER, J. MUTTERS Jr., F. W. M. POGGENBEEK, J. VERHEUL Dz.
Commissie van Redactie: Ed. CUIJPERS, A. SALM G.Bz. en J. VERHEUL Dz.
Redacteur: C. T. J. LOUIS RIEBER.

12 JANUARI 1901.

21^e JAARGANG.

N^o. 2.

BUREAU VAN REDACTIE: MARNIXSTRAAT 402, AMSTERDAM.
BUREAU v. ADMINISTRATIE: HERDERSTRAAT 5, 'S GRAVENHAGE.
UITGEVERS: MOUTON & Co. — 'S GRAVENHAGE.
ABONNEMENTSPRIJS voor Nederland: fr. p. p. f 15.— 's jaars, voor
Indië en het Buitenland (bij vooruitbetaling) fr. p. p. f 17.— * * *

PRIJS DER ADVERTENTIËN: van 1—5 regels f 1.— elke regel meer
20 cents. Groote letters naar plaatsruimte. * * * * *
AANKONDIGINGEN v. AANBESTEDINGEN 15 ct. p. regel m. premie $\frac{3}{2}$ maal.
ABONNEMENT v. ADVERTENTIËN tegen belangrijk verminderde prijzen
en kosteloze opname der advertentiën in het Tijdschrift der Mij.

INHOUD: Mededeelingen betreffende de Maatschappij. — Henri
Labrouste, door J. H. W. Leliman. — Prijsvragen. — Berichten. —
Ingezonden. — Bureau voor plaatsing van Opzichters en Teeke-
naars. — Aankondigingen en afloop van aanbestedingen. — Lijst
van Fabrikanten, Leveranciers, enz. — Advertentiën.

MEDEDEELINGEN BETREFFENDE DE MAATSCHAPPIJ.

Op Maandag 18 Februari 1901 en drie volgende dagen
zal in het gebouw Marnixstraat 402 te Amsterdam een
examen worden afgenomen tot verkrijging van het Diploma
van Bouwkundig Opzichter, ingesteld door de Maat-
schappij tot Bevordering der Bouwkunst volgens besluit
van de Algemeene Vergadering gehouden op 28 Mei 1891.

De Commissie voor het afnemen van dit examen is
samengesteld uit de heeren: A. Salm G.Bzn., *Voorzitter*,
J. W. Bleijenburg, H. van Dam, Th. van Harderwijk,
J. N. Landré, W. C. Nijhoff, B. J. Ouëndag, L. J. Rijnink
en C. T. J. Louis Rieber, *Secretaris*.

De kandidaten worden uitgenoodigd zich vóór 12 Februari
1901 schriftelijk aan te melden bij den Secretaris der
Examen-commissie, Marnixstraat 402 te Amsterdam, bij wien
het Programma van Eischen voor het examen, be-
vattende tevens de voorwaarden om tot het examen te
worden toegelaten, kosteloos verkrijgbaar is.

Aan hen die zich hebben aangemeld, zullen ten spoedigste
eenige noodige inlichtingen worden verschaft.

HENRI LABROUSTE.

1801—1875.

Door het gebruik dat Henri Labrouste maakte van zijne
buitengewone gaven, trad hij in de bouwkunst der laatste
honderd jaren te zeer op den voorgrond, dan dat mijn voor-
nemen den vijf-en-twintigsten wederkeer van zijn sterfjaar
te herdenken eene nadere verklaring zou behoeven.

Ik stel mij voor van zijn leven en werken een algemeen

overzicht te geven; slecht een enkele maal treed ik in
bijzonderheden. Reeds aanstonds zij vermeld, dat ik mijne
mededeelingen in hoofdzaak ontleen aan de eens door César
Daly zoo uitnemend geredigeerde *Revue Générale* en verder
aan eene reeks brieven van Labrouste, die de *Construction
Moderne* in 1894 openbaar maakte.



HENRI LABROUSTE (*)

Dankbaar profiteerde ik ook van de voorlichting van mijn
vader, die, aangetrokken door de toen juist voltooide Biblio-
thèque Sainte-Généviève, in 1851 de leiding van Labrouste
zocht voor de voltooiing zijner bouwkundige studie.

(*) Deze afbeelding is eene reproductie van eene gravure
naar eene tekening van INGRES; de gravure is, volgens een onder-
schrift, door Labrouste vereerd aan den heer J. H. Leliman.

RED.

Toen Labrouste den 24^{sten} Juni 1875 te Fontainebleau overleed, gold hij, Groot-Officier van het Legioen van Eer, Voorzitter van de Société Centrale des Architectes en tevens van het Congrès National des Architectes, algemeen als den voornaamsten vertegenwoordiger der Fransche bouwkunst.

Van de onderscheidingen welke hem door en in Frankrijk zelf waren verleend zullen gaandeweg eenige ter sprake komen; van de achting welke Labrouste in het buitenland genoot getuigt voor Nederland het Eere-lidmaatschap der Maatschappij tot Bevordering der Bouwkunst, dat hem in 1865 werd toegekend. Eerbewijzen heeft Labrouste nooit gezocht; hij bleef op het toppunt zijner glorie de eenvoud zelve.

Het oordeel der tijdgenooten was niet subjectief, niet — zooals slechts al te dikwijls voorkomt — ingegeven door de hoop een invloedrijk man wel aangenaam te zijn. Dit blijkt het duidelijkst van al uit de waardeerende wijze, waarop zich Lucien Magne nog onlangs over Labrouste uitliet in eene bijdrage over: *L'architecture Moderne*, welke bijdrage is opgenomen in den jaargang 1898 van het maandschrift *Art et Décoration*.

Onafscheidelijk is zijn naam verbonden aan de moderne bouwkunst van zijn land en daardoor aan die van de geheele wereld.

In Nederland zijn velen geneigd als waarheid aan te nemen, dat in Frankrijk Viollet-le-Duc het eerst durfde breken met de dwingelandij der Académie. Of wij echter aan hem iets anders zouden te danken hebben dan dat eene gothische school trachtte, de klassieke van haren troon te dringen?

Labrouste daarentegen diende zijn geheele leven door uitsluitend den vooruitgang. Hij wees dezen niet alleen den weg, maar effende dien tevens. Toen zijne Bibliothèque Sainte-Généviève algemeen werd erkend als „la création d'un artiste qui a fait école”, deelde Labrouste op verzoek van zijn vriend César Daly in een brief aan de *Revue Générale* eenige bijzonderheden mede over dit gebouw. Die brief bevatte o. a. het volgende bij wijze van kunstbelijdenis: „Vous savez que j'ai peu de goût à m'occuper de ce qui est fait, je préfère m'occuper de ce qui est à faire, j'aime mieux regarder devant moi que de regarder en arrière...”

Wie naar zulke beginselen ook handelt, heeft niet te vrezen ooit de sympathie van het nageslacht te verliezen.

In de toekomst zal Labrouste erkenning blijven vinden. Hij verkeert in dit opzicht in een veel gunstiger conditie dan Viollet-le-Duc. Welke de idealen ook waren, die deze koesterde over de bouwkunst der toekomst, kan ons betrekkelijk onverschillig zijn. Als architect deed hij immers feitelijk slechts de middeleeuwen herleven.

Men bewondere vrijelijk Pierrefonds en naar hartelust de sacristie van de Parijsche Notre-Dame, maar erkenne tevens dat voor de bouwkunst deze werken weinig waarde hebben: van oorspronkelijkheid mochten zij niet getuigen.

Hoe vaak werd niet reeds gezegd dat talrijke volgelingen in Viollet-le-Duc niet konden of wilden zien den voorganger eener oorspronkelijke, nieuwe bouwkunst, maar slechts den archaeoloog-architect, die alom met luide stem de blijde boodschap der 13^e eeuw verkondigde.

Het hoogst staan zij, die oorspronkelijke gedachten ook omzetten in daden van gelijke waarde en aldus het geestelijk bezit der menschheid vergrooten. Labrouste behoorde tot deze uitverkoren categorie; hem te herdenken blijft dus eene nuttige plicht.

Wie hervormen wil, dient op tegenstand te rekenen. Daarbij komt het er weinig op aan of de voorgestelde wijzigingen ingrijpend zijn en is het onverschillig of zij

staats- dan wel keukenbelangen raken. Steeds zijn personen aan te wijzen, die zich te na betrokken gevoelen bij den bestaanden toestand, dan dat zij in den nieuwen iets goeds zouden kunnen ontdekken.

Labrouste wilde de bouwkunst doen deelen in den vooruitgang der tijden. Hij had tegen zich van den beginne af de partij van het behoud quand-même: de officiële kunstwereld, de leden van het Instituut en de Académie des Beaux-Arts, zoowel individueel als en-bloc. Zij waren oppermachtig en beheerschten de kunst door een schrikbewind, niet door kracht van redenen.

Tegenover macht en machtsmisbruik stond Labrouste met zijn talent, dat op eene vaste overtuiging steunde, en zegevierde ten slotte.

Het is zeer zeker in dit verband belangwekkend kennis te nemen van het volgende fragment uit een brief van 1 Juli 1831:

„Des le lendemain de la Révolution, on a demandé officiellement la répression des abus et des privilèges odieux qui mettaient l'enseignement des beaux-arts entre les mains de quelques charlatans et qui condamnaient l'art à une honteuse stagnation. On n'a pas répondu. Six mois après les élèves se sont révoltés. Le ministre a de suite convoqué une commission, dont je fais partie, comme tu sais, chargée de proposer les améliorations reconnues indispensables, était il dit dans l'ordonnance; tout cela n'a rien produit. Il y a cependant au ministère un bureau des Beaux-Arts, dont la mission n'est certainement pas de s'occuper de la Pologne ou de la Belgique. A la vérité, le bureau des Beaux-Arts est composé de médecins...”

Dit scherpe oordeel dagteekent — zooals reeds eenigszins af te leiden viel uit de toespeling op de Belgische en Poolische zaken — uit 1831. Labrouste was het jaar te voren in Parijs teruggekomen uit Rome, waar hij op eigen gelegenheid nog was blijven werken, na het verstrijken van zijn tijd als „pensionnaire de l'Académie de France”.

Eene groote reputatie was hem naar Parijs voorafgegaan. Het doorwrochte restauratieplan van den tempel van Paestum — waarmede Labrouste in 1828 aan zijne laatste „Prix de Rome”-verplichting voldeed — had grooten opgang gemaakt. De medebewoners der villa Médicis hadden zonder uitzondering met den meesten lof gesproken over zijn karakter, zij bleken ook met eerbied op te zien tegen zijn talent en werkkraft.

In Rome, denklijk reeds vroeger, was tot Labrouste het besef doorgedrongen hoe hol, hoe koud, hoe nietszeggend de kunst zijner leermeesters was. Al noemden zij zich klassiek, zij waren het daarom nog niet. In plaats van het fijne gevoel der antieke meesters, hadden zij met andere gebreken uit de dagen van het eerste keizerrijk overgenomen den onbegrensden eerbied voor reglementen, die een militairen-rijk kenmerkt. In dezelfde mate als voorbeelden kunnen ook voorschriften in de kunst ten goede werken, althans wanneer voortdurend door herziening naar verbetering wordt getracht. Dit laatste nu werd verzuimd door de toenmalige coryfeën der klassieke bouwkunst.

Labrouste kon onmogelijk op den duur zich aan zulke voorschriften onderwerpen; zijn onafhankelijke en kritisch aangelegde geest vergde voor zich en anderen meerdere vrijheid. De jongeren begroetten in hem den man, die wilde breken met den bestaanden academischen sleur en bij wien de wil daartoe gepaard ging met de vermogens. Bij zijne terugkomst in Frankrijk was Labrouste het aangewezen hoofd der ontevredenen.

Hij heeft zijn doel niet bereikt zonder heftigen strijd. Hij ging daarbij steeds langs rechte wegen en vreesde

niet in volle vaart te botsen tegen ieder, die trachtte hem dit te beletten. Labrouste was zich bewust van zijn „ferme bon sens et son esprit pratique très développé”, die hem er voor bewaarde utopiën als idealen te huldigen en het onbereikbare op zijn program te plaatsen. De *Deutsche Bauzeitung* heeft eens het volgend oordeel over Labrouste gegeven: „Labrouste war ein kräftiger, gewaltsamer Mann von überwältigender Rednergabe, Politiker und durch seine in der gesammten Welt anerkannten Leistungen berühmt.” Deze karakteristiek van Labrouste is, voor zoover het eerste deel betreft, voornamelijk gebaseerd op zijne houding tijdens den „Konfliktszeit,” waarvan de vroolijkste herinnering wel is een spotprent in den jaargang 1849—'50 van de meergenoemde *Revue Générale*.

Na eenige mislukte sollicitaties vond Labrouste in 1830 eene aanstelling als „Inspecteur” van zijn vier jaar ouderen vriend en geestverwant Duban, wien toen den bouw was opgedragen van het „palais des études” der Ecole des Beaux-Arts in de rue Bonaparte.

Labrouste vond daar een werkkring, die hem, blijkens zijne eigen uitlatingen, zeer wel aanstond.

In hetzelfde jaar 1830 ontstond geheel onverwacht en op eigenaardige wijze het atelier, waar Labrouste de gelegenheid zou vinden een groot aantal leerlingen met zijne architectonische beginselen vertrouwd te maken.

Een achttal jongelui — Dupuis, Carville, Klotz, Grélerin, Lassus, Marcel, Duménil, Marcel en Famin — hadden zich van de ateliers van Lebas en Vaudoyer opzettelijk laten wegsturen, om aan Labrouste de verdere leiding hunner architectonische vorming te kunnen toevertrouwen.

Labrouste aanvaardde die taak, in het volle bewustzijn van de moeilijkheden, die zich zouden voordoen. Deze bleven niet uit.

De financieele kwamen hem daarbij niet voor de ergste te zijn. In herinnering aan zijn eigen studententijd viel Labrouste zijnen leerlingen niet lastig wanneer de overeengekomen betaling zich eens liet wachten, al werden ook in den beginne de inkomsten van het atelier voor een groot deel verslonden door de installatiekosten, waarvan de lokaalhuur ten bedrage van 1000 franken de hoofdpost was.

Het aantal leerlingen klom al spoedig door het toetreden van Berthelin en Toudouze tot 10; het bedroeg einde 1830 reeds 15 en bleef sedert voortdurend toenemen. Zoo ontwikkelde zich uit een klein begin een atelier, dat in de 37 jaren van zijn bestaan eene Europeesche vermaardheid verwierf.

De officieel-conservatieve fractie, vreezende haar monopolie te verliezen, ontzag geen middel om Labrouste te schaden. De leermeester was in zijne leerlingen het gevoeligste te treffen. „Nos malheureux élèves sont traités avec un impitoyable acharnement” heet het in een brief van 1830. Labrouste verklaart een succes van twee zijner leerlingen, die „deux premières mentions sur la construction d'un Phare” verwierven — aldus: „Cela vient de ce que les concours ne sont pas jugés par les juges ordinaires”, welke laatste tot de academie in te nauwe betrekking stonden. Het zijn dergelijke ervaringen, die Labrouste vol verontwaardiging zijnen tegenstanders het hebben van „Jezuïttenstreken” doet ten laste leggen.

Hetzelfde als Labrouste ondervond Duban. Merkwaardiger wijze vonden beiden — zoowel Labrouste als Duban — den grootsten steun juist bij hunne leerlingen, die toch voortdurend de dupe waren van de stelselmatige tegenwerking van academische zijde.

Een treffend bewijs hunner gevoelens leverden de leer-

lingen van Duban. Deze leidde een atelier te zamen met zijn schoonvader Debret, wien hij echter te vooruitstrevend was. Het gevolg was eene afscheiding bij welke de acht en twintig leerlingen van het gemeenschappelijk atelier, op drie na, Duban volgden.

Aan hunne vakgenooten hadden Labrouste en Duban eene buitengewone onverschilligheid ten laste te leggen. Met betrekking op die lakschen schreef Labrouste:

„Les autres... ne s'occupent nullement de l'Ecole. Ils ont des élèves; ces élèves sont mis de côté comme appartenant à de nouvelles écoles, et cependant ces messieurs ne se mêlent pas des changements devenus indispensables, dans la crainte sans doute de se compromettre. Mais nous, qui sommes tout compromis, nous ne craignons pas de nous mettre en avant; aussi sommes nous désignés par M. M. les Anciens comme des factieux, des révolutionnaires.”

Labrouste was een man uit één stuk. Gelukkig was vastberadenheid echter niet de alles overheerschende trek van zijn karakter. Labrouste en zijne leerlingen gevoelden zich door hechte banden verbonden. Was hunne onderlinge verhouding gegrond op de bepalingen van een wettelijk contract, dan had het atelier van Labrouste de moeilijkheden, die het ontmoette niet te boven kunnen komen en was vermoedelijk de kunstnrichting, die er beleden werd, spoedig bij gebrek aan strijders verlopen.

De bindende punten van de overeenkomst tusschen Labrouste en zijne leerlingen berustten niet op de wet maar op de persoonlijke eigenschappen van den eerste, zijn eenvoud, de voorkomenheid en beminnelijkheid waarmede hij zijne leerlingen deed genieten van zijne ervaring en studie.

Uit eenige passages van brieven kan blijken welke opvatting Labrouste had van zijne taak als onderwijzer.

„Ce n'est pas facile, je crois, de faire des élèves” schreef Labrouste den 12den Juli 1830 aan Louis Duc. In denzelfden brief staat ook: „Je ne veux leur donner que de bons conseils et en faire si je peux des architectes.”

Zijn onderwijs, al werd het niet klassikaal gegeven, was degelijk en veelomvattend. In een brief uit 1831 vertelt hij zelf iets van zijne methode, die tot het einde toe onveranderd bleef. Het was bekend dat een boek zou verschijnen dat door een geneesheer geschreven was, onder den titel „De l'influence des arts sur la santé.”

Dit gaf aanleiding tot eene geïmproviseerd college, waarvan Labrouste zijn vriend Duc het verloop beschreef:

Au sujet de la façade de l'Hôtel-Dieu, je parlais à mes élèves du caractère des hôpitaux.

Je leur disais: je ne connais rien de plus faux que l'idée de ce monument. On a voulu faire du grand et on a fait du lugubre. Il doit sembler à tous ces pauvres malades, lorsqu'ils entrent dans cet hôpital, que c'est pour ne plus en sortir. Et une fois qu'ils ont passé cette grille qui se referme, cette véritable porte de l'enfer, qu'est-ce qu'ils trouvent? Un pont sur une rivière sale et noire, qui ne reçoit en cet endroit que des égouts, des salles nues, tristes, et, pour toute distraction, un grand Christ saignant.

Si je faisais un hôpital, je voudrais mettre des tableaux dans les salles; je crois que la peinture, par la diversité des couleurs et surtout par les sujets choisis qu'elle pourrait rendre, serait de quelque secours pour la guérison des malades. Ne croyez pas, leur disais je, que je voudrais représenter Sapho rappelée à la vie par les chants de ses compagnes; mais je placerais des grands paysages vrais, des vues de la Normandie et de la Bretagne qui pourraient peut-être donner un peu de courage aux pauvres ouvriers normands qui viennent à Paris. Des faits de notre histoire militaire rendraient la force à bien des vieux soldats qui

ne sont pas morts de leurs blessures et qui viennent mourir dans nos hôpitaux. Enfin je suis de ceux qui croient avec M. le docteur, à l'influence des arts sur la santé...

(Volgens Charles Lucas bedoelde Labrouste den gevel die in 1803 door Clavareau, voor het oude Hôtel-Dieu gebouwd was. Deze gevel bestond uit vier dorische kolommen met een fronton: daarachter lag de vestibule, die door een galerij over den kleinen arm van de Seine, met het hoofdgebouw verbonden was. Een en ander is gelukkig sinds lang verdwenen.)

In een brief van 12 juillet 1830 leeren wij een ander grondbeginsel kennen van het onderwijs van Labrouste.

Duban a des élèves; il m' a fait voir leurs études. Voici ce que je crois: Duban a un talent que j'admire; mais je crains qu'il ne pousse un peu au romantisme. Il faut conduire des élèves avec précaution: il leur fait imiter, dans l'architecture florentine, par exemple, des choses que les élèves ne comprennent pas et que probablement ils ne trouvent pas belles.

Il est des beautés pour tous les âges; on doit, je crois, attirer l'admiration des élèves sur les beautés de proportions de certains détails, mais ne pas leur dévoiler trop tôt ces beautés de finesses et d'originalité qu'engendre le génie.

On voit trop, je crois, dans les projets des élèves de Duban la part de l'élève et celle du maître.

J. H. W. LELIMAN.

(Wordt vervolgd.)

PRIJSVRAGEN.

Aan het Bestuur der Vereeniging
„Bouwkunst en Vriendschap”
te Rotterdam.

M. H.!

Voldoende aan het verzoek uwer vereeniging, hebben ondergeteekenden het genoegen u onderstaand aan te bieden het rapport, inhoudende de beoordeeling van de ingekomen antwoorden op de door B. en V. uitgeschreven prijsvragen voor het jaar 1900.

In onze handen werd gesteld als antwoord op de vraag: Een opgang tegen het talud van een dijk, tegenover eene breede straat (Avenue Concordia), 1 antwoord onder het motto: „Luctor”.

Voor het ontwerp van een poortje voor een schoolgebouw 17 antwoorden, onder de motto's: RO — X — Schoolkinderen — E — Getracht — Jeugd — Emergo — de Wet — Ecole Primaire — Tijd is geld — T — B — Simplex — Cirkel — Oefening — Automobiël en Altena.

Voor het ontwerp van een woonkamerschoorsteen 9 antwoorden, onder de motto's: Studie, Tijd, Margaretha M., — twee driehoeken — Haus, B — cirkel en driehoek — en E.T.

Voor de opmeting van een poortje 3 antwoorden, onder de motto's: — twee driehoeken in cirkel, Kaat Mossel en Voorwaarts.

OPGANG TALUD.

Motto: **Luctor.** — Dit ontwerp voldoet, wat afmetingen aangaat, aan de gestelde eischen en is blijkbaar gedacht in natuursteen met toepassing van brons of gegoten ijzer. De architectuur, geïnspireerd op Indische monumenten, is zeer rijk, goed in dit karakter doorgevoerd en vormt een harmonisch geheel. — Waar in het program echter een in Rotterdam lokale toestand werd aangenomen, is zulk eene rijke opvatting niet overeenkomstig de bedoeling van de prijsvraag en heeft de ontwerper door deze fantastische vormen het doel voorbij gestreefd.

Om deze reden meent de jury niet tot eene volledige bekroning te mogen overgaan en stelt mitsdien voor aan den vervaardiger van dit ontwerp toe te kennen de bronzen medaille met f 50. — als bewijs van waardeering voor de vele architectonische verdiensten, in het werk gelegen.

ROORTJE SCHOOLGEBOUW.

De beoordeeling der ingekomen antwoorden was eene moeilijke taak, — de deelneming was groot en de inzendingen, behoudens enkele, getuigen van ernstig streven. — Geen der ontwerpen, hoe verdienstelijk ook in onderdeelen, voldeed ook in alle opzichten aan de eischen, die men voor dit doel stellen mag.

Motto **Emergo.** — Dit artistiek geteekend ontwerp vertoont fraaie details maar is voor het doel minder geschikt door te rijke opvatting van vorm en materiaal. Zich te doordringen van de bedoeling is eene eerste eisch bij iedere prijsvraag. De ontwerper bezit echter een rijk compositievermogen maar kan de stof niet voldoende beheerschen. De richting der voegen laat hier en daar te wenschen over; de vormen der deuren doen weinig aan hout denken; het opschrift munt niet uit door duidelijkheid. De plaatsing van den vlaggestok tegen den achterkant is niet gewenscht, de moeilijkheid eener goede plaatsing niet architectonisch opgelost.

Motto: **Ecole Primaire.** — Is, wat contour aangaat, zeer geslaagd en geeft het juiste begrip van een afsluitmuur; als compositie geeft het een geestig gevonden lijnenspel, dat echter het groote bezwaar heeft, niet anders geconstrueerd te kunnen worden dan met storende steenvoegen of met steenstukken van te groote afmeting. — De vlaggestok is niet gelukkig geplaatst en kan niet naar behooren worden bevestigd — De wijze, waarop ontwerper zijn hek wil doen hangen en draaien, is niet aangeduid, het heeft geen behoorlijken draaistijl, mist een constructief karakter en is verward van lijnen — Het teekenwerk is smaakvol uitgevoerd.

Motto: **Tijd is geld.** — Dit ontwerp zou het meest, zooals het daar ligt, voor uitvoering in aanmerking komen, had het niet te veel het type van een woonhuisingang. De wijzerplaat is te klein, de inscriptie onbeduidend.

In profileering mist het ontwerp de noodige eenheid. De bevestiging van den vlaggestok verdient geen aanbeveling doch kan zonder ingrijpende verandering worden gewijzigd. De contour maakt zich niet genoeg los van het begrip eener topgevel, waaraan zich min of meer vastknoopt het begrip van een daarachter gelegen dak.

Het teekenwerk is goed en zonder eenig effectbejag uitgevoerd.

Motto: **Getracht.** — Doet door zijn zwaar aanzien te veel aan een koetspoort denken, waartoe het silhouet ook veel bijdraagt. Het ontwerp vertoont goede details; de vlaggestok is beter aangebracht dan bij de meeste ontwerpen.

Het teekenwerk is flink uitgevoerd.

Motto: **de Wet.** — Dit goed geteekende ontwerp is te veel topgevel en wat zwaar van omtrek, de combinatie van boog met uurwerk is zeer goed, terwijl de vlaggestok goed is aangebracht.

Motto: **T.** — Heeft vrij goed het karakter van een poortje; de plaatsing van den vlaggestok is niet geslaagd.

Motto: **E.** — Vertoont eene weinig beteekenende compositie, het hek is goed van vorm, het beeldhouwwerk boven de deuren veel te klein van schaal en gebrekking van tekening.

Motto: **R. O.** — Is een zwakke compositie, trots de reusachtige steenblokken, waaruit het geheel is saamgesteld. De plaatsing der klok is niet onpraktisch, doch verbindt zich niet met het geheel.

Motto: **Jeugd.** — Heeft wel poortkarakter maar is arm van conceptie; de plaatsing vlaggestok laat te wenschen over.

Motto: **Schoolkinderen.** — Doet niet denken aan den toegang tot een open gang. Het teekenwerk is met zorg behandeld, de compositie is echter zeer zwak, de figuren staan boven de macht van den teekenaar.

Motto **B.** — Een arme samenstelling, waarvan het hek goede vormen heeft en het teekenwerk met zorg is uitgevoerd.

Motto: **X.** — Is zeer onrustig van vorm, draagt niet het gewenschte karakter en heeft geen opschrift.

Motto: **Simplex.** — Is zeer zwak van compositie, de verhoudingen onaangenaam, de gesloten deuren verdienen geen aanbeveling.

Motto: **Cirkel.** — Is met zorg geteekend doch karakter en vormen laten veel te wenschen over.

Motto: **Oefening.** — Automobiël in Altena zijn zoo ver van het ideaal verwijderd, dat eene kritiek hierop niet uit te spreken is.

Als uitstekende boven de andere antwoorden, werden door ons de ontwerpen onder de motto's: Emergo, Ecole Primaire, Tijd is Geld en Getracht, ten fine van nader onderzoek op zijde gelegd.

Met het oog op het feit dat het ontwerp Tijd is Geld de meeste verdienste heeft uit een oogpunt van plaatselijk cachet en hieraan verbonden uitvoerbaarheid, en het ontwerp Ecole Primaire als juist silhouet en artistieke waarde, bezien de bezwaren, die toch nog aan beide ontwerpen zijn verbonden, stelt de jury u voor aan ieder dezer ontwerpen toe te kennen een bronzen medaille en f 30 met getuigschrift.

Het motto Emergo eene eervolle vermelding met het Getuigschrift der vereeniging.

WOONKAMERSCHOORSTEEN.

Motto: **Studie.** — Dit ontwerp is oorspronkelijk en gedistingeerd; architectuur en decoratie zijn met smaak in goed verband aangebracht, van goede verhouding en juiste verdeling der decoratieve onderdeelen. De verlichting sluit zich sierlijk tot de architectuur aan; de insteekhaard is wat vaag aangeduid en de openingen in de deurtjes, à jour bewerkt, zijn wat groot. Het teekenwerk is zeer smaakvol.

Motto: **Tijd.** — De totaalindruk is onaangenaam, de vormen wild en niet rijp, het teekenwerk gewoon.

Motto: **E. T.** — Een goed geteekend ontwerp, waarvan de tegelomlijsting om den haard wat nuchter en onbeduidend, die in het zijaanzicht overbodig is. De tegels boven de te arme spiegelomlijsting missen karakter en zijn niet in harmonie met de verdienstelijke compositie van lambrizeering, wandbeschildering en plafond.

Het teekenwerk is met liefde behandeld.

Motto: **B.** — De keuze der materialen is goed, het vlakke van het marmer, met geïncrusteed ornament, is juist in het karakter der materie. Het bovendeel heeft een ander karakter; de lambrizeering is goed van vorm, het geheel met zorg behandeld.

Motto: **M.** — Mist het karakter van een schoorsteen en is armoedig van vorm.

Motto: **Twee driehoeken.** — Is niet voor een insteekhaard ingericht en vertegenwoordigt het gewone handelstypen, wat juist gevraagd werd te vermijden.

Motto: **Hans.** — Is eene samenstelling van onrustige motieven. De metaalwerken zijn zeer goed van compositie en van tekening.

Motto: **Margaretha, en cirkel en driehoek.** — Missen alle opvatting en verraden gebrek aan vormenkennis.

De Commissie stelt u voor het ontwerp Studie toe te kennen de eerste prijs, zijnde de Bronzen Medaille met Getuigschrift en f 25.— en het ontwerp E. T. het Getuigschrift met f 15.—

OPMETING OUD GEBOUWTJE:

Volgens onze meening bestaat de waarde eener opmeting in de eerste plaats uit eene nauwkeurige opname van het weer te geven voorwerp. Geen der ingezonden teekeningen voldoet hieraan geheel, blijkens door ons ter plaatse genomen contrôle; in onderdeelen wijken alle min of meer af, van het origineel, reden waarom wij voorstellen geen der inzendingen te bekronen, doch als tegemoetkoming voor geleden tijdiverlies eene gratificatie van f 10.— per inzending uit te keeren.

Ten slotte spreekt de jury hare waardeering uit voor den geleverden arbeid, verschillende ontwerpen toch dragen de kenmerken van talent, ernstige studie en liefde voor het vak. Waar niet tot algeheele bekroning werd besloten, ligt de oorzaak minder in gebrek aan talent van de ontwerpers dan in een voorbijstreven van het doel, waar dit in het program met de meeste duidelijkheid werd omschreven.

(w. g.): JACOB. F. KLINKHAMER.
HENRI EVERS.
J. VERHEUL DZN.
J. P. STOK WZN., Rapp.

Rotterdam, Dec. 1900.

BERICHTEN.

De heer J. H. W. Leliman, Bouwk.-Ingenieur, heeft zich in een adres gewend tot Z. Exc. den Minister van Binnenlandsche Zaken, naar aanleiding van het rapport der Jury over het ingeleverde werk voor den in 't vorige jaar gehouden Prijskamp in de Schoone Bouwkunst. Hij bespreekt in dit zeer uitvoerige adres het rapport, dat zijns inziens onjuistheden en onvolledigheden bevat.

De heer Leliman verklaart ten slotte daarom het hem toegekende accessit niet te kunnen aanvaarden, en verzoekt den Minister om, indien deze zich vereenigt met het jury-rapport, het daarheen te leiden, dat de hem toegekende bekroning worde ingetrokken, met vermelding, dat zulks op zijn verzoek is geschied.

Door het Hoofdcomité der Vereeniging tot Veredeling van het Ambacht worden patroons en ambachtslieden dit jaar te Haarlem in de gelegenheid gesteld proeven van bekwaamheid af te leggen tot het verkrijgen van de graden en het diploma van „Meester” en „Gezel.” Het afleggen der proeven zal op Maandag 25 Februari 1901 een aanvang nemen; de daartoe noodige werkzaamheden zullen tien dagen in beslag nemen.

Het herbouwde Théâtre-Français te Parijs is den 29sten December 1900 feestelijk met eene gala-voorstelling geopend.

Men zal zich herinneren, dat het vorige gebouw den 8sten Maart 1900 is afgebrand, en dat besloten werd het nieuwe gebouw, op de puinhoopen van het oude op te richten, den 14en Juli daarna te openen.

De heer N. Le Grand, een der firmanten van de thans ontbonden firma Vos en Le Grand, te Amsterdam heeft aldaar, Keizersgracht 732, een „Modelhuis” geopend, waarin men een keuze kan doen voor de inrichting, stoffeering en meubilering, zijner vertrekken.

Bij een bezoek aan deze nieuwe inrichting zal de eigenaar gaarne zelve alle gewenschte inlichtingen verstrekken. Hij heeft

AANKONDIGING VAN AANBESTEDINGEN.

MAANDAG 14 JANUARI.

CLINGE (ZEEL.). Het bouwen van een woonhuis, op de hofstede bewoond door den landbouwer J. F. Buijsrogge, gem. Clinge (Zeegat), met bijlev. van de daartoe benood. bouwstoffen.

De aanbestede, n.m. 4 u., in de herberg van E. de Munter. Bestek en teek. liggen in boveng. herberg ter inz. Inl. te verkr. bij den bouwkundige J. Scheele te Terneuzen. Aanw. gedaan.

ZUIDLAREN. Het bouwen van eene boerenbehuizing met schuur te Zuidlaren.

De aanbestede, n.m. 1 u., in hotel Zondag. Inl. verstrekt de heer Joh. Hamminga, arch. te Midlaren. Bestekken tegen 50 cent ver. krijg. bij den boekh. J. K. Hertz. & Co. Aanw. 14 Jan., v.m. 9¹/₂ u.

ZUTFEN. Het afbreken van 2 woningen No. 3 en 3 a. d. Isendoornstr. en het bouwen van een nieuw woonhuis e. a.

De bouwkundige D. J. van Loo, v.m. 11 u. in café „De Korenbeurs”, alw. bestek en teek. ter inzage. Aanw. gedaan.

DINSDAG 15 JANUARI.

BOXMEER. Het afbreken van het be-

staande en bouwen van een nieuw woonhuis het verbouwen eener bestaande fabriek voor rekening van L. Achterbergh.

De arch. B. J. Claase, te Nijmegen, n.m. 5 u., in het café van H. Derkx. Bestek en teek. ad f 1 verkrijgb. bij F. Schoth. Aanw. ged.

HAARLEM. Het bouwen van een winkelhuis met afzonderlijke bovenwoning, op een terrein gelegen aan de Vooruitgangstr. hoek Fabriciusstr. ald.

De arch. W. F. Doeglas, n.m. 3 u., in café van Gerven, Spaarne 80. Bestek en teek. verkrijgb. à f 1 per stel, ten kantore van den arch., waar tevens inl. zijn te bekomen. Aanw. gedaan.

METSLAWIER. Het bouwen van een nieuw armhuis te Anjum.

Het gem.-best. van Oostdongeradeel. Inl. over het werk en inl. der briefjes overeenkomstig de in het best. voork. bepalingen.

Bestek en teek. verkr. bij den gem.-arch. D. Booijsenga te Metslawier à f 1,25 per stuk en ter inz. in het gem.-huis.

NIJMEGEN. Het bouwen van een ambachtsschool met conciërgewoning aan de Nieuwe Marktstraat aldaar.

Het gemeentebest., n.m. 2 u.

TIEL. Het sloopen van een heerenhuis F. no. 7 aan de ambtmanstraat ald., waarin zich bevinden geschilderde behangsels, marmeren schoorsteenmantels enz.

bovendien een boekje in novelle vorm geschreven, waarin hij den strijd tusschen de oudere en de nieuwe denkbeelden omtrent de inrichting der woning beschrijft.

De tentoongestelde meubelen zijn alle vervaardigd in de eigen werkplaatsen van den heer Le Grand.

Onder dankbetuiging voor de aan de gemeente bewezen diensten, is door den gemeenteraad van Arnhem aan den Directeur der gemeentewerken. den heer J. W. C. Tellegen een eervol ontslag verleend tegen 1 April a. s., of zooveel vroeger als zijn opvolger in functie zal treden.

Met of vóór dien datum zal de heer Tellegen dus zijne nieuwe betrekking te Amsterdam aanvaarden.

Voor de te Nijmegen op te richten Ambachtsschool, zal aldaar aan de Nieuwe Marktstraat een gebouw — met conciërgewoning — worden gesticht. De aanbesteding van het werk heeft den 15en Januari plaats.

INGEZONDEN.

Hooggeachte Heer Redacteur,

Waarom de heer Van Lunteren in het Bouwk. Weekblad van 5 Jan. j.l. zijn, aan onzen Vice-Voorzitter den heer Nijland gericht schrijven, ter kennis brengt van de lezers van dat blad, is mij niet duidelijk.

De bewuste brief toch wordt aan de leden der Afdeeling als ingekomen schrijven ter kennis gebracht op de eerste Januari-vergadering, alwaar het dan ook *thuis behoort* en besproken kan worden.

Naar aanleiding van dat schrijven zal ik op die vergadering eenige mededeelingen doen welke op die vergadering *thuis behooren*, waarna de lezers van het Bouwk. Weekblad, die daarin belang stellen, van die mededeelingen en de besprekingen dienaangaande kennis kunnen nemen door middel van het verslag dat ik, zooals gewoonlijk hoop in te zenden.

Intusschen meen ik nog even te moeten opmerken dat de heer Van Lunteren zijn herbenoeming tot Voorzitter aannam, nadat de verkiezing van den heer Frijlink in plaats van den heer de Jong had plaats gehad.

De bewering overigens dat de heer de Jong moest vallen om den heer Vreeswijk gelegenheid te geven zich weder herkiesbaar te stellen is *niet juist*. De heer de J. is namelijk gevallen omdat de meeste leden den heer Frijlink in zijne plaats verkozen. (Zie verslag der Afd. Utrecht in het Bouwk. Weekblad van 22 Dec. l.l.) Inmiddels met de meeste hoogachting.

Uw. dienstw.

A. J. VREESWIJK.

Secretaris der Afd. Utrecht.

Utrecht, 8 Januari 1901.

BUREAU VOOR PLAATSING VAN OPZICHTERS EN TEEKENAARS.

Marnixstraat 402, Amsterdam.

Aantal ingeschreven sollicitanten voor:

Bouwkundig Opzichter 4.

Bouwkundig Teekenaar 3.

Bouwkundig Opzichter-Teekenaar 23.

De Ned. Mij. van brandverzekering, v.m. 11¹/₂ u. in het koffiehuis van Ringelstein. Voorw. ter lezing in voorn. koffiehuis, en à f 0,30 te bekomen bij den arch. F. J. Suijling te 's-Bosch. Aanw. gedaan.

WOENSDAG 16 JANUARI.

EMMEN. Eenige verbouwing aan de onderwijzerswoning te Emmer-Gompasuum, met bijlev. der materialen.

Het gem.-best., 's midd. 12 u. Bestek ter inz. bij den logementhouder B. Smit te Emmer-Gompasuum. Aanw. 14 Jan., v.m. van 10—11 u.

LOPPERSUM. Het bouwen eener heerenbehuizinge voor R. Heima te Garsthuizen aan de Stationstraat te Loppersum.

De architect O. de Leeuw Wieland, n.m. 3 u. in hotel „Spoorzicht”. Bestek ad f 1,50 verkrijgb. bij gen. architect.

MUSSELKANAAL. a. Het bouwen van een winkelbehuizing te Stadsmusselkanaal met bijl. van alle materialen, loonen enz. b. Al de glas-, verf- en behangerswerken. De heer F. Scholtens. n.m. 5 u. in café „Veenlust”, alw. bestek en teek. ter inzage. Inl. geeft de bouwk. J. v. d. Berg.

TER APEL. Het bouwen eener behuizing. De heer Jb. Prummel, n.m. 4 u., bij J. L. Prummel, bij wien bestek en teek. ter inz. liggen en à f 1 verkr. zijn.

UTRECHT. Het amoveeren van de thans bestaande en het bouwen eener nieuwe boerderij met schuur; het verplaatsen van den hooiberg en diverse bijkomende werkzaamheden, op de hofstede „Rosenburg” te Williche-Langerak.

De aanbestede n.m. 1 u. in het Haagsche koffiehuis. Bestek en teek. verkrijgb. tegen f 1,50 bij den boekdrukker P. de Boer, Jeruzalemsteeg, Utrecht. Aanw. gedaan.

WASPIK. Het bouwen van een heerenhuis met bijlev. van de ben. materialen, voor rekening van den heer B. Kamp, kassier.

De aanbestede, v.m. 11 u., in hotel „de Ploeg”. Bestek en teek. à f 1,50 verkr. bij H. Rijneveld, bouw. ald., alw. inl. verkr. Aanw. gedaan.

DONDERDAG 17 JANUARI.

GROENLOO. Het afbreken en weder opbouwen van een woon- en winkelhuis voor H. B. Heijmans.

De arch. G. Beltman A.Gzn. n.m. 2 $\frac{1}{2}$ u. in hotel „De Zwaan”. Bestek en teek. ad f 2 verkrijgb. bij gen. arch. te Enschedé.

VRIJDAG 18 JANUARI.

HENGELO (OV.). Het bouwen van 2 woningen onder één dak op een terrein aan den derden Dennenboschdwarweg.

De heer A. Blenken, 's av. 8 u., in café „Peze”, alw. bestek en teek. ter inz. ligg. Inl. geeft arch. C. Spiers. Aanw. 18 Jan., v.m. 10 u.

UTRECHT. Bestek no. 10. Het maken van een uitbreiding aan de bestaande werkplaatsen en eenige diverse werken op het terrein nabij den Amsterdamschen straatweg te Utrecht.

De directie der Nederl. Centr. spoorw. Mij., n.m. 2 u. (lok. tijd) aan het hoofdbureau, Moreelsepark no. 2.

SOEST. Het bouwen eener jongensschool van vier lokalen, portalen, schuurtje enz. op een terrein naast de bestaande R.-K. school aldaar.

De ZeerEerw. heer J. P. Reijmer, Pastoor. Bestek en teek. te verkrijgen à f 2,50 bij den bouw. J. H. Ingenhaag te Soest, waar tevens nadere inl. te bekomen zijn. Aanw. gedaan.

ZATERDAG 19 JANUARI.

WELSUM. Het weder opbouwen eener afgebrande boerderij en het bouwen eener schuur.

De bouwmeester H. Wissink te Oest, v.m. 11 $\frac{1}{2}$ u. in het café van R. Voorhorst, alw. bestek en teek. ter inzage. Aanw. 19 Jan., v.m. 9 u.

MAANDAG 21 JANUARI.

LEIDEN. Het verbouwen van het raadhuis, afd. politie en schutterij.

Het gem.-best., 's midd. 12 u. Bestek en teek. liggen ter inz. en overname op het bur. van gem.-werken en à f 0,75 verkr. (fr. per post f 0,80), per stel, alw. inl. verkr. iederen werkdag tusschen 11—12 u. Aanw. ged.

DONDERDAG 24 JANUARI.

HELLENDOORN. Het stucadoorswerk aan het in aanbouw zijnde sanatorium.

De heeren Gebr. de Vries. Inl. op het werk.

VRIJDAG 25 JANUARI.

HARMELEN. Het restaureren en weder opbouwen van de verbrande Hervormde kerk en van den gemeentetoren aldaar.

De architect E. G. Wenting te Schalkwijk n.m. 1 u., in het logement „Het wapen van Harmelen”.

VENLOO. Het bouwen van een winkelhuis met bovenwoning, pakhuis enz., met bijlev. van de benodigde materialen op een langs de Valuasstr. ald. gelegen open terrein.

De heer A. Linssen. Bestek en teek. ter inz. en zijn verkrijgb. ten kantore van den arch. H. Seelen, alw. verdere inl. verstrekt worden. Aanw. 25 Jan., v.m. 10 u.

ZATERDAG 26 JANUARI.

OUDEGA (FR.). Het bouwen eener stelp-huizing bij de Hoidam.

De heer J. K. de Boer. Bestek en teek. ter inz. bij K. M. van Weemen te Boornbergum, die inl. geeft.

STEENWIJK. Het bouwen van een villa te Wolvega.

De architect B. Bouwkema. Bestek en teek. ad f 5 verkrijgb. alsmede inl. bij gen. architect.

ZATERDAG 2 FEBRUARI.

GOES. Het bouwen eener nieuwe school op het terrein naast het Rijkslandb.-proefstation.

Het gemeentebest., v.m. 10 u. Bestek en teek. ter inz. ter secretarie en zijn ad f 1,60 verkr. bij Kleeuwens en Zn. Inl. geeft de gem.-arch. Aanw. 29 Jan., n.m. 1 u.

Assurantie Maatschappij tegen Brand schade De NEDERLANDEN van 1845.

's-Gravenhage, Kerkplein hoek Prinsstraat — Zutphen—Amsterdam, Sophiaplein — Rotterdam, Zuidblaak 24 (Beursplein). — Breda, Prinsenkade. — Alkmaar, Langestraat. — Nijmegen, In de Betoustraat 8. — Groningen, Akerkdhof, hoek Akerkstraat.

Kapitaal. f 4.000.000,00
Betaalde Brandschaden ruim - 20.000.000,00

Lage premien.

AFLOOP VAN AANBESTEDINGEN.

25 DECEMBER.

GRONINGEN (ONDERH.). Het gedeeltelijk amoveeren en vertimmeren van een heerenbehuizing no. 1 aan de spilsluizen, eigenaar de wed. heer L. P. de Groot, notaris te Groningen. Door den bouw. P. Belgraver.

Laagste inschrijver L. Hoekstra, f 3047. Gegund.

26 DECEMBER.

AMSTERDAM. Het bouwen van 2 woonhuizen aan de Valkenburgerstraat 39 en 41. Door den heer L. v. d. Bokke, Valkenburgerstraat 204.

Laagste inschrijver J. de Vries, f 10780. Gegund.

2 JANUARI.

HELVOIRT. Het afbreken van de bestaande en het bouwen van eene nieuwe R.-K. kerk met toren enz. Door het R.-K. kerkbestuur van de Parochie van den H. Nicolaas.

Laagste inschrijver J. W. Koeken, Tilburg, f 87900. Gegund.

3 JANUARI.

ENSCHEDÉ. Het bouwen van 2 woningen, op een terrein gelegen aan de Minkmaatstraat (ze Laareschweg) ald. Door den arch. J. H. C. Roesink.

Laagste inschrijver G. J. Bos, f 2795. Geg.

DORKWERD. (GR.). Het afbreken der schuur en het restaureeren der pastorie te Dorkwerd. Door de kerkvoogden.

Laagste inschrijver D. Timersma, Kommerzijl, f 1975. Gegund.

HAARLEM. Het maken van gebouwen, bestemd voor gem.-lichtfabrieken met daarbij behoorende werken enz., op een terrein in de Veerpolder. Door het gem.-best.

Laagste inschrijver H. v. Rhijn, Naarden, f 692800.

PRINSENHAGE. Het afbreken eener schuur, bergplaats, paardenstallen enz., en het weder opbouwen van: a. een winkelhuis met woning, paardenstal, waschhuis enz.; b. een winkelhuis met woning, slachtplaats, koestal, mestbakken enz. Door de heeren M. J. en C. J. Lips.

Laagste inschr. C. Nuijten, Breda, f 10200.

ROTTERDAM. De verbouwing van het pand a/d Hoogstraat no. 257. Door den arch. N. Tinbergen.

Laagste inschrijvers A. Rooderkerk en Arnold, f 6764.

4 JANUARI.

ARNHEM. Het amoveeren van perc. sectie P no. 603—609, Oude Kraan en het bouwen van een pakhuis met achterwerkplaats met veranderingen aan de bestaande fabriek voor de firma W. J. Stokvis. Door de archit. A. R. Freem.

Laagste inschrijver G. J. P. Zuiderhoek, Oosterbeek, f 17770.

NIUWESCHANS. Het bouwen van een nieuw huis. Ten verzoeken van den heer H. Dresselhuus.

Laagste inschrijver J. G. Schortinghuis, f 2215. Gegund.

SNEEK. De vergrooting van een machinefabr. ald., door bijbouw van een gedeelte, groot 182 M². Door de firma W. Hubert & Co.

Laagste inschr. J. Breeuwsma, Scharnegoutum, f 4143. Nog niet gegund.

WAGENINGEN. Het verbouwen van het huis aan den Buurtschen weg. Door den architect S. Bitter.

Laagste inschrijver Joh. Mekking, Bennekom, f 1263. Gegund.

5 JANUARI.

DORDRECHT. Het verbouwen van perceel Voorstraat no. 148. Door den architect C. v. d. Hoogenband.

Timmerwerk ingekomen 14 biljetten. Minsten inschrijver D. J. Kwak, f 3975.

Metselwerk ingek. 13 bilj. W. v. Hulten, f 748.

Steenhouwwerk ingek. 3 bilj. Firma A. Singels Azn., f 32.

Smidswerk ingek. 3 bilj. J. v. Wezeris, f 370.

Loodgietersw. ingek. 4 bilj. D. J. v. Leen, f 615.

Stucadoorwerk ingek. 5 bilj. Jurgens en Co, f 199.

Schilderswerk ingek. 4 bilj. A. v. Strijen Zn. f 475. Gunning aangehouden.

GOES. Het bouwen van een woonhuis met schuur op een terrein aan den straatweg naar Kloetinge, nabij het café „den Tol”. Ram. f 4375. Door den heer C. J. Rijk te Kloetinge.

Laagste inschr. G. Faas, 's-Heerenhoek, f 3777. Gegund.

LEMMER. Het bouwen van een woonhuis achter de boerderij van J. Dijkstra. Door den heer J. Vogelzang.

Laagste inschr. J. Doeven, f 1268. Gegund.

UTRECHT. Het bouwen van een bewaarschool aan de Spijkerstraat en het verbouwen van de school aan de Vlijtstraat. Door het gem.-best.

Laagste inschrijver A. M. v. Geelen, f 26591.

WINTERSWIJK. Het bouwen van een woonhuis. Door den heer A. J. Rensink.

Laagste inschrijver D. Nijenhuis, f 1397. Gegund.

7 JANUARI.

AMSTERDAM. Bestek no. 860/10. Het maken van eene woning voor den opz.-machinist en het afbreken van gebouwen met bijbeh. werken op het gemeenschappelijk station-emplacement Amersfoort. Ram. f 4700, (voor rekening van den staat der Nederlanden.) Door de directie der H. IJ. S. M.

Laagste inschrijver L. Ruitenbergh, Amersfoort, f 4129.

VENLOO. Het bouwen van een woonhuis met bijlev. van de benodigde materialen, op een langs den Noordbuiten-Singel te Venlo gelegen open terrein. Door den heer G. Faassen.

Laagste inschr. J. Rouleaux, f 4025. Geg.

8 JANUARI.

WINTERSWIJK. Het verbouwen van een woonhuis aan de Ratumsche straat. Door de heer P. Beukenhorst.

Laagste inschrijver H. J. Roerdink, f 4885.

9 JANUARI.

„Per Telegraaf.”

DRACHTEN. Het afbreken van het bestaande en het opbouwen van een nieuw gemeentehuis te Drachten. Door het gem.-bestuur van Smalingerland.

Laagste inschr. K. v. d. Veen, Drachten, f 17587; daaropvolgende G. S. Kijlstra, id., f 17787.

BOUWKUNDIG WEEKBLAD.

ORGAAN VAN DE

MAATSCHAPPIJ TOT BEVORDERING DER BOUWKUNST.

Bestuur v. d. Maatschappij: A. SALM G.Bz., *Voorzitter*. A. C. BLEIJS, *Vice-Voorzitter*. — Jb. v. d. BAN Pz.,
V. G. A. BOSCH, M. A. C. HARTMAN, J. A. MULOCK HOUWER, J. MUTTERS Jr., F. W. M. POGGENBEEK, J. VERHEUL Dz.
Commissie van Redactie: Ed. CUIJPERS, A. SALM G.Bz. en J. VERHEUL Dz.
Redacteur: C. T. J. LOUIS RIEBER.

19 JANUARI 1901.

21^e JAARGANG.

N^o. 3.

BUREAU VAN REDACTIE: MARNIXSTRAAT 402, AMSTERDAM.
BUREAU v. ADMINISTRATIE: HERDERSTRAAT 5, 'S GRAVENHAGE.
UITGEVERS: MOUTON & Co. — 'S GRAVENHAGE.
ABONNEMENTSPRIJS voor Nederland: fr. p. p. f 15.— 's jaars, voor
Indië en het Buitenland (bij vooruitbetaling) fr. p. p. f 17.— * * *

PRIJS DER ADVERTENTIËN: van 1—5 regels f 1.— elke regel meer
20 cents. Groote letters naar plaatsruimte. * * * * *
AANKONDIGINGEN v. AANBESTEDINGEN 15 ct. p. regel m. premie $\frac{3}{2}$ maal.
ABONNEMENT v. ADVERTENTIËN tegen belangrijk verminderde prijzen
en kosteloze opname der advertentiën in het Tijdschrift der Mij.

INHOUD: Mededeelingen betreffende de Maatschappij. — Naar
aanleiding van het adres van den heer Leliman Jr. — Villa
„Hoogduin”. — Henri Labrouste, door J. H. W. Leliman. — Prijs-
vragen. — Verslagen van Vergaderingen. — Ingezonden. — Be-
richten. — Bureau voor plaatsing van Opzichters en Teekenaars. —
Aankondigingen en afloop van aanbestedingen. — Lijst van Fabri-
kanten, Leveranciers, enz. — Advertentiën.

MEDEDEELINGEN BETREFFENDE DE MAATSCHAPPIJ.

Bij het Hoofdbestuur der Maatschappij zijn de volgende
vragen ingekomen, met verzoek de Afdeelingen der Maat-
schappij aan te bevelen deze in hare vergaderingen te
behandelen.

De vragen 1 en 2 zijn ingezonden door de Afdeeling
Arnhem, de vragen 3, 4 en 5 door de Afdeeling Utrecht,
de vragen 6 en 7 door de Afdeeling Haarlem, en vraag 8
door een lid der Maatschappij.

1. Zijn bouwvergunningen wenschelijk?
2. Welke is de meest wenschelijke luchtverversching voor
scholen?
3. Cement moet volgens de A. V. bij 15°C beproefd worden, en
toch wordt bij vriezend weder cement-mortel gebruikt. Zijn reeds
proeven genomen bij lage temperatuur? Zoo ja, — welke zijn
de resultaten geweest?
4. Welke is de beste verhouding van goed cement voor slappe
basterd-, basterd- en cement-mortel?
5. Op welke wijze kan cement in den kortst mogelijken tijd
gekeurd worden?

Het komt namelijk zeer dikwijls voor, dat cement onmiddellijk
na aankomst moet worden gebruikt. Deze vraag is ook gesteld
voor de verfstoffen.

6. Wat heeft de ondervinding geleerd betreffende de zoogenaamde
magere mortels? Hechten zij zich voldoende aan den steen, — be-
komen zij, naast eene voldoende hardheid, ook eene voldoende
dichtheid tegen invloeden van vocht, enz.?

Wanneer zijn cement-mortels, en wanneer tras-mortels te ver-
kiezen?

Welke verhoudingen voor de mortels zijn de beste, in verhouding
tot de kosten:

- a. voor waterdicht werk,
 - b. voor buitenwerk boven het trasraam,
 - c. voor binnenmuren en fundeeringen,
 - d. voor betonwerken?
- Is het gebruik van tras en cement, gecombineerd, aan te bevelen?
Zoo ja, — wanneer en in welke verhoudingen?
7. Zijn de resultaten van het gebruik van Calcarium overeen-
komstig de daarvan gegeven aanbevelingen in prospectussen?
Zijn de kleuren standhoudend? Is het met goed gevolg toe te
passen voor eenigszins fijn decoratief werk?
- Is het te gebruiken op vochtige of reeds eenige malen gewitte
muren?
8. Wat is bekend omtrent de ondervinding, opgedaan met hout-
cement, mastix-cement, en dergelijke dakbedekkingen?

VERGADERINGEN.

AFDEELING GRONINGEN. Verkiezing van een Voorzitter en een
1^{en} Secretaris. Verslagen van den Secretaris, den Penningmeester
en den Bibliothecaris. Lezing, door den heer P. M. A. Huurman.
Kunstbeschuwing uit de portefeuille van den heer J. A. Mulock
Houwer.

AFDEELING 'S-GRAVENHAGE. Gewone vergadering van Vrijdag
25 Januari 1901 in de „Arti”-zaal van het Zuid-Hollandsch koffiehuis.

Agenda:

- 1^o. Mededeelingen van het Bestuur.
- 2^o. Voordracht van den heer W. C. Metzelaar, ingenieur-architect
der gevangenissen en rechtsgebouwen, getiteld: „Een en ander
over gevangenissen en andere justitiegebouwen, toegelicht door
teekeningen.

NAAR AANLEIDING VAN HET ADRES VAN DEN HEER LELIMAN JR.

Ook in het laatst verschenen Bouwkundig Weekblad wordt
melding gemaakt van het adres van den heer J. H. W. Leliman
aan Z. Exc. den Minister van Binnenlandsche Zaken over

de toekenning van den „Prix de Rome” van 1900. Dit was natuurlijk plicht van de Redactie, die hare lezers op de hoogte moest houden van de „Topics of the day.” En toch had ik wel gewenscht, dat de Redactie termen had kunnen vinden om dat schrijven eenvoudig te negeeren.

Intusschen, de openbaarheid die de heer Leliman zelf aan zijn adres gegeven heeft, verleent mij de vrijheid er over te spreken.

Toen de uitslag van den Prijskamp openbaar werd en de Redactie van dit blad met groote voortvarendheid aan hare lezers de plattegronden en perspectivische teekening van de beide ontwerpen kon voorleggen, was mijn eerste indruk: „hoed af voor beide inzenders.” En het deed mij genoeg in vak- en andere bladen de verdiensten van beide ontwerpen te zien verkondigen.

Dan op eens wordt mij dat ongelukkige adres aan den Minister toegezonden. Ik heb het gelezen (en herlezen, mag ik niet zeggen), maar door mijn geringe studie van het programma, van de ingekomen ontwerpen, mijn geheele onbekendheid met het Jury-rapport, kan ik er in de verste verte geen oordeel over vellen. Ik begeer dit ook niet; voorloopig ontbreekt mij nog de tijd om er mij met ernst toe te zetten, en ik voel er mij niet toe geroepen. De geheele kwestie laat ik dus er buiten. Maar wat mij hindert in dit adres, — waarom ik zou willen wenschen, dat de heer Leliman het ongedaan kon maken?

Dat is het feit, dat een jonge, veelbelovende medewerker aan een Prijskamp, den „Prix de Rome” van 1900, bekroond met den tweeden prijs, zich vermeet in een open brief het rapport van de Jury voor den Prijskamp ten strengste te critiseeren, en dit te doen door zijn eigen werk in de hoogte te steken en het werk van zijn met den eersten prijs bekroonden concurrent af te breken, en voorts die Jury, bestaande uit mannen van grooten naam, van wien men in alle opzichten kan verwachten dat zij hun oordeel met de meeste onpartijdigheid zullen hebben uitgebracht, de grove beleediging te hebben aangedaan van de hem toegekende onderscheiding te weigeren.

De wetenschap, dat ik in mijn oordeel niet alleen sta, dat ook anderen het optreden van den heer Leliman prententius vinden, doet mij dit schrijven. Ik acht het gewraakte feit zoodanig in strijd met alle goede vormen, dat ik niet kan nalaten er protest tegen aan te teekenen, al spijt het mij — en ik haast mij dit er bij te voegen — dat dit den heer Leliman treft, wiens groote ijver, hulpvaardigheid en kundigheden ik reeds zoo vaak bewonderd en op prijs gesteld heb.

Delft, 14 Januari 1901.

M. A. C. HARTMAN.

Lid v. h. Hoofdbestuur v. d. Mij. 1.

Bev. d. Bouwkunst.

VILLA „HOOGDUIN” TE NOORDWIJK AAN ZEE.

Deze villa is nabij de Laiterie aan den Piké-weg gebouwd op een hoog duin, met uitzicht van af een terras zowel op zee als op Noordwijk aan Zee en Noordwijk-binnen.

Het trasraam is van roode klinkers uit Dokkum, zoomede alle bogen en strekken.

De muren zijn overigens aan de buitenzijde gepleisterd en gewit.

Inwendig zijn alle bintlagen zichtbaar gebleven.

VILLA „HOOGDUIN” TE NOORDWIJK AAN ZEE.



Architect: H. J. JESSE.

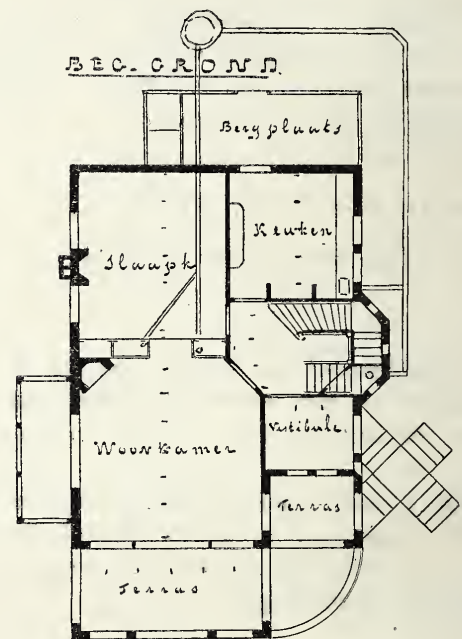

Schaal 1 à 200.

HENRI LABROUSTE.

1801—1875.

(Vervolg van bldz. 12.)

Met het jaar 1840 treedt Labrouste meer op den voorgrond.

De prijsvraag voor de centrale gevangenis te Turijn brengt hem — in concurrentie met zes-en-twintig anderen — den eersten prijs. Dit ontwerp kwam evenwel niet tot uitvoering. Een zelfde lot trof het plan voor de versiering van den Pont de la Concorde te Parijs; van de 28 ontworpen kandellabres werden alleen die op de borstwering gemaakt.

In 1840 werd door de koninklijke regeering aan Labrouste en Visconti opgedragen de versiering van den geheelen weg, dien de lijkstoet van Napoleon van de aanlegplaats

te Courbevoie tot onder den Invaliden-koepel zou volgen.

De beschikbare tijd was voor zulk eene omvangrijke opgave te kort en het eischte eene buitengewone werkracht en energie in vijf weken alles voor te bereiden en uit te voeren. Alleen de versiering van den aanlegsteiger te Courbevoie moest geschieden volgens een vereenvoudigd plan. Overigens was alles in tijds gereed.

Het ridderkruis van het Légion d'honneur viel den kunstenaar ten deel, die ten volle deze onderscheiding verdiend had.

Niemand was meer bevoegd dan Labrouste om in 1840 in de Revue Générale, in eene scherpe beoordeeling van de „travaux des élèves de l'école d'architecture", den toenmaligen „Prix de Rome's" hunne weinige werkzaamheid te verwijten.

Het jaar 1841 kenmerkte zich voor de bouwkundige wereld door de prijsvraag voor een praalgraf van Napoleon. Het onderwerp, de uitgelofde belooningen, de kans algemeen bekend te worden, hadden een enorm aantal kunstenaars verlokten tot deelname. Ook Labrouste dong mede. De door hem ingezonden tekening hangt nu in het Louvre-museum, bij de „dessins d'architecture" in hun doodlopend gangetje.

Dit ontwerp verdient in zooverre de bijzondere aandacht, dat het zich noch in conceptie, noch in uitvoering slaafs bij eenigen overgeleverden vorm aansloot. Als zoodanig valt het nu nog op.

Een godsdienstig karakter heeft het niet, zoo werd gezegd. Of het graf van Napoleon er een vraagt? Wel zou eene andere opmerking meer reden van bestaan hebben, namelijk dat te uitsluitend nadruk viel op het militaire van Napoleons aard. De diplomaat en de wetgever in hem hadden niet mogen worden verwaarloosd.

Een bekroning werd in deze prijsvraag niet toegekend, althans niet in dien zin dat tot uitvoering van een der ingeleverde ontwerpen werd besloten.

De jury stelde een rapport op en ontwikkelde daarin hoe, volgens hare meening, het graf van Napoleon behoorde te zijn. Naderhand werd aan Visconti opgedragen met inachtneming van deze aanduidingen een ontwerp te maken. De bedoelde jury was aldus samengesteld: Comte d'Houdetot, Ch. Rémusat, Vitet, de Vatry, Fontaine, J. Ingres, David, Cavé, E. F. Bertin, Varcollier, L. Peisse, Théopile Gautier, personen wier namen ten deele nog nu — gelijk men pleegt te zeggen — klinken als klokken.

Door zijn ontwerp had Labrouste opnieuw de aandacht op zich gevestigd. In 1843 werd hij met den bouw van een monumentaal-regeeringsgebouw belast. Het was de Bibliothèque Sainte-Généviève waaraan hij zijne reputatie op het spel zou zetten.

Reeds bij den eersten aanblik verraadt dit gebouw, dat zijn architect gelijk had toen hij eens met zelfbewustzijn mededeelde, hoe, al hadden tijdens den zevenjarigen bouw-tijd elf ministers elkander afgewisseld „il n'y a eu qu'un seul architecte". De Bibliothèque Sainte-Généviève onderscheidt zich door eene zeldzame eigenschap, die wij bij menschen als bij gebouwen, „karakter" noemen. Het bezit hiervan dwingt zoo al niet steeds tot bewondering, dan toch in alle gevallen tot eerbied.

Wij gevoelen te staan voor het werk van een bouwmeester, wiens vormspraak het resultaat is van eigen denken; uit alles blijkt dat een fijne geest, wien banaliteit vreemd was, de hand van den ontwerper leidde.

Bij den bouw van een paleisje in de rue de Berri voor den welbekenden geldman Fould (1858) had Labrouste zich op verlangen van den bouwheer aan te sluiten bij den style Louis XIII. Dit belette hem echter niet zich een oorspronkelijk artist te toonen; de tuingevel is „une création". Van een

grootte vindingrijkheid getuigt de aanleg van den tuin, de wijze waarop voor de plaatsing der stallingen partij getrokken werd van de niveau-verschillen van het bouwterrein en waarop voldaan werd aan den samengestelden eisch van Fould, dat het huis tevens museum moest wezen en dat het na zijn dood in twee gedeelten voor zijne kinderen kon worden gescheiden.

De bouwmeester van de Bibliothèque Sainte-Généviève was bij het overlijden van Visconti, in 1854, diens aangewezen opvolger als architect der Bibliothèque Nationale — toenmaals Impériale. Tot zijn dood, dus 21 jaren achtereen, was Labrouste als zoodanig werkzaam en heeft in dien tijd voor ruim 5½ miljoen franken in dit gebouw verwerkt.

In 1875 was het plan van Labrouste nog niet geheel uitgevoerd. In 1873 had hij zijne teekeningen in Weenen en het volgende jaar in Londen tentoongesteld en beide keeren hadden zij ten zeerste de partikuliere en officieele aandacht getrokken. In 1867 reeds had Labrouste bij den twee-jaarlijkschen prijs van 20,000 franken, dien de Académie des Beaux-Arts te vergeven had, medegedongen met zijne nieuwe leeszaal der Keizerlijke Bibliotheek. Hij kreeg toen 5 stemmen; Charles Blanc verwierf voor de Grammaire des Arts du Dessin er 12, terwijl Félicien David voor Herculaneum en Lalla Roukh met 23 stemmen en den prijs ging strijken.

Als architect der Nationale Bibliotheek vond Labrouste in Pascal, die nog thans in functie is, een opvolger. Het oorspronkelijke plan onderging echter eenige wijzigingen; zelf had Labrouste op aandringen der directie, die voor de veiligheid der boekerij vreesde, reeds een open voorhal laten vervallen, die hij aan het Square Louvois had ontworpen en waardoor van af den publieken weg een inblik zou zijn gegeven op de groote binnenplaats.

Nauwgezet werden de oude gedeelten aan de Rue Vivienne herbouwd en voor bibliotheek-gebruik dienstbaar gemaakt. Hetgeen onder leiding van Labrouste aan dit complex van bibliotheekgebouwen werd bijgebouwd, draagt in even groote mate als de Bibliothèque Sainte-Généviève den stempel zijner persoonlijkheid.

Het gebouw aan de Rue Richelieu, dat aan den hoek van de Rue des Petits Champs in een rond paviljoen eindigt, handhaaft zich nog steeds als een der meest imposante bouwwerken van Parijs. Inwendig ligt hierachter als middelpunt der Bibliotheek, de groote leeszaal, die door de ijzersteen-constructies harer zoldering eene epoëe-makend bouwwerk was, dat onbegrensde bewondering genoot. De zoldering bestaat uit een negental koepels, die steunen op gietijzeren kolommen en samengesteld zijn uit een ijzeren raamwerk met vullingen van licht gekleurd fayence.

In 1866 werd Labrouste als tweede geplaatst op de kandidatenlijst, die de Section d'Architecture van het Institut de France maakte ter voorziening in de vacature de Gisors. Duc was de eerste, Vaudoyer de derde kandidaat.

Het volgende jaar werd Labrouste in het Institut gekozen als opvolger van Hittorf, en Vaudoyer als opvolger van Lebas. Reeds aanstonds zij medegedeeld, dat de fauteuil van Labrouste door A. N. Bailly werd ingenomen.

Met de Sainte-Généviève was de victorie begonnen.

Het jaar 1852 bracht het officierskruis van het Legioen van Eer.

Zijn atelier hief Labrouste in 1857 op. De toen aanwezige leerlingen richtten zich echter tot André, die uit het kamp der klassieken kwam, hetgeen jaren achtereen hem felle vijandschap bezorgde.

Het verwijt van den académicien Beule — de geleerde archaeoloog — dat Labrouste, om een opvolger te vinden, zich zelf ontrouw moest worden, was afdoend weerlegd

toen Edmond Bailly in de *Revue Générale* nader toelichtte hoe Labrouste geheel buiten deze zaak had gestaan. Officieel werd het atelier opgeheven nu de denkbeelden van den leider erkend waren. André zette het atelier onder zijn naam en op eigen risico voort, evenwel met in den beginne dezelfde leerlingen en, hetgeen gewichtiger is, volgens dezelfde inzichten.

Henri Labrouste bouwde te samen met zijn broeder Théodore, — geboren in 1799, in 1885 overleden als architecte en chef honoraire de l'administration de l'Assistance publique — de Ecole Sainte-Barbe. Van eenige andere werken van Henri wil ik hier ter volledigheid noemen: allereerst een aantal grafmonumenten en vervolgens: het administratiegebouw van den Paris-Lyon-Méditerrané spoorweg, het Seminarium van Rennes, het Collège de Fontenay-aux-Roses en de particuliere hôtels de Vilgruy te Parijs op de Place François Ier en van den heer de Thouret-Rouvenat te Neuilly. Den laatste bouwde hij ook een waardig grafmonument op het Montmartre-kerkhof.

Met verschillende ontwerpen had Labrouste groot succes, al kwamen ze ook niet tot uitvoering, het een om die, het tweede om eene andere reden. De centrale gevangenis te Turijn, de versiering van den Pont de la Concorde, het graf van Napoleon, werden achtereenvolgens reeds in het bovenstaande genoemd. Het omvangrijkste dier onuitgevoerde ontwerpen was evenwel een imposant plan voor eene Ecole polytechnique, op dien heuvelrug ter rechter Seine-oever waar zich sedert 1878 het Trocadéro, van Davioud en Bourdais, verheft.

De bouwkunst van Labrouste heeft geheel het karakter van zijn persoon. Eenvoud en waarheid in samenstelling en versieringsvormen zijn hare hoofdtrekken. De plattegronden zijn overzichtelijk, ruim en flink aangelegd en verraden, ook door hunne regelmatigheid, monumentalen geest. Dank zij deze eigenschappen der plattegronden kon de constructie logisch en ongezoekt wezen en onderscheiden ook de gevels zich door overeenkomstige deugden.

De versiering pleegt sober maar weldoordacht te zijn; steeds overheerscht de bouwkunst en schreef zij de grenzen voor, waarbinnen zich schilder- en beeldhouwkunst te bewegen hadden. De erkenning der klassieke hoofdbeginsels, benam Labrouste blijkbaar niet in het minst de vrijheid van beweging. Het decoratie-systeem der antieke, meer bepaaldelijk der Grieksche kunst is niet door hem ter toepassing klakkeloos overgenomen.

Hier treft ons de ecnige herinnering aan de romantiek zijner jeugd welke wij in het werk van Labrouste aantreffen. Het was onmogelijk de Bibliothèque Sainte-Généviève door een tuin van de straat af te scheiden, hetgeen Labrouste gaarne had gedaan. Daar de vestibule het eenigste overgangsdeel is tusschen den publieken weg en de studiezaal, werden op hare wanden boomen geschilderd, en de afscheiding aldus gesymboliseerd. Tevens maakte nu Labrouste gebruik van de gelegenheid om de busten, welke deze vestibule versieren, te omgeven met planten die bij de afgebeelde personen passen. Zoo verkreeg Saint-Bernard oostersche palmen tot achtergrond; Racine bloeiende oranjeboomen; la Fontaine en Poussin onderscheidenlijk de eik en het riet, myrthen en lauweren.

Labrouste was de eerste die op groote schaal van het ijzer praktisch trok voor architectonische kunstvormen en zoodoende den weg wees tot eene juiste toepassing van dit materiaal. Hij toonde daarbij zoowel de constructieve als de aesthetische kracht van het ijzer volkomen te kennen. Door deze kennis gelukte het aan Labrouste in zijne bouw-

werken eene aaneensluiting tot stand te brengen tusschen het ijzer en de overige bouwmaterialen, zóó nauw als sedert door anderen alleen bij uitzondering is bereikt.

De Bibliothèque Sainte-Généviève mag ook hiervan als een vroeg maar niettemin doorwerkt voorbeeld gelden. De groote leeszaal der Bibliothèque Nationale, het laatste en tegelijk beroemste werk van Labrouste, is eene voortzetting der zelfde denkbeelden, waarvan reeds twintig jaar vroeger de Généviève-boekerij had getuigd.

Altijd heeft Labrouste gestreefd naar oorspronkelijkheid, maar daarbij wist hij, gelijk reeds gezegd is, zich te vrijwaren voor het koesteren van utopiën. Zijne idealen waren te verwezenlijken en er was op voort te bouwen.

Labrouste ging uit van de klassieke kunst en zocht de daaraan ontleende vormen in overeenstemming te brengen met de eischen van zijn tijd. Dit is hem gelukt op eene wijze die van alle zijden aanleiding gaf tot bewondering, welke in navolging hare hoogste uiting vond.

Labrouste kende geen strenge regels voor zijne kunst. Wel was hij wars van alle grilligheid, als in strijd met het architectonische beginsel van logische orde en regelmaat. Een systeem behoeft niet te knellen, als een nauw rijglijf. Het kan bij wijze van reform-corset steunen en in dat geval hebben de voordeelen zeker de overhand. Deze vrijheid wisten vele volgelingen zich niet waardig te toonen doordien zij toch tot zuiver kopieeren vervielen.

Met de klassieken heeft Labrouste gemeen een fijn gevoel voor profileering en verhouding. Wel zocht en bereikt hij ook hierbij eigen resultaten.

Labrouste was als architect wellicht te ernstig om den geest van het keizerlijk Frankrijk te kunnen vertolken. Eene Style Napoléon III, feestelijk zooals die waarin het zuidelijk temperament van Garnier zich uitte, had Labrouste ons niet nagelaten. Niet het ontwerpen van eene Opéra of een Casino was zijn kracht; de „note gaie” was in zijn talent niet tot ontwikkeling gekomen. Maar aan bouwwerken met een ernstig doel wist Labrouste als geen ander hun karakter te geven, en even goed als Garnier's Opera is ook Labrouste's Lands-Boekerij „du Napoleon III”.

Is de kunst van Labrouste op het oogenblik nog „modern”? Daarvoor wordt te snel geleefd. De uitvindingen volgen elkander op en de smaak wijzigt zich naar gelang de ontwikkeling toeneemt. Laten wij elkander echter goed verstaan. De waarde van een bouwstijl wordt uitsluitend bepaald door hare beginselen. Als die te verdedigen zijn, blijft eene richting eeuwig modern. Slechts hebben wij ter juiste waardeering door eene nauwgezette, analyseerende studie door te dringen tot de kern, en mogen dan vooral ons niet bepalen tot de kennis van uiterlijkheden.

Wie dit onderzoek met betrekking tot Labrouste instelt, heeft zich dikwijls af te vragen onder welke omstandigheden hij optrad en mag zich op de huidige toestanden alleen beroepen, om na te gaan in hoeverre deze eene voortzetting zijn van Labrouste's denkbeelden.

Dat de vreugde over den vooruitgang der tijden daarbij niet behoeft te worden verborgen, spreekt van zelf. Niet angstig genoeg kan er evenwel tegen gewaakt worden, dat de invloed eener voorbijgaande strooming de verdiensten van den voorganger verkleint.

Een der laatste onderscheidingen van Labrouste was in 1872 de benoeming tot jury-lid — vanwege den Préfet de la Seine — in de Parijsche stadhuis-prijsvraag. In 1874 vereenigde hij in zich de waardigheid van Voorzitter van het Fransche Bouwmeesters-congres, en van de Société Centrale des Architectes.

Door zijn overlijden verloor de bouwkunst een onvermoeid strijder voor haar goed recht, die met hart en ziel in hare verheven roeping geloofde en, als weinigen, ook bij het publiek als autoriteit gold.

Eene commissie uit Labrouste's leerlingen gekozen, stelde onmiddellijk voor als hulde aan hun leermeester een monument op te richten in de Bibliothèque Nationale en der Parijsche gemeenteraad te verzoeken zijn naam te geven aan eene straat, evenals met die van Duban en Baltard geschied was. Beide wenschen zijn vervuld, met dien verstande, dat het borstbeeld van Labrouste niet werd geplaatst in de Bibliothèque Nationale, maar meer eigenaardig in de Bibliothèque Sainte Gèneviève, die zoo geheel en al het artistieke eigendom van den gehuldigde is. De Rue Labrouste ligt in het Zuid-Westen der stad.

Het plan om aan Labrouste een praalgraf te wijden, moest worden opgegeven, wijl bij testament was voorgeschreven dat het graf door de familie moest betaald worden.

Den 16den October 1876 werd Labrouste te Fontainebleau bijgezet in den kelder dien zijn zoon Léon — die evenals zijn vader architect is — had laten bouwen.

Het was een fijne gedachte de laatste rustplaats van den man, die voor de kunst geleefd had, ook inwendig te sieren. Aan de binnenzijde van de zerk zijn, ten voeten-einde, de zinnebeelden der bouwkunst en boven het hoofd de beide kransen gehakt, waarmede de Académie Labrouste in 1821 en 1824 had gelauwerd. Het waren zijne eerste onderscheidingen geweest en de herinnering eraan was hem zijn leven lang dierbaar gebleven.

Het onvergankelijkste monument richtte Labrouste zich zelf op. Hij had zich aan de bouwkunst gegeven, volkomen en zonder nevenbedoeling.

Niet mag vergeten worden wat Labrouste in haar belang tot stand bracht.

Laat ons niet vergeten, dat de tijd, besteed aan het herdenken van een verdienstelijk man, niet nutteloos voorbijging.

Amsterdam, November 1900.

J. H. W. LELIMAN.

N.B. Door overvulling van de portefeuille der Redactie kon dit artikel niet in den jaargang 1900 van het B. W. worden opgenomen.
RED.

PRIJSVRAGEN.

Door de Afdeeling 's Gravenhage van de Maatschappij tot Bevordering der Bouwkunst is, volgens onderstaand programma, een prijsvraag uitgeschreven voor eene

HANDLEIDING VOOR HET VERVERN

ten dienste van aankomende opzichters en bouwkundigen.

Men verlangt eene handleiding voor het verven.

Het doel dat men met de handleiding of verhandeling beoogt, is, om in beknopten doch helderen vorm, aankomende bouwopzichters en bouwkundigen grondig te onderrichten in de wijze waarop deugdelijke verven worden bereid en deugdelijke verfwerken, zoowel voor binnen- als buitenwerken, worden verregen, wat aan goede samenstelling van verven en behandeling van verfwerken afbreuk doet, en daarom vermeden moet worden.

De handleiding zal daartoe onder meer moeten bevatten:

a. Eene goed gerangschikte opgave van de meest gebruikelijke verven, oliën, vernissen, enz., hunne eigenschappen, deugden, gebreken, vervalschingen, de onderkenning daarvan langs eenvoudigen practischen weg; voor welke werken en in welke gevallen die materialen goed, bruikbaar of minder deugdelijk zijn, enz.

b. Eene opgave van de gereedschappen, en hoe zij bij verschillende werken gebruikt worden.

c. Eene opgave van in algemeenen zin erkend-deugdelijke materialen en gereedschappen; hoe die materialen en gereedschappen bewaard moeten worden, dit laatste ook ten opzichte van aangemaakte verven.

d. Eene uitvoerige beschrijving van de achtereenvolgende behandelingen die de te verven voorwerpen moeten ondergaan bij:

1e verven van hout voor buiten-verfwerk;

2e verven van hout voor binnen-verfwerk;

beiden zoowel in effen tinten, als standoliewerk en als verniswerk; en ook in verschillende soorten van hout-nabootsing;

3e oliën en vernissen van blank hout;

4e verven van metalen;

5e verven van steen, in welke soort en in welke gevallen dit mocht voorkomen;

6e verven van pleisterwerk, zoowel buiten- en binnen-muren, als gewelven en plafonds.

Omtrent al het bovengenoemde wordt verlangd omschrijving van de bereiding der te gebruiken materialen en gereedschappen, en zulks zoowel bij nieuwe verfwerken als bij oververven van bestaand werk.

e. Eene aanduiding op welke wijze verfwerken met materialen, die bij gewone behandeling aan de buitenlucht niet lang weerstand bieden, daartegen beter bestand kunnen worden gemaakt.

f. Eene aanduiding van de verkeerde praktijken die in het ververs-ambacht in gebruik zijn, ten nadeele van deugdelijk werk; — wat de gevolgen daarvan zijn, en hoe die zich openbaren.

g. Eene aanduiding van alles wat verder van belang mocht worden geacht mede te deelen om tot het welslagen van goede verfwerken te geraken.

De duidelijk geschreven verhandelingen, — in de Nederlandsche taal, — moeten, vóór of op 1 Januari 1902, franco bij den 1^{ten} Secretaris der Afdeeling 's-Gravenhage van de Maatschappij tot Bevordering der Bouwkunst zijn ingezonden.

De inzendingen moeten met een andere hand dan die van den schrijver zijn overgeschreven, en alles moet vermeden worden wat den schrijver kenbaar zou kunnen maken.

De inzendingen moeten gesloten zijn in verzegelden omslag, dat voorzien is van zegel en motto, welke beiden eveneens moeten voorkomen op een gesloten couvert, dat naam en adres van den schrijver bevat. Buiten op dat couvert moet een 2e adres aanwezig zijn, waardoor met den schrijver in correspondentie getreden kan worden, zonder dat deze zich bekend maakt, of bekend wordt.

De verhandelingen zullen in handen worden gesteld eener Jury van 5 leden, waarvan drie bekwame meesters of onderwijzers in het vak van verven, en twee architecten, allen daartoe door het Bestuur der Afdeeling uit te noodigen.

Aan het door de Jury als beste en voor bekroning waardig geoordeeld antwoord zal een prijs worden toegekend van twee honderd gulden.

Bij aanneming door den be kroonde van dien prijs verkrijgt de Afdeeling het recht om, met medewerking van het Hoofdbestuur der Maatschappij, de verhandeling binnen 2 jaren na de bekroning uit te geven in het Tijdschrift der Maatschappij; en bovendien in afzonderlijken boekvorm, tegen lagen prijs verkrijgbaar te stellen in eene oplaag van hoogstens 250 exemplaren, waarvan 25 exemplaren gratis aan den be kroonde worden verstrekt.

Twee jaar na de bekroning wordt het be kroonde antwoord wederom ten volle eigendom van den schrijver, die het dan voor zijne rekening verder mag laten drukken en uitgeven. De Maatschappij tot Bevordering der Bouwkunst behoudt echter het recht hare uitgave uit-te-verkopen. Indien het wenschelijk mocht zijn, en daaromtrent overeenstemming tusschen het Bestuur der Afdeeling en den be kroonde kan worden verkregen, mag de verhandeling vóór de uitgave nog wijziging en verbetering ondergaan.

De niet-be kroonde antwoorden blijven het eigendom der inzenders en worden binnen zes maanden na de uitspraak der Jury door het Afdeelingsbestuur aan het correspondentie-adres, op het couvert vermeld, teruggezonden.

Tot mededinging worden uitgenoodigd, alle deskundigen, in Nederland gevestigd.

Namens het Bestuur der Afdeeling „s-Gravenhage”,
van de Maatschappij tot Bevordering der Bouwkunst.

W. C. METZELAAR, Voorzitter.
E. F. EHNLE, 1ste Secretaris.

Adres: Pieter Bothstraat No. 23.

's-Gravenhage, Januari 1901.

Technische Vakvereniging. Afd. Amsterdam. 9 Januari 1901. In deze vergadering, de eerste in dit jaar, werd, nadat de Voorzitter den leden een welkomstwoord had toegeroepen, en aan eenige belangrijke gebeurtenissen in de Vereeniging had herinnerd, door Secretaris, Penningmeester en Bibliothecaris het jaarverslag over 1900 uitgebracht.

De Afdeling mocht zich in een voordurenden vooruitgang verheugen; het aantal leden en aspirantleden klom van 162 tot 196, dat der donateurs van 34 tot 45; het naideelig saldo bedroeg f 49,01; het aantal deelnemers aan den leeskring, waarin 5 portefeuilles circuleeren, 2 met bouwkundige en 3 met werktuigkundige tijdschriften, bedroeg 52.

Hierna werd de begroting voor 1901, sluitende met een bedrag van f 1847 aan ontvangsten en uitgaven, goedgekeurd, en een commissie tot het nazien van de rekening en verantwoording van den Penningmeester benoemd, bestaande uit de heeren Baron, Rientjes en Toekamp Lammers.

Vervolgens had een bestuursverkiezing plaats, waarbij de leden Gabriëls en Masereeuw werden herkozen, terwijl voor het lid Vaas, dat zich niet herkiesbaar had gesteld, de heer Risch werd gekozen. Alle drie verklaarden de benoeming aan te nemen.

Sociëteit U. N. I. te Rotterdam. 9 Januari 1901. Op de gisterenavond gehouden vergadering der Sociëteit U. N. I. werd door den heer P. F. van Wijngaarden eene causerie gehouden over „Vloeren Wandtegels”. Met behulp van eene groote collectie monsters gaf spreker een duidelijk overzicht van de tegel-industrie in verschillende landen, daarbij op het onderling verschil, de goede en slechte kwaliteiten wijzende.

Ofschoon er in den laatsten tijd eenige verbetering valt waar te nemen, staat Nederland op het gebied van tegel-industrie verre bij het buitenland achter. De wandtegeltjes, die reeds voor ongeveer 600 jaar hier te lande werden vervaardigd, de z.g. Friesche tegeltjes, worden ook thans nog gefabriceerd, zonder dat men evenwel ernstige pogingen heeft aangewend dit fabrikaat te verbeteren. In de laatste jaren is hierin echter een goede vooruitgang te bespeuren, daar eene Utrechtsche fabriek zich met succes op de verbetering van dit echt-Hollandsche product heeft toegelegd en ook met de versiering, de beschildering ervan, reeds een welverdiende reputatie heeft verworven.

In navolging van het buitenland wordt in het Zuiden van ons land nog eene tegelsoort vervaardigd waarvan ééne fabriek reeds tamelijk bevredigende resultaten heeft opgeleverd.

Duitschland heeft zich op het gebied van tegel-industrie in de laatste jaren krachtig ontwikkeld en thans eene hoogte bereikt die door geen enkel ander land, zelfs niet door Engeland, wordt geëvenaard. De Duitschers trachten voortdurend hunne producten te verbeteren en leveren thans wandtegels die uitmunten door soliditeit en nette afwerking. Ook de vloertegels behoeven voor de zoo zeer geroemde Engelsche tegels geenszins onder te doen. Spreker laat hierbij ter vergelijking monsters rondgaan, waarna hij een overzicht geeft van de bewerkingen die de verschillende tegels ondergaan en de soorten waarin zij gesplitst worden.

België levert op dit gebied niet veel bijzonders. Ééne fabriek staat evenwel hoog in aanzien, vooral in Holland, om de in verschillende kleuren fraai geglazuurde wandtegels.

Frankrijk tracht steeds het Deutsche werk te overtreffen, doch slaagt hierin niet. Hoewel het zeer net afgewerkte tegels levert, die ook eene bijzonder fraaie versiering vertoonen, staan de Fransche tegels bij de Deutsche, wat soliditeit betreft, verre achter.

Engeland begint ook op dit terrein langzamerhand zijne reputatie te verliezen. De Engelschen schijnen zich niet de moeite te willen geven de gebreken in hunne tegels, die zich voornamelijk in het glazuur vertoonen, te verbeteren. De vloertegels, waarvan de hardheid niets te wenschen overlaat, hebben het groote bezwaar, dat zij meestentijds zeer verschillend in afmeting zijn, wat bij plaatsing aanleiding tot ernstige moeilijkheden geeft.

Ten slotte toont Spr. nog verscheidene relief-tegels, merendeels van Engelsch fabrikaat, waarna de Voorzitter hem, onder applaus der aanwezigen, dank zegt voor zijne voordracht.

Den WelEd.Gestr. Heere M. A. C. Hartman C. B. I.

Hoog Geachte Heer Hartman.

De drie laatste alinea van Uw welwillend aan mij gericht schrijven eischen een wederwoord.

Daar gij zelf zegt dat gij in de verste verte over mijn adres geen oordeel kunt vellen, wil het mij voorkomen, dat Uw schrijven dan weinig zin heeft. Inderdaad, Hoog geachte heer Hartman, als gij de „geheele kwestie” er buiten wilt laten, wat schrijft ge dan? Eene interessante zielskundige studie misschien, maar zeker niets dat ter zake is. Want, niet waar, als gij geen zakelijk oordeel wilt vellen over mijne *motieven*, hoe zoudt gij dat dan kunnen doen over mijne konklusies?

Gij schijnt de meening toegedaan dat een beoordeelde een eenzijdig-onvolledig Jury rapport niet mag aanvullen. Velen gaan daarin met U mede, ik en anderen echter niet. Gij verwijt mij nu dat ik eigen werk in de hoogte steek en het werk van mijn konkurrent afbreek.

Dat de nuchtere aanvulling van het rapport die indruk *kon* maken teekent dit rapport!

Wie aan eene prijskamp mededoet geeft toch niet als met gebonden handen en voeten zich over aan het welbehagen der Jury? Vindt gij dit „pretentius”, „in strijd met alle goede vormen”, mij wel. Acht gij het eene „grove belediging” aan de Jury dat ik mijne bekroning weiger, gaarne laat ik U die opvatting. Gebruikt gij het woord „zich vermeten”, ik hoor met eerbied U aan.

De goede trouw der Jury kwam in mijn adres niet te sprake; in de bespreking van dat adres had dus niet de „onpartijdigheid der mannen van grooten naam”, behoeven te worden gesleekt.

U zult inzien dat hoe juist deze uwe kwalificatie der Jury is, hoe onverklaarbaarder het rapport wordt.

De wetenschap dat ook ik niet alleen sta, maakt het mij gemakkelijk en aangenaam den ingeslagen weg te blijven bewandelen.

Mijn adres is zakelijk; laat ook de bestrijding zakelijk wezen. Overwin dus, Hooggeachte Heer Hartman, Uw weerzin in mijn adres; weerleg, als eindelijk het Jury-rapport publiek gemaakt is, mijne kritiek op dat rapport en geloof mij intusschen als steeds gaarne.

J. H. W. LELIMAN.
Bouw k. Ing.

BERICHTEN.

Aan „de Maasbode” ontleenen wij het bericht, dat in het Klooster St. Caecilia te Rome, waarvan de kerk, voornamelijk op kosten van kardinaal Rampolla gerestaureerd wordt, een hoogst merkwaardige fresco-schildering is blootgelegd, voorstellende een tronenden Christus, omringd door een schaar van engelen; links staat Maria, rechts Johannes de Dooper, en daarbij sluiten zich aan weerszijden de Apostelen aan, ieder met zijn embleem in de hand. Men schijnt hier te doen te hebben met een werk van Pietro Cavallini, een Romeinschen schilder ten tijde van Giotto, dus uit den aanvang der XIVde eeuw. Toen eeuwen geleden het tafereel onder een kalklaag bedolven werd, bleef alleen Maria gespaard, natuurlijk met het noodlottig gevolg, dat deze herhaaldelijk overgeschilderd is.

De heer John Aird, een der deelgenooten van de bij ons te lande welbekende Engelsche aannemers-firma John Aird and Co., is een van een zestal onlangs tot baronet verheven Engelschen.

De heer John Aird is thans 67 jaren oud.

De werkzaamheden bij den bouw van het nieuwe ziekenhuis te Groningen zijn gestaakt moeten worden. Naar de Prov. Gron. Ct. gemeld heeft, is de oorzaak daarvan gelegen in het staken der betalingen van de Noordbrabantsche Bank. Deze had den aannemer van het werk een belangrijk voorschot verleend.

B. en W. van Arnhem stellen voor om, met afwijking van het bepaalde bij art. 35 al. 1 der verordening betreffende het beheer der gemeentewerken, de jaarwedde van den te benoemen Directeur

der gemeentewerken te bepalen op f3500, behalve de bezoldiging van f500, hem toe te kennen als directeur der gemeente-telefoon-inrichting.

Als Directeur wordt voorgedragen de heer W. F. C. Schaap Jr. civ. en bouwk. Ingenieur, vroeger Adj. Directeur der Gem. werken te Arnhem, sinds eenige maanden Gemeente-bouwmeester te Deventer.

In de vergadering van den gemeenteraad van Haarlem, op 16 dezer gehouden, werd met vreugde de mededeeling ontvangen, dat bij B. en W. een schrijven is ingekomen van den Minister van Waterstaat enz., aangaande een plan voor den bouw van een verhoogd spoorwegstation aldaar.

Volgens „De Nieuwe Courant” zou het plan van de Holl. Spoor zijn, het station te laten waar het thans is, maar het hooger te brengen, tunnels te doen maken aan Kruis- en Jansweg, en het goederenstation over te brengen naar een terrein aan de Leidsche vaart.

BUREAU VOOR PLAATSING VAN OPZICHTERS EN TEEKENAARS.

Marnixstraat 402, Amsterdam.

Aantal ingeschreven sollicitanten voor:

Bouwkundig Opzichter 3.
Bouwkundig Teekenaar 3.
Bouwkundig Opzichter-Teekenaar 23.

Aantal geplaatste sollicitanten:

Bouwkundig Opzichter 1.

INHOUD VAN TIJDSCHRIFTEN.

„De Natuur”, aflevering 12 van 15 December 1900. De mieren en hare huishouding (vervolg en slot), door Dr. A. J. C. Sniijders — Iets over de nieuwste luchtschepen en hunne toepassingen (vervolg en slot), door H. Vreedenberg. — Mededeelingen omtrent vloeibare lucht, door Dr. L. Bleekrode. — Panorama's op de Parijsche Tentoonstelling. Het Luchtballon-Panorama (vervolg en slot), door H. — Korte mededeelingen. — Sterrenkundige opgaven en mededeelingen, door Ant. Pannekoek. — Correspondentie,

AANKONDIGING VAN AANBESTEDINGEN.

MAANDAG 21 JANUARI.

EDE. Het bouwen van een landbouwerswoning op terrein „De Kalkhoven” aan de Kade.

De bouwk. B. van Kreef te Veenendaal in „de Roskam”, alw. bestek en teek. ter inz.

HAARLEM. Het bouwen van een kaaspak-huis op een terrein aan de Klerksteeg.

De bouwk.-ingenieur J. A. G. v. d. Steur, n.m. 3 u., in het gebouw „Weten en Werken”.

LEIDEN. Het verbouwen van het raadhuis, afd. politie en schutterij.

Het gem.-best., 's midd. 12 u. Bestek en teek. liggen ter inz. en overname op het bur. van gem.-werken en à f0,75 verkr. (fr. per post f0,80), per stel, alw. incl. verkr. iederen werkdag tusschen 11—12 u. Aanw. ged.

STADSKANAAL. Het afbreken van de bestaande en het bouwen van een nieuwe winkelbehuizing.

De heer K. van der Woude, 's av. 6 u., in het café van H. J. Nijboer, alw. bestek en teek. ter inz. Incl. geeft bouwk. A. Pranger te Stadskanaal. Aanw. 21 Jan., n.m. 2 u.

VLISSINGEN. Het bouwen eener etage op het perc. Bellamykade. H 119, aldaar. Voor rekening van den heer D. A. Boels, aldaar.

De bouwk. P. Houthuis, n.m. 2 u. Bestek en teek. te bek. bij voorn. bouwk. Aanw. gedaan.

WINTERSWIJK. Het verbouwen van de schuur achter hotel „de stad Munster”.

De arch. H. v. d. Schaaf, 's av. 8 u., in genoemd hôtel, alw. bestek en teek. ter inz. liggen.

DINSDAG 22 JANUARI.

2e EXLOERMOND. a. Het bouwen eener winkelbehuizing ald. met bijlev. van materialen, transporten enz.; b. al de glas- en verfwerken.

De heer S. Vegter, n.m. 5 u. Bestek en teek. ter inz. in het hotel van P. de Boer te Stadsmisselkanaal. Incl. geeft Joh. Benus te Musselkanaal.

NIJMEGEN. Het bouwen van een ambachtsschool met conciergewoning aan de Nieuwe Marktstr.

Het gemeentebest., n.m. 2 u.

SCHEEMDERMEER (GR.). Het bouwen eener burgerbehuizing te Scheemdermeer.

De heer J. Stötevalke, n.m. 5 u. Bestek en teek. ter inz. in het logement van J. Lula. Aanw. 22 Jan., n.m. 4 u.

WOENSDAG 23 JANUARI.

AALTEN. Het bouwen van een woonhuis in perc. en massa.

De heer Th. Grootnibbelink, n.m. 2 u., in het café van Haverkamp, alw. bestek en teek. ter inz. liggen. Incl. geeft J. Seerink te Lintelo. Aanw. 23 Jan., v.m. 10 u.

ALKMAAR. Het bouwen van een burgerwoonhuis, aan den Kennemerstraatweg.

De heer C. J. Ooms, 's av. 7 u., in hotel „De Burg”. Bestek en teek. ad f1 verkrijgb. in de Wildemanstr. D 36. Aanw. 21 Jan., v.m. 11 u.

DEVENTER. Het verbouwen van een winkelhuis no. 12 aan de groote Poot voor P. O. Schaap.

De archit. M. van Harte, n.m. 3 u., in 't Wapen van Utrecht, alw. bestek en teek. ter inz. Aanw. 21 Jan., n.m. 2 u.

ENSCHEDÉ. Het bouwen van een woonhuis, op een terrein gelegen aan den Hengeloschen straatweg te Lonkeker, bij Roe-singhbleek.

De heer W. Voort, 's av. 8 u., in het café van G. Zwijnenberg. Bestek met teek. in gen. café ter inz. Aanw. op het terrein 23 Jan., v.m. 9 u. Incl. zijn te bekomen bij den arch. H. E. Zeggelink.

LEEUWARDEN. Het gedeeltelijk afbreken en weder opbouwen van de boerenhuizinge, bewoond door L. Jensma onder Hantumhuizen.

De architect A. Velding te Buitenpost. Teek ter inz. in de herbergen de Altena van Steensma te Dockum en B. de Jong te Buitenpost. Bestekken verkr. bij den archit. à 50 cts. Gezegelde inschrijvingsbilj. inlev. vóór of op 23 Jan., n.m. 7 u., bij den heer Mr. C. L. baron van Harinxma thoe Slooten ald. Aanw. gedaan.

DONDERDAG 24 JANUARI.

BERLIKUM. Het afbreken en weder opbouwen van eene burgerhuizing te Berlikum.

De heer R. S. Braaksma. Het bestek met teek. ad f1 verkrijgb. bij C. Reisma te Beet-gumermolen. Aanw. gedaan.

ENSCHEDÉ. Het bouwen van drie woningen op een terrein gelegen aan de 2de Gronausch dwarsstraat.

De heer H. Olde Achterhuis, 's av. 7½ u. in het café van G. Zijgo. Bestek en teek. in bovengem. café ter inzage. Aanw. op het bouwterrein 24 Jan., v.m. 11 u. Incl. te bekomen bij den archit. J. H. C. Roesink.

HELLENDORP. Het stucadoorswerk aan het in aanbouw zijnde sanatorium.

De heeren Gebr. de Vries. Incl. op het werk.

LOCHEM. Het bouwen van een woonhuis.

De heer L. Hartgerink, n.m. 2 u. Bestek en teek. ter inz. in „De Nieuwe Hertog” in de Hoven bij Zutphen. Incl. heeft H. Reerink te Lochem.

NIEUW SCHEEMDA. Het herbouwen van een boerenschuur ald.

De heer B. J. Hopman. Bestek en teek. ter inz. in het logement van Johs. Buurke, alw. bestekken verkr. à f1 per stuk. Aanw. gedaan.

WINSCHOTEN. Het bouwen eener dubb. behuizing aan den Stationsweg door J. R. Perdock.

De arch. K. de Grooth. Bestek ad 25 ct. en teek. ad 75 ct. verkrijgb. bij gen. archit.

VRIJDAG 25 JANUARI.

HARMELEN. Het restaureeren en weder opbouwen van de verbrande Hervormde kerk en van den gemeentetoren aldaar.

De architect E. G. Wenting te Schalkwijk n.m. 1 u., in het logement „Het wapen van Harmelen”.

SINDEREN. Het verbouwen der pastorie aldaar.

De archit. H. J. L. Ovink, te Doetinchem, v.m. 11½ u. Bestek en teek. ter inz. bij B. Colenbrander. Aanw. 25 Jan., v.m. 10½ u.

VENLOO. Het bouwen van een winkelhuis met bovenwoning, pakhuis enz., met bijlev. van de benodigde materialen op een langs de Valuassr. ald. gelegen open terrein.

De heer A. Linssen. Bestek en teek. ter inz. en zijn verkrijgb. ten kantore van den arch. H. Seelen, alw. verdere incl. verstrekt worden. Aanw. 25 Jan., v.m. 10 u.

ZATERDAG 26 JANUARI.

NIJEHOLTPADE. Het verbouwen der oude school tot bakkerij.

De kerkvoogden. Bestek en teek. ter inz. bij P. Lapstra. Aanw. 26 Jan., n.m. 2 u.

OUDEGA (FR.). Het bouwen eener stelp-huizing bij de Hooidam.

De heer J. K. de Boer. Bestek en teek. ter inz. bij K. M. van Weemen te Boornbergum, die incl. geeft.

STEENWIJK. Het bouwen van een villa te Wolvage.

De architect B. Bouwkema. Bestek en teek. ad f5 verkrijgb. alsmede incl. bij gen. architect.

MAANDAG 28 JANUARI.

's-GRAVENHAGE (HERBEST.). Het maken van een dienstgebouw in aansluiting met het depotgebouw van het Centraal Archief aan het Bleijenburg te 's-Hage. Ram. f132100.

Het prov. bestuur, v.m. 11½ u. Bestek ter lez. aan het gebouw van het min. van Binnenl. Zaken, aan dat van het prov. best. van Zuidholland, te 's-Hage, en te bekomen bij M. Nijhoff, Nobelstraat no. 18, te 's-Hage. Incl. te bekomen bij den Rijksbouwkn. en bij den opz. van het Centraal Archief, J. Kruyt te 's-Hage. Aanw. gedaan.

DINSDAG 29 JANUARI.

ROTTERDAM. I. Het verbouwen van het pand Hoogstraat no. 79 tot dienstlokalen voor Burgerlijken staud enz.; II. het bouwen van een school aan de Meidoornstraat.

Het gemeentebest., n.m. 1 u. Bestek en teek. ter inz. op de secretarie en in het Timmerhuis en resp. à f2 en f1 te bekomen bij de Wed. P. van Waesberge en Zn. Incl. te bekomen aan het Timmerhuis. Aanw. gedaan.

WOENSDAG 30 JANUARI.

STEENWIJKERWOLD. Het afbreken der oude en het bouwen eener nieuwe pastorie ald.

Kerkvoogden der Ned. Herv. Gemeente. Bestek en teek. verkrijgb. à f1 bij arch. A. Mol te Steenwijk en liggen ter inz. in het café Köss, Oosterstr. ald. Aanw. gedaan.

ZATERDAG 2 FEBRUARI.

GOES. Het bouwen eener nieuwe school op het terrein naast het Rijkslandb.-proefstation.

Het gemeentebest., v.m. 10 u. Bestek en teek. ter inz. ter secretarie en zijn ad f 1,60 verkr. bij Kleeuwens en Zn. Inl. geeft de gem.-arch. Aanw. 29 Jan., n.m. 1 u.

Assurantie Maatschappij

Brand schade

De **NEDERLANDEN** van 1845.

's-Gravenhage, Kerkplein hoek Prinsestraat — Zutphen—Amsterdam, Sophiaplein — Rotterdam, Zuidblaak 24 (Beursplein). — Breda, Prinsenkade. — Alkmaar, Langestraat. — Nijmegen, In de Betoustraat 8. — Groningen, Akerkhof, hoek Akerkstraat.

Kapitaal. f 4.000.000.00
Betaalde Brandschaden ruim - 20.000.000.00
Lage premien.

AFLOOP VAN AANBESTEDINGEN.

26 DECEMBER.

HAARLEM (ONDERH.). Het bouwen van een dubbele villa aan den Koninginneweg. Door den arch. J. Wolbers.
Gegund aan J. Giebels en J. v. Servellen, aldaar.

5 JANUARI.

WINSCHOTEN. Den verbouw van 3 perc. aan de Oosterhaven te Winschoten, benevens het maken van verdiepingen op die perc., alles onder bijlev. van benood. materialen, werkloonen, verfwerk, enz., onder architectuur van C. Brill ald., met of zonder verbouw van het kleine magazijn. Door den heer A. Ruibing.

Met. Laagste inschrijver J. Priet, Beerta, f 9575.

Zonder. J. Priet, id., f 8082. Nog niet gegund.

8 JANUARI.

HENGELO (OV.). Het bouwen van een bakkerij, winkel en woning met bovenhuis, op een door amotie te verkr. terrein aan de Molenstraat te Hengelo. Door den heer H. Loohuis.

Laagste inschrijvers Gebr. Eijssink, f 7755. Gunning 8 dagen aangehouden.

LOCHEM. Het afbreken van een woning op den Zwiepschen weg en ter plaatse herbouwen van 2 woningen, voor rekening van mej. J. Klomps.

Metselwerk. Laagste inschrijver H. G. ter Schegget, f 915.

Verfwerk. G. v. Zuilekom, f 218,25.

Het timmerwerk was opgedragen aan D. J. Oudecampen en werd dus niet aanbesteed.

9 JANUARI.

BERGEN-OP-ZOOM. Het maken van een winkelbetimmering, en het doen van vernieuwingen en herstellingen aan het perc. Grootte Markt a 24, aldaar, voor rekening van Mevr. de Wed. A. W. Sitsen, aldaar. Door den arch. Q. J. Horsten Pz.

Laagste inschr. W. Weijts, f 1653. Gegund.

CULEMBORG. Het verbouwen van 6 woningen van den Westerwal bij de Zandstraat aldaar, met bijlevering van materialen en arbeidsloon enz. Door de levensverzekering Maatpij. Culemborg.

Laagste inschrijvers Gebr. de Leeuw, Culemborg, f 1977. Gegund.

DRACHTEN. Het afbreken van het bestaande en het opbouwen van een nieuw gemeentehuis te Drachten Door het gem.-bestuur van Smallingerland.

Laagste inschr. K. A. v. d. Veen, f 17587.

DRONRIJP. Het maken van een pekelder met zolders en verdere werken bij de zuivelfabriek „de Volharding”. Raming f 3650. Door den heer R. Feikema.

Laagste inschr. S. Saakstra, Zweins, f 3428.

LOSSER (OV.). Het bouwen van 2 woningen op een terrein gelegen aan den Losser-schending. Door den heer J. H. Boers te Lonneker.

Laagste inschrijvers S. Jesma en S. Bijlsma, f 1868. Gegund.

PURMEREND. Het slopen van een woon-winkelhuis, staande in de Peperstraat, wijk D, no. 113. Door den arch. H. P. v. d. Aardweg.

Laagste inschrijver J. Plas, f 127. Gegund aan den hoogsten inschrijver.

WOENSEL. Het afbreken en opruimen van twee woningen met bijgebouwen en het bouwen van drie woonhuizen met remise. Ram. f 3385. Door mej. M. v. Oers.

Laagste inschr. Wed. J. Bogaerts, f 3283. Gegund.

ZEIST. Het aanbouwen en wijzigen van een perc. gelegen aan de Montaubanstraat. Door den heer J. Knoppert.

Laagste inschrijvers Pijper en Wiggelinkhuijzen, f 3660. Gegund.

10 JANUARI.

LEEUWARDEN. Het bouwen van 8 arbeiderswoningen, waarvan 4 te St. Jacobi-Parochie op de plaats, in gebruik bij D. A. de Jong en 4 te Ferwerd op de plaats, in gebruik bij D. L. Bouma. Door den aanbesteder.

Woningen te St.-Jacobi-Parochie. Laagste inschr. J. A. v. d. Meij, Berlikum, f 4236*.

Woningen te Ferwerd. K. Siphema, Wanswerd, f 3977*.

Massa K. Pranger, f 8699. *Gegund.

ROTTERDAM. Het bouwen van een ijzeren loods met ontsmettingslokaal en magazijngebouw aan de Wilhelminakade, voor rekening van de Holland—Amerikalijn. Door de architecten Mulder en Drooglever Fortuijn.

Laagste inschr. H. J. Nederhorst, Gouda, f 138183.

RENKUM. Het bouwen van drie woonhuizen, elk verdeeld in twee woningen, op een terrein gelegen aan den grindweg naar den Keijenberg te Renkum, met bijlevering van alle materialen, transporten enz. Door den bouw. H. H. v. Roest Hz.

Laagste inschrijver H. Busser, Oosterbeek, f 7698. Gunning aangehouden.

WINSCHOTEN. Het bouwen eener dubbele behuizing, op de Garst, voor den heer A. Brouwer. Door den aanbesteder.

Laagste inschr. G. Dijkhuis, Winschoten, f 2695.

11 JANUARI.

HAARLEM (ONDERH.). Het bouwen van 4 winkelhuizen en 2 boven en benedenwoningen voor den heer Zip, aan den Schoterweg te Haarlem.

Winkelhuizen. Laagste inschrijver J. Verhagen, f 18630.

Boven en benedenw. P. van Duuren, f 6650.

STADSKANAAL. a. Het bouwen eener burgerbehuizing, met bijlev. van materialen: b. de glas- en verfwerken aan die behuizing. Door den heer H. Schepers.

Timmerwerk. Laagste inschrijver C. Linzel, f 992*.

Verfwerk. Ram. f 55. P. Lukkien, f 40*.

*Gegund.

WIJNALDUM (FR.). Het afbreken van een bestaande woning en het bouwen van 4 werkmanswoningen met 5 werkplaatsen. Door den heer H. Bruining.

Laagste inschrijver A. Miedema, Pietersbierum, f 3800. Gegund.

12 JANUARI.

HAARLEM. Het bouwen van een bloembollenpakkerij met schuur op de tuinbouw-richting „Bloemhof.” Door den arch. S. Roog.

Laagste inschr. v. d. Meijen en Hoetjes, f 28536.

„Per Telegraaf.”

EINDHOVEN. Het bouwen van een verenigingsgebouw voor den R. K. Volksbond van Eindhoven en omstreken. Door het R. K. kerkbestuur.

Laagste inschrijver J. Mutsaers, Tilburg, f 31500; daaropvolgende Lamers, Zeeland, f 32400.

ADVERTENTIËN.

Maatschappij tot Exploitatie van Staatsspoorwegen.

AANBESTEDING.

Op DINSDAG den 29sten Jan. 1901, des namiddags ten 2 ure (*locale tijd*), aan het Centraalbureau der Maatschappij tot Exploitatie van Staatsspoorwegen in het Moreelse Park te Utrecht, van:

Bestek No. 839.

Het verlengen van den bestaanden losweg, het maken van een losweg, het wijzigen en uitbreiden van sporen en wissels en het uitvoeren van eenige diverse werken op het station AMSTERDAM W. P.

Begroting f 6000.—.

De besteding geschiedt volgens § 30 van het bestek.

Het bestek ligt van den 11den Jan. 1901 ter lezing aan het Centraalbureau in het Moreelse Park en aan het bureau van den Heer Sectie-Ingenieur H. J. VAN HOORN te Utrecht en is op franco aanvraag (per brief) aan genoemd Centraalbureau (Dienst van Weg en Werken) te bekomen, tegen betaling van f 1.00.

Inlichtingen worden gegeven aan het Centraalbureau (Dienst van Weg en Werken) en door den Sectie-Ingenieur voornoemd.

Aanwijzing op het terrein zal geschieden den 22sten Jan. 1901 te 9.40 uren voormiddag (*West Europeesche tijd*).

UTRECHT, den 8sten Januari 1901.

Hollandsche IJzeren Spoorweg-Maatschappij.

AANBESTEDING.

Op Maandag, den 4den Februari 1901, des namiddags ten half 2 ure (*Greenw. tijd*), zal in het Centraal Personenstation te Amsterdam, in het lokaal naast de wachtkamer 3de klasse (ingang vestibule) worden aanbesteed, volgens bestek No. 862/II:

Het maken van eene wisselpost met de daarbij behoorende werken, het stellen van twee bewegingstoestellen, het plaatsen en verbinden van seinpalen en wisselstellers en het aanleggen van telegraafgeleidingen voor centrale signaal- en wisselbediening, op het gemeenschappelijk station AMERSFOORT (westzijde), in twee perceelen,

waarvan perceel I voor rekening van den Staat der Nederlanden.

Raming perceel I f 7280.—

„ II f 1550.—

Het bestek met teekening is tegen betaling van f 1.— verkrijgbaar aan het Centraal-Administratiegebouw der Maatschappij aan het Droogbak te Amsterdam, bureau Weg en Werken, kamer 154, of op franco aanvraag aan dit bureau, met toezending van het bedrag in postwissel (postzegels worden niet in betaling genomen en aan aanvragen zonder postwissel wordt geen gevolg gegeven).

Aanwijzing geschiedt als in het bestek is vermeld.

De Raad van Administratie.
Het Gedelegeerd Lid,
R. VAN HASSELT.

14 JANUARI.

CLINGE (ZEEL). Het bouwen van een woonhuis, op de hofstede bewoond door den landbouwer J. F. Buijsrogge, gem. Clinge (Zeegat), met bijlev. van de daartoe benood. bouwstoffen. Door den aanbesteder.

Laagste inschrijver E. de Munter, Clinge, f 4350. Niet gegund.

HELDER (ONDERH.). Het bouwen van een winkelhuis aan de Zuidstraat no. 80. Door den arch. S. Krijnen.

Laagste inschrijvers v. d. Sterr en Glotze, f 2973. Gegund.

WINTERSWIJK (ONDERH.). Het bouwen van een woonh. van den heer G. A. Huiting, op een terrein op den Oldenhuis. Door den arch. J. J. Post.

Laagste inschr. J. G. Scharenborg, f 1147. Gegund.

ZUIDLAREN. Het bouwen van eene boerenbehuizing met schuur te Zuidlaren. Door den aanbesteder.

Laagste inschr. H. Sikkens, Noordhaven, f 4462. Gegund.

ZUTFEN. Het afbreken van 2 woningen aan den Isendoornstraat en het bouwen van een nieuw woonhuis c. a. Door den bouwkr. D. J. van Loo. (Schilderwerk uitgesloten).

Massa. Laagste inschrijvers M. Nieuwenhuis, Voorst, f 2709; J. A. Bartels, f 2456.

Ondermassa. Gebr. Landeweert, f 2322; H. Langenberg, f 2246.

Perc. 1, metselen, c. a. G. R. Wesselink, f 858*.

Perc. 2, stucadooren. R. Dijkstra, f 58*.

Perc. 3, timmeren. J. H. ten Elze, Warnsveld, f 1080*.

Perc. 4, loodgieten. c. a. D. A. v. Eldik, f 165*.

Perc. 5, smeden. H. Mentink, f 65*.

Perc. 6, behangen. E. Ribbers, f 43*. *Gegund in perceelen.

15 JANUARI.

HAARLEM. Het bouwen van een winkel-

huis met afzonderlijke bovenwoning, op een terrein gelegen aan de Vooruitgangstr. hoek Fabricusstr. ald. Door den arch. W. F. Doeglas.

Laagste inschrijver J. A. Kaub, Halfweg, f 3420.

METSLAWIER. Het bouwen van een nieuw armhuis te Anjum. Door het gem.-best. van Oostdongeradeel.

Laagste inschrijver A. R. Bosma, Kollum, f 12184. Gunning aangehouden.

„Per Telegraaf.”

UTRECHT. Het amoveeren van de thans bestaande en het bouwen eener nieuwe boerderij met schuur; het verplaatsen van den hooiberg en diverse bijkomende werkzaamheden, op de hofstede „Rosenburg” te Wilige-Langerak. Door den aanbesteder

Laagste inschr. D. T. Blankenstein, Bergambacht, f 9865; daaropvolgende J. Schenkel, Houten, f 9882.

TH. VAN HEEMSTEDDE OBELT,

Mem. San. Inst. London.

Sanitary Engineer,

150 de Ruyterkade. — AMSTERDAM. — Filiaal 36 Rokin.

Hoofdagent voor Nederland, België en Koloniën van SHANKS & Co., te Barrhead.

SPECIALITEIT VOOR DE LEVERING VAN COMPLETE BADINRICHTINGEN.

PRIVAAT-INRICHTINGEN. — Shanks Closets zijn nog niet overtroffen.

Porseleinen Badkuipen, Ijzeren Badkuipen.

Geijsers geheel van rood koper, van binnen vertind. Zij bederven het water niet. overtreffen al de tot nu toe bestaande en kosten niet meer. Attesten ter inzage.

Closets, Waschtafels, Urinoirs enz. — VERWARMING en VENTILATIE.

Agent voor de CHAMBERLAND FILTERS. Systeem Pasteur.

Belast zich met de plaatsing en inrichting in geheel Nederland. Zeer concurrerende prijzen. Teekeningen en prijsopgaven gratis. Wederverkoopters genieten het gebruikelijke rabat.

Lijst van Fabrikanten, Leveranciers, enz.

Prijs per regel voor niet geabonneerden op advertentiën 5.— per jaar bij vooruitbetaling. Abonnés op advertentiën 1 regel gratis voor iedere advertentie.

Amsterdamsche Fabriek van Cement-Ijzerwerken (Systeem Monier) Grootte Wittenburgerstraat 108.
Assurantie-Mij. tegen Brandschade „de Nederlanden van 1845”, 's-Gravenhage, Kerkplein hoek Prinssestraat.
Badinrichtingen. — TH. VAN HEEMSTEDDE OBELT, Amsterdam.
BEHANGSELPAPIER en LINGRUSTA.
J. WIJDOOGEN Jzn., Hofl. AMSTERDAM.
Binnenbetimmeringen. — GEBRS KOCH, Amsterdam.
Bouwstoffen. — MARTIN & Co., Amsterdam.
Brandkasten. — FRED. STIELTJES & Co., Amsterdam (Mosler Safe Company).
Brandkasten. — Wed. P. A. SCHROOT & ZOON, den Haag.
Brandkluisdeuren. — Wed. P. A. SCHROOT & ZN., den Haag.
Brownings Solution tegen vochtige muren. — J. VAN STRAALLEN, Visschersdijk 30, Den Haag.
Cementmastiek-Dakbedekking. — J. A. SMITS & ZOON, Weesperzijde 39, Amsterdam.
Cement-Ijzerwerken. — Ned. Mij. voor Monierwerken, Amsterdam.
Cementsteenfabriek. — M. ELFRING & ZOON, Den Haag.
Centrale Verwarming. — W. J. STOKVIS, Arnhem.
Centrale Verwarming. — NELL & STUTTERHEIM, Den Haag.
Centrale Verwarming. — GEVEKE & Co., Amsterdam.
Centrale Verwarming. — FRED. STIELTJES & Co., Amsterdam (Sturtevant Engineering Co.).
Centrale Verwarming en Ventilatie. — D. S. M. KALKER, Amst.
Complete Bad- en Closetinrichtingen. — F. W. HESSE Fz., (firma GEBRS. HESSE), Damrak 68, Amsterdam.
Closets. — TH. VAN HEEMSTEDDE OBELT, Amsterdam.
Dakpannen. — J. B. VAN SOEST & TERSTAPPEN, te Swalmen.
Draadglas van Neusattl, FERD. ENGERS, Amsterdam.
Eerste Nederl. Papiersticfabriek, Damrak 85, Amsterdam.
Eerste Nederl. Xylolith-Fabriek. — A. S. KEY, Rotterdam.
Excelsiorplaten. — GEBRS. VAN DER VIJGH, Amsterdam.
Gaskachels (nieuwste condensing). — OBELT, Amsterdam.
Gas-, Stoom- en Waterleiding. — R. S. STOKVIS & ZONEN, Leuvehaven 74—76, Rotterdam.
Gegoten geëmailleerd ijzeren waschtafels. — PECK & Co., Amst.
Gegoten geëmailleerd ijzeren waschtafels. — TH. VAN HEEMSTEDDE OBELT, Amst., 150 de Ruyterkade. Filiaal: 36 Rokin.
Gegoten looden en ijzeren privaatafleidingen. — W. BEUKER, Amsterdam.
Gekleurd en gebrand glas in lood. — C. LINDENAAR, Glasgraveur, Alb. Cuijpsstraat 123, Amsterdam.
Gebrand glas. — GEBRS. HEINLE, Prinses Mariestr. 39, Den Haag.

Houthandel. — LINDNER & Co., Wittenburgerstraat 22—24, Amst.
Haeuslersche Houtcementen Dakbedekking. — J. A. SMITS & ZOON, Weesperzijde 39, Amsterdam.
Houthandel, Stoomzaag- en -Schaverij. — G. J. BUIJS & Co., Noordwest-Binnensingel 23, Den Haag.
Jalouisiën. — J. F. KRONER & ZONEN, Spuistr. 246, 248, 250, Amst.
Jossou-Cement. — A. E. BRAAT, Rotterdam en Amsterdam.
Levensverzekering-Maatschappij New-York. — Directie voor Nederland, Keizersgracht 455, Amsterdam.
Levensverzekering-Mij. „Neerlandia”, L. Beestenmarkt 9, 's-Hage.
Liften. — TH. VAN HEEMSTEDDE OBELT, Amst. (R. WAYGOOD & Co.).
Liften. — JAN HAMER & Co., Amsterdam.
Liften. — FRED. STIELTJES & Co., Amsterdam (Otis Bros. New-York).
Looden en Inw. glasemail privaatafleidingen. — OBELT, Amst.
Mastix-Cement Dakbedekking. H. ALLERSDORF, Singel 455, Amst.
Motoren en Dynamo's. — JULIUS LUCHAU, Damrak 71, Amst.
Motoren & Dynamos. — FRED. STIELTJES & Co., Amsterdam.
Portland-Cement. — DYCKERHOFF & SÖHNE, Amöneburg.
Portland-Cement. — HÖXTER-GODFLEHM A. G. — GEBROEDERS STOLLE, Oldenzaal.
Photolithografie. — WEGNER & MOTTU, Amsterdam.
Proefstation Bouwmat. — KONING & BIENFAIT, Amsterdam.
Raamsluiters voor bovenlichten. — TH. V. HEEMSTEDDE OBELT, Amsterdam.
Rolluiken. — W. H. M. SCHOLTE, Prinsengr. 516, Amsterdam.
Rietplanken. Isoleersteen. Fluaten. — MOLIJN. — Gouda.
Schilderwerken. — J. R. VAN 'T HOF, Korte Gracht 7, Amersfoort.
Stalen Balken. — H. E. OVIJG Jr., Rotterdam.
Stalinrichtingen. — STAAL & HAALMEIJER, Amsterdam.
Stalinrichtingen. — D. S. M. KALKER, Amsterdam.
Steengoed of Engelsche buizen en kruispannen. — HOUBEN & STEEGH, Belfeld en Tegelen (Limburg).
Steenen (vergl. en onvergl.) CANOY HERFKENS & Co., Venlo.
Stoomtimmerfabriek. — GEBRS. VAN MALSEN, Den Haag.
Tegels in soorten. — DE LINT & Co., Rotterdam.
Toeschuifbare hekken. — FRED. STIELTJES & Co., Amsterdam.
Verwarming en Ventilatie. — TH. V. HEEMSTEDDE OBELT, Amst.
Verwarming en Ventilatie. — FRED. STIELTJES & Co., Amst. (Sturtevant Blomers & Exhausters voor ventilatie, stofafzuiging enz.).
Verwarming en verlichting. — JULIUS LUCHAU, Damrak 71, Amsterdam.
Verwarming en Ventilatie. — D. S. M. KALKER, Amsterdam.
Ventilators. — TH. VAN HEEMSTEDDE OBELT, Amsterdam.
Ventilators. — JAN HAMER & Co., Amsterdam.
Ventilators. — D. P. HASSELMAN, Amsterdam.
Vuurvaste Steen. JOSTEN & Co., te Königwinter a/Rh. Fabrikanten van zeer vuurvaste Chamotte- en Dinas-steenen vuurvaste Cement, Karolinklei enz.
Zinkwerken. — F. W. BRAAT, Delft.

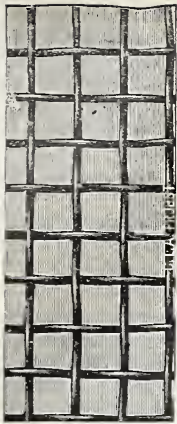

Draadglas.

Ten behoeve van industrieele inrichtingen, enz.

DRAADGLAS.

(Glas met kern van metaaldraad)

ter dikte van 4 m/m voor ramen van fabrieken, magazijnen, pakhuizen, enz.

ter dikte van 6—10 m/m voor afdekking van industrieele inrichtingen, spoorwegstations, binnenplaatsen, pakhuizen, veranda's enz.

ter dikte van 15—30 m/m voor vloerlichten, gangen, enz.

VOORDEELEN.

Ongeëvenaard weerstandsvermogen, grootste waarborg tegen breuk en brandgevaar, gemakkelijke reiniging, uitstekende verlichting. Schitterend succes op de Tentoonstelling te Gent (België).

PEILGLASBESCHERMERS van DRAADGLAS voor stoomketels van alle soorten. AKTIEN-GESELLSCHAFT für GLASINDUSTRIE, vorm. Friedr. Siemens, NEUSATTL bij Elbogen—Bohemen.

Generaal-Agent voor Nederland: FERD. ENGERS, Amsterdam.

TELEGRAM-ADRES: Ubbelohde, Amsterdam. — TELEPHOON No. 593.

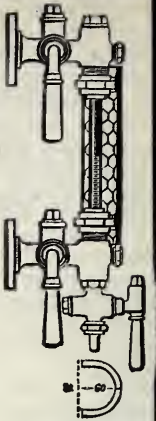

Peilglas beschermers.



RADIATORS

VOOR

Heetwater- en Stoomverwarming

DER

AMERICAN RADIATOR COMPANY.

H.H. Architecten en belanghebbenden zenden wij gaarne op aanvraag eene Plaat met afbeeldingen der verschillende Soorten en Stijlen.

PECK & C^o., AMSTERDAM.

Eerste Nederl. Xylolith-Fabriek. A. S. KEY.
ROTTERDAM.

legt HOUTGRANIETVLOEREN uit ÉÉN STUK, zonder naden of voegen in Vestibules, Gangen, Portalen, Kantoren, Keukens, Badkamers, Slaapkamers, Kinderkamers, Warandes, Serres, Ziekenzalen, Schoollokalen, Winkels, Magazijnen, Cafés en Biljartzalen.

Levert traptreden en platen van elke gevraagde afmeting voor aanrechtbanken in keukens, toonbanken in winkels, bagagebalies in Stations enz.

Aanvragen met opgaaf van grootte en bestemming adresseere men LEUVEHAVEN 28 (voormalig Odeon), ROTTERDAM.

Platen van 1 × 1 en 2 × 1 M² in geel, rood, bruin en zwart, dik 2 cM. zijn voorradig.

Zie in „de Ambachtsman” van 26 Aug. 1899 het rapport geteekend A. J. van der Kloes, op aanvraag verkrijgbaar.

WAAROM? worden Excelsiorplaten

steeds meer en meer toegepast?

Omdat de uitstekende Eigenschappen

steeds meer en meer door architecten erkend worden.

DE FABRIKANTEN

GEBR. VAN DER VIJGH, AMSTERDAM.

Maatschappij tot Exploitatie van Staatsspoorwegen.

Examen Aspirant-Opzichter.

Zij, die aan het in het begin der maand April a.s. te houden examen voor aspirant-opzichter bij den Dienst van Weg en Werken der Maatschappij tot Exploitatie van Staatsspoorwegen wenschen deel te nemen worden uitgenoodigd, zich daartoe vóór den 1en Maart schriftelijk aan te melden met opgaaf der Afdeling waarbij plaatsing verlangd wordt.

Aan de betrekking van Aspirant-Opzichter is verbonden eene maandelijksche bezoldiging van f 60.—. Voorwaarden van benoembaarheid tot opzichter, met programma van het examen, zijn op aanvraag bij den Dienst van Weg en Werken Centraalbureau te Utrecht verkrijgbaar.

MENNENS & Co., Rotterdam.

Nieuwste wandbekleding voor Villas, Badkamers, Keukens, Winkels enz. lichter en goedkooper dan Wandtegels.

IJzerwaren, Bouwartikelen, Machineriën

BOUWKUNDIG WEEKBLAD.

ORGAAN VAN DE

MAATSCHAPPIJ TOT BEVORDERING DER BOUWKUNST.

Bestuur v. d. Maatschappij: A. SALM G.Bz., Voorzitter. A. C. BLEIJS, Vice-Voorzitter. — Jb. v. d. BAN Pz., V. G. A. BOSCH, M. A. C. HARTMAN, J. A. MULOCK HOUWER, J. MUTTERS Jr., F. W. M. POGGENBEEK, J. VERHEUL Dz.
Commissie van Redactie: Ed. CUIJPERS, A. SALM G.Bz. en J. VERHEUL Dz.
Redacteur: C. T. J. LOUIS RIEBER.

26 JANUARI 1901.

21^e JAARGANG.

N^o. 4.

BUREAU VAN REDACTIE: MARNIXSTRAAT 402, AMSTERDAM.
BUREAU v. ADMINISTRATIE: HERDERSTRAAT 5, 'S GRAVENHAGE.
UITGEVERS: MOUTON & Co. — 'S GRAVENHAGE.
ABONNEMENTSPRIJS voor Nederland: fr. p. p. f 15.— 's jaars, voor Indië en het Buitenland (bij vooruitbetaling) fr. p. p. f 17.— * * *

PRIJS DER ADVERTENTIËN: van 1—5 regels f 1.— elke regel meer 20 cents. Groote letters naar plaatsruimte. * * * * *
AANKONDIGINGEN v. AANBESTEDINGEN 15 ct. p. regel m. premie $\frac{3}{2}$ maal.
ABONNEMENT v. ADVERTENTIËN tegen belangrijk verminderde prijzen en kosteloze opname der advertentiën in het Tijdschrift der Mv.

INHOUD: Mededeelingen betreffende de Maatschappij. — Internationaal Congres van Architecten te Parijs in 1900. — Kantoorgebouw te Groenlo. — Ingezonden. — Verslagen van Vergaderingen. — Berichten. — Personalialia. — Beantwoording van prijsvragen. — Bureau voor plaatsing van Opzichters en Teekenaars. — Inhoud van Tijdschriften. — Aankondigingen en afloop van aanbestedingen. — Lijst van Fabrikanten, Leveranciers, enz. — Advertentiën. —

bureau hebben, in welk geval hunne woonplaats in de nabijheid van Amsterdam kan gevestigd zijn.

De rooster volgens welke de keuze uit de Besturen der afdelingen in het vervolg plaats moet hebben, is:

- | | |
|--------------------|------------------------|
| 1. Afdeling Delft. | 5. Afdeling Rotterdam. |
| 2. " Haarlem. | 6. " 's Gravenhage. |
| 3. " Arnhem. | 7. " Utrecht |
| 4. " Amsterdam. | 8. " Groningen. |

Op dit oogenblik zijn in het Hoofdbestuur der Maatschappij de volgende afdelingen vertegenwoordigd:

- | | |
|---------------|--|
| 1. Delft, | door het Bestuurslid M. A. C. Hartman, 1901. herk. |
| 2. Haarlem, | " " " " Jb. v. d. Ban Pzn., 1902. herk. |
| 3. Arnhem, | " " " " V. G. A. Bosch, 1903. niet herk. |
| 4. Amsterdam, | " " " " A. C. Bleijs, 1904. niet herk. |

Achter de namen zijn de jaren van aftreding vermeld, en is aangegeven welke Bestuursleden dan herkiesbaar of niet herkiesbaar zijn.

INTERNATIONAAL CONGRES VAN ARCHITECTEN TE PARIJS IN 1900.

In de Staatscourant van 28 December 1900, No. 303, is het verslag opgenomen omtrent het Internationaal Congres van Architecten, van 30 Juli tot 4 Augustus 1900 te Parijs gehouden, ingediend door den heer Dr. P. J. H. Cuypers, gedelegeerde der Nederlandsche Regeering.

Wij laten dit officieele stuk hier in zijn geheel volgen.
Eerste zitting van Maandag 30 Juli 1900. De ontvangst had plaats in Hemicycle van de „Ecole des Beaux-Arts”. De galerijen dezer uitgebreide stichting waren opengesteld voor eene tentoonstelling van bouwkundige teekeningen van Fransche en vreemde meesters.

De verschillende landen, welke vertegenwoordigers hadden afgevaardigd, waren Duitschland, Oostenrijk-Hongarije, Rusland, Engeland, de Vereenigde Staten van Noord-Amerika, de Vereenigde Mexicaansche Staten, België, Nederland, Italië, Spanje, benevens Zweden en Noorwegen.

MEDEDEELINGEN BETREFFENDE DE MAATSCHAPPIJ.

Namens eenige medewerkers aan de prijsvraag „Ontwerp voor een Ambachtsschool”, door de Maatschappij t. Bev. d. Bouwkunst in het jaar 1900 uitgeschreven, is bij het Hoofdbestuur der Maatschappij het verzoek ingekomen, om den termijn van inzending der plannen, gesteld op 1 Februari a. s., te verlengen.

Naar aanleiding van dit verzoek is die termijn thans bepaald op 21 Februari a. s., vóór des namiddags drie uur.

In de Wet der Maatschappij, die na de wetsherziening van 1900 met 1^o Januari 1901 in werking is getreden, luidt art. II, betreffende het „Hoofdbestuur”, als volgt:

Art. II. Het Hoofdbestuur der Maatschappij bestaat uit negen leden, gekozen uit de Gewone leden der Maatschappij, waarvan er vier zitting moeten nemen in hunne kwaliteit als Bestuurslid eener Afdeling.

De keuze uit de Besturen der Afdelingen heeft volgens rooster plaats.

Elke Afdeling die niet in het Hoofdbestuur vertegenwoordigd is, heeft het recht een harer Bestuursleden als adviseerend lid af te vaardigen naar de vergaderingen van het Hoofdbestuur der Maatschappij.

De Bestuursleden eener Afdeling die als zoodanig zitting nemen in het Hoofdbestuur, blijven lid van het Hoofdbestuur gedurende den tijd bij rooster aangewezen, ook al treden zij als Bestuurslid der Afdeling af.

De Voorzitter en twee leden van het Bestuur moeten in Amsterdam of in een der aangrenzende gemeenten wonen, tenzij zij aldaar hun

Het Bureau was samengesteld als volgt :

Voorzitter : Alfred Norman de l'Institut ;

Onder-voorzitters : O. Courtois Suffit, Frantz Blondel en Charles Lucas ;

Algemeen-secretaris : J. Maurice Poupinel ;

Secretarissen : Georges Roussi, Alfred Newnham, Henri Pucey, en Penningmeester Charles Bartaumieux.

Na deze samenstelling werden de vertegenwoordigers der volgende landen tot Eere-onder-voorzitters benoemd, als : Joseph Stübben, voor Duitschland ; Otto Wagner, voor Oostenrijk ; Baumgarten, voor Hongarije ; graaf Paul de Susor, voor Rusland ; Baldwin Brown, voor Engeland ; van Brunt, voor de Vereenigde Staten van Noord-Amerika ; Luis Salazar, voor de Vereenigde Mexicaansche Staten ; Valère Dumortier, voor België ; dr. P. J. H. Cuypers, voor Nederland ; Cannizaro, voor Italië ; E. Repulles y Vargas, voor Spanje, en Clason, voor Zweden en Noorwegen.

Tot Eere-algemeen-secretarissen werden benoemd : Bohnstedt, voor Duitschland ; Maukels, voor België ; Urioste y Velada, voor Spanje ; Totten, voor de Vereenigde Staten van Amerika ; W. Locke, voor Engeland ; Grimm, voor Rusland ; Lallastedt, voor Zweden, en C. T. J. Louis Rieber, voor Nederland.

In den namiddag, te 2 uur, had de opening plaats der tentoonstelling van bouwkundige teekeningen door den Minister van Handel en Nijverheid, den heer Millerand.

Te 3,30 uur werd, onder voorzitterschap van den graaf de Susor, de zitting geopend voor het behandelen van de eerste quaestie :

„*de la propriété artistique des oeuvres d'architecture*” (over het eigendomsrecht van bouwkundige werken).

Door den rechtsgeleerde, den heer G. Harmand, werd een overzicht gegeven van hetgeen door de verschillende bouwkundigen en rechtsgeleerden, zoowel in Frankrijk als in andere landen, sedert jaren gedaan is om wettelijke bescherming te vragen voor de werken der bouwkunst, zooals deze reeds voor de meeste andere beeldende kunsten als : schilderkunst, graveerkunst en beeldhouwkunst in vele landen verkregen is.

Nadat breedvoerig de zaak was besproken, heeft de vergadering, op voorstel van de heeren Lucas, architect, en Harmand, advocaat, den volgenden wensch, omtrent het eigendomsrecht van bouwkundige werken”, zooals die in het IV^{de} Internationaal Congres van architecten, te Brussel door voormelde heeren was opgesteld, aangenomen :

„Het Congres : Beamende de wenschelijkheid, uitgedrukt door het eerste Intern. Congres van den artistieken arbeid, gehouden te Parijs in 1878, door de drie internationale Congressen der architecten, gehouden te Parijs, in 1878 en 1889 en te Brussel in 1897 en door verschillende Congressen van de „Association Littéraire et Artistique internationale”, gehouden te Madrid 1887, Neufchatel 1891, Milaan 1892, Barcelona 1893, Antwerpen 1894, Dresden 1895, Bern 1896, Monaco 1897, Turijn 1898 en Parijs 1900, welke ten doel hadden om aan de bouwkundige werken, dezelfde bescherming toe te kennen als aan de werken der schilderkunst, beeldhouwkunst en der andere teekenkunsten ;

Overwegende, dat de bouwkunstige teekeningen, bevattende plannen, doorsneden, opstanden, détails van uit- en inwendige gevels, decoratieve en andere détails, in het algemeen genomen, het origineele van het werk van den architect uitmaken en dat het voltooide gebouw daarvan slechts de reproductie is ;

Overwegende, dat het werk der bouwkunst, evenals dat der schilder- en beeldhouwkunst, wie daarvan de ontwerper of welke daarvan de verdienste zij, recht heeft op bescher-

ming door de wet, indien het althans eene zekere mate van oorspronkelijkheid vertoont, die van individualiteit getuigt ;

Herhaalt den wensch, dat in alle wetgevingen en in alle internationale conventies, de architecten voor hunne werken dezelfde rechten van artistieken eigendom mogen genieten, die aan de schilders, beeldhouwers en andere kunstenaars zijn toegekend ;

Betreurt dat de akte van Parijs van 1896, wegens de wetgeving van twee der landen (Duitschland en Engeland) toetrededen tot de Berner Conventie, aan de architecten geene volledige en éénvormige bescherming heeft kunnen verleenen ;

En vertrouwt, dat deze bescherming volledig zal worden verwezenlijkt bij de aanstaande herziening der Berner Conventie.”

Dinsdag 31 Juli werd een bezoek gebracht aan het kasteel van Chantilly, dat door den hertog van Aumale aan het Institut de France, in eigendom geschonken is.

De heer Daumet, architect der restauratiewerken van dit kasteel, ontving de leden en gaf een kort overzicht van de geschiedenis, de stichting en herstelling van dit belangrijke gebouw.

Woensdagmorgen 1 Augustus, werd onder het voorzitterschap van den heer Stübben (van Keulen), het *Bouwkundig Onderwijs* besproken.

De heer Pillet gaf een zeer belangrijk en breedvoerig uitgewerkt beredeneerd programma voor de organisatie van een ideaal bouwkunstig onderwijs voor een groot land. Hij wenscht vooral dat de wetenschap daarbij voor een zeer groot gedeelte tot dit onderwijs behoore en dat daarom den jongen architecten in alle takken der schoone kunsten het grondigst mogelijk onderwijs gegeven worde.

Professor Otzen (van Berlijn) deelt een zeer uitgebreid rapport mede, van verre strekking, over de evoluties der bouwkunde (*Evolutions de l'architecture*), zooals dit door de Berlijnsche architecten wordt in toepassing gebracht, door grondstellingen te behandelen, welke diepe studie vorderen en gunstig werken voor den vooruitgang op het gebied van het bouwkundig onderwijs.

De heer Léon Labrouste heeft eene korte verhandeling gehouden ter ondersteuning van het stelsel van gewestelijke middenpunten te stichten voor het bouwkundig onderwijs en aan deze de meeste vrijheid en onafhankelijkheid te verleen, om daardoor wederom tot dien bloeienden toestand te komen in de bouwkunst, van welke de middeleeuwen ons zulke schoone overblijfselen hebben geschonken.

Mevrouw Frank Fuller, bouwkundige te Chicago, en officieel afgevaardigde van die stad, heeft eene geestige verhandeling gehouden over het recht van de vrouw, om ook als architect op te treden.

Zij geeft eenige voorbeelden van vrouwelijke architecten, die in Amerika, bij prijskamp, zegevierend zijn te voorschijn gekomen en met goed gevolg belangrijke bouwwerken hebben uitgevoerd, terwijl zij zelven het werk leidden.

In de namiddagzitting was de heer Dumortier voorzitter.

De heer Chaine, voorzitter van de Union Syndicale, gaf verslag van zijne opvattingen omtrent het bouwkundig onderwijs, dat tegen alle centralisatie gekeerd was.

Nadat de heeren Gosset, Bénouville, Stérian, de Susor en anderen zeer uitvoerig de onderwijszaak hadden besproken, werd de volgende wensch, geteekend door de heeren Ch. Lucas, le comte de Susor, Clason, Repulles y Vargas en Poupinel, aangenomen :

„Ten opzichte van het hooger onderwijs, spreekt het Congres de wenschelijkheid uit, dat in alle landen aan de

hooge bouwkunstige studiën, in vrijzinnige opvatting, de grootst mogelijke ontwikkeling worde gegeven."

De zitting van *Donderdagmorgen 2 Augustus* werd gepresideerd door dr. Cuyppers en was gewijd aan:

Het behoud der monumenten. „*La conservation des monuments.*”

De voorzitter geeft een overzicht van hetgeen omtrent dit punt reeds in het IVde Internationaal Congres te Brussel is besproken. Hij toont aan, dat er voor het behoud en de herstelling van monumenten geen algemeene vaste regels te stellen zijn, maar dat elk monument ter plaatse in zijne geschiedenis, stichting, ontwikkeling en plaatselijken toestand moet worden beoordeeld.

De heer professor Bohnstedt (van Minden) houdt eene uitgewerkte verhandeling over de middelen, die wettelijk zouden zijn vast te stellen om de schatten door vroegere eeuwen gesticht, voor ondergang te bewaren.

Door baron von Geymuller, graaf de Susor, Strenion, Dumortier, Cannizaro en anderen, werd van gedachten gewisseld, terwijl enkelen den wensch uitten om de liefde voor de oude monumenten op te wekken door er in de inrichtingen van hooger onderwijs, lezingen over te houden.

De voorzitter was van meening, dat het beter ware om reeds bij het kind den goeden smaak aan te kweken en te leiden door de invoering van het verplicht onderwijs in het teekenen, omdat door het teekenen de geest van waarneming en vergelijking wordt opgewekt en daardoor de smaak gevormd en de liefde voor het schoone ontwikkeld.

Alleen door algemeene waardeering zal men er toe geraken eerbied op te wekken voor de werken van onze vaders en zoodoende het behoud er van verzekeren.

Men wenschte zoo mogelijk een internationale wetgeving tot stand te brengen, voor het behoud van belangrijke monumenten, terwijl men ten slotte tot eenstemmigheid geraakte omtrent de volgende punten:

„Het Congres spreekt de wenschelijkheid uit, dat in het programma der bouwkundige scholen van elken rang — desnoods beknopte — plaats worde ingeruimd aan de studie van onze monumenten uit het verleden en van de middelen om hun verval tegen te gaan; — de zorg voor hun behoud en hunne herstelling, zoo die noodig is, evenals de leiding der ter zake noodige werken, overlatende aan speciale commissiën.”

Deze wensch werd met algemeene stemmen aangenomen, evenals de volgende:

„Het Congres spreekt de wenschelijkheid uit, dat de Permanente Commissie der Internationale Congressen van architecten er naar zal streven om zooveel mogelijk te geraken tot eenheid in de wetgeving, betrekking hebbende op het behoud en het herstel van de monumenten uit het verleden.”

De volgende zitting, waarin de heer Repulles y Vargas presideerde, was gewijd aan den „titel van architect” („*au titre d'architecte*”).

Het gold vooral de vraag of en welke middelen kunnen worden aangewend om te beletten, dat onwaardigen en onkundigen zich den titel van architect aanmatigen, zonder de bekwaamheden te bezitten, die voor dit ambt noodig zijn.

Er werd aangevoerd, dat in sommige landen, zooals Duitschland, wetten bestaan die eenigermate de usurpatie tegengaan, doch dat een volkomen bescherming, zooals voor de geneeskunst, de rechtwetenschappen en andere, nog maar in zeer weinige landen wordt toegepast.

Het is daarom dat het Congres den wensch kenbaar maakt, dat:

„1°. de Gouvernemen ten de noodige maatregelen nemen om hen te beschermen en te doen eerbiedigen, die rechtrattig den titel van architect bezitten en voortaan alleen toe te staan, dat die titel gevoerd zal mogen worden door hen, die voorzien zijn van een akte van bekwaamheid;

2°. diezelfde Gouvernemen ten zullen zorg dragen, dat dergelijke akte (of titel waarvan zooveen sprake was) kunne verkregen worden en het onderwijs in de bouwkunde zooveel mogelijk worde uitgebreid.”

In de zitting van *Vrijdag 3 Augustus* — waarvan de heer Florence (van Groot-Brittannië) voorzitter was — werden zeer belangrijke mededeelingen gedaan door de heeren Lucas, le Coeur (van Rouaan), de Morsier (Gênève), Maukels (Brussel), Locke (Engeland) over „*goedkoope woningen*” „*l'habitation à bon marché.*”

De heer Ducloux hield eene conferentie over: les „*fondations par compression mécanique du sol*” („fundeeringswerken door mechanische samenpersing van den bouwgrond”).

De heer Totten gaf eene zakelijke verhandeling over de hooge woningen in de Vereenigde Staten van Amerika. Hij besprak daarbij de wijze van constructie, hoofdzakelijk metaal voor de draagpunten, de indeeling in de hoogte in een groot aantal verdiepingen en de moeilijkheid om een eigenaardigen en rationeelen uitwendigen vorm aan deze woningen te geven, waardoor de eentonigheid zou kunnen vermeden — en het aanzien der straten en schoone vormen bevorderd worden.

De vraag: de *l'influence de la réglementation administrative sur l'architecture privée contemporaine* (over den invloed van de administratieve reglementeering op de hedendaagsche bouwkunst) kon niet besproken worden, doordien de rapporteur, de heer Frentzen van Aken, door ziekte verhinderd werd het Congres bij te wonen. Deze quaestie zal dus op het programma van het volgend Congres gesteld worden.

Op de laatste zitting, waarin bepaald werd dat het aanstaande Congres zal gehouden worden in het voorjaar van 1903, te Madrid, werd door den voorzitter den wensch geuit, dat de afgevaardigden van de verschillende landen bij hunne respectieve Regeeringen den steun zouden inroepen van hunne Ministers, om door algemeene samenwerking verwezenlijking te verkrijgen van de wenschen, door het Congres uitgesproken. De heer Maukels bracht dit verlangen, in den vorm van den volgenden wensch, in stemming, welke werd aangenomen:

„Het Congres spreekt den wensch uit, dat de afgevaardigden der verschillende landen, binnen den kortst mogelijken tijd, bij hunne respectieve Regeeringen de verwezenlijking van de wenschen van het Congres zullen trachten te verkrijgen.”

Nadat de voorzitter, de heer Normand, in de zitting van *Zaterdag 4 Augustus* het algemeen rapport en de ratificatie der wenschen, in de voorafgaande zittingen besproken, heeft in stemming gebracht, wordt dit met algemeene stemmen goedgekeurd.

Daarna wordt medegedeeld, dat de afgevaardigden van Spanje de uitnoodiging hebben gedaan, in naam der architecten van Spanje, om het VIde „*Congrès International des Architectes*” te houden te Madrid en andere steden in het voorjaar van 1903.

De Vergadering neemt dit voorstel aan, waarna de zitting gesloten wordt.

Het traditioneele banket wordt 's avonds gehouden in het Hôtel Continental.

KANTOORGEBOUW TE GROENLO.

Architect JAN STUYT.



Gevel langs de spoorbaan.

Gevel Stationszijde. Schaal 1 à 200.

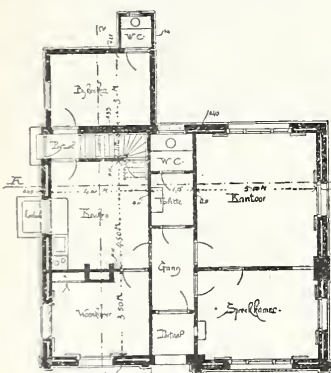
Beganegrond.
Schaal 1 à 300.

Het hier afgebeelde kantoorgebouw, bij eene steenfabriek te Groenlo, is geheel zonder een enkelen profielsteen opgetrokken in kleurigen gevelsteen.

Het dak is gedekt met lichtroode pannen uit Echt.

De bouw, ondershands uitbesteed, heeft ongeveer f3000 gekost.

INGEZONDEN.

Nu wij in onze goede stad Haarlem aah den vooravond staan van de benoeming van een nieuwen functionaris op bouwkundig gebied, n.l. een directeur van publieke werken, meenen ondergeteekenden, allen architecten binnen deze stad, niet te mogen nalaten ook hunne meening te zeggen:

- 1e over de zaak zelve en hare gevolgen,
- 2e over de motieven, die daartoe hebben geleid,
- 3e over de wijze, waarop die zaak in onzen gemeenteraad door een deskundige is verdedigd.

Wat de zaak zelve betreft, is ons de noodzakelijkheid *op dit oogenblik* althans, evenmin als de wenschelijkheid, gebleken, uit het voorstel daartoe door Heeren Burgemeester en Wethouders gedaan.

Ware zoodanig voorstel geschied voor dat gemaakt moesten worden de plannen voor een gemeentewaterleiding, eene gemeentelijke gasfabriek, een abattoir en wat daar meer voor groote werken in uitvoering of in voorbereiding mogen zijn, en ware dan het ontwerpen dier plannen aan den nieuwen directeur van publieke werken opgedragen, dan had men kunnen begrijpen, dat alles te samen te veel werk was voor den architect en den hoofdopzichter der gemeente, en dat een nieuwe functionaris, boven hen gesteld, noodig kon zijn. Nu evenwel de waterleiding is ontworpen en uitgevoerd door een particulier ingenieur, de plannen voor de gasfabriek zijn opgemaakt door, of althans onder toezicht van den voor dezen tak van dienst benoemen directeur der gemeente lichtfabrieken, het ontwerp voor een abattoir gereed ligt, opgemaakt door den Gemeente-architect, —

nu komt het ons voor, dat de benoeming van een directeur nog wel wat had kunnen wachten, tenzij men den gemeentearchitect een bewijs van waardeering had willen geven, door hem den titel van Directeur van publieke werken aan te bieden, met

een hooger tractement dan tot heden door hem werd genoten.

Ons komen dan ook de voor deze zaak aangevoerde motieven zeer zwak voor.

Waren in Haarlem groote rivier-sluisen of andere groote waterwerken in voorbereiding, men zou de behoefte aan een gediplomeerd en ervaren ingenieur kunnen begrijpen, maar wien men dan toch zeker een grooter salaris dan f4000 'sjaars zou moeten toestaan. Van zoodanige werken is ons echter tot op heden niets bekend.

De verdere bouwwerken zijn en worden o. i. op zeer te waardeeren wijze ontworpen en uitgevoerd door onzen gemeente architect, den heer J. Leyh, terwijl voor rioleering bestrating enz. o. i. hetzelfde mag gezegd worden van onzen hoofdopzichter den heer J. G. Michielse.

Is er meerder hulp noodig aan het bureau van gemeentewerken, dat men zich die verschaffe, maar staande onder, en niet boven de tegenwoordige functionarissen.

Wordt een directeur benoemd, staande boven hen, zoo laat het zich voorzien, dat de tegenwoordige ambtenaren hun prestige verliezen, waardoor zeker de belangen der gemeente in hooge mate zouden worden geschaad.

Voor de argumenten, gebezigd door het deskundig lid van den raad dat het voorstel van B. en W. heeft verdedigd, is geen enkelen grond aangegeven. En zoo rijst bij ons de vraag, waarom juist nu deze verandering, terwijl datzelfde lid in de commissie van fabricage, waar hij geregeld met de hoofdamttenaren der gemeentewerken in aanraking kwam, tal van jaren in de gelegenheid is geweest, hen oplettend gade te slaan. Tegen het feit, dat een deskundige ongemotiveerd tegenover een collega, hier den gemeente-architect, optreedt, en nog wel in eene publieke zitting van den gemeenteraad waar geen ambtenaar het recht heeft zich te verdedigen, moeten wij *zeer ernstig protesteeren*; zelfs gaan wij verder door te beweren, dat dit lid van den raad zijn plicht niet heeft betracht. Is het ernst met de beschuldiging, dat de architect dezer gemeente niet berekend is voor zijn taak, dan zou deze, onder aanvoering van streng begrensde motieven, tot ontslag uit den dienst der gemeente moeten voorgedragen zijn. Die plicht heeft hij verzaakt en zich tevreden gesteld met een ongemotiveerd oordeel te vellen over de bekwaamheden van een hoofdamttenaar der gemeente.

Maar nu eenmaal het besluit van onzen gemeenteraad tot benoeming van een directeur van publieke werken is genomen en moet worden uitgevoerd, geven wij den gemeenteraadsleden in ernstige overweging, om thans daartoe te benoemen den man, die reeds meer dan 20 jaren in dienst der gemeente is, den gemeente-architect.

(w. g.)

P. KLEIWEG DYSERINCK.
JOH. F. W. STORM.
M. A. POEL.
C. L. M. ROBBERS.
J. LONDON.
J. WOLBERS.
J. H. WELSENAAR.
JB. V. D. BAN.
ANT. J. SALM.
J. W. G. DROETE.

VERSLAGEN VAN VERGADERINGEN

Afdeeling „Haarlem en Omstreken”. 15 Januari 1901. De Voorzitter opent de vergadering met een woord van welkom op de eerste bijeenkomst in het nieuwe jaar en wenscht der Afdeeling bloei en belangstelling, haren leden voorspoed en lust tot het eerste mede te werken, waarop hij den Secretaris verzoekt de notulen der vorige vergadering te lezen, die zonder verandering worden goedgekeurd en geteekend.

Er is ingekomen een schrijven van het Hoofdbestuur waarbij het ongeveer dezelfde wenschen uitspreekt als onze president. De secretaris deelt mede, dat hij hierop heeft geantwoord.

De heer London doet mededeeling, dat het Bestuur der Vereeniging „Kunst zij ons Doel” de afdelingsleden wenscht uit te noodigen tot de Kunstbeschuwing van werken en teekeningen der werkende leden; de secretaris zal een aantal uitnoodigingskaarten ontvangen en deze aan de leden toezenden. Deze uitnoodiging wordt met groote ingenomenheid begroet.

De Voorzitter bericht verder, dat de heer de Groot als lid der Afdeling is toegetreden en dat de heer Leliman, van Delft, gaarne een spreekbeurt zal vervullen, terwijl de heer Jhr. Graafland, door ongesteldheid verhinderd zijn causerie in Januari te vervullen, zich gaarne voor Februari of later disponibel stelt.

Naar aanleiding van de goede wenschen door den President uitgesproken, onspint zich een debat over aspirantleden, die naar het oordeel van eenige heeren een kern zouden kunnen vormen, waaruit in de toekomst nieuwe en goede leden voor de Afdeling zouden kunnen worden opgeleid.

De discussiën over dit onderwerp vonden algemeen beaangstelling en er werd druk aan deelgenomen; allerlei voorstellen werden gedaan en terzijde gelegd, tot een voorstel van den heer Geijl in stemming werd gebracht, luidende:

De vergadering besluit eene advertentie te plaatsen in eenige plaatselijke bladen, waarin wordt aangekondigd, dat de Afdeling aspirantleden zou wenschen aan te nemen, maar zich eerst wil overtuigen of dit plan bij daarvoor in aanmerking komenden, instemming vindt.

De Afdeling kan dan beslissen of zij, „waar ze volgens art. 48 van de wet der Maatschappij, bij doorvoering van dit besluit, de restitutie voor alle leden, die haar tot nu door het Hoofdbestuur werd uitgekeerd, „zal moeten missen”, dit plan zal kunnen ten uitvoer brengen zonder te groot direct geldelijk nadeel.

Daar de stemmen over dit voorstel staken, wordt een ander minder ingrijpend voorstel van den heer van Minden in stemming gebracht luidende: Wanneer een kunstbeschuwing of een belangrijke lezing door de Afdeling wordt uitgeschreven, plaatst de Secretaris tevens een advertentie in de plaatselijke bladen, waarbij ieder die dit wenscht, in de gelegenheid wordt gesteld een introductiekaart bij den Secretaris te bekomen.

Dit voorstel werd met algemeene stemmen aangenomen.

Hierna werden de verschillende teekeningen van de Prijsvragen der Maatschappij, die in volgorde waren opgesteld, bezichtigd en besproken. Er was zeer mooi teekenaarwerk. De aanwezigen konden zich over het algemeen zeer goed met het rapport der jury vereenigen.

De President sloot hierop de vergadering en alle gingen voldaan naar huis, bewust dat er veel was gesproken in het belang der Afdeling en met het vaste voornemen gehoor te geven aan het opwekkend woord van den Voorzitter bij het begin der vergadering gesproken: de Afdeling in de nieuw ingetreden eeuw te doen groeien en bloeien tot nut en leering van het bouwkundig en belangstellend nageslacht.

Afdeling „s-Gravenhage.” De notulen der vorige bijeenkomst goedgekeurd zijnde, deelde de Voorzitter mede dat de programma's der prijsvraag waren rondgezonden aan de leden en de besturen der Afdelingen en tevens dat het programma in het „*Bouwkundig Weekblad*” en verschillende andere bladen was opgenomen. Onder de ingekomen stukken werd genoemd een afschrift van het adres des Heeren J. H. W. Leliman aan Zijne Excellentie den Minister van Binnenlandsche Zaken, in zake den prijskamp, te Amsterdam gehouden.

Vervolgens werd met de voordracht aangevangen en deelde de Voorzitter aan de vergadering een en ander mede over gevangnissen en verdere justitiegebouwen in ons Vaderland, een voordracht die door teekeningen en enkele photo's werd toegelicht.

Een kort overzicht van de ontwikkeling van het gevangeniswezen ging vooraf; daarop volgde een korte uiteenzetting van de voornaamste bepalingen van het thans heerschend gevangeniswezen, voor zoover deze bepalingen invloed hebben op den bouw der gestichten en strekken kunnen om het doel hunner bijzondere inrichtingen beter te begrijpen. Daarna werden de constructie, de afmetingen en de inrichting der cellen uitvoerig ter sprake gebracht, en een en ander medegedeeld over de laatst daarbij aangebrachte verbeteringen en de eigenaardige moeilijkheden die men daarbij te bekampen heeft gehad; vervolgens de hoofdtypen der tegen-

woordige strafgevangnissen behandeld met hun verschillende vóór- en nadeelen, en bij den bouw van de groote koepelkap der thans in aanbouw zijnde strafgevangenis te Haarlem uitvoeriger stilgestaan.

Huizen van bewaring, de opvoedings-gestichten en Rijkswerkinrichtingen passeerden achtereenvolgens de revue, om te eindigen met een overzicht en toelichting van de voornaamste in de laatste jaren nieuw-gebouwde rechtsgebouwen, en opgave van de belangrijke sommen die in de laatste 50 jaren, behalve kosten van onderhoud voor nieuwe inrichtingen zijn besteed. Spreker eindigde met er op te wijzen hoe nieuwe theoriën zich omtrent toerekenbaarheid voor straf en daarmede nauw samenhangende straftoepassing baan breken, en zeker niet zullen nalaten binnen enkele jaren, veel wijzigingen noodig te maken, zal het gevangeniswezen en wat daarmede samenhangt, in overeenstemming blijven, en gelijken tred houden, met een zich steeds meer en fijner ontwikkelend rechtsgevoel.

Toen de heer Metzelaar zijne belangwekkende rede had gëeindigd, — werd hem door den Onder-Voorzitter daarvoor hartelijk dank gebracht, waarmede de aanwezigen zich ten volle vereenigden.

Daarna werd de vergadering gesloten.

Afdeling Arnhem. Januari 1901. Hoe moeilijk het is 's zomers eene vergadering te doen slagen, niet minder kan de winter, anders de vergadertijd bij uitnemendheid, ons door ijs en vermaken parten spelen; dit ondervond tenminste onze laatste afdelingsvergadering.

De Vice-Voorzitter, de Heer A. R. Freem, opent de vergadering, en na voorlezing der notulen en behandeling van ingekomen stukken, komen de rekening en verantwoording over 1900, en de begroting over 1901 aan de orde. Met het oog op de te houden lezing werd de behandeling hiervan tot een volgende bijeenkomst uitgesteld.

Alsnu neemt de heer J. H. W. Leliman het woord om zijne aangekondigde voordracht te houden, getiteld: „*Een woord geschiedenis en kunst van de woning*”, met kunstbeschuwing van 217 stuks afbeeldingen van gevels en interieurs. (*)

De Heer Freem is de tolk der vergadering en geïntroduceerden waar hij den geachten spreker dank brengt voor zijne interessante mededeelingen, terwijl hij tevens groote ingenomenheid betuigt met de talrijke photographiën en schetsen, welke deze voordracht opluisterden.

Niets meer aan de orde zijnde, sluit de Voorzitter de vergadering.

H. ELLENS,

Secretaris

Bouwkunst en Vriendschap. Donderdag 17 Januari had onder voorzitterschap van den heer Henri Evers de algemeene vergadering der Vereeniging plaats, waarin aan de bekroonden in de prijsvragen de door hen behaalde onderscheidingen (reeds vroeger in dit blad vermeld) werden uitgereikt.

Uit het verslag van Secretarissen, Penningmeester en Commissarissen bleek, dat de toestand der Vereeniging gunstig genoemd mocht worden, al ging het ledental door bijzondere omstandigheden met twee achteruit, waardoor het op 143 kwam. Een uitbreiding daarvan en wat meer directe deelneming der leden aan de werkzaamheden der Vereeniging werden echter gewenscht geacht. De rekening van den Penningmeester sloot met een bate van ongeveer f 140.— De sociëteit bleek als naar gewoonte in bloeienden toestand te verkeer en de medewerking aan het plaatwerk was, in tegenstelling met vorige jaren, bevredigend. De prijsvragen en excursies waren een beslist succes te noemen. In het bestuur werden in de plaats van de aftredende leden, de heeren J. P. Stok Wz. en P. Hooijkaas, Jr., gekozen de heeren J. E. Voogt, M. Wzn. en A. P. B. Otten, terwijl als Voorzitter en iste Secretaris opnieuw werden gekozen de heeren Henri Evers en C. N. van Goor. Zes nieuwe leden werden geballoteerd, waarna ter sprake kwam het ongeriefelijke van het feit, dat vergaderingen en sociëteit tot nu toe in twee verschillende lokalen gehouden

(*) Het korte resumé van deze voordracht zal in het volgende blad worden opgenomen.

werden, en de wenschlijkheid om een vast lokaal te hebben, waarvan voor de Vereeniging het voortdurend gebruik gewaarborgd was. Een commissie uit bestuur en leden werd benoemd om te trachten een dergelijk lokaal te vinden en voorstellen daaromtrent ter tafel te brengen. Verder werd besloten te trachten om, zoo mogelijk zonder groote kosten voor de Vereeniging, de prijsvraag-antwoorden voor belangstellenden, niet-leden der Vereeniging, ten toon te stellen.

BERICHTEN.

Ter benoeming tot adjunct-ingenieur bij de exploitatie der Staatspoorwegen in Nederlandsch-Indië worden gevraagd twee werktuigkundige ingenieurs, in het bezit van het diploma, bedoeld bij artikel 64 der wet van 2 Mei 1863 (*Staatsblad* no. 50).

Zij die voor plaatsing in aanmerking wenschen te komen, behooren zich vóór 1 Maart 1901, bij gezegeld adres, te wenden tot het departement van koloniën.

Voor nadere bijzonderheden raadplege men de *Staatscourant*.

De Minister van financiën maakt bekend, dat in de maand April e. k. een examen zal worden gehouden voor de betrekking van aspirant-landmeter bij het kadaster, waarvoor ten hoogste tien plaatsen kunnen vervuld worden:

dat tot dat examen kunnen worden toegelaten zij die op 1 Januari j.l. hun achttiende jaar zijn ingetreden en op dat tijdstip den vollen ouderdom van 25 jaar nog niet hebben bereikt en die bij een onderzoek door de commissie voor het examen, bijgestaan door een door den Minister aan te wijzen deskundige, bevonden zijn een gezond lichaamsgestel te bezitten en vrij te zijn van gebreken, die behoorlijke waarneming der betrekking beletten of belemmeren; dat het programma voor het examen is vastgesteld bij kon. besluit dd. 4 April 1891 no. 15, opgenomen in de *Staatscourant* van 22 April 1891, no. 93;

dat de belanghebbenden zich vóór den eersten Maart e. k. bij request hebben te wenden tot den Minister met overlegging van: *a.* het bewijs dat de candidaat Nederlander is; *b.* zijn geboorte-akte.

Het bestuur der Vereeniging tot instandhouding van oude gebouwen, te Dordrecht heeft het initiatief genomen voor de restauratie van de O. L. Vrouwe- of Groote Kerk aldaar. Heeren Kerkvoogden hebben hunne warme sympathie daarvoor betuigd, en in overleg met hen werden een aantal stadgenooten van allerlei richting uitgenoodigd zitting te nemen in eene commissie tot voorbereiding van het plan en tot bijeenbrenging der benodigde gelden.

Deze commissie heeft een bestuur van zeven personen uit haar midden gekozen, met de heer Mr. J. C. Overvoorde tot Voorzitter — deze is ook Voorzitter van de bovengenoemde Vereeniging — om een restauratie-plan voor te bereiden.

Naar wij met leedwezen vernemen, is na eene langdurige ziekte te Brussel overleden de bekende architect Paul Hankar.

Bij de behandeling der Staatsbegroting voor 1901 in de Eerste Kamer, is bij hoofdstuk Waterstaat door vele leden te kennen gegeven, dat zij het betreuren, dat de werkzaamheden tot herstelling der Grafelijke Zalen over zes of meer jaren verdeeld zullen worden, omdat het Binnenhof gedurende een zelfde aantal jaren daarvan de onaangename gevolgen zal ondervinden.

PERSONALIA.

Tot Directeur der gemeentewerken te Arnhem is benoemd de heer W. F. C. Schaap Jr., Civ. en Bouwk. Ingenieur, Gemeentebouwmeester te Deventer.

Tot Gemeentebouwmeester te Deventer is benoemd de heer L. C. Dumont, Bouwk. Ingenieur, Adjunct Gemeente-architect te Nijmegen.

BEANTWOORDING VAN PRIJSVRAGEN.

Maatschappij tot Bevordering der Bouwkunst. Voor alle Nederlanders. I. Ontwerp voor een ambachtsschool met Directeurswoning. 1^o. Prijs: zilveren medaille der Mij en f 100; 2^o. prijs: bronzen medaille der Mij. en f 50. II. Ontwerp voor een diploma uit te reiken aan de Eereledender Maatschappij. 1^o. Prijs: zilv. med. der Mij. en f 75; 2^o. prijs, bronz. med. en f 25. III. Een aquarel naar een schilderachtig stads- of dorpsgezicht in Nederland. Prijs: bronz. med. en f 50. Vóór 1 Febr. 1901 aan het Bureau der Maatschappij. Marnixstraat 402 te Amsterdam. Zie Bouwk. Weekblad no. 30 van 28 Juli 1900.

Genootschap Mathesis Scientiarum Genitrix te Leiden. Voor oud-leerlingen van de school van het Genootschap, die na 17 Sept. 1895 het onderwijs hebben gevolgd. Een ontwerp voor een Raadhuis voor eene gemeente van 20,000 inwoners. 1^o. Prijs: f 200 en gr. zilv. medaille; 2^o. prijs: gr. zilv. medaille. Vóór 1 Maart 1901.

Afdeeling 's Gravenhage van de Maatsch. tot Bcv. d. Bouwkunst Voor alle deskundigen in Nederland gevestigd. Handleiding voor het verven ten dienste van aankomende opzichters en bouwkundigen. Prijs f 200. Vóór 1 Januari 1902, bij den ten Secretaris der Afdeeling, Pieter Bothstraat no. 23, 's Gravenhage. Programma, zie Bouwk. Weekblad no. 3 van 19 Jan. 1901.

BUREAU VOOR PLAATSING VAN OPZICHTERS

EN TEEKENAARS.

Marnixstraat 402, Amsterdam.

Aantal ingeschreven sollicitanten voor:

- Bouwkundig Opzichter 3.
- Bouwkundig Teekenaar 3.
- Bouwkundig Opzichter-Teekenaar 24.

INHOUD VAN TIJDSCHRIFTEN.

„De Natuur”, aflevering 1 van 15 Januari 1901. De nieuwe eeuw, door Dr. A. van Hennekeler. — De Herdershond, door Dr. J. E. Rombouts. — Uit de Geschiedenis der Geneeskunde. De physiologie van den Bloedsomloop, door Dr. R. G. Rijkens. — Het kweken der Vanille, door Dr. H. J. Calkoen. — Jachtspinnen, door Dr. J. C. H. de Meijere. — Hoe Edison van krantenjongen uitvinder werd, door J. v. R. — Sterrenkundige opgaven en mededeelingen. Opgaven, die voor het geheele jaar gelden, door Ant. Pannekoek. — Boekaankondiging. — Correspondentie.

AANKONDIGING VAN AANBESTEDINGEN.

MAANDAG 28 JANUARI.

ALMELO. Het bouwen van 2 burgerwoonhuizen.

De heer D. Bolk, 's av. 8 u., bij wien bestek en teek. ter inz. Inl. geeft C. Eckhardt. Aanw. 28 Jan., v.m. 9 u.

BATHMEN. 1e Het bouwen van een boerenwoonhuis met bijlev. van bijna alle noodige materialen. 2e Het dekken met bijl. van twijf en garden.

De heer A. Bieleman, in Zuidloo, n.m. 2 u., in het café van J. W. Bode, alw. bestek en teek. ter inz. Inl. geeft G. Bouwhuis aldaar. Aanw. gedaan.

BEDUM. Het bouwen van een machinegebouw met schoorsteen, brandschuur met ovens, alsmede eenige verbouwing aan de bestaande fabriek, met de bijlev. van alle daartoe benodigde materialen enz.

De heer J. Tilma, n.m. 4 u., in het logement van de Wed. Krijthe. Bestekken verkrijgb. à f 0,75 in het logement bovengenoemd, alw. ook de teek. ter inz. Bestek en teek. à f 1,50 bij P. Tilbuscher, arch. te Middelstum, verkr., bij wien tevens inl. te bekomen zijn. Aanw. gedaan.

GINNEKEN. Het maken der gebouwen filters en prise d'eau voor de waterleiding en electriche verlichting der gemeenten Ginneken en Teteringen, met de daarbij behorende werken op de perceelen gelegen onder deze gemeente, aan den Steenweg van Ginneken naar Ulvenhout, kadastraal geteekend sectie I, nos. 654, 654a en 2645, met bijlevering van al de daartoe benodigde materialen.

De arch. J. A. v. Dongen te Breda, v.m. 11 u. in hotel „Rustoord” te Ginneken. Bestek en teek. in bovengenoemd hotel ter inz. en zijn verkr. à f 3,50 ten kantore van den arch., Eindstraat 8a, alw. tevens inl. zijn te bekomen dagelijks van 11—12 en van 2—3. Aanw. ged.

's-GRAVENHAGE (HERBEST.). Het maken van een dienstgebouw in aansluiting met het depotgebouw van het Centraal Archief aan het Bleijenburg te 's-Hage. Ram. f 132100.

Het prov. bestuur, v.m. 11¹/₂ u. Bestek ter lez. aan het gebouw van het min. van Binnenl. Zaken, aan dat van het prov. best. van Zuidholland, te 's-Hage, en te bekomen bij M. Nijhoff, Nobelstraat no. 18, te 's-Hage. Inl. te bekomen bij den Rijksbouwkn. en bij den opz. van het Centraal Archief, J. Kruyt te 's-Hage. Aanw. gedaan.

HENGELO (OV.). Het bouwen van een woonhuis op een vrij terrein aan den Langelermaatweg.

De architect De Herder te Hellendoorn, 's av. 8 u., in het café van J. Eulderink, alw. bestek en teek. ter inz. liggen. Aanw. 28 Jan., v.m. 10 u.

VALKENSWAARD. Het bij- en verbouwen van eene woning, voor Ant. H. Bijnen—van Hooff.

De bouwkn. Th. C. v. Vroonhoven te Strijp, n.m. 3 u. Bestek en teek. ter inz. bij Hein Loos. Aanw. 28 Febr., v.m. 11 u.

WOENSEL. Het bouwen van 3 woningen met stallen.

De heer L. Peters, n.m. 6 u., in het koffiehuis van P. Eliëns, alw. bestek en teek. ter inz. Inl. verkr. bij A. Eliëns Pzn., ald. Aanw. 28 Jan., v.m. 10 u.

DINSDAG 29 JANUARI.

MIDDELBURG. De verbouwing van een winkelhuis aan de Lange Delft.

De arch. G. A. Horsten te Bergen op Zoom, n.m. 3 u., in het Ned. koffiehuis. Aanw. 29 Jan., v.m. 11 u.

ROTTERDAM. I. Het verbouwen van het pand Hoogstraat no. 79 tot dienstlokalen voor Burgerlijken stand enz.; II. het bouwen van een school aan de Meldoorstraat.

Het gemeentebest., n.m. 1 u. Bestek en teek. ter inz. op de secretarie en in het Timmerhuis en resp. à f 2 en f 1 te bekomen bij de Wed. P. van Waesberge en Zn. Inl. te bekomen aan het Timmerhuis. Aanw. gedaan.

SCHOONHOVEN. Het bouwen van een woonhuis.

De arch. L. F. Redeker, 's midd. 12 u., in het koffiehuis van Zessen, alw. bestek en teek. ter inz. liggen.

WOENSDAG 30 JANUARI.

HENGELO (OV.). Het verbouwen van een perc. hoek Molenstraat.

De heer J. Eulderink, 's av. 8 u., te zijnen huize, alw. bestek en teek. ter inz. en zijn ad f 2 verkr. Aanw. 28 Jan., 's midd. 12 u.

SNEEK. Het bouwen eener boerderij voor 50 koebeesten met schuur en aanhooren te stichten op een terrein gelegen te Rijs nabij de Smidslaan, gem. Gaasterland een en ander overeenkomstig de daarvan ontworpen teekeningen en opgemaakt bestek door den arch. W. B. v. Liefland.

De maatsch. „Gaasterland”, n.m. 1 u., in het café „de Oude Stadsherberg”. Aanw. en inl. is op 28 Jan, v.m. van 10—3 u., te bekomen ten kantore van den heer O. Luinenburg rentmeester te Rijs, bij wien ook op aanvraag teek. en bestek à f 3 zijn te verkrijgen. Inl. worden ook verstrekt ten kantore van den arch. Bezuidenhout no. 25, 's-Hage.

STEENWIJKERWOLD. Het afbreken der oude en het bouwen eener nieuwe pastorie ald.

Kerkvoogden der Ned. Herv. Gemeente. Bestek en teek. verkrijgb. à f 1 bij arch. A. Mol te Steenwijk en liggen ter inz. in het café Köss, Oosterstr. ald. Aanw. gedaan.

ZANDVOORT. Het bouwen van 5 woonhuizen aan de Tramstraatweg ald.

De arch. J. F. W. Stom te Haarlem, 's midd. 12 u., in het hotel Driehuizen te Zandvoort. Bestek en teek. à f 1,50 te bekomen bij voorn. arch.

DONDERDAG 31 JANUARI.

LEEWARDEN. Het bouwen van een boerenstelhuis in het Workumerveld onder Workum.

De aanbested. Inl. geeft de arch. M. K. de Jong te Oldeboorn, te Leeuwarden in het Friesch koffiehuis en 29 Jan. te Sneek in de Concertzaal. Bijl. in te leveren ten huize van den heer P. Peereboom te Leeuwarden (Nieuwestad 95) vóór of op 31 Jan. Bestek en teek. à f 1,50 te verkr. bij den arch. Aanw. gedaan.

VRIJDAG 1 FEBRUARI.

KRUININGEN. Het bouwen van eene nieuwe school met 2 lokalen en eene onderwijzerswoning, op een terrein, gelegen ten westen van het dorp.

De arch. A. le Clerq, n.m. 2 u., in het koffiehuis van Bierens. Bestek en teek. ter inz. bij den arch., bij wien inl. verkr. Aanw. 1 Febr., v.m. 11 u.

ZATERDAG 2 FEBRUARI.

GIEKERK (FR.). Het bouwen eener burgerhuizing.

De heer K. J. Sikma. Bestek en teek. ter inz. in café B. Veninga. Inlicht. geeft A. R. de Jong.

RUURLO. Het bouwen van een woonhuis bij den Hengeloschen tol te Ruurlo; voor den heer Geltink op de Boeze.

De aanbested. n.m. 3 u., in het koffiehuis van S. Arfman te Ruurlo, alw. bestek en teek. ter inz. liggen. Aanw. 30 Jan., n.m. 3 u. bij den tol.

SCHORE. Het bouwen van een woonhuisje op een terrein nabij het ziekenhuis aldaar.

Het burg. armbest., v.m. 11 u. Bestek en teek. ter inz. in het koffiehuis van A. op 't Hof. Aanw. 1 u. voor de aanbesteding. Inl. verstrekt de arch. A. le Clerq te Kruiningen.

MAANDAG 4 FEBRUARI.

AMSTERDAM. Het bouwen van kelders en onderstukken op het terrein van het gemeentelijk handels-entrepôt.

Het gemeentebestuur, 's midd. 12 u.

AMSTERDAM. Bestek no. 2. Het bouwen van een 2de loods voor de opberging van turf in de Stelling van Amsterdam. Raming f 11950, onder het beheer der genie te Amsterdam.

De genie, v.m. 10 u., ten bureele der genie N. Heerengracht no. 11, alw. bestek

en het proces-verbaal van gegeven inl. van af 29 Jan. ter inz. liggen. Bestek en afschriften van proces-verbaal zijn verkrijgb. bij den besteder, à f 1 en f 0,10. Inl. worden gegeven door den besteder op gen. bureel, 28 Jan., v.m. van 9—12 u. Aanw. wordt niet gehouden.

APPINGEDAM. Het amoveeren eener bestaande en het opbouwen eener nieuwe kleine boerderij bij Appingedam.

De heer mr. R. A. Cleveringa, 's av. 6 u., in het logement der Wed. Wildeman, alw. bestek en teek. ter inzage. Aanw. 4 Febr., n.m. 3 u.

DINSDAG 5 FEBRUARI.

ROTTERDAM. Het bouwen van een Meisjesschool voor meer uitgebr. lager onderwijs nabij den schoonenbergerweg.

Het gemeentebestuur, n.m. 1 u. Bestek en teek. ter inzage op de secretarie en in het Timmerhuis en à f 1 te bekomen bij de Wed. P. v. Waesberge en Zn. Inl. te bekomen in het timmerhuis. Aanw. gedaan.

SCHAGERBRUG (N.-H.). Het verbouwen van eene boerenwoning aan de Stolpen, gem. Zijpe.

De heer S. Bregman te Alkmaar, in het café „t Zijper Wapen” te Schagerbrug. Bestek en teek. ter inz. en overneming in gen. café. Aanw. 28 Jan., telkens v.m. 10¹/₂ u., door den opz. J. Roggeveen Wzn., Schagen.

MAANDAG 11 FEBRUARI.

NIJWERKERK A/D. IJSSEL. Het bouwen van een blok van 5 woningen c. a.

Het gem.-bestuur, n.m. 2 u.

VRIJDAG 15 FEBRUARI.

HEINKENSZAND. Het bouwen van een woonhuis met toebehooren nabij de kerk.

De WelEerw. heer pastoor P. Aenstoets, v.m. 11 u. Bestek en teek. ter inzage bij C. Rijk Pzn. Aanw. 11 Febr., v.m. 10 u. door A. Engelbert te 's-Heerenhoek.

Assurantie Maatschappij
tegen **Brand** schade
De NEDERLANDEN van 1845.

's-Gravenhage, Kerkplein hoek Prinsestraat —
Zutphen—Amsterdam, Sophiaplein — Rot-
terdam, Zuidblaak 24 (Beursplein). — Breda, Prin-
senkade. — Alkmaar, Langestraat. — Nijmegen,
In de Betoustraat 8. — Groningen, Akerkhof, hoek
Akerkstraat.

Kapitaal. f 4.000.000.00
Betaalde Brandschaden ruim - 20.000.000.00

Lage premien.

AFLOOP VAN AANBESTEDINGEN.

9 JANUARI.

FRANEKER. Het bouwen van een dubbele werkmanswoning. Raming f 2300. Door den heer A. v. Loon.

Laagste inschrijver S. Saakstra, Zweins, f 2174.

'S-GRAVENHAGE (ONDERH.). Het bouwen van vier woonhuizen op Zorgvliet. Door den arch. Nic. Molenaar.

Laagste inschrijver W. F. Weijers, Tilburg, f 33265.

10 JANUARI.

NES (FR.). Het bouwen van een burgerwoonhuis ald. Door den aanbested.

Laagste inschrijver A. Alberda, Lioesens, f 1630. Gegund.

12 JANUARI.

LEENS (GR.). Het bouwen van een woonhuis met 2 kamers, met bijlev. van al het daartoe benodigde. Ram. f 917. Door den heer A. Martens.

Laagste inschrijver H. Poel, Leens f 913. Gegund.

OLTERTERP. Het verrichten eener belangrijke verbouwing van een huis. Ram. f2200. Door den heer G. v. Welij.

Laagste inschr. Auke v. d. Wijk, Lippenhuizen, f2202. Gegund.

15 JANUARI.

BOXMEER. Het afbreken van het bestaande en bouwen van een nieuw woonhuis en het verbouwen eener bestaande fabriek voor rekening van L. Achterbergh. Door den arch. B. J. Claase, te Nijmegen.

Laagste inschr. Th. Berntsen, Nijmegen, f6400.

TIEL. Het sloopen van een heerenhuis F. no. 7 aan de ambtmanstraat ald., waarin zich bevinden geschilderde behangsels, marmeren schoorsteenmantels enz. Door de Ned. Mij. van brandverzekering.

Laagste inschrijver J. H. v. Seumeren, Zeist, f1327.

16 JANUARI.

EMMEN. Eenige verbouwing aan de onderwijzerswoning te Emmer-Compascuum, met bijlev. der materialen. Ram. f253. Door het gem.-best.

Laagste inschrijvers L. Postma en Co., f265. Gegund.

ENSCHEDÉ (ONDERH.). Het bouwen van drie burgerwoningen op den Bottenkamp, voor den heer H. Wolters.

Met besloten kap. Laagste inschrijver J. Veenhoven, f5965.

Zonder besloten kap. J. Veenhoven, f5777. Gegund.

LOPPERSUM. Het bouwen eener heerenbehuizing voor R. Heima te Garsthuizen aan de Stationstraat te Loppersum. Door den architect O. de Leeuw, Wieland.

Laagste inschrijver J. Eisses, Loppersum, f5818. Gegund.

MUSSELKANAAL. a. Het bouwen van een winkelbehuizing te Stadsmusselkanaal met bijl. van alle materialen, loonen enz. b. Al de glas-, verf- en behangerswerken. Door den heer F. Scholtens.

a. Timmerwerk. Ram. f1677,36. Laagste inschrijver H. ter Haar, Valthermond, f1964. Gegund voor de raming aan J. v. d. Berg.

b. Verfwerk. G. Verver, f74,46. Gegund.

OOSTERHOUT. Het bouwen van twee woonhuizen aan de Kloosterstraat, voor rekening van den heer P. Sips Hz.

Laagste inschr. J. Ligtoet, f1949. Gegund.

TER APEL. Het bouwen eener behuizing. Door den heer Jb. Prummel.

Laagste inschrijver firma Wed. Timmerman, Ter-Apel, f2875.

UTRECHT. Het amoveeren van de thans bestaande en het bouwen eener nieuwe boerderij met schuur; het verplaatsen van den hooiberg en diverse bijkomende werkzaamheden, op de hofstede „Roosenburg” te Willige-Langerak. Door den aanbestede.

Laagste inschrijver D. T. Blankenstein, Bergambacht, f9865.

WASPIK. Het bouwen van een heerenhuis met bijlev. van de ben. materialen, voor rekening van den heer B. Kamp, kassier. Door den aanbestede.

Laagste inschrijver T. Rooves, Waspijk, f8360. Gegund.

17 JANUARI.

GROENLOO. Het afbreken en weder bouwen van een woon- en winkelhuis voor H. B. Heijmans. Door den arch. G. Beltman A.Gzn.

Laagste inschr. H. A. Hilbers, Groenlo, f6900. Volgens bestek 8 dagen beraad.

HEERLEN (ONDERH.). Het bouwen van 2 woonhuizen naast het café „Glück Auf”, in de onmidd. nabijh. van de mijn „Oranje-Nassau. Door den arch. Joseph. Seelen ald. Gegund aan Jan Ubachs, Heerlen, f4975.

18 JANUARI.

ASSEN. Het bouwen van een woon- en winkelhuis, aan den Witterweg. Door den architect J. v. Houten.

Perc. 1, timmer- en metselwerk. Laagste inschrijver A. J. Turków, f1560.

Perc. 2, stucadoorswerk. L. Mulder, f78.

Perc. 3, verf-, glas- en behangerswerk. S. Ossel, f192.

De laagste inschrijvingen zijn gevoegd en het werk in 't geheel gegund aan A. J. Turków, voor f1830.

BARENDRECHT. Het bouwen van een woonhuis op een terrein aan den Gebroken dijk nabij station aldaar. Door den archit. A. v. d. Linden te Dubbeldam.

C. Vegt, Barendrecht, massa f3201.

Timmerwerk. Laagste inschrijver Visser, Barendrecht, f1547*.

Metselwerk. G. A. Pijl, Oud-Beierland, f1574*. *Gegund.

HENGELO (OV.). Het bouwen van 2 woningen onder één dak op een terrein aan den derden Dennenboschdwarweg. Door den heer A. Blenken.

Laagste inschrijver H. Steggink, f3272. Volgens bestek acht dagen beraad.

SOEST. Het bouwen eener jongensschool van vier lokalen, portalen, schuurtje enz. op een terrein naast de bestaande R.-K. school aldaar. Door de ZeerEerw. heer J. P. Reijmer, Pastoor.

Laagste inschrijver H. Schadewijk, Soest, f12208. Gegund.

UTRECHT. Bestek no. 10. Het maken van een uitbreiding aan de bestaande werkplaatsen en eenige diverse werken op het terrein nabij den Amsterdamschen straatweg te Utrecht. Door de directie der Nederl. Centr. spoorw. Mij.

Laagste inschrijvers F. B. Fresen, Arnhem en B. Wassink, Velp, f8435.

19 JANUARI.

BARNVLAIR (DR.). 1. Het bouwen van een winkelhuis te Emmer Compascuum. 2. De glas- en verfwerken. 3. Aardewerk voor de ontgraving en inslempling met zand. Door den heer J. H. Kessens.

Winkelhuis. Laagste inschr. Gebr. Buter, f3785.

Glas- en verfwerk. J. Koning, f493.

Aardew. Eenige inschr. H. Wessels, f183,40.

DONGEN. Het sloopen van een bestaand perceel en het bouwen van een nieuw café met woonhuis en aanhoorigheden. Door den heer W. A. van den Boom.

Laagste inschr. A. C. Boon, f3422. Gegund.

ENSCHEDÉ (ONDERH.). Het schilder- en glaswerk van drie nieuw te bouwen burgerwoningen. Door den heer J. Veenhoven.

Laagste inschrijver J. G. Platvoet, f386. Nog niet gegund.

NIJKERK. Het afbreken en weder opbouwen van een woonhuis aan de Gasthuissteeg, voor rekening van mej. E. Dijkhuizen, in 3 perc. Door den heer G. v. d. Ham.

Perc. 1, metselwerk. Laagste inschrijver J. v. Gelder, f719*.

Perc. 2, timmerwerk. E. v. Elten, f619,45*.

Perc. 3, schilderwerk. H. v. Dijkhuizen, f93*. *Gegund.

PRINSENHAGE. Het metselwerk voor het sloopen en weder opbouwen van het woon- en winkelhuis des heeren C. v. d. Made aldaar.

Laagste inschr. A. Kleemans, f987. Gegund.

21 JANUARI.

EDE. Het bouwen van een landbouwerswoning op terrein „De Kalkhoven” aan de Kade Door den bouwkw. B. van Kreef te Veenendaal.

Metselwerk. Laagste inschrijver Johs. de Leeuw, f839*.

Timmerwerk. J. Boers, f610*.

Smidswerk. J. Hiensch, f48*.

Loodgieterswerk. A. L. Knijff, f21*.

Schilderwerk. J. de Ruiters G. Gzn., f45*. *Gegund

HAARLEM. Het bouwen van een kaaspakhuis op een terrein aan de Klerksteeg. Door den bouwkw.-ingenieur J. A. G. v. d. Steur.

Laagste inschrijver H. London, f22980.

LEIDEN. Het verbouwen van het raadhuis, afd. politie en schutterij. Door het gem.-best.,

Laagste inschrijver D. Kooreman, f3626. Gegund.

STADSKANAAL. Het afbreken van de bestaande en het bouwen van een nieuwe winkelbehuizing. Door den heer K. van der Woude.

Laagste inschrijver G. Braam, f1167.

VLISSINGEN. Het bouwen eener etage op het perc. Bellamykade. H 119, aldaar.

Voor rekening van den heer D. A. Boels, aldaar. Door den bouwkw. P. Houthuis.

Laagste inschrijvers Gebr. de Plas, f2565.

WINTERSWIJK. Het verbouwen van de schuur achter hotel „de stad Munster”. Door den arch. H. v. d. Schaaf.

Laagste inschrijver J. W. Wassink, f2918. Gegund.

ADVERTENTIËN.

Hollandsche IJzeren
Spoorweg-Maatschappij.

AANBESTEDING.

Op Maandag, den 11den Februari 1901, des namiddags ten half 2 ure (*Greenw. tijd*), zal in het Centraal Personenstation te Amsterdam, in het lokaal naast de wachtkamer 3de klasse (ingang vestibule) worden aanbesteed, volgens bestek No. 863:

Het maken van eene houten schoeiing vóór de bestaande, langs het Kanaal van Zwolle naar Almelo, op het gemeenschappelijk stationsement ALMELO.

Begrooting f18600.—.

Het bestek is tegen betaling van f0.75 verkrijgbaar aan het Centraal-Administratiegebouw der Maatschappij aan het Droogbak te Amsterdam, bureau Weg en Werken, kamer 154, of op *franco* aanvraag aan dit bureau, met toezending van het bedrag in postwissel (postzegels worden niet in betaling genomen en aan aanvragen zonder postwissel wordt geen gevolg gegeven). Aanwijzing geschiedt als in het bestek is vermeld.

De Raad van Administratie.
Het Gedelegeerd Lid,
R. VAN HASSELT.

Hollandsche IJzeren
Spoorweg-Maatschappij.

AANBESTEDING.

Op Maandag, den 18den Februari 1901, des namiddags ten half 2 ure (*Greenw. tijd*), zal in het Centraal Personenstation te Amsterdam, in het lokaal naast de wachtkamer 3de klasse (ingang vestibule) worden aanbesteed, volgens bestek No. 865.

Het maken van eene steenen woning voor den opzichter van den Weg op het Stationsement SNEEK.

Begrooting f7000.—.

Het bestek is tegen betaling van f0.75 verkrijgbaar aan het Centraal-Administratiegebouw der Maatschappij aan het Droogbak te Amsterdam, bureau Weg en Werken, kamer 154, of op *franco* aanvraag aan dit bureau, met toezending van het bedrag in postwissel (postzegels worden niet in betaling genomen en aan aanvragen zonder postwissel wordt geen gevolg gegeven). Aanwijzing geschiedt als in het bestek is vermeld.

De Raad van Administratie.
Het Gedelegeerd Lid,
R. VAN HASSELT.

BOUWKUNDIG WEEKBLAD.

ORGAAN VAN DE

MAATSCHAPPIJ TOT BEVORDERING DER BOUWKUNST.

Bestuur v. d. Maatschappij: A. SALM G.Bz., Voorzitter. A. C. BLEIJS, Vice-Voorzitter. — Jb. v. d. BAN Pz.,
V. G. A. BOSCH, M. A. C. HARTMAN, J. A. MULOCK HOUWER, J. MUTTERS Jr., F. W. M. POGGENBEEK, J. VERHEUL Dz.
Commissie van Redactie: Ed. CUIJPERS, A. SALM G.Bz. en J. VERHEUL Dz.
Redacteur: C. T. J. LOUIS RIEBER.

2 FEBRUARI 1901.

21^e JAARGANG.

N^o. 5.

BUREAU VAN REDACTIE: MARNIXSTRAAT 402, AMSTERDAM.
BUREAU v. ADMINISTRATIE: HERDERSTRAAT 5, 'S GRAVENHAGE.
UITGEVERS: MOUTON & Co. — 'S GRAVENHAGE.
ABONNEMENTSPRIJS voor Nederland: fr. p. p. f 15.— 's jaars, voor
Indië en het Buitenland (bij vooruitbetaling) fr. p. p. f 17.— * * *

PRIJS DER ADVERTENTIËN: van 1—5 regels f 1.— elke regel meer
20 cents. Groote letters naar plaatsruimte. * * * * *
AANKONDIGINGEN v. AANBESTEDINGEN 15 ct. p. regel m. premie $\frac{3}{2}$ maal.
ABONNEMENT v. ADVERTENTIËN tegen belangrijk verminderde prijzen
en kosteloze opname der advertentiën in het Tijdschrift der Mij.

INHOUD: A. W. Van Dam, door C. T. J. Louis Rieber. — Ver-
slagen van Vergaderingen. — Berichten. — Personalía. — Beant-
woording van prijsvragen. — Bureau voor plaatsing van Opzichters
en Teekenaars. — Mededeelingen betreffende de Maatschappij. —
Aankondigingen en afloop van aanbestedingen. — Lijst van Fabri-
kanten, Leveranciers, enz. — Advertentiën.

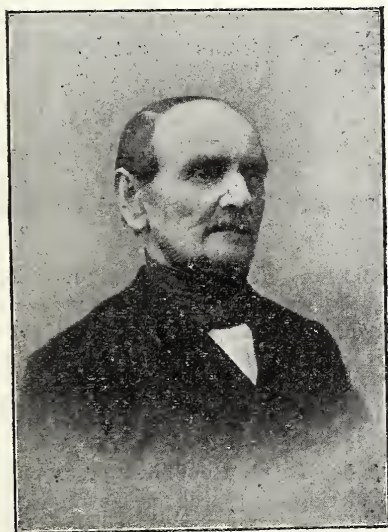

A. W. VAN DAM.

Op den 25sten Januari j.l. is te 's-Gravenhage in den
ouderdom van 86 jaren overleden de heer Anthonie Willem
van Dam, architect in ruste, de laatste overgebleven mede-
oprichter van de Maatschappij tot Bevordering der Bouw-
kunst.

Toen op het einde van 1841 de heer J. van Straaten
met zijn vriend G. Moele Jr., beiden reeds sedert lange jaren
architecten te Amsterdam, eenige personen opriepen, ten
einde gemeenschappelijk de beste middelen te beramen om
eene vereeniging van bouwkunstenaars te stichten, behoorde
onder die tien vakgenooten ook de slechts 25 jarige A. W.
van Dam, architect te Amsterdam en lid der Koninklijke

Academie van Beeldende Kunsten. In eene eerste bijeen-
komst, op 17 December 1841 in het lokaal Odéon gehouden,
werd tot de stichting besloten van de nieuwe vereeniging,
met den titel „Maatschappij t. Bev. der Bouwkunst. Nog
drie vergaderingen hadden na de eerstvermelde plaats, waarin
door eene commissie een reglement werd ontworpen, dat
op 26 Januari 1842 in eene bijeenkomst goedgekeurd en
door de twaalf stichters onderteekend werd.

Spoedig daarna, den 12den Februari 1842, kwamen de
stichters met een 40-tal personen bijeen om een bestuur
te kiezen. Hoewel van Dam een warm ijveraar was gebleken
voor de oprichting van de vereeniging, werd hij niet in
het eerste bestuur gekozen; hij was dan ook de jongste
onder de aanwezigen. Dat de jonge architect door de heeren
Van Straaten en Moele was opgeroepen, was reeds een
buitengewone eer voor hem.

Hij werd den 2den Januari 1815 te 's-Gravenhage geboren.
Zijne eerste opleiding ontving hij in het Burgerweeshuis,
waarin hij op zeer jeugdigen leeftijd door het overlijden
zijner ouders was opgenomen; nadat hij blijken had ge-
geven van grooten aanleg werd hij aangenomen in de Fon-
datie der Vrouwe van Renswoude; daarna volgde hij het
bouwkundig onderwijs bij den architect A. Roodenburg en
op de Haagsche Teekenacademie, waar hij de zilveren Rijks-
medaille behaalde. Na zijn vaderland te hebben gediend in
den Tiendaagschen Veldtocht, en zijn studiën aan de Aca-
demie te hebben vervolgd, ging hij naar Parijs, waar hij
ze voltooide op het toenmaals zeer gezochte atelier van
Henri Labrouste.

Na zijne terugkomst uit het buitenland vestigde Van Dam
zich spoedig te Rotterdam. Talrijk zijn de werken die hij daar
ter stede uitvoerde. De voornaamste daarvan vermeldende,
moet een der eerste plaatsen worden toegekend aan de Zui-
derkerk op de Glashaven, een zijner eerste werken; woon-
huizen bouwde hij voor den heer A. Prins, aan de Boompjes,
voor den heer J. H. Schmasen en voor den heer N. J. A.
C. Hoffman op het Willemsplein, voor den heer A. van Stolk,
aan de Schie; villa's voor den heer Van Os, aan den
straatweg van Rotterdam naar Dordrecht, voor den heer
J. W. Bunge, te Kralingen. Het Hôtel des Pays-Bas en het
Z. H. Koffiehuis, beide aan de Korte Hoogstraat door hem

gebouwd, werden later verbouwd. Ook de kerk Irene in de de Oldenbarneveldstraat, het Kinderziekenhuis aan den Westersingel, en een aantal pakhuizen, scholen, winkelhuizen en fabrieken werden door hem gebouwd. Van deze laatste verdienen vooral de vermelding de eerste gebouwen van Heinekens Bierbrouwerij aan de Rotte, en de Brouwerij van Baartz en Zoon op Feijenoord. Voor de Rotterdamsche Diergaarde was hij jarenlang als architect werkzaam; hij stichtte er het meerendeel der karakteristieke gebouwen, o.a. het groote en zeer verdienstelijke plantenhuis, en in samenwerking met den heer C. Muysken het fraaie monumentale Sociëteitsgebouw. Afgezien van eenige werken van minder omvang, kan dit laatstgenoemde ook als Van Dam's laatste werk worden beschouwd.

Van zijne buiten Rotterdam uitgevoerde werken is slechts het stadhuis te Gorinchem te noemen.

In 1892 heeft Van Dam de stad Rotterdam verlaten en de praktijk vaarwel gezegd; hij vestigde zich te 's Gravenhage, meer in de nabijheid zijner kinderen, om daar de rust te genieten die hem werkelijk toekwam. Want, altijd met jeugdigen ijver beziel, heeft hij met ernst gewerkt, en altijd zelf geteekend, tot op 77-jarigen leeftijd.

Van Dam werd erkend zeer bekwaam architect te zijn. Behalve de onderscheiding die hij aan de Haagsche Academie verwierf, werd hij benoemd tot Lid van de voormalige Academie van Beeldende Kunsten te Amsterdam, na in 1837 bekroond te zijn geworden met den door Koning Willem I ingestelden grooten prijs in de bouwkunst — de toenmalige Prix de Rome — voor zijn ontwerp van een gesticht voor 300 krankzinnigen.

Behalve de Koninklijke onderscheiding die hem te beurt viel door zijne benoeming tot Ridder in de orde van de Eikenkroon, werden zijne verdiensten ook op andere wijzen erkend; zoo werd hij benoemd: tot lid van verdienste van de Academie van Beeldende Kunsten en Technische Wetenschappen te Rotterdam, en tot Eerlid van de Haagsche Teeken-Academie, van de Mij. t. Bev. der Bouwkunst (1882 bij gelegenheid van haar 40-jarig bestaan, tegelijk met A. N. Godefroy), van het Genootschap Architectura et Amicitia (1887), van de Vereenigingen „Kunst en Wetenschap” en „Kunstlieve”, te Rotterdam.

De genoemde Koninklijke onderscheiding, hem door Koning Willem III toegekend, viel hem te beurt na de voltooiing van de Zuiderkerk, waarvoor zijn plan bij de daarvoor uitgeschreven prijsvraag werd bekroond.

De aan hem opgedragen uitvoering van dit werk was de oorzaak van zijne vestiging te Rotterdam, waar hij weldra benoemd werd tot hoofdleeraar voor de bouwkunst in de hoogste klasse aan de Academie, die toen werd opgericht. Gedurende 35 jaren heeft hij die betrekking met steeds jeugdigen ijver waargenomen, en met een ernst en humaniteit die zijne vele leerlingen zich thans nog met dankbaarheid herinneren. Bij zijn afscheid van de Academie in 1887, werd hem door zijne oud-leerlingen een gouden erepenning vercerd, op plechtige en feestelijke wijze.

Was Van Dam algemeen bemind als kundig en uitstekend leeraar, door zijne opvoeding was hij een hoogst bekwaam architect; dank zij zijne grondige en ernstige studie. Na zijn tweejarig verblijf te Parijs, als winner van den Prix de Rome, kon hij nog twee jaren in het buitenland vertoeven. Hij ging daarom over Zwitserland naar het klassieke Italië, verlangend er monumenten uit verschillende tijdperken op te meten en te bestudeeren. Te Paestum zijnde, gevoelde hij een drang om naar Griekenland te gaan en daar zijn onderzoek van de voornaamste oude monumenten voort te zetten; en hoewel in de voorgeschreven reisroute dit land niet werd

genoemd, heeft hij aan zijn verlangen geen weerstand kunnen bieden.

Toevalligerwijze is hij tijdens zijne reis in kennis gekomen met Theophil Hanzen, evenals hij een jongeling met geestdrift voor de klassieken beziel. Uit hun kennismaking is een vriendschap ontstaan, waarvan de banden slechts door Hanzen's dood zijn verbroken. Beiden waren van gelijke ontwikkeling en koesterden dezelfde idealen; hun latere werkkring was echter van uiteenloopenden aard. Hanzen was in staat zijne denkbeelden op grootsche wijze te belichamen; Van Dam mocht ze slechts op bescheiden wijze verwezenlijken; de een maakte het gouden tijdperk te Weenen mede, terwijl den ander te Rotterdam slechts zuinigheid voor oogen werd gehouden. Maar desniettemin heeft Van Dam kunnen toonen een architect te zijn van groote beschaving, wetenschappelijke ontwikkeling, en goeden smaak. Zijn Zuiderkerk draagt een koene kapconstructie waaruit de toren zich ontwikkelt zonder afzonderlijke ondersteuning, en zijn ijzeren plantenhuis in de Diergaarde is van een weldoordachte en rationeele samenstelling. Van de door hem gebouwde heerenhuizen zijn het vooral de in edelen klassieken trant opgevatte interieurs die treffen.

De overledene was een man uit één stuk met een onafhankelijk karakter, strikt rechtvaardig zonder aanzien des persoons, afkeer hebbende voor alles wat hem toescheen slechts vertooning te zijn. Hij heeft zich steeds in de hoogste achting zijner medeburgers, en niet het minst in die zijner talrijke leerlingen mogen verheugen, en zijne nagedachtenis zal bij allen die hem gekend hebben, hoog in eere blijven.

Den 28sten dezer had de begrafenis te Nieuw Eik en Duinen plaats. Aan het graf heeft de heer C. Muysken, oud-Voorzitter en Eerlid der Maatschappij tot Bevordering der Bouwkunst, die een hooge achting voor den overledene koesterde, een woord van afscheid gesproken en Van Dam, namens vakgenooten, ook als medestichter en Eerlid der Maatschappij hulde gebracht.

C. T. J. LOUIS RIEBER.

VERSLAGEN VAN VERGADERINGEN

Afdeeling Groningen, Vrijdag 25 Jan 1901. Kwistig versierd met vlaggen en groen was de zaal, waarin we onze 1e vergadering in het nieuwe jaar gehouden hebben. Aan 't hoofdeinde waren de bustes van H. H. M. M. de Koningin en Koningin-Moeder opgesteld, tropeën en wapens waren aangebracht, alles door de goede zorgen van den Voorzitter, den heer Raammaker. Deze wenschte in zijn openingsrede den leden geluk in het nieuwe jaar, heette den leden van het Hoofdbestuur, tot ons overgekomen, welkom ter vergadering en sprak de beste wenschen uit voor H. M. onze geëerbiedigde Koningin, welke de volgende maand in 't huwelijk zou treden.

Hierop werden de notulen der vorige vergadering gelezen en goedgekeurd, waarna voorlezing werd gedaan van een felicitatieschrijven van het Hoofdbestuur bij de intrede van het nieuwe jaar.

De verkiezing van eenen Voorzitter en 1e Secretaris ging niet zoo vlug van stapel. De stemmen voor eenen Voorzitter staakten. Tot 1e Secretaris werd herkozen de heer J. K. Bebingh, die de benoeming aannam. Bij de 2e stemming werd tot Voorzitter verkozen de heer P. M. A. Huurman, die wegens te drukken bezigheden de functie niet kon aannemen. De heer H. Raammaker wenschte niet weder in aanmerking te komen, evenals de heer J. A. Mulock Houwer. Nu werd de heer J. W. Sips gekozen, doch deze dankte ook voor de benoeming, waarna de heer Raammaker weder verkozen werd, die, eerst de stemming willende uitstellen, eindelijk door de heeren Huurman en Jacobs werd overgehaald de functie weer aan te nemen.

Uit het jaarverslag van den 1en Secretaris bleek, dat de Afdeeling op 't oogenblik 4 gewone- en 11 kunstlievende leden en 1 eerlid telde.

De Penningmeester was door ongesteldheid verhinderd zijn rekening en verantwoording uit te brengen.

Na het verslag van den Bibliothecaris hield de heer P. M. A. Hurman zijne lezing over een nieuw fundeeringssysteem.

Dit was een vinding van den Franschen Ingenieur Dulac en berustte op het verkrijgen van een maximum van zekerheid bij een minimum van kosten. Er wordt een stoomheilmachine voor gebezigd met 3 verschillende heiblokken. Het 1e blok, een kegelvorm hebbende, het 2e, een puntkogelvorm en het 3e, een aan de spits hangende puntkogel, doch afgeknot kegelmodel.

De looper van de machine grijpt het blok aan een pen en laten de knijpers, wanneer de looper boven gekomen is, het blok los. Er ontstaat een gat, waarbij de wanden dicht ineen worden gesterst. Door het inwerpen van keien wordt de bodem nog vaster geheid en wordt er beton ingedaan, waardoor men onder gedurig heien een hechte zuil verkrijgt. De pijlen klaar zijnde, worden de verbindingssleuven gegraven.

Aan de Seine-oever heeft men putten van 3 M. diepte geboord, welke na verscheidene uren nog geen water doorlieten. Op de Parijsche Tentoonstelling waren vele gebouwen op deze wijze gefundeerd en in Maastricht werd het eerste werk in ons land geleverd bij den bouw van het Abatoir, waarvan de geheele fundeeringkosten 41.000 francs bedragen, welk bedrag bij de gewone fundeering veel hooger zou zijn geweest. De prijs der putten hangt af van de diepte. De putten van 6 M. diepte kosten 120 francs.

Dit systeem wordt geëxploiteerd door de firma Dulac, Ducloux en Minuit.

Na nog eenige vragen te hebben beantwoord, eindigde spreker zijn hoogst interessante rede en werd hem bij monde van den Voorzitter den dank der vergadering gebracht.

Na een kleine pauze, waarin de kunstbeschuwing, zijnde het prachtige werk „Farbige Decorationen”, uit de portefeuille van den heer Mulock Houwer werd bezichtigd, verkreeg de heer A. Salm GBzn. uit Amsterdam, Voorzitter van de Maatschappij, het woord. Spreker gaf op humoristische wijze een inleiding, hoe het kwam, dat eenige leden van het Hoofdbestuur aanwezig waren. Het was in overleg met het afdeulingsbestuur om den man te huldigen, die zoo belangloos het werk had geschreven, 't welk in het Bouwkundig Tijdschrift is opgenomen, en van welk werk ieder lid een exemplaar heeft ontvangen. Die man is de heer Mulock Houwer, directeur van Gemeentewerken alhier, die geen moeite heeft ontzien, de beschrijving „Oud Deventer” tot stand te brengen. Als stoffelijk huldeblijk overhandigde de heer Salm den heer Mulock Houwer de zilveren medaille der Maatschappij. Na de gelukwensen van de aanwezigen te hebben ontvangen bedankte den heer Mulock Houwer voor de hem ten deel gevallen onderscheiding, waarna de heer Salm nog den wensch uitsprak, dat de bouwkundige vereenigingen mettertijd onder een vlag zouden samengaan.

Na nog eenigen tijd gezellig samen te hebben gezeten, sloot de Voorzitter onder dankzegging voor de aanwezigheid deze vergadering.

De 1e. Secretaris,
J. K. BEBINGH.

Afdeeling Utrecht. 29 Januari 1901. Dewijl de Vice-Voorzitter, de heer Nijland, door treurige familie-omstandigheden verhinderd was de vergadering bij te wonen, werd de taak van Voorzitter waargenomen door den Commissaris de heer H. G. Frijling.

Genoemde heer opende de vergadering en heette de aanwezigen welkom op de eerste vergadering in dit jaar, daarbij den wensch uitsprekende, dat de afdeeling dit jaar in bloei moge toenemen, en ieder naar zijn vermogen er het zijne toe moge bijdragen. Den Secretaris wordt het verzoek gedaan de notulen der vorige vergadering voor te lezen, hieraan werd voldaan, en daarna werden op de betreffende vraag van de Voorzitter, door den heer de Jong eenige bemerkingen gemaakt op deze notulen; dit ontlokte eenige discussies, waarna de notulen werden goedgekeurd; de waarnemende Voorzitter deelde mede, dat, indien men dit wenschte, de opmerking van den heer de Jong als bijvoeging tot de notulen konde worden opgenomen. Daarna werd door den Voorzitter mededeeling gedaan van verschillende ingekomen stukken, o. a. van een schrijven van het Hoofdbestuur inhoudende de beste wenschen voor onze Afdeeling; met ingenomenheid werd van dit schrijven kennis genomen; voorts een schrijven van den heer J. H. W. Leliman met een overdruk van het door hem aan Zijne Excellentie den Minister van Binnenlandsche Zaken gericht adres; een schrijven van Burgemeester en Wethouders der gemeente Utrecht, inhoudende een verzoek om bericht betreffende den toestand onzer Afdeeling, welk schrijven reeds door den Secretaris

was beantwoord; verder van de Afdeeling's Hage een prospectus voor een prijsvraag.

Als gewone leden der Maatschappij en der Afdeeling hadden zich opgegeven de heeren D. J. Reeskamp Bouwkundige, E. G. Wentink Architect; I. J. Wentink Ingenieur en W. van Veen Ingenieur.

Ten slotte werd voorgelezen een schrijven van den heer I. H. J. van Lunteren (Zie het Bouwkundig Weekblad No. 1 van 5 Januari en No. 2 van 12 Januari) dit schrijven luidde als volgt:

UTRECHT 19 December 1900.

Geachte Heer!

„Hoewel ik mij in de vergadering der Afdeeling van de Maatschappij tot Bevordering der Bouwkunst van 12 dezer bereid verklaarde om mijn herbenoeming tot bestuurslid weder te aanvaarden, acht ik mij verplicht om hierop terug te komen, nu het mij gebleken is, dat bij de daaropvolgende verkiezing van bestuursleden de heer de Jong moest vallen, ten einde aan den heer Vreeswijk de gelegenheid te geven om zich weder herkiesbaar te stellen, hoewel hij in de October-vergadering pertinent als bestuurslid bedankte.

„Een persoonlijke kwestie werd zodoende van elders in de afdeeling overgebracht, waar ze niet thuis behoort.

„Ik betreur dit zeer en daar behoorlijke samenwerking met den Secretaris mij niet meer mogelijk is, heb ik de eer U te berichten dat ik mijn ontslag neem, als Voorzitter en bestuurslid der bovengenoemde afdeeling.

Intusschen hoogachtend en vriendschappelijk

Uw. dw.

(geteekend) H. J. VAN LUNTEREN.

Den Weled. Heer ALB. NIJLAND

Vice-Voorzitter der Afdeeling Utrecht van de Maatschappij tot Bevordering der Bouwkunst

Alhier.

Op diens verzoek werd daarna het woord verleend aan den heer Vreeswijk, die omtrent dit schrijven het volgende mededeelde:

Mijne Heeren!

Naar aanleiding van het ingekomen schrijven van den heer I. H. J. van Lunteren, wensch ik gaarne een en ander mede te deelen, en dit in de notulen op te nemen.

In de eerste plaats moet ik opmerken, dat de heer v. Lunteren zijne herbenoeming tot Voorzitter heeft aangenomen, nadat de verkiezing van den heer Frijling in plaats van den heer de Jong heeft plaats gehad. Wat de bewering betreft, dat de heer de J. moest vallen ten einde aan den heer Vreeswijk de gelegenheid te geven zich weder herkiesbaar te stellen, verklaar ik dat deze bewering geheel onjuist is. De heer de J. is, om nu eens dezelfde woorden te bezigen, gevallen, omdat eenvoudig de meeste leden om gegronde mij bekende redenen, den heer de J. niet meer als bestuurslid wenschten en de heer Frijling in zijne plaats verkozen.

Zoals de heeren uit de notulen hebben gehoord, kwam eerst na deze verkiezing de vraag ter sprake of de heer V. genegen was op zijn besluit terug te komen. Zijn antwoord luidde, dat hij nog geen besluit wilde nemen, doch eerst de stemming omtrent hem wilde afwachten. Na het groote aantal op hem uitgebrachte stemmen besloot hij zijne benoeming te aanvaarden.

In de bestuursvergadering welke de December-vergadering voorafging, werd mij door den Voorzitter en een paar andere bestuursleden de vraag reeds gedaan, of ik op mijn besluit om te bedanken terugkwam, of dat ik dit zou doen (dit vroeg de heer Nijland) indien zich in de December-vergadering weer de meeste stemmen op mij vereenigden; ik verklaarde toen uitdrukkelijk, dat ik door verschillende omstandigheden toen onmogelijk daaromtrent een besluit kon nemen, doch dit wel zou doen op de December-vergadering; de redenen daarvan werden door mij niet opgegeven.

Een dergelijke verklaring deed ik later ook aan verschillende andere leden, die mij daarover spraken. Tot deze was ik volkomen gerechtigd, en had dit dus niets te maken met de niet herkiesing van den heer de J. welke voorafging.

Ik wil de heeren thans even terugvoeren tot de December-vergadering van het jaar 1894, waarop tegenwoordig waren 9 leden.

In deze vergadering moest verkiezing plaats hebben van twee bestuursleden in plaats van de volgens rooster aftredende heeren I. H. J. van Lunteren en C. van Straaten. Eerstgenoemde heer

werd herkozen met 8 stemmen, terwijl verder 4 stemmen werden uitgebracht op den heer C. van Straaten, en 5 stemmen op den heer W. de Jong, welke dus met 1 stem meerderheid werd gekozen.

De bestuursleden betreurden het toenmaals ten zeerste dat een verdienstelijk lid als de heer C. van Straaten *niet* herkozen was.

Ik werd toen door de heeren v. Lunteren, Nijland en Kok gemachtigd den heer v. Straaten mede te deelen, dat de bestuursleden zijn uittreden zeer betreurden en dat zij allen op hem hadden gestemd.

Hoewel dus ook de heer v. Lunteren het aftreden van de heer v. Straaten betreurde, vond hij evenwel, heel natuurlijk daarin *toen* geen aanleiding om als Voorzitter te bedanken. Nu echter de heer de Jong op de laatstgehouden vergadering niet herkozen werd, schijnt ZEd., vreemd genoeg, daarentegen wel aanleiding te vinden af te treden, terwijl in tegenstelling met de toen plaats gehad hebbende niet herkiezing van den heer v. Straaten, nu niet met zekerheid is aan te nemen, of alle bestuursleden het aftreden van den heer de J. betreuren.

Na de aftreding van den heer v. Straaten werd meermaalen den wensch geuit weer een aannemer in het Bestuur zitting te doen nemen, dewijl toch een groot deel onzer leden aannemers zijn.

Nu weder verkiezing van Bestuursleden moest plaats hebben, werd dan ook door verschillende leden hierover gesproken en meende men nu in de gelegenheid te zijn weder een aannemer in 't bestuur te brengen, hetgeen ook geschied is door de benoeming van den heer Frijling, aannemer alhier in plaats van den heer W. de Jong.

Ofschoon ik het betreur, dat onze Voorzitter, de heer v. Lunteren, heeft bedankt en dat wel om redenen, welke na deze mededeeling naar mijne bescheiden meening, ook door U, Mijne Heeren, als ongegrond zullen aangenomen worden, en ik de inhoud van het schrijven van den heer v. Lunteren in aanmerking nemende, niet in de gelegenheid ben, hem te verzoeken op zijn besluit terug te komen, kan ik niet nalaten te erkennen, dat het mij aangenaam is, dat er weder een aannemer in ons bestuur heeft zitting genomen.

Mijnheer de Voorzitter, ik meen de kwestie in korte trekken volledig te hebben toegelicht en spreek het vertrouwen uit, dat het ons moge gelukken een Voorzitter te kiezen die, evenals de afgetreden, de heer v. Lunteren, zulks altijd heeft gedaan, de belangen onzer afdeling zal behartigen.

Omtrent het door den heer Vreeswijk besprokene, had nog eenige discussie's plaats, waarna op voorstel van den waarnemenden Voorzitter werd overgegaan tot verkiezing van een bestuurslid tevens Voorzitter in plaats van den heer van Lunteren; den uitslag der stemming was, dat 16 van de 17 aanwezige leden hunne stem hadden uitgebracht op den heer F. J. Nieuwenhuis, Directeur der Gemeentewerken alhier.

De waarnemenden Voorzitter gaf ook namens het bestuur zijne groote ingenomenheid te kennen, met den uitslag dezer stemming en sprak het vertrouwen uit, dat de heer Nieuwenhuis, welke niet tegenwoordig was, zich zijne benoeming zoude laten welgevalen; hij verzocht den Secretaris aan den heer Nieuwenhuis van een ander kennis te geven.

Daarna hadden nog eenige besprekingen plaats over bouwkundige onderwerpen; o. a. door den heer Kersemaekers werd de vraag gedaan of het niet wenschelijk was, de vertikale ramen in werkplaatsen eenen schuinen stand te geven, om meer licht op den werkbank te verkrijgen; een en ander werd door hem door eene schetsteekening toegelicht.

Nadat nog verschillende besprekingen hadden plaats gehad, werd overgegaan tot het bezichtigen der verschillende plannen, ingekomen op den, door het Hoofdbestuur in het vorig jaar uitgegheven prijsvraag.

Met zeer veel belangstelling werd door alle aanwezigen hiervan kennis genomen, waarna de vergadering door den waarnemenden Voorzitter werd gesloten.

A. J. VREESWIJK.
Secretaris.

BERICHTEN.

Nadat aangaande den aan de Rijks-Academie van Beeldende Kunsten te Amsterdam in 1900 gehouden prijskamp in de Schoone Bouwkunst de jury verklaard heeft, dat de gouden eerepenning

werd toegekend aan den heer J. F. Buchel, en dat het accessit, bestaande in een zilveren eerepenning, werd toegewezen aan den heer J. H. W. Leliman, — is thans bij Kon. besluit van 17 dezer toegekend aan: den heer J. F. Buchel de gouden, en aan den heer J. H. W. Leliman de zilveren eerepenning, bedoeld bij art. 13 der wet van 26 Mei 1870 (Staatsblad No. 78), en is voorts aan den heer J. F. Buchel, voor het tijdvak van 1 Februari 1901 tot 31 Januari 1902, een jaargeld van f1200 verleend, bestemd om hem in de gelegenheid te stellen zich in de schoone bouwkunst te volmaken.

Wij vernemen van eene zijde die volgens onze meening goed kan zijn ingelicht, dat het rapport der Jury voor den prijskamp in de Schoone Bouwkunst niet zal worden gepubliceerd; toch had de Jury bij het indienen van het rapport verzocht om openbaarmaking daarvan.

Het blijkt geen gewoonte te zijn dergelijke stukken anders dan aan de betrokken personen ter inzage te verstrekken.

B. en W. van Arnhem achten het oogenblik gekomen om over te gaan tot regeling van het toezicht op het landgoed Sonsbeek, en wenschen daaraan te verbinden het toezicht op de andere landelijke eigendommen der gemeente, dat zijn Klarènbeek en de Stadswarden, op de plantsoenen, beplantingen en begraafplaatsen. Zij wenschen aan het hoofd dezer eigendommen een rentmeester te plaatsen, behoorende tot het bureau der Gemeentewerken, en staande onder den Directeur daarvan. De jaarwedde van zulk een rentmeester wordt voorgesteld op f1600 tot een maximum van f2200.

PERSONALIA.

Te Arnhem bestaat de voordracht voor Adjunct-Directeur der Gemeentewerken uit de heeren G. Versteeg, te Delft, en L. Zwiers, te Amsterdam.

In de raadsvergadering van heden zal de benoeming plaats hebben.

Bij de voordracht van B. en W. worden de tractementen voor de aanbevolen heeren onderscheidenlijk voorgesteld te zullen zijn f2100 en f1800.

BEANTWOORDING VAN PRIJSVRAGEN.

Maatschappij tot Bevordering der Bouwkunst. Voor alle Nederlanders. I. Ontwerp voor een ambachtsschool met Directeurswoning. 1^o. Prijs: zilveren medaille der Mij en f100; 2^o. prijs: bronzen medaille der Mij. en f50. II. Ontwerp voor een diploma uit te reiken aan de Eereledender Maatschappij. 1^o. Prijs: zilv. med. der Mij. en f75; 2^o. prijs, bronz. med. en f25. III. Een aquarel naar een schilderachtig stads- of dorpsgezicht in Nederland. Prijs: bronzmed. en f50. Vóór 21 Febr. 1901 aan het Bureau der Maatschappij. Marnixstraat 402 te Amsterdam. Zie Bouwk. Weekblad no. 30 van 28 Juli 1900.

Genootschap Mathesis Scientiarum Genitrix te Leiden. Voor oud-leerlingen van de school van het Genootschap, die na 17 Sept. 1895 het onderwijs hebben gevolgd. Een ontwerp voor een Raadhuis voor eene gemeente van 20,000 inwoners. 1^o. Prijs: f200 en gr. zilv. medaille; 2^o. prijs: gr. zilv. medaille. Vóór 1 Maart 1901.

Afdeling 'sGravenhage van de Maatsch. tot Bev. d. Bouwkunst. Voor alle deskundigen in Nederland gevestigd. Handleiding voor het verven ten dienste

an aankomende opzichters en bouwkundigen. Prijs f200. Vóór Januari 1902, bij den ten Secretaris der Afdeeling, Pieter Bothraat no. 23, 's Gravenhrge. Programma, zie Bouwk. Weekblad o. 3 van 19 Jan. 1901.

BUREAU VOOR PLAATSING VAN OPZICHTERS EN TEEKENAARS.

Marnixstraat 402, Amsterdam.

Aantal mgeschreven sollicitanten voor:

- Bouwkundig Opzichter 3.
Bouwkundig Teekenaar 3.
Bouwkundig Opzichter-Teekenaar 24.

Aantal geplaatste sollicitanten:

- Bouwkundig Opzichter-teekenaar. 1.

MAATSCHAPPIJ TOT BEVORDERING DER BOUWKUNST.

Onder Bescherming van Hare Majesteit de Koningin-Moeder.

BOUWWERKEN *uitgevoerd door leden der Maatschappij. Bijeenverzameld en uitgegeven bij gelegenheid van het vijftigjarig jubileum der Maatschappij tot Bevordering der Bouwkunst. 1892.*

INHOUD.

1. Kantoorgebouw der firma Kerkhoven & Co. te Amsterdam. Architect H. P. Berlage Nz.
2. St. Elisabeth gesticht te Amsterdam. Architect A. C. Bleys
3. Winkelgebouw te Amsterdam. Architect E. Breman.
4. Woonhuis van mevrouw Teixeira de Mattos te Amsterdam, Architect Eduard Cuypers.
5. Woning van den Hoofd-Directeur der Rijks Museum-gebouwen te Amsterdam Architect Dr. P. J. H. Cuypers.
6. Gebouw der Industrieschool voor Vrouwelijke Jeugd te Amsterdam. Architect A. L. van Gendt.
7. Panoramagebouw te Amsterdam. Architect I. Gosschalk.
8. Sarphatimonument te Amsterdam. Architect J. R. de Kruyff.
9. Winkelgebouw van den heer Allert de Lange te Amsterdam. Architect J. van Looy.
10. Kantoorgebouw der firma Labouchère Oyens & Co. te Amsterdam. Architect F. W. M. Poggenbeek.
11. Maatschappelijk Gebouw der Maatschappij tot Bevordering der Bouwkunst. Architecten Th. G. Schill & D. B. Haverkamp.
12. Woonhuizen te Amsterdam. Architect J. C. Spakler Jr.
13. Woonhuis op het landgoed Uytensbosch te Baarn, van den heer J. L. Pierson. Architect C. Muysken.
14. Huize Oostbroek te de Bilt, van den heer Mr. W. J. Royaards van den Ham. Architect I. H. J. van Lunteren.
15. Villa Kennemerheuveel te Bloemendaal bij Haarlem, van den heer L. H. Prætorius. Architect L. Ritter.
16. Kantoor- en Winkelgebouw in het Agnetapark te Delft. Architect F. M. L. Kerkhoff.

17. Gebouw der Studentensocieteit Phoenix te Delft. Archit. F. J. Nieuwenhuis.
18. Stationsgebouw der Holl. IJz. Spoorweg Maatschappij, te Delft. Architect C. B. Posthumus Meijjes.
19. Arbeiderswoningen te 's-Gravenhage. Architect W. B. van Liefland.
20. Villa in het Prinsen Vinkenpark te 's Gravenhage. Architect J. P. J. Lorrie.
21. R. K. Parochiekerk. Pastorie enz., van den H. Joseph, te 's Gravenhage. Architect E. J. Margry.
22. Winkelgebouw te 'sGravenhage. Architect J. H. A. Mialaret.
23. Winkelgebouw der Vereeniging Eigen Hulp te 's Gravenhage, Architect H. J. Mondt.
24. Gebouw der industrieschool voor Vrouwelijke Jeugd te 's Gravenhage. J. J. van Nieukerken.
25. Villa aan de Laan van Meerderevoort te 'sGravenhage, Architect P. du Rieu Fzn
26. Fysisch Laboratorium der Rijks Universiteit te Groningen. Architect J. van Lokhorst.
27. Hypotheek- en Kadastergebouw te Groningen. Architect C. H. Peters.
28. Woonhuis te Haarlem. Architecten S. Roog & Jb. van den Ban Pzn.
29. Kerk der Hervormde Gemeente te Katwijk aan Zee. Architect H. J. Jesse.
30. Villa Laanzicht te Leeuwarden. Architect H. H. Kramer.
31. Gebouw der Studenten Societeit te Leiden. Arch. Prof. E. Gugel.
32. Stads Geheerzaal te Leiden. Architect D. E. C. Knuttel.
33. Oudeliedenhuis te Leiden. W. C. Mulder.
34. Huize de Cloeze van den heer Mr. C. J. Sickesz, nabij Lochem. Architect Nics. Molenaar.
35. R. K. Kerk en Pastorie te Nes en Zwaluwenbuur. Architect Jos. Th. J. Cuypers.
36. Winkelgebouw der firma Bahlman & Co. te Nijmegen. Architect D. Semmelink.
37. Winkelgebouw te Nijmegen. Architect J. J. Weve.
38. Woonhuis te Rotterdam, Architect D. Verheul Jr.
39. Schouwburg te Rotterdam. Architect J. Verheul Dzn.
40. Hotel Wittebrug te Scheveningen. Architect Joh. Muters Jr.
41. Gebouw der Sociëteit Sic Semper te Utrecht. Architect P. J. Houtzagers.
42. Woonhuis van den heer Dirk Laan te Wormerveer. Architect Jacob F. Klinkhamer.

De 42 in dit werk voorkomende platen, groot 50 bij 35 cM. zijn lichtdrukken naar photographische opnamen. beiden van de firma Emrik & Binger te Haarlem.

Deze verzameling platen, in portefeuille, is aan het Bureau der Maatschappij tot Bevordering der Bouwkunst verkrijgbaar, voor de Leden der Maatschappij. à f 5.— per exemplaar.

N.B. De plattegronden van deze gebouwen zijn voorgesteld op twee dubbele platen.

MEDEDEELINGEN BETREFFENDE DE MAATSCHAPPIJ.

Op 3 Februari a.s. wordt in het gebouw van de Maatschappij tot Bevordering der Bouwkunst, te Amsterdam, eene Tentoonstelling geopend van de inzendingen der Nederlandsche architecten op de Internationale Tentoonstelling te Parijs in 1900.

AANKONDIGING VAN AANBESTEDINGEN.

MAANDAG 4 FEBRUARI.

AMSTERDAM. Het bouwen van kelders en onderstukken op het terrein van het gemeentelijk handels-entrepôt.

Het gemeentebestuur, 's midd. 12 u. Voorw. te verkrijgen ter stads-drukkerij, à f 1,75 (met 2 teek.). Inl. worden gegeven ten kantore van den assistent-ingen. der havenwerken, in het gebouw van algem. dienst op den kop der handelskade, van 10 tot 12 u., gedurende de week welke der besteding voorafgaat.

AMSTERDAM. Bestek no. 2. Het bouwen van een 2de loods voor de opberging van turf in de Stelling van Amsterdam. Raming f 11950, onder het beheer der genie te Amsterdam.

De genie, v.m. 10 u., ten bureele der genie N. Heerengracht no. 11, alw. bestek en het proces-verbaal van gegeven inl. ter lez. liggen. Bestek en afschriften van proces-verbaal zijn verkrijgb. bij den besteder, à f 1

en fo,10. Inl. worden gegeven door den besteder op gen. bureel. Aanw. wordt niet gehouden.

APPINGEDAM. Het amoveeren eener bestaande en het opbouwen eener nieuwe kleine boerderij bij Appingedam.

De heer mr. R. A. Cleveringa, 's av. 6 u., in het logement der Wed. Wildeman, alw. bestek en teek. ter inzage. Aanw. 4 Febr., n.m. 3 u.

GRONINGEN. Het afbreken van 2 woningen aan den Eelderweg, get. no. 28 en 30, en het aldaar weder opbouwen van eene winkelbehuizing met 2 bovenwoningen.

De arch. IJ. v. d. Veen, 's av. 8 u., ten huize van den wed. L. P. Zeegers, Eelderweg. Bestekken à fo,50 te bekomen bij den arch. en ten huize van aanbesteding waar het ook met eene teek. ter inz. ligt. Aanw. gedaan.

HATTUM. Het bouwen van een heerenhuis ald.

De directie der Hattumsche Bouw-Mij. n.m. 3 u., in hotel Schenk. Bestek en teek. tegen f 1,50 per stel te verk. bij den heer C. ter Horst te Zvvolle. Aanw. gedaan.

'S-HERTOGENBOSCH. De vergrooting eener in 1898 gebouwde koekfabriek aan het Emmaplein en Halve Maanstraat ald.

De heer J. J. Lambermont, v.m. 11 u., in het cafe van P. C. Uphof. Bestek en teek te verkrijgen bij F. Hoenselaars, bouwk., H. 223, à f 1 per stel die tevens de inl. geeft. Aanw. gedaan.

OSCH. Het sloopen van een bestaand huis en het bouwen van een nieuw woonhuis met anex café enz. met bijbehorende materialen. Voor rekening van W. van Bostel te Osch.

De aanbesteder, n.m. 6 u. Bestek en teek. ter inz. in het voormeld café. Inl. geeft de bouwk. de heer F. v. Dinther, Osch. Aanw. gedaan.

SAS VAN GENT. Het metselwerk voor haar nieuw te bouwen woonhuis in de gem. Sas van Gent met de daarbij behorende leverantie van bouwstoffen volgens bestek.

Mej. de wed. B. J. Pauwels, n.m. 6 u. Bestek en teek. ter inz. bij haar aan huis. Inl. te bekomen bij P. de Vriend, bouwk. te Sas van Gent. Aanw. 4 Febr., n.m. 5 u.

ZWOLLE. Het doen van eenige verbouwing aan perc. G 143 in de Walstraat te Zwolle.

De heer J. H. Gosschalk, v.m. 11 u., in logement „De Pauw”. Bestek en teek. ad f 0,50 verkrijgb. bij B. H. F. Ruberg. Aanw. gedaan.

DINSDAG 5 FEBRUARI.

ABBEGA. Het bouwen van 3 werkmanswoningen.

De archit. W. D. de Jong te Sneek, bij wien ad f 1 bestek en teek. ter inz. in café G. Bokma.

AMBT-ALMELO. Het maken en leveren van meubelen in het nieuwe lokaal der school aan den Bornschen weg.

Het gem.-bestuur, 's midd. 12 u. Bestek en teek. ad 25 ct. verkrijgb. ter secretarie. Inl. geeft arch. B. Vixseboxse Bz. Aanw. aan de school 5 Febr., v.m. 9 u.

BEETSTERZWAAG. Het bouwen van een woonhuis voor 2 gezinnen.

De heer K. v. d. Vegt. Bestek en teek. ter inz. in hotel „De Klok”. Inl. geeft arch. L. de Goed.

KUITAART (ZEEL.). Het bouwen van een woonhuis met schuur, voor rekening van den heer F. Moorthamer aldaar.

De aanbestede, n.m. 4 u. Bestek en teek. ter inz. bij voorn. Moorthamer. Inl. te bek. bij J. Colsen te Terhole. Aanw. gedaan.

ROTTERDAM. Het bouwen van een Meisjesschool voor meer uitgebr. lager onderwijs nabij den schoonenbergerweg.

Het gemeentebestuur, n.m. 1 u. Bestek en teek. ter inzage op de secretarie en in het Timmerhuis en à f 1 te bekomen bij de Wed. P. v. Waesberge en Zn. Inl. te bekomen in het timmerhuis. Aanw. gedaan.

SCHAGERBRUG (N.-H.). Het verbouwen van eene boerenwoning aan de Stolpen, gem. Zijpe.

De heer S. Bregman te Alkmaar, in het café „t Zijper Wapen” te Schagerbrug. Bestek en teek. ter inz. en overneming in gen. café. Aanw. gedaan.

SELLINGEN. Het bouwen van een burgerbehuizing.

De arch. N. Doornbos, n.m. 2 u. Bestek en teek. ter inz. in 't logement van J. de Grooth ald. Bestek en teek. à f 0,80 verkrijgb. bij den arch. Aanw. 5 Febr., n.m. 1 u.

WOENSDAG 6 FEBRUARI.

AMERSFOORT. Het bouwen van 6 woonhuizen aan den Vlasakkerweg n/d. Utrechtschen straatweg.

De arch. W. Salomons, v.m. 11 u., in café „de Arend”. Bestek met 4 teek. in gen. café ter inz. en verkrijgb. ten kant. van den arch. voorn. à f 2,50. Aanw. gedaan.

ASSEN. Het amoveeren van een huis en het daar ter plaatse bouwen van 2 winkelhuizen en een bakkerij a/d Roldenstraat.

De arch. H. Bennink, 's av. 8 u., in het café van de wed. J. Hasper. Bestekken etc. à f 0,70 te verkr. bij den arch. Aanw. gedaan.

AVEREEST. De bouw van een woonhuis aan de Dedemsvaart.

De arch. H. Burgmans, n.m. 2 u., in hotel „Steenbergen”. Bestek en teek. ter inz. in bovengen. hotel. Inl. te bekomen bij den arch., Avereest bij Sluis 4. Aanw. gedaan.

EMMER-COMPASCUUM. Het bouwen van 4 arbeiderswoningen op de blokplaatsen ald., met bijlev. der materialen.

Het bestuur der Mij. „Het Emmer-Compascuum”, v.m. 11 u., in logement „Emmer-Compascuum”, alw. bestek en teek. ter inz. Bijl. te zenden aan J. Oostinjer Rzn. Aanw. doet H. de Jonge.

ENSCHEDÉ. 1. Het bouwen van een heerenhuis met magazijn voor den heer L. Frankenhuys; 2. het bouwen van een heerenhuis aan den Parkweg voor na te noemen arch.

De arch. H. E. Zeggelink, 's midd. 12 u., in hotel „de Klomp”. Bestek en teek. ad f 1,50 verkrijgb. Inl. geeft gen. arch. Aanw. 6 Febr., v.m. 9 u.

NIEBERT (GR.). Het afbreken van een oude en het bouwen van een nieuwe schuur.

De heer W. Mulder, n.m. 2 1/2 u., ten huize van de Wed. Dalmolen. Bestek en teek. à f 0,75 te bek. bij den gem.-opz. O. T. Pik te Leek. Aanw. 6 Febr., n.m. 2 u.

VENLOO. Het bouwen eener villa voor den heer Ch. Russel.

De arch. F. Keuller, 's midd. 12 u. Bestek en teek. in te zien bij den arch.

SILVOLDE-GENDRINGEN. Het bouwen eener pastorie in perc. en massa, uitgenomen glas- en verfwerk.

De kerkeraad der geref. gemeente. Bestek en teek. ter inz. bij Kepper. Bijl. te zenden vóór 6 Febr., n.m. 3 u. bij H. Veenendaal. Inl. geeft G. Rosier Czn., te Gendringen. Aanw. 4 Febr., n.m. 2 u.

DONDERDAG 7 FEBRUARI.

STRATUM (N.-BR.). Het bouwen van 2 woonhuizen, op zijn perceel, gelegen langs den Rijksweg te Stratum, nabij de gemeenteschool.

De heer P. Verzantvoort, n.m. 5 u. Bestek en teek. ter inzage in het koffiehuis van mej. de wed. P. v. d. Heiden. Inl. geeft A. Clement, bouw. Aanw. ter plaatse 7 Febr., v.m. 10 u.

VENLOO. Het bouwen van zeven woonhuizen waarvan een winkelh. met bijlevering van de benodigde materialen op den hoek Ginkel- en Puteanusstr. gelegen open terrein.

De heer J. Offergeld-Joosten. Bestek en teek. ter inzage ten huize van den besteder alw. inl. verstrekt worden. Aanw. ter plaatse 7 Febr., v.m. 11 u.

VRIJDAG 8 FEBRUARI.

DE WIJK (OV.). Het bouwen van een woonhuis met boerderij.

De heer J. H. Oveman, v.m. 10 u. Bestek en teek. ter inz. bij J. Eemten ald. Inl. geeft H. Burgmans, arch., Avereest. Aanw. 4 Febr., v.m. 10 u. bij J. Eemten.

PINGJUM (FR.). Het afbreken van bestaande en het bouwen van vier nieuwe arbeiderswoningen.

Het burgerlijk armbestuur, bijl. te zenden aan den heer L. R. Bangma, adm. armvoogd ald., uiterlijk 8 Febr. vóór 's av. 7 u. Bestek en teek. tegen f 0,75, verkrijgb. bij L. Reitsma arch. te Witmarsum.

ZATERDAG 9 FEBRUARI.

GERKERKLOOSTER. Het maken van een gebouw voor kaasmakerij.

Het bestuur der coöpp. zuivelvereen. „Welgelegen”. 's av. 6 u. Teek. ter inz. in logement Stuiveling te Stroobos. Bestek ad f 0,50 verkr. bij arch. Velding te Buitenhorst. Bijl. te zenden aan G. Stuiveling. Aanw. 7 Febr., n.m. 3 u.

HENGELO (OV.). Het bouwen van vier woningen onder één dak op een terrein aan den Rotweg.

De heer A. Smithuis, 's av. 8 u. te zijnen huize. Bestek met teek. ter inz. in bovengen. café. Aanw. 9 Febr., v.m. 10 u. te bek. bij den arch. C. Spiers.

VALBURG. Het gedeeltelijk verbouwen van het schoolgebouw tot onderwijzerswoning te Slijk-Ewijk, met bijlev. der materialen.

Het gemeentebest., v.m. 11 u. Bestek en teek. ter inz. ten gem.-huize. Aanw. 6 Febr., n.m. 2 1/2 u.

MAANDAG 11 FEBRUARI.

NIEUWERKERK A/D. IJSSEL. Het bouwen van een blok van 5 woningen c. a.

Het gem.-bestuur, n.m. 2 u.

STEENWIJK. Het afbreken van een woonhuis aan het Steenwijkerdiep, en het daar ter plaatse weder opbouwen van 2 woonhuizen.

De archit. A. Mol, 's av. 6 1/2 u., in café „Vredenduin”, alw. bestek en teek. ter inz. Aanw. 11 Febr., v.m. 11 u.

VENLOO. Het bouwen van een woonhuis met bijlevering der benodigde materialen op een langs den Straalschen weg aldaar gelegen open terrein.

De heer H. S. Pannemans. Bestek en teek. ter inzage ten kantore van den architect H. Seelen, alwaar ook inl. verstrekt worden. Aanw. ter plaatse 11 Febr., v.m. 10 u.

DINSDAG 12 FEBRUARI.

ALMELOO. Het bouwen van een buitenhuis in de nabijheid van Almelo, voor rekening van den heer Mr. M. ter Kuile te Almelo.

De aanbestede, n.m. 1 u., in het stationskoffiehuis. Bestek en teek. in genoemd café

ter inz. en à f 2.— per stel verkrijgb. ten kantore der architecten. Aanw. 12 Febr., v.m. 10 u. geven Van der Groot en Kruisweg, architecten, Hengelo.

BLERIK. Het bouwen van een woonhuis met annexe kantoor en magazijn.

De bouw. A. Holten, bij wien bestek en teek. ter inzage liggen.

TERBORG. Het bouwen van een woonwinkelhuis op een terrein gelegen aan den Varseveldschen weg.

De bouw. M. J. van der Woerd, 's av. 8 1/2 u., in café W, Saleminck, alw. bestek en teek. ter inz.

WOENSDAG 13 FEBRUARI.

ENSCHEDÉ. Het bouwen eener villa aan den Gronauschen weg.

De arch. G. Beltman AGzn., 's midd. 12 u., in hotel „de Graaff”. Bestek en teek. ad f 10.— verkrijgb. en worden ad f 7,50 bij inlev. van biljetten teruggenomen.

DONDERDAG 14 FEBRUARI.

NIEUW DORP (ZEEL.). a. Het bouwen van een nieuwe school met drie lokalen en eene onderwijzerswoning met aanverwante werken. b. Het leveren van schoolmeubelen voor 144 leerlingen.

Het bestuur der vereen. voor Christ. onderwijs, 's midd. 12 u., in de consistorie der geref. kerk. Bestek en teek. ter inz. elken werkdag in het gebouw der geref. kerk. Inl. te bek. bij den bouwmeester J. W. van der Weert J. Wz. te Goes. Aanw. 8 Febr., v.m. 11 u.

VRIJDAG 15 FEBRUARI.

HEINKENSZAND. Het bouwen van een woonhuis met toebehooren nabij de kerk.

De WelEerw. heer pastoor P. Aenstoets, v.m. 11 u. Bestek en teek. ter inzage bij C. Rijk Pzn. Aanw. 11 Febr., v.m. 10 u. door A. Engelbert te 's-Heerenhoek.

MAANDAG 18 FEBRUARI.

AMSTERDAM. Bestek no. 865. Het maken van eene steenen woning voor den opz. van den weg, op het stationsempacement Sneek. Raming f 7000.

De H. IJz. S. M., n.m. 1 1/2 u. (Grw. tijd) in het Centr. Personestation. Aanw. op de plaats 13 Febr., n.m. 1 1/2 u. (Grw. tijd).

DINSDAG 26 FEBRUARI.

UTRECHT. Bestek no. 840. Het afbreken van de bestaande draaischijf, het deponeren van den bovenbouw eener draaischijf met toebehooren en het maken van den onderbouw eener draaischijf voor de polygonale locomotievenloods met toebehoorende werken op het station Venloo. Raming f 7100.

De maatschijf. tot expl. van staatssp., v.m. 2 u. (lok. tijd) aan het centr. bureau Moreelsepark.

Assurantie Maatschappij
tegen **Brand** schade
De NEDERLANDEN van 1845.

's-Gravenhage, Kerkplein hoek Prinsestraat — Zutphen — Amsterdam, Sophiaplein — Rotterdam, Zuidblaak 24 (Beursplein). — Breda, Prinsekade. — Alkmaar, Langestraat. — Nijmegen, In de Betoustraat 8. — Groningen, Akerkhof, hoek Akerkstraat.

Kapitaal. f 4.000.000.00
Betaalde Brandschaden ruim - 20.000.000.00
Lage premiën.

AFLOOP VAN AANBESTEDINGEN.

15 JANUARI.

APELDOORN. Het verrichten van glas-, schilder- en behangwerk van een woonhuis aan de Mr. van Hasseltlaan. Door den heer J. W. Wassink.

Laagste inschrijver A. J. Simons, f 398. Gegund.

GRONINGEN. (ONDERH.). Het verbouwen van èene behuizing in de Westerhavenstraat aldaar, eigen aan den heer J. Hazenberg, onder architectuur van den heer IJ. van der Veen.

Laagste inschrijver J. Huizinga, f 1281 Gegund.

NES (W.-D.). Het bouwen eener nieuwe behuizing met schuurtje, raming f 1800. Door den heer P. Rijpma.

Laagste inschrijver A. Jousma, Nijkerk, 1960. Gegund aan G. W. Dijkstra te Nes, voor de raming.

18 JANUARI.

DEURNE. Het herbouwen van de afgebrande hoeve genaamd Cox op Brugge, ten behoeve van de Erven J. H. Spoorenberg Helmond.

Gegund als volgt: A. Verhoeven, Vlieden, timmerwerk f 750; J. van Nunen, Deurne, metselwerk f 259.

HAARLEM (ONDERH.). Het bouwen van een kantoor aan den Sophiast. Door den arch. J. H. Welsenaar.

Laagste inschr. J. W. van Sante, f 3269.

HASKERHORNE. Het bouwen van 5 woningen en bloc, benevens stalling voor 5 paarden. Door de coöp. stoomzuivelfabriek.

Laagste inschrijver P. Jongbloed, Joure, f 5144. Gegund.

LEEUWARDEN. Het bouwen van 3 burgerwoonhuisjes op een bouwterrein aan de Spanjaardslaan. Door den aanbesteder.

Laagste inschrijver J. Jurjens, f 6573. *Geg.

19 JANUARI.

NIEUWE-PEKELA (ONDERH.). Het bouwen van een burgerbehuizing voor den heer B. Hubbeling, onder architectuur van den heer W. Holthuis Ez.

Laagste inschrijver H. A. Hulzebos, f 1690. Gegund.

WELSUM. Het weder opbouwen eener afgebrande boerderij en het bouwen eener schuur. Door den bouwmeester H. Wissink te Olst.

Timmer- en metselwerk. Laagste inschr. H. Zomer, Wijhe, f 3798*.

Verf- en glaswerk. D. Smit, Welsum, f 144*.

Loodgieterswerk. H. Schutte, Olst, f 97*.

Smidwerk. W. Mulder, Olst, f 132*. *Geg.

21 JANUARI.

ENSCHEDÉ (ONDERH.). Het stucadoorwerk van 3 nieuw te bouwen burgerwoningen. Door den heer J. Veenhoven.

Laagste inschrijver J. Bakker, f 572. Nog niet gegund.

TILBURG. Het uitbreiden van een bestaand fabrieksgebouw en het maken van houten loodsen aldaar, met bijlevering van materialen, uitgenomen, geconstrueerd ijzeren kapspanten en de getrokken ijzerwerken.

Door den architect F. C. de Beer, te Tilburg.

Laagste inschrijver H. Groenen te Tilburg, f 9869. Gegund.

22 JANUARI.

2de EXLOERMOND. a. Het bouwen eener winkelbehuizing ald. met bijlev. van materialen, transporten enz.; b. al de glas- en verfwerken. Door den heer S. Vegter.

Perc. a, raming f 2275. Laagste inschrijver Bij loting gegund aan J. R. Meijering.

Perceel b. Raming f 110. Jb. Stiekema, N.-Pekela, f 98.50. Gegund.

SCHEEMDERMEER (GR.). Het bouwen eener burgerbehuizing te Scheemdermeer. Door den heer J. Stötevalke.

Laagste inschrijver G. Heijenga, f 1614. Gunning aangehouden.

23 JANUARI.

AALTEN. Het bouwen van een woonhuis in perc. en massa. Door den heer Th. Groot-nibbelink.

Metselwerk. Laagste inschrijver D. A. Bots, f 278,75.

Timmerwerk. G. W. ter Haar, f 373.

Smidswerk. Eenige inschr. B. Beusink f 96.

Verfwerk. L. Leuven, f 34,34.

ALKMAAR. Het bouwen van een burgerwoonhuis, aan den Kennemerstraatweg. Door den heer C. J. Ooms.

Laagste inschrijver H. M. Ruijgt, Heiloo, f 3000.

DEVENTER. Het verbouwen van een winkelhuis no. 12 aan de groote Poot voor P. O. Schaap. Door den archit. M. van Harte.

Laagste inschrijver D. Ottenkamp, f 2651.

ENSCHEDÉ. Het bouwen van een woonhuis, op een terrein gelegen aan den Hengeloschen straatweg te Lonneker, bij Roe-singhbleek. Door den heer W. Voort.

Laagste inschrijver J. Schildmeijer, f 3187. Gegund.

LEEUWARDEN. Het gedeeltelijk afbreken en weder opbouwen van de boerenhuizinge, bewoond door L. Jensma onder Hantumhuizen. Door den architect A. Velding te Buitenpost.

Laagste inschrijver K. Keuning, Ternaard f 5297. Gegund.

ZIERIKZEE. De noodige verbouwingen en herstellingen aan het Volkskoffiehuys, in 4 perceelen. Door het bestuur van het Volkskoffiehuys.

Laagste inschrijvers: M. v. d. Linden, perc. 1 metselwerk f 355; J. v. Veldhoven, perc. 2 timmerwerk f 445; J. Vermeulen, perc. 3 schilderwerk f 198,97; D. Timmerman, perc. 4 loodgieterswerk f 47,50.

24 JANUARI.

BEEK (N.-BR.). Het metselwerk voor het sloopen en weder opbouwen van het woon-winkelhuis des heeren C. v. d. Made ald.

Laagste inschrijver A. Kleemans, f 987. Gegund.

ENSCHEDÉ. Het bouwen van drie woningen op een terrein gelegen aan de 2de Gronausche dwarsstr. Door den heer H. Olde Achterhuis.

Laagste inschrijver J. v. Ommen, f 3958. Gegund.

HARDERWIJK. Het verbouwen en vergroeten van het hervormd oude mannen-, vrouwen- en kinderkuis. Door de regenten van het herv. oude mannen- en vrouwenhuys.

Laagste inschrijver B. Smink Jr., f 5315. Gegund.

LOCHEM. Het bouwen van een woonhuis. Door den heer L. Hartgerink.

Metselwerk. Laagste inschr. M. Nieuwenhuis, Voorst, f 1533*.

Timmerwerk. W. Nijland, onder Gorsel, f 1202*.

Loodgietersw. Tappers, Zutphen, f 123*.

Glas- en verfwerk. H. Kilholt, Zutphen, f 209*.

Smidswerk. Mouter, Zutphen, f 75*.

Massa. M. Nieuwenhuis, Voorst, f 3333. *Gegund.

NETTERDEN (GELD.). Het metselwerk van een schuur, met bijlevering van kalk, bij A. Otten op de Schriek bij Netterden.

Door den aanbesteder.

Laagste inschr. J. Hoffijzer, Gendringen, f 390. Gegund.

NIEUW SCHEEMDA. Het herbouwen van een boerenschuur ald. Door den heer B. J. Hopman.

Laagste inschrijver H. Doornkamp, Nieuwolda, f 8697. Gegund.

TEXEL. Het afbreken en op het havenland weder opbouwen van de bloembollenschuur, thans staande in Eversteekoog. Door den heer A. Dros Az

Timmerwerk. Laagste inschrijvers J. A. Dekker en N. Lap, f 253.

Metselwerk. C. Graaf, f 75.

Metsel- en timmerwerk. R. Daalder f 380.

WINSCHOTEN. Het bouwen eener dubb. behuizing aan den Stationsweg door J. R. Perdock. Door den arch. K. de Grooth.

Laagste inschrijver H. Timmer, Beerta, f 4679.

25 JANUARI.

BUSSUM. Het afbreken van een bestaande en het bouwen van een nieuwe villa op „Gooioord”, aan den Naarderstraatweg, gem. Hilversum, nabij „de Gooische Boer”. Door den arch. W. Langhout Gzn. te Amsterdam.

Laagste inschrijver O. Q. van Walstijn, f 10999. Niet gegund.

ENSCHEDÉ (ONDERH.). Het bouwen van een woonhuis voor den heer H. J. Tegelen. Door den arch. R. v. d. Woerd Hz.

Laagste inschrijver H. Scholten, f 2519. Gegund.

HARMELEN. Het restaureeren en weder opbouwen van de verbrande Hervormde kerk en van den gemeentetoren aldaar. Door den architect E. G. Wenting te Schalkwijk.

Laagste inschrijver J. H. Wehrmeijer Almelo, f 43850. Gunning aangehouden tot 1 Febr.

OPEINDE. Het bouwen van een arbeiderswoning op het kerkeland ten zuiden van den Hoogeweg onder Opeinde. Door den heer H. B. Kielstra, admin. kerkvoogd.

Laagste inschrijver J. Duursma, Opeinde, f 700. Gegund.

OUDE-PEKELA. Het bouwen van een werkmanswoning met bijlev. van alle daartoe benodigde materialen. Door de comm. van woningbouw van het dep. tot Nut van 't Algemeen.

Laagste inschrijver Gebr. Everhardus, f 715.

TILBURG (ONDERH.). Het bouwen van een kantoor voor de firma Vincent Bogaers. Door den architect Jos. Donders.

Gegund aan den laagste inschrijver Jac. van Worp, voor f 1425.

VENLOO. Het bouwen van een winkelhuis met bovenwoning, pakhuis enz., met bijlev. van de benodigde materialen op een langs de Valuasstr. ald. gelegen open terrein. Door den heer A. Linssen.

Laagste inschr. F. Paes. f 10350. Gegund.

WINTERSWIJK (ONDERH.). Het bouwen van zes woningen en bloc, zonder bijlevering van hout, steen, pannen en schilderwerk, voor rekening van den heer J. W. te Voorhuis te Miste gemeente Winterswijk. Door den arch. J. J. Post.

Laagste inschrijver B. te Kronnie, f 3584. Gegund.

ZUTPHEN. Het verrichten van eenige timmerwerken in 2 perc. Door de provisoren van het O. en N. gasthuis.

Perc. 1. Laagste inschrijver B. G. Landeweert, Zutphen, f 294*.

Perc. 2. Gebr. Landeweert, Zutphen, f 482*.

*Gegund.

26 JANUARI.

„Per Telegraaf.”

AMSTERDAM. Het bouwen van 5 pakhuizen aan een blok, op een terrein aan de Haarlemmer Houttuinen bij de Dommerstr. Door den arch. R. Nieuwenhuys.

Ingekomen 34 biljetten. Laagste inschrijver G. Roelofsen, Amsterdam, f 23950; daaropvolgende P. J. v. d. Meer, idem, f 24650.

ASSEN. Het bouwen van een dubbel heerenhuys voor den heer S. Lezer, a/d. Javastraat ald., onder bijlev. van alle materialen. Het verfwerk en stucadoorswerk wordt afzonderlijk aanbesteed. Door de arch. H. Bennink.

Laagste inschrijver H. Lunshof, f 8238.

Verfwerk. T. Lunshof, f 645.

Stucadoorswerk. Gebr. Jalvingh, f 675.

DEVENTER. Het bouwen van 3 woonhuizen a. d. Brinkgreverweg. Door den aanbesteder.

Laagste inschr. Gebr. Markerink, f 9209.

KALKWIJK (GR.). Het herbouwen van een afgebrande boerenbehuizing. Door den heer J. Boerma.

Laagste inschr. J. Schenkel, Muntendam, f 10988.

NIJEHOLTPADE. Het verbouwen der oude school tot bakkerij. Door de kerkvoogden.

Laagste inschr. P. Zijlstra, Oldeholtpade, f 1235. Nog niet gegund.

OUDEGA (FR.). Het bouwen eener stelp-huizing bij de Hooidam. Door den heer J. K. de Boer.

Zonder bogen. Laagste inschr. G. P. Hazewindus, Terwispel, f 2282.

Met bogen. A. Schaaf, Drachten, f 2260*.

*Gegund.

28 JANUARI.

BATHMEN. 1e Het bouwen van een boerenwoonhuis met bijlev. van bijna alle noodige materialen. 2e Het dekken met bijl. van twijg en garden. Door den heer A. Bieleman, in Zuidloo.

Perc. 1. Laagste inschrijver D. J. Kuiper, Gorsel, f 1329.

Perc. 2. H. Kolkman Bathmen, f 27,49¹/₂.

BEDUM. Het bouwen van een machinegebouw met schoorsteen, brandschuur met ovens, alsmede eenige verbouwing aan de bestaande fabriek, met de bijlev. van alle daartoe benood. materialen enz. Door den heer J. Tilma.

Laagste inschrijver P. v. Dijken, Toornwerd, f8987. Niet gegund als zijnde boven de begrooting.

GINNEKEN. Het maken der gebouwen filters en prise d'eau voor de waterleiding en elektrische verlichting der gemeenten Ginneken en Teteringen, met de daarbij behorende werken op de perceelen gelegen onder deze gemeente, aan den Steenweg van Ginneken naar Ulvenhout, kadastraal geteekend sectie I, nos. 654, 654a en 2645, met bijlevering van al de daartoe benoodigde materialen. Door den arch. J. A. v. Dongen te Breda.

Laagste inschr. G. van Rassel, Utrecht, f 73261. Wegens te laat indienen hunner biljetten bleven de heeren Gebr. v. d. Akken; Teteringen, met f65500 en Adr. Verlegh, Ginneken, f65300, buiten mededinging.

's-GRAVENHAGE (HERBEST.). Het maken van een dienstgebouw in aansluiting met het depotgebouw van het Centraal Archief aan het Bleijenburg te 's-Hage. Ram. f 132100. Door het prov. bestuur.

Laagste inschrijvers G. Nollen en J. H. Heijmerink, Nijmegen, f 128150.

VALKENSWAARD. Het bij- en verbouwen van eene woning, voor Ant. H. Bijnen-van Hooff. Door den bouwkw. Th. C. v. Vroonhoven te Strijp.

Laagste inschr. Jac. Bots, f 1250. Gegund.

WOENSEL. Het bouwen van 3 woningen met stallen. Begrooting f 3178. Door den heer L. Peters.

Laagste inschrijver J. v. Rooij, Woensel, f 3215. Gegund.

29 JANUARI.

ROTTERDAM. I. Het verbouwen van het pand Hoogstraat no. 79 tot dienstlokalen voor Burgerlijken stand enz.; II. het bouwen van een school aan de Meidoornstraat. Door het gemeentebest.

1. Laagste inschr. A. W. Hovers, Tilburg, f 63490.

2. W. v. Leeuwen Jr., f 36335.

ADVERTENTIËN.

Hollandsche IJzeren
Spoorweg-Maatschappij.

AANBESTEDING.

Op Maandag, den 18den Februari 1901, des namiddags ten half 2 ure (*Greenw. tijd*), zal in het Centraal Personenstation te Amsterdam, in het lokaal naast de wachtkamer 3de klasse (ingang vestibule) worden aanbesteed, volgens bestek No. 865:

Het maken van eene steenen woning voor den opzichter van den Weg op het Stationsempacement SNEEK.

Begrooting f 7000 —.

Het bestek is tegen betaling van f 0.75 verkrijgbaar aan het Centraal-Administratiegebouw der Maatschappij aan het Droogbak te Amsterdam, bureau Weg en Werken, kamer 154, of op franco aanvraag aan dit bureau, met toezending van het bedrag in postwissel (postzegels worden niet in betaling genomen en aan aanvragen zonder postwissel wordt geen gevolg gegeven).

Aanwijzing geschiedt als in het bestek is vermeld.

*De Raad van Administratie.
Het Gedelegeerd Lid.*

R. VAN HASSELT.

Hollandsche IJzeren
Spoorweg-Maatschappij.

AANBESTEDING.

Op Maandag, den 11den Februari 1901, des namiddags ten half 2 ure (*Greenw. tijd*), zal in het Centraal Personenstation te Amsterdam, in het lokaal naast de wachtkamer 3de klasse (ingang vestibule) worden aanbesteed, volgens bestek No. 863:

Het maken van eene houten schoeiing vóór de bestaande, langs het Kanaal van Zwolle naar Almelo, op het gemeenschappelijk stationsempacement ALMELO.

Begrooting f 18600.—.

Het bestek is tegen betaling van f 0.75 verkrijgbaar aan het Centraal-Administratiegebouw der Maatschappij aan het Droogbak te Amsterdam, bureau Weg en Werken, kamer 154, of op franco aanvraag aan dit bureau, met toezending van het bedrag in postwissel (postzegels worden niet in betaling genomen en aan aanvragen zonder postwissel wordt geen gevolg gegeven).

Aanwijzing geschiedt als in het bestek is vermeld.

*De Raad van Administratie.
Het Gedelegeerd Lid,*

R. VAN HASSELT.

Hollandsche IJzeren
Spoorweg-Maatschappij.

AANBESTEDING.

Op Maandag, den 18den Februari 1901, des namiddags ten half 2 ure (*Greenw. tijd*), zal in het Centraal Personenstation te Amsterdam, in het lokaal naast de wachtkamer 3de klasse (ingang vestibule) worden aanbesteed, volgens bestek No. 864:

Het maken van eene tijdelijke Draaischijf van 14 M. en het vergrooten van den onderbouw der bestaande Draaischijf en maken, leveren en opstellen van den plaatijzeren bovenbouw eener Draaischijf van 16 M. middellijn met bijbehorende werken op het gemeenschappelijk stationsempacement ROTTERDAM-MAAS.

In 2 Perceelen.

Begrooting:

1e Perceel f 13800.—

2e „ - 8150.—

Het bestek met teekening is tegen betaling van f 1.50 verkrijgbaar aan het Centraal-Administratiegebouw der Maatschappij aan het Droogbak te Amsterdam, bureau Weg en Werken, Kamer 154, of op franco aanvraag aan dit bureau, met toezending van het bedrag in postwissel (postzegels worden niet in betaling genomen en aan aanvragen zonder postwissel wordt geen gevolg gegeven).

Aanwijzing geschiedt als in het bestek is vermeld.

*De Raad van Administratie.
Het Gedelegeerd Lid,*

R. VAN HASSELT.

Posterijen en Telegraphie.



AANBESTEDING.

Op Donderdag, 21 Februari 1901, des namiddags ten 1 ure, zal, onder nadere goedkeuring van den Minister van Waterstaat, Handel en Nijverheid, aan het gebouw van het Ministerie van Waterstaat, Handel en Nijverheid worden aanbesteed:

het bouwen van een Post- en Telegraafkantoor met Directeurswoning te Heerlen:

(Raming f 27250.)

Het bestek ligt ter lezing aan het gebouw van het Ministerie van Waterstaat, Handel en Nijverheid; aan het Post- en Telegraafkantoor te Heerlen, aan dat van het Provinciaal Bestuur van Limburg; aan het bureel van den Rijksbouwmeester in het 2de district, Fluweelen Burgwal no. 16 te 's-Gravenhage, en is voorts op franco aanvraag, tegen betaling der kosten, ad f 0.45, vermeerderd met de kosten van verzending, te bekomen bij de boekhandelaren Gebroeders VAN CLEEF, Spui No. 28a te 's-Gravenhage, en, door hunne tusschenkomst, in de voornaamste gemeenten des Rijks.

Inlichtingen worden gegeven door voornoemden Rijksbouwmeester te 's-Gravenhage.

Aanwijzing zal worden gedaan op Woensdag 13 Febr. 1901, des vóormiddags ten 11¹/₄ ure, (Amsterdamsche tijd.)

's-Gravenhage, 10 Januari 1901.

Maatschappij tot Exploitatie
van Staatsspoorwegen.

AANBESTEDING.

Op DINSDAG den 26sten Febr. 1901, des namiddags ten 2 ure (*locale tijd*), aan het Centraalbureau der Maatschappij tot Exploitatie van Staatsspoorwegen in het Moreelse Park te Utrecht, van:

Bestek No. 840.

Het afbreken van de bestaande draaischijf, het deponeeren van den bovenbouw eener draaischijf met toebehooren en het maken van den onderbouw eener draaischijf voor de polygonale locomotievenloods met bijbehorende werken op het station VENLO.

Begrooting f 7100.—.

De besteding geschiedt volgens § 39 van het bestek.

Het bestek ligt van den 29sten Jan. 1901 ter lezing aan het Centraalbureau in het Moreelse Park en aan het bureau van den Heer Sectie-Ingenieur A. VAN LIEBERGEN te Maastricht en is op franco aanvraag (per brief) aan genoemd Centraalbureau (Dienst van Weg en Werken) te bekomen, tegen betaling van f 1.00.

Inlichtingen worden gegeven aan het Centraalbureau (Dienst van Weg en Werken) en door den Sectie-Ingenieur voornoemd.

Aanwijzing op het terrein zal geschieden den 19den Febr. 1901 te 11.30 uren vóormiddag (*West Europeesche tijd*).

UTRECHT, den 23sten Januari 1901.

BOUWKUNDIG WEEKBLAD.

ORGAAN VAN DE

MAATSCHAPPIJ TOT BEVORDERING DER BOUWKUNST.

Bestuur v. d. Maatschappij: A. SALM G.Bz., Voorzitter. A. C. BLEIJS, Vice-Voorzitter. — Jb. v. D. BAN Pz.,
 V. G. A. BOSCH, M. A. C. HARTMAN, J. A. MULOCK HOUWER, J. MUTTERS Jr., F. W. M. POGGENBEEK, J. VERHEUL Dz.
 Commissie van Redactie: Ed. CUIJPERS, A. SALM G.Bz. en J. VERHEUL Dz.
 Redacteur: C. T. J. LOUIS RIEBER.

9 FEBRUARI 1901.

21^e JAARGANG.

N^o. 6.

BUREAU VAN REDACTIE: MARNIXSTRAAT 402, AMSTERDAM.
 BUREAU v. ADMINISTRATIE: HERDERSTRAAT 5, 'S GRAVENHAGE.
 UITGEVERS: MOUTON & Co. — 'S GRAVENHAGE.
 ABONNEMENTSPRIJS voor Nederland: fr. p. p. f 15.— 's jaars, voor
 Indië en het Buitenland (bij vooruitbetaling) fr. p. p. f 17.— * * *

PRIJS DER ADVERTENTIËN: van 1—5 regels f 1.— elke regel meer
 20 cents. Groote letters naar plaatsruimte. * * * * *
 AANKONDIGINGEN v. AANBESTEDINGEN 15 ct. p. regel m. premie $\frac{3}{2}$ maal.
 ABONNEMENT v. ADVERTENTIËN tegen belangrijk verminderde prijzen
 en kosteloze opname der advertentiëen in het Tijdschrift der Mij.

INHOUD: Mededeelingen betreffende de Maatschappij. — Vragen
 betreffende het examen tot het verkrijgen van het Diploma van
 Bouwk. Opzichter. — Het woningonderzoek te Leiden. — Inge-
 zonden, door I. H. J. van Lunteren. — Waarheid en Recht, door
 W. de Jong. — Verslagen van Vergaderingen. — Berichten. —
 Personalia. — Aankondigingen en afloop van aanbestedingen. —
 Lijst van Fabrikanten, Leveranciers, enz. — Advertentiëen.

MEDEDEELINGEN BETREFFENDE DE MAATSCHAPPIJ.

De Tentoonstelling van de inzendingen der Nederlandsche
 architecten op de Internationale Tentoonstelling te Parijs in 1900,
 die in het gebouw van de Maatschappij tot Bevordering der Bouw-
 kunst wordt gehouden, wordt op Dinsdag 12 Februari des na-
 middags te 4 uur gesloten.

V R A G E N

OPGEGEVEN OP HET EXAMEN TOT HET VERKRIJGEN VAN HET
 DIPLOMA VAN BOUWKUNDIG OPZICHTER, GEHOUDEN
 IN FEBRUARI 1900.

Uit het programma van eischen voor het examen tot het
 verkrijgen van het diploma van Bouwkundig Opzichter
 blijkt, dat o. a. van de kandidaten verlangd wordt:

„Het maken van duidelijke detailteekeningen betreffende
 houtconstructie, steenconstructie en ijzerconstructie.”
 „Kenniss van dakbedekkingen, rioleeringen, afvoer van
 huis- en hemelwater.”

Om een oordeel te kunnen vellen of de kandidaten aan
 deze gestelde eischen voldeden, werd hen door de Com-
 missie, belast met het afnemen van het examen, o.a. het maken
 der volgende teekeningen opgegeven.

De in dit blad opgenomen afbeeldingen zijn reproducties
 op kleinere schaal van de aan de kandidaten verstrekte
 gegevens bij de vragen.

Vraag I. Gegeven de plattegrond van een woonhuis,
 waarbij de volgende toelichting.

De afmetingen van de muren zijn in den plattegrond
 aangegeven. De te gebruiken steen is van den Waalvorm.
 Onder het gearceerde gedeelte van den plattegrond is de
 waterdichte kelder gelegen, waarin de vloer vijf lagen dik

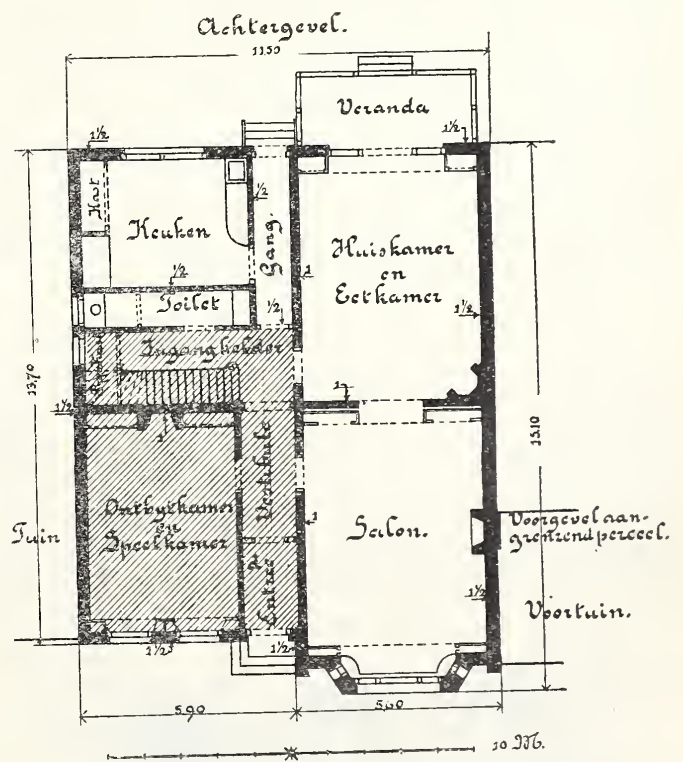

en met tegels afgedekt moet zijn. Deze kelder is op palen
 gefundeerd. De vloeren in entree, vestibule, trappenhuis,
 W. C., toilet, gang en keuken zijn voorzien van trogvelven.
 Het muurtje, gemerkt a (tusschen vestibule en ontbijtkamer),
 rust op een ijzeren balk en is uitgevoerd in drijfsteen.
 De vloer van de hier gegeven verdieping (beganegrond)
 ligt op 1.72 + A.P.; de straat ligt op 1.15 + A.P., terwijl
 de bovenkant vloerplaat van de hoogste fundeering moet
 liggen op 0.80 M.—A.P.

Boven de hier gegeven verdieping (hoog tot bovenkant
 vloer 4 M.) zijn de slaapkamers gelegen, met ongeveer ge-
 lijke indeeling, en daarboven de zolderverdieping.

De in het gezicht komende buitenmuren zijn voorzien van

een uitgemetseld plint van baksteen dik 0.055 M. De beide trappen aan den achtergevel zijn van hout.

In teekening moeten gebracht worden:
Op $\frac{1}{50}$ der ware grootte, 1°. de plattegrond van de paalfundering met kespen, vloerplaten en schuifribben; 2°. verschillende dwarsdoorsneden; op $\frac{1}{20}$ der ware grootte, de verschillende muurdoorsneden. Hierbij wordt opgemerkt, dat onder de ramen aan den achtergevel en onder den rechter zijmuur spaarbogen aangebracht moeten worden.

Vraag II. Volgens nevensstaande schets te teekenen op $\frac{1}{10}$ der ware grootte een Mansarde-kap; de houtmaten moeten worden ingeschreven.

Tot goed begrip der schets diene het volgende:

De borstweringmuren zijn $1\frac{1}{2}$ steen zwaar en 0.70 c.M. boven den zoldervloer opgetrokken; de te overkappen ruimte is ongeveer 6 M.; de hoogte onder den kapbalk is ongeveer 2.50 M.

De kap wordt beschoten. Het staande gedeelte *a* is met leien, het staande gedeelte *b* met pannen, de bovenkap *c* met zink — met roeven — gedekt.

Bij A komt een uitgetimmerde kroonlijst, tevens goot vormende, en een dakvenster om in die goot te kunnen komen. Bij B (op den anderen muur) wordt een goot op den muur gelegd, waarbij eenvoudige buitenboeiplank met profillat. De goot moet hier binnenshuis als „Keulsche goot” doorgevoerd worden, dáár waar de schoorsteen door het dakvlak komt. Beide goten zijn met zink bekleed.

Bij C wordt een licht- en ventilatie-lantaarn, groot ongeveer 1 M. in 't vierkant (ter verlichting en ventilering van een lager gelegen vertrek), door het dakvlak heen gevoerd.

Gevraagd worden voorts: schetsmatig geteekende details op halve ware grootte van: A, B, C, D, E en F.

Vraag III. Gegeven de tekening van het ondergedeelte van een gevel met hardsteenen plint en band; wordt gevraagd in tekening te brengen op $\frac{1}{20}$ der ware grootte: opstand, plattegronden en doorsneden, waaruit de aansluiting en afmetingen der verschillende stukken hardsteen duidelijk zichtbaar zijn; de maten moeten worden ingeschreven.

Hierbij wordt opgemerkt: de hoogte van de lagen baksteen, van hart voeg tot hart voeg, is 0.062 M.; de dikte

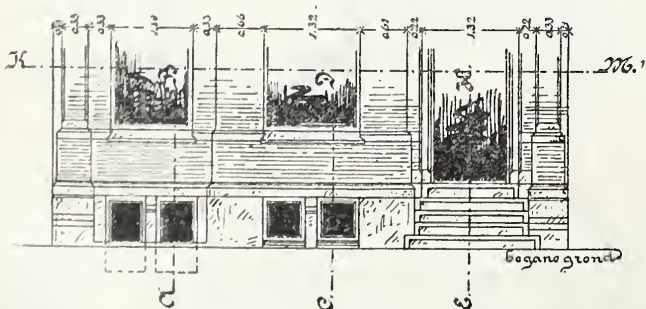

Schaal 1 à 100.

Doorsnede: K-M

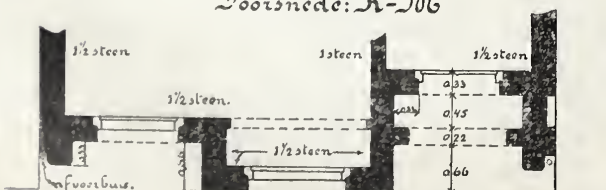

Doorsn: C-D Doorsn: E-H Doorsn: A-B

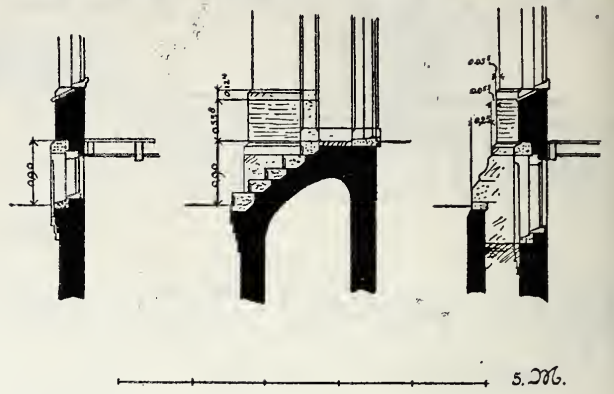

der hardsteenen bekleedingsplaten is 0.10 M.; de zwaarte van het kozijnhout is 0.12 bij 0.18 M., die van de drempels 0.08 bij 0.23 M.

Vraag IV. In een pakhuis, hoog vier verdiepingen, bestaan de vloeren uit betonwelden, tusschen stalen I-balken, in het midden ondersteund door een onderslag, bestaande uit twee dito balken, dragende op gegoten ijzeren kolommen, gesteld op hardsteenen neuten, waaronder gemetselde penanten.

Gevraagd wordt: aan te geven op de schaal van 1 à 10, den voet der zuilen A — A¹, in plan en in opstand, het

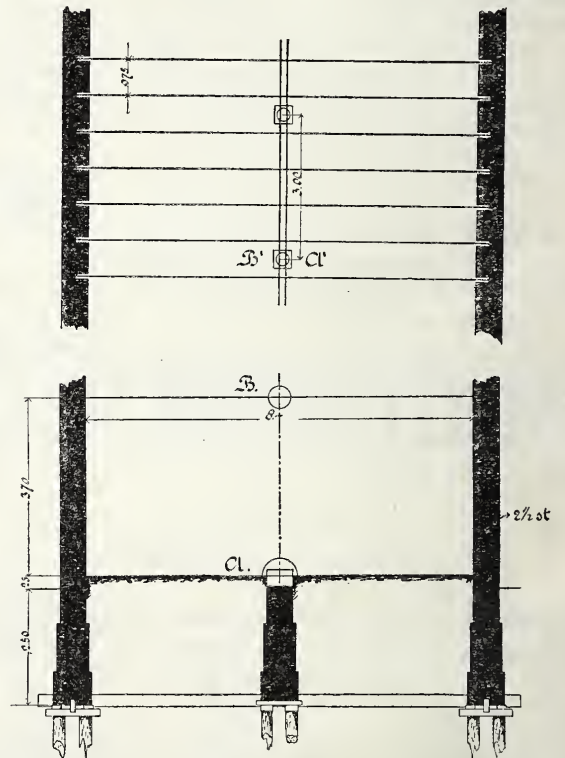

Schaal 1 à 150.

zuilenkapitaal B — B¹, van twee zijden gezien, en in plan (onder en boven den verdiepingvloer gezien), waarbij de verbinding met de kolom der volgende verdieping tevens is aangegeven.

Veronderstellende, dat de vloeren voor alle verdiepingen belast kunnen worden met 800 Kgr. per M², moeten de afmetingen van de I-balken en van de onderste kolom vastgesteld worden met behulp van het Vademecum.

Vraag V. Bij eene villa op het land — op staal gefundeerd — zijn boven elkander ontworpen: een keuken, waarnaast gang met dienstdoen-privaat (ijzeren trechter met geëmailleerden binnenkom) en een badkamer, waarbij afgesloten privaat met Engelschen closetpot en toebehooren, benevens een Engelsche waschtafel.

De vloer van de keuken ligt 50 c.M. boven den aanliggenden grondslag. De keuken is hoog 3.75 M. (van vloer tot vloer) en de

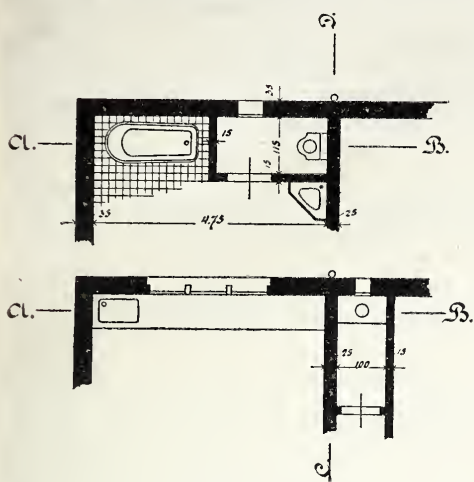

Schaal 1 à 150.

badkamer 3.45 M.; boven deze ligt een vlak plat, gedekt met hout-cement. Het peil van het grondwater is gemiddeld 2.70 M. onder het maai-veld. Gevraagd wordt, een tekening te maken, op de schaal van 1 à 20, van hemelwater-,

privaat-, gootsteen-, bad- en waschtafelleiding in de richtingen AB en CD, waarbij beer-, huis- en hemelwater te scheiden — met ondergrondse aansluiting aan beerput, schepput, menagewaterput met overloop putten, en gewoon hemelwaterputje, aangesloten aan eene buisleiding van Engelschaarden buizen naar eene op die plaats veronderstelde regenbak. Verlangd worden bovendien de details op de schaal van 1 à 10 van den schepput met stankafsluiter.

Op de ontspanningspijpen komen Boyle's of Wolpertsche luchtzuigers.

Voor het voor elk kandidaat verplichtend mondeling examen werden vragen gedaan over de in de burgerlijke bouwkunde voorkomende constructiën in steen, hout en ijzer, over dakbedekkingen, over aanleg van aan- en afvoerleidingen, enz. De constructiën moesten daarbij op het zwartbord worden geschetst.

De vragen betroffen o. a. de hierna te vermelden onderwerpen.

Hout. Houten fundeeringen, (paalfundeeringen, roosterwerken enz.), bintlagen, standvinken, vloeren, bekappingen. Opgeklampte- en paneeldeuren; buiten- en binnendeuren; dubbele deuren en roldeuren; draai- en schuiframen en hunne omtimmeringen, dakvensters enz., en het hang- en sluitwerk daarvan. Houten wanden, kastbetimmeringen; binnenbetimmeringen, zooals lambriseeringen, privaatbetimmeringen enz.; timmerwerk voor stucadoor- en behangwerk. Lichtkokers, bovenlichten. Trappen. Hijschbalken. Samenstelling van scheerwanden. Houten beschoeiingen.

Steen. Aanleg van fundeeringen. Gewelven en bogen, en daarbij vereischte formeelen. Gewone en waterdichte kelders, regenbakken enz. Rioolputten en leidingen. Aanleg van schoorsteenen en walmkanalen door verschillende verdiepingen, van privaten en hun afvoerleidingen. Verankering van balklagen in metselwerk, van schoorsteenen buitendaks enz. Metselwerk voor schoorsteenmantels, privaatinrichtingen enz. Stellen en verankeren van natuurlijke steen. Voorzorgen en maatregelen te nemen bij verbouwingen; stutten, steigerwerk enz.

Ijzer. Gegoten- en getrokken ijzeren kolommen, bintlagen, steunbalken, koppelingen, en de onderlinge verbindingen dezer onderdeelen. Ijzeren kappen en daarbij voorkomende bedekkingen, goten, licht- en ventilatiekokers, enz. Kappen van hout en ijzer. Vaste en draaibare hekken. Ankers en verankeringen.

Dakbedekkingen. De verschillende soorten van dakbedekkingen, wijzen van toepassing en samenstelling daarvan tot in de kleinste bijzonderheden. Gootbetimmeringen, goot-

bekleedingen, voorzorgen tegen inwatering, lekken; lood- en zinkbekleedingen, enz.

Het examen in „kennis van bouwmaterialen” werd mondeling afgenomen. Daarbij was eene uitgebreide verzameling monsters van allerlei soort en hoedanigheid aanwezig en moesten de kandidaten toonen bekend te zijn met de namen dezer materialen, terwijl van hen de kennis vereischt werd van het volgende betreffende de daarbij genoemde materialen.

Hout. Algemeene eigenschappen, vereischten en gebreken van verschillende houtsoorten, en de bijzondere vereischten voor bepaalde gevallen. Kenteekenen omtrent de plaats van herkomst; vormen, afmetingen, enz., waarin het in den handel voorkomt. Verschillende wijzen van conserveeren van hout.

Baksteen. Soorten van baksteen; afmetingen, eigenschappen en vereischten daarvan; vereischten der soorten in verband met de toepassing daarvan. Samenstelling en eigenschappen van soorten als drijfsteen, kurksteen, enz. Keuring.

Pannen, buizen en leien. Soorten, kleuren, vereischten, keuring enz., van pannen en leien. Vereischten, soorten en vormen van aarden buizen.

Kalk. Soorten, wijze van blussching, eigenschappen, vervalsching, keuring enz., van kalk. Gebruik der soorten, menging enz. voor verschillende doeleinden. Inrichting van kalkloodsen.

Tras en cement. Herkomst, eigenschappen, onderzoek en keuring, toepassing enz. in verschillende gevallen, van tras en van cement.

Mortel en beton. Wijze van bereiding en samenstelling van kalkmortels; vereischten der samenstellende deelen. Bereiding, toepassing enz. van cement- en hydraulische mortels, en van beton.

Natuurlijke steen. Benamingen en onderling verschil der voornaamste hier te lande gebruikt wordende soorten. Verschillende wijzen van bewerken en daarvoor benodigde gereedschappen. Het stellen, ondermetselen en onderling verbinden van details; verankering met metselwerk. Invloed van verankering op gehouwen steen en voorzorgen daarbij te nemen.

Ijzer. Soorten, eigenschappen, uiterlijk aanzien, kenteekenen, trekvastheid, keuring enz. van verschillend gegoten, gesmeed en getrokken ijzer. Beproeving, vormen en afmetingen in den handel van de beide laatste materialen; spijkers, hangwerk, en sloten.

Lood en zink. Eigenschappen en toepassing voor verschillende doeleinden. Soorten en wijze van voorkomen in den handel. Vereischten van het bij den bouw verwerkte materiaal.

Aanleg van gas- en waterleidingen, en electriche schel-inrichtingen.

Glas. Soorten van venster- en ander glas.

Verfstoffen. Eigenschappen en toepassing van de gebruikelijke witte verfstoffen; vervalschingen daarvan, onderzoek daarnaar en keuring. Namen van andere verfstoffen; eigenschappen daarvan, van menie, siccatief, vernis enz.

Stucadoorwerk. Samenstelling en eigenschappen van pleister, van stucadoor- en van witkalk. Bewerking van plafonds en van de samenstellende deelen daarvan; vereischten van het werk.

Behangwerk. Samenstelling van behangwerk; vereischten van de onderdeelen daarvan.

Voor het examen in „het handteekenen, in het bijzonder van eenvoudige bouwkundige ornamenten,” werd aan de

kandidaten eene schets, als de hiernaast staande, verstrekt

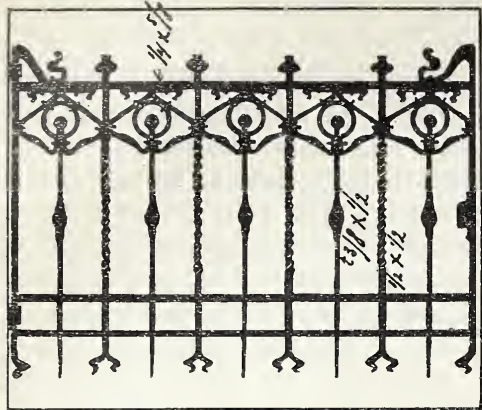

van een gesmeed ijzeren kelderhekje.

Gevraagd werd: in teekening te brengen op ware grootte, het linker gedeelte van het hekje, met de wijze van afhangen, enz.

Van de kandidaten werd o.a. ook verlangd: „Het maken van een opstel over een bouwkundig onderwerp,” bij welken eisch werd opgemerkt: „Op het schrijven van duidelijk en goed leesbaar Hollandsch zal gelet worden.”

Voor dit onderdeel van het examen was de vraag gesteld: Geef eene beschrijving van de inrichting eener kalkloods, van de bereiding der trasmortels met schelpkalk, en van de werktuigen daarbij noodig.

De bovenstaande vragen betreffen slechts de meer bepaald bouwkundige vakken.

HET WONINGONDERZOEK TE LEIDEN.

In het Nederlandsch Tijdschrift voor Geneeskunde, deel 1 no. 4, 1901, komen van de hand des heeren Dr. H. G. Ringeling zeer uitvoerige mededeelingen voor omtrent het woningonderzoek hetwelk in de jaren 1899 en 1900 in de gemeente Leiden heeft plaats gehad; wij hebben ons naar aanleiding daarvan van dien arbeid nader op de hoogte gesteld.

Behalve het in ons bezit zijnde volledig verslag, waren wij in de gelegenheid daaromtrent gedetailleerde mededeelingen te ontvangen; wij vinden een en ander zoo interessant dat wij den lezer van dit blad er een kort overzicht van wenschen te geven.

In Januari 1899 werd met het onderzoek aangevangen, en in Juni van dat jaar verscheen reeds het 1e deel van het verslag, wel een bewijs, dat het werk met groote voortvarendheid was ter hand genomen; een en ander viel zoo in den smaak van den gemeenteraad; en onmiddellijk gelden werden toegestaan voor een verder onderzoek.

In October 1900 kwam men met den geheelen arbeid gereed, en werden de uitkomsten in een verslag met 13 bijlagen samengevat.

Het doel van het onderzoek betrof in hoofdzaak het verzamelen van gegevens betreffende den toestand, de ligging en de inrichting der arbeiderswoningen; waar daarvan is afgeweken, en het onderzoek werd uitgebreid tot de wijze van bewoning, geschiedde dit uit overweging, dat een oordeel over den toestand min of meer afhankelijk is van het gebruik dat in het algemeen van de woningen wordt gemaakt.

Het onderzoek naar den afvoer van faecaliën en menagewater moest beperkt worden, daar voor een betrouwbaar onderzoek hieromtrent, kostbare en tijdroovende opgravingen noodig zouden zijn geweest.

De geheele gemeente werd verdeeld in elf bouwblokken, en het onderzoek geschiedde door vier ploegen, ieder bestaande uit een Chef en een bekwaam timmerman; als Chef fungeerden de Inspecteur der bouwpolitie en drie bekwame Leidsche patroons; een gemeenteamtenaar werd voorts aangewezen tot het invullen der verschillende tabellen en tot het controleeren van de diverse vragen-formulieren, welke allen aan het verslag zijn toegevoegd.

Enkele resultaten vinden hier eene plaats.

Het aantal bewoners der gemeente bedraagt	53.851
Oppervlakte der gemeente in Hectaren	510
Aantal 1-3 kamerwoningen	6.873
Aantal bewoners 1-3 kamerwoningen	28.218

Ligging der woningen.

Aan straat of gracht gelegen	bewoond	5445
	onbewoond	110
In poort of slop gelegen	bewoond	1266
	onbewoond	52
te zamen aantal 1-3 kamerwoningen		6873

Duinwatergebruik.

Woningen met afzonderlijke waterleiding	Percent.	81.95
„ „ gemeenschappelijke „	„	6.95
„ zonder „	„	11.10

Verdiepinghoogte der woningen.

Voldoende hoog (2.90 en hooger)	Percent.	32
Onvoldoende „ (2.71-2.89)	„	26
Laag (2.51-2.70)	„	20
Zeer laag (2.50 en minder)	„	22

De verlichting der vertrekken bij het aannemen eener verhouding van 10% verlichtingsvlak der bodem-oppervlakte, bleek bij 4.1% onvoldoende.

Bij 31% der woningen werd het gebruik van een gemeenschappelijk privaat aangetroffen.

Staat van onderhoud.

goed, 54 % der woningen
matig, 38 „ „ „
slecht, 8 „ „ „

Hygiënische toestand der woningen.

Aan vochtigheid leden	37 %
„ rook „	4.69 „
„ stank „	12.79 „
Privaten zonder verbinding met de buitenlucht kwamen voor bij	9.65 „
der onderzochte woningen.	

Voorts bevat het verslag uitvoerige statistische gegevens betreffende de bewoning, slaapgelegenheden, het gebruik van zolders enz. enz., en zijn er aan toegevoegd, behalve een kaart der gemeente waarop de diverse bouwblokken in verschillende kleuren zijn aangegeven, 7 stuks bijlagen, waarin de toestanden in de verschillende bouwblokken grafisch zijn voorgesteld, hetgeen het overzicht bijzonder duidelijk maakt.

Het verzamelen der gegevens en het invullen der tabellen was een werk van grooten omvang; het levert echter uitnemende gegevens voor het ontwerpen eener woningverordening, als — wat wij zeer hopen — de ontwerp woningwet tot wet zal worden verheven.

De leiding van het onderzoek, het ontwerpen der tabellen en het vervaardigen van het verslag was het werk van den wethouder der gemeente Leiden, den heer J. Korevaar, die daarmede niet alleen de gemeente Leiden zeer aan zich heeft verplicht, maar alle gemeenten van ons land, daar zijn werk overal als leidraad voor het woning onderzoek zal kunnen dienen. (In Amsterdam had het reeds plaats. Red.)

Wij meenen, dat het verslag voor belangstellenden aan de Secretarie te Leiden gratis te verkrijgen is. P.

INGEZONDEN.

Aan de Redactie van het Bouwkundig Weekblad.

Mag ik U beleefd verzoeken dit schrijven in het eerstvolgend weekblad op te nemen, nu ik mij verplicht zie een kleine kanteekening te maken op de mededeelingen van den Secretaris gedaan in de afd. vergadering van 29 Januari j.l. (waar ik niet tegenwoordig was) opgenomen in 't Weekblad no. 5 van 2 Febr. j.l. Tot mijn groote verwondering namelijk lees ik op bladz. 39, 2e kolom, regel 18 v. o., dat ook door mij, op de bestuursvergadering van 3 Dec. 1900 te mijnen huize, tot den Secretaris de vraag zou gedaan zijn om op zijn besluit tot aftreding terug te komen. Ik kan hierbij uitdrukkelijk verklaren, dat deze vraag door mij niet is gedaan. Integendeel, ik heb op die vergadering verklaard, dat het m. i. nu de geschikte tijd was om weder een afgevaardigde namens

de aannemers te doen zitting nemen in het bestuur, in de plaats van de vacature Vreeswijk, doch niet in de plaats van den heer de Jong die herkiesbaar was.

Ik vertrouw, dat deze toelichting voldoende zal zijn, en dat het den scherpzinnigen lezer niet ontgaan zal, zooals uit het verdere betoog van den Secretaris blijkt, dat hij mijn uittreden uitlegt op een manier die geheel afwijkt van de door mij duidelijk omschreven redenen in de laatste alinea van mijn brief d.d. 19 Dec. aan den Vice-Voorzitter.

UTRECHT 4 Februari 1901.

I. H. J. VAN LUNTEREN.

WAARHEID EN RECHT.

Onder dit hoofd word ik gedrongen het een en ander mede te deelen naar aanleiding van het verslag van de Afdeeling Utrecht, geteekend door den Secretaris den heer A. J. Vreeswijk.

Als men dat verslag leest, dan staat daar zoo eenvoudig, dat op de vraag van den Voorzitter eenige bemerkings op de notulen waren gemaakt door den heer de Jong, die eenige *discussies* uitlokten, waarna de notulen werden goedgekeurd, en dat de waarnemende Voorzitter daarop mededeelde, dat als men dit wenschte, de opmerkingen van den heer de Jong als bijvoeging tot de notulen konden worden opgenomen.

Verder komen nog de mededeelingen van den heer Vreeswijk die hij op de vergadering gedaan heeft als antwoord op een brief van den heer v. Lunteren van 19 December 1900, (zie Bouwkundig Weekblad n^o. 1 van 1901.

Eerstens acht ik het bepaald noodig, dat men wete hoe de stemming is geweest, en wat ik daaromtrent verzocht heb in de notulen op te nemen.

De stemming was als volgt:	en de herstemming
W. de Jong 9	W. de Jong 8
H. G. Frijlink 7	H. G. Frijlink 7
H. F. Frijlink 1	H. F. Frijlink 1.
De Vink 1.	Blanco 1.

Er waren twee heeren Frijlink ter vergadering.

Volgens het *Recht* was dus gekozen W. de Jong.

De heer Vreeswijk was blijkbaar hierover verontwaardigd, hij achtte het van geen belang dat de voorletters van de heeren Frijlink verschillend waren, ofschoon de namen van de heeren H. G. Frijlink en W. de Jong vooraf door den Secretaris waren voorgelezen. Het deed den toenmaligen Voorzitter, den heer v. Lunteren, besluiten door de overmacht daartoe gebracht, om de vergadering hierin uitspraak te laten doen, vertrouwend op de *rechtvaardigheid* der leden, hetwelk hem parten speelde. Eene nieuwe stemming werd uitgebracht met het resultaat, dat na herstemming H. G. Frijlink 10 en de Jong 7 stemmen kreeg.

Ik protesteerde hiertegen als in strijd met het Reglement, doch zonder gevolg, en dit nu wenschte ik, dat in ieder geval zou worden opgenomen in de notulen.

Met het oog op de stemming, die verder over den heer Vreeswijk heeft plaats gehad, zal het hem met de presentielijst in de hand wel zijn opgevallen wie of de 12 leden zijn geweest die voor hem hebben gestemd, waaruit hij zal kunnen opmaken welke leden hun stem op mij hebben uitgebracht.

Verder ook, dat op de vraag van een der leden of de heer Vreeswijk, die pertinent bedankt had, en voor wien een ander moest gekozen worden, als secretaris eene herbenoeming zou aannemen, hij hierop geantwoord heeft „dat hij, *nu de vorige stemming zóó was uitgevallen* (d. w. z. dat ik gevallen was), eene *herbenoeming zou aannemen*.”

Ik vond dit beleedigend. De heer Vreeswijk *onthende* dit thans gezegd te hebben, maar twee leden, de heeren v. Hilten en van Leeuwen, die ook op de vorige vergadering waren geweest, *bevestigden* het.

De waarnemende Voorzitter, de heer H. G. Frijlink, achtte nu genoeg over deze zaak gesproken, en wilde het daarbij laten, maar dat weigerde ik beslist, omdat ik eerst bewezen wilde zien, dat ik iets ten nadeele der Maatschappij van Bouwkunst had gedaan, waarvan deze behandeling het gevolg kon zijn, daar ik mij van niets bewust was, doch integendeel alles in het werk had gesteld om tot den bloei der Maatschappij en die van de Afdeeling Utrecht in het bijzonder, mede te werken. De zaak was te *gewichtig*, en *waarheid* en *recht* moesten ook hier gehandhaafd worden.

De heer Vreeswijk bekende daarop, dat ik steeds tot den bloei der vereniging had medegewerkt.

Uit dit alles bleek, dat eene persoonlijke kwestie, buiten de Maatschappij van Bouwkunst staande, hierin van elders was ingebracht (zie den brief van den heer v. Lunteren bovengenoemd).

Besloten werd de opmerkingen in de notulen op te nemen.

De vraag komt bij mij op, waarom de heer Vreeswijk, toen hij niet meer als bestuurslid en secretaris werkzaam wenschte te zijn, en daarvoor in October 1900 bedankte, niet bleef bij zijn besluit; niemand had hem geforceerd, in zijne plaats had dan evengoed een aannemer, b. v. de heer H. G. Frijlink kunnen treden. Het blijkt dus voldoende, dat dit niet de beweegredenen voor zijn handelingen zijn geweest.

Ten tweede vermeld ik mede, dat naar aanleiding van de mededeelingen van den heer Vreeswijk door mij enkele vragen zijn gedaan, o. a. welke gegronde redenen dan hebben bestaan, om de meeste leden te doen besluiten mij niet meer als bestuurslid te wenschen.

Ik drong er op aan, dat in de vergadering hierop het antwoord zou gegeven worden. De heer Vreeswijk blijft dit schuldig, maar zegt, dat in het burgerlijk leven wel eens iets kon wezen dat invloed kan uitoefenen. Dus wel degelijk wordt er hier eene particuliere kwestie ingehaald. Was ik gekozen, dan zouden, zoo zeide hij, de heeren Kersemaekers, Goddefroi en Werkhoven (kunstlievende leden), bedankt hebben. Op dit dreigement vroeg ik wat de oorzaak was, maar de heer Vreeswijk blijft andermaal het antwoord schuldig; volgens hem is het uit het stuk voldoende op te maken. Hij biedt de leden verder aan, dat zij bij hem aan huis alle inlichtingen kunnen verkrijgen. Deze hatelijkheid was onverdiend, en behoorde in geen geval op de vergadering thuis.

Wordt de bewering van den heer v. Lunteren door den heer Vreeswijk gelogen, dat ik moest vallen om voor hem plaats te maken, uit het voorafgaande blijkt voldoende, dat dit wel het geval was. De heer Vreeswijk is hiervan ten volle *bewust* als hij maar nagaat, welke on gepaste verkiezingsmanoeuvre hij heeft gebruikt om de leden tegen mij op te hitsen.

Eéne vraag acht ik nog noodig: Waarom vermeldt de heer Vreeswijk in zijn verslag *niets* van het bovenstaande?

Ware dit geschied, dan zou het zeker opgevallen zijn, dat het verhaal van mijne benoeming in 1894, op eene eigenaardige wijze tot verdediging is verwrongen.

Zeker, er kunnen in het burgerlijk leven toestanden voorkomen die samenwerken onmogelijk maken, maar het is de vraag hoe worden ze geboren. In ieder geval staat de Maatschappij van Bouwkunst buiten alles. De heer Vreeswijk had *niet* het *recht* om de Maatschappij als *middel* te gebruiken om zich persoonlijk te wreken.

W. DE JONG.

Utrecht, 4 Februari 1901.

VERSLAGEN VAN VERGADERINGEN.

Afdeeling Arnhem, Januari 1901. Kort resumé van de voordracht van den heer J. H. W. Leliman getiteld:

„Een woord geschiedenis en kunst van de woning”.

Het tweeledig doel van deze avondbeschouwing was, fragmentarisch na te gaan hoe zich de menschelijke woning tot haren huidige vorm ontwikkelde en welke rol daarbij de kunst speelde. De geschiedenis van onze woning is die van onze beschaving. Hoe treffend blijkt bijv. niet uit de indeeling van het latere Romeinsche woonhuis het gemengd Grieksch-Etrurisch karakter der Romeinsche cultuur? In de woning weerspiegelt zich scherp en getrouw het ingewikkelde samenstel van materiele en geestelijke behoeften, waaraan in elk tijdperk de maatschappij hare physionomie ontleent. Ook de individu is in zijne woning geteekend.

Omdat het menschelijk eigenbelang zoo na betrokken is bij het woonhuis, bezitten alle gegevens die wij er aan ontleenen groote waarde. Dat een gemakkelijk huis den bewoner een gemakkelijk leven baart, is eene der weinige stellingen zonder bestrijders. De materialist kiest alleen gemakken; de verstandige idealist daarentegen bevredigt, zonder zijn comfort op te offeren, tevens zijn schoonheidszin. Dubbel jammer is het dus, dat het aantal merkwaardige woonhuizen uit ouden tijd zal blijven verminderen, ondanks alle loffelijke, soms overdreven behoudspogingen. Eigenlijk mag het nog een wonder heeten, dat zooveel gespaard bleef, in

't oog houdende welke rampen vroeger door brand of oorlog de steden troffen. Bovenal fataal was uit den aard der zaak de toenemende welvaart. Alleen afgelegene steden, vaak van het genre „ville morte”, en tentoonstellings-reconstructies bieden thans de gelegenheid zich in natura een beeld te vormen van het totaal-effect der woonhuiskunst van weleer.

Herhaaldelijk kan een zekere mate van behoudzucht geconstateerd worden in de kunstvormen, maar vooral in de indeeling. Elk land stelt zijne bijzondere eischen. Beslissend evenwel voor de physionomie, indeeling, versiering en constructie is het klimaat. Te onderscheiden zijn dan ook een noordelijk en een zuidelijk type of, volgens historisch verklaarbaar spraakgebruik, een oostersch en een westersch. Het naast tot den oorspronkelijken toestand staat de zuidelijke woning, die in hoofdtrekken nader aangeduid en vergeleken wordt met de noordelijke.

Voor tot eene meer chronologische beschouwing over te gaan, werd de aandacht gevestigd op de, onder leiding van Charles Garnier, ter Parijsche tentoonstelling van 1889 gebouwde Histoire de l'habitation humaine. Had Garnier de middelen bezeten de geschiedenis der vorstelijke woning te geven, dan was misschien het succes van zijn arbeid grooter geweest, maar niet de innerlijke beteekenis. Het zuiverste beeld geeft de woning der gegoede burgerij, de veerkrachtige kern der naties. Van bespreking uitgesloten worden dus de oud-Oostersche dispositiën, waar het begrip middenstand ontbrak.

Het ligt voor de hand aan te nemen, dat de oorspronkelijke woning één enkel vertrek had — van vermoedelijk ronden grondvorm — met tot middelpunt den haard, die door zijne functies het symbool van alle familie-leven was. In het gebruik bleek de doelmatigste onderverdeeling die, welke telkens — zooals uit voorbeelden blijkt — verder uitgebreid werd.

Over het volmaakste woonhuis der klassieke oudheid — het Grieksch-Romeinsche — worden nadere bijzonderheden van indeeling en versiering gegeven, en getoetst aan de levensomstandigheden en opvattingen, nadat een en ander was medegedeeld over het Romeinsche huis in den oorspronkelijken toestand en over de Grieksche woning, waarvan met volkomen zekerheid echter weinig bekend is, getuige de totaal uiteenlopende reconstructies.

De ontwikkeling der woning in na-klassieke tijd — in Romaansche en Gothische middeleeuwen en Renaissance — wordt nagegaan in noordelijke landen. Ook hier bleek, hoe de Germanen onontvankelijk gebleven waren voor de Romeinsche cultuur door het zich handhaven van den voorvaderlijken houtbouw, welks verdere geschiedenis eene lange tragedie is, waarvan de laatste bedrijven in den Renaissance-tijd spelen. Aan de Hollandsche, speciaal de Amsterdamsche, bouwwetgeving worden een aantal bepalingen ontleend, die door buitengewoon laksche toepassing soms hun doel misten.

Het uiterlijk der middeleeuwsche stadswoning verraadt den invloed van de onveiligheid der tijden; zoowel de patrieciër huizen, die vaak versterkt waren op voorbeeld der adelswoningen, als de huizen der kleine burgerij. Dat de Renaissance eerst het gevoel voor waar comfort ontwikkelde, blijkt, behalve uit tal van meer ondergeschikte dingen, duidelijk uit de geheele indeeling der woning, die ruimer en monumentaler wordt. Hoe voornamer het huis, hoe grooter de Italiaansche invloed, getuige wel een brief uit 1531 van Beatus Rhenanus over de Fuggersche Paleizen te Augsburg, een allerinteressantst stukje proza over de nieuwe geschiedenis van het woonhuis.

Sedert de 16e eeuw speelt Holland, dank zijnen bijzonderen rijkdom — eenige treffende staaltjes van kapitaalvermeerdering en citaten van oude auteurs worden medegedeeld — eene domineerende rol op het wereld- en kunsttooneel. Ons omgeven te vele getuigen van den woonhuisbouw der laatste eeuwen dan dat van uitweiden niet kon worden afgezien. Wat de 19e eeuw — speciaal hare laatste helft — betreft, moet in menig opzicht groote vooruitgang geconstateerd worden. Met eene absolute veroordeeling der nieuwere kunst van deze eeuw — gelijk ze zoo vaak uitgesproken werd — kan spreker geenszins medegaan; hij zou wenschen dat meer de nadruk er op viel, dat ook onze kunstenaars kinderen zijn van dezen tijd, onderworpen aan, maar niet aansprakelijk voor den tijdgeest.

Wat Nederland in het bijzonder betreft, het heeft weinig reden zich, après-tout, aan enig voorgaand tijdvak, hoe schoon overigens ook, de voorkeur te geven. Laat ons echter gerust ontevreden zijn, want tevreden dienen niet de zaak van vooruitgang. Wij hebben echter te waken, dat die ontevredenheid gelouterd is door een eerlijk streven naar het betere; want ook op de kunstenaars

heeft betrekking wat Prof. Loman getuigde van de geleerden: „Zij staan te hooger naarmate zij te dieper zijn doordrongen van de onmetelijkheid hunner taak en de onbereikbaarheid van hun ideaal.”

BERICHTEN.

Na de benoeming van den heer C. L. Dumont, adjunct Gemeente-Architect te Nijmegen, tot Gemeente Bouwmeester te Deventer, is op voorstel van B. en W. van Nijmegen besloten, dat voor de vervulling van de betrekking van adjunct Gemeente-Architect zal worden gedaan een oproeping van sollicitanten, zonder beperking tot hen, die de bevoegdheid hebben van civiel- en bouwkundig ingenieur, en op een aanvangs-jaarwedde van f 1800.

Uit eene oproeping in het Bouwk. Weekblad is reeds gebleken, dat de benoeming zal ingaan met 15 Maart a. s., dat de benoemde 6% der jaarwedde zal moeten bijdragen in het pensioenfonds voor ambtenaren, hunne weduwe en kinderen, en de stukken der sollicitanten vóór 15 Februari a. s. bij den Burgemeester van Nijmegen worden ingewacht.

Naar wij vernemen, heeft de heer F. J. Nieuwenhuis, Directeur der Gemeentewerken te Utrecht, zijne benoeming tot Voorzitter van de Afdeeling Utrecht der Mij. t. Bev. d. Bouwkunst, waartoe hij gekozen is in de laatste Afdeelvingsvergadering, aangenomen.

Op voorstel van B. en W. van 's Hertogenbosch is besloten, tot herstel der wandschilderingen van den heer Derkinderen in het stadhuis aldaar. De herstellingen worden uitgevoerd door den heer Dr. P. J. H. Cuypers, in overleg met den schilder.

In een daarvoor ongunstig jaargetijde werden in de residentie feestversieringen aangebracht bij gelegenheid van het huwelijk van H. M. de Koningin op 7 Februari j. l., waaronder er zijn die zeer geslaagd mogen genoemd worden. In de eerste plaats dient de versiering van den bruidsweg te worden genoemd, waarvoor het denkbeeld was aangegeven door den heer Jurriaan Kok

De weg was veranderd in eene alleé van eerepoorten, op afstanden van ruim 20 M. opgericht. Deze poorten bestonden uit twee zuilen over de breedte van den weg geplaatst, waarvan de verbinding gevormd werd door een zware guirlande van sparre-groen. Elke zuil had een wit geschilderd voetstuk, hoog 2 M., beschilderd met een ornament in oranje- en groen. De zuil was bekleed met dennegroen, waartegen dun gekruist latwerk. Op de zuil stond een stralende zon van goud op wit; uit bloembakken daarvoor hing fijn groen. De hoofd-eerebogen waren rijker behandeld; daar waren witte bloemen tusschen het groen gerangschikt, terwijl de guirlandes met gekruiste witte zijden linten waren omwonden met in 't midden een witte zijden strik. Geen vlaggen, geen wapenschilden; een eenvoudige maar elegante versiering met een chachet van fijnheid geheel in overeenstemming met haar doel. De natuur heeft, gedurende een paar dagen, geholpen het fijne effect nog te verhoogen; zij spreide een dun laagje reine sneeuw over het groen om 't bewijs te leveren, dat ook zij in dit jaargetijde tot versiering weet bij te dragen.

Van de gevelversieringen is moeilijk een beschrijving te geven; wij laten het daarom bij de vermelding der mooiste. Dit waren die van het gebouw der Russische legatie in het Korte Voorhout, van de Oude Doelen en het Hôtel des Indes, van de Westlandsche Hypotheekbank in de Lange Houtstraat, van „de Witte” op het Plein, van het magazijn des heeren H. P. Mutters aan den Kneuterdijk, en de hoogst smaakvolle en kostbare van Baron Bentinck in het Lange Voorhout.

Wat overigens de straatversieringen betreft, is andermaal het bewijs geleverd, dat waar deze niet algemeen is, een indruk wordt achtergelaten als van iets wat nog niet af is. Enkele halstarrigen hebben tot dien indruk medegewerkt. Intusschen was in de smalle Hoogstraat, hoe uiteenlopend de gevelversieringen met groen, bloemen en kleurige lampions ook waren, een goed effect verkregen. Bij het city-magazijn was van de architectonische gevellijnen met smaak gebruik gemaakt; de versiering deed daar bijzonder goed. Eendrachtige samenwerking bleek ook uit de versiering van de zoogenaamde Jodenbuurt, die er feestelijk uitzag; aan beide zijden van den weg waren met groen omwoelde palen geplaatst, aan de toppen met lijnen verbonden waaraan tal van kleurige wimpeltjes hingen.

PERSONALIA.

De Gemeenteraad van Arnhem heeft in zijne vergadering van 2 dezer benoemd tot adj. Directeur der Gemeentewerken den heer G. Versteeg, Architect, Assistent aan de Polyt. School te Delft.

AANKONDIGING VAN AANBESTEDINGEN.

MAANDAG 11 FEBRUARI.

NIEUWERKERK A/D. IJSSEL. Het bouwen van een blok van 5 woningen c. a. Het gem.-bestuur, n.m. 2 u.

STADSKANAAL. a. Het bouwen van een winkelbehuizing met losse werkplaats, b. de stucadoorwerken.

De heer A. Verwer Jzn., 's av. 6 u. te zijnen huize, alw. bestek en teek. ter inz. liggen. Inl. geeft de arch. C. Linzel.

STEENWIJK. Het afbreken van een woonhuis aan het Steenwijkerdiep, en het daar ter plaatse weder opbouwen van 2 woonhuizen.

De archit. A. Mol, 's av. 6½ u., in café „Vredenduin”, alw. bestek en teek. ter inz. Aanw. 11 Febr., v.m. 11 u.

TERNEUZEN. Het bouwen van een woon- en winkelhuis.

De bouw. L. de Bruijne in café J. van Damms. Bestek ad f 0,50 verkrijgb.

VENLOO. Het bouwen van een woonhuis met bijlevering der benodigde materialen op een langs den Straalschen weg aldaar gelegen open terrein.

De heer H. S. Pannemans. Bestek en teek. ter inzage ten kantore van den architect H. Seelen, alwaar ook inl. verstrekt worden. Aanw. ter plaatse 11 Febr., v.m. 10 u.

DINSDAG 12 FEBRUARI.

ALMELOO Het bouwen van een buitenhuis in de nabijheid van Almelo, voor rekening van den heer Mr. M. ter Kuile te Almelo.

De aanbesteder, n.m. 1 u., in het stationskoffiehuus. Bestek en teek. in genoemd café ter inz. en à f 2.— per stel verkrijgb. ten kantore der architecten. Aanw. 12 Febr., v.m. 10 u. Inlicht. geven Van der Groot en Kruisweg, architecten, Hengeloo.

BLERIK. Het bouwen van een woonhuis met annexe kantoor en magazijn.

De bouw. A. Holten, bij wien bestek en teek. ter inzage liggen.

ENSCHEDÉ. Het bouwen van een woon- en winkelhuis waarin bakkerij enz., op een terrein gelegen aan de Emmastraat.

De arch. J. H. C. Roesink, 's av. 7½ u., in het hotel „De Zon”, alw. bestek en teek. ter inz. Inl. geeft gen. arch. Aanw. 12 Febr., v.m. 11 u.

TERBORG. Het bouwen van een woon- en winkelhuis op een terrein gelegen aan den Varseveldschen weg.

De bouw. M. J. van der Woerd, 's av. 8½ u., in café W. Salemink, alw. bestek en teek. ter inz.

VALTHERMOND. a. Het bouwen eener winkelbehuizing met koffiehuus, doorrid en schuur, met bijlev. v. n. de daartoe benood. materialen; b. het glas-, verf- en behangerswerk.

De bouw. H. W. Bakker, n.m. 1 u. Bestek en teek. ten huize van Hm. Bakker ter inz. Aanw. 1 u. voor de besteding.

WOENSDAG 13 FEBRUARI.

ENSCHEDÉ. Het bouwen eener villa aan den Gronauschen weg.

De arch. G. Beltman AGzn., 's midd. 12 u., in hotel „de Graaff”. Bestek en teek. ad f 10.— verkrijgb. en worden ad f 7,50 bij inlev. van biljetten teruggenomen.

KORTENHOEF (UTR.). Bestek no. 1: het bouwen van een openb. school en het verbeteren van de onderwijzerswoning ald.; bestek no. 2: het leveren en aanbrengen van schoolmeubelen.

Het gemeentebest., n.m. 2½ u. Bestek no. 1 met teek. à f 1 en bestek no. 2 à f 0,25 verkrijgb. aan het raadhuus, alw. tevens ged. 8 dagen voor de besteding modellen en monsters te bezichtigen zijn. Inl. geeft de arch. P. A. Diessens te Hilversum. Aanw. 13 Febr., v.m. 11 u. op het bouwterrein

MEPPEL. Het bouwen van eene leeszaal en eenige bijk. werken aangen. societeit.

Het best. der societeit „Tivoli”, alwaar bestek en teek. ter inz. Inlicht. geeft arch. G. Otten Jz. Aanw. gedaan.

DONDERDAG 14 FEBRUARI.

BEESTERZWAAG. Het afbreken van een dubbele woning te Kortezwaag en het bouwen van een nieuwe dubbele woning met winkel, met bijlev. der materialen.

De armmeester in deel III der gemeente Opsterland, v.m. 10 u. Bestek en teek. ter lez. ten gemeentehuize. Inl. geeft de gem. architect.

NIEUW LEKKERLAND. Het restaureeren van eene woning tot bewaarschool, voor het Nutsdepartement Nieuw Lekkerland.

De aanbesteder. Bestek en teek. te verkr. tegen f 1,50 bij den arch. C. Broere Kzn., te Nieuw Lekkerland, alw. tevens inl. zijn te bek. Aanw. gedaan.

NIEUWDORP (ZEEL.). a. Het bouwen van een nieuwe school met drie lokalen en eene onderwijzerswoning met aanverwante werken. b. Het leveren van schoolmeubelen voor 144 leerlingen.

Het bestuur der vereen. voor Christ. onderwijs, 's midd. 12 u., in de consistorie der geref. kerk. Bestek en teek. ter inz. elken werkdag in het gebouw der geref. kerk. Inl. te bek. bij den bouwmeester J. W. van der Weert J.Wz. te Goes. Aanw. gedaan.

TER APEL. Het bouwen van een burgerbehuizing.

De heer L. Hovius, n.m. 3 u. Bestek en teek. ter inz. in het logement van H. Beekman. Bestek en teek. ad 80 ct. verkrijgb. bij arch. N. Doornbos te Sellingen.

VRIJDAG 15 FEBRUARI.

GRONINGEN. Het amoveeren van de perc. 80—82 O. Z. Heerestraat en het daar bouwen van een mantelmagazijn „de Adelaar” met 3 vrije bovenwoningen.

De arch. P. M. A. Huurman, 's av. 8 u., in café „Poelman”, alw. bestek en teek. ter inz. en zijn ad f 4 alsmede inl. verkrijgb. bij gen. arch.

HAARLEM. Het bouwen van een villa in het Oosterhoutpark te Heemstede.

De arch. J. A. v. Straaten Jr. te Amsterdam, v.m. 11 u., in café „de Leeuwerik” te Haarlem. Bestek en teek. à f 2,50 te bek., Heerengr. 463, Amsterdam. Aanw. 11 Febr., v.m. 11 u., in voorn. café.

HEINKENSZAND. Het bouwen van een woonhuis met toebehooren nabij de kerk.

De WelEerw. heer pastoor P. Aenstoots, v.m. 11 u. Bestek en teek. ter inzage bij C. Rijk Pzn. Aanw. 11 Febr., v.m. 10 u. door A. Engelbert te 's-Heerenhoek.

ZATERDAG 16 FEBRUARI.

GRONINGEN. Het bouwen van een villa met bovenverdieping en magazijn aan de Parklaan en Zuiderpark.

De architecten K. en G. Hoekzema, 's av. 8 u., in café „De Pool”. Bestek en teek. ad f 2 verkrijgb. bij gen. architecten.

OSCH. Het afbreken en weder opbouwen van het herberglokaal.

De heer J. Th. de Bruin, n.m. 5 u., in het hotel „De Gouden Leeuw”, alw. bestek en teek. ter inz. liggen.

STAD-OMMEN. Het verbouwen van het voorn. hospitaal te Ommerschans tot openb. school.

Het gem.-best. Bestek en teek. à 50 ct. verkr. ter secr. Aanw. gedaan.

WIJCKEL (FR.). Het bouwen eener solide burgerwoonhuizinge, op een vrij terrein nabij Hofstee ald.

De heer M. B. v. d. Goot. Bestek en teek. à f 1,50 te verkr. bij D. v. d. Meer, archit. te Balk. Aanw. 14 Febr., v.m. 11 u.

MAANDAG 18 FEBRUARI.

AMSTERDAM. Bestek no. 865. Het maken van eene steenen woning voor den opz. van den weg, op het stationsempacement Sneek. Raming f 7000.

De H. IJz. S. M., n.m. 1½ u. (Grw. tijd) in het Centr. Personenstation. Aanw. op de plaats 13 Febr., n.m. 1½ u. (Grw. tijd).

DONDERDAG 21 FEBRUARI.

'S-GRAVENHAGE. Het bouwen van een post- en telegraafkantoor met directeurswoning te Heerlen. Ram. f 27250.

Het minist. van W., H. en N., n.m. 1 u. Bestek ligt ter lez. aan het gebouw van het

min. voorn., aan het post- en telegraafkantoor te Heerlen, aan dat van het prov. bestuur van Limburg, aan het bureel van den Rijksbouw. in het 2de district, Fluweelen Burgwal no. 16 te 's-Hage, en is ad f 0,45, vermeerderd met de kosten van verzending, te bek. bij Gebr. v. Cleef, te 's-Hage. Inl. worden gegeven door voorn. Rijksbouw. te 's-Hage. Aanw. 13 Febr., v.m. 11¼ u.

'S-GRAVENHAGE. Het verbouwen van de voorn. meisjesschool te Sneek, zijnde perc. no. 9, wijk 10, aan de Wip ald., tot post- en telegraafkantoor met directeurswoning. Ram. f 17.250.

Het minist. van W., H. en N., n.m. 1 u. Het bestek ligt ter lez. aan gen. dep., aan het post- en telegraafkantoor te Sneek, aan het bureel van den Rijksbouwmeester in het 1ste district te 's-Hage, aan dat van het prov. bestuur van Friesland, en is tegen f 0,35 te bek. bij Gebr. van Cleef, te 's-Hage. Inl. worden gegeven door voorn. rijksbouwmeester te 's-Hage en door den opzichter S. Koldijk te Leeuwarden. Aanw. 14 Febr., v.m. 11 u.

MAANDAG 25 FEBRUARI.

ALMELO. Het bouwen eener nieuwe kerk en sacristy.

Het R.-K. parochiaal kerkbestuur van den H. Georgius, n.m. 3 u., in hôtel „Van ouds de Prins”, alw. bestek en teek. ter inzage. Bestek en teek. ad f 8.— bestek afzond. f 1,75 verkrijgb. bij boekh. J. T. Sommers. Inl. geeft G. W. Te Riele arch. te Deventer op 11, 14, 18 en 21 Febr.

Assurantie Maatschappij
tegen **Brand** schade
De NEDERLANDEN van 1845.

's-Gravenhage, Kerkplein hoek Prinsestraat — Zutphen—Amsterdam, Sophiaplein — Rotterdam, Zuidblaak 24 (Beursplein). — Breda, Prin senkade. — Alkmaar, Langestraat. — Nijmegen, In de Betoustraat 8. — Groningen, Akerkhof, hoek Akerkstraat.

Kapitaal. f 4.000.000.00
Betaalde Brandschaden ruim - 20.000.000.00
Lage premiën.

AFLOOP VAN AANBESTEDINGEN.

24 JANUARI.

AMSTERDAM (ONDERH.). Het maken van een sigarenwinkel in perc. Vijzelstraat no. 46, voor den heer E. Chagois. Door den arch. G. v. Arkel.

Laagste inschr. A. H. Hartkamp, Amsterdam, f 6249.

GEERTRUIDENBERG. De gedeeltelijke verbouwing van de pastorie der Herv. gem. Laagste inschrijver R. Naglé, Geertruidenberg, f 2295. Gegund.

NIEUW-BEIJERLAND. Het bouwen van zes arbeiderswoningen voor rekening van Jb. Dam.

Timmerwerk. Laagste inschrijver W. v. d. Wel, f 1172*.

Smidswerk. A. v. Rij, f 143*.

Verfwerk. A. Boeren, f 120*.

Metselwerk niet besteed. *Gegund.

25 JANUARI.

SINDEREN. Het verbouwen der pastorie aldaar. Door den archit. H. J. L. Ovink, te Doetinchem.

Gegund als volgt: J. G. Slotboom, metselwerkloon f 197; J. W. Schuurman, timmerwerkloon f 138; H. E. Houwens, smidswerk f 77; C. A. Kolenbrander, verfwerk f 98; H. Hildebrand, loodgieterswerk f 27; G. J. Horsting, Doetinchem, levering hout f 308. De overige te Varsseveld.

26 JANUARI.

ENSCHEDÉ (ONDERH.). Het stucadoorwerk van een nieuw te bouwen woonhuis. Door den heer H. Scholten.

Laagste inschrijver H. Grit, f224. Gegund.

27 JANUARI.

BOIJL (FR.). Het opbouwen eener afgebrande boerenbehuizing te Riesberkamp onder Boijl met bijlevering van benodigde materialen. Door den heer H. J. van Zander.

Laagste inschrijver B. Offringa, Makkinga, f2160.

HEEMSTEDÉ (ONDERH.). Het bouwen van een woonhuis aan den Binnenweg voor den heer J. Heinis.

Laagste inschrijver W. A. v. Amstel, f3300. Gegund.

28 JANUARI.

ALMELO. Het bouwen van 2 burgerwoonhuizen. Door den heer D. Bolk.

Hoogste inschrijver G. Hattene, Almelo, f3750; laagste L. Barneveld, id., f3531. Geg.

ENSCHEDÉ (ONDERH.). Het verbouwen van een woon- en winkelhuis en het maken van een verdieping, voor den heer A. Walter.

Laagste inschrijver A. Ruiter, f2918.

ENSCHEDÉ (ONDERH.). Het schilderen en glaswerk van een nieuw te bouwen woning.

Laagste inschr. J. Geerdink, f185. Gegund.

HENGELÓ (OV.). Het bouwen van een woonhuis op een vrij terrein aan den Langelermaatweg. Door den arch. De Herder te Hellendoorn.

Laagste inschrijver B. Leuvelink, f3165.

29 JANUARI.

HAARLEM (ONDERH.). Het bouwen van drie beneden- en bovenwoningen op een terrein aan den Schoterweg onder de gem. Haarlem.

Laagste inschr. Adr. v. d. Lande, f9099. Bij loting gegund aan Adr. v. d. Lande.

SPIJK (GELD.). 1. Het verbouwen van eene karschuur op de boerderij „Tengnagelswaard”, in 4 arbeiderswoningen en achterschuurtjes; 2. het arbeidsloon per M^l. van 6 droogloodsen op hare steenfabriek; 3. het leveren van 4 groote inrijwagens; 4. het leveren van 7 steenwagens op de plaatsen. Door de firma Carel Peters.

Perc. 1. Laagste inschrijver J. Beekhuizen, Lobith, f726.

Perc. 2. J. Muskens, id., f055.

Perc. 3 en 4. G. Nieman, f179.

30 JANUARI.

BELEN. Het bouwen van een woon- en winkelhuis met bakkerij, voor den heer W. Rumph, met bijlev. der materialen. Door den heer H. de Jonge.

Laagste inschrijver J. Padding, f4895*.

Verf- en glasw. J. Bakker, f300*. Gegund.

HENGELÓ (OV.). Het verbouwen van een perceel hoek Molenstraat. Door den heer J. Eulderink.

Laagste inschrijver J. Scholten, Delden, f8460. Volgens bestek 8 dagen beraad.

LEMMER. Het bouwen eener wind-watermolen te Schoterzyl. Door het Dijksbestuur van het waterschap „Zeven Grietenijen en Stad Sloten”.

Laagste inschr. E. H. v. d. Veer, Sondel, f3865. Gegund.

SNEEK. Het bouwen eener boerderij voor 50 koebeesten met schuur en aanhooren te stichten op een terrein gelegen te Rijs nabij de Smidslaan, gem. Gaasterland een en ander overeenkomstig de daarvan ontworpen teekeningen en opgemaakt bestek door den arch. W. B. v. Liefland. Door de maatsch. „Gaasterland”.

Laagste inschrijver Joh. A. Konst, Bakhuizen, f24625. Niet gegund.

Waarschijnlijk zal later eene gewijzigde herbesteding plaats hebben.

STEENWIJKERWOLD. Het afbreken der oude en het bouwen eener nieuwe pastorie ald. Door de kerkvoogden der Ned. Herv. Gemeente.

Laagste inschr. Jacob Pen, f5937. Gegund.

VENRAAL. Het maken van ramen en deuren voor een nieuw te bouwen huis, met bijl. van hout. Door den heer M. Verriet.

Perc. 1, glasramen en ramen. Laagste inschrijver L. Wijnhoven, f153.

Perc. 2, deuren en ramen. M. v. d. Putten, f170.

Sloten en glasw. wordt door den besteder geleverd.

31 JANUARI.

ALKMAAR (ONDERH.). Het afbreken en weder opbouwen van een winkelhuis aan de Laat, hoek Schoutenstraat voor den heer P. Bak. Door den architect K. Bakker Dzn. Gegund aan W. Vasbinder, aldaar.

ASSEN. Het verbouwen van eene schuur voor den heer J. Nanninga alhier, zonder bijlev. van steen, onder beheer van den arch. J. Smalibroek.

Laagste inschr. E. Ubels, f587. Gegund.

SCHOONDIJKE. Het bouwen van een woonhuis in de kom der gemeente Schoon- dijke, langs de rijksweg Schoon- dijke—Oost- burg met bijlev. van alle materialen, arbeids- loonen, transporten enz. Door den heer P. Geensen.

Laagste inschrijver A. C. Maes, Hoofdplaat, f2675. Gegund.

1 FEBRUARI.

KRUININGEN. Het bouwen van eene nieuwe school met 2 lokalen en eene onderwijzerswoning, op een terrein, gelegen ten westen van het dorp. Door den arch. A. le Clerq.

Laagste inschrijver A. Poosse, Krui- ningen, f5595.

2 FEBRUARI.

BUSSUM. Het bouwen van een winkel- huis op een terrein gelegen aan de Brinklaan hoek Veerlaan. Door den aanbesteder.

Laagste inschrijver H. A. v. Hees, f6300. Nog niet gegund.

ERICA (DR.). Het bouwen van een arbeiderswoning. Door den aanbesteder.

Laagste inschrijver A. Frieling, Oranje- dorp, f640. Gegund.

GRONINGEN. Het afbreken van 2 woningen aan den Eelderweg, get. no. 28 en 30, en het aldaar weder opbouwen van eene winkelbehuizing met 2 bovenwoningen. Door den arch. IJ. v. d. Veen.

Gegund aan G. v. Duinen, f5275.

HAARLEM. Het amoveeren en weder opbouwen van een café aan de Gierstr. 76 ald. Door den arch. J. H. Welsenaar.

Laagste inschrijver H. Bloem, f7547.

OOSTERBEEK. Het bouwen van een woon- en winkelhuis met bakkerij in de Weverstraat te Oosterbeek. Door den arch. A. M. van Steenis.

Laagste inschr. Gebr. Goossens f4083. Gegund.

ADVERTENTIËN.

Hollandsche IJzeren
Spoorweg-Maatschappij.

AANBESTEDING.

Op Maandag, den 25sten Februari 1901, des namiddags ten half 2 ure (*Greenw. tijd*), zal in het Centraal Personenstation te Amsterdam, in het lokaal naast de wachtkamer 3de klasse (ingang vestibule) worden aan- besteeld, volgens bestek No. 866:

Het uitvoeren van onderhoudswerken op den GELDERSCH-OVER- IJSELSCHEN LOCAALSPOR- WEG en den spoorweg ZUT- PHEN-WINTERSWIJK.

In 4 Perceelen. Raming f13900.

Volgens bestek No. 867. Het uitvoeren van onderhoudswerken op de spoorwegen AMSTERDAM-ZUT- PHEN, HILVERSUM-UTRECHT en den KONINKLIJKEN NEDER- LANDSCHEN LOCAALSPOR- WEG.

In 6 perceelen. Raming f26600.

en volgens bestek No. 868. Het uitvoeren van onderhoudswerken op den spoorweg APELDOORN- DEVENTER, ALMELO-SALZ- BERGEN.

In 4 perceelen. Raming f20800.

De bestekken zijn tegen betaling van f2.— per exempl. verkrijgbaar aan het Centraal- Administratie-gebouw der Maatschappij aan het Droogbak te Amsterdam, bureau Weg en Werken, Kamer 154, of op franco aan- vragte aan dit bureau, met toezending van het bedrag in postwissel (postzegels worden niet in betaling genomen en aan aanvragen zonder postwissel wordt geen gevolg ge- geven).

Aanwijzing geschiedt als in de bestekken is vermeld.

De Raad van Administratie.
Het Gedelegeerd Lid,

R. VAN HASSELT.

TH. VAN HEEMSTEDÉ OBELT,

Mem. San. Inst. London.

Sanitary Engineer,

150 de Ruyterkade. — AMSTERDAM. — Filiaal 36 Rokin.

Hoofdagent voor Nederland, België en Koloniën van SHANKS & Co., te Barrhead.

SPECIALITEIT VOOR DE LEVERING VAN COMPLETE BADINRICHTINGEN.

PRIVAAT-INRICHTINGEN. — Shanks Closets zijn nog niet overtroffen.

Porseleinen Badkuipen, IJzeren Badkuipen.

Geijsers geheel van rood koper, van binnen vertind. Zij bederven het water niet. overtreffen al de tot nu toe bestaande en kosten niet meer. Attesten ter inzage.

Closets, Waschtafels, Urinoirs enz. — VERWARMING en VENTILATIE.

Agent voor de CHAMBERLAND FILTERS, Systeem Pasteur.

Belast zich met de plaatsing en inrichting in geheel Nederland. Zeer concurrerende prijzen. Teekeningen en prijsopgaven gratis. Wederverkoopters genieten het gebruikelijke rabat.

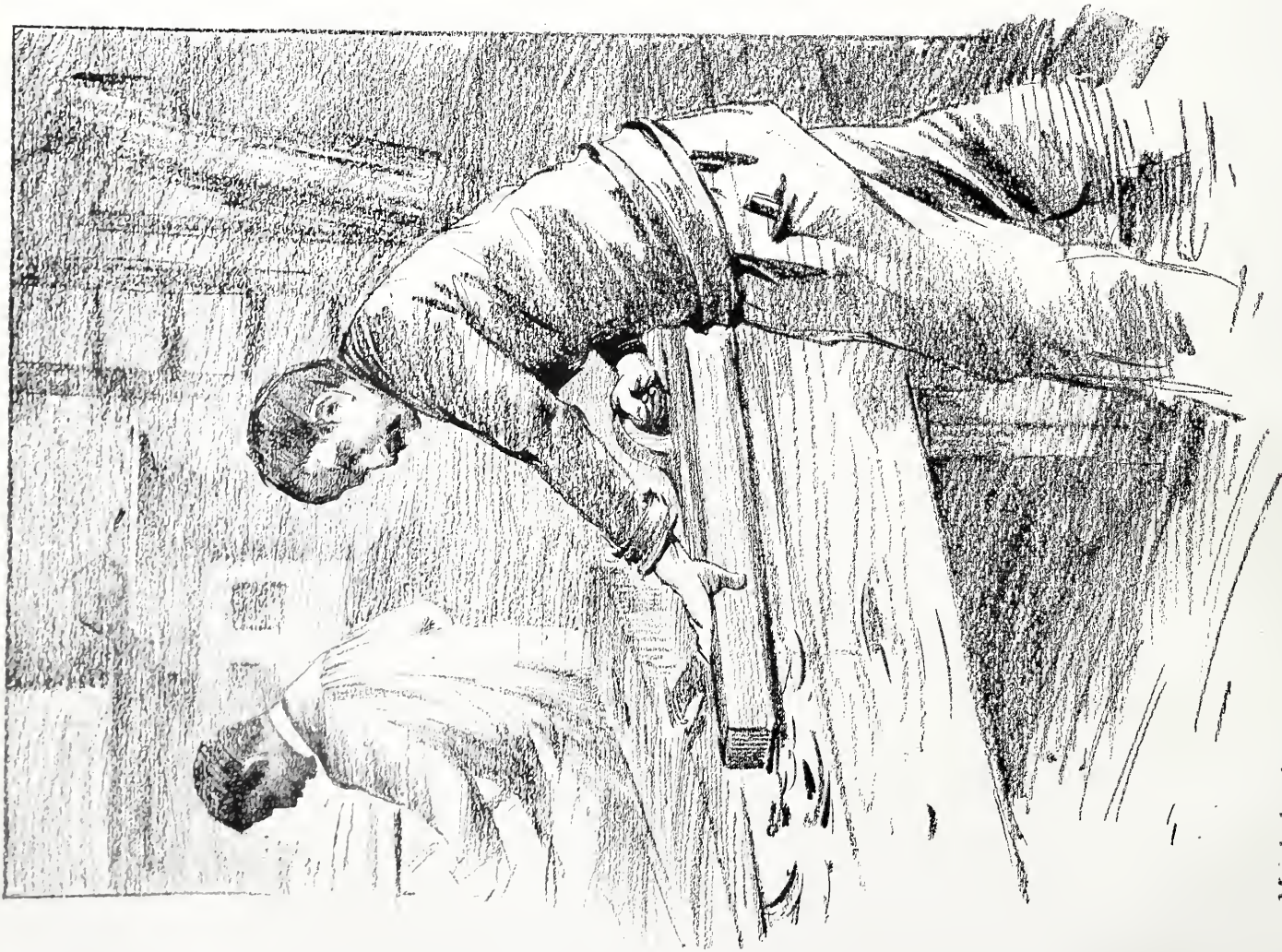

Meubelmaker.

K. Sleytman. H.



Ketelslager.

K. S.

KIJKJES IN DE WERKPLAATS

„ONDER DEN SINT MAARTEN.”

BOUWKUNDIG WEEKBLAD.

ORGAAN VAN DE

MAATSCHAPPIJ TOT BEVORDERING DER BOUWKUNST.

Bestuur v. d. Maatschappij: A. SALM G.Bz., *Voorzitter*. A. C. BLEIJS, *Vice-Voorzitter*. — Jb. v. d. BAN Pz., G. A. BOSCH, M. A. C. HARTMAN, J. A. MULOCK HOUWER, J. MUTTERS Jr., F. W. M. POGGENBEEK, J. VERHEUL Dz.
Commissie van Redactie: Ed. CUIJPERS, A. SALM G.Bz. en J. VERHEUL Dz.
Redacteur: C. T. J. LOUIS RIEBER.

6 FEBRUARI 1901.

21^e JAARGANG.

N^o. 7.

BUREAU VAN REDACTIE: MARNIXSTRAAT 402, AMSTERDAM.
BUREAU v. ADMINISTRATIE: HERDERSTRAAT 5, 'S GRAVENHAGE.
DRUKGEVERS: MOUTON & Co. — 'S GRAVENHAGE.
ABONNEMENTSPRIJS voor Nederland: fr. p. p. f 15.— 's jaars, voor
buitenland (bij vooruitbetaling) fr. p. p. f 17.— * * *

PRIJS DER ADVERTENTIËN: van 1—5 regels f 1.— elke regel meer
20 cents. Groote letters naar plaatsruimte. * * * * *
AANKONDIGINGEN v. AANBESTEDINGEN 15 ct. p. regel m. premie $\frac{3}{2}$ maal.
ABONNEMENT v. ADVERTENTIËN tegen belangrijk verminderde prijzen
en kosteloze opname der advertentiën in het Tijdschrift der Mij.

INHOUD: Onder den St. Maarten, door C. T. J. Louis Rieber.
— Het gewijzigd ontwerp Woningwet, door F. van Erkel. —
— Verslagen van Vergaderingen. — Berichten. — Bureau voor
— Aansluiting van opzichters en Teekenaars. — Mededeelingen be-
— treffende de Maatschappij. — Aankondigingen en afloop van
— aanbestedingen. — Lijst van Fabrikanten, Leveranciers, enz. —
— Advertentiën. — (Met 1 plaat.)

men geneigd een huurhuis te bewonen, dan is men vaak
overgelaten aan veler willekeur. Hoeveel geld wordt er dan,
helaas, verkwest; tot welk een blindelings navolgen is men
beperkt en welk een gemis aan eenheid wordt daarvan het
gevolg!

Het wil mij voorkomen, dat deze overwegingen geleid
hebben tot het in 't leven roepen van de werkplaatsen
„Onder den Sint Maarten”, te Zaltbommel, door den heer
J. A. Pool Jr., Bouwkundig Ingenieur. Zij zijn er immers,
om een functie te vervullen tusschen bewoner en architect,
en om op te treden daar waar de hulp van den laatste
niet wordt ingeroepen.

't Is een goed
gekozen opschrift
— dat „Onder
den Sint Maarten”
— voor het on-
aanzienlijk oud
gebouw met zijn
kruisraampjes en
grootte schouwen.
Het heeft voor mij
iets van een oude
keuken in een ge-
sticht, of van een
laboratorium van
een alchemist, —
dat gedeelte waar
thans meubelma-
kers hun arbeid
verrichten.

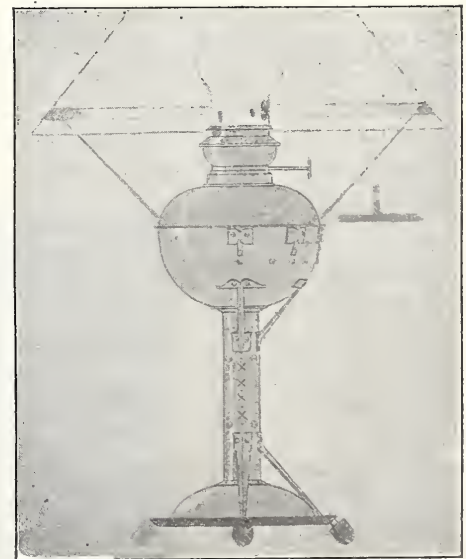

Petroleumlamp.

De werkplaatsen staan in de schaduw van den machtig
hoog opstrevenden toren van St. Maarten. Massaal van
baksteen en tufsteen opgetrokken, met bijzonder aantrek-
kende lijnen en verhoudingen; weelderig van schaduwwer-
king, gaat van dit gebouw een bekoring uit, die tot goede
inspiratie leiden kan.

De bouw daarvan was een moeitevolle taak, slechts met
grootte bezwaren te voleindigen. Maar de kunst bleef zege-
vieren.

Aan dit thans verweerde en somber gekleurde bouwge-

ONDER DEN ST. MAARTEN.

Smaak en karakter van den
Mensch, zoo ook zijne ont-
wikkeling, weerspiegelen zich
in de inrichting zijner woning.
Bepaalt deze zich tot zekeren
eenvoud, dan getuigt zij ook
vaak van de meeste waar-
heidsliefde, het beste karakter.
Door zich te omringen met
meubelen en huisraad van
zulk een stempel, toonend de
functie die zij te vervullen
hebben, zal de mensch zijn
smaak verbeteren. Maar, hoe
ontwikkeld die smaak ook
moge zijn, hij dient geleid te
worden.

Deze taak is eene van den
beschaafden architect.

Het lijkt geen twijfel, of na een begrijpen van architect
en bewoner, ook als uitvloeisel van hun omgang met elkander,
al iets goeds kunnen ontstaan.

Waar men zich echter niet de hulp van een bekwaam
bouwmeester, tevens goed op de hoogte van de inwendige
richting der woning, kan verschaffen, staat men voor een
onveilig geval. Er moet toch, naast een gedane goede keuze
aan de onderdeelen, een analogie heerschen tusschen de
voorwerpen waarmede men zijn vertrek versiert.

Kan men zich nu niet zijn eigen architect kiezen, of is



wrocht ontleenen de werkplaatsen hun naam. Dit getuigt van eerbied voor de degelijke en eenvoudige zeden van de geslachten die aan zijn bouw hebben medegewerkt, en van hoop op een mogelijk herleven van hunnen primitieven maar waren kunstzin.

Een paar vaardige krijtschetsen van den heer K. Sluyterman geven ons een kijkje in de werkplaats der meubelmakers en in de ketelslagerij.

Van 't begrip fabriek is hierin geen spoor te vinden; er wordt uitgeoefend een handwerk, berustend op kunst — de eenige bedoeling met de oprichting dezer werkplaatsen.

Wie zal niet, haast onbewust en onmiddellijk, aan de talrijke teleurstellingen denken die de stichter noodzakelijk heeft moeten ondervinden. Menig handwerk toch is door de fabrieken verdrongen en met deze kwam er ander huisraad; goede beoefenaars van die handwerken werden zeldzaam.

Bekwame ketelmakers o. a., ze zijn er haast niet meer; hun handwerk wordt, evenals dat van enkele anderen, als 't ware niet meer beoefend, althans niet in artistieke zin. Onberispelijk maar ook onverklaarbaar fabriekswerk heeft het handwerk, dat duidelijk de wijze van bewerking deed zien, verdrongen.



Gedreven roodkoperen vaas, gemonteerd met geelkoper.

Het zijn juist — om bij den ketelslager te blijven — de talloze hamerslagen, noodig om de structuur van het metaal telkens te veranderen en dit den gewenschten vorm te geven, gepaard met het uitgloeien, en het gedurende uren en dagen herhalen dezer bewerkingen, die het goede, naefve maar keurige voorwerp doen ontstaan, dragende de kenteekenen der wijze van bewerking en van

het eigenaardige willen van zijn bewerker. Dit laatste ontbreekt bij het machinaal vervaardigde voorwerp; het mist daarom bekoring.

Er bestaat een groot verschil in de zeer uiteenlopende bewerkingen, die ik te aanschouwen kreeg. Worden de ketels en lichte voorwerpen uit plaatmetaal vervaardigd, daarnaast komt de techniek van gieten. De eerste methode berust op het partij trekken van rekbaarheid, die in geen deele bij de laatste in aanmerking komt. Het plaatmetaal is in den handel, in bladen van circa 1 M². oppervlak en van dikten die slechts enkele m.M. verschillen; het onderscheid ligt in de zwaarte, en men spreekt van koper van



Uit plaatmetaal gedreven roodkoperen vaas.

7 K.G., van 10 K.G. van 25 K.G. Tot het plaatmetaal in den handel behooren ook buizen, reepen, draden. De grondstof voor gietwerk is het oude geelkoper, dat uit versleten koperen pompkranen, oude kandelaars en andere voorwerpen wordt samengesmolten.

Bij plaatmetaal verandert door de handbewerking de vorm, en na tal van keeren herzien te zijn, neemt deze ten slotte de gedaante aan, door de teekening bedoeld.

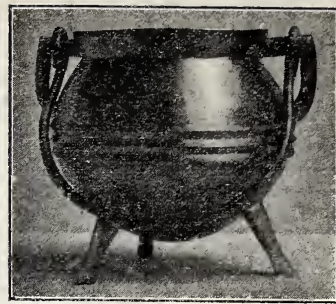

Gegoten geelkoperen pot.

Bij gietwerk komt daarentegen geen tusschenstadium voor; de ruwe gegoten massa moet slechts worden afgewerkt.

Dat er zich bij deze bewerkingen vele bezwaren hebben voorgedaan en nog opdoen, is te begrijpen. Een geheele reeks voorwerpen — proeven

van onbekwaamheid van den werkmans — toonden dit aan. Zij deden mij ook begrijpen hoe mismoedig men in 't eerst moet geweest zijn bij het telkens en telkens mislukken. In het begin bepaalde de bewerking van het koper zich slechts tot het maken van het beslagwerk voor de kasten en buffetten, die in de meubelmakerij in 't leven werden geroepen. Op zich zelf was dit eenvoudig werk voor dien éénen arbeider waarmede begonnen was, die de teekening op het plaatkoper doortrok om dit daarna af te werken. Maar, toen in 't laatst van October jl. meerdere metalen voorwerpen onderhanden werden genomen en men een kandelaar, een theeketel, een thee-servies opzette, voorwerpen die de gemaakte buffetten dienden te versieren, toen stuitte men natuurlijk op groote moeilijkheden, waaronder in de eerste plaats het niet voldoende begrijpen eener teekening en het niet kunnen vervaardigen in eenvoudige techniek.



Kandelaar van geel- en roodkoper.

Die oorzaken gevonden, ontstond de aan de werkplaats verbonden teekencursus, door een vijftal koperwerkers gevolgd. De heer Diemont, leeraar in het teekenen aan de H. B. S. te Bommel, werd daarmede belast, en de invloed van zijn onderwijs blijkt reeds vruchten af te werpen.

Terwijl de technische bewerking ingewikkelder was geworden, werd het onmogelijk het bedrijf langer tot den oorspronkelijken omvang te beperken. Men moest ook gaan gieten, aanvankelijk met een oventje van vuurvaste klei. Doch dra toonde dit te weinig capaciteit en werd overgegaan tot den bouw van een gemetselden oven

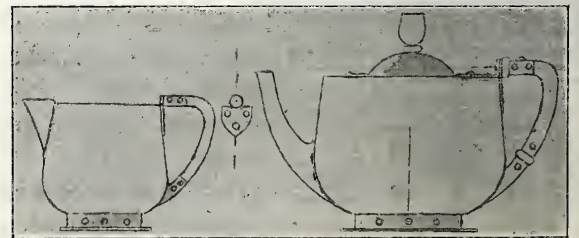

Melkkan.

Theepotje.

Van den nood moest men een deugd maken. Toen men enkele onderdelen van voorwerpen moest gieten, was het noodig — ook om geld te besparen — tegelijk geheel gegoten voorwerpen te maken. Dit is de reden, dat ik bijv. vele kandelaars van oud model aantrof, die hier echter den schakel vormen tot het gietwerk naar moderne eigen ontwerpen. Het oude voorwerp zal tot leering strekken, maar zijn vormen zullen plaats moeten maken voor nieuwe oorspronkelijke; zoo zal

men langzamerhand een eigen standpunt gaan innemen, ten slotte alleen zijn eigen ik gaan toonen.

De straks genoemde theeketel is niet geheel onversierd, de oppervlakte draagt kleine versierde randen die door ciseleeren verkregen zijn. Alweder een nieuwe technische bewerking dus, die heel wat vaardigheid vereischt. Vele voorwerpen kunnen door den ciseleur versierd worden; bij andere is dit uitgesloten door den vorm, of door het streven om een goedkoop gebruiksvoorwerp af te leveren, en weder andere worden geheel versierd, zooals borden, schotels en vazen.

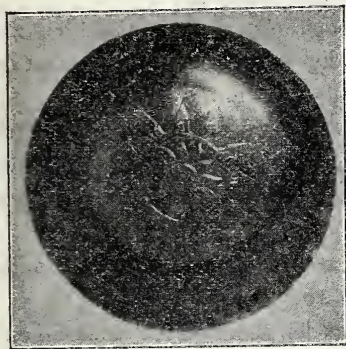

Onafgewerkte deksel van een waterketel.

Voorwerpen als ketels en potten worden aan de binnenzijde vertind; zijn zij rijk en fijn afgewerkt, dan verkiest men ze soms vernikkeld of verzilverd. Het vertinnen geschiedt op de bekende wijze, het vernikkelen en verzilveren langs galvanischen weg in een daarvoor bestemd bad.

Groote afwisseling, die aangenaam werkt, wordt verkregen door 't gebruik van verschillende materialen, rood- en geelkoper.

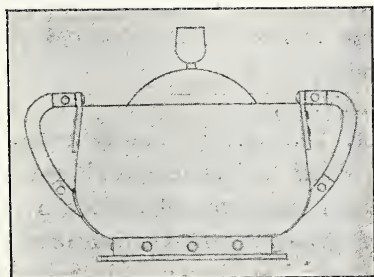

Boubonnière.

ontstaan daarvan noemt de werkmans zijn geheim.

Ook met andere bewerkingen ter versiering zal een aanvang worden gemaakt, o. a. het graveeren, dat noodig is bij eenige klokjes en pendules volgens de ontwerpen van den heer K. Sluyterman, thans vast medewerker voor de werkplaats en in wien deze een eerste kracht bezit. Dit graveeren is evenzeer zuiver handwerk, zooals de andere tot nu toe genoemde bewerkingen, waardoor de inrichting met alle recht en in den waren

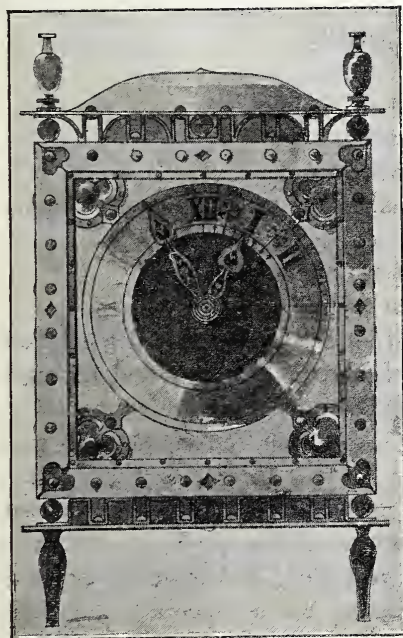

Klokje.

zin des woords een werkplaats is.

Ter plaatse heb ik kennis gemaakt met een aantal koperen producten, van af de eerste niet geslaagde proeven, om de doorworstelde moeilijkheden te doen zien, tot de voorwerpen toe die aan de eischen voldoen. Wat deze betreft, ze zijn eenvoudig, naïef, mooi van vorm en van kleur, uitstekend bewerkt door bekwame handen. Wanneer ze onder de oogen van meerderen zullen komen, voorspel ik aan die degelijke, van vorm goed gevoelde en met blijkbaaren lust gemaakte voorwerpen spoedig een artistiek aangelegden bezitter. Wie

zou ze ook niet liever wenschen, dan de vrijwel niets zeggende producten der gevoellooze machine.

Thans nog een woord over de meubelmakerij.

Een overvloed van bestellingen, ook voor het buitenland, doet deze afdeeling zoo toenemen, dat er nog weinig sprake is om eene inzending gereed te maken voor eene te houden tentoonstelling in het Gebouw „voor de Kunst”



Gedreven roodkoper.

te Utrecht. Het voornemen bestaat echter wel om eene of meerdere geheel ingerichte kamers ter bezichtiging te stellen, — eene voortreffelijke manier om het publiek met producten voor de woningversiering kennis te doen maken. Bij de in te zenden eetkamer zullen, naast een geheel ameublement, glaswerk, ook een gaskroon, eenige lustres voor electrisch licht enz. behooren.

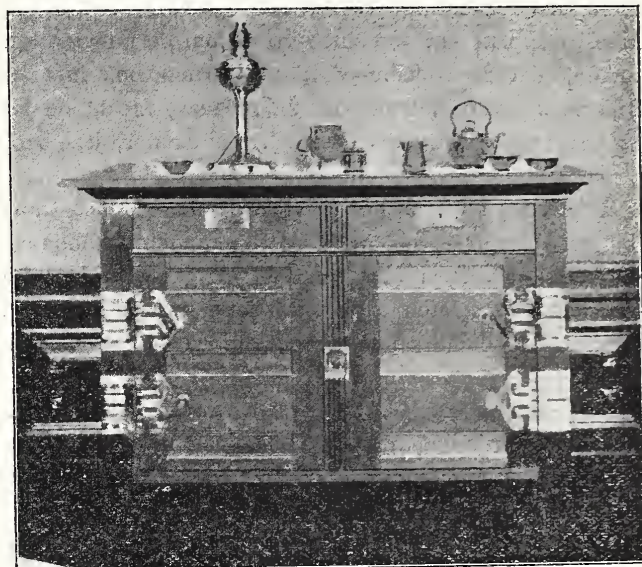

Crédence.

Bij mijn bezoek was men druk bezig aan een eenvoudig maar mooi van verhouding en solide geconstrueerd slaapkamerameublement in eikenhout, volgens de teekeningen van den heer Pool. Meubels in voorraad waren er niet, want alles moet, zooals gewoonlijk, met spoed worden afgeleverd. Die onmiddellijke levering is ook oorzaak, dat men op 't oogenblik niet anders dan meubelen op photo kan toonen, of 't werk wat onderhanden is. De vele bestellingen hebben noodig gemaakt nog een tijdelijke werkplaats te openen, nu werkelijk onder den St. Maarten.

Het beslagwerk dezer meubels, scharnieren, sleutelplaten enz., eenvoudige en rijk bewerkte, worden eveneens in de werkplaatsen gemaakt.

Allerwege in Nederland is het verblijvend verschijnsel waar te nemen, dat op kunstindustrieeel gebied zeer ernstig gestreefd wordt om gebruiksvoorwerpen ook van zeer eenvoudigen en voor ieder bereikbaren aard te maken. Zeer ernstig is dat streven in de werkplaatsen „onder den St. Maarten” in het stille Zaltbommel. Den stichter daarvan wenschen wij toe, bij volharding in zijn ijver, voorspoed met zijn streven en zijn arbeid.

C. T. J. LOUIS RIEBER.

Merk der



werkplaatsen.

HET GEWIJZIGD ONTWERP-WONINGWET.

Het verslag van het afdelingsonderzoek der Tweede Kamer betreffende het Wetsontwerp regelende de Volkshuisvesting, is sedert korten tijd verschenen.

Het overleg met de commissie van voorbereiding heeft geleid tot een groot aantal wijzigingen in vele artikelen, welke intusschen de hoofdbeginselen en de strekking onge-rept laten.

Naast de bindende voorschriften waaromtrent de gemeentebesturen zullen genoodzaakt zijn verordeningen samen te stellen, zijn genoemd de bevoegdheden, waarvan de gemeentebesturen *kunnen* maar niet *behoeven* gebruik te maken.

Bij het tamelijk volumineus verslag zijn gevoegd twee nota's van wijziging, een ontwerp van wet met de daarin aangebrachte doorhalingen en de toegevoegde veranderingen en correctiën en een „schoon” gewijzigd ontwerp.

Artikel 1, bepalende „de Volkshuisvesting, is een voorwerp van aanhoudende zorg der gemeentebesturen”, is komen te vervallen. De Regeering erkent, dat dit artikel niet is een essentieel deel van het wetsontwerp en om de misvatting te voorkomen, dat de volkshuisvesting voortaan ook niet zou zijn Rijkszaak maar (slechts) gemeentezaak, meent de Regeering, overeenkomstig den wensch der Kamer, deze bepalingen te moeten terugnemen.

De Regeering blijft in het gewijzigd ontwerp het standpunt bij het oorspronkelijk ontwerp ingenomen, handhaven, n.l. dat het uitwerken der wet aan de gemeentebesturen moet worden overgelaten, zij het dan dat eenige onderwerpen imperatief zijn bedoeld en de uitwerking daarvan *verplichtend* is gesteld.

De Regeering meent, dat het stellen van minimum eischen waaraan de verordeningen zullen behooren te voldoen, om de zeer verschillende „locale” belangen en toestanden niet te maken zouden zijn. Welk standpunt (van zoowat alles over te laten aan de gemeentebesturen), om de redenen die in vorige beschouwingen over dit onderwerp in dit blad door mij zijn genoemd, m. i. aan bedenking onderhevig is.

Veel van wat de gemeentebesturen nader zullen te regelen hebben toch, zou m. i. uitvoeriger kunnen en dienen te worden vastgelegd in de wet; de Rijkswet zou dan tevens meer een leidraad vormen bij het ontwerpen en aanpassen van de stedelijke verordeningen. Ik zal in het vervolg van dit opstel trachten dit met enkele voorbeelden aan te toonen.

Mijn voornemen is niet het wets-ontwerp hier nogmaals in den breedte te beschouwen, doch ik stel mij voor enkele punten, die den technischen en den practischen kant van het vraagstuk der verordeningen raken, hier te bespreken en voor zoover noodig, met voorbeelden toe te lichten.

Artikel 1 (in 't oorspronkelijk ontwerp, artikel 2) luidt thans:

„1. De gemeenteraad stelt voorschriften vast betreffende „de eischen waaraan moet worden voldaan:

„a. bij het bouwen van woningen,

„b. bij geheele of gedeeltelijke vernieuwing van woningen,

„c. met betrekking tot bestaande niet onder b begrepen woningen.

„d. De gemeenteraad stelt voorschriften vast nopens behoorlijke bewoning.

In dit artikel is dus heel het beginsel gelegd waaraan de gemeenteraad bij het vaststellen van de verordeningen heeft te voldoen.

Strikt genomen, zou dus de Regeering bij het ingenomen standpunt, hiermede volledig de hoofdregelen, waaraan de verordeningen behooren te voldoen, hebben gesteld! —

In de volgende artikelen echter worden eenige (niet bin-

dende) nadere aanwijzingen en nadere *voorschriften* gegeven die als leidraad zullen moeten dienen voor de door de gemeenteraden te ontwerpen en vast te stellen verordeningen. Voor zoover die artikelen direct betrekking hebben op de *technische* voorschriften in de verordeningen; willen we die in 't kort nog even de revue laten passeeren.

„Artikel 2.

„1. De voorschriften, in artikel 1 bedoeld, kunnen verschillend zijn naar gelang van den aard en de bestemming „der woningen, alsmede van hare ligging.”

Ik heb niets tegen deze bepaling, al zou misschien zijn aan te voeren, dat ze overhodig is, omdat nergens staat dat de voorschriften *eensluidend* moeten zijn.

„2. Bij die voorschriften kunnen eischen worden gesteld „omtrent zuivering van ongedierte, afscheiding van slaap- „plaatsen en aantal bewoners in verband met de ruimte der „vertrekken.”

Onder 3. a, b en e van 't zelfde artikel worden genoemd de uitzonderingen die worden toegestaan.

4. geeft eene definitie wat onder gezin wordt verstaan enz.

Het wil mij voorkomen, dat vooral bij de nieuw in 't leven te roepen bepalingen omtrent (de reinheid) de zuivering van ongedierte en het aantal bewoners in verband met de ruimte der vertrekken minstens wel eenige meerdere uitbreiding en leidende omschrijving in het artikel gewenscht ware geweest. Ik hoop hierop dan ook in dit opstel nader terug te komen.

Artikel 3.

„1. Ten aanzien van geheel of gedeeltelijk te vernieuwen „of nieuw te bouwen woningen of als woning in gebruik te „nemen gebouwen of gedeelten van gebouwen worden door „den gemeenteraad voorschriften vastgesteld betreffende:

„a. de plaatsing van de gebouwen ten opzichte van den „openbaren weg en van elkander,

„b. het hoogtepeil en de hoogte van de gebouwen,

„c. de afmetingen der ter bewoning in te richten vertrek- „ken en van trappen en portalen,

„d. privaten,

„e. beschikbaarheid van drinkwater,

„f. voorkoming van brandgevaar,

„g. voorkoming van vochtigheid,

„h. hechtheid van fundamenten, muren, vloeren, trappen, „zolderingen en dak,

„i. verwijdering van rook, water en vuil,

„j. toevoer van licht en lucht.

„2. De in het eerste lid omschreven verplichting geldt ook „ten aanzien van bestaande, niet onder genoemd lid begre- „pen woningen met betrekking tot het vermelde sub e—j” *)

Het sub a. genoemde is duidelijk en eischt m. i. geen nadere toelichting.

Tegen het eerste lid sub b, heb ik eenig bezwaar, daar het tot misvatting kan aanleiding geven en zou ik de voorkeur geven aan deze redactie, „de hoogte-aanleg en de constructie van de fundeering en de vloeren ten opzichte van een normaal peil, in verband met den stand van het grondwater en het niveau van den aansluitenden weg (of de wegen), en van het aansluitende erf.”

Niet door „het hoogtepeil” alleen, maar wel door deze meer uitvoerige omschrijving, zou m. i. met vrucht, door hierop gebazeerde bepalingen in de te maken verordeningen, strijd kunnen worden gevoerd tegen de (in de laag gelegen steden) zoozeer te wraken *niet* of *gebreekkig* waterdicht aangelegde kelders en souterreins.

Het sub c tot e genoemde geeft mij tot geen opmerking aan-

*) Vermoedelijk is dit een drukfout en wordt bedoeld d—j.

leiding, dan alleen, dat m. i. de privaten ook behooren te worden opgenomen onder de zaken waaromtrent voorschriften in de verordeningen voor bestaande woningen verplichtend wordt gesteld, daar de ondervinding heeft geleerd, dat de veeltijds gebrekkige inrichting en samenstelling van de privaten in de volkswoning, dikwijls aanleiding geven tot gegronde klachten.

Aan het sub *f* genoemde „voorkoming van brand” zou ik willen toegevoegd zien: „en voorzorgen en maatregelen ter veilige ontkoming bij brand.”

Het onder *g* genoemde „voorkoming van vochtigheid”, is inderdaad een zoo algemeen begrip en op alles van toepassing, dat eene nadere regeling in de verordeningen wel op geen moeielijkheden zal stuiten.

Voor het sub *h* genoemde zou ik liever in plaats willen stellen, het draagvermogen van fundamenten en de afmetingen en de constructie van muren, vloeren, trappen en daken.

„De hechtheid” van muren, vloeren, trappen en daken toch is hier niet alleen van belang, maar ook de resp. dichtheid, de afsluiting tegen weer en wind, als ook de grootst mogelijke kans van ontkomen bij brand, enz.

Het sub *i* voorgeschrevene, is zoo algemeen gesteld, dat het wel geen aanleiding zal geven tot moeielijkheden, alleen zou m. i. het woord „afvoer” hier beter dan „verwijdering” uitdrukken wat bedoeld wordt.

Artikel 4 bevat de voorwaarden van vrijstelling voor de vorige artikelen en kan dus thans onbesproken blijven.

Artikel 5 bevat de bepalingen omtrent de bouwvergunning, die we ook thans wel onbesproken kunnen laten.

Artikel 6 verleent Burgemeester en Wethouders het recht, voor zoover eene verordening met betrekking tot woningen of andere gebouwen hen daartoe uitdrukkelijk bevoegd verklaart:

- „a. nadere eischen vast te stellen ten opzichte van in die „verordening bepaaldelijk aangewezen onderwerpen.
- „b. vrijstelling te verlenen van het voldoen aan de in „die verordening bepaaldelijk omschreven eischen enz.
- „2. In het geval omschreven sub *a* van het voorgaand „lid, is beroep op den gemeenteraad toegelaten.
- „3. Van het besluit van den gemeenteraad wordt door „Burgemeester en Wethouders onverwijld kennis gegeven aan hem, die het beroep heeft ingesteld.
- „4. Wijkt het besluit van den gemeenteraad van dat van „Burgemeester en Wethouders af, dan geldt bedoelde „kennisgeving als eene door Burgemeester en Wethouders verleende vergunning.”

Wij zullen het ontwerp niet verder op den voet volgen, omdat de volgende artikelen minder betrekking hebben op den technischen kant van het vraagstuk en dus minder in dit weekblad thuis behooren en zal ik mij dus bepalen, behalve tot enkele beschouwingen van algemeen aard, tot de opsomming van eenige punten waaromtrent de vereischte voorschriften m. i. ten onrechte niet in artikel 3 van het ontwerp-wet zijn opgenomen en vastgelegd en die toch voor de volkshuisvesting van het grootste belang zijn.

De gemeenteraad behoort, behalve de in artikel 3 genoemde, ook omtrent de volgende punten regelende bepalingen te ontwerpen en op te nemen in de verordening, n. l.:

1^o. geschiktheid, hoogteligging, ophooging, afgraving van het bouwterrein, met betrekking tot een normaal peil, te regelen naar den te verwachten grondwaterstand, na de bebouwing.

2^o. De hoogteligging van het bij de woning of het gebouw behorende aansluitende erf of den weg (tuin, open plaats, toegang).

3^o. Het droogleggen van het bouwterrein en het erf.

4^o. Het verharderen en bestraten van toegangen en erven.

5^o. De hoedanigheid der bouwmaterialen, zoowel met betrekking tot de draagkracht, als met het oog op de eischen voor het bouwen van gezonde woningen.

6^o. Erkers, balkons en dergelijke constructiën, met het oog op de sterkte, de vrijheid der burens onderling en de lichtbelemmering in de straten.

7^o. Kelders en souterreins waarvan de bodem of de wanden blijken geen afsluiting te vormen tegen het binnendringen van grondwater.

8^o. Kleinbedrijven gevestigd in woonhuizen of omgekeerd omtrent woningen in perceelen gevestigd, waar ook bedrijven zijn ondergebracht, niet vallende onder de Hinderwet.

9^o. Het gebruik van petroleum als brandstof en voor verlichting, den aanleg van gas en electriciteit binnen woningen of binnen perceelen waarin woningen zijn gevestigd.

10^o. Stookplaatsen.

11^o. Afvoer (behalve van rook) ook van „walm”.

12^o. Het houden van dieren.

13^o. De medewerking van den eigenaar bij het opsporen van gebreken aan of binnen de perceelen en erven, wanneer de symptomen daarvan zijn geconstateerd.

Mij dunkt, de hier genoemde punten spreken, in aansluiting gebracht met die genoemd in artikel 3 van het ontwerp, zoo luid voor zich zelf, dat daarvoor wel geen nadere toelichting of verdediging zal noodig zijn. „Zij zullen, naar den aard, over de bouw- en woningverordening verdeeld moeten zijn.”

We zijn hier genaderd tot „het teere punt der nieuwhed” op het stuk der verordeningen, waartoe het ontwerp, wanneer het wet zal worden, de deuren zal openen. — Ik bedoel de *bewonings*-verordening. — Onreinheid, ongedierte, scheiding van de slaappleatsen naar de beide seksen en „overbevolking” in de woningen der arme bevolking, zullen daarmede bestreden moeten worden. „Een uiterst moeilijk probleem”, m. i., volmaakt onoplosbaar door de toepassing eener verordening.

Hoe zal men deze laatste kunnen uitvoeren tegenover de arbeidersklasse die in de steden thans reeds hooge huren voor de (soms te kleine) woningen moeten betalen, laat staan tegenover „de paupers” en de krotbewoners?

Is de toepassing van dit beginsel inderdaad ernstig gemeend — en men kan daarom haast niet twijfelen, omdat, wanneer de uitvoering mogelijk ware, het voor de volkshuisvesting van belang zou zijn — dan had m. i. een meer uitvoerig leidend voorschrift omtrent de samenstelling en de uitvoering der hier bedoelde verordeningen niet mogen ontbreken!

De oplossing van dit deel van het woningvraagstuk hangt zoo geheel samen met de financiële kracht van het individu en zijne huiselijke omstandigheden (in algemeen zin opgevat), dat de uitvoering van de meest volmaakte verordening daarop m. i. moet afstuiten.

Terwijl de somtijds te kleine woning nu reeds tot 20 pCt en meer van het inkomen van een werkman, die geregeld in de verdienste is, vordert, wat zal dan die huur worden van eene woning die aan hogere eischen voldoet?

Hoe zal men met dwingende macht kunnen optreden waar men de belanghebbende tegelijk indirect zoo pijnlijk in zijn „budget” tast?

De bepalingen betrekkelijk vuilheid, slordigheid, onafscheidelijk van de vorige, zullen eveneens nabij het zwaartepunt dezer verordening zijn gelegen en daarbij doet zich allereerst de vraag voor, wien zal men verantwoordelijk stellen

voor die feiten in de gemeenschappelijke woningen der groote steden, „den eigenaar”, „den bewoner”, of „beiden”?

Maar meer nog, hoe zal men tot de uitvoering dezer verordening kunnen geraken waar we ondervinden, dat bij het onderzoek van woningen en de uitoefening van de controle, de herhaling van de bezoeken noodig voor revisiën, niet alleen niet in den smaak vallen, maar herhaalde malen tot verzet en weigering van den toegang, van de zijde der bewoners, hebben aanleiding gegeven. Juist de bewoners waarbij eene herhaalde controle noodig zal zijn, zullen het allerminst geneigd zijn om den ambtenaar, met het toezicht en de controle belast, toe te laten en aanmerkingen over vuilheid en slordigheid aan te hooren, ongerekend nog een bezwaar, dat dikwijls de woningen van de vuilste bewoners ontoegankelijk zijn, omdat zij den heelen dag op straat leven en hunne woningen overdag zijn afgesloten. Wie daarom trent eene andere meening is toegedaan kent, en niet den aard onzer volksklasse, en niet de practijk van het woningonderzoek.

Men behoeft slechts de opzichthebbenden onzer maatschappij-woningen, welke laatste bovendien in veel gunstiger conditie verkeerden dan de particuliere woningen, te raadplegen om te ervaren, hoe veel zij over hun kant moeten geven als zij orde op zaken willen stellen. Steeds moeten zij ziften en eindigen met de slordige elementen te verwijderen!

Nu zou men hieruit kunnen concludeeren, dat juist door eene strenge uitvoering der *bewonings*-verordening, de slordige, vuile bewoners zoodanig in 't nauw zullen gebracht worden en zoo dikwijls zullen worden verjaagd, dat zij hun leven zullen moeten gaan beteren om meer duurzaam onder dak te komen, maar, als die weg al tot eenige verbetering zou leiden, zal hij zeer lang zijn en wil het mij voorkomen, dat de uitvoering eener *bewonings*-verordening uit een practisch oogpunt bezien daarom tot de onmogelijkheden behoort.

Neen, zoolang er krotbewoners zijn, zullen er krotten zijn en zoolang er vuile slordige menschen zijn, zullen er vervuilde woningen bestaan!

Het zij verre, dat ik niet zou wenschen alle krotten te zien verdwijnen en ongezone vuile woningen te kunnen herschepen in zindelijke en gezonde; doch „wanneer men geen hand heeft kan men ook geen vuist maken”!

Verstandig zal het daarom zijn, zich geen illusiën te maken van eene *bewonings*-verordening en zal men eenen korteren meer practischen weg in moeten slaan om te trachten in deze tot eenige verbetering te geraken, en wel door middel van eene *woning*-verordening. Men zal daarin den eigenaar eenduidig verantwoordelijk moeten stellen voor een geregeld onderhoud der woning, het zuiveren van ongedierte inbegrepen, zoo dit noodig blijkt te zijn. Deze wijze van werken strookt bovendien meer met de heerschende gebruiken en den volksaard en zal eenige verbetering op den duur, bij een regelmatig, met beleid uitgevoerd toezicht van overheidswege niet uitblijven; maar men moet hierbij geen te hooge eischen gaan stellen en zich op een onbereikbaar ideaal blind staren. In eene *bewonings*-verordening, en ik heb ook reeds hooren praten over eene *bewoonbaarheids*-verordening, kan ik mij ten minste voorloopig nog niet indenken.

Een groot gevaar kan er gelegen zijn, in het „in 't leven roepen” van verordeningen, die niet uitvoerbaar zullen blijken te zijn; het zou de woningwet in populair maken!

Veel zal er m. i. aan gelegen zijn, het woningvraagstuk der minst bedeedden, voor de oude stadsdeelen, te verbinden aan het opruimen van stegen, sloppen en oude stadskwartieren ter verruiming der verkeerswegen. Het afkeuren van afzonderlijke krotten geeft zoo weinig, maakt de naaste

omgeving eer slechter dan beter en heeft bovendien iets schijnbaar onrechtmatigs voor den eigenaar dien het lot treft. „Hij vraagt, waarom zijn perceel wordt afgekeurd en niet dat van een ander dat er naast staat en dat, in zijn oog, even slecht is.”

Slechts het sloopen van „complexen” van slechte woningen, kan tot verbetering van den woningtoestand in de oude stadsdeelen leiden. Geen stad die zich uitbreidt, zal bovendien aan de verruiming, door nieuwe verkeerswegen, kunnen ontkomen.

De woningwet vooral, zal daartoe de poorten moeten ontsluiten (onteigening); het zal veel geld kosten, intusschen zal de drang er toe niet weinig worden vermeerderd, door het toenemende verkeer en ook door de hoogere eischen der nieuwe transportmiddelen die door de uitvindingen op electrisch gebied vooral, in de naaste toekomst in het leven zullen geroepen worden.

Even voor het verschijnen van het gewijzigd ontwerp-woningwet en het gewijzigd ontwerp gezondheidswet, en, terwijl toevallig in dit laatste de naam „gemeentelijke gezondheidsdienst met betrekking tot het vraagstuk der volkshuisvesting” niet meer voorkomt, is te Amsterdam het belangrijke besluit genomen, „het hygiënisch toezicht op bebouwde erven” van den gemeentelijken gezondheidsdienst weg te nemen en met het bouwtoezicht vereenigd te stellen onder leiding van een technisch directeur.

De overheid gaat, blijkens het gemeenteblad, van het beginsel uit, dat de te maken verordeningen op technischen grondslag zullen moeten rusten. De velerlei vragen die zich daarbij zullen voordoen zijn hoofdzakelijk van technischen aard en zal het voorbereiden van die voorschriften en van velerlei andere maatregelen, in handen moeten zijn van den technicus.

Een bezwaar dat „naar sommigen beweren” uit het „nieuwe regime” zou kunnen voortvloeien, n.l. dat het woningtoezicht als onderdeel van het vereenigd bouw- en woningtoezicht, nu en dan zal moeten afkeuren wat het *bouwtoezicht*, dezelfde dienst, heeft voorgeschreven en goedgekeurd, houdt geen steek.

Juist maakt de oude regeling de verhoudingen veel moeilijker, omdat zich hierbij gevallen kunnen voordoen waarbij de eene afzonderlijke gemeentedienst staat voor het moeilijke geval te moeten afkeuren wat de andere gemeentedienst misschien kort te voren heeft voorgeschreven en, voor zoover de controle reikt, heeft goedgekeurd.

De samenvoeging en samenwerking van beide diensten zal er juist toe moeten leiden, dat de voorschriften bij den *nieuw*- en *herbouw* te geven, geheel in overeenstemming zullen komen met de eischen, die de dagelijksche ondervinding bij het woningtoezicht en het aanbrengen van verbeteringen hebben leeren kennen.

F. VAN ERKEL.

Amsterdam, 10 Februari 1901.

VERSLAGEN VAN VERGADERINGEN.

Technische Vakvereeniging, afdeling Amsterdam, Woensdag 6 Februari 1901. In deze vergadering werd medegedeeld, dat het onderwerp der lezing van den heer Vosmaar op 20 Februari a.s. zal zijn „De Electro-techniek.”

Na eenige besprekingen naar aanleiding van het rapport de

Commissie tot het nazien der rekening en verantwoording van den Penningmeester over 1900, werd overgegaan tot het verkiezen van 5 afgevaardigden voor de Algemeene Vergadering op 24 Februari a. s. te Hengelo, waarvoor werden gekozen de heeren Sanders, Rientjes, Pieters, Bruins en W. van Seijl, waarna als plaatsvervangende leden werden gekozen de heeren Beekman en W. C. de Vries.

Verder werd behandeld een adres aan de Tweede Kamer van de Amsterdamsche Vereeniging van Werkgevers in metsel- en houtbewerking, inzake het Ontwerp van Wet tot wijziging en aanvulling van het Tarief van Invoerrecht en daarmede in verband staande bepalingen, waaromtrent werd besloten het Hoofdbestuur uit te noodigen dat adres in behandeling te nemen op de aanstaande Algemeene Vergadering.

BERICHTEN.

Op 79-jarigen leeftijd is te 's-Gravenhage overleden de heer J. Tideman, honorair Secretaris van het Kon. Instituut van Ingenieurs, gepensioneerd hoofdamtenaar bij de Kon. Bibliotheek, officier in de orde van de Eikenkroon.

De heer Tideman, o. a. een der oprichters van den Ned. Spectator, heeft zich vooral op bibliografisch gebied verdienstelijk gemaakt; hoewel zijne studiën zich in eene andere — meer uitsluitend letterkundige — richting hadden bewogen, heeft hij zich toch zoodanig weten in te werken in de ingenieurswetenschappen, dat hij de redactie der werken van het Instituut zonder behulp van technici op uitstekende wijze heeft waargenomen.

Gedurende zijn 38-jarig secretariaat heeft hij zeer veel voor het Instituut gedaan; dat dit ook gewaardeerd werd, bleek toen hij eenige jaren geleden deze betrekking neerlegde; toen vereerden de leden hem een geschenk, verleende het Instituut hem den titel van honorair Secretaris en kende het hem een jaarlijksche toelage toe.

Bij de teraardebestelling op 11 dezer waren deputatiën tegenwoordig van de Kon. Bibliotheek en van het Instituut; de Voorzitter hiervan sprak een woord van afscheid aan het graf.

Sedert de laatste jaren heeft de Amerikaansche vrouw een arbeidsveld gekozen, 20 jaren geleden nog onbekend voor haar, dat van den ingenieur. Er werken thans 127 vrouwelijke ingenieurs en architecten. Dit cijfer is nog van weinig belang in vergelijking van dat — bijna 11.000 — van de beoefenaressen van beeldhouwen en schilderkunst.

Wij ontvingen van de heeren Jan Hamer & Co., te Amsterdam eene geïllustreerde brochure over elektrische liften, waaruit blijkt, dat de firma thans in de gelegenheid is eene elektrische directwerkende lift aan te sluiten aan eene elektrische leiding met wisselstroom. In steden waar het electrisch bedrijf gebruik maakt van wisselstroom, zooals de Mij. Electra in Amsterdam, is de inrichting van beteekenis. Van de groote voordeelen van directwerkend bedrijf kan dus thans voor liften gebruik worden gemaakt die door een wisselstroom gedreven moeten worden.

Zooals men weet, zijn electrisch directwerkende liften hefinrichtingen, waarbij de electromotor direct aan de drijfmachine gekoppeld is, zoodat slechts stroom verbruikt wordt, wanneer het liftwerktuig en de liftkooi in beweging zijn. Indirectwerkende elektrische liften zijn die, waarbij van een electromotor gebruik wordt gemaakt om de werk-as in beweging te houden waarop de lift in- en uitgeschakeld wordt. Dit zijn transmissie-liften door een electromotor gedreven.

De gewestelijke Commissie voor het afleggen der proeven van bekwaamheid tot het verkrijgen van een Diploma van Meester of Gezel, Voorzitter de heer H. Figée, Secretaris de heer E. von Saher, maakt bekend, dat deze proeven over 1901 in Haarlem op 25 Februari zullen worden afgenomen; voor het timmeren en smeden, in de werkplaatsen van de Werf Conrad, voor het meubelmaken in de werkplaatsen van de Holl. Spoorweg Maatschappij, en voor het schilderen in de Ambachtsschool. De Commissie van deskundigen, die de werkstukken zal beoordeelen bestaat uit: als leden van de Technische Commissie van het Hoofdbestuur, de

H.H. Dr. P. J. H. Cuijpers te Roermond, L. J. H. Trooster te Utrecht en H. L. Boersma te 's-Gravenhage. Verder werden door de Gewestelijke Commissie voorgedragen, als leden van de deskundige Commissie, voor het timmeren, de H.H. J. W. van Sante, P. Wagemaker en A. de Wijs; voor het smeden de H.H. van Vuuren te Amsterdam, C. van der Stad, P. A. Huijter, L. W. Spiering en J. Uitendaal; voor het schilderen de H.H. J. W. Veldheer, A. H. Kater en W. van Veen; voor het meubelmaken de H.H. W. Nederkoorn, J. P. Strijbos en J. A. Nieman.

Voor de Theoretische vakken, de H.H. H. J. de Vries, Directeur der Burgeravondschool te Haarlem, J. Temme, Directeur der Ambachtsschool te Haarlem, F. C. de Graaff, Directeur der Schoolverbonden aan de Haarlemsche Machinefabriek, A. van der Spek, Bouwkundig opzichter.

Deze voordrachten zijn door het Hoofdbestuur bekrachtigd.

In het vorige nummer van dit blad werd bij eene korte beschrijving van de versiering van den bruidsweg bij gelegenheid van het huwelijk van H. M. de Koningin te 's-Gravenhage medegedeeld, dat het denkbeeld daarvoor was aangegeven door den heer Jurriaan Kok. Wij vernemen thans, dat dit denkbeeld van den heer Joh. Mutters Jr. is, die de versiering ook ontworpen heeft.

BUREAU VOOR PLAATSING VAN OPZICHTERS EN TEEKENAARS.

Marnixstraat 402, Amsterdam.

Aantal ingeschreven sollicitanten voor:

- Bouwkundig Opzichter 4.
- Bouwkundig Teekenaar 3.
- Bouwkundig Opzichter-Teekenaar 23.

MAATSCHAPPIJ TOT BEVORDERING DER BOUWKUNST *Onder Bescherming van Hare Majesteit de Koningin-Moeder.*

*BOUWWERKEN uitgevoerd door leden der Maatschappij.
Bijeenverzameld en uitgegeven bij gelegenheid van het vijftig-
jarig jubileum der Maatschappij tot Bevordering der Bouw-
kunst. 1892.*

INHOUD.

1. Kantoorgebouw der firma Kerkhoven & Co. te Amsterdam Architect H. P. Berlage Nz.
2. St. Elisabeth gesticht te Amsterdam. Architect A. C. Bleys.
3. Winkelgebouw te Amsterdam. Architect E. Breman.
4. Woonhuis van mevrouw Teixeira de Mattos te Amsterdam, Architect Eduard Cuypers.
5. Woning van den Hoofd-Directeur der Rijks Museum-gebouwen te Amsterdam Architect Dr. P. J. H. Cuypers.
6. Gebouw der Industrieschool voor Vrouwelijke Jeugd te Amsterdam Architect A. L. van Gendt.
7. Panoramagebouw te Amsterdam. Architect I. Gosschalk.
8. Sarphatimonument te Amsterdam. Architect J. R. de Kruyff.
9. Winkelgebouw van den heer Allert de Lange te Amsterdam. Architect J. van Looy.
10. Kantoorgebouw der firma Labouchère Oyens & Co. te Amsterdam. Architect F. W. M. Poggenbeek.
11. Maatschappelijk Gebouw der Maatschappij tot Bevordering der Bouwkunst. Architecten Th. G. Schill & D. B. Haverkamp.
12. Woonhuizen te Amsterdam. Architect J. C. Spakler Jr.
13. Woonhuis op het landgoed Uyttenbosch te Baarn, van den heer J. L. Pierson. Architect C. Muysken.
14. Huize Oostbroek te de Bilt, van den heer Mr. W. J. Royaards van den Ham. Architect I. H. J. van Lunteren.

15. Villa Kennemerheuveel te Bloemendaal bij Haarlem, van den heer L. H. Prætorius. Architect L. Ritter.
16. Kantoor- en Winkelgebouw in het Agnetapark te Delft. Architect F. M. L. Kerkhoff.
17. Gebouw der Studentensociëteit Phoenix te Delft. Archit. F. J. Nieuwenhuis.
18. Stationsgebouw der Holl. IJz. Spoorweg Maatschappij. te Delft. Architect C. B. Posthumus Meijjes.
19. Arbeiderswoningen te 's-Gravenhage. Architect W. B. van Liefland.
20. Villa in het Prinsen Vinkenpark te 's Gravenhage. Architect J. P. J. Lorrie.
21. R. K. Parochiekerk, Pastorie enz., van den H. Joseph, te 's Gravenhage. Architect E. J. Margry.
22. Winkelgebouw te 's-Gravenhage. Architect J. H. A. Mialaret.
23. Winkelgebouw der Vereeniging Eigen Hulp te 's Gravenhage, Architect H. J. Mondt.
24. Gebouw der industrieschool voor Vrouwelijke Jeugd te 's Gravenhage. J. J. van Nieukerken.
25. Villa aan de Laan van Meerdervoort te 's Gravenhage, Architect P. du Rieu Fzn.
26. Fysisch Laboratorium der Rijks Universiteit te Groningen. Architect J. van Lokhorst.
27. Hypotheek- en Kadastergebouw te Groningen. Architect C. H. Peters.
28. Woonhuis te Haarlem. Architecten S. Roog & Jb. van den Ban Pzn.
29. Kerk der Hervormde Gemeente te Katwijk aan Zee. Architect H. J. Jesse.
30. Villa Laanzicht te Leeuwarden. Architect H. H. Kramer.
31. Gebouw der Studenten Sociëteit te Leiden. Arch. Prof. E. Gugel.
32. Stads Gehoorzaal te Leiden. Architect D. E. C. Knuttel.
33. Oudeliedenhuis te Leiden. W. C. Mulder.
34. Huize de Cloeze van den heer Mr. C. J. Sickesz, nabij Lochem. Architect Nics. Molenaar.
35. R. K. Kerk en Pastorie te Nes en Zwaluwenbuur. Architect Jos. Th. J. Cuypers.
36. Winkelgebouw der firma Bahlman & Co. te Nijmegen. Architect D. Semmelink.
37. Winkelgebouw te Nijmegen. Architect J. J. Weve.
38. Woonhuis te Rotterdam, Architect D. Verheul Jr.
39. Schouwburg te Rotterdam. Architect J. Verheul Dzn.
40. Hotel Wittebrug te Scheveningen. Architect Joh. Mutters Jr.
41. Gebouw der Sociëteit Sic Semper te Utrecht. Architect P. J. Houtzagers.
42. Woonhuis van den heer Dirk Laan te Wormerveer. Architect Jacob F. Klinkhamer.

De 42 in dit werk voorkomende platen, groot 50 bij 35 cM. zijn lichtdrukken naar photographische opnamen. beiden van de firma Emrik & Binger te Haarlem.

Deze verzameling platen, in portefeuille, is aan het Bureau der Maatschappij tot Bevordering der Bouwkunst verkrijgbaar, voor de Leden der Maatschappij, à f 5.— per exemplaar.

N.B. De plattegronden van deze gebouwen zijn voorgesteld op twee dubbele platen.

AANKONDIGING VAN AANBESTEDINGEN.

MAANDAG 18 FEBRUARI.

AMSTERDAM. Bestek no. 865. Het maken van eene steenen woning voor den opz. van den weg, op het stationseplacement Sneek. Raming f 7000.

De H. IJz. S. M., n.m. 1½ u. (Grw. tijd) in het Centr. Personstation. Aanw. gedaan.

AMSTERDAM. Het sloopen van de perc., Hoedemakersstraat 135, 137, 139 en 141, Kuiperstr. 109, 111, 113, 115 en 117, Rustenburgerstr. 102, 104, 106, 108 en 110.

Het gemeentebest., 's midd. 12 u.

GRONINGEN. De verbouw van twee behuizingen getekend no. 9 en 2, aan de Astr. en Sledemenerstraat, en de bouw van een bovenwoning.

De heer J. Guibal, 's av. 8 u., in het logement van A. S. Juursema v/h. Hoendiep. Bestek en teek. in voorn. logement ter inz. en tegen f 1,25 per stel verkrijgb. Inlicht. te bek., v.m. van 11—12 u. ten kantore van K. H. Holthuis, arch. Aanw. gedaan.

HELLUM (GR.). Het bouwen van eene

behuizing met bakkerij, op een open terrein te Hellum, met bijlev. van al het daartoe benoodigde.

De heer E. Kuipers te Roodeschool, n.m. 3 u., in het logement van de Wed. Kuipers te Hellum. Bestek en teek. in gen. logement ter inz., alw. teek. verkrijgb. zijn à f 0,35. Inlev. der bijl. volgens bestek. Inl. verstrekt Sj. Buitenkamp, gem.-opz. te Slochteren.

LOPPERSUM. Het afbreken en wederopbouwen van eene behuizing c.a. te Boven-dijks, onder bijlev. van alle materialen, etc.

Mej. de Wed. W. Zuidveld, n.m. 4 u., in café Wiersum. Bestek à f 0,50 verkrijgb. en ligt met een teek. ter inz. ten huize van aanbesteding. Aanw. 2 u. bevorens de aanbested. door H. Rozema, arch. te Loppersum.

DINSDAG 19 FEBRUARI.

DIEVERBRUG. Het bouwen van een zuivelfabriek.

De coöp. vereen. „Eemster en Leggelo”, v.m. 11 u., in café Hoogenkamp. Bestek en teek. ad f 0,90 verkrijgb. bij den secret. J. Kalteren te Eemster.

HENGELO (OV.). Het bouwen van twee burgerwoningen onder één dak op een vrij terrein in de Ensinks weide gelegen in Hengelo.

BEANTWOORDING VAN PRIJSVRAGEN.

Maatschappij tot Bevordering der Bouwkunst. Voor alle Nederlanders. I. Ontwerp voor een ambachtsschool met Directeurswoning. 1º. Prijs: zilveren medaille der Mij. en f 100; 2º. prijs: bronzen medaille der Mij. en f 50. II. Ontwerp voor een diploma uit te reiken aan de Eerederender Maatschappij. 1º. Prijs: zilver. med. der Mij. en f 75; 2º. prijs, bronz. med. en f 25. III. Een aquarel naar een schilderachtig stads- of dorpsgezicht in Nederland. Prijs: bronz. med. en f 50. Vóór 21 Febr. 1901 aan het Bureau der Maatschappij. Marnixstraat 402 te Amsterdam. Zie Bouwk. Weekblad no. 30 van 28 Juli 1900.

Genootschap Mathesis Scientiarum Genitrix te Leiden. Voor oud-leerlingen van de school van het Genootschap, die na 17 Sept. 1895 het onderwijs hebben gevolgd. Een ontwerp voor een Raadhuis voor eene gemeente van 20,000 inwoners. 1º. Prijs: f 200 en gr. zilver. medaille; 2º. prijs: gr. zilver. medaille. Vóór 1 Maart 1901.

Afdeeling 's Gravenhage van de Maatsch. tot Bev. d. Bouwkunst Voor alle deskundigen in Nederland gevestigd. Handleiding voor het verven ten dienste van aankomende opzichters en bouwkundigen. Prijs f 200. Vóór 1 Januari 1902, bij den 1sten Secretaris der Afdeeling, Pieter Bothstraat no. 23, 's-Gravenhage. Programma, zie Bouwk. Weekblad no. 3 van 19 Januari 1901.

MEDEDEELINGEN BETREFFENDE DE MAATSCHAPPIJ.

Voor het examen tot het verkrijgen van het diploma van Bouwkundig Opzichter dat van af 18 tot en met 21 Februari a. s. zal worden afgenomen, hebben zich 31 candidaten aangegeven. De examen-commissie heeft, wegens dit groote aantal, moeten besluiten het examen met één dag te verlengen. Aan de candidaten wier aanwezigheid nog op den vijfden dag van het examen gewenscht is, zal daarvan tijdig kennis worden gegeven.

De uitslag van het examen kan eerst op den 22sten Februari bekend zijn.

VERGADERINGEN.

Afdeeling Groningen. 22 Febr. 1901, in de Sociëteit „de Harmonie”. Begroting, verslag Penningmeester. Lezing, en Kunstbeschouwing van den heer J. van Dam.

Afdeeling Arnhem. 19 Febr. 1901 in Musis Sacrum. Ballotage van de Heeren J. R. de Kruijff te Oosterbeek, en D. Maandag, décorateur te Arnhem.

Rekening en verantwoording van den penningmeester over 1900 en begroting over 1901. Adres aan den raad inzake rijwegen aangeleg in het Park Sonsbeek. Mededeelingen omtrent de Septembervergadering der Maatschappij. Bijdrage van den heer A. R. Freem over oude en nieuwe baksteen. Kunstbeschouwing, prijsvragen der Maatschappij en v. d. Heeren A. R. Freem en H. Ellens.

De heer H. B. Ziegler, 's av. 8 u. in het café van A. J. Peters, alwaar bestek en teek. ter inz. liggen. Inl. geeft de archit. C. Spiers, Aanw. 19 Febr., v.m. 10 u.

HILLEGOM. Het bouwen eener bollen-schuur op een terrein gelegen aan den Kennemerweg.

De heer G. Veldhuijzen van Zanten, v.m. 11 u., in het café van J. A. Gerritsen. Bestek en teek. ter inzage in boveng. café. Inl. worden verstrekt door den bouwkw. J. Kraaij.

MUSSELKANAAL. a. Het bouwen eener burgerbehuizinge met bijlev. der materialen; b. het glas-, verf- en behangwerk.

De heer J. L. Sterker, n.m. 3 u., bij M. Slim. Bestek en teek. ter inz. bij J. Rubing. Inl. geeft P. Luitjens.

WOENSDAG 20 FEBRUARI.

AMSTERDAM. Het vergrooten van het kantoorgebouw aan de Ruijterkade no. 125 met bijlev. van alle mater. en arbeidsloonen.

De directie der Kon. West. Indische maildienst, n.m. 2½ u. Bestek en teek. à f 0,80 te bek. bij Rijnja, Reguliersgracht. Inl. geven de architecten A. L. v. Gendt & Zonen.

ENSCHEDÉ. Het bouwen van zes woningen in 2 blokken van 4 en 2 woningen

an den president Steinstraat te Enschedé.
De arch. J. H. C. Roesink, 's av. 7½ u.,
1 cafe Goorhuis alw. bestek en teek. ter
z. Aanw. 20 Febr., v.m. 11 u.

MIDDELBERT (GR.). Het bouwen van
ene boerenplaats op een vrij terrein aan
en grintweg te Euvelgunne, gem. Noorddijk,
nder bijl. van al het daartoe benooidigde.

De heer J. Lutgers te Glimmen, n.m. 3 u.
1 het café van H. Kruijer. Bestek en teek.
er inzage ten huize van aanbesteding en
ijn bij K. Lentz, bouwkundige, Ruisscher-
brug, verkrijgb. à f1,25 per stel. Aanw. op
en bestedingsdag des middags 12 u. Samen-
omst bij H. Vrucht, kastelein te Euvelgunne.

OVERVEEN. Het bouwen van een woon-
huis op den tuin, genaamd „Zaadlust”.

De arch. C. L. M. Robbers, te Haarlem,
v.m. 11 u., in het logement „van ouds het
Zaadhuis”, te Overveen. Bestek en teek.
verkrijgb. à f1,50 per stel, ten kantore van
den arch., Raamsingel no. 38, te Haarlem.
Aanw. gedaan.

SNEEK. Het amoveeren van het perceel
kadastraal bekend sectie B, no. 3125, wijk
no. 26, en daar ter plaatse te bouwen een
afe met stalling enz.

De aanbesteder. Bestek en teek. ter inz.
n het logement „Hooghuis” aldaar en ad
1,50 te verk. bij F. de Jong Izn., Parkstr.

DONDERDAG 21 FEBRUARI.

ALMELO. Het bouwen van een pakhuis.
Den heer H. Hedeman Jr. in het café der
Wed. Bakker, alw. bestek en teek. ter inz.
iggen. Inl. geeft C. Eckhardt. Aanw. 21 Febr.,
v.m. 10 u.

BERGEN-OP-ZOOM. Het amoveeren van
het perc. te Bergen op Zoom aan de Hoog-
straat 1 No. 11 en het aldaar bouwen van
een gebouw voor eet- en recreatiezaal en
kapel, een gebouw voor school- en studie-
lokale en slaapzaal en een overdekte speel-
plaats met privaten enz.

De archit. J. Horsten Pzn., n.m. 2½ u.,
n het Vlaamsch koffiehuis. Bestek tegen
2; best. met teek. tegen f4 bij den archit.
verkrijgb. Inl. geeft de arch. voorn. Aanw.
gedaan.

'S-GRAVENHAGE. Het bouwen van een
post- en telegraafkantor met directeurs-
woning te Heerlen. Ram. f27250.

Het minist. van W., H. en N., n.m. 1 u.
Bestek ligt ter lez. aan het gebouw van het
min. voorn., aan het post- en telegraafkantor
te Heerlen, aan dat van het prov. bestuur
van Limburg, aan het bureel van den Rijks-
bouwmin. in het 2de district, Fluweelen Burg-
wal no. 16 te 's-Hage, en is ad f0,45, ver-
meerderd met de kosten van verzending,
te bek. bij Gebr. v. Cleef, te 's-Hage. Inl.
worden gegeven door voorn. rijksbouwmin.
te 's-Hage. Aanw. gedaan.

'S-GRAVENHAGE. Het verbouwen van
de voorn. meisjesschool te Sneek, zijnde
perc. no. 9, wijk 10, aan de Wip ald., tot
post- en telegraafkantor met directeurs-
woning. Ram. f17,250.

Het minist. van W., H. en N., n.m. 1 u.
Het bestek ligt ter lez. aan gen. dep., aan
het post- en telegraafkantor te Sneek, aan
het bureel van den Rijksbouwmeester in
het 1ste district te 's-Hage, aan dat van het
prov. bestuur van Friesland, en is tegen
f0,35 te bek. bij Gebr. van Cleef, te 's-Hage.
Inl. worden gegeven door voorn. rijksbouw-
meester te 's-Hage en door den opzichter
S. Koldijk te Leeuwarden. Aanw. gedaan.

'S-GRAVENHAGE. Het bouwen van een
reviviciatielokaal; het maken van een scheid-
ingsmuur en de fundeeringen van 4 zuiver-
kisten op het terrein der gem.-gasfabriek.

Het gemeentebest., n.m. 2 u. Bilj. in te
lev. tot 's midd. 12 u. Bestek en teek. à f1
verkr. aan de bur. der gasfabriek.

HEERHUGOWAARD. Het bouwen van
een woon- en pakhuis aan de Jan Glijnisweg.

De bouwkw. Am. Vis te Oudkarspel, n.m.
3 u., in het café van Jb. Groot aan den
Rustenburgweg 1, alw. bestek en teek.
ter inz.

NIEUWE PEKELA. Het vertimmeren van
het postkantor tot gemeentehuis en het
bouwen eener conciergewoning en van een
arrestantenlokaal te Nieuwe Pekela, alles
onder bijlev. van alle daartoe benooidigde
materialen, enz.

Het gemeentebest., n.m. 3 u. Bestek en
teek. ten gemeentehuize ter inz. en aldaar
te bek. voor f1,25. Inl. te bek. bij A. H.
Oldenburger, gem.-opzichter. Aanw. 19 Febr.,
n.m. 3½ u.

VRIJDAG 22 FEBRUARI.

BUNNIK (UTR.). Het bouwen van het
achterhuis aan de hofstede Rijsbrug, onder
Bunnik.

De arch. J. G. Wentink, te Schalkwijk,
n.m. 2 u., in het koffiehuis van v. d. Horst,
te Bunnik. Bestek en teek. ad f1 verkrijgb.
ten kantore van genoemden archit. Aanw.
op het terrein 20 Febr., van 1—2 u.

COEVORDEN. Het afbreken van twee
gebouwen aan de Markt en het bouwen van
twee woonhuizen.

De heer H. van Lintel, 's midd. 12 u.
Bestekken en teek. ter inz. in 't café Abels
te Coevorden, hôtel Scholte te Nieuw-Am-
sterdam, hôtel Welij te Dedemsvaart. Inl.
geeft de arch. H. Rozeman. Aanw. 21 Febr.,
's midd. 12 u.

ENSCHEDÉ 1. Het bouwen van een woon-
huis met café voor den heer J. W. Nijhuis
ald.; 2. het bouwen van een woonhuis met
winkel en magazijn voor den heer H. Polak
ald., beide percelen aan de Havenstr. hoek
Langestr. ald.

De arch. H. E. Zeggelink, 'smidd. 12 u.,
in het Volkspark. Bestek met teek. bij den
heer Nijhuis op 't Volkspark ter inz. Inl.
te bek. bij den arch. voorn. Aanw. 21 Febr.,
v.m. 9 u.

HENGELO (OV.). Het bouwen van een
winkel-, woon- en pakhuis aan de Molen-
straat aldaar.

De arch. C. Spiers, 's av. 8 u., in het café
van Jac. Krabbenbos, alw. bestek en teek.
ter inz. Inl. geeft gen. arch.

PURMEREND. Het bouwen van een woon-
huis met 2 verdiepingen en bijgebouwen in
de Peperstr.

De architect H. P. van den Aardweg, v.m.
11 u. Bestek en teek. à f2 en inl. verkrijgb.
bij gen. architect.

VENLOO. Het bouwen van twee woon-
huizen met bijlev. van alle materialen op
een langs de Puteanusstraat gelegen open
terrein.

De arch. H. Seelen. Bestek en teek. ter
inz. ten kantore van voorn. arch., alw. ook
inl. verstrekt worden. Aanw. ter plaatse
22 Febr., v.m. 10 u.

ZATERDAG 23 FEBRUARI.

AMERSFOORT. Het gedeeltelijk amo-
veeren van een woonhuis a/d St. Andreas-
straat en de herbouw daarvan.

De arch. Henri Eijsvogel, v.m. 11 u., in
't Valkje, alw. bestek en teek. ter inz. en
zijn ad f1 verkrijgb. bij gen. arch. Aanw.
gedaan.

GENEMUIDEN. Het vergrooten van de
dokterswoning ald.

Het gemeentebest., v.m. 10 u. Bestek en
teek. ter inz. in het logement „de Pauw”.
Aanw. 18 Febr., v.m. 10 u.

GOES. Het bouwen van een magazijn voor
landbouwwerktuigen groot plm. 1075 M².

De firma Wed. J. C. Masseur & Zn., n.m.
3 u., in café Tas, alw. teek. ter inz. Bestek
à f1 verkrijgbaar bij de firma F. Kleeuwens
Aanw. 19 Febr., n.m. 1 u.

MAANDAG 25 FEBRUARI.

ALMELO. Het bouwen eener nieuwe kerk
en sacristy.

Het R.-K. parochiaal kerkbestuur van den
H. Georgius, n.m. 3 u., in hôtel „Van ouds
de Prins”, alw. bestek en teek. ter inzage.
Best. en teek. ad f8.— bestek afzond. ad f1,75
verkrijgb. bij boekh. J. T. Sommers. Inl.
geeft G. W. Te Riele arch. te Deventer op
18 en 21 Febr.

DINSDAG 26 FEBRUARI.

UTRECHT. Bestek no. 840. Het afbreken
van de bestaande draaischijf, het deponeren
van den bovenbouw eener draaischijf met
toebehoren en het maken van den onder-
bouw eener draaischijf voor de polygonale
locomotievenloods met toebehorende wer-
ken op het station Venloo. Raming f7100.

De maatschij. tot expl. van staatspp., v.m.
2 u. (lok. tijd) aan het centr. bureau Morfelse-
park.

WOENSDAG 27 FEBRUARI.

BREDA. De verbouwing van het pand,
plaatselijk gemerkt no. 5 aan de Molenstr.
aldaar.

De arch. F. P. Bilsen, 's av. 8 u. Bestek
en teek. in het café „de Moriaan” ter inz.
Aanw. 22 Febr.

'S-GRAVENHAGE. Het bouwen van een
pontwachterswoning, 4 bergplaatsen en een
magazijn voor het veer- en sluispersoneel
van het kanaal van Engelen naar de Hen-
riëttewaard, gem. Engelen, prov. Noord-
Brabant, beh. tot de werken voor de ver-
legging van den Maasmond. Ram. f9300.

Het minist. van W., H. en N., v.m. 11 u.
Bestek no. 53, na 13 Febr. ter lez. aan het
gebouw van het minist. van W., H. en N.,
aan de lokalen der prov. besturen, en is te
bek. bij Gebr. van Cleef, te 's-Hage. Inl. te
bek. aan het burel van de werken tot ver-
legging van den Maasmond te 's-Hertogen-
bosch, bij den ing. de Jong van Beek en
Donk ald. en bij den adj.-ing. Ram te Engelen.
Aanw. 20 Febr., v.m. 11 u.

OUDESCHOOT (FR.). Het afbreken en
weder opbouwen der „Huize Veenwijk”.

De Dir. der Julia Jan Wouterstichting.
Bestek en teek., tegen toezending van post-
wissel à f2, verkrijgb. bij Joh. H. Borger.
Inl. der briefjes vóór of op 27 Febr. bij den
WelEd. Gestr. Heer Mr. H. W. de Blocq
v. Scheltinga te Oranjewoud.

DONDERDAG 28 FEBRUARI.

ST. ANNA POROCHIE. Het bouwen van
eene nieuwe voorhuizinge met schuur voor
den heer T. Wijnstra, bij den nieuwen
Bildtdijk onder St. Anna Porochie.

De aanbesteder. Bilj. worden ingewacht
vóór 28 Febr. Bestek en teek. tegen f1
verkrijgb. bij J. Winters Jz., architect. Aanw.
in loco 23 Febr. v.m. 11 u.

RILLAND (ZEEL.). Het bouwen van 6,
naar de eischen des tijds ingerichte nette
burgerwoningen, aan den Mecklenburgschen
weg; alsmede van 15 nette arbeiderswo-
ningen te Bath, eveneens naar de eischen
des tijds ingericht en waarbij aan elke woning
een moestuin zal zijn van 300 roeden.

De nieuwe Bouwonderneming. Inlicht. te
bek. bij den bouwkw. Th. v. Doorn te Krab-
bendijke.

VRIJDAG 1 MAART.

MIDDELBURG. Het maken bij de weste-
lijke buitenvaarten te Neuzen van een gebouw
voor bergplaats van vrachtgoederen en kan-
toor, ten gebruike van den Provinciale Stoom-
bootdienst op de Wester-Schelde.

Het prov. best., v.m. 11 u., in de Abdij.
Bestek ter Prov. Griffie van Zeeland te
Middelburg verkrijgb. met teek. voor f1.—
of zonder teek. voor f0,40 en ligt ter lez.
ter Prov. Griffie, bij den hoofdingenieur van
den Prov. waterstaat te Middelburg, bij den
ingenieur van den Prov. waterstaat te Ter-
neuzen, en bij den dir. van den Prov. Stoom-
bootdienst op de Wester-Schelde te Vlij-
singen. Aanw. gedaan.

DINSDAG 5 MAART.

ROTTERAM. Het bouwen van een school
aan de Putschestraat.

Het gemeentebestuur n.m. 1 u. Bestek en
teek. ter inzage op de secretarie en in het
timmerhuis en à f1 te bekomen bij de wed.
P. v. Waesberge en Zn. Aanw. 26 Febr.,
v.m. 10½ u. aan den Hilledijk bij Hillesluis.

Assurantie Maatschappij
tegen **Brand** schade
De NEDERLANDEN van 1845.

's-Gravenhage, Kerkplein hoek Prinsstraat —
Zutphen — Amsterdam, Sophiaplein — Rot-
terdam, Zuidblaak 24 (Beursplein). — Breda, Prin-
senkade. — Alkmaar, Langestraat. — Nijmegen,
In de Betoustraat 3. — Groningen, Akerkhof, hoek
Akerkstraat.

Kapitaal. f 4.000.000.00
Betaalde Brandschaden ruim - 20.000.000.00

Lage premien.

AFLOOP VAN AANBESTEDINGEN.

31 JANUARI.

ZANDVOORT (ONDERH.). Het bouwen van een winkel- en woonhuis aan de Haltestraat. Door den bouwkw. J. Antonissen.

Hoogste inschrijver P. Rings, Sandpoort, f 5830; laagste A. H. Slegers, Zandvoort, f 5450. Gegund.

2 FEBRUARI.

ENSCHEDÉ. Het bouwen van een woonhuis, op een terrein gel. aan de Haaksbergerstraat aldaar. Door den arch. H. E. Zeggelink.

Deze aanbesteding is niet doorgegaan, terwijl de bouw van dat woonhuis onderhands is aanbesteed aan den heer H. Geritsen te Enschedé, f 5000.

GIEKERK (FR.). Het bouwen eener burgerhuizing. Door den heer K. J. Sikma.

Laagste inschrijver A. S. Visser, Tietjerk, f 3095. Gegund.

WIJERDEN (OV.). Het weder opbouwen der afgebrande woning van D. Lohuis te Hooge Hexel.

Laagste inschr. J. Roelofs, Vriezenveen, f 2215. Gegund.

WIRDUM (GR.). Het afbreken en wederbouwen van eene arbeidershuizing te Eekwerd onder Wirdum, voor mej. de Wed. J. W. Vegter ald. Door den aanbesteder.

Laagste inschr. W. Nieland, Wirdum, f 490 (begrooting).

4 FEBRUARI.

HATTUM. Het bouwen van een heerenhuis ald. Door de directie der Hattumsche Bouw-Mij.

Laagste inschrijver J. J. Rauwenhorst, f 11787.

5 FEBRUARI.

BEETSTERZWAAG. Het bouwen van een woonhuis voor 2 gezinnen. Door den heer K. v. d. Vegt.

Laagste inschr. T. L. Glastra, Beetsterzwaag, f 1817. Gegund.

ENSCHEDÉ (ONDERH.). Het stucadoorwerk van een te verbouwen woon- en winkelhuis. Door den heer A. Ruiter.

Laagste inschr. J. Bakker, f 200. Gegund.

KUITAART (ZEEL.). Het bouwen van een woonhuis met schuur, voor rekening van den heer F. Moorthamer aldaar. Door den aanbesteder.

Laagste inschr. J. Boelkens, Lanswaarde, f 2260. Gegund.

SELLINGEN. Het bouwen van een burgerbehuizing. Door den arch. N. Doornbos.

Laagste inschr. B. H. Pöttker, Ter Apel, f 2094. Gegund.

6 FEBRUARI.

AMERSFOORT. Het bouwen van 6 woonhuizen aan den Vlasakkerweg n./d. Utrechtschen straatweg. Door den architect W. Salomons.

Laagste inschr. C. Paul Lz., Apeldoorn, f 22925.

ASSEN. Het amoveeren van een huis en het daar ter plaatse bouwen van 2 winkelhuizen en een bakkerij a/d. Roldenstraat. Door den arch. H. Bennink.

Perc. 1, timmerwerken. Laagste inschr. Joh. de Vries, f 4220.*

Perc. 2, verfwerken. P. H. Lunshof, f 423. Gunning aangehouden.

Perc. 3, stucadoorwerken. J. H. Engelbart, f 199,50.*

Perc. 4, lood- en zinkwerken. G. H. Klapdoor, f 293.* Gegund.

AVEREEST. Den bouw van een woonhuis aan de Dedemsvaart. Door den arch. H. Burgmans.

Geen biljetten ingekomen. Het werk is daarna onderhands gegund.

EMMER-COMPASCUUM. Het bouwen van 4 arbeiderswoningen op de blokplaatsen ald., met bijlev. der materialen. Ram. f 2350. Door het bestuur der Mij. „Het Emmer-Compascuum.”

Laagste inschrijvers J. en G. Buter, Emmer-Compascuum, f 2396. Gegund.

ENSCHEDÉ. 1. Het bouwen van een heerenhuis met magazijn voor den heer L. Frankenhuys. 2. het bouwen van een heerenhuis aan den Parkweg voor na te noemen arch. Door den arch. H. E. Zeggelink.

Zeggelink. Laagste inschrijver B. J. Turin, f 8895.

Frankenhuys. G. Schreurs, f 11970. Massa. H. Hulstein en B. Groeliker, f 21133.

HEELWEG BIJ VARSSEVELD. Het metsel-, timmer- en verfwerk van een nieuw te bouwen woonh. Door den heer H. Radstake.

Metselwerk. Laagste inschrijver J. Rusink, f 266.*

Timmerwerk perc. 1. W. Kreeftenberg, f 265.*

Timmerwerk perc. 2. W. Kreeftenberg, f 45.*

Verfwerk en glas. J. W. Schieven, f 105.* *Gegund.

NIEBERT (GR.). Het afbreken van een oude en het bouwen van een nieuwe schuur. Door den heer W. Mulder.

Laagste inschr. H. Meek, Tolbert, f 3230. Gegund.

OUDE-PEKELA. Het bouwen van een werkmanswoning met bijlev. van materialen. Door de commissie van woningbouw van het departem. tot Nut van 't Algemeen „Pekela”.

Laagste inschr. Jan Everhardus, f 733,50. Niet gegund. De uitbesteding is tot a. s. najaar uitgesteld.

SILVOLDE-GENDRINGEN. Het bouwen eener pastorie in perc. en massa, uitgenomen glas- en verfw. Door de kerkeraad der geref. gemeente.

Perc. 1, metselwerk. Laagste inschrijver S. J. van der Kemp, Silvolden, f 609.*

Perc. 2, timmerw. H. J. Boesveld, Sinderen onder Varseveld, f 1898.*

Massa. E. Westerhoff, f 2720. *Gegund.

TILBURG (ONDERH.). Het bouwen van een dubbel woonhuis voor rekening van den heer F. Heldens, onder directie van den arch. Jan van der Valk.

Laagste inschrijver L. Jongen, f 11382. Gegund.

ADVERTENTIËN.

Hollandsche IJzeren Spoorweg-Maatschappij.

AANBESTEDING.

Op Maandag, den 4den Maart 1901, des namiddags ten half 2 ure (*Greenw. tijd*), zal in het Centraal Personenstation te Amsterdam, in het lokaal naast de wachtkamer 3de klasse (ingang vestibule) worden aanbesteed, volgens bestek No. 875.

Het maken van eene Goe-
derenloods, eene Brandstoffen-
bergplaats, eene verhoogde los-
en laadplaats en de daarbij
behoorende werken op het wes-
telijk eiland van het Centraal
Station te AMSTERDAM.

Raming f 21.000.—.

Het bestek met teekening is tegen betaling van f 1,50 verkrijgbaar aan het Centraal-Administratie-gebouw der Maatschappij aan het Droogbak te Amsterdam, bureau Weg en Werken, kamer 154, of op *franco* aanvraag aan dit bureau, met toezending van het bedrag in postwissel (postzegels worden niet in betaling genomen en aan aanvragen zonder postwissel wordt geen gevolg gegeven).

Aanwijzing geschiedt als in het bestek is vermeld.

De Raad van Administratie.

Het Gedelegeerde Lid.

R. VAN HASSELT.

8 FEBRUARI.

APELDOORN. Het bouwen van een woonhuis met bijlevering van materialen. Door den heer J. Buitenhuis.

Gegund aan H. Harmsen f 1666.

DE WIJK (OV.). Het bouwen van een woonhuis met boerderij. Door den heer J. H. Hoveman.

Laagste inschrijver J. Wittink, De Wijk, f 3400. Gegund.

GROENLOO. Het afbreken en weder opbouwen van een perceel in de Oude Lieveldestraat aldaar, gemeentelijk genummerd A 214. Door de archit. Gantvoort-Streek, te Winterswijk.

Laagste inschrijver H. B. Nales Groenloo, f 1996. Volgens bestek 8 dagen beraad.

HENGELOO (OV.). De verbouwing van het café J. Krabbenbos tot winkel- en woonhuis.

Laagste inschrijver L. Foks, f 1874.

PINGJUM (FR.). Het afbreken van bestaande en het bouwen van vier nieuwe arbeiderswoningen. Door het burgerlijk armbestuur.

Laagste inschrijver O. T. v. d. Weide, Kimsward, f 3380. Gegund.

WOENSEL. Het bouwen van drie woonhuizen. Door den heer J. v. Beek.

Laagste inschrijver J. Huibrechts, Mierlo, f 3445. Gegund.

Hollandsche IJzeren Spoorweg-Maatschappij.

AANBESTEDING.

Op Maandag, den 25sten Februari 1901, des namiddags ten half 2 ure (*Greenw. tijd*), zal in het Centraal Personenstation te Amsterdam, in het lokaal naast de wachtkamer 3de klasse (ingang vestibule) worden aanbesteed, volgens bestek No. 866:

Het uitvoeren van onderhoudswerken op den GELDERSCH-OVER-IJSELSCHEN LOCAALSPORWEG en den spoorweg ZUTPHEN-WINTERSWIJK.

In 4 Perceelen. Raming f 13900.

Volgens bestek No. 867. Het uitvoeren van onderhoudswerken op de spoorwegen AMSTERDAM-ZUTPHEN, HILVERSUM-UTRECHT en den KONINKLIJKE NEDERLANDSCHEN LOCAALSPORWEG.

In 6 perceelen. Raming f 26600.

en volgens bestek No. 868. Het uitvoeren van onderhoudswerken op den spoorweg APELDOORN-DEVENTER, ALMELO-SALZBERGEN.

In 4 perceelen. Raming f 20800.

De bestekken zijn tegen betaling van f 2.— per exempl. verkrijgbaar aan het Centraal-Administratie-gebouw der Maatschappij aan het Droogbak te Amsterdam, bureau Weg en Werken, Kamer 154, of op *franco* aanvraag aan dit bureau, met toezending van het bedrag in postwissel (postzegels worden niet in betaling genomen en aan aanvragen zonder postwissel wordt geen gevolg gegeven).

Aanwijzing geschiedt als in de bestekken is vermeld.

De Raad van Administratie.

Het Gedelegeerde Lid.

R. VAN HASSELT.

9 FEBRUARI.

ANNEKEN. Het verbouwen van 2 woon-
zen voor reken. van den heer C. Broeders
aar. Door de arch. Oomes en v. d. Pas.
letselwerk. Laagste inschr. W. Brouwers,
9.*
immerw. A. Kanters, f1043.* *Gegund.
HAARLEM. Het verbouwen van de aaneen-
heelde perceelen aan de Grootte Hout-
aat no. 125-127. Door den arch. J. A.
aanberg.
Laagste inschr. H. G. Schornagel, f3648.
SAMBEEK (N.-BR.). Het bouwen van een
mboterfabriek met bijlev. van alle mate-
ren. Door het bestuur der roomboterfabr.
Laagste inschr. J. Ponije en M. Reijntjes,
Ergen, f1998. Gegund.
VALBURG. Het gedeeltelijk verbouwen
n het schoolgebouw tot onderwijzers-

woning te Slijk-Ewijk, met bijlev. der mate-
rialen. Door het gemeentebest.
Laagste inschrijver A. Coenen, Valbrug,
f1666.

11 FEBRUARI.

STADSKANAAL. a. Het bouwen van een
winkelbehuizing met losse werkplaats, b. de
stucadoorwerken, c. het koperslagerswerk.
Door den heer A. Verwer Jzn.
a. Ram. f2690. Laagste inschrijver G. de
Ruiter, Wedde, f2490.*
b. Ram. f80. F. G. Geerken, f87.*
c. Ram. f79. H. Kuipers, f96.* *Gegund.

STEENWIJK. Het afbreken van een woon-
huis aan het Steenwijkerdiep, en het daar
ter plaatse weder opbouwen van 2 woon-
huizen. Ram. f5800. Door den arch. A. Mol.
Laagste inschrijver R. de Boer Az., Steen-
wijk, f5876.

VENLOO. Het bouwen van een woonhuis
met bijlevering der benodigde materialen
op een langs den Straalschen weg aldaar
gelegen open terrein. Door den heer H. S.
Pannemans.

Laagste inschr. B. Spreeuwenberg, f4447.
Gegund.

12 FEBRUARI.

ENSCHEDÉ. Het bouwen van een woon-
winkelhuis waarin bakkerij enz., op een
terrein gelegen aan de Emmastraat. Door
den arch. J. H. C. Roesink

Laagste inschr. B. Spitholt, f5698. Gegund.
VALTHERMOND. a. Het bouwen eener
winkelbehuizing met koffiehuis, doorrid en
schuur, met bijlev. van de daartoe benood.
materialen; b. het glas-, verf- en behangers-
werk. Door den bouw. H. W. Bakker,
Laagste inschrijver H. ter Haar, Valth-
mond, f3746.

Lijst van Fabrikanten, Leveranciers, enz.

Prijs per regel voor niet geabonneerden op advertentiën
5.— per jaar bij vooruitbetaling. Abonnés op advertentiën
1 regel gratis voor iedere advertentie.

Amsterdamsche Fabrik van Cement-IJzerwerken (Systeem Monier)
Grootte Wittenburgerstraat 108.
Assurantie-Mij. tegen Brandschade „de Nederlanden van 1845”,
s-Gravenhage, Kerkplein hoek Prinsestraat.
Indinrichtingen. — TH. VAN HEEMSTEDDE OBELT, Amsterdam.
CHANGSELPAPIER en LINGRUSTA.
J. WIJDOOGEN Jzn., Hofl. AMSTERDAM.
Innenbetimmeringen. — GEBRS KOCH, Amsterdam.
Bouwstoffen. — MARTIN & Co., Amsterdam.
Landkasten. — FRED. STIELTJES & Co., Amsterdam (Mosler
Safe Company).
Landkasten. — Wed. P. A. SCHROOT & ZOOM, den Haag.
Landkuisdeuren. — Wed. P. A. SCHROOT & ZN., den Haag.
Downings Solution tegen vochtige muren. — J. VAN STRAALLEN,
Visschersdijk 30, Den Haag.
Cementmastiek-Dakbedekking. — J. A. SMITS & ZOOM, Weesper-
zijde 39, Amsterdam.
Cement-IJzerwerken. — Ned. Mij. voor Monierwerken, Amsterdam.
Cementsteenfabriek. — M. ELFRING & ZOOM, Den Haag.
Centrale Verwarming. — W. J. STOKVIS, Arnhem.
Centrale Verwarming. — NELL & STUTTERHEIM, Den Haag.
Centrale Verwarming. — GEVEKE & Co., Amsterdam.
Centrale Verwarming. — FRED. STIELTJES & Co., Amsterdam
(Sturtevant Engineering Co.).
Centrale Verwarming en Ventilatie. — D. S. M. KALKER, Amst.
Centrale Verwarmingen. — B. LANDHEER Jr., Wijnstr. 59, Rotterdam.
Complete Bad- en Closetinrichtingen. — F. W. HESSE Fz., (firma
GEBRS. HESSE), Damrak 68, Amsterdam.
Closets. — TH. VAN HEEMSTEDDE OBELT, Amsterdam.
Dakpannen. — J. B. VAN SOEST & TERSTAPPEN, te Swalmen.
Raadglas van Neusattl, FERD. ENGRS, Amsterdam.
Eerste Nederl. Papierstucfabriek, Damrak 85, Amsterdam.
Eerste Nederl. Xylolith-Fabriek. — A. S. KEY, Rotterdam.
Kiezelplaten. — GEBRS. VAN DER VIJGH, Amsterdam.
Kachelchels (nieuwste condensing). — OBELT, Amsterdam.
Kas-, Stoom- en Waterleiding. — R. S. STOKVIS & ZONEN,
Leuvehaven 74-76, Rotterdam.
Kogoten geëmailleerd ijzeren washtafels. — PECK & Co., Amst.
Kogoten geëmailleerd ijzeren washtafels. — TH. VAN HEEM-
STEDDE OBELT, Amst., 150 de Ruyterkade. Filiaal: 36 Rokin.
Kogoten looden en ijzeren privaitleidingen. — W. BEUKER,
Amsterdam.
Kleurend en gebrand glas in lood. — C. LINDENAAR, Glasgra-
veur, Alb. Cuijpsstraat 123, Amsterdam.
Kleurend glas. — GEBRS. HEINLE, Prinses Mariestr. 39, Den Haag.

Houthandel. — LINDNER & Co., Wittenburgerstraat 22-24, Amst.
Hauersche Houtcementen Dakbedekking. — J. A. SMITS &
ZOOM, Weesperzijde 39, Amsterdam.
Houthandel, Stoomzaag- en -Schaverij. — G. J. BUIJS & Co., Noord-
west-Binnensingel 23, Den Haag.
Jalousiën. — J. F. KRONER & ZONEN, Spuistr. 246, 248, 250, Amst.
Jossion-Cement. — A. E. BRAAT, Rotterdam en Amsterdam.
Levensverzekering-Maatschappij New-York. — Directie voor Neder-
land, Keizersgracht 455, Amsterdam.
Levensverzekering-Mij. „Neerlandia”, L. Beestenmarkt 9, 's-Hage.
Liften. — TH. VAN HEEMSTEDDE OBELT, Amst. (R. WAYGOOD & Co.).
Liften. — JAN HAMER & Co., Amsterdam.
Liften. — FRED. STIELTJES & Co., Amsterdam (Otis Bros.
New-York).
Looden en Inw. glasemail privaitleidingen. — OBELT, Amst.
Mastix-Cement Dakbedekking. H. ALLERSDORF, Singel 455, Amst.
Motoren en Dynamo's. — JULIUS LÜCHAU, Damrak 71, Amst.
Motoren & Dynamos. — FRED. STIELTJES & Co., Amsterdam.
Naaml. Venn. Utrechtsche Asphaltfabriek. Dakbedekking en Vloeren
Portland-Cement. — DYCKERHOFF & SÖHNE, Amöneburg.
Portland-Cement. — HÖXTER-GODFLHEIM A. G. — GEBROEDERS
STOLLE, Oldenzaal.
Photolithografie. — WEGNER & MOTTU, Amsterdam.
Proefstation Bouwmat. — KONING & BIENFAIT, Amsterdam.
Raamsluiters voor bovenlichten. — TH. V. HEEMSTEDDE OBELT,
Amsterdam.
Rolluiken. — W. H. M. SCHOLTE, Prinsengr. 516, Amsterdam.
Rietplanken. Isoleersteen. Fluaten. — MOLIJN. — Gouda.
Schilderwerken. — J. R. VAN 'T HOF, Korte Gracht 7, Amersfoort.
Stalen Balken. — H. E. OVING Jr., Rotterdam.
Stalinrichtingen. — STAAL & HAALMEIJER, Amsterdam.
Stalinrichtingen. — D. S. M. KALKER, Amsterdam.
Stengoed of Engelsche buizen en kruispannen. — HOUBEN &
STEEGH, Belfeld en Tegelen (Limburg).
Steenen (vergl. en onvergl.) CANOY HERFKENS & Co., Venlo.
Stoomtimmerfabriek. — GEBRS. VAN MALSEN, Den Haag.
Tegels in soorten. — DE LINT & Co., Rotterdam.
Toeschuifbare hekken. — FRED. STIELTJES & Co., Amsterdam.
Verwarming en Ventilatie. — TH. V. HEEMSTEDDE OBELT, Amst.
Verwarming en Ventilatie. — FRED. STIELTJES & Co., Amst.
(Sturtevant Blomers & Exhausters voor ventilatie, stofafzuiging
enz.).
Verwarming en verlichting. — JULIUS LUCHAU, Damrak 71,
Amsterdam.
Verwarming en Ventilatie. — D. S. M. KALKER, Amsterdam.
Ventilators. — TH. VAN HEEMSTEDDE OBELT, Amsterdam.
Ventilators. — JAN HAMER & Co., Amsterdam.
Ventilators. — D. P. HASSELMAN, Amsterdam.
Vuurvaste Steen. JOSTEN & Co., te Königwinter a/Rh. Fabrikanten
van zeer vuurvaste Chamotte- en Dinas-steenen
vuurvaste Cement, Karolinklei enz.
Zinkwerken. — F. W. BRAAT, Delft.

TH. VAN HEEMSTEDDE OBELT,

Mem. San. Inst. London.

Sanitary Engineer,

50 de Ruyterkade. — AMSTERDAM. — Filiaal 36 Rokin.

Hoofdagent voor Nederland, België en Koloniën van SHANKS & Co., te Barrhead.

SPECIALITEIT VOOR DE LEVERING VAN COMPLETE BADINRICHTINGEN.

PRIVAAT-INRICHTINGEN. — Shanks Closets zijn nog niet overtroffen.

Porseleinen Badkuipen, IJzeren Badkuipen.

Geijsers geheel van rood koper, van binnen vertind. Zij bederven het water niet. overtreffen al de tot nu toe
bestaande en kosten niet meer. Attesten ter inzage.

Closets, Washtafels, Urinoirs enz. — VERWARMING en VENTILATIE.

Agent voor de CHAMBERLAND FILTERS, Systeem Pasteur.

Belast zich met de plaatsing en inrichting in geheel Nederland. Zeer concurrerende prijzen. Teekeningen en
rijsofgaven gratis. Wederverkoopters genieten het gebruikelijke rabat.

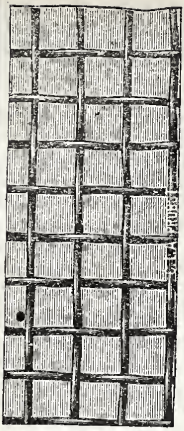

Draadglas.

Ten behoeve van industrieele inrichtingen, enz.

DRAADGLAS.

(Glas met kern van metaal draad)

ter dikte van 4 m/m voor ramen van fabrieken, magazijnen, pakhuizen, enz.

ter dikte van 6-10 m/m voor afdekking van industrieele inrichtingen, spoorwegstations, binnenplaatsen, pakhuizen, veranda's enz.

ter dikte van 15-30 m/m voor vloerlichten, gangen, enz.

VOORDEELN.

Ongeëvenaard weerstandsvermogen, grootste waarborg tegen breuk en brandgevaar, gemakkelijke reiniging, uitstekende verlichting. Schitterend succes op de Tentoonstelling te Gent (België).

PEILGLASBESCHERMERS van DRAADGLAS voor stoomketels van alle soorten.

AKTIEN-GESELLSCHAFT für GLASINDUSTRIE, vorm. Friedr. Siemens. NEUSATTL bij Elbogen—Bohemen.

Generaal-Agent voor Nederland: FERD. ENGERS, Amsterdam.

TELEGRAM-ADRES: Ubbelohde, Amsterdam. — TELEFOON No. 593.



Peilglas beschermer

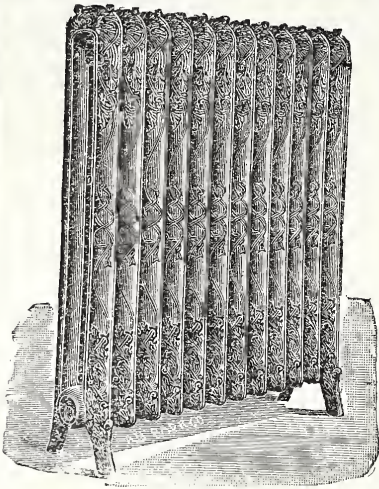

RADIATORS

VOOR

Heetwater- en Stoomverwarming

DER

AMERICAN RADIATOR COMPANY.

H.H. Architecten en belanghebbenden zenden wij gaarne op aanvraag eene Plaat met afbeeldingen der verschillende Soorten en Stijlen.

PECK & C^o., AMSTERDAM.

Eerste Nederl. Xylolith-Fabriek. A. S. KEY.

ROTTERDAM.

legt HOUTGRANIETVLOEREN uit ÉÉN STUK, zonder naden of voegen in Vestibules, Gangen, Portalen, Kantoren, Keukens, Badkamers, Slaapkamers, Kinderkamers, Warandes, Serres, Ziekenzalen, Schoollokalen, Winkels, Magazijnen, Cafés en Biljartzalen.

Levert traptreden en platen van elke gevraagde afmeting voor aanrechtbanken in keukens, toonbanken in winkels, bagagebalies in Stations enz.

Aanvragen met opgaaf van grootte en bestemming adresseere men LEUVEHAVEN 28 (voormalig Odeon), ROTTERDAM.

Platen van 1 × 1 en 2 × 1 M² in geel, rood, bruin en zwart, dik 2 cM. zijn voorradig.

Zie in „de Ambachtsman” van 26 Aug. 1899 het rapport geteekend A. J. van der Kloes, op aanvraag verkrijgbaar.

WAAROM? worden Excelsiorplaten

steeds meer en meer toegepast?

Omdat de uitstekende Eigenschappen

steeds meer en meer door architecten erkend worden.

DE FABRIKANTEN

GEBR. VAN DER VIJGH, AMSTERDAM.

Bij MOUTON & Co., te 's-Gravenhage zijn verkrijgbaar:

PORTEFEUILLES

voor de jaargangen van het „Bouwkundig Weekblad”.

Deze portefeuilles zijn voorzien van een ingedrukt jaarcijfer.

Prijs per portefeuille f 0.50. Franco per post f 0.65.

Bij MOUTON & Co. te 's-Gravenhage zijn verschenen de

Nieuwe Algemeene Voorwaarden

BEHOORENDE BIJ DE

BESTEKKEN voor de LEVERING

VAN

IJZER en STAAL

AAN

's RIJKS MARINE.

Vastgesteld bij beschikking van den Minister van Marine van den 9 Juli 1894 D. No. 41.

PRIJS 25 CENT.

BOUWKUNDIG WEEKBLAD.

ORGAAN VAN DE

MAATSCHAPPIJ TOT BEVORDERING DER BOUWKUNST.

Bestuur v. d. Maatschappij: A. SALM G.Bz., Voorzitter. A. C. BLEIJS, Vice-Voorzitter. — Jb. v. d. BAN Pz., G. A. BOSCH, M. A. C. HARTMAN, J. A. MULOCK HOUWER, J. MUTTERS Jr., F. W. M. POGGENBEEK, J. VERHEUL Dz.
Commissie van Redactie: Ed. CUIJPERS, A. SALM G.Bz. en J. VERHEUL Dz.
Redacteur: C. T. J. LOUIS RIEBER.

FEBRUARI 1901.

21^e JAARGANG.

N^o. 8.

BUREAU VAN REDACTIE: MARNIXSTRAAT 402, AMSTERDAM.
BUREAU v. ADMINISTRATIE: HERDERSTRAAT 5, 'S GRAVENHAGE.
UITGEVERS: MOUTON & Co. — 'S GRAVENHAGE.
ABONNEMENTSPRIJS voor Nederland: fr. p. p. f 15.— 's jaars, voor
Buitenland (bij vooruitbetaling) fr. p. p. f 17.— * * *

PRIJS DER ADVERTENTIËN: van 1—5 regels f 1.— elke regel meer
20 cents. Groote letters naar plaatsruimte. * * * * *
AANKONDIGINGEN v. AANBESTEDINGEN 15 ct. p. regel m. premie $\frac{3}{2}$ maal.
ABONNEMENT v. ADVERTENTIËN tegen belangrijk verminderde prijzen
en kosteloze opname der advertentiën in het Tijdschrift der M^u.

INHOUD: — Mededeelingen betreffende de Maatschappij. —
Schoolkinderbad aan de Frederik Hendrikstraat te Amsterdam,
door H. Leguijt. — De Prijskamp in de Schoone Bouwkunst 1900.
— Rechtspraak. — Berichten. — Aankondigingen en afloop van
aanbestedingen. — Lijst van Fabrikanten, Leveranciers, enz. —
Advertentiën.

MEDEDEELINGEN BETREFFENDE DE MAATSCHAPPIJ.

Sedert de laatste opgave zijn de navolgende heeren
getreden en aangenomen als lid der Maatschappij.

als Gewoon Lid:

Bolhuis	Leiden.
F. Buchel	Rotterdam.
Herman Hamer	Amsterdam.
J. Hemmes	Rotterdam.
J. Heijink	"
J. Houtzagers	Utrecht.
Jan Kret	Prinsenhage.
Ex. v. d. Muijsenbergh	Tilburg.
J. van Nieukerken	's Gravenhage.
A. Oomen Azn.	Oosterhout.
J. Reeskamp	Utrecht.
J. M. Roovers Pzn.	Rotterdam.
Stevens	"
van Veen.	Utrecht.
Verheul Jr.	Rotterdam.
Vuijk	's Gravenhage.
G. Wentink	Utrecht.
J. Wentink	"

als Buitengewoon Lid.

Doets	Purmerend.
L. Enthoven	Delft.
Fels.	's Gravenhage.
H. Janssen.	"
C. Koelewijn.	Baarn.
C. Kuijper	Amsterdam.
C. Leijen	Bergen.
C. W. Leijh	's Gravenhage.
C. F. Meerhottein	"
Th. G. Robbers.	Delft.
P. Smits	's Gravenhage.

VERGADERINGEN.

Afdeeling 's-GRAVENHAGE.

Gewone Vergadering op Vrijdag 1 Maart 1901, des avonds ten
acht uur in het Zuid-Hollandsch Koffiehuis, Groenmarkt, Boven-
zaal van het Voorgebouw.

AGENDA.

- 1^o. Mededeelingen van het Bestuur.
- 2^o. *Voordracht* van den heer Mr. J. LIMBURG, Advocaat en
Procureur te 's-Gravenhage.
Onderwerp: De Woningwet.
- 3^o. *Kunstbeschuwing.*

Afdeeling Utrecht. Dinsdag 26 Febr. des avonds 7 $\frac{1}{2}$ uur, ge-
bouw voor Kunsten en Wetenschappen.

Installatie van den Voorzitter den Heer Nieuwenhuis. Behan-
deling der vragen door het Hoofdbestuur gesteld. Bouwkundige
onderwerpen en kunstbeschuwing.

SCHOOLKINDERBAD AAN DE FREDERIK HENDRIKSTRAAT TE AMSTERDAM.

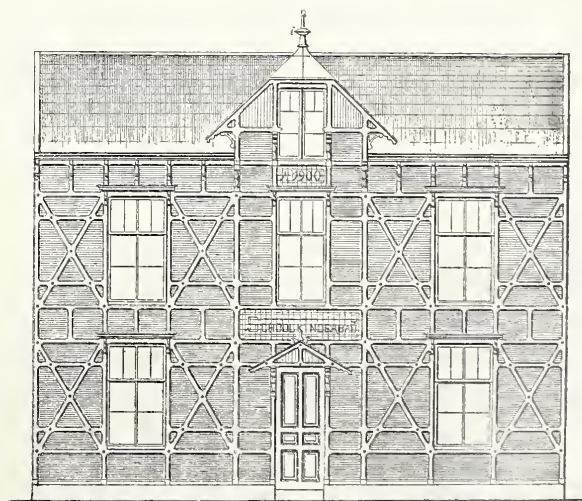

Voorgevel. Schaal 1 à 150.

Bij de afbeeldingen van het onlangs aanbestede school-
kinderbad aan de Frederik Hendrikstraat te Amsterdam

volge hier eene korte beschrijving tot verklaring dezer inrichting, waarvan waarschijnlijk in andere buurten der stad meerdere zullen worden opgericht.

Kinderen van openbare en bijzondere scholen, zonder

onderscheid van godsdienstige gezindheid, kunnen, en zoo wij hopen zullen, onder leiding en toezicht van hunne onderwijzers, van deze badinrichting druk gebruik maken.

Het gebouw, breed 11.00 M. en diep 29.30 M., in z. g. vakbouw door den dienst van de publieke werken ontworpen, bestaat uit een voorgebouw van twee verdiepingen, beneden bestemd voor den administratieve dienst en boven voor woning van den bewaarder. Voorts een middengebouw bevattende twee zalen, elk lang 10.65 M., en breed 6.10 M., en voorzien van lichte en ventilatie-kappen in het plafond; de eerste is bestemd voor wacht- en speel-lokaal en het tweede voor ontkleed-lokaal.

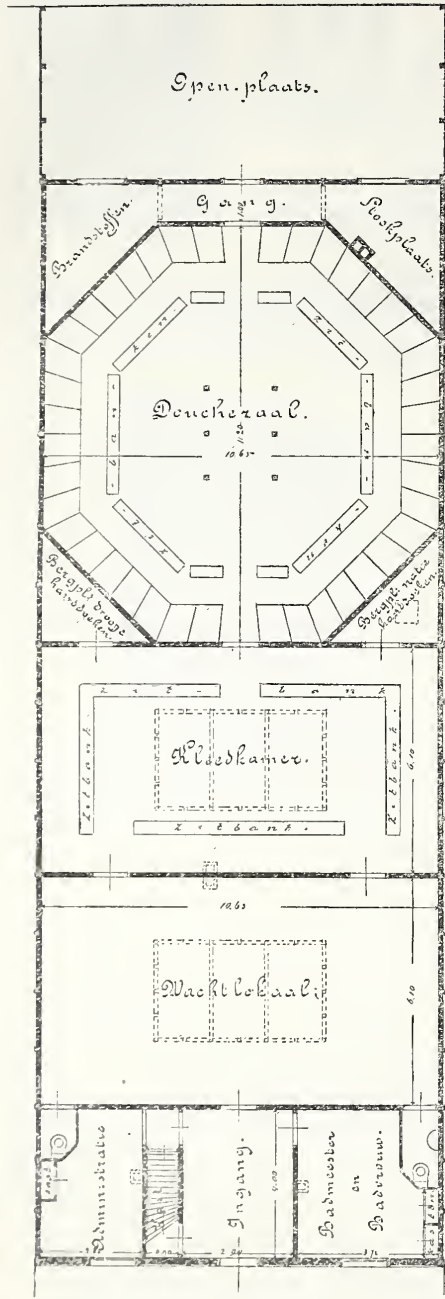

Plattegrond. Schaal 1 à 200.

Een achtergebouw bestaat uit een achthoekige douche-zaal met hooge bekapping, voorzien van licht- en ventilatie kap, waardoor de damp- of stoom, die ontstaat bij overgang van koud in warm water in de douche, of omgekeerd, spoedig optrekt en verdwijnt.

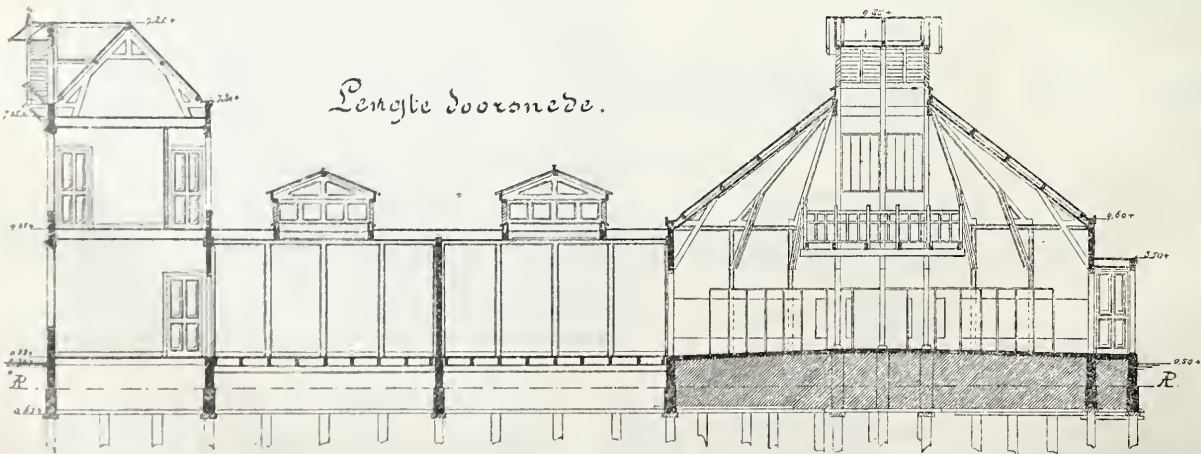

Schaal 1 à 200.

In deze zaal zijn langs de wanden 40 kleine kamertjes elk met een douché, waarvan de voorzijde open is, zoodat de badmeester of badjuffrouw, in het midden der zaal staande elk kamertje kan controleeren; de vloer in deze vertrekje bestaat uit houten roosterwerk waaronder een hellend steenen vloer met afvoergoot naar een riool.

In het midden der zaal, bevestigd aan de hoofdstijlen de kapconstructie, is op de hoogte van ruim 3.— M. boven den vloer een plateau, waarop de reservoirs voor warm- en koud water zijn geplaatst; het reservoir voor warm water wordt gevuld uit het verwarmingstoestel, geplaatst in de stookplaats achter de zaal; dat voor koud water wordt direct uit de waterleiding gevuld.

Het reservoir voor warm water, het grootste der twee wordt steeds op dezelfde temperatuur gehouden door het verwarmingstoestel; de pijpleidingen uit de reservoirs naar de douches worden zoodanig aangebracht, dat 20 of 40 douches onder dezelfde druk warm of koud water ontvangen en dus gelijkmatig stroomen.

De verwarming der verschillende lokalen zal geschiedt door groote vulkachels die door den bewaarder worden gestookt. Eveneens wordt de bewaarder belast met het ren houden der lokalen, verwisselen der handdoeken enz.

De laagste inschrijver bij de publieke aanbesteding heeft ingeschreven voor f 14.683

Voor de inrichtingen van warm- en koud water, pijpleidingen, douches, meubilair, kosten van aanbesteding, opzicht enz. wordt gerekend - 2.763

Totaal f 17.450

Bij gebruikmaking van deze inrichting is de regeling als volgt.

Een groep van 40 jongens of 40 meisjes, uitmakende de helft van 2 klassen, onder begeleiding van hunne geleiders of geleidsters, de ingang doorgaande, komen in het wacht- en spellokaal, waar zij zoo lang vertoeven totdat zij in het aangrenzend ontkleedlokaal kunnen worden toegelaten.

In dit ontkleedlokaal gekomen, scharen de kinderen zich langs de aldaar geplaatste zitbanken, allen met het gelaat naar den muur, en, op bekomen commando, ontkleeden zij zich tot op het laatste kledingstuk, hunne kleederen ophangende aan kapstokken die langs de vier wanden van het lokaal zijn aangebracht.

Op een gegeven teeken van hunnen geleider of hun geleidster begeven de kinderen zich in een rij achter elkander, loopende op een linoleumkleed, naar de douche-zaal en plaatsen zich tusschen de zitbanken en de douche-kabinetjes; de geleider of geleidster plaatst zich in het midden der zaal in de onmiddellijke nabijheid van twee z. g. mengkranen, geeft een commando en de kinderen, hun laatste

kledingstuk op de zitbank neerleggende, plaatsen zich onder de douche, waarna de mengkranen langzaam worden omgedraaid en eerst warm, geleidelijk overgaande in koud, en daarna weder warm water uit de douche stroomt.

Naar gelang van het jaargetijde wordt de temperatuur van het water geregeld.

Elk kind heeft onder zijn bereik een schoone hand- of paddoek benevens voldoende voorraad zeep om zich verder te reinigen.

Daarna treden de kinderen uit de kabinetjes, kleeden zich met het afgelegde kledingstuk en begeven zich in een rij naar het kleedvertrek, waar zij zich onder toezicht en zoo noodig met eenige hulp van begeleiders (sters) verder aankleeden, om, na eenigen tijd in het wachtlokaal te hebben gemarcheerd en gespeeld, weder schoolwaarts te gaan.

Tijdens het ontkleeden, baden en weder aankleeden, is een andere groep van 40 kinderen het wachtlokaal binnengekomen, die het ontkleedlokaal door de eene deur binnengaan op hetzelfde oogenblik, dat de gebaad hebbende kinderen door de tweede deur in het speellokaal terugkomen.

Op deze wijze geregeld, rekent men dat, na eenige oefening, een groep van 40 kinderen 15 à 20 minuten voor het baden noodig heeft en dus 120 tot 160 kinderen per uur een bad kunnen nemen.

De inrichting, 5 uur per dag geopend zijnde gedurende 5 dagen per week, kan aan 3000 tot 4000 kinderen per week een bad verstrekken.

Amsterdam, Jan. 1901.

H. LEGUIJT.
Ass. Architect.

DE PRIJSKAMP IN DE SCHOONE BOUWKUNST 1900.

In het Bouwkundig Weekblad van 2 Febr. j. l. deelden wij mede vernomen te hebben, dat het rapport der Jury voor den Prijskamp in de Schoone Bouwkunst niet zou worden openbaar gemaakt. Daaraan werd toegevoegd, dat het geen gewoonte is zulke rapporten anders dan aan de betrokken personen ter inzage te verstrekken.

Wij hebben thans de zekerheid verkregen, dat hetgeen wij vernomen hebben de waarheid is. De Jury, die trouwens reeds ontbonden is na hare uitspraak, kan niets meer doen om haar eertijds uitgesproken wensch vervuld te zien, die is: dat haar rapport zal worden gepubliceerd.

Haar vraag scheen ons, reeds toen wij vernamen dat zij was gedaan, nutteloos toe; het is immers — voor zooverre wij konden nagaan — nooit geschied, dat zulk een Jury-rapport is gepubliceerd, waarvoor dan ook wel gegronde redenen zullen bestaan. Het rapport werd echter wel ter kennis van de mededingers gebracht.

Het programma voor den Prijskamp zegt sub. XVI:

„De Jury in den eindkamp beslist. . . . of een der mededingers, en zoo ja, wie den prijs, bestaande in een gouden eerepenning, en het accessit, bestaande in een zilveren eerepenning, is waardig te keuren, en brengt een met redenen omkleed verslag omtrent de uitkomsten van den wedstrijd uit.

Dit verslag wordt aan den Minister van Binnenl. Zaken gezonden door tusschenkomst der commissie van toezicht, welke hierbij, zoo daartoe termen bestaan, de gemotiveerde aanbeveling voegt, bedoeld sub XVIII.”

Onder XVIII wordt gezegd:

„Hij die den gouden eereprijs is waardig gekeurd en blijken heeft gegeven van groot talent en buitengewonen aanleg, kan, op gemotiveerde aanbeveling van de commissie van toezicht, door Hare Majesteit de Koningin hoogstens gedurende vier achtereenvolgende jaren met een jaargeld van f 1200 worden begunstigd, teneinde hem in de gelegenheid te stellen zich in de schoone bouwkunst te volmaken.

Die ondersteuning wordt telkens voor een jaar verleend”

Omtrent eene openbaarmaking van stukken wordt in het programma niet anders dan dit gezegd:

„In de Staatscourant geschiedt mededeeling van het daartoe strekkende Koninklijk besluit, zoowel als van de aanbeveling der Commissie.”

Het met redenen omkleed verslag der Jury is een advies dat 1^o aan de commissie van toezicht, die het als grondslag van hare gemotiveerde aanbeveling zal doen strekken, en 2^o. aan den Minister wordt uitgebracht.

Hoofdzaak is de gemotiveerde aanbeveling; want deze zal de conclusie moeten bevatten wie „den gouden eereprijs is waardig gekeurd.” En deze aanbeveling is — zoo men wil — een advies aan H. M. de Koningin.

Of eene Jury, een Commissie van toezicht, een Minister het recht hebben zulke stukken openbaar te maken, is — dunkt ons — aan eenigen twijfel onderhevig.

Indien in de St.-Courant het rapport der Jury en de aanbeveling der Commissie van toezicht kon worden opgenomen, dan zoude daarbij nog noodig zijn te voegen de reproducties, op behoorlijk groote schaal, der 21 teekeningen door de prijskampers ingeleverd, een zeer kostbare zaak.

Na de uitspraak der Jury is al het werk der mededingers gedurende voldoende langen tijd tentoongesteld geweest, zodat iedereen die kennis van zaken heeft, zich een oordeel heeft kunnen vormen. Meer dan die tentoonstelling is feitelijk niet noodig, want daarmee is voldoende openbaarheid aan de uitspraak gegeven.

De namen van Jury-leden bij een prijskamp worden tijdig vóór den aanvang daarvan bekend gemaakt; daarom dunkt het ons dat zij die zich aan het examen onderwerpen, ook stilzwijgend erkennen genoeg te zullen nemen met de uitspraak der Jury. Een ieder die kennis van zaken heeft, behoort dit ook te doen, te meer, daar de Jury in hoofdzaak heeft te overwegen, wie der mededingers het meeste blijken heeft gegeven van groot talent en buitengewonen aanleg.

RECHTSPRAAK.

Te 's-Gravenhage werd onlangs voor de Rechtbank gepleit in eene vordering tot schadevergoeding ingesteld tegen het Zeebad-Scheveningen door eene firma, die stelde, dat zij bij de aanbesteding voor de inrichting van eene Electriche Centrale ten behoeve van het wandelhoofd te Scheveningen en de exploitatie daarvan de laagste inschrijver was geweest, en desniettemin haar het werk niet was gegund.

Allereerst liep de vraag hierover, of door den aanbesteder ter gelegenheid van de aanwijzing van het werk, op een vraag van eischeres, zou verklaard zijn, dat met de bepaling van het bestek dat de „meestgewenschte” aanbesteding zou worden aangenomen, werd bedoeld de „laagste” inschrijving. Eischeres bood aan dit door getuigen te bewijzen.

De gedaagde beriep zich op de bepalingen in de Alg. Voorwaarden, waarnaar het bestek verwees, volgens welke gemelde interpretatie om bindend te zijn in het proces-verbaal der aanbesteding had moeten zijn opgenomen; eischeres meende, dat die opname alleen was vereischt voor technische uitleggingen van het bestek, maar niet voor andere punten, waarover geschil kon ontstaan.

Voorts betoogde de gedaagde, dat niet eischeres de laagste inschrijver was geweest, maar dat er nog twee lagere waren. Met deze drie laagste, dus ook met eischeres, had het Zeebad nog eens onderhandeld, waarna overeenkomstig het rapport van den ingenieur van het Zeebad het werk was gegund aan dengene die voor den langsten tijd de exploitatie op zich wilde nemen, zijnde voor 10 jaar en tegen den laagsten prijs per kilowatt, zijnde 7.9 cent de kilowatt.

Daartegenover beweerde de eischeres, dat er in deze begunstiging had plaats gehad van dengene die het werk had gekregen, en vorderde nu schadeloosstelling wegens de tevergeefs gemaakte

kosten en wegens het nadeel door haar in hare reputatie geleden, nu zij, beweerende de laagste inschrijver te zijn, niet het werk had gekregen.

Voor de eischeres trad op Jhr. Mr. W. Th. C. van Doorn en voor het Zeebad Mr. W. Thorbecke.

De uitspraak van de rechtbank was aangekondigd tegen 19 Febr. j.l. op dien dag wees zij dan ook een vonnis, waardoor de zaak echter nog niet beëindigd is.

Bij dit vonnis werd als bewezen aangenomen, dat op de vraag van een der inschrijvers, (de nu eischeres) wat de aanbesteder (de gedaagde) bedoelde met de bepaling, dat de meest gewenschte offerte zou worden aangenomen, door deze was te kennen gegeven dat hiermede werd bedoeld de voordeeligste inschrijving, terwijl de rechtbank verder overwoog dat onder „voordeeligste” moest verstaan worden de „laagste” inschrijving. Eischeres werd nu toegelaten door getuigen het bewijs te leveren, dat zij de laagste inschrijfster was; van het leveren van dat bewijs werd de toewijzing harer vordering tot schadevergoeding wegens den door haar te vergeefs gedanen arbeid afhankelijk gesteld.

BERICHTEN.

Eenige ingezetenen van Deventer hebben zich tot eene commissie verenigd, om te trachten meerdere belangstelling te wekken

voor schilderkunst, beeldhouwkunst, bouwkunst, kunstnijverheid enz.

De nieuwe vereeniging wil al aanstonds daadwerkelijk optreden. Zij is voornemens eene tentoonstelling te organiseeren van oude kunst, die waarschijnlijk in het begin van den aanstaanden zomer zal gehouden worden, en waartoe bezitters van rijke verzamelingen reeds hunne medewerking hebben toegezegd.

De bouwkunst zal dus niet vergeten worden. Zou die belangstelling niet voor een groot deel te wijten zijn aan „Oud Deventer”, het werk van den heer Mulock Houwer?

Voor het verkrijgen van het diploma van Bouwkundig Opzichter, waarvoor zich 31 candidaten hadden aangegeven, zijn geslaagd de heeren: S. Woskman, E. B. Messer, B. J. Kerkhof, W. H. van der Werf, L. W. Crewes, P. Kuijper, C. Visser, G. H. P. Metz, P. Calmulder, H. J. Krijthe, J. W. Leyh, J. Brill, H. Graatma en K. Riedema.

AANKONDIGING VAN AANBESTEDINGEN.

MAANDAG 25 FEBRUARI.

ALMELO. Het bouwen eener nieuwe kerk en sacristy.

Het R.-K. parochiaal kerkbestuur van den H. Georgius, n.m. 3 u., in hôtél „Van ouds de Prins”, alw. bestek en teek. ter inzage. Best. en teek. ad f 8.— bestek afzond. ad f 1.75 verkrijgb. bij boekh. J. T. Sommers. Aanw. gedaan.

AMBT-DOETINCHEM. Het bouwen van een meststal.

De architect C. Boogman, n.m. 2 u., bij J. Semmelink Lzn., bij wien bestek en teek. ter inz. Aanw. 25 Febr., 's midd. 12 u.

ENSCHEDÉ. 1. Het bouwen van een woonhuis met café voor den heer J. W. Nijhuis. 2. Het bouwen van een woonhuis met winkel en magazijn voor den heer Herman Polak.

De arch. H. E. Zeggelink, 's midd. 12 u., in het Volkspark. Bestek met teek. liggen bij den heer Nijhuis op 't Volkspark ter inz. Aanw. 21 Febr., v.m. 9 u.

EPE. Het bouwen van eene drukkerij te Epe.

De arch. J. A. Wijn. Bestek en teek. ad f 1,50 verkrijgb. bij gen. arch.

GEFFEN (N.-BR.). Het bouwen van een lokaal aan de openbare school te Nulands-Vinkel en het leveren van schoolmeubelen voor dat lokaal

Het gemeentebest. van Berlicum, Geffen en Nuland, n.m. 4 u. Bestek ad f 0,75 en teek. ad f 0,60 verkrijgb. ter secretarie te Geffen. Aanw. 25 Febr., v.m. 10 u. op het terrein te Vinkel. Inl. geeft A. Kusters, bouwk. te Rosmalen.

GESTEL (N.-BR.). Het bouwen van twee heerenhuizen, voor rekening van den heer H. Moonen ald.

De aanbesteder, n.m. 6 u. Bestek en teek. ter inz. bij B. v. Gennip aldaar Inl. geeft M. G. v. d. Hurk, bouwk. Aanw. 25 Febr., v.m. 10 u.

RANDWIJK. Het aanbouwen van een hulpkant. der posterijen, met ameublement. De heer A. W. van Gelder, v.m. 11 u. Bestek en teek. ter inzage in het café van Wed. G. van Gelder. Inl. geeft de bouwk. A. Frederiks.

ROERMOND. Het bouwen van een winkelhuis te Vlodrop, met bijlev. van alle materialen.

De arch. H. Bertrams, 's av. 6 u. te zijnen huize, alw. bestek en teek. ter inz. liggen.

ROTTERDAM. Het bouwen van 3 panden met berg- en werkplaatsen aan de Korenaarstraat.

De bouwk. A. v. d. Bogert, n.m. 2 u., in het Poolsch koffiehuis, Beursplein.

SIDDEBUREN. Het amoveeren van een oud en het bouwen van een nieuw logement met doorrind, bovenzaal c. a., met bijlev. van al het daartoe benoodigde.

De heer H. in 't Holt, n.m. 2 u. te zijnen huize. Bestek en teek. in gen. logement ter inz., alw. lichtdrukteek. verkrijgb. zijn à f 0,50 per exemplaar. Aanw. dag van aanbesteding te 1 u. Inl. verstrekt Sj. Buitenkamp. gem. opzichter te Slochteren.

SIDDEBUREN. Het bouwen eener burgerbehuizing ald.

De heer H. Kolkema, 's av. 5 u., in logement H. in 't Holt, alwaar bestek en teek. ter inz.

TILBURG. Het verbouwen van een woonhuis aan de. Spoorlaan aldaar, tot winkel, slachtplaats, stalling enz.

De arch. J. v. d. Valk. Bestek en teek. te verkr. à f 1 bij den boekh. W. Bergmans.

VORDEN (GELD.). Het bouwen van een ketelhuis met machinekamer voor de verlichting van het kasteel „den Bramel” ald. met bijbehorende werken.

De heer W. J. Thate, n.m. 2 u. Bestek en teek. ter inz. in het hotel „t Wapen van Gelderland” van A. J. Ensink ald. Inl. geeft J. J. Mellink te Zutphen. Aanw. 25 Febr., 's midd. 12 u.

DINSDAG 26 FEBRUARI.

HENGELO (OV.). Het bouwen van 3 woonhuizen onder 1 dak op een terrein aan den Bongertsweg.

De heer J. ter Welle, n.m. 4 u., in zijn café, alw. bestek en teek. in voorn. café ter inz. Aanw. 26 Febr., v.m. 10 u. Inl. geven de arch. de Herder & Hellendoorn.

NIJVERDAL. Het bouwen eener nieuwe machinekamer met ketelhuis, het in metselen van 3 stoomketels, het maken van machine funderingen en verdere werken.

De directie der Nederl. Stoomblekerij, n.m. 1 u. Inl. geeft arch. H. A. Witzand Bz. te Almelo. Bestek en teek. à f 4 verkr. Aanw. 26 Febr., v.m. 10 u.

OMMELANDERWIJK. Het bouwen van eene nieuwe boerenbehuizing te Wildervankster Dallen.

De heer E. Jager, n.m. 5 u., bij G. D. Koning, alw. bestek en teek. ter inz. en à f 0,50 verkr. bij J. Siccama te Wildervank. Aanw. gedaan.

TEXEL. Het sloopen van 3 armenkamers in de Warmoesstr. en ter plaatse bouwen van 3 woningen.

De kamervogden van de armenkamers Warmoesstr. Bestek en teek. ter inz., op het raadhuis, alw. bijl. in te lev. vóór 26 Febr. Aanw. gedaan,

UTRECHT. Bestek no. 840. Het afbreken van de bestaande draaischijf, het deponeren van den bovenbouw eener draaischijf met toebehooren en het maken van den onderbouw eener draaischijf voor de polygonale locomotievenloods met toebehoorende werken op het station Venloo. Raming f 7100.

De maatschijf. tot expl. van Staatssp., v.m. 2 u. (lok. tijd) aan het centr. bureau Moreelsepark.

WOENSDAG 27 FEBRUARI.

BELLINGWOLDE. Het amoveeren van een oud gebouw en het bouwen van een winkelbehuizing op een vrij terrein, nabij den Rhederweg.

De heer H. Ottens, n.m. 5 u., in het logement „Danhoff”. Bestek en teek. à f 1 per stel verkr. bij J. v. Lenning, Winschoten. Aanw. 27 Febr., 's midd. 12 u.

BREDA. De verbouwing van het pand, paatselijk gemerkt no. 5 aan de Molenstr. aldaar.

De arch. F. P. Bilsen, 's av. 8 u. Bestek en teek. in het café „de Moriaan” ter inz. Aanw. gedaan.

DELFTSTRAHUIZEN. Het bouwen eener burgerwoning met bijlev. van materialen.

De heer Hendrik G. Wind, bij wien bestek en teek. ter inz.

ENSCHEDÉ. Het bouwen van een woonwinkelhuis, magazijn en paardenstal aan de Haaksbergerstraat aldaar.

De arch. H. Reigers, 's midd. 12 u., in het café van G. Zwijnenberg. Bestekken met teek. tegen f 1,50 per stel verkrijgb. ten kantore van den architect. Aanw. 27 Febr., v.m. 9 u.

'S-GRAVENHAGE. Het bouwen van een pontwachterswoning, 4 bergplaatsen en een magazijn voor het veer- en sluispersoneel van het kanaal van Engelen naar de Henriëttewaard,, gem. Engelen, prov. Noord-Brabant, beh. tot de werken voor de verlegging van den Maasmond. Ram. f 9300.

Het minist. van W., H. en N., v.m. 11 u. Bestek no. 53, ter lez. aan het gebouw van het minist. van W., H. en N., aan de lokalen der prov. besturen, en is te bek. bij Gebr. van Cleef, te 's-Hage. Inl. te bek. aan het bureel van de werken tot verlegging van den Maasmond te 's-Hertogenbosch, bij den ing. de Jong van Beek en Donk ald. en bij den adj.-ing. Ram te Engelen. Aanw. gedaan.

LEIDEN. Het maken der gebouwen en inrichtingen eener stoomwasch- en strijk-inrichting met woonhuis, op het terrein aan den Rijsburgerweg Kad. Sectie C. no. 1383, gem. Oegstgeest.

De arch. W. F. v. d. Heijden, n.m. 2 u., in hotel Rijnland. Het ontwerp met bestek liggen ter inz. ter plaatse van de besteding. Afdrukken van het plan en bestek à f 3 en inl. verkr. ten kant. van den arch.

NISSE (ZEEL.). Het bouwen van een koets-huis met paardenstal, enz.; een regenbak en welput, in den tuin van den geneesheer aldaar.

Het gemeentebest., v.m. 11 u. Bestekken verkr. bij den heer burgemeester te Overzande en bij de firma Kleeuwens & Zoon te Goes, tegen f 0,50. Bestek met teek. ter visie in het gemeentehuis. Aanw. 27 Febr., v.m. 10 u., door den heer J. H. Hannink, arch. te Goes.

OUDESCHOOT (FR.). Het afbreken en weder opbouwen der „Huize Veenwijk”.

De Dir. der Julia Jan Wouterstichting. Bestek en teek., tegen toezending van postwissel à f 2, verkrijgb. bij Joh. H. Borger. Inl. der briefjes vóór of op 27 Febr. bij den WelEd. Gestr. Heer Mr. H. W. de Blocq v. Scheltinga te Oranjewoud.

VEENDAM. Het bouwen van een derde bewaarschool aan het Beneden Oosterdiep met bijlev. van noodige materialen.

De afd. der Maatsch. tot Nut van 't Algemeen, 's av. 8 u., in hotel „de Unie”. Bestek en teek. ad f 1 verkrijgb. bij den arch. H. Muntendam. Aanw. 27 Febr., v.m. 10 u.

DONDERDAG 28 FEBRUARI.

ST. ANNA PAROCHIE. Het bouwen van eene nieuwe voorhuizinge met schuur voor den heer T. Wijmstra, bij den nieuwen Bildtdijk onder St. Anna Parochie.

De aanbesteder. Bilj. worden ingewacht vóór 28 Febr. Bestek en teek. tegen f 1 verkrijgb. bij J. Winters Jz., architect. Aanw. gedaan.

DE WILP. Het bouwen van een handkracht zuivelfabr. met bilj. van materialen. Het bestuur der coöp. zuivelfabriek n.m. 2 u. Inl. geeft W. Cuperij te Muis. Aanw. 28 Febr., n.m. 1 u.

ENSCHEDÉ. Het bouwen van een woonhuis, op een terrein gelegen aan de Emmastraat aldaar.

De arch. R. v. d. Woerd Hzn., 's midd. 12 u., in café van W. Stenvers, alw. bestek met de teek. ter inz. Aanw. 28 Febr., v.m. 9 u.

RILLAND (ZEEL.). Het bouwen van 6, naar de eischen des tijds ingerichte nette burgerwoningen, aan den Mecklenburgschen weg; alsmede van 15 nette arbeiderswoningen te Bath, eveneens naar de eischen des tijds ingericht en waarbij aan elke woning een moestuin zal zijn van 300 roeden.

De nieuwe Bouwonderneming. Inlicht. te bek. bij den bouwkw. Th. v. Doorn te Krabbedijke.

WORKUM. Den verbouw van het St. Geertrudis-gesticht aldaar.

Het R.-K. Paroch. Armbestuur. Teek. ter inz. bij J. B. v. d. Pal, onder het stadhuis, en bestekken verkrijgb. à f 0,50 bij S. R. Dijkstra te Workum. Aanw. gedaan.

VRIJDAG 1 MAART.

GINNEKEN. Een woonhuis en bijbouw op een terrein te Ginneken, voor rekening van den heer P. P. Bertram aldaar.

De aanbesteder, n.m. 11 u., in het hotel „Groenewoud” Bestek en teek. in gen. hotel ter inz. Inl. te bek. bij den arch. Jac. J. v. d. Horst, Teteringen, (Zandberg). Aanw. ged.

MIDDELBURG. Het maken bij de westelijke buitenhaven te Neuzen van een gebouw voor bergplaats van vrachtgoederen en kantoor, ten gebruike van den Provinciale Stoombootdienst op de Wester-Schelde.

Het prov. best., v.m. 11 u., in de Abdij. Bestek ter Prov. Griffie van Zeeland te Middelburg verkrijgb. met teek. voor f 1.— of zonder teek. voor f 0,40 en ligt ter lez. ter Prov. Griffie, bij den hoofdingenieur van den Prov. waterstaat te Middelburg, bij den ingenieur van den Prov. waterstaat te Terneuzen, en bij den dir. van den Prov. Stoombootdienst op de Wester-Schelde te Vlissingen. Aanw. gedaan.

WEIWERD. Het afbreken en weder opbouwen eener schuur met bijlev. van materialen.

De heer J. H. A. Steenhuis. Bestek en teek. ter inz. bij R. Brouwer. Aanw. 1 Maart, n.m. 2 u.

ZANTVOORT. Het bijbouwen van vijf lokalen en verdere werken aan de burgerschool ald.

Het gemeentebest. Bestek en teek. ad f 1 verkrijgb. ter secretarie en bij den archit. J. H. Welsenaar te Haarlem, die ook inl. geeft. Aanw. 27 Febr., n.m. 3 u.

ZATERDAG 2 MAART.

HOOGEVEEN. Het bouwen van eene brugwachterswoning, met bijlev. van alle daartoe benodigde materialen bij de Veenbrug te Nieuw-Amsterdam.

De dir. der Drentsche Kanaal Maatsch. Inl. geeft de opz. W. v. Werven te N.-Amsterdam bij wien bestek en teek. ter inz. liggen. Inl. der bijl. uiterlijk 2 Maart ten kantore van den directeur J. H. van Holthe tot Echten te Hoozevee. Aanw. 26 Febr., v.m. 10 u.

MAANDAG 4 MAART.

AMSTERDAM. Bestek no. 875. Het maken van een goederenloods, eene brandstoffen-bergplaats, eene verhoogde los- en laadplaats, en de daarbij behoorende werken op het westelijk eiland van het centr. station te Amsterdam. Ram. f 21000.

De Holl. IJz. Spoorw. Mij, n.m. 1 $\frac{1}{2}$ u. (Greenw. tijd), in het centr. personenstation. Aanw. op de plaats 28 Febr., v.m. 11 $\frac{1}{2}$ u. (Greenw. tijd).

HENGELO (OV.). Het bijbouwen van een pakhuis aan zijn korenmolen aan de Drienerstraat.

De heer F. F. Gerritsen n.m. 2 u. in het café van G. J. Beltman, alwaar bestek en teek. ter inzage. Inl. geven van der Goot & Kruisweg, architecten. Aanw. 4 Maart v.m. 9 u.

SNEEK. Het amoveeren van het bestaande en het bouwen van een nieuw winkelhuis met bovenwoning c.a. op het perc. wijk 10 no. 6 ald.

De arch. H. A. Buursma. Bestek met teek. liggen ter inz. in de „café's „die Port van Cleve” en „de Drie Friezen” ald. en is à f 1,50 verkrijgb. bij voorn. arch. Aanw. 1 Maart, v.m. 10 u.

DINSDAG 5 MAART.

ROTTERAM. Het bouwen van een school aan de Putschestraat.

Het gemeentebestuur n.m. 1 u. Bestek en teek. ter inzage op de secretarie en in het timmerhuis en à f 1 te bekomen bij de wed. P. v. Waesberge en Zn. Aanw. 26 Febr., v.m. 10 $\frac{1}{2}$ u. aan den Hilledijk bij Hillesluis.

ROTTERDAM. Het bouwen van een kantgebouw c.a. voor de levensverzekeringbank „Rotterdam”.

De arch. H. Bonda te Amsterdam, n.m. 2 u., in het Zuid Holl. koffiehuis. Bestek en 5 teek. à f 4 te bek. bij den heer C. T. J. v. Wijk, Spaanschedijk 3, Rotterdam.

VLAARDINGEN. Het bouwen van een ziekenhuis op de reeds in uitvoering zijnde paalfundeering.

Het bestuur der Vereen. voor Ziekenverpleging. Bestek à f 1,50 en teek. à f 1 afzonderlijk verkrijgb. bij den arch. Pl. v. d. Berg, ald., waar tevens op alle werkdagen, van 12,30 tot 1,30 u., inl. zijn te bekomen.

ZAAMSLAG. Het afbreken van de herberg „de Witte Leeuw”, met aanhoorigheden, en het daar ter plaatse bouwen van een woonhuis, met bijlev. van bouwstoffen.

De heer D. Dekker Fzn. Jr., n.m. 2 u., in „het Wapen v. Zeeland”. Bestekken en teek. verkrijgb. à f 1 per stel bij den bouwkw. J. Wisse Jz. ald. die ook inl. verstrekt. Aanw. 1 Maart, n.m. 2 u.

DONDERDAG 7 MAART.

ROGGE (LIMB.). Het bouwen van 2 nieuwe schoollokalen en bijbeh. werken met bijlev. der materialen.

Het gem.-best., n.m. 2 u. Bestek en teek. à f 1,50 verkr. bij archit. L. Waegemans. Aanw. 7 Maart, v.m. 11 u.

VRIJDAG 8 MAART.

GELDERMALSEN. Het bouwen van 3 heerenhuizen in een blok, op een terrein aan den Zuider Lingedijk ald.

De arch. E. G. Wentink te Schalkwijk, v.m. 11 u., in het „Wapen van Gelderland” ald. Bestek en teek. à f 2,10 verkrijgb. aan het ingenieurs- en architecten-bur. van Gebr. Wentink, Jutfaasche weg 131, te Utrecht. Aanw. op het terrein 1 Maart, van 2 tot 3 u.

ZATERDAG 9 MAART.

MAASTRICHT. Bestek K. Het verrichten van eenige herstellingen en verwerken met bijlev. van materialen aan gebouwen, kunstwerken en inrichtingen behoorende tot de lijnen Pruisische grens bij Aken—Belgische grens bij Lanaeken; Maastricht—Belgische grens bij Eischen, Maastricht—Venlo—Blerik, Pruisische grens bij Vlodrop—Belgische grens bij Budel en Sittard—Pruisische grens bij Herzogenrath.

De sectie-ingenieur bij de Staatssp., n.m. 2 u., (Greenw. tijd), te zijnen bureele.

DINSDAG 12 MAART.

UTRECHT. Bestek no. 841. Het maken van een aanbouw aan het hoofdgebouw, ten beh. van de uitbreiding van het bestelgoederenlokaal met bijbeh. werken op het stat. Amsterdam W.P. Ram. f 3910.

De Mij. tot expl. van Staatssp., n.m. 2 u. (lok. tijd), aan het centr. bur., Moreelsepark.

Assurantie Maatschappij tegen Brand schade De NEDERLANDEN van 1845.

's-Gravenhage, Kerkplein hoek Prinsestraat — Zutphen—Amsterdam, Sophiaplein — Rotterdam, Zuidblaak 24 (Beursplein). — Breda, Prin senkade. — Alkmaar, Langestraat. — Nijmegen, In de Betoustraat 8. — Groningen, Akerkhof, hoek Akerkstraat.

Kapitaal. f 4.000.000.00
Betaalde Brandschaden ruim . 20.000.000.00
Lage premien.

AFLOOP VAN AANBESTEDINGEN.

6 FEBRUARI.

BOLSWARD. Het afbreken eener oude en het weder opbouwen eener nieuwe stelp-huizinge onder Hieslum. Door den heer J. W. Bruinsma.

Laagste inschrijver L. W. IJtsma, Ried, f 1442. Gegund.

WOENSEL. Het bouwen van een koffiehuis en 9 burgerwoningen, zonder leverantie. Door den aannemer A. Boogaarts.

Het werk is onderhands aanbesteed aan de heeren W. v. Wiel te Tongelre en W. Verhoeven te Woensel.

8 FEBRUARI.

HALLUM. Het bouwen van een burgerwoonhuis, onder beheer van den architect J. K. v. Dijk.

Laagste inschr. J. M. Miedema, Marrum, f 2869.

HEMSTEDE (ONDERH.). Het maken van een kerkgebouw bij het gesticht „Meer en Bosch”.

Timmerwerk gegund aan B. Hagen te Haarlem en metselwerk aan L. Siere te Heemstede.

ZANDVOORT (ONDERH.). Het bouwen van een woon- en winkelhuis aan de Haltestraat. Door den bouwkw. J. Antonissen.

Hoogste inschrijver P. Rings, Sandpoort, f 5830; laagste A. H. Siegers, Zandvoort, f 5450. Gegund.

9 FEBRUARI.

GERKESKLOOSTER. Het maken van een gebouw voor kaasmakerij. Door het bestuur der coöp. zuivelveren. „Welgelegen”.

Laagste inschrijver J. Oosterhof, Kollum, f 5543.

LOOSDUINEN (ONDERH.). Het bouwen van een tuinderswoning voor den heer A. Hoogenboom te Honselersdijk. Door den bouwkw. W. v. d. Molén Kuipers.

Timmerwerk. Laagste inschr. L. Kleer, Naaldwijk, f 1170.*

Metselwerk. J. Middeldorp, id., f 995.*
Glas- en verfwerk. Wed. H. Cats, Honselersdijk, f 157.* Gegund.

11 FEBRUARI.

BLOKZIJK. Het bouwen van een boerderij, bestaande uit voorhuis en schuur, in de nabijheid van Blokzijl. Door den heer Kornelis Bunt.

Laagste inschrijver M. Timmerman, Muggenbeet, f1845.

TERNEUZEN. Het bouwen van een woonwinkelh. Door den bouw. L. de Bruijne. Metselwerk. Laagste inschrijver J. van Damme, f1182,50*.

Timmerwerk. J. van Damme, f690*. *Geg.

12 FEBRUARI.

ALKMAAR (HERBEST.). Het bouwen van 2 woonhuizen, aan de Landstraat. Door den arch. K. Bakker Dzn.

Laagste inschrijver J. A. Groen, f2560. Gegund.

ALMELOO Het bouwen van een buitenhuis in de nabijheid van Almelo, voor rekening van den heer Mr. M. ter Kuile te Almelo. Door den aanbesteder.

Laagste inschrijver C. Hatten, f6728.

BLERIK. Het bouwen van een woonhuis met annexe kantoor en magazijn. Door den bouw. A. Holten.

Laagste inschrijver F. van Gerven, f2939.

TJALLEBERD. Het vergrooten der boterfabriek aldaar met bijlev. van al de benodigde materialen. Door de directie der boterfabriek.

Dit werk is niet gegund.

13 FEBRUARI.

ENSCHEDÉ. Het bouwen eener villa aan den Gronauschen weg. Door den architect G. Beltman AGzn.

Laagste inschrijvers H. Mastenbroek en W. Hartman, f19150. Volgens bestek 8 dagen beraad.

GINNEKEN. Het bouwen van vijf woonhuizen voor rekening der Wed. A. Franken en B. Willemsen.

Timmerwerk. Laagste inschrijver H. Antonissen, f2200.*

Metselwerk. W. Brouwers, f3188,50.*

Minste inschrijvers voor het smidswerk Jos. de Bont, f118; loodgietersw. Th. Jacobs, f114; verwerk en glas J. H. van Ginkel, f145.* Gegund.

HAARLEMMEER (ONDERH.). Het afbreken van 2 werkmanswoningen en een boerderij en het bouwen van 4 werkmanswoningen aan den Sloterweg te Haarlemmeer onder beheer van den arch. H. Rinck.

Timmerw. Laagste inschr. J. Sluis, f1139.*

Metselwerk. A. Kraak, f886.*

Glas- en verfv. H. Leck, f140.* *Gegund.

KORTENHOEF (N.-H.). Bestek no. 1: het bouwen van een openb. school en het verbeteren van de onderwijzerswoning ald.; bestek no. 2: het leveren en aanbrengen van schoolmeubelen. Door het gemeentebest.

Bestek no. 1. Laagste inschrijver W. v. Schaick, Bussum, f5490.

Bestek no. 2. L. de Rijk, Hilversum, f459. Nog niet gegund.

MEPPEL. Het bouwen van eene leeszaal en eenige bijk. werken aangen. societeit. Door het best. der societeit "Tivoli".

Laagste inschrijver J. Lambrechts, f2088.

ULRUM. Het bouwen van een woonhuis met 2 kamers voor den heer E. Beukema. Ram. f1600. Door den arch. W. Timmer.

Laagste inschr. G. Lucas, Ulrum, f1355. Gegund.

14 FEBRUARI.

APELDOORN. Het bouwen van een woonhuis, voor den heer P. Meijer. Door den arch. J. A. Wijn.

Laagste inschrijver H. Kamphuis, f1294. Gegund.

BEETSTERZWAAG. Het afbreken van een dubbele woning te Kortezwaag en het bouwen van een nieuwe dubbele woning met winkel, met bijl. der materialen. Door den armmeester in deel III der gemeente Opsterland.

Laagste inschr. Auke v. d. Wijk, Lippenhuizen, f1111. Gegund.

15 FEBRUARI.

BERGEN-OP-ZOOM (ONDERH.). Het bouwen van een fabriek van suikerwerken in de Boevenstr. Door den heer P. de Klerk.

Laagste inschrijver C. de Nijs, f3550. Geg.

GRONINGEN. Het amoveeren van de perc. 80-82 O. Z. Heerestraat en het daar bouwen van een mantelmagazijn „de Adelaar” met 3 vrije bovenwoningen. Door den architect P. M. A. Huurman.

Laagste inschrijver H. Ibbelings, f42900.

VEENDAM. De werkloonen van een te verbouwen woonhuis met gedeelte materiaal. Door den architect H. Muntendam.

Laagste inschr. J. Bulder, f2550. Gegund.

WINSCHOTEN. Het bouwen eener burger behuizing aan den grintweg alhier. Door den arch. K. de Grooth.

Laagste insch. H. Timmer, Beerta, f1945.

16 FEBRUARI.

BERGUM. Het bouwen van een winkelhuis. Door den heer S. Terpstra.

Laagste inschrijver H. S. Kielstra, Oostermeer f3939. Gegund.

ADVERTENTIËN.

Hollandsche IJzeren
Spoorweg-Maatschappij.

AANBESTEDING.

Op Maandag den 11den Maart 1901, des namiddags ten half twee ure (*Greenwich-tijd*), zal in het Centraal Personenstation te Amsterdam, in het lokaal naast de wachtkamer 3de klasse (ingang Vestibule) worden aanbesteed, volgens bestek no. 877/12:

Het maken van grond- en spoorwerken, bestratingen en bijbehorende werken, ten behoeve van het gemeenschappelijk stationemplacement **AMERSFOORT.**

Begrooting f45,700.—

Voor rekening van den Staat der Nederlanden

Het bestek is tegen betaling van f1.— verkrijgbaar aan het Centraal-Administratiegebouw der Maatschappij aan het Droogbak te Amsterdam, bureau Weg en Werken, kamer 154, of op franco aanvraag aan dit bureau, met toezending van het bedrag in postwissel (postzegels worden niet in betaling genomen en aan aanvragen zonder postwissel wordt geen gevolg gegeven).

Aanwijzing geschiedt als in het bestek is vermeld.

*De Raad van Administratie.
Het Gedelegeerd Lid,
R. VAN HASSELT.*

Hollandsche IJzeren
Spoorweg-Maatschappij.

AANBESTEDING.

Op Maandag, den 11den Maart 1901, des namiddags ten half twee ure (*Greenw. tijd*), zal in het Centraal Personenstation te Amsterdam, in het lokaal naast de wachtkamer 3de klasse (ingang vestibule) worden aanbesteed, volgens bestek no. 874:

De levering van stalen eind- en draagplaten, haakbouten, schroefbouten, houtschroeven, veerringen en contrarails met klein ijzerwerk.

In 12 Perceelen.

Het bestek is tegen betaling van f0,75 verkrijgbaar aan het Centraal-Administratiegebouw der Maatschappij aan het Droogbak te Amsterdam, bureau Weg en Werken, kamer 154, of op franco aanvraag aan dit bureau, met toezending van het bedrag in postwissel (postzegels worden niet in betaling genomen en aan aanvragen zonder postwissel wordt geen gevolg gegeven).

*De Raad van Administratie.
Het Gedelegeerd Lid,
R. VAN HASSELT.*

Hollandsche IJzeren
Spoorweg-Maatschappij.

AANBESTEDING.

Op Maandag, den 4den Maart 1901, des namiddags ten half 2 ure (*Greenw. tijd*), zal in het Centraal Personenstation te Amsterdam, in het lokaal naast de wachtkamer 3de klasse (ingang vestibule) worden aanbesteed, volgens bestek No. 875.

Het maken van eene Goederenloods, eene Brandstoffenbergplaats, eene verhoogde los- en laadplaats en de daarbij behorende werken op het westelijk eiland van het Centraal Station te **AMSTERDAM.**

Raming f21.000.—.

Het bestek met tekening is tegen betaling van f1,50 verkrijgbaar aan het Centraal-Administratiegebouw der Maatschappij aan het Droogbak te Amsterdam, bureau Weg en Werken, kamer 154, of op franco aanvraag aan dit bureau, met toezending van het bedrag in postwissel (postzegels worden niet in betaling genomen en aan aanvragen zonder postwissel wordt geen gevolg gegeven).

Aanwijzing geschiedt als in het bestek is vermeld.

*De Raad van Administratie.
Het Gedelegeerd Lid,
R. VAN HASSELT.*

Hollandsche IJzeren
Spoorweg-Maatschappij.

AANBESTEDING.

Op Maandag, den 11den Maart 1901, des namiddags ten half 2 ure (*Greenw. tijd*), zal in het Centraal Personenstation te Amsterdam, in het lokaal naast de wachtkamer 3de klasse (ingang vestibule) worden aanbesteed, volgens bestek No. 876:

Het maken van eene uitbreiding van de Los- en laadrichting op het stationemplacement **ANNA PAULOWNA.**

Begrooting f3230.—.

Het bestek is tegen betaling van f0,75 verkrijgbaar aan het Centraal-Administratiegebouw der Maatschappij aan het Droogbak te Amsterdam, bureau Weg en Werken, kamer 154, of op franco aanvraag aan dit bureau, met toezending van het bedrag in postwissel (postzegels worden niet in betaling genomen en aan aanvragen zonder postwissel wordt geen gevolg gegeven).

Aanwijzing geschiedt als in het bestek is vermeld.

*De Raad van Administratie.
Het Gedelegeerd Lid,
R. VAN HASSELT.*

BOUWKUNDIG WEEKBLAD.

ORGAAN VAN DE

MAATSCHAPPIJ TOT BEVORDERING DER BOUWKUNST.

Bestuur v. d. Maatschappij: A. SALM G.Bz., *Voorzitter*. A. C. BLEIJS, *Vice-Voorzitter*. — Jb. v. d. BAN Pz.,
V. G. A. BOSCH, M. A. C. HARTMAN, J. A. MULOCK HOUWER, J. MUTTERS Jr., F. W. M. POGGENBEEK, J. VERHEUL Dz.
Commissie van Redactie: Ed. CUIJPERS, A. SALM G.Bz. en J. VERHEUL Dz.
Redacteur: C. T. J. LOUIS RIEBER.

2 MAART 1901.

21^e JAARGANG.

N^o. 9.

BUREAU VAN REDACTIE: MARNIXSTRAAT 402, AMSTERDAM.
BUREAU v. ADMINISTRATIE: HERDERSTRAAT 5, 'S GRAVENHAGE.
UITGEVERS: MOUTON & Co. — 'S GRAVENHAGE.
ABONNEMENTSPRIJS voor Nederland: fr. p. p. f 15.— 's jaars, voor
Indië en het Buitenland (bij vooruitbetaling) fr. p. p. f 17.— * * *

PRIJS DER ADVERTENTIËN: van 1—5 regels f 1.— elke regel meer
20 cents. Groote letters naar plaatsruimte. * * * * *
AANKONDIGINGEN v. AANBESTEDINGEN 15 ct. p. regel m. premie $\frac{3}{2}$ maal.
ABONNEMENT v. ADVERTENTIËN tegen belangrijk verminderde prijzen
en kosteloze opname der advertentiën in het Tijdschrift der Mij.

INHOUD: — Mededeelingen betreffende de Maatschappij. —
Reliefhout. — Het Protestrecht van mededingers, door J. H. Leli-
man. — Verslagen van Vergaderingen. — Berichten. — Bureau
voor plaatsing van opzichters en teekenaars. — Inhoud van Tijd-
schriften. — Aankondigingen en afloop van aanbestedingen. —
Lijst van Fabrikanten, Leveranciers, enz. — Advertentiën.

14 motto	Huldigen	1	teekeningen.
15 "	T K	1	"
16 "	Cirkels	1	"
17 "	W	1	"
18 "	Bouwkunst	1	"
19 "	Klimop	1	"

MEDEDEELINGEN BETREFFENDE DE MAATSCHAPPIJ.

Voor het in Februari dezes jaars afgenomen Examen tot
het verkrijgen van het Diploma van Bouwkundig
Opzichter, ingesteld door de Maatschappij tot Bevordering
der Bouwkunst, hadden zich 32 candidaten opgegeven, waar-
van één wegens onverwachte werkzaamheden zich vóór het
examen moest terugtrekken. Van hen die zich aan het
examen onderwierpen, zijn geslaagd de heeren:

S. Boskman, E. P. Messer, B. J. Kerkhof, C. M. van
der Werf, L. Drewes, P. Kuijper, C. Visser, G. H. P. Metz,
P. Dalmulder, H. J. Krijthe, J. W. Leyh, J. Brill, H. Graatsma
en K. Rietema.

Op de prijsvragen in het jaar 1900 door de Mij. uitge-
schreven zijn de navolgende antwoorden ingekomen:

1^e prijsvraag: Ambachtsschool

1 motto	W. M. (monogram).	8	teekeningen
2 "	Arbeid	6	"
3 "	à Loisir	9	"
4 "	X	5	"
5 "	Werken	6	"
6 "	Phidias	5	"
7 "	Nans	5	"
8 "	A-B-S.	6	"
9 "	Ad Studendam Architecturam	8	"
10 "	Mijn dwaasheid	6	"

2^e prijsvraag: Diploma

11 motto	A	1	"
12 "	De Tijd	1	"
13 "	De natuur zij onze bron	2	"

3^e prijsvraag: Aquarel

20 motto	1614	1	"
21 "	Naarden	1	"
22 "	Z	1	"
23 "	Aspera ad Astra	1	"
24 "	Regina	1	"
25 "	Huisje te Hoorn	1	"
26 "	Kuipersgildehuis	1	"
27 "	Kerk te Vere	1	"

RELIEFHOUT.



Paneelvulling naar het
ontwerp van den Architect
Von Berlepsch-Valendas.

Onze tijd kenmerkt zich door een
„zoeken” op velerlei gebied, vooral
— om in den engeren kring van dit
blad te blijven — op dat der bouwkunst
en der kunstnijverheid. Bij de eerste
wordt hoofdzakelijk naar nieuwe vormen
gezocht; de kunstnijverheid tracht even-
eens deze te vinden. maar zoekt ook
naar nieuwe wijzen van bewerking van
het materiaal.

De resultaten van een nog zeer jong
procédé, dat versiering van hout beoogt,
waarbij op eigenaardige wijze partij
wordt getrokken van bekoorlijkheden door de natuur zelve
in het materiaal gelegd, zijn ons dezer dagen onder de
oogen gekomen. Het zijn proeven van „Relief hout,” dat met
veel succes zal kunnen worden aangewend zoowel bij meubels
als bij binnenbetimmeringen. Men moet, om daarvan geheel
overtuigd te worden, de monsters zelve zien; de heer
A. S. Keij te Rotterdam, die het product uit de werkplaatsen

der „Actiengesellschaft Vereinigte Reliefholz-Werke in Düsseldorf” bij ons te lande bekend heeft gemaakt, zal ze zeker gaarne op aanvraag ter bezichtiging willen toezenden.

Die proeven zijn van dien aard, dat wij er de bijzondere aandacht voor vragen. Trouwens op de laatste Wereldtentoonstelling te Parijs heeft het reliefhout, vooral in zijne toepassing bij meubels, zeer voldaan; het werd dan ook door de Jury met een gouden medaille bekroond, eene onderscheiding die niet licht als eene eerste voor eene nieuwe vinding of een nieuw product wordt verleend.

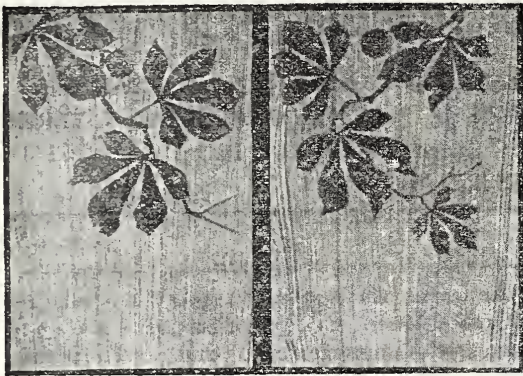

Het vervaardigen van het reliefhout heeft eenige overeenkomst met dat van glas, gedecoreerd met behulp van een zandblaasmachine.

Op het hout wordt de teekening der verlangde versiering aangebracht, zoodanig beschut, dat etsen langs chemischen weg en het krachtig uitgespoten zand der blaasinrichting er geen uitwerking op hebben.

De vezels die de jaarkringen van het hout vormen, maken het hardste gedeelte van het materiaal uit, en weerstaan het langst eene bewerking waarvan afslijting het resultaat moet zijn; de overige houtvezels zijn zachter, zoodat tusschen de hardere vrij gelijkmatige verdiepingen ontstaan. De nerf van het hout wordt daardoor duidelijker zichtbaar dan bij het op gewone wijze geschaafde hout. Waar eene teekening als schablone het hout bedekt, blijft dit geheel onaangetast.

Aan de onaangetaste deelen kan door beitsen elke verlangde kleur gegeven worden, en zij kunnen daarna gepolitoerd worden. Hierdoor wordt een ongemeen rijk effect verkregen; de teekening komt zeer sprekend uit op een fantastisch gestreepten achtergrond, door de gekleurde en gladde langsvazels van het hout gevormd.

Het is natuurlijk, dat men het mooiste effect zal verkrijgen bij houtsoorten met vele en fijne nerven, vooral te vinden onder Japansche en Amerikaansche soorten. Maar ook reeds het gewone Amerikaansche grenenhout, slechts volgens de nieuw gevonden methode enkel met de blaasmachine bewerkt, zonder verdere ornamentering, maakt een goed effect en zal zijn toepassing wel vinden bij eenvoudige binnenbetimmeringen, bijv. voor banden, friezen enz.



Een dergelijk resultaat als door deze bewerking is verkregen, kan men dikwijls opmerken bij zeer oude eikenhouten meubels, vooral kasten en tafelbladen, die gedurende jaren met borstels in de was werden gewreven. De nerf van het hout is bij deze behandeling als het ware onaangetast gebleven, terwijl er tusschen die nerven door afslijting geringe uithollingen zijn ontstaan.

De bewerking van hout op

de omschreven wijze is een vinding van de meubelfabriek van J. Buyten und Söhne te Düsseldorf. Zij laat de rijkste versieringen toe, vooral van toepassing bij meubels, mit's bij het ontwerpen daarvan rekening worde gehouden met den aard van het te versieren materiaal.

Een fraaie catalogus, uitgegeven door de Vereinigte Reliefholz-Werke, bevat een groot aantal afbeeldingen van uitgevoerde specimen in de meest uiteenlopende genres, ook voor binnenbetimmeringen. Men behoeft zich natuurlijk niet aan deze voorbeelden te houden, maar is volkomen vrij om het ornament te doen uitvoeren naar eigen opvatting. De afbeeldingen die hier tusschen den tekst zijn gevoegd, zijn aan dien catalogus ontleend.

R.

HET PROTESTRECHT VAN MEDEDINGERS.

NOGMAALS DE PRIJSKAMP
IN DE SCHOONE BOUWKUNST 1900.

Geachte Redactie.

Het Bouwkundig Weekblad van 24 Febr. j. l. bevat eene officieus klinkende beschouwing over den Prijskamp in de Schoone Bouwkunst 1900, welke getuigt van de goede relaties die de Redactie van het Weekblad ten bate harer lezers *en haut lieu* onderhoudt.

De blijkbaar losjes neergeschreven slotzin van die beschouwing lokt, ja dwingt mij de gastvrijheid van het Weekblad in te roepen. Die slotzin luidt aldus:

De namen van Juryleden bij een prijskamp worden tijdig vóór den aanvang daarvan bekend gemaakt; daarom dunkt het ons dat zij die zich aan het examen onderwerpen, ook stilzwijgend erkennen genoeg te zullen nemen met de uitspraak der Jury. Een ieder die kennis van zaken heeft, behoort dit ook te doen, te meer, daar de Jury in hoofdzaak heeft te overwegen, wie der mededingers het meeste blijken heeft gegeven van groot talent en buitengewonen aanleg.

Hoewel de logika van het geheel en speciaal van het *daarom* en het *te meer* mij ontgaat, is de bedoeling van dezen zin mij duidelijk. Ik ben en was eene geheel andere meening toegedaan en rangschik mij dus gaarne en vrijwillig bij hen die, volgens de Redactie, „geen kennis van zaken” — en bijgevolg geen recht van meepraten — bezitten, ondanks het niet onbekend zal zijn dat ik in de ruim 50 jaren mijner bouwkundige loopbaan, een maal of wat in de een of andere qualiteit in aanraking kwam met prijsvragen en prijskampen, hare beoordeelaars en beoordeelden.

Wat is het geval?

Er is eene prijskamp uitgeschreven. De voorwaarden werden vooraf gepubliceerd, evenzoo de namen der beoordeelaars. Mededingers aan dien prijskamp onderwerpen zich aan die gepubliceerde bijzonderheden en missen dus het recht om na gevallen beslissing een Jurylid te wraken, na den strijd ten einde toe gestreden te hebben op te komen tegen die voorwaarden. Overgaande tot het bepaalde geval dat ons bezighoudt, mag ik constateeren dat mijn zoon in zijn adres *noch het een, noch het ander* deed.

Had nu de Jury van den Prijskamp 1900 haar oordeel kunnen geven in dezen vorm: „Wij, Juryleden, achten dat de ontwerper van Loge No. 8 de meeste blijken gaf van groot talent en buitengewonen aanleg”, dan had niemand vat gehad op die uitspraak. De Jury *moest* evenwel motiveeren. De superioriteit als zoeven bedoeld, blijkt — ik leg er aanstonds den nadruk op — noch uit de motiveering van het onge-

critiseerde Jury-rapport, noch uit de oordeelvellingen van particuliere deskundigen, noch uit die der vakbladen.

Zijn nu mededingers verplicht zich stilzwijgend te onderwerpen aan zulk een rapport, ook dan als zij zakelijk kunnen aantoonen wat aan de motieven hapert? Er is, helaas, zoo vaak op lichtvaardige of zuiver subjectieve gronden protest aangeteekend tegen Jury-uitspraken, dat gaandeweg-zulke klachten met eene zekere mate van sceptische onverschilligheid worden begroet. Dat is jammer.

Het is niet te hopen dat het ooit een eisch wordt dat mededingers in prijsvragen zich slaafs onderwerpen aan Jury-voornissen. Immers toen indertijd op dien vermakelijken Silberstein-avond van A. et A. gezongen werd:

In Arti kan men zich vergissen

Maar eene jury, die vergist zich niet,

toen hebben wij allen, die tegenwoordig waren, dien laatsten regel eene kostelijke raillerie gevonden. Zijn Juryleden soms uit kracht hunner positie gevrijwaard tegen menschelijk feilen? Welnu, tegen opzettelijke en onopzettelijke fouten, dwalingen en vergissingen bestaat eene kostelijke remedie, welke zoo-wel helpt voorkomen als redresseeren en die remedie is: in het openbaar en zoo hard mogelijk op die fouten, dwalingen en vergissingen te wijzen.

Daarbij komt dat niemand beter dan de mededinger het programma kent en de moeilijkheden en eigenaardigheden der gestelde eischen. Niemand kan dus beter dan de mededingers het objectieve gedeelte van een Jury-rapport toetsen.

Een mededinger dus die een Jury in het juiste licht kan plaatsen — het behoeft volstrekt niet het zonnetje te zijn! — is verplicht dit te doen aan zijn eigen karakter, aan zijn vakgenooten, aan waarheid en rechtvaardigheid in het algemeen. Hij moet zich niet laten weerhouden door ouderen, die, als de heer Hartman aan mijn zoon, hem konden toespreken met een aanstellerig „wat vermeet gij U?” of hem „prententius” zouden vinden. De strijd voor waarheid en recht is edel, onverschillig wie hem voert.

Dat zulk een optreden aan heeren Juryleden misschien eene onaangename aanval op hunne autoriteit zal toeschijnen, hindert niet. Hunne autoriteit berust op het geloof in hunne strikte rechtvaardigheid. De kans te worden aangevallen zal op het serieuze gehalte van Jury-rapporten een invloed ten goede uitoefenen; zij zal dus het gezag der Jury juist doen rijzen. Is de aanvaller onwaar dan straft hij zich zelf; is hij waar, dan straft hij de Jury en dan is die straf volkomen verdiend.

In al de jaren dat ik de bouwkunst beoefende of uit zuivere belangstelling haar passief volgde, zag ik zelden, neen, zag ik *nooit* van een Jury-rapport zoo openlijk en onomwonden de huik lichten als van het rapport over den Prijskamp 1900, in het adres van mijn zoon.

Geen woord van tegenspraak is gevolgd, geen der scherpe conclusies is aangevallen en mijn zoon is tot heden de gelegenheid onthouden de verdediging der Jury te beantwoorden.

De Jury heeft zich — benijdenswaardig voorrecht op den aangevallen particulier! — ontbonden, blijkens 't B. Weekblad. Er blijft dus niets over dan de samenstellende personen elk afzonderlijk aansprakelijk te stellen voor hetgeen zij commissooriaal deden.

De heer Hartman — hij deed dat, hoop ik, toch niet in kwaliteit van bestuurslid der Mij? waarom dan juist dien titel bruikt? — nam het intusschen voor de Jury op, maar feitelijk het eenige van wat hij in het midden bracht en dat tevens ter zake dienen kon, was eene verwijzing naar de onpartigheid, die hij bij de Juryleden onderstelde.

Hierop nader in te gaan komt mij thans niet noodig voor.

Het bewuste of onbewuste, het opzettelijke of onopzettelijke van het rapport blijft buiten beschouwing, als *ik zeg dat het rapport van den Prijskamp 1900, den stempel draagt van onbeduidende vaagheid in opzet en conclusies en van schromelijke slordigheid in de motiveering.* Een en ander komt mij onverklaarbaar en onvergeefbaar voor van deskundigen, die — n. b. blijkens het verslag van den te Rotterdam gehouden speech van een hunner — de „grooten mannen” zouden zijn, geroepen om de regeering voor te lichten.

Mijns inziens volkomen terecht weigerde mijn zoon eene bekroning — zilveren medaille + 200 gulden onkosten-vergoeding — die door de motieven, waarop ze was toegekend hem geene onderscheiding kon, ja sterker uitgedrukt, *mocht* zijn.

Sta mij nu nog toe, eenige opmerkingen te maken.

Bestaan er, zooals gij schrijft zeker gegronde redenen om het rapport geheim te houden — echter welke? en voor welk officieel bedrijf bestaan geene gegronde redenen? — er zijn er ook die op openbaarmaking aandringen. Allereerst meen ik dat tijdige publicatie van jury-rapporten ééne der goede gewoonten van bouwkundige kringen is. Gij schrijft „Meer dan die tentoonstelling — d. i. die van de ontwerpen „Prix de Rome” — is feitelijk niet noodig want daarmede is voldoende openbaarheid aan de uitspraak gegeven. Eilieve welke naïviteit! Zulk een doel ware eenvoudiger bereikt door publicatie in de nieuwsbladen.

Ik ben echter juist de tegenovergestelde meening toegedaan, d. i. die welke de Mij. tot Bevordering der Bouwkunst in practijk brengt, te weten: publicatie van het rapport vóór de tentoonstelling, opdat dit stuk aan leeken en deskundigen tot leiddraad kan strekken, bij het uitspreken van hun oordeel. Of is er soms geen ander oordeel dan dat van eene Jury? Eene tentoonstelling dient immers tot controle der Jury en ook tot leering en studie der bezoekers; hen moet dus een wél gemotiveerd rapport wijzen op fouten en op deugden.

Bij de tentoonstelling van den prijskamp 1900 ontbraken dus twee hoofdzaken: rapport der Jury en toelichtende memories der ontwerpen, die op schriftelijk, verzoek van mijn zoon den 5den dag van de tentoonstelling werden bijgevoegd.

Maar in casu ware volledige publicatie van het Jury-rapport te eischen omdat bij de prijsvragen aan de Akademie van B. K. geen loge-geheim bestaat. Dat gebrek dient gecompenseerd.

Nu goochelt de Redactie — handig, maar toch niet handig genoeg! — met:

1. de gemotiveerde aanbeveling van de commissie van toezicht aan Hare Majesteit de Koningin.
2. het met redenen omkleed verslag van de Jury aan den Minister.

De Redactie noemt 1 de „hoofdzaak.” Nu dat stuk, die „hoofdzaak”, waarin bedoeld wordt op 2, is gepubliceerd, kan daar de Redactie nog geheimhouding van 2 prediken?

De Minister kan openbaarheid gelasten. Zijne Excellentie deed dat blijkbaar evenmin tot nog toe als beschikken op het adres van mijn zoon. Ik hoop dat Z. Exc. zich intusschen door rechtvaardige en deskundige mannen zal laten voorlichten.

Openbaarheid en opname van het Jury-rapport in de Staats Courant is toegezegd o. a. door den Directeur der Rijks Akademie, die toch wel geen vreemdeling zal zijn in deze wijk van het ministerieel Jeruzalem. De herhaalde beloften in dezen door Z. E. D. en anderen gedaan, bewijzen dat de Wet van 1870, al schrijft ze geen openbaarheid voor, er zich evenmin tegen verzet. Ik vrees echter dat hier een verkeerd precedent zal worden geschapen.

Zouden soms de autoriteiten zijn teruggeschrikt voor de publicatiekosten van de bewuste 21 teekeningen; want niet waar, geachte Redactie, U weet evengoed als ik dat het

usance is, bij een Juryrapport alle ingezonden of bekroonde teekeningen te reproduceeren! Een goed Juryrapport is op zich zelf reeds duidelijk genoeg waar het de positieve en objectieve fouten of zonden tegen indeeling en constructie aanwijst. Daaraan dankt een goed rapport zijne blijvende waarde.

Zeg nu niet ter replek, dat de subjectieve opmerkingen betreffende stijl en schoonheid hier den doorslag gaven, want zulks volgt allerminst uit het Juryrapport.

Wij zullen, geachte Redactie, naar ik onderstel in deze principiële kwestie betreffende het protestrecht van mededingers in prijsvragen en prijskampen, het niet eens zijn geworden. Het is mogelijk dat mijne vrijere opvatting de ouderwetsche is, houdt — ook gij mijne lezers! — dit uwen oudgast ten goede. Het stelsel een tegenstander den mond te snoeren, — lees: aanhef stuk Hartman (B. W. 1901 n^o. 3) waarin de onhebbelijke uitdrukking „*negeeren*”, die allerminst past aan hem die over de goede toon opmerkingen denkt te maken — en niets zeggende machtspreuken te gebruiken van het genre: „geen kennis van zaken hebben,” lijkt mij al uiterst ongeschikt voor de serieuze behandeling van kwestien en dit toch willen wij allen.

Binnen de grenzen van het fatsoen, grenzen die niet in het adres van mijn zoon werden overschreden, zelfs niet genaderd, heersche vóór ieder en tegen ieder, vrijheid in spreken en handelen.

Dat trouwens is de traditie van deze Maatschappij; door deze traditie werd zij groot. Want zij was bemind.

Hoogachtend:

J. H. LELIMAN.

*Oud-Voorzitter, Eerlid van de Mij tot Bev. der Bouwkunst.
Eere-Voorzitter van het Gen. Architectura et Amicitia.*

Amsterdam, *Atelier Keizersgracht 559.*

25 Februari 1901.

De heer Leliman toont eenige gevoeligheid over eene uitdrukking als: „iedereen die kennis van zaken heeft,” en noemt die zeer verkeerdelijk een machtspreuk van 't genre: „geen kennis van zaken hebben.” Dit is niet billijk.

De lezer gelieve het artikel in het vorige blad nog eens op te slaan; hij zal dan zien, dat die uitdrukking geenszins tot dat genre behoort en allerminst hatelijk bedoeld is.

De heer L. rangschikte zich gerust onder hen die kennis van zaken hebben. Als hij den prijskamp ook als een examen had beschouwd — wat blijkbaar niet het geval is — zou hij het *daarom* en het *te meer* beter begrepen hebben. Men kan het niet eens zijn met de opvatting: prijskamp (als deze) = examen; wij eerbiedigen dit, evenwel zonder prikken aan andersdenkenden te geven.

Dat — zooals de heer L. beweert — een der leden van de Jury zich, blijkens zijn speech te Rotterdam (zie Bouwk. Weekbl. van 8 Dec. 1900), zoude beschouwd hebben als een der „grooten mannen” geroepen om de Regeering voor te lichten, is eene zeer verkeerde voorstelling.

Met die grooten mannen werden de leden van de „Commissie van Toezicht” bedoeld, en van zelfverheffing van een Jurylid — een die genoegzaam bij den heer L. bekend is — was geen sprake. Dat die Commissie bedoeld was, had de heer L. bovendien kunnen begrijpen uit hetgeen wij schreven: „Hoofdzaak is de gemotiveerde aanbeveling,” enz., — die van de Commissie.

Dat de heer L. hier uit een particulier gesprek met den Directeur der Rijks Academie mededeelt, dat deze openbaarmaking van het Jury-rapport in de Staats Courant zou hebben beloofd, kan toch niet als een ernstig bewijs worden aangenomen, dat de wet van 1870 zich niet tegen openbaarmaking verzet. De Directeur heeft, als lid der Jury, *gehoopt* op verschijning van het rapport in de Staats Courant. De Heer L. zal toch wel begrijpen dat nog Directeur, nog Jury beloften kunnen doen van openbaarmaking vooral in *dat* blad. Wij meenen deze verdediging van den Directeur ongevraagd op ons te moeten nemen.

Waar de L. spreekt van een „verkeerd precedent (dat) zal worden geschapen,” verwijzen wij hem naar onze mededeeling, dat de rapporten van Jurys bij prijskampen nooit zijn openbaar

gemaakt. Een precedent was er dus, en dat bij een Jury-rapport altijd alle teekeningen worden gereproduceerd beamen wij niet.

Sommige scherpe uitdrukkingen van den heer L. vooral tegen personen, kunnen hun ontstaan onmogelijk te danken hebben aan ons artikel; dat onze logica den heer L. echter ontgaan is, spijt ons en wat hij verlangt, dat wij niet zullen zeggen, zullen wij — hoewel met leedwezen — voor ons houden.

Wij hebben ons allerminst tegenstander verklaard van openbaarmaking, maar hebben alleen getracht aan te toonen, dat deze in het geval van een prijskamp, onder de tegenwoordige wet; niet was te verwachten. Een bijzonder geval hebben wij niet op 't oog gehad.

RED.

VERSLAGEN VAN VERGADERINGEN

Afdeling Arnhem Febr. 1901. Na voorlezing en goedkeuring der notulen, wordt door den Voorzitter voorgesteld, op de a. s. Mei vergadering der Maatschappij het Hoofdbestuur voor te stellen, de September vergadering van Arnhem te houden.

Over de regeling van dien dag zal nader beslist worden.

De rekening en verantwoording over 1900 wordt door 2 leden nagezien en accoord bevonden en onder dankzegging aan den Penningmeester goedgekeurd. Met eene kleine wijziging wordt de begroting over 1901 aangenomen. Vervolgens komt in bespreking het plan van de H.H. Springer en Poortman (in opdracht van het Gem. Bestuur gemaakt) voor het aanleggen van rijwegen in het Park Sonsbeek. Besloten wordt, na lange discussies waarbij zich voorstanders van gedeeltelijke en van geheel geen rijwegen laten hooren, een adres naar den raad te zenden, met verzoek om in afwijking van genoemd plan, gedeeltelijke rijweg-aanleg en ruitervormen voor te staan.

Thans brengt den heer A. R. Freem een baksteen ter tafel van de verbazende grootte, 37—28—18 cM., door hem bij een atbraak gevonden en vermoedelijk van de vestingwerken afkomstig. In tegenstelling met dit zeer oude fabriekaat toonde spreker eenige steenen van geperst zand, als laatste voortbrengsel op het gebied van metselsteen.

De aan de wanden geëxposeerde prijsvragen der Mij. werden, evenals de photo's van den heer H. Ellens, met belangstelling bezichtigd. Den heer Freem wordt verzocht zijne kunstbeschuwing van uitgevoerde en onderhanden bouwwerken van Z. Ed. voor een volgende vergadering te bestemmen.

Hierna sluit de Voorzitter onder dankzegging voor de opkomst de vergadering.

H. E.

Afdeling Groningen, 22 Februari 1901. Na opening der vergadering werden de notulen der vorige gelezen en goedgekeurd.

De rekening en verantwoording van den penningmeester werd nagezien en in 'orde bevonden.

Hierna verkreeg de heer J. van Dam, machine-ingenieur en fabrikant van motorrijtuigen enz. alhier, het woord. Spreker behandelde de motorrijtuigen, en gaf als zijne meening te kennen, dat, hoewel de automobielen veel tegenwerking ondervinden, zij mettertijd zich zullen inburgeren, doch niet als algemeen vervoermiddel, daar de prijs steeds betrekkelijk hoog zal blijven, omdat de motoren van het beste materieel vervaardigd dienen te worden uit een oogpunt van veiligheid. Bij eene vergelijking van onderhoudskosten tusschen motor en paard, is de motor beduidend goedkoper. Evenzoo zullen de Gemeentekassen minder voor onderhoud van straten en wegen hebben te betalen.

Reeds in vroegeren tijd zijn pogingen aangewend om wagens zonder levende beweegkracht voort te bewegen. Zoo las spreker een artikel uit de Prov. Gron. Courant van 25 Maart 1834 waaruit bleek, dat de hoogleeraar Stratingh en de mechanicus C. Becker alhier op 22 Maart 1834, en, uit de Pr. Gr. Courant van 8 September 1835, wederom den 3e en 5e September proeftochten hebben, gedaan met een door hen uitgevonden stoomwagen, welke tochten goed zijn geslaagd. Dit was dus reeds voor dat er in ons land een locomotief was.

Na de pauze verklaarde de heer v. Dam eenige in de zaal opgestelde motoren, waaraan hij verschillende verbeteringen had aangebracht.

De Voorzitter bedankte spreker voor de genomen moeite en wenschte hem veel succes met zijne vindingen.

Nadat nog over de vraag, door den heer Huizinga ter tafel gebracht, hoe de bouwk. vereenigingen nader tot elkaar te brengen, gesproken was, sloot de Voorzitter de vergadering.

Afdeeling Utrecht, 26 Febr. 1901. Door den Vice-Voorzitter, den heer A. Nijland, werd de vergadering geopend en een woord van welkom geuit tot den pas benoemden Voorzitter, den heer F. J. Nieuwenhuis, en dezen dank gebracht, wyl hij aan den roepstem der Afdeeling heeft willen gehoor geven door zijne benoeming aan te nemen.

Te meer wordt dit op prijs gesteld, daar hij uithoofde zijner drukke betrekking als Directeur der Gemeentewerken verschillende moeilijkheden had te overwinnen. Mede werd een woord van dank gebracht aan de afgetreden bestuursleden.

De heer Nijland deelde verder mede, dat de heer Nieuwenhuis sedert 1875 lid der Afdeeling was, waarvan hij gedurende de jaren 1877—1879 de functie van secretaris bekleedde, totdat hij in 1880 tot Voorzitter werd verkozen welke betrekking hij tot 1891 waarnam. Uit de notulen blijkt, welk werkzaam aandeel de toenmalige Voorzitter had in de handelingen der Afdeeling en hoe hij steeds hare belangen voorstond. Namens de leden en bestuursleden deelde de heer Nijland mede, dat zij steeds zullen trachten hem zijne taak zoo aangenaam mogelijk te maken. Onder aanbieding van den Voorzittershamer werden aan den heer Nieuwenhuis de belangen der Afdeeling wederom aanbevolen, met den wensch hem nog langen tijd als Voorzitter te mogen behouden.

De heer Nieuwenhuis betuigde in welgekozen woorden zijn dank voor het gesprokene, onder mededeeling, dat hij slechts noode had kunnen besluiten de benoeming als Voorzitter te aanvaarden, omdat hij door zijne betrekking niet zoo vrij in zijn handelen was als vroeger, toen hij particulier architect was; hij had echter goede nota genomen van den toegezegden steun der leden en bestuursleden en aanvaardde daarom zijn functie als Voorzitter, hopen de dat hij in staat zou zijn deze vooreerst te blijven waarnemen.

Het applaus der aanwezenden bewees voldoende de ingenomenheid met zijn besluit.

Op verzoek van den Voorzitter werden hierna de notulen der vorige vergadering voorgelezen en dewijl niemand daarop eenige aanmerking had, onveranderd goedgekeurd.

Na mededeeling van een paar ingekomen stukken werd overgegaan tot behandeling der door het Hoofdbestuur gestelde vragen.

Over het algemeen was men van oordeel, dat sommige vragen niet duidelijk waren gesteld en niet was na te gaan wat de eigenlijke bedoeling van den steller was. Over de vragen 3—6 hadden langdurige besprekingen plaats, waarbij in het bijzonder door den Voorzitter vele mededeelingen werden gedaan, eensdeels geput uit eigen ondervinding, anderdeels uit een Duitsch werk getiteld: „Der Portl. Cement und seine Anwendungen im Bauwesen, von Prof. T. W. Büsing und Dr. C. Schumann”.

Wegens het vergevorderde uur werd de behandeling der overige vragen uitgesteld tot de volgende vergadering, evenals de bespreking van bouwkundige onderwerpen en de kunstbeschouwing. De vergadering werd aldus door den Voorzitter gesloten.

De Secretaris,
C. J. VREESWIJK.

Sociëteit U. N. I. 20 Februari 1901. In deze vergadering werd door den heer Herm. Kloot, Architect te Rotterdam, eene voordracht gehouden over: *Indische kunst*.

Na gewezen te hebben op het principieele verschil tusschen Oostersche en Westersche kunst, geeft spreker een beknopt overzicht van de Indische godsdienst-ontwikkeling welke van grooten invloed op de kunst is geweest.

Uit den oudsten, den z. g. Vedischen godsdienst, die ontleend was aan de krachten der natuur, ontwikkelde zich het Brahmanisme waarin Brahma, de schepper van het heelal, met Vishnou, de onderhouder en Siva, de verdelger van het geschapene, tot de drieënheid werden saamgesmolten. Met deze godsdienst-ontwikkeling ging gepaard eene verdeeling der bevolking in vier kasten, waarvan die der Brahmanen de voornaamste was.

In de 6e eeuw vóór Christus ontsproot uit het Brahmanisme het Boeddhisme, aldus genaamd naar den stichter ervan, Boedddha, die van goddelijken oorsprong was. Het Boeddhisme heeft in bijna geheel Indië de overhand gekregen totdat het in de 6e eeuw na Christus ongeveer door den néo-Brahmaanschen godsdienst verdrongen werd.

Thans tot de behandeling der verschillende monumenten overgaande, toont Spr. aan, dat ofschoon de Indische kunst waarschijnlijk een zeer hoogen ouderdom bezit, het ontstaan der nog bestaande bouwwerken niet hooger opklimt dan tot de 3e eeuw voor Christus. De oudste overblijfselen vormen de gedenkzuilen en de doodenbanken, welke echter weinig kunstwaarde bezitten, en de

dagobo's en lûpes, waarvan die van Janschi de voornaamste en meest bekende is door haar balustrade met fraaie poorten.

Belangrijker dan deze zijn evenwel de bouwwerken van later datum, die ten behoeve van den eeredienst werden opgericht. Zij zijn in drie categoriën te verdeelen: 1e onderaardsche monumenten, 2e uit de rots gehouwen, vrij staande monumenten en 3e geconstrueerde bouwwerken.

Tot de onderaardsche monumenten behooren in de eerste plaats de kloosters of vihara's die hun ontstaan te danken hebben aan het feit, dat vrome Boeddhisten zich uit de samenleving terug trokken om zich in de eenzaamheid aan vrome overpeinzingen over te geven. Deze onderaardsche kloosters in de zijden der rotsen uitgehouwen, zijn samengesteld uit eene serie cellen om eene groote zaal gegroepeerd. In de nabijheid dezer kloosters vindt men onderaardsche kapellen of chaitya's die veel overeenkomst vertoonen met de Christelijke basiliek; zij bestaan n.l. uit een middenschip met zijbeuken. De muur die de chaitya afsluit, is doorbroken met lichtopeningen van bijzonderen vorm en wordt voorafgegaan door een portaal. Een ander type van tempel wordt gevormd door evenwijdige gangen, door zware zuilen van elkaar gescheiden, zooals in den tempel van India te Ellora, waar men verscheidene onderaardsche werken aantreft. Hier zijn ook aanwezig enkele tempels van de tweede categorie, o. a. de tempel van Kailasa welke bestaat uit een centraalgebouw, gelegen op eene rechthoekige binnenplaats, in de rots uitgehouwen. De tempel te Mokavellipour behoort eveneens tot deze groep en is gehouwen uit eene vrijstaande rots.

De geconstrueerde bouwwerken zijn in groote verscheidenheid over geheel Indië verspreid. Als oudste monumenten werden beschouwd de tempel van Boedddha-Gaya, die door verschillende restauratie's geen duidelijk beeld van het oorspronkelijke geeft, en de pagodes in de provincie Orissa. Deze vertoonen den vorm van eene pyramide met lichtgebogen oppervlak, bekroond door een tulband-vorm.

In de 10e eeuw trad eene nieuwe secte op, de Jaina's die eene zeer eigenaardige en sierlijke kunstopvatting met zich brachten. Hunne tempels, ofschoon zeer uitgestrekt, laten zich tot een eenvoudig grondtype terugbrengen: een centraal heiligdom, voorafgegaan door eene zuilenhal en omsloten door een ringmuur waartegen eene galerij rust. Tot de belangrijkste Jainasche tempels behooren die van Mont-Abou, uit de 11e en 12e eeuw.

In de 13e eeuw brak voor de Jaina'sche kunst de verval-periode aan; de eeredienst werd door den néo-Brahmaanschen dienst ondermijnd en ten slotte geheel verdrongen; een nieuwe stijl, de z. g. néo-Brahmaansche, ontstond. Deze nieuwe strooming laat zich wederom in drie uitingen splitsen, die onderling echter slechts weinig verschillen, n.l. de Dronidiaansche, de Chalukiaansche en de In-Ariaansche stijl. De grondvormen der tempels uit deze drie perioden zijn ongeveer gelijk. Zij bestaan in hoofdzaak uit een centraal gebouw, waarin het beeld van Vishnou of Siva geplaatst is en waartegen een portaal aansluit. Een of meer ringmuren met monumentale poorten omsluiten het geheel en worden voorafgegaan door groote zuilenhallen. Bovendien zijn nog aanwezig verschillende gebouwen voor priesterlijk verblijf, vijvers, trappen, statuen, enz. Als type van deze richting geldt de pagode van Tandjore, gebouwd in de 15e eeuw.

Hierna stipt spr. nog even aan de kunst in Noordelijk Indië en Nepal, om vervolgens over te gaan tot de behandeling der kunst in Siam en Kambodia, de z. g. Khemersche kunst. De twee voornaamste bouwwerken zijn de Angkor-Vat en Angkor-Thom, vermoedelijk dagteekenende uit de 5e eeuw. Angkor-Vat, een tempel van rechthoekig grondplan, is gelegen in een uitgestrekt park door een ringmuur met poortgebouwen omgeven en bestaat hoofdzakelijk uit drie terrassen bekroond met torens die regelmatig om een centralen toren, het heiligdom, gegroepeerd zijn.

Angkor-Thom, door een hoogen muur afgesloten, bevat verschillende tempels, paleizen torens, pyramiden enz. en was bestemd voor koninklijk verblijf. De voornaamste monumenten uit deze groep zijn de tempel van Bank-Yong en de pyramide van Ba-Puon. In de nabijheid van Angkor-Thom verheft zich een citadel, waartoe eene brug met zeer fantastische balustrade toegang geeft.

Een der fraaiste uitingen, die ten volle de aandacht verdient, noemt spr. de kunst in Nederlandsch Indië. Wegens tijdgebrek gaat spr. hierop evenwel niet in, doch geeft ten slotte een kort overzicht van de architectonische decoratie die in nauw verband met de bouwwerken staat.

Met eenige schetsen lichtte spr. zijne voordracht toe, terwijl na de pauze door den heer J. K. Gort verschillende lichtbeelden werden vertoond, waarbij spr. nog enkele toelichtingen verstrekke.

De Voorzitter bracht hierna den heer Herm. Kloot met eenige hartelijke woorden dank voor zijne interessante voordracht, en den heer J. K. Gort voor de fraaie lichtbeelden, waarmede de vergadering onder applaus instemde.

Woensdag 20 Febr. hield in de Vereeniging Bouwkunst en Vriendschap de heer Willem Brouwer uit Leiden een voordracht over „aarden vaatwerk.” Hij ving aan met een beschouwing over het karakter dat zulk vaatwerk moet hebben in verband met het materiaal waaruit het vervaardigd wordt en het doel waarvoor het gebruikt moet worden, en kwam tot de conclusie, dat dit karakter eenvoudig moet zijn, en de uitvoering nooit den aard van het materiaal moet verloochenen maar het zooveel mogelijk op den voorgrond moet brengen, wat eveneens op de aan te brengen versiering van toepassing is.

Spreker gispte daarvan veel van het in den handel zijnde vaatwerk, waarbij dit beginsel geheel uit het oog was verloren, en de aarden kern van het voorwerp onder een laag van veelkleurig email was verborgen, waardoor de geboorte ervan niet meer te herkennen was.

Spreker behandelde daarna de samenstelling en vermenging der verschillende kleisoorten, de eigenschappen die deze grondstof heeft, en de manier waarop deze, in overeenstemming met de constructieve eischen der voorwerpen, gewijzigd moet worden, om te voorkomen, dat bij het bakken gebreken ontstaan. Hij besprak uitvoerig de verschillende wijzen van het vormen, in hoofdzaak stilstaande bij de van oudsher daarbij gebruikte draaischijf, gaf een duidelijk beeld der verschillende manipulatieën noodig aan een bepaalden vorm van vaatwerk te verkrijgen en aan de verschillende behandelingen als drogen, het aanmaken van ooren enz. die de voorwerpen moeten ondergaan, voordat zij gebakken kunnen worden. Behalve deze wijze van handvorming behandelde spreker nog terloops het persen en gieten der voorwerpen in vaste vormen, wat ook volgens hem in strijd met den aard der grondstof zeer af te keuren, doch een gevolg van de commercieele wijze der productie van dergelijke voorwerpen was, die schijnbaar mooi en goedkoop, gretig aftrek bij het publiek vinden. Sprekende over de verschillende soorten en wijzen van glazuren noemde hij het doorzichtige loodglazuur, uit loodwit of looderts samengesteld; het ondoorzichtige emailglazuur, en het zoogenaamde zoutglazuur, en behandelde de verschillende scheikundige procédés, die de glazuring teweegbrengen en de voor- en nadeelen daarvan, benevens de voorzorgen die genomen moeten worden om het ontstaan van gebreken bij het bakken te voorkomen. Ten slotte besprak hij de wijzen van versiering die toegepast kunnen worden, zonder in strijd te zijn met den aard en de bewerking der grondstof, en noemde als zoodanig het ingriffen, deuken, boetseeren en tabeeren; vooral met de beide laatstgenoemde wijzen is een rijke versiering te verkrijgen, welke echter een zeer kunstvaardige hand vereischen. Het tabeeren bestaat in het overdekken, hetzij geheel of gedeeltelijk, van het gevormde, gedroogde voorwerp met een dunne laag anders gekleurde klei van gelijke samenstelling waarin door het gedeeltelijk wegkrabben versieringen kunnen worden aangebracht. Daar de overdekking altijd door geheele of gedeeltelijke indompeling in de tabeerklei verkregen wordt, is de vorm van het ingedoopte gedeelte geheel afhankelijk van die van het geheele voorwerp en daarmede dus een geheel; vooral door het indooopen van de omwentelingslichamen zoodanig dat de richting van de as dier voorwerpen bij die bewerking evenwijdig is aan de oppervlakte der tabeervloei-stof, geeft een eigenaardig sierlijken en logischen omtrek aan de getabeerde oppervlakten die van zelf een richting aangeeft voor de verdere versiering daarvan, waardoor wederom een zekere eenheid wordt verkregen. Na nog de bewerking van het zoogenaamde ringelooeren verklaard te hebben, waarbij door een potje met een klein tuitje, met dunne klei de versiering op de voorwerpen worden geteekend, evenals dit bij het batikken gebeurd, eindigde de spreker zijn met aandacht gevolgde mededeelingen, die door een groote collectie vaatwerk werden opgehelderd, en had hij den dank der vergadering in ontvangst te nemen.

BERICHTEN.

Zondag 3 Maart, des namiddags om 2 uur, zal de Regentessekerk te 's Gravenhage plechtig worden ingewijd in tegenwoordigheid van H. M. de Koningin-Moeder. De kerk is nu geheel voltooid op de lichtkronen na.

In den Rotterdamschen Kunstkring is den 21sten dezer eene hoogst belangrijke tentoonstelling geopend van architectuur en decoratieve schilderkunst, bevattende de verzameling archeologische studiën (schitterende aquarellen) van het Pantheon te Rome, van G. Chédanne, architect te Parijs; kerkelijke architectuur van E. Vaudremer, architect te Parijs, en ontwerpen en uitgevoerde kartons van gewelfschilderingen van Ch. Laméire, decoratieschilder te Parijs.

Deze tentoonstelling is nog gedurende de eerste week van Maart geopend.

De Academie van B. K. en T. W. te Rotterdam zal in dit jaar haar 50-jarig bestaan vieren.

Deze instelling, die in hoog aanzien bij de Rotterdammers staat, is eigenlijk voortgesproten uit het Teekengenootschap „Hierdoor tot Hooger”, dat reeds dateert van den jare 1773.

Wij vestigen de aandacht op de tentoonstelling (zie advertentie) die in het gebouw van de Mij. t. Bev. d. Bouwkunst te Amsterdam wordt gehouden, omvattende de bekoonde ontwerpen voor eene monumentale fontein te 's Hertogenbosch.

INHOUD VAN TIJDSCHRIFTEN.

„De Natuur”, aflevering 2, 15 Februari 1901. Panorama-Fotografie, door Dr. J. E. Rombouts. — Nog eens: De Trans-Siberische Spoorweg, door H. V. — Uit de Geschiedenis der Geneeskunde. De physiologie van den Bloedsomloop (vervolg en slot), door Dr. R. G. Rijkens. — Resultaten der jongste onderzoekingstochten ter zee, door A. D. Hagedoorn. — Solenobia pineti Zell, door Dr. J. C. de Meijere. — De verlichting door Luxfer-Prisma's of Elektroglas en de Hayward's Semi-Prism Trottoir- en kelderlichten, door H. — Het Zoetwateraquarium van C. J. den Hollander, door Dr. Van Riemsdijk. — De voeding der paarden bij de Algemeene Rijtuigmaatschappij te Parijs. — Het omgekeerde sprekende hoofd. — Korte mededeelingen. — Boekaankondiging. — Sterrenkundige opgaven en mededeelingen, door Ant. Pannekoek. — Correspondentie.

BUREAU VOOR PLAATSING VAN OPZICHTERS EN TEEKENAARS.

Marnixstraat 402, Amsterdam.

Aantal ingeschreven sollicitanten voor:

- Bouwkundig Opzichter 4.
- Bouwkundig Teekenaar 3.
- Bouwkundig Opzichter-Teekenaar 23.
- Volontair bouwkundig Opzichter-Teekenaar.

MAATSCHAPPIJ TOT BEVORDERING DER BOUWKUNST.

Onder Bescherming van Hare Majesteit de Koningin-Moeder.

BOUWWERKEN *uitgevoerd door leden der Maatschappij. Bijeenverzameld en uitgegeven bij gelegenheid van het vijftigjarig jubileum der Maatschappij tot Bevordering der Bouwkunst. 1892.*

INHOUD.

1. Kantoorgebouw der firma Kerkhoven & Co. te Amsterdam Architect H. P. Berlage Nz.
2. St. Elisabeth gesticht te Amsterdam. Architect A. C. Bleys.
3. Winkelgebouw te Amsterdam. Architect E. Breman.
4. Woonhuis van mevrouw Teixeira de Mattos te Amsterdam, Architect Eduard Cuypers.
5. Woning van den Hoofd-Directeur der Rijks Museum-gebouwen te Amsterdam Architect Dr. P. J. H. Cuypers.
6. Gebouw der Industrieschool voor Vrouwelijke Jeugd te Amsterdam. Architect A. L. van Gendt.
7. Panoramagebouw te Amsterdam. Architect I. Gosschalk.
8. Sarphatimonument te Amsterdam. Architect J. R. de Kruyff.
9. Winkelgebouw van den heer Allert de Lange te Amsterdam. Architect J. van Looy.
10. Kantoorgebouw der firma Labouchère Oyens & Co. te Amsterdam. Architect F. W. M. Poggenbeek.

1. Maatschappelijk Gebouw der Maatschappij tot Bevordering der Bouwkunst. Architecten Th. G. Schill & D. B. Haverkamp.
2. Woonhuizen te Amsterdam. Architect. J. C. Spakler Jr.
3. Woonhuis op het landgoed Uytensbosch te Baarn, van den heer J. L. Pierson. Architect C. Muysken.
4. Huize Oostbroek te de Bilt, van den heer Mr. W. J. Royaards van den Ham. Architect I. H. J. van Lunteren.
5. Villa Kennemerheugel te Bloemendaal bij Haarlem, van den heer L. H. Prætorius. Architect L. Ritter.
6. Kantoor- en Winkelgebouw in het Agnetapark te Delft. Architect F. M. L. Kerkhoff.
7. Gebouw der Studentensociëteit Phoenix te Delft. Architect. F. J. Nieuwenhuis.
8. Stationsgebouw der Holl. IJz. Spoorweg Maatschappij, te Delft. Architect C. B. Posthumus Meijjes.
9. Arbeiderswoningen te 's-Gravenhage. Architect W. B. van Liefland.
10. Villa in het Prinsen Vinkenpark te 's Gravenhage. Architect J. P. J. Lorrie.
11. R. K. Parochiekerk, Pastorie enz., van den H. Joseph, te 's Gravenhage. Architect E. J. Margry.
12. Winkelgebouw te 's Gravenhage. Architect J. H. A. Mialaret.
13. Winkelgebouw der Vereeniging Eigen Hulp te 's Gravenhage, Architect H. J. Mondt.
14. Gebouw der industrieschool voor Vrouwelijke Jeugd te 's Gravenhage. J. J. van Nieukerken.
15. Villa aan de Laan van Meerdervoort te 's Gravenhage, Architect P. du Rieu Fzn.
16. Fysisch Laboratorium der Rijks Universiteit te Groningen. Architect J. van Lokhorst.
17. Hypotheek- en Kadastergebouw te Groningen. Architect C. H. Peters.

28. Woonhuis te Haarlem. Architecten S. Roog & Jb. van den Ban Pzn.
29. Kerk der Hervormde Gemeente te Katwijk aan Zee. Architect H. J. Jesse.
30. Villa Laanzicht te Leeuwarden. Architect H. H. Kramer.
31. Gebouw der Studenten Sociëteit te Leiden. Arch. Prof. E. Gugel.
32. Stads Gehoorzaal te Leiden. Architect D. E. C. Knuttel.
33. Oudeliedenhuis te Leiden. W. C. Mulder.
34. Huize de Cloeze van den heer Mr. C. J. Sikesz, nabij Lochem. Architect Nics. Molenaar.
35. R. K. Kerk en Pastorie te Nes en Zwaluwenbuur. Architect Jos. Th. J. Cuypers.
36. Winkelgebouw der firma Bahlman & Co. te Nijmegen. Architect D. Semmelink.
37. Winkelgebouw te Nijmegen. Architect J. J. Weve.
38. Woonhuis te Rotterdam, Architect D. Verheul Jr.
39. Schouwburg te Rotterdam. Architect J. Verheul Dzn.
40. Hotel Wittebrug te Scheveningen. Architect Joh. Mutters Jr.
41. Gebouw der Sociëteit Sic Semper te Utrecht. Architect P. J. Houtzagers.
42. Woonhuis van den heer Dirk Laan te Wormerveer. Architect Jacob F. Klinkhamer.

De 42 in dit werk voorkomende platen, groot 50 bij 35 cm. zijn lichtdrukken naar photographische opnamen, beiden van de firma Emrik & Binger te Haarlem.

Deze verzameling platen, in portefeuille, is aan het Bureau der Maatschappij tot Bevordering der Bouwkunst verkrijgbaar, voor de Leden der Maatschappij, à f 5.— per exemplaar.

N.B. De plattegronden van deze gebouwen zijn voorgesteld op twee dubbele platen.

AANKONDIGING VAN AANBESTEDINGEN.

MAANDAG 4 MAART.

AMSTERDAM. Bestek no. 875. Het maken van een goederenloods, eene brandstoffen-bergplaats, eene verhoogde los- en laad-plaats, en de daarbij behorende werken op het westelijk eiland van het centr. station te Amsterdam. Ram. f 21000.

De Holl. IJz. Spoorw. Mij., n.m. 1½ u. Greenw. tijd), in het centr. personenstation. Aanw. gedaan.

AMSTERDAM. Het bouwen van een tijdelijke vischhal aan de De Ruijterkade (Westerhoofd) met bijbeh. werken.

Het gem.-best., 's midd. 12 u. Voorw. verkr. ter stads-drukkerij à f 1,75 (met 2 teek.). Inl. verkr. ten kant. van het 1e hoofdbur. van de publ. werken op het raadhuis, kamer no 108, van 10—12 u., ged. de 3 laatste dagen der week welke de besteding voorafgaat.

DOETINCHEM. Het timmer-, metsel- en verfwerk van een te bouwen woonhuis.

De heer A. v. d. Linde, n.m. 3 u., in café „Het Veldhoen”, alw. bestek en teek. ter inz. Aanw. en inl. op 4 Maart, n.m. 2 u.

GESTEL (N.-BR.). Het bouwen van 2 heerenhuizen.

De heer Henri Moonen, n.m. 6 u. Bestek en teek. ter inz. bij B. v. Gennip te Gestel. Inl. geeft M. G. v. d. Burk. bouwkw. te Gestel. Aanw. 4 Maart, v.m. 10 u.

HALFWEG BIJ MEPPPEL. Het bouwen van een stoomzuivelfabriek.

Het best. van de zuivelfabriek „Halfweg”. Bestek en teek. ter inz. bij J. Bouwman. Aanw. 4 Maart v.m. 10 u.

HENGELO (OV.). Het bijbouwen van een pakhuis aan zijn korenmolen aan de Drienerstraat.

De heer F. F. Gerritsen n.m. 2 u. in het café van G. J. Beltman, alwaar bestek en teek. ter inzage. Inl. geven van der Goot & Kruisweg, archit. Aanw. 4 Maart v.m. 9 u.

HILLEGOM. Het bouwen van een woon- en winkelhuis aldaar.

De bouwkw. J. v. d. Jagt, 's midd. 12 u. Bestek en teek. ter inz. in het hotel „Sistersmans”, alw. ook de aanbesteding zal plaats hebben.

HULST. Het bouwen van een woonhuis op de hofstede bewoond door A. Verstraeten, in den Dullaertpolder, gem. Hontenisse, met bijlev. van de daartoe benood. bouwstoffen.

De aanbestede, n.m. 3 u., in het café „Koning van Engeland” van E. Cattoir. Bestek en teek. ter inz. bij boveng. Cattoir. Inl. te verkr. bij den bouwkw. J. Scheele te Terneuzen. Aanw. gedaan.

MURMERWOUDE. Het bouwen eener nieuwe burgerbehuizinge.

De heer K. Bakker. Teek. ter inz. in logement „de Kruisweg” en à 50 ct. verkr. bij K. Bakker. Aanw. gedaan.

OUDEGA (SMALLINGERLAND). Het afbreken van een bestaand hok en het opbouwen van een nieuw lytshuis, bij de huizinge bewoond door H. J. Mulder ald.

De kerkvoogden der Nederl. Herv. gem. Bestek en teek. ter lez. in de herberg van H. A. Mulder. Inlev. van de bijl. gemerkt H. K., 4 Maart, n.m. vóór 1 u., ten huize van den algem. secretaris der kerkvoogdij, F. W. Dijkstra. Aanw. gedaan.

SIEBENGEWALT BIJ CUIJK (N.-BR.). Het afbreken en wederopbouwen van het achterhuis en het vergrooten der zitplaatsen om de beugelbaan met bijlev. van eenige materialen.

De heer P. Gommers, te zijnen huize alw. bestek en teek. ter inz. liggen.

SNEEK. Het amoveeren van het bestaande en het bouwen van een nieuw winkelhuis met bovenwoning c.a. op het perc. wijk 10 no. 6 ald.

De arch. H. A. Buursma. Bestek met teek. liggen ter inz. in de „café's „die Port von Cleve” en „de Drie Friezen” ald. en is à f 1,50 verkrijgb. bij voorn. archit. Aanw. gedaan.

STAPHORST. Het bouwen van eene secr. en kadasterkamer, zonder bijlev. van materialen.

Het gem.-best., v.m. 11 u. Bestek en teek. ter visie bij J. Schoenmaker, timmerman ald. Aanw. gedaan.

VENRAAI. 1. Het metselwerk voor een nieuw te bouwen huis. met bijl. van eenige materialen. 2. Het stukadoorswerk, met bijl. van alle daartoe benodigde materialen.

De heer M. Verriet, 's av. 6 u. Aanw. 4 Maart, v.m. 10 u. Bestek en teek. liggen ter inzage bij den aanbestede.

DINSDAG 5 MAART.

BEETS. Het bouwen van een bier- en koffiehuis.

De heeren Gebr. Meijerhof. Bestek en teek. ter inz. bij K. M. van Weenen te Boornbergum, alw. inl. verkr.

GRONINGEN. Het afbreken van 2 be- huizingen en het bouwen van een magazijn met 2 bovenwoningen, op een perc. in de Jacobijnestraat.

De arch. K. en G. Hoekzema Kzn., 's av. 8 u., in het café van C. Becherer, Poelestr. Bestek en teek. à f 1,50 ten kantore van de arch. Muurstraat no. 1, alw. tevens inl. zijn te bek., dagelijks 11—12 en van 5½—6½ u. Bestek en teek. ook in boveng. café ter inzage.

'S-HERTOGENBOSCH. Het amoveeren van een perc., gelegen aan het St. Janskerkhof, en het ter plaatse bouwen van kelders, beneden- en bovenwoningen, met bijbehorende werken.

De heer G. v. Vucht, v.m. 11 u., in het café „Plaats Royale”. Bestek en teek. verkrijgb. à f 1 bij den arch. A. J. v. Kempen. Hinthamerstraat C 65a. Aanw. gedaan.

ROERMOND. Het bouwen van een politie- wach en controlehuisje aan de Maasbrug aldaar.

Het gem.-best., v.m. 10 u. Voorw. liggen ter inz. ten bureele van den gem.-arch., alw. ook bestekken kosteloos verkrijgb. zijn.

ROTTERDAM. Het bouwen van een school aan de Putschestraat.

Het gemeentebestuur n.m. 1 u. Bestek en teek. ter inzage op de secretarie en in het timmerhuis en à f 1 te bekomen bij de wed. P. v. Waesberge en Zn. Aanw. gedaan.

ROTTERDAM. Het bouwen van een kant- gebouw c.a. voor de levensverzekeringbank „Rotterdam”.

De arch. H. Bonda te Amsterdam, n.m. 2 u., in het Zuid Holl. koffiehuis. Bestek en 5 teek. à f 4 te bek. bij den heer C. T. J. v. Wijk, Spaanschedade 3, Rotterdam.

VLAARDINGEN. Het bouwen van een ziekenhuis op de reeds in uitvoering zijnde paalfundeering.

Het bestuur der Vereen. voor Ziekenver- pleging. Bestek à f 1,50 en teek. à f 1 af- zonderlijk verkrijgb. bij den arch. Pl. v. d. Berg, ald., waar tevens op alle werkdagen, van 12,30 tot 1,30 u., inl. zijn te bekomen.

ZAAMSLAG. Het afbreken van de herberg „de Witte Leeuw”, met aanhoorigheden, en het daar ter plaatse bouwen van een woon- huis, met bijlev. van bouwstoffen.

De heer D. Dekker Fzn. Jr., n.m. 2 u., in „het Wapen v. Zeeland”. Bestekken en teek. verkrijgb. à f 1 per stel bij den bouwkw. J. Wisse Jz. ald. die ook inl. verstrekt. Aanw. gedaan.

ZUIDBROEK. Het vertimmeren van een behuizing en logement en het bijbouwen van een nieuwe zaal.

De heer E. Stuktje, n.m. 6 u., te zijnen huize. Bestek en teek. in voorn. logement ter inz. Aanw. 5 Maart, n.m. 2 u. Inl. te bek. bij H. Schreuder, Zuidbroek.

WOENSDAG 6 MAART.

BREDA. De verbouwing van een pand no. 5 aan de Molenstraat.

De arch. F. P. Bilsen, 's av. 8 u. Bestek en teek. ter inz. in café „de Moriaan” Aanw. gedaan.

BRIELLE. Het timmer-, metsel- en verwerswerk, behorende tot het afbreken en weder opbouwen van een woonhuis met smederij.

De heer A. Baan, v.m. 10 u.

HENGELOO (OV.). Het bouwen van een woonhuis op een terrein aan de Emmaweg, voor rekening van den heer L. Wermer.

De archit. de Herder en Helledoorn, 's av. 8 u. in café J. Oudelman, alw. bestek en teek. ter inzage. Aanw. 6 Maart, v.m. 10 u.

OER BIJ ULFT. Het bouwen van een woonhuis met bijlev. van materialen in mäs- sa en perc.

De heer J. v. Alst te Ulft, 's av. 6 u., in café J. Schepers te Oer, alw. bestek en teek. ter inz. liggen. Inl. geeft G. Rosier te Gendringen. Aanw. 4 Maart, n.m. 1 u.

WINSUM (GR.). Het restaureeren van een behuizing en het bouwen van eene benedenwoning met kruidenierswinkel en een bovenwoning met vrijen opgang; voor den heer A. Alderts te Winsum.

De aanbestede n.m. 4 u. in het logement van Alderts. Teek. ter inzage en bestekken te bek. à 50 ct. ten huize van aanbesteding. Inl. te bekomen bij J. Timmer, architect te Obergum. Aanw. gedaan.

DONDERDAG 7 MAART.

COEVORDEN. Het bouwen van een schoolgebouw met 4 lokalen te Steenwijk- moer, gem. Coevorden.

Het gemeentebest., 's midd. 12 u. Bestek en teek. ter inz. bij J. Bekkering te Coevorden, en te verkr. ter secretarie te Coevorden tegen f 1 p. stel. Inl. geeft de arch. H. Roze- man. Aanw. 6 Maart, n.m. 3 u.

GAARKEUKEN, GEM. GRIJPSKERK. Het bouwen eener behuizing met schuur aan het Hoendiep aldaar.

Mej. de wed. F. v. d. Slacht, n.m. 5 u. bij wie bestek en teek. ter inzage en bestek ad 50 ct. verkrijgb. is. Inl. geeft H. Formsa te Grijpskerk.

ROGGEL (LIMB.). Het bouwen van 2 nieuwe schoollokalen en bijbeh. werken met bijlev. der materialen.

Het gem.-best., n.m. 2 u. Bestek en teek. à f 1,50 verkr. bij archit. L. Waegemans. Aanw. 7 Maart, v.m. 11 u.

RIJSSSEN. Het bouwen van een woon- en winkelhuis en van eene tabaks- en sigaren- fabriek met bijk. werken, op een terrein gelegen aan den Stationsweg aldaar.

De heer J. Spanjer, n.m. 3 u., in hôtel Koenderink, alw. bestek en teek. ter inz. Inlicht. geeft archit. B. Vixseboxse Bzn. te Almelo. Aanw. 7 Maart, n.m. 1 u.

VRIJDAG 8 MAART.

ENSCHEDÉ. Het bouwen van eene ver- dieping enz., op een woonhuis gelegen aan de Oldenzaalsche straat.

De arch. H. E. Zeggelink, 's midd. 12 u., in café Jochem Hemkers, alw. bestek en teek. ter inzage. Aanw. 8 Maart, v.m. 9 u.

GELDERMALSEN. Het bouwen van 3 heerenhuizen in een blok, op een terrein aan den Zuider Lingedijk aldaar.

De arch. E. G. Wentink te Schalkwijk, v.m. 11 u., in het „Wapen van Gelderland” aldaar. Bestek en teek. à f 2,10 verkrijgb. aan het ingenieurs- en architecten-bur. van Gebr. Wentink, Jutfaasche weg 131, te Utrecht. Aanw. gedaan.

ROTTERDAM. Het bouwen van een kerk zonder toren.

Het R.-K. kerkbestuur der O. L. V. kerk aan de Wijnhaven. Bestek en teek. à f 3 te bek. bij Gebr. Canta, Hoofdsteeg. Inl. te bek. en teek. ter inz. bij den arch. Jac. v. Gils, Hoflaan 129, van 9-12 en van 2-4 u. Aanw. gedaan.

TERNEUZEN. Het afbreken van het pere. plaatselijk gemerkt wijk E 28 ald. en het daar ter plaatse bouwen van een nieuw koffiehuis met logement, met bijlev. van al de daartoe benodigde bouwstoffen.

De heer L. J. Schouten, v.m. 11 u., in het koffiehuis van B. J. Koevoets. Bestek en teek. in gen. koffiehuis ter inz. Inl. te verkr. bij J. Scheele, bouwkw. ald. Aanw. gedaan.

ZATERDAG 9 MAART.

KERKWERVE (ZEEL.). Het maken van een los- en laadplaats in het district Flaauwers bij de Heerenkeet, met schoeiingen enz. Het gemeentebest., v.m. 11 u.

MAASTRICHT. Bestek K. Het verrichten van eenige herstellingen en verwerken met bijlev. van materialen aan gebouwen, kunst- werken en inrichtingen behorende tot de lijnen Pruisische grens bij Aken—Belgische grens bij Lanaeken; Maastricht—Belgische grens bij Eischen, Maastricht—Venlo—Blerik, Pruisische grens bij Vlodrop—Belgische grens bij Budel en Sittard—Pruisische grens bij Herzogenrath.

De sectie-ingenieur bij de Staatssp., n.m. 2 u., (Greenw. tijd), te zijnen bureele.

TZUMMARUM (FR.). Het bouwen van 4 werkmanswoningen en 9 werkplaatsen.

De kerkvoogden van Firdgum, n.m. 3 u., in het logement van S. Schilstra. Bestek en teek. verkr. à f 1 p. stel bij den arch. A. Let- tinga Azn. Aanw. 7 Maart, v.m. 11 u.

MAANDAG 11 MAART.

AMERSFOORT. Het bouwen van een villa te Hilversum op een terrein aan de Graaf-Florislaan naast perc no. 36.

De arch. Herm. Kroes te Amersfoort, v.m. 11 u., in het café van H. W. Jans te Hilversum.

LEIDEN. Het maken van een ketelgebouw en schoorsteen en magazijnen, als uitbreiding eener bestaande fabriek aan de Hoogewoerd aldaar.

De directie van de „Biscuitfabriek Nutrix”, 's midd. 12 u., in café „In den vergulden Turk”, alw. bestek en teek. ter inz. en zijn à f 1,50 verkr. ter drukkerij J. J. Groen & Zn. Inl. geeft ingenieur H. Paul op 4, 5 en 6 Maart, telkens tusschen 10 en 12 u.

DINSDAG 12 MAART.

ROTTERDAM. Het bouwen van een school aan de Lambertusstraat.

Het gemeentebest., n.m. 1 u. Bestek en teek. ter inz. op de secretarie en in het timmerhuis en à f 1 te bek. bij de Wed. P. v. Waesberge & Zn. Inl. te bek. aan het timmerhuis. Aanw. 5 Maart, v.m. 11½ u.

UTRECHT. Bestek no. 841. Het maken van een aanbouw aan het hoofdgebouw, ten beh. van de uitbreiding van het bestelgoe- derenlokaal met bijbeh. werken op het stat. Amsterdam W. P. Ram. f 3910.

De Mij. tot expl. van Staatssp., n.m. 2 u. (lok. tijd), aan het centr. bur., Moreelsepark.

WOENSDAG 13 MAART.

HEEZE (N.-BR.). Het bouwen van een pastorie, enz. te Heeze, met bijlev. van de ben. materialen.

Het bestuur der Ned. Herv. gemeente van Heeze en Leende, ten koffiehuisse van Mej. de Wed. van Kemenade te Heeze, alw. bestek en teek. ter inz. ligt. Inl. te verkr. bij A. L. van Gestel, bouwkw., Eindhoven. Aanw. 13 Maart, v.m. 11 u.

DONDERDAG 14 MAART.

DELLEN. Het bouwen van een woonhuis, op een terrein gelegen aan de Molenstraat te Delden.

De arch. W. Elzinga te Hengelo, n.m. 12½ u. in café Beltman. Bestek en teek. liggen van 5 Maart af, in gen. café ter inz. Inl. verstrekt de arch. Aanw. 14 Maart v.m. 10 u.

VRIJDAG 15 MAART.

EXLOO. 1e Het bouwen eener school, met onderwijzerswoning te 2e Exloërmond. 2e Het van idem te 1e Exloërmond (Oost- einde) alles met bijlev. van materialen.

Het gemeentebestuur van Odoorn, v.m. 11 u. Bestek en teek. ter inzage ten gemeentehuis te Exloo, hotel Valtermond te Musselkanaal, A. Groenwold 1e Exloërmond, hotel Dopper, Stadskanaal, hotel de Unie, Veen- dam, café J. Huizinga, Groningen, hotel

Rubing, Winschoten, hotel Panman, Assen, hotel Bontekoe, Meppel, hotel Meijer, Emmen, wed. Eggens 2e Exloërmond en zijn ad f 1 verkrijgb. bij den burgemeester te Exloo. Aanw. 8 Maart te 2e Exloërmond, 's midd. 12 u. en te 1e Exloërmond, n.m. 3 u.

Assurantie Maatschappij

tegen Brand schade

De NEDERLANDEN van 1845.

's-Gravenhage, Kerkplein hoek Prinsestraat — Zutphen—Amsterdam, Sophiaplein — Rot- terdam, Zuidblaak 24 (Beursplein). — Breda, Prin- senkade. — Alkmaar, Langestraat. — Nijmegen, In de Betoustraat 8. — Groningen, Akerkhof, hoek Akerkstraat.

Kapitaal. f 4.000.000.00
Betaalde Brandschaden ruim - 20.000.000.00
Lage premien.

AFLOOP VAN AANBESTEDINGEN.

8 FEBRUARI.

BOLSWARD. Het bouwen van een boe- renbehuizing onder Hieslum, voor den heer J. W. Bruinsma te Bolsward.

Laagste inschrijvers Gebr. Boersma, Har- lingen, f 12898. Gegund.

DELFT (ONDERH.). Het verbouwen der studentensocieteit „Phoenix”. Door het best. Laagste inschrijvers F. Beekers & Co., Prinsenhage, f 39100.

14 FEBRUARI.

AALSMEER (ONDERH.). Het verbouwen van een perceel aan de Lange Zijstraat, eigenaar de heer J. v. d. Boon.

Timmerwerk. Laagste inschrijver J. v. d. Maarse, f 285.

Metselwerk. P. v. d. Zwaard, f 393.

ENSCHEDÉ (ONDERH.). Het bouwen van twee burgerwoonhuizen op een terrein aan de Emmastraat aldaar. Door den heer G. Oldeman aldaar.

Eenige inschrijver A. Jeunink, aldaar voor f 5864. Gegund.

ENSCHEDÉ (ONDERH.). Het stucadoor- werk van een nieuw te bouwen villa. Door de heeren Mastenbroek en Hartman aldaar.

Laagste inschrijver D. Lugt, f 1212. Gegund.

ENSCHEDÉ (ONDERH.). Het bouwen van twee woonhuizen aan de 1e Gronausche dwarstraat. Door den heer H. Bos aldaar.

Plan A. Laagste inschr. Gebr. de Herder, f 3660.

Plan B. Gebr. de Herder, f 3720.

HILVERSUM. Het bouwen van een pak- huis. Door den arch. J. H. Slot.

Minste inschrijvers Gebr. Coster, aldaar, voor f 1409.

HIJLAARD (FR.). Het bouwen van 2 woningen c.a. Door de coop. vereeniging „Hoptille”.

Laagste inschrijver IJ. IJ. Landstra, Mar- sum, f 2766.

18 FEBRUARI.

AVEREEST. Het bouwen van een dubb. woning. Door den schipper J. Zwiers.

Laagste inschrijver A. Hakkert, Dedems- vaart, f 1978.

LOPPERSUM. Het afbreken en weder- opbouwen van eene behuizing c.a. te Boven- dijs, onder bijlev. van alle materialen, etc. Door mej. de Wed. W. Zuidveld.

Laagste inschrijver C. Pot, Stedum, f 4125.

19 FEBRUARI.

DEVENTER. De verbouwing van een perc. gelegen aan de Nieuwstraat no. 52, voor rekening van den heer H. Visser ald.

Laagste inschrijver J. H. v. Linschoten, f 1298.

HENGELOO (OV.). Het bouwen van twee burgerwoonhuizen onder één dak op een vrij terrein in de Ensinks weide gelegen in Hengelo. Door den heer H. B. Ziegler.

Laagste inschrijver G. J. Beltman, f5943. olgens bestek 8 dagen beraad.

20 FEBRUARI.

DE WERKEN. Het bouwen van een woonhuis met schuurtje voor rekening van den eer Jac. v. d. Meijden. Door den architect aggerman uit Werkendam.

Timmerwerk. Laagste inschr. C. Bakkeren, f457*.
Metselwerk. Wed. v. d. Heuvel, f1115*.
Gegund.

ENSCHEDÉ. Het bouwen van zes woningen in 2 blokken van 4 en 2 woningen an den president Steinstraat te Enschedé. Door den arch. J. H. C. Roesink.

Laagste inschr. Trebbe en Tolk, f7730.
Gegund.

'S-GRAVENDEEL (Z.-H.). Het bouwen van een dubbele arbeiderswoning met bijl. an materialen. Door den heer A. Westdijk.
Timmerwerk met gegoten- en gesmeed zer. Laagste inschr. Gebr. R. en L. Visser, f508,50*.
Metselw. A. Kleinjan, Wioldrecht, f590,90*.
Gegund.

MIDDELBERT (GR.). Het bouwen van ene boerenplaats op een vrij terrein aan en grintweg te Euvelgunne, gem. Noorddijk, nder bijl. van al het daartoe benodigde. Door den heer J. Lutgers te Glimmen.
Laagste inschrijver E. Tulp, Groningen, f5247.

VEENDAM. Het bouwen van een woonhuis en smederij, op aan te wijzen plaats, 3en. Oosterdiep, te Veendam, onder bijlev. an al het daartoe benodigde. Door den eer J. Dijkhuizen.
Laagste inschr. G. Olthof, f2963. Gegund.

WARFUM. De afbraak van een oud huis n de opbouw terzelfder plaats van een ieuw heerenhuis. Raming f4100. Onder rchitectuur van R. Zeef te Eenrum.
Laagste inschr. H. Bolhuis, f3950. Gegund.

21 FEBRUARI.

ALMELO. Het bouwen van een pakhuis. Door den heer H. Hedeman Jr.
Hoogste inschr. Van Dordt, Vroomshoop, f12200; laagste S. H. Krabshuis, Almelo, f11166. Gegund.

ALMEN. Het bouwen en verbouwen van huizen. Door mej. de Wed. A. J. Goldstein.
Perc. 1. Het veranderen van een woonhuis. Metselw. Laagste inschr. G. H. ter Hogt, f177.

Verfwerk. J. H. ter Hogt, f118.

Smidswerk. G. Rutgers, f20.25.

Loodgieters. Trappers, Zutfen, f96.

Timmerwerk. Bolk, Laren, f390.

Perc. 2. Het bouwen van een nieuw woonhuis. Metselwerk. Wentink, Harfsen, f312.

Verfwerk. H. L. Ovink, f55.

Smeden. B. Brinkman, Harfsen, f40.

Timmerwerk. Bolte, Laren, f419.

BERGEN-OP-ZOOM. Het amoveeren van et perc. te Bergen op Zoom aan de Hoogstraat 1 No. 11 en het aldaar bouwen van een gebouw voor eet- en recreatiezaal en kapel, een gebouw voor school- en studiekalen en slaapzaal en een overdekte speelplaats met privaten enz. Door den archit. J. Horsten Pzn.
Laagste inschrijver B. v. Pul, Huibergen, f28750.

DELFT. Het verbouwen van het perceel Oude Delft 40. Door den arch. C. Versteeg.
Laagste inschrijver P. v. Lutervelt f3797. Gunning aangehouden.

DONGEN. Het bouwen van een winkel met pakhuis voor den heer J. Pillot.
Laagste inschr. J. Ligtoet, Oosterhout, f7417. Gegund.

'S-GRAVENHAGE. Het bouwen van een revivatielokaal; het maken van een scheidingsmuur en de fundeeringen van 4 zuiverkisten op het terrein der gem.-gasfabriek. Door het gemeentebest.

Laagste inschr. M. A. J. Taverne, f17923.

'S-GRAVENHAGE. Het bouwen van een post- en telegraafkantoor met directeurswoning te Heerlen. Ram. f27250. Door het minist. van W., H. en N.

Laagste inschrijver J. Meentz, Simpelveld, f26550.

'S-GRAVENHAGE. Het verbouwen van de voorm. meisjesschool te Sneek, zijnde perc. no. 9, wijk 10, aan de Wip ald., tot post- en telegraafkantoor met directeurswoning. Ram. f17.250. Door het minist. van W., H. en N.

Laagste inschrijver L. de Waard, Sneek, f16592.

HEERHUGOWAARD. Het bouwen van een woon- en pakhuis aan de Jan Glijnisweg. Raming f3750. Door den bouwkw. Am. Vis te Oudkarspel.

Laagste inschrijver B. Kamp, Heerhugowaard, f4335. Gegund.

NIEUWE-PEKELA. Het vertimmeren van het postkantoor tot gemeentehuis en het bouwen eener conciergewoning en van een arrestantenlokaal te Nieuwe Pekela, alles onder bijlev. van alle daartoe benodigde materialen. Door het gemeentebest.

Laagste inschrijver K. Hensema, Oude-Pekela, f4487. Gegund.

22 FEBRUARI.

APELDOORN. 1e. Het maken van een nieuw schoollokaal met bergplaats, enz., aan school no. 13, staande aan den Asseltschen weg aldaar; 2e. a. het maken van een nieuw schoollokaal met bijbehorende werkzaamheden aan school no. 2, staande aan de Mariastraat te Apeldoorn; b. het leveren en plaatsen van de ben. schoolmeubelen; c. het afbreken en weder opbouwen van het brandspuithuisje. Door het gemeentebest.

Perc. 1. Laagste inschr. M. Jeths, f2824*.

Perc. a. J. de Groot, f3880*.

Perc. b. J. de Groot, f565*.

Perc. c. J. de Groot, f220*. Gegund.

BOLSWARD. Het herbouwen van de concertzaal enz. der societeit „de Doele”.
Laagste inschr. G. Dijkstra Sz. f5572,50.
Gegund.

BUNNIK (UTR.). Het bouwen van het achterhuis aan de hofstede Rijsbrug, onder Bunnik. Door den arch. J. G. Wentink, te Schalkwijk.

Laagste inschrijver W. Wildbergh, f4390.
Niet gegund.

COEVORDEN. Het afbreken van twee gebouwen aan de Markt en het bouwen van twee woonhuizen. Door den heer H. van Lintel.

Laagste inschrijver J. Wever, Coevorden, f9143.

GRONINGEN. Het bouwen van een bakkerij met winkelpui enz., achter en aan het perceel gemerkt no. 3 en 3a, aan de Steenhouderskade, met bijl. van al het daartoe benodigde. Door den heer H. Boddé.

Laagste inschr. J. Huizinga, f3573. Gegund.

HENGELO (OV.). Het bouwen van een winkel-, woon- en pakhuis aan de Molenstraat aldaar. Door den arch. C. Spiers.

Laagste inschr. G. H. v. d. Enck, f13820.
Volgens bestek 8 dagen beraad.

PURMEREND. Het bouwen van een woonhuis met 2 verdiepingen en bijgebouwen in de Peperstr. Door den arch. H. P. van den Aardweg.

Laagste inschr. J. Plas, f6844. Gegund.

VENLOO. Het bouwen van twee woonhuizen met bijlev. van alle materialen op een langs de Puteanusstraat gelegen open terrein. Door den arch. H. Seelen.

Laagste inschrijver P. v. d. Sluis, Blerik, f7275.

VEENDAM. Het bouwen eener burgerbehuizing met lev. enz., aan het Westerdiep ald. Door den arch. E. v. d. Laan.

Laagste inschrijver J. Kamminga, f2680.
Gegund.

23 FEBRUARI.

AMERSFOORT. Het gedeeltelijk amoveeren van een woonhuis a/d St. Andreasstraat en de herbouw daarvan. Door den arch. Henri Eijsvogel.

Laagste inschrijver L. Ruitenbergh, f4796.

ANDEL. Het bouwen van een woonhuis. Door den heer R. van Eeten.

Laagste inschr. K. A. v. Rijswijk, Heusden, f7900.

DELFT. Het sloopen van 2 perceelen aan de Wateringsche Vest, no. 28 en 30 aldaar en het aldaar bouwen van 2 burgerwoonhuizen. Door den arch. C. J. L. Kersbergen.
Laagste inschr. J. C. de Koning, f2649.
Gunning aangehouden.

GENEMUIDEN. Het vergrooten van de dokterswoning ald. Door het gemeentebest.
Laagste inschrijver G. Riezebos, IJsselmuider, f3203.

GOES. Het bouwen van een magazijn voor landbouwwerktuigen groot plm. 1075 M². Door de firma Wed. J. C. Masee & Zn.

Laagste inschrijver W. Schrijver, f9975.
Nog niet gegund.

HENGELO (OV.). Het herbouwen van de door brand vernielde perceelen no. 6 en 7 aan de Enschedesche straat voor rekening van den heer D. Gielen te Bommel. Door den aanbesteder.

Laagste inschrijver J. Kleerebezem, f2173.
Volgens bestek 5 dagen beraad.

SOLWERD (GRON.). Het amoveeren van een gebouw en bouwen eener nieuwe behuizing te Appingedam met bijlev. der materialen. Door den heer J. Reinders te Winshotsen.

Laagste inschrijver Bijmolt, Westeremden, f1620.

WEERT. Het herbouwen der gebouwen op Colencissenhof. Door het Burgerlijk Armbestuur.

Laagste inschrijver J. M. Jegers, f965,90.
Gegund.

„Per Telegraaf.”

WINTERSWIJK. Het bouwen van eene exportslachterij op een terrein gelgen aan den locaalspoorweg in de nabijheid van Winterswijk met bijbeh. werken. Door de Eerste Nederl. Coöp. Exportslachterij.

Laagste inschr. A. Jansen, Aalten, f31579;
daaropvolgende H. van Dijke, Doesburg, f32009.

25 FEBRUARI.

ALMELO. Het bouwen eener nieuwe kerk en sacristy. Door het R. K. parochiaal kerkbestuur van den H. Georgius.

A. Laagste inschrijver L. M. Spoor, Almelo, f87000. B. L. M. Spoor, idem, 84000.

ENSCHEDÉ. 1. Het bouwen van een woonhuis met café voor den heer J. W. Nijhuis, 2. Het bouwen van een woonhuis met winkel met magazijn voor den heer Herman Polak. Door den arch. H. E. Zeggelink.

Nijhuis. Laagste inschrijver A. Jeunink, f6730. Polak. B. J. Turin, f8694. Massa, B. J. Turin, f15584. Gegund.

EPE. Het bouwen van eene drukkerij te Epe. Door den arch. J. A. Wijn te Apeldoorn.
Laagste inschrijvers Gebr. T. en A. van Werven, f6295. Gunning in beraad gehouden.

GESTEL (N.-BR.). Het bouwen van twee heerenhuizen, voor rekening van den heer H. Moonen ald. Door den aanbesteder.

Laagste inschrijver L. Tillemans, Gestel, f3849. Gegund.

RANDWIJK. Het aanbouwen van een hulpkant. der posterijen, met ameublement. Door den heer A. W. van Gelder.

Laagste inschrijver E. J. W. v. d. Vooren, Zetten, f584.75. Gegund.

ROTTERDAM. Het bouwen van 3 panden met berg- en werkplaatsen aan de Korenaarstraat. Door den bouwkw. A. v. d. Bogert.

Laagste inschr. D. A. Vermeer, f20300.

SIDDEBUREN. Het amoveeren van een oud en het bouwen van een nieuw logement met doordr. bovenzaal c.a., met bijlev. van al het daartoe benodigde. Door den heer H. in 't Holt.

Laagste inschrijvers K. Spithoff, Hellum, f5663 en R. Dertien, Noordbroek, f5498.
Niet gegund.

SIDDEBUREN. Het bouwen eener burgerbehuizing ald. Door den heer H. Kolkema.
Laagste inschrijver J. v. d. Veen, Noordbroek, f3349. Gunning voorbehouden.

TILBURG. Het verbouwen van een woonhuis aan de Spoorlaan aldaar, tot winkel, slachtplaats, stalling enz. Door den archit. J. v. d. Valk.

Laagste inschrijver J. C. van Pelt, f1533.

27 FEBRUARI.

'S-GRAVENHAGE. Het bouwen van een pontwachterswoning, 4 bergplaatsen en een magazijn voor het veer- en sluispersoneel van het kanaal van Engelen naar de Henriëttewaard, gem. Engelen, prov. Noord-Brabant, beh. tot de werken voor de verlegging van den Maasmond. Ram. f9300. Door het minist. van W., H. en N.

Laagste inschr. M. v. Ooijen, Gameren, f10200.

„Per Telegraaf.”

ENSCHEDÉ. Het bouwen van een woon- en winkelhuis, magazijn en paardenstal aan de Haaksbergerstraat aldaar. Door den arch. H. Reigers.

Laagste inschr. G. Lasonder, Enschedé, f11290; daaropvolgende A. v. d. Steeg, id., f11487. Gegund.

ADVERTENTIËN.

Hollandsche IJzeren Spoorweg-Maatschappij.

AANBESTEDING.

Op Maandag, den 11den Maart 1901, des namiddags ten half 2 ure (*Greenw. tijd*), zal in het Centraal Personenstation te Amsterdam, in het lokaal naast de wachtkamer 3de klasse (ingang vestibule) worden aanbesteed, volgens bestek No. 871.

Het uitvoeren van onderhoudswerken op de spoorwegen **UIT-GEEST-AMSTERDAM, ZAADAM-ENKHUIZEN, HOORN-MEDEMBLIK en LEEUWARDEN-STAVOREN.**

In 4 perceelen. Raming f20.400.—

Het bestek is tegen betaling van f2.— per exempl. verkrijgbaar aan het Centraal-Administratiegebouw der Maatschappij aan het Droogbak te Amsterdam, bureau Weg en Werken, kamer 154, of op *franco* aanvraag aan dit bureau, met toezending van het bedrag in postwissel (postzegels worden niet in betaling genomen en aan aanvragen zonder postwissel wordt geen gevolg gegeven).

Aanwijzing geschiedt als in het bestek is vermeld.

*De Raad van Administratie
Het Gedelegeerd Lid,
R. VAN HASSELT.*

Hollandsche IJzeren Spoorweg-Maatschappij.

AANBESTEDING.

Op Maandag, den 11den Maart 1901, des namiddags ten half 2 ure (*Greenw. tijd*), zal in het Centraal Personenstation te Amsterdam, in het lokaal naast de wachtkamer 3de klasse (ingang vestibule) worden aanbesteed, volgens bestek No. 876:

Het maken van eene uitbreiding van de Los- en laadinrichting op het stationsemplement **ANNA PAULOWNA.**

Begrooting f3230.—

Het bestek is tegen betaling van f0.75 verkrijgbaar aan het Centraal-Administratiegebouw der Maatschappij aan het Droogbak te Amsterdam, bureau Weg en Werken, kamer 154, of op *franco* aanvraag aan dit bureau, met toezending van het bedrag in postwissel (postzegels worden niet in betaling genomen en aan aanvragen zonder postwissel wordt geen gevolg gegeven).

Aanwijzing geschiedt als in het bestek is vermeld.

*De Raad van Administratie.
Het Gedelegeerd Lid,
R. VAN HASSELT.*

Hollandsche IJzeren Spoorweg-Maatschappij.

AANBESTEDING.

Op Maandag, den 11den Maart 1901, des namiddags ten half twee ure (*Greenw. tijd*), zal in het Centraal Personenstation te Amsterdam, in het lokaal naast de wachtkamer 3de klasse (ingang vestibule) worden aanbesteed, volgens bestek no. 878

tot het uitbreiden van de Spoorinrichting en het vergrooten van de verhoogde Los- en laadplaats met bijkomende werken op het Stationsemplement **GORINCHEM.**

Begrooting f6200.—

Het bestek is tegen betaling van f0.75 verkrijgbaar aan het Centraal-Administratiegebouw der Maatschappij aan het Droogbak te Amsterdam, bureau Weg en Werken, kamer 154, of op *franco* aanvraag aan dit bureau, met toezending van het bedrag in postwissel (postzegels worden niet in betaling genomen en aan aanvragen zonder postwissel wordt geen gevolg gegeven).

Aanwijzing geschiedt als in het bestek is vermeld.

*De Raad van Administratie.
Het Gedelegeerd Lid,
R. VAN HASSELT.*

Hollandsche IJzeren Spoorweg-Maatschappij.

AANBESTEDING.

Op Maandag, den 11den Maart 1901, des namiddags ten half twee ure (*Greenw. tijd*), zal in het Centraal Personenstation te Amsterdam, in het lokaal naast de wachtkamer 3de klasse (ingang vestibule) worden aanbesteed, volgens bestek no. 874:

De levering van stalen eind- en draagplaten, haakbouten, schroefbouten, houtschroeven, veerringen en contrarails met klein ijzerwerk.

In 12 Perceelen.

Het bestek is tegen betaling van f0.75 verkrijgbaar aan het Centraal-Administratiegebouw der Maatschappij aan het Droogbak te Amsterdam, bureau Weg en Werken, kamer 154, of op *franco* aanvraag aan dit bureau, met toezending van het bedrag in postwissel (postzegels worden niet in betaling genomen en aan aanvragen zonder postwissel wordt geen gevolg gegeven).

*De Raad van Administratie.
Het Gedelegeerd Lid,
R. VAN HASSELT.*

Hollandsche IJzeren Spoorweg-Maatschappij.

AANBESTEDING.

Op Maandag, den 4den Maart 1901, des namiddags ten half 2 ure (*Greenw. tijd*), zal in het Centraal Personenstation te Amsterdam, in het lokaal naast de wachtkamer 3de klasse (ingang vestibule) worden aanbesteed, volgens bestek No. 869:

Het uitvoeren der onderhoudswerken op de spoorwegen **Elst—DORDRECHT, Ressen-Bemmel—KESTEREN-AMERSFOORT en NIJMEGEN-KLEEF.**

In 5 Perceelen. Raming f20400.—

en volgens bestek No. 873. Het uitvoeren der onderhoudswerken op de spoorwegen **AMSTERDAM-ROTTERDAM, SCHIEDAM-HOEK van HOLLAND en op het gemeenschappelijk station ROTTERDAM-MAAS.**

In 7 perceelen. Raming f53000.—

De bestekken zijn tegen betaling van f2.— per exempl. verkrijgbaar aan het Centraal-Administratiegebouw der Maatschappij aan het Droogbak te Amsterdam, bureau Weg en Werken, Kamer 154, of op *franco* aanvraag aan dit bureau, met toezending van het bedrag in postwissel (postzegels worden niet in betaling genomen en aan aanvragen zonder postwissel wordt geen gevolg gegeven).

Aanwijzing geschiedt als in de bestekken is vermeld.

*De Raad van Administratie.
Het Gedelegeerd Lid,
R. VAN HASSELT.*

Hollandsche IJzeren Spoorweg-Maatschappij.

AANBESTEDING.

Op Maandag den 11den Maart 1901, des namiddags ten half twee ure (*Greenwich-tijd*), zal in het Centraal Personenstation te Amsterdam, in het lokaal naast de wachtkamer 3de klasse (ingang Vestibule) worden aanbesteed, volgens bestek no. 877/12:

Het maken van grond- en spoorwerken, bestratingen en bijbehorende werken, ten behoeve van het gemeenschappelijk stationsemplement **AMERSFOORT.**

Begrooting f45,500.—

Voor rekening van den Staat der Nederlanden

Het bestek is tegen betaling van f1.— verkrijgbaar aan het Centraal-Administratiegebouw der Maatschappij aan het Droogbak te Amsterdam, bureau Weg en Werken, kamer 154, of op *franco* aanvraag aan dit bureau, met toezending van het bedrag in postwissel (postzegels worden niet in betaling genomen en aan aanvragen zonder postwissel wordt geen gevolg gegeven).

Aanwijzing geschiedt als in het bestek is vermeld.

*De Raad van Administratie.
Het Gedelegeerd Lid,
R. VAN HASSELT.*

BOUWKUNDIG WEEKBLAD.

ORGAAN VAN DE

MAATSCHAPPIJ TOT BEVORDERING DER BOUWKUNST.

Bestuur v. d. Maatschappij: A. SALM G.Bz., *Voorzitter*. A. C. BLEIJS, *Vice-Voorzitter*. — Jb. v. d. BAN Pz.,
V. G. A. BOSCH, M. A. C. HARTMAN, J. A. MULOCK HOUWER, J. MUTTERS Jr., F. W. M. POGGENBEEK, J. VERHEUL Dz.
Commissie van Redactie: Ed. CUIJPERS, A. SALM G.Bz. en J. VERHEUL Dz.
Redacteur: C. T. J. LOUIS RIEBER.

9 MAART 1901.

21^e JAARGANG.

N^o. 10.

BUREAU VAN REDACTIE: MARNIXSTRAAT 402, AMSTERDAM.
BUREAU v. ADMINISTRATIE: HERDERSTRAAT 5, 'S GRAVENHAGE.
UITGEVERS: MOUTON & Co. — 'S GRAVENHAGE.
ABONNEMENTSPRIJS voor Nederland: fr. p. p. f 15.— 's jaars, voor
Indië en het Buitenland (bij vooruitbetaling) fr. p. p. f 17.— * * *

PRIJS DER ADVERTENTIËN: van 1—5 regels f 1.— elke regel meer
20 cents. Groote letters naar plaatsruimte. * * * * *
AANKONDIGINGEN v. AANBESTEDINGEN 15 ct. p. regel m. premie $\frac{3}{2}$ maal.
ABONNEMENT v. ADVERTENTIËN tegen belangrijk verminderde prijzen
en kosteloze opname der advertentiën in het Tijdschrift der Mij.

INHOUD: — Mededeelingen betreffende de Maatschappij. —
Ambachtsschool te Nijmegen, door J. J. Weve. — De Versieringen
te Amsterdam in Maart 1901. — Prijsvragen. — Ingezonden. —
Berichten. — Bureau voor plaatsing van opzichters en teekenaars. —
Aankondigingen en afloop van aanbestedingen. — Lijst van Fabri-
kanten, Leveranciers, enz. — Advertentiën.

MEDEDEELINGEN BETREFFENDE DE MAATSCHAPPIJ.

Het Hoofdbestuur der Maatschappij vergadert op Don-
derdag 14 Maart a. s., des morgens te elf uur in het
gebouw Marnixstraat 402 te Amsterdam.

AMBACHTSSCHOOL TE NIJMEGEN.

Het ambachtsonderwijs, dat te Nijmegen weldra zal ge-
geven worden, werd reeds in 1897 van particuliere
zijde voorbereid. Sedert dit tijdstip werd hulp toegezegd
door het Rijk, de Provincie en de Gemeente.

Deze laatste stond, bij raadsbesluit van 12 Aug. 1899,
buiten een jaarlijksche subsidie, het gebruik toe van de
noodige, voor het speciale doel te stichten localiteit. In ver-
band hiermede werd aan ondergeteekende in het vorige
jaar opgedragen om, in overleg met het bestuur der Vereeniging
voor Ambachtsonderwijs voor Nijmegen en Om-
streken — waarvan hij tevens lid is — een geschikt gebouw
te ontwerpen. Het ontwerp kwam tot stand nadat vooraf
een plaatselijk onderzoek naar de doelmatigheid van ver-
schillende ambachtsscholen was ingesteld en verwierf de
goedkeuring zoowel van de leden der genoemde Vereeniging
voor Ambachtsonderwijs als van den Gemeenteraad.

Op 22 Januari 1901 werd tot besteding overgegaan, met
het gevolg dat het werk is gegund aan den laagsten inschrijver
den heer Th. H. Jansen te Rumpt voor f 50333. Nagenoeg
elke binnenbetimmering is buiten de besteding gehouden.
Hoofdzakelijk komt dus slechts de romp met de balklagen,
vloeren en trappen thans tot blijvende uitvoering.

Zelfs de binnendeuren worden als „tijdelijk werk” aan-
gebracht. Een ander beoogt om de toekomstige timmer-
leerlingen gelegenheid tot oefening te bieden zonder dat,
in jaren, het verwerkte materiaal tot een schadepost voor
de Gemeente wordt. Om gelijksoortige redenen worden de
terrein-afsluithekken voorloopig als tijdelijke rasteringen
uitgevoerd. Volledige aftimmering zal evenwel terstond
plaats hebben in de Conciërgewoning, de directeurs- en
bestuurskamer.

De plafondbetimmeringen met kraalschrooten, zoowel als
de puntboogvormige binnenbetimmering der hoofdbekapping,
blijven daarentegen voor latere uitvoering (door de leer-
lingen) bewaard.

De trappen, ook die naar de kapverdieping (welke de
teekenzalen bergt) zijn van handsteen.

Het gebouw wordt gesticht aan de Nieuwe Marktstraat,
in de onmiddellijke nabijheid der Hoogere Burgerschool,
in welk gebouw ook de Burger Avondschool gevestigd is.
Tenzij anders worde vergund, moeten de leerlingen der
Ambachtsschool ook de laatstgenoemde school bezoeken.

De indeeling van het plan is uit de teekening duidelij-
k. (*) Voor de timmerleerlingen zijn drie leerzalen beschik-
baar, waarvan twee gelijkvloers zijn gelegen. Eveneens
gelijkvloers zijn de werkplaatsen voor de smidsleerlingen
(één voor bank- en één voor vuurwerkers).

In de verdieping is een leerzaal voor aankomende meubel-
makers met aangrenzende kamer voor politoerarbeid, tevens
magazijn voor afgewerkte meubels. Daarenboven zijn in de
verdieping de leerzalen voor schildersleerlingen. Alle teeken-
zalen zijn onder de kap. In den middenbouw is mede onder
de kap de bergplaats voor voltooide werkstukken. Directeur
en leeraren hebben vertrekken gelijkvloers, naast den hoofd-

(*) De lokalen gelijkvloers zijn: I. Entrée; II. Portiersloge;
III. Kamer voor den Directeur; IV. idem voor de Leeraren;
V. Zaal voor timmeren; VI. id. voor smeden; VII. staven; VIII.
kamer, en IX. keukenkamer voor den conciërge; X. Privaten.

Op de verdieping liggen boven: I en IV de Bestuurskamer; V
en V, zalen voor verven en lakken; VI (aan den voorgevel), zaal
voor timmeren; VI (aan den zijgevel), zalen voor meubelmakers
en politoeren, en VII, een bergplaats; III en II en de bergplaats,
een klasse.

ingang. Een bestuurskamer, met aangrenzende kamer voor onderwijs in de kennis van bouwstoffen, zijn in het centrum der verdieping geplaatst. Eindelijk is achter het traphuis een woning voor den concierge, die nabij de entree een loge heeft. De privaten bevinden zich naast het traphuis in afzonderlijke ruimte, die van de gangen door voorportalen zijn gescheiden.

De school kan, zooals zij thans is ontworpen, ruim 250 leerlingen bergen, nml. ongeveer 100 in het timmervak, ongeveer 75 in het smidsvak, ongeveer 30 meubelmakers en ongeveer 50 ververs-leerlingen. Vermoedelijk zal het getal leerlingen bij de opening 125 à 150 bedragen. Het

AMBACHTSSCHOOL TE NIJMEGEN.

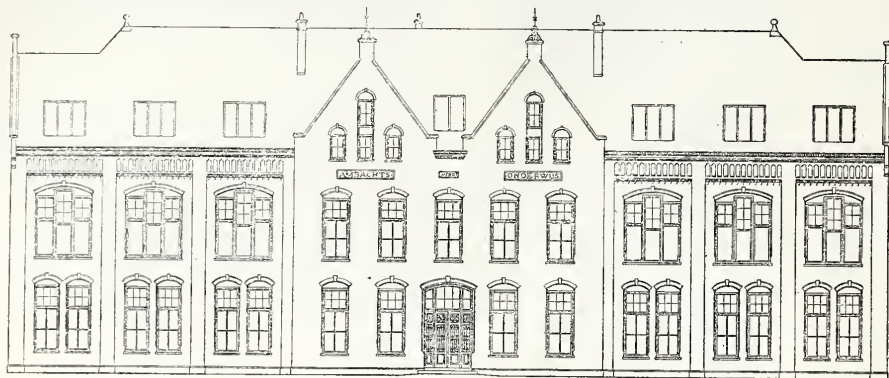

Voorgevel. Schaal 1 à 400.

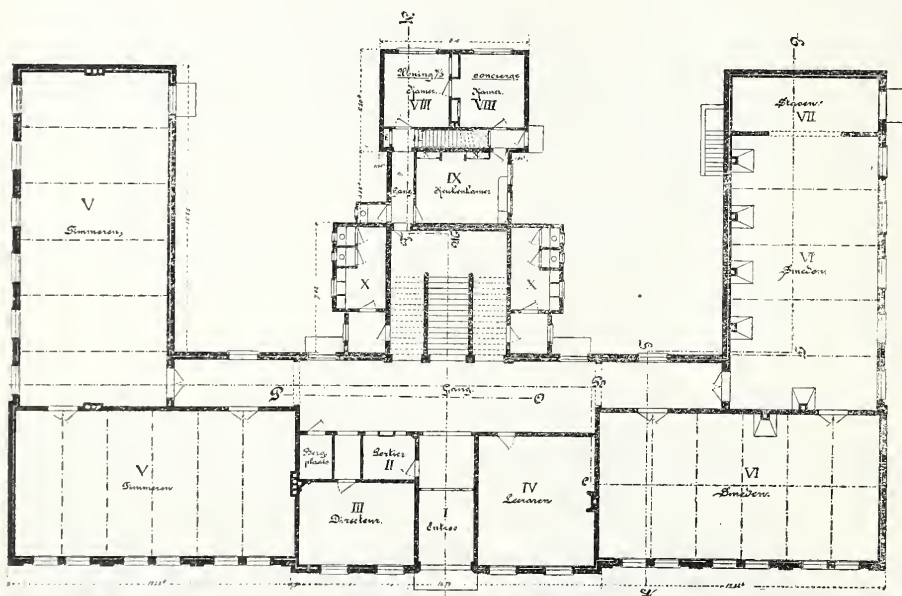

Begane grond. Schaal 1 à 400.

bouwterrein biedt gelegenheid tot uitbouwen voor \pm 400 leerlingen, een getal dat thans in Utrecht, met ruim 100.000 inwoners, nauwelijks is bereikt. Nijmegen telt op dit oogenblik iets meer dan 44.000 inwoners.

Uit de afbeeldingen blijkt, dat de architectonische ontwikkeling der opstanden tot den uitersten eenvoud beperkt bleef. Vóór alles moest de eisch gelden om voor de beschikbare middelen de grootst mogelijke localiteit te verkrijgen.

De gezamenlijke uitgaven — evenwel zonder mederekening van de waarde van het bouwterrein — met inbegrip van het meubelen en het aanschaffen van gereedschap (een en ander berekend voor \pm 150 leerlingen) werden geraamd op f 59200.—

J. J. WEVE.

DE VERSIERINGEN TE AMSTERDAM IN MAART 1901.

Een gedeelte van Amsterdam had zich in een kleurig feestgewaad gestoken om het Vorstelijk Echtbaar te ontvangen. Geen zon echter werkte mede om de schittering van dit kleed te verhoogen en aan alles vriendelijkheid bij te zetten. Regen en storm hadden bovendien in den nacht vóór den blijden dag schade, op verschillende plaatsen zelfs ware verwoestingen aangericht.

De versieringen waren lang niet zoo algemeen als tijdens de Kroningsfeesten en ook niet zoo rijk. De Dam o. a. miste nu de schitterende versiering aan de Beurs, en menig huis was er onversierd. Gewoon zijnde, dat het groen van grachten en pleinen met de algemeene versiering medewerkt, scheen deze nu eentonig en ijl.

Een beschrijving van de versieringen zal men wel niet verwachten; maar daarom mogen eenige opmerkingen niet achterwege blijven.

De voltooide versiering en verlichting van het Leidsche Plein met de brug naar het buitenkwartier was ongetwijfeld de meest geslaagde van de versieringen van stadswege; waren langs het plein de lichtdragende masten met tropeeën wat meer in aantal geweest, dit gedeelte zou meer één geheel hebben uitgemaakt met de rijkere, welgeslaagde brugversiering. Zooals de verlichting nu was — wat de booglampen betreft — was zij een welgeslaagde proeve van eene verlichting in gewone omstandigheden voor een plein — als dit voornamelijk — in een stad als Amsterdam. Het is opmerkelijk, maar wij zien aldaar bij dergelijke feesten meermalen hoe de verlichting in den regel zou moeten zijn. Zoo ook die op den Dam om het monument, die mooi was en, in hoofdzak althans, blijvend moest worden.

Bij versieringen als die van de genoemde brug, wordt er wel wat te weinig gelet op zaken die men aan het oog behoorde te onttrekken. Zoo hinderden hier en elders de vele draden der elektrische geleiding die de aanleggers der verlichting met medewerking van de ontwerpers der versiering best hadden kunnen verbergen; 't had slechts wat meer draad gekost.

Maar aan dergelijke zoogenaamde kleinigheden wordt niet altijd gedacht. Zoo trof het bijv., dat niettegenstaande de rijke versiering der grachten, vuile lappen of stukken van oude tapijten waren gebruikt om de boomen te beschermen tegen de ringen van ijzerdraad waaraan de guirlandes voor de avondverlichting hingen, — en dat langs een feestweg en zoo dadelijk in 't oog vallend. Die beschermende omwindingen hadden met weinig kosten een onderdeel der versiering kunnen uitmaken.

Maar er waren veel ergerlijke dingen. Verspreid in de stad stonden eenige tenten voor muziekuivoeringen, zoo schaamteloos naakt en grof van bouw als men ze in het armste gehucht niet zou durven opslaan. Waarom heeft de hoofstad des Rijks niet eenige, toch meermalen noodig zijnde, verplaatsbare muziektenten die niet uit afbraak schijnen te zijn samengesteld en geen wanklank in een versierd stadskwartier zijn? Welk een indruk moet een vreemdeling wel van die dingen krijgen?

Gedrapeerde masten en staken, met koorden en lijnen waaraan vlaggetjes en lampions, waren de versieringsmotieven langs den intochtsweg, in de Raadhuisstraat, en staande in de Keizers- en Heerengrachten. De ballons van glas, celluloid of papier, in bonte verscheidenheid daartusschen hangende, werkten op den dag mede tot versiering. Maar het jaargetijde, laat staan Falb's voorspelling omtrent de kritieké dagen, had den ontwerper moeten doen terugdeinzen voor het gebruik van papieren Chineesche ballons. Van denzelfden ontwerper als de versiering van Heeren- en Keizersgrachten, den heer W. Kromhout Czn., was die van het Rokin, die goed voor dagversiering was en des avonds zeker een bijzonder goed effect zou hebben gemaakt; maar... op den morgen van den 5en Maart hingen aan de lange ijzerdraden nog slechts de zwart gelakte bovenringen der papieren ballons.

De intochtsweg van af 't station tot en met de Utrechtsche straat was volgens het plan van den heer Ed. Cuypers versierd. De Hooge

huis was daarvan het fraaiste en zeer geslaagde gedeelte. De weg was misschien wat te lang om gelijkmatig met dezelfde ogen en slingers versierd te zijn, maar de beschikbare middelen ebbden daartoe aanleiding gegeven, waardoor ook kostbare stoffen varen uitgesloten. Intusschen mag deze versiering geslaagd genoemd worden; zij maakte bij den eersten aanblik grooten indruk.

Of nu de wenschelijkheid is gebleken om in het vervolg het ontwerpen van verschillende algemeene versieringen wederom aan één zelfden architect op te dragen, betwijfelen wij zeer. De hulp van verschillende personen zal meer afwisseling brengen, minder gelijkvormigheid in de hand werken. Juist Amsterdam vergt die afwisseling.

De bewoners van Heeren- en Keizersgrachten, vooral van de bekende bocht der eerste, hadden wederom hun best gedaan; de elegantste gevelversieringen waren in die bocht te vinden. Rijk en hoogst smaakvol was o.a. de versiering van het huis van het raadslid den heer H. Muller, alleen met groene slingers en op de borstwering van de bel-étage een doorgaande lijn van roode, witte en blauwe crocussen, fijn van toon. Wel rijk, maar wat te vol en minder streng was de plantenversiering op de stoep van het huis van den heer Van Eeghen, achter het verguld ijzeren hek. Oranjeappelen in de groene festoenen, maakte op vele plaatsen een goed effect, o.a. in de gevelversiering van 't huis van den Burgemeester, waar ook de avondverlichting binnenshuis, van kaarsen te midden van bloemen, deftig en rijk was.

Schuttingen staan altijd plomp; men heeft getracht ze te versieren door beschildering, zelfs door snij- en kerfwerk, maar geen dezer versieringen was erg geslaagd. Van een afstand gezien, ging het nog, maar veel verfraaiing was niet berekend om van uit een rijtuig op korten afstand te worden gezien.

De schitterende maar wel wat te weinig slikerende elektrische verlichtingen waren meer algemeen. Een der fraaiste was die van de fabriek van den heer Bendsdorp aan den Binnen-Amstel, waarbij zeer goed partij was getrokken van de architectonische lijnen, daardoor te gemoet komende aan het starre van het doodkalm licht. Overigens was de gevelversiering ook geslaagd, en droeg zij veel bij tot den goeden indruk. Goede kleuren moeten bij zulk een verlichting het gebrek aan levendigheid tegemoet komen. Dit was door Electra uitmuntend begrepen; de kantoren dezer Maatschappij hadden een gevelverlichting die boven allen lof verheven was.

De meer algemeene verlichting is echter niet tot haar recht kunnen komen; de weersgesteldheid was haar te machtig.

PRIJSVRAGEN.

De Academie van Beeldende Kunsten en Technische Wetenschappen te Rotterdam zal in dit jaar haar 50-jarig bestaan vieren. Zij heeft het gelukkige denkbeeld gehad daartoe o.a. een achttal prijsvragen uit te schrijven voor hare oud-leerlingen en leerlingen.

De programma's en voorwaarden dezer prijsvragen liggen ter lezing in het gebouw van de Mij. t. Bev. der Bouwkunst te Amsterdam en zijn gratis verkrijgbaar bij den heer Mr. P. Baelde, Secretaris der Academie, Scheepmakershaven 33 te Rotterdam.

De prijsvragen zijn de volgende:

Afdeeling Bouwkunde.

Prijsvraag No. 1. Ontwerp van een kunstnijverheidsmuseum.

- 1e Prijs: Zilveren medaille en f 200.—
2e „ Bronzen „ „ f 100.—
3e „ Getuigenschrift.

Prijsvraag No. 2. Ontwerp van den gevel van een heerenhuis.

- 1e Prijs: Zilveren medaille en f 100.—
2e „ Bronzen „ „ f 25.—

Afdeeling Handteekenen.

Prijsvraag No. 3. Portretteekening.

- 1e Prijs: Zilveren medaille en f 150.—
2e „ Bronzen „ „ f 75.—

Afdeeling Kunstnijverheid.

Prijsvraag No. 4. Ontwerp Plafondbeschildering.

„ No. 5. Ontwerp Kamerbetimmering.

„ No. 6. Ontwerp Lichtkroon voor electrisch

licht.

Voor de prijsvragen No. 4, 5 en 6 ieder:

- 1e Prijs: Zilveren medaille en f 100.—
2e „ Bronzen „ „ f 50.—

Afdeeling Boetseeren.

- Prijsvraag No. 7. Model decoratieve vaas.
1e Prijs: Zilveren medaille en f 150.—
2e „ Bronzen „ „ f 75.—

Afdeeling Werktuigkunde.

Prijsvraag No. 8. Ontwerp Stoomketel voor een stoomschip.

- 1e Prijs: Zilveren medaille en f 100.—
2e „ Bronzen „ „ f 50.—

Terwijl wij voor elke prijsvraag afzonderlijk verwijzen naar de bijzondere voorschriften daarvoor die aan bovenstaand adres kosteloos verkrijgbaar zijn, en nog eens in herinnering brengen, dat alleen oud-leerlingen en leerlingen der Academie aan die prijsvragen kunnen deelnemen, laten wij hier de „Algemeene Bepalingen" volgen die voor alle prijsvragen gelden.

- 1^o. De wijze van bewerking der teekeningen wordt vrij gelaten. Alle teekeningen moeten behoorlijk zijn afgewerkt.
2^o. De inzendingen moeten geschieden vrachtvrij, vóór of op 15 Juni 1901, aan het Gebouw der Academie van Beeldende Kunsten en Technische Wetenschappen, Coolvest, te Rotterdam.

De inzendingen moeten voorzien zijn van een spreuk of motto en vergezeld gaan van een gesloten en verzegeld couvert, waarop aan de buitenzijde dezelfde spreuk of datzelfde motto moet zijn herhaald.

Dat couvert moet naam en woonplaats van den ontwerper bevatten en opgaaf van de jaren, waarin hij het onderwijs aan de Academie gevolgd heeft.

Op het couvert moet tevens geplaatst zijn een correspondentie-adres, om briefwisseling met den ontwerper, indien noodig, mogelijk te maken, zonder opheffing der anonimiteit. Op het motto, op het couvert en op de verpakking van de inzending moet het nummer der prijsvraag, waarvoor wordt medegedongen, worden vermeld.

3^o. De teekeningen moeten worden ingezonden *plat verpakt* tusschen cartons en *niet gerold*.

4^o. Alle ingezonden ontwerpen zullen na de beoordeeling geëxposeerd worden.

5^o. De met den 1^{en} prijs bekroonde ontwerpen worden eigendom der Academie.

6^o. De verschillende inzendingen zullen beoordeeld worden door Jury's, die, voor elk der rubrieken, zullen worden benoemd door het Bestuur der Academie. De namen der Jury-leden zullen zoo spoedig mogelijk worden bekend gemaakt.

7^o. Het zal den Jury's vrijstaan wegens onvoldoende kunstwaarde of om andere redenen — ter harer beoordeeling, — de ter harer beschikking staande prijzen niet toe te kennen.

INGEZONDEN.

Aan de Redactie van het „Bouwkundig Weekblad".

Geachte Redactie.

Wat ons betreft, kan ik de gedachtenwisseling als geëindigd beschouwen na een kort woord van *dupliek*, dat noodig is, hoewel in uwe *repliek* geene principiële punten aangeroerd werden. Eventuele opmerkingen van derden zal ik *misschien* beantwoorden over eenige weken. Nu ter zake!

1. Gij schrijft (B. W. 23 Febr. 1901): „Een ieder die kennis van zaken heeft behoort dit — d. w. z. zich stilzwijgend onderwerpen aan de uitspraak der Jury — ook te doen." Heeft de aanhef van deze zin het karakter van een machtspreuk of niet? Niets zeggend is zij daarenboven omdat gij Uwe meening niet motiveerdet dan door met een „daarom" en een „temeer" te verwijzen naar andere woorden, die met het door U beweerde in geen logisch verband staan.

2. Gelukt het U afdoend aan te toonen dat „prijskamp (als deze) = examen" is, dan verandert *niets*, hoegenaamd *niets* in de strekking mijner beschouwing. De lezer gelieve dan slechts te vervangen: Jury door: *Examen Commissie* en mededinger door *examinandus*. Had ik dus den prijskamp als een examen beschouwd, dan had ik Uw quasi overtuigend betoog niet beter begrepen.

3. Dat inderdaad verband bestaat tusschen het verslag der bewuste speech in het B. W. van 8 Dec 1900 en Uwe mededeeling: „Hoofdzak is de gemotiveerde aanbeveling" enz. in B. W. van 23 Febr. 1901, zult U zelf moeilijk kunnen volhouden; de eene kan het ander niet aanvullen. Uit eerstbedoeld verslag blijkt niet, dat met de „grooten mannen" bedoeld is de commissie van Toezicht op de

Rijks Akademie. Wie lichtte de regeering in deze voor? De voor 6'7 uit architecten saamgestelde Jury (ook de Commissie van Toezicht in hare „aanbeveling” refereert zich geheel aan het rapport dier Jury). Toen dus zonder meer gesproken werd over de „groote mannen” die de regeering voorlichtten en naderhand den prijswinnaars moesten steunen, was alle reden hieronder de *Juryleden* te verstaan. Intusschen: er is dus geene zelfverheffing te constateeren maar een bot compliment.

4. Tot mijn spijt schijnt U ontgaan dat 't geen ik opmerkte omtrent het publiceeren van de teekeningen als *ironie* bedoeld was. Ik zal ditmaal duidelijker wezen en zeggen dat ik, even als vele andere, niet geloof dat 't geen U in Bouwk. Weekblad van 23 Febr. 1901 opmerkte betreffende het opnemen der 21 platen in de Staats-Courant, als een serieus bedoeld argument is te beschouwen.

5. „Scherpe — lees krachtige — uitdrukkingen” was, ben en blijf ik gewoon alleen te gebruiken tegen hen, wier handelingen er aanleiding er toe geven.

6. Wat de openbaarmaking van het Juryrapport betreft — aangezien in 1900 de eerste Prijskamp in de schoone bouwkunst werd gehouden, bestond *geen* precedent — kan ik U verzekeren dat de Minister de beschikking hieromtrent in handen heeft. Uwe meening dat de tegenwoordige *wet* bezwaar maakte mist dus blijkbaar grond.

Dat U zich „allermint *tegenstander*” van openbaarmaking verklaardet, beteekent zulks *nu* dat U er *voorstander* van zijt? Een orgaan dat ter gelegener tijd zich als gezaghebbend wil doen eerbiedigen, moet zich gewennen in duidelijke bewoordingen een gedeceerde opinie te geven.

Hoogachtend en Vriendschappelijk
J. H. LELIMAN, Senior.

Amsterdam, 4 Maart 1901.

Wij hebben gezegd, dat Jury-rapporten bij prijskampen nooit werden openbaar gemaakt, maar wij hebben niet gesproken van prijskampen in de Schoone Bouwkunst alléén.

Wanneer onze woorden worden uitgelegd zooals blijkt uit de beide alinea's van bovenstaand schrijven, zullen wij zwijgen.

Red.

AANKONDIGING VAN AANBESTEDINGEN.

MAANDAG 11 MAART.

KLOETINGE. Het bouwen van twee woonhuizen aldaar.

De heeren S. Notenboom en C. Nieuwenhuijze, n.m. 4 u. ter herberge van W. Akkenaar, alw. bestek en teek. ter inzage. Inl. geeft de bouwkundige J. W. v. d. Weert W. Jzn. te Goes. Aanw. 11 Maart, n.m. 2 u.

LEIDEN. Het maken van een ketelgebouw en schoorsteen en magazijnen, als uitbreiding eener bestaande fabriek aan de Hoogewoerd aldaar.

De directie van de „Biscuitfabriek Nutrix”, 's midd. 12 u., in café „In den vergulden Turk”, alw. bestek en teek. ter inz. en zijn à f 1,50 verkr. ter drukkerij J. J. Groen & Zn. Aanw. gedaan.

LEEK. Het vertimmeren van een woonhuis en meubelmagazijn.

De heer S. Aptroot, n.m. 4 u. Bestek en teek. liggen ter inz. ten huize van de erven H. T. Poppema te Leek. Aanw. gedaan.

LEIDEN. Het vergrooten van de Clavigerwoning van het Gymnasium.

Het gemeentebest., 's midd. 12 u.

STADSKANAAL. a. Het afbreken van een oud huis en het bouwen van een burgerbehuizing; b. de glas- en verfwerken aan dat gebouw; c. de zinkwerken aan dat gebouw; alles onder bijlev. van het daartoe ben.

De heer J. F. Geerken, 's av. 6 u., in café A. S. Smith, alw. bestek en teek. ter inz. Inl. geeft arch. J. Moolhuizen. Aanw. 11 Maart, n.m. 5 u.

SIDDEBUREN. Het bouwen van een burgerbehuizing met bijlev. van alle materialen.

Mej. de wed. H. Koning, n.m. 5 u., in café H. de Vries, alw. bestek en teek. ter inz. liggen en à 30 ct. verkr. zijn. Inl. geeft Sj. Buitenkamp te Slochteren.

WAGENINGEN. Het bouwen van een hoofdgingang met woning, wachtlokaal, baaren lijkenhuis voor de aan te leggen Algem. Begraafplaats.

Het gemeentebest., n.m. 1½ u. Bestekken

en teek. ter secretarie ter visie, en tegen f 0,50 ald. verkrijgb. Aanw. gedaan.

DINSDAG 12 MAART.

BATHMEN. Het bouwen van een woonhuis met bijl. van materialen.

De heer G. J. Wibbelink, n.m. 2 u. bij J. W. Boode.

EPE. Het verbouwen der zuivelfabriek.

De coöp. zuivelfabriek „Gelria”. Bestek en teek. ter inzage ten kantore van gen. fabriek.

GRONINGEN. Het afbreken van de behuizing no. 55 in de Pelsterstraat te Groningen en daar ter plaatse bouwen van een café met woning.

De architect G. Nijhuis, 's av. 8 u. in café Bosman, alwaar het bestek met teek. ter inzage en zijn tegen f 1 verkrijgb. bij den arch. Aanw. gedaan.

VORDEN. Het timmerwerk van een te bouwen schuur.

De heer G. Mentenbrugge, n.m. 3 u. op Rikkenberg in Linde.

MASTENBROEK. Het bouwen van een woonhuis met veestal en schuur.

De heer Suel, v.m. 11 u. bij B. v. d. Weerd. Bestek en teek. ter inzage bij H. Rietman, die inl. geeft.

ROTTERDAM. Het bouwen van een school aan de Lambertusstraat.

Het gemeentebest., n.m. 1 u. Bestek en teek. ter inz. op de secretarie en in het timmerhuis en à f 1 te bek. bij de Wed. P. v. Waesberge & Zn. Inl. te bek. aan het timmerhuis. Aanw. gedaan.

UTRECHT. Bestek no. 841. Het maken van een aanbouw aan het hoofdgebouw, ten bch. van de uitbreiding van het bestelgoederenlokaal met bijbeh. werken op het stat. Amsterdam W. P. Ram. f 3910.

De Mij. tot expl. van Staatssp., n.m. 2 u. (lok. tijd), aan het centr. bur., Moreiseipark.

WOENSDAG 13 MAART.

BREDA. Het bouwen van 4 woonhuizen met aparte bovenhuizen op een perc. gelegen aan den Tramsingel ald.

De archit. P. A. Oomes en L. v. d. Pas, 's av. 8 u., in het koffiehuis „Villa Nova”, Tramsingel, alw. bestek en teek. ter inz. Aanw. gedaan.

BERICHTEN.

De tentoonstelling van de bekroonde ontwerpen voor eene monumentale fontein te 's-Hertogenbosch, in het gebouw van de Mij. t. Bev. d. Bouwkunst te Amsterdam, blijft nog geopend tot en met den 12en Maart a. s.

De ontwerpers der drie bekroonde plannen zijn uitgenoodigd geworden elk een nieuw ontwerp te leveren, om daaruit eene keuze te doen.

's-Gravenhage zal nu waarschijnlijk een nieuwen schouwburg krijgen. De gemeenteraad heeft onverwacht besloten den bestaanden schouwburg te sluiten na het einde van dit speelseizoen. Het spreekt echter van zelve, dat de raad nu zal moeten overgaan tot het nemen van overgangsmaatregelen.

Het is te hopen, dat de nieuwe schouwburg verrijzen zal op eene plaats waar een flink gebouw tot zijn recht kan komen. zonder hinderlijk te zijn aan het schoone van eenig stadsgeedeelte.

BUREAU VOOR PLAATSING VAN OPZICHTERS EN TEEKENAARS.

Marnixstraat 402, Amsterdam.

Aantal ingeschreven sollicitanten voor:

Bouwkundig Opzichter 4.
Bouwkundig Teekenaar 6.
Bouwkundig Opzichter-Teekenaar 9.
Volontair bouwkundig Opzichter-Teekenaar 1.

Aantal geplaatste sollicitanten:

Bouwkundig Opzichter-teekenaar. 1.

HEEZE (N.-BR.). Het bouwen van een pastorie, enz. te Heeze, met bijlev. van de ben. materialen.

Het bestuur der Ned. Herv. gemeente van Heeze en Leende, ten koffiehuis van Mej. de Wed. van Kemenade te Heeze, alw. bestek en teek. ter inz. ligt. Inl. te verkr. bij A. L. van Gestel, bouwkw., Eindhoven. Aanw. 13 Maart, v.m. 11 u.

HOORN. Het bouwen van een operatiezaal en lijkenhuis aldaar.

De arch. J. v. Reijendam Czn., n.m. 3½ u., bij P. Kroon. Bestek en teek. ad f 1 verkrijgb. bij gen. arch. Aanw. gedaan.

DONDERDAG 14 MAART.

DELDEN. Het bouwen van een woonhuis, op een terrein gelegen aan de Molenstraat te Delden.

De arch. W. Elzinga te Hengelo, n.m. 12½ u. in café Beltman. Bestek en teek. liggen in gen. café ter inz. Inl. verstrekt de arch. Aanw. 14 Maart v.m. 10 u.

GRONINGEN. Het gedeeltelijk verbouwen van het perceel no. 91, in de Nieuwe Ebbingestraat aldaar.

De arch. G. Nijhuis, 's av. 8 u., in café Groeneveld. Bestek met teek. in gen. koffiehuis en ten kantore van den arch. ter inz. en zijn ald. tegen f 1 verkrijgb. Aanw. 11 Maart, v.m. 11 u. Inl. te bekomen ten kantore van G. Nijhuis, arch., v.m. van 9—10 u.

'S-GRAVENHAGE. Het gedeeltelijk amoveeren van bestaande lokalen en bouwen eener nieuwe school aan de Voldersgracht, voor de Israëli. schoolcommissie.

De architect Lodewijk Simons. Bestek en teek. ad f 1,50 verkrijgb. bij gen. architect, Passage no. 18.

LEERMENS. Het bouwen van een renteniersbehuizing, voor mejuffr. de wed. J. v. Niejenhuis. op een open terrein aan den grintweg ald.

De aanbestedster, n.m. 3 u., bij E. Star. Bestekken met teek. à f 1,50 verkr. bij O. de Leeuw Wieland, architect te Loppersum.

LEIDEN. Het bouwen van een heerenhuis aan den Haagweg, op een terrein sectie A 4539 en 4541 onder Zoeterwoude nabij Leiden.

De arch. D. Veilbrief, 's midd. 12 u., in hotel Rijnland, alw. bestek en teek. ter inz. en ad f 1,50 verkrijgbaar. Aanw. gedaan.

OLDENZAAL. De verbouwing van een perceel aan de Kloosterstraat tot woonhuis en slagerij.

De arch. C. J. ter Ellen, 's av. 6 u. in het café van J. Quinten, alw. bestek en teek. ter inzage. Inl. geeft gen. architect.

OOSTWOLD (OLDAMBT.). Het afbreken van het oude voorgebouw der pastorie en het herbouwen daarvan en annexe werken.

De vereen. „De Kerkelijke Kas”, n.m. 3 u. Bestek en teek. ter inz. in hôtel „de Witte Zwaan” Inl. geeft arch. G. Kruizinga.

VRIJDAG 15 MAART.

COEVORDEN. Het bouwen van 2 directie-eeteten, groot 70 en 100 M², resp. aan de Regge nabij Ommen en aan de Vecht nabij Gramsbergen, met bijlev. van de daartoe benood. materialen, transporten, enz.

De heer J. Smit VII te Haarlem, n.m. 1¹/₂ u., in het hotel Baving te Coevorden. Teek. en andere omschrijving liggen ter inz. in de hotels Jansen te Ommen en Baving te Coevorden. Aanw. te Ommen 14 Maart n.m. 3 u. en te Gramsbergen 15 Maart v.m. 9¹/₂ u.

EXLOO. 1e Het bouwen eener school, met onderwijzerswoning te 2e Exloërmond. 2e Het van idem te 1e Exloërmond (Oost-einde) alles met bijlev. van materialen.

Het gemeentebestuur van Odoorn, v.m. 11 u. Bestek en teek. ter inzage ten gemeentehuis te Exloo, hotel Valtermond te Musselkanaal, A. Groenwold te Exloërmond, hotel Dopper, Stadskanaal, hotel de Unie, Veenendam, café J. Huizinga, Groningen, hotel Rubing, Winschoten, hotel Panman, Assen, hotel Bontekoe, Meppel, hotel Meijer, Emmen, wed. Eggens te Exloërmond en zijn ad f i verkrijgb. bij den burgemeester te Exloo. Aanw. 8 Maart te 2e Exloërmond, 's midd. 12 u. en te 1e Exloërmond, n.m. 3 u.

NIKERK. Het amoveeren eener bestaande en het bouwen eener boerenbehuizing op een nieuw terrein.

De heer B. Tolsma te Oldekerk, n.m. 4 u. in het logement van D. Bakker te Niekirk alw. bestek en teek. ter inz. Inl. geeft A. E. Nanninga. Aanw. 15 Maart, v.m. 11 u.

ZUTPHEN. Het afbreken van perc. 13 aan de Beukerstraat en het daar ter plaatse bouwen van een nieuw societeits gebouw.

Het bestuur der Nieuwe Societeit, v.m. 11 u., in cafe „Bellevue”, alw. bestek en teek. ter inz. en zijn ad f 1,50 verkr. bij arch. H. A. Ezerman.

ZATERDAG 16 MAART.

KOEKANGE. Het bouwen van een woning. De heer Jac. ter Heide. Bestek en teek. ter inz. in het café van R. Koopman.

NIUWBUINEN. a. Het bouwen van een voorgebouw; b. glas- en verfwerk, alles onder bijlev. van de ben. materialen.

De heer R. Kunst, 's av. 6 u., bij R. Dik, bij wien bestek en teek. ter inz. Aanw. 16 Maart, n.m. 4 u.

PIETERZIJL (GR.). Het vernieuwen van eene veestalling en het bouwen van een bijschuurtje aldaar.

De aanbesteder. Teek. ter inz. in de herberg van Hazenberg ald. Bestekken verkr. à 50 cts. bij den aanbesteder, den heer J. Wiersma. Aanw. 13 Maart, n.m. 3 u.

RINSUMAGEEST. Het bouwen eener stoomzuivelfabriek.

De coöp. vereen. „de Toekomst”, 's midd. 12 u. bij A. Annema. Bestek en teek. à f 1,50 verkr. bij J. A. Dellstra ald. en K. van Wieren te Janum. Aanw. 11 Maart, v.m. 11 u.

MAANDAG 18 MAART.

ONSTWEDDE. a. Het bouwen van een boerenbehuizing; b. glas- en verfwerk; c. het bouwen van een arbeiderswoning; alles onder bijlev. van de benood. materialen.

Mej. de Wed. B. Volders, n.m. 1 u., bij W. Botz, bij wien bestek en teek. ter inz.

DONDERDAG 21 MAART.

ETERSHEIM GEM. OOSTHUIZEN (N.-H.). Het sloopen der bestaande. en het bouwen eener nieuwe kerk met toren te Etersheim.

De kerkvoogden der Nederl. Herv. gem. Bestek en teek. tegen f 2,50 verkrijgb. bij den boekh. H. Smit te Edam. Inl. geeft de arch. A. H. D. Rups te Edam.

MAASTRICHT. Het bouwen van de stichting „Ridder Emile de Stuers” ald.

De heer Jhr. Mr. Victor de Steurs, 's midd. 12 u., bij W. Sprenger, bij wien bestek en teek. ter inz. en à f 1 voor bestek en f 5 voor de teek. verkrijgb.

VRIJDAG 22 MAART.

ENSCHEDÉ. Het vergrooten eener fabriek te Boekelo, gem. Lonneker, pl.m. 800 M². Shedbouw.

De dir. der Boekelosche stoomblekerij, n.m. 12¹/₂ u., in het hotel „de Graaf” Bestekken met teek. à f 2,50 per stel verkr. ten kant. van den archit. R. v. d. Woerd Hzn., Enschedé, die inl. geeft. Aanw. 19 Maart, 's midd. 4 u.

STEENBERGEN. Het afbreken en weder opbouwen van 2 veldwachterswoningen en verdere gebouwen van het raadhuus.

Het gemeentebest., v.m. 10 u. Bestek en teek. ter inz. ter secretarie. Aanw. 15 Maart, v.m. 10 u.

UTRECHT. Bestek no. 1. Het maken van gebouwen en inrichtingen met de daarbij beh. werken te Zeist, ten beh. van den buurtspoorweg de Bilt-Zeist.

De dir. der Ned. Buurtspoorweg Maatij, n.m. 2 u. (lok. tijd), aan het hoofdbureel Moreelsepark.

Assurantie Maatschappij
tegen **Brand** schade
De NEDERLANDEN van 1845.
's-Gravenhage, Kerkplein hoek Prinsestraat --
Zutphen—Amsterdam, Sopiapien — Rotterdam, Zuidblaak 24 (Beursplein). — Breda, Frin senkade. — Alkmaar, Langestraat. — Nijmegen, In de Betoustraat 8. — Groningen, Akerkhof, hoek Akerkstraat.

Kapitaal f 4.000.000.00
Betaalde Brandschaden ruim - 20.000.000.00
Lage premien.

AFLOOP VAN AANBESTEDINGEN.

25 FEBRUARI.

AMBT-DOETINCHEM. Het bouwen van een meststal. Door den archit. C. Boogman.

Laagste inschrijver J. Kip, Ambt Doetinchem, timmerwerk f 256; laagste inschrijver Heezen, Westendorp bij Varseveld, metselwerk f 191.

ENKHUIZEN. Het amoveeren van het dak en de borstweringen op den zolder van een perceel aan den Zuider Havendijk, wijk 4, no. 299, benevens het opbouwen van een verdieping op de bestaande, met hetgeen hieruit voorkomt, voor rekening van den heer H. C. Haarman. Door den aanbesteder.

Laagste inschr. J. H. Klein, f 2294. Gegund.

ENSCHEDÉ (ONDERH.). Het stucadoorswerk van een nieuw te bouwen woon- en winkelhuus, paardenstal en magazijn Door den heer G. Lasonder.

Laagste inschr. J. Bakker, f 468. Gegund.

ENSCHEDÉ (ONDERH.). Het schilderwerk van 2 nieuw te bouwen woonhuizen. Door den heer H. Bos.

Laagste inschr. A. Tiethof, f 329. Gegund.

ENSCHEDÉ (ONDERH.). Het verbouwen van een wagenhuus tot 2 woningen, voor het R.-K. kerkbestuur Sint Jacobus-Parochie. Door den arch. G. Derksen.

Laagste inschrijver F. H. Wijdeveld, f 1379.

ENSCHEDÉ (ONDERH.). Het schilder- en glaswerk van een nieuw te bouwen woon- en winkelhuus, magazijn en paardenstal. Door den heer G. Lasonder.

Laagste inschrijver J. H. v. d. Zwaan, f 729. Gegund.

ENSCHEDÉ (ONDERH.). Het stucadoorswerk van 2 heerenhuizen. Door den heer B. J. Turin.

In massa. Laagste inschrijver D. Lugt, f 1173. Gegund.

NIUW DORDRECHT (DR.). I. Het uitvoeren van timmer- en metselwerk voor het

bouwen van een logement, tevens ingericht tot winkel en bakkerij; II. de lev. van bouwmaterialen; III. id. van ijzerwaren; IV. het glas-, verf- en behangerswerk. Door den heer Joh. Oldenhuizing.

Timmer- en metselwerk. Laagste inschr. E. Sprengelkamp, Musselkanaal, f 788,90*.

Bouwmaterialen. W. Vink, Meppel, f 1850*.

Steen. J. Poppe, Zwolle, f 749,73*.

Ijzerw. Firma Groeneveld, Assen, f 225*.

Smidswerk. W. Berends, Emmen, f 110*.

Massa. G. Varwijk, Dordschebr. f 350.

Verf, glazenmakers- en behangwerk. P. Perelkamp, Dordschebrug, f 156*. *Gegund.

NIUWERKERK a'd IJSSEL. Het bouwen van een blok van 5 woningen c.a. Door het gemeentebestuur.

Laagste inschrijver C. de Bruin, Ouderkerk a'd IJ., f 7214.

ROERMOND. Het bouwen van een winkelhuus te Vlodrop, met bijlev. van alle materialen. Door den arch. H. Bertrams.

Laagste inschrijver H. Peeters, St.-Odiliënberg, f 3200.

VORDEN (GELD.). Het bouwen van een ketelhuus met machinekamer voor de verlichting van het kasteel „den Bramel” ald. met bijbehorende werken. Door den heer W. J. Thate.

Massa, ingekomen 6 biljett., laagste inschr. H. Koordeman, Zutphen, f 6656.

Ondermassa, ingekomen 9 biljetten, laagste H. J. Mulderij, Vierakker, f 4890.

Metselwerk, ingekomen 23 biljetten, laagste J. W. Boerman, Warnsveld, f 3478.

Timmerwerk, ingekomen 27 biljett., laagste E. J. Harmelink, Vorden, f 1399.

Stucadoorwerk, ingekomen 2 biljett., laagste H. J. Hilbers, Zutphen, f 54.

Smidswerk, ingekomen 4 biljetten, laagste W. Meijerink, Zutphen, f 198.

Lood- en zinkwerk, ingekomen 6 biljetten, laagste J. W. Polman, Zutphen, f 99,75.

Schilderwerk, ingekomen 6 biljett., laagste K. H. Wansink, Vorden, f 217.

Behangwerk, ingekomen 3 biljett., laagste H. J. Raat, Vorden, f 28,60. Gegund.

ZWOLLE (ONDERH.). Het afbreken van verschillende gebouwen en het bouwen van een schoolgebouw met lokalen voor lager onderwijs, voor lager en meer uitgebreid lager onderwijs, spreekkamers, en bestuurskamer en een lokaal voor naaischool met spreekkamer, alles op een terrein tusschen de Korte Kamperstraat en den Jufferenwal te Zwolle. Door het bestuur van de afd. Zwolle voor Christelijk Volksondervijs.

Laagste inschrijver F. H. Noorman, f 38289. Nog niet gegund.

26 FEBRUARI.

ENSCHEDÉ (ONDERH.). Het stucadoorwerk van 2 nieuw te bouwen woningen. Door den heer H. Bos.

Laagste inschrijver J. Heller, f 123. Gegund.

ENSCHEDÉ (ONDERH.). Het schilderw. van een nieuw te bouwen woonhuus, met cafe en van een woonhuus. winkelhuus en magazijn. Door den heer B. J. Turin.

Laagste inschrijver J. G. Platvoet, f 1718. Gegund.

NIJVERDAL. Het bouwen eener nieuwe machinekamer met ketelhuus, het in metselen van 3 stoomketels, het maken van machine fundeeringen en verdere werken, ram. f 27831. Door den directie der Nederl. Stoomblekerij.

Laagste inschrijver F. Jansen, Nijverdal, f 24445. Gegund.

OMMELANDERWIJK. Het bouwen van eene nieuwe boerenbehuizing te Wilder-vankster Dallen. Door den heer E. Jager.

Laagste inschrijver J. de Groot, Wilder-vank, f 2820. Gegund.

27 FEBRUARI.

BELLINGWOLDE. Het amoveeren van een oud gebouw en het bouwen van een winkelbehuizing op een vrij terrein, nabij den Rhedervweg. Door den heer H. Ottens.

Laagste inschrijver J. Kuilman, Wedde, f 3189. Gegund.

ENSCHEDÉ. Het bouwen van een woon- en winkelhuus, magazijn en paardenstal aan de Haaksbergerstraat aldaar. Door den arch. H. Reijgers.

Laagste inschrijver G. Lasonder, f 11290. Gegund.

ENSCHEDÉ. Het bouwen van een woonhuis, op een terrein gelegen aan de Emmastraat ald. Door den arch. R. v. d. Woerd Hzn. Laagste inschrijver C. Adolfs, f2850. Geg.

HAARLEM (ONDERH.). Het bouwen van twee gashouders op het terrein der nieuw te bouwen gem.-gasfabriek. Door het gem.-bestuur.

Ingekomen 6 biljetten. Laagste inschrijver Aug. Klönne, Dortmund.

LEIDEN. Het maken der gebouwen en inrichtingen eener stoomwasch- en strijk-inrichting met woonhuis, op het terrein aan den Rijsburgerweg Kad. Sectie C. no. 1383, gem. Oegstgeest. Door den arch. W. F. v. d. Heijden.

Laagste inschr. N. Kloots, Leiden, f33000.

NISSE (ZEEL.). Het bouwen van een koets-huis met paardenstal, enz.; een regenbak en welpuit, in den tuin van den geneesheer aldaar. Door het gemeentebest.

Laagste inschr. C. Nieuwenhuijse, Ierseke, f3143.

SNEEK. Het amoveeren van het perceel Kadastraal bekend sectie B, no. 3125, wijk 4, no. 26, en daar ter plaatse te bouwen een café met stalling enz. Door den aanbesteder, Laagste inschrijver F. de Wolf, Sneek, f6888. Gunning aangehouden.

TERMUNTERZIJL. Het bouwen eener renteniersbehuizing aldaar, met bijlevering van materialen, uitgezonderd glaswerk, voor rekening van den J. P. Buurma te Dallingeweer, onder architectuur van den heer P. Cremer.

Laagste inschrijver W. v. d. Laan, Woldendorp, f3990. Gegund.

VEENDAM. Het bouwen van een derde bewaarschool aan het Beneden Oosterdiep met bijlev. van noodige materialen. Door de afd. der Maatsch. tot Nut van 't Algemeen.

Laagste inschrijver J. Bulder, f4328.

WORKUM. Den verbouw van het St. Geertrudis-gesticht aldaar, raming f5600. Door het R.-K. Paroch. Armbestuur.

Laagste inschrijver S. Zijlstra, Workum, f5743. Nog niet gegund.

GRONINGEN. Het afbreken van een stalling, achter eene behuizing, staande hoek Nieuwe Weg en Oostersingel, en het ald. weder opbouwen van een stalling met bovenwoning en aanverwante werken. Door den heer H. Helmens.

Laagste inschrijver Tj. v. Streun, f4541. Gegund.

SCHAGEN (ONDERH.). Het bouwen van een nieuw woonhuis voor den heer Joh. Govers aldaar. Raming f7560.

Laagste inschrijver C. N. Vlaming, f7596. Gegund.

28 FEBRUARI.

DE WILP. Het bouwen van een handkracht zuivelfabriek met bijl. van materialen. Door het bestuur der coöp. zuivelfabriek.

Laagste inschrijver D. Hofstee de Wild, f2392. Gegund.

RODEWOLDE (DR.). Het afbreken en weder opbouwen eener kleine boerenbehuizing ald., onder bijlev. van het ben. Door den aanbested. C. Hillebrands te Nietap.

Laagste inschrijver O. Winter, Roden, f1459.

1 MAART.

EEXTA (GR.). Eene vertimmering aan de pastorie met bijlev. van het daartoe ben. Het onderhoud enz. der overige gebouwen. Door de kerkvoogden der Ned. Herv. gem.

Vertimmering pastorie. Laagste inschr. H. Schenkel, Meeden, f1269.

Onderhoud. E. Groen, f87,25

Verfwerk. W. Hemmen, f79. Het onderhoud boven de begroting zijnde is niet gegund.

GINNEKEN. Het bouwen van een woonhuis en bijbouw op een terrein te Ginneken, voor rekening van den heer P. P. Bertram aldaar. Door den aanbesteder.

Timmerwerk. Laagste inschrijver C. Klein, f2440.

Metselwerk. A. de Kanter, Tetering, f2943.

Massa. G. Simons, f5435.

HENGELO (OV.). Het vergrooten van school D., buurtschap Waalde. Door het gem.-best.

School. Laagste inschrijver J. Kleerbezem, f2945.

Meubelen. B. G. Murkslag, f275.

HOEDEKENSKERKE. Het bouwen eener pastorie voor de Ned. Herv. gemeente.

Laagste inschrijver L. Minderhoud, Hoedekenskerke, f6337. Gegund.

WEIWERD. Het afbreken en weder opbouwen eener schuur met bijlev. van materialen. Door den heer J. H. A. Steenhuis.

Laagste inschrijver G. Bakker, Delfzijl, f1749. Niet gegund.

ZANDVOORT. Het bijbouwen van vijf lokalen en verdere werken aan de burgerschool ald. Door het gemeentebestuur.

Laagste inschrijvers Schrikkema en Zwaan, Zandvoort, f16994.

2 MAART.

HAARLEM. Het maken van bomvrije gebouwen in het fort Zuidwuikemeer (2e gedeelte). Ram. f10500. Door de genie.

Laagste inschrijver L. de Groot, Haarlem, f9700.

LAAG ZUTHEM (OV.). Het bouwen van een boerenwoonhuis op het erve het „Lavorde” voor den heer D. J. v. Dam. Door den aanbesteder.

Deze aangekondigde aanbesteding is bij gebrek aan inschrijvers niet doorgegaan.

4 MAART.

AMSTERDAM. Het bouwen van een tijdelijke vischhal aan de De Ruijterkade (Westerhoofd) met bijbeh. werken. Door het gem.-bestuur.

Laagste inschrijver W. Uitslager, f26900.

AMSTERDAM. Bestek no. 875. Het maken van een goederenloods, eene brandstoffenbergsplaats, eene verhoogde los- en laadplaats, en de daarbij behorende werken op het westelijk eiland van het centr. station te Amsterdam. Ram. f21000. Door de Holl. IJz. Spoorw. Mij

Laagste inschrijver C. J. Hoffman, f20500.

DOETINCHEM. Het timmer-, metsel- en verfwerk van een te bouwen woonhuis. Door den heer A. v. d. Linde.

Metselwerk. Laagste inschrijver A. Bosman Ambt Doetinchem, f295.

Timmerwerk. H. J. Kemper Doetinchem, f127.

Glas en verfwerk. H. Ovink, Zelhem, f89,75

ADVERTENTIËN.

Nederlandsche
Buurtspoorweg-Maatschappij.

AANBESTEDING.

Op VRIJDAG 22 MAART 1901, des namiddags ten 2 uur (Amsterd. tijd) aan het Hoofdbureau der Nederlandsche Centraal-Spoorweg-Maatschappij, Moreelsepark No. 1 te UTRECHT, van:

Bestek No. 1.

Het maken van **GEBOUWEN EN INRICHTINGEN** met de daarbij behorende werken te **ZEIST**, ten behoeve van den buurtspoorweg **DE BILT—ZEIST**.

De besteding geschiedt volgens § 91 van het bestek.

Het bestek ligt van 5 Maart 1901 af ter lezing aan het Hoofdbureau voornoemd en is op franco aanvraag aldaar te komen, tegen betaling van f2.50.

Inlichtingen worden gegeven aan het Hoofdbureau (Dienst van Weg en Werken).

Aanwijzing op het terrein zal geschieden op Vrijdag 15 Maart a. s. ten 1 uur namiddag (Amsterd. tijd).

UTRECHT, 4 Maart 1901.

Posterijen en Telegraphie.



AANBESTEDING.

Op Woensdag, 27 Maart 1901, des namiddags ten 2 ure. zal, onder nadere goedkeuring van den Minister van Waterstaat, Handel en Nijverheid, aan het gebouw van het Ministerie van Waterstaat, Handel en Nijverheid worden aanbesteed:

den bouw van een Postgebouw met Directeurswoning te Frederiksoord.

(Raming f18175.)

Het bestek ligt ter lezing aan het Departement van Waterstaat, Handel en Nijverheid, aan het bureel van den Rijksbouwmeester in het 1ste district te 's-Gravenhage; aan dat van het Provinciaal Bestuur van Drenthe, en is voorts op franco aanvraag, tegen betaling van f0.35. verhoogd met de kosten van verzending, te bekomen bij de boekhandelaars Gebroeders van CLEEF, Spui No. 28a te 's-Gravenhage, en, door hunne tusschenkomst, in de voornaamste gemeenten des Rijks.

Inlichtingen worden gegeven door voornoemden Rijksbouwmeester te 's-Gravenhage.

Aanwijzing zal worden gedaan op Woensdag, 20 Maart 1901, des vóormiddags ten 11 ure.

's-Gravenhage, 21 Februari 1901.

OPENBARE

AANBESTEDING.

BURGEMEESTER EN WETHOUDERS der Gemeente *Utrecht* zijn voornemens op Zaterdag 23 Maart 1901, des namiddags te 1½ uur in het openbaar ten Stadhuize aan te besteden:

- 1e. Het bouwen van een schoolgebouw aan de Leidsche dwarsstraat;
- 2e. Het bouwen van twee onderwijzerswoningen op het terrein bij de Leidsche kade.

De bestekken en teekeningen liggen ter inzage aan het Bureau der Gemeentewerken, Achter Klarenburg en zijn aldaar, zoomede ten Stadhuize (Afd. Financiën) en bij de boekhandelaars van TERVEEN EN Zoon te verkrijgen tegen betaling van f1.— per exemplaar met teekeningen schoolgebouw en van f0.50 per exemplaar met teekening woningen.

Aanwijzing in loco zal plaats hebben op Maandag den 18en Maart e. k., des voormiddags ten half twaalf uur.

De Secretaris der Gemeente *Utrecht*.

J. BOOL.

UTRECHT, 6 Maart 1901.

DORDRECHT. De verbouwing van pand no. 35 aan de Prinsenstraat. Raming f5123. Door den aanbesteder.

Laagste inschrijver J. J. Kooijen, f4700.

GESTEL. Het bouwen van een landbouwerswoning met stal en schuur en van drie woningen voor rekening van den heer W. Groetel.

Laagste inschrijver P. van der Velden, estel, drie woningen f2670,50, timmerwerk eerderij f1624. Het timmerwerk gegund.

HALFWEG BIJ MEPPEL. Het bouwen van een stoomzuivelfabriek. Door het best. an de zuivelfabriek „Halfweg“.

Laagste inschrijver A. Withaar Jr., Meppel, 4994 Gegund.

HENGEL (OV.). Het bijbouwen van een akhuis aan zijn korenmolen aan de Drienerstraat. Door den heer F. F. Gerritsen.

Laagste inschr. G. Steggink, f1463. Gegund.

HILLEGOM. Het bouwen van een woonwinkelhuis aldaar. Door den bouwkw. J. d. Jagt.

Laagste inschrijver W. A. Philippo, f4421.

HULST. Het bouwen van een woonhuis op de hofstede bewoond door A. Verstraeten, in den Dullaertpolder, gem. Hontenisse, met vijf. van de daartoe benood. bouwstoffen. Door den aanbesteder.

Laagste inschrijver E. d. Munter, Clinge, f1695. Gegund.

OMMEN (ONDERH.). Het bouwen van een armenhuis voor de Herv. Gemeente.

Gegund aan E. A. de Groot en H. van Aalderen, aldaar, voor f5500.

SNEEK. Het amoveeren van het bestaande en het bouwen van een nieuw winkelhuis met bovenwoning c.a. op het perc. wijk 10 no. 6 ald. Door den arch. H. A. Buursma.

Laagste inschrijver S. van der Zaag, Leeuwarden, f13980. Gegund.

5 MAART.

'S-HERTOGENBOSCH. Het amoveeren van een perc., gelegen aan het St. Janskerkhof, en het ter plaatse bouwen van kelders, beneden- en bovenwoningen, met bijbeh. werken. Door den heer G. v. Vucht.

Hoofdw. Laagste inschrijver P. Weijts, Berlicum, f3410.

Afscheidingsm. P. Weijts, Berlicum, f125.

ROERMOND. Het bouwen van een politiewacht en controlehuisje aan de Maasbrug aldaar. Door het gem.-best.

Laagste inschr. G. P. H. Janssens, f1014. Gegund.

ROTTERAM. Het bouwen van een school aan de Putschestraat. Door het gem.-best.

Laagste inschrijver C. A. Zanini, f41715.

ROTTERDAM. Het bouwen van een kantgebouw c.a. voor de levensverzekeringbank „Rotterdam“. Door den arch. H. Bonda te Amsterdam.

Laagste inschr. J. H. Stelwagen, f33740.

VLAARDINGEN. Het bouwen van een ziekenhuis op de reeds in uitvoering zijnde paalfundeering. Door het bestuur der Vereen. voor Ziekenverpleging.

Laagste inschr. J. v. d. Wal en J. Gelens, Vlaardingen en Schoonhoven, f19625. Gunning aangehouden.

6 MAART.

TILBURG. Het bouwen van een concertzaal voor de Zangvereniging „Het Kapellen Koor“. Door den arch. F. C. Beer aldaar, voor den heer J. van Ierrel.

Minste inschrijver N. van Gils & Zoonen, f2643.30. Gegund.

Lijst van Fabrikanten, Leveranciers, enz.

Prijs per regel voor niet geabonneerden op advertentiën
5.— per jaar bij vooruitbetaling. Abonnés op advertentiën
1 regel gratis voor iedere advertentie.

Amsterdamsche Fabriek van Cement-IJzerwerken (Systeem Monier)
Grootte Wittenburgerstraat 108.
Assurantie-Mij. tegen Brandschade „de Nederlanden van 1845“,
's-Gravenhage, Kerkplein hoek Prinsestraat.
Badinrichtingen. — TH. VAN HEEMSTEDEN OBELT, Amsterdam.
Behangselpapier, en gros. — EERSTE NED. PAPIERHANDEL,
Den Haag, Kantoor en Magazijnen, Luthersche Burgwal 27.
Binnenbetimmeringen. — GEBRS KOCH, Amsterdam.
Bouwstoffen. — MARTIN & Co., Amsterdam.
Brandkasten. — FRED. STIELTJES & Co., Amsterdam (Mosler
Safe Company).
Cementmestiek-Dakbedekking. — J. A. SMITS & ZONEN, Weesper-
zijde 39, Amsterdam.
Cement-IJzerwerken. — Ned. Mij. voor Monierwerken, Amsterdam.
Cementsteenfabriek. — M. ELFRING & ZONEN, Den Haag.
Centrale Verwarming. — W. J. STOKVIS, Arnhem.
Centrale Verwarming. — NELL & STUTTERHEIM, Den Haag.
Centrale Verwarming. — GEVEKE & Co., Amsterdam.
Centrale Verwarming. — FRED. STIELTJES & Co., Amsterdam
(Sturtevant Engineering Co.).
Centrale Verwarming en Ventilatie. — D. S. M. KALKER, Amst.
Centrale Verwarmingen. — B. LANDHEER Jr., Wijnstr. 59, Rotterdam.
Closets. — TH. VAN HEEMSTEDEN OBELT, Amsterdam.
Dakpannen. — J. B. VAN SOEST & TERSTAPPEN, te Swalmen.
Draadglas van Neusattl, FERD. ENGERS, Amsterdam.
Eerste Nederl. Papierstucfabriek, Damrak 85, Amsterdam.
Eerste Nederl. Xylolith-Fabriek. — A. S. KEY, Rotterdam.
Excelsiorplaten. — GEBRS. VAN DER VIJGH, Amsterdam.
Gaskachels (nieuwste condensie). — OBELT, Amsterdam.
Gas-, Stoom- en Waterleiding. — R. S. STOKVIS & ZONEN,
Leuvehaven 74—76, Rotterdam.
Gegoten geëmailleerd ijzeren waschtafels. — PECK & Co., Amst.
Gegoten geëmailleerd ijzeren waschtafels. — TH. VAN HEEM-
STEDEN OBELT, Amst., 150 de Ruyterkade. Filiaal: 36 Rokin.
Gekleurd en gebrand glas in lood. — C. LINDENAAR, Glasgra-
veur, Alb. Cuijpsstraat 123, Amsterdam.
Gebrand glas. — GEBRS. HEINLE, Prinses Mariestr. 39, Den Haag.

Houthandel. — LINDNER & Co., Wittenburgerstraat 22—24, Amst.
Haeuslersche Houtcementen Dakbedekking. — J. A. SMITS &
ZONEN, Weesperzijde 39, Amsterdam.
Jalousiën. — J. F. KRONER & ZONEN, Spuistr. 246, 248, 250, Amst.
Josson-Cement. — A. E. BRAAT, Rotterdam en Amsterdam.
Levensverzekering-Maatschappij New-York. — Directie voor Neder-
land, Keizersgracht 455, Amsterdam.
Levensverzekering-Mij. „Neerlandia“, L. Beestenmarkt 9, 's-Hage.
Liften. — TH. VAN HEEMSTEDEN OBELT, Amst. (R. WAYGOOD & Co.).
Liften. — JAN HAMER & Co., Amsterdam.
Liften. — FRED. STIELTJES & Co., Amsterdam (Otis Bros
New-York).
Looden en Inw. glasemail privaatileidingen. — OBELT, Amst.
Mastix-Cement Dakbedekking. H. ALLERSDORF, Singel 455, Amst.
Motoren en Dynamo's. — JULIUS LÜCHAU, Damrak 71, Amst
Motoren & Dynamos. — FRED. STIELTJES & Co., Amsterdam.
Naaml. Venn. Utrechtsche Asphaltfabriek. Dakbedekking en Vloeren
Portland-Cement. — DYCKERHOFF & SÖHNE, Amöneburg.
Photolithografie. — WEGNER & MOTTU, Amsterdam.
Proefstation Bouwmat. — KONING & BIENFAIT, Amsterdam.
Raamsluiters voor bovenlichten. — TH. V. HEEMSTEDEN OBELT,
Amsterdam.
Rolluiken. — W. H. M. SCHOLTE, Prinsengr. 516, Amsterdam.
Rietplanken. Isoleersteen. Fluaten. — MOLIJN. — Gouda.
Stalinrichtingen. — STAAL & HAALMEIJER, Amsterdam.
Stalinrichtingen. — D. S. M. KALKER, Amsterdam.
Steengoed of Engelsche buizen en kruispannen. — HOUBEN &
STEEGH, Belfeld en Tegelen (Limburg).
Steenen (verglasde en onvergl.) CANOY HERFKENS & Co., Venlo.
Stoomtimmerfabriek. — GEBRS. VAN MALSEN, Den Haag.
Tegels in soorten. — DE LINT & Co., Rotterdam.
Toeschuifbare hekken. — FRED. STIELTJES & Co., Amsterdam.
Verwarming en Ventilatie. — TH. V. HEEMSTEDEN OBELT, Amst.
Verwarming en Ventilatie. — FRED. STIELTJES & Co., Amst.
(Sturtevant Blomers & Exhausters voor ventilatie, stofafzuiging
enz.).
Verwarming en verlichting. — JULIUS LÜCHAU, Damrak 71,
Amsterdam.
Verwarming en Ventilatie. — D. S. M. KALKER, Amsterdam.
Ventilators. — TH. VAN HEEMSTEDEN OBELT, Amsterdam.
Ventilators. — JAN HAMER & Co., Amsterdam.
Ventilators. — D. P. HASSELMAN, Amsterdam.
Vuurvaste Steen. JOSTEN & Co., te Königwinter a/Rh. Fabrikanten
van zeer vuurvaste Chamotte- en Dinas-steenen
vuurvaste Cement, Karolinklei enz.
Zinkwerken. — F. W. BRAAT, Delft.

TH. VAN HEEMSTEDEN OBELT,

Mem. San. Inst. London.

Sanitary Engineer.

150 de Ruyterkade. — AMSTERDAM. — Filiaal 36 Rokin.

Hoofdagent voor Nederland, België en Koloniën van SHANKS & Co., te Barrhead.

SPECIALITEIT VOOR DE LEVERING VAN COMPLETE BADINRICHTINGEN.

PRIVAAT-INRICHTINGEN. — Shanks Closets zijn nog niet overtroffen.

Porseleinen Badkuipen, IJzeren Badkuipen.

Geijsers geheel van rood koper. van binnen vertind. Zij bederven het water niet. overtreffen al de tot nu toe
bestaande en kosten niet meer. Attesten ter inzage.

Closets, Waschtafels, Urinoirs enz. — VERWARMING en VENTILATIE.

Agent voor de CHAMBERLAND FILTERS, Systeem Pasteur.

Belast zich met de plaatsing en inrichting in geheel Nederland. Zeer concurrerende prijzen. Teekeningen en
prijsofgaven gratis. Wederverkoopters genieten het gebruikelijke rabat.

WAAROM? worden Excelsiorplaten

steeds meer en meer toegepast?

Omdat de uitstekende Eigenschappen

steeds meer en meer door architecten erkend worden.

DE FABRIKANTEN

GEBR. VAN DER VIJGH, AMSTERDAM.

JULIUS LÜCHAU,
AMSTERDAM. — Damrak 71.

Generaal-Vertegenwoordiger der Firma

Gebr. Körting, Körtingsdorf b/Hannover,

beveelt zich aan voor levering van:

Körting's Injecteurs.
Körting's Universaal Condensors
Körting's Pulsmeters en Elevators.
Körting's Gas- en Petroleum-Motoren. Gasdynamo's en Electromotoren.
Körting's Ribbenbuizen en Stoomkachels.

CENTRALE VERWARMINGEN EN ELECTRISCHE VERLICHTINGEN.

Amsterdamsche Jalousiën-fabriek.

Speciaal Adres voor:

ROLLUIKEN, ZONSCHEMEN,

TOCHTSCHERMEN. SERREDEKKING. Glas. Jalousiën enz.

Eenig adres voor HOUTEN PARQUET TAPIJTEN.

Speciale fabriek van GESCHILDERDE WINKELGORDIJNEN.

F. J. KRÖNER & Zonen, HOFLEVERANCIERS
Spuistraat 246, 248, 250, Amsterdam.

Eerste Nederl. Xylolith-Fabriek. A. S. KEY.

ROTTERDAM.

legt HOUTGRANIETVLOEREN uit ÉÉN STUK, zonder naden of voegen in Vestibules, Gangen, Portalen, Kantoren, Keukens, Badkamers, Slaapkamers, Kinderkamers, Warandes, Serres, Ziekenzalen, Schoollokalen, Winkels, Magazijnen, Café's en Biljartzalen.

Leverd traptreden en platen van elke gevraagde afmeting voor aanrechtbanken in keukens, toonbanken in winkels, bagagebalies in Stations enz.

Aanvragen met opgaaf van grootte en bestemming adresseere men LEUVEHAVEN 28 (voormalig Odeon), ROTTERDAM.

Platen van 1 × 1 en 2 × 1 M² in geel, rood, bruin en zwart, dik 2 cm. zijn voorradig.

Zie in „de Ambachtsman" van 26 Aug. 1899 het rapport geteekend A. J. van der Kloes, op aanvraag verkrijgbaar.

Bouwkundig Teekenaar

in Amst. en Buitenland gewerkt,
zoekt plaatsing.

Brieven bureau van dit blad.

Bestekteekeningen

gereproduceerd in photolithographie worden het billijkst en in den kortst mogelijken tijd door ondergeteekenden geleverd.

Amsterdam. Rokin 138.

WEGNER & MOTTU.

Hollandsche IJzeren Spoorweg-Maatschappij.

AANBESTEDING.

Op Maandag, den 18den Maart 1901, des namiddags ten half twee ure (*Greenw. tijd*), zal in het Centraal Personenstation te Amsterdam, in het lokaal naast de wachtkamer 3de klasse (ingang vestibule) worden aanbesteed, volgens bestek no. 870

het uitvoeren van onderhoudswerken op de Spoorwegen DEN HELDER—HEERHUGOWAARD, HEERHUGOWAARD—CASTRICUM, HEERHUGOWAARD—HOORN, CASTRICUM—HAARLEM, VELZEN—IJMUIDEN en HAARLEM—ZANDVOORT.

In 3 perceelen. Raming f 18,400.—

en volgens bestek No. 872

het uitvoeren van onderhoudswerken op het baanvak AMSTERDAM.

In 4 perceelen. Raming f 42,600.

De bestekken zijn tegen betaling van f 2.— per exempl. verkrijgbaar aan het Centraal Administratie-gebouw der Maatschappij aan het Droogbak te Amsterdam, bureau Weg en Werken, Kamer 154, of op franco aanvraag aan dit bureau, met toezending van het bedrag in postwissel (postzegels worden niet in betaling genomen en aan aanvragen zonder postwissel wordt geen gevolg gegeven).

Aanwijzing geschiedt als in de bestekken is vermeld.

De Raad van Administratie.

Het Gedelegeerd Lid,

R. VAN HASSELT.

Ten behoeve van industriele inrichtingen, enz.

DRAADGLAS.

(Glas met kern van metaaldraad)

ter dikte van 4 m/m voor ramen van fabrieken, magazijnen, pakhuizen, enz.

ter dikte van 6—10 m/m voor afdekking van industriele inrichtingen, spoorwegstations, binnenplaatsen, pakhuizen, veranda's enz.

ter dikte van 15—30 m/m voor vloerlichten, gangen, enz.

VOORDEELN.

Ongeëvenaard weerstandsvermogen, grootste waarborg tegen breuk en brandgevaar, gemakkelijke reiniging, uitstekende verlichting. Schitterend succes op de Tentoonstelling te Gent (België).

PEILGLASBESCHERMERS van DRAADGLAS voor stoomketels van alle soorten.

AKTIEN-GESELLSCHAFT für GLASINDUSTRIE, vorm. Friedr. Siemens. NEUSATTL bij Elbogen—Bohemen.

Generaal-Agent voor Nederland: FERD. ENGERS, Amsterdam.

TELEGRAM-ADRES: Ubbelohde, Amsterdam. — TELEPHOON No. 593.



Draadglas.

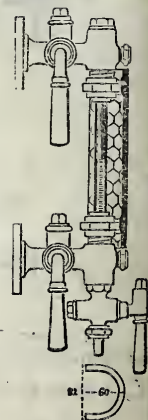

Peilglas beschermer.

BOUWKUNDIG WEEKBLAD.

ORGAAN VAN DE

MAATSCHAPPIJ TOT BEVORDERING DER BOUWKUNST.

Bestuur v. d. Maatschappij: A. SALM G.Bz., Voorzitter. A. C. BLEIJS, Vice-Voorzitter. — Jb. v. d. BAN Pz.,

V. G. A. BOSCH, M. A. C. HARTMAN, J. A. MULOCK HOUWER, J. MUTTERS Jr., F. W. M. POGGENBEEK, J. VERHEUL Dz.

Commissie van Redactie: Ed. CUIJPERS, A. SALM G.Bz. en J. VERHEUL Dz.

Redacteur: C. T. J. LOUIS RIEBER.

16 MAART 1901.

21^e JAARGANG.

N^o. 11.

BUREAU VAN REDACTIE: MARNIXSTRAAT 402, AMSTERDAM.
BUREAU v. ADMINISTRATIE: HERDERSTRAAT 5, 'S GRAVENHAGE.
UITGEVERS: MOUTON & Co. — 'S GRAVENHAGE.
ABONNEMENTSPRIJS voor Nederland: fr. p. p. f 15.— 's jaars, voor
Indië en het Buitenland (bij vooruitbetaling) fr. p. p. f 17.— * * *

PRIJS DER ADVERTENTIËN: van 1—5 regels f 1.— elke regel meer
20 cents. Groote letters naar plaatsruimte. * * * * *
AANKONDIGINGEN v. AANBESTEDINGEN 15 ct. p. regel m. premie $\frac{3}{2}$ maal.
ABONNEMENT v. ADVERTENTIËN tegen belangrijk verminderde prijzen
en kostelooze opname der advertentiën in het Tijdschrift der Mij.

INHOUD: — Mededeelingen betreffende de Maatschappij. —
Spoedbouw. — Societeits-gebouw te Voorburg, door E. F. Ehnle. —
Motorrijtuigen. — Prijsvragen. — Verslagen van vergaderingen. —
Berichten. — Personalialia. — Bureau voor plaatsing van opzichters
en teekenaars. — Aankondigingen en afloop van aanbestedingen.
— Lijst van Fabrikanten, Leveranciers, enz. — Advertentiën.

Eerst in de laatste dagen van December 1900, dus niet
in Juli — wat trouwens niet anders verwacht kon worden —
was het Théâtre uit zijne asch herrezen. Het werd met
eene schitterende gala-voorstelling geopend. Aan President
Loubet en de Ministers werd een door Chaplain gegraveerde
gedenkenning aangeboden, waarop aan de eene zijde het
portret van Molière, en aan de andere een Phoenix die uit
de asch opstijgt, welke erg gewone voorstelling gekroond
wordt door de maskers van het blijspel en het treurspel.

De bouw van dezen schouwburg is een van regeerings-
wege bevolen spoedbouw, die een bron is geweest van
grootte zorgen voor ontwerpers en uitvoerders, en, niet-
tegenstaande de vijf maanden uitstel van de oplevering, de
kennelijke teekenen van overhaasting draagt. Wat de veilig-
heidsmaatregelen betreft, — ze zijn vóór de eerste voor-
stelling niet afdoende bevonden en het heeft weinig gescheeld
of de inwijding ware uitgesteld. Verbetering van die maat-
regelen hebben veel tijd en geld geëischt.

Dergelijke spoedwerken zijn treurige verschijnselen van
dezen tijd, ook hier te lande. Elke stad kan ze aanwijzen.
Ik zit er — ik zal niet verklappen waar — tusschen een
drietal. Het eene gebouw, waarin „een zaak wordt uitge-
oefend,” werd bijna drie maanden te laat opgeleverd; met
de beide andere gebouwen, waarin huurwoningen, is het
niet veel beter gesteld. Niettegenstaande de beloften der
groeven zijn hard- en zandsteen niet op tijd gereed aan-
gevoerd; het was niet mogelijk de vereischte stalen balken
terstond, zooals gewoonlijk, te krijgen; bovendien namen
onverwachts de werklieden in eenzelfde ambacht eenige
weken vacantie en noemden deze eene in hun belang nood-
zakelijke staking.

Behalve de laatste overmachtige, worden de andere ver-
tragingen door de bouwende personen natuurlijk aan de
architecten geweten, zich daarbij niet meer herinnerende,
dat zij het geweest zijn die zooveel spoed gewild hebben.
De architect had wel kunnen weigeren bepalingen in zijn
bestek op te nemen omtrent den tijd van oplevering der
werkzaamheden, die hij gaarne anders zou vastgesteld hebben;
maar de bouwheer heeft een doorslag gegeven. Hij is,
na lang overwegen, op het allerlaatste moment met zijn
voornemen bij den architect zijner keuze gekomen. Formeel

MEDEDEELINGEN BETREFFENDE DE MAATSCHAPPIJ.

VERGADERINGEN.

Afdeeling 's Gravenhage. — Gewone vergadering van Zaterdag
23 Maart 1901 in een der zalen van het Zuid-Hollandsch Koffiehuis,
des avonds ten 8 uur.

Agenda:

- 1^o. Mededeelingen van het Bestuur.
- 2^o. Voordracht van den heer D. E. C. Knuttel, Rijksbouwmeester,
te 's Gravenhage.
Onderwerp: „Over opleiding van opzichters”.
- 3^o. Kunstbeschouwing.
Eenige kunstwerken in Sectil-tegelwerk van de Delftsche
Plaatel-bakkerij „De Porceleyne Fles”.

N.B. Men vindt dit Sectil-tegelwerk beschreven in het „Bouw-
kundig Weekblad” van 26 Mei 1900, no. 21.

SPOEDBOUW.

Den 8sten Maart j.l. was het een jaar geleden, dat het
klassieke huis van Molière, het Parijsche Théâtre-
Français, door brand werd vernield.

Reeds een week daarna kon men lezen, dat de herbouwde
schouwburg op den 14en Juli — ruim drie maanden na
den brand, gereed moest zijn, op bevel van de Fransche
Regering, die zich Parijs zonder Théâtre Français niet
kon voorstellen, vooral niet tijdens het drukste bezoek aan
de Wereldtentoonstelling.

Het Bouwkundig Weekblad schreef toen: „Het ligt voor
de hand, dat het werk niet genoegzaam in dien korten tijd
overdacht kan zijn, en daardoor een bron van zorg en
ellende moet worden in de eerste plaats voor de ontwerpers
en de uitvoerders, de technici; dit slaat ook op de voor-
zorgsinrichtingen tegen brandgevaar en brand.”

weigeren van een bouwmeester om niet overhaast te werken, zou in vele gevallen gelijk staan met afstand doen van het werk; bovendien kan de bouwheer op tal van gebouwen wijzen die toch ook met verbazenden spoed zijn gereed gekomen; de gebreken, als gevolgen van dien haast, zijn dan zoo groot niet, en de bewering dat de aannemingsom hooger was dan in gewone gevallen, helpt ditmaal niet.

Intusschen kunnen de gevolgen van den spoedbouw niet achterwege blijven. Noch de uitvoering, noch het toezicht daarop, kunnen aansprakelijk gesteld worden voor sommige tekortkomingen die een gevolg zijn van alle overhaast werk, en naderhand gewoonlijk ellenlang worden uitgemeten.

Zij zijn een gevolg van de eischen van hem die laat bouwen en diè, als 't hem lust, niet wil inzien, dat overhaasting de moeder is van de vergissing.

Te betreuren is het zeker, dat architecten, somwijlen zelfs gemeentelijke bouwmeesters door drang van superieuren, machteloos staan tegenover de eischen die hen gesteld worden, eischen die meestal hun grond vinden in verkeerd begrepen eigenbelang. Laat het werk wat meer kosten — en wie is hiervan overtuigd — men zal tenminste daarmee iets bereiken, maar kost het wat minder en is het tevens beter — en wie zal dit bewijzen — dan is er nadeel in de boeken te constateeren; zoo wordt geredeneerd zonder te bedenken, dat één kink in den kabel voldoende is om de theoriën op te blazen.

Van den kant van hen die de oorzaak zijn van den verderfelijken spoedbouw is hiertegen weinig te verwachten. Laat het daarom het ernstig streven van alle architecten zijn, zich krachtig te verzetten tegen een ingeworteld kwaad, dat nadeelig is voor allen die er aan medewerken.

I.

SOCIETEITS-GEBOUW TE VOORBURG.

De Sociëteit „Gezelligheid,” die zich tot dusver tevreden stelde met hare lokalen te huren, nam op den 27^{en}

SOCIËTEIT TE VOORBURG.

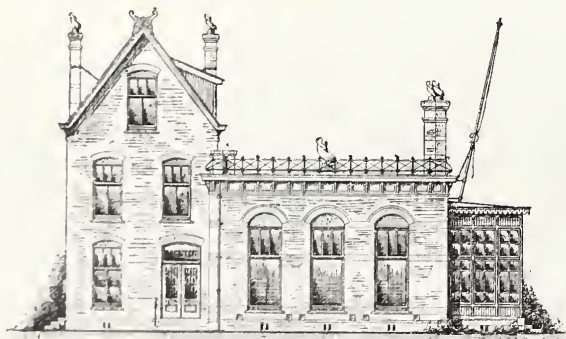

Voorgevel.

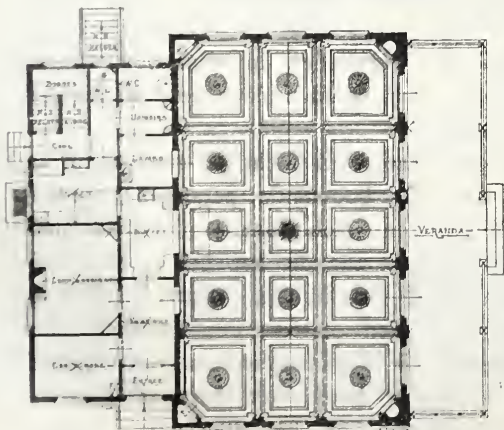

Beganegrond. Schaal 1 à 300.

Januari 1900 het heugelijk besluit een eigen te-huis te stichten.

Na veel zoeken en overwegen werd een geschikt terrein gevonden, gelegen aan de *Fransche Kerkstraat* en den *Achterweg*, van welken grond de Sociëteit spoedig eigenares werd.

Thans is op dat terrein gebouwd de Sociëteitszaal met de bijlokalen, waaronder kelder, en de woning van den kastelein boven die lokalen; voorts een afzonderlijke kegelbaan, (*)

Alles is in eenvoudigen trant, aangezien ten zeerste rekening moest gehouden worden met de beschikbare middelen; toch is het geheel vriendelijk gelegen omdat het terrein toeliet een vrijstaand gebouw in een tuin te ontwerpen, omgeven door hekwerk langs de straat-zijden.

Moge het blijken dat met een en ander het doel werd bereikt en mogen de leden menig „gezellig” uur in hun gebouw doorbrengen.

Het werk, in Juli 1900 aangevangen, is in Februari j. l. voltooid; de opening van het gebouw vond plaats op 9 Maart j. l.

Aannemer van den bouw is de heer W. VAN DER HAM, Jr. te Voorburg, voor de som van f 18192.

's-Gravenhage Maart 1901.

E. F. EHNLE.
Architect.

MOTORRIJTUIGEN.

Aan het verslag (**) over de voordracht van den heer J. van Dam Jr., ingenieur, fabrikant van motorrijtuigen te Groningen, gehouden in de Afdeeling van de Mij. t. Bev. d. Bouwkunst aldaar, ontleenen wij het volgende.

Spreker begon met te zeggen, dat de eeuw van stoom, zooals de 19e eeuw terecht werd genoemd, plaats had gemaakt voor de „horseless age”, gelijk een Amerikaansch schrijver met voorspelenden geest de 20e eeuw heeft betiteld; en waarlijk, er zijn teekenen die er op wijzen, dat het automobilisme in de naaste toekomst algemeen ingang zal vinden en men met recht van de „paardelooze eeuw” zal kunnen spreken.

Het practisch nut van motorvoertuigen is algemeen als een feit erkend; welk een groot arbeidsveld staat niet open voor de motor-industrie, wanneer de motor als beweegkracht wordt gebezigd tot verschillende doeleinden als: lastwagens, brandspuiten, booten, omnibussen, locomotieven, enz.

Stap voor stap is men vooruitgegaan op dezen weg, en nu sedert kort er in geslaagd motorrijtuigen te maken, die in alle opzichten aan de te stellen eischen voldoen, niet alleen volkomen zonder gevaar, maar ook van zoo eenvoudige constructie, dat de behandeling door iederen leek in korten tijd kan worden geleerd.

Het zij echter opgemerkt, dat de van een motorrijtuig verlangde diensten vorderen, dat slechts het allerbeste materiaal worde gebruikt, waarnaar zich de prijzen ook zullen regelen.

Hoe moet het nieuwe voertuig genoemd worden? Van alle de namen, welke het reeds heeft ontvangen, als stoomwagen, automobiel, motocar, auto-car, motorwagen enz., zal motorwagen of motorrijtuig nog de beste zijn. Mogelijk zal er in den volksmond nog wel een andere naam komen, evenals zij van velocipède „fiets” heeft gemaakt, ofschoon de naam „rijwiel” als meer Nederlandsch was aangeboden. Met den vorm is men ook nog niet zeer bevredigd. De rijtuigen, waarbij de bok behouden is, zien er bijna potsierlijk uit. Bij de dieren verwekt het geruischloos voortbewegen der motorrijtuigen bevreemding. Toch moet de onaangename indruk, op mensch en dier teweeg gebracht, geen beletsel zijn dit vervoermiddel tegen te gaan. De ervaring, bijv. met treinen, trams enz., heeft ons geleerd, dat dieren even spoedig aan het vreemde gewennen als wij aan het leelijke eener nieuwe verschijning.

Spreker vervolgde, dat voor particulier gebruik op 't oogenblik de petroleum-motoren waren aangewezen; voor zware lasten dienden de stoom-motoren, terwijl voor bepaalden kring de electriciteit de beste beweegkracht scheen te zijn.

Wat de kosten van onderhoud aanging, vergeleek spreker deze met paard en rijtuig. De stal kan kleiner zijn, bij niet gebruiken kost de wagen niets, zelfs geen toezicht. De motor gaat sneller dan een paard, heeft meer weerstandsvermogen, is niet aan ziekte onderhevig en kan gemakkelijk gerepareerd worden.

(*) In den plattegrond liggen achter de entree en de vestibule, het buffet en vervolgens een lavabo en W. C's. Links van de entree ligt een garde-robe, daarachter een kamer voor de commissarissen, en vervolgens een keuken en trap naar de woning van den kastelein op de verdieping.

(**) Het verslag, opgemaakt door den heer J. K. Bebingh, Secretaris der Afdeeling Groningen, komt voor in de Prov. Groninger Courant van 28 Febr. 1901.

De besparing op onderhoud van wegen is belangrijk. De slijtage daarop is voor 60 pCt. het gevolg der paardehoeven, die geheel vervallen zal, en voor 40 pCt. van de werking der wielen; daar teze van luchtbanden of ook wel volle banden zijn voorzien, zal hierdoor het percentage aanmerkelijk lager zijn. Dit zal dus een groote besparing geven voor de gemeentekassen. Ook zullen we verlost zijn van het voor velen zoo gehoorpijnigende ratelen der wagens.

Is het dus niet de moeite waard, de komst dier tijden wat te verhaasten? Ook voor het platteland!

Locaalsporen en stoomtrams hebben reeds veel gedaan. Wat nu overblijft, wacht juist op iets als een motorwagen, die geen hooge kosten van grooten aanleg vereischt en snelheid paart aan zuinigheid van exploitatie. Het is wel eigenaardig, zeide spreker, dat zowel de stoom als de elektrische wagens revenants zijn. De stoomwagen werd reeds 60 jaren geleden in Engeland uitgevonden, maar door plaatselijke overheden dermate tegengewerkt, dat hij zich niet ontwikkelen kon, terwijl het eerste stoomrijtuig, volgens mededeeling in het Natuurkundig Genootschap te Groningen, in 1834 door een onzer landgenooten werd vervaardigd.

We lezen o.a. in *Prov. Gron. Cour.* van 25 Maart 1834, dat „den 22 Maart in den vroegen morgen een proefvaart werd gedaan met een door de heeren J. Stratingh, hoogleeraar in de wis- en natuurkunde aan de Groninger hoogeschool, en C. Becker, mechanicus, vervaardigd stoomrijtuig, hetwelk een tocht door de stad over hellende en dalende straten en bogen heeft afgelegd, welke tocht met zulk een aanvankelijk goeden uitslag is bekroond geworden, dat men zich vleit, dat, bij verdere afwerking en vol-eindiging van dit voertuig, zoodanig rijtuig niet alleen bruikbaar zal zijn over de nieuwe steen- en rotswegen, maar ook zelfs den stoot der meer oneffene keisteenen zal kunnen verduren.”

Ziedaar een merkwaardig bericht. Een tweede proeftocht werd gehouden op 3 en 5 September 1835, van Harendermolen naar de Punt en terug naar Haren, en van daar naar het laatste tolhek bij Vries, en weer terug naar de Punt, zijnde een afstand van ongeveer $4\frac{1}{2}$ uur, en Zaterdags 5 Sept. van de Punt naar Vries en van daar naar Assen, en na eenig vertoef terug over Vries en de Punt naar Harendermolen, zijnde dit een afstand van $\pm 7\frac{1}{2}$ uur.” (*Prov. Gron. Courant* van 8 September 1835.)

Welke waarde moet men nu aan deze uitvinding toekennen? Mag men nu zeggen, dat Stratingh's stoomrijtuig niet alleen de voorlooper is geweest van de tegenwoordige automobielen, maar dat deze laatste uit de uitvinding der Groninger heeren zijn voortgekomen? Zeker niet! Vooreerst liggen er heel wat jaren tusschen 1834 en nu, ten tweede ligt de gedachte voor de hand om, als men beknopte stoommachines heeft, deze aan te wenden op gewone rijtuigen. Dit is niet gelukt, maar de nog meer beknoptere petroleummotoren maken de gedachte uitvoerbaar. De tegenwoordige fabrikanten hebben echter vermoedelijk van Stratingh en Becker nooit gehoord.

Toch werd in het eerstvermelde courantenbericht niets te veel beweerd, wanneer het iets voorspiegelde omtrent de uitvinding. Stratingh en Becker hebben een oorspronkelijk denkbeeld gehad en de uitvoering daarvan aangedurfd. Zij zijn in hunne poging geslaagd en hebben de principiele mogelijkheid door de proef bewezen, om met stoomvoertuigen over den openbaren weg te rijden. Daarin ligt een verdienste, die wel de vermelding waard is. De werktuigbouwkunst in dien tijd liet niet toe, mogelijke verbeteringen of toepassing op groote schaal te kunnen doen. Sedert is er heel wat studie gemaakt en zouden de automobielen enz. er niet zijn, zoo de techniek van stoom- en andere werktuigen niet zoo hoog was gestegen. Een treffend bewijs is het voor de stelling van Lombroso, welke beweerde dat de meeste uitvindingen vroeger ook reeds zijn gedaan doch door het niet aantreffen van een geschikt milieu ter ontwikkeling in het vergeetboek zijn geraakt. Spreker nam als voorbeeld het rijwiel; het beginsel was reeds jaren lang bekend, doch heeft moeten wachten op de groote vlucht der staalindustrie om zich te ontwikkelen tot het populaire voertuig van dezen tijd. Ook de luchtband was reeds voor meer dan 50 jaar gevonden, doch gebrek aan toepassing deed de vinding verloren gaan, totdat Dunlop den band weer uitvond op het oogeblik, dat duizenden hem dadelijk in toepassing wilden brengen.

Nu vraagt spreker zich af, of de motoren zullen verdwijnen, of zich de plaats in het verkeer voor goed zullen veroveren, en komt tot de conclusie, dat het laatste wel het geval zal zijn. En door de hooge ontwikkeling der staalindustrie, en door de verrassende verbetering in de motorconstructie en de doelmatigheid der banden, zijn de motorrijtuigen hunne volmaking nabij en beloven binnen kort even nuttig te worden als het rijwiel thans is.

Spreker deed eenige mededeelingen over de tegenwoordig gebruikelijke motoren. Voor dit doel had hij verschillende motoren in de zaal laten opstellen van 1—4 P.K., waarvan 1 motor met elektrische ontsteking, van 4 P.K. (gewicht ca. 80 K.G.), geheel van staal en smeedijzer vervaardigd, verder een stoommotor van 4 P.K. met 2 cilindrs met verstelbare schuif voor voor- en achterrijden (gewicht ca. 55 K.G.), dan een volledige tweewieler motorfiets ($\frac{3}{4}$ P.K. met gloeibuisontsteking). Deze laatste woog 22 K.G. Als iets nieuws werd een motor getoond voor een tweewieler van 1 P.K., ten deele uit aluminium vervaardigd en nog $\frac{3}{4}$ K.G. lichter dan de machine van $\frac{3}{4}$ P.K.

J. K. B.

PRIJSVRAGEN.

De Jury over de door het Genootschap Architectura et Amiticitia te Amsterdam uitgegescreven eere-prijsvraag, bestaande uit de heeren: Dr. P. J. H. Cuypers, H. P. Berlage Nz., Aug. Allebé,

A. Le Comte en A. Salm G. Bzn., heeft den eersten prijs groot f 300, toegekend aan het ontwerp met het motto „1855” en de premie, groot f 150, aan het ontwerp gemerkt met „een cirkel waarin een kruis”. Het onderwerp van deze prijsvraag was: een gebouw bestemd voor Rijks-Academie van Beeldende Kunsten.

Bij opening der naambriefjes bleek de inzender van motto „1855” te zijn de heer W. Van Boven, architect te 's Gravenhage, en die van 't ontwerp gemerkt met een „cirkel”, de heer M. J. E. Lippits, architect te Amsterdam.

De Jury over de prijsvraag voor een Raadhuis, bestaande uit de heeren Jos. Th. J. Cuypers, H. P. Berlage Nz. en A. Der Kinderen, heeft het ingekomen antwoord „Nulla dies sine Linea” niet bekroond, doch voor het goede streven den inzender eene belooning toegekend van f 50.

Als inzender van dit ontwerp heeft zich bekend gemaakt de heer P. J. Perquin, bouwkundig opzichter te Oegstgeest.

Op de ereprijsvraag waren vijf antwoorden ingekomen, op de prijsvraag voor een Raadhuis kwam één antwoord in.

VERSLAGEN VAN VERGADERINGEN

Woensdag 6 Maart hield in de vereeniging Bouwkunst en Vriendschap de heer F. Zwollo uit Amsterdam een voordracht over kunst-metaaldrijfwerk. Spreker wilde geen uitvoerig historisch overzicht over deze kunst geven, doch alleen releveeren, dat zij met eere genoemd wordt in de alleroudste geschriften en blijkbaar beoefend werd om het aanzijn te geven aan kostbare kunstvoorwerpen, die 'tzij als geschenken voor hooggeplaatste personen, 'tzij voor ritueel gebruik bestemd waren, 'tgeen echter niet wegneemt, dat zij, hoewel in eenvoudiger vorm ook werd toegepast op de voorwerpen van dagelijksch gebruik, waaraan zij daardoor eene eigendommelijke charme verleende. China en Indië vooral blijken eeuwen geleden reeds kunstvoorwerpen van hooge artistieke waarde en van een uiterst ontwikkelde techniek geleverd te hebben, die eerst in latere eeuwen in 't Westen bekend en gewaardeerd geworden, een stoot gegeven hebben tot het wederopleven van de drijfkunst die langzamerhand in verval geraakt was. Evenals bij zooveel andere uitingen der kunstnijverheid, is het ook hier de machinale *enkel en alleen* op winst en niet ter voldoening aan eene behoefte gebaseerde productie van metalen voorwerpen die den zin en de liefde voor goede handarbeid verstompte en een ruime invloedssfeer aan de mode opende, die verderfelijk op den smaak moest werken. John Ruskin, over dezen invloed sprekende, zegt niet oneigenaardig, dat een jong getrouwd welgesteld paar van den huidige tijd met zekeren weérzin het in de familie van ouder op ouder overgegene goede tafelsilver beschouwt, en bij erving niets liever doet dan dat ouderwetsche goed direct te laten smelten en er een modieus stel doch zonder eenige kunstwaarde voor in de plaats te nemen.

Metalen kunstvoorwerpen worden gemaakt om te blijven bestaan, en moeten dat karakter hebben en als zoodanig beschouwd en dus bewaard worden. De natuur alleen smelt bij elken zons- ondergang haar goud om, teneinde het bij elken morgenstond weer opnieuw voor hare kunstwerken te gebruiken, maar die weelde kan de mensch zich niet veroorloven. Opmerkelijk is het, zegt Spr., dat zooveel kunstenaars, die, 'tzij in bouw-, schilder- of beeldhouwkunst, wonderen hebben gewrocht, oorspronkelijk de goudsmidskunst beoefenden of bij goudsmiden in de leer waren, en noemde als zoodanig: Francia Ghirlandajo, Terraggio, Lorenzo, Ghiberti, Michel Angelo, Benvenuto Celline en anderen. Het bewerken van het metaal geeft een zekere vastheid aan de hand, het scheidt den zin voor fijnheid, nauwkeurigheid en gevoeligheid bij den arbeid en dwingt tot geduld en volharding. Bekend is ook de voorliefde van Rembrandt tot het schilderen van metaalwerken, waaruit waardeering en bewondering voor die kunst sprak.

Wat Nederland betreft, kan het roemen op Paulus van Vianen, die in de 17e eeuw werkte en wiens drijfwerken eene wereldberoemdheid bezitten. Langzamerhand, zegt Spr., komt er wel wat meer belangstelling in de drijfkunst, maar de uit de hand met liefde en kunstvaardigheid gemaakte voorwerpen worden uit den aard der zaak te duur om tot gemeen goed te worden en de goedkoopere, wel uit de hand maar eenvoudig bewerkte voorwerpen, leggen het in den smaak van het publiek af, tegen het goedkoope slecht bewerkte, kunstlooze en pronkerige fabriekswerk. Na deze korte inleiding gaf spreker een duidelijke verklaring van de wijze van werken om uit eene vlakke plaat voorwerpen als: schotels, pullen, vazen, enz. te maken en wees op de voorzorgen die genomen moeten worden om het scheuren en breken te voorkomen bij de bewerking, waarbij alleen een langdurige, moeizame en opletende handarbeid de gewenschte routine kan geven. Hij besprak de verschillende gereedschappen als hamers, ponsen, snaarjzers en hun gebruik, en de decoratieve resultaten die met die eenvoudige werktuigen zonder meer te verkrijgen zijn, om ten slotte een woord te wijden aan het inleggen met andere metalen, het polijsten en het ciseleeren. Een prachtige door spreker vervaardigde collectie voorwerpen in geel koper, tombak en zilver, als schotels, kaarten-coupees, vaasjes, servetringen, broches, sleutelplaatjes, gespen enz. lichte het gesprokene toe en getuigde van de veelzijdigheid der toepassing van metaaldrijfwerk en van den kunstenaar die ze schiep.

Een hartelijk woord van dank, waarmede de vergadering instemde, beloonde spreker voor zijne interessante voordracht.

Hierna verkreeg de heer Henri Huinck het woord om eenige toelichtingen te geven bij het door hem tentoongestelde nieuwe fabrikaat glassteen, waarvan hij de voortreffelijke eigenschappen, vooral als vloermateriaal, en als treden voor trappen enz., in 't licht stelde en de vervaardiging ervan besprak.

BERICHTEN.

H. M. de Koningin en Prins Hendrik, na Hun verblijf in Amsterdam te Apeldoorn teruggekeerd zijnde, werden hier feestelijk ontvangen. Bij deze gelegenheid werd door H. M. een door de ingezetenen van Apeldoorn aangeboden gedenknaald van hardsteen, ter hoogte van 17 M., plechtig onthuld.

Tegen het voetstuk van deze obeliskvormige naald is een bronzen gedenkplaat aangebracht, waarop de medaillon-portretten van wijlen Z. M. Koning Willem III en van H. M. Koningin Emma, door een Koningskroon gedekt. Deze zijde is alzoo de voorzijde.

Op de rechterzijde van het voetstuk staat te lezen: Aangeboden aan Hare Majesteit Koningin Wilhelmina bij gelegenheid van H. D. huwelijk met Zijne Hoogheid Hendrik, Hertog van Mecklenburg, op den 7en Februari 1901. Een opschrift op de linkerzijde luidt: Gesticht door de Ingezetenen der gemeente Apeldoorn, als een dankbare hulde aan de Doorluchtige Ouders van Hare Majesteit Koningin Wilhelmina. Op de achterzijde, tegenover het Koninkl. Paleis, is het in brons gegoten Rijkswapen aangebracht, waaromheen vermeld staat: Onthuld door Hare Majesteit Koningin Wilhelmina op den 9den Maart 1901.

Deze gedenknaald, staande aan het einde der Loolaan, is ontworpen door den heer G. de Zeeuw, Gemeente-architect te Apeldoorn. De medaillon-portretten en het Nederlandsche wapen zijn ontworpen door den beeldhouwer P. Puijpe. Voor het tot stand komen der naald zijn zooveel mogelijk Apeldoornsche werkkrachten gebezigd; het opstellen en het toezicht daarbij waren toevertrouwd aan den heer Chr. Wegerif te Apeldoorn.

Na de onthulling werden op verzoek der Koningin de heeren de Zeeuw en Puijpe door den burgemeester van Apeldoorn aan H. M. en den Prins voorgesteld.

Het 50-jarig bestaan der Academie van B. K. en T. W. te Rotterdam zal, ingevolge besluit van 18 Febr. j.l., ook gevierd worden door het houden eener tentoonstelling van werk vervaardigd of ontworpen door leden, oud-leerlingen en leerlingen der instelling.

Het doel is, een beeld te geven van hetgeen de Academie op het verschillend gebied harer werkzaamheid heeft gepresteerd.

Overtuigd, dat dit voornemen bij allen die daarvoor in de termen vallen, bijval en steun zal vinden, vertrouwt het Bestuur, dat inzonderheid van hen, die hunne opleiding geheel oftendeel aan de inrichting ontvingen, zeer velen mede zullen werken een schitterend getuigenis te geven van de beteekenis onzer Academie voor de Vaderlandsche „Beeldende Kunsten en Technische Wetenschappen.”

Het Bestuur vraagt niet uitdrukkelijk *nieuw* werk, — maar van ieder zijn *beste* werk: van den bouwkundige het project voor een belangrijk bouwwerk; van den kunstnijvere eene ontwerp-teekening of — waar dit er zich toe leent — een uitgevoerd werkstuk; van den schilder, aquarellist of beeldhouwer een der voortreffelijkste producten van zijn talent.

Aanbiedingen moeten vóór 15 April e.k. inkomen. Na dien datum zullen spoedig nadere bijzonderheden bekend gemaakt worden. Waarschijnlijk zal de tentoonstelling in de eerste helft van Juli gehouden worden, in het gebouw der Academie.

Een exemplaar van de circulaire betreffende deze tentoonstelling met inschrijvingsbiljet, worden gaarne toegezonden door den heer Mr. P. Baelde, Secretaris der Academie, Scheepmakershaven 33 te Rotterdam.

De verlaging van het polderpeil zal waarschijnlijk wederom een slachtoffer eischen, thans het gebouw der Herv. Kerk te IJpendam. De houten fundering is dermate aangetast, dat door gedeeltelijke verzakking een der muren reeds scheuren vertoont; er wordt dan ook in overweging genomen het gebouw aan den dienst te onttrekken.

Men zal zich herinneren, dat reeds geruimen tijd geleden door den gemeenteraad van Haarlem een besluit werd genomen, om een Directeur van Openbare Werken aan te stellen. Thans is bij dien raad een voorstel van acht leden ingekomen, om op dit besluit terug te komen.

In zijne zitting van 13 Maart j.l. heeft de gemeenteraad besloten niet over te gaan tot de benoeming van een Directeur der Gemeentewerken.

Op 12 dezer werd in den gemeenteraad van 's-Gravenhage wederom de schouwburgkwestie behandeld. Het talrijk aanwezige publiek kon daarbij waarnemen, dat ook in zulk een raad vergissingen mogelijk zijn en besluiten niet altijd gemakkelijk te nemen zijn.

De heer Van Malsen en eenige andere raadsleden hadden een voorstel gedaan om een nieuwen schouwburg te bouwen, en algemeen dacht men, dat bedoeld was, dat de Gemeente zou moeten bouwen. Maar de voorstellers bleken slechts bedoeld te hebben, dat de raad zou zorgen, dat gebouwd werd en men daartoe in overleg zou treden met particulieren.

Door den heer Van Raalte werd een motie ingediend als volgt. „De raad van oordeel, dat een nieuwe schouwburg in de gemeente wenschelijk is, een spoedige oplossing van het schouwburgvraagstuk noodig is, benoemt een commissie van zeven raadsleden tot voorbereiding van de oplossing van dit vraagstuk en tot indiening van een geformuleerd voorstel.”

Deze motie, zonder hoofdelijke stemming goedgekeurd zijnde, werd het voorstel Van Malsen als vervallen beschouwd.

Maar wat nu te doen met den ouden schouwburg? Er waren zooveel stemmen opgegaan tegen het zoo onverwacht door den

raad, op voorstel van den wethouder den heer de Wijs, genomen besluit om den ouden schouwburg na het loopende speelseizoen te sluiten. Er waren zoo veel redenen om dit niet te doen.

De heer van Zuylen van Neyevelt diende daarom een motie in om den schouwburg nog tot 30 April 1904 te laten bespelen en B. en W. te verzoeken, de noodige veranderingen te doen aangebrengen volgens hunne voorstellen van 1900.

Maar deze motie werd verworpen met 18 stemmen tegen en 17 vóór; echter bij vergissing, daar de heer de Wijs — wiens voorstel tot sluiting van 't gebouw in de vorige vergadering werd aangenomen — zeide, zich vergist te hebben, dat is de bedoeling der motie verklaarde niet goed begrepen te hebben.

Hierna hebben de raadsleden zich aangesloten bij het voorstel van een hunner, die den wensch te kennen gaf om over het tijdstip van sluiting van den schouwburg eerst over veertien dagen te beslissen.

Wanneer in de motie Van Zuylen stilzwijgend de hoop ligt uitgedrukt, dat de nieuwe schouwburg in September 1904 ter bespeling gereed zal zijn, dan mag de commissie van 7 raadsleden (motie van Raalte) wel spoedig met haar geformuleerd voorstel voor den dag komen.

Op den 21sten Maart a. s. zal worden aanbesteed het sloopen der bestaande en het bouwen eener nieuwe kerk met toren te Etersheim, gemeente Oosthuizen in Noord-Holland.

De bestaande kerk is een baksteenbouw uit omstreeks 1500, die waarschijnlijk in de 17e eeuw in zijn tegenwoordigen toestand is gebracht.

PERSONALIA.

Bij beschikking van den Minister van Binnenlandsche Zaken is met ingang van 16 Maart 1901, aan den heer G. Versteeg, op zijn verzoek, eervol ontslag verleend als assistent voor de schoone bouwkunde aan de Polytechnische school te Delft, en is, voor het tijdvak van 16 Maart 1901 tot en met 31 Augustus d. a. v., benoemd tot assistent voor de schoone bouwkunde aan de Polytechnische school te Delft, de heer S. Snuyf Jzn., candidaat civiel- en bouwkundig ingenieur aldaar.

BUREAU VOOR PLAATSING VAN OPZICHTERS EN TEEKENAARS.

Marnixstraat 402, Amsterdam.

Aantal ingeschreven sollicitanten voor:

- Bouwkundig Opzichter 4.
- Bouwkundig Teekenaar 4.
- Bouwkundig Opzichter-Teekenaar 13.
- Volontair Opzichter-Teekenaar 1.

MAATSCHAPPIJ TOT BEVORDERING DER BOUWKUNST.

Afdeling AMSTERDAM.

Jaarlijksche Algemeene — tevens 568^{ste} Vergadering op Vrijdag 22 Maart 1901 des avonds ten 8 ure in het gebouw der Maatschappij. 402. Marnixstraat.

Agenda:

1. Mededeelingen van het Bestuur.
2. Jaarverslag van den Secretaris.
3. Jaarverslag en rekening en Verantwoording van den Penningmeester.
4. Benoeming van eene commissie voor het nazien van de rekening en verantwoording.
5. Begrooting voor het jaar 1901.
6. Bestuursverkiezing.
De heer D. A. N. Margadant heeft als lid van het Bestuur bedankt, terwijl de heer W. A. E. van Geuns volgens rooster moet aftreden, doch zich weder herkiesbaar stelt. Verkiezing van een Voorzitter.
7. Benoeming van afgevaardigden voor de Mei- en Septembervergaderingen der Maatschappij.
8. Bespreking en keuze van een onderwerp voor een prijsvraag.
9. Kunstbeschouwing van de hoogst belangrijke archeologische studiën over het Pantheon te Rome, van den heer G. Chédanne, architect te Parijs, kerkelijke architectuur van den heer E. Vaudremer, architect te Parijs, en ontwerpen en uitgevoerde kartons van gewelfschilderingen van den heer Ch. Lameire, decoratie-schilder te Parijs.
De eerstgenoemde studiën en restauratie-teekeningen zijn door den heer Chédanne vervaardigd als pensionnaire van het Fransche Gouvernement (Prix de Rome, 1891). De Fransche Minister van Openbaar Onderwijs en Schoone Kunsten heeft op zeer welwillende wijze aan de Maatschappij tot Bev. d. Bouwkunst vergunning verleend deze verzameling ten toon te stellen.

Namens het Bestuur,
B. J. OUËNDAG.

waarn. Secretaris.

AANKONDIGING AN AANBESTEDINGEN.

MAANDAG 18 MAART.

BOLSWARD. Het maken van een oven-
nis en het aanbrengen van 4 sluitbalken
in den oven van de steenfabriek Zorgvlied.
De aanbested. Bestek en voorw. ter inz.
in kantore van den heer Eisma. Briefjes in
leveren voor 18 Maart, 's avonds 8 u.

's **HERTOGENBOSCH.** De onderhouds-
werken en veranderingen aan gemeente-
gebouwen en meubelen.

Het gem.-best., v.m. 10 u. Bestek ter lez.
p het gem.-huis en à f 1,60 verkr. bij den
ing.-arch., die inl. geeft. Aanw. gedaan.

MEPPEL. Het bouwen van een dubbel
akhuys.

De arch. G. Otten Jzn., 's av. 8 u. in hotel
tads Herberg, alw. bestek en teek. ter inz.
in zijn ad f 1 verkrijgb. bij gen. arch., die
ok inl. geeft. Aanw. gedaan.

NIETAP. Het bouwen eener burgerbe-
uizing, op een open terrein te Nietap, onder
lijev. van materialen, enz.

De architect C. Hillebrands, n.m. 4 u., bij
H. Wieland, alw. bestek en teek. ter inzage.
Inl. geeft gen. architect.

DINSDAG 19 MAART.

ANKEVEEN. Bestek no. 1. Het bouwen
van eene openbare school met onderwijzers-
woning te Ankeveen. Bestek. no. 2. Het
evenen en aanbrengen van schoolmeubelen.

Het gem.-best. n.m. 2 1/2 u. Bestek no. 1
net teek. tegen 1,25 te verkrijgen ten raad-
zuize te 's Graveland en bestek no. 2 tegen
0,50. Een modelschoolbank is te bezichtigen
aan boveng. adres, alsmede een monster
van de gordijnen. Inl. geeft W. Gijzel, bouwkw.
's Graveland. Aanw. 19 Maart voorn. 11 uur
aan de oude school en onderwijzerswoning.

APELDOORN. Het voltooiën der bestaande
kerk c.a.

Het R.K. parochiaal kerkbest. O.L. Vr.
Hemelvaart in het café van A. Overvelde.
Bestek en voorw. à f 5 te verkrijgen bij den
boekhandelaar V. A. van Baars te Apeldoorn,
liggen tevens ter inz. in het lokaal van aan-
besteding. Inl. dag. van 9—12 aan het bureau
der arch. Joseph. Cuypers en Jan Stuyt te
Amsterdam. Aanw. 19 Maart, v.m. 11 u.

DALEN (DR.). Het verbouwen van een
perceel thans bewoond door den heer K.
van Tarel.

De aanbested. 's av. 7 u. Bestek en teek.
ter inzage in 't hotel van Tarel te Dalen.
Aanw. volgens bestek.

DIEREN. Het verbouwen van de „Goed-
kooppe Winkel” ald.

De heer J. Bachrach, 's av. 7 u., in hotel
de Kroon”, alw. bestek en teek. ter inz. Inl.
geeft en teek. verkrijgbaar ad f 0,50 bij A. R.
Schoonman. Alleen voor aannemers van Dier-
ren, Rheden, De Steeg, Ellecom, Sprankeren
en Laag-Soeren. Aanw. 18 Maart, v.m. 10 u.

EPE. Het verbouwen der zuivelfabriek.

De coöpp. stoomzuivelfabriek „Gelria”, n.m.
2 u. Bestek en teek. ten kant. der fabriek.

GOES. Eenige herstellingen en vernieu-
wingen aan het woonhuis en de graanschuur
op de hofstede „Nieuw Maire”, onder Ril-
land, bewoond door den pachter J. Blok Jzn.

De heer J. Oele Hzn., n.m. 2 u., te zijnen
kantore. Bestek en teek. ter inz. ten kantore
van den heer Oele voorn. Aanw. gedaan.

's **HERTOGENBOSCH.** Het afbreken van
de bestaande onderpui en het daarstellen
van eene nieuwe pui, winkelkasten en bij-
komende werken.

De heer G. v. Vugt n.m. in het café „Cent-
ral” op de Markt. Teek. en bestek ter lez.
bij den arch. H. C. Dobbe, door wien de
noodige inlicht. worden verstrekt.

NIJMEGEN. Het gedeeltelijk afbreken en
weder opbouwen van 2 perceelen, gelegen
achter de Vischmarkt aldaar.

De bouwkw. C. J. Verburgh, in het café
„Veerhuis” Waalkade. Bestek en teek. à f 1,50
te bekomen bij voorn. bouwkw.

POELDIJK (Z.-H.). 1. Het bouwen van
een verkooplokaal; 2. het maken van een
brug met schoeiing en schuur.

De bouwkw. W. v. d. Molén Kuipers te
Loosduinen, v.m. 11 u. in café „Van Rest”.
Bestek en teek. verkrijgb. bij gen. bouwkw.

Stel 1 à f 1,50, stel 2 à f 1. Aanw. gedaan.
ZALTBOMMEL. Het afbreken van 4 wo-

ningen op den hoek van de Kerkstraat en
Bloemendaal en het bouwen van twee woon-
huizen.

De arch. A. M. A. Gulden, n.m. 1 u. Best.
ad f 1 en teek. ad 75 ct. verkr. bij v. d. Garde
en Co. Aanw. 19 Maart, v.m. 11 u.

WOENSDAG 20 MAART.

HILVERSUM. Het bouwen van een winkel-
huis met bovenwoning, op een terrein aan
de Langstraat te Hilversum.

De arch. J. H. Slot v.m. 11 u.; in het hotel
„de Berg”. Bestek en 2 teek. ter inzage in
voorn. hotel en zijn ald. verkr. à f 2 per stel.
Inl. verstrekt de arch. ten zijne kantore tus-
schen 10 en 12 u., Langstraat 77. Aanw. 19
Maart, v.m. 11 u.

HOOGEVEEN. Het verbouwen eener fab-
riek en het bouwen eener directeurswoning
op de Slood ald.

Het bestuur der stoomzuivelfabriek, n.m.
3 u., in hotel Luinge, alw. bestek en teek.
ter inz. en zijn ad f 1,50 verkrijgb. bij arch.
J. Carmiggelt. Aanw. 20 Maart, v.m. 11 u.

TIEL. Het afbreken van het woonhuis,
staande te Tiel in de Ambtmanstraat wijk
F no. 10 en het daar ter plaatse bouwen
van een graanpakhuis met paardenstal.

De heer C. Campagnie JTzn., 's midd. 12
u. Bestek en teek. ter inz. in het koffiehuis
van L. Ebben. Aanw. doet A. Gennissen,
bouwkw., 19 Maart, v.m. 10 u.

ZWEELOO. Het bouwen van een nieuwe
kerk te Aalden in 4 perceelen.

Het kerkbest. der Geref. Gem. Inl. geeft
arch. B. Warringa te Sleen. Aanw. 20 Maart,
v.m. 10 tot 11 u.

DONDERDAG 21 MAART.

APPINGEDAM. Het afbreken van twee
behuizingen en het bouwen van een winkel-
huis aan de Wijkstraat met bijlev. van alle
benoed. materialen.

De heer P. Wiersum 's av. 7 u. in logement
J. K. Bos, alw. bestek en teek. ter inz. en
ad f 1,50 verkr. zijn. Inl. geeft arch. H. Roze-
ma te Loppersum. Aanw. 21 Maart, n.m. 4 u.

ETERSHEIM GEM. OOSTHUIZEN (N.-H.).
Het sloopen der bestaande en het bouwen
eener nieuwe kerk met toren te Etersheim.

De kerkvoogden der Nederl. Herv. gem.
Bestek en teek. tegen f 2,50 verkrijgb. bij
den boekh. H. Smit te Edam. Inl. geeft de
arch. A. H. D. Rups te Edam.

MAASTRICHT. Het bouwen van de stich-
ting „Ridder Emile de Stuers” ald.

De heer Jhr. Mr. Victor de Steurs, 's midd.
12 u., bij W. Sprenger, bij wien bestek en
teek. ter inz. en à f 1 voor bestek en f 5 voor
de teek. verkrijgb.

OOSTERBEEK. Het bouwen van 3 woon-
en winkelhuizen aan de Weverstraat „Zwei-
ersdal” te Oosterbeek.

De architect C. J. Hagenbeek te Arnhem,
v.m. 11 u., in het koffiehuis van D. A. D. van
Gils. Bestek en teek. ter inzage en verkr.
tegen f 1,25, en bij G. Romijn, Oosterbeek
en A. Meijer te Arnhem, en bij de architect.
Aanw. gedaan.

STRATUM. Het bouwen van eene villa
met bijbehorende werken.

De heer R. von der Nahmer, n.m. 3 u., bij
Wed. P. v. d. Heijden, bij wien bestek en
teek. ter inz. Inl. geeft de bouwkw. J. M. P.
Koenen te Vechel. Aanw. 21 Maart v.m. 10 u.

VRIJDAG 22 MAART.

ENSCHEDÉ. Het vergrooten eener fabriek
te Boekelo, gem. Lonneker, pl.m. 800 M'.
Shedbouw.

De dir. der Boekelosche stoombleekkerij,
n.m. 12 1/2 u., in het hotel „de Graaf” Bestek-
ken met teek. à f 2,50 per stel verkr. ten
kant. van den archit. R. v. d. Woerd Hzn.,
Enschede, die inl. geeft. Aanw. 19 Maart,
's midd. 4 u.

ELDEN BIJ ARNHEN. Het bouwen eener
nieuwe kerk, toren, sacristy en pastorie.

Het R.-K. paroch. kerkbestuur v. d. H.
Lucas. Bestek en teek. ter inz. in café J.
Freriks te Elten en zijn à f 5 verkrijgbaar
bij den boekh. J. M. W. Waanders te Zwolle.
Inl. geven de arch. G. en W. te Riele Gzn.
te Deventer.

NIJMEGEN. Het bouwen van een heeren-
huis met bovenwoning enz. op een terrein
gelegen aan de Groesbeekse straat.

De arch. W. J. Maurits, v.m. 11 u. in hotel
„Bellevue”. Bestek en teek. in boveng.
café ter inz. en à f 1,50 te bekomen: Van

Welderstr. 25. Aanw. 21 Maart v.m. 11 u.
NIJMEGEN. Het bouwen van een heeren-
huis aan de Maliebaan no. 13, te Utrecht na
voorafgaande slooping van den koepel.

De arch. I. H. J. van Lunteren v.m. 11 u.
Bestek en teek. tegen f 2 en nadere inl. te
bekomen ten kantore van den arch. Aanw.
18 Maart n.m. van 2—3 u.

STEENBERGEN. Het afbreken en weder
opbouwen van 2 veldwachterswoningen en
verdere gebouwen van het raadhuis.

Het gemeentebest., v.m. 10 u. Bestek en
teek. ter inz. ter secretarie. Aanw. gedaan.

UTRECHT. Bestek no. 1. Het maken van
gebouwen en inrichtingen met de daarbij
beh. werken te Zeist, ten beh. van den buurt-
spoorweg de Bilt—Zeist.

De dir. der Ned. Buurtspoorweg Maatij.,
n.m. 2 u. (lok tijd), aan het hoofdbureel
Moreelsepark.

ZATERDAG 23 MAART.

BREDA. Het sloopen van twee huizen
genummerd 8 en 10 aan de Tolbrugstraat te
Breda en het daar ter plaatse bouwen van
een groot manufacturenmagazijn.

De arch. P. A. Oomes en L. v. d. Pas, 's av.
8 u. in café „Neuf”, Tolbrugstraat, alw. be-
stek en teek. ter inz. liggen. Aanw. gedaan.

UTRECHT. 1. Het bouwen van een School-
gebouw aan de Leidsche dwarsstraat. 2. Het
bouwen van twee onderwijzerswoningen op
het terrein aan de Leidsche kade.

Het gem.-best., n.m. 1 1/2 u. De bestekken
en teek. liggen ter inz. aan het Bureau der
gemeentewerken Achter Klarenburg en zijn
aldaar, zoomede ten stadshuize (afd. Financ-
ciën) en bij de boekh. van Terveen en Zn.
te verkr. tegen f 1 met teek. woningen. Aanw.
18 Maart v.m. 11 1/2 u.

UTRECHT. Het onderhouden van en het
doen van eenige herstellingen aan de gebou-
wen der Rijks-veertsenijschool ald., van den
dag der goedkeuring van de aanbesteding
tot en met 31 Dec. 1902. Ram. f 10500.

Het prov. bestuur, n.m. 2 u. Bestek ter
lez. aan het gebouw van het Min. van Binnenl.
Zaken, aan dat van het prov. bestuur van
Utrecht, ald., en is te bekomen bij M. Nijhoff,
Nobelstr. no. 18, 's Hage. Inl. te bekomen bij
den Rijksbouwkw. en bij den opz. der universi-
teitsgebouwen D. Kruyf ald. Aanw. gedaan.

MAANDAG 25 MAART

BREDA. De verbouwing van het pand
no. 19 aan de Halstraat te Breda.

De arch. F. P. Bilsen n.m. 6 u. in „De
Beurs van Breda”. Bestek en teek. in vermeld
koffiehuis ter inz. Inl. te verkrijgen bij gen.
arch. Boschstraat no. 7. Aanw. 20 Maart, v.m.
11 u.

FRIENS. Het grootendeels afbreken en
weder opbouwen van een schuur.

De heer E. Witteveen. Bestek en teek. ad.
f 1 verkrijgb. bij boekh. firma Smeding te
Leeuwarden. Aanw. 21 Maart v.m. 11 u.

DINSDAG 26 MAART.

GRONINGEN. Het bouwen van een kan-
toor met magazijn en woning, een knechten-
woning, een wagenhuis met stalling en een
overdekte opslagplaats aan de Marwixstr.
en het Hoornsch diep ald.

De arch. G. Nijhuis in café „Struvé” alw.
best. en teek. ter inz. en zijn ad f 2 bij gen.
arch. verkr. Aanw. 22 Maart v.m. 11 u.

WOENSDAG 27 MAART.

's **GRAVENHAGE.** De bouw van een post-
gebouw met directeurswoning te Frederiks-
oord. Ram. f 18175.

Het Min. van W. H. en N. n.m. 2 u. Bestek
ter lez. aan gen. dep., aan het bur. van den
rijksbouwkw. in het te distr. te 's-Hage, aan
dat van het prov. best. van Drenthe, en is
à f 0,35 verhoogd met de kosten van ver-
zending, verkr. bij Gebr. v. Cleef, 's-Hage.
Inl. geeft voorn. rijksbouwkw. Aanw. 20 Maart,
v.m. 11 u.

HENGELO (OV.). Het maken van een
nieuwe kap met bijbehorende werken op
een blok van 3 heerenhuizen aan den Stations-
weg te Hengelo.

De architecten v. d. Goot en Kruisweg,
's midd. 12 u., in café „de Beurs”, alw. bestek
en teek. ter inzage liggen. Aanw. wordt op
aanvr. gegeven.

DONDERDAG 28 MAART.

KRALINGEN (ROTTERDAM). Het bou-
wen van een school met 6 lokalen aan het
Rozenburgerpad.

De vereen. voor schoolonderwijs op Gereform. grondslag, n.m. 2 u., in café „Rözenbürg“, Oudendijk 161, alw. bestek en teek. ter inzage liggen en à f2 te bekomen zijn. Aanw. 25 Maart, v.m. 10 u.

VORDEN (GELD.). Het bouwen van een klooster en annexe werken op een terrein bij de R.-K. kerk aldaar.

Het bestuur der St.-Franciscusstichting, n.m. 2 u., in het koffiehuis bij de R.-K. kerk. Bestek en teek. à f4 te bekomen bij den bouwkw. N. J. H. v. Groenendaal te Maastricht.

DINSDAG 2 APRIL.

ENSCHEDÉ. Het bouwen eener villa aan den Gronauschen weg.

De architecten Van der Goot en Kruisweg, te Hengelo, n.m. 2 u., in hotel „de Graaf“, te Enschedé. Bestek en teek. ad f3 verk. bij gen. arch. Aanw. 2 April, v.m. 11 u.

HULST. Het sloopen en herbouwen eener gem.-school, met bijlev. van bouwstoffen.

Het gem.-bestuur, v.m. 11 u. Bestek met 1 teek. verk. ter gem.-secretarie tegen betaling van f1,25, na 15 Maart. Inf. worden gegeven door den heer J. Wisse Jz., bouwkw. te Zaamslag. Aanw. 27 Maart, n.m. 2 u. (stads-tijd).

Assurantie Maatschappij

tegen Brand schade

De NEDERLANDEN

van 1845.

's-Gravenhage, Kerkplein hoek Prinsstraat — Zutphen—Amsterdam, Sophiaplein — Rotterdam, Zuidblaak 24 (Beursplein). — Breda, Prinsenkade. — Alkmaar, Langestraat. — Nijmegen, In de Betoustraat 8. — Groningen, Akerkhof, hoek Akerkstraat.

Kapitaal. f 4.000.000.00
Betaalde Brandschaden ruim - 20.000.000.00
Lage premien.

AFLOOP VAN AANBESTEDINGEN.

26 FEBRUARI.

ANDEL. Het bouwen van een woonhuis. Door den heer R. v. Eeten.

Laagste inschrijver K. A. v. Rijswijk, Heusden, f7900.

BOLSWARD. Het verf-, glas- en behangwerk van het gebouw wijk C no. 12 aan de Koemarkt te Bolsward. Door het R.K. parochiaal armbestuur.

Laagste inschrijver U. Nota, f1169. Gegund. ENSCHEDÉ (ONDERH.). Het stucadoorwerk van een te verbouwen heerenhuis. Door den heer H. W. te Pas.

Laagste inschrijver H. Grit, f527. Gegund. ENSCHEDÉ (ONDERH.). Het schilder- en glaswerk van een nieuw te bouwen heerenhuis. Door den heer C. Adolfs.

Laagste inschrijver K. v. Oord, f178. Geg.

28 FEBRUARI.

GENDRINGEN. Het metselwerk van een dubbel woonh., zonder bijlev. van materialen. Door den heer H. Reintjes.

Laagste inschr. Rietman, Ulft, f339. Geg. 2 MAART.

HOOGEVEEN. Het bouwen van eene brugwachterswoning, met bijlev. van alle daartoe benodigde materialen bij de Veenbrug te Nieuw-Amsterdam. Door de dir. der Drentsche Kanaal Maatsch.

Laagste inschr. J. Oldenkamp Jr., f2316. Gegund.

4 MAART.

OUDEGA (SMALLINGERLAND). Het afbreken van een bestaand hok en het opbouwen van een nieuw lytshuis, bij de huizinge bewoond door H. J. Mulder aldaar. Door de kerkvoogden der Nederl. Herv. gem.

Laagste inschrijver A. H. Drenth, Oudega (Small.), f372. Gegund.

5 MAART.

BEETS. Het bouwen van een bier- en koffiehuis. Door de heeren Gebr. Meijerhof. Zonder heilwerk. Laagste inschrijvers E. K. Huisman, Terwispel, f1355.

Met heilwerk. J. A. Meester, Beets, f1669. GRONINGEN. Het afbreken van 2 behuizingen en het bouwen van een magazijn met 2 bovenwoningen, op een perc. in de Jacobijnerstraat. Door de arch. K. en G. Hoezema Kzn.

Laagste inschrijver Gebr. Mulder, f13418. *Gegund.

ZAAMSLAG. Het afbreken van de herberg „de Witte Leeuw“, met aanhoorigheden, en het daar ter plaatse bouwen van een woonhuis, met bijlev. van bouwstoffen. Door den heer D. Dekker Fzn. Jr.

Laagste inschrijver D. Galle, f5175. Geg.

ADVERTENTIËN.

Hollandsche IJzeren Spoorweg-Maatschappij.

AANBESTEDING.

Op Maandag, den 1en April 1901, des namiddags ten half 2 ure (*Greenw. tijd*), zal in het Centraal Personenstation te Amsterdam, in het lokaal naast de wachtkamer 3de klasse (ingang vestibule) worden aanbesteed, volgens bestek No. 880/13.

Het maken van een Onder- en van den ijzeren Bovenbouw van eene Voetbrug over den spoorweg bij den Soesterstraatweg op het gemeenschappelijk stationsemplacement AMERSFOORT, in twee perceelen.

Begrooting 1e perceel f 3400.—

„ 2e „ f21850.—

Voor rekening van den Staat der Nederlanden.

Het bestek met teekening is tegen betaling van f1.50 verkrijgbaar aan het Centraal-Administratiegebouw der Maatschappij aan het Droogbak te Amsterdam, bureau Weg en Werken, kamer 154, of op *franco* aanvraag aan dit bureau, met toezending van het bedrag in postwissel (postzegels worden niet in betaling genomen en aan aanvragen zonder postwissel wordt geen gevolg gegeven).

Aanwijzing geschiedt als in het bestek is vermeld.

*De Raad van Administratie
Het Gedelegeerd Lid.*

R. VAN HASSELT.

Hollandsche IJzeren Spoorweg-Maatschappij.

AANBESTEDING

voor de LEVERING van

6000 à 8000 ton Stalen Spoorstaven

gedurende de jaren 1901, 1902 en 1903.

Het bestek No. 879 met inschrijvingsformulier, is tegen betaling van f1.— op *franco* aanvraag verkrijgbaar aan het Centraal Administratiegebouw der Maatschappij aan het Droogbak te Amsterdam, Bureau Weg en Werken, kamer 154.

De inschrijvingen worden ingewacht vóór of op 3 April 1901 uiterlijk tot 's namiddags 3 uur *Greenwich-tijd* op de wijze als in § 17 van het genoemde bestek is omschreven.

*De Raad van Administratie
het Gedelegeerd Lid*

R. VAN HASSELT.

Maatschappij tot Exploitatie van Staatsspoorwegen.

AANBESTEDING.

Op DINSDAG den 9den April 1901, des namiddags ten 2 ure (*locale tijd*), aan het Centraalbureau der Maatschappij tot Exploitatie van Staatsspoorwegen in het Moreelse Park te Utrecht, van:

Bestek No. 828.

Het beschietsen van dakén en verhoogen van borstweringén van dienstwoningen op de lijnen Amsterdam—Oosterbeek, Utrecht—Lunetten, Utrecht—Rotterdam, Breukelen—Harmelen, Gouda—Den Haag en Leiden—Woerden.

Begrooting	}	Eerste Perceel f 1283.—
		Tweede „ - 3598.—
		Derde „ - 5416.—
		Vierde „ - 2739.—
		Vijfde „ - 7056.—
		Zesde „ - 5850.—
		Zevende „ - 2764.—

In massa f28706.—

De besteding geschiedt volgens § 57 van het bestek.

Het bestek ligt van den 5den Maart 1901 ter lezing aan het Centraalbureau in het Moreelse Park en aan het bureau van den Heer Sectie-Ingenieur H. J. VAN HOORN te Utrecht en is op *franco* aanvraag (per brief) aan genoemd Centraalbureau (Dienst van Weg en Werken) te bekomen, tegen betaling van f 0.50.

Inlichtingen worden gegeven aan het Centraalbureau (Dienst van Weg en Werken) en door den Sectie-Ingenieur voornoemd.

Aanwijzing op het terrein zal geschieden als volgt:

- Op 18 Maart ten 10.30 voorm. loc. tijd te beginnen station Amsterdam Wp.
- Op 19 Maart ten 11.— voorm. loc. tijd te beginnen station Abeoude.
- Op 20 Maart ten 10.— voorm. loc. tijd te beginnen station Utrecht.
- Op 21 Maart ten 11.— voorm. loc. tijd te beginnen station Woerden.
- Op 22 Maart ten 10.— voorm. loc. tijd te beginnen station Gouda.
- Op 23 Maart ten 10.35 voorm. loc. tijd te beginnen station 's Hage.
- Op 25 Maart ten 11.— voorm. loc. tijd te beginnen station Leiden.
- Op 26 Maart ten 10.— voorm. loc. tijd te beginnen station Zeist-Driebergen.
- Op 27 Maart ten 10.30 voorm. loc. tijd te beginnen station Ede.

UTRECHT, den 1sten Maart 1901.

Aanbesteding.

Op Vrijdag 22 Maart 1901, des voormiddags te 11 uur, zal door den Architect I. H. J. VAN LUNTEREN, te Utrecht, worden aanbesteed:

„Het bouwen van een Heerenhuis aan de Maliebaan No. 13, te Utrecht, na voorafgaandé Slooping van den Koepel.“

Aanwijzing op het terrein Maandag 18 Maart, des namiddags van 2 tot 3 uur.

De besteding zal plaats hebben ten kantore van den Architect, Donkere Gaard n. 4, alwaar bestek en teekeningen — tegen betaling van f2 — en nadere inlichtingen zijn te bekomen.

BOUWKUNDIG WEEKBLAD.

ORGAAN VAN DE

MAATSCHAPPIJ TOT BEVORDERING DER BOUWKUNST.

Bestuur v. d. Maatschappij: A. SALM G.Bz., Voorzitter. A. C. BLEIJS, Vice-Voorzitter. — Jb. v. d. BAN Pz.,
V. G. A. BOSCH, M. A. C. HARTMAN, J. A. MULOCK HOUWER, J. MUTTERS Jr., F. W. M. POGGENBEEK, J. VERHEUL Dz.
Commissie van Redactie: Ed. CUIJPERS, A. SALM G.Bz. en J. VERHEUL Dz.
Redacteur: C. T. J. LOUIS RIEBER.

23 MAART 1901.

21^e JAARGANG.

N^o. 12.

BUREAU VAN REDACTIE: MARNIXSTRAAT 402, AMSTERDAM.
BUREAU v. ADMINISTRATIE: HERDERSTRAAT 5, 'S GRAVENHAGE.
UITGEVERS: MOUTON & Co. — 'S GRAVENHAGE.
ABONNEMENTSPRIJS voor Nederland: fr. p. p. f 15.— 's jaars, voor
Indië en het Buitenland (bij vooruitbetaling) fr. p. p. f 17.— * * *

PRIJS DER ADVERTENTIËN: van 1—5 regels f 1.— elke regel meer
20 cents. Groote letters naar plaatsruimte. * * * * *
AANKONDIGINGEN v. AANBESTEDINGEN 15 ct. p. regel m. premie $\frac{3}{2}$ maal.
ABONNEMENT v. ADVERTENTIËN tegen belangrijk verminderde prijzen
en kosteloze opname der advertentiën in het Tijdschrift der Mij.

INHOUD: — Mededeelingen betreffende de Maatschappij. —
Spoorwegstation te Meerssen. — Verslagen van vergaderingen.
— Berichten. — Beantwoording van prijsvragen. — Aankondigingen
en afloop van aanbestedingen. — Lijst van Fabrikanten, Leveran-
ciers, enz. — Advertentiën.

Afdeeling Utrecht. Dinsdag 26 Maart 1901, des avonds 7 $\frac{1}{2}$ uur
in het Geb. v. Kunsten en Wetenschappen. Jaarverslag. Benoeming
van afgevaardigden. Mededeelingen over „glassteen”, door den
heer Henri Huinck. Behandeling der Vragen.

MEDEDEELINGEN BETREFFENDE DE MAATSCHAPPIJ.

In het gebouw van de Maatschappij tot Bevordering der
Bouwkunst is geopend eene

TENTOONSTELLING

VAN

ARCHITECTUUR

EN

DECORATIEVE SCHILDERKUNST

bevattende de verzameling Archeologische Studiën
(Aquarellen) van het Pantheon te Rome, Romeinsche
Beschilderingen enz., van G. Chedanne, *Ancien Prix
de Rome, Architecte du Gouvernement*, Architect te Parijs,
Kerkelijke Architectuur van E. Vaudremer, Architect,
Membre de l'Institut te Parijs, uitgevoerde Ontwerpen en
Cartons van Gewelfschilderingen en Mozaïeken
van Ch. Lameire, Decoratieschilder te Parijs, en tekeningen
van het Palace-Hôtel te Parijs van G. Chedanne.

De toegang tot deze tentoonstelling is voor de leden van
de Maatschappij tot Bevordering der Bouwkunst kosteloos.

De toegangsprijs voor het publiek is 25 cents.

De tentoonstelling is dagelijks geopend van des mor-
gens 10 tot des namiddags 4 uur.

VERGADERINGEN.

Afdeeling Groningen. Vrijdag 29 Maart 1901, des avonds 8 uur
in de Sociëteit „de Harmonie”. Vaststelling der veranderlijke con-
tributie. Lezing van den heer P. Schotel. Bespreking gezelschaps-
reis, en van eenige bouwwerken in Groningen. Tentoonstelling
van de prijsvraagteekeningen der Maatschappij.

SPOORWEGSTATION TE MEERSSEN.

De eerste spoorweglijn in ons land, aangelegd na het tot
stand komen van de allereerste lijn, die van Amster-
dam naar Rotterdam, waarvan het gedeelte van Amsterdam
naar Haarlem werd geopend of ingewijd op 20 September
1839 en de laatste sectie Den Haag—Rotterdam op 3 Juni
1847, was de lijn Maastricht—Aken.

Reeds in 1842 had de Regeering voorgesteld deze lijn
aan te leggen, met het doel eene betere exploitatie te ver-
krijgen van de Domaniale Steenkolenmijnen te Kerkrade.
De volksvertegenwoordiging verwierp dit voorstel echter; zij
was niet voldoende overtuigd van den rijkdom dezer mijnen,
en droeg ook nog geen kennis van de groote uitgestrektheid der
Limburgsche Kolenvelden, die uit onderzoekingen der laatste
twintig jaren blijkt. Daarop werd de Maastricht—Aakensche
spoorwegmaatschappij door particulieren gesticht, die de
mijnen in exploitatie kreeg.

De lijn Maastricht—Aken, loopende door een der mooiste
streken van ons land, werd voor het verkeer geopend in
October 1853; zij bracht eene nieuwe en kortere verbinding
tot stand tusschen Duitschland en het net der Belgische
spoorwegen, nadat de lijn was doorgetrokken naar Hasselt.
Tot deze verlegging besloot de vergadering van aandeel-
houders op 3 Juni 1853, en het nieuwe gedeelte, waarin
o. a. de nog bestaande fraaie ijzeren traliebrug over de Maas
bij Maastricht, werd ingewijd op 1 October 1856.

Wat den aanleg van den weg voor het gedeelte Maastricht—
Aken bijzonder belangrijk maakte, vooral voor de Hollandsche
ingenieurs, was de eigenaardige gesteldheid van het terrein;
het geaccidenteerde daarvan maakte zowel belangrijke ingra-
vingen als vrij moeilijke ophoogingen langs hellingen noodig,
met viaducten over landwegen en overbruggingen van beken
en broekland, enz.

z. g. Carolinahout, dat zeer veel overeenkomst vertoont met het Pitchpine, doch lichter van kleur is.

Voorts levert Amerika nog eene houtsoort, Spruce genaamd, dat in eigenschappen het meest met vurenhout overeenkomt.

Door middel van eene groote collectie monsters en afbeeldingen lichte spr. het rapport nader toe, waarna de waarn. Voorzitter de Commissie en den heer C. Bruynzeel in het bijzonder, dank bracht voor de uitvoerige en duidelijke wijze waarop de vraag beantwoord is.

Na enkele besprekingen van huishoudelijken aard, beantwoordde de heer W. Bruynzeel ten slotte nog de vraag: wat men onder „erfdienstbaarheid” te verstaan heeft, waarbij hij vooral het verschil tusschen erfdienstbaarheid en persoonlijk beding deed uitkomen en dit door verschillende praktische voorbeelden toelichtte.

Technische Vakvereniging, Afd. Amsterdam, 14 Maart 1901.
In deze vergadering hield de heer Dr. J. W. Jenny Weijerman een voordracht over „Reiniging van rioolwater.”

Spreeker noemde een der groote vraagstukken van dezen tijd, het verbeteren van den toestand der openbare wateren.

Van algemeene bekendheid is de vervuiling der grachten in enkele onzer groote steden, als Amsterdam en 's-Gravenhage; niet echter is men zoo bekend met den toestand in den fabrieksteden, als b. v. Tilburg, waar geen rioleering bestaat en waarvan het gevolg is een totaal bederf van den oorspronkelijken zandbodem. Besproken werd hoe o. a. in de veenkolonie Winschoten de aardappelmeelfabrieken de wateren vervuilen. Daarin verbetering te brengen, is nog zeer moeilijk.

In Engeland bestaat reeds een wet waarin is opgenomen, dat alvorens afvalwater geloosd wordt, het eerst gereinigd moet worden. Verschillende groote en kleinere steden in Engeland hebben inrichtingen tot klaring van het afvalwater, die door spreker werden behandeld, waarbij gelegenheid werd gevonden de wijze van die klaring te behandelen en de ondervindingen op dat gebied mede te deelen. Verder werd behandeld hoe in ons land over 't algemeen de lozing van vuil op de gemakkelijkste wijze nog geschiedt door in de naastbijzijnde gracht, kanaal of rivier eenvoudig de rioleering te doen uitloopen, waarvan de uitwerking zeer verschillend is, naar gelang van het aanwezig zijn van meer of minder, zuurstofhoudend water bij de uitmonding der riolen. Na nog te hebben nagegaan wat voor Amsterdam misschien de aangewezen weg zou zijn om het belangrijke vraagstuk op te lossen, eindigde spreker zijn interessante voordracht, waarvoor het applaus der aanwezigen den dank was.

BERICHTEN.

De Haagsche raadscommissie in zaken het schouwburgvraagstuk heeft tot haren Voorzitter gekozen den heer F. H. Van Malsen en tot Secretaris den heer W. B. van Liefeland. Daarna heeft zij onmiddellijk haar werkzaamheden aangevangen.

Bij de Tweede Kamer is thans de „Woningwet” in behandeling. De voorgedragen artikelen hebben tot nu toe eenige, hoewel niet erg ingrijpende wijzigingen ondergaan.

De stroom van amendementen was groot, op een bepaald oogenblik zelfs zoo groot, dat de Voorzitter van de Kamer den leden een kleine berisping meende te moeten toedienen; hij achtte het onmogelijk het debat op behoorlijk peil en in goeden gang te houden, waar telkens en onverwacht allerlei aanvullingen enz. werden voorgesteld.

Hieraan is vermoedelijk de verwerping te danken van een amendement, strekkende om het „betrekken” van eene woning, al te kort na den bouw, van eene vergunning van B. en W. afhankelijk te maken. Het aannemen van dit amendement zou intusschen geenszins het nadeel van de volksgezondheid zijn geweest.

De Beeldhouwersvereniging Ziezenis heeft aan den gemeenteraad van Amsterdam een adres gezonden van onderstaanden inhoud.

„Geeft met verschuldigten eerbied te kennen „de Beeldhou-

wersvereniging „Ziezenis”, dat zij tot haar leedwezen vernomen heeft, dat door het Raadsbesluit van Oct. 1900 l.l. het voorstel van het raadslid den heer Bleijs „de nog ontbrekende beeldengroepen op de Hooge Sluis te laten uitvoeren”, met meerderheid van stemmen verworpen is;

dat zij zulks betreurt, daar een voornaam monument der stad onvoltooid blijft, hetgeen niet kan strekken tot verheffing van den kunstzin;

dat Amsterdam, „de hoofdstad van Nederland”, een schrille tegenstelling vormt met zoovele plaatsen in *ons land*, en daarbuiten, waar op de voornaamste gedeelten der stad, versierde monumenten zijn aangebracht, waardoor de kunstzin wordt opgewekt, het vreemdelingenverkeer bevordert en het algemeen belang gediend.

Waar de Gemeente steeds haar steun verleent aan het onderwijs in verschillende kunstvakken, daar mag van haar verwacht worden, dat zij aan de uitvoering van kunstwerken haar sympathie schenke.

Door de verwerping van het voorstel is de beeldhouwkunst in het algemeen en het belang der beeldhouwers in het bijzonder veronachtzaamd.

Thans worden, als gevolg der werkloosheid, de talenten op scholen door de Gemeente gesubsidieerd, in het buitenland benut, terwijl herhaaldelijk de pas afgesneden wordt in eigen kring werk te vinden.

Door deze overweging geleid, verzoeken wij U Ed. Achtb. op Uw besluit terug te komen en alsnog beschikbaar te stellen eene som van hoogstens f 20.000 voor het aanbrengen van vier groepen, gebeeldhouwd van fijnkorreligen zandsteen, voorstellende: den Amstel, het IJ, de Zeevaart, den Landbouw, Handel en Nijverheid, en Kunst en Wetenschap, in den trant zooals door den architect der brug is ontworpen en waarvan de modellen, volgens bijgaande lichtdrukken, van twee reeds bestaan, voorhanden ten Raadhuisze.”

Bij bovenstaand adres waren gevoegd drie lichtdrukken, voorstellende een der obeliskvormige lichtdragers — zooals die thans nog zijn, sinds 1893 — zonder de beeldgroepen, en diezelfde lichtdragers, een met de beelden van IJ en van Amstel, en een met die van Scheepvaart en Handel, naar de modellen op kleine schaal in het Raadhuis aanwezig.

De onlangs te Haarlem plaats gehad hebbende proefaflegging ter verkrijging van den graad van Meester of van Gezel, uitgeschreven door de „Vereeniging ter veredeling van het Ambacht”, heeft geleid tot den onderstaande uitslag.

Er hadden 46 candidaten zich doen inschrijven, waarvan 6 verhinderd werden aan hun voornemen gevolg te geven. Er bleven alzoo 40, waaronder 12 timmerlieden, 5 meubelmakers, 9 smeden en 14 huisschilders, uit alle oorden des lands. Onder hen waren 28 candidaten voor het diploma van Gezel en 12 voor dat van Meester. Van de eerstgenoemden slaagden 13; van de laatstgenoemden verwierven 6 het Meesters- en 2 het Gezellen-diploma.

De geslaagden zijn:

Meester-timmerman: N. van Ruth, te Amsterdam; — *Gezel*: J. Rozing, Mzn., te Oudkarspel; Tj. Sterenburg, te Groningen; H. M. A. van Wijck, te Ginneken.

Meester-smid: J. Griffijn, te Vlaardingen; R. van de Wall, te Tiel; P. Smit, te Amsterdam; — *Gezel*: P. Kruijer, te Haarlem; A. Kluijver, te Alkmaar; I. H. Buijs en W. Raap, te Amsterdam.

Gezel-meubelmaker: S. Caspers, te Leeuwarden; J. H. van Zutphen, te Haarlem; M. van Diffelen, te Zwolle.

Meester-huisschilder: W. J. A. van Egmond, te Leiden; J. A. Bosch, te Zwolle; — *Gezel*: J. Zwikker, te Zaandam; H. Groenewegen, H. Oudolf, J. Kwantes en G. Bot, te Haarlem.

De Commissiën van onderzoek — voor elk ambacht samengesteld uit 3 praktische vakbeoefenaars en 2 technische deskundigen — werden voorgezeten door den heer Dr. P. J. H. Cuijpers.

De gewestelijke Commissie, die deze proefaflegging voorbereidde, werd geleid door den heer H. Figée. Door hare bemiddeling verkreeg de Vereeniging het kosteloos gebruik van lokalen van de Directiën der werf „Conrad”, der werkplaatsen van de Hollandsche Spoorweg-Maatschappij, der Ambachtsschool en der Burgeravondschool, te Haarlem. Ook stelde de Vereeniging „Weten en Werken” aldaar, een lokaal beschikbaar voor het tentoonstellen van de praktische werkstukken, door de candidaten vervaardigd.

Deze tentoonstelling heeft plaats gehad op 16 en 17 Maart j. l.

Het is te betreuren, dat het bekend maken van deze dagen — door middel van de dagbladen — zoo laat kwam, dat velen — waaronder wij — van een bezoek aan Haarlem moesten afzien. Wij hadden verwacht, dat de vakbladen vroeger bericht zouden ontvangen hebben, tenminste even tijdig als de dagbladen, waardoor ook zij in staat zouden geweest zijn te wijzen op de te houden tentoonstelling.

Andere vakbladen zijn evenzeer vergeten; waarom?

De Martini-kerk te Franeker werd in 1876 met geldelijken steun van de Regeering gerestaureerd. Thans zijn echter belangrijke herstellingen noodig wegens verzakkingen, die het eerbiedwaardige gebouw in gevaar brengen.

Het kerkbestuur heeft een onderzoek naar den toestand doen instellen, en het zal zich tot de Regeering om geldelijken steun wenden, daar de kerkelijke fondsen ontoereikend zijn.

Deze kerk is waarschijnlijk gebouwd in den aanvang der 15e eeuw, in het tijdperk dat Sicco Sjaardema alleenheerscher in de stad was. Zij is geheel van baksteen opgetrokken en bestaat uit drie schepen, een koor met zijgangen en eene kapel. In den toren hangen drie klokken, waarvan de oudste in een opschrift herinnert aan haar geboortejaar, 1450, en tevens aan het geslacht Sciaerda of Sjaardema.

De heer A. Zwanenburg, hoofdopzichter over Rechtsgebouwen, Gevangenissen en Rijks-Opvoedingsgestichten, te Rotterdam, die bij het spoorwegongeluk te Capelle op 15 November 1899 zulke ernstige verwondingen bekwaam, heeft, naar wij met leedwezen vernemen, wegens blijvende invaliditeit zijn eervol ontslag uit 's-Rijks dienst aangevraagd.

Nadat de gemeenteraad van 's Gravenhage feitelijk twee malen heeft besloten den Haagschen schouwburg na 30 April 1901 voor goed te sluiten, deden B. en W. een voorstel om in het veroordeelde gebouw zoodanige wijzigingen aan te brengen, dat zij de bespeling nog zouden kunnen toestaan. De voorgestelde verbeteringen zijn op f16.000 geraamd geworden. Daarbij komt echter, dat door het prijsgeven van eenige zitplaatsen met het oog op de veiligheid, eene verhooging van subsidie door de directie der Fransche Opera is aangevraagd.

Particulier kapitaal voor den bouw van een nieuwen residentieschouwburg is sedert lang reeds gevonden, en de plannen liggen gereed voor een gebouw, dat na anderhalf jaar voltooid kan zijn.

In de zitting van den gemeenteraad, gehouden op 19 Maart j.l.,

werd besloten niet meer te stemmen over de motie Van Zuylen, om den schouwburg nog tot 30 April 1904 te laten bespelen en B. en W. te verzoeken, de noodige veranderingen te doen aanbrengen volgens hunne voorstellen van 1900.

Door den heer Van Malsen werd eene motie voorgesteld, bepalende, dat alle stukken betreffende den schouwburg in handen werden gesteld van de benoemde commissie van zeven leden „tot voorbereiding van de oplossing van het vraagstuk en tot indiening van een geformuleerd voorstel.” Spreker hoopte, dat het voorstel van B. en W. ook in handen dezer commissie zou worden gesteld.

Deze motie is aangenomen met 22 tegen 12 stemmen. Dit zal vooreerst eenigszins rust geven.

Het kort (voorloopig) verslag van het in 1900 te Parijs gehouden 5e Internationaal Congres van Architecten, is thans aan de leden van dat Congres toegezonden.

BEANTWOORDING VAN PRIJSVRAGEN.

Afdeeling 's Gravenhage van de Maatsch. tot Bev. d. Bouwkunst. Voor alle deskundigen in Nederland gevestigd. Handleiding voor het verven ten dienste van aankomende opzichters en bouwkundigen. Prijs f200. Vóór 1 Januari 1902, bij den 1sten Secretaris der Afdeeling, Pieter Bothstraat no. 23, 's-Gravenhage. Programma, zie Bouwk. Weekblad no. 3 van 19 Januari 1901.

Academie van B. K. en T. W. te Rotterdam. Voor oudleerlingen en leerlingen der Academie. Ontwerp Kunstnijverheidsmuseum, 1e prijs zilv. med. en f200; 2e prijs bronz. med. en f100; 3e prijs getuigschr. Ontwerp gevel heerenhuis, 1e pr. zilv. med. en f100; 2e prijs br. med. en f25; portretteekening, 1e pr. zilv. med. en f150; 2e pr. br. med. en f75; ontwerpen: plafondbeschildering, kamerbetimmering en lichtkroon voor electrisch licht, voor elk 1e pr. zilv. med. en f100; 2e pr. br. med. en f50; model decoratieve vaas, 1e pr. zilv. med. en f150, br. med. en f75; ontwerp stoomketel voor een stoomschip, 1e pr. zilv. med. en f100, 2e pr. br. med. en f50. Vóór 15 Juni 1901. Zie Bouwk. Weekbl. no. 10 van 9 Maart 1901.

AANKONDIGING VAN AANBESTEDINGEN.

MAANDAG 25 MAART.

ARNHEM. Het bouwen van een woonhuis aan de Pels Rijkenstr. sectie M no. 546, ald.

De archit. C. J. Hagenbeek, v.m. 11 u., in het hotel „Sluip”, Oude Stationstraat. Bestek en teek. ter inz. en verkr. à f1,50 in gen. hôtél en bij den boekh. A. Meijer. Aanw. gedaan.

BREDA. De verbouwing van het pand no. 19 aan de Halstraat te Breda.

De arch. F. P. Bilsen n.m. 6 u. in „De Beurs van Breda”. Bestek en teek. in vermeld koffiehuis ter inz. Inl. te verkrijgen bij gen. arch. Boschstraat no. 7. Aanw. gedaan.

EIBERGEN. Het bouwen van een woonhuis.

De archit. T. Broekhuizen te Neede, in het café van Wormeester te Eibergen, alw. bestek en teek. ter inz. liggen. Aanw. 25 Maart, n.m. 5 u.

FRIENS. Het grootendeels afbreken en weder opbouwen van een schuur.

De heer E. Witteveen. Bestek en teek. ad. f1 verkrijgb. bij boekh. firma Smeding te Leeuwarden. Aanw. gedaan.

GRONINGEN. Het afbreken van een behuizing aan de Vischmarkt, get. no. 50, en het ald. weder opbouwen van eene winkelbehuizing met vrije bovenwoning.

De archit. P. Belgraver en A. Reiziger, 's av. 8 u., in café „de Jong”. Bestekken à f0,50 verkr. bij gen. arch. en ten huize van

aanbesteding, waar het met 1 teek. ter inz. ligt. Aanw. gedaan.

HAAKSBERGEN. Het verbouwen van zijn woonhuis te Haaksbergen.

De heer J. H. Wisselink, n.m. 12¹/₄ u., in hotel „de Moriaan”, alw. bestek en teek. ter inz. en ten kantore van den architect G. Beltman A.Gzn. Aanw. 25 Maart, v.m. 10 u. (pl. tijd).

DINSDAG 26 MAART.

AMBT-DOETINCHEM. Het afbreken van een bestaande en het weder bouwen van een boerderij met gedeeltelijke bijlev. van materialen.

De archit. H. J. L. Ovink te Doetinchem, v.m. 11 u. aan de Wiemelink, alw. bestek en teek. ter inz. Aanw. 26 Maart, v.m. 10 u.

BLOEMENDAAL. Het bouwen van eene zaal met kegelbaan aan de Zomerzorglaan aldaar.

De arch. J. v. d. Ban, in hotel „Welgelegen”, alw. bestek en teek. ter inz., en zijn ad f1,50 verkrijgb. bij gen. architect.

GOUDA. Het afbreken van de voorm. bakkerij en brouwerij met aanhooren en het maken van een serre, wachtkamer, badk. en eenige verdere werken bij- en in het Sint Catharine Gasthuis te Gouda.

Het gemeentebest., n.m. 2 u. Bestek ter lez. op de gem.-secretarie en op het bureau van den gem.-bouwm. Inl. worden gegeven door den gem.-bouwmeester.

GRONINGEN. Het bouwen van een kantoor met magazijn en woning, een knechtenwoning, een wagenhuis met stalling en een overdekte opslagplaats aan de Marwixstr. en het Hoornsch diep ald.

De arch. G. Nijhuis in café „Struvé” alw. best. en teek. ter inz. en zijn ad f2 bij gen. arch. verkr. Aanw. gedaan.

ROTTERDAM. Het amoveeren van een huis op een hoek van de Boymansstraat en Korte Hoogstraat en het ald. opbouwen van een winkelhuis met bovenhuis.

De archit. W. Molenbroek, n.m. 2 u., in de Bodega op de 9de etage van het Witte Huis. Bestek en teek. à f3 te bekomen bij voorn. arch.

VORDEN. Het afbreken en weder opbouwen van het ketelhuis met machinekamer.

Het best. der coöp. roomboterfabriek, n.m. 2 u. Bestek en teek. ter inz. in het café „de Zon”. Inl. geeft J. J. Mellink te Zutphen. Aanw. 26 Maart, 's midd. 12 u.

WAALWIJK. Het bouwen van nieuwe scholen en het verbouwen van bestaande scholen voor de Eerw. Zusters.

Het R.-K. kerkbestuur, n.m. 3 u., in het hotel Verwiel, waar bestek en teek. verkr. zijn tegen f1,25. Inl. geeft Jos. v. Ree, arch. Aanw. 26 Maart, v.m. 11 u.

WILP. Het bouwen van een woon- met winkelhuis (enkel metsel- en timmerwerk).

De heer J. Schutten, n.m. 4 u. Aanw. 26 Maart, n.m. 3 u.

ZAAMSLAG. Het gedeeltelijk afbreken, weder opbouwen en vergrooten van den landbouwschuur met bijlev. van bouwstoffen.

De heer K. de Koeijer, n.m. 2 u., in „het Wapen van Zeeland”, alw. bestek en teek. ter inz. Inl. geeft J. Wisse Jz. Aanw. ged.

WOENSDAG 27 MAART.

ANNA-PAULOWNA. Het maken van een nieuwe kaasfabriek.

Assurantie Maatschappij

Brand

tegen **Brand** schade

De NEDERLANDEN

van 1845.

's-Gravenhage, Kerkplein hoek Prinsestraat — Zutphen—Amsterdam, Sophiaplein — Rotterdam, Zuidblaak 24 (Beursplein). — Breda, Prinsestraat. — Alkmaar, Langestraat. — Nijmegen, In de Betoustraat 8. — Groningen, Akerkhof, hoek Akerkstraat.

Kapitaal f 4.000.000.00
Betaalde Brandschaden ruim - 20.000.000.00
 Lage premien.

AFLOOP VAN AANBESTEDINGEN.

3 MAART.

APELDOORN. Het bouwen van een winkelhuis (zonder schilder- en loodgieterswerk), voor den heer R. Spijker. Door den arch. J. A. Wijn.

Laagste insch. G. Wegerif, f 5824. Gegund.

GRONINGEN (ONDERH.). Het verbouwen eener heerenbehuizing voor den heer P. M. E. Roessingh. Door den arch. N. W. Lit.

Laagste insch. H. L. Reintjes, f 3946. Gegund.

4 MAART.

MURMERWOUDE. Het bouwen eener nieuwe burgerbehuizinge. Door den heer K. Bakker.

Gegund aan den heer N. Bulthuis te Buitenpost, voor f 3389

11 MAART.

BREDA. Het aan- en verbouwen van het diaconiebestedellinghuis aan de Boschstr. aldaar. Door de Nederl. Herv. gemeente.

Metselwerk. Laagste inschr. A. Vriends, f 1080.

Timmerwerk. W. Broere, f 805.

GRONINGEN (ONDERH.). Het verbouwen van de pakhuizen sectie H nos. 1690 en 1689 aan de Oosterhaven. Door de arch. K. en G. Hoekzema Kz.

Laagste inschr. A. Pot, f 8161. Gegund.

MADE en DRIMMELEN. Het bouwen van een stoomzuivelfabriek. Door den architect Th. Blijlevens.

Laagste inschrijver Andr. Knoop, f 1099. Gegund zonder leverantie van steen, dakbedekking en werktuigdeelen.

NIEUW-AMSTERDAM. Het bouwen van 2 arbeiderswoningen, nabij Erica, met bijlev. van alle ben. bouwmaterialen, behalve de steen. Door den heer Brans te Dedemsvaart.

Laagste inschrijver A. Koelma, Nieuw-Amsterdam, f 1397. Niet gegund.

SIDDEBUREN. Het bouwen van een burgerbehuizing met bijlev. van alle materialen. Door mej. de Wed. H. Koning.

Laagste inschr. B. Sijtsema, Siddeburen, f 1555. Gegund.

12 MAART.

GRONINGEN. Het afbreken van de behuizing no. 55 in de Pelsterstraat te Groningen en daar ter plaatse bouwen van een café met woning. Door den arch. G. Nijhuis.

Laagste inschrijver D. H. Porrenga, f 3350. Gegund.

MASTENBROEK. Het bouwen van een woonhuis met veestal en schuur. Door den heer A. Snel.

Laagste inschrijver G. Riezebos, Kampen, f 3612.

13 MAART.

BREDA. Het bouwen van 4 woonhuizen met aparte bovenhuizen op een perc. gelegen aan den Tramsingel ald. Door de arch. P. A. Oomes en L. v. d. Pas.

Metselwerk. Laagste inschr. S. Wiercx, f 5890.

Timmerwerk. B. J. Mol, f 6666.

Massa. J. Kleiner, f 11900.

klooster en annexe werken op een terrein bij de R.-K. kerk aldaar.

Het bestuur der St. Franciscusstichting. n.m. 2 u., in het koffiehuis bij de R.-K. kerk, Bestek en teek. à f 4 te bekomen bij den bouwkw. N. J. H. v. Groenendaal te Maastricht.

VIJFDAG 29 MAART.

GEESTEREN. Het herbouwen van het woonhuis en het verplaatsen van het Bakhuis van den heer E. A. Weenink ald., met bijlev. van materialen.

De heer E. A. Weenink, n.m. 4 u., in café Baan, alw. bestek en teek. ter inz., alsmede in café „de Kroon” te Neede. Bilj. in te zenden voor 29 Maart. Aanw. 26 Maart, n.m. 4 u.

MAASTRICHT. Den verbouw van winkelhoekhuis Wolfstraat no. 2 ald.

Mej. de Wed. Schils, 's midd. 12 u. Bestek en teek. à f 1,50 verkr. bij den arch., waar tevens de details ter inz. en inl. verkr. zijn dagelijks van 12—1 u. Bilj. te zenden. Wolfstraat no. 2. Inl. geeft W. Sprenger, archit., Bogaardestr. 74.

NIEUW-LEKKERLAND. Het amoveeren en opbouwen eener nieuwe bouwmanwoning met wagen- en varkensschuur onder Graafland.

De heer L. Pot. Bestek en teek. ad f 2 verkrijgb. bij arch. C. Broere Kzn., die inl. geeft als ook C. P. Smit te Lekkerkerk.

MAANDAG 1 APRIL.

UTRECHT. Het bouwen van 2 scholen en een woning voor onderwijzeressen aan de Bad- en Pallaesstraten.

Het R.-K. kerkbestuur van O. L. Vrouwe, v.m. 11 u., in „Buitenlust”, alw. bestek en teek. ter inz. Inl. geeft G. A. Ebbers, bij wien ad f 10 bestek en teek. verkrijgbaar. Aanw. 28, 29 en 30 Maart, v.m. 11 u.

DINSDAG 2 APRIL.

ENSCHEDÉ. Het bouwen eener villa aan den Gronauschen weg.

De architecten Van der Goot en Kruisweg, te Hengelo, n.m. 2 u., in hotel „de Graaf”, te Enschedé. Bestek en teek. ad f 3 verkr. bij gen. arch. Aanw. 2 April, v.m. 11 u.

HENGELO (OV.). Het maken van een voorgebouw en fundeering voor eene nieuw te bouwen ijzergieterij, op een terrein ald.

De firma Gebr. Stork & Co., in het Vereenigingsgebouw. Bestek en teek. à f 2,50 per stel verkrijgb. bij den portier van de machinefabriek. Aanw. geschiedt als in het bestek is vermeld.

HULST. Het sloopen en herbouwen eener gem.-school, met bijlev. van bouwstoffen.

Het gem.-bestuur, v.m. 11 u. Bestek met 1 teek. verkr. ter gem.-secretarie tegen betaling van f 1,25. Inl. worden gegeven door den heer J. Wisse Jz., bouwkw. te Zaamslag. Aanw. 27 Maart, n.m. 2 u. (stadstijd).

MAASTRICHT. Het bouwen van een hotel met café-restaurant en aanhoorigheden op het terrein hoek Stationstraat en Spoorlaan te Maastricht, met bijlev. van materialen.

De arch. Jac. van Gils, n.m. 3 u., in café aux Pays Bas. Bestek en 5 teek. à f 5 te verkrijgen aan 't teekenbureau Stationstraat 31, alwaar ook dagelijks inlicht. te verkrijgen zijn van 3—5 u., terwijl teek. en bestek ter inzage liggen in bovengenoemd café.

RIJSSSEN. 1. Het stichten van een tweede schoolgebouw; 2. het leveren en plaatsen van schoolmeubelen.

Het gemeentebestuur, n.m. 1 u. Bestek en teek. sub 1 ad f 2, sub. 2 ad f 0,50 verkrijgb. en liggen ter inz. in de logementen van Koenderink en Koedijk te Rijssen, in café Duijm te Deventer en café Ludeking te Almelo. Inl. geeft arch. B. Vixseboxse te Almelo. Aanw. 2 April, v.m. 11 u.

UTRECHT. Bestek H. De herstelling van timmer-, metsel-, ijzer- en loodgieterswerken aan kunstwerken, gebouwen en inrichtingen behoort tot de lijnen Amsterdam—Oosterbeek, Ede—Wageningen, Utrecht—Rotterdam, Breukelen—Harmelen, Gouda—'s-Hage—Scheveningen en Leiden—Woerden in 9 perceelen.

De sectie-ing. bij de staatssp., n.m. 2 u. (lok. tijd) te zijnen kant. in het lijngebouw.

Het bestuur der op te richten fabriek, Best. 1 teek. ter inz. bij den opz. P. Dekker.

'S-GRAVENHAGE. De bouw van een postgebouw met directeurswoning te Frenkriksoord. Ram. f 18175.

Het minist. van W., H. en N., n.m. 2 u. estek ter lez. aan gen. dep., aan het bur. an den rijksbouwmm. in het 1ste distr. te 's-Hage, aan dat van het prov. best. van renthe, en is à f 0,35 verhoogd met de osten van verzending, verkrijgen bij Gebr. an Cleef, 's-Hage. Inl. geeft voorn. rijksbouwmm. Aanw. gedaan.

GRONINGEN. Het verbouwen van de beuizing, staande en gelegen zuidzijde in de urftorenstraat ald., kadast. gem. sectie K 0. 354.

De arch. A. Th. van Elmpt, 's av. 8 u., in café Möller. Inl. geeft gen. arch.

HENGELO (OV.). Het maken van een nieuwe kap met bijbehorende werken op een blok van 3 heerenhuizen aan den Stationsweg te Hengelo.

De architecten v. d. Goot en Kruisweg, 's midd. 12 u., in café „de Beurs”, alw. bestek in teek. ter inzage liggen. Aanw. wordt op aanv. gegeven.

ROOSENDAAL. Het bouwen van een eerenhuis.

De dir. der Kon. Rijststijfselfabr. F. Heumann & Co., n.m. 4 u. Bestek en teek. ter inz. in het herberglokaal „het Huis ten Bosch” in de Burgerhoutsche straat, alw. ook aanw. in aanbesteding zullen plaats hebben. Teek. f 0,75 verkrijgb. in gen. lokaal. Inl. geeft de arch. Mar Vergouwen. Aanw. 26 Maart, v.m. 10 u.

WOENSEL. Het bouwen van een koffiehuis en 2 burgerwoningen enz.

De heer Th. van Hapert—Peeters, 's av. 8 u., in het koffiehuis van P. J. Moll. Bestek en teek. in gen. koffiehuis. Inl. te bek. bij A. Boogaarts bouwkw. te Woensel. Aanw. 27 Maart, n.m. 4 u.

ZEVENHUIZEN (Z.-H.). Het verbouwen van eene bouwmanwoning met loods, wagenschuur, 2 hooi- of korenbergen, thans bewoond door C. de Vos, in den Zuidplaspolder, onder Zevenhuizen.

De aanbested., 's midd. 12 u., in het koffiehuis van I. A. Vos. Bestek en teek. verkrijgb. bij den heer E. N. Schneider, bouwkw. te Waardenburg, à f 1. Aanw. gedaan.

DONDERDAG 28 MAART.

ENSCHEDÉ. 1. Het bouwen van een woonhuis, 2. het bouwen van idem beide aan de Haaksbergerstraat.

De arch. H. E. Zeggelink, 's midd. 12 u., in café Mendelaar alw. bestek en teek. ter inz. Aanw. 28 Maart, v.m. 9 u. Inl. geeft gen. arch.

FRANEKER. Het afbreken van een boerderijte aan de Hornestreek onder Wijnaldum en het daar ter plaatse bouwen eener stelpbehuizing.

De heer G. Th. Bakker. Plan à f 1 verkr. aan de drukkerij van S. W. Houtsma. Aanw. gedaan.

KOOTSTERTILLE. Het bouwen van eene boerenschuur.

De heer P. Eldering. Bestek en teek. ter inz. in het logement Zijlstra te Kootstertille. Inl. verstrekt A. van der Wal.

KRALINGEN (ROTTERDAM). Het bouwen van een school met 6 lokalen aan het Rozenburgerpad.

De vereen. voor schoolonderwijs op Gereform. grondslag, n.m. 2 u., in café „Rozenburg”, Oudendijk 161, alw. bestek en teek. ter inzage liggen en à f 2 te bekomen zijn. Aanw. 25 Maart, v.m. 10 u.

NORG. Het bouwen eener arbeiderswoning aan de Norgervaart met bijl. van materialen.

Het gemeentebest., n.m. 1 u. Bestek en teek. ter inz. bij J. Kunnen ald. en R. R. de Jong te Norgervaart. Aanw. 25 Maart, v.m. 10 uur.

OOSTERBEEK. Het bouwen van een woon- en winkelhuis met slachtplaats in de Weverstraat.

De heer D. Aarts, 's av. 7 u., in het café van D. A. D. v. Gils, alw. teek. en bestek ter inz. Aanw. 27 Maart, v.m. 9 1/2 u.

VORDEN (GELD.). Het bouwen van een

HEEZE (N.-BR.). Het bouwen van een pastorie, enz. te Heeze, met bijlev. van de ben. materialen. Ram. f 6429,88. Door het bestuur der Nederl. Herv. gemeente van Heeze en Leende.

Laagste inschrijver Josef v. Kuik, Leende, f 6280. Gunning over 6 dagen.

HOORN. Het bouwen van een operatie-zaal en lijkenhuis aldaar. Door den archit. J. v. Reijndam Czn.

Laagste inschr. V. Deen, f 4249. Gegund.

LOPPERSUM. Het bouwen van een woonhuis, waarin winkel, op een open terrein aldaar, onder bijlev. van alle materialen, etc., onder leiding van den arch. H. Rozema. Door den heer H. Boelema te den Andel.

Laagste inschrijver J. Lenting, Ten Post, f 1857. Gegund.

14 MAART.

BERGEN-OP-ZOOM. Het verbouwen van het winkelhuis van den heer S. Dietvorst op de Boschstraat ald., met bijlev. van alle materialen, arbeidsloon enz. Door den aanbesteder.

Laagste inschrijver M. A. v. Loon, f 1570. Gegund.

DELLEN. Het bouwen van een woonhuis, op een terrein gelegen aan de Molenstraat te Delden. Door den arch. W. Elzinga te Hengelo.

Laagste inschrijver H. Nijland, Delden, f 3484. Gegund.

'S-GRAVENHAGE. Het gedeeltelijk amoveeren van bestaande lokalen en bouwen eener nieuwe school aan de Voldersgracht, voor de Israëli. schoolcommissie. Door den arch. Lodewijk Simons.

Laagste inschr. J. C. D. v. Gijtenbeek, f 13929.

GRONINGEN. Het gedeeltelijk verbouwen van het perceel no. 91, in de Nieuwe Ebbingestraat aldaar. Door den arch. G. Nijhuis.

Laagste inschrijver J. Groenewold, f 2255. Gegund.

OOSTWOLD (OLDAMBT.). Het afbreken van het oude voorgebouw der pastorie en het herbouwen daarvan en annexe werken. Ram. f 2700. Door de vereen. „De Kerkelijke Kas”.

Laagste inschrijver J. Priet, Beerta, f 2617. Gunning 8 dagen aangehouden.

PATERSWOLDE. Het bouwen van een dubbele behuizing. Door W. Siegers.

Laagste inschrijver N. Heithuis, f 1140. Gegund.

15 MAART.

ALMELOO. Het vergrooten der magazijnen voor den heer S. J. Polak firma J. Polak. Door den aanbesteder.

Laagste inschr. H. Westenberg, Almelo, f 6052. Gegund.

APELDOORN. Het glas-, verf-, lood- en zinkwerk van de te verbouwen school no. 2 aan de Mariastraat. Door den heer J. de Groot Hz.

Lood- en zinkwerk. Laagste inschrijver A. van Rekum f 225.

Glas- en verfwerk. H. M. Gerritsen en M. Huisman, f 139.

EXLOO. 1e Het bouwen eener school, met onderwijzerswoning te 2e Exloërmond. 2e Het van idem te 1e Exloërmond (Oost-einde) alles met bijlev. van materialen. Door het gemeentebestuur van Odoorn.

1e Exloërmond. Laagste inschrijver P. v. d. Berg, Musselkanaal, f 13318*.

2e Exloërmond. P. v. d. Berg, id. f 19480*.

*Gegund.

GRONINGEN. Het bouwen van een wijkgebouw, ten dienste van de Wijkvereniging „Bethlehem,” op het perc. kadast. Sectie B., no. 5212, aan den Meerderweg met bijlev. van alle mater. Door den heer T. Huizinga.

Laagste inschr. G. Hendriks f 2765. Gegund.

'S-GRAVENHAGE. Het vernieuwen der bekapping en het verhoogen van de woning van den commissaris over het loodswezen te Delfzijl, benevens het vergrooten van het kantoor. Door het ministerie van marine.

Laagste inschrijver W. Roelfsema, Delfzijl, f 5420.

ZUTPHEN. Het afbreken van perc. 13 aan de Beukerstraat en het daar ter plaatse bouwen van een nieuw societeits gebouw. Door het bestuur der Nieuwe Societeit.

Ingekomen 26 biljetten. Hoogste inschr. H. Lensink, Laren (Geld.), f 20900; laagste A. J. Pasman, Zutphen, f 15846.

ADVERTENTIËN.

Hollandsche IJzeren Spoorweg-Maatschappij.

AANBESTEDING.

Op Maandag, den 1en April 1901, des namiddags ten half 2 ure (*Greenw. tijd*), zal in het Centraal Personenstation te Amsterdam, in het lokaal naast de wachtkamer 3de klasse (ingang vestibule) worden aanbesteed, volgens bestek No. 880/13.

Het maken van een Onder- en van den ijzeren Bovenbouw van eene Voetbrug over den spoorweg bij den Soesterstraatweg op het gemeenschappelijk stationsemplacement AMERSFOORT, in twee perceelen.

Begrooting 1e perceel f 3400.—
2e „ „ f 21850.—

Voor rekening van den Staat der Nederlanden.

Het bestek met teekening is tegen betaling van f 1,50 verkrijgbaar aan het Centraal-Administratie-gebouw der Maatschappij aan het Droogbak te Amsterdam, bureau Weg en Werken, kamer 154, of op franco aanvraag aan dit bureau, met toezending van het bedrag in postwissel (postzegels worden niet in betaling genomen en aan aanvragen zonder postwissel wordt geen gevolg gegeven).

Aanwijzing geschiedt als in het bestek is vermeld.

De Raad van Administratie.
Het Gedelegeerd Lid,
R. VAN HASSELT.

Hollandsche IJzeren Spoorweg-Maatschappij.

AANBESTEDING.

Op Maandag den 15den April 1901, des namiddags ten half twee ure (*Greenwich-tijd*), zal in het Centraal Personenstation te Amsterdam, in het lokaal naast de wachtkamer 3de klasse (ingang Vestibule) worden aanbesteed, volgens bestek no. 881/14:

Het maken van gebouwen, een overdekten doorgang en overkappingen met de daarbij behoorende werken ten behoeve van een gemeenschappelijk station te AMERSFOORT.

Bezrooting f 160.000.—

Voor rekening van den Staat der Nederlanden

Het bestek met 8 teekeningen is van Dinsdag 26 Maart af tegen betaling van f 2,50 verkrijgbaar aan het Centraal-Administratiegebouw der Maatschappij aan het Droogbak te Amsterdam, bureau Weg en Werken, kamer 154, of op franco aanvraag aan dit bureau, met toezending van het bedrag in postwissel (postzegels worden niet in betaling genomen en aan aanvragen zonder postwissel wordt geen gevolg gegeven).

Aanwijzing geschiedt als in het bestek is vermeld.

De Raad van Administratie.
Het Gedelegeerd Lid,
R. VAN HASSELT.

Ministerie van Waterstaat,
Handel en Nijverheid.

LANDSGEBOUWEN.



AANBESTEDING.

Op Woensdag, 17 April 1901, des vóór-middags ten 11 uur, zal, onder goedkeuring van den Minister van Waterstaat, Handel en Nijverheid, aan het gebouw van het Ministerie van Waterstaat, Handel en Nijverheid worden aanbesteed:

den bouw van eene woning met kantoor, ten behoeve van den Opzichter bij het onderhoud van de Landsgebouwen te 's-GRAVENHAGE.

(Raming f 8300.)

Het bestek no. 60 ligt na 3 April 1901 ter lezing aan het gebouw van het Ministerie van Waterstaat, Handel en Nijverheid, aan het bureau van den Rijksbouwmeester in het 2de district, Fluweelen Burgwal no. 16 te 's-Gravenhage; aan dat van het Provinciaal Bestuur van Zuidholland, en is voorts op franco aanvraag, tegen betaling der aan den voet daarvan vermelde kosten te bekomen bij de firma Gebroeders VAN CLEEF, Spui No. 28a te 's-Gravenhage, en, door hare tusschenkomst, in de voornaamste gemeenten des Rijks.

Nadere inlichtingen zijn te bekomen bij voornoemden Rijksbouwmeester.

Aanwijzing zal worden gedaan op Woensdag, 10 April 1901, des vóormiddags ten 11 ure.

's-Gravenhage, 14 Maart 1901.

Nederlandsche
Buurtspoorweg-Maatschappij.

AANBESTEDING.

Op DINSDAG 2 APRIL e. k., des namiddags ten 2 uur (Amsterd. tijd) aan het Hoofdbureau der Nederlandsche Centraal-Spoorweg-Maatschappij, Moreelsepark No. 1 te UTRECHT, van:

Bestek No. 2.

Het maken van GRONDWERKEN, het leggen van SPOORBAAN EN WISSELS en het uitvoeren van EENIGE ANDERE WERKEN ten behoeve van den buurtspoorweg DE BILT—ZEIST.

De besteding geschiedt volgens § 54 van het bestek.

Het bestek ligt van 20 Maart 1901 af ter lezing aan het Hoofdbureau voornoemd en is op franco aanvraag aldaar te bekomen, tegen betaling van f 1,50.

Inlichtingen worden gegeven aan het Hoofdbureau (Dienst van Weg en Werken).

Aanwijzing op het terrein, aanvangende station de Bilt, zal geschieden op Dinsdag 26 Maart, ten half twaalf uren voormiddag (Amsterd. tijd).

UTRECHT, 19 Maart 1901.

16 MAART.

CORLE BIJ WINTERSWIJK. Het bouwen van een woonhuis, op het Nijenkamp in Vragender, met gedeeltelijke bijlev. van materialen. Door den heer C. te Kronnie.

Metselwerk, zonder bijlev. van materialen. G. J. Elschot, Breedevoort, f163*.

Timmerwerk met bijlev. van materialen. I. Straks, Lichtenvoörde, f690*.

Massa. Laagste inschrijver G. J. Elschot, 868. *Gegund.

ELLEMEET. Het bouwen van een landbouwschuur, voor den heer I. Cappelle, raming f2098.

Laagste inschrijver L. J. Kappers, Renesse, 1999. Gegund.

GARRELSWEER. Het bouwen van een dubbel woonhuis, op open terrein te Garrelswaer, onder bijlev. van alle materialen, etc. Door den heer W. W. van Zalen.

Laagste inschrijver H. Bijmolt, Westervliet, f1425. Gunning aangehouden.

GRONINGEN (ONDERH.). Het bouwen van een bakkerij op een perceel in de Nieuwe Ebbingestraat no. 59, voor rekening van den heer R. Jansen ald. Door de arch. K. en G. Hoekzema Kz.

Laagste inschr. R. Jansen, f2926. Gegund.

KOEKANGE. Het bouwen van een woning. Door den heer Jac. ter Heide.

Laagste inschrijver J. Broenink Gz., f1795. Gegund.

NIEUWBUINEN. a. Het bouwen van een voorgebouw; b. glas- en verfwerk, alles onder bijlev. van de ben. materialen. Door den heer R. Kunst.

Perc. a. raming f1815. Laagste inschrijver H. Eggens, Nieuwbuinen, f1774*.

Perceel b. H. Koopmans, Nieuwbuinen, f82,50*. *Gegund.

LOUDORP (N.-H.). Het amoveeren der kosterswoning en daarbij staande gebouwtjes enz. het maken van een nieuwe kosterswoning, koetshuis, lijkenhuisje enz., ram. f2400.

Door het R.-K. paroch, kerkbest., van den H. Laurentius.

Laagste inschr. K. Buijs, Oudorp, f2060 (ongeldig). Gegund aan D. Poland.

PIETERZIJL (GR.). Het vernieuwen van eene veestalling en het bouwen van een bijstuurtje aldaar. Door den aanbesteder.

Laagste inschrijver J. Sipkens, Niezijl, f4125. Gegund.

RINSUMAGEEST. Het bouwen eener stoomzuivelfabriek. Door de coöp. vereen. „de Toekomst”.

Laagste inschrijver T. W. Epema, Rinsumageest, f22810. Nog niet gegund.

18 MAART.

BOLSWARD. Het maken van een ovenhuis en het aanbrengen van 4 sluitbalken om den oven van de steenfabriek Zorgvlied. Door den aanbesteder.

Laagste inschrijver J. Jorritsma, f2575. Gegund.

Lijst van Fabrikanten, Leveranciers, enz.

Prijs per regel voor niet geabonneerden op advertentiën 5.— per jaar bij vooruitbetaling. Abonnés op advertentiën 1 regel gratis voor iedere advertentie.

Amsterdamsche Fabrik van Cement-IJzerwerken (Systeem Monier) Groote Wittenburgerstraat 108.
 Assurantie-Mij. tegen Brandschade „de Nederlanden van 1845”, 's-Gravenhage, Kerkplein hoek Prinssestraat.
 Badinrichtingen. — TH. VAN HEEMSTEDEN OBELT, Amsterdam.
 Behangspapieren, en gros. — EERSTE NED. PAPIERHANDEL, Den Haag, Kantoor en Magazijnen, Luthersche Burgwal 27.
 Binnenbetimmeringen. — GEBRS KOCH, Amsterdam.
 Bouwstoffen. — MARTIN & Co., Amsterdam.
 Brandkasten. — FRED. STIELTJES & Co., Amsterdam (Mosler Safe Company).
 Cementmestiek-Dakbedekking. — J. A. SMITS & ZOON, Weesperzijde 39, Amsterdam.
 Cement-IJzerwerken. — Ned. Mij. voor Monierwerken, Amsterdam.
 Cementsteenfabriek. — M. ELFRING & ZOON, Den Haag.
 Centrale Verwarming. — W. J. STOKVIS, Arnhem.
 Centrale Verwarming. — NELL & STUTTERHEIM, Den Haag.
 Centrale Verwarming. — GEVEKE & Co., Amsterdam.
 Centrale Verwarming. — FRED. STIELTJES & Co., Amsterdam (Sturtevant Engineering Co.).
 Centrale Verwarming en Ventilatie. — D. S. M. KALKER, Amst.
 Centrale Verwarmingen. — B. LANDHEER Jr., Wijnstr. 59, Rotterdam.
 Closets. — TH. VAN HEEMSTEDEN OBELT, Amsterdam.
 Dakpannen. — J. B. VAN SOEST & TERSTAPPEN, te Swalmen.
 Draadglas van Neusattl, FERD. ENGERS, Amsterdam.
 Eerste Nederl. Papierstucfabriek, Damrak 85, Amsterdam.
 Eerste Nederl. Xylolith-Fabriek. — A. S. KEY, Rotterdam.
 Excelsiorplaten. — GEBRS. VAN DER VIJGH, Amsterdam.
 Gaskachels (nieuwste condensng). — OBELT, Amsterdam.
 Gas-, Stoom- en Waterleiding. — R. S. STOKVIS & ZONEN, Leuvehaven 74-76, Rotterdam.
 Gegoten geëmailleerd ijzeren waschtafels. — PECK & Co., Amst.
 Gegoten geëmailleerd ijzeren waschtafels. — TH. VAN HEEMSTEDEN OBELT, Amst., 150 de Ruyterkade. Filiaal: 36 Rokin.
 Gekleurd en gebrand glas in lood. — C. LINDENAAR, Glasgraveur, Alb. Cuijpsstraat 123, Amsterdam.
 Gebrand glas. — GEBRS. HEINLE, Prinses Mariestr. 39, Den Haag

Houthandel. — LINDNER & Co., Wittenburgerstraat 22-24, Amst.
 Haeuslersche Houtcementen Dakbedekking. — J. A. SMITS & ZOON, Weesperzijde 39, Amsterdam.
 Jalouziën. — J. F. KRONER & ZONEN, Spuistr. 246, 248, 250, Amst.
 Josson-Cement. — A. E. BRAAT, Rotterdam en Amsterdam.
 Levensverzekering-Maatschappij New-York. — Directie voor Nederland, Keizersgracht 455, Amsterdam.
 Levensverzekering-Mij. „Neerlandia”, L. Bèestenmarkt 9, 's-Hage.
 Liften. — TH. VAN HEEMSTEDEN OBELT, Amst. (R. WAYGOOD & Co.).
 Liften. — JAN HAMER & Co., Amsterdam.
 Liften. — FRED. STIELTJES & Co., Amsterdam (Otis Bros New-York).
 Looden en Inw. glasemail privaataleidingen. — OBELT, Amst.
 Mastix-Cement Dakbedekking. H. ALLERSDORF, Singel 455, Amst.
 Motoren en Dynamo's. — JULIUS LÜCHAU, Damrak 71, Amst.
 Motoren & Dynamos. — FRED. STIELTJES & Co., Amsterdam.
 Naaml. Venn. Utrechtsche Asphaltfabriek. Dakbedekking en Vloeren Portland-Cement. — DYCKERHOFF & SÖHNE, Amöneburg.
 Photolithografie. — WEGNER & MOTTU, Amsterdam.
 Proefstation Bouwmat. — KONING & BIENFAIT, Amsterdam.
 Raamsluiters voor bovenlichten. — TH. V. HEEMSTEDEN OBELT, Amsterdam.
 Rolluiken. — W. H. M. SCHOLTE, Prinsengr. 516, Amsterdam.
 Rietplanken. Isoleersteen. Fluaten. — MOLIJN, — Gouda.
 Stalinrichtingen. — STAAL & HAALMEIJER, Amsterdam.
 Stalinrichtingen. — D. S. M. KALKER, Amsterdam.
 Steengoed of Engelsche buizen en kruispannen. — HOUBEN & STEEGH, Belfeld en Tegelen (Limburg).
 Steenen (vergl. en onvergl.) CANOY HERFKENS & Co., Venlo.
 Stoomtimmerfabriek. — GEBRS. VAN MALSEN, Den Haag.
 Tegels in soorten. — DE LINT & Co., Rotterdam.
 Toeschuifbare hekken. — FRED. STIELTJES & Co., Amsterdam.
 Verwarming en Ventilatie. — TH. V. HEEMSTEDEN OBELT, Amst.
 Verwarming en Ventilatie. — FRED. STIELTJES & Co., Amst. (Sturtevant Blomers & Exhausters voor ventilatie, stofafzuiging enz.).
 Verwarming en verlichting. — JULIUS LUCHAU, Damrak 71, Amsterdam.
 Verwarming en Ventilatie. — D. S. M. KALKER, Amsterdam.
 Ventilators. — TH. VAN HEEMSTEDEN OBELT, Amsterdam.
 Ventilators. — JAN HAMER & Co., Amsterdam.
 Ventilators. — D. P. HASSELMAN, Amsterdam.
 Vuurvaste Steen. JOSTEN & Co., te Königwinter a/Rh. Fabrikanten van zeer vuurvaste Chamotte- en Dinas-steenen vuurvaste Cement, Karolinklei enz.
 Zinkwerken. — F. W. BRAAT, Delft.

TH. VAN HEEMSTEDEN OBELT,

Mem. San. Inst. London.

Sanitary Engineer,

150 de Ruyterkade. — AMSTERDAM. — Filiaal 36 Rokin.

Hoofdagent voor Nederland, België en Koloniën van SHANKS & Co., te Barrhead.

SPECIALITEIT VOOR DE LEVERING VAN COMPLETE BADINRICHTINGEN.

PRIVAAT-INRICHTINGEN. — Shanks Closets zijn nog niet overtroffen.

Porseleinen Badkuipen, IJzeren Badkuipen.

Geijsers geheel van rood koper, van binnen vertind. Zij bederven het water niet. overtreffen al de tot nu toe bestaande en kosten niet meer. Attesten ter inzage.

Closets, Waschtafels, Urinoirs enz. — VERWARMING en VENTILATIE.

Agent voor de CHAMBERLAND FILTERS, Systeem Pasteur.

Belast zich met de plaatsing en inrichting in geheel Nederland. Zeer concurrerende prijzen. Teekeningen en prijsopgaven gratis. Wederverkoopters genieten het gebruikelijke rabat.

WAAROM? worden Excelsiorplaten

steeds meer en meer toegepast?

Omdat de uitstekende Eigenschappen

steeds meer en meer door architecten erkend worden.

DE FABRIKANTEN

GEBR. VAN DER VIJGH, AMSTERDAM.

JULIUS LÜCHAU,
AMSTERDAM. — Damrak 71.

Generaal-Vertegenwoordiger der Firma

Gebr. Körting, Körtingsdorf b/Hannover,

beveelt zich aan voor levering van:

Körting's Injecteurs.

Körting's Universaal Condensors

Körting's Pulsometers en Elevators.

Körting's Gas- en Petroleum-Motoren. Gasdynamo's en Electromotoren.

Körting's Ribbenbuizen en Stoomkachels.

CENTRALE VERWARMINGEN EN ELECTRICHE VERLICHTINGEN.

Amsterdamsche Jalousiën-fabriek.

Speciaal Adres voor:

ROLLUIKEN, ZONSCHERMEN,

TOCHTSCHERMEN. SERREDEKKING. Glas. Jalousiën enz.

Eenig adres voor HOUTEN PARQUET TAPIJTEN.

Speciale fabriek van GESCHILDERDE WINKELGORDIJNEN.

F. J. KRÖNER & Zonen, HOFLEVERANCIERS
Spuistraat 246, 248, 250, Amsterdam.

Eerste Nederl. Xylolith-Fabriek. A. S. KEY.

ROTTERDAM.

legt HOUTGRANIETVLOEREN uit ÉÉN STUK, zonder naden of voegen in Vestibules, Gangen, Portalen, Kantoren, Keukens, Badkamers, Slaapkamers, Kinderkamers, Warandes, Serres, Ziekenzalen, Schoollokale, Winkels, Magazijnen, Café's en Biljartzalen.

Levert traptreden en platen van elke gevraagde afmeting voor aanrechtbanken in keukens, toonbanken in winkels, bagagebalies in Stations enz.

Aanvragen met opgave van grootte en bestemming adresseere men LEUVEHAVEN 28 (voormalig Odeon), ROTTERDAM.

Platen van 1×1 en 2×1 M² in geel, rood, bruin en zwart, dik 2 cm. zijn voorradig.

Zie in „de Ambachtsman" van 26 Aug. 1899 het rapport geteekend A. J. van der Kloes, op aanvraag verkrijgbaar.

Ontvang- en Betaalkas.

Rentevergoeding voor gelden à deposito.

Met één dag opzegbaar . . . 2 1/2 %

Met tien dagen opzegbaar . . . 3 %

Met één maand fix. 3 1/2 %

onder den prolongatiekoers.

Open en gesloten bewaargeving volgens reglement. Brandkastjes in de Safe deposit-inrichting, voor het bewaren van effecten en andere waarden, te huur volgens reglement.

Amsterdam, 19 Maart 1901.

GEBR. VAN MALSEN. DEN HAAG.

STOONTIMMERFABRIEK.

Deuren, lijsten, betimmeringen, en parketvloeren.

Bij MOUTON & Co. te 's-Gravenhage is verschenen:

Arbeid als Koopwaar

DOOR

W. L. VAN MALSEN.

Prijs 50 Cent.

Hollandsche IJzeren Spoorweg-Maatschappij.

AANBESTEDING

voor de LEVERING van

6000 à 8000 ton

Stalen Spoorstaven

gedurende de jaren 1901, 1902 en 1903.

Het bestek No. 879 met inschrijvingsformulier, is tegen betaling van f1.— op franco aanvraag verkrijgbaar aan het Centraal Administratiegebouw der Maatschappij aan het Droogbak te Amsterdam, Bureau Weg en Werken, kamer 154.

De inschrijvingen worden ingewacht vóór of op 3 April 1901 uiterlijk tot 's namiddags 3 uur Greenwich-tijd op de wijze als in § 17 van het genoemde bestek is omschreven.

De Raad van Administratie
het Gedelegeerd Lid

R. VAN HASSELT.

Ten behoeve van industriële inrichtingen, enz.

DRAADGLAS.

(Glas met kern van metaaldraad)

ter dikte van 4 m/m voor ramen van fabrieken, magazijnen, pakhuizen, enz.

ter dikte van 6—10 m/m voor afdekking van industriële inrichtingen, spoorwegstations, binnenplaatsen, pakhuizen, veranda's enz.

ter dikte van 15—30 m/m voor vloerlichten, gangen, enz.

VOORDEELEN.

Ongeëvenaard weerstandsvermogen, grootste waarborg tegen breuk en brandgevaar, gemakkelijke reiniging, uitstekende verlichting. Schitterend succes op de Tentoonstelling te Gent (België).

PEILGLASBESCHERMERS van DRAADGLAS voor stoomketels, van alle soorten.

AKTIEN-GESELLSCHAFT für GLASINDUSTRIE, vorm. Friedr. Siemens. NEUSATTL bij Elbogen—Bohemen.

Generaal-Agent voor Nederland: FERD. ENGERS, Amsterdam.

TELEGRAM-ADRES: Ubbelohde, Amsterdam. — TELEFOON No. 593.

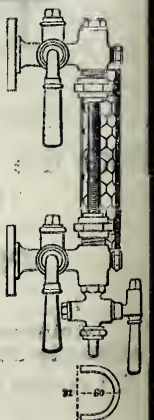

Peilglas beschermers.



Draadglas.

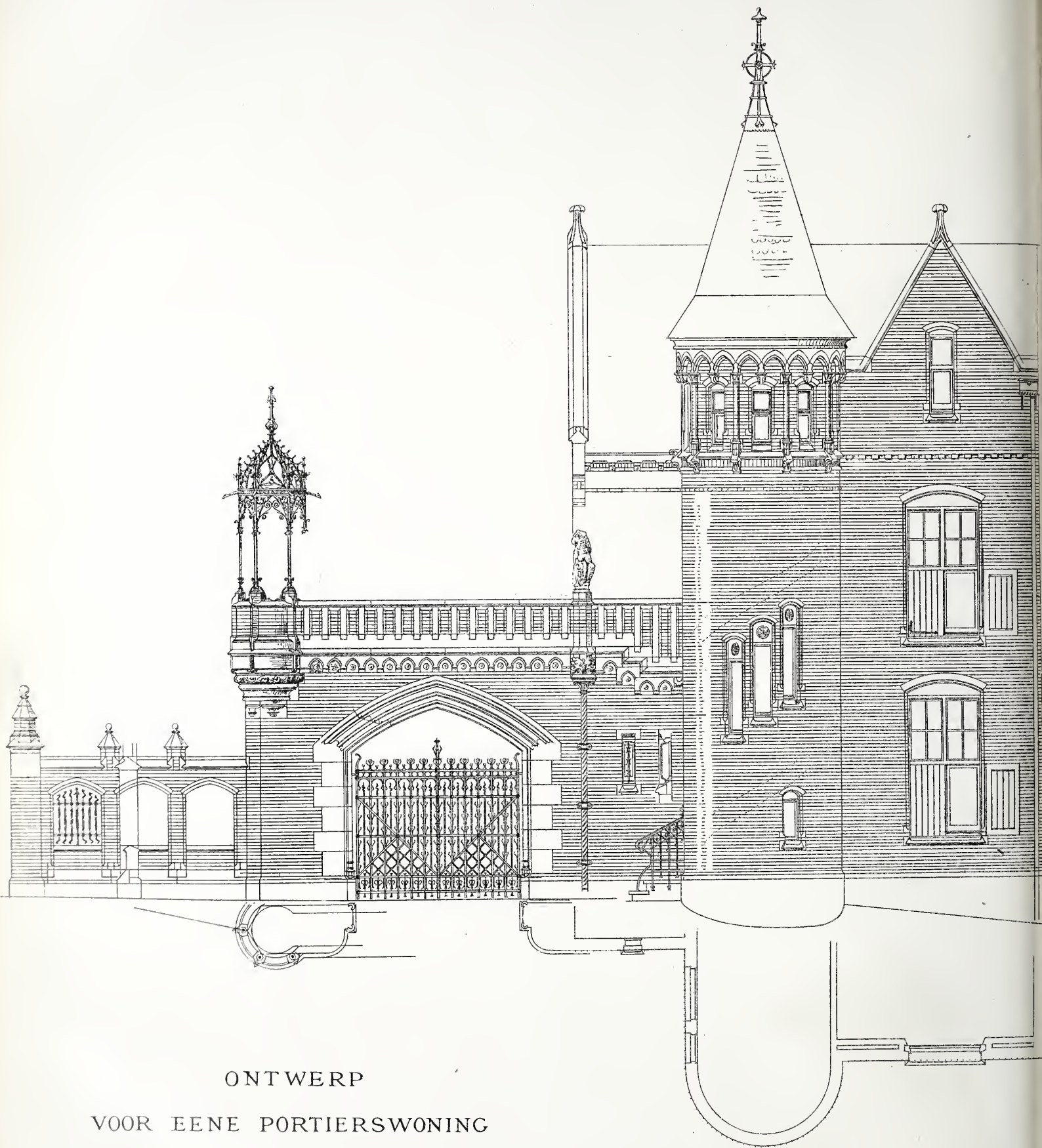

ONTWERP
VOOR EENE PORTIERSWONING

AAN HET VALKHOF TE NIJMEGEN
Voorgevel.

BOUWKUNDIG WEEKBLAD.

ORGAAN VAN DE

MAATSCHAPPIJ TOT BEVORDERING DER BOUWKUNST.

Bestuur v. d. Maatschappij: A. SALM G.Bz., *Voorzitter*. A. C. BLEIJS, *Vice-Voorzitter*. — Jb. v. d. BAN Pz.,
V. G. A. BOSCH, M. A. C. HARTMAN, J. A. MULOCK HOUWER, J. MUTTERS Jr., F. W. M. POGGENBEEK, J. VERHEUL Dz.
Commissie van Redactie: Ed. CUIJPERS, A. SALM G.Bz. en J. VERHEUL Dz.
Redacteur: C. T. J. LOUIS RIEBER.

30 MAART 1901.

21^e JAARGANG.

N^o. 13.

BUREAU VAN REDACTIE: MARNIXSTRAAT 402, AMSTERDAM.
BUREAU v. ADMINISTRATIE: HERDERSTRAAT 5, 'S GRAVENHAGE.
UITGEVERS: MOUTON & Co. — 'S GRAVENHAGE.
ABONNEMENTSPRIJS voor Nederland: fr. p. p. f 15.— 's jaars, voor
Indië en het Buitenland (bij vooruitbetaling) fr. p. p. f 17.— * * *

PRIJS DER ADVERTENTIËN: van 1—5 regels f 1.— elke regel meer
20 cents. Groote letters naar plaatsruimte. * * * * *
AANKONDIGINGEN v. AANBESTEDINGEN 15 ct. p. regel m. premie $\frac{3}{2}$ maal.
ABONNEMENT v. ADVERTENTIËN tegen belangrijk verminderde prijzen
en kosteloze opname der advertentiën in het Tijdschrift der M^o.

INHOUD: — Mededeelingen betreffende de Maatschappij. —
Portierswoning met toegangspoort aan het Valkhof te Nijmegen. —
Tentoonstelling van Architectuur en decoratieve schilderkunst. —
L. J. van Essen. — De opleiding voor Bouwkundig Ingenieur. —
Prijsvragen. — Verslagen van vergaderingen. — Berichten. —
Personalia. — Bureau van plaatsing van opzichters en teekenaars. —
Inhoud van Tijdschriften. — Beantwoording van prijsvragen. —
Aankondigingen en afloop van aanbestedingen. — Lijst van Fabri-
kanten, Leveranciers, enz. — Advertentiën. — Met een plaat.

PORTIERSWONING MET TOEGANGSPOORT AAN HET VALKHOF TE NIJMEGEN.

Reeds sinds vele jaren werd de portierswoning, aan den
hoofdingang van het Nijmeeg's Valkhof, onvoldoende geoor-
deeld. Nadat meermalen in den stedelijken Raad stemmen
waren opgegaan om de noodzakelijkheid van verbetering

PORTIERSWONING AAN HET VALKHOF TE NIJMEGEN.



Voorgevel.

Zijgevel.

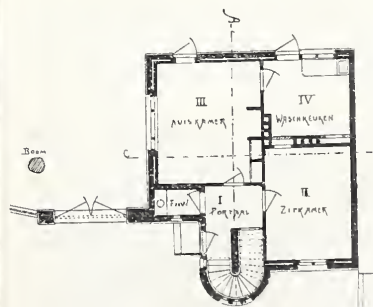

Beganegrond *) schaal 1 à 300.

*) De bestemming der vertrekken
is als volgt:

- I. Portaal.
- II. Zitkamer.
- III. Huiskamer.
- IV. Waschkeuken.

MEDEDEELINGEN BETREFFENDE DE MAATSCHAPPIJ.

Gebouw van de Maatschappij tot Bevordering der Bouwkunst.

TENTOONSTELLING

VAN

ARCHITECTUUR

EN

DECORATIEVE SCHILDERKUNST

bevattende de verzameling Archeologische Studiën
(Aquarellen) van het Pantheon te Rome, Romeinsche
Beschilderingen enz., van G. Chedanne, *Ancien Prix
de Rome, Architecte du Gouvernement*, Architect te Parijs,
Kerkelijke Architectuur van E. Vaudremer, Architect,
Membre de l'Institut te Parijs, uitgevoerde Ontwerpen en
Cartons van Gewelfschilderingen en Mozaïeken
van Ch. Lameire, Decoratieschilder te Parijs, en tekeningen
van het Palace-Hôtel te Parijs van G. Chedanne.

De toegang tot deze tentoonstelling is voor de leden van
de Maatschappij tot Bevordering der Bouwkunst kosteloos.
De toegangsprijs voor het publiek is 25 cents.
De tentoonstelling is dagelijks geopend van des mor-
gens 10 tot des namiddags 4 uur.

aan te toonen, werd op de
begrooting voor 1900 een
post van f 10.000 voor dat
doel uitgetrokken. Op voorstel
van den Gemeente-architect
zou de verbetering hand in
hand gaan met de vernieuwing
van de afsluiting van den
hoofdtoegang, een vernieu-
wing die, om aesthetische

redenen, even gewenscht scheen als die der woning op gronden van meer praktischen aard. Een gevolg van een en ander was het tot stand komen van bijgaand project (zie de plaat), waarbij getracht werd woning en hekpoort, als van elkander onafscheidelijke onderdeelen, zoodanig te verbinden, dat op ongedwongen wijze een afgesloten geheel werd verkregen.

Als verbindend lid werd gekozen: de toegang van uit de woning naar de luiklok, waarmede tegen zonsondergang het sein wordt gegeven voor de ontruiming van het plantsoen. Door deze klok in een (gesmeed ijzeren) draagstoel te hangen, boven het vrije niet-aangemetselde einde der steenen poortomraming, verkreeg vooreerst dit eind een aesthetische afsluiting en vormde ten andere de poort zelve een brug, waarover de toegang naar de klok van uit de woning kon geschieden.

Het is deze grondgedachte, die in het project, nader uit de behoeften ontwikkeld, aanleiding gaf tot de verschillende detailvormen. Wat de woning zelve betreft, is op zoo beknopt mogelijke wijze voldaan aan de eischen van het bouwprogram.

Met betrekking tot den stijl waarin de opstanden zijn behandeld, moet worden opgemerkt, dat aansluiting aan de middeneeuwsche traditie hier meer dan wenschelijk scheen. De historische beteekenis der plaats, waarheen de toegang leidt, sloot een te moderne opvatting der bouwvormen uit. De archaische vormen der oudste monumenten van het Valkhof, eigenden zich weinig voor de moderne eischen der woning. Daarentegen kunnen de laat-middeleeuwsche vormen geheel met dergelijke eischen in overeenstemming worden gebracht, terwijl op het Valkhof voldoende overblijfselen uit die bouwperiode aanwezig zijn om ook op dien grond een keuze in die genoemde richting te wettigen.

Alle onderdeelen van gehouwen steen werden in blauwen hardsteen bedoeld.

Daar bij aanbesteding, volgens het besproken project, het verleende crediet merkbaar werd overschreden, kon niet zonder vereenvoudiging en hernieuwde aanbesteding tot uitvoering worden overgegaan.

De poortomraming, met zijn rijken hardsteentooi, kwam geheel te vervallen en daarmede een groot deel van de eigenaardigheid der opvatting van het geheel.

Het thans in uitvoering zijnde ontwerp is evenwel zoodanig ingericht, dat later, zonder bezwaar, alsnog tot voltooiing in den oorspronkelijken geest kan worden overgegaan. De mogelijkheid eener dergelijke voltooiing werd, tijdens de discussies over de uitvoering in den Raad, zelfs in het vooruitzicht gesteld.

TENTOONSTELLING VAN ARCHITECTUUR EN DECORATIEVE SCHILDERKUNST.

Zoals reeds in een vorig blad werd aangekondigd, wordt in het gebouw van de Maatschappij tot Bevordering der Bouwkunst, Marnixstraat 402 te Amsterdam, op dit oogenblik eene verzameling van ruim vijftig teekeningen tentoongesteld van G. Chedanne, architect van het Fransche Gouvernement, E. Vaudremer, Lid van het „Institut”, architect, en Ch. Lameire, decoratieschilder, allen te Parijs.

Het grootste aandeel in deze tentoonstelling heeft de heer Chedanne, met zijne teekeningen naar het Pantheon te Rome, en die van het onlangs door hem gebouwde Palace Hotel te Parijs.

De heer Chedanne heeft zich, als leerling van de door Colbert gestichte Fransche Academie, nadat hem den Prix

de Rome was toegewezen, langdurig bezig gehouden met het onderzoek van het Pantheon, eenmaal tempel, daarna kerk, en voor het oogenblik het mausoleum van den Italiaanschen Staat. Het resultaat van die onderzoekingen heeft hij weergegeven in eene serie teekeningen, waaronder prachtige aquarellen, die nu het eigendom zijn van het Fransche Ministerie van Schoone Kunsten. Naar aanleiding van dat onderzoek is hem o. a. gebleken, dat het voornaamste gedeelte van 't gebouw niet dagteekent uit den tijd van Augustus, zooals vroeger werd verondersteld, maar een bouwwerk is uit den tijd van Hadrianus.

Het uitvoeren van herstellingen, omdat op sommige plaatsen van den koepel water door de scheuren der bepleistering binnendrong, gaf den heer Chedanne aanleiding aan het Italiaansche Gouvernement vergunning te vragen om het pleisterwerk van die gedeelten te verwijderen. Dit werd hem zeer bereidwillig toegestaan, evenals later een meer uitgebreid onderzoek, leidende tot belangrijke ontdekkingen, waarvan er drie op den voorgrond moeten gesteld worden.

De eerste betreft de constructie van het ronde gebouw. Er kwamen boven het marmeren hoofdstel dat het onderste gedeelte van het Pantheon afscheidt van de fries of attika, twee vlakke ontlastingsbogen, van gebakken tegels gemetseld, aan 't daglicht; deze constructie was reeds in 1776, en toen voor het eerst, door Piranesi verondersteld geworden.

De eerste rij staat vlak boven het hoofdstel. Elke boog wordt nog ondersteund door twee gemetselde pijlers, die hunnerzijds steunen op de zuilen in de groote nissen. Het doel is blijkbaar, de druk van het hooger gelegen metselwerk over te brengen op de zware penanten tusschen de groote nissen. Een dergelijke constructie herhaalt zich boven de impostlijst van den koepel. De bogen met tusschenpijlers strekken zich daar uit tot in het koepelgewelf, waarmede zij zich als het ware verbinden, zoodoende een gedeelte van den druk van het gewelf loodrecht naar beneden overbrengende. Deze constructie is zeer rationeel; alleen de tusschenpijlers in de bogen, ook in latere perioden nog toegepast, kunnen als onnoodig worden aangemerkt.

Uit het onderzoek is verder gebleken, dat het koepelgewelf, een spanning hebbende van 43 M., geheel is opgetrokken van groote gebakken tegels, en niet — zooals velen verondersteld hebben — bestaat uit een systeem van tegelribben met gietwerk — beton — daartusschen. Volgens gewoonte dragen deze tegels de merken der fabrieken waarin zij vervaardigd zijn, soms met bijvoeging van de namen van consuls, om het jaar waarin zij gemaakt zijn aan te duiden. Vorige onderzoekers, die dergelijke tegels — uit den tijd van Keizer Hadrianus — vonden, hebben gemeend, dat zij toegeschreven moesten worden aan herstellingen onder de regeering van dezen Keizer; maar de heer Ch. heeft aangetoond, dat op de meest uiteenloopende plaatsen de stempels der tegels allen den tijd van Hadrianus aanwijzen, uitgezonderd in enkele gedeelten die onder Septimus Severus zijn hersteld geworden. De rotonde, het meest omvangrijke gedeelte van het gebouw, dateert dus blijkbaar uit den tijd van Hadrianus, dus uit ongeveer 123 na Chr.

Reeds vroeger was uit een technisch onderzoek gebleken, dat de beide hoofdonderdeelen, porticus en rotonde, niet met elkander in verband zijn opgetrokken. Geen wonder, dat dus reeds herhaaldelijk de meening is geuit, dat de porticus later tegen de oudere rotonde zou zijn aangebouwd. De kolonnade met het tempeltype en de rondbouw met zijn gewelf verschillen te veel van karakter om gedeelten van een zelfde gebouw te zijn. Door oude schrijvers zijn echter geen voldoende inlichtingen omtrent deze deelen verstrekt. Slechts weet men, dat Agrippa in het Marsveld, in zijn tijd

onbebouwd, een tempel heeft gesticht, een heiligdom gewijd aan Mars, Venus en andere goden of helden, en dit in aansluiting met Thermen. Het geheel, in een ruim park gelegen, werd ingewijd in het jaar 27. Het heiligdom, een pantheon, omgeven door een reeks monumenten die door latere keizers werden gesticht, was in den tijd van Septimus Severus een middenpunt van een der voornaamste wijken van Rome.

Dit Pantheon werd verschillende malen door brand (in de jaren 80 en 110), en door den bliksem (in de jaren 22 en 110) beschadigd, waardoor herstellingen en gedeeltelijke vernieuwingen noodzakelijk werden. Hadrianus restaureerde het gebouw omstreeks het jaar 120; Septimus Severus en Caracalla herstelden het omstreeks 202 in zijn vroegeren luister, waarvan de tegenwoordige toestand een denkbeeld geeft. Wel moge die luister evenals vroeger zijn geweest, de oorspronkelijke toestand zal ongetwijfeld anders zijn geweest.

De heer Ch. heeft, om zekerheid te verkrijgen omtrent den ouderdom van het Pantheon van Agrippa, waarvan de porticus een overblijfsel is, toestemming gekregen om een gedeelte van den vloer der ronde zaal in de richting der buiten-kolonnade op te breken. Hij vond evenwel geen spoor van een onderbouw, maar 2 M. onder den vloer der rotonde werd een andere marmeren, sterk hellende vloer ontdekt; de helling zou den door de opening, van 9 M. middellijn, in den koepel invallenden regen naar den omtrek van het gebouw hebben afgevoerd; thans wordt, omgekeerd, het water door openingen in de middelste vloerplaat afgevoerd.

Een bestudeering der kolonnade heeft den heer Ch. voorts geleid tot eene voorstelling van den oorspronkelijken toestand. In vergelijking met andere tempels is de hoogte van het driehoekige gevelveld, boven de thans bestaande kolonnade, veel te groot en doet denken aan verminking van dit veld. Links en rechts van den achtszuiligen voorbouw heeft de heer Ch. dan ook de sporen gevonden van fundeeringen die duidelijk aanwijzen, dat aan elke zijde nog een zuil moet hebben gestaan. De stand der modillons in het fronton duiden mede op eene andere dan de tegenwoordige helling der frontonlijst, en wel eene die past bij een tienszuiligen bouw. Hieruit moet worden besloten, dat de voorbouw van het oude Pantheon in den tegenwoordigen toestand is gebracht door Septimus Severus, dat toen van het oude gebouw alleen dat gedeelte is overgebleven, hetwelk nu — hoewel in verminkten toestand — tegen de rotonde staat.

De teekeningen van den heer Ch., waaronder prachtige aquarellen en eenige photo's, geven een duidelijk overzicht van de onderzoekingen in de jaren 1891—1893 gedaan, en van de voorstelling die de heer Ch. zich heeft gemaakt van den tempel van Agrippa en van het oorspronkelijke Pantheon van Hadrianus. Daarbij zijn nog eenige studie-teekeningen naar Romeinsche beschilderingen gevoegd, en prachtige aquarellen van eene graftombe te Bologna en van de onvoltooide cathedraal te Rimini. Ten slotte zijn er eenige meesterlijke teekeningen van het onlangs door den heer Ch. gebouwde grootsche Palace-Hotel te Parijs, een echt modern-Fransch gebouw.

Van den heer Vaudremer, ook oud-Prix de Rome, zijn de teekeningen van drie kerken aanwezig, te Auteuil, Montrouge en de Grieksche kapel, alle, maar vooral de laatste, zeer rijk beschilderd en met mozaïeken versierd. Een model van den koepel der Grieksche kerk in de rue Bizet te Parijs geeft een uitstekend denkbeeld van het verband tusschen de architectuur en haar verluchting. De ontwerpen voor de versiering dezer kerken, en bovendien een paar cartons met beschildering op de grootte der uitvoering, van den heer Lameire, doen diens buitengewoon talent als decorateur

kennen; zij getuigen van den ernstigen kunstenaar en diens uitstekende opvatting wat betreft het verband van zijn werk met dat van den architect.

Deze tentoonstelling is — dank zij het vertegenwoordigde werk van drie groote meesters — een buitengewoon belangrijke. Een die zoo leerzaam is en zoo veel te genieten en te bewonderen geeft, is zelden hier gegeven.

J. L. VAN ESSEN.

Op 1 April a. s. zal den heer J. L. van Essen gedurende een kwart-eeuw zijne functie als Gemeente-Architect van Zwolle hebben waargenomen, na te voren als Hoofd-Opzichter bij de Gemeente-Werken te 's-Gravenhage werkzaam te zijn geweest.

In dit tijdvak van 25 jaren heeft deze bescheiden en werkzame man veel bijgedragen tot verbetering van Zwolle.

Behalve toch het gewone tijdroovende beheer van de Gemeente-Werken en de uitvoering van eenige restauratiewerken van oude gebouwen te Zwolle, heeft hij de bestaande scholen verbouwd, vier nieuwe scholen, elk voor 600 leerlingen gemaakt, een gymnasium, een bewaarschool en een Ambachtsschool gebouwd, eenige draaibruggen en sluizen uitgevoerd, de Veemarkt aangelegd, een overdekte Botermarkt gemaakt, belangrijke bouwwerken aan de Gasfabriek uitgevoerd en een geheel nieuwe inrichting gebouwd voor den Gemeentelijken Reinigingsdienst.

Verder zijn door hem verschillende uitbreidingsplannen ontworpen, en een tweetal plannen, waarin eene oplossing wordt gegeven van het ingewikkelde vraagstuk om Zwolle te bevrijden van de voor de stad zoo nadeelige gevolgen van overstromingen bij hooge waterstanden; dan nog heeft hij plannen ontworpen voor den bouw van een Abattoir, voor de verbouwing van het Raadhuis, enz., kortom, door een reeks van werken gemaakt, dat Zwolle zijn trouwen en ijverigen Gemeente-Architect moet eeren.

Moge die stad dan ook nog vele jaren het voorrecht hebben den heer Van Essen als Gemeente-Architect te behouden.

DE OPLEIDING VOOR BOUWKUNDIG INGENIEUR.

Aan den vooravond van de in Mei en Juni a. s. te houden examens B en C — ook voor Bouwkundig Ingenieur — aan de Polytechnische School, elders in dit blad aangekondigd, komt een voorstel in van de Regeering om art. 62, 2e lid, der Wet, tot regeling van het Middelbaar Onderwijs, te wijzigen.

Reeds was een vorig jaar aan de commissie voor examen B de bevoegdheid gegeven de eischen voor candidaten bouwkundig-ingenieur, wat de wis- en natuurkundige vakken betreft, te verlichten. Het genoemde voorstel beoogt nu deze bevoegdheid te bestendigen, in afwachting van eene reorganisatie van het geheele onderwijs aan de Polytechnische School.

De voorgestelde wijziging van art. 62 luidt als volgt:
„Het tweede examen B betreft dezelfde vakken als het examen B, vermeld in het voorgaande artikel.”

De Minister van Binnenlandsche Zaken zegt in de memorie van toelichting, dat de regeling van de door de wet van aanstaande architecten verlangde examens en dientengevolge hun opleiding aan de Polytechnische School, meermalen tot gegroude klachten aanleiding heeft gegeven. Om het diploma van bouwkundig-ingenieur te kunnen verwerven, eischt artikel 62 der wet tot regeling van het middelbaar onderwijs van hem, die het eind-examen voor de hogere burgerscholen met vijfjarigen cursus of het daarmee gelijkgestelde examen A met goed gevolg heeft afgelegd, nog twee examens: het examen B en het examen C. Terwijl nu dit laatstgenoemde examen meer bepaaldelijk over de

bouwkundige vakken loopt, wordt het examen B, waarvoor minstens een tweejarige studie vereischt wordt, blijkens de tweede alinea van genoemd artikel 62 geheel gelijkgesteld met het examen B, dat ingevolge het voorafgaand wetsartikel van de aanstaande civiel-ingenieurs wordt verlangd. De eischen echter, welke betreffende de wis- en natuurkundige vakken in al hun uitgebreidheid aan dezen als voorbereiding voor hun verdere studie moeten worden gesteld, behoeven van aanstaande architecten niet te worden gevegd, en het B-examen, waar dit thans dient te geschieden, omdat de wet hetzelfde examen als van aanstaande civiel-ingenieurs voorschrijft, omvat daardoor veel, wat voor hen overbodig en dientengevolge schadelijk moet worden geacht.

De Minister was aanvankelijk van oordeel, dat de in dezen toestand hoog noodig aan te brengen verbeteringen gelijktijdig zou kunnen worden voorgesteld met de in uitzicht gestelde geheele reorganisatie van de Polytechnische School, maar het is hem bij nadere overweging voorgekomen, dat daarop niet mag worden gewacht. De betere indeeling van het onderwijs in de bouwkundige afdeling der Polytechnische School, welke mogelijk is geworden door de benoeming in den loop van het jaar 1899 van een derden hoogleeraar in de bouwkunde, heeft een hernieuwde belangstelling in het leven geroepen; wanneer echter de exameneischen in de naaste toekomst ongewijzigd blijven, is het te voorzien, dat deze belangstelling even snel weder, en dan wellicht voor goed, zal verflauwen en de bouwkundige afdeling ten doode zal zijn opgeschreven. In afwachting van de in uitzicht gestelde reorganisatie is het daarom den Minister wenschelijk voorgekomen, dat de eischen voor het examen B der aanstaande architecten, wat betreft de wis- en natuurkundige vakken, thans reeds worden verlicht. Door te bepalen, dat dit examen niet meer hetzelfde zal zijn als het B-examen voor candidaten civiel-ingenieurs, maar slechts over dezelfde vakken zich zal uitstrekken, zal duidelijk aan de jaarlijksche examen-commissiën de haar thans ontbrekende bevoegdheid worden gegeven, om in die vakken aan candidaat-architecten andere en mindere zware eischen te stellen en zal de studie dier jongelieden, op dit punt verlicht, zich op de voor hen in de eerste plaats noodige vakken meer kunnen richten.

PRIJSVRAGEN.

Voor de prijsvragen uitgeschreven ter viering van het 50-jarig bestaan der Academie van B. K. en T. W. te Rotterdam, werden de volgende heeren als Jury-leden aangewezen, die de benoeming hebben aangenomen.

Bouwkunst.

- A. Salm G.Bzn, Architect te Amsterdam.
 H. P. Berlage, Idem.
 Jan L. Springer, Idem.
 C. B. Posthumes Meijjes Idem.
 J. Verheul, Architect te Rotterdam.

Boetseeren.

- E. van den Bossche, Beeldhouwer te Amsterdam.
 Bart van Hove, Hoogleeraar aan 's Rijks Acad. te Amsterdam.
 L. Zijl, Beeldhouwer te Amsterdam.
 A. W. M. Odé, Leeraar aan den Polyt. School te Delft.
 Ch. van Wijk, Beeldhouwer te 's Gravenhage.

Kunstnijverheid.

- J. P. van der Schilden, Lid van het Bestuur der Academie.
 K. Sluiterman, Leeraar aan den Polyt. School te Delft.
 A. F. Gips, Idem.
 E. W. F. Kerling, Glasschilder.
 E. von Saher, Directeur der Kunstnijv. School te Haarlem.

Handteekenen.

- F. Haverman, Kunstschilder te 's-Hage.
 P. de Josselin de Jong, Kunstschilder te Wassenaar.
 N. van der Waaij, Hoogleeraar aan 's Rijks Acad. te Amsterdam.
 F. Jansen, Onder-Directeur a'd Acad. van Beeldk. te 's-Hage.
 H. J. Melis, Kunstschilder te O. Charlois.

Werktuigkunde.

- F. W. Hudig, Lid van het Bestuur der Academie.
 J. N. Kooij, Ingenieur b/h Stoomwezen te Rotterdam.
 H. Enno van Gelder, Werktuigkundig Ingenieur te Rotterdam.
 C. G. C. Hohn, Ingenieur te Rotterdam.
 H. van Helden, Inspecteur Machine-dienst te Rotterdam.

VERSLAGEN VAN VERGADERINGEN

Afdeling Haarlem. 15 Maart 1901. De President had het uitstekend denkbeeld gehad den heer C. J. Gonnet, Rijks- en Prov. Archivaris van Noord-Holland en Archivaris der Gemeente Haarlem uit te noodigen, de leden der afdeling kennis te doen maken met de verzameling kunstschaten uit het gemeente archief. Den heer Gonnet was zoo beleefd geweest aan deze uitnoodiging gehoor te geven en bracht een portefeuille met teekeningen en aquarellen uit het archief ter vergadering.

Nadat de notulen waren gelezen en goedgekeurd, leidde de heer Jacques Leijh den heer Gonnet in met een woord van dank, in de eerste plaats aan hem zelf voor zijn bereidwilligheid, en ook aan onzen burgemeester die, door vergunning te geven dat deze portefeuille uit het archief werd genomen, den leden der afdeling een genotvollen kunstavond verschafte. Verschillende teekeningen en aquarellen van verschillende meesters werden bezichtigd, alle weergevende historische plekjes uit Haarlem, die door slooping, verandering of verbouwing voor het grootste gedeelte verdwenen zijn, b.v. de stadspoorten, verschillende oude stadsgezichten enz. van bekende meesters als Rembrandt, de Braij, Spilman, Boogaard, van der Vinne, Milatz, Bosboom, Berckheijden, Saenredam, C. Springer enz. terwijl ook een opname van onze stadgenooten de heeren van Gemund en van Looij aanwezig was.

Eenige uren werden aangenaam besteed met deze interessante kunstbeschouwing, welwillend tot in de kleinste bijzonderheden door den heer Gonnet toegelicht.

Nadat dan ook de laatste plaat de ronde gedaan had, sprak de Voorzitter in aller geest, toen hij den heer Gonnet dankte voor zijn welwillende medewerking tot dezen avond en den wensch uitsprak, dat deze door meerderen gevolgd zou mogen worden.

Afdeling Utrecht, 26 Maart 1901. Nadat door den Voorzitter de vergadering was geopend, werden de notulen der vorige bijeenkomst voorgelezen en goedgekeurd; mededeeling werd gedaan van een ingekomen schrijven van den heer Houtzagers, architect, inhoudende verzoek om weder bij de afdeling als lid te worden toegelaten; met ingenomenheid werd door de aanwezigen hiervan kennis genomen. Vervolgens werd het woord verleend aan den heer Henri Huinck uit Rotterdam; deze had een groote verzameling van verschillende bouwmaterialen tentoongesteld, waarvan evenwel de hoofdzaak was, de door zijne firma voor Holland in den handel gebrachte Glassteenen. Omtrent dit materiaal hield de heer Huinck een uitvoerige lezing, waarbij hij zijn toehoorders geheel en al op de hoogte bracht van de samenstelling van dit fabrikaat, het gebruik daarvan, de proeven daarmede genomen enz. Door enkele proeven toonde hij de groote hardheid van dit materiaal aan, dat zoowel geschikt is voor verschillende gevelversieringen als wel voor trap-treden, stootborden en in hoofdzaak voor trottoirtegels en bevoelingen; door zijn groote hardheid laat het zich ook goed polijsten. Nog verschillende andere bouwmaterialen, o.a. het Torfit van de zoogenaamde Torfit urinoirs, werden door den heer Huinck besproken. De Voorzitter was de tolk van alle aanwezigen, toen hij den heer Huinck hartelijk dank bracht voor zijne interessante mededeelingen en het door hem tentoongestelde.

Door den Secretaris werd daarna voorgelezen het door hem opgemaakte verslag der Afdeling over het jaar 1900 dat werd goedgekeurd en aan het Hoofdbestuur zal worden opgezonden. Alsnog had er stemming plaats voor twee afgevaardigden naar de algemeene vergadering. Met bijna algemeene stemmen werden daartoe benoemd de heeren J. F. Nieuwenhuis en A. J. Vreeswijk, en tot hunne plaatsvervangers de heeren A. Nijland en J. Th. Kok. Daarna werden de verdere vragen, door het Hoofdbestuur gesteld behandeld.

De Voorzitter deelde omtrent vraag 6 het een en ander mede, als vervolg op hetgeen hij reeds in de vorige vergadering daarover had gezegd; men was met hem van meening voor deze vraag geen commissie te benoemen. Wat vraag 7 betreft, op een vraag van de Voorzitter bleek het, dat niemand der aanwezigen ooit het Calcarium had gebruikt, of daarvan kennis had genomen. zoodat van zelf deze vraag niet verder werd besproken. Nadat door den Voorzitter vraag 8 aan den orde was gesteld, werden daarover door den heer Vreeswijk eenige inlichtingen gegeven, omtrent de ondervinding met het cement-mastic, waarna de Voorzitter genoemde heer uitnoodigde om met den heer van Hilten te

trachten daarover in de volgende vergadering rapport uit te brengen; beiden heeren verklaarden zich daartoe bereid.

De bespreking van bouwkundige onderwerpen moest wegens het vergevorderde uur tot de volgende bijeenkomst worden uitgesteld.

De Secretaris,

A. J. VREESWIJK.

BERICHTEN.

De examens der Polytechnische School B en C in artt. 60 — 65 der wet op het Middelbaar Onderwijs, zullen in de maanden Mei en Juni a. s. te Delft worden afgenomen.

Wie een of meer examens wenscht af te leggen, moet zich daartoe vóór 7 April e.k. schriftelijk aanmelden bij het Departement van Binnenlandsche Zaken, met nauwkeurige opgave tot welke examens hij wenscht te worden toegelaten.

Hij die slechts een gedeelte der examens B of C wenscht af te leggen, heeft hiervan mede in zijn verzoekschrift te doen blijken.

Bij de aanmelding tot de examens B moet worden overgelegd het getuigschrift wegens voldoende afgelegd eind-examen der Hoogere Burgerschool met 5-jarigen cursus, vermeld in art. 57, en bij de aanmelding tot examen C en tot het eerste gedeelte van examen C voor werktuigkundig en mijnen-ingenieur het getuigschrift wegens voldoende afgelegd examen B vermeld in artt. 61—65 der genoemde wet.

Zij, die onmiddellijk na met goed gevolg afgelegd examen B volgens art. 64 wenschen toegelaten te worden tot het eerste gedeelte van examen C voor werktuigkundig ingenieur, moeten het hun uitgereikt bewijs van welgeslaagd examen B onmiddellijk aan het Departement van Binnenlandsche Zaken inzenden.

Zij, die den cursus C volgens art. 65 hebben gevolgd en wenschen toegelaten te worden tot het *eerste gedeelte* van examen C voor mijnen-ingenieur, moeten het hun uitgereikt getuigschrift van welgeslaagd examen B voegen bij de in te zenden aangifte vóór 7 April e.k., om tot een deel van examen C volgens art. 65 te worden toegelaten.

Op 6, 7 en 8 Juni 1901, zal te Berlijn een Internationaal Brandweer-congres worden gehouden, onder eere-voorzitterschap van den K. Pruissischen Minister van Binnenlandsche Zaken Het wordt georganiseerd naar aanleiding van een in September 1900 te Parijs genomen besluit door den toen ingestelden „Grand conseil international des Sapeurs Pompiers.”

Gedurende dit Congres wordt een internationale tentoonstelling gehouden op het gebied van brandweer en redding bij brand.

Het lidmaatschap van dit Congres kost 10 Mark.

De circulaire in deze maand tot de leden en oud-leerlingen van de Rotterdamsche Academie van B. K. en T. W. gericht, waarin deze worden opgeroepen deel te nemen aan eene tentoonstelling van hun werk, bij gelegenheid van de viering van het 50-jarig bestaan der Academie, schijnt tot een misverstand aanleiding te hebben gegeven. In de oproeping werd gevraagd „een ontwerp van een belangrijk bouwwerk.” Deze uitdrukking was te eng, want — naar wij vernemen — ook photo's en teekeningen naar belangrijke door hen uitgevoerde bouwwerken zullen zeer welkom zijn.

PERSONALIA.

Bij Kon. besluit is de heer G. H. Vries Broekman, civiel-ingenieur, Directeur der Gemeentewerken te Leiden, met ingang van 16 April a. s. benoemd tot Hoogleeraar aan de Polytechnische School te Delft.

BUREAU VOOR PLAATSING VAN OPZICHTERS EN TEEKENAARS.

Marnixstraat 402, Amsterdam.

Aantal ingeschreven sollicitanten voor:

Bouwkundig Opzichter 5.
Bouwkundig Teekenaar 5.
Bouwkundig Opzichter-Teekenaar 14.
Volontair Opzichter-Teekenaar 1.

Aantal aanvragen voor:

Bouwkundig Opzichter-teekenaar. 1.

INHOUD VAN TIJDSCHRIFTEN.

„De Natuur”, aflevering 3, van 15 Maart 1901. De ademhaling der Vogels, door H. Heukels. — Nieuwe constructie van Verrekijkers, door Dr. R. G. Rijkens. — Pillendraaiers, door Dr. J. C. H. de Meijere. — De Natuurhistorische Vereeniging, door Dr. Calkoen. — Panorama-Fotografie, door Dr. J. E. Rombouts. — De verschijnselen der Radioactieve stoffen, door Dr. L. Bleekrode. — Korte mededeelingen. — Sterrenkundige opgaven en mededeelingen. Nieuwe sterren, door Ant. Pannekoek. — Correspondentie.

BEANTWOORDING VAN PRIJSVRAGEN.

Afdeeling 's Gravenhage van de Maatsch. tot Bev. d. Bouwkunst. Voor alle deskundigen in Nederland gevestigd. Handleiding voor het verven ten dienste van aankomende opzichters en bouwkundigen. Prijs f200. Vóór 1 Januari 1902, bij den 1sten Secretaris der Afdeeling, Pieter Bothstraat no. 23, 's Gravenhage. Programma, zie Bouwk. Weekblad no. 3 van 19 Januari 1901.

Academie van B. K. en T. W. te Rotterdam. Voor oud-leerlingen en leerlingen der Academie. Ontwerp Kunstnijverheidsmuseum, 1e prijs zilv. med. en f200; 2e prijs bronz. med. en f100; 3e prijs getuigschr. Ontwerp gevel heerenhuis, 1e pr. zilv. med. en f100; 2e prijs br. med. en f25; portretteekening, 1e. pr. zilv. med. en f150; 2e pr. br. med. en f75; ontwerpen: plafondbeschildering, kamerbetimmering en lichtkroon voor electrisch licht, voor elk 1e pr. zilv. med. en f100; 2e pr. br. med. en f50; model decoratieve vaas, 1e pr. zilv. med. en f150, br. med. en 75; ontwerp stoomketel voor een stoomschip, 1e pr. zilv. med. en f100, 2e pr. br. med. en f50. Vóór 15 Juni 1901. Zie Bouwk. Weekbl. no. 10 van 9 Maart 1901.

MAATSCHAPPIJ TOT BEVORDERING DER BOUWKUNST.

Onder Bescherming van Hare Majesteit de Koningin-Moeder.

BOUWWERKEN *uitgevoerd door leden der Maatschappij. Bijeenverzameld en uitgegeven bij gelegenheid van het vijftigjarig jubileum der Maatschappij tot Bevordering der Bouwkunst. 1892.*

INHOUD.

1. Kantoorgebouw der firma Kerkhoven & Co. te Amsterdam
Architect H. P. Berlage Nz.
2. St. Elisabeth gesticht te Amsterdam. Architect A. C. Bleys.
3. Winkelgebouw te Amsterdam. Architect E. Breman.

4. Woonhuis van mevrouw Teixeira de Mattos te Amsterdam, Architect Eduard Cuypers.
5. Woning van den Hoofd-Directeur der Rijks Museum-gebouwen te Amsterdam Architect Dr. P. J. H. Cuypers.
6. Gebouw der Industrieschool voor Vrouwelijke Jeugd te Amsterdam. Architect A. L. van Gendt.
7. Panoramagebouw te Amsterdam. Architect I. Gosschalk.
8. Sarphatimonument te Amsterdam. Architect J. R. de Kruyff.
9. Winkelgebouw van den heer Allert de Lange te Amsterdam. Architect J. van Looy.
10. Kantoorgebouw der firma Labouchère Oyens & Co. te Amsterdam. Architect F. W. M. Poggenbeek.
11. Maatschappelijk Gebouw der Maatschappij tot Bevordering der Bouwkunst. Architecten Th. G. Schill & D. B. Haverkamp.
12. Woonhuizen te Amsterdam. Architect. J. C. Spakler Jr.
13. Woonhuis op het landgoed Uytendbosch te Baarn, van den heer J. L. Pierson. Architect C. Muysken.
14. Huize Oostbroek te de Bilt, van den heer Mr. W. J. Royaards van den Ham. Architect I. H. J. van Lunteren.
15. Villa Kennemerheuvel te Bloemendaal bij Haarlem, van den heer L. H. Prætorius. Architect L. Ritter.
16. Kantoor- en Winkelgebouw in het Agnetapark te Delft. Architect F. M. L. Kerkhoff.
17. Gebouw der Studentensociëteit Phoenix te Delft. Archit. F. J. Nieuwenhuis.
18. Stationsgebouw der Holl. IJz. Spoorweg Maatschappij. te Delft. Architect C. B. Posthumus Meijjes.
19. Arbeiderswoningen te 's-Gravenhage. Architect W. B. van Liefland.
20. Villa in het Prinsen Vinkenpark te 's-Gravenhage. Architect J. P. J. Lorrie.
21. R. K. Parochiekerk. Pastorie enz., van den H. Josèph, te 's-Gravenhage. Architect E. J. Margry.
22. Winkelgebouw te 's-Gravenhage. Architect J. H. A. Mialaret.
23. Winkelgebouw der Vereeniging Eigen Hulp te 's-Gravenhage, Architect H. J. Mondt.
24. Gebouw der industrieschool voor Vrouwelijke Jeugd te 's-Gravenhage. J. J. van Nieukerken.
25. Villa aan de Laan van Meerdervoort te 's-Gravenhage, Architect P. du Rieu Fzn.
26. Fysisch Laboratorium der Rijks Universiteit te Groningen. Architect J. van Lokhorst.
27. Hypotheek- en Kadastergebouw te Groningen. Architect C. H. Peters.
28. Woonhuis te Haarlem. Architecten S. Roog & Jb. van den Ban Pzn.
29. Kerk der Hervormde Gemeente te Katwijk aan Zee. Architect H. J. Jesse.
30. Villa Laanzicht te Leeuwarden. Architect H. H. Kramer.
31. Gebouw der Studenten Sociëteit te Leiden. Arch. Prof. E. Gugel.
32. Stads Geheerzaal te Leiden. Architect D. E. C. Knuttel.
33. Oudeliedenhuis te Leiden. W. C. Mulder.
34. Huize de Cloeze van den heer Mr. C. J. Sickesz, nabij Lochem. Architect Nics. Molenaar.
35. R. K. Kerk en Pastorie te Nes en Zwaluwenbuur. Architect Jos. Th. J. Cuypers.
36. Winkelgebouw der firma Bahlman & Co. te Nijmegen. Architect D. Semmelink.
37. Winkelgebouw te Nijmegen. Architect J. J. Weve.
38. Woonhuis te Rotterdam, Architect D. Verheul Jr.
39. Schouwburg te Rotterdam. Architect J. Verheul Dzn.
40. Hotel Wittebrug te Scheveningen. Architect Joh. Mutters Jr.
41. Gebouw der Sociëteit Sic Semper te Utrecht. Architect P. J. Houtzagers.
42. Woonhuis van den heer Dirk Laan te Wormerveer. Architect Jacob F. Klinkhamer.

De 42 in dit werk voorkomende platen, groot 50 bij 35 cM. zijn lichtdrukken naar photographische opnamen, beiden van de firma Emrik & Binger te Haarlem.

Deze verzameling platen, in portefeuille, is aan het Bureau der Maatschappij tot Bevordering der Bouwkunst verkrijgbaar, voor de Leden der Maatschappij. à f 5.— per exemplaar.

N.B. De plattegronden van deze gebouwen zijn voorgesteld op twee dubbele platen.

AANKONDIGING VAN AANBESTEDINGEN.

MAANDAG 1 APRIL.

AMSTERDAM. Het bouwen van een laboratorium op het abbattoir.

Het gemeentebest., 's midd. 12 u. Voorw. verkr. ter stads-drukkerij, à f 1 (met 1 teek.). Inl. verkr. op het terrein aan het abbattoir, van 10-12 u., ged. de drie laatste werkdagen voor den dag der aanbesteding.

ANGERLOO. Het bouwen van een woonhuis met gedeeltelijk bijlev. van materiaal, voor W. Vels, te Drempt.

De heer H. Snellen, n.m. 3 u. Bestek en teek. ter inz. bij Th. Bernsen. Aanw. 1 April, v.m. 1 u.

ST.-ANNA-PAROCHE. Het vertimmeren van het schoolgebouw voor o.l. onderwijs ald. Het gem.-best. van het Bildt, n.m. 3 u. Bestek en teek. à f 0,30 te bekomen ter secretarie.

DRIEWEGEN. (ZEEL.). Het bouwen van een nieuwe schuur, op het hofje, bewoond door de Wed. Westdorp ald.

De aanbesteder. Bijl. in te leveren vóór 1 April a.s. bij Wed. Westdorp voorn., bij wie bestek en teek. ter inz. liggen.

GOOR. Het bijbouwen van een zaal.

De heer G. J. Vos, 's av. 7 u., te zijnen

huize, alw. bestek en teek. ter inz. liggen Inl. geven de heeren A. Jalink & Zn.

SEROOSKERKE (W.). Het bouwen van een onderwijzerswoning aan de nieuwe school.

Het bestuur der bijz. school, n.m. 3 u. Bestek en teek. in de consistoriekamer der Gereform. Kerk. Aanw. 1 April, v.m. 10 u.

UTRECHT. Het bouwen van 2 scholen en een woning voor onderwijzeressen aan de Bad- en Pallaesstraten.

Het R.-K. kerkbestuur van O. L. Vrouwe, v.m. 11 u., in „Buitenlust”, alw. bestek en teek. ter inz. Inl. geeft G. A. Ebbens, bij wien ad f 10 bestek en teek. verkrijgbaar. Aanw. gedaan.

ZWOLLE. Het verbouwen van een winkel- en woonhuis, Smeden E 3, thans bewoond door den heer M. Frank.

De heer J. Polak, 's av. 8 u., in café Hooglugt, in de Smeden, alw. bestek en teek. ter inz. en à f 1,50 per stel verkr. bij B. H. F. Ruberg, bouwk., Bartjensstr. Aanw. gedaan.

DINSDAG 2 APRIL.

ENSCHEDÉ. Het bouwen eener villa aan den Gronauschen weg.

De architecten Van der Goot en Kruisweg, te Hengelo, n.m. 2 u., in hotel „de Graaf”, te Enschedé. Bestek en teek. ad f 3 verkr. bij gen. arch. Aanw. 2 April, v.m. 11 u.

GRONINGEN. Het verbouwen van het perceel Groote Markt no. 3.

De firma J. G. Sissingh, 's av. 7½ u., in het koffiehuis van P. F. Hekkema, Groote Markt. Bestek en teek. ter inz. in voorn. koffiehuis en ad f 1 per stel verkr. ten kant. van P. M. A. Huurman, arch.

HAARLEM. Het verbouwen van perceel Zijlstraat no. 77.

De archit. J. C. v. d. Berg, in het café „Brinkman”. Bestek en teek. te verkr. à f 1,50 bij den boekh. firma A. Vernout, Warmoesstraat 10.

HAARLEM. Het bouwen van eenige vertrekken achter perc. no. 100 aan de Nieuwe Gracht.

De arch. J. A. Traanberg, v.m. 11 u., in café Schrederhof.

HENGELO (OV.). Het maken van een voorgebouw en fundeering voor een nieuw te bouwen ijzergieterij, op een terrein ald.

De firma Gebr. Stork & Co., in het Vereenigingsgebouw. Bestek en teek. à f 2,50 per stel verkrijgb. bij den portier van de machinefabriek. Aanw. geschiedt als in het bestek is vermeld.

HULST. Het sloopen en herbouwen eener gem.-school, met bijlev. van bouwstoffen.

Het gem.-bestuur, v.m. 11 u. Bestek met 1 teek. verkr. ter gem.-secretarie tegen betaling van f 1,25. Inl. worden gegeven door

den heer J. Wisse Jz., bouwkt. te Zaamslag. Aanw. gedaan.

LEEUWARDEN. De verbouwing van het kantoor c. a. aan de fabriek der firma Joh. Halbertsma te Sneek.

De arch. H. H. Kramer, bij wien à f 0,75 bestek en teek. verkr.

MAASTRICHT. Het bouwen van een hotel met café-restaurant en aanhoorigheden op het terrein hoek Stationstraat en Spoorlaan te Maastricht, met bijlevering der materialen.

De arch. Jac. van Gils, n.m. 3 u., in café aux Pays Bas. Bestek en 5 teek. à f 5 te verkrijgen aan 't teekenbureau Stationstraat 31, alwaar ook dagelijks inlicht. te verkrijgen zijn van 3-5 u., terwijl teek. en bestek ter inzage liggen in bovengenoemd café.

PURMEREND. Het amoveeren van perc. D 99, aan de Weerwal alhier en het daar ter plaatse opbouwen van een winkelhuis met bovenwoning.

De arch. Jb. Faber, n.m. 2 u. Bestek en teek. à f 1,50 te verkr. aan het bureau der Nieuwe Purmerender Courant.

ROTTERDAM. Het gedeeltelijk amoveeren, herstellen en herbouwen van de pakhuispanden gen. „St. Joris” aan den Schiedamschendam.

De arch. K. A. Mathlener Loderris, n.m. 2 u., in het Poolsch koffiehuis. Bestek en teek. à f 2 te bekomen bij J. de Jong, Wijnstraat. Aanw. gedaan.

RIJSSSEN. 1. Het stichten van een tweede schoolgebouw; 2. het leveren en plaatsen van schoolmeubelen.

Het gemeentebestuur, n.m. 1 u. Bestek en teek. sub 1 ad f 2, sub. 2 ad f 0,50 verkrijgb. en liggen ter inz. in de logementen van Koenderink en Koedijk te Rijssen, in café Duijtm te Deventer en café Ludeking te Almelo. Inl. geeft arch. B. Vixeboxse te Almelo. Aanw. 2 April, v.m. 11 u.

UTRECHT. Bestek H. De herstelling van timmer-, metsel-, ijzer- en loodgieterswerken aan kunstwerken, gebouwen en inrichtingen behoort. tot de lijnen Amsterdam—Oosterbeek, Ede—Wageningen, Utrecht—Rotterdam, Breukelen—Harmelen, Gouda—'s-Hage—Scheveningen en Leiden—Woerden in 9 perceelen.

De sectie-ing. bij de staatssp., n.m. 2 u. (lok. tijd) te zijnen kant. in het lijngebouw.

WOENSDAG 3 APRIL.

HENGELO (OV.). Het bouwen van een dubbel woonhuis, voor rekening van den WelEd. heer D. W. van Wulften Palthe ald.

De aanbested. n.m. 3 u., in het café van A. J. Peters, alw. bestek en teek. ter inz. Inl. geven v. d. Goot en Kruisweg, arch. Aanw. 3 April, v.m. 10 u.

's-HERTOGENBOSCH. Het bouwen van 2 onder- en 2 bovenwoningen.

De heer H. J. C. v. Elderen, 's av. 8 u., in hotel „du Commerce” Bestek met teek. ad f 2 te bek. bij A. v. Liempt, arch., door wien de noodige inl. worden verstrekt.

KOEDIJK (N.-H.). Het gedeelte vernieuwen van den voorgevel van de Protestantsche kerk met verdere werkzaamheden, met de daarvoor benodigde materialen, arbeidsloon, enz. voor de gem. Koedijk.

Het gemeentebest., n.m. 1 u. Bestek en teek. te verkr. tegen 50 ct., ten raadhuis te Koedijk en bij N. v. d. Voort te Alkmaar, waar ook inl. zijn te bek. Aanw. gedaan.

ST.-JOACHIM-MOER (N.-BR.). Het bouwen eener R.-K. kerk met toren en sacristie.

Het R.-K. kerkbest., n.m. 1 u., bij A. Maas. Bestekken à f 2 en teek. à f 10 per stel te bek. bij den arch. C. F. v. Hoof te Tilburg. Inl. in loco worden verstrekt op den dag der aanbesteding, van 10-11½ u.

TUBBERGEN. 1. Het verbouwen en vergrootten der school te Rentum; 2. de levering van schoolmeubelen.

Het gemeentebest., 's midd. 12 u. Bestek en teek. ter inz. in café J. B. Deperink te Rentum, Wed. B. Hallink te Tubbergen en zijn ad f 1 sub. 1, f 0,40 sub 2 verkr. ter secretarie en bij archit. B. Vixeboxse Bz. Aanw. 3 April, v.m. 10 u.

WARFUM (GR.). Het bouwen eener directeurswoning op het gebouw der rijks hogere burgerschool te Warfum, met bijlev.

van materialen, arbeidsloon, transporten, enz.

Het gemeentebest., n.m. 4 u. Bestek en teek. ter inz. in het logement van de dames Gez. Werkman ald. Bestekken en teek. tegen f 1,25 verkr. ter secretarie. Aanw. gedaan.

WILDervANK. Het bouwen van een geheel nieuwe boerenplaats op een nieuw terrein in de directe nabijheid van de remise te Wildervank.

De heer Mr. P. J. Seijdlitz te Maastricht, v.m. 11 u., in de remise te Wildervank. Bestek en teek. ten huize van aanbesteding ter inz. terwijl de bestekken à f 0,50 per ex. zijn te bek. bij J. Siccama, architect te Wildervank.

DONDERDAG 4 APRIL.

ELSLOO. Het afbreken der bestaande en het opbouwen eener nieuwe boerenwoning met bijlev. van materialen.

De diaconie, n.m. 3 u., bij J. J. Wemer. Bestek en teek. ter inz. en inl. verkrijgb. bij P. Menger. Aanw. 2 April, 's midd. 12 u.

ENSCHEDÉ. Het bouwen van een woonhuis met winkel en magazijn, op een terrein aan de Haaksbergerstraat ald.

De heer B. Romenij, 's midd. 12 u., in café Mendelaar. Bestek met teek. in gen. café ter inz. Inl. te bek. bij den arch. H. E. Zeggelink. Aanw. 4 April, v.m. 9 u.

HARLINGEN. Het bouwen van een zee-kantoor nabij de Willemshaven ald.

Het gem.-best., n.m. 1 u. Bestek à f 1 en teek. ad 50 ct. verkrijgb. en ter inz. ter secretarie. Aanw. 2 April, v.m. 11 u.

ROTTERDAM (HERBEST.). Het bouwen van een kantoor c. a. der Levensverzekering-bank „Rotterdam”.

De directie van voorn. Bank. Inl. bij den heer C. T. J. van Wijk, Spaansche Kade 3, Rotterdam.

VOLLENHOVE. Het vergrootten der stoomzuivelfabriek „de Eendracht” te Ambt Vollenhove en het bouwen eener directeurswoning.

Het bestuur der fabriek, n.m. 2 u., in het koffiehuis van G. W. Seidel. Bestekken verkrijgbaar. bij C. F. Seidel te Vollenhove à f 0,50 per stuk. Teek. ligt in boveng. café ter inz.

ZUTPHEN. Het bouwen van een woonh. met stalling voor den heer Johs. Oostenek te Zutphen (Groensteeg).

De aanbested. n.m. 3 u. in het café „de Klok” van J. W. Beijers. Bestek en teek. in gen. café ter inz. Aanw. 4 April, v.m. 10.

ZWOLLE. Het verbouwen van een woonhuis met stalling, gelegen aan de Groote Voorde en bewoond door de familie Brinkman.

De heer A. G. Simon, v.m. 11 u., in café Diepenheim, Beestenmarkt. Bestek en teek. ter inzage in gen. café. Inl. dagelijks van 10-12 u. aan de directieket van het in aanbouw zijnde klooster te Assendorp bij H. J. Voogden, arch. Aanw. 2 April v.m. 10 u.

VRIJDAG 5 APRIL.

ENSCHEDÉ. 1. Het bouwen van 2 heerenhuizen en een winkelhuis; 2. het bouwen van een dubbel heerenhuis aan de Lipperkerkstraat.

De arch. R. v. d. Woerd Hzn., 's midd. 12 u., in hotel „De Graaff”. Bestek en teek. ad f 2,50 van 27 Maart verkrijgb. bij gen. arch. alsmede inl. Aanw. 5 April, v.m. 9 u.

OLDENZAAL. 1. Het bouwen van een schoolgebouw te Oldenzaal, voor Berghuizen, gen. Losser; 2. het maken van schoolmeubelen voor gen. schoollokaal.

Het gemeentebest. van Losser, n.m. 3 u., in hotel Kistenmaker te Oldenzaal. Bestek en teek. verkrijgb. bij den arch. voor perc. 1 à f 1,50 en voor perc. 2 à f 1. Inl. te bek. bij den arch. H. E. Zeggelink te Enschedé. Aanw. bij het schoolgebouw 5 April, 's midd. 12 u.

ZATERDAG 6 APRIL.

UTRECHT. Het maken van een portiersloge en twee dienstlokalen, aan het stedelijk ziekenhuis.

Het gem.-best., n.m. 1½ u. Bestek ter inz. aan het bureau der gem.-werken en is ald., zoomede ten stadhuize en bij de boekh. v. Terveen en Zn, te verkr. tegen f 0,25. Aanw. 2 April v.m. 11½ u.

DINSDAG 9 APRIL.

BARSINGERHORN. Het amoveeren van den bestaanden en het bouwen van een nieuwen gemeentetoren bij de Ned. Herv. Kerk aldaar.

Het gemeentebest., n.m. 3 u. Bestek en teek. à f 2 per stel verkr. bij de bouwkt. K. en R. Swagerman te Bovenkarspel, die inl. geven.

ENSCHEDÉ. Het bouwen eener villa aan den Gronauschen weg.

De architecten Van der Goot en Kruisweg, te Hengelo, n.m. 2 u., in hôtel „de Graaff”, te Enschedé. Bestek en teek. ad f 3 verkr. bij gen. arch. Aanw. 9 April, v.m. 11 u.

'S-GRAVENHAGE. Het bouwen van een burgerwoonhuis met bloembollenhuis aan den Monsterschenweg.

De bouwkt. Johs. Molenaar Azn., n.m. 3 u., in logement „de Spaansche Vloot”. Bestek met 2 teek. ad f 2, verkrijgb. bij gen. bouwkt. Inl. geeft A. Krouwel.

HENGELOO (OV.). Het bouwen eener villa aan den Nieuwen weg aldaar, voor E. Driessen.

De arch. W. Elzinga, n.m. 12½ u., in hôtel „de Halve Maan”. Bestek en teek. van af 27 Maart verkr. bij gen. arch. Aanw. 9 April, v.m. 9½ u.

WOENSDAG 10 APRIL.

HEEMSTEDÉ. Het amoveeren en weder opbouwen van een woonhuis met stalling.

De architect H. Moulijn. Bestek en teek. à f 1,50 te bekomen Achterweg B 36. Aanw. 3 April n.m. 3 u.

HENGELO (OV.). Het maken eener verdieping met bijbehorende werken op het woonhuis van den heer H. Swanenburg de Vije.

De aanbested. n.m. 3 u., in hotel „Mercurius”. Bestek en teek. ter inz. in voorn. hotel. Aanw. en nadere inl. worden op aanvraag gegeven door v. d. Goot en Kruisweg, architecten.

KRIMPEN A/D. IJSEL. Het maken van een dwarshelling, een gebouw voor werkplaats, smederij enz., beschoeiing en verdere werken.

De firma A. J. Otto & Zn., in café van der Plas. Bestek en teek. ad f 2,50 verkrijgb. bij den bouwkt. C. Pannevis Jr. te Oudshoorn die inl. geeft.

LIMMEN (N.-H.). Het sloopen der bestaande en het bouwen eener nieuwe kerk met toren, sacristy, pastorie, stal en kosterswoning, met de leverantie aller bouw- en hulpmaterialen.

Het R.-K. paroch. kerkbestuur van den H. Cornelius, n.m. 1 u. in de herberg K. Dekker. Bestek en teek. vanaf 1 April ter inzage in het lokaal der aanbesteding en worden tegen postwissel van f 5 toegezonden door den boekh. H. Stumpel te Hoorn, terwijl inl. worden gegeven door den arch. Snel te Schagen. Aanw. in loco en gelegenheid tot opneming van het bestaande op 2 en 9 April.

DONDERDAG 11 APRIL.

MAASBOMMEL (N.-BR.). De bijbouw van een nieuw lokaal aan de openb. school te Alphen.

Het gem.-best. van Appeltern, n.m. 3 u. Inl. verkr. en bestek en teek. ter inz. bij M. v. Heck en den gem.-secretaris, beiden te Maasbommel. Aanw. 11 April, v.m. 10 u.

VRIJDAG 12 APRIL.

's-HEERENBERG (GELD.). 1. Het verbouwen en vergrootten der openb. school voor lager onderwijs, met bijgebouw ald.; 2. het leveren en plaatsen der daartoe benodigde schoolmeubelen.

Het gem.-best. van Bergh, n.m. 2 u., ten gem.-huize te 's Heerenberg. Bestekken met teek. ter inz. ter gem.-secretarie en zijn verkr. tegen betaling der kosten. Aanw. 9 en 12 April, telkens n.m. 1 u.

MAANDAG 15 APRIL

AMSTERDAM. Bestek. no. 881/14. Het maken van gebouwen, een overdekten doorgang en overkappingen met de daarbij behorende werken ten behoeve van een gemeenschappelijk station te Amersfoort. Ram. f 160.000 (voor rekening van den Staat der Nederlanden).

De H. I. J. S. M., 's n. 1½ u. (Grw. tijd) in het Centr. Personestation. Aanw. ter plaatse 11 April, n.m. 1 u. (Grw. tijd).

WOENSDAG 17 APRIL.

s-GRAVENHAGE. De bouw van eene woning met kantoor, ten behoeve van den opz. bij het onderhoud van de landsgebouwen ald. Ram. f 8300.

Het Min. van W., H. en N., v.m. 11 u. Bestek no. 60, na 3 April ter lez. aan het geb. van het Min. voorn., aan het bureel van den Rijksbouwmeester in het 2de district, Fluweelen Burgwal no. 16, ald., aan dat van het prov. bestuur van Zuidholland, en is te bekomen bij Gebr. van Cleef, ald. Inl. te bekomen bij voorn. Rijksbouwm. Aanw. 10 April, v.m. 11 u.

Assurantie Maatschappij

tegen Brand schade

DE NEDERLANDEN

van 1845.

s-Gravenhage, Kerkplein hoek Prinsestraat — Zutphen—Amsterdam, Sophiaplein — Rotterdam, Zuidblaak 24 (Beursplein). — Breda, Prinsekade. — Alkmaar, Langestraat. — Nijmegen, In de Betoustraat 3. — Groningen, Akerkhof, hoek Akerkstraat.

Kapitaal. f 4.000.000.00
Betaalde Brandschaden ruim - 20.000.000.00
Lage premiën.

AFLOOP VAN AANBESTEDINGEN.

7 MAART.

HERPT. Het bouwen van een schuur voor den heer P. de Wilt.

Laagste inschrijver J. v. d. Avooort, Haarsteeg, f 1088.

8 MAART.

T LOO BIJ APELDOORN. Het bouwen van een woonhuis op een terrein nabij den Zwolschen weg. Door den aanbesteder.

Laagste inschr. Schut, Vaassen, f 1045.* *Gegund.

15 MAART.

COEVORDEN. Het bouwen van 2 directie-keeten, groot 70 en 100 M². resp. aan de Regge nabij Ommen en aan de Vecht nabij Gramsbergen, met bijlev. van de daartoe benood. materialen, transporten, enz. Door den heer J. Smit VII te Haarlem.

Laagste inschrijvers H. v. Aalderen en G. Timmerman te Ommen, voor f 2898.

16 MAART.

ZEVENHUIZEN (GR.). Het bouwen eener handkracht-boterfabriek ald. Door de zuivel-veeren. „Zevenhuizen”.

Laagste inschr. H. Dalstra, Twijzel (FR.), f 3343. Gegund.

17 MAART.

AMSTERDAM (ONDERH.). Het verbouwen der perceelen no. 20, 21 en 22 aan het Damrak, tot winkelhuus met bovenwoning en kantoorlokalen. Door den arch. Roelof Kuipers.

Ingekomen 6 biljetten. Laagste inschrijver D. W. Venemans, Amsterdam, f 16845.

ENSCHEDÉ (ONDERH.). Het stucadoorwerk van een te verbouwen woon- en winkelhuus. Door den heer A. v. d. Steeg.

Laagste inschr. B. Leferink, f 577. Gegund.

HAARLEM (ONDERH.). Het verbouwen en vergrooten der bestaande R.-K. school aan het Spaarne door bijtrekking van het daarnaast gelegen pakhuis. Door het bestuur van voorn. school.

Gegund aan J. P. A. Nelissen, aldaar, voor f 16200.

HAARLEMMERMEER (ONDERH.). Het bouwen van een burgerwoonhuis nabij het Hoofddorp voor den heer L. v. Kooten ald. Door de bouwk. J. W. de Heij en Zn.

Timmerwerk. Laagste inschrijver M. den Ouden, f 855*.

Metselwerk. H. Bakker, f 630*. *Gegund.

18 MAART.

ONSTWEDDE. a. Het bouwen van een boerenbehuizing; b. glas- en verfwerk; c. het bouwen van een arbeiderswoning; alles onder bijlev. van de benood. materialen. Door mej. de Wed. B. Volders.

a. Raming f 6245. Laagste inschrijver R. Hilgen, Musselkanaal, f 5995*.

b. Raming f 202. G. Hulsmann, Onstwedde, f 186*.

c. C. Linzel, Stadskanaal, f 650*. *Gegund.

19 MAART.

APELDOORN. Het voltooiën der bestaande kerk c.a. Door het R.-K. parochiaal kerkbestuur O. L. Vr. Hemelvaart.

Laagste inschrijvers v. d. Pluim en Gielen, Nijmegen en Rotterdam, f 53800. Nog niet gegund.

DIEREN. Het verbouwen van de „Goedkoope Winkel” aldaar. Door den heer J. Bachrach.

Gegund als volgt: J. C. Barreveld, De steeg, timmerwerk f 1457; W. H. Maandag, metselwerk f 1170; E. Diederich, glas; en verfwerk f 417; G. J. Hesseling, ijzerwerk f 37; Chr. van Straten, lood- en zinkwerk, f 179,80.

NIJMEGEN. Het gedeeltelijk afbreken en weder opbouwen van 2 perceelen, gelegen achter de Vischmarkt ald. Door den bouwk. C. J. Verburgh.

Laagste inschr. J. H. G. v. Haaren, f 9049.

ZALTBOMMEL. Het afbreken van 4 woningen op den hoek van de Kerkstraat en Bloemendaal en het bouwen van twee woonhuizen. Door den arch. A. M. A. Gulden.

Laagste inschr. J. Schippers, Alem, f 6590.

20 MAART.

BUSSUM (ONDERH.). Het bouwen eener villa in het Nassaupark, bij den Meerweg, ten behoeve van den heer J. Hulsmann. Door den bouwkundige G. J. Vos.

a. is met, b. is zonder levering van zand voor ophooging en demping.

a. Laagste inschrijver J. Bijlard, Hilversum, f 41568.

b. J. Bijlard, Hilversum, f 37560.

GENDRINGEN. Het metsel- en verfwerk van een te bouwen boerderij, waarvan de oppervlakte groot pl.m. 350 M². Door mej. de Wed. G. Pastoors te Wieken.

Metselwerk. Laagste inschrijver B. Dalhaus, f 648*.

Timmerwerk. J. H. Poelman, f 376,80*.

Verfwerk. H. Smit, Silvolden, f 105*. *Geg.

HILVERSUM. Het bouwen van een winkelhuus met bovenwoning, op een terrein aan de Langestraat te Hilversum. Ram. f 11500. Door den arch. J. H. Slot.

Laagste inschrijver Vleugel, f 9822.

HOOGVEEN. Het verbouwen van de fabriek en het bouwen van eene directeurswoning enz. op de Slood aldaar. Door het bestuur der stoomzuivelfabriek.

Laagste inschrijver H. de Kleijn, Assen, f 10983.

MEPPEL. Het bouwen van een dubbel pakhuis. Door den arch. G. Otten Jzn.

Laagste inschrijvers P. en A. Withaar, f 10143. Gegund.

SNEEK. Het verbouwen van eene huizinge aan de Parkstraat aldaar voor eene bakkerij.

Eenige inschrijver Folkert Postma, Woudsend, f 3875. Nog niet gegund.

TIEL. Het afbreken van het woonhuis, staande te Tiel in de Ambtmanstraat wijk F no. 10 en het daar ter plaatse bouwen van een graanpakhuis met paardenstal. Door den heer C. Campagne J.Tzn.

Laagste inschrijver G. Konings, f 2528. Gegund.

ZWEELOO. Het bouwen van een nieuwe kerk te Aalden in 4 perceelen. Door het kerkbest. der Geref. Gem.

Voor de levering en het werkloon te zamen, raming f 3410. Laagste inschr. T. Offringa, Makkinga, f 3275. Gegund.

Werkloon, raming f 650. J. Naarding, Zweeloo, f 625.

Verf- en glaswerk, raming f 340. S. Dekker, Zweeloo, f 198. Gunning in beraad gehouden.

21 MAART.

APPINGEDAM. Het afbreken van twee behuizingen en het bouwen van een winkel-

huis aan de Wijkstraat met bijlev. van alle benood. mater. Door den heer P. Wiersum.

Laagste inschr. J. Heikens, Appingedam, f 4855. Nog niet gegund.

ETERSHEIM GEM. OOSTHUIZEN (N.-H.). Het sloopen der bestaande, en het bouwen eener nieuwe kerk met toren te Etersheim. Door de kerkvoogden der Nederl. Herv. gem.

Hoogste inschr. A. Krijnen, Helder, f 18293; laagste P. Groenhart, Purmerend, f 14559. Gegund.

OOSTERBEEK. Het bouwen van 3 woon- en winkelhuizen aan de Weverstraat „Zweiersdal” te Oosterbeek. Door den architect C. J. Hagenbeek te Arnhem.

Laagste inschr. Gebr. Goossens, f 6676. Gegund.

STRATUM. Het bouwen van eene villa met bijbehorende werken. Door den heer R. von der Nahmer.

Laagste inschr. P. Keukens, Eindhoven, f 8746.

22 MAART.

ARNHEM. Het afbreken van de 2 perce. staande aan de Bovenbeek en Ruitersstraat no. 28, 14, 15 en 16. Door den bouwkund. H. L. Esmeyer te Nijmegen.

Laagste inschrijver Th. Groothuizen, Nijmegen, f 425. 2 biljetten ongeldig. Gunning in beraad gehouden.

BLOEMENDAAL. Het bouwen van een stal met koetshuis, hooizolders en eenige bijkomende werken op een terrein aan de Zomerzorgleraan aldaar. Ram. f 7164. Door den bouwk. W. P. Nederkoorn.

Laagste inschrijver P. Rings, Sandpoort, f 6499.

ELDEN BIJ ARNHEM. Het bouwen eener nieuwe kerk, toren, sacristy en pastorie. Door het R.-K. paroch. kerkbestuur v. d. H. Lucas.

Laagste inschrijver J. Bosman, Arnhem, f 44365. Gunning 8 dagen in beraad gehouden.

ENSCHEDÉ. Het vergrooten eener fabriek te Boekelo, gem. Lonneker, pl.m. 800 M². Shedbouw. Door de dir. der Boekelosche stoomblekerij.

Laagste inschrijver G. Schreurs, f 9160. Gegund.

STEENBERGEN. Het afbreken en weder opbouwen van 2 veldwachterswoningen en verdere gebouwen van het raadhuis. Door het gemeentebest.

Laagste inschrijver J. C. Bagelior, f 3895. Gegund.

TERBORG. Het bouwen van een café met dubbel woonhuis, het metsel-, smids-, loodgieters- en verfwerk, in massa en perceelen met bijlev. der benood. materialen. Door den heer A. B. van Aken.

Metselwerk. Laagste inschrijver L. Jansen, f 1720,20*.

Smidswerk. Wed. Kanters, f 149,50*.

Loodgietersw. J. Bamberg, Silvolde, f 99*.

Verfw. W. Smits, Silvolde, f 150*. *Geg.

UTRECHT. Het bouwen van een heerenhuis aan de Maliebaan no. 13 te Utrecht. Door den arch. I. H. J. van Lunteren.

Ingekomen 10 bilj. Hoogste inschrijver F. Yperlaan te Utrecht, f 41062, laagste W. M. Reijerse te Blauwkapel, f 35785. Gegund.

UTRECHT. Bestek no. 1. Het maken van gebouwen en inrichtingen met de daarbij beh. werken te Zeist, ten beh. van den buurtspoorweg de Bilt-Zeist. Door de dir. der Ned. Buurtspoorweg Maatsch.

Laagste inschr. H. Beltman Gzn. Deventer, f 60575.

23 MAART.

APELDOORN. Het verbouwen van de villa „Down Hill” aan den Arnhemschen straatweg nabij Beekbergen. Door den arch. J. A. Wijn.

Laagste inschr. J. W. Buitenhuis, f 1974. Gegund.

BREDA. Het sloopen van twee huizen genummerd 8 en 10 aan de Tolbrugstraat te Breda en het daar ter plaatse bouwen van een groot manufacturenmagazijn. Door de arch. P. A. Oomes en L. v. d. Pas.

Metselwerk. Laagste inschr. M. v. Poppel, Prinsenhage, f 4385*.

Timmerwerk. C. Nuiten, f 6600.

Massa. C. Nuijten, f 11000. *Gegund.

EENRUM. Het bouwen eener burgerbeu-
ruizing op een open terrein ald. Raming
4595. Door den heer J. J. Willinge.
Laagste inschr. P. Boot, Eenrum, f 4145.
ENSCHEDÉ (ONDERH.). Het bouwen van
2 woningen, onder beheer van den heer J. H.
C. Roesink, voor den heer G. Schurink ald.
Laagste inschrijver J. Bos, f 2640, Gegund.
NIEUW-HELVOET. Het bouwen van 2
woningen met bijk. werken op een terrein,
gelegen aan den Straatweg, gem. Nieuw-
Helvoet. Door den heer J. Smit.
Laagste inschrijvers A. W. Kriens en
G. de Man, Brielle, f 7618.

„Per Telegraaf.”

UTRECHT. 1. Het bouwen van een School-
gebouw aan de Leidsche dwarsstraat. 2. Het
bouwen van twee onderwijzerswoningen aan
de Leidsche kade. Door het gem.-bestuur.
Perc. 1. Laagste inschrijvers P. en W.
Bijker, Utrecht en Zwolle, f 51250; daarop-
volgende B. Grootenboer en C. H. v. Bentum,
Utrecht, f 52489.
Perc. 2. Laagste inschrijver J. A. van
Hell, Middelburg, f 17600; daaropvolgende
L. Raaijmakers, Wouw, f 17800.
Massa. Laagste inschr. P. en W. Bijker,
f 69769; daaropvolgenden A. Meijer en C.
Klerk, Leeuwarden, f 71485.

25 MAART.

ANNA-PAULOWNA (ONDERH.). Het
maken van een nieuwe bouwhoeve voor
den heer L. Sipman. Door den opzichter
R. Dekker.
Laagste inschrijver J. de Graaf, Anna-
Paulowna, f 4548. Gegund.
ARNHEM. Het bouwen van een woonhuis
aan de Pels Rijkenstr. sectie M no. 546, ald.
Door den archit. C. J. Hagenbeek.
Laagste inschrijver G. Volmer, f 8697.

HAAKSBERGEN. Het verbouwen van zijn
woonhuis te Haaksbergen. Door den heer
J. H. Wisselink.
Laagste inschrijvers A. J. Markerink en
ten Hoopen, Neede, f 5739. Gegund.

26 MAART.

BLOEMENDAAL. Het bouwen van eene
zaal met kegelbaan aan de zomierzorglaan
ald. Door den arch. J. v. d. Ban.
Laagste inschrijver J. Miezerus, f 8450.
GOUDA. Het afbreken van de voorm.
bakkerij en brouwerij met aanhooren en het
maken van een serre, wachtkamer, badk.
en eenige verdere werken bij- en in het
Sint Catharine Gasthuis te Gouda. Door het
gemeentebest.
Laagste inschrijver firma Wed. D. Amesz.

'S-GRAVENHAGE. Het verhoogen van
den lichttoren op Urk en het leveren en
plaatsen van een ijzeren lighthuis met lanta-
ren op dien toren, Door het min. van marine.
Eenige inschrijver L. Gerssen, Urk, f 5910.
ROTTERDAM. Het amoveeren van een
huis op een hoek van de Boymansstraat en
Korte Hoogstraat en het aldaar opbouwen
van een winkelhuis met bovenhuis. Door
den arch. W. Molenbroek.

Laagste inschrijver S. A. Stolk, f 23900.

27 MAART.

'S-GRAVENHAGE. De bouw van een
postgebouw met directeurswoning te Fre-
deriksoord. Ram. f 18175. Door het minist.
van W., H. en N.
Laagste inschrijver S. W. de Boer, Lippen-
huizen, f 20200.

ADVERTENTIËN.

Hollandsche IJzeren Spoorweg-Maatschappij.

AANBESTEDING.

Op Maandag den 15den April 1901, des
namiddags ten half twee ure (*Greenwich-tijd*),
zal in het Centraal Personenstation te Am-
sterdam, in het lokaal naast de wachtkamer
3de klasse (ingang Vestibule) worden aan-
besteed, volgens bestek no. 881/14:

Het maken van gebouwen, een
overdekten doorgang en over-
kappingen met de daarbij be-
hoorende werken ten behoeve
van een gemeenschappelijk
station te AMERSFOORT.

Begrooting f 160.000.—.

Voor rekening van den Staat der Nederlanden

Het bestek met 8 teekeningen is van Dins-
dag 26 Maart af tegen betaling van f 250
verkrijgbaar aan het Centraal-Administratie-
gebouw der Maatschappij aan het Droogbak
te Amsterdam, bureau Weg en Werken,
kamer 154, of op franco aanvraag aan dit
bureau, met toezending van het bedrag in
postwissel (postzegels worden niet in be-
taling genomen en aan aanvragen zonder
postwissel wordt geen gevolg gegeven).
Aanwijzing geschiedt als in het bestek is
vermeld.

De Raad van Administratie.
Het Gedelegeerd Lid,
R. VAN HASSELT.

Maatschappij tot Exploitatie
van Staatsspoorwegen.

AANBESTEDING.

Op DINSDAG den 9den April 1901,
des namiddags ten 2 ure (*locale tijd*), aan
het Centraalbureau der Maatschappij tot
Exploitatie van Staatsspoorwegen in het
Moreelse Park te Utrecht, van:

Bestek No. 842.

Het uitbreiden der los- en laad-
inrichtingen op het station
ENSCHEDÉ.

Begrooting f 16700.

De besteding geschiedt volgens § 58 van
het bestek.

Het bestek ligt van den 21sten Maart 1901
ter lezing aan het Centraalbureau in het
Moreelse Park en aan het bureau van den
Heer Sectie-Ingénieur D. MOLENAAR te
Zutphen en is op franco aanvraag (per brief)
aan genoemd Centraalbureau (Dienst van
Weg en Werken) te bekomen, tegen betaling
van f 1.00.

Inlichtingen worden gegeven aan het Cen-
traalbureau (Dienst van Weg en Werken)
en door den Sectie-Ingénieur voornoemd.

Aanwijzing op het terrein zal geschieden
den 3den April 1901 ten 12 uren des mid-
dags (*West Europeesche tijd*).

UTRECHT, den 18den Maart 1901.

Lijst van Fabrikanten, Leveranciers, enz.

Prijs per regel voor niet geabonneerden op advertentiën
5.— per jaar bij vooruitbetaling. Abonnés op advertentiën
1 regel gratis voor iedere advertentie.

Amsterdamsche Fabriek van Cement-IJzerwerken (Systeem Monier)
Grote Wittenburgerstraat 108.
Assurantie-Mij. tegen Brandschade „de Nederlanden van 1845”,
's-Gravenhage, Kerkplein hoek Prinsestraat.
Badinrichtingen. — TH. VAN HEEMSTEDÉ OBELT, Amsterdam.
Behangselpapieren, en gros. — EERSTE NED. PAPIERHANDEL,
Den Haag, Kantoor en Magazijnen, Luthersche Burgwal 27.
Binnenbetimmeringen. — GEBRS KOCH, Amsterdam.
Bouwstoffen. — MARTIN & Co., Amsterdam.
Brandkasten. — FRED. STIELTJES & Co., Amsterdam (Mosler
Safe Company).
Cementmastiék-Dakbedekking. — J. A. SMITS & ZOON, Weesper-
zijde 39, Amsterdam.
Cement-IJzerwerken. — Ned. Mij. voor Monierwerken, Amsterdam.
Cementsteenfabriek. — M. ELFRING & ZOON, Den Haag.
Centrale Verwarming. — W. J. STOKVIS, Arnhem.
Centrale Verwarming. — NELL & STUTTERHEIM, Den Haag.
Centrale Verwarming. — GEVEKE & Co., Amsterdam.
Centrale Verwarming. — FRED. STIELTJES & Co., Amsterdam
(Sturtevant Engineering Co.).
Centrale Verwarming en Ventilatie. — D. S. M. KALKER, Amst.
Centrale Verwarming. — B. LANDHEER Jr., Wijnstr. 59, Rotterdam.
Closets. — TH. VAN HEEMSTEDÉ OBELT, Amsterdam.
Dakpannen. — J. B. VAN-SOEST & TERSTAPPEN, te Swalmen.
Draadglas van Neusattl, FERD. ENGERS, Amsterdam.
Eerste Nederl. Papierstúcfabriek, Damrak 85, Amsterdam.
Eerste Nederl. Xylolith-Fabriek. — A. S. KEY, Rotterdam.
Excelsiorplaten. — GEBRS. VAN DER VIJGH, Amsterdam.

Gaskachels (nieuwste condensing). — OBELT, Amsterdam.
Gas-, Stoom- en Waterleiding. — R. S. STOKVIS & ZONEN,
Leuvehaven 74—76, Rotterdam.
Gegoten geëmailleerd ijzeren waschtafels. — PECK & Co., Amst.
Gegoten geëmailleerd ijzeren waschtafels. — TH. VAN HEEM-
STEDÉ OBELT, Amst., 150 de Ruyterkade. Filiaal: 36 Rokin.
Gekleurd en gebrand glas in lood. — C. LINDENAAR, Glasgra-
veur, Alb. Cuijpsstraat 123, Amsterdam.
Gebrand glas. — GEBRS. HEINLE, Prinses Mariestr. 39, Den Haag
Houthandel. — LINDNER & Co., Wittenburgerstraat 22—24, Amst.
Haeuslersche Houtcementen Dakbedekking. — J. A. SMITS &
ZOON, Weesperzijde 39, Amsterdam.
Jaloeziën, Rolluiken- en Zonnescermen-fabriek (Stoom). —
v. d. Helststraat 1, AMSTERDAM. — Wagenstraat 39a. 's GRAVENHAGE.
Jalousiën. — J. F. KRONER & ZONEN, Spuistr. 246, 248, 250, Amst.
Jossou-Cement. — A. E. BRAAT, Rotterdam en Amsterdam.
Levensverzekering-Maatschappij New-York. — Directie voor Neder-
land, Keizersgracht 455, Amsterdam.
Levensverzekering-Mij. „Neerlandia”, L. Beestenmarkt 9, 's-Hage.
Liften. — TH. VAN HEEMSTEDÉ OBELT, Amst. (R. WAYGOOD & Co.).
Liften. — JAN HAMER & Co., Amsterdam.
Liften. — FRED. STIELTJES & Co., Amsterdam (Otis Bros
New-York).
Looden en Inw. glasemail privaatafleidingen. — OBELT, Amst.
Mastix-Cement Dakbedekking. H. ALLERSDORF, Singel 455, Amst.
Motoren en Dynamo's. — JULIUS LÜCHAU, Damrak 71, Amst.
Motoren & Dynamos. — FRED. STIELTJES & Co., Amsterdam.
Naaml. Venn. Utrechtsche Asphaltfabriek. Dakbedekking en Vloeren.
Portland-Cement. — DYCKERHOFF & SÖHNE, Amöneburg.
Photolithografie. — WEGNER & MOTTU, Amsterdam.
Proefstation Bouwmat. — KONING & BIENFAIT, Amsterdam.
Raamsluiters voor bovenlichten. — TH. V. HEEMSTEDÉ OBELT,
Amsterdam.
Rolluiken. — W. H. M. SCHOLTE, Prinsengr. 516, Amsterdam.
Rietplanken. Isoleersteen. Fluiten. — MOLIJN. — Gouda.
Stalinrichtingen. — STAAL & HAALMEIJER, Amsterdam.
Stalinrichtingen. — D. S. M. KALKER, Amsterdam.

Steengoed of Engelsche buizen en kruispannen. — HOUBEN & STEEGH, Belfeld en Tegelen (Limburg).
 Steenen (verglaasde en onvergl.) CANOY HERFKENS & Co., Venlo.
 Stoomtimmerfabriek. — GEËRS. VAN MALSEN, Den Haag.
 Tegels in soorten. — DE LINT & Co., Rotterdam.
 Toeschuifbare hekken. — FRED. STIELTJES & Co., Amsterdam.
 Verwarming en Ventilatie. — TH. V. HEEMSTEDER OBELT, Amst.
 Verwarming en Ventilatie. — FRED. STIELTJES & Co., Amst.
 (Sturtevant Blomers & Exhausters voor ventilatie, stofafzuiging enz.).

Verwarming en verlichting. — JULIUS LUCHAU, Damrak 71, Amsterdam.
 Verwarming en Ventilatie. — D. S. M. KALKER, Amsterdam.
 Ventilators. — TH. VAN HEEMSTEDER OBELT, Amsterdam.
 Ventilators. — JAN HAMER & Co., Amsterdam.
 Ventilators. — D. P. HASSELMAN, Amsterdam.
 Vuurvaste Steen. — JOSTEN & Co., te Königwinter a/Rh. Fabrikanten van zeer vuurvaste Chamotte- en Dinas-steenen vuurvaste Cement, Karolinklei enz.
 Zinkwerken. — F. W. BRAAT, Delft.

TH. VAN HEEMSTEDER OBELT,

Mem. San. Inst. London.

Sanitary Engineer,

150 de Ruyterkade. — AMSTERDAM. — Filiaal 36 Rokin.

Hoofdagent voor Nederland, België en Koloniën van SHANKS & Co., te Barrhead.

SPECIALITEIT VOOR DE LEVERING VAN COMPLETE BADINRICHTINGEN.

PRIVAAT-INRICHTINGEN. — Shanks Closets zijn nog niet overtroffen.

Porseleinen Badkuipen, Ijzeren Badkuipen.

Geijsers geheel van rood koper, van binnen vertind. Zij bederven het water niet. overtreffen al de tot nu toe bestaande en kosten niet meer. Attesten ter inzage.

Closets, Waschtafels, Urinoirs enz. — VERWARMING en VENTILATIE.

Agent voor de CHAMBERLAND FILTERS, Systeem Pasteur.

Belast zich met de plaatsing en inrichting in geheel Nederland. Zeer concurrerende prijzen. Teekeningen en prijsopgaven gratis. Wederverkoopters genieten het gebruikelijke rabat.

Ten behoeve van industriële inrichtingen, enz.

DRAADGLAS.

(Glas met kern van metaaldraad)

ter dikte van 4 m/m voor ramen van fabrieken, magazijnen, pakhuizen, enz.

ter dikte van 6—10 m/m voor afdekking van industriële inrichtingen, spoorwegstations, binnenplaatsen, pakhuizen, veranda's enz.

ter dikte van 15—30 m/m voor vloerlichten, gangen, enz.

VOORDEELEN.

Ongeëvenaard weerstandsvermogen, grootste waarborg tegen breuk en brandgevaar, gemakkelijke reiniging, uitstekende verlichting. Schitterend succes op de Tentoonstelling te Gent (België).

PEILGLASBESCHERMERS van DRAADGLAS voor stoomketels van alle soorten.

AKTIEN-GESELLSCHAFT für GLASINDUSTRIE, vorm. Friedr. Siemens. NEUSATTL bij Elbogen — Bohemen.

Generaal-Agent voor Nederland: FERD. ENGERS, Amsterdam.

TELEGRAM-ADRES: Ubbelehde, Amsterdam. — TELEFOON No. 593.

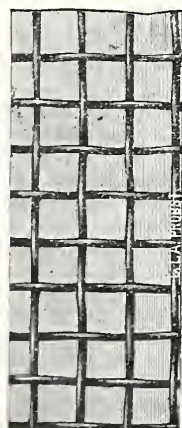

Draadglas.

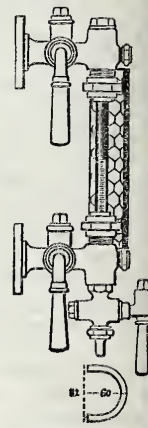

Peilglas beschermers.



RADIATORS

VOOR

Heetwater- en Stoomverwarming

DER

AMERICAN RADIATOR COMPANY.

H.H. Architecten en belanghebbenden zenden wij gaarne op aanvraag eene Plaat met afbeeldingen der verschillende Soorten en Stijlen.

PECK & C^o., AMSTERDAM.

BOUWKUNDIG WEEKBLAD.

ORGAAN VAN DE

MAATSCHAPPIJ TOT BEVORDERING DER BOUWKUNST.

Bestuur v. d. Maatschappij: A. SALM G.Bz., *Voorzitter*. A. C. BLEIJS, *Vice-Voorzitter*. — Jb. v. d. BAN Pz.,
V. G. A. BOSCH, M. A. C. HARTMAN, J. A. MULOCK HOUWER, J. MUTTERS Jr., F. W. M. POGGENBEEK, J. VERHEUL Dz.
Commissie van Redactie: Ed. CUIJPERS, A. SALM G.Bz. en J. VERHEUL Dz.
Redacteur: C. T. J. LOUIS RIEBER.

6 APRIL 1901.

21^e JAARGANG.

N^o. 14.

BUREAU VAN REDACTIE: MARNIXSTRAAT 402, AMSTERDAM.
BUREAU v. ADMINISTRATIE: HERDERSTRAAT 5, 'S GRAVENHAGE.
UITGEVERS: MOUTON & Co. — 'S GRAVENHAGE.
ABONNEMENTSPRIJS voor Nederland: fr. p. p. f 15.— 's jaars, voor
Indië en het Buitenland (bij vooruitbetaling) fr. p. p. f 17.— * * *

PRIJS DER ADVERTENTIËN: van 1—5 regels f 1.— elke regel meer
20 cents. Groote letters naar plaatsruimte. * * * * *
AANKONDIGINGEN v. AANBESTEDINGEN 15 ct. p. regel m. premie $\frac{3}{2}$ maal.
ABONNEMENT v. ADVERTENTIËN tegen belangrijk verminderde prijzen
en kosteloze opname der advertentiëen in het Tijdschrift der M^u.

INHOUD: — Mededeelingen betreffende de Maatschappij. —
De opleiding voor Bouwkundig Ingenieur. — Vragen opgegeven
op het examen tot het verkrijgen van het Diploma van Bouw-
kundig Opzichter, gehouden in Februari 1901. — Ingezonden. —
Antinonnin. — Berichten. — Bureau voor plaatsing van opzichters
en teekenaars. — Aankondigingen en afloop van aanbestedingen.
— Lijst van Fabrikanten, Leveranciers, enz. — Advertentiëen. —

DE OPLEIDING VOOR BOUWKUNDIG INGENIEUR.

Zoals reeds in het voorgaande nummer van dit blad
is gemeld, heeft de Regeering bij de Staten-Generaal
aanhangig gemaakt een voorstel tot wijziging eener bepaling
van de Wet op het Middelbaar Onderwijs.

De bedoeling dezer wijziging is eene verbetering te
brengen in het zoogenaamd „Examen B” voor de a. s.
Bouwkundige Ingenieurs (Architecten), genoemd in artikel
62 der gezegde wet.

Deze verbetering zal kunnen met zich brengen eene meer
passende verhouding tusschen den omvang van het wis-
en natuurkundig- en dien van het overig onderwijs voor
Architecten.

Ieder, die belang stelt in het onderwijs der Polytechnische
School, in het algemeen, en in de opleiding van Architecten,
in het bijzonder, zal voorzeker met warme instemming dat
wijzigingsontwerp hebben zien aangekondigd.

We moeten het met nadruk getuigen, dat die instemming
bij ons in de hoogste mate aanwezig is.

Men verdenke ons er echter niet van, dat we met min-
achting zouden neerzien op het nut van de kennis der
wiskundige wetenschappen en der natuurkunde, die den
architecten worden onderwezen; verre van dien.

We zijn er integendeel van overtuigd, dat de beoefening
der genoemde studievakken een belangrijk onderdeel vormt
van het leerplan, en dat zij voor de ontwikkeling van het
bouwvak van groot belang moet zijn.

Doch even belangrijk en evenzeer noodig achten wij de
beoefening van de cultuur- en kunsthistorische vakken, van
de hygiëne en de economie, de studie van de bouwstoffen
en van het bouwbedrijf met zijne vele onderdeelen.

En nu behoeft het voor ingewijden werkelijk geen betoog,
dat er in den tijd, die te Delft aan de verschillende weten-
schappelijke en kunstvakken wordt gewijd, in verband met
de exameneischen, die bij den vooruitgang op alle gebied,
uit den aard der zaak in elk examenvak steeds stijgende
zijn, in het bijzonder voor de bouwkundige ingenieurs eene
bepaalde wanverhouding is ontstaan, waarbij vooral de wis-

MEDEDEELINGEN BETREFFENDE DE MAATSCHAPPIJ.

Gebouw van de Maatschappij tot Bevordering der Bouwkunst.

TENTOONSTELLING

VAN

ARCHITECTUUR

EN

DECORATIEVE SCHILDERKUNST

bevattende de verzameling Archeologische Studiëen
(Aquarellen) van het Pantheon te Rome, Romeinsche
Beschilderingen enz., van G. Chedanne, *Ancien Prix
de Rome, Architecte du Gouvernement*, Architect te Parijs,
Kerkelijke Architectuur van E. Vaudremer, Architect,
Membre de l'Institut te Parijs, uitgevoerde Ontwerpen en
Cartons van Gewelfschilderingen en Mozaïeken
van Ch. Lameire, Decoratieschilder te Parijs, en tekeningen
van het Palace-Hôtel te Parijs van G. Chedanne.

De toegang tot deze tentoonstelling is voor de leden van
de Maatschappij tot Bevordering der Bouwkunst kosteloos.

De toegangsprijs voor het publiek is 25 cents.

De tentoonstelling is dagelijks geopend van des mor-
gens 10 tot des namiddags 4 uur.

kundige en de physische wetenschappen meer hebben geprofiteerd, of, liever gezegd, proportioneel een voordeliger standpunt hebben bewaard dan de overige.

Dat het daartoe kwam, is o. i. volstrekt niet bepaald te wijten aan eene buitengewone voortrekking van de wis- en natuurkundige lessen. Veel eerder heeft daaraan schuld de geringheid van het aantal dergenen, die te Delft voor Architect studeeren. Dit feit toch maakte het moeilijk voor de uitbreiding die ook het onderricht, meer in het bijzonder voor den Architect van belang, allengs diende te ondergaan, aanstelling van meerdere onderwijskrachten te verkrijgen.

Die aanstelling werd door bevoegden steeds beschouwd als een dringende eisch, die de voor Architect studeerenden mochten stellen.

Toen dan ook, een paar jaar geleden, zij het ook niet alleen ter wille van de studie der Bouwkundige Ingenieurs, aan de Polytechnische School een Hoogleeraar meer voor het bouwkundig onderwijs werd benoemd, heeft dit dra beteekenende gevolgen gehad.

Reeds in 1900 deden zich verscheidene nieuw aangekomen studenten voor de studie van Bouwkundig Ingenieur, in het bijzonder, inschrijven; zoo overtuigd was men, dat uit de vermeerdering van leerkracht zoude voortvloeien eene gewenschte aanvulling van de Architecten-opleiding.

Veel nut konden de lessen voor Architecten, in de eerste studie jaren den nieuwen Hoogleeraar opgedragen, evenwel niet stichten, want het studie-programma bleek, rekening houdend met het examen, reeds te zeer met lesuren overvuld.

Aangewezen werd het diensvolgens eene regeling te treffen, die, door meer evenwicht te brengen in den tijd, aan de verschillende studievakken te besteden, beoogt het onderwijsprogramma voor de Bouwkundige Ingenieurs meer aantrekkelijk te maken door het meer rekening te doen houden met de mate van kennis, die van den jongen Architect, reeds zoodra hij van de school komt, moet worden verlangd.

Deze regeling is ook daarom van groot belang, omdat zij de zoo beduidende en kostbare onderwijskrachten der school mede aan het architectenvak ook in veel hooger mate dienstbaar doet zijn.

Dit is als een groot voordeel te beschouwen, daar het bijv. zeer kostbaar zoude wezen krachten op allerlei gebied, alleen voor eene architectenschool aan te stellen.

Ook dit moet voor de ter beoordeeling van het wetsontwerp geroepen o. i. eene aansporing zijn, om aan dat ontwerp adhesie te schenken.

De school komt er beter door tot haar recht, zij vervult zoodoende in meer uitgebreiden zin hare roeping, zonder dat zulks met eenige bijzondere uitgaaf gepaard gaat.

Aan het architectenvak was de school, de cijfers, door den Minister genoemd, kunnen het getuigen, tot heden te weinig dienstbaar. Al bevatte zij ook een als afgerond geheel samengesteld architecten-leerplan, zij telde hare bezoekers ter zake in onvoldoenden getale, wanneer men let op den omvang van Nederland.

Hieraan heeft het bestaande examen-programma schuld.

Dergelijk programma moet zich toch, evenals elk examen-programma, richten naar datgene wat van de geëxamineerden bij hunne bezigheden van later moet worden gevergd; en bij de beoordeeling dier eischen moet wel degelijk worden rekening gehouden met de omstandigheid, dat de Architecten nagenoeg uitsluitend in dienst zijn van particulieren, zoodat de publieke opinie in zekeren zin die eischen regelt.

Al mogen nu ook aan dat deel der Architecten, dat aan de Technische Hoogeschool studeert, de hoogste der eischen, hier en daar nuttig geoordeeld, worden gesteld, toch moet

de examenregeling zich in hoofdzaak richten naar de kennis, die door bevoegden, — zoowel bouwkundige-chefs als leeken, — wordt gevraagd, al is dan ook daarin bij een staatsexamen zeker te begrijpen eene zeer voldoende bekwaamheid op het gebied der studie, dat verband houdt met de juiste naleving der wettelijke voorschriften en verordeningen op bouwgebied.

Het wetsvoorstel nu is zoodanig ingericht, dat het de besprokene gewenschte regeling toelaat.

Het waarborgt bovendien de noodige speling, daar toch de eischen, aan de Architecten te stellen, zich gaandeweg zullen wijzigen.

Bij eene goede regeling der lesuren laat het bovendien de gelegenheid bestaan, voor hen, die zich verder in de wis- en natuurkundige studie willen verdiepen en toch het architectenvak willen beoefenen, d. z. bijv. dezulken, die ook thans, zonder dat het ook maar voor een van hen een bijzonder recht meebracht, de studie voor Bouwkundig Ingenieur hebben afgemaakt, op overeenkomstige wijze af te studeeren.

En al moge nu in sommige opzichten nog meer verbetering in het studie-programma der school wenschelijk zijn, we houden ons er van overtuigd, dat geen deskundige of geïnteresseerde de ontworpen regeling zal afkeuren, en als iets anders zal beschouwen dan als een flinken stap in de goede richting.

We spreken dan ook de hoop uit, dat de Volksvertegenwoordiging het ontwerp der Regeering, zooals het daar ligt, spoedig tot Wet zal helpen verheffen, zoodat de inhoud daarvan reeds aan de studeerenden, die in 1900 nieuw zijn ingeschreven, zal kunnen ten goede komen.

In het vorige nummer van het Bouwkundig Weekblad schreven wij onder hetzelfde hoofd als hierboven:

„Reeds was een vorig jaar aan de commissie voor examen B de bevoegdheid gegeven de eischen voor kandidaten voor bouwkundig ingenieur, wat de wis- en natuurkundige vakken betreft, te verlichten. Het genoemde voorstel beoogt nu deze bevoegdheid te bestendigen, in afwachting van eene reorganisatie van het geheele onderwijs aan de Polytechnische School”.

Zooals ons nader is gebleken, is deze mededeeling echter geheel onjuist, en heeft de examen-commissie toen geen mindere eischen kunnen stellen dan de wet vergt; zij had daartoe niet de bevoegdheid.

VRAGEN

*opgegeven op het examen tot het verkrijgen van het
Diploma van Bouwkundig Opzichter,
gehouden in Februari 1901.*

1. Opstel. 2 uren.

Aan welke eischen moeten rookkanalen voldoen, om den schoorsteen goed te doen trekken, en welke middelen kunnen worden aangewend om slecht trekkende schoorsteenen te verbeteren.

2. Rekenen. 2 uren.

1. Bepaal de waarde van X in de volgende evenredigheid:

$$\frac{3\frac{3}{4}}{5\frac{1}{3}} : \frac{1}{7\frac{1}{5}} = \frac{0,625}{\frac{3}{4}} : X.$$

2. Een aannemer belooft zijne werklieden, om, indien een werk, waaraan zij allen 10 uren per dag werken, op tijd gereed is, onder hen, naar verhouding van hun loon en den tijd dat zij er aan werkten, een som van f 718,20 te verdeelen.

Aan genoemd werk arbeiden 8 metselaars en 9 opperlieden $2\frac{1}{2}$ maand (elk van 30 dagen), 10 timmerlieden 4 maanden, 4 schilders 2 maanden, 4 stukadoors $1\frac{1}{4}$ maand, 4 grondwerkers en 6 heiers $1\frac{1}{2}$ maand en 4 jongens $4\frac{1}{2}$ maand.

Hoeveel zou ieder hunner van die som toekomen indien de loonen per uur waren 20 centen voor een opperman, 8 centen voor een jongen en voor de overige werklieden 25 centen.

3. Hoe zwaar mag een balk van grenenhout, bij zesvoudige zekerheid, gelijkmatig belast worden indien de afstand tusschen de steunpunten $4\frac{1}{2}$ M. en de doorsnede 12 bij 24 cM. bedraagt,

- a. indien de balk op de zijde van 12 cM. en
b. indien hij op de zijde van 24 cM. rust.

4. Een houten (Sp. gew. 0.6) bak, die in het water ligt, is buitenwerks lang 10, breed 4 en hoog 2 M. Het hout heeft een dikte van 4 cM.

Hoe hoog kan daarin gelijkmatig zand (Sp. gew. 1.4) gestort worden indien de bak, die van boven open is, 1 dM. boven het water moet uitsteken.

5. Herleid :

14 Amst. Roeden 5 voet $5\frac{1}{2}$ duim tot Meters ;
125,578 M. tot Rijnl. Roeden en voeten, en
12 Eng. el 2 voet 7 duim tot Meters.

3. Vlakke meetkunde.

1. Uit een punt A worden 2 cirkels beschreven, een met een straal van 12 en de ander met een straal van 7 cM. Bereken de oppervlakte der strook tusschen de omtrekken dier cirkels, en den straal van dien cirkel, ook uit A beschreven, die de strook in twee gelijke deelen verdeelt.

2. Een ornament van ijzer (Sp. gew. 7.4) bestaat uit een kubus en uit 6 pyramiden op de zijden van den kubus beschreven. De zijden van den kubus vormen de grondvlakken der pyramiden, wier opstaande ribben gelijk zijn aan de ribben van den kubus. Gevraagd het oppervlak, den inhoud en het gewicht van het ornament te berekenen, indien de ribben van den kubus 5 cM. lang zijn.

3. Een voetstuk, in den vorm eener rechte, afgeknotte pyramide, van graniet (Sp. gew. 2.7) heeft tot grondvlak een kwadraat 4 bij 4, tot bovenvlak een kwadraat 3 bij 3, en een hoogte van 3 dM. Dit voetstuk blijkt bij aflevering 9.9 kilo te zwaar te zijn. Indien dit nu afgehakt wordt zoodanig, dat het gelijkvormig met het oorspronkelijke voetstuk blijft, wat zullen dan de afmetingen van grond- en bovenvlak zijn.

4. Een terrein in den vorm van het trapezium, zie fig. 1, moet door een schutting, die in rechte lijn wordt aangelegd, in twee gelijke deelen verdeeld worden.

Indien de schutting in het punt P aanvangt, bepaal dan het punt, waar zij in de lijn CD moet eindigen.

Bij de constructie moet de verklaring gegeven worden.

5. Een dekstuk van hardsteen bestaat uit :

- a. een voetstuk in den vorm van een rechthoekig prisma met een grondvlak van 4 bij 4 en een hoogte van 1 dM.;
b. een daarop geplaatste afgeknotte pyramide met een grondvlak (kwadraat) van 5 bij 5, een bovenvlak (kwadraat) van 3 bij 3 en een hoogte van 6 dM.
c. een bol met een middellijn van 2 dM.

De drie deelen vormen een geheel (zie figuur 2).

Bereken den inhoud en het oppervlak van dat dekstuk.

4. Stelkunde. 1 uur en $\frac{1}{2}$.

1. Bereken de waarde van den volgenden vorm indien $a = 4$, $b = 5$, $c = 1$ en $d = 3$ is:

$$-2b \left\{ (a+b)(c-d) + \frac{5a^2}{b} + \sqrt{\frac{a+b}{c}} - a\sqrt{\frac{a}{b} + b} \right\}$$

2. Herleid tot de eenvoudigste gedaante :

$$\frac{2x^2 - 2y^2}{x^2 + y^2 + x} : \frac{x+y}{x-y}$$

3. A verricht een werk in 36 weken en B in 32 weken. Wordt dat werk door A, B en C te zamen gemaakt, dan zijn daartoe slechts 10 weken noodig.

In hoeveel weken zou C alleen dat werk kunnen verrichten ?

4. Bereken x en z in de volgende vergelijkingen :

$$x^2 + z^2 = 89. \quad x + 2z = 13.$$

5. Wat is de waarde van x in de vergelijking :

$$\frac{x^4 + 12x^3 + 3x^2 + 7x + 1}{x^2 + 7x + 7} = x^2 + 5x - 4$$

5. Beschrijvende meetkunde. 1 uur en $\frac{1}{2}$.

1. Een kubus staat op het horizontale vlak en, daarop blijvende, draait 30° om een zijner opstaande ribben. In dien stand wentelt de kubus om eene ribbe in het grondvlak, totdat het grondvlak een hoek van 45° met het horizontale vlak maakt. Bepaal de horizontale en vertikale projectie van den kubus in beide standen.

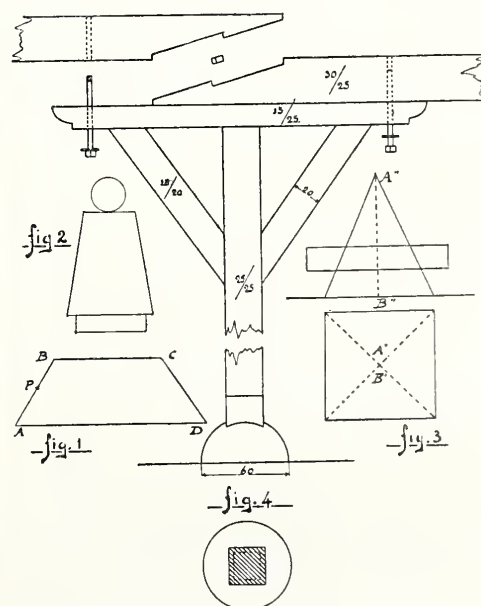

2. Een vierzijdige pyramide wordt gesneden door een cylinder waarvan de as evenwijdig aan het horizontale enaan het vertikale vlak loopt en de loodlijn AB snijdt.

Bepaal de horizontale projectie dier doorsneden. (Zie fig. 3.)

3. Ontwikkel de opstaande vlakken der pyramide met de zich daarin bevindende doorsneden. (Zie fig. 3.)

4. Teeken de isometrische projectie van den standvink, voorgesteld op bijgaande teekening. (Zie fig. 4.) (*)

6. Bedrevenheid in het gebruik van een Vademecum.

Het examen hierin werd *mondeling* afgenomen.

De vragen betroffen het berekenen van de geoorloofde belastingen van ondersteunde of bevestigde houten vloerbalken, houten hijsch- en steunbalken, enz., indien lengten en doorsneden der balken gegeven zijn ;

(*) Al deze figuren werden op grooter schaal gegeven.

van de doorsneden dier balken, indien hunne lengten, hunne belasting en de wijze van belasting gegeven zijn; van het draagvermogen van heipalen, houten stijlen, volle en holle ijzeren kolommen, en van steenen pijlers;

van de kracht, benodigd voor het breken door uittrekking van verschillende bouwstoffen, staven, kabels, kettingen, touwen, enz.

Voorts werden vragen gedaan over het berekenen van het speciefiek gewicht, het vermogen van gewone pompen, de verhouding van kracht en last bij verschillende op bouwplaatsen gebruikte werktuigen enz.

Bij het beantwoorden van deze vragen moesten de candidaten van hun vademecum gebruik maken.

7. De kennis en het gebruik van meet- en waterpas-instrumenten.

Het uitbakenen van rechte en gebogen richtingen op het terrein.

Het opmeten en in teekening brengen van terreinen en gebouwen.

Dit gedeelte van het examen werd *mondeling* voor het zwartbord, afgenomen.

Van de candidaten werd verlangd, dat zij de inrichting — wat de hoofdzaken betreft — van een waterpas-instrument behoorlijk konden verklaren, dat zij het konden opstellen en daarmee aflezen, en eenig begrip hadden van de regeling van het instrument.

Algemeene vragen werden gedaan omtrent het waterpassen, meer speciale omtrent het overbrengen van een peil, ook bijv. over hooge dijken, breede wateren enz.

Onderzoek werd gedaan naar hunne kennis van het uitbakenen op terreinen van rechte en gebogen richtingen, van hoeken enz., met behulp bijv. van een equerre, ook in geval dat rechtstreeksche uitbakening door hindernissen onmogelijk wordt gemaakt voorts omtrent het opmeten, en daarna in teekening brengen, van onregelmatige en van ontoegankelijke terreinen, waterpartijen enz., van de indeeling van gebouwen, enz.

8. Het opmeten en in teekening brengen van bouwkundige details. Het handteekenen in het bijzonder van bouwkundige ornamenten. 3 uren.

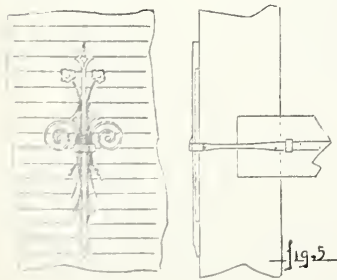

Aan de candidaten werd eene schets verstrekt op $\frac{1}{10}$ der ware grootte, van een gesmeed ijzeren gevelanker; fig. 5 is eene verkleinde reproductie van die schets:

Gevraagd werd, dit anker op de ware grootte in tekening te brengen.

9. Eenige kennis van de meest voorkomende bouwstijlen. *Mondeling*.

Aan de candidaten werden afbeeldingen van gebouwen uit verschillende tijdperken, en van onderdeelen en versierende details daarvan op groote schaal voorgelegd, ter bepaling van den stijl; daarbij werd onderzoek gedaan naar de kennis van den candidaat omtrent de hoofdkenmerken van de voornaamste bouwstijlen.

10. Het maken van duidelijke detailteekeningen betreffende: houtconstructie, steenconstructie en ijzerconstructie. *)

11. Kennis van dakbedekkingen, rioleeringen, afvoer van huis- en hemelwater, enz. *)

(*) Variaties op de vragen van het examen, anno 1900. Zie Bouwk. Weekblad n^o. 6 van 9 Febr. 1901.

I. Aan de candidaten werden verstrekt: a. de afbeelding van het gedeelte beneden de onderste stippellijn van de perspectief-teekening, voorstellende eene villa, waarvan fig. 6



eene verkleinde reproductie is; b. een plattegrond op de schaal van 1 à 100, verkleind voorgesteld in fig. 7; c. een doorsnede over de lijn A—B in dezen plattegrond, zie fig. 8.

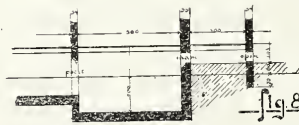
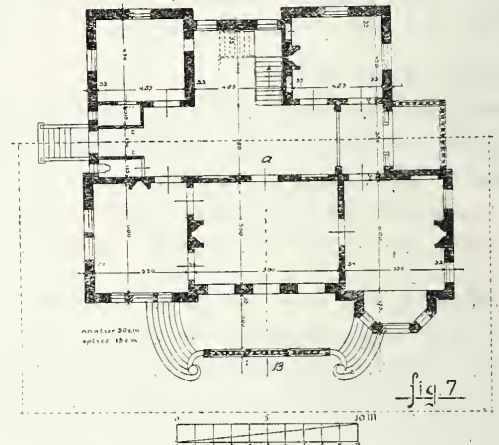

De ter beantwoording voorgelegde vraag luidde als volgt:

Van een gebouw (waarvan hierbij een schets) wordt gevraagd de tekening van een gedeelte der houten fundeering met den aanleg van het metselwerk, in de hierbij behorende plattegrond-teekening, begrepen tusschen de gestippelde lijnen, en wel zoodanig, dat het deel der tekening links van de lijn A—B het plan der houten fundeering moet bevatten, en het deel rechts van de lijn A—B het plan van den aanleg van het metselwerk. Bovendien wordt gevraagd een dwarsdoorsnede als op de schets der doorsnede (fig. 8) is aangegeven. In plattegrond en doorsnede zijn de vereischte maten en de AP lijn aangegeven.

Ter toelichting diene, dat het geheele gebouw wordt verondersteld onderkelderd te zijn. Het dieper aangelegde gedeelte, dat zich alleen onder het middelste of hoofdvertrek bevindt, is de plaats voor de verticale ketels van het verwarmingstoestel, welke echter niet behoeven te worden aangegeven en waarop niet in de fundeering behoeft te worden gerekend, evenmin als op den schoorsteen van die toestellen.

De open ruimte onder het terras of de stoep dient voor de ventilering en verlichting van dat gedeelte van den kelder.

In de doorsnede moet het trasraam door arceering van het overige metselwerk worden onderscheiden,

De gevraagde plattegronden moeten op eene schaal van 1 à 100 en de doorsnede op eene schaal van 1 à 50 worden geteekend. 4 uren.

II. De candidaten ontvingen de afbeelding van het gedeelte tusschen de beide stippellijnen van de perspectief-teekening, waarvan fig. 6 eene verkleinde reproductie is.

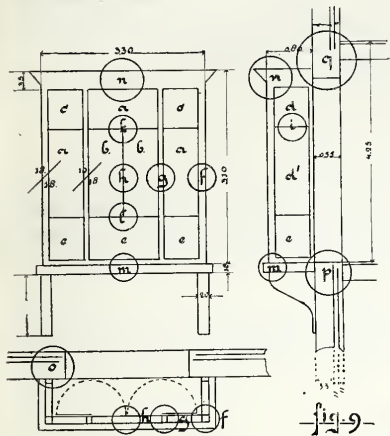

Gevraagd werden de constructie-teekeningen van een houten erker-uitbouw op steenen dekplaat, gedragen door dito consoles, welke erker is voorgesteld op het bovengenoemde gedeelte der perspectief-teekening.

De hoofdafmetingen van den uitbouw waren op eene afzonderlijke teekening aangegeven, waarvan fig. 9 eene verkleining tot op $\frac{1}{10}$ is.

Tot nadere toelichting diene, dat het onderste gedeelte van den erker van hout is, met eene lambriseering aan de kamerzijde; verder zijn:

- de ramen *b-b*, draaiend (stolpramen),
- " " *a-d*, vast bewerkt,
- " " *d'*, schuiframen,
- " " *c-c*, tuimelramen.

Gevraagd werden de details op ware grootte, in de onderstaande volgorde, van:

- g*, de doorsnede tusschenstijl, zwaar 10 bij 18 c.M., met de aangrenzende raamvellingen van hout, zwaar ± 5 c.M.;
- h*, de binnenstijlen van de stolpramen;
- i*, de wisseldorpels van het schuifraam,
- de tuimelconstructie van de ramen *c*;
- f*, de doorsnede van de hoekstijl zwaar ± 18 bij 18 c.M., met de raamvellingen;
- o*, idem van de kantstijl met muurverankering;
- k*, de doorsnede over het kalf- en raamhout.

Wanneer deze details gereed waren, konden nog die geteekend worden, aangegeven bij *m*, *n*, *p* en *q*. 4 uren.

(Wordt vervolgd.)

INGEZONDEN.

Geachte Redactie!

In het Bouwkundig Weekblad van 23 Maart j. l. komt een verslag voor van eene voordracht gehouden door den heer Dr. J. W. Jenny Weijerman in de Technische Vakvereniging Afd. Amsterdam, over reiniging van rioolwater. Daarin wordt onder meer gezegd, dat van algemeene bekendheid mag worden beschouwd de vervuiling der grachten in enkele onzer groote steden o. a. als Amsterdam en 's Gravenhage, doch dat minder bekend is, de toestand in onze fabrieksteden als bijv. Tilburg, waar geen rioleering bestaat en waarvan het gevolg is een totaal bederf van den oorspronkelijken zandbodem. Hoe een Dr. in eene technische vakvereniging zoo iets kan verkondigen, is mij een raadsel, en put daaruit het bewijs, dat de voordracht oppervlakkig moet zijn bestudeerd, en genoemde heer met den toestand van onze Nederlandsche steden niet al te best op de hoogte is.

Tilburg heeft wèl eene rioleering, en wel eene die in vergelijking van andere steden van gelijken omvang (42.000 inv.) zeker gunstig afsteekt.

Wel is waar is de rioleering van Tilburg van slechts betrekkelijk jongen datum, maar daarom des te meer is het stelsel naar de laatste eischen des tijds ingericht.

Waar zou het water alléén der wollenstoffenfabrieken moeten

blijven, die dagelijks minstens 3500 M³ water afvoeren, zoo er geene rioleering bestond? Daargelaten de veelvuldige huizen, welke aan de rioleering verbonden zijn.

Ik geloof niet, dat er plaatsen in ons land gevonden worden, waar de industrie het geheele jaar door zooveel water verwerkt als juist in Tilburg. Rioleeringen, 12 jaar geleden gelegd, blijken nu reeds te klein, door het reusachtig uitbreiden der fabrieken en daarmee gepaard gaand waterverbruik.

In 1899 zijn in de Gemeente Tilburg 3135 M. en in 1900 3500 M. cementrioolbuizen gelegd (de meeste cirkelvormig), waarvan de kleinste 40 c.M. en de grootste 70 c.M. middellijn hebben.

Ook eivormige van 7 $\frac{1}{2}$, 12 $\frac{1}{2}$ c.M. worden, waar dit kon gevonden worden, gebezigd. Als een bewijs, dat de rioleering steeds uitbreidt (dus bestaat!) moge het volgende dienen. De belasting welke hier in de Gemeente daarvan geheven wordt, bedroeg in 1890 ongeveer f 4000; nu, dus tien jaar later, bedraagt dit bijna het dubbel, n.l. f 7980. Juist door den kolosalen afvoer van fabriekswater door de riolen, werd onlangs door den Raad aan de Ned. Heide Maatschappij opgedragen een plan te ontwerpen voor bevloeiing van aan de Gemeente behorende heidegronden. Niet alleen zou het water daardoor gezuiverd doch de gronden productief worden gemaakt.

Eenige dagen geleden is het plan met uitvoerig rapport ingekomen en zal weldra met ontginning van voorloopig 27 H.A. worden overgegaan. Wel een bewijs dus, dat Tilburg één der eerste steden in ons land is die de verontreiniging der openbare wateren zoekt, zoo niet het groote en belangrijke vraagstuk daaromtrent geheel zoekt op te lossen.

Ik zou gaarne eene meer uitvoerige beschrijving willen geven van de ruim 17 K.M. lange rioleering van Tilburg, die meermalen velerlei moeilijkheden en bezwaren bij de uitvoering heeft opgeleverd, doch daarvoor bezit ik voorloopig niet den tijd.

Wel kan ik hierbij tevens vermelden, dat het verval in de hoofdleidingen meestal niet meer dan 1 à 2 m.M. per M. bedraagt. Tilburg heeft ook geen rivier of kanaal waarin zich het fabrieks water, zooals in bijna alle overige steden, kan uitstorten. Het water moet meestal van de 4 uitmondingen der riolen nog een uur, bij sommige 2 uur gaans stroomens door speciaal daarvoor gegraven open waterleidingen, waarin vele filters zijn geplaatst voor zuivering, alvorens het in de stroomende riviertjes, genaamd „de Leij en de Donge, komt.

Hopende hiermede den heer Dr. Jenny Weijerman in het kort aangetoond te hebben, dat er wel degelijk eene goede rioleering in Tilburg bestaat, wat eigenlijk de rede van dit schrijven is, teken ik mij

Hoogachtend,

De Directeur der Gem. werken,

T. KRUGERS.

Tilburg, 28 Maart 1901.

ANTINONNIN.

Het gebruik van Antinonin tegen huiszwam, paddestoelen, champignonvorming, schadelijke insecten, houtwormen en dergelijke, is aanbevelenswaardig; het middel wordt namelijk algemeen erkend zeer antiseptische eigenschappen te bezitten.

Wanneer balken, vloeren, in één woord houtwerk, tegen verdelgende invloeden van plantaardig en van dierlijk leven, waarvoor het voedsel aan het hout onttrokken wordt, beschermd moet worden, is eene tweevoudige bestrijking met eene liefst verwarmde, 2 $\frac{1}{2}$ sterke oplossing van Antinonin voldoende om eene behoorlijke opzuiging daarvan in het hout te verkrijgen. Vullingen tusschen wanden, of tusschen plafond en vloer, worden met eene oplossing tot verzadigings toe gedrenkt. Voor plafonds, gestucadoorde wanden en gevone muren kan witkalk gebruikt worden die, in plaats van met water, met eene oplossing van Antinonin is aangemaakt.

Hebben zich reeds zwammen op wanden gevormd, dan moeten deze verwijderd worden door de aangetaste gedeelten met borstels schoon te maken; aangetaste deelen van hout moeten vernieuwd worden.

Naar de ondervinding tot nu toe heeft geleerd, blijven de op deze wijze behandelde gedeelten vrij van zwamvorming en tevens droog, wat dit laatste betreft natuurlijk alleen wanneer de oorzaak der vochtigheid gelegen is in den groei en de voortplanting van zwammen en ongedierte.

Antinonnin is volkomen reukloos, in water zeer gemakkelijk oplosbaar en in de aanwending zeer billijk in prijs.

Nu de drukke tijd van bouwen en herstellen weder aanbreekt, kan bij menig geval de vraag te berde komen, op welke wijze hout, plafond, muren enz. beschermd kunnen worden tegen bederf, dat in vele plaatsen van ons land vrij spoedig intreedt; wij meenen daarom de aandacht op dit beschermende middel te moeten vestigen.

BERICHTEN.

Aan den heer J. Kraus, civiel-ingenieur, Hoogleraar Directeur der Polytechnische School te Delft, is een verlot verleend van 1 Juli tot 31 December 1901, ten einde te kunnen voldoen aan het verzoek der Chileensche Regeering om eene studie te maken van de havenwerken van Valparaiso. De inwilliging van dit verzoek is te danken aan de overtuiging, dat daarbij een groot nationaal belang, in groote mate ook voor onze nijverheid, is betrokken.

Op den laatsten dag dat de heer J. W. C. Tellegen als Directeur der Gemeentewerken van Arnhem werkzaam was, heeft het personeel van het bureau der Gemeentewerken den vertrekkenden chef eene herinnering aan zijne werkzaamheid aangeboden. Het geschenk bestaat uit eene portefeuille met photographiën naar de werken onder den heer Tellegen te Arnhem tot stand gebracht. Het sierlijk titelblad, daarbij gevoegd, is geteekend door den heer D. W. Maandag.

De heer Tellegen is met 1 April j.l. in zijne betrekking te Amsterdam in functie getreden.

In Mei a.s. wordt te 's Gravenhage eene internationale tentoonstelling verwacht van kunst en kunstnijverheid.

De 20^{te} Algemeene Vergadering van de Ned. Vereeniging voor Teekenaarsonderwijs zal gehouden worden op Dinsdag 9 April 1901 des voorm. 10 uur in de Oefenschool der Rijksnormaalschool voor Teekenaarsonderwijzers te Amsterdam.

Na de huishoudelijke werkzaamheden, zal door den heer J. de Jong Czn., uit Utrecht, het volgende onderwerp worden ingeleid:

„Het is wenschelijk, dat de Leden onzer Vereeniging, die tevens leeraar (leerares) zijn aan eene inrichting van middelbaar onderwijs, zoowel uit eigenbelang, als met het oog op de belangen van het vak, zich in groot aantal aansluiten bij de „Vereeniging van Leeraren aan inrichtingen van middelbaar onderwijs.”

Na afloop der vergadering zal een bezoek worden gebracht aan de in uitvoering zijnde werken van de Nieuwe Beurs.

Op 5, 6, 8 en 9 April e.k. zal in het gebouw der Ambachtsschool te Alkmaar een tentoonstelling worden gehouden van werkstukken en teekeningen, vervaardigd door de leerlingen van de Ambachtsschool en de Burgeravondschool. Deze tentoonstelling is op genoemde dagen geopend van 's morgens 10 tot 's namiddags 4 uur.

Op 6 en 8 April e.k. wordt in het gebouw der Ambachtsschool te Zwolle eene tentoonstelling gehouden van de door de leerlingen vervaardigde werkstukken en teekeningen.

Dit is de eerste tentoonstelling die na de oprichting dezer School wordt gehouden.

De reeds vermelde bouwvallige toestand van het gebouw der Hervormde Kerk te Ipendam, tengevolge van het verlagen van het polderpeil, heeft Kerkvoogden doen besluiten dit gebouw af te breken. De toren schijnt evenwel te kunnen blijven staan

De Jury voor de prijsvraag voor het schilderen, uitgeschreven door het Bestuur der afd. 's Grav. der M. t. b. d. B. zal bestaan uit de heeren:

G. H. Bauer Jr., Mr. Schilder.

M. Nooijen, Mr. Schilder.

E. van Rij, Mr. Schilder.

W. C. Metzelaar, Architect-ingenieur.

allen te 's Gravenhage en Eduard Cuyper Architect te Amsterdam.

De heer E. van Rij werd door het Bestuur van den Nederlandschen Schildersbond aangewezen op verzoek van het Bestuur der afd. 's Grav. der M. t. b. d. B., en de overigen door het laatstgenoemd Bestuur zelf, als prijsvraag-uitschrijvers.

BUREAU VOOR PLAATSING VAN OPZICHTERS EN TEEKENAARS.

Marnixstraat 402, Amsterdam.

Aantal ingeschreven sollicitanten voor:

Bouwkundig Opzichter 4.

Bouwkundig Teekenaar 3.

Bouwkundig Opzichter-Teekenaar 13.

Volontair Opzichter-Teekenaar 1.

Aantal geplaatste sollicitanten:

Bouwkundig Teekenaar 1.

AANKONDIGING VAN AANBESTEDINGEN.

MAANDAG 8 APRIL.

ENSCHEDÉ. Het bouwen van 2 woningen en kantoor aan de Hengeloschedwardsstraat.

De Rotterd. cementsteenfabriek, 's midd. 12 u. Bestek en teek. te verkr. tegen f 1,50 ten kantore der Rotterd. cementsteenfabriek te Rotterdam, Nassauhaven O. Z. 53. Aanw. gedaan.

DINSDAG 9 APRIL.

BARSINGERHORN. Het amoveeren van den bestaanden en het bouwen van een nieuwen gemeentetoren bij de Ned. Herv. Kerk aldaar.

Het gemeentebest., n.m. 3 u. Bestek en teek. à f 2 per stel verkr. bij de bouwkw. K. en R. Swagerman te Bovenkarspel, die inl. geven.

ENKIHUIZEN. Het verbouwen van een winkelhuis annex woonhuis, aan de Oude Westerstraat.

De heer G. J. Somberg, 's av. 8 u., in „Het Park”, alw. bestek en teek. ter inz. en zijn ad f 1,25 verkr. bij A. Egmond.

ENSCHEDÉ. Het bouwen eener villa aan de Gromauschen weg.

De architecten Van der Goot en Kruisweg, te Hengelo, n.m. 2 u., in hôtel „de Graaff”, te Enschedé. Bestek en teek. ad f 3 verkr. bij gen. arch. Aanw. 9 April, v.m. 11 u.

'S-GRAVENZANDE. Het bouwen van een burgerwoonhuis met bloembollenhuis aan den Monsterschenweg.

De bouwkw. Johs. Molenaar Azn., n.m. 3 u., in logement „de Spaansche Vloot”. Bestek met 2 teek. ad f 2, verkrijgb. bij gen. bouwkw. Inl. geeft A. Krouwel.

HELDER. Het bouwen van 4 woningen op een terrein nabij de Kleine Duitstraat ald.

De arch. S. Krijnen, in het café „De Pool”, alw. bestek en teek. ter inz. liggen.

HENGELO (OV.). Het bouwen eener villa aan den Nieuwen weg aldaar, voor E. Driessen.

De arch. W. Elzinga, n.m. 12½ u., in hôtel „de Halve Maan”. Bestek en teek. van af 27 Maart verkr. bij gen. arch. Aanw. 9 April, v.m. 9½ u.

WOENSDAG 10 APRIL.

HEEMSTEDÉ. Het amoveeren en weder opbouwen van een woonhuis met stalling.

De architect H. Moulijn. Bestek en teek. à f 1,50 te bekomen Achterweg B 36 Aanw. gedaan.

HENGELO (OV.). Het maken eener verdieping met bijbehorende werken op het woonhuis van den heer H. Swanenburg de Vije.

De aanbesteder, n.m. 3 u., in hotel „Mercurius.” Bestek en teek. ter inz. in voorn. hotel. Aanw. en nadere inl. worden op aanvraag gegeven door v. d. Goot en Kruisweg, architecten.

KRIMPEN A D. IJSSEL. Het maken van een dwarshelling, een gebouw voor werkplaats, smederij enz., beschoeiing en verdere werken.

De firma A. J. Otto & Zn., in café van der Plas. Bestek en teek. ad f 2,50 verkrijgb. bij den bouwkw. C. Pannevis Jr. te Oudshoorn die inl. geeft.

LIMMEN (N.-H.). Het sloopen der bestaande en het bouwen eener nieuwe kerk met toren, sacristy, pastorie, stal en kosterswoning, met de leverantie aller bouw- en hulpmaterialen.

Het R.-K. paroch. kerkbestuur van den H. Cornelius, n.m. 1 u. in de herberg van K. Dekker. Bestek en teek. ter inzage in het lokaal der aanbesteding en worden tegen postwissel van f 5 toegezonden door den boekh. H. Stumpel te Hoorn, terwijl inl. worden gegeven door den arch. Snel te Schagen. Aanw. in loco en gelegenheid tot opneming van het bestaande op 9 April.

UTRECHT. Het bouwen van een paardenstal voor 46 paarden met remise voor tramvagens, ziekenstal, koefshuis, smederij en ijkomende werken aan de Willem Barentzstraat-hoek Jan Houtmanstraat aldaar.

De Directie der Utrechtsche Trammaatij. n.m. 2 1/2 u. in het café „Buitenlust”, Malieaan. Bestek en 3 teek. à f 1.50 te bekomen en kantore der maatij. Inl. geven de arch. A. L. van Gendt en Zn., te Amsterdam. Aanw. gedaan.

WEDDE (GR.). Het amoveeren der betaande en het bouwen van een nieuwe chuur, met het verhoogen van het voorbouw en het verl. der Wagenschuur, onder bijlev. van alle tekortkomende materialen.

De heer H. Meijer, n.m. 5 u. te zijne huize. Bestek en teek ter inz. bij bovengenoemde. Aanw. 10 April, 's midd. 2 u., door J. Bos en Blijham, bij wien tevens inl. zijn te bek.

WINTERSWIJK. 1. Het bouwen van een huis met twee woningen op een terrein aan den Ratumschen weg te Winterswijk. 2. Het schilderwerk.

De arch. J. J. Post, 's av. 8 u. Bestek en teek. liggen ter inz. in het café Kraaijenbrink. Bestek en teek. verkr. à f 2 per stel, welke tegen f 1.50 worden teruggenomen. Inl. verstrekt de arch. J. J. Post

ZEIST. Het bouwen eener zuivelfabriek met directeurswoning nabij Zeist.

De aanbested. Bestek en teekening, na toezending van f 1.50 te verkrijgen bij E. Brandsma te Zeist en alwaar bijtellen moeten worden ingel. voor of op 10 April. Inl. worden gegeven den 6 en 9 April van 's midd. 1 tot 5 u. op het terr. aan den Koppeldijk.

DONDERDAG 11 APRIL.

AMERSFOORT. Het bouwen van 7 arbeiderswoningen en 2 winkelwoningen aan de Nicasiusstraat.

De naaml. venn. „Volksnuisvesting”, v.m. 11 u., in café „De Arend”, alw. bestek en teek. ter inz. en zijn ad f 1.50 verkr. bij arch. W. v. Schaik. Aanw. 8 April v.m. 11 u.

MAASBOMMEL (N.BR.) De bijbouw van een nieuw lokaal aan de openb. school te Alphen.

Het gem.-best. van Appeltern, n.m. 3 u. Inl. verkr. en bestek en teek. ter inz. bij M. v. Heck en den gem.-secretaris, beiden te Maasbommel. Aanw. 11 April, v.m. 10 u.

SLUIS. Het afbreken en weder opbouwen van een woonhuis, staande op de Hofstede gemerkt H nummer 98, wijk Helle, gemeente Sluis.

De heeren J. v. d. Velde en Co., n.m. 12 1/2 u. in logement T. van Maldegem. Het bestek en de teek. ligt ter inz. op gen. Hofstede, terwijl een bestek ter lezing ligt in het logement van den heer Monjé te Breskens en in het bestedingslokaal. Aanw. gedaan.

VRIJDAG 12 APRIL.

's-HEERENBERG (GELD.). 1. Het verbouwen en vergrooten der openb. school voor lager onderwijs, met bijgebouw ald.; 2. het leveren en plaatsen der daartoe benodigde schoolmeubelen.

Het gem.-best. van Bergh, n.m. 2 u., ten gem.-huize te 's Heerenberg. Bestekken met teek. ter inz. ter gem.-secretarie en zijn verkr. tegen betaling der kosten. Aanw. 9 en 12 April, telkens n.m. 1 u.

ROLDE (DR.). Het bouwen eener onderwijzerswoning te Grollo en een te Ekehaar in 2 perc. en in massa.

Het gem.-best. van Rolde v.m. 11 u. Best. en teek. ter inz. ter secret. en à f 0.70 verkr. bij arch. J. v. Houten te Assen. Aanw. 9 April v.m. 9 1/2 u. te Ekehaar en 12 u. te Grollo.

ZWOLLE. Het bouwen van eene wachterswoning bij de uitwateringssluis der Dedemsvaart te Hasselt. Ram. f 3000.

Het prov. bestuur, 's midd. 12 u. Bestek met plaat ter lez. te Zwolle aan het lokaal van het prov. bestuur en is à f 0.50 verkrijgb. bij de Erven J. J. Tijl. Inl. kunnen verkregen worden bij den prov. hoofdingen. A. Déking Dura te Zwolle, alsmede bij den opz. der Dedemsvaart G. S. J. Breukel te Avereest bij sluis no. 7. Aanw. gedaan.

ZATERDAG 13 APRIL.

GOOR. De vergrooting van fabrieksgebouwen met ± 1900 M². Shedbouw.

De firma Arntzenius Jannink & Co., n.m. 3 u. in de groote societeit. Bestek en teek. ad f 4 verkrijgb. bij den opz. Aanw. 13 April, v.m. 10 u. door A. Jalink & Zn.

MAANEAG 15 APRIL.

AMSTERDAM. Bestek. no. 881/14. Het maken van gebouwen, een overdekten doorgang en overkappingen met de daarbij behorende werken ten behoeve van een gemeenschappelijk station te Amersfoort. Ram. f 160.000 (voor rekening van den Staat der Nederlanden).

De H. IJ. S. M., 's n.m. 1 1/2 u. (Grw. tijd) in het Centr. Pensionsstation. Aanw. ter plaatse 11 April, n.m. 1 u. (Grw. tijd).

ARNHEM. Bestek no. 13: het bouwen van een school voor O. L. onderwijs, met 12 leerlokalen enz., aan de Agnietenstraat, begrooting f 56000; bestek no. 16: het maken en stellen van een gesmeed ijzeren hek, lang pl.m. 191 M. op het terrein van de nieuwe school II aan de Agnietenstr., begr. f 1700; bestek no. 21: het maken en leveren van schoolmeubelen en buitenjaloeciën voor de nieuwe school II aan de Agnietenstr., in 2 perc., begr. perc. 1 f 4900, perc. 2 f 750.

Het gemeentebest., v.m. 11 1/2 u. Inl. zijn verkrijgb. aan het bureau gem.-werken in de Kadestraat, alle werkdagen van 10-12 u. Bestekken met gezegelde inschrijvingsbiljetten en teek. verkrijgb. aan het bureau gem.-werken ten. gem. huize no. 13 tegen f 2,50; de nos. 16 en 21 tegen f 0,75 p. stuk. Aanw. gedaan.

ENSCHEDÉ. 1e. Het bouwen van een heerenhuis met kantoorgebouw. 2e. Het bouwen van een heerenhuis, beide perc. aan de Haaksbergsche straat.

De arch. G. Beltman AGzn., 's midd. 12 u. in hôtél „de Graaf”. Bestek en teek. ad f 7 verkrijgb. en worden op den dag der inschrijving van de inschrijvers ad f 5 teruggenomen. Aanw. 15 April v.m. 9 u.

WINTERSWIJK. Het herbouwen van hôtél „De Klok”.

De heeren Th. Grimmelt en B. Grimmelt Thzn. Bestek en teek. ad f 5 verkrijgb. bij arch. L. J. S. Hofste te Arnhem.

DINSDAG 16 APRIL.

BEVERWIJK. Het vergrooten der fabriek aan de Bloksteeg. Raming pl.m. f 20000.

De Beverwijksche Conservenfabriek, n.m. 1 u. Bestek en 2 teek. van af 4 April ad f 2,50 aan gen. fabriek verkrijgb.

GRONINGEN. Het afbreken van de Zuiderkerk met bijgebouwen in de Stationstr. en het ald. weder opbouwen van een kerkgebouw met toren, gaanderijen, vergaderzalen en kosterswoning, onder bijlev. van al het daartoe benodigde.

Het bestuur der vereen. „De Kerkelijke Kas”, n.m. 3 u., in het Militair Thuis.

ROTTERDAM. Het bouwen van eene school aan de Van Reijnstraat.

Het gem.-best., n.m. 1 u. Bestek, voorw. en teek. liggen ter kennisneming op de centrale secretarie der gemeente en in het stads timmerhuis te Rotterdam en zijn voor f 1 verkrijgb. bij wed. P. van Waesberge & Zn., boekdr., Houttuin no. 73. Inl. te bekomen aan gemeld timmerhuis. Aanw. 12 April v.m. 10 1/2 u.

WOENSDAG 17 APRIL.

's-GRAVENHAGE. De bouw van eene woning met kantoor, ten behoeve van den opz. bij het onderhoud van de landsgebouwen ald. Ram. f 8300.

Het min. van W., H. en N., v.m. 11 u. Bestek no. 60, ter lez. aan het geb. van het min. voorn., aan het bureel van den Rijksbouwmeester in het 2de district, Fluweelen-Burgwal no. 16, ald., aan dat van het prov. bestuur van Zuidholland, en is te bekomen bij Gebr. v. Cleef, ald. inl. te bekomen bij voorn. Rijksbouwmeester. Aanw. 10 April, v.m. 11 u.

ULRUM. Het afbreken eener heerenhuizing en het bouwen eener nieuwe kerk met toren, pastorie en conciergewoning met bijlev. van materialen enz.

Het bestuur der Geref. kerk, n.m. 5 u., bij de Wed. R. Haverkamp, bij wie bestek en teek. ter inz. Bestek en teek. à f 2,25 verkrijgb. bij arch. L. Reitsma.

WOENSDAG 1 MEI.

's-GRAVENHAGE. Het bouwen van drie steenkolenloodsen onder de gem. Raamsdonk, Meeuwen en Besoijen, behorende tot de werken voor de verlegging van den Maasmond. Ram. f 10.000.

Het minist. van W. H. en N., v.m. 11 u. Bestek no. 74, ligt na 17 April ter lez. aan het gebouw van het min. van W., H. en N., aan de lokalen der prov. besturen en te bekomen bij Gebr. van Cleef, te 's-Hage. Inl. te bek. aan het bureel van de werken tot verlegging van den Maasmond te 's-Hertogenbosch, bij den ing. Jolles te Breda, bij wien op 24 April van het proces-verbaal van aanwijzing kan worden kennis genomen.

Assurantie Maatschappij

Brand schade

De NEDERLANDEN

van 1845.

's-Gravenhage, Kerkplein hoek Prinsestraat — Zutphen—Amsterdam, Sophiaplein — Rotterdam, Zuidblaak 24 (Beursplein). — Breda, Prinsekade. — Alkmaar, Langestraat. — Nijmegen, In de Betoustraat 8. — Groningen, Akerkshof, hoek Akerkstraat.

Kapitaal. f 4.000.000.00
Betaalde Brandschaden ruim - 20.000.000.00

Lage premien.

AFLOOP VAN AANBESTEDINGEN.

12 MAART.

AMSTERDAM (ONDERH.). Het bouwen van een teekenschool aan het gebouw der der St. Joseph gezellenvereeniging aan de Stadhouderskade. Door het bestuur.

Ingekomen 5 bijtellen. Gegund aan Gebr. Switsar te Amsterdam.

ENSCHEDÉ (ONDERH.). Het bouwen van twee woonhuizen op een terrein Kortendijk. Door de heeren G. Voogd en G. J. ter Heun. Laagste inschr. L. Ludder en A. Jansen, f 4370.

ENSCHEDÉ (ONDERH.). Het stucadoorwerk van een nieuw te bouwen heerenhuis. Door den heer M. van Dam.

Laagste inschr. D. Lugt, f 465. Gegund.

ENSCHEDÉ (ONDERH.). Het bouwen van een boerenhuis op een terrein op Roessinksbleek. Door den arch. H. J. Zeggelink.

Eenige inschr. J. Schildmeijer, Enschedé, f 2550. Gegund.

ENSCHEDÉ (ONDERH.). Het stucadoorwerk van twee nieuw te bouwen huizen. Door den heer H. J. Zeggelt.

Laagste inschrijver D. Lugt, Enschedé. f 848. Gegund.

MURMERWOUDE. Het bouwen eener kerk voor de Christ. Geref. Gem. ald. Ram. f 2115. Door het bestuur van voorn. gem.

Laagste inschrijver K. Pranger, Dokkum, f 2145. Gegund.

ZIERIKZEE. Het timmer-, en metsel- en schilderwerk voor het te verbouwen woonwinkelhuis in het Vischslop. Door den heer A. Anker Az.

Laagste inschrijver H. Lokker, schilderwerk, f 144.

14 MAART.

OLDENZAAL. De verbouwing van een perceel aan de Kloosterstraat tot woonhuis en slagerij. Door den arch. C. J. ter Ellen. Laagste inschrijver G. A. Bleumers, Oldenzaal, f 1901. Gegund.

15 MAART.

AMSTERDAM (ONDERH.). Het bouwen van een fabrieksgebouw c.a. met woning en kantoor aan het Jaagpad te Ouder-Amstel. Door den arch. A. J. Jaling.

Laagste inschr. W. Bokhoven te Gouda, voor f 22900.

BOVENKNIJPE. Het bouwen eener veen- en houtschuur. Ram. f 1990, voor de Wed. A. H. Siebenga aldaar.

Laagste inschr. D. Huisman, Luxwolde, f 1825. Gegund.

HOORN. Het sloopen en weder opbouwen van een café, slijterij, woonhuis enz. op een terrein gelegen hoek Nieuwe Noord en Duinsteeg ald. Door den arch. Posch.

Laagste inschr. P. Smit, f 3329. Gegund.

RIED (FR.). Het bouwen van eenige lokalen aan de fabriek, een afzonderlijk machinegebouw met ketelhuis en schoorsteen, alsmede 3 werkmanswoningen ald. Door het bestuur der coöp. stoomzuivelfabr. „Ried“.

Laagste inschr. L. Ijtsma, f 11640. Gegund.

16 MAART.

'S-GRAVENHAGE (ONDERH.). Het maken van een winkelhuis aan den Denneweg. Door den arch. F. Nieuwerkerk.

Gegund aan J. P. J. Lorrie aldaar voor, f 2350.

18 MAART.

'S-GRAVENHAGE (ONDERH.). Het gedeeltelijk afbreken en weder opbouwen van een drukkerij in de Herderinnestraat voor den heer G. K. Eger. Door den architect F. Nieuwerkerk.

Laagste inschrijvers Mijnlief en Ouwerling, f 4650. Gegund.

19 MAART.

'S-GRAVENHAGE (ONDERH.). Het gedeeltelijk verbouwen van een perceel aan Z.-O. Buitensingel. Door den arch. F. Nieuwerkerk.

Gegund aan A. G. Vos, ald. voor f 5215

25 MAART.

EIBERGEN. Het bouwen van een woonhuis. Door den arch. T. Broekhuizen te Neede.

Laagste inschr. B. H. Blankvoort, f 3667. Gegund.

GRONINGEN. Het afbreken van een behuizing aan de Vischmarkt, get. no. 50, en het ald. weder opbouwen van eene winkelbehuizing met vrije bovenwoning. Door den archit. P. Belgraver en A. Reiziger.

Laagste inschrijver J. Groenewold, f 10393. Gegund.

26 MAART.

AMBT-DOETINCHEM. Het afbreken van een bestaande en het weder bouwen van een boerderij met gedeeltelijke bijlev. van materialen. Door den archit. H. J. L. Ovink te Doetinchem.

Minste inschrijvers: A. Bosman, Ambt-Doetinchem, metselwerk f 327; Chr. Esmeijer, Doetinchem, timmerwerk enz. f 668; H. W. Ovink, Gaanderen, Ambt-D., glas- en verfwerk f 89.

BREDA. De verbouwing van het pand no. 19 aan de Halstraat te Breda. Door den arch. F. P. Bilsen.

Laagste inschr. P. A. Hoppenbrouwers, f 5112.

GRONINGEN. Het bouwen van een kantoor met magazijn en woning, een knechtenwoning, een wagenhuis met stalling en een overdekte opslagplaats aan de Marwixstr. en het Hoornsch diep ald. Door den arch. G. Nijhuis.

Laagste inschrijver J. de Vink f 10893. Gegund.

WAALWIJK. Het bouwen van nieuwe scholen en het verbouwen van bestaande scholen voor de Eerw. Zusters. Door het R.-K. kerkbestuur.

Laagste inschrijver Wed. A. Aarts, Waalwijk, f 14399.

WINTERSWIJK (ONDERH.). Het verbouwen van het hotel „De Zon“ voor den heer W. A. A. Willemsen. Door den arch. J. J. Post.

Ingeschreven werd door: J. W. Bruntink, H. J. Nuijs, G. J. Slotboom en W. J. Streek. Gegund aan W. J. Streek.

WILP. Het bouwen van een woon- met winkelhuis (enkel metsel- en timmerwerk). Door den heer J. Schutten.

Metselwerk. Laagste inschrijver L. A. de Haan, Twenlo, f 1630*.

Timmerwerk. J. Huis in 't Veld, Wilp f 1183*. Gegund.

ZAAMSLAG. Het gedeeltelijk afbreken, weder opbouwen en vergrooten van den landbouwschuur met bijlev. van bouwstoffen. Door den heer K. de Koeijer.

Metselwerk. Laagste inschrijver Js. van Fraeijenhove, f 2202*.

Timmerwerk en rietbedekking. D. W. F. Kaijser, f 3225*. Gegund.

27 MAART.

ANNA-PAULOWNA. Het maken van een nieuwe kaasfabriek. Door het bestuur der op te richten fabriek.

Laagste inschr. H. Jonker, f 2150. Gegund.

GRONINGEN. Het verbouwen van de behuizing, staande en gelegen zuidzijde in de Turftorenstraat ald., kadast. gem. sectie K no. 354. Door den arch. A. Th. van Elmpt. Laagste inschrijvers W. Stollinga en M. Kuikman, f 2894. Gegund.

LISSE. Het afbreken en weder nieuw opbouwen van een woon- en winkelhuis. Door den heer H. Reckers.

Laagste inschr. J. Barnhorn, f 4950. Gegund.

VRIES (DR.). Het bouwen van een boerenbehuizing met schuur op een open terrein ald., onder bijlev. der bouwstoffen, arbeidsloonen, transporten. enz. Door den heer K. Stel.

Het werk is opgedragen aan den heer H. Timmer, voor de begroting zijnde f 2700.

WOENSEL. Het bouwen van een koffiehuis en 2 burgerwoningen enz. Door den heer Th. van Hapert—Peeters.

Laagste inschrijver Wed. J. Boogaarts, Woensel. f 4707. Gegund.

ZEVENHUIZEN (Z.-H.). Het verbouwen van eene bouwmanwoning met loods, wagenschuur, 2 hooi- of korenbergen, thans bewoond door C. de Vos, in den Zuidplaspolder, onder Zevenhuizen. Door den aanbested.

28 MAART.

BENNEKOM. Het verbouwen van het café „Het Groene Woud“. Door den heer J. Mekking.

Perc. 1 Laagste inschrijver Fr. v. d. Brink, Bennekom, f 5034*.

Perc. 2. Fr. v. d. Brink. id. f 5298. *Gegund.

DEVENTER. Het verbouwen van het perc. Diefsteeg no. 75 en het uitvoeren van daarmede in verband staande werken in perc. Nieuwstraat no. 46 ald. Door den arch. J. D. Gantvoort.

Laagste inschrijver S. Doornink, f 1565.

DORDRECHT. Het bouwen van een heerenhuis aan den Vrieseweg.

Hurkmans en v. d. Berg, timmerwerk; C. Molendijk, metselwerk; L. A. v. Rije en Co., lood- en zinkwerk en gas- en waterleiding; Hoeks, verf- en glaswerk; Singels, steenhouwwerk; Dobke, stukadoorwerk; B. Jonkers, smidswerk; Stiegelis, behangerswerk.

ENSCHEDÉ. 1. Het bouwen van een woonhuis, 2. het bouwen van idem beide aan de Haaksbergerstraat. Door den arch. H. E. Zeggelink.

1 Laagste inschrijver J. H. Varvik, f 4358.

2. J. H. Varvik, f 4243.

Massa. J. H. Varvik, f 8582*. Gegund.

FRANEKER. Het afbreken van een boerderij aan de Hornestreek onder Wijnaldum en het daar ter plaatse bouwen eener stelp huizing. Door den heer G. Th. Bakker.

Laagste inschr. B. D. Leeman, Winsum, f 5174. Gunning aangehouden.

'S-GRAVENHAGE. Het maken van de gebouwen en de funderingen voor toestellen enz. voor eene water-gasfabriek, een en ander op het terrein van de gem.-gasfabriek ald. Door het gem.-best.

Laagste inschrijver C. van Stuijvenberg, Loosduinen, f 31500

HEERENVEEN. De verbouw der huizinge van mr. J. Woltman.

Laagste inschrijver J. Hergarden, f 1440. Gegund.

HILVERSUM. Het vergrooten der sorteerloods der gem.-reiniging en het maken van een arrestantenlok. in het dienstgebouw aan de Langestraat. Door het gem.-best.

Laagste inschr. N. Jongerden, f 838. Gegund.

KOOTSTERTILLE. Het bouwen van eene boerenschuur. Door den heer P. Eldering.

Laagste inschrijver G. v. d. Wal, Kooten, f 1910. Gegund.

KRALINGEN (ROTTERDAM). Het bouwen van een school met 6 lokalen aan het Rozenburgerpad. Door de vereen. voor schoolonderwijs op Gereform. grondslag.

Laagste inschrijver J. F. Welter, f 16144

ADVERTENTIËN

Hollandsche IJzeren Spoorweg-Maatschappij.

AANBESTEDING.

Op Maandag, den 15den April 1901, des namiddags ten half twee ure (*Greenw. tijd*), zal in het Centraal Personenstation te Amsterdam, in het lokaal naast de wachtkamer 3de klasse (ingang vestibule) worden aanbesteed, volgens bestek no. 882:

Het maken van eene houten loods, eene sleephelling met trappen, spoorwerken en afrasteringen met bijkomende werken op het Oostelijk Stationseiland te AMSTERDAM.

Het bestek is tegen betaling van f 0,50 verkrijgbaar aan het Centraal-Administratiegebouw der Maatschappij aan het Droogbak te Amsterdam, bureau Weg en Werken, kamer 154, of op franco aanvraag aan dit bureau, met toezending van het bedrag in postwissel (postzegels worden niet in betaling genomen en aan aanvragen zonder postwissel wordt geen gevolg gegeven). Aanwijzing geschiedt als in het bestek is vermeld.

De Raad van Administratie.

Het Gedelegeerd Lid.

R. VAN HASSELT.

Maatschappij tot Exploitatie van Staatsspoorwegen.

AANBESTEDING.

Op DINSDAG den 16den April 1901, des namiddags ten 2 ure (*locale tijd*), aan het Centraalbureau der Maatschappij tot Exploitatie van Staatsspoorwegen in het Moreelse Park te Utrecht, van:

Bestek No. 847.

Het maken van de grondwerken, het uitbreiden en wijzigen van sporen en wissels en het verichten van diverse werken ten behoeve van het station GOUDA.

Begroting f 50100.—

De besteding geschiedt volgens § 24 van het bestek.

Het bestek ligt van den 3den April 1901 ter lezing aan het Centraalbureau in het Moreelse Park en aan het bureau van den Heer Sectie-Ingenieur H. J. VAN HOORN te Utrecht en is op franco aanvraag (per brief) aan genoemd Centraalbureau (Dienst van Weg en Werken) te bekomen, tegen betaling van f 1.00.

Inlichtingen worden gegeven aan het Centraalbureau (Dienst van Weg en Werken) en door den Sectie-Ingenieur voornoemd.

Aanwijzing op het terrein zal geschieden den 9den April 1901 ten 11 ure voormiddag (*West Europeesche tijd*).

UTRECHT, den 30sten Maart 1901.

MAASSLUIJ. Het bouwen van een pak-
huis met bovenwoning aan de haven aldaar,
oor de heeren J. en A. v. d. Schuijt te
Totterdam.

Laagste inschrijver J. v. d. Heul, f4070.
Gunning aangehouden.

NORG. Het bouwen eener arbeiderswoning
aan de Norgervaart met bijl. van materialen.
door het gemeentebest.

Laagste inschrijver A. de Vries Hz., Assen,
1355. Niet gegund.

NIJMEGEN. Het gedeeltelijk afbreken van
perc. no. 82 aan de Molenstraat en het daar
weder opbouwen van een winkelhuis met
afzonderlijke bovenwoning. Door den heer
P. A. Geurts.

Laagste inschrijver Ch. v. Tienen, f6666.

OOSTERBEEK. Het bouwen van een
woon- en winkelhuis met slachtplaats in de
Weverstraat. Door den heer D. Aarts.

Laagste inschrijver Gebr. Frederiks, f4692.
Gegund.

29 MAART.

KEKERDOM. Het bouwen van een kaa-
fabriek ald. Door de vereen. „Onder Ons”.
Laagste inschrijver Johan van Haaren,
Millingen, f2998. Gegund.

MAASTRICHT. Den verbouw van winkel-
hoekhuis Wolfstraat no. 2 ald. Door mej. de
Wed. Schils.

Laagste inschr. A. Gennisse, Maastricht,
f1870. Gegund.

Lijst van Fabrikanten, Leveranciers, enz.

Prijs per regel voor niet geabonneerden op advertentiën
5.— per jaar bij vooruitbetaling. Abonnés op advertentiën
1 regel gratis voor iedere advertentie.

Amsterdamsche Fabriek van Cement-IJzerwerken (Systeem Monier)
Groote Wittenburgerstraat 108.
Assurantie-Mij. tegen Brandschade „de Nederlanden van 1845”,
's-Gravenhage, Kerkplein hoek Prinsesstraat.
Badinrichtingen. — TH. VAN HEEMSTEDEN OBELT, Amsterdam.
Behangselpapieren, en gros. — EERSTE NED. PAPIERHANDEL,
Den Haag, Kantoor en Magazijnen, Lutherische Burgwal 27.
Binnenbetimmeringen. — GEBRS KOCH, Amsterdam.
Bouwstoffen. — MARTIN & Co., Amsterdam.
Brandkasten. — FRED. STIELTJES & Co., Amsterdam (Mosler
Safe Company).
Cementmestiek-Dakbedekking. — J. A. SMITS & ZOON, Weesper-
zijde 39, Amsterdam.
Cement-IJzerwerken. — Ned. Mij. voor Monierwerken, Amsterdam.
Cementsteenfabriek. — M. ELFRING & ZOON, Den Haag.
Centrale Verwarming. — W. J. STOKVIS, Arnhem.
Centrale Verwarming. — NELL & STUTTERHEIM, Den Haag.
Centrale Verwarming. — GEVEKE & Co., Amsterdam.
Centrale Verwarming. — FRED. STIELTJES & Co., Amsterdam
(Sturtevant Engineering Co.).
Centrale Verwarming en Ventilatie. — D. S. M. KALKER, Amst.
Centrale Verwarmingen. — B. LANDHEER Jr., Wijnstr. 59, Rotterdam.
Closets. — TH. VAN HEEMSTEDEN OBELT, Amsterdam.
Dakpannen. — J. B. VAN SOEST & TERSTAPPEN, te Swalmen.
Draadglas van Neusattl, FERD. ENGERS, Amsterdam.
Eerste Nederl. Papierstücfabriek, Damrak 85, Amsterdam.
Eerste Nederl. Xylolith-Fabriek. — A. S. KEY, Rotterdam.
Excelsiorplaten. — GEBRS. VAN DER VIJGH, Amsterdam.
Gaskachels (nieuwste condensing). — OBELT, Amsterdam.
Gas-, Stoom- en Waterleiding. — R. S. STOKVIS & ZONEN,
Leuvehaven 74-76, Rotterdam.
Gegoten geëmailleerd ijzeren waschtafels. — PECK & Co., Amst.
Gegoten geëmailleerd ijzeren waschtafels. — TH. VAN HEEM-
STEDEN OBELT, Amst., 150 de Ruyterkade. Filiaal: 36 Rokin.
Gekleurd en gebrand glas in lood. — C. LINDENAAR, Glasgra-
veur, Alb. Cuijpsstraat 123, Amsterdam.
Houthandel. — LINDNER & Co., Wittenburgerstraat 22-24, Amst.
Haeuslersche Houtcementen Dakbedekking. — J. A. SMITS &
ZOON, Weesperzijde 39, Amsterdam.

Jaloeziën, Rolluiken- en Zonneschermen-fabriek (Stoom). —
v. d. Helststraat 1, AMSTERDAM. — Wagenstraat 39a. 's GRAVENHAGE.
Jalousiën. — J. F. KRONER & ZONEN, Spuistr. 246, 248, 250, Amst.
Josson-Cement. — A. E. BRAAT, Rotterdam en Amsterdam.
Levensverzekering-Maatschappij New-York. — Directie voor Neder-
land, Keizersgracht 455, Amsterdam.
Levensverzekering-Mij. „Neerlandia”, L. Beestenmarkt 9, 's-Hage.
Liften. — TH. VAN HEEMSTEDEN OBELT, Amst. (R. WAYGOOD & Co.).
Liften. — JAN HAMER & Co., Amsterdam.
Liften. — FRED. STIELTJES & Co., Amsterdam (Otis Bros
New-York).
Looden en Inw. glasemail privaateleidingen. — OBELT, Amst.
Mastix-Cement Dakbedekking. H. ALLERSDORF, Singel 455, Amst.
Motoren en Dynamo's. — JULIUS LÜCHAU, Damrak 71, Amst.
Motoren & Dynamos. — FRED. STIELTJES & Co., Amsterdam.
Naaml. Venn. Utrechtsche Asphaltfabriek. Dakbedekking en Vloeren
Portland-Cement. — DYCKERHOFF & SÖHNE, Amöneburg.
Photolithografie. — WEGNER & MOTTU, Amsterdam.
Proefstation Bouwmat. — KONING & BIENFAIT, Amsterdam.
Raamsluiters voor bovenlichten. — TH. V. HEEMSTEDEN OBELT,
Amsterdam.
Rolluiken. — W. H. M. SCHOLTE, Prinsengr. 516, Amsterdam.
Rietplanken. Isoleersteen. Fluaten. — MOLIJN, — Gouda.
Stalinrichtingen. — STAAL & HAALMEIJER, Amsterdam.
Stalinrichtingen. — D. S. M. KALKER, Amsterdam.
Steengoed of Engelsche buizen en kruispannen. — HOUBEN &
STEEGH, Belfeld en Tegelen (Limburg).
Steenen (verglasde en onvergl.) CANOY HERFKENS & Co., Venlo.
Stoomtimmerfabriek. — GEBRS. VAN MALSEN, Den Haag.
Tegels in soorten. — DE LINT & Co., Rotterdam.
Toeschuifbare hekken. — FRED. STIELTJES & Co., Amsterdam.
Verwarming en Ventilatie. — TH. V. HEEMSTEDEN OBELT, Amst.
Verwarming en Ventilatie. — FRED. STIELTJES & Co., Amst.
(Sturtevant Blomers & Exhausters voor ventilatie, stofafzuiging
enz.).
Verwarming en verlichting. — JULIUS LUCHAU, Damrak 71,
Amsterdam.
Verwarming en Ventilatie. — D. S. M. KALKER, Amsterdam.
Ventilators. — TH. VAN HEEMSTEDEN OBELT, Amsterdam.
Ventilators. — JAN HAMER & Co., Amsterdam.
Ventilators. — D. P. HASSELMAN, Amsterdam.
Vuurvaste Steen. JOSTEN & Co., te Königwinter a/Rh. Fabrikanten
van zeer vuurvaste Chamotte- en Dinas-steenen
vuurvaste Cement, Karolinklei enz.
Zinkwerken. — F. W. BRAAT, Delft.

Brandverzekering-Maatschappij

Gevestigd te DORDRECHT.

Opricht 1859.

Kapitaal . . f 1,000,000.—

Reserven . . . 197,614.63

HOLLAND

Brand- en Inbraak-Verzekering.

Zeer verlaagd tarief in de afdee-
ling Inbraak voor hen die bij de
Mij. eene verzekering tegen Brand-
schade hebben gesloten of afsluiten.

Vaste premien zonder inlegelden
of nabetalingsen.

Aanvragen om Agentschappen, zoowel voor Brand- als voor Inbraak-verzekering, aan de Directie.

TH. VAN HEEMSTEDEN OBELT,

Mem. San. Inst. London.

Sanitary Engineer,

150 de Ruyterkade. — AMSTERDAM. — Filiaal 36 Rokin.

Hoofdagent voor Nederland, België en Koloniën van SHANKS & Co., te Barrhead.

SPECIALITEIT VOOR DE LEVERING VAN COMPLETE BADINRICHTINGEN.

PRIVAAT-INRICHTINGEN. — Shanks Closets zijn nog niet overtroffen.

Porseleinen Badkuipen, IJzeren Badkuipen.

Geijsers geheel van rood koper, van binnen vertind. Zij bederven het water niet. overtreffen al de tot nu toe
bestaande en kosten niet meer. Attesten ter inzage.

Closets, Waschtafels, Urinoirs enz. — VERWARMING en VENTILATIE.

Agent voor de CHAMBERLAND FILTERS, Systeem Pasteur.

Belast zich met de plaatsing en inrichting in geheel Nederland. Zeer concurrerende prijzen. Teekeningen en
prijsofgaven gratis. Wederverkoopters genieten het gebruikelijke rabat.

GEBROEDERS KOCH, Amsterdam,

leveren **BINNENBETIMMERINGEN** bewerkt met **Carton-Pierre**, zoo ook **Ornemenen** van **Carton-Pierre** ter versiering.

Niet te verwarren met **Papierstuc** of iets dergelijks.

Bizonder voldoen onze **Carton-Pierre PLAFONDS** in **Vakken**.

Het fabrikaat is uiterst solide, volkomen vochtvrij, krimpt en scheurt niet en kan desverlangd, in opgegeven kleuren, geheel afgewerkt, geplaatst worden.

JULIUS LÜCHAU, AMSTERDAM. — Damrak 71.

Generaal-Vertegenwoordiger der Firma

Gebr. Körting, Körtingsdorf b/Hannover,

beveelt zich aan voor levering van:

Körting's Injecteurs.

Körting's Universaal Condensors

Körting's Pulsometers en Elevators.

Körting's Gas- en Petroleum-Motoren. Gasdynamo's en Electromotoren.

Körting's Ribbenbuizen en Stoomkachels.

CENTRALE VERWARMINGEN EN ELECTRISCHE VERLICHTINGEN.

Amsterdamsche Jalousiën-fabriek.

Speciaal Adres voor:

ROLLUIKEN, ZONSCHERMEN,

TOCHTSCHERMEN. SERREDEKKING. Glas. Jalousiën enz.

Benig adres voor **HOUTEN PARQUET TAPIJTEN**.

Speciale fabriek van **GESCHILDERDE WINKELGORDIJNEN**.

F. J. KRÖNER & Zonen.

HOFLEVERANCIERS

Spuistraat 246, 248, 250, Amsterdam.

NAAMLOOZE VENNOOTSCHAP

Utrechtsche Asphalt-fabriek,

voorheen **STEIN & TAKKEN**.

ASPHALT EN KUNSTSTEEN-VLOEREN.
HOUTCEMENT EN CEMENT-MASTIEK DAKBEDEKKING.
ASPHALT-DAKPAPIER

CARBOLINEUM — ZWEEDSCHE TEER enz.

Voert werken uit — Levert materialen.

Directeuren: { **J. E. C. VAN GEUNS.** Civ. ingenieur.
W. D. VAN ECK.

PRIJSVRAAG

voor teekening van twee buitenwoningen en bloc, bouwsom 9 milles, Prijs f100.—. Offerten tot onderhandeling, motto praktisch, aan het bureau van dit blad.

GEB^s. VAN MALSEN. DEN HAAG.

STOOMTIMMERFABRIEK.

Deuren, lijsten, betimmeringen, en parketvloeren.

Firma F. W. BRAAT, Delft,

Koninklijke Stoomfabriek van Werken in Zink en andere Metalen,

beveelt zich aan voor de levering van alle soorten van **Ornamenten** in Zink, Koper, Brons, Lood en gesmeed IJzer.

Eigenaar der Koninklijke Fabriek van gegoten Zink- en Bronswerken onder de firma **L. SCHÜTZ & ZOON** te **ZEIST**.

Aanleg van **Centrale Verwarming** door warm water onder lagen druk.

Brochures en albums op aanvraag verkrijgbaar.

Galvaniseerinrichting.

REMINGTON TYPEWRITER

de beste der Schrijfmachines

EN

ROTARY NEOSTYLE

Het beste vermenigvuldigingstoestel.

ROKIN 136.

Telefoon No. 1902, Amsterdam.

Ten behoeve van industrieele inrichtingen, enz.

DRAADGLAS.

(Glas met kern van metaal draad)

ter dikte van 4 m/m voor ramen van fabrieken, magazijnen, pakhuizen, enz.

ter dikte van 6—10 m/m voor afdekking van industrieele inrichtingen, spoorwegstations, binnenplaatsen, pakhuizen, veranda's enz.

ter dikte van 15—30 m/m voor vloerlichten, gangen, enz.

VOORDEELN.

Ongeëvenaard weerstandsvermogen, grootste waarborg tegen breuk en brandgevaar, gemakkelijke reiniging, uitstekende verlichting. Schitterend succes op de Tentoonstelling te Gent (België).

PEILGLASBESCHERMERS van **DRAADGLAS** voor stoomketels van alle soorten.

AKTIEN-GESELLSCHAFT für GLASINDUSTRIE, vorm. **Friedr. Siemens. NEUSATTL** bij Elbogen—Bohemen.

Generaal-Agent voor Nederland: **FERD. ENGERS, Amsterdam.**

TELEGRAM-ADRES: **Ubbelohde, Amsterdam.** — TELEFOON No. 593.

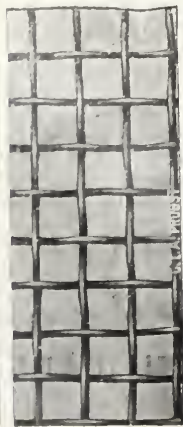

Draadglas.

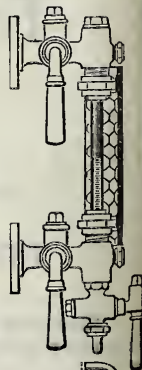

Peilglas beschermers.

BOUWKUNDIG WEEKBLAD.

ORGAAN VAN DE
MAATSCHAPPIJ TOT BEVORDERING DER BOUWKUNST.

Bestuur v. d. Maatschappij: A. SALM G.Bz., *Voorzitter*. A. C. BLEIJS, *Vice-Voorzitter*. — Jb. v. d. BAN Pz.,
V. G. A. BOSCH, M. A. C. HARTMAN, J. A. MULOCK HOUWER, J. MUTTERS Jr., F. W. M. POGGENBEEK, J. VERHEUL Dz.
Commissie van Redactie: Ed. CUIJPERS, A. SALM G.Bz. en J. VERHEUL Dz.
Redacteur: C. T. J. LOUIS RIEBER.

13 APRIL 1901.

21^e JAARGANG.

N^o. 15.

BUREAU VAN REDACTIE: MARNIXSTRAAT 402, AMSTERDAM.
BUREAU v. ADMINISTRATIE: HERDERSTRAAT 5, 'S GRAVENHAGE.
UITGEVERS: MOUTON & Co. — 'S GRAVENHAGE.
ABONNEMENTSPRIJS voor Nederland: fr. p. p. f 15.— 's jaars, voor
Indië en het Buitenland (bij vooruitbetaling) fr. p. p. f 17.— * * *

PRIJS DER ADVERTENTIËN: van 1—5 regels f 1.— elke regel meer
20 cents. Grootte letters naar plaatsruimte. * * * * *
AANKONDIGINGEN v. AANBESTEDINGEN 15 ct. p. regel m. premie $\frac{3}{2}$ maal.
ABONNEMENT v. ADVERTENTIËN tegen belangrijk verminderde prijzen
en kosteloze opname der advertentiën in het Tijdschrift der M^o.

INHOUD: — Mededeelingen betreffende de Maatschappij. —
Vragen opgegeven op het examen tot het verkrijgen van het
Diploma van Bouwkundig Opzichter, gehouden in Februari 1901.
(*Vervolg van bladz. 127*). — Metalen wand- en plafondbekleding.
— De Tentoonstelling der Ambachtsschool te Zwolle, door
C. T. J. Louis Rieber. — Verslagen van Vergaderingen —
Berichten. — Bureau voor plaatsing van opzichters en teekenaars.
— Aankondigingen en afloop van aanbestedingen. — Lijst van
Fabrikanten, Leveranciers, enz. — Advertentiën.

MEDEDEELINGEN BETREFFENDE DE MAATSCHAPPIJ.

De Tentoonstelling van Architectuur en Decoratieve
Schilderkunst, o.a. bevattende de verzameling Archeologische
studiën over het Pantheon te Rome, van G. Chedanne,
enz., wordt gesloten op Zondag 14 April, des namiddags
te 4 uur.

VRAGEN

opgegeven op het examen tot het verkrijgen van het
Diploma van Bouwkundig Opzichter,
gehouden in Februari 1901.

Vervolg van bladz. 127.

10. Het maken van duidelijke detailteekenin-
gen betreffende: houtconstructie, steenconstruc-
tie en ijzerconstructie.

11. Kennis van dakbedekkingen, rioleeringen,
afvoer van huis- en hemelwater, enz.

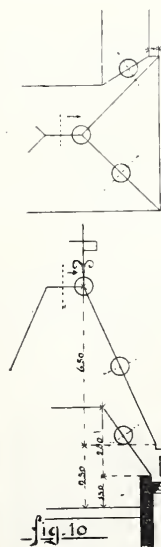

III. De candidates ontvingen de afbeel-
ding van het gedeelte der perspectief-teeke-
ning boven de bovenste stippellijn, zie fig.
6, en eene schets, waarvan fig. 10 eene
verkleining op $\frac{1}{3}$ is.

Voor het uitvoeren der kapconstructie
van een gebouw, in verband met deze
schetsteekeningen, werden gevraagd de
details op halve ware grootte van:

- de rechthoekige doorsnede van hoek-
keper met gording en een deel der spant-
richels, het dakbeschot en de leibekleding;
- dezelfde doorsnede, in de veronder-
stelling dat het dak met pannen wordt gedekt;
- de doorsnede over den kilkeper, bij
leibedekking;
- dezelfde doorsnede bij pannendak;

e, de doorsnede over den nok met makelaar of konings-
stijl, waarbij de ijzerconstructie moet worden aangegeven
waarover een zinken pinnacle of een windwijzer zal worden aan-
gebracht. 4 uren.

waaraan het hout in bouwwerken is blootgesteld, de gebreken die daaruit ontstaan; de verschillende wijzen van conserveeren van hout.

Baksteen. Soorten van baksteen; afmetingen, eigenschappen en vereischten daarvan; vereischten der soorten in verband met toepassing daarvan. Samenstelling en eigenschappen van soorten als drijfsteen, kurksteen, slakkensteen, glassteen, enz. Keuring.

Pannen, buizen en leien. Soorten, kleuren, vereischten, keuring enz., van pannen en leien. Vereischten, soorten en vormen van aarden buizen.

Kalk. Soorten, wijze van blussching, eigenschappen, vervalsching, keuring enz., van kalk. Gebruik der soorten, menging enz. voor verschillende doeleinden. Inrichting van kalkloodsen, en daarin vereischte gereedschappen.

Tras en cement. Herkomst, eigenschappen, onderzoek en keuring, toepassing enz. in verschillende gevallen, van tras en cement.

Mortel en beton. Wijze van bereiding en samenstelling van kalkmortels; vereischten der samenstellende deelen. Bereiding, toepassing enz. van cement- en hydraulische mortels, en van beton.

Cement-ijzer. Samenstelling en eigenschappen.

Natuurlijke steen. Benamingen en onderling verschil der voornaamste hier te lande gebruikt wordende soorten. Verschillende wijzen van bewerken en daarvoor benodigde gereedschappen. Het stellen, ondermetselen en onderling verbinden van details; verankering met metselwerk. Invloed van verankering op gehouwen steen en voorzorgen daarbij te nemen.

IJzer. Soorten, eigenschappen, uiterlijk aanzien, kentekenen, trekvastheid, keuring enz. van verschillend gegoten, gesmeed en getrokken ijzer. Beproeving, vormen en afmetingen in den handel van de beide laatste materialen; spijkers, hangwerk, en sloten.

Lood en zink. Eigenschappen en toepassing voor verschillende doeleinden. Soorten en wijze van voorkomen in den handel. Vereischten van het bij den bouw verwerkte materiaal.

Aanleg van gas- en waterleidingen, van afvoerpijpen, en van elektrische schelinrichtingen.

Glas. Soorten van venster- en ander glas. Vereischten en meest voorkomende gebreken.

Verfstoffen. Eigenschappen en toepassing van de gebruikelijke witte verfstoffen; vervalschingen daarvan, onderzoek daarnaar en keuring. Namen van andere verfstoffen; eigenschappen daarvan, van menie, silicaat, siccatief, vernis enz.

Stucadoorwerk. Samenstelling en eigenschappen van pleister, van stucadoor- en van witkalk. Bewerking van plafonds en van de samenstellende deelen daarvan; vereischten van het werk.

Behangwerk. Samenstelling van behangwerk; vereischten van de onderdeelen daarvan.

13. Kennis der gereedschappen en werktuigen, stellingen en formeelen;

gereedschappen voor timmeren, metselen, smeden, steenhouwen, enz.;

werktuigen, zooals bokken, schalken, ladders, vliegende steigers, hefboom, katrol, windas, vijzel, enz. *Mondeling.*

Dit onderdeel van de „eischen voor het examen” is de grondslag geweest van de tot de kandidaten gerichte vragen.

Hierbij zij opgemerkt, dat omtrent de inrichting, vereischten, enz. van steigers, stellingen en formeelen vragen aan de

candidaten zijn voorgelegd bij het mondeling onderzoek naar hunne bekwaamheid in de practische vakken vermeld onder 10 en 11.

15. Kennis van de bouwwetgeving enz. *Mondeling.*

De tot de kandidaten gerichte vragen betroffen het onderzoek naar het hebben van eenige kennis van de bepalingen in het Burgerlijk Wetboek omtrent de verhouding tusschen en de rechten en verplichtingen van eigenaren van aan elkander grenzende perceelen, bij bouw en verbouw, voorts de wettelijke bepalingen omtrent erfdiensbaarheid, en omtrent den bouw van fabrieken en werkplaatsen, voorkomende in de Hinderwet en de Veiligheidswet. Uitvoeriger werd behandeld het in de praktijk veelvuldig noodzakelijke onderzoek naar het al of niet gemeenschappelijk zijn van een muur, wanneer dit niet direct aan het uitwendige zichtbaar is.

Ook werd de kennis verlangd van de Administratieve Bepalingen vastgesteld door den Minister van Waterstaat enz., bij besluit van 12 Dec. 1895, voor zooverre deze gewoonlijk van toepassing worden verklaard in de bestekken voor burgerlijke bouwwerken.

Volgens het „programma van eischen” voor het examen werden alsnog verlangd:

14. Kennis van het maken van eenvoudige begrotingen en materialenstaten, en houden van een dagboek, week- en werkstaten, en

16. Bekwaamheid in een der voornaamste bouwambachten, bij voorkeur het timmervak.

Bovendien werd als eisch gesteld:

17. De candidaat moest de bewijzen leveren, dat hij gedurende minstens twee jaren met vrucht op bouwwerken practisch werkzaam is geweest; hij moest den leeftijd van 21 jaren bereikt hebben, om tot het examen te worden toegelaten.

Het onder 14, 16 en 17 verlangde moest blijken uit teekeningen, werkstukken, verklaringen of getuigschriften door leermeesters, patroons of chefs van de kandidaten gewaarmerkt.

METALEN WAND- EN PLAFOND- BEKLEEDING.

Door de Lithographische Metaalwarenfabriek voorheen Ruttenburg en Van Zanten, te Dordrecht, worden metalen wand- en plafondbekleedingen gemaakt, die geotrooieerd zijn in alle cultuurstaten van Europa en in de Vereenigde Staten van Amerika. Voor deze bekleedingen worden platen van best staal gebruikt, die bedrukt worden in kleuren, in elk gewenscht dessin geschikt voor versiering van tegels of van behangselpapier. Bij die welke tegels nabootsen, zijn niet alleen de versiering daarvan, maar ook de voegen op werkelijk bedrieglijke wijze nagebootst.

Op de Permanente Tentoonstelling van bouwartikelen in het gebouw van de Maatschappij tot Bevordering der Bouwkunst, te Amsterdam, worden reeds enkele dessins voor tegels, voorloopig voor lambriseeringen, tentoongesteld, waarbij o. a. een van ouderwetsche Delftsche tegels. Het zijn fragmenten die een duidelijk beeld geven van hetgeen de fabriek in staat is te leveren.

Deze bekleding kan tegels of behangsel vervangen in woon-, slaap-, badkamers, in serres en keukens, in kantoren, koffiehuisen, ateliers, winkels, ziekenhuizen, laboratoria enz., maar vooral als lambriseeringen in gangen en vestibules

gebruikt worden. Daaraan zijn velerlei voordeelen verbonden, waarvan er hier eenige worden opgesomd.

De stalen platen, aan de achterzijde eveneens gelakt, worden niet aangetast door de nadeelige invloeden van vochtige muren, zooals wel het geval is met behang en verfwerk; zij kunnen evenmin door ratten of muizen vernield worden.

Aanwezigheid van schadelijke kleurstof in behangselpapier is menigmaal oorzaak geweest van ziekte of langzame vergiftiging; zulke gevallen zijn natuurlijk bij de metalen bekleedingen buitengesloten.

Voor slaapkamers en ziekenhuizen is de nieuwe bekleding van groote waarde, omdat zij op afdoende wijze gereinigd en ontsmet kan worden, iets wat bijv. niet het geval is met gewoon behangselpapier, dat dan ook de ziekte-smetstoffen in zich opneemt en op andere personen overbrengt.

Ook voor hotels is dit hygiënisch voordeel van groot belang; een ander voegt zich daaraan toe, namelijk de geringe dikte der bekleedingen, die als zeer practische tusschenwanden van vertrekken kunnen dienen. Door de ruimte tusschen de platen wordt de voortplanting van het geluid van het eene naar het andere vertrek belemmerd. Het materiaal is bovendien onbrandbaar, waardoor gevaar voor brand, of uitbreiding hiervan, in groote mate wordt voorkomen. Zulke wanden kunnen dus met voordeel in de plaats treden van Brabantsche muren en tusschenwanden van drijfsteen enz., omdat een tusschenmuur, met metaalplaten aan elk der zijden, slechts 3.5 c.M. dik is, in plaats van minstens 11 c.M., en de balklaag zeer gering belast.

Bijna bij elke schoonmaak moeten de muren in gangen en keukens gewit worden; bij gebruik van de metaalbekleding is dit niet noodig, waardoor op den duur besparing ontstaat.

De vakken waaruit de bekleding bestaat, worden niet alleen gemakkelijk gesteld, maar ook spoedig weggenomen. Een huurder dus, die voor eigen rekening zijn woning wat wil opknappen, of eene ruimte in gedeelten wil verdeelen, kan de platen weer in een volgende woning gebruiken. Met muren van drijf-, mos-, kurksteen enz., die bij 't wegbreken weinig meer dan puin achterlaten, is dit niet mogelijk.

Het aanbrengen der vakken waaruit eene bekleding bestaat, geschiedt zeer eenvoudig en kan overgelaten worden aan werklieden van bijna elk bouwambacht. Het geheel kan namelijk door de fabriek pasklaar naar de juiste opgave van maten worden gemaakt; vooral het stellen van lambriseeringen, in vakken die de hoogte van het te bekleeden muurvlak hebben, kost slechts zeer weinig tijd, — het weder wegnemen eveneens. Het weinige arbeidsloon maakt dan ook, dat deze bekleedingen veel goedkooper zijn dan die met tegels, waarvan het behoorlijk aanzetten veel tijd vordert.

DE TENTOONSTELLING DER AMBACHTSSCHOOL TE ZWOLLE.

In de Paaschvacantie heeft, zooals reeds aangekondigd was, de Practische Ambachtsschool te Zwolle, na haar drie-jarig bestaan, haar eerste tentoonstelling gehouden van werkstukken door de leerlingen vervaardigd in den afgelopen cursus. Men kon dus kennis maken met het werk van alle leerlingen, zowel van die welke slechts één of twee jaar op school waren, als van hen die den volledigen cursus hadden medegemaakt.

Tentoongesteld werk is een maatstaf van beoordeeling voor het gehalte van het onderwijs, zowel als voor de vruchten die dit heeft gezet; hier bewijst het helder, dat het onderricht op den zeer goeden weg is, en dat jongelieden degelijk onderlegd de school kunnen verlaten.

Onmiddellijk trof, zoowel uit teekenwerk als werkstukken, het loffelijk streven om eenvoudig te blijven, om grondig te onderwijzen wat in de eerste plaats noodzakelijk is, en de neiging te onderdrukken om zich bezig te houden met te ingewikkelde en te veel tijd verslindende bijzaken. In een cursus van drie jaren, zelfs met zulk een streven, moet nog vlijtig gearbeid worden om het maximum nut te kunnen opleveren; en dat er flink gewerkt is, kan het best worden opgemaakt uit de hier verplichte jaarlijksche proefstukken, die zonder hulp van den leeraar zijn vervaardigd.

Het resultaat van den leergang, gunstig over het geheel, was bij den een blijkbaar beter dan bij den ander; een natuurlijk verschijnsel waar men te doen heeft met het werk van jongens, niet allen van gelijken aanleg of ijver.

Het teekenwerk op zich zelf en de wijze van voorstelling bleken uitnemend; zelfs niet bij de meubelmakers was een manier van opwerken te bespeuren die te veel tijd vordert. Met weinig hulpmiddelen was een smakelijke voorstelling verkregen, te meer aantrekkelijk door de afwezigheid van effectbejag, die voor het overgrote meerendeel ook deed zien, dat ook netheid den leerling wordt ingeprent.

Degelijkheid, nauwkeurigheid en netheid bleken ook uit de werkstukken voor alle ambachten die onderwezen worden. Zonder ook zelfs het minste af te dingen op andere werkstukken, mag met een enkel woord in 't bijzonder gewezen worden op de goed afgewerkte eenvoudige meubels, van aangename verhoudingen en degelijke constructie, en op het voor sommige van die meubels toegepaste sierlijke en strakke verf- en penseelwerk; op het bijzonder practische der proefstukken voor de smeden, waarbij zij die mooi, echt smeedwerk te zien geven of getuigen van niet alledaagsche oordeelkundige keuze wat betreft de wijze van samenstelling van het proefstuk; op het goed uitgevoerde, soms ingewikkelde klink- en drijfwerk in ijzer. Practische zin bleek niet alleen uit de keuze der werkstukken, vooral die voor de timmerlieden, maar o. a. ook uit de verplichte wijze waarop sommige werk moest worden uitgevoerd, bijv. het schilderen van letters, het inzetten van ruiten enz., staande op een ladder.

De school leverde, dit jaar voor 't eerst, 45 jongens af, die allen — of op twee na — reeds een plaatsing hebben gevonden; zij hebben echter van wege hunne school de wijze les medegekregen, dat zij door haar natuurlijk nog niet tot een volleerd werkmans gevormd konden worden, en dus aanvankelijk nog geen loon kunnen vergen. Aan henzelve thans om door vlijt en toewijding zoo spoedig mogelijk in de verdiensten te komen; wat betreft de bij hen gelegde gronden, kan het spoedig 't geval zijn, getuige de hoedanigheden van hun werk op de tentoonstelling.

Dit werk was een waar succes voor den ijver en de toewijding van den Directeur der School, den heer C. Zander, en van het corps der leeraren.

Na het bezoek aan de tentoonstelling was het geen wonder te vernemen, dat de school reeds te klein begint te worden, als een gevolg van de meerdere waardeering voor het gegeven onderwijs. Moge de stedelijk regeering eene uitbreiding, zoo die gewenscht is, dan ook dadelijk ter hand nemen.

C. T. J. LOUIS RIEBER.

VERSLAGEN VAN VERGADERINGEN

Afd. Arnhem. 27 Maart 1901. De vergadering werd geleid door den heer A. R. Freem, Vice-Voorzitter, die daarin thans zijne reeds vele malen aangekondigde kunstbeschuwing gaf. Vooraf werd de heer D. Maandag geïnstalleerd, en de heer Freem opnieuw namens de Afdeeling naar de Vereeniging „Samenwerking” afgevaardigd.

Hierna vangt de Vice-Voorzitter zijne korte mededeelingen aan, waarmede als 't ware zijn tentoongestelde arbeid geïntroduceerd wordt. Zooals de spreker terecht opmerkte, kan men bij vele andere architecten van denzelfden leeftijd als hij, ongeveer een zelfden ontwikkelingsgang constateeren. Toen hij zijn loopbaan begon, waren er slechts twee wegen om architect te worden: of de Pol. School, of de onmiddellijke practijk. Hij ging den laatsten weg, (waarop toen stucadoor en portland-cement, later nog de terra-cotta, alleenheerschers waren. Men kwam langzamerhand in de Ringstrasse-architectuur terecht, om dan weer, door het beter bestudeeren van onze Renaissance en Middeneeuwsche bouwwerken, te geraken tot den gezonden zin, om het materiaal naar zijn aard en karakter voor ons oog zichtbaar te laten, en constructie en vormen

te vinden die hiermede in overeenstemming waren. Met een korte terugblik op zijne laatste werken, eindigde de heer Freem zijne inleiding.

Nadat de aanwezigen de interessante verzameling ontwerpen hadden bezichtigd, was het woord aan den heer H. Ellens tot het houden van een voordracht over „Een gemeente museum te Arnhem”.

Spreker wees vooreerst op het doel van zijn betoog, n.l. dat de Afdeeling zich zou uitspreken voor het oprichten van een gemeentemuseum. Daarna behandelde hij achtereenvolgens een aantal vragen die hij zich stelde. In de eerste plaats: bezit de gemeente Arnhem voldoende voorwerpen die het bestaan van een gemeentemuseum wettigen? Spr. wees er op, dat het museum van oudheden bevat voorwerpen uit den tijd der Romeinen, middeleeuwen en renaissance. Voorts bezit de gemeente de schenkingen van de heeren Hendriks en Ver Huell. Een tweede vraag: is het thans in gebruik zijnde museum voldoende om de voorwerpen te herbergen, en desnoods nieuwe op te nemen? moest beslist ontkennend worden beantwoord. Bij de behandeling van de vraag welke eischen aan een museum dienen te worden gesteld, wees spr. op de noodzakelijkheid van voldoende veiligheid, goede verlichting en rangschikking.

Besproken werd daarna het verband tusschen oudheden en voorwerpen van kunst en techniek van onzen tijd, en gewezen op het belang van nu en dan te houden tentoonstellingen. Vele vereenigingen op kunstgebied lijden hier een kwijnend bestaan; een goed ingericht gemeentelijk museum zou in dien toestand verbetering brengen.

Daarna wordt nagegaan wat andere steden in deze richting doen en gewezen op Nijmegen, Leeuwarden en Groningen en verder op wat in het buitenland geschiedt.

Ten slotte spreekt de heer Ellens de hoop uit, dat de Afdeeling haar meening ten opzichte van een gemeentemuseum zal neerleggen in een aan het gemeentebestuur te richten adres.

Nadat de Voorzitter, de heer Freem, den spreker had dank gezegd voor zijn voordracht, werd na eenige discussie besloten, dat het bestuur der Afdeeling zich in verbinding zal stellen met de besturen van Artibus Sacrum, de Vierjaarlijksche tentoonstelling, de Vereeniging voor het Vreemdelingenverkeer, de Vereeniging „Gelre” en de Commissie voor het Oudheidkundig Museum, ten einde overleg te plegen ten aanzien van een aan B. en W. te richten adres.

Vervolgens richtte de Voorzitter een woord van welkom en gelukwensching tot de heeren Schaap, Directeur der Gemeentewerken, en Versteeg, adjunct-Directeur der Gemeentewerken, en spreekt de hoop uit, dat beide mogen medewerken tot het belangrijk maken der bijeenkomsten en daardoor bijdragen tot den bloei der Afdeeling.

Woensdagavond 3 April hield de Vereeniging, Bouwkunst en Vriendschap hare laatste vergadering in dit seizoen. Als spreker trad op de heer W. Kromhout Czn., architect te Amsterdam, die tot onderwerp zijner voordracht had genomen de straatversieringen in de hoofdstad in 1898 en 1901. Zich rekenschap willende geven van wat een straat of grachtversiering beoogt, kwam spreker tot de overtuiging, dat deze allereerst in vorm, aard en kleur eene afwijking moet zijn van wat we gewoon zijn te zien. Dat hierin alléén reeds eene bekoring voor het oog gelegen kan zijn, meende spreker te mogen opmerken in den indruk die we verkrijgen bij het doorreizen van een ons vreemd landschap, dat absoluut genomen niet schooner is dan wat men gewoon is te zien, doch door zijn afwijking daarvan alléén reeds het oog treft. Het begrip, dat een versiering een vermooring van het natuurlijk schoon van een straat, plein of gracht zou bedoelen, is onjuist en zou ook onuitvoerbaar zijn. Zij moet integendeel door haar contrast met de omgeving waarin ze geplaatst is, het oog trekken en bekoren. Daarbij kan echter voor de verhooging van het effect der versiering partij getrokken worden van de natuurlijke eigenaardigheden van de omgeving, zooals b.v. bij grachten de weerspiegeling in het water, of de werking van het loof der boomen als fond enz. Een dergelijk contrast nu kan in 't leven geroepen worden door tegen het natuurschoon het door 's menschen decoratieven geest gecomponeerde schoon over te stellen dat, uit den aard der zaak op regelmaat en repetitie gebaseerd, van een ander karakter dan 't natuurschoon is. Het gebruik van natuurvormen is hierij echter niet uitgesloten, daar bij deze het toepassen van regelmaat en repetitie bij de schikking vanzelf een decoratieve werking veroorzaakt, zooals uit regelmatig aangelegde gras- en bloemperken, geschoren hagen en boomen blijken kan. Stilstaand

bij de oorzaken die den mensch tot versiering nopen, merkt spreker op, dat deze zucht den mensch aangeboren schijnt te zijn, een zucht die zich bij alle volken van de minst tot de hoogst ontwikkelde toe, bij jong en oud in meer of minder sterke mate openbaart en wel in 't bijzonder, wanneer aan een feestelijke stemming uiting gegeven moet worden. Geen wonder dan ook, dat door heel de geschiedenis heen bij heugelijke gebeurtenissen waarin heel een volk zich betrokken gevoelde aan dezen aandrang tot versieren, 't zij individueel of collectief, werd toegegeven. Welke wijze van versieren de voorkeur verdient, de individueele of de collectieve, moet voor elk geval op zichzelf uitgemaakt worden; maar in doorsnede zal eene combinatie van de beide versieringswijzen aanbeveling verdienen, omdat in eene individueele versiering de groote mate van verscheidenheid de noodige afwisseling zal bieden, terwijl de collectieve versiering door haar regelmaat de verschillende elementen der individueele versiering tot een geheel verbindt en er de gewenschte monumentaliteit aan verleen kan.

Spreker behandelde nu de vormspraak van een straatversiering en gaf als zijne meening te kennen, dat de tot voor weinig jaren algemeen en soms ook nu nog hier en daar gebezigde vormen die eene imitatie van in steen uitgevoerde triomfbogen uit den Romeinschen tijd zijn, ten zeerste afkeuring verdienden, als ten eerste onoprecht in samenstelling, en ten tweede zeer onlogisch in de opvatting omtrent den aard eener versiering. Zooals bij alle architectuur moet ook bij die eener versiering het gebezigde materiaal als zoodanig tot zijn recht gebracht worden en door zijn vorm zijn herkomst laten herkennen, zoodat een mast een mast blijft en niet door omtimmering met lijsten, basementen en plinten een verkapte kolom worde. En dit behoeft ook niet, daar een gewone scheepsmast, zooals overvloedig kan opgemerkt worden, op zichzelf een decoratief element van hooge waarde is dat op velerlei wijzen in de versiering verwerkt kan worden. Bij de door spreker te Amsterdam uitgevoerde versiering heeft hij dan ook een ruim gebruik van masten gemaakt en daarbij in 't algemeen zich geïnspireerd op de scheepstuigage met koorden en wimpels en knoppen, wat hem niet alléén om de decoratieve werking, maar hem ook symbolisch, om het maritiem karakter dat daarin ligt opgesloten, een specifiek Nederlandsche versieringswijze voorkwam te zijn. Met een overgroot getal met zorg uitgevoerde teekeningen en een reeks lichtbeelden lichtte spreker zijn voordracht toe, die met belangstelling gevolgd werd en waarvoor hem door den Voorzitter een hartelijk woord van dank werd betuigd.

Voor de aanstaande zomerexcursie werd bepaald een tocht naar den Haag en Haarlem, terwijl als commissie van voorbereiding daartoe gekozen werden de heeren A. W. Meijneken en J. H. Th. Kok.

Techn. Vakvereeniging Afd. Amsterdam. 29 Maart 1901. In deze vergadering hield de heer A. Loran, van 's Gravenhage, eene voordracht over „Wording en ontwikkeling van hout.” Behandeld werd de klasse der naaldboomen, waarbij een overzicht werd gegeven van de voornaamste uitheemsche soorten, en van de wijze van cultuur hier te lande van naaldhout, daarbij de kritische beschouwingen van een deskundige weergevende. Verder werden besproken de samenstelling van hout in 't algemeen en van naaldhout in het bijzonder, het verschil tusschen de meest gebruikelijke soorten van timmerhout, enz. Later zal een vervolg op deze mededeelingen worden gegeven.

Als leden van het Hoofdbestuur werden herkozen de leden H. Baron en W. J. des Bouvrie Jr., en benoemd de heer E. Bachman, lid van de Afdeeling 's Gravenhage. Eene motie werd aangenomen, waarin werd uitgesproken, dat de Afd. Amsterdam volkomen instemt met het artikel van den heer Masereeuw in het Technisch Weekblad van 28 Maart 1901, en dat de functie van Redacteur van dat blad niet bepaald eene moet zijn van het Hoofdbestuur.

BERICHTEN.

Op den ten April j.l. is te Rotterdam overleden de heer G. J. Van der Goes, die meer dan 40 jaren werkzaam is geweest bij het Departement van Justitie hier te lande, het laatst als Hoofdopzichter over de Gevangnissen en Rechtsgebouwen, standplaats Rotterdam. Na deze betrekking gedurende ongeveer 30 jaren te hebben waargenomen, nam de heer Van der Goes met 1 Juni 1900 wegens gezondheidsredenen zijn ontslag, dat hem op eervolle wijze werd verleend.

De overledene maakte gedurende vele jaren deel uit van het Bestuur der Afdeeling Rotterdam van de Maatschappij tot Bevordering der Bouwkunst, en vervulde daarin op de meest nauwgezette wijze de functie van Secretaris.

Door den Volksbond „Vereeniging tegen drankmisbruik”, afdeeling Utrecht, is aan de besturen van verschillende tot het bouwbedrijf in betrekking staande vereenigingen een schrijven gericht, omtrent het aanwezig zijn van een goed verlicht, tochtvrij, waterdicht, en zoo noodig verwarmd schaftlokaal en van eene gelegenheid tot het bekomen van goed drinkwater op bouw- of grondwerken van bepaalden omvang.

Van wege den gemeenteraad van Utrecht was eene commissie benoemd om daarover, voor zoover het viel binnen de perken van de gemeente bouwverordening, advies uit te brengen.

Den 3en April j.l. vereenigde zich de Raad der Gemeente met het preadvies der commissie, waardoor hij, die een bouwwerk uitvoert of doet uitvoeren, vallende binnen de grens der bouwverordening, verplicht wordt voor zijne werklieden op het werk eene gelegenheid te maken tot het kosteloos verkrijgen van goed drinkwater en om, indien hij bij een zoodanig bouwwerk meer dan tien werklieden gelijktijdig werkzaam houdt, te zorgen, dat zij in een overdekte ruimte hun schafttijd kunnen doorbrengen.

Aan het verlangen van adressante wordt hiermede voor een groot deel voldaan. A.

Op Zondag 14 April, van half 2 tot 4 uur, en op 15 April van 2 tot 4 uur des namiddags en van 7 tot half 10 des avonds worden in het gebouw der Teekenschool voor Kunstambachten, te Amsterdam, de teeken-, schilder- en bootseerstudien tentoongesteld, door de leerlingen aan die school in den afgelopen cursus vervaardigd.

In het blad van 30 Maart j. l. vestigden wij er de aandacht op, dat de heer J. L. Van Essen op 1 April 25 jaren als Gemeente architect van Zwolle werkzaam zoude zijn. Die dag is aldaar niet onopgemerkt voorbij gegaan.

Den 1en April hebben zich de Burgemeester, de Wethouders en de Secretaris der gemeente naar de woning van den heer Van Essen begeven, om dezen geluk te wenschen met zijn zilveren feest. De Burgemeester sprak den jubilaris op recht hartelijke wijze toe en wees daarbij op de uitbreiding die de stad in de laatste 25 jaren heeft ondergaan, waardoor de werkzaamheden van het hoofd der gemeentewerken en de omvang zijner bezigheden zoo belangrijk waren vermeerderd. Met zelfvoldoening — zeide de Burgemeester — kan de heer Van Essen terugzien op al het werk dat hij tot stand gebracht, ontworpen of voorbereid heeft. Daarom was het B. en W. hoogst aangenaam, dat zij den jubilaris namens den raad een blijk van waardeering konden aanbieden, dat spreker hem overhandigde, en uit eene gratificatie bestond.

AANKONDIGING VAN AANBESTEDINGEN.

MAANDAG 15 APRIL,

AMSTERDAM. Bestek. no. 881/14. Het maken van gebouwen, een overdekten doorgang en overkappingen met de daarbij behoorende werken ten behoeve van een gemeenschappelijk station te Amersfoort. Ram. f 160.000 (voor rekening van den Staat der Nederlanden).

De H. I. J. S. M., 's n.m. 1½ u. (Grw. tijd) in het Centr. Personestation. Aanw. gedaan.

ANHOLT (DUTSCHILD). De vergroting der Anholtsche sigarenfabriek in 5 perc. met bijlev. van materialen.

De firma Heer. Oldenkott Sen & Co. te Rees, v.m. 11 u. bij de wed. Deleré alw. bestek en teek. ter inzage.

ARNHEM. Bestek no. 13: het bouwen van een school voor O. L. onderwijs, met 12 leerlokalen enz., aan de Agnietenstraat, begroting f 56000; bestek no. 16: het maken en stellen van een gesmeed ijzeren hek, lang pl.m. 191 M. op het terrein van de nieuwe school II aan de Agnietenstr., begr. f 1700; bestek no. 21; het maken en leveren van schoolmeubelen en buitenjaloeziën voor de nieuwe school II aan de Agnietenstr., in 2 perc., begr. perc. 1 f 4900, perc. 2 f 750.

Het gemeentebest., v.m. 11½ u. Inl. zijn verkrijgb. aan het bureau gem.-werken in de Kadestraat, alle werkdagen van 10-12 u. Bestekken met gezegelde inschrijvingsbiljetten en teek. verkrijgb. aan het bureau gem.-werken ten. gem. huize no. 13 tegen f 2,50; de nos. 16 en 21 tegen f 0,75 p. stuk. Aanw. gedaan.

EIBERGEN. Het verbouwen van een schuur tot woonhuis, enz.

De arch. T. Broekhuizen te Neede, n.m. 6 u., in het café Wormeester te Eibergen. Bestek en teek. in voorn. koffiehuis ter inzage. Aanw. 15 April, n.m. 4 u.

ENSCHEDÉ. 1c. Het bouwen van een heerenhuis met kantoorgebouw. 2c. Het bouwen van een heerenhuis, beide perc. aan de Haaksbergsche straat.

Ook van vele andere zijden ontving de heer Van Essen bejzen van belangstelling of wel geschenken; zoo boden o. a. de opzichters der gemeentewerken en het college van Brandmeesters hem bloemstukken aan.

De receptie die de jubilaris hield, was druk bezocht, en het stroomde bovendien gelukwenschen met kaartjes, telegrammen enz. waaronder ook van het Hoofdbestuur van de Maatschappij tot Bevordering der Bouwkunst.

De heer Van Essen mag waarlijk met voldoening op dezen dag terug zien, die hem bewezen heeft hoezeer hij te Zwolle wordt gewaardeerd.

De directie der Internationale Tentoonstelling te Parijs in 1900 heeft nog bijzondere bekroningen uitgereikt voor de installatie- en decoratiewerken. Met genoegen vernemen wij, dat zij aan de Nederlandsche commissie den Grand Prix heeft toegekend, terwijl zij aan de medewerkers aan die werken, de heeren Joh. Mutters Jr. en K. Sluyterman te 's Gravenhage, en R. Bouwens van der Boyen te Parijs, een gouden medaille heeft toegekend. Deze onderscheidingen zijn van te meer belang, omdat zij slechts voor enkele landen zijn verleend.

De heeren Mutters en Sluyterman zijn, eveneens wegens hunne bewezen diensten aan de Parijsche Tentoonstelling, door den President der Fransche Republiek benoemd geworden tot Ridder in de orde van het Legioen van eer.

BUREAU VOOR PLAATSING VAN OPZICHTERS EN TEEKENAARS.

Marnixstraat 402, Amsterdam.

Aantal ingeschreven sollicitanten voor:

Bouwkundig Opzichter 3.
Bouwkundig Teekenaar 3.
Bouwkundig Opzichter-Teekenaar 7.
Volontair Opzichter-Teekenaar 1.

Aantal geplaatste sollicitanten:

Bouwkundig Opzichter-teekenaar 1.

De arch. G. Beltman AGzn., 's midd. 12 u. in hôtél „de Graaf”. Bestek en teek. ad f 7 verkrijgb. en worden op den dag der inschrijving van de inschrijvers ad f 5 teruggenomen. Aanw. 15 April v.m. 9 u.

NIJKERK (GELD.). 1. Het bouwen van een brug op Nekkeveld bij den Zeedijk. 2. Het bouwen van een schuurtje bij den hulpstoker van het Putter Stoomgemaal.

De dijkstoel van den polder „Arkemheen”. Bestek ter inz. in het gemeentehuis te Nijkerk en in het logement van Gardenbroek, te Putten.

UTRECHT. Het bouwen van 9 woningen op een terrein aan de Minstr. tusschen de Abstederdijk en Noteboomenlaan.

Het best. van de Fundatie „Maria van Palaes”, v.m. 1½ u. ten gem.-huize. Bestek met teek. ad f 1,50 verkrijgb. bij de boekh. J. G. v. Terveen & Zoon. Aanw. gedaan.

WINTERSWIJK. Het herbouwen van hôtél „De Klok”.

De heeren Th. Grimmelt en B. Grimmelt Thzn. Bestek en teek. ad f 5 verkrijgb. bij arch. L. J. S. Hofste te Arnhem.

DINSDAG 16 APRIL.

BEVERWIJK. Het vergrooten der fabriek aan de Bloksteeg. Raming pl.m. f 20000.

De Beverwijksche Conservenfabriek, n.m. 1 u. Bestek met 2 teek. ad f 2,50 aan gen. fabriek verkrijgbaar.

BUSSUM. Het bouwen van een kolenloods, schaftlokaal, smederij, magazijn, meterlokaal enz., fundeering voor een gashouder en bijbeh. werken, op het terrein der gasfabriek.

De comm. van beheer over de gem.-gasfabriek, 's midd. 12 u. ten gemeentehuize.

BUSSUM. Het bouwen van een villa op een terrein aan de Brinklaan.

De bouwkw. G. J. Vos v.m. 11 u. in Hotel „De Rozenboom” alw. bestek en teek. ter inzage liggen.

COEVORDEN. Het bouwen van een fabriek met directeurswoning.

Het bestuur der coop. Stoomzuivelfabriek, 's midd. 12 u., in het café Bekkering, alw. bestek en teek. ter inz. liggen alsmede in café Scholten, te Nieuw-Amsterdam en hotel Wely te Avereest. Inl. geeft de arch. H. Rozeman. Aanw. 16 April, v.m. 11 u.

DEVENTER. Het afbreken van de perc. 159, 161 en 163 aan de Noordenbergstraat en het bouwen van een pakhuis en een boerenwoning.

De arch. M. van Harte, n.m. 2 u. in „Die Port van Cleve”, alw. bestek en teek. ter inz. Aanw. gedaan.

GRONINGEN. Het afbreken van de Zuiderkerk met bijgebouwen in de Stationstr. en het ald. weder opbouwen van een kerkgebouw met toren, gaanderijen, vergaderzalen en kosterswoning, onder bijlev. van al het daartoe benodigde.

Het bestuur der vereen. „De Kerkelijke Kas”, n.m. 3 u., in het Militair Thuis.

HAARLEM. Het bouwen van achttien onder- en bovenwoningen en twee winkelhuizen, met afzonderlijke bovenwoningen, op een terrein kadastraal sectie E No. 363 ged., gelegen aan de Vooruitgangstraat en Romolenstraat te Haarlem.

De arch. W. F. Doeglas n.m. 2 u. in café „Groot Brittanje” Kl. Houtstr. 106. Bestek en teek. ad f 2,50 verkrijgbaar bij den arch. Aanw. gedaan.

ROTTERDAM. Het bouwen van eene school aan de Van Reijnstraat.

Het gem.-best., n.m. 1 u. Bestek, voorw. en teek. liggen ter kennisneming op de centrale secretarie der gemeente en in het stads timmerhuis te Rotterdam en zijn voor f 1 verkrijgb. bij wed. P. van Waesberge & Zn., boekdr., Houttuin no. 73. Inl. te bekomen aan gemeld timmerhuis. Aanw. gedaan.

ST.-JANSTEEN. Het afbreken van een huis en het bouwen van een nieuw woonhuis met bijl. der materialen.

De heer A. Pieters, n.m. 2 u. (Greenw.) in „De Vier Emmers”, alw. bestek en teek. ter inz. Inl. geeft de bouwkw. J. W. Warnier te Hulst. Aanw. gedaan.

UTRECHT. Het bouwen van een pakhuis met 2 bovenhuizen.

De heer Wilh. Janssen, Leidschekade, bij wien inl. te bekomen zijn.

UTRECHT. Het bouwen van een fabriek voor gas-apparaten en een kantoor op het terrein der thans bestaande fabriek gelegen aan de 2e Daalschedijk.

De firma Verloop en Co. n.m. 1 u. in het Laagsche Koffiehuis. Bestek en teek. verkr. à f 1,50 bij J. van Boekhoven, Begijnhof 8. Aanw. gedaan.

WAALWIJK. Het bouwen eener R.K. erk en pastorie met bijbeh. voor de nieuwe parochie van den H. Antonius van Padua te Waalwijk.

Het kerkbest. 's av. 7 u. in het café van Fransen. Bestek en teek. te verkr. à f 7,50 per stel, bij den arch. W. F. J. H. Bouman te Tilburg en bij de firma A. Tielen, boekh. te Waalwijk. Inl. te bekomen bij den arch. Aanw. 16 April, n.m. 3 1/2 u.

WAALWIJK. Het bouwen van 2 winkelhuizen.

De heer A. H. G. v. d. Heijden, n.m. 5 u. bestek ter inzage in café J. Botermans. Inl. dagelijks op het terrein Aanw. 16 April, 's m. 2 u.

WOENSDAG 17 APRIL.

's-Gravenhage. De bouw van eene woning met kantoor, ten behoeve van den opz. bij het onderhoud van de landsgebouwen ald. Ram. f 8300.

Het min. van W., H. en N., v.m. 11 u. Bestek no. 60, ter lez. aan het geb. van het min. voorn., aan het bureau van den Rijksbouwmeester in het 2de district, Fluweelenburgwal no. 16, ald., aan dat van het prov. bestuur van Zuidholland, en is te bekomen bij Gebr. v. Cleef, ald. inl. te bekomen bij voorn. Rijksbouwmeester. Aanw. gedaan.

GRIJPSKERK (GR.). Het afbreken eener oude behuizing, staande in de buurt te Grijpskerk, en het opbouwen eener nieuwe behuizing ald., met alle daartoe ben. materialen, enz.

De heer M. S. de Vries n.m. 5 u. te huize van R. v. d. Burg, kastelein ald. waar de teek. ter inz. ligt en bestekken à 75 ct. zijn te bekomen. Aanw. 17 April n.m. 3 u. Inl. te bek. bij A. B. Meijer, Grijpskerk.

HOOFDDORP. Het herbouwen eener Bouwmanwoning.

De bouwkundige H. Rink, bij wien van af 10 April bestek en teek. verkrijgbaar.

MEPPEL. Het bouwen van een winkelhuis voor Joh. van Zuiden.

De arch. G. Otter Jzn., 's av. 8 u. in café A. Odding, alw. bestek en teek. ter inzage en zijn ad f 0,75 verkr. bij gen. arch. Aanw. gedaan.

RIJSOORD. Het bouwen eener nieuwe bakkerij met woonhuis te Rijsoord.

De aanbested. Bestek en teek. ter inz. in het koffiehuis van D. van Warendorp. Aanw. 17 April. Inlicht. bij den heer E. Karseboom.

ULRUM. Het afbreken eener heerenhuizing en het bouwen eener nieuwe kerk met toren, pastorie en conciergewoning met bijlev. van materialen enz.

Het bestuur der Geref. kerk, n.m. 5 u., bij de Wed. R. Haverkamp, bij wie bestek en teek. ter inz. Bestek en teek. à f 2,25 verkrijgb. bij arch. L. Reitsma.

DONDERDAG 18 APRIL.

HAARLEM. Het bouwen van een winkelhuis aan de Kl. Houtstraat 117 aldaar.

De arch. J. A. Traanberg, in café P. Beaufort Fzn., Zijlstraat 1, alw. bestek en teek. ter inzage en zijn ad f 1,50 verkrijgb. bij gen. arch. Aanw. gedaan.

HINDELOOPEN. Den verbouw der pastorie aldaar.

De kerkvoogden der Nederl. Herv. gem. Bestek en teek. ter inz. in de stadsherberg. Bijl. moeten worden ingeleverd bij den administr. kerkvoogd O. v. Elselo, vóór v.m. 11 u. Aanw. 15 April, v.m. 11 u.

STRATUM. Het bouwen van 3 heerenhuizen op zijn perceel gelegen langs den weg naar het Kanaal.

De heer J. Brüning. Bestek en teek. à f 1 verkr. bij P. E. van Piere-Bijsterveld te Eindhoven. Inl. worden gegeven op 16 April, v.m. 10 u., door den bouwkw. J. M. P. Koenen te Veghel.

VRIJDAG 19 APRIL.

BORGER (DR.). Den verbouw van de Openb. L. School te Buinen, met bijlev. van al het ben., benevens het bouwen van een turfschuurtje, ald.

Het gem.-best., v.m. 1 1/2 u. Bestek en teek. ter inz. te Nieuw-Buinen in het café Luder, te Stadskanaal in het hotel Dopper, te Assen in het hotel Nanninga en ten gem.-huize te Borger en zijn te verkr. à f 1,50. Aanw. 19 April, v.m. 11 u.

DRUTEN. Het bouwen van een tabakspakhuis ter oppervlakte van 340 M². aan den Hoogenweg te Druten.

De firma Frohwein en Co. te Arnhem 's midd. 12 u. in het café Vermeulen. Bestek en teek. verkr. à f 1,50 per stel, ten kantore van den arch. C. J. Verburgh, Grootestraat Nijmegen.

HAREN (GR.). Het bouwen van eene onderwijzerswoning met schoolgeb., onder bijlevering van alle daartoe benodigde materialen arbeidsloon, transporten, enz. enz., op een terrein aan de Kerkstraat, te Haren.

Het best. der Ver. tot stichting en instandhouding v. scholen met den bijbel n.m. 5 u. ten huize van den heer M. v. d. Veen. Bestekken à f 0,50 te bekomen ten huize van aanbesteding, alw. dezelve ook met de teek. ter inzage liggen. Aanw. 19 April, n.m. 3 u.

ZATERDAG 20 APRIL.

EDAM 1. Het verbouwen der teekenschool; 2. het bouwen eener directeurswoning met kantoor bij het terrein der gasfabriek; 3. div. verbouwingwerken ten behoeve van de uitbreiding dier fabriek.

Het gemeentebest., v.m. 10 u. Bestekken à f 0,25 voor elk perceel te bekomen op de secretarie, alw. de teek. ter inzage liggen en respect. à f 1,50, f 1 en f 1 te bekomen zijn.

HENGELÓ (GELD.). Het bouwen van een burgerwoonhuis enz.

De familie Besselink, n.m. 4 u., bij J. B. Leemreis, bij wien bestek en teek. ter inz. Aanw. 20 April, n.m. 2 u.

MAANDAG 22 APRIL.

AMSTERDAM. Het bouwen van een pakhuis met kantoren en woning.

De archit. E. M. Rood. Bestek en teek. te verkr. ten huize van den arch., Oude Doelenstraat. 11, à f 2 per stel.

FRANEKER. Het bouwen eener onderwijzerswoning te Zweins.

Het gem.-best. van Franekeradeel 's m. 12 u. Bestek en teek. à f 1,25, ter secretarie verkrijgb. Aanw. 17 April, v.m. 11 u., op het terrein.

VEENENDAAL. Het gedeeltelijk amov. van het bestaande hotelgebouw en het bouwen van een geheel nieuw hotel „de Roskam”.

De aanbested. 's midd. 12 u., in voorn. hotel. Bestek met 3 teek. tegen f 2 te verkr. bij F. van Lent, in het hotel voorn. Inlicht. verstrekt de bouwkw. B. v. Kreef te Veenendaal. Aanw. 15 April, v.m. 11 u.

DINSDAG 23 APRIL.

ELST. (O. BETUWE). Het bouwen eener boerderij, bestaande uit woonhuis, schuur met paardenstallen, schuur met veestallen, mestput, korenschuur met daaraan verbonden wagenloods, koetshuis bergplaats enz. beslaande eene te bebouwen oppervlakte van pl.m. 1584 M². met bijlev. van materialen enz.

De heer J. H. Gajmans n.m. 2 u. in café „De Vereeniging”. Bestek en 3 teek. ad f 2 verkrijgb. bij R. v. Holten. Aanw. 15 en 16 April v.m. 10 u.

HAARLEM. Het bouwen van een kerk, met sacristiën, bijgebouwen en eene pastorie op een terrein in het kleverpark.

Het R.-K. Paroch. kerkbest. van den H. Antonius van Padua, v.m. 11 1/2 u., in het hotel „De Leeuwerik”.

UTRECHT. Bestek no. 846. Het sloopen en opruimen van de gebouwen en voorwerpen, aanwezig op het terrein, gelegen aan de zuidzijde van het voormalige rijksentrepôt dok te Amsterdam, in 3 percelen.

De maati. tot expl. van Staatssp., n.m. 2 u. (lok. tijd).

MAANDAG 29 APRIL.

SCHIJNDEL (N.-BR.). Het bouwen eener stoomzuivelfabriek in de gem. Schijndel met bijlev. (bèhalve de steenen) van alle daarvoor benodigde materialen, arbeidsloon, enz.

Het best., van den N.-BR. Chr. boerenbond, afd. Schijndel, n.m. 2 u., in „de Zwaan”. Bestek en teek. verkr. na 16 April tegen f 1,50 bij J. Heijkants, bouwkw. te Erp, door

wien ook de noodige inl. worden gegeven. Aanw. 29 April, v.m. 11 u.

WOENSDAG 1 MEI.

's-Gravenhage. Het bouwen van drie steenkolenloodsen onder de gem. Raamsdonk, Meeuwen en Besoijen, behoorende tot de werken voor de verlegging van den Maasmond. Ram. f 10,000.

Het minist. van W. H. en N., v.m. 11 u. Bestek no. 74, ligt na 17 April ter lez. aan het gebouw van het min. van W., H. en N., aan de lokalen der prov. besturen en te bekomen bij Gebr. van Cleef, te 's-Hage. Inl. te bek. aan het bureau van de werken tot verlegging van den Maasmond te 's-Hertogenbosch, bij den ing. Jolles te Breda, bij wien op 24 April van het proces-verbaal van aanwijzing kan worden kennis genomen.

Assurantie Maatschappij

Brand schade

De NEDERLANDEN van 1845.

's-Gravenhage, Kerkplein hoek Prinsstraat — Zutphen — Amsterdam, Sophiaplein — Rotterdam, Zuidblaak 24 (Beursplein). — Breda, Prinsenkade. — Alkmaar, Langestraat. — Nijmegen, In de Betoustraat 2. — Groningen, Akerkhof, hoek Akerkstraat.

Kapitaal. f 4.000.000.00
Betaalde Brandschaden ruim - 20.000.000.00
Lage premien.

AFLOOP VAN AANBESTEDINGEN.

28 MAART.

AALSMEER. Het bouwen van een heerenhuis. Door den heer G. v. d. Weerd.

Timmerwerk. Laagste inschr. C. Luik, Haarl.-meer, f 2119.

Metselwerk. H. Wessels, Haarl.-meer, f 2065.

Schilderwerk. J. Meijer, Aalsmeer, f 179,60.

AMSTERDAM (ONDERH.). Het bouwen van een heerenhuis aan de Paulus Potterstraat. Door den arch. Karel Muller.

Ingekomen 14 bijl. Het laagst werd ingeschreven door de Maatsch. „De Bouwersbond”, ald., voor f 23300.

EDE. Het verbouwen van het hotel Buitenzorg. Door den eigenaar.

Timmerwerk. Laagste inschrijvers Essen en Brands, f 643*.

Metselwerk. Eenige inschr. W. van Wagenveld, f 130*.

Loodgieterswerk. C. v. Beek, f 85*.

Schilderwerk. Eenige inschr. C. v. Otterlo, f 450. *Gegund. Schilderwerk opgedragen aan D. Roelofsen te Lunteren.

ENSCHEDÉ (ONDERH.). Het schilderwerk van een nieuw te bouwen woon- en winkelhuis en magazijn. Door den heer T. Boersma.

Laagste inschrijver Th. Berkenbosch, f 548 Gegund.

ENSCHEDÉ (ONDERH.). Het schilder- en glaswerk van 2 nieuw te bouwen woningen. Door de heeren A. J. Collet en G. W. Mieler.

Laagste inschrijver Aarsma, f 140. Gegund.

ENSCHEDÉ (ONDERH.). Het stucadoorwerk van een nieuw te bouwen woon- en winkelhuis en magazijn. Door den heer T. Boersma.

Laagste inschr. J. Bakker, f 413. Gegund.

HAARLEMMERMEER. Het bouwen van een woning voor den heer R. W. Lammers.

Laagste inschrijver M. v. d. Jacht, f 670. Nog niet gegund.

SANDPOORT (ONDERH.). Het bouwen van een villa in het Villapark „Duijnlust” ald. Door den arch. J. F. W. Stom te Haarlem.

Laagste inschrijver H. A. Vosse, te Amsterdam, voor f 12420.

29 MAART.

GEESTEREN. Het herbouwen van het woonhuis en het verplaatsen van het Bakhuis van den heer E. A. Weenink ald., met bijlev. van materialen. Door den heer E. A. Weenink.

Laagste inschrijver G. J. Hartgerink, Geesteren, f3272,55. Gegund.

30 MAART.

HAARLEM (ONDERH.). Het verbouwen van het piano-magazijn no. 63 in de Zijlstr. aldaar.

Laagste inschrijvers N. Hoogstraten en C. Smink, ald., aan wie het werk is gegund.

1 APRIL.

ANGERLOO. Het bouwen van een woonhuis met gedeeltelijk bijlev van materiaal, voor W. Vels, te Drempt. Door den heer H. Snellen.

Timmerwerk. Laagste inschr. W. Keuper, Doesburg, f1060*.

Metselwerk. G. Jansen, Angerloo f555*.

Massa. A. Ligtenberg, Didam, f1740. *Geg.

NORG (HERBEST.). Het bouwen eener arbeiderswoning aan de Norgervaart met bijl. van materialen. Door het gem.-best.

Laagste inschr. A. de Vries Hzn., Assen, f1145. Gegund.

TILBURG. Het bouwen van een winkelhuis aan de Nieuwlandstr., voor rekening van den heer A. Willems. Door de arch. Jos. Donders.

Laagste inschr. C. de Graaf, f5210. Geg.

2 APRIL.

GRONINGEN. Het verbouwen van het perceel Groote Markt no. 3. Door de firma J. G. Sissingh.

Laagste inschrijver H. Kamps, f8795.

HULST. Het sloopen en herbouwen eener gem.-school, met bijlev. van bouwstoffen. Door het gem.-bestuur.

Laagste inschr. C. Bleijenbergh, St.-Jansteen, f15103.

LEEUWARDEN. De verbouwing van het kantoor c. a. aan de fabriek der firma Joh. Halbertsma te Sneek. Door den architect H. H. Kramer te Leeuwarden.

Laagste inschrijvers Prins en Velsink, f7373. Niet gegund.

MAASTRICHT. Het bouwen van een hotel met café-restaurant en aanhoorigheden op het terrein hoek Stationstraat en Spoorlaan te Maastricht, met bijlevering der materialen. Door den arch. Jac. van Gils.

Minste inschrijvers G. Mestrum, Venlo, f48000; J. Reggers, Maastricht, f48000.

PURMEREND. Het amoveren van perc. D 99, aan de Weerwal alhier en het daar ter plaatse opbouwen van een winkelhuis met bovenwoning. Door den arch. Jb. Faber.

Laagste inschrijver P. Brinkman, f5143. Gegund.

RIJSSEN. 1. Het stichten van een tweede schoolgebouw; 2. het leveren en plaatsen van schoolmeubelen. Door het gem.-bestuur.

Perc. 1. Laagste inschrijver J. H. Wehrmeijer, f21175.

Perc. 2. L. Barneveld, f1861.

3 APRIL.

ACHT bij WOENSEL. Het bouwen eener vergaderzaal met woonhuis en bijbehorende werken. Door het best der St.-Paulusvereniging.

Laagste inschrijver Timmers, f2202.

ACHT bij WOENSEL. Het verbouwen der pastorie met bijbeh. werken. Door het R.K. kerkbestuur.

Laagste inschr. A. v. Gerwen, Woensel, f3590.

ALKMAAR. Het bouwen van een woonhuis aan de Toussaintstr. ald. Ram. f4600. Door den arch. C. J. Ooms.

Laagste inschrijver H. Bek, f3995.

BEEK (N.-BR.). Het bouwen van een boerderij met stal, schuur en badhuis. Door den heer J. Jansen.

Metselwerk. Laagste inschrijver P. v. d. Corput, f2697.

Timmerwerk. C. Verwijmeren, f3547.

ENSCHIEDÉ. Het bouwen van een woonhuis met kamer, op een terrein gelegen achter het Wooldrik te Lonneker. Door den heer H. G. Elderink.

ADVERTENTIËN.

Maatschappij tot Exploitatie van Staatsspoorwegen.

AANBESTEDING.

Op DINSDAG den 23sten April 1901, des namiddags ten 2 ure (*locale tijd*), aan het Centraalbureau der Maatschappij tot Exploitatie van Staatsspoorwegen in het Moreelse Park te *Utrecht*, van:

Bestek No. 846.

Het sloopen en opruimen van de gebouwen en voorwerpen, gelegen aan de Zuidzijde van het voormalige Rijksentrepôt-dok te AMSTERDAM.

(In drie perceelen).

De besteding geschiedt volgens § 10 van het bestek.

Het bestek ligt van den 4den April 1901 ter lezing aan het Centraalbureau in het Moreelse Park en aan het bureau van den Heer Sectie-Ingenieur H. J. VAN HOORN te *Utrecht* en is op *franco* aanvraag (per brief) aan genoemd Centraalbureau (Dienst van Weg en Werken) te bekomen, tegen betaling van f 0,50.

Inlichtingen worden gegeven aan het Centraalbureau (Dienst van Weg en Werken) en door den Sectie-Ingenieur voornoemd.

Aanwijzing op het terrein zal geschieden den 16den April 1901 waartoe gegadigden zich gelieven te vereenigen aan het Station *Amsterdam* W.P. ten 9.30 ure voormiddag (*West Europeesche tijd*).

UTRECHT, den 2den April 1901.

Hollandsche IJzeren Spoorweg-Maatschappij.

AANBESTEDING.

Op Maandag, den 6den Mei 1901, des namiddags ten half twee ure (*Greenw. tijd*), zal in het Centraal Personenstation te Amsterdam, in het lokaal naast de wachtkamer 3de klasse (ingang vestibule) worden aanbesteed, volgens bestek no. 885:

het uitvoeren van Grond- en Spoorwerken en het maken van eene verhoogde Los- en Ladingplaats met Losweg en bijkomende werken op het halte-emplacement ZETTEN-ANDELST.

Begrooting f 11500. —.

Het bestek is tegen betaling van f 1.00 verkrijgbaar aan het Centraal-Administratiegebouw der Maatschappij aan het Droogbak te Amsterdam, bureau Weg en Werken, kamer 154, of op *franco* aanvraag aan dit bureau, met toezending van het bedrag in postwissel (postzegels worden niet in betaling genomen en aan aanvragen zonder postwissel wordt geen gevolg gegeven).

Aanwijzing geschiedt als in het bestek is vermeld.

De Raad van Administratie.

Het Gedelegeerd Lid.

R. VAN HASSELT.

Maatschappij tot Exploitatie van Staatsspoorwegen.

AANBESTEDING.

Op DINSDAG den 30sten April 1901, des namiddags ten 2 ure (*locale tijd*), aan het Centraalbureau der Maatschappij tot Exploitatie van Staatsspoorwegen in het Moreelse Park te *Utrecht*, van:

Bestek No. 844.

Het maken van eene uitbreiding aan de wagenmakerij, eene vee-reusmederij, eene uitbreiding aan de schilderswerkplaats, eene schrijnwerkerij, een portierswoning, het opbreken en leggen van sporen en wissels en het uitvoeren van eenige diverse werken ten behoeve van de Centrale Werkplaats op het station TILBURG.

Begrooting f 143700. —.

De besteding geschiedt volgens § 118 van het bestek.

Het bestek ligt van den 9den April 1901 ter lezing aan het Centraalbureau in het Moreelse Park en aan het bureau van den Heer Sectie-Ingenieur, Jhr. H. H. SANDBERG VAN BOELEN te *Breda* en is op *franco* aanvraag (per brief) aan genoemd Centraalbureau (Dienst van Weg en Werken) te bekomen, tegen betaling van f 2,50.

Inlichtingen worden gegeven aan het Centraalbureau (Dienst van Weg en Werken) en door den Sectie-Ingenieur voornoemd.

Aanwijzing op het terrein zal geschieden den 18den April 1901 ten 1 uur 30 namiddag (*West Europeesche tijd*).

UTRECHT, den 3den April 1901.

Hollandsche IJzeren Spoorweg-Maatschappij.

AANBESTEDING.

Op Maandag den 29sten April 1901, des namiddags ten half twee ure (*Greenwich-tijd*), zal in het Centraal Personenstation te Amsterdam, in het lokaal naast de wachtkamer 3de klasse (ingang Vestibule) worden aanbesteed, volgens bestek no. 883:

Maken van een haltegebouw voor de Stoomtram aan de Voorstraat te Katwijk a/d Rijn.

Begrooting f 7000. —.

Het bestek met tekening is tegen betaling van f 1.50 verkrijgbaar aan het Centraal-Administratiegebouw der Maatschappij aan het Droogbak te Amsterdam, bureau Weg en Werken, kamer 154, of op *franco* aanvraag aan dit bureau, met toezending van het bedrag in postwissel (postzegels worden niet in betaling genomen en aan aanvragen zonder postwissel wordt geen gevolg gegeven).

Aanwijzing geschiedt als in het bestek is vermeld.

De Raad van Administratie.

Het Gedelegeerd Lid.

R. VAN HASSELT.

Laagste inschrijver G. Doornkate, f2657. GRONINGEN (ONDERH.). Het verbouwen an een perceel in de Guidenstr. met bijl. an het daartoe benooidigde, voor de firma likkers & Co. Door den arch. A. Th. van Impt.

Laagste inschrijver J. v. d. Nap, f11540. egund.

GRONINGEN (ONDERH.). Het verbouwen er behuizing aan het Damsterdiep N.Z. no. 4, oor de heeren Gebr. Sluiter, Vleeschouwers, onder beheer van den architect V. P. Ros.

Laagste inschr. J. v. Minnen, f1696. Geg. HENGEL (OV.). Het bouwen van een ubbel woonhuis, voor rekening van den VelEd. heer D. W. van Wulfften Palthe ald. Door den aanbesteder.

Laagste inschrijver B. G. Markslag, f4460. 's-HERTOGENBOSCH. Het bouwen van onder- en 2 bovenwoningen. Door den eer H. J. C. v. Elderen.

Laagste inschrijvers A. de Vroom en v. d. Wacht, f7998.

HILVERSUM. Het bouwen van twee win-elhuizen aan de Kerkstraat, onder beheer van den arch. Wilh. Bijlard te Utrecht.

Laagste inschr. J. Nieuwenhuisen, f15590. egund.

KOEDIJK (N.-H.). Het gedeelte vernieu-ven van den voorgevel van de Protes-antsche kerk met verdere werkzaamheden, met de daarvoor benooidigde materialen, arbeidsloon, enz. voor de gem. Koedijk. Door het gemeentebest.

Laagste inschrijver Jb. Groot Jr., Koedijk, 1200. Gegund.

LEIDEN. De verbouwing van het na te noemen perceel en het afbreken en weder opbouwen van het daarachter gelegen perc. n de Burchtpoort. Door den archit. W. C. Mulder.

Laagste inschrijver J. Sirag, f4863.

ST.-JOACHIM-MOER (N.-BR.). Het bou-ven eener R.-K. kerk met toren en sacristie. Door het R.-K. kerkbestuur.

Laagste inschr. P. Clerks, Tilburg, f36745. Niet gegund.

TUBBERGEN. 1. Het verbouwen en ver-grootten der school te Rentum; 2. de levering van schoolmeubelen. Door het gem.-best.

1e Laagste inschrijver C. Frowein Oot-narsum, f2633.

2e H. H. Koers Bz., Wierden, f119,50.

WARFUM (GR.). Het bouwen eener directeurswoning op het gebouw der rijks hogere burgerschool te Warfum, met bijlev. van materialen, arbeidsloon, transporten, enz. Door het gem.-best.

Laagste inschr. G. Struivenga, Warfum, f7188. Gegund.

WILDERVANK Het bouwen van een geheel nieuwe boerenplaats op een nieuw terrein in de directe nabijheid van de remise te Wildervank. Door den heer Mr. P. J. Seijdlitz te Maastricht.

Laagste inschrijver H. Huizing, Wilder-vank, f5647.

4 APRIL.

ENSCHEDÉ. Het bouwen van een woon-huis met winkel en magazijn, op een terrein aan de Haaksbergerstr. ald. Door den heer B. Romenij.

Laagste inschrijver T. Boersma, f8680. Gegund.

ELSLOO. Het afbreken der bestaande en het opbouwen eener nieuwe boerenwoning met bijlev. van materialen. Raming f2720. Door de diaconie.

Laagste inschrijver H. Pen, Steenwijker-wold, f2967. Niet gegund.

HARLINGEN. Het bouwen van een zee-kantoor nabij de Willemshaven ald. Door het gem.-bestuur.

Laagste inschrijvers Gebr. v. d. Meer, f17770.

OLDENZAAL. 1. Het bouwen van een schoolgebouw te Oldenzaal, voor Berghuizen, gem. Losser; 2. het maken van schoolmeubelen voor gen. schoollokaal. Door het gem.-bestuur van Losser.

School. Laagste inschrijver A. Schoo, Oldenzaal, f4900.

Meubelen. G. J. Ancone en J. H. Bayer, f553. Volgens bestek 8 dagen beraad.

ROTTERDAM (HERBEST.). Het bouwen van een kantoor c. a. der Levensverzekering-bank „Rotterdam”. Door de directie van voorn. Bank.

Laagste inschrijver M. v. d. Spek, f30995.

VOLLENHOVE. Het vergrootten der stoomzuivelfabriek „de Eendracht” te Ambt Vollenhove en het bouwen eener directeurs-woning. Door het bestuur der fabriek.

Laagste inschrijver G. Pol, Zwartsluis, f6390.

ZWOLLE. Het verbouwen van een woon-huis met stalling, gelegen aan de Groote Voorde en bebouwd door de familie Brinkman. Door den heer A. G. Simon.

Laagste inschrijver H. Koedijk, f4025. Volgens bestek beraad.

5 APRIL.

'S-GRAVENHAGE (ONDERH.). Het bou-ven van een woning met magazijn aan den Loosduinschedade voor den heer P. Wijsman. Door den arch. H. J. Jesse te Leiden.

Gegund aan R. K. Korch te 's-Hage, voor f7713.

ZUTPHEN. Het bouwen van een woonh. met stalling voor den heer Johs. Oostenenk te Zutphen (Groensteeg). Door de aanbesteder.

Ingeschreven werd het hoogst en het laagst als volgt: Timmerwerk. Ram. f540, 11 inschrijvers. B. G. Landeweert, f675; W. Bilderbeek, Warnsveld, f477.*

Metselwerk. Ram. f510, 11 inschrijvers. G. R. Wesselink, f654; H. Wentink, Gorssel, f492.*

Lood- en zinkwerk. Ram. f67, 3 inschrij-vers. J. A. Tappers, f75; J. W. Polman, f70.*

Smidsw. Ram. f29, 2 inschrijvers J. W. ten Braak, f32; J. Rémmlink, f29,50.*

Verf- en glaswerk. Ram. f66, 11 inschrij-vers. D. Douwes en G. J. Douwes Jr., f100; Laagste K. F. Wijgman, f71.*

Massa. Ram. f1220, 8 inschr. D. A. Jansen, Vorden, f1208; H. Leuvelink, Gorssel, f1075,99. *Gegund.

6 APRIL.

ASSEN. Het bouwen van een woonhuis aan de Beilerstraat aldaar, in 3 perc. Door mevr. de Wed. mr. I. Sluis.

Timmer- en metselwerk. Laagste inschr. A. J. Turkow, f6295.

Verfwerk. S. J. v. Beek, f624. Gegund.

Stucadoorsw. L. Jalvingh, f278. Gegund.

Daar de laagste inschr. van het timmer-en metselwerk boven de begroting was, zal van wege den archit. J. Smalbroek voor de uitvoering van dat werk voor de begrotingssom worden gezorgd.

LEIDEN. Het afbreken en het weder op-bouwen van het perc. no. 8 Nieuwe Beestenmarkt. Door den heer N. Gordijn.

Laagste inschr. J. W. Vreeswijk, f4190. Het verfwerk daar niet onder begrepen.

NUNSPEET. Het bouwen van een woon-huis met bakkerij. Door den heer H. Kisjes. Laagste inschrijver G. Brummel, f2420.

RHENEN. Het bouwen eener kolenloods op het terrein nabij de remise ald. Door den directeur der Ooster Stoomtram Maatsch.

Laagste inschr. W. G. Hoenders, Wage-ningen, f775. Gegund.

IJZENDIJKKE. Het bouwen van 2 land-bouwschuren voor den heer Aug. Buijsse, op zijne hofstede gelegen in de gem. IJzen-dijke, nabij de Waterland-Oudeman. Door den aanbesteder.

Schuur a. A. v. Baal, Oostburg, f10432.

Schuur b. A. v. Baal, f5880.

Massa. Laagste inschr. A. C. v. Hevele, IJzendijke, f12484.

Lijst van Fabrikanten, Leveranciers, enz.

Prijs per regel voor niet geabonneerden op advertentiën
5.— per jaar bij vooruitbetaling. Abonnés op advertentiën
1 regel gratis voor iedere advertentie.

Amsterdamsche Fabriek van Cement-IJzerwerken (Systeem Monier)
Grote Wittenburgerstraat 108.
Assurantie-Mij. tegen Brandschade „de Nederlanden van 1845”,
's-Gravenhage, Kerkplein hoek Prinsstraat.
Badinrichtingen. — TH. VAN HEEMSTEDÉ OBELT, Amsterdam.
Behangselpapieren, en gros. — EERSTE NED. PAPIERHANDEL,
Den Haag, Kantoor en Magazijnen, Luthersche Burgwal 27.
Binnenbetimmeringen. — GEBRS KOCH, Amsterdam.
Bouwstoffen. — MARTIN & Co., Amsterdam.
Brandkasten. — FRED. STIELTJES & Co., Amsterdam (Mosler
Safe Company).
Cementmestiek-Dakbedekking. — J. A. SMITS & ZOON, Weesper-
zijde 39, Amsterdam.
Cement-IJzerwerken. — Ned. Mij. voor Monierwerken, Amsterdam.
Cementsteenfabriek. — M. ELFRING & ZOON, Den Haag.
Centrale Verwarming. — W. J. STOKVIS, Arnhem.
Centrale Verwarming. — NELL & STUTTERHEIM, Den Haag.
Centrale Verwarming. — GEVEKE & Co., Amsterdam.
Centrale Verwarming. — FRED. STIELTJES & Co., Amsterdam
(Sturtevant Engineering Co.).
Centrale Verwarming en Ventilatie. — D. S. M. KALKER, Amst.
Centrale Verwarming. — B. LANDHEER Jr., Wijnstr. 59, Rotterdam.
Closets. — TH. VAN HEEMSTEDÉ OBELT, Amsterdam.
Dakpannen. — J. B. VAN SOEST & TERSTAPPEN, te Swalmen.
Draadglas van Neusattl, FERD. ENGRS, Amsterdam.
Eerste Nederl. Papierstufabriek, Damrak 85, Amsterdam.
Eerste Nederl. Xylolith-Fabriek. — A. S. KEY, Rotterdam.
Excelsiorplaten. — GEBRS. VAN DER VIJGH, Amsterdam.

Gaskachels (nieuwste condensng). — OBELT, Amsterdam.
Gas-, Stoom- en Waterleiding. — R. S. STOKVIS & ZONEN,
Leuvehaven 74-76, Rotterdam.
Gegoten geëmailleerd ijzeren waschtafels. — PECK & Co., Amst.
Gegoten geëmailleerd ijzeren waschtafels. — TH. VAN HEEM-
STEDÉ OBELT, Amst., 150 de Ruyterkade. Filiaal: 36 Rokin.
Gekleurd en gebrand glas in lood. — C. LINDENAAR, Glasgra-
veur, Alb. Cuijpsstraat 123, Amsterdam.
Houthandel. — LINDNER & Co., Wittenburgerstraat 22-24, Amst.
Haeuslersche Houtcementen Dakbedekking. — J. A. SMITS &
ZOON, Weesperzijde 39, Amsterdam.
Jaloeziën-, Rolluiken- en Zonneschermen-fabriek (Stoom). —
v. d. Helststraat 1, AMSTERDAM. — Wagenstraat 39a. 's GRAVENHAGE.
Jalousiën. — J. F. KRONER & ZONEN, Spuistr. 246, 248, 250, Amst.
Josson-Cement. — A. E. BRAAT, Rotterdam en Amsterdam.
Levensverzekering-Maatschappij New-York. — Directie voor Neder-
land, Keizersgracht 455, Amsterdam.
Levensverzekering-Mij. „Neerlandia”, L. Beestenmarkt 9, 's-Hage.
Liften. — TH. VAN HEEMSTEDÉ OBELT, Amst. (R. WAYGOOD & Co.).
Liften. — JAN HAMER & Co., Amsterdam.
Liften. — FRED. STIELTJES & Co., Amsterdam (Otis Bros
New-York).
Looden en Inw. glasemail privaatileidingen. — OBELT, Amst.
Mastix-Cement Dakbedekking. H. ALLERSDORF, Singel 455, Amst.
Motoren en Dynamo's. — JULIUS LÜCHAU, Damrak 71, Amst.
Motoren & Dynamos. — FRED. STIELTJES & Co., Amsterdam.
Naaml. Venn. Utrechtsche Asphaltfabriek. Dakbedekking en Vloeren
Portland-Cement. — DYCKERHOFF & SÖHNE, Anioneburg.
Photolithografie. — WEGNER & MOTTU, Amsterdam.
Proefstation Bouwmat. — KONING & BIENFAIT, Amsterdam.
Raamsluiters voor bovenlichten. — TH. V. HEEMSTEDÉ OBELT,
Amsterdam.
Rolluiken. — W. H. M. SCHOLTE, Prinsengr. 516, Amsterdam.
Rietplanken. Isolerstenen. Fluten. — MOLIJN. — Gouda.
Stalinrichtingen. — STAAL & HAALMEIJER, Amsterdam.
Stalinrichtingen. — D. S. M. KALKER, Amsterdam.

Steengoed of Engelsche buizen en kruispannen. — HOUBEN & STEEGH, Belfeld en Tegelen (Limburg).
 Steenen (verglasde en onvergl.) CANOY HERFKENS & Co., Venlo.
 Stoomtimmerfabriek. — GEBRS. VAN MALSEN, Den Haag.
 Tegels in soorten. — DE LINT & Co., Rotterdam.
 Toeschuifbare hekken. — FRED. STIELTJES & Co., Amsterdam.
 Verwarming en Ventilatie. — Th. V. HEEMSTEDDE OBELT, Amst.
 Verwarming en Ventilatie. — FRED. STIELTJES & Co., Amst.
 (Sturtevant Blomers & Exhausters voor ventilatie, stofafzuiging enz.).

Verwarming en verlichting. — JULIUS LUCHAU, Damrak 71, Amsterdam.
 Verwarming en Ventilatie. — D. S. M. KALKER, Amsterdam.
 Ventilators. — Th. VAN HEEMSTEDDE OBELT, Amsterdam.
 Ventilators. — JAN HAMER & Co., Amsterdam.
 Ventilators. — D. P. HASSELMAN, Amsterdam.
 Vuurvaste Steen. JOSTEN & Co., te Königwinter a/Rh. Fabrikanten van zeer vuurvaste Chamotte- en Dinas-steenen vuurvaste Cement, Karolinklei enz.
 Zinkwerken. — F. W. BRAAT, Delft.

TH. VAN HEEMSTEDDE OBELT,

Mem. San. Inst. London.

Sanitary Engineer,

150 de Ruyterkade. — AMSTERDAM. — Filiaal 36 Rokin.

Hoofdagent voor Nederland, België en Koloniën van SHANKS & Co., te Barrhead.

SPECIALITEIT VOOR DE LEVERING VAN COMPLETE BADINRICHTINGEN.

PRIVAAT-INRICHTINGEN. — Shanks Closets zijn nog niet overtroffen.

Porseleinen Badkuipen, Ijzeren Badkuipen.

Geijsers geheel van rood koper, van binnen vertind. Zij bederven het water niet, overtreffen al de tot nu toe bestaande en kosten niet meer. Attesten ter inzage.

Closets, Waschtafels, Urinoirs enz. — VERWARMING en VENTILATIE.

Agent voor de CHAMBERLAND FILTERS, Systeem Pasteur.

Belast zich met de plaatsing en inrichting in geheel Nederland. Zeer concurrerende prijzen. Teekeningen en prijsopgaven gratis. Wederverkoopters genieten het gebruikelijke rabat.

Ten behoeve van industriele inrichtingen, enz.

DRAADGLAS.

(Glas met kern van metaaldraad)

ter dikte van 4 m/m voor ramen van fabrieken, magazijnen, pakhuizen, enz.

ter dikte van 6—10 m/m voor afdekking van industriele inrichtingen, spoorwegstations, binnenplaatsen, pakhuizen, veranda's enz.

ter dikte van 15—30 m/m voor vloerlichten, gangen, enz.

VOORDEELEN.

Ongeëvenaard weerstandsvermogen, grootste waarborg tegen breuk en brandgevaar, gemakkelijke reiniging, uitstekende verlichting. Schitterend succes op de Tentoonstelling te Gent (België).

PEILGLASBESCHERMERS van DRAADGLAS voor stoomketels van alle soorten.

AKTIEN-GESELLSCHAFT für GLASINDUSTRIE, vorm. Friedr. Siemens. NEUSATTL bij Elbogen—Bohemen.

Generaal-Agent voor Nederland: FERD. ENGERS, Amsterdam.

TELEGRAM-ADRES: Ubbelohde, Amsterdam. — TELEPHOON No. 593.



Draadglas.

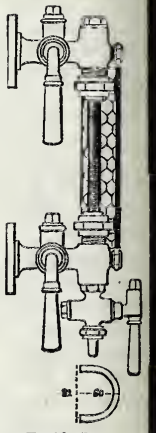

Peilglas beschermers.



RADIATORS

VOOR

Heetwater- en Stoomverwarming

DER

AMERICAN RADIATOR COMPANY.

H.H. Architecten en belanghebbenden zenden wij gaarne op aanvraag eene Plaat met afbeeldingen der verschillende Soorten en Stijlen.

PECK & C^o., AMSTERDAM.

BOUWKUNDIG WEEKBLAD.

ORGAAN VAN DE

MAATSCHAPPIJ TOT BEVORDERING DER BOUWKUNST.

Bestuur v. d. Maatschappij: A. SALM G.Bz., *Voorzitter*. A. C. BLEIJS, *Vice-Voorzitter*. — Jb. v. d. BAN Pz.,

V. G. A. BOSCH, M. A. C. HARTMAN, J. A. MULOCK HOUWER, J. MUTTERS Jr., F. W. M. POGGENBEEK, J. VERHEUL Dz.

Commissie van Redactie: Ed. CUIJPERS, A. SALM G.Bz. en J. VERHEUL Dz.

Redacteur: C. T. J. LOUIS RIEBER.

20 APRIL 1901.

21^e JAARGANG.

N^o. 16.

BUREAU VAN REDACTIE: MARNIXSTRAAT 402, AMSTERDAM.
BUREAU v. ADMINISTRATIE: HERDERSTRAAT 5, 'S GRAVENHAGE.
UITGEVERS: MOUTON & Co. — 'S GRAVENHAGE.
ABONNEMENTSPRIJS voor Nederland: fr. p. p. f 15.— 's jaars, voor
Indië en het Buitenland (bij vooruitbetaling) fr. p. p. f 17.— * * *

PRIJS DER ADVERTENTIËN: van 1—5 regels f 1.— elke regel meer
20 cents. Grootte letters naar plaatsruimte. * * * * *
AANKONDIGINGEN v. AANBESTEDINGEN 15 ct. p. regel m. premie $\frac{3}{2}$ maal.
ABONNEMENT v. ADVERTENTIËN tegen belangrijk verminderde prijzen
en kosteloze opname der advertentiën in het Tijdschrift der M^o.

INHOUD: — Mededeelingen betreffende de Maatschappij. —
Het 9de Lustrum van het Genootschap Architectura et Amicitia.
— Woonhuis te Groenlo. — Ingezonden. — Verslagen van Verga-
deringen. — Berichten. — Personalìa. — — Aankondigingen en
afloop van aanbestedingen. — Lijst van Fabrikanten, Leveranciers,
enz. — Advertentiën.

MEDEDEELINGEN BETREFFENDE DE MAATSCHAPPIJ.

Het Hoofdbestuur van de Maatschappij tot Bevordering
der Bouwkunst maakt bekend, dat de 83ste Algemeene
Vergadering van de leden der Maatschappij zal gehouden
worden op Woensdag 22 Mei, te Amsterdam.

Sedert de laatste opgave zijn de volgende heeren toege-
treden en aangenomen als lid der Maatschappij.

Als Gewoon Lid:

H. Bomert	's Gravenhage.
R. Bouwens van der Boyen	Parijs.
H. J. Krijthe	Oldehove.
Corn. Van Straaten	Utrecht.
A. Vonk	Amsterdam.
A. W. Weissman	Bussum.
en de Lith. Metaalwarenfabriek	Dordrecht.

Als Buitengewoon Lid:

H. Benschop	Etten (bij Breda).
Jan Brill	Winschoten.

Als Kunstlievend Lid:

Mr. H. Massink	Amsterdam.
N. Wiesman	Utrecht.

VERGADERINGEN.

Afdeeling 's-Gravenhage.

Gewone Vergadering van Vrijdag den 26^{en} April 1901 des avonds
ten 8 uur **precies**, — in de „Arti”-zaal van het Zuid-Hollandsch
Koffiehuis, **Groenmarkt**.

PUNTEN TER BEHANDELING:

1^o. Mededeelingen van het Bestuur.

2^o. Voordracht van den Heer A. W. WEISSMAN, *Architect-
Ingenieur te Haarlem*.

Onderwerp: **Het uitvoeren van werken.**

3^o. *Mededeelingen* van den Heer HENRI HUINCK (firma HUINCK en
IMHOFE te Rotterdam) over: **Glas-steen en andere artikelen.**

Tentoonstelling van monsters, van af 7 uur reeds te bezichtigen.

De 1^e Secretaris,
E. F. EHNLE.

Gelegenheid tot introductie; op aanvraag bij den 1^{en} Secretaris,
Pieter Bothstraat 23.

Afdeeling Groningen, 27 April 1901, des avonds 8 $\frac{1}{2}$ uur in de
Sociëteit „de Harmonie.”

Bespreking van een ingekomen brief van het Bestuur der „Ver-
eeniging van Bouwkunst” en van een gezelschapsreis. Lezing van
den heer Raammaker. Bespreking van eenige bouwwerken te
Groningen.

Tentoonstelling van de Prijsvraag-teekeningen der Maatschappij
en uit de portefeuille van den heer Raammaker.

Deze kunstbeschouwing zal op Zondag 28 April voor het publiek
zijn tentoongesteld.

HET 9DE LUSTRUM VAN HET GENOOT- SCHAP ARCHITECTURA ET AMICITIA.

De feestviering ter herdenking van het 45-jarig bestaan
van het Genootschap A. et A. ving den 13en April j.l. aan
met de opening van eene tentoonstelling van oude en nieuwe
kunst en ambachtskunst, in het Stedelijk Museum. Talrijke
leden en genoodigden hadden zich in een der benedenzalen,
voor een gedeelte ingenomen door de oude voorwerpen van
ambachtskunst, verzameld; hier sprak de Voorzitter van
het Genootschap, de heer H. P. Berlage Nz. een welkom,
daarbij dank brengende aan alle medewerkers aan de tentoon-
stelling, en vooral aan den Minister van Binnenlandsche
Zaken, door wiens welwillendheid belangrijke photo's en
teekeningen van oude Nederlandsche bouwwerken aanwezig
waren. Hij noemde deze tentoonstelling een feest, omdat zij
geslaagd is; en wij zeggen hem dit gaarne na.

De heer Berlage gaf vervolgens het woord aan den heer Dr. P. J. H. Cuypers, die eene feestrede uitsprak, waarin de vraag werd behandeld, of de hedendaagsche kunst wel op den goeden weg was. De spreker deed dit aan de hand van het in 1843 bekroonde en uitgegeven antwoord van den heer D. D. Büchler, den eersten Voorzitter van de Mij. tot Bev. d. Bouwkunst, op de vraag door de Maatsch. van Fraaie Kunsten en Wetenschappen gesteld: „Waarin ligt de rede van de weinige vorderingen der bouwkunst in ons vaderland, en welke zijn de middelen om er haar hooger op te voeren?”

De heer Cuypers deelde met redenen omkleed mede wat, zijns inziens, in dat boek juist was of — voor toen of thans — onjuist. In hoofdzak waarschuwde hij ten slotte voor het dikwijls te ver gedreven streven om ieder voor zich origineel te zijn, met veronachtzaming van de wetten en groote beginselen waaraan de bouwkunst ondergeschikt behoort te zijn, en dan te denken eene nieuwe kunst te hebben gegeven. Zoo'n nieuwe kunst wordt echter niet geboren; eerst na veel studie en proefnemingen kan zij er zijn.

Na deze, somwijlen met jeugdige opgewondenheid uitgesproken rede, verklaarde de Voorzitter de tentoonstelling geopend. In den korten tijd vóór de sluiting van het Museum kon deze slechts vluchtig bezocht worden; het daarbij verkregen overzicht zal echter zeker velen verlokken nog eens en meermalen terug te komen.

Des avonds van den zelfden dag had een minder ernstig deel der feestviering plaats, de voorstelling van het door leden der feestcommissie vervaardigde droefeindend blijspel in verzen, met zang en dans, in vijf bedrijven, getiteld „de Prix de Rome in 1950”. Goede muziek werd daarbij geleverd door het dilettanten muziekgezelschap Amstels Fanfarecorps onder de kranige leiding van den heer David Koning Jr., terwijl de tooneeldécors, waaronder zeer verdienstelijke, gemaakt waren naar de ontwerpen van den heer Th. Molkenboer.

De inhoud van dit blijspel . . . : maar wij hebben gemeend het reeds gereed zijnde korte overzicht van den inhoud hier weder te moeten schrappen na de verschijning van het nummer van „Architectura” van 15 April, waarin gezegd wordt, dat zij die belang daarin stellen, beter doen het geheele stuk te lezen dat bij den 1^{en} Secretaris van A. et A. voor een luttel bedrag is te verkrijgen. En dit is ook werkelijk beter; want de aardige en puntige zinnen die in het stuk voorkomen, verliezen slechts door aanhaling zonder genoegzaam onderling verband. Intusschen mag wel gezegd worden, dat de makers en vertooners van het stuk zich enorm veel moeite hebben getroost, vooral voor het pakkende gedeelte waar de Jury aan het werk is en een aantal geestige teekeningen heeft te beoordeelen van de medewerkers aan den Prix de Rome van 1950. Die teekeningen stelde bekend Amsterdamsche gebouwen uit den laatsten tijd voor, en de critiek daarover was natuurlijk niet malsch. De Jury had slechts genade voor het laatste ontwerp, van de oorspronkelijkste en simpelste eenvoud, een uiting der allernieuwste kunst van 1950, geïnspireerd door Soesalaja, een vrouwelijke architect uit de Congo, die uit liefde — niet zoozeer voor de kunst — haar denkbèelden aan den jeugdigen ontwerper op de Parijsche tentoonstelling van 1900 had medegedeeld; dit ontwerp werd bekroond. Zottigheid en malligheid klonk boven alles uit, en vermaakte algemeen.

Na afloop heeft een bal nog velen tot den volgenden morgen in den huize Stroucken vereenigd gehouden.

Nu nog een enkel woord over de tentoonstelling, die een veel grooter bezoek waard is dan zij tot nu toe genoot; want zij bevat veel bezienswaardigs. Zij is bovendien met smaak gearrangeerd.

Wie in 't vorige jaar te Parijs is geweest of onlangs in „het Binnenhuis” te Amsterdam, zal kennissen ontmoeten, maar nu onder beter verlichting; dit hoofdzakelijk wat betreft het meesterlijk uitgevoerde Sectil-tegelwerk van de Delftsche Plateelbakkerij. Hoe goed komt de smaakvolle kleurenkeuze tot haar recht in een mooi fries met visschen, dat hier nog beter effect maakt dan te Parijs. Ook de zoo goed bewerkte eikenhouten wand met kasten enz. van den heer J. B. Hillen te Amsterdam, volgens het ontwerp van den heer H. P. Berlage, staat hier in beter licht en omgeving.

Van verschillende medewerkers van „het Binnenhuis” en van de firma Van Wijngaarden en Co. te Weesp zijn mede een aantal meubels tentoongesteld.

Bewerkte metalen zijn er vertegenwoordigd o. a. door het zilverwerk van de firma Hoeker en Zn. en door het drijfwerk van den heer Zwollo; aardewerk door inzendingen van de plateelbakkerijen „de Distel” te Amsterdam en „Holland” te Utrecht.

De tentoonstelling biedt vele voorbeelden van batik-werk op gewezen stoffen, fluweel, perkament, o. a. voor boekbanden, enz., van gedreven lederwerk, borduurwerk, enz.

Een afzonderlijke afdeling is ingenomen door de firma Cuypers en Co. te Roermond, voor een aantal voorwerpen en teekeningen op het gebied van kerkelijke en huishoudelijke kunst.

Een geheel vertrek is er ingericht en gemeubeld als onderdeel van een werkmanswoning, en dit is niet het minst belangrijke van de tentoonstelling. Eenvoud, degelijkheid en goeden smaak vormen hier een eigenaardig geheel dat andermaal bewijst, hoe men met geringe middelen iets kan maken dat toch aantrekkelijk is; dit geldt vooral ook voor de verbruiksvoorwerpen die in deze kamer verspreid zijn. Het is een gelukkige gedachte geweest hier eens iets in dezen trant onder de aandacht van het publiek te brengen.

Verspreid over de bovenvertrekken, waar dit gedeelte van de tentoonstelling is ondergebracht, hangen aan de wanden teekeningen en photo's naar uitgevoerde werken en van ontwerpen ter studie. Het aantal inzendingen moge niet groot genoemd kunnen worden, — deze zijn echter zeer de aandacht waard, vooral ook om het fraaie tekenwerk, waaruit te leeren valt; wat dit betreft, zij het werk van den heer Walenkamp ter bezichtiging aanbevolen.

In de reeds vroeger genoemde benedenzaal zijn de voorwerpen van ambachtskunst verzameld, meest allen ouder dan de 19e eeuw. Smeedwerk, drijfwerk, voorwerpen van koper en van tin, aardewerk, kaaspersen, boerenkarren, paardentuigen, versierd gereedschap enz., — genoeg werk is hier vertegenwoordigd om te doen zien hoeveel meer smaak en liefde tot versiering van eenvoudige voorwerpen men in vervlogen tijden toonde dan thans, en om te doen wenschen dat dergelijke tijden weer spoedig zullen aanbreken. Van de zijde der kunstenaars blijkt er reeds ernstig naar gestreefd te worden; mogen nu ook hun zoo goede bedoelingen erkend worden door hen, voor wie zij trachten een genot in hunne huiselijke omgeving te scheppen. Hiertoe kan deze tentoonstelling ruimschoots bijdragen.

WOONHUIS TE GROENLO.

Architect Jan Stuyt.

Het woonhuis te Groenlo, waarvan hier een afbeelding gegeven wordt, is gebouwd naar het ontwerp van den heer Jan Stuyt te Amsterdam. Het is van kleurige gevelsteen opgetrokken; de banden in de gevels zijn van zwarte ge-

oolteerde steenen, terwijl in de tympanen boven de vensters
egels zijn aangebracht uit de fabriek van den heer Van
tulst te Harlingen.

WOONHUIS TE GROENLO.

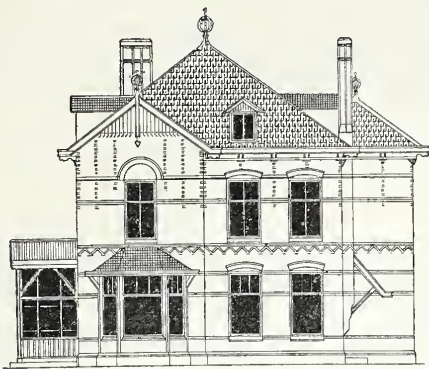

Gevel.

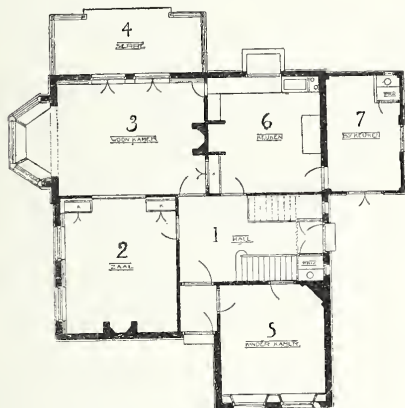

Beganegrond. Schaal 1 à 300.

De dakbedekking bestaat uit roode Echter pannen; het
buitenhoutwerk is groen geschilderd.

Het gebouw is op zand gefundeerd; de buitenmuren zijn
zwaar één steen met bovendien een klamplaag.

De kosten van uitvoering hebben ongeveer f8000 bedragen.
De beganegrond bevat de volgende vertrekken enz.:

- | | |
|---------------|-----------------|
| 1. Hall. | 5. Kinderkamer. |
| 2. Zaal. | 6. Keuken. |
| 3. Woonkamer. | 7. Bijkeuken. |
| 4. Serre. | |

INGEZONDEN.

Mijnheer de Redacteur.

In het Bouwkundig Weekblad van 30 Maart j.l. komt o.m. voor
de vermelding van het 50 jarig bestaan van de Akademie van
Beeldende Kunsten en Technische Wetenschappen te Rotterdam.
Als juryleden zijn aangewezen H. H. Architecten, Hoogleraren,
Beeldhouwers, Kunst schilders, Ingenieurs enz. uit verschillende
steden van ons land.

Het heeft in hooge mate onze aandacht getrokken, dat eene
voornaam plaats op dit gebied, als Utrecht, hierbij stiefmoederlijk
is behandeld, daar er niemand uit die plaats als Jurylid zitting
heeft.

Immers het is van algemeene bekendheid, dat op het gebied
van Kunstnijverheid en technische Wetenschappen Utrecht onder
de eerste plaatsen des lands mag worden gerangschikt. Wij hebben
hier toch ateliers voor beeldhouwkunst voor kerkelijke drijfkunst
in edele en andere metalen, voor glasschilderkunst, voor kunst-
smeedwerk, platteelbakkerij Holland, Koninklijke fabriek van Be-
geer voor medailles, onverminderd nog de andere industrielen op
het gebied van werktuigkunde, zooals men die in Akademiesteden
aantref. Daarbij dient ook nog te worden vermeld, dat een van
onze grootste Spoorwegmaatschappijen hier haar zetel heeft en
aan dat lichaam zijn verbonden mannen van bekende reputatie op
het gebied van stoomwezen, bruggenbouw enz., evenals particu-
liere inrichtingen voor stoomwerktuigen, waarvan de goede naam
tot zelfs in het buitenland weerklink heeft kunnen vinden.

Zou onder al deze mannen niemand hebben kunnen gevonden
worden bekwaam genoeg om eveneens deel uit te maken van
bovenvermelde Jury?

Met dankzegging voor de verleende
plaatsruimte teekenen wij ons:
Eenige Kunst-industrielen.

Aan den Heer C. T. J. LOUIS RIEBER

te Amsterdam.

Wel Edel Geboren Heer!

Naar aanleiding van Uw verslag over de tentoonstelling der
Ambachtsschool te Zwolle, geplaatst in het Weekblad van 13 April
l.l., zij het mij vergund, het volgende op te merken.

De school bestaat niet drie jaren, maar is drie jaar geleden
gereorganiseerd en uitgebreid. Vóór dien tijd werd alleen timmeren
en smeden onderwezen.

Er werden geen 45 maar 54 leerlingen afgeleverd of liever
ontslagen. Met de cijfers om te wisselen is dit dus in orde.

Ten slotte nog dit. Door mij is den leerlingen of hun ouders
den raad gegeven, geen bepaald loon te vragen, doch den patroon
beleefd in overweging te geven, dit na een paar weken zelf vast
te stellen, welke raad dan ook door verreweg de meeste leer-
lingen is opgevolgd. Uit hetgeen door U, natuurlijk met de beste
bedoeling, gezegd wordt, namelijk „dat zij aanvankelijk nog geen
loon kunnen eischen”, zou men m. i. tot minder juiste gevolg-
trekkingen kunnen komen. Het loon toch, dat verscheiden leer-
lingen door verschillende patroons nu reeds, na één week werken
is toegekend, varieert, in zoover dit mij bekend is, tusschen f 2.—
per week en 8 cts. per uur.

Als een bewijs, dat men hier belang stelt in het ambachts-
onderwijs, wil ik nog even mededeelen, dat de tentoonstelling op
den 2^{den} Paaschdag door 1500 menschen bezocht werd.

U dankend voor de plaatsing.

Uw dw. dienaar

C. ZANDER.

*Directeur der Ambachtsschool
te Zwolle.*

Geachte Redactie.

In het Bouwkundig Weekblad van 6 April komt de heer Directeur
der gemeentewerken te Tilburg op tegen het door mij medege-
deelde als zoude deze stad geen rioleering bezitten. Als ik mij
vergist heb, zal ik amende honorable doen, op voorwaarde echter
dat de vergissing niet worde toegeschreven, gelijk door den heer
Directeur geschiedt, aan oppervlakkige bestudeering der voordracht.
Maar voordat kan worden vastgesteld dat ik mij vergist heb,
moet worden uitgemaakt wat onder eene rioleering wordt verstaan.
Wellicht ligt in eene verschillende opvatting van dit begrip de
oorzaak van het verschil.

Ik meende en meen nog omtrent de Tilburgsche toestanden
ook wel eens een en ander te hebben gehoord en gezien. Mij was
medegedeeld, dat te Tilburg de faecaliën, met het oog op hunne
mestwaarde zorgvuldig werden opgevangen, doch dat het menage-
water bij de huizen in gestapelde putten werd geleid, vanwaar
het in den zandbodem, waarop Tilburg is gebouwd, verdween,
welke methode van afvoer natuurlijk tot verregaande bodemver-
ontreiniging aanleiding geeft. Was deze mededeeling onjuist?

Men is te Tilburg, zooals uit het schrijven van den heer Directeur
blijkt, in de laatste jaren zeer diligent in zake rioleering en deze
zinkputten schijnen nu niet overal meer te bestaan; blijkens het
door den heer Directeur medegedeelde zijn „veelvuldig” huizen
aan de rioleering aangesloten. Zoolang echter niet kan worden ver-
klaard dat alle huizen zijn aangesloten aan een behoort vol-
bouwd rioolnet en dat met het water van, zij het nu ook nog
slechts een gedeelte der huizen, in den bodem terecht komt,
heeft de heer Directeur niet het recht om te beweren dat Tilburg
een rioleering bezit, die zelfs „in vergelijking van andere steden
van gelijken omvang (42.000 inw.) zeker gunstig afsteekt”.

Naast het menagewater moet te Tilburg worden gerekend met
het afvalwater der fabrieken en niet onduidelijk blijkt uit het
schrijven van den heer Directeur dat de bestaande rioleering
hoofdzakelijk ter wille van den afvoer van dit water is aangelegd.
Hoe het echter met deze rioleering gesteld is, blijkt half uit de
regels door den heer Directeur geschreven en half daar tusschen
door. Er bestaan rioolleidingen van zekere lengte doch deze gaan,

midden in de gemeente en ten deele niet ver van de meest bebouwde gedeelten over in open leidingen, eenvoudig in den grond gegraven greppels. „Waterleidingen” noemt de heer Directeur ze in waterstaatstaal, maar ik en zeker vele anderen met mij hebben het vocht, dat daarin is, nooit water durven noemen. Het is een vieze, blauwzwarte, afgrijzelijk stinkende massa. Een gedeelte daarvan dringt in den bodem, en ik kan den heer Directeur verzekeren dat dit tot bodemsverontreiniging aanleiding geeft, een gedeelte wordt van tijd tot tijd uitgebaggerd en op den kant geworpen, vooral ter plaatse dier zoogenaamde filters die niets anders zijn dan roosters, waardoor het allergrofste vuil een beetje wordt tegengehouden, en het overschot komt in de door den heer Directeur genoemde riviertjes. Want al zegt de heer Directeur naar waarheid dat Tilburg daarop eigenlijk niets kan loozen, zoo geschiedt dat toch met het gevolg dat deze riviertjes uren stroomafwaarts worden verpest.

Resumeerende wil ik erkennen, dat te Tilburg eenige riool-leidingen bestaan van zekere lengte — overigens, zooals uit de mededeelingen van den heer Directeur blijkt, grootendeels aangelegd in de allerlaatste tijden, immers ruim 6,5 van de 17 K.M. lange leidingen werd aangelegd in 1899 en 1900, — en dat naast deze reeds te waardeeren werken nog meer te waardeeren plannen bestaan. Maar dat nu reeds een behoorlijk rioolstelsel zou bestaan, waardoor bodemverontreiniging is uitgesloten, erken ik nog niet. Wel wil ik verder erkennen dat wanneer de aanhangige plannen, — ik heb echter al twee jaar geleden van dergelijke plannen gehoord, — flink worden uitgevoerd en op de daarvoor tot stand gebrachte gecentraliseerde riooleering alle fabrieken en huizen worden aangesloten, Tilburg eene riooleering zal verkrijgen als weinig andere steden in ons land. (*) Ook wil ik ten slotte erkennen, dat het besluit tot deze werken, geheel vrijwillig genomen, aanzien een wet tegen de verontreiniging der openbare wateren ontbreekt, getuigen zal van het juiste inzicht van den gemeenteraad en zijne raadgevers in de werkelijke belangen van Tilburg en een betrekkelijk groot deel van N. Brabant. Het zou echter meer zijn dan ik nu nog durf verwachten indien de fraaie plannen in Tilburg zoo spoedig tot uitvoer zouden komen als de heer Directeur schijnt te hopen.

Amsterdam 15 April 1901.

Dr. J. W. JENNY WEIJERMAN.

VERSLAGEN VAN VERGADERINGEN.

Afdeeling Groningen 29 Maart 1901. Door ongesteldheid van den Voorzitter, den heer Raammaker, neemt de heer Jacobs welwillend de taak op zich, de vergadering te presideeren. De notulen der vorige gelezen en goedgekeurd zijnde, wordt voorlezing gedaan van een ingekomen voorstel door het Bestuur van de Vereeniging tot Bev. der Bouwk. alhier, om wederzijdsche convocatiebiljetten te sturen om meer toenadering tusschen de vereenigingen te krijgen. Wordt besloten het antwoord van alle leden hierop af te wachten en daarnaar te handelen.

De verandelijke contributie bleef gelijk zij het vorige jaar was geweest.

De heer P. Schotel verkreeg het woord. Spreker behandelde een waterbouwkundig onderwerp, n.l. de rijswerken, welke dienen tot het behoud van zedijken enz. Spreker had ter verduidelijking een dusdanig rijswerk op $\frac{1}{20}$ der grootte gemaakt, en verklaarde daarmee het ineen vlechten van de rijswerken, nog door eenige schetsen toegelicht. Met de mededeeling van de wijze waarop de rijswerken worden gezonken, besloot de heer Schotel zijn interessante lezing, die een voor velen onbekend onderwerp behandelde.

Daar de tijd te vergevorderd was om de volgende punten te behandelen, werden deze uitgesteld. Na de bezichtiging van de teekeningen van de prijsvragen der Maatschappij, sloot de Voorzitter de vergadering.

Techn. Vakvereeniging Afd. Amsterdam, 11 April 1901. Van alle in de vorige vergadering benoemde Hoofdbestuursleden waren berichten ingekomen van het niet aannemen der benoeming, zoodat opnieuw moest worden overgegaan tot verkiezing van drie Hoofdbestuursleden. Daarvoor werden gekozen de heeren L. A. Sanders,

(*) Om het verwijt te ontgaan van als theoreticus het onmogelijke te eischen zij er bijgevoegd, dat ik deze eisch voor de huizen alleen stel voor zoover zij niet geheel af, gezonderd in het veld liggen.

J. P. Groeneveld en J. Bruins, die allen de benoeming aannamen.

Besloten werd, naar aanleiding van een besluit der Alg. Verg., over te gaan tot het uitschrijven van een prijsvraag voor een Afdeelingsdiploma; de voorbereiding hiervan werd opgedragen aan een commissie bestaande uit de heeren Pieters, des Bouvrie en Hagendoorn.

Een lid werd wegens wanbetaling afgevoerd.

De vragenbus bevatte drie vragen, waarvan twee beantwoord werden en een zal worden geplaatst in het Technisch Weekblad.

BERICHTEN.

Zondag j.l. werd de gewone jaarlijksche tentoonstelling geopend van het in den wintercursus vervaardigde werk der leerlingen van de Teekenschool voor Kunstambachten te Amsterdam.

Even als vorige jaren was er veel werk te zien dat loffelijk vermeld moet worden en getuigt van den ernst waarmede het onderwijs gegeven wordt.

Vóór de opening der tentoonstelling had de gewone prijsuitdeeling plaats, die ditmaal besloten werd met iets buitengewoons, een huldebetoon aan den heer J. R. de Kruyff. De school namelijk is eene stichting, op initiatief van den heer de Kruyff tot stand gekomen, en geheel door hem ingericht; bovendien was hij bijna twintig jaren lang Secretaris van het Bestuur der school. Zijne verdiensten konden natuurlijkerwijze niet vergeten zijn, nadat hij om gezondheidsredenen zijne betrekking te Amsterdam had neergelegd en de stad had verlaten. Het Bestuur der school heeft thans zijn dankbaarheid voor de vele bewezen diensten getoond door den heer de Kruyff een album aan te bieden, bevattende prachtig uitgevoerde photographiën, gevende kijkjes in het gebouw en voornamelijk in de — bij avond — druk bezochte klassen.

De cartons zijn besloten in een fraaie portefeuille; een zeer artistiek ontworpen en uitgevoerd titelblad bevat de opdracht. De ontwerpen voor band en titelblad zijn van den tegenwoordigen Directeur der school, den heer J. Visser Jr., die zelve het titelblad heeft geteekend.

De Voorzitter van het Bestuur der school, de heer R. W. J. C. van den Wall Bake, bood den heer de Kruyff dit souvenir aan, hem oprechten dank brengende voor hetgeen hij als Secretaris voor de inrichting heeft gedaan, en voegde daarbij woorden van hulde voor de groote toewijding en belangstelling die hij bij voortdurend voor de zoo bloeiende school heeft betoond.

In het Gebouw der Rijks-Academie van Beeldende Kunsten te Amsterdam zal — te beginnen op 27 Mei — gehouden worden het examen, bedoeld in art. 11 der wet van 26 Mei 1870 (*St. bl.* no. 78), gevolgd door een prijskamp in de schilderkunst als bedoeld in art. 12, 1ste lid, dier wet.

De prijskamp wordt op 17 Juni geopend.

De proefkamp bestaat in: 1^o. het schetsen van twee composities naar opgegeven onderwerpen ter hoogte der opgerezen figuur van 25 c.M., waarvoor 12 uren worden toegestaan; — 2^o. het schilderen van een stand naar het naakt model ter hoogte der opgerezen figuur van 80 c.M., waarvoor 20 uren worden toegestaan.

De eindkamp bestaat in het vervaardigen van eene figuurschilderij in olieverf naar een opgegeven onderwerp, zoodanig gekozen, dat daaruit blijke de bedrevenheid van de mededingers in het schilderen van het naakt en van drapeeringen.

De Jury voor de beide kampen bestaat uit de heeren: Jozef Israëls, voorzitter; N. van der Waay, hoogleeraar aan voormelde Academie, secretaris; H. W. Mesdag, C. Bisschop en Aug. Allebé, hoogleeraar-Directeur der Rijks-Academie.

De eindkamp begint 8 Juli en eindigt op 5 October. De beslissing zal vóór 12 October bekend zijn.

In de Staatscourant zijn de meer uitvoerige voorwaarden enz. te vinden.

PERSONALIA.

Bij Kon. besluit is op zijn verzoek eervol ontslagen, met ingang van 1 Juli a. s., de heer A. Zwanenburg, te Rotterdam, hoofdopzichter der Rechtsgebouwen en Gevangnissen.

Bij het in de vorige week te Utrecht gehouden examen voor aspirant-opzichter bij den Dienst van Weg en Werken der Maatschappij tot Expl. van Staatsspoorwegen, waaraan 8 kandidaten hebben deelgenomen, zijn geslaagd de volgende personen:

voor de 2e afdeeling van den Dienst:
 A. J. Oosterbeek van Vrijhoeve-Cappelle,
 J. W. Metz „ Zalt-Bommel,
 A. M. Vreeswijk „ Utrecht,
 J. Paap „ Goes.
 en voor de 3e afdeeling van den Dienst:
 J. M. v. d. Broek van Veenwerden,
 W. v. Ooyen „ Amsterdam.

AANKONDIGING VAN AANBESTEDINGEN.

MAANDAG 22 APRIL.

AMSTERDAM. Het bouwen van een pak-huis met kantoren en woning.

De archit. E. M. Rood. Bestek en teek. te verkr. ten huize van den arch., Oude Doelenstraat. 11, à f2 per stel.

APELDOORN. Het bouwen van eene villa aan de Loolaan te Apeldoorn.

De arch. J. A. Wijn, in hotel v. d. Burg. Bestek en teek. ter inz. in gen. hotel en à f2,50 per stel verkrijgb. bij den architect. Aanw. gedaan.

ENSCHEDÉ. 1. Het bouwen van twee woningen voor den heer Th. Hazekamp. 2. Het bouwen van een woonhuis voor den heer M. Nijenhuis. Beide op een terrein aan den nieuwen weg bij de Langehuizen aan den Hengeloschen straatweg te Enschedé.

De architect H. E. Zegelink, 's av. 7 $\frac{1}{2}$ u., in het café van G. Zwijnenberg, alw. bestek en teek. ter inz. liggen. Aanw. 22 April, v. m. 9 u.

FRANEKER. Het bouwen eener onderwijzerswoning te Zweins.

Het gem.-best. van Franekeradeel 's m. 12 u. Bestek en teek. à f1,25, ter secretarie verkrijgb. Aanw. gedaan.

VEENENDAAL. Het gedeeltelijk amov. van het bestaande hotelgebouw en het bouwen van een geheel nieuw hotel „de Roskam”.

De aanbested. 's midd. 12 u., in voorn. hotel. Bestek met 3 teek. tegen f2 te verkr. bij F. van Lent, in het hotel voorn. Inlicht. verstrekt de bouwkw. B. v. Kreef te Veenendaal. Aanw. gedaan.

DINSDAG 23 APRIL.

AALSMEER. Het bouwen van een keuken met serre.

De heer W. Snethlage. Bestek en teek. ter inz. in „de 3 kolommen”. Aanw. 22 April, v. m. 10 u.

ELST. (O. BETUWE). Het bouwen eener boerderij, bestaande uit woonhuis, schuur met paardenstallen, schuur met veestallen, mestput, korenschuur met daaraan verbonden wagenloods, koetshuis bergplaats enz. beslaande eene te bebouwen oppervlakte van pl. m. 1584 M². met bijlev. van materialen enz.

De heer J. H. Gaijmans n.m. 2 u. in café „De Vereeniging”. Bestek en 3 teek. ad f2 verkrijgb. bij R. v. Holten. Aanw. gedaan.

HAARLEM. Het bouwen van een kerk, met sacristien, bijgebouwen en eene pastorie op een terrein in het kleverpark.

Het R.-K. Paroch. kerkbest. van den H. Antonius van Padua, v. m. 11 $\frac{1}{2}$ u., in het hotel „De Leeuwerik”.

HAARLEM. Het bouwen van eene inrichting tot verpleging van kinderen, op een terrein te Zandvoort.

De aanbested. n.m. 5 u., in hotel „Lion d'Or”.

HENGELO (OV.). Het bouwen van een woonhuis op een terrein aan den Haaksbergerdijk, voor rekening van den heer C. J. Assink.

De aanbested. 's av. 8 u., in het café van J. Ordelmans. Bestek en teek. à f1 verkr. bij en inl. geven de arch. de Herder en Hellendoorn.

UTRECHT. Bestek no. 846. Het sloopen en opruimen van de gebouwen en voorwerpen, aanwezig op het terrein, gelegen aan de zuidzijde van het voormalige rijksen-trepótdok te Amsterdam, in 3 perceelen.

De maatij. tot expl. van Staatssp., n.m. 2 u. (lok. tijd).

WOENSDAG 24 APRIL.

BATHMEN. Het bouwen van een woonhuis aldaar, met bijlev. van alle materialen.

De heer W. Heuvelman, 's midd. 12 u., in café J. W. Roodé, alw. bestek en teek. ter inz. Inlicht. geeft G. J. Wibbelink.

ENSCHEDÉ. Het bouwen van 8 woningen, twee aan bestaande woningen en 6 woningen aan één blok op een terrein gelegen bij den Hengeloschen straatweg bij de Toekomst te Lonneker.

De heer Jac. Meulen, n.m. 6 u., in het café Lotgerink. Bestek en teek. in bovengen. café ter inz. Inl. te bekomen bij J. H. C. Roesink. Aanw. op het bouwterrein 24 April, v. m. 11 u.

GORREDIJK. Het bouwen van een burgerhuis in de Z. W. dubbele straat, aldaar.

De heer J. E. Posthuma, 's av. 7 u. Bestek en teek. ter inz. in hotel „de Koorbeurs”. Inlicht. geeft arch. A. Kooistra.

GRONINGEN. Het afbreken en bouwen van een winkelhuizinge aan den Singel no. 6 aldaar.

De arch. K. en G. Hoekzema Kzn. 's av. 8 u. in het Milit. Tehuis. Bestek en teek. à f1 en inl. verkr. bij gen. arch.

DONDERDAG 25 APRIL.

HELDER. Het bouwen van een houten hulpschool te Helder.

Het gem.-best., n.m. 2 u. Bestekken en teek. zijn ter gem.-secretarie verkrijgb. à f1. Aanw. gedaan.

WINTERSWIJK. Het hooger opbouwen en maken van een torenspits op den toren der R.-K. kerk,

Het R.-K. paroch. kerkbest., 's midd. 12 u., in het hotel „Stad Munster”. Bestek en teek. ter inz. in voorn. hotel en à f3 te bek. bij de architecten G. en W. te Riele Gzn. te Deventer. Bilj. in 'te lev. in voorn. hotel tot 24 April, n.m. 5 u. Aanw. 22 April, v. m. 11 u.

MAANDAG 29 APRIL.

AMSTERDAM. Bestek no. 883. Het maken van een haltegebouw voor de stoomtram aan de Voorstraat te Katwijk a/d. Rijn. Ram. f7000.

De dir. der H. IJ. S. Maatsch., n.m. 1 $\frac{1}{2}$ u. (Gr. tijd) in het centraal personenstation. Aanw. ter plaatse 25 April, v. m. 11 u. (Gr. tijd).

AMSTERDAM. Het sloopen en wegruimen van eenige gebouwen, enz. op het gemeentel. handelsentrepót aan den Kadijk.

Het gemeentebest., 's midd. 12 u. Voorw. te verkr. ter stadsdrukkerij, tegen f0,20. Inl. worden gegeven ten kantore van den assistent-ingenieur der havenwerken in het gebouw van algem. dienst op den kop der Handelskade, van 10—12 u., gedurende de week, welke der besteding voorafgaat.

SCHIJNDEL (N.-BR.). Het bouwen eener stoomzuivelfabriek in de gem. Schijndel met bijlev. (behalve de steenen) van alle daarvoor benodigde materialen, arbeidsloon, enz.

Het best., van den N.-BR. Chr. boerenbond, afd. Schijndel, n.m. 2 u., in „de Zwaan”. Bestek en teek. verkr. na 16 April tegen f1,50 bij J. Heijkants, bouwkw. te Erp, door wien ook de noodige inl. worden gegeven. Aanw. 29 April, v. m. 11 u.

DINSDAG 30 APRIL.

GINNEKEN. Het bouwen van een drie-klassige school met onderwijzerswoning te Bavel.

Het gem.-best., van Ginneken en Bavel, 's midd. 12 u. Bestek en teek. ten gem. secr. te Ginneken ter inz. en zijn ald. en bij de arch. à f1,50 verkr. Inl. zijn te bek. ten gem.-secr. te Ginneken en bij de archit. P. A. Oomes te Breda en J. v. d. Pas te Ginneken. Aanw. gedaan.

ROTTERDAM. Het bouwen van eene school aan de Persoonshaven. Wz.

Het gem.-best. n.m. 1 u. Bestek en teek. ter kennisneming op de centrale secretarie der gem. en in het stadstimmerhuis te Rotterdam, en zijn tevens voor f1 verkrijgb. bij wed. P. van Waesberge & Zn. Inl. zijn te bekomen aan gemeld timmerhuis. Aanw. 23 April v. m. 10 $\frac{1}{2}$ u., nabij het zuidelijk einde van de Oranjeboomstraat.

UTRECHT. Bestek no. 844. Het maken van eene uitbreiding aan de wagenmakerij, eene veerensmederij, eene uitbreiding aan de schilderswerkplaats, eene schrijnwerkerij, eene portierswoning, het opbreken en leggen van sporen en wissels en het uitvoeren van eenige diverse werken ten behoeve van de centr. werkplaatsen op het station Tilburg. Ram. f143,700.

De maatsch. tot expl. van staatsspoorw., n.m. 2 u. (lok. tijd) aan het centraalbureau, Moreelsepark.

WOENSDAG 1 MEI.

'S-GRAVENHAGE. Het bouwen van drie steenkolenloodsen onder de gem. Raamsdonk, Meeuwen en Besoijen, behorende tot de werken voor de verlegging van den Maasmond. Ram. f10,000.

Het minist. van W. H. en N., v. m. 11 u. Bestek no. 74, ligt na 17 April ter lez. aan het gebouw van het min. van W., H. en N., aan de lokalen der prov. besturen en te bekomen bij Gebr. van Cleef, te 's-Hage. Inl. te bek. aan het bureel van de werken tot verlegging van den Maasmond te 's-Hertogenbosch, bij den ing. Jolles te Breda, bij wien op 24 April van het proces-verbaal van aanwijzing kan worden kennis genomen.

Assurantie Maatschappij tegen Brand schade De NEDERLANDEN van 1845.

's-Gravenhage, Kerkplein hoek Prinsstraat — Zutphen—Amsterdam, Sophiaplein — Rotterdam, Zuidblaak 24 (Beursplein). — Breda, Prinsenkade. — Alkmaar, Langestraat. — Nijmegen, In de Betoustraat 8. — Groningen, Akerkhof, hoek Akerkstraat.

Kapitaal. f 4.000.000.00
Betaalde Brandschaden ruim - 20.000.000.00
Lage premiën.

AFLOOP VAN AANBESTEDINGEN.

3 APRIL.

AMSTERDAM (ONDERH.). Het bouwen van woon- en winkelhuizen voor de coöp. vereen. „Eigen Hulp”, aan de Jan Luijken- en v. Baerlestraat. Door het bestuur.

Gegund aan Ph. A. Warners, aldaar, voor f110.978.

LOOSDRECHT. Het verrichten van werkzaamheden aan de openbare school te oud Loosdrecht.

Minste inschrijvers: W. L. Reeder, timmerwerk f109,08; P. H. v. d. Starre, schilderwerk f120; L. Loomen, schilderwerk te Nieuw-Loosdrecht f94,50.

TILBURG. Het bouwen van 3 woonhuizen aan de Prinses-Sophiastraat, voor rekening van den heer J. H. Otten aldaar.

Metselwerk. Laagste inschr. M. Kuipers, f3177.
Timmerwerk. Gebr. v. Bokstel, f2899.
Massa. L. Mennen Bossers, f6120.

4 APRIL.

STAVENISSE. Het bouwen van acht steenen varkenshokken op een afgesloten erf, ter vervanging van de verschillende houten hokken, die zich daar thans bevinden, ram. f497,94 $\frac{1}{2}$. Door den heer P. L. Verstraate.
Laagste inschrijver D. Dane, Stavenisse, f436,50. Gegund.

6 APRIL.

ASSEN. Het bouwen van een woonhuis aan de Bellerstraat aldaar, in 3 perc. Door mevr. de Wed. mr. I. Sluis.

Timmer-, metsel- en loodgietersw. Laagste inschrijver A. J. Thürkow, f6295. Daar de laagste inschr. boven de begroting was, is het werk later gegund aan C. J. Smallenbroek.

Stucadoorsw. L. Jalvingh, f278. Gegund.
Behang-, glas- en verfwerk. S. J. v. Beek en Zoon, f624. Gegund.
Herplaatsing wegens misstelling.

GERSLOOT (FR.). Het bouwen van een heerenplaatsje (stelphuizinge) met bijlev. der materialen in den polder onder Gersloot. Door den heer I. v. Terwisga.

Laagste inschrijver Glastra, Beesterzwaag, f2535.

BARSINGERHORN. Het amoveeren van den bestaanden en het bouwen van een nieuwen gemeentetoren bij de Ned. Herv. Kerk aldaar. Door het gemeentebest.

Laagste inschr. P. Eriks, Barsingerhorn, f9745. Gegund.

COLIJNSPLAAT. Het bouwen van een woonhuis voor den heer Dr. Aalstz aldaar. Ram. f6250.

Het schilderwerk is aangenomen door J. Nieuwdorp voor f557.

ENKHUIZEN. Het verbouwen van een winkelhuis annex woonhuis, aan de Oude Westerstr. Door den heer G. J. Somberg. Plan A. Laagste inschrijvers Admiraal en v. d. Leek, f5210.

Plan B. Admiraal en v. d. Leek, f5020.* Gegund.

'S-GRAVENZANDE. Het bouwen van een burgerwoonhuis met bloembollenhuis aan den Monsterschenweg. Door den bouwkn. Johs. Molenaar Azn.

Laagste inschr. J. C. Burgersdijk, f5856. Gegund.

Het schilder-, behang- en glaswerk is onder deze sommen niet begrepen.

HENGELO (OV.). Het bouwen eener villa aan den Nieuwen weg aldaar, voor E. Driessen. Door den arch. W. Elzinga.

Laagste inschrijver J. Scholten, Delden, f10950. Gegund.

HERPT. Het bouwen van een woonhuis voor mej. de Wed. A. de Wilt.

Timmerwerk. Laagste inschr. H. Kempenaar, Elshout, f1720. Gegund.

Het metselwerk werd onderhands opgedragen aan A. van Hoorn.

JOURE. Het bouwen van een veestal met hooiberg en arbeiderswoning voor den heer C. de Jong te Joure.

Laagste inschrijver J. v. Gelterop, f1893. Gegund.

10 APRIL.

ENSCHEDÉ. Het bouwen van een woonhuis op een terrein gelegen aan de Molenstraat aldaar. Door de firma Sanders & Zn.

Laagste inschrijver G. Sluimer, f1698. Gunning in beraad gehouden.

ENSCHEDÉ. Het bouwen van 2 woningen en kantoor aan de Hengelosedwarstraat. Door de Rotterd. cementsteenfabriek.

Laagste inschrijvers Van Omme en Adolfs, f4700.

ENSCHEDÉ. Het metselen eener fundeering in een bestaande fabriek aan den Zuiderhagen. Door de firma Gerh. Jannink & Zonen.

Laagste inschrijver J. M. Oude Groeniger, f2680. Gunning in beraad gehouden.

HAARLEMMERMEER. Het amoveeren en weder opbouwen van een woonhuis met stalling. Door den arch. H. Moulijn.

Laagste inschrijver Volkert Visser, f14250. Nog niet gegund.

HENGELO (OV.). Het maken eener verdieping met bijbehorende werken op het woonhuis van H. Swanenburg de Vije. Door den aanbestedder.

Laagste inschrijver G. Ribberink, f3980.

KRIMPEN A/D. IJSSEL. Het maken van een dwarshelling, een gebouw voor werkplaats, smederij enz., beschoeiing en verdere werken. Door de firma A. J. Otto & Zn.

Laagste inschrijver C. Zanen Hz., Amerstol, f31700.

LIMMEN (N.-H.). Het sloopen der bestaande en het bouwen eener nieuwe kerk met toren, sacristy, pastorie, stal en kosterwoning, onder beheer van den archit. P. Snel Rzn. Door het R.-K. paroch. kerkbestuur van den H. Cornelius.

Laagste inschrijver J. H. v. Groenendaal, Amsterdam, f99875.

OUDEWATER (ONDERH.). Het metselwerk eener broodbakkerij met oven, achter perceel wijk B 6 aldaar. Door H. Berkhof, namens O. van Manrik te Zeist.

Laagste inschrijver R. J. Dionisius, f949.

UTRECHT. Het bouwen van een paardenstal voor 46 paarden met remise voor tramwagens, ziekenstal, koetshuis, smederij en bijkomende werken aan de Willem Barentzstraat hock Jan Houtmanstraat ald. Door de directie der Utrechtsche Tramwaatsch.

Laagste inschrijver Chr. Wegerif, Apeldoorn, f31640.

WEDDÉ (GR.). Het amoveeren der bestaande en het bouwen van een nieuwe schuur, met het verhoogen van het voorgebouw en het verl. der Wagenschuur, onder bijlev. van alle tekortkomende materialen. Door den heer H. Meijer.

Laagste inschrijver J. Kuilman, Wedde, f4444. Gegund.

WINTERSWIJK. 1. Het bouwen van een huis met twee woningen op een terrein aan den Ratumschen weg te Winterswijk. 2. Het schilderwerk. Door den arch. J. J. Post.

Laagste inschrijver A. Renskers, f1964.* Schilderw. D. H. Lammers, f85.* Gegund.

ADVERTENTIËN.

Hollandsche IJzeren Spoorweg-Maatschappij.

AANBESTEDING.

Op Maandag, den 6den Mei 1901, des namiddags ten half twee ure (*Greenw. tijd*), zal in het Centraal Personenstation te Amsterdam, in het lokaal naast de wachtkamer 3de klasse (ingang vestibule) worden aanbesteed, volgens bestek no. 885:

het uitvoeren van Grond- en Spoorwerken en het maken van eene verhoogde Los- en Ladingplaats met Losweg en bijkomende werken op het halte-emplacment ZETTEN-ANDELST.

Begrooting f11500.—.

Het bestek is tegen betaling van f1.00 verkrijgbaar aan het Centraal-Administratiegebouw der Maatschappij aan het Droogbak te Amsterdam, bureau Weg en Werken, kamer 154, of op franco aanvraag aan dit bureau, met toezending van het bedrag in postwissel (postzegels worden niet in betaling genomen en aan aanvragen zonder postwissel wordt geen gevolg gegeven).

Aanwijzing geschiedt als in het bestek is vermeld.

De Raad van Administratie.

Het Gedelegeerd Lid.

R. VAN HASSELT.

Hollandsche IJzeren Spoorweg-Maatschappij.

AANBESTEDING.

Op Maandag den 29sten April 1901, des namiddags ten half twee ure (*Greenwich-tijd*), zal in het Centraal Personenstation te Amsterdam, in het lokaal naast de wachtkamer 3de klasse (ingang Vestibule) worden aanbesteed, volgens bestek no. 883:

Maken van een haltegebouw voor de Stoomtram aan de Voorstraat te Katwijk a/d Rijn.

Begrooting f 7000.—.

Het bestek met tekening is tegen betaling van f 1.50 verkrijgbaar aan het Centraal-Administratiegebouw der Maatschappij aan het Droogbak te Amsterdam, bureau Weg en Werken, kamer 154, of op franco aanvraag aan dit bureau, met toezending van het bedrag in postwissel (postzegels worden niet in betaling genomen en aan aanvragen zonder postwissel wordt geen gevolg gegeven).

Aanwijzing geschiedt als in het bestek is vermeld.

De Raad van Administratie.

Het Gedelegeerd Lid,

R. VAN HASSELT.

AANBESTEDING.

Op Zaterdag 27 April 1901 des morgens ten 11 ure zal in het Paviljoen in het Vondelpark te Amsterdam door den Architect JAN SPRINGER te Amsterdam

WORDEN AANBESTEED:

Het maken van een nieuw gebouw aan het DAMRAK tot vergrooting van het gebouw „Nederland” in de Warmoesstraat No. 76 en 78 en

Het verbouwen van het perceel in de WARMOESSTRAAT No. 82 en DAMRAK 82a te Amsterdam.

De teekeningen en het bestek zijn te verkrijgen à f5.— bij P. RIJNJA, Regu- liersgracht 134 Amsterdam.

11 APRIL.

AMERSFOORT. Het bouwen van 7 arbeiderswoningen en 2 winkelwoningen aan de Nicasiustr. onder beheer van den archit. W. v. Schaik. Door de naaml. venn. „Volks-huisvesting”.

Laagste inschrijver J. C. van Eibergen, Amersfoort, f12800.

BLITERSWIJCK (LIMB.). Het bouwen van een woonhuis, schuur en stalling, met bijlev. van materialen. Door den heer G. Vissers.

Laagste inschr. Tn. Vissers, Wanssum, f1343. Gegund.

GEMERT. Het timmer- en metselwerk voor een te bouwen kuiperij. Door den arch. De Vries te Beek en Donk.

Voor timmerwerk geen biljett. ingekomen. Metselwerk (verlegging van pl.m. 300.000 steenen) per 1000 stuks. Laagste inschrijver A. Vogels, f265. Gegund.

MAASBOMMEL (N.-BR.). De bijbouw van een nieuw lokaal aan de openb. school te Alphen. Door het gem.-best. van Appeltern. Laagste inschrijver H. Soekers, Dreumel, f2098. Gegund.

SCHIEDAM. Het afbreken en amoveeren van de panden Prinsensteeg no. 20 en 't Hol no. 2 en 4. Door het gemeentebest.

Laagste inschrijver M. de Koning, Schiedam, f80*, aan de gemeente wil betalen.*Gegund.

12 APRIL.

APELDOORN. Het afbreken en weder opbouwen van een woonhuis aan den Loo- schen weg. Door den heer H. J. Stokking.

Laagste inschrijver D. J. J. Vinke, f1847. Gegund.

ENSCHEDÉ. Het bouwen van een woon- en winkelhuis enz., op een terrein gelegen bij den Gronauschen straatweg op het erve van Lucas Bos te Lonneker. Door den arch. J. H. C. Roesink.

Laagste inschr. H. J. Morren en J. Hassink, f2197. Gegund.

ENSCHEDÉ. Het bouwen van eene verdieping op een woonhuis aan den Zuiderhagen met eenige bijk. werken. Door de firma van Heek en Co.

Laagste inschr. Gebr. Achterhuis, f3075. Gunning in beraad gehouden.

ENSCHEDÉ. 1. Het bouwen van 2 heerenhuizen en een winkelhuis; 2. het bouwen van een dubbel heerenhuis aan de Lipperkerkstr. Door den arch. R. v. d. Woerd Hzn.

Perc. 1. Laagste inschrijvers J. Beune en L. O. Koenders, f11649.

Perc. 2. J. Beune en L. O. Koenders, f6869.

Massa. J. Beune en L. O. Koenders, f18500. Gunning in beraad gehouden.

ZWOLLE. Het bouwen van eene wachterswoning bij de uitwateringssluis der Dedemsvaart te Hasselt. Raming f 3000. Door het prov. bestuur.

Laagste inschr. G. v. d. Klocht, Hasselt, f 3425.

ZWIJNDRECHT. Het bouwen van een hotel restaurant aan het Veerplein te Zwiindrecht. Door de heeren J. Moerman, W. Geervliet en B. G. Naaktgeboren.

Laagste inschrijver H. P. Slegt, f 22200. Gunning aangehouden.

13 APRIL.

BEVERWIJK (ONDERH.). Het bouwen van een woning voor mej. de Wed. J. de Jong. Door den bouwkw. R. K. Koppens.

Laagste inschrijver H. W. Duijn, aldaar, f 5000.

BEVERWIJK (ONDERH.). Het bouwen van een woning voor den heer A. J. de Vries. Door den bouwkw. A. Kiel.

Laagste inschrijver H. W. Duijn, aldaar, f 2500.

GOOR. De vergrooting van fabrieksgebouwen met $\pm 1900 M^2$. Shedbouw, onder beheer van de architecten A. Jalink en Zn. Raming in massa f 17922. Door de firma Arntzenius Jannink & Co.

Plan a. Laagste inschrijvers G. Wissink en C. ten Zijthoff, Goor, f 12628,50.

Plan b. G. Wissink en C. ten Zijthoff, f 6439.

Massa. Gebr. Jebbink, Goor, f 17600*. *Geg.

HOENSBROEK. Het bouwen eener room-boterfabriek. Door het bestuur.

Laagste inschrijver J. Ubachs, Heerlen, f 2835. Gegund.

15 APRIL.

ENSCHEDÉ. 1e. Het bouwen van een heerenhuis met kantoorgebouw. 2e. Het bouwen van een heerenhuis, beide perc. aan de Haaksbergse straat. Door den architect G. Beltman AGzn.

1. Laagste inschrijver A. Jeunink, f 18730.

2. A. Jeunink, f 14340.

Massa. A. Jeunink, f 33160. Gunning 8 dagen in beraad gehouden.

UTRECHT. Het bouwen van 9 woningen op een terrein aan de Minstr. tusschen de Abstederdijk en Noteboomenlaan. Door het best. van de Fundatie „Maria van Palaes”.

Laagste inschr. H. C. v. d. Amerongen en T. Heyman, f 15390.

WINTERSWIJK. Hetherbouwen van hôtel „De Klok”. Door de heeren Th. Grimmelt en B. Grimmelt Thzn.

Laagste inschrijver H. Ditters, Doetinchem, f 28190.

16 APRIL.

BUSSUM. Het bouwen van een kolenloods, schaftlokaal, smederij, magazijn, meterlokaal enz., fundeering voor een gashouder en bijbeh. werken, op het terrein der gasfabriek. Door de comm. van beheer over de gem.-gasfabriek.

Laagste inschrijver B. A. v. Rhijn, Hilversum, f 14774. Nog niet gegund.

BUSSUM. Het bouwen van een villa op een terrein aan de Brinklaan. Door den bouwkw. G. J. Vos.

L. inschrijver W. Schipper, Bussum, f 8500.

Lijst van Fabrikanten, Leveranciers, enz.

Prijs per regel voor niet geabonneerden op advertentiën

5.— per jaar bij vooruitbetaling. Abonnés op advertentiën

1 regel gratis voor iedere advertentie.

Amsterdamsche Fabriek van Cement-IJzerwerken (Systeem Monier) Grootte Wittenburgerstraat 108.
Assurantie-Mij. tegen Brandschade „de Nederlanden van 1845”, 's-Gravenhage, Kerkplein hoek Prinssestraat.
Badinrichtingen. — TH. VAN HEEMSTEDÉ OBELT, Amsterdam.
Behangselpapieren, en gros. — EERSTE NED. PAPIERHANDEL, Den Haag, Kantoor en Magazijnen, Luthersche Burgwal 27.
Binnenbetimmeringen. — GEBRS KOCH, Amsterdam.
Bouwstoffen. — MARTIN & Co., Amsterdam.
Brandkasten. — FRED. STIELTJES & Co., Amsterdam (Mosler Safe Company).
Cementmastiek-Dakbedekking. — J. A. SMITS & ZOON, Weesperzijde 39, Amsterdam.
Cement-IJzerwerken. — Ned. Mij. voor Monierwerken, Amsterdam.
Cementsteenfabriek. — M. ELFRING & ZOON, Den Haag.
Centrale Verwarming. — W. J. STOKVIS, Arnhem.
Centrale Verwarming. — NELL & STUTTERHEIM, Den Haag.
Centrale Verwarming. — GEVEKE & Co., Amsterdam.
Centrale Verwarming. — FRED. STIELTJES & Co., Amsterdam (Sturtevant Engineering Co.).
Centrale Verwarming en Ventilatie. — D. S. M. KALKER, Amst.
Centrale Verwarmingen. — B. LANDHEER Jr., Wijnstr. 59, Rotterdam.
Closets. — TH. VAN HEEMSTEDÉ OBELT, Amsterdam.
Dakpannen. — J. B. VAN SOEST & TERSTAPPEN, te Swalmen.
Draadglas van Neusattl, FERD. ENGERS, Amsterdam.
Eerste Nederl. Papierstucfabriek, Damrak 85, Amsterdam.
Eerste Nederl. Xylolith-Fabriek. — A. S. KEY, Rotterdam.
Excelsiorplaten. — GEBRS. VAN DER VIJGH, Amsterdam.
Gaskachels (nieuwste condensng). — OBELT, Amsterdam.
Gas-, Stoom- en Waterleiding. — R. S. STOKVIS & ZONEN, Leuvehaven 74-76, Rotterdam.
Gegoten geëmailleerd ijzeren waschtafels. — PECK & Co., Amst.
Gegoten geëmailleerd ijzeren waschtafels. — TH. VAN HEEMSTEDÉ OBELT, Amst., 150 de Ruyterkade. Filiaal: 36 Rokin.
Gekleurd en gebrand glas in lood. — C. LINDENAAR, Glasgraveur, Alb. Cuijpsstraat 123, Amsterdam.
Houthandel. — LINDNER & Co., Wittenburgerstraat 22-24, Amst.

Haeuslersche Houtcementen Dakbedekking. — J. A. SMITS & ZOON, Weesperzijde 39, Amsterdam.
Jaloezieën, Rolluiken- en Zonneschermen-fabriek (Stoom). — v. d. Helststraat 1, AMSTERDAM. — Wagenstraat 39a. 's GRAVENHAGE.
Jaloezieën. — J. F. KRONER & ZONEN, Spuistr. 246, 248, 250, Amst.
Josson-Cement. — A. E. BRAAT, Rotterdam en Amsterdam.
Levensverzekering-Maatschappij New-York. — Directie voor Nederland, Keizersgracht 455, Amsterdam.
Levensverzekering-Mij. „Neerlandia”, L. Beestenmarkt 9, 's-Hage.
Liften. — TH. VAN HEEMSTEDÉ OBELT, Amst. (R. WAYGOOD & Co.).
Liften. — JAN HAMER & Co., Amsterdam.
Liften. — FRED. STIELTJES & Co., Amsterdam (Otis Bros New-York).
Looden en Inw. glasemail privaateleidingen. — OBELT, Amst.
Mastix-Cement Dakbedekking. H. ALLERSDORF, Singel 455, Amst.
Motoren en Dynamo's. — JULIUS LÜCHAU, Damrak 71, Amst.
Motoren & Dynamos. — FRED. STIELTJES & Co., Amsterdam.
Naaml. Venn. Utrechtsche Asphaltfabriek. Dakbedekking en Vloeren
Portland-Cement. — DYCKERHOFF & SÖHNE, Amöneburg.
Photolithografie. — WEGNER & MOTTU, Amsterdam.
Proefstation Bouwmat. — KONING & BIENFAIT, Amsterdam.
Raamsluiters voor bovenlichten. — TH. V. HEEMSTEDÉ OBELT, Amsterdam.
Rolluiken. — W. H. M. SCHOLTE, Prinsengr. 516, Amsterdam.
Rietplanken. Isoleersteen. Fluaten. — MOLIJN. — Gouda.
Stalinrichtingen. — STAAL & HAALMEIJER, Amsterdam.
Stalinrichtingen. — D. S. M. KALKER, Amsterdam.
Steengoed of Engelsche buizen en kruispannen. — HOUBEN & STEEGH, Belfeld en Tegelen (Limburg).
Steenen (verglasde en onvergl.) CANOY HERFKENS & Co., Venlo.
Stoomtimmerfabriek. — GEBRS. VAN MALSEN, Den Haag.
Tegels in soorten. — DE LINT & Co., Rotterdam.
Toeschuifbare hekken. — FRED. STIELTJES & Co., Amsterdam.
Verwarming en Ventilatie. — TH. V. HEEMSTEDÉ OBELT, Amst.
Verwarming en Ventilatie. — FRED. STIELTJES & Co., Amst. (Sturtevant Blomers & Exhausters voor ventilatie, stofafzuiging enz.).
Verwarming en verlichting. — JULIUS LUCHAU, Damrak 71, Amsterdam.
Verwarming en Ventilatie. — D. S. M. KALKER, Amsterdam.
Ventilators. — TH. VAN HEEMSTEDÉ OBELT, Amsterdam.
Ventilators. — JAN HAMER & Co., Amsterdam.
Ventilators. — D. P. HASSELMAN, Amsterdam.
Vuurvaste Steen. JOSTEN & Co., te Königwinter a Rh. Fabrikanten van zeer vuurvaste Chamotte- en Dinas-steenen vuurvaste Cement, Karolinklei enz.
Zinkwerken. — F. W. BRAAT, Delft.

TH. VAN HEEMSTEDÉ OBELT,

Mem. San. Inst. London.

Sanitary Engineer,

150 de Ruyterkade. — AMSTERDAM. — Filiaal 36 Rokin.

Hoofdagent voor Nederland, België en Koloniën van SHANKS & Co., te Barrhead.

SPECIALITEIT VOOR DE LEVERING VAN COMPLETE BADINRICHTINGEN.

PRIVAAT-INRICHTINGEN. — Shanks Closets zijn nog niet overtroffen.

Porseleinen Badkuipen, IJzeren Badkuipen.

Geijsers geheel van rood koper. van binnen vertind. Zij bederven het water niet. overtreffen al de tot nu toe bestaande en kosten niet meer. Attesten ter inzage.

Closets, Waschtafels, Urinoirs enz. — VERWARMING en VENTILATIE.

Agent voor de CHAMBERLAND FILTERS, System Pasteur.

Belast zich met de plaatsing en inrichting in geheel Nederland. Zeer concurrerende prijzen. Teekeningen en prijsopgaven gratis. Wederverkoopters genieten het gebruikelijke rabat.

Ten behoeve van industrieele inrichtingen, enz.

DRAADGLAS.

(Glas met kern van metaaldraad)

ter dikte van 4 m/m voor ramen
van fabrieken, magazijnen,
pakhuizen, enz.

ter dikte van 6--10 m/m voor
afdekking van industrieele
inrichtingen, spoorwegstations,
binnenplaatsen, pakhuizen,
veranda's enz.

ter dikte van 15--30 m/m
voor vloerlichten, gangen,
enz.

VOORDEELN.

Ongeëvenaard weerstandsvermogen, grootste waarborg tegen breuk en brandgevaar, gemakkelijke reiniging, uitstekende verlichting. Schitterend succes op de Tentoonstelling te Gent (België).

PEILGLASBESCHERMERS van DRAADGLAS voor stoomketels van alle soorten.
AKTIEN-GESELLSCHAFT für GLASINDUSTRIE, vorm. Friedr. Siemens. NEUSATTL bij Elbogen—Bohemen.

Generaal-Agent voor Nederland: FERD. ENGERS, Amsterdam.

TELEGRAM-ADRES: Ubbelohde, Amsterdam. — TELEFOON No. 593.

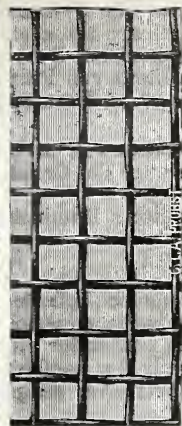

Draadglas.

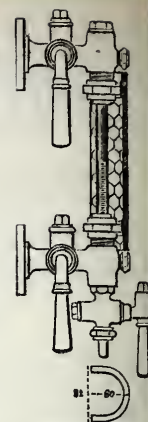

Peilglas beschermers.

JULIUS LÜCHAU,
AMSTERDAM. — Damrak 71.

Generaal-Vertegenwoordiger der Firma

Gebr. Körting, Körtingsdorf b/Hannover,

beveelt zich aan voor levering van:

- Körting's Injecteurs.
- Körting's Universaal Condensors
- Körting's Pulsometers en Elevators.
- Körting's Gas- en Petroleum-Motoren. Gasdynamo's en Electromotoren.
- Körting's Ribbenbuizen en Stoomkachels.

CENTRALE VERWARMINGEN EN ELECTRIISCHE VERLICHTINGEN.

NAAMLOOZE VENNOOTSCHAP

Utrechtsche Asphalt-fabriek,

voorheen STEIN & TAKKEN.

ASPHALT EN KUNSTSTEEN-VLOEREN.
HOUTCEMENT EN CEMENT-MASTIEK DAKBEDEKKING.
ASPHALT-DAKPAPIER

CARBOLINEUM — ZWEEDSCHE TEER enz.
Voert werken uit — Levert materialen.

Directeuren: { J. E. C. VAN GEUNS. Civ. ingenieur.
W. D. VAN ECK.

Obernkirchener Sandsteinbrüche, Obernkirchen.

Erkend BESTE Zandsteen.

Geïllustreerde prospectus met opgave van drukvastheid, analyse, enz. op aanvraag verkrijgbaar

bij den Vertegenwoordiger voor Nederland

FERD. ENGERS, Amsterdam.

Amsterdamsche Jalousiën-fabriek.

Speciaal Adres voor

ROLLUIKEN, ZONSCHERMEN,

TOCHTSCHERMEN. SERREDEKKING. Glas. Jalousiën enz.

Eenig adres voor HOUTEN PARQUET TAPIJTEN.

speciale fabriek van GESCHILDERDE WINKELGORDIJNEN.

F. J. KRONER & Zonen, Hofleveranciers
Spuistraat 246, 248, 250, Amsterdam.

Ministerie van Waterstaat,
Handel en Nijverheid.

LANDSGEBOUWEN.



AANBESTEDING.

Op Woensdag, 15 Mei 1901, des vóór-middags ten 11 uur, zal onder goedkeuring van den Minister van Waterstaat, Handel en Nijverheid, aan het gebouw van zijn Departement, worden aanbesteed:

Het opbouwen van eenige lokalen
aan het gebouw van de Algemeene Rekenkamer te 's-GRAVENHAGE.

(Raming f 6850.)

Het bestek no. 61 ligt na 24 April 1901 ter lezing aan het gebouw van het Ministerie van Waterstaat, Handel en Nijverheid, aan het bureel van den Rijksbouwmeester in het 2de district, Fluweelen Burgwal no. 16 te 's-Gravenhage; aan dat van het Provinciaal Bestuur van Zuidholland, en is voorts op franco aanvraag, tegen betaling der aan den voet daarvan vermelde kosten te bekomen bij den boekhandelaar firma Gebroeders VAN CLEEF, Spui No. 28a te 's-Gravenhage, en, door hare tusschenkomst, in de voornaamste gemeenten des Rijks.

Nadere inlichtingen zijn te bekomen bij voornoemden Rijksbouwmeester.

Aanwijzing zal worden gedaan op Woensdag, 8 Mei 1901, des vóórmiddags ten 9 ure.

's-Gravenhage, 6 April 1901.

Compagnon-Architect.

Architect van naam zoekt een

bekwamen Compagnon

van jeugdigen leeftijd en bekendheid om zaken te doen voor gezamenlijke rekening. Alleen op persoonlijk schrijven zal gelet worden; met tusschenpersonen wordt niet onderhandeld.

Brieven onder letters R.Z. aan de administratie van dit blad, te 's-Gravenhage.

BOUWKUNDIG WEEKBLAD.

ORGAAN VAN DE

MAATSCHAPPIJ TOT BEVORDERING DER BOUWKUNST.

Bestuur v. d. Maatschappij: A. SALM G.Bz., Voorzitter. A. C. BLEIJS, Vice-Voorzitter. — Jb. v. d. BAN Pz., V. G. A. BOSCH, M. A. C. HARTMAN, J. A. MULOCK HOUWER, J. MUTTERS Jr., F. W. M. POGGENBEEK, J. VERHEUL Dz.
Commissie van Redactie: Ed. CUIJPERS, A. SALM G.Bz. en J. VERHEUL Dz.
Redacteur: C. T. J. LOUIS RIEBER.

27 APRIL 1901.

21^e JAARGANG.

N^o. 17.

BUREAU VAN REDACTIE: MARNIXSTRAAT 402, AMSTERDAM.
BUREAU v. ADMINISTRATIE: HERDERSTRAAT 5, 'S GRAVENHAGE.
UITGEVERS: MOUTON & Co. — 'S GRAVENHAGE.
ABONNEMENTSPRIJS voor Nederland: fr. p. p. f 15.— 's jaars, voor Indië en het Buitenland (bij vooruitbetaling) fr. p. p. f 17.— * * *

PRIJS DER ADVERTENTIËN: van 1—5 regels f 1.— elke regel meer 20 cents. Groote letters naar plaatsruimte. * * * * *
AANKONDIGINGEN v. AANBESTEDINGEN 15 ct. p. regel m. premie $\frac{3}{2}$ maal.
ABONNEMENT v. ADVERTENTIËN tegen belangrijk verminderde prijzen en kosteloze opname der advertentiën in het Tijdschrift der M^u.

INHOUD: — Mededeelingen betreffende de Maatschappij. — De Woningwet. — Spoedbouw. — Gebouw „Mercurius” te 's-Gravenhage. — Glassteen. — Finsche huisvlijt. — Prijsvragen. — Ingezonden. — Berichten. — Bureau voor plaatsing van opzichters en teekenaars. — Concept-Begrooting voor het jaar 1901. — Aankondigingen en afloop van aanbestedingen. — Lijst van Fabrikanten, Leveranciers, enz. — Advertentiën.

Door het Bestuur der Afdeling Amsterdam van de Mij. t. Bev. d. Bouwkunst werd het volgende adres verzonden:
AMSTERDAM, 19 Maart 1901.

Aan
den Raad der Gemeente Amsterdam.

Ondergeteekenden, Bestuurderen der Afdeling Amsterdam, van de Maatschappij tot Bevordering der Bouwkunst, nemen de vrijheid U mede te deelen, dat zij met belangstelling kennis hebben genomen van het door de Beeldhouwersvereniging „Ziesenis” aan den Raad ingediende adres, inzake de nog ontbrekende beeldengroepen op de Hoogesluis alhier;

dat zij met dit adres volkomen instemmen, en het ook steeds betreurd hebben, dat een der belangrijkste bruggen der stad niet geheel is uitgevoerd overeenkomstig het oorspronkelijk ontwerp.

Redenen waarom zij U beleeft, en met den meesten aandrang verzoeken, terug te willen komen op het Raadsbesluit van October 1900 l.l. en alsnog de noodige gelden beschikbaar te stellen om, door het aanbrenge van de vier ontbrekende beeldengroepen, de Hoogesluis te kunnen voltooien.

't Welk doende enz.

ED. CUIJPERS, Voorzitter.

B. J. OUDAG, Secretaris.

Het Hoofdbestuur van de Maatschappij heeft dit verzoek gesteund, door een adres bij den Gemeenteraad in te dienen van den volgenden inhoud:

Aan den Gemeenteraad van Amsterdam, geeft met verschuldigen eerbied te kennen, het Hoofdbestuur van de Maatschappij tot Bevordering der Bouwkunst,

dat het zich vereenigt met den inhoud van het adres, onder dagteekening van 19 Maart 1901 aan U verzonden door het Bestuur der Afdeling Amsterdam van de Maatschappij tot Bevordering der Bouwkunst, in welk adres instemming wordt betuigd met het door de Beeldhouwersvereniging „Ziesenis” aan U ingediende verzoek in zake de nog aan te brengen beeldengroepen op de Hoogesluis alhier;

reden waarom ook het Hoofdbestuur U met aandrang uitnodigt, terug te komen op Uw besluit omtrent die beeldengroepen, genomen in de vergadering van den Gemeenteraad, van 26 October 1900;

hetwelk doende enz.

Het Hoofdbestuur van de Maatschappij tot Bev. d. Bouwkunst.

AMSTERDAM,
24 Maart 1901.

A. SALM G. BZN., Voorzitter,
C. T. J. LOUIS RIEBER, Secretaris.

MEDEDEELINGEN BETREFFENDE DE MAATSCHAPPIJ.

VERGADERINGEN.

Afd. Utrecht. Dinsdag 30 April 1901, des avonds ten 7 $\frac{1}{2}$ ure in 't gebouw voor Kunsten en Wetenschappen. Behandeling der rapporten over de vragen. Mededeelingen van den heer F. J. Nieuwenhuis, omtrent het gemeente-slachthuis. Bespreking over het maken van een kunstreis in den a. s. zomer.

Aan de Gewone leden van de Maatschappij werd een stembiljet gezonden voor de verkiezing van drie leden van het Hoofdbestuur.

Deze biljetten moeten vóór den 15^{en} Mei 1901 vrachtvrij worden opgezonden in het couvert, waarop het adres van den Secretaris der Maatschappij.

In herinnering wordt gebracht, dat couverts waarop de handteekening van den afzender niet voorkomt, niet door het Stembureau worden geopend.

De concept-begrooting van ontvangsten en uitgaven der Maatschappij over 1901, die in de aanstaande Algemeene Vergadering zal worden behandeld, is aan slot van dit blad opgenomen.

Tot en met morgen, Zondag a. s. 28 April, des namiddags te 5 uur, is in het gebouw Marnixstraat 402 te Amsterdam geopend eene

Tentoonstelling van Finsche Huisvlijt.

De toegangsprijs is 25 cents.

DE WONINGWET.

De Woningwet is in de Tweede Kamer zoo aangenomen, en wel met eene overgrootte meerderheid van stemmen.

Aan de gemeentebesturen zal dus weldra de zware taak zijn opgedragen, om de plaatselijke verordeningen op de nieuwe en de bestaande woningen, zoodanig te ontwerpen (te wijzigen en uit te breiden) en vast te stellen, dat ze uitvoerbaar zullen zijn niet alleen, maar ook tot het gewenschte doel, „verbetering onzer woningen” zullen leiden.

We blijven van gevoelen, dat deze woningwet voor de plaatselijke verordeningen niet geeft de leiding die de ontwerpers voor die verordeningen veelal zullen blijken noodig te hebben, zooals we in verschillende opstellen in dit blad meenen te hebben aangetoond.

Toch verheugen we ons hartelijk in het feit, dat de Tweede Kamer de wet aannam en daardoor eene betere regeling der voorschriften voor een der eerste levensbehoefden — „de woning” — is mogelijk geworden.

Amsterdam 20 April 1901.

v. E.

SPOEDBOUW.

Onder dit hoofd werd in het Bouwk. Weekblad van 16 Maart j.l. een artikel opgenomen, waarin o. a. betreurd werd, dat de architecten somwijlen machteloos staan tegenover de hen gestelde eischen om een bouwwerk met overmatigen spoed te doen tot standkomen, en waarin gewezen werd op de nadeelige gevolgen van een spoedbouw.

Vijf dagen later ontving de Afdeeling Amsterdam van de Mij. tot Bev. der Bouwkunst het hier volgende schrijven van de Kamer van Arbeid voor de Bouwbedrijven te Amsterdam.

Amsterdam, 21 Maart 1901.

Naar aanleiding van een desbetreffend verzoek eener timmerliedenvereniging heeft de Kamer van Arbeid voor de Bouwbedrijven te Amsterdam de eer zich met het volgende verzoek tot Uwe Vereeniging te wenden.

Nog steeds komt het herhaaldelijk voor, dat door aanbesteders van werken de termijnen van oplevering zoo kort worden gesteld, dat het den aannemers met den besten wil niet mogelijk is op tijd klaar te komen, indien zij niet den met de werklieden overeengekomen arbeidstijd tijdelijk buiten werking stellen.

Onze Kamer dringt er daarom met den meesten aandrang bij Uwe Vereeniging op aan, dat zij wete te bewerken, dat haar leden al hun invloed op de aanbesteders zullen uitoefenen, opdat de opleveringstermijnen minstens zoo lang gesteld worden, dat zij geen overwerk noodzakelijk maken. Zij hoopt, dat het hun gelukken zal bij de aanbesteders de overtuiging te wekken, dat het overhaaste en lange werken voor de werklieden groote nadeelen oplevert, waartegen het belang eener spoedige oplevering niet altijd opweegt. Zij zou het op hoogen prijs stellen, als deze zaak in den boezem Uwer Vereeniging een punt van bespreking zou uitmaken.

De verlangde bespreking heeft plaats gehad. Maar daaruit bleek, dat de architecten — hoe gaarne ook — weinig kunnen doen om de overhaasting, die zij volmondig erkennen te bestaan, tegen te gaan.

In het vorige artikel over spoedbouw werden de architecten reeds aangespoord zich krachtig te verzetten tegen het ingewortelde kwaad, dat nadeelig werd genoemd voor allen die aan het voortwoekeren daarvan medewerken.

De inhoud van bovenstaanden brief geeft hen zeker een motief te meer aan de hand om met klem tegen overhaasting te waarschuwen, indien deze van hen geëischt wordt.

GEBOUW „MERCURIUS” TE 's-GRAVENHAGE.

Het kantoorgebouw met magazijnen waarvan hier een plattegrond en geveltekening zijn gegeven, wordt gebouwd aan het Noordeinde te 's-Gravenhage voor rekening van de Naamlooze Vennootschap tot Exploitatie van het gebouw „Mercurius,” volgens de plannen en onder directie van de architecten Z. Hoek en J. Th. Wouters, op een

GEBOUW „MERCURIUS” TE 's-GRAVENHAGE.

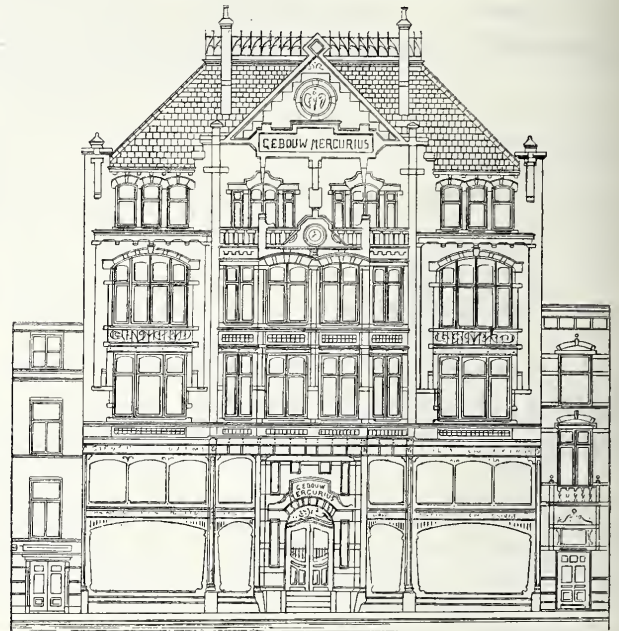

Voorgevel, Schaal 1 à 300.

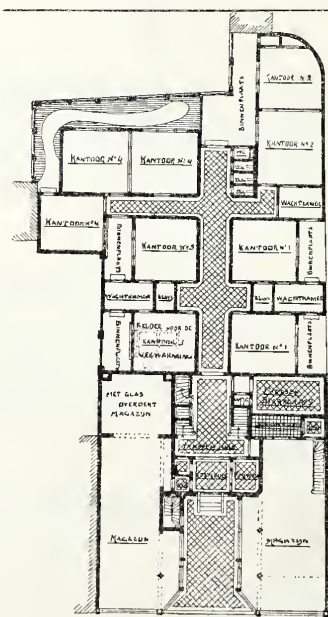

BEGANE GROND

Schaal 1 à 600.

terrein waarop voorheen een groot heerenhuis met grooten tuin stond, dat door aankoop eigendom van vermelde vennootschap werd.

Het voorgebouw bestaat, op den beganegrond, uit twee magazijnen, gelegen ter weerszijden van den toegang naar een vestibule (met rechts een portiersloge en links W. C.'s), naar het trappenhuis en verder naar de gang waarop de kantoren in het achtergebouw uitkomen.

Wat de hier niet voorgestelde inrichting der overige verdiepingen betreft, kan het volgende worden medegedeeld. Op de eerste en de tweede

verdiepingen, boven het voorgebouw, bevinden zich een zestal vertrekken, die twee aan twee, met bovendien een kluis, voor kantoren bestemd zijn. De rechter helft van eene tusschenverdieping van het voorgebouw is ingericht tot magazijn met bergplaats, terwijl het linker gedeelte twee voor kamers, een alcoof, keuken en bergplaats bevat. Boven het achtergebouw is de eerste verdieping voor kantoorlokalen bestemd en op dezelfde wijze ingedeeld als de beganegrond.

De behoefte aan een dergelijk gebouw in het centrum der

stad was lang gevoeld, hetgeen ook daaruit blijkt, dat nu reeds de helft der beschikbare ruimte verhuurd is.

In het geheel kunnen 14 firma's hunne tenten in dit gebouw opslaan, behalve nog de twee groote magazijnen met entre-sol's daarboven.

Bij onderhandsche aanbesteding, op 1 Augustus 1900, werd de bouw opgedragen aan den heer B. de Baan, te 's-Gravenhage, die dezen met kracht aanving en uitvoerde, zoodat het gebouw vóór 15 December d. a. v. onder dak was gebracht, en waarschijnlijk 1 Mei 1901 zal worden opgeleverd.

Het gebouw is zooveel mogelijk brandvrij ingericht door het aanbrengen van vloeren en trappen geconstrueerd van cement-ijzer, enz.

De ijzer-constructiën der magazijnen, die geleverd werden door de „Pletterij,” de firma L. J. Enthoven & Cie. te 's-Gravenhage, worden beschermd door een uit- of inwendige bekleeding van cement-ijzer, systeem „Monier,” welke werken worden uitgevoerd door de Amsterdamsche fabriek van cement-ijzerwerken.

Het gebouw wordt centraal verwarmd door stoomverwarming (d. i. stoom van lage drukking, met bijna geen spanning) welke wordt aangebracht door de firma Arendt, Mildner & Evers te Hannover. Verder is het voorzien van kluizen en safe-inrichting, telefoongeleidingen, enz.

De voorgevel is opgetrokken, boven de ijzer-constructiën, van gele verblendsteen, afgewisseld met roode Achersteen, versierd met eenige attributen en naamplaat in tegels uitgevoerd door de Koninklijke Haagsche Porselein- en Kunstaardewerfabriek „Rozenburg”.

De afdekking is houtcement, voor het achtergebouw, en gewone verglaasde pannen, nokken en vorsten voor het voorgebouw; de pannen, die zeer goed voldoen, zijn geleverd door de firma Gebrs. van Sillevoldt te Oestgeest.

GLASSTEEN.

In het verslag van de vergadering der Afdeeling Utrecht op 26 Maart j. l. gehouden, opgenomen in het Bouwk. Weekblad van 30 Maart d. a. v., werd met een enkel woord melding gemaakt van de voordracht van den heer Henri Huinck uit Rotterdam, over Glassteen en Torfit urinoirs. Ten vervolge daarop kan worden medegedeeld, dat de heer Huinck zijne mededeelingen aanving met er op te wijzen, dat reeds Réaumur, de bekende Fransche natuurkundige, in 1727 een dergelijk materiaal als glassteen heeft vervaardigd.

Hoewel zijne vinding in eene encyclopedie is vermeld geworden, werd er weinig of geen aandacht aan geschonken; zij bleef nage-noeg enkel tot het laboratorium beperkt.

Réaumur ging ook van het beginsel uit, het glas mat te maken of te ontglazen, door een glazen voorwerp aan hooge temperatuur bloot te stellen en dan weder af te koelen, en daardoor er van te maken een voorwerp dat „porcelaine Réaumur” werd genoemd. Het gaf echter niet veel, want de meeste voorwerpen hielden het proces niet uit en kwamen vervormd, misvormd of gebroken uit den oven te voorschijn.

Garchey, de tegenwoordige nieuwe uitvinder, beproefde glassteen te maken naar hetzelfde beginsel, en slaagde beter, na vele jaren. Hij bewerkt eerst de grondstof, welke hoofdzakelijk geleverd wordt door glasscherven, zoowel van flesschen, glazen als van glasruiten.

Eene bijzonderheid is, dat de herkomst der scherven grooten invloed uitoefent op het fabricaat. Zoo verleenen de scherven van de rijnwijnflesch, de Chartreuse, de Champagneflesch aan glassteen elk een eigenaardig karakter. De scherven worden gewaschen, gezift, gesorteerd, tot poeder gemalen, andermaal gesorteerd, na langzame verwarming blootgesteld aan verschillende temperaturen, vermengd met metaaloxiden ter regeling van de kleuren, ten slotte gebracht op 1300°, waardoor een taai brei

ontstaat. Deze brei wordt door krachtige hydraulische persen gestampt tot een voorwerp van den verlangden vorm, dat na geleidelijke volledige afkoeling gereed is, en van eene zoodanige samenstelling, dat elke vormverandering door den invloed van het weder enz. geheel buitengesloten blijft, terwijl het een bijzonder groot weerstandsvermogen bezit.

„Glassteen” heeft een verschillend aanzien al naargelang de korrel fijner of grover is, de kleur, of de gebruikte grondstof. Het materiaal gelijkt nu eens op deze of gene granietsoort of steen, dan weder op marmer of iets dergelijks. Het is wit als de steen van Angoulême of blauw als die van Lausanne enz.

Een der voornaamste eigenschappen van glassteen is de bijzonder groote hardheid, zoodat door verschillende proeven werd gestaafd, dat het materiaal weerstaat aan:

1^o eene drukkracht van 2028 K. per □ centimeter, terwijl o. a. hardsteen het slechts tot 650 K. uithoudt;

2^o dat het, bij herhaling blootgesteld aan vochtigheid en daarna aan 25^o koude, aan geene vormverandering onderhevig is, in tegendeel de weerstand tegen drukkracht eveneens 2028 K. bleef;

3^o dat de slijtingsproef, genomen met den stoomslijpsteen, glassteen rangschikt onmiddellijk vóór het Porphy van St. Raphael en verre boven Comblanchienne;

4^o dat gemiddeld 22 slagen met een hamer van 4 K. van één Meter hoogte vereischt werden om scheuring te verkrijgen;

5^o dat de trekproef het cijfer gaf van 25000 K.

In glassteen worden vervaardigd, fraaie ornamenten voor gevels en wandversiering, traptreden en voornamelijk wand- en vloertegels, alsmede straat- en trottoirtegels van ongeëvenaard weerstandsvermogen, ongevoelig voor de scherpste zuren, terwijl ze niet bevrezen noch glad worden, maar stroef blijven, waardoor noch paarden noch menschen er op uitglijden. Een en ander blijkt uit de resultaten van de reeds veelvuldige toepassingen o. a. door de steden Parijs, Lyon, Genève enz., waar straten en trottoirs er mede zijn belegd, en waarover men volkomen tevreden is.

Te Lyon en Parijs werd glassteen in ziekenhuizen en hospitalen gebruikt voor bekleeding van vloeren en wanden in de operatiezalen, o. a. in de Salpêtrière; ook bij den bouw van den Pont Alexandre III en op verschillende punten der tentoonstelling heeft men dit materiaal aangewend; zoo was de Escalier d'honneur van de Salle des fêtes daarvan gemaakt, terwijl de Chemin de fer Métropolitain glassteen heeft doen bezigen bij zijn talrijke stations.

Onlangs is men te Parijs aangevangen met het beleggen met glassteen van een grooten boulevard, en eveneens met eene vloering van ruim 1000 M². in een abattoir.

Als het beste bewijs, dat het materiaal eene goede toekomst tegemoet gaat, mag wel gelden het feit, dat sedert de eerste fabriek in 1896 door Garchey werd opgericht, thans reeds een tiental groote fabrieken door hem in Europa in werking gebracht zijn, met een gezamenlijk kapitaal van twaalf millioen franken.

Vervolgens besprak de heer Huinck de mede voor Nederland nog niet algemeen bekende Torfit-Urinoirs, vervaardigd uit een nieuw materiaal, hoofdzakelijk uit turf bestaande, dat, gedrenkt met scheikundige stoffen, tot een soort van steenmassa gevormd, de eigenschap bezit om de urine bij aanraking terstond reukloos te maken en te doen blijven, hetgeen niet altijd het geval is bij inrichtingen waarbij zelfs zeer kostbare waterspoeling plaats heeft. De Torfit-urinoirs vereischen slechts een gering onderhoud, dat weinig of geen kosten medebrengt. Te Utrecht zijn er ook reeds in gebruik, welke uitmuntend voldoen.

Nadat spreker met zijne leerrijke voordracht de onverdeelde belangstelling had genoten, zeide de Voorzitter hem ook namens de vergadering hartelijk dank, er op wijzende, dat de heer Huinck wel wat al te bescheiden was geweest met bij het begin zich te verontschuldigen niet te kunnen leveren eene wetenschappelijke beschouwing. Integendeel gold het wel degelijk eene goed doorwrochte verhandeling. De Voorzitter sprak dan ook de hoop uit, dat de heer Huinck bij eene andere gelegenheid op dezelfde wijze nogmaals iets zoude willen ten beste geven, waarmede de aanwezigen volkomen instemden.

A. J. VREESWIJK.

FINSCH E HUISVLIJT.

In het gebouw van de Maatschappij tot Bevordering der Bouwkunst te Amsterdam wordt, nog slechts tot en met Zondag 28 dezer, een tentoonstelling gehouden, waarop om verschillende

redenen hier de aandacht wordt gevestigd. Zij is belangwekkend, en zij moet een ieder sympathiek zijn om de bedoeling waarmede zij wordt gehouden.

Tijden lang reeds lezen wij, met een gevoel van weezin, over onderdrukking van een vrijheidlievend volk; maar dat volk en het land kennen wij over 't algemeen te weinig. Thans wordt ons de gelegenheid geboden een indruk — zij het ook maar een vluchtigen — daarvan te krijgen door een groote verzameling photo's en boekwerken, en door een aantal producten van der Finnen handenarbeid. Hieruit verschijnt Finland voor ons als een energiek land, dat op sommige gebied andere der meest beschaafde landen reeds vooruit is.

Het volksonderwijs o. a. heeft er eene enorme uitbreiding verkregen en eene groote hoogte bereikt; het telefoonwezen is er uitgebreider dan elders ter wereld, gedeeltelijk wegens de opheffing van de vrijheid van vergaderen en drukpers, daar de telefoon nu het dagblad moet vervangen. Hieromtrent, en over vele andere zaken, zijn een macht van statistische gegevens vereenigd in een uitstekend uitgevoerde atlas, in 1899 in de Fransche taal verschenen, opgemaakt door de Société de Géographie de Finlande, en een overzicht gevende van hulpbronnen, handel, onderwijs, industrie, enz. Van geen ander land is zulk een werk verschenen.

Sympathie wekt bovenal het edel streven der beide Finsche dames, die sedert geruimen tijd zich zooveel opofferingen hebben getroost om hun land en de beschaving daarvan meer en beter bekend te maken door tentoonstellingen die zij in Duitschland en Nederland hebben georganiseerd. Deze hebben vooral hier te lande, in Utrecht, Haarlem en 's-Gravenhage, zeer de aandacht getrokken, en ook Amsterdam heeft zich niet onbetuigd gelaten. Zulke speciale tentoonstellingen zijn nuttiger dan grootere; wel was Finland op de Parijsche Wereldtentoonstelling vertegenwoordigd door het bekende mooie paviljoen, maar in de geweldig groote omgeving en drukte kon een bezoek niet anders dan vluchtig zijn.

Behalve de reeds genoemde gegevens vragen de geëxposeerde producten van kunstnijverheid en huisvlijt de aandacht, in de eerste plaats de fraaie tapijten en kleedjes, de geweven stoffen voor gordijnen enz. Onder deze producten der textiele kunst zijn er met zeer mooie dessins. Van eigenaardig primitieve opvatting maar toch bekoorlijk, zijn o. a. de dekkleeden voor bedden, die de bruid uit het Finsche volk zich voor haar aanstaand eigen huishouden heeft geweven. Eenige dezer producten, reeds meer dan een eeuw oud, getuigen zoowel voor de soliditeit der grondstof als voor de standvastigheid der kleuren. Het werk blijkt degelijk te zijn.

Ook eenige meubels, met kerfwerk dat soms sober gepolychromeerd is om een rijker uiterlijk te verkrijgen, getuigen van goeden smaak; zij zijn voorbeelden van eenvoudige en solide constructie, echt voor hout.

Deze zaken zijn geen producten van een nijverheid die pas in latere jaren is ontstaan, noch ook onder een invloed van buitenaf; vorm en bewerking waren reeds bij oudere geslachten dezelfde, en een eigen karakter is behouden gebleven. Te betreuren zou het daarom zijn indien het nationale cachet verloren ging; want hoe eigenaardig van opvatting ook een paar kleedjes mogen zijn waarvoor een hedendaagsch bekend Finsch kunstenaar de ontwerpen leverde, het karakter daarvan is niet meer dat van het aantrekkelijke oudere werk.

De tentoonstelling omvat verder een aantal voorwerpen voor huisselijk gebruik, voor kleeding of sierraad, uit hout gesneden, uit berkenbast gevlochten of van rendierleder en bont gemaakt; er zijn geborduurde of met appliqué-werk versierde kussens, tashjes enz., voorwerpen voor opschik of huisselijk gebruik van gedeeltelijk gedreven goud en zilver enz. Bij die uit hout of berkenbast wordt het materiaal hoogstens vernist, maar overigens versierd met snij- of kerfwerk, met getint ornament waarvan de contouren even worden ingebrand, of met afbeeldingen van landschappen en Finnen in hun schilderachtige nationale kleeding. Hieronder zijn aantrekkelijke, naïeve zaken, soms bont, soms teer van kleur, al naar de persoonlijke opvatting van den maker, maar alle met een zekere charme.

Nog eens wijzen wij er op, dat de tentoonstelling Zondag namiddag, den 28sten dezer gesloten wordt, en zij de laatste is die hier te lande gehouden wordt. Men vergete niet haar te bezoeken.

PRIJSVRAGEN.

Door de directie van de 's-Gravenhaagsche Smyrna-tapijtfabriek was eenigen tijd geleden een prijsvraag uitgeschreven voor het ontwerp voor een tapijt. De uitslag is, dat de volgende bekroningen zijn toegekend: eerste prijs, f 100, de heer Hendrik Verbrugge, Den Haag; tweede prijs, f 75, de heer J. J. Chris Lebeau, Haarlem; derde prijs, f 25, mev. L. de Graaff Bachieno, Londen; eervolle vermelding f 10, de heeren W. F. Haas, 's-Gravenhage; en D. F. Slothouwer, Amsterdam.

De directie heeft bovendien de volgende ontwerpen aangekocht:

Motto „Studio,” F. W. H. Anslin, motto ?? C. Bevelander, en motto „Rembrandt,” P. G. Diepersloot, allen Den Haag; motto „Door voeten betreden,” J. W. Gips, Delft; motto „Bruin,” L. W. Gordijn, motto „Iris rand,” J. M. G. Hakkert, motto's „Lijn” en „Vlinder,” J. J. Roelofsen, motto „Klaproos,” J. W. van Rossum, motto's „Arbeid adelt” en „Boudoiz” Willem van Schalkwijk, allen Den Haag; motto „Iris,” Joh. B. Schreiner, Amsterdam; motto „Niets zonder moeite,” P. van der Sluys, Den Haag.

Voor de bebouwing van een stadsgedeelte van Gothenburg in Zweden is een algemeene prijsvraag uitgeschreven, waarvoor de antwoorden op 1 November a.s. moeten zijn ingeleverd.

Er worden drie prijzen uitgelooft tot een gezamenlijk bedrag van 8000 Kronen (± f 5400). De eerste prijs bedraagt 4000 Kr., de minste niet minder dan 1000 Kr. Aankoop van niet bekreunde ontwerpen, elk voor 300 Kr., is in het vooruitzicht gesteld.

De noodige gegevens voor de beantwoording van deze prijsvraag worden door den Secretaris van het stedelijk bestuur (Schriftführer der Stadtverordneten) in Gothenburg op aanvraag toegezonden, na overmaking van een bedrag van 10 Kronen.

INGEZONDEN.

TILBURG, 23 April 1901.

Geachte Redactie!

Met belangstelling heb ik het schrijven van den heer Dr. Jenny Weijerman, in uw Bouwkundig Weekblad van 20 April gelezen. Gaarne voldoe ik aan schrijvers verzoek om de bewuste uitdrukking terug te nemen en stel mij tevreden met de verklaring dat de heer Dr. Jenny Weijerman, toen hij zeide dat in Tilburg géén rioleering bestond, zich zeer vergist heeft.

Hiermede heb ik volkomen mijn doel bereikt en lust het mij op het oogenblik niet, zooals ik reeds vroeger verklaard heb, een uitvoerige beschrijving van het rioolstelsel van Tilburg te geven. Om daarvan toch een duidelijk overzicht samen te stellen, moet eene geheele omschrijving van den vroegeren en tegenwoordigen eigenaardigen, plaatselijken toestand voorafgaan en zou tevens eene beschrijving van de uitbreiding en de veranderingen die de wollenstoffen-industrie alhier de laatste 25 jaar heeft ondergaan, moeten volgen.

De door Z. Ed. verder gestelde vragen en opmerkingen, bijv. wat onder eene rioleering moet worden verstaan en meer dergelijke, wil ik daarom laten rusten, daar het alleen in mijne bedoeling lag aan te toonen, dat in Tilburg wel degelijk eene goede rioleering bestaat. Trouwens de vraag wat men onder eene rioleering moet verstaan, kan, dunkt mij, geen verschil van gevoelen geven, daar deze te eenvoudig is; dat geheel Tilburg zou zijn geriolcerd, heb ik nimmer beweerd. Faecaliën mogen alhier niet in het riool worden afgevoerd.

Hetgeen de heer Dr. J. W. echter niet durfde te verwachten, is een positief feit. De Ned. Heide-Maatschappij heeft van het Gemeentebestuur reeds de opdracht om met het werk te beginnen en zou er ook al reeds een aanvang mede gemaakt hebben, zoo de Directeur van genoemde Maatschappij door de tegenwoordige overvloedige drukte, niet om een uitstel van 6 weken gevraagd had. Op den voorgrond heeft het Gemeentebestuur geplaatst, dat *zuivering van rioolwater hoofdzaak* moet zijn.

Wanneer dit werk gunstige resultaten oplevert en aan de gestelde verwachtingen voldoet, bestaat het plan op meerdere plaatsen, dergelijke bevoelingen aan te leggen.

Het plan tot bevoeling, tevens een platte grond van Tilburg,

waarop de uitgestrektheid van het rioolnet is aangegeven, wil ik den heer Dr. J. W. volgaarne, zoo Z.Ed. daarin belang stelt, ter inzage toezenden. Inmiddels

Hoogachtend,
de Directeur der Gemeentewerken
T. KRUGERS.

BERICHTEN.

Het zal op 6 Mei a. s. een jaar geleden zijn, dat in Gemeente Cttén en Leur door den heer H. Benschop, bouwkundige aldaar, een teekenschool werd opgericht. Daar er aan een dergelijke oprichting voor aankomende ambachtslieden, vooral in die gemeente, een groote behoefte bestond, werd de oprichting der school zeer op prijs gesteld, vooral door belanghebbenden. De school, ofschoon eerst een jaar geleden opgericht, verheugt zich in bloei, getuigende het aantal leerlingen.

Om hun ijver nog meer te prikkelen heeft de heer Benschop een prijskamp uitgeschreven, waarvan de onderwerpen zijn:

1e Afd., plattegrond en opstand van een spiltrap in scheven stand, met de uitslagen van spil en boomen.

2e Afd., buitenaanzicht van een schuifraamkozijn, met bijbehoorend metsel- en ijzerwerk en hardsteen.

3e Afd., vier friezen van gebakken steen in verschillende verbanden en kleuren.

4e Afd., constructie van een houten krachtbalk waarop in het midden een muur rust.

Voor het beste ontwerp in elke afdeling wordt een prijs uitgelooft, die op nader vast te stellen tijd wordt uitgereikt.

Donderdag namiddag j.l., tusschen 4 en 6 uur werd in het gebouw van de Maatschappij t. Bev. d. Bouwkunst te Amsterdam in de zaal waar de tentoonstelling van Finsche huisvlijt is opgesteld, een afternoon-tea gehouden, waartoe uitnodigingen waren gedaan door freule de Bosch Kemper en mevrouw Korteweg. Baronesse d' Aulnis de Bourouil, die met de beide Finsche dames, mevrouw Consul Böning en Freulein Hornborg, de honneurs waarnamen, bijgestaan door eenige jonge dames.

Freule de Bosch Kemper vroeg eenige oogenblikken de aandacht voor mevrouw Böning, die op onderhoudende wijze belangrijke mededeelingen deed over Finland en Finsche kunstnijverheid, en over het zich zoo ongelukkig gevoelende volk. Met blijkbaar groote sympathie werden deze mededeelingen, waarin iets weemoedigs lag, door de aanwezigen aangehoord, voor wie de ontvangen indrukken niet licht verloren zullen gaan.

De Raad der gemeente Loosduinen heeft eene verordening vastgesteld op het aanleggen van straten en rioleeringen. Daardoor wordt belet allerlei werken te maken zonder zich aan het gemeentebestuur te storen.

Het was eene kwestie over riolen die voor de gemeente 's-Gravenhage de aanleiding is geweest om eene annexatie-wet aan te vragen voor dat gedeelte van Loosduinen, waar de ongerechtigden werden gepleegd.

BUREAU VOOR PLAATSING VAN OPZICHTERS EN TEEKENAARS.

Marnixstraat 402, Amsterdam.

Aantal ingeschreven sollicitanten voor:

- Bouwkundig Opzichter 2.
- Bouwkundig Teekenaar 3.
- Bouwkundig Opzichter-Teekenaar 7.

Aantal geplaatste sollicitanten:

- Bouwkundig Teekenaar 2.
- Bouwkundig Opzichter 1.
- Bouwkundig Opzichter-teekenaar 2.

MAATSCHAPPIJ TOT BEVORDERING DER BOUWKUNST.

Onder Bescherming van Hare Majesteit de Koningin-Moeder.

BOUWWERKEN *uitgevoerd door leden der Maatschappij. Bijeenverzameld en uitgegeven bij gelegenheid van het vijftigjarig jubileum der Maatschappij tot Bevordering der Bouwkunst. 1892.*

INHOUD.

1. Kantoorgebouw der firma Kerkhoven & Co. te Amsterdam Architect H. P. Berlage Nz.
2. St. Elisabeth gesticht te Amsterdam. Architect A. C. Bleys.
3. Winkelgebouw te Amsterdam. Architect E. Breman.
4. Woonhuis van mevrouw Teixeira de Mattos te Amsterdam. Architect Eduard Cuypers.
5. Woning van den Hoofd-Directeur der Rijks Museum-gebouwen te Amsterdam Architect Dr. P. J. H. Cuypers.
6. Gebouw der Industrieschool voor Vrouwelijke Jeugd te Amsterdam. Architect A. L. van Gendt.
7. Panoramagebouw te Amsterdam. Architect I. Gosschalk.
8. Sarphatimonument te Amsterdam. Architect J. R. de Kruyff.
9. Winkelgebouw van den heer Allert de Lange te Amsterdam. Architect J. van Looy.
10. Kantoorgebouw der firma Labouchère Oyens & Co. te Amsterdam. Architect F. W. M. Poggenbeek.
11. Maatschappelijk Gebouw der Maatschappij tot Bevordering der Bouwkunst. Architecten Th. G. Schill & D. B. Haverkamp.
12. Woonhuizen te Amsterdam. Architect J. C. Spakler Jr.
13. Woonhuis op het landgoed Uytensbosch te Baarn, van den heer J. L. Pierson. Architect C. Muysken.
14. Huize Oostbroek te de Bilt, van den heer Mr. W. J. Royaards van den Ham. Architect I. H. J. van Lunteren.
15. Villa Kennemerhevel te Bloemendaal bij Haarlem, van den heer L. H. Prætorius. Architect L. Ritter.
16. Kantoorgebouw en Winkelgebouw in het Agnetapark te Delft. Architect F. M. L. Kerkhoff.
17. Gebouw der Studentsociëteit Phoenix te Delft. Architect F. J. Nieuwenhuis.
18. Stationsgebouw der Holl. IJz. Spoorweg Maatschappij. te Delft. Architect C. B. Posthumus Meijjes.
19. Arbeiderswoningen te 's-Gravenhage. Architect W. B. van Liefland.
20. Villa in het Prinsen Vinkenpark te 's-Gravenhage. Architect J. P. J. Lorrie.
21. R. K. Parochiekerk. Pastorie enz., van den H. Joseph, te 's-Gravenhage. Architect E. J. Margry.
22. Winkelgebouw te 's-Gravenhage. Architect J. H. A. Mialaret.
23. Winkelgebouw der Vereeniging Eigen Hulp te 's-Gravenhage, Architect H. J. Mondt.
24. Gebouw der industrieschool voor Vrouwelijke Jeugd te 's-Gravenhage. J. J. van Nieukerken.
25. Villa aan de Laan van Meerdervoort te 's-Gravenhage, Architect P. du Rieu Fzn
26. Fysisch Laboratorium der Rijks Universiteit te Groningen. Architect J. van Lokhorst.
27. Hypotheek- en Kadastergebouw te Groningen. Architect C. H. Peters.
28. Woonhuis te Haarlem. Architecten S. Roog & Jb. van den Ban Pzn.
29. Kerk der Hervormde Gemeente te Katwijk aan Zee. Architect H. J. Jesse.
30. Villa Laanzicht te Leeuwarden. Architect H. H. Kramer.
31. Gebouw der Studenten Sociëteit te Leiden. Arch. Prof. E. Gugel.
32. Stads Gehoorzaal te Leiden. Architect D. E. C. Knuttel.
33. Oudliedenhuis te Leiden. W. C. Mulder.
34. Huize de Cloeze van den heer Mr. C. J. Sickesz, nabij Lochem. Architect Nics. Molenaar.
35. R. K. Kerk en Pastorie te Nes en Zwaluwenbuur. Architect Jos. Th. J. Cuypers.
36. Winkelgebouw der firma Bahlman & Co. te Nijmegen. Architect D. Semmelink.
37. Winkelgebouw te Nijmegen. Architect J. J. Weve.
38. Woonhuis te Rotterdam, Architect D. Verheul Jr.
39. Schouwburg te Rotterdam. Architect J. Verheul Dzn.
40. Hotel Wittebrug te Scheveningen. Architect Joh. Mutters Jr.
41. Gebouw der Sociëteit Sic Semper te Utrecht. Architect P. J. Houtzagers.
42. Woonhuis van den heer Dirk Laan te Wormerveer. Architect Jacob F. Klinkhamer.

De 42 in dit werk voorkomende platen, groot 50 bij 35 cM. zijn lichtdrukken naar photographische opnamen, beiden van de firma Emrik & Binger te Haarlem.

Deze verzameling platen, in portefeuille, is aan het Bureau der Maatschappij tot Bevordering der Bouwkunst verkrijgbaar, voor de Leden der Maatschappij. à f 5.— per exemplaar.

N.B. De plattegronden van deze gebouwen zijn voorgesteld op twee dubbele platen

MAATSCHAPPIJ TOT BEVORDERING DER BOUWKUNST.

CONCEPT-BEGROOTING voor het jaar 1901, opgemaakt en voorloopig vastgesteld in de vergadering van Voorzitters en Secretarissen der Afdelingen en het Hoofdbestuur der Maatschappij op 11 April 1901.

Vermoedelijke Ontvangsten :

Vermoedelijke Uitgaven :

Begrooting over . . .		1900	1901	Begrooting over . . .		1900	1901	
1	Contributie	531 Gewone Leden	f 7710	f 7965	1	Weekblad, Tijdschrift, Oude Gebouwen	f 3500	f 3500
		43 Buitengewone "	" 210	" 322	2	Redactie	" 1100	" 1100
		80 Kunstlievende "	" 395	" 400	3	Prijsvragen	" 200	" 200
2	Huren	Tentoonstelling . . .	" 1400	" 1300	4	Toelage aan de Afdelingen . . .	" 200	" 200
		Lokaalhuur	" 500	" 400	5	Onderwijs en Examen Opzichters .	" 260	" 260
		" Afd. Amsterd.	" 100	" 100	6	Bibliotheek	" 150	" 150
3	Advertentiën	" 2000	" 2000	7	Reiskosten	" 200	" 150	
4	Verkoop plaatwerken	" 20	" 40	8	Drukkerijen enz.	" 150	" 150	
5	Bijdrage prijsvragen.	" 200	" 100	9	Vrachten, enz.	" 300	" 300	
6	Geschonken rente	" 740	—	10	Onderhoud	" 200	" 200	
7	Examen Opzichters	" 250	" 380	11	Pers. bel., Precario, Straatgeld . .	" 110	" 125	
8	Legaat Godefroy	—	" 500	12	Grondlasten	" 250	" 250	
9	Bijdrage Gosschalk	—	" 25	13	Assurantie	" 50	" 50	
10	Onvoorzien	" 345	" 52	14	Vuur, licht, water.	" 340	" 340	
				15	Schoonhouden	" 200	" 200	
				16	Tractementen	" 2600	" 2600	
				17	Portier.	" 330	" 330	
				18	Rente der Leening	" 2500	" 2480	
				19	Afloss. " "	" 500	" 500	
				20	Rente-rekening.	" 363	" 400	
				21	Afloss. voorschotten	" 100	" 100	
			f 13585				f 13585	

AANKONDIGING VAN AANBESTEDINGEN.

MAANDAG 29 APRIL.

AMSTERDAM. Bestek no. 883. Het maken van een haltegebouw voor de stoomtram aan de Voorstr. te Katwijk a/d. Rijn. Ram. f 7000.

De dir. der H. IJ. S. Maatsch., n.m. 1 1/2 u. (Gr. tijd) in het centraal personenstation. Aanw. gedaan.

AMSTERDAM. Het sloopen en wegruimen van eenige gebouwen, enz. op het gemeentel. handelsentrepôt aan den Kadijk.

Het gemeentebest., 's midd. 12 u. Voorw. te verkr. ter stadsdrukkerij, tegen f 0,20. Inl. worden gegeven ten kantore van den assistent-ingenieur der havenwerken in het gebouw van algem. dienst op den kop der Handelskade, van 10-12 u., gedurende de week, welke der besteding voorafgaat.

AMSTERDAM. Het bouwen van eene O. L. School der 1ste klasse voor 560 kinderen, aan de 2de Schinkelstraat.

Het gemeentebest., 's midd. 12 u. Voorw. te verkr. ter Stadsdrukkerij, à f 2,15 (met drie teek.). Inl. worden gegeven aan het bureau van den assistent-architect op het raadhuis, kamer no. 105, n.m. van 2-4 u., gedurende de laatste drie werkdagen vóór den dag der besteding.

BRONBEEK bij ARNHEM. Het verbouwen van den commandantswoning.

De raad van admin. van kon. kol. Invalidenhuis, 's midd. 12 u., in het gesticht. Bestek en teek. ter inz. en à f 2 te bek. bij den portier ald. Inl. bij de architecten van Gendt en Nieraad. Aanw. gedaan.

ENSCHEDÉ. Het afbreken van een bestaand perc., gelegen aan de Marktstraat en daar ter plaatse bouwen van een woon- en winkelhuis.

De heer J. Korte, 's midd. 12 u., in café Mendelaar. Bestek met teek. à f 2 verkrijgb. ten kant. van den arch. H. Reigers, alw. inlicht. verkrijgb. Aanw. 29 April, v.m. 9 u.

HARLINGEN. Het bouwen van een schoolgebouw en bergloods met retirade en het uitvoeren van annexe werken op een vrij terrein aan den Stads Oostersingel aldaar.

Het bestuur der Ambachtsschool, n.m. 1 u., ten raadhuis. Bestek en teek. ad f 2,50 verkrijgb. bij den secr. S. Bakker. Aanw. gedaan.

LEIDEN. Het afbreken en weder opbouwen van 4 huisjes in het Jeruzalems-Hof.

Regenten van voorn. hof, v.m. 10 u., in het Diaconie gebouw Ouden Rijn. Bestek en teek. à f 0,50 te bek. bij den arch. W. C. Mulder, Hoogewoerd 82. Aanw. gedaan.

ROTTERDAM. Het bouwen van een bouwmanwoning met koe en paardenstal en korenschuur.

De bouwkw. A. v. d. Linden, n.m. 4 u. te zijnen huize. Bestek en teek. verkrijgb. à f 2 per stel bij den bouwkw. Dordtschen Straatweg 734, waar tevens inl. en aanw. verkrijgb. vijf van 10-3 u.

SCHIJNDEL (N.-BR.). Het bouwen eener stoomzuivelfabriek in de gem. Schijndel met bijlev. (behalve de steenen) van alle daarvoor benodigde materialen, arbeidsloon, enz.

Het best., van den N.-BR. Chr. boerenbond, afd. Schijndel, n.m. 2 u., in "de Zwaan". Bestek en teek. verkr. tegen f 1,50 bij J. Heijkants, bouwkw. te Erp, door wien ook de noodige inlicht. worden gegeven. Aanw. 29 April, v.m. 11 u.

DINSDAG 30 APRIL.

AMSTERDAM. Bestek no. 155: het bouwen van een magazijn bij de artillerie inrichtingen aan de Hembrug (1e gedeelte). Ram. f 3700, onder het beheer der genie te Amsterdam.

De genie, v.m. 10 u., op het bureel Nieuwe Heerengracht no. 11. Bestek en het proces-verbaal van gegeven inl. ter lezing op boveng. bureel en bij den opzichthebbend officier der genie aan de Hembrug. Bestek en afschriften van het proces-verbaal zijn van af diezelfde tijdstippen voorw. verkrijgb. bij den besteder, tegen resp. f 0,12 en f 0,10. Inl. worden gegeven door den besteder. Aanw. wordt niet gehouden.

GINNEKEN. Het bouwen van een drie-klassige school met onderwijzerswoning te Bavel.

Het gem.-best., van Ginneken en Bavel, 's midd. 12 u. Bestek en teek. ten gem. secr. te Ginneken ter inz. en zijn ald. en bij de arch. à f 1,50 verkr. Inl. zijn te bek. ten gem. secr. te Ginneken en bij de archit. P. A. Oomes te Breda en J. v. d. Pas te Ginneken. Aanw. gedaan.

's-GRAVENHAGE. Het bouwen van 2 winkelhuizen met 4 bovenwoningen enz., aan de Piet Heinstraat te 's Hage.

De arch. J. W. Bosboom, n.m. 2 u. in perc. Toussaintkade 11A. Bestek en teek. à f 3,75 per stel verkrijgb. ten kantore van den arch. N. Molstraat 22, alw. tevens van 10-12 u. nadere inl. zijn te bekomen.

NISTELRODE (N.-BR.). Het bouwen van een dokterswoning met bijlev. van alle bouwstoffen enz.

Het gemeentebest., n.m. 3 u.

ROTTERDAM. Het bouwen van eene school aan de Persoonshaven. Wz.

Het gem.-best. n.m. 1 u. Bestek en teek. ter kennisneming op de centrale secretarie der gem. en in het stadstimmerhuis te Rotterdam, en zijn tevens voor f 1 verkrijgb. bij wed. P. van Waesberge & Zn. Inl. zijn te bek. aan gemeld timmerhuis. Aanw. gedaan.

SAPPEMEER. Het herbouwen van eene afgebrande stoom-cichoreifabriek enz.

De firma Wed. J. G. Benes te Hoogezand, 's av. 7 u., in café Bontemus te Sappemeer, alw. bestek en teek. ter inz. en het bestek ald. verkr. à f 0,60.

UTRECHT. Bestek no. 844. Het maken van eene uitbreiding aan de wagenmakerij, eene veerensmederij, eene uitbreiding aan de schilderswerkplaats, eene schrijnwerkerij, eene portierswoning, het opbreken en leggen van sporen en wissels en het uitvoeren van eenige diverse werken ten behoeve van de centr. werkplaatsen op het station Tilburg. Ram. f 143,700.

De maatsch. tot expl. van staatspoorw., n.m. 2 u. (lok. tijd) aan het centraalbureau, Moreelsepark.

WAALWIJK (HERBEST.). Het bouwen eener R.-K. kerk en pastorie met bijbehoren voor de parochie van den H. Antonius van Padua.

Het kerkbestuur, n.m. 3 u., in het café van A. Kemperman. Bestek en teek te verkr. à f 2,50 per stel, bij den arch. W. F. J. H. Bouman te Tilburg en bij de firma A. Tielen, Boekh. te Waalwijk. Inl. te bek. bij den arch. Aanw. 30 April, 's midd. 12 u.

WOENSDAG 1 MEI.

ELTEN (DUITSCHLAND). Het bouwen van een woonhuis, met bijlev. van alle daar-toe benodigde materialen enz.

De heer Bern. Cornelissen, v.m. 6 u. (Duitsche tijd), in de wachtkamer te klasse. Bestek en teek. in gen. lokaal ter inz. Inl. worden gegeven door G. Peters arch. te Arnhem en Cleve. Aanw. 1 Mei, n.m. 2 u.

'S-GRAVENHAGE. Het bouwen van drie steenkolenloodsen onder de gem. Raamsdonk, Meeuwen en Besoijen, behoorende tot de werken voor de verlegging van den Maasmond. Ram. f 10,000.

Het minist. van W. H. en N., v.m. 11 u. Bestek no. 74, ligt ter lez. aan het gebouw van het min. van W., H. en N., aan de lokalen der prov. besturen en te bek. bij Gebr. v. Cleef, te 's-Hage. Inl. te bek. aan het bureel van de werken tot verlegging van den Maasmond te 's-Hertogenbosch, bij den ing. Jolles te Breda, bij wien van het proces-verbaal van aanwijzing kan worden kennis genomen.

GRIJPSKERK (GR.). Het gedeeltelijk afbreken en opbouwen eener behuizing, met eenige vertimmering derzelve, staande te Grijskerk, met alle daartoe benodigde materialen enz.

De heer U v. d. Wal, n.m. 5 u., ten huize van J. Vogelzang, waar de teek. ter inz. ligt en bestekken à 75 ct. zijn te bekomen. Aanw. 1 Mei, n.m. 3 u. Inl. bij A. Meijer.

DONDERDAG 2 MEI.

ALMELO. Het bouwen eener villa met annexe werken op een terrein gelegen aan den Wierdenschen straatw. te Ambt Almelo.

De architect B. Vixseboxse, 's av. 8 u., in de bierhalle van G. Kuiper. Bestek en teek. in de bierhalle ter inzage en zijn tegen f 2,50 per stel verkr. ten kantore van den archit. Aanw. 2 Mei, v.m. 9 u. Inl. geeft de arch.

'S-GRAVENHAGE. Het vergrooten enz. van de woning van den lichtwachter-machinist te IJmuiden.

Het minist. van marine, v.m. 11 u. Bestek en teek. ter lez. in het lokaal van het depart. van marine te 's-Gravenhage, ten griffen van de prov. gouvernementen en ten kant. van den inspecteur over het loodwezen enz. te Amsterdam, den directeur van 's rijks algemeen betonningsmagazijn te Enkhuizen, den commissaris der loodsen te IJmuiden en de burgemeesters van Welsen en Haarlem. Bestek met teek. tegen 50 ct. over te maken bij postwissel en niet door middel van postzegels, verkr. bij het depart. van marine (bureel A²), te 's-Hage. Aanw. gedaan.

SAPPEMEER. Het amoveeren van een oud gebouw en het bouwen van een café met woon- en winkelhuis, hoek Zuider- en Borgercompagniestraat.

De heer H. Dijkhuis, 's av. 7 u. te zijnen huize. Bestek en teek. ten huize van aanbesteding ter inz. en zijn ald. verkr. à f 1,75 per stel. Inlicht. verstrekt J. Wiersma Ez., Sappemeer.

ZAANDIJK. Het bouwen van 2 woningen, magazijn, smederij en het verplaatsen eener werkloods etc.

De Zaanl. scheepsbouw-maatsch. 's av. 7 u., in café „de Zaan”. Inl. kunnen worden verkr. bij C. Brouwer, Scheepsbouw. te Zaandijk en P. v. Rooijen, bouwkw., Ged. Gracht 89, Zaandam. Bij laatstgen. zijn tegen f 1,25 bestek met teek. te verkr.

VRIJDAG 3 MEI.

ENSCHEDÉ. Het bouwen van 4 woningen voor den heer G. Lansink te Enschede, op een terrein gelegen in 't Lasonder nabij de Bamshoeve te Enschede.

De arch. H. E. Zeggelink 's av. 7 1/2 u. in café Zeige, Ooldenz. straat. Bestek en teek. in genoemd café ter inz. Inl. zijn te bek. bij den arch. Aanw. 3 Mei v.m. 9 u.

WINSCHOTEN. Het bouwen eener heeren-behuizing op een vrij terrein aan de Lange-straat te Winschoten.

De aanbested. Bestekken te verkr. aan 't bureau Winschoter courant, terwijl ald. bijl. worden ingewacht, onder lett. E. V. op 3 Mei, vóór 4 u. n.m. Inl. worden verstrekt en teek. zijn te bek. bij K. de Grooth, arch.

ZATERDAG 4 MEI.

ETTEN (GELD). Het bouwen van een varkenshuis met bijlev. van materialen.

De heer Vonk de Both, op de 4e bouwhof op den Heuven bij Etten. Bijl. in te leveren bij den arch. Braam te Warm bij Etten, die tevens inl. geeft.

FRANEKER. 1e. Het bouwen van verblijfs- en slaapzalen en kamertje voor de verpleegsters (voorn. tuin de Hoop, vrouwenafd.) 2e. Het inrichten en bouwen van observatie- en insoleerkamers en verblijven voor de verpleegsters en daarmede in verband staande werken (vrouwenafd.) 3e. Het bouwen van een verblijfzaal en inrichten van kamer voor de verplegers (mannenafd.) alles aan het gesticht voor krankzinnigen.

Het gem.-best. n.m. 1 u. Bestekken verkr. ter secretarie tegen 50 cts. De teek. liggen ald. ter visie. Aanw. 29 April v.m. 10 u.

HAARLEM. Het bouwen van een villa in den Aerdenhout.

De archit. J. London. Bestek en teek. à f 1,50 verkrijgb. bij de firma De Haan & Zn., Grootte Houtstraat. Inl. te bek. bij den arch.

MAANDAG 6 MEI.

DORDRECHT. Het afbreken en weder opbouwen van een gedeelte muur van het gesticht, met bijlevering van de daarvoor benodigde materialen.

Regenten van het Gast- of Ziekenhuis n.m. 3 u. in het gesticht. Bestek en voorw. ter inzage in het gesticht. Aanw. 2 Mei, n.m. 2 u.

HULST. Het bouwen van een woonhuis op de hofstede bewoond door A. Staal, gem. Graauw (zandberg), met bijl. van de daartoe benodigde bouwstoffen.

De bouwkw. J. Scheele te Terneuzen, n.m. 2 u., ten huize van E. Cattoir te Hulst. Bestek en teek. ter inz. bij bovengen. Cattoir. Inl. te verkr. bij den bouwkw. Aanw. 29 April, v.m. 9 u.

DINSDAG 7 MEI.

'S-GRAVENHAGE. Het gedeeltelijk amoveeren en verbouwen van perc. 125 aan de Wagenstraat.

De arch. H. G. Waanders te Delft, n.m. 3 u., in hotel „De l'Europe” te 's-Hage, alw. bestek en teek. ter inz. en ad f 1 verkr. Inl. geeft gen. archit. Aanw. 30 April, n.m. 1 u.

TIEL. Het bouwen van een kantoorgebouw met conciergewoning op een terrein gelegen aan de Ambtmanstraat te Tiel.

De directie der Nederl. maatsch. van brandverzekering, v.m. 11 1/2 u., in het beursgebouw. Bestek en teek. verkr. à f 2,50 bij den arch. F. J. Suyling te 's-Bosch en liggen ter inz. in voorn. beursgebouw. Aanw. op het terrein 3 Mei, v.m. 11 1/2 u.

WOENSDAG 8 MEI.

EMMEN. Perc. 1, het aanbouwen van 2 schoollokalen c.a., aan de school te Emmen, met bijlevering van de schoolmeubelen en leermiddelen; perc. 2, id. te Emmer-Compascuum; perc. 3, id. te Erica.

Het gem.-best., 's midd. 12 u. Bestekken van schoollokalen en van de meubelen enz. en de teek. van de schoollokalen zijn tegen vooruitbetaling van f 2 te bekomen bij den gem.-arch. E. Kliphuis. Aanw. op het terrein: te Emmer-Compascuum 2 Mei, n.m. van te Emmen 3 Mei, v.m. van 10—11 u.; van te Erica 3 Mei, n.m. van 2—3 u.

PAPENDRECHT. Het verbouwen der Westel. Openb. School en het verbouwen van een étage op die school, met bijlev. van meubelen.

Het gemeentebest., n.m. 2 u. Bijl. in te zenden vóór 8 Mei, v.m. 11 1/2 u.

VRIEZENVEEN. Het afbreken van een bestaand en bouwen van een nieuw woonhuis voor den heer J. Holland.

De arch. H. A. Witzand Bzn. te Almelo, n.m. 5 u., in café „Holland”. Bestek en teek. van af 1 Mei ter inz. in café „Beverdam”. Aanw. 8 Mei, n.m. 3 u.

VRIJDAG 10 MEI.

'S-HERTOGENBOSCH. Het verbouwen der griffiegebouwen van het prov. bestuur van Noordbrabant te 's-Hertogenbosch. Ram. f 101800.

Het prov. bestuur, v.m. 10 1/2 u. Bestek ter lezing aan het gebouw van het minist. van binnenl. zaken, aan dat van het prov. best. van Noordbrabant, te 's-Hertogenbosch, en is te bekomen bij M. Nijhoff, Nobelstraat no. 18 te 's-Gravenhage. Inl. te bekomen bij den rijksbouwkw. en bij den opz. der gouvernementen gebouwen, J. H. H. van Groendaal, te 's-Hertogenbosch. Aanw. 3 Mei, n.m. 2 u.

ZATERDAG 11 MEI.

GOES. Het vergrooten van school B.

Het gemeentebest., v.m. 10 u. Bestek en teek. liggen ter visie op de secretarie van 9—2 u., en zijn verkrijgb. bij firma Kleeuwens & Zn., à f 1,10. Aanw. 7 Mei, n.m. 1 u. Inl. bij den gemeentearch. D. de Koning.

WOENSDAG 15 MEI.

'S-GRAVENHAGE. Bestek no. 61. Het opbouwen van eenige lokalen aan het gebouw van de algem. rekenkamer te 's-Hage. Ram. f 6850.

Het min. van W., H. en N., v.m. 11 u. Bestek ter lez. aan het min. van W., H. en N., aan het bureel van den rijksbouwmeester in het 2de district, Fluweelen Burgwal no. 16 te 's-Hage, aan het prov. bestuur van Z.-H. en is te bek. bij Gebr. van Cleef, 's-Hage. Inl. te bek. bij voorn. rijksbouwkw. Aanw. 9 Mei, v.m. 9 u.

Assurantie Maatschappij
tegen **Brand** schade
De NEDERLANDEN van 1845.

's-Gravenhage, Kerkplein hoek Prinsstraat —
Zutphen—Amsterdam, Sophiaplein — Rot-
terdam, Zuidblaak 24 (Beursplein). — Breda, Prin-
senkade. — Alkmaar, Langestraat. — Nijmegen,
In de Betoustraat 8. — Groningen, Akerkhof, hoek
Akerkstraat.

Kapitaal. f 4.000.000.00
Betaalde Brandschaden ruim . 20.000.000.00
Lage premien.

AFLOOP
VAN AANBESTEDINGEN.

9 APRIL.

'S-GRAVENHAGE (ONDERH.). Het verbouwen van het pand Spiegelstraat no. 2 en het bouwen van een pand, in den tuin, uitkomende aan de Hugo de Grootstraat. Door den bouwkw. J. C. Piceni.

Ingekomen 6 biljetten. Gegund aan Gebr. v. d. Ham, aldaar, voor f5234.

11 APRIL.

MIJNRECHT. Het sloopen en weder opbouwen van een woonhuis met café te Mijndrecht, met bijlev. van alle bijbeh. materialen, arbeidsloon en enz. voor den heer Henri Linders, te Amsterdam Door den architect Johs. Verweij te Mijndrecht.

Metselwerk. Laagste inschr. C. de Liefde, f1945.

Timmerwerk. C. v. Geijn, f3590.

Schilderwerk. G. W. v. Londen, f335.

Massa. G. Verweij, Uithoorn, f5555*. *Geg.

14 APRIL.

ENSCHEDÉ (ONDERH.). Het schilder- en glaswerk van 2 nieuw te bouwen heerenhuizen en winkelhuis en een dubbel heerenhuis. Door de heeren L. O. Koenders en J. Beune.

Laagste inschr. Schunselaar en IJhuizen, f1957. Gegund.

ENSCHEDÉ (ONDERH.). Het stucadoorwerk van 2 nieuw te bouwen woningen en kantoor. Door de heeren G. v. Ommen en C. Adolfs.

Laagste inschr. J. Bakker, f293. Gegund.

ENSCHEDÉ (ONDERH.). Het stucadoorwerk van een nieuw te bouwen villa. Door Gebr. Eggink.

Laagste inschr. D. Lugt, f1675. Gegund.

ENSCHEDÉ (ONDERH.). Het schilder- en glaswerk van een nieuw te bouwen heerenhuis en kantoor en een nieuw te bouwen heerenhuis. Door den heer A. Jeunink.

1. Laagste inschr. J. Scholten Gz., f1400*.

2. J. Scholten Gz., f847*. *Gegund.

ENSCHEDÉ (ONDERH.). Het bouwen van twee heerenhuizen in de Veenstraat. Door den heer H. Reijgers aldaar.

Laagste inschrijver G. Platenkamp, f6500. Gegund.

15 APRIL.

's **GRAVENHAGE.** Het verbouwen van het perc. van den heer D. Niekerk, aan den Badhuisweg te Scheveningen. Door den arch. F. Nieuwerkerk.

Laagste inschr. P. v. Duijn, Scheveningen, f3202, zonder glas- en verfwerk. Gegund.

16 APRIL.

BEVERWIJK. Het vergrooten der fabriek aan de Bloksteeg. Ram. pl.m. f20000. Door de Beverwijksche Conservenfabriek.

Laagste inschrijvers V. Ph. Braun & Zn., f20474. Gegund.

ST.-JANSTEEN. Het afbreken van een huis en het bouwen van een nieuw woonhuis met bijl. der materialen. Door den heer A. Pieters.

Laagste inschrijver J. Bleijenberg, St.-Jansteen, f2497. Gegund.

WAALWIJK. Het bouwen eener R.K. kerk en pastorie met bijbeh. voor de nieuwe parochie van den H. Antonius van Padua te Waalwijk. Door het kerkbestuur.

Volgens tekening 1 en 2. Laagste inschr. W. F. Weijers, Tilburg, f38300.

Volgens tekening 2 en 3. W. F. Weijers, id., f45900.

Herbesteding op 29 April, n.m. 3 u.

17 APRIL.

APELDOORN. Het bouwen van een woonhuis op 't Loo. Door den aanbesteder.

Met beschoten kap. Laagste inschr. J. Kluin, f1034.

Zonder beschoten kap. J. Kluin, f994. Gegund.

HANSWEERD. Het bouwen van 7 woningen. Door de bouwveren.

Laagste inschrijver C. v. Boven, Hansweerd, f5750. Gegund.

HOOFDDORP. Het herbouwen eener Bouwmanswoning. Door den bouwkw. H. Rink.

Timmerwerk. Laagste inschrijver A. den Ouden, f3225.

Metselwerk. A. Kraak, f2150.

Schilderwerk. J. v. Westen, f89.

Massa. W. Strookman, Woubrugge, f6100.

MEPPEL. Het bouwen van een winkelhuis voor Joh. van Zuiden. Door den architect G. Otter Jzn.

Laagste inschr. G. Jansen, f7292. Gegund.

ULRUM. Het afbreken eener heerenhuizing en het bouwen eener nieuwe kerk met toren, pastorie en conciergewoning met bijlev. van materialen enz. Raming f15439. Door het bestuur der Geref. kerk

Laagste inschrijver H. Poel, Leens, f16100. Voorloopig niet gegund.

WINTERSWIJK. Het gedeeltelijk afbreken, weder opbouwen en vergrooten van de bouwmanswoning ald. Door den heer H. C. J. Willink.

Laagste inschrijver G. J. Elschot, Bredevoort, f2067. Gegund.

18 APRIL.

ARNHEM. Bestek no. 13: het bouwen van een school voor O. L. onderwijs, met 12 leerlokalen enz., aan de Agnietenstraat, begrooting f55000. Door het gemeentebest.

a. Deuren, ramen en lijsten mogen machinaal worden vervaardigd, b. alle timmerwerken binnen de gemeente en op het werk.

a. Laagste inschrijver G. J. P. Zuiderhoek, Oosterbeek, f51860.

b. J. Arntz, Nijmegen, f55200.

HAARLEM. Het bouwen van een winkelhuis aan de Kl. Houtstraat 117 ald. Door den arch. J. A. Traanberg.

Laagste inschrijver H. London, f6105.

HINDELOOPEN. Den verbouw der pastorie. Door de kerkvoogden der Nederl. Herv. gemeente.

Laagste inschrijver W. Hendriks, f869. Gegund.

STRATUM. Het bouwen van 3 heerenhuizen op zijn perceel gelegen langs den weg naar het Kanaal. Door den heer J. Brüning.

A. v. Gestel, Eindhoven, f14734.

19 APRIL.

BORCULO. Het bouwen van een directeurswoning met bijlev. van materialen. Door den arch. H. J. L. Ovink te Doetinchem.

Laagste inschr. H. Schepers, f3934. Geg.

BORGER (DR.). Den verbouw van de Openb. L. School te Buinen, met bijlev. van al het ben., benevens het bouwen van een turfschuurtje, Raming f4,130,29. Door het gem.-bestuur.

Gegund aan G. Meiering, omdat het biljet van den laagste inschrijver niet overeenkomstig de voorwaarden was.

DRUTEN. Het bouwen van een tabakspakhuis ter oppervlakte van 340 M². aan den Hoogenweg te Druten. Door de firma Frohwein & Co. te Arnhem.

Laagste inschrijvers Gebr. v. Hellemond en Vermeulen, Wamel, f12035. Gunning aangehouden.

HAREN (GR.). Het bouwen van eene onderwijzerswoning met schoolgeb., onder bijlevering van alle daartoe benodigde materialen arbeidsloon, transporten, enz. enz., op een terrein aan de Kerkstraat, te Haren. Door het best. der Ver. tot stichting in standhouding v. scholen met den bijbel.

School. Laagste inschrijver J. Mulder, Groningen, f2275.

Met woning. J. Mulder, id. f3073.

HEDEL (GELD.). Het bouwen van eene bovenverdieping op de pastorie aldaar. Door de kerkvoogden der Herv. gemeente.

Laagste inschrijver A. A. Hoeflake, Hedel, f2399.

UTRECHT. Het bouwen van een pakhuis met 2 bovenhuizen. Door den heer Wilh. Jansen, Leidschekade.

Laagste inschr. D. J. Heeskamp, f6549.

20 APRIL.

„Per Telegraaf.”

BUSSUM. Het bouwen eener villa op een terrein gelegen hoek Graaf Florislaan en Koningin Emmalaan te Bussum. Door den architect H. A. Arentsen.

Laagste inschrijver H. A. v. Hees, Bussum, f11999; daaropvolgende A. Verhaar, id., f12576.

DOETINCHEM. Het bouwen v. een woonhuis, met bijlev. van materialen. Door den heer A. v. d. Linde.

Laagste inschrijver A. v. d. Linde, f1396.

EDAM. 1. Het verbouwen der teekenschool; 2. het bouwen eener directeurswoning met kantoor op het terrein der gasfabriek; 3. div. verbouwwerken ten behoeve van de uitbreiding dier fabriek. Door het gem.-best.

1e. Laagste inschrijvers R. Worp en J. Groot Az, f3827*.

2e. G. Kuiper Pz., J. Groot Az. en Corn. Jac. Eeltink, f6315*.

3e. Corn. Jac. Eeltink en R. Worp, f6072*.

*Gegund.

OLST. Het bouwen van een dubbel woonhuis. Door den arch. H. Wissink.

Laagste inschrijver L. Oosterwijk, Wijhe, f1665*.

Verf- en glaswerk. J. M. Eilander, Olst, f8140*. *Gegund.

WAARDE (ZEEL.). Het bouwen van een woonhuis, schuurtje en varkenshok. Door den heer G. Resnijnse.

Laagste inschrijver M. Kopmels, Waarde, f1449,25. Gegund.

ADVERTENTIËN.

Wed. P. G. F. PINO POST.

KNIGHT, BEVAN en STURGE'S

prima Portland-Cement

in vaten van ± 180 kilo.

prima Portland-Cement

merk **HACCOURT.**

in baaltjes van 50 KG.

37, Stille Veerkade. Paveljoensgr. 22.

DEN HAAG.

Maatschappij tot Exploitatie van Staatsspoorwegen.

AANBESTEDING.

Op **DINSDAG** den 21sten Mei 1901, des namiddags ten 2 ure (*locale tijd*), aan het Centraalbureau der Maatschappij tot Exploitatie van Staatsspoorwegen in het Moreelse Park te *Utrecht*, van:

Bestek No. 845 (in 2 perceelen).

Het maken van de grondwerken, het leggen en wijzigen van sporen en wissels, het bouwen van loodsen en bureaugebouwen, het leveren en stellen van een ijzeren brug, het maken van los- en laadplaatsen, het maken van diverse werken en het bouwen van een steenen brug voor een goederenstation buiten de voormalige Boschpoort te Maastricht, met verbindingsbaan naar den spoorweg Hasselt—Maastricht.

Begroting 1e perceel f200,000.—.
2e perceel f 23,700 —.

De besteding geschiedt volgens § 126 van het bestek.

Het bestek ligt van den 26sten April 1901 ter lezing aan het Centraalbureau in het Moreelse Park en aan het bureau van den Heer Sectie-Ingenieur A. VAN LIEBERGEN te Maastricht en is op *franco* aanvraag (per brief) aan genoemd Centraalbureau (Dienst van Weg en Werken) te bekomen, tegen betaling van f 2,50.

Inlichtingen worden gegeven aan het Centraalbureau (Dienst van Weg en Werken) en door den Sectie-Ingenieur voornoemd.

Aanwijzing op het terrein zal geschieden den 11den Mei 1901 ten 2 ure namiddag (*West Europeesche tijd*).

Utrecht, den 17den April 1901.

A D V E R T E N T I Ë N .

Maatschappij tot Exploitatie
van Staatsspoorwegen.

AANBESTEDING.

Op DINSDAG den 30sten April 1901,
des namiddags ten 2 ure (*locale tijd*), aan
het Centraalbureau der Maatschappij tot
exploitatie van Staatsspoorwegen in het
Moreelse Park te *Utrecht*, van:

Bestek No. 843.

Het maken van eene draineering
op het stations-emplacement
te LAGE-ZWALUWE.

Begrooting f 5190.—

De besteding geschiedt volgens § 27 van
het bestek.

Het bestek ligt van den 13den April 1901
ter lezing aan het Centraalbureau in het
Moreelse Park en aan het bureau van den
Heer Sectie-Ingenieur A. J. BUIS te *Rotter-*
dam en is op *franco* aanvraag (per brief) aan
genoemd Centraalbureau (Dienst van Weg
en Werken) te bekomen, tegen betaling van
f 1.00.

Inlichtingen worden gegeven aan het Cen-
traalbureau (Dienst van Weg en Werken)
en door den Sectie-Ingenieur voornoemd.
Aanwijzing op het terrein zal geschieden
den 24sten April 1901 ten 10.30 ure voor-
middag (*West Europeesche tijd*).

UTRECHT, den 11den April 1901.

Maatschappij tot Exploitatie
van Staatsspoorwegen.

AANBESTEDING.

Op DINSDAG den 30sten April 1901,
des namiddags ten 2 ure (*locale tijd*), aan
het Centraalbureau der Maatschappij tot
Exploitatie van Staatsspoorwegen in het
Moreelse Park te *Utrecht*, van:

Bestek No. 848.

Het maken van den onderbouw
eener draaischijf van 18 Meter
middellijn met bijbehorende
werken op het station ROO-
SENDAAL.

Begrooting f 20500.—

De besteding geschiedt volgens § 41 van
het bestek.

Het bestek ligt van den 12den April 1901
ter lezing aan het Centraalbureau in het Mo-
reelse Park en aan het bureau van den Heer
Sectie-Ingenieur, Jhr. H. H. SANDBERG
VAN BOELEN te *Breda* en is op *franco*
aanvraag (per brief) aan genoemd Centraal-
bureau (Dienst van Weg en Werken) te
bekomen, tegen betaling van f 1.00.

Inlichtingen worden gegeven aan het Cen-
traalbureau (Dienst van Weg en Werken)
en door den Sectie-Ingenieur voornoemd.

Aanwijzing op het terrein zal geschieden
den 22sten April 1901 ten 10.10 ure voor-
middag (*West Europeesche tijd*).

UTRECHT, den 9den April 1901.

Maatschappij tot Exploitatie
van Staatsspoorwegen.

AANBESTEDING.

Op DINSDAG den 7den Mei 1901, des
namiddags ten 2 ure (*locale tijd*), aan het
Centraalbureau der Maatschappij tot Exploi-
tatie van Staatsspoorwegen in het Moreelse
Park te *Utrecht*, van:

Bestek no. 849.

Het uitvoeren van eenige werken
tot uitbreiding en wijziging van
de werkplaatsen op het voor-
malig station VLISSINGEN
(Stad).

Begrooting f 5875.—

De besteding geschiedt volgens § 48 van
het bestek.

Het bestek ligt van den 22sten April 1901
ter lezing aan het Centraalbureau in het
Moreelse Park en aan het bureau van den
Heer Sectie-Ingenieur Jhr. H. H. SAND-
BERG VAN BOELEN te *Breda* en is op
franco aanvraag (per brief) aan genoemd
Centraalbureau (Dienst van Weg en Werken)
te bekomen, tegen betaling van f 1.00.

Inlichtingen worden gegeven aan het Cen-
traalbureau (Dienst van Weg en Werken)
en door den Sectie-Ingenieur voornoemd.

Aanwijzing op het terrein zal geschieden
den 30sten April 1901 ten 10.30 ure voor-
middag (*West Europeesche tijd*).

Utrecht, den 17den April 1901.

Lijst van Fabrikanten, Leveranciers, enz.

Prijs per regel voor niet geabonneerden op advertentiën
5.— per jaar bij vooruitbetaling. Abonnés op advertentiën
1 regel gratis voor iedere advertentie.

Amsterdamsche Fabriek van Cement-IJzerwerken (Systeem Monier)
Groote Wittenburgerstraat 108.
Assurantie-Mij. tegen Brandschade „de Nederlanden van 1845”,
's-Gravenhage, Kerkplein hoek Prinssestraat.
Badinrichtingen. — TH. VAN HEEMSTED E OBELT, Amsterdam.
Behangspapieren, en gros. — EERSTE NED. PAPIERHANDEL,
Den Haag, Kantoor en Magazijnen, Luthersche Burgwal 27.
Binnenbetimmeringen. — GEBRS KOCH, Amsterdam.
Bouwstoffen. — MARTIN & Co., Amsterdam.
Brandkasten. — FRED. STIELTJES & Co., Amsterdam (Mosler
Safe Company).
Cementmastiék-Dakbedekking. — J. A. SMITS & ZOON, Weesper-
zijde 39, Amsterdam.
Cement-IJzerwerken. — Ned. Mij. voor Monierwerken, Amsterdam.
Cementsteenfabriek. — M. ELFRING & ZOON, Den Haag.
Centrale Verwarming. — W. J. STOKVIS, Arnhem.
Centrale Verwarming. — NELL & STUTTERHEIM, Den Haag.
Centrale Verwarming. — GEVEKE & Co., Amsterdam.
Centrale Verwarming. — FRED. STIELTJES & Co., Amsterdam
(Sturtevant Engineering Co.).
Centrale Verwarming en Ventilatie. — D. S. M. KALKER, Amst.
Centrale Verwarmingen. — B. LANDHEER Jr., Wijnstr. 59, Rotterdam.
Closets. — TH. VAN HEEMSTED E OBELT, Amsterdam.
Dakpannen. — J. B. VAN SOEST & TERSTAPPEN, te Swalmen.
Draadglas van Neusattl, FERD. ENGERS, Amsterdam.
Eerste Nederl. Papierstücfabriek, Damrak 85, Amsterdam.
Eerste Nederl. Xylolith-Fabriek. — A. S. KEY, Rotterdam.
Excelsiorplaten. — GEBRS. VAN DER VIJGH, Amsterdam.
Gaskachels (nieuwste condensing). — OBELT, Amsterdam.
Gas-, Stoom- en Waterleiding. — R. S. STOKVIS & ZONEN,
Leuvehaven 74—76, Rotterdam.
Gegoten geëmailleerd ijzeren waschtafels. — PECK & Co., Amst.
Gegoten geëmailleerd ijzeren waschtafels. — TH. VAN HEEM-
STED E OBELT, Amst., 150 de Ruyterkade. Filiaal: 36 Rokin.
Gekleurd en gebrand glas in lood. — C. LINDENAAR, Glasgra-
veur, Alb. Cuijpsstraat 123, Amsterdam.
Handel in Bouwmaterialen. — Wed. P. G. F. PINO POST, Den Haag.
Houthandel. — LINDNER & Co., Wittenburgerstraat 22—24, Amst.

Hauslersche Houtcementen Dakbedekking. — J. A. SMITS &
ZOON, Weesperzijde 39, Amsterdam.
Jaloeziën-, Rolluiken- en Zonneschermeren-fabriek (Stoom). —
v. d. Helststraat 1, AMSTERDAM. — Wagenstraat 39a. 's GRAVENHAGE.
Jalousiën. — J. F. KRONER & ZONEN, Spuistr. 246, 248, 250, Amst.
Josson-Cement. — A. E. BRAAT, Rotterdam en Amsterdam.
Levensverzekering-Maatschappij New-York. — Directie voor Neder-
land, Keizersgracht 455, Amsterdam.
Levensverzekering-Mij. „Neerlandia”, L. Beestenmarkt 9, 's-Hage.
Liften. — TH. VAN HEEMSTED E OBELT, Amst. (R. WAYGOOD & Co.).
Liften. — JAN HAMER & Co., Amsterdam.
Liften. — FRED. STIELTJES & Co., Amsterdam (Otis Bros
New-York).
Looden en Inw. glasemail privaatleidingen. — OBELT, Amst.
Mastix-Cement Dakbedekking. H. ALLERSDORF, Singel 455, Amst.
Motoren en Dynamo's. — JULIUS LÜCHAU, Damrak 71, Amst.
Motoren & Dynamos. — FRED. STIELTJES & Co., Amsterdam.
Naaml. Venn. Utrechtsche Asphaltfabriek. Dakbedekking en Vloeren
Portland-Cement. — DYCKERHOFF & SÖHNE, Amöneburg.
Photolithografie. — WEGNER & MOTTU, Amsterdam.
Proefstation Bouwmat. — KONING & BIENFAIT, Amsterdam.
Raamsluiters voor bovenlichten. — TH. V. HEEMSTED E OBELT,
Amsterdam.
Rolluiken. — W. H. M. SCHOLTE, Prinsengr. 516, Amsterdam.
Rietplanken. Isolersteenen. Fluaten. — MOLIJN. — Gouda.
Stalinrichtingen. — STAAL & HAALMEIJER, Amsterdam.
Stalinrichtingen. — D. S. M. KALKER, Amsterdam.
Steengoed of Engelsche buizen en kruispannen. — HOUBEN &
STEEGH, Belfeld en Tegelen (Limburg).
Steenen (verglaasde en onvergl.) CANOY HERFKENS & Co., Venlo.
Stoomtimmerfabriek. — GEBRS. VAN MALSEN, Den Haag.
Tegels in soorten. — DE LINT & Co., Rotterdam.
Toeschuifbare hekken. — FRED. STIELTJES & Co., Amsterdam.
Verwarming en Ventilatie. — TH. V. HEEMSTED E OBELT, Amst.
Verwarming en Ventilatie. — FRED. STIELTJES & Co., Amst.
(Sturtevant Blomers & Exhausters voor ventilatie, stofafzuiging
enz.).
Verwarming en verlichting. — JULIUS LUCHAU, Damrak 71,
Amsterdam.
Verwarming en Ventilatie. — D. S. M. KALKER, Amsterdam.
Ventilators. — TH. VAN HEEMSTED E OBELT, Amsterdam.
Ventilators. — JAN HAMER & Co., Amsterdam.
Ventilators. — D. P. HASSELMAN, Amsterdam.
Vuurvaste Steen. JOSTEN & Co., te Königwinter a Rh. Fabrikanten
van zeer vuurvaste Chamotte- en Dinas-steenen
vuurvaste Cement, Karolinklei enz.
Zinkwerken. — F. W. BRAAT, Delft.

Bij een Architect te Amsterdam wordt tegen
flink salaris een

Chef de Bureau gevraagd.

Brieven franco, onder letter A.B. aan het bureel
van dit blad.

Bij MOUTON & Co. te 's-Gravenhage
is verschenen:

Arbeid als Koopwaar

DOOR

W. L. VAN MALSEN.

Prijs 50 Cent.

TH. VAN HEEMSTEDÉ OBELT,

Mem. San. Inst. London.

Sanitary Engineer,

150 de Ruyterkade. — AMSTERDAM. — Filiaal 36 Rokin.

Hoofdagent voor Nederland, België en Koloniën van SHANKS & Co., te Barrhead.

SPECIALITEIT VOOR DE LEVERING VAN COMPLETE BADINRICHTINGEN.

PRIVAAT-INRICHTINGEN. — Shanks Closets zijn nog niet overtroffen.

Porseleinen Badkuipen, IJzeren Badkuipen.

Geijsers geheel van rood koper, van binnen vertind. Zij bederven het water niet, overtreffen al de tot nu toe
bestaande en kosten niet meer. Attesten ter inzage.

Closets, Waschtafels, Urinoirs enz. — VERWARMING en VENTILATIE.

Agent voor de CHAMBERLAND FILTERS, Systeem Pasteur.

Belast zich met de plaatsing en inrichting in geheel Nederland. Zeer concurrerende prijzen. Teekeningen en
prijsopgaven gratis. Wederverkoopters genieten het gebruikelijke rabat.



RADIATORS

VOOR

Heetwater- en Stoomverwarming

DER

AMERICAN RADIATOR COMPANY.

H.H. Architecten en belanghebbenden zenden wij gaarne op aanvraag eene Plaat met afbeeldingen der verschillende Soorten en Stijlen.

PECK & C^o., AMSTERDAM.

Ten behoeve van industrieele inrichtingen, enz.

DRAADGLAS.

(Glas met kern van metaal draad)

ter dikte van 4 m/m voor ramen
van fabrieken, magazijnen,
pakhuizen, enz.

ter dikte van 6—10 m/m voor
afdekking van industrieele
inrichtingen, spoorwegstations,
binnenplaatsen, pakhuizen,
veranda's enz.

ter dikte van 15—30 m/m
voor vloerlichten, gangen,
enz.

VOORDEELEN.

Ongeëvenaard weerstandsvermogen, grootste waarborg tegen breuk en
brandgevaar, gemakkelijke reiniging, uitstekende verlichting. Schitterend
succes op de Tentoonstelling te Gent (België).

PEILGLASBESCHERMERS van DRAADGLAS voor stoomketels van alle soorten.

AKTIEN-GESELLSCHAFT für GLASINDUSTRIE, vorm. Friedr. Siemens. NEUSATTL bij Elbogen—Bohemen.

Generaal-Agent voor Nederland: FERD. ENGERS, Amsterdam.

TELEGRAM-ADRES: Ubbelohde, Amsterdam. — TELEFOON No. 593.



Draadglas.

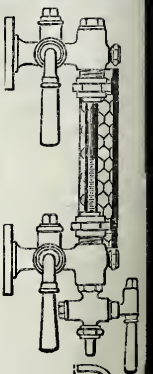

Peilglas
beschermers.

BOUWKUNDIG WEEKBLAD.

ORGAAN VAN DE

MAATSCHAPPIJ TOT BEVORDERING DER BOUWKUNST.

Bestuur v. d. Maatschappij: A. SALM G.Bz., *Voorzitter*. A. C. BLEIJS, *Vice-Voorzitter*. — Jb. v. d. BAN Pz.,
V. G. A. BOSCH, M. A. C. HARTMAN, J. A. MULOCK HOUWER, J. MUTTERS Jr., F. W. M. POGGENBEEK, J. VERHEUL Dz.
Commissie van Redactie: Ed. CUIJPERS, A. SALM G.Bz. en J. VERHEUL Dz.
Redacteur: C. T. J. LOUIS RIEBER.

4 MEI 1901.

21^e JAARGANG.

N^o. 18.

BUREAU VAN REDACTIE: MARNIXSTRAAT 402, AMSTERDAM.
BUREAU v. ADMINISTRATIE: HERDERSTRAAT 5, 'S GRAVENHAGE.
UITGEVERS: MOUTON & Co. — 'S GRAVENHAGE.
ABONNEMENTSPRIJS voor Nederland: fr. p. p. f 15.— 's jaars, voor
indië en het Buitenland (bij vooruitbetaling) fr. p. p. f 17.— * * *

PRIJS DER ADVERTENTIËN: van 1—5 regels f 1.— elke regel meer
20 cents. Groote letters naar plaatsruimte. * * * * *
AANKONDIGINGEN v. AANBESTEDINGEN 15 ct. p. regel m. premie $\frac{3}{2}$ maal.
ABONNEMENT v. ADVERTENTIËN tegen belangrijk verminderde prijzen
en kosteloze opname der advertentiën in het Tijdschrift der Mij.

INHOUD: — Mededeelingen betreffende de Maatschappij. —
De bouwverordening te Amsterdam. — Cement van Visé. —
A. L. van Gendt. — Verslagen van Vergaderingen. — Berichten. —
Personalía. — Inhoud van Tijdschriften. — Bureau voor plaat-
sing van opzichters en teekenaars. — Aankondigingen en afloop
van aanbestedingen. — Lijst van Fabrikanten, Leveranciers, enz. —
Advertentiën.

MEDEDEELINGEN BETREFFENDE DE MAATSCHAPPIJ.

De 83ste Algemeene Vergadering zal gehouden worden
op Woensdag 22 Mei a. s., des morgens te half elf uur
precies in het Maatschappelijk Gebouw, Marnixstraat 402 te
Amsterdam.

De agenda der vergadering zal in het volgende blad
worden opgenomen.

DE BOUWVERORDENING TE AMSTERDAM.

Ongeveer een jaar geleden (d.d. 20 Maart 1900) ver-
scheen in het Gemeenteblad eene voordracht, No. 255,
van de Commissie voor de Strafverordeningen, nader bij
missive van 7 Maart 1901 No. 238 op enkele punten gewijzigd.

Door Burgemeester en Wethouders was aan de Commissie
overgelegd het rapport der Commissie van Bijstand in het
Beheer der Publieke Werken betreffende een noodig geachte
wijziging van Hoofdstuk IX der Algemeene Politie-Veror-
dening, en eenige adressen, op die wijziging betrekking
hebbende.

In overeenstemming met het gevoelen, in dat rapport
uitgedrukt, was de Commissie van meening, dat, met het
oog op het aanhangige ontwerp van wet op de Volkshuis-
vesting (Woningwet), een algeheele wijziging van genoemd
hoofdstuk toen niet geraden was, en dat dus in dit opzicht
niet kon worden voldaan aan de wenschen in bedoelde
adressen geuit;

dat de Commissie zich derhalve had bepaald tot het

redigeeren van de wijzigingen, in meergemeld rapport voor-
gesteld, en bij haar arbeid ingenomen had het standpunt,
dat sommige technische voorschriften, volgens welke Burge-
meester en Wethouders aangevraagde bouwvergunningen
hebben te beoordeelen, moeten worden opgenomen in eene
afzonderlijk door den Raad vast te stellen verordening.

Hoewel de Commissie het wenschelijk achtte, dat die
verordening gelijktijdig met de thans voorgestelde in den
Raad worden behandeld, heeft zij gemeend met het indienen
van deze voordracht niet te mogen wachten, enz.

We hebben sedert van deze voordracht niets meer ver-
nomen, totdat we nu in de vorige maand werden verrast
door de verschijning van de technische voorschriften, (onder
No 276, d. d. 19 Maart 1901. Gemeenteblad.)

Als ik zeg, dat we werden verrast door die verschijning,
dan vond onze verrassing daarin zijn oorsprong, dat die
plaats vond, kort na de benoeming van een Directeur voor
het Gemeentelijk Bouw- en Woningtoezicht, aan den voor-
avond van diens optreden.

Heeft die hoofdbambenaar al in wettelijken zin niet de
verordening te ontwerpen, maar doet dit de Commissie voor
de Strafverordeningen (artikel 166 der Gemeentewet), dan
zou er toch n. o. m. zeker iets voor te zeggen zijn geweest,
dat de komst van dien ambtenaar ware afgewacht en hem
de stukken om advies in handen waren gesteld geworden,
alvorens ze in het Gemeenteblad te publiceren.

De voorstellen van (re-)organisatie van het Bouw- en
Woningtoezicht toch, zullen van hem moeten uitgaan en
waar nu die organisatie zoo innig verband houdt met de
te maken nieuwe verordeningen en technische voorschriften,
kunnen die toch moeielijk zonder zijn advies tot stand komen.

We gelooven intusschen ook niet, dat het anders zal
gebeuren. Maar wat kan de verschijning van deze veror-
dening en technische voorschriften in het Gemeenteblad ver-
klaren, als ze waarschijnlijk toch niet ongerept in den Raad
in behandeling zullen worden genomen?

We waren reeds gaan denken, dat het gedeelte van het
vorige jaar was opgeborgen en dachten er niet meer
aan; maar nu de technische voorschriften uit de lucht zijn
komen vallen, kunnen we niet nalaten beide stukken in dit
blad op te nemen en eenige punten, die ons van belang

toeschijnen, te bespreken; misschien dat onze opmerkingen ook nog anderen opwekken, om over dit zoo hoogst belangrijke onderdeel van het woningvraagstuk, „de bouwverordening,” ook hunne meening te doen kennen.

De Commissie voor de Strafverordeningen stelt voor de A. P. V. van 5 Febr. 1897 te lezen als volgt:

In of uit hoofdstuk IX, afdeling II der gemelde verordening

A. worden gevoegd de volgende artikelen:

Art. 315a. De vergunning bedoeld bij art. 315 sub 1^o, moet schriftelijk worden aangevraagd door den belanghebbende.

De aanvraag moet inhouden:

1^o. een nauwkeurige opgave van den aard van het uit te voeren werk en van de bestemming van het perceel;

2^o. de kadastrale aanduiding en — zoo mogelijk — het straatnummer van het perceel, welke gegevens — wanneer zij naar het oordeel van B. en W. onvoldoende zijn voor een juiste plaatsbepaling — vervangen moeten worden door een extract uit het kadastrale plan, waarop het te bebouwen terrein nauwkeurig is aangewezen;

3^o. den naam en de woonplaats van den bouwmeester, of van den persoon, aan wien de uitvoering van het werk is, wordt, of nader zal worden opgedragen.

Bij de aanvraag moeten worden overlegd de ter beoordeeling van het bouwplan noodige teekeningen in duplo, en eene duidelijke omschrijving, eveneens in duplo, van de te gebruiken materialen en hunne hoedanigheid, benevens de wijze van hunne bewerking en verbinding, voor zoover daarvan de veiligheid der constructie afhankelijk is, overeenkomstig de regelen, door den Gemeenteraad bij verordening vastgesteld.

De aldus over te leggen bescheiden moeten door den belanghebbende ondertekend zijn.

Art. 315b. B. en W. beslissen binnen dertig dagen, nadat de in het vorige artikel bedoelde aanvraag bij hen is ingekomen, behoudens hunne bevoegdheid, om dezen termijn wegens gewichtige redenen te verlengen.

De in duplo overgelegde bescheiden worden, na goedkeuring van het bouwplan door B. en W. voor „gezien” geteekend. Eén exemplaar daarvan blijft onder hunne berusting, terwijl het andere aan den belanghebbende wordt teruggegeven.

Art. 315c. De vergunning van B. en W. en het voor „gezien” geteekende bouwplan moeten te allen tijde op het werk aanwezig zijn, en op de eerste vordering der ambtenaren van het Gemeente-Bouwtoezicht, en van de ambtenaren of beambten der politie; vertoond worden.

Art. 315d. Het is verboden te bouwen, te doen bouwen, of te hebben wat gebouwd is, in strijd met het goedgekeurde bouwplan.

Het is verboden bij de uitvoering te bezigen, of te doen bezigen, andere materialen, dan die welke krachtens de opgave, bedoeld in art. 315a, sub 3^o, bij den bouw gebruikt zullen worden.

B. worden de volgende artikelen gelezen als volgt:

Art. 321. Zoowel bij den bouw van nieuwe perceelen, als bij de verhooging van bestaande, wordt het maximum der hoogte van den voorgevel bepaald in verband met de breedte van de straat, en bedraagt dit maximum:

a. aan pleinen en grachten 21 Meter;

b. aan straten of wegen van meer dan 5 Meter breedte, gelegen in het gedeelte der gemeente tusschen het afgesloten IJ en de voormalige Buitensingelgracht, de breedte van de straat of weg, vermeerderd met 3 Meter;

c. aan alle andere straten of wegen de breedte van de straat of weg.

In geen geval mag een hoogte van 21 Meter worden overschreden.

Bij hoekhuizen geldt de maximum-hoogte voor de meest breede gracht, plein, straat of weg voor den gevel daarlangs; voor den gevel aan de minst breede straat of weg over de lengte van 16 Meter van den hoek af. Voor het verdere gedeelte van den laatsten gevel geldt de maximum-hoogte voor de gevels aan die straat.

De breedte van straat of weg wordt gemeten van den gevel van het perceel tot de rooilijn voor de daartegenover liggende perceelen bepaald, of, indien die rooilijn door een dwarstraat of gracht wordt afgebroken, tot de lijn, welke de beide rooilijnen naast die straat of gracht verbindt.

De hoogte der voorgevels wordt gemeten van de kruin van den weg af:

1^o. voor gevels met kroonlijst tot aan den bovenkant dier lijst;

2^o. voor topgevels tot aan de basis van den topgevel, met dien verstande, dat de daarboven gelegen top beperkt moet blijven binnen

den gelijkzijdigen driehoek op de basis van den topgevel, terwijl de hoogte van 4 Meter in geen geval mag worden overschreden.

De verdere deelen van het gebouw zijn gebonden aan de volgende maximum-hoogten:

1^o. voor de gebouwen met gevels met kroonlijsten,

a. mogen de achtergevels niet hooger worden opgetrokken dan de voorgevels, wanneer dientengevolge wordt overschreden eene hoogte overeenkomende met tweemaal de diepte van het daarachter liggende, onbebouwd blijvende gedeelte van het terrein, en in geen geval hooger dan de dakhooft;

b. mag de bekapping niet hooger zijn dan 3,50 Meter boven de kroonlijst, en moet zij aan de voor- en achterzijde van de maximum-hoogte des gevels af terugvallen onder een hoek van ten hoogste 60 graden met den horizon;

d. mogen de zijmuren niet hooger dan 0,50 Meter boven het dak worden opgetrokken;

2^o. voor de gebouwen met topgevels,

a. mogen de achtergevels niet hooger zijn dan de voorgevels;

b. mogen de zijmuren niet hooger zijn dan de basis van den topgevel;

c. mag de bekapping van den zijmuur af niet terugvallen onder een hoek van meer dan 60 graden met den horizon, en geen grootere hoogte hebben dan 3,50 meter boven de basis van den topgevel.

Met vergunning van B. en W. kunnen deze maximum-hoogten worden overschreden;

1^o. bij bouw of verbouw van Rijks- en Gemeentebouwen, kerken, torens en inrichtingen van openbaar nut, alsmede van fabrieken, wanneer de aard van het bedrijf grootere hoogte wenschelijk maakt, tot de door B. en W. te bepalen hoogte;

2^o. bij herbouw, tot gelijke hoogte als het perceel vóór den herbouw had;

3^o. bij bouw of herbouw aan straten of wegen, van welke slechts ééne zijde tot bebouwing bestemd is;

4^o. bij het aanbrenge van bouwkundige versieringen.

In alle overige gevallen kan alleen met toestemming van den Gemeenteraad het bij deze bepaalde maximum worden overschreden.

Art. 326. De hoogte van vertrekken (kantoren en keukens daaronder begrepen) gemeten tusschen den vloer en den onderkant der balken of plafonds, mag niet minder dan 2,70 Meter zijn.

Art. 327. Tusschen den bodem en de onderste vloeren van perceelen moet steeds worden aangebracht eene afscheiding van metselwerk, of van beton — hetzij over zoogenaamde aardwelden, of tusschen ijzeren liggers — of door waterdichte vloeren.

Alle tot eenig gebruik bestemde ruimten moeten, voor zoover zij beneden den aangrenzenden weg en het aangrenzend erf liggen, geheel in waterdicht metselwerk worden uitgevoerd. Die ruimten moeten daarenboven zoodanig zijn aangelegd, dat de onderkant van den zolder niet lager ligt dan 1,50 Meter boven den aangrenzenden weg of het aangrenzend erf. Van deze bepaling zijn uitgezonderd de ruimten, die uitsluitend voor berging van goederen zijn bestemd.

In bijzondere gevallen, en meer bepaaldelijk voor lichte uitbouwsels, kan door B. en W. van het voorschrift van alinea 1 vrijstelling worden gegeven.

Art. 328. De tuinen of erven van te bouwen of te herbouwen perceelen moeten worden opgehoogd tot onderstaande hoogte, en op die hoogte worden onderhouden:

voor de perceelen, die afwatering hebben op wateren, waarvan de Gemeente den waterstand niet beheerscht, tot ten minste 0,40 Meter boven A. P.,;

voor alle andere perceelen op ten minste 0,20 M. boven A. P.

Art. 330. Elke tot afzonderlijke bewoning voor één of meer gezinnen bestemde verdieping moet voorzien zijn van ten minste één privaat, ingericht volgens voorschriften, door B. en W. gegeven.

Elke privaatruijnte moet een afzonderlijke gemeenschap met de buitenlucht hebben door middel van eene opening van ten minste 0,0144 vierk. M. oppervlakte, of 0,12 M. middellijn, tenzij B. en W. in eenig geval oordeelen, dat zoodanige gemeenschap niet voor elke privaatruijnte afzonderlijk vereischt wordt.

Art. 360. Overtreding van de bepalingen van dit hoofdstuk, uitgezonderd die vervat in de artikelen 315a en 315b, wordt gestraft met hechtenis van ten hoogste zes dagen, of geldboete van ten hoogste vijf-en-twintig gulden.

Art. 322 sub 2^o:

„zonder inachtneming van de voorschriften der artikelen 323, 324, 326, 327, 328, 329, 330, 331, 332, 333, 334, 335, 336, 340, 341, 342, 343 en 344”.

C. vervallen de artikelen 336, 337, 338, met uitzondering van de tweede zinsnede, en 339.

De thans voorgestelde „technische verordening” luidt als volgt:

Art. 1. De ingevolge art. 315a der Alg. Politieverordening ter beoordeeling van het bouwplan over te leggen teekeningen moeten, op eene schaal van ten minsts 1 à 100 der afmetingen geteekend, duidelijk en der zake kundig uitgevoerd zijn.

De teekeningen moeten aantoonen, waar noodig met ingeschreven maten:

- a. De indeeling van het gebouw of bouwwerk,
- b. De constructie der fundeering,
- c. De dikte der muren en de doorbreking daarvan door deur-, venster-, kast- en andere openingen, benevens de ter vervanging van muren te maken constructie-deelen,
- d. De horizontale afstanden onderling en de afmetingen der balken alsmede de verankering en den aard en de constructie der vloeren,
- e. De hoogte van het bovenvlak der vloeren betrekkelijk A.P. en de diepteligging der fundeering,
- f. De hoogte der verstrekken,
- g. De plaatsing en inrichting der trappen,
- h. De plaatsing en inrichting der stookplaatsen, rook- en ventilatie leidingen,
- i. De afmetingen en de plaatsing der deur-, venster- en licht-openingen,
- j. De middelen tot afvoer van huis- en hemelwater, van faecaliën en andere onreinheden (waaronder begrepen de plaats en inrichting van privaten en gootsteen) in verband met de bestaande of nieuw aan te leggen privaats- en de zinkputten, riolen of leidingen voor het gebouw.

Eene toelichting voor de wijze van constructie door detail-teekeningen, op een schaal van 1 à 10, kan bij de overlegging der teekeningen worden gevorderd, wanneer B. en W. die noodig achten ten beoordeeling van het bouwplan.

Voor zoover beide exemplaren niet in lichtdruk worden ingediend, moet het duplicaat, evenals het origineel, in inkt, doch kunnen beide op doortreklinnen geteekend worden.

Art. 2. De ingevolge art. 315a der Alg. Politieverordening over te leggen omschrijving moet omvatten alle onderdeelen van het bouwwerk, die tot de lastdragende constructiedeelen kunnen geacht worden te behooren, als fundeeringen, muren, balklagen met hare steunpunten enz., benevens alle die onderdeelen, waaromtrent in de A. P. V. bijzondere eischen zijn gesteld.

Bij de omschrijving van de te gebruiken materialen moet, voor zoover B. en W. beoordeeling naar monsters mogelijk achten, verwezen worden naar de standaardmonsters, welke ten Stadhuize zijn gedeponeerd. Voorts wordt bij die omschrijving aangenomen, dat de hoedanigheid en de wijze van verwerking der materialen aan de eischen, voor deugdelijk werk te stellen, voldoen.

Ten opzichte van de verbinding der verschillende constructie-deelen moet worden voldaan aan de volgende voorwaarden:

Fundeeringen.

Alle muren en andere dragende deelen, als standvinken, kolumnen, enz., worden elk voor zich naar gelang van de daarop komende gewichten gefundeerd; de verschillende fundeeringen worden onderling gekoppeld.

De verbinding van palen en kespren moet plaats hebben met pen en gat, met eiken trek nagels of met trekbouten van voldoende lengte en zwaarte, in het laatste geval met bescherming van den paal door een ijzeren ring van voldoende zwaarte.

Metselwerken.

Alle muren moeten in de bij de goedgekeurde aanvraag opgegeven steenen en specie in kruisverband worden opgetrokken.

Het trasraam moet steeds van klinkers in sterke tras- of cement-specie worden gemetseld.

De opgaande muren moeten in verband met elkaar worden opgetrokken zoodanig, dat het verschil in hoogte dier muren nimmer meer bedraagt dan 180 Meter.

Balklagen.

De muren van perceelen moeten bij elke balklaag ten minste om het andere bint worden verankerd met gesmeed ijzeren ankers van voldoende zwaarte.

De niet-balkdragende buitenmuren moeten buitendien worden verankerd met gesmeed-ijzeren strijkankers, doorlopende tot op het derde bint.

Binten, welke in elkanders verlengde liggen, moeten worden verbonden met gesmeed-ijzeren koppelplaten.

Alle balken moeten minstens 11 c.M. op den muur dragen.

Overbrenging van druk.

Overal waar een druk op materiaal wordt overgebracht, waardoor plaatselijk eene te groote spanning in dat materiaal ontstaat, moet de overbrenging van dien druk plaats hebben door een tusschengevoegd deel van een materiaal van grooteren weerstand en van voldoende afmeting, om den druk over een grooter vlak te verdeelen.

Afwijking van vorenstaande regelen kan door B. en W. worden veroorloofd, wanneer daardoor aan de veiligheid niet wordt geschaad.

Art. 3. Bij het opmaken van bouwplannen moet in acht genomen worden, dat, tenzij B. en W. voor constructies van bijzonderen aard of voor tijdelijke bouwwerken grootere spanningen toelaten, bij de belastingen, welke in verband met den aard der bouwwerken kunnen geacht worden voor te komen, in de materialen geen grootere spanningen per vierk. c.M. mogen voorkomen dan voor:

	Uitrekking.	Drukking.
Smeedijzer	750 KG.	750 KG.
Plaatijzer	750 "	750 "
Ijzdraad	1200 "	—
Gegoten ijzer	250 "	500 "
Eikenhout in de richting der vezels.	100 "	80 "
Grenenhout idem idem	80 "	60 "
Dennenhout idem idem	60 "	50 "
Glas	75 "	75 "
Graniet	45 "	45 "
Marmmer	24 "	24 "
Hardsteen	25 "	25 "
Zandsteen naar de hardheid	15-30 "	15-30 "
Metselwerk van best rood in kalkmortel	7 "	7 "
Idem v. boerengr. in tras en cementmortel	10 "	10 "
Idem v. hardgr. " " " "	12 "	12 "
Id. v. klink. in sterke " " " "	14 "	14 "

waarbij de dikte van het metselwerk op ten minste 22 c.M. wordt waargenomen.

Bij gebruik van andere dan de hier bedoelde materialen, moeten de aan te nemen spanningen door B. en W. worden goedgekeurd.

Bij de berekening van de bovenbedoelde spanningen moeten als minimum de volgende belastingen worden aangenomen:

1^o. Voor eigen gewicht der bouwstoffen per M²:

Aarde en leem.	1600 KG.
Zand droog.	1550 "
" nat	2000 "
Grint	1525 "
Metselwerk van gebakken steen	1600 "
" " holle of poreuse steen	1100 "
Eikenhout	800 "
Grenenhout	650 "
Dennenhout	600 "
Gegoten gips	1000 "
Asphalt	1500 "
Basalt	3200 "
Graniet	2700 "
Kalksteen	2370 "
Marmmer	2700 "
Zandsteen	2400 "
Beton	2000 "
Gegoten ijzer	7200 "
Wel- of vloeiijzer	7800 "

2^o. Voor toevallige belasting der bouwconstructie per M²:

Voor vloeren van woonkamers	200 "
Idem van vergader- en danszalen	400 "
Idem van hooi- en stroozolders	425 "
Idem van pakhuizen	1500-1800 "
Opgehoopte menschenmassa's	400 "
Winddruk normaal op de windrichting	100 "
Sneeuwbelasting	100 "

B. en W. zijn bevoegd, om, met het oog op bijzondere bestemming van pakhuizen, het daarvoor bovengenoemde minimum lager te stellen

Voor zoover uit de in artt. 1 en 2 bedoelde opgaven, volgens het oordeel van B. en W. niet voldoende blijkt, dat aan de bovenstaande bepalingen wordt voldaan, kunnen zij eischen, dat zoodanige statische berekeningen der constructie-deelen worden overgelegd, als zij noodig oordeelen.

Art. 4. Als waterdicht metselwerk, voldoende aan de voorschriften van Art. 327 der A. P. V., zal worden aangemerkt metselwerk van kelderklinkers in sterke specie, van de volgende dikte:

a voor muren die in aanraking komen met den aanliggende grond, de dikte van ten minste 33 centimeter, met daarenboven

tot aan den hoogsten grondwaterstand twee klamplagen, en dáárboven één klamplaag van hetzelfde materiaal;

b. voor uit de fundeering opgetrokken muren, die niet met den grond in aanraking komen, de dikte ten minste 22 centimeter, met daarenboven tot aan den hoogsten grondwaterstand twee klamplagen van hetzelfde materiaal;

c. voor vloeren onder den grondwaterstand de dikte van vijf platte lagen op den doorlopenden houten fundeeringvloer;

d. voor vloeren boven den grondwaterstand, de dikte van twee platte lagen op de in Art. 327 al. 1 bedoelde afscheiding.

Afwijking van vorenstaande regelen kan door B. en W. worden veroorloofd, wanneer daardoor aan de veiligheid en aan de gezondheid niet wordt geschaad.

Allereerst vinden we aanleiding voor eene opmerking in de clausule, in artikel 315a, sub 3, „of van den persoon, aan wien de uitvoering van het werk, is, wordt, of nader zal worden opgedragen”. We vreezen, dat deze redactie aanleiding zal geven tot allerlei uitvluchten van de zijde der (eigen)bouwers. Zou hier niet veel eenvoudiger en doeltreffender zijn gezegd „of van den persoon die voor den bouw zich verantwoordelijk stelt”; daarmee is men, dunkt ons, in alle gevallen klaar. En in 't zelfde artikel lezen we „dat moet worden overgelegd, behalve teekeningen, eene duidelijke omschrijving van de te gebruiken materialen en hunne hoedanigheid voor zoover daarvan de veiligheid der constructie afhankelijk is, enz.” wat lang niet altijd gemakkelijk zal zijn uit te maken. Veel eenvoudiger zou men, dunkt ons, het doel bereiken door te bepalen, „dat uit de teekeningen en uit eene omschrijving (in duplo) moet blijken, dat het voornemen bestaat en men zich verbindt, bij den bouw, materialen te gebruiken, die de vereischte afmetingen en de eigenschappen bezitten, om eene volkomen veilige constructie te waarborgen en bovendien aan de gezondheid niet schaden.”

Het is in verband met het vorige, dat wij ook bezwaar maken tegen de bepaling in artikel 315d: „Het is verboden bij de uitvoering te bezigen of te doen bezigen, andere materialen dan die krachtens (*overeenkomstig*) de opgave, bedoeld enz.”

Ieder architect toch, wijkt tijdens den bouw wel eens af van een ontworpen constructie en de voorgeschreven materialen, zelfs meermalen *in 't belang van 't werk*. Dus kunnen de materialen die de uitvoerder in afwijking van de voorwaarden gebruikt, *beter* zijn dan de oorspronkelijk vastgestelde.

Waren bijv. in de P. Nieuwlandstraat de gemetselde penanten, tijdens den verbouw nader ontworpen geworden in ijzer, „als kolommen”, dan zou dit eene verbetering in de constructie zijn geweest en het ongeval van de instorting had waarschijnlijk niet plaats gehad.

Artikel 315d is daarom in strijd met het belang, dat men op het oog heeft te bevorderen.

Waar in artikel 324 sprake is van het meten van de hoogte, is allereerst de opmerking zeker niet misplaatst, „dat eigenlijk niet wordt gemeten van af de kruin van den weg.” Die weg ligt nl. in den regel „met tonronde”, dus ligt de kruin in het midden en zou hier zijn voorgeschreven, dat wordt gemeten, niet langs een loodlijn, maar langs een hellende lijn van de kruin (het midden) van den weg tot aan de kroonlijst, wat natuurlijk niet in de bedoeling ligt. Men wil hier meten van af een waterpas vlak ter kruinshoogte van den weg.

Wat de samengestelde bepalingen, in hetzelfde artikel, omtrent het meten van de hoogte bij topgevels betreft, gelooven wij, dat de voorgestelde wijze lastig is en tot misvattingen en moeilijkheden zal aanleiding geven. Waarom bij topgevels en andere plaatselijke verhoogingen niet eene

gemiddelde hoogte afgeleid, door het oppervlak daarvan te deelen door de breedte van het gevelvlak?

Dat voor de hoogte van het dak boven de kroonlijst, als regel, een maximum hoogte moet zijn vastgesteld, zooals het artikel wil, kunnen we beamen.

Het beginsel, in 't zelfde artikel, dat „het terugvallen van de bekappingen wordt vastgesteld naar een hoek van 60 graden”, deelen we intusschen niet. Dit laatste nl. betreft de kwestie van „lichtvalling” in de straten en wordt die lichtval in de standaardwerken over bouwhygiëne thans aangenomen op 45 graden, waarop o. a. de breedte van de straten bij den aanleg van nieuwe stadskwartieren wordt voorgesteld. Zou daarom de eenvoudigste oplossing niet zijn deze, dat bij steilen dakvlakken, die eene helling van 45 graden overschrijden, de ontworpen hoogte van het gebouw wordt geacht te zijn vermeerderd, met den afstand van de dakgoot of de kroonlijst, tot aan een denkbeeldig vlak, dat onder een hoek van 45 graden met den horizon, het dak raakt, en wel gemeten in het verlengde van het gevelvlak?

Bij herbouw zouden we ook willen aanbevelen de bepaling dat in sommige gevallen de hoogte kan worden toegestaan tot de gemiddelde hoogte der naastaangelegen perceelen.

De bedoeling van artikel 327, het voorkomen van den aanleg van *niet* waterdichte kelders en souterrains, juichen we toe; wordt deze bepaling opgenomen in de verordening en streng gehandhaafd, dan kunnen we in de toekomst, bij nieuwe perceelen ten minste, worden verlost van eene helaas te veelvuldig voorkomende groote fout in onze woningen.

Wat evenwel alinea 1 voor dit zelfde artikel beoogt, de eisch omtrent afsluiting van den bodem door metselwerk, ook voor vertrekken gelijkstraats, daarmee kunnen wij ons niet vereenigen. De kosten, aan dien eisch verbonden, zijn niet gering en met het oog op de volks- en burgerwoningen is het van belang „niet strikt noodige eischen” om economische redenen, niet te stellen!

Doch we hebben ook nog andere bezwaren tegen de redactie van dit artikel. Worden n. l. aardwelden onder den vloer van het benedenhuis aangebracht, dan veronderstelt men een zandaanvulling onder die gewelven, waarop de bogen van metselwerk worden geslagen. De ruimte onder die bogen, zal dus steeds nagenoeg gevuld zijn. Doch staat men gewelfjes tusschen ijzeren liggers toe, dan behoeft dit niet altijd het geval te zijn en zou het kunnen voorkomen, dat de eventueel voorhanden luchtruimte onder het metselwerk werd gevuld met grondwater, misschien uit een defecte beerkuil of rioleering afkomstig, wat zeker nadeelig is.

Te meer ook nog zijn wij er tegen, omdat, wat men met deze afscheiding van metselwerk wil trachten te bereiken, afsluiting van den ondergrond, veelal niet, of althans *onvoldoende*, zal worden bereikt, daar niet te verwachten is, dat dit metselwerk in „den eigenbouw” altijd met die zorg zal worden uitgevoerd en afgewerkt, dat het inderdaad luchtdicht afsluit.

Nemen we eens aan, dat het metselwerk wel goed wordt uitgevoerd en dus afsluit, en zou nu in bijzondere gevallen „meer bepaaldelijk voor lichte uitbouwsels”, zooals het artikel luidt, vrijstelling van deze verplichting kunnen worden verleend, dan zou een toestand ontstaan die zeer zeker verkeerd is. Die uitbouwsels „zonder afsluiting,” zouden dan juist de stankokers worden van den ondergrond en de grondlucht of den stank, zoo die er is, in de woning brengen.

Hoewel wij in 't algemeen volstrekt niet tegen eene betere afsluiting van den ondergrond, door aardwelden of door andere constructiën zijn, gelooven we toch, dat eene behoorlijke aanvulling met zand onder den vloer veelal zal kunnen

volstaan. Wordt evenwel *voorgeschreven* den ondergrond door aardwelf, trogwelf of beton af te sluiten, dan behoort dit onder den ganschen bouw te geschieden en moet geen uitzondering kunnen worden toegestaan voor „lichte uitbouwsels”

Artikel 328 ontlokt ons de vraag of de eisch, alle erven of tuinen op te hoogen tot resp. 0.40 en 0.20 M. boven A. P., voor Amsterdam niet te gering is? Op vele plaatsen toch in de nieuwe stad stijgt het grondwater dikwijls tot circa A. P., en al komt het water niet *boven* de oppervlakte bij eene hoogte van het erf van 0.20 M. + A. P., dan is dit toch onmiddellijk er onder aanwezig en zijn daardoor de tuintjes vochtig en ongezond.

In beginsel zouden wij voor de erven achter, en den grond onder de huizen eene ophooging gelijk straathoogte wenschen; 0.20 M. boven A. P. moet althans n. o. m. voor Amsterdam in de buitenwijken beslist te laag worden geacht.

Artikel 330 doet ons nog een laatste vraag stellen, n. l. waarom wordt niet voor elke woning, dus voor elk gezin, een *privaat voorgeschreven*. Zonder dat het in de verordening staat, wordt dit toch, in den regel, reeds zoo gemaakt.

Wat de technische voorschriften betreft, daarover kunnen we kort zijn en zullen we ons slechts enkele opmerkingen veroorloven.

In artikel 2, aan het slot, wordt eene bijzondere bepaling gemaakt omtrent „overbrenging van druk” die ons minder begrijpelijk voorkomt en waarvoor, als men haar wil behouden, eene meer duidelijke omschrijving o. i. zeer gewenscht zou zijn. Doch waar aan 't slot

van artikel 4 wordt bepaald, dat statische berekeningen kunnen worden geeischt, komt ons de genoemde clause vrijwel overbodig voor.

Bij de in art. 3 genoemde cijfers willen we evenmin lang stil staan. Ze komen, met enkele kleine afwijkingen, voor in bestaande buitenlandse verordeningen en in de bouwtechnische werken over constructie en materialen.

De toe te laten druk- en trekspanning in gewalst ijzer kan, in afwijking met het voorgestelde, naar wij meenen, gerust op 750 tot 1000 kilogram per cM^2 . worden gesteld; voor moerbinten, kapconstructiën en in 't algemeen voor hoofdconstructiën in en aan gebouwen, is een vezelspanning van 1000 kilogram per cM^2 . bij de aan te nemen maximum belasting, volstrekt niet te hoog.

Onder de hier bedoelde cijfers wordt, wat baksteen betreft, toegevoegd de mededeeling dat de dikte van het metselwerk ten minste 22 cM . wordt aangenomen. Deze omschrijving zou tot misvattingen en gevaarlijke constructiën aanleiding kunnen geven, omdat zij den schijn geeft, dat hier de weerstand tegen „knik” (knik-vastheid) wordt teruggebracht tot eene eenvoudigheid van formule, die bezijden de waarheid is.

De toevallige belasting voor woonkamers, bij de bereke-

ning voor de afmetingen der vloerbalken, voorgesteld op 200 K.G. per M^2 ., is o. i. te laag; men bedenke, dat bij huiselijke feestjes, dikwijls op de vloeren van de bovenwoningen wordt gehost en gedanst, en al zal zoo'n vloer niet bezwijken, zoo zijn de trillingen toch van dien aard, dat de medebewoners daarvoor toch wel angst ondervinden. Die trillingen wat te verminderen, zal het doel moeten zijn van het aannemen van een hooger cijfer voor toevallige belastingen. Als men volgens de hier voorgestelde cijfers de vloerbalken gaat berekenen, dan komt men tot zwaarteafmetingen, niet veel boven de maten zelfs, die de eigenbouwers thans reeds voor de vloerbalken in toepassing brengen. Eene toevallige belasting van minstens 250 kilogram per M^2 ., zou daarom o. i. zeer te verdedigen zijn.

Het cijfer van 100 kilogr. per M^2 . voor winddruk is absoluut te laag en 100 kilogr. per M^2 . voor sneeuwbelasting is in den regel te hoog. Een meer uitvoerige opgave in verband met de soort van dakbedekking, zooals in buitenlandse bouwverordeningen en ook in bouwtechnische werken voorkomt, zou o. i. hier aanbeveling verdienen.

Bij de redactie van artikel 4 zou, naar het ons wil voorkomen, de schijn moeten worden vermeden, alsof het gebruik van Portlandcement-mortel hier is uitgesloten (er wordt n. l. alleen gesproken van „sterke specie”). De onder-

vinding leert toch, dat met Portlandcement-mortel goed waterdicht kelderwerk is te maken.

Intusschen vinden wij de omschrijvende bepalingen voor waterdicht kelderwerk te liggen buiten het bestek van „de overheid”. Met deze omschrij-

ving voorkomt zij niet natte kelders of natte souterrains, omdat zij de richtige uitvoering toch niet in handen heeft of beheerscht. Waarom dus die voorschriften gemaakt? Slechts de bepaling, „dat kelders en souterrains, die later blijken geen afsluiting te vormen tegen het grondwater, als gebruiksruimten zullen worden verboden en met zand zullen moeten worden volgestort,” kan op den duur het kwaad keeren.

Amsterdam, April 1901.

CEMENT VAN VISÉ.

Sedert eenige maanden is eene nieuwe cementfabriek, die van de Société anonyme Lixhe, bij Visé, in werking. Zij is opgericht in Lixhe, kort bij Visé, en voor het bedrijf zeer gunstig gelegen in de nabijheid van het station van deze plaats in den spoorweg Luik-Maastricht, vlak aan het Kanaal van Luik naar Maastricht dat hier in verbinding staat met de Zuid-Willemsvaart naar 's Hertogenbosch.

Bij den bouw en de inrichting dezer jonge fabriek is

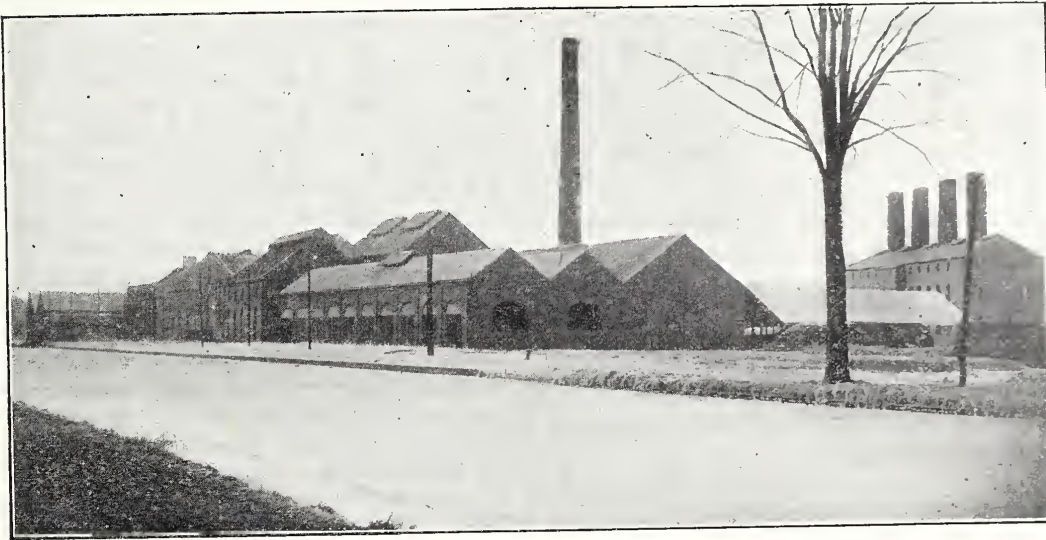

Cementfabriek bij Visé.

partij getrokken van de ervaringen op het gebied der cementfabricatie reeds opgedaan, ook wat betreft de daarvoor benodigde toestellen en machineriën.

Als grondstoffen worden krijt en klei aangewend. Het krijt komt hier uit kort bij de fabriek gelegen groeven en van af deze zichtbaar; het wordt met een spoorwegje naar afzonderlijke bergplaatsen daarvoor gevoerd. Dit krijt is, na nauwkeurig chemisch onderzoek, gebleken een uitmuntend materiaal voor de vervaardiging van cement te zijn.

Alvorens het krijt en de klei gemalen worden, moeten deze bestanddeelen door droogtoestellen gaan, zijnde draaiende trommels van het Cummer-toestel. De fijngemalen grondstoffen worden eerst droog, in zeer nauwkeurig afgemeten gewichtshoeveelheden gemengd; daarna wordt dit meel zogenoemd vertegeld in patent-natpersen. De koeken of tegels die uit deze toestellen komen, worden gedroogd in eene nieuwe soort inrichtingen, Möller Pfeifer's droogkanalen, die volgens de fabrikanten zeer goed aan het doel beantwoorden.

Voor het daarna branden dezer koeken worden vier ovens met dubbele etages, systeem Dietsch-Schmidt, gebruikt.

Een uiterst fijne maling van het gebrande materiaal, klinker geheten, wordt vervolgens verkregen in de kogel- en buismolens.

Aan de inrichting van het chemisch laboratorium, waar een voortdurende contrôle op het product der fabriek wordt uitgeoefend, is groote aandacht gewijd.

Voor de benodigde drijfkracht in de fabriek zorgt een groote stoommachine van 400 p.kr., een kleinere machine, en verschillende dynamo's, deze laatste niet alleen voor de levering van drijfkracht, maar ook ten behoeve van de elektrische verlichting.

De fabriek in volle werking zijnde, kan 30.000 ton cement leveren. De gebouwen zijn evenwel ingericht voor eene dubbel zoo groote productie, indien de omstandigheden deze wenschelijk zouden doen zijn.

Uitgebreide beproevingen en onderzoekingen met het reeds vervaardigde product hebben zoodanige eigenschappen daarvan aangetoond, dat de inrichting in staat is eene groote garantie te geven aan de verbruikers.

C.

A. L. VAN GENDT.

In den leeftijd van 66 jaar is op den 28sten April 1901 te Amsterdam overleden de heer Adolf Leonard Van Gendt, architect aldaar.

Geboren te Alkmaar, in 1835, ontving de heer Van Gendt, na de gewone schooljaren, zijn eerste opleiding aan de Kon. Academie van Beeld. kunsten te Amsterdam. Reeds in 1853 was hij in de praktijk als opzichter werkzaam bij den bouw van de cellulaire gevangenis te Utrecht, die onder zijn vader, toen ingenieur van den Waterstaat, werd uitgevoerd. In de daarop volgende jaren was hij werkzaam onder de leiding van den architect Van Roosmalen, te Zwolle, die toen een groot aantal jongelieden onderricht gaf, en van den architect Immink te Zaandam. In dien tijd ongeveer voerde de heer Van Gendt zijn eerste werk zelfstandig uit (1855): het buitenhuis Flevo Rama, te Huizen. Van 1857 tot 1861 was hij werkzaam bij de uitvoering van waterstaatswerken te Rotterdam, en van 1861 tot 1874 belast met de uitvoering van de kunstwerken en gebouwen van de spoorweglijn Amsterdam—den Helder. Het is tusschen de jaren 1856 en 1868, dat aan den heer Van Gendt vijf accessits en een prijs werden toegekend voor antwoorden door hem ingezonden op verschillende prijsvragen door de Maatsch. tot Bev. der Bouwkunst uitgeschreven. Eerst in 1874 vestigde hij zich als architect te Amsterdam, waar hij een groot aantal belangrijke werken heeft uitgevoerd. Van deze kunnen niet alle genoemd worden; wij bepalen ons slechts tot de volgende: het Concert-gebouw, het Burgerziekenhuis, de winkelgalerij van het Paleis voor Volksvlijt en bijbehorende huizen, met den heer

Dr. P. J. H. Cuypers het Centraalstation, met den heer J. Springer den Stadsschouwburg, met den heer J. F. Klinkhamer den graanzilo van de heeren Korthals Altes, enz. Belast met den aanleg en de uitbreiding van het net der Amsterdamsche Omnibus-Mij. heeft hij voor dit lichaam ook verschillende gebouwen ontworpen en uitgevoerd. In zijne praktijk stond de heer Van Gendt hoog aangeschreven om de nauwgezette uitvoering zijner werken en zijn groote praktische kennis. Eenige jaren geleden had hij zich uit de zaken terug getrokken.

Van het jaar 1874 tot in 1878 maakte de heer Van Gendt deel uit van het Bestuur van de Mij. t. Bev. der Bouwkunst, de drie eerste jaren als 2de secretaris, het laatste jaar als Penningmeester. Die Maatschappij was hij zeer genegen, zooals herhaalde malen is gebleken, o. a. bij de oprichting van haar Maatschappelijk Gebouw, waaraan hij financieele hulp verleende.

VERSLAGEN VAN VERGADERINGEN.

Afdeeling Haarlem. Dinsdag 23/4 1901. Na lezing en goedkeuring der notulen en voorlezing der ingekomen stukken, gaf de Voorzitter het woord aan den heer Robbert Kalf uit Amsterdam, die verzocht had eenige fabricaten op het bouwvak betrekking hebbende in de Afdeeling te mogen toonen en bespreken.

Hij had hiervoor medegebracht een jalouzie-ventilator in een dakvenster, eenige onderdeelen van een Torfiturinoir zonder waterspoeling, een veegdeurtje voor schoorsteenen en een Brunsriga rekenmachine voor het uitwerken van bestekken enz.

De jalouzie-ventilator, van uitstekend materiaal vervaardigd, voor niet te hoogen prijs verkrijgbaar, biedt vele voordeelen; deze is zoodanig gemaakt, dat, wanneer hij wordt opengezet, het licht niet wordt belemmerd, goed wordt geventileerd, terwijl regen of sneeuw niet kunnen binnendringen; bij ongunstig weder kan men dus evengoed ventileren, terwijl het venster meerdere zekerheid geeft tegen inbraak en het binnensluipen van katten.

Het veegdeurtje voor schoorsteenen is een alleraardigste uitvinding. Het toestel bestaat uit een raamwerk dat in den muur wordt ingemetseld. Hierin bevinden zich een buiten- en een binnendeur, welke laatste door een veer door de buitendeur, wanneer deze gesloten is, wordt dichtgehouden. Deze buitendeur wordt met een sleutel afgesloten. Het slot heeft de volgende bijzonderheid. Wanneer de schoorsteenveger het veegdeurtje moet gebruiken, vraagt hij den sleutel aan den eigenaar en opent het. Zoodra het deurtje geopend is, is het hem onmogelijk den sleutel uit het slot te nemen, in welken stand hij het deurtje ook brengt, tot hij de deur weder heeft dichtgedaan en het slot gesloten. Is hij dus met zijn werk gereed, dan moet hij het deurtje goed sluiten, wil hij den sleutel bij den eigenaar terug brengen. Het toestel heeft het groote voordeel, dat het niet gecompliceerd en weinig kostbaar is.

De Brunsriga rekenmachine kwam hierop ter tafel; hiermede werden verschillende ingewikkelde opgaven met groote juistheid in weinige oogenblikken uitgerekend. Deze machine zal spoedig burgerrecht verkrijgen, daar zij voor vele inrichtingen, waar groote berekeningen gemaakt worden, onmisbaar zal blijken.

De Voorzitter dankte den heer Kalf voor zijn duidelijke explicatie; de avond werd besloten met een gezellig samenzijn.

Afdeeling 's Gravenhage. Gewone vergadering van Vrijdag den 26sten April 1901. Deze laatste vergadering van dit winter-seizoen was zeker niet de minst geslaagde. Vooreerst eene voordracht van den heer A. W. Weissman, architect-ingenieur te Haarlem, getiteld: *Het uitvoeren van werken*. Deze eigenaardige studie wordt weldra in z'n geheel in dit blad opgenomen, zoodat het onnoodig is er thans meer van te zeggen dan alléén dit dat spreker een dankbaar, veeltalig gehoor had en door den voorzitter ten zeerste werd bedankt voor zijne bijdrage. Ware er meer tijd geweest dan was er zeker eene drukke en geanimeerde discussie ontstaan, want het verschil van opinie met die des heeren Weissman, in vele opzichten, was wel merkbaar, maar debat moest achterwege blijven. Daarna trad de heer Huinck van de firma Huinck en Imhofe te Rotterdam op met eenige mededeelingen over *glassteen* een eigenaardig product van oude glasscherven, hetwelk een enorme hardheid bezit.

Het zal zeker de moeite loonen om wat meer uitgebreid dan in dit verslag mogelijk is, daarover te vertellen, waarom dan ook thans niet verder in bijzonderheden wordt getreden.

Onder Bescherming van Hare Majesteit de Koningin-Moeder.

BOUWWERKEN uitgevoerd door leden der Maatschappij.
Bijeenverzameld en uitgegeven bij gelegenheid van het vijftig-
jarig jubileum der Maatschappij tot Bevordering der Bouw-
kunst. 1892.

INHOUD.

1. Kantoorgebouw der firma Kerkhoven & Co. te Amsterdam Architect H. P. Berlage Nz.
2. St. Elisabeth gesticht te Amsterdam. Architect A. C. Bleyse.
3. Winkelgebouw te Amsterdam. Architect E. Breman.
4. Woonhuis van mevrouw Teixeira de Mattos te Amsterdam, Architect Eduard Cuypers.
5. Woning van den Hoofd-Directeur der Rijks Museum-gebouwen te Amsterdam Architect Dr. P. J. H. Cuypers.
6. Gebouw der Industrieschool voor Vrouwelijke Jeugd te Amsterdam Architect A. L. van Gendt.
7. Panoramagebouw te Amsterdam. Architect I. Gosschalk.
8. Sarphatimonument te Amsterdam. Architect J. R. de Kruyff.
9. Winkelgebouw van den heer Allert de Lange te Amsterdam. Architect J. van Looy.
10. Kantoorgebouw der firma Labouchère Oyens & Co. te Amsterdam. Architect F. W. M. Poggenbeek.
11. Maatschappelijk Gebouw der Maatschappij tot Bevordering der Bouwkunst. Architecten Th. G. Schill & D. B. Haverkamp.
12. Woonhuizen te Amsterdam. Architect J. C. Spakler Jr.
13. Woonhuis op het landgoed Uytendbosch te Baarn, van den heer J. L. Pierson. Architect C. Muysken.
14. Huize Oostbroek te de Bilt, van den heer Mr. W. J. Royaards van den Ham. Architect I. H. J. van Lunteren.
15. Villa Kennemerheuveel te Bloemendaal bij Haarlem, van den heer L. H. Prætorius. Architect L. Ritter.
16. Kantoor- en Winkelgebouw in het Agnetapark te Delft. Architect F. M. L. Kerkhoff.
17. Gebouw der Studentensociëteit Phoenix te Delft. Architect F. J. Nieuwenhuis.
18. Stationsgebouw der Holl. IJz. Spoorweg Maatschappij te Delft. Architect C. B. Posthumus Meijjes.
19. Arbeiderswoningen te 's-Gravenhage. Architect W. B. van Liefland.
20. Villa in het Prinsen Vinkenpark te 's-Gravenhage. Architect J. P. J. Lorrie.
21. R. K. Parochiekerk. Pastorie enz. van den H. Joseph, te 's-Gravenhage. Architect E. J. Margry.
22. Winkelgebouw te 's-Gravenhage. Architect J. H. A. Mialaret.
23. Winkelgebouw der Vereeniging Eigen Hulp te 's-Gravenhage, Architect H. J. Mondt.
24. Gebouw der industrieschool voor Vrouwelijke Jeugd te 's-Gravenhage. J. J. van Nieukerken.
25. Villa aan de Laan van Meerdervoort te 's-Gravenhage, Architect P. du Rieu Fzn
26. Fysisch Laboratorium der Rijks Universiteit te Groningen. Architect J. van Lokhorst.
27. Hypotheek- en Kadastergebouw te Groningen. Architect C. H. Peters.
28. Woonhuis te Haarlem. Architecten S. Roog & Jb. van den Ban Pzn.
29. Kerk der Hervormde Gemeente te Katwijk aan Zee. Architect H. J. Jesse.
30. Villa Laanzicht te Leeuwarden. Architect H. H. Kramer.
31. Gebouw der Studenten Sociëteit te Leiden. Arch. Prof. E. Gugel.
32. Stads Geheerzaal te Leiden. Architect D. E. C. Knuttel.
33. Oudeliedenhuis te Leiden. W. C. Mulder.
34. Huize de Cloeje van den heer Mr. C. J. Sikesz, nabij Lochem. Architect Nics. Molenaar.
35. R. K. Kerk en Pastorie te Nes en Zwaluwenbuur. Architect Jos. Th. J. Cuypers.
36. Winkelgebouw der firma Bahlman & Co. te Nijmegen. Architect D. Semmelink.
37. Winkelgebouw te Nijmegen. Architect J. J. Weve.
38. Woonhuis te Rotterdam, Architect D. Verheul Jr.
39. Schouwburg te Rotterdam. Architect J. Verheul Dzn.
40. Hotel Wittebrug te Scheveningen. Architect Joh. Mutters Jr.
41. Gebouw der Sociëteit Sic Semper te Utrecht. Architect P. J. Houtzagers.
42. Woonhuis van den heer Dirk Laan te Wormerveer. Architect Jacob F. Klinkhamer.

De 42 in dit werk voorkomende platen, groot 50 bij 35 cM. zijn lichtdrukken naar photographische opnamen. beiden van de firma Enrik & Binger te Haarlem.

Deze verzameling platen, in portefeulle, is aan het Bureau der Maatschappij tot Bevordering der Bouwkunst verkrijgbaar, voor de Leden der Maatschappij, à f 5.— per exemplaar.

N.B. De plattegronden van deze gebouwen zijn voorgesteld op twee dubbele platen.

BERICHTEN.

Het schouwburggebouw te 's-Gravenhage, in het Voorhout, moet en 5 Mei a.s. ter beschikking gesteld worden van het Bezuur der Gemeentewerken aldaar, tot het doen aanbrengen van de voor den Gemeenteraad vastgestelde verbeteringen voor zaal en boneel, ter vermeerdering van de veiligheid.

Het „Nieuws v. d. Dag” van 29 April j.l. meldde, dat door den Amsterdamschen gemeenteraad in de geheime zitting van 24 April a. s. besloten was, om het voormalige Buiten-Gasthuis, oorspronkelijk Pesthuis, met eenige bijbehorende gronden aan de Constantijn Huygensstraat, kosteloos aan het Rijk af te staan voor de vestiging van het Rijks Ethnographisch Museum. Gebouw en terrein vertegenwoordigen eene waarde van f 200.000.

PERSONALIA.

De commissie, welke dit jaar belast wordt met het afnemen van de examens B volgens de artt. 61—65 van de wet van 2 Mei 1863 op het Middelbaar Onderwijs (Polytechnische School) zal zitting houden te Delft. Benoemd zijn daarin de heeren:

tot lid en voorzitter dier commissie: Dr. G. Schouten, hoogleraar aan de Polytechnische School;
tot leden: Dr. J. E. Kluyver, hoogleraar aan de Universiteit te Leiden; — Dr. P. H. Schoute, idem te Groningen; — Dr. J. de Vries, idem te Utrecht; — L. Aronstein, W. K. Behrens, J. Cardinaal, H. Cop, Dr. S. Hoogewerff, J. F. Klinkhamer, Dr. J. L. C. Schroeder van der Kolk, G. J. Morre, J. A. Snijders C. Jzn. en Dr. P. Zeeman Gzn., hoogleraren aan de Polytechnische School te Delft; — A. F. Gips, Dr. M. de Haas, J. A. van der Kloes, W. H. L. Janssen van Raay en G. J. van Swaay, leeraren aan de Polytechnische School te Delft; — C. J. van Loon, mijnen-ingenieur, tijdelijk belast met het geven van onderwijs in het mijnwezen aan de Polytechnische School; Dr. D. Coelingh, leeraar aan het gymnasium te Amsterdam; — F. E. van Erkel, hoofdopzichter bij de gemeentewerken te Rotterdam; — Dr. H. Hulshof, leeraar aan de Hoogere Burgerschool te Delft; — F. J. W. van Rossum, ingenieur Burgerlijke Openbare Werken in Indië, met verlof te 's-Gravenhage; — J. N. van Ruyven, directeur der gemeente-werken te Dordrecht; — Dr. W. Stortenbeker, leeraar aan de Hoogere Krijgsschool te 's-Gravenhage; — en Dr. C. H. Wind, lector aan de Universiteit te Groningen.

INHOUD VAN TIJDSCHRIFTEN.

„De Natuur”, aflevering 4, van 15 April 1901. — Hagelvorming en hagelschieten, door Dr. A. J. C. Snijders. — Het jongste bestuurbare luchtschip, door H. Vreedenberg. — Elektrisch arbeidsvermogen verkregen door Windmolens, door H. — Nieuwe constructie van Verrekijkers (vervolg en slot), door Dr. R. G. Rijkens. — Een toestel van velerhand nut, door J. F. Beins. — Gentianen, door Dr. H. J. Calkoen. — Agelena Labyrinthica, door Dr. J. C. H. de Meijere. — Een merkwaardige parel op de Parijsche Tentoonstelling van 1900. — Korte mededeelingen. — Sterrenkundige opgaven en mededeelingen, door Ant. Pannekoek. — Correspondentie.

BUREAU VOOR PLAATSING VAN OPZICHTERS EN TEEKENAARS.

Marnixstraat 402, Amsterdam.

Aantal ingeschreven sollicitanten voor:

Bouwkundig Opzichter 2.
Bouwkundig Teekenaar 3.
Bouwkundig Opzichter-Teekenaar 7.

Aantal geplaatste sollicitanten:

Bouwkundig Opzichter teekenaar 1.

AANKONDING VAN AANBESTEDINGEN.

MAANDAG 6 MEI.

ALMELO. Het afbreken en het bouwen van een nieuw woon- en winkelhuis aan de Grootestraat.

De arch. C. Eckhardt, 's av. 6 u., in café Vredereg. Aanw. 6 Mei. v.m. 11 u.

ALMELO. Het verbouwen van perceel W. B. 37 tot 2 woningen met bijbehorende werken aan de Boompje te stad Almelo.

De arch. T. A. Trijsenaar Jr., 's av. 8 u., in café Lüdeking alw. bestek en teek. ter inz. Aanw. 6 Mei, n.m. 3 u.

AMSTERDAM. Het amoveeren van perceel no. 86 aan de Spuistraat en het ter plaatse bouwen van een nieuw perc.; in verbinding te brengen met perc. no. 84.

De heer J. E. Dieperink, n.m. 3 u., in café „De Rode Leeuw”. Bestek en teek. à f 1,50 te bek. bij de firma Dieperink & Co. Spuistraat 84.

DORDRECHT. Het afbreken en weder opbouwen van een gedeelte muur van het gesticht, met bijlevering van de daarvoor benodigde materialen.

Regenten van het Gast- of Ziekenhuis n.m. 3 u. in het gesticht. Bestek en voorw. ter inzage in het gesticht. Aanw. gedaan.

HEESCH (N.-BR.). Het bouwen van een woonhuis met winkel en bakkerij, met bijlev. van alle materialen.

De kinderen L. Fieskens, n.m. 3 u., in de herberg van L. A. Fieskens. Bestek en teek. ter inz. in gen. lokaal. Inl. geeft A. Kusters, Bouwk. te Rosmalen. Aanw. 6 Mei, v.m. 11 u.

HULST. Het bouwen van een woonhuis op de hofstede bewoond door A. Staal, gem. Graauw (zandberg), met bijl. van de daartoe benodigde bouwstoffen.

De bouw. J. Scheele te Terneuzen, n.m. 2 u., ten huize van E. Cattoir te Hulst. Bestek en teek. ter inz. bij bovengen. Cattoir. Inl. te verkr. bij den bouw. Aanw. gedaan.

LUINJEBERD. Het afbreken eener oude schuur en het weder opbouwen der zelve met bijlev. der te kort komende materialen.

De heer J. J. de Jong. Bestek ter inz. bij den logementhouder Terpstra te Tjalleberd. Aanw. 6 Mei v.m. 10 u.

OLDENZAAL. 1. Het bouwen van een schoollokaal enz. aan het schoolgebouw te Oldenzaal, voor berghuizen, gem. Losser. 2. Het maken van schoolmeubelen voor genoemd schoollokaal.

Het gemeentebest., n.m. 1½ u., in hotel „Kistemaker. Bestek met teek. verkrijgb. bij den arch. H. E. Zeggelink voor perceel 1 à f 1,50 en voor perc. 2 à f 1. Aanw. 6 Mei, 's midd. 12 u. Inl. te bek. bij den architect te Enschedé.

RINSUMAGEEST (FR.). Het bouwen eener schuur met bakkerij.

De heeren Gebr. Dijkstra, bij wie bestek en teek. ter inz.

WINTERSWIJK. Het te verrichten glas- en schilderwerk van het te verbouwen hotel „de Zon”.

De heer W. A. A. Willemsen, n.m. 6 u. Bestekken verkr. à f 0,25 per stuk. Inl. verkr. en biljett. in te lev. bij den arch. J. J. Post.

DINSDAG 7 MEI.

APELDOORN. Bestek no. 2. 1. Het bouwen van een Meisjesschool aan de Loolaan te Apeldoorn. 2. Het leveren en plaatsen van meubelen, gymnastiekwerktuigen, enz. Alles is ten behoeve van genoemde school. 3. Het doen van werkzaamheden in de bestaande woning en bergplaats voor de directrice. Bestek no. 3. 1. Het verbouwen van school no. 3 te Het Loo. 2. Het leveren en plaatsen van schoolmeubelen voor gen. school. 3. Het maken van een bergplaats bij de onderwijzerswoning. Bestek no. 4. 1. Het verbouwen van school no. 12 aan de Stationstraat te Apeldoorn. 2. Het lev. en plaatsen van schoolmeubelen. voor gen. school.

Het gemeentebestuur. Bestekken en teek. ten gemeenteh. verkrijgb. à f 0,75 per stel. Aanw. gedaan.

'S-GRAVENHAGE. Het gedeeltelijk amoveeren en verbouwen van perc. 125 aan de Wagenstraat.

De arch. H. G. Waanders te Delft, n.m. 3 u., in hotel „De l'Europe” te 's-Hage, alw. bestek en teek. ter inz. en ad f 1 verkr. Inl. geeft gen. archit. Aanw. gedaan.

HAARLEM. Het bouwen van een villa te Bloemendaal.

De arch. Karel Muller, n.m. 12½ u., in hotel „De Leeuwerik”.

MEPPEL. Het afbreken van het bestaande en het weder opbouwen van een woon- en winkelhuis aan de Prinsengracht.

De architect H. Witzand, n.m. 4 u., in café J. Ebbing, alw. bestek en teek. ter inzage. Inlicht. geeft gen. arch. Aanw. 7 Mei, v.m. 10 u.

NIJMEGEN. Het bouwen van 3 beneden- en bovenhuizen aan de Schoolstraat.

De archit. A. v. d. Boogaard, 's av. 8 u., in café Godschalk, alw. bestek en teek. ter inz. en zijn ad f 1,50 verkrijgb. bij gen. arch., alsmede inl.

OLDENZAAL. Het bouwen van twee woningen aan den Nieuwen Weg te Oldenzaal.

De architect C. J. Ter Ellen, n.m. 5 u., in café G. Solders, alw. bestek en teek. ter inz. Inl. geeft gen. arch. aanw. 7 Mei, v.m. 11 u.

ROTTERDAM (HERBEST.). Het bouwen van een school aan de Putschestraat.

Het gemeentebest., n.m. 1 u. Bestek en teek. ter inz. op de secretarie en à f 1 te bek. bij de firma Wed. P. v. Waesberge & Zn. Aanw. gedaan.

SNEEK. Het bouwen en verven van een nieuw schoolgebouw te Wolsum.

Het gemeentebest. van Wijnbriteradeel, v.m. 11 u. Bestek en teek. ad f 0,50 ter secr. verkr. Aanw. gedaan.

TIEL. Het bouwen van een kantoorgebouw met conciërgewoning op een terrein gelegen aan de Ambtmanstraat te Tiel.

De directie der Nederl. maatsch. van brandverzekering, v.m. 11½ u., in het beursgebouw. Bestek en teek. verkr. à f 2,50 bij den arch. F. J. Suyling te 's-Bosch en liggen ter inz. in voorn. beursgebouw. Aanw. gedaan.

WOERDEN. Het bouwen van een stoomsteenfabriek aldaar.

De heer P. J. Hofman, v.m. 11 u., te zijnen kantore. Bestek en teek. verkrijgb. à f 1 per stel bij H. Hendriks, bouwkw., welke tevens inlicht. geeft volgens art. 21 van het bestek.

WOENSDAG 8 MEI.

BORNE. Het bouwen van een gebouw voor besmettelijke ziekten.

Het gemeentebest., v.m. 11 u. Bestek en teek. ad f 1,50 verkrijgb. bij architecten van der Goot en Kruisweg te Hengelo. Aanw. 8 Mei, v.m. 10 u.

EMMEN. Perc. 1, het aanbouwen van 2 schoollokalen c.a., aan de school te Emmen, met bijlevering van de schoolmeubelen en leermiddelen; perc. 2, id. te Emmer-Compasuum; perc. 3, id. te Erica.

Het gem.-best., 's midd. 12 u. Bestekken van schoollokalen en van de meubelen enz. en de teek. van de schoollokalen zijn tegen vooruitbetaling van f 2 te bekomen bij den gem.-arch. E. Kliphuis. Aanw. gedaan.

ENSCHEDÉ. Het verbouwen van een café en woonhuis, te Enschedé.

De architect J. H. C. Roesink 's middags 12 u. in café H. Heinken Jzn. alw. bestek en teek. ter inzage. Aanw. 8 Mei v.m. 9 u.

ENSCHEDÉ. Het verbouwen van een winkel, het vergrooten der bakkerij en verdere werken.

De naaml. vennootsch. „de Enschedesche Winkel”, 's av. 8 u., in café Hemken. Bestek met teek. à f 1,50 per stel verkr. ten kant. van den arch. Inl. geeft G. Beltman AGz., arch. Aanw. 8 Mei, v.m. 9 u.

HAARLEM. Het bouwen van een woonhuis en van een smederij met bovenwoningen ter plaatsen van het te amoveeren perceel no. 32, Ged. Oudegracht en het doen van eenige veranderingen aan perc. no. 30.

De arch. J. A. Traanberg, v.m. 11 u., in het café Schrederhof.

LOSSER. Het vergrooten en gedeeltelijk vernieuwen van het gemeentehuis te Losser. Het gem.-best. 's midd. 12 u. Bestek met teek. verkrijgb. bij den arch. H. E. Zeggelink à f 1. Aanw. bij het gebouw, 8 Mei v.m. 10 u.

PAPENDRECHT. Het verbouwen der Westel. Openb. School en het verbouwen van een étage op die school, met bijlev. van meubelen.

Het gemeentebest., n.m. 2 u. Bilj. in te zenden vóór 8 Mei, v.m. 11½ u.

VRIEZENVEEN. Het afbreken van een bestaand en bouwen van een nieuw woonhuis voor den heer J. Holland.

De arch. H. A. Witzand Bzn. te Almelo, n.m. 5 u., in café „Holland”. Bestek en teek. ter inz. in café „Beverdam”. Aanw. 8 Mei, n.m. 3 u.

DONDERDAG 9 MEI.

GINNEKEN. Het bouwen van vier burgerwoningen, op een perceel grond, gelegen aan de Dunlaan te Ginneken, met bijlev. der benodigde materialen.

De architect J. M. Marijnen te Breda, v.m. 10½ u., in „het Groene Woud”, te Ginneken. Bestek en teek. in genoemd koffiehuis ter inzage. Aanw. gedaan.

'S-GRAVENHAGE. Het bouwen van een geelbloedloogzoutfabriek op een terrein der gemeentegasfabriek te 's-Hage.

Het gem.-bestuur, n.m. 2 u. Bestek en teek. à f 1 verkrijgb. aan de bureaux der gasfabriek Loosduinsche Weg en Kazernestr. 42. Bilj. in te leveren tot 's m. 12 u.

WESTERBORK (DR.). Het bouwen van een dokterswoning met koetsh., ald. in 2 perc.

Het gemeentebest., 's midd. 12 u. Bestek en teek. ter inz. ter secretarie en ad f 1 verkrijgb. bij arch. J. v. Houten te Assen.

ZWOLLE. Bestek no. 133. Het maken van een gebouw tot timmer- en verfwinkel te Oldebroek, ten dienste van de artillerie-schiet school. Ram. f 4500.

De genie, v.m. 10 u., in het Odéon. Bestek en het proces-verbaal van gegeven inlicht. van af 7 Mei ter lez. in bovengen. koffiehuis. Bestek en afschriften van het proces-verbaal zijn van af diezelfde tijdstippen voorw. verkrijgb. resp. tegen f 0,44 en f 0,10 bij den opzichter van fortificatiën te Zwolle. Inlicht. worden gegeven door den besteder. Aanw. wordt niet gehouden.

VRIJDAG 10 MEI.

's-HERTOGENBOSCH. Het verbouwen der griffiegebouwen van het prov. bestuur van Noordbrabant te 's-Hertogenbosch. Ram. f 101800.

Het prov. bestuur, v.m. 10½ u. Bestek ter lezing aan het gebouw van het minist. van binnenl. zaken, aan dat van het prov. best. van Noordbrabant, te 's-Hertogenbosch, en is te bekomen bij M. Nijhoff, Nobelstraat no. 18 te 's Gravenhage. Inl. te bekomen bij den rijksbouw. en bij den opz. der gouvernementgebouwen, J. H. H. van Groendaal, te 's Hertogenbosch. Aanw. gedaan.

OOSTERWIJTWERD (GR.). Het afbreken eener oude en het weder opbouwen eener nieuwe voorbehuizing, voor de boerderij van den heer P. Doornbos.

De aanbested., n.m. 5 u. bij W. Alsema. Bestek met teek. à f 1,50 te bek. bij O. de Leeuw Wieland, arch. te Loppersum.

WILLEMBOORD. 1. Het bouwen van eene exercitieloods op 's Rijks werf, eene werk- en bergplaats tegen de cantine van de marinierskazerne en een gebouwtje voor schietschijven in de duinen; 2. het verrichten van werkzaamheden aan de marinierskazerne en wachthuizen.

De dir. der marine, v.m. 11 u.

WOENSEL. Het bouwen van een heerenhuis, remise, paardenstal en aanhoorigheden met bijlev. van alle materialen.

Mevr. de wed. Vlijmincx—de Vocht, 's av. 7 u., in het koffiehuis van J. van Beek. Teek. en bestek ter inzage in gen. lokaal. Inl. te bekomen bij A. Bogaerts, bouwkw. Aanw. 10 Mei, v.m. 10 u.

ZATERDAG 11 MEI.

GOES. Het vergrooten van school B.

Het gemeentebest., v.m. 10 u. Bestek en teek. liggen ter visie op de secretarie van 9—2 u., en zijn verkrijgb. bij firma Kleeuwens & Zn., à f 1,10. Aanw. 7 Mei, n.m. 1 u. Inl. bij den gemeentearch. D. de Koning.

'S-GRAVENHAGE. Den nieuwen bouw van een zaal en den verbouw van een bestaand gebouw tot verenigingsgebouw aan de Nieuwe Molstraat.

De afdeling 's-Hage van den Nederl. R.K. volksbond. Bestek en voorw. ad f 1,50 verkrijgb. bij den concierge van het Bondsgeouuw, Da Costastraat no. 40b. Inl. te bek. en kant. van den ingen.-archit. J. H. A. (l)alaret Princessegr. 3. Alleen voor R.-K. annemers.

RINSUMAGEEST. Het bouwen eener schuur met bakkerij.

De heeren Gebr. Dijkstra bij wie bilj. in te leveren vóór 9 Mei. Bestek en teek. ter 12. bij kastelein Bonnema.

VLAARDINGEN. Het in gedeelten amoeieren der bestaande fabrieksgebouwen met angrenzende boschwachterswoning en het er plaatse bouwen eener nieuwe gasfabriek p paalfundeering (1072 stuks) met alle daarbij ehoorende grond-, weg- en andere werken. Het gemeentebestuur, n.m. 1 1/2 u.

MAANDAG 13 MEI.

OOSTGRAFTDIJK (N.-H.). Het bouwen eener pastorie.

De Doopsgezinde Diaconie, n.m. 2 u., in het oekaal van C. Spek. Bestek en teek. te bek. bij J. P. Rol te Markenbinnen, tegen f 2.

ROERMOND. Het bouwen van een woon- en een winkelhuis, benevens koetshuis en paardenstal, op een perc. kad. sectie D no. 3109 en 3110 aan de Schuitenbergrstraat het alles met bijlev. van alle daartoe benood. bouwstoffen.

De heer J. Kranepoot, n.m. 5 u., in het koffiehuis van H. Storms. Bestek en teek. in voorn. koffiehuis ter inz. en zijn verkrijgb. a f 2 per stel, ten kantore van den archit. Jean Speetjens die verdere inl. zal ver- strekken. Aanw. 13 Mei, v.m. 10 u.

DINSDAG 14 MEI.

GRAVE. Het vergrooten door aanbouw van het gasthuis, met bijlev. van materialen, arbeidslooien en transporten.

De regenten van het St.-Catharina gast- huis, n.m. 4 u. Bestek en teek ad f 1,50 verkrijgb. bij de rentmeester J. van Luyck en arch. H. J. Caners te Ravestein, die inl. geeft. Aanw. 14 Mei, n.m. 2 u.

HALLE GEM. ZELHEL. (GELD.) Een belangrijke verbouwing van de boerderij van den heer A. Heusinkveld, landbouwer op Abbink te Halle, gem. Zelhem.

De aanbestede, n.m. 4 u. te zijnen huize alw. bestek en teek. ter visie liggen en bilj. daags voor besteding moeten zijn ingezonden. Aanw. 10 Mei, n.m. 4 u.

NIJMEGEN. 1. Het bouwen van een zes- klassige school aan de Van Nispenstraat (1ste perceel) en de levering van de daarbij behorende schoolmeubelen (2de perceel); 2. het voltooiën der aangelegde Dr. Jan Berendsstraat en der de Ruijterstr. in ver- band met de nieuw gebouwde viaduct in den Graafscheweg; 3. het herstellen van een door aanvaring beschadigden ducdalf in de Nieuwe haven.

Het gemeentebest., n.m. 2 u.

VENLOO. Het bouwen van een winkel- huis, met bijlev. van de benood. materialen op een langs de Roermondsche straat ald. gelegen open terrein.

De heer C. Brüll—Coenen. Bestek en teek. ter inz. ten kantore van den arch. H. Seelen, alw. ook inl. verstrekt worden. Aanw. 14 Mei, v.m. 9 u.

WOENSDAG 15 MEI.

AMSTERDAM. Het amoveeren van perc. Spuistraat no. 4, te Amsterdam en het daar ter plaatse bouwen van een volksgaarkeuken, waarboven woningen, met de leverantie van alle materialen en arbeidslooien.

Het bestuur der Vereniging tot uitbreiding en instandhouding van Volksgaarkeuken, n.m. 3 u. Bestek en teek. verkrijgb. bij den heer Rijnja, Reguliersgracht 134 à f 1,65. Inl. worden verstrekt ten kantore der firma A. L. van Gent & Zonen, architecten, Stad- houdersk. 122.

'S-GRAVENHAGE. Bestek no. 61. Het opbouwen van eenige lokalen aan het ge- bouw van de algem. rekenkamer te 's-Hage. Ram. f 6850.

Het min. van W., H. en N., v.m. 11 u. Bestek ter lez. aan het min. van W., H. en N., aan het bureel van den rijksbouwmeester in het 2de district, Fluweelen Burgwal no. 16 te 's-Hage, aan het prov. bestuur van Z.-H.

en is te bek. bij Gebr. van Cleef, 's-Hage. Inl. te bek. bij voorn. rijksbouwme. Aanw. 9 Mei, v.m. 9 u.

VRIJDAG 17 MEI.

's GRAVENHAGE. Het bouwen van een school in de Stortenbekerstraat.

Het gem.-best. n.m. 2 u., voorw. ad f 1,20 en teek. ad. 90 ct. van af 6 Mei verkrijgbaar aan de gemeentewerf. aanw. 13 Mei v.m. 11 u. aan de gemeentewerf.

ZATERDAG 18 MEI.

BEILEN. 1. Het aan- en verbouwen der openbare lagere school te Beilen tot tien lokalen, met bijlevering van materialen. 2. De levering der ben. schoolmeubelen in gen. school.

Het gem.-best., 's midd. 12 u. Bestekken en teek. ter inz. ten gemeentehuze en voorts in de navolgende hotels, als: te Assen bij Nanninga, te Hoogveen bij Frederiks, te Meppel in de „Nieuwe Stadsherberg”, te Smilde in de „Oude Veenhoop”, te Zwolle in de „Nieuwe Stadsherberg” en te Groningen in het hotel „De Unie” en zijn verkrijgb. ten gemeentehuze, voor perc. 1, bestek en teek. à f 2, voor perc. 2, bestek à f 0,50. Inl. geeft de arch. H. de Jonge te Beilen. Aanw. 15 Mei. 's midd. 12 u.

Assurantie

Maatschappij

tegen Brand schade

De **NEDERLANDEN** van 1845.

's-Gravenhage, Kerkplein hoek Prinsstraat — Zutphen—Amsterdam, Sophiaplein — Rot- terdam, Zuidblaak 24 (Beursplein). — Breda, Prin senkade. — Alkmaar, Langestraat. — Nijmegen, In de Betoustraat 8. — Groningen, Akerkhof, hoek Akerkstraat.

Kapitaal. f 4.000.000.00
Betaalde Brandschaden ruim - 20.000.000.00
Lage premiën.

AFLOOP VAN AANBESTEDINGEN.

12 APRIL.

AMSTERDAM (ONDERH.). Het verbou- wen van perceel Singel no. 172, voor rekening der Deutsche schoolvereen. Door den arch. W. Hamer.

Gegund aan de Maatsch. „de Bouwers- bond”, aldaar, voor f 3390.

APELDOORN. Het zink- en loodgieters- werk en houtcementbedekking voor het te bouwen woonhuis aan de Stationstr. Door den heer H. v. Essen.

Laagste inschrijver A. v. Rekum, f 250. Gegund.

STEIJL (LIMB.). Het bouwen eener nieuwe kerk bij het St.-Jozepklooster.

Laagste inschr. Mestrum, Venloo, f 106.207. Gegund.

13 APRIL.

ALMELOO. Het bouwen eener huiden- zouterij en drogerij bij de Javastraat. Door de firma M. H. Vos & Zn.

Metselwerk. Laagste inschr. E. J. Tijhof, f 4680.*

Timmerwerk. J. Tikkert, f 4019.*

Smidswerk. H. B. Tanke, f 782.*

Schilderwerk. Schoonebeek, f 137.*

Loodgietersw. Warmink, f 59,80.* *Gegund.

17 APRIL.

RIJSOORD. Het bouwen eener nieuwe bakkerij met woonhuis te Rijsoord. Ram. f 7612. Door den heer E. Karsseboom.

Metselwerk. Laagste inschrijver P. Jiskoot, Barendrecht, f 3574.

Timmerwerk. J. de Kloe, Alblasserdam, f 2985.

Schilderw. J. v. Schaardenberg en M. de Mei, Dordrecht, f 290.

19 APRIL.

UITHOORN. Het herbouwen der afge- brande boerderij met schuur op de hofstede „Nooit Gedacht” ald. Door den arch. G. v. Heerde.

Ingekomen 11 bilj. Hoogste inschrijver S. v. d. Zijden, Uithoorn. f 13000; laagste F. Tober, Wilnis, f 11130. Gegund.

22 APRIL.

APELDOORN. Het bouwen van eene villa zonder loodgieters- en schilderwerk aan de Loolaan te Apeldoorn. Door den archit. J. A. Wijn.

Laagste inschrijver G. Wegerif, f 18662. Gegund.

ENSCHEDÉ (ONDERH.). Het schilder- en glaswerk van een nieuw te bouwen villa. Door de heeren Gebr. Eggink.

Laagste inschr. Schunselaar en IJhuizen, f 1957. Gegund.

ENSCHEDÉ (ONDERH.). Het schilder- en glaswerk van 2 nieuw te bouwen woonhuizen en 1 nieuw te bouwen woonhuis. Door de heeren Gebr. Achterhuis.

1. Laagste inschrijver K. v. Oordt, f 270*.

2. K. v. Oordt, f 155*.

ENSCHEDÉ (ONDERH.). Het stucadoor- werk van 2 nieuw te bouwen heerenhuizen. Door den heer G. J. Platenkamp.

Laagste inschr. B. Leférink, f 429. Gegund.

LOCHEM. Het bouwen van een woonhuis. Door den heer H. J. Wiggers.

Laagste inschrijver H. J. Assink, f 2197.

VALKENSWAARD. Het bouwen van 2 woonhuizen voor den heer P. Beeks.

Laagste inschr. Jan Beeks, f 1824. Gegund.

23 APRIL.

HENGELO (OV.). Het bouwen van een woonhuis op een terrein aan den Haaks- bergerdijk, voor rekening van den heer C. J. Assink. Door de arch. de Herder en Hellen- doorn.

Laagste inschrijver L. Foks, f 2000.

PRINSENHAGE. Het bouwen van een woonhuis voor den heer L. v. d. Bogaert. Timmerw. Laagste inschr. C. Kop, f 455*.

Metselwerk. P. v. d. Corput, f 497*.

Smidswerk. N. v. d. Wijngaard, f 28,95*.

Verfwerk. P. Verwijmeren, f 22*.

Loodgieterswerk. A. v. d. Goorberg, f 29*.

*Gegund.

24 APRIL.

BUSSUM. Het maken van een zwemin- richting en bijbehorende werken. Door het gemeentebest.

Laagste inschrijver L. Mouissie, Bussum, f 2250. Gegund.

ENSCHEDÉ. Het bouwen van 8 woningen, twee aan bestaande woningen en 6 woningen aan één blok op een terrein gelegen bij den Hengeloschen straatweg bij de Toekomst te Lonneker. Door den heer Jac. Meulen.

Laagste inschrijver W. Nieman, f 7520.

GORREDIJK. Het bouwen van een burger- huis in de Z. W. dubbele straat, ald. Door den heer J. E. Posthuma.

Laagste inschrijvers Flokstra en de Vries, Gorredijk, f 5087. Gegund.

GRONINGEN. Het afbreken en bouwen van een winkelhuizinge aan den Singel no. 6 ald. Door de arch. K. en G. Hoekzema Kzn.

Laagste inschrijver J. Modderman, f 7584. Gegund.

OOSTBURG. Het bouwen van een woon- huis en andere werken op een terrein ge- legen naast de fabriek voor boterbereiding te Oostburg. Door den heer A. Breijdel grondeigenaar te Gent.

Laagste inschrijver A. v. Baal, f 2796.

25 APRIL.

ELST. (O. BETUWE). Het bouwen eener boerderij, bestaande uit woonhuis, schuur met paardenstallen, schuur met veestallen, mestput, korenschuur met daaraan verbonden wagenloods, koetshuis bergplaats enz. beslaande eene te bebouwen oppervlakte van pl.m. 1584 M². met bijlev. van materialen. Door den heer J. H. Gajmans.

Laagste inschrijver E. W. Evers, Zetten, f 29797. Gunning aangehouden.

WINTERSWIJK. Het hooger opbouwen en maken van een torenspits op den toren der R.-K. kerk. Door het R.-K. paroch. kerk- bestuur.

Laagste inschrijver Th. H. Nales, Groenlo, f 7968. Gegund.

ZUID-BEIJERLAND. Het afbreken en weder opbouwen van een woonhuis met schuurtje voor P. v. Brakel Pzn. te Zuid-Beijerland (Zwartsluisje). Door den aanbesteder.

Laagste inschrijver Kl. Beversluis, Nieuw-Beierland, f 543*.

Metselwerk. L. v. 't Zelfde, Goudswaard, 549*. *Gegund.

26 APRIL.

GRONINGEN. Het afbreken van een perc. westzijde in de Peperstraat te Groningen en het daar ter plaatse bouwen van magazijnen met kantoor en boerenwoning. Door den heer G. Wald.

Laagste inschrijver D. S. Diddens, f 14889.

HELDER. Het verbouwen van het perc. aan den Kanaalweg no. 156 en het aanbouwen van keukens enz. Door den heer J. J. Heidenrijk.

Laagste inschrijver J. J. Schoeffelenberger, f 21400. Gegund.

HILLEGOM. Het bouwen van een koffiehuis met woning aan den stationsweg. Door den aanbesteder.

Laagste inschrijver M. v. Dam, Nieuw-Vennep, f 6700.

ROTTERDAM. De uitbreiding der sigarenfabriek aan het Zwaanhal voor B. v. d. Tak & Co. Door den arch. Th. J. Aalbers, firma Aalbers en Duifer.

Laagste inschrijver H. v. Vugt, f 5470. Gegund.

27 APRIL.

AMSTERDAM. Het maken van een nieuw gebouw aan het Damrak tot vergroting van het gebouw „Nederland” in de Warmoesstraat no. 76 en 78 en het verbouwen van het perc. Warmoesstraat no. 82 en Damrak no. 82a. Door den arch. Jan Springer.

Perc. 1. Laagste inschrijver C. J. Rijnierse, f 21400.

Perc. 2. C. J. Rijnierse, f 10550.

Massa. C. J. Rijnierse, f 31950.

DIEPENVEEN. Het verbouwen en repareren der oude kosterij aldaar. Door de kerkvoogden der Herv. gemeente.

Laagste inschrijver B. Hilbert. Deventer, f 520. Gegund.

DIEREN. Het bouwen van een dubbel woonhuis aan de Kanaalweg. Door den heer P. Bos.

Gegund als volgt: W. Jurriens, Brummen, metselwerk f 999,99; B. v. Gessel, timmerwerk f 769; F. Gorus, schilderwerk f 84; J. Veldhuis, loodgieterswerk f 30; H. Kip, ijzerwerk f 49.

HAARLEM. Het bouwen van twee winkelhuizen aan het plein, hoek Raamsingel. Door den arch. S. Roog.

Laagste inschrijver C. Nederkoorn, f 22374.

TERNEUZEN. Het sloopen en het ter plaatse bouwen van een woonhuis aan de Lange Noordstraat te Terneuzen. Door den bouwkr. L. de Bruijne.

Laagste inschrijver F. C. Herrebout, f 1881. Gegund.

WOLDENDORP. Het vernieuwen van den torenspits en eenige herstellingen in de kerk. Door de kerkvoogden der Ned. Herv. gem.

Laagste inschrijver E. Schutler, Termunten, 540. Gunning 8 dagen aangehouden.

ZUIDZANDE. Het bouwen van een landbouwerswoning op zijne hofstede. Door den heer Js. Masclée te Retrachement.

Metselwerk. Laagste inschrijver Joh. de Lignij, Zuidzande f 1620.

Timmer- en schilderwerk. Jac. Katzmans, Zuidzande f 1377*. *Gegund.

29 APRIL.

AMSTERDAM. Bestek no. 883. Het maken van een haltegebouw voor de stoomtram aan de Voorstr. te Katwijk a/d. Rijn. Ram. f 7000. Door de dir. der H. IJ. S. Maatsch.

Laagste inschrijver J. A. de Best, Katwijk a/Zee, f 7675.

AMSTERDAM. Het bouwen van eene O. L. School der 1ste klasse voor 560 kinderen, aan de 2de Schinkelstraat. Door het gemeentebest.

Laagste inschrijvers W. de Vlucht en B. Domhof, f 56740.

AMSTERDAM. Het sloopen en wegruimen van eenige gebouwen, enz. op het gemeentel. handelsentrepôt aan den Kadijk. Door het gemeentebest.

Laagste inschrijvers Gebr. A. en B. Slier, f 2785.

BRONBEEK bij ARNHEM. Het verbouwen van den commandantswoning. Door den raad van admin. van kon. kol. Invalidenhuis.

Laagste inschrijver G. J. Reinders, f 18400.

ENSCHEDÉ. Het afbreken van een bestaand perc., gelegen aan de Marktstraat en daar ter plaatse bouwen van een woon- en winkelhuis. Door den heer J. Korte.

Laagste inschrijver W. A. Thomasson, f 15,1860. Gegund.

ENSCHEDÉ (ONDERH.). Het verbouwen van een winkelhuis voor den heer H. Kelderman aldaar, onder beheer van den bouwkr. C. H. C. Roesink.

Laagste inschr. B. Spitholt, f 869. Gegund.

HAARLEM (ONDERH.). Het bouwen van een machinegebouw met ketelhuis en schoorsteen op een terrein van de „Werf Conrad”, gelegen aan den Spaarndammerweg in de gemeenten Schoten en Haarlem. Door den arch. J. v. d. Ban, namens den heer P. Goedkoop Dz., directeur der Naaml. Venn. „Werf Conrad”.

Laagste inschrijvers B. Zuithof en Zonen, f 45990. Gegund.

HARLINGEN. Het bouwen van een schoolgebouw en bergloods met retirade en het uitvoeren van annex werken op een vrij terrein aan den Stads Oostersingel aldaar. Door het bestuur der Ambachtsschool.

Laagste inschr. Gebr. Broersma, Harlingen, f 20488.

LEIDEN. Het afbreken en weder opbouwen van 4 huisjes in het Jeruzalems-Hof. Door de Regenten van voorn. hof.

Laagste inschrijver D. Kooreman, f 5160.

SCHIJNDEL (N.-BR.). Het bouwen eener stoomzuivelfabriek in de gem. Schijndel met bijlev. (behalve de steenen) van alle daarvoor benodigde materialen, arbeidsloon, enz. Door het best., van den N.-BR. Chr. boerenbond, afd. Schijndel.

Laagste inschrijver Johs. Lamers, Zeeland, f 4700. Gegund.

30 APRIL.

AMSTERDAM. Bestek no. 155: het bouwen van een magazijn bij de artillerie inrichtingen aan de Hembrug (1e gedeelte). Ram. f 3700, onder het beheer der genie te Amsterdam. Door de genie.

Laagste inschrijver J. v. d. Braak, Apeldoorn, f 3534.

AMSTERDAM (ONDERH.). Het bouwen van 27 woningen en het verbouwen van 12 woningen op een terrein aan de Elandsstraat aldaar. Door den arch. P. A. Timmers, namens directeuren der Naaml. Venn. de bouwmaatschappij „Concordia”.

ADVERTENTIËN.

Wed. P. G. F. PINO POST.

KNIGHT, BEVAN en STURGE'S
prima Portland-Cement

in vaten van ± 180 kilo.

prima Portland-Cement

merk HACCOURT.

in baaltjes van 50 KG.

37, Stille Veerkade. Paveljoensgr. 22.
DEN HAAG.

ADVERTENTIËN.

Hollandsche IJzeren Spoorweg-Maatschappij.

AANBESTEDING.

Op Maandag, den roden Juni 1901, des namiddags ten half 2 ure (*Greenw. tijd*), zal in het Centraal Personenstation te Amsterdam, in het lokaal naast de wachtkamer 3de klasse (ingang vestibule) worden aanbesteed, volgens bestek No. 2.

Het maken van den Bovenbouw voor de spoorwegbrug over het Noordzeekanaal nabij VELSEN ten behoeve van de verruiming der spoorwegbruggen over het Noordzeekanaal.

Voor rekening van den Staat der Nederlanden.

Raming f 420.000.—.

Het bestek met 6 teekeningen is tegen betaling van f 4.— verkrijgbaar aan het Centraal-Administratie-gebouw der Maatschappij aan het Droogbak te Amsterdam, bureau Weg en Werken, kamer 154, of op franco aanvraag aan dit bureau, met toezending van het bedrag in postwissel (postzegels worden niet in betaling genomen en aan aanvragen zonder postwissel wordt geen gevolg gegeven).

Aanwijzing geschiedt als in het bestek is vermeld.

De Raad van Administratie

Het Gedelegeerd Lid.

R. VAN HASSELT.

MINISTERIE VAN JUSTITIE.

OPENBARE

AANBESTEDING.

Op Dinsdag 21 Mei 1901, des namiddags ten 2 ure, zal in een der lokalen van het Departement van Justitie te 's-Gravenhage, in het openbaar worden aanbesteed:

Het bouwen van 16 ambtenaarswoningen voor de Rijks-werkinrichting te Hoorn.

Raming f 47400.—.

Het bestek met daarbij behoorende teekening ligt voor gegadigden ter inzage in bovengenoemde gebouwen en is op aanvraag tegen betaling van f 1.10 franco verkrijgbaar bij de GEER. VAN CLEEF, Boekhandelaars, Spui No. 28a te 's-Gravenhage.

Aanwijzing zal worden gehouden den 17den Mei 1901, des namiddags ten 2 ure (plaats van samenkomst Rijkswerk-inrichting), terwijl inlichtingen zijn te bekomen op het bureau van den Ingenieur-Architect voor de Gevangenissen en Rechtsgebouwen te 's-Gravenhage, Departement van Justitie.

's-Gravenhage, 1 Mei 1901.

De Minister van Justitie,

Voor den Minister,

De Secretaris-Generaal,

P. J. VAN BEIJMA.

Laagste inschrijver A. T. Sleswijk f72273.
GINNEKEN. Het bouwen van een drie-
lassige school met onderwijzerswoning te
Bavel. Door het gem.-bestuur van Ginneken
in Bavel.
School. Laagste inschrijver G. Simons,
Ginneken, f6027.
Huis. A. Klaassen, Ulvenhout, f4500.
Massa. G. Simons, Ginneken, f11582.
'S-GRAVENHAGE. Het bouwen van 2

winkelhuizen met 4 bovenwoningen enz., aan
de Piet Heinstraat te 's-Hage. Door den arch.
J. W. Bosboom.

Laagste inschrijver J. J. Rietveld, Den
Haag, f37490. Gegund.

ROTTERDAM. Het bouwen van eene
school aan de Persoonshaven. Wz. Door
het gem.-best.

Laagste inschrijver Coöperatieve bouw-
vereeniging Rotterdam, f38950.

I MEI.

'S-GRAVENHAGE. Het bouwen van drie
steenkolenloodsen onder de gem. Raams-
donk, Meeuwen en Besoijen, behorende
tot de werken voor de verlegging van den
Maasmond. Ram. f10,000. Door het minist.
van W. H. en N.

Laagste inschrijver Firma Frans Andries-
sens V. A. Hillen en Co., Utrecht, f8690

Lijst van Fabrikanten, Leveranciers, enz.

Prijs per regel voor niet geabonneerden op advertentiën
5.— per jaar bij vooruitbetaling. Abonnés op advertentiën
1 regel gratis voor iedere advertentie.

Amsterdamsche Fabrik van Cement-IJzerwerken (Systeem Monier)
Grote Wittenburgerstraat 108.
Assurantie-Mij. tegen Brandschade „de Nederlanden van 1845”,
's-Gravenhage, Kerkplein hoek Prinsstraat.
Badinrichtingen. — TH. VAN HEEMSTEDEN OBELT, Amsterdam.
Behangselpapier, en gros. — EERSTE NED. PAPIERHANDEL,
Den Haag, Kantoor en Magazijnen, Luthersche Burgwal 27.
Binnenbetimmeringen. — GEBRS KOCH, Amsterdam.
Bouwstoffen. — MARTIN & Co., Amsterdam.
Brandkasten. — FRED. STIELTJES & Co., Amsterdam (Mosler
Safe Company).
Cementmestiek-Dakbedekking. — J. A. SMITS & ZOON, Weesper-
zijde 39, Amsterdam.
Cement-IJzerwerken. — Ned. Mij. voor Monierwerken, Amsterdam.
Cementsteenfabriek. — M. ELFRING & ZOON, Den Haag.
Centrale Verwarming. — W. J. STOKVIS, Arnhem.
Centrale Verwarming. — NELL & STUTTERHEIM, Den Haag.
Centrale Verwarming. — GEVEKE & Co., Amsterdam.
Centrale Verwarming. — FRED. STIELTJES & Co., Amsterdam
(Sturtevant Engineering Co.).
Centrale Verwarming en Ventilatie. — D. S. M. KALKER, Amst.
Centrale Verwarming. — B. LANDHEER Jr., Wijnstr. 59, Rotterdam.
Closets. — TH. VAN HEEMSTEDEN OBELT, Amsterdam.
Dakpannen. — J. B. VAN SOEST & TERSTAPPEN, te Swalmen.
Draadglas van Neusattl, FERD. ENGERS, Amsterdam.
Eerste Nederl. Papiersticfabriek, Damrak 85, Amsterdam.
Eerste Nederl. Xylolith-Fabriek. — A. S. KEY, Rotterdam.
Excelsiorplaten. — GEBRS. VAN DER VIJGH, Amsterdam.
Gaskachels (nieuwste condensng). — OBELT, Amsterdam.
Gas, Stoom- en Waterleiding. — R. S. STOKVIS & ZONEN,
Leuvehaven 74-76, Rotterdam.
Gegoten geëmailleerd ijzeren waschtafels. — PECK & Co., Amst.
Gegoten geëmailleerd ijzeren waschtafels. — TH. VAN HEEM-
STEDEN OBELT, Amst., 150 de Ruyterkade. Filiaal: 36 Rokin.
Gekleurd en gebrand glas in lood. — C. LINDENAAR, Glasgra-
veur, Alb. Cuijpsstraat 123, Amsterdam.
Handel in Bouwmaterialen. — Wed. P. G. F. PINO POST, Den Haag.
Houthandel. — LINDNER & Co., Wittenburgerstraat 22-24, Amst.

Haeuslersche Houtcementen Dakbedekking. — J. A. SMITS &
ZOON, Weesperzijde 39, Amsterdam.

Jaloezieën, Rolluiken- en Zonnescermen-fabriek (Stoom). —
v. d. Helststraat 1, AMSTERDAM. — Wagenstraat 39a. 's GRAVENHAGE.
Jalousiën. — J. F. KRONER & ZONEN, Spuistr. 246, 248, 250, Amst.
Jossou-Cement. — A. E. BRAAT, Rotterdam en Amsterdam.

Levensverzekering-Maatschappij New-York. — Directie voor Neder-
land, Keizersgracht 455, Amsterdam.

Levensverzekering-Mij. „Neerlandia”, L. Beestenmarkt 9, 's-Hage.
Liften. — TH. VAN HEEMSTEDEN OBELT, Amst. (R. WAYGOOD & Co.).

Liften. — JAN HAMER & Co., Amsterdam.

Liften. — FRED. STIELTJES & Co., Amsterdam (Otis Bros.
New-York).

Looden en Inw. glasemail privaatleidingen. — OBELT, Amst.
Mastix-Cement Dakbedekking. H. ALLERSDORF, Singel 455, Amst.

Motoren en Dynamo's. — JULIUS LÜCHAU, Damrak 71, Amst.
Motoren & Dynamos. — FRED. STIELTJES & Co., Amsterdam.

Naaml. Venn. Utrechtsche Asphaltfabriek. Dakbedekking en Vloeren
Portland-Cement. — DYCKERHOFF & SÖHNE, Amöneburg.

Photolithografie. — WEGNER & MOTTU, Amsterdam.

Profestation Bouwmat. — KONING & BIENFAIT, Amsterdam.
Raamsluiters voor bovenlichten. — TH. V. HEEMSTEDEN OBELT,
Amsterdam.

Rolluiken. — W. H. M. SCHOLTE, Prinsengr. 516, Amsterdam.
Rietplanken. Isoleersteen. Fluaten. — MOLIJN. — Gouda.

Stalinrichtingen. — STAAL & HAALMEIJER, Amsterdam.
Stalinrichtingen. — D. S. M. KALKER, Amsterdam.

Steengoed of Engelsche buizen en kruispannen. — HOUBEN &
STEEGH, Belfeld en Tegelen (Limburg).

Steenen (vergl. glas) en onvergl.) CANOY HERFKENS & Co., Venlo.
Stoomtimmerfabriek. — GEBRS. VAN MALSEN, Den Haag.

Tegels in soorten. — DE LINT & Co., Rotterdam.
Toeschuifbare hekken. — FRED. STIELTJES & Co., Amsterdam.

Verwarming en Ventilatie. — TH. V. HEEMSTEDEN OBELT, Amst.
Verwarming en Ventilatie. — FRED. STIELTJES & Co., Amst.
(Sturtevant Blomers & Exhausters voor ventilatie. stofafzuiging
enz.).

Verwarming en verlichting. — JULIUS LUCHAU, Damrak 71,
Amsterdam.

Verwarming en Ventilatie. — D. S. M. KALKER, Amsterdam.
Ventilators. — TH. VAN HEEMSTEDEN OBELT, Amsterdam.

Ventilators. — JAN HAMER & Co., Amsterdam.
Ventilators. — D. P. HASSELMAN, Amsterdam.

Vuurvaste Steen. JOSTEN & Co., te Königwinter a/Rh. Fabrikanten
van zeer vuurvaste Chamotte- en Dinas-steenen
vuurvaste Cement, Karolinklei enz.

Zinkwerken. — F. W. BRAAT, Delft.

Brandverzekering-Maatschappij

Gevestigd te DORDRECHT.

Opgericht 1859.

Kapitaal . . . f 1,000,000.—

Reserven . . . 197,614.63

HOLLAND

Brand- en Inbraak-Verzekering.

Zeer verlaagd tarief in de afde-
ling Inbraak voor hen die bij de
Mij. eene verzekering tegen Brand-
schade hebben gesloten of afsluiten.

Vaste premien zonder inleggelden
of nabetalings.

Aanvragen om Agentschappen, zoowel voor Brand- als voor Inbraak-verzekering, aan de Directie.

TH. VAN HEEMSTEDEN OBELT,

Mem. San. Inst. London.

Sanitary Engineer,

150 de Ruyterkade. — AMSTERDAM. — Filiaal 36 Rokin.

Hoofdagent voor Nederland, België en Koloniën van SHANKS & Co., te Barrhead.

SPECIALITEIT VOOR DE LEVERING VAN COMPLETE BADINRICHTINGEN.

PRIVAAT-INRICHTINGEN. — Shanks Closets zijn nog niet overtroffen.

Porseleinen Badkuipen, IJzeren Badkuipen.

Geijsers geheel van rood koper, van binnen vertind. Zij bederven het water niet, overtreffen al de tot nu toe
bestaande en kosten niet meer. Attesten ter inzage.

Closets, Waschtafels, Urinoirs enz. — VERWARMING en VENTILATIE.

Agent voor de CHAMBERLAND FILTERS, Systeem Pasteur.

Belast zich met de plaatsing en inrichting in geheel Nederland. Zeer concurrerende prijzen. Teekeningen en
prijsopgaven gratis. Wederverkoopters genieten het gebruikelijke rabat.



Draadglas.

Ten behoeve van industriële inrichtingen, enz.

DRAADGLAS.

(Glas met kern van metaaldraad)

ter dikte van 4 m/m voor ramen van fabrieken, magazijnen, pakhuizen, enz.

ter dikte van 6—10 m/m voor afdekking van industriële inrichtingen, spoorwegstations, binnenplaatsen, pakhuizen, veranda's enz.

ter dikte van 15—30 m/m voor vloerlichten, gangen, enz.

VOORDEELEN.

Ongeëvenaard weerstandsvermogen, grootste waarborg tegen breuk en brandgevaar, gemakkelijke reiniging, uitstekende verlichting. Schitterend succes op de Tentoonstelling te Gent (België).

PEILGLASBESCHERMERS van DRAADGLAS voor stoomketels van alle soorten.
AKTIEN-GESELLSCHAFT für GLASINDUSTRIE, vorm. Friedr. Siemens, NEUSATTL bij Elbogen—Bohemen.
Generaal-Agent voor Nederland: FERD. EN GERS, Amsterdam.
TELEGRAM-ADRES: Ubbelohde, Amsterdam. — TELEPHOON No. 593.

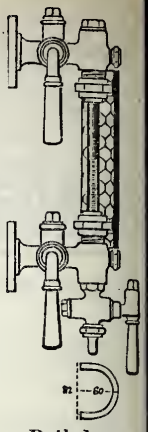

Peilglas beschermers.

NAAMLooZE VENNOOTSCHAP

Utrechtsche Asphalt-fabriek,

voorheen **STEIN & TAKKEN.**

ASPHALT EN KUNSTSTEEN-VLOEREN.
HOUTCEMENT EN CEMENT-MASTIEK DAKBEDEKKING.
ASPHALT-DAKPAPIER

CARBOLINEUM — ZWEDSCHE TEER enz.
Voert werken uit — Levert materialen.

Directeuren: { J. E. C. VAN GEUNS. Civ. ingenieur.
W. D. VAN ECK.

JULIUS LÜCHAU,

AMSTERDAM. — Danrak 71.

Generaal-Vertegenwoordiger der Firma

Gebr. Körting, Körtingsdorf b/Hannover,

beveelt zich aan voor levering van:

- Körting's Injecteurs.
- Körting's Universaal Condensors
- Körting's Pulsometers en Elevators.
- Körting's Gas- en Petroleum-Motoren, Gasdynamo's en Electromotoren.
- Körting's Ribbenbuizen en Stoomkachels.

CENTRALE VERWARMINGEN EN ELECTRISCHE VERLICHTINGEN.

MARTIN & C^o.,

AMSTERDAM.

Achter Oosteinde bij het Paleis voor Volksvlijt.

HOUTEN PARQUETVLOEREN in Asphalt-Massive en Parquet-Tapis.

Worden door ons uitsluitend gelegd door werklieden van de fabriek.

HOUTEN HOOFD- EN TUSSCHENBALUSTERS.

GEBROEDERS KOCH, Amsterdam,

leveren **BINNENBETIMMERINGEN** bewerkt met Carton-Pierre, zoo ook Ornementen van Carton-Pierre ter versiering.

Niet te verwarren met Papierstuc of iets dergelijks.

Bizonder voldoen onze Carton-Pierre **PLAFONDS** in Vakken.

Het fabriekaat is uiterst solide, volkomen vochtvrij, krimpt en scheurt niet en kan desverlangd, in opgegeven kleuren, geheel afgewerkt, geplaatst worden.

CEMENT.

Gezocht voor Holland een

VERTEGENWOORDIGER

met goede relaties voor een zeer bekende Deutsche Fabriek.

Aanbiedingen onder R.F. 162 aan Haasenstein & Vogler A. G. Köln.

Bij MOUTON & Co. te 's-Gravenhage zijn verschenen de

Nieuwe Algemeene Voorwaarden

BEHOORENDE BIJ DE

BESTEKKEN voor de LEVERING

VAN

IJZER en STAAL

AAN

's RIJKS MARINE.

Vastgesteld bij beschikking van den Minister van Marine van den 9 Juli 1894 D. No. 41.

PRIJS 25 CENT.

Voor spotprijs aangeboden:

Architectonisches

Skizzen-Buch.

Jaarg. 1871—1886.

Adres: A. G. VERSTEEG, Dordrecht.

Bij MOUTON & Co. te 's-Gravenhage is verschenen:

Arbeid als Koopwaar

DOOR

W. L. VAN MALSEN.

Prijs 50 Cent.

BOUWKUNDIG WEEKBLAD.

ORGAAN VAN DE

MAATSCHAPPIJ TOT BEVORDERING DER BOUWKUNST.

Bestuur v. d. Maatschappij: A. SALM G.Bz., Voorzitter. A. C. BLEIJS, Vice-Voorzitter. — Jb. v. d. BAN Pz.,
V. G. A. BOSCH, M. A. C. HARTMAN, J. A. MULOCK HOUWER, J. MUTTERS Jr., F. W. M. POGGENBEEK, J. VERHEUL Dz.
Commissie van Redactie: Ed. CUIJPERS, A. SALM G.Bz. en J. VERHEUL Dz.
Redacteur: C. T. J. LOUIS RIEBER.

11 MEI 1901.

21^e JAARGANG.

N^o. 19.

BUREAU VAN REDACTIE: MARNIXSTRAAT 402, AMSTERDAM.
BUREAU v. ADMINISTRATIE: HERDERSTRAAT 5, 'S GRAVENHAGE.
UITGEVERS: MOUTON & Co. — 'S GRAVENHAGE.
ABONNEMENTSPRIJS voor Nederland: fr. p. p. f 15.— 's jaars, voor
Indië en het Buitenland (bij vooruitbetaling) fr. p. p. f 17.— * * *

PRIJS DER ADVERTENTIËN: van 1—5 regels f 1.— elke regel meer
20 cents. Groote letters naar plaatsruimte. * * * * *
AANKONDIGINGEN v. AANBESTEDINGEN 15 ct. p. regel m. premie $\frac{3}{2}$ maal.
ABONNEMENT v. ADVERTENTIËN tegen belangrijk verminderde prijzen
en kosteloze opname der advertentiën in het Tijdschrift der M^u.

INHOUD: — Mededeelingen betreffende de Maatschappij. —
Salon 1901, Société des artistes français, door Joh. D. Looyen,
(wordt vervolgd.) — A. L. van Gendt. — Verslagen van Ver-
gaderingen. — Berichten. — Personalía. — Aankondigingen en
afloop van aanbestedingen. — Lijst van Fabrikanten, Leveranciers,
enz. — Advertentiën.

MEDEDEELINGEN BETREFFENDE DE MAATSCHAPPIJ.

Algemeene Vergadering van de Maatschappij tot Bevordering der Bouwkunst.

De 83^{ste} Algemeene Vergadering zal gehouden worden op Woens-
dag 22 Mei 1901, des morgens te half elf uur precies in het
Maatschappelijk Gebouw, Marnixstraat 402, te Amsterdam.

Agenda der Vergadering.

1. Opening der Vergadering.
2. Verslag van het Hoofdbestuur over het afgelopen jaar.
3. Verslag van de Commissie van Financiën.
4. Rapport van de Commissie voor het nazien der rekening en
verantwoording over 1900 van de Commissie van Financiën.
Uitloting van 5 aandeelen in de geldleening groot f 63.000.
5. Mededeeling van den uitslag der verkiezing van leden van
het Hoofdbestuur.
6. Benoeming, door den Voorzitter, van drie leden eener Com-
missie van stemopneming.
7. Verkiezing van een Voorzitter.
8. Mededeeling der conclusiën van het rapport van beoordeelaars
voor de Prijsvragen 1900.
9. Uitreiking van de bekroningen voor de Prijsvragen 1900.
10. Behandeling der begroting voor 1901.
11. Bepaling van de plaats der Algemeene September-Vergadering.
12. Voorstel van het Hoofdbestuur tot benoeming van Buiten-
landsche Eereleden.
13. Discussie over vragen of voorstellen, door Leden of het Hoofd-
bestuur in de Vergadering gedaan, en die tot geen stemming
aanleiding geven.

In het vergaderlokaal zullen zijn tentoongesteld:

- 1^o. de ingekomen antwoorden op de prijsvragen in 1900 uitge-
schreven door de Mij. t. Bev. der Bouwkunst;
in de bibliotheek;
- 2^o. de oorspronkelijke teekeningen van Walter Crane voor de
tekstversiering van de Bijbel-uitgave der Naaml. Vennootschap
„De Geïllustreerde Bijbel”.

*Gedurende eene pauze zal gelegenheid bestaan tot het gebruiken
van eenige ververschingen in het American-Hôtel.*

Na afloop der Vergadering zal des namiddags te ongeveer 2 $\frac{1}{2}$
uur gemeenschappelijk een bezoek worden gebracht o.a. aan:

1^o. het bijna voltooide Directie-gebouw voor de Rijks-Postspaar-
bank, achter het Rijks Museum.

De heer D. E. C. Knuttel zal in de Algemeene Vergadering eenige
mededeelingen doen ter inleiding van het bezoek.

2^o. Het in aanbouw zijnde gebouw der Nieuwe Koopmansbeurs
aan het Damrak.

De heer H. P. Berlage Nz. zal in het gebouw, tijdens het bezoek,
eenige mededeelingen omtrent het werk doen.

Des namiddags te 5 uur zal gelegenheid bestaan om deel te
nemen aan een gemeenschappelijken maaltijd in het
American-Hôtel aan het Leidsche Plein, tegen f 2.50 per couvert
zonder wijn.

Heeren Leden die aan dezen maaltijd wenschen deel te nemen,
worden beleefd maar tevens zeer dringend uitgenoodigd vóór
20 Mei a.s. daarvan bericht te geven aan den Secretaris der Maat-
schappij, Marnixstraat 402 te Amsterdam.

JAARVERSLAG 1900—1901.

Aan

*de leden van de Maatschappij tot
Bevordering der Bouwkunst.*

Het Hoofdbestuur van de Maatschappij biedt u een kort over-
zicht aan over den toestand, de verrichtingen enz. van de Maat-
schappij gedurende het afgelopen tijdperk 1900—1901, volgens
gewoonte van Mei tot Mei.

Moge daaruit de overtuiging verkregen kunnen worden, dat
wederom getracht is geworden de Maatschappij aan haar doel te
doen beantwoorden. Dat het aantal leden bevredigend is, mag
wellicht voor een deel aan dat streven verschuldigd zijn.

Buitengewone wederwaardigheden beleefde de Maatschappij in
het genoemde tijdvak niet, zooals trouwens uit haar orgaan is
kunnen blijken, dat zoo getrouw mogelijk verslag doet van hetgeen
in haren kring voorvalt.

Leden.

Het aantal leden bedraagt op dit oogenblik 637 tegen 621 op
hetzelfde tijdstip in 1900. Van deze 637 zijn 512 Gewoon, 44 Bui-
tengewoon, en 81 Kunstlievend lid.

Een verblijvend verschijnsel is het, dat het aantal Buitengewone leden vermeerderd is. Het wekt echter eenige bevreemding, dat die toeneming niet grooter is; want deze jongeren in den bond ontvangen alles waarop de Gewone leden recht hebben, voor de helft van de contributie van deze, namelijk voor slechts f 7.50 per jaar, gedurende 5 jaren, mits zij zich opgeven vóór dat zij hun 23ste jaar hebben bereikt. Deze termijn van vijf jaren kan nog op aanvraag met even zooveel jaren verlengd worden voor hen, die het diploma hebben verkregen van Bouwkundig Opzichter.

Op voorstel van het Hoofdbestuur werd de heer I. Gosschalk in de algemeene vergadering van 30 Mei 1900 door de leden tot Eerelid benoemd.

Bij de laatste wetsherziening werd bepaald, dat de Eeereden der Maatschappij geen contributie meer zouden betalen, een maatregel die slechts een wettelijke bestending is van een vroegeren, door het Hoofdbestuur genomen, zooals nu bleek geheel in den geest der leden. De heer Gosschalk aanvaardde schriftelijk het Eerelidmaatschap in voor de Maatschappij vleierende bewoordingen, en zeide kort daarna tevens eene jaarlijksche bijdrage toe van f 25, die dan ook afzonderlijk in de begroting voor 1901 is vermeld.

In de algemeene vergadering op 26 September 1900 te Utrecht gehouden, werd op voorstel van het Hoofdbestuur de heer A. le Comte tot Eerelid benoemd, en ook dit lid toonde, door een hartelijk schrijven, zijn ingenomenheid met de benoeming waarvoor hij zeer erkentelijk was.

Na de vorige Mei-vergadering in 1900 heeft de Maatschappij wederom eenige leden door den dood aan zich zien ontrukken. Zij betreurt het verlies van haar Eerelid den heer A. W. van Dam, en van de leden de heeren: J. Bruyn Aukes, A. L. van Gendt, F. W. van Gendt, N. van Kleef, J. Koffieberg, en J. H. Stoel Jr.

Hoewel een uitvoerig levensbericht van den heer van Dam, met portret, werd gegeven in het Bouwkundig Weekblad van 2 Febr. 1901, mag deze man hier ter plaatse nog wel eens afzonderlijk en wat uitvoeriger worden herdacht; want hij was de laatst overgeblevene van de stichters der Maatschappij in 1842. Geboren in 1815, bereikte hij den leeftijd van 86 jaren, waarvan hij slechts weinige der laatste, na een zeer werkzaam leven, rust genoot. Als een bewijs, dat Van Dam reeds op jeugdigen leeftijd als een ernstig beoefenaar der bouwkunst werd beschouwd, mag wel het feit vermeld worden, dat, toen in 1841 de Amsterdamsche heeren J. van Straaten en G. Moele Jr., die reeds sinds jaren de bouwkunst beoefenden, een tiental personen oriepen ten einde gezamenlijk de beste middelen te beramen om eene vereeniging van bouwkunstenaars te stichten, van Dam tot die uitverkorenen behoorde. Dat zijne studiën aan de Haagsche Teeken-academie en bij Henri Labrouste te Parijs goede vruchten hadden gedragen, was ook niet onbekend.

Zijne nagedachtenis zal bij allen die hem gekend hebben, niet het minst bij zijne vele leerlingen die zijn onderwijs aan de Academie te Rotterdam genoten, hoog in eere blijven.

Bestuur.

In de Mei-vergadering van 1900 werd de Voorzitter, de heer A. Salm G.Bzn., voor diezelfde functie herkozen, en kon aan de leden worden medegedeeld, dat de heer A. C. Bleijs, die aan de beurt van aftreding maar herkiesbaar was, wederom herkozen was; de heer Ed. Cuypers moest toen mede aftreden, maar was volgens de wet niet herkiesbaar; in zijne plaats werd gekozen de heer F. W. M. Poggenbeek, te Amsterdam, die zijn benoeming aanvaardde.

Vóór de Mei-vergadering van 1901 zijn aan de beurt van aftreding de heeren A. Salm G.Bzn., M. A. C. Hartman en J. Verheul Dzn., die allen herkiesbaar zijn.

Na de Mei-vergadering in 1900 werd de heer A. C. Bleijs door het Hoofdbestuur gekozen tot Vice-Voorzitter, in de plaats van den afgetreden heer Ed. Cuypers.

De heer F. W. M. Poggenbeek werd benoemd tot lid der Financiële Commissie, ter vervanging van den heer Ed. Cuypers. De overige leden dezer Commissie zijn de heeren A. C. Bleijs en V. G. A. Bosch.

Boek- en plaatwerken.

Met dankbaarheid mag door het Hoofdbestuur ook dit jaar gewezen worden op de groote welwillendheid van vele leden om hulp te verleen voor de uitgaven. Wanneer daarbij in de eerste plaats de naam wordt genoemd van den heer J. A. Mulock Houwer, dan is dit meer dan een plicht. Van zijne hand toch verscheen in het „Tijdschrift” de uitvoerige geïllustreerde beschrijving van Oud-Deventer, een omvangrijk werk van blijvende waarde.

Hoe gaarne zoude de redactie van het Tijdschrift meerdere dergelijke werken uitgeven! Maar zij vertegenwoordigen zoo'n enormen arbeid, dat menigeen er tegen opziet iets te leveren als nu de heeren Tutein Nolthenius voor Zutphen en Mulock Houwer voor Deventer. Beiden deden het in 't belang van de Maatschappij en van hare leden, volstrekt belangeloos. Och, dat meerdere leden hun voorbeeld mogen volgen, om in beeld en schrift te bewaren wat althans heden nog bestaat in zoo menige merkwaardige Nederlandsche stad, maar — helaas — langzamerhand zal moeten verdwijnen, indien het enthousiasme voor het oude en interessante niet toeneemt. Zij zullen een goed werk verrichten, waarvoor het nageslacht hun dank zal wijten.

Ook ditmaal werd aan de Kunstlievende leden een overdruk van Oud-Deventer ten geschenke gezonden.

Na de verschijning van dit werk heeft het Hoofdbestuur gemeend den schrijver daarvan eene verrassing te bereiden. De Voorzitter en eenige Bestuursleden zijn naar Groningen gegaan, en eerstgenoemde heeft in eene vergadering der Afdeeling aldaar, in het geheim betrokken, een zilveren medaille der Maatschappij plechtig aan den heer Mulock Houwer overhandigd, opdat dit metaal hem eene herinnering moge zijn aan de algemeene waardeering en dankbaarheid waarmede zijn werk is ontvangen. De verrassing bleek er werkelijk eene te zijn, die door den verraste op hoogen prijs werd gesteld.

De leden zullen bemerkt hebben, dat in den laatsten tijd er naar gestreefd wordt elke aflevering van het Tijdschrift samen te stellen als een geheel. Zooveel mogelijk zal daarmede worden voortgegaan, niettegenstaande het voor de redactie nu en dan bezwaren zal opleveren.

Ook voor de illustratie in den tekst en op losse bladen van het Bouwkundig Weekblad ondervond de redactie steeds op welwillende wijze medewerking, waarvoor zij dankbaar is. Minder groot is de toevloed van artikelen; de redactie is weliswaar eenigszins gewend aan dezen toestand, maar zou toch gaarne verandering daarin zien.

De aflevering 1900 van de Afbeeldingen van Oude Bestaande Gebouwen verscheen in het laatste gedeelte van het jaar en bevatte vijf platen.

Wegens de nieuwe bepaling in de Postwet, dat gedrukte stukken des Zondags niet meer bezorgd worden, heeft het Hoofdbestuur moeten besluiten het Weekblad een dag vroeger te doen drukken, nadat gebleken was, dat de uitgevers, de heeren Mouton en Co., daartegen geen bezwaar hadden.

Bijeenkomsten.

Op den 30ste Mei 1900 werd te Amsterdam de 81ste Algemeene Vergadering gehouden. In deze bijeenkomst had o. a. de wetsherziening plaats. Bij de behandeling hiervan werden van uit de vergadering nog eenige voorstellen gedaan die, niet tijdig genoeg ingediend, toen niet in behandeling konden komen; het Hoofdbestuur beloofde daarom, met goedvinden der vergadering, deze wijzigingen te behandelen in de September-vergadering, hetgeen dan ook is geschied.

Na de vergadering maakte een groot aantal leden gebruik van de welwillend aangeboden gelegenheid om het nieuwe gebouw voor het Proefstation van Bouwmaterialen van de heeren Koning en Bienfait te bezoeken, alwaar de heeren Bienfait en Baucke alle gewenschte inlichtingen verschaften en eenige proeven namen.

Hierna werd een bezoek gebracht aan de werken van de Nieuwe Beurs. De leden werden ontvangen door den heer H. P. Berlage Nz., die in de keet vooraf eenige zeer uitvoerig afgewerkte teekeningen liet zien, ook om daardoor een beter denkbeeld van het omvangrijke werk te verkrijgen. Door het stadium waarin het werk toen verkeerde, was het bezoek, vooral voor architecten, zeer belangwekkend.

Vele leden maakten ook gebruik van de gelegenheid, om gezamenlijk het middagmaal te nuttigen.

De 82ste vergadering had op 26 September te Utrecht plaats; de Afdeeling aldaar vierde op dien dag haar 25-jarig bestaan, waaraan o. a. eene interessante tentoonstelling van teekeningen en photo's naar uitgevoerde werken van Utrechtsche leden, en van producten der Utrechtsche Kunstnijverheid, in het vergaderlokaal opgesteld, te danken was.

Na een uitstekend dejeuner, door de Afdeeling aan de vergaderden aangeboden, werden in oogenschouw genomen: de nieuwe Studenten Sociëteit, het Aartsbisschoppelijk Museum, de Metropolitaankerk van St. Catherina, het Wilhelminapark, het Hoogeland en ten slotte het Stedelijk Museum. De dag eindigde met een zeer goed en geanimeerd diner.

Prijsvragen.

In 1900 had hetzelfde belangstellende lid als ten vorigen jare de vrijgevigheid wederom eene som gelds beschikbaar te stellen voor geldelijke belooningen, te voegen bij de uit te loven medailles voor de antwoorden op de prijsvragen die in 1900 werden uitgeschreven. De onderwerpen van deze waren: I. een Ambachtschool met Directeurswoning; II. een Diploma uit te reiken aan de Eerededen der Maatschappij; III. een Aquarel naar een schilderachtig stads- of dorpsgezicht in Nederland. In het geheel kwamen op deze prijsvragen 27 antwoorden in, dat is bijna dubbel zooveel als ten vorigen jare; het waren 10 antwoorden op de eerste, 9 op de tweede, en 8 op de derde prijsvraag, die in handen werden gesteld van de jury, bestaande uit de heeren H. J. de Groot, E. Jelsma, J. F. Klinkhamer, A. Salm G.Bzn. en V. G. A. Bosch voor de eerste en tweede prijsvragen, en de heeren A. le Comte, Ed. Cuypers en J. A. van Straaten Jr. voor de derde prijsvraag.

Voor 1901 worden de volgende prijsvragen uitgeschreven: I. een Café-restaurant met hôtel; II. een blok van vier Arbeiderswoningen; III. een Bodega met Lunchroom. Ook voor de beste antwoorden op deze prijsvragen kunnen geldprijzen worden uitgelooft.

Handelingen en vertegenwoordiging der Maatschappij.

In de Mei-vergadering van 1900 werd eene bespreking der „Woningwet” ingeleid door den heer Mr. H. Verkouteren, naar aanleiding van een door hem opgemaakt concept-adres aan de Tweede Kamer der Staten-Generaal. Na de discussie over dezé inleiding, die tot geen besluit leidde, werd door den Voorzitter de toezegging gedaan, dat er spoedig door het Bestuur eene Commissie van advies in zake dit adres zou worden ingesteld. Tot leden dezer Commissie werden benoemd de heeren: J. W. C. Tellegen, F. van Erkel, I. H. J. van Lunteren, J. A. Mulock Houwer en C. T. J. Louis Rieber, die — met den heer Mr. H. Verkouteren — den 11en Juli te Arnhem vergaderden, en als hun gevoelen aan het Bestuur mededeelden, dat een adres naar aanleiding van het oorspronkelijke wetsontwerp weinig of geen nut meer kon hebben, nu het onderzoek van dat ontwerp in de afdelingen der Tweede Kamer reeds had plaats gehad. Zij achtten het gewenscht met de indiening van een adres te wachten, tot de resultaten van het afdelingsonderzoek en van het tusschen de Regeering en de Commissie van Voorbereiding toen gepleegd wordend overleg het licht zouden hebben gezien. Het Bestuur besloot zich naar dit advies te gedragen; het heeft na het openbaar worden van het afdelingsonderzoek geen reden gevonden een adres aan de Tweede Kamer te zenden.

Toen van het Comité van het Vijfde Internationale Architecten-Congres te Parijs bij het Bestuur der Maatschappij eene uitnodiging inkwam, om aan dat Congres deel te nemen, heeft het Bestuur zijne diensten aan dat Comité aangeboden; het heeft zich beschikbaar gesteld tot het verstreken van alle gewenschte inlichtingen aan hen, die zich als lid van het Congres wilden doen inschrijven.

Door vele Nederlandsche architecten werd het Congres bijgewoond, of tijdens dat Congres de Tentoonstelling bezocht. Onder de bezoekers van het Congres waren o.a. van het Hoofdbestuur der Maatschappij, de Voorzitter de heer A. Salm G.Bzn., die lid is van het Permanente Comité voor de Architecten Congressen, en de heer J. van den Ban Pz., verder de Secretaris der Maatschappij, die behoorde tot de benoemde eere-algemeen secretarissen, — wat hem betrof — voor Nederland, en de leden der Maatschappij, G. van Arkel, A. le Comte, Henri Evers, C. N. van Goor, I. Gosschalk (Eerelid), H. J. Salm, J. L. Schouten, en J. P. Stok Wzn.

Door het Hoofdbestuur der Vereeniging tot bevordering van Fabrieks- en Handwerksnijverheid in Nederland werd besloten het 50-jarig bestaan dezer Vereeniging in 1901 te vieren door het houden van eene tentoonstelling van Ambachtsonderricht. In de Commissie voor uitvoering van dit plan werd o.a. ook benoemd de Voorzitter van de Maatschappij, de heer A. Salm G.Bzn. Aan deze tentoonstelling zal tevens verbonden zijn een Congres ter bespreking van belangrijke vraagpunten in zake Vakopleiding. De Maatschappij werd door haar Hoofdbestuur ingeschreven als lid van het Congres.

Nadat de uitslag van den Wedstrijd in de Schoone Bouwkunst van 1900 was bekend geworden, organiseerde het Bestuur van de Academie voor B. K. en T. W. te Rotterdam, van welke instelling de heer J. F. Buchel — de winner van den Prix de Rome — leerling is geweest, eene receptie in het Academie-gebouw, waarop de heer Buchel de gelukwenschen van vereenigingen en particulieren in ontvangst kon nemen. De Voorzitter der Maatschappij, de heer A. Salm G.Bzn., het Bestuurslid de heer J. Verheul Dzn.,

en de Secretaris hebben deze receptie bijgewoond. De Voorzitter sprak den prijswinner toe, en herinnerde daarbij in korte trekken aan de geschiedenis van den „Prix de Rome” en hetgeen de Maatschappij had gedaan om te verkrijgen, dat gevolg zou worden gegeven aan de wet van 1870: hij drukte, nu de prijskamp had plaats gehad, de hoop uit, dat zij die zich in het succes van den prijswinner verheugden, en daaronder de Commissie van Toezicht op de Rijks-Academie voor Beeldende Kunsten — de groote mannen die de Regeering hebben voorgelicht en invloed bij haar kunnen uitoefenen — den heer Buchel na zijn succes niet zullen vergeten wanneer hij zijn studiereis zal hebben voltooid.

Toen het Genootschap Architectura et Amicitia — na het besluit van den Amsterdamschen gemeenteraad om het voormalig Buiten-Gasthuis aldaar, eertijds het Pesthuis, af te breken — een verzoekschrift aan den gemeenteraad zond, bepleitende het behoud van het gebouw, en de heer Walenkamp daarna in eene geïllustreerde brochure het verzoek van het Genootschap nog nader had gemotiveerd, werd invloed op het Bestuur der Maatschappij uitgeoefend, om insgelijks een adres aan den Amsterdamschen gemeenteraad te richten met een verzoek ten gunste van het behoud van 't gebouw. Het Bestuur was echter van meening, dat het hier eene plaatselijke zaak betrof en dat, indien de Afdeling Amsterdam zich geroepen achtte een adres in te dienen, dit dan gesteund kon worden door een adhaesie-adres van 't Bestuur der Maatschappij. Na ingewonnen inlichtingen had dit eenigszins zekerheid verkregen, dat de mogelijkheid bestond aan het gebouw nog eene blijvende bestemming te geven. Thans is het vooruitzicht geopend, dat het aan 't Rijk zal worden afgestaan voor de Etnographische verzamelingen.

De Beeldhouwersvereeniging Ziesenis, te Amsterdam, vroeg om ondersteuning door de Maatschappij voor haar adres aan den gemeenteraad daar ter stede, waarin verzocht werd terug te komen op het genomen besluit, om niet over te gaan tot het doen plaatsen der oorspronkelijk ontworpen beeldgroepen op de Hooge Sluis. Ook dit verzoek achtte het Bestuur der Maatschappij te zeer betrekking te hebben op eene zaak van plaatselijken aard, en gaf daarom aan de Vereeniging de verzekering, dat het Bestuur gaarne een adres van de Afdeling Amsterdam zou steunen, waardoor adhaesie werd betuigd aan dat der Beeldhouwersvereeniging. De Afdeling heeft daarop in een adres aan den gemeenteraad instemming betuigd met het verzoek der Vereeniging, en dit is vervolgens gesteund geworden door een adres van 't Bestuur der Maatschappij.

Daartoe uitgenoodigd, is het Hoofdbestuur vertegenwoordigd geweest bij de opening der tentoonstelling en op den feestavond bij gelegenheid der viering van het 45 jarig bestaan van het Genootschap Architectura et Amicitia.

Het Hoofdbestuur heeft voorts bij verschillende gelegenheden door een of meer zijner leden de Maatschappij vertegenwoordigd, of wel is daar opgetreden, waar het meende dat zulks gewenscht was. Het is o.a. niet achtergebleven om op 5 Maart 1901 ten Paleize te Amsterdam deel te nemen aan den cour van gelukwenschen bij gelegenheid van het eerste bezoek te Amsterdam van H. M. de Koningin met Z. K. H. Prins Hendrik der Nederlanden. Het heeft gemeend daardoor het bewijs te kunnen leveren, dat het zich namens de leden der Maatschappij aansloot bij allen, die de beste wenschen uitten voor de echtverbintenis van H. M. en Z. K. H. Prins Hendrik der Nederlanden, zooals het insgelijks deed bij gelegenheid van de verloving van Hare Majesteit.

Gebouw.

De inkomsten van het gebouw zijn in de laatste jaren vrijwel hetzelfde gebleven.

Sinds eenige jaren is daarin — zooals trouwens genoegzaam bekend kan zijn — het kantoor van den heer J. P. H. Janse, agent van buitenlandsche huizen.

In het afgelopen jaar hebben herstellingen aan de glazen daken en de overige dakbedekking nog al eenige uitgaven gevorderd.

Bibliotheek.

De geschenken die de boekerij ontving, zijn steeds in het Bouwkundig Weekblad vermeld geworden, waaruit blijkt, dat daaronder wederom belangrijke werken voorkomen.

In den catalogus dien de leden in 1898 ontvingen, waren reeds de werken vermeld, die door den heer I. Gosschalk te Brussel aan de Maatschappij in bruikleen zijn afgestaan. In het afgelopen jaar heeft de heer Gosschalk wederom een aantal boek- en plaatwerken, waaronder zeer belangrijke, aan deze collectie toegevoegd, waarvoor de leden dit Eerelid der Maatschappij ongetwijfeld dankbaar zullen zijn.

Voor dergelijke schenkingen houdt de boekerij zich natuurlijk bij voortdurend aanbevelen.

Het bezoek aan de bibliotheek was in het afgelopen jaar vrij groot; van buiten Amsterdam werd er een uitgebreid gebruik van gemaakt, want de verzending van boekwerken naar buiten was dit jaar zeer belangrijk. Zij betroffen hoofdzakelijk oudere werken.

In het lokaal is ook gevestigd het Technisch Leesmuseum, een afzonderlijke instelling waarvan men lid moet wezen om gebruik van hare boekerij te kunnen maken. Op de gewone werkdagen is dit Leesmuseum des avonds geopend tot 10 uren, zoodat de leden der Maatschappij ook op die uren hunne boekerij kunnen bezoeken. Het wordt hier nog eens vermeld in het vertrouwen, dat de leden aan deze gelegenheid indachtig zullen zijn.

Onderwijs.

Zooveel mogelijk blijft het Hoofdbestuur kennis nemen van hetgeen op onderwijsgebied voorvalt. Tot zijn groot leedwezen heeft het de tentoonstelling van het werk van hen die dit jaar „proeven van bekwaamheid” aflegden niet kunnen bezoeken, daar het onkundig bleef van de dagen waarop die tentoonstelling plaats had.

Door den Secretaris der Maatschappij werd een bezoek gebracht aan de tentoonstelling van werkstukken, vervaardigd in den cursus 1900—1901 door de leerlingen van de Ambachtsschool te Zwolle. Dit was de eerste tentoonstelling nadat de school drie jaren geleden gereorganiseerd en uitgebreid werd. Ook bezocht hij de jaarlijksche tentoonstelling van de Teekenschool voor Kunstambachten te Amsterdam. Van beide bezoeken werd verslag aan het Hoofdbestuur gedaan.

Tentoonstellingen.

De Permanente Tentoonstelling van Bouwartikelen mag zich blijven verheugen in een voldoende bezoek en ook in de belangstelling van hen die iets nieuws op het gebied van het bouwvak hebben bekend te maken. In het tijdvak waarover dit verslag loopt, zijn een aantal nieuwe zaken tentoongesteld geworden, waarvan telkenmale mededeeling is gedaan in het Bouwk. Weekblad. Dat door die tentoonstelling voor de inzenders ook relaties ontstaan, mogen velen dezer niet tegenspreken; verschillende onderhandelingen werden geopend door middel van het bureau der Maatschappij.

Van de speciale tentoonstellingen mogen o. a. de volgende vermeld worden. De tentoonstelling van de bekroonde antwoorden op de prijsvraag voor een monumentale fontein te 's Hertogenbosch; daarna die van de inzending der Nederlandsche architecten in de Afdeling Schoone Kunsten op de Wereldtentoonstelling te Parijs in 1900, gehouden nadat de teekeningen waren terug ontvangen. Deze laatste interessante expositie bestond uit 109 lijsten. Zij werd opgevolgd door eene van architectuur en decoratieve schilderkunst, bevattende de archeologische studiën over het Pantheon te Rome, enz. van G. Chédanne, kerkelijke architectuur van E. Vaudremer en ontwerpen van gewelfschilderingen en mozaïeken van Ch. Lameire, allen uit Parijs. Deze tentoonstelling was eene hoogst interessante; onbegrijpelijk is het daarom, dat geconstateerd moet worden, dat het bezoek verre van bevredigd was, allereerst van de zijde der Amsterdamsche architecten, leden der Maatschappij, die kosteloos een kijkje konden nemen; het geringe bezoek is dan ook oorzaak, dat de kosten van deze tentoonstelling niet gedekt konden worden. De laatste, in April 1901 gehouden tentoonstelling was die van Finsche huisvlijt, waarvan de bedoeling was Finland en zijn bewoners, zijn producten en zijn beschaving meer algemeen bekend te maken, en om sympathie te wekken voor het land welks vrijheidslievende bevolking zich in dezen tijd zoo ongelukkig gevoelt. Deze zeer belangrijke tentoonstelling werd buitengewoon druk bezocht.

In 1900 werd, wegens de Parijsche Tentoonstelling, geen Tentoonstelling van Bouwkunst gehouden. Ook dit jaar, 1901, zal zulk een tentoonstelling niet plaats hebben; het Hoofdbestuur hoopt evenwel, dat eene in het jaar 1902 te houden, de vorige dan verre zal overtreffen, en de leden nu reeds maatregelen zullen beramen om interessante inzendingen gereed te maken.

Examen voor Bouwkundig Opzichter.

De belangstelling die in het examen voor het verkrijgen van het Diploma als Bouwkundig Opzichter wordt gesteld, is nog steeds toenemende. Voor dat hetwelk in 1901 werd afgenomen, gaven zich 32 kandidaten op; van deze slaagden er 14.

De Commissie voor dit examen was uitgebreider dan vorige jaren, om de zware taak die op de schouders der leden daarvan rust wat te verlichten. Zij bestond uit de heeren: A. Salm G.Bzn.

Voorzitter, J. W. Bleijenburg, H. van Dam, Th. van Harderwijk, J. N. Landré, W. C. Nijhoff, B. J. Ouëndag, L. J. Rijnink en C. T. J. Louis Rieber, Secretaris.

Het aantal kandidaten dat in 1901 is geëxamineerd, is wel het maximum dat in de groote zaal der Maatschappij voor het schriftelijk examen en voor 't maken van teekeningen kan geplaatst worden. Neemt dit aantal een volgend jaar nog toe, dan zal het Hoofdbestuur genoodzaakt worden de kandidaten in twee gedeelten te doen opkomen.

Het Hoofdbestuur heeft in het Bouwk. Weekblad een volledig verslag doen opnemen van de vragen die in 1901 op het examen gesteld werden, na vooraf reeds een overzicht te hebben gegeven van de vragen, wat de meer practische vakken betreft, die in 1900 werden gesteld. Een verslag als het eerstgenoemde kan mede dienst doen als een leidraad voor hen die zich een volgend maal aan het examen willen onderwerpen; het is daarom verkrijgbaar gesteld voor den prijs van f. 0.50.

Bureau van plaatsing voor Opzichters en Teekenaars.

Er is nog geen jaar geweest waarin zooveel om plaatsing verzoekende opzichters en teekenaars moesten worden ingeschreven. Dit verschijnsel kan zoowel worden toegeschreven aan de meerdere bekendheid die het bureau heeft verkregen als aan de mindere bedrijvigheid in het bouwvak, bovenal in de groote steden, en aan de vele personen die, somwijlen wat lichtvaardig, zich als opzichter of als teekenaar meenen te mogen aanbieden op een leeftijd, waarop van de noodzakelijke ondervinding om die functiën uit te oefenen nog geen sprake kan zijn.

Een aantal sollicitanten werd inmiddels door tusschenkomst van het bureau geplaatst. Nog steeds moet echter de klacht herhaald worden, dat er onder de aanvragers velen zijn die niet eens de beleefdheid hebben kennis van hun plaatsing aan het bureau te geven, waarvan dit de onaangename lasten ondervindt. Maar niet allen handelen aldus; er komen ook dankbetuigingen in voor de moeite die het bureau zich getroost, en deze worden dan ook op prijs gesteld.

Wetsherziening.

De herziening der wet heeft, volgens het voorschrift van de wet van 1896, plaats gehad in de Mei-vergadering van 1900. Enkele wijzigingen zijn vervolgens nog besproken en aangenomen in de daaropvolgende September-vergadering.

De aangenomen wijzigingen zijn van geen ingrijpenden aard geweest.

In de wet is de volgende herziening aangekondigd voor het jaar 1907.

De in 1901 aangenomen wet zal spoedig in druk verschijnen en aan de leden worden toegezonden.

Vergadering volgens Art. 36, sub 1, der Wet.

De vergadering van het Hoofdbestuur, te houden volgens de Wet een maand vóór de Algemeene Mei-vergadering, en waarop de Voorzitters en Secretarissen der Afdelingen of hunne plaatsvervangers toegang hebben, had plaats op 11 April 1901. Hier waren vertegenwoordigd de Afd. Amsterdam, Delft, 's Gravenhage en Utrecht.

In deze bijeenkomst werd o. a. de concept-begroting voor 1901 besproken, en deze aangenomen om in de Mei-vergadering te worden behandeld.

De Afdelingen Delft, 's-Gravenhage en Rotterdam werden aangewezen om elk uit haar midden een lid aan te wijzen in de Commissie voor het nazien der rekening en verantwoording van de Financiële Commissie uit het Hoofdbestuur der Maatschappij.

Voorts werden de belangen der Maatschappij en van hare Afdelingen besproken.

SALON 1901. SOCIÉTÉ DES ARTISTES FRANÇAIS.

De Lente had zich slechts voor eenige oogenblikken doen gevoelen en had weder plaats gemaakt voor gure en koude dagen, die naar de winterjas deden grijpen. Bij haar kort verblijf had zij knoppen in blaadjes veranderd, die nu, evenals de menschen, rillend naar hare spoedige terugkomst

verlangden. En gisteren, juist op den 30sten April, kwam ze hare plaats weder innemen, en bracht jeugd, frischheid en veerkracht mee.

De zon kwam den feestdos van boulevards en avenues voltooien; frissche voorjaars-toiletten étaleerden zich in open rijtuigen en gaven een kleurrijk décor aan de zoo breede verkeerswegen. De terrassen der café's waren meer bezet dan ooit en op de impériales der omnibussen was geen plaatsje meer te vinden; ieder wilde meêwerken en genieten tevens van het groote feest, — genieten van „een nieuwe lente en een nieuw geluid.”

Parijs werd weer Parijs.

Geen dag had der Commissie van de „Société des Artistes français” gunstiger kunnen zijn voor de opening van haar Salon 1901. Ieder die artist was, of aan de artistenwereld verwant, richtte zijne schreden naar de Avenue Nicolas II, alwaar tricolore vlaggen, aan hooge masten bevestigd, deze reeds zoo grootsche en breede avenue een feestelijk aanzien gaven. Een groot aantal équipages hield dan ook stil voor het „Grand Palais,” alwaar „Paris élégant” zich rendez-vous gegeven had voor den „vernissage”.

Met een dichte menschenmassa binnengaande, kwam men onder het groote glazen dak, waar het algemeen overzicht niet minder feestelijk was.

Rustig stonden de voortbrengselen der beeldhouwkunst in deze hal gerangschikt, zich, scherp wit van pleister en marmer, afteeknend tegen de groene planten, als versiering aangebracht, waartusschen rustbanken plaats gevonden hadden. Een uitgezocht publiek wandelde rond in dezen feesttuin en de charmante dames-toiletten brachten kleur, het drukke gepraat, leven aan.

Wat was die indruk anders dan voor twee jaar, toen ik bij een dergelijk openingsfeest de „Galerie des Machines” betrad; wat maakten die reuzen-kapspanten van 100 meter spanning een overweldigenden indruk op den bezoeker, die klein van uit het donkere voorportaal naar binnen kroop; hoe onafzienbaar cirkelde het eene spant na het andere, verdwijnende achter de planten en beeldengroepen of achter schilderijen-zalen. Hoe weinig trok het even talrijk publiek de aandacht en verloor het zich in klein gekrioel.

Dit alles is heel anders in het Nieuwe Paleis; 't geen hier de meeste aandacht trekt, is 't publiek, — 't gebouw zelf doet zich maar hoogst matig gelden, hoewel het van details veel bewerkelijker is.

Op de groote feesttrap met hare gesmeed ijzeren leuning, die naar de schilderijen-zalen voert op de eerste étage, en in die zalen, 't zelfde verkeer, de zelfde drukke stemming. Dan eens door een goed, dan weer door een minder goed verlichte zaal gaande, is het steeds het élégante publiek dat de aandacht trekt; van schilderstukken, waarvoor men eigenlijk komt, ziet men zoo goed als niets. Toch zijn deze zalen meest zeer klein van afmeting.

De afdeeling Architectuur was nog niet geheel geïnstalleerd; zij bevindt zich op den rez-de-chaussée in zalen, voor zoover ik heb kunnen waarnemen, slechts matig verlicht. Dit was oorzaak, dat hier nog weinig bezoekers te zien waren. Later, als de „Salon” zijn „gewoon tentoonstelling zijn” zal aangenomen hebben, hoop ik hier meermalen terug te komen en wat meer te melden van de tentoongestelde kunstwerken; zeker zijn er bij, die voor een kalme studie zeer de aandacht trekken, maar op dezen zonnigen feestdag was het onmogelijk iets anders dan een algemeen overzicht te nemen, en kon men den prettigen indruk krijgen, dien een groote ruimte geeft, waarin zich veel bevallige personen bewegen. Nog een enkel woord van dank aan den heer Octave Courtois Suffit, Architecte

Secretaris der afdeeling Architectuur, die mij op de hoffelijkste wijze ontvangen en inlichtingen gegeven heeft.

Parijs, 1 Mei 1901.

JOH. D. LOOYEN.

(Wordt vervolgd.)



A. L. VAN GENDT.

Door de welwillendheid van de zoons van wijlen den heer A. L. van Gendt daartoe in staat gesteld, kunnen wij bovenstaand portret geven, dat den overledene voorstelt in den tijd van zijn grootste werkzaamheid. Een kort levensbericht werd reeds in het vorige blad gegeven.

VERSLAGEN VAN VERGADERINGEN

Afdeeling Groningen, 27 April 1901. De Voorzitter opende de vergadering; na goedkeuring der notulen kwam nogmaals de ingekomen brief van de Vereeniging van Bouwkunst alhier in behandeling. Daar men echter de gevoelens van alle leden nog niet kende werd besloten voorloopig een antwoord te geven, waarop een meer definitief zal volgen. Het plan van een gezelschapsreis werd aangehouden en zal in een buitengewone vergadering worden behandeld.

De heer Raammaker hield een aardige lezing over den bouw enz. van het Paleis voor Volksvlijt te Amsterdam, naar aanleiding van 't geen daarover voorkomt in den 1^{en} jaargang (1866) van „De Opmerker”. Hiermede was het al tamelijk laat geworden, zoodat, een punt der agenda overslaande, werd overgegaan tot de kunstbeschouwing, bestaande uit plaatwerken over Amsterdam, van den heer Raammaker, en de prijsvaagteekeningen der Maatschappij.

Afdeeling Utrecht, 30 April 1901. Na opening der vergadering door den Voorzitter en goedkeuring der notulen, werd o. a. medegedeeld, dat zich als leden hadden opgegeven de heeren C. Van Straaten en N. Wiesman, en werd door den Secretaris een kort verslag uitgebracht omtrent het besprokene in de op 11 April gehouden vergadering van het Hoofdbestuur der Maatschappij met Voorzitters en Secretarissen der Afdeelingen. Daarna werd het rapport voorgelezen, opgemaakt door de heeren v. Hilten en Vreeswijk, betreffende de door het Hoofdbestuur gestelde vraag over houtcement en cement-mastic dakbedekkingen; na eenige besprekingen was men het met de rapporteurs eens, waarna de Voorzitter een woord van dank bracht aan de bedoelde heeren voor hun genomen moeite en den secretaris verzocht het rapport aan het Hoofdbestuur te doen toekomen.

Door den Voorzitter werd daarna aan de orde gesteld de bespreking over de dezen zomer te houden kunstreis, en voorgesteld daarvoor te kiezen een bezoek aan Rhenen, Wageningen en

de Grebbe; na eenige toelichtingen betreffende hetgeen op genoemde plaatsen op bouwkundig gebied en aan natuurschoon te zien is, was men het geheel met de Voorzitter eens, en besloot men de excursie te doen plaats hebben in 't begin van de maand Juli.

De Voorzitter gaf daarna het woord aan den heer Vreeswijk, die in korte trekken het een en ander mededeelde over de wijze van fundeering van het abattoir te Maastricht, welk werk hij in het vorig jaar in oogenschouw had genomen. Door een schets-teekening werd een en ander duidelijk gemaakt. De Voorzitter bracht den spreker dank voor zijn mededeelingen.

De Voorzitter deelde daarna mede, dat hij voornemens was de leden uit te noodigen om het Gemeente-slachthuis te gaan bezichtigen, doch dit bezoek zou zeker een groot deel van den dag vorderen; hij meende wel te doen door de leden te voren geheel en al met den bouw van 't slachthuis op de hoogte te brengen. De heer Nieuwenhuis bracht daartoe de verschillende tijdvakken ter sprake die waren voorbijgegaan, alvorens besloten was tot het opmaken van het definitieve plan. Toen het tijdstip hiervoor gekomen was, werden door den heer Nieuwenhuis verschillende inrichtingen van slachthuizen bezocht, voornamelijk in Duitschland, waarna onder zijne leiding de noodige plannen werden opgemaakt, welke de goedkeuring van den gemeenteraad wegdroegen. Het waren deze plannen die door den Voorzitter thans uitvoerig werden besproken en toegelicht, terwijl omtrent de exploitatie der geheele inrichting een en ander werd medegedeeld.

De heer Kok was de tolk van de zoo talrijk opgekomen leden, toen hij den heer Nieuwenhuis dankte voor zijn hoogst nuttige en interessante mededeelingen.

De Voorzitter sloot daarna deze laatste wintervergadering met een tot weerziens tot het najaar.

BERICHTEN.

Het Nederlandsche legatiegebouw te Peking, dat tijdens de troebelen in het vorige jaar geheel verwoest werd, zal door een nieuw vervangen worden.

De diplomatieke wijk te Peking zal, zoover zulks mogelijk is, tot één geheel gemaakt, en behoorlijk versterkt worden.

Ten einde den heer Knobel, onze gezant in China, te kunnen bijstaan in het opmaken van plannen voor het gebouw, voornamelijk met het oog op het plan van versterking, is op zijn verzoek aan een kapitein der genie in Ned. Indië de opdracht gegeven om gedurende eenigen tijd te Peking te verblijven.

In het Engelsche Lagerhuis is door den afgevaardigde Gorst een wetsontwerp ingediend, waarvan de strekking is om de lagere technische opleiding, dat is het ambachtsonderwijs, toe te vertrouwen aan en onder toezicht te stellen van graafschapsbesturen.

De kosten van restauratie van de Grootte Kerk te Dordrecht waren voorloopig begroot op f 80.000, in acht jaren te verwerken.

Aan het Rijk is voor deze herstelling een subsidie gevraagd van f 3.600; de commissie van Kerkvoogden hebben gedurende acht jaren f 2.000 toegestaan. Om het totaal bedrag te bereiken, wordt nog gerekend op den steun van provincie, gemeente, de synode en stadgenooten.

De commissie, belast met het afnemen van de examens B volgens artikel 60 en C volgens de artikelen 61—65 der wet van 2 Mei 1863 op het Middelbaar Onderwijs, zal dit jaar zitting houden te Delft.

In die commissie zijn benoemd de heeren:

tot lid en voorzitter, J. C. Jansen, oud-Minister van Marine te 's-Gravenhage;

tot leden: Dr. L. Aronstein, W. K. Behrens, G. H. de Vries Broekman, P. van der Burg, J. Cardinaal, H. Cop, J. C. Dijkhoorn, S. G. Everts, I. Franco, E. Gugel, H. J. Heuvelink, C. P. Holst Gzn., Dr. S. Hoogewerff, J. F. Klinkhamer, G. J. Morre, Mr. B. H. Pekelharing, H. A. Ravenck, Dr. C. A. Scheltema, Dr. G. Schouten, Dr. J. L. C. Schroeder van der Kolk, J. A. Snijders C Jz., Dr. P. Zeeman Gz., hoogleeraren aan de Polytechnische School; — Dr. M. de Haas, W. H. L. Janssen van Raay, K. L. Sluyterman, G. J. van Swaay, leeraren aan de P. S.; — C. J. van Loon, mijnen-

ingenieur, tijdelijk belast met het geven van onderwijs in het mijnwezen aan de P. S.; — D. P. van Ameyden van den Duym, civ.-ing., te 's-Gravenhage; — J. F. van Beek, hoofding. der marine, te 's-Gravenhage; — G. van Egmond, ingenieur, chef van de werkplaats der Maatsch. tot Exploit. van Staatsspoorw., te Zwolle; — J. M. W. van Elzelingen, hoofdingenieur van den provincialen waterstaat, te Groningen; — A. J. Goedkoop van Nelle, leeraar aan de hogere burgerschool te Delft; — J. Grundel, oud-hoogleeraar aan de P. S., te Scheveningen; — Mr. H. A. Hoofd, referendaris bij het Departement van Waterstaat, Handel en Nijverheid; — J. B. Kam, civiel- en bouwkundig ingenieur, te Helmond; — F. M. L. Kerkhoff, civiel- en bouwkundig ingenieur, gemeente-architect te 's Hertogenbosch; — Dr. J. A. C. Oudemans, oud-hoogleeraar, lid van de Rijksc commissie voor graadmeting en waterpassing, te Utrecht; — A. J. M. Stoffels, civiel-ingenieur bij de Gemeentewerken te 's-Gravenhage; — en N. A. M. van den Toorn, ingenieur der 1e kl. van den waterstaat te Dordrecht.

PERSONALIA.

Bij den dienst van den Waterstaat en de Burgerlijke Openbare Werken in Nederlandsch-Indië kunnen worden geplaatst twee aspirant-ingenieurs.

Zij, die voor plaatsing in aanmerking wenschen te komen, behooren zich vóór 15 Juli, bij gezegeld adres, te wenden tot het Departement van Koloniën, onder overlegging van de stukken, aangeduid in de *St.-Ct.* No. 104.

Ter beschikking van den Gouverneur-Generaal van Nederlandsch-Indië kunnen gesteld worden, om te worden benoemd tot opzichter der 3de klasse bij den waterstaat en 's lands burgerlijke openbare werken in Nederlandsch-Indië, twee personen, die met voldoende uitslag hebben afgelegd het examen voor opzichter bij den Rijks Waterstaat in Nederland.

Zij die voor plaatsing in aanmerking wenschen te komen, behooren zich vóór 1 Augustus, bij gezegeld adres, te wenden tot het Departement van Koloniën, onder overlegging van de stukken, aangeduid in de *St.-Ct.* No. 104.

Ter benoeming tot adjunct-ingenieur bij de exploitatie der Staatsspoorwegen in Nederlandsch-Indië worden gevraagd twee werktuigkundige ingenieurs, in het bezit van het diploma, bedoeld bij art. 64 der wet van 2 Mei 1863 *St.-Ct.* No. 50.

Zij die voor plaatsing in aanmerking wenschen te komen, behooren zich vóór 15 Juli 1901, bij gezegeld adres, te wenden tot het Departement van Koloniën.

Bij hunne verzoeken moeten de sollicitanten overleggen de stukken, aangeduid in de *St.-Ct.* No. 104.

Voor de uitvoering van openbare werken in de kolonie Suriname is een tijdelijk opzichter benodigd, voldoende ervaren voor sluisbouw en soortgelijke werken en in het bijzonder practisch bekwaam in grondverzet.

Sollicitanten hebben zich vóór of op 31 Mei 1901 schriftelijk te wenden tot het Departement van Koloniën (afdeeling West-Indische Zaken) te 's-Gravenhage, onder overlegging van de stukken, aangeduid in de *St.-Ct.* No. 104.

De Minister van Koloniën heeft de heeren P. M. van Bosse, E. C. Abendanon en P. J. Stigter gesteld ter beschikking van den Gouverneur-Generaal van Nederlandsch-Indië, om te worden benoemd tot ingenieurs bij het Mijnwezen daar te lande.

Ter vervulling van de betrekking van Directeur der Gemeentewerken te Leiden, opgevallende door de benoeming van den heer G. H. de Vries Broekman tot Hoogleeraar aan de Polytechnische School te Delft, is bij den gemeenteraad van Leiden eene voordracht ingekomen, waarop geplaatst zijn de heeren: G. L. Driessen, civ.-ing., tijdelijk ingenieur bij de gemeentewerken te Leiden, en P. Huffnagel, Kapitein-ingenieur, werkzaam aan het departement van Oorlog.

AANKONDIGING VAN AANBESTEDINGEN.

MAANDAG 13 MEI.

AMSTERDAM. Het bouwen van een hulp-bank van leening aan de Burgerstraat.

Het gem.-best., 's m. 12 u. Voorw. te verkr. ter Stads-drukkerij, à f1,65 (met twee teek.). Inl. worden gegeven aan het bur. van den assistent-architect op het raadhuis, kamer no. 105, van 2-4 u., gedurende de laatste drie werkdagen voor den dag der aanbesteding.

BREDA. Het maken van een gebouw tot stalling van 20 paarden en een remise voor 6 tramrijtuigen te Ginneken.

De ingenieur J. Schotel te Rotterdam, n.m. 1 1/2 u., in het Z.-Holl. koffiehuis te Breda.

CAPELLE a/d IJ. Het door aanbouw vergrooten van de 2de openb. school, met bijlev. van het ameublement enz.

Het gemeentebest., n.m. 2 u. Bestek en teek. ter inz. ten raadhuis en à f1,50 verkr. bij den arch. B. v. Dam Jhzn. Aanw. gedaan.

DOETINCHEM. Het bouwen van een woonhuis.

De archit. H. J. L. Ovink, n.m. 1 u., in hotel Coops, alw. bestek en teek. ter inz. Aanw. 13 Mei, 's midd. 12 u.

ENSCHEDÉ. Het afbreken van eene woning en het bouwen van een winkel met werkplaats enz. voor den heer A. Elhorst te Enschedé, op een terrein aan den Zuiderhagen, naast het postkantoor te Enschedé.

De arch. H. E. Zeggelink, 's midd. 12 u., in café Joch. Hemken. Bestek met teek. liggen in gen. café ter inz. Aanw. 13 Mei, v.m. 9 u. Inl. te bek. bij den arch.

EPE. 1. Het bouwen van een villa, twee enkele huizen en een dubbel huis aldaar. 2. Het glas- behang- en schilderwerk der genoemde gebouwen.

De Eper-Bouwmaatsch., n.m. 4 u., in hotel „Veluwe“, alw. bestek en teek. ter inz. alsmede in hotel „Het wapen van Epe“ en zijn ad f1,50 verkrijgb. Inlicht. geeft archit. J. A. Wijn te Apeldoorn.

'S-HERTOGENBOSCH. Het bouwen van 8 beneden- en 8 bovenwoningen c. a.

De bouwkw. A. J. van Loon, n.m. 5 u., in café „Plaats Royaal“. Bestek en teek. ad f2,50 verkr. Aanw. gedaan.

OOSTGRAFTDIJK (N.-H.). Het bouwen eener pastorie.

De Doopsgezinde Diaconie, n.m. 2 u., in het lokaal van C. Spek. Bestek en teek. te bek. bij J. P. Rol te Markenbinnen, tegen f2.

ROERMOND. Het bouwen van een woon- en een winkelhuis, benevens koetshuis en paardenstal, op een perc. kad. sectie D no. 3109 en 3110 aan de Schuitenbergrstraat het alles met bijlev. van alle daartoe benood. bouwstoffen.

De heer J. Kranepoot, n.m. 5 u., in het koffiehuis van H. Storms. Bestek en teek. in voorn. koffiehuis ter inz. en zijn verkrijgb. à f2 per stel, ten kantore van den archit. Jean Speetjens die verdere inl. zal verstreken. Aanw. 13 Mei, v.m. 10 u.

VORDEN. Het bouwen van een dubbel woonhuis op een terrein nabij het kasteel „den Bramel“ te Vorden.

De heer Wilh. Joh. Thate, n.m. 4 u. Bestek en teek. ter inz. in het hotel „t Wapen van Gelderland“ Inl. geeft J. J. Mellink te Zutphen. Aanw. 13 Mei, n.m. 3 u.

DINSDAG 14 MEI.

DROGEHAM. Het afbreken van een kamer en het bouwen van een nieuwe dwarshuizinge voor het huis thans bewoond door P. Drost te Drogeham.

Mej. de Wed. P. Bosma. Teek. ter inz. in de herberg van Bosma ald.; bestekken te bek. bij A. Velding, gem.-archit. te Buitenpost voor 50 cts. Aanw. gedaan.

GRAVE. Het vergrooten door aanbouw van het gasthuis, met bijlev. van materialen, arbeidsloon en transporten.

De regenten van het St-Catharina gasthuis, n.m. 4 u. Bestek en teek. ad f1,50 verkrijgb. bij de rentmeester J. van Luyck en arch. H. J. Caners te Ravestein, die inl. geeft. Aanw. 14 Mei, n.m. 2 u.

HALLE GEM. ZELHEM. (GELD.). Een belangrijke verbouwing van de boerderij van den heer A. Heusinkveld, landbouwer op Abbink te Halle, gem. Zelhem.

De aanbesteder, n.m. 4 u. te zijnen huize alw. bestek en teek. ter visie liggen en de bilj. daags voor de besteding moeten zijn ingezonden. Aanw. gedaan.

KAATSHEUVEL. Het bouwen eener pastorie met aanhoorigheden.

Het R.-K. kerkbestuur, v.m. 10 u., bij A. Snoeren. Bestekken met lichtdrukken der teek. à f5 per stel te bekomen bij den arch. C. F. v. Hoof te Tilburg. Voor verdere inl. vervoeg men zich aan de oude pastorie en bij voorn. arch. Bilj. kunnen tot en met 13 Mei worden ingezonden aan voorn. adressen te Kaatsheuvel en Tilburg.

*MEPPEL. Het afbreken van het bestaande en het weder opbouwen van een winkelhuis.

De archit. D. Monsma, 's av. 8 u., in de stads herberg. Bestek en teek. ad 75 ct. verkrijgb. bij H. de Grijs. Aanw. 13 Mei, v.m. 10 u.

NIJMEGEN. 1. Het bouwen van een zes-klassige school aan de Van Nispenstraat (1ste perceel) en de levering van de daarbij behorende schoolmeubelen (2de perceel); 2. het voltooiën der aangelegde Dr. Jan Berendsstraat en der de Ruijterstr. in verband met de nieuw gebouwde viaduct in den Graafschen weg; 3. het herstellen van een door aanvaring beschadigden ducdalf in de Nieuwe haven.

Het gemeentebest., n.m. 2 u.

VENLOO. Het bouwen van een winkelhuis, met bijlev. van de benood. materialen op een langs de Roermondsche straat ald. gelegen open terrein.

De heer C. Brill-Coenen. Bestek en teek. ter inz. ten kantore van den arch. H. Seelen, alw. ook inl. verstrekt worden. Aanw. 14 Mei, v.m. 9 u.

WOENSDAG 15 MEI.

AMSTERDAM. Het amoveeren van perc. Spuistraat no. 4, te Amsterdam en het daar ter plaatse bouwen van een volksgaarkeuken, waarboven woningen, met de leverantie van alle materialen en arbeidsloon.

Het bestuur der Vereeniging tot uitbreiding en instandhouding van Volksgaarkeukens, n.m. 3 u. Bestek en teek. verkrijgb. bij den heer Rijnja, Reguliersgracht 134 à f1,65. Inl. worden verstrekt ten kantore der firma A. L. van Gent & Zonen, architecten, Stadhoudersk. 122.

ENSCHEDÉ. Het bouwen van twee woonhuizen op een perceel kad. bekend als sectie C no. 3686 aan de Emmastraat.

De heer R. S. Schortinghuis, 's m. 12 u., in café Mendelaar. Bestek met teek. in gen. café ter inz. Inl. geeft J. C. Kromhout v. d. Meer, architect. Aanw. 15 Mei, v.m. 9 u.

DORDRECHT. Het veranderen van een winkelhuis tot woonhuis en het vergrooten van een winkel van den heer C. A. v. d. Straaten.

De aanbesteder, v.m. 5 u., in het café „Koophandel en Zeevaart“. alw. bestek en teek. ter inz. liggen. Bestek à f0,50 te bek. bij den besteder.

'S-GRAVENHAGE. Bestek no. 61. Het opbouwen van eenige lokalen aan het gebouw van de algem. rekenkamer te 's-Hage. Ram. f6850.

Het min. van W., H. en N., v.m. 11 u. Bestek ter lez. aan het min. van W., H. en N., aan het bureel van den rijksbouwmeester in het 2de district, Fluweelen Burgwal no. 16 te 's-Hage, aan het prov. bestuur van Z.-H. en is te bek. bij Gebr. van Cleef, 's-Hage. Inl. te bek. bij voorn. rijksbouwmeester. Aanw. gedaan.

HOOGEVEEN. Het amoveeren van een woon- en winkelhuis en het bouwen van twee heerenhuizen, winkelhuis met daarboven gelegen pakhuiszolders.

De heeren R. J. en J. P. Pet in hotel Levinge, n.m. 5 u. alw. bestek en teek. ter inz. en zijn ad f1,50 verkrijgb. bij den arch. J. Carmiggelt. Aanw. 15 Mei, v.m. 10 u.

KAMPEN. Bestek no. 16. Het bouwen van een lokaal voor vrije- en orde-oefeningen in Brunnepe met daarbij behorende werken.

Het gemeentebest. n.m. 1 1/2 u. Bestek en teek. te verkrijgen tegen f0,30 op het kant. der gemeentewerken. Aanw. gedaan.

LEEUWARDEN. De verbouwing van het huis lett. M. no. 116, aan de Nieuwenburen.

De aanbesteder. Bestekken te bek. tegen 50 ct. bij den arch. W. C. de Groot aldaar. Aanw. 13 Mei, v.m. 11 u.

DONDERDAG 16 MEI.

RHENEN. Het bouwen eener fabriek voor electrische verlichting.

De arch. D. Hoiting 's av. 8 u. in het Veerhuis bij A. Udo. Bestek en teek. ter inz. in gen. café. Bestek en teek. à f1,50 in voorn. café verkrijgb. Aanw. 16 Mei n.m. 4 u. Inl. geeft D. Hoiting, arch.

VRIJDAG 17 MEI.

's GRAVENHAGE. Het bouwen van een school in de Stortenbekerstraat.

Het gem.-best. n.m. 2 u., voorw. ad f1,20 en teek. ad .90 ct. verkrijgb. aan de gem.-werf, aanw. 13 Mei v.m. 11 u. aan de gemeentewerf.

NIJKERK. Het sloopen van een woonhuis op perceel no. 2804 van sectie E te Nijkerk en het daar ter plaatse bouwen van een nieuwe woning.

De heer C. v. Esveld, n.m. 3 u. Bestek met teek. verkrijgb. bij C. v. Esveld, tegen f1 per stel. Inlicht. te verkr. bij den archit. E. Knevel te Ermelo. Aanw. gedaan.

ZATERDAG 18 MEI.

APELDOORN. Het bouwen van een dubb. woning met schuren enz. aan den grindweg van Apeldoorn naar Elspeet.

De intentant van de koninkl. partic. domeinen, v.m. 10 u., bij wien bestek en teek. ter inz. Aanw. gedaan.

BEILEN. 1. Het aan- en verbouwen der openbare lagere school te Beilen tot tien lokalen, met bijlevering van materialen. 2. De levering der ben. schoolmeubelen in gen. school.

Het gem.-best., 's midd. 12 u. Bestekken en teek. ter inz. ten gemeentehuize en voorts in de navolgende hotels, als: te Assen bij Nanninga, te Hoogveen bij Frederiks, te Meppel in de „Nieuwe Stadsherberg“, te Smilde in de „Oude Veenhoop“, te Zwolle in de „Nieuwe Stadsherberg“ en te Groningen in het hotel „De Unie“ en zijn verkrijgb. ten gemeentehuize, voor perc. 1, bestek en teek. à f2, voor perc. 2, bestek à f0,50. Inl. geeft de arch. H. de Jonge te Beilen. Aanw. 15 Mei, 's midd. 12 u.

MAANDAG 20 MEI.

EINDHOVEN. a. Het bouwen van 2 heerenhuizen aan de Keizersgracht te Eindhoven; b. het bouwen van 3 burgerwoningen aan de Bergstraat te Eindhoven.

De heer S. G. B. de Winter, n.m. 3 u., in het café van E. Stoot. Bestek en teek. tegen f1,50 per stel verkr. alsmede nadere inl. bij den architect L. J. P. Kooen. Aanw. 20 Mei, v.m. 10 1/2 u.

ROTTERDAM. Het verbouwen van het benedenhuis van pand no. 21 aan de Kruiskade.

De bouwkw. Tolkers, v.m. 10 u., in café „American“, West Kruiskade. Bestek en teek. à f1 te bekomen bij Corn. Immig en Zn.

Assurantie Maatschappij
tegen Brand schade
De NEDERLANDEN van 1845.

's-Gravenhage, Kerkplein hoek Prinsestraat --
Zutphen—Amsterdam, Sophiaplein — Rot-
terdam, Zuidblaak 24 (Beursplein). — Breda, Prin-
senkade. — Alkmaar, Langestraat. — Nijmegen,
In de Betoustraat 8. — Groningen, Akerkhof, hoek
Akerkstraat.

Kapitaal. f 4.000.000.00
Betaalde Brandschaden ruim - 20.000.000.00

Lage premien.

AFLOOP VAN AANBESTEDINGEN.

23 APRIL.

GRONINGEN (ONDERH.). Het bouwen van eene heerenbehuizing, op een terrein gelegen aan den Ubbo Emmiusingel, onder architectuur van de hh. K. en G. Hoekzema Kz. Laagste inschrijver L. Oldenburger, f35400. Gegund.

HOUTRAKPOLDER (ONDERH.). Het bouwen eener dubbele woning aldaar, voor rekening van den heer G. L. H. v. Lauschoot te 's Bosch. Door den bouw. L. Tuijman te Haarlem.

Van de 5 inschrijvingen was de hoogste f3545; laagste C. v. Reijendam, Haarlemmerliede, f2890.

24 APRIL.

BATHMEN. Het bouwen van een woonhuis ald., met bijlev. van alle materialen. Door den heer W. Heuvelman.

Timmerwerk. Laagste inschrijver R. Wibbelink, f805*.

Metselwerk. Woerdman, Gorssel, f1043*.

Smidswerk. G. J. Woordes, f9280*.

Schilderwerk. J. Bilderman, f108*.

Massa. Eenige inschrijver R. Wibbelink, f2079. *Gegund.

25 APRIL.

ZUID-BEIERLAND. Het afbreken en weder opbouwen van een woonhuis met schuurtje, voor den heer P. v. Brakel Pz. Laagste inschrijver N. Beversluis, Nieuw-Beierland, f543.

27 APRIL.

KLUNDERT. Het vergrooten der graanschuur en uitvoering van bijkomende werken aan de domeinhoeve „Darinckhuizen" onder Kruisland. Door den rentmeester der domeinen.

Minste inschrijver F. Buijsen, Steenberg, f3850.

28 APRIL.

BARNEVELD. Het bouwen van een huis achter de Ned. Herv. kerk ald. Door den heer G. Haanschoten E.Jz.

ADVERTENTIËN.

Maatschappij tot Exploitatie
van Staatsspoorwegen.

AANBESTEDING.

Op DINSDAG den 23sten Mei 1901, des namiddags ten 2 ure (*locale tijd*), aan het Centraalbureau der Maatschappij tot Exploitatie van Staatsspoorwegen in het Moreelse Park te *Utrecht*, van:

Bestek No. 850.

Het afbreken van de bestaande en het maken van eene nieuwe draai-brug voor gewoon verkeer over de haven te LEEUWARDEN.

Begroting f9740.—.

De besteding geschiedt volgens § 47 van het bestek.

Het bestek ligt van den 8sten Mei 1901 ter lezing aan het Centraalbureau in het Moreelse Park en aan het bureau van den Heer Sectie-Ingenieur, F. M. VAN PANTHALEON Baron VAN ECK te *Groningen* en is op *franco* aanvraag (per brief) aan genoemd Centraalbureau (Dienst van Weg en Werken) te bekomen, tegen betaling van f1.00.

Inlichtingen worden gegeven aan het Centraalbureau (Dienst van Weg en Werken) en door den Sectie-Ingenieur voornoemd.

Aanwijzing op het terrein zal geschieden den 21sten Mei 1901 ten 1 ure namiddag (*West Europeesche tijd*).

UTRECHT, den 4den Mei 1901.

Timmerwerk. Laagste inschr. M. J. Top, f968.

Metselwerk. Johs. van Bruggen, f1075.
Schilderwerk. H. ten Ham E.Jz., f157.
Loodgieterswerk. J. ter Rahé, f64,50.
Smidswerk. M. Kolkman, f82.

ENSCHEDÉ (ONDERH.). Het bijbouwen der fabriek van de firma J. F. Scholten & Zn. Door den arch. G. Beltman A.Gzn. Laagste inschr. G. W. Wegereef, f1744. Gegund.

ENSCHEDÉ (ONDERH.). Het stucadoorwerk van een nieuw te bouwen woon- en winkelhuis. Door den heer W. A. Thomasson. Laagste inschrijver H. Grit, f817. Gegund.

30 APRIL.

DORDRECHT (ONDERH.). Het bouwen van een heerenhuis, hoek Singel en van Beverenstraat. Door den arch. H. A. Reus, voor rekening van den heer L. C. v. Oldenborgh.

Minste inschrijver J. Kooijman Lz, aldaar. Nog niet gegund.

HENGELO. Het bouwen van een dubbel woonhuis aan den nieuwen Emmadarsweg aldaar, voor rekening van den heer H. J. v. Wezel en onder beheer van de archit. De Herder en Hellendoorn.

Laagste inschrijvers Morsink en Vos, Del-den, f3895. Gegund.

ADVERTENTIËN.

Hollandsche IJzeren Spoorweg-Maatschappij.

AANBESTEDING.

Op Maandag, den 10den Juni 1901, des namiddags ten half 2 ure (*Greenw. tijd*), zal in het Centraal Personenstation te Amsterdam, in het lokaal naast de wachtkamer 3de klasse (ingang vestibule) worden aanbesteed, volgens bestek No. 2.

Het maken van den Bovenbouw voor de spoorwegbrug over het Noordzeekanaal nabij VELSE ten behoeve van de verruiming der spoorwegbruggen over het Noordzeekanaal.

Voor rekening van den Staat der Nederlanden.

Raming f420.000.—.

Het bestek met 6 teekeningen is tegen betaling van f4.— verkrijgbaar aan het Centraal-Administratie-gebouw der Maatschappij aan het Droogbak te Amsterdam, bureau Weg en Werken, kamer 154, of op *franco* aanvraag aan dit bureau, met toezending van het bedrag in postwissel (postzegels worden niet in betaling genomen en aan aanvragen zonder postwissel wordt geen gevolg gegeven).

Aanwijzing geschiedt als in het bestek is vermeld.

De Raad van Administratie
Het Gedelegeerd Lid.

R. VAN HASSELT.

AANBESTEDING.

Op Dinsdag den 21sten Mei 1901 des namiddags te 3 uur zal door de firma J. B. DELIUS & Co. in het gebouw der Maatschappij tot bevordering der Bouwkunst aan de Marnixstraat no. 402 alhier openbaar worden aanbesteed:

„Het amoveeren der perceelen „aan de Geldersche kade no. 20, „22 en 24 alhier en het ter plaatse „daarstellen van een GEBOUW „ingericht tot kantoor en magazijn „zijnen ten dienste van bovengenoemde firma.”

Teekeningen en bestek zijn à f2.50 per ex. verkrijgbaar ten bureele van den Architect W. HAMER, Singel 290 alhier.

Amsterdam, Mei 1901.

Posterijen en Telegraphie.



AANBESTEDING.

Op Woensdag, 29 Mei 1901, des namiddags te 2 uur, zal, onder nadere goedkeuring van den Minister van Waterstaat, Handel en Nijverheid, in een der lokalen van het gebouw hoek Park- en Kazernestraten worden aanbesteed:

den bouw van een Post- en Telegraafgebouw met Directeurswoning te VEENDAM.

(Raming f 25425.)

Het bestek ligt ter lezing aan het Departement van Waterstaat, Handel en Nijverheid; aan het bureel van den Rijksbouwmeester in het 1ste district, te 's-Gravenhage; aan het bureel van den Directeur van het Post- en Telegraafkantoor te Veendam; aan dat van het Provinciaal Bestuur Groningen en is voorts op *franco* aanvraag, tegen betaling van f0 35, verhoogd met de kosten van verzending, te bekomen bij de boekhandelaren Gebroeders VAN CLEEF, Spui n^o. 28a te 's-Gravenhage, en, door hunne tusschenkomst, in de voornaamste gemeenten des Rijks.

Inlichtingen worden gegeven door voornoemden Rijksbouwmeester te 's-Gravenhage.

De inschrijvingsbiljetten moeten worden geworpen in eene daarvoor bestemde bus, hangende in het gebouw van het Hoofdbestuur der Posterijen en Telegraphie, Parkstraat te 's-Gravenhage.

Aanwijzing zal worden gedaan op Woensdag 22 Mei 1901, des voormiddags te 11 ure.

's-Gravenhage. 20 April 1901.

BOUWMATERIALEN,
uitsluitend

INLANDSCH
GEMALEN

KELDERTRAS

tegen concurreerende prijzen.

Wed. P. G. F. PINO POST.

Stille Veerkade 37. Pavelejoensgracht 22.

DEN HAAG.

GRONINGEN. Den bouw van eene veestalling en den verbouw eener behuizing met stalling in de Rozenstraat te Groningen. Door den heer H. Mensinga.

Laagste inschrijver G. Rademaker, f 3232.

GRONINGEN (ONDERH.). Het verbouwen van het perceel get. no. 29, staande aan de Vischmarkt en het bouwen van het pakhuis achter genoemd perceel. Door den archit. IJ. v. d. Veen, namens den heer E. Wigboldus Sz.

Ingekomen 18 biljetten. Laagste inschr. G. v. Duinen, ald., voor f 6650. Gegund.

SAPPEMEER. Het amoveeren van een oud gebouw en het bouwen van een café met woon- en winkelhuis, hoek Zuider- en Burgercompagniestraat. Door den heer H. Dijkhuis.

Laagste inschr. D. Dertien, Noordbroek, f 9438.

WAALWIJK. Het bouwen van eene met stoom in te richten leerlooierij. Door den arch. H. C. Meulkens.

Laagste inschr. H. v. d. Meijs, Besoijen, f 7154. Gegund.

ZAANDIJK. Het bouwen van 2 woningen, magazijn, smederij en het verplaatsen eener werkloods etc. Door de Zaanl. scheepsbouwmaatsch.

Laagste inschrijver W. Stam, Zaandam, f 5798. Gegund.

3 MEI.

ALMELO. Het afbreken van het bestaande en het ter plaatse bouwen van een nieuw woon- en winkelhuis. Ram. f 6200. Door den arch. B. Vixseboxse Bzn.

Laagste inschrijver H. Westenberg, f 5425. Gegund.

EDE. Het bouwen van een dubbel woonhuis aan den Maanderweg te Ede. Door den heer E. L. van Raaij.

Metsel- en stucadoorwerk. Laagste inschr. H. Heitink, Bennekom, f 1470.*

Timmer-, smids-, loodgieter-, glas- en verfwerk. G. Eijlander, f 1697.* Gegund.

ENSCHEDÉ. Het bouwen van 4 woningen voor den heer G. Lansink te Enschede, op een terrein gelegen in 't Lasonder nabij de Bamshoeve te Enschede. Door den archit. H. E. Zeggelink.

Laagste inschrijver Joh. Weener, f 4590. Gegund.

ENSCHEDÉ (ONDERH.). De bijbouw der fabriek „Bamshoeve”. Door de firma Blijdenstein en Co.

Laagste inschrijver Gebr. de Herder, f 1638. Gegund.

ERIKAL (DR.). Het werkloon voor het bouwen van een woon- en winkelhuis. Door den heer J. Mensing.

Laagste inschrijvers M. en A. v. Buiten, Nieuw-Amsterdam, f 518. Gegund.

ERMELOO. Het bouwen van een ziekenhuis enz. Door het best. van „s-Heerenloo”. Laagste inschrijver J. v. d. Berg, Ermelo, f 24975.

LOCHEM. Het bouwen van twee burgeren twee arbeiderswoningen, aan twee blokken, op het kad. perc. sectie F no. 1131, Lochem. Door den heer G. Breekveldt.

Laagste inschr. G. J. Wunderink, Lochem, f 2940. Alleen voor burgerwoningen.

WINSCHOTEN. Het bouwen eener heerenbehuizing op een vrij terrein aan de Langestraat te Winschoten. Door den aanbesteder. Laagste inschrijver G. Heikens, f 6395.

4 MEI.

DELFT. Het bouwen van twee burgerwoonhuizen aan de Van Bleyswijkstraat te Delft. Door de Woningmaatschij.

Laagste inschrijver J. Th. Schulten, f 2692, gunning aangehouden.

ENSCHEDÉ (ONDERH.). Het stucadoorwerk van 2 nieuw in aanbouw zijnde heerenhuizen. Door den heer B. J. Turin.

Laagste inschrijver H. J. Cordes, f 268. Gegund.

GOOR. Het bouwen van 2 woningen. Door den arch. J. C. Meijer.

Laagste inschrijver A. Leeferink, f 1394. Gegund.

HAARLEM. Het bouwen van een villa in den Aerdenhout. Door de arch. J. London.

Laagste inschrijver C. Nederkoorn, f 13170.

HARDERWIJK. Het uitbreiden en verbouwen van de gemeentelijke gasfabriek, ram. f 10818,64. Door het gemeentebestuur.

Laagste inschrijver Wed. J. Kok, f 10496. Gegund.

MIDDELSTUM. Het amoveeren van de behuizing c.a. en het bouwen van een voorbehuizing met bekapping enz. op het middengebouw. Door den heer J. v. Bergen.

Laagste inschr. P. v. Dijken, Toornwerd, f 2719. Gegund.

OOSTERHOUT (N.-BR.). 1e. Het bouwen van een bierkelder met bijl. van alle mater. 2e. Het bouwen van een paardenstal met wagenloods en bijkomende werken, met bijl. van alle benodigde materialen, bij de in aanbouw zijnde stoombierbr. te Oosterhout. Door de Naaml. Vennootsch. N.-Brabantsch Beijersch bierbrouwerij „de Gekroonde Bel”.

Perc. 1. Laagste inschrijver H. v. Meer, f 2861*.

Perc. 2. J. B. de Vos, f 3995*.* Gegund.

VOLLENHOVE. Het afbreken van een bestaand en ter plaatse weder bouwen van een nieuw heerenhuis, voor rekening van den WelEd. Geb. heer Castendijk ald. Door den aanbesteder.

Laagste inschrijver W. Wesp, Ambt Vollehove, f 9162.

„Per Telegraaf.”

FRANEKER. 1e. Het bouwen van verblijfs- en slaapzalen en kamertje voor de verpleegsters (voorm. tuin de Hoop, vrouwenafd.) 2e. Het inrichten en bouwen van observatie- en insoleerkamers en verblijven voor de verpleegsters en daarmede in verband staande werken (vrouwenafd.) 3e. Het bouwen van een verblijfzaal en inrichten van kamer voor de verplegers (mannenafd.) alles aan het gesticht voor krankzinnigen. Door het gembestuur.

In massa gegund aan W. Anema, aldaar, voor f 14390.

6 MEI.

ALMELO. Het afbreken en het bouwen van een nieuw woon- en winkelhuis aan de Grootestraat. Door den arch. C. Eckhardt. Laagste inschr. Tjhof, f 8134.* Gegund.

AMSTERDAM. Het amoveeren van perceel no. 86 aan de Spuistraat en het ter plaatse bouwen van een nieuw perc.; in verbinding te brengen met perc. no. 84. Door den heer J. E. Dieperink.

Laagste inschr. J. C. A. Schmidt, f 9500.

HULST. Het bouwen van een woonhuis op de hofstede bewoond door A. Staal, gem. Graauw (zandberg), met bijl. van de daartoe benodigde bouwstoffen. Door den bouwkw. J. Scheele te Terneuzen.

Laagste inschrijver J. Schepman, Hulst, f 5590. Gegund.

WINTERSWIJK. Het te verrichten glas- en schilderwerk van het te verbouwen hotel „de Zon”. Door den heer W. A. A. Willemsen. Laagste inschr. J. P. Berghuis, f 289. Gegund.

7 MEI.

'S-GRAVENHAGE. Het gedeeltelijk amoveeren en verbouwen van perc. 125 aan de Wagenstraat. Door den arch. H. G. Waanders te Delft.

Laagste inschrijvers N. v. Tienen en A. Kerrebijn, f 5330.

HAARLEM. Het bouwen van een villa te Bloemendaal. Door den arch. Karel Muller.

Laagste inschr. J. H. v. d. Meer, 's-Hage, f 16825.

ROTTERDAM (HERBEST.). Het bouwen van een school aan de Putschestraat. Door het gemeentebest.

Laagste inschrijver A. Kos Koolhaalter, Rotterdam, f 48488.

TIEL. Het bouwen van een kantoorgebouw met conciergewoning op een terrein gelegen aan de Ambtmansstraat te Tiel. Door de dir. der Nederl. maaij. van brandverzekering.

Laagste inschr. J. Bijlard Tz. Hilversum, f 43260.

Lijst van Fabrikanten, Leveranciers, enz.

Prijs per regel voor niet geabonneerden op advertentiën
5.— per jaar bij vooruitbetaling. Abonnés op advertentiën
1 regel gratis voor iedere advertentie.

Amsterdamsche Fabriek van Cement-IJzerwerken (Systeem Monier)
Grootte Wittenburgerstraat 108.
Assurantie-Mij. tegen Brandschade „de Nederlanden van 1845”,
's-Gravenhage, Kerkplein hoek Prinsestraat.
Badinrichtingen. — Th. VAN HEEMSTEDÉ OBELT, Amsterdam.
Behangselpapieren, en gros. — EERSTE NED. PAPIERHANDEL,
Den Haag, Kantoor en Magazijnen, Luthersche Burgwal 27.
Binnenbetimmeringen. — GEBR. KOCH, Amsterdam.
Bouwstoffen. — MARTIN & Co., Amsterdam.
Brandkasten. — FRED. STIELTJES & Co., Amsterdam (Mosler
Safe Company).
Cementmastiék-Dakbedekking. — J. A. SMITS & ZOON, Weesper-
zijde 39, Amsterdam.
Cement-IJzerwerken. — Ned. Mij. voor Monierwerken, Amsterdam.
Cementsteenfabriek. — M. ELFRING & ZOON, Den Haag.
Centrale Verwarming. — W. J. STOKVIS, Arnhem.
Centrale Verwarming. — NELL & STUTTERHEIM, Den Haag.
Centrale Verwarming. — GEVEKE & Co., Amsterdam.
Centrale Verwarming. — FRED. STIELTJES & Co., Amsterdam
(Sturtevant Engineering Co.).
Centrale Verwarming en Ventilatie. — D. S. M. KALKER, Amst.
Centrale Verwarming. — B. LANDHEER Jr., Wijnstr. 59, Rotterdam.
Closets. — Th. VAN HEEMSTEDÉ OBELT, Amsterdam.
Dakpannen. — J. B. VAN SOEST & TERSTAPPEN, te Swalmen.
Draadglas van Neusattl, FERD. ENGERS, Amsterdam.

Eerste Nederl. Papierstücfabriek, Damrak 85, Amsterdam.
Eerste Nederl. Xylolith-Fabriek. — A. S. KEY, Rotterdam.
Excelsiorplaten. — GEBR. VAN DER VIJGH, Amsterdam.
Gaskachels (nieuwste condensng). — OBELT, Amsterdam.
Gas-, Stoom- en Waterleiding. — R. S. STOKVIS & ZONEN,
Leuvehaven 74—76, Rotterdam.
Gegoten geëmailleerd ijzeren waschtafels. — PECK & Co., Amst.
Gegoten geëmailleerd ijzeren waschtafels. — Th. VAN HEEM-
STEDÉ OBELT, Amst., 150 de Ruyterkade. Filiaal: 36 Rokin.
Gekleurd en gebrand glas in lood. — C. LINDENAAR, Glasgra-
veur, Alb. Cuijpsstraat 123, Amsterdam.
Handel in Bouwmaterialen. — Wed. P. G. F. PINO POST, Den Haag.
Houthandel. — LINDNER & Co., Wittenburgerstraat 22—24, Amst.
Haeuslersche Houtcementen Dakbedekking. — J. A. SMITS &
ZOON, Weesperzijde 39, Amsterdam.
Jaloeziën-, Rolluiken- en Zonnescermen-fabriek (Stoom). —
v. d. Helststraat 1, AMSTERDAM. — Wagenstraat 39a. 's GRAVENHAGE.
Jalousiën. — J. F. KRONER & ZONEN, Spuistr. 246, 248, 250, Amst.
Josson-Cement. — A. E. BRAAT, Rotterdam en Amsterdam.
Levensverzekering-Maatschappij New-York. — Directie voor Neder-
land, Keizersgracht 455, Amsterdam.
Levensverzekering-Mij. „Neerlandia”, L. Beestenmarkt 9, 's-Hage.
Liften. — Th. VAN HEEMSTEDÉ OBELT, Amst. (R. WAYGOOD & Co.).
Liften. — JAN HAMER & Co., Amsterdam.
Liften. — FRED. STIELTJES & Co., Amsterdam (Otis Bros
New-York).
Looden en Inw. glasemail privaitleidingen. — OBELT, Amst.
Mastix-Cement Dakbedekking. H. ALLERSDORF, Singel 455, Amst.
Motoren en Dynamo's. — JULIUS LÜCHAU, Damrak 71, Amst.
Motoren en Dynamos. — FRED. STIELTJES & Co., Amsterdam.
Naaml. Venn. Utrechtsche Asphaltfabriek. Dakbedekking en Vloeren
Portland-Cement. — DYCKERHOFF & SÖHNE, Amöneburg.
Photolithografie. — WEGNER & MOTTU, Amsterdam.
Proefstation Bouwmat. — KONING & BIENFAIT, Amsterdam.

Raamsluiters voor bovenlichten. — TH. V. HEEMSTEDÉ OBELT, Amsterdam.
 Rolluiken. — W. H. M. SCHOLTE, Prinsengr. 516, Amsterdam.
 Rietplanken. Isoleersteen. Fluaten. — MOLIJN. — Gouda.
 Stalrichtingen. — STAAL & HAALMEIJER, Amsterdam.
 Stalrichtingen. — D. S. M. KALKER, Amsterdam.
 Steengoed of Engelsche buizen en kruispannen. — HOUBEN & STEEGH, Belfeld en Tegelen (Limburg).
 Steenen (verglaste en onvergl.) CANOY HERFKENS & Co., Venlo.
 Stoomtimmerfabriek. — GEBS. VAN MALSEN, Den Haag.
 Tegels in soorten. — DE LINT & Co., Rotterdam.
 Toeschuifbare hekken. — FRED. STIELTJES & Co., Amsterdam.
 Verwarming en Ventilatie. — TH. V. HEEMSTEDÉ OBELT, Amst.

Verwarming en Ventilatie. — FRED. STIELTJES & Co., Amst. (Sturtevant Blomers & Exhausters voor ventilatie, stofafzuiging enz.).
 Verwarming en verlichting. — JULIUS LUCHAU, Damrak 71, Amsterdam.
 Verwarming en Ventilatie. — D. S. M. KALKER, Amsterdam.
 Ventilators. — TH. VAN HEEMSTEDÉ OBELT, Amsterdam.
 Ventilators. — JAN HAMER & Co., Amsterdam.
 Ventilators. — D. P. HASSELMAN, Amsterdam.
 Vuurvaste Steen. JOSTEN & Co., te Königwinter a/Rh. Fabrikanten van zeer vuurvaste Chamotte- en Dinas-steenen vuurvaste Cement, Karolinklei enz.
 Zinkwerken. — F. W. BRAAT, Delft.

TH. VAN HEEMSTEDÉ OBELT,

Mem. San. Inst. London.

Sanitary Engineer,

150 de Ruyterkade. — AMSTERDAM. — Filiaal 36 Rokin.

Hoofdagent voor Nederland, België en Koloniën van SHANKS & Co., te Barrhead.

SPECIALITEIT VOOR DE LEVERING VAN COMPLETE BADINRICHTINGEN.

PRIVAAT-INRICHTINGEN. — Shanks Closets zijn nog niet overtroffen.

Porseleinen Badkuipen, IJzeren Badkuipen.

Geijsers geheel van rood koper. van binnen vertind. Zij bederven het water niet. overtreffen al de tot nu toe bestaande en kosten niet meer. Attesten ter inzage.

Closets, Waschtafels, Urinoirs enz. — VERWARMING en VENTILATIE.

Agent voor de CHAMBERLAND FILTERS. Systeem Pasteur.

Belast zich met de plaatsing en inrichting in geheel Nederland. Zeer concurrerende prijzen. Teekeningen en prijsopgaven gratis. Wederverkoopters genieten het gebruikelijke rabat.



RADIATORS

VOOR

Heetwater- en Stoomverwarming

DER

AMERICAN RADIATOR COMPANY.

H.H. Architecten en belanghebbenden zenden wij gaarne op aanvraag eene Plaat met afbeeldingen der verschillende Soorten en Stijlen.

PECK & C^o., AMSTERDAM.



Draadglas.

Ten behoeve van industriële inrichtingen, enz.

DRAADGLAS.

(Glas met kern van metaaldraad)

ter dikte van 4 m/m voor ramen van fabrieken, magazijnen, pakhuizen, enz.

ter dikte van 6—10 m/m voor afdekking van industriële inrichtingen, spoorwegstations, binnenplaatsen, pakhuizen, veranda's enz.

ter dikte van 15—30 m/m voor vloerlichten, gangen, enz.

VOORDEELEN.

Ongeëvenaard weerstandsvermogen, grootste waarborg tegen breuk en brandgevaar, gemakkelijke reiniging, uitstekende verlichting. Schitterend succes op de Tentoonstelling te Gent (België).

PEILGLASBESCHERMERS van DRAADGLAS voor stoomketels van alle soorten.

AKTIEN-GESELLSCHAFT für GLASINDUSTRIE, vorm. Friedr. Siemens, NEUSATTL bij Eibogen—Bohemen.

Generaal-Agent voor Nederland: FERD. ENGERS, Amsterdam.

TELEGRAM-ADRES: Ubbelohde, Amsterdam. — TELEPHOON No. 593.

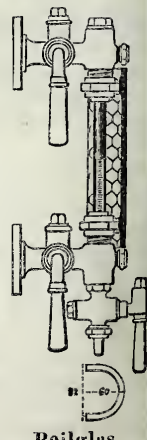

Peilglas beschermers.

BOUWKUNDIG WEEKBLAD.

ORGAAN VAN DE
MAATSCHAPPIJ TOT BEVORDERING DER BOUWKUNST.

Bestuur v. d. Maatschappij: A. SALM G.Bz., *Voorzitter*. A. C. BLEIJS, *Vice-Voorzitter*. — Jb. v. d. BAN Pz.,
V. G. A. BOSCH, M. A. C. HARTMAN, J. A. MULOCK HOUWER, J. MUTTERS Jr., F. W. M. POGGENBEEK, J. VERHEUL Dz.
Commissie van Redactie: Ed. CUIJPERS, A. SALM G.Bz. en J. VERHEUL Dz.
Redacteur: C. T. J. LOUIS RIEBER.

18 MEI 1901.

21^e JAARGANG.

N^o. 20.

BUREAU VAN REDACTIE: MARNIXSTRAAT 402, AMSTERDAM.
BUREAU v. ADMINISTRATIE: HERDERSTRAAT 5, 'S GRAVENHAGE.
UITGEVERS: MOUTON & Co. — 'S GRAVENHAGE.
ABONNEMENTSPRIJS voor Nederland: fr. p. p. f 15.— 's jaars, voor
Indië en het Buitenland (bij vooruitbetaling) fr. p. p. f 17.— * * *

PRIJS DER ADVERTENTIËN: van 1—5 regels f 1.— elke regel meer
20 cents. Groote letters naar plaatsruimte. * * * * *
AANKONDIGINGEN v. AANBESTEDINGEN 15 ct. p. regel m. premie $\frac{3}{2}$ maal.
ABONNEMENT v. ADVERTENTIËN tegen belangrijk verminderde prijzen
en kosteloze opname der advertentiën in het Tijdschrift der M^u.

INHOUD: — Mededeelingen betreffende de Maatschappij. — De opleiding voor Bouwkundig Ingenieur. — Verslagen van Vergaderingen.
— Personalía. — Bureau voor plaatsing van opzichters en Teekenaars. — Aankondigingen en afloop van aanbestedingen. — Lijst van
Fabrikanten, Leveranciers, enz. — Advertentiën.

MEDEDEELINGEN BETREFFENDE DE MAATSCHAPPIJ.



DE MEDAILLE DER MAATSCHAPPIJ. *Ware grootte.*

PRIJSVRAGEN

*door de Maatschappij tot Bevordering der Bouwkunst
in 1901 uitgeschreven.*

PRIJSVRAAG I.

*Ontwerp voor een Café-restaurant met Hotel aan eene
hoofdstraat van eene groote stad in ons land.*

Bouwterrein. Het terrein wordt verondersteld te zijn ge-
legen op den hoek van twee straten; vorm en afmetingen
zijn op bijgaande situatie aangegeven.

Bestemming. Het gebouw is bestemd voor café met biljart-
zaal en restaurant op den beganegrond, en voor hotel op
de drie daarboven gelegen verdiepingen.

De kelderruimte moet ingericht worden ten dienste van
café, restaurant en hôtél, daar verondersteld wordt, dat de
geheele inrichting door één persoon geëxploiteerd wordt.

Hoogten. Het gebouw moet bestaan uit een souterrein hoog
2.60 M., eene beganegrond waarvan de vloer 0.90 M. boven
de straat ligt, hoog 4.80 M., benevens eene eerste, tweede,
en derde verdieping, en zolder, waarvan de hoogten aan
den ontwerper zijn overgelaten. De opgegeven hoogten zijn
de afstanden tusschen vloer en plafond. De hoogte van de
gevellijst of van dat gedeelte van de gevels hetgeen als de
hoogte van deze moet worden beschouwd, mag niet meer
dan 19 M. bedragen.

Indeeling.

Het souterrein moet bevatten:
een afzonderlijken toegang van uit de zijstraat;

een hoofdkeuken van $\pm 50 \text{ M}^2$. oppervlak; met vrijstaand fornuis;
 een wasch- of bijkeuken van $\pm 25 \text{ M}^2$. oppervlakte;
 twee provisiekamers, elk van $\pm 12 \text{ M}^2$.;
 verschillende gedeelten voor berging van wijn, bier, brandstoffen enz.;

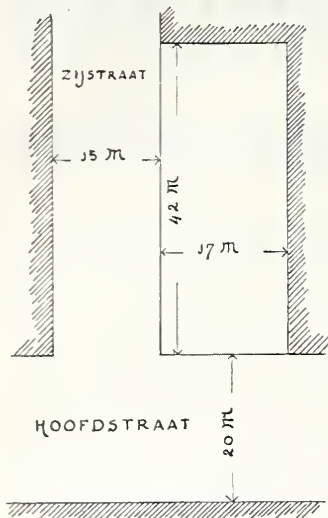

gelegenheid voor het aanbrengen van twee ketels ten dienste eener centrale verwarming, systeem lage-druk stoomverwarming, en ruimte voor het plaatsen van machineriën ten dienste van de personenlift voor het hotel, elk dezer ruimten groot $\pm 25 \text{ M}^2$.;

afzonderlijke dienstrap breed $\pm 0.90 \text{ M}$., van af het souterrrein tot aan de zolderverdieping;

twee spijzenliften, elk groot ± 0.80 bij 0.80 M ., ten dienste van café en hotel,

— die van het hotel doorlopende tot op den zolder; verder privaten, kasten en andere gerieflijkheden.

De beganegrond moet bevatten:

een hoofdingang met marquise, aan de hoofdstraat gelegen;
 een vestibule, door tochtdeuren afgescheiden, een portiersloge;
 een hoofdtrap van $\pm 1.80 \text{ M}$. breedte,
 een personenlift van $\pm 3 \text{ M}^2$., en
 een bergplaats van $\pm 8 \text{ M}^2$. voor koffers, alles ten dienste van het hotel; verder:

een koffiezaal van $\pm 160 \text{ M}^2$.;
 een biljartzaal van $\pm 150 \text{ M}^2$., berekend voor 4 of meer biljarten;

een restauratiezaal van $\pm 140 \text{ M}^2$.;

een buffet met buffetkamer, en een aanrechtkamertje waarin de spijzenlift uitkomt;

toiletkamer met privaten voor dames, en toiletkamer met privaten en urinoirs voor heeren;
 voorts kasten en andere gerieflijkheden.

De restauratiezaal kan een afzonderlijken toegang van uit de zijstraat hebben; zoo ook moet het café te bereiken zijn en van uit de vestibule van het hôtél en van af de straat.

De eerste verdieping moet bevatten:

ruime vestibule en gangen;
 een conversatiezaal tevens ontbijtkamer, van $\pm 90 \text{ M}^2$.;
 een eetzaal van $\pm 100 \text{ M}^2$.;
 een leeszaal van $\pm 40 \text{ M}^2$.;
 bureau voor den hotel-chef, groot $\pm 25 \text{ M}^2$.;
 een servies — tevens aanrechtkamer, grenzende aan de spijzenlift en voorzien van verschillende open en gesloten kasten, van $\pm 30 \text{ M}^2$.;

zoo mogelijk een afzonderlijk dienstrapje dat de aanrechtkamer van het café met die van het hotel binnendoor in verbinding brengt;

zes of zeven logeerkamers, waaronder 4 voor één bed en twee of drie voor twee bedden;

een kamertje voor het personeel;

een ruime toiletkamer met verschillende privaten en urinoirs.

De tweede en derde verdiepingen moeten elk bevatten:

ruime vestibule en gangen;

tien kamers voor één bed;

vijf kamers voor twee bedden;

een kamertje voor het personeel;

ruime toiletkamer met verschillende privaten en urinoirs.

De zolderverdieping moet bevatten;

de vereischte slaapvertrekken voor het dienstponeel;

een strijk- en mangelkamer;

een ruime linnenkamer;

een zolderruimte met bergplaatsen voor serviezen en voorraad van meubels;

noodzakelijke andere gerieflijkheden.

De grootte der kamers voor één bed moet zijn van 16 tot 20 M^2 ., die van kamers voor 2 bedden 25 à 30 M^2 .; van deze laatste vertrekken kunnen enkele in gemeenschap ontworpen worden met een kleiner slaapvertrek, waardoor die enkele kamers meer als zitkamers te beschouwen zijn en dan volstaan kunnen met iets minder oppervlakte dan 25 à 30 M^2 . Elke kamer moet onmiddellijk uitkomen aan de buitenlucht.

De personenlift moet van af den beganegrond tot aan de derde verdieping doorgaan.

De toiletkamers en privaten moeten zooveel mogelijk in onmiddellijke verbinding met de buitenlucht staan.

In goede harmonie met de gevels moeten zooveel mogelijk brandbalcons worden aangebracht.

De volgende teekeningen worden gevraagd:

de plattegronden van souterrrein, beganegrond, eerste en tweede verdieping en zolderverdieping, op de schaal van 1 à 100;

de twee gevels en twee doorsneden, op de schaal van 1 à 100;

een detail van een der voornaamste gevelpartijen op de schaal van 1 à 20.

De detailtekening kan in potlood, de overige teekeningen kunnen in inktlijnen bewerkt zijn; de verdere wijze van afwerking wordt geheel vrijgelaten.

Voor het ter bekroning waardig gekeurde ontwerp wordt uitgelooft;

de zilveren medaille der Maatschappij tot Bevordering der Bouwkunst, benevens f 100;

Ter mededinging worden uitgenoodigd alle Nederlanders.

PRIJSVRAAG II.

Ontwerp voor een blok van vier arbeiderswoningen, elk voorzien van één bovenwoning.

Het gevraagde blok arbeiderswoningen wordt verondersteld gelegen te zijn op een geheel vrij terrein of in een park, en mag de bouwsom van f 9600 *) niet te boven gaan, onder welke de kosten van den bouwgrond niet begrepen zijn.

*) *Algemeene opmerkingen.* Bij het bouwen van arbeiderswoningen heeft men in de eerste plaats rekening te houden met de kosten, dat is met eene matige rente van het te verbouwen kapitaal, met kosten van het onderhoud, toezicht, ophalen van huur, enz. benevens eene geheele afschrijving in 50 jaren.

Indien men geen winst beoogt en tevreden is met eene rente van het op te nemen kapitaal à 4%, kan met een bedrag van $2\frac{1}{2}\%$ voor het verdere toegekomen worden en moet dus ten minste $6\frac{1}{2}\%$ in het geheel worden opgebracht.

Op de totaalkosten van de te bouwen woningen heeft natuurlijk de prijs van den grond groote invloed; deze is voor groote of kleine steden zeer verschillend. Doch ook de loonen zijn in groote steden meestal iets hooger dan in kleine.

Uit een gezondheidsoogpunt is het een vereischte, dat arbeiderswoningen aan de achterzijde niet te dicht aan elkander grenzen, maar door een tuintje of open plaats van elkaar gescheiden zijn. Als minimum grootte van het bouwterrein voor elke arbeiders-

De fundeering moet worden aangelegd op 1 M. — P, waarbij P wordt gerekend te zijn de hoogte van het terrein. De geheele ruimte tusschen de fundeeringmuren, met uitzondering van die voor kelders bestemd, moet met duin- of bergzand worden aangevuld.

Het terrein voor de vier woningen bestemd, met inbegrip van achtertuintjes of plaatsen, bedraagt 320 M². De tuintjes moeten door stevig bevestigd ijzerdraad van elkander gescheiden zijn. De woningen moeten ook aan de achterzijde van af de straat toegankelijk zijn.

Elke woning moet bevatten minstens 2 kamers, waarvan één ingericht als keuken; de wanden van de voorkamer, voor woonkamer bestemd, moeten van behangselpapier voorzien zijn.

In elke woning moeten minstens drie gezonde slaapplekken aanwezig zijn, benevens de benodigde kasten en een klein keldertje.

De bovenwoningen moeten aan de achterzijde een open galerijtje hebben, waarop eenig werk verricht kan worden. De zolder moet van dakbeschot voorzien zijn, en door afscheiding naderhand gemakkelijk tot afzonderlijke slaapplekken kunnen ingericht worden.

Verondersteld wordt, dat van waterleiding en muntgasmeter gebruik gemaakt wordt, zoodat gelet zal worden op eene doelmatige plaatsing der waterkraan en van een kookcomfoor.

Elke woning moet hebben één afzonderlijk privaat, dat niet direct met een der vertrekken in verbinding staat. De gezamenlijke privaten moeten op één gemetselde privaatput uitkomen.

Een practische, weinig kostende en hoogst eenvoudige inrichting voor luchtversching verdient aanbeveling.

Alleen soliede materialen mogen bij den bouw gebruikt worden.

Bij hoogen eenvoud mag schoonheidszin niet uit het oog verloren worden, terwijl rekening moet gehouden worden met de eigenaardige eischen, door den werkmans aan eene goede, practische, warme en gezonde woning te stellen.

Verlangd worden de teekeningen van: de indeeling der beneden- en der bovenwoningen, het vooraanzicht der woningen, en een doorsnede over een der woningen, alle op de schaal van 1 à 50; minstens twee details op de schaal van 1 à 10; eene volledige begroting, en eene uitvoerige memorie van toelichting.

Ontwerpen, waarvan de begroting hooger is dan f 9600, of onjuist opgemaakt, worden terzijde gelegd.

Voor het opmaken der begroting zij de volgende eenheidsprijzen verbindend:

woning, met tuin, is ± 80 M², en als gemiddelde prijs voor den bouwgrond van zulke woningen, f 5 per M². aan te nemen. Voor elke woning is dus voor een bedrag van f 400 aan grond noodig.

De ondervinding heeft geleerd, dat bij goed en warm gebouwde, practisch ingerichte woningen van 2 verdiepingen, men voor de bovenverdieping meer huur wil betalen dan voor de woning op den beganegrond. Neemt men aan, dat bij de tegenwoordige loonen voor laatstgenoemde woning f 1,50 huur per week betaald kan worden, en voor de bovenverdieping f 2 (hierbij niet gerekend het waterverbruik, dat op f 0.12 per week is te stellen), dan kan zulk een woning van 2 verdiepingen per week f 3.50 opbrengen, en mag alzoo, tegen 6½ % rente, f 2800 kosten. Van dit bedrag afgerekend f 400 voor de kosten van den bouwgrond, blijft eene som van f 2400 over voor den bouw, of voor een blok van 4 woningen, elk met een bovenwoning, een som van f 9600.

EENHEIDSPRIJZEN.

1 M ³ . Aanvulling met rivierzand	1.20.
„ „ „ gewasschen grind	2.00.
„ Metselwerk van 1 ^e rood in slappe basterd tras	13.50. fundeering.
„ „ „ 1 ^e mondklinkers (kelders)	14.75. sterk tras.
„ „ „ miskl. klinkers (trasraam)	17.00. idem.
„ „ „ grijs hardgrauw (voor-gevels)	17.25. basterd tras.
„ Metselwerk „ miskl. „ (achter-gevels)	16.00. idem.
„ Metselwerk „ 2 ^e rood (binnenmuren)	13.50. slappe bast.
1 M ² . Voegwerk platte voeg	0.20. met inbegrip
„ „ geknpte voeg	0.25. van specie.
„ Raapwerk (binnenmuren)	0.15.
„ „ (keldermuren)	0.25.
„ Pleisterwerk in P.C. dik 1 c.M.	0.50.
„ Maastrichtsche tegels met onderlagen	3.50.
„ Estriken (keldervloeren) in zand	0.80.
1 M ³ . Vloer van klinkers in P.C. op een onderlaag van rood	17.00.
1 M ² . Bestrating van klinkers in zand	1.70.
1 M. Rioleering van buizen wijd 12 c.M. (met grondwerk)	1.00.
„ Rioleering „ „ „ 15 „ „ idem	1.25.
„ „ „ „ „ 20 „ „ „ idem	1.60.
1 M ² . Hollandsche pannen	0.70.
1 M ³ . Hardsteen voor neuten en dorpels	240.—
„ „ „ raamdorpels	150.—
1 M ³ . Vurenhout voor spanten en gordingen	35.00.
1 M ² . Bebording met latten (dikte 2 × 3 c.M.)	1.10.
1 M ³ . Gootborden, windveeren dik 3 c.M.	50.—
„ Balklagen zwaar 8 × 18 c.M.	30.—
1 M ² . Zoldervloeren van vurenhout dik 2.3 c.M.	1.05.
„ Vloeren „ „ „ 2.8 c.M.	1.25.
1 M ³ . Vurenhout voor vloerribben, met carboli-neum behandeld	30.—
1 Voordeurkozijn met bovenlicht en deur, grenen kozijnhout	16.00.
1 Glaskozijn met binnenraam	14.00.
1 Achterdeurkozijn met deur zonder bovenlicht	13.50.
1 Privaatkozijn met deur	13.00.
1 Binnenkozijn met paneeldeur	10.75.
Trappen naar verdieping en zolder met inbegrip der leuning (per trede)	1.10.
1 Privaatbetimmering (zitting met voor-schot)	2.50.
1 Keukenkast	15.00.
1 Aanrecht	8.00.
Smidswerk (per verdieping)	20.00.
Lood en zinkwerk per dubbele woning	50.00.
Stukadoorwerk (per verdieping)	25.00.
Glas en verfwerk („ „ „)	60.00.
Onvoorzienne uitgaven	10.00.
Steigers, profillen, hulpmiddelen, schutting, waterverbruik, bewaking enz.	200.00.
Winst 8½%	

Arbeidsloonen, specie, spijkers, sloten, scharnieren, kast- en deurkrukken, schuiven enz. enz. zijn in deze prijzen begrepen.

Voor het ter bekroning waardig gekeurde ontwerp wordt uitgelooft:

de zilveren medaille der Maatschappij en f 50.

Ter mededinging worden alle Nederlanders uitgenoodigd.

PRIJSVRAAG III.

Ontwerp voor een Bodega en Lunchroom.

Een gedeelte der beganegrond-verdieping van een te bouwen hoekhuis, waarvan de bovenverdiepingen, met afzonderlijken toegang, kantoorlokalen zullen bevatten om te verhuren, zal tot Bodega en Lunchroom worden ingericht.

Het hoekhuis is aan twee hoofdstraten gelegen.

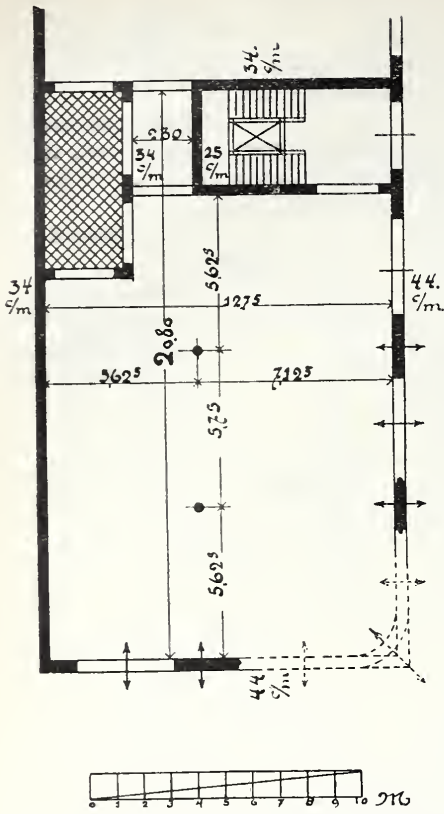

Volgens bijgaande situatie is de beschikbare ruimte, met inbegrip van de trap met lift naar de kantoren, en van de binnenplaats, lang 20.80 M., breed 12.75 M., en hoog, van vloer tot plafond, 5.35 M., terwijl de vloer zelf ± 50 c.M. boven het trottoir ligt.

De „Bodega,” met de bekende vatenstellingen en kantoor-tje, en voor de „Lunchroom” een buffet en buffetkamer, in verbinding met een kleine keuken. Voorts moeten aanwezig zijn een gelegenheid om de handen te wassen en W. C's voor bezoekers en eigen personeel, en een toegang naar de kelderruimten (ook van af de straat en binnenshuis), desnoods onder de kantoortrap. De kelder is bestemd voor berging van wijnen, brandstof en verwarmingstoestel.

Zooals uit de situatie blijkt, behoeft alleen rekening te worden gehouden met twee ijzeren kolommen, die tot steun van de bovenverdieping dienen, zoomede met de harten van de dammen of penanten en die van de ramen.

De hoek van het gebouw kan recht, afgeschuind of afgerond worden.

De noodige afmetingen zijn in de situatie ingeschreven.

Gevraagd worden de teekeningen van:

de indeeling op den beganegrond, waarop ook de meubels, tafels, stoelen, krukken, banken enz. aangegeven moeten worden, op de schaal van 1 à 100,

en een doorsnede over de bodega en de lunchroom op de schaal van 1 à 50, nauwkeurig geteekend in inktlijnen, en voorts een perspectivisch aanzicht (inwendig) van beide vertrekken, schetsmatig behandeld en in kleur opgewerkt.

Voor het ter bekroning waardig gekeurde ontwerp wordt uitgelooft de bronzen medaille der Maatschappij en f 25. Ter mededinging worden alle Nederlanders uitgenoodigd.

ALGEMEENE BEPALINGEN.

Art. 1. Alle stukken ter beantwoording van deze prijsvragen worden vóór of op 1 Februari 1902, des namiddags te 2 uur, vrachtvrij ingewacht aan het bureau der Maatschappij, Marnixstraat 402 te Amsterdam.

Art. 2. De in te zenden stukken moeten gemerkt zijn met een motto, en met een herkenningsteekken aan de achterzijde; zij moeten vergezeld zijn van: 1^o. een gesloten naam-brief, waarop aan de buitenzijde dat motto is herhaald, en van binnen bevattende de vermelding van naam, betrekking en woonplaats van den afzender, 2^o. van een open brief, waarin een adres, om zoo noodig met den inzender te correspondeeren zonder den naam-brief te openen.

Art. 3. De teekeningen mogen niet op houten ramen in-geleverd worden.

Het schrift op de teekeningen moet van eene andere hand dan die des vervaardigers zijn.

De ontwerper mag zijn naam niet bekend maken vóór de uitspraak der Jury.

Worden de beide laatste bepalingen niet behoorlijk nagekomen, dan blijft zijn ontwerp buiten mededinging.

Art. 4. De ingezonden ontwerpen worden in handen gesteld van eene commissie van beoordeeling, bestaande uit de heeren:

A. C. Bleys,	Amsterdam.
V. G. A. Bosch,	Arnhem.
W. Hamer,	Amsterdam
W. B. Van Liefland,	's-Gravenhage.
Joh. Mutters Jr.,	's-Gravenhage.
A. Salm G. Bz.,	Amsterdam.
J. Verheul Dzn.,	Rotterdam.

Art. 5. De Jury heeft het recht, wanneer eenig antwoord niet ter bekroning kan worden voorgedragen, aan het Hoofdbestuur voor te stellen eene andere onderscheiding daaraan toe te kennen.

Art. 6. De be kroonde ontwerpen blijven het eigendom der Maatschappij.

Art. 7. De uitslag der beoordeeling zal terstond na de uitspraak der Jury worden bekend gemaakt, en de ingekomen plannen zullen worden tentoongesteld tijdens de Algemeene Vergadering in Mei 1902, waarin de bekroningen zullen worden uitgereikt.

Art. 8. Alle ontwerpen worden tentoongesteld in die steden waar Afdeelingen der Maatschappij zijn gevestigd. De niet be kroonde ontwerpen kunnen daarna in April 1903 worden afgehaald aan het bureau der Maatschappij, te Amsterdam, op vertoon van het in art. 2 vermelde herkenningsteekken. De stukken der inzenders buiten Amsterdam woonachtig worden na genoemd tijdsbestek, en tegen overlegging van het herkenningsteekken, aan een op te geven adres teruggezonden.

In bijzondere gevallen, ter beoordeeling van het Hoofdbestuur der Maatschappij, kunnen op uitdrukkelijk verlangen der inzenders teekeningen binnen dit tijdsbestek worden teruggegeven.

Het Hoofdbestuur der Maatschappij.

A. SALM G. Bzn., *Voorzitter.*

C. T. J. LOUIS RIEBER, *Secretaris.*

PRIJSVRAGEN 1900.

De conclusiën van de rapporten der Jurys voor de ingekomen antwoorden op de Prijsvragen in 1900 door de Maatschappij tot Bevordering der Bouwkunst uitgeschreven, zijn als volgt:

Ie Prijsvraag, onderwerp Ambachtsschool.

De uitgelooftde medailles worden niet toegekend, doch alleen de geldprijzen. In de *eerste plaats* is de som van f 100 toegekend aan het ontwerp gemerkt „W en M in cirkel” (geteekend), en de som van f 50 aan het ontwerp met het motto „Myn dwaasheid.”

Ile Prijsvraag, onderwerp Diploma voor de Eereleden der Maatschappij.

De Jury heeft aan geen der antwoorden een prijs toegekend, maar aan de ingezonden ets, gemerkt „Bouwkunst”, een premie van f 25.

IIIe Prijsvraag, onderwerp Aquarel van een schilderachtig stads- of dorpsgezicht in Nederland.

De uitgelooftde prijs, bestaande uit de bronzen medaille der Maatschappij en f 50, is toegekend aan de inzending „Huisje te Hoorn”.

*Algemeene Vergadering van de Maatschappij tot
Bevordering der Bouwkunst.*

JAARVERSLAG 1900—1901.

(Vervolg van bladz. 176.)

De Afdelingen.

Afdeling Amsterdam. Op 1 Januari 1900 bedroeg het aantal leden 99; in den loop van dat jaar overleden 3 en bedankten wegens vertrek naar elders 2 leden, terwijl 2 nieuwe leden toetraden. Op 1 Januari 1901 was het ledental dus 96, te weten 6 honoraire, 69 gewone, 14 plaatselijke Afdelingsleden en 7 buitengewone leden.

In de samenstelling van het Bestuur kwam slechts deze wijziging, dat de heer D. A. N. Margadant bedankte, en de heer W. J. de Groot tot Bestuurslid gekozen werd.

De Afdeling hield 5 vergaderingen; buitendien kon een vergadering wegens te geringe opkomst niet doorgaan. Verder werd nog eene buitengewone bijeenkomst gehouden tot bezichtiging van een belangrijk bouwwerk, het nieuwe gedeelte van het Binnen-Gasthuis in de Doelenstraat. Alvorens de leden rond te leiden, werden door den heer F. W. M. Poggenbeek, de architect van dezen bouw, de plannen verklaard, en werd gewezen op de vele eischen waarmede bij eene dergelijke stichting rekening moet worden gehouden.

Tot lid van de Commissie van advies bij de beoordeeling van ontwerpen voor bebouwing van Gemeente-terreinen, ingesteld door B. en W. van Amsterdam, werd namens de Afdeling benoemd de heer Ed. Cuypers, ter vervanging van den heer A. C. Bleijs, die volgens rooster op 1 Nov. 1900 moest aftreden en niet herkiesbaar was.

Het jaar 1900 was geen jaar van bijzonderen vooruitgang of bloei. Het bestuur heeft wel veel moeilijkheden ondervonden wegens het bedanken van eenige uitgenoodigde sprekers, maar het zal zich niet laten ontmoedigen, en voortgaan te trachten de vergaderingen steeds zoo belangrijk mogelijk te doen zijn.

Een saldo in kas wijst op den goeden toestand der financiën van de Afdeling.

Afdeling Arnhem. Door het vertrek van den heer W. F. C. Schaap, benoemd tot Gemeente-Bouwmeester van Deventer, ontstond eene vacature in het Bestuur. In zijne plaats werd tot Bestuurslid gekozen de heer H. Ellens, die het Secretariaat op zich nam.

Het aantal leden is 32.

Op de vergaderingen werden belangrijke bijdragen geleverd en herhaaldelijk door verschillende leden plaatwerken voor kunst-beschouwingen beschikbaar gesteld.

De Afdeling schreef een prijsvraag uit voor een drinkfontein op de Groote Markt te Arnhem. Hierop kwamen vijf antwoorden in, die beoordeeld werden door eene jury, bestaande uit de heeren V. G. A. Bosch, A. R. Freem en J. W. C. Tellegen. Het ontwerp van den heer H. Kloot te Rotterdam werd met den eersten, dat van den heer G. Hoog te Utrecht met den tweeden prijs bekroond.

De jaarlijksche excursie had ditmaal naar Middelburg plaats en is nog langen tijd in prettige herinnering bij de deelnemers daaraan gebleven.

Afdeling 's-Gravenhage. Uit het ingekomen verslag over het jaar 1900 blijkt ook nu weder, dat de belangstelling toeneemt, en bij de mededeeling daarvan wordt de opmerking gemaakt, dat „in algemeenen zin genomen, het verbreken van oude banden niet de weg tot vooruitgang is, maar veeleer het versterken dier banden en uit die versterking kan allicht veel goeds en ook nieuws geboren worden. Mocht dit ook buiten onze Afdeling weder eens beter worden begrepen en niet geschroomd worden om de verbroken banden weder opnieuw aan te knoopen; werkelijk de knoopen-zelven zouden niets hinderen en spoedig onzichtbaar worden. Wat kon daaruit een kracht voortkomen, bij goeden wil, die dan toch wel te verwachten zoude zijn”.

Door overlijden en bedanken is het ledental wel ietwat verminderd, doch gelukkig is dit van weinig invloed geweest op de financiën, die toch toelieten nog al belangrijke uitgaven te doen voor het completeeren en op nieuw ordenen der bibliotheek. Het ledental op 1 Januari 1901 bedroeg 103, tegen 110 op hetzelfde tijdstip in 1900; van deze 103 zijn er 36 tevens lid van de Maatschappij, 6 adspirant-lid, en 58 plaatselijk lid.

In December 1900 trad volgens rooster af de heer H. J. Mondt, die niet herkiesbaar was en in wiens plaats de heer J. Brouwer werd gekozen, tevens van den heer Mondt de functie van Bibliothecaris-Archivaris overnemende. De heer W. C. Metselaar werd wederom als Voorzitter herkozen.

De 83^{ste} Algemeene Vergadering zal gehouden worden op Woensdag 22 Mei 1901, des morgens te half elf uur precies in het Maatschappelijk Gebouw, Marnixstraat 402, te Amsterdam.

De agenda der vergadering is in het vorige Bouwk. Weekblad opgenomen.

Na afloop der Vergadering zal des namiddags te ongeveer 2^{1/2} uur gemeenschappelijk een bezoek worden gebracht o.a. aan:

1^o. het bijna voltooide Directie-gebouw voor de Rijks-Postspaarbank, achter het Rijks Museum.

De heer D. E. C. Knuttel zal in de Algemeene Vergadering eenige mededeelingen doen ter inleiding van het bezoek.

2^o. Het in aanbouw zijnde gebouw der Nieuwe Koopmansbeurs aan het Damrak.

De heer H. P. Berlage Nz. zal in het gebouw, tijdens het bezoek, eenige mededeelingen omtrent het werk doen.

Des namiddags te 5 uur zal gelegenheid bestaan om deel te nemen aan een gemeenschappelijke maaltijd in het American-Hôtel aan het Leidsche Plein, tegen f 2.50 per couvert zonder wijn.

Heeren Leden die aan dezen maaltijd wenschen deel te nemen, worden beleefd maar tevens *zeer dringend* uitgenoodigd vóór 20 Mei a.s. daarvan bericht te geven aan den Secretaris der Maatschappij, Marnixstraat 402 te Amsterdam.

Tegelijk met de 2de aflevering van het Bouwkundig Tijdschrift, jaargang 1901, zal aan de leden der Maatschappij een exemplaar worden gezonden van de Wet der Maatschappij, herzien in 1900.

Exemplaren van deze Wet zullen ter hand gesteld worden aan de leden der Maatschappij die de Algemeene Vergadering op 22 Mei a.s. bijwonen. Deze leden ontvangen dan geen exemplaar bij de genoemde aflevering van het Tijdschrift.

In een schrijven van 14 Mei j.l., door den heer J. H. W. Leliman gericht aan den secretaris der Maatschappij, wordt verzocht het volgende door middel van dit blad ter kennis van de leden te brengen. De heer Leliman schrijft:

Ik heb het genoeg ter kennis van het Hoofdbestuur te brengen, dat ter 83^{ste} algemeene vergadering ik mij voorstel naar aanleiding van den algemeenen toestand der Maatschappij te stellen de volgende vragen:

1^o. Door welke maatregelen denkt het Hoofdbestuur, overwegende de klachten geuit in haar jaarverslag over 1900, het toetreden van leden, met name van jongere leden, aan te moedigen en de algemeene belangstelling in de Maatschappij te vergrooten?

2^o. Welke maatregelen denkt het Hoofdbestuur te nemen om den last te verminderen welke het gebouw Marnixstraat 402 aan de Maatschappij oplegt, overwegende dat volgens de cijfers der thans ingediende begrooting de zuivere kosten van het gebouw op f 1000 te schatten zijn.

3^o. Door welke middelen denkt het Hoofdbestuur de banden te versterken tusschen de Maatschappij en hare Afdelingen, opdat zij wederzijds en meer dan thans elkanders bloei bevorderen?

4^o. Welke stappen heeft in de thans afgelopen periode van 3 jaar het Hoofdbestuur gedaan om gevolg te geven aan het tweede lid der motie Freem — aangenomen in 1898 ter vergadering in zake het voorstel Haarzuylens van het Bestuur met de afgevaardigden der Afdelingen, waarin op krachtige activiteit van de zijde der Maatschappij werd aangedrongen?

In het laatste afdeelingjaar werden 7 vergaderingen gehouden, die gemiddeld door 18 personen, meermalen ook door daartoe genoodigden, werden bijgewoond.

Dat de financieele toestand gunstig is, bewijst o.a. de begrooting van 1901, die met een vrij aanzienlijk „per kassa” aanvangt.

Nam het Bestuur het voorgaande jaar eene afwachtende houding aan ten opzichte van den cursus in het huisschilderen, er bleek *niet* dat daarnaar werd verlangd; en nu werd besloten een prijsvraag uit te schrijven voor een „Handleiding voor het verven”, waarvan het programma in het Bouwkundig Weekblad van 19 Januari 1901 is opgenomen. Het uitschrijven van deze prijsvraag is een zeer gelukkig denkbeeld van de Afdeeling geweest; het is dan ook te hopen, dat zij moge slagen, want een goede handleiding zooals de bedoelde, zal veel nut kunnen stichten.

Afdeeling Groningen. De afdeeling bestond uit 1 Eerlid, 3 leden die Gewoon lid, en 11 die Kunstlievend lid der Maatschappij zijn. In den loop van het jaar traden als lid toe 1 Gewoon- en 1 Kunstlievend lid der Maatschappij, terwijl 1 lid bedankte. Het totaal aantal leden is dus 16.

Behalve de vergaderingen die elke maand plaats hadden, werden nog twee buitengewone bijeenkomsten gehouden. In deze vergaderingen, die over het algemeen niet druk bezocht waren, werden verschillende lezingen gehouden, en ook kunstbeschouwingen gegeven uit de portefeuilles van verschillende leden, naar aanleiding waarvan twee malen een Zondagtentoonstelling voor het publiek werd gehouden. Wegens te gering bezoek zijn deze exposities echter niet herhaald geworden.

Afdeeling Utrecht. Deze Afdeeling nam in den loop van 1900 in bloei toe; het aantal leden groeide aan tot 49, tegen 42 een jaar geleden, waarvan 39 Gewoon- en 6 Kunstlievend lid der Mij. zijn, terwijl de overige 4 plaatselijke leden zijn.

Volgens rooster moesten in de December-vergadering aftreden de heeren I. H. J. Van Lunteren, Voorzitter, en W. de Jongh. De eerste werd herkozen en in de plaats van den tweede werd de heer H. G. Frijlink gekozen. Kort na de vergadering waarin deze her- en verkiezing had plaats gehad, bedankte de heer Van Lunteren als Voorzitter en als Bestuurslid, waarop in diens plaats werd gekozen de heer F. J. Nieuwenhuis die de benoeming aannam en als Voorzitter van het Bestuur werd gekozen.

In het Afdeelingjaar werden 6 bijeenkomsten gehouden, aan enkele waarvan kunstbeschouwingen waren verbonden. De gewone excursie, zooals er elk jaar een gehouden wordt, had echter in 1900 niet plaats.

In September van dit jaar vierde de Afdeeling haar 25 jarig bestaan; bij die gelegenheid werd de September-vergadering der Maatschappij te Utrecht gehouden, en ontving zij de leden der Maatschappij op feestelijke wijze. Zij, die het voorrecht hadden deze vergadering te kunnen bijwonen, zullen niet licht den dag van 26 September vergeten, die veel genot verschafte, ook door het bezoek aan verschillende merkwaardige instellingen en gebouwen te Utrecht.

DE OPLEIDING VOOR BOUWKUNDIG INGENIEUR.

In de zitting van de Tweede Kamer der Staten Generaal van 10 Mei j. l. werd zonder debat onder meer andere wetsvoorstellen ook dat aangenomen, hetwelk strekt tot wijziging van art. 62 der wet op het Middelbaar Onderwijs.

Zooals blijkt uit hetgeen in vorige nummers van dit blad over deze wijziging is gezegd, bedoelt zij eene verbetering te brengen in het zoogenaamd „Examen B” van de aanstaande Bouwkundige Ingenieurs, dat is eene meer passende verhouding te brengen tusschen den omvang van het wiskundig en natuurkundig- en dien van het overige onderwijs voor de architecten. Deze regeling zal reeds ten goede kunnen komen aan hen, die in 1900 zich voor de colleges aan de Polytechnische School deden inschrijven en hun diploma van Bouwkundig Ingenieur wenschen te verkrijgen.

Zonder slag of stoot is het ontwerp der Regeering aangenomen.

Dat dit zonder eenige discussie is geschied, mag allerm minst aangemerkt worden als gebrek aan belangstelling van de zijde der Volksvertegenwoordiging. Wij beschouwen het als een gevolg van een grondige voorbereiding van het voorstel en de zaakrijke toelichting die de Regeering hierbij gaf.

Wij hebben met nadruk getuigd, dat instemming met het wijzigingsontwerp in hooge mate bij ons aanwezig was, en dat wij de wijzigingen spoedig tot wet hoopten verheven te zien. Thans past ons een woord van warmen dank aan de Regeering en de Volksvertegenwoordiging voor de zoo spoedige vervulling van veler wenschen.

VERSLAGEN VAN VERGADERINGEN

Technische Vakvereniging. Afd. Amsterdam. In de vergadering van 9 Mei werd, in plaats van het lid W. C. de Vries, die zijne benoeming niet kon aannemen, de heer J. A. Olie tot bestuurslid gekozen, en werd besloten een voorstel van het Bestuur van het Technisch Leesmuseum, om leden van de Vereeniging tegen verlaagde contributie tot het Leesmuseum toe te laten, aan te houden en het voorstel door middel van het Techn. Weekblad bekend te maken.

Bericht was ingekomen, dat de heer H. Nord een voordracht zal houden over Onweers-electriciteit, toegelicht door proeven; zij zal op 13 Juni plaats hebben.

PERSONALIA.

Bij Koninklijk besluit is, met ingang van 1 Juli a.s.: 1. aan den bouwkundige bij den dienst van het loodswezen, de kust- en oeververlichting, zeemerken enz. den heer A. C. van Loo, op zijn verzoek, ter zake van meer dan 65-jarigen leeftijd, eervol ontslag uit zijn betrekking verleend; 2. bevorderd tot bouwkundige bij den dienst van het loodswezen, de kust- en oeververlichting, zeemerken, enz., de adjunct-bouwkundige bij dien dienst de heer W. K. C. Antheunissen, en zijn met ingang van 1 Juni 1901 benoemd: tot leeraar bij de rijksnormaalschool voor teekenonderwijzers, de heer J. Visser, leeraar aan de Quellinusschool en waarnemend directeur der Teekenschool voor kunstambachten te Amsterdam; tot leeraar bij de Rijksschool voor kunstnijverheid, de heer T. van der Laars, leeraar aan de Utrechtsche school voor kunstnijverheid, te Amsterdam.

BUREAU VOOR PLAATSING VAN OPZICHTERS EN TEEKENAARS.

Marnixstraat 402, Amsterdam.

Aantal ingeschreven sollicitanten voor:

- Bouwkundig Opzichter 2.
- Bouwkundig Teekenaar 5.
- Bouwkundig Opzichter-Teekenaar 8.

Aantal geplaatste sollicitanten:

- Bouwkundig Opzichter-teekenaar 1.
-

AANKONDIGING VAN AANBESTEDINGEN.

MAANDAG 20 MEI.

EINDHOVEN. *a.* Het bouwen van 2 heerenhuizen aan de Keizersgracht te Eindhoven; *b.* het bouwen van 3 burgerwoningen aan de Bergstraat te Eindhoven.

De heer S. G. B. de Winter, n.m. 3 u., in het café van E. Stoot. Bestek en teek. tegen f 1,50 per stel verkr. alsmede nadere inl. bij den architect L. J. P. Kooken. Aanw. 20 Mei, v.m. 10 $\frac{1}{2}$ u.

ENSCHEDÉ. Het bouwen eener verdieping enz. op een woonhuis aan de Achterstraat aldaar.

De arch. H. E. Zeggelink, 's av. 7 $\frac{1}{2}$ u., in café F. A. Amelink alw. bestek en teek. ter inz. Inl. geeft gen. arch. Aanw. 20 Mei, v.m. 9 u.

DOKKUM. Het afbreken van een huis en het opbouwen van een heerenhuis met koetshuis en woning.

De heer B. J. C. Hubenet, v.m. 11 u., bij E. de Jong. Bestek en teek. ad f 2 verkrijgb. Aanw. gedaan.

MUSSELKANAAL. *a.* Het bouwen eener nieuwe winkelbehuizing. *b.* Benevens het glas- en verfwerk, voor den heer K. Muthert te Musselkanaal.

De aanbestede, n.m. 5 u., bij J. Rubingh, waar bestek en teek. ter inz. liggen. Inl. geeft P. Luitjes te Musselkanaal. Aanw. op het terrein één uur bevorens.

ORTHEN. Het bouwen eener boerderij. De heer J. M. Gruijters, n.m. 3 u., bij wien ad f 1 bestek en teek. en inlicht. verkrijgb. Aanw. gedaan.

PERNIS. Het bouwen van een bouwman-woning, op een perceel sectie A no. 136, gem. Rotterdam, aan den Heidschendijk.

De arch. C. A. Dekker Bzn., n.m. 3 u., in het koffiehuis van A. v. d. Pol. Bestek en teek. ter inzage in bovengen. koffiehuis. Aanw. 20 Mei, v.m. 11 u.

ROTTERDAM. Het verbouwen van het benedenhuis van pand no. 21 aan de Kruiskade. De bouwk. Tolkers, v.m. 10 u., in café „Americain”, West Kruiskade. Bestek en teek. à f 1 te bekomen bij Corn. Immig en Zn.

VEENENDAAL. Het vergrooten van fabrieksgebouwen ald. met pl.m. 1400 M². shedbouw.

De directie der Veenendaalsche stoomspinnery en weverij n.m. 12 $\frac{1}{2}$ u. in het logement de „Roskam”. Bestek en teek. à f 2,50 te bekomen aan de fabriek. Aanw. gedaan.

WINDESHEIM (OV.). Het afbreken van den bestaanden klokketoren en het vernieuwen en opbouwen van gen. toren met bijbehorende werken.

Het kerkbestuur der Ned. Herv. Gem., n.m. 5 u., bij v. d. Wal bij wien bestek en teek. ter inz. Inl. geeft G. Kamphuis te Zwolle. Aanw. 20 Mei, n.m. 3 u.

WINTERSWIJK. Het bouwen van een villa aan den Ouden Groenloschen weg ald.

De bouwveren. „De Bree”, 's midd. 12 u., in sociëteit „De Eendracht”, alw. bestek en teek. ter inz. en zijn ad f 1 verkr. bij arch. L. J. Richter, die inl. geeft.

ZENDEREN (GELD.). Het weder opbouwen van een woonh., waarin winkel en café.

De heer F. Morscht te Borne, 's av. 6 u. bij H. Winkelman. Aanw. 20 Mei, n.m. 5 u.

DINSDAG 21 MEI.

AMSTERDAM. Het amoveeren van de perc. Gelderschekade nos. 20, 22 en 24 en het ter plaatse daarstellen van een gebouw, ingericht tot kantoor en magazijnen.

De firma J. B. Deluis & Co., n.m. 3 u., in het gebouw der Maatsch. tot bevordering der bouwkunst, Marnixstraat. Bestek en teek. à f 2,50 te bek. bij den archit. W. Hamer, Singel 290.

ARNHEM. Het bouwen van een winkel-huis, likeurstokerij, bovenhuizen enz., gelegen aan de Bovenbeek- en Ruitersstraat.

De heer J. J. Seba, n.m. 2 u., in hotel „Toelast”. Bestek en teek. in voorn. hôtel ter inz. en zijn ad f 1,50 te bek. bij den heer J. J. Seba te Arnhem en bij B. Esmeijer,

bouwk. te Nijmegen. Aanw. 20 Mei, v.m. 10 u. op bovengen. terrein.

'S-GRAVENHAGE. Het bouwen van 16 ambtenaarswoningen van de Rijkswerkinrichting te Hoorn. (Raming f 47,000.)

Het min. van Justitie, n.m. 2 u. Bestek met teek. ter inz. in bovengen. gebouwen en is tegen f 1,10 verkrijgb. bij Gebr. van Cleef, te 's-Hage. Inl. te bek. op het bureau van den ingen.-archit. voor de gevangenis en rechtsgebouwen te 's-Hage, Departement van Justitie. Aanw. gedaan.

GROOTE BROEK (N.-H.). Het maken van een kantoorgebouw met aanverwante werkzaamheden, op het stationsterrein te Bovenkarspel.

Het best. der marktveren. „de Tuinbouw” te Grootebroek, n.m. 7 u., in de herberg „De Goede Verwachting”. Bestek met teek. à f 1,50 verkr. bij den archit. K. Swagerman Pz. te Bovenkarspel, bij wien tevens inl. zijn te bekomen.

LONNEKER. 1. Het bouwen van een schoolgebouw van 4 lokalen met gang, privaten enz., zoomede het bouwen van eene onderwijzerswoning met toebehooren, op een terrein genaamd „den Ribbelerbrink” nabij de eerste spoorbrug te Lonneker; 2. Het maken van schoolmeubelen voor gen. schoolgebouw.

Het gem.-best., n.m. 3 u. Bestek met teek. verkr. bij den arch. H. E. Zeggelink te Enschedé, perc. 1 à f 2 en perc. 2 à f 1. Aanw. op het terrein, 21 Mei, v.m. 9 u.

NISTELRODE. 1. Het bouwen eener stoomzuivelfabriek met bijlev. van alle mater., behalve grondwerk, metselsteenen en kalk; 2. het bouwen eener dokterswoning met bijl. van alle materialen.

De bouwk. J. Frankenfort, n.m. 3 u. ten raadhuize.

VELP. Het bouwen van 2 villa's, ieder afzonderlijk en in massa.

De arch. W. Honig, 's av. 7 u., in café „de Harmonie”. Bestek met teek. ter inzage in het lokaal van aanbesteding en zijn te bek. à f 1,50 per stel. Inl. te bekomen ten kant. van den arch. Aanw. gedaan.

WOENSDAG 22 MEI.

ARNHEM. Het afbreken van het perceel op den hoek van den Oever- en Vossenstr. te Arnhem en het daar ter plaatse opbouwen van twee winkelhuizen met eene bovenwoning, voor rekening van den heer J. H. Franken te Arnhem.

De architecten van Gendt en Nieraad, v.m. 11 u. in café „Neuf” Ketelstraat. Bestek met teek. te bek. ad f 1,25 per stel ten kantore der architect waar nadere inl. zijn te bek. Aanw. 21 Mei, v.m. 10 uur.

GRONINGEN. Het afbreken van een behuizing in de Oude Kijk-in-'t Jatstraat, get. no. 7, en het aldaar weder opbouwen van eene behuizing met vrije bovenwoning.

De archit. P. Belgraver en A. Reiziger, 's av. 8 u., in logement Juursema. Bestekken à f 0,50 te bek. bij gen. arch. en ten huize van aanbesteding, waar het ook met eene teek. ter inz. ligt. Aanw. gedaan.

HAARLEM. Het bouwen van een winkel-huis met afzonderlijke bovenwoning en bijkomende werken op een terrein aan den Zijlweg op den hoek van de Coornhertstr.

De arch. J. A. Traanberg, v.m. 11 u. in het café Beaufort, Zijlstraat no. 1.

HENGEL (OV.). Het bouwen van een dubbel woonhuis aan de Telgenstraat, aldaar.

De heeren Gebr. Oostvogel, n.m. 3 u., in 't café van J. Wilmink Gzn. Inl. geven de archit. Van der Groot en Kruisweg. Aanw. 22 Mei, v.m. 10 u.

OER BIJ ULFT. Het timmerwerk met inbegrip loodgieterswerk, tot het bouwen van een woon- en koffiehuis, met de daartoe benodigde materialen.

De bouwk. G. Rosier Gzn. te Gendringen 's av. 6 u. bij J. Schepers, bij wien bestek en teek. ter inzage.

DONDERDAG 23 MEI.

ENSCHEDÉ. Het bouwen van 2 woningen, op een terrein gelegen aan de eerste Hengelose Dwarsstraat bij de Zuivelfabriek te Enschedé.

Het bestuur der Lonneker coöp. Melkinrichting en Zuivelfabriek, 's midd. 12 u., in

hotel „De Klomp” alw. bestek en teek. ter inz. Inlicht. geeft de arch. H. E. Zeggelink. Aanw. 23 Mei, v.m. 9 u.

ENSCHEDÉ. Het bouwen van 2 woningen, op een terrein gelegen aan den Varviksweg te Enschedé.

De arch. J. H. C. Roessink, 's av. 7 u., in café Jochem Hemken ald. Bestek en teek. ter inz. Aanw. op het bouwterrein 23 Mei, v.m. 11 u. Inl. zijn te bek. bij J. H. C. Roesink.

GRONINGEN. Het verbouwen van eene behuizing tot winkelbehuizing met bovenwoning op een perceel aan het Schuutendiep te Groningen.

De architecten K. en G. Hoezema Kzn., 's av. 8 u., in het geheelonthouderslokaal, Kosterstang. Bestekken en teek. te verkr. à f 0,50 ten kantore van de arch., Muurstr. no. 1, alw. tevens inl. te bekomen zijn, dagelijks van 11-12 en van 5 $\frac{1}{2}$ -6 $\frac{1}{2}$ u.

HELLEVOETSLUIS. Het verrichten van werkzaamheden aan gebouwen en inrichtingen, behoort. tot de directie der marine ald. De directie der marine, v.m. 11 $\frac{1}{2}$ u.

VRIJDAG 24 MEI.

WANNEPERVEEN. 1. Het bouwen van een nieuw gemeentehuis en burgemeesterswoning. 2. Het maken van een vaste houten brug in den Lozedijk ald.

Het gem.-best. Bestekken en teek. liggen ter inz. op de secretarie der gem. terwijl ald. van het bij sub 1 ad f 1,50, en bij sub 2 ad f 0,50, een stel is te bek. Inl. dagelijks van 12-2 u. door den arch. B. Rouwkema te Steenwijk.

ZATERDAG 25 MEI.

HAARLEM. Het amoveeren en herbouwen van perc. 159 aan de Groote Houtstr. aldaar.

De arch. S. Roog, in café „Neuf”, alw. bestek en teek. ter inz. en zijn ad f 2 verkr. bij gen. arch.

Assurantie Maatschappij

tegen Brand schade

De NEDERLANDEN van 1845.

's-Gravenhage, Kerkplein hoek Prinsestraat — Zutphen — Amsterdam, Sophiaplein — Rotterdam, Zuidblaak 24 (Beursplein) — Breda, Prin senkade. — Alkmaar, Langestraat. — Nijmegen, In de Betoustraat 8. — Groningen, Akerkhof, hoek Akerkstraat.

Kapitaal. f 4.000.000.00
Betaalde Brandschaden ruim - 20.000.000.00
Lage premien.

AFLOOP VAN AANBESTEDINGEN.

6 MEI.

ALMELO. Het verbouwen van perceel W. B. 37 tot 2 woningen met bijbehorende werken aan de Boompje te stad Almelo. Door den arch. T. A. Trijsenaar Jr.

Gegund als volgt: G. Ezendam, timmerwerk f 865; H. Westenberg, metselw. f 841; G. Grobben, schilderw. f 165; W. Warmink, loodgieterswerk f 29; A. G. Nijhoff, smids-werk f 53.

HEESCH (N.-BR.). Het bouwen van een woonhuis met winkel en bakkerij, met bijlev. van alle materialen. Door de kinderen L. Fleskens.

Laagste inschrijver H. Heijmans, Osch, f 3205. Gegund.

7 MEI.

ALKMAAR (ONDERH.). Het bouwen van een woonhuis aan den Kennemerstraatweg voor den heer G. Rijsping. Door den arch. D. Stam Mzn., te Wormerveer.

Gegund aan de firma F. H. Ringers en Zn., aldaar.

MEPPEL. Het afbreken van het bestaande en het weder opbouwen van een woon- en winkelhuis aan de Prinsengracht. Door den architect H. Witzand.

Laagste inschrijver J. Nieuwenhuis, f 3053. Gegund.

NIJMEGEN. Het bouwen van 3 beneden- en bovenhuizen aan de Schoolstraat. Door den archit. A. v. d. Boogaard.

Laagste inschrijver J. Arntz, f 10430.

OLDENZAAL. Het bouwen van twee woningen aan den Nieuwen Weg te Oldenzaal. Door den architect C. J. Ter Ellen.

Plan a. Laagste inschrijver G. Perik, Lonneker, f 2115*.

b. G. Perik, Lonneker, f 2225.

c. J. Koekenberg, Berghuizen bij Oldenzaal, f 2090. *Gegund (zonder bijlev. van metselsteen.

SNEEK. Het bouwen en verven van een nieuw schoolgebouw te Wolsum. Door het gemeentebest. van Wijnbriteradeel.

Laagste inschr. T. Hofman, Sloten (Fr.), f 2219. Gegund.

Verfwerk. Eenige inschrijver G. de Vries te Wolsum. Gegund voor f 130.

WOERDEN. Het bouwen van een stoomsteenfabr. ald. Door den heer P. J. Hofman.

Laagste inschr. Joh. v. Dam, Aarlanderveen, f 6548. Gegund.

8 MEI.

BORNE. Het bouwen van een gebouw voor besmettelijke ziekten. Door het gem.-bestuur.

Laagste inschr. B. G. Markslag, Hengelo, f 6212.

ENSCHEDÉ. Het verbouwen van een café en woonhuis, te Enschedé. Door den archit. J. H. C. Roesink.

Laagste inschr. Gebr. de Herder, f 1979. Gegund.

ENSCHEDÉ. Het verbouwen van een winkel, het vergrooten der bakkerij en verdere werken. Door de naaml. vennootsch. „de Enschedesche Winkel”.

Laagste inschr. L. Renses, f 5500, volgens bestek 8 dagen beraad.

PAPENDRECHT. Het verbouwen der Westel. Openb. School en het bouwen van een étage op die school, met bijlevering van meubelen. Door het gemeentebest.

Gebouw. Laagste inschrijver H. P. Slegt, Dordrecht, f 16600.

Meubelen. J. H. v. Ouderkerk, Bleskensgraaf f 880.

Massa. J. H. v. Hoven, Dordrecht, f 17900. Gunning aangehouden.

9 MEI.

GINNEKEN. Het bouwen van vier burgerwoningen, op een perceel grond, gelegen aan de Dunlaan te Ginneken, met bijlev. der benodigde materialen. Door den architect J. M. Marijnen te Breda.

Timmerwerk. Laagste inschrijver J. Beens f 2737.

Metselwerk. W. Diellissen, Breda, f 2997. Massa. J. Beens, f 6011.

'S-GRAVENHAGE. Het bouwen van een geelbloedloozoutfabriek op een terrein der gemeentegasfabriek te 's-Hage. Door het gem.-bestuur.

Laagste inschr. H. A. J. Taverne, f 16399.

WESTERBORK (DR.). Het bouwen van een dokterswoning met koetsch., ald. in 2 perc. Door het gemeentebest.

Timmer, metsel- en stukadoorw. Laagste inschrijver Jan Bakker, Beilen, f 7700.

Verf- glazenmakers en behangerswerk. B. Beckeringh, Westerbork, f 385.

ZWOLLE. Bestek no. 133. Het maken van een gebouw tot timmer- en verwinke- te Oldebroek, ten dienste van de artilleriel schietschool. Ram. f 4500. Door de genie.

Laagste inschr. A. H. Noorman, Zwolle, f 4048.

10 MEI.

EMMEN. Perc. 1, het aanbouwen van 2 schoollokalen c.a., aan de school te Emmen, met bijlevering van de schoolmeubelen en

leermiddelen; perc. 2, id. te Emmer-Compas- cuum; perc. 3, id. te Erica. Door het gem.- bestuur.

Perc. 1. Laagste inschrijver R. Postma, N.-Amsterdam, f 7800.*

Perc. 2. A. Koelma, N.-Amsterdam, f 7392.*

Perc. 3. R. Prag, Emmer-Compasuum, f 7334.* *Gegund.

's-HERTOGENBOSCH. Het verbouwen der griffiegebouwen van het prov. bestuur van Noordbrabant te 's-Hertogenbosch. Ram. f 101800. Door het prov. bestuur.

Laagste inschrijver A. Blocks Sr. en M. Blocks, Zwolle, f 96000.

OOSTERWIJTWERD (GR.). Het afbreken eener oude en het weder opbouwen eener nieuwe voorbehuizing, voor de boer- derij van den heer P. Doornbos, onder archi- tectuur van O. de Leeuw-Wieland te Lopper- sum. Door denaangebester.

Laagste inschrijver J. Lanting, Kantens, f 4774. Niet gegund. Onderhands aanbesteed aan J. Lanting te Ten Post.

WILLEMSOORD. 1e. Het bouwen van eene exercitieloods op 's Rijks werf, eene werk- en bergplaats tegen de cantine van de marinierskazerne en een gebouwtje voor schietschijven in de duinen; 2. het verrichten van werkzaamheden aan de marinierskazerne en wachthuizen. Door de dir. der marine.

1. Laagste inschr. Gebr. van Pelt, f 4789.

2. J. Verheus, f 2195.

WINTERSWIJK. Het gedeeltelijk afbreken van een oud huis in de Landstraat ald. en het weder opbouwen daarvan, voor rekening van den heer E. J. Wijers, onder beheer van den arch. J. v. d. Wilk.

Laagste inschrijver B. te Slaa, f 3949.

WOENSEL. Het bouwen van een heeren- huis, remise, paardenstal en aanhoorigheden met bijlev. van alle materialen, behalve grondwerken en zandaanvulling. Ram. f 7425, voor mevr. de Wed. Vlijmincx—de Vocht.

Door den bouwkr. A. Boogaarts.

Laagste inschrijver W. J. Boogaarts, Woensel, f 7537. Gegund voor de begrooting.

Lijst van Fabrikanten, Leveranciers, enz.

Prijs per regel voor niet geabonneerden op advertentiën
5.— per jaar bij vooruitbetaling. Abonnés op advertentiën
1 regel gratis voor iedere advertentie.

Amsterdamsche Fabrik van Cement-IJzerwerken (Systeem Monier)
Grootte Wittenburgerstraat 108.
Assurantie-Mij. tegen Brandschade „de Nederlanden van 1845”,
's-Gravenhage, Kerkplein hoek Prinssestraat.
Badinrichtingen. — TH. VAN HEEMSTEDÉ OBELT, Amsterdam.
Behangspapieren, en gros. — EERSTE NED. PAPIERHANDEL,
Den Haag, Kantoor en Magazijnen, Luthersche Burgwal 27.
Binnenbetimmeringen. — GEBS KOCH, Amsterdam.
Bouwstoffen. — MARTIN & Co., Amsterdam.
Brandkasten. — FRED. STIELTJES & Co., Amsterdam (Mosler
Safe Company).
Cementmastic-Dakbedekking. — J. A. SMITS & ZOON, Weesper-
zijde 39, Amsterdam.
Cement-IJzerwerken. — Ned. Mij. voor Monierwerken, Amsterdam.
Cementsteenfabriek. — M. ELFRING & ZOON, Den Haag.
Centrale Verwarming. — W. J. STOKVIS, Arnhem.
Centrale Verwarming. — NELL & STUTTERHEIM, Den Haag.
Centrale Verwarming. — GEVEKE & Co., Amsterdam.
Centrale Verwarming. — FRED. STIELTJES & Co., Amsterdam
(Sturtevant Engineering Co.).
Centrale Verwarming en Ventilatie. — D. S. M. KALKER, Amst.
Centrale Verwarming. — B. LANDHEER Jr., Wijnstr. 59, Rotterdam.
Closets. — TH. VAN HEEMSTEDÉ OBELT, Amsterdam.
Dakpannen. — J. B. VAN SOEST & TERSTAPPEN, te Swalmen.
Draadglas van Neusattl, FERD. ENGERS, Amsterdam.
Eerste Nederl. Papierstücfabriek, Damrak 85, Amsterdam.
Eerste Nederl. Xylolith-Fabriek. — A. S. KEY, Rotterdam.
Excelsiorplaten. — GEBS. VAN DER VIJGH, Amsterdam.
Gaskachel (nieuwste condensing). — OBELT, Amsterdam.
Gas-, Stoom- en Waterleiding. — R. S. STOKVIS & ZONEN,
Leuvehaven 74-76, Rotterdam.
Gegoten geëmailleerd ijzeren waschtafels. — PECK & Co., Amst.
Gegoten geëmailleerd ijzeren waschtafels. — TH. VAN HEEM-
STEDÉ OBELT, Amst., 150 de Ruyterkade. Filiaal: 36 Rokin.
Gekleurd en gebrand glas in lood. — C. LINDENAAR, Glasgra-
veur, Alb. Cuijpsstraat 123, Amsterdam.

Handel in Bouwmaterialen. — Wed. P. G. F. PINO POST, Den Haag.
Houthandel. — LINDNER & Co., Wittenburgerstraat 22-24, Amst.
Haeuslersche Houtcementen Dakbedekking. — J. A. SMITS &
ZOON, Weesperzijde 39, Amsterdam.

Jaloeziën, Rolliiken- en Zonneshermen-fabriek (Stoom). —
v. d. Helststraat 1, AMSTERDAM. — Wagenstraat 39a. 's GRAVENHAGE.
Jalousiën. — J. F. KRONER & ZONEN, Spuistr. 246, 248, 250, Amst.
Josson-Cement. — A. E. BRAAT, Rotterdam en Amsterdam.
Levensverzekering-Maatschappij New-York. — Directie voor Neder-
land, Keizersgracht 455, Amsterdam.

Levensverzekering-Mij. „Neerlandia”, L. Beestenmarkt 9, 's-Hage.
Liften. — TH. VAN HEEMSTEDÉ OBELT, Amst. (R. WAYGOOD & Co.).
Liften. — JAN HAMER & Co., Amsterdam.
Liften. — FRED. STIELTJES & Co., Amsterdam (Otis Bros
New-York).

Looden en Inw. glasemail privaatleidingen. — OBELT, Amst.
Mastix-Cement Dakbedekking. H. ALLERSDORF, Singel 455, Amst.
Motoren en Dynamo's. — JULIUS LÜCHAU, Damrak 71, Amst.
Motoren & Dynamos. — FRED. STIELTJES & Co., Amsterdam.
Naaml. Venn. Utrechtsche Asphaltfabriek. Dakbedekking en Vloeren
Portland-Cement. — DYCKERHOFF & SÖHNE, Amöneburg.

Photolithografie. — WEGNER & MOTTU, Amsterdam.
Proefstation Bouwmat. — KONING & BIENFAIT, Amsterdam.
Raamsluiters voor bovenlichten. — TH. V. HEEMSTEDÉ OBELT,
Amsterdam.

Rolliiken. — W. H. M. SCHOLTE, Prinsengr. 516, Amsterdam.
Rietplanken. Isoleersteen. Fluaten. — MOLIJN, — Gouda.
Stalinrichtingen. — STAAL & HAALMEIJER, Amsterdam.
Stalinrichtingen. — D. S. M. KALKER, Amsterdam.
Steengoed of Engelsche buizen en kruispannen. — HOUBEN &
STEEGH, Belfeld en Tegelen (Limburg).

Steenen (vergl. asde en onvergl.) CANOY HERFKENS & Co., Venlo.
Stoomtimmerfabriek. — GEBS. VAN MALSEN, Den Haag.
Tegels in soorten. — DE LINT & Co., Rotterdam.
Toeschuifbare hekken. — FRED. STIELTJES & Co., Amsterdam.
Verwarming en Ventilatie. — TH. V. HEEMSTEDÉ OBELT, Amst.
Verwarming en Ventilatie. — FRED. STIELTJES & Co., Amst.
(Sturtevant Blomers & Exhausters voor ventilatie, stofafzuiging
enz.).

Verwarming en verlichting. — JULIUS LUCHAU, Damrak 71,
Amsterdam.

Verwarming en Ventilatie. — D. S. M. KALKER, Amsterdam.
Ventilators. — TH. VAN HEEMSTEDÉ OBELT, Amsterdam.
Ventilators. — JAN HAMER & Co., Amsterdam.
Ventilators. — D. P. HASSELMAN, Amsterdam.

Vuurvaste Steen. JOSTEN & Co., te Königwinter a/Rh. Fabrikanten
van zeer vuurvaste Chamotte- en Din as-steenen
vuurvaste Cement, Karolinklei enz.

Zinkwerken. — F. W. BRAAT, Delft.

BOUWKUNDIG WEEKBLAD.

ORGAAN VAN DE

MAATSCHAPPIJ TOT BEVORDERING DER BOUWKUNST.

Bestuur v. d. Maatschappij: A. SALM G.Bz., *Voorzitter*. A. C. BLEIJS, *Vice-Voorzitter*. — Jb. v. d. BAN Pz.,

V. G. A. BOSCH, M. A. C. HARTMAN, J. A. MULOCK HOUWER, J. MUTTERS Jr., F. W. M. POGGENBEEK, J. VERHEUL Dz.

Commissie van Redactie: Ed. CUIJPERS, A. SALM G.Bz. en J. VERHEUL Dz.

Redacteur: C. T. J. LOUIS RIEBER.

25 MEI 1901.

21^e JAARGANG.

N^o. 21.

BUREAU VAN REDACTIE: MARNIXSTRAAT 402, AMSTERDAM.
BUREAU v. ADMINISTRATIE: HERDERSTRAAT 5, 'S GRAVENHAGE.
UITGEVERS: MOUTON & Co. — 'S GRAVENHAGE.
ABONNEMENTSPRIJS voor Nederland: fr. p. p. f 15.— 's jaars, voor
Indië en het Buitenland (bij vooruitbetaling) fr. p. p. f 17.— * * *

PRIJS DER ADVERTENTIËN: van 1—5 regels f 1.— elke regel meer
20 cents. Groote letters naar plaatsruimte. * * * * *
AANKONDIGINGEN v. AANBESTEDINGEN 15 ct. p. regel m. premie $\frac{3}{2}$ maal.
ABONNEMENT v. ADVERTENTIËN tegen belangrijk verminderde prijzen
en kosteloze opname der advertentiën in het Tijdschrift der M^o.

INHOUD. — Buitensociëteit te Alkmaar, door H. J. Jesse. —
Domtoren te Utrecht. — Prijsvragen. — Mededeelingen betreffende
de Maatschappij — Verslagen van Vergaderingen. — Berichten. —
Bureau voor plaatsing van opzichters en Teekenaars. — Aankon-
digingen en afloop van aanbestedingen. — Lijst van Fabrikanten,
Leveranciers, enz. — Advertentiën.

BUITEN SOCIËTEIT TE ALKMAAR.

Architect H. J. JESSE.

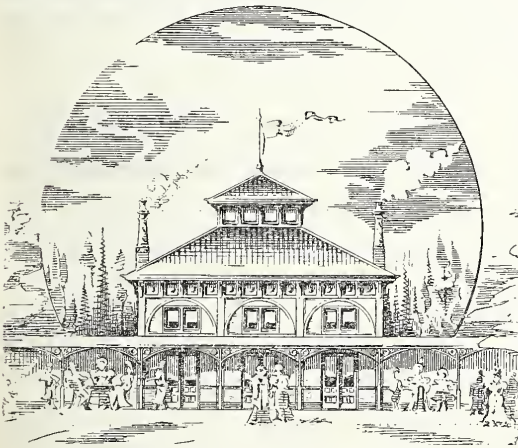

Vooranzicht. Schaal 1 à 300.

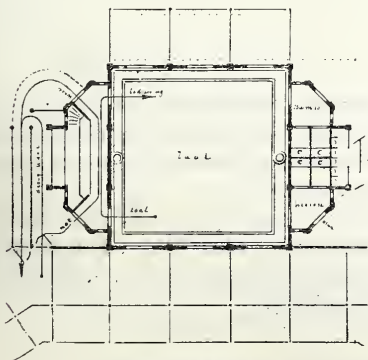

Plan. Schaal 1 à 400.

niet te boven mocht gaan.

Verder bleek uit het programma, dat de gevraagde zaal

In het jaar 1897 werd dooreene Commissie uit het Bestuur der Vereeniging „Alkmaarsche Buitensociëteit” een algemeene prijsvraag uitgeschreven voor een sociëteits lokaal met veranda's enz. te bouwen in het midden van den Alkmaarder Hout, dus tusschen hoog geboomte. In het programma van de prijsvraag werd de voorwaarde gesteld, dat de begrooting van het ontwerp de som van f 7000

ongeveer 80 M². groot moest zijn. Het buffet moest buiten de zaal om door het bedienend personeel bereikbaar zijn en zoodanig worden ingericht, dat komende en gaande bedienenden elkander niet zouden kunnen tegenkomen.

De aan eene zijde der zaal verlangde open veranda's mochten van steen en ijzer gemaakt worden, met eene afdekking van gegolfd zink, en behoeften niet van vloeren te zijn voorzien. Het opgaand muurwerk moest van steen zijn, en kon op staal gefundeerd worden.

Het buffet behoefde slechts door middel van een deur gemeenschap met de zaal te hebben.

Vereischt werden verder: een waterdichte kelder van ongeveer 5 M²., onder of bij het buffet, een bergplaatsje voor ledige flesschen, en behoorlijke W. C's.

De antwoorden op deze prijsvraag werden vóór 20 Februari 1898 ingewacht, en zijn beoordeeld door eene Jury, bestaande uit de heeren: H. J. de Groot, toenmaals Directeur der Ambachtsschool te Alkmaar, thans Inspecteur van het Middelbaar Onderwijs, G. N. Itz, Directeur der Gemeentewerken te Vlaardingen, en G. Looman, Gemeente Architect te Alkmaar. Er waren 41 ontwerpen ingekomen.

Het plan van den heer H. J. Jesse, architect te Leiden, werd bekroond en voor uitvoering bestemd. Van dit ontwerp zijn hier voorgesteld de plattegrond en de hoofdgevel, met veranda's.

In den plattegrond is door middel van pijltjes aangegeven hoe de loop voor de bediening is; deze heeft bij gunstig weër plaats langs de voorzijde, bij regen langs de achterzijde van het buffet, zooals ook voor de bediening uitsluitend in de zaal.

De veranda's aan de voorzijde van het gebouw strekken zich in schuine richting uit, rechts 20 M. en links 18 M., en zijn ruim 5 M. diep. De stijlen dezer veranda's zijn van groenharthout.

De pilasters en de bogen in de gevels zijn van rooden baksteen, terwijl het overige metselwerk met cement bepleisterd en gewit is.

De kap werd op een stelling in elkaar gezet en daarna de muren er onder gemetseld. De dakbedekking bestaat uit rood verglaasde tuiles du Nord.

De begrooting van het bekroonde ontwerp bleef beneden

het toegestane bedrag, en de laagste som waarvoor bij de aanbesteding werd ingeschreven, was nog geringer. Toen het gebouw geheel en naar genoegen voltooid was door den aannemer, den heer W. Zwager te Alkmaar, bedroeg de bouwsom f 7100, waaronder een bedrag voor bijgekomen werk begrepen is.

DOMTOREN TE UTRECHT.

In de vergadering van den Gemeenteraad te Utrecht is den 9 Mei j.l. een voordracht tot herstelling van den Domtoren behandeld. Uit de toelichting van B. en W. op die voordracht bleek, dat in 1897—1898 door den Directeur der Gemeentewerken op uitnodiging van B. en W. een onderzoek is ingesteld naar den toestand van den Domtoren. Dit onderzoek heeft zich uitgestrekt tot de constructie en blootlegging der fundamente; daarbij is tevens nagegaan wat tot herstelling en wat tot restauratie in den oorspronkelijken toestand zou moeten worden gedaan, wat toegelicht is met doorsneden, plattegronden enz. Verder bleek uit het onderzoek, dat de toren door den tand des tijds veel had geleden, maar bovenal door onoordeelkundige restauratie; wordt hij behoorlijk hersteld, dan zou hij nog eeuwen in stand kunnen blijven, daar de kern nog volkomen gezond was. Sinds 1840 is niets aan onderhoud (herstelling) gedaan, en nu acht de Directeur het wenschelijk niet alleen dat te doen, wat voor behoud volstrekt noodig is, maar den toren in zijn oorspronkelijken toestand te herstellen.

Uit de toelichting blijkt, dat men in beginsel wel voor dit laatste is, doch de kosten voor eene algeheele restauratie enorm groot zullen zijn; de vraag is dan ook door B. en W. overwogen, of dit niet te zwaar was om door de gemeente te worden gedragen.

Door den Directeur is vooraf niet juist kunnen bepaald worden welke de werkelijke kosten zullen zijn, omdat eerst onder het werk kan blijken wat behouden, wat vernieuwd moet worden en wat van het afkomend materiaal nog kan gebruikt worden. Een algeheele restauratie van den lantaarn, waaronder is te verstaan de opengewerkte bovenverdieping van den toren, zoude volgens hem, globaal begroot, f 85000,— kosten, inbegrepen de vernieuwing van de buiten den toren staande torentrap van natuursteen, en van de kap. Dit gedeelte is het fraaist en het rijkst met ornamenten versierd.

B. en W. hebben gemeend te trachten eene subsidie van het Rijk in de kosten eener restauratie te verkrijgen, omdat het Rijk meermalen voor het herstel van uit een historisch en artistiek oogpunt waardevolle gebouwen financieelen steun heeft verleend, en dit zeker wel zal doen omdat de Domtoren tot de oudste en merkwaardigste kunstproducten van ons land behoort.

Hiervoor hebben B. en W. zich gewend tot den Min. van Binnenlandsche Zaken. Daar echter tot nog toe geen bedrag voor restauratie op de rijksbegroting is uitgetrokken, en volgens het advies van den Directeur, spoedige herstelling noodig is, werd den Raad voorgesteld:

1. te besluiten tot het herstellen van den Domtoren, voor zoover zulks tot het behoud van dit bouwwerk noodig is.
2. te bepalen, dat dit werk in eigen beheer zal worden uitgevoerd, en dat daarvoor in het jaar 1901 een bedrag van f 1000 zal mogen worden verwerkt.
3. de heeren Dr. P. J. H. Cuypers te Roermond, en C. Muysken te Baarn uit te noodigen, met den Directeur der Gemeentewerken ter zake van deze herstelling een commissie van advies te vormen.
4. Burgemeester en Wethouders op te dragen in deze verder het noodige te verrichten.

W. DE JONG.

PRIJSVRAGEN.

Door de Vereeniging „Bouwkunst en Vriendschap” te Rotterdam zijn de volgende prijsvragen uitgeschreven.

1ste Prijsvraag. Kleine villa.

Het gebouwje, geheel vrij gelegen, is gedacht in een Villapark of langs een buitenweg der stad, en bestemd voor eene kleine familie met bescheiden middelen. Een sobere economische

architectuur is daarom gewensch, zonder aan de eischen van welstand en degelijkheid te schaden.

Het gebouwje moet bevatten beganegronds een salon van $\pm 20 M^2$. en een eetkamer van $\pm 30 M^2$, keuken, vestibule met tochtafsluiting, closet en trap naar de eerste verdieping. Op de verdieping, die gedeeltelijk in de kap kan gebouwd zijn, moeten drie slaapkamers, badkamertjes, closet en op den zolder een dienstbodenkamertje ontworpen worden. Onder een gedeelte van het gebouw moet een kelder worden aangebracht, en verder moeten in de vertrekken de gebruikelijke kasten aanwezig zijn.

De beganegrondsvloer ligt $\pm 1 M$. boven het terrein.

Er worden verlangd: de plattegronden van kelder, beganegrond, verdieping en zolder op eene schaal van 1 à 100 en minstens drie gevels en twee doorsneden op eene schaal van 1 à 50.

Uitgelooft worden: Een eerste prijs: *Zilveren medalje met Getuigschrift der Vereeniging benevens f 50.—*. Een tweede prijs: *Bronzen medalje met Getuigschrift benevens f 20.—*. Een derde prijs: *het getuigschrift der Vereeniging.*

2de Prijsvraag. Een rustbank gewijd aan de nagedachtenis van een schilder.

De bank is bedoeld in het Park te Rotterdam en te zijn gewijd aan de nagedachtenis van den schilder Charles Rochussen.

De grondvorm van de bank is geheel vrij. De plattegrond van het opgaande werk moet echter besloten kunnen worden in een rechthoek van $25 M^2$. oppervlakte.

De keuze van materiaal en bewerking is geheel vrij.

De bestemming van de bank moet behalve in de vormspraak ook in een duidelijk opschrift worden uitgedrukt.

Verlangd worden: plattegrond, voor- en zijaanzicht en doorsnede op eene schaal van 1 à 10.

Uitgelooft worden: Een eerste prijs: *Zilveren medalje met Getuigschrift der Vereeniging benevens f 35.—*. Een tweede prijs: *Bronzen medalje met Getuigschrift en f 15.—*. Een derde prijs: *het Getuigschrift der Vereeniging.*

3de Prijsvraag. Een Getuigschrift voor de Vereeniging „Bouwkunst en Vriendschap”.

Het getuigschrift moet dienen ter uitreiking aan de bekroonden in de door de Vereeniging jaarlijks uitgeschreven prijsvragen. Het karakter en den naam der Vereeniging moeten in het ontwerp duidelijk worden uitgedrukt.

Het moet het navolgende als opschrift bevatten:

VEREENIGING „BOUWKUNST EN VRIENDSCHAP”.

Het bestuur der Vereeniging verklaart, dat het ontwerp van den Heer ingezonden op de in 1901 uitgeschreven prijsvraag voor een is toegekend den zijnde

De beoordeelaars:

Het Bestuur:

..... Voorzitter.

..... Secretaris.

Rotterdam, 1901.

De grootte van de eigenlijke tekening moet zijn 30 bij 44 cM. en deze moet in hoogstens twee kleuren zonder transparante overgangstinten bewerkt worden, teneinde geschikt te zijn voor photo-lihtografische reproductie.

Uitgelooft worden: Een eerste prijs: *Zilveren medalje met Getuigschrift der Vereeniging benevens f 50.—*. Een tweede prijs: *Bronzen medalje met Getuigschrift benevens f 20.—*. Een derde prijs: *het Getuigschrift der Vereeniging.*

ALGEMEENE BEPALINGEN.

De behandeling der teekeningen, voor zoover bij de 3de prijsvraag niet anders is vermeld, is vrij, doch moet accuraat en niet schetsmatig zijn.

Alle stukken ter beantwoording dezer prijsvragen worden vóór of op den 1sten December 1901 vrachtvrij ingewacht aan het adres van den 1sten Secretaris, *Jonkerfransstraat 126*. Ontwerpen na dien datum ingezonden blijven buiten beoordeeling.

De teekeningen en stukken moeten met een motto gemerkt en verder vergezeld zijn van een gesloten brief waarin naam, kwaliteit en woonplaats van den ontwerper, en van een tweede dito waarin een correspondentieadres vermeld is. Op beide brieven moet het motto der teekeningen voorkomen.

De ontwerper van eenig antwoord mag zich als zoodanig niet bekend maken vóór de uitspraak der Jury.

De Jury voor deze prijsvragen bestaat uit de Heeren: Johs. Muters, Architect te 's-Gravenhage, H. G. Jansen, Architect te Amsterdam, D. B. Logeman, Architect te Rotterdam, Henri Evers, en A. P. B. Otten, de beide laatsten Bestuurders van B. en V.

Wanneer geen antwoord ter volle bekroning kan worden voorgedragen, heeft de Jury het recht aan het Bestuur van „Bouwkunst en Vriendschap” voor te stellen, de uitgeloopte prijzen op andere dan de bovengenoemde wijze te verdeelen.

De Vereeniging behoudt zich het recht voor, gedurende 3 maanden na de beoordeeling, alle antwoorden ter expositie af te staan aan andere Vereenigingen in ons land; gedurende dien tijd kan geen der ontwerpen gereproduceerd worden zonder toestemming van het Bestuur van „Bouwkunst en Vriendschap.” De ontwerpen zullen na dien tijd aan de correspondentieadressen worden teruggezonden.

De uitslag der bekroningen en de uitreiking daarvan zal op de Algemeene Vergadering in Januari 1902 worden bekend gemaakt en de ontwerpen zullen alsdan voor de eerste maal worden geëxposeerd. Het rapport der Jury zal alsdan ter inzage liggen en tevens in de voornaamste bouwkundige bladen verschijnen.

De deelname aan de beantwoording der prijsvragen is algemeen.

Namens het Bestuur,

HENRI EVERS, *Voorzitter.*

C. N. VAN GOOR, *1ste Secretaris.*

ROTTERDAM, Mei 1901.

MEDEDEELINGEN BETREFFENDE DE MAATSCHAPPIJ.

Prijsvragen 1900.

De conclusiën van de rapporten der Jury's voor de ingekomen antwoorden op de prijsvragen in 1900, door de Maatschappij t. Bev. d. Bouwkunst uitgeschreven, zijn als volgt:

Iste Prijsvraag, onderwerp *Ambachtsschool*.

De uitgeloopte medailles worden niet toegekend, doch wel de geldprijzen. In de eerste plaats is de som van f100 toegekend aan het ontwerp gemerkt: „W en M in cirkel,” en de som van f50 aan het ontwerp met het motto „Mijn dwaasheid.”

Als vervaardiger van laatstgenoemd ontwerp heeft zich bekend gemaakt de heer S. de Clercq te Hilversum.

Ile Prijsvraag, onderwerp *Diploma voor de Eereleden der Maatschappij*.

De Jury heeft aan geen der antwoorden een prijs toegekend, maar aan de ingezonden ets gemerkt „Bouwkunst,” eene premie van f 25.

Als vervaardiger dezer ets heeft zich bekend gemaakt de heer J. London, Architect te Haarlem.

IIIe Prijsvraag, onderwerp *Aquarel van een schilderachtig stads- of dorpsgezicht in Nederland*.

De uitgeloopte prijs, bestaande uit de Bronzen Medaille der Maatschappij en f50, is toegekend aan de inzending „Huisje te Hoorn,” waarvan de vervaardiger is gebleken te zijn de heer J. C. Kerkmeijer, Kunstschilder te Hoorn.

De vervaardiger van het ontwerp „W en M. in cirkel” wordt beleefd verzocht zijn naam bekend te maken.

Maatschappij tot Bevordering der Bouwkunst, 22 Mei 1901. De eerste opmerking die de leden hebben kunnen maken, is, dat het trappenhuis in het gebouw Marnixstraat 402 heel wat is opgeknapt; het is opnieuw beschilderd en ziet er thans frisch en levendig uit.

In het vergaderlokaal en op een gedeelte der aangrenzende galerij waren de teekeningen tentoongesteld, als antwoorden ingezonden op de door de Maatschappij in 1900 uitgeschreven prijsvragen. In de laatste jaren is het aantal antwoorden sterk toegenomen, en daarmede het getal teekeningen. Er moesten ditmaal niet minder dan 81 teekeningen geëxposeerd worden, van 27 inzenders, een belangrijke en bezienswaardige collectie. In hetzelfde vergaderlokaal was ook nog te zien een proeve van metselwerk, een ring van schroefvormig gedraaide cylindfers of rollen, geheel van baksteen vervaardigd. Dit werkstuk was ingezonden door den heer Hendrik Muller, metselaar te Harlingen, die hiermede bewijst een man te zijn die zijn vak uitstekend verstaat.

Door de groote en zeer gewaardeerde welwillendheid van de Directie der Naamlooze Vennootschap „De Geïllustreerde Bijbel” was het Hoofdbestuur in de gelegenheid gesteld de leden kennis te doen nemen met de oorspronkelijke teekeningen van Walter Crane voor de tekstversiering — kop- en sluitstukken der hoofdstukken — van de Bijbel-uitgave van deze Vennootschap. Deze prachtige penteteekeningen, 46 in getal, waren in de bibliotheek tentoongesteld; dit is de eerste maal, dat zij hier te lande op deze wijze te zien waren. Over weinige dagen gaat de collectie naar Londen om daar te worden geëxposeerd. Dat Walter Crane een groot teekenaar is, mag als algemeen bekend worden aangenomen; maar slechts betrekkelijk weinigen zullen in de gelegenheid zijn geweest oorspronkelijk werk van hem te zien, vertegenwoordigende — zooals het hier aanwezige — een reeks van voorstellingen waarvan de compositie in hooge mate moeilijk, maar meesterlijk geslaagd is, en waarin de ontwerper juist toont in zijn kracht te zijn. Dat den leden der Mij. dit kunstgenot door de genoemde Directie werd bereid, zal ongetwijfeld door hen op hoogen prijs worden gesteld.

Wat betreft de vergadering zelve, zullen de lezers zich moeten tevreden stellen met een kort verslag; het officieele kan eerst later volgen.

De vrij druk bezochte vergadering werd door den Voorzitter, den heer A. Salm G.Bz., met eenige hartelijke woorden van welkomst geopend.

Het jaarverslag, reeds in het Weekblad verschenen, werd goedgekeurd, zonder dat de inhoud ervan tot opmerkingen aanleiding gaf, en uit het verslag der heeren H. Cramer en J. H. Tonnaer bleek, dat de rekening en verantwoording in goede orde was bevonden.

De heer I. H. J. van Lunteren deelde namens de Commissie van stemopneming mede, dat uitgebracht waren 105 geldige stemmen, waarvan op zich vereenigd hadden de heer A. Salm G.Bzn. 104, M. A. C. Hartman 102, en J. Verheul Dzn. 101 stemmen. Deze heeren, herkozen zijnde, namen de benoeming aan; dit deed ook de heer Salm toen hij door de Vergadering op voorstel van den heer T. H. Van Etteger bij acclamatie tot Voorzitter werd herkozen.

De conclusies van de rapporten der Jury's over de prijsvragen 1900 zijn reeds in het Weekblad vermeld geworden. In deze vergadering kon echter worden medegedeeld, dat de heer S. de Clercq te Hilversum zich heeft bekend gemaakt als de vervaardiger van het ontwerp voor een Ambachtsschool „Myn dwaasheid”, dat de heer J. London te Haarlem de ontwerper en uitvoerder is van het diploma gemerkt „Bouwkunst”, en dat de heer J. C. Kerkmeijer te Hoorn de vervaardiger is van de aquarel „Huisje te Hoorn”, die ten volle bekroond is. De genoemde heeren waren ter vergadering aanwezig en namen de hen toegekende belooningen in ontvangst, waarbij de Voorzitter hen hartelijk toesprak.

De begroting voor 1901 werd na bespreking van den heer J. H. W. Leliman, die daarbij in uitvoerige beschouwingen trad over den toestand der Mij. en na uitgebreide toelichting van den heer V. G. A. Bosch, namens de Commissie voor de Financiën, zonder wijziging goedgekeurd.

Op voorstel van het Hoofdbestuur werden tot Eereleden der Maatschappij benoemd de heeren: Alfred Normand en J. M. Poupinel, Voorzitter en Secretaris van het in 1900 te Parijs gehouden internationale Architecten-Congres, en E. Vaudremer, architect te Parijs.

Reeds in 't vorige jaar had het plan bestaan om in September te Arnhem te vergaderen, maar de viering van het 25-jarig bestaan der Afd. Utrecht in September 1900 was oorzaak, dat toen deze stad voor het houden der najaarsbijeenkomst werd bestemd. Thans werd Arnhem gekozen, en kon de heer Freem buitendien reeds de mededeeling doen, dat aan die vergadering een uitstapje kon worden verbonden naar de fabrieken van nageperste en andere steenen, voorheen Fr. van de Loo, te Dieren.

Door eene commissie van drie leden werden daarna 5 aandeelen van de geldleening uitgeloot; het waren de nummers 52, 274, 314, 370 en 482 die uit de bus kwamen en afgelost zullen worden.

De Voorzitter verleende vervolgens het woord aan den heer J. H. W. Leliman, voor de toelichting zijner vragen, in een vorig nummer van dit blad bekend gemaakt. In het officieele verslag der vergadering zal hierop uitvoerig worden terug gekomen.

De heer D. E. C. Knuttel, Rijks Bouwmeester, deed ten slotte eenige mededeelingen ter inleiding van het bezoek aan het gebouw der Rijks-Postspaarbank. Deze waren er hoofdzakelijk op berekend om te doen uitkomen, hoedanig het karakter en de bestemming van het gebouw zijn, waarover interessante bijzonderheden werden vernomen, en op welke wijze voor de constructie van verschillende deelen, als vloeren en gewelven partij was getrokken van Monier-constructies, zonder dat bij de bouwkosten de gepaste zuinigheid uit het oog was verloren. De heer Knuttel lichtte zijne mededeelingen toe met teekeningen, waaronder er waren die uitsluitend voor deze gelegenheid welwillend gemaakt waren door de Amsterdamsche fabriek van cement-ijzerwerken, ter verklaring van de in het gebouw door deze fabriek uitgevoerde werken.

In den namiddag werd eerst een bezoek gebracht aan het gebouw voor de Rijks-Postspaarbank; het zeer groot aantal leden heeft ongetwijfeld met groote belangstelling met het gebouw kennis gemaakt.

Daarna is de nieuwe Koopmansbeurs bezichtigd, waar de heer H. P. Berlage Nz. de leden ontving, en gedurende den rondgang door het gebouw de gewenschte inlichtingen gaf. Ook dit bezoek was hoogst interessant, juist omdat de afwerking in een stadium is, dat vooral den architect belang inboezemt.

Beide bouwmeesters verdienen een woord van hartelijken dank voor de gelegenheid die zij een groot aantal leden der Maatschappij verschaft hebben om kennis te maken met hunne werken, die de belangrijkste bouwwerken zijn welke op dit oogenblik hier te lande worden uitgevoerd.

Zooals gewoonlijk eindigde de dag met een vriendschappelijk samenzijn aan een disch; bijna 40 leden zaten aan, waaronder er velen die voor 't eerst daarbij konden kennismaken met een reeds zoo goed als voltooid gedeelte van het nieuwe American-hotel, dat gebouwd wordt volgens de plannen der heeren Jansen en Kromhout.

BERICHTEN.

De herstellingswerken aan den St. Walburgskerk te Zutphen worden thans weder voortgezet. Het steenhouwwerk voor de noordelijke dwarsbeuk is gedurende den winter gereed gemaakt en kan dus thans geleidelijk worden gesteld.

Het raadhuis te Jisp heeft eene dringende restauratie noodig; de raad der gemeente heeft daartoe eene som van f1800 beschikbaar gesteld. Ook het Rijk zal medewerken, mits het bovengenoemde bedrag tot f2800 wordt verhoogd. De ontbrekende f1000 zal men trachten van particulieren te verkrijgen.

In het „Bulletin van den Oudheidkundigen Bond" werd onlangs door den heer Victor de Stuers onder „Vandalisme" het volgende geschreven:

„Te Leiden, Breestraat no. 84, staat een deftig heerenhuis, dat eenige jaren geleden als koffiehuis — Café Suisse — gebruikt werd.

Het vertoont of liever vertoonde tot in 1899 een der fraaiste gevels uit de XVIIde eeuw, welke in ons land aangetroffen worden, en wel een gevel uit zandsteen opgetrokken. Dit front bestaat uit een soubassement voor den rez-de-chaussée, daarboven

een Romeinsche orde met pilasters, die de twee bovenverdiepingen omvat; het geheel is bekroond door een frontispice, in het midden waarvan een borstbeeld met een Turk, omgeven van de figuren van Neptunis en Mercurius, prijkt. Dit uitmuntende beeldhouwwerk is geteekend van een onzer voornaamste sculpteurs: Xaveri 1673.

Dit huis heeft te kwader uur tot eigenaar gekregen den heer M. H. van Waveren, bierbrouwer, die zonder eenigen eerbied voor het prachtige kunstwerk besloten heeft drie vierden van den gevel weg te breken en te vervangen door afschuwelijke ijzeren en glazen kasten.

Voor de uitvoering van dit ellendig vandalisme heeft hij gevonden den heer H. J. Jesse, die zich nog architect durft noemen.

Het treurigste misschien van deze treurige geschiedenis is, dat zoo iets heeft kunnen plaats vinden in het Bataafsch Atheen, in een stad, wemelende van geleerde mannen, met leerstoelen voor aethetica, geschiedenis en allerlei archaeologie en oudheidkunde, met tal van kunstmusea, directeuren en conservatoren... Zonder dat iemand zich warm heeft gemaakt en een protest heeft doen hooren. 't Is een ware schande, een echte ellende."

De heer H. J. Jesse verzoekt ons thans het volgende antwoord op deze kritiek in het Bouwk. Weekblad op te nemen.

„Lang, zeer lang heb ik gearzeld replek te geven op het beleedigend artikeltje, doch eindelijk ben ik bezweken voor den aandrang zoowel van vrienden, bekenden als van onbekenden. In trouwe ik wist ook waarlijk niet waarover mij meer te verwonderen, over den toon dan wel over den inhoud van het schrijven en nog steeds ben ik niet van mijne verwondering bekomen.

Zie! ik meende steeds dat de heer de Stuers een gentleman was, die altijd de goede vormen wist te bewaren en onbeschoftheid en platheid verre van zich hield.

In mijne verwonderingsperiode, heb ik hem een bezoek gebracht, om mij te overtuigen of zulk een schrijven wel werkelijk van hem afkomstig kon zijn, ik vernam dat men hem gevraagd had iets in 't „Bulletin van den Oudheidkundigen Bond" te schrijven en hij meende toen dat maar eens te zeggen, hoewel de zaak zelf al een paar jaar geleden en met zijn medeweten plaats had.

Noch bij mijn bezoek noch later heeft Jhr. De Stuers zijn woorden herhoopen noch excuus gevraagd voor eene zoo groote beleediging mij aangedaan.

Nu hij zijne verontschuldiging niet heeft aangeboden heb ik eene verontschuldiging voor deze groote zwakheid gevonden, want ik wensch en wil niet dat de heer De Stuers met deze groote vlek zijn verleden bezoedele, immers hij heeft werkelijk zeer veel aan kunst gedaan, tenminste hij meende dat wat hij deed goed was en reeds dat getuigt van inspiratie, ontwikkeling en doorzettingsvermogen.

De heer De Stuers steeds opgaande in al wat oud is, mooi of leelijk, heeft met alle hulpmiddelen getracht bouwvallige kunst- en andere werken voor verder verval te behoeden en heeft dit steeds met zooveel succes gedaan, dat het na de restauratie niet meer te herkennen viel, want hij herstelde z.i. in betere kunstvormen dan de ouden dit deden. Wat De Stuers deed was wel gedaan!

Zijne verbazing daarom dat een ander zijn manier van werken had afgezien en ook het oude in een nieuw kleed stak deed hem het pamflet schrijven.

Want Jhr. DE STUERS had immers het monopolie."

BUREAU VOOR PLAATSING VAN OPZICHTERS EN TEEKENAARS.

Marnixstraat 402, Amsterdam.

Aantal ingeschreven sollicitanten voor:

Bouwkundig Opzichter 2.

Bouwkundig Teekenaar 7.

Bouwkundig Opzichter-Teekenaar 7.

Aantal geplaatste sollicitanten:

Bouwkundig Opzichter-teekenaar 1.

AANKONDIGING VAN AANBESTEDINGEN.

DINSDAG 28 MEI.

AMSTERDAM. Het amoveeren van het perceel Vijzelstraat no. 24 en het ter plaatse bouwen van een winkelhuis met bovenwoning.

De arch. J. W. F. Hartkamp, 's midd. 12 u., in café „De Rode Leeuw”. Bestek en teek. à f 2 te bek. bij den arch., Overtoom 38.

DIDAM. 1. Het vergrooten en verbouwen der openb. lagere school; 2. Het leveren en plaatsen der noodige schoolmeubelen.

Het gem.-best., n.m. 2. u. Bestek en teek. ter inz. ter secretarie. Aanw. n.m. 2 u.

HEINO. Het bouwen eener roomboter-fabriek.

De bouwkw. B. H. F. Ruberg, 's av. 7 u., in café „de Graaf”. Bestek en teek. ad f 1 verkr. bij gen. bouwkw. Aanw. 28 Mei, 's av. 6 u.

LEEUWARDEN. Het afbreken en weder opbouwen van de boerenbehuizinge, bewoond door A. T. Klompmaker te Oudenhaske.

De heer F. Hoogmei. Teek. ter inzage en bestekken te bekomen in het hotel Vernimmen te Heerenveen voor 75 cts. Aanw. ged.

RAVESTEIN (N.-BR.). Het afbreken van de oude en het ter plaatse bouwen van een nieuwe pastorie met bijlev. van alle materialen enz.

Het R.-K. parochiale kerkbest. van den H. „Lucia”, v.m. 1 u., in het hotel „De Keurvorst.”

SIDDEBUREN. Het amoveeren eener oude behuizing en het bouwen van eene nieuwe winkelbehuizing, op een open terrein te Siddeburen, met bijlev. van al het daartoe benoodigde.

De heer T. v. d. Tuin te Schildwolde, n.m. 6 u., in het logement van H. in 't Holt. Bestek met teek. in genoemd logement ter inzage, alw. teek. verkr. zijn à f 0,35. Inlev. der biljetten volgens bestek.

WINSCHOTEN. Het afbreken der bestaande en weder opbouwen eener nieuwe kerk met toren aan de Buitenvenne ald.

De kerkeraad der Geref. Gem. Bestek en teek. ad f 1,50 verkrijgb. bij den bouwkw. J. v. Lenning. Bilj. voor 28 Mei aan Ds. J. Bult. Aanw. gedaan.

WOENSDAG 29 MEI.

GORREDIJK. Het bouwen van 4 arbeiderswoningen.

De naaml. venn. „Bamboe Industrie” voorheen Maréchal. Bilj. te zenden voor 29 Mei 's av. 7 u., bij K. van Zinderen Bakker te Karnzwaag. Inl. geeft arch. A. Kooistra te Gorredijk bij wien ad. 50 ct. bestek en teek. verkrijgb.

'S-GRAVENHAGE. Den bouw van een post- en telegraafgebouw met directeurswoning Veendam. (Raming f 25,425).

Het min. van W., H. en N., n.m. 2 u. Het Bestek ligt ter lezing aan het dep. van W., H. en N., aan het bur. van den rijksbouwmeester in het 1ste district te 's-Hage; aan het bureel van den directeur van het post- en telegraafkantoor te Veendam; aan dat van het prov. bestuur van Groningen en is ad f 0,35, te bek. bij Gebr. var Cleef te 's-Hage. Inl. worden gegeven door voorn. Rijksbouwmeester. De bilj. moeten worden geworpen in eene daarvoor bestemde bus, in het gebouw van het hoofdbest. der posterijen en telegraphie, Parkstraat. Aanw. gedaan.

HAARLEM. 1. Het bouwen van een woonhuis met atelier voor den heer F. A. M. Loois, kunstschilder. 2. Het bouwen van een woonhuis met atelier voor den heer J. P. Maas, beeldhouwer, beiden aan de Emmastraat.

De archit. J. Etmans, v.m. 10 $\frac{1}{2}$ u., in hotel „De Leeuwerik”. Bestek en teek. ad f 2 bij gen. architect verkrijgbaar.

HARREVELD. Het bouwen van een woonhuis, zonder bijlev. van materiaal. De heer W. Wieggers. Bestek en teek. ter inz. bij G. J. Toebes.

HENGELLO (OV.). Het bouwen van eene bakkerij, winkel- en woonhuis, op een vrij terrein aan den 3den Weemendsweg.

De heer H. J. Wevers, 's av. 8 u., in het café van G. J. Franke. Bestek en teek. ter inz. in bovengen. café. Aanw. 29 Mei, v.m. 10 u. Inl. verstrekt de arch. C. Spiers.

MIDDELBURG. Het maken van een schoolgebouw voor 600 leerlingen, bestaande uit 12 leslokalen, 2 gymnastieklokalen, gangen, bergplaatsen en yndere toebehooren op een terrein aan de Molenstraat te Middeldburg, met bilj. van de benoodigde materialen.

Het gem.-best., n.m. 1 u. op het raadhuis. Bestek en teek. à f 3 verkrijgb. bij den gemeente bouwmeester die des morgens van 9 tot 11 u. inl. geeft. Aanw. gedaan.

NOORDSCHARWOUDE. Het maken van twee woonhuizen onder één dak.

De bouwkw. A. Vis te Oudkarspel, 's av. 7 u., in het café „de Tijd”, nabij het station Noordscharwoude, alw. bestek en teek. ter inzage liggen.

SOUBURG. Het bouwen van een heerenhuis aldaar.

De heer Dr. C. E. Plugge, n.m. 2 u., in café „De Zwaan” alw. bestek en teek. ter inzage en zijn ad f 1,50 verkrijgb. bij den besteder en bij arch. J. H. B. Veenbos te Sliedrecht. Aanw. gedaan.

STEENWIJKERWOLD (BUURTSCHAP GELDRINGEN). Het vergrooten van het Liefdegesticht met bijbehorende werken

De arch. G. en W. te Rielle Gzn., te Deventer, 's midd. 12 u., in café H. Polman, alw. bestek en teek. ter inzage. Bestek en teek. ad f 2 verkrijgb. bij gen. architecten. Aanw. gedaan.

ULFT. Het bouwen van een Liefdegesticht en annexe schoollokalen.

Het R.K. paroch. kerkbestuur van de H. H. apostelen Petrus en Paulus, n.m. 1 u. aan de pastorie. Bestek en teek. van af 29 Mei ter inz. in de café's van M. Hipp en J. Vos en zijn ad. f 2 verkrijgb. arch. G. Rosier Gzn. te Gendringen. Bilj. in te zenden voor 28 Mei, n.m. 2 u. aan de pastorie. Aanw. gedaan.

DONDERDAG 30 MEI.

ENSCHEDÉ. Het bouwen eener verdieping op een winkelhuis, gelegen aan de Langestraat aldaar.

De heer H. B. Harperink, 's midd. 12 u., in het café van G. Gerritsen. Bestek en teek. liggen in gen. café ter inzage. Inlicht. geeft A. L. Clemens Az., arch. te Enschedé. Aanw. 30 Mei, v.m. 9 u.

GOUDERAK. Het amoveeren van bestaande bijbouw en het door aanbouw van één lokaal vergrooten der gemeenteschool met bijlevering van ameublement enz.

Het gemeentebestuur, n.m. 2 $\frac{1}{2}$ u. Bestek en teek. ter inzage ter secretarie en zijn ad f 1,50 verkrijgb. bij arch. B. van Dam Johzn. te Capelle a/d. IJ. Aanw. 30 Mei, v.m. 10 u.

HAARLEM. Het bouwen van een café met bovenwoning, ter plaatse van het sloopen perceel Hooimarkt no. 14.

De arch. J. A. Traanberg, v.m. 11 u., in het café van J. P. Stiphout, Hooimarkt 14.

HENGELLO (OV.). Het bouwen van een winkelhuis aan den Emmaweg.

De heer H. Nijhuis, 's av. 8 u., in café „Karstenberg”. Bestek en teek. ad f 1 bij den besteder verkrijgb. Inl. geven de arch. De Herder en Hellendoorn.

LEIDEN. Het bouwen van een sanatorium voor zenuwlijders en een daarbij behorende vrijstaande woning voor de geneesheer beide op het landgoed Rhijngeest te Oegstgeest, in 3 perceelen.

Het gemeentebest., 's midd. 12 u.

LEIDEN. Het gedeeltelijk afbreken en weder opbouwen van perc. Donkersteeg 7.

De arch. D. Veilbrief, 's midd. 12 u., in café „Rijnland”, Steenstraat, alw. bestek en teek. ter inz. Inl. geeft gen. arch. Teek. ad f 1 verkr. Aanw. gedaan.

MADE. Het bouwen van een Liefdegesticht met pensionaat.

Het R.-K. paroch. kerkbest., n.m. 2 $\frac{1}{2}$ u. in café „de Koornbeurs”. Bestek en teek. ad f 2,50 verkr. bij W. Bergmans te Tilburg.

Inlicht. geeft archit. Leo Goyaerts, Tilburg. Aanw. 30 Mei, v.m. 11 u.

RUURLOO. Het bouwen van een ketelhuis, stalling enz. aan de roomboterfabriek te Ruurlo met bijlevering van materialen.

De aanbestede, n.m. 2 u., in hotel „de Klok.” Teek. en bestek ter inzage in bovengen. hotel. Aanw. gedaan.

VRIJDAG 31 MEI.

BEILEN. Het afbreken van een woonhuis en het bouwen van een pastorie en bijbeh. werken te Beilen, in 3 perceelen.

De kerkeraad der gereform. kerk, n.m. 2 u., in het logement van Bosman. Bestek en teek. ad f 1 verkr. bij arch. J. Smallenbroek te Assen. Aanw. gedaan.

BORCULO. Het uitbreiden en verbouwen eener fabriek.

De archit. H. J. L. Ovink, n.m. 2 u. in café H. Blankvoort. Bestek en teek. ter inz. bij gen. Blankvoort en in het koffiehuis van H. D. Elbrink. Aanw. 31 Mei, v.m. 11 u. Inl. geeft gen. architect.

HAARLEM. Het bouwen van 2 heerenhuizen op een terrein, gelegen op den hoek van de Brouwerskade en Coornhertstraat, te Haarlem.

De arch. C. L. M. Robbers n.m. 6 u. in het café van P. Beaufort, Zijlstraat. Bestek met 2 teek. verkrijgb. à f 2 ten kantore van den arch. Raamsingel No. 38. Aanw. gedaan.

NIEUW-VENNEP. Het bouwen van een hulppostkantoor met woning aldaar.

De bouwkw. H. Rink te Hoofddorp, in het café der Wed. Stapel, alw. bestek en teek. ter inzage. Teek. ad 75 ct. verkr. bij gen. bouwkw.

PURMEREND. Het amoveeren van de voorgevel en de winkel van perc. W. D. no. 175 in het Padjedijk en het bouwen van een nieuwe gevel met winkelpui, winkelbetimmeringen enz.

De arch. H. P. v. d. Aardweg, v.m. 11 u., te zijnen kantore, alw. à f 2 bestek en teek. ter inz.

ZATERDAG 1 JUNI.

STROOBOS. Het bouwen eener burgerbehuizing ald.

De heer S. Berghuis. Teek. ter inz. in café H. Hoekstra en zijn ad 50 ct. verkr. bij den gem.-arch. A. Velding, bij wien vóór 1 Juni, n.m. 5 u. bilj. in te zenden. Aanw. 29 Mei, n.m. 5 u.

DINSDAG 4 JUNI.

HENGELLO (OV.). Het bouwen van twee burgerwoonhuizen onder één dak, op een terrein aan de Verlengde Wolter ten Catestraat.

De heer G. Bruinsma, 's av. 8 u., in het café van H. Peze. Bestek en teek. ter inz. in bovengen. café. Inl. worden verstrekt door C. Spiers, arch. Aanw. 4 Juni, v.m. 10 u.

WOENSDAG 5 JUNI.

BOLNES. Het verbouwen eener bestaande school met onderwijzerswoning.

De vereen. van gereform. schoolonderwijs, n.m. 2 u., in een der lokalen der christel. school. Bestek en teek. ad f 1,50 verkr. bij den bouwkw. J. L. van Rij. Aanw. 29 Mei, v.m. 11 u.

BEMMEL. Het verbouwen van een woonhuis met bijlev. van alle materialen enz. aan den Rijksweg.

De heer A. W. v. 't Hullenaar, n.m. 5 u., in het café van J. A. v. 't Hullenaar, alw. bestek en teek. ter inz. Teek. ad f 0,75 Aanw. 5 Juni, n.m. 1-2 u.

'S-GRAVENHAGE. Het bouwen van een groote villa aan den Badhuisweg te Scheveningen.

Het ingenieurs-bureau Beversen en v. Heurn, 's midd. 12 u., in het Zuid-Holl. koffiehuis. Bestek en teek. à f 4 te bekomen aan voorn. bureau. Aanw. 30 Mei, v.m. 11 u., aan hotel de Witte Brug.

DONDERDAG 6 JUNI.

TERHOLE (ZEEL). Het afbreken van het bestaande woonhuis en het bouwen van een woonhuis met bijlevering van bouwstoffen, op de hoeve bewoond door P. de Visser, bij Terhole.

De heer J. Vogelvanger te Hulst n.m. 3 u. in de herberg „de Kroon” te Terhole, gemeente Hontenisse. Bestek en teek. ligt ter inzage: te Hulst in het hotel „de Graanbeurs”; te Terhole in de herberg „de Kroon” en te Zaamslag bij J. Wisse Jz., die tevens inl. versterkt. Aanw. 6 Juni 's midd. 12 u.

VRIJDAG 7 JUNI.

HORST. Het bouwen van een post- en telegraafkantoor met directeurswoning, met bijl. van de benodigde materialen, op een in de kom der gem. gelegen open terrein.

Het gemeentebest. n.m. 3 u. Bestek en teek. ter inz. en tegen f2,50 per stel verkrijgb. ter gemeente-secr. en ten kantore van den arch. Henri Seelen te Venlo, alw. ook verdere inl. verstrekt worden. Aanw. 7 Juni v.m. 10 u.

WERKENDAM. Het maken van den water-toren, de filters, bezink-bassins, machinegebouw met ketelhuis, schoorsteen, en kolenloods, machinistwoning. Prise d'eau, buisleiding, dijken en verdere tot het pompstation behorende werken ten dienste der drinkwaterleiding.

Het gem.-best., n.m. 1 u. Bestek en teek. à f3 te bekomen ter secretarie. Aanw. 31 Mei, n.m. 1 u., op het terrein nabij de aanlegplaats der stoombooten.

Assurantie Maatschappij tegen Brand schade De NEDERLANDEN van 1845.

's-Gravenhage, Kerkplein hoek Prinsstraat —
Zutphen—Amsterdam, Sophiaplein — Rot-
terdam, Zuidblaak 24 (Beursplein). — Breda, Prin-
senkade. — Alkmaar, Langestraat. — Nijmegen,
In de Betoustraat 8. — Groningen, Akerkhof, hoek
Akerkstraat.

Kapitaal. f 4.000.000.00
Betaalde Brandschaden ruim - 20.000.000.00
Lage premiën.

AFLOOP VAN AANBESTEDINGEN.

7 MEI.

ENSCHEDÉ (ONDERH.). Het schilder- en glaswerk van een te verbouwen winkelhuis, vergrooten bakkerij enz. Door den heer L. Renses.

Laagste inschrijver G. Wolbert, f653. Gegund.

HEERENVEEN. Het bouwen van een stoomzuivelfabriek met directeurswoning, machiniekamer, ketelhuis, stoomschoorsteen enz. ter oppervlakte van pl.m. 930 M². op een terrein te Luinjeberd. Raming f39182. Door het bestuur der coöp. vereen. tot bereiding van zuivelproducten in de gemeente Aeng-werden.

Laagste inschrijver S. W. de Boer, Lippenhuizen, f37200.

LOCHEM. Het bouwen eener christelijke school aan den weg naar Luchte.

Laagste inschrijver T. Harkink, Lochem, f3765. Gegund.

Verfwerk gegund aan M. Lichtendahl, Lochem, voor ruim f108.

10 MEI

VIERVERLATEN (ONDERH.). Het bouwen van een laboratoriumgebouw op het terrein der fabriek. Door den directeur der Noord-Nederl. Beetwortelsuikerfabriek te Vierverlaten, is, onder architectuur van den arch. P. M. A. Huurman.

Laagste inschrijvers R. J. Jansen f8390 en M. Pehlig f8389. Gegund.

GRONINGEN. Het verbouwen van de heerenbehuizing get. no. 72 in de Oude Boteringestr., tot kantoren en bovenwoning. Door de directie van de Hypotheekbank voor Nederland te Groningen, onder beheer van den arch. IJ. v. d. Veen.

Laagste inschrijver J. Turkstra, f 2798. Gegund.

13 MEI.

DOETINCHEM. Het bouwen van een woonhuis. Door den arch. H. J. L. Ovink. Laagste inschrijver E. Ditters, Ulft, f2959. Gegund.

'S-HERTOGENBOSH (ONDERH.). Het bouwen van een werkplaats onder directie van den heer Aerden, voor rekening van den heer Jos. Jonkergrouw.

Laagste inschrijver Jac. v. Roij, f1120.

14 MEI.

DROGEHAM. Het afbreken van een kamer en het bouwen van een nieuwe dwars-huizinge voor het huis thans bewoond door P. Drost te Drogeham. Door mej. de Wed. P. Bosma.

Laagste inschrijvers J. en A. v. d. Veen, Augustinusga, f2317. Gegund.

GRAVE. Het vergrooten door aanbouw van het gasthuis, met bijlev. van materialen. arbeidsloonen en transporten. Door de regenten van het St. Catharina gasthuis.

Laagste inschrijvers Knoops en de Groot, Nijmegen, f13500. Gegund.

MEPPEL. Het afbreken van het bestaande en het weder opbouwen van een winkelhuis. Door den arch. D. Monsma.

Laagste inschrijver H. Geskus, f4370. Geg.

VENLOO. Het bouwen van een winkelhuis, met bijl. van de benod. materialen op een langs de Roermondsche straat ald. gelegen open terrein. Door den heer C. Brüll-Coenen.

Laagste inschrijver F. v. Gerven, Blerik, f7227.

15 MEI.

AMSTERDAM. Het amoveeren van perc. Spuistraat no. 4, te Amsterdam en het daar ter plaatse bouwen van een volksgaarkeuken, waarboven woningen, met de leverantie van alle materialen en arbeidsloonen. Door het bestuur der Vereeniging tot uitbreiding en instandhouding van Volksgaarkeukens.

Laagste inschr. W. de Vlucht en B. Domhof, f24445.

DORDRECHT. Het veranderen van een winkelhuis tot woonhuis en het vergrooten van een winkel van den heer C. A. v. d. Straaten. Door den aanbesteder.

Laagste inschrijver H. Scheumels, f4400. Gegund.

ENSCHEDÉ. Het bouwen van twee woonhuizen op een perceel kad. bekend als sectie C no. 3686 aan de Emmastraat. Door den heer R. S. Schortinghuis.

Laagste inschrijver B. Spitholt, f7393.

'S-GRAVENHAGE (ONDERH.). Eene verbouwing aan de schouwburg. Door het gem.-bestuur.

Laagste inschrijvers firma H. P. de Swart & Zn., f1790. Gegund.

HAARLEM (ONDERH.). Het verbouwen van het perceel Koningstraat no. 33.

Laagste inschr. J. N. v. d. Vlerk, f2600. Gegund.

HOOGVEEN. Het amoveeren van een woon- en winkelhuis en het bouwen van 2 heerenhuizen, winkelhuis met daarboven gelegen pakhuiszolders. Door de heeren R. J. en J. P. Pet.

Laagste inschrijvers Gebr. V. en W. Mulder, Groningen, f1690.

KAMPEN. Bestek no. 16. Het bouwen van een lokaal voor vrije- en orde-oefeningen in Brunnepe met daarbij behorende werken. Door het gemeentebest.

Laagste inschrijver E. de Groot, f4854. Niet gegund.

OSCH. Het bouwen van verdiepingen op de vetloods bij de fabriek ald., onder directie van den bouwk. ingenieur J. Dony te 's-Bosch. Door de firma Ant. Jurgens.

Laagste inschrijver P. Venrooy, Orthen, f11340.

VRIES (DR.). Het afbreken van het bestaande en het bouwen van een nieuw gemeentehuis c.a. te Vries. Door het gem.-bestuur.

Laagste inschrijver H. Brink, Muntendam, f7620. Niet gegund.

16 MEI.

BARNEVELD. Het bouwen van een woonhuis voor rekening van G. v. Gortel aldaar. Door den heer G. Haanschoten E.Jz.

Timmerwerk. Laagste inschrijvers Gebr. v. d. Fliert, f2850.

Metselwerk. G. v. d. Broek, f3433.

Smidswerk. G. v. d. Mheen, f353.

Loodgieterswerk. W. v. d. Kamp, f165.

Schilderwerk. C. Guldi, f380. Nog niet gegund.

17 MEI.

BERGEN-OP ZOOM. De verbouwing van het huis op de Hoogstraat toebehoorende aan den heer Ern. Rogier.

Laagste inschrijver H. Horsten, f5171. Gegund.

'S-GRAVENHAGE. Het bouwen van een school in de Stortenbekerstraat. Door het gem.-bestuur.

Laagste inschrijver D. J. v. Riemsdijk, Dordrecht, f61900.

'S-GRAVENHAGE. De verbouwing van perceel Bierstraat no. 7 aldaar, raming f2830. Door den bouwkw. J. J. F. Schijf, namens den heer A. Sanders.

Laagste inschrijver. J. Lievaart, 's-Hage, f2790. Gegund.

NIJMEGEN. Het afbreken van het pakhuis enz., genummerd 56 en 58 aan de Bottelstraat en het aldaar weder opbouwen van een winkelhuis met bovenwoningen. Door den arch. A. v. d. Boogaard.

Laagste inschrijver A. Grasso, f6700.

NIJKERK. Het sloopen van een woonhuis op perceel no. 2804 van sectie E te Nijkerk en het daar ter plaatse bouwen van een nieuwe woning. Door den heer C. v. Esveld.

Laagste inschrijver Th. J. Alfrink, Nijkerk, f7717. Gegund.

RHENEN. Het bouwen eener fabriek voor elektrische verlichting. Door den arch. D. Hoiting.

In zandsteen. Laagste inschrijver H. R. de Leeuw, Rhenen f5275.

Waalst. H. R. de Leeuw, Rhenen f5675. 4 biljetten van onwaarde. Nog niet gegund.

TERNEUZEN. Het bouwen van een woonhuis in de Lange Kerkstraat. Door den arch. J. Scheele.

Laagste inschrijver A. Rijnberg, f959. Gegund.

TILBURG. Het bouwen van 2 heerenhuizen, koetshuis, enz. op een terrein gelegen aan het Wilhelmipark ald. Door den arch. Jan v. d. Valk.

Timmerwerk. Laagste inschr. J. Horvers, f10320.

Metselwerk. J. de Waal, f12060.

Massa. L. Nennen, f20700.* *Gegund.

UTRECHT. Het amoveeren van 13 huizen aan den Hopakker te Utrecht. Door de directie der Maatij. „de Toekomst.”

Laagste inschrijver W. H. Westerhout, f280 te ontvangen.

C. Krachten en J. W. v. Vuuren, f1089 te betalen.

ZWOLLE. Het bouwen van een kantoor, ketelhuis met rookleiding, het maken van een beschoeiing enz. op het terrein der stoomolieslagerij „de Aloë” aan de Nieuwe Vecht ald. Door de firma Reinders & Co.

Laagste inschrijver G. v. Unen, f4625. Gegund.

18 MEI.

APELDOORN. Het bouwen van een dubb. woning met schuren enz. aan den grindweg van Apeldoorn naar Elspeet. Door den intendant van de koninkl. partic. domeinen.

Laagste inschrijver W. L. Smit. f8993. Gegund.

DEVENTER. Het bouwen van eene villa op de kwekerij „Zwanestein” te Heerde. Door den arch. J. D. Gantvoort, namens mevr. de wed. Mees Jordens.

Massa behalve glas-en verfwerk. Laagste inschrijver G. Gaatsen, Apeldoorn, f11637.

Glas- en verfwerk. Laagste inschrijver G. Horst, f870.

DOEZUM. Het bouwen van een doorrit en eene bekapping op de voorbehuizing, met het daartoe benodigde. Door den heer J. Nieuwhof.

Laagste inschrijver H. v. d. Meulen, Doe-zum, f878.

DORDRECHT. Het verbouwen van pand no. 115 aan de Wijnstraat en in te richten tot winkelhuis. Door den arch. L. P. Joosten. Laagste inschrijver H. den Hartog, f 6225. Gegund.

GORINCHEM. Het herbouwen van het huis van den heer A. de Gier in de Haarstraat aldaar.

Timmerwerk. Laagste inschrijver J. de Grunt, f 1477.

ADVERTENTIËN.

AANBESTEDING.

Op Woensdag 5 Juni a.s. des voormiddags te twaalf ure zal door het Ingenieursbureau BEVERSEN en VAN HEURN te 's-Gravenhage in het Zuid-Hollandsch Koffiehuys aldaar worden aanbesteed:

Het bouwen van een groote villa aan den Badhuisweg te SCHEVENINGEN.

Aanwijzing in loco zal plaats hebben Donderdag 30 Mei. Bijeenkomst des voormiddags te elf uur in het hôtel „De Witte Brug.”

Inlichtingen worden verstrekt aan genoemd bureau, Heerengracht 38 te 's-Gravenhage, op werkdagen tusschen aanwijzing en besteding des namiddags twee tot vier ure.

Bestek en teekeningen op franco aanvraag aldaar verkrijgbaar tegen betaling van f 4.—.

AANBESTEDING.

Op Dinsdag, 11 Juni 1901 des middags te 12 uur zullen BURGEMEESTER en WETHOUDERS van Delft, in het openbaar, ten Raadhuisze aanbesteden:

Het verbouwen en uitbreiden met 7 lokalen en 1 speelschool van de school voor lager onderwijs aan de Oranjestraat.

Aanwijzing Woensdag 5 Juni, 's middags 12 uur.

Inlichtingen zijn te bekomen alle werkdagen tot den dag der aanbesteding, van 10—11 en 2—3 uur aan het Bureau Gemeentewerken; het bestek met 2 teekeningen is van af 29 Mei tegen betaling van f 1.50 ter Secretarie verkrijgbaar.

BOUWMATERIALEN,
uitsluitend
INLANDSCH
GEMALEN
KELDERTRAS

tegen concurrerende prijzen.

Wed. P. G. F. PINO POST.

Stille Veerkade 37. Paveljoensgracht 22.

DEN HAAG.

Metselwerk. Kreukniet, f 1195.

Verfwerk. J. Sizoo, f 185.

Loodgieterswerk. L. de Bruin, f 93.

NIJMEGEN. Het gedeeltelijk sloopen en op die plaats bouwen van een winkelhuis en een pakhuis, in de Houtstraat nos. 57 en 59. Door den architect J. Knoops Jr.

Laagste inschrijver Braam, f 14550, gegund.

UTRECHT. Het bouwen van een huidenzouterij op het terrein der gem. slachtplaats aan den Amsterdamschen Straatweg. Door het gem.-best.

Laagste inschrijver M. v. Aken, Utrecht, bestek 18 f 2925, bijlage f 5350, massa f 8275.

20 MEI.

EINDHOVEN. a. Het bouwen van 2 heerenhuizen aan de Keizersgracht te Eindhoven; b. het bouwen van 3 burgerwoningen aan de Bergstraat te Eindhoven. Door den heer S. G. B. de Winter.

Laagste inschrijver C. Mutsaers, Tilburg, f 16500.

ENSCHEDÉ. Het bouwen eener verdieping enz. op een woonhuis aan de Achterstraat aldaar. Door den arch. H. E. Zeggelink.

Laagste inschrijver G. Hucriede, f 4667. Gegund.

MAASTRICHT. De bouw van een ondergronds lokaal voor verwarming en eenige bijkomende werken aan de kapittelzalen der kerk. Door het R.-K. kerkbestuur van St. Servatius-parochie.

Laagste inschrijver J. Reggers, f 1550.

MUSSELKANAAL. a. Het bouwen eener nieuwe winkelbehuizing. b. Benevens het glas- en verfwerk, voor den heer K. Muthert te Musselkanaal. Door de aanbestede.

Deze aanbesteding is niet doorgestaan.

ROTTERDAM. Het verbouwen van het benedenhuis van pand no. 21 aan de Kruiskade. Door den bouw. Tolkers.

Laagste inschrijver D. Polderman, f 4399.

WINDESHEIM (OV.). Het afbreken van den bestaanden klokketoren en het vernieu-

wen en opbouwen van gen. toren met bijbehorende werken. Door het kerkbestuur der Ned. Herv. Gemeente.

Laagste inschr. H. v. Lohuizen, Windesheim, f 1130.

21 MEI.

DOESBURG. 1e. Het bouwen eenen houten loods op de plaats der bestaande houten loods. 2e. Het maaien van distels op de groote en kleine stadswede. 3e. Het leveren en leggen van een riool met zinkput aan de Looierswal. Door het gemeentebest.

1. Laagste inschrijver H. C. Bloemendaal, f 662*.

2e. R. J. Bloemendaal Sr., f 39,99*.

3e. A. Snelde, f 252*. *Gegund.

LONNEKER. 1. Het bouwen van een schoolgebouw van 4 lokalen met gang, privaten enz., zomede het bouwen van eene onderwijzerswoning met toebehooren, op een terrein genaamd „den Ribbelerbrink” nabij de eerste spoorbrug te Lonneker; 2. Het maken van schoolmeubelen voor gen. schoolgebouw. Door het gem.-bestuur.

1. Laagste inschrijvers Koenders en Beun, f 15415.

2. Rutgers en ter Wolde, f 1752. Nog niet gegund.

WINTERSWIJK. Het bouwen van een villa aan den Ouden Groenloschen weg ald. Door de bouwveren. „De Bree”.

Laagste inschr. G. J. Renskers, f 6371 §, f 6311 †, f 80*. § Volgens bestek zonder beschoten kap. † Volgens bestek met beschoten kap. * Minder met hierlandsche steenen. Gegund.

22 MEI.

HAARLEM. Het bouwen van een winkelhuis met afzonderlijke bovenwoning en bijkomende werken op een terrein aan den Zijlweg op den hoek van de Coornhertstr. Door den arch. J. A. Traanberg.

Laagste inschrijver J. Miezérus, f 13476.

ADVERTENTIËN.

Hollandsche IJzeren Spoorweg-Maatschappij.

AANBESTEDING.

Op Maandag, den roden Juni 1901, des namiddags ten half twee ure (*Greenw. tijd*), zal in het Centraal Personenstation te Amsterdam, in het lokaal naast de wachtkamer 3de klasse (ingang vestibule) worden aanbesteed, volgens bestek no. 884:

het uitvoeren van Grond- en Spoorwerken, het wijzigen en vergrooten van de Douane-loods, het maken van een Overdekten Steiger en van een privaatgebouw, met bijkomende werken op het stations-emplacement OLDENZAAL A.-S.

Begrooting f 47600.—.

Het bestek met 3 teekeningen is tegen betaling van f 2.00 verkrijgbaar aan het Centraal-Administratie-gebouw der Maatschappij aan het Droogbak te Amsterdam, bureau Weg en Werken, kamer 154, of op franco aanvraag aan dit bureau, met toezending van het bedrag in postwissel (postzegels worden niet in betaling genomen en aan aanvragen zonder postwissel wordt geen gevolg gegeven).

Aanwijzing geschiedt als in het bestek is vermeld.

De Raad van Administratie.

Het Gedelegeerd Lid.

R. VAN HASSELT.

Hollandsche IJzeren Spoorweg-Maatschappij.

AANBESTEDING.

Op Maandag, den roden Juni 1901, des namiddags ten half twee ure (*Greenwich-tijd*), zal in het Centraal Personenstation te Amsterdam, in het lokaal naast de wachtkamer 3de klasse (ingang Vestibule) worden aanbesteed, volgens bestek no. 888:

het maken van Grond- en Spoorwerken, het wijzigen van den onderbouw van bruggen en het maken, leveren en opstellen van de bovenbouwen van veertien bruggen met bijkomende werken, ten behoeve van een tweede spoor, van ALMELO naar HENGELO.

In twee Perceelen.

Begrooting Perceel I f 108,400.—.
Perceel II f 16,500.—.

Het bestek met 4 teekeningen is tegen betaling van f 2.50 verkrijgbaar aan het Centraal-Administratie-gebouw der Maatschappij aan het Droogbak te Amsterdam, bureau Weg en Werken, kamer 154, of op franco aanvraag aan dit bureau, met toezending van het bedrag in postwissel (postzegels worden niet in betaling genomen en aan aanvragen zonder postwissel wordt geen gevolg gegeven).

Aanwijzing geschiedt als in het bestek is vermeld.

De Raad van Administratie.

Het Gedelegeerd Lid,

R. VAN HASSELT.

Lijst van Fabrikanten, Leveranciers, enz.

Prijs per regel voor niet geabonneerden op advertentiën
5.— per jaar bij vooruitbetaling. Abonnés op advertentiën
1 regel gratis voor iedere advertentie.

Amsterdamsche Fabrik van Cement-IJzerwerken (Systeem Monier)
Grootte Wittenburgerstraat 108.
Assurantie-Mij. tegen Brandschade „de Nederlanden van 1845”,
’s-Gravenhage, Kerkplein hoek Prinsestraat.
Badinrichtingen. — TH. VAN HEEMSTEDEN OBELT, Amsterdam.
Behangselpapieren, en gros. — EERSTE NED. PAPIERHANDEL,
**BEHANGSELPAPIEREN, LINCRUSTA, Th. N. Eijffinger, Hof-
leverancier.** — Den Haag.
Den Haag, Kantoor en Magazijnen, Luthersche Burgwal 27.
Binnenbetimmeringen. — GEBRS KOCH, Amsterdam.
Bouwstoffen. — MARTIN & Co., Amsterdam.
Brandkasten. — FRED. STIELTJES & Co., Amsterdam (Mosler
Safe Company).
Cementmastiek-Dakbedekking. — J. A. SMITS & ZOON, Weesper-
zijde 39, Amsterdam.
Cement-IJzerwerken. — Ned. Mij. voor Monierwerken, Amsterdam.
Cementsteenfabriek. — M. ELFRING & ZOON, Den Haag.
Centrale Verwarming. — W. J. STOKVIS, Arnhem.
Centrale Verwarming. — NELL & STUTTERHEIM, Den Haag.
Centrale Verwarming. — GEVEKE & Co., Amsterdam.
Centrale Verwarming. — FRED. STIELTJES & Co., Amsterdam
(Sturtevant Engineering Co.).
Centrale Verwarming en Ventilatie. — D. S. M. KALKER, Amst.
Centrale Verwarmingen. — B. LANDHEER Jr., Wijnstr. 59, Rotterdam.
Closets. — TH. VAN HEEMSTEDEN OBELT, Amsterdam.
Dakpannen. — J. B. VAN SOEST & TERSTAPPEN, te Swalmen.
Draadglas van Neusattl, FERD. ENGERS, Amsterdam.
Eerste Nederl. Papierstucfabriek, Damrak 85, Amsterdam.
Eerste Nederl. Xylolith-Fabriek. — A. S. KEY, Rotterdam.
Excelsiorplaten. — GEBRS. VAN DER VIJGH, Amsterdam.
Gaskachels (nieuwste condensing). — OBELT, Amsterdam.
Gas-, Stoom- en Waterleiding. — R. S. STOKVIS & ZONEN,
Leuvehaven 74—76, Rotterdam.
Gegoten geëmailleerd ijzeren waschtafels. — PECK & Co., Amst.
Gegoten geëmailleerd ijzeren waschtafels. — TH. VAN HEEM-
STEDEN OBELT, Amst., 150 de Ruyterkade. Filiaal: 36 Rokin.
Gekleurd en gebrand glas in lood. — C. LINDENAAR, Glasgra-
veur, Alb. Cuijpsstraat 123, Amsterdam.
Handel in Bouwmaterialen. — Wed. P. G. F. PINO POST, Den Haag.

Houthandel. — LINDNER & Co., Wittenburgerstraat 22—24, Amst.
Haeuslersche Houtcementen Dakbedekking. — J. A. SMITS &
ZOON, Weesperzijde 39, Amsterdam.
Jaloezieën-, Rolluiken- en Zonnescermpjes-fabriek (Stoom). —
v. d. Helststraat 1, AMSTERDAM. — Wagenstraat 39a. ’s GRAVENHAGE.
Jalousiën. — J. F. KRONER & ZONEN, Spuistr. 246, 248, 250, Amst.
Jossou-Cement. — A. E. BRAAT, Rotterdam en Amsterdam.
Levensverzekering-Maatschappij New-York. — Directie voor Neder-
land, Keizersgracht 455, Amsterdam.
Levensverzekering-Mij. „Neerlandia”, L. Beestenmarkt 9, ’s-Hage.
Liften. — TH. VAN HEEMSTEDEN OBELT, Amst. (R. WAYGOOD & Co.).
Liften. — JAN HAMER & Co., Amsterdam.
Liften. — FRED. STIELTJES & Co., Amsterdam (Otis Bros.
New-York).
Looden en Inw. glasemail privaataleidingen. — OBELT, Amst.
Mastix-Cement Dakbedekking. H. ALLERSDORF, Singel 455, Amst.
Motoren en Dynamo's. — JULIUS LÜCHAU, Damrak 71, Amst.
Motoren & Dynamos. — FRED. STIELTJES & Co., Amsterdam.
Naaml. Venn. Utrechtsche Asphaltfabriek. Dakbedekking en Vloeren
Portland-Cement. — DYCKERHOFF & SÖHNE, Amöneburg.
Photolithografie. — WEGNER & MOTTU, Amsterdam.
Proefstation Bouwmat. — KONING & BIENFAIT, Amsterdam.
Raamsluiters voor bovenlichten. — TH. V. HEEMSTEDEN OBELT,
Amsterdam.
Rolluiken. — W. H. M. SCHOLTE, Prinsengr. 516, Amsterdam.
Rietplanken. Isoleersteen. Fluaten. — MOLIJN. — Gouda.
Stalinrichtingen. — STAAL & HAALMEIJER, Amsterdam.
Stahnrichtingen. — D. S. M. KALKER, Amsterdam.
Steegoed of Engelsche buizen en kruispannen. — HOUBEN &
STEEGH, Belfeld en Tegelen (Limburg).
Steenen (verglasde en onvergl.) CANOY HERFKENS & Co., Venlo.
Stoomtimmerfabriek. — GEBRS. VAN MALSEN, Den Haag.
Tegels in soorten. — DE LINT & Co., Rotterdam.
Toeschuifbare hekken. — FRED. STIELTJES & Co., Amsterdam.
Verwarming en Ventilatie. — TH. V. HEEMSTEDEN OBELT, Amst.
Verwarming en Ventilatie. — FRED. STIELTJES & Co., Amst.
(Sturtevant Blomers & Exhausters voor ventilatie, stofafzuiging
enz.).
Verwarming en verlichting. — JULIUS LUCHAU, Damrak 71,
Amsterdam.
Verwarming en Ventilatie. — D. S. M. KALKER, Amsterdam.
Ventilators. — TH. VAN HEEMSTEDEN OBELT, Amsterdam.
Ventilators. — JAN HAMER & Co., Amsterdam.
Ventilators. — D. P. HASSELMAN, Amsterdam.
Vuurvaste Steen. JOSTEN & Co., te Königwinter a/Rh. Fabrikanten
van zeer vuurvaste Chamotte- en Dinas-steenen
vuurvaste Cement, Karolinklei enz.
Zinkwerken. — F. W. BRAAT, Delft.

NIEUW BOUWARTIKEL.

Schaaren-Dakluchters.

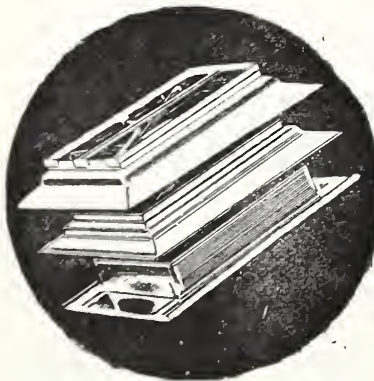

Zijn onmisbaar voor ieder dak en de doelmatigste
LICHT-VENTILATOR-DAKVENSTERS; zijn
bijzonder aan te bevelen voor: **Fabrieken, Woon-
huizen, Magazijnen, Boerderijen** etc.
Geven bij dag, zoowel als bij nacht voortdurende
ventilatie.

Generaal-Agent voor geheel Nederland:
H. C. VAN MEEUWEN, Zijlsingel 6, HAARLEM.
Wederverkoopters gevraagd.
Prospectussen op aanvraag gratis.

BECHEM & POST, Hagen i/W.,

FABRIEK VAN

CENTRALE VERWARMING,

allen systemen met Vrijstaande en Ingemetselde Ketels.

Waterverzorging, Bad- en Kookinrichtingen, met en zonder Ventilatie,
waarvan vele in Nederland geplaatst zijn, in Kasteelen, Villa's, Woonhuizen,
Fabrieken, Scholen, Kerken, Ziekenhuizen, Rechtsgebouwen, Archieven,
Museum's, enz., enz., en waaromtrent door ervaring der soliditeit en goede
werking der inrichting steeds de beste attesten kunnen overlegd worden.

Verdere inlichtingen geeft de

Generaal Vertegenwoordiger der firma

D. S. M. KALKER, Amsterdam,

Koninklijke Magazijnen van Bouwmaterialen, Gereedschappen,
Koper- en IJzerwaren enz. enz.

TELEGRAMADRES: KALKER, IJzerwaren.

TELEFOON No. 2144.

Bij MOUTON & Co. te 's-Gravenhage
zijn verkrijgbaar:

Honorarium-Tabellen

VOOR:

Bouwkundige Werkzaamheden

met en zonder Nota.

Vastgesteld in de Algemeene Ver-
gadering van de Maatschappij tot bev-
der Bouwkunst, gehouden te Amsterdam
op 31 Mei 1888. Herzien in de Algem
Vergadering van 31 Mei 1895.

Per stuk 10 cts.; bij 50 ex. f 2.—

bij 100 ex. f 3.—

Ontvang- en Betaalkas.

Rentevergoeding voor gelden à deposito.

Met één dag opzegbaar . . . 2½ %

Met tien dagen opzegbaar . . . 3 %

Met één maand fix . . . 1½ %

onder den prolongatiekoers.

Open en gesloten bewaargeving volgens regle-
ment. Brandkastjes in de Safe deposit-inrichting
voor het bewaren van effecten en andere waarden
te huur volgens reglement.

Amsterdam, 14 Mei 1901.

BOUWKUNDIG WEEKBLAD.

ORGAAN VAN DE

MAATSCHAPPIJ TOT BEVORDERING DER BOUWKUNST.

Bestuur v. d. Maatschappij: A. SALM G.Bz., *Voorzitter*. A. C. BLEIJS, *Vice-Voorzitter*. — Jb. v. d. BAN Pz.,

G. A. BOSCH, M. A. C. HARTMAN, J. A. MULOCK HOUWER, J. MUTTERS Jr., F. W. M. POGGENBEEK, J. VERHEUL Dz.

Commissie van Redactie: Ed. CUIJPERS, A. SALM G.Bz. en J. VERHEUL Dz.

Redacteur: C. T. J. LOUIS RIEBER.

JUNI 1901.

21^e JAARGANG.

N^o. 22.

UREAU VAN REDACTIE: MARNIXSTRAAT 402, AMSTERDAM.
UREAU v. ADMINISTRATIE: HERDERSTRAAT 5, 'S GRAVENHAGE.
UITGEVERS: MOUTON & Co. — 'S GRAVENHAGE.
ABONNEMENTSPRIJS voor Nederland: fr. p. p. f 15.— 's jaars, voor
buitenland (bij vooruitbetaling) fr. p. p. f 17.— * * *

PRIJS DER ADVERTENTIËN: van 1—5 regels f 1.— elke regel meer
20 cents. Groote letters naar plaatsruimte. * * * * *
AANKONDIGINGEN v. AANBESTEDINGEN 15 ct. p. regel m. premie $\frac{3}{2}$ maal.
ABONNEMENT v. ADVERTENTIËN tegen belangrijk verminderde prijzen
en kosteloze opname der advertentiën in het Tijdschrift der Mij.

INHOUD. — Mededeelingen betreffende de Maatschappij. —
Juni 1901, Société des Artistes Français, door Joh. D. Looyen
(wordt vervolgd). — Verslagen van Vergaderingen. — Berichten. —
Inhoud van Tijdschriften. — Aankondigingen en afloop van aanbestedingen. — Lijst van Fabrikanten, Leveranciers, enz. — Advertentiën.

MEDEDEELINGEN BETREFFENDE DE MAATSCHAPPIJ.

Als vervaardiger van ontwerp M en W in cirkel, ingekomen op de prijsvraag voor een „Ambachtsschool”, door de Maatschappij tot Bevordering der Bouwkunst in 1900 uitgeschreven, heeft zich bekend gemaakt de heer P. N. Leguit, architect te Rotterdam.

RAPPORT der Jury over de ingekomen antwoorden op de prijsvragen in 1900 uitgeschreven door de Maatschappij tot Bevordering der Bouwkunst.

Op de eerste prijsvraag „Ontwerp voor eene Ambachtsschool” waren ingekomen 10 ontwerpen, onder de volgende motto's.

- 1 Motto Cirkel met de letters M. W.
- 2 „ Arbeit.
- 3 „ a Loisir.
- 4 „ X.
- 5 „ Werken.
- 6 „ Phidias.
- 7 „ Nans.
- 8 „ A. B. C.
- 9 „ Ad Studendam Architecturam.
- 10 „ Mijn dwaasheid.

Motto: cirkel met M. W.

Het geheele ontwerp geeft blijk van vertrouwdheid in het ontwerpen en uitwerken van bouwkundige vraagstukken, en de teekeningen zijn met zorg behandeld, correct en beschaafd, zoodat de geheele inzending aangenaam aandoet.

Bij nader onderzoek blijkt evenwel, dat de bijzondere eischen aan den bouw van een Ambachtsschool te stellen, door den ontwerper niet voldoende begrepen zijn.

Had de ontwerper zich meer ingedacht in het Ambachtsonderwijs,

dan had hij meer aandacht geschonken aan den eisch van gemakkelijke controle, wenschelijk voor iedere school, maar speciaal voor een Ambachtsschool.

De gemengde aard der leerlingen en de oefeningen in de werkplaatsen maken dat een bepaald vereischte.

Tegelijkertijd is een zekere scheiding van lokalen voor de praktijk en de theorie gewenscht, waarbij komt de voorwaarde van gemakkelijk materialen te kunnen aanvoeren.

Al deze verschillende eischen maken het ontwerp niet gemakkelijk, maar zijn dan ook door den ontwerper niet voldoende bestudeerd.

Deze algemeene opmerkingen gelden voor nagenoeg alle ingezonden ontwerpen en zullen daarom niet meer herhaald worden.

Komt men nu tot de bijzondere opmerkingen, dan treft vooreerst de enorme breedte der gangen, blijkbaar voortvloeiende uit de bedoeling die tevens als garderobe dienst te laten doen; maar dan ware meer lucht en licht wenschelijk geweest.

Minder trappenaanleg, maar ruimer, en niet zoo zeer verdeelde privaten waren evenzeer verkieslijk ook om de controle.

De ligging der privaten bij de werkplaatsen is anders goed gedacht, maar met een kleine wijziging ware nog beter toezicht daarop te maken geweest.

De plaatsing der smidsvuren is verkeerd. Niet alleen dat de ruimte in de lokalen voor de praktijk leestemd daardoor zeer benadeeld wordt, maar ook de boven gelegen teekenzalen worden daardoor bedorven.

Dat de werkplaatsen met deuren op de speelplaats uitkomen, is goed gezien, maar een in ieder lokaal ware voldoende.

Een werkplaats eischt een niet te lage borstwering en zeker geen serie deuren naast elkander. Het is de bedoeling van den ontwerper het materiaal door die deuren in de werkplaatsen te brengen; dit is juist. Een afzonderlijke toegang waardoor men zonder door het gebouw te gaan en gevaar te loopen vloeren en muren te beschadigen de materialen in de school kan brengen, is echter ook een vereischte.

Zulk een toegang, ter plaatse van den doorgang naar de directeurswoning, zou meteen het begrip van scheiding van woning en school beter tot zijn recht hebben doen komen.

Banken en teekentafels zijn voor een school beter haaksch op den lichtmuur te plaatsen, waardoor alle plaatsen gelijkelijk licht kunnen krijgen.

De machinekamer is zeer slecht verlicht.

De metselarij en aanleg van de modelkamer is niet gelukkig, en de steenhouwerswerkplaats alleen door de speelplaats te bereiken. De conciergewoning is hinderlijk verbrokkeld.

De handteekenzalen zijn ongewenscht van vorm en verlichting. Van de groote zolderruimte ware meer partij te trekken geweest.

De architectuur van dit ontwerp is sober en goed begrepen, en overigens zijn details en teekenswerk verdienstelijk.

Motto: arbeid.

Ook hier gelden verschillende algemeene opmerkingen omtrent controle, gangen en uitgang van materialen, trappen enz., die echter bij het vorige ontwerp in 't algemeen zijn besproken en nu ook hierop toegepast kunnen worden.

De achterbouw met schoorsteenaanleg is zeer onvoldoende opgelost en de privaten, ongewenscht bij den ingang, zijn buiten verhouding en niet controleerbaar.

De schaftkamer, van te kleine afmeting, is door den concierge slechts te controleeren.

In de architectuur ontbreekt eenheid en rust en de overdaad van tegelversiering doet bepaald kwaad.

Details en teekenwerk zijn zwak.

Motto: à Loisir.

Het ter keuze inzenden van twee plattegronden moest eigenlijk bij een prijsvraag niet gebeuren, want fouten op den eenen komen wel is waar op den ander niet of in minder mate voor, maar ook omgekeerd en kunnen dus niet één goed ontwerp vormen.

Er schijnt bedoeld de ruimte om het gebouw als buitenterrein te beschouwen, waardoor dit noodeloos groot is genomen, al komt dit den toegang tot de werkplaatsen ten goede.

Tot dat terrein had men een goeden toegang kunnen hebben door verplaatsing van de slaapkamer van den concierge, beter dan door de nauwe gang.

Scheiding van lokalen voor praktijk en theorie heeft deze ontwerper meer tot haar recht doen komen, maar overigens gelden hier in nog meerdere mate bemerkings over bezwaar van goede controle en niet wenschelijke plaatsing van werkbanken en tafels.

De smederijen zijn als bankwerkplaatsen opgevat, zoodat eene behoorlijke vuurwerkplaats ontbreekt.

De directeurswoning is zwak van plattegrond. De modelkamer is te ver van de handteekenlokalen verwijderd en de W.C. bij den hoofdingang ongewenscht.

Motto: X.

De zeer bezwaarlijke schoolcontrole is ook hier weder een grief, en ofschoon er iets systematisch ligt in dien trappenaanleg, voor een ambachtschool is deze niet te verkiezen.

Bovendien zijn de achtertrappen slecht verlicht.

De kleine ingesloten speelplaats is niet verkieslijk.

De metselarij zal door de voorgebouwde steenhouwerij slecht licht hebben.

De enorme zware spantconstructies konden gemist, door gebruikmaking van de natuurlijke steunpunten in het gebouw.

De architectuur is zwak en daarbij gezocht.

Hetzelfde geldt voor de details.

Motto: Werken.

Blijkbaar weinig geoefendheid verradend, komt dit ontwerp voor gedetailleerde bespreking niet voldoende in aanmerking.

Motto: Phidias.

Het voor bovengenoemd ontwerp gezegde, geldt ook voor dit.

Motto: Nans.

Ook dit ontwerp, ofschoon wat beter, komt toch voor gedetailleerde bespreking niet in aanmerking.

Motto: A. B. C.

In aanleg van hoofdtrap en in zorg voor goede bereikbaarheid van de werkplaatsen en voor aanvoer voor materialen, heeft dit ontwerp verdienste.

Jammer echter, dat ook hier de mogelijkheid voor eene goede controle zooveel te wenschen overlaat. Overigens zijn ook hier verscheidene der bij de vorige ontwerpen gemaakte opmerkingen van toepassing.

De gevel-architectuur is onrustig en van gezochten eenvoud. Het silhouet is niet fraai. De combinatie van pannendak met afdekking door houtcement verbetert dit niet.

Details en teekenwerk verraden, niettegenstaande hunne eenvoudigheid, toch zekere geoefendheid. Jammer daarom, dat de ontwerper zich vooraf niet meer doordrongen heeft van de eischen die aan een ambachtschool te stellen zijn.

Motto: Ad Studendam Architecturam.

In dit plan wordt alle hoofdgedachte gemist. Het geheel is ook zwak van uitvoering, zoodat dit niet voor gedetailleerde bespreking in aanmerking komen kan.

Motto: „Mijn Dwaasheid”.

In dit plan zijn bepaalde gedachten met een zekere consequentie doorgevoerd, hetgeen te waardeeren is.

Zoo vooreerst de scheiding van lokalen voor theorie en praktijk, al is ook bij deze oplossing de controle bezwaarlijk, is aardig doorgevoerd. Bovendien is in dat bezwaar veel tegemoet gekomen door de plaatsing van directeurswoning en portierswoning.

Een tweede consequent doorgevoerde gedachte is, alle lokalen waarin geteekend of gewerkt wordt nooderlicht te geven.

De ligging van de trap is goed, maar die van de privaten, zoo dicht bij den ingang, met het oog op die vele W. C.'s, die wel stank moeten verspreiden, niet wenschelijk.

De steenhouwerswerkplaats is verbrokken en daardoor ongegeschikt.

De metselarij op de verdieping is af te keuren en ware beter op den beganegrond in aansluiting met de binnenplaats.

De architectuur is smaakvol en eenvoudig landelijk opgevat.

Of dit landelijk karakter juist is, zou echter betwijfeld mogen worden als ambachtschool, maar het is voor een fabriekschool in een nijverheids-centrum op het land wel op zijne plaats. Men denke aan Twente of ook aan kolonies als Mettray en dergelijken.

De details verraden echter eene zeer groote mate van ongeoeffendheid en zijn onvolledig en zeer zwak.

CONCLUSIE.

Van de ingekomen antwoorden op de prijsvraag kan men zeggen, dat het ontwerp, ingezonden onder het motto „cirkel met MW”, veel verdiensten bezit, blijk geeft van bouwkundige qualiteiten, maar geen voldoende rekening gehouden heeft met de eischen aan een ambachtsschool te stellen.

Het ontwerp onder het motto „Mijn Dwaasheid” heeft eigenaardige qualiteiten die het aantrekkelijk maken, ofschoon er veel minder zorg en arbeid aan ten koste gelegd is dan aan het eerstgenoemde en het, wat detail betreft, bij het andere verre ten achter staat.

De jury kan tot haar leedwezen geen volledige bekroningen toekennen; zij stelt daarom voor geen medailles uit te reiken, doch de *geldprijzen* te behouden en daartoe in de *eerste plaats* de f100 toe te kennen aan het ontwerp motto „M en W in cirkel” en in de *tweede plaats* de f50 aan dat, onder het motto „Mijn Dwaasheid”.

De Jury.

De Jury ter beoordeeling van de ingekomen antwoorden op de door de Maatschappij tot Bevordering der Bouwkunst in 1900 uitgeschreven prijsvragen voor:

een „*Ontwerp voor een diploma uit te reiken aan de Eerlederen der Maatschappij,*” en een „*Aquarel van een schilderachtig stads- of dorpsgezicht in Nederland,*”

is den 16en Maart 1901 bijeengekomen, en heeft het resultaat harer bevindingen in het volgende rapport nedergelegd.

Diploma.

Op deze prijsvraag zijn 9 antwoorden ingekomen.

Op een enkele uitzondering na zijn de antwoorden meer voor reclameplaten buitenshuis, dan voor het meer intieme karakter, wat hier de bedoeling is, gedacht.

Zonder na een onderzoek van elk op zich zelf, in details daar over te treden, oordeelt de Jury, dat de verdeling en vorm der letters zeer weinig smaak en zorg voor compositie verraden, terwijl de teekening der palmetten, indische kers, cirkelmotieven in 'kettingvorm, en 't menschelijk figuur, etc., zeer onvoldoende is te noemen.

Alleen de ets onder het motto „Bouwkunst” maakt, wat het opschrift betreft, een beteren indruk, en hoewel grillig van ornamentatie en gewild bizar, is het geheel niet onbehagelijk.

De Jury stelt, dit alles wel overwogen, voor geen prijs toe te kennen, maar de premie van f25 te geven aan de ets: „*Bouwkunst.*”

Aquarel.

Op deze prijsvraag zijn 8 antwoorden ingekomen.

De Jury meent, dat alle inzenders het architectonische karakter wel wat veel voor een streven naar schilderachtigheid verwaarloosd hebben, dat bij eenigen de kleur en wijze van aanzetter der boomen totaal gemis aan studie op dat gebied verradt, en de groenen daardoor onschilderachtig werken.

Zij is van oordeel, dat deze prijsvraag nog niet geheel beantwoord heeft aan de bedoeling om op te wekken zoowel archi

tectonisch streng als artistiek gevoeld de mooie overblijfselen van bouwkunst uit ons vaderland te bestudeeren en in teekening te brengen; zij had verwacht een veel ruimere en meer gedetailleerde inzending op dat gebied te zullen zien.

Ter aanmoediging stelt zij evenwel voor toch den prijs toe te kennen, en wel aan de aquarel „Huisje te Hoorn,” waarin vooral de wijze van de tonen tegen elkander te zetten een geoefend oog doet kennen.

AMSTERDAM 16 Maart 1901.

A. LE COMTE.
ED. CUYPERS.
J. A. VAN STRAATEN JR.

SALON 1901.
SOCIÉTÉ DES ARTISTES FRANÇAIS.

Om tot de Architectuur-zalen door te dringen, moet men de groote halle van het „Grand Palais” oversteken, die bevolkt is met de fantastische gestes der marmergroepen.

Men gaat langs den stervenden held, die voor het laatst de spanten der ijzeren kap met zijn opgeheven zwaard bedreigt, een curassier stervende voor 't vaderland, of langs

perdu”, dat zoowel voor de mooie pose en vorm als om de mooie marmersoort, de aandacht verdient.

„L'Eternel sphinx” van Madlle Blanche Moria, voorstellende een kleine gehurkte baby die gretig 't Grand Palais inkijkt, is zeer verdienstelijk.

Een fragment van eene fontein, uitgevoerd in de Manufacture de faïence de Choisy le Roi, en gecomponeerd door M. L. Madrassi, geeft frissche kleuren te zien en is een kunstwerkje, wat uitvoering betreft, op dit gebied. Zoo ook het bekende relief „Le Travail” van M. Guillot, dat in de Porte d'entrée de l'Exposition een plaats had en door de fabriek Muller te Ivry in ceramiek is uitgevoerd, is hier weder geëxposeerd. 't Is een stuk dat altijd weder bewonderd zal worden, zoowel om zijne robuste mannenfiguren als wegens de breede groepeerings. Hierop gaan we de tijdelijke houten trapjes op die ons in de Architectuurzalen brengen.

* * *

Deze localiteiten zijn zeer koud wat installatie en verlichting aangaat, hoog en hol; het eenige meubeltje dat men

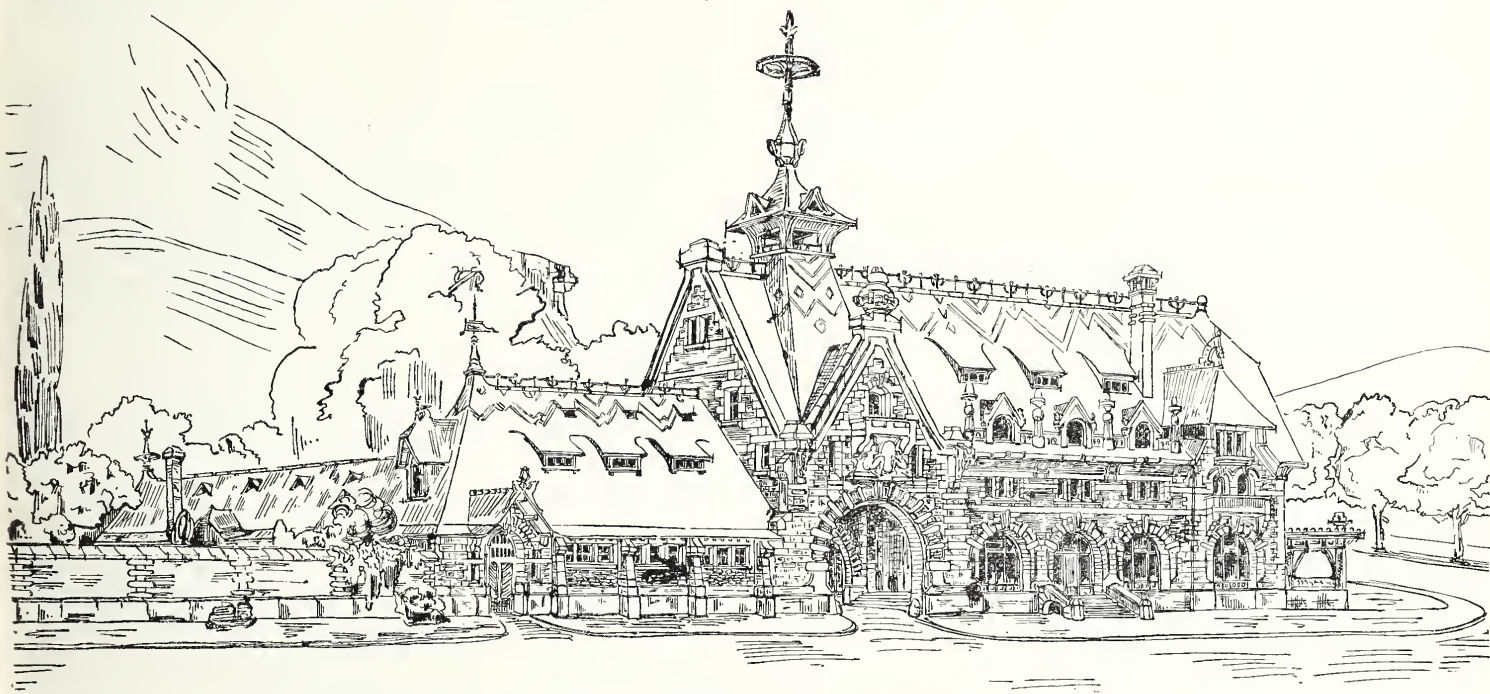

ONTWERP VOOR EEN UITSPANNING.

Architect J. F. TAILKENS.

eene moderne Eva, die haar hoofd verbergt in hare gebogen armen, de onafscheidelijke slang aan hare voeten, nog steeds de zonde beweene van ons aller stammoeder. Niet ver van daar doet een strijdende hoornblazer een sein tot een roemrijken aanval vermoeden, een bronzen generaal steunende op zijn zwaard poseert in den omtrek. Wat verder, eenige steigerende paarden, die de stoffige atmosfeer met hunne hoeven doorklieven; een leeuw dejuoneert onafgebroken aan een geit, en Jeanne d'Arc ontplooit een vlag. Een diermensch, allerzotst van beweging, doet zenuwachtige toeschouwers lachen. Een juffrouw die zoowaar de nagels van hare voeten schoonmaakt, zoo maar in het Grand Palais. Zoover als het oog reikt, ziet men de witte, naakte poses tusschen groen silhouetteren.

Maar men houdt gaarne even stil voor het marmer van M. H. F. Coutheillas: „La fin de la Cigale”, eene gestorven jonge vrouw voorstellende, uitgestrekt op een marmer veld, het gezicht uitgeput en vermoeid naar de aarde gekeerd. Pauvre Cigale, elle ne chantera plus; — 't is gevoelvol uitgevoerd en hoogst fijn van détail en proportie. Dan nog een Ernest Dagonet, een klein marmer statue: „Paradis

er in het midden gewaar wordt, is een klein reclame-stoeltje van Allez frères.

De wanden zijn tot een ongelooflijke hoogte met groote en kleine teekeningen behangen, die dikwijls aan het plafond grenzen en dus voor 't gewone menschelijk oog geheel verloren gaan.

In de eerste zaal vindt men voor het grootste deel aquarellen tentoongesteld en een eerste ontwerp voor de ombouwing van het Champ de Mars van M. H. Hannotin. Er zal na dit projet nog wel niet dadelijk tot de uitvoering besloten worden, daar 't niet de ideale oplossing zal wezen voor het mooie Marsveld, als het algemeene plan ooit tot uitvoering mocht komen.

't Geeft een park in het Centrum te zien, met vrij banale huizen er om heen gegroepeerd, en op het einde afgesloten door de Ecole Militaire. Onder de bovengenoemde aquarellen vindt men charmante kijkjes uit Bretagne van M. G. le Fort, reisschetsen van M. A. Bruel uit het palazzo Labbia, St. Marcus, Schetsen uit Rome, Milaan en Savone, waaronder verscheidene, door hun opzet en warmte van kleur, den artist verraden.

Minder gelukkig zijn de tentoonstellingschetsen van *M. L. Hista*, verder eene goede aquarel van *M. L. Dauphin*, l'Hôtel de ville met „le pont St. Louis” op het eerste plan. Een keurige kleine aquarel door *M. G. Montaland*, van de Notre Dame bij zonsoudergang, is vooral mooi door de rijke kleurenschakeering.

Een volgende zaal is bijna geheel ingenomen door de teekeningen en photographieën van het Grand Palais, ingezonden door *M. A. Louvet*. De overblijvende plaats is door opmetingen en schetsen uit de tuinen van Versailles ingenomen, van de hand van *M. A. de la Porte* en een nauwkeurige opmeting en restauratie door *M. H. Guédy*, van de miraculeuse fontein te Morlaix, Finistère, die de zoo aantrekkelijke hoekjes in Frankrijk doet herinneren.

De wanden van een volgende zaal zijn ingenomen door de teekeningen der Restauratie Temenos d'Apollon te Delphie, 't omvangrijkste werk dat op dezen „Salon” is, van de hand van *M. J. A. Tournaire*. 't Eenigste stoeltje in dit lokaal was in beslag genomen en dus kon ik rondwalende de waarde genieten van deze inzending, die uit een twintigtal teekeningen bestond.

Zij gaven in plan en in opstand een duidelijk overzicht van de toestanden te Delphie, zoowel den tegenwoordigen als den origineelen staat. Elk gevonden steentje dat maar van eenig belang was, is in teekening gebracht en heeft na zware en moeilijke nasporingen zijne vroegere plaats weder in het geheel teruggevonden. Het behoeft niet gezegd, dat dit werk kranig van uitvoering en afwerking is, en het is eveneens te begrijpen, dat deze collectie het eigendom van het Fransche gouvernement is, dat steeds er op uit is dergelijke nasporingen, in welk land zij ook moeten plaats vinden, met kracht te ondersteunen.

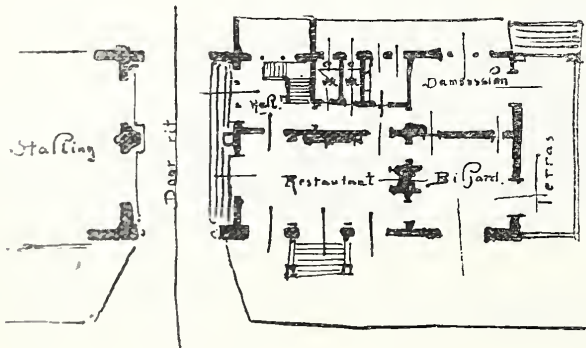

Schetsplan Hoofdgebouw.

Onder de ontwerpen vond ik eene villa in het zuiden van Frankrijk, door *M. G. J. B. Dussart*, die aangenaam deed in hare omgeving van bergen en rotsen, doch die mij toeschijnt minder gemakkelijk bereikbaar te zijn; vooral een perspectief in pastel en dekverf van dit project was origineel en gaf een vroolijke afwisseling bij al dat ander werk, dat ik maar niet zal opsommen en hoofdzakelijk bestond uit beter of slechter geteekende Corintische, Ionische en Dorische kolommetjes met hunne basementen, kapiteelen en hoofdgestellen. Hierbij kwam ook zeer gunstig uit het ontwerp van den heer *J. Taillens* een alleraantrekkelijkste herberg op het kruispunt van twee wegen. Het gebouw is opgevat als groote boerderij, tevens uitspanningsplaats voor de stadsluiden die met rijtuig, automobiël of vélo in den omtrek der stad hunner inwoning wat frissche lucht willen gaan scheppen. Op menig kruispunt van twee wegen zou men een mooi hoekje gaarne door zulk een aantrekkelijk gebouw wenschen ingenomen te zien. Van origine Zwitsers, heeft de heer *Taillens* een krachtige architectuur weten te doen spreken in het hoofdgebouw, dat, omringd door stalling, bergplaats

en koetshuis, een alleraangenaamste groep vormt. In de gelegenheid gesteld een schets van dit ontwerp te maken, bied ik die den lezer van het Bouwkundig Weekblad volgaarne aan, als een der verfrisschendste producten die men op eene wandeling door de architectuurzalen van deze tentoonstelling aantreft.

PARIJS, 10 Mei 1901.

JOH. D. LOOYEN.

(Wordt vervolgd).

VERSLAGEN VAN VERGADERINGEN.

Afdeeling Arnhem, 9 Mei 1901. Na voorlezing en goedkeuring der notulen van de vorige vergadering werden vervolgens de heeren *W. F. L. Schaap*, Directeur, en *G. Versteeg*, adj. Directeur der Gemeente-werken alhier, met algemeene stemmen tot leden der Afdeeling aangenomen.

Vervolgens werd de te houden excursie vastgesteld op 12 Juni a.s., en besloten dan een bezoek te brengen aan Venlo en Roermond. De heeren *Crollaer* en *Ellens* werden door den Voorzitter verzocht deze excursie verder te regelen. De heer *A. R. Freem* werd benoemd tot afgevaardigde naar de Algemeene Vergadering op 22 Mei te houden.

Alsnu krijgt de heer *J. A. H. Crollaer* het woord tot het houden zijner aangekondigde voordracht over „Electrische luchtbanen”.

Spreeker begint met mede te deelen, hoe hij 't vorige jaar in de gelegenheid was geweest een proefrit mede te maken op de toen nog niet in gebruik genomen luchtbaan Barmen, Elberfeld, Vohwinkel. Het toenemend straatverkeer met allerlei soorten vervoermiddelen, het steeds moeilijker vraagpunt om veilig en snel zich te verplaatsen, deed reeds jaren geleden de ondergrondse en bovengrondsche z. g. hoogbanen, zooals die b. v. in Berlijn, in gebruik komen. Evenwel waren de kosten en technische bezwaren van dit vervoermiddel verbazend groot, en vooral wat de ondergrondse banen betreft, waarbij kwam dat deze banen voor lokaal verkeer groote moeilijkheden medebrachten daar kleine bochten enz. moeilijk op hoogbanen kunnen gemaakt worden. Steeds zocht men dan ook naar betere oplossingen van dit vraagstuk, en na vele kostbare proefnemingen werd eindelijk besloten het systeem vanden ingenieur *Lange* voor het toenemend verkeer tusschen Barmen-Vohwinkel, dat met het tusschenliggend Elberfeld bijna een stad is geworden, de electrische lichtspoorweg, te construeeren.

Barmen en Vohwinkel liggen op 13½ K.M. van elkaar, gedeeltelijk met Elberfeld langs het riviertje de Wupper gebouwd. Talrijke bruggen verbinden de aan beide oevers gelegen stadsgedeelten. De baan beweegt zich over het riviertje, dat eene afwisselende breedte van 40—15 M. heeft. In de hoofdbanen hebben de meeste bogen een straal van 90 M., in enkele gevallen komen stralen van 30 M. voor. In de zij- of uitwijksporen vindt men zelfs bogen van 8 M. straal. De sterkste hellingen bedragen 1 M. op de 45 M. De baan is opgehangen aan stutten of schragen; hunne beenen zijn in beide oevers gefundeerd en zij zijn gemaakt van getrokken ijzer in vakwerk. Waar de baan bij Souborn de Wupper verlaat, volgt zij den straatweg tot het station van den staatsspoorweg te Vohwinkel en zijn de beenen der jukken in de trottoirs bevestigd, terwijl de lantaarns, de kabels voor tramverkeer enz. hieraan verbonden zijn. Op een afstand van 30 M. staat een juk; op elke 200 à 300 M. komt een dubbel te staan, waarop ook de uitzetting is gevonden. Langs een trap bereikt men de halte, hoog in de lucht. De trottoirs der stations liggen gelijk met die der wagons welke hier juist tegen sluiten; tusschen de beide trottoirs is een ijzeren netwerk aangebracht, zoodat ongelukken onmogelijk zijn.

De wagons bewegen zich langs één rail en hangen aan twee draaistellen, elk met twee loopwielen op 8 M. uit elkander geplaatst, waardoor elke kleine bocht, ondanks dat de wagonlengte 10 M. bedraagt, kan worden bereden. Tusschen elk der twee loopwielen bevindt zich een motor, terwijl alles zoo met de rails verbonden is, dat gevaar onmogelijk is geworden.

Elke wagen bevat 50 zitplaatsen. De Treinführer beschikt over 4 verschillende remmen. Elke twee minuten kan een trein vertrekken, uit vier wagons bestaande en alzo kunnen per uur 6000 personen vervoerd worden. Het vertrek van alle treinen is bij elke halte zichtbaar, daar dan alle lichten van kleur veranderen.

In Vohwinkel bevinden zich de bedrijfstations en remises, alles

natuurlijk boven het gewoon verkeer. Elke trein kan rondrijden naar beide eindpunten, daar elke schraag een baanhouder draagt, waarop zich twee rails bevinden, zoodat tergelijktijd in beide richtingen kan gereden worden.

De kosten komen, gelijk uit dezen aanleg blijkt, belangrijk lager dan die van ondergrondsche of hoogbanen of andere verkeersmiddelen. Het electriciteitsverbruik is minder dan bij een der overige elektrische vervoermiddelen, wegens de weinige wrijving.

De baan in de Wupperstreek heeft met de ijzeren stutten per M. een gewicht van 1140 KG. en in de landstreek per M. 1065 KG. De hoogbanen daarentegen, zooals te Berlijn in gebruik — en waar de spanwijdte maar 16½ M. bedraagt, heeft een gewicht van 1400 KG. per M. en wordt bij eene spanwijdte van 21 M. tot ongeveer 1800 KG. gebracht.

De onderaardsche banen in Londen kosten meer dan het 10 dubbele per KM. dan de luchtbaan Barmen-Elberfeld.

De snelheid voor gewone straatbanen is 13 KM. per uur, die der hoogbanen 25 KM. en die der zweefbanen 36 KM. per uur.

De interessante voordracht van den heer Crollaer werd verduidelijkt door een reeks van lichtbeelden en afbeeldingen, door hem uit het geheugen geteekend. De Voorzitter bracht onder applaus der vergadering den spreker dank voor zijn belangwekkende mededeelingen.

De kunstbeschuwing van den Voorzitter werd uitgesteld wegens het late uur, en de heer Bosch wenschte alle leden een prettig zomersaizoen, hopen allen op de te houden excursie terug te zien.

Technische Vakvereniging AFDEELING AMSTERDAM. In de vergadering van 23 Mei werd door den Voorzitter, den heer Kirchman, medegedeeld dat het hem, door te wachten afwezigheid niet mogelijk zal zijn leider der afdeeling te blijven.

Behandeld en aangenomen werden eenige reglementswijzigingen, terwijl besloten werd een zomere excursie te houden. Een commissie van advies, bestaande uit de leden van Aarts, Olie, Groeneveld en de Wilde, werd daarvoor benoemd, terwijl eenige oud-commissieleden zich bereid verklaarden hunne medewerking te willen verleenen.

BERICHTEN.

Door den gemeenteraad van Leiden is tot Directeur der Gemeentewerken benoemd de heer G. L. Driessen, civiel ingenieur, die reeds gedurende eenigen tijd is werkzaam geweest bij den dienst der publieke werken aldaar.

Den 25sten Mei j.l. is te Deventer overleden de heer P. G. Van Schermbeek, laatstelijk Directeur der Kon. Deventer Tapijtfabriek. Wegens zijn gezondheidstoestand had hij reeds tegen 1 Juni zijn ontslag uit zijne betrekking aangevraagd.

INHOUD VAN TIJDSCHRIFTEN.

„De Natuur”, aflevering 5, van 15 Mei 1901. — Magnesiumlicht op het Fotografisch Atelier, door DR. J. E. ROMBOUTS. — Alpenbloemen op graniet- en kalkgronden, door DR. H. J. CALKOEN. — De verschijnselen der radioactieve stoffen (vervolg), door DR. L. BLEEKRODE. — Nieuwe goudlanden. — Hagelvorming en hagelschieten (vervolg en slot), door DR. A. J. C. SNIJDERS. — Vervalsching van Edelsteenen, door A. P. H. TRIVELLI. — Sterrenkundige opgaven en mededeelingen. — De Corona van de zon, door ANT. PANNEKOEK. — Correspondentie.

AANKONDIGING VAN AANBESTEDINGEN.

MAANDAG 3 JUNI.

BERGEN-OP-ZOOM. Het verbouwen van het perceel Boschstraat I 288 te Bergen-op-Zoom, voor rekening van den heer A. v. Mechelen, aldaar.

De aanbesteder, n.m. 6 u., in café „L'Esperance”. Bestek en teek. in voorn café ter inzage. Inlicht. geeft de arch. Q. J. Horsten Pzn. Aanw. gedaan.

MIDDELBURG. Het verbouwen van een winkelhuis, in de Lange Delft.

De heer F. Boasson, 's av. 7½ u., in het „Nederl. koffiehuis”. Bestek met twee teek. tegen f 1 verkr. bij de heeren J. C. en W. Altorffer en in gen. koffiehuis ter inzage; terwijl nadere inl. worden verstrekt door den arch. A. v. Dorst. Aanw. gedaan.

UTRECHT. Het verbouwen en verhoogen van het achter-magazijn van den heer W. A. Schravendijk aan de Oudegracht (Stadh. brug 1).

De arch. M. E. Kuiller, v.m. 11 u., in „de Poort van Cleef”, Mariaplaats. Bestek en teek. verkr. à f 1 aan het bouwkw. bureau, Oudegracht Tz. 53bis. Aanw. gedaan.

DINSDAG 4 JUNI.

HENGELO (OV.). Het bouwen van twee burgerwoonhuizen onder één dak, op een terrein aan de Verlengde Wolter ten Catestraat.

De heer G. Bruinsma, 's av. 8 u., in het café van H. Peze. Bestek en teek. ter inz. in bovengen. café. Inl. worden verstrekt door C. Spiers, arch. Aanw. 4 Juni, v.m. 10 u.

KRUININGEN. Het bouwen van een woonhuis.

De heer J. Blok Dzn., 's av. 6 u., in het café van J. Kole. Bestek en teek. ter inz. en verkrijgb. bij archit. A. Le Clercq. Aanw. 4 Juni n.m. 5 u.

OUDE-PEKELA. Het amoveeren van een bestaande en het bouwen eener nieuwe behuizing te Oudepekela, met bijl. van alle daartoe benodigde materialen.

De heer W. H. Bosgra, 's av. 8 u., ten huize van de Wed. E. Pot. Bestek en teek. ter inz. ten huize bovengen. Inl. te bek. bij den arch. L. Hekman. Aanw. 4 Juni, v.m. 10 u.

WOENSDAG 5 JUNI.

BEMMEL. Het bouwen van een woonhuis met bijlev. van alle materialen enz. aan den Rijksweg.

De heer A. W. v. 't Hullenaar, n.m. 5 u., in het café van J. A. v. 't Hullenaar, alw. bestek en teek. ter inz. Teek. ad f 0,75 Aanw. 5 Juni, n.m. 1—2 u.

BOLNES. Het verbouwen eener bestaande school met onderwijzerswoning.

De vereen. van gereform. schoolonderwijs, n.m. 2 u., in een der lokalen der christel. school. Bestek en teek. ad f 1,50 verkr. bij den bouwkw. J. L. van Rij. Aanw. gedaan.

'S-GRAVENHAGE. Het bouwen van een groote villa aan den Badhuisweg te Scheveningen.

Het ingenieurs-bureau Beversen en v. Heurn, 's midd. 12 u., in het Zuid-Holl. koffiehuis. Bestek en teek. à f 4 te bekomen aan voorn. bureau. Aanw. gedaan.

LOCHEM. De verbouwing en vergrooting van het post- en telegraafgebouw met bijl. van materialen.

Het gem.-best., v.m. 11 u. Bestek en teek. ten raadh. ter visie. Aanw. 3 Juni, n.m. 3 u.

LOSSER. Het bouwen van eene verdieping op een woonhuis te Losser.

De arch. H. E. Zeggelink te Enschedé 's midd. 12 u. in café der Wed. G. Smit te Losser. Bestek en teek. ad 75 ct. verkrijgb. aan het gem. huis en bij gen. arch. Aanw. 5 Juni v.m. 10 u.

TERNEUZEN. Het bouwen van 2 woonhuizen aan de De Feijterstraat.

De bouwkw. J. Scheele, n.m. 6 u., in „de Stad Antwerpen”. Bestek en teek. ter inz. in bovengen. logement. Aanw. gedaan.

WAALWIJK. Het bouwen van een heerenhuis en kantoorgebouw.

De maatsch. „Noord-Brabant”, v.m. 11 u. in hotel „de Twee Kolommen”. Inlicht. geeft architect W. J. F. H. Bouman te Tilburg. Bestek en teek. ter inzage in gen. hotel en zijn ad f 7,50 verkrijgb. bij gen. architect en worden bij inlevering op de aanbesteding ad f 6 teruggenomen.

WEESP. Het bijbouwen van twee schoollokalen, gang, privaten, enz.

Het R. C. kerkbestuur van den H. Laurentius, n.m. 1 u., in het café „'t Loosje” aan de Heerengr. Bestek en teek. ad f 1,10 verkrijgb. bij de firma P. P. Kool. Aanw. op het terrein als in het bestek is vermeld.

DONDERDAG 6 JUNI.

BLERIK. Het bouwen van 3 woonhuizen met winkelhuis.

De heer F. J. v. d. Broek 's av. 8 u. in het café van K. Titulaer.

HILLEGOM. Het bouwen van 2 woonhuizen en een schuur op het landgoed „Counhoven” te Katwijk.

De firma R. v. d. Schoot & Zn., 's midd. 12 u., in Het wapen van Friesland”. Bestek en teek. à f 1 te bek. in voorn. café en in het café „Zomerzorg” te Leiden en „de Roskam” te Katwijk. Aanw. 4 Juni, v.m. 11 u.

NEDERHORST DEN BERG. Het bouwen van een heerenhuis, een koetshuis met paardenstal, werklokaal en brandstoffenbergplaats, een grondmuur, enz. Een en ander (op paalfundeering 388 stuks) te Nederhorst den Berg.

De archit. J. v. Dillewijn te Hilversum, v.m. 10½ u., in het koffiehuis van H. J. L. Bak. Aanw. volgens bestek, hetwelk met 2 teek. à f 2 verkr. bij den boekh. J. H. Witzel te Hilversum en bij gen. architect, welke alle inl. verstrekt.

TERHOLE (ZEEL.). Het afbreken van het bestaande woonhuis en het bouwen van een woonhuis met bijlevering van bouwstoffen, op de hoeve bewoond door P. de Visser, bij Terhole.

De heer J. Vogelvanger te Hulst n.m. 3 u. in de herberg „de Kroon” te Terhole, gemeente Hontenisse. Bestek en teek. ligt ter inzage: te Hulst in het hotel „de Graanbeurs”; te Terhole in de herberg „de Kroon” en te Zaamslag bij J. Wisse Jz., die tevens inl. verstrekt. Aanw. 6 Juni 's midd. 12 u.

VRIJDAG 7 JUNI.

DELFT. Het bouwen van een tuinnanswoning, aan den Delfgauwschen weg, gemeente Vrijenban.

De heer J. Th. Zindam, v.m. 11 u., in café „de Prins”. Bestek en teek. ter inz. in gen. koffiehuis, terwijl de afdrucken daarvan à f 0,75 bij den arch. verkr. zijn. Inl. geeft de arch. H. G. Waanders. Aanw. 3 Juni, n.m. 4 u. Samenkomst koffiehuis „de Prins”.

EIBERGEN. Een aanbouw van een woonhuis, gelegen a/h. spoor schuin tegenover het station ald.

De heer G. J. Ten Cate, n.m. 3 u. Bestek en teeken. vanaf 3 Juni in bedoeld huis ter inz., waar ook de aanbesteding zal gehouden worden. Aanw. in loco één uur voor de

aanbesteding. Inl. geeft L. G. Richter, arch. te Winterswijk.

HORST. Het bouwen van een post- en telegraafkantoor met directeurswoning, met bijl. van de benodigde materialen, op een in de kom der gem. gelegen open terrein.

Het gemeentebest. n.m. 3 u. Bestek en teek. ter inz. en tegen f2,50 per stel verkrijgb. ter gemeente-secr. en ten kantore van den arch. Henri Seelen te Venlo, alw. ook verdere inl. verstrekt worden. Aanw. 7 Juni v.m. 10 u.

WERKENDAM. Het maken van den water-toren, de filters, bezink-bassins, machinegebouw met ketelhuis, schoorsteen, en kolenloods, machinistwoning. Prise d'eau, buisleiding, dijken en verdere tot het pompstation behorende werken ten dienste der drinkwaterleiding.

Het gem.-best., n.m. 1 u. Bestek en teek. à f3 te bek. ter secretarie. Aanw. gedaan.

ZATERDAG 8 JUNI.

HOOGSTRAATEN (N.Br.). Het bouwen van een villa aldaar, met bijl. van de noodige bouwstoffen.

De heer F. P. Bilsen te Breda, v.m. 11 u., in het café van C. Hofkens aldaar. Bestek en teek. in gen. koffiehuis ter inz., en zijn tegen f2,50 bij gen. archit. te verkrijgen. Aanw. op het bouwterrein 1 u. vóór de aanbested., en inl. geeft genoemde archit.

MAANDAG 10 JUNI.

AMERSFOORT. Het verbouwen van het perc. no. 1 op den hoek van de Utrechtsche straat en het plantsoen.

De arch. Herm. Kroes v.m. 11 u. in hotel „Schwemmer”. Teek. en bestek à f1 per stel verkrijgb. ten kantore van den arch. en liggen in voorn. hotel ter inzage. Aanw. 5 Juni, v.m. 11 u.

BORNE. Het bouwen van een koetshuis met koetsierswoning te Borne.

De heer S. Spanjaard, 's midd. 12 u. in hotel „Ensink”. Bestek en teek. verkrijgb. bij de arch. G. Beltman AGzn. te Enschedé à f6,50 per stel en worden bij de besteding van de inschrijvers tegen f5 per stel teruggenomen. Aanw. op het bouwterrein op den dag der aanbesteding, v.m. 10 u.

HEMRIK. a. Het bouwen van een heerenhuis. **b.** Het bouwen van een stal met remise enz., aan den Rijweg.

De heer E. P. v. d. Sluis. Bestek en teek. ad f2,50 verkrijgb. bij arch. A. Kooistra te Gorredijk. Aanw. 6 Juni, v.m. 10 u.

DINSDAG 11 MEI.

DELFT. Het verbouwen en uitbreiden met 7 lokalen en een spelschool van de o.l. school aan de Oranjestraat.

Het gemeentebest., 's midd. 12 u.

ENSCHEDÉ. Het vergrooten der kantoren met annex werken aan de fabriek te Boekelo, gem. Lonneker.

De directie der Boekelosche stoomblekerij n.m. 12^{1/2} u. in hotel „De Graaf”. Bestekken met teek. à f1,50 per stel verkrijgb. ten kantore van den arch. Inl. verstrekt de arch. R. van der Woerd HZ. Aanw. 7 en 10 Juni, n.m. 4 u.

HENGELO (GELD.). Het verbouwen van een woonhuis aan de Paardenmarkt.

De heer Koning, notaris, v.m. 11 u., in het logement Langeler. Bestek en teek. ter inz. bij den bouwv. D. W. Kremer, die inl. geeft. Aanw. 5 Juni, v.m. 10 u.

UTRECHT. Het maken van fabrieksgebouw, pakhuizen, machine- en ketelhuis, gezamenlijke oppervl. 1200 M², aan de Kruisvaart aldaar.

De naaml. vennootsch. „Utrechtsche vee-koekenfabriek de Landbouw”, n.m. 2 u., in 't Haagsche koffiehuis. Bestek en teek. ad f10 verkr. waarvan op den dag der besteding f7,50 wordt terugbet. Inl. geven F. ten Zythoff & Zn. te Deventer.

WOENSDAG 12 JUNI.

'S-GRAVENHAGE. Het bouwen van een post- en telegraafkant. met directeurswoning te St. Oedenrode. Raming f24275.

Het min. van W., H. en N., n.m. 2 u. Bestek ter lezing aan het gebouw van het hoofdbestuur der posterijen en telegraphie, aan het post- en telegraafkant. te St. Oedenrode. aan het bureel van den rijksbouwmeester in het 2de district Fluweelen burgwal no. 16

's-Hage, aan dat van het prov. bestuur van N.-Brabant, en is ad f0,45, benevens de kosten van verzending, te bekomen bij Gebr. van Cleef te 's-Hage. Inl. worden gegeven door voorn. rijksbouwmeester. Aanw. 4 Juni n.m. 1^{1/2} u.

'S-GRAVENHAGE. Het verbouwen en uitbreiden van de herstellingswerkplaats voor de Rijkstelegraaf te 's-Gravenhage. (Ram. f35,000).

Het min. van W., H. en N., n.m. 2 u. Bestek ter lezing aan het gebouw van het hoofdbestuur der posterijen en telegraphie te 's-Hage, aan het bur. van den Rijksbouwmeester in het 2de district, Fluweelen Burgwal no. 16, te 's-Hage, aan dat van het prov. best. van Zuidholland, en is ad f0,45, benevens de kosten van verzending, te bek. bij Gebr. v. Cleef, te 's-Hage. Inl. worden gegeven door voorn. Rijksbouwmeester en door den opz. bij de landsgebouwen H. J. A. v. d. Kooy te 's-Hage. Aanw. 5 Juni v.m. 10 u.

'S-GRAVENHAGE. De ver- en aanbouw van het post- en telegraafgebouw met directeurswoning te Stadskanaal. Ram. f9650.

Het minist. van W., H. en N., n.m. 2 u. Bestek ter lez. aan het hoofdbest. der poster. en telegr. te 's-Hage; aan het bur. van den rijksbouwmeester in het 1ste district te 's-Hage; aan het post- en telegraafkant. te Stadskanaal; aan dat van het prov. bestuur van Groningen, en is ad f0,35, verhoogd met de kosten van verzending, te bek. bij Gebr. van Cleef te 's-Hage. Inl. worden gegeven door voorn. rijksbouwmeester. Aanw. 5 Juni, n.m. 2 u.

MAANDAG 17 JUNI.

MAASTRICHT. Het bouwen eener Hoo-gere Burgerschool met portierswoning.

Het gem.-best., 's m. 12 u. Bestek en teek. ad f2 verkrijgb. aan het bureau van publieke werken inl. geeft de ingen. der gem. v.m. 10-1 u. in de week vóór de aanbesteding. Aanw. 8 Juni, n.m. 3 u., samenkomst op het raadhuys.

DONDERDAG 20 JUNI.

AMSTERDAM. Het amoveeren der perc., gelegen aan het Damrak n. 120a, het achterhuis van het perc. Warmoesstraat no. 118, en de achterhuizen aan het Damrak der perc. Warmoesstraat no. 122-124 en 126, te Amsterdam.

De directie van het Bible Hotel, n.m. 4 u. in het perc. Warmoesstraat 122. Inl. worden verstrekt door G. van Arkel, archit. Reguliersdwarsstraat 73.

Assurantie Maatschappij tegen Brand schade De NEDERLANDEN van 1845.

's-Gravenhage, Kerkplein hoek Prinsestraat — Zutphen—Amsterdam, Sophiaplein — Rotterdam, Zuidblaak 24 (Beursplein). — Breda, Prinsestraat. — Alkmaar, Langestraat. — Nijmegen, In de Betoustraat 8. — Groningen, Akerkhof, hoek Akerkstraat.

Kapitaal. f 4.000.000.00
Betaalde Brandschaden ruim - 20.000.000.00
Lage premien.

AFLOOP VAN AANBESTEDINGEN.

14 MEI.

AMSTERDAM (ONDERH.). Het verbouwen van perceel 135 Utrechtschestr. hoek Utrechtsche dwarsstraat. Door den bouwv. W. Schimmel.

Laagste inschrijver J. Gelens Cz., f3094.

'S-GRAVENHAGE (ONDERH.). Het gedeeltelijk verbouwen van het huis Noordceel no. 184. Door de arch. K. Meijer en H. E. M. Rademaker.

Gegund aan J. A. Camfferman, ald., voor f4461.

VENLOO. Het bouwen van een tooneelzaal met bijbehoren, een winkel met woning en het veranderen van den beneden gevel van gen. café, een en ander gelegen achter en aan perceel Vleeschstr. 46 te Venloo. Door den heer H. J. Caubo.

Laagste inschrijver W. Seuren, Venloo, f13495. Nog niet gegund.

15 MEI.

LEEWARDEN. De verbouwing van het huis lett. M. no. 116, aan de Nieuwenburen. Door den aanbesteder.

Laagste inschr. J. Nijssloot, f2785. Gegund.

19 MEI.

HILVERSUM. Het bouwen van 12 woonhuizen aan het Achterom, tusschen Leeuwenstraat en Spoorstraat. Door den arch. Van Hattem, voor rekening van den heer De Jager aldaar.

Laagste inschrijver A. Klaver, f18000.

20 MEI.

ORTHEN. Het bouwen eener boerderij. Door den heer J. M. Gruijters.

Laagste inschr. W. L. Pennings, f3750. Nog niet gegund.

OUDE-WETERING (ONDERH.). Het amoveeren van een paar panden en het bouwen van een nieuwe boerenwoning met stallen enz. te N.-Wetering op het land en voor rekening van de Wed. Roeloffs aldaar.

Minste inschrijvers M. Schoenmaker en C. Langhout, aldaar.

PERNIS. Het bouwen van een bouwman-woning, op perceel sectie A no. 136, gem. Rotterdam, aan den Heidschendijk. Door den architect C. A. Dekker Bzn.

Metselwerk. Laagste inschrijver P. Sliedrecht, Rotterdam, f2309.

Timmerwerk. B. Blok, Charlois, f2825.

Massa. P. Sliedrecht, Rotterdam, f5564.

Timmerwerk en verdere onderdeelen, H. Sliedrecht, f4500. Gunning voorbehouden.

ROOSENDAL. Het bouwen van een winkelhuis voor rekening van den heer C. v. Gastel. Door den arch. M. Vergouwen.

Laagste inschr. C. v. Dorst, f7428. Gegund.

VEENENDAAL. Het vergrooten van fabrieksgebouwen ald. met pl.m. 1400 M². shedbouw. Door de directie der Veenendaalsche stoomspinnerij en weverij.

Laagste inschr. J. de Geit, Veenendaal, f22275.

ZENDEREN (GELD.). Het weder opbouwen van een woonh., waarin winkel en café. Raming f5395. Door den heer F. Morselt te Borne.

Laagste inschrijver G. J. Braakhuis, Borne, f4497. Gegund.

21 MEI.

AMSTERDAM. Het amoveeren van de perc. Gelderschedade nos. 20, 22 en 24 en het ter plaatse daarstellen van een gebouw, ingericht tot kantoor en magazijnen. Door de firma J. B. Deilus & Co.

Laagste inschrijver J. Koster, f37485.

APELDOORN. 1e. Lood- en zinkwerk; 2e. gas- en waterleiding, van de te bouwen meisjesschool aan de Loolaan te Apeldoorn, en het doen van werkzaamheden aan de bestaande woning met bergplaats voor de directrice. Door den heer G. Wegerif Hzn.

1. Laagste inschr. W. Grotenhuis, f374*.

2. W. Grotenhuis, f99*.

Massa. W. Wagenvoorde, Deventer, f522.*Gegund.

GROOTE BROEK (N.-H.). Het maken van een kantoorgebouw met aanverwante werkzaamheden, op het stationsterrein te Bovenkarspel. Door het bestuur der marktveren. „de Tuinbouw” te Grootebroek.

Laagste inschr. Admiraal en v. d. Leek, Enkhuizen, f2345. Gegund.

NISTELRODE. 1. Het bouwen eener stoomzuivelfabriek met bijlev. van alle mater., behalve grondwerk, metselstenen en kalk; 2. het bouwen eener dokterswoning met bijl. van alle materialen. Door den bouwv. J. Frankenfort.

1. Laagste inschrijver J. v. d. Boomen, Schijndel, f2350. Gegund, zonder bijlev. van steenen, kalk of grondwerk.

2. M. v. d. Broek, f9075. Gunning in beraad gehouden.

SAPPEMEER. Het bouwen van eene behuizing aan de Slochterstraat te Sappemeer. Door den heer C. Jansen.

Laagste inschrijver J. Jansen, Sappemeer, f 1793. Gegund aan E. Schreuder te Sappemeer, voor de begroting f 1630.

WOENSEL (ONDERH.). Het bouwen van 9 woonhuizen aan een blok, met bijlevering van alle daartoe benodigde materialen, voor rekening van den heer F. van Dijk.

Laagste inschrijver W. de Goeij, Woensel, f 8753. Gegund.

22 MEI.

ARNHEM. Het afbreken van het perceel op den hoek van den Oever- en Vossenstraat te Arnhem en het daar ter plaatse opbouwen van twee winkelhuizen met eene bovenwoning, voor rekening van den heer J. H. Franken te Arnhem. Door de archit. van Gendt en Nieraad.

Laagste inschrijver G. J. Lucassen, f 19740, met aftrek van f 45 voor minder verwerk en f 410 voor étalages. Gunning in beraad gehouden.

ENSCHEDÉ. Het bouwen van een woonhuis op een terrein gelegen aan de Wagelerstraat en Wagelerdwarsstraat nabij de Lange Huizen ald. Door den heer G. S. Kortet.

Laagste inschrijver J. ten Cate Hz., f 3459. Gunning in beraad gehouden.

GRONINGEN. Het afbreken van een behuizing in de Oude Kijk-in-'t Jatsstraat, get. no. 7, en het aldaar weder opbouwen van eene behuizing met vrije bovenwoning. Door de archit. P. Belgraver en A. Reiziger.

Laagste inschrijver F. H. Muller, f 8014. Gegund.

HENGELO (OV.). Het bouwen van een dubbel woonhuis aan de Telgenstraat, aldaar. Door de heeren Gebr. Oostvogel.

Laagste inschrijver B. Leuvelink, f 5970.

'S-HERTOGENBOSCH. Het bouwen, op het nieuwe gedeelte der stad (aan Buitendijk en Havenstraat), van eene ijzergieterij met kantoor, bovenhuis, smederij, magazijnen met

bijbehorende werken en levering der daarvoor benodigde mater. Door den bouwkw. R. Frankefort.

In Waalsteen. Laagste inschrijvers Huigevoort en v. Pinxteren, Vucht, f 24800.

In Noordbrab. steen. J. v. Roij, f 24860.

KAMPEN (HERBEST.). Bestek no. 16. Het bouwen van een lokaal voor vrije- en ordeoefeningen te Brunnepe met bijbehorende werken. Door het gem.-best.

Eenige inschrijver E. de Groot, f 4651. Niet gegund.

OER BIJ ULFT. Het timmerwerk met inbegrip loodgieterswerk, tot het bouwen van een woon- en koffiehuis, met de daartoe benodigde materialen. Door den bouwkw. G Rosier Gzn. te Gendringen.

Laagste inschr. R. Aalbers, Gendringen, f 1940. Gegund.

OUD-BEIJERLAND. Het metselwerk voor het verbouwen van een woonhuis. Door den heer A. v. Trig ald., namens den heer I G. ten Doeschate.

Laagste inschrijver Gooij Pijl, f 875. Geg.

23 MEI.

DOKKUM. Het bouwen van een lijtshuis en het doen van herstellingen aan een boerenhuizinge te Hantumer-Uitburen, eigen aan den heer Joh. Brouwer ald. Raming f 3177. Door den aanbesteder.

Laagste inschrijver A. Kingma, Hattum, f 2934. Gegund.

ENSCHEDÉ. Het bouwen van 2 woningen, op een terrein gelegen aan den Varviksweg te Enschedé. Door de arch. J. H. C. Roessink.

Laagste inschrijver A. v. d. Steeg, f 3147. Gegund.

ENSCHEDÉ. Het bouwen van 2 woningen, op een terrein gelegen aan de eerste Hengelose Dwarsstraat bij de Zuivelfabriek te Enschedé. Door het bestuur der Lonkeker coöp. Melkinrichting.

Laagste inschrijvers H. M. en G. Punte, f 4887. Nog niet gegund.

GRONINGEN. Het verbouwen van eene behuizing tot winkelbehuizing met boven-

woning op een perceel aan het Schuitendiep te Groningen. Door de architecten K. en G. Hoekzema Kzn.

Laagste inschr. J. Mulder, f 3538. Gegund.

HELLEVOETSLUIS. Het verrichten van werkzaamheden aan gebouwen en inrichtingen, behoor. tot de directie der marine ald. Door de directie der marine.

Laagste inschrijver M. Oostdijk, Heenvliet, f 7441.

SCHOONHOVEN. Het bouwen van een winkelhuis aan de Haven, hoek Lopikerstr., aldaar. Door de maatsch. „de Faam”.

Laagste inschrijver P. Borsje, Lekkerkerk, f 4930.

24 MEI.

BAAK. Het bouwen van een woonhuis met bijlevering der materialen, onder beheer van den arch. C. Boogman te Steenderen. Door den heer Th. Havekes.

Gegund aan de laagste inschrijvers als volgt: H. Peters. Vierakker, metselwerk f 950; J. H. ten Elze, Warnsveld, timmerwerk f 1865; Emsbroek, Vorden, lood- en zinkwerk f 57; A. W. Onstek, Baak, schilderwerk, f 92,50.

DORDRECHT (ONDERH.). Het weder opbouwen van de afgebrante coöp. broodbakkerij „Vooruit” aan de Varkenmarkt en het herstellen van het woonhuis daarnevens, tevoren bewoond door en eigendom van den heer Hartstra.

Minste inschrijvers: J. Barendregt, metselwerk f 2296; K. Hijbeek, timmerwerk f 2389; P. Don, smidsw. f 430,25; C. Uitenboogaard, stukadoorswerk f 194; Ponte en v. d. Stek, steenhoutwerk f 118,50; A. te Veldhuis, loodgieterswerk benevens gas- en waterleiding f 283. Allen aldaar.

WANNEPERVEEN. 1 Het bouwen van een nieuw gemeentehuis en burgemeesterswoning. 2e. Het maken van een vaste houten brug in den Lozedijk aldaar. Door het gemeentebest.

1. Laagste inschrijvers Gebr. de Boer, f 6785.
2. P. O. Muggen, Wanneperveen, f 1189.

Lijst van Fabrikanten, Leveranciers, enz.

Prijs per regel voor niet geabonneerden op advertentiën
5.— per jaar bij vooruitbetaling. Abonnés op advertentiën
1 regel gratis voor iedere advertentie.

Amsterdamsche Fabrik van Cement-IJzerwerken (Systeem Monier)
Groote Wittenburgerstraat 108.

Assurantie-Mij. tegen Brandschade „de Nederlanden van 1845”,
’s-Gravenhage, Kerkplein hoek Prinsstraat.

Badinrichtingen. — Th. VAN HEEMSTEDÉ OBELT, Amsterdam.
Behangselpapier, en gros. — EERSTE NED. PAPIERHANDEL,
BEHANGSELPAPIEREN, LINCRUSTA, Th. N. Eijffinger, Hof-

leverancier. — Den Haag.

Den Haag, Kantoor en Magazijnen, Luthersche Burgwal 27.

Binnenbetimmeringen. — GEBRS KOCH, Amsterdam.

Bouwstoffen. — MARTIN & Co., Amsterdam.

Brandkasten. — FRED. STIELTJES & Co., Amsterdam (Mosler
Safe Company).

Cementmestiek-Dakbedekking. — J. A. SMITS & ZOON, Weesper-
zijde 39, Amsterdam.

Cement-IJzerwerken. — Ned. Mij. voor Monierwerken, Amsterdam.

Cementsteenfabriek. — M. ELFRING & ZOON, Den Haag.

Centrale Verwarming. — W. J. STOKVIS, Arnhem.

Centrale Verwarming. — NELL & STUTTERHEIM, Den Haag.

Centrale Verwarming. — GEVEKE & Co., Amsterdam.

Centrale Verwarming. — FRED. STIELTJES & Co., Amsterdam

(Sturtevant Engineering Co.).

Centrale Verwarming en Ventilatie. — D. S. M. KALKER, Amst.

Centrale Verwarming. — B. LANDHEER jr., Wijnstr. 59, Rotterdam.

Closets. — Th. VAN HEEMSTEDÉ OBELT, Amsterdam.

Dakpannen. — J. B. VAN SOEST & TERSTAPPEN, te Swalmen.

Draadglas van Neusattl, FERD. ENGERS, Amsterdam.

Eerste Nederl. Papierstücfabriek, Damrak 85, Amsterdam.

Eerste Nederl. Xylolith-Fabriek. — A. S. KEY, Rotterdam.

Excelsiorplaten. — GEBRS. VAN DER VIJGH, Amsterdam.

Gaskachels (nieuwste condensng). — OBELT, Amsterdam.

Gas-, Stoom- en Waterleiding. — R. S. STOKVIS & ZONEN,
Leuvehaven 74-76, Rotterdam.

Gegoten geëmailleerd ijzeren waschtafels. — PECK & Co., Amst.

Gegoten geëmailleerd ijzeren waschtafels. — Th. VAN HEEM-
STEDÉ OBELT, Amst., 150 de Ruyterkade. Filiaal: 36 Rokin.

Gekleurd en gebrand glas in lood. — C. LINDENAAR, Glasgra-
veur, Alb. Cuijpsstraat 123, Amsterdam.

Handel in Bouwmaterialen. — Wed. P. G. F. PINO POST, Den Haag.
Houthandel. — LINDNER & Co., Wittenburgerstraat 22-24, Amst.
Haeuslersche Houtcementen Dakbedekking. — J. A. SMITS &
ZOON, Weesperzijde 39, Amsterdam.

Jaloezieën, Rolluiken- en Zonnescermen-fabriek (Stoom). —

v. d. Helststraat 1, AMSTERDAM. — Wagenstraat 39a. ’s GRAVENHAGE.

Jalousiën. — J. F. KRONER & ZONEN, Spuistr. 246, 248, 250, Amst.

Josson-Cement. — A. E. BRAAT, Rotterdam en Amsterdam.

Levensverzekering-Maatschappij New-York. — Directie voor Neder-
land, Keizersgracht 455, Amsterdam.

Levensverzekering-Mij. „Neerlandia”, L. Beestenmarkt 9, ’s-Hage.

Liften. — Th. VAN HEEMSTEDÉ OBELT, Amst. (R. WAYGOOD & Co.).

Liften. — JAN HAMER & Co., Amsterdam.

Liften. — FRED. STIELTJES & Co., Amsterdam (Otis Bros
New-York).

Looden en Inw. glasemail privaatileidingen. — OBELT, Amst.

Mastix-Cement Dakbedekking, H. ALLERSDORF, Singel 455, Amst.

Motoren en Dynamos. — JULIUS LÜCHAU, Damrak 71, Amst

Motoren & Dynamos. — FRED. STIELTJES & Co., Amsterdam.

Naam. Venn. Utrechtsche Asphaltfabriek. Dakbedekking en Vloeren

Portland-Cement. — DYCKERHOFF & SÖHNE, Amöneburg.

Photolithografie. — WEGNER & MOTTU, Amsterdam.

Proefstation Bouwmat. — KONING & BIENFAIT, Amsterdam.

Raamsluiters voor bovenlichten. — Th. V. HEEMSTEDÉ OBELT,
Amsterdam.

Rolluiken. — W. H. M. SCHOLTE, Prinsengr. 516, Amsterdam.

Rietplanken. Isolersteenen. Fluaten. — MOLIJN. — Gouda.

Stalinrichtingen. — STAAL & HAALMEIJER, Amsterdam.

Stalinrichtingen. — D. S. M. KALKER, Amsterdam.

Steengoed of Engelsche buizen en kruispannen. — HOUBEN &
STEEGH, Belfeld en Tegelen (Limburg).

Steenen (verglasde en onvergl.) CANOY HERFKENS & Co., Venlo.

Stoomtimmerfabriek. — GEBRS. VAN MALSEN, Den Haag.

Tegels in soorten. — DE LINT & Co., Rotterdam.

Toeschuifbare hekken. — FRED. STIELTJES & Co., Amsterdam.

Verwarming en Ventilatie. — Th. V. HEEMSTEDÉ OBELT, Amst.

Verwarming en Ventilatie. — FRED. STIELTJES & Co., Amst.

(Sturtevant Blomers & Exhausters voor ventilatie. stofafzuiging
enz.).

Verwarming en verlichting. — JULIUS LUCHAU, Damrak 71,
Amsterdam.

Verwarming en Ventilatie. — D. S. M. KALKER, Amsterdam.

Ventilators. — Th. VAN HEEMSTEDÉ OBELT, Amsterdam.

Ventilators. — JAN HAMER & Co., Amsterdam.

Ventilators. — D. P. HASSELMAN, Amsterdam.

Vuurvaste Steen. JOSTEN & Co., te Königwinter a/Rh. Fabrikanten

van zeer vuurvaste Chamotte- en Dinas-steenen

vuurvaste Cement, Karolinklei enz.

Zinkwerken. — F. W. BRAAT, Delft.

Bij MOUTON & Co. te 's-Gravenhage
zijn verschenen de

Nieuwe Algemeene Voorwaarden

BEHOORENDE BIJ DE
BESTEKKEN voor de LEVERING

VAN
IJZER en STAAL

AAN
's RIJKS MARINE.

Vastgesteld bij beschikking van den Minister
van Marine van den 9 Juli 1894 D. No. 41.

PRIJS 25 CENT.

Posterijen en Telegraphie.



AANBESTEDING.

Op Woensdag, 12 Juni 1901, des namiddags ten 2 uur, zal, onder nadere goedkeuring van den Minister van Waterstaat, Handel en Nijverheid, aan het gebouw van het Hoofdbestuur der Posterijen en Telegraphie te 's-Gravenhage worden aanbesteed:

het verbouwen en uitbreiden van
de herstellingswerkplaats voor
de Rijkstelegraaf te 's-GRAVENHAGE.

(Raming f 35.000).

Het bestek ligt ter lezing aan het gebouw van het Hoofdbest. der Posterijen en Telegraphie te 's-Gravenhage, aan het bureel van den Rijksbouwmeester in het 2de district, Fluweelen Burgwal no. 16 te 's-Gravenhage, aan dat van het Provinciaal Bestuur van Zuidholland, en is voorts op franco aanvraag, tegen betaling der kosten ad f 0.45, benevens de kosten van verzending, te bekomen bij de boekhandelaren Gebroeders VAN CLEEF, Spui n^o. 28a te 's-Gravenhage, en, door hunne tusschenkomst, in de voornaamste gemeenten des Rijks.

Inlichtingen worden gegeven door voornoemden Rijksbouwmeester en door den Opzichter bij de Landsgebouwen: H. J. A. v. d. Kooij, te 's-Gravenhage.

De inschrijvingsbiljetten moeten worden geworpen in eene daarvoor bestemde bus, hangende in het gebouw van het Hoofdbestuur der Posterijen en Telegraphie, Parkstraat te 's-Gravenhage.

Aanwijzing zal worden gedaan op Woensdag 5 Juni 1901, des vóórmiddags ten 10 ure.

's-Gravenhage, 11 Mei 1901.



Bij den dienst der
Gemeentewerken te
's Hertogenbosch

wordt gevraagd een

Hoofdopzichter

op eene jaarwedde van f1620 met
tweejaarlijksche verhoogingen van f120
opklimmende tot f2100.

Vereischten zijn ervaring in de uitvoering van weg- en waterwerken en gebouwen en geschiktheid voor de bureau-praktijk.

Inlichtingen worden verstrekt door den Ingenieur-Architect der gemeente, mondeling alleen op 31 Mei, 1 en 2 Juni en 7 en 8 Juni.

Sollicitatiën in te zenden tot uiterlijk 12 Juni a. s. aan den Burgemeester ten Stadhuiuze.

Hollandsche IJzeren Spoorweg-Maatschappij.

AANBESTEDING.

Op Maandag, den 10den Juni 1901, des namiddags ten half twee ure (*Greenw. tijd*), zal in het Centraal Personenstation te Amsterdam, in het lokaal naast de wachtkamer 3de klasse (ingang vestibule) worden aanbesteed, volgens bestek no. 884:

het uitvoeren van Grond- en Spoorwerken, het wijzigen en vergrooten van de Douane-loods, het maken van een Overdekten Steiger en van een privaatgebouw, met bijkomende werken op het stations-emplacement **OLDENZAAL A.-S.**

Begrooting f 47600. —.

Het bestek met 3 teekeningen is tegen betaling van f2.00 verkrijgbaar aan het Centraal-Administratie-gebouw der Maatschappij aan het Droogbak te Amsterdam, bureau Weg en Werken, kamer 154, of op franco aanvraag aan dit bureau, met toezending van het bedrag in postwissel (postzegels worden niet in betaling genomen en aan aanvragen zonder postwissel wordt geen gevolg gegeven).

Aanwijzing geschiedt als in het bestek is vermeld.

De Raad van Administratie.

Het Gedelegeerd Lid.

R. VAN HASSELT.

De Nederlandsch-Indische Spoorweg-Maatschappij

vraagt, om spoedig naar JAVA
te vertrekken

5 OPZICHTERS,

ongehuwd, niet ouder dan 27 jaar,
met voldoende ervaring.

Vrije overtocht; bezoldiging
f 200 per maand.

Gegadigden worden verzocht
zich schriftelijk te wenden tot de
Maatschappij (Lange Beestenmarkt 46a 's-Gravenhage), met opgaaft van leeftijd, opleiding en werkkring en onder vermelding bij wien inlichtingen zijn te bekomen.

Hollandsche IJzeren Spoorweg-Maatschappij.

AANBESTEDING.

Op Maandag, den 10den Juni 1901, des namiddags ten half twee ure (*Greenwich-tijd*), zal in het Centraal Personenstation te Amsterdam, in het lokaal naast de wachtkamer 3de klasse (ingang Vestibule) worden aanbesteed, volgens bestek no. 888:

het maken van Grond- en Spoorwerken, het wijzigen van den onderbouw van bruggen en het maken, leveren en opstellen van de bovenbouwen van veertien bruggen met bijkomende werken, ten behoeve van een tweede spoor, van **ALMELO** naar **HENGELO**.

In twee Perceelen.

Begrooting Perceel I f 108,400. —.
Begrooting Perceel II f 16,500. —.

Het bestek met 4 teekeningen is tegen betaling van f2.50 verkrijgbaar aan het Centraal-Administratie-gebouw der Maatschappij aan het Droogbak te Amsterdam, bureau Weg en Werken, kamer 154, of op franco aanvraag aan dit bureau, met toezending van het bedrag in postwissel (postzegels worden niet in betaling genomen en aan aanvragen zonder postwissel wordt geen gevolg gegeven).

Aanwijzing geschiedt als in het bestek is vermeld.

De Raad van Administratie.

Het Gedelegeerd Lid,

R. VAN HASSELT.

Ten behoeve van industriële inrichtingen, enz.

DRAADGLAS.

(Glas met kern van metaaldraad)

ter dikte van 4 m/m voor ramen
van fabrieken, magazijnen,
pakhuizen, enz.

ter dikte van 6—10 m/m voor
aflekking van industriële
inrichtingen, spoorwegstations,
binnenplaatsen, pakhuizen,
veranda's enz.

ter dikte van 15—30 m/m
voor vloerlichten, gangen,
enz.

VOORDEELEN.

Ongeëvenaard weerstandsvermogen, grootste waarborg tegen breuk en brandgevaar, gemakkelijke reiniging, uitstekende verlichting. Schitterend succes op de Tentoonstelling te Gent (België).

PEILGLASBESCHERMERS van DRAADGLAS voor stoomketels van alle soorten.

AKTIEN-GESELLSCHAFT für GLASINDUSTRIE, vorm. Friedr. Siemens. NEUSATTL bij Elbogen — Bohemen.

Generaal-Agent voor Nederland: FERD. EN GERS, Amsterdam.

TELEGRAM-ADRES: Ubbelohde, Amsterdam. — TELEFOON No. 593.



Draadglas.

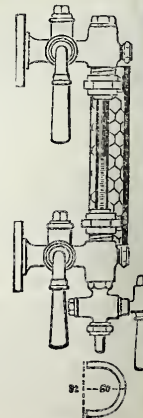

Peilglas
beschermers.

BOUWKUNDIG WEEKBLAD.

ORGAAN VAN DE

MAATSCHAPPIJ TOT BEVORDERING DER BOUWKUNST.

Bestuur v. d. Maatschappij: A. SALM G.Bz., *Voorzitter*. A. C. BLEIJS, *Vice-Voorzitter*. — Jb. v. d. BAN Pz.,
G. A. BOSCH, M. A. C. HARTMAN, J. A. MULOCK HOUWER, J. MUTTERS Jr., F. W. M. POGGENBEEK, J. VERHEUL Dz.
Commissie van Redactie: Ed. CUIJPERS, A. SALM G.Bz. en J. VERHEUL Dz.
Redacteur: C. T. J. LOUIS RIEBER.

3 JUNI 1901.

21^e JAARGANG.

N^o. 23.

BUREAU VAN REDACTIE: MARNIXSTRAAT 402, AMSTERDAM.
BUREAU v. ADMINISTRATIE: HERDERSTRAAT 5, 'S GRAVENHAGE.
UITGEVERS: MOUTON & Co. — 'S GRAVENHAGE.
ABONNEMENTSPRIJS voor Nederland: fr. p. p. f 15.— 's jaars, voor
Indië en het Buitenland (bij vooruitbetaling) fr. p. p. f 17.— * * *

PRIJS DER ADVERTENTIËN: van 1—5 regels f 1.— elke regel meer
20 cents. Groote letters naar plaatsruimte. * * * * *
AANKONDIGINGEN v. AANBESTEDINGEN 15 ct. p. regel m. premie $\frac{3}{2}$ maal.
ABONNEMENT v. ADVERTENTIËN tegen belangrijk verminderde prijzen
en kosteloze opname der advertentiën in het Tijdschrift der Mij.

INHOUD. — Mededeelingen betreffende de Maatschappij. —
Samenstelling van oude mortels, door H. Baucke. (*wordt vervolgd.*) — Villa te Bloemendaal, architect J. Wolbers. — Congres
voor Ambachtsonderwijs. — Berichten. — Personalía. — Bureau
voor plaatsing van opzichters en teekenaars. — Aankondigingen
en afloop van aanbestedingen. — Lijst van Fabrikanten, Leveran-
ciers, enz. — Advertentiën.

MEDEDEELINGEN BETREFFENDE DE MAATSCHAPPIJ.

De tentoonstelling in het gebouw van de Maatschappij
tot Bev. der Bouwkunst, van de ingekomen antwoorden op
de Prijsvragen in 1900 door de Maatschappij uitgeschreven,
blijft nog tot 15 Juni a. s. geopend.

SAMENSTELLING VAN OUDE MORTELS.

In den loop der laatste jaren had ik meermaalen gelegen-
heid oude mortels te verzamelen. Zij waren van zeer ver-
schillende afkomst en dateerden uit zeer verschillende tijden.
Het scheen mij de moeite loonend deze te analyseeren, ten
einde de vraag te kunnen beantwoorden: „Welke is de men-
gingsverhouding der verschillende grondstoffen geweest; en
heeft men hierin door alle tijden heen steeds vaste regelen
gevolgd?”

De handboeken van scheikundigen aard geven op dit punt
weinig positiefs. Men vindt in de litteratuur, hier en daar
verspreid, enkele gegevens betreffende de samenstelling van
oude mortels ¹⁾. In Nederlandsche tijdschriften en boeken
heb ik zelden of nooit iets naders op dit gebied aangetroffen.

In het algemeen is men de meening toegedaan, dat men
in oude en latere tijden zeer veel kalk aan de te bereiden
speciën toevoegde, en hier en daar vindt men zelfs de stel-
ling verkondigd, dat men voorheen met kalk alleen, zonder

zandtoeslag, werkte. Dit laatste wil mij echter niet waar-
schijnlijk toelijken. Nimmer trof ik mortels aan, die geen
zand bevatten, maar wèl verkreeg ik veelal den indruk, dat
men vroeger veel kalk gebruikte, m. a. w. zeer vet werkte.
Men kan zelfs gerustelijk beweren, dat deze voorliefde voor
vet werken, ja zelfs voor een „veel te vet werken”, heden ten
dage nog bestaat. Waardeering verdient dan ook het on-
vermoeid streven van hen, die met dezen ingewortelden
sleuër willen breken en den practisch werkzamen bouw-
meester of bouwer van het rationeele der magere mortels
i. h. a. trachten te overtuigen.

Bij nadere beschouwing bleek het mij wenschelijk, alleen
het oog gericht te houden op *kalk-zand*-mortels.

De trasmortels, welke werden onderzocht, gaven, wat
hare samenstelling aangaat, te zeer uitéénloopende resul-
taten, om deze benaderende berekening harer oorspronke-
lijke samenstelling mogelijk te maken. Bovendien verkeert
men, ten opzichte van de scheikundige samenstelling der
gebruikte tras te veel in het onzekere om uit de analyse
van mortel de samenstelling kwalitatief en quantitatief vol-
komen zeker te kunnen afleiden.

Bij het verzamelen van oude mortels zal men in de meeste
gevallen *luchtmortels*, d. z. kalk-zand-mengsels, vinden. Het
gebruik van tras dateert eerst uit latere tijden, (17^e eeuw).
Mortels van OUDEREN datum bevatten een enkele maal tras,
doch niet de tras zooals men die heden ten dage kent,
maar een andere soort, de z. g. *roode tras*.

Mortels welke dit bindmiddel bevatten, hebben eene duide-
lijke roode kleur, terwijl de thans gebruikelijke trasmeng-
sels een beslist blauwe tint vertoonen, hetgeen in vochtigen
toestand nog duidelijker blijkt. De gewone luchtmortels
welke heden ten dage wel weinig meer gebruikt worden,
kenmerken zich i. h. a. door hunne geringe vastheid. In
vele gevallen laten, zelfs zeer oude mortels, zich tusschen
de vingers fijn wrijven tot een droog onsamenhangend
poeder. Van de draagkracht dezer mengsels moet men zich
dan ook geene overdrevene voorstelling vormen. In den
regel waren de voorhanden brokken metselspecie van te
geringe dikte, om er eene verbrijzelingsproef mede te ver-
richten. Slechts eene enkele maal was dit mogelijk, o. a. bij
een mortel afkomstig uit de gewelven der Cunerakerk te

¹⁾ Zie bijv. Heinzerling: Die Chemische Technologie der Mör-
telmaterialien, pag. 77.

Rhenen, mij welwillend door den heer C. B. Posthumus Meijjes ter hand gesteld.

Uit eene specielaag van genoegzame dikte konden kubusvormige stukken gezaagd worden (5×5 c.M.). Deze vertoonden eene drukvastheid van slechts 25 K.G. per M^2 , een gering cijfer voorwaar; indien men bedenkt, dat eene portlandcementmortel uit 1 dl. cement en 3 dln. zand, na 4 weken versteenens reeds minstens 160 K.G. per $c.M^2$. moet kunnen dragen, om als een morlel van *goede* cement te kunnen worden aangemerkt.

Uit het bovenstaande volgt m. i., dat oude mortels in draagkracht en vastheid beslist bij de heden ten dage gebruikte mengsels ten achter staan.

Of deze oude mortels niet uitmunten door een groot hechtend vermogen, d. w. z. door de groote kracht waarmee zij aan het steen-oppervlak kleven, is eene andere vraag, wier beantwoording nog niet proefondervindelijk is vastgesteld. Mij zijn althans geene proefnemingen dienaangaande bekend. Zeer zeker is een goed hechtend vermogen van mortel op steen een factor, welke men bij beoordeeling van de soliditeit van bouwwerken niet uit het oog moet verliezen.

Het versteeningsproces van een gewone kalk-zand-mortel is een nog niet geheel opgehelderd vraagstuk. Indien men kalkbrij vermengt met zand, verkrijgt het plastische mengsel na eenige uren reeds een begin van samenhang. Waarschijnlijk vindt zulks zijn oorzaak in eene uit-kristallisatie van opgeloste kalk, door verdampen van water veroorzaakt.

De ervaring heeft nu weder geleerd, dat voor het eigenlijke versteeningsproces twee stoffen onmisbaar zijn, d. i. water en koolzuurgas. Het water wordt verstrekt door de natte metselsteen en de atmosfeer, het koolzuur door de atmosfeer, die het in de mortel inbrengt als gas opgelost in atmosferisch water. Men meent te weten, dat een kalk-zand-mortel, bij toenemend koolzuurpercentage, d. w. z. bij toenemende omzetting van vrije kalk in koolzure kalk, in vastheid en draagkracht eveneens toeneemt. Zelfs is door proeven bewezen, dat een vermeerderd koolzuurpercentage der atmosfeer, eene versnelde versteening te weeg brengt. De onmisbaarheid van het water is ook proefondervindelijk bewezen, waarbij werd aangetoond dat de versteening het snelst geschiedde bij een waterpercentage van 1% in de mortel.

Indien in werkelijkheid de versteening geschiedt met behulp van bovengenoemde agentia, dan volgt hieruit, dat het verhardingsproces slechts langzamerhand zijn beslag krijgt. Mortels, welke 250 jaren oud zijn, vertoonen in het benedenste deel der specie-lagen nog vrije kalk, zoodat een tijdsbestek van 2½ eeuw nog niet voldoende lang is, om de versteening tot haar eindpunt te voeren.

Waarop nu eigenlijk deze versteening berust, is, gelijk reeds werd vermeld, eene nog niet geheel uitgemaakte zaak.

Men kan zich voorstellen, dat zich in de mortel een scheikundige omzetting voordoet, waarbij het water als oplossingsmiddel dient voor koolzuur en voor kalk. Uit deze waterige oplossing zet zich dan koolzure kalk af, op de oppervlakte der zandkorrels. Deze koolzure kalk moet dan de zandkorrels aan elkander kitten en deze aaneenhechting der korrels zal aan het geheele samenstel eene zekere vastheid kunnen verleen. Laatstgenoemde verbinding is microkristallijn, d. w. z. zij bestaat uit zeer kleine kristalletjes. Dat de koolzure kalk zich zelf opbouwt, bij wijze van druipsteenformatie, tot groote zuiltjes, die als een vast geraamte tusschen de zandkorrels liggen, is niet waarschijnlijk. Jammer is het zeker, dat men deze vraag niet door directe microscopische waarneming kan beantwoorden. De kalk-zand-mortels zijn veel te broos om zich tot dunne plaatjes te laten slijpen. Vele pogingen in het werk gesteld, om deze plaatjes

zoo dun te maken, dat zij bij doervallend licht onder de microscoop waarneembaar zijn, mislukten, door het voortdurend verbrokkelen der preparaten. Beter gelukt dit met de natuurlijke kalkhoudende zandsteenen, welke eigenlijk ideale kalk-zand-mortels zijn, want zij bereiken bij een gehalte aan koolzure kalk van slechts 2 à 3% een zeer hooge vastheid van meer dan 700 Kg. per $c.M^2$. Van deze zandsteenen kan men dunne plaatjes slijpen, die zich eigenen voor microscopisch onderzoek. Dit laatste leert dan, dat de zandkorrels met een uiterst dun laagje bindmiddel omgeven zijn. Aan de vorming van dergelijke laagjes zal bij de gewone mortel die versteening dus wel moeten worden toegeschreven.

De druk, die bij de zandsteenvorming een belangrijke rol speelt, zou dan bij de mortelversteening zijn analogon moeten vinden in den druk van het gewicht der steenmassa's. Intusschen blijft dit eene zuivere veronderstelling en verdient het geene aanbeveling deze overeenkomst te zeer uit te spinnen.

Interessant is nog de vraag, of de kalk zich met het kwarts van het zand op scheikundige wijze bindt en op deze wijze de versteening bevordert. De aantastbaarheid van kwarts door sterke alkaliën is in de laatste jaren proefondervindelijk bewezen. Lunge toonde o. m. aan, dat gewoon zand in fijn verdeelden toestand aanmerkelijk oplost in kokende loogen van bijtende natron of kali. Dat de minder sterk alkalisch werkende kalk, op grove zandkorrels bij gewone temperatuur op den langen duur inwerkt, onder vorming van kalk-kiezelzuur-verbindingen, is niet geheel onmogelijk.

De inwerking der kalk bij *verhoogde* temperatuur, is een vaststaand feit. Dit getuigt de kalk-zandsteenfabricage, waar een mengsel van veel zand en weinig kalk (5% en minder) onder stoomdruk bij $\pm 150^\circ$ C. reeds in een etmaal versteent tot een vast geheel, hetwelk aan een vrij belangrijken verbrijzelingsdruk weerstand biedt.

Deze kwestie vindt men in vele handboeken besproken, doch het laatste woord is hierin nog niet gezegd. Velen meenen een bevestigend antwoord te mogen geven; anderen zijn van tegenovergesteld gevoelen.

Uit het met den ouderdom der mortel toenemend gehalte van oplosbaar, scheikundig werkzaam kiezelzuur, meent men te mogen afleiden, dat de kalk wel op het zand inwerkt. Hiertegen is dit aan te voeren, dat de onderzochte mortels afkomstig waren uit geheel verschillende landen, zoodat men geene zekerheid bezat of niet in de koolzuurrijkste en oudste mortel eene gewone zwak hydraulische kalk is verwerkt geworden. Hydraulische kalken bevatten, gelijk als bekend mag worden verondersteld, immer oplosbare kiezelzuur-verbindingen.

Prof. Behrens meent op grond van microscopische waarneming het oppervlakkig aantasten der zandkorrels te kunnen ontkennen, en in dat geval zoude dus de versteening uitsluitend aan de hierboven beschreven omzetting van vrije kalk in koolzure kalk zijn toe te schrijven.

Voor de versteening is, gelijk boven reeds werd aangestipt, de tusschenkomst van het water een onmisbare factor. Men vindt dit in de practijk bevestigd door het gebruik van met water verzadigde metselsteenen.

De kalk-zand-mortels bezitten het versteenend element niet zelf, doch hun bindmiddel (kalk) komt eerst door een van buiten toetredend agens tot werking. Tras- en cementmortels behoeven deze werking van een uitwendig agens niet, zij verschaffen zich als het ware het versteenend element uit eigen middelen. Wanneer men nu in het oog houdt, dat de versteening der kalk-zand-mengsels eene zeer langzame is in vergelijking van die der hydraulische mortels, dan is het duidelijk, dat eene zoo gemakkelijk mogelijke toetreding van koolzuur zoo gewenscht mogelijk zij. Een steensoort

van groote poreusheid zal dus bij een kalk-zand-specie een beter toevoerkanaal zijn voor het water dan een niet of weinig poreuze steen. De steenen nu van oude Nederlandsche gebouwen zijn poreus en in veel mindere mate dicht gebakken dan de heden ten dage gebruikte goede metselsteensoorten, (metselklinkers, hardgrauw, goed boerengrauw). In dit opzicht past dus een steensoort gelijk de vroeger gebruikte, welke men heden ten dage voor solieden bouw niet meer zou willen toepassen, veel beter bij een kalk-zand-specie, dan het veel harder gebrande product der hedendaagsche steenovens.

Voor het vergelijkend onderzoek werden alleen *luchtmortels* gekozen, en deze werden op zoodanige plaatsen uit het metselwerk genomen, dat hunne ligging eene voldoende beschutting voor de *directe* aanraking van atmosferisch water waarborgde. Indien de mortels aan eene uitloegende werking van het regen- of zakwater zijn blootgesteld geweest, bestaat de mogelijkheid, dat het kalkgehalte aanzienlijk verminderd is. De mortel heeft dan niet meer de oorspronkelijke samenstelling, en een poging om de oorspronkelijke mengingsverhouding vast te stellen, wordt dan illusoir.

(Wordt vervolgd.)

VILLA TE BLOEMENDAAL.

ARCHITECT J. WOLBERS.



Zuidgevel.



Westgevel.

Schaal 1 à 300.

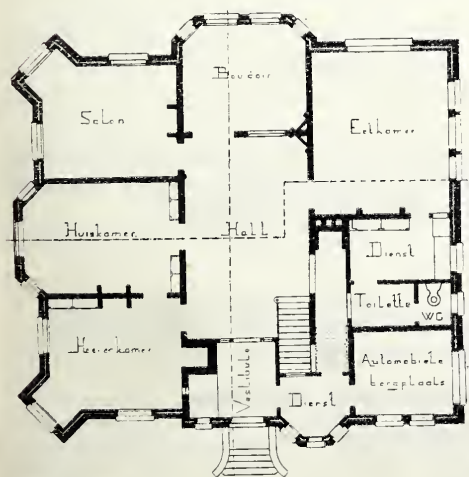

Bel-étage.

Schaal 1 à 300.

De indeeling van het gebouw op de eerste verdieping is in hoofdzaak gelijk aan de hier voorgestelde op de bel-étage.

Het hier afgebeelde gebouw wordt op den hoek van twee wegen in het Villapark „Hartenlust” te Bloemendaal gebouwd voor rekening van den heer Jhr. H. M. Spielman te Haarlem, volgens de plannen van den heer J. Wolbers, architect aldaar.

De hall gaat door tot op den zolder; op de eerste verdieping is een rondgaande gaanderij daarin aangebracht.

Verder liggen een:

slaapkamer	boven de heerenkamer;
kinder-slaapkamer	„ „ huiskamer;
kinderkamer	„ den salon;
logeerkamer	„ het boudoir;
bibliotheek	„ de eetkamer;
kastenkamer	„ „ vestibule;
badkamer m. toilet	„ „ dienstkam. m. toilet;
bordes	„ het dienstlok. a. d. Z-gevel;
dienstlokaal en trap	„ de automobielen bergpl.

Tusschen deze laatste lokalen op de eerste verdieping en de bel-étage bevindt zich op eene tusschenverdieping nog een kamertje voor den knecht.

In het souterrain ligt de keuken onder de eetkamer, een bijkeuken en wijnkelder onder het dienstlokaal en toilet aan den O-gevel, een provisiekelder en kast onder de bergplaats voor automobielen, en zijn ruimten beschikbaar voor een flinke bergplaats en voor verwarmingstoestellen.

De gevels worden opgetrokken van Dokkumer steen; de dakbedekking zal bestaan uit roode verglaasde kruispannen.

De bouw, die op 1 April 1902 gereed moet zijn, is aangenomen voor de som van f 31167.32.

CONGRES VOOR AMBACHTS- ONDERRICHT.

Dit congres, in aansluiting met de Tentoonstelling voor Ambachtsonderricht, zal onder presidium van Mr. E. Fokker worden gehouden op 12 en 13 Aug. a. s. in de zaal van den Kunstkring te 's Gravenhage.

De Commissie van voorbereiding heeft de voorkeur gegeven aan een beperkt program, en bij de keuze der onderwerpen is rekening gehouden met de verschillende hoofdkwestiën, zoodat aan de orde worden gesteld:

- de verhouding van het Ambachtsonderricht tot Staat, Provincie en Gemeente.
- het vakonderwijs voor vrouwen.
- uitbreiding van het Ambachtsonderricht aan de bestaande inrichtingen.
- het vakteekenonderricht.

De bedoeling van de inleidingen en beraadslagingen is niet, het Congres te nopen tot het aannemen van bepaalde conclusies, maar door een vrije gedachtenuiting mee te werken tot verheldering en verscherping der

meningen omtrent enkele cardinale punten, die bij 't Ambachtsonderricht ter sprake komen. 't Congres wil dus niet in bepaalde richting drijven, maar een strijdterrein aanbieden, waar verschillende opvattingen en inzichten zich met elkaar kunnen meten in 't belang van de zaak, die allen ter harte gaat. Uit den strijd der meningen moge dan de waarheid aan den dag treden.

De onderwerpen en inleiders zijn de volgende:

1. Is wettelijke regeling van het Ambachtsonderricht (voor jongens en meisjes) niet een dringende eisch?

Zoo ja, behoort daarbij op den voorgrond te staan, dat van Staatwege het Ambachtsonderricht wordt gegeven?

Of dient aan de Gemeente de verplichting te worden opgelegd?

Of zal aan Gemeenten, Vereeniging en Particulieren ten behoeve van Ambachtsonderricht of voldoening aan zekere voorwaarden *recht* op subsidie worden toegekend? (Inleider de heer H. P. Priester te Leeuwarden.)

2. Op welke wijze kan het best worden voorzien in de bestaande behoefte aan een degelijke, practische opleiding voor meisjes in het confectievak? (Inleidsters: Mevr. M. van Reenen-Völter te Alkmaar en Mevr. Roosenschoon-Gratio te 's-Gravenhage.)
3. Op welke wijze zou, ten einde het aantal vakken waarin de

vrouw haar brood kan verdienen minder beperkt te maken, haar gelegenheid verschaft kunnen worden zich te bekwamen in: *a.* glas- en majolicaschilderen, *b.* graveeren en ciseleeren; *c.* behangen en kamerdecoreeren; *d.* litho- en zincographie; *e.* lederarbeid; *f.* meubelmaken en *g.* boekbinden. (Inleidster: Mej. G. H. Marius te 's-Gravenhage.)

4. In hoeverre is 't mogelijk, aan het Leerplan der Ambachtsscholen een zoodanige uitbreiding te geven, dat het onderwijs dier inrichtingen aan meer vakken ten goede kan komen?

Is het gewenscht en uitvoerbaar om voor de ambachten, waarvan een gering aantal leerlingen te verwachten, of voor vakken, waarvan de practijk niet of moeilijk aan de school kan worden onderwezen, „het leerlingstelsel” aan de scholen te verbinden? (Inleider: de heer C. Zander te Zwolle.)

5. Welke middelen kunnen er worden aangewend tot uitbreiding van het vakteekenenonderricht voor jongens en meisjes? Kan hiertoe o. a. een reorganisatie der Burgeravondscholen medewerken? (Inleider: de heer J. Temme te Haarlem.)

Toegangskarten voor het geheele Congres zijn tegen betaling van f 0.50 na 1 Juli te verkrijgen bij den Secretaris, den heer Jan Ligthart, Tullingstaat 4 te 's-Gravenhage. Het Congresverslag wordt voor f 1.— verkrijgbaar gesteld.

BERICHTEN.

De stichting eener ambachtsschool voor de Prov. Drenthe is in voorbereiding bij de Vereeniging ter Bevordering van het Ambachtsonderwijs in Drenthe. Deze, die tot nu toe het leerlingstelsel in toepassing bracht, schijnt tot de overtuiging te zijn gekomen, dat de behoefte aan eene ambachtsschool zeer groot is, en dat deze behoort gevestigd te zijn te Assen of te Hoogeveen. Van Rijksweg is reeds financieelen steun verzekerd; ook van verschillende gemeenten wordt deze verwacht.

Zaterdag j.l. 1 Juni, had te Amersfoort de opening der Ambachtsschool plaats. Aan de nieuwe Amersfoortsche Courant ontleenen wij daaromtrent het volgende.

Tot deze plechtigheid hadden zich in een der nieuwe zalen verzameld, behalve enkele dames van bestuursleden, leden van Ged. St. van Utrecht, het college van B. en W. van Amersfoort, de leden van den Raad en de secretaris der Gemeente, het bestuur van het plaatselijk Nutsdepartement en die van de vijf werkliedenvereeningen, welke als lid der Vereeniging toetraden, tal van burgerlijke- en militaire autoriteiten, de leeraren aan de inrichtingen voor Hooger- en Middelbaar onderwijs, hoofden en onderwijzers van lagere scholen, enz., benevens de leeraren en leerlingen der nieuwe Ambachtsschool.

Nadat de Minister Borgesius met den eere-voorzitter der Vereeniging, Mr. F. D. graaf Schimmelpenninck, gevolgd door den referendaris van Onderwijs, Mr. Huber, den inspecteur van het Ambachtsonderwijs, den heer H. J. de Groot, en het bestuur der School, in de ontvangstzaal verschenen waren, werd eene openingsrede gehouden door Graaf Schimmelpenninck, die het een zeer groot genoegen achtte den Minister welkom te mogen heeten en tevens allen, die hier waren saamgekomen. Spr. erkende, toen anderhalf jaar geleden de eerste poging werd gedaan om deze school te stichten, weinig vermoeden te hebben, dat die poging een zóó gunstig gevolg zou hebben gehad. Spr. besloot zijn rede door den Minister uit te noodigen het gebouw te bezichtigen.

Minister Borgesius, die nu het woord vroeg, sprak zijn sympathie uit voor het ambachtsonderwijs in Nederland. Hij wees er op, hoe sedert 1861 in alle provincies van Nederland, behalve Limburg, dergelijke scholen zijn gekomen, nu in 't geheel reeds 25 met ruim 3000 leerlingen; evenwel is dit getal nog veel te klein in verhouding tot hen, die op een winkel hun onderwijs genoten. Spr. was er zeer mee verheugd, dat het particulier initiatief te Amersfoort zoo sterk gesproken heeft en zeer roemde hij, dat men bijna overal gaven gaf voor volksonderwijs en degelijke opleiding der lagere klassen. Allen die hiertoe bijgedragen hadden, bracht hij een woord van dank. Ook was spr. zeer erkentelijk voor de woorden van dank aan de Regeering, doch hij wilde vooral dank brengen aan het „Nut”. Den burgemeester wenschte hij geluk met deze nieuwe instelling. Daarna richtte spr. het woord tot directeur en leeraren, hopende dat zij

gevoelden de groote verantwoordelijkheid, die op hen rustte; van hen hing af, of de school haar bestemming zal bereiken. Een groote voldoening zal het hun zijn als zij hun leerlingen zien opgroeien tot flinke werklieden en goede staatsburgers. Want wat is een bekwaam ambachtsman, die niet tevens een goed staatsburger is? De persoonlijkheid dient ook gevormd, opdat de oud-leerling zich waardig en flink gedrage in de maatschappij.

Gij, leerlingen, beseft nog niet ten volle hoezeer gij boven vele bevoorrecht zijt door hetgeen hier voor u werd verricht, doch ik hoop, dat ge dit later zult begrijpen en uw dankbaarheid zult toonen door te woekeren met hetgeen u geboden werd en dat ge, ook al hebt ge reeds lang deze school verlaten, u mijn woorden zult herinneren.

Het schoolgebouw is er; een staf van bekwame mannen zal naar zijn beste krachten het onderwijs geven. Ik hoop, dat de annalen dezer school zullen aantoonen, dat we op dit oogenblik geen illusies koesteren, doch dat deze school, die ik voor geopend verklaar, metterdaad zal worden een model-school.

Namens het Gemeentebestuur gaf de burgemeester Jhr. Mr. T. A. J. van Asch van Wijck zijn blijdschap te kennen over de stichting dezer school.

Dr. Reynders sprak daarna als voorzitter van het „Nut” en bedankte voor de vriendelijke woorden, door de verschillende sprekers aan het departement gewijd. Hij wenschte zoowel de Gemeente als de vereeniging met deze stichting, welke meer dan andere ten nut zal strekken voor de arbeidende klasse, geluk en bracht zijn bijzonderen dank aan den heer Buys, die, niettegenstaande zijne gezondheid, zich geheel overgaf aan deze school en wenschte dat hij die tot grooten bloei moge zien komen.

De heer Buys wenschte den lof af, door er op te wijzen, dat hij een kind was der omstandigheden, vooral omdat het plan der school rijpte bij het Nutsbestuur dat het kapitaal der opgeheven spaarbank niet beter wist te besteden dan voor den werkman, die het ook grootendeels had saamgebracht, maar ook omdat en door Minister Borgesius en door den inspecteur De Groot zooveel energie is betoond en zoo heel velen de jaarlijksche uitgaven mogelijk maakten.

Graaf Schimmelpenninck sloot de bijeenkomst; daarna werden de verschillende lokalen, waarin de leerlingen reeds flink aan den arbeid waren, bezichtigd, en in het schaftlokaal werd de eerewijn aangeboden.

Naar wij vernemen, zijn de lessen aan deze nieuwe inrichting aangevangen met 42 leerlingen: 22 voor timmeren, 14 voor smeden en 6 voor schilderen.

Directeur der school is de heer P. Doorn, vroeger leeraar aan de Ambachtsschool te Alkmaar.

Nu de bekroningen op den Salon 1901 te Parijs zijn bekend geworden, blijkt, dat noch voor de schilderkunst, noch voor de beeldhouwkunst de medaille d'honneur is toegekend.

Wat de bekroningen betreft, aan Nederlandsche kunstenaars toegekend, kunnen wij mededeelen, dat — wil men den heer Alma Tadama nog tot de Hollandsche artisten rekenen — deze een „eervolle vermelding” heeft ontvangen, en dat aan den heer R. Bouwens van der Boyen eene derde medaille in de afdeeling bouwkunst werd verleend.

PERSONALIA.

Tot directeur der ambachtsschool te Nijmegen is benoemd de heer Th. A. H. van Harderwijk te Amsterdam, die ook is benoemd tot directeur der burgeravondschool te Nijmegen.

BUREAU VOOR PLAATSING VAN OPZICHTERS EN TEEKENAARS.

Marnixstraat 402, Amsterdam.

Aantal ingeschreven sollicitanten voor:

Bouwkundig Opzichter 2.

Bouwkundig Teekenaar 7.

Bouwkundig Opzichter-Teekenaar 10.

MAATSCHAPPIJ TOT BEVORDERING DER BOUWKUNST

Onder Bescherming van Hare Majesteit de Koningin-Moeder.

BOUWWERKEN uitgevoerd door leden der Maatschappij.
Bijeenverzameld en uitgegeven bij gelegenheid van het vijftig-
jarig jubileum der Maatschappij tot Bevordering der Bouw-
kunst. 1892.

INHOUD.

1. Kantoorgebouw der firma Kerkhoven & Co. te Amsterdam
Architect H. P. Berlage Nz.
2. St. Elisabeth gesticht te Amsterdam. Architect A. C. Bleys.
3. Winkelgebouw te Amsterdam. Architect E. Breman.
4. Woonhuis van mevrouw Teixeira de Mattos te Amsterdam,
Architect Eduard Cuypers.
5. Woning van den Hoofd-Directeur der Rijks Museum-gebou-
wen te Amsterdam Architect Dr. P. J. H. Cuypers.
6. Gebouw der Industrieschool voor Vrouwelijke Jeugd te Am-
sterdam. Architect A. L. van Gendt.
7. Panoramagebouw te Amsterdam. Architect I. Gosschalk.
8. Sarphatimonument te Amsterdam. Architect J. R. de Kruyff.
9. Winkelgebouw van den heer Allert de Lange te Amsterdam.
Architect J. van Looy.
10. Kantoorgebouw der firma Labouchère Oyens & Co. te Amster-
dam. Architect F. W. M. Poggenbeek.
11. Maatschappelijk Gebouw der Maatschappij tot Bevordering
der Bouwkunst. Architecten Th. G. Schill & D. B. Haverkamp.
12. Woonhuizen te Amsterdam. Architect. J. C. Spakler Jr.
13. Woonhuis op het landgoed Uytendbosch te Baarn, van den
heer J. L. Pierson. Architect C. Muysken.
14. Huize Oostbroek te de Bilt, van den heer Mr. W. J. Royaards
van den Ham. Architect I. H. J. van Lunteren.
15. Villa Kennemerheuvel te Bloemendaal bij Haarlem, van den
heer L. H. Prætorius. Architect L. Ritter.
16. Kantoor- en Winkelgebouw in het Agnetapark te Delft.
Architect F. M. L. Kerkhoff.
17. Gebouw der Studentensociëteit Phoenix te Delft. Archit.
F. J. Nieuwenhuis.
18. Stationsgebouw der Holl. IJz. Spoorweg Maatschappij, te
Delft. Architect C. B. Posthumus Meijjes.
19. Arbeiderswoningen te 's-Gravenhage. Architect W. B. van
Liefland.
20. Villa in het Prinsen Vinkenpark te 's Gravenhage. Architect
J. P. J. Lorrie.
21. R. K. Parochiekerk. Pastorie enz., van den H. Joseph, te
's Gravenhage. Architect E. J. Margry.
22. Winkelgebouw te 's Gravenhage. Architect J. H. A. Mialaret.
23. Winkelgebouw der Vereeniging Eigen Hulp te 's Gravenhage,
Architect H. J. Mondt.
24. Gebouw der industrieschool voor Vrouwelijke Jeugd te
's Gravenhage. J. J. van Nieukerken.
25. Villa aan de Laan van Meerdervoort te 's Gravenhage,
Architect P. du Rieu Fzn.
26. Fysisch Laboratorium der Rijks Universiteit te Groningen.
Architect J. van Lokhorst.

27. Hypotheek- en Kadastergebouw te Groningen. Architect
C. H. Peters.
28. Woonhuis te Haarlem. Architecten S. Roog & Jb. van
den Ban Pzn.
29. Kerk der Hervormde Gemeente te Katwijk aan Zee. Architect
H. J. Jesse.
30. Villa Laanzicht te Leeuwarden. Architect H. H. Kramer.
31. Gebouw der Studenten Sociëteit te Leiden. Arch. Prof. E. Gugel.
32. Stads Geheerzaal te Leiden. Architect D. E. C. Knuttel.
33. Oudeliedenhuis te Leiden. W. C. Mulder.
34. Huize de Cloeze van den heer Mr. C. J. Sickesz, nabij
Lochem. Architect Nics. Molenaar.
35. R. K. Kerk en Pastorie te Nes en Zwaluwenbuur. Architect
Jos. Th. J. Cuypers.
36. Winkelgebouw der firma Bahlman & Co. te Nijmegen. Archi-
tekt D. Semmelink.
37. Winkelgebouw te Nijmegen. Architect J. J. Weve.
38. Woonhuis te Rotterdam, Architect D. Verheul Jr.
39. Schouwburg te Rotterdam. Architect J. Verheul Dzn.
40. Hotel Wittebrug te Scheveningen. Architect Joh. Mutters Jr.
41. Gebouw der Sociëteit Sic Semper te Utrecht. Architect P. J.
Houtzagers.
42. Woonhuis van den heer Dirk Laan te Wormerveer. Architect
Jacob F. Klinkhamer.

De 42 in dit werk voorkomende platen, groot 50 bij 35 cM.
zijn lichtdrukken naar photographische opnamen, beiden van de
firma Emrik & Binger te Haarlem.

Deze verzameling platen, in portefeuille, is aan het Bureau
der Maatschappij tot Bevordering der Bouwkunst verkrijgbaar,
voor de Leden der Maatschappij, à f 5.— per exemplaar.

*N.B. De plattegronden van deze gebouwen zijn voorgesteld op
twee dubbele platen.*

BEANTWOORDING VAN PRIJSVRAGEN.

Afdeeling 's Gravenhage van de Maatsch. tot Bev.
d. Bouwkunst. Voor alle deskundigen in Nederland gevestigd.
Handleiding voor het verven ten dienste van aankomende
opzichters en bouwkundigen. Prijs f200. Vóór 1 Januari 1902, bij
den 1sten Secretaris der Afdeeling, Pieter Bothstraat no. 23,
's Gravenhage. Programma, zie Bouwk. Weekblad no. 3 van 19
Januari 1901.

Academie van B. K. en T. W. te Rotterdam. Voor oud-
leerlingen en leerlingen der Academie. Ontwerp Kunstnijver-
heidsmuseum, 1e prijs zilv. med. en f200; 2e prijs bronz. med.
en f100; 3e prijs getuigschr. Ontwerp gevel heerenhuis, 1e
pr. zilv. med. en f100; 2e prijs br. med. en f25; portretteeke-
ning, 1e. pr. zilv. med. en f150; 2e pr. br. med. en f75; ont-
werpen: plafondbeschildering, kamerbetimmering en
lichtkroon voor electrisch licht, voor elk 1e pr. zilv. med. en
f100; 2e pr. br. med. en f50; model decoratieve vaas, 1e
pr. zilv. med. en f150, br. med. en 75; ontwerp stoomketel
voor een stoomschip, 1e pr. zilv. med. en f100, 2e pr. br. med.
en f50. Vóór 15 Juni 1901. Zie Bouwk. Weekbl. no. 10 van 9
Maart 1901.

AANKONDIGING VAN AANBESTEDINGEN.

MAANDAG 10 JUNI.

AMERSFOORT. Het verbouwen van het
perc. no. 1 op den hoek van de Utrechtsche
straat en het plantsoen.

De arch. Herm. Kroes v.m. 11 u. in hotel
„Schwemmer”. Teek. en bestek à f1 per
stel verkrijgb. ten kantore van den arch. en
liggen in voorn. hotel ter inzage. Aanw.
gedaan.

BORNE. Het bouwen van een koetshuis
met koetsierswoning te Borne.

De heer S. Spanjaard, 's midd. 12 u. in
hotel „Ensink”. Bestek en teek. verkrijgb.

bij de arch. G. Beltman AGzn. te Enschedé
à f6,50 per stel en worden bij de besteding
van de inschrijvers tegen f5 per stel terug-
genomen. Aanw. op het bouwterrein op den
dag der aanbesteding, v.m. 10 u.

EEXTA. 1. Het bouwen van een machine-
gebouw; 2. het bouwen van een houten
grondpomp onder het Meedemerdiep en van
4 steenen duikers in de molenwateringen;
3. het graven van 2 molenwateringen en
het maken van kaden ter weerszijden van
een gedeelte van het Meedemerdiep, in 3
perceelen. Alles met de levering der daartoe
benodigde materialen.

Het best. van het waterschap „Herleving”,
n.m. 3 u., in hotel „Hoen”. Bestek en teek.
verkr. voor het werk sub 1 ad f2; voor het
werk sub 2 ad f1,50, en voor het werk sub

3 ad f0,75 ten kantore van den arch. P. G.
Cremer te Nieuwolda, waar tevens profiel-
teek. ter inzage ligt en inlicht. worden ver-
strekt. Aanw. 10 Juni, v.m. 10¹/₂ u., samen-
komst in genoemd hotel.

HEMRIK. a. Het bouwen van een heeren-
huis. b. Het bouwen van een stal met remise
enz., aan den Rijweg.

De heer E. P. v. d. Sluis. Bestek en teek.
ad f2,50 verkrijgb. bij arch. A. Kooistra te
Gorredijk. Aanw. gedaan.

HOORN. Het amoveeren van perceel no.
2 aan de Muntstraat en van perceel no. 1
aan de Wisselstraat en het op dat terrein
bouwen van lokalen, ten dienste der burger-
avondschoon en van eene nieuwe concierge-
woning in verbanding met de hoogere burger-
school te Hoorn.

Het gem.-best., n.m. 2 u. Bestek met teek. ter secretarie ter inzage en zijn ald. à f 1 verkr. Inl. te bekomen bij den gem. archit. Aanw. gedaan.

NIEUW AMSTERDAM (DR.) Het bouwen van een stoomkoormolen te Nieuw Amsterdam, met bijlev. van de materialen.

De heer J. Gorter te Appelscha, n.m. 3 u., in het café van J. v. Dalen, alw. bestek en teek. ter inz. Aanw. 10 Juni, n.m. 2 u.

TERBORG. Het gedeeltelijk afbreken en het weder aanbouwen van een heerenhuis en een wijnpakhuis.

De heer G. A. Deurvorst, v.m. 10 u., in 't café van Bruil Traanboer. Inl. geeft arch. Ovink te Doetinchem. Aanw. gedaan.

DINSDAG 11 MEI.

CULEMBORG. Het amoveeren van het bestaande en het weder opbouwen van een nieuw pakhuis aan de Ridderstraat.

De heer J. G. Middelbeek 's av. 7 u. in het hotel „De nieuwe Bak”. Bestek en teek. verkrijgb. à f 1,25 bij den arch. G. Prins die tevens inl. verstrekt.

DELFT. Het verbouwen en uitbreiden met 7 lokalen en een speelschool van de o. l. school aan de Oranjestraat.

Het gemeentebest., 's midd. 12 u.

ENSCHEDÉ. Het vergrooten der kantoren met annex werken aan de fabriek te Boekelo, gem. Lonneker.

De directie der Boekelose stoombleekrij n.m. 12¹/₂ u. in hotel „De Graaf”. Bestekken met teek. à f 1,50 per stel verkrijgb. ten kantore van den arch. Inl. verstrekt de arch. R. v. d. Woerd Hz. Aanw. 10 Juni, n.m. 4 u.

HENGELO (GELD.) Het verbouwen van een woonhuis aan de Paardenmarkt.

De heer Koning, notaris, v.m. 11 u., in het logement Langelier. Bestek en teek. ter inz. bij den bouw. D. W. Kremer, die inl. geeft. Aanw. gedaan.

'S-HERTOGENBOSCH. Het bouwen van een locomotieven en rijtuigremise met kantoor en magazijnen aan de voormalige Spoorhaven aldaar.

De Tramw. Mij. St.-Oldenrode—'s Bosch, v.m. 11 u., gewone tijd. Bestek en teek. ad f 1 verkrijgb. Aanw. gedaan.

TERNEUZEN. Het bouwen van een nieuw woon- en winkelhuis ter plaatse van het te sloopen perc. in de Lange Noordstraat wijk C no. 8.

De bouw. J. Scheele, 's av. 6 u., in café „La Belle Vue”, alw. bestek en teek. ter inz. Aanw. gedaan.

UTRECHT. Het maken van fabrieksgebouw, pakhuizen, machine- en ketelhuis, gezamenlijke oppervl. 1200 M², aan de Kruisvaart aldaar.

De naaml. vennootsch. „Utrechtsche vee-koekenfabriek de Landbouw”, n.m. 2 u., in 't Haagsche koffiehuis. Bestek en teek. ad f 10 verkr. waarvan op den dag der besteding f 7,50 wordt terugbet. Inl. geven F. ten Zythoff & Zn. te Deventer.

WOERDEN. Bestek no. 154. Het verbouwen van het wachthuis met conducteurswoning te Woerden. Ram. f 1700.

De genie van Utrecht, v.m. 11 u., op het bureel van den opz. van fortific. te Woerden. Bestek bij den opz. van fortific. resp. tegen f 0,40 en f 0,10 per stuk. Aanw. wordt niet gehouden.

WOENSDAG 12 JUNI.

'S-GRAVENHAGE. Het bouwen van een post- en telegraafkant. met directeurswoning te St. Oedenrode. Raming f 24275.

Het min. van W., H. en N., n.m. 2 u. Bestek ter lezing aan het gebouw van het hoofdbestuur der posterijen en telegraphie, aan het post- en telegraafkant. te St. Oedenrode, aan het bureel van den rijksbouwmeester in het 2de district Fluweelen burgwal no. 16 's-Hage, aan dat van het prov. bestuur van N.-Brabant, en is ad f 0,45, benevens de kosten van verzending, te bekomen bij Gebr. van Cleef te 's-Hage. Inl. worden gegeven door voorn. rijksbouw. Aanw. gedaan.

'S-GRAVENHAGE. Het verbouwen en uitbreiden van de herstellingswerkplaats voor de Rijkstelegraaf te 's-Gravenhage. (Ram. f 35.000).

Het min. van W., H. en N. n.m. 2 u. Bestek ter lezing aan het gebouw van het hoofd-

bestuur der posterijen en telegraphie te 's-Hage, aan het bur. van den Rijksbouw. in het 2de district, Fluweelen Burgwal no. 16, te 's-Hage, aan dat van het prov. best. van Zuidholland, en is ad f 0,45, benevens de kosten van verzending, te bek. bij Gebr. v. Cleef, te 's-Hage. Inl. worden gegeven door voorn. Rijksbouw. en door den opz. bij de landsgebouwen H. J. A. v. d. Kooy te 's-Hage. Aanw. gedaan.

'S-GRAVENHAGE. De ver- en aanbouw van het post- en telegraafgebouw met directeurswoning te Stadskanaal. Ram. f 9650.

Het minist. van W., H. en N., n.m. 2 u. Bestek ter lez. aan het hoofdbest. der poster. en telegr. te 's-Hage; aan het bur. van den rijksbouw. in het 1ste district te 's-Hage; aan het post- en telegraafkant. te Stadskanaal; aan dat van het prov. bestuur van Groningen, en is ad f 0,35, verhoogd met de kosten van verzending, te bek. bij Gebr. van Cleef te 's-Hage. Inl. worden gegeven door voorn. rijksbouwmeest. Aanw. gedaan.

HENGELO (OV.) Het bouwen van een winkel met twee woningen onder één dak op een terrein aan de Verlengde Wolter ten Catestraat.

De heer G. J. Spoolder, 's av. 8 u. in het café van J. ter Welle. Bestek met teek. ter inz. in bovengenoemd café. Inl. verstrekt de arch. C. Spiers. Aanw. 12 Juni, v.m. 10 u.

LAAG SOEREN. Het bouwen van een woonhuis.

De bouw. G. Gerbrands, n.m. 3 u., in café J. Wezenaar. Aanw. 12 Juni, n.m. 2 u.

WAALWIJK. Het bouwen van een heerenhuis en kantoorgebouw, inhoud ruim 4000 M³.

De maatsch. „Noord-Brabant”, v.m. 11 u., in hotel „de Twee Kolommen”. Inlicht. geeft archit. W. J. F. H. Bouman te Tilburg op 11 Juni. Bestek en teek. ter inz. in gen. hotel en zijn ad f 7,50 verkrijgb. bij gen. arch. en worden bij inlever. op de aanbesteding ad f 6 teruggen.

DONDERDAG 13 JUNI.

AMSTERDAM. Het bouwen van een zusterwoning aan de Spaarndammerstraat aldaar.

Het best. der „Vereen. tot Weldadigheid van den Allerheiligsten Verlosser”, n.m. 4¹/₂ u., in de St. Leoschool aan de te Spaarndammerstraat. Bestek en teek. verkr. à f 2,50 bij den boekh. C. L. v. Langenhuyzen, Singel 434. Inl. worden gegeven op 10, 11 en 12 Juni in het St. Leogesticht, Spaarndammerstraat 15, van 2-4 u. Aanw. 10 Juni, n.m. 4 u.

BROEK OP LANGENDIJK. Het bouwen van 2 woonhuizen, aldaar.

De bouw. A. Vis te Oudkarspel, 's av. 7 u., in het café van P. Vet, alw. bestek en teek. ter inz. liggen.

ENSCHEDÉ. Het bouwen van 2 woonhuizen op een terrein gelegen aan den Hengelosen straatweg tegenover het kerkhof.

De heer H. Krekken, 's av. 7 uur., in het café Zwijnenberg, Molenstraat. Bestek en teek. in bovengen. café ter inzage. Aanw. 13 Juni, v.m. 9 u. Inl. geeft J. G. Tönis, bouw.

HEERLEN. Het bouwen van een heerenhuis, op een open terrein, gelegen aan de Geleenstraat te Heerlen, met bijlev. van alle daartoe noodige materialen en arbeidsloon.

De aanbested. n.m. 3 u., in hotel Roijen. Bestek en teek. ter inzage ten kantore van den arch. J. Seelen te Heerlen, alw. tevens inlicht. verstrekt worden. Aanw. 13 Juni, v.m. 11 u.

JAARVELD. Het amoveeren en weder opbouwen van een hofstede te Lopik.

De arch. C. Nugteren, v.m. 10 u. Bestek en teek. ter inz. bij P. Kentie. Aanw. gedaan.

RIJSOORD. Het bouwen van een woonhuis met schilderswerkplaats, aan den straatweg onder Rijsoord.

De heer J. den Hartogh, n.m. 2 uur., in café Warendorp. Bestek en teek. ter inz. in bovengen. koffiehuis. Aanw. 13 Juni, v.m. 11 u. Inl. geven de bouw. Ew. Kerseboom te Rijsoord en Corn. Schelling te Oud-Beijerland.

SLOCHTEREN. 1. Het maken van den onderbouw eener molen met het daarbij bouwen van een molenaarswoning; 2. het amoveeren van een oliemolen en het weder opbouwen derzelve tot windwatermolen,

onder bijlev. van alle benood. materialen, arbeidsloon, transporten enz. voor beide perceelen; 3. het graven van een kanaaltje met los- en laadplaats; 4. het maken van een rolbat.

Het best. van den Hooilandspolder, n.m. 3 u., in het Hoogehuis.

VRIES (DR.) (HERBEST.) Het afbreken van het bestaande en het bouwen van een nieuw gemeentehuis c.a. te Vries, op dezelfde voorw. als voor de eerste aanbesteding zijn vastgesteld, behalve dat de termijn van oplevering van het werk is verlengd tot ultimo Oct. 1901.

Het gem.-best., v.m. 11 u., in café Homan. Bijl. in te leveren tot v.m. 10 u. Bestek en teek. ter secretarie, franco toegezonden, tegen f 1 per stel. Inl. geeft de gem.-architect. Aanw. 10 Juni a.s., v.m. 11 u.

ZUTPHEN. Het vergrooten van school H aan de Louisesingel, met bijlev. der schoolmeubelen.

Het gem.-best., n.m. 2 u. Voorw. ter lez. en à f 0,25 te bek. bij den gem.-architect. Aanw. 10 Juni, n.m. 4 u.

VRIJDAG 14 JUNI.

GROESBEEK. Het bouwen eener openb. school en het verbouwen van een huis tot onderwijzerswoning.

Het gem. bestuur, n.m. 3¹/₂ u. Bestek en teek. ter inz. ten raadhuize en zijn ad f 2,— per stel verkrijgbaar bij de architecten v. d. Pluijm en Gielen Stieltjesstraat, Nijmegen, alw. ook inl. worden verstrekt. Aanw. 14 Juni, v.m. 11¹/₂ u.

RAVESTEN. Het bouwen van een magazijn met kantoor en bovenwoning met bijlevering van de benoodigde materialen op een langs de Puteanusstraat te Venlo gelegen open terrein.

De firma J. Meuleman en Co. Bestek en teek. ter inzage ten kantore van den architect H. Seelen te Venlo, alwaar ook inl. verstrekt worden. Aanw. 14 Juni, v.m. 10 ure.

ZATERDAG 15 JUNI.

SNEEK. Het vergrooten van school no. 2 aan de Kloosterstraat bij de Steenklip ald., met bijbehorende werken.

Het gem.-best., n.m. 1 u. Inl. en bestek en teek. ad f 1,50 verkr. bij den gem.—arch.

UTRECHT. Het uitbreiden der bestaande en het bouwen eener nieuwe fabriek aan de Gansstr. te Utrecht.

De dir. der Naaml. Vennootsch. „Utrechtsche Asphaltfabriek” voorh. Stein & Takken v.m. 11 u. in de „Poort van Kleef” Maria-plaats. Bestek en teek. ter inzage en zijn te verkrijgen aan het kantoor van bovengen. fabriek en aan het bouw. bureau Oudegracht T-Z., 53bis, terwijl inl. worden verstrekt door den arch. M. E. Kuiler. Aanw. 10 Juni, v.m. 11 u.

ZAANDAM. Het bouwen van een melksalon met woonhuis en aparte bovenwoning, op een terrein aan de Oostzijde, hoek Kalverstraat.

De bouw. B. H. Bakker Jzn., v.m. 11 u., in café „het Wapen van Amsterdam”. Bestek en teek. tegen f 1 verkr. bij den Boekh. A. Stuurman, terwijl een ex. in bovengen. café ter inz. ligt. Aanw. op het terrein, 13 Juni, u.m. 3 u.

MAANDAG 17 JUNI.

GINNEKEN. Het bouwen van een villa te Prinsenhage, nabij het Mastbosch, een en ander met bijlev. van de ben. bouwstoffen.

De arch. F. P. Bilsen te Breda, n.m. 3 u., in hotel „Dennenoord” te Ginneken, alw. bestek en teek. ter inz. liggen.

MAASTRICHT. Het bouwen eener Hoogere Burgerschool met portierswoning.

Het gem.-best., 's m. 12 u. Bestek en teek. ad f 2 verkrijgb. aan het bureau van publieke werken Inl. geeft de ingen. der gem. v.m. 10-1 u. in de week vóór de aanbesteding. Aanw. gedaan.

STADSKANAAL. a. De timmerwerken voor den verbouw der cathogiseerkamer etc.; b. de verwerken aan dat gebouw.

De kerkeraad der Lutherse gemeente, 's av. 7 u. Bestek ter inz. in het Onthouderskoffiehuis te Stadskanaal (O.) Aanw. 17 Juni, n.m. 5 u. Inl. geeft J. Moolhuizen, arch.

DINSDAG 18 JUNI.

'S-GRAVENHAGE. Het bouwen van ambtenaarswoningen bij het rijksopvoedingsgesticht „Veldzicht” te Avereest. Ram. f 14800.
Het Minist. van justitie, n.m. 2 u. Bestek met teek. ter inz. in boveng. gebouwen en is à f 0,80 verkr. bij Gebr. van Cleef te 's-Gravenhage. Inl. te bekomen op het bur. van den ingen.-arch. voor de gevangnissen en rechtsgebouwen te 's-Gravenhage depart. van justitie, en bij den opz. over de justitiegebouwen, H. Burgmans te Avereest. Aanw. 10 Juni, n.m. 1½ u., plaats van samenkomst Balkbrug.

WEERT. De vergrooting van de school te Leuken.

Het gem.-best., v.m. 11½ u. Plan en bestek ter secretarie, tegen f 1 verkrijgbaar.

DONDERDAG 20 JUNI.

AMSTERDAM. Het amoveeren der perc., gelegen aan het Damrak n. 120a, het achterhuis van het perc. Warmoesstraat no. 118, en de achterhuizen aan het Damrak der perc. Warmoesstraat no. 122—124 en 126, te Amsterdam.

De directie van het Bible Hotel, n.m. 4 u. in het perc. Warmoesstraat 122. Inl. worden verstrekt door G. van Arkel, archit. Reguliersdwarstraat 73.

BARNEVELD. Bestek no. 4. Het maken van gebouwen en andere inrichtingen langs het gedeelte station Barneveld—station Edé (S.S.) van den spoorweg Nijkerk—Ede.

De directeur der spoorwegmaatsch. „De Veluwe”, n.m. 1 u., (loc. tijd) ten gem.-huize. Bestek en teek. ter inz. en in de bek. ten kant. der maatsch. Aanw. op het terrein 13 Juni, v.m. 10½ u., (loc. tijd) in het hotel „De bonte koe” te Barneveld.

Assurantie Maatschappij

Brand

tegen schade

De NEDERLANDEN

van 1845.

's-Gravenhage, Kerkplein hoek Prinsstraat — Amsterdam, Soerabaja. — Rotterdam, Zuidblaak 24 (Beursplein). — Breda, Prinsenkade. — Haarlem, Kruisweg 70 c. — Nijmegen, In de Betoustraat 8. — Groningen, Akerkhof, hoek Akerkstraat. — Zutphen, IJselkade.

Kapitaal. f 4.000.000.00
Reserves ult. 1900. - 1.877.900.00
Betaalde Brandschaden tot ult. 1900. - 21.625.000.00
Lage premien.

AFLOOP VAN AANBESTEDINGEN.

21 MEI.

USSELO (LONNEKER) (ONDERH.). Het bouwen van een boerenwoning zonder bijl. van materialen. Door de heeren Gebr. ten Braake.

Laagste inschrijver ter Hofte, Enschedé, f 1190. Gegund.

22 MEI.

STELLENDAM. Het bouwen van een huis in de Eendrachtspolder, voor mej. de wed. Troost-Jansen.

Laagste inschrijver C. Tieleman, Melissant, f 1292. Gegund.

24 MEI.

APELDOORN. Het bouwen van een dubbel winkelhuis aan een Arnhemschen weg, voor de Wed. G. J. Kruitbosch. Door den heer Th. H. J. Simons Mz.

Laagste inschrijver Gebr. de Wolf, f 2065.

ERICA. Het verf-, glas- en smidswerk van zijn nieuw te bouwen woon- en winkelhuis. Door den heer J. Mensing.

Verf- en glaswerk. Laagste inschrijver R. Claus, Erica, f 92*.

Smidswerk. H. Velzink, Zuid-Barge, f 112*.
*Gegund.

27 MEI.

AMSTERDAM (ONDERH.). Het verbouwen van de pakhuizen „Het Magazijn” aan de Brouwergracht. Door den arch. J. Bakker. Geg. aan B. Vlaswinkel, ald., voor f 13890.

28 MEI.

GOUDA. (ONDERH.). Het gedeeltelijk afbreken van de gemetselde locomotievenloods station Gouda en afbreken van een houten loods station Nijmegen en weder opbouwen op station Gouda e. a.

Laagste inschrijver H. J. Nederhort, Gouda, f 4090.

RAVESTEIN (N.-BR.). Het afbreken van de oude en het ter plaatse bouwen van een nieuwe pastorie met bijlev. van alle materialen enz. Door het R.-K. parochiale kerkbestuur van den H. „Lucia”.

Laagste inschrijver W. Sleenhof, Megen, f 19677. Gegund.

SIDDEBUREN. Het amoveeren eener oude behuizing en het bouwen van eene nieuwe winkelbehuizing, op een open terrein te Siddeburen, met bijlev. van al het daartoe benodigde. Door den heer T. v. d. Tuin te Schildwolde.

Laagste inschrijver K. Spitthof, Hullem, f 2458. Gegund.

29 MEI.

GORREDIJK. Het bouwen van 4 arbeiderswoningen. Door de naaml. venn. „Bamboe Industrie” voorheen Maréchal.

Laagste inschrijver D. H. de Vries, Langezwaag, f 3237. Gegund.

HARREVELD. Het bouwen van een woonhuis, zonder bijl. van materiaal. Door den heer W. Wieggers.

Timmerwerk. Laagste inschrijver J. te Dorsthorst, Varseveld, f 275*.

Metselw. A. Schutten, Harreveld, f 154,80*.
*Gegund.

Massa. J. Elshot, Bredevoort, f 437.
HENGELO (OV.). Het bouwen van eene bakkerij, winkel- en woonhuis, op een vrij terrein aan den 3den Weemendsweg. Door den heer H. J. Wevers.

Laagste inschrijvers L. M. v. d. Berg en G. G. Kolenbrander, f 4683. Gunning 8 dagen aangehouden.

MIDDELBURG. Het maken van een schoolgebouw voor 600 leerlingen, bestaande uit 12 leslokalen, 2 gymnastieklokalen, gangen, bergplaatsen en verdere toebehooren op een terrein aan de Molenstraat te Middelburg, met bijl. van de benodigde materialen. Door het gem.-best.

Laagste inschr. J. A. v. d. Hell, f 47177. Gegund.

NOORDSCHARWOUDE. Het maken van twee woonhuizen onder één dak. Door den bouw. A. Vis te Oudkarspel.

Laagste inschrijver C. Roos, Noordscharwoude, f 1800. Gegund.

SOUBURG. Het bouwen van een heerenhuis aldaar. Door den heer Dr. C. E. Plugge. Laagste inschr. J. J. Krijger, Vlissingen, f 9984.

STEENWIJKERWOLD (BUURTSCHAP GELDDRINGEN). Het vergrooten van het Liefdegesticht met bijbehorende werken. Door den archit. G. en W. te Rielle Gzn., te Deventer.

Laagste inschrijver J. de Boer, Steenwijk, f 8092. Gegund.

ULFT. Het bouwen van een Liefdegesticht en annexe schoollokalen. Door het R.-K. paroch. kerkbestuur van de H.H. apostelen Petrus en Paulus.

Laagste inschrijvers G. H. Keuper en H. Snelder, Doesburg, f 31030.

WILDERVANK. Het afbreken der bestaande en het bouwen van eene nieuwe boerenplaats, op no. 7 aan het Oosterdiep te Wildervank. Door den arch. J. Siccama.

Laagste inschr. H. Huizing, Wildervank, f 4742. Gegund.

30 MEI.

DORDRECHT. Het maken van een winkelhuis, met bovenwoning, aan den Noordendijk. Door den heer A. Smidt, Stek no. 1.

Timmerwerk. Laagste inschr. H. C. 't Hart, f 1690.

Metselw. A. de Bruin, Dubbeldam, f 920.
Stucadoorswerk. C. Uitenbogaard, f 209.

Lood- en zinkwerk. L. A. v. Rije, f 125.
Verfw. C. v. d. Nieuwenhuizen, f 267,80.
Steenhouwwerk. P. v. d. Stek en C. Ponte, f 260.

Gasleiding. H. Bozuwa, f 11,47. Gunning aangehouden.

GOUDA (ONDERH.). Het bouwen van een zeepfabr. voor rekening van de Koninkl. Stearine Kaarsenfabriek „Gouda”, ald. Door den arch. H. J. Nederhorst Jr.

Laagste inschrijver W. Bokhoven, f 60300. Gegund.

GOUDERAK. Het amoveeren van bestaande bijbouw en het door aanbouw van één lokaal vergrooten der gemeenteschool met bijlevering van ameublement enz. Door het gemeentebestuur.

Laagste inschr. Johs. Kasbergen, Gouderak, f 3536.

HAARLEM. Het bouwen van een café met bovenw., ter plaatse van het te sloopen perceel Hooimarkt no. 14. Door den archit. J. A. Traanberg.

Laagste inschrijvers Hoogstraten en Slink, f 4993.

HENGELO (OV.). Het bouwen van een winkelhuis aan den Emmaweg. Door den heer H. Nijhuis.

Laagste inschrijver J. v. d. Vuurst, f 2360. Gegund.

LEIDEN. Het bouwen van een sanatorium voor zenuwlijders en een daarbij behoorende vrijstaande woning voor de geneesheer beide op het landgoed Rhijngeest te Oegstgeest, in 2 perceelen. Door het gemeente bestuur.

B. Vermolen, weesp, perc. 1 sanatorium. f 108.000, perc. 2 woning f 16700.

Massa. Laagste inschrijvers J. M. v. Ditmars en Zn., Middelburg, f 109.999.

LOBITH. Het bouwen van een woonhuis met bijlevering van alle daartoe benodigde materialen. Door den heer A. Pauwen.

Laagste inschrijvers J. v. Dularre en J. Muskens, Lobith, f 1825.

MADE. Het bouwen van een Liefdegesticht met pensionnaat, zonder bijlevering der metselsteenen. Door het R.-K. paroch. kerkbest.

Laagste inschrijver M. v. Eindhoven, Tilburg, f 45800.

NOORDWIJK. Het vergrooten met vier lokalen van de R.K. Paroch. school voor meisjes.

Laagste inschrijver D. Kampman, f 14520. Gegund.

31 MEI.

BEILEN. Het afbreken van een woonhuis en het bouwen van een pastorie en bijbeh. werken te Beilen, in 3 perceelen. Door de kerkeraad der gereform. kerk.

Laagste inschrijvers: Mennega en Van Dalen, Assen, voor het bouwen van de woning, f 5923; J. de Vries, Groningen, voor het stukadoorswerk, f 417; A. Lunshof, Assen, voor het verfwerk, f 482. Alles gegund.

HAARLEM. Het bouwen van 2 heerenhuizen op een terrein, gelegen op den hoek van de Brouwerskade en Coornhertstraat, te Haarlem. Raming f 15592. Door den arch. C. L. M. Robbers.

a. Laagste inschrijver G. Spanjaard, Sandpoort, f 7843.

b. P. v. Duuren f 5890.

HOORN GEM. WEDDE (GR.). Het afbreken van het oude en het weder opbouwen eener nieuwe boerenbehuizing, met alle daartoe benodigde materialen, arbeidsloon, transporten, enz. enz. Ram. f 1594. Door den heer B. Loning Jzn.

Laagste inschrijver J. Kuilman, Wedde, f 1614.

KAMPEN. Het afbreken van woningen en het daarop bouwen van 2 heerenhuizen op de Broederweg ald., voor rekening van Mevr. wed. P. J. v. d. Veen. Door den architect H. de Graaf.

Laagste inschrijver A. Schinkel, f 14764. Nog niet gegund.

NIEUW-VENNEP. Het bouwen van een hulppostkantoor met woning aldaar. Door den bouw. H. Rink te Hoofddorp.

Timmerwerk. Laagste inschrijver N. Laan, f 845*.

Metselwerk. D. Roos, f 820*.
Beglazen en in de grond verven. J. Poortier, f 42*.
*Gegund.

NUNSPEET. Het bouwen van een woon- winkelhuis. Ram. f2025. Door den arch. D. Kok Jzn. te Harderwijk.

Laagste inschr. J. Buitenhuis, Nunspeet, f2010. Gegund.

PERNIS (HERBEST.). Het bouwen van een woonhuis met schuur op de Hei. Door den arch. C. A. Dekker voor den heer Zwaneveld.

Metselwerk. Laagste inschrijver Gt. Pijl, Oud-Beierland, f2073*.

Timmerwerk. P. Bosman, Roon, f2410*.

Massa. P. Bosman, f4729. *Gegund.

PURMEREND. Het amoveeren van de voorgevel en de winkel van perc. W. D. no. 175 in het Padjedijk en het bouwen van een nieuwe gevel met winkelpui, winkelbetimmeringen enz. Door den arch. H. P. v. d. Aardweg.

Laagste inschrijver J. Plas, f2747.

VENLOO. Het verbouwen van de hoofd- onderwijzerswoning der 2de openbare school tot 4 schoollokalen. Door het gem.-best.

Laagste inschrijver P. J. Doensen, f325. Gegund.

1 JUNI.

AMSTERDAM (ONDERH.). Het verbouwen van perc. no. 259 aan de Heerengracht. Door de architecten A. L. v. Gendt en Zn.

Laagste inschrijver P. J. v. Doorn, f9309.

ASSEN. Het afbreken van een huis, vaart Z.Z. no. 10 en het terzelfder plaats weder opbouwen van een pakhuis, woonhuis en fabriek. Door de firma G. J. de Waard.

Timmer- en metselwerk. Laagste inschr. H. Lunshof, f7733.

Stucadoorwerk. L. Mulder, f440.

Verf, glazenmakers- en behangerswerk. S. Ossel, f454.

De gunning is aangehouden ook met het oog op de aangevraagde vergunning van het gemeentebestuur wegens het oprichten van de fabriek.

DIEREN. Het bouwen van een winkel- huis ter plaatse van het afgebrande perceel aan den Stationsweg te Dieren. Door den arch. G. J. Uiterwijk.

Laagste inschrijvers als volgt: M. Mulder, metselw. f1389; Joh. Schoonwater, timmer-

werk f997; Chr. v. Straaten, loodgieters- werk f159; Joh. Slik, glas- en verfwerk f119; D. Dolleman, ijzerwerk f73; C. Enserink, behangwerk f44.90.

GRONINGEN. Het afbreken van eene be- huizing, get. no. 24, staande in Ruiters- te Groningen, en het aldaar wederopbouwen van eene behuizing met bovenwoning. Door den arch. IJ. v. d. Veen.

Laagste inschrijver J. Huitzing, Obergum, f3260. Gegund.

HEERLEN. Het bouwen van een brand- spuitenhuis, op een open terrein, gelegen achter het raadhuis, met bijlev. van alle daar- toe benoodigde materialen en arbeidsloonen. Ram. f1600. Door het gem.-best.

Eenige inschrijver J. Ubachs, Heerlen, f1594.

NIJVERDAL. Het bouwen van een villa te Nijverdal. Door den arch. H. A. Witzand Bz., te Almelo.

Laagste inschrijver J. H. Valk, Hellendoorn, f10840. Gegund.

STROOBOS. Het bouwen eener burgerbe- huizing aldaar. Door den heer S. Berghuis.

Laagste inschrijver J. H. Bos, Twijzel, f2963. Gegund.

3 JUNI.

AMSTERDAM. Het ten deele amoveeren en herbouwen van het pakhuis „Meugeneul” aan de O.Z. Kolk no. 26. Door de firma Gebr. van Leer.

Laagste inschrijver E. Egas, f10779.

BAVEL (ONDERH.). Het bouwen eener stoomzuivelfabriek.

Gegund aan Haverman en Meeuwissen, aldaar, voor f6765.

BERGEN-OP-ZOOM. Het verbouwen van het perceel Boschstraat 1 238 te Bergen- op- Zoom, voor rekening van den heer A. v. Mechelen, aldaar. Door den aanbesteder.

Laagste inschrijver D. P. M. de Mol, f7974.

Daar door den minsten inschrijver ontslag is gevraagd, is het werk aan geen der inschrijvers toegewezen, doch zal op later te bepalen tijd eene herbesteding gehouden worden.

MIDDELBURG. Het verbouwen van een

winkelhuis, in de Lange Delft. Door den heer F. Boasson.

Laagste inschrijver C. A. Goethals, f3938.

MIDDELBURG. Het maken van stallingen voor minstens 50 hengsten op het tentoon- stellingsterrein buiten de Koepoort. Door het hoofdbest. van de Zeeuwsche Maatsch. van Landbouw en Veeteelt.

Minste inschrijver P. de Pagter, ald., voor f489,45. Gegund.

UTRECHT. Het verbouwen en verhoogen van het achter-magazijn van den heer W. A. Schravendijk aan de Oudegracht (Stadh. brug 1). Door den architect M. E. Kuiller.

Laagste inschrijvers G. H. Gros en J. Nock, f6145.

5 JUNI.

'S-GRAVENHAGE. Het bouwen van een groote villa aan den Badhuisweg te Sche- veningen. Door het ingenieurs-bureau Bever- sen en v. Heurn.

Laagste inschrijvers G. en J. Vermeer, Utrecht, f59700.

Werd medegeedeeld dat het werk niet zoude gegund worden en werd door de aannemers de kosten van het bestek terug gevraagd, 't welk werd toegezegd.

BOUWMATERIALEN.
uitsluitend
INLANDSCH
GEMALEN
KELDERTRAS

tegen concurrerende prijzen.
Wed. P. G. F. PINO POST.
Stille Veerkade 37. Paveldijsgracht 22.
DEN HAAG.

Lijst van Fabrikanten, Leveranciers, enz.

Prijs per regel voor niet geabonneerden op advertentiën
5.— per jaar bij vooruitbetaling. Abonnés op advertentiën
1 regel gratis voor iedere advertentie.

Amsterdamsche Fabrik van Cement-IJzerwerken (Systeem Monier)
Grootte Wittenburgerstraat 108.

Assurantie-Mij. tegen Brandschade „de Nederlanden van 1845”,
's-Gravenhage, Kerkplein hoek Prinsestraat.

Badinrichtingen. — Th. VAN HEEMSTED E OBELT, Amsterdam.

Behangselpapier, en gros. — EERSTE NED. PAPIERHANDEL,
BEHANGSEL PAPIEREN, LINCRUSTA, Th. N. Eijffinger, Hof-
leverancier. — Den Haag.

Den Haag, Kantoor en Magazijnen, Luthersche Burgwal 27.

Binnenbetimmeringen. — GEBRS KOCH, Amsterdam.

Bouwstoffen. — MARTIN & Co., Amsterdam.

Brandkasten. — FRED. STIELTJES & Co., Amsterdam (Mosler
Safe Company).

Cementnastiek-Dakbedekking. — J. A. SMITS & ZOON, Weesper-
zijde 39, Amsterdam.

Cement-IJzerwerken. — Ned. Mij. voor Monierwerken, Amsterdam.

Cementsteenfabriek. — M. ELFRING & ZOON, Den Haag.

Centrale Verwarming. — W. J. STOKVIS, Arnhem.

Centrale Verwarming. — NELL & STUTTERHEIM, Den Haag.

Centrale Verwarming. — GEVEKE & Co., Amsterdam.

Centrale Verwarming. — FRED. STIELTJES & Co., Amsterdam
(Sturtevant Engineering Co.).

Centrale Verwarming en Ventilatie. — D. S. M. KALKER, Amst.

Centrale Verwarmingen. — B. LANDHEER Jr., Wijnstr. 59, Rotterdam.

Closets. — Th. VAN HEEMSTED E OBELT, Amsterdam.

Dakpannen. — J. B. VAN SOEST & TERSTAPPEN, te Swalmen.

Draadglas van Neusattl, FERD. ENGERS, Amsterdam.

Eerste Nederl. Papierstucfabriek, Damrak 85, Amsterdam.

Eerste Nederl. Xylolith-Fabriek. — A. S. KEY, Rotterdam.

Excelsiorplaten. — GEBRS. VAN DER VIJGH, Amsterdam.

Gaskachels (nieuwste condensng). — OBELT, Amsterdam.

Gas-, Stoom- en Waterleiding. — R. S. STOKVIS & ZONEN,
Leuvehaven 74-76, Rotterdam.

Gegoten geëmailleerd ijzeren waschtafels. — PECK & Co., Amst.

Gegoten geëmailleerd ijzeren waschtafels. — Th. VAN HEEM-
STED E OBELT, Amst., 150 de Ruyterkade. Filiaal: 36 Rokin.

Gekleurd en gebrand glas in lood. — C. LINDENAAR, Glasgra-
vel, Alb. Cuijpsstraat 123, Amsterdam.

Handel in Bouwmateriaal. — Wed. P. G. F. PINO POST, Den Haag.

Houthandel. — LINDNER & Co., Wittenburgerstraat 22-24, Amst.
Haeuslersche Houtcementen Dakbedekking. — J. A. SMITS &
ZOON, Weesperzijde 39, Amsterdam.

Jaloezieën, Rolluiken- en Zonneschermen-fabriek (Stoom). —
v. d. Helststraat 1, AMSTERDAM. — Wagenstraat 39a. 's GRAVENHAGE.

Jalousiën. — J. F. KRONER & ZONEN, Spuistr. 246, 248, 250, Amst.

Josson-Cement. — A. E. BRAAT, Rotterdam en Amsterdam.

Levensverzekering-Maatschappij New-York. — Directie voor Neder-
land, Keizersgracht 455, Amsterdam.

Levensverzekering-Mij. „Neerlandia”, L. Beestenmarkt 9, 's-Hage.

Liften. — Th. VAN HEEMSTED E OBELT, Amst. (R. WAYGOOD & Co.).

Liften. — JAN HAMER & Co., Amsterdam.

Liften. — FRED. STIELTJES & Co., Amsterdam (Otis Bros.
New-York).

Looden en Inw. glasemail privaatileidingen. — OBELT, Amst.

Mastix-Cement Dakbedekking. H. ALLERSDORF, Singel 455, Amst.

Motoren en Dynamos. — JULIUS LUCHAU, Damrak 71, Amst.

Motoren & Dynamos. — FRED. STIELTJES & Co., Amsterdam.

Naaml. Venn. Utrechtsche Asphaltfabriek. Dakbedekking en Vloeren
Portland-Cement. — DYCKERHOFF & SÖHNE, Amöneburg.

Photolithografie. — WEGNER & MOTTU, Amsterdam.

Proefstation Bouwmat. — KONING & BIENFAIT, Amsterdam.

Raamsluiters voor bovenlichten. — Th. V. HEEMSTED E OBELT,
Amsterdam.

Rollluiken. — W. H. M. SCHOLTE, Prinsengr. 516, Amsterdam.

Rietplanken. Isolersteenen. Fluaten. — MOLIJN. — Gouda.

Stalinrichtingen. — STAAL & HAALMEIJER, Amsterdam.

Stalinrichtingen. — D. S. M. KALKER, Amsterdam.

Steengoed of Engelsche buizen en kruispannen. — HOUBEN &
STEEGH, Belfeld en Tegelen (Limburg).

Steenen (vergl. asde en onvergl.) CANOY HERFKENS & Co., Venlo.

Stoomtimmerfabriek. — GEBRS. VAN MALSEN, Den Haag.

Tegels in soorten. — DE LINT & Co., Rotterdam.

Toeschuifbare hekken. — FRED. STIELTJES & Co., Amsterdam.

Verwarming en Ventilatie. — Th. V. HEEMSTED E OBELT, Amst.

Verwarming en Ventilatie. — FRED. STIELTJES & Co., Amst.
(Sturtevant Blomers & Exhausters voor ventilatie, stofafzuiging
enz.).

Verwarming en verlichting. — JULIUS LUCHAU, Damrak 71,
Amsterdam.

Verwarming en Ventilatie. — D. S. M. KALKER, Amsterdam.

Ventilators. — Th. VAN HEEMSTED E OBELT, Amsterdam.

Ventilators. — JAN HAMER & Co., Amsterdam.

Ventilators. — D. P. HASSELMAN, Amsterdam.

Vuurvaste Steen. JOSTEN & Co., te Königwinter a/Rh. Fabrikanten
van zeer vuurvaste Ghamotte- en Dinas-steenen
vuurvaste Cement, Karolinklei enz.

Zinkwerken. — F. W. BRAAT, Delft.

BOUWKUNDIG WEEKBLAD.

ORGAAN VAN DE

MAATSCHAPPIJ TOT BEVORDERING DER BOUWKUNST.

Bestuur v. d. Maatschappij: A. SALM G.Bz., Voorzitter. A. C. BLEIJS, Vice-Voorzitter. — Jb. v. d. BAN Pz.,

G. A. BOSCH, M. A. C. HARTMAN, J. A. MULÓCK HOUWER, J. MUTTERS Jr., F. W. M. POGGENBEEK, J. VERHEUL Dz.

Commissie van Redactie: Ed. CUIJPERS, A. SALM G.Bz. en J. VERHEUL Dz.

Redacteur: C. T. J. LOUIS RIEBER.

5 JUNI 1901.

21^e JAARGANG.

N^o. 24.

BUREAU VAN REDACTIE: MARNIXSTRAAT 402, AMSTERDAM.
BUREAU v. ADMINISTRATIE: HERDERSTRAAT 5, 'S GRAVENHAGE.
UITGEVERS: MOUTON & Co. — 'S GRAVENHAGE.
ABONNEMENTSPRIJS voor Nederland: fr. p. p. f 15.— 's jaars, voor
indie en het Buitenland (bij vooruitbetaling) fr. p. p. f 17.— * * *

PRIJS DER ADVERTENTIËN: van 1—5 regels f 1.— elke regel meer
20 cents. Groote letters naar plaatsruimte. * * * * *
AANKONDIGINGEN v. AANBESTEDINGEN 15 ct. p. regel m. premie $\frac{3}{2}$ maal.
ABONNEMENT v. ADVERTENTIËN tegen belangrijk verminderde prijzen
en kosteloze opname der advertentiën in het Tijdschrift der Mü.

INHOUD. — Salon 1901, Société des Artistes Français, door
OH. D. LOOYEN. (*wordt vervolgd*). — Samenstelling van oude
nortels, door A. R. FREEM. (*vervolg van bladz. 215*). — Bouw-
kundige Rechtspraak, door A. R. FREEM. — Berichten. — Aan-
kondigingen en afloop van aanbestedingen. — Lijst van Fabrikanten,
Leveranciers, enz. — Advertentiën. — (Met een plaat).

SALON 1901.

SOCIÉTÉ DES ARTISTES FRANÇAIS.

Weder terug keerende in de lokalen, en mijne wandeling
aanvangende waar ik deze de vorige maal geëindigd
had, zag ik weder enorme wanden met teekeningen behangen.
Zou niet minder droog voor den lezer zijn als voor mij,
eene opsomming voort te zetten van de mooie of minder
mooie ontwerpen, te meer daar de lezer de stukken in
twistie mist en dus niet kan oordeelen over détails van
leur of teekening, want zeker is het, dat bijna elke tee-
kening, 't zij aquarel, ensemble of détail, iets goeds of
eigenaardigs doet zien, in kleur of vorm, iets persoonlijks
in opzet of afwerking; en zoo ze dit niet heeft, leert
men er op zijn minst uit hoe men bij dergelijke gegevens
niet moet werken.

Ik wil dan alleen nog maar spreken over die inzendingen,
die bijzonder de aandacht trekken, of die ik van naderbij
zien, doordat ik er bij geïnteresseerd ben geweest.

Veel genoeg deed het mij dan, het werk van den heer
ALPHONSE GOSSET, van Reims, te vinden, die een ontwerp
toonstelt voor de kerk St. Joseph te Grenoble; een
ontwerp dat mede heeft gedongen bij een prijsvraag voor
dit gebouw, verleden jaar uitgeschreven, en dat niet ge-
plaatst is geworden onder de bekroonde antwoorden. Het
afgelopen jaar in Reims vertoevende, had ik het genoeg
een soortgelijk gebouw van den zelfden architect te bezoeken;
dat was de St. Clotilde aldaar, toen nog niet geheel gereed,
doch ver genoeg om het constructie-systeem te kunnen doen
waarnemen, dat zooveel van de reeds bekende systemen
verschilt.

Bij deze constructie wordt het kruis, het voornaamste
gedeelte der kerken, aanmerkelijk vergroot; dit kruis is

overdekt door een koepel, welks tamboer op de vier hoek-
pijlers rust, door middel van pendentiefs en van bogen, die
deze pijlers onderling verbinden.

In de centra van deze bogen komen tevens de gewelf-
ribben samen van de gewelven, die koor en kruisbeuken
overdekken, het groote kruis omsluitende; deze gewelfribben
brengen dus tevens een gedeelte van de dracht van den
koepel over op de zijmuren, of beter, op een groot aantal
steunpijlers waarop elke gewelfrib draagt, en waartusschen
een groot aantal smalle doch zeer hooge ramen geplaatst zijn.

Het koor is naar achteren vergroot, en dit gedeelte is
weder overdekt door een kleiner gewelf, dat aansluit aan
het hoofdgewelf van dit koor.

Dit systeem doet een zeer groote ruimte ontstaan, waar
de zoo hinderlijke zuilen en kolommen onnoodig zijn ge-
worden, en die uitnemend verlicht is van alle kanten, een
voordeel, dat ik miste bij vele cathedralen, uitgezonderd
die van Laon, welke ik op die zelfde reis bezocht. Het aan-
zicht van het inwendige der kerk is, hoewel nog vreemd,
hoogst interessant. Aan alle zijden ziet men wanden en
gewelven cirkelen, terwijl de rechte lijn zich alleen nog
maar doet bemerken in vertikale richting, zooals bij de
ramen. Het bovengedeelte van den koepel was toen reeds
met eene decoratie voorzien, de overige beschilderingen
waren nog niet geplaatst. Het buiten-aanzicht kenmerkte
zich door eenvoud; twee kleine torentjes flankeren den
hoofdingang, waarachter de groote koepel, die het geheel
domineert, zich verheft.

Eenige photographieën, die ik den heer Gosset verzocht,
heb ik nog niet ontvangen, doch ik hoop deze later den lezer
van het Bouwkundig Weekblad te kunnen voorleggen.

Een ander bouwwerk, waarvan de teekeningen tentoon-
gesteld zijn, is het immeuble aan de Rue d'Abbeville 14,
waarvan de architect E. AUTANT, de ontwerper is. Voor
de decoratie neemt de heer Autant zijn toevlucht tot de
zoogenaamde „grès flammés”, waarvan hij zoo kwistig ge-
bruik maakt, dat en raambekroningen, lijsten, consolen, zelfs
geheele balcon, en erkers in dit materiaal zijn uitgevoerd.

't Is de fabriek van Eug. Bigot, die deze versieringen
leverde, en die aan zijn product, niettegenstaande de fijne
gevoelige kleuren, eene buitengewone hardheid weet te geven.

Wat verder vinden we de kleurrijke teekeningen en academische ontwerpen van den heer C. H. C. LEMARESCUIER. Eerstens zijn project voor den Prix de Rome van verleden jaar, het ontwerp van een „badhuis met Casino aan de oevers van een meer”. Deze teekeningen getuigen van het enorme talent waarover genoemde heer beschikt voor het opwerken zijner plannen en facades. Gewone waterverf is hem niet voldoende meer, en op merkwaardige wijze weet hij zijne kleuren met heftige inktsoorten te mengen, die hem in staat stellen een overweldigend effect te verkrijgen. Hiervan getuigt nog meer zijn ontwerp voor „un monument à Pétrarque et à Laure aux sources de Vaucluse”. De perspectief is op deze wijze met zeer veel gevoel behandeld en het onderwerp leent zich er bij uitnemendheid voor; een majestueus gebouw tusschen donkere boompartijen gelegen, op hooge rotsen; van onder een monumentale brug komt het water van de bronnen van Vaucluse uitbruischen.

Nog vinden wij onder het studiewerk van de Ecole des Beaux-Arts, een paleis voor de ontvangst der Sovereinen te Parijs, van den heer J. AUBERTIN, dat wel genoemd mag worden om zijn grooten opzet, en alweer keurige afwerking. We herinneren ons nog het Palais des armées de terre et de mer op de tentoonstelling aanwezig, eveneens van de hand van dezen artist.

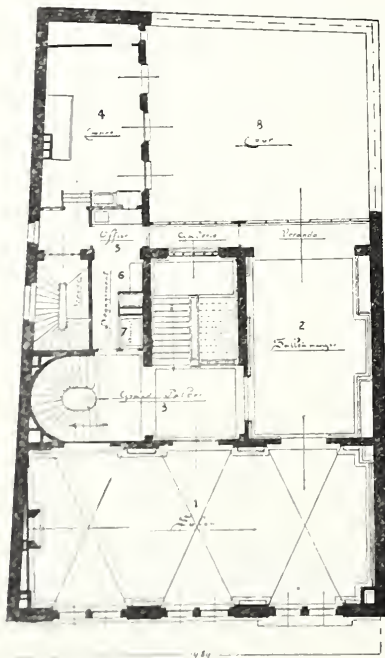

Hotel 8 Rue de Lota.
Eerste verdieping.
Schaal 1 à 300.

1. Salon.
2. Eetkamer met veranda.
3. Trapbordes.
4. Keuken.
5. Aanrechtkamer.
6. Bergplaats.
7. Lift.
8. Binnenplaats.

Tot aan de eerste étage is de gevel van het huis aan de Rue de Lota van zandsteen opgetrokken; de volgende twee verdiepingen zijn van gele baksteen, waarin versieringen van geëmailleerde steen zijn aangebracht; de gevel wordt over zijne geheele lengte van boven afgesloten door een ruime loggia, waarvan de zandsteen zuilen, en daarover gelegen constructie-balken de overstekende kap dragen. Op eene oude steengroef gebouwd, waren er fundeering-pijlers noodig, waarvan enkele 24 Meter diep in den grond

verdwijnen; deze pijlers worden door zware bogen aan elkander verbonden, die de bouwmuren dragen.

De rez-de-chaussée is grootendeels voor den dienst ingericht, de eerste étage voor de ontvangst; op de tweede verdieping bevinden zich de slaapvertrekken en op de derde en vierde de bureaux.

De tentoonstelling der Salons doet ons verder nog zien een groot aantal monumenten, in teekening opgericht voor „les morts glorieux”, verschillende restauraties van minder belang van nationale gebouwen, de noodige ontwerpen voor kerken enz. enz. Ook dit jaar toont de „Salon” weder hoe verbazend knap de Franschen een plan in elkander kunnen zetten, en hoe smaakvol zij het weten voor te stellen.

PARIS, 24 Mei 1901.

JOH. D. LOOYEN.

(Wordt vervolgd).

SAMENSTELLING VAN OUDE MORTELS.

(Vervolg van bladz. 215.)

Voor het vergelijkend onderzoek werden alleen *luchtmortels* gekozen, en deze werden op zoodanige plaatsen uit het metselwerk genomen, dat hunne ligging eene voldoende beschutting voor de *directe* aanraking van atmosferisch water waarborgde. Indien de mortels aan eene uitloogende werking van het regen- of zakwater zijn blootgesteld geweest, bestaat de mogelijkheid, dat het kalkgehalte aanzienlijk verminderd is. De mortel heeft dan niet meer de oorspronkelijke samenstelling, en een poging om de oorspronkelijke mengingsverhouding vast te stellen, wordt dan illusoir.

De kalk in oude mortels is schelpkalk of zwak hydraulische kalk. Vette steenkalk werd vroeger, naar ik vermeen, niet gebruikt.

De aanwezigheid van schelpkalk wordt vastgesteld door het voorhanden zijn van schelpfragmenten. Zwak hydraulische kalk maakt zich kenbaar door de aanwezigheid van oplosbaar kiezelzuur. De analyses werden verricht met het volkomen waterrijke materiaal. Dit is noodig ten einde de resultaten onderling te kunnen vergelijken. Eene algeheele afwezigheid van water komt feitelijk met den toestand der werkelijkheid overeen, want de materialen zijn steeds min of meer vochtig, terwijl bovendien de specie met water wordt bereid. Voor een onderlinge vergelijking doet dit echter niets ter zake. Men diene echter alle analyse-resultaten of op waterrijke stof, of op een standvastig watergehalte uit te drukken.

De groep „Rest” omvat de van bijkomend belang zijnde stoffen, zooals: Magnesia, Alkali-oxyden en Zwavelzuur.

De afkomst en ouderdom der mortels is als volgt:

1. Mortel uit de gewelven van het oude klooster te Assen.
2. Mortel uit de muren van de Grafelijke Rolzaal te 's-Gravenhage.
3. Mortel uit het metselwerk van den „Oude Kerkstoren” te Delft.
4. Mortel uit denzelfden toren uit een later hersteld gedeelte.
5. Mortel uit een ouden vestingmuur te Delft.
6. Mortel uit een Amsterdamsch burgerwoonhuis (17^e eeuw).
7. Mortel uit de muren van het oude kasteel de Doornwerth bij Oosterbeek.
8. Mortel uit de gewelven van de Cunera-kerk te Rheden.
9. Mortel uit een huis van den z.g. revolutiebouw uit een onzer steden.

De cijfers welke den ouderdom moeten aangeven, zijn bij gebrek aan voldoende oudheidkundige kennis weggelaten. Men

Hôtel? 8 Rue de Lota.

Archte. R. Bouwens van Boyen.

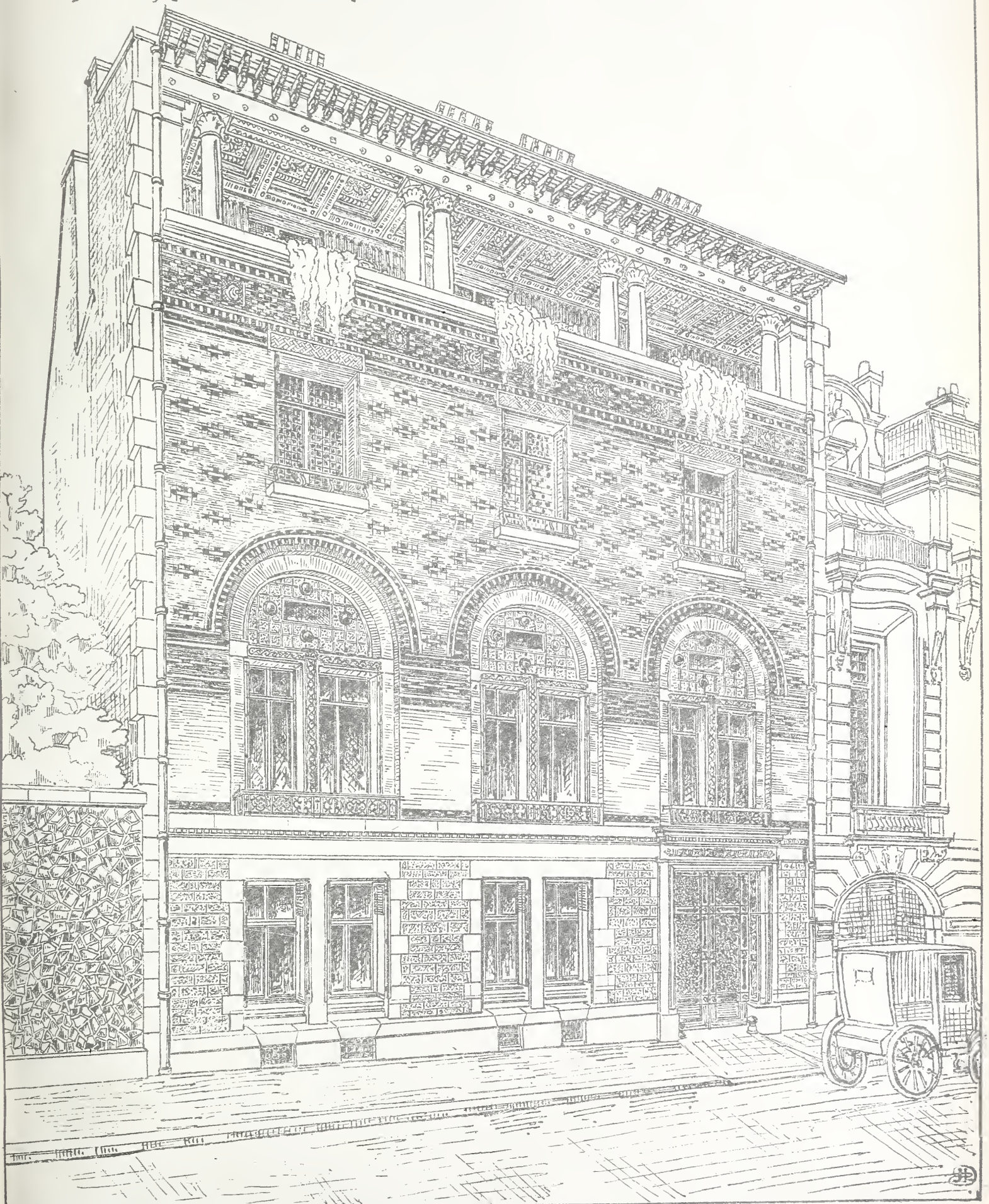

ANALYSEN.

De cijfers geven de procenten aan.

SAMENSTELLING.	1	2	3	4	5	6	7	8	9	10
Kalk.	28.62	27.06	31.59	24.90	25.78	30.31	14.96	14.14	13.77	15.19
Zand, asch der kalk	46.19	43.67	48.00	49.82	45.38	42.25	69.20	72.56	77.01	69.27
Kiezelduur	0.99	5.08	1.74	1.86	6.03	1.20	1.27	1.14	0.44	1.04
Ijzeroxyde en kleiaarde	0.36	0.61	1.80	0.65	0.77	0.54	0.46	0.95	0.52	0.42
Gloeiverlies {	3.29	22.63	0.00	6.48	3.94	24.66	1.82	0.26	7.66	11.31
Koolzuur {	19.44		15.52	15.67	17.19		10.72	9.89		
Rest.	1.21	0.97	1.35	0.62	0.91	1.04	1.54	2.16	1.40	2.77
Totaal	100.00%	100.00%	100.00%	100.00%	100.00%	100.00%	100.00%	100.00%	100.00%	100.00%

ziet, dat deze zeer verschillen. Een overzicht der verkregen cijfers doet zien, dat eene indeeling in 2 groepen gerechtvaardigd is, t.w.:

A. Mortels 1-7.

Het zandgehalte bedraagt 42-50%.

" kalk " " 25.8-31.6%.

De mortels dateeren van ± 1000 tot ± 1650.

B. Mortels n°. 7-10.

Het zandgehalte schommelt van ± 69 tot ± 77%.

Het kalkgehalte bedraagt ± 14 à 15%.

De mortels dateeren van ± 1300 tot 1900.

Het kiezelzuurgehalte wisselt i. h. a. van 0.44%-6.03%.

De mortels met ± 1% kiezelzuur waren in den regel vermengd met schelpfragmenten, de mortels met een hooger kiezelzuurgehalte misten deze eigenschap en zijn dus zwakhydraulische-kalkmortels.

De berekening der oorspronkelijke samenstelling richt zich dus i. h. a. naar de geaardheid der aanwezige kalksoort. Nu mag men voorts veilig aannemen, dat de quantitative samenstelling der grondstoffen door alle eeuwen vrij wel dezelfde is geweest. Het kalkbrandersbedrijf van heden ten dage verschilt niet veel met dat van vroegere dagen, en de samenstelling van het zand van thans en dat van vroegere eeuwen zal ongetwijfeld dezelfde zijn. Voor eene berekening is dus de kennis der gemiddelde samenstelling van kalk en zand onmisbaar.

Uit vele in den loop der jaren verrichte onderzoekingen is mij nu gebleken, dat de gemiddelde cijfers waren als volgt:

	Schelpkalk.	Steenkalk.	Zwak hydr. kalk.
Water	10.—%	2.—%	5.—%
Zand en asch	12.— "	4.— "	4.— "
Kiezelduur	2.— "	1.— "	8.— "
Koolzuur	5.5 "	2.— "	2.— "
Ijzeroxyde en kleiaarde	3.— "	1.5 "	2.— "
Kalk	55.— "	67.— "	59.— "
Hydraatwater etc.	22.5 "	24.5 "	25.— "
	100.—%	100.—%	100.—%

Voor zand, (gewasschen scherp rivierzand) mag men aannemen: Kwartsgehalte in vochtigen toestand = 94%

De berekening van de samenstelling der mortels zij hier door een voorbeeld aangegeven, bijv.:

Mortel n°. 4. Mengsel van schelpkalk en zand.

24.9% kalk- (calciumoxyd) gehalte in de mortel komt overeen met $\frac{24.9}{55} = 0,453$ deelen gewone luchtdroge schelp-

kalk. Deze bevat, blijkens bovenstaande tabel, 12% zand en asch, d. i. dus $0.12 \times 0,453 = 0,054$ deelen.

Nu was er:

totaal gehalte aan onoplosbare stoffen in de versteende mortel = 0,498 dln.

Hier van af te trekken:

gezamenlijk bedrag voor zand en asch in de kalk: 0,054 dln.

Resteert voor kwarts uit het zand afkomstig: 0,444 dln.

Het kwartsgehalte op 94% stellend, vindt men, dat er oorspronkelijk aanwezig waren:

$$\text{Zand} = \frac{0.444}{94} = 0.472 \text{ dln.}$$

$$\text{Kalk} = 0.453 \text{ dln.}$$

Ook de berekening van de andere mortels wordt op eene dergelijke wijze uitgevoerd.

Hier te lande wordt van oudsher in de praktijk met maatdeelen gewerkt. Derhalve is voor eene praktische vergelijking een andere berekening noodig.

Men mag stellen:

1 H.L. schelpkalk, weegt 60 Kg.

1 " steenkalk " 50 "

1 " zwak hydraulische kalk weegt 55 Kg.

1 " zand weegt 140 à 150 KG.

Van deze gegevens gebruik makende, vindt men de verhouding in maatdeelen, als volgt:

Kalk: Zand Mortel No.	Gewichtsdeelen.	Maatdeelen.	Afgeronde cijfers v. d. verhouding der maatdeelen.
Zwak Hydr. kalk 1. . . .	43 : 47	87 : 31	3 : 1
" " " 2. . . .	45 : 44	82 : 29	3 : 1
" " " 3. . . .	47 : 49	81 : 29	3 : 1
Schelpkalk 4. . . .	45 : 47	94 : 32	3 : 1
Zwak Hydr. kalk 5. . . .	47 : 46	82 : 31	3 : 1
Schelpkalk 6. . . .	54 : 39	90 : 26	3 : 1
" 7. . . .	27 : 70	45 : 47	1 : 1
" 8. . . .	26 : 74	43 : 49	1 : 1
" 9. . . .	25 : 79	42 : 52	1 : 1
" 10. . . .	28 : 71	46 : 47	1 : 1

Gelijk reeds boven werd vermeld, is de leeftijd dezer mortels zeer afwisselend.

Uit deze tabel mag men m. i. afleiden, dat reeds van de vroegste tijden twee soorten mortels zijn gebezigd, n. l. een zeer vette mortel, waarvoor geldt:

kalk: zand = 3: 1

en een minder vette mortel, waarvoor geldt:

kalk: zand = 1: 1.

Hoewel berekeningen als de bovenstaande niet geheel vrij zijn van een eenigszins speculatief karakter, zoo is toch wel door het onderzoek de gangbare veronderstelling, dat men vroeger „zeer vet” werkte, bevestigd.

Amsterdam, 15 Maart 1901.

H. BAUCKE.
Technoloog.

BOUWKUNDIGE RECHTSPRAAK.

Verleden week is door de Arrondissements Rechtbank in een der hoofdsteden van ons land, in eene gevoerde procedure een beslissing genomen die, naar ik vermoed, alle vaklieden zal verbazen.

Naar aanleiding van een geschil over uitstekende luifeltjes in eenen niet gemeenen scheidingsmuur nam de rechtbank de beslissing, dat de strook gronds gelegen boven de buitenste versnijdingen van dien muur, eigendom was van den eigenaar van het betreffende perceel, en alzoo de scheiding der erven niet gevormd werd door de opgaande gevellijn, doch door de lijn gaande over den voorkant der genoemde versnijdingen.

Het is zeer zeker bevreemdend, dat, zonder voorlichting van deskundigen, eene dergelijke beslissing is gevallen, die in strijd is met de heerschende gewoonte in bijna alle steden van ons land. Indien men de buitenwaartsche versnijdingen van niet gemeene muren op eigen terrein liet metselen, zouden alle huizen met eigen muren tweemaal den sprong der versnijdingen van elkaar staan, en in de nieuwe wijken openingen tusschen de perceelen blijven die esthetisch en hygiënisch niet te verdedigen zijn.

Trouwens elke eerste bouwer zou met het verkoopen van de gemeenschap zijns muurs, waarvan de versnijdingen op eigen grond lagen, aan den buurman een mooi voordeeltje aan huisbreedte bezorgen.

Met zeer hooge uitzonderingen worden de versnijdingen aan de buitenzijde van een muur steeds gelegd op buurmans grond, en steeds wordt de opgaande lijn van den gevel als scheiding aangenomen, tenzij titels in de koopacte of bepaalde maten dit anders beschrijven.

Ik meende, dat voor de H. H. collega's deze beslissing interessant genoeg was om haar mede te deelen.

A. R. FREEM, *Architect*
Arnhem.

BERICHTEN.

Op Maandag 24 Juni a. s., des voormiddags 10¹/₂ uur, zal in „Ons-Huis” te Meppel de 8ste Alg. Vergadering worden gehouden van de „Vereeniging ter Bev. v. h. ambachtsonderwijs in Drenthe”.

In die vergadering zal o. a. mededeeling worden gedaan van den uitslag de beoordeeling van de vervaardigde proefstukken en zullen de toegekende prijzen worden uitgereikt. De proefstukken zullen in het vergaderlokaal worden tentoongesteld.

AANKONDIGING VAN AANBESTEDINGEN.

MAANDAG 17 JUNI.

AMSTERDAM. Het verrichten van verschillende werkzaamheden aan het gebouw van de Willemspoort op het Haarlemmer plein.

Het gemeentebest., 's midd. 12 u. Voorw. te verkr. ter stadsdrukkerij tegen f 0,90. Inl. worden gegeven ten kantore der 2de sectie, voormalige Westerbegraafplaats, Spaarn-

dammerstraat 4, van 10—12 u., gedurende de 3 werkdagen die den dag der besteding voorafgaan.

BOXMEER. Het verbouwen van hotel „De Boomgaard”.

De heer Ph. Esser te Venray, n.m. 5 u., in café G. de Vaal, alw. bestek en teek. ter inz. Aanw. 17 Juni v.m. 10 u.

GINNEKEN. Het bouwen van een villa te Prinsenhage, nabij het Mastbosch, een en ander met bijlev. van de ben. bouwstoffen.

De arch. F. P. Bilsen te Breda, n.m. 3 u., in hotel „Dennenoord” te Ginneken, alw. bestek en teek. ter inz. liggen.

Ook zal verslag worden gedaan van de werkzaamheden der Commissie in zake eene in Drenthe op te richten Ambachtsschool, met behoud van het Leerlingstelsel.

Volgens het Haagsche Dagblad zijn tusschen het gemeentebestuur van 's-Gravenhage en het Rijk onderhandelingen geopend ter verwezenlijking van de volgende plannen.

1^o. Aankoop van het landgoed Zorgvliet, met de bedoeling daar een nieuw Paleis te doen verrijzen ter beschikking van H. M. de Koningin, met ingang aan den Ouden Scheveningschen Weg.

2^o. Het Stadhuis over te brengen naar het tegenwoordige Koninklijke Paleis in het Noordeinde.

3^o. Het tegenwoordige Stadhuis te bestemmen voor gemeentemuseum, en aan het gebouw aan den Kortten Vijverberg een andere bestemming te geven.

4^o. Het afbreken van de jongst door de gemeente aangekochte perceelen Noordeinde 138 en 140, teneinde een nieuwen, breeden verkeersweg tot stand te brengen, verbindende het Noordeinde met den Prinsessewal.

5^o. Ter gedeeltelijke dekking van de met deze plannen gepaard gaande financieele gevolgen een strook van het landgoed Zorgvliet langs de Stadhouderslaan als villabouwtterrein in exploitatie te brengen.

De Algemeene Zomervergadering van de Vereeniging van Delftsche Ingenieurs zal op Zaterdag 13 Juli a. s. te Amsterdam worden gehouden. Na afloop der vergadering zullen eenige werken bezichtigd worden. De bijeenkomst wordt besloten met een gemeenschappelijken maaltijd.

Omtrent de ruïne te Brederode werd aan het Haarlemsche Advertentieblad medegedeeld, dat ter voortzetting van de instandhouding der ruïne van Brederode, de toren thans wordt hersteld in den ouden toestand. De ontbrekende vloeren worden gelegd en de toren wordt van een dak voorzien. Tevens worden lichtramen aangebracht, alles volgens de oude teekeningen. Het plan schijnt te zijn in dat gedeelte der ruïne een klein museum te stichten van de bij vroegere gelegenheden opgegraven oudheden, die thans in een groote glazenkast in het logement „Velserend” worden bewaard.

In de zaal van den Haagschen Kunstkring is den 10en dezer eene tentoonstelling geopend van architectuur en decoratieve schilderkunst, bevattende de verzameling archeologische studiën (aquarellen) van het Pantheon te Rome, Romeinsche beschilderingen enz. van G. Chedanne, architect te Parijs, Kerkelijke architectuur van E. Vaudremer, architect te Parijs, en uitgevoerde ontwerpen en cartons van gewelfschilderingen en mozaïeken van Ch. Lameire, decoratieschilder te Parijs.

Deze tentoonstelling omvat dezelfde verzameling die in Maart j. l. was te zien in het gebouw der Mij. t. bev. d. Bouwkunst te Amsterdam.

Te Deventer werd den 12en dezer een Tentoonstelling van oude Kunst en Kunstnijverheid geopend, voorbereid door de jonge Vereeniging „Kunstleven” aldaar.

Het doorbladeren van den Catalogus is reeds voldoende om te doen zien, welke vele schatten en kostbaarheden uit verschillende tijdperken op het gebied van schilder- en beeldhouwkunst, en van oude kunstnijverheid een bezoek zeer loonend maken. De overgrote meerderheid der inzendingen is in bruikleen afgestaan door ingezetenen van Deventer en Deventers naaste omgeving; wat dus jaren lang — als particulier bezit — slechts onder de oogen kon komen van weinige bevoorrechten, is nu gedurende eenigen tijd — tot 1 Juli a. s. — voor iedereen te bezichtigen. Het kan niet anders of eene dergelijke tentoonstelling moet de belangstelling in de kunst ten zeerste bevorderen.

'S-GRAVENHAGE. Het bouwen van 2 paviljoenen voor bedverpleging op het landgoed Bloemendaal, onder Loosduinen.

Het best. der vereen. tot christ. verzorging van krankzinnigen en zenuwlijders in Nederland, n.m. 1 u., in het Z.-Holl. koffiehuis. Bestek en teek. ad f 3 verkr. ten kantore van den arch. E. G. Wentink te Schalkwijk. Aanw. gedaan.

GRONINGEN. Het bouwen van een nieuwen vleugel ten oosten van den bestaande hoofdingang van het museum van oudheden.

De heer W. A. Hof, v.m. 11 u., in het museum.

MAASTRICHT. Het bouwen eener Hoo-gere Burgerschool met portierswoning, Het gem.-best., 's m. 12 u. Bestek en teek. ad f2 verkrijgb. aan het bureau van publieke werken. Inl. geeft de ingen. der gem. v.m. 10-1 u. in de week vóór de aanbesteding. Aanw. gedaan.

MARRUM. Het bouwen van een school-gebouw met twee lokalen voor Christelijk onderwijs te Marrum.

Het bestuur der Chr. school, s'av. 7 u., bij G. Steen Jr. De teek. ligt. ter inz. in de consistoriekamer der geref. kerk te Marrum. Inl. bij den arch. J. K. van Dijk te Ferwerd, bij wien bestek. à f0,50 verkrijgb.

STADSKANAAL. a. De timmerwerken voor den verbouw der cathedraalkamer etc.; b. de verwerken aan dat gebouw.

De kerkeraad der Lutherse gemeente, s'av. 7 u. Bestek ter inz. in het Onthouders-koffiehuis te Stadskanaal (O.) Aanw. 17 Juni, n.m. 5 u. Inl. geeft J. Moolhuizen, arch.

TERNEUZEN. Het bouwen van een woonhuis aan de nieuwstraat te Terneuzen.

De bouw. L. de Bruijne, in het café van A. de Vrieze alw. bestek en teek. ter inz. en zijn ad f75 ct. verkrijgb. bij gen. bouw. Aanw. gedaan.

DINSDAG 18 JUNI.

ARNHEM. Het bouwen van 3 woonhuizen met afsluiting der voortuinen en scheidingsmuren enz. op een terrein, gelegen aan den Apeldoornschen weg en verlengde St. Marten.

De Maatsch. tot Exploit. van het landgoed „Sonsbeek”, v.m. 11 u. ten kantore van arch. J. V. Lankelma Jr. Bestek en teek. te bekomen à f2,50 per stel. Inl. bij gen. arch. alle werkdagen van 9—12 u. v.m.

BUSSUM. Het bouwen van een dubbele villa.

De arch. J. F. Everts, 's m. 12 u., in hotel „De Rozenboom”. Bestek en teek. in gen. hotel ter inz. Nadere inl. worden gegeven door den arch. Aanw. 17 Juni v.m. 11 u.

'S-GRAVENHAGE. Het bouwen van ambtenaarswoningen bij het rijksopvoedingsgesticht „Veldzicht” te Avereest. Ram. f14800. Het Minist. van justitie, n.m. 2 u. Bestek met teek. ter inz. in boveng. gebouwen en is à f0,80 verkr. bij Gebr. van Cleef te 's-Gravenhage. Inl. te bekomen op het bur. van den ingen.-arch. voor de gevangnissen en rechtsgebouwen te 's-Gravenhage depart. van justitie, en bij den opz. over de justitiegebouwen, H. Burgmans te Avereest. Aanw. gedaan.

's-HERTOGENBOSCH. Het bouwen eener bewaarschool met bovenwoning, op het terrein der voormalige school aan de Ververstraat aldaar.

Het bestuur der Amaliabewarschool, v.m. 11 u., in café N. de Rooij. Bestek en teek. à f1,50 verkrijgb. bij K. C. Suijling & Zonen, bouw. 's-Bosch. Aanw. gedaan.

LOON OP ZAND Het bouwen van een school en onderwijzerswoning met bijbehorende werken op een terrein gelegen aan „de Loonsche dijk”, overeenkomstig het bestek en teek. van den arch. Ph. L. D. Smele.

Het gemeentebest., v.m. 11½ u. Bestek en teek. ten raadhuize ter inz. en zijn ald. verkrijgb. tegen f2,50. Aanw. 18 Juni, v.m. 10 u.

NUNSPEET. Het bouwen van een woonhuis.

De heer H. v. 't Hul in hotel Zwakenberg, n.m. 3 u. Bestek en teek. ad f1,25 verkrijgb. bij arch. D. Kok Jzn. te Harderwijk, die inlicht. geeft. Aanw. 18 Juni v.m. 11 u.

VRIEZENVEEN. Het verbouwen van een café.

De arch. H. A. Witzand Bzn. te Almelo. n.m. 5 u., in café „Holland”. Bestek en teek. ter inz. in café „Beverdam” en zijn ad f1 verkr. bij gen. arch., alsmede inlicht.

WEERT. De vergroting van de school te Leuken.

Het gem.-best., v.m. 11½ u. Plan en bestek ter secretarie, tegen f1 verkrijgbaar.

WOENSDAG 19 JUNI.

WATERGAAFSMEER. Het bouwen eener school voor 300 leerlingen.

De bouw. A. G. den Boesterd, Ringkade 25 Amsterdam, bij wien ad f2 bestek en teek. verkr.

ZEVENAAR. Het verbouwen eener woning en schuur aan de St. Jansstr. tot kazerne voor de koninkl. marechaussee met stallen.

De bouw. E. ten Bosch te Watervoort, n.m. 3 u., in café D. Heijting, alw. bestek en teek. ter inz. Aanw. 17 Juni, n.m. 3 u.

DONDERDAG 20 JUNI.

AMSTERDAM. Het amoveeren der perc., gelegen aan het Damrak no. 120a, het achterhuis van het perc. Warmoesstraat no. 118, en de achterhuizen aan het Damrak der perc. Warmoesstraat no. 122—124 en 126, te Amsterdam.

De directie van het Bible Hotel, n.m. 4 u. in het perc. Warmoesstraat 122. Inl. worden verstrekt door G. van Arkel, archit. Reguliersdwarstraat 73.

APELDOORN. Het amoveeren en weder opbouwen van een woon- en winkelhuis aan de Dorpstraat aldaar.

De heeren Gebr. Heemken, v.m. 11 u., in hotel „Burgerhout”, alw. bestek en teek. ter inz. en zijn ad f1,50 verkr. bij archit. Andr. v. Driesum Szn.

ARNHEM. Bestek no. 17. Het verrichten van verschillende verbouwingen aan het Ziekenhuis. Begrooting f12450.

Het gemeentebest., v.m. 11½ u. Inl. zijn verkr. aan het bureau gem.-werken in de Kadestraat. Bestek met gezegeld inschrijvingsbilj. en 4 teek. tegen f1,50 verkr. aan het bureau gem.-werken ten gem.-huize. Aanw. gedaan.

BARNEVELD. Bestek no. 4. Het maken van gebouwen en andere inrichtingen langs het gedeelte station Barneveld—station Ede (S.S.) van den spoorweg Nijkerk—Ede.

De directeur der spoorwegmaatsch. „De Veluwe”, n.m. 1 u., (loc. tijd) ten gem.-huize. Bestek en teek. ter inzage en à f2 te bek. ten kant. der maatsch. Aanw. gedaan.

DRUTEN. Het bouwen van een woonhuis met bakkerij en winkel en bijlever. van alle materialen.

De heer A. Th. van Altena, n.m. 2 u., bij wien bestek en teek. ter inz. liggen.

MIDWOLDA. Het bouwen van een stoomwatergemaal c.a., kolenloods en woning voor den machinist; het graven van een gedeelte toevoer- en loozingskanaal bij het einde van de Oude Geut, op de grens der gemeenten Midwolda en Nieuwolda. Alles met de lev. van al de daartoe benood. materialen, etc.

Het bestuur van het waterschap „De Oude Geut”, n.m. 4 u., in hotel Koops. Bestek en teek. tegen f2,50 verbrijgb. ten kantore van den arch. P. G. Cremer te Nieuwolda waar ook inl. worden verstrekt. Aanw. 20 Juni 's m. 11 u. Samenkomst bij den tol aan de Kerkelaan.

WILDERVANK. a. Het verbouwen der school te Wildervanksterdallen. b. Het maken en leveren van het ameublement voor die school.

Het gemeentebest., n.m. 6 u. Bestek en teek. ad f0,50 te bek. ter secretarie. Aanw. 20 Juni, v.m. 11 u.

VRIJDAG 21 JUNI.

LEIDEN. Het verbouwen van perc. Vischmarkt 16—17.

De arch. H. J. Jesse, v.m. 11 u. Bestek ad f0,50 verkr. bij Leonards, Breestraat 32. Aanw. gedaan.

LINTELOO BIJ AALTEN. Het bouwen eener christelijke school met onderwijzerswoning aldaar.

De bouwcommissie. Bestek en teek. in café Haverkamp ter inzage. Inl. geeft J. Seerink. Bilj. in te zenden voor 21 Juni, n.m. 2 u. Opening s'av. 6 u., in genoemd café. Aanw. 18 en 19 Juni, v.m. van 10—11 u.

ZWOLLE. Het bouwen van eene wachterswoning bij de nieuwe schutsluis aan den benedenmond der Dedemsvaart te Hasselt. Raming f2700.

Het prov. bestuur, 's m. 12 u. Het bestek met plaat ligt ter lezing te Zwolle aan het lokaal van het prov. bestuur en is à f0,50 verkr. bij de erven J. J. Tijl. Inl. kunnen verkregen worden bij den prov. hoofdinge-

neur A. Déking Dura te Zwolle, alsmede bij den hoofdopz. P. de Kiewit te Zwolle. Aanw. gedaan.

ZATERDAG 22 JUNI.

GOES. Het vergrooten van school B met 4 lokalen.

Het gem.-best., v.m. 10 u. Bestek en teek. ter inz. ter secretarie en zijn ad f1,10 verkr. bij de firma Kleeuwens en Zn. Inl. geeft de gem.-arch. Aanw. 18 Juni, n.m. 1 u.

MAANDAG 24 JUNI.

'S-GRAVENHAGE. Het bouwen van een rijkszuivelstation, op een terrein gelegen aan de Dwarsstr. te Leiden. Ram. f32600.

Het prov. bestuur, v.m. 11½ u. Bestek ligt ter lezing aan het gebouw van het minist. van binnenl. zaken, aan dat van het prov. bestuur van Zuidholland, te 's-Gravenhage, en te bek. bij M. Nijhoff, Nobelstr. no. 18 te 's-Hage. Inl. te bek. bij den bouw. voorn. en bij den opz. van het museum van natuurlijke historie, P. M. J. v. Oerle te Leiden. Aanw. 17 Juni, n.m. 2 u.

WOUDENBERG. Het bouwen van een woonhuis, nabij den Stationsweg.

De bouw. A. W. Zondervan te Amersfoort, n.m. 2 u., in het stationskoffiehuis, alw. bestek en teek. ter inz. en zijn ad f0,75 verkrijgb. bij gen. bouw. Aanw. 22 Juni, n.m. 2 u.

DINSDAG 25 MEI.

CULEMBORG. a. Het verbouwen van school no. 3 aan de havendijk, b. Het lev. en plaatsen van schoolmeubelen.

Het gem.-best., 's m. 12 u. Bestek en teek. ad f1 verkr. ter gemeente secr. Inl. geeft de gem.-arch. Aanw. 22 Juni, n.m. 5 u.

FREDERIKSOORD. Het bijbouwen van een schoollokaal met plantenkelder, directeurskamer en privaten aan de G. A. van Swieten-Tuinbouwschool, aldaar.

De directeur der Maatsch. van Weldadigheid, v.m. 10 u.

WOENSDAG 26 JUNI.

OUD-BEIJERLAND. Het maken der fundeeringen, metsel- en grondwerken voor een te bouwen fabriek te Nieuw-Beijerland.

De directie van der beetwortelsuikerfabr. Groenendijk te Oosterhout, v.m. 11½ u., in hotel „de Ouden Hoorn” te Oud-Beijerland.

DONDERDAG 27 JUNI.

ALKMAAR. Het bouwen van een operatiekamer en van een barak voor besmettelijke ziekten, met eenige bijkomende werken.

Het gem.-best. 's m. 12 uur.

HAARLEM. Het maken van eene bergplaats voor baggerspecie bewesten de haven van Vlieland en het opruimen van die beoosten deze haven, behorende tot de zee-werken in Noordholland. Raming f2500.

Het prov. bestuur v.m. 11 u. Bestek no. 121, ter lezing aan het gebouw van het min. van W. H. en N., aan de lokalen der prov. besturen en te bek. bij Gebr. v. Cleef, te 's-Gravenhage. Inl. te bekomen bij den hoofding. Kemper te Haarlem, den ing. Wijtenhorst te Hoorn en den opzichter Mus te Vlieland. Bij gen. ing. kan in de week voor die waarin de besteding plaats heeft van het proces-verbaal van aanw. worden kennis genomen.

Assurantie Maatschappij
Brand schade
De **NEDERLANDEN** van 1845.

's-Gravenhage, Kerkplein hoek Prinsestraat — Amsterdam, Sophiaplein. — Rotterdam, Zuidblaak 24 (Beursplein). — Breda, Prinsenkade. — Haarlem, Kruisweg 70 c. — Nijmegen, In de Betoustraat 8. — Groningen, Akerkhof, hoek Akerkstraat. — Zutphen, IJselkade.

Kapitaal. f 4.000.000.00
Reserves ult. 1900. - 1.877.900.00
Betaalde Brandschaden tot ult. 1900. - 21.625.000.00

Lage premiën.

DINSDAG 2 JULI.

HENGELOO (OV.). Het maken eener verdieping met bijkomende werken aan de Drienerstr.

De arch. W. Elzinga 's av. 7 u., in hotel „De Halve Maan”, alv. bestek en teek. ter inz. Inl. geeft gen. arch. Aanw. 2 Juli, n.m. 4 u.

AFLOOP VAN AANBESTEDINGEN.

24 MEI.

WATERGRAAFSMEER. Het bouwen eener Christ. school. Ram. f 12000. Door het bestuur.

Ingekomen 6 biljetten Hoogste inschrijver van Koperen en Abenga, Watergraafsmeer, f 19000; laagste inschr. van Veeren, idem, f 15174. Niet gegund, wordt herbesteed.

30 MEI.

AMSTERDAM (ONDERH.). Het verbouwen van perceel no. 29 aan den Prinsen-gracht. Door den arch. Jos. Hegener.

Ingekomen 6 biljetten. Laagste inschrijver K. Mohrmann, f 11888.

HOUTRAKPOLDER (ONDERH.). Het maken van een dubbele woning voor de Wed. H. J. Sijthof. Door den bouwkundige L. Tuijnman te Haarlem.

Hoogste inschrijver J. A. Kaub, Halfweg, f 2347; laagste W. Cornelissen, id., f 2080. Gegund, (zonder verf- en loodgieterswerk).

NIUWERKERK A/D. IJ. Het bouwen van een woonhuis voor den heer J. ten Holt. Door den heer C. Fijan.

Laagste inschrijver W. v. Verre, Capelle a. d. IJ., f 1340.

VELP. Het bouwen van 2 villa's, ieder afzonderlijk en in massa. Door de architect W. Honing.

Ingekomen 17 bilj. Laagste inschrijver J. W. Terbrugge, Velp, plan a. f 10350, plan b. f 10100, massa f 20400. Gegund.

31 MEI.

BORCULO. Het uitbreiden en verbouwen eener fabriek. Door den arch. H. J. L. Ovink.

Laagste inschrijver W. Stomps, Borculo, f 5673. Gegund.

4 JUNI.

HENGELOO (OV.). Het bouwen van twee burgerwoonhuizen onder één dak, op een terrein aan de Verlengde Wolter ten Catestraat. Door den heer G. Bruinsma.

Laagste inschrijver J. Kleerebezem, f 5771. Volgens bestek 8 dagen beraad.

KRUININGEN. Het bouwen van een woonhuis. Door den heer J. Blok Dzn.

Laagste inschrijver A. Paasse, Kruijningen, f 2124.

OUDE-PEKELA. Het amoveeren van een bestaande en het bouwen eener nieuwe behuizing te Oude-Pekela, met bijl. van alle daartoe benodigde materialen. Door den heer W. H. Bosgra.

Laagste inschrijver B. v. d. Laar, f 1447. Gegund.

5 JUNI.

BEMMEL. Het bouwen van een woonhuis met bijlev. van alle materialen enz. aan den Rijksweg. Door den heer A. W. v. 't Hullenaar.

Laagste inschrijvers Th. J. Meurs en H. Kramers, Arnhem, f 3643. Gegund.

LOCHEM. De verbouwing en vergroting van het post- en telegraafgebouw met bijl. van materialen. Door het gem.-bestuur.

Laagste inschr. G. J. Wunderink, Lochem, f 6345. Gegund aan H. J. Assink.

LOCHEM. Het bouwen van een gebouw voor korenmaaldrij met machinekamer. Door den heer H. Poll Jonker.

Laagste inschr. H. ter Schegget, Lochem, f 1537.

LOSSER. Het bouwen van eene verdieping op een woonhuis te Losser. Door den arch. H. E. Zeggelink te Enschedé.

Laagste inschr. S. Jelsma en S. Bijlsma, Losser, f 3787. Gegund.

TERNEUZEN. Het bouwen van 2 woonhuizen aan de De Feijterstraat. Door den bouwkw. J. Scheele.

Laagste inschrijver Ch. M. Janssen, f 2303. Gegund.

WEESP. Het bijbouwen van twee schoollokalen, gang, privaten, enz. Door het R. C. kerkbest. van den H. Laurentius.

Laagste inschrijver A. Bouman, f 4525.

6 JUNI.

ASSEN. Het bouwen van een ijshuis met koelgangen aan de slachterij te Assen. Door den heer W. Fawksier.

Laagste inschrijver H. Jalvingh, f 4273. Gegund.

ENSCHEDÉ (ONDERH.). Het schilder- en glaswerk van 2 nieuw in aanbouw zijnde heerenhuizen. Door de heeren B. J. Turin en Zn.

Laagste inschr. W. Klaassen, f 336. Gegund.

ENSCHEDÉ (ONDERH.). Het stucadoorwerk van de bijbouw eener school in de gemeente de Losser.

Laagste inschrijver Ridderhof, Enschedé, f 205. Gegund aan H. Roelof.

MENALDUM. Het verbouwen van de openbare lagere school te Deinum. Raming f 1695. Door het gem.-best.

Laagste inschrijver D. Mensing, Deinum, f 1515. Gegund.

NEDERHORST DEN BERG. Het bouwen van een heerenhuis, een koetshuis met paardenstal, werklokaal en brandstoffenbergplaats, een grondmuur, enz. Een en ander (op paalfundering 388 stuks) te Nederhorst den Berg. Door den arch. J. v. Dillewijn te Hilversum.

Laagste inschrijver P. Zwaag, Hilversum, f 19450.

TERHOLE (ZEEL.). Het afbreken van het bestaande woonhuis en het bouwen van een woonhuis met bijlevering van bouwstoffen, op de hoeve bewoond door P. de Visser, bij Terhole. Door den heer J. Vogelvangher te Hulst.

Laagste inschrijver M. v. Arenthals, Honnenisse, f 3800. Gegund.

7 JUNI.

BATH. Het bouwen van een nieuw woonhuis. Door den heer Ch. Blok A.N.Wzn.

Laagste inschrijver J. P. Pannij, Krabbedijkje, f 2595. Gegund.

Lijst van Fabrikanten, Leveranciers, enz:

Prijs per regel voor niet geabonneerden op advertentiën
5.— per jaar bij vooruitbetaling. Abonnés op advertentiën
1 regel gratis voor iedere advertentie.

Amsterdamsche Fabrik van Cement-IJzerwerken (Systeem Monier)
Grote Wittenburgerstraat 108.
Assurantie-Mij. tegen Brandschade „de Nederlanden van 1845”,
's-Gravenhage, Kerkplein hoek Prinsestraat.
Badinrichtingen. — TH. VAN HEEMSTEDÉ OBELT, Amsterdam.
Behangspapieren, en gros. — EERSTE NED. PAPIERHANDEL,
BEHANGSELPAPIEREN, LINCRUSTA, Th. N. Eijffinger, Hof-
leverancier. — Den Haag
Den Haag, Kantoor en Magazijnen, Luthersche Burgwal 27.
Binnenbetimmeringen. — GEBR. KOCH, Amsterdam.
Bouwstoffen. — MARTIN & Co., Amsterdam.
Brandkasten. — FRED. STIELTJES & Co., Amsterdam (Mosler
Safe Company).
Cementmastic-Dakbedekking. — J. A. SMITS & ZOON, Weesper-
zijde 39, Amsterdam.
Cement-IJzerwerken. — Ned. Mij. voor Monierwerken, Amsterdam.
Cementsteenfabriek. — M. ELFRING & ZOON, Den Haag.
Centrale Verwarming. — W. J. STOKVIS, Arnhem.
Centrale Verwarming. — NELL & STUTTERHEIM, Den Haag.
Centrale Verwarming. — GEVEKE & Co., Amsterdam.
Centrale Verwarming. — FRED. STIELTJES & Co., Amsterdam
(Sturtevant Engineering Co.).
Centrale Verwarming en Ventilatie. — D. S. M. KALKER, Amst.
Centrale Verwarming. — B. LANDHEER JR., Wijnstr. 59, Rotterdam.
Closets. — TH. VAN HEEMSTEDÉ OBELT, Amsterdam.
Dakpannen. — J. B. VAN SOEST & TERSTAPPEN, te Swalmen.
Draadglas van Neusattl, FERD. ENGERS, Amsterdam.
Eerste Nederl. Papierstucfabriek, Damrak 85, Amsterdam.
Eerste Nederl. Xylolith-Fabriek. — A. S. KEY, Rotterdam.
Excelsiorplaten. — GEBR. VAN DER VIJGH, Amsterdam.
Gaskachels (nieuwste condensng). — OBELT, Amsterdam.
Gas, Stoom en Waterleiding. — R. S. STOKVIS & ZONEN,
Leuvehaven 74—76, Rotterdam.
Gegoten geëmailleerd ijzeren waschtafels. — PECK & Co., Amst.
Gegoten geëmailleerd ijzeren waschtafels. — TH. VAN HEEM-
STEDÉ OBELT, Amst., 150 de Ruyterkade. Filiaal: 36 Rokin.
Gekleurd en gebrand glas in lood. — C. LINDENAAR, Glasgra-
veur, Alb. Cuijppstraat 123, Amsterdam.
Handel in Bouwmaterialen. — Wed. P. G. F. PINO POST, Den Haag.

Houthandel. — LINDNER & Co., Wittenburgerstraat 22—24, Amst.
Haeuslersche Houtcemenen Dakbedekking. — J. A. SMITS &
ZOON, Weesperzijde 39, Amsterdam.
Jaloeziën, Rolluiken- en Zonneschermen-fabriek (Stoom). —
v. d. Helststraat 1, AMSTERDAM. — Wagenstraat 39a. 's GRAVENHAGE.
Jalousiën. — J. F. KRONER & ZONEN, Spuistr. 246, 248, 250, Amst.
Jossou-Cement. — A. E. BRAAT, Rotterdam en Amsterdam.
Levensverzekering-Maatschappij New-York. — Directie voor Neder-
land, Keizersgracht 455, Amsterdam.
Levensverzekering-Mij. „Neerlandia”, L. Beestenmarkt 9, 's-Hage.
Liften. — TH. VAN HEEMSTEDÉ OBELT, Amst. (R. WAYGOOD & Co.).
Liften, Ventilatie, Gesm. ijzer. trappen. — JAN HAMER & Co., Amst.
Liften. — FRED. STIELTJES & Co., Amsterdam (Otis Bros
New-York).
Looden en Inw. glasemail privaitleidingen. — OBELT, Amst.
Mastix-Cement Dakbedekking. H. ALLERSDORF, Singel 455, Amst.
Motoren en Dynamo's. — JULIUS LÜCHAU, Damrak 71, Amst.
Motoren & Dynamos. — FRED. STIELTJES & Co., Amsterdam.
Naaml. Venn. Utrechtsche Asphaltfabriek. Dakbedekking en Vloeren.
Portland-Cement. — DYCKERHOFF & SÖHNE, Amöneburg.
Photolithografie. — WEGNER & MOTTU, Amsterdam.
Proefstation Bouwmat. — KONING & BIENFAIT, Amsterdam.
Raamsluiters voor bovenlichten. — TH. V. HEEMSTEDÉ OBELT,
Amsterdam.
Rolluiken. — W. H. M. SCHOLTE, Prinsengr. 516, Amsterdam.
Rietplanken. Isoleersteen. Fluaten. — MOLIJN. — Gouda.
Stalinrichtingen. — STAAL & HAALMEIJER, Amsterdam.
Stalinrichtingen. — D. S. M. KALKER, Amsterdam.
Steengoed of Engelsche buizen en kruispannen. — HOUBEN &
STEEGH, Belfeld en Tegelen (Limburg).
Steenen (vergl. asde en onvergl.) CANOY HERFKENS & Co., Venlo.
Stoomtimmerfabriek. — GEBR. VAN MALSEN, Den Haag.
Tegels in soorten. — DE LINT & Co., Rotterdam.
Toeschuifbare hekken. — FRED. STIELTJES & Co., Amsterdam.
Verwarming en Ventilatie. — TH. V. HEEMSTEDÉ OBELT, Amst.
Verwarming en Ventilatie. — FRED. STIELTJES & Co., Amst.
(Sturtevant Blomers & Exhausters voor ventilatie, stofafzuiging
enz.).
Verwarming en verlichting. — JULIUS LÜCHAU, Damrak 71,
Amsterdam.
Verwarming en Ventilatie. — D. S. M. KALKER, Amsterdam.
Ventilators. — TH. VAN HEEMSTEDÉ OBELT, Amsterdam.
Ventilators. — JAN HAMER & Co., Amsterdam.
Ventilators. — D. P. HASSELMAN, Amsterdam.
Vuurvaste Steen. JOSTEN & Co., te Königwinter a/Rh. Fabrikanten
van zeer vuurvaste Chamotte- en Dinas-steenen
vuurvaste Cement, Karolinklei enz.
Zinkwerken. — F. W. BRAAT, Delft.

BOUWKUNDIG WEEKBLAD.

ORGAAN VAN DE

MAATSCHAPPIJ TOT BEVORDERING DER BOUWKUNST.

Bestuur v. d. Maatschappij: A. SALM G.Bz., *Voorzitter*. A. C. BLEIJS, *Vice-Voorzitter*. — Jb. v. d. BAN Pz.,
V. G. A. BOSCH, M. A. C. HARTMAN, J. A. MULOCK HOUWER, J. MUTTERS Jr., F. W. M. POGGENBEEK, J. VERHEUL Dz.
Commissie van Redactie: Ed. CUIJPERS, A. SALM G.Bz. en J. VERHEUL Dz.
Redacteur: C. T. J. LOUIS RIEBER.

22 JUNI 1901.

21^e JAARGANG.

N^o. 25.

BUREAU VAN REDACTIE: MARNIXSTRAAT 402, AMSTERDAM.
BUREAU v. ADMINISTRATIE: HERDERSTRAAT 5, 'S GRAVENHAGE.
UITGEVERS: MOUTON & Co. — 'S GRAVENHAGE.
ABONNEMENTSPRIJS voor Nederland: fr. p. p. f 15.— 's jaars, voor
Indië en het Buitenland (bij vooruitbetaling) fr. p. p. f 17.— * * *

PRIJS DER ADVERTENTIËN: van 1—5 regels f 1.— elke regel meer
20 cents. Groote letters naar plaatsruimte. * * * * *
AANKONDIGINGEN v. AANBESTEDINGEN 15 ct. p. regel m. premie $\frac{3}{2}$ maal.
ABONNEMENT v. ADVERTENTIËN tegen belangrijk verminderde prijzen
en kosteloze opname der advertentiën in het Tijdschrift der Mij.

INHOUD: — Mededeelingen betreffende de Maatschappij. —
Paul du Rieu Fzn., door JURRIAN KOK. — Compohout. — Boek-
aankondiging. — Prijsvragen. — Verslagen van vergaderingen. —
Berichten. — Aankondigingen en afloop van aanbestedingen. —
Lijst van Fabrikanten, Leveranciers, enz. — Advertentiën. —
(Met een plaat).

MEDEDEELINGEN BETREFFENDE DE MAATSCHAPPIJ.

Omtrent het programma van de Prijsvragen door de
Maatschappij in 1901 uitgeschreven, zijn aan het Hoofd-
bestuur der Maatschappij eenige inlichtingen gevraagd, die
in dit blad verstrekt worden onder het hoofd „Prijsvragen.”



PAUL DU RIEU FZN.

† 14 JUNI 1901.

Wie onzer wordt niet met groot leedwezen vervuld bij
de gedachte dat hij, wiens beeltenis hierboven is
afgedrukt, reeds ten grave is gebracht.

Wie herinnert zich niet dien geestigen kop, vol leven
en expressie, dien beschaafden geest, tintelend van vernuft;
en wie, die hem in de laatste jaren heeft ontmoet, heeft
niet diep medelijden gevoeld voor hem, die door een lang-
zame slepende ziekte ondermijnd, als het ware bleef zoeken
naar opgewektheid, om zich tegen zijn lichamelijk leed te
verzetten.

De talentvolle Paul du Rieu heeft op middelbaren leeftijd
afscheid genomen van ons, die hem zoo goed hebben gekend
en ook zoo zeer hebben gewaardeerd om zijne gaven
en om zijn karakter.

In 1883 verkreeg hij in Delft zijn diploma als Bouw-
kundig Ingenieur; en zij, die hem in zijn studietijd reeds
hebben gekend, weten hoezeer hij zoowel bij de hoog-
leeraren en leeraren als bij zijn mede-studenten in hoog
aanzien stond. Reeds toen openbaarden zich zijne talenten
en zijn fijn artistiek gevoel.

Voor hij zich in den Haag als architect vestigde, was hij
werkzaam geweest bij den toenmaligen Rijksbouwmeester
den heer Jhr. Hoefuff van Velsen, en ook voor het technisch
bureau van de heeren van Hasselt en de Koning te Nijmegen.

Zijn eerste werk als bouwmeester was de Sociëteit Con-
cordia op het Alexandersveld alhier; daarna volgde een villa te
Vught. In 1890 werd hij bij een onderlingen prijskamp met
den eersten prijs bekroond voor het ontwerp van een nieuwe
Protestantsche Kerk te Apeldoorn. Dat hij dit werk niet heeft
mogen uitvoeren, heeft hem immer leed gedaan. De toen-
malige nieuwe Bouwgrond-Maatschappij Duinoord benoemde
du Rieu tot Directeur; maar deze werkring kon den fijn-
gevoelenden jongen architect niet bekoren. Het verkoopen
van bouwgrond en het werken met crediet-vereenigingen,
daarvoor was hij niet de geschikte man. Hij zag alléén, of
liever wilde alléén zien den mooien kant van het vak; zijn
natuur kwam er tegen op, dat dit vak zoo dikwijls werd
beoefend door menschen die weinig of geen opleiding hadden
genoten; en als Directeur eener Bouwgrond-Maatschappij
had hij alle gelegenheid daarmede in aanraking te komen.
Na eenige jaren deze functie te hebben vervuld, wijdde hij
zich alleen aan de practijk en bouwde hij de Nuts-spaarbank,
den huize de Rijp te Bloemendaal, een buitenverblijf te
Vught en, in verbinding met den heer Kerkhoff, ontwierp hij de

Sociëteitstent van de Witte Sociëteit in het Bosch; verder het Zander-Instituut te 's-Gravenhage, het gebouw voor de Nieuwe Courant aldaar, en verschillende woonhuizen te Amsterdam, Dordrecht en Den Haag.

Zijn laatste werk, het nieuwe gebouw van Pulchri Studio in het Lange Voorhout te 's-Gravenhage, heeft hijzelf niet gereed mogen zien.

Over al zijn werken ligt een cachet van voornaamheid en beschaafdheid.

Du Rieu heeft in zijn werken zich langzamerhand van zijn vroegere school trachten los te maken. Ook werd door hem getracht in zijn werk meer redegend te worden en in zijn architectuur het hoe en waarom toe te passen. En wat ik in het werk van den kunstenaar in het algemeen zoo hoog acht, al mogen er fouten aankleven, dat is dat zijn „eigen ik” in zijn werken wordt neergelegd. En deze eigenschap had ook het werk van du Rieu.

Mijns inziens is zijn best uitgevoerde werk de Villa „Het” van den heer Kolff aan den Scheveningschen Weg; en zoo denk ik niet alleen, zoo denkt ook de leek; want dit buitenverblijf wordt in het algemeen door de Hagenaars om strijd geprezen.

De opdracht voor een belangrijk bouwwerk in Indië, n. l. een Administratiegebouw voor de Nederlandsch-Indische Spoorweg-Maatschappij, heeft du Rieu niet meer kunnen uitvoeren; dit werk is thans opgedragen aan prof. Klinkhamer te Delft.

Du Rieu is eenige jaren Voorzitter geweest van „Art et Industrie” en van de afdeling 's-Gravenhage der Maatschappij tot Bevordering der Bouwkunst. Beide Vereenigingen hebben aan du Rieu veel te danken gehad. Zijne uitnemende eigenschappen voor het vervullen van den Voorzittersstoel waren oorzaak dat de vergaderingen meestentijds talrijk waren bezet.

Du Rieu was een fijn opmerker en een gevoelig man; en tegen alles wat z. i. niet strookte met zijn gevoel van eerlijkheid en correctheid in het vak van den Bouwmeester, kwam hij met kracht op. Politiek zijn, dat kende hij niet; integendeel zijn groote openhartigheid heeft hem niet altijd voordeel bezorgd.

In 1892 was du Rieu voorzitter van de feestcommissie voor de viering van het 50-jarig bestaan der Maatschappij tot Bevordering der Bouwkunst; en bij hen, die dit feest hebben meegemaakt, zal de fijne, dikwijls satirieke feestleider, wel altijd in herinnering blijven. Het schitterendste dat wij du Rieu hebben gehoord, was in 1894; toen was hij nog in zijn volle kracht. Het was bij het afscheid van de leerlingen en oud-leerlingen aan hunnen aftredenden leermeester Le Comte, in de bovenzaal van het Restaurant Royal, in tegenwoordigheid van den toenmaligen, thans overleden, Directeur der Polytechnische School Dr. Oudemans. Als voorzitter van de Commissie uit de oud-leerlingen en leerlingen hield hij toen een rede, die waard geweest zou zijn in de archieven van de Polytechnische School te worden opgenomen. Van het Bouwkundig Genootschap te 's-Gravenhage was du Rieu, van af de oprichting, de voorzitter. Ook aan den Haagschen Kunstkring heeft du Rieu, die langen tijd bestuurslid was, vele van zijn gaven gewijd. Verschillende tentoonstellingen werden door hem ingericht en met de heeren Brouwer en Mialaret ontwierp hij de tegenwoordige tentoonstellingszaal.

Om zijn graf, met bloemkransen getooid, stond een talrijke menigte van vrienden en vereerders geschaard om hem de laatste eer te bewijzen. De voltallige besturen van Pulchri en Haagschen Kunstkring waren aanwezig, terwijl de heer J. Mutters Jr. het hoofdbestuur v. d. Mij. tot Bev. der

Bouwkunst vertegenwoordigde, de heer Mialaret het „Bouwkundig genootschap” en Mr. Zubli de Industrijschool voor meisjes, waarvan du Rieu bestuurslid was.

Mesdag, als Voorzitter van Pulchri Studio, Mr. Snijder van Wissekerke, als Voorzitter van den Haagschen Kunstkring, vertolkten den wemod van allen over het heengaan van den begaafden, talentvollen en beminden doode.

Hij ruste in vrede; zijn nagedachtenis zullen wij steeds in eere houden.

'S GRAVENHAGE, 19 Juni 1901.

JURRIAAN KOR.

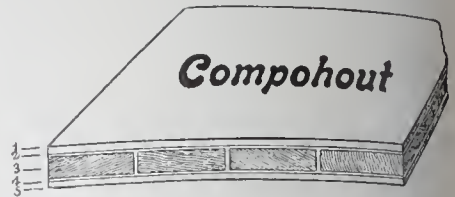

Compohout is een nieuw bouw materiaal dat, naar van verschillende zijden hebben vernomen, ook hier te lande reeds opgang heeft gemaakt en om zijne eigenschappen wordt geprezen.

De afbeelding aan het hoofd van dit artikel doet een de doorsnede over het materiaal zien; daarin zijn 1 en 2 de bedekking aan de beide zijden, die uit sterk geperst waterdicht bordpapier bestaat; 3 is de kern, bestaande uit kleingladeschaafde schrootjes droog hout van volkomen gelijde dikte, waarvan de vezels in verschillende richtingen loopen, 2 en 4 zijn lagen hard-wordend cement, die het bordpapier en de schrootjes hout onverbreekbaar aan elkander verbinden. Deze laatste worden kant tegen kant, met de langsvetzels tegen elkander, door cement onderling verbonden. Dit cement vult alle openingen, wordt steenhard, en helpt in ruime mate mede om een plank van groote sterkte te vormen. De schrootjes liggen in de richting van de breedte der plank, zoodat aan de lange zijde van deze slechts kopshout te zien is.

Dit compohout wordt vervaardigd in planken van 6 tot ± 10 mm. dikte, 1.22 M. breedte, en tot eene lengte van 5 $\frac{1}{2}$ M.

Door de samenvoeging der onderdeelen die het compohout vormen, is een materiaal verkregen, dat de eigenschappen van de grondstoffen daarvan in zich vereenigt, eigenschappen die men gaarne alle zou gewenscht hebben in elk der grondstoffen afzonderlijk, en waaruit is af te leiden, dat compohout wordt vervaardigd met het doel een materiaal te verkrijgen, dat niet krom trekt, niet krimpt en dus geen naden doet ontstaan, en dat met de gewone gereedschappen van den timmerman kan worden bewerkt. Het doel is bereikt, zooals uit vele gevallen van aanwendning, vooral in 't buitenland, reeds blijkt.

Maar bovendien heeft het materiaal de eigenschap van vocht, warmte en geluid te isoleren; het kan als gewone hout geschilderd en gelakt worden.

Voor bijzondere gevallen wordt ook een compohout gemaakt op dezelfde wijze als boven is medegedeeld, echter aan beide zijden van den houten kern voorzien van eene dubbele laag cement en geïmpregneerd bordpapier.

Tot nu toe werd het materiaal onbeschilderd geleverd, de importeur, de heer G. Loeber te Amsterdam, heeft thans



Alle paneelen van het plafond, van de wandbetsimmering,
van de lambriseering en van de deuren zijn
gemaakt van COMPOHOUT.

BETIMMERING VAN COMPOHOUT
in het Restaurant „POLMAN,” Amsterdam.

Betimmering uitgevoerd door H. E. RADEMAKER, Amsterdam.
Decors uitgevoerd door I. N. H. VAN MAANEN,
's Gravenhage.

het voornemen het compohout ook rondom geschilderd in te voeren, opdat door de zijvlakken, waar het hout bloot ligt, geen vocht zal kunnen opgenomen worden in tijden, waarin de lucht hier te lande veel vochtdeelen bevat.

Het compohout wordt gebruikt daar, waar men wensch te verkrijgen een groot, glad oppervlak van groote sterkte, dat lucht, stof, warmte, koude of vocht afsluit, en dat ter wille van de decoratie die daarop moet worden aangebracht, een vlak zonder naden moet vormen. Bij huizenbouw kan het dus in aanmerking komen voor plafonds, muurbekledingen, binnenbetimmeringen, paneelwerk, vooral voor deuren, enz. Ook voor geheele binnenmuren is het zeer goed te gebruiken, en voor het bekleeden van vloeren die koude, warmte, vocht of geluid moeten keeren.

Terloops kan er ook op gewezen worden, dat het met voordeel kan worden aangewend bij meubels, bootbetimmeringen, spoorwegrijtuigen, enz., waarbij de geringe dikte als een der voordeelen moet worden aangemerkt. Zelfs als paneelen voor kunstschilders is het aanbevelenswaard.

De planken compohout moeten altijd met de zijanten tegen elkander, dus zoodanig dat kopshout tegen kopshout komt, op de staande stijlen gespijkerd worden, hiermede steeds van boven aanvangende; in gevallen waarin het niet anders mogelijk is dan langshout tegen langshout op de stijl te doen aansluiten, moeten de naden met een lat gedekt worden. Achter elke plank zijn 3 of 4 staande stijlen nodig, namelijk 2 of 3 en de twee helften der beide uiterste stijlen waarop de lange zijden der 1.22 M. breede planken worden gespijkerd.

Voor plafonds moet meestal het compohout met dubbele bordpapier en cementlaag gebruikt worden.

Bij het bekleeden van steenen muren of vloeren moet altijd een kleine ruimte tusschen deze en de bekleding worden gelaten, met behulp van latjes van 1 à 2 cM. dikte en

4 cM. breedte, waarop het compohout moet worden vastgespijkerd.

In de bijgaande figuur is voorgesteld, hoe een oude gepleisterde muur en een oud plafond met compohout betimmerd worden. Over de plekken waar de pleisterkalk is afgevallen, moeten latjes ter dikte van die laag gelegd worden. Een nadere verklaring der afbeelding zal — na het vorenstaande — niet noodig zijn, wanneer bovendien de beteekenis der letters wordt aangegeven als volgt:

- a. vloer der bovenverdieping;
- b. vloerbalken;
- c. plekken waar pleister is afgevallen of verwijderd van wand of plafond;
- d. pleister;
- e. latjes ter opvulling;
- f. latwerk ter bevestiging van het compohout.
- g. planken van compohout;
- h. lat voor het bedekken der naden in het plafond en het maken eener verdeling in paneelen;
- i. kooflijst;

Bij het gebruik van compohout, in welke gevallen ook, moet men de voorzorg nemen om de zijden waar — door het afzagen bijv. — de langszijde van het kernhout is bloot gekomen, deze met olie- of gekookte lijnolie te bestrijken.

Nieuw gebouwde muren moeten eerst goed uitgewerkt hebben, alvorens het compohout als bekleding daarvan gebruikt wordt, daar het niet voldoende bestand is tegen de inwerking van salpeter. Waar het tegen een vochtigen muur wordt geplaatst, verdient het aanbeveling om zorg te dragen voor ventilatie van de ruimte tusschen den muur en de bekleding.

Daar waar naden van kopshout tegen kopshout niet te vermijden zijn en onzichtbaar moeten gemaakt worden, wordt langs die naden een 2 cM. breed dun laagje van de cartonbedekking weggenomen en in de ontstane verdieping vooraf geverfd neteldoek geplakt, waarna oneffenheden met plamuur worden bijgewerkt. Ook kan men de kanten der tegen elkander te plaatsen planken afschuinen en de daardoor ontstane groef met plamuur aanvullen.

Het compohout komt in drie soorten in den handel voor, te weten:

N ^o . 0. (dun)	6 mM. dik, in planken l. 3.05 t. 3.65 M.
N ^o . I. (enkel)	7 " " " " " 3.65 " 5.47 "
N ^o . II. (dubbel)	±9 " " " " " " " " "

De prijzen per M². zijn als volgt, voor:

N ^o . 0, in Amsterdam	f 1.25,	buiten Amsterdam	f 1.30.
N ^o . I, " " "	1.38,	" " "	1.45.
N ^o . II, " " "	2.08,	" " "	2.15.

Voor het aan alle zijden geschilderde materiaal worden deze prijzen per M². met 12 cents verhoogd.

Op de bij dit blad gevoegde plaat is een betimmering van compohout met decoratie in olie- of gekookte lijnolie voorgesteld, uitgevoerd in het restaurant van den heer A. W. Polman, in de Warmoesstraat te Amsterdam.

BOEKAANKONDIGING.

Wat sedert lang en van velen een wensch was, is geschied. Er verschijnt namelijk een verzameling meubeltypen ten dienste van meubelmakers, inrichtingen voor ambachtsonderwijs en voor eigen gebruik, een werk dat compleet zal zijn in ongeveer 17 afleveringen à 50 cents, met rijk geïllustreerden tekst en een 40 tal groote losse platen.

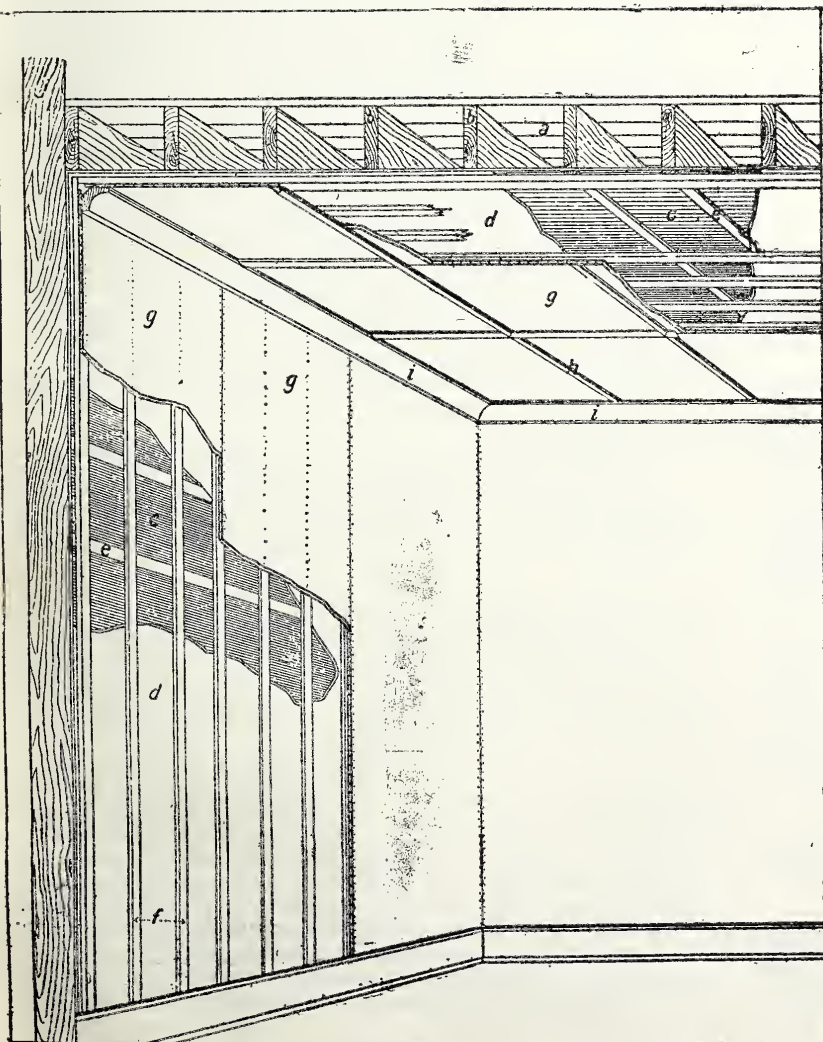

Deze Nederlandsche leiddraad is samengesteld door den heer P. Doorn, Directeur der Ambachtsschool te Amersfoort, en wordt uitgegeven door den heer S. L. van Looy te Amsterdam.

In een voorwoord van den heer H. J. de Groot, Inspecteur van het M. O., wijst deze op de betrekkelijk nieuwe opvatting om de leerlingen, zoodra zij voldoende technische vaardigheid in het teekenen hebben, voorwerpen in teekening te doen brengen die binnen het bereik van hunne krachten liggen en tevens aan het door hen beoefende ambacht zijn ontleend.

Maar voor de aanstaande meubelmakers bleef het bij het na-teekenen van den uiterlijken vorm, terwijl geen aandacht werd geschonken aan de constructie.

Het is daarom des te meer te waardeeren, dat de heer Doorn in een groote behoefte wil voorzien, en een cursus ontworpen heeft voor het technisch teekenen van meubelmakers, een leiddraad zoowel voor den onderwijzer als voor eigen oefening. 't Is de eerste van dien aard, en die ook waarde zal hebben voor den reeds gevestigden meubelmaker.

Het werk van den heer Doorn zal ongetwijfeld spoedig in de plaats treden van de gebrekkige hulpmiddelen die nog aan vele inrichtingen gebruikt worden voor het in dit opzicht karig bedeelde onderwijs in het meubelmaken. Het houdt rekening met de goede constructies die in ons land toegepast worden, zonder den vorm te verwaarloozen, en heeft dus veel voor op vroeger verschenen vertaalde werken, die niet genoeg het oog hielden op Nederlandsche toestanden en eischen.

De platen zijn duidelijk; de voorwerpen worden daarop voorgesteld op de schaal van 1 à 5, die zeer voldoende voor 't doel is.

De in de aanzichten geteekende doorsneden en de kopsche vlakken zijn ter wille van de duidelijkheid rood gearceerd, terwijl de verder nog noodige toelichtingen over constructie enz. zullen gegeven worden in den tekst, die vooraf wordt gegaan door eene beschrijving van het door den meubelmaker te verwerken materiaal en de daarbij noodige gereedschappen, waartoe de heer Doorn gebruik heeft mogen maken van hetgeen de heer H. J. de Groot daarover heeft medegedeeld in zijn „Handboek voor Timmerlieden,” natuurlijk met de noodzakelijke bekorting en aanvulling, waar deze voor 't gewijzigde doel gewenscht mochten zijn. De bij dit inleidend gedeelte behorende illustraties tusschen den tekst zijn, zooals bekend kan zijn, zeer duidelijk en goed; hetzelfde kan gezegd worden van de afbeeldingen die als proeve van illustratie tusschen den overigen tekst in het prospectus worden gegeven.

Wij vertrouwen, dat „de Meubel-Constructeur” van den heer Doorn een aanwinst zal zijn voor het ambachtsonderwijs.

PRIJSVRAGEN.

Omtrent het programma van de prijsvragen in 1901 door de Maatschappij tot Bevordering der Bouwkunst uitgeschreven (zie het Bouwkundig Weekblad no. 20 van 18 Mei 1901), werden eenige vragen tot het Hoofdbestuur der Mij. gericht. Deze, met de daarop gegeven antwoorden, zijn als volgt.

Ie Prijsvraag. *Café restaurant met hotel.*

Vraag 1. Is het — waar in het programma als eisch gesteld wordt, dat de vloer van den beganegrond 0.90 M. boven de straat gelegen is en derhalve de trappen tot toegang moeten worden aangebracht — geoorloofd deze trappen buiten het gebouw aan te leggen, of moeten ze binnen het gebouw geprojecteerd worden?

Antwoord 1. Het is de bedoeling, dat deze trappen binnen het gebouw moeten liggen. Een of twee treden van elke trap kunnen echter ook buiten het gebouw komen te liggen; dit wordt bij dergelijke gevallen in groote steden wel eens toegestaan.

Vraag 2. Het programma zegt: „De restauratiezaal kan een afzonderlijken toegang van uit de zijstraat hebben; zoo ook moet het café te bereiken zijn en van uit de vestibule van het hotel, en van af de straat.” Mag hieruit worden afgeleid, dat het al of niet aanbrengen van eerstbedoelden toegang aan het oordeel van den ontwerper is overgelaten, in tegenstelling met den tweeden, welke bepaald geëischt wordt?

Antwoord 2. De afzonderlijke toegang tot de restauratiezaal van uit de zijstraat is niet verplichtend. De toegangen tot het café van uit de vestibule en van af de straat zijn wel verplichtend.

IIe Prijsvraag. *Blok van vier arbeiderswoningen.*

Vraag 3. Het blok woningen wordt verondersteld te zijn gelegen op een geheel vrij terrein of in een park. Later wordt in het programma vermeld, dat de woningen ook aan de achterzijde van af de straat toegankelijk moeten zijn. Hoe moet dit worden opgevat?

Antwoord 3. Het bouwterrein kan — naar keuze van den ontwerper — een vrij terrein of een park zijn, maar het is een bepaald vereischte, dat elke woning ook aan de achterzijde een toegang heeft. Zulk een toegang wenscht de werkman en blijkt ook, uit ondervinding, doeltreffend te zijn.

Vraag 4. Verlangd worden 2 details op de schaal van 1 à 10. Waarvan?

Antwoord 4. Gevraagd worden 2 details van uit- of inwendige onderdeelen die de ontwerper zelve het meest geschikt en belangrijk acht om daarvan eene detailteekening te leveren.

VERSLAGEN VAN VERGADERINGEN.

Technische Vakvereniging. Afd. Amsterdam, 13 Juni 1901. In deze vergadering hield de heer Nort, leeraar in de wis- en natuurkunde, een voordracht over „oorsprong van onweers-electriciteit”, door proeven toegelicht.

Spreker begon met eene verklaring van de werking van electriciteit en behandelde verschillende eigenschappen en toepassingen in het algemeen, waarna meer speciaal de onweers-electriciteit werd nagegaan en de op dit gebied reeds gedane onderzoekingen werden besproken.

Als bestuursleden werden gekozen de heeren Aarst en Melster, waarna de rapporten der excursie-commissie werden behandeld. Door het late uur kon daaromtrent geen beslissing genomen worden; er werd besloten deze tot een volgende vergadering uit te stellen.

BERICHTEN.

Een tijdelijke federatie van een elftal vereenigingen van arbeiders in verschillende bouwambachten te Amsterdam heeft zich in eene circulaire gericht tot heeren ingenieurs, architecten en bouwkundigen aldaar, om als volgt de aandacht te vestigen op eenige grieven.

„Zooals U bekend is werd in Juni 1900 een nieuwe loon- en arbeidstijd-regeling ingevoerd, waarin ook bepalingen waren opgenomen voor goed drinkwater, behoorlijke, reine privaten en schaftlokalen.

Tot ons leedwezen moeten wij constateeren, dat het niet altijd aan de patroons of aannemers kan geweten worden, maar dat het meermalen voorkomt, dat de termijn van oplevering door de principalen zóó kort gesteld wordt, dat overschrijding van den arbeidsdag er het noodzakelijk gevolg van is. Deze omstandigheid bevordert natuurlijk in hooge mate de werkeloosheid en ook kan er geen solied werk in zoo korten tijd gemaakt worden. Redenen waarom wij ons met vrijmoedigheid tot U wenden om ons in de doorvoering en handhaving van den 10-uren-dag zooveel mogelijk terzijde te staan. Desverlangd zouden wij bewijzen kunnen aanvoeren voor de overschrijding van den 10-uren-dag en tevens gevallen aantonen waarin de buitengewoon korte afleveringstijd vermeden had kunnen worden.

Wat de schaftlokalen betreft, deze behooren geheel tot de vrome wenschen, hoogst zeldzame gevallen uitgezonderd. Zelfs de kleine werkplaatsen welke aan de werken verbonden zijn, laten veel of liever alles te wenschen over, zoodat deze niet als noodhulpschaftlokaal kunnen aangemerkt worden.

Ook voor de privaten geldt wat hierboven over de schaftlokalen gezegd werd; ook daaraan wordt zoo goed als geen zorg besteed.

Redenen waarom onderstaande vereenigingen deze grieven onder uwe aandacht brengen en u beleefd doch met aandrang verzoeken in dezen de arbeiders ter wille te zijn en alles te doen wat in uw vermogen is om eventuele conflicten te voorkomen.”

Gaarne vestigen wij de aandacht op deze circulaire en hopen, dat ieder het zijne zal doen om te trachten gegronde grieven uit den weg te ruimen.

Op de alfabetische voordracht voor stads-architect te Edam werden door B. en W. geplaatst de namen der heeren: D. Boest van Reijn, te Dordrecht; G. A. Degenaar, te 's Gravenhage; P. C. Derjeu, te Bussum en A. Vonk, te Amsterdam. Benoemd werd de heer Derjeu.

De *Gezondheidswet*, regelende het Staatstoezicht op de volksgezondheid, is door de Eerste Kamer der Staten Generaal in de zitting van 18 Juni j.l. aangenomen met 32 tegen 9 stemmen.

In de daarop volgende zitting van 19 Juni j.l. heeft dezelfde Kamer de *Woningwet*, houdende wettelijke bepalingen omtrent de volkshuisvesting, aangenomen, met 25 tegen 19 stemmen.

De Rechtbank (Civ. Kam.) te Amsterdam deed den 19en dezer uitspraak in de zaak van D. Trimp, contra Mr. S. A. Vening Meinesz, Mr. Van Hall, Dr. Blooker, Mr. Van Leeuwen en Mr. Schölvink, destijds leden van het Dagelijksch Bestuur der gemeente Amsterdam, *in privé* door den eischer in rechten aangesproken tot vergoeding van schade welke door hem zou zijn geleden tengevolge van het weigeren van een bouwvergunning.

De Rechtbank ontzegde den eisch, overwegende dat, daargelaten de vraag of al of niet eene onrechtmatige daad was geschied, de leden van het dagelijksch bestuur der gemeente niet *in privé* zijn aan te spreken waar zij niet hebben gehandeld als private personen, doch in qualiteit.

AANKONDIGING VAN AANBESTEDINGEN.

MAANDAG 24 JUNI.

AARLANDERVEEN. Het afbreken en terzelfder plaats bouwen van 2 woon- en winkelhuizen.

De heer G. Götken, v.m. 11 u. Bestek en teek. ter inz. in het koffiehuis „de Harmonie” bij de Aarbrug. Teek. tegen f 0,60 te bekomen bij C. Pannevis Jr., bouwkt. te Oudshoorn. De inschrijving wordt uitsluitend opengesteld voor aannemers, gevestigd in Aarlanderveen, Alf en Oudshoorn. Aanw. 20 Juni, v.m. 11 u.

AMSTERDAM. Het bouwen van een villa aan den straatweg van Utrecht naar Soestdijk gemeente de Bildt.

De bouwkt. R. R. de Bruijn, n.m. 3 u., in hotel „Neuf”, Kalverstraat. Bestek met 2 teek. ad f 1,50 in gen. hotel en bij R. R. de Bruijn, Achterburgwal no. 40 verkr.

'S-GRAVENHAGE. Het bouwen van een rijkszuivelstation, op een terrein gelegen aan de Dwarsstr. te Leiden. Ram. f 32600.

Het prov. bestuur, v.m. 11½ u. Bestek ligt ter lezing aan het gebouw van het minist. van binnenl. zaken, aan dat van het prov. bestuur van Zuidholland, te 's-Gravenhage, en te bek. bij M. Nijhoff, Nobelstr. no. 18 te 's-Hage. Inl. te bek. bij den bouwkt. voorn. en bij den opz. van het museum van natuurlijke historie, P. M. J. v. Oerle te Leiden. Aanw. gedaan.

KIJDRECHT (ZEEL.). Het bouwen van een nieuw woonhuis met levering der daartoe benood. bouwstoffen, op het Engelbertushof in den Prosperpolder, gem. Kieldrecht.

De heer A. T. Rottier, n.m. 4 u., in het Geelhuis. Aanw. 24 Juni, v.m. 10 u., terwzij bestek en teek. in voorzeggd Geelhuis, ter inz. liggen. Inl. geeft de bouwkt. J. Scheele te Terneuzen.

LEEUWEN (GELD.). Het bouwen van nieuwe woonhuizen met winkelh., te bouwen in de Molenstraat, Boveneind, Leeuwen.

De aanbesteder. Bestekken en teek. ter inz. bij Mej. A. v. Elk te Leeuwen, alw. 24 Juni de aanw. zal geschieden.

WAGENINGEN. (HERBEST.) Het bouwen van een hoofdingang met woning, wacht-lokaal, baar- en lijkenhuis voor de nieuw aangelegde algemeene begraafplaats.

Het gemeentebestuur, n.m. 1½ u. Bestekken zijn gratis ter secretarie verkr. Teek. zoolang de voorraad strekt tegen betaling der kosten bij den gem.-arch. Aanw. gedaan.

WOUDENBERG. Het bouwen van een woonhuis, nabij den Stationsweg.

De bouwkt. A. W. Zondervan te Amersfoort, n.m. 2 u., in het stationskoffiehuis, alw. bestek en teek. ter inz. en zijn ad f 0,75 verkrijgb. bij gen. bouwkt. Aanw. gedaan.

ZUTPHEN. De metsel-timmer-smids en loodgieterswerken, voor het bouwen eener loods op het Graffel.

De provisoren van het O. en N. gasthuis, n.m. 2 u. De teek. ligt ter inz. in het O. en N. G. alwaar elken werkdag van 10 tot 12 u. inl. te verkr. Bestekken verkr. à f 0,25 ten kantore van den rentmeester. Aanw. gedaan.

DINSDAG 25 JUNI.

CULEMBORG. a. Het verbouwen van school no. 3 aan de havendijk, b. Het lev. en plaatsen van schoolmeubelen.

Het gem.-best., 's m. 12 u. Bestek en teek. ad f 1 verkr. ter gemeente secr. Inl. geeft de gem.-arch. Aanw. gedaan.

FREDERIKSOORD. Het bijbouwen van een schoollokaal met plantenkelder, directeurskamer en privaten aan de G. A. van Swieten-Tuinbouwschool, aldaar.

De directeur der Maatsch. van Weldadigheid, v.m. 10 u.

WOENSDAG 26 JUNI.

AMSTERDAM. Het bouwen van een be- deulingslokaal aan de Westerstraat.

De Commissie uit het burgelijk arm- best. over de huiszittende armen en het wed.-hof, n.m. 4 u., in het armenhuis, Muidergracht, alw. bestek en teek. à f 1,50 te bekomen zijn. Inlicht. geeft de archit. D. v. Oort Hzn., v. Eeghenstr. 37 Aanw. gedaan.

HAARLEM. Het bouwen van 2 villa's op een terrein te Aerdenhout gem. Bloemendaal.

De arch. L. F. Redeker te Schoonhoven, 's midd. 12 u., in café Brinkman te Haarlem.

OUD-BEIJERLAND. Het maken der fundeeringen, metsel- en grondwerken voor een te bouwen fabriek te Oud-Beijerland.

De directeuren der beetwortelsuikerfabr. Groenendijk te Oosterhout, v.m. 11½ u., in hotel „de Ouden Hoorn” te Oud-Beijerland.

VOORBURG. Het bouwen van een heerenhuis met kantoren enz., ten dienste van den weledelen heer C. de Koningh, notaris.

De aanbesteder. Bestek met 3 teek. te verkr. à f 1,75 per stel, bij G. J. P. Klumper, arch.

DONDERDAG 27 JUNI.

ALKMAAR. Het bouwen van een operatiekamer en van een barak voor besmettelijke ziekten, met eenige bijkomende werken.

De regenten van het mannen- en vrouwen-gasthuis, 's midd. 12 uur.

ENSCHEDÉ. Het verbouwen en bijbouwen van het magazijn met winkel aan de Oldenzaalsche straat te Enschedé.

De heer G. B. Holst 's midd. 12 u. in café G. Gerritsen, alw. bestek met teek. ter inz. Inl. bij den arch. H. E. Zeggelink. Aanw. bij den bouw 26 Juni, v.m. 9 u.

HAARLEM. Het maken van eene berg-plaats voor baggerspecie bewesten de haven van Vlieland en het opruimen van die beoosten deze haven, behoorende tot de zee- werken in Noordholland. Raming f 2500.

Het prov. bestuur v.m. 11 u. Bestek no. 121, ter lezing aan het gebouw van het min. van W. H. en N., aan de lokalen der prov. besturen en te bek. bij Gebr. v. Cleef, te 's-Gravenhage. Inl. te bekomen bij den hoofd- ing. Kemper te Haarlem, den ing. Wijtenhorst te Hoorn en den opzichter Mus te Vlieland. Bij gen. ing. kan in de week voor die waarin de besteding plaats heeft van het proces-verbaal van aanw. worden kennis genomen.

ROTTERDAM. Het bouwen van een hofje en 2 woonhuizen aan de Vijverhofstraat, benevens 7 huizen aan de Herlaerstraat te aldaar.

De regenten van het „Vrouwe Groenevelt's Liefdegesticht.” Bestek en teek. te verkr. tegen f 3 ten kantore van den arch. B. Hooijkaas Jr., Geldersche kade 10.

WOENSEL. Het bouwen van een ver- eenigingsgebouw voor den Boerenbond te Woensel.

De archit. L. J. P. Kooke te Eindhoven, n.m. 3½ u., in het koffiehuis van F. van Lieshout—de Groof. Bestek en teek. tegen f 1,50 per stel verkrijgb. bij den arch. Aanw. 27 Juni, n.m. 2½ u.

ZWOLLE. Het verrichten van fundeering, metsel-, en timmerwerken voor den bouw van een woonhuis in de Terpelkijkstraat.

De arch. Gebr. Koch, v.m. 11 u., in het Transvaal hotel. Bestek en teek. ter inz. bij de architecten.

VRIJDAG 28 JUNI.

EERBEEK (GELD.). Het afbreken van een woonhuis en het bouwen van twee woonhuizen voor de firma R. J. Huiskamp.

De arch. J. A. Wijn in het stationskoffie- huis van Brouwer, alw. bestek en teek. ter inz. en in hotel Van den Burg te Apeldoorn en zijn ad f 1,50 verkrijgb. bij gen. archit.

HELDER. a. De verbouwing van de school no. 1 te Koegras; b. de verbouwing van de school no. 2 te Huisduinen; c. het bijbouwen van een lokaal met gang en privaten aan de school no. 1 te Koegras; d. de levering van schoolmeubelen voor de scholen no. 1, 2 en de nieuwe school aan de Hoofdgracht; e. de levering van schoolmeubelen voor het sub C bedoelde bij te bouwen lokaal.

Het gemeentebest., n.m. 2 u. Bestekken ter gem.-secretarie te verkr. tegen f 0,50 per ex., voor elk afzonderlijk. Inl. te bek. aan het bureau der gem.-werken, dagelijks van 9—10 u. v.m., alw. de teek. ter inz. liggen. Aanw. gedaan.

LOCHEM. Het bouwen van een huis aan de Kijksteeg te Klein-Dochteren.

De gezusters Oostenenk te Klein-Doch- teren, 's av. 6 u., in café „Nijhoff” te Lochem, alw. bestek en teek. ter inz. Aanw. 26 Juni, 's av. 6 u.

ZATERDAG 29 JUNI.

HEERDE. Het bouwen van een stoom- zuivelfabriek te Heerde.

Het best. der Coöp. Zuivelfabr. „Heerde”, n.m. 5 u. in hotel „Boeve”, alw. bestek en teek. ter inz., en zijn ad f 2 verkrijgb. bij A. Dekker. Aanw. 29 Juni, n.m. 3 u.

MAANDAG 1 JULI.

AMSTERDAM. Het herbouwen van loods AA op de Handelskade.

Het gemeentebest., 's midd. 12 u. Voorw. te verkr. ter stadsdrukkerij, tegen f 1,50 (met 2 teek.). Inl. worden ten kantore van den assistent-ingenieur der havenwerken in het gebouw van algemeenen dienst op den kop der Handelskade van 10—12 u., gedu- rende de Week welke der besteding voor- afgaat.

PRINSENHAGE. 1. Het bouwen van 2 lokalen aan de school te Beek, met eenige veranderingen aan die school; 2. het bouwen van een brandspuithuis te Beek, en het maken van eenige veranderingen aan de onderwijzerswoning aldaar; 3. het leveren van schoolbanken en borden voor de openb. scholen; 4. het leveren en verwerken van 100 M³ keislag, 40 M³ grint en 9000 keien. ten behoeve der openbare wegen.

Het gem.-best., v.m. 10 u. Bestekken en teek. ten raadhuize der gemeente te verkr. namelijk: bestek en teek. no. 1 voor f 1,50; bestek en teek. no. 2 voor f 1; bestek no. 3 voor f 0,25; bestek no. 4 voor f 0,25. Aanw. 25 Juni, v.m. 10 u., aan de openbare school te Beek.

UITHUIZEN. Het bouwen eener nieuwe behuizing en schuur, met bijlev. van mate- rialen, arbeidsloonen enz.

De heer Jac. Alma, 's av. 6 u., in café B. Kool, alw. ad 75 ct. bestek verkrijgb. en teek. ter inz. Inl. geeft Gebr. Rubertus.

DINSDAG 2 JULI.

HENGELOO (OV.). Het maken eener ver- dieping met bijkomende werken aan de Drienerstr.

De arch. W. Elzinga 's av. 7 u., in hotel „De Halve Maan”, alw. bestek en teek. ter inz. Inl. geeft gen. arch. Aanw. 2 Juli, n.m. 4 u.

WOENSDAG 3 JULI.

IJSSELMONDE. Het amoveeren en weder opbouwen van een woonhuis.

De arch. C. A. Dekker te Pernis, v.m. 11 u., in het café „de Hollandsche Tuin”, alw. bestek en teek. ter inzage liggen. Aanw. 27 Juni, v.m. 11 u.

DONDERDAG 4 JULI.

MAASTRICHT. Het bouwen van de stichting Ridder Emile de Stuers, in de Kruisheerenstr. aldaar.

De Hoog WelGeb. heer Jhr. Mr. Victor de Stuers, 's midd. 12 u., ten huize van W. Sprenger, Boogaardestraat 47. Bestek à f 1 en teek. à f 5 te bek. bij den heer W. Sprenger, bij wien detailteek. ter inz. liggen en alle inl. te bek. zijn, dagel. van 12—1 u. Bijl. in te leveren 3 Juli voor 4 u. n.m., Boogaardestr. 47. Aanw. 27 Juni tus- schen 11 en 12 u.

Assurantie Maatschappij
tegen **Brand** schade
De NEDERLANDEN van 1845.

's-Gravenhage, Kerkplein hoek Prinsestraat — Amsterdam, Sophiaplein. — Rotterdam, Zuidblaak 24 (Beursplein). — Breda, Prinsenkade. — Haarlem, Kruisweg 70 c. — Nijmegen, In de Betoustraat 8. — Groningen, Akerkhof, hoek Akerkstraat. — Zutphen, IJselkade.

Kapitaal. f 4.000.000.00
Reserves ult. 1900. - 1.877.900.00
Betaalde Brandschaden tot ult. 1900. - 21.625.600.00
Lage premiën.

DONDERDAG 18 JULI.

KWADENDAMME (ZEEL.). Het bouwen van eene R.-K. paroch. kerk met toren en de levering der noodige materialen.

Het R.-K. kerkbestuur. Bestek en teek. ter inz. in het koffiehuis bij de erven Timmermans ald. De ingeleverde bijjetten worden 15 min. na het laatste bepaalde uur van inlev. bekend gemaakt. Bestekken verk. à f 1,80 bij den boekh. Ed. v. Wees te Breda. Inl. te bek. bij den arch. P. J. van Genk te Leur bij Breda. Aanw. 3 Juli, 's midd. 12 u., in gen. koffiehuis.

AFLOOP VAN AANBESTEDINGEN.**6 JUNI.**

SIMONSHAVEN (Z.-H.). Het timmerwerk voor het bouwen van een schuur. Door den aanbesteder.

Timmerwerk. Laagste inschr. B. Vermaat, Goudswaard, f 1385. Gunning aangehouden.

Daarna uit de hand aanbesteed het metselwerk (steen en pannen worden door den eigenaar geleverd). W. Luijmes, Goudswaard, f 465. Gegund.

10 JUNI.

NIEUW AMSTERDAM (DR.). Het bouwen van een stoomkoommolen te Nieuw Amsterdam met bijlev. van de materialen. Door den heer J. Gorter te Appelscha. Laagste inschrijver G. Hoekstra, Appelscha f 2495. Gegund.

HEMRIK. a. Het bouwen van een heerenhuis. **b.** Het bouwen van een stal met remise enz., aan den Rijnweg. Door den heer E. P. v. d. Sluis.

Laagste inschrijvers D. Oosterbaan en W. Baron, Drachten, f 14115. Gegund.

11 JUNI.

BEILEN. Het opbouwen van een stoommalerij en veekoekenfabriek. Door de heeren Gebr. van den Bosch & Comp.

Laagste inschrijver H. Moorman, Bedum, f 2570. Gegund.

GELDERMALSEN. Het bouwen 2 woon- en winkelhuizen, aan de Geldersche straat te Geldermalsen voor rekening van de heeren B. v. Ijzendoorn. en L. v. Krieken, aldaar. Door de aanbesteders.

Laagste inschr. W. v. Lith, Geldermalsen, f 5400.

OUDSHOORN. Het verbouwen van een veranda en bijbouwen van een overdekt balkon, aan het hotel „Gresnicht”, 's-Mole-naarsbrug. Door den aanbesteder.

Laagste inschr. L. Gesman, Oudshoorn, f 570. Gegund.

TERNEUZEN. Het bouwen van een nieuw woon- en winkelhuis ter plaatse van het te sloopen perc. in de Lange Noordstraat wijk C no. 8. Door den bouw. J. Scheele.

Laagste inschr. J. Rijnberg, f 2364. Gegund.

WAGENINGEN. De verbouwing van 3 woningen, aan de Veerstraat, tot woonhuis, winkel en bakkerij. Door den arch. S. Bitters.

Laagste inschr. J. Righolz, f 1444. Gegund.

12 JUNI.

ENSCHEDÉ. Het bouwen van een ketelh, ketelommeteling, schaftlokaal, koeltorenput, privaten enz., alles op een terrein gelegen bij de bestaande fabriek aan den Paralelweg aldaar. Door de directie der „Enschedésche Machinefabriek en IJzergieterij”.

Laagste inschrijver J. Scholten Wz., f 4990. Nog niet gegund.

GRONINGEN. De verbouw van het perc. gemerkt no. 21 aan de Vischmarkt te Groningen en den bouw eener vrije bovenwoning met meerdere daarbij komende werken. Door den heer J. Timmer.

Laagste inschrijver G. Rademaker, f 6690. Gegund en het stucadoorw. aan G. Martinus, voor f 775.

HENGELO (OV.). Het bouwen van een winkel met twee woningen onder één dak op een terrein aan de Verlengde Wolter ten Catestraat. Door den heer G. J. Spooler.

Laagste inschrijver G. Ribberink, f 3499. Gegund.

LAAG SOEREN. Het bouwen van een woonhuis. Door den bouw. G. Gerbrands.

Laagste inschr. H. Denekamp Jr., Apeldoorn, f 2300. Gegund.

13 JUNI.

AMSTERDAM. Het bouwen van een zusterwoning aan de Spaarndammerstraat ald. Door het best. der „Vereen. tot Weldadigheid van den Allerheiligsten Verlosser”.

Laagste inschrijver A. Kleinsorge, f 46900.

BROEK OP LANGENDIJK. Het bouwen van 2 woonhuizen, aldaar. Door den bouw. A. Vis te Oudkarspel.

Laagste inschrijvers J. Kuitwaard, Broek op Langendijk en E. Verweel, St-Pankras, f 3845. Gegund.

ENSCHEDÉ. Het bouwen van 2 woonhuizen op een terrein gelegen aan den Hengeloschen straatweg tegenover het kerkhof. Door den heer H. Krekken.

Laagste inschrijver H. Asveld, f 1983. Gegund.

ENSCHEDÉ. Het bouwen van twee woonhuizen op een terrein gelegen aan de Veestraat ald. Door den arch. A. L. Clemens Az.

Laagste inschrijver F. M. Oude Groeneker, f 3678. Nog niet gegund.

GENDRINGEN. Het timmer- en metselwerk van een te bouwen boerderij. Door mej. de wed. J. Seinhorst.

Metselwerk. Laagste inschrijver Ducking, Mechelen, f 800.

Timmerwerk. J. H. Poelma, Gendringen, f 680.

HEERLEN. Het bouwen van een heerenhuis, op een open terrein, gelegen aan de Geleenstraat te Heerlen, met bijlev. van alle daartoe noodige materialen en arbeidsloonen. Door den aanbesteder.

Jan Ubachs, Heerlen, f 7457.

JAARVELD. Het amoveeren en weder opbouwen van een hofstede te Lopik. Door den arch. C. Nugteren.

Laagste inschrijver M. Hartman, Benschop, f 5130. Gunning aangehouden.

RIJSOORD. Het bouwen van een woonhuis met schilderswerkplaats, aan den straatweg onder Rijsoord. Door den heer J. den Hartogh.

Metselwerk. Laagste inschr. S. Velthuizen, Rijsoord, f 1320.

Timmerwerk. H. G. Sliedrecht, Rotterdam, f 1050.

SLOCHTEREN. 1. Het maken van den onderbouw eener molen met het daarbij bouwen van een molenaarswoning; 2. het amoveeren van een oliemolen en het weder opbouwen derzelve tot windwatermolen, onder bijlev. van alle benood. materialen, arbeidsloonen, transporten enz. voor beide perceelen; 3. het graven van een kanaaltje met los- en laadplaats; 4. het maken van een rolat. Door het best. van den Hooilandspolder.

1. Raming f 3238,40. Laagste inschrijver T. v. Egmond, Slochteren, f 3276.

2. Raming f 2365,72. C. Bremer, Middelstum, f 2000.

3. Raming f 870. J. v. d. Wal, id., f 800.

4. Raming f 741. T. v. Egmond, f 600.

Lijst van Fabrikanten, Leveranciers, enz.

Prijs per regel voor niet geabonneerden op advertentiën
5.— per jaar bij vooruitbetaling. Abonnés op advertentiën
1 regel gratis voor iedere advertentie.

Amsterdamsche Fabriek van Cement-IJzerwerken (Systeem Monier)
Groote Wittenburgerstraat 108.

Assurantie-Mij. tegen Brandschade „de Nederlanden van 1845”,
's-Gravenhage, Kerkplein hoek Prinsestraat.

Badinrichtingen. — Th. VAN HEEMSTEDÉ OBELT, Amsterdam.

Behangselpapier, en gros. — EERSTE NED. PAPIERHANDEL,
BEHANGSELPAPIEREN, LINCRUSTA, Th. N. Eijffinger, Hof-
leverancier. — Den Haag.

Den Haag, Kantoor en Magazijnen, Luthersche Burgwal 27.

Binnenbetimmeringen. — GEBR. KOCH, Amsterdam.

Bouwstoffen. — MARTIN & Co., Amsterdam.

Brandkasten. — FRED. STIELTJES & Co., Amsterdam (Mosler
Safe Company).

Cementmastic-Dakbedekking. — J. A. SMITS & ZONN, Weesper-
zijde 39, Amsterdam.

Cement-IJzerwerken. — Ned. Mij. voor Monierwerken, Amsterdam.

Cementsteenfabriek. — M. ELFRING & ZONN, Den Haag.

Centrale Verwarming. — W. J. STOKVIS, Arnhem.

Centrale Verwarming. — NELL & STUTTERHEIM, Den Haag.

Centrale Verwarming. — GEVEKE & Co., Amsterdam.

Centrale Verwarming. — FRED. STIELTJES & Co., Amsterdam
(Sturtevant Engineering Co.).

Centrale Verwarming en Ventilatie. — D. S. M. KALKER, Amst.

Centrale Verwarming. — B. LANDHEER Jr., Wijnstr. 59, Rotterdam.

Closets. — Th. VAN HEEMSTEDÉ OBELT, Amsterdam.

Dakpannen. — J. B. VAN SOEST & TERSTAPPEN, te Swalmen.

Draadglas van Neusattel, FERD. ENGERS, Amsterdam.

Eerste Nederl. Papierstucfabriek, Damrak 85, Amsterdam.

Eerste Nederl. Xylolith-Fabriek. — A. S. KEY, Rotterdam.

Excelsiorplaten. — GEBR. VAN DER VIJGH, Amsterdam.

Gas-, Stoom- en Waterleiding. — R. S. STOKVIS & ZONN,
Leuvehaven 74-76, Rotterdam.

Gaskachels (nieuwste condensings). — OBELT, Amsterdam.

Gegoten geëmailleerd ijzeren waschtafels. — PECK & Co., Amst.

Gegoten geëmailleerd ijzeren waschtafels. — Th. VAN HEEM-
STEDÉ OBELT, Amst., 150 de Ruyterkade. Filiaal: 36 Rokin.

Gekleurd en gebrand glas in lood. — C. LINDENAAR, Glasgra-
veur, Alb. Cuijpsstraat 123, Amsterdam.

Handel in Bouwmaterialen. — Wed. P. G. F. PINO POST, Den Haag.

Houthandel. — LINDNER & Co., Wittenburgerstraat 22-24, Amst.

Haeslersche Houtcementen Dakbedekking. — J. A. SMITS &
ZONN, Weesperzijde 39, Amsterdam.

Jaloezieën, Rolluiken- en Zonnescermen-fabriek (Stoom). —
v. d. Helststraat 1, AMSTERDAM. — Wagenstraat 39a. 's GRAVENHAGE.

Jalousiën. — J. F. KRONER & ZONN, Spuistr. 246, 248, 250, Amst.

Josson-Cement. — A. E. BRAAT, Rotterdam en Amsterdam.

Levensverzekering-Maatschappij New-York. — Directie voor Neder-
land, Keizersgracht 455, Amsterdam.

Levensverzekering-Mij. „Neerlandia”, L. Beestenmarkt 9, 's-Hage.

Liften. — Th. VAN HEEMSTEDÉ OBELT, Amst. (R. WAYGOOD & Co.).

Liften, Ventilatie, Gesm. ijzer. trappen. — JAN HAMER & Co., Amst.

Liften. — FRED. STIELTJES & Co., Amsterdam (Otis Bros.
New-York).

Looden en Inw. glasemail privateleidingen. — OBELT, Amst.

Mastix-Cement Dakbedekking. H. ALLERSDORF, Singel 455, Amst.

Motoren en Dynamo's. — JULIUS LÜCHAU, Damrak 71, Amst.

Motoren & Dynamos. — FRED. STIELTJES & Co., Amsterdam.

Naaml. Venn. Utrechtsche Asphaltfabriek. Dakbedekking en Vloeren.

Portland-Cement. — DYCKERHOFF & SÖHNE, Amöneburg.

Photolithografie. — WEGNER & MOTTU, Amsterdam.

Proefstation Bouwmat. — KONING & BIENFAIT, Amsterdam.

Raamsluiters voor bovenlichten. — Th. V. HEEMSTEDÉ OBELT,
Amsterdam.

Rolluiken. — W. H. M. SCHOLTE, Prinsengr. 516, Amsterdam.

Rietplanken. Isoleersteen. Fluaten. — MOLIJN. — Gouda.

Stalinrichtingen. — STAAL & HAALMEIJER, Amsterdam.

Stalinrichtingen. — D. S. M. KALKER, Amsterdam.

Stengoed of Engelsche buizen en kruispannen. — HOUBEN &
STEEGH, Belfeld en Tegelen (Limburg).

Steenen (verglasde en onvergl.) CANOY HERFKENS & Co., Venlo.

Stoomtimmerfabriek. — GEBR. VAN MALSEN, Den Haag.

Tegels in soorten. — DE LINT & Co., Rotterdam.

Toeschuifbare hekken. — FRED. STIELTJES & Co., Amsterdam.

Verwarming en Ventilatie. — TH. V. HEEMSTEDE OBELT, Amst.
 Verwarming en Ventilatie. — FRED. STIELTJES & Co., Amst.
 (Sturtevant Blomers & Exhausters voor ventilatie, stofafzuiging enz.).
 Verwarming en verlichting. — JULIUS LUCHAU, Damrak 71, Amsterdam.
 Verwarming en Ventilatie. — D. S. M. KALKER, Amsterdam.

Ventilators. — TH. VAN HEEMSTEDE OBELT, Amsterdam.
 Ventilators. — JAN HAMER & Co., Amsterdam.
 Ventilators. — D. P. HASSELMAN, Amsterdam.
 Vuurvaste Steen. JOSTEN & Co., te Königwinter a/Rh. Fabrikanten van zeer vuurvaste Chamotte- en Dinas-steenen vuurvaste Cement, Karolinklei enz.
 Zinkwerken. — F. W. BRAAT, Delft.

ADVERTENTIËN.

Posterijen en Telegraphie.



AANBESTEDING.

Op Woensdag, 3 Juli 1901, des namiddags ten 2 ure, zal onder nadere goedkeuring van den Minister van Waterstaat, Handel en Nijverheid, in een der lokalen van het Hoofdbestuur der Posterijen en Telegraphie te 's-Gravenhage worden aanbesteed:

het bouwen van een Postkantoor met Directeurswoning te NIEUWENDAM.

Het bestek ligt ter lezing aan het gebouw van het Hoofdbestuur der Posterijen en Telegraphie, aan het bureel van den Rijksbouwmeester in het 1ste district, Binnenhof, te 's-Gravenhage, aan dat van het Provinciaal Bestuur van Noordholland, en is voorts op franco aanvraag, tegen betaling der kosten ad f 0,35, benevens de kosten van verzending, te bekomen bij de boekhandelaren Gebroeders VAN CLEEF, Spui no. 28a, te 's-Gravenhage, en, door hunne tusschenkomst, in de voornaamste gemeenten des Rijks.

Inlichtingen worden gegeven door voornoemden Rijksbouwmeester te 's-Gravenhage.

De inschrijvingsbiljetten moeten worden ingezonden aan het Hoofdbestuur der Posterijen en Telegraphie.

Aanwijzing zal worden gedaan op Zaterdag, 29 Juni 1901, des voormiddags ten 11 ure.

's-Gravenhage, 3 Juni 1901.

Posterijen en Telegraphie.



AANBESTEDING.

Op Woensdag, 10 Juli 1901, des namiddags ten 2 ure, zal, onder nadere goedkeuring van den Minister van Waterstaat, Handel en Nijverheid, in een der lokalen van het Hoofdbestuur der Posterijen en Telegraphie te 's-Gravenhage worden aanbesteed:

het bouwen van een Post- en Telegraafkantoor met Directeurswoning te GEERTRUIDENBERG.

(Raming f 23.500).

Het bestek ligt ter lezing aan het gebouw van het Hoofdbestuur der Posterijen en Telegraphie, aan het Post- en Telegraafkantoor te Geertruidenberg, aan het bureel van den Rijksbouwmeester in het 2de district, Fluweelen Burgwal no. 16 te 's-Gravenhage, aan dat van het Provinciaal Bestuur van Noordbrabant, en is voorts op franco aanvraag, tegen betaling der kosten ad f 0,35, benevens de kosten van verzending, te bekomen bij de boekhandelaren Gebroeders VAN CLEEF, Spui no. 28a te 's-Gravenhage, en, door hunne tusschenkomst, in de voornaamste gemeenten des Rijks.

Inlichtingen worden gegeven door voornoemden Rijksbouwmeester te 's-Gravenhage en door den Opzichter der Landsgebouwen: H. J. P. F. Van Ewijk te 's-Hertogenbosch.

De inschrijvingsbiljetten moeten worden ingezonden aan het Hoofdbestuur der Posterijen en Telegraphie.

Aanwijzing zal worden gedaan op Woensdag 3 Juli 1901, des voormiddags ten 11 ure. 's-Gravenhage, 6 Juni 1901.

C. LINDENAAR Jr. GLASGRAVEUR.

Alb. Cuijpsstraat 123, Amsterdam.

ATELIERS voor het Etsen op Spiegel- en Vensterglas. Artistieke bewerking.
 SPECIAAL ADRES voor gekleurd en gebrand glas in lood.
 Steeds groote voorraad van alle kleuren Cathedraal glas.

Bij MOUTON & Co. te 's-Gravenhage zijn verschenen de

Nieuwe Algemeene Voorwaarden

BEHOORENDE BIJ DE

BESTEKKEN voor de LEVERING

VAN

IJZER en STAAL

AAN

's RIJKS MARINE.

Vastgesteld bij beschikking van den Minister van Marine van den 9 Juli 1894 D. No. 41

PRIJS 25 CENT.

SCHELPKALK

Inlandsch gemalen

KELDERTRAS

Per scheepsgelegenheid aangevoerd tegen de meest concurrerende prijzen.

OUDESTE HANDEL in

BOUWMATERIALEN.

Wed. P. G. F. PINO POST.

Paveljoensgracht 22, Den Haag.

„LIEBIG'S" - Patent

CLOSET-RESERVOIRS.



GEHEEL GERUISCHLOOZE vulling.

ALOM VERKRIJGBAAR.

Eenige vertegenwoordigers voor Nederland:

PECK & Co., Amsterdam.

Prijscouranten Gratis.



ACME DIAPHRAGM POMPEN

uit de beroemde fabriek van W. & B. DOUGLAS, MIDDLETOWN.

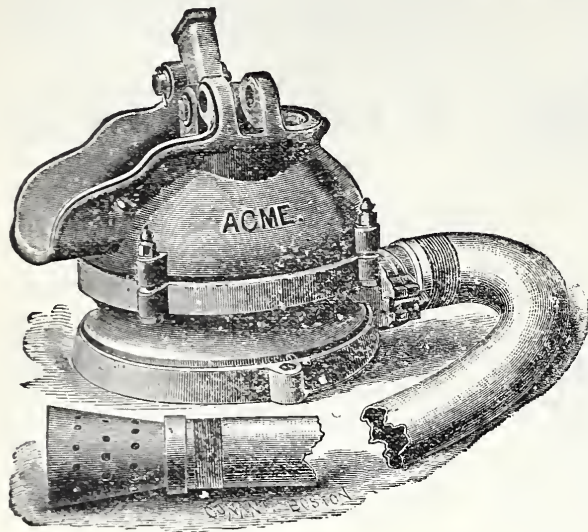

Onovertrefbaar voor H.H. Aannemers voor het pompen van water waarin zich vaste stoffen bevinden.

Geven met geringe krachtaanwending de grootst mogelijke hoeveelheid water.

Speciaal voor gebruik aan boord van schepen, bij spoorwegen en voor heeren Aannemers bij het maken van fundeeringen voor gebouwen, kanalen enz., daar ze het water opzuigen zelfs al is dit vermengd met zand, grint, steenkoolafval, teer, slijk, faecaliën, enz. enz., zonder dat de pomp hierdoor lijdt of verstopten kan.

Nr. 1 met kleppen van 9 Eng. duim, voor 2½ Eng. duim ijzeren pijp geeft ± 3½ liter per slag.
 " 2 " " " 12½ " " " 3 " " " " " ± 7 " " "

Bovendien steeds groote voorraad van alle andere soorten van Douglas-, Vleugel-, Centrifugaal- en Donkeypomp, waarvan catalogus op aanvraag gratis en franco verkrijgbaar is.

PRIJSCOURANT OP AANVRAAG.

R. S. STOKVIS & Zonen. — Rotterdam.

Vraagt bij uwen BOEKHANDELAAR of DRUKKER:

Monsters van Calqueer en lichtdrukpapier
Merk „Rapide”.

1e Ambachtsschool
 en Winteravond-vakteekenschool.

Weteringschans, Amsterdam.

Het Bestuur van bovengenoemde inrichtingen voor vakopleiding roept sollicitanten op voor de betrekking van

ONDER-DIRECTEUR

op een salaris voor de Ambachtsschool van f 1700.— en voor de Avondteekenschool van f 500.— 's jaars.

Pensioenverzekering bestaat aan de Ambachtsschool.

Sollicitatie-stukken — met overlegging van teekeningen — voor 26 Juni franco in te zenden aan den Directeur der scholen.

Het Bestuur.

Bij MOUTON & Co. te 's-Gravenhage is verschenen:

Arbeid als Koopwaar

DOOR

W. L. VAN MALSEN.

Prijs 50 Cent.

TH. VAN HEEMSTEDDE OBELT,

Mem. San. Inst. London.

Sanitary Engineer,

150 de Ruyterkade. — AMSTERDAM. — Filiaal 36 Rokin.

Hoofdagent voor Nederland, België en Koloniën van SHANKS & Co., te Barrhead.

SPECIALITEIT VOOR DE LEVERING VAN COMPLETE BADINRICHTINGEN.

PRIVAAT-INRICHTINGEN. — Shanks Closets zijn nog niet overtroffen.

Porseleinen Badkuipen, Ijzeren Badkuipen.

Geijsers geheel van rood koper, van binnen vertind. Zij bederven het water niet. overtreffen al de tot nu toe bestaande en kosten niet meer. Attesten ter inzage.

Closets, Waschtafels, Urinoirs enz. — VERWARMING en VENTILATIE.

Agent voor de CHAMBERLAND FILTERS, System Pasteur.

Belast zich met de plaatsing en inrichting in geheel Nederland. Zeer concurrerende prijzen. Teekeningen en prijsopgaven gratis. Wederverkopers genieten het gebruikelijke rabat.

Ten behoeve van industrieele inrichtingen, enz.

DRAADGLAS.

(Glas met kern van metaaldraad)

ter dikte van 4 m/m voor ramen van fabrieken, magazijnen, pakhuizen, enz.

ter dikte van 6—10 m/m voor afdekking van industrieele inrichtingen, spoorwegstations, binnenplaatsen, pakhuizen, veranda's enz.

ter dikte van 15—30 m/m voor vloerlichten, gangen, enz.

VOORDELEN.

Ongeëvenaard weerstandsvermogen, grootste waarborg tegen breuk en brandgevaar, gemakkelijke reiniging, uitstekende verlichting. Schitterend succes op de Tentoonstelling te Gent (België).

PEILGLASBESCHERMERS van DRAADGLAS voor stoomketels van alle soorten.

AKTIEN-GESELLSCHAFT für GLASINDUSTRIE, vorm. Friedr. Siemens. NEUSATTL bij Elbogen—Bohemen.

Generaal-Agent voor Nederland: FERD. ENGERS, Amsterdam.

TELEGRAM-ADRES: Ubbelohde, Amsterdam. — TELEPHOON No. 593.



Draadglas.

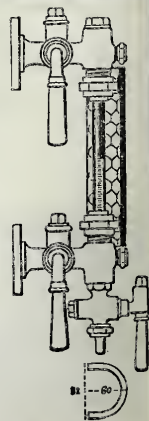

Peilglas beschermers.

BOUWKUNDIG WEEKBLAD.

ORGAAN VAN DE

MAATSCHAPPIJ TOT BEVORDERING DER BOUWKUNST.

Bestuur v. d. Maatschappij: A. SALM G.Bz., Voorzitter. A. C. BLEIJS, Vice-Voorzitter. — Jb. v. d. BAN Pz.,
G. A. BOSCH, M. A. C. HARTMAN, J. A. MULOCK HOUWER, J. MUTTERS Jr., F. W. M. POGGENBEEK, J. VERHEUL Dz.
Commissie van Redactie: Ed. CUIJPERS, A. SALM G.Bz. en J. VERHEUL Dz.
Redacteur: C. T. J. LOUIS RIEBER.

9 JUNI 1901.

21^e JAARGANG.

N^o. 26.

BUREAU VAN REDACTIE: MARNIXSTRAAT 402, AMSTERDAM.
BUREAU v. ADMINISTRATIE: HERDERSTRAAT 5, 'S GRAVENHAGE.
UITGEVERS: MOUTON & Co. — 'S GRAVENHAGE.
ABONNEMENTSPRIJS voor Nederland: fr. p. p. f 15.— 's jaars, voor
buitenland en het Buitenland (bij vooruitbetaling) fr. p. p. f 17.— * * *

PRIJS DER ADVERTENTIËN: van 1—5 regels f 1.— elke regel meer
20 cents. Groote letters naar plaatsruimte. * * * * *
AANKONDIGINGEN v. AANBESTEDINGEN 15 ct. p. regel m. premie $\frac{3}{2}$ maal.
ABONNEMENT v. ADVERTENTIËN tegen belangrijk verminderde prijzen
en kosteloze opname der advertentiën in het Tijdschrift der M^o.

INHOUD: — Salon 1901, Société Nationale des Beaux Arts, door
H. D. LOOYEN, (slot). — Het nieuwe gebouw der Associatie
des Beaux-Arts. — Boekaankondiging. — Tentoonstellingen. — Berichten.
— Personalia. — Inhoud van Tijdschriften. — Bureau voor
aanbesteding van opzichters en teekenaars. — Aankondigingen en
aankopen van aanbestedingen. — Lijst van Fabrikanten, Leveran-
ders, enz. — Advertentiën. —

SALON 1901.

SOCIÉTÉ NATIONALE DES BEAUX ARTS.

(Vervolg van bladz. 224. Slot.)

Zoals nog niet is voorgekomen, hebben de beide groote
kunstverenigingen te Parijs, la Société des artistes
français (Champs Elysées) en la Société Nationale des Beaux-
Arts (Champ de Mars) elk afzonderlijk geëxposeerd. Vroeger
vormden beiden ééne tentoonstelling, doch nu — hoewel onder
hetzelfde dak van het Grand Palais vereenigd — is de ver-
binding der beide niet anders mogelijk dan door het tour-
noiement dat zich alleen in beweging stelt nadat de traditioneele
prize geofferd is.

De installatie der Société Nationale des Beaux-Arts is
veel breeder opgevat dan die van hare zustervereniging.
Van den hoofdingang, die aan de Avenue d'Antin gelegen
is, komt men in de Rotonde, waarvan weerszijds, in ruime
trappenhallen, de monumentale opgangen naar boven leiden.
In het midden dezer Rotonde is het meesterstuk van
Auguste Rodin geplaatst, zijn „Victor Hugo.”

Langs de wanden en in de trappenhallen zijn verschillende
beeldhouwwerken ruim en aangenaam geplaatst, waarvan
„Le Secret” van A. Bartholomé bijzonder uitblinkt. Ook
de schilderijen zalen geven een anderen aanblik dan die der
Société des Artistes français; met smaak zijn ze ingericht,
rustbanken ter juister plaatse aangebracht, en de vloeren
met tapijten belegd, — iets dat men bij de burens mist.

De architectuur-zaal, een groote localiteit, waarin de af-
scheidingen door bekleede schotten gevormd worden, is
aangenaam ingericht. De teekeningen en aquarellen, hoewel
niet zoo veel in aantal, zijn ruim en niet te hoog geplaatst,
en hier en daar wordt de reeks lijnige of kleurrijke voor-
stellingen afgewisseld door moderne meubelen of door uit-

gevoerd glas in lood, waarvan de teekeningen door archi-
tecten geleverd zijn.

De zaal binnenkomende, trekt een groot stuk onmiddellijk
de aandacht; nieuwsgierig loopt men er heen en men be-
vindt zich voor eene teekening uit de serie der „tempels
voor de toekomstige godsdiensten” van den heer F. J. M.
Garas; het is die „aan den veldarbeid gewijd”, 't geen uitge-
drukt is door een aantal geiten, koeien, asperges, aardbeïen,
bloemkolen, landbouwers, aardappelen, enz. enz., die een
enormen koepel dragen. De constructie werd me niet goed
duidelijk, of liever in 't geheel niet, maar dat doet er ook
minder toe; op papier stond het monsterstuk niet onaardig
overeind. Zoo ook een „visioen van den tempel aan Beet-
hoven gewijd”, en eenige „harmonies décoratives” met
onderwerpen als: — „la Joie”, — „la Tristesse” — „Mélancolie”
en de niet te vergeten — „Aspiration”, — stelde de-
zelfde ontwerper ten toon.

De heer Guillemont werkt eenigszins in deze richting,
waar hij onder den ironieken titel van — „Essai de Trans-
portation architecturale de la tétralogie Wagnerienne” —
verschillende fragmenten uit „l'Or du Rhin, le Walkyrie,
Siegfried en la Crépuscule des Dieux” op papier wil doen
klinken.

Liever had ik geheel niet over deze beide inzendingen
willen spreken; maar het is zoo verbazend te betreuren, dat
een ziekelijk hoofd en een even ziekelijke hand getracht
hebben de zoo gezonde kunst van Wagner op papier of
doek te brengen, en 't is zelfs hoogst gevaarlijk voor de
architectuur in 't algemeen, dat men zulk werk aan het pu-
blik voorgelegd ziet als iets *hoogst moderns*. Ik vermoed
dan ook, dat de ontwerper zich niet tevreden zal stellen
met de gelukwensen van die personen, die „iets bijzonder
mooi vinden zoodra zij er niets van begrijpen,” en ik ge-
loof, dat hij beter gedaan had er zijn atelier mede te ver-
sieren, of persoonlijk steeds in de architectuurzaal aanwezig
te zijn om bij de zoovele duistere voorstellingen eene uit-
legging te geven aan hen die er belang in stelden. Waar-
lijk, ik heb ook wel eens een inktvlek tusschen twee vellen
wit papier gegooid, en dan de vellen flink samengeperst.
De vormen, die ik zodoende verkreeg, waren hoogst merk-
waardig, doch zonder zin of geest, en niet gaarne zou ik

deze proefnemingen onder een' hoogdravenden titel, bijv. „Essai de transportation architecturale van dit of dat,” aan wie ook hebben voorgelegd. Uit de teekeningen was mij het verband met Wagner's kunst en de architectuur niet duidelijk; doch ik wil hiervan gaarne de oorzaak zoeken in de tekortkoming van mijne muzikale ontwikkeling.

Voor de eerste maal maakte ik kennis met het werk van eene vrouwlijke architecte. Mad^e *Anna Dirik* stelt het ontwerp ten toon van eene schilderswoning in Noorwegen gebouwd. Deze woning bestaat uit één lokaal, waarvan verschillende gedeelten voor onderscheiden doeleinden gebruikt worden. Voor het gróote raam is de werkhoeck aangegeven door een ezel, terzijde is de afdeeling voor ontvangst, daartegenover de slaapgelegenheid, dan tegen den achterwand het keukenkwartier en de badgelegenheid.

De inrichting is in den stijl der Noorweegsche boerenwoningen; een vijftal perspectieven geven hiervan een overzicht. De teekeningen zijn behandeld zooals wij de intérieurs kennen van Baillie Scott.

De heer *W. C. Plumet* exposeert het hótél gelegen op den hoek der Avenue du Bois de Boulogne en Avenue Malakoff, door hem gebouwd; van den heer *Henri Sauvage* vinden we er een eetkamer en van den heer *Simas* de teekeningen van eene Bibliotheek-hal, door den heer Jansen uitgevoerd. Deze beide laatste inzendingen hebben veel artistieke waarde.

Van meubelen vindt men er een salontafel van den heer *Gaillard*, eene chaise longue van den heer *Tony Zelmersheim*, en een buffet voor een eetkamer van den heer *Louis Sorel*, ook hoogst verdienstelijke inzendingen.

Eene keurige vitrine, gebeeldhouwd en verguld, heeft hier ook hare plaats gevonden. Ontworpen door den heer *George de Feure* en onder zijn leiding uitgevoerd, is het een meesterstukje van moderne kunst te noemen; ze bevat verschillende vazen, kopjes, schoteltjes in porcelein uitgevoerd door de „Manufacture de Limoge”, waarvan de ontwerpen door de Feure geleverd zijn; vooral de kleine bonbonnières met zilveren deksels zijn hoogst gelukkig van tekening en uitvoering te noemen.

Eenige dagen geleden had ik het genoegen het nieuw geïnstalleerde atelier van de Feure te bezoeken, gelegen in de Cité Malesherbes. Ik zag daar, behalve de hoogst graciense inrichting, eenige teekeningen die voor décoratie van een restaurant moesten dienen en waaraan de ontwerper bezig was. Hollander van afkomst, heeft de Feure zich hier een naam weten te verwerven door zijne acht Fransche décoratieve paneelen en ontwerpen. Ik behoef slechts te herinneren aan het speciale nummer der Figaro illustré van verleden jaar, waar hij „la Femme” tot onderwerp heeft, en dan de décoratieve paneelen van het paviljoen Bing op de tentoonstelling 1900, alwaar de Feure toen collaborateur was. Niet lang geleden heeft hij zelf een atelier geopend, alwaar zijne ontwerpen, hier geëxposeerd, het levenslicht zagen.

De salons blijven tot 1 Juli geopend; voor hen die vóór dien tijd Parijs mochten bezoeken, zal een middag, hier doorgebracht, niet verloren zijn geweest. Zij hebben veel kunnen zien, dikwijls bewonderen en soms genieten.

PARIJS, 8 Juni 1901.

JOH. D. LOOVEN.

HET NIEUWE GEBOUW DER ASSOCIATIE-CASSA.

Op Vrijdag 14 Juni j.l. waren de leden der Afdeeling Amsterdam van de Mij. t. bev. d. Bouwkunst uitgenoodigd om het nieuwe gebouw in der Associatie-Cassa

aldaar in oogenschouw te nemen, hiertoe in de gelegenheid door den heer C. B. Posthumus Meijjes, den ontwerper van 't gebouw, onder wiens leiding ook de uitvoering plaats heeft. Dat het zeer op prijs gesteld werd in onderdeelen met dit gebouw kennis te maken, bewees het groot aantal opgekomen bezoekers.

In het Bouwkundig Weekblad no. 36 van 8 Sept. 1900 werden reeds plannen en de voorgevel van dit bouwwerk opgenomen; bij de hier volgende mededeelingen mogen deze met vrucht opgeslagen en de toelichting daarbij herlezen worden. Meteen kan men dan nog eens bedenken met hoeveel bezwaren het projecteeren van een goede indeeling op het regelmatige terrein heeft moeten gepaard gaan; hoe uitnemend de ontwerper hierin geslaagd is, zullen in de eerste plaats de bezoekers hebben ingezien, nadat zij uit den mond van den ontwerper hebben vernomen op welk een tal van eischen was te letten, tot zelfs bij die ruimten, die gewoonlijk als ondergeschikte worden aangeduid; de zeer eigenaardige vereischten hiervan bleken juist een groote rol te spelen.

In Mei 1900 werd aangevangen met het afbreken van de vijf huizen aan de Heerengracht, ter gezamenlijke gevel-lengte van 38 M., om op het daardoor vrijgekomen terrein het kantoorgebouw te stichten, waarvan de eerste steen werd gelegd op 7 Aug. 1900. Dat reeds op 24 Juni 1901 het gebouw gedeeltelijk in gebruik werd genomen, althans de kas daarin werd overgebracht, mag wel pleiten voor de voortvarendheid en van den architect en van de heeren J. Cerlijn en A. J. de Haan, aan wier firma bij onderhandsche aanbesteding de uitvoering van het omvangrijke werk werd opgedragen. De kantoorlokalen die tot nu toe in gebruik waren, worden thans afgebroken en opnieuw opgebouwd; zij moeten het volgende jaar gereed zijn.

Na den deftigen gevel van hard- en tufsteen beschouwd te hebben, werden de bezoekers rondgeleid door den heer Posthumus Meijjes zelve, die daarbij een reeks van inlichtingen gaf; dit werd blijkbaar zeer gewaardeerd. Van uit de ruime vestibule, die ook toegang geeft tot de statige steenen trap naar de bovenverdieping, betreedt men de helder verlichte hal, waarop alle kantoren uitkomen. Voor het loket der betaalkas is een dubbele tourniquet geplaatst; slechts één persoon kan daarin de voor hem bestemde gelden in ontvangst nemen, en in de afgesloten ruimte blijven totdat hij zijne waarden veilig bij zich heeft gestoken, om daarna door de hal zich weder te verwijderen. Eerst na zijn verlaten van het tourniquet kan een ander in zijne plaats komen.

De ongeveer 14 M. hooge hal, voorzien van een dubbele glazen overdekking, gaat door de verdieping, waar de kantoren der administratie zijn gevestigd, die allen uitkomen op eene galerij, om de hal heen loopende.

Onder de hal liggen de drie enorme kluizen voor de bewaring van waarden. Door een ijzeren branddeur komt men eerst in de gangen, rondom de kluizen, die met deuren uit de fabriek van Chatwood gesloten kunnen worden. De vloeren dezer ruimte bestaan uit 14 lagen steen op den houten vloer der paalfundeering, en uit een teakhouten vloer in asphalt gelegd. De opgaande muren zijn 1 M. dik, in welk metselwerk een stalen netwerk van U-vormige staven verscholen zit. De kluizen worden electricch verlicht, en de ventilatie geschiedt er eenvoudig door de bovengenoemde kluisdeuren geopend te houden, waarbij de opening dan echter wordt afgesloten door een stevige stalen traliedeur, en de lucht van uit de gangen wordt aangevoerd en afgezogen.

In de benedenverdieping bevinden zich voorts eenige kantoorlokalen voor de behandeling van specie.

Het geheele gebouw zal worden verwarmd door middel eener inrichting voor centrale warmwater-verwarming, aangelegd volgens de plannen en door den heer H. J. Wolter, te Amersfoort, die daarbij tevens voor de ventilatie heeft zorg gedragen; het is voorzien van hydraulische liften voor het transport van boeken, papieren en waarden.

Het inwendige van het gebouw, over het algemeen eenvoudig, geeft een indruk van groote soliditeit en brandvrijheid, en van de meest mogelijke zekerheid. Slechts hier en daar, bijv. in de groote hal, is eenig zinrijk beeldhouwwerk aangebracht, het werk van den heer Schröder, evenals de reliefs op de sluitstenen in den gevel. Arm mag dit inwendige intusschen toch niet genoemd worden; men zou kunnen zeggen: het is van deftige en solide eenvoud. Deze spreekt uit alles, uit de fraaie betimmeringen en ook uit de ornamenten voor de verlichtingsbronnen, die bij het bezoek reeds gedeeltelijk waren geplaatst.

Na het geheele gebouw tot in onderdeelen met groote belangstelling bezichtigd te hebben, kwamen de bezoekers terug in de groote hal om afscheid te nemen van den heer Posthumus Meijjes en hem dank te brengen voor het genotene. Voor allen trad hier de heer Ed. Cuypers, Voorzitter der Afdeeling Amsterdam, op, die tevens den bekwamen bouwmeester hulde bracht voor en geluk wenschte met zijn werk, en ook de heeren Cerlijn en de Haan in die hulde betrok voor hun aandeel in den arbeid; zonder hunne groote, bekende voortvarendheid zoude het gebouw niet zoo spoedig en zoo goed afgewerkt verrezen zijn.

De leden der Afdeeling zijn hun Bestuur zeker ook erkentelijk voor de organisatie van dit bezoek, omdat het naar meer smaakt. Onwillekeurig rijst de vraag: is er dezen zomer niet nog eens gelegenheid om gezamenlijk een paar even belangrijke bouwwerken te bezoeken?

R.

BOEKAANKONDIGING.

Toen in 1889 de eerste druk verscheen van het „Bouwkundig Rekenboek voor Ambachtslieden, door G. A. Scholten, architect en leeraar M. O. te Tiel, kon over dit werkje niet anders dan met waardeering ook in dit blad worden gesproken. Het bevatte eene uitnemende verzameling van vraagstukken ontleend aan de praktijk der bouwambachten, uitermate geschikt bij de studie van den aanstaanden ambachtsman.

Nadat het boekje van alle zijden zoo gunstig was beoordeeld, had men mogen verwachten, dat een tweede druk ervan spoediger noodig zou zijn geweest dan bijna 12 jaren na de verschijning van de eerste uitgave. Die tweede druk is thans verschenen, en in een voorbericht wordt dat lange uitblijven opgehelderd; het is een gevolg geweest van de omstandigheid, dat vele gewone onderwijzers in reken- en meetkunde niet genoeg kennis van het ambacht hebben en ook niet konden hebben, en daarom het behandelen van vraagstukken met louter practisch doel niet aantrekkelijk genoeg vonden. Bij deze leeraren bleef het gewone sommetjesboek in eere.

De tweede, weder vermeerderde uitgave wat het aantal vraagstukken betreft, is thans echter verrijkt met een toevoegsel, bevattende eenige der noodzakelijkste technische ophelderingen, waarbij enkele onderwerpen door schetsen zijn toegelicht. De onderwijzers die moeilijk technische voorlichting kunnen verkrijgen, zullen hiermede zeer gebaat zijn, — de leerlingen, die een herinnering aan het geleerde noodig hebben, niet minder. Voor deze laatsten gaan — evenals vroeger — aan de rekenkundige vraagstukken eenige gegevens vooraf over afmetingen van bouwstoffen, terwijl aan het hoofd der afdeelingen met vraagstukken over oppervlakken en inhouden de formules in herinnering worden gebracht, die bij het uitwerken der vragen te pas komen.

Deze zeer practische en goede verzameling van 540 vraagstukken met groote afwisseling, in deze 2de uitgave gerangschikt naar de ambachten waarop zij betrekking hebben, zal nu onge-

twijfeld zeer spoedig algemeen in gebruik komen; dit is te hopen in het belang van het onderwijs in de theoretische vakken voor de aanstaande ambachtslieden.

Het is met volle waardeering voor den arbeid van den heer Scholten, dat hier ter plaatse een steentje tot aanbeveling daarvan wordt aangedragen.

R.

TENTOONSTELLINGEN.

Te Turin zal van April tot November 1902 eene „Eerste Tentoonstelling van Moderne decoratieve Kunsten” worden gehouden, onder de hooge bescherming van Z. M. den Koning van Italië en onder voorzitterschap van den Hertog van Aorta.

Programma, reglement en inschrijvingsbiljetten liggen ter kennis-making in de bibliotheek van het gebouw der Mij. t. Bev. der Bouwkunst te Amsterdam.

De inschrijvingsbiljetten waaruit de medewerking van Kunst-industrieelen blijkt, worden gaarne ingewacht vóór 31 Juli a.s. bij den heer Franco de Amicis, algemeen gedelegeerde voor Nederland op deze Tentoonstelling, Keizersgracht 304 te Amsterdam, en bij den heer K. Sluyterman, Wagenaarweg 12, Witte Brug, 's-Gravenhage.

BERICHTEN.

Bij de eindexamens aan de Polytechnische School te Delft werd het diploma verkregen door de volgende heeren:

Examen B art. 60 (technoloog) H. J. W. A. Bakker, H. C. Barendrecht, H. J. Belinfante, J. D. Bunschoten, M. Holleman, G. van Iterson Jr., S. del Monte, S. C. J. Olivier, G. M. de Jongh Schiffer, B. W. van Eldik Thieme, H. van der Waerden.

Examen C art. 62 (bouw. ingenieur). P. J. W. J. van der Burgh, *Examen C art. 63 (Scheepsbouw. ingenieur)*. H. Goedkoop, Th. N. Hellemans, S. F. Monhemius.

Examen C art. 65 (mijnen-ingenieur). F. Z. Ermerins, P. Hövig, J. van der Kloes, R. J. van Lier, E. J. van Rijkjevorsel, H. Tromp.

Examens C art. 64 (werktuigk. ingenieur).: C. B. Barto, A. F. J. Beukers, F. M. Beukers, J. F. P. Blankert, R. Bloemendal, J. H. C. de Brey, J. E. van den Burg, M. H. Crans, J. J. Driesens, A. Hamer, M. van der Horst, G. de Jongh, J. A. J. M. P. Kerssemakers, R. Klein, J. P. Koerts, N. Koomans, P. Kranenberg Jr., E. A. Kruyse, W. E. Kruijtbosch, P. Labrijn, C. Loeff, P. Lohr, P. van der Meer, J. K. Mercx, A. Pot Jzn., F. J. Ravenck, J. Rodenburg, R. E. van Eibergen Santhagens, W. F. Staargaard Jr., H. van den Steenhoven, J. Strumphler, G. L. Tegelberg, H. P. G. den Tex, G. H. M. Vierling, C. J. van Vliet, E. L. A. baron van Voorst tot Voorst, G. J. de Vos van Nederveen Cappel, P. de Vries, F. Westendorp.

Tot deelneming, aan deze examens hadden zich aangemeld.

Voor art. 60 (technoloog) 12 candidaten; voor art. 61 (civiel ingenieur) 64; voor art. 62 (bouwkundig ingenieur) 2; voor art. 63 (scheepsbouwkundig ingenieur) 3; voor art. 64 (werktuigkundig ingenieur) 50; voor art. 65 (mijnen ingenieur) 11. Van deze candidaten hebben zich vóór of gedurende het examen teruggetrokken 7 voor art. 61, 1 voor art. 62, 4 voor art. 64, terwijl 1 candidaat voor art. 60 overleed.

Voor het 1e gedeelte van art. 60 hadden zich 36 candidaten aangemeld, voor het 1e en 2e gedeelte 3, voor het 2e ged. 18; verder voor het examen C 1e ged. art. 64, 27 en art. 65 8 candidaten. Van deze hebben zich 10 candidaten vóór of tijdens het examen teruggetrokken.

Met een enkel woord hebben wij reeds melding gemaakt van de geruchten omtrent de stichting van een nieuw Koninklijk Paleis te 's-Gravenhage in het park Zorgvliet, een denkbeeld dat allerwege bijval vond. De „Nieuwe Courant” gaf nu in haar nummer van 23 dezer een plaat, met eene voorstelling van het te bouwen paleis en de exploitatie van de omgeving zooals die door hare redactie is gedacht. Deze heeft hare gegevens ontleend aan mededeelingen van de Bouwgrondmaatschappij Duinoord, die reeds in 1898, met overlegging van een plan, de aandacht vestigde op een mogelijk-kerwijze te koop komen van het park Zorgvliet.

Deze schetskaart is duidelijker dan welke omschrijving ook. Er

blijkt o. a. uit, dat van de 88 H. A. die Zorgvliet groot is, zo worden gereserveerd voor een paleis met omliggend park, en een ruime esplanade vóór het gebouw, die aan den ouden Scheveningschen weg grenst. Om het park is in een halven cirkel een villa-park gedacht, met radiale verkeerswegen die naar het Paleis als middelpunt uitloopen. Ter weerszijden van de esplanade langs den Scheveningschen weg zou voorts gelegenheid bestaan voor den bouw van regeeringsgebouwen, bijv. een gebouw voor den Raad van State, voor departementen van algemeen bestuur, museums enz. Een nieuwe schouwburg is ontworpen aan het begin van den Scheveningschen weg, hoek Laan van Meerdervoort.

In het laatst van September a. s. zal een vergelijkend onderzoek gehouden worden voor de betrekking van aspirant-opzichter der telegraphie, waarvoor vijf plaatsen worden opengesteld.

De aspirant-opzichers genieten eene bezoldiging van f 50 per maand. Zij kunnen, na een diensttijd van ten minste twee jaren, en na voldoende blijken van algemeene geschiktheid te hebben gegeven, deelnemen aan het examen voor opzichter der telegraphie, aan welke betrekking een jaarwedde van f 1000 tot f 2400 is verbonden. Heeft een aspirant-opzichter na verloop van vijf jaren niet aan het evenbedoeld examen voldaan, dan wordt hij uit 's Rijks dienst onslagen.

De kandidaten behooren zich vóór 1 September a. s. tot den Directeur-generaal der posterijen en telegraphie te wenden bij een op zegel gesteld verzoekschrift, met nauwkeurige opgaaf van naam, voornamen en woonplaats.

Voor verdere bijzonderheden, ook betreffende het examen, zie de *St.-Ct.* No. 144.

De Ned. Oudheidkundige Bond hield op 22 dezer eene vergadering te Edam, waarin de Secretaris van dien Bond, de heer Mr. J. C. Overvoorde een voordracht hield over „Bescherming van monumenten.”

Spreker wenschte, dat afdelingen en beschrijvingen van deze monumenten zouden worden gemaakt, opdat geen onbekendheid meer zou kunnen gelden als de oorzaak, wanneer zij worden gesloopt als gevolg van verwaarloozing of vandalisme.

Hij wenschte dit werk te zien opgedragen aan een commissie van architecten en oudheidkundigen.

Ook achtte hij het noodig, dat de kunstwerken der bouwkunst in Nederland door wettelijke regeling werden beschermd, evenwel met zoo min mogelijk beperking van het eigendomsrecht.

Na deze voordracht werd met algemeene stemmen de volgende motie aangenomen:

„De vergadering enz., gehoord de inleiding van mr. Overvoorde, verklaart het waken voor het behoud van uit oudheidkundig oogpunt merkwaardige gebouwen voor een eereplicht van den Staat, en acht het noodzakelijk in het belang van het behoud te doen maken en beschrijving van bouwwerken, die oudheidkundige waarde bezitten en voorts, dat in het leven worden geroepen wetgevende bepalingen daaromtrent, en draagt het bestuur op deze motie ter kennis te brengen van de regeering”.

Van alle steden ter wereld bezit Berlijn het grootst aantal monumenten en standbeelden. Ongerekend de vele standbeelden van de Sieges-Allee zijn er 72, en daaronder niet minder dan 9

van architecten. Vorstelijke personen, veldheeren en dichters spannen de kroon, met onderscheidelijk 12, 11 en 10 stuks.

De Minister van Binnenlandsche Zaken heeft, door tusschenkomst van de Commissarissen der Koningin, er de aandacht van de Gemeentebesturen op gevestigd, dat — ondanks het vroeger gedaan en herhaald verzoek — nog steeds merkwaardige bouwwerken uit vroeger tijd veranderd of zelfs vernield worden, zonder dat daarvan eenig bericht gegeven wordt aan het Departement van Binnenlandsche Zaken.

Opnieuw wordt daarom aangedrongen op het zenden van tijdig bericht van voorgenomen slooping, verbouwing of herstelling van bedoelde bouwwerken.

In den loop van de maand September a. s. zal een vergelijkend onderzoek plaats hebben voor de vervulling der betrekking van aspirant-ingenieur van den Rijks Waterstaat.

Voor nadere bijzonderheden zie men de Staats-Courant no. 148.

In de tuinen van het Genootschap „Artis” te Amsterdam zullen spoedig eenige nieuwe plantenkassen worden gebouwd. In de plaats van den vroegeren, thans reeds afgebroken wintertuin zal een nieuwe verrijzen, met bijbehorende trek-, warme en gematigde plantenkassen, geheel van ijzer en glas samengesteld. De bouw daarvan is opgedragen aan de firma Th. A. de Koster, te Amsterdam.

PERSONALIA.

Bij Kon. besluit zijn met ingang van 1 Sept. a. s. benoemd: tot leeraar bij de rijksnormaalschool voor teekenonderwijzers en bij de rijksschool voor kunstnijverheid de heer R. A. van de Pavert, architect te Amsterdam; voor het tijdvak van 1 Sept. 1901 tot 1 Sept. 1902 tot tijdelijk leeraar bij de rijksnormaalschool voor teekenonderwijzers, de heer C. P. Holst Gz., hoogleeraar aan de Polytechnische School te Delft.

INHOUD VAN TIJDSCHRIFTEN.

„De Natuur” aflevering 6, van 15 Juni 1901. Iets over Firmament-fotografie, door R. D. Nauta. (Naar R. Ball.) — Het ontstaan van Paalen en de hulp der kunst bij de Parelvorming, door Anna C. Croiset van der Kop. — Een Oogkleppen-rem voor paarden. — Behangerspijen, door Dr. J. C. H. de Meijere. — Stuifmeelkorrel. Stempel. Stuifmeelbuis, door Dr. H. J. Calkoen. — De verschijnselen der Radioactieve stoffen (vervolg en slot), door Dr. L. Bleekrode. — Korte mededeeling. — Boekaankondiging. — Sterrenkundige opgaven en mededeelingen. De nieuwe ster in Perseus, door Ant. Pannekoek. — Correspondentie.

BUREAU VOOR PLAATSING VAN OPZICHTERS EN TEEKENAARS.

Marnixstraat 402, Amsterdam.

Aantal ingeschreven sollicitanten voor:

Bouwkundig Opzichter 2.

Bouwkundig Teekenaar 8.

Bouwkundig Opzichter-Teekenaar 10.

AANKONDIGING VAN AANBESTEDINGEN.

MAANDAG 1 JULI.

AMSTERDAM. Het herbouwen van loods AA op de Handelskade.

Het gemeentebest., 's midd. 12 u. Voorw. te verkr. ter stadsdrukkerij, tegen f 1,50 (met 2 teek.). Inl. worden gegeven ten kant. van den assistent-ingen. der havenwerken in het gebouw van algemeenen dienst op den kop der Handelskade van 10-12 u., gedurende de week welke der besteding voorafgaat.

ELLEMEET. Het vergrooten van een woonhuis voor den heer S. Cappelle.

De arch. L. Koole Wzn. te Zierikzee, n.m. 1 u. in gen. woonhuis. Bestek en teek. liggen ald. ter inz., zoomede in de herberg van F. C. de Roo te Ellemet en ten kantore van den arch. voorn., waar inl. te verkr. zijn en à f 0,50 het bestek en de teek. te bek. Aanw. gedaan.

HAAAMSTEDÉ (ZEELAND). Het afbreken

der bestaande gebouwen en het afbreken van 4 arbeiderswoningen ald.

De arch. L. Koole Wzn. te Zierikzee, n.m. 3 u. in de herberg van Bom. Bestek en teek. ter inz. in gen. herberg, in het Volks-Koffiehuis te Zierikzee en ten kantore van den arch. voorn., waar inl. te verkr. zijn en à f 0,60 het bestek en teek. Aanw. gedaan.

PRINSENHAGE. 1. Het bouwen van 2 lokalen aan de school te Beek, met enige veranderingen aan die school; 2. het bouwen van een brandspuihuis te Beek, en het maken van eenige veranderingen aan de onderwijzerswoning aldaar; 3. het leveren van schoolbanken en borden voor de openb. scholen; 4. het leveren en verwerken van 100 M³. keislag, 40 M³ grint en 9000 keien ten behoeve der openbare wegen.

Het gem.-best., v.m. 10 u. Bestekken en teek. ten raadhuize der gemeente te verkr. namelijk: bestek en teek. no. 1 voor f 1,50; bestek en teek. no. 2 voor f 1; bestek no. 3 voor f 0,25; bestek no. 4 voor f 0,25. Aanw. gedaan.

ROOSENDAAL. (N.-BR.). Het bouwen van een winkelhuis met bovenwoning.

De heer P. de Waal--Buijs, n.m. 3 u. Teek. en bestek ter herberge van W. Vermeulen aan de Haven ter inzage, alw. ook aanw. en aanbesteding zullen plaats hebben, Teek. ad f 0,75 verkrijgb. Inl. geeft de arch. Mar. Vergouwen. Aanw. gedaan.

UITHUIZEN. Het bouwen eener nieuwe behuizing en schuur, met bijlev. van materialen, arbeidsloonen enz.

De heer Jac. Alma, 's av. 6 u., in café B. Kool, alw. ad 75 ct. bestek verkrijgb. en teek. ter inz. Inl. geeft Gebr. Rubertus.

DINSDAG 2 JULI.

DEVENTER. Het afbreken van perc. no. 22 aan de Tibbensteeg en het daar ter plaatse bouwen van een woonhuis.

De heer S. Muller, n. m. 2 u., in Café „Suisse”. Bestek en teek. ter inzage in gen. café. Inl. zijn te verkr. bij den archit. Aanw. 2 Juli, n.m. 1 u.

ENSCHEDÉ. Het bouwen van 2 woonhuizen, waaraan bijkeuken, bergplaats en groote bergplaats, op een terrein gelegen aan den Wageler Dwarsstraat bij de Langehuizen te Enschedé.

AFLOOP VAN AANBESTEDINGEN.

6 JUNI.

BLERIK. Het bouwen van 3 woonhuizen met winkelhuis. Door den heer F. J. v. d. Broek.

Laagste inschrijver F. van Gerven, f 4953.

9 JUNI.

KAMPEN. Het verbouwen van een perc. aan de Boven-Nieuwstr. tot Sigarenfabriek, voor den heer F. v. d. Mijle ald. (Bij uitnoodiging). Arch. de heer G. B. Broekema. Laagste inschrijver L. van Dijk Hzn. te Kampen, f 4652. Gegund.

17 JUNI.

BOXMEER. Het verbouwen van hotel „De Boomgaard”. Door den heer Ph. Esser te Venray.

Laagste inschrijver P. Spée, Venray, (L.), f 6997. Gegund aan J. Ponjee.

TERNEUZEN. Het bouwen van een woonhuis aan de nieuwstraat te Terneuzen. Door den bouw. L. de Bruijne.

Laagste inschr. J. B. de Boij, f 4460.

19 JUNI.

APPINGEDAM. Het bouwen van een be-
huizing, aan den wandelweg op de Wierde
te Appingedam. Raming f 1895. Door den
heer J. Stevens.

Laagste inschrijver A. Bleker, f 1785.

ENSCHEDÉ. Het bouwen eener verdieping
op een café en winkelhuis aan de pijpen-
straat aldaar. Door den arch. A. L. Clemens
Azn.

Laagste inschrijver B. Spitholt, f 1580.

'S-GRAVENHAGE (ONDERH.). Het bou-
wen van een groote villa aan den Badhuis-
weg te Scheveningen. Door het Ingenieurs
Bureau Beversen en Van Heurn.

Gegund aan W. F. Weijers te Tilburg.

KAATSHEUVEL. Het verbouwen van
een woonhuis aan de vaartkant te Kaats-
heuvel en het bijbouwen van een kantoor.
Door den heer A. G. Mulié, notaris.

Laagste inschrijver M. H. Reijnen, Tilburg,
f 3275. Gunning aangehouden.

VEENDAM. Het vergrooten van de open-
bare lagere school te Zuidwending, met twee
lokalen, enz. Door het gem.-best.

Laagste inschrijver J. R. Meijering, Nieuwe-
Pekela, f 5825. Gegund.

WATERGRAAFSMEER. Het bouwen
eener school voor 300 leerlingen. Door den
bouw. A. G. den Boesterd, Ringkade 25
Amsterdam.

Gegund aan Gebr. v. Veeren, aldaar, voor
f 14009.

ZEVENAAR. Het verbouwen eener wo-
ning en schuur aan de St. Jansstr. tot ka-
zerne voor de koninkl. marechaussee met
stallen. Door den bouw. E. ten Bosch te
Westervoort.

Laagste inschrijvers Lendering en Klappers,
Groessen, f 6995. Gunning in beraad
gehouden.

20 JUNI.

AMSTERDAM. Het gedeeltel. verbouwen
van de groote gehoorzaal van het gebouw
van de Maatsch. tot Nut van 't algemeen,
onder beheer van den arch. B. J. Ouëndag.

Ingekomen 4 biljetten. Laagste inschrijver,
aan wien het werk is gegund, de firma
Tersteeg en de Zwaan te Amsterdam f 4980.

AMSTERDAM. Het amoveeren der perc.,
gelegen aan het Damrak no. 120a, het achter-
huis van het perc. Warmoesstraat no. 118,
en de achterhuizen aan het Damrak der perc.
Warmoesstraat no. 122-124 en 126, te Am-
sterdam. Door den directie van het Bible
Hotel.

Laagste inschrijver A. v. d. Bokken, f 2675.

ARNHEM. Bestek no. 17. Het verrichten
van verschillende verbouwingen aan het
Ziekenhuis. Begrooting f 12450. Door het
gemeentebest.

Laagste inschrijvers Gebr. de Kinkelder,
Duiven, f 11448.

BARNEVELD. Bestek no. 4. Het maken
van gebouwen en andere inrichtingen langs

De Hoog WelGeb. heer Jhr. Mr. Victor
de Stuers, 's midd. 12 u., ten huize van
W. Sprenger, Boogaardstraat 47. Bestek
à f 1 en teek. à f 5 te bek. bij den heer
W. Sprenger, bij wien detailteek. ter inz.
liggen en alle inl. te bek. zijn, dagel. van
12-1 u. Bilj. in te leveren 3 Juli voor 4 u.
n.m., Boogaardstr. 47. Aanw. gedaan.

VRIJDAG 5 JULI.

BRAKEL (GELD.). Het bouwen van een
heerenhuis.

De burgemeester, v.m. 11 u. in het café
van C. Vervoorne. Bestek en teek. bij den
bouw. J. de Bie, te Gorinchem verkr. à f 2
per stel. Aanw. 2 Juli, v.m. 11 u.

CAPELLE (N.-BR.). Het bouwen van 3
schoollokalen met privaten, gangen, berg-
plaats en overdekte speelplaats en het
wijzigen van bestaande lokalen.

Het gem.-best., 's midd. 12 u. Bestek en
teek. ter inzage en ad f 2 verkrijgbaar ter
secretarie. Aanw. 2 Juli, v.m. 11 u.

DEURNE. Het bouwen eener nieuwe
school met overdekte speel- en bergplaatsen
en ringmuren.

Het R.-K. kerkbest. van den H. Wille-
brordus. Bestek en teek. à f 2 te bek. bij den
boekh. F. Wolters te Helmond. Inl. geeft de
bouw. A. J. de Roij te Helmond.

MAASTRICHT (HERBEST). Het bouwen
eener hogere burgerschool met portiers-
woning.

Het gem.-best. 's m. 12 u. Bestek en teek.
verkrijgb. aan het bureau van publieke wer-
ken à f 2. inl. worden gegeven ten kantore
van den ingen. der gem.-werken, v.m. van
11-1 u. Aanw. gedaan.

NIUWERKERK A/D IJ. 1e. Het bouwen
van een barak met bergplaats op den Ring-
dijk van den Zuidplaspolder, nabij het dorp;
2e. het bouwen van eene overdekte vuilnis-
bergplaats op den Ringdijk.

Het gem.-best. n.m. 2 1/2 u. Bestek en teek.
ad f 0.25 verkr. ter secretarie. Inl. geeft de
gem.-architect. Aanw. 1 Juli, n.m. 2 1/2 u.

ZATERDAG 6 JULI.

BREDA (HERBEST.). Bestek no. 157.
Het verbouwen van de waschinrichting met
verplaatsing van het privaatgebouw en het
brandspuithuisje bij de kloosterkazerne te
Breda. Raming f 8400.

De genie. v.m. 11 u., in het koffiehuis „de
Beurs van Breda”. Bestek en de proc.—
verb. van gegeven inl. en aanw. van af 1
Juli ter lezing in voorn. koffiehuis. Exempl.
van dit bestek en afschriften van het proc.—
zijn van af diezelfde tijdstippen voorw. verkr.
resp. tegen f 0,88 en f 0,10 per stuk bij den
besteder. Aanw. gedaan.

Assurantie Maatschappij
tegen **Brand** schade
De NEDERLANDEN van 1845.

's-Gravenhage, Kerkplein hoek Prinsstraat —
Amsterdam, Sothiaplein. — Rotterdam, Zuidblaak
24 (Beursplein). — Breda, Prinsenkade. — Haarlem,
Kruisweg 70 c. — Nijmegen, In de Betoustraat 8. —
Groningen, Akerkhof, hoek Akerkstraat. — Zut-
phen, IJselkade.

Kapitaal. f 4.000.000.00
Reserves ult. 1900. - 1.877.900.00
Betaalde Brandschaden tot
ult. 1900. - 21.625000.00

Lage premien.

J. Muysken.

Agent van de
Nederlandsche Assurantie-Compagnie
van het jaar 1776 te Amsterdam.

Adres: HAARLEM, Kruisweg No. 55.

Beveelt zich aan voor assurantiën bij aanbestedingen
Vaste Taxatie. - Op Beurspolis. - Vaste Premie.

De heer J. H. C. Roesink, in Café G. Zwij-
nenberg. Bestek en teek. liggen in gen. café
ter inzage. Aanw. op het bouwterrein 2
Juli, v.m. 11 u.

HENGELoo (OV.). Het maken eener ver-
dieping met bijkomende werken aan de
Drienerstr.

De arch. W. Elzinga 's av. 7 u., in hotel
„De Halve Maan”, alw. bestek en teek. ter
inz. Inl. geeft gen. arch. Aanw. 2 Juli, n.m. 4 u.

LONNEKER. 1e. Het bouwen van een
schoolgebouw van zes lokalen, met gang,
privaten enz., op een terrein naast het
schoolgebouw in den Wooldrikshoek aldaar.
2e. Het maken van schoolmeubelen voor
genoemd schoolgebouw.

Het gem.-best., n.m. 3 u. Bestek met teek.
zijn verkr. bij na te noemen arch.: voor
perc. 1 à f 1 50 en voor perc. 2 à f 1 Inlicht.
te bekomen bij den arch. H. E. Zeggelink te
Enschede. Aanw. op het terrein 2 Juli,
v.m. 9 u.

WOENSDAG 3 JULI.

ALKMAAR. Het bouwen van een heerenhuis
aan den Kennemerstraatweg, te Alkmaar.

De archit. C. J. Ooms, 'sv. 7 u. in café
Huchshorn, aan de Bierkade. Bestek en teek.
à f 1 per stel, verkr. aan het bureau van den
arch. Verlengde Emmastraat. Aanw. 1 Juli,
v.m. 11 u.

ENKHUIZEN. Het bouwen van een fa-
brieksgebouw op een terrein aan de buurt
te Venhuizen.

De commissie tot stichting van een kaas-
fabriek, v.m. 11 u., in de herberg „De ver-
gulde Baars”. Bestek en teek. à f 2 te beko-
men bij den arch. K. Swagerman Pz. te
Bovenkarspel, door wien tevens inl. worden
verstrek.

's-GRAVENHAGE. Het bouwen van een
postkantoor met directeurswoning te Nieu-
wendam.

Het min. van W., H. en N., n.m. 2 u. Bestek
ligt ter lezing aan het gebouw van het
hoofdbest. der posterijen en telegraphie, aan
het bureel van den rijksbouw. in het te-
district, Binnenhof te 's Hage, aan dat van
het prov. best. van Noord-Holland, en is tegen
f 0.35, benevens de kosten van verzending,
te bekomen bij Gebr. van Cleef, te 's-Hage.
Inl. worden gegeven door voorn. rijksbouw-
meester te 's-Hage. Bilj. moeten worden
ingezonden aan het hoofdbestuur der poste-
rijen en telegraphie. Aanw. gedaan.

NIJMEGEN. Het bouwen van een win-
kelhuis met bovenwoningen, bakkerij en
magazijnen aan den Burghardt, aldaar.

De bouw. M. E. Vengelpers, 'sv. 8 u., in
hotel „De Bonte Os” alw. Bestek en teek.
ter inz. en zijn ad f 2 verkr. bij gen. bouw.
die dagel. van 11-12 u. inl. geeft.

ROTTERDAM. Het bouwen van drie
beneden- en bovenhuizen aan de Maaskade
W. Z.

De architecten de Roos en Overeijnden,
n.m. 2 u., in het Poolsch koffiehuis. Bestek
en teek. à f 3 te bekomen ten kantore van
voorn. architecten, Oostzeedijk 224.

IJSSELMONDE. Het amoveeren en weder
opbouwen van een woonhuis.

De arch. C. A. Dekker te Pernis, v.m. 11 u.,
in het café „de Hollandsche Tuin”, alw.
bestek en teek. ter inz. liggen. Aanw. gedaan.

DONDERDAG 4 JULI.

AMERSFOORT. Het verbouwen van een
perc. aan de Langestraat no. 19.

De arch. Herm. Kroes, v.m. 11 u., in hotel
Schwemmer. Teek. met bestek ter inz. in
voorn. hotel. Aanw. 1 Juli, v.m. 11 u.

DONGEN. Het bouwen eener leerdrogerij,
circa 38 M. lang met 3 zolders, met bijlev.
der bouwstoffen.

De firma J. Bressers, n.m. 3 1/2 u., in het
hotel „Muis Sacrum”. Bestek en teek. ter
inz. in gen. hotel en zijn à f 1,50 te bekomen
bij P. Schellekens Cz., bouw., die ook de
verlangde inlicht. geeft.

ELST. Het bouwen van een dubbel woon-
huis.

De bouw. Hoorneman, n.m. 5 u., in het
café der Wed. H. B. van Gessel, alw. bestek
en teek. ter inzage.

MAASTRICHT. Het bouwen van de
stichting Ridder Emile de Stuers, in de
Kruisheerenstr. aldaar.

het gedeelte station Barneveld—station Ede (S.S.) van den spoorweg Nijkerk—Ede. Door den directeur der spoorwegmaatsch. „De Veluwe”.

Perc. 1. Laagste inschr. M. Jeths, Appeldoorn, f8688.

Perc. 2. T. Eijbers, id., f20880.

Massa. M. Jeths, f29790.

DRUTEN. Het bouwen van een woonhuis met bakkerij en winkel en bijlever. van alle materialen. Door den heer A. Th. van Altena.

Laagste inschr. G. Dekkers, Druten, f3348.

ENSCHEDÉ (ONDERH.) Het schilderen en glaswerk van een nieuw te bouwen woon- en winkelhuis. Door den heer B. J. Overmaat.

Laagste inschrijvers Schunselaar en IJhuizen, f489, Gegund.

GINNEKEN. Het bouwen van een villa te Prinsenhage, nabij het Mastbosch, een en ander met bijlev. van de ben. bouwstoffen. Door den arch. F. P. Bilsen te Breda.

Laagste inschrijver J. Verhaeren, Teteringen, f18098 en J. P. v. Wijck, f20.000.* Gegund.

GRONINGEN. Het amoveeren van een bestaan en het bouwen van een nieuw woonhuis, gemerkt no. 12 in de Kruisstraat te Groningen. Door den archit. K. H. Holthuis, Laagste inschrijver Joh. Hulsebos, f2153. Gegund.

LONNEKER. Het bouwen van een woonhuis voor den heer G. ten Cate. Door den architect J. H. C. Roesink.

Eenige inschrijvers Gebr. de Herder te Enschedé, voor f1750. Gegund.

MIDWOLDA. Het bouwen van een stoomwatergemaal ca., kolenloods en woning voor den machinist; het graven van een gedeelte toevoer- en loozingskanaal bij het einde van de Oude Geut, op de grens der gemeenten Midwolda en Nieuwolda. Alles met de lev. van al de daartoe benood. materialen, etc. Door het bestuur van het waterschap „De Oude Geut”.

Laagste inschrijver H. Doornkamp, Nieuwolda, f8275.

21 JUNI.

ALKMAAR. Het bouwen van een heerenhuis aan den Kennemerstraatweg te Alkmaar. Door mevr. de wed. J. Hoek.

Laagste inschrijvers Spruit en Wils, f5673. Nog niet gegund.

ADVERTENTIËN.

AANBESTEDING.

Op Woensdag den 17en Juli a.s. zijn de Architecten J. J. KANTERS en J. P. STOK WZN. voornemens, des namiddags ten 2½ ure in het Poolsch Koffiehuys, te Rotterdam, namens de Directie der Naamlooze Vennootschap „Blauwwhoedenveem” aldaar, aan te besteden:

Het bouwen van een OPSLAG-PAND, groot ± 1100 M², bestaande uit WATERDICHTEN KELDER, PARTERRE en VIJF VERDIEPINGEN, op een terrein gelegen aan den Breeden Hilledijk, tusschen Rijn- en Maashaven, Rotterdam.

Bestek en teekeningen zijn vanaf den 5^{en} Juli verkrijgbaar tegen betaling van f 4.— per stel, ter drukkerij van J. DE JONG, Rotterdam.

Inlichtingen des morgens van 9—12 ure aan het bureau, Wijnhaven 54, Rotterdam.

SCHELPKALK

Inlandsch gemalen

KELDERTRAS

Per scheepsgelegenheid aangevoerd tegen de meest concurrerende prijzen.

OUDESTE HANDEL in
BOUWMATERIALEN.

Wed. P. G. F. PINO POST.
Paveljoensgracht, 22 Den Haag.

APPINGEDAM. Het bouwen eener nieuwe behuizing aan den wandelweg op de Wierde. Ram. f1895. Door den heer A. Kloosterhof. Laagste inschr. A. Bleker, f1785. Gegund.

LINTELOO BIJ AALTEN. Het bouwen eener christelijke school met onderwijzerswoning aldaar. Door de bouwcommissie.

Ameublement der school. Laagste inschr. G. J. te Brake, f384.

Metselwerk B. Heersink, f980.

Loodgieterswerk. Eenige inschr. E. Hoogeweg, f237,60.

Glas- en verfwerk. P. Heiders, f229,68.

Massa. D. J. te Mebel, f4708.* Gegund.

ZWOLLE. Het bouwen van eene wachterswoning bij de nieuwe schutsluis aan den benedenmond der Dedemsvaart te Hasselt. Raming f2700. Door het prov. bestuur.

Laagste inschr. L. Meijer Jr., Zwolle, f2590.
22 JUNI.

„Per Telegraaf.”

GOES. Het vergrooten van school B met 4 lokalen. Door het gen.-best. Gegund aan P. Dronkers te Kapelle (Zeel.)

Lijst van Fabrikanten, Leveranciers, enz.

Prijs per regel voor niet geabonneerden op advertentiën 5.— per jaar bij vooruitbetaling. Abonnés op advertentiën 1 regel gratis voor iedere advertentie.

Amsterdamsche Fabrik van Cement-IJzerwerken (Systeem Monier) Groote Wittenburgerstraat 108.

Assurantie-Mij. tegen Brandschade „de Nederlanden van 1845”, 's-Gravenhage, Kerkplein hoek Prinsstraat.

Badinrichtingen. — TH. VAN HEEMSTEDÉ OBELT, Amsterdam.

Behangspapieren, en gros. — EERSTE NED. PAPIERHANDEL, BEHANGSPAPIEREN, LINCRUSTA, Th. N. Eijffinger, Hofleverancier. — Den Haag.

Den Haag, Kantoor en Magazijnen, Luthersche Burgwal 27. Binnenbetimmeringen. — GEBRS KOCH, Amsterdam.

Bouwstoffen. — MARTIN & Co., Amsterdam.

Brandkasten. — FRED. STIELTJES & Co., Amsterdam (Mosler Safe Company).

Cementmastic-Dakbedekking. — J. A. SMITS & ZOON, Weesperzijde 39, Amsterdam.

Cement-IJzerwerken. — Ned. Mij. voor Monierwerken, Amsterdam.

Cementsteenfabriek. — M. ELFRING & ZOON, Den Haag.

Centrale Verwarming. — W. J. STOKVIS, Arnhem.

Centrale Verwarming. — NELL & STUTTERHEIM, Den Haag.

Centrale Verwarming. — GEVEKE & Co., Amsterdam.

Centrale Verwarming. — FRED. STIELTJES & Co., Amsterdam (Sturtevant Engineering Co.).

Centrale Verwarming en Ventilatie. — D. S. M. KALKER, Amst.

Centrale Verwarming. — B. LANDHEER Jr., Wijnstr. 59, Rotterdam.

Closets. — TH. VAN HEEMSTEDÉ OBELT, Amsterdam.

Dakpannen. — J. B. VAN SOEST & TERSTAPPEN, te Swalmen.

Draadglas van Neusattl, FERD. ENGERS, Amsterdam.

Eerste Nederl. Papierstucfabriek, Damrak 85, Amsterdam.

Eerste Nederl. Xyolith-Fabriek. — A. S. KEY, Rotterdam.

Excelsiorplaten. — GEBRS. VAN DER VIJGH, Amsterdam.

Gas-, Stoom- en Waterleiding. — R. S. STOKVIS & ZONEN, Leuvehaven 74—76, Rotterdam.

Gaskachels (nieuwste condensings). — OBELT, Amsterdam.

Gegoten geëmailleerd ijzeren washtafels. — PECK & Co., Amst.

Gegoten geëmailleerd ijzeren washtafels. — TH. VAN HEEMSTEDÉ OBELT, Amst., 150 de Ruyterkade. Filiaal: 36 Rokin.

Gekleurd en gebrand glas in lood. — C. LINDENAAR, Glasgraveur, Alb. Cuijpsstraat 123, Amsterdam.

Handel in Bouwmaterialen. — Wed. P. G. F. PINO POST, Den Haag. Houthandel. — LINDNER & Co., Wittenburgerstraat 22—24, Amst. Haeuslersche Houtcementen Dakbedekking. — J. A. SMITS & ZOON, Weesperzijde 39, Amsterdam.

Jaloezieën, Rolluiken- en Zonnescermeren-fabriek (Stoom). — v. d. Helststraat 1, AMSTERDAM. — Wagenstraat 39a. 's GRAVENHAGE.

Jalousiën. — J. F. KRONER & ZONEN, Spuistr. 246, 248, 250, Amst. Jossion-Cement. — A. E. BRAAT, Rotterdam en Amsterdam.

Levensverzekering-Maatschappij New-York. — Directie voor Nederland, Keizersgracht 455, Amsterdam.

Levensverzekering-Mij. „Neerlandia”, L. Beestenmarkt 9, 's-Hage.

Liften. — TH. VAN HEEMSTEDÉ OBELT, Amst. (R. WAYGOOD & Co.).

Liften, Ventilatie, Gesm. ijzer. trappen. — JAN HAMER & Co., Amst.

Liften. — FRED. STIELTJES & Co., Amsterdam (Otis Bros. New-York).

Looden en Inw. glasemail privaitleidingen. — OBELT, Amst.

Mastix-Cement Dakbedekking. H. ALLERSDORF, Singel 455, Amst.

Motoren en Dynamos. — JULIUS LÜCHAU, Damrak 71, Amst.

Motoren & Dynamos. — FRED. STIELTJES & Co., Amsterdam.

Naaml. Venn. Utrechtsche Asphaltfabriek. Dakbedekking en Vloeren.

Portland-Cement. — DYCKERHOFF & SÖHNE, Amöneburg.

Photolithografie. — WEGNER & MOTTU, Amsterdam.

Proefstation Bouwmat. — KONING & BIENFAIT, Amsterdam.

Raamsluiters voor bovenlichten. — TH. V. HEEMSTEDÉ OBELT, Amsterdam.

Rolluiken. — W. H. M. SCHOLTE, Prinsengr. 516, Amsterdam.

Rietplanken. Isoleersteen. Fluiten. — MOLIJN. — Gouda.

Stalinrichtingen. — STAAL & HAALMEIJER, Amsterdam.

Stalinrichtingen. — D. S. M. KALKER, Amsterdam.

Steegoed of Engelsche buizen en kruispannen. — HOUBEN & STEEGH, Belfeld en Tegelen (Limburg).

Steenen (vergl. en onvergl.) CANOY HERFKENS & Co., Venlo.

Stoomtimmerfabriek. — GEBRS. VAN MALSEN, Den Haag.

Tegels in soorten. — DE LINT & Co., Rotterdam.

Toeschuifbare hekken. — FRED. STIELTJES & Co., Amsterdam.

Verwarming en Ventilatie. — TH. V. HEEMSTEDÉ OBELT, Amst.

Verwarming en Ventilatie. — FRED. STIELTJES & Co., Amst. (Sturtevant Blomers & Exhausters voor ventilatie, stofafzuiging enz.).

Verwarming en verlichting. — JULIUS LUCHAU, Damrak 71, Amsterdam.

Verwarming en Ventilatie. — D. S. M. KALKER, Amsterdam.

Ventilators. — TH. VAN HEEMSTEDÉ OBELT, Amsterdam.

Ventilators. — JAN HAMER & Co., Amsterdam.

Ventilators. — D. P. HASSELMAN, Amsterdam.

Vuurvaste Steen. JOSTEN & Co., te Königwinter a/Rh. Fabrikanten van zeer vuurvaste Chamotte- en Dinas-steenen, vuurvaste Cement, Karolinkje enz.

Zinkwerken. — F. W. BRAAT, Delft.

BOUWKUNDIG WEEKBLAD.

ORGAAN VAN DE

MAATSCHAPPIJ TOT BEVORDERING DER BOUWKUNST.

Bestuur v. d. Maatschappij: A. SALM G.Bz., Voorzitter. A. C. BLEIJS, Vice-Voorzitter. — Jb. v. d. BAN Pz.,

V. G. A. BOSCH, M. A. C. HARTMAN, J. A. MULOCK HOUWER, J. MUTTERS Jr., F. W. M. POGGENBEEK, J. VERHEUL Dz.

Commissie van Redactie: Ed. CUIJPERS, A. SALM G.Bz. en J. VERHEUL Dz.

Redacteur: C. T. J. LOUIS RIEBER.

6 JULI 1901.

21^e JAARGANG.

N^o. 27.

BUREAU VAN REDACTIE: MARNIXSTRAAT 402, AMSTERDAM.
BUREAU v. ADMINISTRATIE: HERDERSTRAAT 5, 'S GRAVENHAGE.
UITGEVERS: MOUTON & Co. — 'S GRAVENHAGE.
ABONNEMENTSPRIJS voor Nederland: fr. p. p. f 15.— 's jaars, voor
Indië en het Buitenland (bij vooruitbetaling) fr. p. p. f 17.— * * *

PRIJS DER ADVERTENTIËN: van 1—5 regels f 1.— elke regel meer
20 cents. Groote letters naar plaatsruimte. * * * * *
AANKONDIGINGEN v. AANBESTEDINGEN 15 ct. p. regel m. premie $\frac{3}{2}$ maal.
ABONNEMENT v. ADVERTENTIËN tegen belangrijk verminderde prijzen
en kosteloze opname der advertentiën in het Tijdschrift der M^u.

INHOUD: — Mededeelingen betreffende de Maatschappij. —
Het uitvoeren van werken, voordracht door den heer A. W. Weiss-
man, gehouden in de vergadering van de Afdeling 's-Gravenhage,
van de Mij. t. Bev. d. Bouwkunst, (wordt vervolgd.) — Het Paleis
te Amsterdam-Raadhuis. — Beeldengroepen op de hoogesluit te
Amsterdam. — Berichten. — Personalía. — Bureau voor plaatsing
van opzichters en teekenaars. — Salon 1901, Société Nationale
des Beaux Arts, — Aankondigingen en afloop van aanbestedingen.
— Lijst van Fabrikanten, Leveranciers, enz. — Advertentiën.

MEDEDEELINGEN BETREFFENDE DE MAATSCHAPPIJ.

Het Hoofdbestuur der Maatschappij vergadert op Donder-
dag 11 Juli a. s. des morgens elf uur in het Maat-
schappelijk gebouw te Amsterdam.

HET UITVOEREN VAN WERKEN.

Voordracht door den heer A. W. Weissman gehouden in de
vergadering van de Afdeling 's-Gravenhage van de
Mij. t. B. d. Bouwkunst op 26 April 1901.

Wanneer Vondel, toen hij het grafschrift van Jacob van
Campen maakte, dus begon:

„d'Aertsbouheer uyt den Stam
Van Campen rust hier onder”

dan had hij daarmee een bepaalde bedoeling. De eischen
door de maat van zijn vers gesteld hebben ongetwijfeld
gewicht in de schaal gelegd, doch niet alleen om deze
reden heeft de dichter het meer gebruikelijke „bouwmeester”
door „bouheer” vervangen.

Van Campen toch, die, in 1595 of 1596, te Haarlem of
te Amsterdam geboren werd, voelde zich aanvankelijk het
meest tot de schilderkunst aangetrokken. Hij was iemand
van goeden huize, en de jongelieden van zijn stand plachten
in het begin der 17^e eeuw een reis naar Italië te onder-
nemen, om daar kunsten en wetenschappen te beoefenen.
Zoo deed Hooft, zoo van Campen. En al wil men ook het
verhaal van Houbraken, hoe een waarzegster Jacob voor-

spelde, dat hij als schilder heenging en als bouwmeester
terug zou komen, laten voor wat het is, al wil men ook
den kardinaal, die den kunstenaar tot de architectuur ge-
bracht zou hebben, naar het rijk der fabelen verwijzen, het
is wel zeker, dat Italië Van Campen de bouwkunst heeft
geleerd.

Die lessen waren natuurlijk verschillend van de opleiding,
die destijds in den regel aan bouwmeesters ten deel viel.
Wie als toerist naar Italië gaat, zooals Van Campen en
anderhalve eeuw later Goethe, wie daar de werken van
Palladio meer of minder uitvoerig opmeet en in teekening
brengt, is daardoor nog geen bouwmeester. Hij mag hoog-
stens op den naam van verdienstelijk dilettant aanspraak
maken.

En Vondel heeft zich dit herinnerd bij het maken van het
grafschrift. Hij wist dat Van Campen een groot heer was,
die met de Amsterdamsche regeeringspersonen op een voet
van gelijkheid verkeerde, en die dus niet maar als architect,
dat is opperste der werklieden, mocht worden aangezien.
Daarom veranderde hij bouwmeester in „aertsbouheer.”

En als Schrevelius in 1607, toen hij zijn „Harlemias”
schreef, ons de beroemde mannen, die Haarlem opleverde,
noemt, zegt hij: „Al deze noch overtreft Jacob van Campen,
zoo edel schilder als gezwind Mathematicus en Architect
van den Prins van Oranje, Zijne Hoogheid; zelve een Man
van groote middelen, die uit de kunst geen winst gezocht
heeft, maar een naam.”

Jacob van Campen heeft het Raadhuis te Amsterdam
gebouwd, dit weten wij allen. Doch minder bekend is het,
hoe de uitvoering van dit werk heeft plaats gevonden. Van
vroegere belangrijke Amsterdamsche gebouwen is het be-
kend, dat zij door Hendrik de Keyzer, den stadssteenhouwer,
ontworpen, en door hem, onder medewerking van Cornelis
Danckertsz, den stadsmetselaar, en van Hendrik Jacobsz
Staets, den stadstimmerman, ook zijn uitgevoerd.

Van Campen noch zijn Amsterdamsche lastgevers hebben
er ooit aan gedacht, dat hij het voorbeeld van de Keyzer
zou volgen. Van Campen leverde voor „'s werlds achtste
wonder” slechts de schetsen, die door Pieter Post werden
uitgewerkt tot plannen, waarnaar de uitvoering kon ge-
schiedien.

Den 28 October 1648 werd de eerste steen gelegd, en dat wel in tegenwoordigheid van Jacob van Campen. Maar den volgenden dag werd Daniel Stalpaert „aengenomen voor stats architect op een tractement van sestien hondert gulden 's jaers, mits dat Burgemeesteren alle jaeren vrij mogen en sal moeten doen al wat de stat aengaet of dat Burgemeesteren of Thesaurieren hem belasten.”

Het eerste, waarmede Stalpaert door de heeren belast werd, was de uitvoering van den raadhuisbouw. Hij had zes beëdigde opzichters onder zijn bevelen, en was tot groote tevredenheid van Jacob van Campen werkzaam. Het bouwen had geheel in eigen beheer plaats. Jacob van Campen kwam af en toe uit Amersfoort, waar hij woonde, naar Amsterdam over en werd dan op stadskosten in het O. Z. Heerenlogement gehuisvest. Honorarium genoot hij niet, slechts zijn onkosten werden hem vergoed. Vondel noemde hem daarom „De Amersfoortsche Nachtegaal.”

Wij zien hier dus een voorbeeld van een uitvoering, die niet door den ontwerper zelf, maar alleen onder zijn toezicht geschiedt. Een dergelijke wijze van werken, die ons niet vreemd voorkomt, was in de 17e eeuw iets zoo ongewoons, dat velen Daniel Stalpaert als den ontwerper van het raadhuis aanzagen, en deze daarom in een gedicht: „Eer-plicht aan mijn heer en meester Jacob van Kampen” moest betuigen, dat slechts dien bouwmeester de eer toekwam.

In de oudheid en in de middeleeuwen was een bouwmeester niet slechts de man, die het ontwerp maakte, maar ook degeen, onder wiens onmiddellijk toezicht de bouwstoffen werden aangeschaft en de uitvoering geschiedde.

Hij was toen de opperste der werklieden. Mag men nu misschien vinden, dat een dergelijke plaats weinig in overeenstemming is met de waardigheid, die men meent, dat een bouwmeester toekomt, in vroegere jaren werd anders geoordeeld.

Van verscheidene bouwmeesters der oudheid zijn ons de namen bewaard. Bewonderende schrijvers hebben daarvoor gezorgd. Hoedanig hun werkring was is slechts op te maken uit de boeken van Pollius Vitruvius, die echter niet altijd even verstaanbaar zijn en die heel wat commentaren van noode hebben. Zooveel staat vast, dat Vitruvius den bouwmeester hooge eischen stelt. Waarschijnlijk is er onder de thans levenden niemand, die daaraan zou kunnen beantwoorden.

De middeleeuwsche bouwmeesters waren aanvankelijk uitsluitend geestelijken. In het kloosterverband loste zich hun persoonlijkheid op. Om loon werkten zij niet en het scheen hun genoeg, als zij door hun werk tot de eere Gods het hunne toebrachten. Hier was hetgeen wij thans „eigen beheer” plegen te noemen in zeer zuiveren vorm aanwezig. De monniken maakten het plan, kochten de materialen, sloegen zelf de hand aan het werk en waren later de gebruikers der voltooide stichting. Hun persoonlijke eer niet zoekend, achtten zij het niet noodig, den naam van den eigenlijken ontwerper voor het nageslacht te bewaren.

In de 13e eeuw treden de leeken voor het eerst als

bouwmeesters op. Veel nemen zij van hun geestelijke voorgangers over. In plaats van het kloosterverband treedt nu een ander, dat van het beroep. De bouwmeesters en hunne gezellen maakten echter geen deel uit van de gilden, waartoe de beoefenaars van kunst of handwerk in de middeleeuwen zich vereenigd hadden, doch vormden een genootschap op zich zelf. Zij waren niet aan bepaalde plaatsen gebonden, doch oefenden hun vak uit overal waar men hun diensten voor een bouwwerk van beteekenis noodig had.

Terwijl de gilden der steden zeer naijverig waren op hunne voorrechten en er zooveel mogelijk voor waakten, dat geene andere dan gildebroeders met het maken van bouwwerken belast werden, schijnt het toch, dat hun macht te kort geschoten is, waar het aanzienlijke gebouwen gold. Uit de bewaard gebleven documenten blijkt duidelijk, dat men voor die werken de bouwmeesters uit andere plaatsen deed komen, waar ze reeds zekeren naam hadden verworven. Zoo werd b. v. de bouw van den domtoren te Utrecht geleid door een meester uit Henegouwen, terwijl de St. Nicolaas-kerk te Kampen door een Keulsch Architect werd uitgevoerd, en een Antwerpsch meester een belangrijk aandeel had in den bouw der St. Bavo-kerk te Haarlem.

Deze bouwmeesters vormden onderling een groot lichaam, eigenlijk een gilde, dat in Duitschland zijn hoofdzetels had. Noord- en Zuid-Nederland werden in de middeleeuwen tot het Heilige Duitsche Rijk gerekend, zoodat het geen verwondering behoeft te wekken, indien men aan sommige bouwwerken hier te lande de hand van Duitsche meesters bespeurt. Het is aan den invloed van deze machtige broederschappen te danken, dat de Gothiek in de voornaamste landen van Europa dezelfde veranderingen in den loop der tijden ondergaat, en dat de bouwwerken, bij alle verscheidenheid wat aanleg betreft, toch dezelfde details vertoonen.

Het is vooral in Duitschland geweest, dat de bouwmeesters zich organiseerden. Reeds in den 13den eeuw bestond de organisatie, doch pas in 1459, den 25 April, werden hare statuten officieel vastgesteld. Een groot aantal bouwmeesters was

toen op uitnoodiging van Konrad Roritzer te Regensburg bijeengekomen, en de officieele vaststelling was een gevolg van de toen gevoerde besprekingen. Keizer Frederik III keurde de statuten goed.

De considerans van het keizerlijk besluit luidt:

„Nademaal goede vriendschap, eensgezindheid en gehoorzaamheid de grondslag moet zijn van al wat goed is, en om allen vorsten, graven, vrijheeren, steden, stichtingen en kloosters, die, nu en later, kerken, kooren of ander steen- of bouwwerk willen doen optrekken, ten dienst en gerief te zijn, zoodat aan hun verlangen te beter voldaan zou kunnen worden, alsook in het belang van alle meesters en gezellen van het steenhoudersvak, worden de volgende bepalingen vastgesteld.”

In de eerste plaats wordt bepaald, welke godsdienstige plichten zoowel meesters als gezellen te vervullen hadden. Onvoorwaardelijk trouw aan de kerk, een reine levens-



VLOERKLEED.

Naar een ontwerp van G. de Feure.
Salon 1901. Société nationale des Beaux Arts.

wandel en het bezoeken der mis op de dagen, aan de patronen en patronessen van het bouwvak gewijd, stonden daarbij op den voorgrond. Ook tot onderlinge hulp bij ziekte en tot begraven der dooden waren de leden der afdeelingen, die „Bauhütten” genoemd werden, verplicht. Zulk een Bauhütte bezat het bouwterrein met de daarop staande loodsen als vrij gebied. De meester had daar de hoogste rechtsmacht; bij geschillen was het den gezellen verboden zich bij wereldlijke of geestelijke rechtbanken te beklagen. Alleen wanneer op een werk een moord gebeurde moest de meester den dader aan het gerecht overleveren. De straffen, door den meester opgelegd, bestonden in geldboeten en, voor ernstige gevallen, uitzetting uit de vereeniging. Er was echter hooger beroep; het Duitsche Rijk was daarvoor in vier districten verdeeld, die onder de Bauhütten van Straatsburg, Keulen, Weenen en Zürich resorteerden. Wie zich door de uitspraak van den meester bezwaard gevoelde, kon zich tot een dezer vier colleges wenden.

Om als leerling van een Bauhütte te worden aangenomen moest men van eerlijke ouders afkomstig en hun wettig kind zijn. De leertijd duurde vijf jaren en de meester mocht voor zijn onderwijs geen geld aannemen. Ook mocht hij maar een beperkt aantal leerlingen houden, opdat de vakbeoefenaars niet te talrijk zouden worden en het onderwijs grondig zou zijn.

Ook als de leerling tot gezel bevorderd was mocht de meester geen geld of geschenken van hem aannemen, terwijl zelfs den gezellen verboden was, zich voor het mededeelen van hun meerdere kennis aan een kameraad te doen betalen.

De regelen der kunst werden onder de leden van het genootschap als een geheim bewaard. Het onderricht geschiedde mondeling, en werd alleen practisch gegeven. Met theorie hield men zich in de middeleeuwen niet op. Men wachtte zich wel, de regelen op te schrijven. Te minder was daartoe aanleiding omdat lezen en schrijven in de middeleeuwen maar aan betrekkelijk weinigen bekend waren.

Had de leerling zijn leertijd volbracht, dan werd hij tot gezel bevorderd, een plechtigheid die met een mis begon en met een maaltijd eindigde. De gezel kreeg nu zijn teeken, een figuur, die gemakkelijk uit rechte lijnen was samen te stellen en waarmede hij de door hem behakte stukken merkte. Dergelijke teekens van gezellen zijn nog aan alle middeleeuwsche bouwwerken te zien.

Ook de zoogenaamde handwerksgroet werd den gezel nu medegedeeld; dit waren de geheime teekenen, waardoor hij zich bij iedere Bauhütte als gezel kon doen kennen. Bij zijn reizen kwam hem dit vaak te pas, daar het hem een goede ontvangst en, zool niet steeds werk, dan toch huisvesting voor eenigen tijd verzekerde.

De taak van den meester was, het eerste op het werk te komen, en het laatste te vertrekken, de uitslagen te maken, de stukken af te schrijven, ze te keuren, alvorens de gezel ze met zijn teeken mocht merken, en eindelijk aanteekening te houden van den tijd, dien de gezellen verzuimd hadden.

Als meester kon men slechts door meesters benoemd worden. Ofschoon een meester de opperleiding van het werk had, werden de bouwstoffen niet door hem, maar door de kerkfabriek gekocht, die zich ook met het uitbetalen der loonen belastte.

De middeleeuwsche bouwmeesters waren dus eigenlijk zeer bekwame stenhouwers. In de landen, waar groefsteen gevonden wordt, spreekt dit van zelf. Hier te lande is de bekwaamheid der meesters in hun eigenlijk vak de oorzaak geweest van de eigenaardige ontwikkeling onzer middeleeuwsche bouwkunst. Den metselaar toch, die tot het gild behoorde, werd geen andere taak toegekend dan de vakken tusschen het steenhouwwerk te vullen.

In de 16e en 17e eeuw, tot ± 1625 toe, blijft een toestand bestaan, die van de middeleeuwsche niet veel afwijkt. Toen de stad Amsterdam in 1595 openbare werken van

belang ging beginnen, droeg zij het ontwerpen daarvan op aan den pasbenoemden Stads-stenhouwer Hendrik Cornelisz de Keyser, die ook voor het groefsteenwerk zorgde, doch het timmerwerk aan Hendrik Jacobsz Staets en het metselwerk aan Cornelis Cornelisz Danckerts overliet. De bouwstoffen kocht de Stadsregering.

(Wordt vervolgd.)

HET PALEIS TE AMSTERDAM RAADHUIS.

De Amsterdamsche Courant betoogde in de vorige week, dat in verband met de voordracht van B. en W. tot verbouwing van het tegenwoordige Amsterdamsche stadhuis, de zetel der stedelijke regeering behoort verlegd te worden naar het Paleis op den Dam, het oude eigenlijke raadhuis, en na hiertoe weder geschikt te zijn gemaakt. Naar aanleiding hiervan ontving het blad een schrijven van Dr. P. J. H. Cuypers, opgenomen in haar nummer van 29 Juni, waarin deze verklaart het eens te zijn met dit betoog.

De heer Cuypers gaat uit van de stelling dat het „Stadhuis” van Van Campen niet voldoet aan de eischen, die men moet stellen aan een Koninklijk Paleis van den tegenwoordigen tijd, ondanks de wijzigingen van de oorspronkelijke inrichting voor de veranderde bestemming sedert

de regeering van Koning Lodewijk. Het moet evenwel weder in den oorspronkelijken toestand worden teruggebracht, en dan weder worden de zetel van het dagelijksch bestuur, de zetel der stedelijke regeering, het huis van de gemeente.

Door den tegenwoordigen toestand te bestendigen, maakt men zich — volgens Dr. Cuypers — schuldig aan een dubbel kwaad: men heeft bedorven, misbruikt een gebouw, dat een meesterstuk van bouwkunst is en volkomen aan zijne oorspronkelijke bestemming beantwoordt, terwijl door het aan die oude bestemming te onttrekken, het geenszins aan hare nieuwe — als Paleis — kan voldoen. Het is geen Paleis en zal daarvoor nooit doelmatig kunnen worden verbouwd, terwijl het, voor het huis der Gemeente is en zal blijven de glorie van Amsterdam.

Niet de stad Amsterdam, maar Nederland, het Rijk als zoodanig moet volgens Dr. C. zorgen voor een vorstelijke woning in de hoofdstad.

„Men heeft — aldus eindigt de heer C. — geen Paleis voor zijn souverain en men heeft de eerste stad van het Rijk beroofd van haar Volkshuis! Herstel van dit onrecht zal ieder weldenkend



DECORATIEF PANEEL.

Door G. de Feure.

Salon 1901. Société nationale des Beaux Arts.

en kunstminnend Nederlander moeten goedkeuren. Wat mij betreft, ik zou al mijn krachten er voor over hebben, om hiertoe bevorderlijk te zijn door op verstandige, rechtmatige en edele wijze, met den meesten eerbied voor het gezag en onderwerping aan het oordeel van diegenen die gesteld zijn om de welvaart van het vaderland te bevorderen; tot de vervulling van dit ideaal mede te werken."

Door verschillende Vereenigingen voor kunst en voor oudheidkunde zal een openbare vergadering worden belegd, ter behandeling van het onderwerp: het terugbrengen van den zetel der stedelijke regeering van Amsterdam naar het eigenlijke Raadhuis op den Dam.

BEELDENGROEPEN OP DE HOOGESLUIS TE AMSTERDAM.

Door B. en W. van Amsterdam is praeadvies uitgebracht op het adres van de Beeldhouwersvereniging „Ziesenis" aldaar, houdende het verzoek om terug te komen op het raadsbesluit van 26 Oct. 1900, en een bedrag van ten hoogste f20.000 beschikbaar te stellen voor het aanbrengen van de nog op de brug over den Amstel (Hoogesluis) ontbrekende maar door den ontwerper daarop bedoelde vier beeldengroepen van fijnen zandsteen.

Dit verzoek werd o. a. gesteund door een adres van gelijke strekking, aan den gemeenteraad gezonden door de Afd. Amsterdam van de Mij. t. Bev. d. Bouwkunst, waarmede het Hoofdbestuur dezer Maatschappij in een dergelijk adres zijn instemming betuigde, — door het Genootschap Architectura et Amicitia, en door het Bestuur der Vereeniging tot Bevordering van het Vreemdelingenverkeer.

B. en W. deelen nu in hun praeadvies mede, dat volgens opgave van de heeren Bart van Hove en E. van den Bossche, de kosten der vier beeldengroepen zullen bedragen: bij uitvoering in Oberkirchner of Udelfanger zandsteen f20,000 à f21,000, bij uitvoering in Escauzijnschen hardsteen f25,000, en bij uitvoering in brons f24,000. Bij laatstgenoemde uitvoering, waaraan ook B. en W. de voorkeur zouden geven, zou evenwel aan de bedoeling van de Vereeniging „Ziesenis" om aan de beeldhouwers werk te verschaffen, niet worden voldaan. Ook echter bij de uitvoering in steen zou van de hulp van slechts zeer enkele, hoogst bekwame beeldhouwers gebruik gemaakt kunnen worden.

B. en W. zijn van meening, dat, nu meermalen de uitvoering van werken in het algemeen belang en van meer urgenten aard uitgesteld moet worden wegens de beperkte middelen waarover te beschikken valt, de uitgaaf eener som van f24,000 voor gemeld doel niet verantwoord zou zijn, en stellen mitsdien voor, op het verzoek der Vereeniging „Ziesenis" afwijzend te beschikken.

Vergissen wij ons niet, dan is het de bedoeling van den ontwerper geweest de beeldengroepen in steen te doen uitvoeren, en dit zou ook het wenschelijkst zijn. Hierdoor zullen zeker meer beeldhouwers gebaat zijn, dan B. en W. veronderstellen; want alvorens de zeer enkele hoogst bekwame beeldhouwers aan het werk kunnen gaan, zullen er nog verschillende andere noodig zijn voor meer eenvoudige werkzaamheden.

Met het argument, dat een uitgaaf van f24.000 in de gegeven omstandigheden niet verantwoord zou zijn, kunnen wij moeilijk medegaan. Ons dunkt, dat het, wanneer men een werk onafgewerkt heeft laten liggen — nu reeds gedurende ongeveer 17 jaren — tijd wordt dit te voltooien, alvorens andere werken te ondernemen. Het komt ons ook gerechtvaardigd voor, een f20.000 uit te geven om een oude schuld af te doen, alvorens millioenen beschikbaar te stellen voor zulke nieuwe werken die, omdat ze voor gemeentebedrijven noodig zijn, immers zulke hooge rente zullen afwerpen, dat daaruit ook een behoorlijke rente van f20,000 betaald zal kunnen worden.

Zouden de beeldengroepen misschien voor altijd veroordeeld zijn omdat ze geen onmiddellijke winsten kunnen afwerpen?

Dat ze nog steeds ontbreken, blijft evenwel een ergernis van hem die eenigszins gevoel voor kunst heeft, en wekt meewarigheid bij den vreemdeling die in de onvoltooide voornaamste brug van Amsterdam het beeld ziet van armoede aan geld en kunstgevoel, waaraan de hoofdstad van Nederland al sinds jaren lijdende is.

BERICHTEN.

Het raadhuis der gemeente Jisp, zooals het in 1650 werd gerestaureerd, moet thans een noodzakelijke herstelling ondergaan, waarvan de kosten op f6000 zijn begroot. De Minister van Binnenlandsche Zaken heeft in ernstige overweging genomen om deze restauratie te steunen, en heeft van Regeeringswege een subsidie van ten hoogste f3000 toegezegd, indien de gemeente op zich neemt het ontbrekende bijeen te brengen.

De werkzaamheden van den opbouw der kerk te Harmelen, op 24 Juni van 't vorige jaar door brand bijna geheel verwoest, vorderen in die mate, dat zij waarschijnlijk op den bepaalden tijd, 1 Dec. a. s., voltooid zullen zijn.

Na den brand bleken alleen de muren van kerk en toren nog gespaard te zijn. Aanvankelijk werd er aan gedacht ook de overblijfselen te sloopen, en eene nieuwe kerk met toren van bescheidener afmetingen te bouwen. Hiervan is men echter teruggekomen, nadat ook plannen en teekeningen waren gemaakt voor eene restauratie van het gebouw in den oorspronkelijken stijl, waarbij de nog goed bevonden muren konden blijven staan. Naar deze plannen heeft de aanbesteding voor den herbouw plaats gehad.

Hierbij was o. a. bepaald, dat het bepleisterde muurwerk van den toren zou worden afgebikt en op nieuw gevoegd. Later is daarvan echter afgezien; de toren krijgt nu eene bekleding van nieuwe steenen, en de westelijke zijde, die ruim 60 cM. helde, kan weder te lood komen te staan.

In de zitting van den gemeenteraad van Delft, op 29 Juni j.l., werd het voorstel van B. en W. tot verhuur van het gebouw der voormalige Indische Instelling voor f2250 per jaar aan het Rijk ten behoeve van de Polytechnische School, zonder stemming aangenomen.

Gedeeltelijk althans kan nu aan het ongerief worden tegemoet gekomen, dat verschillende tot nu toe voor het onderwijs in gebruik zijnde lokalen te ver uit elkander en van het hoofdgebouw waren gelegen.

De *Staatscourant* van 29 Juni j.l. behelst de goedgekeurde besluiten der te Leiden gevestigde vereeniging *Herman Coster Fonds* „om de herinnering levendig te houden aan Herman Jacob Coster, geboren te Alkmaar 30 Juni 1865, gepromoveerd tot doctor in de rechtswetenschap te Leiden 6 Juni 1890, advocaat te Pretoria; staatsprocureur der Zuidafrikaansche republiek van November 1895 tot April 1897, „gesneuveld bij Elandslaagte 22 October 1899."

De vereeniging heeft in hoofdzaak ten doel, de studie te bevorderen en te vergemakkelijken van Nederlanders en Afrikaanders, die zich in Nederland voor een werkkring in Zuid-Afrika willen voorbereiden, en wel door de volgende middelen:

- het beschikbaar stellen van een of meer beurzen voor de studie aan eene Nederlandsche universiteit of Polytechnische School;
- het verschaffen van boeken op Zuid-Afrika betrekking hebbende, aan de universiteitsbibliotheek te Leiden, of de bibliotheek der Polytechnische School te Delft, of aan eenige andere bibliotheek in Nederland, ter beoordeeling van het bestuur;
- en verder door alle wettige middelen welke aan het doel bevorderlijk kunnen zijn.

Bij de toekenning van studiebeurzen genieten zij, die aan de universiteit te Leiden willen studeeren, de voorkeur, tenzij de omstandigheden naar het oordeel van het bestuur vorderen, dat aan studeerenden aan een andere universiteit of Polytechnische School de voorrang worde gegeven.

Leden zijn behalve de oprichters en benoemde personen, degenen die het doel der vereeniging steunen met tenminste f6 per jaar.

Voor de eerste maal zal als Voorzitter optreden, de heer I. T. H. Blom Coster, rustend geneesheer te 's Gravenhage.

De Vereeniging van Delftsche Ingenieurs vergadert — zooals reeds is gemeld — op 13 Juli a. s. 's morgens 10 uur in het hotel Krasnapolsky te Amsterdam.

Na de meer huishoudelijke onderwerpen zal worden behandeld een voorstel van de „Commissie tot plaatsing van technici, hoofdzakelijk in het buitenland", om haar jaarlijksch crediet te verhoogen met ten hoogste f300.

Hierna zal bespreking plaats hebben van het vraagstuk: Is het wenschelijk dat ondernemingen die een plaatselijk en tevens een monopolistisch karakter dragen, van gemeentewege worden geëxploiteerd? Inleider de heer J. J. W. van Loenen Martinet.

Ten slotte zullen in de vergadering mededeelingen worden gedaan aangaande: het nieuwe Beursgebouw, door den heer H. P. Berlage Nz.; het pompstation der waterleiding, door den heer J. van Hasselt.

Na afloop der vergadering zullen de beide bovengenoemde gebouwen bezichtigd, en de dag besloten worden met een gemeenschappelijke maaltijd.

PERSONALIA.

De heer L. Zwiens is benoemd geworden tot Technisch Administrateur van Klazienaveen.

De heer J. Voetberg, leeraar aan de Ambachtsschool te Leeuwarden, is benoemd tot Directeur der Ambachtsschool te Harlingen.

BUREAU VOOR PLAATSING VAN OPZICHTERS EN TEEKENAARS.

Marnixstraat 402, Amsterdam.

Aantal ingeschreven sollicitanten voor:

Bouwkundig Opzichter 1.
Bouwkundig Teekenaar 5.
Bouwkundig Opzichter-Teekenaar 9.

Aantal aanvragen voor:

Bouwkundig Teekenaar 1.
Bouwkundig Opzichter-teekenaar 2.

Aantal geplaatste sollicitanten:

Bouwkundig Teekenaar 2.

SALON 1901.

SOCIÉTÉ NATIONALE DES BEAUX ARTS.

In het Bouwk. Weekblad No. 26 van 29 Juni j.l. hadden als illustratie bij het artikel van den heer Joh. D. Looyen over den Salon 1901 twee afbeeldingen moeten voorkomen. Door een misverstand zijn zij achterwege gebleven, maar zijn nu voor in dit blad opgenomen.

Deze afbeeldingen zullen nog gevolgd worden door eenige andere, eveneens naar ontwerpen van den heer G. de Feure.

AANKONDIGING VAN AANBESTEDINGEN.

ZONDAG 7 JULI.

HEERENVEEN. Het afbreken der bestaande en bouwen eener nieuwe schuur, op de plaats „Steginga” onder Oosterwolde.
De heer J. Wierda. Bestek en teek. ter inz. in logement „De Gouden Klok” te Oosterwolde. Inl. geeft architect O. M. Meek te Donkerbroek.

MAANDAG 8 JULI.

ARNHEM. Het bouwen van 3 beneden- en 3 bovenwoningen, met bijlev. van alle daartoe behorende materialen, enz.

De heer G. v. Daalen, 's av. 8 u., in café „Transvaal”, Oranjestraat. Bestek en teek. in gen. lokaal ter inz. Inl. worden gegeven door G. Peters, arch. Oranjestraat alwaar bestek en teek. à f1,50 verkrijgbaar zijn. Aanw. gedaan.

BOXTEL. Het bouwen van een heerenhuis met winkel, kantoor en drukkerij-gebouw enz. voor Wilhelm van Eupen.

De aanbestede n.m. 3 u. in hotel v. Dijk. Bestek en teek. à f2 verkr. bij den besteder. Aanw. 8 Juli, v.m. 10 u.

BUSSUM. Het bouwen van een winkel- en woonhuis met bijbehorende werken op een terrein, gelegen aan de Heerenstraat. De arch. J. F. Everts 's.m. 12 u. in hotel De Rozeboom alw. bestek en teek. ter inzage liggen. Aanw. gedaan.

FERWERD. Het bouwen van een schoolgebouw met 3 lokalen voor geref. onderwijs.

De archit. J. K. van Dijk, 's av. 7 u., in de consistorie der geref. kerk. Bestek ad f0.50 verkr. bij gen. archit. Aanw. gedaan.

GORREDIJK. Het bouwen van een woonhuis.

De heer Sieger de Haan, bij wien bestek en teek. ter inz.

HOEVEN Het bouwen eener stoomzuivelfabriek. Bestek en teek. ter inz. in gen. café en verkrijgb. à f2,50 per stel, bij H. Beschop, bouwtk. te Etten.

Het bestuur der coöpp. stoomzuivelfabriek te Hoeven, 's nm. 6 $\frac{1}{2}$ u., (Amst. tijd) in café „t Hooge Huis” ald. Aanw. gedaan.

HULST. Het bouwen en vergrooten van het R. K. liefdehuis en de lev. der noodige materialen.

Regenten van het R. K. liefdehuis. De teek. en bestek ter inz. in het koffiehuis bij den heer B. H. Reuling, ald. De ingeleverde bijl. worden een half uur na het laatste bepaalde uur van inlevering bekend gemaakt. Bestekken verkr. à f1 bij den boekh. Ed. van Wees te Breda. Inl. te bek. bij den arch.

P. J. van Genk, te Leur bij Breda. Aanw. gedaan.

OLDEKERK. Het gedeeltelijk amoveeren en weder opbouwen van de pastorie en eenige vertimmering aan de kerk.

Het bestuur der Geref. Gem., v.m. 5 u. Voorw. ter inz. bij L. Bakema te Oldekerk. Inl. geeft F. Nauta te Niekerk.

WINTERSWIJK. Het afbreken en herbouwen van een winkelhuis aan de Wooldstraat, aldaar.

De archit. H. v. d. Schaaf, 's av. 8 u. in café Knuivers, alw. bestek en teek. ter inz. Inl. geeft de genoemde architect.

DINSDAG 9 JULI.

ENSCHEDÉ. Het bouwen van 2 woonhuizen, op een terrein, gelegen aan de 2de Bothofdwarsstraat.

De arch. J. H. C. Roesink. 's av. 7 u., in café Zijgo, alw. bestek en teek. ter inz. liggen. Aanw. 9 Juli, v.m. 11 u.

GRONINGEN. Het bouwen eener behuizing met paardenstal op een perceel bouwterrein aan het Winschoterdiep, kad. gem. Gron. bekend Sectie B no. 6503, met de leverantie van al het daartoe benodigde.

De arch. H. C. Scheffel Gzn., 's av. 8 u., in café Bolhuis, buiten het voorn. Klein Poortje, alw. bestek en teek. ter inzage liggen en à f1.25 te bekomen zijn. Aanw. 8 Juli. v.m. 11 u.

HILVERSUM. Het bouwen van een machinegebouwtje en een werkmanswoning ten dienste van den vuilwaterafvoer in de de achter de gem.-gasfabriek.

Het gem.-best., v.m. 11 u. Bestek, 3 teek. en gezegeld inschrijvingsbilj. à f1.75 te bekomen ter secretarie. Inl. geeft de gem.-arch. Aanw. 8 Juli, v.m. 11 u.

LONNEKER. 1. Het bouwen van 2 lokalen met gang, privaten enz., aan het schoolgebouw te Boekelo; 2. het maken van schoolmeubelen voor genoemde schoollocalen.

Het gem.-best., n.m. 3 u. Bestek met teek. verkr. bij den arch. voor perc. 1 à f1 en voor perc. 2 à f1. Inl. te bekomen bij den arch. H. E. Zeggink te Enschedé. Aanw. 9 Juli, v.m. 9 $\frac{1}{2}$ u. (stadstijd.)

WOENSDAG 10 JULI.

ALMELOO. Het aanbouwen en vergrooten der R. K. bijzondere scholen aldaar.

H. R. K. paroch. kerkbest., n.m. 3 u., in café „De Doelen” alw. bestek en teek. ter inz. Inl. bij archit. G. W. te Riele Gzn. te Deventer. Aanw. gedaan.

DORDRECHT. Het maken van een nieuw winkelhuis aan de Voorstraat bij de Pelsbrug.

De heer J. Hecker, nm. 4 u., in het koffiehuis „Koophandel en Zeevaart” Bestek en

teek. in bovengen. koffiehuis ter inz. Inl. verstrekt de arch. G. v. Aardenne.

ENKHUIZEN. Het sloopen en opnieuw bouwen van een woon- en winkelhuis, en doen van vertimmering aan de perceelen Wijk 3 no 36 en no 57 aan de Kaasmarkt.

De heer K. Tenzen, 's a. 8 u. in de Oranjezaal. Bestek met teek. à f1.25 te bekomen ter drukkerij van firma „Over de Linden”. Aanw. 8 Juli, v.m. 11 u. a/d Kaasmarkt.

's-**GRAVENHAGE.** Het bouwen van een post en telegraafkantoor met directeurswoning te Geertruidenberg. (Raming f23800.)

Het Minist. van W., H. en N. n.m. 2 u. Het bestek ligt ter lezing aan het gebouw van het hoofdbestuur der posterijen en telegraphie, aan het post- en telegraafkantoor te Geertruidenberg, aan het bureel van den rijksbouwmeester in het 2de district te 's-Hage, aan dat van het prov. bestuur van Noord-Brabant, en is à f0.35 te bek. bij Gebr. van Cleef te 's-Hage. Inlicht. worden gegeven door voorn. rijksbouwmeester te 's-Hage en door den opzichter der landsgebouwen, H. J. P. F. v. Ewijk, te 's Bosch. Biljetten moeten worden ingezonden aan het hoofdbest. der posterijen en telegraphie. Aanw. gedaan.

's-**GRAVENHAGE.** De verbouw van het post- en telegraafgebouw te Dragten. Raming f9450.

Het min. van W., H. en N., n.m. 2 u. Bestek ter lezing aan het hoofdbest. der posterijen en telegraphie, aan het bureel van den rijksbouwmeester in het 1e district te 's-Hage; aan het bureel van den directeur van het post- en telegraafkantoor te Dragten; aan dat van het prov. best. van Leeuwarden, en is tegen f0.45, verhoogd met de kosten van verzending, te bekomen bij Gebr. van Cleef te 's-Hage. Inl. worden gegeven door voorn. rijksbouwmeester te 's-Hage en door den opzichter der landsgebouwen S. Koldijk te Leeuwarden. Aanw. gedaan.

HONTENISSE. Het afbreken van een woonhuis aan den Groenendijk te Hontenisse en het aldaar bouwen van een heerenhuis met aanhoorigheden.

De heer A. D. Dumoleijn, n.m. 2 u., in het koffiehuis van W. Adriaanssens. Teek. en bestek ter inz. in voornoemd koffiehuis en tegen f2,50 per stel verkr. bij den arch. J. Lijdsman te Breda. Aanw. 10 Juli, v.m. 10 $\frac{1}{2}$ u.

HONTENISSE. Het bouwen van een Liefdehuis met aanhoorigheden op een terrein aan den Groenendijk te Hontenisse.

Het armbestuur der Parochie van den H. Martinus, v.m. 11 u., in „De Gouden Leeuw”. Teek. en bestek ter inz. in voorn. koffiehuis en tegen f2,50 per stel verkr. bij den arch. J. Lijdsman te Breda. Verdere inl. zijn te

bek. bij bovengen. arch. en bij den heer W. Staal, bouwkundige te Hontenisse. Aanw. een uur voor de aanbesteding.

MUSSELKANAAL. Het amoveeren der bestaande en het weder opbouwen van een nieuw pastoriegebouw op een aan te wijzen plaats te Musselkanaal, met bijl. van alle daartoe benodigde materialen, transporten, arbeidsloon, enz. enz.

De kerkvoogden der Ned. Herv. Kerk Horsten n.m. 5 u. in hotel J. Rubing. Bestek en teek. liggen ter lezing bij K. Nap, Wildervank; A. Verver, Stadskanaal; J. Rubing, wed. Hovenkamp en P. de Boer, Musselkanaal; zijn ad f 1,25 per stel verkr. bij arch. J. v. d. Berg, die tevens alle inl. verstrekt. Aanw. 9 Juli, n.m. 5 u.

DONDERDAG 11 JULI.

HEIJTHUIZEN (LIMB.) Het bouwen eener harmoniezaal van pl.m. 175 M². oppervl.

De bouw. L. Waagemans te Roggel, n.m. 4 u., in 't café van Jean Allexsen te Heijthuisen. Bestek en teek. ad f 1 verkr.

VRIJDAG 12 JULI.

ANKEVEEN. Het bouwen eener machinegebouw op het molenerf van den Broeker polder, met bijkomende werkzaamheden.

Het bestuur van den Broeker polder, v.m. 11 u. in het polderhuis. Bestek en teek. à f 1 te verkr. bij den opz. Th. E. B. Honders te Nigtevegt, bij wien tevens inl. zijn te bekomen.

WAALRE (N.-BR.). Het vergrooten van het schoollokaal met bijl. van 3 schoolborden.

Het gem.-best. n.m. 4 u. Voorw. en teekening ter secret. te bek. ad f 1,50. Aanw. 12 Juli, n.m. 2¹/₂ u.

ZUTPHEN. Het bouwen van een graanpakhuis aan de Noorderhaven aldaar.

De arch. H. A. Ezerman, v.m. 11 u., in café „Bellevue”, alwaar bestek en teek. ter inz. Inlicht. geeft gen. arch. Aanw. 10 Juli, n.m. 2 u.

MAANDAG 15 JULI.

OMMEN. Het bouwen van een kerklokaal te Beerserveld.

De Kerkvoogden der Herv. Gemeente, n.m. 2 u. Bestek en teek. ter inzage bij den heer P. Knol te Beerserveld en is tegen 50 cts. te verkr. bij Gos. Eshuis te Dalfsen. Aanw. 15 Juli, 's midd. 12 u., samenkomst bij P. Knol.

ZWOLLE. Het afbreken van verschillende gebouwen en het bouwen van een schoolgebouw op een terrein tusschen de korte Kamperstraat en den Jufferenwal te Zwolle.

De architecten K. en G. Hoeksema Kzn. te Groningen, v.m. 10 u., in het gebouw voor Christ. Belangen te Zwolle.

DINSDAG 16 JULI.

HENGELO (OV.). Het verbouwen van een perceel gelegen aan den hoek Enscheder- en Nieuwstraat.

De heer A. J. Bonefaas, 's av. 8 u. te zijnen huize, alw. bestek en teek. ter inz. liggen. Inl. geeft de arch. W. Elzinga. Aanw. 16 Juli, v.m. 9¹/₂ u.

RANDWIJK. Het bouwen van een woon- en achterhuis, schuur met varkenshokken enz. aldaar.

De heer J. Goedvriend, v.m. 12 u. Bestek en teek. ter inz. in het café van Johs. Timmer.

TILBURG. Het bouwen van het eerste gedeelte van een gesticht langs den Bredaschen Steenweg aldaar zonder bijl. der metselsteen.

De eerw. overste van het gesticht „de Goede Herder”, n.m. 4 u. in café „Marinus”. Bestek en teek. verkr. bij den archit. J. Bergmans. Inl. geeft archit. Leo Goijkerts. Aanw. 16 Juli, v.m. 10¹/₂ u.

Alleen zij die in het bezit zijn van bestek en teek. worden tot de inschrijving toegelaten.

DONDERDAG 18 JULI.

KWADENDAMME (ZEEL.). Het bouwen van eene R.-K. paroch. kerk met toren en de levering der noodige materialen.

Het R.-K. kerkbestuur. Bestek en teek. ter inz. in het koffiehuis bij de erven Timmermans ald. De ingeleverde biljetten worden 15 min. na het laatste bepaalde uur van inlev. bekend gemaakt. Bestekken verkr. à f 1,80 bij den boekh. Ed. v. Wees te Breda.

Inl. te bek. bij den arch. P. J. van Genk te Leur bij Breda. Aanw. gedaan.

TERNAARD. a. Het vergrooten der school te Brantgun, b. het leveren en plaatsn van meubelen in die school.

Het gemeentebest. van Westdongeradeel, n.m. 4 u. Bestekken en teek. ter secretarie ter inzage. en tegen f 1 te zamen verkrijgb. Aanw. 11 Juli, n.m. 3¹/₂ u.

VRIJDAG 19 JULI.

EXLOO. a. Het verbouwen van de onderwijzerswoning te Exloo en het afbreken en weder opbouwen van een turfschuur daarbij, b. het verbouwen van de onderwijzerwoning te 2de Exloërmond en het afbreken en weder opbouwen van een turfschuur daarbij een en ander met bijlev. van alle materialen.

Het gemeentebest., 's midd. 12 u. Bestek en teek. ter inz. ten gem. huize te Exloo bij Wed. H. Eggens te 2de Exloërmond, hotel Dopper te Stadskanaal, hotel Panman te Assen en zijn ad f 1,50 verkrijgb. bij den burgemeester te Exloo. Aanw. 18 Juli te Exloo, v.m. 11 u. en te 2de Exloërmond, n.m. 3 u.

DINSDAG 23 JULI.

UTRECHT. Het maken van een wachterswoning en het verrichten van bijk. werken ten behoeve van den spoorweg Rotterdam—Breda. Ran. f 6440.

Maatsch. tot exploit. van Staatsspoorw., n.m. 2 u. (loc. tijd).

DONDERDAG 25 JULI.

HAARLEM. Het bouwen van een havenkant. op het plateau van de oude zeesluizen te IJmuiden, behoorende tot de werken tot onderhoud, herstel en verbetering van het Noordzeekanaal. Raming f 3070.

Het prov. best., v.m. 11 u. Bestek. no. 138, ligt na 11 Juli ter lezing aan het gebouw van het min. van W. H. en N. aan de lokalen der prov. best. en te bekomen bij Gebr. van Cleef, te 's-Hage, Inl. te bekomen bij den hoofdingen. Kemper te Haarlem, den ingen. van Oordt te Amsterdam en den ingenieur Meuter te IJmuiden, bij welken laatsten op 18, 19 en 20 Juli van het proc.—verb. van aanw. kan worden kennis genomen.

Assurantie Maatschappij tegen Brand schade De NEDERLANDEN van 1845.

's-Gravenhage, Kerkplein hoek Prinsestraat — Amsterdam, Sophiaplein. — Rotterdam, Zuidblaak 24 (Beursplein). — Breda, Prinsenkade. — Haarlem, Kruisweg 70 c. — Nijmegen, In de Betoustraat 8. — Groningen, Akerkhof, hoek Akerkstraat. — Zutphen, IJselkade.

Kapitaal. f 4.000.000,00
Reserves ult. 1900. - 1.877.900,00
Betaalde Brandschaden tot ult. 1900. - 21.625.000,00

Lage premien.

J. Muysken.

Agent van de
Nederlandsche Assurantie-Compagnie
van het jaar 1776 te Amsterdam.

Adres: HAARLEM, Kruisweg No. 55.

Beveelt zich aan voor assurantiën bij aanbestedingen
Vaste Taxatie. — Op Beurspolis. — Vaste Premie

AFLOOP VAN AANBESTEDINGEN.

14 JUNI.

RAVESTEIN. Het bouwen van een magazijn met kantoor en bovenwoning met bijl. van de benodigde materialen op een langs de Putcanusstraat te Venlo gelegen open terrein. Door de firma J. Meulemans en Co.

Laagste inschrijver Fr. v. Gerven, Blerik, f 8088.

19 JUNI.

CHARLOIS (ROTTERDAM.) Het bouwen van 3 huizen aan den Kerksingel aldaar. Door de architecten D. Verheul en Zn. te Rotterdam.

Laagste inschrijver M. v. d. Hoeven, f 28736.

ERP. Het bouwen van een woonhuis voor den heer J. Heerkens aldaar. Door den arch. Joh. J. Haarselhorst te Tilburg.

Gegund aan W. C. Horvers te Tilburg, voor f 2867, zonder lood-, zink-, glas- en verfwerk.

20 JUNI.

APELDOORN. Het amoveeren en weder opbouwen van een woon- en winkelhuis aan de Dorpstraat aldaar. Door de heeren Gebr. Meemken.

Laagste inschrijver J. W. Wassink, f 10610. Gegund.

STEENBERGEN. Het bouwen van een winkelhuis voor den heer J. Broos. Door den arch. Joh. J. Haarselhorst te Tilburg. Laagste inschr. L. Buijsen, f 3540. Gegund.

21 JUNI.

RANDWIJK (GELD.) Het bouwen van een woonhuis aldaar, met bijlevering van de noodige materialen, arbeidsloon, transporten enz. Door den heer J. Bitter.

Laagste inschrijvers C. Zimmerman, Heelsum en E. Elsenaar, Randwijk, f 1133 Gegund.

RANDWIJK. Het opbouwen van een dubbele woning aldaar, met bijlev. van de noodige materialen, arbeidsloon, transporten enz. Door mej. de wed. W. Besselink.

Laagste inschrijver S. Geurts, Indoornik, f 1270. Gegund.

22 JUNI.

JELSUM (FR.) Het verbouwen der pastorie van de Ned. Herv. gemeente. Raming f 1500. Door den heer W. Terpstra.

Laagste inschr. H. v. d. Leen, Leeuwarden f 1929. Gegund voor de begroting.

24 JUNI.

DOORNENBURG. Het opbouwen van een huis aldaar, met bijlev. van het noodige hout, geen steenen. Door den heer C. Maasen.

Arbeidsloon metselen. Laagste inschrijver J. Hendriks, Doornenburg, f 79,50*. Timmerwerk. J. Leliveld, id., f 550*. *Gegund.

KIJDRECHT (ZEEL.). Het bouwen van een nieuw woonhuis met levering der daartoe benood. bouwstoffen, op het Engelbertushoef in den Prosperpolder, gem. Kieldrecht, onder beheer van den bouw. J. Scheele ter Terneuzen. Door den heer A. T. Rottier.

Laagste inschrijver E. de Munter, Clinge (Zeel.). f 3490. Gegund.

WAGENINGEN (HERBEST.) Het bouwen van een hoofdingang met woning, wachtlokaal, baar- en lijkhuys voor de nieuw aangelegde algemeene begraafplaats. Door het gemeentebestuur.

Laagste inschr. H. A. J. Popping, f 6480. Gegund.

26 JUNI.

AMSTERDAM. Het bouwen van een deelingslokaal aan de Westerstraat. Door de Commissie uit het burgelijk ambestuur over de huizzittende armen en het wed.-hof. Laagste inschrijver G. Roelofsen, f 5264.

OUD-BEIJERLAND. Het maken der fundeeringen, metsel- en grondwerken voor een te bouwen fabriek te Oud-Beijerland. Door de directoren der beetwortelsuikerfabriek Groenendijk te Oosterhout.

Laagste inschr. W. Stoker, O.-Beijerland en A. Weijers, Z.-Beijerland, f 53095. Nog niet gegund.

VOORBURG. Het bouwen van een heerenhuis met kantoren enz., ten dienste van den WelEd. heer C. de Koningh, notaris. Door den aanbesteder.

Laagste inschrijvers G. C. Koene en H. H. Boek, f 13750.

ZEIST. Het verbouwen en inrichten der best. onderwijzerswoning a/d. Hoogeweg tot ambachtsavondschool. Door het gem.-best. Laagste inschrijver E. v. d. Brink, f 3499.

27 JUNI.

ALKMAAR. Het bouwen van een operatielamer en van een barak voor besmettelijke ziekten, met eenige bijk. werken. Door de regenten van het mannen- en vrouwengasthuis.

Zonder voorwaarden. Laagste inschrijver J. Ruigewaard, Egmond-B., f 7828.

Met voorwaarden van tijd en loon. W. Schermer, f 7887. *Gegund.

HAARLEM. Het maken van eene bergplaats voor baggerspecie bewesten de haven van Vlieland en het opruimen van die bestoven deze haven, behorende tot de zee-werken in Noordholland. Ram. f 2500. Door het prov. bestuur.

Laagste inschr. M. Daalder, Terschelling, f 2255.

ROTTERDAM. Het bouwen van een hofje en 2 woonhuizen aan de Vijverhofstraat, benevens 7 huizen aan de Herlaerstraat te aldaar. Door de regenten van het „Vrouwe Groenevelt's Liefdegesticht.”

Laagste inschrijvers B. A. Zeddeman en G. J. Aalbers, f 78680.

WOENSEL. Het bouwen van een verenigingsgebouw voor den Boerenbond te Woensel. Door den archit. L. J. P. Kooiken te Eindhoven.

Laagste inschrijver J. Huijbrechts, Mierlo, f 8999, Gegund.

ZWOLLE. Het verrichten van fundeering, metsel-, en timmerwerken voor den bouw van een woonhuis in de Terpelwijkstraat. Door de arch. Koch en Zn.

Laagste inschrijver H. van Laar, Zwolle, f 4408. Niet gegund.

28 JUNI.

DUISTERVOORDE (GELD.). Het bouwen van een landbouwers woonhuis. Door den heer H. te Riele, in de Zonnenbergstraat onder Wilp.

Metselwerk. Laagste inschrijver J. P. v. d. Bilt, Wilp, f 1695*.

Timmerwerk. R. de Haan, f 1348*.

Ijzerwerk. J. W. Geurtsen, f 136*.

Verfwerk. J. F. Siero, f 110*. *Gegund.

EERBEEK (GELD.). Het afbreken van een woonhuis en het bouwen van twee woonhuizen voor de firma R. J. Huiskamp. Door den archit. J. A. Wijn.

Perc. 1. Laagste inschrijver H. Jurriens. Brummen, f 6385.

Perc. 2. H. Kamphuis, Apeldoorn, f 6000. Massa. C. Paal Lz., id., f 11246*. *Gegund.

GRONINGEN. Den bouw van 2 bovenwoningen op het perc. gemerkt no. 12 aan de Noordkant van het Hoendiep, met meerdere daarbij komende werken. Door de heer M. v. Hemmen.

Laagste inschrijver Joh. Vuursteen, f 4330. Gegund.

HELDER. a. De verbouwing van de school no. 1 te Koegras; b. de verbouwing van de school no. 2 te Huisduinen; c. het bijbouwen van een lokaal met gang en privaten aan de school no. 1 te Koegras; d. de levering van schoolmeubelen voor de scholen no. 1, 2 en de nieuwe school aan de Hoofdgracht; e. de levering van schoolmeubelen voor het sub C bedoelde bij te bouwen lokaal. Door het gemeentebest.

Laagste inschrijver a. A. Krijnen, f 1541.

b. J. Drijver, f 990.

c. A. Krijnen, f 2739.

d. J. Riemers, f 3150.

e. J. Riemers, f 325.

NIJMEGEN. Het gedeeltelijk afbreken en weder opbouwen van een perc. hoek Stikke Hezelstraat en Augustijnenstraat. Door den arch. Oscar Leeuw.

Laagste inschrijver v. Broekhuizen, f 9600.

29 JUNI.

HAARLEM. Het bouwen van 8 woningen met bovenwoningen op een terrein ten westen van de Coornhertstraat. Door den heer H. Bongers.

Laagste inschrijver M. v. Ommeren, f 30020.

RUURLOO. Het bouwen van eene landbouwerswoning ald. Door den rentmeester van den huize „Ruurloo”.

Laagste inschr. E. J. Oortgiesse, Ruurloo, f 2561.

1 JULI.

AMSTERDAM. (ONDERH.). Het bouwen van een fabriek met woning voor den Centre Maitre, op een terrein in de Overbraker Binnenpolder aan den Haarlemmervaart gem. Sloterdijk. Door de Maarij. „Enodia”.

Ingekomen 6 biljetten. Laagste inschrijver J. J. P. Turing, Amsterdam, f 101.900.

AMSTERDAM. Het herbouwen van loods AA op de Handelskade. Door het gem.-best.

Laagste inschr. H. Wienhoven, Rotterdam, f 61400.

ARNHEM (ONDERH.). Het bouwen van een winkelhuis met bovenwoning en van een pakhuis met distilleerderij op een terrein aan de Bovenbeek- en de Ruyterstr. Door de architecten Van Gendt en Nieraad.

Laagste inschr. G. J. Lucassen, f 20245. Gunning aangehouden.

ELLEMEET. Het vergrooten van een woonhuis voor den heer S. Cappelle. Door den arch. L. Koole Wzn. te Zierikzee.

Gegund aan C. Ornee, Scharendijke, f 940.

ENSCHEDÉ. Het verbouwen en bijbouwen van het magazijn met winkel aan de Oldenzaalsche straat te Enschedé. Door den heer G. B. Holst.

Laagste inschrijver G. Derksen, f 7800, Gegund.

ENSCHEDÉ. Het gedeeltelijk afbreken en geheel weder opbouwen van het afgebrante blok van 6 arbeiderswoningen, bij Rigtersbeek. Door mej. de Wed. J. Goolkate.

Laagste inschrijver J. Boersma, f 2995. Nog niet gegund.

HAAMSTEDÉ (ZEELAND). Het afbreken der bestaande gebouwen en het afbreken van 4 arbeiderswoningen ald. Door den arch. L. Koole Wzn. te Zierikzee.

Gegund aan A. Giljamse, Haamstede, f 2628.

2 JULI.

DEVENTER. Het afbreken van perc. no. 22 aan de Tibbensteeg en het daar ter plaatse bouwen van een woonhuis. Door den heer S. Muller.

Laagste inschrijver W. Schulkes, f 1492.

DEVENTER (ONDERH.) Het bouwen eener sigarenfabr. voor den heer van Dissel alhier.

Laagste inschrijver H. Visscher, f 6340.

ENSCHEDÉ. Het bouwen van 2 woonhuizen, waaraan bijkeuken, bergplaats en groote bergplaats, op een terrein gelegen aan den Wageler Dwarsstraat bij de Langehuizen te Enschedé. Door den heer J. H. C. Roesink.

Laagste inschrijvers Morren en Hassink, f 4748. Gegund.

LONNEKER. 1e. Het bouwen van een schoolgebouw van zes lokalen, met gang, privaten enz., op een terrein naast het schoolgebouw in den Wooldrikshoek aldaar.

2e. Het maken van schoolmeubelen voor genoemd schoolgebouw. Door het gem.-best.

Laagste inschrijver Nieuwenhuis, Borne, f 2266. Volgens bestek 10 dagen beraad.

3 JULI.

'S-GRAVENHAGE. Het verbouwen van perceel Trompstraat no. 314/316 en het bebouwen met pakhuisen. Door de architecten Z. Noek en J. Th. Wouters.

Laagste inschrijver C. Bakker, 's-Hage, f 7975. Gegund.

'S-GRAVENHAGE. Het bouwen van een postkantoor met directeurswoning te Nieuwendam. Door het min. van W., H. en N.

Laagste inschr. R. de Boer, Medemblik, f 22789.

„Per Telegraaf.”

ROTTERDAM. Het bouwen van drie beneden- en bovenhuizen aan de Maaskade W. Z. Door den architecten de Roos en Overijnden.

Laagste inschrijvers B. Zeddeman en Aalbers, Rotterdam, f 32688; daaropvolgende C. Post, id., f 36250.

Lijst van Fabrikanten, Leveranciers, enz.

Prijs per regel voor niet geabonneerden op advertentiën
5.— per jaar bij vooruitbetaling. Abonnés op advertentiën
1 regel gratis voor iedere advertentie.

Amsterdamsche Fabriek van Cement-Ijzerwerken (Systeem Monier)
Grootte Wittenburgerstraat 108.

Assurantie-Mij. tegen Brandschade „de Nederlanden van 1845”,
's-Gravenhage, Kerkplein hoek Prinsstraat.

Badinrichtingen. — TH. VAN HEEMSTEDÉ OBELT, Amsterdam.

Behangselpapieren, en grös. — EERSTE NED. PAPIERHANDEL,
Den Haag, Kantoor en Magazijnen, Luthersche Burgwal 27.

BEHANGSELPAPIEREN, LINCRUSTA, Th. N. Eijffinger, Hof-
leverancier. — Den Haag.

Binnenbetimmeringen. — GEBRS KOCH, Amsterdam.

Bouwstoffen. — MARTIN & Co., Amsterdam.

Brandkasten. — FRED. STIELTJES & Co., Amsterdam (Mosler
Safe Company).

Cementmastiek-Dakbedekking. — J. A. SMITS & ZOON, Weesper-
zijde 39, Amsterdam.

Cement-Ijzerwerken. — Ned. Mij. voor Monierwerken, Amsterdam.

Cementsteenfabriek. — M. ELFRING & ZOON, Den Haag.

Centrale Verwarming. — W. J. STOKVIS, Arnhem.

Centrale Verwarming. — NELL & STUTTERHEIM, Den Haag.

Centrale Verwarming. — GEVEKE & Co., Amsterdam.

Centrale Verwarming. — FRED. STIELTJES & Co., Amsterdam
(Sturtevant Engineering Co.).

Centrale Verwarming en Ventilatie. — D. S. M. KALKER, Amst.

Centrale Verwarmingen. — B. LANDHEER Jr., Wijnstr. 59, Rotterdam.

Closets. — TH. VAN HEEMSTEDÉ OBELT, Amsterdam.

Dakpannen. — J. B. VAN SOEST & TERSTAPPEN, te Swalmen.

Draadglas van Neusattl, FERD. ENGERS, Amsterdam.

Eerste Nederl. Papierstücfabriek, Damrak 85, Amsterdam.

Eerste Nederl. Xylolith-Fabriek. — A. S. KEY, Rotterdam.

Excelsiorplaten. — GEBRS. VAN DER VIJGH, Amsterdam.

Gas-, Stoom- en Waterleiding. — R. S. STOKVIS & ZONEN,
Leuvehaven 74—76, Rotterdam.

Gaskachels (nieuwste condensng). — OBELT, Amsterdam.

Gegoten geëmailleerd ijzeren waschtafels. — PECK & Co., Amst.

Gegoten geëmailleerd ijzeren waschtafels. — TH. VAN HEEM-
STEDÉ OBELT, Amst., 150 de Ruyterkade. Filiaal: 36 Rokin.

Gekleurd en gebrand glas in lood. — C. LINDENAAR, Glasgra-
veur, Alb. Cuijpsstraat 123, Amsterdam.

Handel in Bouwmaterialen. — Wed. P. G. F. PINO POST, Den Haag.

Houthandel. — LINDNER & Co., Wittenburgerstraat 22—24, Amst.

Haeuslersche Houtcementen Dakbedekking. — J. A. SMITS &
ZOON, Weesperzijde 39, Amsterdam.

Jaloezieën, Rolluiken en Zonneschermen-fabriek (Stoom). —

v. d. Helststraat 1, AMSTERDAM. — Wagenstraat 39a. 's GRAVENHAGE. Jalousiën. — J. F. KRONER & ZONEN, Spuistr. 246, 248, 250, Amst. Jossen-Cement. — A. E. BRAAT, Rotterdam en Amsterdam. Levensverzekering-Maatschappij New-York. — Directie voor Nederland, Keizersgracht 455, Amsterdam. Levensverzekering-Mij. „Neerlandia”, L. Beestenmarkt 9, 's-Hage. Liften. — TH. VAN HEEMSTEDEN OBELT, Amst. (R. WAYGOOD & Co.). Liften, Ventilatie, Gesm. ijzer. trappen. — JAN HAMER & Co., Amst. Liften. — FRED. STIELTJES & Co., Amsterdam (Otis Bros. New-York). Looden en Inw. glasemail privaitleidingen. — OBELT, Amst. Mastix-Cement Dakbedekking. H. ALLERSDORF, Singel 455, Amst. Motoren en Dynamo's. — JULIUS LÜCHAU, Damrak 71, Amst. Motoren & Dynamos. — FRED. STIELTJES & Co., Amsterdam. Naaml. Venn. Utrechtsche Asphaltfabriek. Dakbedekking en Vloeren. Portland-Cement. — DYCKERHOFF & SÖHNE, Amöneburg. Photolithografie. — WEGNER & MOTTU, Amsterdam. Proefstation Bouwmat. — KONING & BIENFAIT, Amsterdam. Raamsluiters voor bovenlichten. — TH. V. HEEMSTEDEN OBELT, Amsterdam. Rolluiken. — W. H. M. SCHOLTE, Prinsengr. 516, Amsterdam. Rietplanken. Isoleersteen. Fluaten. — MOLIJN. — Gouda.

Stalinrichtingen. — STAAL & HAALMEIJER, Amsterdam. Stalinrichtingen. — D. S. M. KALKER, Amsterdam. Steengoed of Engelsche buizen en kruispannen. — HOUBEN & STEEGH, Belfeld en Tegelen (Limburg). Steenen (vergl. en onvergl.) CANOY HERFKENS & Co., Venlo. Stoomtimmerfabriek. — GEBRS. VAN MALSEN, Den Haag. Tegels in soorten. — DE LINT & Co., Rotterdam. Toeschuifbare hekken. — FRED. STIELTJES & Co., Amsterdam. Verwarming en Ventilatie. — TH. V. HEEMSTEDEN OBELT, Amst. Verwarming en Ventilatie. — FRED. STIELTJES & Co., Amst. (Sturtevant Blomers & Exhausters voor ventilatie, stofafzuiging enz.). Verwarming en verlichting. — JULIUS LÜCHAU, Damrak 71, Amsterdam. Verwarming en Ventilatie. — D. S. M. KALKER, Amsterdam. Ventilators. — TH. VAN HEEMSTEDEN OBELT, Amsterdam. Ventilators. — JAN HAMER & Co., Amsterdam. Ventilators. — D. P. HASSELMAN, Amsterdam. Vuurvaste Steen. JOSTEN & Co., te Königwinter a/Rh. Fabrikanten van zeer vuurvaste Chamotte- en Dinas-steenen, vuurvaste Cement, Karolinklei enz. Zinkwerken. — F. W. BRAAT, Delft.

Wed. J. T. HUNCK & Zoon AMSTERDAM

bevelen zich aan voor de levering en plaatsing van :

- a. Warmwaterleidingen in woonhuizen, door middel van hunne voortreffelijke SPIRAALFORNUIZEN. — De leiding wordt, met inbegrip van de benodigde Reservoirs, tot lagen prijs gelegd.
Uitmuntende werking wordt gegarandeerd.
- b. Centraalverwarming van woonhuizen, kerken, groote localiteiten enz, volgens Amerikaansch systeem. Na ontvangst der projecten wordt nauwkeurige prijsberekening, benevens plan van aanleg, door ons geleverd. De prijs van deze verwarming is uiterst billijk en de werking in elk opzicht voortreffelijk.
Verschillende Installaties zijn hier te lande alreeds gemaakt.
- c. Engelsche Haarden in elken stijl voor Halls, Eetkamers of Salons. Eene groote sorteering dezer haarden is steeds geëtaleerd in onze Magazijnen

Amstel b/ Blauwbrug.
(naast het Diaconie-weeshuis.)
(over Bensdorp's Cacaofabriek).

Maatschappij tot Exploitatie
van Staatsspoorwegen.

AANBESTEDING.

Op DINSDAG den 23sten Juli 1901, des namiddags ten 2 ure (*locale tijd*), aan het Centraalbureau der Maatschappij tot Exploitatie van Staatsspoorwegen in het Moreelse Park te *Utrecht*, van:

Bestek No. 854.

Het maken van ééne wachterswoning en het verrichten van bijkomende werken ten behoeve van den spoorweg Rotterdam—Breda.

Begroeting f 6440.—

De besteding geschiedt volgens § 47 van het bestek.

Het bestek ligt van den 2den Juli 1901 ter lezing aan het Centraalbureau in het Moreelse Park en aan het bureau van den Heer Sectie-Ingenieur, A. J. BUIS te *Rotterdam* en is op *franco* aanvraag (per brief) aan genoemd Centraalbureau (Dienst van Weg en Werken) te bekomen, tegen betaling van f 1,00.

Inlichtingen worden gegeven aan het Centraalbureau (Dienst van Weg en Werken) en door den Sectie-Ingenieur voornoemd.

Aanwijzing op het terrein zal geschieden den 16den Juli 1901 ten 10 ure voormiddag (*West Europeesche tijd*).

UTRECHT, den 25sten Juni 1901.

SCHELPKALK

Inlandsch gemalen

KELDERTRAS

Per scheepsgelegenheid aangevoerd tegen de meest concurrerende prijzen.

OUDESTE HANDEL in

BOUWMATERIALEN.

Wed. P. G. F. PINO POST.

Paveljoensgracht, 22 Den Haag.

Ambachtsschool en Gemeente- Avondschool voor Handwerkslieden te ARNHEM.

Gevraagd een leeraar in vak-handt. voor timm., meubelm., smeden, enz. i/h bezit van de Akte M¹.

In functie treden 1 September a.s. Gecombineerd aanvangssalaris f 1400. Maximum lesuren 38.

Belangstellenden gelieven zich vóór 20 Juli e. k. schriftelijk aan te melden en tekeningen enz. in te zenden bij den

DIRECTEUR.

De Nederlandsch-Indische
Spoorweg-Maatschappij ver-
langt een

Civiel-Ingenieur,

met eenige ervaring, om spoedig als adjunct-ingenieur naar Java te vertrekken.

Zich persoonlijk of schriftelijk aan te melden, 's-Gravenhage, Lange Beestenmarkt 46a.

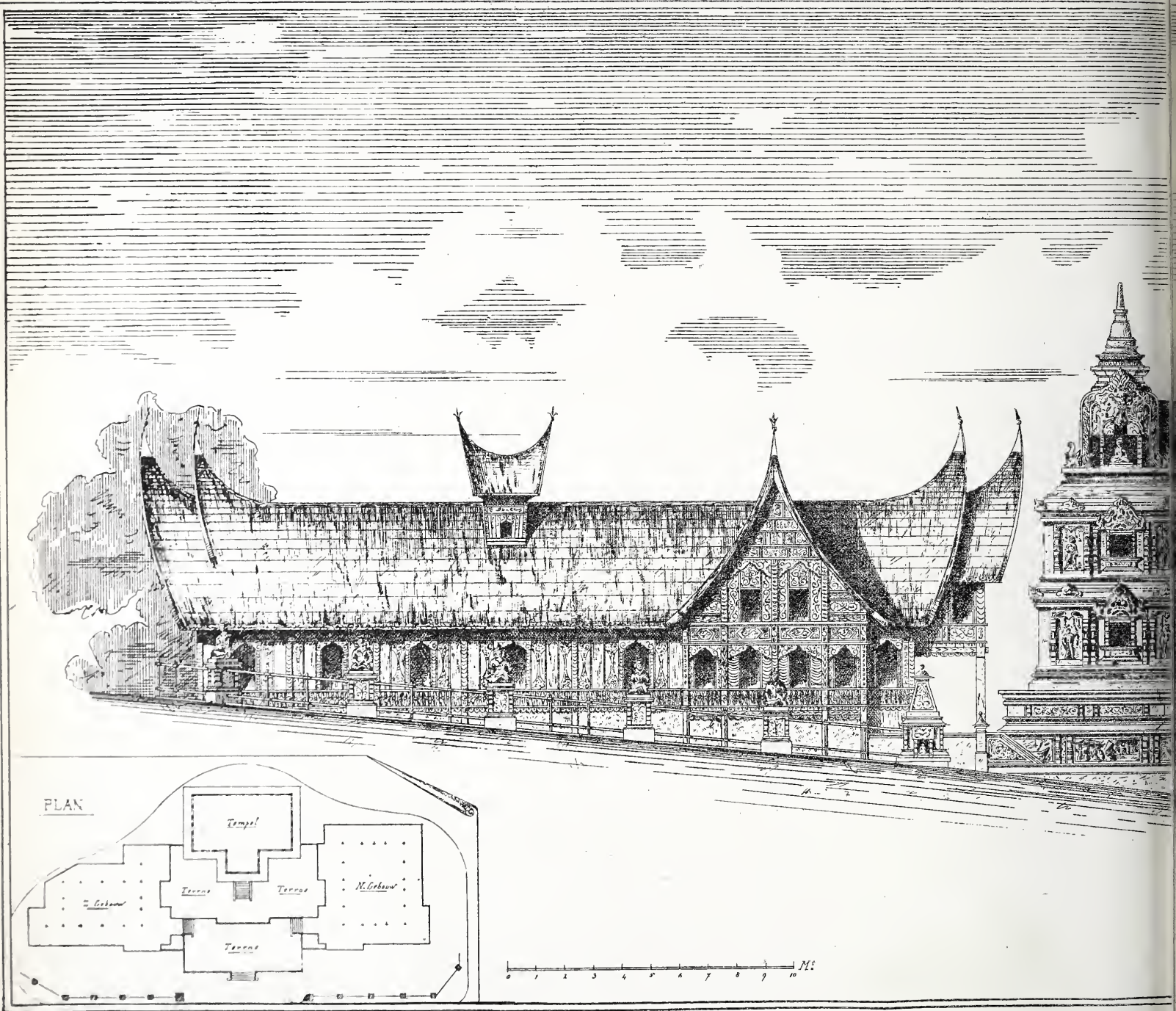

GEBOUWEN DER NEDERLANDEN
op de Wereldtentoonstelling



H-INDISCHE AFDEELING
g te Parijs in 1900.

BOUWKUNDIG WEEKBLAD.

ORGAAN VAN DE

MAATSCHAPPIJ TOT BEVORDERING DER BOUWKUNST.

Bestuur v. d. Maatschappij: A. SALM G.Bz., *Voorzitter*. A. C. BLEIJS, *Vice-Voorzitter*. — Jb. v. d. BAN Pz.,
V. G. A. BOSCH, M. A. C. HARTMAN, J. A. MULOCK HOUWER, J. MUTTERS Jr., F. W. M. POGGENBEEK, J. VERHEUL Dz.
Commissie van Redactie: Ed. CUIJPERS, A. SALM G.Bz. en J. VERHEUL Dz.
Redacteur: C. T. J. LOUIS RIEBER.

13 JULI 1901.

21^e JAARGANG.

N^o. 28.

BUREAU VAN REDACTIE: MARNIJNSTRAAT 402, AMSTERDAM.
BUREAU v. ADMINISTRATIE: HERDERSTRAAT 5, 'S GRAVENHAGE.
UITGEVERS: MOUTON & Co. — 'S GRAVENHAGE.
ABONNEMENTSPRIJS voor Nederland: fr. p. p. f 15.— 's jaars, voor
Indië en het Buitenland (bij vooruitbetaling) fr. p. p. f 17.— * * *

PRIJS DER ADVERTENTIËN: van 1—5 regels f 1.— elke regel meer
20 cents. Groote letters naar plaatsruimte. * * * * *
AANKONDIGINGEN v. AANBESTEDINGEN 15 ct. p. regel m. premie $\frac{3}{2}$ maal.
ABONNEMENT v. ADVERTENTIËN tegen belangrijk verminderde prijzen
en kosteloze opname der advertentiën in het Tijdschrift der Mij.

INHOUD: — Mededeelingen betreffende de Maatschappij. —
Gebouwen der Ned.-Indische afdeling op de Wereldtentoonstel-
ling te Parijs, door E. Verschuijl. (*Met een plaat.*) — De Academie
te Rotterdam. — Het Paleis-Stadhuis. — Excursie der Afdeling
Utrecht. — Zendingen voor den Franschen Prix de Rome, door
Looijen. — Boekaankondiging. — Berichten. — Bureau voor plaat-
sing van opzichters en teekenaars. — Aankondigingen en afloop
van aanbestedingen. — Lijst van Fabrikanten, Leveranciers, enz.
— Advertentiën.

MEDEDEELINGEN BETREFFENDE DE MAATSCHAPPIJ.

De bibliotheek der Maatschappij heeft de volgende geschenken
ontvangen:

1. Van den heer A. Salm G.Bzn.: *a.* l'Architecture aux Pays-Bas, par F. Boutron, architecte, Paris; *b.* Special Summer Number of The Studio. A. D. 1901. Modern British Domestic architecture and decoration.
2. Van den heer R. P. J. Tutein Nolthenius: *a.* Onze Kunstnijverheid in gevaar (overgedrukt uit „de Gids 1900”), door den schenker; *b.* Sprekende Steenen (overgedrukt uit „de Gids 1901”), door den schenker.
3. Van den heer Joh. D. Looijen, te Parijs: *a.* Le Pavillon Finlandais à l'Exposition universelle de 1900; *b.* Excursions en Finlande. Publication de la Société des Touristes de Finlande.
4. Van de Vakafdeeling voor Electrotechniek van het Kon. Inst. van Ingenieurs: Eerste gedeelte der Veiligheidsvoorschriften voor elektrische sterkstroom-installaties.
5. Van den uitgever, den heer J. M. N. Kaptein te Leiden: Verzameling van rechtsgeleerde handleidingen no. 1. De Ongevallenwet. Handleiding voor werkgever en werkman door mr. A. D. H. Fockema Andreae, advocaat en procureur te Leeuwarden. I. Handleiding tot de Wet, gevolgd door den tekst.
6. Van den heer F. W. Westerouwen van Meeteren: Is de wederinvoering van Octrooien voor uitvindingen in Nederland wenschelijk? door den schenker.
7. Van Z.Exc. den Minister van Waterstaat enz.: Verslagen der Kamers van Arbeid over 1900.
8. Van den heer G. A. Scholten te Tiel: Bouwkundig Rekenboek voor Ambachtslieden, tweede vermeerdeerde druk, door den schenker.

GEBOUWEN DER NED.-INDISCHE AFDEELING OP DE WERELD-TENTOO- STELLING TE PARIJS.

De plaat geeft een vooraanzicht en plattegrond van de gebouwen opgericht voor de Ned.-Indische Afdeling op de Wereld-Tentoonstelling te Parijs in 1900.

Deze gebouwen stonden op een zeer hellend terrein bij den ingang der tentoonstelling aan het Trocadero.

De diverse benoodigde teekeningen zijn door onderge-
teekende gemaakt naar schetsen en onder leiding van den
architect Th. G. Schill, en kolonel G. B. Hooyer.

De beide zijgebouwen en de tempel in het midden
zijn geconstrueerd van stijl- en regelwerk op steenen voet,
geheel van buiten met planken beschoten; de daken zijn even-
eens beschoten, en in het midden afgedekt met lantaarn-
ramen.

Het houtwerk werd opgedragen aan en uitgevoerd door
de firma v. Wijngaarden en Co. te Weesp; de gebouwen
zijn geheel opgesteld en gemerkt op een terrein te Weesp,
vervoerd, en in Parijs onder leiding der genie op nieuw
geplaatst, en daarna bekleed.

De buitenbekleding bestond geheel uit staff en was ver-
vaardigd in de werkplaatsen te Haarlem onder leiding van
den heer E. von Saher. De modellen waarnaar de staffplaten
afgegoten zijn, waren ter plaatse in Nederlandsch-Indië
van de ruïnes eens tempels, en van verschillende woon-
huizen in de Padangsche Bovenlanden, door den heer von
Saher genomen.

Het middengebouw was uitwendig eene reconstructie
van den tempel Tjandi-Sari, waartoe de bestaande ruïne
geheel opgemeten was, en de architectonische deelen en
beeldhouwwerken ter plaatse afgevormd werden. Ten behoeve
der tentoonstelling was (van buiten niet zichtbaar) een glazen
dak op die tempel-reconstructie aangebracht. Inwendig was
de geheele ruimte ééne zaal, welke diende ter tentoon-
stelling van afgietsels van merkwaardige Indische tempel-
gedeelten, bas-reliefs, beelden, enz.

De beide gebouwen den tempel flankerend, waren uit-
wendig samengesteld uit motieven, aan verschillende gevels

van woonhuizen en rijstschuren in de Padangsche Bovenlanden voorkomende. In werkelijkheid bestaat de bekleeding dier woningen uit houten planken, geheel met en-relief uitgevoerd snijwerk versierd, dat daarna door den Inlander zeer fraai gepolychromeerd wordt. Achter de zeer eigenaardig gevormde daken waren, ook ten behoeve der tentoonstelling, glazen daken aangebracht.

De dakhellingen waren uitwendig met een Indischen plantaardige vezelstof, „idjoek” genaamd, bedekt. Inwendig dienden deze gebouwen tot tentoonstelling van Indische voorwerpen van kunst, ethnographie, landbouwproducten, modellen, kaarten enz.

Onder een dezer gebouwen waren ruimten voor een Javaansch theater ontworpen, welke echter door bijzondere omstandigheden tot andere doeleinden zijn gebruikt.

De gebouwenreeks met de terrassen, trappen en beeldengroepen maakten een grootschen indruk; in het midden de tempel in heldere zandsteenkleur en aan beide zijden, de in schitterende kleuren van rood, blauw, zwart en goud blinkende gebouwen.

E. VERSCHUIJL.



De Academie viert feest. Het was den 6den dezer een halve eeuw geleden, dat zij werd opgericht, eigenlijk als een uitvloeisel van een Kon. besluit van 1817, waarbij bepaald werd, dat te Amsterdam en te Antwerpen een schilder-academie, in eenige groote steden teeken-academies, en in andere plaatsen teekenscholen moesten worden opgericht.

Dat te Rotterdam niet dadelijk aan het besluit gevolg werd gegeven, lag in het reeds bestaan van een teekengenootschap aldaar, sedert het laatst der 18e eeuw. Het heette „Hierdoor tot Hooger”, en was gesticht voor beoefenaars van de teeken-, schilder-, graveer- en bouwkunst. In 1781 werd besloten om van deze instelling eene „Publieke Academie” te maken. Door het genootschap werd ook bij bemiddelden de lust tot het verzamelen van kunstwerken aangekweekt, en hierdoor ontstonden een aantal schilderijenverzamelingen te Rotterdam die met eere genoemd mochten worden.

In moeilijke dagen vóór en tijdens de Fransche overheersching verloor het genootschap aan luister. Toch reeds in 1813 trad een nieuwe bloeiperiode in, en werkelijk onderwijs, niet louter beoefening van kunst, werd hoofdzaak, waaraan kunstbeschouwingen en tentoonstellingen werden verbonden. In 1847 kreeg het stadsbestuur een aanmaning van den gouverneur der Provincie om gevolg te geven aan het Kon. besluit van 1817, en zoo kwam eene samensmelting tot stand van „Hierdoor tot Hooger” en de vereeniging „Arti Sacrum”, eene bestaande industrijschool en de bouwkundige school. Hiermede was in 1851 de Academie opgericht, die toen met 325 leerlingen hare lessen aanving in het gemeentelandshuis van Schieland, Museum Boymans. Nadat dit in 1861 in de asch werd gelegd, werden de leerlingen in het Oudemanshuis ondergebracht tot 1873, toen de Academie haar eigen gebouw aan de Coolvest betrok. In 1880 en 1887 hadden belangrijke reorganisaties plaats.

Thans bestaat het onderwijzend personeel uit 60 personen, waaronder de heer H. Cramer, die in 1852 werd benoemd, en nu nog met ijver en lust zijn onderwijs geeft; het getal leerlingen is tot 1822 gestegen.

Zeker wel het hoofdnummer der feestviering was het uitschrijven van prijsvragen, en nu ook de tentoonstelling der ingekomen antwoorden, die den 6en j.l. werd geopend. Onder de hierbij aanwezige autoriteiten waren ook de Commissaris der Koningin in Zuid-Holland, de Inspecteur van het M. O. de heer de Groot, het dagelijksch bestuur van Rotterdam, de leden der Commissie van het M. O. enz.

De Voorzitter van 't Bestuur, de heer J. Hudig, dankte de aanwezigen voor hunne tegenwoordigheid en belangstelling; hij gaf eene geschiedenis der instelling, daarbij dankbaar wijzende op het vele goede dat zij reeds gesticht had, maar tevens op de eigen overtuiging omtrent het nog ontbrekende.

Alvorens te voldoen aan het verzoek om de tentoonstelling te openen, verzocht de Commissaris der Koningin in zijne tegenwoordigheid een klein bewijs te willen zien van zijn warme belangstelling in de Academie, die tot eer der stad strekt en waarmede deze geluk mocht worden gewenscht. Hij wenschte ook het bestuur geluk, hoopte, dat het met lust en ijver zal blijven voortgaan in het streven naar hooger, en kon de aangename mededeeling doen, dat het H. M. de Koningin behaagd had, als blijk van belangstelling in dit feest, te benoemen, tot officier in de Oranje-Nassau-Orde, den heer Dr. F. D. A. C. Van Moll, vice-president van het bestuur; tot ridder in deze orde, den heer A. Nolen, directeur der inrichting, terwijl de Eere-medaille in brons was toegekend aan den bode, den heer N. van Ginkel.

De tentoonstelling die hierna geopend werd, omvat het werk van den cursus 1900—1901, de ingekomen antwoorden op de prijsvragen, en werk op verschillend gebied van oud-leerlingen.

Wat de prijsvragen betreft, brengen wij in herinnering, dat de onderwerpen daarvan zijn opgegeven in het Bouwk. Weekblad van 9 Maart, en de Jurys daarvoor in het blad van 30 Maart; slechts herhalen wij, dat die voor de bouwkunst bestond uit de heeren: A. Salm G. Bz., H. P. Berlage Nz., Jan L. Springer, C. B. Posthumus Meyjes en J. Verheul Dzn.

De bekroningen zijn als volgt:

Bouwkunde. Eerste prijsvraag. Ontwerp van een kunstnijverheidsmuseum te Rotterdam. Prijzen: 1e prijs bestaat in een zilveren medaille en f 200; 2e prijs bronzen medaille en f 100; 3e prijs getuigschrift. Ingezonden 5 antwoorden. Tweede prijsvraag. Ontwerp van een gevel voor een heerenhuis. 1e prijs: een zilveren medaille en f 100; 2e prijs: bronzen medaille en f 25. Ingezonden 14 antwoorden, 1e prijs: motto „My house is my Castle”, den heer H. G. Krijgsman, Rotterdam; 2e prijs: motto „Luctor”, den heer R. J. Hoogeveen.

Handteekenen. Derde prijsvraag. Een portrettekening (kniestuk) in crayon of krijt, naar het leven, op ware grootte. 1e prijs: zilveren medaille en f 150; 2e prijs: bronzen medaille en f 75. Ingezonden 27 antwoorden. 1e prijs: motto „Aetatis suae 63”, den heer J. A. Seckel, Rotterdam; 2e prijs motto „Doorzetten”, mej. Jo Koster, Tiel.

Kunstnijverheid. Vierde prijsvraag. Ontwerp voor de beschildering van een plafond in een eetkamer. Ingezonden 6 antwoorden. 1e prijs zilveren medaille en f 100. 2e prijs bronzen medaille en f 50. Deze prijzen werden niet toegekend doch aan de twee beste inzendingen, zijnde motto „Selli” van den heer G. J. Ladage, Rotterdam en motto „Groen Wit Groen” van den heer J. Schuierman, Rotterdam ieder een bronzen medaille en f 75. Vijfde prijsvraag. Ontwerp van de betimmering van een studeervertrek met schrijftafel en stoel. 1e prijs zilveren medaille en f 100. 2e prijs bronzen medaille en f 50. Ingekomen 5 antwoorden. 1e prijs motto „Elck wat Wils” van den heer H. van Dorp, Amsterdam. 2e prijs motto „Casa Cara” van den heer W. Bruynkeel Czn. Rotterdam. Zesde prijsvraag. Ontwerp van een lichtkroon voor een salon die 5 meter lang, 5 M. breed en 4 M. hoog is. 1e prijs zilveren medaille en f 100. 2e prijs bronzen medaille en f 50. Ingezonden 2 antwoorden. 1e prijs motto „Licht”, van den heer L. Ringlever, Delft. 2e prijs werd niet toegekend.

Boetseeren. Zevende prijsvraag. Decoratieve vaas. 1e prijs zilveren medaille en f 150. 2e prijs bronzen medaille en f 75. Ingezonden 4 antwoorden. 1e prijs motto „Ad Manus”, van den heer L. Wensing, Rotterdam. 2e prijs motto „Zomer”, van den heer H. Schellenberg, Rotterdam.

Werktuigkunde. Achtste prijsvraag. Ontwerp van een stoomketel voor een stoomschip met rookkast, met terugkeerende vlampijpen, appendages en vuurwerk, beantwoordende aan de bepalingen der stoomwet. 1e prijs zilveren medaille en f 100. 2e prijs bronzen medaille en f 50. Ingezonden 5 antwoorden. 1e prijs motto „Arbeid” van den heer W. J. Scheerder, Rotterdam. 2e prijs motto „Animo” van den heer P. A. Tieman Jr., Rotterdam.

Het vignet, aan het hoofd van dit artikel geplaatst, is eene verkleinde reproductie van de uitnoodiging tot bijwoning van de opening der bovengenoemde tentoonstelling; deze kaart was ontworpen door een van de dames-leerlingen der Academie.

HET PALEIS-STADHUIS.

Den 6en Juli j.l. werd door het Genootschap Architectura et Amicitia, de Mij. tot Bevordering der Bouwkunst en den Ned. Oudheidkundigen Bond eene openbare vergadering gehouden, met het doel om de mogelijkheid te bespreken het Paleis op den Dam te Amsterdam weder aan zijne oorspronkelijke bestemming te doen beantwoorden. Dit geschiedde naar aanleiding van het voor-nemen, om het tegenwoordige Raadhuis te verbouwen.

De vergadering, die des avonds om 8 uur werd gehouden, werd door ruim 70 personen bijgewoond. De heer H. P. Berlage Nzam het voorzitterschap waar; de vergadering openende, herinnerde hij er aan, dat eene kwestie zou behandeld worden, die reeds meermalen te berde was gekomen, en deelde mede, dat het Kon. Oudheidkundig Genootschap en de Mij. Arti et Amicitiae niet hadden wenschen mede te werken tot deze bijeenkomst.

Het onderwerp werd ingeleid, in de eerste plaats door den heer Dr. P. J. H. Cuypers, die deed uitkomen, dat het oude Stad-huis op den Dam, geen gebouw was, dat aan de eischen van een paleis voldeed; het wekte dan ook bevreemding, dat vier souvereinen zich achtereenvolgens daarin wel hadden willen behelpen.

Een ingang, waardig een paleis, ontbreekt, evenals een vestibule; door sombere gangen bereikt men de woonvertrekken. Spreker toonde dit op een plattgrond aan. Elk jaar moet timmerman en behanger hulp verleen om tegemoet te komen aan 't gemis van dien behoorlijken ingang. Vele vertrekken op de bel-etage zijn ruimten, afgeschoten in vroegere corridors of galerijen. Nederland behoort een betere woning aan zijn Vorstenhuis aan te bieden.

Men had dit al behooren te doen, maar heeft er waarschijnlijk niet langer over gedacht, omdat men in den laatsten tijd is gaan gelooven, dat het gebouw geen eigendom der stad is. Deze meening berust, volgens spreker, echter op een dwaling. Daarom, nu men het tegenwoordige stadhuis wil verbouwen, acht spr. den tijd gekomen om het Paleis weer tot Raadhuis in te richten, en aan de Vorstelijke familie een passender verblijf in de hoofdstad aan te bieden.

De heer Cuypers herinnert er ook aan, dat door de Mij. t. Bev. d. Bouwkunst prijsvragen werden uitgeschreven voor de stadsuitbreiding van Amsterdam, in 't bijzonder achter het Rijksmuseum, en dat in de antwoorden dan ook werd gerekend op een beschikbaar gehouden terrein voor den bouw eener Koninklijke villa, of ten minste voor een groot bouwwerk. Herhaalde malen is een dier plannen op verlangen ten stadhuize van Amsterdam geweest, maar ten slotte is het denkbeeld van het nieuwe paleis of een Koninklijke villa behandeld alsof het er niet was. Verschillende andere, later ontstane plannen gaven eveneens dit denkbeeld aan.

Ook schreef de Mij. t. Bev. d. Bouwkunst prijsvragen uit voor een paleis in de nabijheid eener groote stad, die wel niet rechtstreeks doelde op het genoemde denkbeeld, maar er toch wel eenigszins mede in verband was. De verwezenlijking van dit denkbeeld is thans vervallen, nu de stad haar uitbreidingsplan achter het Rijksmuseum uitvoert. Een nieuw Koninklijk verblijf zou dus thans verder van het centrum verwijderd moeten liggen.

De heer Cuypers ontwikkelde verder zijn denkbeelden over de inrichting van 't Paleis tot Stadhuis. Dit zou gemakkelijk zijn. De troonzaal, 23 M. lang en 9 M. breed, zou een betere raadzaal zijn dan de tegenwoordige, 21 M. lang en 8.5 M. breed, in welke ruimte ook de pers en het publiek plaats moeten vinden. Naast de troonzaal echter, konden de oorspronkelijke advocaten- en procureurskamers voor het publiek worden ingericht. Vertrekken voor den Burgemeester, de Wethouders, de Secretarie enz. zouden gemakkelijk te vinden zijn.

Spreker eindigende met er op te wijzen, dat een stadhuis als dat op den Dam, een gebouw dat de bewondering van heel de wereld wekt, het zelfbewuste gevoel van het volk zal verhoogen telkens als het daarbinnen treedt. Het Paleis moet weder het huis der Gemeente, het huis van het volk worden; goed is het hierop te wijzen, nu er mogelijkheid bestaat recht te doen weder-varen aan den eerbied dien men onze Koningin is verschuldigd, Haar n.l. eene woning Harer waardig te verzekeren, recht ook te doen wedervaren aan Jacob van Campen, die het tegenwoordige Paleis optrok als „Stadhuis”. Hij stelde daarom aan de vergadering voor de volgende motie aan te nemen:

1°. dat B. en W. door den gemeenteraad zullen worden uitgenoodigd een onderzoek in te stellen of niet de Regeering den tijd gekomen acht om het raadhuis, dat in 1817 slechts tijdelijk in gebruik is afgestaan, aan de gemeente terug te geven;

2°. de belangrijke uitgaaf voor de aanhangige verbouwing niet goed te keuren, dan nadat omtrent sub 1 praeadvies is uitgebracht.

Het spreekt van zelf, dat in het eerste gedeelte der motie ook is vervat het denkbeeld, dat als het Paleis wederom Stadhuis zal zijn geworden, Amsterdam een nieuw Vorstelijk woonverblijf zal moeten bezitten. Dit ligt duidelijk neergelegd in de woorden van den heer Cuypers, en zal ook blijken uit het gesprokene door den heer Prof. Josephus Jitta, die als tweede inleider optrad, en al aanstonds als zijn overtuiging deed hooren, dat hier de liefde voor het Vorstenhuis, het vaderland en de stad tot een zelfden vurigen wensch zal leiden, die in naam der geschiedenis en in naam der kunst moet worden uitgesproken. Spreker begon daarop te onderzoeken of het hier in bespreking zijnde denkbeeld voor verwezenlijking vatbaar was.

In naam der *geschiedenis*: het stadhuis getuigt immers van een tijdperk, waarin ons vaderland onder het huis van Oranje aan het hoofd stond der beschaving; het is 't symbool van de grootheid der Vereenigde Nederlanden. Maar toen de vreemde indringer onze onafhankelijkheid vernietigd had, verloor het stadhuis zijn bestemming; mannen die niet meer waard waren de plaats in te nemen waarop zij zaten, boden het den vreemden Koning aan. De eerste Oranje-Koning echter, na hem, was er op gesteld, dat Amsterdam het gebouw zou terugnemen en wilde het slechts voorloopig betrekken, in afwachting van betere tijden, die evenwel lang — ook door de afscheuring van België en andere oorzaken — op zich deden wachten. En ook Amsterdam zou wellicht een doode stad zijn geworden, en haar stadhuis zou dan gestaan hebben als dat van Veere nu, te midden van een dorp. Het onheil is echter afgewend, en de verwachtingen van Willem I, die al zijn zorg aan scheepvaart, spoorwegen en handel besteedde, zijn verwezenlijkt.

Thans kunnen wij tot het Vorstenhuis komen met de eerbiedige bede: Uw wijsheid heeft het stadhuis voor ons bewaard, zij heeft ons in staat gesteld het weder te maken tot het hart eener wereldstad. Vertrouw het ons gerust weder toe; wij zullen het in eere houden.

Ook in naam der *kunst*, zeide spreker. Het stadhuis getuigt van eene eeuw van groote kunstontwikkeling. In zijn tegenwoordigen toestand is het voor het volk gesloten, somber en neerdrukkend, behalve tijdens de weinige dagen waarin het schittert onder den luister onzer Vorsten. Het zou een aanschouwelijke school der vaderlandsche kunst kunnen zijn, en onze kunstenaars van heden zouden in het nieuwe stadhuis dat Willem I zich reeds dacht, kunnen toonen, dat ons land zijn rang wil behouden ook op het gebied der kunst.

De vraag stellende, hoe men zou kunnen komen tot een uitvoering van het thans te bespreken plan, stelde ook deze spreker op den voorgrond, dat Amsterdam in geen geval het jaarlijksch Koninklijk bezoek wil missen, en niet tot dien prijs haar stadhuis zou willen terugontvangen. Er behoort dus in Amsterdam een waardig Vorstelijk verblijf te zijn.

Of het stadhuis wellicht tevens paleis zou kunnen zijn? Voor den stadhuisdienst zou dit geen bezwaar opleveren, wijl die toch slechts gedeeltelijk daarin zou kunnen worden overgebracht; wel echter den dienst als paleis, waarvoor het nu nauwelijks toereikend is. Slechts zouden de receptiezalen ter beschikking van de kroon kunnen worden gesteld.

Een afzonderlijk Vorstelijk verblijf is dus noodig. De stichting daarvan is een landszaak, die door de stad kan bevorderd worden door afstand van een geschikt terrein. Een Koninklijke villa, met tuin en stallen, zou wellicht voldoende zijn, met het oog op het beschikbaar zijn der feestzalen in het stadhuis. Maar, grootscher zou een volledig paleis zijn. De ligging daarvan komt niet in de eerste plaats ter sprake, want dat het niet aan den Dam zou staan en de geestdrift der burgerij zich niet op den Dam zou kunnen uiten, is geen bezwaar; die geestdrift geldt den persoon en niet de plaats.

De vraag of het stadhuis nog geschikt zou zijn als zoodanig, beantwoordde de heer Jitta bevestigend. Het is zelfs niet gewenscht alle diensten bij elkaar te hebben in een centraal doolhof, en men heeft thans telefoon, pneumatische buizen en andere hulpmiddelen om het samengaan der diensten te onderhouden.

Een onafscheidelijk verband tusschen uitvoering van beide plannen is er niet; de verbouwing in het tegenwoordige stadhuis kan noodig zijn voor den noodzakelijken en zeker langen over-

gangstoestand, en ook voor later nuttig blijken te zijn. Men bepale zich echter tot het hoog noodige en doe intusschen stappen om zich ervan te overtuigen, dat de voorgenomen verbouwing niet uitsluit de verwezenlijking van het denkbeeld van Koning Willem I.

Welke stappen bij de hooge overheid behooren te worden gedaan — in den geest van het gesprokene — meende de heer Jitta gerust aan het beleid van het gemeentebestuur te kunnen overlaten.

Van de gelegenheid tot debat werd gebruik gemaakt door den heer Kamerlingh Onnes, die hoofdzakelijk beweerde, dat in deze tijden het geld voor een paleis beter kan worden besteed voor onderwijs en woningbouw, en niet overtuigt te zijn, dat het paleis zooveel schoons bezit, dat het een fraai raadhuis zou worden. Licht had hij door het gesprokene niet opgedaan, en hij was daarom niet overtuigd van het noodzakelijke der verandering.

De heer Cuypers verzocht dezen spreker het paleis nog eens nauwkeurig te gaan bezien; hij zal dan zeker buitengewoon veel fraais ontdekken en tevens overtuigd worden, dat het gebouw bijna alle eigenschappen voor een goed raadhuis bezit.

De heer Jitta antwoordde, dat het een het ander niet behoeft uit te sluiten; dat hij voor subsidieering is van onderwijs en woningbouw, zal niemand betwijfelen, doch evenzeer is hij er voor om het Vorstenhuis een waardige woning aan te bieden.

De heer A. N. J. Fabius herinnerde, naar aanleiding van het gesprokene door den heer Onnes, aan de opvoedende kracht van een stuk geschiedenis, in steen en kalk, als het oude Amsterdamsche stadhuis. Een volk — zeide hij — dat niet geeft om zijn geschiedenis, heeft niet te hopen op de toekomst. Hij meende, dat er genoeg plaatsruimte in het gebouw voor den dienst aanwezig was, waarop den gemeenteraad door de drie vereenigingen die de vergadering belegd hadden, kon gewezen worden. Hij stelde daarom voor, sterker in de motie uit te drukken, dat de vergadering overtuigd is, dat het paleis tot een doelmatig raadhuis kan worden ingericht; dan zou de motie meer succes hebben.

De wijze waarop dit in de motie zou worden uitgedrukt, werd op voorstel van den heer Berlage aan de prudentie van de vertegenwoordigers der vereenigingen overgelaten.

Hierna werd de motie aangenomen en sloot de heer Berlage de vergadering, daarbij de hoop uitdrukkende, dat in den gemeenteraad die gevoelens zullen blijken, welke het succes der motie, reeds hedenavond behaald, nog schitterender zullen maken.

EXCURSIE DER AFDEELING UTRECHT.

Op 3 Juli j.l. vereenigde zich een 25 tal leden der Afdeeling ten einde eene excursie te maken naar Wageningen en Rhenen.

Bij de aankomst te Wageningen werden zij opgewacht door den heer D. Hoiting, Gemeente Architect te Rhenen, die zoo beleefd was dien dag hun gids te zijn.

Na een wijle toevens te Wageningen werd de tocht per stoomtram voortgezet naar Hotel de Grebbe, waar een tweede ontbijt werd gebruikt. Van hieruit werd gewandeld naar Rhenen. Aan de Grebsche berg, bij de Koningstafel en op eenige andere punten werd natuurlijk geruimen tijd vertoefd om te genieten van de heerlijke omgeving en de prachtige uitzichten over Rijn en Waal.

Aangekomen te Rhenen, toog men weldra naar den St. Cuneratoren, welke met aangrenzende kerk door den brand van 4 Sept. 1897 gedeeltelijk was verwoest, doch die thans weder, na zijne bijna voltooide restauratie volgens de plannen van den heer Dr. P. J. H. Cuypers, in al zijn schoonheid prijkt.

Na eene bezichtiging vanaf den beganegrond, werd de toren beklommen, waardoor men in staat was op de verschillende omgange het gerestaureerde werk meer van nabij in oogenschouw te nemen, waarbij de heer Hoiting zoo beleefd was alle gevraagde inlichtingen te verschaffen. Aangezien op dat tijdstip de lucht wat beneveld was, kon men niet veel genieten van het anders zoo prachtige uitzicht vanaf den bovensten omloop.

Hierna werd nog de kerk bezichtigd en vervolgens weder de stoomtram bestegen, welke ons bracht naar den Wageningschen berg. Daar men langer getoefd had op de wandeling over den Grebschen berg en in den toren te Rhenen dan aanvankelijk het voornemen was, moest tot aller leedwezen worden afgezien van het bezoek aan de zandsteenfabriek van de heeren de Ridder en v. d. Heiden. Door den heer Hoiting werd echter een en ander omtrent die fabriek en hetgeen deze levert, medegedeeld.

In het hotel de Wageningsche berg, op welks terras men weder een poosje had genoten van het prachtige natuurschoon, had het

diner plaats, waarna men, hoogst voldaan over het nuttige en aangename dat de dag had opgeleverd, naar 't Sticht terugkeerde.

VR.

ZENDINGEN VOOR DEN FRANSCHEN PRIX DE ROME.

Men weet, dat elk jaar in de eerste dagen van Juli de zendingen van de pensionnaires der Villa Medicis te Rome tentoongesteld worden in het gebouw van de Ecole des Beaux-Arts te Parijs. Zaterdag 29 Juni j.l. werd voor 1901 deze tentoonstelling van bouwkunst, schilderkunst, beeldhouwkunst en graveerkunst geopend. Een uur na de opening werden echter de deuren der zaal weder plotseling voor het publiek gesloten. Weldra vernam men, dat de werken van den jongsten inzender voor bouwkunst, den heer *Tony Garnier*, van het atelier *Scellier de Gisors*, op last van het „Institut” waren uitgesloten en weggenomen, als: „niet overeenkomstig de traditie en te heftig revolutionair”.

Gedurende twee jaren is de ontwikkeling eener nieuwe richting in de Villa Medicis merkbaar: breken met een programma dat te bekrompen geoordeeld werd, en aan de kritiek der Académie des Beaux-Arts voortbrengselen voorleggen van een meer modernen geest en van onafhankelijker vinding.

Die nieuwe inzichten hadden het gevolg, dat reeds in 1900 door den heer Duquesne een „Maison du Peuple” werd ingezonden, een ontwerp dat, hoewel nog onder den invloed der klassieken, van een nieuwe beweging sprak en vrijer was opgevat, zonder de routines.

Maar, dit werk had een heftige vermaning aan den ontwerper tengevolge; misschien heeft de heer Duquesno zich deze nog dit jaar herinnerd, daar hij geen vervolg zooals hij aangekondigd had, van zijn ontwerp heeft gezonden.

Op zijne beurt heeft de heer T. Garnier moedig een vervolg gegeven op het denkbeeld van zijn ouderen collega; door zijne expositie echter van eene „Cité Industrielle” ziet hij zich aangetast door de felle gramschap van het „Institut”.

Hoewel zijne gedachten neerleggende in eene beschrijving, waarin hij proclameerde, dat men moet afwijken van den vroegeren weg, en den artist zijn taal terug moet geven, is zijn werk door het Institut onmeedoogend uitgesloten van deze tentoonstelling, als onwaardig en ziekelijk.

Aan de Ecole des Beaux-Arts maakt deze zaak natuurlijk niet weinig opschudding. De jongeren trekken partij voor of tegen hun kameraad, maar het dient vermelding, dat het grootste gedeelte der leerlingen zijne handelwijze goedkeurt en de heftige beslissing betreurt, die hem treft.

Het schilderstuk „l'Orphée et Eurydice” van Moulin was bijna door hetzelfde lot getroffen geworden als de Cité Industrielle.

Voorvallen als deze hebben voor 't oogenblik nog geen groot gevolg, maar zij hebben toch beteekenis; zij duiden op een datum waarop de artisten officieel aan hunne meesters zullen verklaren: wij zien verder en ruimer dan het programma der Académie!

Hieronder volgt eene opsomming van de zendingen, waarin de lezers van dit blad wel belang zullen stellen.

De beeldhouwers en graveurs exposeerden in de benedenzaal, de schilders en architecten in de bovenzaal de achter hunne namen opgegeven werken.

Beeldhouwers, de heeren VERMARE: 1^o. de Rhône en de Saone, 2^o. Venus Callypiga; P. ALAP: 1^o. de discus-werper, 2^o. proeven van decoratie voor aardewerk.

Graveurs, de heeren MAYEUR: een Heilige Familie, naar Luini; CORABEUF: 1^o. een Heilige Familie, naar Raphaël, 2^o. het portret der princes Eustockis, naar Titiaan.

Schilders, de heeren LOPPARA: 1^o. een copie naar Velasquez, eigendom van den Staat, 2^o. het vertrek van den Cid uit Valencia om de Mooren te bevechten; GIBERT, Etruskisch graf; MOULIN, liefde-gedicht (tryptiek); ROYER, 1^o. de verloren zoon, 2^o. twee teekeningen naar antieken.

Architecten, de heeren GARNIER: 1^o. het Romeinsche Forum in tegenwoordigen toestand, 2^o. Industriele stadswijk (ontwerp); LÉON CHIFFLOT, 1^o. Fragment van den hoofdingang der Villa Medicis, 2^o. inwendige decoratie der Villa Medicis, 3^o. twee teekeningen (gouache) voorstellende de moskee van Barbur, 4^o. plafond uit de villa van Paus Julius II te Rome, 5^o. de zuil van Trajanus te Rome.

LOOYEN.

BOEKAANKONDIGING.

Onder de boekwerken waarmede de bibliotheek der Maatschappij zoo pas is verrijkt, is er een — het ligt op de leestafel ter inzage — dat een zeer bijzondere vermelding verdient. Het is een lijvige band, met ruim 170 platen handelende over het uiterlijk en de innerlijke inrichting van de hedendaagsche woning, het — „Special Summer number of the Studio, A. D. 1901.”

We zijn thans zoover gevorderd te kunnen erkennen, dat bij den aanvang van de nieuwe eeuw meerdere, soms zelfs warme belangstelling blijkt voor de woning, wat hare bouwkunstige vormen, zoowel als de inwendige versiering en meubilering betreft. Daarbij komt de duidelijk op den voorgrond tredende zucht om zich los te maken van opvattingen uit het verleden, — om niet langer te zoeken naar variaties op oude thema's die zich niet meer kunnen aanpassen aan moderne toestanden en eischen. Er heerscht al reeds langen tijd een geest om iets nieuws, iets oorspronkelijks te maken, zoo vrij mogelijk van overleveringen. Men mag wel zeggen, dat hoofdzakelijk Engeland, het eerste in die richting is opgetreden en „The Studio” het meeste gedaan heeft om de nieuwe denkbeelden te verbreiden. Aan The Studio hebben medegewerkt jonge krachten, goede en ernstige teekenaars, niet tevreden met het geven van een krabbel, maar met een geestdriftigen wil bezielend om iets te leveren dat van oorspronkelijkheid getuigt en kritiek kan doorstaan.

Hoever is die strooming van eenige jaren thans gekomen, en wat is het resultaat van het streven bij de intrede van de nieuwe eeuw? Aan het voornemen om die vraag eenigszins te beantwoorden, is de verschijning van het aangekondigde werk te danken. Voor de goede gedachte om dit overzicht van moderne Engelsche bouwkunst en decoratieve kunst te geven, tevens zoo, dat het bezit ervan voor velen bereikbaar is — het boek kost slechts 3 shillings — past een woord van dank.

Het overzicht bevat een schat van mooie gegevens, voorafgegaan door een vijftal korte algemeene toelichtingen.

Wat er zoo bijzonder aantrekkelijk in is, zijn de vele uitnemende teekeningen, die van zeer ernstige studie blijken te geven. Zie bijv. de ganzen die zoo echt nieuwsgierig den angstigen gevangen vos in de klem komen beturen, de kippen en duiven die gevoerd worden; de dieren zijn grondig in hun doen naar de natuur bestudeerd en door Edwin Noble meesterlijk geteekend; zie ook het correcte ontwerp voor beschildering van Leon V. Solon, het decoratief paneel voor uitvoering in ingelegd parelmoer van Frederick Marriott, bovendien prachtig in kleur en glans weergegeven.

Verschillende platen geven voorstellingen van decoratief schilderwerk, een o. a. met heerlijk geteekende kindertjes door miss S. Pearse, van gebrandschilderd glas, o. a. met de romantische en sprookjesachtige voorstelling, in kleur weergegeven, van Oscar Paterson.

Een aantal platen zijn gewijd aan metaalwerk, waaronder de zeer eigenaardige en karaktervolle lampen voor electrisch licht van Rathbone, van Bainbridge Rejnolds en van David Veasey,

deurbeslag en andere onderdeelen van dezen laatste en van Rathbone, Edgar Simpson en James Smithies.

Onder de inrichtingen van vertrekken, hunne betimmering en meubilering, zijn goede voorbeelden te vinden van groote eenvoud en ook van rijkere opvatting.

Verschillende architecten hebben medegewerkt om het boek belangrijk te doen zijn. Ook zij geven eenvoudig een rijk werk; bij enkelen valt een zucht waar te nemen om schilderachtige effecten te krijgen, die wel eens tot overdrijving leidt. In inwendige betimmeringen tonen ze meer origineel en modern te kunnen zijn, meer met de strooming mēegaande, dan voor hun uitwendige woningvormen. Velen offeren aan den tijdgeest alleen door de hoogste eenvoud te betrachten, zoo dat ze soms in armoedigheid vervallen; maar erkend moet worden, dat ze bij die eenvoud toch op goede verhoudingen acht geven. Onder hen behoort Voysey, wiens villa, om inwendig goed verlicht te zijn, niet onder een bedekten hemel mag staan; zijn meubels — getuige de afbeeldingen van het inwendige van dit bouwwerk — zijn in overeenstemming met de gevels, even eenvoudig. Rijkere interieurs, eigenaardig soms van opvatting maar die recht gezellig zullen zijn, geven Harold Cooper, en Crouch en Butler; hoogst moderne geeft George Walton, die in de vormen van sommige meubels wel wat zonderling, soms plomp is, in andere en in zijn decoratiën veel smaak en oorspronkelijkheid toont te bezitten.

Hoogst belangwekkend blijft intusschen dit boek, en velen zullen het, na er kennis mede gemaakt te hebben, gaarne in eigendom willen bezitten.

R.

BERICHTEN.

De op 6 Juli j.l. te Deventer gehouden algemeene vergadering van aandeelhouders der Koninklijke Deventer tapijtfabriek heeft het voorstel tot uitbreiding der fabriek, door het overnemen van de zaak, tot dusver uitgeoefend door de Amersfoortsche Tapijtfabriek, met nagenoeg algemeene stemmen aangenomen.

Als directeur — in plaats van wijlen den heer P. G. van Schermbeek — werd, uit 110 sollicitanten, gekozen de heer J. J. Mouton, thans directeur der fabriek te Amersfoort.

Op Maandag 22 Juli a.s. des namiddags 2¹/₂ uur, zal in het gebouw van de Mij. voor den Werkende Stand, te Amsterdam, de algemeene ledenvergadering worden gehouden van de Vereniging ter veredeling van het Ambacht.

BUREAU VOOR PLAATSING VAN OPZICHTERS EN TEEKENAARS.

Marnixstraat 402, Amsterdam.

Aantal ingeschreven sollicitanten voor:

Bouwkundig Opzichter 1.
Bouwkundig Teekenaar 5.
Bouwkundig Opzichter-Teekenaar 10.

AANKONDIGING VAN AANBESTEDINGEN.

MAANDAG 15 JULI.

AMSTERDAM. Bestek no. 889 15. Het maken van gebouwen en eene overkapping met de daarbij behorende werken op het te perron van het gemeenschappelijk station Amersfoort, voor rekening van den staat der Nederlanden. Ram. f 24000.

De directie der Holl. IJzeren Spoorweg-maatsch., n.m. 1¹/₂ u. (Greenw. tijd) in het centraal personenstation.

APELDOORN. Het bouwen van 2 woonhuizen aan de Brinklaan.

De heer K. Uit den Bogaard. Bestek en teek. ter inz. in het hotel „Apeldoorn” en à f 1 per stel verkr. bij den arch. J. A. Wijn.

DEURNE. Het bouwen eener onderwijzerswoning te Liessel.

Het gemeentebest. van Deurne en Liessel, n.m. 3 u. Bestek en teek. à f 1,50 verkr. bij J. de Reijdt, boekhandl., Helmond. Inlicht. geeft A. J. van Roij, bouwk. te Helmond.

DIEREN. Het bouwen van eene wasch-inrichting c. a. a/d. Kanaalweg.

De heer W. J. Westhof, 's av. 7 u., in hotel „De Kroon.” Bestek met teek. op gen.

plaats ter inz. Inl. geeft de arch. G. J. Uiterwijk. Aanw. 15 Juli, v.m. 10 u.

JOURE. Vergrooting van het schoolgebouw, met bijlev. van alle materialen, arbeidsloon, enz.

Het bestuur der vereen. voor Christelijk schoolonderwijs, 's av. 7 u., in de pastorie der Gereform. kerk. Bestek ter inz. in hotel Cats. Inl. geeft arch. R. K. Dijkstra. Aanw. gedaan.

LAGE ZWALUWE. a. Het restaureeren van het kerkgebouw met aangrenzende consistoriekamer; b. het herstellen van den traptoren met bijbehorende werken.

Het kerkbest. der Nederl. Herv. Gemeente, v.m. 11 u., in de consistoriekamer. Bestek en teek. ter inz. in het logement en verhuis van Svan Walraven: Bestekken tegen f 0,55 te bek. ten kantore van den bouwk. A. W. Zijlmans, Terheijdensche weg 42 Breda, alw. inl. te bek. zijn. Aanw. gedaan.

OMMEN. Het bouwen van een kerklokaal te Beerserveld.

De Kerkvoogden der Herv. Gemeente, n.m. 2 u. Bestek en teek. ter inzage bij den heer P. Knol te Beerserveld en is tegen 50 cts. te verkr. bij Gos. Eshuis te Daltsen. Aanw. 15 Juli, 's midd. 12 u., samenkomst bij P. Knol.

ZWOLLE. Het afbreken van verschillende gebouwen en het bouwen van een school-

gebouw op een terrein tusschen de korte Kamperstraat en den Jufferenwal te Zwolle.

De architecten K. en G. Hoeksema Kzn. te Groningen, v.m. 10 u., in het gebouw voor Christ. Belangen te Zwolle.

DINSDAG 16 JULI.

DEVENTER. De verbouwing van een gebouw aan de Grootte Poot.

De societeit „De Hereeniging”, v.m. 10 u. Bestek en teek. ad. resp. f 1 en f 1,50 verkrijgb. bij de arch. G. en W. te Riele Gzn. Aanw. gedaan.

HENGELO (OV.). Het verbouwen van een perceel gelegen aan den hoek Enscheder- en Nieuwstraat.

De heer A. J. Bonefaas, 's av. 8 u. te zijnen huize, alw. bestek en teek. ter inz. liggen. Inl. geeft de arch. W. Elzinga. Aanw. 16 Juli, v.m. 9¹/₂ u.

LONNEKER. 1. Het bouwen van een schoolgebouw van vier lokalen met gang, privaten enz. op een terrein bij de Toekomst in het Tweekelerveld, achter Richtersbleek te Lonneker; 2. het bouwen van eene onderwijzerswoning bij voornoemd schoolgebouw; 3. het maken van schoolmeubelen voor genoemd schoolgebouw.

Het gem.-best., n.m. 3 u. Bestek met teek. verkrijgb. bij arch. E. Zeggelink te Enschede voor perc. 1 en 2 à f 2 en voor perc. 3 à f 1. Aanw. 16 Juli, v.m. 9 u. Inl. te bekomen

bij den arch. H. E. Zeggelink te Enschedé.

NIJMEGEN. Het amoveeren van perc. 73 en 73a aan de Ziekenstr. ald. en het weder opbouwen tot remise, pakhuis, kantoor en drie bovenhuizen.

De bouwk. W. J. H. van der Waarden, 's av. 8 u., in het café van A. Kerkhof, alw. teek. ter inz. en zijn ald. ad f 0,50 bestekken verkr. Inl. geeft gen. bouwk. Aanw. gedaan.

RANDWIJK. Het bouwen van een woon- en achterhuis, schuur met varkenshokken enz. aldaar.

De heer J. Goedvriend, v.m. 12 u. Bestek en teek. ter inz. in het café van Johs. Timmer.

TILBURG. Het bouwen van het eerste gedeelte van een gesticht langs den Bredaschen Steenweg aldaar zonder bijl. der metselsteen.

De eerw. overste van het gesticht „de Goede Herder”, n.m. 4 u. in café Marinus”. Bestek en teek. verkr. bij den archit. J. Bergmans. Inl. geeft archit. Leo Goijaerts. Aanw. 16 Juli, v.m. 10¹/₂ u.

Alleen zij die in het bezit zijn van bestek en teek. worden tot de inschrijving toegelaten.

WOLDENDORP. Het bouwen van een stoomwatergemaal bij den windwatermolen te Botterij aan het Zijldiep, met schoorsteen, kolenloods, bekleedingsmuren etc.; het graven van aan- en afvoerkanaal met bijkomende werken en de levering der noodigde materialen enz.

Het bestuur van het watersch. „Woldendorp”, n.m. 3 u., bij H. Bouman. Bestek en teek. ad f 1,50 verkr. bij arch. P. G. Cremer. Aanw. 16 Juli, v.m. 11 u.

ZUIDBROEK. Het weder opbouwen van zijne afgebrande behuizing met de levering van alle benodigde materialen.

De heer H. Martens, n.m. 6 u. Bestek en teek. ter inzage in het café van H. de Wit. Inl. geeft verder D. J. Huisman, arch. Aanw. 15 Juli, n.m. 2 u.

WOENSDAG 17 JULI.

ARNHEM. Het bouwen van eene inrichting voor het maken van watergas met meter- en eschauster-huisje; het ophoogen van een terrein bij het machinegebouw en het verplaatsen van een houten loods enz. Ram. f 22000.

De directeur der gem.-gasfabr., n.m. 2 u. Bestek en 3 teek. ter inz. en à f 2 te bek. ten kantore der fabriek.

EKAMP (GR.). Het weder opbouwen zijner afgebrande behuizing, met bijlev. der mater.

De heer A. Broeksema, n.m. 5 u., ten huize van J. Gerlofs. Teek in boveng. logement ter inzage, waar tevens bestekken à f 0,50 verkr. zijn. Inl. geeft B. Hommes, archit. Finsterwold. Aanw. 15 Juli, n.m. 5 u.

GRONINGEN. Het afbreken van twee woningen zuidzijde aan het gedempte Zuiderdiep no. 130 en 132, en het aldaar weder opbouwen van eene winkelbehuizing met vrije bovenwoning.

De arch. P. Belgraver en A. Reiziger, 's av. 8 u., in het logement van B. Vos, Nieuwe-Boteringestraat. Bestekken zijn à f 0,50 te bek. in boveng. logement en ten kantore van voorn. arch. Praediniussingel 39.

DONDERDAG 18 JULI.

ERMELOO. Het vergrooten van het kerkgebouw, het veranderen van twee paviljoenen voor bedverpleging, het vergrooten eener boerderij, het maken van een nieuwe kap op een woning en verdere bijk. werken op het landgoed „Veldwijk” te Ermeloo.

Het bestuur der Vercen. tot Christ. Verzorging in Nederland, n.m. 2 u., in hotel „Veldwijk”.

HELMOND. Het bouwen van een gasthuis, tevens verblijf voor oude mannen en vrouwen, met kapel. Gezamenlijke oppervlakte 1900 M².

De regenten van het R.-K. gasth. Bestek met 5 teek. ad f 7,50 verkr. bij arch. J. W. v. d. Putten, die inl. geeft. Bijl. in te zenden 18 Juli, 's av. 6 u. bij Wed. Taabe. Aanw. op verlangen dagel. van v.m. 9 tot n.m. 4 u. en op 18 Juli, v.m. 11 u.

KWADENDAMME (ZEEL.). Het bouwen van eene R.-K. paroch. kerk met toren en de levering der noodigde materialen.

Het R.-K. kerkbestuur. Bestek en teek. ter inz. in het koffiehuis bij de erven Timmermans ald. De ingeleverde biljetten worden 15 min. na het laatste bepaalde uur van inlev. bekend gemaakt. Bestekken verkr. à f 1,80 bij den boekh. Ed. v. Wees te Breda. Inl. te bek. bij den arch. P. J. van Genk te Leur bij Breda. Aanw. gedaan.

SCHIEDAM. Het vergrooten van het zuiverhuis van de gemeentelijke gasfabriek te Schiedam.

Het gemeentebest., n.m. 2 u. Bestek ter inz. op het kantoor der gem.-werken en is ter secret. à f 0,75 verkrijgb. Aanw. 16 Juli, v.m. 11 u.

TERNAARD. a. Het vergrooten der school te Brantgum, b. het leveren en plaatsen van meubelen in die school.

Het gemeentebest. van Westdongeradeel, n.m. 4 u. Bestekken en teek. ter secretarie ter inzage, en tegen f 1 te zamen verkrijgb. Aanw. gedaan.

VLISSINGEN. Het amoveeren van perc. wijk I no. 27, en het op die plaats bouwen van een nieuw woonhuis.

De architect M. J. Ketting. Bestek en teek. verkr. à f 1,50 per stel bij den architect.

VRIJDAG 19 JULI.

EXLOO. a. Het verbouwen van de onderwijzerswoning te Exloo en het afbreken en weder opbouwen van een turfschuur daarbij, b. het verbouwen van de onderwijzerwoning te 2de Exloërmond en het afbreken en weder opbouwen van een turfschuur daarbij een en ander met bijlev. van alle materialen.

Het gemeentebest., 's midd. 12 u. Bestek en teek. ter inz. ten gem.-huize te Exloo bij Wed. H. Eggens te 2de Exloërmond, hotel Dopper te Stadskanaal, hotel Panman te Assen en zijn ad f 1,50 verkrijgb. bij den burgemeester te Exloo. Aanw. 18 Juli te Exloo, v.m. 11 u. en te 2de Exloërmond, n.m. 3 u.

PRINSENHAGE. Het bouwen van een landbouwerswoonhuis met stal te Prinsenhage.

De arch. F. P. Bilsen, te Breda, n.m. 6 u., in het café van M. Beekers te Prinsenhage, alw. bestek en teek. ter inz. liggen.

MAANDAG 22 JULI.

AMSTERDAM. Het verbouwen van de openb. lagere school der 2e. klasse, lett. G, aan de Prinsengracht bij de Leliegracht.

Het gemeentebest., 's midd. 12 u. Voorw. te verkr. ter stads drukkerij tegen f 1,25 (met één teek.). Inl. worden gegeven aan het bureau van den assist.-arch. op het raadhuys, kamer no. 105, van 2-4 u., gedurende de drie laatste werkdagen voor den dag der aanbesteding.

HEM (N.-H.). Het bouwen van eene Boerderij met aanhoorigheden, op het terrein der afgebrande hofstede, bewoond geweest door R. Deken aldaar.

De arch. A. Swagerman Pzn. te Bovenkarspel v.m. 11 u., in „het Wapen van Hem”. Bestek met teek. à f 2 per stel verkrijgb. bij den arch. bij wien tevens inl. zijn te bekomen.

UTRECHT. Het sloopen van twee perc. en het bouwen van drie woningen in de Tuchthuissteeg.

De directie der Utrechtsche Woning-Maatsch. n.m. 3 u. ten huize van den heer Klokke, hoek Keistraat. Bestek en teek. verkr. ad f 1,50 bij den opz. G. J. Heusinkveld, Badstraat 5. Aanw. gedaan.

DINSDAG 23 JULI.

UTRECHT. Het maken van een wachterswoning en het verrichten van bijk. werken ten behoeve van den spoorweg Rotterdam-Breda. Ram. f 6440.

Maatsch. tot exploit. van Staatsspoorw., n.m. 2 u. (loc. tijd).

WOENSDAG 24 JULI.

's-GRAVENHAGE. De verbouw van het post- en telegraafgebouw op het stations-emplacement te Zwolle en het onderhoud daarvan tot en met 31 Dec. 1903. (Raming f 2235).

Het minist. van W., H en N. n.m. 2 u. Bestek ter lezing aan het hoofdbestuur der post- en telegraphie te 's Hage, aan het bureel van den rijksbouwmeester in het 1e district, te 's Hage; aan het bureel van den ingenieur der telegraphie te Zwolle; aan dat

van het prov. best. van Overijssel, en is à f 0,25, verhoogd met de kosten van verzending te bek. bij Gebr. v. Cleef, te 's Hage. Inl. worden geg. door voorn. rijksbouwmeester en door den rijksopzichter J. W. v. Oort te Zwolle. Aanw. 16 Juli, v.m. 10 u.

DE RIJP (N.-H.) Den bouw eener school in die gemeente.

Het gem.-best. Bestek en teek. à f 3 verkr. bij den arch. A. H. D. Rups, te Edam, die tevens inl. geeft.

DONDERDAG 25 JULI.

HAARLEM. Het bouwen van een havenkant op het plateau van de oude zeesluizen te IJmuiden, behoorende tot de werken tot onderhoud, herstel en verbetering van het Noordzeekanaal. Raming f 3070.

Het prov. best., v.m. 11 u. Bestek. no. 138, ligt ter lezing aan het gebouw van het min. van W. H. en N. aan de lokalen der prov. best. en te bekomen bij Gebr. van Cleef, te 's Hage, Inl. te bek. bij den hoofdingen. Kemper te Haarlem, den ingen. van Oordt te Amsterdam en den ingenieur Meuter te IJmuiden, bij welken laatsten op 18, 19 en 20 Juli van het proc.-verb. van aanw. kan worden kennis genomen.

VRIJDAG 26 JULI.

GRONINGEN. Het verbouwen en uitbreiden der lokalen van het Anatomisch Laboratorium te Groningen. Raming f 6500.

Het prov. best., 's midd. 12 u. Bestek ter lezing aan het gebouw van het min. van Binnenl. Zaken, aan dat van het prov. best. van Groningen te Groningen en is te bek. bij M. Nijhoff, Nobelstr. 118 te 's Hage. Inl. te bek. bij den rijksbouwkundige en bij den hoofdz. der universiteits-gebouwen, J. C. Hubscher, te Groningen. Aanw. 19 Juli, n.m. 2 u.

Assurantie Maatschappij

Brand schade

De NEDERLANDEN van 1845.

's-Gravenhage, Kerkplein hoek Prinsstraat — Amsterdam, Sophiaplein. — Rotterdam, Zuidblaak 24 (Beursplein). — Breda, Prinsenkade. — Haarlem, Kruisweg 70 c. — Nijmegen, In de Betoustraat 8. — Groningen, Akerkhof, hoek Akerkstraat. — Zutphen, IJselkade.

Kapitaal. f 4.000.000.00
Reserves ult. 1900. - 1.877.900.00
Betaalde Brandschaden tot ult. 1900. - 21.625.000.00

Lage premien.

J. Muysken.

Hoofd-Agent van de Nederlandsche Assurantie-Compagnie van het jaar 1776 te Amsterdam.

Adres: HAARLEM, Kruisweg No. 55.

Beveelt zich aan voor assurantien bij aanbestedingen Vaste Taratie. - Op Beurspolis. - Vaste Premie

AFLOOP VAN AANBESTEDINGEN.

15 JUNI.

GENDEREN. Het bouwen eener nieuwe pastorie aldaar.
Laagste inschrijver Straver, Andel, f 7650. Gegund.

TILBURG. Het bouwen van een huis, bakkerij enz. voor den heer C. van Rooij.
Laagste inschrijver A. v. Tongelen, f 5449. Gegund aan W. v. Eindhoven.

27 JUNI.

ENSCHEDÉ (ONDERH.). Het schilderen van 4 nieuw te bouwen woonhuizen.
Door den heer A. v. d. Steeg.

Laagste inschrijver J. G. Schildkamp, f 497, Gegund.

ENSCHEDÉ (ONDERH.). Het bouwen van 2 woonhuizen in de President Steinstraat Door den heer J. Hettenhuis, aldaar.

Laagste inschrijvers G. v. Omme en C. Adolfs, f 3700. Gegund.

ENSCHEDÉ (ONDERH.). Het bouwen van vier woonhuizen in de Wagelaarstraat, voor den heer W. den Hartog, aldaar.

Laagste inschrijver A. v. d. Steeg, f 7247. Gegund.

VIANEN (ONDERH.). Het bouwen van een woonhuis in de Kerkstraat aldaar. Door den heer N. van Asch.

Minste inschrijvers: Hoogendoorn, Timmerwerk; Harmsen Sr., metselwerk; f 275; M. Coljée, schilderwerk f 76,50; Meeuwenberg, smidswerk, f 13,85; v. Iperen, loodgieterswerk f 27.

28 JUNI.

LOCHEM. Het bouwen van een huis aan de Kijksteeg te Klein-Dochteren. Door de gezusters Oostenenk te Klein-Dochteren.

Metselwerk. Laagste inschrijver H. J. Broekhuizen, f 1161*.

Timmerwerk. J. Bolte, Laren, f 963*.

Smidswerk. J. Campagne, f 51,70*.

Loodgieterswerk. M. J. v. d. Brink, f 66*.

Glas- en verfwerk. Brinkgreve, Laren, f 92*.

Massa. Bel, Barchem, f 2728. Gegund*.

29 JUNI.

HEERDE. Het bouwen van een stoomzuivelfabriek te Heerde. Ram. f 10989. Door het best. der Coöp. Zuivelfabr. „Heerde“.

Laagste inschr. H. de Groot, Apeldoorn, f 9864. Gunning in beraad gehouden.

30 JUNI.

AMSTERDAM (ONDERH.). Het maken van kantoren, wachtkamer, expeditielokaal en magazijn in het perceel Rokin. no. 17. voor de firma Blikman en sartorius. Door den arch. G. van Arkel.

Gegund aan de laagsten inschrijver J. N. Hendriks, aldaar, voor f 10833.

DEVENTER (ONDERH.). Het afbreken en ter plaatse bouwen van een nieuw perc. dienste van het agentschap der Nederl. Bank, aan de Kleine Poot.

Gegund als volgt: K. v. Leuven, timmerwerk; G. A. Pieperiet, metselwerk; A. G. Beltman Jr., steenhouwv.; W. Reuvekamp, schilderwerk; J. v. d. Worp, loodgietersw.; C. S. Kelderman, smidswerk; C. Breman, gas- en waterleiding; J. H. Harmen, stucadoorwerk; firma v. Zwet, installatie brand- en braakvrije kelder; firma Wemink, spiegglas.

'S-GRAVENHAGE (ONDERH.). Het sloopen en weder opbouwen van het winkelhuis Spuistraat no. 6. Door de architecten K. Meijer en H. E. M. Rademaker.

Gegund aan den laagsten inschr. G. P. Post Jr., aldaar, voor f 13000.

1 JULI.

PRINSENHAGE. 1. Het bouwen van 2 lokalen aan de school te Beek, met eenige veranderingen aan die school; 2. het bouwen van een brandspuithuis te Beek, en het maken van eenige veranderingen aan de onderwijzerswoning aldaar; 3. het leveren van schoolbanken en borden voor de openb. scholen; 4. het leveren en verwerken van 100 M³. keislag, 40 M³. grint en 9000 keien ten behoeve der openbare wegen. Door het gem.-best.

Minste inschrijvers Joh. de Krom, Prinsenhage, perc. 1 f 4372; A. Kanters, Ginneken, perc. 2 f 943, perc. 3 f 1353; A. Th. A. Metsen, id., pers. 4 f 1440,60.

2 JULI.

HENGELOO (OV.). Het maken eener verdieping met bijkomende werken aan de Drienerstr. Door den arch. W. Elzinga.

Laagste inschrijver J. Scholten, Delden, f 3748. Gegund.

3 JULI.

ALKMAAR. Het bouwen van een heerenhuis aan den Kennemerstraatw., te Alkmaar. Ram. f 7788. Door den arch. C. J. Ooms.

Laagste inschrijver B. Bruijn, f 7000.

ENKHUIZEN. Het bouwen van een fabrieksgebouw op een terrein aan de buurt

te Venhuizen. Door de commissie tot stichting van een kaasfabriek.

Laagste inschrijver K. Poen, Venhuizen, f 7125. Gegund.

NIJMEGEN. Het bouwen van een winkelhuis met bovenwoningen, bakkerij en magazijnen aan den Burghardt, aldaar. Door den bouwv. M. E. Veugelers.

Laagste inschrijver Joh. Buskens, f 22544. Nog niet gegund.

ROTTERDAM. Het bouwen van 3 beneden- en bovenhuizen aan de Maaskade W. Z. Door de architecten de Roos en Overeijnden.

Laagste inschr. B. Zeddeman en Aalbers f 32688.

4 JULI.

DONGEN. Het bouwen eener leerdrogerij, circa 38 M. lang met 3 zolders, met bijlev. der bouwstoffen. Door de firma J. Bressers.

Laagste inschrijver H. Wagner, f 6542.

HEMELUM. Het bouwen van eene school voor pl.m. 40 leerlingen. Begrooting f 2100. Het best. der Geref. Gemeente.

Laagste inschrijver S. Hobma, Hemelum, f 2328. 1 briefje kwam te laat in. Gunning aangehouden.

LEIDEN. Het verbouwen van het perc. Breestraat no. 77 hoek Diefsteeg, met aanverw. werken en maken van een winkelpui. Door den architect D. Veilbrief.

Laagste inschrijvers Vreeswijk en van Riet, f 2695. Gegund aan T. Spruitenburg firma van Erkel, f 3062.

MAASTRICHT. Het bouwen van de stichting Ridder Emile de Stuers, in de Kruisheerenstr. ald. Door den Hoog WelGeb. heer Jhr. Mr. Victor de Stuers.

Laagste inschrijver J. Reggers f 69600.

OUDE PEKELA. Het bouwen van een woonhuis met slagerswinkel, met de levering van al het benodigde, behalve glas- en verfwerk, voor den heer A. Buzeman. Door den aanbesteder.

Laagste inschr. Emanuël van der Heude, f 1090. Gegund aan Menko Kuiper, f 1115.

WINSEN. Het bouwen van een nieuw huis. Door den heer Th. Verploegen.

Laagste inschrijver D. Willems, Winsen, f 3228. Gegund.

ZEVENAAR. Het bouwen van een woonhuis annex schuur. Raming f 7859. Door den heer E. Peters.

Laagste inschrijvers Th. Lendingen en Th. Klappers, Groessen, f 7700.

5 JULI.

BRAKEL (GELD.). Het bouwen van een heerenhuis. Door den burgemeester.

Laagste inschrijver W. Matthijs, Utrecht, f 12947.

CAPELLE (N.-BR.). Het bouwen van 3 schoollokalen met privaten, gangen, bergplaats en overdekte speelplaats en het wijzigen van bestaande lokalen. Door het gem.-best.

Laagste inschr. A. Michaël, f 11985. Gegund.

DEURNE. Het bouwen eener nieuwe school met overdekte speel- en bergplaatsen en ringmuren. Door het R.-K. kerkbestuur van den H. Willebrordus.

Laagste inschr. v. d. Mortel en Lutters, f 14251.

HAARLEM. Het vergrooten eener rijtuigfabriek, gelegen aan den Wagenweg te Haarlem. Door de heeren Gebr. Kimman.

Laagste inschr. N. F. Vosse, Heemstede, f 9494.

MAASTRICHT (HERBEST). Het bouwen eener hogere burgerschool met portierswoning. Door het gem.-best.

Laagste inschr. J. H. Meijers, Maastricht, f 62425.

OOSTERBEEK. Het bouwen van een dubbel woonhuis op een terrein gelegen op Dreijen. Door den heer H. A. Klaassen.

Laagste inschr. H. Vonk, f 2597. Gegund

6 JULI.

DEVENTER. 1e. afbreken en herbouwen van een perceel Korte Assenstraat no. 15 zonder de benodigde glas- en verfwerken.

2e. Het glas- en verfwerk benodigd voor gen. perc. Door den arch. J. D. Gantvoort.

1e. Laagste inschr. C. Peteri Jr., f 9296.

2e. W. Maatman, f 777.

HAARLEM. Het bouwen van 2 woonhuizen met bovenwoningen aan de Lange Molenstraat no. 42 Door den architect J. A. Traanberg.

Laagste inschrijver G. L. Zandvoort, f 4290.

HOORN. Het bouwen van een heerenhuis met 2 bovenwoningen aan de Turfhaven. Door den archit. J. van Reijendam Czn.

Laagste inschrijver D. Deen f 11180. Niet gegund.

HOORN. Het bouwen van een winkel- huis met bovenwoning aan de Nieuwstraat. Door den archit. J. van Reijendam Czn.

Laagste inschrijver J. Markus f 6429. Gegund.

VALTHERMOND. Het amoveeren der bestaande en weder opbouwen van een nieuwe behuizing voor landbouwbedrijf, onder bijlev. van materialen enz. Raming f 3300. Door den heer J. P. Heine.

Laagste inschr. J. Vuurboom, Valthermond, f 3150.

8 JULI.

ARNHEM. Het bouwen van 3 beneden- en 3 bovenwoningen, met bijlev. van alle daartoe behoorende materialen, enz. Door den heer G. v. Daale.

Laagste inschrijver G. Holtslag, f 7744,70.

HULST. Het bouwen en vergrooten van het R. K. liefdehuis en de lev. der noodige materialen, onder beheer van den architect P. J. v. Genk te Leur bij Breda. Door de regenten van het R. K. liefdehuis.

Laagste inschrijver B. H. Reuling, Hulst, f 21000. Gegund.

WINTERSWIJK. Het afbreken en herbouwen van een winkelhuis aan de Wooldstraat, aldaar. Door den archit. H. v. d. Schaaf.

Laagste inschrijver H. J. Nuijs, f 2279,60.

9 JULI.

ENSCHEDÉ. Het bouwen van 2 woonhuizen, op een terrein, gelegen aan de 2de Bothofdwarstraat. Door den arch. J. H. C. Roesink.

Laagste inschrijvers K. Rouweler en G. Vossebelt, Goor, f 2915. Gegund.

HILVERSUM. Het bouwen van een machinengebouwtje en een werkmanswoning ten dienste van den vuilwaterafvoer in de heide achter de gem.-gasfabr. Door het gem.-best.

Laagste inschrijver N. Jongerden f 4399.

LONNEKER. 1. Het bouwen van 2 lokalen met gang, privaten enz., aan het schoolgebouw te Boekelo; 2. het maken van schoolmeubelen voor genoemde schoollokalen. Door het gemeentebest.

1e. Laagste inschrijver A. Ruiten, f 6575.

2e. Koerts, Wierden, f 1787. Nog niet geg.

10 JULI.

's-GRAVENHAGE. Het bouwen van een post- en telegraafkantoor met directeurswoning te Geertruidenberg. (Raming f 23800.) Door het Minist. van W., H. en N.

Laagste inschrijver K. A. v. Rijswijk, Heusden, f 21970.

's-GRAVENHAGE. De verbouw van het post- en telegraafgebouw te Dragten. Raming f 9450. Door het min. van W., H. en N.

Laagste inschrijver G. S. Kijlstra, Drachten, f 8765.

SCHELPKALK

Inlandsch gemalen

KELDERTRAS

Per scheepsgelegenheid aangevoerd tegen de meest concurrerende prijzen.

OUDSTE HANDEL in

BOUWMATERIALEN.

Wed. P. G. F. PINO POST.

Paveljoensgracht, 22 Den Haag.

Lijst van Fabrikanten, Leveranciers, enz.

Prijs per regel voor niet geabonneerden op advertentiën
5.— per jaar bij vooruitbetaling. Abonnés op advertentiën
1 regel gratis voor iedere advertentie.

Amsterdamsche Fabriek van Cement-IJzerwerken (Systeem Monier)
Groote Wittenburgerstraat 108.
Assurantie-Mij. tegen Brandschade „de Nederlanden van 1845”,
's-Gravenhage, Kerkplein hoek Prinsestraat.
Badinrichtingen. — TH. VAN HEEMSTEDDE OBELT, Amsterdam.
Behangselpapier, en gros. — EERSTE NED. PAPIERHANDEL,
Den Haag, Kantoor en Magazijnen, Luthersche Burgwal 27.
BEHANGSELPAPIEREN, LINCROSTA, Th. N. Eijffinger, Hof-
leverancier. — Den Haag.
Binnenbetimmeringen. — GEBRS KOCH, Amsterdam.
Bouwstoffen. — MARTIN & Co., Amsterdam.
Brandkasten. — FRED. STIELTJES & Co., Amsterdam (Mosler
Safe Company).
Cementmastië-Dakbedekking. — J. A. SMITS & ZOON, Weesper-
zijde 39, Amsterdam.
Cement-IJzerwerken. — Ned. Mij. voor Monierwerken, Amsterdam.
Cementsteenfabriek. — M. ELFRING & ZOON, Den Haag.
Centrale Verwarming. — W. J. STOKVIS, Arnhem.
Centrale Verwarming. — NELL & STUTTERHEIM, Den Haag.
Centrale Verwarming. — GEVEKE & Co., Amsterdam.
Centrale Verwarming. — FRED. STIELTJES & Co., Amsterdam
(Sturtevant Engineering Co.).
Centrale Verwarming en Ventilatie. — D. S. M. KALKER, Amst.
Centrale Verwarming. — B. LANDHEER Jr., Wijnstr. 59, Rotterdam.
Closes. — TH. VAN HEEMSTEDDE OBELT, Amsterdam.
Dakpannen. — J. B. VAN SOEST & TERSTAPPEN, te Swalmen.
Draadglas van Neusattl, FERD. ENGERS, Amsterdam.
Eerste Nederl. Papierstucfabriek, Damrak 85, Amsterdam.
Eerste Nederl. Xylolith-Fabriek. — A. S. KEY, Rotterdam.
Excelsiorplaten. — GEBRS. VAN DER VIJGH, Amsterdam.
Gas, Stoom- en Waterleiding. — R. S. STOKVIS & ZONEN,
Leuvehaven 74-76, Rotterdam.
Gaskachels (nieuwste condensng). — OBELT, Amsterdam.
Gegoten geëmailleerd ijzereen waschtafels. — PECK & Co., Amst.
Gegoten geëmailleerd ijzereen waschtafels. — TH. VAN HEEM-
STEDDE OBELT, Amst., 150 de Ruyterkade. Filiaal: 36 Rokin.
Gekleurd en gebrand glas in lood. — C. LINDENAAR, Glasgra-
veur, Alb. Cuijpsstraat 123, Amsterdam.
Handel in Bouwmaterialen. — Wed. P. G. F. PINO POST, Den Haag.
Houthandel. — LINDNER & Co., Wittenburgerstraat 22-24, Amst.

Haeuslersche Houtcementen Dakbedekking. — J. A. SMITS &
ZOON, Weesperzijde 39, Amsterdam.
Jaloezieën, Rolluiken- en Zonnenschermen-fabriek (Stoom). —
v. d. Helststraat 1, AMSTERDAM. — Wagenstraat 39a. 's GRAVENHAGE.
Jalouziën. — J. F. KRONER & ZONEN, Spuistr. 246, 248, 250, Amst.
Jossou-Cement. — A. E. BRAAT, Rotterdam en Amsterdam.
Levensverzekering-Maatschappij New-York. — Directie voor Neder-
land, Keizersgracht 455, Amsterdam.
Levensverzekering-Mij. „Neerlandia”, L. Beestenmarkt 9, 's-Hage.
Liften. — TH. VAN HEEMSTEDDE OBELT, Amst. (R. WAYGOOD & Co.).
Liften, Ventilatie, Gesm. ijzer. trappen. — JAN HAMER & Co., Amst.
Liften. — FRED. STIELTJES & Co., Amsterdam (Otis Bros.
New-York).
Looden en Inw. glasemail privaatileidingen. — OBELT, Amst.
Mastix-Cement Dakbedekking. H. ALLERSDORF, Singel 455, Amst.
Motoren en Dynamo's. — JULIUS LUCHAU, Damrak 71, Amst.
Motoren & Dynamos. — FRED. STIELTJES & Co., Amsterdam.
Naaml. Venn. Utrechtsche Asphaltfabriek. Dakbedekking en Vloeren,
Portland-Cement. — DYCKERHOFF & SÖHNE, Amöneburg.
Photolithografie. — WEGNER & MOTTU, Amsterdam.
Proefstation Bouwmat. — KONING & BIENFAIT, Amsterdam.
Raamsluiters voor bovenlichten. — TH. V. HEEMSTEDDE OBELT,
Amsterdam.
Rolluiken. — W. H. M. SCHOLTE, Prinsengr. 516, Amsterdam.
Rietplanken. Isoleersteen. Fluaten. — MOLIJN. — Gouda.
Stalinrichtingen. — STAAL & HAALMEIJER, Amsterdam.
Stalinrichtingen. — D. S. M. KALKER, Amsterdam.
Stengoed of Engelsche buizen en kruispannen. — HOUBEN &
STEEGH, Belfeld en Tegelen (Limburg).
Steenen (vergl. en onvergl.) CANOY HERFKENS & Co., Venlo.
Stoomtimmerfabriek. — GEBRS. VAN MALSEN, Den Haag.
Tegels in soorten. — DE LINT & Co., Rotterdam.
Toeschuifbare hekken. — FRED. STIELTJES & Co., Amsterdam.
Verwarming en Ventilatie. — TH. V. HEEMSTEDDE OBELT, Amst.
Verwarming en Ventilatie. — FRED. STIELTJES & Co., Amst.
(Sturtevant Blomers & Exhausters voor ventilatie, stofzuiging
enz.).
Verwarming en verlichting. — JULIUS LUCHAU, Damrak 71,
Amsterdam.
Verwarming en Ventilatie. — D. S. M. KALKER, Amsterdam.
Ventilators. — TH. VAN HEEMSTEDDE OBELT, Amsterdam.
Ventilators. — JAN HAMER & Co., Amsterdam.
Ventilators. — D. P. HASSELMAN, Amsterdam.
Vuurvaste Steen. JOSTEN & Co., te Königwinter a/Rh. Fabrikanten
van zeer vuurvaste Chamotte- en Dinas-steenen
vuurvaste Cement, Karolinklei enz.
Zinkwerken. — F. W. BRAAT, Delft.

Ten behoeve van industriele inrichtingen, enz.

DRAADGLAS.

(Glas met kern van metaaldraad)

ter dikte van 4 m/m voor ramen
van fabrieken, magazijnen,
pakhuizen, enz.

ter dikte van 6-10 m/m voor
afdekking van industriele
inrichtingen, spoorwegstations,
binnenplaatsen, pakhuizen,
veranda's enz.

ter dikte van 15-30 m/m
voor vloerlichten, gangen,
enz.

VOORDEELEN.

Ongeëvenaard weerstandsvermogen, grootste waarborg tegen breuk en
brandgevaar, gemakkelijke reiniging, uitstekende verlichting. Schitterend
succes op de Tentoonstelling te Gent (België).

PEILGLASBESCHERMERS van DRAADGLAS voor stoomketels van alle soorten.
AKTIEN-GESELLSCHAFT für GLASINDUSTRIE, vorm. Friedr. Siemens. NEUSATTL bij Elbogen — Bohemen.
Generaal-Agent voor Nederland: FERD. ENGERS, Amsterdam.
TELEGRAM-ADRES: Ubbelohde, Amsterdam. — TELEFOON No. 593.



Draadglas.

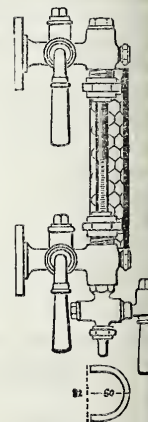

Peilglas
beschermers.

AANBESTEDING.

Op Maandag 22 Juli 1901 des
namiddags te 3 ure zal door de firma
H. VETTEWINKEL & ZONEN alhier in
het Gebouw der Maatschappij tot bevoe-
dering der Bouwkunst aan de Marnix-
straat No. 402, alhier

WORDEN AANBESTEED :

De uitbreiding van de bestaande
Vernis- en Verffabriek aan de Haar-
lemmerweg B N^o. 297 nabij Sloterdijk.

Bestek en teekeningen zijn à f1.50
per stel verkrijgbaar ten bureele van den
Architect W. HAMER, Singel 290.

Amsterdam, Juli 1901.

Vraagt bij uwen BOEKHANDELAAR of DRUKKER:

Monsters van Calqueer en lichtdrukpapier

Merk „Rapide”.

Gebroeders KOCH. — AMSTERDAM.

FABRIEK VAN

Carton-Pierre en Papierstuc.

Uitgebreide inrichting voor BETIMMERINGEN, PLAFONDS, enz.
COMPLETE ORNEMENTEERINGEN van vertrekken enz.

Ons fabriekaat, is solide, scherp van lijnen, vochtvrij, krimpt en scheurt niet
en kan desverlangd in kleuren geheel afgewerkt geplaatst worden.

BOUWKUNDIG WEEKBLAD.

ORGAAN VAN DE

MAATSCHAPPIJ TOT BEVORDERING DER BOUWKUNST.

Bestuur v. d. Maatschappij: A. SALM G.Bz., *Voorzitter*. A. C. BLEIJS, *Vice-Voorzitter*. — Jb. v. d. BAN Pz.,
G. A. BOSCH, M. A. C. HARTMAN, J. A. MULOCK HOUWER, J. MUTTERS Jr., F. W. M. POGGENBEEK, J. VERHEUL Dz.
Commissie van Redactie: Ed. CUIJPERS, A. SALM G.Bz. en J. VERHEUL Dz.
Redacteur: C. T. J. LOUIS RIEBER.

10 JULI 1901.

21^e JAARGANG.

N^o. 29.

BUREAU VAN REDACTIE: MARNIXSTRAAT 402, AMSTERDAM.
BUREAU v. ADMINISTRATIE: HERDERSTRAAT 5, 'S GRAVENHAGE.
UITGEVERS: MOUTON & Co. — 'S GRAVENHAGE.
ABONNEMENTSPRIJS voor Nederland: fr. p. p. f 15.— 's jaars, voor
andere landen en het Buitenland (bij vooruitbetaling) fr. p. p. f 17.— * * *

PRIJS DER ADVERTENTIËN: van 1—5 regels f 1.— elke regel meer
20 cents. Groote letters naar plaatsruimte. * * * * *
AANKONDIGINGEN v. AANBESTEDINGEN 15 ct. p. regel m. premie $\frac{3}{2}$ maal.
ABONNEMENT v. ADVERTENTIËN tegen belangrijk verminderde prijzen
en kostelooze opname der advertentiën in het Tijdschrift der M^u.

INHOUD: — Mededeelingen betreffende de Maatschappij. —
Het Paleis te Amsterdam-Raadhuis. — De beeldengroepen op de
Hoogesluis te Amsterdam. — Prix de Rome 1901. — Metalen
Plafonds. — Prijsvragen. — Verslagen van vergaderingen. —
Berichten. — Bureau voor plaatsing van opzichters en teekenaars.
— Aankondigingen en afloop van aanbestedingen. — Lijst van
Fabrikanten, Leveranciers, enz. — Advertentiën.

HET PALEIS TE AMSTERDAM-RAADHUIS.

In de zitting, op 17 Juli j. l., van den gemeenteraad van Amsterdam kwam een voorstel in behandeling van vijf raadsleden, de heeren Blankenberg, den Hertog, Dr. Josephus Jitta, Mr. van Waterschoot van der Gracht en Wormser om:

1^o. B. en W. uit te noodigen zoo spoedig mogelijk te onderzoeken, of het Raadhuis op den Dam voldoende ruimte aanbiedt als zetel der Stedelijke Regeering en om daarin de bureaux der Gemeente-secretarie en voornaamste takken van dienst te vestigen; in dat geval te trachten, de medewerking der Regeering te verkrijgen, opdat bedoeld Raadhuis weder ter vrije beschikking van het Gemeentebestuur worde gesteld;

2^o. Inmiddels de voordracht tot verbouwing van het tegenwoordige Stadhuis aan te houden;

verder was een adres ontvangen van het Bestuur van het Genootschap „Architectura et Amicitia”, waarbij, namens de op 6 Juli j. l. gehouden vergadering, belegd, door genoemd genootschap met de Maatschappij tot Bevordering der Bouwkunst en den Oudheidkundigen Bond, kennis wordt gegeven van de aldaar aangenomen motie.

Op voorstel van den Voorzitter werden deze stukken in handen gesteld van B. en W. tot praeadvies en de bedoelde voordracht aangehouden. Alvorens dit geschiedde, werd van uit den raad er ook op gewezen, dat de zaak zoo eenvoudig niet is, en o. a. moet worden gewaakt, dat het Raadhuis zijn karakter van passend verblijf voor het Koninklijk gezin niet zal verliezen.

Inmiddels heeft ook de Vereeniging Amstelodamum een adres bij den raad ingediend, waarin het dringend verzoek wordt gedaan, dat bij het aan B. en W. gevraagde onderzoek voorop worde gesteld: „het onveranderd behoud van al wat nog over is van den oorspronkelijken bouw en dat dit behoud de onafwijsbare voorwaarde zij van alle bemoeiing, die den in- of uitwendigen toestand raken van het voormalig Stadhuis, hetwelk, ondanks zijn tegenwoordige inrichting en bestemming, alsnog Amsterdam's monument bij uitnemendheid is.”

Velen zullen zich bij dien wensch aansluiten, — allen die het zouden betreuren, indien in het gebouw gebroken en gesloopt moet worden, al was het alleen om de voormalige vertrekken van advocaten en procureurs naast de tot raadzaal ingerichte Troonzaal in ruimten voor het toelisterende publiek tijdens de Raadzittingen te veranderen.

Toen het stadhuis Paleis werd, zijn de noodzakelijke wijzigingen werkelijk met grooten eerbied voor het bestaande uitgevoerd. Er zijn eenige afscheidingen inwendig gemaakt, maar er werd niets gesloopt of in 't gebouw iets wezelijks veranderd. Dit mag evenmin in onzen tijd geschieden. Deze meening wordt ook uitgesproken in het adres van het Hoofdbestuur der Maatschappij;

MEDEDEELINGEN BETREFFENDE DE MAATSCHAPPIJ.

Door het Hoofdbestuur van de Maatschappij tot Bevordering der Bouwkunst is op 12 Juli j. l. een adres van den folgenden inhoud gezonden aan B. en W. der Gemeente Amsterdam.

Aan Burgemeester en Wethouders der Gemeente Amsterdam, geeft met verschuldigde eerbied te kennen het Hoofdbestuur van de Maatschappij tot Bevordering der Bouwkunst,

dat het, na in zijne vergadering van 11 Juli 1901 ernstig in overweging te hebben genomen de verschillende denkbeelden reeds geuit omtrent de inrichting van het Koninklijk Paleis aan den Dam alhier tot zetel van het Gemeentebestuur,

en in aanmerking genomen de groote betekenis van het gebouw als Nederlandsch monument van algemeen erkend hooge kunstwaarde,

zich tot u wendt met het dringend verzoek,

eene voordracht tot verbouwing van het tegenwoordige Raadhuis aan den O. Z. Voorburgwal slechts dan in den Gemeenteraad in behandeling te brengen, indien uit een nauwkeurig en ernstig onderzoek is gebleken, dat, en op welke wijze het Paleis aan den Dam, in aanmerking genomen de tegenwoordige omstandigheden en de hedendaagsche samenstelling van het Bestuur der Gemeente, nog zou zijn in te richten om er den zetel van het Gemeentebestuur en een gedeelte van den stadhuisdienst in over te brengen, nadat een nieuw, waardig Vorstelijk verblijf op eene daartoe geschikte plaats te Amsterdam zal zijn gesticht.

Amsterdam, 't welk doende enz.

12 Juli 1901.

Het Hoofdbestuur van de Maatschappij tot Bevordering der Bouwkunst.

A. SALM G.Bzn., *Voorzitter*.

C. T. J. LOUIS RIEBER, *Secretaris*.

althans dit wenscht, dat mede zal worden nagegaan op welke wijze het gebouw weder tot stadhuis zou kunnen worden ingericht.

Zeer zeker is het mogelijk in het gebouw vertrekken te vinden voor het onderbrengen van enkele dienstafdeelingen enz. Maar 't is de groote vraag hoe dit zal geschieden. Kan dit niet zonder aan de waarde en waardigheid van het gebouw te kort te doen, dan late men voorloopig weder het Paleis — Paleis.

R.

BEELDGROEPEN OP DE HOOGESLUIS TE AMSTERDAM.

In de zitting van den Amsterdamschen gemeenteraad van 17 Juli j.l. is het praeadvies van B. en W. op adressen van de Beeldhouwersvereniging „Ziesenis” e. a., houdende het verzoek om een bedrag van ten hoogste f24.000 beschikbaar te stellen voor het aanbrengen van vier beeldgroepen ter voltooiing van de Hoogesluis, met 21 tegen 9 stemmen aangenomen. Dat praeadvies was, om afwijzend te beschikken op het verzoek.

Bij de bespreking werd door den heer Fabius zeer terecht opgemerkt, dat in het belang van het verkeer veel fraais in de stad moest worden prijsgegeven; zeer terecht: want Amsterdam verliest telken jare iets karakteristieks. Daarom mocht dus wel eens iets ter verfraaiing worden gedaan.

Een ander meende, dat de omgeving van de brug reeds voor zich zelf zoo mooi is, dat een extra verfraaiing niet noodig was. Het geld kon beter gebruikt worden voor de opleiding van steen- en beeldhouwers. Wij zouden meenen, dat iets wat zoo blijkbaar nog niet af is, niet erg past in een mooie omgeving, en juist de uitvoering van het bedoelde beeldhouwwerk ten bate zou komen aan de opleiding der beeldhouwers, die dan later eens iets zouden kunnen bijdragen voor de gevels van gemeentegebouwen, ter betere verzorging waarvan de Burgemeester het geld liever zou willen besteden. Deze was ook van meening, dat voor de som toch geen kunstwerken zouden te verkrijgen zijn. De wethouder van Hall dikte die laatste meening nog wat aan, door de verklaring, dat door de vier banale, conventionele poppen, welke men wil aanbrengen, de Hoogesluis niet zal verfraaid worden.

De heer Fabius meende, dat men voor f24.000 wel eenig werk zou kunnen ontvangen, dat de uitgaaf waard is. Wij gelooven dit ook, en meenen, dat, als de raad het eens was met de verpletterende kritiek van den Wethouder over de bedoelde poppen, de heeren v. d. Bossche en v. Hove toch wel uitgenoodigd hadden kunnen worden iets anders te leveren, iets waarover de heer v. Hall zich wellicht in wat aangename vorm zou kunnen uitlaten. Maar de goede toon gaat er in de raad niet op vooruit, blijkens andere uitingen in de zitting van 17 dezer.

De heer Den Hertog gaf nog den goeden raad, dat men niet moet wachten met het verfraaien totdat de stad zoo rijk is, dat men eerste klasse kunstwerken kan verkrijgen. Maar 't hielp niet. Na zooveel kunstkritiek over de poppen, die schrikbeelden voor 21 raadsleden waren geworden, zullen ze vooreerst nog in de amorphe steengroeve moeten blijven.

PRIX DE ROME 1901.

De heeren J. F. Büchel en J. H. W. Leliman waren namens de Commissie van Toezicht op de Rijks Academie van Beeldende

Kunsten te Amsterdam uitgenoodigd om op Maandag 15 dezer, des avonds om 8 uur, in het gebouw der Academie de hen toegedachte medailles in den Prix de Rome 1900 in ontvangst te komen nemen.

De heer Büchel, die eene korte vacantie had genomen gedurende de buitenlandsche reis die hij maakt, was aanwezig; de heer Leliman, die zijne bekroning — de zilveren eerepenning — en de hem als onkosten-vergoeding toegewezen f 200.— van de hand had gewezen, was niet opgekomen en had aan de Commissie van Toezicht in een schriftelijk antwoord op hare uitnodiging herhaald, dat hij met alle beslistheid zijne bekroning weigerde.

Bij de plechtige uitreiking der gouden eerepenning aan den heer Büchel, sprak de heer Mr. H. P. G. Quack, Voorzitter van de Commissie van Toezicht, den bekroonde in hartelijke woorden toe. Prof. Quack zeide:

M. H. H.

In den herfst van het vorige jaar is aan onze Academie een prijkskamp gehouden in de Schoone Bouwkunst. Twee kandidaten namen daaraan deel: de H.H. Büchel en Leliman. De Jury door ons benoemd, waarvan de heer Cuypers president, de heer Berlage secretaris was, en waarin voorts de H.H. Klinkhamer, Schill, Salm, Allebé en ook voor hun deel de H.H. Beirer en Versluijs zaten, bekroonde beide mededingers en wees éenstemmig de gouden medaille toe aan den heer Büchel, de zilveren aan den heer Leliman.

Het is voor onze Academie en voor de tenuitvoerlegging der Wet van 26 Mei 1870 een zeer belangrijk moment geweest.

Voor 't eerst heeft in ons land aldus een wedstrijd plaats gehad in de Schoone Bouwkunst.

Voor 't eerst is als 't ware officieel de Bouwkunst practisch opgenomen in den kring der vakken waarmede het hooger onderwijs in de Kunst zich bezig houdt.

Zonderling is het, hoezeer die betrekking van onze Academie tot de Schoone Bouwkunst tot nu toe is verwaarloosd.

Wij noemen ons Academie van Beeldende Kunsten, onderwijzen echter niet de Schoone Bouwkunst, en voor een goed deel zijn toch de Beeldende Kunsten als 't ware ontstaan langs de wanden der oude gebouwen.

Toen hoofdzakelijk in Hellas de afscheiding en onderscheiding der kunsten de regel was geworden, handhaafde juist de Schoone Bouwkunst haar taak en roeping naast de Beeldhouwkunst.

Architectura deed bij de Grieken denken aan geometrie van kristal, sculptura aan iets dat leeft en zich beweegt.

Bij Architectura stond op den voorgrond zelfbewuste rust.

Welk een voorafgaande esthetische opvoeding bij de menscheit onderstelt dan ook bijvoorbeeld het bouwen van een Grieksch Tempel, met zijn samenhang van geometrische verhoudingen waar begrippen van evenredigheid, orde en evenwicht parallel lopen met ideeën van waarheid, recht en deugd.

Victor Hugo, de auteur van de Notre Dame, heeft in zijn verze over den tempel van Ephesus niet ten onrechte dien tempel aldus laten spreken:

Ma symétrie auguste est soeur de la vertu....

Le peuple en me voyant comprend l'ordre et s'apaise....

Mon auguste équilibre enseigne la Justice....

Je suis la vérité bâtie en marbre blanc.

Zóó was het bij 't volk dat in marmer bouwde. Maar in algemeen welk een heerlijke zaak is een schoon gebouw! Dvormen evolueeren hier met de tijdvakken. Grieksch tempel doen denken aan een kalmen glimlach: kathedralen zijn versteend

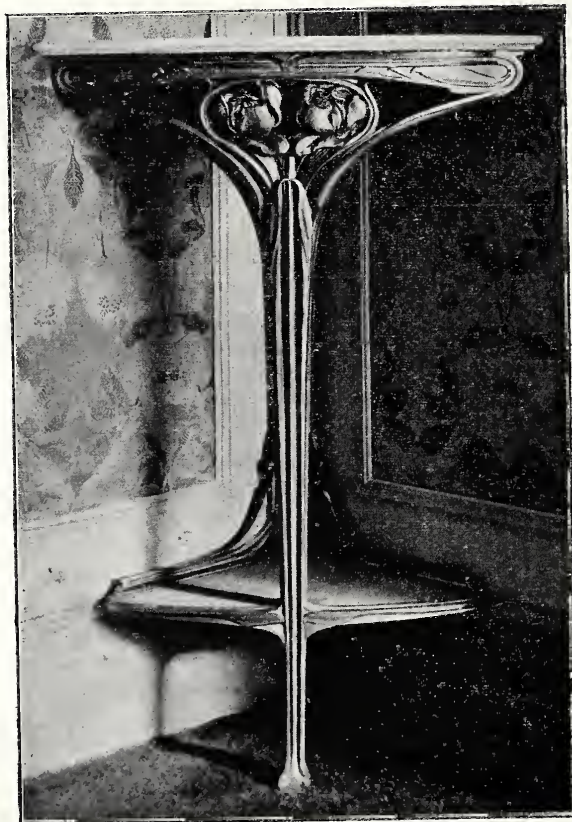

HOEKTAPELTJE.

Naar een ontwerp van G. de Feure.

Salon 1901. Société nationale des Beaux Arts.

zuchten. Straks belichamen een Alhambra te Grenada, een Hradshin te Praag weder andere denkbeelden: totdat zelfs de bouwtrant van een stad als Amsterdam — de bruinroode ouderwetsche woning met haar witte en roode tegels, wegschuilend onder 't groen der olmen — de uitdrukking wordt van het bestaan van een burgerlijk, welvarend, handeldrijvend gemeentebest.

Ik stip hier slechts aan: ik wijs er slechts op, hoezeer de bouwkunst rang heeft onder de schoone kunsten, wier geheimen hier ontvouwd werden.

Daarom was 't ons zulks een heugelijk feit, dat die prijskamp hier plaats had en een resultaat opleverde.

Tot mijn diep leedwezen heeft de heer Leliman gemeend de bekroning met de zilveren medaille niet te kunnen aannemen.

Met groote voldoening geef ik U, mijnheer Büchel, de gouden medaille.

Ze zij U een spoorslag en prikkel om steeds hooger te reiken. Gij moet behooren tot de keurbende der ware kunstenaars. Men rekent op U voor de toekomst. Ik wensch U van harte geluk.

En hiermede verklaar ik deze plechtigheid gesloten.

PRIJSVRAGEN.

In het vorige nummer van het Bouwk. Weekblad werd mededeeling gedaan van de bekroningen, toegekend aan de ingezonden antwoorden op de prijsvragen uitgeschreven door de Academie van B. K. en T. W. te Rotterdam. De bekroningen in de rubriek *Bouwkunde*, voor de eerste prijsvraag, konden daarbij nog niet vermeld worden. Deze zijn als volgt:

Bouwkunde. Eerste prijsvraag. Ontwerp van een Kunstnijverheidsmuseum te Rotterdam. Prijzen: 1e prijs, zilveren medaille en f 200; 2e prijs, bronzen medaille en f 100; 3e prijs, getuigscrift. Ingekomen 5 antwoorden. Aan geen der inzendingen werd een prijs toegekend, doch een premie van f 50 aan de heeren J. H. Tresson en J. van Wijngaarden te Rotterdam, en Hendrik Fels te 's-Gravenhage.

Omtrent het programma van de eerste prijsvraag, in 1901 uitgeschreven door de Mij. t. Bev. d. Bouwkunst, onderwerp Café-Restaurant met Hôtel (zie Bouwk. Weekblad n^o. 20 van 18 Mei j.l.), werd tot het Bureau der Maatschappij de vraag gericht, of van de achterzijde van het gebouw licht kan worden geschept, of wel, dat zich aan de beide zijden van het gebouw die niet aan eene straat komen te liggen, hoog opgaande muren bevinden.

In antwoord op deze vraag kan worden medegedeeld, dat het bouwterrein aan de bedoelde zijden, zoals de situatie in het programma aangeeft, besloten is tusschen hoog opgaande muren. Licht en lucht zal dus verschaft moeten worden van af het aangegeven bouwterrein.

VERSLAGEN VAN VERGADERINGEN.

Vereeniging van Delftsche Ingenieurs. 13 Juli 1901. Deze was de eerste vergadering der Vereeniging, nadat zij haar eersten naam, Vereeniging van Burgerlijke Ingenieurs, had afgelegd; zij werd te Amsterdam, bij Krasnapolsky gehouden, onder Voorzitterschap van den heer Ph. W. van der Sleijden, oud-Minister van Waterstaat enz.

Omtrent de huishoudelijke werkzaamheden valt te vermelden, dat in de plaats van de afredende en niet herkiesbare bestuursleden, de heeren D. P. van Ameyden van Duym en J. Kraus, benoemd werden de heeren L. H. N. Dufour en A. E. R. Collette; dat het ingekomen voorstel van de „Commissie tot plaatsing van technici, hoofdzakelijk in het buitenland”, om haar jaarlijksch crediet te verhoogen met ten hoogste f 300, werd aangenomen. De Voorzitter dezer Commissie, de heer W. F. Leemans, Inspecteur van den Waterstaat, deed verslag van hare werkzaamheden, vericht na hare instelling een half jaar geleden. Daaruit bleek, dat zij een 500tal circulaire's aan Ned. gezantschappen en consulaten had gezonden, en reeds veel sympathie en medewerking was betoond; er waren nu o. a. aanvragen voor een ingenieur voor Cambodja, en voor een mijn-ingenieur voor Servië. Een tweede

circulaire was aan buitenlandsche ingenieurs gezonden met verzoek om inlichtingen en mededeelingen die der Commissie van dienst konden zijn. Nog een ander rondschriften was gericht aan de binnenlandsche groote stoomvaartmaatschappijen en industriele inrichtingen, met verzoek steun te verleen door kennis te geven van het bestaan van open betrekkingen. Nu was 't effect van een en ander nog niet bijster groot te noemen, maar 't zou wel beter worden. Van den Gezant te Berlijn was een schriften ontvangen, waarbij een brief werd overgelegd van den Consul te Düsseldorf, waarin door dezen gewezen werd op een Congres, dat in 't volgend jaar bij gelegenheid der tentoonstelling aldaar zou worden gehouden, met daaraan verbonden bezoeken aan industriele ondernemingen en mijnwerken. De heer Leemans gaf in overweging, van deze gunstige gelegenheid gebruik te maken en gezamenlijk aan het Congres deel te nemen. Hiertoe bleek veel animo te bestaan.

De heer J. J. W. van Loenen Martinet trad op als inleider van het vraagstuk: Is het wenschelijk dat ondernemingen, die een plaatselijk en tevens een monopolistisch karakter dragen, van gemeentewege worden geëxploiteerd?

Oppervlakkig geoordeeld, zou men verwondering moeten te kennen geven, dat dit onderwerp hier behandeld werd; want hoe vele malen is het niet reeds elders besproken. Bij verkiezingen voor gemeenteraadsleden werd den kandidaten steeds gevraagd of zij voor of tegen gemeente-exploitatie waren. Naar gelang van hun verzekeringen achtte men hen geschikt om het algemeen belang der gemeentenaren te dienen, of niet. Geen vergaderingen van politieke aard, vooral van radicale tint, of het geheele dossier voordeelen van gemeente-exploitatie werd leeg gepakt. We kennen ze allemaal; en ook de dikwijls aangehoorde nadeelen. Maar, in een vergadering van louter technici is de zaak nog niet besproken geworden; dit maakte de behandeling van het onderwerp — zonder verpletterende theorie-machtspreuken om anders-denken den het zwijgen op te leggen — zeer belangrijk.

De inleider deelde mede, dat de invloed van gemeente-exploitatie zich deed gevoelen in ons land, in Duitschland en, zeer sterk, in Engeland, waar eene Commissie uit de beide Huizen zich bezig hield met het nagaan van de verhoudingen tusschen gemeentelijke en particuliere ondernemingen. Hij gaf een kort overzicht van de voor en nadeelen van de gemeentelijke exploitatie, maar verklaarde niet tot een scherp omlinjende conclusie te zijn gekomen.

Op dit oogenblik worden hier te lande van gemeentewege geëxploiteerd 24 waterleidingen, eenige telefoonleidingen, en 2 trams, die te Maastricht en te Amsterdam.

De oude leer van het *laissez aller* heeft afgedaan; tusschen deze en het socialisme staat de nieuwe leer der sociale economie, die wil, dat de gemeente zich bemoeie met die ondernemingen, welke een monopolistisch karakter dragen. Ondernemingen voor levering van water of gas, voor telefoon, en het verkeer, raken algemeene belangen, die niet door een concessionaris zijn te behartigen. Of levering van electriciteit ook hiertoe behoort, acht spreker nog een open vraag. Niet de theoretische redenen, maar de opportuniteitsredenen moeten een doorslag geven voor de gemeenten, die in die zaken van algemeen belang de vrije hand moeten hebben. Als voordeel van exploitatie van overheidswege noemde spreker, dat de winst komt ten bate der gemeenschap. Dat de gemeente duurder exploiteert dan particulieren, wordt weersproken door de meeste gasprijzen, en is een zaak van controle. De gemeente Amsterdam moest bijv. de contrôle op het gas voortzetten, die zij indertijd van de Imperial eischte. Dat zij duurder zou bouwen, is eveneens een kwestie van controle. Dat zij hooger loonen aan werklieden zou moeten betalen, is niet meer zoo waar als vroeger, want er komt een kentering ten ongunste van particuliere ondernemingen. Velen denken, dat de gemeente niet goed zal kunnen exploiteeren; maar dit is een zaak van gemeentehuishouding. Een reformatie van het centrale gezag in den zin zoals dit in Engeland bestaat, zal tot betere exploitatie leiden.

Tegenstanders der gemeentebemoeiing wijzen op de stijgende schuldenlasten. Hiervoor is echter geen reden van bezorgdheid als de afschrijvingen voldoende zijn. Men moet echter niet doen zoals Amsterdam met de gronden over het Y. Velen beweren, dat een gemeente geen risico op zich mag nemen. Maar doet zij dit, met het oog op water, op gas enz.? Die zaken zijn altijd noodig; alleen electriciteit kan risico opleveren. Anderen wijzen op langzame uitbreiding van het bedrijf en het niet toepassen van nieuwe vindingen. Die bezwaren kunnen zich echter even goed voordoen bij particuliere ondernemingen. Het bezwaar van het dooden van het particulier initiatief is niet zoo terstond te begrijpen. Laat men concessie geven voor korten duur, dan zal het blijken of en wan-

neer de zaak rijp is. Uitbreiding van functionarisme is even groot bezwaar voor eene gemeente als voor particuliere ondernemingen.

De heer J. van Hasselt wijst er op, dat de gemeente steeds ondernemingen hebben overgenomen, die bloeiden. Als de gemeente het echter als haar taak beschouwt om in 't algemeen belang te exploiteeren, dan moet zij ook den moed hebben om risico te dragen. Concessies verleen voor korten tijd is moeilijk; men kan dan niet genoeg vruchten zien, noch voldoende afschrijven. Ontevredenheid is niet zoo zeer het gevolg van exploitatie door de gemeente, dan wel van de annexatie van voordeelige bedrijven.

De heer F. M. van Veen was van oordeel, dat men moet afwachten hoe de toestand over eenige jaren zal zijn, bij exploitatie door, of niet door de gemeente. Daarom kon hij medegaan met een voorstel, vóór hem door den heer Ph. J. Waller gedaan, om de zaak nog eens grondig te bestudeeren en in een volgende vergadering te behandelen. In het functionarisme zag spreker een breideling van het noodzakelijke gezag der technici, en hij achtte daarom gemeente-exploitatie niet aanbevelenswaard, vooral niet in kleine gemeenten, die zelve bedrijven hebben, en dan andere zullen tegenwerken.

De heer L. H. N. Dufour achtte concessie onmogelijk zonder goede naastingsvoorwaarden.

De heer v. Loenen Martinet verklaarde zich tegen risico voor de gemeente; is die er, dan worde concessie op korten termijn verleend, zoodat geheele afschrijving niet noodig is en naasting kan plaats hebben tegen een vooraf bepaalde som of na geconditioneerde afschrijving. Hij achtte het onmogelijk om den toestand over eenige jaren te berekenen, en was het niet eens met den heer v. Veen over de tegenwerking van de gemeenten tegenover nieuwe ondernemingen; in zoo'n geval moesten de gemeentenaren daartegen optreden.

De heer Leemans verdedigde een tusschenweg, die elders — te Milaan — gevolgd werd. Daar maakte de gemeente den onderbouw van een tram, en had deze tegen een bepaald bedrag aan een exploitant gegeven, die voor 5 % van het kapitaal is verzekerd; de overwinst wordt volgens afspraak verdeeld. Gemeente en exploitant zijn gebaat. Dit stelsel is ook zeer een onderzoek waard.

Door den heer P. J. v. Voorst Vader werd gewezen op de bezwaren voor gemeenten om een telefoon in exploitatie te nemen, daar volgens de Telegraaf-wet van 1852 het Rijk na 25 jaren de telefoon kan naasten zonder vergoeding, hetgeen een groote risico voor de gemeenten is. Al dadelijk dus moet aanleg en uitbreiding voor nul op de balans komen. Die bepaling in de wet moet worden herzien.

De heer E. H. Stieltjes gaf als zijn overtuiging te kennen, dat de kwestie voor geen algemeene oplossing vatbaar was; elk speciaal geval eischt een afzonderlijk onderzoek, ook voor elke gemeente, en omdat het begrip „gemeente” zeer vaag is. De omstandigheden in groote gemeenten zijn anders dan die in kleine. Deze mochten bij het nemen van besluiten omtrent exploitatie of naasting het algemeen belang op den voorgrond stellen, en niet — zooals echter meestal wel geschied is — het financieel belang, want dit is gevaarlijk, ook met het oog op uitbreiding van 't bedrijf. Dan ook wordt de technische leiding van een bedrijf veel te veel ondergeschikt gemaakt aan commissiën en overwegingen van allerlei aard.

De technicus moet alles in de hand hebben; deze moet de lakens kunnen uitdeelen, en niet een of andere commissie; daarop moet bij de gemeenten worden aangedrongen. Wel wordt de positie van den technicus wat beter, maar zij is nog niet zoo als wij haar wenschen. Dat zij eene worde met invloed en gezag, daarnaar moet ook de Vereeniging streven. Met den heer Dufour is spreker het eens; hij geloofde echter, dat eene goede naastingsformule wel degelijk te vinden is. Maar de gemeenten moeten bij naasting een weinig royaal zijn; zij moeten een premie geven als de zaak goed is, en korting in 't tegenovergestelde geval. Wanneer echter de behandeling van het personeel door eene particuliere onderneming niet goed is geregeld, dan moet deze door de overheid kunnen worden overgenomen. Men moet tevens in aanmerking nemen, dat er zaken zijn, zooals bijv. de stadsreiniging, die de gemeenschap raken, en die onmogelijk door particulieren kunnen worden geëxploiteerd.

De heer J. W. C. Tellegen zeide, dat er niet genoeg nog was gewezen op de bezwaren van de exploitatie door gemeenten; maar deze moesten geen reden zijn om niet te exploiteeren. Er moet echter aangetoond worden hoe zonderling de Staat tegenover de gemeente staat. In die verhouding moet voorzien worden. Maar waar zij zich doet gevoelen, moet daarin geen reden gezocht

worden om tegen gemeente-exploitatie te zijn, wel daarentegen om te trachten den toestand te verbeteren. Een tweede fout bij de gemeenten is, dat de technici niet vrij genoeg zijn; spreker achtte dit echter een zaak van persoonlijk optreden. Daar waar men nog ten achter is gebleven, moet met meer kracht er op gewezen worden, dat de techniek moet komen op de plaats waarop zij behoort te staan, en die zij in Duitschland al heeft ingenomen. Het optreden der technici moet hiertoe bijdragen.

Na deze discussie bracht de Voorzitter het voorstel van den heer Waller in omvraag, om op een volgende vergadering hetzelfde onderwerp nader aan de orde te stellen. Dit werd aangenomen, en op verzoek van den heer H. A. van Ysselsteyn zal dan tevens behandeld worden het onderwerp „werken in eigen beheer”, dat zich geheel en al bij het hier besprokene aansluit.

De Voorzitter verzocht daarop van de leden mededeeling van inzichten omtrent het onderwerp, waardoor eene goede behandeling in een volgende vergadering gebaat kon worden.

De heer H. P. Berlage deed vervolgens eenige mededeelingen omtrent de indeeling en inrichting van de nieuwe Beurs, waarna de heer J. van Hasselt een korte beschrijving van het Pompstation der Waterleiding te Amsterdam gaf. In den namiddag werden beide gebouwen bezocht, waarna een dertigtal leden zich aan een gemeenschappelijken maaltijd vereenigden.

BERICHTEN.

G. LAMERS.

Op den 13en Juli overleed de heer G. Lamers, de dienstijverige en bekwame Gemeente-architect van Breda.

Lamers begon zijn loopbaan als opzichter bij den Provincialen Waterstaat in Noord-Brabant, waartoe hij aangesteld werd na daarvoor afgelegd examen. Op 1^o Januari 1875 werd hij benoemd tot Gemeente-architect te Breda, waar hem een drukke werkkring wachtte. De stad was toen pas ontdaan van haar vestingwerken en kon zich uitbreiden; onder directie van J. Lamers werden nieuwe straten aangelegd, riolen gelegd en bruggen gebouwd. Al de tegenwoordige scholen voor uitgebreid en lager onderwijs, het stedelijk ziekenhuis en de ambachtsschool, en nu laatstelijk de nieuwe H. B. School en het nieuwe Gymnasium werden door hem ontworpen en gebouwd.

Toen Lamers op 1 Jan. 1900 den dag herdacht waarop hij voor 25 jaren tot Gemeente-architect van Breda werd benoemd, ontving hij van het dagelijksch bestuur der gemeente, van hen die onder hem werkzaam waren, of dit vroeger geweest waren en dan een gedeelte van hun vorming voor de practijk aan hem te danken hadden, de meest hartelijke bewijzen van erkenning van verdiensten en van dankbaarheid.

Lamers heeft — het strengst voor zich zelf — steeds met groote nauwgezetheid en toewijding zijn plicht vervuld; hij was een humaan chef die voor de belangen van hen die onder hem stonden, krachtig wist op te komen. Na de viering van zijn 25jarig feest heeft hij nog slechts korten tijd zijne betrekking kunnen waarnemen; een ongeneeslijke ziekte eischte haar slachtoffer, en noodzaakte hem reeds vóór 1901 zijn werkkring vaarwel te zeggen.

Men zal zich herinneren, dat in de vergadering van den gemeenteraad van Leiden, op 25 October 1900 gehouden, besloten werd om naast den Directeur van gemeentewerken voor den tijd van drie jaren te benoemen een Bouwkundig Ingenieur, op een jaarwedde van f 3500. Tengevolge van de benoeming van den thans in functie zijnden Directeur, zou dus de benoeming moeten plaats hebben; maar nu meenden B. en W. en de comm. van fabricage, dat onder de gegeven omstandigheden de gemeente meer nut kan hebben van een goed ontwikkeld en in de uitvoering van werken doorkneed opzichter. Zij stelden dan ook voor, om voor den tijd van twee jaren een buitengewoon hoofdopzichter bij den bouw van het openbaar slachthuis en van het sanatorium Rhijngest te benoemen, op een jaarwedde van f 2000.

Dit voorstel is door den gemeenteraad aangenomen.

Den 13en Juli j. l. werd de Ned. Hervormde Kerk te Monstcr door brand vernield; slechts zijn de muren van de kerk en toren blijven staan.

Aan eenige historische bijzonderheden, door Jhr. Mr. V. de Steurs aan het „Dagblad” medegedeeld ontleenen wij het volgende.

De Ned. hervormde kerk te Monster is een der belangrijkste dorpskerken van Delfland.

Zij dagteekent vermoedelijk, evenals de toren, uit het begin der XVIIe eeuw. Vóór de Hervorming was zij gewijd aan St. Machutus.

De kerk bestaat uit drie schepen, welke ieder zijn koorafsluiting heeft, en uit een zeer zwaren toren. De kerk is geheel van baksteen opgetrokken; de voet van den toren is tot een hoogte van ongeveer 2 meter bekleed met tufsteen, kennelijk afkomstig van het oudere kerkje dat hier gestaan heeft, en dat anterieur aan de XIIIe eeuw zal geweest zijn; deze bekleding brokkelde vooral aan de westzijde nogal sterk af. Tegen den Z. O.-hoek van den toren is een wenteltrap aangemetseld, de toren zelve is voorzien van blindvensters met traeceringen; het gewelf in den toren is verdwenen, alleen zijn er de met figuurtjes versierde kraagsteenen nog in.

De kerk was gedekt met een in de kap geconstrueerd houten gewelf, dat voorzoover het koor betreft, nog de oorspronkelijke der XVIIe eeuw was; het houten gewelf der drie schepen was uit de XVIIIe.

Blijkens het opschrift onderging het gebouw in 1862 aan algemeene, weinig gelukkige herstelling. Na dien tijd deed men niets, of handelde men zeer onoordeelkundig. Inwendig werd alles, muren, pijlers, houten gewelf, voortdurend gewit, doch overigens liet men de met leien bedekte kap op meerdere plaatsen inwateren. De muren van het Zuiderschip werden in 1894 nog met een laag portlandcement bedekt, zeker de ellendigste behandeling welke men aan een oud monument kan doen ondergaan.

In het choor is een marmeren gedenksteen geplaatst ter nagedachtenis van den beroemden luitenant-admiraal Anthony Pieteron, in 1722 op zijn hofstede Polanen bij Monster overleden. Dit monument prijkt met twee volwassen en twee jonge tritonen, en met een goed basrelief, een zeeslag voorstellende. De daarop voorkomende schepen hebben op den spiegel de wapens van Rotterdam, Hoorn, Enkhuizen en de Hollandsche maagd. Tusschen deze beeldhouwwerken, welke gemerkt zijn: N. Seunties fecit, leest men eenige versregels, ter verheerlijking van den admiraal.

Een andere gedenksteen vermeldt den vice-admiraal Jacob Jan Pieteron, overleden in 1764, neef van den vorigen.

Voorts is er de begraafplaats van Jan van Wassenaer en van Catharina van Brederode, Heer en Vrouwe van Polanen, overleden in 1317 en 1370.

Een grafsteentje draagt het jaartal 1567.

Omtrent het ameublement kan het volgende worden medegedeeld: De van 1652 dagteekende eikenhouten preekstoel was eenvoudig maar goed, doch alleronsmakelijkst geel en bruin geverfd. Hij had een goede koperen lessenaar.

Er was een interessant bord met de namen van alle predikanten sinds 1576.

Overigens was het ameublement de vermelding niet waard; geel geverfde banken, een leelijke heerenbank met het wapen van Polanen in stijl Louis XVI; een onbeduidend orgel van 1827 en afschuwelijke moderne lichtkronen. De oude banken met luifels, de koperen kronen, de geschilderde glazen, de met wapens be-

schilderde wets- en spreukentafels, de adellijke obyts die er voor 100 jaren nog te zien waren, dat alles is spoorloos verdwenen, denklijk bij de gelegenheid van „de goede beurt”, die men in 1862 aan de kerk gaf.

Het noordelijk koor was laatstelijk vernederd tot bergplaats, het zuidelijk diende als consistorie-lokaal.

Naar vernomen wordt, hebben Kerkvoogden het plan het gebouw in den oorspronkelijken toestand weder op te bouwen.

Het is natuurlijk met vreugde geweest, dat oud-leerlingen en leerlingen der Academie te Rotterdam vernomen hebben welke onderscheiding is te beurt gevallen aan hunnen hooggeachten Directeur, den heer A. Nolen. In de eerste plaats toch moest daarin eene erkenning worden gezien door hoogerhand van zijne groote persoonlijke verdiensten, maar tevens moest daaruit blijken, hoezeer de Academie als inrichting van onderwijs door de Regeering wordt op prijs gesteld, nu zij deze in den persoon van den Directeur huldigde met zijn benoeming tot officier in de orde van Oranje-Nassau.

Maar die leerlingen hebben zich ook rekenschap gegeven van het aandeel dat de beide hoofd-leeraren in dit onderwijs hebben gehad, en hebben daarom plannen beraamd, om de heeren Striening, die sedert 1884, en Evers, die sedert 1887 zich aan het onderwijs aan de Academie hebben gewijd, te huldigen. Deze plannen komen heden avond tot uitvoering.

Te acht uur zal er in den tuin van 't gebouw der „Vereeniging” reunie zijn van leerlingen en oud-leerlingen, waartoe tevens uitgenoodigd zijn de beide genoemde hoofd-leeraren, het Bestuur, de Directeur, de leeraren en onderwijzers der Academie.

Nadat de heeren Striening en Evers geféteerd zullen zijn, zal er gelegenheid bestaan om deel te nemen aan een algemeen souper. Verder moeten wij nog zwijgen.

De herstellingswerken aan de abdijkerk te Rolduc zijn thans geëindigd. Zij hebben in het geheel bijna f 77700 gekost, een bedrag dat gedeeltelijk uit een provinciaal subsidie werd gevonden.

De laatste werken, in het afgelopen jaar verricht, bestonden uit de geheele herstelling van den zuidelijken muur, het vernieuwen van het dak der zuidelijke zijbeuk, en het opnieuw opbouwen van den puntgevel der tegen den toren aanschietende zijkapel.

BUREAU VOOR PLAATSING VAN OPZICHTERS EN TEEKENAARS.

Marnixstraat 402, Amsterdam.

Aantal ingeschreven sollicitanten voor:

- Bouwkundig Opzichter 1.
- Bouwkundig Teekenaar 5.
- Bouwkundig Opzichter-Teekenaar 10.

AANKONDIGING VAN AANBESTEDINGEN.

MAANDAG 22 JULI.

AMSTERDAM. Het verbouwen van de openb. lagere school der 2e klasse, lett. G, aan de Prinsengracht bij de Leliegracht.

Het gemeentebest., 's midd. 12 u. Voorw. te verkr. ter stads drukkerij tegen f 1,25 (met één teek.). Inl. worden gegeven aan het bureau van den assist.-arch. op het raadhuis, kamer no. 105, van 2-4 u., gedurende de drie laatste werkdagen voor den dag der aanbesteding.

AMSTERDAM. Het bouwen eener fabriek te Velsen, voor de firma v. Gelder & Zonen.

De architecten v. Rossum en Vuijk, n.m. 3 u., in Maison Boer, 1e Weteringplantsoen no. 1. Bestek en teek. verkr. bij de archit. voorn. 1e Weteringplantsoen 2 te Amsterdam, ad f 3.

GORINCHEM. Het moveeren van achter genoemd gebouw gelegen gebouwen en ter zelfde plaats bouwen van een concertgebouw met annexe werken.

De heer W. G. Geurtsen van Baarskamp, n.m. 5 u., in café „Cambrinus”. Bestek met teek. in genoemd café ter inz. en zijn teek. ad f 1 verkr. bij den bouwk. J. v. Embden. Aanw. gedaan.

HAARLEM. Het bouwen van een woonhuis aan den Zijlweg onder de gemeente Bloemendaal.

De bouwk. ingen. J. A. G. v. d. Steur, n.m. 3 u., in het gebouw „Weten en Werken”.

HAARLEM. Het bouwen van een villa aan de Zomerzorglerlaan te Bloemendaal.

De bouwk. ingen. J. A. G. v. d. Steur, n.m. 3¹/₂ u., in 't gebouw „Weten en Werken”.

HEM (N.-H.). Het bouwen van eene Boerderij met aanhoorigheden, op het terrein der afgebrande hofstede, bewoond geweest door R. Deken aldaar.

De arch. A. Swagerman Pzn. te Bovenkarspel v.m. 11 u., in „het Wapen van Hem”. Bestek met teek. à f 2 per stel verkrijgb. bij den arch. bij wien tevens inl. zijn te bekomen.

HULST. Het verf- en glaswerk voor het bouwen en vergrooten van het R.-K. Liefdehuis te Hulst, in de Estaminet St. Sebastiaan. De heer B. H. Reuling.

ULFT. Het bouwen van een woonhuis nabij Ulft met bijl. van benodigde materialen.

De heer J. W. Kok, 's av. 6 u., in café P. A. Kock, alw. bestek en teek. ter inz. Inl. geeft arch. G. Rosier Czn. te Gendringen. Aanw. 22 Juli. n.m. 5 u.

UTRECHT. Het sloopen van twee perc. en het bouwen van drie woningen in de Tuchthuissteeg.

De directie der Utrechtsche Woning-Maatij. n.m. 3 u. ten huize van den heer Klokke, hoek Keistraat. Bestek en teek. verkr. ad f 1,50 bij den opz. G. J. Heusinkveld, Badstraat 5. Aanw. gedaan.

DINSDAG 23 JULI.

HOEK VAN HOLLAND. Het bouwen van 2 woonhuizen en het uitvoeren van eenige straatwerk op perceelen grond sectie Q, no. 626 en 625 en langs de keibestrating aldaar.

De heer C. v. Wijngaarden te 's-Hage, v.m. 11 u., in hotel „Harwich” te Hoek van Holland. Bestek en teek. à f 1,10 te bek. bij J. v. d. End & Zn. te Maassluis. Inl. geeft L. v. d. End Jbzn. te Maassluis. Aanw. ged.

UTRECHT. Het maken van een wachterswoning en het verrichten van bijk. werken

ten behoeve van den spoorweg Rotterdam—Breda. Ram. f6440.

Maatsch. tot exploit. van Staatsspoorw., n.m. 2 u. (loc. tijd).

WOENSDAG 24 JULI.

ENSCHEDÉ. Het bouwen van 2 woningen, op een terrein gelegen aan de Lipperkerkstraat te Enschedé.

De archit. R. v. d. Woerd Wzn., 'sm. 12 u., in café H. J. Mendelaar, alw. bestek en teek. ter inz. Inl. geeft gen. archit. Aanw. 24 Juli, v.m. 9 uur.

's-GRAVENHAGE. De verbouw van het post- en telegraafgebouw op het stations-emplacment te Zwolle en het onderhoud daarvan tot en met 31 Dec. 1903. (Raming f2235).

Het minist. van W., H. en N. n.m. 2 u. Bestek ter lezing aan het hoofdbestuur der posterijen en telegraphie te 's Hage, aan het bureel van den rijksbouwmeester in het 1e district, te 's Hage; aan het bureel van den ingenieur der telegraphie te Zwolle; aan dat van het prov. best. van Overijssel, en is à fo.25, verhoogd met de kosten van verzending te bek. bij Gebr. v. Cleef, te 's Hage. Inl. worden geg. door voorn. rijksbouwmeester en door den rijksopzichter J. W. v. Oort te Zwolle. Aanw. gedaan.

DE RIJP (N.-H.) Den bouw eener school in die gemeente.

Het gem.-best. Bestek en teek. à f3 verkr. bij den arch. A. H. D. Rups, te Edam, die tevens inl. geeft.

DONDERDAG 25 JULI.

APELDOORN. Het bouwen eener nieuwe fabriek met machinekamer, ketelhuis en bijkomende werken aldaar, ter grootte van p.l.m. 1280 M².

De firma Von Zeppelin en Cie., n.m. 4 u. in café „Apeldoorn”. Bestek en teek. ad f2,50 verkrijgb. bij archit. Van der Goot en Kruisweg Hengelo (Ov.) Aanw. 25 Juli, n.m. 1½ u.

ENSCHEDÉ Het verbouwen van het thans bestaande gebouw, en daar ter plaatse bouwen van een villa, op Roessinghsbleek te Lonneker.

De heer H. E. Zeggelink, 's m. 12 u., in hotel „De Graaff.” Bestek met teek. à f2,50 verkr. bij den architect, alsmede inl. Aanw. bij den bouw. 24 Juli, v.m. 9 u.

DEN BOMMEL. Het bouwen van een woonhuis, voor den dijkbaas van na te noemen polders.

Het best. van de polders loozende door Den Bommel, n.m. 2 u. Bestek en teek. ad f1,50 verkr. bij P. Mast Pzn. te Sommelsdijk. Aanw. 25 Juli, van af v.m. 11 u.

HAARLEM. Het bouwen van een havenkantoor op het plateau van de oude zeesluizen te IJmuiden, behoorende tot de werken tot onderhoud, herstel en verbetering van het Noordzeekanaal. Raming f3070.

Het prov. best., v.m. 11 u. Bestek. no. 138, ligt ter lezing aan het gebouw van het min. van W. H. en N. aan de lokalen der prov. best. en te bekomen bij Gebr. van Cleef, te 's-Hage, Inl. te bek. bij den hoofdingen. Kemper te Haarlem, den ingen. van Oordt te Amsterdam en den ingenieur Meuter te IJmuiden. Aanw. gedaan.

HAARLEM. Het bouwen van een school met 10 klasselokalen; gymnastieklokaal, lokaal voor Sloyd-onderwijs, speelvertrek en woning voor den concierge te Bloemendaal. (Duin en Daal).

Het bestuur der Bloemendaalsche schoolvereen. v.m. 11½ u., in café Brinkman te Haarlem. Bestek en teek. à f1,50 te bek. bij Gebr. v. Brederode te Haarlem en Roeloffzen, Hübner en v. Zanten te Amsterdam. Inl. te bek. in café Brinkman op 22, 23 en 24 Juli, van 10½-2 u., en te Amsterdam bij den archit. J. Ingenohl, Heiligenweg 19.

RAALTE. De bouw van scholen en verenigingsgebouw.

De heeren G. W. te Riele Gzn., n.m. 1 u., in hotel „De Zwaan” alw. bestek en teek. ter inzage. Bestek ad f1 en met teek. ad f2,50 verkr. bij de firma. Aanw. 25 Juli, v.m. 11 u.

VRIJDAG 26 JULI.

AMSTERDAM. Het sloopen der perceelen Bloemgracht 180—182—184 en het ter plaatse bouwen van een hulp-post- en telegraafkantoor met bovenwoning.

De architecten A. Jacot en W. Oldewelt, n.m. 2 u., in American-Hotel, Leidscheplein. Bestek met teek. ad f2,50 per stel te bek. ten kantore der architecten, Amsterdam, Keizersgracht 127.

DIEMEN. Het bouwen van een woonhuis met werkplaats aan de Weesper Zandpad te Diemen.

De aanbested. Bestek en teek. ter inz. in het koffiehuis „de Reiger”.

GRONINGEN. Het verbouwen en uitbreiden der lokalen van het Anatomisch Laboratorium te Groningen. Raming f6500.

Het prov. best., 's midd. 12 u. Bestek ter lezing aan het gebouw van het min. van Binnenl. Zaken, aan dat van het prov. best. van Groningen te Groningen en is te bek. bij M. Nijhoff, Nobelstr. 18 te 's-Hage. Inl. te bek. bij den rijksbouwkundige en bij den hoofdopz. der universiteits-gebouwen, J. C. Hubscher, te Groningen. Aanw. gedaan.

ZATERDAG 27 JULI.

SLOTERDIJK (N.-H.) Het verbouwen der onderwijzerswoning en het veranderen van de kap der openb. lagere school aan den Baarsjesweg.

Het gemeentebest. van Sloten, v.m. 10 u. Bestek en teek. ter secr. à f0,50 verkrijgb. Aanw. 22 Juli, v.m. 10 u.

MAANDAG 29 JULI.

's-GRAVENHAGE (HERBEST.) Het bouwen van een rijkszuivelstation, op een terrein gelegen aan de Dwarsstraat te Leiden. Raming f32,600.

Het prov. best., v.m. 11½ u. Het bestek ligt ter lezing aan het gebouw van het min. van Binnenl. Zaken, aan dat van het prov. best. van Zuidholland, te 's Hage en is voorts te bekomen bij M. Nijhoff, te 's Hage. Inl. te bekomen bij den bouwkw. voorn. en bij den opzichter van het museum van natuurlijke historie, P. M. J. van Oerle, te Leiden. Aanw. 22 Juli, n.m. 2 u.

DINSDAG 30 JULI.

OLDENZAAL. Het verbouwen van een woon- en winkelhuis aan de Deurningerstraat te Oldenzaal.

De arch. W. Elzinga te Hengelo n.m. 12½ u., in hotel „de Gouden Leeuw” te Oldenzaal, alw. bestek en teek. ter inzage. Aanw. 30 Juli, v.m. 9½ u.

DONDERDAG 1 AUGUSTUS.

JAARSVELD. Het bouwen van een nieuwen kelder in het dijkhuis, met bijk. werken.

De dijkgraaf en hoogheemraden van den Lekdijk benedendams en van den IJsseldam, n.m. 2 u., in het dijkhuis. Bestek en teek. ter inz. ten raadhuze aldaar. Inl. geeft de kameraar van het hoogheemraadschap. Aanw. 26 Juli, v.m. 11 u.

Assurantie Maatschappij
tegen **Brand** schade
De **NEDERLANDEN** van 1845.

's-Gravenhage, Kerkplein hoek Prinsstraat — Amsterdam, Sophiaplein. — Rotterdam, Zuidblaak 24 (Beursplein). — Breda, Prinsenkade. — Haarlem, Kruisweg 70 c. — Nijmegen, In de Betoustraat 8. — Groningen, Akerkhof, hoek Akerkstraat. — Zutphen, IJsseldade.

Kapitaal. f 4.000.000.00
Reserve nlt. 1900. - 1.877.900.00
Betaalde Brandschaden tot
nlt. 1900. - 21.625.000.00
Lage premien.

J. Muysken.

Hoofd-Agent van de
Nederlandsche Assurantie-Compagnie
van het jaar 1776 te Amsterdam.

Adres: HAARLEM, Kruisweg No. 55.

Beveelt zich aan voor assurantien bij aanbestedingen
Vaste Taratie. - Op Beurspolis. - Vaste Premie.

PRINSENHAGE BIJ BREDA. Het bouwen eener villa en een boerderij.

De arch. Leo Wellens te Leuven (België). Inl. geeft de landb. Arnold Nooren te Effen (Prinsenhage).

ZATERDAG 3 AUGUSTUS.

SCHIPLUIDEN. Het bouwen eener openb. school.

Het gem.-best., v.m. 11 u. Bestek en teek. à f1,50 te verkr. bij den bouwkw. A. Bontenbal te Schipluiden, door wien ook inl. worden verstrekt. Aanw. 27 Juli, v.m. 11 u.

AFLOOP VAN AANBESTEDINGEN.

27 JUNI.

OOSTERWOLDE (FR.). Het afbreken der bestaande en het weder opbouwen eener nieuwe schuur op de plaats Steginga te Oosterwolde (Fr.).

Laagste inschrijver K. v. Es, Oosterwolde, f2370.

ZAANDAM (ONDERH.). Het bouwen van van een melksalon met woonhuis en bovenwoning aan de Oostzijde. Door den bouwkw. B. H. Bakker.

Laagste inschrijver J. Kroonenberg, ald., voor f800. Gegund.

5 JULI.

AMSTERDAM (ONDERH.). Het bouwen van een drukkerij in de Joden-Houttuinen. Door den bouwkw. P. Hein.

Gegund aan Reinders en v. 't Ende ald.

ENSCHEDÉ (ONDERH.) Het schilderw. van een nieuw te bouwen school in de gemeente Lonneker. Door den heer G. J. Lasorder.

Laagste inschrijver De Graaf, f445. Gegund.

ENSCHEDÉ (ONDERH.). Het stucadoorw. van 4 nieuw te bouwen woningen. Door den heer A. v. d. Steeg.

Laagste inschr. J. Bakker, f620. Gegund.

RIJSSSEN (GELD.). 1. Het afbreken van het bestaande en het bouwen van een nieuw koetshuis met paardenstal, schuur, enz., en 2. het beschiepen der kap en daarmede in verband staande werkzaamheden op het woonhuis van den heer Mr. J. van Meurs, voor den heer J. Terhorst J.Hz. Door den arch. B. Vixseboxse Bzn. te Almelo.

1. Laagste inschr. J. Fikkert Jsz. f4929. Voor de begrooting, zijnde f4730. Gegund aan J. Fikkert Jsz.

2. Ram. f1067. H. H. Koers, Wierden, f769. Gegund aan Th. G. Koedijk.

ST. ANNA PAROCHIE. Het verbouwen van het huis bewoond door F. Krottje op het Zuidende te St. Anna Parochie. Door den aanbested. Laagste inschr. J. Koldijk, f1173. Gegund.

6 JULI.

ENSCHEDÉ (ONDERH.). Het bouwen van een woonh. voor den heer G. H. Limburg, aan de Deurningerstraat.

Laagste inschrijver J. H. Varvik, f1857 Gegund.

8 JULI.

BUSSUM. Het bouwen van een winkel- en woonhuis met bijbehorende werken op een terrein, gelegen aan de Heerenstraat. Door den arch. J. F. Everts.

Laagste inschrijver A. H. v. Hees, f8550. Gegund.

FERWERD. Het bouwen van een schoolgebouw met 3 lokalen voor geref. onderwijs. Ram. f4500. Door den arch. J. K. van Dijk. Laagste inschr. R. Wielenga, Ferwerd, f3868. Gegund.

GRONINGEN. De herbouw van een pakhuis, gelegen aan het Hoorneschediep. Door de coöp. landb. vereen.

Laagste inschrijver H. Meersma, f5050. Gegund.

OLDEKERK. Het gedeeltelijk amoveeren en weder opbouwen van de pastorie en eenige vertimmering aan de kerk. Door het bestuur der Geref. Gem.

Laagste inschrijver J. Teninga, Niekerk, f1250. Gegund.

9 JULI.

BLERIK. Het bouwen van een winkelhuis en van een woonhuis ald. Door den heer A. Holten.

Gegund aan den laagsten inschr. v. Nistelroy te Blerik, voor f2785.

GRONINGEN. Het bouwen eener behuizing met paardenstal op een perceel bouwterrein aan het Winschoterdiep, kad. gem. Gron. bekend Sectie B no. 6503, met de leverantie van al het daartoe benodigde. Door den arch. H. C. Scheffel Gzn.

Laagste inschr. J. Ridder, f5335. Gegund.

JOURE. Het verbouwen eener boerenbehuizing, te Haskerdijken. Door den heer S. Munnik.

Laagste inschrijver P. Jongbloed, Joure, f8068. Gegund.

TERBORG. Het gedeeltelijk afbreken en het weder aanbouwen van een heerenhuis en een wijnpakhuis. Door den heer G. A. Deurvorst.

Gegund aan B. Abelskamp te Doetinchem, voor f7910.

VLIJMEN. Het timmerwerk van het verbouwen der herberg met nieuwen aanbouw der herberg, bergplaats en stalling. Door den heer J. v. Vlijmen.

Laagste inschr. J. v. d. Avooort, Vlijmen, f385. Gegund.

10 JULI.

DORDRECHT. Het maken van een nieuw winkelhuis aan de Voorstraat bij de Pelsersbrug. Door den heer J. Hecker.

Laagste inschrijver H. C. 't Hart, f9122. Gunning aangehouden.

EIBERGEN. Het amov. van een schuur en het bouwen van een dubbel woonhuis. Door den architect T. Broekhuizen.

Laagste inschr. J. G. Blankvoort, Eibergen, f2017. Gegund.

ENKHUIZEN. Het sloopen en opnieuw bouwen van een woon- en winkelhuis, en doen van vertimmering aan de perceelen Wijk 3 no. 36 en no. 57 aan de Kaasmarkt. Door den heer K. Tenzen.

Laagste inschrijver J. v. Marle, f5974. Gegund.

HONTENISSE. Het afbreken van een woonhuis aan den Groenendijk te Hontenisse en het aldaar bouwen van een heerenhuis met aanhoorigheden. Door den heer A. D. Dumoleijn.

Laagste inschr. A. G. Nagelvoort, Breda, f13085. Gunning aangehouden.

HONTENISSE. Het bouwen van een Liefdehuis met aanhoorigheden op een terrein aan den Groenendijk te Hontenisse. Door het arb. best. der Parochie van den H. Martinus.

Laagste inschr. J. v. d. Velden en G. J. Balkenstein, Terneuzen, f22665. Gunning aangehouden.

MUSSELKANAAL. Het amoveeren der bestaande en het weder opbouwen van een nieuw pastoriegebouw op een aan te wijzen plaats te Musselkanaal, met bijl. van alle daartoe benodigde materialen, transporten, arbeidsloon, enz. enz. Ram. f6680,20. Door de kerkvoogden der Ned. Herv. Kerk te Horsten.

Laagste inschr. H. Scholtens, 2de Exloëromond, f5850. Gegund.

VAASSEN. Het bouwen van een woonhuis Door den heer B. v. Essen.

Laagste inschrijver J. v. Essen, f968. Gegund.

11 JULI.

ALKMAAR. Het amoveeren van perc. wijk A, no. 2, Zilverstr., hoek Ged. Baansloot en terzelfder plaatse bouwen een winkel met woning en bovenhuis. Door den arch. K. Bakker.

Laagste inschrijver C. Bol, f5940. Gunning 8 dagen in beraad gehouden.

ALMELOO. Het aanbouwen en vergrooten der R. K. bijzondere scholen aldaar. Door het R.-K. paroch. kerkbest.

Laagste inschrijver K. Spoor, f7579.

HEIJTHUIZEN (LIMB.) Het bouwen eener harmoniezaal van pl.m. 175 M². oppervl. Door den bouwkw. L. Waegemans te Roggel.

Laagste inschrijver M. Beurskens, Heijthuisen, voor f2591. Nog niet gegund.

RHENEN. Het bouwen eener wagenmakerswerkplaats bij de O. S. Mij. Door de directie der Ooster stoomtram Mij.

Laagste inschrijver P. v. Harpen, f2234. Gegund.

12 JULI.

ANKEVEEN. Het bouwen van een machinegebouw op het molenerf van den Broeker polder, met bijkomende werkzaamheden. Door het bestuur van den Broeker polder.

Laagste inschrijver W. Gijzel, 's-Graveland, f1424.

ELDEN. Het bouwen van een woonhuis en achterhuis enz. te Elden. Door den heer H. J. Bötzel.

Laagste inschrijver H. W. Capel, Elst, f1965.

ST. ANNEN (GR.) Het afbreken van een schuur en het weder opbouwen van een nieuwen doorrid met stallingen enz., met bijlev. van alle daartoe benodigde mater., enz. Door den heer J. Koolma, logementhouder.

Laagste inschr. J. Priet, Bedum, f2368. Gegund.

WAALRE (N.-BR.) Het vergrooten van het schoollokaal met bijl. van 3 schoolborden. Door het gem.-best.

Laagste inschrijver A. Damen, Stratum, f1505.

ZUTPHEN. Het bouwen van een graanpakhuis aan de Noorderhaven aldaar. Zonder bijl. van ijzeren balken en kolommen. Door den arch. H. A. Ezerman.

Ingekomen 21 bijjetten. Hoogste inschrijver A. Schut, Brummen, f9127; laagste J. W. Boerman, Warnsveld, f7597.

13 JULI.

BUSSUM. Het verbouwen der Koning Willemschool met bijbehorende werken. Door het gem.-best.

Deze aanbesteding gaat niet door.

LEIDEN. Het bouwen van een heerenhuis en het verbouwen van perceel Rijnsburger-singel no. 43 tot beneden- en bovenwoning. Door den arch. W. Fontein.

Timmerwerk. Laagste inschrijver J. Th. Breveld, f3400.

Metselwerk. J. de Cler, f3449.

Gas- en waterleiding. P. L. v. d. Drift, f185.

Smidswerk. W. L. J. de Nie, f278.

Stucadoorswerk. A. Boekwilt, f430.

Steenhouwwerk. P. J. Venetie, f440.

Schilderwerk. W. Th. Zandvliet, f854.

Cementwerk. J. v. Kaaij, f105.

Loodgieterswerk. L. P. v. d. Drift, f175.

Behangw. A. Kaptein der Borneomeester, f125.

Massa. C. Ch. van Egmond, f8888.

TERNEUZEN. Het verbouwen van een woon- en winkelhuis aan de Noordstraat gemerkt C no. 70 te Terneuzen. Door den bouwkw. L. de Bruijne.

Metselwerk. Laagste inschrijver J. Koliijn, f545*.

Timmerwerk. A. C. Rijnberg, f1064*. *Gegund.

TIEL. a. Het verrichten van eenige veranderingen van het gebouw waarin de Hoogere Burgerschool gevestigd is, met de levering van eenige teekentafels, schoolbanken, enz. b. Het verplaatsen, repareren en stellen van schoolmeubelen van de scholen D en E naar C en die van school C naar de school in den Binnenhoek; c. Het verrichten van eenige veranderingen aan school C. Door het gem.-best.

a. Laagste inschr. N. H. v. Zetten f3025.

b. C. Post, f440.

c. J. v. d. Kant, f536.

WELSUM. Het afbreken der bestaande en weder daarstellen van een nieuwe bekapping op een woonhuis ald. Door den bouwkw. W. Carmiggelt.

Laagste inschrijver A. J. Vinke, Veessen, f1048. Gegund.

ZAANDAM. Het maken van 2 schoollokalen en bijkomende werken in een der woningen bij de school aan de Gedempte Gracht. Raming f380. Door het gem.-best.

Laagste inschrijver C. v. Soest, f335. Gegund.

„Per Telegraaf.”

ARNHEM. Het bouwen van vier woonhuizen, aan den Apeldoornschen weg en den Sonsbeeksingel. Door den archit. van Gent en Nieraad.

Huis no. 1. Laagste inschrijvers Fresen en Wassink, Arnhem, f9859.

Huizen no. 2, 3 en 4. Fresen en Wassink, f27780.

BUSSUM. Het bouwen van een dubbele villa. Door den bouwkw. G. J. Vos.

Laagste inschrijver Hartsuiker, Naarden, f10455.

15 JULI.

APELDOORN. Het bouwen van 2 woonhuizen aan de Brinklaan onder beheer van den architect J. A. Wijn. Door den heer K. Uit den Bogaard.

a. Laagste inschrijver K. v. d. Berg f2553.

b. K. v. d. Berg f2578.

massa. K. v. d. Berg f5131.

Gunning in beraad gehouden.

DIEREN. Het bouwen van eene waschinrichting c. a. a/d. Kanaalweg. Door den heer W. J. Westhof.

Laagste inschrijver Joh. Schoonwater, Dieren, f3445. Gegund.

Lijst van Fabrikanten, Leveranciers, enz.

Prijs per regel voor niet geabonneerden op advertentiën 5.— per jaar bij vooruitbetaling. Abonnés op advertentiën 1 regel gratis voor iedere advertentie.

Amsterdamsche Fabrik van Cement-IJzerwerken (Systeem Monier) Groote Wittenburgerstraat 108.

Assurantie-Mij. tegen Brandschade „de Nederlanden van 1845”, 's-Gravenhage, Kerkplein hoek Prinssestraat.

Badinrichtingen. — Th. VAN HEEMSTEDÉ OBELT, Amsterdam.

Behangselpapier, en gros. — EERSTE NED. PAPIERHANDEL, Den Haag, Kantoor en Magazijnen, Luthersche Burgwal 27.

BEHANGSELPAPIEREN, LINCRUSTA, Th. N. Eijffinger, Hofleverancier. — Den Haag.

Binnenbetimmeringen. — GEBRS KOCH, Amsterdam.

Bouwstoffen. — MARTIN & Co., Amsterdam.

Brandkasten. — FRED. STIELTJES & Co., Amsterdam (Mosler Safe Company).

Cementmestiek-Dakbedekking. — J. A. SMITS & ZON, Weesperzijde 39, Amsterdam.

Cement-IJzerwerken. — Ned. Mij. voor Monierwerken, Amsterdam.

Cementsteenfabriek. — M. ELFRING & ZON, Den Haag.

Centrale Verwarming. — W. J. STOKVIS, Arnhem.

Centrale Verwarming. — NELL & STUTTERHEIM, Den Haag.

Centrale Verwarming. — GEVEKE & Co., Amsterdam.

Centrale Verwarming. — FRED. STIELTJES & Co., Amsterdam (Sturtevant Engineering Co.).

Centrale Verwarming en Ventilatie. — D. S. M. KALKER, Amst.

Centrale Verwarming. — B. LANDHEER Jr., Wijnstr. 59, Rotterdam.

Closets. — Th. VAN HEEMSTEDÉ OBELT, Amsterdam.

Dakpannen. — J. B. VAN SOEST & TERSTAPPEN, te Swalmen.

Draadglas van Neusattl, FERD. ENGERS, Amsterdam.

Eerste Nederl. Papierstucfabriek, Damrak 85, Amsterdam.

Eerste Nederl. Xylolith-Fabriek. — A. S. KEY, Rotterdam.

Excelsiorplaten. — GEBRS. VAN DER VIJGH, Amsterdam.

Gas-, Stoom- en Waterleiding. — R. S. STOKVIS & ZONEN, Leuvehaven 74-76, Rotterdam.

Gaskachels (nieuwste condensng). — OBELT, Amsterdam.

Gegoten geëmailleerd ijzeren waschtafels. — PECK & Co., Amst.

Gegoten geëmailleerd ijzeren waschtafels. — Th. VAN HEEMSTEDÉ OBELT, Amst., 159 de Ruyterkade. Filiaal: 36 Rokin.

Gekleurd en gebrand glas in lood. — C. LINDENAAR, Glasgraveur, Alb. Cuijpsstraat 123, Amsterdam.

Handel in Bouwmaterialen. — Wed. P. G. F. PINO POST, Den Haag.

Houthandel. — LINDNER & Co., Wittenburgerstraat 22—24, Amst.
Haeuslersche Houtcementen Dakbedekking. — J. A. SMITS &
ZONN, Weesperzijde 39, Amsterdam.

Jaloezieën-, Rolluiken- en Zonnescermen-fabriek (Stoom). —
v. d. Helststraat 1, AMSTERDAM. — Wagenstraat 39a. 's GRAVENHAGE.
Jalouziën. — J. F. KRONER & ZONEN, Spuistr. 246, 248, 250, Amst.
Josson-Cement. — A. E. BRAAT, Rotterdam en Amsterdam.
Levensverzekering-Maatschappij New-York. — Directie voor Neder-

land, Keizersgracht 455, Amsterdam.
Levensverzekering-Mij. „Neerlandia”, L. Beestenmarkt 9, 's-Hage.
Liften. — TH. VAN HEEMSTEDÉ OBELT, Amst. (R. WAYGOOD & Co.).
Liften, Ventilatie, Gesm. ijzer. trappen. — JAN HAMER & Co., Amst.
Liften. — FRED. STIELTJES & Co., Amsterdam (Otis Bros.
New-York).

Looden en Inw. glasemail privaateleidingen. — OBELT, Amst.
Mastix-Cement Dakbedekking. H. ALLERSDORF, Singel 455, Amst.
Motoren en Dynamo's. — JULIUS LUCHAU, Damrak 71, Amst
Motoren & Dynamos. — FRED. STIELTJES & Co., Amsterdam.
Naaml. Venn. Utrechtsche Asphaltfabriek. Dakbedekking en Vloeren.
Portland-Cement. — DYCKERHOFF & SÖHNE, Amöneburg.
Photolithografie. — WEGNER & MOTTU, Amsterdam.
Proefstation Bouwmat. — KONING & BIENFAIT, Amsterdam.
Raamsluiters voor bovenlichten. — TH. V. HEEMSTEDÉ OBELT,
Amsterdam.

Rolluiken. — W. H. M. SCHOLTE, Prinsengr. 516, Amsterdam.
Rietplanken. Isoleersteen. Fluaten. — MOLIJN. — Gouda.
Stalinrichtingen. — STAAL & HAALMEIJER, Amsterdam.
Stalinrichtingen. — D. S. M. KALKER, Amsterdam.

Steengoed of Engelsche buizen en kruispennen. — HOUBEN &
STEEGH, Belfeld en Tegelen (Limburg).
Steenen (vergl. en onvergl.) CANOY HERFKENS & Co., Venlo.
Stoomtimmerfabriek. — GEBRS. VAN MALSEN, Den Haag.
Tegels in soorten. — DE LINT & Co., Rotterdam.
Toeschuifbare hekken. — FRED. STIELTJES & Co., Amsterdam.
Verwarming en Ventilatie. — TH. V. HEEMSTEDÉ OBELT, Amst.
Verwarming en Ventilatie. — FRED. STIELTJES & Co., Amst.
(Sturtevant Blomers & Exhausters voor ventilatie, stofafzuiging
enz.).

Verwarming en verlichting. — JULIUS LUCHAU, Damrak 71,
Amsterdam.
Verwarming en Ventilatie. — D. S. M. KALKER, Amsterdam.
Ventilators. — TH. VAN HEEMSTEDÉ OBELT, Amsterdam.
Ventilators. — JAN HAMER & Co., Amsterdam.
Ventilators. — D. P. HASSELMAN, Amsterdam.
Vuurvaste Steen. JOSTEN & Co., te Königwinter a/Rh. Fabrikanten
van zeer vuurvaste Chamotte- en Dinas-steenen
vuurvaste Cement, Karolinklei enz.
Zinkwerken. — F. W. BRAAT, Delft.

TH. VAN HEEMSTEDÉ OBELT,

Mem. San. Inst. London.

Sanitary Engineer,

150 de Ruyterkade. — AMSTERDAM. — Filiaal 36 Rokin.

Hoofdagent voor Nederland, België en Koloniën van SHANKS & Co., te Barrhead.

SPECIALITEIT VOOR DE LEVERING VAN COMPLETE BADINRICHTINGEN.

PRIVAAT-INRICHTINGEN. — Shanks Closets zijn nog niet overtroffen.

Porseleinen Badkuipen, IJzeren Badkuipen.

Geijsers geheel van rood koper, van binnen vertind. Zij bederven het water niet. overtreffen al de tot nu toe
bestaande en kosten niet meer. Attesten ter inzage.

Closets, Waschtafels, Urinoirs enz. — VERWARMING en VENTILATIE.

Agent voor de CHAMBERLAND FILTERS, Systeem Pasteur.

Belast zich met de plaatsing en inrichting in geheel Nederland. Zeer concurrerende prijzen. Teekeningen en
prijsofgaven gratis. Wederverkoopters genieten het gebruikelijke rabat.

Maatschappij tot Exploitatie
van Staatsspoorwegen.

AANBESTEDING.

Op DINSDAG den 6den Augustus 1901,
des namiddags ten 2 ure (*locale tijd*), aan
het Centraalbureau der Maatschappij tot
Exploitatie van Staatsspoorwegen in het
Moreelse Park te Utrecht, van:

Bestek No. 859.

Het maken van grondwerken,
schoeiingen, het wijzigen en uit-
breiden van sporen en wissels en
het uitvoeren van eenige diverse
werken op het station UTRECHT.

Begroting f 10750.—

De besteding geschiedt volgens § 35 van
het bestek.

Het bestek ligt van den 19den Juli 1901
ter lezing aan het Centraalbureau in het
Moreelse Park en aan het bureau van den
Heer Sectie-Ingenieur H. J. VAN HOORN
te Utrecht en is op franco aanvraag (per
brief) aan genoemd Centraalbureau (Dienst
van Weg en Werken) te bekomen, tegen
betaling van f 1.00.

Inlichtingen worden gegeven aan het Cen-
traalbureau (Dienst van Weg en Werken)
en door den Sectie-Ingenieur voornoemd.

Aanwijzing op het terrein zal geschieden
den 26sten Juli 1901, ten 11 ure voormiddag
(West Europeesche tijd).

UTRECHT, den 15den Juli 1901.

Maatschappij tot Exploitatie
van Staatsspoorwegen.

AANBESTEDING.

Op DINSDAG den 30sten Juli 1901,
des namiddags ten 2 ure (*locale tijd*), aan
het Centraalbureau der Maatschappij tot
Exploitatie van Staatsspoorwegen in het
Moreelse Park te Utrecht, van:

Bestek No. 856.

Het maken van een aanbouw aan
de goederenloods, het wijzigen
van het stationsgebouw, perron
en van sporen en een wissel
met bijbehorende werken op
het station BOXTEL.

Begroting f 7100.—

De besteding geschiedt volgens § 46 van
het bestek.

Het bestek ligt van den 12den Juli 1901
ter lezing aan het Centraalbureau in het
Moreelse Park en aan het bureau van den
Heer Sectie-Ingenieur Jhr. J. C. VAN REI-
GERSBERG VERSLUJIS te 's-Bosch en is
op franco aanvraag (per brief), aan genoemd
Centraalbureau (Dienst van Weg en Werken)
te bekomen, tegen betaling van f 1.—

Inlichtingen worden gegeven aan het Cen-
traalbureau (Dienst van Weg en Werken)
en door den Sectie-Ingenieur voornoemd.

Aanwijzing op het terrein zal geschieden
den 18den Juli 1901, ten 9.30 ure voormid-
dag (West Europeesche tijd).

Utrecht, den 8sten Juli 1901.

Zuid-Hollandsche Electriche
Spoorweg-Maatschappij.

AANBESTEDING.

op DONDERDAG 1 AUGUSTUS 1901, des
namiddags ten 2 ure, in het Café-Restaurant
„Boneski” op het Hofplein te Rotterdam van:

Het maken der fundeeringswerken
voor een gedeelte Emplacement
te Rotterdam, gelegen tusschen
de Zomerhofstraat en de Staats-
spoorwegviaduct.

Raming f 106,200.

Aanwijzing in loco Vrijdag 26 Juli 1901,
des namiddags één ure. Bijeenkomst in het
Café-Restaurant „Boneski”.

Bestek en teekeningen van af Maandag
22 Juli tegen betaling van f 2.50 en fran-
keerkosten op franco aanvraag verkrijgbaar
aan het Ingenieurs-Bureau BEVERSEN en
VAN HEURN, Heerengracht 38, te 's-Gra-
venhage, alwaar gedurende de week, welke
de besteding voorafgaat, tusschen 10 en 12
ure verdere inlichtingen zijn te bekomen.

N.B. De biljetten moeten door inschrijvers
voor één uur des namiddags op 1 Augustus
in de bus zijn gedeponeerd.

DE DIRECTIE.

BOUWKUNDIG WEEKBLAD.

ORGAAN VAN DE

MAATSCHAPPIJ TOT BEVORDERING DER BOUWKUNST.

Bestuur v. d. Maatschappij: A. SALM G.Bz., Voorzitter. A. C. BLEIJS, Vice-Voorzitter. — Jb. v. d. BAN Pz.,

G. A. BOSCH, M. A. C. HARTMAN, J. A. MULOCK HOUWER, J. MUTTERS Jr., F. W. M. POGGENBEEK, J. VERHEUL Dz.

Commissie van Redactie: Ed. CUIJPERS, A. SALM G.Bz. en J. VERHEUL Dz.

Redacteur: C. T. J. LOUIS RIEBER.

7 JULI 1901.

21^e JAARGANG.

N^o. 30.

BUREAU VAN REDACTIE: MARNIXSTRAAT 402, AMSTERDAM.
BUREAU v. ADMINISTRATIE: HERDERSTRAAT 5, 'S GRAVENHAGE.
UITGEVERS: MOUTON & Co. — 'S GRAVENHAGE.
ABONNEMENTSPRIJS voor Nederland: fr. p. p. f 15.— 's jaars, voor
buitenland en het Buitenland (bij vooruitbetaling) fr. p. p. f 17.— * * *

PRIJS DER ADVERTENTIËN: van 1—5 regels f 1.— elke regel meer
20 cents. Groote letters naar plaatsruimte. * * * * *
AANKONDIGINGEN v. AANBESTEDINGEN 15 ct. p. regel m. premie $\frac{3}{2}$ maal.
ABONNEMENT v. ADVERTENTIËN tegen belangrijk verminderde prijzen
en kosteloze opname der advertentiën in het Tijdschrift der Mv.

INHOUD. — Bericht aan H.H. adverteerders. — Het uitvoeren
van werken, voordracht door den heer A. W. Weissman gehouden
in de vergadering van de Afdeeling 's-Gravenhage van de Mij t.
B. d. Bouwkunst op 26 April 1901, (vervolg van bladz. 249, wordt
vervolgd.) — Gebouw van Pulchri Studio te 's-Gravenhage. —
Prijsvragen. — Verslagen van vergaderingen. — Vraagbaak. —
Berichten. — Inhoud van tijdschriften. — Rectificatie. — Aankon-
dingen en afloop van aanbestedingen. — Lijst van Fabrikanten,
Leveranciers, enz. — Advertentiën.

Spoedig daarna genoten de gilden in de Hollandsche
steden tamelijk veel onafhankelijkheid, en was het geoorloofd,
„willekeuren ende zettingen onder hen selven, buyten den
gerechte” te maken. Te Amsterdam hadden zij dit voorrecht
in 1389 al niet meer en waren zij afhankelijk van de
regeering der stad. Aan het hoofd van iederen gildebrief
wordt dan ook uitdrukkelijk gezegd, dat hij is verleend door
de heeren van den gerechte.

Ook de gilden hadden van den aanvang af een godsdienstig
karakter. Ieder gild had zijn altaar in de kerken en vierde
jaarlijks het feest van den schutspatroon, aan wien het
altaar gewijd was. Er was een lijst van feestdagen, waarop
alle arbeid moest rusten, en die door den Utrechtschen
bisschop Jan van Arkel in 1346 was vastgesteld. Niet minder
dan honderd en vier rustdagen kwamen daarop voor. Het
is dus te begrijpen, dat daaraan de hand niet kon worden
gehouden.

Ik merkte reeds op, dat de gilden aanvankelijk niets
anders waren dan genootschappen om de concurrentie te
beperken. Zelfs in de 15^e eeuw wordt het afleggen van
een proef van bekwaamheid nog niet als voorwaarde voor
de toelating in een gild verlangd.

Pas sinds 1500 werden de gildeproeven langzamerhand
ingevoerd. Wie zijn gildeproef had afgelegd en als meester
was toegelaten, behoefde zich daarom nog niet als patroon
te vestigen. Wel was het daarentegen een algemeen gebod,
dat niemand zich als baas mocht vestigen, zonder gilde-
broeder te zijn.

De overlieden van het gild moesten er in de eerste plaats
voor zorgen, dat de grenzen, tusschen de verschillende
gilden getrokken, niet overschreden werden en dat geen
onbevoegden een ambacht uitoefenden.

Maar de gildebroeders deden slechts al te vaak, alsof
hunne bevoegdheid aan geen grenzen gebonden waren. Huis-
timmerlieden maakten meubelen, meubelmakers vervaardigden
deuren en vensters. Scherpe bepalingen werden daartegen
gemaakt, doch zij hielpen weinig. Tot aan de opheffing van
de gilden bleven allerlei klachten over inbreuk op rechten
aan de orde van den dag.

Ter bestrijding eener al te sterke concurrentie tusschen
de leden van eenzelfde gild diende de bepaling, dat een

BERICHT AAN H.H. ADVERTEERDERS.

Advertentiën moeten uiterlijk Vrijdags vóór 3 uur aan het
bureau (Herderstraat 5, 's-Gravenhage) worden opgegeven om
nog in het blad, dat des zaterdags-ochtends verzonden wordt,
te kunnen worden opgenomen.

De Administratie.

HET UITVOEREN VAN WERKEN.

Voordracht door den heer A. W. Weissman gehouden in de
vergadering van de Afdeeling 's-Gravenhage van de
Mij. t. B. d. Bouwkunst op 26 April 1901.

(Vervolg van bladz. 249.)

Het is hier de plaats, om ook het een en ander omtrent
de gilden mede te deelen. Reeds in de oudste tijden waren
deze niet zoozeer inrichtingen, wier doel het was het
handwerk hoog te houden, dan wel genootschappen, die in
de eerste plaats beoogden de concurrentie te beperken. Het
afleggen van een proef van bekwaamheid werd dan ook
niet verlangd, en in de gildeboeken der twaalfde en dertiende
eeuw kan men niets vinden, wat op het afleggen van
gildelijke proeven zou wijzen. Integendeel werd het den
personen, die geheel buiten het vak stonden, gemakkelijk
gemaakt, om, tegen betaling van een zekere som, zich bij
het gilde aan te sluiten.

De gilden in Holland zijn van later datum. Nog in 1313
verbood graaf Willem III den Leidenaars op verbeurte van
zich en goed het oprichten van zoodanige vereenigingen van
ambachtslieden, omdat hij er niets dan onrust en onaangenaam-
heden van verwachtte.

meester slechts één winkel mocht houden. Ook werd vastgesteld met hoeveel gezellen een meester mocht werken. Een timmerman mocht niet metselen, een metselaar niet timmeren. Loon en arbeidsduur waren geregeld.

Dat in den tijd der gilden van geen aanbesteding sprake kon zijn, blijkt uit het voorgaande duidelijk. Als er van aanbesteden in die periode gesproken wordt, dan betreft dit slechts een overeenkomst om een onderdeel voor een bepaalden prijs te maken. Alles werd in eigen beheer gemaakt. Wie bouwen liet, kocht zelf de materialen en liet die door de verschillende gilden verwerken. De steden hadden allen hun eigen werkvolk, dat aan de vereischten, voor de gilden gesteld, voldoen moest. Door dit personeel werden alle werken, die men ondernam, uitgevoerd.

In de tweede helft der 18e eeuw begint echter de ondergang der gilden. Op voordracht van Turgot had Lodewijk XVI ze in Frankrijk bij edict van Februari 1776 afgeschaft. En ofschoon ze, in gewijzigden vorm, kort daarna weer hersteld werden, zij bleven een kwijnend bestaan voeren, totdat de koning, den 2 Maart 1792 bepaalde, dat voortaan ieder het ambacht mocht uitoefenen, dat hem goed dacht. Toen kon het aannemen, zooals wij dat kennen, zich ontwikkelen.

In Maart van het jaar 1794, in den vreeselijksten tijd van het Schrikbewind, besloot het Comité du Salut Public tot het oprichten eener school voor aanstaande technici. In 1795 werd zij als Ecole Polytechnique geopend. Het was Monge, die op deze inrichting den grootsten invloed had. Hij beoefende de wiskunde, en zoo kreeg de school een uitsluitend theorethisch karakter; zij vormde mathematici, die ook het een en ander van natuur- en scheikunde geleerd hadden. De opleiding der technici verloor het geringe verband met de practijk, dat de 18e eeuw haar nog gelaten had, geheel.

De bouwkunst werd uitsluitend schoone kunst, de ingenieurskunst wetenschap. Eigen beheer was niet langer mogelijk.

Zoo was het in Frankrijk, zoo werd het ook bij ons. Slechts dit verschil bestond, dat de Franschen door hunne Ecole des Beaux-Arts den architecten een opleiding gaven, die hier te lande ontbrak. De militaire ingenieurs kregen daardoor bij ons een overwicht, dat in Frankrijk minder merkbaar was.

Bij de uitvoering van werken stonden nu twee partijen scherp tegenover elkander. De directie trachtte, door strenge voorschriften en door deskundig toezicht, het werk zoo goed mogelijk uitgevoerd te krijgen. De aannemer, wien door de sterke mededinging de kans op een behoorlijke winst in den regel ontnomen werd, poogde, waar hij kon, door de mazen van het om hem gespannen net te kruipen.

De afschaffing van het gildewezen hier te lande in het laatst der vorige eeuw maakte de opkomst der aannemers pas mogelijk. Zij die deze afschaffing hebben voorgestaan en doorgedreven, werden door edele beweegredenen geleid. Vrijheid wilden zij, vrijheid ook in handel en nijverheid. In de banden, die het gildewezen de laatste aanlei, zagen zij knellende kluisters, die afgeschud moesten worden. Daarom bevatte de grondwet, die in 1798 werd afgekondigd, een artikel, dat luidde: „Vervallen verklaard worden alle Gilden, Corporatiën of Broederschappen van Neringen, Ambachten of Fabrieken. Ieder Burger, in welke plaats woonachtig, heeft het regt om zoodanige Fabrick of Trafiek op te richten of zoodanig eerlijk bedrijf aan te vangen, als hij verkiezen zal.”

Aanvankelijk werd dit artikel der grondwet niet nageleefd, en bleven de gilden in stand als van ouds. Doch reeds den 5 October 1798 besloot het Uitvoerend Bewind der Bataaf-

sche Republiek: „dat alle Municipaliteiten binnen deez Republiek worden gelast, uiterlijk binnen agt dagen na den ontfangst deezzer Publicatie te zorgen, dat alle Gilden Corporatiën of Broederschappen van Neringen, Ambachten of Fabrieken (voor zooverre dezelve nog niet ontbonden zijn) met alle gevolgen en aankleve van dien worden ontbonden.”

Zoo was dan in „het vierde jaar der Bataafsche vrijheid” het lot der gilden beslist en losten zij zich in de maatschappij op.

Het aannemen was nu mogelijk geworden, doch het gildewezen werkte nog na, lang nadat het officieel was opgeheven. De eerste jaren der negentiende eeuw waren voor ons land zeer ongunstig; er werden, noch door particulieren noch door openbare lichamen werken van beteekenis ondernomen.

Pas toen het Koninkrijk Holland was gevormd, kwam hierin verandering. Lodewijk Napoleon stelde alles in het werk om zijn rijk tot bloei te brengen. Hij benoemde een Minister van Waterstaat, wiens departement werd ingericht als dat der „Ponts et Chaussées” te Parijs. Aan dit departement verbond hij, als inspecteurs, twee bekwame waterbouwkundigen, Blanken en Goudriaan. Hij beval bovendien, dat bij de aanzienlijke werken die hij liet uitvoeren, de Fransche „entreprise générale” zou worden toegepast.

Een van de werken, waardoor Lodewijk Napoleon zich voor zijn onderdanen verdienstelijk maakte, was de bouw der Overtoomsche schutsluis te Amsterdam, waardoor die stad met de Haarlemmermeer verbonden werd. Deze sluis werd door de stad Amsterdam gebouwd; plannen en bestel waren echter vanwege den Waterstaat opgemaakt. De directeur der Amsterdamsche waterwerken, Schilling, had de sluis in eigen beheer willen maken, doch de Koning wenschte aanbesteding. Er kwamen, toen die 22 Juli 1806 gehouden werd, vijftien biljetten in. De inschrijvers hadden ieder hunne „medestanders.” Bij deze sluis toch kwamen verschillende vakken te pas, en daarom moesten de vroeger gildebroeders zich vereenigen, een hunner als aannemer doende optreden.

Bij deze proeve met het aanbestedingssysteem kwamen alle gebreken, die er aan kleefden, reeds in het licht. Een jaar na den opleveringstermijn was het werk nog niet klaar zoodat het op kosten van den aannemer door stadswerkvolk moest worden afgemaakt. De aannemer beweerde, door de directie onbillijk te zijn behandeld; hij verzocht daarvoor arbitrage, die echter niet geschiedde, daar men na veel over en weer schrijven tot een minnelijke schikking kwam.

De Amsterdamsche Directeuren Van der Hart en Schilling hadden dan ook met het systeem niet op; zij waren sedert 1777 in den dienst der stad, en reeds op gevorderde leeftijd, waardoor hun vasthouden aan het proefondervindelijk goed gebleken eigen beheer wellicht verklaard wordt. Blanken en Goudriaan daarentegen waren betrekkelijk jonge menschen en voor wat nieuws wel te vinden. Bovendien waren zij als Staatsambtenaren verplicht met de Fransche neigingen der toenmalige regeering rekening te houden. Ofschoon even als hunne beide andere collega's, mannen uit de practijk voortgekomen, verschilden Blanken en Goudriaan toch van hen. Zij vormden den overgang tusschen de technici van de oude en van de nieuwe school.

De nieuwe school vindt haar oorsprong in de Ecole Polytechnique van het Schrikbewind, die door Napoleon om militaire leest werd geschoeid. Aan de wiskunde en de abstracte wetenschap werd op deze inrichting uitsluitend geoefferd. Zoo werden slechts theoretisch ontwikkelde mannen gevormd, die de „entreprise générale” niet ontberen konden en werd op het onderwijs der militaire en burgerlijke tech-

nici het stempel gedrukt, dat het de geheele 19e eeuw is blijven dragen.

Zeer veel van wat in den Franschen tijd was ingevoerd, bleef, toen het Koninkrijk der Nederlanden het levenslicht had aanschouwd, bestaan. Het technische onderwijs werd ook hier op militaire wijze ingericht. De mannen der praktijk werden langzamerhand zeldzamer. Theoretici, en dan nog niet eens van het beste gehalte, vervingen hen.

De centralisatie, die, sedert de Bataafsche Republiek, in Nederland, naar het voorbeeld van Frankrijk, was ingevoerd, had in velerlei opzicht ook voor de techniek eigenaardige gevolgen. Zij toch maakte aan het werken in eigen beheer voorgoed een einde. Want terwijl voorheen iedere stad haar werkvolk had, waarmede zij alles uitvoerde wat voorkwam, kon er van landswerkvolk geen sprake zijn. Toen de Republiek der Vereenigde Nederlanden bestond, werden werken, die „t gemeene land" ondernam, ter uitvoering aan de steden opgedragen, doch toen de Rijkswerken in den Haag ontworpen en zonder tusschenkomst der steden werden uitgevoerd, was eigen beheer niet langer mogelijk en werd de „entreprise générale" algemeen. De aannemersstand begon zich te ontwikkelen en voorzag in een bepaalde behoefte.

De steden, die op eigen beheer ingericht waren, lieten dit niet plotseling los; meer en meer krompen zij dit echter in en gingen tot aanbesteding over.

Langzamerhand is het aannemersvak door en door ongezond geworden. Er is wel een tijd geweest, dat er ook in dit vak van het behalen van winst sprake was, doch die tijd is reeds lang voorbij. Het meerendeel der aannemers kan behoorlijk leven; toch behalen zij geen eigenlijk gezegde winst en komt het zelfs vaak voor, dat er verlies geleden wordt. De concurrentie is groot en wie een werk hebben wil, moet zich belangrijke opofferingen getroosten. Eenmaal als aannemer met het werk belast, ontvangt hij op gezette tijden zijn termijnen, bestrijdt daaruit in de eerste plaats wat hij voor zich zelf en zijn werklieden behoeft, en staat het overige, voor zoover het strekt, aan onderaannemers of leveranciers af. Wat er aan dit bedrag mocht ontbreken, moet gevonden worden uit hetgeen een later werk oplevert.

Aannemers, die inderdaad aannemen, moeten dus voortdurend werk houden. Om dit te kunnen bereiken, zijn hun geen offers te groot. Wel wordt natuurlijk de toestand steeds slechter, maar een bankroet blijft lang uit, omdat de crediteuren er belang bij hebben, dat de aannemer werk houdt. Het is dan ook vaak voorgekomen, dat de schuldeischers, om erger te voorkomen, hun schuldenaar op de been hielden.

Dat dit een ongezonde toestand is, wie die het ontkent? Maar hoe daaruit te geraken? Het zal niet mogelijk zijn, zoolang het systeem van aannemen bestaan blijft.

Alleen het wederinvoeren van het stelsel van „eigen beheer", dat nimmer verlaten had moeten worden, kan betere toestanden brengen. Aannemers zouden onnoodig zijn, als de leidende technici niet, door onmacht gedwongen, tot uithanden geven genoodzaakt waren. Want tegenover een „nemer" staat in dit geval een „gever".

En het is zonderling, dat wezenlijk bekwame aannemers al even zeldzaam zijn als goede leidende technici. Het komt zelfs vaak voor, dat de eigenlijke aannemer alle vakkennis mist, of dat die zich bepaalt tot wat door het arbeider-zijn in een enkel vak te leeren valt. In zulk een geval is de „onderbaas" of „uitvoerder" het factotum.

Er bestaan in verschillende steden van ons vaderland nog personen, die niet slechts het ontwerpen, maar ook het uitvoeren van werken op zich nemen. Onder hen be-

vinden zich mannen, die zich in een zeer goede en welverdiende reputatie verheugen. Er zijn er echter ook anderen, die hun positie misbruiken en geld maken, waar zij kunnen.

Deze verbinding van ontwerper en uitvoerder is nog een overblijfsel uit een vroeger tijdperk; het is jammer, dat zij meer en meer zeldzaam gaat worden. Want in het beginsel, waaraan zij haar bestaan dankt, schuilt zooveel goeds, dat hier het systeem der toekomst aanwezig moet zijn.

Die toekomst ligt nog wel in een ver verschiet en oppervlakkig beschouwd zou men zeggen, dat geen morgenrood haar nog aankondigt. Maar wie goed ziet, kan toch het ochtendkrieken waarnemen.

De belangstelling in het handwerk ontwaakt zelfs bij menschen, die zich tot dusverre daar in het geheel niet mede bemoeiden. Denkt slechts aan onze jonge ambachtskunst, die als van zelf een zich verdiepen in het ambachtmedebrenge, aan het slojd-onderricht, dat thans veel kinderen ontvangen, aan de waarde die, uit een gezondheidsoogpunt, door geneesheeren aan handenarbeid wordt gehecht. Bij dit alles speelt de mode ongetwijfeld een rol, maar het kan toch niet uitblijven, of grootere belangstelling in het handwerk moet daarvan het gevolg zijn.

Een der eigenaardigheden van onzen tijd is ook, dat tusschenpersonen, voorheen onmisbaar geacht, langzamerhand verdwijnen. De aannemer is zulk een persoon, en derhalve tot uitsterven gedoemd. Hoe meer de architect tot het besef komt, dat zijn titel van „opperste der werklieden" een eeretitel is, dien hij zich moet waardig maken, hoe sneller het aannemerssysteem met al zijn demoraliseerende gebreken zal verdwijnen.

Wanneer iemand thans bij een architect komt, met de vraag hem een gebouw te willen leveren, dan vat de architect de vraag zoo op, als of bedoeld werd, bestek en tekening te maken, aan te besteden, en toezicht op de uitvoering te houden. Maar als de vrager er op zou aandringen, dat het gebouw zelf geleverd moet worden, bleef den architect slechts over te antwoorden, dat hij zoodanige levering niet kan doen.

Tot 1798 bestonden andere toestanden. Wie bouwde, kocht zelf de bouwstoffen, en betaalde de werklonen. Het zou wenschelijk zijn, indien deze manier van handelen weder werd ingevoerd. Ik wil niet ontkennen, dat de wijze, waarop onze aanstaande bouwmeesters en ingenieurs voor hun toekomstige taak worden opgeleid, dan geheel en al zou dienen te worden gewijzigd, doch ik kan dit geenszins als een overwegend bezwaar beschouwen. Met de uitsluitend theoretische examendressuur heeft men het nu reeds zoolang beproefd, en die proef heeft zulke treurige uitkomsten gegeven, dat een andere wijze van opleiden algemeen als een eisch des tijds wordt beschouwd.

Een „academische" opleiding waarvoor sommigen ijveren, zou de bezwaren, die worden ondervonden, niet verminderen. Ik durf zelfs beweren, dat de academische vorming in vele opzichten de verantwoording draagt voor de ongezonde toestanden, die in de technische vakken heerschen.

Laten wij de puntjes eens op de i's plaatsen. In de middeleeuwen wist men nog van geen scheiding tusschen theorie en praktijk. De meesters, die bijvoorbeeld de Fransche kathedralen ontwierpen en uitvoerden, kenden hun handwerk tot in de kleinste bijzonderheden. Ook in de 16e eeuw was dit nog zoo. Philibert de l'Orme, om maar iemand te noemen, was een uitmuntend timmerman, die een nieuwe kapconstructie uitvond.

Dat zelfs de Fransche bouwmeesters der 17e en 18e eeuw nog bekwame practici waren, mag als bekend worden ver-

ondersteld. Ik noem de namen van de beide Mansarts, Blondel en Soufflot, als voorbeelden van architecten voor wie de bouwpraktijk geen geheimen had. Toch zien wij in de 18e eeuw, onder den invloed van de academische vorming, reeds meesters optreden, die hun arbeidsveld meer op het papier dan op het bouwterrein zoeken en vinden.

Na de omwenteling worden de architecten meer en meer teekenaars en gaan zij alles wat met het handwerk in verband staat, als iets dat nauwelijks hun aandacht waard is, beschouwen. De praktijk wordt als een noodzakelijk kwaad aangezien. Het ambacht, door de leidende technici geminacht, geraakt in zulk een treurig verval, dat het nu „veredeld” moet worden.

De architect en de ingenieur hebben tegenwoordig een groot besef van hun waardigheid. Zij voelen zich hoog verheven boven alles, wat tot het ambacht in betrekking staat. In den aannemer zien zij een welkome tussenpersoon, die hen van veel lastige bemoeienis afhelpt. Dat op deze wijze de werkman groote schade lijdt, kan hun niet schelen. Zelfs als zij teekeningen geven, zoo onpractisch, dat uitvoering haast onmogelijk is, neigen zij het den man kwalijk, die daarop aanmerking maakt.

Ik geloof, dat de sociale stroomingen, die thans worden waargenomen, tengevolge zullen hebben, dat uitvoering in eigen beheer weer als vroeger regel gaat worden. Want men moge de zaak bezien zooals men wil, de noodzakelijkheid van een aannemer als tussenpersoon kan niet worden aangetoond. Zelfs in den goeden tijd der aannemerij, toen nog winst gemaakt werd, viel het moeilijk het gerechtvaardigde van die winst aan te toonen. Immers zij was slechts de premie, die betaald werd om aan de gemakzucht der leidende technici geen al te schadelijke gevolgen te onder vinden.

(Wordt vervolgd.)

GEBOUW VAN PULCHRI STUDIO TE 'S-GRAVENHAGE.

Den 15en Juli j.l. werden de nieuwe kunstzalen van het Schilderkundig Genootschap Pulchri Studio geopend met eene eerste tentoonstelling van kunstwerken der Werkende Leden en enkele schilderijen van overleden meesters.

Het tegenwoordige gebouw van Pulchri ligt aan het Lange Voorhout (No. 15) en is een oud patricisch woonhuis; het perceel loopt door tot aan de Hooge Nieuwstraat, waar zich de stallen bevonden. Deze en een gedeelte van den tuin hebben het terrein geleverd voor den bouw van de

nieuwe kunstzalen volgens het ontwerp van wijlen den heer P. du Rieu, die dit, zijn laatste werk, niet meer voltooid heeft gezien.

Wij geven hier een afbeelding van den gevel aan de Hooge Nieuwstraat, hoek Schoorsteenvegerstraatje. In het vooruitspringende middengedeelte bevindt zich de hoofdingang, toegang gevende tot een vestibule en de statige trap naar de grootste der zalen. Het groote raam boven dien ingang dient tot verlichting van de vestibule en trap. Een kleinere toegangsdeur, bezijden het uitbouwje op den hoek van het gebouw, voert langs eenige toiletten insgelijks naar de groote zaal. Links van deze liggen nog een kleinere zaal en een paar kabinetten. Deze ruimten zijn ook toegankelijk van af het Voorhout; zij zijn door een flinke gang in verbinding met het oude heerenhuis gebracht, waarin nu

verschillende bureaux zijn gevestigd. De ramen in de borstwering dienen tot verlichting van de bergplaten enz.

De hier afgebeelde gevel is wel zeer eenvoudig, maar heeft een deftig voorkomen. De zalen zijn eveneens sober behandeld en hebben het gewenschte karakter in overeenstemming met de bestemming, terwijl bij de opening der tentoonstellingszalen op Maandag voor acht dagen bleek, hoe uitstekend de verlichting was.

De heer Ridderhof heeft het geheele werk uitgevoerd.

PRIJSVRAGEN.

Op de prijsvraag voor een diploma, dat als herinneringsblad moet dienen voor allen, die tot de Tentoonstelling van Ambachtsonderricht, binnen kort te 's-Gravenhage te houden, hebben mede gewerkt, zijn 21 antwoorden ingekomen.

Met algemeene stemmen werd de eerste prijs toegekend aan het ontwerp met het motto „Roos”, terwijl aan het ontwerp met het motto „Lijn en kleur” met 4 tegen één stem de tweede prijs werd toegekend. Vervarenders van deze ontwerpen bleken te zijn: van „Roos”, de heer

J. L. van Ishoven, leeraar aan de te Ambachtsschool te Amsterdam, van „Lijn en Kleur” de heer Paul Herman, directeur van de gemeentelijke teekenschool te Edam.

De Jury bestond uit de heeren: A. van Delden, H. J. de Groot en J. H. A. Mialaret, te 's-Gravenhage, W. B. G. Molkenboer, te Amsterdam, en G. A. Scholten, te Tiel.

VERSLAGEN VAN VERGADERINGEN.

Technische Vakvereniging. Afd. Amsterdam. 11 Juli 1901. In deze vergadering werd medegedeeld, dat door de Directie der Mij. tot Exploitatie van de Laval-stoomturbine was bericht, dat gaarne voor technische leiding zou worden gezorgd bij een eventuele excursie naar het Electricch centraal-station „Bloemendaal”, terwijl mede door de Directie van den Rijks-Waterstaat was mede-

GEBOUW VAN PULCHRI STUDIO TE 'S-GRAVENHAGE.

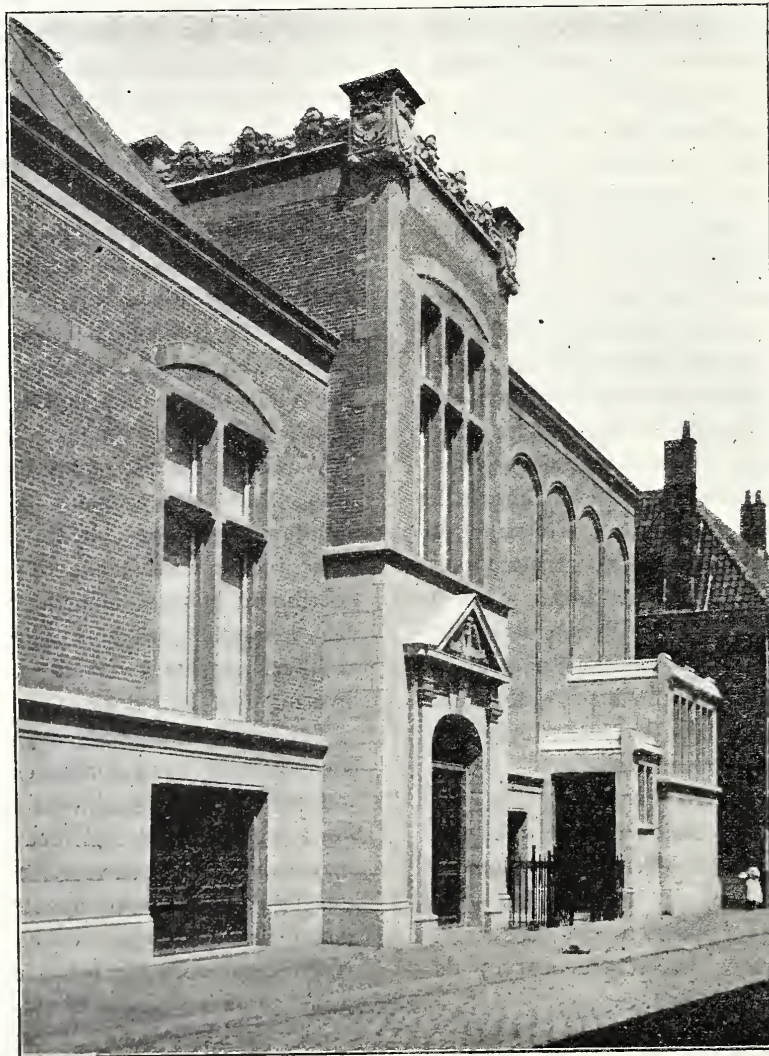

ZIJDE AAN DE HOOGHE NIEUWSTRAAT.

gedeeld, dat medewerking zou worden verleend voor de bezichtiging van de sluiswerken te IJmuiden.

Omtrent het onderwerp „Correspondentie-onderwijs” werden uitvoerige besprekingen gehouden, en waren daarvoor enkele leden van andere plaatsen overgekomen. Uit de besprekingen bleek, dat een lid reeds in die richting werkzaam is in werktuigkunde, volgens Amerikaansche methode, met goed succes.

Besloten werd dit onderwerp in de eerstvolgende vergadering, in September, opnieuw te behandelen.

Voorts werd besloten de concept-voorwaarden eerst in een der volgende vergaderingen te behandelen.

VRAAGBAAK.

Aan de redactie wordt opgave van den titel gevraagd van een album met teekeningen van eenvoudige grafmonumenten — zerken zoowel staande als liggende — voor Protestantsche kerkhoven.

Daar ons geen album als het bedoelde bekend is, roept de redactie beleefd de medewerking der lezers van dit blad in om de vraag te kunnen beantwoorden.

BERICHTEN.

In het vorige blad deelden wij reeds het een en ander mede over een feest, dat door oud-leerlingen en leerlingen van de Academie te Rotterdam op den avond van den 20sten Juli j.l. zou worden gegeven, om de beide hoofdleraren aan die instelling, de heeren J. Striening en Henri Evers, te huldigen en hen een blijk van waardeering aan te bieden. Laten wij hier bijvoegen — het is geen geheim meer — dat die leerlingen iets meer verwacht hadden van de eigenlijke feestviering van het 50-jarig bestaan der Academie, op 6 Juli j.l., en o.a. gehoopt hadden, dat toen door het Bestuur der Academie meer en beter notitie zou zijn genomen van de beide hoofdleraren, wier onderwijs en omgang zoo zeer gewaardeerd worden. Nog staande het feest van 6 Juli besloten de teleurgestelde leerlingen zelve een hulde te bereiden aan die beide leermeesters; in een élan was de zaak onmiddellijk beklonken, en eene commissie samengesteld waarvan de heer W. Brijnzeel Czn. Voorzitter was.

De heeren Striening en Evers waren uitgenoodigd om des avonds van den 20sten dezer in den feestelijk verlichten tuin van de Vereeniging te komen, en aan een feestmaal deel te nemen.

Er werd dien avond een concert gegeven in den tuin, waarin te 9 uur de beide jubilarissen ontvangen werden met donderende hoera's, waartegen het koper niet vermocht zijn kracht te toonen. In de eerste plaats werd de heer Striening op het podium geleid en daar hartelijk toegesproken door den heer B. Nooyen, die zeide, het niet noodig te achten hier van dankbaarheid en waardeering te spreken, waar deze door het feest zelve reeds zoo voldoende bleken te bestaan. Liever wilde hij nog een stoffelijk bewijs daarvan als herinnering aanbieden. Dit bestond uit een fraaie bronzen buste van Rombeau, voorstellende een Etoile de la Mer.

Hierna werd de heer Evers naar het podium geleid en daar eveneens hartelijk toegesproken door den heer Otten. Deze zeide, dat waar het onmogelijk was alle leeraren te huldigen, men toch niet had kunnen nalaten den hoofdleraar in de bouwkunde een stoffelijk blijk te geven, hoezeer de wijze gewaardeerd wordt, waarop hij met de leerlingen weet om te gaan, en hoezeer zijn leerlingen dankbaar zijn voor zijn onderwijs. Van hem kon men zeggen: zoovele leerlingen als hij heeft gehad, zoovele vrienden heeft hij. Den heer Evers werd daarna aangeboden een bronzen beeld van De Rudder, voorstellende „la Vérité.”

Beide geschenken gingen vergezeld van een album met de namen der gevers.

De jubilarissen betuigden hunne erkentelijkheid voor de hun gebrachte hulde, die ongetwijfeld een diepen indruk op hen zal hebben gemaakt.

Na afloop van het concert en al de schalksche afwisselingen daartusschen, wenschte de Voorzitter van het bestuur der Academie, de heer J. Hudig, de jubilarissen geluk met hunne hulding, en de commissie met het welslagen van dit feest, dat opnieuw getuigde van den goeden geest tusschen oud-leerlingen en leerlingen, en hunne leeraren.

De avond werd besloten met een souper, waaraan door ongeveer 120 personen werd deelgenomen. Onder de talrijke toespraken daar gehouden, verdient vermeld te worden die van den heer Evers, waarin hij de veteranen der academie herdacht en in 't bijzonder den heer H. Cramer die reeds 49 jaren als leeraar aan de instelling is verbonden.

De Vereeniging ter Veredeling van het Ambacht hield den 22sten dezer hare jaarvergadering te Amsterdam, onder Voorzitterschap van den heer J. F. W. Conrad.

Uit eenige mededeelingen bleek, dat 88 personen tot het lidmaatschap waren toegetreden, en de Vereeniging f 100 heeft ontvangen van de Mij. t. B. v. Nijverheid.

In de vacatures, ontstaan in het Hoofdbestuur door het overlijden van de heeren Mr. A. Bloembergen, te Leeuwarden, en G. A. van Schermbeek, te Deventer, werd voorzien door de benoeming van de heeren Troelstra, wethouder van Leeuwarden, en Deking Dura, hoofdingenieur van den Waterstaat te Zwolle.

Naar aanleiding van de laatste te Haarlem gehouden proefaflegging zeide Dr. Cuypers, dat het gewenscht was de exameneischen te doen vaststellen door de gewestelijke commissies, in overleg en samenwerking met de technische commissie, doch aan deze over te laten het maken der teekeningen en het stellen van de vragen. De raadpleging der gewestelijke commissies was noodig met het oog op de verschillende manieren van werken in de provincies.

Sprekter stelde ook nog voor om met de voorbereiding van de proefaflegging vroeger te beginnen, dan te Haarlem was geschied, en de examinatoren te benoemen uit het geheele land, dus niet slechts uit de plaats waar het examen gehouden werd.

Deze voorstellen werden aangenomen, en vervolgens besloten, naar aanleiding van eene opmerking van den heer de Bazel, samenwerking met de vakvereeningen te blijven zoeken.

Ingevolge een verzoek van het hout- en steenbewerkgilde „St. Jozef” te Dordrecht, werd besloten bij de volgende proefafneming ook de vakken steenhouwen en metselen op te nemen. De technische commissie werd uitgenoodigd daarvoor de eischen te formuleeren.

De eerstvolgende proefafneming zal in Februari 1903 worden gehouden te Utrecht, dat als centraal punt het meest geschikt is.

Ten slotte werd het besluit genomen om andermaal een verzoek om subsidie te richten tot den Minister van Binnenlandsche Zaken.

Wegens het overlijden van den heer G. Lamers, in leven Gemeente-architect te Breda, heeft de gemeenteraad aldaar besloten een oproeping van sollicitanten naar genoemde betrekking te doen. De jaarwedde van den te benoemen titularis zal f2500 bedragen.

Het in den oorspronkelijken stijl herbouwen en restaureeren van de op 13 Juli l.l. verbrande kerk te Monster, is door Kerkvoogden opgedragen aan de architecten E. G. Wentink en J. C. Wentink te Schalkwijk, die ook belast zijn met den herbouw van de in het vorige jaar door brand vernielde Herv. kerk te Harmelen.

Men verzoekt ons het volgende mede te deelen, dat ook op het gebied van het bouwvak de aandacht verdient.

Door de firmanten van het algemeen Assurantie-kantoor J. H. Bijning en Co. te 's Gravenhage is, teneinde eene beginselkwestie officieel te doen uitmaken, een adres gericht tot Z. Exc. den Minister van Financiën, waarin zij te kennen geven, dat er Brand-Assurantie Maatschappijen zijn, die ongezegelde polissen aan verzekerden uitreiken; dat zij, in de meening zijnde dat een polis toch ook een zuivere overeenkomst is, en niet tegen de bepalingen der zegelwet willende zondigen, gaarne eene beschikking van den Minister zouden willen vernemen omtrent het al of niet verplicht zegen van polissen.

Uit het antwoord, namens den Minister op 22 dezer aan adressanten gericht, blijkt, dat Z. Exc. te kennen heeft gegeven, dat stukken die van af hun bestaan bestemd zijn om tot bewijs te dienen, vóór de onderteekening moeten gezegeld worden, en dat derhalve de polissen aan zegelrecht onderhevig zijn.

In de Gothische zaal te 's Gravenhage is eene tentoonstelling, uitgaande van de Vereeniging Oost en West, geopend, omvattende Oost-Indische weefsels, Javaansche batiks, oud-Indische meubelen enz. Al deze voorwerpen zijn afkomstig uit eenige openbare instellingen, en voor een groot deel van particulieren, en dus, wat de inzendingen van deze laatsten betreft, voor velen nog nieuw.

De catalogus, waarin eenige wetenswaardige mededeelingen over de practijk der weefkunst en de toepassing van deze in onze koloniën, omvat 700 nummers.

INHOUD VAN TIJDSCHRIFTEN.

„De Natuur” aflevering 7, van 15 Juli 1901. Een reusachtige Gorilla, door Dr. J. E. Rombouts. — De werking van Primula obcacia Hance op de huid, door C. J. Koning. — Iets over torpedo's. De Whitehead torpedo, door H. Vreedenberg. — Metselaars, mijnwerkers en andere ambachtslieden onder de insecten, door Dr. A. J. C. Snijders. — Vervalsching van Edelsteen (vervolg en slot), door A. P. H. Trivelli. — De Nernst-lamp, door F. C. J. Scheurleer. — Sterrenkundige opgaven en mededeelingen, door Ant. Pannekoek. — Correspondentie.

RECTIFICATIE.

In het artikel van den heer Juriaan Kok in een voorgaand nummer over wijlen den heer Paul du Rieu Fzn. is verzuimd melding te maken, dat tot de ontwerpers en uitvoerders van de tentoonstellingszaal in het Gebouw van den Haagschen Kunstkring ook behoorde de bouwkundig Ingenieur J. Limburg te 's Gravenhage.

AANKONDIGING VAN AANBESTEDINGEN.

MAANDAG 29 JULI.

AKKRUM. Het bouwen van een kuiperij met woning aldaar.

Het bestuur der coop. zuivelfabriek „Utingeradeel” 's av. 7 u. Bestek en teek. ad 75 ct. verkr. bij arch. F. Hoekstra. Aanw. gedaan.

AMSTERDAM. Het bouwen van een plaatbakkerij op een terrein aan den Laarderweg bij Hilversum.

De heer O. W. G. Briegleb, n.m. 3 u., in het gebouw der maatij. tot bevordering der bouwkunst te Amsterdam. Bestek en teek. à f 1,50 te bek. bij den architect W. Hamer, Singel 290.

DIEREN. Het bouwen van een dubbel woonhuis, voor rekening van den heer Joh. Diederich, met uitzondering van het glas- en verfwerk.

De aanbestede, 's av. 8 u., in café Gusing. Bestek en teek. in genoemd café ter inzage. Inl. geeft de bouwk. A. R. Schoonman te Dieren. Aanw. gedaan.

's-**GRAVENHAGE (HERBEST.)** Het bouwen van een rijkszuivelstation, op een terrein gelegen aan de Dwarsstraat te Leiden. Raming f 32,600.

Het prov. best., v.m. 11¹/₂ u. Het bestek ligt ter lezing aan het gebouw van het min. van Binnenl. Zaken, aan dat van het prov. best. van Zuidholland, te 's Hage en is voorts te bekomen bij M. Nijhoff, te 's Hage. Inl. te bekomen bij den bouwk. voorn. en bij den opzichter van het museum van natuurlijke historie, P. M. J. van Oerle, te Leiden. Aanw. gedaan.

OSCH. Het bouwen van een winkelhuis en woonhuis met bijlevering van alle daartoe benodigde materialen.

De heer B. Sanders, 's av. 7 u., te zijnen inzage alwaar bestek en teek. ter inzage liggen. Inl. geeft de bouwk. J. Spits te Druten.

OSCH. Het bouwen van een schoolgebouw met 10 klassen, schansmuur en overdekte speelplaats.

Het R.-K. kerkbestuur, n.m. 3 u., in het St.-Leonardusgesticht. Bestek en teek. ter inz. in het conferentiehuis en zijn ad f 2,25 verkr. bij den boekh. Ant. Bergmans Jr. te Tilburg. Inl. geeft de bouwk. Ant. Verhoeven te Hilvarenbeek.

ROERMOND. Het afbreken van het bestaande gebouw en het bouwen van een nieuw huis met magazijn enz., op een terrein aan de Lindanusstraat.

De arch. H. Berbers, n.m. 4 u., in het café van J. Berbers. Bestek en teek. ter inz. in voorn. café, terwijl verder inlicht. te verkr. zijn bij den arch. Kloosterwandstraat no. 32. Aanw. 29 Juli, v.m. 10 u.

WINTERSWIJK. Het bouwen van een woonhuis aan den Waaldschen weg.

De heer G. M. Geelink 's av. 7 u., in café J. B. Beskers, alw. bestek en teek. ter inz. Inl. geeft J. W. ten Haken te Brinkheurne.

DINSDAG 30 JULI.

LOOSDUINEN. Het bouwen van 2 woonhuizen in de Hertog Hendrikstraat.

De heeren A. H. Duijvenstijn en A. Kortenaar, 's av. 7 u., in café „het Wapen van Loosduinen”, alw. ad. f 2. bestek en teek. verkr. Inl. geeft de bouwk. W. v. d. Molen Kuipers. Aanw. gedaan.

OLDENZAAL. Het verbouwen van een woon- en winkelhuis aan de Durningersstraat te Oldenzaal.

De arch. W. Elzinga te Hengelo n.m. 12¹/₂ u., in hotel „de Gouden Leeuw” te Oldenzaal, alw. bestek en teek. ter inzage. Aanw. 30 Juli, v.m. 9¹/₂ u.

OLDENZAAL. 1^o. Het verbouwen van zijn woon- en winkelhuis aan de Durningersstraat te Oldenzaal; 2^o. het glas en verfwerk aan die verbouwing.

De heer J. v. d. Lied, n.m. 12¹/₂ u., in hotel „de Gouden Leeuw”, alw. bestek en teek. ter inz. Inl. geeft architect W. Elzinga te Hengelo (Ov.). Aanw. 30 Juli, v.m. 9¹/₂ u.

UTRECHT. Bestek no. 856. Het maken van een aanbouw aan de goederenloods, het wijzigen van het stationsgebouw, perron

en van sporen en wissels met bijbehorende werken op het station Boxtel. Ram. f 7100.

De maatsch. tot expl. van staatsspoorw., n.m. 2 u., (loc. tijd) aan het centraalbureau, Moreelse Park.

WOENSDAG 31 JULI.

BROEK OP LANGENDIJK. Het bouwen van een pakhuis, aldaar.

De bouwk. A. Vis te Oudkarspel 's av. 7 u., in het café van P. Vet te Broek op Langendijk alw. bestek en teek. ter inz. liggen.

DRONRIJP. Het bouwen eener molenaarswoning bij den polder.

Het bestuur van den Oosterpolder onder Dronrijp. Bestek en teek. ter inzage bij de wed. Terpstra aldaar. Inl. bij A. Venstra, timmerman te Dronrijp. Aanw. gedaan.

ENSCHEDÉ. Het bouwen van vier woningen in twee blokken op een terrein gelegen aan de Lage Bothofstraat aldaar.

De arch. J. H. C. Roesink, 's av. 6 u. in café M. Vonk, alw. bestek en teek. ter inzage. Inl. geeft gen. arch. Aanw. 31 Juli, v.m. 11 u.

LEIDEN. Het bouwen van een stoomzagerij met ketelhuis, machinekamer, stoomschoorsteen, heiwerk, graafwerken, enz. op het terrein sectie A, no. 1099 in de Waard te Leiderdorp.

De architect W. C. Mulder, n.m. 3 u., ten kantore van den heer P. J. van Hoeken, Havenkade 7.

LOPIK. Het vergrooten der school met bijkomende werken.

Het best. der Christel. school, n.m. 12¹/₂ u. Bestek en teek. ter inz. bij het hoofd der school. Inl. geeft C. de Bruin te Jaarsveld. Aanw. 29 Juli, n.m. 3 uur.

STEENWIJK. Het verbouwen van een woonhuis en winkelhuis en het maken van een nieuw boerenhuis met annexe werken.

De heer R. Talen. Bestek en teek. ad f 1 en inl. verkrijgb. bij arch. B. Roukema.

STEENWIJK. Het bouwen eener portierswoning bij villa „Ramswoerthe”.

De heer J. H. Tromp Meesters. Bestek en teek. ad f 1 en inl. verkrijgb. bij arch. B. Rouwkema.

ZEVENHUIZEN. Het bouwen van een schuurtje met bijkomende werken.

De heer J. Zoutman, n.m. 3 u., bij E. Bron. Inl. geeft O. T. Pik, te Leek alw. teek. ter inz.

DONDERDAG 1 AUGUSTUS.

GORSSEL. Het aanbouwen van een lokaal, privaten enz. aan de openb. school te Epse.

Het gem.-best., n.m. 12¹/₂ u. Bestek en teek. ter inzage ten raadhuis en ad f 1 verkr. bij den opz. W. Geerdes, die ook inl. geeft. Aanw. 29 Juli, v.m. 10-12 u.

JAARVELD. Het bouwen van een nieuwen kelder in het dijkhuis, met bijk. werken.

De dijkgraaf en hoogheemraden van den Lekdijk benedendams en van den IJsseldam, n.m. 2 u., in het dijkhuis. Bestek en teek. ter inz. ten raadhuis aldaar. Inl. geeft de kameraar van het hoogheemraadschap. Aanw. gedaan.

LOSSER. Het bouwen van een onderwijzerswoning te de Lutte, gem. Losser.

Het gem.-best., n.m. 4 u., in café „Schevis”. Bestek en teek. ad f 1 en inl. verkr. bij arch. H. E. Zeggelink te Enschedé. Aanw. 1 Aug. n.m. 3 u.

PRINSENHAGE BIJ BREDA. Het bouwen eener villa en een boerderij.

De arch. Leo Wellens te Leuven (België). Inl. geeft de landb. Arnold Nooren te Effen (Prinsenhage).

VENLOO. Het bouwen van 3 huizen in de Heutzstraat met bijlevering van alle benodigde materialen.

De arch. P. Rassaerts. Bestek en teek. zoowel ten zijnen bureele Roermondsche str. no. 24, als bij den heer H. J. Bouwens station Venloo ter inzage. Bilj. moeten voor 1 Aug. (Greenw. tijd) bij den heer H. J. Bouwens station Venloo ingeleverd zijn. Aanw. 1 Aug. v.m. 10 u.

VRIJDAG 2 AUGUSTUS.

WILLEMBOORD. Het verbouwen van het marinehospitaal aldaar.

De directie der marine, v.m. 11.

ZATERDAG 3 AUGUSTUS.

AMSTERDAM. Het bouwen van acht

woonhuizen op een terrein aan de Roelof Hartstraat.

Het bestuur der coöperatieve bouwveren. „Eigen Haard,” n.m. 2 u., in het café „Parkzicht.” Bestek en teek. verkrijgb. à f 3 per stel bij P. Rijnja, Reguliersgracht no. 134. Inl. ten kantore van den arch. G. W. Vixseboxse, Vijzelgracht 10.

ARNHEM. Het bouwen van drie winkelhuizen Steenstraat hoek Spoorstraat aldaar.

De heer J. B. Otten, v.m. 11 u., in de societeit „St. Jan,” Koningstraat. Bestek en teek. à f 2 te verkrijgen aan de drukkerij van Van Maastricht en Verhoeven, Nieuwstraat. Inl. bij den arch. W. G. Welsing, Velperplein 19. Aanw. 30 Juli, v.m. 11 u.

GRONINGEN. Het bouwen van het electrisch centraal station der gemeente, onder bijl. van alle daartoe noodige bouwstoffen, arbeidsloonen, transporten, enz.

Het gemeentebest., n.m. 12³/₄ u. Bilj. in te leveren tot 3 Aug. n.m. 4¹/₂ u. Bestek en teek. ter secret. der gem. ter lezing en zijn ald. à f 2 per stel verkr., terwijl nadere inl. kunnen worden bekomen aan het bureau der gemeentewerken. Aanw. 31 Juli, n.m. 3 u.

SCHIPLUIDEN. Het bouwen eener openb. school.

Het gem.-best., v.m. 11 u. Bestek en teek. à f 1,50 te verkr. bij den bouwk. A. Bontenbal te Schipluiden, door wien ook inl. worden verstrekt. Aanw. gedaan.

MAANDAG 5 AUGUSTUS.

AMSTERDAM. a. Het sloopen van 9 perceelen aan de Lindegracht, kadastraal bekend onder sectie L, nos. 4743 tot en met 4750 en no. 834, en b. het bouwen van een hulpsbank van leening op het vrijkomend terrein.

Het gemeentebest., 's midd. 12 u. Voorw. te verkr. ter stadsdrukkerij, tegen f 1,75 (met 2 teek.). Inl. worden gegeven aan het bur. van den assistentarchitect op het raadhuis, kamer no. 105, van 2-4 u., gedur. de 3 laatste werkdagen vóór den dag der aanbesteding.

AMSTERDAM. Bestek no 892. Het maken van eene enkele steenen wachterswoning met bloklokaal bij post no. 7 op den spoorweg Almelo-Salzbergen, met bijbehorende werken. Ram. f 2500.

De directie der H. IJ. S. M., n.m. 1¹/₂ u. (Greenw. tijd), in het centraal personen station. Aanw. 31 Juli, v.m. 11 u. (Greenw. tijd.)

OUD-BEIJERLAND. Het bouwen van een kantoorgebouw, eene remise en een schaflokaal op het terrein der te bouwen suikerfabriek ald.

De directieuren der beetwortelsuikerfabriek „Groenendijk” te Oosterhout, v.m. 11 u., in hotel „De Oude Hoorn” te Oud-Beijerland.

Assurantie Maatschappij

tegen **Brand** schade

De **NEDERLANDEN** van 1845.

's-Gravenhage, Kerkplein hoek Prinsstraat —

Amsterdam, Sophiaplein. — Rotterdam, Zuidblaak

24 (Beursplein). — Breda, Frinsenkade. — Haarlem,

Kruisweg 70 c. — Nijmegen, In de Betoustraat 8. —

Groningen, Akerkhof, hoek Akerkstraat. — Zut-

phen, IJsselkade.

Kapitaal. f 4.000.000.00

Reserves ult. 1900. - 1.877.900.00

Betaalde Brandschaden tot

ult. 1900. - 21.625.000.00

Lage premien.

J. Muysken.

Hoofd-Agent van de
Nederlandsche Assurantie-Compagnie
van het jaar 1776 te Amsterdam.

Adres: HAARLEM, Kruisweg No. 55.

Beveelt zich aan voor assurantien bij aanbestedingen

Vaste Taxatie. - Op Beurspolis. - Vaste Premie

WOENSDAG 7 AUGUSTUS.

's-GRAVENHAGE. De bouw van eene loods, tot berging van telegraafmaterieel te 's-Hertogenbosch. (Raming f 19950.)

Het min. van W. H. en N. n.m. 2 u. Het bestek ligt ter lezing aan het hoofdbestuur der posterijen en telegraphie te 's-Hage, aan het bureau van den rijksbouw. in het 2de distr. Fluweelen Burgwal no 16 te 's-Hage; aan dat van het prov. bestuur van Noordbrabant en is tegen f 0.35 vermeerderd met de kosten van verzending te bekomen bij Gebr. van Cleef, 's-Hage. Inl. te bekomen bij den rijksbouw. en bij de landsgebouwen H. J. P. F. van Ewijk te 's-Hertogenbosch. Aanw. 1 Aug. v.m. 11 u.

DONDERDAG 8 AUGUSTUS.

OLDENZAAL. Het verbouwen van zijn woon- en winkelhuis aan de Grootte straat te Oldenzaal.

De heer H. Spekhorst, 's av. 6 u., in hotel „De Gouden Leeuw”, alw. van af 1 Aug. bestek en teek. ter inzage. Inl. geeft de arch. G. J. ter Ellen Aanw. 8 Aug., v.m. 11 u.

WOENSDAG 14 AUGUSTUS.

EERSEL (N.-B.). Het bouwen van een liefdegesticht met school, gasthuis, stalling enz. in de gemeente Eersel, met bijl. van alle daarvoor benodigde materialen, arbeidsloonen enz.

De bouw. J. Heijkants te Erp, n.m. 3 u., in het café van J. v. Moll.

AFLOOP**VAN AANBESTEDINGEN.****12 JULI.**

ENSCHEDÉ (ONDERH.). Het schilderen glaswerk van 2 nieuw te bouwen woningen. Door de heeren Morren en Hassink. Laagste inschrijvers Jurgens en Donderwinkel, f 250. Gegund.

ENSCHEDÉ (ONDERH.). Het stucadoorwerk van een nieuw te bouwen school in de gemeente Lonneker. Door den heer G. J. Lasonder.

Laagste inschrijver Coöperatieve Stucadoorsvereniging, f 540. Gegund aan H. J. Cordes.

13 JULI.

DELFIJL. Het herbouwen van de afgebrande behuizing, waarin logement met vergunning, zonder bijlevering van materialen, voor den heer S. Nieman aldaar.

Laagste inschrijver G. Bakker, Delfzijl, f 810. Aan laatstgenoemde is het werk opgedragen voor f 825. waaronder begrepen f 15 voor bijlevering van de benodigde spijkers enz.

ENSCHEDÉ (ONDERH.). Het bouwen van een woonhuis voor den heer J. H. Oosterveld aldaar. Door den bouw. J. H. C. Roesink.

Laagste inschrijver W. Nieman, f 2090. Gegund.

OSCH. Het bouwen van een winkelhuis voor den heer B. Sanders.

Laagste inschrijver Th. v. Grunsvan, f 6845.

15 JULI.

JOURE. Vergrooting van het schoolgebouw, met bijlev. van alle materialen, arbeidsloonen, enz. Door het bestuur der vereen. voor Christelijk schoolonderwijs.

Laagste inschr. D. Bosma, Joure, f 1716. Gegund.

OUIWERKERK (ZEEL.). Het bouwen van een woonhuis. Door den heer L. J. Padmoes. Metselwerk. Laagste inschr. A. Remeus, Zonnemaire, f 605.

Timmerwerk. S. Bax, Zierikzee, f 529.

16 JULI.

AALTEN. Het bouwen van een serre bij het café van den heer G. J. Prins, onder beheer van den architect J. Berendsen.

Twee laagste inschrijvers: H. B. Lelivelt, Aalten, f 849; S. ten Bokkel, id., f 838.

AMBT-VOLLENHOVE. Het bouwen van een roomboterfabriek.

Laagste inschr. J. Wildeboer, Zwartsluis, f 1423. Gegund.

HENGELO (OV.). Het verbouwen van een perceel gelegen aan den hoek Enscheder- en Nieuwstraat. Door den heer A. J. Bonefaas.

Laagste inschrijver G. Steggink, Hengelo, f 1555. Gegund.

NIJMEGEN. Het amoveeren van perc. 73 en 73a aan de Ziekenstr. ald. en het weder opbouwen tot remise, pakhuis, kantoor en drie bovenhuizen. Door den bouw. W. J. H. van der Waarden.

Laagste inschr. Th. Groothuizen, f 6940. Gegund.

TILBURG. Het bouwen van een fabrieksgebouw tot uitbreiding der bestaande fabriek, het maken van een kantoor, en het verrichten van eenige werken aan de bestaande fabriek; met bijlevering van alle materialen, arbeidsloonen, transporten enz. daartoe benooidgd. Door de firma Janssens-van Buren.

Laagste inschrijver J. Groenen, f 9757. Gegund.

ZUIDBROEK. Het weder opbouwen van zijne afgebrande behuizing met de levering van alle benooidgd materialen. Door den heer H. Martens.

Laagste inschr. H. Schenkel, Zuidbroek, f 3335.

17 JULI.

ARNHEM. Het bouwen van eene inrichting voor het maken van watergas met meteren eschauster-huisje; het ophoogen van een terrein bij het machinegebouw en het verplaatsen van een houten loods enz. Ram. f 22000. Door den directeur der gem.-gasfabr.

Laagste inschrijver J. de Ruijter, Arnhem, f 21650.

EKAMP (GR.). Het weder opbouwen zijner afgebrande behuizing, met bijlev. der mater. Door den heer A. Broekema.

Laagste inschrijver B. Tuin, Ekamp, f 2443. Niet Gegund.

GRONINGEN. Het afbreken van twee woningen zuidzijde aan het gedempte Zuiderdiep no. 130 en 132, en het aldaar weder opbouwen van eene winkelbehuizing met vrije bovenwoning. Door de archit. P. Belgraver en A. Reiziger.

Laagste inschrijver J. Groenewold, f 4684.

GEERTUIDENBERG. Het bouwen van een woonhuis, met bijlev. van ben. materieel, op een perceel langs den Prov. Weg nabij Statendam onder Geertuidenberg. Door den heer Q. v. Dongen.

Laagste inschrijver A. J. du Pont, Geertuidenberg, f 2044. Gegund.

TILBURG. Het bouwen van een woonhuis voor den heer Staal Door den archit. Joh. J. Haarssehorst.

Gegund aan den laagsten inschr. J. Broeders, aldaar, voor f 3065.

18 JULI.

ERMELOO. Het vergrooten van het kerkgebouw, het veranderen van twee paviljoenen voor bedverpleging, het vergrooten eener boerderij, het maken van een nieuwe kap op een woning en verdere bijk. werken op het landgoed „Veldwijk” te Ermeloo. Door het bestuur der Vereen. tot Christ. Verzorging in Nederland.

Laagste inschrijver W. Zwak, Ermeloo, f 20493.

HARKSTEDÉ (GR.). Het bouwen van een schoorsteenpijp, de metselwerken van de ketel en de machine en verdere werken in en aan de fabriek met al het daartoe benooidgd. Door het bestuur van de zuivelfabriek „Harkstede-Scharmer”.

Laagste inschrijver K. Lentz, Ruischebrug, f 777. Gegund.

HELMOND. Het bouwen van een gasthuis, tevens verblijf voor oude mannen en vrouwen, met kapel. Gezamenlijke oppervlakte 1900 M². Door de regenten van het R.-K. gasth.

Laagste inschrijver Th. Jansen, Rumpt, f 76900.

KWADENDAMME (ZEEL.). Het bouwen van eene R.-K. paroch. kerk met toren en de levering der noodige materialen. Door het R.-K. kerkbestuur.

Laagste inschr. L. Peters, Kwadendam en C. Engelbert, 's-Heerenhoek, f 47600.

SCHIEDAM. Het vergrooten van het zuiverhuis van de gemeentelijke gasfabriek te Schiedam. Door het gemeentebest.

Vrije keuze werklieden. Laagste inschr. M. Goossen, Maassluis, f 3345.

Met Schied. werklieden. M. Goossen, id., f 3355.

TERNAARD. a. Het vergrooten der school te Brantgun, b. het leveren en plaatsen van meubelen in die school. Door het gem.-best. van Westdongeradeel.

a. Laagste inschr. T. Miedema, Holwerd, f 3812.*

b. J. A. Zeilstra, f 298.* *Gegund.

VIANEN. De vergrooting van de machineloods van den polder. Door het bestuur van den polder Uiterwaarden.

Steenen loods. Laagste inschrijver J. J. Hoogendoorn Jr., f 528.86.

Houten loods. G. Schouten, f 415.* *Gegund.

VENRAAI. Het verbouwen van een heerenhuis, vroeger bewoond door Peter Meuws, met bijlev. van alle materialen. Door den heer Th. Slits.

Laagste inschrijvers Welters en Cremers, Venraai, f 211.

VLISSINGEN. Het amoveeren van perc. wijk I no. 27, en het op die plaats bouwen van een nieuw woonhuis. Door den archit. M. J. Ketting.

Laagste inschr. Mélis Hariot en Vader, f 7185. Nog niet gegund.

WINSCHOTEN. Het bouwen van een slachterij c.a. aan de Engelstilstraat. Door den architect H. de Grooth.

Laagste inschr. J. Kuiper, Oude-Pekela, f 2530.

19 JULI.

BUNSCHOTEN. Het bouwen eener roomboterfabriek. Door den aanbested.

Laagste inschrijver E. v. Elten, Nijkerk, f 6999.

COEVORDEN. Het afbreken van een huis in de Bentheimerstraat en het bouwen van een woon- en winkelhuis. Door den heer T. Potsdammer.

Laagste inschr. A. Epping, f 3999. Niet gegund.

EXLOO. a. Het verbouwen van de onderwijzerswoning te Exloo en het afbreken en weder opbouwen van een turfschuur daarbij, b. het verbouwen van de onderwijzerswoning te 2de Exloërmond en het afbreken en weder opbouwen van een turfschuur daarbij een en ander met bijlev. van alle materialen. Door het gemeentebest.

a. Laagste inschr. B. P. Offringa, Makkinga, f 1648.

b. G. Oosting, f 1547. Gunning in beraad gehouden.

NIEUWBUINEN. Het bouwen van een glasfabriek op een terrein aan het Zuiderdiep te Nieuw-Buinen, voor rekening van den heer A. J. Bakker (v/h. J. H. Thöne & Co.) te Amsterdam. Door den aanbesteder.

Laagste inschr. B. Peterse, Nieuw-Buinen, f 25850. Gegund.

WOLDENDORP. Het bouwen van een stoomgemaal, bij den windwatermolen te Botterij, aan het Zeildiep, met schoorsteen, kolenloods, bekleedingsmuren enz., het graven van aan- en afvoerkanaal met bijbehorende werken en de levering van alle daartoe benooidgd materialen. Door het best. van het waterschap Woldendorp

Laagste inschrijver A. Akkerman, Wagenborgen, f 6780. Gegund aan A. Daanje.

20 JULI.

LEEUWARDEN. Het amoveeren der afgebrande huizinge lett. B. no. 8 aan de Tuinen aldaar en het bouwen van een papiermagazijn met kantoor. Door den heer J. Nauta Andreae.

Laagste inschrijver J. van Althuis, f 6165.

LEIDEN. Het bouwen van 20 werkmanswoningen op het terrein „de Kooi,” gelegen a/d lagen Rijndijk en Heerensingel buiten de Zijlpoort. Door het best. der vereen. tot bev. van den bouw van werkmanswoningen.

Laagste inschrijver N. Kloots, Leiden, f 34600.

Lijst van Fabrikanten, Leveranciers, enz.

Prijs per regel voor niet geabonneerden op advertentiën
5.— per jaar bij vooruitbetaling. Abonnés op advertentiën
1 regel gratis voor iedere advertentie.

Amsterdamsche Fabrik van Cement-IJzerwerken (Systeem Monier)
Grootte Wittenburgerstraat 108.
Assurantie-Mij. tegen Brandschade „de Nederlanden van 1845”,
's-Gravenhage, Kerkplein hoek Prinssestraat.
Badinrichtingen. — Th. VAN HEEMSTEDÉ OBELT, Amsterdam.
Behangselpapier, en gros. — EERSTE NED. PAPIERHANDEL,
Den Haag, Kantoor en Magazijnen, Luthersche Burgwal 27.
BEHANGSELPAPIEREN, LINCRUSTA, Th. N. Eijffinger, Hof-
leverancier. — Den Haag.
Binnenbetimmeringen. — GEBRS KOCH, Amsterdam.
Bouwstoffen. — MARTIN & Co., Amsterdam.
Brandkasten. — FRED. STIELTJES & Co., Amsterdam (Mosler
Safe Company).
Cementmastiek-Dakbedekking. — J. A. SMITS & ZOON, Weesper-
zijde 39, Amsterdam.
Cement-IJzerwerken. — Ned. Mij. voor Monierwerken, Amsterdam.
Cementsteenfabriek. — M. ELFRING & ZOON, Den Haag.
Centrale Verwarming. — W. J. STOKVIS, Arnhem.
Centrale Verwarming. — NELL & STUTTERHEIM, Den Haag.
Centrale Verwarming. — GEVEKE & Co., Amsterdam.
Centrale Verwarming. — FRED. STIELTJES & Co., Amsterdam
(Sturtevant Engineering Co.).
Centrale Verwarming en Ventilatie. — D. S. M. KALKER, Amst.
Centrale Verwarming. — B. LANDHEER Jr., Wijnstr. 59, Rotterdam.
Closets. — Th. VAN HEEMSTEDÉ OBELT, Amsterdam.
Dakpannen. — J. B. VAN SOEST & TERSTAPPEN, te Swalmen.
Draadglas van Neusattl, FERD. ENGERS, Amsterdam.
Eerste Nederl. Papierstucfabriek, Damrak 85, Amsterdam.
Eerste Nederl. Xylolith-Fabriek. — A. S. KEY, Rotterdam.
Excelsiorplaten. — GEBRS. VAN DER VIJGH, Amsterdam.
Gas-, Stoom- en Waterleiding. — R. S. STOKVIS & ZONEN,
Leuvehaven 74-76, Rotterdam.
Gaskachels (nieuwste condensings). — OBELT, Amsterdam.
Gegoten geëmailleerd ijzeren waschtafels. — PECK & Co., Amst.
Gegoten geëmailleerd ijzeren waschtafels. — Th. VAN HEEM-
STEDÉ OBELT, Amst., 150 de Ruyterkade. Filiaal: 36 Rokin.

Gekleurd en gebrand glas in lood. — C. LINDENAAR, Glasgra-
veur, Alb. Cuijpsstraat 123, Amsterdam.
Handel in Bouwmaterialen. — Wed. P. G. F. PINO POST, Den Haag.
Houthandel. — LINDNER & Co., Wittenburgerstraat 22-24, Amst.
Haeuslersche Houtcementen Dakbedekking. — J. A. SMITS &
ZOON, Weesperzijde 39, Amsterdam.
Jaloeziën-, Rolluiken- en Zonnenschermen-fabriek (Stoom). —
v. d. Helststraat 1, AMSTERDAM. — Wagenstraat 39a: 's GRAVENHAGE.
Jalouziën. — J. F. KRONER & ZONEN, Spuistr. 246, 248, 250, Amst.
Josson-Cement. — A. E. BRAAT, Rotterdam en Amsterdam.
Levensverzekering-Maatschappij New-York. — Directie voor Neder-
land, Keizersgracht 455, Amsterdam.
Levensverzekering-Mij. „Neerlandia”, L. Beestenmarkt 9, 's-Hage.
Liften. — Th. VAN HEEMSTEDÉ OBELT, Amst. (R. WAYGOOD & Co.).
Liften, Ventilatie, Gesm. ijzer. trappen. — JAN HAMER & Co., Amst.
Liften. — FRED. STIELTJES & Co., Amsterdam (Otis Bros.
New-York).
Looden en Inw. glasemail privaitleidingen. — OBELT, Amst.
Mastix-Cement Dakbedekking. H. ALLERSDORF, Singel 455, Amst.
Motoren en Dynamo's. — JULIUS LÜCHAU, Damrak 71, Amst.
Motoren & Dynamos. — FRED. STIELTJES & Co., Amsterdam.
Naaml. Venn. Utrechtsche Asphaltfabriek. Dakbedekking en Vloeren.
Portland-Cement. — DYCKERHOFF & SÖHNE, Amöneburg.
Photolithografie. — WEGNER & MOTTU, Amsterdam.
Proefstafing Bouwmat. — KONING & BIENFAIT, Amsterdam.
Raamsluiters voor bovenlichten. — Th. V. HEEMSTEDÉ OBELT,
Amsterdam.
Rolluiken. — W. H. M. SCHOLTE, Prinsengr. 516, Amsterdam.
Rietplanken. Isoleersteen. Fluaten. — MOLIJN. — Gouda.
Stalinrichtingen. — STAAL & HAALMEIJER, Amsterdam.
Stalinrichtingen. — D. S. M. KALKER, Amsterdam.
Steengoed of Engelsche buizen en kruispannen. — HOUBEN &
STEEGH, Belfeld en Tegelen (Limburg).
Steenen (verglasde en onvergl.) CANOY HERFKENS & Co., Venlo.
Stoomtimmerfabriek. — GEBRS. VAN MALSEN, Den Haag.
Tegels in soorten. — DE LINT & Co., Rotterdam.
Toeschuifbare hekken. — FRED. STIELTJES & Co., Amsterdam.
Verwarming en Ventilatie. — Th. V. HEEMSTEDÉ OBELT, Amst.
Verwarming en Ventilatie. — FRED. STIELTJES & Co., Amst.
(Sturtevant Blomers & Exhausters voor ventilatie, stofafzuiging
enz.).
Verwarming en verlichting. — JULIUS LUCHAU, Damrak 71,
Amsterdam.
Verwarming en Ventilatie. — D. S. M. KALKER, Amsterdam.
Ventilators. — Th. VAN HEEMSTEDÉ OBELT, Amsterdam.
Ventilators. — JAN HAMER & Co., Amsterdam.
Ventilators. — D. P. HASSELMAN, Amsterdam.
Vuurvaste Steen. JOSTEN & Co., te Königwinter a/Rh. Fabrikanten
van zeer vuurvaste Chamotte- en Dinas-steenen
vuurvaste Cement, Karolinklei enz.
Zinkwerken. — F. W. BRAAT, Delft.

Amsterdamsche Jalouziën-fabriek.

Speciaal Adres voor

ROLLUIKEN, ZONSCHEMEN,

TOCHTSCHERMEN. SERREDEKKING. Glas. Jalouziën enz.

Eenig adres voor HOUTEN PARQUET TAPIJTEN.

Speciale fabriek van GESCHILDERDE WINKELGORDIJNEN.

F. J. KRÖNER & Zonen,

HOFLEVERANCIERS

Spuistraat 246, 248, 250, Amsterdam.

Bij MOUTON & Co., te 's-Graven-
hage zijn verkrijgbaar:

PORTEFEUILLES

voor de jaargangen van het „Bouw-
kundig Weekblad”.

Deze portefeuilles zijn voorzien van
een ingedrukt jaarcijfer.

Prijs per portefeuille f 0.50. Franco
per post f 0.65.

Jonathan CREAGER's C^o. - Cincinnati. - Amerika. Het „GRAND AUTOMATIC SYSTEM”.

De Tegelsteenvorm-automaat „GRAND AUTOMATIC” is de eenvoudigste sterkste, snelst produ-
ceerende en billijkste Tegelsteenvormmachine. Met dezen automaat maakt men met slechts 12 arbeiders en
10-15 PS. Motorkracht per uur 3000 tot 4800 Tegels- of Profielsteen, geheel gereed tot in de droogplaatsen
afgeleverd. De automatisch gevormde steenen zijn zeer scherpkantig, zonder zandaders of Structur-gebreken.

De steenen welke onder den naar verkiezing regelbaren druk gevormd zijn, drogen sneller, en veranderen bij
het drogen en branden minder van vorm dan naar andere systemen gemaakte steenen. De metselkalk hecht zich
aan de in zand gevormde automaatsteenen evenals aan gewone steenen die met de hand gemaakt zijn.

Met den automaat maakt men profielsteen en steenen van iedere grootte tot 76 cM. lengte, 35 cM. breedte en 15 cM.
dikte. Aan reparaties, en slijtage is de automaat bijna niet onderhevig. De automaat kan in mijne tegelbakkerij na vooraf-
gaand bericht door belanghebbenden ten allen tijde in werking bezichtigd worden.

Alleenverkoop voor West-Duitschland, Holland en België bij:

Wilh. Micheel, Importeur, KEULEN, Rhijn. Telefoon 3008.

BOUWKUNDIG WEEKBLAD.

ORGAAN VAN DE

MAATSCHAPPIJ TOT BEVORDERING DER BOUWKUNST.

Bestuur v. d. Maatschappij: A. SALM G.Bz., *Voorzitter*. A. C. BLEIJS, *Vice-Voorzitter*. — Jb. v. d. BAN Pz.,
V. G. A. BOSCH, M. A. C. HARTMAN, J. A. MULOCK HOUWER, J. MUTTERS Jr., F. W. M. POGGENBEEK, J. VERHEUL Dz.
Commissie van Redactie: Ed. CUIJPERS, A. SALM G.Bz. en J. VERHEUL Dz.
Redacteur: C. T. J. LOUIS RIEBER.

3 AUGUSTUS 1901.

21^e JAARGANG.

N^o. 31.

BUREAU VAN REDACTIE: MARNIXSTRAAT 402, AMSTERDAM.
BUREAU v. ADMINISTRATIE: HERDERSTRAAT 5, 'S GRAVENHAGE.
UITGEVERS: MOUTON & Co. — 'S GRAVENHAGE.
ABONNEMENTSPRIJS voor Nederland: fr. p. p. f 15.— 's jaars, voor
Indië en het Buitenland (bij vooruitbetaling) fr. p. p. f 17.— * * *

PRIJS DER ADVERTENTIËN: van 1—5 regels f 1.— elke regel meer
20 cents. Groote letters naar plaatsruimte. * * * * *
AANKONDIGINGEN v. AANBESTEDINGEN 15 ct. p. regel m. premie $\frac{3}{2}$ maal.
ABONNEMENT v. ADVERTENTIËN tegen belangrijk verminderde prijzen
en kosteloze opname der advertentiëen in het Tijdschrift der Mij.

INHOUD. — Mededeelingen betreffende de Maatschappij. — Het uitvoeren van werken, voordracht door den heer A. W. Weissman, gehouden in de vergadering van de Afdeeling 's-Gravenhage van de Mij t. B. d. Bouwkunst op 26 April 1901, (*vervolg van bladz. 280. Slot.*) — Metalen Plafonds. — Congres voor Ambachts-onderricht. — De tentoonstelling van Ambachts-onderricht te 's Gravenhage. — Wedstrijden. — Verslagen van vergaderingen. — Vraagbaak. — Berichten. — Bureau voor plaatsing van opzichters en teekenaars. — Aankondigingen en afloop van aanbestedingen. — Advertentiëen.

MEDEDEELINGEN BETREFFENDE DE MAATSCHAPPIJ.

Het Hoofdbestuur van de Maatschappij t. Bev. d. Bouwkunst vergadert op Donderdag 8 Augustus a. s., des morgens te elf uur, in het Maatschappelijk gebouw.

HET UITVOEREN VAN WERKEN.

Voordracht door den heer A. W. Weissman gehouden in de vergadering van de Afdeeling 's Gravenhage van de Mij. t. B. d. Bouwkunst op 26 April 1901.
(*Vervolg van bladz. 280. Slot.*)

Het zal moeielijk genoeg vallen, met het stelsel van aanbesteding, zooals dit nu bijna een eeuw hier te lande bestaan heeft, te breken. Maar, om den overgang geleidelijker te maken, zou men kunnen beginnen, met zich rechtstreeks in verbinding te stellen met de personen, nu als „aannemers” bekend. Het bezwaar wordt dikwijls gemaakt, dat dan de regeling der werkzaamheden lastiger zal worden. Aan de gemakzucht behoeven echter geen concessiën te worden gedaan, te minder omdat in het buitenland een dergelijke wijze van aanbesteden uitmuntende resultaten oplevert; en wat buiten onze grenzen mogelijk is, kan ook daarbinnen verwezenlijkt worden.

Al zou het der aannemers lot zijn, als de gilden, ten slotte uit de maatschappij te moeten verdwijnen, het kan hun toch niet onverschillig zijn, op welke wijze dit geschiedt. Zij moeten zorgen, dat zij met vliegende vaandels en slaande trom hun overwonnen veste kunnen verlaten.

Er wordt dikwijls gedacht, dat de positie van den aannemer in ons Burgerlijk Wetboek behoorlijk geregeld is. Maar de artikelen 1640 tot en met 1653, die onder koning Willem I door niet bijster knappe vertalers uit het Fransch in het Nederlandsch werden overgebracht, doen zien, dat de makers van het wetboek maar een zeer vaag begrip van het aannemingssysteem hebben gehad.

In artikel 1640 wordt niet, zooals men verwachten zou, een duidelijke omschrijving gegeven, van wat onder aannemen moet worden verstaan, doch valt men als volgt met de deur in huis: „Bij het laten maken van werk kan men overeenkomen dat de werkman alleen zijnen arbeid of zijne nijverheid of wel dat hij ook de stof leveren zal.” Over dien werkman, zijn arbeid en de stof wordt ook in de vier volgende artikelen nog gehandeld.

Pas in artikel 1645 zien wij den aannemer ten tooneel verschijnen. „Indien een gebouw, voor eenen bepaalden prijs aangenomen en gemaakt, geheel of gedeeltelijk vergaat door een gebrek in de zamenstelling, of zelfs uit hoofde van de ongeschiktheid van den grond, zijn de bouwmeesters en aannemers daarvoor gedurende tien jaren aansprakelijk.” Bouwmeesters en aannemers worden hier als in één adem genoemd, maar blijkbaar niet als controleurs en gecontroleerden, doch eenvoudig als twee vrijwel gelijksoortige grootheden. Het schijnt, dat aanvankelijk alleen de bouwmeester, dus hij, die zoowel plan als gebouw levert, bedoeld is, en dat pas later de aannemer daarbij werd gevoegd.

Van een „architect”, zooals wij dien kennen, is geen sprake, en ik geloof dan ook niet, dat het artikel tegen hem zou kunnen worden ingeroepen. Want in artikel 1646 heet het: „Indien een bouwmeester of aannemer op zich genomen heeft om een gebouw bij aanneming te maken, volgens een bestek, met den eigenaar van den grond be-raamd, en vastgesteld, kan hij geen vermeerdering van den prijs vorderen, noch onder voorwendsel van vermeerdering van dagloonen of bouwstoffen, noch onder dat van gemaakte veranderingen of bijvoegselen, die niet in het bestek begrepen zijn, indien die veranderingen of vergrooitingen niet schriftelijk zijn ingewilligd en over derzelve prijs met den eigenaar geene overeenkomst is getroffen.” Hier wordt van bouwmeester of aannemer gesproken, zoodat personen van

een zelfde soort op zich nemen „om een gebouw bij aanneming te maken.”

De wetgever heeft zich dien bouwmeester nog voorgesteld als wat hij tot op zijn tijd toe was, de „opperste der werklieden”. Dat deze soort zou ontaarden in een al of niet geëxamineerde, zich alleen met teekenen, schrijven, rekenen en toezien bezighoudende variëteit, daarvan had hij geen flauw vermoeden.

Er is in de afdeeling van het Burgerlijk Wetboek, die ons thans bezighoudt, weinig systeem. Want in artikel 1647 heeft de aannemer het rijk alleen, terwijl artikel 1648 van „werkman, bouwmeester of aannemer” spreekt. Hier moeten wij aan synoniemen denken.

In artikel 1649 wordt weder alleen de aannemer genoemd. Artikel 1650 geeft ons een beeld, al is het dan ook geen scherp beeld, van wat de wetgever onder een aannemer verstaat. „Metselaars, timmerlieden, smids en andere ambachtslieden welke tot het zetten van een gebouw of het maken van eenig ander aangenomen werk gebezigd zijn, hebben geene regtsvordering tegen den gene, te wiens behoefte werken gemaakt zijn, dan ten beloope van hetgeen deze aan den aannemer schuldig is op het oogenblik, waarop zij hunne regtsvordering aanleggen”.

Terwijl al de vorige artikelen alleen het oog hebben op „een gebouw”, wordt hier althans „of eenig ander aangenomen werk” toegevoegd. Doch de aannemer is bijna niets anders dan een baas met knechts. Betaalt hij ze niet dan wordt vastgesteld, wat zij op den klant zouden kunnen verhalen.

In artikel 1651 worden „metselaars, timmerlieden, smids en andere ambachtslieden” zelfs als „zijzelf onmiddellijk en voor eenen bepaalden prijs een werk op zich nemen”, verklaard tot „aannemers in het vak, waarin zij werkzaam zijn”.

In dezen gedachtengang worden dan nog in artikel 1652 enkele regels aan de ambachtslieden gewijd, en in artikel 1653 de voerlieden en schippers behandeld. Daarmede is het uit.

Men dacht zich dus in het begin der negentiende eeuw bouwmeester en aannemer in één persoon vereenigd. Het Burgerlijk Wetboek geeft dan ook geen sanctie aan de tegenwoordige wijze van aanbesteden. Het doelt alleen op de vroeger in zwang zijnde wijze van werken, en haar toepassing op de tegenwoordige toestanden vereischt veel kunst- en vliegwerk.

Velen zijn van meening, dat alleen bij werken van betrekkelijk kleinen omvang het systeem van eigen beheer zal kunnen worden toegepast, maar dat men bij de reusachtige werken, die thans zoo vaak tot uitvoering komen, de hulp van een aannemer niet kan missen. Het is toch voor een architect, met veel werken tegelijkertijd belast, onmogelijk, overal persoonlijk zich met de zaken te bemoeien.

Dit bezwaar schijnt van ernstigen aard. Maar het legt niet zooveel gewicht in de schaal als men bedenkt, dat in de toekomst een andere wijze van uitvoeren dan de tegenwoordige zal worden gevolgd.

De hedendaagsche technicus, die als leider optreedt, is wel genoodzaakt, veel werk tegelijk onderhanden te nemen, omdat iedere opdracht hem slechts een betrekkelijk geringe som doet verdienen. Daarbij komt dan nog in vele gevallen de hebzucht, en het gevolg is, dat, terwijl er toch werk en brood genoeg moet zijn voor allen, enkele architecten en ingenieurs met werk overladen zijn, terwijl andere in kommervolle omstandigheden verkeerden.

Werd nu van een architect of ingenieur verlangd, dat hij zelf steeds op het werk tegenwoordig moest wezen, dat hij moest doen wat nu de aannemer doet, dan zou het hem onmogelijk zijn zooveel hooi op zijn vork te nemen, als thans wel geschiedt. En dit zou niet alleen het peil der technici verhoogen, doch tevens een billijke verdeling van den arbeid tengevolge hebben.

In den goeden ouden tijd had een bouwmeester nooit meer dan één werk van beteekenis tegelijk onderhanden, maar gaf dan ook zijn persoon geheel aan dit werk en besteedde zijn vlijt en zijn zorg aan de geringste onderdeelen.

„In the elder days of art
Builders wrought with greatest care
Each minute and unseen part:
For the Lord sees everywhere”.

Ik wil niet zoover gaan, als de dichter, en de verkeerde toestanden in het bouwvak aan het verdwijnen van het geloof toeschrijven. Maar het gebrek aan zedelijke ernst en oprechtheid doet zich pijnlijk gevoelen.

En nu nog het bezwaar van de reusachtige werken. Kan één aannemer die uitvoeren, zou ik zeggen, dan kan ook één ingenieur of één architect dit, mits hij maar over bekwaamheden beschikt die hem nu ten eenenmale ontbreken.

De toestand, zooals die behoorde te zijn, is naar mijn meening de volgende. Wie een gebouw wil hebben, onderhandelt eerst met een bouwmeester over het maken van een ontwerp. Is dit gereed, dan belast hij hem met de uitvoering. Een staat wordt nu door den bouwmeester opgemaakt van de vereischte materialen die, al naar zij

noodig zijn, door den patroon worden gekocht en betaald. Dan worden de werklieden aangenomen die, onder persoonlijk toezicht van den bouwmeester, deze materialen zullen bewerken en op hun plaats brengen. De leider van het werk, in alle te pas komende techniek doorkneet, weest de bekwaamheid der ambachtslieden te beoordeelen, en krijgt dus een keurbende onder zijn bevelen, die in alle opzichten voortreffelijk werk levert. Wederzijdsche achting, vriendschappelijke omgang bestaat tusschen leider en ondergeschikten. Ieder is zeker van zijn loon, niemand heeft het gevoel, dat de een leeft op de kosten van den ander. Ieder heeft hart voor hetgeen hij doet, ieder is er trotsch op, naar de mate van zijn krachten aan het gebouw te mogen medewerken.

De leider is geen jongmensch, zoo kersversch van een polytechnicum of academie gekomen. Hij heeft zulk een inrichting niet eens kunnen bezoeken, want zij waren, vóór zijn leertijd kwam, reeds als nutteloos opgeheven. Lange



PORCELEINEN VAAS.

Naar een ontwerp van G. de Feure.

Salon 1901. Société nationale des Beaux Arts.

jaren heeft hij velerlei practijk beoefend, eer hij het onder-
nam, een klein gebouw in eigen beheer tot stand te brengen.
Langzamerhand waagde hij zich aan grooter werk en nu
besluit hij, als een man van gevorderden leeftijd, zijn eer-
volle loopbaan met het stichten van een gebouw, dat zijn
naam bij het nageslacht zal doen leven. Men haast hem
niet, men gunt hem allen tijd om zijn werk te voleindigen,
men weet, dat zijn kennis waarborg is dat hij het voor het
gebouw vastgestelde bedrag niet zal overschrijden. Van alle
uitgaven wordt behoorlijk verantwoording gedaan.

Het tafereel, dat ik hier schets, zal de meesten uwer een
utopie toeschijnen. Wat staat echter de verwezenlijking van
dit ideaal in den weg? Ik geloof dat het niet veel is.

De wijze, waarop technici worden opgeleid, zal men
hebben te veranderen. De practijk zal de plaats dienen in
te nemen, die nu in al te ruime mate aan de theorie wordt
geschonken. Ik wil niet zoover gaan als Ruskin, die de tijd
door een aanstaand technicus aan lezen, schrijven en rekenen
besteed, als verloren beschouwt, maar ik geloof toch, dat
de zoogenaamde algemeene ontwikkeling te ver wordt door-
gevoerd. Want wat heeft men aan al de halve wetenschap,
die op Hoogere Burgerschool of Polytechnicum wordt ver-
gaderd? Het is beter, wanneer men begint met weinig,
maar goed te leeren, dan dat men overal in den tuin der
kennisse rondfladdert en aan de bloemen der wetenschap
slechts zooveel stuifmeel ontleent, als voor het verkrijgen
van een diploma vereischt wordt. Algemeene kennis staat
dichter bij algemeene onwetenschap dan menig een denkt.

Techniek en handwerk zijn woorden van één zin. En
hoe kan iemand zich technicus noemen, die van handwerk
niet het minste begrip heeft? Zelfs als men het architect-
of ingenieur-zijn van tegenwoordig als een handwerk wil
beschouwen, hoevelen zijn er dan die dit in den grond ver-
staan? Nu in zoogoed als alle bestekken de verantwoordelijk-
heid op den aannemer geschoven wordt, moet dit aantal
wel bijster gering wezen.

Het wordt door velen als een bezwaar tegen eigen be-
heer aangezien, dat de leidende technicus zich dan met
zaken van koophandel heeft in te laten. Zij wijzen er op,
hoe weinig gewenscht dit is, en hoeveel schade aan het
vak reeds tegenwoordig berokkend wordt door de al te
talrijke architecten die zich niet ontzien, naar koopmans-
manier door kortingen, commissiën of hoe zulke foaien ook
heeten, hun beurs te spekken.

Het bezwaar, dat hier geopperd wordt, weegt slechts,
in zoover als het met de moraliteit te zamen hangt.
Zonder eerlijkheid en nauwgezetheid kan geen enkel systeem
de gewenschte resultaten opleveren. Wie een aard heeft,
die hem aanspoort, onder de tegenwoordige omstandigheden,
zich op ongeoorloofde wijze te verrijken, zal dien aard be-
houden, al kwam er ook nog zooveel verandering.

Doch, werd het systeem van eigen beheer ingevoerd, de
misbruiken zouden allicht minder zijn dan thans. De knoeierijen
bij aanbestedingen konden niet meer voorkomen. Ook bedrog
met materialen zou minder gemakkelijk worden.

Vooropstellende, dat eerlijkheid de eerste deugd van den
bouwmeester behoort te zijn, geloof ik, dat eigen beheer,
waaraan wij zooveel goed werk van vroeger verschuldigd
zijn, ook in de toekomst tot het maken van uitmuntend
werk zal leiden.

En nu, ten slotte, de kunst. Daar zijn er, die er voor
vreezen, dat, wanneer de architect zich met de bouwpractijk
in haar vollen omgang moet gaan inlaten, het met de kunst
weldra gedaan zal zijn.

Ik deel deze vrees volstrekt niet. Want het is van algemeene
bekendheid, dat in de eeuwen, toen de bouwmeesters niet

beter wisten of het sprak van zelf dat zij deden, wat ik
thans van hen verlang, kunstwerken van groote waarde
ontstonden. Daarentegen is, zoo lang de aannemer den
architect ter zijde staat, nog niets wezenlijk blijvends voort-
gebracht.

Een architect wordt in onzen tijd vóór alles beoordeeld
naar zijn teekenwerk. Wat hij bouwt komt er minder op
aan. Vroeger was dit anders, want zelfs de teekeningen
van de beroemdste architecten der 16e eeuw hebben maar
weinig aantrekkelijks, ofschoon de gebouwen, waarvoor zij
dienden, terecht beroemd bleven.

De architect zit nu rustig op zijn bureau. Als hij zich
nog verwaardigt iets te teekenen — want de meesten
hebben daar hun menschen voor — dan gebruikt hij de
middelen, die een kunstschilder zou aanwenden. Lacht het
bureau hem niet langer toe, dan wandelt of fietst hij zijn
werken in uitvoering langs, maakt hier een praatje, daar
een standje en is blij, wanneer eindelijk het uur slaat, waarop
men zich met schik aan de gezelligheid kan wijden. Zoo zou
geen bouwmeester van vroeger zijn dagen hebben gesleten.
Van den morgen tot den avond op het werk te zijn, was toen
een noodzakelijkheid. Overal toezien, overal raad gevend,
slechts de tijden van regen of vorst voor het maken van
uitslagen gebruikend, was zulk een bouwmeester architect,
opzichter en onderbaas in één persoon. Maar dit belette
hem niet, kunst te maken, die nog bewonderd zal worden
als hetgeen zijn gestudeerde, elegante opvolgers hebben tot
stand gebracht, voor zoover het nog bestaat, als jammerlijke
pastiche zal gelden.

Eigenlijk behoef ik bij deze vraag van kunst niet stil te
staan. Want ik ben overtuigd, dat zij haar rechten wel zou
hernemen, als een zich verdiepen in de bouwpractijk haar
tijdelijk wellicht wat op zij zou doen zetten.

De toestanden in de hedendaagsche bouwkunst heerschende,
zijn ongezond. Ontkennen baat niet. Er dient flink inge-
gripen te worden om genezing te brengen. De techniek
moet weer als van ouds een vak van practijk worden.

De grauwe theorie heeft nu al lang genoeg haar onmacht
getoond.

METALEN PLAFONDS.

Bij dit nummer van het Bouwkundig Weekblad is eene circulaire
gevoegd van de „Metallic Roofing Co.” te Toronto, Canada.

Het daarin aangekondigde fabricaat is in natura te zien op de
Permanente Tentoonstelling van Bouwartikelen in het gebouw
der Mij. t. Bev. d. Bouwkunst, Marnixstraat 402 te Amsterdam.

CONGRES VOOR AMBACHTS-ONDERRICHT.

Dit congres, in aansluiting met de Tentoonstelling voor Ambachts-
onderricht, georganiseerd op initiatief der Vereen. tot bevordering
van Fabrieks- en Handwerksnijverheid in Nederland, zal op 12 en
13 Aug. a.s. te 's Gravenhage worden gehouden. Het programma
vermeldt:

12 Aug. 10 uur. Opening door den Voorzitter. Vorming van het
Congres-bureau. Besluit omtrent het niet nemen van conclusiën.
Vaststelling van bepalingen van orde. Van 10½—12 à 1 uur
behandeling van vraagpunt 1. Van 2—4 uur, behandeling van
vraagpunt 2.

13 Aug. Van 10—12 à 1 uur. Behandeling der vraagpunten 3
en 4. Van 2—4 uur, behandeling van vraagpunt 5. Sluiting.

Over de inleidingen is het volgende korte overzicht verschenen.

Vraagpunt 1. Is wettelijke regeling van het Ambachtsonderwijs
(voor jongens en meisjes) niet een dringende eisch? Zoo ja,
behoort daarbij op den voorgrond te staan, dat van Staatswege
het Ambachtsonderwijs wordt gegeven? Of dient aan de Gemeenten
de verplichting te worden opgelegd? Of zal aan Gemeenten, Ver-
eenigingen en Particulieren ten behoeve van Ambachtsonderwijs

onder voldoening van zekere voorwaarden *recht* op subsidie worden toegekend? (Inleider de heer H. P. Priester te Leeuwarden.)

De stellingen van den heer Priester zijn:

1. Het best onderwezen volk zal het welvarendste volk zijn.
2. Goed onderwijs is een Staatsbelang.
3. De Staat heeft voor het *vakonderwijs* tot heden weinig gedaan.
4. Wat hij er thans voor doet, biedt geen waarborg, dat we zullen krijgen goed onderwezen ambachtsscholen in geheel Nederland.
5. Een nauwere band tusschen den Staat der Nederlanden en de vakscholen is een dringende eisch des tijds.

Vraagpunt 2. In hoeverre is 't mogelijk aan het Leerplan der Ambachtsscholen een zoodanige uitbreiding te geven, dat het onderwijs dier inrichtingen aan meer vakken ten goede kan komen? Is het gewenscht en uitvoerbaar om voor de ambachten, waarvan een gering aantal leerlingen te verwachten is, of voor vakken, waarvan de praktijk niet of moeilijk aan de school kan worden onderwezen, „het leerlingstelsel” aan de scholen te verbinden? (Inleider de heer C. Zander te Zwolle.)

Resumé van den heer Zander:

Het is mogelijk en wenschelijk, het Leerplan der Ambachtsscholen zoodanig uit te breiden, dat het onderwijs dier inrichtingen aan meer vakken ten goede kan komen.

Er moet echter voldoende zekerheid bestaan, dat de jeugdige beoefenaars der vakken in of nabij de plaats hunner inwoning, na het verlaten der school, bij het vak hunner keuze plaatsing kunnen vinden.

De vakken moeten van dien aard zijn, dat zij het karakter der Ambachtsscholen niet veranderen en de hoofdleiding bij één persoon kan blijven berusten.

De uitbreiding der vakken mag niet tot gevolg hebben een te groot aantal leerlingen voor ééne school.

Het getal leerlingen voor elk vak moet voldoende zijn om de daaruit voortvloeiende meerdere kosten te kunnen rechtvaardigen.

De cursus van elk vak moet niet langer dan drie jaren duren.

Het is niet wenschelijk, maar wel uitvoerbaar voor sommige ambachten, waarvan een gering aantal leerlingen te verwachten is, „het leerlingstelsel” aan de scholen te verbinden.

Vraagpunt 3. Op welke wijze kan het best worden voorzien in de bestaande behoefte aan een degelijke, praktische opleiding voor meisjes in het confectievak? (Inleidsters: Mej. C. Ag. Duker te Rotterdam. Mevr. Roosenschoon-Gratio te 's-Gravenhage.)

Vraagpunt 4. Op welke wijze zou, ten einde het aantal vakken waarin de vrouw haar brood kan verdienen minder beperkt te maken, haar gelegenheid verschaffen kunnen worden zich te bekwaamen in: *a.* glas- en majolicaschilderen, *b.* graveeren en ciseleeren; *c.* behangen en kamerdecoreeren; *d.* litho- en zincographie; *e.* lederarbeid; *f.* meubelmaken en *g.* boekbinden. (Inleider: Mej. G. H. Marius te 's-Gravenhage.)

De resumé's der inleidingen van de vraagpunten 3 en 4 meenen wij hier achterwege te kunnen laten.

Vraagpunt 5. Welke middelen kunnen er worden aangewend tot uitbreiding van het vakteekenonderricht voor jongens en meisjes? Kan hiertoe o. a. een reorganisatie der Burgeravondscholen medewerken? (Inleider: de heer J. Temme te Haarlem.)

Verkorte beschouwingen van den heer Temme.

Bij oppervlakkige beschouwing rijst de vraag:

Is er voldoende reden tot behandeling van dit punt?

Zeer groot is immers de vooruitgang van het vakonderwijs en dus ook van het vakteekenonderwijs. Toch staat het laatste wat al te veel geïsoleerd, houdt het weinig verband met andere kennis en houdt het te weinig rekening met het bevattingsvermogen der leerlingen, waardoor het resultaat in vele gevallen onvoldoende moet worden geacht.

Tot heden is het vakteekenonderwijs nog te veel geboeid en gekluisterd. Het kan zich beter ontwikkelen, wanneer inhalingsonderwijs niet meer noodig, handteekenen als bijhangend, afzonderlijk leervak geschiedt, en elementair lijntekenen tot het kleinst mogelijk volume teruggebracht wordt. Veel in het tegenwoordig tekenonderwijs is conventioneel en vrucht van ziekelijke genegenheid voor onderdeelen.

Vakteekenen zij teekenen ten behoeve van het vak of ambacht en het moet geheel vrij zijn in de keuze van hulpmiddelen.

Ten opzichte van het onderwijs in het algemeen en van het tekenonderwijs in het bijzonder wordt tot heden stelselloos gehandeld.

Gelukkig komt verbetering van den grondslag ar.

Ook in het belang van het z. g. n. M. U. L. O., het Middelbaar Onderwijs en vooral in dat van het vakonderwijs, teekenen daarbij ingesloten, geve onze Regeering een stelsel en dit eenvoudig en praktisch.

Lager Onderwijs tot 13 jarigen leeftijd; Onderwijs op voortzettingsschool (Burgeravondschool), met alle leervakken facultatief en vrije avonden tot zelfstandig verwerken van het geleerde, gedurende 2 jaren; daarna vakteekenonderwijs, op scholen in de voornaamste plaatsen. De oprichting van deze scholen worde verplicht door den Staat en zij kunnen onderhouden worden uit de middelen van het Rijk, van Provincie en Gemeente volgens vaste regelen. De Regeering oefene toezicht en drage zorg voor een in hoofdzaken uniform programma van onderwijs.

Voor het volgen van alle onderwijs behorende meisjes en jongens gelijkgesteld te worden, al moet, na het doorloopen der lagere school, het onderwijs aan de verschillende geslachten misschien gegeven worden in afzonderlijke klassen of scholen.

In dit stelsel vinde een plaats een behoorlijke opleiding voor vakteekenonderwijzers (mann. en vrouw.) De acten, voor het vakteekenen te erlangen, kunnen worden onderscheiden in een voor het meetkundig teekenen en in een voor het ornamentteekenen, terwijl tot het verkrijgen van een dezer acten vooraf de bewijzen moeten worden geleverd van voldoende technische vakkennis.

Wettelijke bepalingen omtrent den arbeidsduur van personen beneden den leeftijd van 18 jaren;

goedkoop gebruik van verkeersmiddelen;

meerdere vrijstelling van het betalen van schoolgelden;

kosteloos verschaffen van leermiddelen;

meer gemakkelijk maken van het aanschaffen van gereedschappen; deze alle kunnen bovendien geacht worden, middelen te zijn tot uitbreiding van het bedoelde onderwijs.

TEMME

Door de Voorbereidingscommissie wordt gerekend op eene ruime deelneming aan dit Congres, in 't bijzonder van arbeiders en arbeidsters; voor deze zijn, zoo noodig, op schriftelijke aanvraag bij den Secretaris, den heer Jan Ligthart, Tullingstraat 4 te 's-Gravenhage, gratis toegangskaarten te verkrijgen.

DE TENTOONSTELLING VAN AMBACHTSONDERRICHT TE 'S-GRAVENHAGE.

In „Het Vaderland” van 28 en 29 Juli j.l. heeft de heer J. Jurriaan Kok een artikel geschreven, ter inleiding van deze aanstaande tentoonstelling bij de bezoekers.

Na er op gewezen te hebben, dat de internationale tentoonstelling van kunst toegepast op Nijverheid, die in 1877 door de Vereeniging tot Bevordering van Fabrieks- en Handwerksnijverheid te Amsterdam werd gehouden, ter viering van het 25-jarig bestaan der Vereeniging en bovendien het welbekende „Rapport,” naar aanleiding van die tentoonstelling, over de Nederlandsche nijverheid uit een oogpunt van kunst en smaak, — een zegen zijn geweest voor Nederland, hoopt de heer Kok, dat de aanstaande tentoonstelling bij gelegenheid van het gouden feest der Vereeniging, eveneens rijke vruchten mogen dragen. Want de zaak raakt ook nu het algemeen belang en houdt ten nauwste verband met de nationale volkswelvaart en met de sociale toestanden van ons Vaderland.

Vervolgens herinnert de heer Kok: aan de ontwikkeling van het ambachts- en teekenonderwijs in Nederland, dateerende van de laatste 30 jaren, — aan de wet van Thorbecke van 1863 en de burgerdag- en avondscholen en de groote ontwikkeling van deze laatste inrichtingen, — aan de subsidieering van ambachts- en teekenscholen door den Staat, waarvan de eerstgenoemde te danken zijn aan het particulier initiatief, — aan de benoeming, nu twee jaren geleden, van den heer de Groot als inspecteur voor de ambachtsscholen.

Met genoeg constateert de heer Kok de algemeene groote belangstelling in het ambachtsonderricht. Waar dus, zoo zegt hij, Rijk, provinciën en gemeenten hun beurs beschikbaar stelden voor de verschillende scholen en de financiële zijde van het vraagstuk nu niet meer zulke groote zorgen baart, daar dringt zich als vanzelf naar voren het vraagstuk om te trachten te verkrijgen, dat het onderwijs zoodanig worde gegeven, dat dit zoo volmaakt mogelijk ten goede komt aan de ambachten en de ambachtsscholen.

Dit vraagstuk op te lossen en dit resultaat zoo na mogelijk te

bereiken is hetgeen de gouden jubilaris zich voorstelt met de aanstaande tentoonstelling in de Academie van Beeldende Kunsten te 's-Gravenhage.

Omtrent de inrichting der tentoonstelling om deze zooveel mogelijk aan het doel te doen beantwoorden, zegt de schrijver het volgende.

De inrichting is zoodanig, dat aldaar een beeld wordt gegeven van den leergang (practisch en theoretisch) aan elken inrichting tot opleiding, welke haar medewerking verleent, door tentoonstelling van het theoretische werk en de praktische werkstukken, in elke klasse of afdeeling voor elk vak door een leerling verricht of gemaakt.

Hier dus allermint een wedstrijd tusschen de scholen of haar leerlingen; neen, een wedstrijd, als het ware, wie in enig vak in de verschillende klassen het beste onderwijs geeft. De goed ingerichte scholen dienen dus als voorbeeld aan die welke minder goed zijn ingericht. Ieder die maar eenigszins betrokken is bij het ambachtsonderwijs kan dus hier zijn voordeel doen, de minder goed ingerichte scholen kunnen gemakkelijk zien waar de fouten kleven, terwijl zelfs voor de goed ingerichte scholen de studie van den leerling aan andere inrichtingen in hooge mate bevorderlijk kan zijn voor hun eigen onderwijs. Verder zal men een overgroot verschil zien in de wijze waarop aan de verschillende scholen een vak wordt geleerd. Hier zal men teveel theoretisch te werk gaan, daar zal de theorie weer te kort komen. Aan de eene inrichting zal men te veel tijd besteden aan het rekenen, het taalonderwijs; bij een ander zal men op de kennis van materialen en haar toepassing in de praktijk bij het handwerk te weinig acht geven. Hier te veel teekenenonderwijs, daar te weinig, en zooveel andere vragen van beteekenis zullen zich voordoen, voor alle bestuurders en leeraren van de verschillende scholen van overgroot gewicht om te bestudeeren en na te gaan.

Maar er is meer. Een van de belangrijkste punten in zaken het ambachtsonderricht is wel deze: „welke is de beste wijze om den aanstaanden werkman in zijn vak te bekwamen.” Het antwoord daarop acht ik een van de moeilijkst op te lossen sociale vraagstukken. Immers de sociale positie van de werkman maakt het moeilijk, dikwijls onmogelijk, om zijn kinderen het voorrecht te doen genieten van het onderwijs aan de ambachtsscholen te kunnen profiteeren. Zelfs voor hen die in de groote steden wonen is het voor verreweg de meesten ondoenlijk de verdiensten van hun kinderen gedurende drie jaren te moeten missen. Voor hen die niet in de groote steden wonen of in dezer onmiddellijke nabijheid, is het zonder hulp van anderen eenvoudig onmogelijk.

Een zegen kan deze tentoonstelling worden voor de oplossing van dit vraagstuk; en wel de tentoonstelling van de verschillende leergangen op de reeds talrijke teeken- en burgeravondscholen. M. i. vormen deze scholen uit den aard der zaak de belangrijkste factoren bij de opleiding van den handwerksman. En wel omdat de jonge werkman, op den dag in de werkplaats, den avond za moeten kunnen gebruiken om zich in de theorie van zijn vak te kunnen bekwamen.

Aan deze scholen kan dus op deze tentoonstelling niet genoeg aandacht worden geschonken; voor de opleiding van den werkman toch zijn deze inrichtingen van het hoogste gewicht; zij toch zijn aangewezen om de minder bevoorrechten (en dit zijn de meesten) toch degelijk onderwijs te doen genieten.

Bij de te behandelen punten op het Congres, dat tijdens de tentoonstelling zal gehouden worden, wordt het vraagpunt, zooals hierboven door mij opgegeven, niet behandeld; en toch acht ik dit punt wel een van de meest gewichtige. Misschien is het mogelijk om bij punt 5 betreffende het vaktekenonderricht dit vraagpunt in te lassen of te bespreken. Ook zou volledigheidshalve, de positie van den jongen werkman in de werkplaats zelve ter sprake moeten komen, want dit is mede een der belangrijkste factoren die het vraagstuk van het ambachtsonderricht beheerschen.

Het is een hoogst gelukkig verschijnsel dat over geheel Nederland zoovele inrichtingen aan deze tentoonstelling zullen medewerken en aan de roepstem der commissie hebben gehoor gegeven.

Niet minder dan 16 ambachtsscholen zullen laten zien op welke wijze het onderwijs op haar inrichtingen wordt gegeven; verder 12 burgeravondscholen, 8 industrie-huishoud- en kookscholen, 25 teekenscholen, 2 opleidingsinrichtingen bij fabrieken, de Rijks-opvoedingsgestichten en de Vereeniging tot Bevordering van het Ambachtsonderwijs in Drente. Welk een rijk materiaal voor de commissie, die door het bestuur der tentoonstelling wordt aangewezen om een beredeneerd rapport uit te brengen, welk rapport moet zijn een critische beschouwing van deskundigen, en daarom van onberekenbaar nut voor de toekomst.

De tentoonstelling zal niet alleen van groot nut zijn voor de bestaande scholen, maar ook voor die gemeenten welke nog niet in het bezit zijn van inrichtingen voor opleiding van jongens of meisjes in het ambacht of voor hen die daartoe het initiatief willen nemen.

Gelijk bekend is zal H. M. de Koningin, Beschermvrouw der Tentoonstelling, zelve de tentoonstelling openen, in gezelschap van Prins Hendrik der Nederlanden.

Met den heer Kok hopen wij, dat de Vereeniging t. B. v. F. en H.-Nijverheid op even schoone resultaten zal kunnen wijzen van haar werk in 1900, als van dat in 1877.

Een ieder die belangstelt in het groote vraagstuk, verzuime niet tusschen 8 en 25 Aug. de tentoonstelling te bezoeken.

WEDSTRIJDEN.

De Commissie voor den Gevelwedstrijd te Haarlem maakt bekend, dat van de Jury voor dien wedstrijd bij haar is gekomen het onderstaande Rapport:

Aan de Regelings-Commissie voor den Gevelwedstrijd binnen de gemeente Haarlem, uitgeschreven door de Afdeeling „Haarlem en Omstreken” van de Maatsch. tot Bevordering der Bouwkunst.

De ondergeteekenden, uitgenoodigd zijnde als Jury op te treden in den eersten gevelwedstrijd voor gevels, gebouwd in het tijdvak van 1 Mei 1900 tot 1 Mei 1901 binnen de gemeente Haarlem, hebben de eer U te rapporteeren, dat zij op Zaterdag 20 Juli 1901 te Haarlem zijn bijeengekomen, en dat hun door Uwen Secretaris den heer J. W. G. Droste, een 5 tal gevels zijn aangeduid, waarvan de ontwerpers wilden mededingen naar de uitgeloopte prijzen.

Achtereenvolgens werden daarna die gevels bezichtigd en beoordeeld en, al was het aantal der mededingende gevels niet groot, toch was het niet gemakkelijk om tot een spoedig resultaat te komen.

De keuze, welke der twee gevels, aan het Spaarne 48 of die in de Koningstraat 37, als de best geslaagde te moeten voorop stellen, was hoogst moeilijk.

Na langdurig beraad en na verschillende malen beide gevels en beider uitvoering aandachtig beschouwd te hebben, werd de gevel Koningstraat 37 unaniem als de beste geoordeeld.

Met genoegen kunnen ondergeteekenden hierbij constateeren, dat die gevel dan ook niet alleen in architectonische waarde het hoogste staat, doch ook ten volle in aanmerking komt voor den uitgeloopte prijs, zijnde: de verguld zilveren medaille.

Ook de uitvoering van dezen gevel was met zorg geschied en gaf ook door de juiste materialenkeuze en haar zorgvuldige behandeling aanleiding om den aannemer of werkbaas van dien gevel te bekronen met de zilveren medaille.

Rotterdam,

22 Juli 1901.

(w. g.) HENRI EVERS,

(w. g.) J. VERHEUL DZD,

(w. g.) C. T. J. LOUIS RIEBER.

Blijkens de voor dezen wedstrijd ingekomen stukken, is de gevel van het perceel Koningstraat 37 ontworpen door den heer J. London, architect te Haarlem, terwijl de uitvoering werd opgedragen aan de firma H. London, mede aldaar.

De Commissie voornoemd:

J. VAN DEN BAN, Voorzitter.

G. L. VAN LENNEP.

JACQUES LEYH.

J. J. F. BEYNES.

J. G. W. DROSTE, Secretaris.

VERSLAGEN VAN VERGADERINGEN.

Afdeeling Utrecht. Daartoe door hun Voorzitter den heer J. F. Nieuwenhuis, Directeur der Gemeentewerken uitgenoodigd, had een groot aantal leden dezer Afdeeling het genoegen Donderdag 25 Juli, onder zijne leiding, de een dezer dagen gereed gekomen Gemeente slachtplaats te bezichtigen.

Reeds bij eene oppervlakkige beschouwing springt het grootsche der inrichting zoo in het oog, dat Utrecht trotsch mag zijn op zulk een bouwwerk.

Achtereenvolgens werden bezichtigd de Directiewoning, de administratiegebouwen, slachthuizen, koelkamers, ijsfabriek, de

stallen enz. enz. Het behoeft niet te worden gezegd, dat dit alles met de meeste belangstelling werd gadeslagen en allen instemden met de woorden van den vice-Voorzitter, den heer Alb. Nijland, waarbij dank werd gebracht aan den heer Nieuwenhuis, die op zulk een uitstekende en aangename wijze de leden had rondgeleid en daarbij alle mogelijke inlichtingen had verstrekt, waardoor ieder een oppervlakkig begrip had verkregen van de installatie van het slachthuis.

Zeker is het de wensch van alle leden, dat hun Voorzitter de voldoening moge smaken, dat na de indienststelling, op 1 Aug. a. s., de inrichting geheel en al aan haar doel zal beantwoorden, waarin voorzeker de beste belooning ligt voor zijne ingewikkelde studie betreffende dergelijke inrichtingen gemaakt en de moeiten en zorgen welke met de uitvoering gepaard gingen.

VRAAGBAAK.

Ter beantwoording van de vraag in het vorige nummer van het Bouwk. Weekblad gedaan, wordt van geachte zijden aan de redactie het volgende medegedeeld.

1. Jaren geleden is bij Konrad Wittwer te Stuttgart het volgende werk in afleveringen verschenen: *Ausgeführte Grabdenkmäler. Ein Sammlung der Schönsten Grabmonumenten auf den berühmtesten Deutschen Kirchhöfen. Aufgenommen und herausgegeben von E. Creelius, Architect. 60 Lithograph. Tafeln.*

2. De firma A. Fischer, Kunst- und Marmorgeschäft München, Arnulf-Str. 42, is in het bezit van eene verzameling photo's van grafsteenen (2600 nummers) en heeft verschillende modelboeken ter inzage en voor bestelling.

BERICHTEN.

Den 29sten Juli l.l. werd de eerste zitting gehouden voor den verkoop van het historische Kasteel Bouvigne bij Ginneken, bij Breda.

De laatste bewoner was de heer Brantsma, jagermeester van H. M. de Koningin.

In Van der Aa's Geogr. woordenboek wordt o. a. het volgende over dit gebouw aangeteekend.

Het tegenwoordige Kasteel Bouvigne of Boevenjen is gesticht door J. B. Keermans, Eerste Raad van Philips Willem van Oranje (oudste zoon van Willem 1). Deze Keermans was drost van Breda. Prins Philips Willem kocht het van hem op 8 October 1614. Het kasteel ligt in grachten, is voorzien van een voorpoort en versierd met een achtkant torentje. V. G.

Het in de afgelopen week verschenen nummer van l'Emulation bevat een levensbericht met portret van den bekenden Belgischen architect J. J. van Ysendyck, die op ruim 64-jarigen leeftijd den 17en Maart l.l. te Uccle is overleden.

De heeren R. S. Stokvis en Zonen te Rotterdam hebben een nieuwen geillustreerden catalogus — met bijbehorende prijs-courant — van sanitaire aardewerk en aanverwante artikelen uitgegeven. Wij ontvingen daarvan een exemplaar.

Deze zeer uitgebreide catalogus, waarin nu ook de afdeeling vuurklei-artikelen is opgenomen, kan met recht op groote volledigheid aanspraak maken; een keuze daaruit voor bestellingen is gemakkelijk, maar bovendien bevelen de heeren Stokvis zich aan, de speciale aanvragen te ontvangen voor gevallen, dat artikelen verlangd worden die niet in het album voorkomen, want ook omtrent deze kunnen billijke aanbiedingen worden gedaan.

Al de afgebeelde artikelen zijn bovendien in werking te zien in de nieuwe monsterzalen der heeren Stokvis, Leuvehaven 74 te Rotterdam.

BUREAU VOOR PLAATSING VAN OPZICHTERS EN TEEKENAARS.

Marnixstraat 402, Amsterdam.

Aantal ingeschreven sollicitanten voor:

Bouwkundig Opzichter 1.

Bouwkundig Teekenaar 5.

Bouwkundig Opzichter-Teekenaar 10.

Aantal aanvragen voor:

Bouwkundig Opzichter-Teekenaar 3.

Aantal geplaatste sollicitanten:

Bouwkundig Opzichter-teekenaar 1.

AANKONDIGING VAN AANBESTEDINGEN.

MAANDAG 5 AUGUSTUS.

AMSTERDAM. a. Het sloopen van 9 perceelen aan de Lindegracht, kadastraal bekend onder sectie L, nos. 4743 tot en met 4750 en no. 834, en b. het bouwen van een hulpbank van leening op het vrijkomend terrein.

Het gemeentebest., 's midd. 12 u. Voorvr. te verkr. ter stadsdrukkerij, tegen f 1,75 (met 2 teek.). Inl. worden gegeven aan het bur. van den assistentarchitect op het raadhuis, kamer no. 105, van 2-4 u., gedur. de 3 laatste werkdagen vóór den dag der aanbesteding.

AMSTERDAM. Bestek no. 892. Het maken van eene enkele steenen wachterswoning met bloklokaal bij post no. 7 op den spoorweg Almeloo-Salzbergen, met bijbehorende werken. Ram. f 2500.

De directie der H. IJ. S. M., n.m. 1½ u. (Greenw. tijd), in het centraal personen station. Aanw. gedaan.

GRONINGEN. Het bouwen van het electrisch centraal station der gemeente, onder bijlev. alle daartoe noodige bouwstoffen, arbeidsloon, transport, enz.

Het gemeentebest., n.m. 12¼ u. Bestek en teek. ter secret. der gem. ter lez. en zijn ald. à f 2 per stel verkr., terwijl nadere inl. kunnen worden bek. aan het bureau der gemeentewerken. Aanw. gedaan.

'S-HERTOGENBOSCH. Het bouwen van een heerenhuis met fabriek en bijbehorende werken aan de Luijbenstraat aldaar.

De heer J. F. Costelie Jzn., v.m. 11 u., in café L. Weijtjes. Bestek en teek. ad f 2 verkr. bij de bouwv. K. C. Snijling en Zn. Aanw. gedaan.

LICHTENVOORDE. Het bouwen van vijf woningen onder een kap, voor behoeftige gezinnen.

Het R. K. Paroch. armbest., n.m. 1 u., in hotel Westerman, alw. bestek en teek. ter inzage.

NOORDWIJK AAN ZEE. Het bouwen van een woonhuis in de badplaats Noordwijk aan Zee, gr. 21 kamers voor mevr. Rechtsanw. Leonhardt Tappenbeck te Meerane.

De bouwv. L. Lang, 's midd. 12 u. Bestek en teek. bij gen. bouwv. ter inz., Huis ter Duin, Noordwijk aan Zee. Aanw. 5 Aug., v.m. 11 u.

OUDE-BEIJERLAND. Het bouwen van een kantoorgebouw, eene remise en een schaftlokaal op het terrein der te bouwen suikerfabriek ald.

De directeuren der beetwortelsuikerfabriek Groenendijk te Oosterhout, v.m. 11 u., in hotel „De Oude Hoorn” te Oud-Beijerland.

OUDEGA (FR.). a. Het bouwen eener nieuwe stelhuizinge met inbegrip van het afbreken van een oud huis en b. het bouwen eener nieuwe schuur en eene vertimmering van een bestaande voorhuizing, alles met bijlevering van benodigde materialen en transporten.

De Ned. Herv. Gemeente. Bilj. te zenden aan F. W. Dijkstra voor 5 Aug. n.m. 5 u. Aanw. gedaan.

STAD-DOETINCHEM. Het aanbouwen van een lokaal aan school no. 2 en het leveren van noodige schoolmeubelen.

Het gem.-best., v.m. 11 u. Bestek en teek. ter inzage ter secretarie en ad f 1 verkrijgb. bij den gem. arch. Aanw. 5 Aug., v.m. 9 u.

DINSDAG 6 AUGUSTUS.

DEVENTER. Het verbouwen van perc. no. 2 aan de Leusensteeg, aldaar.

De arch. M. van Haute, n.m. 2 u., in café „Tivoli”, alw. bestek en teek. ter inzage. Inl. geeft gen. arch. Aanw. gedaan.

FRIEZENVEEN. Het vergrooten van een gedeelte der weverij aldaar.

De arch. F. A. Koch te Scheveningen, n.m. 1½ u., ten kantore van Jansen en Tilanus, alw. ad. fo.75 bestek en teek. verkr. Bilj. te zenden voor 6 Aug., n.m. 1 u. Aanw. gedaan.

GOOR. Het afbreken der bestaande en het bouwen van een nieuwe kerk.

Het Israël. Kerkbest., 's av. 6 u., in café Theeuwzen. Bestek met teek. in gen. café ter inz. Inl. geeft J. C. Meijer, te Goor. Aanw. op den dag der best., 's m. 4 u.

NOORDWIJKERHOUT. Het verbouwen van de openbare school te Zilk.

Het gemeentebest., n.m. 3 u. Bestek en teek. te verkr. ter secretarie tegen f 1. Inl. verstrekt de gem.-opzichter van Noordwijk A. J. Overmeer, Westeinde 129 ald. Aanw. gedaan.

WOENSDAG 7 AUGUSTUS.

's-GRAVENHAGE. De bouw van eene loods, tot berging van telegraafmaterieel te 's-Hertogenbosch. (Raming f 19950.)

Het min. van W. H. en N. n.m. 2 u. Het bestek ligt ter lezing aan het hoofdbestuur der posterijen en telegraphie te 's-Hage, aan het bureau van den rijksbouwv. in het 2de distr. Fluweelen Burgwal no 16 te 's-Hage; aan dat van het prov. bestuur van Noordbrabant en is tegen fo.35 vermeerderd met de kosten van verzending te bekomen bij Gebr. van Cleef, 's-Hage. Inl. te bekomen bij den rijksbouwv. en bij de landsgebouwen H. J. P. F. van Ewijk te 's-Hertogenbosch. Aanw. gedaan.

NIJWESCHEEMDA (GR.). Het weder opbouwen van hunne afgebrande boerenschuur, met annexe werken.

De heer Joh. Buurke, n.m. 4 u., te zijnen huize. Teek. ter inzage en de bestekken te verkr. à 50 ct. bij Johs. Buurke, die ook inl. verstrekt.

DONDERDAG 8 AUGUSTUS.

OLDENZAAL. Het verbouwen van zijn woon- en winkelhuis aan de Grootte straat te Oldenzaal.

De heer H. Spekhorst, 's av. 6 u., in hotel „De Gouden Leeuw”, alw. bestek en teek. ter inz. Inl. geeft de archit. C. J. ter Ellen. Aanw. 8 Aug., v.m. 11 u.

SAPPEMEER. Het herbouwen van een gedeelte der afgebrande stroocartonfabriek te Hoogezand.

De firma Hooites en Beukema, n.m. 4 u., in café J. Groeneveld, alw. bestek en teek. ter inzage. Bestek en teek. ad f 2,50 verkrijgb. bij architect A. Schreuder.

SNEEK. Het gedeeltelijk amoveeren en tot twee heerenhuizen verbouwen van het huis no. 103 aan de Marktstraat.

De aanbested. Biljetten in te zenden op 8 Aug. bij den heer R. Pachlig aldaar, bestek met teek. tegen f 1,50 te verkrijgen bij den arch. W. C. de Groot te Leeuwarden. Aanw. 5 Aug., n.m. 1 u.

ZELHEM. Het bouwen van een woonhuis, arbeiderswoning en schuur met bijl. v. ontbrekende materialen.

De bouwv. H. Sagleven Jr., n.m. 3 u., in hotel „Praesterink”, alw. bestek en teek. ter inzage.

VRIJDAG 9 AUGUSTUS.

VENRAAI. Het metselwerk van een nieuw te bouwen huis, met bijlevering van eenige materialen.

De heer P. J. Jansen, n.m. 5 u., in café L. Wijnhoven, alw. bestek en teek. ter inzage.

ZATERDAG 10 AUGUSTUS.

GOES. a. Het bouwen van een tonnen- en wagenloods en spoelplaats op de mest- vaalt der gemeente: b. de levering van 2 tonnenwagens voor de gemeentereiniging.

Het gemeentebestuur, v.m. 10 u. Bilj. in te zenden vóór 9 Aug., n.m. 3 u. Inl. sub. a. bij den gemeente bouwmeester sub. b. bij F. van der Peijl. Aanw. sub. a. 8 Aug., v.m. 10 uur.

UTRECHT. Het bouwen van een tweede pompstation te Soesterburg, in de nabijheid van het reeds bestaande pompstation ald.

De directie der Utrechtsche waterleiding maatschappij, v.m. 11 u., aan hare bureaux aan het Predikheerenkerkhof no. 15 waar dagelijks van 9—12 u. inl. zullen worden verstrekt en waar bestek en twee teek. verkrijgbaar zijn tegen f 0.50 per stel. Aanw. op het terrein 7 Aug. ten 2 u. 45 min.

Assurantie Maatschappijtegen **Brand** schadeDe **NEDERLANDEN** van 1845.

's-Gravenhage, Kerkplein hoek Prinsestraat — Amsterdam, Sophiaplein. — Rotterdam, Zuidblaak 24 (Beursplein). — Breda, Prinsenkade. — Haarlem, Kruisweg 70 c. — Nijmegen, In de Betoustraat 8. — Groningen, Akerkhof, hoek Akerkstraat. — Zutphen, IJsselkade.

Kapitaal	f 4.000.000.00
Reserves ult. 1900	- 1.877.900.00
Betaalde Brandschaden tot ult. 1900	- 21.625.000.00

Lage premien.

AFLOOP VAN AANBESTEDINGEN.**14 JULI.**

AMSTERDAM (ONDERH.). Het verbouwen van het perceel no. 5 aan de Stooftsteeg aldaar, voor den heer D. A. Hamburger. Door den bouwkr. R. R. de Bruijn.

Ingekomen 6 biljetten. Laagste inschrijver H. E. Rademaker, aldaar, f 5335. Gegund.

BEERZERVELD (OV.). Het bouwen van een kerklokaal. Door het kerkbestuur.

Laagste inschrijver v. Dorth, Vroomshoop, f 4189. Gegund.

GOUDA (ONDERH.) Het verbouwen van perceel 34 Haven hoek Molenwerf aldaar, tot winkelhuis met magazijnen en bovenwoning. Door den arch. H. J. Nederhorst Jr. Laagste inschrijver J. Slegt, Stolwijkersluis, f 7125.

GRONAU, DUITSCHLAND (ONDERH.). Het bouwen van een zomerhuis. Door den heer J. van Delden.

Laagste inschrijvers Mastenbroek en Hartman, f 5146. Nog niet gegund.

19 JULI.

AMSTERDAM (ONDERH.). Het verbouwen van perc. no. 187 aan de Prins Hendrik-kade. Door de architecten A. Jacot en W. Oldewelt.

Gegund aan J. N. Hendrix, aldaar, voor f 18441.

ENSCHEDÉ (ONDERH.). Het schilderen en glaswerk van een nieuw te bouwen school en meubelen. Door den heer A. Ruiter ald.

School. Laagste inschrijver H. J. Klaassen f 343.*

Meubelen. W. Klaassen f 398.* *Gegund.

GLANERBRUG (ONDERH.). Het bouwen van een bergplaats, zonder bijl. van materialen. Door den heer P. de Bruin te Glanerbrug gemeente Lonneker.

Laagste inschrijver J. Bergsma, Enschedé, f 274. Gegund.

20 JULI.

BRUNSSUM (LIMB.). Het sloopen van een gebouw gelegen tegenover de kerk te Brunssum, en het daar ter plaatse bouwen van een heerenhuis met bijl. van alle arbeidsloonen en materialen — uitgenomen metselstenen, kalk en zand die door den besteder aan het bouwterrein geleverd worden. Door den arch. J. Seelen te Heerlen.

Laagste inschrijver B. Muijres, Sittard, f 5048. Niet gegund.

GEMERT. Het bouwen van een café met woonhuis en stalling. Door den arch. H. v. Strijp aldaar.

Laagste inschrijver H. Sterken, Beek en Donk, f 1100. Gegund.

23 JULI.

HEERLEN. De verbouwing en uitbreiding der gemeenteschool en het leveren en plaatsen van schoolmeubelen en schoolbehoeften. Door het gemeentebestuur.

J. Ubachs, Heerlen, f 3015. Gegund.

LEEUWARDEN. Het ten deele amoveeren en het verbouwen der perceelen G 122 en 139, aan de Nieuwestad en het Ruiterskwartier. Door den arch. J. D. Bruns.

Laagste inschr. D. C. Burg, f 11800. Gegund.

24 JULI.

ENSCHEDÉ. Het bouwen van 2 woningen, op een terrein gelegen aan de Lipperkerkstraat te Enschedé. Door den archit. R. v. d. Woerd Wzn.

Laagste inschrijvers A. J. Collet en G. W. Mielink, f 3000.

DE RIJP (N.H.) Den bouw eener school in die gemeente. Door het gem.-best.

Laagste inschrijver W. Greve, Amsterdam, f 29390.

'S-HERTOGENBOSCH. Het bouwen van een benedenhuis met afzonderlijke bovenwoning aan de Hinthamerstraat, hoek Geerlingsche brug te 's-Bosch. Door den heer F. Moll.

Laagste inschrijver A. Sanders, f 4559.

HILVERSUM. Het bouwen van 3 winkelhuizen op een terrein gelegen aan de Spoorstraat hoek Kamperstraat te Hilversum. Door den heer B. Hom.

Laagste inschrijver C. Glazenmaker, f 7520. Gegund.

25 JULI.

APELDOORN. Het bouwen eener nieuwe fabriek met machinekamer, ketelhuis en bijkomende werken aldaar, ter grootte van pl.m. 1280 M². Door de firma Von Zepelin en Cie.

Laagste inschrijver D. Nijhof, f 23770. Nog niet gegund.

DEN BOMMEL. Het bouwen van een woonhuis, voor den dijkbaas van na te noemen polders. Door het best. van de polders loozende door Den Bommel.

Laagste inschrijver L. Dorsman, Ooltgensplaat, f 3087. Gegund.

ENSCHEDÉ Het verbouwen van het thans bestaande gebouw, en daar ter plaatse bouwen van een villa, op Roessinghsbleek te Lonneker. Door den heer H. E. Zeggelink.

Laagste inschrijver B. J. Turin en Zn., f 16834. Volgens bestek beraad.

MAASHEEZE (N.B.). Het bouwen eener woning met bijl. van alle bouwmaterialen. Door den heer J. Praats.

Laagste inschr. v. d. Eerenbeemdt, Budel, f 1850. Gegund.

Wed. P. G. F. PINO POST.

Telefoon No. 1231.

HARDGEBAKKEN**Vloertegels**in diverse soorten
tegen de concurreerendste prijzen.**Carbolineum.****Paveljoensgr. 22. Den Haag.****Te Breda is vacant**

de betrekking van

Gemeente - Architect.

Jaarwedde f 2500. — en bovendien vrije woning.

De rijks personeele belasting is ten laste van den titularis. Deelname aan het gemeentepensioenfonds is verplichtend.

Verzoekschrift op gezegeld papier, vrachtvrij, aan den Burgemeester van Breda vóór 15 September 1901.

J. Muysken.Hoofd-Agent van de
Nederlandsche Assurantie-Compagnie
van het jaar 1776 te Amsterdam.

Adres: HAARLEM, Kruisweg No. 55.

Beveelt zich aan voor assurantiën bij aanbestedingen
Vaste Taratie. — Op Beurspolis. — Vaste Premie.**GENTRALE VERWARMING****Electrische Verlichting****Waterverzorging, Bad- en Kookinrichtingen,**worden volgens de strengste eischen der tegenwoordige
techniek door **eigen** personeel zaakkundig
ontworpen en geïnstalleerd.**GEVEKE & Co., Amsterdam.**Referentiën omtrent uitgevoerde werken ter
beschikking.

TH. VAN HEEMSTEDÉ OBELT,

Mem. San. Inst. London.

Sanitary Engineer,

150 de Ruyterkade. — AMSTERDAM. — Filiaal 36 Rokin.

Hoofdagent voor Nederland, België en Koloniën van SHANKS & Co., te Barrhead.

SPECIALITEIT VOOR DE LEVERING VAN COMPLETE BADINRICHTINGEN.

PRIVAAT-INRICHTINGEN. — Shanks Closets zijn nog niet overtroffen.

Porseleinen Badkuipen, IJzeren Badkuipen.

Geijsers geheel van rood koper, van binnen vertind. Zij bederven het water niet, overtreffen al de tot nu toe bestaande en kosten niet meer. Attesten ter inzage.

Closets, Waschtafels, Urinoirs enz. — VERWARMING en VENTILATIE.

Agent voor de CHAMBERLAND FILTERS, Systeem Pasteur.

Belast zich met de plaatsing en inrichting in geheel Nederland. Zeer concurrerende prijzen. Teekeningen en prijsopgaven gratis. Wederverkopers genieten het gebruikelijke rabat.

Wed. J. T. HUNCK & Zoon AMSTERDAM

bevelen zich aan voor de levering en plaatsing van:

a. **Warmwaterleidingen** in woonhuizen, door middel van hunne voortreffelijke SPIRAALFORNUIZEN. — De leiding wordt, met inbegrip van de benodigde Reservoirs, tot lagen prijs gelegd.

Uitmuntende werking wordt gegarandeerd.

b. **Centraalverwarming** van woonhuizen, kerken, groote localiteiten enz, volgens Amerikaansch systeem. Na ontvangst der projecten wordt nauwkeurige prijsberekening, benevens plan van aanleg, door ons geleverd. De prijs van deze verwarming is uiterst billijk en de werking in elk opzicht voortreffelijk. Verschillende Installaties zijn hier te lande alreeds gemaakt.

c. **Engelsche Haarden** in elken stijl voor Halls, Eetkamers of Salons. Eene groote sortering dezer haarden is steeds geëtaleerd in onze Magazijnen

Amstel b/ Blauwbrug.
(naast het Diaconie-weeshuis.)
(over Bendsdorp's Cacaofabriek).



Afnemers gezocht voor wagonladingen

Echt Houtcement Dakpapier

voor DAKBEDEKKINGEN. Aanbiedingen onder I. W. 5962 aan RUDOLF MOSSE, Berlin S. W.

Opzichter

voor den opbouw van een toren aan een R. K. kerk wordt gevraagd een zaakkundigen opzichter, om dadelijk in dienst te treden, franco brieven, onder letters A. C. B. aan het Bureau v. d. Blad.

Bij het tijdelijk personeel der Gemeentewerken van 's-Gravenhage worden gevraagd

TWEE

OPZICHTERS-TEEKENAAR,

waarvan één bouwkundige en één ijzerconstructeur beide vaardig in het detailleeren, het maken van besteksteekeningen en het uittrekken van materiaalstaten.

Sollicitatiën met opgave omtrent opleiding praktijk en gewenscht salaris schriftelijk te doen aan den Directeur der G. W., 26 Groenewegje.

Maatschappij tot Exploitatie van Staatsspoorwegen.

VERKOOP

van gebruikte stalen spoorstaven met lasch en eindplaten, haak en schroefbouten, metalen dwarsliggers enz., afkomstig van de Staatsspoorwegen.

De voorwaarden van verkoop liggen van af den 28 Juli 1901 ter lezing aan het Centraalbureau der Maatschappij tot Exploitatie van Staatsspoorwegen bij het Moreelse Park te Utrecht en aan het bureau van den Heer Ingenieur, Chef der Werkplaatsen en Magazijnen G. J. F. VAN VRIJBERGHE DE CONINGH, bij wien de noodige inlichtingen zijn te verkrijgen.

Inschrijvingsbiljetten, welke den prijs van 1000 K.G. moeten vermelden, behooren te zijn ingediend den 20 Augustus 1901, des namiddags ten 2 ure aan genoemd Centraalbureau te Utrecht.

UTRECHT, den 20 Juli 1901.

BOUWKUNDIG WEEKBLAD.

ORGAAN VAN DE

MAATSCHAPPIJ TOT BEVORDERING DER BOUWKUNST.

Bestuur v. d. Maatschappij: A. SALM G.Bz., *Voorzitter*. A. C. BLEIJS, *Vice-Voorzitter*. — Jb. v. d. BAN Pz.,

J. G. A. BOSCH, M. A. C. HARTMAN, J. A. MULOCK HOUWER, J. MUTTERS Jr., F. W. M. POGGENBEEK, J. VERHEUL Dz.

Commissie van Redactie: Ed. CUIJPERS, A. SALM G.Bz. en J. VERHEUL Dz.

Redacteur: C. T. J. LOUIS RIEBER.

10 AUGUSTUS 1901.

21^e JAARGANG.

N^o. 32.

BUREAU VAN REDACTIE: MARNIXSTRAAT 402, AMSTERDAM.
BUREAU v. ADMINISTRATIE: HERDERSTRAAT 5, 's GRAVENHAGE.
DITGEVERS: MOUTON & Co. — 'S GRAVENHAGE.
ABONNEMENTSPRIJS voor Nederland: fr. p. p. f 15.— 's jaars, voor
indië en het Buitenland (bij vooruitbetaling) fr. p. p. f 17.— * * *

PRIJS DER ADVERTENTIËN: van 1—5 regels f 1.— elke regel meer
20 cents. Groote letters naar plaatsruimte. * * * * *
AANKONDIGINGEN v. AANBESTEDINGEN 15 ct. p. regel m. premie $\frac{3}{2}$ maal.
ABONNEMENT v. ADVERTENTIËN tegen belangrijk verminderde prijzen
en kostelooze opname der advertentiën in het Tijdschrift der M^ü.

INHOUD. — Bericht aan H.H. Adverteerders. — Mededeelingen
betreffende de Maatschappij. — De gerestaureerde kerkglazen te
Gouda, door C. T. J. LOUIS RIEBER. — Cement Dakpannen. —
Een nieuw magazijn. — De Koningin Wilhelmina school te Batavia.
— Prijsvragen. — Berichten. — Bureau voor plaatsing van opzich-
ters en teekenaars. — Aankondigingen en afloop van aanbestede-
ningen. — Lijst van Fabrikanten, Leveranciers, enz. — Advertentiën.

kijkglas, ontsluit wonderen van compositie en teekenkunst,
maar . . . tevens al de ongerechtigheden die in den loop der
tijden aan deze glazen zijn geschied. Want telkens wanneer
ongevallen of soms misdadige vernielzucht gedeelten van
de broze materie der voorstellingen hebben vernietigd,
zijn de gapingen wel aangevuld, maar nimmer op eene wijze
waarop het werk der beroemde makers — dat van Dirk en
Wouter Crabeth was volgens Rubens met geen goud te
betalen — ten volle aanspraak had. Met hun dood — op
niet juist bekende data in het einde der 16^e eeuw — was
het groote tijdperk der glasschilderkunst afgesloten, en zij
die achtereenvolgens waren geroepen om de noodzakelijk
geworden herstellingen uit te voeren, waren niet bij machte
ook maar even het oorspronkelijke kunstwerk nabij te komen.
Zoo zijn vele der ramen langzamerhand in deerniswaardigen
toestand geraakt; wat daarin van het oorspronkelijke nog
over is, kan spoedig worden aangewezen door de kwaliteiten
en van de teekening, en van de kleur.

BERICHT AAN H.H. ADVERTEERDERS.

Advertentiën moeten uiterlijk Vrijdags vóór 3 uur aan het
Bureau (Herderstraat 5, 's-Gravenhage) worden opgegeven om
alsnog in het blad, dat des zaterdags-ochtends verzonden wordt,
te kunnen worden opgenomen.

De Administratie.

MEDEDEELINGEN BETREFFENDE DE MAATSCHAPPIJ.

Het Hoofdbestuur van de Maatschappij t. Bev. d. Bouw-
kunst heeft de eer aan de Leden der Maatschappij
mededeeling te deelen, dat Hare Majesteit de Koningen der Neder-
landen het Beschermvrouwschap van de Maatschappij heeft
aanvaarden.

De 84ste Algemeene Vergadering der Maatschappij zal
worden gehouden te Arnhem, op Woensdag 11 en Donder-
dag 12 September 1901.

DE GERESTAUREERDE KERKGLAZEN TE GOUDA.

Wanneer men de prachtige Groote of St. Janskerk te
Gouda binnentreedt, geraakt men aanstonds onder den indruk
van het geweldige effect der terecht beroemde gebrand-
schilderde glazen. Men wordt getroffen door rijkheid en
nachtig kleurenspeel, en door den brillanten glans die van
de grootsche scheppingen in het gebouw doordringt.

Een nader nauwkeurig onderzoek, met behulp van het

Gelukkig bestaat er thans, meer dan voorheen, heilige
en ernstige liefde voor de kunst en hebben — om bij de
glasschilderkunst te blijven — ondernemende mannen zich
de kunst en kunstvaardigheid van oude beroemde meesters
weder weten eigen te maken; en als gevolg van hun ge-
slaagde pogingen worden wederom menschen gevonden, die
van hun rijkdom iets willen afzonderen ten bate der kunst
en van zoovele duizenden die genieten kunnen van hare
uitingen. Van beide categoriën zijn thans in de Groote Kerk
te Gouda de vertegenwoordigers te vinden.

Het is na lange studie, na doortastend streven en zoeken
den heer J. L. Schouten, te Delft, gelukt om in zijn ateliers
glasschilderwerk uit te voeren, zoo goed als het beste van de
beroemd geworden glasschilders uit de 16^e eeuw. Het vol-
dingende bewijs daarvan wordt geleverd door het restauratie-
werk van twee groote ramen, dat aan die ateliers was
opgedragen, en waarvan het resultaat in het einde der
vorige week voor 't eerst was te zien.

Het zijn de heeren J. H. Van Eeghen te Amsterdam en
Dr. A. Bredius te 's-Gravenhage, die het kerkbestuur in
staat stelden dit restauratiewerk aan zoo kundige behartig-
ging toe te vertrouwen.

Nu kan de kenner, met zijn kijkglas gewapend, gerust

deze beide gerestaureerde ramen beschouwen; het zal hem niet gelukken aan te geven wat van het oude glas behouden bleef, of wat vernieuwd is geworden. Geen contrasten als van nieuwe lappen in een oud kleed, geen rammelend effect, geen misteekende figuren, gelaatstrekken of architecturen mishagen meer of doen glimlachen; maar meesterlijke teekening, fijne kleurschakeering, reine brille en groote eenheid treffen. Hier is geen nieuw werk geleverd, maar met conscientieus behoud van *alle* nog aanwezige origineele stukken glas is het oude weer in eere hersteld, geheel in de oorspronkelijke bedoeling.

Het eene glas, No. 11, is door Lambertus van Noord van Amersfoort ontworpen en geteekend, en door den glasschilder Dirk van Zijl in het jaar 1562 geschilderd. Het stelt voor de geboorte van Johannes den Dooper.

Het andere, ongetwijfeld het mooiste van de twee, stelt de geboorte van Christus te Bethlehem voor en is in 1564 ontworpen en geschilderd door Wouter Crabeth, de beroemde broeder van den nog beroemder Dirk.

Beide kunstenaars hebben op voor hen eigen wijze gestreefd, wat tot verschil van effecten leidde, zooals duidelijk in hunne werken opvalt. Hun werk is nu ook in de gerestaureerde stukken hun eigen werk gebleven.

Er waren ook in deze glazen gedeelten die zoo geleden hadden, dat er eer van vernieuwing van die brokken sprake was, dan van herstelling. Vooral vele koppen, waaronder portretten van schenkers, waren meerendeels ergerlijk misteekende parodiën van vroegere restaurateurs. Het zou dan ook den heer Schouten onmogelijk zijn geweest serieus werk te leveren zooals hij deed, indien hem niet de cartons op ware grootte ter beschikking hadden gestaan, die gediend hebben voor het maken der oorspronkelijke ramen en — zooals men weet — met zorg en eerbied voor dien schat door het Kerkbestuur worden bewaard; daardoor heeft hij werk kunnen leveren, dat niet ernstiger had kunnen zijn wat de teekening betreft. Maar, men denke hier niet aan copie alléén. Het treffen van de goede kleur in den juisten toonaard van het geheel, hier ook in volle aansluiting aan de nog bestaande en mede tot richtsnoer strekkende gedeelten, is immers een gevoelszaak, die slechts tot een goed einde is te brengen door een fijn gevoelend en daarbij ernstig kunstenaar, die de strengste beoordeelaar voor eigen werk is.

Wel bestaan er ook nog saai maar nauwkeurig geteekende en bovendien gekleurde teekeningen van alle ramen, door Arent Lepelaer en J. C. Boëtius in 't laatste vierde der 17e eeuw op last van heeren Kerkmeesters uitgevoerd; maar bij het raadplegen van deze documenten mag omzichtigheid niet achterwege blijven. Ten tijde toch, dat de beide teekenaars hun werk verrichtten, was alreeds veel aan de toen ruim een eeuw oud zijnde glazen met minderwaardig materiaal en zonder sentiment gerepareerd, soms zelfs in andere kleuren, omdat men de oorspronkelijke niet meer maken kon.

De voorlichting ook van deze teekeningen moge niet zijn weg te cijferen, het resultaat van het thans voltooide werk blijft ondergeschikt aan den fijnen en beschaafden smaak, en aan de wetenschap van den restaureerenden kunstenaar, hier den heer J. L. Schouten. Deze heeft bovendien zeer terecht begrepen, dat voor eene deugdelijke en afdoende herstelling in de eerste plaats noodig was het bezit van de goede grondstoffen — het goede materiaal —, het zoo karakteristieke glaspaleet der 16e eeuw.

In verband met den zich voortdurend wijzigenden smaak heeft elke eeuw haar eigene kleuren geleverd, en zoomede onze laatste; maar al moge dat negentiende-eeuwsche glas

in menig opzicht nog zoo fraai zijn, het verschil van dit met het glas uit de eeuw van Crabeth, is zóó groot, dat daarmede geen zestiende-eeuwsche glazen te herstellen zijn.

Het is den heer Schouten echter gelukt die zestiende-eeuwsche kleuren weer te krijgen. Een der grootste Fransche glasfabriekanten — zelf een artist, en schrijver van een belangrijk werk over de verschillende glassoorten in de zich opvolgende tijdperken der glasschilderkunst — heeft zich na lange conferenties en herhaalde aanzoeken bereid verklaard te willen medewerken in 't belang der oude kunst, en na vele proefnemingen is het gelukt het oude fabricaat zoo nabij mogelijk te komen. Oude, origineele fragmenten van glas werden van verf en van de daarop als vastgegroeide stoflaag ontdaan, en hebben als kleurenmonsters dienst gedaan. Met dit nieuw-oude glas worden de restauraties van den heer J. L. Schouten nu uitgevoerd.

Diens enthousiaste liefde voor zijn kunst heeft te Gouda geweldig moeilijk werk geleverd, van zoo hoge kwaliteiten, dat — zooals reeds gezegd is — het niet van het oorspronkelijke is te onderscheiden, dat de harmonie tusschen thans en voorheen glansrijk de heerlijkheid van de herleefde glasschilderkunst in haar schoonste uiting verkondigt.

C. T. J. LOUIS RIEBER.

CEMENT DAKPANNEN.

Wij vestigen de aandacht op eene nieuwe industrie, die ons een „cement dakbedekking”, dakpannen van cement, levert, welke zoovele voordeelen bezitten, dat er in Zweden, Noorwegen, Duitschland en Transvaal reeds sedert langen tijd de voorkeur aan wordt gegeven boven gebakken pannen.

Zij geven aan het dak niet alleen een sierlijk aanzien, maar zijn ook volkomen waterdicht en lijden niet onder den invloed van de vorst. Eene villa in Bussum werd reeds vóór 27 jaren met deze pannen, toen nog van zeer primitief fabricaat, gedekt, en deze zijn thans nog geheel als nieuw.

De pan heeft den vorm eener ruit, met zijden van 34 c.M.; 11 $\frac{1}{3}$ stuks dekken een M².

De voornaamste voordeelen van deze nieuwe cementpannen zijn, dat het dokken, aanstrijken enz. even onnoodig is als een dakbeschot; daarbij is 't gewicht per M² dakvlak slechts 37 à 40 K.G., tegen 83 K.G. voor de oude pannen; hierdoor kan de bekapping iets lichter van constructie worden hetgeen eenige bezuiniging geeft.

De heer Leonard van der Chijs, die de vervaardiging van deze pannen grondig in Duitschland heeft geleerd en de overtuiging heeft, dat zij aan de strengste eischen voldoen, heeft te Maarssen, naast de steenfabriek de „Ijvogel” aldaar, een aanvang gemaakt met de fabricatie van cement dakpannen, in verschillende kleuren, als: rood, wit, blauw en zwart; de witte zijn vooral geschikt voor toepassing daar, waar een zooveel mogelijk koele ruimte onder het dak een eisch is.

Een waarborg voor de soliditeit van deze pannen is, dat zij uit zuivere en slechts eerste kwaliteit grondstoffen vervaardigd, en door de natuur zelve tot volkomen hardheid gebracht worden.

De heer Leonard van der Chijs exposeert zijn fabricaat op de Permanente Tentoonstelling van Bouwartikelen in het gebouw Marnixstraat 402 te Amsterdam, waar men zich van de goede afwerking van het materiaal kan overtuigen.

EEN NIEUW MAGAZIJN.

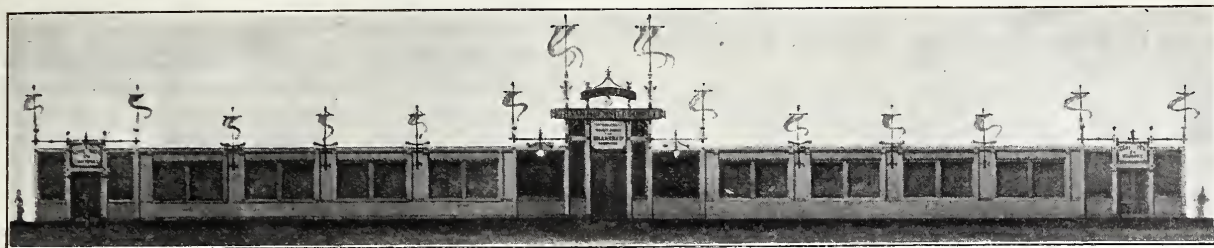

Magazijn aan de De Ruyterkade.

De hier in lijnen afgebeelde gevel is die van een gebouw, ontworpen door en uitgevoerd onder directie van den heer Joseph Herman, architect te Amsterdam, voor den heer Th. van Heemstede Obelt, aan het Rokin no. 44 te Amsterdam.

Deze gevel is opgetrokken in baksteen met bergsteen; het kunstsmeedwerk is uitgevoerd door den heer J. T. van Vuuren.

Het is onnoodig ter verduidelijking een plattegrond aan deze afbeelding toe te voegen, omdat met een enkel woord de indeeling van het gebouw kan worden verklaard. De geheele ruimte gelijkstraats is namelijk één magazijn, ter volle diepte van het bouwterrein; men valt dus van de straat met de deur in den winkel. Hoe deze er uit ziet, wordt duidelijk uit het hier gegeven kijkje daarin.

Op de bovenverdiepingen zijn kantoorlokalen en werkplaatsen gevestigd, die allen de breedte hebben van het

prijzen. Bovendien echter heeft de heer Obelt nog een praktisch ingericht magazijn aan de De Ruyterkade te Amsterdam.

De zaak van den heer Obelt werd voor ongeveer 20 jaren te Amsterdam gevestigd, nadat de stichter zich door een verblijf in Engeland en Schotland had doordrongen van het gewicht der hooge eischen die aan de Sanitary Engineering aldaar worden gesteld, — eischen die een langen tijd noodig hebben gehad om in ons land naar waarde te worden geschat.

De eigenlijke Sanitary Engineering is in de eerste plaats uitgegaan van het Sanitary Institute te London, waarvan de heer Obelt tot werkend lid — het eerste in Nederland — werd gekozen.

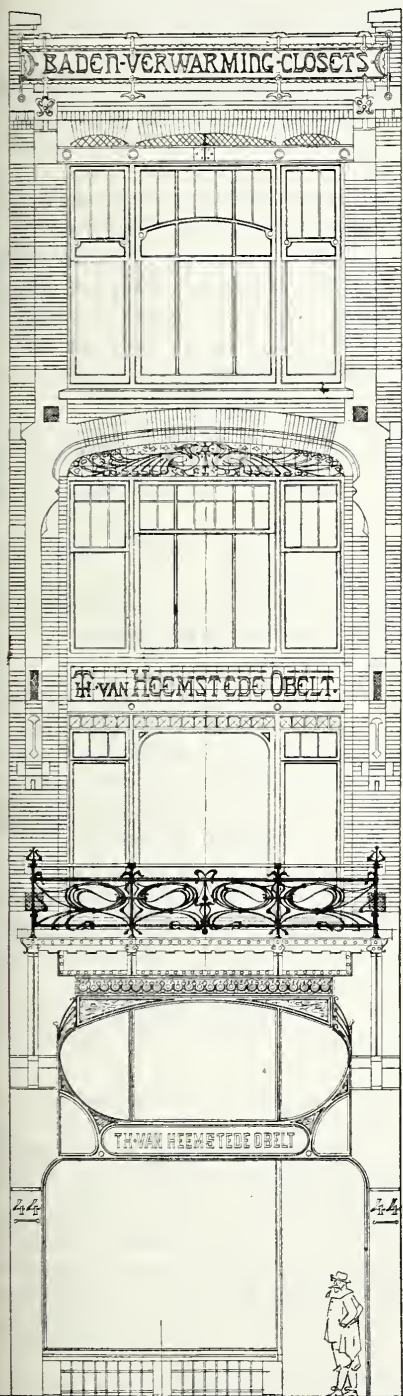
Magazijn aan het Rokin te Amsterdam.
Schaal 1 à 100.

gebouw tusschen de zijmuren.

Onder het magazijn gelijkstraats is een kelder aangelegd van cement-ijzer, systeem Monier, waarin een show-room is ingericht die, hoewel onderaardsch, toch goed verlicht is. Hierachter is in een afzonderlijken kelder een verwarmingstoestel geplaatst.

In dit gebouw heeft de heer Obelt eene permanente tentoonstelling gevestigd van de nieuwste zaken op sanitair gebied, waar het mogelijk is eene keuze te doen uit een grooten voorraad artikelen van verschillende systemen en



Tentoonstellingszaal Rokin 44 te Amsterdam.

Men is thans in staat de beste en doelmatigste inrichtingen voor baden en toiletkamers, voor W.C's, met hunne leidingen, ook voor verwarming en ventilatie, hier te lande te verkrijgen, ten dienste van gewone huizen, villa's, hotels, gasthuizen enz. Wij staan op dit gebied niet meer ten achter zoo als voor 25 jaren.

De man die daaraan mede een grooten stoot heeft gegeven is de heer Obelt. Klein in den aanvang, is zijne zaak thans tot een groote trap van bloei gekomen; in zijne inrichting kan men kennis maken met eerste klasse Engelsche en Schotsche artikelen.

DE KONINGIN WILHELMINA SCHOOL TE BATAVIA.

Wanneer hier wederom de winter in aantocht zal zijn, zullen de lessen aan de te Batavia opgerichte „Koningin Wilhelmina-school” een aanvang nemen.

Aan deze school zal onderricht gegeven worden aan jongelieden die nuttige kennis willen vergaren, hooger gaande dan die welke zij in inrichtingen voor lager onderwijs deelachtig kunnen worden, en beneden het hooger onderwijs blijvende. Het onderwijs zal bestemd zijn voor hen die bij den handel geplaatst wenschen te worden, of die zich met practische en theoretische kundigheden willen toerusten waardoor zij voor menige betrekking van technischen en industrieelen aard geschikt zullen zijn; het is daarom, dat de school is verdeeld in twee Afdelingen, elk met een afzonderlijk leerprogramma, waaromtrent het volgende kan worden medegedeeld naar aanleiding van het reglement der school dat in Indische bladen is opgenomen.

De Afdeling A is feitelijk eene hoogere burgerschool met 3-jarigen leertijd, waaraan een handelskursus is verbonden. Gedurende den drie-jarigen cursus wordt onderwijs gegeven in: de reken-, stel- en meetkunde; de beginselen der natuur- en scheikunde, en der natuurlijke historie; de gronden der staatsinrichting van Nederlandsch Indië; de aardrijkskunde; de geschiedenis; de beginselen der handelswetenschappen en het boekhouden; de Engelsche taal; de Duitsche taal; het hand- en rechtlĳnig teekenen en het schoonschrijven.

De Afdeling B is bestemd voor de opleiding van machinisten, bouwkundigen en mijnbouwkundigen. In deze meer technische afdeling wordt in drie studie-jaren onderwijs gegeven in: de reken-, stel- en meetkunde; de Nederlandsche-, de Engelsche- en de Duitsche taal; de beginselen der natuur- en werktuigkunde; het hand- en lijntekenen; de burgerlijke- en waterbouwkunde; de stoomwerktuigkunde; de kennis van werktuigen; de kennis van bouwmaterialen; het voorkomen en onderzoek van kolen, ertsen en petroleum; de mineralogie en geologie; de mijnbouw; het landmeten en waterpassen; het bouwkundig-, werktuigkundig- en topographisch teekenen.

Het bouwkundig onderwijs o. a. zal — naar wij meenen te weten — worden gegeven door den heer H. J. Van Hattum, civiel ingenieur, en het werktuigkundig onderwijs door den heer J. F. H. Koopman, werktuigkundig ingenieur, vroeger Directeur der IJsfabriek Olie en Co. te Soerabaya, thans hier te lande vertoevende maar binnen enkele dagen naar Indië vertrekkende.

PRIJSVRAGEN.

Omtrent het programma van de tweede prijsvraag, in 1901 uitgeschreven door de Mij. t. Bev. d. Bouwkunst, onderwerp een blok van vier Arbeiderswoningen (zie Bouwk. Weekbl. n^o. 20 van 18 Mei j.l.) werd tot het Hoofdbestuur der Mij. de vraag gericht: „Is het de bedoeling om de 4 huizen niet aan elkaar te bouwen?”

Deze vraag wordt gezegd een gevolg te zijn van deze beide bepalingen van het programma: 1e Het gevraagde blok arbeiderswoningen wordt verondersteld gelegen te zijn op een geheel vrij terrein enz. 2e. De woningen moeten ook aan de achterzijde van af de straat toegankelijk zijn.

In antwoord op deze vraag zij medegedeeld, dat de woningen — er wordt gevraagd een blok van vier Arbeiderswoningen — aan elkander gebouwd moeten zijn.

Het Bestuur der Nijverheidsvereeniging te Middelburg heeft een prijsvraag uitgeschreven voor een tweeledig plan voor een Sociëteitsgebouw met veranda enz., op haar terrein aan het Noord-Bolwerk te Middelburg, met of zonder bovenverdieping, bestemd voor kasteleinswoning.

Het programma met situatie is voor f 0.50 verkrijgbaar bij den administrateur der Vereeniging, den heer M. J. van de Kreke, Wal B, 41 te Middelburg.

Plan 1 mag de som van f 7500, plan 2, dien van f 9000 niet te boven gaan.

Prijzen zijn uitgelooft, voor plan 1 f 75, voor plan 2 f 100. Aan den ontwerper van het waardig gekeurde plan kan worden opgedragen de levering van een duidelijk omschreven bestek met details en het toezicht op de uitvoering, in welk geval hij een honorarium van 5% geniet.

Van de medewerkers aan deze prijsvraag worden verlangd, behalve de teekeningen, ook gedetailleerde begroting van kosten.

De plannen moeten vóór of op 1 Dec. 1901 franco ingeleverd zijn bij bovengenoemden administrateur.

Juryleden zijn de heeren I. L. van Wuyckhuise, Hoofdopziener bij de Domeinen in Zeeland en leeraar aan de Burgeravondschool te Middelburg, S. van der Meijden, gemeentebouwmeester te Middelburg en Chr. H. Helgen, gemeentebouwmeester te Vlissingen.

Verschillende voorwaarden van dit programma, zooals het gevraagde werk en de daarvoor te geven belooning, doen ons medewerking aan deze prijsvraag ontraden.

BERICHTEN.

Het kasteel Bouvigne, waarover een bericht voorkomt in het blad van 3 Augustus j.l., heeft in veiling f 24.000 gedaan.

Naar aanleiding van de Wereldtentoonstelling te Parijs in 1900 werden door den President der Fransche Republiek nog toegekend aan de na te noemen personen de achter hunne namen vermelde onderscheidingsteekenen.

Aan den heer A. Le Comte, Kunstschilder te Delft, de versierselen van Officier de l'Instruction Publique; aan den heer W. G. Ebersson, Architect te 's Gravenhage, de versierselen van officier d'Académie; aan den heer F. A. de Jongh, Architect te 's Gravenhage, de versierselen van Officier du Mérité Agricole.

Bij Kon. besluit is aan deze heeren verlof verleend tot het aannemen en dragen dezer onderscheidingsteekenen.

Den 10 Aug. l.l. is het nieuwe Administratiegebouw van de Rijks-Postspaarbank, te Amsterdam, gebouwd volgens de plannen en onder de directie van den heer D. E. C. Knuttel, Rijks-Bouwmeester, in gebruik genomen.

Met den bouw, althans met de ontgravingen voor de fundeeringen werd op 1 Juli 1898 een aanvang gemaakt.

In het Bouwk. Weekblad No. 5 van 4 Februari 1899 werden een plattegrond en gevel van dit bouwwerk gegeven.

In eenige dagbladen komt het volgende bericht voor, ontleend aan „de Maasbode”.

Jhr. De Ranitz, de particuliere secretaris van H. M. Koningin-Moeder, is te Ginneken aangekomen. Men brengt deze aankomst in verband met den verkoop van het kasteel van Bouvigne, één der voormalige bezittingen van onze Oranje Vorsten.

Als H. M. tot dien aankoop mocht besluiten, zal dit zeker te Breda en omstreken met onverdeeld genoegen worden vernomen, wijl men er dan ongetwijfeld het voorrecht zal hebben, dat de Vorstin jaarlijks eenigen tijd in die schoone en gezonde streek zal doorbrengen.

Den 29n Juli l.l. werd de eerste zitting gehouden voor den verkoop van het historisch kasteel „Bouvigne” bij Ginniken, bij Breda.

De laatste bewoner was de heer Brantsma, jagermeester van H. M. de Koningin.

In Van der Aa's Geogr. woordenboek wordt o. a. het volgende over dit gebouw aangegeekend: Het tegenwoordige kasteel „Bouvigne” of „Boevenjen” is gesticht door J. B. Keermans, Eerste Raad van Philips Willem van Oranje (oudsten zoon van Prins Willem 1). Deze Keermans was drost van Breda. Prins Philips Willem kocht het van hem op 8 October 1614. Het kasteel ligt in grachten, is voorzien van een voorpoort en versierd met een achtkant torentje.

Wat het laatste gedeelte van dit bericht betreft, dit is woordelijk overgenomen uit het B. Weekblad no. 31 van 3 Augustus j.l.

BUREAU VOOR PLAATSING VAN OPZICHTERS EN TEEKENAARS.

Marnixstraat 402, Amsterdam.

Aantal ingeschreven sollicitanten voor:

Bouwkundig Opzichter 2.

Bouwkundig Teekenaar 5.

Bouwkundig Opzichter-Teekenaar 11.

Aantal aanvragen voor:

Bouwkundig Opzichter 2.

Bouwkundig Opzichter-teekenaar 2.

AANKONDIGING VAN AANBESTEDINGEN.

MAANDAG 12 AUGUSTUS.

BREDA. Het gedeeltelijk afbreken van het pand, staande en gelegen te Breda, aan de Veemarktstraat no. 7, kadastraal geteekend sectie B, no. 1232, en het bouwen ald. van 2 winkelhuizen met een afzonderlijke bovenwoning en daarbij behorende veranderingen aan den achterbouw.

De ach. J. A. van Dongen, 's av. 8 $\frac{1}{2}$ u., in café „De Porte von Cleve”. Bestek en teek. in bovengeng. koffiehuis ter inzage. Aanw. gedaan.

ENSCHEDÉ. Het afbreken van een perceel aan den Zuiderhagen te Enschedé en het ter plaatse bouwen van een wagenhuis met bovenwoning.

De arch. G. Beltman A.Gzn., 's m. 12 u., in café C. Fromme alw. bestek en teek. ter inzage.

EXLOO. a. Het verbouwen van de onderwijzerswoning aldaar. b. Het verbouwen van de onderwijzerswoning te 2de Exloermond.

Het gem.-best. van Odoorn, 's midd. 12 u. Bestek en teek. gratis verkr. bij den burgemeester te Exloo. Aanw. 12 Aug. te 2de Exloermond, v.m. 2 u., te Exloo, v.m. 11 $\frac{1}{2}$ u.

HENGELO (OV.). Het verbouwen van en het maken eener verdieping op zijn perceel aan de Telgen te Hengelo.

De heer M. G. Meijer, 's av. 8 u., in café Busschers. Bestek en teek. in bovengeng. café ter inzage. Aanw. 12 Aug., v.m. 9 $\frac{1}{2}$ u. Inl. verstrekt de arch. W. Elzinga.

TETERINGEN. Het bouwen van eene drieklassige school met aanbouwen, in den Teteringschen Dijk.

Het gem.-best., v.m. 11 u. Bestek en teek. ter inzage ter secretarie van Teteringen en in café Bink in den Teteringschen Dijk en zijn ad f 1,50 verkr. ter secretarie en bij den architect. Inl. te bekomen ter secretarie van 9 tot 12 u. en bij den architect A. Verlegh, St. Janstraat, Breda. Aanw. gedaan.

ULFT. Het afbreken en weder opbouwen van een café met bakkerij, voor de wed. C. Liesker te Deventer.

De arch. H. Geurden te Doetinchem, n.m. 2 u., in café J. Vos te Ulft.

DINSDAG 13 AUGUSTUS.

AMERSFOORT. Het amoveeren van het perc. Arnheemsche straat no. 5, en ter plaatse bouwen van een winkelhuis met bakkerij.

De arch. W. van Schaik, v.m. 11 u., in café „De Arend”. Teek. en bestek ter visie in genoemd café en zijn à f 1,50 te verkr. aan het bureau van den arch. Aanw. gedaan.

GRONINGEN. Het bouwen van eene burgerbehuizing aan den verbindingsweg Damsterdiep—Eemskanaal ald.

De archit. A. Th. van Elmpt, 's av. 8 u., in het café der Wed. Van Hoorn, alwaar bestek en teek. ter inz. en ad f 1,50 verkr. Inl. geeft gen. architect.

LONNEKER. Het bouwen van een marchausseekazerne met paardenstal enz. te Glanerbeek.

Het gem.-best., n.m. 3 u. Bestek en teek. ad f 2 verkrijgb. bij archit. H. E. Zeggelink, Enschedé. Aanw. 13 Aug., v.m. 9 u.

PRINSENHAGE. Het bouwen van een koffiehuis met woonhuis en stalling, op een perceel gelegen aan de dreef te Prinsenhage.

De archit. P. A. Oomes en L. v/d. Pas te Breda, 's av. 7 u., in café van Gils te Prinsenhage alw. bestek en teek. ter inz. liggen. Aanw. gedaan.

SEXBIERUM. Het bouwen van een school met drie lokalen en de vertimmering van een huizing aldaar.

Het bestuur der vereen. tot bevordering van Christ. onderwijs op Gereform. grondslag. Bestek en teek. ad 75 ct. verkr. en ter inzage bij W. Goodijk, bij wien onder motto „school” bilj. in te zenden. Aanw. gedaan.

TERNEUZEN. Het bijbouwen van vier schoollokalen aan de bestaande bijzondere school te Terneuzen.

Het bestuur der vereen. voor Christel. onderwijs, n.m. 4 $\frac{1}{2}$ u., in de consistoriekamer der Geref. kerk. Bestek en teek. verkr. à f 1 bij den bouwkw. L. de Bruijne, door wien verdere inlicht. worden verstrekt. Aanw. gedaan.

UTRECHT. Het bouwen van een directeurswoning op het terrein aan de Moesgracht, bij de Croeslaan.

De Naaml. Venn. de Veekoekenfabriek „De Landbouw”, v.m. 11 $\frac{1}{2}$ u., in het Haagsche Koffiehuis. Bestek met teek. verkr. à f 1 bij F. ten Zijthoff & Zoon, Deventer.

WOENSDAG 14 AUGUSTUS.

AMSTERDAM. Het amoveeren van bestaande huizen, magazijnen, houtzagerijen enz. aan de Elandstraat en Elandsgracht en ter plaatse bouwen van drie woonhuizen, houtzagerij met kantoren en magazijnen voor de firma H. Blok & Zn.

De aanbesteders, v.m. 11 u., in café „Hollandais” Leidscheplein. Bestek en teek. à f 2,50 te bek. bij P. Rijnja, Reguliersgr. 134.

CHARLOIS (Z.-H.). Het bouwen van een villa met stal en koetshuis aan den Rijdsdijk te Rhoon.

De archit. W. Molenbroek te Rotterdam, n.m. 1 $\frac{1}{2}$ u., in café „Stuur”. Bestek en teek. à f 2 te bekomen bij voorn. archit. „Witte huis” Rotterdam.

EERSEL (N.-B.). Het bouwen van een liefdegesticht met school, gasthuis, stalling enz. in de gemeente Eersel, met bilj. van alle daarvoor benodigde materialen, arbeidsloon en enz.

De bouwkw. J. Heijkants te Erp, n.m. 3 u., in het café van J. v. Moll.

ENSCHEDÉ. Het bouwen van acht woningen in 2 blokken, op een terrein gelegen aan de eerste spoorweg te Enschedé.

De arch. H. E. Zeggelink, 's m. 12 u., in café Joh. Heemken, alw. bestek en teek. liggen ter inzage. Aanw. 14 Aug., v.m. 9 u. Inl. te bekomen bij den architect.

HENGELO (GELD.) Het bouwen van een boerenhuis op het erve Klein Jebbink.

De kerkvoogden der Ned. Herv. gemeente, v.m. 11 u., in hotel Langeler, alw. bestek en teek. ter inzage. Inl. geeft G. Boogman te Steenderen.

KAMPEN. Bestek no. 16. Het bouwen van een lokaal voor vrije- en ordeoefeningen, te Brunnepe met bijbehorende werken.

Het gemeentebest., n.m. 1 $\frac{1}{2}$ u. Bestek met teek. ad f 0,30 te verkr. op het kantoor der gem. werken. Aanw. gedaan.

RENKUM. Het bouwen van een villa met koetshuis, stal en koetsierswoning, op een terrein aan den Renkumschen straatweg.

De arch. A. R. Freem te Arnhem, n.m. 2 u., in het café van de Wed. Verwaaijen te Renkum. Bestek en teek. tegen f 2,50 te verkr. bij de firma G. J. Thieme, Arnhem. Aanw. gedaan.

TERNEUZEN. Het maken van het metselwerk voor een te bouwen woonhuis in de lange Kerkstraat te Terneuzen.

De bouwkw. J. Scheele, n.m. 6 u., in café „La Belle Vue”, alw. bestek en teek. ter inzage. Aanw. gedaan.

WINSCHOTEN. Het verbouwen zijner behuizing aan de Langestraat tot winkel, met werkplaats etc.

De heer R. Repko, 's av. 8 u., in hotel „Smid”. Bestek ter inzage in voorn. hotel Bestek à f 0,25 en lichtdrukteek. à f 0,50 te bek. bij den arch. K. de Grooth.

DONDERDAG 15 AUGUSTUS.

ERMELO. Het bouwen van 8 woningen op een terrein aan den Grintweg te Harderwijk.

De heer Dr. A. Huijsman te Utrecht, n.m. 6 u., in hotel „Veldwijk” te Ermelo. Bestek en teek. à f 2 verkr. bij den arch. E. Knevel.

VRIJDAG 16 AUGUSTUS.

WIERUMERSCHOUW. Het herbouwen der boerderij van den heer P. Iwema te Wierum, op een nieuw terrein.

De arch. M. Viets te Zuidhorn, 's av. 6 u.,

in café Wouda te Wierumerschouw. Bestek en teek. ad f 1 en inl. verkr. bij gen. arch.

ZATERDAG 17 AUGUSTUS.

AMBT DELDEN. Het bouwen eener onderwijzerswoning in de buurtsch. Bentelo.

Het gemeentebest., 's midd. 12 u. Bestek en teek. ter inz. op den secretarie. Inlicht. geven Van der Goot en Kruisweg, archit., Hengelo (Ov.). Aanw. 17 Aug., v.m. 9 u.

UTRECHT. 1. Het maken van een gebouw voor twee scholen aan den Abstederdijk en de Minkade. 2. Het bouwen van 2 woningen voor de hoofden van voorn. scholen.

Het gem.-best., n.m. 1 $\frac{1}{2}$ u. Bestekken en teek. ter inz. aan het bureau der gemeentewerken, Achter Klarenburg, en zijn aldaar, zoomede ten stadhuize en bij de boekh. J. G. van Terveen en Zn. te verkr. tegen f 2 met teek. van eerstgen. en van f 1 dito van het 2de bestek afgehaald, bij franco toezending 4 cts. meer. Aanw. 12 Aug. n.m. 2 u.

T ZANDT. Het vergrooten der school te Leermens.

Het gem.-best., n.m. 5 u. Bilj. in te zenden voor 17 Aug. 's m. 12 u. Bestek ad f 0,25 verkrijgen ter secretarie. Aanw. 12 Aug. n.m. 4 u.

MAANDAG 19 AUGUSTUS.

AMSTERDAM. Het sloopen en herbouwen eener opzichterswoning c.a. op het terrein der gemeente Amsterdam, gelegen in de gem. Weespercarpsel, sectie B. no. 1007.

Het gem.-best., 's m. 12 u. Voorw. te verkrijgen ter stadsdrukkerij tegen f 1,50 met 1 teek. Inl. worden gegeven ten kantore van de gem. waterleidingen, Nieuwe Heerengr. no. 49, te Amsterdam, van 10 tot 12 u. gedurende de week welke der besteding voorafgaat. Aanw. 13 Aug., n.m. 2 $\frac{1}{2}$ u., op het terrein van het pompstation te Weespercarpsel.

AMSTERDAM. Het bouwen van een openbare lagere school der 1e klasse voor 560 kinderen, op een terrein aan de Roggeveenstraat nabij de Spaarndammerstraat.

Het gem.-best., 's m. 12 u. Voorw. te verkr. ter Stadsdrukkerij à f 1,75 (met twee teek). Inl. worden gegeven aan het bureau van den assistent-architect op het raadhuis, kamer no. 105, van 2-4 u., gedurende de laatste drie werkdagen voor den dag der aanbesteding.

LEIDEN. Het maken van een timmermanswerkplaats met bergplaats voor schilder- en metselmateriaal, ten behoeve van het gesticht „Endegeest”.

De commissie van beheer over voorn. gesticht, 's m. 12 u., ten radhuize. Bestek en teek. ter inzage en overneming op het bureau van gem.-werken op elken werkdag en zijn ald. per stel à f 0,75 verkr. franco per post f 0,80. Inl. verkr. ter bureau van gem.-werken dagelijks van 11-12 u. Aanw. 13 Aug., v.m. te 10 u., op het terrein van het gesticht „Endegeest”.

OUD VROENHOVEN. Het bouwen eener nieuwe school en onderwijzerswoning te Caberg.

Het gem.-best., n.m. 5 u. Bestek en teek. ad f 1,50 verkr. bij den burgemeester enden secret. te Oud-Vroenhoven, alsmede bij den gem.-ontv. Capucijnenstraat 51, Maastricht. Inl. worden gegeven door den arch. J. Kayser, Stationstraat 25 te Wijk-Maastricht. Aanw. 19 Aug., v.m. 11 u.

ROTTERDAM. Het bouwen van een heerenhuis aan de Coolhavenkade.

De bouwkw. A. v. d. Bogert, 's m. 12 u., in het Poolsch koffiehuis.

SMILDE. Het bouwen van een nieuwe stelphuinge te Hogeduurswold onder Oosterwolde.

De heer J. G. v. d. Bult. Bestek en teek. ter inzage bij J. Luiting.

MAANDAG 26 AUGUSTUS.

DONGEN. Het bouwen van een heerenh. en aanhoorigheden met bilj. der materialen.

De familie van Son, v.m. 11 $\frac{1}{2}$ u., in de Looiersbeurs alw. bestek en teek. ter inz. en zijn f 1,50 verkrijgb. bij den boekh. J. W. Leijten. Inl. geeft architect A. van Dongen. Aanw. 26 Aug. v.m. 10 $\frac{1}{2}$ u.

Assurantie Maatschappij
tegen **Brand** schade
De NEDERLANDEN van 1845.

's-Gravenhage, Kerkplein hoek Prinsestraat — Amsterdam, Sophiaplein. — Rotterdam, Zuidblaak 24 (Beursplein). — Breda, Prinsenkade. — Haarlem, Kruisweg 70 c. — Nijmegen, In de Betoustraat 8. — Groningen, Akerkhof, hoek Akerkstraat. — Zutphen, IJselkade.

Kapitaal f 4.000.000.00
Reserves ult. 1900 - 1.877.900.00
Betaalde Brandschaden tot ult. 1900 - 21.625.000.00

Lage premiën.

J. Muysken.

Hoofd-Agent van de
Nederlandsche Assurantie-Compagnie
van het jaar 1776 te Amsterdam.
Adres: HAARLEM, Kruisweg No. 55.
Beveelt zich aan voor assurantien bij aanbestedingen
Vaste Taxatie. - Op Beurspolis. - Vaste Premie.

AFLOOP VAN AANBESTEDINGEN.

22 JULI.

HILVARENBEEK (ONDERH.). Het verbouwen en vergrooten der pastorie met koetshuis enz. aldaar. Door den arch. A. Verhoeven.
Laagste inschrijver Th. Verhoeven, f 5956. Gegund.

OUDESCHOOT. Het bouwen van drie woningen voor de coöp zuivelfabriek „Jachtlust” aldaar.
Laagste inschrijver A. v. d. Wijk, Kortezwaag, f 3665. Gegund.

29 JULI.

DIEREN. Het bouwen van een dubbel woonhuis, voor rekening van den heer Joh. Diederich, met uitzondering van het glas- en verfwerk. Door den aanbesteder.
Gegund als volgt: L. Enklaar, timmerwerk f 1362; W. H. Maandag, metselwerk f 1640; D. Dolleman, ijzerwerk f 67; J. Veldhuis, lood- en zinkwerk f 120; N. Brinkhuis, behangwerk f 50.

OSCH. Het bouwen van een schoolgebouw met 10 klassen, schansmuur en overdekte speelplaats. Door het R.-K. kerkbest.
Laagste inschr. J. v. d. Boomen, Schijndel, f 21500. Gunning aangehouden.

WINTERSWIJK. Het bouwen van een woonhuis aan den Waaldschen weg. Door den heer G. M. Geelink.
Laagste inschr. Bruntink, f 1676. Gegund.

30 JULI.

LOOSDUINEN. Het bouwen van 2 woonhuizen in de Hertog Hendrikstraat. Door de heeren A. H. Duijvenstijn en A. Kortekaas.
Laagste inschrijver H. Blanke, f 8565. Nog niet gegund.

OLDENZAAL. 1^o. Het verbouwen van zijn woon- en winkelhuis aan de Durningestraat te Oldenzaal; 2^o. het glas en verfwerk aan die verbouwing. Door den heer J. v. d. Lied.
Timmerwerk. Laagste inschrijver H. Op de Weegh, f 3780.
Glas- en verfwerk. H. W. v. d. Lied, f 295. Gegund.

31 JULI.

BROEK OP LANGENDIJK. Het bouwen van een pakhuis, aldaar. Door den bouwkw. A. Vis te Oudkarspel.

Laagste inschr. P. Nieman Jr., St.-Maartensburg, f 1545. Gegund.

DRONRIJP. Het bouwen eener molenaarswoning bij den polder. Door het best. van den Oosterpolder onder Dronrijp.

Laagste inschrijver D. Buwalda, Dronrijp, f 1238. Gegund.

EMMER-COMPASCUUM. Het verbouwen van drie arbeiderswoningen te Emmer-Erfscheidenveen met bijl. der materialen. Door den heer J. Meijering te Westenesch.
Laagste inschrijvers Postma en Co., f 2032. Gegund.

ENSCHEDÉ. Het bouwen van vier woningen in twee blokken op een terrein gelegen aan de Lage Bothofstraat aldaar. Door den arch. J. H. C. Roesink.

Laagste inschrijver A. v. d. Steeg, f 5547. Gegund.

HAAMSTEDÉ. Het bouwen van een woonhuis ald. Door den heer S. W. Vis.
Laagste inschr. A. Lindthout, Haamstede, f 2458. Gegund.

LEIDEN. Het bouwen van een stoomzagerij met ketelhuis, machinekamer, stoomschoorsteen, heiwerk, graafwerken, enz. op het terrein sectie A, no. 1099 in de Waard te Leiderdorp. Door den arch. W. C. Mulder.
Metselwerk. Laagste inschrijver W. v. d. Hoogt, f 10619.
Timmerwerk. J. W. Vreeswijk, f 13174.
Lood- en zinkwerk. L. W. P. v. d. Drift, f 496.

Smidswerk. H. H. Verhulst, f 550.
Verfwerk. L. v. d. Drift f 830.
Steenhouwwerk. P. W. Loeber, f 265.
Graafwerk. C. de Ruijter, f 2700.
Massa. L. Gestman, Oudshoorn f 27960.

STELLENAM. Het bouwen van een woning en schuur in de „Woutrinapolder” onder Stellendam. Raming f 3100. Door den heer A. M. Langeveld te 's-Hage.
Laagste inschr. C. Tieleman, Melissant, f 2882. Het werk is door de heer C. Tieleman overgedaan aan D. v. d. Broek.

STEENWIJK. Het verbouwen van een woonhuis en winkelhuis en het maken van een nieuw boerenhuis met annexe werken. Door den heer R. Talen.
Laagste inschrijvers Gebr. v. d. Plas, f 5997. Gunning aangehouden.

STEENWIJK. Het bouwen eener portierswoning bij villa „Ramswoerth”. Raming f 3636. Door den heer J. H. Tromp Meesters.
Laagste inschrijvers Voerman en Mol, f 3788. Gegund.

ZEVENHUIZEN. Het bouwen van een schuurtje met bijkomende werken. Door den heer J. Zoutman.
Laagste inschr. P. Klinker, Zevenhuizen, f 1265. Gegund.

1 AUGUSTUS.

GORSSEL. Het aanbouwen van een lokaal, privaten enz. aan de openb. school te Epse. Door het gem.-best.

Laagste inschr. J. de Lange, Diepenveen, f 2498. Drie biljetten van onwaarde als zijnde niet onderteekend.

JAARVELD. Het bouwen van een nieuwen kelder in het dijkhuis, met bijk. werken. Door dijkgraaf en hoogheemraden van den Lekdijk benedendams en van den IJsseldam.
Laagste inschrijver M. Hartman, Benschop, f 795.

LOPIK. Het vergrooten der school met bijkomende werken. Door het bestuur der Christel. school.

Laagste inschrijver L. v. Kampen, Nieuwpoort, f 1595. Gunning voorbehouden.

LOSSER. Het bouwen van een onderwijzerswoning te de Lutte, gem. Losser. Door het gem.-best.

Laagste inschrijvers Bijlsma en Jelsma, Losser, f 3647. Nog niet gegund.

OUDE-PEKELA. Het amoveeren eener oude en het bouwen van een nieuwe pastorie op aan te wijzen plaats te Oude-Pekela. Door het best. der Geref. kerk.

Laagste inschrijver J. E. Kuiper, Oude-Pekela, f 6120. Gegund.

VENLOO. Het bouwen van 3 huizen in de Heutzstraat met bijlevering van alle benooidigde materialen. Door den arch. P. Ras-saerts.

Laagste inschrijver Paes, f 18560. Niet gegund. Herbesteding 8 Aug.

ZUTPHEN (ONDERH.). Het aanbouwen van een machine- en mangelkamer en verdere werken voor den heer M. J. Jolink. Door den bouwkw. D. J. v. Loo, te Zutphen.

Metselwerk. Laagste inschrijver J. W. Boerman, Warnsveld, f 1289.

Timmerwerk. W. Koordeman, Zutphen, f 880.

Lood- en zinkwerk. D. A. v. Eldik, Zutphen, f 102.

Ijzerwerk. W. Meijerink, Zutphen, f 84.
Schilder- en glaswerk. E. v. Bosheid, Warnsveld f 135. Gegund.

2 AUGUSTUS.

NIEUWEROORD (DR.). Het bouwen van een burgerwoonhuis, met bijlevering van materialen, te Nieuweroord, gemeente Westerbork. Door het bestuur der evangeliesatie.
Laagste inschrijver H. Jonkman, Tiendeveen, (Beilen,) f 2046. Gegund.

NOORDWIJK A'ZEE (ONDERH.). Het bouwen van een villa voor den heer G. Poensgens.
Gegund aan C. G. J. Alkemade te Noordwijk-Binnen.

OOSTERBEEK. Het bouwen van een dubbel woonhuis aan den Wilhelmínaweg. Door den arch. A. M. van Steenis.
Laagste inschrijver H. Vonk, f 3360. Gegund.

RANDWIJK. Het bouwen van een woonhuis, met smeedrij aldaar, zonder ijzeren balken, ramen, smeed- en verfwerk. Door den heer L. Bouwmans
Laagste inschrijver Alb. Haar, Wageningen, f 1837. Gegund.

WILLEMSOORD. Het verbouwen van het marinehospitaal aldaar. Door de directie der marine.

Laagste inschrijver W. de Jong, f 16989.

„Per Telegraaf.”

AMSTERDAM. Het bouwen van acht woonhuizen op een terrein aan de Roelof Hartstraat. Door het bestuur der coöperatieve bouwveren. „Eigen Haard.”
Laagste inschrijver G. K. Donker, 's-Hage, f 84400; daaropvolgende J. P. Rieken, Amsterdam, f 91900.

ARNHEM. Het bouwen van drie winkelhuisen Steenstraat hoek Spoorstraat aldaar. Door den heer J. B. Otten.
Laagste inschrijver G. Volmer, Arnhem, f 22564; daaropvolgende L. J. A. Hofstede, Arnhem, f 22700.

DEVENTER. Het vergrooten van het fabrieksgebouw „de Eikelhof”, gelegen aan den Boxbergerweg onder Olst. Door den arch. M. v. Harte.
Laagste inschrijver Linschoten, Deventer, f 2483; daaropvolgende Ottenkamp, Deventer, f 2636.

DEVENTER. Het bouwen van de afdeeling voor vrouwelijke patienten in het St. Elizabethsgasthuis aan de Bagijnenstraat aldaar en het uitvoeren van eenige werken in verband met de aan te leggen centrale verwarming van deze afdeeling. Door het best. van het geneesk. gesticht voor krankzinnigen.
Laagste inschrijver Withagen, f 7553; daaropvolgende A. J. Markerink, f 7582.
Voor verfwerk, laagste inschrijver G. v. d. Berg, f 920; daaropvolgende B. J. Albers, f 1035.

3 AUGUSTUS.

LEMMER. a. Het vergrooten van een woonhuis. b. Het verlengen en verbouwen van een werkplaats. c. Het verplaatsen van de aanwezig en het maken van nieuwe rookhangen. d. Het bouwen van een nieuwen ringmuur, enz. Door den heer Joh. Jager.
Laagste inschrijvers H. Visser en E. Zeilstra, f 7777. Gegund.

SCHIJPLUIDEN. Het bouwen eener openb. school. Raming f9779. Door het gem.-best.

Laagste inschrijvers Gebr. de Lange, Vlaardingen, f8315. Gegund aan Ph. Haring.

UTRECHT. Het sloopen van de woningen aan de Korte Jansstraat nos 3, 5, 7 en 9 en een bergplaats van perc. Achter St. Pieter no. 2. Door het gem.-best.

Laagste inschrijver J. A. van Leumeren, Zeist, f173, terwijl D. P. H. v. Oort, f125 wil toe betalen.

5 AUGUSTUS.

AMSTERDAM. Bestek no. 892. Het maken van eene enkele steenen wachterswoning met bloklokaal bij post no. 7 op den spoorweg Almelo-Salzbergen, met bijbehorende werken. Ram. f2500. Door de directie der H. IJ. S. M.

Laagste inschr. S. H. Krabshuis, Almelo, f2527.

AMSTERDAM. a. Het sloopen van 9 perceelen aan de Lindegracht, kadastraal bekend onder sectie L, nos. 4743 tot en met 4750 en no. 834, en b. het bouwen van een hulpbank van leening op het vrijkomend terrein. Door het gemeentebest.

Laagste inschrijver C. Kater, f29990.

GRONINGEN. Het bouwen van het electrisch centraal station der gemeente, onder bijlev. alle daartoe noodige bouwstoffen, arbeidsloon, transporten, enz. Door het gemeentebest.

Laagste inschrijvers K. J. Kalt, Heerenveen en F. J. Kalt, Groningen, f88826.

LICHTENVOORDE. Het bouwen van vijf woningen onder een kap, voor behoeftige gezinnen. Door het R. K. Paroch. armbest.

Laagste inschrijver te Dorsthorst, f1967. Gegund.

De benooidigde metselsteenen, pannen en strikken, alsmede kalk, cement, tras en metselzand zijn in de aannemingssom niet begrepen, deze worden door de besteders geleverd.

'S-HERTOGENBOSCH. Het bouwen van een heerenhuis met fabriek en bijbehorende werken aan de Luijbenstraat aldaar. Door den heer J. F. Costelie Jzn.

Laagste inschrijver C. P. Hartman, f17900.

OUD-BEIJERLAND. Het bouwen van een kantoorgebouw, eene remise en een schaftlokaal op het terrein der te bouwen suikerfabriek aldaar. Door de directeuren der beetwortelsuikerfabriek Groenendijk te Oosterhout.

Laagste inschrijver A. v. 't Zelfde, Goudswaard, f16159.

6 AUGUSTUS.

DEVENTER. Het verbouwen van perc. no. 2 aan de Leusensteeg, aldaar. Door den arch. M. van Haute.

Laagste inschrijver J. Koning, f3869.

NOORDWIJKERHOUT. Het verbouwen

van de openbare school te Zilk. Door het gemeentebest.

Laagste inschr. P. J. Suijkerland, Hillegom, f3633. Gegund.

7 AUGUSTUS.

's-GRAVENHAGE. De bouw van eene loods, tot berging van telegraafmaterieel te 's-Hertogenbosch. (Raming f19950.) Door het min. van W. H. en N.

Laagste inschr. R. J. Lodder, Willemstad, f17899.

Wed. P. G. F. PINO POST.

Telefoon No. 1231.

HARDGEBAKKEN

Vloertegels

in diverse soorten
tegen de concurreerendste prijzen.

Carbolineum.

Paveljoensgr. 22. Den Haag.

Lijst van Fabrikanten, Leveranciers, enz.

Prijs per regel voor niet geabonneerden op advertentiën
5.— per jaar bij vooruitbetaling. Abonnés op advertentiën
1 regel gratis voor iedere advertentie.

Amsterdamsche Fabriek van Cement-IJzerwerken (Systeem Monier)
Grote Wittenburgerstraat 108.

Assurantie-Mij. tegen Brandschade „de Nederlanden van 1845”,
's-Gravenhage, Kerkplein hoek Prinsstraat.

Badinrichtingen. — TH. VAN HEEMSTEDEN OBELT, Amsterdam.

Behangselpapier, en gros. — EERSTE NED. PAPIERHANDEL,
Den Haag, Kantoor en Magazijnen, Luthersche Burgwal 27.

BEHANGSELPAPIEREN, LINCRUSTA, Th. N. Eijffinger, Hof-
leverancier. — Den Haag.

Binnenbetimmeringen. — GEBRS KOCH, Amsterdam.

Bouwstoffen. — MARTIN & Co., Amsterdam.

Brandkasten. — FRED. STIELTJES & Co., Amsterdam (Mosler
Safe Company).

Cementmestiek-Dakbedekking. — J. A. SMITS & ZOON, Weesper-
zijde 39, Amsterdam.

Cement-IJzerwerken. — Ned. Mij. voor Monierwerken, Amsterdam.

Cementsteenfabriek. — M. ELFRING & ZOON, Den Haag.

Centrale Verwarming. — W. J. STOKVIS, Arnhem.

Centrale Verwarming. — NELL & STUTTERHEIM, Den Haag.

Centrale Verwarming. — GEVEKE & Co., Amsterdam.

Centrale Verwarming. — FRED. STIELTJES & Co., Amsterdam
(Sturtevant Engineering Co.).

Centrale Verwarming en Ventilatie. — D. S. M. KALKER, Amst.

Centrale Verwarmingen. — B. LANDHEER Jr., Wijnstr. 59, Rotterdam.

Closets. — TH. VAN HEEMSTEDEN OBELT, Amsterdam.

Dakpannen. — J. B. VAN SOEST & TERSTAPPEN, te Swalmen.

Draadglas van Neusattl, FERD. ENGERS, Amsterdam.

Eerste Nederl. Papierstücfabriek, Damrak 85, Amsterdam.

Eerste Nederl. Xylolith-Fabriek. — A. S. KEY, Rotterdam.

Excelsiorplaten. — GEBRS. VAN DER VIJGH, Amsterdam.

Gas-, Stoom- en Waterleiding. — R. S. STOKVIS & ZONEN,
Leuvehaven 74-76, Rotterdam.

Gaskachels (nieuwste condensng). — OBELT, Amsterdam.

Gegoten geëmailleerd ijzeren waschtafels. — PECK & Co., Amst.

Gegoten geëmailleerd ijzeren waschtafels. — TH. VAN HEEM-
STEDEN OBELT, Amst., 150 de Ruyterkade. Filiaal: 36 Rokin.

Gekleurd en gebrand glas in lood. — C. LINDENAAR, Glasgra-
veur, Alb. Cuijpsstraat 123, Amsterdam.

Handel in Bouwmaterialen. — Wed. P. G. F. PINO POST, Den Haag.

Houthandel. — LINDNER & Co., Wittenburgerstraat 22-24, Amst.

Haeuslersche Houtcementen Dakbedekking. — J. A. SMITS &
ZOON, Weesperzijde 39, Amsterdam.

Jaloezieën-, Rolluiken- en Zonnescermen-fabriek (Stoom). —
v. d. Helststraat 1, AMSTERDAM. — Wagenstraat 39a. 's GRAVENHAGE.

Jalouziën. — J. F. KRONER & ZONEN, Spuistr. 246, 248, 250, Amst.

Josson-Cement. — A. E. BRAAT, Rotterdam en Amsterdam.

Levensverzekering-Maatschappij New-York. — Directie voor Neder-
land, Keizersgracht 455, Amsterdam.

Levensverzekering-Mij. „Neerlandia”, L. Beestenmarkt 9, 's-Hage.

Liften. — TH. VAN HEEMSTEDEN OBELT, Amst. (R. WAYGOOD & Co.).
Liften, Ventilatie, Gesm. ijzer. trappen. — JANHAMER & Co., Amst.

Liften. — FRED. STIELTJES & Co., Amsterdam (Otis Bros.
New-York).

Looden en Inw. glasemail privaataleidingen. — OBELT, Amst.

Mastix-Cement Dakbedekking. H. ALLERSDORF, Singel 455, Amst.

Motoren en Dynamo's. — JULIUS LÜCHAU, Damrak 71, Amst.

Motoren & Dynamos. FRED. STIELTJES & Co., Amsterdam.

Naaml. Venn. Utrechtsche Asphaltfabriek. Dakbedekking en Vloeren.

Portland-Cement. — DYCKERHOFF & SÖHNE, Amöneburg.

Photolithografie. — WEGNER & MOTTU, Amsterdam.

Proefstation Bouwmat. — KONING & BIENFAIT, Amsterdam.

Raamsluiters voor bovenlichten. — TH. V. HEEMSTEDEN OBELT,
Amsterdam.

Rolluiken. — W. H. M. SCHOLTE, Prinsengr. 516, Amsterdam.

Rietplanken. Isolersteenen. Fluaten. — MOLIJN. — Gouda.

Stalinrichtingen. — STAAL & HAALMEIJER, Amsterdam.

Stalinrichtingen. — D. S. M. KALKER, Amsterdam.

Steengoed of Engelsche buizen en kruispannen. — HOUBEN &
STEEGH, Belfeld en Tegelen (Limburg).

Steenen (vergl. en onvergl.) CANOY HERFKENS & Co., Venlo.

Stoomtimmerfabriek. — GEBRS. VAN MALSEN, Den Haag.

Tegels in soorten. — DE LINT & Co., Rotterdam.

Toeschuifbare hekken. — FRED. STIELTJES & Co., Amsterdam.

Verwarming en Ventilatie. — TH. V. HEEMSTEDEN OBELT, Amst.

Verwarming en Ventilatie. — FRED. STIELTJES & Co., Amst.
(Sturtevant Blomers & Exhausters voor ventilatie, stofafzuiging
enz.).

Verwarming en verlichting. — JULIUS LUCHAU, Damrak 71,
Amsterdam.

Verwarming en Ventilatie. — D. S. M. KALKER, Amsterdam.

Ventilators. — TH. VAN HEEMSTEDEN OBELT, Amsterdam.

Ventilators. — JANHAMER & Co., Amsterdam.

Ventilators. — D. P. HASSELMAN, Amsterdam.

Vuurvaste Steen. JOSTEN & Co., te Königwinter a/Rh. Fabrikanten
van zeer vuurvaste Chamotte- en Dinas-steenen
vuurvaste Cement, Karolinklei enz.

Zinkwerken. — F. W. BRAAT, Delft.

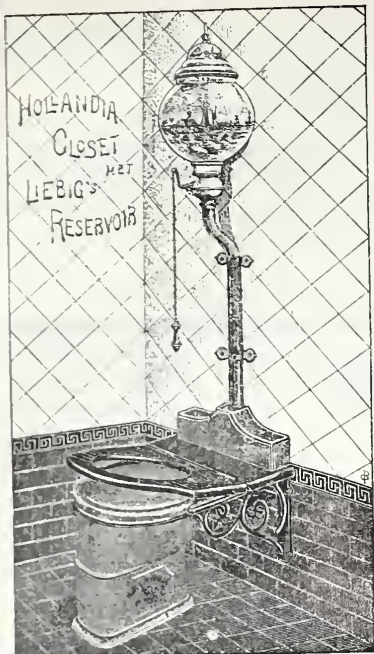

„LIEBIG'S" - Patent CLOSET-RESERVOIRS.



➔ GEHEEL GERUISCHLOOZE vulling.

ALOM VERKRIJGBAAR.

Eenige vertegenwoordigers voor Nederland:

PECK & Co., Amsterdam.

Prijscouranten Gratis.

CENTRALE VERWARMING

Electrische Verlichting

Waterverzorging, Bad- en Kookinrichtingen,

worden volgens de strengste eischen der tegenwoordige techniek door **eigen** personeel zaakkundig ontworpen en geïnstalleerd.

GEVEKE & Co., Amsterdam.

Referentiën omtrent uitgevoerde werken ter beschikking.

Amsterdamsche Jalousiën-fabriek.

Speciaal Adres voor:

ROLLUIKEN, ZONSCHERMEN,

TOCHTSCHERMEN, SERREDEKKING. Glas. Jalousiën enz.

Eenig adres voor HOUTEN PARQUET TAPIJTEN.

Speciale fabriek van GESCHILDERDE WINKELGORDIJNEN.

F. J. KRONER & Zonen. HOFLEVERANCIERS
Spuistraat 246, 248, 250, Amsterdam.

Gebroeders KOCH. — AMSTERDAM.

FABRIEK VAN

Carton-Pierre en Papierstuc.

Uitgebreide inrichting voor BETIMMERINGEN, PLAFONDS, enz.
COMPLETE ORNEMENTEERINGEN van vertrekken enz.

Ons fabriikaat, is solide, scherp van lijnen, vochtvrij, krimpt en scheurt niet en kan desverlangd in kleuren geheel afgewerkt geplaatst worden.

Te Breda is vacant

de betrekking van

Gemeente - Architect.

Jaarwedde f 2500.— en bovendien vrije woning.

De rijks personeele belasting is ten laste van den titularis. Deelname aan het gemeentepensioenfonds is verplichtend.

Verzoekschrift op gezegeld papier, vrachtvrij, aan den Burgemeester van Breda vóór 15 September 1901.

OPENBARE

AANBESTEDING.

BURGEMEESTER en WETHOUDERS der gemeente UTRECHT zijn voornemens op Zaterdag 17 Augustus 1901, des namiddags ten 1½ uur, in het openbaar ten Stadhuize aan te besteden:

- 1e. Het maken van een gebouw voor twee scholen aan den Abstederdijk en de Minkade.
- 2e. Het bouwen van twee woningen voor de hoofden van voornoemde scholen.

De bestekken en teekeningen liggen ter inzage aan het bureau der gemeentewerken Achter Klarenburg en zijn aldaar, zoomede ten Stadhuize (Afdeling Financiën) en bij de boekhandelaren J. G. VAN TERVEEN & ZOON te verkrijgen tegen betaling van f 2.— per exemplaar met teekeningen van eerstgenoemd en van f 1.— dito van het tweede bestek afgehaald; bij franco toezending 4 Cts. meer.

Aanwijzing ter plaatse zal geschieden op Maandag 12 Augustus e. k. des namiddags ten 2 ure.

Utrecht, 3 Augustus 1901.

De Secretaris der gemeente Utrecht
ENKLAAR.

L. S.

BOUWKUNDIG WEEKBLAD.

ORGAAN VAN DE

MAATSCHAPPIJ TOT BEVORDERING DER BOUWKUNST.

Bestuur v. d. Maatschappij: A. SALM G.Bz., *Voorzitter*. A. C. BLEIJS, *Vice-Voorzitter*. — Jb. v. d. BAN Pz.,
V. G. A. BOSCH, M. A. C. HARTMAN, J. A. MULOCK HOUWER, J. MUTTERS Jr., F. W. M. POGGENBEEK, J. VERHEUL Dz.
Commissie van Redactie: Ed. CUIJPERS, A. SALM G.Bz. en J. VERHEUL Dz.
Redacteur: C. T. J. LOUIS RIEBER.

17 AUGUSTUS 1901.

21^e JAARGANG.

N^o. 33.

BUREAU VAN REDACTIE: MARNIXSTRAAT 402, AMSTERDAM.
BUREAU v. ADMINISTRATIE: HERDERSTRAAT 5, 's GRAVENHAGÉ.
UITGEVERS: MOUTON & Co. — 'S GRAVENHAGÉ.
ABONNEMENTSPRIJS voor Nederland: fr. p. p. f 15.— 's jaars, voor
Indië en het Buitenland (bij vooruitbetaling) fr. p. p. f 17.— * * *

PRIJS DER ADVERTENTIËN: van 1—5 regels f 1.— elke regel meer
20 cents. Groote letters naar plaatsruimte. * * * * *
AANKONDIGINGEN v. AANBESTEDINGEN 15 ct. p. regel m. premie $\frac{3}{2}$ maal.
ABONNEMENT v. ADVERTENTIËN tegen belangrijk verminderde prijzen
en kosteloze opname der advertentiën in het Tijdschrift der Mv.

INHOUD. — Iets over bouwconstructiën in Cementijzer, door
F. VAN ERKEL. — Het Kasteel Bouvigne. — De Koningin Wil-
helmina school te Batavia. — Congres voor Ambachtsonderwijs. —
Berichten. — Personalía. — Aankondigingen en afloop van aan-
bestedingen. — Lijst van Fabrikanten, Leveranciers, enz. —
Advertentiën.

IETS OVER BOUWCONSTRUCTIËN IN CEMENTIJZER.

De toepassing van het cementijzer bij onze bouwcon-
structiën neemt gestadig toe.

De verschillende stelsels, genoemd naar den persoon die
ze het eerst in toepassing bracht of daarop patent nam,
zijn slechts verschillend in de details en niet in het hoofd-
beginsel waarop het aankomt, n.l. de beide hoofdbestanddeelen
van het samengesteld materiaal, het ijzer en het beton,
zoodanig te verdeelen, dat deze als weêrstand biedende
grondstoffen, in economischen zin, het meest tot hun recht
komen.

Ik zou in herhaling vervallen van mijn opstel over dit
onderwerp in het Bouwkundig Weekblad no. 2 van het
vorige jaar, wannneer ik hier nogmaals ging ontwikkelen
de eischen die aan de verdeling en samenvoeging van
beide heterogene bestanddeelen behooren ten grondslag te
liggen. Ik meen ook toen te hebben aangetoond, 1^o de behoefte
aan betrouwbare formules bij het ontwerpen van eenigszins
belangrijke constructiën en 2^o, dat deze formules niet kunnen
worden afgeleid uit zuiver theoretische beschouwingen, maar
dat zij zullen moeten berusten op reeksen van wetenschappelijk
goed gekozen proeven (empirische formules).

Zulke formules, voor de practijk geschikt, staan den ont-
werper nog niet ten dienste. De fabrikanten van naam op
het gebied van cementijzerwerken, die in de gelegenheid
zijn reeksen van proefbelastingen te doen, helpen daarin
niet mede en nemen eene gereserveerde houding aan, wat
betreft de gegevens waarnaar zij construeeren.

Hun standpunt komt hierop neêr, zij zeggen: „draagt ons
de uitvoering van de constructiën die gij in cementijzer
wenscht, op, wij zullen die uitvoeren en stellen ons geheel
verantwoordelijk met betrekking tot de eischen van draag-

vermogen en veiligheid waaraan de constructie heeft te
voldoen”. Bovendien stellen zij zich, desgevorderd, beschik-
baar voor het maken van een of meer passende proefstukken,
hetzij door hen zelf, of door den besteller aangegeven.

Oppervlakkig gezien, lijkt dit een en ander volkomen
„en règle”. De verantwoordelijkheid blijft berusten bij den
cementijzerfabrikant, terwijl de uitvoerende architect of inge-
nieur die het bouwwerk waar als onderdeel cementijzer
wordt toegepast, heeft ontworpen en uitvoert, bij ongeval
of mislukking de verantwoordelijkheid niet zou dragen voor
het onderdeel, de cementijzer constructie.

Toch wil er bij mij niet in, dat deze verhouding is, èn
in 't belang van het werk, èn in 't belang van den ingenieur
of architect, en op den duur in 't belang van de cement-
ijzerindustrie zal zijn.

Al nemen we aan, dat ongevallen bij fabrikanten die
zich verantwoordelijk stellen voor hun fabrikaat, tot de
grootte uitzonderingen zullen behooren, dan kan toch zulk
een ongeval, de uitzonderingen bevestigen hier den regel,
tot hoogst ernstige verwickelingen en moeielijkheden aar-
leiding geven. Ik denk hier aan het feit dat niet altijd is
uit te maken wáár de eerste oorzaak van een accident ligt,
hier, binnen of buiten den kring van verantwoordelijkheid
van den Monier-fabrikant. Een geval bij een der laatste tentoon-
stellingen te Amsterdam (1895) met „de fontaines lumineuses”
in navolging van die op de voorlaatste Parijsche tentoon-
stelling kan hier als voorbeeld dienen. De kelder waarin de
inrichting voor de waterverdeling en de electriche ver-
lichting was ondergebracht, was ontworpen en uitgevoerd
in cementijzer, door een bekende firma op dat gebied.

Tijdens of kort na de beproeving van die installaties,
bleek de keldervloer door de opdrijvende kracht van het
grond- of kwelwater gebroken te zijn en was de kelder
ondergelopen.

De cementijzer-fabrikant die zich verantwoordelijk had
gesteld voor zijn werk, verklaarde dat zijn Monier-constructie
goed was geweest, doch dat vermoedelijk de houten fun-
deering, niet behoorende tot zijn werk, zich had begeven.
Een onderzoek volgde en nu bleek dat de cement-ijzeren
vloer, verbonden aan de kessen op de paalfundeering, door
de oppersing van het grondwater, die kessen van de palen

had afgerukt. Mij is niet bekend, wie toen in 't gelijk is gesteld geworden en wie het gelag heeft moeten betalen, maar wel weet ik, dat het onderloopen van den kelder heeft verhinderd, dat de kleurig verlichte fontein op die tentoonstelling in werking zijn gebracht.

Soortgelijke gevallen en ook die overeenkomstig het te voren geciteerde, zullen er wel meer zijn voorgekomen, gewoonlijk worden zij niet openbaar gemaakt, maar dat zij voorkomen, is m. i. wel als zeker aan te nemen!

Nu zal volledige bekendheid van den hoofdleder van een bouwwerk met de theorie van het cementijzer het voorkomen van ongevallen wel niet geheel opheffen, maar men zal mij wel willen toegeven, dat de samenwerking tusschen hem en den specialiteit in, 't belang van het werk, dan toch zeker beter mogelijk zal zijn.

Daarom, ik herhaal wat ik ongeveer aan 't slot van mijn vorig opstel zeide: de toepassing van cementijzer kan in 't belang van de cementijzer-industrie slechts toenemen, wanneer de fabrikant, behalve het toepassen van reclame-middelen, het volle licht late schijnen op de waarde van zijn product en de gegevens die bij het maken van constructiën in cementijzer van belang zijn, wereldkundig maakt; het wantrouwen dat hier en daar nog bestaat tegen samenstellingen in cementijzer zal, als dit ongegrond is, daardoor worden opgeheven, hetgeen de toepassing van dit utiliteits-materiaal dan slechts kan bevorderen. De vrees, dat onbevoegden zich bij die openbaarheid meester zullen maken van het terrein, is m. i. ongegrond, omdat goede uitvoering steeds een eisch blijft bij deze bouwstof, terwijl de waarde bij gebrekkige uitvoering tot nihil wordt teruggebracht.

Ten slotte zal eene commissie met betrekking tot de voor- en nadeelen van dit bouw materiaal en de te stellen „normen” een uitgebreid onderzoek moeten instellen en het resultaat daarvan openbaar moeten maken, al was het alleen maar daarom, dat anders het gebruik van cementijzer moet vastloopen tegen de in de toekomst te maken technische voorschriften in onze bouwverordeningen, omdat die voorschriften met betrekking tot het cementijzer zonder de hier bedoelde gegevens, niet te geven zijn. Want het gaat toch zeker niet aan den cementijzer-fabrikant ten deze bijzondere privilegiën toe te kennen.

Wordt, naar mijne meening, de waarde van het cementijzer als bouw materiaal niet op wetenschappelijke wijze in het volle daglicht geplaatst, dan zal dit dus ook met betrekking tot de nieuwe bouwverordeningen op den duur eene uitgebreide toepassing bij den woningbouw in den weg staan.

In mijn stukje over brugconstructiën in cementijzer in no. 22 van het Bouwkundig Weekblad van het vorige jaar, naar aanleiding van het instorten van de brug op de tentoonstelling te Parijs, beloofde ik aan het slot daarop nog eens terug te zullen komen; dit betrof voornamelijk de z. g. Schulpbrug over de ringvaart van de Watergraafsmeer aan den Amstel in dat zelfde stukje besproken.

Het geredkomen van deze brug heeft langer geduurd dan te verwachten was. Het afkeuren van de hardsteenen deksteenen der balustrade en een conflict te dezer zake tusschen de directie en den leverancier of den aannemer, heeft deze vertraging veroorzaakt.

De brug is thans gereed en in het verkeer opgenomen. De tijd zal moeten leeren of zij duurzaam aan de verwachtingen zal beantwoorden.

Het aspect is naar mijn meening niet fraai. De aanzichtvlakken van de brug met de daarin getrokken omgaande bies naar het beloop van den onderrand bevredigen het

schoonheidsgevoel niet en hadden als eerste soort pleister- of stucadoorwerk misschien „strakker” bewerkt kunnen zijn. Intusschen moet ik er dadelijk op laten volgen, dat ook wel niemand van cementijzerwerk de uitdrukking van een monumentaal karakter zal eischen, een eigenaardigheid die het cementijzer ook niet pretendeert.

De balustrade op de brug is samengesteld uit een sokkel of plintstuk en een geprofileerden aan den onderkant boogjes-gewijze bewerkten deksteen van hardsteen, waartusschen stapeltjes van roode nageperste baksteen, wel wat knutselig, met regelmatige tusschenruimten (als balusters) zijn aangebracht. De deksteen of bovenregel volgt geen vloeiende lijn naar het beloop van het brugvlak maar vertoont zoo veel knikken als er stootvoegen zijn. — De balustrade dunkt mij geen gelukkige oplossing voor een „garde corps” op deze cementijzeren brug te zijn.

Amsterdam, Juli 1901.

F. VAN ERKEL.

HET KASTEEL BOUVIGNE.

Een paar aan het blad van heden voorafgaande nummers bevatten korte mededeelingen omtrent het kasteel Bouvigne in Brabant. Thans kan een afbeelding van dit gebouw in zijn tegenwoordigen toestand gegeven worden, naar eene photographie uitsluitend voor het Bouwk. Weekblad genomen, vollediger indruk van het gebouw gevende dan andere bestaande afbeeldingen. Ter verduidelijking van de ligging wordt daarbij een situatie gevoegd, waarin de letters



HET KASTEEL BOUVIGNE.

ZUID- EN WESTGEVEL.

beteekenen: A. Kasteel; B. tuinmanswoning, koetshuis, enz.; C. brug; D. toegangspoort; E. weg van Mier naar Breda; F. Bouvignesche dreef; G. grachten.

Wellicht zullen wij later in de gelegenheid zijn nog een schetsplattegrond van dit kasteel te geven, die op dit oogenblik niet te krijgen is en in de grondpapiere niet aanwezig was; wegens ziekte van de bewoonster was het onmogelijk een ter plaatse te maken, zooals ons voornemen was.

Het oorspronkelijke gebouw dateert uit het laatst der 16e eeuw. Het heeft echter in lateren tijd veranderingen ondergaan. Zoo is de gootlijst klaarblijkelijk niet meer oorspronkelijk en de vorm van de torenspits afkomstig uit het begin der 18e eeuw, een peervorm vertoonende zooals in de spits der Groote Kerk te Breda; de ramen zijn van

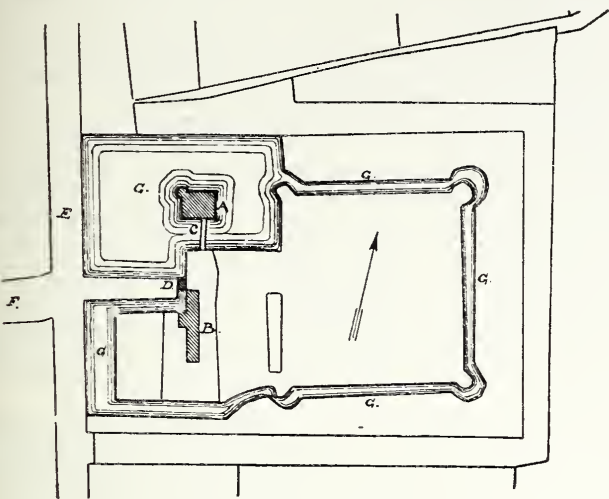

KASTEEL BOUVIGNE.

SITUATIE.

andere verhoudingen geworden en de gevels, oorspronkelijk van baksteen met enkele delen van bergsteen, zijn thans gepleisterd en gewit, de sokkel is geteerd.

De bezitting Bouvigne is met bouw- en weiland groot 5 H.A., 36 A., 67 C.A. en ligt op een half uur afstand van Breda tegenover de Duivelsbrug en het Mastbosch. Ten Noorden wordt zij begrensd door Bouvignesche Tient en — evenals ten Oosten — door gewone Staatsdomeinen afkomstig van de dotatie van wijlen Z. K. H. Prins Frederik der Nederlanden.

Het kasteel, dat voor f 24.000 was ingezet, is den 12den dezer geveild voor f 26.410, welk bod echter nog niet schijnt te zijn aangenomen.

DE KONINGIN WILHELMINA SCHOOL TE BATAVIA.

In het vorige nummer van dit blad werd in een artikel over deze school medegedeeld, dat het bouwkundig onderwijs aan die inrichting — naar wij meenden — zou worden gegeven door den heer H. J. (dit moest zijn A. G.) Van Hattum. Thans blijkt, dat de heer A. G. Van Hattum wel daartoe was aangezocht, maar bedankte, omdat hij liever zijne betrekking als leeraar aan eene H. B. S. wilde blijven waarnemen.

Het bedoelde onderwijs zal gegeven worden door den heer J. F. Quant, civiel ingenieur.

CONGRES VOOR AMBACHTSONDERWIJS.

Den 12den dezer werd te 's-Gravenhage in het gebouw van den Haagschen Kunstkring het Congres geopend, onder presidium van den heer Mr. E. Fokker, die daarbij herinnerde aan de beide eerste congressen van ambachtsonderwijs in 1894 en 1895 te Haarlem en te Amsterdam gehouden door de Ned. Mij. t. Bev. v. Nijverheid. Het derde congres, georganiseerd door de Vereeniging t. Bev. van Fabrieks- en Handwerksnijverheid in Nederland, in aansluiting met de tentoonstelling voor ambachtsonderwijs, onderscheidt zich van de voorafgaande, doordien vijf werklieden, als vertegenwoordigers van het timmeren, meubelmaken, smeden, schilderen en de typographie aan de voorbereiding hebben medegewerkt. Het beoogde slechts vrije gedachtenwisseling, niet het nemen van besluiten; het onderwijs voor meisjes komt er meer tot zijn recht, daar twee van de vijf vraagpunten aan dit onderwijs zijn gewijd. De heer Fokker zeide, dat de resultaten van het vakonderwijs soms nog te wenschen overlieten, en dat er nog te weinig gelegenheid is om van dat onderwijs te genieten. Daarentegen nam het aantal scholen toe. Maar nog vele jongens en meisjes genieten na hun 12de jaar geen onderwijs meer. Spreker was van oordeel, dat congressen als dit, om de vijf jaren moesten gehouden worden, en hoopte, dat op een volgende bijeenkomst o. a. meer op den voorgrond zouden treden de electrotechniek, en de opleiding van mannelijke en vrouwelijke handelsbedienden.

De Minister van Binnenl. Zaken, verhinderd dit Congres bij te wonen, had den Inspecteur van het Ambachtsonderwijs geëmmiteerd.

Nadat bij acclamatie de commissie van voorbereiding tot bureau van 't Congres was gekozen, kwamen de vraagpunten aan de orde.

Deze, met de stellingen of resumés der inleiders, zijn reeds gepubliceerd in het Bouwk. Weekblad no. 31 van 3 Aug. j.l.; zij behoeven dus hier niet in extenso herhaald te worden.

De eerste inleider, de heer H. P. Priester, sprak over de wettelijke regeling van het ambachtsonderwijs, die hij blijkbaar zeer zou wenschen. De burgerdagschool was veroordeeld, de burgeravondschoon niet tot bloei gekomen, mede omdat de werkman meer gebruik maakt van de avondteekenschool, waar hij wel minder algemeen ontwikkeld wordt, maar beter leert teekenen. Er wordt — volgens spreker — echter te veel gelet op de bouwvakken, er heerscht aan de ambachtsscholen te weinig eensgezindheid van denkbeelden over het onderwijs, en in paedagogischen zin schieten de scholen te kort. Dit laatste was — meende hij — niet te verwonderen, daar vele onderwijskrachten direct van uit de werkplaats in de school kwamen. Na nog te hebben gewezen op het onvoldoende tractement van leeraren, op het ontbreken van zorg voor weduwen en weezen, zeide spreker: Voor het particulier initiatief zal dit onderwijs te zwaar worden en wettelijke regeling is hier dus noodig, ook voor het vakonderwijs aan meisjes. Beweert men, dat de arbeider verdrongen kan worden door de machine, de arbeider streve er naar, denkend wezen te worden, terwijl men de machine nooit kan leeren denken. Door onderwijs streve men naar de verstandelijke en zedelijke verheffing der verschillende klassen, waarna eene stoffelijke zal volgen. Het onderwijs is in de sociale kwestie de belangrijkste hefboom; van den Staat kan niet alles verwacht worden, wel echter: goed onderwijs.

De heer R. P. J. Tutein Nolthenius, het eerst het woord na den inleider verkrijgende, verklaarde den Staat een onhandige regelaar te zijn; de van Staatswege geregelde burgerdag- en avondschoon liepen dan ook leeg door de oprichting van particuliere teekenscholen, en al evenmin gelukkig was de Staat geweest met de regeling van het onderwijs voor architecten. De burgerstand heeft te weinig aan de H. B. S. Verschil van inzicht aan de ambachtsscholen, verheugde spreker; deze mochten geen Staatsscholen zijn, maar hoogstens door het Rijk gesubsidieerd. Grote waarde hechtte hij aan betere opleiding — ook door teekenen — van het publiek, wat betreft bouw, inrichting en meubilering van woningen enz.; deze opleiding was nog noodzakelijker dan die van den werkman en zou er toe leiden, dat het publiek niet langer bedrogen werd, en beter kunne waardeeren.

De bekende Belgischen prof. Pyfferoen deelde mede, hoe het vakonderwijs daar te lande was geregeld: er zijn geen Staatsscholen; wel geeft de Staat subsidies en controleert scherp — maar niet als een tyran — om na te gaan of het onderwijs die hulp waard is en de onderwijskrachten voor hun taak geschikt zijn; de benoeming van deze moet de Staat goedkeuren. De Staat geeft aan alle ambachtsscholen 50% der oprichtingskosten en 1/3 der jaarlijksche kosten.

De heer Van Nieukerken was het eens met den heer Nolthenius wat betreft de gewenschte meerdere ontwikkeling van het publiek, opdat dit beter de producten van kunst en nijverheid kunne waardeeren. Men moet ook de patroons en onderwijskrachten verbeteren. De vakvereenigingen bemoeien zich te veel met politiek, te weinig met de scholen voor het ambacht. Spreker schat de onderwijzers die uit de werkplaats voortkomen, niet zoo gering als de heer Priester; hij zou allen willen afkeuren die niet uit de werkplaats kwamen.

Door een volgend spreker, den heer Smit, werd algemeene ontwikkeling zeer hoog geschat, doch hij meende, dat deze niet in staat was den werkman in de werkplaats zijn brood waard te doen zijn. Gewenscht zijn cursussen, door vakvereenigingen te houden, en door het Rijk gesubsidieerd.

De heer de Groot verdedigde de Regeering tegenover de bewering van den heer Priester, dat zij niets heeft gedaan, en bestreed dezen inleider nog op andere punten. In den laatsen tijd is veel gedaan ter verbetering van de salarissen. Spreker is tegen Staatsscholen, en van oordeel, dat de vrijheid van ontwikkeling niet door het Rijk aan banden behoort te worden gelegd.

Dat de ambachtsscholen wel degelijk de sympathie van de arbeidswereld hebben, werd — althans wat den Haag betreft — door den heer Boersma aangetoond.

Mej. Gallé en de heer Kater zouden het betreuren, als het vakonderwijs van Staatswege te veel aan banden werd gelegd, terwijl Mej. Heijermans van meening is, dat particulier initiatief en Staatszorg vereenigd, nuttig kunnen werken. Zij klaagt over te geringe salarissen bij het vakonderwijs voor meisjes, en het bedelen hiervoor om geld. Waarom kon dit onderwijs niet bekostigd worden van Overheidswege, evenals dat aan universiteiten en H. B. S.!

Door den heer Juriaan Kok werd de opmerking gemaakt, dat er te veel werd gesproken over de sociale positie van de onderwijzers; hij had liever meer vernomen over de wijze van inrichting van het vakonderwijs.

Ten slotte verklaarde Mej. Van Wijlen zich voor de 5de stelling van den inleider, — de nauwere band tusschen den Staat en de vakscholen, in verband met het onderwijs en de vastere positie der onderwijskrachten.

In zijne repliek betreunde de heer Priester, geen steun gevonden te hebben bij de leeraren aan de ambachtsscholen, en wijst er op, dat men bij de bestrijding te veel in onderdeelen is vervallen. Nergens heeft hij zich voor Staatsambachtsscholen verklaard, maar steeds gewenscht wettelijke regeling. De regeling zooals

die in België bestaat, zou hij ook voor Nederland toejuichen.

In den namiddag kwam een zeer belangrijke kwestie aan de orde, ingeleid door den heer C. Zander. Zij gold de vraag in hoeverre het mogelijk is aan het leerplan der ambachtsscholen een zoodanige uitbreiding te geven, dat het onderwijs dier inrichtingen aan meer vakken ten goede kan komen.

Zeer belangrijk is dit onderwerp, omdat menige school, vooral in groote plaatsen, de noodzakelijkheid inziet om het aantal leer- vakken uit te breiden, maar huiverig is de zaak aan te pakken. De kosten, meest voor weinig leerlingen te maken, gaan soms de krachten te boven, en de controle over het onderwijs — dikwijls buiten de school te geven — is te moeilijk.

Aan zijn resumé (zie B. Weekbl. van 3 Aug.), voegde de heer Zander nog het een en ander toe. Hij was van oordeel, dat voor andere dan de gewone vakken aan de ambachtsscholen, nieuwe scholen moesten worden ingericht. Te veel leerlingen is even nadeelig als een te lange cursus; 3 jaren hiervoor is 't verkie- selijkst. Een leerlingstelsel aan de school verbonden, is niet aan te bevelen, omdat het onderwijs of de arbeid bij een patroon zich niet kan regelen naar de vorderingen van den leerling. Spreker denkt aan een ander middel, en dit is, het oprichten — in eenige centra — van ambachtsscholen voor vakken welke beoefening gering is, en het geven van subsidies voor reis- en verblijfkosten aan de leerlingen. Door het leerlingstelsel, in Drenthe o. a., is veel goeds tot stand gebracht; dit echter moet naast de ambachtsschool zijn werk verrichten.

Door den heer Boersma werden de uitkomsten medegedeeld van genomen proeven met het leerlingstelsel in 's Hage, met het doel de ambachtsschool aldaar voor zooveel mogelijk leerlingen dienstbaar te maken. Voor vakken, die er niet konden onder- wezen worden, werden contracten met patroons gesloten; zoo letterzetten, boekdrukken, pianomaken en instrumentmaken, welk laatstgenoemd vak nu echter ook aan de school wordt onder- wezen. Spreker durfde dergelijke maatregelen aanbevelen, omdat de proeven in den Haag zijn gelukt. Steenhouwen werd aan de school onderwezen in een werkplaats op het schoolterrein en gratis afgestaan aan een bekwamen maar kleinen patroon. Ook dit had goed succes, voor de leerlingen, die reeds plaatsing konden vinden vóór dat zij den 3-jarigen cursus hadden doorlopen.

Dergelijke proeven waren, volgens den heer Van der Linden, vaak te Rotterdam genomen, maar mislukt wegens te geringe deelneming. Zoodra er 6 leerlingen zich aanmelden voor een vak aanverwant aan de vakken der ambachtsschool, dan wordt een onderwijzer benoemd; dit geschiedt alleen niet, wanneer het een vak is waarvoor het onderwijs niet door den directeur kan worden beoordeeld.

De heer Bonnet meende er op te moeten wijzen, dat er in vakbladen wel zaken het vak betreffende, worden besproken; dit om de beschuldiging te weerleggen, dat de bonden zich niet genoeg aan het vakonderwijs laten gelegen liggen.

De heer Zander zag in de medegedeelde proef met het steen- houwen niet anders dan zuiver vakonderwijs, geen toepassing van het leerlingstelsel.

Het was, volgens den heer Schmidt geen bezwaar om in vakken onderwijs te doen geven, waarvan een directeur geen kennis heeft; want dan is een tweede directeur noodig. Ook aan vele andere inrichtingen zijn directeuren die niet over alle vakken kunnen oordeelen. Dat volgens den heer Zander het karakter der ambachtsscholen niet mocht worden veranderd, kon spreker niet inzien. Er was al zoo veel veranderd na de oprichting der eerste school, en men moest nu niet zeggen, dat men de thans bestaande grens niet mocht uitleggen.

Mej. Hijermans toonde zich, namens Mej. Duker, directrice der Rotterdamsche Industrieschool voor meisjes, zeer tegen uitbreiding der vakken, daar bij de tegenwoordige inrichting der school het onderwijs daaronder zou lijden. Men zou, volgens den vorigen spreker, nieuwe hoofden moeten benoemen.

Door den heer Ketelaar, Voorzitter van den Bond van horloge- makers werd gevraagd, of men geen onderwijs in het horlogemaken zou kunnen geven, evenals in het steenhouwen in den Haag. Daarvoor zou 4 jaren noodig zijn; 2 jaren zooals in Amsterdam is te kort.

De heer Pyfferoen achtte het leerlingstelsel alleen van toepassing op het platteland. Te Brussel is een school als de heer Ketelaar bedoelde, verbonden aan de nijverheidsschool, er bestaat mede een inrichting voor opleiding van typographen.

De oud-Minister, den heer Mr. Borgesius, met gejuich ontvangen, gaf den raad de bezwaren tegen uitbreiding van het aantal leer- vakken niet te overdrijven, daar zij wel te overwinnen zijn; het bezwaar van te veel leerlingen was belachelijk, want in dit geval moesten er meer scholen komen. Zoo is het treurig, dat te Amster- dam slechts twee ambachtsscholen bestaan, en hij hoopte dat aantal spoedig te zien toenemen. Waar die scholen in steden en op het land te gering in aantal zijn, daar moet het leerling- stelsel te hulp komen. Uit aparte cursussen bijv. voor horloge- makers, kunnen wellicht formeele scholen voor dergelijke werk- heden ontstaan. Ook achtte spreker het geen bezwaar, dat er vakken onderwezen werden, waarvan de directeuren geen verstand hadden, iets wat ook het geval is bij talrijke inrichtingen van onderwijs.

Door den heer Mr. Smeenge werd het leerlingstelsel verdedigd, dat in vele streken de school moet vervangen. Wel is waar is in de werkplaats de leerling niet de hoofdzaak, maar men kan de diensten van den patroon zoodanig vergoeden, dan ook geëischt kan worden, dat hij meer het belang van den leerling op 't oog heeft dan diens hulp ten zijnen bate.

De repliek van den heer Zander kwam in hoofdzaak hierop neer, dat hij twee directeuren aan één school nadeelig achtte; waar

die noodig waren, moest een tweede school worden opgericht.

Hiermede werd de eerste dag van het vrij druk bezochte Congres besloten.

Hoe belangrijk de beide eerste onderwerpen ook zijn, die op den tweeden Congres-dag werden behandeld, er kan hier, hoe gaarne ook, niet de gewenschte ruimte aan worden afgestaan. Daarom slechts een zeer kort verslag er van.

Het allereerst kwam in behandeling, de bestaande behoefte aan een degelijke en praktische opleiding voor meisjes in het confectie- vak. De inleidsters waren Mej. Heijermans en Mevr. Roozen- schoon-Gratio, door wie betoogd werd, dat Staat en gemeenten deze opleiding meer moesten steunen; want het onderwijs aan de vakscholen, hoewel goede resultaten leverende, kan niet op een hoog peil blijven, als de salarissen der onderwijskrachten te laag zijn. En daarbij bedenke men, dat leerlingen niet alleen voor hun vak, maar ook voor de maatschappij moeten opgeleid worden; een gevolg van dat streven is, dat zij reeds gezocht zijn in het bedrijf.

Van de werkplaatsen werd enerzijds geen rooskleurig beeld gegeven, maar zij vonden aan den anderen kant warme verdediging, en van verschillende zijden werd de opmerking weersproken, dat de ambachtsscholen tegen de ambachtsscholen zijn. Door meer subsidies of door de armenzorg — zooals in den Haag — kon geldelijken steun verleend worden voor wie die noodig was.

Voor opleiding als hier bedoeld van meisjes, werd door Mej. Preyer het leerlingstelsel beter geacht dan de school; Mej. Heijer- mans gaf de voorkeur aan de school, — dus ook hier nog geen vaste opinie.

Het volgende onderwerp, de aard van de wijze waarop aan de vrouw gelegenheid kan worden verschaft in meerdere vakken haar brood te verdienen, werd ingeleid door Mej. Marius, die meende, dat de opleiding voor meisjes in gewoonlijk door mannen beoefende ambachten, hetzelfde moest zijn als voor jongens; maar of dit de werkplaats of de school moest zijn, was geenszins uit- gemaakt. De ervaring wees de werkplaats aan, met behulp der avondteekenschool. Op de Industriescholen voor meisjes is het teeken-onderricht te beperkt, en daarom zijn de academies, nijver- heids- en teekenscholen, met haar enorme leermiddelen, nu nog de beste elementaire hulpmiddelen. Spreekster was in het algemeen tegen industriescholen en van oordeel, dat de beste krachten op de kunst- en andere ateliers worden gekweekt. Dit was geen verwijt aan de kundige leerkrachten, maar aan een te korten cursus. De bewering, dat aan die scholen grootendeels onderwijs- krachten worden gekweekt, werd met statistische gegevens weerlegd door Mej. Wittop Koning en ook door Mej. Kleijn.

In hare repliek wees Mej. Marius er nog op, dat meubelmaken en letterzetten o. a. door vrouwen kunnen beoefend worden. Van eene bescherming der werkplaatsen door den Staat verwachtte zij, tegenover anderen, niet veel.

Als laatste inleider trad op de heer J. Temme, over de vraag omtrent de middelen tot uitbreiding van het vakteeken-onderricht voor jongens en meisjes. Zijne verkorte beschouwingen werden ook reeds opgenomen in het Weekblad van 3 Aug. j.l. In zijne humoristisch getinte inleiding verklaarde spr. zich tegen tentoon- stellingen van het werk van leerlingen, die geen beeld geven van zoeken en pogen en waaruit ook wel stelselloosheid spreekt. Vele leerlingen moeten het teekenen nog ontberen, omdat hun vak niet tot de bouwvakken behoort. Spreker betoogde, dat met de subsidie's voor de scholen niet naar vaste regelen werd ge- handeld, dat alle onderwijs voor jongens en meisjes gelijk moet zijn en de ambachtsschool ook open moet staan voor meisjes, en dat aan de burgeravondschoon school beter rekening moet worden gehouden met het aanstaande ambacht van den leerling.

Wegens het reeds gevorderde uur ging uit de vergadering een stem op om het debat over dit belangrijke onderwerp niet te openen, maar het te verwijzen naar de tijdschriften, welk voor- stel werd aangenomen, en daarna het Congres gesloten.

De heer de Groot, Inspecteur van het Onderwijs, zeide mede namens den Minister van Binnenlandsche Zaken den Voorzitter en het Comité van dit Congres dank voor 't geen verricht is, en gaf de verzekering, dat men overtuigd kon zijn van de belang- stelling ook van dezen Minister in het vakonderwijs.

BERICHTEN.

- Een derde veiling van kostbaarheden uit de collectie van het kasteel Heeswijk zal als volgt plaats hebben, op:
- | | |
|----------------|---|
| 24 Sept. e. k. | Schilderijen en houtsnijwerken. |
| 25 | Beeldwerk in hout, gebakken klei en ivoor, borduurwerk. |
| 26 | Borduurwerk, kant en émaïls. |
| 27 | Goud- en zilverwerk. |
| 30 | Smeedwerk, sloten. |
| 1 Oct. e. k. | Koetsen, harnassen, sporen en stijgbeugels; werken in koper, tin en lood, en dinanderies. |

PERSONALIA.

Tot adj. Directeur van de Eerste Ambachtsschool te Amsterdam is benoemd de heer J. W. Blijenburg, architect, leeraar aan genoemde school.

AANKONDIGING VAN AANBESTEDINGEN.

MAANDAG 19 AUGUSTUS.

AMSTERDAM. Het sloopen en herbouwen eener opzichterswoning c.a. op het terrein der gemeente Amsterdam, gelegen in de gem. Weespercarspel, sectie B. no. 1007.

Het gem.-best., 's m. 12 u. Voorw. te verkrijgen ter stadsdrukkerij tegen f 1.50 met 1 teek. Inl. worden gegeven ten kantore van de gem. waterleidingen, Nieuwe Heerengr. no. 49, te Amsterdam, van 10 tot 12 u. gedurende de week welke der besteding voorafgaat. Aanw. gedaan.

AMSTERDAM. Het bouwen van een openbare lagere school der 1e klasse voor 360 kinderen, op een terrein aan de Roggeveenstraat nabij de Spaarndammerstraat.

Het gem.-best., 's m. 12 u. Voorw. te verkrijgen ter Stadsdrukkerij à f 1,75 (met twee teek). Inl. worden gegeven aan het bureau van den assistent-architect op het raadhuis, kamer no. 105, van 2-4 u., gedurende de laatste drie werkdagen voor den dag der aanbesteding.

DALEN (DR.). Het verbouwen van een huis bewoond door den heer Jalink.

De kerkvoogden, 's av. 7 u., in hotel van Tarel, alw. bestek en teek. ter inz. liggen. Inl. verstrekt J. Warringa.

's-GRAVENHAGE. Het bouwen aan de Stadhouderslaan aldaar van 7 woonhuizen voor de coöp. bouwvereniging „Zorgvliet-zicht”, aldaar.

De arch. S. Wijn, 's av. 7 u., in het Zuid-Holl. koffiehuis. Bestek met teek. tegen f 2 verkr. bij de firma Mouton & Co., Herderstraat 5.

GRONINGEN. Het verder afbreken van eene boerderij aan den Trekweg op den Gideon en het daar ter plaatse bouwen van drie behuizingen en een veestalling met hooizolder.

De heer H. Kamphuis, 's av. 6½ u., bij J. de Vries bij wien bestek en teek. ter inz. en ad f 0.50 verkrijgb. Inl. geven architect B. Belgraver en A. Reiziger. Aanw. gedaan.

HAARLEM. Het verbouwen van perceel no. 70 in de Grootte Houtstr. en het bouwen van een pakhuis bij dat perc. op een terrein in de Paardensteeg.

De bouwkn. ingen. J. A. G. v. d. Steur, n.m. 3 u., in „Weten en Werken.”

LEIDEN. Het maken van een timmermans-werkplaats met bergplaats voor schilder- en metselmateriaal, ten behoeve van het gesticht „Endegeest”.

De commissie van beheer over voorn. gesticht, 's m. 12 u., ten raadhuis. Bestek en teek. ter inzage en overneming op het bureau van gem.-werken op elken werkdag en zijn ald. per stel à f 0.75 verkr. franco per post f 0.80. Inlicht. verkr. ter bureau gem.-werken dagelijks van 11-12 u. Aanw. gedaan.

LOCHEM. Het vergrooten van de gem.-gasfabriek.

Het gem.-best., v.m. 11 u. Bestek en teek. liggen ter inzage ten raadhuis. Voorn. Aanw. gedaan.

OLDENZAAL. Het bouwen van twee woonhuizen in den wal aldaar.

De heer H. Wessels, 's av. 8 u., in 't café van J. ter Stege, alw. bestek en teek. ter inz. Inl. geeft H. A. Fleege. Aanw. 19 Aug., v.m. 10 u.

OUD VROENHOVEN. Het bouwen eener nieuwe school en onderwijzerswoning te Caberg.

Het gem.-best., n.m. 5 u. Bestek en teek. ad f 1.50 verkr. bij den burgemeester en den secret. te Oud-Vroenhoven, alsmede bij den gem.-ontv. Capucijnenstraat 51, Maastricht. Inl. worden gegeven door den arch. J. Kayser, Stationstraat 25 te Wijk-Maastricht. Aanw. 19 Aug., v.m. 11 u.

ROTTERDAM. Het bouwen van een heerenhuis aan de Coolhavenkade.

De bouwkn. A. v. d. Bogert, 's m. 12 u., in het Poolsch koffiehuis.

SMILDE. Het bouwen van een nieuwe stelhuis te Hogeduurswold onder Oosterwolde.

De heer J. G. v. d. Bult. Bestek en teek. ter inzage bij J. Luiting.

SWALMEN (LIMB.). Het bouwen van een nieuw raadhuis met bijlev. van het ben.

Het gem.-best., n.m. 6 u. Plan en bestek verkr. ten raadhuis à f 1. Aanw. 19 Aug., ten 4 u.

DINSDAG 20 AUGUSTUS.

URETERP. Het bouwen eener afgebrande boerenhuizinge met annexe werken.

De heer B. v. d. Meer. Bestek en teek. ter inz. bij J. de Groot. Inl. geeft O. Offringa te Haulerwijk. Aanw. gedaan.

WOENSDAG 21 AUGUSTUS.

MIJL BIJ DORDRECHT. Het maken van een nieuw winkelhuis en 2 woningen.

De heer A. Dekker, 's av. 7 u. Bestek en teek. liggen ter inz. in het koffiehuis van den heer Erkelens a/d Mijl. Bestekken verkr. bij de firma Morks en Geuze à f 0.50. Aanw. 19 Aug., v.m. 9 uur.

NIJEVEEN. Het bouwen eener boerderij aan den Veendijk onder Havelte.

De heer D. de Groot, n.m. 4 u., bij Tijden Dijkma bij wien bestek en teek. ter inzage. Inl. geeft archit. P. Janzen. Aanw. 21 Aug., n.m. 3½ u.

STADSKANAAL. Het bouwen eener behuizing en pakhuis nabij de Drouwenersmond.

De heer P. A. Kuipers, n.m. 5 u. in hotel M. W. Panman, alw. bestek en teek. ter inz. en zijn ad f 2.10 verkr. bij den besteder en bij arch. C. Brill te Winschoten.

DONDERDAG 22 AUGUSTUS.

GEMERT. De verbouwing der schoollokalen.

Het gem.-best., n.m. 2 u. Bestek en teek. ter inz. en ad f 1 verkr. ter secret. Aanw. 22 Aug., v.m. 10 u.

KAMPEN. 1. Het bouwen van eene sigarenfabriek aan de Graafschap te Kampen op perceel sectie F no. 6913; 2. het verbouwen en restaureren van het op dat perc. staande woonhuis.

De archit. F. C. en J. D. C. Koch FCzn., te Zwolle, n.m. 1½ u., in hotel „de Moriaan” te Kampen. Bestek en teek. in gen. hotel ter inz. en zijn bij de architecten bestekken à f 0.50 te verkr. en teek. voor het 1e perc. à f 1.25 en voor het 2e perc. à f 0.40. Aanw. gedaan.

OLDENZAAL. Het bouwen van een winkelhuis met bakkerij, kantoor, magazijnen enz. aan de markt aldaar.

De arch. De Herder en Hellendoorn, 's av. 7 u., in café G. J. Brookhuis. Bestek en teek. ad f 2.50 verkr.

RIJNSBURG. Het verbouwen der kerk. De kerkvoogden der Ned. Herv. gem., v.m. 10½ u., in de consistorie. Bestek en teek. ad f 0.75 bij den heer Mulder, Breesstraat 82 te Leiden. Inl. geeft H. J. Jesse, arch. Aanw. gedaan.

SCHOORL. Het bouwen van een raadhuis met woning en bijbeh. werken.

Het gem.-best., v.m. 11 u.
WAALWIJK. Het bouwen van twee woningen.

De arch. H. C. Meulkens, n.m. 6 u. Bestek en teek. ter inz. bij Ch. Verbeek.

ZAANDAM. Het bouwen van een R.-K. meisjesschool voor 500 kinderen, met bijbehorende werken, aan de Bloemengracht ald.

Het bestuur der St.-Josephs vereen., v.m. 11 u., in de pastorie der R. K. kerk, Oostzijde.

VRIJDAG 23 AUGUSTUS.

DE BILDT (UTR.). 1. Het verbouwen van het postkantoor en gemeentehuis met bijkomende werken; 2. het bouwen van een bergplaats.

Het gemeentebest. Bestek en teek. ter inz. en zijn te verkr. ter secretarie à f 1. Aanw. 20 Aug., n.m. 2 u., door den arch. M. E. Kuiler te Utrecht, alw. tevens inl. te verkr. zijn.

ZATERDAG 24 AUGUSTUS.

BELLINGWOLDE. 1. Het bouwen van een school voor lager onderwijs met drie lokalen en een overdekte speelplaats, met privaten, urinoirs en bergplaats voor turf. 2. Het bouwen van een woonhuis voor het hoofd der school; beide op een terrein aan den straatweg naar Rhede, onder bijl. van al

de daartoe ben. materialen, arbeidsloonen, transporten enz.

Het gem.-best., 's m. 12 u. Bestek en teek. liggen op de secretarie ter inz., bestekken à f 0.50 bij den secret. verkr. Aanw. 21 Aug., n.m. 4 u. Samenkomst bij Damhoff, om 3 u.

FOLSGARE (FR.). Het bouwen van een boter- en kaasfabriek met directeurswoning, machinegebouw met stoomschroeven, 6 werkmanswoningen en verdere aanverwante werken, op terreinen gelegen bij het station te IJlst.

Het best. der coöp. zuivelfabr. „De Hem” te Oorthen. Briefjes in te leveren vóór 24 Aug. bij den heer K. Rollema te Folsgare. Bestek met teek. te verkrijgen à f 2.50 bij K. B. Kroon te Witmarsum. Aanw. gedaan.

GOES. a. Het bouwen van een tonnen- en wagenloods en spoelplaats op de mestvaalt der gemeente; b. de levering van 2 tonnenwagens voor de gemeentereiniging.

Het gemeentebest., v.m. 10 u. Bijl. in te zenden vóór 23 Aug., n.m. 3 u. Inl. sub. a bij den gem.-bouwm. sub. b. bij F. van der Peijl. Aanw. gedaan.

Assurantie Maatschappij tegen Brand- schade en op het Leven

De **NEDERLANDEN** van 1845.

's-Gravenhage, Kerkplein hoek Prinsstraat — Amsterdam, Sophiaplein. — Rotterdam, Zuidblaak 24 (Beursplein). — Breda, Prinsenkade. — Haarlem, Kruisweg 70 c. — Nijmegen, In de Betoustraat 8. — Groningen, Akerkhof, hoek Akerkstraat. — Zutphen, IJselkade.

Hoofd-Directie te 's-Gravenhage:
CAREL HENNY, Directeur;
Mr. J. J. HENNY, Adj.-Dir.

Kapitaal f 4.000.000.00
Reserves ult. 1900 - 1.877.900.00
Betaalde Brandschaden tot

ult. 1900 - 21.625.000.00
Verzekering tegen **BRAND-** en **INBRAAK-** schade tegen vaste en zeer billijke Premien.

J. Muysken.

Hoofd-Agent van de
Nederlandsche Assurantie-Compagnie
van het jaar 1776 te Amsterdam.

Adres: HAARLEM, Kruisweg No. 55.
Beveelt zich aan voor assurantien bij aanbestedingen
Vaste Taxatie. - Op Beurspolis. - Vaste Premie.

AFLOOP VAN AANBESTEDINGEN.

31 JULI.

ALKMAAR (ONDERH.). Het bouwen van 16 woningen op het terrein der Maatsch. „Reijnecom”, onder beheer van den archit. H. G. T. Mann te Petten. Door de regenten van het Hofje van Paling en van Foreest. Gegund aan de firma F. H. Ringers & Zn., aldaar.

2 AUGUSTUS.

DELFIJZIJL. Het verbouwen van een behuizing in de Marktstraat aldaar, met bijlevering van de materialen, behalve het verfwerk. Door den heer L. Pais. Laagste inschrijver P. Lammers, Delfzijl, f 1130. Gegund.

ELST. Het bouwen van een huisje ter verpleging van lijders aan besmettelijke ziekten. Door het gemeentebestuur. Laagste inschrijver A. W. van 't Hullenaar, Bommel, f 1674. Gegund.

3 AUGUSTUS.

HEDIKHUIZEN. Het bouwen van een huis met bijlev. van materialen, voor den heer J. van Balkem. Laagste inschrijver P. Koolen, Vlijmen, f 1133. Gegund aan A. Dankers.

5 AUGUSTUS.

GRONINGEN. Het verbouwen van de behuizing get. no. 37, in de Haddingestraat, eigenaar de heer S. Sierks en onder architectuur van de heeren P. Belgraver en A. Reiziger.

Laagste inschrijver D. Jansen, f 1739.

OUDEGA (FR.). *a.* Het bouwen eener nieuwe stelphuizinge met inbegrip van het afbreken van een oud huis en *b.* het bouwen eener nieuwe schuur en eene vertimmering van een bestaande voorhuizing, alles met bijlevering van benodigde materialen en transporten. Door de Ned. Herv. Gemeente.

a. Ram. f 1753. Laagste inschr. R. Bloembergen en F. Schiere, Rottevalle, f 1681.
b. Raming f 1986. R. Bloembergen en F. Schiere, f 1793.

STAD-DOETINCHEM. Het aanbouwen van een lokaal aan school no. 2 en het leveren van noodige schoolmeubelen. Door het gem.-bestuur.

Perc. 1, aanbouw lokaal. Laagste inschr. W. G. J. v. Ree, Doetinchem, f 3529.

Perc. 2, schoolmeubelen. J. W. Schuurman, Westendorp, f 349.

6 AUGUSTUS.

AMSTERDAM (ONDERH.). Het bouwen van een schoolgebouw met 12 klassen aan de Wittekade. Door den archit. Tj. Kuipers. Minste inschrijver Joh. van Oostveen, ald. voor f 40990.

ENSCHEDÉ (ONDERH.). Het stucadoorwerk van een nieuw te bouwen school te Boekelo. Door den heer A. Ruiter aldaar. Laagste inschrijver H. Roelofs, Enschedé, f 365. Gegund.

ENSCHEDÉ (ONDERH.). Het stucadoorwerk van een nieuw te bouwen heerenhuis. Door de heeren B. J. Turin en Zn.

Laagste inschrijver J. Bakker, f 1400. Geg.

ENSCHEDÉ (ONDERH.). Het schilder- en glaswerk van een in aanbouw zijnd heerenhuis. Door den heer H. E. Zeggelink. Laagste inschr. Gebr. Lammerink, f 328, Gegund.

FRIEZENVEEN. Het vergrooten van een gedeelte der weverij aldaar. Door den arch. F. A. Koch te Scheveningen. Laagste inschrijver J. Wessels, Vriezenveen, f 4250. Gegund.

GOOR. Het afbreken der bestaande en het bouwen van een nieuwe kerk. Door het Israëli. Kerkbestuur.

Laagste inschr. Vossebelt en Rouwler, f 3005. De levering van alle materialen is hier niet onder begrepen.

GRONINGEN. Het bouwen eener stoomzagerij, schaverij, slijperij en machinekamer, op een terrein aan den straatweg naar Leeuwarden. Door den arch. J. v. d. Veen aldaar.

Laagste inschrijver C. R. Niekus, f 8753. Gegund.

HEERENVEEN. Het maken van een nieuw klokhuis op de begraafplaats te Gersloot, met bijlevering van al het noodige. Door de kerkvoogden der Herv. Gem. van Aengwirden.

Laagste inschrijver K. Hartstra, 't Meer, f 832.

7 AUGUSTUS.

BEILEN. De verf- en glaswerken der te bouwen school met 10 lokalen te Beilen. Door den aanbesteder.

Laagste inschr. J. Bakker, Beilen, f 890. Gegund.

HUIZEN (N.-H.). Het bouwen van 8 woonhuizen. Door den heer L. van As.

Laagste inschrijvers Gebr. Coster, *f 6575. *Gegund.

NIEUWSCHEEMDA (GR.). Het weder opbouwen van hunne afgebrande boerenschuur, met annexe werken. Raming f 8252. Door den heer Joh. Buurke.

Laagste inschrijver F. Wadda, 't Waar, f 7986. Gegund.

WINTERSWIJK. Het herbouwen van Bekkers-Nieuwhuis. Door den heer J. Bekkers.

Laagste inschrijver H. J. Nuijs, f 1414,40. Gegund. Met gebruik van oud materiaal.

8 AUGUSTUS.

APELDOORN (HERBEST.) Het bouwen van 2 woonhuizen aan de Brinklaan. Door den arch. J. A. Wijn.

a. Laagste inschrijver Wed. D. v. Woudenberg, f 2926.

b. Wed. D. v. Woudenberg, f 2513.

Massa. J. v. d. Berg, Eendracht, (Apeldoorn), f 5296.*

2e gedeelte Timmerwerk. *a.* Wed. D. van Woudenberg, f 1698.

b. Wed. D. v. Woudenberg, f 1498.

1ste gedeelte Metselwerk. *a.* B. Jonker, f 1357.

b. B. Wegerif, f 1245. *Gegund.

GRONINGEN. Den verbouw van het perc. gemerkt no. 38, in de Oude Boteringestr. te Groningen, en den bouw van een vrije bovenwoning. Door mej. de Wed. W. Dommering.

Laagste inschr. H. A. Scherphuis, f 4625. Gegund.

HENGELO (OV.). Het bouwen van 2 woningen met stalgebouw op het terrein der gemeentereiniging. Door het gem.-best.

Laagste inschrijver G. Ribberink, f 5820. Gegund.

OLDENZAAL. Het verbouwen van een woon- en winkelhuis aan de Groote straat aldaar. Door den arch. C. J. ter Ellen.

Laagste inschrijvers G. en J. Perik, Lonneker, f 3117. Gegund.

ROTTERDAM (ONDERH.). Het bouwen van pakhuispanden met kantoren en kelders aan de Wilhelminakade. Door de architecten H. A. Lieuwens en Zn., voor de firma Linden en Co.

Laagste inschrijver S. A. Stolk, f 50725. Gegund.

SAPPEMEER. Het herbouwen van een gedeelte der afgebrande stroocartonfabriek te Hoogezand. Door de firma Hooites en Beukema.

Laagste inschr. H. J. Kerstholt, Foxham, f 24940. Nog niet gegund.

SNEEK. Het gedeeltelijk moveeren en tot twee heerenhuizen verbouwen van het huis no. 103 aan de Marktstraat. Door den aanbesteder.

Laagste inschr. J. Bottema, Leeuwarden, f 11849. Gegund.

STEDUM. Het weder opbouwen der afgebrande boerenbehuizing voor den heer K. Smit aldaar, onder beheer van den arch. O. de Leeuw Wieland te Loppersum.

Laagste inschr. J. Westerhof, Noordwolde, f 10430. Gegund.

ZELHEM. Het bouwen van een woonhuis, arbeiderswoning en schuur met bijl. v. ontbrekende materialen. Raming f 13500. Door den bouw. H. Slagleven Jr.

Laagste inschrijvers Keuper en Sneller, Doesburg, f 12590. Nog niet gegund.

VENLOO (HERBEST.). Het bouwen van drie huizen in de Heutzstraat met bijl. van alle benodigde materialen. Door den arch. P. Rassaerts.

Laagste inschrijver Verkooijen, f 14400. Gegund.

ZWOLLE. Het verbouwen van de meubelmagazijnen aan de Oude Vischmarkt. Door de firma F. J. Schoemaker en Zn.

Laagste inschrijver E. A. Disselhof, f 2525. Gegund.

9 AUGUSTUS.

ALMELOO. Het bouwen van een nieuw ketelhuis met machinekamer en bijbehorende werken, aan hare fabriek, Haven Zuidzijde aldaar. Raming f 21809. Door de directie der Katoen-Maatij., voorheen Gebr. Scholten en Co.

Laagste inschrijver E. J. Tjihof, f 22352.

10 AUGUSTUS.

ASSEN. Het bouwen van een woonhuis in 3 perceelen. Door den heer H. van Teijens.

Timmer- en metselw. enz. Laagste inschr. Johs. de Vries, f 3547*.

Stucadoorwerk. J. Jalvingh f 273*.

Glas- en verfwerk. T. Lunshof, f 286.* *Gegund.

DEVENTER. Het herbouwen van het gedeeltelijk afgebrande perc. no. 16 aan de Boterstraat. Door den heer W. B. Peteri.

Laagste inschrijver J. P. Olthof, f 1468.

STADSKANAAL. *a.* Het afbreken van een oud huis en het bouwen van eene burgerbehuizing. *b.* De glas-, verf en behangerswerken. *c.* De lood en zinkwerken. Alles onder bijl. van materialen. Door den heer J. F. Geerken.

Timmerwerk, raming f 939,97. Laagste inschrijver L. Aden, f 929*.

Verfwerk, raming f 70. R. ter Veen, f 79,80*.

Lood- en zinkwerk, raming f 64. Johs. Steeman, Musselkanaal, f 61,36*. *Gegund.

UTRECHT. Het bouwen van een tweede pompstation te Soesterburg, in de nabijheid van het reeds bestaande pompstation ald. Door de directie der Utrechtsche waterleiding maati.

Laagste inschr. B. A. v. Rhijn, Hilversum, f 27680.

VLAARDINGEN. Het amoveeren van het achtergedeelte van perc. 12 aan de markt aldaar, grenzende aan het raadhuis. Door het gem.-best.

Laagste inschrijver J. Weerheim, f 45.

WOLDENDORP. Het weder opbouwen eener afgebrande boerenschuur. Raming f 5650. Door den heer T. Bosker

Laagste inschrijver J. Werkman, Woldendorp, f 5750. Niet gegund, doch later opgedragen aan den heer J. v. d. Laan te Woldendorp.

ZUTPHEN. Het verbouwen van het perceel no. 56 in de Laarstraat. Door het bestuur der Zutphense winkelvereniging.

Laagste inschrijvers: J. W. v. Zuilekom, metsel en timmerwerk f 3462; W. ten Bosch, metselwerk f 1565; Joh Oldenkamp, timmerwerk f 1447; H. J. Hilbers, stucadoorwerk f 117; J. W. Polman, lood- en zinkwerk enz. f 100; K. F. Wijgman, glas- en verfwerk f 277; E. Ribbers, behangwerk f 49,80; J. W. ten Braak, smidswerk f 172. Gunning in beeraad gehouden.

13 AUGUSTUS.

KAMPEN (ONDERH.). Het amoveeren van eenige gebouwen aan de Plantage en Oude Straat en het ter plaatse bouwen van van café, verkooplokaal en drie bovenwoningen voor den heer G. van Oorschot te Kampen. Door den arch. G. B. Broekema. Glas- en verfwerk. Hoogste inschrijving f 15950; laagste f 15570 van J. H. Tiel. Geg.

Lijst van Fabrikanten, Leveranciers, enz.

Prijs per regel voor niet geabonneerden op advertentiën 5.— per jaar bij vooruitbetaling. Abonnés op advertentiën 1 regel gratis voor iedere advertentie.

Amsterdamsche Fabriek van Cement-IJzerwerken (Systeem Monier) Groote Wittenburgerstraat 108.
Assurantie-Mij. tegen Brandschade „de Nederlanden van 1845”, 's-Gravenhage, Kerkplein hoek Prinsestraat.
Badinrichtingen. — Th. VAN HEEMSTEDÉ OBELT, Amsterdam.
Behangselpapier, en gros. — EERSTE NED. PAPIERHANDEL, Den Haag, Kantoor en Magazijnen, Luthersche Burgwal 27.

BEHANGSELPAPIEREN, LINCRUSTA, Th. N. Eijffinger, Hof-leverancier. — Den Haag.

Binnenbetimmeringen. — GEBR. KOCH, Amsterdam.
Bouwstoffen. — MARTIN & Co., Amsterdam.
Brandkasten. — FRED. STIELTJES & Co., Amsterdam (Mosler Safe Company).
Cementmestiek-Dakbedekking. — J. A. SMITS & ZOON, Weesperzijde 39, Amsterdam.
Cement-IJzerwerken. — Ned. Mij. voor Monierwerken, Amsterdam.
Cementsteenfabriek. — M. ELFRING & ZOON, Den Haag.
Centrale Verwarming. — W. J. STOKVIS, Arnhem.
Centrale Verwarming. — NELL & STUTTERHEIM, Den Haag.
Centrale Verwarming. — GEVEKE & Co., Amsterdam.
Looden en Inw. glasemail privaatleidingen. — OBELT, Amst.

Centrale Verwarming. — FRED. STIELTJES & Co., Amsterdam (Sturtevant Engineering Co.).
 Centrale Verwarming en Ventilatie. — D. S. M. KALKER, Amst.
 Centrale Verwarmingen. — B. LANDHEER Jr., Wijnstr. 59, Rotterdam.
 Closets. — TH. VAN HEEMSTEDDE OBELT, Amsterdam.
 Dakpannen. — J. B. VAN SOEST & TERSTAPPEN, te Swalmen.
 Draadglas van Neusattl, FERD. ENGERS, Amsterdam.
 Eerste Nederl. Papierstucfabriek, Damrak 85, Amsterdam.
 Eerste Nederl. Xyolith-Fabriek. — A. S. KEY, Rotterdam.
 Excelsiorplaten. — GEBRS. VAN DER VIJGH, Amsterdam.
 Gas-, Stoom- en Waterleiding. — R. S. STOKVIS & ZONEN, Leuvehaven 74-76, Rotterdam.
 Gaskachels (nieuwste condensing). — OBELT, Amsterdam.
 Gegoten geëmailleerd ijzeren waschtafels. — PECK & Co., Amst.
 Gegoten geëmailleerd ijzeren waschtafels. — TH. VAN HEEMSTEDDE OBELT, Amst., 150 de Ruyterkade. Filiaal: 36 Rokin.
 Geleurd en gebrand glas in lood. — C. LINDENAAR, Glasgraveur, Alb. Cuijpsstraat 123, Amsterdam.
 Handel in Bouwmaterialen. — Wed. P. G. F. PINO POST, Den Haag.
 Houthandel. — LINDNER & Co., Wittenburgerstraat 22-24, Amst.
 Haeuslersche Houtcementen Dakbedekking. — J. A. SMITS & ZOON, Weesperzijde 39, Amsterdam.
 Jaloeziën-, Rolluiken- en Zonneschermen-fabriek (Stoom). — v. d. Helststraat 1, AMSTERDAM. — Wagenstraat 39a. 's GRAVENHAGE.
 Jalousiën. — J. F. KRONER & ZONEN, Spuistr. 246, 248, 250, Amst.
 Jossion-Cement. — A. E. BRAAT, Rotterdam en Amsterdam.
 Levensverzekering-Maatschappij New-York. — Directie voor Nederland, Keizersgracht 455, Amsterdam.
 Levensverzekering-Mij. „Neerlandia”, L. Beestenmarkt 9, 's-Hage.
 Liften. — TH. VAN HEEMSTEDDE OBELT, Amst. (R. WAYGOOD & Co.).
 Liften, Ventilatie, Gesm. ijzer. trappen. — JAN HAMER & Co., Amst.
 Liften. — FRED. STIELTJES & Co., Amsterdam (Otis Bros. New-York).

Mastix-Cement Dakbedekking. H. ALLERSDORF, Singel 455, Amst.
 Motoren en Dynamo's. — JULIUS LÜCHAU, Damrak 71, Amst.
 Motoren & Dynamos. FRED. STIELTJES & Co., Amsterdam.
 Naaml. Venn. Utrechtsche Asphaltfabriek. Dakbedekking en Vloeren.
 Portland-Cement. — DYCKERHOFF & SÖHNE, Amöneburg.
 Photolithografie. — WEGNER & MOTTU, Amsterdam.
 Proefstation Bouwmat. — KONING & BIENFAIT, Amsterdam.
 Raamsluiters voor bovenlichten. — TH. V. HEEMSTEDDE OBELT, Amsterdam.
 Rolluiken. — W. H. M. SCHOLTE, Prinsengr. 516, Amsterdam.
 Rietplanken. Isolersteenen. Fluaten. — MOLIJN. — Gouda.
 Stalinrichtingen. — STAAL & HAALMEIJER, Amsterdam.
 Stalinrichtingen. — D. S. M. KALKER, Amsterdam.
 Steengoed of Engelsche buizen en kruispannen. — HOUBEN & STEEGH, Belfeld en Tegelen (Limburg).
 Steenen (verglaaude en onvergl.) CANOY HERFKENS & Co., Venlo.
 Stoomtimmerfabriek. — GEBRS. VAN MALSEN, Den Haag.
 Tegels in soorten. — DE LINT & Co., Rotterdam.
 Toeschuifbare hekken. — FRED. STIELTJES & Co., Amsterdam.
 Verwarming en Ventilatie. — TH. V. HEEMSTEDDE OBELT, Amst.
 Verwarming en Ventilatie. — FRED. STIELTJES & Co., Amst. (Sturtevant Blomers & Exhausters voor ventilatie, stofaauzuiging enz.).
 Verwarming en verlichting. — JULIUS LUCHAU, Damrak 71, Amsterdam.
 Verwarming en Ventilatie. — D. S. M. KALKER, Amsterdam.
 Ventilators. — TH. VAN HEEMSTEDDE OBELT, Amsterdam.
 Ventilators. — JAN HAMER & Co., Amsterdam.
 Ventilators. — D. P. HASSELMAN, Amsterdam.
 Vuurvaste Steen. JOSTEN & Co., te Königwinter a/Rh. Fabrikanten van zeer vuurvaste Chamotte- en Dinas-steenen vuurvaste Cement, Karolinklei enz.
 Zinkwerken. — F. W. BRAAT, Delft.

Ten behoeve van industriele inrichtingen, enz.

DRAADGLAS.

(Glas met kern van metaal draad)

ter dikte van 4 m/m voor ramen van fabrieken, magazijnen, pakhuizen, enz.

ter dikte van 6-10 m/m voor afdekking van industriele inrichtingen, spoorwegstations, binnenplaatsen, pakhuizen, veranda's enz.

ter dikte van 15-30 m/m voor vloerlichten, gangen, enz.

VOORDEELN.

Ongeëvenaard weerstandsvermogen, grootste waarborg tegen breuk en brandgevaar, gemakkelijke reiniging, uitstekende verlichting. Schitterend succes op de Tentoonstelling te Gent (België).

PEILGLASBESCHERMERS van DRAADGLAS voor stoomketels van alle soorten.

AKTIEN-GESELLSCHAFT für GLASINDUSTRIE, vorm. Friedr. Siemens, NEUSATTL bij Elbogen — Bohemen.

Generaal-Agent voor Nederland: FERD. ENGERS, Amsterdam.

TELEGRAM-ADRES: Ubbelohde, Amsterdam. — TELEFOON No. 593.



Draadglas.

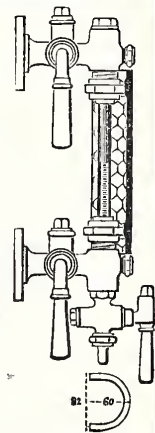

Peilglas beschermers.

TH. VAN HEEMSTEDDE OBELT,

Mem. San. Inst. London.

Sanitary Engineer,

150 de Ruyterkade. — AMSTERDAM. — Filiaal 36 Rokin.

Hoofdagent voor Nederland, België en Koloniën van SHANKS & Co., te Barrhead.

SPECIALITEIT VOOR DE LEVERING VAN COMPLETE BADINRICHTINGEN.

PRIVAAT-INRICHTINGEN. — Shanks Closets zijn nog niet overtroffen.

Porseleinen Badkuipen, Ijzeren Badkuipen.

Geijsers geheel van rood koper, van binnen vertind. Zij bederven het water niet. overtreffen al de tot nu toe bestaande en kosten niet meer. Attesten ter inzage.

Closets, Waschtafels, Urinoirs enz. — VERWARMING en VENTILATIE.

Agent voor de CHAMBERLAND FILTERS, Systeem Pasteur.

Belast zich met de plaatsing en inrichting in geheel Nederland. Zeer concurrerende prijzen. Teekeningen en prijsopgaven gratis. Wederverkopers genieten het gebruikelijke rabat.

B. LANDHEER Jr., Wijnstraat 59, Rotterdam.

Generaal-Vertegenwoordiger der firma

ARENDT, MILDNER & EVERS, HANNOVER.

Speciaal fabriek voor

Centrale Verwarmingen.

WARMWATERBEREIDING, DROOGINRICHTINGEN enz., naar verschillende systemen.

Prima referentiën van uitgevoerde installatiën. Inlichtingen, begrotingen en teekeningen gratis!

Bouwkundigen!

Ter overname aangeboden: Binnen- en Buiten Ordonantiën door Prof. GUGEL, zijnde 119 platen met tekst voor slechts f 21. Heeft gekost f 31.

F. STRÜER Jr. Binnen-Amstel 45, Amsterdam.



„LIEBIG'S" - Patent CLOSET-RESERVOIRS.



GEHEEL GERUISCHLOOZE vulling.

ALOM VERKRIJGBAAR.

Eenige vertegenwoordigers voor Nederland:

PECK & Co., Amsterdam.

Prijscouranten Gratis.

CENTRALE VERWARMING

Electrische Verlichting

WATERVERZORGING, BAD- en KOOKINRICHTINGEN,

worden volgens de strengste eischen der tegenwoordige techniek door **eigen** personeel zaakkundig ontworpen en geïnstalleerd.

GEVEKE & Co., Amsterdam.

Referentiën omtrent uitgevoerde werken ter beschikking.

Wed. P. G. F. PINO POST.

Telefoon No. 1231.

HARDGEBAKKEN

Vloertegels

in diverse soorten
tegen de concurreerendste prijzen.

Carbolineum.

Paveljoensgr. 22. Den Haag.

Hollandsche IJzeren Spoorweg-Maatschappij.

AANBESTEDING.

Op Maandag, den 26sten Augustus 1901, des namiddags ten half 2 ure (*Greenw. tijd*), zal in het Centraal Personenstation te Amsterdam, in het lokaal naast de wachtkamer 3de klasse (ingang vestibule) worden aanbesteed, volgens bestek No. 893'16:

Het maken van grond- en spoorwerken, bestratingen en bijbehorende werken, ten behoeve van het gemeenschappelijk stationsemplacement te AMERSFOORT.

Voor rekening van den Staat der Nederlanden.

Begrooting f 67300.—.

Het bestek is tegen betaling van f 1.— verkrijgbaar aan het Centraal-Administratiegebouw der Maatschappij aan het Droogbak te Amsterdam, bureau Weg en werken, kamer 154, of op franco aanvraag aan dit bureau, met toezending van het bedrag in postwissel (postzegels worden niet in betaling genomen en aan aanvragen zonder postwissel wordt geen gevolg gegeven). Aanwijzing geschiedt als in het bestek is vermeld.

De Raad van Administratie.
Het Gedelegeerd Lid,
R. VAN HASSELT.

Obernkirchener Sandsteinbrüche, Obernkirchen.

Erkend **BESTE Zandsteen.**

Geïllustreerde prospectus met opgave van drukvastheid, analyse, enz. op aanvraag verkrijgbaar

bij den Vertegenwoordiger voor Nederland

FERD. ENGERS, Amsterdam.

NAAMLooZE VENNOOTSCHAP

Utrechtsche Asphalt-fabriek,

voorheen **STEIN & TAKKEN.**

ASPHALT-VLOEREN.

HOUTCEMENT EN CEMENT-MASTIEK DAKBEDEKking,

Merk **VULKAAN.**

ASPHALT-DAKPAPIER. — CARBOLINEUM enz.

Voert werken uit — Levert materialen.

Directeuren: { J. E. C. VAN GEUNS. Civ. ingenieur.
W. D. VAN ECK.

BOUWKUNDIG WEEKBLAD.

ORGAAN VAN DE

MAATSCHAPPIJ TOT BEVORDERING DER BOUWKUNST.

Bestuur v. d. Maatschappij: A. SALM G.Bz., *Voorzitter*. A. C. BLEIJS, *Vice-Voorzitter*. — Jb. v. d. BAN Pz.,
V. G. A. BOSCH, M. A. C. HARTMAN, J. A. MULOCK HOUWER, J. MUTTERS Jr., F. W. M. POGGENBEEK, J. VERHEUL Dz.
Commissie van Redactie: Ed. CUIJPERS, A. SALM G.Bz. en J. VERHEUL Dz.
Redacteur: C. T. J. LOUIS RIEBER.

24 AUGUSTUS 1901.

21^e JAARGANG.

N^o. 34.

BUREAU VAN REDACTIE: MARNIXSTRAAT 402, AMSTERDAM.
BUREAU v. ADMINISTRATIE: HERDERSTRAAT 5, 'S GRAVENHAGE.
JITGEVERS: MOUTON & Co. — 'S GRAVENHAGE.
ABONNEMENTSPRIJS voor Nederland: fr. p. p. f 15.— 's jaars, voor
indie en het Buitenland (bij vooruitbetaling) fr. p. p. f 17.— * * *

PRIJS DER ADVERTENTIËN: van 1—5 regels f 1.— elke regel meer
20 cents. Groote letters naar plaatsruimte. * * * * *
AANKONDIGINGEN v. AANBESTEDINGEN 15 ct. p. regel m. premie $\frac{3}{2}$ maal.
ABONNEMENT v. ADVERTENTIËN tegen belangrijk verminderde prijzen
en kosteloze opname der advertentiën in het Tijdschrift der Mv.

INHOUD. — Mededeelingen betreffende de Maatschappij. —
Tentoonstelling van Ambachtsonderricht door C. T. J. LOUIS RIEBER.
— Iets over bouwconstructiën in Cement-ijzer. — Metaalwerk in
betrekking tot de versiering van ons woonhuis. — Berichten. —
Inhoud van Tijdschriften. — Bureau voor plaatsing van opzichters
en teekenaars. — Aankondigingen en afloop van aanbestedingen.
— Lijst van Fabrikanten, Leveranciers, enz. — Advertentiën.

MEDEDEELINGEN BETREFFENDE DE MAATSCHAPPIJ.

MAATSCHAPPIJ TOT BEVORDERING DER BOUWKUNST.

De 84^{ste} Algemeene Vergadering, voorbereid door het
bestuur der Afdeling Arnhem van de Maatschappij tot
bevordering der Bouwkunst, zal gehouden worden te Arnhem
op Woensdag 11 en Donderdag 12 September 1901.

AGENDA.

Woensdag 11 September 1901.
De vergadering zal des voormiddags te 11 uur gehouden worden
in den foyer van „Muis Sacrum”, aan het Velperplein.
Mededeelingen van het Hoofdbestuur der Maatschappij.
Benoeming der Commissie van stemopneming voor de ver-
kiezing van leden van het Hoofdbestuur in 1902.
Mededeelingen van het Eerelid den heer C. Muysken, over de
restauratie van het Gemeentehuis te Arnhem.
Mededeelingen van den heer H. Portheine, over de restauratie
van de St. Eusebiuskerk te Arnhem.

In het gebouw Muis Sacrum zal gelegenheid bestaan een tweede
ontbijt te gebruiken.

Te half 2 uur, ontvangst van de Leden der Maatschappij ten
gemeentehuize, door Burgemeester en Wethouders.
Bezichtiging van het Gemeentehuis.
Bezoek aan de restauratiewerken van de St. Eusebiuskerk.
Bezoek aan de Luthersche kerk, architect de heer A. R. Freem.

Na afloop van deze bezoeken zal een rijtoer plaats hebben in
de omstreken van Arnhem (over Velp, de Roskam, de Heuren,
over de heide naar Beekhuizen — alwaar gerust wordt — en
onsbeek), à f 2.50 per persoon, alles inbegrepen.

Te 6 uur zal gelegenheid bestaan tot het deelnemen aan een
gemeenschappelijke maaltijd, te houden in het hotel Sonsbeek,
gen betaling van f 2.50 per couvert zonder wijn.

De Leden die aan den rijtoer en den maaltijd, of aan een van
beiden wenschen deel te nemen, worden *dringend* verzocht
zich *vóór 7 September a. s.* daartoe op te geven aan den heer
A. R. Freem, architect te Arnhem, 63 Prins Hendrikstraat.

Donderdag 12 September 1901.

Daartoe uitgenoodigd door den heer F. Van de Loo Sr. zal een
gemeenschappelijk bezoek worden gebracht aan de fabrieken van
nageperste en andere steenen, voorheen Fr. Van de Loo Sr.,
waartoe te 9 $\frac{1}{2}$ uur v. m. eene boot, aangeboden door den heer
Van de Loo, van Arnhem zal vertrekken. Aankomst aan de
fabrieken, te 11 uur v. m.; bezichtiging van de verschillende on-
derdeelen en afdelingen der fabrieken.

Te 3 uur n. m. tocht per boot naar Dieren; aankomst aldaar te
ongeveer 4 uur.

Te 7 uur 10 min. n. m. (Gr. T.) vertrekt van Dieren een snel-
trein in de richtingen Amsterdam, Rotterdam en 's Gravenhage;
te 5 uur 45 n. m. (Gr. T.) vertrekt van Dieren een trein naar
Zutphen, verder in verbinding met sneltreinen in de richtingen
Zwolle, Groningen en Leeuwarden.

TENTOONSTELLING VAN AMBACHTS- ONDERRICHT.

Ter herdenking van het 50-jarig bestaan van de Ver-
eeniging ter bevordering van Fabrieks- en Handwerks-
nijverheid werd, behalve een Congres —, ook een Ten-
toonstelling van Ambachtsonderricht gehouden. Het gouden
feest werd ingeluid in de Haagsche Afdeling der Ver-
eeniging, in den avond van den dag waarop H. M. de
Koningin als Beschermvrouw der tentoonstelling deze had
geopend, vergezeld van Z. K. H. Prins Hendrik der Neder-
landen.

Voor de verwezenlijking van het plan, om een overzicht
te geven van de opleiding van aanstaande ambachtslieden,
werd de medewerking ingeroepen, in de eerste plaats, van
de ambachtsscholen, en van die cursussen waar slechts
voor één ambacht of tak van kunstnijverheid *practisch* wordt
opgeleid; verder de industriescholen voor meisjes, de huis-
houdscholen, burgeravondscholen en daarmee gelijk te stellen
inrichtingen, de teeken- en industriescholen, alleen voor
dat deel van 't onderricht dat bestemd en ingericht is voor
ambachtslieden; ten slotte van de vereenigingen welke het

leerlingstelsel in practijk brengen, en de opleidingsinrichtingen bij fabrieken en groote werkplaatsen.

Dit plan heeft steun gevonden bij 16 van de \pm 25 thans bestaande ambachtsscholen, 8 industrie-, huishoud- en kookscholen, 12 burgeravondscholen, 24 teekenscholen, 2 opleidingscholen bij fabrieken, de Vereeniging tot bevordering van het Ambachtsonderwijs in Drenthe, en de Rijksopvoedingsgestichten. Deze medewerking is wel zeer voldoende, maar kan, door 't ontbreken van vele scholen, nog geen volmaakt beeld geven van hetgeen hier te lande op 't ambachtsonderricht in steeds ruimer mate wordt gedaan.

Het is een opmerkelijk verschijnsel, dat vele autoriteiten op onderwijsgebied geen groote voorstanders zijn van het, althans op de wijze als te 's-Gravenhage geschied is, tentoonstellen van het werk van leerlingen; de bezoekers van het Congres hebben het onomwonden kunnen hooren. Een hunner redenen daarvoor is ook die, dat zulk een expositie niet altijd een juist beeld geeft van het reeds persoonlijk kunnen der leerlingen en hiervan geen onopgesmukt beeld geeft. Werkelijk moet men dan ook soms verbaasd staan over de jeugdige volleerdheid van sommige leerlingen.

Maar deze tentoonstelling had, zooals men weet, nog een ander doel dan alleen te laten zien hoe ver de leerlingen zijn gevorderd; dat doel was: een overzicht te geven van den leergang. In dit opzicht kan zij van eenig nut zijn, vooral voor den vakman, die kan onderscheiden in hoeverre er het werk van leerlingen, zonder hulp van leeraren verricht, aanwezig is; voor de leeraren zelve kan zij punten van vergelijking en van studie leveren.

Ook wat dien leergang betreft, zal men voor moeilijk op te lossen problemen komen te staan, waar de opmerking moet gemaakt worden, dat er bijv. teekenscholen zijn, waarvan het werk der leerlingen van het eerste jaar beter is dan dat van hen die den derden cursus bijwonen. Wie zal uitmaken waaraan dit ligt?

Of dan ook deze tentoonstelling het nut zal afwerpen wat men zich heeft voorgesteld, is aan twijfel onderhevig; voor velen zal zij geen beeld van het onderwijs aan menige school geven, ook geen overzicht van het uitsluitend *ambachtsonderwijs*. De leergangen zijn meestal onvoldoende aangegeven en een overzicht van de leermiddelen eener inrichting is een zeldzaamheid.

Voor den overvloed van de ingekomen stof was de tentoonstellingsruimte te beperkt; vele teekeningen moesten dan ook tot ongeveer 4 M. hoog hangen. Dat deze onvoldoende ruimte heeft medegewerkt om de tentoonstelling niet geheel aan het doel te doen beantwoorden, is zeer te betreuren.

Het is natuurlijk niet doenlijk om in eene beperkte ruimte alle scholen te bespreken die vertegenwoordigd zijn; de taak zulks te doen zou — naar gezegd werd — opgedragen worden aan eene commissie van daartoe competente mannen, die een rapport zullen uitbrengen. Of echter de mannen zullen gevonden worden die dit reuzenwerk willen volbrengen, is niet aan te nemen.

Hier ter plaatse zullen slechts in hoofdzaak algemeene indrukken worden weergegeven. Wanneer dan daaraan opmerkingen worden toegevoegd, mogen zij voor wie deze gemaakt zijn, ze slechts beschouwen als geuit ter wille van de goede zaak; en wanneer ze gegrond zijn, zullen ze het doel treffen.

In de eerste plaats blijkt, vooral uit het onderwijs aan teekenscholen van gemeenten en corporaties, dat niet altijd de zoo zeer gewenschte beperking wordt in acht genomen. Wanneer, zooals noodzakelijk is, uitgegaan wordt van de grondstelling, dat het onderwijs tijdens den toch reeds zoo

korten leertijd doeltreffend moet zijn, dan moet met nadruk gewaarschuwd worden tegen het maken van te mooie en te uitvoerige, slechts op effect berekende teekeningen; deze toch kosten den leerling te veel tijd, dien hij met meer vrucht zou kunnen gebruiken. Het uitvoerig aangeven van rondingen en schaduwen door middel van met O. I. inkt gewasschen tinten, van kleuren of van arceeringen, is doeleloos. Maar ook een groot euvel is het te hoog opvoeren van het onderwijs. Op menige teekenschool toch is, wat sommige vakken betreft, eer een streven merkbaar om het onderwijs te richten op kunstnijverheid, dan op het ambacht. Dit heeft niet zoo veel tegen voor de scholen in die enkele steden, waar eene zeer speciale tak van kunstnijverheid bloeit, en krachten worden gevormd om met vrucht verder te worden opgevoed in de ateliers; een enkele afdeling van zulk een school kan zoo ver, maar niet verder gaan, — haar feitelijk kunstnijverheidswerk had echter uit deze tentoonstelling geweerd moeten worden. Als verontschuldiging diene evenwel, dat het een uiterst moeilijk werk is, een grens te trekken.

Het zij verre, geen open oog te hebben voor de ontwikkeling van den ambachtsleerling wat betreft goede vormen, verhoudingen en kleuren van doeltreffende werkstukken; voor elke school echter, 't zij teeken- 't zij ambachtsschool, moet hoofdzaak blijven, doelmatige en correct uitgevoerde samenstellingen, het redegevend in elkaar zetten, volkomen in overeenstemming met de eischen ook van het te gebruiken materiaal. De scholen hier bedoeld, zijn immers bestemd voor den ambachtsman, om hem liefde voor zijn vak en werk in te prenten, en ambitie die hem den weg naar hooger moet openen. Toont een leerling, zoo goed mogelijk voor zijn ambacht bekwaamd, meer aanleg dan gewoonlijk, bezit hij veel schoonheidszin en heeft hij bewezen, dat in hem iets sluimert wat voor artistieker bewerking vatbaar is, dan kan hij aangewezen zijn voor een voortgezet, een hooger onderwijs in een vak van kunstnijverheid.

Elke tentoonstelling bewijst, hoe moeilijk de grens van het onderwijs is, om een voorbeeld te noemen, tusschen dat voor den huisschilder en dat voor den decoratieschilder. Daarom ook zou het voor de ambachtsschool overweging verdienen, of deze zich niet slechts er op moest toelagen dien schilder niet meer dan grondig zijn vak te leeren, al kan de cursus voor hem dan korter zijn dan voor andere ambachten; des te meer kunnen er dan ook van het onderwijs genieten. De hogere vorming van dien huisschilder zij dan aan andere inrichtingen overgelaten.

De verleiding is zeker groot om voor enkele ernstige en uitblinkende leerlingen uitgebreider onderwijs te geven; maar aan de gewone school die slechts voor het ambacht opleidt, moest het niet gegeven worden. Zelfs late men den leerling niet te vroeg liefhebben op het glibberige pad van het stijleeren, zonder genoegzame voorafgaande studie.

Voor de teekenscholen moeten die beperking duchtig overwogen, en vele daaronder aanhoudend de aandacht blijven schenken aan goede constructie. Want op dit gebied leveren sommige nog verschillende ongerechtigheden, zooals een greep daaruit zal aantonen.

Een teekening van een der scholen gaf een doorsnede te zien over een deur; de diep uitgeschaafde profileering en de breede groef voor het paneel lieten hoogstens een paar m.M. romphout meer over.

Van profileeren gesproken, — hiervan ontdekt men soms de meest afschrikwekkende voorbeelden.

Waarom een waterhol wordt aangebracht, schijnt nog niet voor iedereen duidelijk; het is soms ondoelmatig geplaatst of te onbeduidend.

Over veel te zware kappen, vooral op het thema der Hollandsche, bij luttele spanningen, moet men zich maar niet verwonderen. Herhaalde malen ziet men ze, evenals veel te zware of overtollige en soms niet eens rationeel aangebrachte ijzeren versterkingen. Maar ook over de constructie van sommige houten kappen zijn gegronde aanmerkingen te maken; er worden constructiedeelen ingelascht die bewijzen zijn voor weinige ondervinding. Schoren of blokkeels tusschen een gebintstijl die tot steun van het spantbeen strekt, en een gebintbalk, en evenwijdig aan de dakhelling, geven geen goede constructie, en zijn te vervangen door een hanger of spruit. Bedroevend is het te zien dat de goede constructie verwaarloosd wordt bij eene school, die een goed overzicht geeft van den leergang — behalve van dien voor de bouwkundigen — en waar overigens het onderwijs in goede handen blijkt te zijn, maar meer op de kunstindustrie is gericht.

Over 't algemeen zijn vele ge- teekende kappen niet aan goede voor- beelden ontleend, en moet ook het construeeren van goede goten en gootlijsten beter bestudeerd worden.

Bij haast de meeste blinden sluiten de bladen met sponningen over elkander en moeten dus ongelijk trekken; slechts hoogst zelden ziet men ze bewerkt met de vouwploeg, die in sommige streken van ons land nog wel luikenploeg heet.

Hier en daar streeft men er als 't ware naar, zoo breed mogelijk hout te gebruiken, terwijl dit toch geen ver- dienste, wel het tegendeel daarvan is.

Twee houten raamdorpels in schuine richting over een borstwering, met onzichtbare zware ijzeren schroefbou- ten aan elkander verbonden, is een constructie die veel geld en arbeid kost, en niet meer moest voorkomen. De lekdorpel kan immers vervangen worden door hardsteen of een afdek- king van verglaasde steenen, hetgeen veel solieder is.

Het copieeren van een geheel, niet zeer uitmuntenden Belgischen gevel is niet goed te verdedigen, — al geschiedt het aan eene school in een streek die dicht bij onze zuidelijke naburen ligt. Door eenige wijziging der vormen is de copie er niet beter op geworden; de details zijn zoo onbeholpen, dat daaruit blijkt hoe de leerling nog lang niet bij machte was om het onderwerp te behandelen.

Hoe dergelijk werk veel te hoog gaat, en helaas hoe het niet eens ernstig wordt nagezien, bleek o. a. uit een teekening, voorstellende plattegrond, gevels en doorsneden van eene kleine woning, waarin een keldertrap van 19 treden was geteekend, voor eene hoogte van vloer tot vloer van 1.80 M. Misschien voor een zeer speciaal geval; of eene vergissing in de schaal, — die 94 m.M. optrede!

Teekeningen van sloten worden blijkbaar slechts op zeer enkele scholen gemaakt.

Men vraagt zich af, waartoe dient het, de houtverbindingen op groote schaal in perspectief te teekenen en daarna te schaduwen en te kleuren?

Onder 't geen nog van enkele scholen zou moeten ver- dwijnen, behoort het teekenen naar platen o. a. voorstellende

opgetuigde paarden- en mannenkoppen, het boetseeren naar draperiën enz. Het teekenen naar gelithographeerde platen moest tot de geschiedenis behooren.

De handteekeningen naar gips op vele scholen zijn te donker; ze doen niet meer aan gips, eer aan toetssteen denken. Ze worden niet licht genoeg gehouden, of — om een uitdrukking te bezigen waarmede men vroeger scherm- de — niet blond genoeg.

Het is niet het voornemen geweest, met deze opmerkingen een even donker beeld van de teekenscholen te geven, als de leerlingen van hun gipsmodellen; want er valt ook veel te roemen. De opmerkingen zijn slechts gemaakt in de hoop, dat ze tot verbetering aanleiding zullen geven.

Onder het werk der Ambachtsscholen valt veel te prijzen; het onderwijs schijnt er in goede handen te zijn.

De werkstukken worden meestal op ware grootte uitge- voerd, en slechts een enkele maal wordt daarvan afgeweken om redenen van plaatsruimte of omdat bij kleiner schaal toch nog voldoende resultaat is te verkrijgen. Geen volkomen te verdedigen oefening voor den leerling is het echter meer, om hem bij een trapje op halve ware grootte, een groot aantal balustertjes te laten maken, die nauwelijks de dikte van een tim- mermanspotlood hebben.

Wil men bestaanden wansmaak op het gebied van meubel- en kasten- makerswerk niet bestendigen, dan moet streng worden toegezien op goede vormen, en mogen bijv. geen kappen op kasten worden gemaakt, klaarblijkelijk berekend voor uitvoe- ring in natuursteen.

Er was ergens een waschtafel ten- toongesteld met een als marmer ge- schilderd blad, met opstaande kanten, tegen een waarvan een consoletje was bevestigd. Voor uitvoering in hout gaat dit laatste nog; maar deze als marmer te schilderen en daardoor een voorstelling te geven van een onmogelijke marmer-constructie die helaas nog veel gebruikt wordt, is te erg.

Zware gedraaide bollen als eind- vorm op minder zware houten stijlen van een bed gelijkmd, is geen sierlijk — misschien ook minder

deugdelijk — werk; waarom worden dergelijke versierin- gen niet gedraaid of gestoken uit de dikte van den stijl zelve.

De „nieuwe richting” met haar grillige moderne samen- stellingen in hout, is ook reeds tot een enkele school door- gedrongen. Men verdedige dit, of niet, — men zij omzichtig en late de soliditeit der samenstelling hoofdzak blijven. Te plooibaar zijn ten opzichte van het materiaal, levert slecht werk; zoo bijv. de recht grillige roedeverdeeling bij glazen deuren, en veel te breede paneelen.

Eenvoud moet op de ambachtsscholen ook hoofdzak wezen bij koperslagers- en houtsnijwerk; waar dit te ver gaat komt het op 't gebied der kunstnijverheid. Of sommig snijwerk alléén door den leerling, zonder eenige hulp was vervaardigd? Of de methode van werken en de keuze van voorbeelden niet somwijlen beter kon zijn?

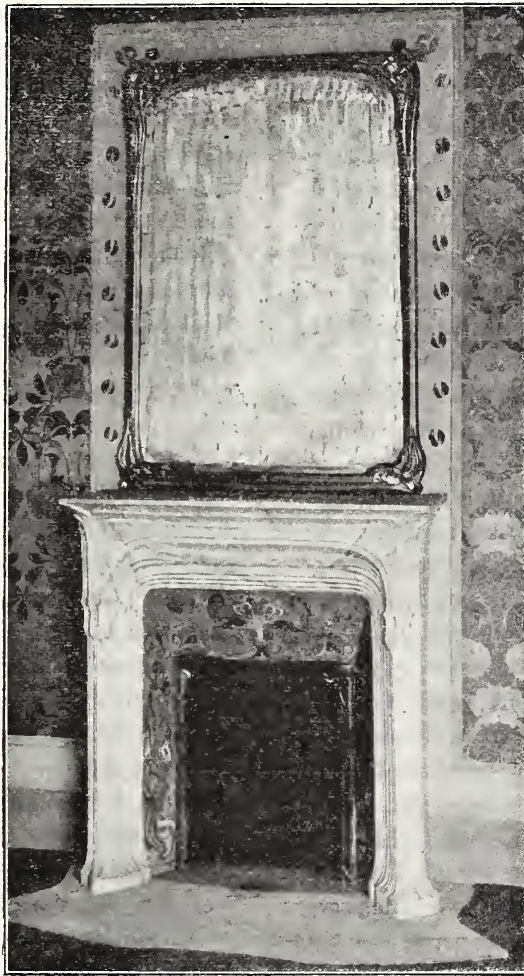

SCHOORSTEENMANTEL EN SPIEGEL.

Naar een ontwerp van G. de Feure.

Salon 1901. Société nationale des Beaux Arts.

Het ijzerwerk was meestal flink uitgevoerd en de keuze der eerste oefeningen zeer goed.

Het vaktekenen blijkt over 't algemeen in goede handen te zijn; de teekeningen worden op flinke schaal gemaakt en details meestal op ware grootte. Slechts een enkele maal kon opgemerkt worden, dat nog immer te veel tijd aan het opwerken van teekeningen, zelfs die op ware grootte, wordt besteed. Geheele gemetselde muurvlakken te kleuren, met gespaarde voegen, is wat erg parade-werk, dat een deel van den daaraan besteden tijd doet betreuren. Misschien was het als „leermiddel” vervaardigd; maar als zoodanig was het niet tentoongesteld. Werkelijk, de leerstof is reeds zoo uitgebreid, dat dergelijk werk en het teekenen van brokstukken van gevels, opgewerkt met kleur en arceering, als tijdverlies moet worden beschouwd. Het is meer dan voldoende de teekeningen op de meest simpele manier te behandelen; een duidelijke voorstelling is de eisch, zooals voor elke werkteekening. Bij machine-teekeningen is het regel, lichte vlakke tinten te leggen ter onderscheiding der verschillende materialen; dit verdient ook aanbeveling voor detailteekeningen ten dienste der bouwvakken, waarbij het volstrekt overbodig is jaarkringen en houtvezels natuurgelouwen aan te geven. Voor hoogst noodzakelijke verduidelijking is een vlak tintje voldoende.

Wat hier echter een enkele maal groote verwondering wekte, was het ontbreken van coteering van overigens en in het algemeen correct uitgevoerde teekeningen van machines en onderdeelen daarvan. Het zou voor den timmerman en meubelmaker te wenschen zijn, dat ook bij teekeningen zijn vak betreffende, het coteeren of inschrijven van maten regel werd.

De teekeningen der meubelmakers waren meestal goed en flink, vooral die waar de doorsneden met andere kleur in de opstanden van het werkstuk zijn aangegeven; correctheid van die doorsneden is een eerste vereischte. Een goede constructie, redegevende vormen en smaakvolle profileeringen zijn zaken waarnaar nog steeds getracht moet worden. De keuze van voorbeelden is wellicht moeilijk, wanneer men een werkstuk wil doen uitvoeren met zooveel mogelijk variatie voor den leerling; dat dit streven noodzakelijk tot minder sierlijke totalen leidt, is niet te verwonderen.

Wat voor de ververs aanbeveling verdient, is het nog meer dan tot nu toe teekenen op groote schaal, liefst op ware grootte en zeer correct. Zij zullen hiermede meer gebaat zijn, dan met het composeeren en stijleeren, en het maken van peuterige teekeningen.

Nu tien jaren geleden had te Haarlem in den thans verdwenen „Kraton” een tentoonstelling van de ambachtsscholen plaats. Aanteekeningen van toen en die van thans vergelijkende, en ook — voor zooverre dit nog mogelijk is — de werkstukken en teekeningen, valt er thans beslist veel te prijzen. In die tien jaren is veel veranderd, en veel ten bate van het vakonderwijs gedaan.

Moge de tentoonstelling te 's-Gravenhage het hare hebben bijgedragen, om met ernst voort te werken aan de ontwikkeling en verbetering van het ambachtsonderwijs.

C. T. J. LOUIS RIEBER.

IETS OVER BOUWCONSTRUCTIËN IN CEMENT-IJZER.

De Directie der Amsterdamsche cement-ijzer fabriek schrijft ons het volgende:

Het zij ons vergund, naar aanleiding van het stukje op-

genomen in het B. W. no. 33 mede te deelen: dat de kelder van de fontaines lumineuses op de Tentoonstelling van 1895 niet is ondergelopen dan na afloop der Tentoonstelling.

Tentoonstellingswerken moeten niet alleen zeer haastig worden gemaakt, maar zijn slechts van zeer tijdelijken aard en in den regel is de wil wel goed doch de beurs zwak, vandaar dat — teneinde kosten te besparen — overeen werd gekomen: dat de cement-ijzer fabriek zich zou bepalen tot haar werk, aangezien zij de houten fundeering niet zoo goedkoop kon maken als de aannemer van al de Tentoonstellingsgebouwen. De Tentoonstellingscommissie moest dus door tusschenkomst van den vertegenwoordiger van den eigenaar der fontaines lumineuses aan de fabriek eene fundeering leveren waaraan de kelderbodem kon worden vastgemaakt. De kelder kwam op tijd klaar, de fonteinen werden in werking gesteld en alles ging goed, zoodat de kostbare machineriën water onder, boven en rond zich hadden.

Op een goeden dag had er eene verstopping plaats in den afvoerkoker welke van het bassin om het schip naar Oud-Holland liep, zoodat er weldra een groote watermassa rond den kelder stond, aangezien de fonteinen overdag ook spoten. Bij die gelegenheid ging de kelderbodem ongeveer 10 centimeter rond staan, zonder evenwel te scheuren; zoodra de verstopping verholpen was en het water tot het gewone niveau terugkeerde, kwam ook de bodem in zijn normalen stand, waardoor de deugdelijkheid van het materiaal afdoende was gebleken. Een poosje later, ter gelegenheid van een zware onweersbui, had hetzelfde plaats en ontstond er een lang, doch zeer dun scheurtje zonder dat er echter water door kwam. De fabriek meende toen, contractant ter andere er te moeten op wijzen, dat men door herhaaldelijk ijzer te buigen, eindigt met het te breken en vreesde dat wanneer een dergelijk geval zich nogmaals zou herhalen met den cement-ijzeren bodem, deze naar alle waarschijnlijkheid zou bezwijken, zoodat de kostbare machineriën bedorven zouden zijn. Aangezien toen niet was uit te maken aan wie de schuld lag omdat de fontaines lumineuses welke de great attraction der Tentoonstelling zouden vormen, moesten blijven werken op de vastgestelde avonden, werd overeengekomen: een automatische pomp te laten plaatsen door de toenmalige Duinwater Maatschappij, welke voortaan steeds het water op hetzelfde niveau (40 à 50 c.M. boven den bodem) zou houden tot na afloop der Tentoonstelling, wanneer zou worden uitgemaakt wie de kosten zou betalen.

De fontaines lumineuses hebben dan ook, zooals duizenden kunnen getuigen, gewerkt tot het eind der Tentoonstelling, dat de Amsterdamsche niet dagelijks werkten, schijnen zij met hare Parijsche zusters gemeen te hebben gehad, want zelfs die van 1900 hadden voornamelijk den Vrijdagavond uitgekozen om zich in al haar kleuren te laten bewonderen. Daags na sluiting der Tentoonstelling werd een gat in den bodem gehakt en bleken en kespens en palen vlak tegen den bodem te zitten, waardoor uitgemaakt was, dat de fabriek geen extra kosten wegens pompen had te betalen en toen... stroomde het water naar binnen door het gat, dat pas was opengehakt, doch: „der Mohr hat seine Schuldigkeit gethan”. Gevraagd mag dus worden, met welk ander materiaal zou men dergelijke resultaten verkrijgen?

METAALWERK IN BETREKKING TOT DE VERSIERING VAN ONS WOONHUIS.

Onder bovenstaanden titel geeft de heer Nelson Dawson eenige opmerkingen ten beste in het extra Zomer-Nummer van „Studio.”

Na eene inleiding, waarin hij uiteenzet hoe moeielijk het is voor iemand, die in een vak werkt, om er over te schrijven als hij niet gewoon is de pen te voeren, noemt hij het metaalwerk aan een huis een punt van groot belang, zonder voorbij te zien, dat natuurlijk het huis zelf de allereerste plaats inneemt.

Maar, zegt hij, nemen we eens aan, dat het huis mooi is, dat de aanstaande bewoner en de architect er over tevreden zijn en, zoo mogelijk, ook zij, die er voorbij gaan en het van buiten zien; wat heerlijk is het dan, geroepen te worden tot het ontwerpen en uitvoeren van de metalen benodigdheden, die het geheel voltooien en iets bijdragen tot het comfort van de bewoners.

Daartoe moet het metaalwerk voldoen aan drie eischen: het moet zijn schoon, praktisch en bewerkt naar den aard van het materiaal. Dit is geen kleinigheid en de schrijver, die zelf schilder en tevens metaalwerker is en dus zoowel de schoone kunsten als de kunstnijverheid beoefent, acht die laatste wel zoo moeielijk als de eerste. Ook is hij van meening, dat een man die een door en door praktische en schoone vuurhaard gemaakt heeft, zijn tijd en tijdgenooten evenveel, zoo niet meer dienst heeft bewezen dan de man, die een goed schilderij heeft gemaakt om aan den muur te hangen; natuurlijk, tenzij de schilderij er een is, zooals er maar enkele in een eeuw gemaakt worden.

Twintig jaar geleden was een rijk man bekend door de doeken, die hij bezat. Dit raakt uit de mode. Men begint nu ook eenige aandacht te schenken aan het huis, dat men bewoont, wil er iets van zijn eigen persoonlijkheid en smaak in hebben. Het komt ons meer logisch voor, dat iemand gekend wordt aan het huis, waarin hij woont, dan aan de schilderijen, die hij bezit.

Voor den oppervlakkigen beschouwer is de hoeveelheid metaalwerk aan een huis gering, en misschien daarom acht men 't onbelangrijk. Er is echter meer dan men zou denken en ook 't belang wordt onderschat. Ga bijvoorbeeld eens een nieuw huis bekijken: het is goed van architectuur, maar aan de huisdeur vindt ge een deurpaneel, een handvat, een brievenplaat, een beltrekker, enz., — kleine dingen, maar wat gaat u een koude rilling over den rug!

Die dingen zijn genomen uit het gewone modelboek. Ze zijn niet kwaad van teekening, maar het is het gewone werk van den gewonen werkman in de gewone fabrieksmanier, zonder een zweem van iets eigens of belangwekkends.

Zijt ge wel eens in een confectie-magazijn geweest? Daar zijn heele costuums klaar om aan te trekken. De winkelier neemt zijn cliënt op en roept No. zooveel. Breed of smal van figuur, de cliënt koopt en draagt de kleeren; onbewust geeft hij daardoor zijn plaats op den maatschappelijken ladder aan. Den man daarvan een verwijt te maken zou niet passen; zeer waarschijnlijk doet hij 't om de goedkoopste! Maar hoeveel voordeuren van fatsoenlijke huizen zijn er niet voorzien van zulk confectie-metaalwerk, terwijl de eigenaar zich zou schamen een jas te dragen even weinig passend en van 't zelfde ordinair alloo!

Natuurlijk dringt zich hierbij de vraag op, of iemands huisdeur even belangrijk is als zijn jas; persoonlijk hel ik over tot de meening, dat de deur belangrijker is; want, terwijl vele andere huizen deuren en portalen hebben, die het al twee eeuwen lang een genot was om te zien, met een jas zou dat niet mogelijk zijn. Maar zooals gezegd, er komt al verbetering in de waardeering van 't publiek; en als iemand smaak heeft, (en iedereen behoort wat smaak te hebben) dan moet hij er op letten, dat zijn deur-ornamenten en beltrekker evenzeer daarvan getuigen als zijn kleeding. Ik ben optimist genoeg om een tijd te verwachten, waarin

de menschen weer van hun huis zullen maken wat het vroeger was: een ding dat cachet heeft, een historisch overzicht van de ambachtskunst in hun tijd, overheerscht door het karakter van de familiën, die er in woonden en er trotsch op waren.

Na een paar opmerkingen over hekken en over het verminken van een huis uit den tijd van George III, door het wegnemen van die karakteristieke hekken, bespreekt hij de ouderwetsche kloppers, en de brievenplaten.

Brievenplaten, zegt hij, zijn zelden goed, tenzij ze toevallig vlak zijn; maar de koopman-fabrikant en de handelaar wachten zich wel, die aan te bieden, omdat een vlakke plaat aan de fabricatie en den werkman veel hooger eischen stelt en meer kost dan een geornementeerde. Dat ornament verbergt vaak de gebreken van het gietwerk en bespaart de kosten van het afwerken. Dit is een feit dat meer algemeen bekend moest zijn en ieder die zulk een goedkope brievenplaat koopt, moet er om denken, dat hij, wat verbetering van het ambacht betreft, de klok achteruit zet, in plaats van vooruit.

Het gedeelte van den beltrekker dat in het gezicht komt, kan geheel artistiek behandeld worden. Bij het deurhandvat komen als speciale eischen in aanmerking, dat het gemakkelijk aan te vatten en vast te houden is, dat het sterk is en niet doorbuigt of meegeeft, terwijl ook de algemeene eischen gelden, dat het moet passen bij de deur, dat het overeenkomstig het karakter van de stof bewerkt moet zijn, en dat het zoo schoon mogelijk zij.

Aan het slot van zijn artikel waarschuwt de schrijver nog vooral tegen het eeuwig en altijd toepassen van historische stijlen, Louis XVI of Empire. Wij, kinderen van onzen tijd, moeten ons zooveel mogelijk omringen met voorwerpen van onzen tijd en van onzen tijdgeest; als we dat met verstand doen, dan helpen we niet alleen de kunst van onzen tijd tot ontwikkeling brengen, maar we bevorderen ook de ontwikkeling van de menschheid tot de gouden eeuw waarin liefde tot de schoonheid algemeen zal zijn. Hij wil niets op de schoonheid der historische stijlen afdingen. Met leedwezen constateert hij, dat dikwijls een Empire vuurhaard schooner is dan een moderne; maar toch, het kan onze taak niet zijn het gebruik van Empirehaarden tot in eeuwigheid te bestendigen. Men geeft meer blijk van kunstontwikkeling en smaak door het kiezen van een werkstuk van onzen eigen tijd dan door tevreden te zijn met een stereotiepen vorm, dien het mode geworden is zonder kritiek te aanvaarden.

L — h.

BERICHTEN.

Het stadhuis te Enkhuizen is vele schilderstukken rijk, waaronder er zijn die vooral historische waarde hebben. Een aantal behoeft echter een meer of minder grondige restauratie. Hiertoe is thans bij besluit van den gemeenteraad een bedrag van f 3000 beschikbaar gesteld. Een even groot subsidie, verdeeld over zes jaren, is van Rijkswegen in het vooruitzicht gesteld.

In Mei van het vorige jaar werd door het gemeentebestuur van 's-Hertogenbosch een prijsvraag uitgeschreven voor een monumentale fontein op het Stationsplein, te bekostigen uit het legaat van wijlen Jhr. Mr. P. J. Bosch van Drakenstein, Commissaris der Koningin in Noord-Brabant.

Op deze prijsvraag kwamen 10 antwoorden in; aan geen daarvan kon echter de volle eerste of tweede prijs toegekend worden.

Thans is in het stadhuis een plan voor een fontein tentoongesteld, vervaardigd door den heer J. Dony, ingenieur-architect, Directeur der Kon. School voor Nuttige en Beeldende Kunsten

te 's-Hertogenbosch. In een der eerstvolgende raadsvergaderingen zal — naar vernomen wordt — het voorstel van B. en W. in behandeling komen, om dit plan te doen uitvoeren.

Er schijnt ernstig sprake van te zijn, het 3e internationale Congrès de l'Art public in 1902 te Amsterdam te houden. De keuze staat tusschen onze hoofdstad en Venetië.

Eenige dagen geleden werd in de St. Walburgskerk te Zutphen bij het wegbreken van een gewelf uit een stovenhok, indertijd in een der koorkapellen ingericht, een muurschildering ontdekt, en — voor zooverre deze niet reeds beschadigd was door het metselen van het gewelf — blootgelegd. Het zeer belangrijke en merkwaardige stuk is 2 M. breed en 0.75 M. hoog; in het midden daarvan staat Maria met het kind Jezus, aan hare rechterzijde twee heiligen, aan hare linkerzijde een kardinalenfiguur; rechts van Maria eene geknielde figuur. Aan beide zijden zijn spreukbanden te zien, en grafschriften boven de personen, met de jaartallen 1405, 1432 en 1450.

Den 22sten dezer brachten de leden der Afdeeling 's-Gravenhage van de Mij. t. Bev. d. Bouwkunst gemeenschappelijk een bezoek aan Haarlem. Zij bezichtigden aldaar de bijna voltooide cellulaire gevangenis, de elektrische installatie voor de verlichting van Bloemendaal en het nieuwe villapark Duin en Daal.

AANKONDIGING VAN AANBESTEDINGEN.

MAANDAG 26 AUGUSTUS.

DONGEN. Het bouwen van een heerenh. en aanhoorigheden met bijl. der materialen.

De familie van Son, v.m. 11½ u., in de Looiersbeurs alw. bestek en teek. ter inz. en zijn à f 1.50 verkrijgb. bij den boekh. J. W. Leijten. Inl. geeft architect A. van Dongen. Aanw. 26 Aug., v.m. 10½ u.

JOURE. De wederopbouw der afgebrande boerenhuizinge, bewoond door H. Jongbloed aan den Leeuwarder weg bij Joure.

De heer H. W. v. d. Veen. Bestek en teek. verkrijgb. voor f 1.50 per stel. Aanw. op het terrein 26 Aug., v.m. 11 u.

OENE. Het vergrooten eener fabriek.

De Coöp. roomboterfabriek „De Hoop”, n.m. 5 u. Bestek en teek. ter inz. bij Wed. D. Dalhuizen en ad 75 ct. verkr.

ROTTERDAM. Het bouwen van een heerenhuis aan de Coolhavenkade te Rotterdam. De bouw. A. v. d. Bogert, 's midd. 12 u., in het Poolsch koffiehuis, Beursplein. Bestek en teek. à f 2 per stel verkr. ten kantore der firma, Vischsteeg 6. alw. tevens alle inl. te bek. zijn.

UTRECHT. Het aan- en verbouwen van het perceel Nieuwe Gracht 135.

De arch. P. J. Houtzagers, n.m. 2 u., in café 't Metalen Kruis”. Bestek met teek. à f 1.50 te verkr. bij den arch. voorn. Nobelstraat, bij wien ook nadere inl. en aanw. te verkr. zijn.

VLISSINGEN. Het amoveren van perc. H 189 Korte Walstr., en ter plaatste bouwen van een winkelhuis, zonder glas- en verfwaren, voor welke H.H. schilders tegelijk hunne bijl. kunnen inz.

De bouw. P. Houthuis. Bestek en teek. ter inz. in 't Wiener Café” Zeilmarkt, en inl. dagl. bij den bouw. Badhuisstr. 144 A. Aanw. gedaan.

DINSDAG 27 AUGUSTUS.

EUVELGUNNE (GR.). Het vertimmeren van een voorgebouw, het bouwen van een bijschuur en verder eenige vertimmering aan de boerenbehuizing.

De heer A. Wilphorst, n.m. 4 u., in logement H. Vrugt. Bestek met teek. liggen in gen. logem. ter inz. en zijn tegen f 1.50 verkr., alsmede inl. bij S. Blokzijl, gem.-opz. Ten Boer. Aanw. 27 Aug., v.m. 10 u.

GROUW (FR.). Het bouwen van een overdekte bergplaats voor asch- en faecaliën afkomstig uit het dorp Wartena.

Het gemeentebestuur van Idaarderadeel. Bijl. voor 27 Aug. in te zenden. Voorw. ter lezing ter secr. Inl. geeft de gemeente-opzichter.

HAARLEMMERMEER. Het bouwen van een burgerwoonhuis met wagenmakerij voor den heer G. J. Kooijman, Sloterweg sectie D. D. te Haarl.-meer, in 3 afd. A. Gronden metselwerk. B. Timmer-, ijzer-, zink- en schilderwerk. C. in massa.

De bouw. J. W. de Heij en Zn., n.m. 11 u., in het café van L. Verhulst, Sloterweg hoek Vijfh. weg. Bestek en teek. ad f 1.50 verkr. bij gen. bouw. Aanw. 27 Aug., v.m. 11 uur.

HELLENDOORN. Het bouwen van twee woningen, stal met woning en barak, op het terrein van het sanatorium te Hellen-doorn.

De ingen.-arch. R. Kuipers te Amsterdam, voor de „vereeniging tot oprichting van volkssanatoria voor borstlijders in Nederland”, n.m. 2 u., in het koffiehuis „Reimer” te Helleendoorn. Bestek en teek. à f 2.50 per stel verkr. aan het bureau van den ingen.-arch., Ceintuurbaan 181, Amsterdam, en liggen ter inzage in het stationskoffiehuis te Nijverdal en het koffiehuis „Reimer” te Helleendoorn. Aanw. gedaan.

RINSUMAGEEST. Het afbreken van een burgerhuizinge te Brantgum, en het bouwen van twee woningen te Rinsumageest.

De heer W. Siep. Bestek en teek. ter inz. bij J. Bonnema.

ROERMOND. Het bouwen van een winkelhuis aldaar, met bijlev. van materialen.

De heer J. Hoen, 's av. 8 u., te zijnen huize. Bestek met teek. ter inz. bij H. Bertrams, arch. aldaar.

RIJSSSEN. Het bouwen van een kolenloods. De firma Terhorst en Co., v.m. 11½ u., te haren kantore, alw. bestek en teek. ter inz. Aanw. gedaan.

WOENSDAG 28 AUGUSTUS.

DEVENTER. Het bouwen van een woonhuis aan de Keizerstraat aldaar.

De arch. M. v. Harte, n.m. 2 u., in „'t Wapen van Utrecht”, alw. bestek en teek. ter inz. Inl. geeft gen. arch. Aanw. 26 Aug., v.m. 11 u.

HELDER. Het verbouwen van een koffiehuis tot winkelhuis aan de Spoorstraat no. 30. De arch. S. Krijnen, v.m. 11 u. in café

„De Natuur”, aflevering 8, van 15 Augustus 1901. Over levende lichtbronnen, door Dr. L. Bleekrode. — De menigvuldigheid en de genezing van de Tuberculose, door Dr. R. G. Rijkens. — Het drogen van bloemen in natuurlijke kleuren, door C. J. Koning. — Metselaars, mijnwerkers en andere ambachtslieden onder de insecten (vervolg en slot), door Dr. A. J. C. Sniijders. — Eenige statistische beschouwingen omtrent het spoorwegverkeer, door H. Vreedenberg. — De artesische put van het Bois de Vincennes, door Dr. A. van Henneker. — Een eenvoudig reliefkijker, door Dr. D. van Gulik. — Sterrenkundige opgaven en mededeelingen, door Ant. Pannekoek. — Boekaankondiging. — Correspondentie.

BUREAU VOOR PLAATSING VAN OPZICHTERS EN TEEKENAARS.

Marnixstraat 402, Amsterdam.

Aantal ingeschreven sollicitanten voor:

Bouwkundig Opzichter 3.
Bouwkundig Teekenaar 4.
Bouwkundig Opzichter-Teekenaar 12.

Aantal geplaatste sollicitanten:

Bouwkundig Teekenaar. 1.

De Groot. Bestek en teek. ad f 0.50 verkr. bij gen. arch. Aanw. 27 Aug., v.m. 10 u.

VOORSCHOTEN. Het bouwen van een burgerwoning aldaar.

De heer Joh. Meerdink Jr., 'smidd. 12 u., te zijnen huize, alw. bestek en teek. ter inz. Aanw. gedaan.

DONDERDAG 29 AUGUSTUS.

DE STEEG. Het bouwen van een arres-tantenlokaal te de Steeg.

Het gemeentebest. van Rheden, n.m. 1 u. Bestek en teek. ten gem.-huize te de Steeg ter inz. Aanw. gedaan.

MENALDUM. Het bouwen van een tele-foonkantoor c. a. te Menaldum achter het gemeentehuis.

Het gemeentebest. van Menaldumadeel, n.m. 1 u. Voorw. en teek. ter lezing ter secretarie.

ZAANDAM. Het verrichten van eenige onderhoudswerken aan gebouwen enz. van de gasfabriek.

Het gem.-best., n.m. 2 u. Voorw. ad f 0.25 verkr. ten kantore der gasfabriek.

VRIJDAG 30 AUGUSTUS.

BREDA. Het bouwen van een hotel pen-sion op een perc. grond gelegen aan den boulevard „Breda—Mastbosch” onder de gem. Ginneken, kadastraal bekend sectie H no. 902.

De arch. J. A. v. Dongen, v.m. 11 u., in hotel Jonkers alw. bestek en teek. ter inz. liggen. Aanw. 26 Aug., v.m. 11 u.

DRIEL BIJ ARNHEM. Het herbouwen eener boerderij, bestaande uit woonhuis, stallen en schuren, gelegen in den aanval te Driel.

Mej. de wed. H. G. Erdkamp—Mientjes, n.m. 4 u., in café „de Fortuin.” Bestek en teek. tegen f 1.75 verkr. bij S. Geurts, bouw. te Indoornik, en ter inzage vanaf Maandag 26 Aug., in het lokaal van aanbesteding.

ZATERDAG 31 AUGUSTUS.

LUINJEBERD. a. Het stucadoorwerk aan de in aanbouw zijnde zuivelfabriek; *b.* het benoedigde glas-, verf- en behangwerk.

De aannemer. Inl. dagelijks op het werk.

WATERGRAAFSMEER. Het bouwen van een stationsgebouw c. a. te Hilversum.

De directie der Gooische stoomtram, n.m. 2 u., in het hoofdkantoor. Bestek en teek. à f 2, zoo ook nadere inl. verkr. ten kantore der arch. v. d. Goot en Kruisweg te Bussum. Aanw. 30 Aug., ten 11 u.

MAANDAG 2 SEPTEMBER.

OLDENZAAL. Het bouwen van een winkel, woon- en slachthuis op een terrein aan de markt aldaar.

De heer J. Bergsma, 's av. 7 u. in 't hotel der Wed. J. F. Vastert, alw. bestek en teek. ter inz. Teek. ad f1 en inl. verkr bij arch. C. Spiers te Hengelo. Aanw. 2 Sept., n.m. 5 uur.

DONDERDAG 5 SEPTEMBER.

LEERDAM. Het afbreken van een bestaand gebouw en het ter plaatse bouwen eener school met 7 lokalen, het bouwen van een woning voor het hoofd der school en het maken, leveren, stellen en aanbrengen van eenige schoolmeubelen.

Het gemeentebest., v.m. 11¹/₂ u.

Assurantie Maatschappij tegen Brand-
schade en op het Leven

De **NEDERLANDEN** van 1845.

's-Gravenhage, Kerkplein hoek Prinsestraat — Amsterdam, Sophiaplein. — Rotterdam, Zuidblaak 24 (Beursplein). — Breda, Prinsenkade. — Haarlem, Kruisweg 70 c. — Nijmegen, In de Betoustraat 8. — Groningen, Akerkhof, hoek Akerkstraat. — Zutphen, IJselkade.

Hoofd-Directie te 's-Gravenhage:
CAREL HENNY, Directeur;
Mr. J. J. HENNY, Adj.-Dir.

Kapitaal. f 4.000.000.00
Reserves ult. 1900. - 1.877.900.00
Betaalde Brandschaden tot
ult. 1900. - 21.625.000.00

Verzekering tegen **BRAND-** en **INBRAAK-**
schade tegen vaste en zeer billijke
Premiën.

J. Muysken.

Hoofd-Agent van de
Nederlandsche Assurantie-Compagnie
van het jaar 1776 te Amsterdam.

Adres: **HAARLEM, Kruisweg No. 55.**

Beveelt zich aan voor assurantien bij aanbestedingen
Vaste Taxatie. - Op Beurspolis. - Vaste Premie.

**AFLOOP
VAN AANBESTEDINGEN.**

6 AUGUSTUS.

GENDT (GELD.). Den herbouw van de warmoezierswoning, gelegen in Flieren. Door den heer J. H. H. Verheijen te Ubbergen. Laagste inschr. B. Nissen, f2246. Gegund.

9 AUGUSTUS.

ALKMAAR. Het verbouwen van het perc. van den heer J. G. Krom, aldaar. Laagste inschrijver N. Obdam, f1263. Gegund aan J. Dorregeest.

ENSCHEDÉ (ONDERH.). Het schilderen en glaswerk van een te bouwen villa. Door de heeren B. J. Turin & Zn. Laagste inschr. H. Klaassen, f1574. Geg.

ENSCHEDÉ (ONDERH.). Het stucadoorwerk van een te bouwen onderwijzerswoning te De Lutte. Door de heeren Bijlsma en Jelsma. Laagste inschr. A. Boll, f210. Gegund.

12 AUGUSTUS.

ULFT. Het afbreken en weder opbouwen van een café met bakkerij, voor de wed. C. Liesker te Deventer. Door den archit. H. Geurden te Doetinchem. Laagste inschrijver A. W. Gerritsen, Ulft, f830r.

13 AUGUSTUS.

AMERSFOORT. Het amoveeren van het perc. Arnheemsche straat no. 5, en ter plaatse bouwen van een winkelhuis met bakkerij. Door den arch. W. van Schaik.

Laagste inschrijver L. Tiethoff, Apeldoorn, f7390.

EERSEL (N.-B.). Het bouwen van een liefdegesticht met school, gasthuis, stalling enz. in de gemeente Eersel, met bijl. van alle daarvoor benodigde materialen, arbeidsloon enz. Door den bouw. J. Heijkants te Erp.

Laagste inschr. M. v. Eindhoven, Tilburg, f51000.

GRONINGEN. Het bouwen van eene burgerbehuizing aan den verbindingsweg Damsterdiep—Eemskanaal aldaar. Door den archit. A. Th. van Elmpt.

Laagste inschrijvers G. Westerhof en K. Evenhuis, f7330.

PRINSENHAGE. Het bouwen van een koffiehuis met woonhuis en stalling, op een perceel gelegen aan de dreef te Prinsenhage. Door den arch. P. A. Oomes en L. v/d. Pas te Breda.

Metselwerk. Laagste inschrijver J. Verhaeren, Teteringen, f1383.

Timmerwerk. H. A. Mol, Breda, f2306.

Massa. P. v. d. Korput, Beek, f3473.

SEXBIERUM. Het bouwen van een school met drie lokalen en de vertimmering van een huizing aldaar. Door het bestuur der vereen. tot bevordering van Christ. onderwijs op Gereform. grondslag.

Laagste inschrijver J. Visser, Sexbierum, f4879. Gegund.

VREELAND. Het bouwen van een graanpakhuis voor den heer T. H. de Vries aldaar.

Laagste inschrijver H. v. Groen, Vreeland, f2212.

14 AUGUSTUS.

CHARLOIS (Z.-H.). Het bouwen van een villa met stal en koetshuis aan den Rijdsijk te Rhoon. Door den arch. W. Molenbroek te Rotterdam.

Laagste inschrijvers Gebr. Dura, Katendrecht, f21320.

ENSCHEDÉ. Het bouwen van 8 woningen in 2 blokken, op een terrein gelegen aan de eerste spoorweg te Enschedé. Door den arch. H. E. Zeggelink.

Laagste inschrijver J. Schildmeijer, f10699. Gegund.

ENSCHEDÉ (ONDERH.). Het herbouwen van 4 afgebrande woningen en het bijbouwen van een woning in de 2de Veldkampstraat. Door den heer J. Goolkate.

Laagste inschrijvers J. Roerink & Co., f3349. Gegund aan B. Berenbroek.

KAMPEN. Bestek no. 16. Het bouwen van een lokaal voor vrije- en ordeoefeningen, te Brunnepe met bijbehorende werken. Door het gemeentebest.

Laagste inschrijver M. de Groot, f4595. Gegund.

RENKUM. Het bouwen van een villa met koetshuis, stal en koetsierswoning, op een terrein aan den Renkumschen straatweg. Door den arch. A. R. Freem te Arnhem.

a. Laagste inschrijver Oldenhaven, Oosterbeek, f19700.

b. J. Rothuizen, Doorwerth, f6280.

Massa. Oldenhaven, Oosterbeek, f25800.

TERNEUZEN. Het maken van het metselwerk voor een te bouwen woonhuis in de lange Kerkstraat te Terneuzen. Door den bouw. J. Scheele.

Laagste inschr. M. Wisse, f660. Gegund.

WINSCHOTEN. Het verbouwen zijner behuizing aan de Langestr. tot winkel, met werkplaats etc. Door den heer R. Repko. Laagste inschr. G. Dijkhuis, f898. Gegund.

15 AUGUSTUS.

DORDRECHT. Het verbouwen van het pand no. 37 aan de Vrieseweg en weder in te richten tot beneden- en 2 bovenwoningen. Door den arch. L. P. Joosten.

Schilt en Mente, timmerwerk f897; Gebr. v. d. Steen, metselwerk f364; G. v. d. Stek en C. Ponte, steenhouww. f40; J. M. Haksteen, smidswerk f58; C. Sebus, stucadoorwerk f86; A. te Veldhuis, loodgieterswerk f74; H. L. de Koning, schilderswerk f186; H. Göbel, behangw. f6250; J. A. Bauman, gasfitterswerk f6. Nog niet gegund.

ENSCHEDÉ. Het bouwen van vier woningen op een terrein, gelegen aan den 1sten Veldkampsweg. Door den heer W. Nijkamp. Laagste inschrijvers E. en H. Teutelink, f5750. Gegund.

ERMELO. Het bouwen van 8 woningen op een terrein aan den Grintweg te Harderwijk. Door den heer Dr. A. Huijsman te Utrecht.

Laagste inschrijver D. v. Münching, f9939.

STADSKANAAL. Het bouwen van het door brand vernield Tolhuis no. 8 te Ter-Apel. Door het gem.-best. van Groningen.

Laagste inschrijver R. Halgen, Stads-musselkanaal, f1993.

16 AUGUSTUS.

AMSTERDAM. Het vergrooten van het kantoorgebouw der Maatsch. van Uitvoeren Commissiehandel aan de Huidekooperstr. no. 27. Door de maatsch. voorn.

Laagste inschrijvers Tersteeg en Zwaam f30190.

ETTEN (N.-BR.). 1. Het bijbouwen van een nieuw lokaal en bijbehorende werken aan het schoolgebouw te Leur; 2. het maken en leveren van schoolmeubelen voor gemeld nieuw lokaal te Leur; 3. het verfwerk aan het schoolgebouw en de onderwijzerswoning te Etten; en 4. het verf- en teerwerk aan de brug over de Leursche haven en teerwerk aan het Sas. Door het gem.-best. van Etten en Leur.

1. Laagste inschrijver J. v. d. Goorbergh f4380.

2. A. de Graaf, Etten, f196.

3. H. A. v. d. Goorberg, Etten, f72.

4. H. A. v. d. Goorberg, Etten, f40.

HENGELO (OV.). 1. De bijbouw van een lokaal enz. aan de school voor M. U. L. O. 2. het leveren en maken van schoolmeubelen. Door het gem.-best.

School. Laagste inschrijver G. J. Beltman, f*2117.

Meubelen. L. Foks, f*220. *Gegund.

OOSTERHOUT (N.-BR.). Het bouwen eener schoenfabriek met bijlev. der ben. materialen aan de Kegelstraat te Oosterhout. Door den heer A. Schenkels.

Laagste inschrijver J. B. de Vos, f3019. Gegund.

WAMEL. a. Het bouwen van een lokaal aan de openbare school te Wamel. b. Het leveren van het ameublement voor bedoeld lokaal. Door het gemeentebest.

a. Laagste inschrijvers H. W. Sackers, Dreumel, en P. A. Borgstein, Tiel, f2510. Gegund.

b. A. Liefkens, Alphen a/d Maas, f365. Niet doorgegaan.

17 AUGUSTUS.

AMBT DELDEN. Het bouwen eener onderwijzerswoning in de buurtsch. Bentelo. Door het gemeentebest.

Laagste inschrijver B. Leuvelink, Hengelo (O.), f2955.

APELDOORN. Het afbreken en weder opbouwen van het perc. C 280 te Eendracht. Door den arch. L. Eikendal.

Laagste inschrijver Wed. D. v. Woudenberg, f2825. Gegund.

ENSCHEDÉ. Het bouwen van een woon- en winkelhuis met slachthuis etc., op een terrein gelegen achter zijn woonhuis aan den Noorder Hagen. Door den heer J. v. d. Weerd. Laagste inschrijver G. J. Ticheler en J. Lemmink, f5710.

ENSCHEDÉ. Het bouwen eener verdieping op de pastorie gelegen aan de Oldenzaalschen straat. Door het kerkbestuur der St. Josephparochie.

Laagste inschrijvers G. Ludden en A. A. Jansen, f5214. Gegund.

FINKENGA. Het afbreken en weder opbouwen eener woning. Door den heer Klaas Elzinga.

Laagste inschr. J. Eits Mz., Noordwolde, f 545. Gegund.

MIDDELSTUM. Het herbouwen van de afgebrante boerenbehuizing enz. voor den heer S. Siertsema te Kantens, onder leiding van den heer E. de Jonge.

Laagste inschrijver H. Bolnes, Warfum, f 6296.

TIEL. Het verbouwen van het café „De drie Billards” aan de Weerstraat no. 58 ald. Door den archit. H. Eijsvogel.

Laagste inschrijver G. Konings, f 863.

T ZANDT. Het vergrooten der school te Leermens. Door het gem.-best.

Gegund aan J. Lutmers, Appingedam, f 1897.

ZWOLLE. Het bouwen van een villa bij Hattem. Door jhr. G. A. J. v. Spengler ald.

Laagste inschr. J. J. Rouwenhorst, Hattem, f 9993.

„Per Telegraaf.”

UTRECHT. 1. Het maken van een gebouw voor twee scholen aan den Abstederdijk en de Minkade. 2. Het bouwen van 2 woningen voor de hoofden van voorn. scholen. Door het gem.-best.

Perc. 1. Laagste inschr. R. v. d. Biggelaar 's-Bosch, f 109200; daaropvolgende A. M. van Geelen, Utrecht, f 110400.

Perc. 2. G. H. Gros, Utrecht, f 14647 daaropvolgende R. v. d. Biggelaar, f 15900.

Massa. R. v. d. Biggelaar, f 125000 daaropvolgende L. Meijer Jr., Zwolle, f 126550.

19 AUGUSTUS.

AMSTERDAM. Het bouwen van een openbare lagere school der 1e klasse voor 560 kinderen, op een terrein aan de Roggeveenstraat nabij de Spaarndammerstraat. Door het gem.-best.

Laagste inschrijver A. Huisken, f 55000.

AMSTERDAM. Het sloopen en herbouwen eener opzichterswoning c.a. op het terrein der gemeente Amsterdam, gelegen in de gem. Weespercarpsel, sectie B. no. 1007. Door het gem.-best.

Laagste inschrijver G. Moolhuizen, Geinbrug (gem. Weespercarpsel), f 7400.

's-GRAVENHAGE. Het bouwen aan de Stadhouderslaan aldaar van 7 woonhuizen voor de coöp. bouwvereniging „Zorgvliet-zicht”, aldaar. Door den arch. S. Wijn.

Laagste inschrijvers M. H. Kuitems en C. v. Elk, f 56656. Gunning aangehouden.

GRONINGEN. Het verder afbreken van een boerderij aan den Trekweg op den Gideon en het daar ter plaatse bouwen van drie behuizingen en een veestalling met hooizolder. Door den heer H. Kamphuis.

Laagste inschr. H. J. Kerstholt, Foxham, f 4745. Gegund.

HAARLEM. Het verbouwen van perceel no. 70 in de Groote Houtstr. en het bouwen van een pakhuis bij dat perc. op een terrein in de Paardensteeg. Door den bouwkn. ingen. J. A. G. v. d. Steur.

Laagste inschr. M. v. Ommeren, f 24214.

LEIDEN. Het maken van een timmermans-werkplaats met bergplaats voor schilder- en metselmateriaal, ten behoeve van het gesticht „Endegeest”. Door de commissie van beheer over voorn. gesticht.

Laagste inschrijver J. Segaar f 1695.

LOCHEM. Het vergrooten van de gem.-gasfabriek. Door het gem.-best.

Laagste inschrijver J. Olthoff, Lochem, f 3823. Gegund.

OLDENZAAL. Het bouwen van twee woonhuizen in den wal aldaar. Door den heer H. Wessels.

Laagste inschrijver Klein Breteler f 5000. Nog niet gegund.

SWALMEN (LIMB.). Het bouwen van een nieuw raadhuis met bijlev. van het ben. Door het gem.-best.

Laagste inschrijver A. Verhaegh, Swalmen, f 5780. Gegund.

20 AUGUSTUS.

ZUTPHEN. Het verrichten van eenige herstellingen en onderhoudswerken van, in en bij de kerk en pastorie te Warnsveld. Door den bouwkn. D. J. v. Loo.

Perc. 1, metselwerk. Kerk. Laagste inschr. IJ. Eenink, Warnsveld, f 138.

Perc. 2, metselw. Pastorie. A. Koppert, id., f 38.

Perc. 3, timmerw. Pastorie. W. Bilderbeek, id., f 60,74.

Perc. 4, schilder- en behangersw. Pastorie. J. R. Fiet, id., f 390. Gunning in beraad gehouden.

Lijst van Fabrikanten, Leveranciers, enz.

Prijs per regel voor niet geabonneerden op advertentiën 5.— per jaar bij vooruitbetaling. Abonnés op advertentiën 1 regel gratis voor iedere advertentie.

Amsterdamsche Fabriek van Cement-IJzerwerken (Systeem Monier) Groote Wittenburgerstraat 108.

Assurantie-Mij. tegen Brandschade „de Nederlanden van 1845”, 's-Gravenhage, Kerkplein hoek Prinsestraat.

Badinrichtingen. — TH. VAN HEEMSTEDÉ OBELT, Amsterdam.

Behangselpapier, en gros. — EERSTE NED. PAPIERHANDEL, Den Haag, Kantoor en Magazijnen, Luthersche Burgwal 27.

BEHANGSELPAPIEREN, LINCROSTA, Th. N. Eijffinger, Hof-leverancier. — Den Haag.

Binnenbetimmeringen. — GEBRS KOCH, Amsterdam.

Bouwstoffen. — MARTIN & Co., Amsterdam.

Brandkasten. — FRED. STIELTJES & Co., Amsterdam (Mosler Safe Company).

Cementmestiek-Dakbedekking. — J. A. SMITS & ZOON, Weesperzijde 39, Amsterdam.

Cement-IJzerwerken. — Ned. Mij. voor Monierwerken, Amsterdam.

Cementsteenfabriek. — M. ELFRING & ZOON, Den Haag.

Centrale Verwarming. — W. J. STOKVIS, Arnhem.

Centrale Verwarming. — NELL & STUTTERHEIM, Den Haag.

Centrale Verwarming. — GEVEKE & Co., Amsterdam.

Centrale Verwarming. — FRED. STIELTJES & Co., Amsterdam (Sturtevant Engineering Co.).

Centrale Verwarming en Ventilatie. — D. S. M. KALKER, Amst.

Centrale Verwarming. — B. LANDHEER Jr., Wijnstr. 59, Rotterdam.

Closets. — TH. VAN HEEMSTEDÉ OBELT, Amsterdam.

Dakpannen. — J. B. VAN SOEST & TERSTAPPEN, te Swalmen.

Draadglas van Neusattl, FERD. ENGERS, Amsterdam.

Eerste Nederl. Papierstucfabriek, Damrak 85, Amsterdam.

Eerste Nederl. Xylolith-Fabriek. — A. S. KEY, Rotterdam.

Excelsiorplaten. — GEBRS. VAN DER VIJGH, Amsterdam.

Gas-, Stoom- en Waterleiding. — R. S. STOKVIS & ZONEN, Leuvehaven 74—76, Rotterdam.

Gaskachels (nieuwste condenseng). — OBELT, Amsterdam.

Gegoten geëmailleerd ijzeren waschtafels. — PECK & Co., Amst.

Gegoten geëmailleerd ijzeren waschtafels. — TH. VAN HEEMSTEDÉ OBELT, Amst., 150 de Ruyterkade. Filiaal: 36 Rokin.

Gekleurd en gebrand glas in lood. — C. LINDENAAR, Glasgraveur, Alb. Cuijpsstraat 123, Amsterdam.

Handel in Bouwmaterialen. — Wed. P. G. F. PINO POST, Den Haag.

Houthandel. — LINDNER & Co., Wittenburgerstraat 22—24, Amst.

Haeuslersche Houtcement Dakbedekking. — J. A. SMITS & ZOON, Weesperzijde 39, Amsterdam.

Jaloezieën-, Rolluiken- en Zonneschermeren-fabriek (Stoom). — v. d. Helststraat 1, AMSTERDAM. — Wagenstraat 39a. 's GRAVENHAGE.

Jaloezieën. — J. F. KRONER & ZONEN, Spuistr. 246, 248, 250, Amst.

Josson-Cement. — A. E. BRAAT, Rotterdam en Amsterdam.

Levensverzekering-Maatschappij New-York. — Directie voor Nederland, Keizersgracht 455, Amsterdam.

Levensverzekering-Mij. „Neerlandia”, L. Beestenmarkt 9, 's-Hage.

Liften. — TH. VAN HEEMSTEDÉ OBELT, Amst. (R. WAYGOOD & Co.).

Liften, Ventilatie, Gesm. ijzer. trappen. — JAN HAMER & Co., Amst.

Liften. — FRED. STIELTJES & Co., Amsterdam (Otis Bros. New-York).

Looden en Inw. glasemail privaataleidingen. — OBELT, Amst.

Mastix-Cement Dakbedekking. H. ALLERSDORF, Singel 455, Amst.

Motoren en Dynamo's. — JULIUS LÜCHAU, Damrak 71, Amst.

Motoren & Dynamos. — FRED. STIELTJES & Co., Amsterdam.

Naaml. Venn. Utrechtsche Asphalffabriek. Dakbedekking en Vloeren.

Portland-Cement. — DYCKERHOFF & SÖHNE, Amöneburg.

Photolithografie. — WEGNER & MOTTU, Amsterdam.

Proefstation Bouwmat. — KONING & BIENFAIT, Amsterdam.

Raamsluiters voor bovenlichten. — TH. V. HEEMSTEDÉ OBELT, Amsterdam.

Rolluiken. — W. H. M. SCHOLTE, Prinsengr. 516, Amsterdam.

Rietplanken. Isoleersteen. Fluaten. — MOLIJN. — Gouda.

Stalinrichtingen. — STAAL & HAALMEIJER, Amsterdam.

Stalinrichtingen. — D. S. M. KALKER, Amsterdam.

Steengoed of Engelsche buizen en kruispannen. — HOUBEN & STEEGH, Belfeld en Tegelen (Limburg).

Steenen (vergl. en onvergl.) CANOY HERFKENS & Co., Venlo.

Stoomtimmerfabriek. — GEBRS. VAN MALSEN, Den Haag.

Tegels in soorten. — DE LINT & Co., Rotterdam.

Toeschuifbare hekken. — FRED. STIELTJES & Co., Amsterdam.

Verwarming en Ventilatie. — TH. V. HEEMSTEDÉ OBELT, Amst.

Verwarming en Ventilatie. — FRED. STIELTJES & Co., Amst. (Sturtevant Blomers & Exhausters voor ventilatie, stofafzuiging enz.).

Verwarming en verlichting. — JULIUS LUCHAU, Damrak 71, Amsterdam.

Verwarming en Ventilatie. — D. S. M. KALKER, Amsterdam.

Ventilators. — TH. VAN HEEMSTEDÉ OBELT, Amsterdam.

Ventilators. — JAN HAMER & Co., Amsterdam.

Ventilators. — D. P. HASSELMAN, Amsterdam.

Vuurvaste Steen. JOSTEN & Co., te Königwinter a/Rh. Fabrikanten van zeer vuurvaste Chamotte- en Dinas-steenen vuurvaste Cement, Karolinklei enz.

Zinkwerken. — F. W. BRAAT, Delft.

BOUWKUNDIG WEEKBLAD.

ORGAAN VAN DE

MAATSCHAPPIJ TOT BEVORDERING DER BOUWKUNST.

Bestuur v. d. Maatschappij: A. SALM G.Bz., Voorzitter. A. C. BLEIJS, Vice-Voorzitter. — Jb. v. d. BAN Pzn., V. G. A. BOSCH, M. A. C. HARTMAN, J. A. MULOCK HOUWER, J. MUTTERS Jr., F. W. M. POGGENBEEK, J. VERHEUL Dz.
Commissie van Redactie: Ed. CUIJPERS, A. SALM G.Bz. en J. VERHEUL Dz.
Redacteur: C. T. J. LOUIS RIEBER.

31 AUGUSTUS 1901

21^e JAARGANG.

N^o. 35.

BUREAU VAN REDACTIE: MARNIXSTRAAT 402, AMSTERDAM.
BUREAU v. ADMINISTRATIE: HERDERSTRAAT 5, 'S GRAVENHAGE.
UITGEVERS: MOUTON & Co. — 'S GRAVENHAGE.
ABONNEMENTSPRIJS voor Nederland: fr. p. p. f 15.— 's jaars, voor
Indië en het Buitenland (bij vooruitbetaling) fr. p. p. f 17.— * * *

PRIJS DER ADVERTENTIËN: van 1—5 regels f 1.— elke regel meer
20 cents. Groote letters naar plaatsruimte. * * * * *
AANKONDIGINGEN v. AANBESTEDINGEN 15 ct. p. regel m. premie $\frac{3}{2}$ maal.
ABONNEMENT v. ADVERTENTIËN tegen belangrijk verminderde prijzen
en kosteloze opname der advertentiën in het Tijdschrift der M^u.

INHOUD. — Mededeelingen betreffende de Maatschappij. —
Iets over bouwconstructiën in Cement-ijzer. — Winkel- en woon-
huis te Kampen. — De Grafelijke zalen. — Berichten. — Bureau
voor plaatsing van opzichters en teekenaars. — Aankondigingen
en afloop van aanbestedingen. — Lijst van Fabrikanten, Leveran-
ciers, enz. — Advertentiën.

MEDEDEELINGEN BETREFFENDE DE MAATSCHAPPIJ.

84ste ALGEMEENE VERGADERING.

Deze vergadering zal gehouden worden te Arnhem op
Woensdag 11 en Donderdag 12 September 1901.

De agenda der vergadering is opgenomen in het Bouw-
kundig Weekblad no. 34 van 24 Augustus 1901.

De Leden die aan den rijtoer en den maaltijd, op 11 September,
of aan een van beiden wenschen deel te nemen, worden
dringend verzocht zich vóór 7 September a.s. daartoe op te
geven aan den heer A. R. Freem, architect te Arnhem,
63 Prins Hendrikstraat.

VERSLAG

VAN DE

83ste Algemeene Vergadering

van de Maatschappij tot Bevordering der Bouwkunst, gehouden
op Woensdag 22 Mei 1901 in het gebouw
Marnixstraat 402.

Tegenwoordig waren, alle leden van het Hoofdbestuur, de heeren:
A. Salm G.Bz., Voorzitter, A. C. Bleijs, Vice-Voorzitter, Jb. Van
den Ban Pzn., V. G. A. Bosch, M. A. C. Hartman, J. A. Mulock
Houwer, J. Mutters Jr., F. W. M. Poggenbeek, J. Verheul Dzn.,
en de Secretaris C. T. J. Louis Rieber;

de Eereleden, de heeren: J. H. Leliman, C. Muysken en (later)
G. E. V. L. van Zuylen;

en, voor zooverre de presentielijst geteekend was, de leden, de
heeren: H. P. van den Aardweg, H. Baucke, H. Bletz, E. van den
Bossche, A. E. Braat, F. J. Bremmer Hzn., Arn. A. M. Bruning,
S. de Clercq, L. Couvée, H. Cramer, Ed. Cuypers, L. C. Dumont,
P. Kleyweg Dyserinck, E. F. Ehnle, F. H. van Etteger, A. C. M.
van Etten, H. A. Ezerman, Jb. Faber, C. W. Finke, Ed. G. A. Fol,
A. R. Freem, J. D. Gantvoort, H. Gompertz, J. C. de Groot, Jan

Hamer, D. H. Haverkamp, Joseph Herman, H. van Hilten J. Pzn.,
P. M. A. Huurman, C. A. Huygen, J. H. P. Janse, W. A. G. Jansen,
W. de Jong, A. S. Keij, Ant. Kip, Herm. Kloot, D. E. C. Knuttel,
A. Kool Jr., H. H. Kramer, J. Krap, Tjeerd Kuipers, H. J. de
Lange, J. B. Lasschuit, J. H. W. Leliman, Jacques Leijh, M. T.
Leijh, J. London, I. H. J. van Lunteren, C. B. Posthumus Meijjes,
J. W. Molijn, F. J. Nieuwenhuis, J. A. van Ommen van Guijlick,
R. Pisa, R. Rijksen Pzn., W. F. C. Schaap Jr., J. L. Schouten,
K. Stoffels, K. Swagerman Pzn., J. W. C. Tellegen, J. H. Tonnaer,
H. W. Veth, A. J. Vreeswijk, P. van der Weiden, W. C. Weidner,
A. W. Weissman, E. G. Wentink Jr., H. J. Wolter en C. de Zwaan Czn.
De Voorzitter, de heer A. Salm G. Bzn., opende te ongeveer
elf uur de vergadering, en verklaarde het een voorrecht te heeten
wederom een hartelijk welkom aan de aanwezigen te mogen toe-
roepen, in de eerste plaats aan de beide eereleden, de heeren
J. H. Leliman en C. Muysken; hij dankte allen die, ook ver van
buiten komende, deze bijeenkomst bijwoonden om de belangen
der Maatschappij te bespreken, en de betrekkingen te hernieuwen
tusschen de leden onderling.

De Voorzitter zeide van meening te zijn, het bij dezen welkomst-
groet te moeten laten, ook met het oog op den beschikbaren tijd
en de bezoeken die in den namiddag aan een paar belangrijke
bouwwerken zouden worden gebracht. Daar het jaarverslag der
Maatschappij in het Bouwkundig Weekblad was opgenomen, vroeg
de Voorzitter of de leden daaromtrent nog inlichtingen wenschten
of opmerkingen daarover hadden te maken.

De heer J. H. Leliman, het Hoofdbestuur dank betuigende voor
het uitgebrachte verslag, maakte de opmerking, dat hieringemist
werden de verslagen van de Afdeelingen Rotterdam en Delft;
gaarne zou hij vernemen wat daarvan de oorzaak was, en hoe
de toestand dier Afdeelingen was.

De Voorzitter deelde mede, dat de Secretaris van eerstgenoemde
Afdeeling na eene ernstige ziekte overleden was, en niet in de
gelegenheid is geweest een verslag uit te brengen.

De heer H. Cramer, Voorzitter van deze Afdeeling, voegde er
aan toe, dat haar toestand op 't oogenblik niet „bloeiend” was te
noemen.

De Voorzitter, terugdenkende aan de aangename September-
vergadering te Rotterdam in 1897, hoopte, dat die toestand met
den tijd weder beter mocht worden.

Omtrent de Afdeeling Delft deelde de heer Hartman mede, dat
zij nog wel degelijk in leven was, en dat de leden vergaderden
zoodra daartoe aanleiding bestond. Het was alleen aan toevallige
omstandigheden te wijten, dat geen verslag over het afgelopen
jaar was gegeven.

De heer J. H. Leliman verzocht hierna zijn beklag over het
ontbreken der verslagen en de daarop gevolgde mededeelingen
van de heeren Cramer en Hartman in het verslag dezer ver-
gadering op te nemen.

Door den heer H. Cramer werd vervolgens verslag uitgebracht over de bevindingen van de Commissie voor het nazien der rekening en verantwoording van de Financieele Commissie uit het Bestuur der Maatschappij. Met den heer J. H. Tonnaer had spreker de boeken met de justificatore bescheiden vergeleken en daaruit kon geconstateerd worden, dat de rekening en verantwoording volkomen in orde was. De Commissie voor het nazien daarvan stelde dan ook voor, de Commissie van Financien van haar beheer te dechargeeren.

De Voorzitter betuigde hierna, namens de vergadering, zijn dank aan de Financieele Commissie, aan de heeren Cramer en Tonnaer voor hunnen arbeid, en aan den Administrateur der Maatschappij, den heer Lesger, voor zijn goede zorgen voor de richtige boekhouding.

Op verzoek van den Voorzitter deed de heer I. H. J. van Lunteren verslag van de stemming die had plaats gehad voor de keuze van leden van het Hoofdbestuur, in de plaats van de aftredende leden, de heeren M. A. C. Hartman, A. Salm G.Bz. en J. Verheul Dzn., die allen herkiesbaar waren. Daaruit bleek, dat 113 stembiljetten waren ingekomen, waarvan 8 van onwaarde, zoodat 105 geldige stemmen zijn uitgebracht. Hiervan verkregen de heeren A. Salm G.Bzn., te Amsterdam, 104, M. A. C. Hartman, te Delft, 102, en J. Verheul Dzn. te Rotterdam 101 stemmen, de heeren F. H. Van Etteger, Henri Evers, F. L. M. Kerkhoff, C. B. Posthumus Meijjes, Th. G. Schill en J. Springer ieder 1 stem, terwijl 2 stemmen in blanco waren uitgebracht, zoodat gekozen zijn de heeren Salm, Hartman en Verheul.

Deze mededeeling werd door de vergadering met luid applaus begroet.

De Voorzitter zeide uit deze teekenen van bijval te mogen opmaken, dat de vergadering hare ingenomenheid aan deze keuze hechte, en betuigde, ook namens de beide andere herkozen leden van het Hoofdbestuur, zijn dank voor het in hen gebleken vertrouwen. Spreker zeide voor zich zelve gaarne de herbenoeming aan te nemen, en vroeg of de heeren Hartman en Verheul dit ingelijks wilden doen.

Beide heeren verklaarden hunne herbenoeming te aanvaarden.

Nadat de Voorzitter de stemcommissie, bestaande uit de heeren J. W. Bleijenburg, W. A. E. Van Geuns, J. H. Leliman en I. H. J. Van Lunteren — de heer J. W. Hanrath was verhinderd geweest bij de opening der biljetten aanwezig te zijn — voor hunnen arbeid dank had betuigd, zeide hij te zullen overgaan tot de benoeming van eene Commissie van stemopneming voor de verkiezing van een Voorzitter.

De heer F. H. Van Etteger stelde daarop voor, den heer A. Salm G.Bzn. bij acclamatie tot Voorzitter te herkiezen, welk voorstel met applaus werd ontvangen.

De Voorzitter betuigde zijn hartelijken dank voor het blijkbaar in hem gestelde vertrouwen; men heeft — zeide spreker ongeveer — voor de waarneming van het Voorzitterschap der Maatschappij veel vrijen tijd noodig, die mij, bij een soms drukke praktijk, wel eens ontbreekt. Ik kan daardoor tot mijn leedwezen niet altijd voor de Maatschappij doen wat ik zoo gaarne wilde; ik zal echter blijven trachten mijn best te doen om mijn plichten te vervullen, maar hoop daarbij te mogen rekenen op de medewerking van alle leden der Maatschappij. Ik neem gaarne de herbenoeming tot Voorzitter aan, en zeg u allen ten zeerste dank voor het andermaal in mij gestelde vertrouwen.

Op verzoek van den Voorzitter deed de Secretaris daarop mededeeling van de conclusiën uit het rapport der beoordeelaars voor de prijsvragen in 1900 uitgeschreven. Deze conclusiën waren als volgt: 1^o. Prijsvraag, onderwerp *Ambachtsschool*. De uitgeloopte medailles zijn niet toegekend, doch alleen de geldprijzen. In de eerste plaats is de som van f100 toegekend aan het ontwerp „W en M in cirkel” en de som van f50 aan het ontwerp met het motto „Mijn dwaasheid”. De vervaardiger van eerstgenoemd ontwerp had zich nog niet bekend gemaakt (*), die van het tweede bleek te zijn de heer S. de Clercq, te Hilversum. 2^o. Prijsvraag, onderwerp *Diploma voor de Eerelieden der Maatschappij*. De Jury heeft aan geen der antwoorden een prijs toegekend, maar aan de ingezonden ets, gemerkt „Bouwkunst”, een premie van f25. Als uitvoerder dezer ets heeft zich bekend gemaakt de heer J. London te Haarlem. 3^o. Prijsvraag, onderwerp *Aquarel van een schilderachtig stads- of dorpsgezicht in Nederland*. De uitgeloopte prijs, bestaande uit de bronzen medaille der Maatschappij en f50, is toegekend aan de inzending „Huisje te Hoorn”. Deze aquarel is

gebleken te zijn vervaardigd door den heer J. C. Kerkmeijer te Hoorn.

De Voorzitter betuigde er zijn leedwezen over, dat voor geen der inzendingen op de beide eerste prijsvragen medailles konden worden uitgereikt, en herinnerde daarbij aan het afschaffen der geldprijzen, vele jaren geleden, omdat men toen van meening was dat men — zooals de ouden om lauwerkransen — niet om geld maar om het eeremetaal moest strijden. Het Hoofdbestuur hecht wel een hooge waarde aan de medaille der Maatschappij, maar erkent ook, dat velen, vooral de jongere leden, gaarne geld als prijs ontvangen. Sinds eenige jaren was het mogelijk weder geldprijzen bij de medailles te voegen, hiertoe in staat gesteld door een belangstellend lid, en sedert is de medewerking aan de prijsvragen veel grooter dan vroeger. Nog moest de Voorzitter wijzen op eene onjuistheid in een der plaatselijke bladen, waar dit de opmerking had gemaakt, dat de geldprijzen (1^e prijs f150, 2^e prijs f100) uitgelooft voor de prijsvraag voor een Sanatorium, in 1899, te gering waren voor het gevorderde werk. Het blad heeft echter niet opgemerkt of vergeten te vermelden, dat de ontwerper voor het Sanatorium bekroond kon worden ook voor onderdeelen daarvan; en dit was dan ook in 't vorig jaar geschied, zoodat de bekroonde twee medailles benevens f250 ontving.

De Voorzitter verklaarde daarna, dat het hem hoogst aangenaam was aan den heer S. de Clercq de hem toegekende belooning te mogen overhandigen, hopende, dat hij deze als een souvenir zou beschouwen, meer dan als een belooning van den geleverden arbeid, die niet gering was en in vele opzichten te loven. Namens de vergadering wenschte de Voorzitter den heer de Clercq hartelijk geluk met de onderscheiding die hem voor zijn werk was te beurt gevallen, en uitte daarbij de hoop, dat hij hem later ook eens een eersten prijs zou mogen overhandigen.

De heer J. London ontving vervolgens de hem toegekende belooning uit handen van den Voorzitter, die hem daarbij hartelijk toesprak en eveneens geluk wenschte.

De Voorzitter overhandigde ten slotte aan den heer J. C. Kerkmeijer de uitgeloopte bronzen medaille en geldelijke belooning, en wees er daarbij op, dat de prijsvraag die een aquarel tot onderwerp had, een nieuwtje was. Het was de eerste maal, dat een dergelijke was uitgeschreven; het deed den Voorzitter dan ook genoegen, dat de Jury één der inzendingen van genoegzame waarde had bevonden om volledig te worden bekroond, en hij wenschte den heer Kerkmeijer als inzender daarmede geluk, hopende dat deze andermaal zijne krachten aan de meer architectonische voorstelling van oude bouwkunst hier te lande wilde wijden, ook als de genomen proef nog eens door de Maatschappij herhaald zou worden.

De heer J. H. Leliman wenscht hierna eveneens de bekroonden geluk; hij had onder de antwoorden veel verdienstelijke opgemerkt en alles toont aan, dat er gewerkt is om een prijs te verdienen. Wanneer spreker nu in den heer de Clercq een leerling zag van de Polytechnische School te Delft, dan was het hem een behoefte hulde te brengen aan het aan die inrichting gegeven onderwijs. Maar er ontbrak wat; het rapport der Jury voor de eerste prijsvraag lag niet ter lezing en dit behoorde toch het geval te zijn. Spreker vlakte op de openbaarmaking daarvan.

De Voorzitter betreurde ook, dat dit rapport hier niet aanwezig was. De Jury-leden woonden niet allen in Amsterdam, en 't was daarom moeilijk na te gaan, waar het stuk thans was. Intusschen zou de tentoonstelling der prijsvraagteekeningen nog — volgens gewoonte trouwens — eenige dagen duren, en zoodra het programma — door de Jury-leden ondertekend — was ontvangen, zou het ter lezing gelegd en onmiddellijk in het Weekblad gepubliceerd worden.

De Voorzitter bracht hierna de begroting in behandeling, maar maakte vooraf de opmerking vernomen te hebben, dat bij velen de meening bestond, als zouden de geldmiddelen der Maatschappij na het legaat Godefroy nu ruim voldoende zijn. Men moest evenwel niet vergeten, dat een aantal obligatiehouders in de leening der Maatschappij gedurende eenige jaren een gedeelte der rente hadden afgestaan. Het Hoofdbestuur meende niet weder bij die leden te moeten aankloppen, en achtte het zeer wenschelijk thans over te gaan tot de uitbetaling der volle rente waarop de obligatiehouders recht hebben. Deze post van rente is eene groote uitgaaf, en daarom moet daarop bij de vaststelling der overige posten voor de uitgaven gelet worden. De heer V. G. A. Bosch, lid der Financieele Commissie, had zich bereid verklaard de begroting toe te lichten, en verkreeg daartoe het woord.

Wat de „vermoedelijke inkomsten” betreft, deelde de heer Bosch o. a. het volgende mede:

* In Zoon's later in het Bouwkundig Weekblad kon worden medegedeeld, bleek de vervaardiger te zijn de heer P. N. Leguit, te Rotterdam.

Het aantal Gewone leden is gesteld op 531, terwijl volgens het jaarverslag, de Maatschappij op 1 Mei 1901, 512 Gewone leden telde, een aantal dat intusschen reeds met 2 was toegenomen. Er moeten dus 17 nieuwe leden gedurende het jaar toetreden, hetgeen het Bestuur veronderstelt dat geschieden zal, daar telken jare na de Mei-vergadering nog leden toetreden. In 1900 was op 1 Mei het aantal gewone leden 514; niettegenstaande de elk jaar voorkomende, en ook in 1900 plaats gehad hebbende verliezen door bedanken, overlijden — in het afgelopen jaar zijn 10 leden overleden — en een buitengewoon verlies door het afschrijven van leden in Zuid-Afrika, is het aantal Gewone leden 514 gebleven. Het totaal aantal leden op 1 Mei 1900 was 621, en is thans 636. Het in de begroting opgegeven aantal Buitengewone- en Kunstlievende leden is het juiste aantal op 1 Mei 1901. Sedert dien datum is nog een Buitengewoon lid aangenomen.

Onder „Huren” is een post gesteld van f1800, omdat die huren in 1900 hebben opgebracht f1877.26. Het is te voorzien, dat dit cijfer van de begroting wel weer bereikt zal worden; sinds het opmaken der begroting is nog plaatsruimte in de tentoonstellingszaal verhuurd geworden.

De post „Advertentiën” heeft ongeveer opgebracht het bedrag in de begroting vermeld. De leden hebben kunnen waarnemen, dat het aantal advertentiën in de laatste tijd is toegenomen; dit is een gevolg hoofdzakelijk van den ijver der uitgevers. Het is dan ook niet onmogelijk, dat de inkomsten aan advertentiën in 1901 meer zullen bijdragen dan in 1900.

De „Verkoop van Plaatwerken”, is van f20, in 1900 begroot, opgevoerd tot f40, omdat die verkoop in het afgelopen jaar f140.35 heeft opgebracht. Maar onder dit laatste bedrag was begrepen een buitengewone aankoop ad ongeveer f100 door de Technische Hochschule te Hannover; op iets dergelijks mag niet voor 1901 gerekend worden.

Voor de „Prijsvragen” is dit jaar een gift van f100 ingekomen.

Een post „Geschenken rente” komt op de begroting voor 1901 niet meer voor, daar de rente der leening, zijnde 4⁰/₁₀, tot dit bedrag zal worden uitbetaald. Het Hoofdbestuur is van meening, dat de leden die indertijd hun geld beschikbaar hebben gesteld om de leening te volteekenen, na eenige jaren van opoffering recht hebben op de volle rente. Maar, indien er nu toch aandeelhouders zullen zijn die genoeg willen nemen met minder rente, bijv. 2⁰/₁₀, zooals zij dit gedurende eenige jaren deden, dan zal de Mij. daarvoor zeer dankbaar zijn.

De post „Examen Opzichters” is hooger gesteld dan in het vorige jaar, omdat zich toen zooveel kandidaten hebben aangemeld. Het is zeer mogelijk, dat deze belangstelling in het examen blijft bestaan. Er dient de aandacht op gevestigd, dat tegenover dezen post eene onder n^o. 5 van de „vermoedelijke uitgaven” staat, als volgt: Onderwijs en examen opzichters, f260.

De posten 8 en 9 van de „vermoedelijke ontvangsten”, het legaat Godefroy en de bijdrage Gosschalk, behoeven geen toelichting. Post 10, groot f52.50, was laag gesteld; het Hoofdbestuur hoopte evenwel op hooger bedrag aan onvoorziene inkomsten, omdat men niet optimistisch was geweest bij het ramen der overige inkomsten.

De heer J. H. W. Leliman verkrijgt hierna het woord en las het volgende voor:

Mijne Heeren. In de gewettigde onderstelling, dat plichtmatige belangstelling in de Mij ons hedenmorgen bijebracht, stel ik mij voor om, zooals dat bij de behandeling van begrotingen gewoonte is, aan de postengewijze bespreking eenige beschouwingen van meer algemeenen aard te doen voorafgaan.

Reeds aanstonds wil ik als mijn overtuiging, die gegrond is o. a. op de cijfers der thans te behandelen begroting, te kennen geven, dat de algemeene toestand van deze Mij, voor ons en thans de Mij, verre van gunstig is. Met het oog op de toename van het ledental acht gij mij wellicht te pessimistisch.

Wanneer dan al die toename verschuldigd is, zooals het jaarverslag opmerkt, aan het streven, de Mij aan haar doel te doen beantwoorden, dan geloof ik, dat dit slechts voor een klein deel geldt. Ik geloof, neen ik weet, andere en kleinere redenen spelen hier eene belangrijke rol.

Terwijl echter de toename van het aantal Gewone leden — de kern van de Mij. — in 1898 bedroeg 4.5 ⁰/₁₀ en in 1899 zelfs 5.5 ⁰/₁₀, is zij in het daaropvolgende jaar gedaald tot 3.5 ⁰/₁₀. Wat brengt de toekomst? Ik vrees geene stijging, eer verdere daling van dit percentage.

In het Genootschap Architectura et Amicitia daarentegen bedroeg de stijging van het ledental in 1900 absoluut reeds twee meer

dan bij ons; percentsgewijze gerekend, is de Mij dus verre de mindere.

De Voorzitter onderbrak even den spreker, opmerkende, dat uit het jaarverslag van A. et A. bleek, dat bij dit ledental veel slechte betalers waren. De zuivere opbrengst der contributie is in dit geval een betere basis dan het ledental, welke opmerking door den heer L. werd toegegeven met de bijvoeging van spreker, dat bij de Mij wel hetzelfde gebeurt als bij A. et A. Hieraan meende de Secretaris te moeten toevoegen, dat er onder de hier bedoelde leden juist eenige waren die door den heer L. Jr. als lid waren aangebracht.

Het is, zeide de heer L. Jr., verder, m. i. een veeg teeken, dat waar 10 jaren geleden op een begroting van f13.100 voorkwamen f10.750 aan contributiën, thans op een hooger totaal bedrag — f13,600 — slechts f8,700 op deze wijze wordt geïnd. (*)

Wat de opbrengst der advertentiën betreft, zeker een unicum, daar deze stationair blijft.

Dat ook de post „Bijdrage prijsvragen” minder bedraagt dan op de vorige begroting, is mij evenwel een groote reden van blijdschap. Ik wilde, dat zulke posten niet meer voorkwamen. Verdenk mij daarom niet van ondank jegens de milde gevers.

Extra bijdragen blijven welkom, maar alleen in geval dat extra uitgaven noodig zijn. Dat de gaten in de kas steeds gevuld werden, is een der oorzaken geweest van ons ongeluk.

Wij hadden, door den nood gedrongen, ons moeten inspannen in plaats van te leven van de gift.

Hoe staat het nu met de uitgaven? Geen enkele gedooft vermindering, wel daarentegen eischen vele eerder verhooging. Financieel staan wij nu voor dezen toestand: Ondanks het legaat Godefroy dekken inkomsten en uitgaven elkaar nauwelijks; voor onvoorziene van eenig belang, ter voorbereiding van ons 60-jarig bestaan, is de Mij aangewezen op de milddadigheid. Zonder het legaat Godefroy ware thans de toestand kritieker dan ooit. Voornamelijk is dit te wijten aan de kosten van ons Maatschappelijk gebouw. De eer een eigen gebouw te bezitten is te duur gekocht, onze overige omstandigheden in aanmerking genomen. Op financieel gebied moet dan ook het allesbeheerschend streven wezen, het Maatschappelijk gebouw zich zelf te doen dekken; gelukt dat niet, dan moeten wij trachten, door het tijdelijk of voor goed van de hand te doen, het aanzienlijk deficit van f1000 op de rekening Maatschappelijk gebouw te doen verdwijnen.

Indien nu de Mij slechts in innerlijke kracht en in prestige naar buiten was toegenomen! Maar ik geloof, dat elk in zijn eigen kring te veel voorbeelden aantreft van de laksheid, de lauwheid, de onverschilligheid van de leden ten opzichte van de Mij, dan dat ik hierop nader zou hebben in te gaan.

Hier meende de Voorzitter te moeten protesteeren tegen het verwijt den leden gedaan. Men kwam niet ter vergadering om dergelijke appreciaties te hooren, en deze konden alleen tengevolge hebben, dat men de vergaderingen voortaan niet meer bezocht.

Laten wij, zeide de heer L. Jr. verder, geen doekjes winden om de waarheid: hoe weinig liefde, hoe weinig enthousiasme, hoe weinig gevoel wordt jegens de Mij, gekoesterd. Ook achter de groene tafel onzer notabelen zal dit bekend wezen. Daarvoor moeten redenen bestaan. Ik meen, dat alleen in het algemeene tijds karakter waarvan ook andere vereenigingen den weeromstuit ondervinden, geene voldoende verklaring ligt. En gelukkig, want ware dit het geval, wij zouden volkomen machteloos staan.

Ik zal trachten eenige van die redenen op te sporen welke in verband staan met eene verzuuchting in het jaarverslag der Mij. over 1900: „Het wekt echter eenige bevreemding, dat toeneming van het aantal Buitengewone leden niet grooter is.”

Die Buitengewone leden, wier toetreding in grooten getale het Hoofdbestuur blijkbaar na aan het beproefde hart ligt, zijn alle jonge menschen. Jonge menschen nu hebben ideeën die vaak afwijken van die van ouderen; maar al zijn die ideeën anders, ze hebben wel degelijk reden van bestaan en recht van gehoord te worden: zij geven den geest der naaste toekomst weer. Die te leeren kennen, is plicht. Ik wil niet nagaan in hoever het resultaat van het streven der richting van 1880 in dezen het Hoofdbestuur thans recht zou geven de jongeren van thans met meer dan gewone voorzichtigheid tegemoet te treden. In geen geval echter ontvang men hen als „lastige” personen, wier wenschen men hoopt te smoren door die stille tegenwerking, welke slechts ontmoedigt of verbitteren kan. Het onvolprezen systeem van termen zoeken om

(*) Aangezien de heer Leliman Sr., aan het einde der voordracht van den heer Leliman Jr., het voorstel deed om het antwoord op de geopperde bezwaren en klachten niet in deze vergadering maar in het Weekblad te geven, zal de beantwoording als „bijlage” tot dit verslag worden toegevoegd.

te kunnen negeeren al wat ons niet lijkt, blijve van deze Mij verre. want wrange vruchten zou het dragen.

Gaan wij nu eerst eens deze hoofdkwestie na: de verhouding tusschen 't geen wij geven en 't geen wij bieden. Het eerste is gemakkelijk verteld: contributie, verder steun, medewerking en al die andere plichten, als vergaderen en mee-eten, welke voor een goed lid eener goede vereeniging genoegens behoorden te wezen.

Wat daartegenover geven wij? Waardoor moedigen wij onze leden aan? Het gevoel van zelfvoldoening immers zal op den duur zelfs den besten niet meer bevredigen. Geven wij in een of ander vorm premies? Betalen wij flinke honoraria? Loven wij beurzen uit? Steunen wij jonge schrijvers in de uitgave hunner werken en openen wij voor reizigers door onze aanbevelingsbrieven anders gesloten poorten? Al die vragen meen ik met een neen te moeten beantwoorden.

Wat bieden wij dan?

1. Prijsvragen: maar door ongemotiveerde, en erger nog, ongeapprecieerde royaliteit opent de Mij, hare prijsvragen voor iedereen.

2. Aangename en nuttige vergaderingen soms? Twee per jaar, althans aan hen, die een f20 aan reis- en verblijfkosten kunnen voegen bij het bedrag hunner contributie.

3. Eene bibliotheek-leeftafel? Zeer juist, maar in hoofdzaak komen deze den Amsterdamschen leden ten goede.

4. De gelegenheid tot exposeren dan? Eilieve, wie de gewone Mei-tentoonstellingen kent, weet hoe weinig werk daarvan gemaakt wordt; niet alleen en hoofdzakelijk door pers en publiek, maar vooral door ons.

5. Blijft over onze organen: ons Weekblad, Tijdschrift, Oude Bestaande Gebouwen. Wat de laatsten betreft, doe ik U in herinnering brengen, dat de Afdeeling Delft zich met algemeene stemmen heeft uitgesproken voor eene tijdelijke schorsing, om de aldus vrijkomende gelden anders te gebruiken tot tijd en wijle, zooals de algemeen geachte heer Le Comte, ons Eerlid, terecht opmerkte: wederom eene aflevering van werkelijk blijvende waarde aan dit standaardwerk kon worden toegevoegd.

Wat het Weekblad betreft, wil ik zwijgen; zijne onbeduidendheid is sinds jaren reeds te zeer berucht en geparodieerd. „Het Weekblad”, heette het in het feestnummer van 1892, „is een week blad”. Zoo zou het ook nog kunnen heeten in een feestnummer van 1902. Het Bouwkundig Weekblad heeft aan de reputatie van deze Mij, waarvan het de kern is, weinig goed, misschien zelfs wel veel kwaad gedaan; dit is eene overtuiging die zich bij mij vestigde, na vele gesprekken met leden van de meest uiteenlopende opvatting, stand en ouderdom.

Hoofdfout van deze Mij. is echter een chronisch gebrek aan bezielde en dus bezielende activiteit. Zij maakt geheel en al den indruk het reeds plat getreden pad van den sleur te volgen, slechts bij hooge uitzondering iets te doen dat niet op het algemeen bekende programma staat.

Het antwoord op het adres Haarzuylens — helaas niet verstuurd op voorstel van het Bestuur — wekte vermoedens van beterschap in deze op. Nu die hoop bedrogen is, onderging het vertrouwen in deze Mij een gevoelige knak. Hadden we toen in 1898 slechts de sympathie „ausgenutzt”?

Zoo vestigt men in 1901 niet de aandacht op zich, maar is zelf de aanleidende oorzaak, als spottend gevraagd wordt: Wat doet ge? Niets. Wanneer doet ge dat? Nooit. Waar doet ge dat? Nergens.

Het is in vele gevallen moeilijk om iemand voorschriften te geven. Wanneer men activiteit kan ontwikkelen? Die immers is meest het onmiddellijk gevolg van den directen inval, van de plotseling opdoemende gelegenheid. Maar toch vraag ik terloops, wat onze Mij. deed om bij het publiek de belangstelling in de kennis van de *bouwkunst* aan te moedigen? Wat deed zij voor het bouwkundig *onderwijs*; wat om de Nederlandsche bouwkunst in het buitenland, wat om de buitenlandsche in Nederland bekend te maken, wat in de vele questions brûlantes van het vak? Hoogstens een adres van adhaesie sturen: de tweede viool spelen dus. Het begrip reclame is in de Marnixstraat 402 blijkbaar onbekend; waren echter al onze gezaghebbenden doordrongen van de waarheid, dat Nederland voor twee bloeiende bouwkunst-vereeningen te klein is, dat er dus slechts eene kan zijn en dat die eene moet heeten: Mij tot Bevordering der Bouwkunst, dan zou onze politiek vermoedelijk anders wezen. Zij zou zich spiegelen aan het voorbeeld van Architectura, dat ons onze krachten in Parijs laat gebruiken, tengevolge waarvan wij bijv. onze jaarlijksche tentoonstelling misten, en onderwijl zelf ter eigen glorificatie in Amsterdam eene expositie organiseert. Zulk een

inderdaad lofwaardig blijk van practische activiteit is intusschen voor deze Mij gevaarlijk, vooral in dezen tijd van herlevende belangstelling in de bouwkunst en aanverwante vakken, dus juist in die bedrijven, waarin ook wij onze leden moeten recruteeren en welke wij — volgens artikel 1 onzer wet — gehouden zijn in den ruimsten zin te bevorderen.

Zoo en anders wordt langzaam onze positie bij publiek en werklieden ondergraven: tot eindelijk de groote stoot kan worden toegebracht die ons doet tuimelen, als ten minste men niet de voorkeur er aan geeft zich te verlustigen in ons langzaam ineen zakken.

Let wel M. H., wij zijn daaraan reeds bezig; de bloei van nu: is gelijk het blosje van den borstlijder. Want ik geloof de meening uit te spreken van vele jongeren die thans leden zijn der Mij of welke men hoopt dat het worden zullen. Wij wenschen eene krachtige, actieve, eene karaktervolle Maatschappij, eene Maatschappij waarvan initiatief uitgaat en die dus tot initiatief opwekt. Alleen zulk eene Mij kunnen wij steunen en liefhebben. De genegenheid van jonge menschen verwerft men niet door hen voor den halven prijs een pak papier thuis te sturen.

Die Maatschappij moet zich weerspiegelen in een krachtig Weekblad, dat met ferme hand bestuurd en zonder onderscheid des persoons te kennen, ten allen tijde opkomt voor de belangen der bouwkunst en hare beoefenaars; een Weekblad, welks rijken en degelijken inhoud toont le courage de son opinion, kloeke gedachten in een sierlijk gewaad gestoken. Wrijving schaadt niet. Trachtten wij het daarheen te leiden, dat wij ons beroemden geen vijand te hebben, ook voor ons zou dan de Grieksche wijsgeer gesproken hebben zijn: dan hebt ge ook geen vriend.

Wil dus inderdaad de Maatschappij de jongeren tot zich trekken, en dit is noodig en spoedeisend, dan dient veel principieel te worden veranderd. Het gaat niet om een beetje meer of minder bloei: het gaat minsten wel om het voortbestaan van dit kunstlichaam. De ouderen ontvallen ons de een na den ander. Of wel de ziekten en zwakten der jaren beletten hen langer ons als vroeger hunne krachten te wijden: nieuw bloed en nieuw leven ook voor dit lichaam. Zal de Maatschappij zich schikken zoolang het nog vrijwillig kan, zich hervormen voor het te laat is? Gaarne wilde ik kunnen hopen, dat het haar ernstig streven was in practijk te brengen den hoogsten vorm van Sokratische wijsheid, „zich zelf te kennen.”

De wensch naar het beste echter sluit bij mij een anderen, de vrees voor het ergste, niet uit. Helpt gij allen langs, welken weg dan ook, eensgezind mede M. H., dat die vrees ijdel blijke, dat hoop ik, niet voor mij, maar voor het welzijn van deze, van onze, van *de* Maatschappij!

Tijdens de voorlezing van deze aantekeningen, meende de Voorzitter nog enkele malen een opmerking te moeten maken. Zoo o. a. toen de heer Leliman Jr. de uitgaven begon te bespreken. Daar deze nog niet waren toegelicht, gaf de Voorzitter het woord aan den heer Bosch om de begroting, wat dit gedeelte betrof, nader te verklaren.

De heer Bosch deelde mede, dat de posten 1 en 2, „Uitgaven en Redactie”, niettegenstaande het zeer kostbare „Oud-Deventer” dat in het Tijdschrift was verschenen, slechts f 14.79 meer hadden bedragen dan de toegestane f 4600. Hierbij werd de opmerking gemaakt, dat de papieroort waarop het Tijdschrift wordt gedrukt, eene betere is dan vroeger, en dat de uitgevers daarvoor niets in rekening hebben gebracht.

De post „Reiskosten” kan dit jaar met f 50 verminderd worden, en is van f 200 op f 150 gebracht, omdat in 1900 niet meer is uitgegeven dan f 109.

De post „Belastingen” is van f 100, in 1900, gebracht op f 125, omdat in 't vorige jaar hierop f 124.40 is betaald.

Post 18, „Rente der Leening”. Voor rente werd in 1900 nog betaald f 2500, verminderd met een bedrag van f 740, onder de „inkomsten” van 1900 opgegeven, welk bedrag de geschonken rente vertegenwoordigt, doordien eenige aandeelhouders genoeg namen met 2% in plaats van 4% hunner obligatiën. De te betalen rente is voor 1901 niet meer f 2500 maar f 2480, omdat straks wederom vijf obligatiën, tot een gezamenlijk bedrag van f 500, zullen worden uitgeloot.

Omtrent de overige posten voor 1901 kon medegedeeld worden, dat zij hetzelfde waren gebleven als die van de begroting voor 1900, omdat de cijfers op deze laatste begroting blijken te kloppen met de werkelijk gedane uitgaven in dat jaar.

Omtrent de bewering van den heer Leliman Jr., dat er zoo weinig liefde, enthousiasme en gevoel voor de Mij werd gekoesterd, werd door den Secretaris de opmerking gemaakt, dat het

scheen alsof de heer Leliman hier het resultaat mededeelde van een door hem gehouden enquête.

Hij — de Secr. — kon echter naar waarheid verklaren, dat er wel degelijk iets voor de Mij werd gevoeld, en dat hem dit o. a. bleek uit herhaalde gesprekken met leden gevoerd.

De heer Leliman Jr. beweerde hierna, de stemming der leden beter te kennen, dan de officieele stemming, welk beweren werd tegengesproken door den Secretaris.

De Voorzitter maakte de opmerking, dat de heer Leliman Jr. een zeer bijzondere studie scheen te hebben gemaakt van den toestand waarin de Mij verkeerde; in de April-vergadering met de Voorzitters en Secretarissen der Afdelingen, was de begroo-ting toegelicht en besproken, en daarna werd zij aangenomen om in deze vergadering ter tafel te worden gebracht.

Hieraan voegde de heer Bosch nog toe, dat bij het opmaken der begroo-ting voor de vermoedelijke ontvangsten, ongunstige toestanden zijn in aanmerking genomen, terwijl onder de uitgaven er zeker geen zijn, die hooger zullen zijn dan het bedrag hetwelk daarvoor begroot is.

De Voorzitter gaf nog zijn spijt er over te kennen, dat de heer Leliman Jr. geklaagd had over zaken waarvoor de Mij tegen- over de leden dankbaar was, en noemde dit niet erg galant.

De heer Leliman Jr. vroeg een specificatie van de posten voor Weekblad, voor Tijdschrift en voor Oude Gebouwen, en wat voor honoraria wordt uitgegeven.

De Voorzitter antwoordde, dat het Hoofdbestuur niet alles kon mededeelen; alle gegevens waren niet bij de hand.

Wat de honoraria betreft, deelde de Secretaris mede, dat deze werden verstrekt wanneer de schrijvers dit wenschten.

De heer Leliman Jr. vroeg — na medegedeeld te hebben, dat hij nooit een cent honorarium had gezien — waarom er geen post voor de Tentoonstelling van Bouwkunst was uitgetrokken.

De Voorzitter antwoordde daarop, dat verleden jaar geen Ten- toonstelling was gehouden met het oog op de Parijsche Tentoon- stelling, en wat dit jaar betrof, kon men zien, dat er geen plaats meer in de zaal zou zijn om iets anders ten toon te stellen dan de antwoorden op de prijsvragen, terwijl de bibliotheek was inge- nomen door de tentoonstelling der teekeningen van Walter Crane.

De heer Leliman Jr. wees er nog op, dat er geen sluitpost was, waarop de Voorzitter antwoordde, dat die voorkwam onder de „ontvangsten” en alreeds was toegelicht door den heer Bosch.

De heer Leliman Sr. verkreeg daarop het woord, en zeide, dat men het in een jong mensch moest waardeeren, dat hij open- hartig mededeelde wat zijn overtuiging was, en dit had zijn zoon gedaan in deze vergadering. Nadat spreker den wensch te kennen had gegeven, dat een staat zou worden overgelegd van de ont- vangsten en uitgaven van het afgelopen jaar, stelde hij voor, de begroo-ting voor 1901 aan te nemen.

De heer Bosch maakte hierna de opmerking, dat het totaal onmogelijk was in eene vergadering als deze, alle uitgaven en post en post van eene begroo-ting te bespreken. Hij herinnerde er nog eens aan, duidelijk gezegd te hebben, dat deze begroo-ting is opgemaakt naar den werkelijken toestand in 1900, en dus ongeveer alreeds een staat wordt gegeven zooals de heer Leli- man Sr. wenschte. Maar bovendien kan elk lid, indien hij zulks wenscht, inzage van de boeken nemen. Nog herinnerde spreker er aan, dat jaarlijks door drie Afdelingen, volgens rooster, eene Commissie van drie leden wordt benoemd, om de boeken en de justificatore bescheiden na te gaan. Dit is ook dit jaar geschied. Wanneer nu nadere en bijzondere inlichtingen omtrent posten gevraagd worden, dan zijn de boeken, door de genoemde commissie nagezien, daar om alles op te helderen.

De heer Leliman Jr. zegt alleen gevraagd te hebben welke de kosten zijn van de Oude gebouwen, Weekblad en Tijdschrift; deze inlichting kon toch wel verstrekt worden.

De Secretaris zeide daarop, de juiste cijfers niet in zijn hoofd te hebben. Bovendien was het zeer moeilijk precies te zeggen wat het Weekblad en wat het Tijdschrift had gekost. De reke- ningen hiervan liepen natuurlijk in een, maar er moest gezorgd worden, dat de toegestane som niet werd overschreden. Het eene jaar zou het Weekblad wat meer, maar dan natuurlijk het Tijdschrift wat minder moeten kosten. Wel kan spreker mede- deelen, dat voor de Oude gebouwen f 300 à f 400 werd besteed; 't zou ook wel eens meer kunnen zijn, als er meer honorarium voor teekenaarwerk moest worden uitgegeven.

De heer Leliman Jr. toonde zich dankbaar voor deze inlichting. Nadat de Voorzitter er nog eens op gewezen had, dat de balans en de boeken ter inzage lagen, vroeg en verkreeg de heer H. Baucke het woord.

De heer Baucke zeide ongeveer het volgende: Nadat we de strafpredicatie van den heer Leliman (Jr.) hebben aangehoord, dient er toch wel een woord van protest daartegen te worden aangeteekend, overtuigd, dat niet alle leden der Mij, denken zooals hij. Wij mogen gerust zeggen, dat er wel degelijk belang- stelling bestaat voor de Maatschappij bij hare leden. Van het Hoofdbestuur gaat een kracht uit en ook van den Secretaris. Ons Tijdschrift gaat zeer vooruit. Wel kan het Weekblad niet gemaakt worden tot een polemisch agressief orgaan, maar ook dat gaat vooruit. Overtuigd, dat men mijn oordeel zal bijvallen, wensch ik dit protest te doen hooren, ook om te toonen, dat de sombere gedachten die wij hier hebben vernomen niet bij anderen bestaan.

De Voorzitter bedankte den heer Baucke zeer voor deze woorden, en voor de teekenen van goedkeuring door de vergadering ge- geven, en zeide het oordeel van den heer Baucke op hoogen prijs te stellen.

Hierna werd de begroo-ting voor 1901 door de vergadering aangenomen. *(Wordt vervolgd.)*

IETS OVER BOUWCONSTRUCTIEN IN CEMENTIJZER.

Geen enkele reden heb ik aan de waarheid van de mededeeling van de Directie van de Amsterdamsche Cementijzerfabriek in n^o. 34 van het Bouwkundig Week- blad, omtrent de „fontaines lumineuses”, te twijfelen. Mijn zegsman had mij het geval indertijd medegedeeld zooals ik het voorstelde; daarbij komt, dat bij mijn herhaald bezoek aan bedoelde tentoonstelling ik niet heb getroffen, dat de fontein in werking was.

Uit de gedetailleerde mededeelingen van de Directie der A. C. ij. f. blijkt intusschen nog duidelijker hetgeen ik met het aangehaalde voorbeeld slechts wilde aantoonen, n.l., dat hier geen overeenstemming heeft bestaan tusschen partijen omtrent de eischen waaraan de kelderbodem behoorde te vol- doen en niet overwogen waren alle eventualiteiten waaraan de constructie had wêerstand te bieden. v. E.

WINKELHUIS TE KAMPEN.

Architect G. B. BROEKEMA.

Het gebouw is ingericht voor winkel- en woonhuis, en staat in verbinding met een tot het geheel behorend afzonderlijk bakkerij-gebouw.

Achter den winkel ligt een woonkamer, daarachter een open plaats en vervolgens het bakkerij-gebouw. De open plaats geeft licht in een corridor, waarin links een toegang tot de keuken, boven welke in een entresol een kantoor is gelegen. De bovenverdieping van het winkelhuis is geheel voor woning ingericht; op de 1^e verdieping van het bakkerij-gebouw, dat in de perspectief-voorstelling slechts even is aangegeven, zijn naast den korenzolder twee slaap- vertrekken voor het personeel afgescheiden.

Het gebouw is opgetrokken op eene 3 M. diepe zand- aanplemping. Met het oog op den slechten toestand van het terrein zijn de fundamenten met zeer breeden voet aangelegd, vooral die van het bakkerij-gebouw, waarin zich boven de bakkerij — met heete-lucht oven — drie koren- zolders bevinden.

De pilasters en bogen van de gebouwen zijn in leer- kleurigen verblendsteen uitgevoerd, de gevelvlakken in kleurig hardgrauw. De plintbanden, de borstwering van den winkel, cordonband en dorpels, de aanzet- en boog- stukken, het balkon benevens de pilasterbekroningen zijn van Escusine-steen, waarin vergulde insnijdingen.

De banden, bovendorpels, aanzet- en sluitsteen, de

topgevel, het bovengedeelte van den hoefijzerboog met insnijdingen, benevens de tympanen zijn van harden Morleysteen. In den hoefijzerboog en boven den cordonband der winkelramen zijn tegelvullingen aangebracht uit de plateelbakkerij „de Distel”; de overige witte velden zijn beschilderd.

De deuren, kozijnen en ramen van den winkel zijn van teakhout, de winkelbetimmering van blank eikenhout met



Winkel- en Woonhuis met Bakkerij-gebouw te Kampen.



Indeeling gelijkvloers.

Schaal 1 : 300.

koperen beslag. De winkelvloer en die in de trapruimte zijn in marmer-mozaiek uitgevoerd door de firma Braat en Zoon te Amsterdam. De bovenramen en traplichten zijn alle bezet met cathedraalglas in lood, van de heeren Löhner en Lersch te Utrecht.

Voor de dakbedekking zijn roode kruispannen en voor het torentje roode leipannetjes gebezigd uit de fabriek van de

heeren Hamer en Co. te Nijmegen. De gootlijst op consoles is in hout uitgevoerd; behalve het teakhout zijn de houtwerken blauw-groen geschilderd met enkele biezen in sprekende kleuren.

Het geheele bouwwerk met de winkelbetimmering en het grondwerk, uitgevoerd in 1900, werd aangenomen door de heeren van Dijk en de Groot, aannemers te Kampen. De bouwkosten bedroegen f 14,500.

DE GRAFELIJKE ZALEN.

In het einde der vorige week is het negende rapport aan Z.Exc. den Minister van Waterstaat enz. verschenen, uitgebracht door de Commissie van advies voor de Grafelijke zalen over de Grootte Zaal en het Haagtoentje te 's-Gravenhage. Het is gedateerd 11 Juli 1901 en vergezeld van twee kooldrukken, eene gevende een aanzicht van den Haagtoeren na herstelling van het metselwerk en een van het tweelichtvenster.

Dit rapport luidt als volgt:

De Commissie van advies ter zake van het onderhoud en de herstelling van de Grafelijke zalen te 's-Gravenhage, wederom voldoende aan Uwer Excellenties uitnoodiging tot het geven van een overzicht der werkzaamheden aan de Grafelijke zalen verricht, heeft de eer het volgende mede te deelen.

Ook dit jaar was voor de herstelling der Grafelijke zalen niet onbelangrijk, hoewel slechts langzaam is kunnen worden voortgegaan, doordat alle gebouwen nog ten deele in gebruik waren. Slechts enkele weken geleden is het archief voor Binnenlandsche Zaken uit de Hofzaal kunnen verwijderd worden en tijdelijk geborgen in de herstelde vertrekken van het Gerechtshof, het vertrek boven de Rolzaal en den zolder daarboven. Vooraf was het Notarieel archief, vroeger boven de Rolzaal geplaatst, ondergebracht in het overwelfde vertrek onder die zaal.

Het behoeft nauwelijks gezegd dat deze opberging der archieven slechts een tijdelijk karakter draagt. Nadat het Gerechtshof naar zijne nieuwe woning zal verhuisd zijn, zal het gebouw van de Rolzaal noodzakelijk moeten worden hersteld, zoodat hier nogmaals de wensch wordt geuit, dat aan de archieven spoedig meer passende definitieve lokalen zullen kunnen worden aangewezen.

Grootte Zaal.

Doch voorloopig is het voornaamste, dat de Hofzaal nu nagenoeg geheel voor onderzoek en herstel beschikbaar is. Slechts de aanbouw aan de zuidzijde, waarin het Parket van het Gerechtshof met zijn concierge is gevestigd, geeft nog eenige belemmering. Reeds is het onderzoek inwendig aangevangen en zal ook de laatste aanbouw aan de noordzijde spoedig tot het verleden behooren.

Hebben de andere gebouwen in den loop der tijden door veranderingen en onoordeelkundige herstellingen, zeer geleden, met de Hofzaal is dit in nog sterker mate het geval. De aanbouwsels hebben een zeer schadelijken invloed gehad; immers, de buitenmuren in binnenmuren veranderd, vond men geen aanleiding deze met bijzondere consideratie te behandelen, doch heeft men naar omstandigheden uitgebroken, gesloopt, ingemetseld en dat zonder verslag achter te laten van wat men heeft gedaan. Blijkens het verslag van den contra rolleur Noordendorp in het begin der 19de eeuw, had dan ook het inwendige zoodanig geleden, dat omstreeks 1814 tot eene omvangrijke herstelling werd overgegaan. Zoowel bij deze herstelling als bij de latere (omstreeks 1860) werd weinig rekening gehouden met de historische vormen.

Wat bij deze beide verbouwingen aan oude vormen en details is verloren gegaan, is niet te zeggen, waardoor de taak der Commissie niet gemakkelijker is geworden, doch gelukkig is de oude kap vóór het afbreken, zeer nauwkeurig opgemeten en in teekening gebracht, zijn een groot deel der beeldhouwwerken er van bewaard in het Rijksmuseum en zijn belangrijke gegevens omtrent de vroegere venstervormen en andere bouwkundige details teruggevonden, evenals de oorspronkelijke hoogte van den vloer, terwijl de Commissie zich vleit met de verwachting, dat het wegbreken van de gebouwen aan de zuidzijde meer licht zal verschaffen over de daar gevonden bogen, in verband met het gebouw dat in den Grafelijken tijd daar ter plaatse heeft bestaan.

Naar de reeds vermelde teekening der oude kap, waarvan copie was gevoegd bij rapport no. VIII, wordt de nieuwe kap gemaakt en krachtig is daaraan doorgewerkt; de moeilijkheid om de buitengewone zware en lange kromhouten te vinden voor de kapstijlen is spoediger overwonnen dan de Commissie durfde verwachten; de veertien stuks zijn allen aanwezig en verschillende spanten zijn gereed gemaakt, zoodat in 1902 de plaatsing der nieuwe bekapping zal kunnen geschieden, waarmede dan gepaard gaat de herstelling der buitenmuren en het afbreken van den in 1860 daarop gemetselden bovenmuur. Zijn de ijzeren kolommen verwijderd, zoo kunnen ook de gewelven van den achterkelder worden hersteld.

Haagtoeren.

Aan dit gebouw is verricht hetgeen in het rapport van 14 Juli 1900 werd aangeduid. De muren zijn hersteld, de gewelven, welke

de drie onderste verdiepingen scheiden, zijn geslagen, de bekapping is vernieuwd.

Op de verschillende verdiepingen zijn nog wel eenige deur- openingen gevonden die tot vragen omtrent de verbinding der gebouwen aanleiding geven, doch de herstelling behoefde op de oplossing niet te wachten. Zoo ook blijft de beslissing omtrent de trappen, welke vroeger binnen of buiten langs den toren kunnen bestaan hebben, nog wachten tot ook het gebouw van de Rolzaal voldoende zal zijn bestudeerd.

Moest de Commissie in het rapport van 14 Juli 1900 wijzen op de wenschelijkheid tot het wegnemen van de bovenverdieping der Middenpoort, dit werk is sedert volbracht, waarbij zooveel mogelijk getracht is de Middenpoort tot haar oorspronkelijk karakter terug te brengen. Het uitwendig voorkomen van de Grafelijke zalen aan de noordzijde heeft hierdoor ongetwijfeld veel gewonnen.

De Commissie van advies voor de Grafelijke Zalen,

C. MUYSKEN, *Voorzitter.*

D. E. C. KNUITTEL, *Secretaris.*

's-Gravenhage, 11 Juli 1901.

BERICHTEN.

Aan den gemeenteraad van Leeuwarden is door B. en W. voorgesteld, de jaarwedde van den Directeur der Gemeentewerken te bepalen op ten minste f 2800 en ten hoogste f 3300, en met ingang van 1 Januari 1902 de bezoldiging van den tegenwoordigen Directeur, den heer W. C. A. Hofkamp, vast te stellen op genoemd maximum.

Te Alkmaar heeft zich eene commissie van ingezetenen gevormd om te trachten eene herstelling van het Koning-Willemshuis voor te bereiden en de noodige gelden daartoe bijeen te brengen.

Zooals bekend is, dateert dit gebouw van het jaar 1252, en werd het gesticht door graaf Willem II

Ter herdenking van het tienjarig bestaan van den Haagschen Kunstkring zal eene buitengewone tentoonstelling worden georganiseerd van schilderijen, beeldhouwwerk, aquarellen, pastels, etsen, lithographiën enz., architecturale en decoratieve ontwerpen, ontworpen en uitgevoerde meubelen en verdere voorwerpen van kunstnijverheid. De bedoeling is, een overzicht te geven van het beste, wat gedurende deze tien jaren is verricht door de tegenwoordige leden van de 1e en de 2e afdeling der Vereeniging, en door allen, die gedurende korter of langer tijd daartoe hebben behoord.

Deze tentoonstelling zal in het begin van Januari 1902 worden geopend.

Bij vlagen worden hier te lande muurschilderingen ontdekt; soms hoort men geruimen tijd niets van dergelijke vondsten, dan weder volgen een aantal berichten daaromtrent elkander op.

Thans meldt de Arnh. Ct., dat in de Herv. Kerk te Voorst bij het herstellen van de noorder zijbeuk een muurschildering in zeer levendige kleuren is ontdekt, voorstellende vermoedelijk een bisschop, in staande houding, de handen met biddend gebaar over de borst gevouwen. De voorstelling is echter erg geschilderd.

Op het voetstuk waarop de figuur staat, zijn nog zichtbaar de letters SERID...., en daarnaast het jaartal 1566. Dezelfde letters komen voor naast het hoofd der figuur, op den achtergrond. Lager op het voetstuk staat een cartouche, met het teeken van Christus, geflankeerd door de alpha en de omega en door de beginletters van Christus' naam. De geheele schildering is slechts 1/2 M². groot.

In het B. Weekblad van 24 Aug. j.l. werd een kort bericht gegeven over een oude muurschildering, blootgelegd in de St. Walburgskerk te Zutphen. Intusschen hadden wij reeds getracht hiervan een afbeelding te krijgen om deze den lezers van dit blad aan te bieden, en hadden daartoe de hulp ingeroepen van den heer F. H. van Etteger, Correspondent der Mij, te Zutphen, welke ook welwillend is verleend. De heer v. E. heeft zich tot den heer Dr Meinsma, archivaris der kerk, gewend met het verzoek, een photo te mogen doen nemen of de schetsen, die genoemde archivaris maakt, voor reproductie in het Weekblad te mogen ontvangen.

De heer Meinsma heeft echter tot ons leedwezen den heer van Etteger geantwoord, dat hij zelf bezig is de muurschilderingen te beschrijven voor het tijdschrift Oud-Holland en daarvoor alle moeite doet, zoodat hij niet kan toestaan voorloopig afbeeldingen te maken. Heeren Kerkvoogden, die den heer M. in deze gelijk geven, hebben den kosten streng verboden photographiën of teekeningen te laten maken buiten voorkennis van den heer M.

Van af 1 September a. s., gedurende acht dagen, wordt in het gebouw van de Mij. t. Bev. d. Bouwkunst, Marnixstraat 402 te Amsterdam, het werk tentoongesteld van de leerlingen der Industrieschool van de Mij. voor den Werkenden Stand, gedurende den afgelopen cursus gemaakt.

BUREAU VOOR PLAATSING VAN OPZICHTERS EN TEEKENAARS.

Marnixstraat 402, Amsterdam.

Aantal ingeschreven sollicitanten voor:

Bouwkundig Opzichter 3.

Bouwkundig Teekenaar 4.

Bouwkundig Opzichter-Teekenaar 12.

Aantal aanvragen voor:

Bouwkundig Opzichter-teekenaar 1.

AANKONDIGING VAN AANBESTEDINGEN.

MAANDAG 2 SEPTEMBER.

AMMERSTOL. Het amoveeren en weder opbouwen van de pastorie met bijlevering van alle ontbrekende materialen enz.

De kerkvoorgden der Ned. Herv. gemeente, v.m. 11 u. Bestekken en teek. ad f 1.50 verkr. bij den arch. C. Kok Wz. te Ammerstol, die inl. verstrekt. Inlevering der bilj. tot op het uur der besteding bij J. A. A. Uilken. Aanw. gedaan.

BOXMEER. Het afbreken en weder opbouwen van een slachthuis met worstfabriek en kelder voor J. Rensing Jr.

De arch. B. J. Claase te Nijmegen, n.m. 1 u., in café W. Verdijk te Boxmeer, alw. bestek en teek. ter inzage. Aanw. 2 Sept., v.m. 11 u.

OLDENZAAL. Het bouwen van een winkel, woon- en slachthuis op een terrein aan de markt aldaar.

De heer J. Bergsma, 's av. 7 u. in 't hotel der Wed. J. F. Vastert, alw. bestek en teek. ter inz. Teek. ad f 1 en inl. verkr. bij arch. C. Spiers te Hengelo. Aanw. 2 Sept., n.m. 5 uur.

DINSDAG 3 SEPTEMBER.

EIBERGEN. Het bouwen eener villa ald. De heer J. E. Prakke Jr., n.m. 1 u., in hotel „De Kroon”. Bestek en teek. ten kantore van den arch. verkr. à f 7,50 per stel en worden van de inschrijvers op den dag der besteding teruggenomen à f 5 per stel. Inl. geeft G. Beltman A.Gz., arch. te Enschede. Aanw. 3 Sept., v.m. 10 1/2 u.

HENGELO (OV.). Het bouwen van eene wasch- en strijkinrichting op een vrij terrein te Wierden.

De aanbesteder, 's av. 8 u., in café Wilmink te Hengelo. Bestek en teek. ter inzage in boveng. café. Inl. verkrijgb. bij den arch. C. Spiers. Aanw. 3 Sept., 's mor. 8 u. op het terrein.

MARTENSHOEK. Het amoveeren en daarna bouwen van een meubelmagazijn.

De heer J. Mulder, 's av. 7 u. Bestek en teek. ter inz. in café Poppens.

OENE. Het vergrooten eener fabriek.

De coöp. roomboterfabriek „de Hoop”, n.m. 5 u. Bestek en teek. ter inz. bij Wed. D. Dalhuisen en ad 75 ct. verkr.

WOENSDAG 4 SEPTEMBER.

BEIJNE (BISDOM LUIK). Het bouwen van ééne nieuwe kerk.

De aanbesteder, n.m. 3 u., in de pastorie alw. bestek en teek. ter inz. liggen.

HORST. De verbouwing der school te Griendtsveen, met bijlev. van materialen.

Het gemeentebest., n.m. 5 u. Bestek en teek. à f 1,50 verkr. ter secretarie en bij den bouw. J. Keijzers te Horst. Aanw. 4 Sept., van 10—12 u.

DONDERDAG 5 SEPTEMBER.

AMSTERDAM. Het amoveeren en weder opbouwen van perc. no. 15 a/d. Oude Leliestr.

De aanbesteder A. Jacot en W. Oldewelt, n.m. 2 u., in American hôtel, Leidscheplein. Bestek en 2 teek. à f 2,25 te bek. Keizersgracht no. 127.

BREDA. Het bouwen van 3 heerenhuizen op een terrein v. d. Nieuwen Boschstraat, kadastraal bekend sectie B no. 5008, 5009 en 5010.

De arch. J. Lijdsman, v.m. 11 u., in het café v. Dongen, N.-Haagdijk, alw. bestek en teek. ter inz. liggen. Aanw. gedaan.

LEERDAM. Het afbreken van een bestaand gebouw en het ter plaatse bouwen

eener school met 7 lokalen, het bouwen van een woning voor het hoofd der school en het maken, leveren, stellen en aanbrengen van eenige schoolmeubelen.

Het gemeentebest., v.m. 11 1/2 u.

VRIJDAG 6 SEPTEMBER.

ALKMAAR. Het maken van eene villa aan den straatweg te Bergen.

De arch. E. Vonk te Amsterdam, v.m. 11 u., in het kantoor Paardensteeg B 13 te Alkmaar. Bestek en teek. te verkr. à f 1 ten kantore Paardensteeg. Aanw. gedaan.

EINDHOVEN. Het bouwen van een burgerwoonhuis op een perceel, gelegen in de gemeente Sirijp, nabij het einde der Willemstraat.

De heer H. Habraken, n.m. 5 u., te zijnen huize, alw. bestek en teek. ter inz. liggen. Inl. geeft de arch. A. Clement te Stratum. Aanw. gedaan.

MAARSSSEN. Het verbouwen der gem. school en vergrooten met lokalen.

Het gem.-best. n.m. 1 u. Bestek en teek. ter inz. en ad f 1,25 verkr. ter secret. Inl. geeft arch. Alb. Nijland. Aanw. 2 Sept., n.m. u.

SCHIMMERT (LIMB.). Het bouwen eener stoomzuivelfabriek met bijlev. van alle daartoe benodigde materialen.

Het best. der coöp. vereen. „St. Remigius”, 's av. 6 u. Bestekken tevens inschrijvingsbilj. te bek. à f 1 bij den voorz. A. Swelsen, wethouder te Schimmert, alw. het plan ter inz. ligt. Aanw. 5 Sept., te 3 u.

ZATERDAG 7 SEPTEMBER.

HAARLEM. Het bouwen van een woonhuis op een terrein van „Bosch en Vaart” te Heemstede.

De arch. S. Roog, in café „Neuf”, alw. bestek en teek. ter inz. liggen, terwijl zij ad f 2 te bek. zijn bij voorn. arch.

OLDENZAAL. Het bouwen van een woonhuis op een terrein gelegen aan de Grootte Markt ald.

De heer H. Nadorp, 's av. 7 u. in café J. Quinter, alw. bestek en teek. ter inzage. Inl. geeft H. A. Fleege. Aanw. 7 Sept., v.m. 10 uur.

SAS VAN GENT. Het bouwen van een koffiehuys aldaar met bijlev. van de daartoe benodigde bouwstoffen.

De bouwkw. J. Scheele te Terneuzen, n.m. 6½ u., in de Estaminet van W. Hamerlinck te Sas van Gent, alw. bestek en teek. ter inz. liggen. Aanw. 4 Sept., n.m. 6 u.

Assurantie Maatschappij tegen Brand- schade en op het Leven

De **NEDERLANDEN** van 1845.

's-Gravenhage, Kerkplein hoek Prinsstraat — Amsterdam, Sophiaplein. — Rotterdam, Zuidblaak 24 (Beursplein). — Breda, Prinsenkade. — Haarlem, Kruisweg 70 c. — Nijmegen, In de Betoustraat 8. — Groningen, Akerkhof, hoek Akerkstraat. — Zutphen, IJselkade.

Hoofd-Directie te 's-Gravenhage:
CAREL HENNY, Directeur;
Mr. J. J. HENNY, Adj.-Dir.

Kapitaal. f 4.000.000.00
Reserves ult. 1900. - 1.877.900.00
Betaalde Brandschaden tot
ult. 1900. - 21.625.000.00

Verzekering tegen **BRAND-** en **INBRAAK-**
schade tegen vaste en zeer billijke
Premiën.

J. Muysken.

Hoofd-Agent van de
Nederlandsche Assurantie-Compagnie
van het jaar 1776 te Amsterdam.

Adres: HAARLEM, Kruisweg No. 55.

Beveelt zich aan voor assurantien bij aanbestedingen
Vaste Taratie. - Op Beurspolis. - Vaste Premie.

AFLOOP VAN AANBESTEDINGEN.

14 AUGUSTUS.

WESTBROEK (UTR.). Het bouwen van een boerderij met daarbij behorende werken te Westbroek, onder beheer van den bouwkw. D. Nierop te Maartensdijk.

Laagste inschrijver J. Meerdink, Maartensdijk, f4863. Gegund.

16 AUGUSTUS.

ENSCHEDÉ (ONDERH.). Het stucadoorwerk van de verbouw der R. K. pastorie. Door de heeren G. Ludden en A. A. Jansen.

Laagste inschrijver H. Roelofs, f495, Gegund.

ENSCHEDÉ (ONDERH.). Het stucadoorwerk van een te bouwen woon-, winkel- en slachthuis. Door de heeren G. J. Ticheler en J. Lemmink.

Laagste inschrijver Coöperatieve vereeniging, f244. Gegund aan H. Grit.

LEKKERKERK. Het bouwen van een burgerwoonhuis voor den heer P. Boon Jz., aldaar.

Metselwerk. Laagste inschrijver A. Stoppelenburg, f648.

Verf- en glaswerk. L. Mudde, f196.

Smidswerk. C. v. d. Graaf, f43.

Het timmerwerk is uit de hand gegund aan G. Neven.

TILBURG. Het bouwen van een winkelhuis voor den heer Adr. Verbiezen. Door den arch. F. C. de Beer.

Laagste inschrijver Wed. F. Vervest, f5313. Gegund.

WIERUMERSCHOUW. Het herbouwen der boerderij van den heer P. Iwema te Wierum, op een nieuw terrein. Door den arch. M. Viets te Zuidhorn.

Laagste inschrijver H. Nieland, Warfum, f8683. Gegund.

19 AUGUSTUS.

BUSSUM. Het bouwen van een villa aan de Meerweg hoek Koningslaan aldaar. Door den arch. W. Kromhout Cz.

Laagste inschr. C. van Norren, Bussum, f16145. Gegund.

DALEN (DR.). Het verbouwen van een huis bewoond door den heer Jalink. Ram. f681. Door de kerkvoogden.

Laagste inschrijver H. Kip, f550. Gegund.

ENSCHEDÉ (ONDERH.). Het stucadoorwerk van een te bouwen café tot Hotel. Door de heeren H. Hulstein en B. Groeliker.

Laagste inschr. D. Lugt, f1160. Gegund.

ENSCHEDÉ (ONDERH.). Het schilder- en glaswerk van de herbouw van vier afgebrande en bijbouw van een woning. Door den heer B. Berenbroek.

Laagste inschrijver W. Klaassen, f215. Gegund.

ENSCHEDÉ (ONDERH.). Het stucadoorwerk van een nieuw te bouwen marreechausseekazerne met paardenstal. Door den heer J. Boers.

Laagste inschrijver H. J. Cordes, f738.* Gegund.

ENSCHEDÉ (ONDERH.). Het stucadoorwerk van een te verbouwen winkelhuis. Door Gebr. de Herder.

Laagste inschrijver H. J. Cordes, f215. Gegund.

ENSCHEDÉ (ONDERH.). Het schilder- en glaswerk van 4 nieuw te bouwen woningen. Door de heeren E. en H. Teutelink.

Laagste inschr. Modderman en de Jong, f296. Gegund.

ENSCHEDÉ (ONDERH.). Het schilder- en glaswerk van de verbouw van een winkelhuis. Door de heeren Gebr. de Herder.

Laagste inschrijver J. H. v. d. Zwaan, f615. Gegund.

OUD VROENHOVEN. Het bouwen eener nieuwe school en onderwijzerswoning te Caberg. Door het gemeentebest.

Laagste inschrijver Hub. Cremers, Maastricht, f16354.

VEENWOUDSTERWAL (HERBEST.). Het bouwen eener Chr. school aldaar.

Laagste inschrijver A. Hoekema, Bergum, f962. Gegund.

20 AUGUSTUS.

AALTEN. Het verbouwen en vergrooten van een winkel- en woonhuis in de Landstraat, onder beheer van den heer J. B. v. Eerden, voor rekening van den heer F. H. te Gussinklo.

Twee laagste inschrijvers S. te Bokkel, f3333; A. Jansen, f3296.

ACHT (N.-BR.). Het bouwen van een stal en koetshuis, nabij de pastorie. Door den heer Arn. v. Gerwen.

Gebouwen. Laagste inschr. A. v. Gerwen, Acht, f2176.*

Bestrating. A. v. Gerwen, id., f359.* *Geg.

URETERP. Het bouwen eener afgebrande boerenhuizinge met annexe werken. Ram. f4620. Door den heer B. v. d. Meer.

Laagste inschrijver J. Dalstra, Surhuisterveen, f4160.

21 AUGUSTUS.

DEVENTER. Het bouwen van 2 burgerwoningen aan de Lagestraat. Door den heer F. Piets.

Laagste inschrijver M. Koopman, f4230.

DORDRECHT. Het maken van een nieuw winkelhuis en 2 woningen. Door den heer A. Dekker, aan de Mijl bij Dordrecht.

Laagste inschrijvers Gebr. v. Loon, f5684. Stucadoorswerk gegund aan H. Bothof.

ENSCHEDÉ. Het weder opbouwen van het afgebrande perceel gelegen aan de Gronausche straatweg aldaar. Door den arch. A. L. Clemens Azn.

Laagste inschrijver B. Spitholt, f2197. Gegund.

NIJEVEEN. Het bouwen eener boerderij aan den Veendijk onder Havelte. Ram. f2385. Door den heer D. de Groot, onder beheer van den arch. P. Janzen te Meppel.

Laagste inschrijver P. H. Rusch, f2325. Gegund.

STADSKANAAL. Het bouwen eener behuizing en pakhuis nabij de Drouwenermond. Door den heer P. A. Kuipers.

a. Laagste inschrijver A. Wichertjes, Musselkanaal, f7690*

b. A. Wichertjes, Musselkanaal f8688. *Gegund.

Lijst van Fabrikanten, Leveranciers, enz.

Prijs per regel voor niet geabonneerden op advertentiën
5.— per jaar bij vooruitbetaling. Abonnés op advertentiën
1 regel gratis voor iedere advertentie.

Amsterdamsche Fabriek van Cement-IJzerwerken (Systeem Monier)
Grootte Wittenburgerstraat 108.
Assurantie-Mij. tegen Brandschade „de Nederlanden van 1845”,
's-Gravenhage, Kerkplein hoek Prinsstraat.
Badinrichtingen. — Th. VAN HEEMSTEDÉ OBELT, Amsterdam.
Behangselpapieren, en gros. — EERSTE NED. PAPIERHANDEL,
Den Haag, Kantoor en Magazijnen, Luthersche Burgwal 27.
BEHANGSELPAPIEREN, LINCROSTA, Th. N. Eijffinger, Hof-
leverancier. — Den Haag.
Binnenbetimmeringen. — GEBRS KOCH, Amsterdam.
Bouwstoffen. — MARTIN & Co., Amsterdam.
Brandkasten. — FRED. STIELTJES & Co., Amsterdam (Mosler
Safe Company).
Cementmestiek-Dakbedekking. — J. A. SMITS & ZOON, Weesper-
zijde 39, Amsterdam.
Cement-IJzerwerken. — Ned. Mij. voor Monierwerken, Amsterdam.
Cementsteenfabriek. — M. ELFRING & ZOON, Den Haag.
Centrale Verwarming. — W. J. STOKVIS, Arnhem.
Centrale Verwarming. — NELL & STUTTERHEIM, Den Haag.
Centrale Verwarming. — GEVEKE & Co., Amsterdam.

Centrale Verwarming. — FRED. STIELTJES & Co., Amsterdam
(Sturtevant Engineering Co.).
Centrale Verwarming en Ventilatie. — D. S. M. KALKER, Amst.
Centrale Verwarmingen. — B. LANDHEER Jr., Wijnstr. 59, Rotterdam.
Closets. — Th. VAN HEEMSTEDÉ OBELT, Amsterdam.
Dakpannen. — J. B. VAN SOEST & TERSTAPPEN, te Swalmen.
Draadglas van Neusattl, FERD. ENGERS, Amsterdam.
Eerste Nederl. Papierstufabriek, Damrak 85, Amsterdam.
Eerste Nederl. Xylolith-Fabriek. — A. S. KEY, Rotterdam.
Excelsiorplaten. — GEBRS. VAN DER VIJGH, Amsterdam.
Gas-, Stoom- en Waterleiding. — R. S. STOKVIS & ZONEN,
Leuvehaven 74—76, Rotterdam.
Gaskachels (nieuwste condensng). — OBELT, Amsterdam.
Gegoten geëmailleerd ijzeren waschtafels. — PECK & Co., Amst.
Gegoten geëmailleerd ijzeren waschtafels. — Th. VAN HEEM-
STEDÉ OBELT, Amst., 150 de Ruyterkade. Filiaal: 36 Rokin.
Gekleurd en gebrand glas in lood. — C. LINDENAAR, Glasgra-
veur, Alb. Cuijpsstraat 123, Amsterdam.
Handel in Bouwmaterialen. — Wed. P. G. F. PINO POST, Den Haag.
Houthandel. — LINDNER & Co., Wittenburgerstraat 22—24, Amst.
Haeuslersche Houtcementen Dakbedekking. — J. A. SMITS &
ZOON, Weesperzijde 39, Amsterdam.
Jaloezieën, Rolluiken- en Zonneschermen-fabriek (Stoom). —
v. d. Helststraat 1, AMSTERDAM. — Wagenstraat 39a. 's GRAVENHAGE.
Jaloezieën. — J. F. KRONER & ZONEN, Spuistr. 246, 248, 250, Amst.
Josson-Cement. — A. E. BRAAT, Rotterdam en Amsterdam.
Levensverzekering-Maatschappij New-York. — Directie voor Neder-
land, Keizersgracht 455, Amsterdam.
Levensverzekering-Mij. „Neerlandia”, L. Beestenmarkt 9, 's-Hage.

Liften. — TH. VAN HEEMSTEDÉ OBELT, Amst. (R. WAYGOOD & Co.).
Liften, Ventilatie, Gesm. ijzer. trappen. — JAN HAMER & Co., Amst.
Liften. — FRED. STIELTJES & Co., Amsterdam (Otis Bros. New-York).

Looden en Inw. glasmail privaataleidingen. — OBELT, Amst.
Mastix-Cement Dakbedekking. H. ALLERSDORF, Singel 455, Amst.
Motoren en Dynamo's. — JULIUS LÜCHAU, Damrak 71, Amst.
Motoren & Dynamos. FRED. STIELTJES & Co., Amsterdam.
Naaml. Venn. Utrechtsche Asphaltfabriek. Dakbedekking en Vloeren.
Portland-Cement. — DYCKERHOFF & SÖHNE, Amöneburg.
Photolithografie. — WEGNER & MOTTU, Amsterdam.
Proefstation Bouwmat. — KONING & BIENFAIT, Amsterdam.
Raamsluiters voor bovenlichten. — TH. V. HEEMSTEDÉ OBELT, Amsterdam.

Rolluiken. — W. H. M. SCHOLTE, Prinsengr. 516, Amsterdam.
Rietplanken. Isoleersteen. Fluaten. — MOLIJN. — Gouda.
Stalinrichtingen. — STAAL & HAALMEIJER, Amsterdam.
Stalinrichtingen. — D. S. M. KALKER, Amsterdam.
Steenen (verglasde en onvergl.) CANOY HERFKENS & Co., Venlo.

Steengoed of Engelsche buizen en kruispannen. — HOUBEN & STEEGH, Belfeld en Tegelen (Limburg).

Stoomtimmerfabriek. — GEBR. VAN MALSEN, Den Haag.
Tegels in soorten. — DE LINT & Co., Rotterdam.
Toeschuifbare hekken. — FRED. STIELTJES & Co., Amsterdam.
Verwarming en Ventilatie. — TH. V. HEEMSTEDÉ OBELT, Amst.
Verwarming en Ventilatie. — FRED. STIELTJES & Co., Amst.
(Sturtevant Blomers & Exhausters voor ventilatie, stofafzuiging enz.).

Verwarming en verlichting. — JULIUS LUCHAU, Damrak 71, Amsterdam.

Verwarming en Ventilatie. — D. S. M. KALKER, Amsterdam.

Ventilators. — TH. VAN HEEMSTEDÉ OBELT, Amsterdam.

Ventilators. — JAN HAMER & Co., Amsterdam.

Ventilators. — D. P. HASSELMAN, Amsterdam.

Vuurvaste Steen. JOSTEN & Co., te Königwinter a/Rh. Fabrikanten van zeer vuurvaste Chamotte- en Dinas-steenen vuurvaste Cement, Karolinklei enz.

Zinkwerken. — F. W. BRAAT, Delft.

Ten behoeve van industrieele inrichtingen, enz.

DRAADGLAS.

(Glas met kern van metaaldraad)

ter dikte van 4 m/m voor ramen van fabrieken, magazijnen, pakhuizen, enz.

ter dikte van 6-10 m/m voor afdekking van industrieele inrichtingen, spoorwegstations, binnenplaatsen, pakhuizen, veranda's enz.

ter dikte van 15-30 m/m voor vloerlichten, gangen, enz.

VOORDEELEN.

Ongeëvenaard weerstandsvermogen, grootste waarborg tegen breuk en brandgevaar, gemakkelijke reiniging, uitstekende verlichting. Schitterend succes op de Tentoonstelling te Gent (België).

PEILGLASBESCHERMERS van DRAADGLAS voor stoomketels van alle soorten.

AKTIEN-GESELLSCHAFT für GLASINDUSTRIE, vorm. Friedr. Siemens. NEUSATTL bij Elbogen — Bohemen.

Generaal-Agent voor Nederland: FERD. EN GERS, Amsterdam.

TELEGRAM-ADRES: Ubbelohde, Amsterdam. — TELEFOON No. 593.

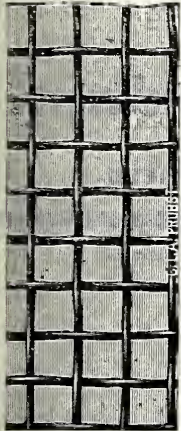

Draadglas.

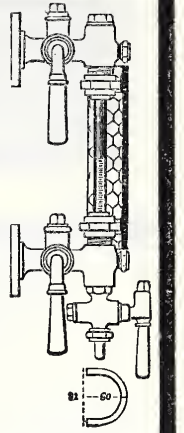

Peilglas beschermers.

CENTRALE VERWARMING

Electrische Verlichting

Waterverzorging, Bad- en Kookinrichtingen,

worden volgens de strengste eischen der tegenwoordige techniek door **eigen** personeel zaakkundig ontworpen en geïnstalleerd.

GEVEKE & Co., Amsterdam.

Referentiën omtrent uitgevoerde werken ter beschikking.

NAAMLOOZE VENNOOTSCHAP

Utrechtsche Asphalt-fabriek,

voorheen STEIN & TAKKEN.

ASPHALT-VLOEREN.

HOUTCEMENT EN CEMENT-MASTIEK DAKBEDEKKING,

Merk VULKAAN.

ASPHALT-DAKPAPIER. — CARBOLINEUM enz.

Voert werken uit — Levert materialen.

Directeuren: { J. E. C. VAN GEUNS. Civ. ingeniëur.
W. D. VAN ECK.

Bij MOUTON & Co. te 's-Gravenhage zijn verkrijgbaar:

Honorarium-Tabellen

VOOR

Bouwkundige Werkzaamheden

met en zonder Nota.

Vastgesteld in de Algemeene Vergadering van de Maatschappij tot bev. der Bouwkunst, gehouden te Amsterdam op 31 Mei 1888. Herzien in de Algem. Vergadering van 31 Mei 1895.

Per stuk 10 cts.; bij 50 ex. f 2.—

bij 100 ex. f 3.—

Bij MOUTON & Co. te 's-Gravenhage zijn verschenen de

Nieuwe Algemeene Voorwaarden

BEHOORENDE BIJ DE

BESTEKKEN voor de LEVERING

VAN

IJZER en STAAL

AAN

's RIJKS MARINE.

Vastgesteld bij beschikking van den Minister van Marine van den 9 Juli 1894 D. No. 41.

PRIJS 25 CENT.



„LIEBIG'S" - Patent
CLOSET-RESERVOIRS.



GEHEEL GERUISCHLOOZE vulling.

ALOM VERKRIJGBAAR.

Eenige vertegenwoordigers voor Nederland:

PECK & Co., Amsterdam.

Prijscouranten Gratis.

TH. VAN HEEMSTEDÉ OBELT,

Mem. San. Inst. London.

Sanitary Engineer,

150 de Ruyterkade. — AMSTERDAM. — Filiaal 36 Rokin.

Hoofdagent voor Nederland, België en Koloniën van SHANKS & Co., te Barrhead.

SPECIALITEIT VOOR DE LEVERING VAN COMPLETE BADINRICHTINGEN.

PRIVAAT-INRICHTINGEN. — Shanks Closets zijn nog niet overtroffen.

Porseleinen Badkuipen, IJzeren Badkuipen.

Geijsers geheel van rood koper, van binnen vertind. Zij bederven het water niet, overtreffen al de tot nu toe bestaande en kosten niet meer. Attesten ter inzage.

Closets, Waschtafels, Urinoirs enz. — VERWARMING en VENTILATIE.

Agent voor de CHAMBERLAND FILTERS, Systeem Pasteur.

Belast zich met de plaatsing en inrichting in geheel Nederland. Zeer concurrerende prijzen. Teekeningen en prijsopgaven gratis. Wederverkoopters genieten het gebruikelijke rabat.

B. LANDHEER Jr., Wijnstraat 59, Rotterdam.

Generaal-Vertegenwoordiger der firma

ARENDT, MILDNER & EVERS, HANNOVER.

Speciaal fabriek voor

Centrale Verwarmingen.

WARMWATERBEREIDING, DROOGINRICHTINGEN enz., naar verschillende systemen.

Prima referentiën van uitgevoerde installatiën. Inlichtingen, begrotingen en teekeningen gratis!

Wed. P. G. F. PINO POST.

Telefoon No. 1231.

HARDGEBAKKEN

Vloertegels

in diverse soorten tegen de concurrerendste prijzen.

Carbolineum.

Paveljoensgr. 22. Den Haag.

KEIEN.

Dekbanden

Graniet.

Asphalt.

Bazalt-

FERD. ENGERS

Portl.-

lava.

AMSTERDAM.

Cement.

Zandsteen.

DRAADGLAS.

Bij MOUTON & Co., te 's-Gravenhage zijn verkrijgbaar:

PORTEFEUILLES

voor de jaargangen van het „Bouwkundig Weekblad”.

Deze portefeuilles zijn voorzien van een ingedrukt jaarcijfer.

Prijs per portefeuille f 0.50. Franco per post f 0.65.

BOUWKUNDIG WEEKBLAD.

ORGAAN VAN DE

MAATSCHAPPIJ TOT BEVORDERING DER BOUWKUNST.

Bestuur v. d. Maatschappij: A. SALM G.Bz., Voorzitter. A. C. BLEIJS, Vice-Voorzitter. — Jb. v. d. BAN Pz.,

V. G. A. BOSCH, M. A. C. HARTMAN, J. A. MULOCK HOUWER, J. MUTTERS Jr., F. W. M. POGGENBEEK, J. VERHEUL Dz.

Commissie van Redactie: Ed. CUIJPERS, A. SALM G.Bz. en J. VERHEUL Dz.

Redacteur: C. T. J. LOUIS RIEBER.

7 SEPTEMBER 1901

21^e JAARGANG.

N^o. 36.

BUREAU VAN REDACTIE: MARNIXSTRAAT 402, AMSTERDAM.
BUREAU v. ADMINISTRATIE: HERDERSTRAAT 5, 'S GRAVENHAGE.
UITGEVERS: MOUTON & Co. — 'S GRAVENHAGE.
ABONNEMENTSPRIJS voor Nederland: fr. p. p. f 15.— 's jaars, voor
Indië en het Buitenland (bij vooruitbetaling) fr. p. p. f 17.— * * *

PRIJS DER ADVERTENTIËN: van 1—5 regels f 1.— elke regel meer
20 cents. Groote letters naar plaatsruimte. * * * * *
AANKONDIGINGEN v. AANBESTEDINGEN 15 ct. p. regel m. premie $\frac{3}{2}$ maal.
ABONNEMENT v. ADVERTENTIËN tegen belangrijk verminderde prijzen
en kosteloze opname der advertentiën in het Tijdschrift der Mv.

INHOUD. — Mededeelingen betreffende de Maatschappij. — De Abdijkerk te Rijnsburg. — Ingezonden. — Berichten. — Personalía. — Bureau voor plaatsing van opzichters en teekenaars. — Aankondigingen en afloop van aanbestedingen. — Lijst van Fabrikanten, Leveranciers, enz. — Advertentiën.

MEDEDEELINGEN BETREFFENDE DE MAATSCHAPPIJ.

84ste ALGEMEENE VERGADERING.

Deze vergadering zal gehouden worden te Arnhem op
Woensdag 11 en Donderdag 12 September 1901.

De agenda der vergadering is opgenomen in het Bouw-
kundig Weekblad no. 34 van 24 Augustus 1901.

De Leden die aan den rijtoer en den maaltijd, op 11 September,
of aan een van beiden wenschen deel te nemen, worden
dringend verzocht zich *vóór* 7 September a.s. daartoe op te
geven aan den heer A. R. Freem, architect te Arnhem,
63 Prins Hendrikstraat.

VERSLAG

VAN DE

83ste Algemeene Vergadering

van de Maatschappij tot Bevordering der Bouwkunst, gehouden
op Woensdag 22 Mei 1901 in het gebouw
Marnixstraat 402.

(Vervolg van bladz. 327.)

De Voorzitter deed vervolgens namens het Hoofdbestuur het
voorstel om drie Eeereden te benoemen, de heeren Alfred Nor-
mand, J. M. Poupinel en E. Vaudremer, allen te Parijs. De heer
Normand was Voorzitter, de heer Poupinel Algemeen Secretaris
aan het in 1900 te Parijs gehouden internationaal Congres voor
Architecten, en het was wegens hunne groote verdiensten als
voorzitter, dat het Hoofdbestuur dit voorstel deed. De heer Vau-
dremer was een bekend architect, van wien de leden nog onlangs
het meest verdienstelijk werk hebben tentoongesteld gezien in het
Maatschappelijk Gebouw. Spreker vroeg de goedkeuring van de
leden op het voorstel, waardoor de lijst der Eeereden met de
namen van drie waardige mannen zal worden uitgebreid.

Het voorstel werd onder teekenen van bijval door de ver-
gadering aangenomen.

De bepaling van de plaats der Algemeene September-Ver-
gadering aan de orde gesteld zijnde, gaf de Voorzitter in over-
weging daarvoor Arnhem te kiezen, in herinnering brengende,
dat daar reeds ten vorigen jare zou zijn vergaderd, ware het
niet, dat de Afdeeling Arnhem den voorrang had gegeven aan
hare zustervereeniging te Utrecht, omdat deze de herdenking van
haar 25-jarige stichting wilde vierden tijdens de Septem-
bervergadering, zooals ook geschied is.

Het voorstel van den Voorzitter aangenomen zijnde, vroeg deze
den heer Freem zoo beleefd te willen zijn eenige mededeelingen
te doen, die hij meende dat dit lid kon geven betreffende deze
voorgenomen vergadering.

De heer Freem deelde daarop mede, dat de heer F. van de Loo
het aanbod had gedaan om, wanneer de vergadering te Arnhem
plaats had, de leden der Mij in de gelegenheid te stellen zijne
fabrieken te bezichtigen. De tocht daarheen zou dan per boot
kunnen geschieden, en na afloop kon bijv. te de Steeg iets wor-
den gebruikt.

De mededeelingen werden met luid applaus begroet, ten teeken,
dat men het aanbod van den heer van de Loo gaarne aannam.

De Voorzitter verzocht vervolgens de heeren J. H. Leliman,
H. Cramer en F. H. van Etteger over te willen gaan tot het
uitloten van 5 obligatiën van de geldleening.

De 5 uitgelote en ad f 100 aflosbare obligatiën waren de nummers
52, 274, 314, 370 en 482.

Nadat alle formaliteiten van de uitloting waren verricht, bedankte
de Voorzitter de bovengenoemde heeren voor hunne hulp, en
verleende daarna het woord aan den heer Leliman Jr. ter toe-
lichting van de door hem gestelde vragen, bekend gemaakt in
het Bouwk. Weekblad N^o. 20 van 18 Mei 1901, en luidende
als volgt:

1^o. Door welke maatregelen denkt het Hoofdbestuur, overwegende
de klachten geuit in haar jaarverslag over 1900, het toetreden
van leden, met name van jongere leden, aan te moedigen en de
algemeene belangstelling in de Maatschappij te vergrooten?

2^o. Welke maatregelen denkt het Hoofdbestuur te nemen om
den last te verminderen welke het gebouw Marnixstraat 402 aan
de Maatschappij oplegt, overwegende dat volgens de cijfers der
thans ingediende begrooting de zuivere kosten van het gebouw
op f 1000 te schatten zijn.

3^o. Door welke middelen denkt het Hoofdbestuur de banden
te versterken tusschen de Maatschappij en hare Afdeelingen, opdat
zij wederzijds en meer dan thans elkanders bloei bevorderen?

4^o. Welke stappen heeft in de thans afgelopen periode van 3
jaar het Hoofdbestuur gedaan om gevolg te geven aan het tweede
lid der motie Freem — aangenomen in 1898 ter vergadering in
zake het voorstel Haarzuylens van het Bestuur met de afgevaar-

verbetering strekken en zou voor de jongeren zeker zeer aangenaam zijn. Aan kunst en kunstindustrie werd thans te weinig plaatsruimte verleend.

Door den Voorzitter werd opgemerkt, dat de hoofdschotel in het Weekblad de bouwkunst was; niettegenstaande dit, werd toch ook, als de gelegenheid zich voordeed, het een of ander gegeven op het gebied van kunst en kunstnijverheid. De Voorzitter herinnerde als voorbeelden o. a. aan de afbeelding van het bijltje, door H. M. de Koningin Moeder gebruikt bij het te water gaan van een oorlogsschip, aan die van oude frontons aan de Oranje-Nassau kazerne alhier, enz. Er werd dus wel op gelet, om ook eens iets anders dan bouwkunst te geven. De afbeeldingen in den tekst zijn echter zeer duur, en te veel op dit gebied te geven zou de krachten te boven gaan. De heer London kreeg echter de verzekering, dat op zijne opmerking zeer zeker de aandacht zou gevestigd blijven.

De Voorzitter bracht ook nog eens in herinnering, dat indertijd zeer veel moeite was gedaan om het Weekblad der Mij te combineeren met „Architectura”, maar dat dit in duigen was gevallen, omdat Architectura et Amicitia niet tot die combinatie genegen was.

De heer A. W. Weissman, zich bij de vergadering introduceerende als zeer jong, wellicht het jongste lid, verklaarde met belangstelling den heer Leliman Jr. te hebben aangehoord.

In 1867 reeds waren — zoo was gebleken — dergelijke beschouwingen ten beste gegeven; dat de Mij thans nog in een toestand als van heden bestond, was allermintst reden om zich bezorgd te maken. Men moest niet vergeten, dat men ouder was geworden, dat vele leden in beslag worden genomen door eene drukke praktijk waardoor het hun onmogelijk wordt gemaakt om voortdurend aan hare werkzaamheden deel te nemen. Bij A. et A. is de toestand eenigszins anders; dat Genootschap bestaat hoofdzakelijk uit jongeren, die nog niet zooveel te doen hebben, en in hunne jonge dagen veel voor hun vereeniging kunnen werken. Veel voor onze Mij te doen, is voor de meeste harer leden een onmogelijkheid. Laten wij elkander echter aansporen — zeide de heer Weissman — om zooveel mogelijk mede te werken haar doel te bevorderen. Wanneer ik zie, hoeveel bekwame mannen hier bijeen zijn, kunnen zij wel iets doen. Dan zal ook het schoone doel, dat de beide heeren Leliman voor oogen hebben, wel bereikt kunnen worden.

De heer F. H. Van Etteger verklaarde, niet het voornemen te hebben gehad zich in het debat te mengen. Wanneer hij naging wat de Mij nu al gedurende de laatste 40 jaren had medegemaakt, welke stormen over haar waren heengegaan, dan meende hij, dat toch alles nog best was terecht gekomen. Een enkele opmerking wenschte hij evenwel nog te maken, en wel over het gebouw. Toen in 1880 de reorganisatie van de Mij werd ter hand genomen, was de stichting van het gebouw een der voornaamste onderdeelen, en spreker had toen met liefde aan de verwezenlijking van het plan medegewerkt. Thans bleek, dat niet aan alle verwachtingen was voldaan; maar daarom moest nu maar niet terstond gewenscht worden dat gebouw van de hand te doen. De heer Leliman Jr. zal ook wel eens ondervonden hebben, dat bestaande toestanden niet zoo maar in eens kunnen veranderd worden. Toch was den heer Van Etteger de toestand, wat het gebouw betreft, nog medegevallen; en men moest daarbij niet vergeten, dat de Mij daarin een „home” had. Spreker zeide af en toe gelezen te hebben, dat er tentoonstellingen in dat gebouw werden gehouden; dit gaf hem aanleiding hier ter plaatse in overweging te geven, om dergelijke tentoonstellingen ook te houden tijdens de Algemeene Vergaderingen; dan zouden zij meer aan het zich voorgestelde doel kunnen beantwoorden.

De Voorzitter bedankte de heeren Weissman en Van Etteger voor hunne woorden, en deelde mede, dat de heer Weissman alreeds van zijne belangstelling had doen blijken. De heer Van Etteger, die tot de oudere leden van de Mij begint te behooren, had al de schommelingen van deze vereeniging medegemaakt; de Voorzitter bedankte dien spreker dan ook in het bijzonder voor zijne bezadigde inzichten, en voor de overtuiging in den hoopvollen toestand, waarvan hij hier de blijken had gegeven. Wat de opmerking omtrent de tentoonstellingen betreft, — het Hoofdbestuur zou daar gaarne rekening mede houden. Dat het er al reeds op bedacht is geweest, bleek uit de tentoonstelling van de origineele pentekeningen van Walter Crane voor den geïllustreerden Bijbel, die in de bibliotheek werden tentoongesteld. Het was de eerste tentoonstelling die hiervan gehouden werd, en over een paar dagen gaat ze voor gelijk doel naar Londen. Spreker hoopte dat de leden deze tentoonstelling op prijs zouden weten te stellen.

De heer Leliman Sr. wenschte nog eens de aandacht te vestigen op het Weekblad; hij vond de lectuur daarvan eene aangename. De daarin voorkomende afbeeldingen van plannetjes noemde hij evenwel reclame en gaf in overweging die reclame te doen betalen door hen voor wie ze plaats had. De advertentiën van het blad moesten meer opbrengen; spreker kende bladen wier inkomsten aan advertentiën veel hooger waren. Ten slotte bedankte spreker het Hoofdbestuur voor de leiding der vergadering, en wenschte de leden daarvan eene goede gezondheid toe om de op hen rustende taak met opgewektheid te kunnen vervullen.

De Voorzitter zeide dank voor deze woorden, maar drukte zijn leedwezen uit over de wijze waarop de zoon van den vorigen spreker eenige zaken in deze vergadering behandeld had. Het was wellicht beter geweest om een en ander confidentieel te bespreken, want hier ter plaatse kon toch niet — met het oog op den tijd — alles beantwoord worden. Hoe die beantwoording nu zou geschieden, zou overwogen worden. Eén zaak wenschte de Voorzitter nog op te merken; er was in de vergadering met Voorzitters en Secretarissen over het adres van de bezoekers aan Haarzuylens door hem uitdrukkelijk gezegd, dat er niet moest worden geconspireerd, dat alles het daglicht moest kunnen zien; nu zou men uit de laatste der door den heer Leliman Jr., gestelde vragen wellicht opmaken, dat er iets in 't geheim was behandeld, waar er sprake is van eene motie, aangenomen in laatstgenoemde vergadering. Spreker kon echter verzekeren, dat die motie niets geheims bevatte en gevolg is gegeven aan de wenschen daarin uitgedrukt.

Hierbij meende de Voorzitter het te moeten laten, daar de heer D. E. C. Knuttel thans zijne mededeelingen wenschte te doen tot inleiding van het bezoek aan het bijna voltooide Directiegebouw voor de Rijks-Postspaarbank, dat volgens zijne plannen en onder zijne leiding achter het Rijks-Museum werd gebouwd.

Nadat de heer Knuttel zijne belangrijke mededeelingen, in het bijzonder interessant wat betreft de constructiën uitgevoerd in cement-ijzer, systeem Monier, had gedaan, bedankte de Voorzitter hem daarvoor voorloopig; straks zouden de leden in de gelegenheid zijn het gebouw in onderdeelen in oogenschouw te nemen, en tevens de merkwaardige Monier-constructiën. Voor de mededeelingen daaromtrent en voor de ophelderende teekeningen door de fabriek daarvoor geleverd, betuigde de Voorzitter namens de vergadering zijne erkentelijkheid.

Na de leden uitgenoodigd te hebben thans gezamenlijk iets te gaan gebruiken, om daarna het gemeenschappelijk bezoek te brengen aan het genoemde Directiegebouw en aan de in aanbouw zijnde Koopmansbeurs, in welk laatste gebouw de heer H. P. Berlage Nz. de leden zal rondleiden en mededeelingen omtrent het werk zal doen, sloot de Voorzitter de vergadering, de aanwezige leden dank zeggende voor hunne belangstelling.

BIJLAGE tot het verslag der 83ste Algemeene Vergadering van de Mij. t. B. d. Bouwkunst. Korte beantwoording van het door den heer Leliman Jr. gesprokene in deze vergadering.

Het Hoofdbestuur verschilt met den heer L. van meening, dat uit eene in percenten uitgedrukte toeneming van het aantal Gewone leden, zuivere conclusiën zijn te trekken. Waarom is de heer L. niet terug gegaan tot 1897, toen het aantal Gew. leden 468 bedroeg, maar juist begonnen met 1898 toen het verminderd was tot 459. Het aantal leden is afhankelijk van verschillende oorzaken, o. a. van sterfgevallen, tijdsomstandigheden enz. Hoe het aantal leden over de jaren kan fluctueeren, is te zien uit de opgaven daaromtrent in de „Geschiedenis der Mij.” uitgegeven in 1892.

Constateeren wij alleen, dat van af 1898 tot in Mei 1901, het aantal Gewone leden is toegenomen van 459 tot 512, en het totaal aantal leden van 538 tot 637.

Wat de advertentiën betreft, is het geen unicum, zooals de heer L. meent, dat zij stationair blijven, maar een goed teeken, dat zij, niettegenstaande het grooter wordend aantal bladen op elk gebied, eerder toe- dan afnemen.

De geldelijke bijdragen voor de prijsvragen kunnen gerangschikt worden onder extra-uitgaven, voor welke den heer L. zelven extra bijdragen welkom zijn.

Dat het vullen van gaten in de kas een der oorzaken is geweest die verslappend heeft gewerkt, meent het H. B. te moeten ontkennen. Er zijn meer instellingen die door belangstellenden gedu-

rende eenigen tijd met opoffering staande worden gehouden met de wetenschap, dat het nuttige lichamen zijn, om eenmaal, betere omstandigheden ingetreden zijnde, weer op eigen wieken te drijven.

Velen toonen hun belangstelling in daden — waarmede bedoeld worden flinke bijdragen in het Bouwk. Weekblad en het Tijdschrift — waarvoor het H. B. dankbaar is; het is voor die velen — waarvan verscheidene ter vergadering aanwezig waren — hoogst onaangenaam, zooals de Voorzitter in die vergadering ook opmerkte, steeds te moeten hooren, dat zij *nooit wat en niets* doen.

De heer L. zeide: „Ondanks het legaat Godefroy dekken inkomsten en uitgaven elkaar nauwelijks”.

De Voorzitter wees daar reeds op vóór dat de begrooting in behandeling kwam. Naar aanleiding van de schenking Godefroy zoude het onkiesch zijn ter wille van eene „mooie begrooting” weder „geschonken rente” onder de ontvangsten te boeken. Zoolang de vermoedelijke uitgaven de vermoedelijke inkomsten niet overtreffen, behoeven wij niet bezorgd te zijn.

Hoe weet de heer L., dat „voor onvoorziene van eenig belang, ter voorbereiding van ons 60-jarig bestaan, de Mij aangewezen is op de milddadigheid?” Wanneer wij geen geld in kas hebben, zullen wij geen feest vieren.

Wat het door den heer L. beweerde deficit op de rekening van het Maatschappelijk gebouw betreft, zij opgemerkt, dat dit gebouw, waarvan de heer L. zelf den eersten steen heeft helpen leggen, niet door het tegenwoordige bestuur is gesticht, maar als erfenis is ontvangen.

Wat het gebouw betreft, kan de heer L. verwezen worden naar het verslag der 79ste Algemeene Vergadering, waaruit o. a. blijkt, dat er genoeg, ook door toen voorafgaande besturen, over gerekend en gesproken is of men het gebouw zou verlaten of gedeeltelijk van de hand doen.

De heer L. noemde „plichten”, als vergaderen en meê-eten, welke . . . genoegens behoorden te wezen. Met dit „behoorden” constateerde hij dus een negatief resultaat.

De algemeene vergaderingen en vooral het gemeenschappelijk samenzijn buiten de vergaderingen op excursies of maaltijden hebben echter niet alleen bij de leden van het H. B. steeds zeer aangename herinneringen achtergelaten, maar vooral de voeling onder de leden zeer bevorderd, vele grieven opgelost, en goede zaken in het belang der Mij tot stand gebracht.

De heer L. vraagt: „Geven wij in een of anderen vorm premies?”

Premies worden niet uitgelooft, maar meermalen werden onderscheidingen toegekend.

„Betalen wij flinke honoraria?”

Flinke honoraria is de Mij nog niet bij machte te betalen; *behoorlijke* honoraria echter wel, wanneer zij verlangd worden. Het tarief van het honorarium voor tekst en voor platen is zeker niet *minder* dan dat van andere lichamen of uitgevers.

„Loven wij beurzen uit?”

De Mij bezit daartoe geen fondsen.

„Steunen wij jonge schrijvers in de uitgave hunner werken en openen wij voor reizigers door onze aanbevelingsbrieven anders gesloten poorten?”

Het steunen van jonge schrijvers zal kunnen geschieden, indien het blijkt, dat die steun kan liggen binnen de krachten der Mij. Aan reizigers zijn op hun verzoek steeds aanbevelingsbrieven medegegeven of gezonden, die zeer nuttig voor hen zijn geweest.

De heer L. komt er tegen op:

1^o. dat de prijsvragen voor iedereen openstaan.

Dit is een besluit der Alg. Vergadering, bij de Wetsherziening besproken, en trouwens eene traditie.

Waar wij in ons devies schrijven „bevorderen der Bouwkunst”, moeten wij dit in den ruimsten zin doen en geen uitzonderingen maken.

2^o. dat er slechts twee vergaderingen per jaar zijn.

Meermalen is in vergaderingen gezegd, dat niet in deze de kracht der Mij ligt. Men bedenke, dat er wintervergaderingen door de Afdelingen worden gehouden en overwege ook eens de kosten door de leden voor het bijwonen van algemeene vergaderingen der Mij te maken, waarop de heer L. zelve wijst.

3^o. dat de bibliotheek alleen voor de Amsterdamsche leden is.

Dat dit niet het geval is, werd reeds meermalen aangetoond;

en waar de bibliotheek niet aan de aanvraag kan voldoen, wordt bij particulieren aangeklopt, ook om de leden buiten Amsterdam te kunnen helpen. De ontvangen dankbetuigingen spreken meer dan onderstelde gissingen als waarheden verkondigd.

4^o. dat er geen genoegzame gelegenheid voor exposeeren is.

Ruimte ontbreekt om de tentoonstellingen tijdens de Mei-vergaderingen meer omvangrijk te maken; het H. B. zal trachten middelen te beramen om de expositievlaakte te vergrooten.

De bewering, dat er zoo weinig werk — vooral door de leden zelve — van gemaakt wordt, is weinig waardeerend voor H.H. exposanten, die vaak gróote kosten moeten maken, en voor de medewerkers aan de prijsvragen, wier plannen worden tentoongesteld.

5^o. Komt de heer L. op tegen de organen der Mij.

De heer L. heeft in de laatste Alg. Verg. reeds kunnen waarnemen, dat zijne kritiek over die organen niet door alle leden gedeeld wordt. Het Hoofdbestuur kan daarbij verzekeren, dat o. a. in dit jaar aan de Red. van het Weekblad verzocht werd eenige onderwerpen te bespreken, omdat door de hooge collegiën waarbij die onderwerpen in behandeling waren, waarde werd gehecht ook aan het oordeel van dat blad.

Tijdelijke schorsing van de uitgave der Oude Gebouwen is meer dan eens besproken, maar werd door de leden niet goedgekeurd.

Dat het antwoord op het adres Haarzuylens niet zou zijn verzonden, is onjuist. Het is afgedrukt in het B. Weekbl. van 26 Nov. 1898, verzonden aan de onderteekenaars van het adres en bij honderden exemplaren aan de leden van bouwkundige Vereenigen in Nederland; wat de hoofdpunten betreft, is het in de voornaamste Nederlandsche bladen opgenomen en gunstig ontvangen.

Wat betreft het verwijt over de weinige werkzaamheid der Mij, het H. Bestuur meent de beantwoording van de daarop betrekking hebbende vragen over te kunnen laten aan het oordeel der leden. Slechts zij opgemerkt, dat, waar de heer L. spreekt van het verzenden van hoogstens een adres van adhaesie, het H. Bestuur het systeem heeft aangenomen om de behartiging van plaatselijke belangen over te laten aan de ter plaatste gevestigde Afdelingen, en daaraan, zoo noodig, steun te verleen. In sommige gevallen heeft het H. B. zelf de Afdelingen tot werkdadig optreden uitgenoodigd, of het hierheen trachten te leiden.

Niet al hetgeen de Mij doet wordt aan de groote klok gehangen; het is soms verstandig dit niet te doen.

Tegen de bewering, „dat Architectura ons onze krachten in Parijs liet gebruiken, en toen zelf ter eigen glorificatie een tentoonstelling organiseerde”, — hiertegen moet het H. B. protesteeren. Bij de besprekingen omtrent de organisatie der Afdeling Bouwkunst op de Parijsche Wereldtentoonstelling is op eene vergadering van A. et A., daartoe door den Voorzitter der Mij bijgewoond, besloten, dat de leden van A. et A. hun werk niet naar Parijs zouden sturen, doch bewaren voor het lustrumfeest, dat met de Parijsche Tentoonstelling samenviel, een alleszins begrijpelijk besluit. Door verschillende redenen is het lustrumfeest eerst een jaar later gevierd kunnen worden.

„De genegenheid van jonge menschen verwerft men niet door hen voor den halven prijs een pak papier thuis te sturen”, zegt de heer L. elders; en verder: De Mij moet zich weerspiegelen in een krachtig Weekblad . . . welks rijken en degelijken inhoud toont *le courage de son opinion*, kloeke gedachten in een sierlijk gewaad gestoken. Wrijving schaadt niet.

Het H. B. wenscht alleen te herinneren aan het gezegde van den heer Leliman Jr. in de 79ste algemeene vergadering: „f 15 (contributie) was niet te duur voor 't geen men kreeg”.

Wat de vier, door den heer L. vóór de vergadering gestelde vragen betreft, het volgende.

Vraag 1. In antwoord hierop kan den heer L. verwezen worden naar het reeds hierboven vermelde verslag der 79ste Algemeene Vergadering. Zoowel door het zenden van uitnodigingen als door persoonlijke bemoeiingen is het H. Bestuur er steeds op uit het aantal leden te vergrooten. Meerdere medewerking van de leden der Mij zou zeer zeker wenschelijk zijn.

Nog zij opgemerkt, dat het H. B. zich in het jaarverslag niet heeft beklagd. Het schreef: „Een *verblijdend verschijnsel* is het, dat het aantal Buitengewone leden vermeerderd is. Het wekt echter eenige bevreemding, dat die toeneming niet grooter is.” Dit is geen klacht.

Vraag II. Het H. Bestuur geeft de verzekering, dat het er voortdurend op werkt, het gebouw meer productief te maken door alle in zijn macht zijnde middelen. Met het oog op het thans zoo groote aantal gebouwen waarin lokaliteiten voor vergaderingen en tentoonstellingen verhuurd of kosteloos ter beschikking gesteld worden, is het resultaat der exploitatie van het Maatsch. gebouw niet ongunstig. Bovendien vergete men niet, dat door het telkenjare uitloten van aandelen, de jaarlijksch te betalen rente geleidelijk vermindert.

Vraag III. Eenige Afdelingen zijn in het H. Bestuur vertegenwoordigd, en de andere kunnen naar elke vergadering van het H. Bestuur afgevaardigden zenden; bovendien tracht het H. Bestuur door een bezoek of door dat zijner leden individueel, zooals meermalen heeft plaats gehad, aan de Afdelingsvergaderingen, de banden te versterken.

Vraag IV. Hierboven is reeds gezegd, op welke wijze het adres Haarzuylens is verspreid. Die verspreiding was een gevolg van de door den heer L. aangehaalde motie Freem, in de vergadering van 7 Oct. 1898 gesteld, waarin de heer L. als afgevaardigde van Delft aanwezig was, en door den Voorzitter verzocht werd het behandelde als confidentieel te beschouwen. De motie luidde: 1^o. Wenscht men de vergadering met de Vereenigingen? (Met deze was eene bijeenkomst bedoeld van alle Nederlandsche Bouwkunstige Vereenigingen met de Maatschappij). 2^o. Wordt die vergadering afgestemd, dan zende men — zoo wenschte de heer Freem — aan A. et A. een gemotiveerd schrijven, waarom men er van afziet, en zette tegelijk een groote agitatie op 't getouw ten gunste der Maatschappij.

De „vergadering” werd afgestemd, en het reeds genoemde gemotiveerd schrijven of antwoord op het adres Haarzuylens verzonden.

Men noeme het „reclame”, „agitatie”, of hoe ook: de maatregel heeft zijn vruchten afgeworpen; tengevolge van dit antwoord zijn een aantal leden — en daaronder eenige die zich hadden afgescheiden — tot de Mij toegetreden.

Kort daarna heeft het H. Bestuur een schrijven, mede-onderteekend door de Nederlandsche Eereleden en de oud-leden van het Bestuur der Mij, met gegevens omtrent de Mij en specimen van hare uitgaven, aan de Dagelijksche Besturen van de meeste Gemeenten in Nederland verzonden, met verzoek om als lid der Mij toe te treden. Deze maatregel is niet zonder gevolg geweest, al heeft hij niet geheel aan de verwachtingen voldaan.

DE ABDIJKERK TE RIJNSBURG.



Kerk te Rijnsburg.

Te Rijnsburg, een dorp in de nabijheid van Leiden, werd reeds in het jaar 975 door Graaf Dirk II, ter herinnering aan de volledige nederlaag die hij den Friezen op St. Laurensdag toebracht, een parochiekerk gesticht, die gewijd werd aan den H. Laurentius.

Petronella, de weduwe van Graaf Floris de Vette, zuster van Keizer Lotharius II, stichtte bij de kerk eene abdij, op hare eigen terreinen, en begiftigde deze stichting met vele gelden en goederen. De in 1133 (dus elf jaren na den dood van Floris) voltooide abdij werd spoedig een der voornaamste onder hare zusterinrichtingen in Nederland: zij kwam namelijk in het bezit van een aantal belangrijke schenkingen, niet alleen van de opvolgende Graven, maar ook van vele abdisen, die tot den hoogsten adel behoorden, en van de geestelijke zusters.

Toen Dirk VI in 1138 op zijn terugkeer van een kruistocht Rome bezocht, wist hij van Paus Innocentius II te verkrijgen, dat de abdij ontheven werd van de bisschoppelijke macht en onder het onmiddellijk gezag des Pausen kwam.

In 1183, op den 3^{en} Mei, werd de kerk door Boudewijn, Bisschop van Utrecht, gewijd, maar 13 dagen daarna met het klooster door brand verwoest. De bewoonsters verspreidden zich, en eerst eenige jaren later werd tot herbouw besloten. De nieuwe abdij kwam spoedig weder tot grooten luister door de rijke giften van Dirk VI. De abdisen genoten een vorstelijk aanzien; toen in 1547 Karel V een dezer te Oegstgeest ontmoette, deed hij voor haar een knieval en stond niet eerder op, dan toen de abdis hem daartoe de hand leende.

De abdis heette niet alleen Mevrouw en Hare Hoogheid, maar ook: abdis bij Gods genade. De geestelijke zusters, hier juffers genoemd, waren meerendeels dochters uit de aanzienlijkste geslachten des lands. Zij waren niet aan zoo strenge regelen gebonden als geestelijke zusters elders; immers, na zich in den morgen aan godsdienstige overdenkingen te hebben overgegeven, konden zij na den middag de bezoeken ontvangen van de aanzienlijke ridders, met deze wandelritten maken, en zich verstrooien met wereldlijke vermaken. Groot was ook de gastvrijheid in dit klooster, waar open tafel werd gehouden. Vorsten en aanzienlijken genoten er soms gedurende langen tijd huisvesting, en het bezoek nam zoo toe, dat in 1561 nog een groot huis bij de abdij werd gebouwd door vrouwe Elburg van den Boetzelaar.

Een aantal Graven en Gravinnen van Holland zijn volgens hun verlangen in de kerk der abdij begraven geworden.

Op den 3^{en} van hooimaand 1572 werd de abdij door de Spanjaarden verwoest.

De kerk van Rijnsburg werd door de Staten aan de Hervormden afgestaan, wier gemeente zich alras zoo uitbreidde, dat het gebouw in de jaren 1612 en 1660 vergroot, o. a. door uitbouw van het koor, en in 1782 verbeterd moest worden.

De heeren van Schagen en Poelgeest meenden bij eene opgraving in 1613 naast de toenmalige kerk de grondvesten te hebben gevonden van een langwerpig gebouw, welke zij beschouwden als die der eerste kerk, van Dirk II. Anderen meenden, dat men te doen had met overblijfselen van eene oude Romeinsche burcht. De afbeelding, voorkomende in het werk van A. Pars, kan doen denken aan de grondslagen eener kerk (60 bij ruim 27 voeten) met eene ronde afsluiting in het oosten, wellicht het koor, en dan ter weerszijden hiervan die van koorkapellen.

In de beide werken (*) waaraan bovenstaande bijzonderheden zijn ontleend, komt een afbeelding der kerk, met de daarbij gelegen overblijfselen van de verwoeste abdij, voor. Op beiden heeft de toren een zeer hooge, achtkantige spits;

(*) De Katten, de voorouders der Batavieren ofte de twee Katwijken aan See en aan den Rijn, door Adrianus Pars, 1697. Oudheden en Gestichten van Rhijnland. 1719.

die van 1697 — in Pars — is van wijzerborden voorzien. Deze spits is in den tegenwoordigen vorm hernieuwd in 1830.

De ingang onder den toren is een eenvoudig renaissance poortje, met een driehoekige bekroning, waarin het wapen van Rijnsburg, een burcht, is gebeiteld, en het jaartal 1618.

Die ingang is dus zeker een gevolg van de verbouwing van 1612. Op bovengenoemde afbeelding in het werk van Pars is een dergelijk poortje zichtbaar in den noordelijken torenmuur.

Van den ouden herbouw, voor den brand van 1183 is weinig meer over; alleen wellicht het vierkante gedeelte van den toren. De muur van de zijbeuk, met reuzenmoppen in onregelmatig verband opgemetseld is waarschijnlijk — volgens den heer H. J. Jesse — nog over van den ouden herbouw na den brand.

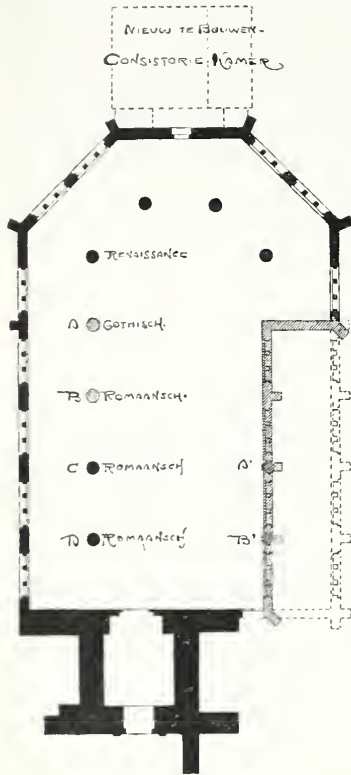

Plattegrond.
Schaal 1 à 400.

Uit den hier gegeven plattegrond op de schaal van 1 à 400 (*), blijkt de onregelmatige vorm van de tegenwoordige kerk; het gedeelte met gestippelde lijnen aangegeven, geeft eene later hier te bespreken voorgenomen uitbreiding der kerk aan.

De oorspronkelijke kerk, die na 1183 is gebouwd, was wellicht niet langer dan het gedeelte met de vier kolommen A—D, waarvan de drie eerste van af den toren Romaansch en van tufsteen zijn; deze kerk had twee zijbeuken, waarvan die ter rechterzijde bij eene verbouwing of vergrooting bij het schip is getrokken. De Romaansche kolommen hebben ronde schachten, waarop teerlingkapiteelen met geprofileerden abacus. Alleen de tweede (C) is gedeeltelijk met acht kleine schalken bekleed, die evenwel

slechts doorgaan tot ruim 1 M. boven het basement. De Gothische kolom (A), van baksteen en met een eenvoudig bladkapiteel, is wellicht afkomstig van eene vergrooting der kerk in de 15e eeuw. Het kan ook zijn, dat al deze kolommen afkomstig zijn van een ander gebouw, wellicht gedeeltelijk ook van de abdij, en geplaatst zijn na de verwoesting van 1572; voor deze veronderstelling pleit vooral het ver-

(*) De heer H. J. Jesse verstreckte ons welwillend de gegevens en zelve vervaardigde photographiën voor de illustratie van dit artikel.

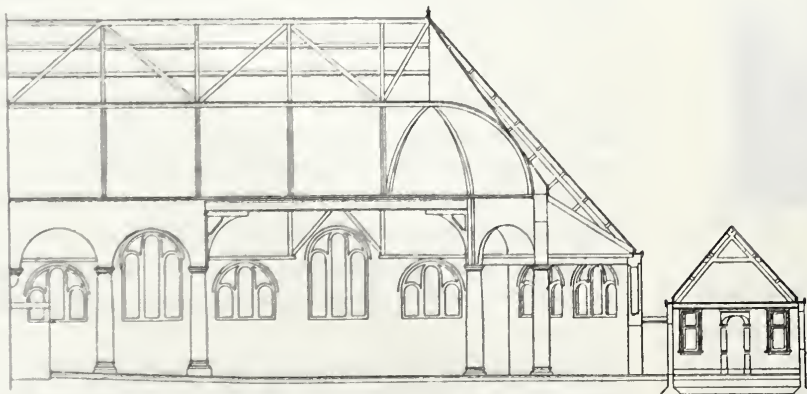

Doorsnede over de lengte. Schaal 1 à 300.

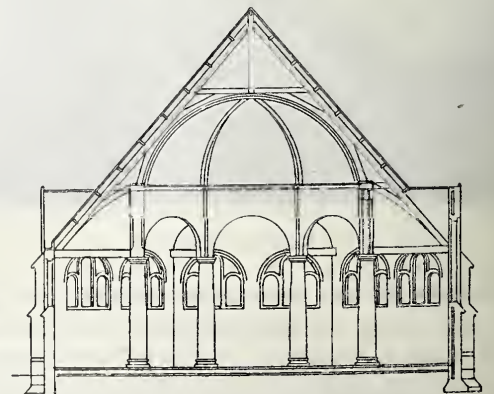

Doorsnede over de breedte. Schaal 1 à 300.

schil in vorm van de Romaansche schachten. Is deze veronderstelling juist, dan kan toen ook het Gothische kapiteel op een gemetselden pijler geplaatst zijn. De in baksteen opgetrokken Renaissance kolommen van het koor, met eenvoudige basementen en kapiteelen, zijn overgebleven van de uitbreiding van het koor in de 17e eeuw.

Het schip van de kerk heeft een houten tongewelf, de zijbeuk gedeeltelijk.

De predikstoel en het doophek, uit ongeveer 1660, en een pilaarbank, zijn zeer mooi, maar onder een dikke gele verlaag bedekt die evenwel verwijderd wordt. Een kleine wandbetimmering is zeer eenvoudig. De oude koperen kronen zijn, door ze voor petroleum-verlichting in te richten, erg verminkt, maar zullen vermoedelijk in den oorspronkelijken toestand hersteld kunnen worden. Een sierlijke koperen lezenaar is ongeschonden bewaard gebleven.

Vele fraaie zerken zijn nog in de kerk aanwezig, hoewel erg afgesleten; daaronder zijn er van abdisen, uit de 15e en 16e eeuw. Een dezer steenen heeft de zelden voorkomende grootte van ongeveer 4 bij 2 M. Van de grafkelders der oude Graven en Gravinnen van Holland zijn nog twee dekzerken en een fragment van een derde aanwezig, in de koor-muren ingemetseld. De belangrijkste is die van Graaf Willem I van Holland en zijne vrouw Aleida van Gelre, overleden in 1223 en 1218; een tweede is van hunne dochter Ada, die in 1258 als abdis is gestorven.

In den toren hangen drie klokken, twee groote en een kleine. Volgens den heer J. C. Overvoorde, archivaris van Leiden, is de grootste in 1603 gegoten door Cornelis Ammeroy te Amsterdam, de andere groote in het midden der 15e eeuw (1444 of 1447) te Utrecht, en is de kleine in 1634 vervaardigd door Evert Splinter te Enkhuizen.



Gezicht op het orgel.

Thans is eene uitbreiding van het aantal zitplaatsen in dit oude kerkgebouw noodzakelijk, en de Synode stelde daarvoor f 5000 ter beschikking.

Tegen het ontwerp voor deze uitbreiding, van den heer H. J. Jesse, architect te Leiden, werden echter bezwaren ingebracht door den tegenwoordigen Minister van Binnenlandsche Zaken en door den Oudheidkundigen Bond. De Minister verzocht de aanbesteding aan te houden, omdat de kerk eigendom van het Rijk is en niet zonder goedkeuring der Regeering kan verbouwd worden; zij kwam met de abdijsgoederen na de Hervorming aan de Ridderschap van Holland en West-Friesland, wier bezittingen na de omwenteling van 1795 aan het Rijk zijn vervallen. Hoewel H. H. Kerkvoogden beweren niets met het Rijk te hebben uit te staan, hebben zij de aanbesteding van de uitbreiding uitgesteld en intusschen aan de Synode om raad gevraagd, die nu bij haren rechtskundigen adviseur om advies heeft ingewonnen.

De vorige Minister heeft, toen hem op het voornemen tot verbouwing gewezen werd, aan zijn departement de zaak van het eigendomsrecht reeds doen onderzoeken, en men is toen tot het besluit gekomen, dat het Rijk niet het recht had de verbouwing tegen te houden, daar de kerk het eigendom der kerkelijke gemeente was. De Minister heeft toen in die uitspraak berust; de tegenwoordige Minister is blijkbaar van een ander gevoelen.

Het eerste verbouwingsplan van den heer Jesse bestond in het sloopen der inspringende, in den plattegrond gearceerde muren, en het vergrooten van het gebouw door het daarbij aantrekken van het gedeelte met gestippelde lijnen aangegeven. Hierbij zouden al de kolommen uit het ruim, behalve die van het koor, verwijderd worden, volgens verlangen van de Kerkvoogden. In dit geval zouden ongeveer 500 toehoorders een plaats kunnen vinden. Tot versterking van de buitenmuren moesten staande stalen I-balken worden aangebracht; twee ramen in elken zijmuur zouden verhoogd worden, waartoe topgevels noodig waren en steekappen in de oude bekapping over de zijbeuken. Door het vervallen van de steunmuren van de kap boven de kolommen, moest de kap, door middel van lange kromhouten steun gegeven worden aan den voet der zijmuren.

De heer Jesse heeft evenwel nog een nader voorstel gedaan waarbij de bestaande kolommen behouden zouden blijven, doch die welke met A en B gemerkt zijn verplaatst worden naar A¹ en B¹. Hierdoor kan echter het gewenschte aantal zitplaatsen nog niet bereikt worden, wel 100 minder dan dit.

Het vraagstuk, den architect hier voorgelegd, is niet gemakkelijk op te lossen. De vergrooing namelijk van het gebouw is een gebiedende noodzakelijkheid, maar zij zal nu moeten geschieden met eerbied voor het bestaande en veel gevoel om een goed geheel te verkrijgen.

Niet geroepen om van advies te dienen, mogen wij toch wel verklaren, dat — heeft men hier werkelijk te doen met een intact gebleven gedeelte van de kerk van kort na 1183 — het ons leed zou doen indien de kolommen zouden verdwijnen of daaraan een anderen plaats in de kerk zou worden aangewezen, waardoor ook de kapconstructie verandering moet ondergaan. Daarom rijst de vraag: zouden ter plaatse van den weg te breken muur niet vier eenvoudige kolommen kunnen worden geplaatst en het daardoor verkregen zijschip gelijk aan het bestaande worden gebouwd? Dan blijft het middenschip onaangeroerd. Door den predikstoel tegenover de oude kolom B, tegen de nieuwe op te stellen, zouden ongeveer 500 zitplaatsen wel gevonden worden.

Zou ook niet een ander denkbeeld aanbeveling kunnen vinden?

— Zou het Koor, dat in de 17e eeuw toen de kerk aan de Hervormden behoorde den tegenwoordigen vorm verkreeg, niet nog eens uitgebreid kunnen worden door een traveé aan de kerk toe te voegen? Aan dat koor toch, zijn de minste geschiedkundige herinneringen verbonden. De kolommen van dat koor kunnen weer gebruikt worden, en wellicht ook eenige deelen van de kap en het houten gewelf. Komt de nieuwe zijbeuk dan tevens tot stand door het stellen van kolommen ter plaatse van den af te breken zijmuur, en worden de banken in het middenschip geplaatst tot tegen de kolommen der zijbeuken, dan zal het gewenschte aantal zitplaatsen wel verkregen kunnen worden. De zijschepen blijven dan vrij.

Deze verbouwing zal wel meer geld kosten maar wellicht wil het Rijk in die meerdere uitgaven tegemoet komen, ter wille van het ongeschonden behoud van het beweerde oudste gedeelte der kerk.

Het bovenstaande stond reeds voor dit blad in proef, toen wij kennis namen van de resultaten van het onderzoek ingesteld door den heer H. van Druten, Predikant te Rijnsburg, medegedeeld in het Leidsch Dagblad van 31 Aug. j.l. in een schrijven aan den Ned. Oudheidkundigen Bond. De heer v. Druten verklaart in de eerste plaats, dat de Kerkvoogden zijner Gemeente de aanbesteding hebben opgehouden, niet naar aanleiding van het schrijven van den Bond, maar alleen op verlangen van den Minister, die de voorgenomen verbouwing gelijk stelt met eene vernietiging van het monument, en beweert, dat de kerk eigendom van het Rijk is.

De heer v. Druten stelt verder de vraag, of het gebouw den naam van abdijkerk met recht mag dragen, en geeft den raad eerst eens te onderzoeken of het wel onder de geschiedkundige gedenkteeken des lands mag gerangschikt worden. Daarna haalt hij uitvoerig aan wat te lezen staat in Van Alkemade's „Beschrijvinge van 't besloote klooster of zusterhuys te Noordwijk." Men vindt daarin vermeld een verzoek aan de „Ed. Heeren die Staaten 's lands van Holland" (1578), waarbij de Gemeentenaren van Rijnsburg met alle reverentie te kennen geven, dat hun kerkgebouw bij de troebelen is verbrand en de overgebleven materialen op last der Ed. Heeren werden verkocht, en dat zij geen andere plaats voor hunne godsdienst oefeningen hebben, dan onder den blauwen hemel of in een klein huis, hetgeen zeer ongeriefelijk is voor de dagelijks zich uitbreidende Gemeente. Wijzende op eene te Noordwijk bestaande Begijnenkerk die tot stal voor koeien en paarden werd gebruikt, en op de Parochiekerk die de Gemeente aldaar behouden heeft, verzoeken zij aan de Ed. Heeren, den Rentmeester van Rijnsburg te authoriseeren, om deze Begijnenkerk te mogen afbreken en de materialen wederom te gebruiken voor den opbouw der nieuwe kerk te Rijnsburg.

Den 18den April 1578 antwoordden de Staten hierop, dat zij den ontvanger van de goederen der abdij van Rijnsburg, Dirck van Kessel, geauthoriseerd hebben, de kerk te Noordwijk door de Gemeentenaren van Rijnsburg te mogen doen afbreken om de materialen te gebruiken als waarvoor zij gevraagd werden.

Het is dus duidelijk — dunkt ons — dat het tegenwoordige kerkje is opgebouwd uit stukken en brokken van het Begijnenkerkje van Noordwijk, en zeer waarschijnlijk ook uit het puin der abdij van Rijnsburg.

Daar nu bovendien aan dit Rijnsburgsche kerkje in 1660, blijkens de archieven daar ter plaatse, verbouwd is geworden voor ruim f 5000, vraagt de heer v. Druten, wat waarde zulk een gebouw heeft als oud monument.

INGEZONDEN.

Aan
de Redactie van het *Bouwkundig Weekblad*
Marnixstraat 402,
Amsterdam.

WelEdelGestrenge Heeren.

Een plaatsje verzoek ik in Uw blad voor onderstaande.

Toen de Nederlandsch-Indische Regeering mij verzocht mij beschikbaar te willen stellen voor de benoeming van leeraar in de werktuigkundige vakken aan de nieuwe technische school te Batavia, heb ik aan dat verzoek ook daarom voldaan, omdat ik daardoor in de gelegenheid zal komen iets bij te kunnen dragen tot verbetering der bouwkunst in onze Koloniën. Ofschoon de burgerlijke en schoone bouwkunst niet tot mijn vakken behooren zoo zal ik toch over de inrichting van Indische fabrieken moeten spreken en komt daarbij ook het uiterlijk dier gebouwen allicht ter sprake. Nu dacht ik: wanneer ik nu mijne leerlingen afbeeldingen of teekeningen van gebouwen en fabrieken in Nederland kan laten zien en zij bemerken, dat het heel goed mogelijk is een doelmatige inrichting te doen samengaan met een fraai aanzien, zoo zal dit zeker ten goede komen aan de bouwkunst in Indië, waar het uiterlijk van gebouwen en fabrieken over 't algemeen zeer misdeeld is. Ik wilde mijne leerlingen vooral „mooie” voorbeelden van Hollandsche bouwkunst laten zien en daarvoor wende ik mij tot het *Hoofdbestuur der Maatschappij tot Bevordering der Bouwkunst* om mij in deze behulpzaam te willen wezen. Het is hier de plaats niet, uit te weiden over de meest welwillende medewerking, die ik van genoemd bestuur en door bemiddeling van dat bestuur van verschillende leden der Maatschappij mocht ondervinden, alleen wil ik hier openlijk mijn dank brengen aan al die heeren, die op zulk een bereidwillige en royale wijze mij alles hebben verschaft, wat niet alleen ruimschoots beantwoordt aan het door mij beoogde doel, maar ook ten nutte zal zijn van het *onderwijs* in de bouwkunde aan bedoelde technische school en ook zeker ten goede zal komen aan de bouwkunst in Nederlandsch-Indië.

Onder dankzegging voor plaatsing van bovenstaande verblijf ik, met de meeste hoogachting

Hilversum, Augustus 1901.

Uw Ed. dw. dr.
J. F. H. KOOPMAN
Werktuigkundig Ingenieur.

BERICHTEN.

Van het Ned. Dagbl. ontleenen wij de mededeeling, dat bij het afbikken der muren in het kerkgebouw der Ned. Herv. gemeente te Lienden op het koor muurschilderingen te voorschijn gekomen zijn, gedeeltelijk nog in vrij goeden staat. Ook omstreeks 40 jaren geleden kwamen ze bloot en zijn toen gecopieerd door den heer Hooiberg, amanuensis van het archeologisch Kabinet te Leiden. De voorstelling van Maria, Bartholomeus en Andreas is vrij goed bewaard gebleven. Vermoedelijk dagteekenen de schilderingen van de 15de eeuw.

Nu zullen ze — zegt het genoemde blad — wel weer overgewit worden.

Te Middelburg is op den 1sten dezer op 48 jarigen leeftijd plotseling overleden de heer S. van der Meijden, sedert 1891 Gemeente-Bouwmeester aldaar, en voor dien tijd opzichter bij de gemeentewerken te Dordrecht.

Onder zijne directie werden te Middelburg belangrijke werken uitgevoerd, daaronder in de eerste plaats het nieuwe rioleeringnet.

Aan de N. Rotterdamsche Courant wordt uit Amsterdam het volgende geschreven.

De oude gehoorzaal van het departement Amsterdam der „Maatschappij tot Nut van 't Algemeen” is verbouwd. Met het verouderd ameublement, de gaslamp boven het pompeus spreekgestoelte, het buffet, eertijds gevuld met halve kruikjes Hollandsch bier, en de donkere, diepe, vreemd gevormde galerij met de hooge balustrade, is een stuk historie uit den bloeitijd der Nutsavonden prijs gegeven. Om de wille echter van het nut. Want men staat verbaasd over het gezellige, geriefelijke, dat het vernuft van den architect Ouëndag met geringe middelen daarvoor in de plaats heeft doen treden. De onnutte uithoek bij het trapje,

dat van de bestuurskamer uit den spreker en het departementsbestuur uit de onderwereld voor het aanschijn der vergadering bracht, is nu een afzonderlijk vertrek met twee vensters geworden, en verschaft bij plechtige gelegenheden de vooraanzittenden in het departement een voegzamer entree. De zaal zelf heeft daardoor een beteren vorm verkregen. Voor het bestuur en sprekers is een estrade gebouwd aan de zijde van den N.Z. Voorburgwal; door achter in de zaal den vloer wat hooger te leggen is het aantal bruikbare zitplaatsen ondanks de feitelijke verkleining eer vermeerderd dan verminderd. En er is met gebruikmaking van de oude zuilen, die de zoldering dragen, een nieuwe galerij met opengewerkte balustrade gebouwd. Het houtwerk en de zoldering worden in lichte tinten beschilderd en voor de losse stoelen van vroeger komen nu klapstoelen in de plaats. Buitendien is het bovendeel der hooge vensters aan den N.Z. Voorburgwal van luxfer-prisma-glas voorzien, waardoor nu ook achter in de zaal en op de galerij beter licht is verkregen.

Voor zooveel men er op dit oogenblik over kan oordeelen zal de nieuwe gehoorzaal voor het departement een goede winst zijn.

Uit de dagbladen bereikte ons reeds het bericht van de instorting van een in aanbouw zijnd hotel te Basel op 28 Augustus j.l., waarbij helaas vele menschenlevens te betreuren zijn.

„Die National-Zeitung der Stadt Basel”, gaf over de catastrofe per bulletin van 29 Augustus een uitvoerig bericht, waaraan wij de mededeeling ontleenen, dat het gebouw was uitgevoerd in *Cement-ijzer* volgens het systeem „Hennebique”.

Uit dit courantenbericht waren intusschen geen „serieuze technische gegevens” af te leiden.

Wij zullen op deze zaak terug komen zoodra ons die gegevens bekend zullen zijn.

Den 4den dezer werd te Amsterdam de nieuwe Handelsschool op feestelijke wijze geopend. Het Dagelijksch Bestuur was daarbij vertegenwoordigd door twee Wethouders; verder waren ook aanwezig de President van de Kamer van Koophandel, de Voorzitter der Commissie van Toezicht op het M. O., vele raadsleden enz. Van de oud-leerlingen waren er vertegenwoordigers van alle jaren, zelfs van 1869, toen de school werd opgericht:

Het nieuwe gebouw werd aanbesteed op 24 Juli 1899, en het werk gegund voor de som van f 153.290. In het Bouwk. Weekblad van 5 Aug. daaropvolgende, gaven wij de afbeeldingen met beschrijving van dit omvangrijke gebouw, ontworpen door den heer H. Legüijt, Assistent Gemeente Architect.

Jammer, dat diens naam vergeten is te vermelden op den denksteen in het gebouw.

Den 12den dezer viert de Rotterdamsche Vereeniging tot Bevordering van Fabrieks- en Handwerksnijverheid haar 40-jarig bestaan. Deze vereeniging is eene plaatselijke zelfstandige, afgescheiden van de groote vereeniging van dien zelfden naam in ons land.

De tegenwoordige Voorzitter is de heer J. Verheul Dzn.

PERSONALIA.

Bij Koninklijke Besluiten van 29 Aug. j.l. zijn o. a. benoemd, tot ridder in de orde van den Nederlandschen Leeuw, de heeren A. Keurenaar, Hoofdingenieur van den Rijks Waterstaat, te Maastricht en G. J. Morre, Hoogleraar aan de Polytechnische School te Delft; tot ridder in de orde van Oranje Nassau, de heer A. Le Comte, kunstschilder te Delft.

Bij Koninklijk Besluit is aan den heer J. C. van Dorssen, architecte diplomé par le Gouvernement, te Parijs, vergunning verleend tot het aannemen der versierselen van Officier d'Académie, hem verleend door den President der Fransche Republiek.

BUREAU VOOR PLAATSING VAN OPZICHTERS
EN TEEKENAARS.

Marnixstraat 402, Amsterdam.

Aantal ingeschreven sollicitanten voor:

Bouwkundig Opzichter 3.
Bouwkundig Teekenaar 4.
Bouwkundig Opzichter-Teekenaar 12.

AANKONDIGING VAN AANBESTEDINGEN.

MAANDAG 9 SEPTEMBER.

ALMELOO. Het bouwen van 4 woningen onder een dak op een terrein gelegen aan de Hofkamp straat.

De heer J. H. ten Bos, n.m. 3 u., in café „De Unie” alw. bestek en teek. ter visie. Inl. te bek. bij den bouwkw. J. M. Wolff, Boddensstraat 57. Aanw. 9 Sept., 's m. 10 u., op het terrein.

AMSTERDAM. Het bouwen van eene dienstwoning voor een dienaar van politie sloeproeier, ten oosten van loods D, op de Handelskade.

Het gemeentebest., 's midd. 12 u. Voorw. te verkr. ter stadsdrukkerij, tegen f 1 (met één teek.). Inl. worden gegeven aan het bureau van den assistentarch. op het raadhuis, kamer no. 105, van 2-4 u., gedurende de laatste 3 werkdagen vóór den dag der aanbesteding.

ENSCHEDÉ. Het afbreken van twee woningen en het weder opbouwen van een wagenhuis met bovenwoning, op een terrein gelegen aan de Molenstraat aldaar.

De arch. J. H. C. Roesink, 's av. 7 u., in café G. Zwijnenberg, alw. bestek en teek. ter inzage. Aanw. 9 Sept., v.m. 11 u.

HAARLEM. Het bouwen van een villa op een terrein aan den bovenweg in „Duin en Daal”, grenzende aan het terrein van de Waterleiding.

De bouwkw. ingenieur J. A. G. v. d. Steur, n.m. 3 u., in „Weten en Werken”. Bestek en teek. à f 1.50 te bek. bij voorn. architect.

HENGELO (OV.) Het verbouwen van hotel „De Ster”.

De arch. W. Elzinga, n.m. 12¹/₂ u., in gen. hotel, alw. aanw. 9 Sept., v.m. 9¹/₂ u.

S-HERTOGENBOSCH. Het verbouwen van perceel B. 36, a'd Pensmarkt te 's Bosch.

De heer L. J. Prins, v.m. 11 u., in het café van N. de Rooij, Oude Dieze. Bestek en teek. à f 1 en inl. te bekomen bij K. C. Suijling en Zn. bouwkundigen. Aanw. gedaan.

HOOFDDORP. Het bouwen van een boerderij in de Haarlemmermeer, aan de IJweg.

De bouwkw. H. Rinck, in het Bonds-Hotel. Bestek en teek. à f 1.50 te bek. bij voorn. bouwkw.

MURMERWOUDE. Het weder opbouwen van een afgebrande huizinge met schuurtje en hok te Murmerwoude.

De heer J. M. Sikkema, n.m. 5 u. De teek. ter inz. in logement van Kingma. Bestekken te verkr. ad. 50 cts. per exemplaar. Aanw. gedaan.

OLDENZAAL. Het bouwen van eene verdieping op het magazijn enz. aan eene fabr. aldaar.

De firma H. M. Cohen, 's midd. 12 u., in café B. Töniës, alw. bestek en teek. ter inz. Inlicht. geeft architect H. E. Zeggelink te Enschedé. Aanw. 9 Sept., v.m. 11 u.

VAASSEN. Het bouwen van een wagenschuur bij de Brinkermolens.

De heer Jan v. Delden, in logement, „De Valk”, alw. bestek en teek. ter inz. Aanw. gedaan.

DINSDAG 10 SEPTEMBER.

NIJETRIJNE. Het opbouwen eener afgebrande boerenbehuizinge ald. aan den Lingedijk.

De erven Aaldert van Aarssen, 's m. 12 u. bij Gerben de Hoop, alw. bestek en teek. ter inz. Inl. geeft de timmerman L. Onderweegs te Ossenzijl. Aanw. gedaan.

WOENSEL. Het bijbouwen van een schoollokaal met gang en een kamertje, met bijbehorende werken, aan de O. L. School op het Broek.

Het gem.-best., v.m. 11¹/₂ u. Bestek en teek. à f 1 verkr. ter secret. Inl. geeft A. Bogers, bouwkw. te Woensel. Aanw. 10 Sept., v.m. 10 u.

WOENSDAG 11 SEPTEMBER.

ALMEN. (GELDERL.). Het bouwen van een landbouwerswoning met bijl. van materialen.

De heer D. J. Smeenk. Bestek ter inzage bij Ovink. Inl. geeft H. J. Wensink.

DONDERDAG 12 SEPTEMBER.

BALK (FR.). Het bouwen van 10 werkmanswoningen, op een vrij terrein nabij Balk.

De arch. D. v. Meer. Bestek en teek. tegen f 1 te verkr. bij den arch. Aanw. 9 Sept., v.m. 11 u.

CULEMBORG. Het amoveeren van de bestaande en het volgens teek. weder daarstellen van een nieuwe schuur achter zijn woonhuis, alles met bijl. der ben. bouwstoffen en arbeidsloonen, enz.

De heer A. Blijenburg A. Azn., n.m. 6 u., in het koffiehuis van Veen. Bestek en teek. ter inz. bij den arch. G. Prins, die ook op den dag der besteding aanw. zal doen n.m. 3 u., op het terrein.

FINSTERWOLDE. Het afbreken eener oude en het bouwen eener nieuwe behuizing met bijlev. van het daartoe benodigde.

De heer H. J. Muntinga, in het café van G. P. Knone, alw. bestek en teek. ter inz. Inl. verstrekt G. Kruizinga, arch. Oostwold.

HELDER. Het bouwen van eene school voor uitgebreid lager onderw. op een terrein aan de Hoofdgracht hoek Houtstraat.

Het gemeentebest., n.m. 2 u.

PANNERDEN. Het bouwen van een schuur bij het Veerhuis te Pannerden, met bijlev. van materialen.

De bouwkw. J. H. Verheijen, n.m. 4 u., in café van H. Reijmers. Bestek en teek. ter inzage bij H. Reijmers voorn. Aanw. 12 Sept., n.m. 2 u. Inl. geeft J. H. Verheijen.

VRIJDAG 13 SEPTEMBER.

STEENWIJK. Het bouwen van een pakhuis met kantoorgebouw te Steenwijk.

De coöper. landbouwersbank en handelsveren. v.m. 11 u., in logement H. J. Busscher. Bestek en teek. verkr. tegen f 1.50 per stel bij den arch. A. Mol. Aanw. gedaan.

ZATERDAG 14 SEPTEMBER.

AHAUS (DUITSCHLAND). Het maken van de gebouwen en inrichtingen op het station Wessem Alstätte grens (Lonneker) en Enschedé der lijn Ahaus—Enschede in perceelen en massa.

De directie der Ahaus—Enscheder Eisenbahn Gesellschaft, n.m. 4¹/₂ u., aan het Baubureau.

ROTTERDAM. Het bouwen van 8 huizen met bovenwoningen aan den Parallelweg.

Mevr. de Wed. J. Boer, v.m. 11 u., in het Poolsch Koffiehuis. Bestek met teek. à f 1.50 en nadere inlicht. te bek. bij D. Molenaar, bouwkw., Hillestraat 15 te Rotterdam.

ZWOLLE. Het bouwen van 2 heerenhuizen aan de van Nagelstraat aldaar.

De Zwolsche bouwmaatschappij, v.m. 10 u., in het Poolsch koffiehuis, alw. bestek en teek. ter inz. en zijn ad f 1.25 verkr. bij den directeur B. Meibergen. Aanw. 10 Sept. v.m. 10 u.

MAANDAG 16 SEPTEMBER.

MUNTENDAM. De bijbouw van een 9de schoollokaal aan de o. l. school ald. met bijl. van alle materialen.

Het gem.-best., 's av. 6 u. Bestek en teek. ter inz. ter secretarie. Aanw. 16 Sept., v.m. 9 u. Samenkomst bij het raadhuis.

SLEEUWIJK. Het bouwen van 2 kapitale schuren aan vlotwater te Werkendam (Biesbosch). 1e op de Koningin Sophiahoeve. 2e op de Prins Alexanderhoeve.

De heer Mulert rentmeester van het kroondomein rentamt Werkendam, v.m. 11¹/₂ u. bij W. Boot. Bestek en teek. ad f 2 en inl. verkr. bij architect Veenbos te Sliedrecht. Aanw. 13 Sept. 's m. 12 u.

DINSDAG 17 SEPTEMBER.

UTRECHT. Bestek no. 860. Het maken van een aanbouw aan en het wijzigen van het hoofdgebouw, het maken van een aanbouw en het wijzigen van de goederloods met los- en laadplaats en los- en laadweg en het uitvoeren van eenige diverse werken op het station Heerlen. Raming f 8642.

De Mij. tot Expl. van Staatssp. n.m. 2 u.

DONDERDAG 19 SEPTEMBER.

OUD-BEIJERLAND. Het maken van de bovenbouw van een suikerfabriek aldaar in 1 perceel.

De directeuren der beetwortelsuikerfabr. „Groenendijk” te Oosterhout, 's midd. 12 u., in hotel „De Ouden Hoorn” te Oud-Beijerland.

MAANDAG 23 SEPTEMBER.

LEIDEN. Het maken van het hoofdgebouw en de bijgebouwen, de riolering, de terreinsophooging en de bestratingen voor het openbaar slachthuis.

Het gemeentebest., 's midd. 12 u.

Assurantie Maatschappij tegen Brand-

schade en op het Leven

De NEDERLANDEN van 1845.

's-Gravenhage, Kerkplein hoek Prinsstraat — Amsterdam, Sophiaplein. — Rotterdam, Zuidblaak 24 (Beursplein). — Breda, Prinsenkade. — Haarlem, Kruisweg 70 c. — Nijmegen, In de Betoustraat 8. — Groningen, Akerkhof, hoek Akerkstraat. — Zutphen, IJselkade.

Hoofd-Directie te 's-Gravenhage:

CAREL HENNY, Directeur;

Mr. J. J. HENNY, Adj.-Dir.

Kapitaal. f 4.000.000.00

Reserves ult. 1900 - 1.877.900.00

Betaalde Brandschaden tot

ult. 1900. - 21.625.000.00

Verzekering tegen BRAND- en INBRAAK-schade tegen vaste en zeer billijke Premieën.

J. Muysken.

Hoofd-Agent van de
Nederlandsche Assurantie-Compagnie
van het jaar 1776 te Amsterdam.

Adres: HAARLEM, Kruisweg No. 55.

Beveelt zich aan voor assurantien bij aanbestedingen
Vaste Taxatie. - Op Beurspolis. - Vaste Premie.

AFLOOP VAN AANBESTEDINGEN.

14 AUGUSTUS.

BEZOOIEN. Het bouwen van een woonhuis. Door den arch. Chr. Klerx ald.

Laagste inschr. Chr. J. Klerx, Bezooien, f 2180. Gegund.

HEEG (FR.). a. Het bouwen van drie woningen. b. De glas- en verfwerken van de te bouwen woningen. Door de algemeene armvoogden.

a. Laagste inschr. S. H. de Jong, f 1540.*

b. Tj. Plantinga, f 104,50.* *Gegund.

KOLLUM. a. Het bouwen van een woonhuis aan den Zuidensingel; b. het glas-, verf- en behangerswerk. Door den archit. H. A. Zondag.

a. Timmerw. Laagste inschr. J. Meersma, f 1613.*

b. Verfw. A. Steegstra, f 108,65.* *Gegund.

20 AUGUSTUS.

HAARLEMMERMEER. Het bouwen van een woonhuis met wagenmakerij voor den heer G. Kooijman aldaar.

Timmer- en schilderwerk. Laagste inschr. M. v. Dam, f 1550.

Metselwerk. D. Roos, f 1176.

26 AUGUSTUS.

HUIZEN (N.-H.). (HERBEST.). Het bouwen van 8 woonhuizen. Door den bouwkw. W. Kooij.

Laagste inschrijver R. Hesselingen, f 7048. *Gegund.

JOURE. De wederopbouw der afgebrande boerenhuizinge, bewoond door H. Jongbloed aan den Leeuwarder weg bij Joure. Door den heer H. W. v. d. Veen.

Laagste inschrijver S. Kuindersma, Joure, f 10278.

27 AUGUSTUS.

EUVELGUNNE (GR.). Het vertimmeren van een voorgebouw, het bouwen van een bijschuur en verder eenige vertimmering aan de boerenbehuizing. Ram. f 4050. Door den heer A. Wilphorst.

Laagste inschr. H. Bijmolt, Westeremden, f 3769. Gegund.

GROUW (FR.). Het bouwen van een overdekte bergplaats voor asch- en faecaliën afkomstig uit het dorp Wartena. Door het gemeentebest. van Idaarderadeel.

Laagste inschrijver J. A. Visser, Goutum, f 525. Gegund.

HELLENDORRN. Het bouwen van twee woningen, stal met woning en barak, op het terrein van het sanatorium te Hellendorrn. Door den ingen.-arch. R. Kuipers te Amsterdam, voor de „vereeniging tot oprichting van volkssanatoria voor borstlijders in Nederland”.

Laagste inschrijver firma A. Groothengel, Borne, f 21430. Gunning in beraad gehouden.

ROERMOND. Het bouwen van een winkel-huis aldaar, met bijlev. van materialen. Door den heer J. Hoën.

Laagste inschrijver P. Beurskens te Roermond, voor f 5300.

28 AUGUSTUS.

DEVENTER. Het bouwen van een woon-huis aan de Keizerstraat aldaar. Door den arch. M. v. Harte.

Laagste inschrijver R. v. d. Spoel, f 11200.

HELDER. Het verbouwen van een koffie-

huis tot winkelhuis aan de Spoorstr. no. 30. Door den arch. S. Krijnen.

Laagste inschrijvers v. d. Sterr en Glotze, f 2997. Gegund.

SCHOORL (HERBEST.). Het bouwen van een raadhuis met woning.

Laagste inschrijvers Gebr. v. Pelt, Helder, f 7090. Niet gegund.

29 AUGUSTUS.

DE STEEG. Het bouwen van een arrestantenlokaal te de Steeg. Door het gemeentebest. van Rheden.

Laagste inschrijver B. J. Beeftink, Dieren, f 589. Gunning 8 dagen in beraad gehouden.

Lijst van Fabrikanten, Leveranciers, enz.

Prijs per regel voor niet geabonneerden op advertentiën 5.— per jaar bij vooruitbetaling. Abonnés op advertentiën 1 regel gratis voor iedere advertentie.

Amsterdamsche Fabriek van Cement-IJzerwerken (Systeem Monier) Groote Wittenburgerstraat 108.
Assurantie-Mij. tegen Brandschade „de Nederlanden van 1845”, 's-Gravenhage, Kerkplein hoek Prinsestraat.
Badinrichtingen. — Th. VAN HEEMSTEDDE OBELT, Amsterdam.
Behangselpapieren, en gros. — EERSTE NED. PAPIERHANDEL, Den Haag, Kantoor en Magazijnen, Luthersche Burgwal 27.
BEHANGSELPAPIEREN, LINCRUSTA, Th. N. Eijffinger, Hofleverancier. — Den Haag.
Binnenbetimmeringen. — GEBRS KOCH, Amsterdam.
Bouwstoffen. — MARTIN & Co., Amsterdam.
Brandkasten. — FRED. STIELTJES & Co., Amsterdam (Mosler Safe Company).
Cementmestiek-Dakbedekking. — J. A. SMITS & ZOON, Weesperzijde 39, Amsterdam.
Cement-IJzerwerken. — Ned. Mij. voor Monierwerken, Amsterdam.
Cementsteenfabriek. — M. ELFRING & ZOON, Den Haag.
Centrale Verwarming. — W. J. STOKVIS, Arnhem.
Centrale Verwarming. — NELL & STUTTERHEIM, Den Haag.
Centrale Verwarming. — GEVEKE & Co., Amsterdam.
Centrale Verwarming. — FRED. STIELTJES & Co., Amsterdam (Sturtevant Engineering Co.).
Centrale Verwarming en Ventilatie. — D. S. M. KALKER, Amst.
Centrale Verwarmingen. — B. LANDHEER Jr., Wijnstr. 59, Rotterdam.
Closets. — Th. VAN HEEMSTEDDE OBELT, Amsterdam.
Dakpannen. — J. B. VAN SOEST & TERSTAPPEN, te Swalmen.
Draadglas van Neusattl, FERD. ENGERS, Amsterdam.
Eerste Nederl. Papierstücfabriek, Damrak 85, Amsterdam.
Eerste Nederl. Xylolith-Fabriek. — A. S. KEY, Rotterdam.
Excelsiorplaten. — GEBRS. VAN DER VIJGH, Amsterdam.
Gas-, Stoom- en Waterleiding. — R. S. STOKVIS & ZONEN, Leuchaven 74-76, Rotterdam.
Gaskachels (nieuwste condensing). — OBELT, Amsterdam.
Gegoten geëmailleerd ijzeren waschtafels. — PECK & Co., Amst.
Gegoten geëmailleerd ijzeren waschtafels. — Th. VAN HEEMSTEDDE OBELT, Amst., 150 de Ruyterkade. Filiaal: 36 Rokin.
Gekleurd en gebrand glas in lood. — C. LINDENAAR, Glasgraveur, Alb. Cuijpsstraat 123, Amsterdam.
Handel in Bouwmaterialen. — Wed. P. G. F. PINO POST, Den Haag.
Houthandel. — LINDNER & Co., Wittenburgerstraat 22-24, Amst.

Haeuslersche Houtcementen Dakbedekking. — J. A. SMITS & ZOON, Weesperzijde 39, Amsterdam.
Jaloezieën-, Rolluiken- en Zonneschermen-fabriek (Stoom). — v. d. Helststraat 1, AMSTERDAM. — Wagenstraat 39a. 's GRAVENHAGE.
Jalousiën. — J. F. KRONER & ZONEN, Spuistr. 246, 248, 250, Amst.
Josson-Cement. — A. E. BRAAT, Rotterdam en Amsterdam.
Levensverzekering-Maatschappij New-York. — Directie voor Nederland, Keizersgracht 455, Amsterdam.
Levensverzekering-Mij. „Neerlandia”, L. Beestenmarkt 9, 's-Hage.
Liften. — Th. VAN HEEMSTEDDE OBELT, Amst. (R. WAYGOOD & Co.).
Liften, Ventilatie, Gesm. ijzer. trappen. — JAN HAMER & Co., Amst.
Liften. — FRED. STIELTJES & Co., Amsterdam (Otis Bros. New-York).
Looden en Inw. glasemail privaitleidingen. — OBELT, Amst.
Mastix-Cement Dakbedekking. H. ALLERSDORF, Singel 455, Amst.
Motoren en Dynamo's. — JULIUS LUCHAU, Damrak 71, Amst.
Motoren en Dynamos. — FRED. STIELTJES & Co., Amsterdam.
Naaml. Venn. Utrechtsche Asphaltfabriek. Dakbedekking en Vloeren.
Portland-Cement. — DYCKERHOFF & SÖHNE, Amöneburg.
Photolithografie. — WEGNER & MOTTU, Amsterdam.
Proefstation Bouwmat. — KONING & BIENFAIT, Amsterdam.
Raamsluiters voor bovenlichten. — Th. V. HEEMSTEDDE OBELT, Amsterdam.
Rolluiken. — W. H. M. SCHOLTE, Prinsengr. 516, Amsterdam.
Rietplanken. Isoleersteen. Fluaten. — MOLIJN. — Gouda.
Stalinrichtingen. — STAAL & HAALMEIJER, Amsterdam.
Stalinrichtingen. — D. S. M. KALKER, Amsterdam.
Steenen (verglasde en onvergl.) CANOY HERFKENS & Co., Venlo.
Steegoed of Engelsche buizen en kruispannen. — HOUBEN & STEEGH, Belfeld en Tegelen (Limburg).
Stoomtimmerfabriek. — GEBRS. VAN MALSEN, Den Haag.
Tegels in soorten. — DE LINT & Co., Rotterdam.
Toeschuifbare hekken. — FRED. STIELTJES & Co., Amsterdam.
Verwarming en Ventilatie. — Th. V. HEEMSTEDDE OBELT, Amst.
Verwarming en Ventilatie. — FRED. STIELTJES & Co., Amst. (Sturtevant Blomers & Exhausters voor ventilatie, stofafzuiging enz.).
Verwarming en verlichting. — JULIUS LUCHAU, Damrak 71, Amsterdam.
Verwarming en Ventilatie. — D. S. M. KALKER, Amsterdam.
Ventilators. — Th. VAN HEEMSTEDDE OBELT, Amsterdam.
Ventilators. — JAN HAMER & Co., Amsterdam.
Ventilators. — D. P. HASSELMAN, Amsterdam.
Vuurvaste Steen. JOSTEN & Co., te Königwinter a/Rh. Fabrikanten van zeer vuurvaste Chamotte- en Dinas-steenen vuurvaste Cement, Karolinklei enz.
Zinkwerken. — F. W. BRAAT, Delft.

Firma H. SPEIJER & Zoon, den Haag. Boekhorststraat 72. Nieuwe Molstraat 74, 87, 89, 91. GROOTHANDEL in BEHANGSEL PAPIEREN.

Leveranciers van alle soorten **BEHANGSEL PAPIEREN** tegen engros-prijzen, ook bij kleine afnamen, van af 5 cent per rol. Bouwondernemers en Behangers koopen hunne Behangselpapieren het voordeelgijst bij ons, daar deze minstens 30 pCt. goedkooper zijn en uit de eerste hand geleverd worden.

Men vrage Staalboeken aan met prijsopgave en men zal overtuigd zijn van het groote prijsverschil!!

ALLE ZENDINGEN FRANCO, OVERAL!

TH. VAN HEEMSTEDDE OBELT,

Mem. San. Inst. London.

Sanitary Engineer,

150 de Ruyterkade. — AMSTERDAM. — Filiaal 36 Rokin.

Hoofdagent voor Nederland, België en Koloniën van SHANKS & Co., te Barrhead.

SPECIALITEIT VOOR DE LEVERING VAN COMPLETE BADINRICHTINGEN.

PRIVAAT-INRICHTINGEN. — Shanks Closets zijn nog niet overtroffen.

Porseleinen Badkuipen, IJzeren Badkuipen.

Geijsers geheel van rood koper. van binnen vertind. Zij bederven het water niet. overtreffen al de tot nu toe bestaande en kosten niet meer. Attesten ter inzage.

Closets, Waschtafels, Urinoirs enz. — VERWARMING en VENTILATIE.

Agent voor de CHAMBERLAND FILTERS, Systeem Pasteur.

Belast zich met de plaatsing en inrichting in geheel Nederland. Zeer concurrerende prijzen. Teekeningen en prijsopgaven gratis. Wederverkoopters genieten het gebruikelijke rabat.

BOUWKUNDIG WEEKBLAD.

ORGAAN VAN DE

MAATSCHAPPIJ TOT BEVORDERING DER BOUWKUNST.

Bestuur v. d. Maatschappij: A. SALM G.Bz., *Voorzitter*. A. C. BLEIJS, *Vice-Voorzitter*. — Jb. v. d. BAN Pz.,
V. G. A. BOSCH, M. A. C. HARTMAN, J. A. MULOCK HOUWER, J. MUTTERS Jr., F. W. M. POGGENBEEK, J. VERHEUL Dz.
Commissie van Redactie: Ed. CUIJPERS, A. SALM G.Bz. en J. VERHEUL Dz.
Redacteur: C. T. J. LOUIS RIEBER.

14 SEPTEMBER 1901.

21^e JAARGANG.

N^o. 37.

BUREAU VAN REDACTIE: MARNIXSTRAAT 402, AMSTERDAM.
BUREAU v. ADMINISTRATIE: HERDERSTRAAT 5, 'S GRAVENHAGE.
UITGEVERS: MOUTON & Co. — 'S GRAVENHAGE.
ABONNEMENTSPRIJS voor Nederland: fr. p. p. f 15.— 's jaars, voor
Indië en het Buitenland (bij vooruitbetaling) fr. p. p. f 17.— * * *

PRIJS DER ADVERTENTIËN: van 1—5 regels f 1.— elke regel meer
20 cents. Groote letters naar plaatsruimte. * * * * *
AANKONDIGINGEN v. AANBESTEDINGEN 15 ct. p. regel m. premie $\frac{3}{2}$ maal.
ABONNEMENT v. ADVERTENTIËN tegen belangrijk verminderde prijzen
en kosteloze opname der advertentiën in het Tijdschrift der Mv.

INHOUD. — Mededeelingen betreffende de Maatschappij. —
Minimum-loon, Maximum-arbeid, en nog iets. — Heerenhuis te
Tilburg, Architect Jan van der Valk. — Metaalwerk in betrekking
tot de versiering van ons huis. — Ingezonden. — Berichten. —
Personalia. — Aankondigingen en afloop van aanbestedingen. —
Lijst van Fabrikanten, Leveranciers, enz. — Advertentiën.

MEDEDEELINGEN BETREFFENDE DE MAATSCHAPPIJ.

Sedert de laatste opgave zijn de volgende heeren toege-
treden en aangenomen als lid der Maatschappij.

Als Gewoon Lid:

D. Cerlijn	Amsterdam.
P. C. Derjeu	Edam.
Geveke en Co.	Amsterdam.
P. N. Leguit	Rotterdam.
Th. van Heemstede Obelt.	Amsterdam.
W. L. T. Sprenger.	Maastricht.

Als Buitengewoon Lid:

P. Dalmulder	Weesp.
------------------------	--------

MINIMUM-LOON, MAXIMUM-ARBEID, EN NOG IETS.

Het zal ongeveer een 5- of 6-tal jaren geleden zijn, in
den tijd toen aan het hoofd van ons Weekblad vele
redactie-namen prijkten, dat schrijver dezer regelen eene
Mei-vergadering onzer Maatschappij bijwoonden. Het was,
meen ik, de heer Knuttel, toenmaals lid van het Hoofdbestuur,
die de aanwezige leden uitnoodigde door hunne bijdragen
de belangrijkheid van het Weekblad te helpen verhoogen,
en die zich vooral aanbevolen hield voor de ontvangst van
bijdragen op sociaal gebied. 't Komt mij voor, dat het
opschrift boven dit artikel zoowat van de soort is als waarop
de heer K. toen het oog had. Doch hoe dit zij, ik vermeen,
dat, waar de wereld der bouwkundigen ook hoe langer hoe

meer de handen volkrijgt met de zorgen voor den werkmán,
het niet te onpas is een en ander dienaangaande in ons
Weekblad uit mijne ervaring mede te deelen en naar aan-
leiding daarvan een en ander op te merken.

Ruim een 20-tal jaren geleden, toen ik zelf werkmán was,
in dezen zin, dat ik meer met handen- dan met hoofd-arbeid
mijn brood moest verdienen, kende men wel aan de
werkplaatsen minimum-loon, en ook maximum-arbeid, die
zich regelden naar de jaargetijden; maar zoover ik mij kan
herinneren was deze zaak nergens in ons land door eenige
overheid officieel gereguleerd, anders dan voor werk-
lieden in vasten dienst eener gemeente.

Daar echter belangrijke zoowel als onbelangrijke werken,
welke voor rekening eener gemeenschap moesten worden
gemaakt, gaandeweg meer en meer werden aanbesteed en
het vrijwel regel werd, dat aan den laagsten inschrijver
een werk werd gegund, gingen langzamerhand de oogen
der gemeenschap open voor de verderfelijke gevolgen van
het stelsel van aanbesteden, gevolgen welke den werkmán
als mensch troffen.

Er stonden vrienden van den werkmán op, die hem aan
een meer menschaardig bestaan zouden helpen, onder
meer door in de bestekken van de aan te besteden werken
bepalingen van minimum-loon en maximum-arbeid te doen
opnemen, welke bepalingen als 't ware het ten deze verbroken
evenwicht moesten trachten te herstellen. De oorzaak van
de kwaal nam men niet weg. Het vicieuse stelsel van
aanbesteding van arbeidskrachten liet men bestaan, waardoor
ook in de hand gewerkt bleef, dat het werk als zoodanig
niet dien trap van volkomenheid bereikte als noodig was
en is, tot het vormen en behouden van eene kern van
werklieden, die niet alleen een menschaardig maar tevens
een vak-waardig bestaan hebben.

En hoe ging nu de gemeenschap met het maken der
bovenbedoelde bepalingen te werk? Bepaalde zij zich alleen
tot het hoofdbeginsel der zaak in een paar regels te om-
schrijven, n.l. dat een werkmán, onverschillig tot welk
ambacht of vak behoorend — maar werkzaam op hare
werken of ten behoeve daarvan — per etmaal niet langer
mocht werken dan een zeker aantal uren en daarin per
uur niet minder mocht worden betaald dan een zeker be-

drag? Neen, zoo eenvoudig was de zaak niet, meende zij. Met inderdaad groote zorg en met de beste bedoelingen werden te dezer zake vele en velerlei soort van bepalingen gemaakt. Evenwel niet alles bleek te kunnen worden omschreven; de Directie van het werk kreeg, evenals in meerdere besteks-bepalingen, volmacht om in sommige gevallen te handelen naar bevind van zaken. Dit bleek in den loop der tijden menigmaal geen benijdenswaardige opdracht. Nadat eerst gedurende eenigen tijd een proef was genomen, om te zien of in dezen de liefde tot den werkmán ook te duur bleek — en hoe de bepalingen in het algemeen werkten, ging zij verder. Bij meerderheid van stemmen in een gemeenteraad, onder welke stemmen er waren afkomstig van hen, die noch van ambachts- en vaktoestanden, noch van de meerderwaardigheid van het eene vak boven het andere voldoende begrip hadden, werden meer definitief de minimumloonen bepaald van de verschillende soorten van werklieden en de maximumarbeid voor allen gelijk gesteld. Dit laatste is bijzonder merkwaardig. Een behanger of witter en een opperman-sjouwer gelijk te stellen in den duur van hun arbeid! Maar ook het eerste is zeer bedenkelijk. Van overheidswege de minimum-waarde van een werkmán-metselaar, onderscheidend zeer juist te bepalen van een werkmán-grondwerker, een werkmán-stratenmaker enz. is eene bemoeiing, welke in onze dagen niet eene taak der overheid genoemd kan worden. In de lijn dezer bemoeiing is ook gelegen, dat de overheid bepaalt, voor welken prijs de bakkers het brood moeten verkoopen, — dit staat ook in nauw verband met de zaak der werklieden.

Waar men vorengenoemd hoofdbeginsel gemeend heeft zoodanig te moeten uitwerken, dat de overheid een soort vaderschap gaat uitoefenen over de vakloonen der werklieden, daar is de voet gezet op een weg, waarvan niemand weet, waar hij eindigen zal.

De vraag, of de werklieden zoodanig vaderschap noodig hebben, behoort ontkennend te worden beantwoord. De werkstakingen van allerlei soort, in de meeste gevallen door de werklieden aangewend als middel tot loonsverhooging, zijn aan de orde of, zoo men wil, aan de wanorde van den dag. In die — door de plaatselijke overheid gedetailleerde — vakloon bepalingen, schuilt bovendien een gevaar van politieken aard bij verkiezingen van leden voor een gemeenteraad. Een kiesvereniging bijv., welke over stemmen van veel werklieden-schilders beschikt, zal haren werkmán-candidaat „er in” brengen, terwijl bijv. eene andere vak-kiesvereniging van klinkers zoodanig geheel moeielijk of nimmer zal kunnen bereiken. Men zal dus kunnen zien ontstaan combinatie's van vak-kiesverenigingen, ten doel hebbende, de, — door de overheid vastgestelde minimumloonen te doen verhoogen. Met die vereenigingen zal bij verkiezingen in niet geringe mate rekening dienen gehouden te worden. Beloften tot invoering van hoogere loonen in een of ander vak, zullen in nog meerdere mate dan thans, in de toekomst vak-candidaten doen ontstaan, en een strijd om loonsverhooging in een of ander ambacht of vak zal worden overgebracht op een terrein waarop het tot dusver nog slechts, hoewel in beduidende mate, door een zeker deel der openbare onderwijzers is gebracht, het terrein der gemeentelijke politiek.

Op bovengenoemde gronden schijnt de vrees gewettigd, dat de wijze waarop men het goede gronddenkbeeld van minimum-loon en maximum-arbeid heeft uitgewerkt en nog verder zal uitwerken oorzaak zal zijn, dat het beoogde doel wordt voorbij gestreefd. Zooals gezegd, die wijze is te samengesteld en vereischt daarom afzonderlijke contróle. Tot heden

zijn in den regel de technici met de zorg voor de naleving der voorschriften belast; de tijd voor die zorg benoodigd kon vakkundig nuttiger besteed. Bekeert men zich niet van de voormelde dwalingen zijns weegs en beperkt men niet de vorenbedoelde bepalingen tot hunne kleinste afmetingen, dan behooren administratieve personen als inspecteurs met die zorg te worden belast.

Elke verdenking van onwil tot handhaving der bepalingen bij de technische Directie van het werk komt dan daardoor te vervallen. Is de vrees voor die liefelijke verdenking bij de technici verdwenen, dan kunnen zij weder meer zichzelf zijn met betrekking tot de vakkundige eischen, waaraan de werken behooren te voldoen, welke onder hun opzicht tot stand komen.

Is men het er mede eens, dat de zorg van de overheid in dezen zich niet verder mag uitstreken dan te voorkomen dat geene werken, voor hare rekening uitgevoerd, tot stand komen ten koste van een te gering loon of overmatigen arbeid van een werkmán voor die werken benoodigd, dan volgt daaruit, dat een minimum-loon niet moet zijn of althans niet moet worden aangemerkt als een standaard-loon. De standaard-loonen der verschillende ambachten zullen in den regel hooger, maar kunnen in enkele gevallen door omstandigheden tijdelijk ook wel lager zijn dan het door de overheid voor elken werkmán gelijk gestelde minimum-loon. De overheid stelle een minimum-loon vast waarvan een werkmán, op een volgens haar oordeel behoorlijke wijze, in de behoefte van zich en de zijnen kan voorzien gedurende den tijd, dat hij ten haren behoeve werkzaam is.

De standaard-loonen worden geregeld door de oeconomische wet van vraag en aanbod. Geene overheid kan oeconomische wetten ongedaan maken; van zulk eene wet is zij op hare beurt de gehoorzame diensdame, als zij zulks tracht — of om met den tuinman uit de familie Kegge van Hildebrand te spreken, „als zij een ding wil dwingen dat niet gedwongen wil zijn, dan plaagt zij zichzelf.”

Menige bladzijde in het Amsterdamsch Gemeentebled strekt ten bewijze van de juistheid van dit beweren, als zulks nog bewijs noodig had.

Of er nu door gezegde bepalingen vooruitgang en verbetering in sommige werkmánstoestanden is gekomen, is eene vraag, welke ik, op grond mijner ervaring, tot mijn leedwezen niet ten volle bevestigend kan beantwoorden. Al heeft de Directie van een werk zich bij de uitbetaling der arbeidsloonen overtuigd, dat aan de minimum-loonbepalingen is voldaan, hare tegenwoordigheid wordt niet ingeroepen bij de teruggave van een deel van het ontvangen loon aan den werkgever. Bewijzen bij te brengen, dat zulks wel eens geschiedt, gaat daarom bezwaarlijk; maar sterke vermoedens bestaan in deze wel. De werkmán blijft, evenals elk ander mensch die door arbeid in zijn onderhoud moet voorzien, ondanks alle ten zijnen behoeve gemaakte bepalingen, nog wel eens staan voor de keus: of geen loon, of een loon lager dan dat, waarop hij aanspraak meent te mogen maken.

Of die bepalingen dan als doelloos moeten vervallen?

Geenszins. Ik acht het plichtmatig haar, waar men het stelsel van openbare aanbesteding is toegedaan, te behouden of in te voeren, wat het gronddenkbeeld betreft. Men is dan ten minste verantwoord, vermits de hiervoren bedoelde teruggave van een deel der betaalde loonen geen regel is maar eene uitzondering en, naar ik vermoed, dit ook wel zal blijven.

Van deze teruggave wordt hier melding gemaakt, opdat men niet zou meenen, dat deze bepalingen de kracht in zich hebben tot het beheerschen van eene oeconomische wet en van die bepalingen een heilstaat voor den werkmán

zou verwachten, welke zij niet bij machte zijn te schenken. Verbetering van werkmans- en vaktoestanden wordt door mij eer verwacht van het breken met het stelsel van aanbesteden van werken als regel; als uitzondering zou het kunnen blijven bestaan. Eene gemeenschap van eenige beteekenis heeft — of behoort althans te hebben — een vrij juist overzicht over het aantal en de soort van werklieden, die zij gemiddeld ten behoeve van den aanleg en het onderhoud harer werken noodig heeft. Zij stelle die in haren onmiddellijken dienst, onder het opzicht van mannen — in de ware beteekenis van dat woord — met groote omzichtigheid gekozen en proefondervindelijk goed gebleken. Tusschen die werklieden en hunne chefs moet geen derde — zooals bijv. een permanent scheidsgerecht — worden geplaatst. Ten behoeve van ambtenaren bestaat zulks ook niet en schijnt de behoefte daaraan niet te zijn gebleken. Waarom men in Amsterdam bijv. voor eenen werkman der Gemeente bij ontvangen van straf beroep toelaat op een scheidsgerecht en voor eenen opzichter niet, vermag ik niet te verklaren. Zoodanig scheidsgerecht bedoelt dan — naar ik meen — machtsmisbruik te voorkomen en geen superieur rechter te doen zijn in eigen zaak. In theorie een voortreffelijk beginsel. Met eene tijdelijke samenstelling daarvan in zeer bijzondere gevallen, en dan uit de werklieden en hunne chefs, zou ik mij dan ook kunnen vereenigen. In de hoofdstad van ons vaderland is dit scheidsgerecht zoodanig samengesteld, dat daarin wel de werklieden der gemeente, maar niet hunne chefs zitting hebben. Nevens die werklieden hebben daarin zitting mannen, staande buiten het gemeentelijk bestuur, waardoor men verkrijgt de minder gewenschte omstandigheid, dat de gemeente geen baas is in dit belangrijk onderdeel harer eigen huishouding.

Dat de werklieden zelf zulk een scheidsrechter wenschen, acht ik een bewijs voor de stelling, dat het karakter van den werkman van thans belangrijk verschilt van dat, hetwelk ik destijds, onder en met hen verkeerende, bij verreweg de meesten hunner aantrof. Bij eenig geschil met zijn baas of opzichter, wenschte hij niet, neen, hij kon vaak zelfs niet dulden, dat een derde zich daarmede bemoeide. Zoo iets ging een ander naar zijne meening geen bl. . . . m aan, hij was mans genoeg om dat zaakje zelf op te knappen, enz. enz.

Is men van gevoelen, dat in een welgeordend huishouden een goed hoofd van het gezin, uit vrees dat hij misbruik van zijn gezag zal maken, dit gezag niet uit handen mag geven, dat hij nimmer den baas mag spelen, maar altijd de baas behoort te blijven, dan behoort ook eene overheid of eenig ander bestuur dit beginsel toe te passen in haar of zijn huishouding. Doet zij anders, dan ondermijnen zijzelf hun gezag, aangezien zij zich onbevoegd verklaren zulks uit te oefenen. Zij geven dan het treurige beeld te aanschouwen van een huisvader, die zichzelf onder curateele heeft gesteld.

Een permanent scheidsgerecht krachtens de voortreffelijkheid van het beginsel en alzoo met de beste bedoelingen opgericht, behoudt het gevaar van alleen door haar bestaan al verwijderend te werken tusschen den chef en den werkman, en erger, van nalatigheid te kunnen kweken in het vervullen van beider plichten. Of, wat meent men, indien een scheidsgerecht niet aanneemt op gezag van een opzichthebbende, dat een werkman op een zeker tijdstip beschonken was, maar het bewijs daarvan door getuigen gestaafd wil zien, dat bij voorkomende gelegenheid die opzichthebbende zal gaan zoeken tot hij getuigen vindt — of dat hij zich zal omdraaien ten einde eenen anderen kant uit te kijken? En voorts, dat gezegde werkman, bij gebreke aan zoodanig

getuigenbewijs van die beschuldiging vrijgesproken en weder zich op een afgelegen plaats te werk bevindend, bij afwezigheid van getuigen zich andermaal eens niet zal vergeten?

Dit kunnen bedenkelijke gevolgen zijn van scheidsrechterlijke uitspraken. Ontstaat er gelukkig langzamerhand — al is ze nog te zwak — eene strooming tegen de overlading in alle soort van onderwijs en overdrijving van exameneischen, ik meen, dat ook een blijde dag, zegenrijk in zijn gevolgen, zal zijn aangebroken, indien men gaat inzien, dat het heil voor goede verhoudingen tusschen meerderen en minderen in de arbeiderswereld niet daagt uit wetten, reglementen en supplementen op reglementen met en benevens speciale voorschriften ter nadere verduidelijking van dezelve. Hoe men dit alles ook op papier tracht te zetten, welke rechtsgeleerde, goede en vroede mannen zich daarvoor ook uitsloven, op de toepassing in de practijk door de mannen van beide zijden komt het ten slotte aan.

Een goed werkman heeft geen uitgebreid reglement, een goed superieur geen omvangrijke instructie noodig, en beiden kunnen een permanent scheidsgerecht missen. Eene overheid mag geen andere dan goede van de beide soorten in dienst hebben, blijken er ondeugdelijke elementen in te zijn geslopen, dan behooren die te worden verwijderd. Tegen dit laatste wordt dikwijls opgezien, tot schade van den gang van zaken zoowel als voor de betrokken personen, die daardoor geen les voor hun leven ontvangen en in hunne omgeving veel goeds bederven. Eer evenwel in die richting zal worden gestuurd, zal in den democratischen geest onzer dagen moeten worden opgenomen van datgene waarvoor zij thans schouderophalend en geringschattend voorbijgaan. Ik bedoel het wederzijdsch vertrouwen. Te veel — naar ik zie — wordt in onzen tijd wantrouwen voorop gezet, waar vertrouwen schenken broodnoodig is. Zij, zooals reeds opgemerkt, voorzichtigheid en goede contrôle in alle zaken noodig, wantrouwen behoort niet aanwezig te zijn, voor dat is gebleken, dat het geschonken vertrouwen misplaatst was; blijkt dit laatste, dan is het tijdstip voor ernstige straf, zoo noodig verwijdering uit den dienst, aangebroken.

Het is daarom te bejammeren, dat men bij de jongelingen, die hunne opleiding voor maatschappelijke werkkringen ontvangen, zoo weinig of in het geheel niet dit gemoedelijk vertrouwend element aankweekt, maar op den leeftijd, waarop dit gemoed zoo licht ontvankelijk en ontvlambaar is, toelaat en zelfs in de hand werkt, dat hun wrok-wekkende geleerd kan worden, wat er al zoo rot is aan de maatschappij, waarin zij straks zullen werken.

Voordat men door eigen oogen gezien heeft, wat en wie er in die maatschappij verkeerd is, weet of althans meent de jonge ingenieur, docter, advocaat, enz. al te weten, dat de arbeider wordt „uitgebuit”, en dat de kapitalistische maatschappij — en niets anders — de bron is van alle ellende van den werkman. Op dit stramien wordt voortgeborduurd, en zijn die jongelui vlug met de pen of het woord, dan is menig geschrift vol met de rijpe? vruchten hunner overdenkingen van werkmansstoestanden, dan klinken hunne woorden op debating-clubs en vergaderingen van kiesverenigingen, de laatste vooral niet te vergeten. Zij doen dit tot het tijdstip, waarop zij ontdekken, dat een niet gering aantal werklieden meer verdienen dan menig leeraar bij het M. O., en andere arbeiders in loon daarmede gelijkstaan of niet veel minder hebben.

Wie aan de juistheid van deze vergelijking met eenige werkmansloonen twijfelt, informeere eens bijv. naar de loonen uitbetaald aan stratenmakers in Amsterdam, werkzaam op de werken door die Gemeente om het geldelijk voordeel in het openbaar aanbesteed, en gedurende de twee laatste

jaren uitgevoerd. Het zal hem blijken dat dit loon — zonder overschrijding van den officieel vastgestelden maximumarbeid — per week gemiddeld bedroeg *f* 30 à *f* 40. Zooals men weet, moet men hierbij denken aan een week van hoogstens 5 werkdagen. Voorts onderzoeken men eens wat aan opperlieden, metselaars enz. op de aangenomen werken en in den speculatie-bouw aldaar wordt uitbetaald; men zal vinden, dat dit varieert tusschen de 35 en 40 cent per uur.

Zeer nuttig zou het m. i. zijn, indien van overheidswege of van wege het bureau voor sociale adviezen in die genoemde Gemeente een onderzoek werd ingesteld naar de loonen door die werklieden ontvangen, naar het bedrag door hen in de algemeene lasten opgebracht, naar den toestand in hunne gezinnen enz. enz. Zoodanige statistiek zou tot deugdelijken grondslag kunnen strekken bij een debat over verhooging van loon, indien zich zoodanig debat daarna in den eersten tijd nog mocht voordoen, hetgeen schrijver dezer regelen betwijfelt.

Nu wordt er nog te veel in den blinde gesproken, en het bewijsmateriaal, dat de werkman niet wordt uitgebuit, laat men te veel onverzameld, terwijl het naar mijne meening binnen Amsterdam althans voor menig vak voor het grijpen ligt.

Ik vermeen, dat het voor de toestanden in de arbeiderswereld wenschelijk ware, dat zowel ten hunnen opzichte als van hen, die eenmaal boven hen gesteld zullen zijn, meer geleerd werd, welke plichten beide hadden te vervullen, dat in de ontwikkeling van het plichtbesef het zwaartepunt der maatschappelijke opleiding tot een menschwaardig bestaan werd gelegd en niet, zoals thans veelal, in de ontwikkeling van het gevoel van afkeer voor de maatschappij. Aan het willen uitoefenen van zijn recht behoort vooraf te gaan het vervullen zijner plichten.

Eindigende, merk ik nog op, dat in onze dagen velen van oordeel zijn, dat de arbeidersloonen maar moeten verhoogd worden, om daardoor het zedelijk peil van den werkman te doen rijzen, of, om in hun taal het uit te drukken: dat het menschwaardig bestaan als zoodanig van een werkman toeneemt of zal kunnen toenemen, naarmate hem meer loon wordt uitbetaald. Of dit oordeel juist en in overeenstemming is met de feiten, zou volledig kunnen blijken uit het hiervoren door mij bedoelde in te stellen onderzoek.

Mijne ervaring leerde mij, dat het raadzaam en in het belang van den werkman en diens gezin is, zijn weekloon evenmin te stellen beneden een zeker minimum- als boven een zeker maximum. Met den werkman der toekomst zal dit mogelijk en, hoop ik, anders kunnen zijn. Werkmansloonen boven een zeker maximum zag ik vaak aanleiding geven tot een zeer onmenswaardig bestaan.

Voor het oogenblik is het een dwaalbegrip te meenen, dat in reden van stijgende loonen het menschwaardig bestaan van den werkman klimt; een dwaalbegrip, waartegen door ieder vriend van den werkman dient gestreden, en dus wel in de eerste plaats door de sociaal democratische partij-leiders en hunne aanhangers. Hulde breng ik aan hen in zoover zij strijd voeren tegen het misbruik of gebruik van alcoholische dranken, maar voor het overige hebben zij ook toe te zien, dat zij zich weten te onthouden van hunnen strijd voor loonsverhoogingen, daar, waar deze verhoogingen voor den werkman nadeelige gevolgen met zich zouden brengen. Voorshands schijnt het meer aanbeveling te verdienen bij de werklieden den lust op te wekken om het verdiende geld op menschwaardige wijze te besteden, tot heil van hunzelf en verheffing — in de eenige beteekenis van dat woord — van hun stand, mij in de maatschappelijke orde zoo sympathiek.

HEERENHUIS TE TILBURG.

Architect JAN VAN DER VALK.

Het heerenhuis, waarvan hier voorgesteld zijn de indeeling op den beganegrond en de voorgevel, is voor den heer F. Sträter—Bogaers te Tilburg gebouwd, volgens de plannen en onder directie van den heer Jan Van der Valk, architect te Tilburg.

Op de eerste verdieping liggen boven het salon en de tuinkamer, slaapkamers, elk met een balcon; ook boven de suite liggen twee slaapkamers; boven de keuken ligt een

HEERENHUIS TE TILBURG.



Voorgevel. Schaal 1 à 200.

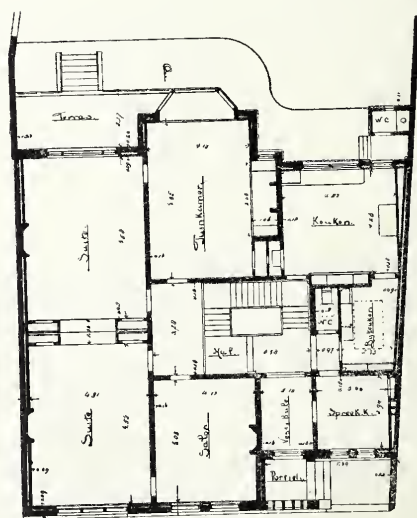

Begane grond. Schaal 1 à 300.

linnenkamer, boven de vestibule en spreekkamer een badkamer en W. C., en boven de portiek een terras. De bijkeuken en W. C. hebben bovenlicht, waardoor het trappenhuis zijlicht heeft verkregen.

In den kelder is een bergplaats voor brandstoffen gelegen onder de keuken, een provisiekelder onder het trappenhuis, en

een wijnkelder onder de bijkeuken.

Op de zolderverdieping liggen een dienstbodenkamer boven de linnenkamer, en een logeerkamer met loggia, die in den voorgevel zichtbaar is. De overige ruimte is voor zolder en voor een afgesloten bergplaats boven de badkamer ingericht.

De gevels zijn opgetrokken in waalsteen, met hardsteen voor plinten, banden, dorpels enz.

De daken zijn gedekt met roode verglaasde pannen.

De aannemingsom bedroeg *f* 23.648.

In September 1899 werd de bouw aangenomen, die in September 1900 voltooid is opgeleverd.

METAALWERK IN BETREKKING TOT DE VERSIERING VAN ONS HUIS.

Met groote belangstelling las ik in het Bouwkundig Weekblad van 24 Aug. 1901 het uit „The Studio” overgenomen artikel omtrent metaalwerk in betrekking tot de versiering van ons woonhuis, een artikel waarin de vinger wordt gelegd op de wondeplek van onzen tijd: het karakterlooze onzer woonhuizen, zoo uit- als inwendig.

Toch geloof ik, dat wij dankbaar mogen erkennen, dat door de bouwmeesters gestreefd wordt naar meer karakter in gevels, naar betere inrichting van het interieur der huizen, niet alleen wat betreft inrichting, maar ook wat aangaat het zoeken naar harmonie tusschen schilderwerk en behang, meubilering, enz.

Wij hebben slechts een blik te slaan op hetgeen in de laatste paar jaren aan huizen verrijst.

Gebroken wordt met het wanstaltig muur-met-gatensysteem, met de onafzienbare rij van als waterdruppels op elkander gelijkende kroonlijsten, met de wanstaltige nietszeggende pleisterornamenten, een pijniging voor het voor kunstschoon gevoelig oog.

Dan, waar metsel- en timmerwerk meer tot hun recht komen, op het gebied van metaalbewerking is geen groote vooruitgang te bespeuren. Wél zien we meer zorg besteed aan uithangborden, deur- en raamhekken; soms treffen wij koperbeslag aan bij deuren; maar een systematische zucht naar eene richting in deze tak van verfraaiing valt niet waar te nemen.

Onze deurknoppen binnen- en buitenshuis zijn voor 't meerendeel ondoelmatig en onsterk; de espagnoletten op ramen, de deurplaten op schuifdeuren, zwaar en even smake- loos; aan deurhandvaten bezeert men zich de handen, onze beltrekkers zijn onpractisch, onze naamplaten karakterloos, de brievenplaten gaan aan hetzelfde euvel mank.

Waarom stilstand alleen hier, terwijl overal elders op bouwgebied vooruitgang, maar tevens zucht naar veredeling is waar te nemen?

„The Studio” zegt het, waar hij b.v. over brievenplaten schrijft: „Zij zijn zelden goed, tenzij ze toevallig vlak zijn; maar de koopman-fabrikant en de handelaar wachten zich wel, die aan te bieden, omdat een vlakke plaat aan de fabricatie en den werkman veel hooger eischen stelt en meer kost dan een geornamenteerde. Dat ornament verbergt vaak de gebreken van het gietwerk en bespaart de kosten van het afwerken”.

Ik acht me gelukkig hier te kunnen mededeelen, dat ten onzent mannen gevonden worden, welke het hunne willen bijdragen tot het verbeteren ook op dit terrein.

Eene toevallige ontmoeting met den heer J. M. de Vries te Amsterdam was oorzaak, dat dit onderwerp ter sprake kwam en ik vond toen in genoemden heer een warm voorstander van hetgeen nu de heer Nelson Dawson over metaalbewerking ten beste geeft.

En het resultaat?

Er is een begin gemaakt met het maken van ontwerpen voor metalen onderdeelen welke aan een huis onontbeerlijk zijn: brievenplaten, beltrekkers, raam- en deurbeslagen enz., en daarna is overgegaan tot de vervaardiging in metaal, bewerkt naar de regelen der kunst, goed werk, dat veilig de kritiek zal kunnen doorstaan.

En weldra zal eene catalogus in het licht verschijnen, waarin de heer de Vries hetgeen hij op dit gebied leveren kan onder de aandacht zal brengen van allen, die in deze belanghebbend zijn; en zal hij, naar ik vertrouw, den steun

vinden, dien hij ten volle verdient voor zijn streven om aan het edel metaalwerkersbedrijf iets terug te geven van den ouden luister.

's Gravenhage, 5 Sept. 1901.

EM. C.

INGEZONDEN.

Aan

de Redactie van het Bouwkundig Weekblad.

Naar aanleiding van de mededeelingen omtrent de kerk te Rijnsburg, kan ik melden, dat door mij aan de Synodale Commissie een plan is overgelegd zooals door u wordt aangegeven, n.l. tegenover de vier bestaande kolommen in 't schip, vier nieuwe kolommen te plaatsen, waar nu de weg te breken muur staat. De preekstoel is in dat plan gesteld tusschen de derde en vierde kolom. De verdeeling der zitplaatsen wordt dan zeer onregelmatig en niet mooi, vooral omdat de vele gangpaden de zitplaatsen onder zeer scherpe en stompe hoeken snijden, en toch niet meer zitplaatsen verkregen worden. In welken stijl die vier kolommen gemaakt moeten worden, laat ik maar buiten bespreking, omdat men 't daarover wel nooit eens zal worden.

Door den heer Jonkh. Mr. Victor de Stuers zijn ook eenige plannen opgemaakt. 't Laatste plan bestaat in 't plaatsen van één kolom tegenover de tweede en één kolom tegenover de vierde kolom, waardoor de kolommen-afstand aan de eene zijde 2 maal zoo groot is als die aan de andere zijde. Bij kerkvoogden staat echter op den voorgrond een ruim en doelmatig gebouw; dan volgt, wat niet 't minst van beteekenis is, de financieele kwestie, en ten slotte het zooveel mogelijk behouden van de oude vormen. Ik meen met mijn laatste plan den middenweg gevonden te hebben, vooral ook nu Ds. van Druten meent aangetoond te hebben de herkomst van enkele tot voor dezen onverklaarbare fragmenten.

Met alle achting,

Uw. dw. dr.

H. J. JESSE.

Leiden, 9 September 1901.

BERICHTEN.

Zooals reeds in een vorig blad is medegedeeld zou het veertig-jarig bestaan der Rotterdamsche Vereeniging tot Bev. v. Fabrieks- en Handwerksnijverheid op den 12^{de} dezer feestelijk worden herdacht.

De leden zijn dien dag des nam. te half 2 uur in het salon van „de Doele” bijeengekomen, waar de oud-Voorzitter, de heer J. C. de Lange, een toespraak hield. Vervolgens is per stoomschip „Sumatra” een watertocht gemaakt met het einddoel: Bezoek aan de fabrieken van Mij. voor Scheeps- en Werktuigbouw „Fijnoord.” Na dit bezoek had een tocht plaats langs de Haveninrichtingen.

Des avonds had een gemeenschappelijke maaltijd plaats in „de Doele.”

Uit Ipendam wordt aan het N. v. d. Dag geschreven, dat het kerkgebouw daar ter plaatse waarschijnlijk niet zal worden afgebroken. De kerkvoogdij der Herv. gemeente tracht namelijk den noodigen steun te vinden om het oude gebouw te doen herstellen.

PERSONALIA.

Bij beschikking van den Minister van Binnenlandsche Zaken zijn voor het tijdvak van 1 Sept. 1901 tot en met 31 Aug. 1902 benoemd tot assistenten aan de Polytechnische School: voor de burgerlijke bouwkunde de heeren L. Couvé, A. Leefflang en H. W. Venker, allen te Delft, en voor de schoone bouwkunde de heeren A. Th. C. Van de Sandt, A. Van der Lee, A. Schnyf Jzn. en H. J. Boetje, civ. ingenieur, allen te Delft.

AANKONDIGING VAN AANBESTEDINGEN.

MAANDAG 16 SEPTEMBER.

ARNHEM. Het bouwen van een woonhuis nabij den waterkoornmolen te Lieren nabij het kanaal.

Het bestuur der 3 gasthuizen. Bestek en teek. ter inzage in hotel „Apeldoorn”, en à f 0,75 verkr. bij den arch. J. A. Wijn. Aanw. gedaan.

MUNTENDAM. De bijbouw van een 9de schoollocaal aan de o.l. school ald. met bijl. van alle materialen.

Het gem.-best., 's av. 6 u. Bestek en teek. ter inz. ter secretarie. Aanw. 16 Sept., v.m. 9 u. Samenkomst bij het raadhuys.

SLEEUWIJK. Het bouwen van 2 kapitale schuren aan vlotwater te Werkendam (Biesbosch). te op de Koningin Sophiahoeve. 2e op de Prins Alexanderhoeve.

De heer Mulert rentmeester van het kroon- domein rentambt Werkendam, v.m. 11¹/₂ u. bij W. Boot. Bestek en teek. ad f 2 en inl. verkr. bij architect Veenbos te Sliedrecht. Aanw. gedaan.

DINSDAG 17 SEPTEMBER.

AMBT HARDENBERG. Het bouwen van een onderwijzerswoning te Bergentheim.

Het gemeentebest., n.m. 2 u. Bestek en teek. op het gemeentehuis ter inz. en zijn alsdan à f 1,20 per stel verkrijgb. Aanw. 17 September, v.m. 10 u. door den archit. F. C. en J. D. C. Koch FcZn. te Zwolle.

UTRECHT. Bestek no. 860. Het maken van een aanbouw aan en het wijzigen van het hoofdgebouw, het maken van een aanbouw en het wijzigen van de goederloods met los- en laadplaats en los- en laadweg en het uitvoeren van eenige diverse werken op het station Heerlen Raming f 8642.

De Mij. tot Expl. van Staatssp. n.m. 2 u.

ZEVENBERGSCHEHOEK. Het bouwen onder stoomzuivelfabriek met ijshuis, varkens- hokken en aanhoorigheden, met bijlev. der ben. materialen. In te schrijven: timmerw. en metselwerk ieder afzonderlijk of in massa.

Het bestuur der coöp. stoomzuivelfabriek, n.m. 2 u., in het koffiehuis van F. de Reijer. Bestek en teek. ter inz. in voorn. koffieh. Inl. te bek. bij den bouwkw. H. Leenhouders. Aanw. gedaan.

ZWOLLE. Het afbreken en opbouwen van een pakhuispand. a/h. Klein Grachtje.

De heer Jac. Danneboom, v.m. 11 u., in cafe Spantman, Deventerstraat. Teek. en bestek ad. f 1 per stel te verkr. ten kantore van den arch. Aanw. op het terrein 17 Sept. v.m. 9 u. door den arch. M. Meijerink.

WOENSDAG 18 SEPTEMBER.

ELST. Het amoveeren en wederopbouwen van winkel en koffiehuis met bijl. van alle materialen.

Mej. de wed. H. B. van Gessel. Inl. geeft Heereman.

S-GRAVENHAGE. Het afbreken van een perc. no. 18 en 19, gelegen aan de Veenkade, en het ald. ter plaatse bouwen van een pak- huis geschikt tot berging van ijzerwaren.

De archit. W. B. Liefland, v.m. 11 u., in het Zuid-Holl. Koffiehuis. Bestek en teek. ten kantore van den arch., Plein 22, à f 2,50, verkr. Tevens zullen dagelijks aldaar van 10-12 en 2-4 u., inl. te bek. zijn.

MUSSELKANAAL. Het bouwen van een stoomzuivelfabriek met turfschnur en paarden- stal met bijl. van alle materialen.

Het bestuur der Zuivelfabriek. Bestek en teek. à f 1,25 verkr. bij archit. J. v. d. Berg en ter inz. bij H. Schat. Bijl. in te zenden voor 17 September, 's av. 7 u. bij J. Kort.

WESTERBORK. Het bouwen van een onderwijzerswoning te Nieuwerood.

Het gem.-best., 's midd. 12 u. (Greenw. 100). Bestek en teek. à f 1 te verkr. bij den arch. J. van Houten te Assen, die des ver- langd nadere inlicht. geeft. Aanw. 16 Sept., 's midd. 12 u., bij de school te Nieuwerood.

DONDERDAG 19 SEPTEMBER.

AMSTERDAM. De herbouw der bouw- schuur behoorende bij Henri hoeve, polder III, gemeente Amsterdam.

De bouwkw. J. W. de Heij & Zn., te Hoofd- dorp, in hotel W. Meester te Amsterdam.

OUD-BEIJERLAND. Het maken van de bovenbouw van een suikerfabriek aldaar in 1 perceel.

De directeuren der beetwortelsuikerfabr. „Groenendijk” te Oosterhout, 's midd. 12 u., in hotel „De Ouden Hoorn” te Oud-Beijerland.

VRIJDAG 20 SEPTEMBER.

NIEUW-VOSMEER. Het bijbouwen van een schoollokaal, met portalen en bijkomende werken, aan de gem.-school aldaar.

Het gem.-best., v.m. 10 u. Bestekken en teek. van af 16 Sept. ter gem.-secret. verkr. à f 1 per stel. Inl. te bek. bij den bouwkw. C. Belderbos, te Bergen op Zoom. Aanw. 16 Sept., v.m. 10 u.

STEENWIJK. Het bouwen van een pak- huis met kantoorgebouw.

De Coöp. landbouwbank en handelsbank v.m. 11 u., in logement H. J. Busscher. Bestek en teek. ad f 1,50 verkr. bij archit. A. Mol Aanw. gedaan.

ZATERDAG 21 SEPTEMBER.

AMERSFOORT. Bestek no. 191. Het bouw- en verplegingsinrichtingen te Amers- foort, onder beheer der genie aldaar. Raming f 53,000.

De genie, v.m. 10 u., in hotel „Schwem- mer.” Bestek van af 13 Sept. en het proces- verbaal van gegeven inl. van af 18 Sept. ter lezing in voorn. hotel. Bestek en afschriften van het proces-verbaal zijn van af diezelfde tijdstippen voorw. verkrijgb. respect. à f 1,20 en f 0,10, bij den opz. van fortificatiën te Amersfoort. Inl. worden gegeven op het bureel der genie, nabij de kazerne voor be- reden wapens te Amersfoort, op 17 Sept. van 10-12 en van 2-4 u. n.m. Aanw. wordt niet gehouden.

Assurantie Maatschappij tegen Brand- schade en op het Leven

De NEDERLANDEN van 1845.

's-Gravenhage, Kerkplein hoek Prinsstraat — Amsterdam, Sophiaplein. — Rotterdam, Zuidblaak 24 (Beursplein). — Breda, Prinsenkade. — Haarlem, Kruisweg 70 c. — Nijmegen, In de Betoustraat 8. — Groningen, Akerkhof, hoek Akerkstraat. — Zutphen, IJselkade.

Hoofd-Directie te 's-Gravenhage:

CAREL HENNY, Directeur;

Mr. J. J. HENNY, Adj.-Dir.

Kapitaal f 4.000.000,00
Reserves ult. 1900 - 1.877.900,00
Betaalde Brandschaden tot
ult. 1900 - 21.625.000,00

Verzekering tegen **BRAND-** en **INBRAAK-** schade tegen vaste en zeer billijke Premieën.

J. Muysken.

Hoofd-Agent van de
Nederlandsche Assurantie-Compagnie
van het jaar 1776 te Amsterdam.

Adres: HAARLEM, Kruisweg No. 55.

Beveelt zich aan voor assurantien bij aanbestedingen
Vaste Taratie. - Op Beurspolis. - Vaste Premie.

AFLOOP VAN AANBESTEDINGEN.

16 AUGUSTUS.

AMSTERDAM (ONDERH.). Het bouwen van een tabaksfabriek op een terrein aan de N.-Z.-Kolk no. 21 en D. v. Hasseltsteeg no. 18 en 20, voor de firma Oldenkott en Zn. Door den arch. J. A. v. d. Straaten Jr.

Gegund aan A. R. Hal en Zn., te Amster- dam, voor f 42168,38.

23 AUGUSTUS.

ENSCHEDÉ (ONDERH.). Het stucadoor- werk van 2 nieuw te bouwen woningen

aan de Korten dijk aldaar. Door den heer J. Diphooen.

Laagste inschr. coöp. Stucadoorsvereen., f 219. Gunning in beraad gehouden.

OUDEHASKE. Het bouwen van een burgerwoonhuis. Ram. f 2910. Door den heer W. v. Dijk.

Laagste inschrijver K. Blès, Oudehaske, f 2738. Gegund.

30 AUGUSTUS.

AMSTERDAM (ONDERH.) Het verbou- wen van perceel no. 21 aan de Kromme Waal. Door den arch. H. H. Baanders.

Laagste inschrijver H. Höfte, f 8567.

DEVENTER (ONDERH.) De verbouwing van een perceel van de heer H. J. Gantvoort, gelegen aan de Kleine Overstraat.

Laagste inschrijvers: E. J. Samsen en J. Wassink, timmerwerk f 395; Wed. B. Kol- hof, metselwerk f 475; B. J. Albers, verfwerk f 343,50; J. W. Aberson, smidswerk, f 94; G. H. Johannes, stucadoorwerk f 60.

GRONINGEN (ONDERH.) Het bouwen eener winkelbehuizing, waarboven twee vrije bovenwoningen aan het Gedempte Zuiderdiep no. 2, onder architectuur van den heer G. Nijhuis en voor rekening van den heer J. v. d. Woude.

Laagste inschrijvers Gebr. V. en W. Mulder, f 11298. Gegund.

2 SEPTEMBER.

WAALWIJK. Het bouwen van een ma- chinale schoenfabr. voor den heer E. W. Klij- berg—Pernot. Door den arch. Jos. v. Ree.

Laagste inschr. A. Treffers, f 6130. Gegund.

3 SEPTEMBER.

MARTENSHOEK. Het amoveeren en daarna bouwen van een meubelmagazijn. Door den heer J. Mulder.

Laagste inschr. L. Schothorst, f 6885,95.

OENE. Het vergrooten eener fabriek. Door de coöp. roomboterfabriek „de Hoop”.

Laagste inschrijver M. Jeths, Apeldoorn, f 3095. Nog niet gegund als zijnde boven de raming.

VALKENSWAARD. De verbouwing van het postkantoor met bijkomende werken. Door het gem.-best.

Laagste inschr. F. v. Doorn-Fasol, f 2085. Gegund.

4 SEPTEMBER.

HORST. De verbouwing der school te Griendtsveen, met bijlev. van materialen. Door het gemeentebest.

Laagste inschr. G. Ambrosius, Venraij, f 3739.

5 SEPTEMBER.

AMSTERDAM. Het amoveeren en weder opbouwen van perc. no. 15 a/d. Oude Leliestr. Door de archit. A. Jacot en W. Oldewelt.

Laagste inschr. A. J. v. Liemt, f 13878.

AMSTERDAM (ONDERH.). Het amove- eeren van perc. 26 Rozengracht en het bouwen van een winkelhuys met boven- woningen. Door den arch. W. Langhout Gz.

Laagste inschr. Mij. „de Bouwersbond”, f 10290.

BREDA. Het bouwen van 3 heerenhuizen op een terrein v. d. Nieuwen Boschstraat, kadastraal bekend sectie B no. 5008, 5009 en 5010. Door den arch. J. Lijdsman.

Timmerwerk. Laagste inschr. H. A. Mol, f 6889*.

Metselwerk. G. J. Siemons, Ginneken, f 6656*.

Massa. H. J. Wackerhausen, Teteringen, f 13936. *Gegund.

S-GRAVENHAGE. Het sloopen van de perc. Brouwersgracht 1 en 3, te 's-Hage, en het ter plaatse bouwen van 2 winkelhuizen met 2 bovenhuizen. Door den arch. Meijer en Rademaker.

Laagste inschrijver N. v. Tienen en A. Kerrebijn, f 13935

LEERDAM. Het afbreken van een be- staand gebouw en het ter plaatse bouwen eener school met 7 lokalen, het bouwen van een woning voor het hoofd der school en het maken, leveren, stellen en aanbrengen van eenige schoolmeubelen. Door het gem.- bestuur.

Laagste inschrijver H. C. 't Hart, Dordrecht, f 29700. Het werk is niet gegund, herbe- steding op 14 Sept. a.s.

MAASBOMMEL. Het bouwen eener room-
baterfabriek. Door het best. der coöp. ver-
eeniging.

Laagste inschr. G. W. Sackers, Dremel,
f 2462.

WILHELMINADORP. Het bouwen van
een woonhuis, ten behoeve van den heer
M. v. d. Weele. Door den aanbesteder.

Laagste inschrijver Jacobs, f 1325. Gegund.

6 SEPTEMBER.

ALKMAAR. Het maken van eene villa
aan den straatweg te Bergen. Door den arch.
E. Vonk te Amsterdam.

Laagste inschrijver firma Schoen & Co.,
Alkmaar, f 4089. 3 biljetten van onwaarde.

EINDHOVEN. Het bouwen van een burger-
woonhuis op een perceel, gelegen in de ge-
meente Sirijp, nabij het einde der Willem-
straat. Door den heer H. Habraken.

Laagste inschr. P. Harkx, Eindhoven, f 4690.

MAARSSSEN. Het verbouwen der gem.
school en vergrooten met lokalen. Door het
gem.-best.

Hoogste inschrijvers H. M. Nieuwenhuijzen
en J. J. Lambeek, Utrecht, f 18803; laagste
K. Broertjes, Maarsseveen, f 12819. Gegund.

SCHIMMERT (LIMB.). Het bouwen eener
stoomzuivelfabriek met bijlev. van alle daartoe
benodigde materialen. Raming f 2720.
Door het best. der coöp. vereen. „St. Remigius”.

Laagste inschrijver H. Soons, Schimmert,
f 2433.42. Gegund.

7 SEPTEMBER.

DEVENTER. 1. Het metselwerk en grond-
werk; 2. het smidswerk; 3. het schilder- en
glaswerk; benodigd voor het verbouwen
van perc. no. 68 aan den Brink. Door den
arch. J. D. Gantvoort.

Metsel- en grondwerk. Laagste inschrijver
D. Akkerstaff, f 823.

Smidswerk. A. F. v. Zwet, f 540.

Verfwerk. B. J. Albers, f 208.

GORINCHEM. Het afbreken der bestaande
gebouwen op een terrein aan de Haarstraat
en het daar ter plaatse bouwen van lokalen
voor theoretisch onderwijs der ambachts-

school met directeurswoning. Door het best.
der vereen. „Ambachtsonderwijs”.

Perc. 1, timmer- en ijzerwerk. Laagste
inschrijver H. G. Pellikaan, f 4560.

Perc. 2, metselwerk. Gebr. Kreukniet,
Hardinxveld, f 5625.

Perc. 1 en 2 samen. W. J. de Geus, Har-
dinxveld, f 10558.

Perc. 3, hardsteenwerk. J. Simon, f 777.77.

Perc. 4, stucadoorwerk. J. J. de Leeuw,
f 572.

Perc. 5, lood- en zinkwerk. B. M. Roder-
kerke, f 688.

Perc. 6, verfwerk. H. Schram, f 99.
Massa. Wed. B. A. Kentie. Woudrichem,
f 13500.

'S-GRAVENHAGE. Het gedeeltelijk af-
breken en weder opbouwen van een perc.
Door den arch. A. C. Meijer.

Laagste inschrijver G. A. v. Dongen, f 5468.

HAARLEM. Het bouwen van een woon-
huis op een terrein van „Bosch en Vaart”
te Heemstede. Door den arch. S. Roog.

Laagste inschrijver G. Hulsebos, f 12586.

OLDENZAAL. Het bouwen van een woon-
huis op een terrein gelegen aan de Grootte
Markt ald. Door den heer H. Nadorp.

Laagste inschr. A. Schoo, f 2500. Gegund.

RHEDEN. Het bouwen van een pension
c.a., a/d Kastanje te Ellecom. Door den arch.
G. J. Uiterwijk te Dieren.

Laagste inschr. B. S. Gregoor, De Steeg,
f 9777. Gegund. Zonder glas, verf- en be-
hangwerk.

ZIJPE (ZEEL). Het bouwen van een
woonhuis op het emplacement van de R.T.M.
in den Anna-Jacobapolder, ten behoeve van
A. H. Mulder ald. Door den aanbesteder.

L. Capelle, St.-Philipsland, metselw. f 536;
H. Padmos Lz., Bruinisse, timmerw. f 438;
N. v. d. Mark, id., schilderw. f 114; C. de
Smit, id., smidswerk f 51,66.

9 SEPTEMBER.

AMSTERDAM. Het bouwen van eene
dienstwoning voor een dienaar van politie
sloeproeier, ten oosten van loods D, op de
Handelskade. Door het gemeentebest.

Bij loting is uitgemaakt dat L. G. Hillen
en A. P. Roosen minste inschrijvers zijn.

ENSCHEDÉ. Het afbreken van twee
woningen en het weder opbouwen van een
wagenhuis met bovenwoning, op een terrein
aan de Molenstraat aldaar. Door den arch.
J. H. C. Roesink.

Laagste inschrijver T. Boersma, f 6670.

Volgens bestek beraad.

HAARLEM. Het bouwen van een villa op
een terrein aan den bovenweg in „Duin en
Daal”, grenzende aan het terrein van de
waterleiding te Bloemendaal. Door den bouw-
kundig ingenieur J. A. G. v. d. Steur.

Laagste inschrijver P. Rings, Sandpoort,
f 12152.

'S-HERTOGENBOSCH. Het verbouwen
van perceel B. 36, a/d Pensmarkt te 's Bosch.
Door den heer L. J. Prins.

Laagste inschrijver P. Hanssen, f 3750.

VAASSEN. Het bouwen van een wagen-
schuur bij de Brinkermolens. Door den heer
Jan v. Delden.

Laagste inschrijver G. Burman, 't Loo,
f 950.

Wed. P. G. F. PINO POST.

Telefoon No. 1231.

HARDGEBAKKEN

Vloertegels

in diverse soorten
tegen de concurrerendste prijzen.

Carbolineum.

Paveljoensgr. 22. Den Haag.

Lijst van Fabrikanten, Leveranciers, enz.

Prijs per regel voor niet geabonneerden op advertentiën
5.— per jaar bij vooruitbetaling. Abonnés op advertentiën
1 regel gratis voor iedere advertentie.

Amsterdamsche Fabriek van Cement-Ijzerwerken (Systeem Monier)
Grote Wittenburgerstraat 108.
Assurantie-Mij. tegen Brandschade „de Nederlanden van 1845”,
's-Gravenhage, Kerkplein hoek Prinsestraat.
Badinrichtingen. — TH. VAN HEEMSTEDÉ OBELT, Amsterdam.
Behangspapieren, en gros. — EERSTE NED. PAPIERHANDEL,
Den Haag, Kantoren en Magazijnen, Luthersche Burgwal 27.
BEHANGSELPAPIEREN, LINCRUSTA, Th. N. Eijffinger, Hof-
leverancier. — Den Haag.
Binnenbetimmeringen. — GEBRS KOCH, Amsterdam.
Bouwstoffen. — MARTIN & Co., Amsterdam.
Brandkasten. — FRED. STIELTJES & Co., Amsterdam (Mosler
Safe Company).
Cementmestiek-Dakbedekking. — J. A. SMITS & ZOON, Weesper-
zijde 39, Amsterdam.
Cement-Ijzerwerken. — Ned. Mij. voor Monierwerken, Amsterdam.
Cementsteenfabriek. — M. ELFRING & ZOON, Den Haag.
Centrale Verwarming. — W. J. STOKVIS, Arnhem.
Centrale Verwarming. — NELL & STUTTERHEIM, Den Haag.
Centrale Verwarming. — GEVEKE & Co., Amsterdam.
Centrale Verwarming. — FRED. STIELTJES & Co., Amsterdam
(Sturtevant Engineering Co.).
Centrale Verwarming en Ventilatie. — D. S. M. KALKER, Amst.
Centrale Verwarmingen. — B. LANDHEER Jr., Wijnstr. 59, Rotterdam.
Closets. — Th. VAN HEEMSTEDÉ OBELT, Amsterdam.
Dakpannen. — J. B. VAN SOEST & TERSTAPPEN, te Swalmen.
Draadglas van Neusattl, FERD. ENGERS, Amsterdam.
Eerste Nederl. Papierstucfabriek, Damrak 85, Amsterdam.
Eerste Nederl. Xylolith-Fabriek. — A. S. KEY, Rotterdam.
Excelsiorplaten. — GEBRS. VAN DER VIJGH, Amsterdam.
Gas-, Stoom- en Waterleiding. — R. S. STOKVIS & ZONEN,
Leuvehaven 74-76, Rotterdam.
Gaskachels (nieuwste condensang). — OBELT, Amsterdam.
Gegoten geëmailleerd ijzeren waschtafels. — PECK & Co., Amst.
Gegoten geëmailleerd ijzeren waschtafels. — Th. VAN HEEM-
STEDÉ OBELT, Amst., 150 de Ruyterkade. Filiaal: 36 Rokin.
Gekleurd en gebrand glas in lood. — C. LINDENAAR, Glasgra-
veur, Alb. Cuijpsstraat 123, Amsterdam.
Handel in Bouwmaterialen. — Wed. P. G. F. PINO POST, Den Haag.
Houthandel. — LINDNER & Co., Wittenburgerstraat 22-24, Amst.

Hauslersche Houtcementen Dakbedekking. — J. A. SMITS &
ZOON, Weesperzijde 39, Amsterdam.
Jaloezieën, Rolluiken- en Zonnenschermen-fabriek (Stoom). —
v. d. Helststraat 1, AMSTERDAM. — Wagenstraat 39a. 's GRAVENHAGE.
Jalousiën. — J. F. KRONER & ZONEN, Spuistr. 246, 248, 250, Amst.
Jossan-Cement. — A. E. BRAAT, Rotterdam en Amsterdam.
Levensverzekering-Maatschappij New-York. — Directie voor Neder-
land, Keizersgracht 455, Amsterdam.
Levensverzekering-Mij. „Neerlandia”, L. Beestenmarkt 9, 's-Hage.
Liften. — TH. VAN HEEMSTEDÉ OBELT, Amst. (R. WAYGOOD & Co.).
Liften, Ventilatie, Gesm. ijzer. trappen. — JAN HAMER & Co., Amst.
Liften. — FRED. STIELTJES & Co., Amsterdam (Otis Bros.
New-York).
Looden en Inw. glasemail privaatileidingen. — OBELT, Amst.
Mastix-Cement Dakbedekking. H. ALLERSDORF, Singel 455, Amst.
Motoren en Dynamo's. — JULIUS LUCHAU, Damrak 71, Amst
Motoren & Dynamos. — FRED. STIELTJES & Co., Amsterdam.
Naaml. Venn. Utrechtsche Asphaltfabriek. Dakbedekking en Vloeren.
Portland-Cement. — DYCKERHOFF & SOHNE, Amöneburg.
Photolithografie. — WEGNER & MOTTU, Amsterdam.
Proefstation Bouwmat. — KONING & BIENFAIT, Amsterdam.
Raamsluiters voor bovenlichten. — Th. V. HEEMSTEDÉ OBELT,
Amsterdam.
Rolluiken. — W. H. M. SCHOLTE, Prinsengr. 516, Amsterdam.
Rietplanken. Isolersteenen. Fluaten. — MOLIJN. — Gouda.
Stalinrichtingen. — STAAL & HAALMEIJER, Amsterdam.
Stalinrichtingen. — D. S. M. KALKER, Amsterdam.
Steenen (verglaasde en onvergl.) CANOY HERFKENS & Co., Venlo.
Steengoed of Engelsche buizen en kruispannen. — HOUBEN &
STEEGH, Belfeld en Tegelen (Limburg).
Stoomtimmerfabriek. — GEBRS. VAN MALSEN, Den Haag.
Tegels in soorten. — DE LINT & Co., Rotterdam.
Toeschuifbare hekken. — FRED. STIELTJES & Co., Amsterdam.
Verwarming en Ventilatie. — Th. V. HEEMSTEDÉ OBELT, Amst.
Verwarming en Ventilatie. — FRED. STIELTJES & Co., Amst.
(Sturtevant Blomers & Exhausters voor ventilatie, stofafzuiging
enz.).
Verwarming en verlichting. — JULIUS LUCHAU, Damrak 71,
Amsterdam.
Verwarming en Ventilatie. — D. S. M. KALKER, Amsterdam.
Ventilators. — Th. VAN HEEMSTEDÉ OBELT, Amsterdam.
Ventilators. — JAN HAMER & Co., Amsterdam.
Ventilators. — D. P. HASSELMAN, Amsterdam.
Vuurvaste Steen. JOSTEN & Co., te Königwinter a/Rh. Fabrikanten
van zeer vuurvaste Chamotte- en Dinas-steenen
vuurvaste Cement, Karolinklei enz.
Zinkwerken. — F. W. BRAAT, Delft.

Firma H. SPEIJER & Zoon, den Haag. Boekhorststraat 72. Nieuwe Molstraat 74, 87, 89, 91.
GROOTHANDEL in BEHANGSELPAPIEREN.

Leveranciers van alle soorten **BEHANGSELPAPIEREN** tegen engros-prijzen, ook bij kleine afnamen, van af 5 cent per rol. Bouwondernemers en Behangers koopen hunne Behangselpapieren het voordeeligt bij ons, daar deze minstens 30 pCt. goedkooper zijn en uit de eerste hand geleverd worden.

Men vrage Staalboeken aan met prijsopgave en men zal overtuigd zijn van het groote prijsverschil!!
ALLE ZENDINGEN FRANCO, OVERAL!

Maatschappij tot Exploitatie van Staatsspoorwegen.

AANBESTEDING.

Op **DINSDAG** den 24sten September 1901, des namiddags ten 2 ure (*locale tijd*), aan het Centraalbureau der Maatschappij tot Exploitatie van Staatsspoorwegen in het Moreelse Park te *Utrecht*, van:

Bestek No. 864.

Het gedeeltelijk afbreken en weder opbouwen der landhoofden, het opruimen van den bestaanden ijzeren bovenbouw en het maken van een gewelf over de brug over de Vloedgraaf (K.M. 26.889) en het verrichten van bijkomende werken in de lijn **MAASTRICHT - VENLO.**

Begrooting f 5350.—.

De besteding geschiedt volgens § 37 van het bestek.

Het bestek ligt van den 12den Sept. 1901, ter lezing aan het Centraalbureau in het Moreelse Park en aan het bureau van den Heer Sectie-Ingenieur A. VAN LIEBERGEN te *Maastricht* en is op *franco* aanvraag (per brief), aan genoemd Centraalbureau (Dienst van Weg en Werken) te bekomen, tegen betaling van f 1.00.

Inlichtingen worden gegeven aan het Centraalbureau (Dienst van Weg en Werken) en door den Sectie-Ingenieur voornoemd.

Aanwijzing op het terrein zal geschieden den 14den Sept. 1901, ten 10.30 ure voormiddag (*West Europeesche tijd*).

Utrecht, den 6den September 1901.

Hollandsche IJzeren Spoorweg-Maatschappij.

AANBESTEDING.

Op **Maandag**, den 23sten September 1901, des namiddags ten half 2 ure (*Greenw. tijd*), zal in het Centraal Personenstation te Amsterdam, in het lokaal naast de wachtkamer 3de klasse (ingang vestibule) worden aanbesteed, volgens bestek No. 895:

het vergrooten van het hoofdgebouw en het verlengen van sporen, met bijbehorende werken op het stationsemplement te **GROESBEEK.**

Begrooting f 8200.—.

Het bestek is tegen betaling van f 1.— verkrijgbaar aan het Centraal-Administratiegebouw der Maatschappij aan het Droogbak te Amsterdam, bureau Weg en Werken, kamer 154, of op *franco* aanvraag aan dit bureau, met toezending van het bedrag in postwissel (postzegels worden niet in betaling genomen en aan aanvragen zonder postwissel wordt geen gevolg gegeven).

Aanwijzing geschiedt als in het bestek is vermeld.

De Raad van Administratie.
 Het Gedelegeerd Lid,
 R. VAN HASSELT.

Maatschappij tot Exploitatie van Staatsspoorwegen.

AANBESTEDING.

Op **DINSDAG** den 17den September 1901, des namiddags ten 2 ure (*locale tijd*), aan het Centraalbureau der Maatschappij tot Exploitatie van Staatsspoorwegen in het Moreelse Park te *Utrecht*, van:

Bestek No. 863.

Het verlengen van den losweg, het wijzigen en uitbreiden van sporen en wissels en het uitvoeren van eenige diverse werken op het station **FRANEKER.**

Begrooting f 2170.—.

De besteding geschiedt volgens § 31 van het bestek.

Het bestek ligt van den 9den Sept. 1901, ter lezing aan het Centraalbureau in het Moreelse Park en aan het bureau van den Heer Sectie-Ingenieur, F. M. VAN PANTHALEON BARON VAN ECK te *Groningen* en is op *franco* aanvraag (per brief) aan genoemd Centraalbureau (Dienst van Weg en Werken) te bekomen, tegen betaling van f 0.50.

Inlichtingen worden gegeven aan het Centraalbureau (Dienst van Weg en Werken) en door den Sectie-Ingenieur voornoemd.

Aanwijzing op het terrein zal geschieden den 10den Sept. 1901, ten 12 ure middag (*West Europeesche tijd*).

Utrecht, den 6den September 1901.

Hollandsche IJzeren Spoorweg-Maatschappij.

AANBESTEDING.

Op **Maandag**, den 23sten Sept. 1901, des namiddags ten half twee ure (*Greenw. tijd*), zal in het Centraal Personenstation te Amsterdam, in het lokaal naast de wachtkamer 3de klasse (ingang vestibule) worden aanbesteed, volgens bestek no. 896:

het verbouwen van de Werkplaats voor de Signalen tot magazijn en werkplaats voor telegraphie, met bijbehorende werken, op het westelijk station-eiland te **AMSTERDAM.**

Begrooting f 7400.—.

Het bestek is tegen betaling van f 1.00 verkrijgbaar aan het Centraal-Administratiegebouw der Maatschappij aan het Droogbak te Amsterdam, bureau Weg en Werken, kamer 154, of op *franco* aanvraag aan dit bureau, met toezending van het bedrag in postwissel (postzegels worden niet in betaling genomen en aan aanvragen zonder postwissel wordt geen gevolg gegeven).

Aanwijzing geschiedt als in het bestek is vermeld.

De Raad van Administratie.
 Het Gedelegeerd Lid.
 R. VAN HASSELT.

Maatschappij tot Exploitatie van Staatsspoorwegen.

AANBESTEDING.

Op **DINSDAG** den 17den September 1901, des namiddags ten 2 ure (*locale tijd*), aan het Centraalbureau der Maatschappij tot Exploitatie van Staatsspoorwegen in het Moreelse Park te *Utrecht*, van:

Bestek No. 868.

Het opruimen van de bestaande brug en het maken van eene brug over het Papegat, met eenige bijkomende werken op het terrein der houtbereidingsinrichting te **DORDRECHT.**

Begrooting f 5890.—.

De besteding geschiedt volgens § 41 van het bestek.

Het bestek ligt van den 7den Sept. 1901, ter lezing aan het Centraalbureau in het Moreelse Park en aan het bureau van den Heer Sectie-Ingenieur, A. J. BUIS te *Rotterdam* en is op *franco* aanvraag (per brief) aan genoemd Centraalbureau (Dienst van Weg en Werken) te bekomen, tegen betaling van f 1.00.

Inlichtingen worden gegeven aan het Centraalbureau (Dienst van Weg en Werken) en door den Sectie-Ingenieur voornoemd.

Aanwijzing op het terrein zal geschieden den 10den Sept. 1901, ten 10 ure voormiddag (*West Europeesche tijd*).

Utrecht, den 3den September 1901.

Maatschappij tot Exploitatie van Staatsspoorwegen.

AANBESTEDING.

Op **DINSDAG** den 24sten September 1901, des namiddags ten 2 ure (*locale tijd*), aan het Centraalbureau der Maatschappij tot Exploitatie van Staatsspoorwegen in het Moreelse Park te *Utrecht*, van:

Bestek No. 862.

Het uitbreiden en wijzigen van gebouwen en het verrichten van eenige diverse werken op de halte **FEIJENOORD.**

Begrooting f 9350.—.

De besteding geschiedt volgens § 36 van het bestek.

Het bestek ligt van den 9den Sept. 1901, ter lezing aan het Centraalbureau in het Moreelse Park en aan het bureau van den Heer Sectie-Ingenieur, A. J. BUIS te *Rotterdam* en is op *franco* aanvraag (per brief) aan genoemd Centraalbureau (Dienst van Weg en Werken) te bekomen, tegen betaling van f 1.00.

Inlichtingen worden gegeven aan het Centraalbureau (Dienst van Weg en Werken) en door den Sectie-Ingenieur voornoemd.

Aanwijzing op het terrein zal geschieden den 17den Sept. 1901, ten 9.30 ure voormiddag (*West Europeesche tijd*).

Utrecht, den 5den September 1901.

BOUWKUNDIG WEEKBLAD.

ORGAAN VAN DE

MAATSCHAPPIJ TOT BEVORDERING DER BOUWKUNST.

Bestuur v. d. Maatschappij: A. SALM G.Bz., Voorzitter. A. C. BLEIJS, Vice-Voorzitter. — Jb. v. d. BAN Pz.,
 V. G. A. BOSCH, M. A. C. HARTMAN, J. A. MULOCK HOUWER, J. MUTTERS Jr., F. W. M. POGGENBEEK, J. VERHEUL Dz.
 Commissie van Redactie: Ed. CUIJPERS, A. SALM G.Bz. en J. VERHEUL Dz.
 Redacteur: C. T. J. LOUIS RIEBER.

21 SEPTEMBER 1901.

21^e JAARGANG.

N^o. 38.

BUREAU VAN REDACTIE: MARNIXSTRAAT 402, AMSTERDAM.
 BUREAU v. ADMINISTRATIE: HERDERSTRAAT 5, 'S GRAVENHAGE.
 UITGEVERS: MOUTON & Co. — 'S GRAVENHAGE.
 ABONNEMENTSPRIJS voor Nederland: fr. p. p. f 15.— 's jaars, voor
 Indië en het Buitenland (bij vooruitbetaling) fr. p. p. f 17.— * * *

PRIJS DER ADVERTENTIËN: van 1—5 regels f 1.— elke regel meer
 20 cents. Groote letters naar plaatsruimte. * * * * *
 AANKONDIGINGEN v. AANBESTEDINGEN 15 ct. p. regel m. premie $\frac{3}{2}$ maal.
 ABONNEMENT v. ADVERTENTIËN tegen belangrijk verminderde prijzen
 en kosteloze opname der advertentiën in het Tijdschrift der Mij.

INHOUD. — De Gebouwen der Semarang-Cheribon Stoom-
 trammaatschappij op Java. (*Wordt vervolgd.*) — Het veertigjarig
 bestaan van de Rotterdamsche Vereeniging tot Bevordering van
 Fabrieks- en Haudwerksnijverheid. — Verslagen van Vergade-
 ringen. — Berichten. — Bureau voor plaatsing van Opzichters
 en teekenaars. — Aankondigingen en afloop van aanbestedingen. —
 Lijst van Fabrikanten, Leveranciers, enz. — Advertentiën.

DE GEBOUWEN DER SEMARANG- CHERIBON STOOMTRAMMAATSCHAPPIJ OP JAVA.

I.

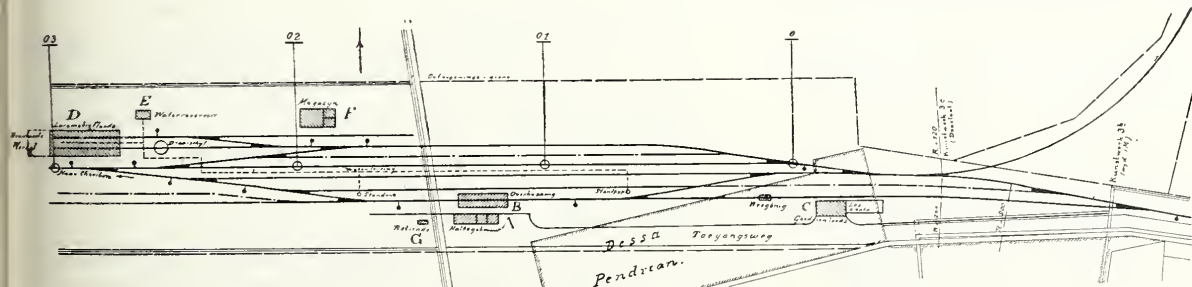

Emplacement „Pendrian“. Schaal 1 à 3000.

Daartoe uitgenoodigd door de Redactie van het Bouw-
 kundig Weekblad, is het mij aangenaam hieronder
 een schets te kunnen geven van de stations-, halte- en
 andere gebouwen langs de Semarang-Cheribon Stoomtram-
 lijn, in de jaren 1895—1898 gebouwd.

Deze lijn, welke ongeveer 240 K.M. lang is, telt 4 stations,
 1 halte en zeer vele stopplaatsen.

Het beginpunt der lijn is gelegen op het emplacement der
 Semarang-Joana Stoomtram-Mij. in het centrum van het oude
 gedeelte der stad Semarang. De eerste halte „Pendrian“
 grenst aan de bebouwde kom der stad.

Het emplacement Pendrian, hier voorgesteld op 1 à 3000, is
 een van de grootsten der lijn en bezit de volgende gebouwen:

- A. een haltegebouw,
- B. een stationskap,
- C. een goederenloods,
- D. een locomotiefloods voor 6 standen,
- E. een reservoirgebouw,

- F. een magazijn en
- G. een retirade.

Alle halten hebben minstens een gebouw. Stopplaatsen
 worden aangeduid door een paal met den naam der plaats.

Ter nadere verklaring der gebouwen en teekeningen
 volgt hieronder een korte beschrijving.

I. Haltegebouw.

Alle haltegebouwtjes zijn ongeveer van het hier voorge-
 stelde type. De plattegrond is aangegeven op de schaal van
 1 à 250, de gevel op die van 1 à 200.

De fundamenteën dezer gebouwtjes zijn naar gelang der
 omstandigheden opgetrokken in kali (= rivier) — of bak-
 steen. Het opgaande
 muurwerk is in baksteen
 uitgevoerd, in- en uit-
 wendig meestal ter
 hoogte van 1 M. boven
 de plint bepleisterd met
 portlandcementmortel
 en verder aan weers-
 zijden beraapt en onder
 de rij geschuurd. Daar

het stucadoorsvak in Indië, voor zoover mij bekend, niet wordt

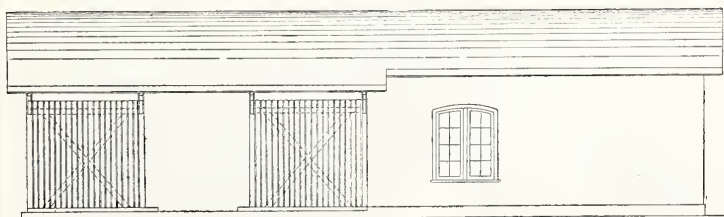

Voorgevel. Schaal 1 à 200.



Plattegrond. Schaal 1 à 250.

HALTEGEBOUW TE PENDRIAN.

beoefend, werd de beraapte oppervlakte eenige malen met gegoten marmerkalk gewit.

De plint werd in den regel gekoolteerd. De vloeren in kantoor en magazijn zijn „geportland”, terwijl in de abri een vloer van portlandcement, eene bestrating of een macadamvloer is toegepast.

Voor het houtwerk is djatiehout gebruikt, daar andere Indische houtsoorten om de weinige duurzaamheid of om het spoedig aangetast worden door witte mieren, geen toepassing konden vinden.

De kap is gedekt met roode pannen van inlandsch baksel, die wel niet uitmunten door vastheid en waterdichtheid, doch welke voor het doel voldoende geacht kunnen worden.

Vorstpannen worden niet gebakken. Men bezigt hiervoor de gewone pan, waarvan de omgebogen kant wordt afgeslagen. Deze pan wordt vol en zat in de specie gelegd en ook van boven met een laag pleister bedekt, zoodat nokken en hoekkepers een rug dragen van pleisterwerk, welke gewit wordt, en aan de daken een niet onaardige versiering geeft.

Teneinde de waterdichtheid te verhoogen, werden de pannen meestal vooraf in een kuip geplaatst waarin portlandcement met veel water was aangemengd. De poriën werden dan min of meer met het door portl. cement verzadigde water gevuld, wat een goed resultaat opleverde. De roode kleur kwam er echter zeer spoedig weer doorheen.

Al het houtwerk is geel geverfd en met bruine biezen afgezet.

Tegen een altijd prachtigen achtergrond van heerlijk groen maken deze eenvoudige gebouwtjes met hun sneeuw-witte muren en roode daken een aardig effect.

In het kantoor *a* bevinden zich, behalve een schrijftafel en een paar stoelen, het telefoon- en telegraafstoestel benevens een ingemetselde brandkast. Rechts van het kantoor bevindt zich het magazijn *b*.

In een hoekje der abri *c* heeft meestal een Chineeschen of Javaanschen waronghouder zijne waren uitgesteld, en bestaat dus de gelegenheid den Europeeschen, Inlandschen, Chineeschen, Afrikaanschen of Arabischen mensch inwendig te versterken.

De meest verschillende eetwaren kan men hier koopen, wat voor de uiteenlopende smaken van het reizend publiek een ware uitkomst is.

II. De Stationskap.

Deze kappen zijn alleen toegepast op de stations en de

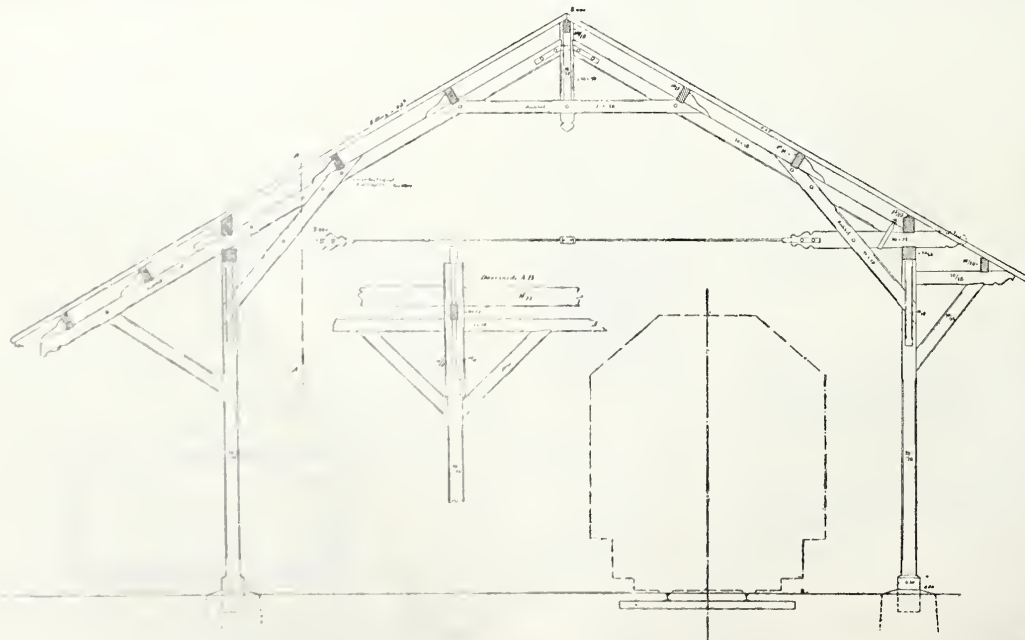

Type van een Stationskap.
Schaal 1 à 100.

halte „Pendrian”. Hier onder arriveeren en vertrekken alle personentreinen.

Onder de stijlen zijn van kalisteen zware fundamenten gebouwd waarin, van portlandcement-grint-beton vervaardigde en van een ijzeren dook voorziene neuten zijn gemetseld, die de stijlen dragen.

Hier zij opgemerkt, dat alle hardsteen uit Europa betrokken moet worden en hiervan dus zoo weinig mogelijk gebruik gemaakt wordt. Bij gebouwen vindt dit materiaal dan ook weinig of geen toepassing.

Al het houtwerk is wederom van djatie, geel geverfd met bruine biezen, terwijl de stijlen ter hoogte van 1 M. eveneens bruin geverfd zijn.

De afdekking is van roode pannen. Langs de dakvlakken zijn meestal breede, diepe, halfronde, van plat-zink vervaardigde goten aangebracht, die door afvoerbuizen van 10 à 12 c.M. diameter de enorme watermassa's afvoeren, die zoo'n klets-stroomend Indisch bintje voortbrengt.

III. Goederenloodsen.

Ofschoon het goederenvervoer langs de lijn niet gering is, vindt opslag van goederen toch weinig plaats, aangezien het vervoer van stukgoederen niet zoo groot is en men dus met een loods van zeer bescheiden afmetingen, van bijvoorbeeld 6 bij 12 M., kon volstaan.

De fundamenten dezer gebouwtjes zijn gewoonlijk in kalisteen opgetrokken.

De afdekking is van pannen, het opgaand muurwerk van baksteen, wederzijds gewit en van een breede gekoolteerde plint voorzien.

Het houtwerk is bruin geverfd.

Vier dubbele schuifdeuren, aan elke lange zijde twee, geven toegang tot de inwendige ruimte, welke met baksteen geplaveid is. In de eindgevels zijn ramen met vaste jalouzieën aangebracht.

Goten voor de reeds genoemde groote afmetingen ontbreken ook hier niet.

IV. Locomotiefloodsen.

De loods op het emplacement „Pendrian”, is ingericht voor zes standen. Alle andere locomotiefloodsen langs de lijn zijn ongeveer van hetzelfde type, met meer of minder ruimte.

Het gebouw bestaat in hoofdzaak uit een fundeering van steen en wanden van houten-vakwerk.

De benedenste vakken der wanden zijn gevuld met van gespleten bamboe gevlochten maten (gedèk) en werden rondom tusschen twee latten, aan de binnenzijde der stijlen en regels aangebracht, opgesloten. De bovenste vakken zijn over den geheelen zijwand voorzien van ramen of geheel open gelaten.

Het gebouw is met pannen gedekt.

Het houtwerk is roodbruin geverfd, na vooraf 2 à 3 malen te zijn gemenied met loodmenie (d. i. d. grondverf ook voor het houtwerk). De gedèk's zijn wederzijds twee malen met bruine teer bestreker.

De vloer is gestraat van baksteen, terwijl de aschkuil van binnen geheel met portlandcement is bepleisterd en van de noodige afvoerbuizen voor het spelwater voorzien.

V. Reservoirgebouwtjes.

Deze gebouwtjes zijn 4.20 M. lang en 2.20 M. breed en dragen een reservoir van 4 M. bij 2 M. en hoog 1.50 M., waarvan de bodem 4.08 M. boven den grond ligt.

Op de stations hebben deze gebouwtjes de dubbele breedte-afmeting en dragen twee reservoirs. De binnenste ruimte beneden dient of voor bergplaats of is ingericht voor urinoirs en privaat.

Het hoogreservoir is uit plaatijzer vervaardigd en werd van Europa uitgezonden. Het wordt gevuld uit een in de nabijheid, van bak- of kalisteen gemetselden cilindervormigen put, op houten zinkring gefundeerd.

De put, die ongeveer 0.70 M. boven het terrein uitsteekt, is afgedekt door houten balken, waarop een handpomp is gesteld, die door 2 koelies wordt bediend en waardoor het water omhoog wordt geperst in het reservoir.

De putten zijn in- en uitwendig zorgvuldig met portland-cementmortel bepleisterd.

Het reservoirgebouwtje is ter hoogte van 1 M. gekoolteerd. De rest is wit gekalkt, terwijl het reservoir grijs geveerd is.

Waar het gebouwtje niet tevens tot privaat en urinoirs is ingericht, zijn deze vereenigd in een afzonderlijk gebouwtje van dezelfde afmetingen, 't welk is afgedekt door een eenvoudige, aan alle zijden overstekend, met geribd dakijzer gedekt kapje.

De faecaliën worden afgevoerd in een ruime beerput door een koepel-gewelfje afgedekt.

VI. Magazijnen.

Deze treft men alleen aan op de stations en dienen uitsluitend tot berging van dienstbenodigdheden en werktuigen, daar alle werkzaamheden den bouw en het onderhoud van baan, kunstwerken, gebouwen, telefoon en telegraaf betreffend in eigen beheer worden uitgevoerd.

Het gebouwtje is deels van hout, deels van steen opgetrokken. Het houtwerk is met bruine teer bestreken. De muren zijn wit gekalkt en van de gebruikelijke gekoolteerde plint voorzien.

De deuren in het van steen opgetrokken gedeelte zijn roodbruin geveerd.

Het gebouwtje is met pannen gedekt.

(Wordt vervolgd.)

HET VEERTIGJARIG BESTAAN VAN DE ROTTERDAMSCH-EREENIGING TOT BEVORDERING VAN FABRIEKS- EN HANDWERKSNIJVERHEID.

Zooals reeds gemeld werd, vierde deze Vereeniging den 13en dezer haar 40-jarig bestaan. 's Namiddags tegen twee uur kwam het bestuur met de eereleden, de heeren J. A. M. Bekking en L. J. Nooyen, en de leden samen in het salon van „De Doele”, dat feestelijk met bloemen was versierd.

De Voorzitter der Vereeniging, de heer J. Verheul Dzn., opende deze bijeenkomst met de volgende rede.

„Mijne Heeren. Het is mij een voorrecht deze feestelijke bijeenkomst ter herdenking van het 40-jarig bestaan onzer Vereeniging te mogen welkom heeten.

Ik behoef U niet te vragen of wij er recht op hebben dezen herinneringsdag in feestelijke stemming te herdenken; Uwe tegenwoordigheid aan deze plaats is reeds voldoende bewijs, dat ik van U slechts een bevestigend antwoord op die vraag zou ontvangen.

Ja, Mijne Heeren! Wij gevoelen daartoe volle vrijheid, want een vereeniging welke 40 jaren lang de vaan waaronder zij strijdt heeft weten hoog te houden, mag met tevredenheid op de afgelegde baan terug zien en, dat onze Vereeniging dat deed, al moet

ik er dan ook dadelijk bijvoegen naar de mate harer bescheiden krachten, — niemand zal het ontkennen.

Met reuzenschreden ging de industrie in de laatste eeuw, maar inzonderheid in hare tweede helft, vooruit. Onnoodig voorzeker hier in den breedte bij stil te staan. Maar *toch* met een enkel woord wil ik het U op dezen dag in herinnering brengen wat die 19e eeuw ons gebracht heeft, en wel aan de hand van een artikel in een Amerikaansch blad hetwelk mij onlangs in handen kwam.

De 19e eeuw — zoo zegt de schrijver van dat artikel — heeft van hare voorgangsters ontvangen het paard en laat aan hare opvolgsters de *locomotief* het *rijwiel* en den *automobil*; de 19e eeuw vond de veeerenpen en laat het *schrijftoestel*; zij vond de zeis en laat het *oogsttoestel*; zij vond de handpers en laat de *rotatiepers*; zij vond de zethaak en laat de *zetmachine*; zij vond de schilderij en laat de *photographie*; zij vond het handweefgetouw en laat de *spin- en weefmachine*; zij vond de naald en draad en laat de *naaimachine*; zij vond het buskruit en laat allerlei geweldige *ontploffbare stoffen*; zij vond het vuursteengeweer en laat het *snelvuurgeweer*; zij vond de vetkaars en laat het *gas* en *electricischlicht*; zij vond de kolom (de kolom van Volta) en laat de *dynamo*; zij vond het zeilschip en laat het *stoomschip* en het *onderzeesche vaartuig*; zij vond het seintoestel en laat de *telefoon* en de *telegrafie zonder draad*; zij vond het gewone licht en laat de *X-stralen* na.

Ging ik zoo door, Mijne Heeren! ik zou nog lang aan het woord kunnen blijven; doch *genoeg* om u in dit opzicht een kleine leid-draad te geven.

Ja waarlijk, de nieuwe uitvindingen waarmede de wereld als overstromd werd; waren overweldigend, en men had werkelijk moeite om slechts eenigermate op de hoogte van zijn tijd te blijven.

Daarin was het vooral, dat onze Vereeniging er naar streefde hare leden behulpzaam te zijn. Steeds trachtten we op *elk* gebied sprekers te vinden, die ons omtrent het nieuwste wat de tijd bracht, konden voorlichten en menige avond dien wij te zamen in het *Nut of Caledonia* doorbrachten, was dan ook ten hoogste leerzaam.

Maar niet alleen voor het nieuwe hadden wij een open oog, ook was het steeds ons streven waar het oude door den drang der tijden dreigde verdrongen te zullen worden, voor het werkelijke *goede* dat het verleden ons bracht de belangstelling gaande te houden — ik bedoel het *HANDWERK*.

Is de fabriekmatige nijverheid er geheel op ingericht aan den eisch des tijds, n.l. snelle en goedkoope productie, te voldoen, de ware kunst ligt in het *HANDWERK* en het is mij daarom een genoegen te kunnen wijzen op de *herleving van de kunstindustrie* en daarbij te kunnen constateeren, dat onze Vereeniging naar de geringe mate harer krachten daartoe naar *haar* vermogen heeft medegewerkt.

Mijne Heeren! Laat ons op dien weg blijven voortgaan: Elkander blijven voorlichten op het pad dat voor ons ligt en tevens een open oog houden voor de *KUNST*, welke op het gebied der industrie als de poëzie van het leven is te beschouwen.

Welaan dan Mijne Heeren! zij het uw aller ernstig streven daartoe met ons te blijven samenwerken, dan twijfel ik niet of onze Vereeniging zal even als thans haar 40jarig feest, ook haar *gouden*, ja haar *diamanten* feest nog in verhoogden luister kunnen vieren.”

Na deze zeer toegejuichte woorden hield de oud-Voorzitter, de heer J. C. de Lange, voor deze herdenking president der feest-commissie, eene inleidende feestvoordracht. Hij achtte het een gelukkige gedachte dit 40jarig bestaan te herdenken, omdat dit tijdperk valt in de 19e eeuw, die der uitvindingen, en nu een nieuwe eeuw achter ons ligt. Allereerst bracht hij een welkomstgroet aan het eerlid den heer Bekking, die bij het zilveren feest de openingsrede hield, een der weinig overgebleven oprichters der Vereeniging, en aan den veteraan der kunstnijverheid, den ijverigen secretaris van weleer, eveneens mede-oprichter, den heer Nooyen.

In bloemrijken stijl voortgaande, wekte hij zijn hoorders op mee te werken op het gebied der nijverheid, naar het ideaal van beschaving, dat hij vindt uitgedrukt in „Het Triomflied der beschaving”, door mevrouw Estella Hijmans—Hertzfeld gedicht, en door spreker voorgedragen.

Voor deze, eveneens toegejuichte woorden bracht de heer Verheul den heer de Lange den bijzonderen dank der Vereeniging.

Nadat de eerewijn was rondgediend, begaven de leden zich naar het stoomschip Sumatra, om de fabrieken der Maatschappij Feijenoord te bezoeken.

Na dit bezoek had een gemeenschappelijke maaltijd plaats.

VERSLAGEN VAN VERGADERINGEN.

Arnhem, 11 en 12 Sept. 1901. Niettegenstaande de kenteekenen van eene ongunstige weersgesteldheid waren toch vele leden van de Maatschappij tot Bev. d. Bouwkunst opgekomen om te Arnhem hunne 84ste Algemeene Vergadering bij te wonen.

De bijeenkomst had plaats in den foyer van Musis Sacrum, waarin een tentoonstelling werd gehouden van teekeningen en photographiën, hoofdzakelijk betrekking hebbende op de gebouwen, die in den namiddag bezocht zouden worden. Er waren o. a. geëxposeerd: verschillende plannen, doorsneden en opstanden van de St. Eusebius-kerk, waaronder ook teekeningen voor de restauratie, van welke de groote mooie opstandteekening van den toren, van de hand van den heer W. F. C. Schaap Jr., zeer de aandacht trok; de teekeningen in kleur naar de ontbloot zijnde muurschilderingen in de zwikken der koorgewelven; de photographiën naar de in deze kerk aangebrachte betimmeringen en meubels volgens de plannen en onder directie van den heer C. B. Posthumus Meijjes; voorts een aantal photographiën en reproducties naar oude teekeningen, allen betrekking hebbende op de inwendige inrichting, en de uitwendige restauratie en uitbreiding van het Gemeentehuis van Arnhem; de plannen tot verdere uitbreiding van het Gemeentehuis aan de zijde van de Walburgstraat, op het bureau der Gemeentewerken opgemaakt door den heer G. Versteeg; van datzelfde bureau, de teekeningen van bruggen op de terreinen van het thans aan de stad behorende landgoed Sonsbeek; teekeningen van de nieuwe Luthersche Kerk, ontworpen en uitgevoerd onder de leiding van den heer A. R. Freem, die mede nog eenige andere zijner werken had geëxposeerd als, een plan voor een villa met koetshuis en koetsierswoning te Renkum, de teekeningen van een door hem gebouwd woonhuis te Helmond en van den ingang der eenige jaren geleden te Arnhem gehouden Geneeskundige Tentoonstelling.

Te kwartier over elf uur werd de vergadering geopend. De heer V. G. A. Bosch, Voorzitter der Afdeeling Arnhem van de Maatschappij, tevens lid van het Hoofdbestuur, heette de leden namens de Afdeeling hartelijk welkom, en herinnerde er daarbij aan, dat reeds in de Mei-vergadering door hem gezegd was, dat de Afdeeling het op hoogen prijs zou stellen de leden in September te mogen ontvangen. Zij toch meent, dat de ware kracht der Mij. ligt in de aansluiting der Afdeelingen bij de Mij. Spreker herinnerde aan eene nu 10 jaren geleden te Arnhem gehouden vergadering van Voorzitters en Secretarissen der Afdeelingen met het Hoofdbestuur, om de belangen der Mij. te bespreken, en die goede gevolgen had opgeleverd. De Mij. was nu krachtiger geworden, naar aanleiding ook van de toen genomen besluiten. De heer Bosch besloot met de verzekering, dat de vergadering te Arnhem zeer op prijs wordt gesteld, niet het minst omdat zij de gelegenheid biedt om beter kennis met elkander te maken en elkander beter te leeren waardeeren.

De Voorzitter der Mij., de heer A. Salm G.Bzn. bedankte den heer Bosch en de ontvangende Afdeeling voor deze hartelijke woorden, en tevens voor het door haar opgemaakte veelbelovende programma. Na herinnerd te hebben aan de groote eer, der Mij. te beurt gevallen, omdat H. M. de Koningin het Beschermvrouwschap had aanvaard, wees hij ook op de groote verplichtingen die deze onderscheiding oplegt.

Spreker bracht eenigszins uitgebreid de geschiedenis der Afd. Arnhem in herinnering, en sprak ten slotte de beste wenschen uit voor den voortdurenden bloei dezer Afdeeling.

Op voorstel van het Hoofdbestuur werden tot leden van de stemcommissie voor de verkiezing van leden van dat Bestuur in Mei a. s. benoemd de heeren: Arn. A. M. Bruning, H. Moen G.Pz., B. J. Ouëndag, E. M. Rood en J. A. van Straaten Jr., allen te Amsterdam. Voorts werd besloten, dat indien een dezer heeren mocht bedanken, de keuze van hunne plaatsvervaarders door het Hoofdbestuur zal mogen geschieden.

Hierna verleende de Voorzitter het woord aan den heer C. Muysken, Erelid der Mij., die uitvoerige mededeelingen deed over de restauratie en de inrichting van het Gemeentehuis, die onder zijne leiding hebben plaats gehad.

De daarna volgende, wegens het reeds op handen zijnde uur van ontvangst ten stadhuize zeer bekorte mededeelingen van den heer H. Portheine Jr., over de restauratie van de St. Eusebiuskerk te Arnhem, bepaalden zich in hoofdzaak tot de geschiedenis van den bouw, waarvan de eerste steen werd gelegd in 1452 door Hertog Arnold van Gelder. Thans bestaat eene Vereeniging, die zich de restauratie van het gebouw ten doel stelt, welke op dit

oogenblik reeds een goed eind is gevorderd. De commissie voor die herstelling, waarvan de heer Portheine deel uitmaakt, hoopt in 1903 gereed te zijn.

De Voorzitter bracht beide sprekers den dank der vergadering voor hunne werkelijk zeer belangrijke mededeelingen, en den heer Portheine bovendien voor de waardeerende wijze waarop hij de verdiensten van wijlen den heer J. W. Boerbooms en den heer C. B. Posthumus Meijjes ten opzichte van deze restauratie had in het licht gesteld; deze mededeelingen zullen uitvoeriger in dit blad worden gepubliceerd.

Na het gebruik van eenige ververschingen, werden de leden in de Raadzaal van het Gemeentehuis ontvangen door den Burgemeester, den heer E. C. baron Sweerts de Landas Wijborgh, de Wethouders de heeren Cordes en van Nispen, en den Secretaris der stad, den heer Mr. Kronenburg.

De Burgemeester sprak daarbij de volgende rede uit:

„M. H. Het is het Dagelijksch Bestuur van Arnhem bijzonder aangenaam u, mijne heeren bestuurders en leden der Maatschappij tot Bevordering der Bouwkunst, in het huis der gemeente te mogen verwelkomen.

Wij begroeten in u eene Maatschappij, aan welke reeds een lang leven geschonken werd, en die dit gelukkig verschijnsel gemeen heeft met menig Nederlander en daaronder mannen uit mijne onmiddellijke omgeving, dat een leeftijd van zestig jaren, gelijk uwe Maatschappij het volgend jaar bereiken zal, in geen deele afbreuk doet aan opgewektheid tot arbeid, energie en levenslust.

Gedurende dat ruime tijdvak heeft uwe Maatschappij veel nuttigs en schoons verricht, zooals ik opgeteekend mocht vinden in het ter gelegenheid van uw vijftigjarig jubileum uitgekomen gedenkboek van de hand van uwen Algemeenen Secretaris, mijn vroegeren Delftschen mede-student Louis Rieber.

Immer hebt gij het vaandel hoog gehouden, waarin de woorden „schoonheid” en „nut” dooreengestrengeld staan, zoodoende er voor wakende, dat de opvoedende kracht, welke van de beschouwing van schoone lijnen en juiste perspectieven uitgaat, zooveel mogelijk ook ons, meer der nuttigheid toegewijd volk ten goede komt.

En wat de bestaande monumenten van bouwkunst betreft, geen schendende hand waagde het ooit daarnaar zich uit te strekken, of uwe waarschuwendende stem deed met den meesten nadruk zich hooren, en ge kunt er trotsch op zijn, menig de geschiedenis onderwijzend bouwwerk voor ons en ons nageslacht te hebben bewaard.

Daartoe behoort het huis van den beroemden veldheer Maarten van Rossum in Zalt-Bommel, hetwelk in den jare 1881 door u voor den moker der sloopers werd behoed.

En wanneer ik dat voorbeeld onder vele kies, dan is het wegens het eigenaardig samentreffen, dat ook juist in een ander huis van denzelfden Maarten van Rossum onze samenkomst plaats heeft.

Het heette eenmaal het „Duivelshuis”, maar wanneer gij onzen gerestaureerden gevel voorbijgaat en daar duivels en andere gedrochtelijke wezens gebeeldhouwd ziet, wil dan niet gelooven, dat de bewoners die emblema's zich tot voorbeelden gekozen hebben. Neen, zij zijn rustige lieden, die zich onledig houden met werken des vredes en trachten naar hun geringe vermogen de belangen hunner medeburgers te behartigen. Maar eerbied hebbende voor de steenen bladen der historie, hebben zij hunne woning willen herstellen gelijk zij was toen een dapper maar helaas niet altijd deugdzaam krijgsman haar bewoonde.

En zulks is mogelijk geworden, door dat uw gewezen voorzitter de heer Muysken ons de beschikking over zijn groote gaven wel heeft willen schenken en het zal in de eerste plaats aan hem, onzen bouwheer, te danken zijn, als gij straks hier rondgaande en met uw deskundig oog deze woning in oogenschouw nemende, uwe ingenomenheid te kennen geeft.

Ik moge hem daarvoor aan deze plaats en uit naam van Arnhem's gemeentebestuur en Arnhem's burgerij eene welgemeende hulde brengen.

Achten wij ons gelukkig juist nu u te mogen ontvangen nu de herstelling van het Gemeentehuis ongeveer geheel is voltooid, en zal weldra ons geacht Raadslid de heer Portheine u zeggen hoe wij vorderen met dat tweede belangrijk bouwwerk, de restauratie van de St. Eusebiuskerk hierover, gij moogt daaruit niet de conclusie trekken, dat wij voor het oogenblik uwe steunende hand zouden kunnen ontberen. Integendeel, ook voor Arnhem blijve uwe aandacht, uwe belangstelling levendig; ook voor Arnhem moge gij steeds en op nieuw herhalen, wat nog voorgisteren uw medelid, onze directeur van gemeentewerken, de heer Schaap, tot mij zeide, dat ook een zuinig bouwmeester esthetisch werk leveren kan.

Met dezen wensch moge ik besluiten, daarbij de hoop uitsprekende, dat de vergadering, welke gij hier ter stede houdt, vruchtdragend

moge zijn, en dat ge met eene aangename herinnering aan het verblijf in de schoone hoofdstad van Gelderland naar uwe woonsteden moogt terugkeeren."

De Voorzitter der Mij. dankte hartelijk voor deze vriendelijke woorden en de vereerende ontvangst die den leden was bereid; hij sprak, ook namens de leden der Mij., zijne beste wenschen uit voor den groei en den bloei der gemeente Arnhem en voor het welzijn des Burgemeesters.

Nadat de eerewijn was genuttigd, werd het Gemeentehuis bezichtigd, waarbij de Burgemeester voorging en de heer Muysken, nog vele inlichtingen verschafte.

De heer Portheine leidde de leden daarop rond in de St. Eusebius-kerk en deelde daar ter plaatse nog vele bijzonderheden omtrent dit prachtige gebouw en de herstellingswerken daarvan mede.

Met groote belangstelling werd ook kennis gemaakt met het gebouw der Luthersche kerk, ontworpen en uitgevoerd door den heer A. R. Freem.

Aan den voorgenomen rijtoer werd door een 30-tal leden deel genomen, onder begunstiging van vrij goed weder. De deelnemers waren verrukt over het natuurschoon dat zij te genieten kregen; het was vol afwisseling van karakter en verrassende vergezichten. Niemand betreurde het den tocht, onder dreigend weder begonnen, te hebben medegemaakt, maar ieder was ten hoogste dankbaar dit treffend schoone gedeelte van Gelderland te hebben kunnen bewonderen.

De dag besloot met een gemeenschappelijken maaltijd op Sonsbeek, waaraan een recht gezellige toon heerschte. Dat vooral de Afdeling Arnhem en haar bestuur, dat zooveel tot het welslagen van het goede programma had bijgedragen, bedankt en beklonken werd, zal niemand bevreemden. Maar, de eerste heildronk aan dien tafel was gewijd aan H. M. de Koningin, de Beschermvrouw der Mij., en Haar Huis, die telegrafisch aan H. M. werd overgebracht. Den volgende morgen ontving de Voorzitter een telegraphische dankbetuiging namens H. M.

Den 12en had, onder begunstiging van het heerlijkste zomerweder, de tocht per boot plaats, om de fabrieken van nageperste en andere steenen, voorheen Fr. van de Loo Sr., in oogenschouw te nemen. Niet alleen hadden de heeren Van de Loo de boot voor dezen tocht aan de leden aangeboden, maar deze werden er ontvangen op de meest gastvrije wijze, zoo ook aan de fabriek zelve, waar vóór de bezichtiging der enorme inrichtingen allerlei verspreidingen werden aangeboden, waarvan gaarne gebruik werd gemaakt. Bijna drie uren werden besteed aan de bezichtiging der fabrieken, onder de leiding van de heeren Van de Loo en een staf van hun beambten, waarbij alle gewenschte inlichting en uitleg werden verstrekt. Telkens vernam men uitroepen van verbazing en verrassing over de uitnemende inrichtingen en werktuigen die men te zien kreeg; alleen om zoo iets te zien — hoorde men een der leden zeggen — zou men lid der Mij. willen zijn. En waarlijk, — menigeen had reeds veel gehoord van de prachtige inrichting van deze fabrieken, maar nu de werkelijkheid ziende en tevens de zorg die aan de fabricatie van den steen wordt ten koste gelegd, moest men erkennen, dat dit alle verwachting overtrof.

Daar een der leden van de Mij. beloofd heeft ons een uitvoerige beschrijving te geven van dezen tocht, zullen wij het bij deze enkele woorden laten. Alleen zij nog vermeld, dat de leden per boot van af de fabrieken werden vervoerd naar Dieren, waar de meesten laat in den namiddag per trein in verschillende richtingen naar huis terugkeerden, allen in opgewekte stemming en hoogst dankbaar voor al het genotene. Dat die dank den heeren Van de Loo betref, was reeds duidelijk en meermalen op de boot gebleken, waar herhaalde malen op de zoo uitermate gastvrije gastheeren werd gedronken en geklonken. Meer dan eens werden zij hartelijk gelukgewenscht met de schoone resultaten van hun energie en van hun rusteloos pogen om een onverbeterlijk materiaal te verkrijgen, en werden hun de beste wenschen toegebracht voor den bloei hunner inrichtingen, de grootste in Europa, en die op dit oogenblik materialen leveren, die boven andere dergelijke in den vreemde gezocht zijn.

BERICHTEN.

Door de besturen van de Afdeling Arnhem van de Maatschappij tot Bev. d. Bouwkunst, van de Vereeniging Artibus Sacrum, van de Vereeniging Gelre, van de Vereeniging tot bevordering van het

Vreemdelingenverkeer te Arnhem en Omstreken, door de Commissie tot het inrichten van gemeentelijke tentoonstellingen van kunstwerken van levende meesters te Arnhem, de Commissie van het Gemeente Museum van Oudheden, en het bestuur der Geldersche Maatschappij van Geschied- en Letterkunde onder de zinspreuk Prodesse Conamur, is een adres aan den gemeenteraad van Arnhem gezonden, waarin met klem wordt gewezen op de behoefte aan een goed ingericht museum te dier stede, door het bestaande meer als bewaarplaats dan als museum moet worden beschouwd. De thans daar bewaarde verzameling zal met die, door de heeren VerHuell en Hendriks aan de gemeente legateerd, dan ongetwijfeld van groot nut kunnen zijn, niet alleen voor kunsten en wetenschappen, maar, daar zij ook verschillende voorwerpen bevat, ware voorbeelden van kunstwerken en ambachtskunst, ten bate kunnen komen aan een breeden kring van ambachtsbeoefenaars.

Adressanten geven voorts in overweging bij eventueele oprichting zulks te doen in het centrum der stad, en er eene goede expositie-ruimte voor tijdelijke tentoonstellingen aan te verbinden.

Er worden krachtige pogingen gedaan om in staat te zijn geldelijken steun te verleenen aan onbemiddelde leerlingen der Koningin-Wilhelmmina School te Batavia, waarover wij kort geleden het een en ander in dit blad hebben medegedeeld. Aan de Minister van Koloniën is voorgesteld, beurzen daartoe in te stellen.

Te Zwolle is opgericht de Eerste Onderlinge Verzekering-Maatschappij tegen de geldelijke gevolgen van ongelukken van personeel van aannemers en werkgevers in de bouwbedrijven. De heer C. ter Horst, aannemer, is technisch directeur, en den heer L. H. J. Poortier, accountant en leeraar M. O. boekhouden, is administratief directeur. Beide heeren zijn woonachtig te Zwolle. Commissarissen zijn de heeren: Mr. H. Smeenge, lid der Tweede Kamer der Staten-Generaal en griffier bij het gerechtshof te Amsterdam; I. Franco, hoogleeraar aan de Polytechnische school te Delft; C. Bosch, aannemer en lid van den Gemeenteraad te Haarlemmermeer; M. de Vries, aannemer te Lemmer, voorzitter van den Frieschen Aannemersbond; W. C. Gelton, lid 1ste klasse van het Ned. Instituut van Accountants te Enschedé; J. van Noordenne, aannemer te Utrecht; J. G. van Nes van Meerkerk, lid van de firma Van Esch & Co., kassier te Zwolle; T. van Haafden, aannemer te Zaltbommel; Mr. S. Gratama, advocaat en procureur te Zwolle; W. F. Hoyinck, aannemer te Westervoort; J. N. Kruizinga, aannemer te Groningen; B. Aberson, aannemer te Steenwijk; F. de Herder, aannemer te Zwolle, lid van het Hoofdbestuur van den Bond van Nederlandsche Aannemers.

Het doel dezer Maatschappij is de overname der risico met het oog de Rijks-Verzekeringbank.

In het Leidsche Dagblad van 14 Sept. j.l. deelt Ds. H. van Druten wederom eenige interessante bijzonderheden mede over den bouw van de kerk te Rijsburg, ontleend aan oude rekeningen en bescheiden uit het archief der kerkelijke gemeente te Rijsburg en uit het Rijksarchief. Ook daaruit blijkt, dat de kerk, beschreven in het Bouwk. Weekblad van 7 Sept. j.l., zelfs niet gedeeltelijk een oorspronkelijk gebouw uit de 12de eeuw is, zooals o. a. van Rijkswege beweerd werd. Ds. van Druten besluit als volgt zijn schrijven:

„Ik hoop, dat deze mededeelingen aanleiding mogen geven tot een nader nauwkeurig onderzoek, daar m. i. wat ons kerkgebouw betreft, de historische quaestie met de rechtsquaestie in nauw verband staat. Ook stel ik hierop prijs, opdat het blijke of men reden had om „eerbied te vragen voor dit historisch en oudheidkundig kerkgebouw” en ons te wijzen „op het groote kunst- en historisch belang” er van, zooals de Nederl. Oudheidk. Bond en de Bestuurders van het Koninklijk Oudheidkundig Genootschap te Amsterdam meenden te moeten doen.

Wat mij betreft, ik kan zeer goed begrijpen, dat de kerkvoogden weinig voelen voor een oud stuk muur van afgebikte oude steenen, van waar ook afkomstig, en evenmin voor een paar oude pilaren van elders aangebracht, die nog beter tot hun recht zouden komen op een museum van oudheden dan op de plaats waar zij thans als vervallen grootheden figureeren.”

BUREAU VOOR PLAATSING VAN OPZICHTERS EN TEEKENAARS.

Marnixstraat 402, Amsterdam.

Aantal ingeschreven sollicitanten voor:

Bouwkundig Opzichter 3.
Bouwkundig Teekenaar 3.
Bouwkundig Opzichter-Teekenaar 12.

Aantal aanvragen voor:

Bouwkundig Opzichter-teekenaar 2.

Aantal geplaatste sollicitanten:

Bouwkundig Opzichter-Teekenaar 1.

AANKONDIGING VAN AANBESTEDINGEN.

MAANDAG 23 SEPTEMBER.

ALKMAAR. 1. Het verbouwen van perceel B, 17, aan de Mient te Alkmaar; 2. glas-, verf- en behangwerk voor dit perceel.

De heer J. P. E. F. Perrin, 's av. 8 en 8 1/2 u., in café „den Burg”. Bestek en teek. à f 1 per stel verkr., Emmastraat. Inl. geeft C. J. Ooms, arch. Aanw. gedaan.

ALMELOO. Het afbreken van een bestaand woonhuis en weder opbouwen van een waschen strijkinrichting met woonhuis, op een terrein gelegen aan den grindweg naar Ootmarsum.

De heer F. H. Farwich, 's av. 8 u., in café „Centraal”. Bestek en teek. in boveng. café ter inzage. Aanw. 23 Sept., v.m. 9 u. Inl. zijn te verkrijgen bij C. Stuldreher.

AMSTERDAM. bestek no. 895. Het vergrooten van het hoofdgebouw en het verleggen van sporen, met bijbehorende werken op het stationemplacement te Groesbeek. Raming f 8200.

De Holl. IJz. Spoorwegmaatsch. n.m. 1 1/2 u. (Greenw. tijd), in het centraal personenstation. Aanw. gedaan.

AMSTERDAM. Bestek no. 896. Het verbouwen van de werkplaats voor de signalen tot magazijn en werkplaats voor telegraphie, met bijbehorende werken, op het westelijk stationseiland te Amsterdam. Ram. f 7400.

De Holl. IJz. Spoorwegmaatsch., n.m. 1 1/2 u. (Greenw. tijd), in het centraal personenstation. Aanw. gedaan.

GRONINGEN. Het amoveeren van het perceel Soephuisstraatje en daar bouwen van een stalgebouw voor R. Meddens.

De arch. P. M. A. Huurman, 'sav. 7 u., in „Huis de Beurs”, alwaar bestek en teek. ter inz. en zijn ad f 0,75 verkr. bij gen. arch.

LEIDEN. Het maken van het hoofdgebouw en de bijgebouwen, de rioleering, de terreinsophooging en de bestratingen voor het openbaar slachthuis.

Het gemeentebest., 's midd. 12 u.

VORTUM. Het opbouwen eener afgebrande huizinge met schuur en stal.

De heer Peter Broeks. Aanw. 23 Sept., n.m. 3 u.

ZWOLLE. Het bouwen van een woonhuis aan de Groote Baan te Zwolle.

De bouwkw. B. H. F. Ruberg, v.m. 11 u., in het Poolsch koffiehuis. Bestek en teek. ad f 0,75 verkr. bij gen. bouwkw. Aanw. gedaan.

DINSDAG 24 SEPTEMBER.

APPELSCHA. Het bouwen van een conistoriekamer aan de kerk te Nieuw-Appelscha, benevens eenige herstellingen enbuitenverven aan de kerk.

De kerkvoogden der Herv. Gem., v.m. 11 u., in logement F. Zwart. Bestek en teek. à f 1 verkrijgb. bij P. J. Kramer te Smilde. Aanw. gedaan.

HAARLEM. Het bouwen van 3 woonhuizen op een stuk grond aan den Zijlweg.

De arch. J. W. G. Droste, 's midd. 12 u., in café „Neuf”. Bestek en teek. ad f 1 verkr. bij gen. arch.

TONGELRE (N.-BR.). Het bouwen van een woonhuis met bijbouw, enz.

De heer H. v. Rooij, n.m. 6 u., in het koffiehuis van M. Mikkers. Bestek en teek. ter inz. in voorn. koffiehuis. Inl. geeft A. L. van Gestel, bouwkw., Eindhoven, Paradijslaan.

WOENSDAG 25 SEPTEMBER.

ARNHEM. Het afbreken van 12 onder- en 12 bovenwoningen; het verbouwen en vernieuwen van 25 onder- en 26 bovenwoningen en het veranderen van een pakhuis in een loc., gelegen Nieuwe Land te Arnhem.

De arch. H. Liefing, v.m. 11 u., in het Wijkhuis, ad Steenstraat. Aanw. gedaan.

'S-GRAVENHAGE. De verbouw van de telegraafloods op het stations-emplacem. te Groningen. (Raming f 1475).

Het min. van W., H. en N., n.m. 2 u. Bestek ter lezing aan het hoofdbestuur der postrijen en telegraphie te 's-Hage, aan het bureel van den rijksbouwmeester in het 1ste

district, te 's-Hage, aan het bureel van den ingen. der telegraphie te Groningen; aan dat van het prov.-best. van Groningen; en is à fo.25. verhoogd met de kosten van verz., te bek. bij Gebr. van Cleef te 's-Hage. Inl. worden gegeven door voorn. rijksbouwmeester te 's-Hage en door den rijksopzichter W. A. Hof te Groningen. Aanw. gedaan.

GRONINGEN. Het bouwen van een directeurswoning met kantoor op het terrein ten O. van de Remise te Wehe.

De commissarissen van de Tramw.-Maatschappij „Winsum-Ulrum”, v.m. 11 u., in café „Prins”, alw. bestek en teek. ter inz., en bij L. Kolter te Wehe, en zijn ad f 1 verkrijgb. bij arch. P. M. A. Huurman.

HENGELO (OV.). Het bouwen van een bakkerij, winkel en woonhuis, op een terrein aan de Vossenbrink.

De heer H. Brinkcate, 's av. 7 u., in het café van J. Exterkate. Bestek en teek. ter inzage in boveng. café. Aanw. 25 Sept., v.m. 9 u. Inl. te bek. bij den arch. C. Spiers.

OUDE PEKELA. Het bouwen eener heerenbehuizing met schuurtje, met bijlevering van de daartoe benodigde materialen enz.

De heer L. Beek, 's av. 6 u., in het hotel „Dijkinga”. Bestek en teek. in boveng. hotel ter inzage, en zijn à f 1 aldaar te verkr. Inl. geeft A. H. Oldenburger, arch. te Nieuwe Pekela. Aanw. 25 Sept., n.m. 2 1/2 u.

SAPPEMEER. Het afbreken van privaten en waterplaatsen en het bouwen van een lokaal aan de openbare lagere school te Kleinemeer en van nieuwe waterplaatsen en privaten.

Het gemeentebest., v.m. 11 u. Bestek en teek. ter inz. ter secretarie. Aanw. gedaan.

SAS VAN GENT. Het bouwen van een burgerwoonhuis te Sas van Gent, met bijlev. van al de daartoe benodigde bouwstoffen.

De bouwkw. J. Scheele te Terneuzen, 's av. 6 u., bij de wed. B. J. Pauwels. Aanw. gedaan.

STEENDEREN. Het bouwen van woningen voor het dienstpersoneel.

Het bestuur van de stoomzuivelfabriek. Bestek en teek. ter inzage bij C. Boogman te Steenderen, door wien alle inl. worden verstrekt; de inschrijvingsbilj. moeten voor 25 Sept. 's midd. 12 u. worden ingeleverd bij den voorz. C. D. G. Planten.

DONDERDAG 26 SEPTEMBER.

DALFSEN. Het bouwen van een boerenwoonhuis met schuur te Haerst gemeente Zwollerkerpsel.

De heer G. W. van der Beeke, in den Maershoek, n.m. 1 1/2 u., bij Barneveld. Bestek en teek. verkr. bij Jos. Eshuis te Dalfsen. Inl. geeft E. Scholten. Aanw. 23 Sept., v.m. 9-11 u.

ROTTERDAM. Het bouwen van 3 boven- en benedenhuizen aan de Avenu Corcordia, hoek Oudendijk.

De architecten De Roos en Overeynden, n.m. 2 u., in het Poolsch koffiehuis. Bestek en teek. te bek. bij voorn. architecten.

VRIJDAG 27 SEPTEMBER.

GROOTEGAST. 1e. Het bouwen eener nieuwe school te Sebaldeburen, met bijlev. van materialen. 2e. De levering van schoolmenbelen.

Het gemeentebest., n.m. 3 u. Bestek ter inz. en ad f 1 verkrijgb. ter secret. Aanw. 27 Sept., v.m. 11 u.

HENGELO (OV.). Het bouwen van een woonhuis op een terrein gelegen aan den Vossenbrink.

De heer G. J. Ter Borg, 's av. 8 u., in café Exterkate, alw. bestek en teek. ter inz. liggen. Inlicht. geeft de archit. W. Elzinga. Aanw. 27 Sept., n.m. 6 1/2 u.

OLDENZAAL. Bestek no 1. Het maken van stations, remises en loodsen, enz. met daarmede in verband staande werken. Bestek no. 2. Het maken van de aardebaan, de kunstwerken, het leggen van sporen en wissels en bijkomende werken.

De directie der Nederl. Stoomtramrij., n.m. 1 u., in hotel „De Gouden Leeuw”.

DINSDAG 1 OCTOBER.

HENGELO (OV.). Het bouwen van een badhuis, op een terrein aan de Marktstraat.

De arch. W. Elzinga, 's av. 8 u., in het café van J. H. W. Weijsschede, alw. bestek en teek. ter inz. liggen. Aanw. 1 Oct., v.m. 9 1/2 u.

WOENSDAG 2 OCTOBER.

'S-GRAVENHAGE. De verbouwing van het post- en telegraafgebouw te Venlo en het onderhoud van dat gebouw, van den dag der kennisgeving van de goedkeuring der aanbesteding tot en met 31 Dec. 1903. Raming f 4580.

Het min. van W., H. en N., n.m. 2 u. Bestek ter lezing aan het hoofdbest. der postrijen en telegraphie, aan het bureel van den rijksbouwmeester in het 2de district, Fluweelen Burgwal no. 16 te 's-Hage; bij de post- en telegraafkantoren te Venlo, aan het bureel van het prov.-best. van Limburg, en is ad f 0,35, benevens die der verzending, te bek. bij Gebr. v. Cleef, te 's-Hage. Inl. worden gegeven door gen. rijksbouwmeester te 's-Hage en door den opzichter der landsgebouwen J. P. F. van Ewijk te 's-Hertogenbosch. Aanw. 25 Sept.

ZATERDAG 5 OCTOBER.

OLDENZAAL. Het bouwen van een hotel pension te De Lutte bij Oldenzaal.

De heer H. C. Boll, n.m. 12 1/2 u., in hotel „de Ster”, alw. bestek en teek. ter inzage en ad. f 1,50 verkrijgb.

Assurantie Maatschappij tegen Brand-
schade en op het Leven

De NEDERLANDEN van 1845.

's-Gravenhage, Kerkplein hoek Prinsestraat — Amsterdam, Sophiaplein. — Rotterdam, Zuidblaak 24 (Beursplein). — Breda, Prinsenkade. — Haarlem, Kruisweg 70 c. — Nijmegen, In de Betoustraat 8. — Groningen, Akerkhof, hoek Akerkstraat. — Zutphen, IJselkade.

Hoofd-Directie te 's-Gravenhage:
CAREL HENNY, Directeur;
Mr. J. J. HENNY, Adj.-Dir.

Kapitaal.	f 4.000.000.00
Reserves ult. 1900.	- 1.877.900.00
Betaalde Brandschaden tot ult. 1900.	- 21.625.000.00

Verzekering tegen BRAND- en INBRAAK-
schade tegen vaste en zeer billijke
Premiën.

J. Muysken.

Hoofd-Agent van de
Nederlandsche Assurantie-Compagnie
van het jaar 1776 te Amsterdam.

Adres: HAARLEM, Kruisweg No. 55.

Beveelt zich aan voor assurantien bij aanbestedingen
Vaste Taxatie. - Op Beurspolis. - Vaste Premie.

AFLOOP
VAN AANBESTEDINGEN.

2 SEPTEMBER.

ENSCHEDÉ (ONDERH.). Het stucadoor-, schilder- en glaswerk van een nieuw te bouwen winkelhuus en bovenwoning. Door den heer G. J. Lasonder aldaar.

Schilder- en glaswerk. Laagste inschrijver Morsbach, f 151*.

Stucadoorw. Grit, f 274*. *Gegund.

ENSCHEDÉ (ONDERH.). Het stucadoorwerk van een nieuw te bouwen wagenhuus en bovenhuus. Door den heer T. Boersma. Gegund aan H. Grit, f 733.

GESTEL. Het bouwen van vier woonhuizen. Raming f 5175, voor rekening van den heer Jae. v. Houtert-Busselaars.

Laagste inschrijver P. v. d. Velden, f 4431. Gegund.

SCIEDAM (ONDERH.). Het verbouwen van het koetshuis aan de Waranda tot schoolgebouw der St.-Willebrordus Stichting. Laagste inschrijvers Th. Goovaerts en Co., f 8650.

3 SEPTEMBER.

HENGELO (OV.). Het bouwen van eene wasch- en strijkinrichting op een vrij terrein te Wierden. Door den aanbesteder.

Laagste inschrijver L. Foks, Hengelo, f 2140. Gegund.

4 SEPTEMBER.

BUSSUM. Het bouwen van een villa aan de Regentesselaan. Door den arch. W. Kromhout Czn. te Amsterdam.

Laagste inschr. A. v. Slingerland, Bussum, f 1200.

7 SEPTEMBER.

ROTTERDAM (ONDERH.). Den bouw van een groep woningen. Door den arch. C. B. v. d. Tak namens de Rotterdamsche coöp. bouw-verein.

Laagste inschrijver A. Langejan, f 53650. Niet gegund.

SAS VAN GENT. Het bouwen van een koffiehuis aldaar met bijlev. van de daartoe benodigde bouwstoffen. Door den bouwkw. J. Scheele te Terneuzen.

Laagste inschrijver G. Kamsen, Westdorpe, f 3229. Gegund.

ST.-FILIPSLAND. Het bouwen van een woonhuis, ten behoeve van A. Mulder, te bouwen op het emplacement der Rotterdamsche tram, aan den Anna-Jacobapolder.

Laagste inschr.: L. Capelle, St.-Filipsland, metselwerk f 536; Padmos, Serooskerke, timmerwerk f 438; L. Meerman, smidswerk, f 53.50. Gegund. Het schilderw. niet gegund.

8 SEPTEMBER.

ENSCHEDÉ (ONDERH.) Het schilder- en glaswerk van een te verbouwen café tot hotel. Door de heeren Hulstein en Groeliker.

Laagste inschr. Schunselaar en IJhuizen, f 1300. Gegund.

9 SEPTEMBER.

ALMELOO. Het bouwen van 4 woningen onder een dak op een terrein gelegen aan de Hofkampstraat. Door den heer J. H. ten Bos.

Laagste inschrijver J. ter Beek, f 4401.

HENGELO (OV.) Het verbouwen van hotel „De Ster”. Door den arch. W. Elzinga.

Hoogste inschrijver G. A. Bleumers, Oldenzaal, f 4010; laagste Gebr. Elsink, Hengelo, f 2450. Gegund.

10 SEPTEMBER.

NIJETRIJNE. Het opbouwen eener afgebrande boerenbehuizinge ald. aan den Lingedijk. Raming f 5372. Door de erven Aaldert van Aarssen.

Laagste inschr. Verbeek en Onderweegs, Steenwijkerwold, f 5252. Gegund.

WOENSEL. Het bijbouwen van een schoollokaal met gang en een kamertje, met bijbehorende werken, aan de O. L. School op het Broek. Door het gem.-best.

Laagste inschrijver J. Huijbregts, Mierlo, f 2600. Gegund.

11 SEPTEMBER.

ALMEN. (GELDERL.). Het bouwen van een landbouwerswoning met bijl. van materialen. Door den heer D. J. Smeenk.

Metselwerk. Laagste inschrijver G. H. ter Hogt, Almen, f 1398*.

Timmerw. H. J. Wichers, Harfsen, f 911*.

Smidswerk. J. Bosman, id., f 128.24*.

Rieten dak op het achterhuis. J. Lensink, Almen, f 239.50*. *Gegund.

HUIZEN (N.-H.). Het bouwen van 3 woonhuizen met spuitenhuus en wat verder in het bestek is omschreven. Door het gem.-best.

Laagste inschr. A. W. J. de Kort, Bussum, f 5966.

12 SEPTEMBER.

BALK (FR). Het bouwen van 10 werkmanswoningen, op een vrij terrein nabij Balk. Door den arch. D. v. Meer.

Laagste inschrijver M. Sonsma, Hemelum, f 8124. Gegund.

BOXTEL. Het bouwen eener damast-, pellen- en linnenfabriek, alsmede eener handwasscherij. Door de firma Gebr. v. Haeren—Ghijssens.

Laagste inschrijver A. v. d. Laar, Boxtel, f 5181. Gegund.

CULEMBORG. Het amoveeren van de bestaande en het volgens teek. weder daarstellen van een nieuwe schuur achter zijn woonhuis, alles met bijlev. der ben. bouwstoffen en arbeidsloonen, enz. Door den heer A. Blijenburg A. Azn.

Laagste inschr. P. v. Glabbeek, Culemborg, f 2361.

FINSTERWOLDE. Het afbreken eener oude en het bouwen eener nieuwe behuizing met bijl. van het daartoe benodigde. Raming f 3900. Door den heer H. J. Muntinga.

Laagste inschrijver J. Priet, Beerta, f 3520. Gegund.

HELDER. Het bouwen van eene school voor uitgebreid lager onderw. op een terrein aan de Hoofdgracht hoek Houtstraat. Door het gemeentebest.

Laagste inschrijver J. Spruit, f 39734.

OOSTERBEEK. Het verrichten van verschillende werken, aan een woon- en winkelhuus aan de Annastraat aldaar. Door den arch. A. M. van Steenis.

Laagste inschrijver H. Vonk, f 797. Gegund.

PANNERDEN. Het bouwen van een schuur bij het Veerhuis te Pannerden, met bijlev. van mater. Door den bouwkw. J. H. Verheijen.

Laagste inschr. Gebr. Otten, Aerdt, f 2306.

IJSSELSTEIN (ONDERH.). Het afbreken van perceel no. 66 aan de Benschopperstr. te IJsselstein en het daar ter plaatse bouwen van een woonhuis, met bijl. der materialen, voor rekening van den heer A. v. Angeren. Door den bouwkw. A. Poot.

Laagste inschrijver A. J. v. Kleef, Lopiker-Capel, f 4898. Gunning in beraad gehouden.

13 SEPTEMBER.

BEILEN. Het verbouwen van een huis, in 2 perc., als: 1. timmer- en metselwerken enz., 2. glas-, verf- en behangwerken. Door den heer J. Wolting.

Timmer- en metselw. enz. Laagste inschr. H. Pol, f 2297*.

Glas-, verf- en behangwerk. J. Bakker, f 210*. *Gegund.

14 SEPTEMBER.

DEVENTER. Het bouwen van een boerderij op de Brinkgreve. Door het best. van het St. Elisabeths Gasthuis.

Massa zonder verfwerk. Laagste inschr. W. Schulkes, f 1103.

Verfwerk. P. J. Albers, B.Jz., f 200.

LEERDAM (HERBEST.). Het afbreken van een bestaand gebouw en het ter plaatse bouwen eener school met 7 lokalen, het bouwen van een woning voor het hoofd der school en het maken, leveren, stellen en aanbrengen van eenige schoolmeubelen. Door het gem.-best.

Laagste inschrijver G. M. Jochems, Vreeswijk, f 29200.

LEIDEN. Het maken der gebouwen en inrichtingen eener stoom wasch- en strijkinrichting met woonh., op het terrein aan den Witten Singel, kadaster sectie M. no. 17. Door den arch. W. F. v. d. Heijden.

Laagste inschrijver Coöp. Bouw- en Aannemersverein. „Wilskracht”, 's-Hage, f 29233.

NOORDWIJK (Z.-H.). Het bouwen van een dubbel woonhuis aan den Krochtweg aldaar. Door den heer F. v. Hensbergen.

Laagste inschrijver A. B. v. d. Boon, f 4640. Gegund. Behalve loodgieters-, glas-, verf-, en behangwerk.

OUD-BEIJERLAND. Het afbreken van een pakhuis en het bouwen van woon- en winkelh. aan den Oostdijk. Door den bouwkw. A. v. Tricht ald. namens den heer K. Schipper.

Timmerwerk. Laagste inschr. v. d. Koogh en v. d. Wilt, f 1868*.

Metselwerk. D. v. Bezeij, f 1065*.

Lood- en zinkwerk. M. G. Jansen, f 95*. *Gegund.

ROTTERDAM. Het bouwen van 8 huizen met bovenwoningen aan den Parallelweg. Door Mevr. de Wed. J. Boer.

Laagste inschrijvers Aalbers en Zeddeman, f 34782.

SIDDEBUREN. Het bouwen van een behuizing met bakkerij op een open terrein met bijlevering van al het daartoe benodigde. Door den heer A. Blokzijl.

Laagste inschrijver S. Akkerman, Wagenborgen, f 2295. Niet gegund, als zijnde boven de begroting.

„Per Telegraaf.”

ZWOLLE. Het bouwen van 2 heerenhuizen aan de van Nagelstraat aldaar. Door de Zwolsche bouwmaatschappij.

Laagste inschrijver G. J. Wilke, IJsselmuiden, f 13690; daaropvolgende H. v. d. Sluis, Zwollerkerspel, f 17777.

16 SEPTEMBER.

MUNTENDAM. De bijbouw van een 9de schoollocaal aan de o.l. school ald. met bijl. van alle materialen. (Raming f 2755.90. Door het gem.-best.

Laagste inschrijver E. Olthoff, Veendam, f 2663. Gegund.

SLEEUWIJK. Het bouwen van 2 kapitale schuren aan vlotwater te Werkendam (Biesbosch). 1e op de Koningin Sophiahoeve. 2e op de Prins Alexanderhoeve. Door den heer Mulert, rentmeester van het kroondomein rentamt Werkendam.

Perc. 1. Laagste inschr. W. J. de Geus, Neder-Hardingsveld, f 9735.

Perc. 2. A. v. d. Bosch, id., f 8554.

Massa. W. J. de Geus Jz., Neder-Hardingsveld, f 17395.

17 SEPTEMBER.

ZWOLLE. Het afbreken en opbouwen van een pakhuispand. a/h. Klein Grachtje. Door den heer Jac. Danneboom.

Laagste inschrijvers H. G. Treep & Zn., f 2183. Volgens bestek beraad.

18 SEPTEMBER.

'S-GRAVENHAGE. Het afbreken van een perc. no. 18 en 19, gelegen aan de Veenkade, en het ald. ter plaatse bouwen van een pakhuis geschikt tot berging van ijzerwaren. Door den archit. W. B. Liefland.

Laagste inschrijver J. v. d. Elshout Gz., Scheveningen, f 16900.

Lijst van Fabrikanten, Leveranciers, enz.

Prijs per regel voor niet geabonneerden op advertentiën
5.— per jaar bij vooruitbetaling. Abonnés op advertentiën
1 regel gratis voor iedere advertentie.

Amsterdamsche Fabriek van Cement-IJzerwerken (Systeem Monier)
Groote Wittenburgerstraat 108.

Assurantie-Mij. tegen Brandschade „de Nederlanden van 1845”,
's-Gravenhage, Kerkplein hoek Prinsestraat.

Badinrichtingen. — TH. VAN HEEMSTEDÉ OBELT, Amsterdam.

Behangselpapieren, en gros. — EERSTE NED. PAPIERHANDEL,
Den Haag, Kantoor en Magazijnen, Luthersche Burgwal 27.

BEHANGSELPAPIEREN, LINCRUSTA, Th. N. Eijffinger, Hof-
leverancier. — Den Haag.

Binnenbetimmeringen. — GEBRS KOCH, Amsterdam.

Bouwstoffen. — MARTIN & Co., Amsterdam.

Brandkasten. — FRED. STIELTJES & Co., Amsterdam (Mosler Safe Company).
 Cementmestiek-Dakbedekking. — J. A. SMITS & ZON, Weesperzijde 39, Amsterdam.
 Cement-IJzerwerken. — Ned. Mij. voor Monierwerken, Amsterdam.
 Cementsteenfabriek. — M. ELFRING & ZON, Den Haag.
 Centrale Verwarming. — W. J. STOKVIS, Arnhem.
 Centrale Verwarming. — NELL & STUTTERHEIM, Den Haag.
 Centrale Verwarming. — GEVEKE & Co., Amsterdam.
 Centrale Verwarming. — FRED. STIELTJES & Co., Amsterdam (Sturtevant Engineering Co.).
 Centrale Verwarming en Ventilatie. — D. S. M. KALKER, Amst.
 Centrale Verwarmingen. — B. LANDHEER Jr., Wijnstr. 59, Rotterdam.
 Closets. — TH. VAN HEEMSTEDDE OBELT, Amsterdam.
 Dakpannen. — J. B. VAN SOEST & TERSTAPPEN, te Swalmen.
 Draadglas van Neusattl, FERD. ENGERS, Amsterdam.
 Eerste Nederl. Papierstucfabriek, Damrak 85, Amsterdam.
 Eerste Nederl. Xylolith-Fabriek. — A. S. KEY, Rotterdam.
 Excelsiorplaten. — GEBRS. VAN DER VIJGH, Amsterdam.
 Gas-, Stoom- en Waterleiding. — R. S. STOKVIS & ZONEN, Leuvehaven 74-76, Rotterdam.
 Gaskachels (nieuwste condensng). — OBELT, Amsterdam.
 Gegoten geëmailleerd ijzeren waschtafels. — PECK & Co., Amst.
 Gegoten geëmailleerd ijzeren waschtafels. — TH. VAN HEEMSTEDDE OBELT, Amst., 150 de Ruyterkade. Filiaal: 36 Rokin.
 Gekleurd en gebrand glas in lood. — C. LINDENAAR, Glasgraveur, Alb. Cuijppstraat 123, Amsterdam.
 Handel in Bouwmaterialen. — Wed. P. G. F. PINO POST, Den Haag.
 Houhandel. — LINDNER & Co., Wittenburgerstraat 22-24, Amst.
 Haeuslersche Houtcementen Dakbedekking. — J. A. SMITS & ZON, Weesperzijde 39, Amsterdam.
 Jaloezieën-, Rolluiken- en Zonnescermen-fabriek (Stoom). — v. d. Helststraat 1, AMSTERDAM. — Wagenstraat 39a. 's GRAVENHAGE.
 Jalousiën. — J. F. KRONER & ZONEN, Spuistr. 246, 248, 250, Amst.
 Josson-Cement. — A. E. BRAAT, Rotterdam en Amsterdam.
 Levensverzekering-Maatschappij New-York. — Directie voor Nederland, Keizersgracht 455, Amsterdam.
 Levensverzekering-Mij. „Neerlandia”, L. Beestenmarkt 9, 's-Hage.

Liften. — TH. VAN HEEMSTEDDE OBELT, Amst. (R. WAYGOOD & Co.).
 Liften, Ventilatie, Gesm. ijzer. trappen. — JAN HAMER & Co., Amst.
 Liften. — FRED. STIELTJES & Co., Amsterdam (Otis Bros. New-York).
 Looden en Inw. glasemail privaatileidingen. — OBELT, Amst.
 Mastix-Cement Dakbedekking. H. ALLERSDORF, Singel 455, Amst.
 Motoren en Dynamo's. — JULIUS LUCHAU, Damrak 71, Amst.
 Motoren & Dynamos. — FRED. STIELTJES & Co., Amsterdam.
 Naaml. Venn. Utrechtsche Asphaltfabriek. Dakbedekking en Vloeren.
 Portland-Cement. — DYCKERHOFF & SÖHNE, Amöneburg.
 Photolithografie. — WEGNER & MOTTU, Amsterdam.
 Proefstation Bouwmat. — KONING & BIENFAIT, Amsterdam.
 Raamsluiters voor bovenlichten. — TH. V. HEEMSTEDDE OBELT, Amsterdam.
 Rolluiken. — W. H. M. SCHOLTE, Prinsengr. 516, Amsterdam.
 Rietplanken. Isoleersteen. Fluaten. — MOLIJN. — Gouda.
 Stalinrichtingen. — STAAL & HAALMEIJER, Amsterdam.
 Stalinrichtingen. — D. S. M. KALKER, Amsterdam.
 Steenen (vergl. onvergl.) CANOY HERFKENS & Co., Venlo.
 Steengoed of Engelsche buizen en kruispannen. — HOUBEN & STEEGH, Belfeld en Tegelen (Limburg).
 Stoomtimmerfabriek. — GEBRS. VAN MALSEN, Den Haag.
 Tegels in soorten. — DE LINT & Co., Rotterdam.
 Toeschuifbare hekken. — FRED. STIELTJES & Co., Amsterdam.
 Verwarming en Ventilatie. — TH. V. HEEMSTEDDE OBELT, Amst.
 Verwarming en Ventilatie. — FRED. STIELTJES & Co., Amst. (Sturtevant Blomers & Exhausters voor ventilatie, stofafzuiging enz.).
 Verwarming en verlichting. — JULIUS LUCHAU, Damrak 71, Amsterdam.
 Verwarming en Ventilatie. — D. S. M. KALKER, Amsterdam.
 Ventilators. — TH. VAN HEEMSTEDDE OBELT, Amsterdam.
 Ventilators. — JAN HAMER & Co., Amsterdam.
 Ventilators. — D. P. HASSELMAN, Amsterdam.
 Vuurvaste Steen. JOSTEN & Co., te Königwinter a/Rh. Fabrikanten van zeer vuurvaste Chamotte- en Dinas-steenen vuurvaste Cement, Karolinklei enz.
 Zinkwerken. — F. W. BRAAT, Delft.

Ten behoeve van industriele inrichtingen, enz.

DRAADGLAS.

(Glas met kern van metaaldraad)

ter dikte van 4 m/m voor ramen van fabrieken, magazijnen, pakhuizen, enz.

ter dikte van 6-10 m/m voor afdekking van industriele inrichtingen, spoorwegstations, binnenplaatsen, pakhuizen, veranda's enz.

ter dikte van 15-30 m/m voor vloerlichten, gangen, enz.

VOORDEELN.

Ongeëvenaard weerstandsvermogen, grootste waarborg tegen breuk en brandgevaar, gemakkelijke reiniging, uitstekende verlichting. Schitterend succes op de Tentoonstelling te Gent (België).

PEILGLASBESCHERMERS van DRAADGLAS voor stoomketels van alle soorten.
 AKTIEN-GESELLSCHAFT für GLASINDUSTRIE, vorm. Friedr. Siemens. NEUSATTL bij Elbogen — Bohemen.
 Generaal-Agent voor Nederland: FERD. ENGERS, Amsterdam.
 TELEGRAM-ADRES: Ubbelohde, Amsterdam. — TELEFOON No. 593.



Draadglas.

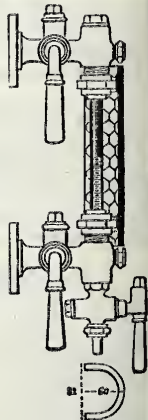

Peilglas beschermers.

TH. VAN HEEMSTEDDE OBELT,

Mem. San. Inst. London.

Sanitary Engineer,

150 de Ruyterkade. — AMSTERDAM. — Filiaal 36 Rokin.

Hoofdagent voor Nederland, België en Koloniën van SHANKS & Co., te Barrhead.

SPECIALITEIT VOOR DE LEVERING VAN COMPLETE BADINRICHTINGEN.

PRIVAAT-INRICHTINGEN. — Shanks Closets zijn nog niet overtroffen.

Porseleinen Badkuipen, IJzeren Badkuipen.

Geijsers geheel van rood koper, van binnen vertind. Zij bederven het water niet, overtreffen al de tot nu toe bestaande en kosten niet meer. Attesten ter inzage.

Closets, Waschtafels, Urinoirs enz. — VERWARMING en VENTILATIE.

Agent voor de CHAMBERLAND FILTERS, Systeem Pasteur.

Belast zich met de plaatsing en inrichting in geheel Nederland. Zeer concurrerende prijzen. Teekeningen en prijsopgaven gratis. Wederverkopers genieten het gebruikelijke rabat.

BOUWKUNDIG WEEKBLAD.

ORGAAN VAN DE

MAATSCHAPPIJ TOT BEVORDERING DER BOUWKUNST.

Bestuur v. d. Maatschappij: A. SALM G.Bz., *Voorzitter*. A. C. BLEIJS, *Vice-Voorzitter*. — Jb. v. d. BAN Pz.,
G. A. BOSCH, M. A. C. HARTMAN, J. A. MULOCK HOUWER, J. MUTTERS Jr., F. W. M. POGGENBEEK, J. VERHEUL Dz.
Commissie van Redactie: Ed. CUIJPERS, A. SALM G.Bz. en J. VERHEUL Dz.
Redacteur: C. T. J. LOUIS RIEBER.

28 SEPTEMBER 1901.

21^e JAARGANG.

N^o. 39.

BUREAU VAN REDACTIE: MARNIXSTRAAT 402, AMSTERDAM.
BUREAU v. ADMINISTRATIE: HERDERSTRAAT 5, 'S GRAVENHAGE.
DITGEVERS: MOUTON & Co. — 'S GRAVENHAGE.
ABONNEMENTSPRIJS voor Nederland: fr. p. p. f 15.— 's jaars, voor
andere landen en het Buitenland (bij vooruitbetaling) fr. p. p. f 17.— * * *

PRIJS DER ADVERTENTIËN: van 1—5 regels f 1.— elke regel meer
20 cents. Groote letters naar plaatsruimte. * * * * *
AANKONDIGINGEN v. AANBESTEDINGEN 15 ct. p. regel m. premie $\frac{3}{2}$ maal.
ABONNEMENT v. ADVERTENTIËN tegen belangrijk verminderde prijzen
en kosteloze opname der advertentiën in het Tijdschrift der Mij.

INHOUD. — Mededeelingen betreffende de Maatschappij. —
De Gebouwen der Semarang-Cheribon Stoomtrammaatschappij
op Java. (*Vervolg van bladz. 355. Slot.*) — Kritiek over uitge-
geerde bouwwerken. — Boekaankondiging. — Verslagen van
vergaderingen. — Berichten. — Bureau voor plaatsing van Op-
richters en teekenaars. — Aankondigingen en afloop van aan-
estedingen. — Lijst van Fabrikanten, Leveranciers, enz. —
advertentiën.

PROGRAMMA VAN EISCHEN VOOR HET EXAMEN TOT HET VERKRIJGEN VAN HET

Diploma van Bouwkundig Opzichter,

ingesteld door de Maatschappij tot Bevordering der Bouwkunst
volgens besluit der Algemeene Vergadering,
gehouden op 28 Mei 1891.

1. Het maken van een opstel of rapport in de
Nederlandsche taal over een bouwkundig onderwerp.
Het opstel moet helder en beknopt zijn, zonder grove taalfouten;
op duidelijke schrift zal gelet worden.

2. Het rekenen, toegepast op de bouwkunde.
Vaardigheid in de hoofdbewerkingen met geheele getallen,
gewone en tiendeelige breuken. Toepassing van de leer der even-
redigheden. De vierkantsworteltrekking.

Grondige kennis van het metrieke stelsel van maten en gewichten,
en kennis van die oude en buitenlandsche maten welke nog in
het bouwvak gebruikelijk zijn.

3. De meetkunde.
De eigenschappen der driehoeken, vierhoeken, veelhoeken, en
in den cirkel en gedeelten daarvan. Inhouden van vlakke figuren.
Berekening van oppervlakken en inhouden van de gewone in de
meetkunde voorkomende lichamen, met het oog op het maken
van begrotingen.

4. De stekunde tot en met de vierkantsverge-
lijkingen.
De hoofdbewerkingen met geheele en gebroken vormen. Ver-
gelijkingen van den eersten graad. Vergelijkingen van den tweeden
graad met één onbekende.

5. De beschrijvende meetkunde.
Projectie. Ontwikkeling van de oppervlakken van eenvoudige
lichamen, doorsnijding van eenvoudige lichamen. De scheeve —
isometrische projectie. Het uitslaan van steenhouwwerk.

6. Bouwkundige berekeningen met behulp van een
vademecum.

Berekening van de geoorloofde belasting van ondersteunde of
bevestigde houten vloerbalken, houten hijsch- en steunbalken enz.
van gegeven afmetingen; berekening van de doorsneden van
balken, indien hunne lengte en belasting gegeven zijn; berekening
van het draagvermogen van heipalen, houten stijlen, volle en holle
ijzeren kolommen, en van steenen pijlers; berekening van de
kracht benodigd voor het breken, door uitrekking, van staven,
kabels, kettingen, touwen, enz., berekening van het specifiek
gewicht, wateropbrengst van gewone pompen; verhouding van
kracht en last bij verschillende op bouwplaatsen gebruikt wordende
werktuigen enz.,

Bij de berekeningen mag van een vademecum gebruik gemaakt
worden.

7. De kennis en het gebruik van meet- en water-
pasinstrumenten.

Bekendheid met de inrichting en het gebruik van een eenvoudig
waterpasinstrument, een equerre, meetketting, bakens. Het uit-
bakken van rechte en gebogen richtingen, en van hoeken. Het
opmeten en in teekening brengen van gebouwen en terreinen.
Het uitzetten van gebouwen, maken van bouwplannen en stellen
van profillen. Algemeen begrip van het uitvoeren van eene
waterpassing.

8. Het opmeten en daarna in teekening brengen van
bouwkundige details.

Het handteekenen, ook in verband met de decoratieve hout-
steen- en ijzerbewerking.

9. Bouwstijlen.

Eenige kennis van de Grieksche en Middeneeuwsche bouwkunst.

10. Burgerlijke bouwkunde.

Het maken van duidelijke detailteekeningen betreffende hout-
steen- en ijzerconstructie, dakbedekkingen, rioleeringen, afvoer
van faecaliën, huis- en hemelwater, enz.; kennis van grondwerken.

a. *Houtconstructie*. Grondige kennis — tot in onderdeelen —
van de samenstelling van: houtverbindingen, verbinding en ver-
ankering van hout met andere materialen; houten fundeeringen,
beschoeiingen voor grondkeeringen en damwanden voor beton-
fundeeringen, raam- en deurkozijnen, balklagen en vloeren, trappen
en onderdeelen daarvan, ramen, deuren, jalousieën en luiken,
houten marquises, erkers, balcon, enz., standvinken, formeelen,
enz., van al die inwendige timmerwerken, die in de burgerlijke
bouwkunde voorkomen, als lambriseeringen, kastbetimmeringen
enz. Kennis van de hoofdvormen van houten kappen en begrip
van de functie, vormen en onderlinge verbinding der samen-
stellende kapdeelen. Toepassing, het stellen, leggen, afhangen
enz. van deze onderdeelen in bouwwerken.

b. *Steenconstructie*. Grondige kennis van: de steenverbanden, het aanleggen van metselwerk voor verschillende fundeeringen, het opmetselen van grondkeerende muren, van muren van verschillende zwaarte ook in onderling verband, van spouwmuren, van schoorsteenen en luchtkanalen; het metselen van rollagen, vlechtingen, bogen, togen, verschillende gewelven, brandkluisen, regenbakken, beerputten met het maken van daarbij vereischte geleidingen, gewone en waterdichte kelders, riolen, kolken, in slappen en in vasten grond, enz.; het leggen van bestratingen, van marmeren en tegelvloeren, van buisleidingen; het aanleggen van trappen van baksteen en van natuursteen; het stellen en verankeren van onderdeelen van natuurlijk steen, van plinten, neuten, afdekkingen enz., de samenstelling van al die metselwerken die in de burgerlijke bouwkunde in het inwendige van gebouwen voorkomen; aanleg en samenstelling van betonwerken in den droge en in den natte, constructiën met rietplanken, enz.

c. *Ijzerconstructie*. Grondige kennis van: de meest in de burgerlijke bouwkunde gebruikelijke soorten en vormen van in den handel voorkomend getrokken ijzer, de samenstelling daarmede van draagbalken, kolommen, hijschbalken, balklagen, balcon, marquises enz.; de samenstelling en het stellen van gegoten ijzeren kolommen, in verband met balklagen van hout en van ijzer; koppeling en verankering van ijzeren balken, raveelingen, enz. Kennis van de verankeringen van gehouwen steen, van balklagen, kozijnen, muurplaten, enz. en van versterkingen door ijzer van houtconstructies, zooals die in de burgerlijke bouwkunde voorkomen. Kennis van de inrichting, werking en toepassing der meest voorkomende sloten, van hang- en sluitwerk en kramerijen.

d. *Dakbedekkingen*. Grondige kennis: van de samenstelling — in verband met kappen — van dakbeschotten voor verschillende dakbedekkingen, van de samenstelling van dakbedekkingen met leien, pannen, dakvilt, hout-cement, gegolfd plaatijzer, zink — tot in de kleinste onderdeelen — volgens de verschillende systemen; van de samenstelling van houten dakgoten, zaligen, hoekkepers, kilkepers, nokken enz. met zink- of met loodbekleding; van dakvensters, ventilatie- en lichtkokers, liggende bovenlichten, enz.; van voorzieningen tegen inwatering, enz.

e. *Kennis van grondwerken*. Ontgraven en aanvullen van fundeeringen, zandterpen voor fundeeringen, enz.

11. Bouwmaterialen.

Grondige kennis der in de burgerlijke bouwkunde gebruikt wordende bouwmaterialen met hunne voornaamste eigenschappen, soorten en meest voorkomende gebreken, en hunne toepassing.

Houtsoorten; soorten van baksteen; hier te lande meest gebruikelijke soorten van natuurlijke steen; kalk, cement, mortels, beton en pleister; metalen; verf- en oliesoorten; meest gebruikte glasoorten; behangsellinnen en behangselpapier; stucadoorkalk.

Van deze materialen wordt ook vereischt de kennis omtrent de wijze van voorkomen in den handel, de afmetingen waarin zij voorkomen, de wijze van keuren, en de wijze van verwerking in den burgerlijken bouw.

Kennis van de samenstelling en de vereichten van verfwerken, stucadoorwerk, behangwerk enz., van den aanleg van gas- en waterleidingen, van afvoerpijpen, van electriche geleidingen enz.

12. Gereedschappen en werktuigen.

Kennis van de samenstelling en het gebruik van steigers, stutten en schoren, stellingen en formeelen, van gereedschappen voor timmeren, metselen, steenhouwen, stucadooren, verwen, enz., van bokken, schalken, ladders, vliegende steigers, hefboom, katrol, windas, vijzel enz.

13. Kennis van het maken van eenvoudige begrooitingen en materialenstaten, en het houden van een dagboek, week- en werkstaten.

(Bij de beoordeeling van de bekwaamheid en bedrevenheid der kandidaten in de onder de rubrieken 8, 10 en 13 genoemde vakken kunnen — behalve den op het examen geleverden arbeid — tevens ook in aanmerking genomen worden de door hen over te leggen teekeningen of stukken, mits uit eene daarop gestelde verklaring van hun leermeester of chef blijke, dat zij door de kandidaten zelve zijn bewerkt en vervaardigd en geen eenvoudige copiën zijn van door anderen vervaardigd werk. Deze stukken moeten acht dagen vóór den aanvang van het examen vrachtvrij zijn ingezonden aan het adres van den Secretaris der Maatschappij tot Bevordering der Bouwkunst, Marnixstraat 402 te Amsterdam.)

14. Kennis van de bouwwetgeving, volgens de bepalingen van het Burgerlijk Wetboek. Bekendheid met de Algemeene Voorschriften (A. V.) voor de uitvoering en het onderhoud van werken onder het beheer van het Departement van Waterstaat, Handel en Nijverheid, vastgesteld 1 Februari 1901.

15. Bekwaamheid in een der voornaamste bouwambachten.

De voorkeur verdient bekwaamheid in het timmervak, waarvan getuigschriften of werkstukken zijn over te leggen, gewaarmerkt door leermeester of patroon.

16. De kandidaat moet de bewijzen leveren, dat hij gedurende minstens twee jaren met vrucht op bouwwerken practisch werkzaam is geweest; hij moet den leeftijd van 21 jaren bereikt hebben, om tot het examen te worden toegelaten.

TOELICHTINGEN.

Het examen zal worden afgenomen in de maand Februari 1902, in het gebouw der Maatschappij tot Bevordering der Bouwkunst Marnixstraat 402 te Amsterdam.

De datum van het examen zal minstens een maand te voren in het Bouwkundig Weekblad worden bekend gemaakt.

Het onderzoek duurt minstens vier dagen voor iederen kandidaat en is verdeeld in schriftelijk en mondeling examen en teekenen.

De Commissie voor het examen in 1902 zal bestaan uit minstens vijf leden, aan te wijzen door het Hoofdbestuur van de Maatschappij tot Bevordering der Bouwkunst; de samenstelling van de Commissie zal een maand vóór het examen worden bekend gemaakt.

Ieder der kandidaten moet, alvorens tot het examen toegelaten te worden, bij den Secretaris der Maatschappij eene som van f 15 storten; bij mogelijke niet-uitreiking van het diploma zal hem f 5 worden teruggegeven.

Amsterdam, Juli 1901

Het Hoofdbestuur van de Maatschappij tot Bevordering der Bouwkunst.

A. SALM G.Bzn., *Voorzitter.*

C. T. J. LOUIS RIEBER, *Secretaris*

DE GEBOUWEN DER SEMARANG-CHERIBON STOOMTRAMMAATSCHAPPIJ OP JAVA.

(Vervolg van bladz. 355.)

II.

VII. De halte „Tjomal”.

De halte te Tjomal is ongeveer in het midden der lijn gelegen, zoodat de treinen, welke 's morgens ongeveer gelijktijdig uit Semarang en uit Cheribon vertrekken, te 11 uur 's middags te Tjomal aankomen. 't Werd daarom noodzakelijk geacht voor het reizend publiek eene gelegenheid te scheppen waar gedejeuneerd kon worden.

Hierop is de halte „Tjomal” geheel ingericht.

Zij is, behalve van de gewone dienstlokalen, voorzien van een ruime restauratiezaal, een keuken, een dagverblijf voor den buffetpachter, toiletkamers enz.

De teekeningen van eene doorsnede en den plattegrond geven genoegzaam een denkbeeld van inrichting en constructie. De spanten zijn in de teekening van den plattegrond gemerkt van 1 tot en met 9. De eindspanten 1 en 9 hebben houten trekstangen, ook dienende voor de bevestiging van de eindbeschiëting. De spanten 4, 5, 6 en 7 zijn mede geheel van hout, daar de trekkers tevens dienst doen als plafondhangers; tusschen deze zijn in de restauratiekamer nog een paar plafondhangers aangebracht. De overige spanten 2, 3 en 8 hebben ijzeren trekstangen.

(op de talrijke groote en kleine rivieren) kaaimannen waren meestal de eenige bewoners van deze nog ongerepte wouden.

Midden in deze wildernis werden mede tijdelijke woningen gebouwd voor Europeesch personeel van den aanleg.

De woning aan den kali Koetoh was op steenen neuten gebouwd, op ongeveer 1 M. boven den grond, teneinde voor vocht gevrijwaard te zijn. Het geraamte bestond geheel uit djatiehout.

De wanden werden gevormd door ruw en hol gevlochten gedèk's, welke, als bij de locomotiefloodsen, bevestigd, en aan weërszijden beraapt werden met kalkmortel. Zoowel binnen als buiten bleef dus al het houtwerk in 't gezicht.

De wanden werden gewit, het houtwerk tweemaal geolied en de kap met roode pannen bedekt.

Alle raamkozijnen waren voorzien van glasramen binnen, en zonneblinden met draaibare jalouzieën buiten.

De open vakken van vóór- en achtergalerij konden door rolgordijnen (van dunne reepen bamboe vervaardigd) gesloten worden tegen hevige regen- of windvlagen.

Het houten geraamte sloot met pen en gat in elkaar en kon gemakkelijk uit elkander genomen worden.

Op het erf waren verder afzonderlijke bijgebouwen opgericht voor stalling, keuken, bedienden-, bad- en logeerkamers.

Na afloop van den aanleg is het gebouw afgebroken en naar Tegal gebracht, om aldaar, na eenige vergrooting, te dienen als definitieve woning voor den Chef van Exploitatie.

De bamboe pleisterwanden zijn daarbij door halve steens muurtjes vervangen.

Aan het slot van mijn artikel rest mij nog te vermelden, dat de gebouwen der S. C. S zijn ontworpen door den Hoofdingenieur C. GROLL, destijds Chef van Aanleg en Exploitatie.

De woning te kali Koetoh is het ontwerp van den heer J. ANDRIÉ DE LA PORTE, destijds Ingenieur Souchef van den Aanleg, thans Chef van Exploitatie te Tegal.

Amsterdam, Maart 1901.

L. ZWIERS.

KRITIEK OVER UITGEVOERDE BOUWWERKEN.

Het lezen van een artikel van den heer Jan Stuyt, in „de Kroniek” van 14 Sept. l.l., brengt mij tot uiting van de reeds meermalen opgekomen gedachte, dat uitvoerige deskundige beschouwingen over uitgevoerde bouwwerken den inhoud van het „Bouwkundig Weekblad” mede belangrijk konden maken. Daarenboven zou zulks jongere bouwkundigen tot nut en voorlichting kunnen strekken.

Waar van bijna elke andere kunstuiting in zelfs gewone dagbladen recensies te vinden zijn, wordt de bouwkunst daarvan al zeer stiefmoederlijk bedeed.

Een enkele maal vinden we, wanneer per advertentie op de opening eener zaak gewezen wordt, als gevolg daarvan onder de nieuwtjes, dat de betrokken firma een magazijn of zoo geopend heeft, liefst met bijzondere vermelding van de enorme avondverlichting, van aesthetische of constructieve details meestal niets of goedge opkammerij.

De heer Stuyt geeft z'n indruk van het nieuwe gebouw van den Rijks-postspaarbank en daargelaten of de trant, waarin hij z'n beschouwingen inkleedt, over 't algemeen de aangewezen moge zijn, was het mij een voldoening ze te lezen, daar ik er een mij sympathiek oordeel in vond uitgesproken.

De werkelijk verwonderlijke samenstellingen en mengingen van materialen en vormen geven den heer Stuyt aanleiding, op geestige wijze toe te lichten, hoe de heer Knuttel, rijksbouwmeester, een interessant monumentaal gebouw wist te scheppen.

Onder de gebruikelijke excursies na de Mei-vergadering der Maatschappij tot Bev. der Bouwk. behoorde dit jaar een bezoek aan bovengenoemd gebouw.

In het verslag daaromtrent wordt gewezen op de bijzonder interessante cement-ijzer constructies; over de architectonische waarde ervan echter niets.

Evenzoo in het „Bouwkundig Weekblad” van 4 Febr. 1899 vinden we slechts een beschrijving der inrichting en een opsomming der vele gevelmaterialen.

Het schijnt mij, voor belangstellenden, na lezing van het aangehaalde Kroniek-artikel wel de moeite waard, het architectonisch resultaat eens nader te beschouwen.

C. D. G.

Haarlem, 18 Sept. 1901.

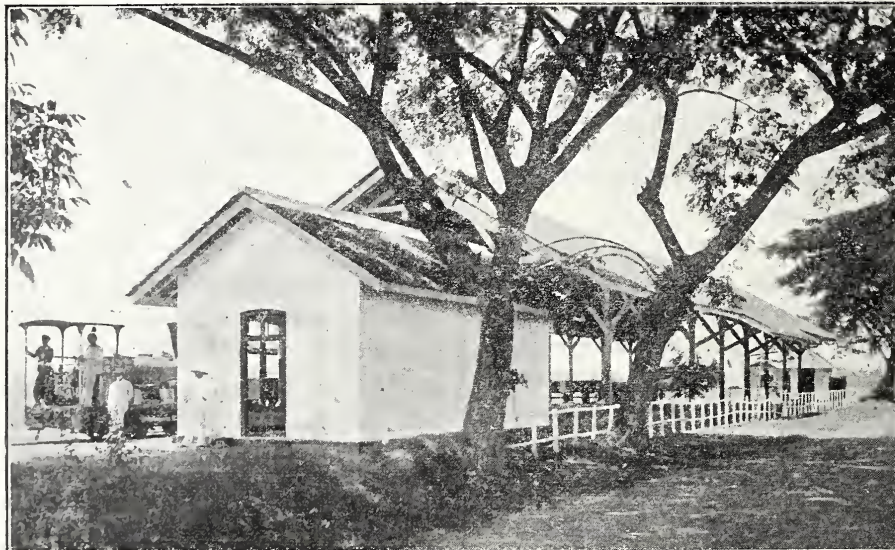

Station Pekalongan.

BOEKAANKONDIGING.

De A. V. van Waterstaat enz.

Op 1^o Februari 1901 zijn nieuwe „Algemeene Voorschriften voor de uitvoering en het onderhoud van werken onder beheer van het Departement van Waterstaat, Handel en Nijverheid vastgesteld.

Kort geleden is nu bij den uitgever L. J. Veen te Amsterdam eene uitgave van die A. V. verschenen, opnieuw herzien en vermeerderd, ('t is al een 4e druk), en van aantekeningen voorzien door den heer D. H. Haverkamp, architect te Amsterdam.

Men kan zich de officieele uitgave der A. V. aanschaffen; maar men zal wel doen vooraf inzage te nemen van de hier aangekondigde. Deze, immers, is ook van handig formaat en duidelijk van druk, maar bovendien nog voorzien van vele nuttige en gewenschte aantekeningen, onmiddellijk bij de onderwerpen aan den voet van de bladzijden afgedrukt.

Omtrent de afdelingen „wijze van uitvoering” en „bouwstoffen” zijn — dit moet gezegd worden — de A. V. van Waterstaat zeer voldoende uitgebreid. Toch geeft de heer Haverkamp nog eenige nuttige wenken op technisch gebied. Hij heeft intusschen terecht ingezien, dat het noodig was vooral de derde afdeling „administratieve bepalingen,” wat meer toe te lichten; zijne aantekeningen op de laatste bladzijden van het boekje zijn dan ook betrekkelijk de uitgebreidste. Wij vinden daarin o. a. de bepalingen omtrent minimum-loon en maximum-arbeidstijd in bestekken van de gemeente Amsterdam;

de beschikkingen van 31 Maart 1891 van het Departement van Waterstaat, Handel en Nijverheid omtrent de verzekering van werklieden tegen ongelukken tijdens de uitvoering van eenig werk onder beheer van dat Departement;

wenken omtrent de verzekering van schade en verzekering ook van gereedschappen;

aanhalingen omtrent de „veiligheid,” uit het wetboek van strafrecht;

bepalingen omtrent „geschillen,” zooals die zijn opgemaakt door den Nederlandschen Aannemersbond.

Deze korte opsomming reeds is voldoende om aan te toonen, dat de arbeid van den heer Haverkamp op de schrijftafel van den architect en den ingenieur behoort te liggen, — dat hij van veel nut is en erkenning verdient.

VERSLAGEN VAN VERGADERINGEN.

Technische Vakvereniging, Afdeling Amsterdam, 12 en 16 September. In deze vergaderingen werden de door het Hoofdbestuur voorgestelde nieuwe concept-statuten behandeld en, behoudens enkele voor te stellen wijzigingen aangenomen.

Verder werden benoemd tot afgevaardigden naar de op 13 October a. s. te 's-Gravenhage te houden buitengewone algemeene vergadering de leden Risch, Gabrielse, L. van Buuren en Frijlink, terwijl tot plaatsvervangende afgevaardigden werden benoemd de leden Toekamp-Lammers en W. van Seijl, die allen hunne benoeming aannemen.

Verder werd medegedeeld, dat verschillende toezeggingen tot het houden van lezingen waren gedaan, en werd besloten het rapport „levensverzekering” in een volgende vergadering te behandelen.

BERICHTEN.

Voor het bijeenbrengen en inrichten van een Nederlandsche afdeling op de tentoonstelling van moderne decoratieve kunst

te Turijn in 1902 heeft zich een Commissie gevormd bestaande uit de h.h. Jhr. E. van Loon, Lid van de Commissie en van den Raad van Bestuur van het Museum van Kunstnijverheid te Haarlem, Voorzitter; E. von Saher, Directeur van genoemd museum en van de School voor kunstnijverheid te Haarlem, Vice-Voorzitter en Penningmeester, K. Sluifjerman, Leeraar aan de Polytechnische School, Secretaris, tevens architect-decorateur van de algemeene inrichting; Ph. Zilcken, kunstschilder, Commissaris van de afd. Grafische Kunst.

Het Secretariaat: Wagenaarweg 12 (Witte Brug)'s-Gravenhage verstrekt inlichtingen.

Gedurende den tijd, dat de heer Jhr. Mr. V. de Stuers zitting heeft als lid van de Tweede Kamer, zal diens functie van referendaris der afdeling Kunsten en Wetenschappen aan het Departement van Binnenlandsche Zaken worden waargenomen door den heer J. A. Roijer, hoofdcommies bij die afdeling.

BUREAU VOOR PLAATSING VAN OPZICHTERS EN TEEKENAARS.

Marnixstraat 402, Amsterdam.

Aantal ingeschreven sollicitanten voor:

Bouwkundig Opzichter 3.
Bouwkundig Teekenaar 3.
Bouwkundig Opzichter-Teekenaar 12.

AANKONDIGING VAN AANBESTEDINGEN.

MAANDAG 30 SEPTEMBER.

BEST (N.-BR.). Het bouwen van een verenigingsgebouw en twee woonhuizen.

Het R.-K. kerkbest. en het gem.-bestuur, n.m. 3 u. Bestek met teek. tegen f 1,50 te bekomen alsook nadere inl. bij den archit. L. J. P. Kooiken te Eindhoven.

GOUDA. Het bouwen van een pakhuis met ballenkokerij en bijk. werken, aan de Peperstraat, wijk K no. 11.

De arch. H. J. Nederhorst Jr., v.m. 11 u., in café van A. Dam, Kleiweg. Bestek en teek. à f 1 verkr. ten kantore van den arch., door wien tevens nadere inl. worden verstrekt.

METSLAWIER. Het afbreken der bestaande en het bouwen eener nieuwe woning voor het hoofd der openbare lagere school te Ee.

Het gemeentebest. van Oostdongeradeel, v.m. 11 u. Bestek en teek. à f 1 per stel, verkr. ter secret. te Metslawier en liggen ald. ter inz. Aanw. gedaan.

NIJMEGEN. Het bouwen van een woonhuis aan de Stijn Buijsstraat.

De arch. Oscar Leeuw. Bestek en teek. ad f 1,50 verkrijgb.

DINSDAG 1 OCTOBER.

DONGEN. Het bouwen van een woonhuis en stoom-schoenenfabriek voor rekening van den heer Jos. van Boxel te Dongen, op een ald. gelegen terrein. De te bebouwen oppervlakte beslaat c.a. 900 M².

De aanbested., n.m. 4 u., in café v. d. Boom. Bestek en teek. verkr. bij den arch. P. Schellekens Wz. à f 6,50 per stel, waarvan bij inlevering op den dag der aanbested. f 5 wordt terugbetaald. Aanw. 1 Oct., n.m. 2 u.

HENGLO (OV.). Het bouwen van een badhuis, op een terrein aan de Marktstraat.

De arch. W. Elzinga, 's av. 8 u., in het café van J. H. W. Weijschede, alw. bestek en teek. ter inz. liggen. Aanw. 1 Oct., v.m. 9¹/₂ u.

HOLTEN. 1. Het bouwen eener school van twee lokalen met annexe onderwijzerswoning, in de buurtschap Espelo. 2. Het maken en leveren der hiervoor benodigde schoolmeubelen.

Het gem.-bestuur, n.m. 11¹/₂ u. Bestek en teek. ter inz. te Holten in het hotel Kalfsterman en in het hotel Muller; te Deventer in het café Duijm; te Almelo in het café Ludeking; te Rijssen in het hotel Koenderink en ter secretarie van Holten, alwaar zij verkr. zijn tegen f 1,50 per stel van school en onderwijzerswoning en van f 0,50 voor bestek van het meubelen. Inl. verstrekt den architect B. Vixseboxse Bzn., te Almelo. Aanw. 1 Oct., v.m. 10 u.

WIJLRE (LIMB.). Het bijbouwen van een schoollokaal.

Het gem.-best., n.m. 4 u. Plan en bestek ter inz. op het gem.-huis. Aanw. n.m. 2 u.

WOENSDAG 2 OCTOBER.

'S-GRAVENHAGE. De verbouwing van het post- en telegraafgebouw te Venlo en het onderhoud van dat gebouw, van den dag der kennisgeving van de goedkeuring der aanbesteding tot en met 31 Dec. 1903. Raming f 4580.

Het min. van W., H. en N., n.m. 2 u. Bestek ter lezing aan het hoofdbest. der posterijen en telegraphie, aan het bureel van den rijksbouwmeester in het 2de district, Fluweelen Burgwal no. 16 te 's-Hage; bij de post- en telegraafkantoren te Venlo, aan het bureel van het prov.-best. van Limburg, en is ad f 0,35, benevens die der verzending, te bek. bij Gebr. v. Cleef, te 's-Hage Inl. worden gegeven door gen. rijksbouwmeester te 's-Hage en door den opzichter der landsgebouwen J. P. F. van Ewijk te 's-Hertogenbosch. Aanw. 25 Sept.

ROTTERDAM. Het verbouwen van een winkelhuis met bijkomende werken.

De heer Nieriker, n.m. 1 u., te zijnen huize, Erasmusstraat 10, alw. bestek en teek. ter inz. liggen.

ZATERDAG 5 OCTOBER.

OLDENZAAL. Het bouwen van een hotel pension te De Lutte bij Oldenzaal.

De heer H. C. Boll, n.m. 12¹/₂ u., in hotel „de Ster”, alw. bestek en teek. ter inzage en ad. f 1,50 verkrijgb.

ZEVENHUIZEN (Z.-H.). I. Het verbouwen der openbare school no. 1. II. Het vergrooten der openb. school no. 2.

Het gem.-best., v.m. 10 u. Bestek en teek. à f 1 per stel te bekomen bij den gem.-secr.

MAANDAG 7 OCTOBER.

AMSTERDAM. Bestek no. 894. Het bouwen van eene enkele wachterswoning tusschen Boekelo en Enschedé. Ram. f 2040.

De Holl. IJz. Spoorw. Maatsch., n.m. 1¹/₂ u. (Greenw. tijd), in het centr. personenstation. Aanw. 2 Oct., n.m. 1 u. (Greenw. tijd) van uit het station Er schedé.

DINSDAG 8 OCTOBER.

ALKMAAR. Het bouwen van een pension met 18 kamers te Bergen.

De arch. D. Stam Mzn. te Wormerveer, n.m. 2 u., in café „de Nagtegaal” te Alkmaar.

ROTTERDAM. Het maken van het hoofdgebouw voor eene watergasfabriek, ten behoeve van de uitbreiding der gasfabriek aan de Oostzeedijk.

Het gem.-best., n.m. 1 u. Bestek en teek. ter inzage op de secretarie en in het Timmerhuis en à f 2 te bekomen bij de Wed. P. van Waesberge en Zn. Aanw. 1 Oct., v.m. 11 u., op het terrein der fabriek aan de Oostzeedijk.

WOENSDAG 9 OCTOBER.

ROTTERDAM. Het bouwen van een groep woningen aan de Jericholaan, aldaar.

De arch. C. B. v. d. Tak, v.m. 10 u., in het Poolsch koffiehuis, Beursplein. Bestek en teek. ten kantore van gen. arch. verkr. à f 5 per stel, van welk bedrag f 3 na teruggave van bestek en teek. voor de aanbesteding gerestitueerd wordt.

DONDERDAG 10 OCTOBER.

MONSTER (Z.-H.). Het restaureeren en weder opbouwen van de door brand vernielde Herv. kerk aldaar.

De arch. E. G. Wentinck te Schalkwijk, n.m. 1¹/₂ u., in het café van P. Goemans.

MAANDAG 14 OCTOBER.

AMSTERDAM. Het bouwen van een remise met werkplaatsen, magazijn en woning op een terrein aan de Tollenstraat en Potgieterstraat ten behoeve van de gem. tram.

Het gemeentebest., 's midd. 12 u. Voorw. te verkr. ter stadsdrukkerij tegen f 2,80 (met 4 teek.). Inl. worden gegeven ten kantore van de gem. tram, Nieuwe Lijnbaansgracht no. 8, kamer no. 38, van 2-4 u., gedur. de laatste 5 werkdagen voor den dag aanbested. Aanw. 1 Oct., v.m. 11 u.

Assurantie Maatschappij tegen **Brand-** schade en op het Leven

De **NEDERLANDEN** van 1845.

's-Gravenhage, Kerkplein hoek Prinsestraat — Amsterdam, Sepiaapl.-in. — Rotterdam, Zuidblaak 24 (Beursplein). — Breda, Prinsenkade. — Haarlem, Kruisweg 70 c. — Nijmegen, In de Betoustraat 8. — Groningen, Akerkhof, hoek Akerkstraat. — Zutphen, IJselkade.

Hoofd-Directie te 's-Gravenhage:

CAREL HENNY, Directeur;

Mr. J. J. HENNY, Adj.-Dir.

Kapitaal f 4.000.000,00
Reserves ult. 1900 - 1.877.900,00
Betaalde Brandschaden tot ult. 1900 - 21.625.000,00

Verzekering tegen **BRAND-** en **INBRAAK-** schade tegen vaste en zeer billijke Premien.

J. Muysken.

Hoofd-Agent van de **Nederlandsche Assurantie-Compagnie van het jaar 1776 te Amsterdam.**

Adres: **HAARLEM, Kruisweg No. 55.**

Beveelt zich aan voor assurantien bij aanbestedingen

Vaste Taxatie. - Op Beurspolis. - Vaste Premie.

AFLOOP VAN AANBESTEDINGEN.

2 SEPTEMBER.

ELST OVER BETUWE. Het bouwen van een landhuis, voor rekening van den heer J. A. Gaijmans te Elst, op het landgoed Schoonderlocht bij Valburg, onder directie van den arch. Johs. Mutters Jr. te 's-Gravenhage.

Onderhands gegund aan E. de Geest te Oosterbeek voor f23.575.

8 SEPTEMBER.

DELFT (ONDERH.). Het gedeeltelijk afbreken der drie schoollokalen enz. en het bouwen van schoollokalen met trappenhuizen voor de meisjesschool aan de Voorstraat te Delft. Door den arch. J. H. Tonnaer.

Laagste inschrijver G. B. Luken, f13796. Gunning aangehouden.

ZANDVOORT (ONDERH.). Het verbouwen van het café van den heer J. de Roode.

Ingekomen 5 biljetten. Hoogste inschrijver C. K. v. d. Mije, Zandvoort, f2795; laagste A. H. Slegers, id., f2425. Gegund.

14 SEPTEMBER.

HANTUM. Het bouwen van eene woning met hulpkantoor der posterijen op een terrein aldaar. Door den heer S. v. d. Lijn.

Het werk is niet gegund, doch den volgende dag uit de hand opgedragen aan K. Keuning te Ternaard, voor f1623.

16 SEPTEMBER.

ARNHEM. Het bouwen van een woonhuis nabij den waterkoornmolen te Lieren nabij het kanaal. Door het best. der 3 gasthuizen.

Laagste inschrijver J. v. d. Berg, f3037.

HELMOND. Het bouwen van drie woonhuizen voor den heer J. v. Sintfiet.

Laagste inschrijver C. B. Luijben, f5487.

17 SEPTEMBER.

AMBT HARDENBERG. Het bouwen van een onderwijzerswoning te Bergentheim. Door het gemeentebest.

Laagste inschrijver E. J. v. Dorth, Vroegshoop, f5187. Gegund.

SLOCHTEREN. Het herbouwen eener

afgebrande boerenbehuizing aldaar, onder beheer van den gem.-opzichter Sj. Buitenkamp. Door den heeren Gebr. G. en H. de Jonge.

Laagste inschr. W. Gruben, Siddeburen, f3908. Gegund.

ZEVENBERGSCHENHOEK. Het bouwen eener stoomzuivelfabr. met ijshuis, varkenshokken en-aanhoorigheden, met bijlev. der ben. materialen. In te schrijven: timmerw. en metselwerk ieder afzonderlijk of in massa. Door het bestuur der coöp. stoomzuivelfabr.

Gegund als volgt: Boterfabriek. W. de Kanter, Teteringen, metselw f2080; P. Smits, Lage-Zwaluwe, timmerwerk f1057.

Varkenshokken. Lucas. Moerdijk, metselw. f840; J. Struyck, Zevenb.-hoek, timmerw. f890.

Ijshuis. W. de Kanter, metsel- en timmerwerk f1682.

ZWOLLE. Het bouwen van twee heerenhuizen voor de Zwolsche Bouwmaatschappij te Zwolle. Door den arch. G. B. Broekema.

Laagste inschrijver G. J. Wilke, IJsselmuiden, f13.690.

De laagste inschrijver heeft verzocht van zijn inschrijving te worden ontheven; het werk wordt nu in eigen beheer uitgevoerd.

18 SEPTEMBER.

MUSSELKANAAL. Het bouwen van een stoomzuivelfabr. met turfschuur en paardenstal met bijl. van alle materialen. Door het bestuur der Zuivelfabriek.

Perc. a. Raming f4033. Laagste inschrijver H. Groenier, Stadskanaal, f3679.

Perc. b. Raming f300. H. Venema, Valthermond, f332.

Massa. H. ter Haar, id., f4432.

WESTERBORK. Het bouwen van een onderwijzerswoning te Nieuweroord. Door het gemeentebest.

Laagste inschr. R. Rozendal, Hoogeveen, f4485.

19 SEPTEMBER.

AMSTERDAM. De herbouw der bouwschuur behorende bij Henri hoeve, polder III, gemeente Amsterdam. Door den bouwkw. J. W. de Heij & Zn., te Hoofddorp.

Laagste inschrijver A. den Ouden, Haarlemmermeer, f5590. Gegund.

Posterijen en Telegraphie.



AANBESTEDING.

Op Woensdag, 16 October 1901, des namiddags ten 2 ure, zal, onder nadere goedkeuring van den Minister van Waterstaat, Handel en Nijverheid, in een der lokalen van het Hoofdbestuur der Posterijen en Telegraphie te 's-Gravenhage worden aanbesteed:

het bouwen van een Post- en Telegraafkantoor, met Directeurswoning, te KAMPEN.

(Raming f84.950.)

Het bestek ligt ter lezing aan het Hoofdbestuur der Posterijen en Telegraphie te 's-Gravenhage, aan het bureel van den Rijksbouwmeester in het 1ste district, Binnenhof te 's-Gravenhage; aan het post- en telegraafkantoor te Kampen, aan dat van het Provinciaal Bestuur van Overijssel, en is voorts, op franco aanvraag, tegen betaling der kosten, ad f0,75, benevens de kosten van verzending, te bekomen bij de boekhandelaren Gebroeders van CLEEF, Spui no. 28a te 's-Gravenhage, en, door hunne tusschenkomst, in de voornaamste gemeenten des Rijks.

Inlichtingen worden gegeven door voornoemden Rijksbouwmeester te 's-Gravenhage. De inschrijvingsbiljetten moeten worden ingezonden aan het Hoofdbestuur der Posterijen en Telegraphie.

Aanwijzing zal worden gedaan op Woensdag, 9 October 1901, des vóórmiddags ten 11 ure.

's-Gravenhage, 30 Augustus 1901.

Lijst van Fabrikanten, Leveranciers, enz.

Prijs per regel voor niet geabonneerden op advertentiën 5.— per jaar bij vooruitbetaling. Abonnés op advertentiën 1 regel gratis voor iedere advertentie.

Amsterdamsche Fabriek van Cement-IJzerwerken (Systeem Monier) Groote Wittenburgerstraat 108.

Assurantie-Mij. tegen Brandschade „de Nederlanden van 1845”, 's-Gravenhage, Kerkplein hoek Prinsstraat.

Badinrichtingen. — Th. VAN HEEMSTEDÉ OBELT, Amsterdam.

Behangselpapier, en gros. — EERSTE NED. PAPIERHANDEL, Den Haag, Kantoor en Magazijnen, Luthersche Burgwal 27.

BEHANGSELPAPIEREN, LINCRUSTA, Th. N. Eijffinger, Hofleverancier. — Den Haag.

Binnenbetimmeringen. — GEBR. KOCH, Amsterdam.

Bouwstoffen. — MARTIN & Co., Amsterdam.

Brandkasten. — FRED. STIELTJES & Co., Amsterdam (Mosler Safe Company).

Cementmastiek-Dakbedekking. — J. A. SMITS & ZON, Weesperzijde 39, Amsterdam.

Cement-IJzerwerken. — Ned. Mij. voor Monierwerken, Amsterdam.

Cementsteenfabriek. — M. ELFRING & ZON, Den Haag.

Centrale Verwarming. — W. J. STOKVIS, Arnhem.

Centrale Verwarming. — NEILL & STUTTERHEIM, Den Haag.

Centrale Verwarming. — GEVEKE & Co., Amsterdam.

Centrale Verwarming. — FRED. STIELTJES & Co., Amsterdam (Sturtevant Engineering Co.).

Centrale Verwarming en Ventilatie. — D. S. M. KALKER, Amst.

Centrale Verwarming. — B. LANDIHEER Jr., Wijnstr. 59, Rotterdam.

Closets. — Th. VAN HEEMSTEDÉ OBELT, Amsterdam.

Dakpannen. — J. B. VAN SOEST & TERSTAPPEN, te Swalmen.

Draadglas van Neusattel, FERD. ENGERS, Amsterdam.

Eerste Nederl. Papierstucfabriek, Damrak 85, Amsterdam.

Eerste Nederl. Xylolith-Fabriek. — A. S. KEY, Rotterdam.

Excelsiorplaten. — GEBR. VAN DER VIJGH, Amsterdam.

Gas, Stoom- en Waterleiding. — R. S. STOKVIS & ZONEN, Leuvehaven 74-76, Rotterdam.

Gaskachels (nieuwste condensng). — OBELT, Amsterdam.

Gegoten geëmailleerd ijzeren waschtafels. — PECK & Co., Amst.

Gegoten geëmailleerd ijzeren waschtafels. — Th. VAN HEEMSTEDÉ OBELT, Amst., 150 de Ruyterkade. Filiaal: 36 Rokin.

Gekleurd en gebrand glas in lood. — C. LINDENAAR, Glasgraveur, Alb. Cuijpsstraat 123, Amsterdam.

Handel in Bouwmaterialen. — Wed. P. G. F. PINO POST, Den Haag.

Houthandel. — LINDNER & Co., Wittenburgerstraat 22-24, Amst.

Haeuslersche Houtcementen Dakbedekking. — J. A. SMITS & ZON, Weesperzijde 39, Amsterdam.

Jalozieën, Rolluiken- en Zonnescermen-fabriek (Stoom). — v. d. Helststraat 1, AMSTERDAM. — Wagenstraat 39a. 's GRAVENHAGE.

Jalousiën. — J. F. KRONER & ZONEN, Spuistr. 246, 248, 250, Amst.

Josson-Cement. — A. E. BRAAT, Rotterdam en Amsterdam.

Levensverzekering-Maatschappij New-York. — Directie voor Nederland, Keizersgracht 455, Amsterdam.

Levensverzekering-Mij. „Neerlandia”, L. Beestenmarkt 9, 's-Hage.

Liften. — Th. VAN HEEMSTEDÉ OBELT, Amst. (R. WAYGOOD & Co.).

Liften, Ventilatie, Gesm. ijzer. trappen. — JAN HAMER & Co., Amst.

Liften. — FRED. STIELTJES & Co., Amsterdam (Otis Bros. New-York).

Looden en Inw. glasemail privaataleidingen. — OBELT, Amst.

Mastix-Cement Dakbedekking. H. ALLERSDORF, Singel 455, Amst.

Motoren en Dynamos. — JULIUS LÜCHAU, Damrak 71, Amst.

Motoren & Dynamos. — FRED. STIELTJES & Co., Amsterdam.

Naaml. Venn. Utrechtsche Asphaltfabriek. Dakbedekking en Vloeren.

Portland-Cement. — DYCKERHOFF & SÖHNE, Amöneburg.

Photolithografie. — WEGNER & MOTTU, Amsterdam.

Proefstation Bouwmat. — KONING & BIENFAIT, Amsterdam.

Raamsluiters voor bovenlichten. — Th. V. HEEMSTEDÉ OBELT, Amsterdam.

Rolluiken. — W. H. M. SCHOLTE, Prinsengr. 516, Amsterdam.

Rietplanken. Isoleersteen. Fluaten. — MOLIJN. — Gouda.

Stalinrichtingen. — STAAL & HAALMEIJER, Amsterdam.

Stalinrichtingen. — D. S. M. KALKER, Amsterdam.

Steenen (vergl. en onvergl.) CANOY HERFKENS & Co., Venlo.

Steenen of Engelsche buizen en kruispannen. — HOUBEN & STEEGH, Belfeld en Tegelen (Limburg).

Stoomtimmerfabriek. — GEBR. VAN MALSEN, Den Haag.

Tegels in soorten. — DE LINT & Co., Rotterdam.

Toeschuifbare hekken. — FRED. STIELTJES & Co., Amsterdam.

Verwarming en Ventilatie. — Th. V. HEEMSTEDÉ OBELT, Amst.

Verwarming en Ventilatie. — FRED. STIELTJES & Co., Amst.

(Sturtevant Blomers & Exhausters voor ventilatie, stofafzuiging enz.).

Verwarming en verlichting. — JULIUS LUCHAU, Damrak 71, Amsterdam.

Verwarming en Ventilatie. — D. S. M. KALKER, Amsterdam.

Ventilators. — Th. VAN HEEMSTEDÉ OBELT, Amsterdam.

Ventilators. — JAN HAMER & Co., Amsterdam.

Ventilators. — D. P. HASSELMAN, Amsterdam.

Vuurvaste Steen. JOSTEN & Co., te Königwinter a/Rh. Fabrikanten van zeer vuurvaste Chamotte- en Dinas-steenen vuurvaste Cement, Karolinklei enz.

Zinkwerken. — F. W. BRAAT, Delft.

BOUWKUNDIG WEEKBLAD.

ORGAAN VAN DE

MAATSCHAPPIJ TOT BEVORDERING DER BOUWKUNST.

Bestuur v. d. Maatschappij: A. SALM G.Bz., *Voorzitter*. A. C. BLEIJS, *Vice-Voorzitter*. — Jb. v. d. BAN Pz.,
V. G. A. BOSCH, M. A. C. HARTMAN, J. A. MULOCK HOUWER, J. MUTTERS Jr., F. W. M. POGGENBEEK, J. VERHEUL Dz.
Commissie van Redactie: Ed. CUIJPERS, A. SALM G.Bz. en J. VERHEUL Dz.
Redacteur: C. T. J. LOUIS RIEBER.

5 OCTOBER 1901.

21^e JAARGANG.

N^o. 40.

BUREAU VAN REDACTIE: MARNIXSTRAAT 402, AMSTERDAM.
BUREAU v. ADMINISTRATIE: HERDERSTRAAT 5, 'S GRAVENHAGE.
UITGEVERS: MOUTON & Co. — 'S GRAVENHAGE.
ABONNEMENTSPRIJS voor Nederland: fr. p. p. f 15.— 's jaars, voor
Indië en het Buitenland (bij vooruitbetaling) fr. p. p. f 17.— * * *

PRIJS DER ADVERTENTIËN: van 1—5 regels f 1.— elke regel meer
20 cents. Groote letters naar plaatsruimte. * * * * *
AANKONDIGINGEN v. AANBESTEDINGEN 15 ct. p. regel m. premie $\frac{3}{2}$ maal.
ABONNEMENT v. ADVERTENTIËN tegen belangrijk verminderde prijzen
en kosteloze opname der advertentiëen in het Tijdschrift der M^u.

INHOUD. — Mededeelingen betreffende de Maatschappij. —
Bezoek der leden van de Maatschappij tot Bevordering der Bouw-
kunst aan de fabrieken van nageperste en andere steenen voorheen
FR. VAN DE LOO Sr., door JOH. D. LOOIJEN, — Het Paleis-Raadhuis.
— Excursie der afdeeling Haarlem. — Prijsvragen. — Verslagen
van Vergaderingen. — Berichten. — Inhoud van Tijdschriften. —
Bureau voor plaatsing van Opzichters en teekenaars. — Aankon-
dingen en afloop van aanbestedingen. — Lijst van Fabrikanten,
leveranciers, enz. — Advertentiëen.

MEDEDEELINGEN BETREFFENDE DE MAATSCHAPPIJ.

Het Hoofdbestuur van de Maatschappij t. Bev. d. Bouw-
kunst vergadert op Donderdag 10 October a.s., des morgens
10 uur, te Amsterdam.

BEZOEK DER LEDEN VAN DE MAATSCHAPPIJ TOT BEVORDERING DER BOUWKUNST AAN DE FABRIEKEN VAN NAGEPERSTE EN ANDERE STEENEN VOORHEEN FR. VAN DE LOO SR.

De dag volgende op dien der vergadering der Maatschappij,
te Arnhem gehouden, was door de heeren Van de Loo
uitgekozen, om de leden, daar vereenigd, hunne uitgebreide
fabriek van nageperste steenen te doen bezoeken. De gast-
heeren hadden daarvoor eene feestelijk versierde boot aan
de kade doen vastmeren, alwaar zich langzamerhand de
uitgenoodigden vereenigden.

Tegen tien uur voer men den Rijn op, om weldra de
Rijnsel te doorklieven. Een stevige bries deed naar jassen
rijpen en spoedig zag men op het dek silhouetten van
roepen leden, in kragen gehuld, die, zittende of staande, het
toevallig land bekeken dat voorbij tooverde.

Langzaam zag men de torens van Arnhem verdwijnen;
aan tijd tot tijd omljnden de boompertijen, op de heuvels
er Veluwe gelegen, het platteland, waar men door voer, of
ste die enorme vlakke zich op in eene zwakke heuvellijn
niet. hei beplant die, nu uitgebloeid, vol bruin, zich aan de
lauwe lucht aansloot. O! — dat vlakke land van Nederland,
niet zijne kleine silhouetten, met zijne velden onafgebroken

kleurrijk, en daarboven die eeuwige lucht, dan grijs, dan
tintelend, dan schitterend van wit en blauw, dan eens rustig,
kalm, dommelig als de bewoners die zij overwelt, maar ook
vaak wild, woest, jagend, onrustig, soms donderend en blik-
semend, aan het land eene andere aantrekkelijkheid, eene
andere waarde gevende. Wat is dat Nederland toch
almachtig mooi.

Dan duwde de machine ons verder, door grillige bochten,
onder spoorbruggen door, landerijen langs, en schuiten
voorbij, altijd over water, breed water, in bedwang gehouden
water; water overal.

De heeren Van de Loo gaven uitleggingen van de om-
streken, bespraken de ontwikkeling hunner industrie en weldra
wezen zij op de gronden, door hen aangekocht, waaruit zij
de grondstof voor hun artikel grootendeels opdelven; zij
wezen de terreinen aan, waaruit de verschillende klei kwam
voor roode of gele steen.

Na nog wat varen, kwam de fabriek voor den dag, met
hare enorme schoorsteenen, versierd met vroolijk in den wind
wapperende vlaggen; en weldra konden we voet aan wal
zetten op de fabriek van nageperste steenen.

De leden werden in het kantoor ontvangen en in kennis
gebracht met de voornaamste personen aan deze fabriek
verbonden, meest jonge krachtige personen, die met veel
toewijding over hunnen werkkring aldaar spraken.

Een der heeren Van de Loo sprak een hartelijk welkom
uit, dat met een niet minder welgemeend woord van den heer
Hartman uit naam van het Hoofdbestuur beantwoord werd.

Vervolgens gaf de heer Van de Loo eene uitlegging om-
trent de ontwikkeling en geschiedenis van zijn fabriek. Hij
zeide ongeveer het volgende:

„Alvorens wij uitgaan, om de fabricatie te bezichtigen,
acht ik het wenschelijk u eenigszins op de hoogte te brengen
met de ontwikkeling onzer zaak, en ik verzoek daarvoor
een oogenblik uwe attentie.

Voor ruim 20 jaar was ik fabrikant van gewone waal-
steenen; mijne opleiding in de steenbakkerij was even ge-
brekkig als die van andere fabrikanten. Van de eigenlijke
fabricatie, het vormen en bakken der steenen, kende ik niet
veel; daarvoor zorgde de baas alleen. Mijn taak bestond om
zoo te zeggen uitsluitend in den verkoop der steenen.

Dat totaal gebrek aan vakkennis bij de fabrikanten was dan ook wel de rede van den langdurigen stilstand in de ontwikkeling onzer steenindustrie en ook daarin moeten voor een groot gedeelte de redenen gezocht worden van de misstappen die wij deden, op den nieuwen weg die ons tot verbetering onzer steenfabricatie moest brengen.

Men zal ons dan ook daarom, hopen wij, die fouten willen verontschuldigen, te meer omdat wij, om tot ons doel te komen, geheel moesten breken met de oude bekende wijze van werken. Nergens konden wij het maken van zuiver gevormde, goed bezande steenen gaan afkijken; naar elke verbetering in het vormen, drogen en bakken der steenen hebben we moeten zoeken, en ik erken het gaarne, dit heeft ons veel moeite en ook veel geld gekost en vele teleurstellingen hebben wij ondervonden. De teleurstellingen waren dikwijls zoo groot, dat ze ons bijna moedeloos maakten. Wij hebben echter, met ons doel voor oogen, doorgewerkt, doorgetast met moed en volharding en na een langen, harden strijd, hebben wij eindelijk overwonnen. Ik wil u niet vermoeien met eene beschrijving van al de bezwaren die het maken van elk fabricaat opleverde, doch wil u allen wijzen op de verschillende steensoorten die wij op het oogenblik bakken.

De nageperste steenen zijn van een zuiver gevormd, goed bezand fabricaat, dat zijn ontstaan te danken heeft aan bij-

noodzakelijk de deugdelijkheid van de steenen moet verhoogen.

Reeds korten tijd nadat de nageperste steenen in den handel werden gebracht, deed zich de behoefte aan sier- en profielsteenen gevoelen. We zijn toen met het maken van deze fabricaten in het klein begonnen en het gebruik daarvan nam geregeld toe, zoodat wij nu jaarlijks ruim anderhalf millioen sier- en even zooveel profielsteen afleveren.

Het was van den beginne af steeds mijn ideaal om ook verblendsteenen te maken. Die steenen moesten echter hooge prijzen opbrengen, omdat de grondstof, die gedeeltelijk uit Duitschland komt, zeer kostbaar is.

Om goedkope verblendsteenen te kunnen leveren, kwam ik op het denkbeeld om onze waalklei te engobeeren. De treurige geschiedenis van dit fabricaat heb ik in „de Ambachtsman” van 25 Januari 1896 breedvoerig medegedeeld. Ik erken het volmondig, wij waren destijds op den verkeerden weg. Wij hebben echter spoedig het goede pad teruggevonden en nu durf ik zeggen, wij hebben ons doel bereikt. Ons fabricaat, en vooral ook onze verblendsteen, kan in deugd en schoonheid wedijveren met het beste fabricaat wat hier en elders wordt gemaakt. Wij hebben onze Deutsche concurrenten in België geslagen, en onze steenen zijn doorgedrongen tot in het hart van Duitschland.

Ook bij onze collega's hier en in het buitenland heeft



Gezicht op de Fabrieken van nageperste en andere steenen, voorheen FR. VAN DE LOO SR. te Dieren.

zondere omstandigheden. Voor ruim 20 jaar werd in ons land bijna zonder uitzondering een bezande steen verlangd. Een gladde steen zonder zand was er destijds niet te verkoopen.

Nu laat zich over de wenschelijkheid der zandnerf op de steenen heel wat voor en tegen zeggen. Men zou b. v. kunnen beweren, dat een steen die toch niets anders is dan gebakken klei, er ook moet uitzien als gebakken klei. Bovendien werd ook de zandnerf oorspronkelijk niet aangebracht om de schoonheid van den steen te verhoogen; dat zand was eenvoudig noodig bij het vormen. Daartegenover staat echter het feit, dat de zandnerf aan onze waalklei, die door zijn doffe, bruinroode kleur niet geschikt is voor de fabricatie van gladde steenen zonder zand, een eigenaardige en ook aangename tint geeft.

Hoe het zij, we hebben ons indertijd over deze kwestie niet heel druk gemaakt. Wij begrepen, dat de overgang van bezande tot gladde steenen slechts geleidelijk zou plaats vinden, en ons belang bracht dus mede om te beginnen met het maken van bezande steenen.

Wij zullen straks aantonen, hoe wij de vraag om eene volmaakt zuiver gevormde, goed bezande steen te krijgen, hebben opgelost. Dan zal u tevens blijken, dat de groote zorg, die bij het maken van dit fabricaat aan de bereiding van de klei en ook aan het vormen en bakken besteed wordt,

onze fabricatie de aandacht getrokken. De grootste autoriteiten op het gebied der steenfabricatie zijn hier geweest om onze fabriek te bezichtigen en ik heb hier brieven liggen, waarin zij hunne bewondering over ons fabricaat uitspreken.

In het buitenland werd verleden jaar eene groote fabriek opgericht en daarin de technische leiding in handen gesteld van twee mannen, die op onze fabriek en in onzen dienst zijn opgeleid. Fabrikanten uit Duitschland hebben op diefachtige wijze hier de gegevens verzameld om ginds nageperste steenen te maken. En jongelui uit België hebben hier dagen lang rondgezworven om onze geheimen af te kijken en we moesten hen met een pak slaag dreigen om ze van de fabriek te houden. Dit allen zijn feiten die duidelijk bewijzen, dat de deskundigen in ons vak overtuigd zijn van ons groot succes in de verbetering der steenindustrie.

Ik heb u dit alles niet gezegd, om te roemen op ons werk maar heb het u alleen medegedeeld, omdat wij weten, dat er nog enkele architecten zijn, die ons fabricaat met onverschilligheid en zelfs met wantrouwen behandelen, wij van deze fabriek, in den tijd harer wording, wel eens steenen geleverd werden die niet solide waren; en wij wenschen ook bij die heeren gaarne het wantrouwen in ons fabricaat weg te nemen. Wij hopen, dat dit ons heden gelukken zal."

Tot hertoe de heer Van de Loo. Toen werd er iets genuttigd en daarna de reis over de fabriek aangevangen

De eerste halte die men hield, was eene uitstalling van monstersteen, die een duidelijk overzicht gaf van de producten die hier gemaakt worden; met genoeg zag ik er ook glazuursteen, doch deze waren nog niet in den handel gebracht, daar de fabrikanten ook deze eerste proeven wenschten te perfectionneeren. Het groot verschil van kleuren in de nageperste steenen deed er voor veler smaak hunne gading vinden. Was hunne klank welluidend, hunne kleuren waren dikwijls warm en vroolijk en kunnen, goed aangebracht, tot versiering van huis en stad medewerken.

Men ging verder door de onafzienbare droogschuren, waar men kon waarnemen met hoeveel zorg de steenen daar opgesteld waren en hoe buitengewoon zorgzaam de werklieden ieder pas gevormd steentje opnamen en ter droging neerzetten. Deze zorgzaamheid vond men trouwens overal terug; van de patroons af tot bij de kleinste jongens, daar werkzaam, kon men waarnemen hoeveel hart zij voor hun werk hadden. Deze zorgzaamheid stak dan ook gunstig af bij die, welke ik vond op Fransche steenfabrieken door mij bezocht. Op de hoofdgang dezer drogerijen kwamen weder verschillende andere lange schuren uit, en deze gelegenheid leek mij het ideaal toe voor een kegelclub. Minder schijnen zij het ideaal van de gebroeders Van de Loo, die deze enorme ruimte niet gemakkelijk vonden voor de bewerking. Maar ze zijn noodig, dus — — ze zijn er.

Daarna kwamen we aan de eigenlijke werkplaats. We zagen de ruwe klei of liever leem, of, zooals de Duitschers het noemen, Thon, uit de vletten komen en aan wal opstapelen.

We zagen hoe deze klei weder, na eenigen tijd zoo gelegen te hebben, in de kuipen gedrenkt werd, kuipen, die een der aanwezige leden, specialiteit in badinrichtingen, deden watertanden. Verder werd de klei vermengd met den uit Duitschland aangevoerden Thon, om de verschillende kleuren en nuances te verkrijgen en daarna in de machines te worden gestopt om een zuiverings- en kneedproces te ondergaan; als een lange doorengewerkte koek kwam de klei uit de machine glijden, en onmiddellijk werd ze in stukken van de gewone steenmaat afgesneden.



Napers en bezandmachine.

Een jongen neemt de nog weke steenen op en plaatst ze in den achter hem staanden zandbak, alwaar ze bezand wordt. Ook dit zand heeft eene zuivering ondergaan en is door eene eenvoudige machinale zeef van alle overtollige stof, van alle gedroogde slibdeelen ontdaan.

De steen, hierin gewenteld, komt daarna op de napers-machine. Deze napersmachine, die in verschillende landen geotrooieerd werd, is wel zeer practisch; zij is eigen vinding van den heer Van de Loo, die mij dan ook verzekerde, dat hij haar met genoeg gebruikt. Onder de pers draait horizontaal een schijf, waarop vier bakjes (vormen) zijn bevestigd, die elk een steen kunnen bevatten. Om de nog zachte klei niet te beschadigen hebben deze vormen neerslaande wanden.

Zoodra nu de steen op den bodem van den vorm is geplaatst, draait de schijf onder de pers, en voordat het geheel daaronder is, slaan de wanden op en sluiten zich mechanisch; de pers drukt aan, en twee tellen later verheft zij zich weer, de schijf draait dan door en de wanden der bakjes (vormen) slaan neer; de nageperste steen komt dan geheel vrij, wordt uit zijn enge ruimte verwijderd en op de karretjes geplaatst om naar de drogerijen gereden te worden. De schijf draait kalm door, en twee jongens houden zich bezig de vormen goed schoon te poetsen omdat die weldra dezelfde diensten weder moeten bewijzen.

We wandelden verder en kwamen voor eenige gemetselde fragmenten, het gebruik der steenen aantoonende met verschillend voegwerk. Dan bezocht men nog eenige ovens, ovens die gestookt werden, ovens die open lagen, en ovens die uitgekruid werden, en 't was merkwaardig, hoe de steenen egaal van toon waren, hetgeen na veel studie en zoeken verkregen is en nu aan de fabrikanten als belooning voor hunne moeite weinig uitschot bezorgt.

Steeds om en bij de heeren Van de Loo ging men voort, het kleinste detail werd door hen uitgelegd en aangewezen; zij toonden ons de machines waarop de nog weke steen over een rol liep om er eenige snijdingen aan den achterkant op te geven, opdat de metselaars genoodzaakt zouden zijn de goede zijde vóór te leggen.

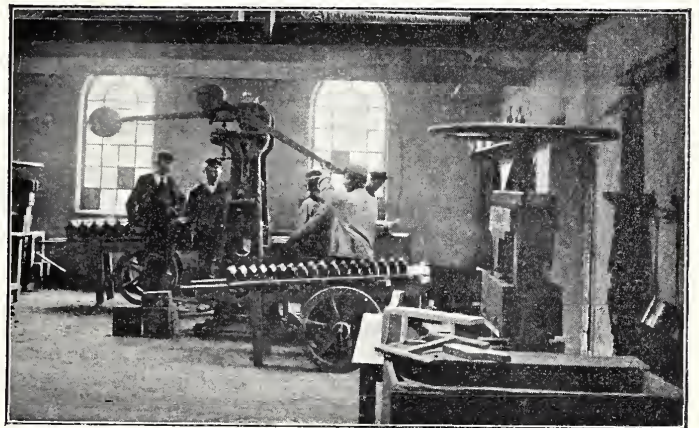

Napers voor profielsteen.

Verder bekeek men de bewerking der profiel- en siersteen, geheel handwerk zijnde; ook hier kon men de afwerking bewonderen der werktuigen, mallen en profielen, die aan de steenen ten goede komt.

Na eene wandeling van twee uur over deze groote fabriek keerde men weder naar de boot terug.

Een vroolijke stemming heerschte hier. De heer Hartman dankte uit naam der aanwezigen de heeren Van de Loo voor hun feestelijk onthaal, maar vooral voor de nuttige uren in hunne fabriek doorgebracht, die menigeen meer vertrouwd hadden gemaakt met de ontwikkeling der Nederlandsche baksteen-industrie.

Eenige dagen later vertoefde ik te Amsterdam en, nog onder den indruk van wat ik op de fabriek van de heeren Van de Loo gezien had, wandelde ik de stad door.

Ik zag veel op het gebied van baksteen. Ik zag de uit Duitschland ingevoerde verblendsteen, ik zag de vroeger geleverde geëngobeerde steenen van de heeren Van de Loo, en wij kunnen deze heeren geluk wenschen een nieuwe periode te zijn ingetreden en den weg der „camelot" te hebben verlaten. Als men het Zander-instituut op de Prinsengracht, van den heer Ed. Cuypers, en het in aanbouw zijnde gebouw van Eigen hulp in de van Baerlestraat, van den heer A. Salm G.Bz. bekijkt, en de steenen uit de fabriek van Van de Loo, daar gebruikt, en die uit Duitschland binnengevoerd,

waarvan men aan zoovele gevels in de nieuwe wijken achter het concertgebouw voorbeelden ziet, vergelijkt, dan zeker komt deze vergelijking ten goede van het Nederlandsche fabriekaat, zoowel wat kwaliteit, strakheid, en vroolijke frissche kleuren betreft.

Amsterdam, 17 Sept. 1901.

JOH. D. LOOIJEN.

HET PALEIS-RAADHUIS.

Zoals wij in het blad van 20 Julij. l. no. 29 mededeelden, werd door een vijftal raadsleden op 17 Juli een voorstel aan den Amsterdamschen gemeenteraad ingediend, luidende:

1^o. B. en W. uit te noodigen, zoo spoedig mogelijk te onderzoeken of het Raadhuis op den Dam voldoende ruimte aanbiedt als zetel der Stedelijke Regeering en om daarin de bureaux der Secretarie en voornaamste takken van de Gemeente-administratie te vestigen.

2^o. B. en W. uit te noodigen om, bij bevestigende beantwoording van de sub. 1^o. te onderzoeken vraag, te trachten, de medewerking der Regeering te verkrijgen, opdat het Raadhuis op den Dam weder ter vrije beschikking van het gemeentebest. van Amsterdam worde gesteld;

3^o. De Voordracht tot verbouwing van het Raadhuis langs den O. Z. Achterburgwal en langs de Agnietenstraat, waarvan de kosten geraamd worden op f 200.000, inmiddels aan te houden.

In de raadszitting van 17 Juli d. a. v. werd door het raadslid den heer Korthals Altes een gewijzigd voorstel ingediend, om in plaats van sub. 1^o bovenvermeld te lezen:

1^o. B. en W. uit te noodigen, zoo spoedig mogelijk te onderzoeken;

a. of het Raadhuis op den Dam voldoende ruimte aanbiedt als zetel der Stedelijke Regeering, en om daarin de bureaux der Secretarie en voornaamste takken van de Gemeente administratie te vestigen;

b. of de tegenwoordige inrichting zoodanig kan worden gewijzigd, dat de oorspronkelijke schoonheid van het gebouw hersteld worde, zonder het karakter van een passend verblijf van het Koninklijk gezin, bij een bezoek aan de hoofdstad, te verliezen.

Thans is het preadvies van B. en W. op deze voorstellen verschenen, waarin zij voorstellen te bestuiten:

1^o. de voordracht tot verbouwing van het Raadhuis aan te nemen;

2^o. B. en W. diligent te verklaren ten opzichte der vraag of het Oude Raadhuis weder ter vrije beschikking van de Gemeente kan worden gesteld.

Aan dit preadvies ontleenen wij het volgende.

In antwoord op de vraag sub. 1^o wijzen B. en W. er op, dat de voorstellers er in hunne toelichting op wijzen, dat reeds de meeste diensttakken elders zijn gevestigd, zoodat reeds „in beginsel is aangenomen”, dat dit mogelijk is zonder schade te veroorzaken aan den geregelden gang van den centralen dienst. Zij meenen echter, dat hier moeilijk sprake kan zijn van een „beginsel.”

Dat in een stad als deze het Stadhuis voor al die diensten geen ruimte kan aanbieden, ligt voor de hand en eveneens, dat men voor sommige, afzonderlijke gebouwen heeft aangewezen. De kantoren der Gemeente-bedrijven zijn, wat betreft de tram, het gas en de waterleidingen, van vroegere concessionarissen overgenomen. Toch is het wenschelijk, dat die diensten, die veel aanraking hebben met de eigenlijk gezegde secretarie, daarvan niet te ver verwijderd zijn. Dat bijv. de bureaux van het bouwen woningtoezicht aan den Amsteldijk zijn gevestigd, is niet zonder bezwaar. Bij de voortdurende uitbreiding der gemeente en der gemeentelijke bemoeiingen zal het wel geen betoog behoeven, dat niet alleen voor het centraal-bureau der brandweer, maar evenzeer voor de stadsreiniging, het electrisch bedrijf en den stedelijken geneeskundigen dienst geschikte lokaliteiten moeten gevonden worden. Al deze takken van gemeentediens in één gebouw te vereenigen, kon ook nimmer in onze bedoeling liggen; B. en W. hebben zich daarom de vraag gesteld of het oude raadhuis „voldoende ruimte aanbiedt om daarin, behalve geschikte localiteiten voor den Raad, voor den Burgemeester, voor de Wet-houders en voor de Secretarie, ook nog op geschikte wijze te herbergen die hoofdkantoren van Gemeente-administratie, welke, naar hun oordeel niet zonder schade voor den veiligen en geregelden dienst der stedelijke regeering van het hart der administratie, het Raadhuis, kunnen gescheiden zijn”. Naar hunne besliste meening eischt een geregelde en snelle gang van zaken,

dat daar, waar het Dagelijksch Bestuur en zijne leden zetelen, ook de geheele Secretarie gevestigd zij, met inbegrip van de belasting-afdeeling en het bureau van den Gemeente-ontvanger.

Hetgeen thans in het bestaande Raadhuis meer en beter gewenscht wordt, is volgens B. en W. niet in het Paleis te vinden, natuurlijk in de meening, dat aan de uit- en de inwendige architectuur daarvan niet, of althans zeer weinig mag worden geraakt.

Om na te gaan, welke ruimten het Raadhuis aanbiedt, is gebruik gemaakt van het werk, dat in 1747 is verschenen, getiteld: „Bouw-, Schilder- en Beeldhouwwerk van het Stadhuis van Amsterdam”, waarin plattegronden en doorsneden voorkomen, die blijkens den plattegrond van de eerste verdieping, door den heer C. J. T. Louis Rieber in zijn nog onvoltooid prachtwerk: „Het Koninklijk Paleis op den Dam” gegeven, door de ingebruikneming als Hôtel des Konings geen noemenswaarde wijziging ondergingen. Ook is gebruik gemaakt van een rapport, uit 1875, van den toenmaligen Directeur van P. W., den heer Kalf, over een toenmaals voorgenomen en sedert uitgevoerde verbouwing van het Prinsenhof (tegenwoordig Raadhuis). Toen opperden wijlen de heeren J. A. Alberdingk Thijm en A. L. van Gendt een zelfde denkbeeld omtrent het weder tot Raadhuis inrichten van het Paleis.

Uit dit rapport blijkt, dat er 53 lokalen beschikbaar zijn met een oppervlakte van 3832,39 M².; een staat van het getal en de afmetingen der lokalen thans in gebruik in het Prinsenhof doet zien, dat aldaar 82 flinke lokalen met een oppervlakte van 3448,17 M². reeds dadelijk noodig zijn. Daarbij moet op uitbreiding gerekend worden bij de snel wassende bevolking en den toenemenden omvang der Gemeente en harer bemoeiingen.

Daar de in het Paleis beschikbare grondoppervlakte nog iets grooter is dan de tegenwoordig in gebruik zijnde, zou de vraag kunnen rijzen of niet bijv. door splitsing van enkele grootere zalen in het Paleis, dan wel door verschillende ambtenaren, thans over meerdere lokalen verdeeld, in een grooter lokaal te vereenigen, in het gebrek aan lokalen zou kunnen worden voorzien. Dit evenwel blijkt niet mogelijk. De inwendige te behouden en te restaureeren architectuur en de wijze van lichtvoorziening verzet zich o. a. tegen zoodanige splitsing.

Er zijn evenwel nog andere bezwaren die zich verzetten tegen het geheel overbrengen van het tegenwoordig Stadhuis naar den Dam. Zoo is de tegenwoordige Raadzaal, over de onvoldoende afmetingen waarvan ook door pers en publiek geklaagd wordt, met inbegrip der publiekē tribune en die voor de pers, $27.7 \times 8.6 = 192.95$ M². groot. De grootste zaal in het Paleis (de Burgerzaal) is te groot om anders dan als wacht-, receptie- of feestzaal gebruikt te worden. De Troonzaal is $22.8 \times 9.3 = 212.04$ M². dus slechts iets grooter. De toegangen, trappen en trapportalen zouden verruiming behoeven ten koste van andere beschikbare ruimten. Op het Prinsenhof zijn gelijktijdig twee trouwkamers 3de klasse in gebruik: eene van 21.7×8.5 M. en eene van 17.8×6.4 M. Zoodanige zalen ontbreken in het Paleis.

Uit het bovenstaande blijkt volgens B. en W. voldoende, dat de zetel van het gemeentebestuur, met al datgene wat niet „zonder schade” kan worden gescheiden, onmogelijk naar het Paleis kan worden overgebracht.

B. en W., die niet verondersteld willen zien, dat zij geen sympathie gevoelen om het Paleis als zetel van het Gemeentebestuur terug te erlangen, behouden zich voor, een nader onderzoek — hoe moeilijk ook — in te stellen naar de mogelijkheid daarvan, indien de raad hen dit opdraagt. Hierbij zal echter allereerst de vraag overwogen moeten worden, hoe aan H. M. de Koningin, wanneer Zij de hoofdstad met een bezoek vereert, een waardig en meer voor het doel geschikt verblijf kan worden verzekerd.

B. en W. adviseeren, het derde punt van de voorstellen niet aan te nemen, maar dringen er op aan hunne voordracht tot verbouwing van het Prinsenhof zoo spoedig mogelijk aan te nemen. Hunne ervaring leert hen, dat vermeerdering en uitbreiding der lokalen ten Stadhuis urgent is. En al mochten de pogingen slagen om het Paleis voor het gemeentebestuur te herwinnen, dan nog zouden ettelijke jaren verlopen, vóór dat verhuizing zou kunnen plaats hebben. Zoo lang kunnen B. en W. zich niet behelpen, tenzij tot schade van den loop der zaken en met geldelijk nadeel, omdat perceelen tot tijdelijk gebruik voor hoogen prijs zullen moeten worden gehuurd of aangekocht. Door de voorgenomen verbouwing worden 34 nieuwe lokalen verkregen, die steeds bruikbaar en productief zullen zijn. Bovendien wijzen B. en W. er op, dat tot uitvoering van het door hen voorgestelde reeds maatregelen door den raad werden goedgekeurd, als aankoop van perceelen en huurovereenkomsten o. a. met het Rijk enz.

EXCURSIE DER AFDEELING HAARLEM.

Welwillend uitgenoodigd door den heer W. C. Metzelaar, Rijks architect ingenieur der Gevangenissen en Rechtsgebouwen, bracht de Afdeeling „Haarlem” van de Mij t. Bev. d. Bouwkunst een bezoek aan de nieuwe strafgevangenis aldaar.

De heer van Schuylenburg, onder wiens directe leiding door de aannemers Boogaard, van Doorn en Groenewegen dit aanzienlijk bouwwerk werd uitgevoerd, verschafte gedurende het rondgaan de meest uitgebreide inlichtingen omtrent de inrichting en strekking der verschillende onderdeelen.

In het bijzonder dient wel vermeld het hoofdgebouw met zijn enorme koepelbekapping; o. a. bevindt zich hierin een vernuftig toestel in den vorm eener hangende brug, die opgetrokken langs telkens 2 spanten gelegenheid geeft bij alle deelen der kap te komen om daaraan eventueel noodige werkzaamheden te verrichten.

De binnenwerksche hoogte dezer kap bedraagt 37,50 c.M.

In het midden van het rijzige koepelgebouw vormt zich een groot plein van 52 M. diameter, met bovenverlichting, zoodat een gemakkelijk toezicht op de cellen, die zich ten getale van 240 rondom aan den buitenkant bevinden, mogelijk is.

Om het hoofdgebouw scharen zich de verschillende bijgebouwen tot huisvesting van preventieve en vrouwelijke gevangenen, hechtenis gebouw, de kerk met 142 zitplaatsen, enz.; verder vergaderzalen voor den kriegsraad en andere doeleinden, directeurs- en verdere beambtenwoningen.

De uitvoering kenmerkt zich door eenvoudige goed gekozen vormen en verhoudingen, in passend uitstekend materiaal.

Voor het binnenwerk is een gele Geldersche IJsselklinker gekozen, die door z'n eigenaardige lichte kleur de anders bij binnenwerk zoo grauwe baksteentint uitnemend verbetert.

Het bezichtigen der geheele inrichting tot in de meest ongedachte kleinigheden, treffend door z'n volledigheid, vormde een zeer interessante excursie, waarvoor de heer Jacques Leyh namens de Afdeeling z'n besten dank uitsprak.

PRIJSVRAGEN.

Nu de grootste drukte in het verversvak dit jaar weer achter den rug is, en de avonden langer worden, geschikt voor nuttigen arbeid binnenhuis. wenschen we H. H. mr. ververs, en andere deskundigen in 't verversambacht, nog eens attent te maken op de prijsvraag, door de Afdeeling 's-Gravenhage v/d. Maatschappij tot Bev. der Bouwkunst uitgeschreven voor een handleiding over het verven ten behoeve van bouw. opzichters en aankomende bouwkundigen.

De inzending der antwoorden daarop moet geschieden vóór 31 Dec. a. s. bij den secretaris der Afdeeling den heer E. F. Ehle, architect, Pieter Bothstraat no. 23 te 's Gravenhage, bij wien op aanvraag, gratis programma's der prijsvraag te verkrijgen zijn.

Het doel door de Afdeeling met die prijsvraag beoogd, verdient zeker ten volle onze sympathie, en van harte hopen we dus, dat menig verdienstelijk vakman uit liefde voor de bevordering van zijn ambacht, roeping moge gevoelen, een antwoord daarop in te zenden.

VERSLAGEN VAN VERGADERINGEN.

Technische Vakvereniging. Afd. Amsterdam, 26 Sept. 1901.

In deze vergadering hield de heer H. L. IJzer een voordracht over de Westinghouserem, een der belangrijkste veiligheids-toestellen in gebruik bij vele en de belangrijkste spoorwegen.

Sprekers doel was genoemde rem slechts in hoofdtrekken te bespreken, daar het mechanisme te ingewikkeld is om het in enkele oogenblikken technisch nauwkeurig te doen. Echter hoopte hij dat het bij sommigen aanleiding zou geven de Westinghouse rem, een meesterstuk op werktuigkundig gebied, nader te bestudeeren.

Bij het ontstaan der spoorwegen bleken remmen noodig te zijn, die eerst uitsluitend door handkracht bewogen werden, zoodat voor iedere rem een man noodig was en het remmen uit den aard der zaak bij gevaarpunten te veel tijd vorderde. Spoedig hielden zich dan ook verscheidene technici bezig om in de middelen verbetering te brengen, waarbij veelal het hoofddoel was om onder ieder spoorwegvoertuig een hoeveelheid arbeid op te hoopen en van uit één punt de remmen van alle voertuigen tegelijk in werking te stellen, en een automatische werking te krijgen. Op deze wijze is ten slotte de Westinghouserem ontstaan, zoogenoemd naar de vervaardigers, Gebrs. Westinghouse te Pittsburg in Pensilvanië. Deze rem vond in Amerika spoedig ingang en de praktische bruikbaarheid bleek zoodanig, dat zij in weinige jaren de geheele wereld door in gebruik werd genomen.

Bewerking van de rem berust op een beweegkracht van samengeperste lucht, waartoe bij spoortreinen op de locomotief een stoomluchtomp aanwezig is en waarmede een hoofdreservoir onder de locomotief in verbinding staat, waarin samengeperste lucht wordt opgehoopt. Met dit hoofdreservoir kan de treinleiding in verbinding worden gebracht. Aan locomotief, tender en elk voertuig zijn aanwezig een tripleklep, een hulpreservoir, een remcilinder, de noodige kraantjes en klepjes en de remtoestellen. Onder het bereik van den machinist en den conducteur zijn remkranen aangebracht terwijl in iedere wagen gelegenheid bestaat door middel van de noodrem de Westinghouserem in werking te stellen.

Door vermindering van druk in de treinleiding ontstaat verbinding tusschen hulpreservoir en remcilinder, waardoor de in het hulpreservoir opgehoopte samengeperste lucht in deze remcilinder dringt en de daarin aanwezige zuigers met daaraan verbonden remklossen worden uitgedrukt, zoodat remming ontstaat.

Ten einde nu de remmen te lossen, heeft de machinist alleen weder den druk in de treinleiding te herstellen, door samengeperste lucht uit het hoofdreservoir daarin toe te laten.

Verder werd in deze vergadering het rapport „levensverzekering” behandeld en de meening uitgesproken, dat onderlinge verzekering naast de Vereeniging de aangewezen is.

Met het oog op de te wachten reorganisatie der Vereeniging werd besloten de behandeling der stukken omtrent de prijsvraag voor een afdeeldiploma uit te stellen.

BERICHTEN.

Door B. en W. van Haarlem is aan den Gemeenteraad voorgesteld: aan den dienst van het bureau voor gemeentewerken toe te voegen een bouwkundig ingenieur, onder leiding van den gemeente-architect; — het toezicht op het bouwen en de woningen afzonderlijk op te dragen aan een hoofdopzichter over de bouwpolitie; — en het toezicht op den Hout en de plantsoenen aan een „adviseur voor den Hout en de plantsoenen.”

Voor den architect en het verder personeel aan deze dienststukken wordt tevens verhooging van salaris voorgesteld.

Den ten October j.l. werd door de Civiele Kamer van de Rechtbank te Amsterdam bepaald, dat de verdere behandeling van de kwestie over het eigendomsrecht, gerezen tusschen de gemeente Amsterdam en de Ned. Herv. gemeente betreffende de Nieuwe Zijds-Kapel, zal plaats hebben op 29 Oct. a. s.

Op de Staatsbegroting voor 1902 van het departement van Waterstaat enz. is een bedrag van f 106.000 gebracht voor de verdere restauratiewerken van de Gravelijke Zalen te 's Gravenhage.

Tot nu toe was gedurende eenige jaren telkens een bedrag van f 30.000 uitgetrokken voor deze herstellingswerken. Dit was voldoende zoolang het werk door het in gebruik zijn der gebouwen en aanbouwsels slechts langzaam kon worden voortgezet en het bepaald moest blijven tot die bouwdeelen, die zich tot partiele behandeling leenden. Nu evenwel de thans gehele ontruimde Hofzaal in 1902 van de aanbouwsels zal bevrijd zijn, en het Gerechtshof het gebouw, waarin de Rolzaal, zal verlaten hebben, is het wenschelijk krachtiger voort te werken. Allereerst is dit noodig in het belang van het werk, dat nu te dikwijls aan beschadiging door de weersinvloeden was blootgesteld, en in de tweede plaats is het uit een financieel oogpunt aanbevelenswaard. Vooral geldt dit de Hofzaal, want zoodra met de herstelling van deze wordt begonnen, is het noodig het werk ook af te maken. Het zou zeer kostbaar en van een technisch standpunt onjuist zijn het vervangen der ijzeren bekapping door de historische eikenhouten kap over eenige jaren te verdeelen, terwijl het ook niet mogelijk is de muren nog gedurende eenige jaren te laten staan in den tegenwoordigen toestand.

In de jaren 1900 en 1901 is een groot gedeelte van het eikenhout voor de kap aangekocht en de zeven hoofdspanten hiervan zijn reeds gereed. Verder is veel steen aangekocht of besteld. Daarom is thans het oogenblik gekomen de muren in orde te brengen, de kap te plaatsen, en het daarheen te leiden, dat het geheele gebouw vóór den winter van 1902—1903 waterdicht is afgewerkt.

INHOUD VAN TIJDSCHRIFTEN.

„De Natuur”, aflevering 9, van 15 September 1901. De Widjaja Koesoemá of Bloem der overwinning, door J. J. Verwijnen. — Een vergelijking tusschen vervoermiddelen ter zee en te land, door H. Vreedenberg. — Iets over de levenswijze der Libellen, door Tiddo-Folmer. — De proefnemingen van Santos-Dumont met stuurbare luchtballons. door Dr. A. van Hennekeler. — Schetsen uit Zuid-Afrika, door Mimosá. — Onze inlandsche Varens, door C. E. Destrée. — Sterrenkundige opgaven en mededeelingen, door Ant. Pannekoek. — Korte Mededeelingen. — Correspondentie.

BUREAU VOOR PLAATSING VAN OPZICHTERS EN TEEKENAARS.

Marnixstraat 402, Amsterdam.

Aantal ingeschreven sollicitanten voor:

Bouwkundig Opzichter 2.
Bouwkundig Teekenaar 3.
Bouwkundig Opzichter-Teekenaar 14.

Aantal geplaatste sollicitanten:

Bouwkundig Opzichter 1.

Aantal aanvragen voor:

Bouwkundig Opzichter teekenaar 1.

AANKONDIGING VAN AANBESTEDINGEN.

MAANDAG 7 OCTOBER.

ALBLASSERDAM. Het bouwen van een woonhuis met bakkerij aan de Polderstraat aldaar.

De heer A. C. Wink, v.m. 11 u. Bestek en teek. ter inz. in het café van B. A. Voegelsang. Inl. geeft arch. C. A. Verheij te Elshout. b d Kinderdijk.

AMSTERDAM. Bestek no. 894. Het bouwen van eene enkele wachterswoning tusschen Boekelo en Enschedé. Ram. f2040.

De Holl. IJz. Spoorw. Maatsch., n.m. 1 1/2 u. (Greenw. tijd), in het centr. personenstation. Aanw. gedaan.

AMSTERDAM. Het bouwen van een woonhuis bij de woonschuur, gelegen aan de Ringweg, sectie E. Kavel 10, in de Grootte IJpolder nabij Sloterdijk gem. Sloten.

De bouwv. J. W. de Heij & Zn. te Hoofddorp, v.m. 1 u., in hôtel „Meester”, P. H. Kade.

's-GRAVENHAGE. Het uitvoeren van eenige werken ten behoeve van de voltooiing en het onderhoud der haven te Numansdorp. Raming f9400.

Het prov. best., v.m. 11 1/2 u. Bestek no. 168 ligt na 23 Sept. ter lezing aan het gebouw van het minist. van W., H. en N. aan de lokalen der prov. besturen en is te bekomen bij Gebr. van Cleef, 's-Hage. Inl. te bekomen bij den hoofding. van den Waterstaat A. van Hooff te 's-Hage, bij den ingen. G. Rooseboom te Brielle en bij den buitengewoon opz. J. A. C. van der Velde te Numansdorp.

's-GRAVENHAGE. Het maken en stellen van den ijzeren bovenbouw voor eene brug over het kanaal door Voorne met bijkomende werken nabij den Welleweg, gem. Heenvliet. Raming f54700.

Het minist. van W. H. en N. v.m. 11 1/2 u. Het bestek, no. 167, ligt na 23 Sept. ter lezing aan het gebouw van gen. min. aan de lokalen der prov. best. en is te bekomen bij Gebr. van Cleef, te 's-Hage. Inl. te bekomen bij den hoofdgenieur van den waterstaat, A. v. Hooff te 's-Hage en bij den ing. G. Rooseboom te Brielle.

DINSDAG 8 OCTOBER.

ALKMAAR. Het bouwen van een pension met 18 kamers te Bergen.

De arch. D. Stam Mzn. te Wormerveer, n.m. 2 u., in café „de Nagtegaal” te Alkmaar.

DEVENTER. Het herbouwen eener afgebrande boerenwoning op Doggenvoorde in Linde onder Diepenveen.

De arch. M. v. Harte, v.m. 11 1/2 u. aan het Grootte en Voorster gasthuis alw. bestek en teek. ter inzage. Inl. geeft gen. arch. Aanw. gedaan.

ROTTERDAM. Het maken van het hoofdgebouw voor eene watergasfabriek, ten behoeve van de uitbreiding der gasfabriek aan de Oostzeedijk.

Het gem.-best., n.m. 1 u. Bestek en teek. ter inzage op de secretarie en in het Timmerhuis en a f2 te bekomen bij de Wed. P. van Waesberge en Zn. Aanw. gedaan.

ROTTERDAM. Het maken van de Reederijbrug met aansluitende kaai- en vleugelmuren, benevens het sloopen van de Grootte Draaibrug.

Het gem.-best., n.m. 1 u. Bestek en teek. ter inzage op de secretarie en in het Timmerhuis en a f2 te bekomen bij de Wed. P. v. Waesberge en Zn. Aanw. gedaan.

WEIJE (GR.). Het verbouwen der school te Zuurdijk, met bijl. van materialen.

Het gemeentebestuur, n.m. 4 u. Bestek en teek. ter inzage en ad f1 verkrijgbaar ter secretarie en in het logement van L. Koster. Aanw. 5 Oct., n.m. 2 u.

WOENSDAG 9 OCTOBER.

ROTTERDAM. Het bouwen van een groep woningen aan de Jericholaan, aldaar.

De arch. C. B. v. d. Tak, v.m. 10 u., in het Poolsch koffiehuis, Beursplein. Bestek en teek. ten kantore van gen. arch. verkr. a f3 per stel, van welk bedrag f3 na teruggave van bestek en teek. voor de aanbesteding gerestitueerd wordt.

ROTTERDAM. Het bouwen van 4 woonhuizen aan de Schiekade Wz. op de hoek Provenierssingel en Proveniersstraat.

De archit. P. G. Buskens, v.m. 10 u., in het Haagsche koffiehuis, Hofplein, alw. bestek en teek. ter inz. liggen terwijl zij a f2,50 te bekomen zijn bij voorn. archit. Aanw. 8 Oct. v.m. 10 u.

DONDERDAG 10 OCTOBER.

HOLTEN. 1. Het bouwen eener school van twee lokalen met annexe onderwijzerswoning, in de buurtschap Espelo. 2. Het maken en leveren der hiervoor benoedigde schoolmeubelen.

Het gem.-bestuur, n.m. 11 1/2 u. Bestek en teek. ter inz. te Holten, in hotel Kalfsterman en hotel Muller; te Deventer, in café Duijm; te Almelo, in café Ludeking; te Rijssen, in hotel Koenderink. Bestek en teek. sub. 1 ad f1,50, sub. 2 ad f0,50 verkrijgb. Inl. geeft arch. B. Vixseboxse Bzn. te Almelo. Aanw. 10 Oct., v.m. 10 u.

MONSTER (Z.-H.). Het restaureeren en weder opbouwen van de door brand vernielde Herv. kerk aldaar.

De arch. E. G. Wentinck te Schalkwijk, n.m. 1 1/2 u., in het café van P. Goemans.

VRIJDAG 11 OCTOBER.

BERGUM. a. De verbouwing der O. L. school te Bergumer heide, b. Het bouwen van een brugwachterswoning te Garijp, c. het leveren van meubelen voor school sub. a.

Het gemeentebestuur van Tietjerksteradeel Aanw. 8 Oct. te Bergumerheide, v.m. 11 u. te Garijp, n.m. 2 1/2 u.

BREDA. Het bouwen van een winkelhuis met twee aparte bovenhuizen op een perc. gelegen aan den Tramsingel.

De arch. P. A. Oomes en L. v. d. Pas, 's av. 8 u., in café Brink, Gaststraat, alwaar bestek en teek. ter inzage liggen. Aanw. 7 Oct., n.m. 2 u.

HILLEGOM. Het bouwen van een woonhuis voor den heer G. Veldh. van Zanten, op een terrein aan de Weerensteinstraat te Hillegom.

De aanbesteder, v.m. 11 u., in hotel Sistermans. Bestek en teek. te verkr. voor f1 per stel aan de drukkerij van H. Hamburg Jz. en bij J. Kraaij, bouwv. alhier waar tevens alle werkdagen inl. zijn te bekomen.

LANAYE (BELG. LIMB.). De opbouw eener nieuwe parochiekerk te Lanaye, tusschen Maastricht en Visé. Raming 80,860 francs.

Het prov. best., v.m. 11 u. De inschrijvingen moeten gezonden worden aan de gouverneur

Assurantie Maatschappij tegen Brand- schade en op het Leven

De **NEDERLANDEN** van 1845.

's-Gravenhage, Kerkplein hoek Prinsestraat — Amsterdam, Sophiaplein. — Rotterdam, Zuidblaak 24 (Beursplein). — Breda, Prinsenkade. — Haarlem, Kruisweg 70 c. — Nijmegen, In de Betonstraat 8. — Groningen, Akerkhof, hoek Akerkstraat. — Zutphen, IJselkade.

Hoofd-Directie te 's-Gravenhage:

CAREL HENNY, Directeur;
Mr. J. J. HENNY, Adj.-Dir.

Kapitaal.	f 4.000.000.00
Reserves nit. 1900	- 1.877.900.00
Betaalde Brandschaden tot nit. 1900.	- 21.625.000.00

Verzekering tegen **BRAND-** en **INBRAAK-** schade tegen vaste en zeer billijke Premien.

J. Muysken.

Hoofd-Agent van de
Nederlandsche Assurantie-Compagnie
van het jaar 1776 te Amsterdam.

Adres: HAARLEM, Kruisweg No. 55.

Beveelt zich aan voor assurantien bij aanbestedingen
Vaste Taratie. - Op Beurspolis. - Vaste Premie.

te Hasselt tot uiterlijk 8 October. Plans, mètre en lastboek bevinden zich op het bureel der derde afdeeling van het prov. gouvernement en bij den heer pastoor van Lanaye. Inl. geeft M. Christiaens, ingen. architect, te Tongeren.

ZATERDAG 12 OCTOBER.

LEIDEN. Het uitbreiden van het waschhuus van het krankzinnigengesticht „Endegeest”.

De commissie van beheer over gen. gesticht n.m. 3 u. ten raadhuize. Bestek en teek. ad f1 verkrijgb. aan bureau gemeente werken. Aanw. 8 Oct. v.m. 10 u. op het terrein van het gesticht.

AFLOOP VAN AANBESTEDINGEN.

17 SEPTEMBER.

BARNEVELD. Het bouwen van een blok woningen bij het station-emplacement, voor rekening der Bouwmaatschappij.

Timmerwerk. Laagste inschrijver E. van Maren, f1250.

Metselwerk. G. v. d. Broek, f1796.

Loodgieterswerk. Hartkamp, f224.

Schilderwerk. N. Schoonbeek, f224.

Smidswerk. W. v. d. Mheen, f86,50.

ENSCHEDÉ (ONDERH.). Het schilder- en glaswerk van een nieuw te bouwen stal met bovenwoning. Door den heer T. Boersma.

Laagste inschrijver Siemerink, f310.

ENSCHEDÉ (ONDERH.). Het schilder- en glaswerk van een in aanbouw zijnd vereenigingsgebouw genaamd „Concordia.” Door den heer G. J. Sluimer.

Laagste inschr. Fransen, f1289. Gegund.

LONNEKER (ONDERH.). Het bouwen van een woning in de gemeente Lonneker. Door den heer J. W. Bos.

Laagste inschrijver Gerritsen en ter Beek, Lonneker, f850. Gegund.

18 SEPTEMBER.

ELST. Het amoveeren en wederopbouwen van winkel en koffiehuis met bijl. van alle materialen. Ram. f5555. Door mej. de Wed. H. B. v. Gessel.

Laagste inschr. J. Haanappel, Nijmegen, f3630. Met wijziging gegund aan H. W. Kapel.

19 SEPTEMBER.

DOORN. Het bouwen van een z.g. Christ. „Ons Huis”, tevens catecheseerkamer van de Ned. Herv. Gemeente.

Laagste inschrijver T. Meedink, f3817.

IJMUIDEN. (ONDERH.) Het bouwen van een pakhuis met smederij, kantoren, magazijn, woning enz. aan de Visschershaven voor rekening van de maatj. tot beheer van stoomtrawlers en andere visschersvaartuigen. Ram. f24900. Door de arch. E. H. Philips en J. C. Cramer.

Gegund aan K. Boekel, Assendelft, f24400.

22 SEPTEMBER.

APELDOORN (ONDERH.). Het bouwen van een woonhuis aan de Bas-Backerlaan, onder architectuur van den heer A. van Driesum.

Opgedragen aan H. de Groot en L. Tiethoff, aldaar, voor f5825, zonder glas- en schilderwerk.

23 SEPTEMBER.

DOKKUM. Het afbreken van een winkelhuis in de Vlasstraat en het maken van een nieuw gebouw, in te richten voor meubelmagazijn. Door den arch. J. A. v. d. Werf.

Laagste inschrijver K. Pranger, f2929.

24 SEPTEMBER.

APPELSCHA. Het bouwen van een consistoriekamer aan de kerk te Nieuw-Appelscha, benevens eenige herstellingen en buitenverven aan de kerk. Door de kerkvoogden der Herv. Gem.

Laagste inschrijver A. v. d. Wijk, Lippenhuizen, f2078. Bovendien waren nog 4 inschrijvingsbiljetten te laat ingekomen, welke niet zijn geopend.

ARNHEM (HERBEST.). Het bouwen van een woonhuis nabij den waterkoornmolen te Lieren nabij het kanaal. Door het bestuur der 3 gasthuizen.

Laagste inschrijver G. Wegerif, f2724. Gegund.

TOLKAMER BIJ LOBITH. Het bouwen van een blok van 4 woningen. Door den heer H. v. d. Dungen te Lobith.

Laagste inschrijver G. Nieman, Lobith, f 2951,70. Gegund.

TONGELRE (N.-BR.). Het bouwen van een woonhuis met bijbouw, enz. Door den heer H. v. Rooij.

Laagste inschrijver M. Raessers, Nunen, f 1698. Gegund.

25 SEPTEMBER.

ARNHEM. Het afbreken van 12 onder- en 12 bovenwoningen; het verbouwen en vernieuwen van 25 onder- en 26 bovenwoningen en het veranderen van een pakhuis in een lokaal gelegen Nieuwe land te Arnhem. Door den arch. H. Liefing.

Laagste inschr. R. Carmiggelt, Arnhem, f 15447.

HENGELO (OV.). Het bouwen van een bakkerij, winkel en woonhuis, op een terrein aan de Vossenbrink. Door den heer H. Brinkcate.

Laagste inschrijver G. Ribberink, f 3155. Volgens bestek 8 dagen beraad.

OUDE PEKELA. Het bouwen eener heerenbehuizing met schuurtje, met bijlevering van de daartoe benodigde materialen enz. Door den heer L. Beek.

Laagste inschr. B. v. d. Laan, f 3190. Geg.

SAPPEMEER. Het afbreken van privaten en waterplaatsen en het bouwen van een lokaal aan de openbare lagere school te Kleinemeer en van nieuwe waterplaatsen en privaten. Door het gemeentebest.

Laagste inschrijver R. Dertien, Noordbroek f 2575. Gegund.

SAS VAN GENT. Het bouwen van een burgerwoonhuis te Sas van Gent, met bijlev. van al de daartoe benodigde bouwstoffen. Door de bouw. J. Scheele te Terneuzen.

Laagste inschrijver E. Claessens, Sas van Gent, f 5290. Gegund.

STADSKANAAL. a. Het bouwen van een burgerbehuizing, onder bijlev. van al het daartoe benodigde. b. De glas- en verfwerken. Door den arch. C. Linzel.

Timmerwerk. Ram. f 940. Laagste inschr. B. Beugel en L. de Groot, f 930.

ADVERTENTIËN.

Zuid-Hollandsche Electriche Spoorweg-Maatschappij.

AANBESTEDING.

Op ZATERDAG 19 October 1901, des namiddags ten 2 ure. in het Café genaamd „De Wijkerbrug” te Voorburg van

Het maken der Gebouwen voor eene Electriche Centrale, Rijtuigremise met Werkplaats, Hoofdmachinisten- en Portierswoning, aan den Trekvlies bij Leidseham.

Raming f 177,600.

Aanwijzing in loco op Vrijdag 11 October 1901, des namiddags te half twee. Bijeenkomst in bovengenoemd Café te Voorburg.

Bestek en teekeningen van af Maandag 7 October tegen betaling van f 4.— op franco aanvraag verkrijgbaar aan het Ingenieurs-Bureau BEVERSEN en VAN HEURN. Heerengracht 38, te 's-Gravenhage, alwaar gedurende de week, aan de besteding voorafgaande, tusschen 2 en 4 uur 's namiddags verdere inlichtingen zijn te bekomen.

N.B. De biljetten moeten door inschrijvers vóór half twee in de bus zijn gedeponneerd op Zaterdag 19 October.

DE DIRECTIE.

Glas- en verfwerk. Ram. f 45. G. Huiting, f 35. Gegund.

26 SEPTEMBER.

ZUTPHEN. Het bouwen van een woonhuis a/d Rijksstraatweg te Warnsveld, voor den WelEd. heer T. Berg aldaar. Door den bouw. D. J. van Loo.

Gegund aan H. J. Nijland, Zutphen, f 5725.

27 SEPTEMBER.

BUSSUM. Het bouwen van een villa aan de Koningslaan hoek Meerweg. Door den arch. J. F. Everts.

Laagste inschrijver H. W. v. d. Meij, f 18600.

Hollandsche IJzeren Spoorweg-Maatschappij.

AANBESTEDING.

Op Maandag, den 21sten October 1901, des namiddags ten half twee ure (*Greenwichtijd*), zal in het Centraal Personenstation te Amsterdam, in het lokaal naast de wachtkamer 3de klasse (ingang Vestibule) worden aanbesteed, volgens bestek no. 900:

het maken van den onderbouw, en het maken, leveren en opstellen van den bovenbouw eener draaischijf van 16.00 M. middellijn, met bijbehorende werken op het stations-emplacement OLDENZAAL (Almelo-Salzbergen).

In twee Perceelen.

Begrooting Perceel I f 5,850.—
Perceel II f 7,500.—

Het bestek is tegen betaling van f 1.— verkrijgbaar aan het Centraal-Administratiegebouw der Maatschappij aan het Droogbak te Amsterdam, bureau Weg en Werken, kamer 154, of op franco aanvraag aan dit bureau, met toezending van het bedrag in postwissel (postzegels worden niet in betaling genomen en aan aanvragen zonder postwissel wordt geen gevolg gegeven).

Aanwijzing geschiedt als in het bestek is vermeld.

De Raad van Administratie.
Het Gedelegeerd Lid,
R. VAN HASSELT.

Maatschappij tot Exploitatie van Staatsspoorwegen.

AANBESTEDING.

Op DINSDAG den 5den November 1901, des namiddags ten 2 ure (*locale tijd*), aan het Centraalbureau der Maatschappij tot Exploitatie van Staatsspoorwegen in het Moreelse Park te Utrecht, van:

Bestek No. 197.

Voor de levering van:

150.000 stuks groenen dwarsliggers.

De besteding geschiedt volgens Art. 12 van het bestek.

Het bestek ligt van den 8sten Oct. 1901 ter lezing aan het Centraalbureau in het Moreelse Park en aan het bureau van den Heer Ingenieur, Chef der Werkplaatsen en Magazijnen te Utrecht en is op franco aanvraag (per brief) aan genoemd Centraalbureau (Dienst van Weg en Werken) te bekomen, tegen betaling van f 0.50.

Inlichtingen worden gegeven aan het Centraalbureau (Dienst van Weg en Werken) en door den Ingenieur voornoemd.

Utrecht, den 8sten October 1901.

30 SEPTEMBER.

ARNHEM. Het bouwen van een tuinmanswoning, met vruchtenkelder, enz. Door den arch. D. C. Tiemens te Arnhem.

Laagste inschr. H. Vonk te Oosterbeek (onderh. best.) voor f 3767.

BEST (N.-BR.). Het bouwen van een verenigingsgebouw en twee woonhuizen. Door het R.-K. kerkbest. en het gem.-best.

Vereen. gebouw. Laagste inschrijver H. van Kaathoven, Schijndel, f 4150.

2 woonhuizen. H. van Kaathoven, Schijndel, f 3145.

Hollandsche IJzeren Spoorweg-Maatschappij.

AANBESTEDING.

Op Maandag, den 14den October 1901, des namiddags ten half 2 ure (*Greenw. tijd*), zal in het Centraal Personenstation te Amsterdam, in het lokaal naast de wachtkamer 3de klasse (ingang vestibule) worden aanbesteed, volgens bestek No. 901:

het maken van een gebouwtje voor Acetyleen-verlichting, met bijkomende werken, op het stations-emplacement UITGEEST.

Begrooting f 1300.—

Het bestek is tegen betaling van f 0.75 verkrijgbaar aan het Centraal-Administratiegebouw der Maatschappij aan het Droogbak te Amsterdam, bureau Weg en werken, kamer 154, of op franco aanvraag aan dit bureau, met toezending van het bedrag in postwissel (postzegels worden niet in betaling genomen en aan aanvragen zonder postwissel wordt geen gevolg gegeven).

Aanwijzing geschiedt als in het bestek is vermeld.

De Raad van Administratie.
Het Gedelegeerd Lid,
R. VAN HASSELT.

Maatschappij tot Exploitatie van Staatsspoorwegen.

AANBESTEDING.

Op DINSDAG den 15den October 1901, des namiddags ten 2 ure (*locale tijd*), aan het Centraalbureau der Maatschappij tot Exploitatie van Staatsspoorwegen in het Moreelse Park te Utrecht, van:

Bestek No. 865.

Het uitbreiden en wijzigen der veelading, het opbreken en leggen van sporen en wissels en het uitvoeren van eenige diverse werken op het station GRONINGEN.

Begrooting f 5980.—

De besteding geschiedt volgens § 38 van het bestek.

Het bestek ligt van den 1sten Oct. 1901, ter lezing aan het Centraalbureau in het Moreelse Park en aan het bureau van den Heer Sectie-Ingenieur, F. M. VAN PANTHALEON BARON VAN ECK te Groningen en is op franco aanvraag (per brief) aan genoemd Centraalbureau (Dienst van Weg en Werken) te bekomen, tegen betaling van f 1.00.

Inlichtingen worden gegeven aan het Centraalbureau (Dienst van Weg en Werken) en door den Sectie-Ingenieur voornoemd.

Aanwijzing op het terrein zal geschieden den 8sten Oct. 1901, ten 1.30 ure namiddag (*West Europeesche tijd*).

Utrecht, den 28sten September 1901.

Lijst van Fabrikanten, Leveranciers, enz.

Prijs per regel voor niet geabonneerden op advertentiën
5.— per jaar bij vooruitbetaling. Abonnés op advertentiën
1 regel gratis voor iedere advertentie.

Amsterdamsche Fabrik van Cement-IJzerwerken (Systeem Monier)
Grootte Wittenburgerstraat 108.
Assurantie-Mij. tegen Brandschade „de Nederlanden van 1845”,
's-Gravenhage, Kerkplein hoek Prinsestraat.
Badinrichtingen. — Th. VAN HEEMSTEDEN OBELT, Amsterdam.
Behangselpapier, en gros. — EERSTE NED. PAPIERHANDEL,
Den Haag, Kantoor en Magazijnen, Luthersche Burgwal 27.
BEHANGSELPAPIEREN, LINCRUSTA, Th. N. Eijffinger, Hof-
leverancier. — Den Haag.
Binnenbetimmeringen. — **GEERS KOCH, Amsterdam.**
Bouwstoffen. — **MARTIN & Co., Amsterdam.**
Brandkasten. — **FRED. STIELTJES & Co., Amsterdam (Mosler**
Safe Company).
Cementmastiek-Dakbedekking. — **J. A. SMITS & ZOON, Weesper-**
zijde 39, Amsterdam.
Cement-IJzerwerken. — **Ned. Mij. voor Monierwerken, Amsterdam.**
Cementsteenfabriek. — **M. ELFRING & ZOON, Den Haag.**
Centrale Verwarming. — **W. J. STOKVIS, Arnhem.**
Centrale Verwarming. — **NELL & STUTTERHEIM, Den Haag.**
Centrale Verwarming. — **GEVEKE & Co., Amsterdam.**
Centrale Verwarming. — **FRED. STIELTJES & Co., Amsterdam**
(Sturtevant Engineering Co.).
Centrale Verwarming en Ventilatie. — **D. S. M. KALKER, Amst.**
Centrale Verwarmingen. — **B. LANDHEER Jr., Wijnstr. 59, Rotterdam.**
Closets. — **Th. VAN HEEMSTEDEN OBELT, Amsterdam.**
Dakpannen. — **J. B. VAN SOEST & TERSTAPPEN, te Swalmen.**
Draadglas van Neusattl, **Ferd. Engers, Amsterdam.**
Eerste Nederl. Papierstucfabriek, **Damrak 85, Amsterdam.**
Eerste Nederl. Xylolith-Fabriek. — **A. S. KEY, Rotterdam.**
Excelsiorplaten. — **GEERS. VAN DER VIJGH, Amsterdam.**
Gas-, Stoom- en Waterleiding. — **R. S. STOKVIS & ZONEN,**
Leuvehaven 74-76, Rotterdam.
Gaskachels (nieuwste condensing). — **OBELT, Amsterdam.**
Gegoten geëmailleerd ijzeren waschtafels. — **PECK & Co., Amst.**
Gegoten geëmailleerd ijzeren waschtafels. — **Th. VAN HEEM-**
STEDEN OBELT, Amst., 150 de Ruyterkade. Filiaal: 36 Rokin.
Gekleurd en gebrand glas in lood. — **C. LINDENAAR, Glasgra-**
veur, Alb. Cuijpsstraat 123, Amsterdam.
Handel in Bouwmaterialen. — **Wed. P. G. F. PINO POST, Den Haag.**
Houthandel. — **LINDNER & Co., Wittenburgerstraat 22-24, Amst.**

Hauslersche Houtcementen Dakbedekking. — **J. A. SMITS &**
ZOON, Weesperzijde 39, Amsterdam.
Jaloezieën-, Rolluiken- en Zonnescermeren-fabriek (Stoom). —
v. d. Helststraat 1, **AMSTERDAM.** — **Wagenstraat 39a. 's GRAVENHAGE.**
Jaloezieën. — **J. F. KRONER & ZONEN, Spuistr. 246, 248, 250, Amst.**
Josson-Cement. — **A. E. BRAAT, Rotterdam en Amsterdam.**
Levensverzekering-Maatschappij New-York. — **Directie voor Neder-**
land, Keizersgracht 455, Amsterdam.
Levensverzekering-Mij. „Neerlandia”, **L. Beestenmarkt 9, 's-Hage.**
Liften. — **Th. VAN HEEMSTEDEN OBELT, Amst. (R. WAYGOOD & Co.).**
Liften, Ventilatie, Gesm. ijzer. trappen. — **JAN HAMER & Co., Amst.**
Liften. — **FRED. STIELTJES & Co., Amsterdam (Otis Bros.**
New-York).
Looden en Inw. glasemail privaateleidingen. — **OBELT, Amst.**
Mastix-Cement Dakbedekking. **H. ALLERSDORF, Singel 455, Amst.**
Motoren en Lynamo's. — **JULIUS LÜCHAU, Damrak 71, Amst.**
Motoren & Dynamos. — **FRED. STIELTJES & Co., Amsterdam.**
Naaml. Venn. Utrechtsche Asphaltfabriek. Dakbedekking en Vloeren.
Portland-Cement. — **DYCKERHOFF & SÖHNE, Amöneburg.**
Photolithografie. — **WEGNER & MOTTU, Amsterdam.**
Proefstation Bouwmat. — **KONING & BIENFAIT, Amsterdam.**
Raamsluiters voor bovenlichten. — **Th. V. HEEMSTEDEN OBELT,**
Amsterdam.
Rolluiken. — **W. H. M. SCHOLTE, Prinsengr. 516, Amsterdam.**
Rietplanken. Isolersteenen. Fluaten. — **MOLIJN. — Gouda.**
Stalinrichtingen. — **STAAL & HAALMEIJER, Amsterdam.**
Stalinrichtingen. — **D. S. M. KALKER, Amsterdam.**
Steenen (vergl. en onvergl.) **CANOY HERFKENS & Co., Venlo.**
Steengoed of Engelsche buizen en kruispannen. — **HOUBEN &**
STEEGH, Belfeld en Tegelen (Limburg).
Stoomtimmerfabriek. — **GEERS. VAN MALSEN, Den Haag.**
Tegels in soorten. — **DE LINT & Co., Rotterdam.**
Toeschuifbare hekken. — **FRED. STIELTJES & Co., Amsterdam.**
Verwarming en Ventilatie. — **Th. V. HEEMSTEDEN OBELT, Amst.**
Verwarming en Ventilatie. — **FRED. STIELTJES & Co., Amst.**
(Sturtevant Blomers & Exhausters voor ventilatie, stofafzuiging
enz.).
Verwarming en verlichting. — **JULIUS LUCHAU, Damrak 71,**
Amsterdam.
Verwarming en Ventilatie. — **D. S. M. KALKER, Amsterdam.**
Ventilators. — **Th. VAN HEEMSTEDEN OBELT, Amsterdam.**
Ventilators. — **JAN HAMER & Co., Amsterdam.**
Ventilators. — **D. P. HASSELMAN, Amsterdam.**
Vuurvaste Steen. **JOSTEN & Co., te Königwinter a/Rh. Fabrikanten**
van zeer vuurvaste Chamotte- en Dinas-steenen
vuurvaste Cement, Karolinklei enz.
Zinkwerken. — **F. W. BRAAT, Delft.**

Brandverzekering-Maatschappij

Gevestigd te DORDRECHT.

Opgericht 1859.

Kapitaal . . . f 1,000,000.—

Reserven . . . 197,614.63

HOLLAND

Brand- en Inbraak-Verzekering.

Zeer verlaagd tarief in de afdeeling Inbraak voor hen die bij de Mij. eene verzekering tegen Brandschade hebben gesloten of afsluiten.

Vaste premien zonder inleggelden of nabetalingen.

Aanvragen om Agentschappen, zoowel voor Brand- als voor Inbraak-verzekering, aan de Directie.

NAAMLooZE VENNOOTSCHAP

Utrechtsche Asphalt-fabriek,

voorheen STEIN & TAKKEN.

ASPHALT-VLOEREN.

HOUTCEMENT EN CEMENT-MASTIEK DAKBEDEKKING,

Merk VULKAAN.

ASPHALT-DAKPAPIER. — CARBOLINEUM enz.

Voert werken uit — Levert materialen.

Directeuren: { J. E. C. VAN GEUNS. Civ. ingenieur.
W. D. VAN ECK.

Gebroeders KOCH. — AMSTERDAM.

FABRIEK VAN

Carton-Pierre en Papierstuc.

Uitgebreide inrichting voor BETIMMERINGEN, PLAFONDS, enz.

COMPLETE ORNEMENTEERINGEN van vertrekken enz.

Ons fabriikaat. is solide, scherp van lijnen, vochtvrij, krimpt en scheurt niet en kan desverlangd in kleuren geheel afgewerkt geplaatst worden.

MEISENBACH RIFFARTH & Co.

PHOTOCHEMIGRAPHISCHE KUNSTINRICHTINGEN.

BERLIJN — MUNCHEN.



VERTEGENWOORDIGERS VOOR NEDERLAND:

MOUTON & Co., 's-Gravenhage.

BOUWKUNDIG WEEKBLAD.

ORGAAN VAN DE

MAATSCHAPPIJ TOT BEVORDERING DER BOUWKUNST.

Bestuur v. d. Maatschappij: A. SALM G.Bz., *Voorzitter*. A. C. BLEIJS, *Vice-Voorzitter*. — Jb. v. d. BAN Pz.,
V. G. A. BOSCH, M. A. C. HARTMAN, J. A. MULOCK HOUWER, J. MUTTERS Jr., F. W. M. POGGENBEEK, J. VERHEUL Dz.
Commissie van Redactie: Ed. CUIJPERS, A. SALM G.Bz. en J. VERHEUL Dz.
Redacteur: C. T. J. LOUIS RIEBER.

12 OCTOBER 1901.

21^e JAARGANG.

N^o. 41.

BUREAU VAN REDACTIE: MARNIXSTRAAT 402, AMSTERDAM.
BUREAU v. ADMINISTRATIE: HERDERSTRAAT 5, 'S GRAVENHAGE.
UITGEVERS: MOUTON & Co. — 'S GRAVENHAGE.
ABONNEMENTSPRIJS voor Nederland: fr. p. p. f 15.— 's jaars, voor
Indië en het Buitenland (bij vooruitbetaling) fr. p. p. f 17.— * * *

PRIJS DER ADVERTENTIËN: van 1—5 regels f 1.— elke regel meer
20 cents. Groote letters naar plaatsruimte. * * * * *
AANKONDIGINGEN v. AANBESTEDINGEN 15 ct. p. regel m. premie $\frac{3}{2}$ maal.
ABONNEMENT v. ADVERTENTIËN tegen belangrijk verminderde prijzen
en kosteloze opname der advertentiën in het Tijdschrift der M^{ij}.

INHOUD. — Demping van Amsterdamsche Grachten. —
Dokterswoning te Elst, Over-Betuwe, door Oscar Leeuw. —
Beeldhouwkunst. — P. J. A. Dens. — L'Art Public. — Berichten.
— Beantwoording van Prijsvragen. — Bureau voor plaatsing van
Opzichters en teekenaars. — Aankondigingen en afloop van aanbe-
steden. — Lijst van Fabrikanten, Leveranciers, enz. — Ad-
vertentiën.

DEMPING VAN AMSTERDAMSCH GRACHTEN.

En al of niet voorgenomen demping van de Reguliers-
gracht te Amsterdam heeft velen, die hart voor hun
stad hebben, opgeschrikt. Hiertoe was aanleiding. In de
toelichting tot de gemeentebegroting voor 1902 stond
namelijk te lezen: „Met het oog op de exploitatie van de
gemeentelijke tram zal spoedig eene beslissing moeten
genomen worden omtrent de demping van de Reguliersgracht.
Mocht hiertoe besloten worden, dan zal de vernieuwing der
bruggen komen te vervallen; van daar dat voor elk der
bruggen f 1 is uitgetrokken.”

Deze posten werden in dier voege op de begroting
gebracht, om het mogelijk te maken, bij goedkeuring van
de posten ad f 1, deze bij suppletoire begroting uit te
dijen tot het voor de vernieuwing vereischte bedrag.

Er scheen dus voor den eenvoudigen lezer wel eenigszins
gevaar te bestaan, hetgeen dan ook in het Genootschap
Architectura et Amicitia aanleiding gaf op 25 September
j.l. eene vergadering over de zaak te houden naar aanleiding
van een voorstel van den heer J. Stuyt, om een adres aan
den gemeenteraad te richten en hiervoor de adhaesie te
verzoeken van verschillende zusterverenigingen. Ter wille
van het ongeschonden bewaard blijven van het mooie 17^e
eeuwsche karakter van Amsterdam, waardoor de stad een
zoo eenige plaats inneemt te midden der Europeesche steden,
moest — volgens den heer Stuyt — dit adres worden inge-
diend, om het gevaar van demping en ook van het verlagen
der bruggen af te wenden.

Bij de behandeling van dit verzoek in de bedoelde ver-
gadering bleek, dat de Wethouder van P. W. aan den

Secretaris van het Genootschap geruststellend had geschreven:
„dat geen voorstel tot demping van bedoelde gracht was
gedaan.” Naar aanleiding hiervan besloot de vergadering,
dat deze zaak voorloopig buiten sprake kon blijven, hetgeen
wij met haar eens zijn.

Nu is er werkelijk wel geen voorstel tot demping gedaan,
en wat dit betreft had de Wethouder gelijk. Maar er scheen
toch een in de lucht te hangen of B. en W. zijn er
misschien bang voor geweest dat er een daaruit zou komen
vallen, anders zou in de toelichting tot de begroting niet zijn
gezinspeeld op eene te nemen beslissing, die toch niet anders
dan op een voorstel tot demping kon vallen. Nader blijkt
ons, dat demping der gracht of verlaging van bruggen door
de tramdirectie noodzakelijk werd geacht.

De vooruitziende blik van B. en W. schijnt dus niet
vreemd. Of hebben zij wellicht met de toelichting op de
desbetreffende posten den raad willen polsen?

Intusschen zijn in de dagbladen van 5 October j. l.
uittreksels verschenen uit het „Algemeen Verslag der
Afdelingen van den Gemeenteraad over de begroting
voor den dienst van 1902”, en daaruit nemen wij het vol-
gende over:

„Nog werd opgemerkt, dat bij het vaststellen van het plan
van tramuitbreiding geen sprake is geweest van het dempen
der Reguliersgracht. Deze demping zou door velen zeer
worden betreurd. In verband daarmee werd de aandacht
gevestigd op een wenschelijken verbindingsweg tusschen
Reguliersbreestraat en Reguliersdwarsstraat, welke zou
kunnen aangelegd worden als parallelweg van het meest
nieuwe gedeelte van de Vijzelstraat, door het opruimen van
den zoogenaamden Duivelshoek.”

Dit zal voor velen geruststellend klinken. Wanneer in de
Afdelingen, of een daarvan, het dempen niet gunstig is
ontvangen, zal het in den raad zelve ook niet veel voor-
standers vinden. Het vermeende gevaar van demping is nu
zoo goed als geweken; maar het gevaar voor verlaging der
bruggen ten behoeve van den gemeentelijken tramdienst is
nog niet voorbij, zoolang de posten die voor f 1 de memorie
van de raadsleden wakker houden niet verwijderd zijn.

Gaat die verlaging ter wille van het moderne verkeer door,
dan zal ook hierdoor het karakter van de Reguliersgracht

zeer geschonden worden, evenals dergelijke eischen reeds veel in Amsterdam hebben moeten verwoesten.

Het is daarom te hopen, dat B. en W. of de raad, in overleg met de tramdirectie, een anderen weg dan de Reguliersgracht zullen vinden om de Utrechtsche straat van een voor haar te druk tramverkeer te ontlasten.

DOCTERSWONING TE ELST, OVER-BETUWE.

Architect: OSCAR LEEUW.

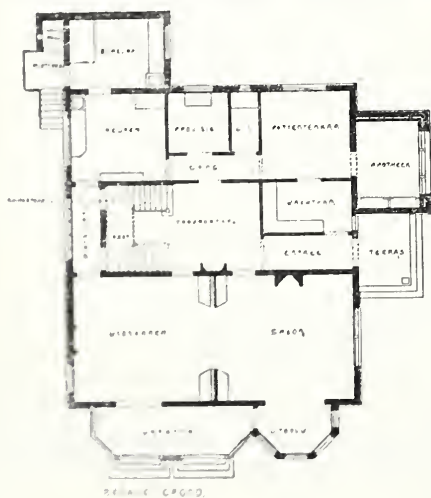

Schaal 1 à 200.

Deze woning werd zoo ingericht, dat de apotheek, wacht- en patiëntenkamer gebruikt konden worden, zonder de bewoners overlast aan te doen. De veranda, welke aan de straatzijde is gelegen, werd met glas afgesloten, daar zij aan de noordzijde lag. *)

De gevels zijn opgetrokken in kleurig hardgrauw, met een spaarzame versiering van gelen steen als losanges, banden enz.

Het trapportaal werd geheel in blank hout, gebeitst in verschillende kleuren, afgetimmerd.

Dit buitenhuis werd het vorige jaar gebouwd; de aanningsom was f 13.870.

Nijmegen, Sept. 1901.

OSCAR LEEUW.
Architect.

*) De indeeling der verdieping is als volgt:
Boven het salon en boven de keuken, een slaapkamer.
- de voorkamer, een logeerkamer.
- „ „ wachtkamer en de entré, een kamer voor de dochter.
- „ „ apotheek, een kamer voor den zoon.
- „ „ patiëntenkamer, een kinderkamer.
- „ „ provisiekamer en W. C., een badkamer en W. C.
- het trapportaal met gang, een overloop.
- de veranda en de uitbouw is een doorgaand balcon gelegen, zooals in den zijgevel zichtbaar is.
De bijkeuken gaat niet hooger op.

BEELDHOUKUNST.

Langen tijd is het met de beeldhouwkunst gegaan als met de architectuur; men vernam namelijk niets van haar. Dit vond zijn oorzaak hierin, dat er zoo weinig grootsch tot stand kwam; vooral was dit in den laatsten tijd het geval. Nu echter in Amsterdam deze kunst weer wat opleeft, en de beeldhouwers aan het woord komen, o. a. bij den gebeitelden Gijsbrecht op den hoek van de nieuwe beurs, nu ontwaakt de geest weder.

Het is naar aanleiding van dit laatste werk, reeds voor het oog van het publiek zichtbaar, dat ik mij de vrijheid veroorloof een en ander van den grooten beeldhouwer en schilder Michel Angelo in herinnering te brengen, zoo schoon in het laatst van het vorige jaar door den heer Dr. J. A. Rust, te Utrecht, geboekstaafd. Hij schrijft o. a.:

„Michel Angelo werd den 6 Maart 1475 te Florence geboren. Reeds vroeg openbaarde hij groote neiging en aanleg tot teekenen, zoodat zijn vader hem reeds in 1488 in de leer deed bij den bekenden kunstschilder Domenico Ghirlandajo. De loopbaan van beeldend kunstenaar gold in die dagen der Renaissance als bijzonder eervol. Ghirlandajo's school ging mee met de richting van dien tijd, die streefde naar nauwkeurig bestudeeren der natuur. Vele schetsen en teekeningen van Michel Angelo zijn er nog om te bewijzen, hoe uitgewerkte studiën naar de natuur, vooral naar de menschelijke

natuur, den grondslag hebben gevormd van Michel Angelo's later verbazingwekkende zekerheid in het behandelen van het menschelijk lichaam in zijn meest verschillende houdingen en bewegingen. Uit Ghirlandajo's school ging hij over in de school voor beeldhouwkunst, die Lorenzo dei Medici in 1489 stichtte, onder leiding van Bertoldo. Hier onderscheidde Michel Angelo zich weldra zoo, dat Lorenzo dei Medici, bijgenaamd „il Magnifico," hem opnam in zijn paleis en met zijne zonen liet opvoeden. Hier vergaarde Michel Angelo zich zijn grondige kennis van de klassieke oudheid en van Dante.

Het valt op, dat Michel Angelo bijna uitsluitend religieuze onderwerpen heeft behandeld, en waar hij voor een oogenblik andere onderwerpen uitvoerde, toch ook deze heeft uitgevoerd in een karakter zoo ernstig, dat de gedachte aan het zinnelijke geheel buitengesloten blijft.

In het jaar 1496 verhuisde hij naar Rome, waar hij reeds in 1498 zijn eerste meesterstuk: de Pietà, schiep, en tot zijn levensavond, met korte onderbrekingen, werkzaam zou blijven aan de onvergankelijke kunstwerken, die nog tot het edelste behooren wat Rome weet aan te wijzen, en die tot op heden Michel Angelo's naam met bewondering en eerbied doen noemen.

De Pietà is eene voorstelling van de deerniswaardige „Mater dolorosa", die zich met weemoed heenbuigt over het van het kruis genomen lichaam haars Zoons, dat op haar schoot ligt en in haar armen rust. Michel Angelo heeft van deze reeds vóór hem geliefde groepeerings een marmergroep gemaakt die haar wedergade zoekt. Het marmer is hier zoo fijn, zoo teeder behandeld, dat alle idee van de hardheid van het materiaal is buitengesloten. De houding van Maria's gestalte, de plooienschikking van haar wijd gewaad is zoo geniaal, de weemoed op haar jeugdig schoon gelaat bovenal zoo edel, dat dit werk alleen Michel Angelo's naam als beeldhouwer onsterfelijk zou hebben gemaakt. En dan de gestalte van Christus die op haar knieën ligt uitgestrekt!

Niemand zal er aan twifelen of dit het lichaam van een gestorvene is. Met zooveel juistheid is het karakteristieke van het levenlooze getroffen. En toch is al het stuitende van het dood zijn weggenomen.

Het dood zijn van dezen doode heeft iets goddelijks.

Na zijn eigen leerjaren streeft zijn geest naar het meer dan levensgrootte. Het geweldigste is hem juist grootsch genoeg en niet altijd vergunnen de omstandigheden hem die grootsche conceptie uit te voeren. Ook maakt het vriendelijke, bevallige, dat bij allen ernst toch ook over zijn eerste werken lag uitgebreid, plaats voor het sombere, het pathetische.

De antieke rust die zijn werken vóór 1505 kenmerkte, wordt verbroken door het dramatisch bewogene. Zijn kunst wordt subjectief. De storm en strijd van zijn eigen ziel beweegt voortaan de lijnen en vormen zijner scheppingen. In beeldhouwwerken als de Laokoöngroep, de Gigantenslag aan het Pergameisch altaar, de Farnesische stiergroep doet de antieke kunst zelve eene poging de *beweging*, de machtige lichaamsbeweging, de pathetische zielsbeweging te begrenzen door de *schoonheidslijn*. Dit pogen zet Michel Angelo voort en scheidt daardoor voor de beeldende kunsten eene tweede klassieke periode, die gebiedend heenwijst in de richting waarin in volgende tijden vooral de beeldhouwkunst zich zal moeten bewegen, zal ook zij van ontwikkeling kunnen spreken, eene richting waaraan gemeten de kunst van een Thorwaldsen, ondanks haar klassieke vormbeheersching, eene afwijking beteekent; en de kunst van een Rodin, ondanks het hinderlijk gemis aan het ideale, toch een profetie be- duidt van nog verder liggende toekomst.

Nadat Michel Angelo eenigen tijd bezig is geweest met het beschilderen der plafonds in de Sixtynsche kapel van het Vaticaan, wordt hij na den dood van Julius II belast met de voltooiing van diens grafmonument.

In 1523 komt een der Medici, een vriend van Michel Angelo's jeugd, en legt beslag op hem en dwingt hem tot een nieuw werk, het bouwen en versieren van een grafkapel der Medici te Florence. Dit werk is echter door politieke verwickelingen niet geheel voltooid, doch is een bouwsteen aan het gebouw van des kunstenaars roem. De hoofdaandacht in deze kapel vragen de liggende marmeren figuren, die nacht en dag, morgen en avond afbeelden; hoewel niet geheel afgewerkt, frappante personificaties van de stemmingen die deze verschillende tijdstippen begeleiden.

Voor al „de nacht” is schoon. Dit marmer slaapt werkelijk met eene intense uitdrukking van diepen slaap. Kort nadat het beeld was voltooid, hechte een bewonderaar daaraan een briefje o. a. met deze woorden: „De slapende heeft leven. Wek haar slechts op, zij zal u antwoord geven.” Den volgenden dag legde Michel Angelo zelf een briefje bij het beeld, waarop hij „de Nacht” liet antwoorden:

De slaap is heul, versteening heil voor mij;
Niet zien, niet hooren acht ik groot geluk,
Omdat het land gebukt gaat onder smaad en druk.
Och wek mij niet; spreek zacht, en ga voorbij.

En inderdaad, onwillekeurig houdt men den adem in, uit vrees de slapende te wekken.

Door de opdracht van het schilderwerk „het Wereldgericht”, werd hij verhinderd het werk af te maken.”

Michel Angelo's geest is door zijn werk onsterfelijk geworden. Waar wij tegenwoordig de z. g. moderne beeldhouwkunst gaan bewonderen, zal het de vraag zijn of dit over 4 eeuwen ook nog het geval is. De geest van Michel Angelo was bezielend, wekte op het gemoed van den voorbijganger en bouwde op tot iets hoogers. Kan zulks ook van den Gijsbrecht gezegd worden? Een oogenblik zal men in extase komen, om de manier waarop dit beeld is uitgehouden,

doch spoedig komt men tot de vraag: als een ander nu ook dit voorbeeld eens volgt, en dit geschiedt allicht omdat het mode wordt, zal dan der kunst een dienst gedaan worden? Wij betwijfelen het ten zeerste.

De Gijsbrecht maakt deel uit van de constructie, en is niet als beeld te beschouwen; hoogstens is het decoratie, zooals een afgewerkte schuine kant aan een latei boven een raam, met eenige ingewerkte bladvormen. De oplossing laat ons koud, en het zal gaan als met de moderne schilderkunst: dat zij voor een wijle de aandacht verdient, maar spoedig tot het z.g. verleden gaat behooren. Het beursgebouw is er op aangelegd, om van zich te doen spreken. De weinige beeldhouwwerken die er worden toegepast, hadden naar veler meening „the great attraction” moeten zijn, die na eeuwen nog van zich zou doen hooren.

W. d. J.

P. J. A. DENS.

Op den 13den September 1901 is in den ouderdom van ruim 82 jaren te Antwerpen overleden de heer Pierre, Jean, Auguste Dens, honorair architect van de stad Antwerpen, professor aan de Kon. Academie van Schoone Kunsten te Antwerpen, werkend lid der Academie, officier van de Leopoldsorde en drager van het Burgerkruis 1e klasse.

De heer Dens is o. a. de leermeester geweest van de Nederlandsche architecten de heeren Dr. P. J. H. Cuypers, A. C. Bleys en W. Vogelpoel.

In 1875 werd de heer Dens wegens zijne groote verdiensten voor de architectuur tot Eerelid benoemd van de Maatschappij tot Bevordering der Bouwkunst.

L'ART PUBLIC.

Het voornemen heeft bestaan, om in dit jaar gedurende de zomermaanden een Fransch nationaal Congres van l'Art public in Nantes te houden. Maar dit heeft op zich laten wachten, om tot nu toe onbekende redenen. Ten andere is het nog niet uitgemakt — zooals in dit blad reeds werd medegedeeld — waar in 1902 het derde internationale Congres van l'Art public zal worden gehouden, in Venetië of in Amsterdam.

Daarentegen wordt vernomen, dat de Voorzitter van het 2e internationale Congres, te Parijs in 1900 gehouden, de heer John Labusquière, de gegevens, geschriften en illustraties voor de uitgave van de handelingen van dit congres verzamelt, en dat de Société de l'Art public in België drie jaarlijksche tentoonstellingen voorbereidt, die voorzeker van een groot algemeen belang zullen zijn.

In België is de belangstelling voor de „kunst op straat” ontstaan, en de naam van den burgemeester-artist van Brussel, Ch. Buls, is er onafscheidelijk aan verbonden. Moge ook zijn naam bezieling geven aan hen, die het werk, hier genoemd, zullen gaan verrichten.

Het plan bestaat, om in een daartoe te stichten gebouw te Brussel, de drie tentoonstellingen als volgt te houden: in 1903, op het gebied van metaalwerken; in 1904 op dat van hout, en in 1905 voor steen. Op die tentoonstellingen zullen worden toegelaten de werken die de meeste aandacht verdienen om te worden verzameld, en zodoende tot algemeene leering te strekken.

De heer Broerman, de zoo ijverige secretaris van de bovengenoemde Belgische vereeniging, reist thans Europa door en bezoekt er de voornaamste steden, met het doel de medewerking van de dagelijksche besturen dezer steden te verkrijgen voor het in uitzicht gestelde museum.

BERICHTEN.

Voor de chemische fabriek Rhenania te Rheinau is een schoorsteen van 122 M. hoogte gebouwd om voor den landbouw schadelijke gassen af te voeren. Dit is de hoogste in Duitschland bestaande fabrieksschoorsteen.

Reeds in 1888 werd een prijsvraag uitgeschreven voor de restauratie der reeds sedert geruimen tijd bouwvallige torens van den ouden Dom te Bremen, die geraamd was op f 1.650.000. Thans is het herstellingswerk voltooid; het werd uitgevoerd onder de leiding en volgens de plannen van den architect Salzman.

Merkwaardig is het, dat de kosten van deze restauratie alleen gedragen zijn door de rijke burgers der stad; bijna de helft van het vereischte bedrag werd geschonken door den groothandelaar Fr. Schütte, wien door den senaat als eereblijk een gouden eerepenning werd geschonken.

De tram te 's Gravenhage is eene inrichting die heel wat moeilijkheden aan de stad heeft bezorgd. Tram en gemeente, in plaats van samen te werken, hebben sedert meer dan 20 jaren als oorlogszuchtige mogendheden tegenover elkander gestaan, dank zij de tram.

Sedert April 1895 is er een officieel tramvraagstuk aanhangig geworden; de zaak was toen immers door den raad naar een Tramcommissie uit zijn midden verwezen.

Thans is het rapport dier commissie verschenen over haar sedert 26 Mei 1896 met de Tramweg Mij. gevoerde onderhandelingen. Het dwingt tot erkentelijkheid voor de gebleken groote beginselvastheid der commissie; deze geeft het advies, om afwijzend te beschikken op de verzoeken der Tramdirectie. Hierdoor kan de gemeente eene goede positie innemen. De eindoverweging der commissie leidt daarbij tot een practisch voorstel dat in 't kort op het volgende neerkomt.

De commissie geeft in overweging te besluiten: dat vier nieuwe lijnen met elektrische trekkracht zullen worden aangelegd, waarvan drie — naar erkend moet worden — een doelmatige ceintuurbaan om de stad zullen vormen. De vierde, langs de nieuwe Stadhouderslaan en dwars door Nieuw-Scheveningen, zal de ringbaan met de badplaats in verband brengen. Hierbij zijn verschillende bepalingen gemaakt, o. a. over het in te voeren goedkoopere tarief enz., en dat de gemeentelijke centrale den elektrischen stroom zal leveren.

De concessie dwingt om deze nieuwe lijnen aan de Mij. aan te bieden; weigert deze de exploitatie, dan kan de stad de lijnen zelve aanleggen en exploiteeren, of een concessie daarvoor aan anderen geven wat zij wel niet zal doen.

Hoe de zaak nu ook moge loopen, is het vrij zeker aan te nemen, dat na het gereed zijn der elektrische centrale, misschien over een paar jaren, ook de nieuwe tramlijnen er zullen zijn.

In 1926 krijgt de gemeente vrij spel door het eindigen der concessie, die dan zeker niet verlengd zal worden.

De Tramcommissie uit den raad was samengesteld uit de heeren Van Harinxma (Burgemeester), Voorzitter, Van Malsen, Simons, Van Raalte en Van Frank (Secretaris).

BEANTWOORDING VAN PRIJSVRAGEN.

Afdeeling 's Gravenhage van de Maatsch. tot Bev. d. Bouwkunst. Voor alle deskundigen in Nederland gevestigd. Handleiding voor het verven ten dienste van aankomende opzichters en bouwkundigen. Prijs f200. Vóór 1 Januari 1902, bij den 1sten Secretaris der Afdeeling, Pieter Bothstraat no. 23, 's Gravenhage. Programma, zie Bouwk. Weekblad no. 3 van 19 Januari 1901.

Maatschappij tot Bevordering der Bouwkunst. Voor alle Nederlanders.

I. Ontwerp voor een Café-restaurant met Hotel aan eene hoofdstraat van eene groote stad in Nederland. Prijs zilveren medaille en f100.

II. Ontwerp voor een blok van vier arbeiderswoningen, elk voorzien van één bovenwoning. Prijs zilv. med. en f50.

III. Ontwerp voor een Bodega en Lunchroom. Prijs, Bronzen medaille en f25.

Vóór 1 Februari 1902, aan het bureau van de Mij. t. Bev. d. Bouwkunst, Marnixstraat 402 te Amsterdam. Programma, zie Bouwkundig Weekblad no. 20 van 18 Mei 1901.

Bouwkunst en Vriendschap. Algemeen.

I. Kleine Villa. 1e prijs: zilveren med. en f50; 2e prijs: bronzen med. en f20; 3e prijs: getuigschrift.

II. Rustbank gewijd aan de nagedachtenis van een schilder. 1e prijs: zilveren med. en f35; 2e prijs: bronzen med. en f15; 3e prijs: getuigschrift.

III. Getuigschrift voor de Vereeniging Bouwkunst en Vriendschap. 1e prijs: zilveren med. en f50; 2e prijs: bronzen med. en f20; 3e prijs: getuigschrift. Vóór 1 Dec. 1901, aan den 1en Secretaris, den heer C. N. van Goor, Jonkerfransstraat 126, Rotterdam.

BUREAU VOOR PLAATSING VAN OPZICHTERS EN TEEKENAARS.

Marnixstraat 402, Amsterdam.

Aantal ingeschreven sollicitanten voor:

Bouwkundig Opzichter 3.

Bouwkundig Teekenaar 5.

Bouwkundig Opzichter-Teekenaar 16.

Aantal aanvragen voor:

Bouwkundig Opzichter-teekenaar 1.

AANKONDIGING VAN AANBESTEDINGEN.

MAANDAG 14 OCTOBER.

AMSTERDAM. Het bouwen van een remise met werkplaatsen, magazijn en woning op een terrein aan de Tollenstraat en Potgieterstraat ten behoeve van de gem. tram.

Het gemeentebest., 's midd. 12 u. Voorw. te verkr. ter stadsdrukkerij tegen f2,80 (met 4 teek.). Inl. worden gegeven ten kantore van de gem. tram, Nieuwe Lijnbaansgracht no. 8, kamer no. 38, van 2—4 u., gedur. de laatste 5 werkdagen voor den dag der aanbesteding. Aanw. gedaan.

AMSTERDAM. Het bouwen van eene dubbele woning c. a. op het terrein der gem. Amsterdam, gelegen in de gem. Heemstede, sectie B, no. 794.

Het gemeentebest., 's midd. 12 u. Voorw. te verkr. ter stadsdrukkerij, tegen f1,50 met één teek. Inl. worden gegeven ten kantore van de gemeentelijke waterleidingen, Nieuwe Heerengracht no. 49, Amsterdam, van 10 tot 12 u., gedur. de week, welke der besteding voorafgaat. Aanw. gedaan.

DEVENTER. Het verbouwen van perc. 1. aan de Badhuisstraat.

De arch. M. van Harte, v.m. 11¹/₂ u., aan Groot- en Voorster gasthuis. Aanw. gedaan.

DORDRECHT. Het maken van twintig arbeiderswoningen aan de Mijl. gem. Dubbel-dam.

De heer A. Dekker, 's av. 6¹/₂ u. Bestek en teek. ter inzage in het koffiehuis van Erkelens, aan de Mijl. Bestekken verkrijgb. bij de heeren Morks en Geuze, tegen 50 cents. Aanw. gedaan.

LOCHEM. Het bouwen van twee heerenhuizen, aan één blok, aan de Nieuwstad aldaar.

De heer M. Loch, 's av. 7 u., in hôtel „Bak,” alw. bestek en teek. ter inzage. Aanw. gedaan.

DINSDAG 15 OCTOBER.

ENSCHIEDÉ. Het bouwen van een woonhuis, op een terrein gelegen aan Periksweg aldaar.

De arch. J. H. C. Roesink, 's av. 7 u., in 't café van Jochem Hemken, alw. bestek en teek. ter inz. Aanw. 15 Oct., v.m. 11 u.

RANDWIJK. Het bouwen van een woonhuis met bijlevering van materialen, arbeidsloon, transporten enz.

Het bestuur der Ned. Herv. Gem. Bestek en teek. ter inz. in het café van de Wed. G. van Gelder. Inl. geeft de bouwkundige A. Frederiks.

VENLOO. Het bouwen van 8 woonhuizen, op een langs den Tegelschen weg ald. gelegen open terrein.

De heer Hub. Fassen. Bestek en teek. ter inz. en zijn verkrijgb. ten kantore van den arch. H. Seelen, alw. ook inlicht. verstrekt worden. Aanw. 15 Oct., v.m. 10 u.

WOENSDAG 16 OCTOBER.

GIETHOORN. Het bouwen van 1 steenen ijshuis bij de zuivelfabriek.

Het bestuur der coöp. zuivelfabr. „Eendracht”, v.m. 11 u., ten huize van den heer Prinsen. Bestek en teek. verkr. tegen 60 ct. bij den arch. A. Mol te Steenwijk, die tevens nadere inl. geeft.

's-GRAVENHAGE. Het bouwen van een post- en telegraafkantoor, met directeurswoning, te Kampen. Raming f84950.

Het min. van W., H. en N., n.m. 2 u. Bestek ter lezing aan het hoofdbestuur der posterijen en telegraphie te 's-Gravenhage, aan het bureel van den rijksbouwmeester in het 1e district, Binnenhof te 's-Gravenhage; aan het post- en telegraafkantoor te Kampen, aan dat van het prov. bestuur van Overijssel, en is ad fo.75 benevens de kosten van verzending, te bekomen bij Gebr. v. Cleef te 's-Hage. Inl. worden gegeven door voorn. Rijkbouw. te 's-Gravenhage. Aanw. gedaan.

'S GRAVENHAGE. De verbouw van het telegraafkantoor te Groningen; begr. f 1755. Het minist. van W. H. en N., n.m. 2 u. Bestek ter lezing aan het hoofdbestuur der posterijen en telegraphie te 's Hage, aan het bureel van den rijksbouwmeester in het re distr. te 's Hage, aan het bur. van den directeur van het telegraafkantoor te Groningen aan dat van het prov. bestuur van Groningen en is à f 0.25 benevens de kosten van verzending verkr. bij Gebr. van Cleef, Inl. bij gen. rijksbouwmeester te 's Hage en bij den rijksopz. W. A. Hof te Groningen. Aanw. gedaan.

HINDELOOPEN. Het bouwen van eene onderwijzerswoning bij de openb. lag. school. Het gemeentebest., 's midd. 12 u. Bestek en teek. ter secretarie verkr. à f 1. Inl. te bek. bij M. G. v. d. Tas, bouwkw. Aanw. ged.

STADSKANAAL. a. Het bouwen eener boerenbehuizing, onder bijlev. van al het daartoe ben. b. de glas en verfwerken.

De heer Wolf Jozef, 's av. 7 u., bij J. Linzel bij wien bestek en teek. ter inzage. Inl. geeft C. Linzel, arch. Aanw. 16 Oct., n.m. 5 u.

TERMUNTERZIJL. Het afbreken van een boerderij en het bouwen van een heerenhuis aldaar, met gebruikmaking van aanwezige en bijl. van te kort komende materialen, steenen uitgezonden.

De heer B. Derksema, n.m. 3 u., bij J. T. Dik. Bestek en teek. à f 1 verkr. bij arch. P. G. Cremer te Nieuwolda. Aanw., 16 Oct., v.m. 10 u.

DONDERDAG 17 OCTOBER.

BARNFLAIR (DR.). Het bouwen van een winkelhuis te Ter Apel.

De heer A. Mertens, n.m. 2 u. Inl. geeft arch. N. Doornbos. Aanw. 17 Oct., n.m. 1 u.

GILZE-RIJEN (N.-BR.). Het restaureeren en weder opbouwen der door brand vernielde looierij met magazijn.

De maatsch. tot Expl. van Van Siebergen's lederfabriek, v.m. 11 u., ten kantore der maatsch. Bestek tegen f 0,75 verkrijgb. aan voorn. kantoor en bij den arch. Jos. Donders te Tilburg, die tevens alle inl. verstrekt en alw. teek. ter inz. liggen.

VRIJDAG 18 OCTOBER.

'S-GRAVENHAGE. Het verbouwen en inrichten voor kantongerechtsgebouw van het voormalig post- en telegraafkantoor te Almelo. Raming f 5020.

Het minist. van justitie, n.m. 2 u. Bestek met teek. ter inzage in genoemd voormalig post en telegraafkantoor op elken werkdag, van 's m. 8 tot n.m. 5 u. en is tegen f 1.10 verkr. bij gebr. van Cleef te 's Hage. Inl. te bekomen op het bureau van den ingenieur-archit. voor de gevangnissen en rechtsgebouwen te 's Hage, departement van Justitie. Aanw. 14 Oct. in gen. gebouw, n.m. ten 11/2 u.

ZATERDAG 19 OCTOBER.

RUURLO. Het verbouwen van de schuur bij de Grooteforme tot woning en het bouwen van eene woning op Pasmanskamp te Ruurlo met bijl. van alle daartoe benodigde materialen etc.

De rentmeester van den huize Ruurlo, v.m. 11 u., in „het Wapen van Ruurlo.” Bestekken en teek. ter visie in het Wapen van Ruurlo. De briefjes in te lev. bij den rentmeester v. d. huize Ruurlo op 18 Oct. Aanw. 16 Oct., n.m. 3 u. te beginnen bij de Grooteforme.

VOORBURG. Het maken der gebouwen voor eene electr. centrale, rijtuigremise met werkplaats, hoofdmachinisten- en portierswoning. Raming f 177.600.

De dir. der Zuid-Holl. Electriche spoorw. maatsch., n.m. 2 u., in café „De Wikerbrug.”

MAANDAG 21 OCTOBER.

AMSTERDAM. a. Het bouwen van een politiepouhuis, en b. het bouwen van een wachtlokaal, beide aan den Cruquiusweg, nabij het gem. handels-entrepôt.

Het gem.-best., 's m. 12 u. Voorw. te verkr. ter Stads-drukkerij, à f 1.60 met twee teek. Inl. worden gegeven aan het bureau van den assistent-arch. op het raadhuis, kamer 105, van 2-4 u., gedurende de laatste drie werkdagen voor den dag der aanbesteding.

HOLTEN. 1. Het bouwen eener school van twee lokalen met annexe onderwijzerswoning, in de buurtschap Espelo. 2. Het maken en leveren der voor sub 1 benodigde schoolmeubelen.

Het gem.-bestuur, v.m. 11 1/2 u. Bestek en teek. ter inz. te Holten, in hotel Kalfsterman (n hotel Muller; te Deventer, in café Duijm; te Almelo, in café Ludeking; te Rijssen, in hotel Koenderink. Bestek en teek. sub. 1 ad f 1.50, sub. 2 ad f 0.50 verkrijgb. Inl. geeft arch. B. Vixseboxse Bzn. te Almelo.

ZATERDAG 26 OCTOBER.

GOES. Het verbouwen der hoogere burger-school te Goes.

Het gemeentebest., v.m. 10 u. Bestek en teek. ter visie op de secretarie en zijn verkr. bij F. Kleeuwens & Zn., tegen inzending van een postwissel van f 0.90. Inl. worden gegeven door den Rijks-Bouwmeester voor onderwijsgebouwen te 's-Gravenhage. Aanw. 16 Oct., n.m. 2 u.

Assurantie Maatschappij tegen Brand- schade en op het Leven

De NEDERLANDEN van 1845.

's-Gravenhage, Kerkplein hoek Prinsstraat — Amsterdam, Sopniaplein. — Rotterdam, Zuidblaak 24 (Beursplein). — Breda, Prinsenkade. — Haarlem, Kruisweg 70 c. — Nijmegen, In de Betoustraat 8. — Groningen, Akerkhof, hoek Akerkstraat. — Zutphen, IJselkade.

Hoofd-Directie te 's-Gravenhage:
CAREL HENNY, Directeur;
Mr. J. J. HENNY, Adj.-Dir.

Kapitaal. f 4.000.000.00
Reserves ult. 1900. - 1.877.900.00
Betaalde Brandschaden tot
ult. 1900. - 21.625.000.00

Verzekering tegen BRAND- en INBRAAK- schade tegen vaste en zeer billijke Premieën.

J. Muysken.

Hoofd-Agent van de
Nederlandsche Assurantie-Compagnie
van het jaar 1776 te Amsterdam.

Adres: HAARLEM, Kruisweg No. 55.

Beveelt zich aan voor assurantien bij aanbestedingen
Vaste Taxatie. - Op Beurspolis. - Vaste Premie.

AFLOOP VAN AANBESTEDINGEN.

20 SEPTEMBER.

ENSCHEDÉ (ONDERH.). Het bouwen van een loods tot berging van materialen enz. Door den heer J. J. E. Melsten.

Laagste inschrijvers Gebr. Eggink, f 1100.

ENSCHEDÉ (ONDERH.). Het lood en zinkgieterswerk van een in aanbouw zijnde villa. Door de heeren B. J. Turin & Zn., aldaar. Laagste inschr. W. Garritsen, Enschedé, f 298. Gegund.

28 SEPTEMBER.

ELLECOM. Het bouwen van een dubbel woon- en winkelhuis, annex bakkerij, te Ellecom. Door den arch. G. J. Uiterwijk te Dieren.

Metselwerk. Laagste inschr. S. Gregoor, De Steeg, f 4340.*

Timmerwerk. J. Steinvooort, f 4427.*

IJzerwerk. D. Dolleman, f 253.*

Verfwerk. M. Lattee, Ellecom, f 470.*

Loodgieterswerk. W. v. Straaten, f 751.*

Behangw. P. J. Gastelaars, f 125.* *Gegund.

WIJHE. Het bouwen van een pakhuis voor den heer H. W. Dammers ald. Door den bouwkw. H. Wissink.

Laagste inschrijver voor het timmer- en metselwerk H. Zomer, Wijhe, voor f 739.

29 SEPTEMBER.

SLOTERDIJK (ONDERH.). Het bouwen van een 3de schoollokaal. Door het bestuur der Christ. school.

Ingekomen 5 biljetten. Hoogste inschr. M. v. d. Roemer, Sloterdijk, f 2332; laagste L. Lievaart, Groote IJpolder, f 1589. Gegund.

WATERGRAAFSMEER. Den aan- en verbouw van het politiepouhuis en brandspuit-huis ald. Door het gemeentebest.

Laagste inschr. P. H. de Waal, Watergraafsmeer, f 1880. Gegund.

WOENSEL (ONDERH.). Het afbreken van een woonhuis, pakhuis enz. en het weder opbouwen tot winkelhuizing, voor rekening van den heer Frans Sieben—Lommelaars op de Fellenoord. Ram. f 1570.

Laagste inschrijver P. Bogaarts, Woensel, f 1539. Gegund.

30 SEPTEMBER.

's-GRAVENHAGE. (ONDERH.). Het bouwen van een villa aan de Hoornbrug bij Rijswijk. Door den arch. D. Oosthoek.

Laagste inschrijver J. H. Valk, Rijswijk, f 17490. Gegund.

NOORDBROEK. Het afbreken en weder opbouwen van de kuiperij van den heer H. Siemens, ald.

Laagste inschrijver. Timmerwerk. H. Waslander, f 998*.

Verfwerk. K. Klad, f 115*.*Gegund.

1 OCTOBER

DONGEN. Het bouwen van een woonhuis en stoom-schoenenfabriek voor rekening van den heer Jos. van Boxtel te Dongen, op een aldaar gelegen terrein. De te bebouwen oppervlakte beslaat c.a. 900 M². Raming f 15000. Door den aanbested.

Laagste inschrijver W. v. Dongen, Raamsdonk, f 15393.

HENGEL0 (OV.). Het bouwen van een badhuis, op een terrein aan de Marktstraat. Door den arch. W. Elzinga.

Laagste inschr. G. Doornkate, Enschedé, f 2820.

WIJLRE (LIMB.). Het bijbouwen van een schoollokaal. Door het gemeentebest.

Laagste inschrijvers J. Vleugels en J. Nix, Wijlre, f 2239.

2 OCTOBER.

ARNHEM. Het bouwen van een kleine villa aan den Utrechtschen straatweg op „Hulkenstein”. Door den arch. C. J. Hagenbeek.

Laagste inschr. Gebr. Goossens, Oosterbeek, f 16153.

EMMEN. Het glas-, verf- en behangerswerk voor het bouwen van eene nieuwe boerenbehuizing, voor den heer G. Garming te Noordbarge. Door den aanbesteder.

Laagste inschrijver G. Hagenouw, Emmen, f 247. Gegund

HOEVEN (N.-BR.). Het bouwen eener stoomzuivelfabriek. Ram. f 5300. Door het bestuur der vereen. „Helpt Elkander”. Laagste inschrijver Joh. Melissen, Oudenbosch, f 5315. Nog niet gegund.

ROTTERDAM. Het verbouwen van een winkelhuis met bijkomende werken. Door den heer Nieriker Erasmusstr. 10.

Laagste inschrijver D. Kalker, f 1299.

TILBURG (ONDERH.). Het bouwen van een woonhuis voor den heer F. Tromp—van Dun.

Metselwerk. Laagste inschrijver J. Donders f 1596.

Timmerwerk. J. A. Vermeeren, f 2039.

Massa. H. Groenen, f 4080.

3 OCTOBER.

GRONINGEN. Het bouwen van kantoor-locales op het voorste gedeelte van het gebouw der gemeente in de Oude Boteringestraat, waarin de rijksbelastingkantoren gevestigd zijn, onder bijlevering van alle daartoe noodige bouwstoffen, arbeidsloonen, transporten enz. Door het gem.-best.

Laagste inschrijver G. Brinks, f 3828.

GRONINGEN. Het afbreken van eene behuizing, staande en gelegen te Vogelzang, nab De Punt, gem. Haren en het daar ter plaatse bouwen van een woonhuis. Door den heer K. Bonsema.

Laagste inschrijver T. van Streun, f5440. Gegund aan R. Jansen.

TERMUNTERZIJL. Het afbreken eener boerenbehuizing en het bouwen van een heerenbehuizing met bijlevering van materialen. Door den heer B. Derksema, aldaar.

Laagste inschrijver H. Dorenkamp, Nieuwolda, f9330. Gunning aangehouden.

4 OCTOBER.

NIJMEGEN. Het bouwen van een café, een winkelhuis elk met aparte bovenwoning, alsmede 5 beneden- met 5 bovenwoningen en pakhuisje aan den Ubbergsche weg ald. Door den heer J. H. Beerens.

Laagste inschrijver Th. G. Groothuizen, f19,300. Nog niet gegund.

NIJMEGEN. Het bouwen van een huis, bestaande uit: een winkel-magazijn met twee bovenhuizen aan de Jacob Ganisstr. Door de Spaarkasvereen. „Vesta”.

Laagste inschrijver H. J. v. Ewijk, f7990.

TERNEUZEN. Het bouwen van een woonhuis in 2 percelen. Door den heer A. A. Eekman.

A. J. Rijnberg, Terneuzen, timmerwerk f418; W. H. v. d. Hoofd, id. metselw. f415.

5 OCTOBER.

HAARLEM. Het bouwen eener inrichting tot het pasteuriseeren van melk en room en het bereiden van melkproducten, benevens een winkelhuis en een woonhuis met vier afzonderlijk opgaande bovenwoningen op een terrein aan den Rijksstraatweg tegenover de Cavalleriekazerne te Schoten. Door den arch. J. A. Traanberg.

Laagste inschrijver J. A. Jonker, f17986.

MEPPEL. Het bouwen van een badhuis

met conciergewoning aan de Catharinastraat. Door den arch. P. Janzen.

Laagste inschrijver G. v. Leenden, f3185. Gegund.

OLDENZAAL. Het bouwen van een hotel pension te De Lutte bij Oldenzaal. Door den heer H. C. Boll.

Laagste inschr. L. Foks, Hengelo, f11234* daaropvolgende J. Kleerebezem, Hengelo, f12325. *Gegund.

OMMELANDERWIJK. Het bouwen van een nieuw tolhuis te Ommelanderwijk, voor rekening van het waterschap „de Ommelanderwijk”. Door het best. van voorn. waterschap.

Timmerwerk. Laagste inschrijver. J. Overeinder, f1687.*

Verfwerk. L. Voor in 't Holt, Ommelanderwijk, f131*. *Gegund.

RETRANCHEMENT (ZEEL). Het bouwen van een woonhuis aldaar. Door den heer L. Versprille.

Laagste inschrijver M. v. Dale, Retranchement, f2532.

UITHUIZEN. Het afbreken eener oude en bouwen eener nieuwe winkelbehuizing c. a. met bijlev. van materialen enz. Door den heer K. Jonker.

Laagste inschrijver R. Sleumer, Uithuizen, f2958. Gegund.

VENRAY. Het vergrooten en gedeeltelijk verbouwen van de dorpschool te Venray. Door het gemeentebestuur.

Laagste inschrijver L. Wijnhoven, f3507.

7 OCTOBER.

ALBLASSERDAM. Het bouwen van een woonhuis met bakkerij aan de Polderstraat aldaar, onder directie van den arch. C. A. Verhey, te Elshout b/d. Kinderdijk. Door den heer A. C. Wink.

Laagste inschr. L. de Kloe Sr., Alblasserdam, f2406. Gegund.

AMSTERDAM. Bestek no. 894. Het bouwen van eene enkele wachterswoning tusschen Boekelo en Enschedé. Raming f2040. Door de Holl. IJz. Spoorw. Maatsch.

Laagste inschrijver P. H. Op de Weegh, Oldenzaal, f1970.

AMSTERDAM. Het bouwen van een woonhuis bij de woonschuur, gelegen aan de Ringweg, sectie E. Kavel 10, in de Grootte IJpolder nabij Sloterdijk gem. Sloten. Door de bouw. J. W. de Heij & Zn. te Hoofddorp.

Laagste inschrijver L. Lievaart, Grootte IJpolder, f4587. Gegund.

8 OCTOBER.

ALKMAAR. Het bouwen van een pension met 18 kamers te Bergen. Door den arch. D. Stam Mzn. te Wormerveer.

Laagste inschr. Spruit en Wils, Alkmaar, f12687. Gegund.

DEVENTER. Het herbouwen eener afgebrante boerenwoning op Doggenvoorde in Linde onder Diepenveen. Door den archit. M. v. Harte.

Laagste inschrijver J. de Lange, Diepenveen, f6100.

Ten zeerste aanbevolen voor **KELDERWERK:**

Inlandsch gemalen TRAS

Knight, Bevan en Sturge's PORTLAND CEMENT

Uitsluitend verkrijgbaar bij
Wed. P. G. F. PINO POST,
Paveljoensgracht 22, Den Haag.
Telefoon No. 1231.

Asfaltdakpapier.

Lijst van Fabrikanten, Leveranciers, enz.

Prijs per regel voor niet geabonneerden op advertentiën
5.— per jaar bij vooruitbetaling. Abonnés op advertentiën
1 regel gratis voor iedere advertentie.

Amsterdamsche Fabrik van Cement-IJzerwerken (Systeem Monier)
Grootte Wittenburgerstraat 108.

Assurantie-Mij. tegen Brandschade „de Nederlanden van 1845”,
's-Gravenhage, Kerkplein hoek Prinsstraat.

Badinrichtingen. — TH. VAN HEEMSTEDEN OBELT, Amsterdam.

Behangselpapieren, en gros. — EERSTE NED. PAPIERHANDEL,

Den Haag, Kantoor en Magazijnen, Luthersche Burgwal 27.

BEHANGSELPAPIEREN, LINCRUSTA, Th. N. Eijffinger, Hof-

leverancier. — Den Haag.

Binnenbetimmeringen. — GEBR. KOCH, Amsterdam.

Bouwstoffen. — MARTIN & Co., Amsterdam.

Brandkasten. — FRED. STIELTJES & Co., Amsterdam (Mosler

Safe Company).

Cementmestiek-Dakbedekking. — J. A. SMITS & ZOON, Weesper-

zijde 39, Amsterdam.

Cement-IJzerwerken. — Ned. Mij. voor Monierwerken, Amsterdam.

Cementsteenfabriek. — M. ELFRING & ZOON, Den Haag.

Centrale Verwarming. — W. J. STOKVIS, Arnhem.

Centrale Verwarming. — NELL & STUTTERHEIM, Den Haag.

Centrale Verwarming. — GEVEKE & Co., Amsterdam.

Centrale Verwarming. — FRED. STIELTJES & Co., Amsterdam

(Sturtevant Engineering Co.).

Centrale Verwarming en Ventilatie. — D. S. M. KALKER, Amst.

Centrale Verwarming. — B. LANDHEER Jr., Wijnstr. 59, Rotterdam.

Closets. — TH. VAN HEEMSTEDEN OBELT, Amsterdam.

Dakpannen. — J. B. VAN SOEST & TERSTAPPEN, te Swalmen.

Draadglas van Neusattl, FERD. ENGERS, Amsterdam.

Eerste Nederl. Papiersticfabriek, Damrak 85, Amsterdam.

Eerste Nederl. Xyolith-Fabriek. — A. S. KEY, Rotterdam.

Excelsiorplaten. — GEBR. VAN DER VIJGH, Amsterdam.

Gas, Stoom en Waterleiding. — R. S. STOKVIS & ZONEN,

Leuvehaven 74-76, Rotterdam.

Gaskachels (nieuwste condensng). — OBELT, Amsterdam.

Gegoten geëmailleerd ijzeren waschtafels. — PECK & Co., Amst.

Gegoten geëmailleerd ijzeren waschtafels. — TH. VAN HEEM-

STEDEN OBELT, Amst., 150 de Ruyterkade. Filiaal: 36 Rokin.

Gekleurd en gebrand glas in lood. — C. LINDENAAR, Glasgra-

veur, Alb. Cuijpsstraat 123, Amsterdam.

Handel in Bouwmaterialen. — Wed. P. G. F. PINO POST, Den Haag.

Houthandel. — LINDNER & Co., Wittenburgerstraat 22-24, Amst.

Haeuslersche Houtcementen Dakbedekking. — J. A. SMITS &
ZOON, Weesperzijde 39, Amsterdam.

Jaloezieën, Rolluiken- en Zonnenschermen-fabriek (Stoom). —
v. d. Helststraat 1, AMSTERDAM. — Wagenstraat 39a. 's GRAVENHAGE.

Jalouziën. — J. F. KRONER & ZONEN, Spuistr. 246, 248, 250, Amst.
Josson-Cement. — A. E. BRAAT, Rotterdam en Amsterdam.

Levensverzekering-Maatschappij New-York. — Directie voor Neder-

land, Keizersgracht 455, Amsterdam.

Levensverzekering-Mij. „Neerlandia”, L. Beestenmarkt 9, 's-Hage.

Liften. — TH. VAN HEEMSTEDEN OBELT, Amst. (R. WAYGOOD & Co.).

Liften, Ventilatie, Gesm. ijzer. trappen. — JAN HAMER & Co., Amst.

Liften. — FRED. STIELTJES & Co., Amsterdam (Otis Bros.

New-York).

Looden en Inw. glasemail privaatleidingen. — OBELT, Amst.

Mastix-Cement Dakbedekking. H. ALLERSDORF, Singel 455, Amst.

Motoren en Dynamo's. — JULIUS LÜCHAU, Damrak 71, Amst

Motoren & Dynamos. — FRED. STIELTJES & Co., Amsterdam.

Naaml. Venn. Utrechtsche Asfaldfabriek. Dakbedekking en Vloeren.

Portland-Cement. — DYCKERHOFF & SÖHNE, Amöneburg.

Photolithografie. — WEGNER & MOTTU, Amsterdam.

Proefstation Bouwmat. — KONING & BIENFAIT, Amsterdam.

Raamsluiters voor bovenlichten. — TH. V. HEEMSTEDEN OBELT,

Amsterdam.

Rolluiken. — W. H. M. SCHOLTE, Prinsengr. 516, Amsterdam.

Rietplanken. Isoleersteen. Fluaten. — MOLIJN. — Gouda.

Stalinrichtingen. — STAAL & HAALMEIJER, Amsterdam.

Stalinrichtingen. — D. S. M. KALKER, Amsterdam.

Steenen (verglaasde en onvergl.) CANOY HERFKENS & Co., Venlo.

Steenen of Engelsche buizen en kruispannen. — HOUBEN &
STEEGH, Belfeld en Tegelen (Limburg).

Stoomtimmerfabriek. — GEBR. VAN MALSEN, Den Haag.

Tegels in soorten. — DE LINT & Co., Rotterdam.

Toeschuifbare hekken. — FRED. STIELTJES & Co., Amsterdam.

Verwarming en Ventilatie. — TH. V. HEEMSTEDEN OBELT, Amst.

Verwarming en Ventilatie. — FRED. STIELTJES & Co., Amst.

(Sturtevant Blomers & Exhausters voor ventilatie, stofafzuiging
enz.).

Verwarming en verlichting. — JULIUS LUCHAU, Damrak 71,
Amsterdam.

Verwarming en Ventilatie. — D. S. M. KALKER, Amsterdam.

Ventilators. — TH. VAN HEEMSTEDEN OBELT, Amsterdam.

Ventilators. — JAN HAMER & Co., Amsterdam.

Ventilators. — D. P. HASSELMAN, Amsterdam.

Vuurvaste Steen. JOSTEN & Co., te Königwinter a/Rh. Fabrikanten
van zeer vuurvaste Chamotte- en Dinas-steenen
vuurvaste Cement, Karolinklei enz.

Zinkwerken. — F. W. BRAAT, Delft.

BOUWKUNDIG WEEKBLAD.

ORGAAN VAN DE

MAATSCHAPPIJ TOT BEVORDERING DER BOUWKUNST.

Bestuur v. d. Maatschappij: A. SALM G.Bz., *Voorzitter*. A. C. BLEIJS, *Vice-Voorzitter*. — Jb. v. d. BAN Pz.,
V. G. A. BOSCH, M. A. C. HARTMAN, J. A. MULOCK HOUWER, J. MUTTERS Jr., F. W. M. POGGENBEEK, J. VERHEUL Dz.
Commissie van Redactie: Ed. CUIJPERS, A. SALM G.Bz. en J. VERHEUL Dz.
Redacteur: C. T. J. LOUIS RIEBER.

19 OCTOBER 1901.

21^e JAARGANG.

N^o. 42.

BUREAU VAN REDACTIE: MARNIXSTRAAT 402, AMSTERDAM.
BUREAU v. ADMINISTRATIE: HERDERSTRAAT 5, 'S GRAVENHAGE.
UITGEVERS: MOUTON & Co. — 'S GRAVENHAGE.
ABONNEMENTSPRIJS voor Nederland: fr. p. p. f 15.— 's jaars, voor
Indië en het Buitenland (bij vooruitbetaling) fr. p. p. f 17.— * * *

PRIJS DER ADVERTENTIËN: van 1—5 regels f 1.— elke regel meer
20 cents. Groote letters naar plaatsruimte. * * * * *
AANKONDIGINGEN v. AANBESTEDINGEN 15 ct. p. regel m. premie $\frac{3}{2}$ maal.
ABONNEMENT v. ADVERTENTIËN tegen belangrijk verminderde prijzen
en kosteloze opname der advertentiën in het Tijdschrift der Mij.

INHOUD. — Duikers, door L. A. Sanders. — Glassteen, Voor-
dracht van den Heer Henri Huinck, te Rotterdam, in de afdeling
's-Gravenhage' der M. t. b. d. Bouwkunst op 26 April 1901. —
De Reguliersgracht te Amsterdam. — Prijsvragen. — Verslagen
van Vergaderingen. — Personalía. — Bureau voor plaatsing van
Opzichters en teekenaars. — Vergaderingen van Afdelingen. —
Aankondigingen en afloop van aanbestedingen. — Lijst van Fa-
rikanten, Leveranciers, enz. — Advertentiën.

DUIKERS.

Door L. A. SANDERS.

Onder duikers verstaat men in 't algemeen leidingen tot
doorvoer van water onder wegen, ter verbinding van
het eene kanaal met het andere of tot het vormen van eene
dikwijls vernauwde verbinding in de lengterichting van
slooten, onder de verbindingsdammen tusschen wegen en
landerijen.

Bij den aanleg van nieuwe spoorwegen of gewone wegen,
zijn duikers in ons land niet alleen onmisbaar, maar moeten
zij in den regel in groot aantal worden aangebracht. Geen
wonder dus, dat men de economische uitvoering bij het ont-
werpen dient voorop te stellen en dat men reeds getracht
heeft zeer verschillende materialen daarvoor te bezigen.

De oudste toepassingen zullen wel zijn die in natuursteen,
gevonden op de heide of in de rivierbeddingen, als stapel-
werk verwerkt en verbonden met een of andere mortel.

Van den aard van den bodem is het afhankelijk of
een duiker zoogenaamd op staal kan worden gefundeerd, of
wel dat er eene kunstmatige fundeering zal moeten worden
toegepast. Bij toepassing van natuursteen, zandsteen of
granietachtige stukken (breuksteen), zooals die in ons land
en in België worden gevonden, moeten die stukken bijna
onbewerkt worden opgestapeld, waardoor vanzelf groote
holten ontstaan, die men verplicht is met de een of andere
mortel te vullen.

In den tegenwoordigen tijd zou zulks zeer goed mogelijk
zijn, aangezien men portland cement-mortel kan toepassen,
welke tot nu toe de eenige betrekkelijk krimprijke is. Vroeger
moest men zich bepalen tot kalk en trasmortels of ook wel
leem, waaraan, bij toepassing van onvermijdelijk *dikke* voegen,

gebreken kleven, die gedurig onderhoud noodzakelijk maken.
Past men geen portland cement-mortel toe dan is er in
dergelijk stapelwerk al zeer weinig verband en moet bij de
minste kans op eenige zetting ook direct een kunstmatige
fundeering worden aangebracht. Door vermindering van de
grootte der openingen tusschen de steenen onderling trachte
men, b. v. door het daartusschen plaats van kleinere stukken
steen of leistukken, het krimpen der mortel te verhinderen,
doch geheel tegenaan kon men het niet; de mortel krimpt
toch en vriest later uit.

Een ander bezwaar voor deze toepassing in slappen bodem
is gelegen in de stabiliteit der langsmuren, welke aan de
spatting der overwelling moeten weerstand bieden. Veelal,
of beter gezegd, bijna altijd zal men den halven cirkelvorm
voor de overwelling toepassen, waardoor aan dit bezwaar
betrekkelijk het meest wordt tegemoet gekomen, hoewel het
in sommige gevallen niet afdoende is.

Zijn toch de duikers niet diep onder de kruin van den
rijweg gelegen, dan zijn die overwellingen direct aan de
werking der raddrukken blootgesteld en moeten zij uiterst
zwaar worden gemaakt om plaatselijke beschadiging te voor-
komen, vooral wanneer, zooals in het thans besproken ge-
val, het noodige verband tusschen de steenen onderling
gedeeltelijk zou kunnen ontbreken, iets wat bij de toepas-
sing van krimpde mortels tusschen onregelmatige steen-
brokken wel bijna altijd het geval zal zijn.

De zijwanden hebben niet alleen weerstand te bieden aan
de spatting, voortgebracht door het eigengewicht van de
afdekking en de eventuele belasting, maar tevens aan den
zijdelingschen gronddruk.

De werking van den laatste is het sterkst wanneer naast
den duiker de grond wel, en boven den duiker de grond niet
is belast. Naarmate de zijmuren hooger worden en de grond-
soort beweeglijker is, is die werking ook meer te vreezen
en moeten dan ook de muren overeenkomstig zwaarder
worden aangelegd.

In twee richtingen dus moeten de zijmuren sterk genoeg
zijn om weerstand te bieden aan de belastingen. In gevallen
dat de grond zelf de noodige stijfheid bezit, en dus weer-
standbiedend is, behoeft men minder bevreesd te zijn voor
de genoemde werkingen en blijven ten slotte de eventuele

belastingen van het gewelf, en wel voornamelijk de raddrukken, de hoofdzaak waarop moet worden gelet.

Het spreekt wel al bijna vanzelf uit het voorgaande, dat in de deelen van duikers, uitgevoerd als thans beschreven, geen trekspanningen kunnen worden toegestaan. Men kan dus alleen de stabiliteit verzekeren door het eigenwicht groot genoeg te nemen.

Als vanzelf komt men thans er toe om, na de behandeling van het voorgaande, betonduikers te beschouwen. Immers door de natuursteen z. g. te kloppen en deze steenen te mengen in kalk-, tras- of cementmortels, komt men er reeds toe, en is dus de overgang van de oudste toepassingen tot bijna de nieuwste niet zoo geheel verwerpelij, hoewel daartusschen nog feitelijk te behandelen zijn, de duikers in metselwerk van baksteen, die in hout en die in ijzer.

Zoolang portland cement niet bekend was, kon men toch reeds duikers van kalk- en trasbeton maken. Het is mij niet bekend of er nog oude overblijfselen van te vinden zijn, doch het moet, dunkt mij, vroeger een goedkoopere oplossing zijn geweest dan duikers in metselwerk, terwijl men thans zeer zeker een duiker goedkoop maakt in portland cement stampbeton dan een in metselwerk.

In zeker opzicht zijn echter op die werken de werkingen der eventuele belastingen niet anders dan bij die van de eerste beschreven duikers. Een duiker in beton uitgevoerd (het doet er niet toe of dit is portland cement-stampbeton) biedt op zich zelf, wanneer de voeting niet heel zwaar wordt genomen, weinig of geen weerstand aan plaatselijke zettingen van den grond en moeten deze dus eveneens in een eenigszins slappen grond van een kunstmatige fundeering worden voorzien.

Men zal wel inzien dat de directe werking van raddrukken bij weinig diep onder de kruin van den rijweg liggende duikers, bij betonduikers niet zoo nadeelig kan zijn als bij de eerst beschreven soort. Construeert men ze zwaar genoeg en is de afdekking voldoende, dan is zelfs plaatselijke beschadiging door zware raddrukken een onmogelijkheid geworden. Bovendien hebben de betonduikers, mits goed uitgevoerd, het voordeel van geen onderhoud te behoeven en moeten deze m. i. gelijk staan in duurzaamheid met de door de oude Romeinen uitgevoerde werken.

Bij betonduikers van kleine afmetingen wordt voor de doorsnede veelal de eivorm toegepast, evenals dit bij riolen het geval is. De ellipsvorm is de meest gewenschte vorm voor duikers in beton op metselwerk, welke zeer diep onder den grond worden geplaatst. *) Voor zeer kleine duikers wordt nog gebruik gemaakt van cirkelvormige en zelfs in enkele gevallen van de rechthoekige doorsnede. Zijn de doorsneden klein genoeg, dan kunnen die duikers in stukken, op de fabrieken worden vervaardigd. Meestal worden dan stukken van ± 1 M. lengte gemaakt, welke met sponningen of kragen in elkander sluiten; en voor zoover de koppen en de bodemstukken met zijwangen niet uit één stuk worden vervaardigd, moeten dan de afzonderlijke stukken in verband worden gesteld. Van eene gemotiveerde berekening is bij de toepassing van dergelijke betonduikers in den regel geen

*) Vergelijk de notulen van de vergadering van 14 November 1893 van het Kon. Instituut van Ingenieurs, waarin Mededeeling enz. door R. P. J. Tutein Nolthenius.

sprake, aangezien op dit gebied de praktijk voldoende heel uitgewezen in welke dikte de stukken moeten worden gemaakt. Veeltijds wordt deze nog aan den fabrickant overgelaten en zelfs is dit bijna altijd het geval met de samenstelling van de mortel. Uit groote partijen worden dan eenige stukken door de directie uitgekozen en beproefd, volgens de vooraf gestelde eischen. In den regel wordt eene gelijkmatig verdeelde belasting van 8000 tot 12000 KG. per M² van de horizontale projectie voorgeschreven, wat met het oog op zwaar verkeer noodzakelijk is. De grootste doorsneden welke b. v. voor eivormige betonduikers op deze wijze worden in praktijk gebracht, zijn ongeveer die van 1 M. breedte en 1.50 M. hoogte. De kappen, de bodemstukken en de zijwanden worden dan allen afzonderlijk gemaakt. Bij grootere doorsneden wijkt men in den regel van den eivorm af, neemt dien elleptisch of rechthoekig met segmentvormig gewelf, en gaat dan over tot vervaardiging ter plaatse. Hiervoor worden zware schotwerken vereischt en kunnen zij na 4 of 5 weken verharding worden aangevuld met grond, waardoor men, evenals dit bij duikers in metselwerk

Dwarsdoorsnede Front

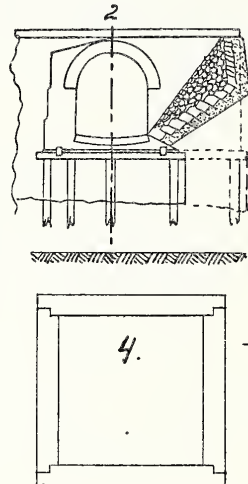

Doorsnede over de lengte.

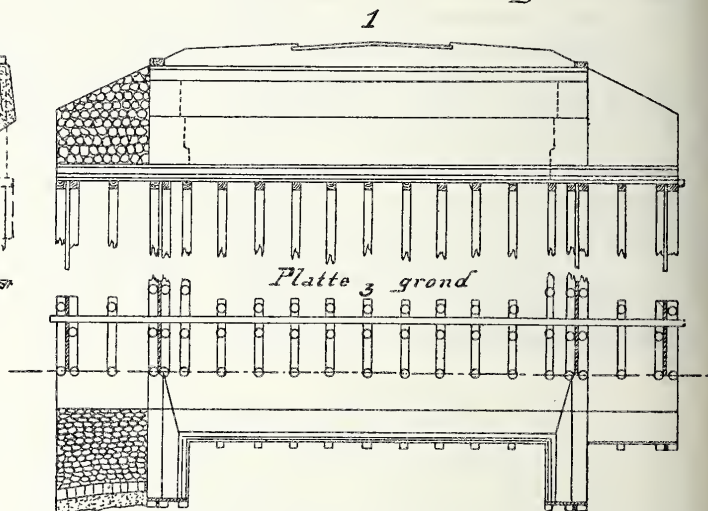

Gemetselde duiker. Schaal 1 à 200.

het geval is, het nadeel ondervindt van den langen duur van het werk, wat niet alleen dikwijls zeer ongewenscht is voor het verkeer, maar ook dikwijls hooge kosten van drooghouden etc. vereischt.

De kosten van het drooghouden der putten, waarin de duikers moeten worden geplaatst, drukken in den regel onevenredig zwaar op den kostprijs, zoodat de beperking van den tijd waarin het geheel kan worden gemaakt daardoor alleen reeds een groot voordeel met zich brengt.

Het spreekt van zelf, dat men bij de toepassing van betonduikers, welke ter plaatse worden vervaardigd, in de eerste plaats zorg moet dragen voor het gebruik van een krimprijke beton, anders zouden noodwendig scheuren het gevolg zijn. Een beton bestaande uit 1 cement, 3 zand en 5 grind is aanbevelenswaardig.

Terloops kwamen vroeger reeds de gemetselde duikers ter sprake. Wat van de fundeeringen voor de vroeger besproken duikers is gezegd, geldt natuurlijk ook voor dezen. Ter verduidelijking zijn hieraan toegevoegd de plattegrond, de lengte- en dwarsdoorsnede van een gemetselden onderheiden duiker, waarbij (zie de teekeningen 1, 2 en 3) rekening is gehouden met mogelijk onderloops worden en waaruit men kan zien hoe het dikwijls bij 's R. W. gewoonte is deze werken uit te voeren. De taluds worden, zooals daaruit blijkt, met bazaltzuilen bijgewerkt en de houten fundeering loopt zoo ver als deze zuilen. Ter voorkoming van het onderloops worden zijn aan weerskanten twee vertikale

houten damwanden geplaatst. Een verdere uitlegging zal hierbij wel overbodig zijn.

In teekening n^o. 4 is de doorsnede gegeven van een duiker in Bentheimer steen uitgevoerd, zooals deze nog dikwijls in het Oosten van ons land in kleine afmetingen worden vervaardigd. De prijs van deze steen is ongeveer f 70 per M³. in den weg verwerkt; dus wordt deze bij grootere afmetingen van de doorsnede al zeer spoedig een beletsel, terwijl het gemakkelijk te begrijpen is, dat deze constructie alleen is toe te passen in plaatsen waar de grond stijf genoeg is om schrancking te voorkomen.

Voor de fundeeringen in slappen bodem zullen dezelfde maatregelen moeten worden genomen als bij gemetselde en betonduikers, en moeten dan bovendien van afstand tot afstand kleinere of grootere beertjes worden geplaatst. Ook hierbij zal van een theoretische bepaling van de afmetingen in den regel wel geen sprake zijn. Wel is dit het geval bij duikers in metselwerk van grootere afmetingen. Voor de berekening van de gewelven vindt men een zeer gemakkelijk gestelde elementaire theorie in het Duitsche werkje van den Ingenieur H. Schloesser, terwijl men bij niet belasting van het gewelf en volle belasting van den achtergrond gemakkelijker van de grafo-statica kan gebruik maken.

(Wordt vervolgd).

GLASSTEEN.

Voordracht van den Heer HENRI HUINCK, te Rotterdam, in de afdeling „s-Gravenhage” der M. t. b. d. Bouwkunst op 26 April 1901.

In uwen kring van kunstenaars en dienaren der kunst hoort gij meestal doorwrochte verhandelingen over kunst en wetenschap, op welk gebied ik mij als leek natuurlijk niet zou durven wagen! Mijn doel is dan ook niet eene wetenschappelijke lezing of voordracht voor u te houden, maar eenvoudig om u eenige wetenswaardige mededeelingen te doen en u kennis te laten maken met iets nieuws, eene nieuwe uitvinding, namelijk die van „glassteen”!

Iets nieuws in onzen tijd? Gij zult allicht denken: „schon Alles dagewesen”! En waarlijk gij hebt gelijk!

Het is dan eigenlijk ook geen nieuws waarover ik u ga spreken. Immers Réaumur, J. B. Dumas, Pelouze, d'Arcet hebben zich lang geleden reeds ernstig bezig gehouden met de vraag op welke wijze het glas te ontglazen en beproefden zelfs hun laboratorium om te zetten in eene werkplaats, waar dit op industrieele manier zou kunnen geschieden. Alle glassoorten zijn ontvankelijk om hare doorzichtigheid te verliezen en te worden vervormd tot eene soort van porcelein, en wel door ze te verhitten en dan van den vloeibaren staat langzaam weder in vasten toestand te laten overgaan, door afkoeling, en dan weder langdurig te verhitten tot op eene temperatuur nagenoeg van smelting. Vooral deze laatste wijze werd gebruikt door Réaumur en gaf vrij goede uitkomsten.

Het was omstreeks 1727 dat Réaumur en zijne leerlingen lang deze methode bestudeerden. Maar toch, men hoorde er niet veel van. Hun wetenschap werkte niet naar buiten, noch werd op groote schaal toegepast om de eenvoudige reden, dat er fouten aan kleefden; want het porcelaine Réaumur, zoo werd het product genoemd, bezat geen voldoende weerstandsvermogen. De meeste voorwerpen namen verkeerde vormen aan of gingen stuk reeds tijdens het proces dat, zeer kostbaar zijnde, mede de industrie belette zich van het verkregen materiaal meester te maken.

Slaat gij eene encyclopaedie op, dan vindt gij: „Réaumur „(Réné Antoine Ferchaulte de Réaumur) fransch natuurkundige, vond een nieuw soort van matglas uit, gaf eene „nieuwe schaal bij den thermometer, hij leefde van 1683 „tot 1757.” Gij kunt dit dus controleeren, zooals ik het deed, maar gij ziet dan tevens welke waarde zulke vage termen voor ons hebben; want de benaming „een nieuw soort van matglas” doet ons aan geheel iets anders denken dan hetgeen Réaumur vervaardigde. Het moge dus al dagteekenen van voor bijna twee honderd jaren, toch schroom ik niet om „glassteen” in den tegenwoordigen vorm en de samenstelling als iets nieuws te betitelen, althans voor Nederland!

Was het de Franschman Réaumur, die vroeger pogingen deed om tot de uitvinding te geraken, deze zou toch ook door een Franschman tot meerdere rijpheid worden gebracht! Ja, de Franschen zijn werkelijk uitdenkers en uitvinders; zij staan daarin veel hooger dan wij, Nederlanders! Hoe kan het ook anders? Wie zou zich hier te lande ernstig er op toeleggen om iets uit te denken of uit te vinden, tenzij het toeval hem hiertoe leidt? Wij toch missen nog steeds de noodige bescherming in eene Octrooiwet, welke ontwerpen en uitvoering helaas altijd blijven terzijde geschoven, omdat, naar wordt beweerd, het zoo uiterst moeielijk moet zijn om de rechten en verplichtingen nauwkeurig en voldoende duidelijk te omschrijven. Dit gemis aan eene goede octrooiwet brengt van zelf mede eene zekere onverschilligheid om zijne kennis en zijn tijd te besteden tot het beproeven van ontdekkingen, die misschien nooit gelukken, waardoor dan allicht alles, tijd, geld en levenslust, verspild wordt en zelfs in het gunstigste geval slechts hoogst zelden of nooit eenig matig voordeel wordt verkregen door hem, die ze te voorschijn roept. Immers nauwelijks brengt iemand hier te lande iets aan het licht, of van alle kanten staat men gereed om zich de voordeelen zonder eenige bedenking eenvoudig toe te eigenen, zonder overweging, dat dit feitelijk gelijkstaat met roof en diefstal. Dit gaat zelfs zóó ver, dat vele buitenlanders, hoe fel overigens om zaken te doen en belust op de Hollandsche dubbeltjes, slechts schoorvoetend te bewegen zijn met hunne nieuwe uitvinding naar Holland te komen en ons wat nieuws te vertoonen, en wel uit vrees van het slachtoffer te worden van onze door de Hollandsche wet gedoogde berooving door nabootsing of namaak. Ik zou u de frappantste voorbeelden kunnen aanhalen van gevallen waarin men mij zeer beslist weigerde monsters of beschrijvingen te sturen op dienzelfden grond. Men verklaarde ronduit, liever in Holland weg te blijven dan zich willens en wetens te laten bestellen door zucht om na te maken. Ik kan die vreemdelingen geenszins ongelijk geven! Want behalve het gevaar van dezen als het ware gewettigden diefstal, welke echter meestal door de industrie wordt gepleegd, heeft men hier te lande vaak met eene andere eigenaardigheid, men zou kunnen zeggen een variante, te kampen; maar dit geldt meer van de zijde van het Hollandsche publiek.

1^o. ziet men soms, dat die namaak, al is die minder goed geslaagd, ja zelfs slecht, ook nog bij gelijken prijs, als waarvoor men zich het origineel kan verschaffen, dikwijls de voorkeur geniet van de koopers.

2^o. dat vele Nederlanders, zoodra zij hebben kennis gemaakt met eene nieuwe uitvinding, zich ten taak schijnen te stellen om het geheim te doorgronden, hetzij zelf of door anderen te onderzoeken of na te pluizen totdat zij schijnbaar kunnen uitroepen: „Eurèka”! Ik ben er! Ik weet wat en hoe het gemaakt wordt, waaruit het bestaat, men kan het gemakkelijk samenstellen of vervaardigen! enz.

Sommige dezer laatsten, ik zou ze eigen bakkers, eigen schoenmakers kunnen noemen, bedienen zich dan ook wel

van zulken namaak, welke o, zoo goed voldoet; maar het gros echter vergenoegt zich met de verkregen meerdere kennis en laat aan onze naburen over om van de practische en nuttige uitvinding te genieten; want zij zijn van die soort menschen, tevreden met hetgeen tot nu toe onder hun bereik viel! Zij begeeren niets beters, al wordt het betere door velen erkend!

Vergeeft mij deze afdwaling, ik gevoelde behoefte aan die ontboezeming, omdat mij eene wettelijke bescherming van de voortbrengselen van het vernuft even billijk en rechtmatig voorkomt als dat b. v. het auteursrecht bij de wet waarborg vindt.

Laat ons hopen, dat het ministerie dit wetsontwerp, hetwelk al jarenlang op samenstelling en invoering wacht, spoedig in de Kamers zal brengen.

Keeren wij nu terug tot het onderwerp: „Glassteen.”

Gedurende ruim tien jaren heeft de tegenwoordige uitvinder, Louis Garchey, rusteloos zijne proeven voortgezet en met behulp van de nieuwe techniek met meer gevolg dan Réaumur; want in 1896 verrees zijne eerste fabriek om op groote schaal zijne uitvinding in praktijk te brengen. Hij was er in geslaagd om het glas te verontglazen en het dan naar willekeur te vervormen, zoodoende aan de industrie en aan de bouwkunst een nieuw materiaal te schenken, hetgeen men beschouwen mag als eene groote aanwinst, zoowel uit een constructief als uit een decoratief oogpunt.*)

Laat ik nu beproeven u te zeggen hoe glassteen tegenwoordig wordt verkregen.

De grondsoort bestaat uit glasscherven van alle soorten.

De glassoorten die het gemakkelijkste kunnen verontglasd worden zijn die, welke overvloedig bedeed zijn met eene basis, zooals Kalk, Aluminium en Magnesia. Het vensterglas en vooral het flesschenglas komen in de eerste plaats in aanmerking. De grondstof is dus nog al ruim voorhanden in den vorm van scherven. Het fabriceren is zeer zeker belangwekkend en op bepaalde punten geheel afwijkend van de wijze van werken, in glasblazerijen en glasfabrieken in zwang. Allereerst worden de glasscherven gewasschen, gesorteerd, daarna verder verbrijzeld en gemalen tot poeder; dan gezeefd, waarbij zij tevens worden gesorteerd naar de grootte van den korrel. Men bezigt natuurlijk molens en zeeften van bijzonderen aard, die evenals alle andere werktuigen speciaal zijn ingericht om den gang van den arbeid te bevorderen en te bespoedigen, wat trouwens met de hedendaagsche hoogte der werktuigkunde geen wonder mag heeten. Na deze sorteering van het glaspoeder brengt men dit in giet- of smeltkroezen, laat het daarin een uur ongeveer in een oven vóórwarmen, wat geleidelijk behoort te geschieden om alle korrels zooveel mogelijk gelijk en gelijkmatig te verontglazen. De glasdeeltjes worden verder tot aan de uiterste grens van fijnheid verdeeld door ze snel te verhitten en ondergaan daarbij in elk opzicht zelf het ontglazingsproces.

Tevens worden ze te gelijkertijd weker en zijn weldra overgegaan in eene soort van brei, welke tamelijk taai is.

Deze brengt men vervolgens in een gloeioven, om gedurende weinige minuten blootgesteld te zijn aan een temperatuur van Circa 1300°. Dan gaat de brei in eene hydraulische pers waarop vooraf een matrijs is bevestigd. Eene draai van het rad is voldoende om de zware massa te stampen. Door middel van ter zijde aangebrachte messen snijdt men op

hetzelfde oogenblik dat men vormt. Deze manier van stampen heeft bovendien nog ten doel, het vervaardigde voorwerp af te koelen en daaraan het noodige weerstandsvermogen te geven, zoodat elke nadere gedaanteverwisseling volkomen buitengesloten is.

Vervolgens laat men de voorwerpen op nieuw in een koeloven verblijven en zoodra ze daaruit komen, worden ze ontdaan van den gietvorm.

Het uiterlijk aanzien van dit nieuwe materiaal loopt zeer uiteen, al naar gelang de korrel fijner of grover is. De glassteen gelijkt op deze of gene steen of granietsoort, is wit zooals die van Angoulême, blauw als die van Lansanne, komt ook overeen met hardsteen, cement of ook wel met marmar. Glassteen wordt ook gepolijst en is dan zeer fraai, vooral indien daarvoor scherven van glas in schoone kleuren zijn gebruikt, waarvan ik in de gelegenheid was eenige voorwerpen, o. a. tafelbladen enz., te zien. Maar door de minder groote homogeniteit der massa is de uit scherven van gekleurd glas verkregen glassteen niet zoo hard en vast.

Eene aardige opmerking valt hier nog te maken: De oorsprong der scherven heeft grooten invloed op het product.

Zoo b.v. geven de scherven van de flesschen van het „Eau de Vichy” een geheel anderen glassteen dan die van het „Eau de Vals” of „Eau d'Evian.” De bordelaise, de chartreuse, de champagne, de rijnwijnflesch geven aan glassteen elk een bijzonder karakter. Bovendien kan men door toevoeging van metaaloxiden in de glasbrei de kleuren regelen. De glassteen, of liever de transformatie van de glasscherven, is eerder een gedaanteverwisseling dan wel eene chemische omzetting en komt ongeveer overeen met die, welke witte fosforus ondergaat door deze in roode fosforus te veranderen.

Het groote verschil tusschen „Porcelaine Réaumur” en glassteen, „Pierre céramique” of „Pierre de verre Garchey” is in hoofdzaak dit:

Réaumur, of de scheikundige van de XVIIIe eeuw, maakte van het voorwerp in glas een voorwerp dat op porcelein geleek, door het oorspronkelijke voorwerp in zijn geheel te behandelen, dat wil zeggen te verontglazen; maar, gelijk reeds gezegd, de meeste voorwerpen verlieten den oven misvormd of gebroken, terwijl Garchey eerst het glas bewerkt en verwerkt tot in de onderdeelen en deze eindelijk weer tot een voorwerp samenperst. In wezen en samenstelling is glassteen gelijk aan het glas waarvan het afstamt, alleen heeft het glas zijne doorzichtigheid verloren; maar door de samenpersing der deeltjes is de duurzaamheid en het weerstandsvermogen verkregen. Glassteen bezit nog andere prijzenswaardige eigenschappen, als gevolg eendeels van de soort der grondstoffen, de glasscherven, de toevoeging der oxyden, en voornamelijk ook de verschillende temperaturen waaraan het wordt blootgesteld, al naar gelang van den aard der verschillende oxyden.

Uit een en ander kan men nagaan, dat het fabriceren van glassteen tamelijk ingewikkeld en zeer veel hoofdbreken heeft gekost, dat juist daardoor het gevaar van namaak of nabootsing in deze gelukkig minder groot geacht mag worden of eigenlijk niet bestaat.

Als resultaat van de proefnemingen op glassteen, verricht door het „Ministère des Travaux publics”, te Parijs, kan ik mededeelen, dat glassteen weerstaat:

1°. aan eene druk van 2028 Kilogr. per c.M²., terwijl de hardste materialen bij bouwwerken gebruikt, o. a. het graniet, het slechts tot 650 Kilogr. uithoudt.

2°. Dat glassteen, bij herhaling blootgesteld aan vochtigheid en 25° vorst, geene vormverandering heeft ondergaan, integendeel daarna een druk weerstond van 2028 Kilogr.

(*) Verschillende voorwerpen van glassteen, o. a. vloertegels, wandtegels, trap treden, ornamenten voor gevels en wandversiering waren in de zaal tentoongesteld. Ook was een stereoscoop aanwezig; een blik daarin gaf eenige kijkjes in en om eene fabriek van glassteen, en van toepassing van glassteen, te Parijs.

3°. Dat de slijtingproef, genomen met een stoomslijpsteen, glassteen rangschikt onmiddellijk vóór het porphy van *St. Raphaël* en verre boven *Comblanchienne*.

4°. Dat gemiddeld 22 slagen met een hamer van 4.2 K.G., van één M. hoogte, vereischt werden om scheuring te verkrijgen.

5°. Dat de trekproef het cijfer gaf van 25000 Kilogr. Dat deze proefnemingen van de „*Société Centrale des Architectes français*” zijn erkend en neêrgelegd in haar officieel rapport, verder bevestigd door den Ingenieur en Chef des Poutset-Chanssées, Directeur des Travaux te Lyon, alsmede door de „*Manufacture Nationale d'Armes de Saint-Etienne*.” Bovendien door de stad Genève, waarbij verklaard wordt, dat de glassteen-bevloering van een brug zich gedurende den strengen winter volmaakt goed heeft gehouden en een aantal keeren den druk heeft ondergaan van een straatrol ter zwaarte van 15000 Kilogr. zonder eenige vormverandering of beschadiging te ondervinden.

Glassteen is dan ook zóó hard, dat van ijzer gemakkelijk vonken springen zonder eenig spoor van den slag bij den steen achter te laten.

Glassteen is niet poreus, neemt geen water op en kan dus niet bevrozen. Eene merkwaardige proef was daaromtrent ook in dezen winter, toen bewezen werd, dat op het met glassteen bedekte trottoir in de Grootte Draaisteeg te Rotterdam de sneeuw zich daarop *niet* vasthechtede, zooals het wél het geval is bij andere trottoirbevoeringen.

Voor glad worden van glassteen-bestratingen of glassteen-vloeren bestaat niet het minste gevaar. Paarden, noch menschen zullen op glassteenbestratingen uitglijden, terwijl het geraas van rijtuigen belangrijk minder is dan bij keibestrationg.

De toepassingen van glassteen zijn veelvuldig en zullen toenemen naarmate de eigenschappen meer en meer bekend worden, zoo b. v. zal de electriciteit met glassteen haar voordeel weten te doen, waar het vaststaat dat dit materiaal weerstaat aan een stroom van 60000 volts.

Het zij er verre van dat men wil trachten, andere materialen b. v. glas, aardewerk, hardsteen of dergelijke te verdringen. Liever wenscht men de rij der stoffen aan te vullen en de bronnen waaruit architect en ingenieur kunnen putten te verrijken en, bij te dragen tot het gezonder maken en verfraaijen van onze bouwwerken en straten. Trouwens geldt het slechts te voldoen aan den eisch der moderne bouwkunst, die zich beijvert om het beste en het doelmatigste te bezigen en zoo het geheel als het ware te volmaken.

Nu is het niet moeielijk om te beseffen, dat vooral bouwkundigen, die ook op duurzaamheid moeten rekenen, aanvankelijk meestal met eenig wantrouwen begroeten of met zekere angstvalligheid althans kennis nemen van nieuwe middelen, welke wetenschap en nijverheid hun met fanfarnade komen aanbieden; want menige treurige ondervinding heeft geleerd, dat men met de toepassing van nieuwigheden voorzichtig dient te werk te gaan. De voornaamste oorzaak daarvan echter is toch ook wel de moeielijkheid om op den eersten slag te zien de beste wijze, waarop van het nieuwe materiaal partij getrokken kan worden.

Aan het gebruik van glassteen staat niets in den weg, noch de aard van het product, noch de prijzen, welke zeer billijk zijn, vooral voor de ornamenten en ook voor vloeren, indien men berekent, dat ze *niet* uitslijten.

Het doorslaand bewijs, dat dit nieuwe materiaal eene goede toekomst tegemoet gaat, is wel het feit, dat nu reeds een 10-tal groote fabrieken met, en door den uitvinder in Europa alléén zijn opgericht, weldra alle met elkander vereenigd werken met een kapitaal van twaalf millioen franken.

Van die fabrieken zijn er vier in Frankrijk, o. a. de „*Société d'exploitation du Céramo-Cristal*,” „*La Demi-Lune*,” „*La Société de Creil*,” „*La Société du Pont St. Esprit*,” „*La Société de Bousquet d'Orb*,” terwijl Engeland, Duitschland en Rusland er andere bezitten te *Castleford*, *Penzig* en *Krasnogorofka*; daerneven die in *Zwitserland*, *Italië* en *Zweden*.

Dit is iets meer dan eene gewone proefneming op kleine schaal, waarvan de resultaten nog onbekend zijn. Men kan veilig aannemen, dat de vele mannen van naam en van geld, die zich aan de spits dezer ondernemingen hebben gesteld, zeker waren van hunne zaak.

Behalve de eerste aanwending reeds in het begin van 1898 te Lyon voor de „*Société Lyonnaise des forces motrices du Rhône*” aan hare inrichting van Cusset, waar 469 M². vloer en wandbekleedingen in glassteen benevens eene glassteenbedekking van den geheelen zuidelijken gevel werden aangebracht, gebruikte men te *Saint-Etienne* aan de militaire school dit materiaal voor bevoeringen, in de metaalgieterij.

Aan gebouwen in *Vichy*, *Aix-les-Bains*, enz. en o. a. aan het „*Casino de Brides*” en *Salins-Moutiers*” zijn buiten de vloeren en wanden ook de geheele façade van glassteen. Men treft in de laatste plaats zelfs schoorsteenmantels daarvan aan. Voorts hebben Genève en Lyon glassteenbestratingen laten maken, terwijl de polycliniek te Lyon glassteen heeft aangenomen voor alle wanden en vloeren der operatie-zalen, hetgeen ook is geschied te Parijs in tal van ziekenhuizen en hospitalen o. a. *L'hôpital à la Salpêtrière*”.

Wie in den laatsten zomer Parijs en de tentoonstelling heeft bezocht, zal, ofschoon daar toen schier te veel was te zien, zich misschien nog herinneren de groote collectie van monsters in „*Pierre de Verre Garchey*.” De uitstalling was omringd van andere exposities der fransche glasindustrie, ongeveer in de eerste bovenzaal van het eerste gebouw rechts, te bereiken, wanneer men uit de stad kwam, over den „*Pont Alexandre III*.” Maar op verschillende andere punten der tentoonstelling was van glassteen voor vloeren gebruik gemaakt; ook b. v. waren de traptreden van den „*Escalier d'honneur van het Palais des Fêtes*,” van glassteen.

Bij den „*Pont Alexandre III*” zijn slechts de trottoirband, en een strook tegels langs de brugleuning in glassteen. De fabriek verwees evenwel er naar, dat de brugbogen met glassteen waren bekleed, evenals de trottoirs onder de brugopeningen over de landhoofden.

Iets wat den bezoeker van Parijs moeielijk kan zijn ontgaan zijn de glassteen-bekleedingen van vloeren, wanden en kappen van den „*Chemin de fer métropolitain*.” Deze spoorweg-maatschappij heeft met de fabriek gecontracteerd om alle stations van glassteen te voorzien. In den jongsten tijd is men aangevangen met eene belangrijke glassteen-belegging voor een „*grand boulevard*” en met ongeveer 1000 M² glassteen-bevoeringen in het gemeentelijk „*Abattoir de la Vilette*” te Parijs.

Mij dunkt, een en ander zal ruimschoots voldoende zijn om glassteen ook hier te lande ingang te doen vinden.

HENRI HUINCK.

DE REGULIERSGRACHT TE AMSTERDAM.

Ook de nog jonge Vereeniging „Amstelodamum” heeft zich het voortbestaan van de Reguliersgracht te Amsterdam aangetrokken. Hare leden hielden daarvoor den 14^{en} j.l. een vergadering, waarin hun Voorzitter, de heer D. C. Meijer, de zaak inleide, er op wijzende, dat Amsterdam juist door zijn grachten dat eenig schoon heeft, wat ieders bewondering trekt. Hij ontwikkelde verder zijn meening, dat de vijand die de gracht wilde dempen of hare bruggen verlagen, de eisch van het verkeer is, en trachtte aan te toonen,

dat de gekozen route voor de tram, langs de gracht, wel door eene andere vervangen kon worden. Misschien ware het beter de tram langs den Binnen Amstel te leggen.

Het debat leverde aanvankelijk geen belangrijke gezichtspunten op. Met groote belangstelling echter werd geluisterd naar de mededeelingen van den heer J. van Hasselt, Directeur van P. W. Deze stelde op den voorgrond, dat zoowel bij B. en W. als bij de Afdeeling P. W. groote liefde heerschte voor het behoud van datgene wat Amsterdam zoo mooi doet zijn. Maar, over die gevoelens moest wel eens om voor heel de bevolking zeer overwegende belangen worden heengestapt. Zoo was het nu absoluut noodzakelijk om het in wording zijnde stadsdeel achter de Reguliersgracht door flinke verkeerswegen met de centra der oude stad te verbinden. Niet dan na langdurig en rijp overleg was besloten de gracht als verkeersweg te kiezen, al wordt het verlies van zoo een merkwaardig stukje Amsterdam betreurd. Maar, dit dan nog liever als het verlies van 't karakter van den Binnen-Amstel.

Nadat desniettemin de vergadering zich voor het behoud van de Reguliersgracht had verklaard, deelde de heer Van Hasselt mede, dat toch de bruggen daarvan, ook al voor het verkeer, verlaagd moesten worden; na 't aanhooren van welke tijding de vergaderden bijna troosteloos huiswaarts trokken, aan hun bestuur overlatende de keuze der termen waarin de Vereeniging zich per adres tot den Gemeenteraad zoude wenden om het behoud der gracht en hare bruggen te bepleiten.

De 15^{en} j.l. is 't adres verzonden; daarin wordt verzocht, om den post der begroting voor 1902 betreffende het herstel der bedoelde bruggen niet onveranderd aan te nemen, maar B. en W. uit te noodigen dien post te stellen op een zoodanig bedrag, dat daaruit het herstel der bruggen in den bestaanden vorm kan worden bekostigd.

PRIJSVRAGEN.

Het Bestuur der afdeeling „s-Gravenhage” van de „Maatschappij tot Bevordering der Bouwkunst” heeft den tijd van inlevering der antwoorden op de prijsvraag voor eene „Handleiding voor het Verwen” ten dienste van aankomende opzichters en bouwkundigen, nader vastgesteld op den 31en Maart 1902.

Aanleiding daartoe was een van bevoegde zijde ontvangen verzoek tot uitstel, onder opmerking, dat de wintertijd zooveel beter gelegenheid biedt om aan deze prijsvraag mede te werken, zoodat het jammer zoude zijn dien niet geheel meer beschikbaar te hebben en daardoor sommigen niet gerreed zouden komen, wat nu zeer zeker wel mogelijk is.

De Jury bestaat uit de heeren: G. H. Bauer Jr., M. Nooijen, en E. van Rij, huis- en decoratie-schilders, en de heeren W. C. Metzelaar, architect-ingenieur en Ed. Cuypers, architect.

VERSLAGEN VAN VERGADERINGEN.

Afdeeling „s-Gravenhage.” Vergadering van Vrijdag den 11den October 1901.

De Voorzitter, de heer W. C. METZELAAR, heette allen welkom op deze eerste bijeenkomst van het nieuwe seizoen en hij hoopte dat, waar bij het sluiten van het vorige, met voldoening mocht worden teruggezien, ook thans zou blijken dat menige aangename en nuttige avond zou volgen; daartoe riep ZEd. gaarne weder den steun en de gewaardeerde medewerking der leden in.

Na voorlezing en goedkeuring der notulen van de vergadering van 26 April j.l. deelde de Voorzitter mede dat de „afdeeling” was vertegenwoordigd geworden op de beide algemeene vergaderingen der Maatschappij, resp. te Amsterdam en te Arnhem gehouden en dat de verslagen daarvan, alsook van de excursie der „afdeeling” naar Haarlem tot het bezichtigen van de nieuwe staatsgevangenis en de elektrische centrale te Bloemendaal waren ingekomen en aan het jaarverslag zouden worden toegevoegd en daarom thans maar met zouden worden voorgelezen.

Alsnu werd het woord gegeven aan den heer ROBERT KALFF uit Amsterdam, die de aanwezigen in kennis stelde met een eigenaardig model van dakvenster hetwelk tevens voor ventilatie kan dienen, zonder dat het een toegankelijke opening oplevert, dit is mogelijk door eene jalousie-inrichting, waarvan de heer KALFF uitleg gaf zoowel door een model op ware grootte en door een klein model hetwelk onder de leden rondging. Dit venster is vooral van veel nut voor werkplaatsen en magazijnen, en heeft dan ook veel succes.

Vervolgens lichtte de heer KALFF toe een bijzonder model van schoorsteen-veeg-luikje met sluitdwang; het is een ijzeren kozijntje, waarin een binnenklep en een buitenste deurtje zeer sterk zijn afgehangen en welk deurtje moet gesloten worden met een bij-behoorende sleutel, die op alle modellen, van welke grootte ook, past. De bijzonderheid van den „dwang” tot sluiten is deze dat de sleutel met uitgenomen kan worden zonder dat de deur moet gesloten zijn, zoodat brandgevaar, door vergeten te sluiten, absoluut uitgesloten is.

Het is een aardig en doelmatig toestel, waarvan het gebruik zeker aanbeveling verdient.

Voorts liet de heer KALFF de aanwezigen kennis maken met eene aller-interessantste vinding van den nieuweren tijd, de reken-machine, een merkwaardig toestel, tot welks bediening bijna geene oefening noodig is en waarmede het mogelijk wordt de groote, dikwijls in massa voorkomende *dorre* becijferingen (op welke nauwkeurigheid het evenwel maar al te dikwijls ten zeerste aankomt) in een uiterste korten tijd accuraat te verrichten. Voor verschillende kantoren kan zulk een toestel, hoewel nog al een uitgave vorderende, want de prijzen zijn, naar gelang der grootte en van de capaciteit, f 315, f 250 en f 190, van zeer veel nut zijn.

De heer KALFF oogstte den dank der aanwezigen, bij monde van den Voorzitter hem gebracht, voor de belangrijke mededeelingen en aanwijzingen door hem gedaan.

Thans werd de kunstbeschuiving bezichtigd, die bestond uit het plaatwerk over het *Rijks-Museum* en het plaatwerk „*Der Innere Ausbau*”, waarvan met belangstelling werd genoten.

Daarna werd door den Voorzitter herinnerd aan de gelegenheid om eventueel gewenschte veranderingen in het Reglement te maken in de December-vergadering, onder bijvoeging dat voorstellen daartoe schriftelijk moeten worden ingediend, en dat het Bestuur dienaangaande geene voorstellen had, — en vervolgens met dank voor de opkomst, de vergadering gesloten.

Afdeeling Utrecht, 15 October 1901. De Voorzitter opent de vergadering met een hartelijk welkomstwoord tot de aanwezigen op deze eerste wintervergadering. Hij spreekt den wensch uit, dat elk der leden er het zijne toe zal bijdragen om de vergaderingen zoo nuttig en aangenaam mogelijk te maken.

De notulen der vorige vergadering werden gelezen en goedgekeurd, waarna nog door den Secretaris werden voorgelezen de door hem opgemaakte verslagen van de dezen zomer gehouden excursie naar Wageningen en Rhenen, en van het bezoek aan het gemeente-slachthuis alhier.

De Voorzitter bracht den heer Vreeswijk dank voor het opmaken dezer verslagen.

Nadat mededeeling was gedaan van eenige ingekomen stukken, werd door den Penningmeester financieel verslag uitgebracht betreffende de genoemde kunstreis.

De Voorzitter bracht den Penningmeester dank voor het geoude beheer.

Door Voorzitter en Secretaris werden daarna, als afgevaardigden ter algemeene vergadering, achtereenvolgens korte verslagen uitgebracht van het in die vergadering verhandelde.

In de vergaderzaal waren tentoongesteld de bekroonde antwoorden op de door de Maatschappij uitgeschreven prijsvragen. Met zeer veel belangstelling werden zoowel deze als de overige teekeningen in oogenschouw genomen.

Nadat nog eenige besprekingen betreffende bouwkundige onderwerpen hadden plaats gehad, werd de vergadering door den Voorzitter gesloten.

A. J. VREESWIJK, *Secretaris.*

BERICHTEN.

De Regeering heeft op de veiling in het kasteel Heeswijk doen aankopen het altaarstuk, dat in den catalogus is aangeduid als afkomstig uit eene abdij in de nabijheid van Helvoirt.

Het Rijk betaalde er f 11.700 voor.

Volgens het blad „De Noordbanter” is het stuk afkomstig uit de parochiale kerk van St. Anthonis bij Boxmeer, en heeft het bestuur der Katholieke kerk te 's Hertogenbosch verzocht het van het Rijk te mogen overnemen.

Intusschen heeft de Vereeniging Rembrandt te Amsterdam zich reeds bereid verklaard, om tot betaling der koopsom een renteloos voorschot te verschaffen.

Wegens de verlaging van het polderpeil in Waterland begon de toren van Ransdorp eenigen tijd geleden sporen van verzakking te vertoonen, zoodat men ook voor het behoud van dit gevaarte begon te vreezen. In den laatsten tijd schijnt evenwel de zakking tot staan te zijn gekomen, en gelooft men, dat het gevaar geweken is.

Voor de betrekking van Gemeente-bouwmeester te Middelburg hebben zich 68 sollicitanten aangemeld.

De heer Charles van Wijk, de bekende Haagsche beeldhouwer, luchtte in de Nieuwe Courant zijne verontwaardiging over zijne bevinding, dat het mooie, thans verplaatste standbeeld van Spinoza te 's Gravenhage is veranderd in eene zwarte glimmende massa.

Men heeft — zegt de heer v. W. — het brons maar eenvoudig met een soort glimmend zwart lak besmeerd, waardoor het natuurlijk totaal bedorven is en het aspect heeft van een nieuwe kachel.

De schrijver wenscht te protesteeren tegen zulk verregaand onoordeelkundig verminken van openbare monumenten.

Het beeld is, afgezien van de tegenwoordige verlichting niet gunstig geplaatst. Is het nu werkelijk ook gelakt, waardoor zelfs na verwijdering van het lak de huid van het brons nooit weder haar mooie kleur zal terug krijgen, dan heeft de heer v. W. waarlijk volkomen recht om een ernstig protest te doen hooren.

In de zitting van den gemeenteraad van Haarlem, op 14 October j.l., werd een voorstel van B. en W. tot herziening van de dienstregeling en de jaarwedden van de ambtenaren der gemeentewerken goedgekeurd. Het salaris van den Gemeente-architect werd met f 300 verhoogd en gebracht op f 3300.

PERSONALIA.

Tot adspirant-ingenieur van den Rijks Waterstaat zijn benoemd de heeren J. W. Birnie en D. A. van Heijst, die geplaatst zijn onderscheidenlijk te IJmuiden en te Brielle.

Tot referendaris van de Afd. K. en W. van het Dep. v. Binnen. Zaken is benoemd geworden de heer J. A. Royer, Civ. ingenieur, hoofdcommies bij genoemde Afdeeling.

BUREAU VOOR PLAATSING VAN OPZICHTERS EN TEEKENAARS.

Marnixstraat 402, Amsterdam.

Aantal ingeschreven sollicitanten voor:

Bouwkundig Opzichter 3. Bouwkundig Teekenaar 5. Bouwkundig Opzichter-Teekenaar 15.

Aantal aanvragen voor:

Bouwkundig Opzichter-teekenaar 2.

Aantal geplaatste sollicitanten:

Bouwkundig Opzichter 1.

VERGADERINGEN VAN AFDEELINGEN.

Afdeeling Groningen. Zaterdag 26 October 1901, 8 uur, in de Sociëteit de Harmonie. Ingekomen stukken. Belangrijke bespreking. Verdeeling der spreekbeurten en kunstbeschouwingen. Kunstbeschouwing van plaatwerken, ongeveer 300 jaren oud.

AANKONDIGING VAN AANBESTEDINGEN.

MAANDAG 21 OCTOBER.

AMSTERDAM. *a.* Het bouwen van een politieposthuis, en *b.* het bouwen van een wachtlokaal, beide aan den Cruquiusweg, nabij het gem. handels-entrepôt.

Het gem.-best., 's m. 12 u. Voorw. te verkr. ter Stads-drukkerij, à f 1.60 met twee teek. Inl. worden gegeven aan het bureau van den assistent-arch. op het raadhuis, kamer 105, van 2-4 u., gedurende de laatste drie werkdagen voor den dag der aanbesteding.

AMSTERDAM. Het bouwen van een houten hulpschool op een terrein aan de de Ruijterkade (Westerhoofd).

Het gem.-best., 's midd. 12 u. Voorw. te verkrijgen ter Stads-drukkerij, tegen f 0.80 met teek. Inl. worden gegeven aan het bureau van den assistent-architect op het raadhuis, kamer no. 105, van 2 tot 4 u., gedurende de laatste 3 werkdagen voor den dag der aanbesteding.

EINDHOVEN. Het bouwen van een stoombierbrouwerij op de kleine Berg aldaar.

De heer P. A. Aelberts. Bestek en teek. verkr. bij A. L. van Gestel, bouwkw., Paradijslaan Eindhoven, die alle verdere inlicht. verstrekt.

HOLTEN. 1. Het bouwen eener school van twee lokalen met annexe onderwijzerswoning, in de buurtschap Espelo. 2. Het maken en leveren der voor sub 1 benodigde schoolmeubelen.

Het gem.-bestuur, v.m. 11¹/₂ u. Bestek en teek. ter inz. te Holten, in hotel Kalfsterman en hotel Muller; te Deventer, in café Duijm; te Almelo, in café Ludeking; te Rijssen, in hotel Koenderink. Bestek en teek. sub. 1 ad f 1.50, sub. 2 ad f 0.50 verkrijgb. Inl. geeft arch. B. Vixseboxse Bzn. te Almelo.

MUSSELKANAAL. *a.* Het bouwen van een heerenbehuizing onder bijlevering van al het daartoe benodigde; *b.* de glas- en verfwerken.

De heer Dr. Springer, n.m. 5 u., in het logement der Wed. Havenkamp. Bestek en teek. liggen in voorn. logement ter inz. Inl. geeft Johs. Benus, bouwkw. Aanw. 21 Oct., n.m. 4 u.

NIEUW WEERDINGE (DR.). Het bouwen van eene brugwachterswoning en van een houten draaibrug over kanaal A, in het waterschap „Weerdinge”.

Het bestuur van het waterschap „Weerdinge”, 's midd. 12 u., ten huize van H. Nijmanning. Inl. worden gegeven op het terrein 1 uur voor de aanbested., terwijl de aanbestedingstukken ter inz. liggen bij Panman, hotel Valthermond, café Linzel te Stadskanaal, K. Kooiker te Emmen en ten huize van aanbesteding.

VEENDAM. Het afbreken van een oud gebouw en het bouwen van een winkelwoonhuis, aan het Bov.-Oosterd.

De heer J. H. Loorbach, 's av. 6 u., in hotel „De Unie.” Bestek met teek. in boveng. hotel ter inzage. Inlicht. ten kantore van H. Muntendam, architect.

VELP. Het bouwen van eene villa in het villapark „Overbeek” aldaar.

De arch. W. Honig, 's av. 7¹/₂ u., in café

van Kampen, alwaar bestek en teek. ter inzage liggen en à f 1.50 te bekomen zijn. Aanw. gedaan.

Assurantie Maatschappij tegen Brand- schade en op het Leven

De **NEDERLANDEN** van 1845.

's-Gravenhage, Kerkplein hoek Prinsstraat — Amsterdam, Sophiaplein. — Rotterdam, Zuidblaak 24 (Beursplein). — Breda, Prinsenkade. — Haarlem, Kruisweg 70 c. — Nijmegen, In de Betoustraat 8. — Groningen, Akerkhof, hoek Akerkstraat. — Zutphen, IJselkade.

Hoofd-Directie te 's-Gravenhage:

CAREL HENNY, Directeur;

Mr. J. J. HENNY, Adj.-Dir.

Kapitaal. f 4.000.000.00

Reserves ult. 1900. - 1.877.900.00

Betaalde Brandschaden tot

ult. 1900. - 21.625.000.00

Verzekering tegen **BRAND-** en **INBRAAK-** schade tegen vaste en zeer billijke Premien.

J. Muysken.

Hoofd-Agent van de Nederlandsche Assurantie-Compagnie van het jaar 1776 te Amsterdam.

Adres: HAARLEM, Kruisweg No. 55.

Beveelt zich aan voor assurantiën bij aanbestedingen

Vaste Taxatie. - Op Beurspolis. - Vaste Premie.

ADVERTENTIËN.

Hollandsche IJzeren Spoorweg-Maatschappij.

AANBESTEDING.

Op Maandag, den 4den November 1901, des namiddags ten half 2 ure (*Greenw. tijd*), zal in het Centraal Personenstation te Amsterdam, in het lokaal naast de wachtkamer 3de klasse (ingang vestibule) worden aanbested, volgens bestek No. 903:

de levering van bereide Telegraafpalen voor het jaar 1902.

Het bestek is tegen betaling van f 0.50 verkrijgbaar aan het Centraal-Administratiegebouw der Maatschappij aan het Droogbak te Amsterdam, bureau Weg en werken, kamer 154, of op franco aanvraag aan dit bureau, met toezending van het bedrag in postwissel (postzegels worden niet in betaling genomen en aan aanvragen zonder postwissel wordt geen gevolg gegeven).

De Raad van Administratie.

Het Gedelegeerd Lid,

R. VAN HASSELT.

Nederlandsche Centraal Spoorweg-Maatschappij.

AANBESTEDING.

Op VRIJDAG 1 November e. k. des namiddags ten 2 uur (Amsterdamsche tijd) aan het Hoofdbureau der Maatschappij, Moreelse Park no. 1 te Utrecht, van de levering van:

Eerste Perceel.

Bestek No. 12.

2900 ton stalen spoorstaven

200 „ „ laschplaten.

Tweede Perceel.

Bestek No. 13.

400 ton stalen hellingplaten.

Derde Perceel.

Bestek No. 14.

19¹/₂ ton stalen schroefbouten.

Vierde Perceel.

11³/₄ ton stalen haakbouten, lange

42³/₄ „ „ „ korte.

De besteding geschiedt resp. volgens de artt. 22, 13 en 15 dezer bestekken.

De levering moet geschieden tusschen 1 Maart en 1 Juni 1902.

De bestekken met teekening liggen van Donderdag 17 dezer af ter lezing aan het Hoofdbureau en zijn op franco-aanvraag aldaar te bekomen tegen betaling van f 1.— per stuk.

Inlichtingen worden gegeven aan het Hoofdbureau (Dienst van Weg en Werken).

Utrecht, 14 October 1901.

Publieke Aanbesteding.

(Behoudens de vereischte goedkeuring van het college van Burgemeester en Wethouders) zal namens de DIRECTIE VAN DE MAATSCHAPPIJ „ZEEBAD SCHEVENINGEN” te Scheveningen, de Architect W. B. VAN LIEFLAND op Vrijdag, den 26sten October des middags ten 12 uur, in één der lokalen van het KURHAUS in het openbaar AANBESTEDEN:

Het amoveeren van de bestaande

Restaurant met aanhooren en het aldaar ter plaatse bouwen van localiteiten in te richten tot Eetzaalen, Office, Garderobe enz.

Bestek en teekeningen zijn te verkrijgen tegen betaling van f 300 ten kantore van den Architect, Plein No. 22 te 's Gravenhage, alwaar tevens dagelijks van 9-12 en van 2-4 uur inlichtingen te verkrijgen zijn.

AFLOOP VAN AANBESTEDINGEN.

16 OCTOBER.

ENSCHEDÉ. Het bouwen van een woonhuis, op een terrein gelegen aan Periksweg aldaar. Door den arch. J. H. C. Roesink.

Laagste inschrijvers G. Franken en A. Lintelro f 2016. Volgens bestek 4 dagen beraad.

LEXMOND. Het bouwen van eene steen-

kolenloods voor den polder bij het stoom-gemaal te Lexmond. Door het bestuur van den polder „de Eendracht.”

Laagste inschrijver M. de Koning, Lexmond, f 342. Gegund.

RANDWIJK. Het bouwen van een woonhuis met bijlevering van materialen, arbeidsloon, transporten enz. Door het bestuur der Ned. Herv. Gem.

Laagste inschrijver J. H. v. Gelder, Zetten, f 2735. Volgens bestek beraad.

16 OCTOBER.

'S GRAVENHAGE. De verbouw van het telegraafkantoor te Groningen; begr. f 1755. Door het minist. van W. H. en N.

Laagste inschrijver G. Kuiper, f 1638.

's-GRAVENHAGE. Het bouwen van een post- en telegraafkantoor, met directeurswoning, te Kampen. Raming f 84950. Door het min. van W., H. en N.

Laagste inschr. A. Ooiman, Leeuwarden, f 84862.

Lijst van Fabrikanten, Leveranciers, enz.

Prijs per regel voor niet geabonneerden op advertentiën 5.— per jaar bij vooruitbetaling. Abonnés op advertentiën 1 regel gratis voor iedere advertentie.

Amsterdamsche Fabrik van Cement-IJzerwerken (Systeem Monier) Grootte Wittenburgerstraat 108.

Assurantie-Mij. tegen Brandschade „de Nederlanden van 1845”, 's-Gravenhage, Kerkplein hoek Prinsestraat.

Badinrichtingen. — TH. VAN HEEMSTEDÉ OBELT, Amsterdam.

Behangselpapieren, en gros. — EERSTE NED. PAPIERHANDEL, Den Haag, Kantoor en Magazijnen, Luthersche Burgwal 27.

BEHANGSELPAPIEREN, LINCRUSTA, Th. N. Eijffinger, Hofleverancier. — Den Haag.

Binnenbetimmeringen. — GEBRS KOCH, Amsterdam.

Bouwstoffen. — MARTIN & Co., Amsterdam.

Brandkasten. — FRED. STIELTJES & Co., Amsterdam (Mosler Safe Company).

Cementmestiek-Dakbedekking. — J. A. SMITS & ZONN, Weesperzijde 39, Amsterdam.

Cement-IJzerwerken. — Ned. Mij. voor Monierwerken, Amsterdam.

Cementsteenfabriek. — M. ELFRING & ZONN, Den Haag.

Centrale Verwarming. — W. J. STOKVIS, Arnhem.

Centrale Verwarming. — NELL & STUTTERHEIM, Den Haag.

Centrale Verwarming. — GEVEKE & Co., Amsterdam.

Centrale Verwarming. — FRED. STIELTJES & Co., Amsterdam (Sturtevant Engineering Co.).

Centrale Verwarming en Ventilatie. — D. S. M. KALKER, Amst.

Centrale Verwarming. — B. LANDHEER Jr., Wijnstr. 59, Rotterdam.

Closets. — TH. VAN HEEMSTEDÉ OBELT, Amsterdam.

Dakpannen. — J. B. VAN SOEST & TERSTAPPEN, te Swalmen.

Draadglas van Neusattel, FERD. ENGERS, Amsterdam.

Eerste Nederl. Papierstucfabriek, Damrak 85, Amsterdam.

Eerste Nederl. Xylolith-Fabriek. — A. S. KEY, Rotterdam.

Excelsiorplaten. — GEBRS. VAN DER VIJGH, Amsterdam.

Gas-, Stoom- en Waterleiding. — R. S. STOKVIS & ZONEN, Leuvehaven 74-76, Rotterdam.

Gaskachels (nieuwste condensing). — OBELT, Amsterdam.

Gegoten geëmailleerd ijzeren waschtafels. — PECK & Co., Amst.

Gegoten geëmailleerd ijzeren waschtafels. — TH. VAN HEEMSTEDÉ OBELT, Amst., 150 de Ruyterkade. Filiaal: 36 Rokin.

Gekleurd en gebrand glas in lood. — C. LINDENAAR, Glasgraveur, Alb. Cuijperstraat 123, Amsterdam.

Handel in Bouwmaterialen. — Wed. P. G. F. PINO POST, Den Haag.

Houthandel. — LINDNER & Co., Wittenburgerstraat 22-24, Amst.

Haeuslersche Houtcementen Dakbedekking. — J. A. SMITS & ZONN, Weesperzijde 39, Amsterdam.

Jaloezieën, Rolliuken- en Zonnenschermen-fabriek (Stoom). — v. d. Helststraat 1, AMSTERDAM. — Wagenstraat 39a. 's GRAVENHAGE.

Jalousiën. — J. F. KRONER & ZONEN, Spuistr. 246, 248, 250, Amst. Josson-Cement. — A. E. BRAAT, Rotterdam en Amsterdam.

Levensverzekering-Maatschappij New-York. — Directie voor Nederland, Keizersgracht 455, Amsterdam.

Levensverzekering-Mij. „Neerlandia”, L. Beestenmarkt 9, 's-Hage. Liften. — TH. VAN HEEMSTEDÉ OBELT, Amst. (R. WAYGOOD & Co.).

Liften, Ventilatie, Gesm. ijzer. trappen. — JAN HAMER & Co., Amst. Liften. — FRED. STIELTJES & Co., Amsterdam (Otis Bros. New-York).

Looden en Inw. glasemail privaataleidingen. — OBELT, Amst. Mastix-Cement Dakbedekking. H. ALLERSDORF, Singel 455, Amst.

Motoren en Dynamo's. — JULIUS LUCHAU, Damrak 71, Amst. Motoren & Dynamos. — FRED. STIELTJES & Co., Amsterdam.

Naaml. Venn. Utrechtsche Asphaltfabriek. Dakbedekking en Vloeren. Portland-Cement. — DYCKERHOFF & SÖHNE, Amöneburg.

Photolithografie. — WEGNER & MOTTU, Amsterdam. Proefstation Bouwmat. — KONING & BIENFAIT, Amsterdam.

Raamsluiters voor bovenlichten. — TH. V. HEEMSTEDÉ OBELT, Amsterdam.

Rolliuken. — W. H. M. SCHOLTE, Prinsengr. 516, Amsterdam. Rietplanken. Isoleersteen. Fluaten. — MOLIJN, — Gouda.

Stalinrichtingen. — STAAL & HAALMEIJER, Amsterdam. Stalinrichtingen. — D. S. M. KALKER, Amsterdam.

Steenen (verglasde en onvergl.) CANOY HERFKENS & Co., Venlo. Steengoed of Engelsche buizen en kruispannen. — HOUBEN & STEEGH, Belfeld en Tegelen (Limburg).

Stoomtimmerfabriek. — GEBRS. VAN MALSEN, Den Haag. Tegels in soorten. — DE LINT & Co., Rotterdam.

Toeschuifbare hekken. — FRED. STIELTJES & Co., Amsterdam. Verwarming en Ventilatie. — TH. V. HEEMSTEDÉ OBELT, Amst.

Verwarming en Ventilatie. — FRED. STIELTJES & Co., Amst. (Sturtevant Blomers & Exhausters voor ventilatie, stofafzuiging enz.).

Verwarming en verlichting. — JULIUS LUCHAU, Damrak 71, Amsterdam.

Verwarming en Ventilatie. — D. S. M. KALKER, Amsterdam. Ventilators. — TH. VAN HEEMSTEDÉ OBELT, Amsterdam.

Ventilators. — JAN HAMER & Co., Amsterdam. Ventilators. — D. P. HASSELMAN, Amsterdam.

Vuurvaste Steen. JOSTEN & Co., te Königswinter a/Rh. Fabrikanten van zeer vuurvaste Chamotte- en Dinas-steenen vuurvaste Cement, Karolinklei enz.

Zinkwerken. — F. W. BRAAT, Delft.

Obernkirchener Sandsteinbrüche, Obernkirchen.

Erkend BESTE Zandsteen.

Geïllustreerde prospectus met opgave van drukvastheid, analyse, enz. op aanvraag verkrijgbaar

bij den Vertegenwoordiger voor Nederland

FERD. ENGERS, Amsterdam.

NAAMLOOZE VENNOOTSCHAP

Utrechtsche Asphalt-fabriek,

voorheen STEIN & TAKKEN.

ASPHALT-VLOEREN.

HOUTCEMENT EN CEMENT-MASTIEK DAKBEDEKKING,

Merk VULKAAN.

ASPHALT-DAKPAPIER. — CARBOLINEUM enz.

Voert werken uit — Levert materialen.

Directeuren: { J. E. C. VAN GEUNS. Civ. ingenieur.
W. D. VAN ECK.

Firma F. W. BRAAT, Delft,

Koninklijke Stoomfabriek van
Werken in Zink en andere Metalen,

beveelt zich aan voor de levering van alle soorten van Ornamenten in Zink, Koper, Brons, Lood en gesmeed IJzer.

Eigenaar der Koninklijke Fabriek van gegoten Zink- en Bronswerken onder de firma L. SCHÜTZ & ZONN te ZEIST.

Aanleg van Centrale Verwarming door warm water onder lagen druk.

Brochures en albums op aanvraag verkrijgbaar.

Galvaniseerinrichting.

Hoofdagant der firma S. J. ARNHEIM te Berlijn, Kon. Keiz. Fabriek van Brandkasten, Kluisdeuren, Safe-Deposits, enz.

BOUWKUNDIG WEEKBLAD.

ORGAAN VAN DE

MAATSCHAPPIJ TOT BEVORDERING DER BOUWKUNST.

Bestuur v. d. Maatschappij: A. SALM G.Bz., *Voorzitter*. A. C. BLEIJS, *Vice-Voorzitter*. — Jb. v. d. BAN Pz.,
V. G. A. BOSCH, M. A. C. HARTMAN, J. A. MULOCK HOUWER, J. MUTTERS Jr., F. W. M. POGGENBEEK, J. VERHEUL Dz.
Commissie van Redactie: Ed. CUIJPERS, A. SALM G.Bz. en J. VERHEUL Dz.
Redacteur: C. T. J. LOUIS RIEBER.

26 OCTOBER 1901.

21^e JAARGANG.

N^o. 43.

BUREAU VAN REDACTIE: MARNIXSTRAAT 402, AMSTERDAM.
BUREAU v. ADMINISTRATIE: HERDERSTRAAT 5, 'S GRAVENHAGE.
UITGEVERS: MOUTON & Co. — 'S GRAVENHAGE.
ABONNEMENTSPRIJS voor Nederland: fr. p. p. f 15.— 's jaars, voor
Indië en het Buitenland (bij vooruitbetaling) fr. p. p. f 17.— * * *

PRIJS DER ADVERTENTIËN: van 1—5 regels f 1.— elke regel meer
20 cents. Groote letters naar plaatsruimte. * * * * *
AANKONDIGINGEN v. AANBESTEDINGEN 15 ct. p. regel m. premie $\frac{3}{2}$ maal.
ABONNEMENT v. ADVERTENTIËN tegen belangrijk verminderde prijzen
en kosteloze opname der advertentiën in het Tijdschrift der Mij.

INHOUD. — Woningbouw. — Duikers, door L. A. Sanders,
(*Vervolg van bladz. 393*). — Bescherming van Nederlandsche
Monumenten. — Het Paleis-Raadhuis. — De Reguliersgracht te
Amsterdam. — Prijsvragen. — Verslagen van Vergaderingen. —
Berichten. — Bureau voor plaatsing van Opzichters en teekenaars. —
Aankondigingen en afloop van aanbestedingen. — Lijst van Fabri-
kanten, Leveranciers, enz. — Advertentiën.

WONINGBOUW.

In het orgaan van het Genootschap Architectura et Amicitia, in de n^{os}. 37, 38 en 39, komt een zeer lezenswaardig artikel voor over de woningtoestanden te New-York; het is ontleend aan een Amerikaansch tijdschrift. De anonieme schrijver (H.) heeft zijne mededeelingen aangevuld met zeer pakkende beschouwingen over de Amsterdamsche woningtoestanden, die merkwaardig in vele opzichten met die te New-York overeenstemmen. Het artikel komt ons zóó belangrijk voor, dat het ieder die belangstelt in onze woningtoestanden, en van dit artikel nog geen kennis nam, warm ter lezing wordt aanbevolen.

Het opstel geeft ons aanleiding het onderwerp ook in het Bouwkundig Weekblad ter sprake te brengen. We zullen het artikel hier echter niet „en détail” bespreken, omdat ieder, die zulks wenscht, er in zijn geheel kennis van zal kunnen nemen. Een vraag is met betrekking tot de plaatsing van het stuk in ons opgekomen, n.l. waarom is het opgenomen in „het technisch gedeelte” van het orgaan?

Is dit toeval, dan hebben wij er vrede mede, anders zouden we er tegen willen protesteeren als hebbende het den schijn of het hier behandelde onderwerp buiten de eigenlijke bouwkunst wordt gesteld, met welke opvatting wij het geenszins eens zouden zijn.

Een van de conclusiën die de schrijver trekt, is, dat een goede plattegrond, eene eerste vereischte bij eene goede woning, niet te maken is bij de tegenwoordige wijze van verkavelen die bij het in exploitatie brengen van bouwgronden, zoowel van gemeentewege als van particuliere zijde, gevolgd wordt.

Die *lange, smalle* grondstukken maken het vraagstuk eener goede indeeling en eene behoorlijke voorziening van daglicht en lucht, onoplosbaar.

„Er worden stratenplannen ontworpen in sierlijke lijnen,

met ronde of ruitvormige pleinen, doch wat daarbij van de grondstukken terecht komt, daarover schijnt men zich niet veel te bekreunen.” En wat zien we verder veelal gebeuren? Dat de scheeve, spitstoelopenende onmogelijke bouwterreinen, (de gevolgen van deze verkeerde methode), juist in handen komen van lieden die onbekwaam zijn om in de onregelmatige, hoekige, of wigvormige grondstukken, eene dragelijke indeeling te ontwerpen. Zij, gewoonlijk eigenbouwers, komen hier te staan voor een vraagstuk dat verre hunne krachten te boven gaat.

De gevolgen blijven dan ook niet uit. De allergebrekkigste oplossingen van deze bebouwingen, die we overal kunnen waarnemen, zijn de treffende voorbeelden van het kwaad dat hier jaren lang heeft voortgewoekerd.

Wat hieraan te doen!?

Wel, we gelooven, dat allereerst bij de architecten zich moet vestigen het besef, dat bij de aldus vastgestelde verkavelingen geen goede plattegronden te ontwerpen zijn. Willen zij dit aantoonen en een beter stelsel aangeven, dan kan er een ommekeer komen in het verkeerde systeem dat bij de plannen voor straten-aanleg en stadsuitbreiding ten grondslag ligt.

„Waar de gemeenschap schatten uitgeeft voor den aanleg van wegen, bruggen, rioleeringen, waterleidingen, verlichtingsfabrieken, openbare verkeersmiddelen enz. mag zij zich zelf ook niet onttrekken aan den plicht, om eene allereerst noodige voorwaarde te stellen bij het ontwerpen en het bouwen van eene goede woning en zal de overheid, behalve het stellen van regelen en voorschriften bij het bouwen en inrichten van woningen, ook het vraagstuk der verkavelingen onder de oogen moeten zien, zoodat het ontwerpen van goede plattegronden mogelijk wordt.”

Opmerkelijk is, wat uit verschillende boeken en tijdschriften blijkt, dat in het buitenland „de studie van het grondplan” tegenwoordig zeer de aandacht trekt en professoren aan hoogeschole het niet beneden zich achten in die studie op te gaan, inderdaad naar onze meening meer practisch dan zich te verdiepen ten koste van die eerste voorwaarde, in de aesthetische zijde van eene stadsuitbreiding of dan wel in het geven van uitgebreide cursussen in kerken- en andere monumentaalbouw!

Het zoo belangrijke vraagstuk, wij zouden haast zeggen *het belangrijkste aller bouwvraagstukken*, de oeconomische bouw der „volkswoning” in den meest uitgebreiden zin opgevat, behoort ook in ons land meer op den voorgrond te treden!

Als vervolg op de bovenstaande korte beschouwing, stellen wij ons voor in dit blad nu en dan de aandacht te vestigen op verschillende geschriften die ons in handen komen en die ons voor de studie van dit onderwerp van belang toeschijnen.

Onze bedoeling is daarbij niet uitvoerige uittreksels te leveren, doch slechts aan te kondigen wat ons ter lezing en bestudeering aanbeveling verdient. In bijzondere gevallen nochtans, wanneer het materiaal er zich bijzonder toe leent, zullen we daarvan afwijken en een meer uitvoerige bespreking ten beste geven. v. E.

Amsterdam, October 1901.

DUIKERS.

Door L. A. SANDERS.

(*Vervolg van Bladz. 393.*)

Onder de oudere constructiën dienen nu ook nog de gegoten ijzeren duikers te worden genoemd.

Ijzer is echter een duur en tevens, wanneer het verborgen is, een zeer vergankelijk materiaal, waarom die toepassingen dan ook geen hooge vlucht hebben genomen.

Bovendien zijn gegoten ijzeren duikers, wanneer zij dicht onder de kruin van den rijweg worden gelegd, een betrekkelijk gevaar, aangezien het materiaal op zich zelf reeds broos, dit nog meer wordt door trillingen en er gebreken in kunnen komen welke zelfs bij nauwkeurige beschouwing voor het oog verborgen blijven. Om al deze redenen maakt men — de meestal cirkelvormige — buizen dan ook vrij algemeen zeer dik. Mij is zelfs een geval bekend waarin aan een gegoten ijzeren duiker van ± 10 M. lengte en 1 M. inwendigen diameter een dikte van 45 mM. werd gegeven, zoodat het totaal gewicht aan ijzer, met inbegrip der verbindingen, ± 12000 Kg. werd. Berekend tegen een prijs van ± 8 ct. per Kg. franco geleverd en in den weg gelegd, wat zeker niet te veel is, kost een dergelijk duikertje dan ook $\pm f 960$, alléén aan ijzer, dus $\pm f 96$ per strekkenden M. Dit soort buizen wordt in stukken van 1 tot hoogstens 3 M. lengte geleverd. Zij worden van sockets en spie-einden voorzien, en de sockets kunnen met cementmortel of leem worden gedicht. De dichting met lood en hennep, zooals dit voor waterleidingsbuizen geschiedt, is te duur en ook tamelijk wel overbodig.

Mijns inzien deed men tegenwoordig dan ook maar beter met in plaats van ijzeren desnoods goed gecreosoteerde dennenhouten duikers toe te passen. Deze zullen het toch minstens een jaar of 30 uithouden, en zij zullen dus in ieder geval (kosten van vernieuwing en renteverlies tegenover elkander gesteld) veel voordeliger zijn dan ijzeren.

De constructie er van is heel eenvoudig; men zorge er voor, dat alles vóór de creosotering pasklaar zij. Bovendien vormt zoo'n houten duiker in den regel zijn eigen fundeering (wanneer er tenminste van een roosterwerk sprake kan zijn),

terwijl een ijzeren duiker bijna nooit zonder roosterwerk of fundeering kan worden geplaatst.

Aan beide toepassingen is het voordeel van vlugge uitvoering verbonden, waarmede, zooals wij reeds opmerkten, andere voordeelen gepaard gaan.

Tot de nieuwste toepassingen behooren tegenwoordig de cement-ijzeren duikers welke in vele gevallen het voordeligst zijn en werkelijk met betonduikers gemeen hebben, dat zij totaal onderhoudsvrij zijn. Vooral het laatste is

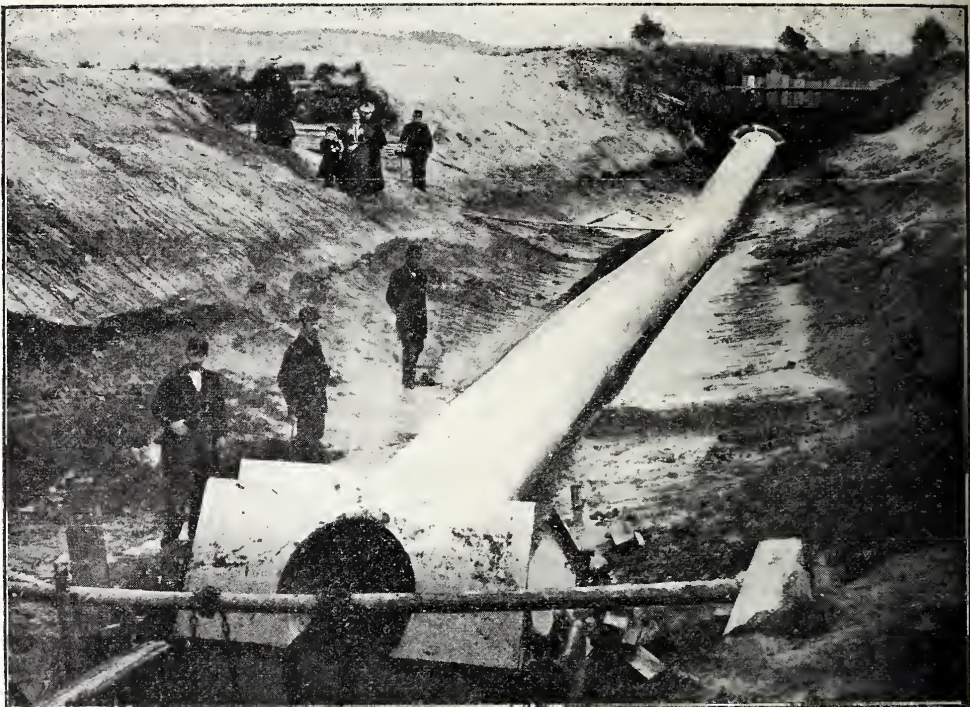

Duiker van 1 M. middellijn en 36 M. lengte, gemaakt in September 1896 onder de Schaapshokswijk te Veenhuizen, ten behoeve van den Rijkswaterstaat.

van veel belang. In het tijdschrift van het Koninklijk Instituut van Ingenieurs, te voren reeds genoemd, vindt men eene beschrijving van den eersten in ons land gebouwden cement-ijzeren duiker van eenige beteekenis. De vorm daarvan is elliptisch en dus die welke zou moeten worden gekozen voor een betonduiker, terwijl tevens de dikte van dien aard is, dat een gewone betonduiker had kunnen voldoen. Het cement-ijzer komt dus in dit geval in het geheel niet tot zijn recht.

Dit is veel meer het geval bij de op de cliché's voorgestelde duikers van rechthoekige doorsnede, welke geplaatst zijn in een zeer harden weg, zoodat geen gevaar voor schranken bestond.

De afbeelding van den cirkelvormigen duiker te Veenhuizen doet zien, dat dit een duiker is uit één stuk vervaardigd. Over 't algemeen zal men echter, wanneer het transport niet te veel gaat kosten, voordeliger doen met dergelijke duikers in stukken te doen vervaardigen.

In slappen bodem kan van den vierkanten vorm zeer goed worden geprofitteerd, wanneer men n. l. aan de buitenzijde tegen de wangen versterkingsruggen plaatst en de bodem ter weerszijden wordt verbreed. *) Op die wijze wordt het totaal gewicht overgebracht op één vlak, zoo groot als het oppervlak van den verbreedten bodem, zoodat voor verzakking niet spoedig behoeft te worden gevreesd.

Natuurlijk moet in zoo'n geval de bodem tegen oppersing berekend zijn.

Stukken van 3 M. lengte en een doorsnede van b. v. 1.25×1.50 M., zijn nog handelbaar te vervoeren.

Grootere duikers zijn voordeliger ter plaatse te maken.

*) Op de bijgevoegde platen is zulks duidelijk zichtbaar.

Op de plaat van de rechthoekige duikers is nog te zien aan de verticaal staande stukken, hoe men de uiteinden van een dergelijken duiker van taludstukken kon voorzien.

Worden vierkante of rechthoekige cement-ijzeren duikers in stukken geleverd, dan worden deze koud tegen elkander

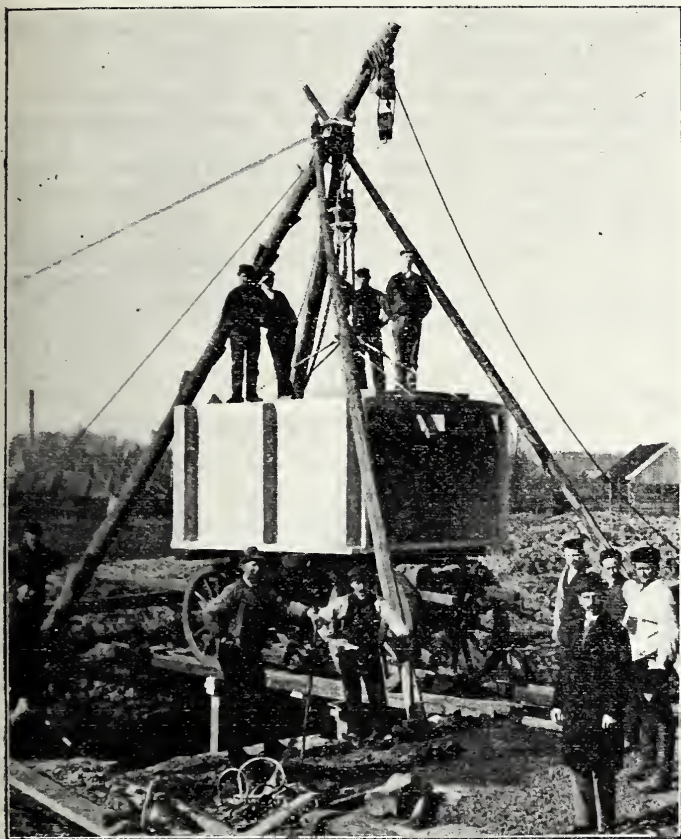

Twee duikers voor de Erven EKKER te Hengelo in de Diemerbeek, elk lang 69 M., breed 2.25 M., hoog 1.50 M., bestand tegen raddrukken van 3000 KG.

geplaatst, terwijl dan veelal losse platen van ± 20 à 30 cM. breedte worden bijgeleverd tot dekking van de naden. De zijplaten worden door den grond vanzelf tegen de naden aangedrukt en behoeft dus geen bijzondere constructie ter verbinding te worden toegepast. Over het algemeen kan



Twee duikers voor de Erven EKKER te Hengelo in de Diemerbeek, elk lang 6 M., breed 2.25 M., hoog 1.50 M., bestand tegen raddrukken van 3000 KG.

men in dergelijke gevallen ook profiteren van strook- en asphaltvilt ter breedte van ± 20 cM. Ook deze worden vanzelf door den grond aangedrukt; alleen moet men er

dan voor zorgen, dat de stukken onderling goed aaneensluiten en dus de naden niet wijder zijn dan hoogstens een paar millimeter.

Ronde cement-ijzeren duikers leenen zich niet zoo goed om zonder fundeering te worden geplaatst als vierkante, terwijl bovendien het maken er van duurder is.

BESCHERMING VAN NEDERLANDSCHE MONUMENTEN.

Door den Nederlandschen Oudheidkundigen Bond is het volgende adres verzonden:

Aan Hare Majesteit de Koningin.

Geeft met verschuldigten eerbied te kennen het Bestuur van den Nederlandschen Oudheidkundigen Bond, gevestigd te Amsterdam en welker Statuten zijn goedgekeurd bij Koninklijk Besluit van 16 Mei 1899, No. 10:

dat de nationale bouwkunst in Nederland kan wijzen op tijdperken van bloei, welke kunstwerken voortbrachten, die een eerste plaats innemen onder de meesterwerken dier tijden;

dat echter de waardeering en bestudeering hiervan wordt bemoeilijkt door het ontbreken van eene wetenschappelijke en volledige beschrijving van wat nog behouden bleef;

dat de studie dier werken niet alleen voor geschied- en oudheidkundigen van groote waarde is, maar ook van overwegend nut voor de vorming van den bouwkundige;

dat de ondervinding bovendien leert, dat eene dergelijke beschrijving der monumenten de belangstelling er voor vermeerdert en verspreidt en verwaarloozing tegengaat, die dikwijls slechts is toe te schrijven aan de onbekendheid der beheerders met de historische en kunstwaarde der aan hunne zorg toevertrouwde monumenten;

dat de juistheid dezer beschouwingen reeds sinds lang in het buitenland is erkend, zooals hieruit blijkt, dat in de meeste, ook kleine staten van Europa en zelfs in Azië, (Britsch-Indië) en Africa (Egypte) van staatswege is overgegaan tot het doen beschrijven der monumenten, welk voorbeeld door de Nederlandsche Regeering zelve voor Indië werd nagevolgd door de instelling der Commissie voor Java en Madoera bij ordonnantie van 18 Mei 11.

dat eene dergelijke beschrijving dubbel noodzakelijk is voor Nederland, waar door het ontbreken van speciale wettelijke bepalingen tot bescherming der monumenten, jaarlijks belangrijke bouwwerken met ondergang worden bedreigd, zonder dat het zelfs mogelijk is tijdig de noodige gegevens te verzamelen;

dat deze beschrijving ook onontbeerlijk is om de goede naleving te verzekeren der in het belang en tot behoud der monumenten van regeeringswege uitgevaardigde circulaire, daar thans hunne naleving dikwijls wordt belet door onbekendheid met de nog aanwezige bouwwerken;

redenen waarom het Bestuur voornoemd, in opdracht van de algemeene vergadering van den Bond, den 22^{sten} Juni 11. te Edam gehouden, zich tot Uwe Majesteit wendt met het eerbiedig verzoek om het daarheen te leiden, dat van staatswege eene commissie worde benoemd voor het inventariseeren en beschrijven der uit bouwkundig of historisch oogpunt belangrijke bouwwerken in Nederland en het aangeven van midelen om deze voor ondergang te behoeden.

't Welk doende, enz.

Het Bestuur

van den Nederlandschen Oudheidkundigen Bond.

(w. g.) B. W. F. VAN RIEMSDIJK, *Voorzitter.*

J. C. OVERVOORDE, *Secretaris.*

J. A. FEITH, *Penningmeester.*

F. v. RIJCKEVORSEL.

F. A. HOEFER.

AMSTERDAM, October 1901.

Bij dit adres waren de volgende toelichtingen gevoegd:

Reeds verschenen enkele beschrijvingen in den door het Bestuur gewenschten geest, doch deze omvatten slechts gedeelten van het

land en missen de centrale leiding, waardoor alleen de gewenschte eenheid van beschrijving te verkrijgen is.

De geregelde beschrijving kan alleen door eene van staatswege aangestelde en financieel gesteunde commissie geschieden. De aanstelling van staatswege kan haar de onmisbare medewerking van alle autoriteiten verzekeren en haar toegang geven tot de reeds van staatswege bijeengebrachte gegevens. De financieele steun is onmisbaar, daar de kosten bij eene naar wetenschappelijke eischen ingerichte beschrijving de particuliere krachten te boven gaan.

De van den Staat te vorderen steun behoeft echter voor dezen geen bezwaar te zijn, daar de uitgebreidheid der noodzakelijke voorbereidende werkzaamheden de verdeeling over een reeks van jaren vordert. Een deel der kosten kan gevonden worden uit den verkoop der beschrijvingen en uit het reeds jaren op de begroting uitgetrokken bedrag (dienst 1901, hoofdstuk V, afdeling VII. art. 197).

Eene vergelijking met de uitgaven voor de aan ons land nauw verwante Rijnprovincie maakt het mogelijk de waarschijnlijke kosten vrij nauwkeurig te ramen. Hierbij kan vooropgesteld worden, dat de benoeming door de leden als een eereambt worde beschouwd, en dat alleen gemaakte reis- en verblijfskosten worden vergoed.

De geregelde beschrijving werd o. a. reeds verplichtend gesteld voor Baden, Beieren, Denemarken, Egypte, Engeland, Engelsch-Indië, Frankrijk, Hamburg, Hongarije, Italië, Oostenrijk, Portugal, Pruisen, Rumenië en de Thuringische Staten. Belangrijke beschrijvingen verschenen reeds in verschillende landen, waarbij vooral uitmunten die van Frankrijk en Duitschland. In Nederland zullen de reeds sinds jaren bijeengebrachte, doch slechts ten deele gepubliceerde opnemingen door de Afdeling Kunsten en Wetenschappen een gewaardeerde hulp vormen voor de voor te bereiden uitgave.

Wij vrouwen, dat niet te vergeefs een beroep mag gedaan worden op de medewerking van het Rijk, waar het geldt het bijeenbrengen van de gegevens noodzakelijk voor de bestudeering van de geschiedenis der nationale bouwkunst en voor de voorbereiding der middelen tot bescherming van de belangrijkste bouwwerken.

HET PALEIS-RAADHUIS.

In eene vergadering van het Amsterdamsche Genootschap Architectura et Amicitiae, op 23 Oct. j.l. gehouden, werd aan de leden medegedeeld, dat het bestuur van het Genootschap gemeend heeft niet te mogen stil zitten na te hebben kennis genomen van het praeadvies van B. en W. in zake de Paleis-Raadhuiskwestie. Het had in eene vergadering, bijgewoond door Prof. Mr. Josephus Jitta, besloten een adres samen te stellen, waarin de bezwaren van B. en W. tegen de inrichting van het Paleis tot Raadhuis, worden weerlegd.

De vergadering hechte haar goedkeuring aan dit adres, en tevens aan het voorstel om eene commissie te benoemen, bestaande uit de heeren Dr. P. J. H. Cuypers, Prof. Dr. Josephus Jitta en J. Springer, die verschillende opmetingen in het Paleis zullen doen, en naar aanleiding van hunne studiën ter plaatse een plan zullen ontwerpen, waaruit zal blijken, dat het tegenwoordige Paleis zonder bezwaar weder tot Raadhuis kan worden ingericht.

Zulk een adres zal zoo spoedig mogelijk bij den gemeenteraad worden ingediend.

DE REGULIERSGRACHT TE AMSTERDAM.

Het Bestuur van het Oudheidkundig Genootschap te Amsterdam heeft zich thans ook tot den gemeenteraad van Amsterdam gewend, naar aanleiding van den op de gemeentebegroting voor 1902 voorkomenden post betreffende de vernieuwing van de bruggen over de Reguliersgracht.

Hoewel volgens de toelichting van B. en W. vooralsnog niet bepaald de demping van de Reguliersgracht aanhangig wordt gemaakt, acht het Bestuur 't wenschelijk reeds nu op het gevaar te wijzen, dat bij verwerping van den post voor het vernieuwen van de bruggen tot geheele demping der Reguliersgracht zou besloten kunnen worden.

Het Genootschap Architectura et Amicitiae zal een adres aan den gemeenteraad zenden, waarin het instemming betuigt met dat van het Oudheidkundig Genootschap. Het zal daarin echter nog met meer kracht aandringen om de herstelling der bruggen zoodaartig te doen plaats hebben, dat de tegenwoordige vorm daarvan behouden blijve.

PRIJSVRAGEN.

Omtrent het programma van prijsvraag III, uitgeschreven door de Mij tot Bevordering der Bouwkunst, dat opgenomen is in het Bouwkundig Weekblad No. 20 van 18 Mei 1901, worden de volgende inlichtingen gevraagd.

De antwoorden worden hierbij gevoegd.

1. Is de ruimte tusschen trap en binnenplaats als doorgang bestemd naar de woning van den zetbaas der inrichting gedeeltelijk op de teekening aangeduid, en kan deze ruimte dus niet voor iets anders benut worden?

Antwoord. De bedoelde ruimte kan voor iets anders worden benut. In het programma is van geen woning voor een zetbaas sprake.

2. Is de opening van het trappenhuis naar de inrichting op te vatten als een ingang voor de gasten?

Antwoord. Dit wordt vrijgelaten. De opening kan bijv. dienen voor het kantoorpersoneel van de verdiepingen.

3. Mag in de raamverdeeling aan de binnenplaats verandering gebracht worden en behoeft daarbij geen rekening gehouden te worden met assen van ramen of penanten?

Antwoord. In de bedoelde raamverdeeling mag geen verandering worden gebracht, zoodat met de bestaande assen rekening moet worden gehouden.

4. Is er verschil tusschen gewone aslijntjes en aslijnen met pijltjes, b. v. dat deze wel en gene niet veranderd mogen worden?

Antwoord. Er is geen verschil tusschen deze lijnen. Alle aangegeven aslijnen zijn bindend.

VERSLAGEN VAN VERGADERINGEN.

Arti et Industriae. 19 Oct. 1901. Bij de opening van deze eerste, goed bezochte wintervergadering, uitte de Voorzitter, de heer Joh. Mitters Jr., de beste wenschen voor den bloei der kunstnijverheid en der Vereeniging, herinnerde o. a. aan de onderscheiding die aan het werkend lid den heer Begeer, uit Utrecht, was ten deel gevallen door zijne benoeming tot ridder in de Oranje-Nassauorde, en verder aan de goed geslaagde excursies der leden, waarbij hulde werd gebracht aan den heer v. Nieukerken. Omtrent die excursie werd een eenigszins humoristisch verslag uitgebracht door den secretaris, den heer Belinfante.

Het nieuwe diploma der Vereeniging, vervaardigd door den heer Bach, was ter bezichtiging aanwezig.

Besloten werd, als tweede Godon-prijsvraag uit te schrijven het ontwerpen van een eetkamerbuffet en een schoorsteenmantel.

Op voorstel van den Voorzitter en ten einde de belangstelling in Arti te doen toenemen, werd in overweging genomen een derde prijsvraag uit te schrijven, en wel betreffende de „enseignement de la rue”, waaraan ook niet-leden zouden kunnen deelnemen. Een jury zou worden benoemd om de beste uithangteekens te bekronen die in 1902 in den Haag zouden worden geplaatst. De beslissing omtrent dit denkbeeld werd nog aangehouden.

Uit de besprekingen bleek nog, dat er gebrek was aan „lezers” voor de vergaderingen. Verschillende middelen werden aan de hand gedaan om leden of niet-leden te bewegen voordrachten te houden. Ook werd het houden van sociëteitsavonden besproken, die trouwens vroeger bestaan hebben en toen nog al bijval vonden. Al de geuite denkbeelden zullen door 't Bestuur overwogen worden.

Nadat de agenda was afgehandeld, was er gelegenheid tot het bezichtigen van eene verzameling ontwerpen voor drijfwerk, vazen, kannen enz., en vele boek- en plaatwerken.

BERICHTEN.

In de eerste dagen dezer maand werd te Rotterdam een druk bezochte vergadering gehouden van afgevaardigden van verschillende vereenigingen, opgeroepen door de Kon. Zangvereeniging Rotte's Mannenkoor. Op deze bijeenkomst werd van gedachten gewisseld over de wenschelijkheid om van gemeentewege een groot gebouw te stichten, bestemd tot het houden van tentoonstellingen, volksconcerten, congressen enz.

De leider der vergadering, de Voorzitter van het Mannenkoor, wees op de dringende behoefte die te Rotterdam bestaat aan een groot lokaal, geschikt voor het geven van groote feesten, het houden van groote vergaderingen, zooals reeds genoemd, en turnfeesten, tentoonstellingen enz. In het buitenland wordt daarin dikwijls van gemeentewege voorzien; te Rotterdam echter niet. Nu was onlangs in den gemeenteraad gebleken, dat het fonds van inkwartiering, dat der consignatiepenningen en dat ten name van de commissie voor de financiën, en het fonds ten name van den burgemeester, als afzonderlijk beheerde fondsen werden opgeheven, waardoor een groot bedrag zonder directe beschikking kwam. Bij het mannenkoor was het denkbeeld opgekomen, of die gelden niet beschikbaar konden gesteld worden voor een gebouw, geschikt voor de genoemde doeleinden.

Dit denkbeeld nu is met veel sympathie ontvangen, getuige ook de goede opkomst in deze vergadering, waarin de zaak zou worden besproken.

Uit die discussiën bleek o. a., dat de bloei van „Voor de Kunst”, een vereeniging die zich ten doel stelt goede kunst onder het volk te brengen, zeer bevorderd zou worden door het bestaan van een groot lokaal, dat tegen matigen prijs kon gehuurd worden; verder, dat wel geen voeling met het gemeentebestuur was gehouden, maar dat bij de behandeling in den gemeenteraad van het voorstel tot opheffen der vier fondsen, een vingerwijzing was gegeven om eene zaak als de hier bedoelde tot stand te brengen.

De vrij gekomen fondsen vertegenwoordigen ongeveer twee ton.

In de vergadering werd een definitief comité benoemd, met recht van aanvulling, bestaande uit afgevaardigden der verschillende vertegenwoordigde vereenigingen. Dit zal een adres aan den raad ontwerpen ter bereiking van het voorgestelde doel.

De wederopbouw van de door brand vernielde kerk der Herv. Gemeente te Monster volgens het ontwerp van de architecten de heeren E. G. en J. C. Wentink, is gegund aan den heer N. Willemse, aannemer te Vreeswijk, voor de som van f 45.985.

Op de agenda voor de November-vergadering van de Provinciale Staten van Zuid-Holland komt o. a. voor de behandeling van eene missive van Gedeputeerde Staten, houdende — naar aanleiding van het in hunne handen gestelde adres — het voorstel om een subsidie beschikbaar te stellen voor de restauratie der O. L. Vrouwe of Grootte Kerk te Dordrecht.

Zooals reeds in het begin dezes jaars in dit blad werd gemeld, heeft zich eene Commissie voor de restauratie gevormd, zijn de kosten der herstellingswerken begroot op f 80.000, in acht jaren te verwerken, en heeft de Commissie van Kerkvoogden eene subsidie van f 2000 per jaar toegezegd.

Uit eene circulaire door de Commissie voor de restauratie thans verspreid, blijkt, dat door de gemeenteraad eene subsidie van f 1000 gedurende acht jaren wordt toegezegd, en ook een beroep is gedaan op het Rijk, de Provincie en de Synode, dat evenwel eerst dan met succes kan bekroond worden, wanneer ook kan gewezen worden op de offervaardige belangstelling van particulieren. Deze worden in de circulaire aangezocht eene bijdrage in eens of jaarlijks voor de restauratie af te zonderen.

De circulaire bevat, behalve eenige-historische gegevens omtrent het gebouw, ook eene opsomming van de meest noodige en belangrijkste uit te voeren herstellingswerken.

Den 23sten dezer had een bijkomst plaats van de leden van het Comité voor de eerste „Tentoonstelling van moderne decoratieve kunst te Turijn”, en een aantal Nederlandsche kunstnijveren, ter overweging van het vormen eener Nederlandsche collectieve inzending.

Stappen ter verkrijging van steun en medewerking van de Regeering hadden geleid tot toezegging van moreelen steun alleen. Dit was met teleurstelling vernomen, daar ook de Regeering groot belang er bij heeft de Nederl. decoratieve kunst in Italië waardig te vertegenwoordigen, zooals andere landen.

De vergadering besloot, dat men nogmaals der Regeering het groote belang der zaak onder het oog zoude brengen, en aan den Minister van Binnenl. Zaken en de Tweede Kamer een adres zou zenden, om het verzoek om financieelen steun nog eens met aandrang te herhalen.

Naar wij vernemen, is spoedig een regeeringsbesluit te verwachten, waarbij bepaald wordt, dat de Woningwet en de Gezondheidswet in Juni 1902 in werking zullen treden.

Men zal zich herinneren, dat er reeds gedurende eenige jaren een geschil bestond tusschen den Minister van Binnenlandsche Zaken en de stad Hoorn. Om een bouwvallig gebouwtje, prijkkende met de voorstelling van de overwinning over Bossu op de Zuiderzee in 1573, weder in goeden toestand te herstellen, werd een subsidie van het Rijk aangevraagd. Dit werd aanvankelijk geweigerd, maar tot een bedrag van f 900 toegestaan, nadat minister Van Houten zich persoonlijk te Hoorn op de hoogte had gesteld. Maar . . . de betaling van het bedrag bleef achterwege, zelfs nadat de restauratie van Rijkswegen was goedgekeurd. Waarom? Eenige jaren geleden werd door en voor rekening van het Rijk een ander historisch gebouw te Hoorn, de Oosterpoort, gerestaureerd. Het herstel schijnt echter niet afdoend te zijn geweest, daar de gemeente tweemaal ongeveer f 800 hiervoor op hare begrooting moest brengen. Het departement van Binnenlandsche Zaken beweerde, dat die laatstgenoemde herstellingen het gevolg waren van het onbewoond zijn van het poortgebouw; het eischte, dat de gemeente een termijn zou noemen binnen welke de poort bewoonbaar zou worden gemaakt — en bewoond zou worden — een eisch waarvan in vroegere overeenkomsten geen sprake was geweest. Eerst na voldoening aan dien eisch kon er aan uitbetaling van de f 900 gedacht worden.

De gemeenteraad van Hoorn, hoewel volkomen bereid tot een goed onderhoud der historische monumenten binnen de stad, wilde zich niet op dergelijke wijze laten dwingen, en heeft tegen de eischen geprotesteerd, daar de samengekoppelde zaken niets met elkaar te maken hadden. Aanvankelijk heeft de gemeenteraad dan ook de f 900 als oninbaar bedrag afgeschreven.

Het gemeentebestuur heeft zich echter nog tot de Tweede Kamer gewend, met het gevolg, dat bij de behandeling van de Staatsbegrooting voor 1900 de zaak ter sprake kwam en door den Minister een nader onderzoek door den Landsadvocaat werd toegezegd. Het resultaat is geweest, dat het toegezegde subsidie ten slotte is uitgekeerd.

Thans hebben B. en W. van Hoorn aan den gemeenteraad voorgesteld, hen een crediet toe te staan om de Oosterpoort voor bewoning geschikt te maken.

BUREAU VOOR PLAATSING VAN OPZICHTERS EN TEEKENAARS.

Marnixstraat 402, Amsterdam.

Aantal ingeschreven sollicitanten voor:

Bouwkundig Opzichter 2.
Bouwkundig Teekenaar 5.
Bouwkundig Opzichter-Teekenaar 15.

Aantal geplaatste sollicitanten:

Bouwkundig Opzichter 1.

AANKONDIGING VAN AANBESTEDINGEN.

MAANDAG 28 OCTOBER.

ENSCHEDÉ. Het verbouwen van een woonhuis aan de Langestraat hoek Hofstr. aldaar.

De heer S. Goudsmit, 's midd. 12 u., in café Mendelaar. Bestek met teek. in bovengen. café ter inz. Inl. te bek. bij den arch. H. E. Zeggelink. Aanw. gedaan.

DINSDAG 29 OCTOBER.

'S-GRAVENHAGE. Het bouwen van een school aan de v. d. Duijnstraat no. 11.

Het bestuur der Vereen. van de H. Vincentius à Paulo, v.m. 11 u., in het gebouw Westeinde 99. Bestek en teek. verkr. à f 5 bij den boekh. J. A. Frenthrop, Groenmarkt. Inl. worden verstrekt door P. van Noorden, bouwkw., Elandstr. 20 den Haag. Aanw. ged.

DONDERDAG 31 OCTOBER.

VLEDDER (DR.). Het afbreken en bouwen van een gemeentehuis, logement en stalling aldaar.

Het gemeentebest.

ZATERDAG 2 NOVEMBER.

'S-GRAVENHAGE. Het stichten van een huis van bewaring met ambtenaarswoningen te Groningen en daarmede in verband staande werken. Raming f 119400.

Het min. van Justitie, n.m. 2 u. Bestek no. 139 met teek. ter inz. in een der lok. van de strafgevangenis te Groningen en is tegen f 3,65 verkr. bij Gebr. van Cleef te 's Hage. Inl. te bek. op het bureau van den ingen. arch. voor de gevangenis en rechtsgebouwen te 's Hage, Departement van Justitie. Aanw. 28 Oct. te Groningen aan de strafgevangenis, n.m. 2 u.

MAANDAG 4 NOVEMBER.

AMSTERDAM. Het bouwen van een opzichterswoning op het terrein der gemeentelijke gasfabriek aan de Linnaeusstraat.

Het gem.-best., 's midd. 12 u. Voorw. te verkr. ter stadsdrukkerij, tegen f 1 (met 2 teek.) Inlicht. worden gegeven alle werkdagen van 9—12 u. ten kantore der gemeentelijke gasfabriek Linnaeusstraat, gedurende de week welke aan de besteding voorafgaat. Aanw. 29 Oct., v.m. 10 u.

AMSTERDAM. Bestek no. 193. Het maken van eene nieuwe wachterswoning in het fort Schiphol, als verbetering van ondergeschikt belang aan werken in de stelling van Amsterdam. Ram. f 4470. Onder het beheer der genie te Amsterdam.

De genie, v.m. 10 u., op het bureel Nieuwe Heeregracht no. 11. Bestek en het proc. verbaal van gegeven inlicht. van af 29 Oct. ter lezing op bovengen. bureel. Bestek en afschr. van het proc.-verb. zijn van af diezelfde tijdstippen voorw. verkr. bij den besteder, tegen resp. f 0,60 en f 0,10. Inl. zullen worden gegeven op 28 Oct., v.m. van 9—12 u. Aanw. wordt niet gehouden.

HAARLEM. Het afbreken van de gebouwen enz. bij den Leeghwater en het maken van zandkisten voor de nieuwe gebouwen.

Het bestuur van den Haarlemmermeerpolder 's midd. 12 uur aan den Jansweg. Bestekken en voorwaarden verkrijgbaar ter secretarie des polders en liggen op de gebruikelijke plaatsen ter lezing. Inl. zijn te verkrijgen bij den ingenieur des polders te Haarlem en bij den opzichter A. Bakker aan den Leeghwater. Aanw. 28 en 29 Oct. op het terrein.

DONDERDAG 7 NOVEMBER.

GREVENBICHT (LIMB.). 1. Het vergrooten van een school aldaar; 2. Het bouwen van een onderwijzerswoning; 3. Het leveren en plaatsen van schoolmeubelen.

Het gemeentebest., n.m. 2 u. Plannen en bestekken verkr. ter secret. ald. respect à f 1,50 en f 1. Inl. te bek. bij den ingen.-arch. Egide Joosten te Maastricht. Aanw. 7 Nov., v.m. 10 u.

Assurantie Maatschappij tegen Brand-schade en op het Leven

De **NEDERLANDEN** van 1845.

's-Gravenhage, Kerkplein hoek Prinsstraat — Amsterdam, Sophiaplein. — Rotterdam, Zuidblaak 24 (Beursplein). — Breda, Prinsenkade. — Haarlem, Kruisweg 70 c. — Nijmegen, In de Betoustraat 8. — Groningen, Akerkhof, hoek Akerkstraat. — Zutphen, IJselkade.

Hoofd-Directie te 's-Gravenhage:
CAREL HENNY, Directeur;
Mr. J. J. HENNY, Adj.-Dir.

Kapitaal. f 4.000.000.00
Reserves ult. 1900. - 1.877.900.00
Betaalde Brandschaden tot ult. 1900. - 21.625.000.00

Verzekering tegen **BRAND-** en **INBRAAK-** schade tegen vaste en zeer billijke Premiën.

J. Muysken.

Hoofd-Agent van de Nederlandsche Assurantie-Compagnie van het jaar 1776 te Amsterdam.

Adres: **HAARLEM, Kruisweg No. 55.**
Beveelt zich aan voor assurantien bij aanbestedingen
Vaste Tazatie. - Op Beurspolis. - Vaste Premie.

AFLOOP VAN AANBESTEDINGEN

9 OCTOBER.

BARNEVELD. Het bouwen van 2 woningen op de Armenkamp, voor rekening van den Bouwmaatschappij.

Timmerwerk. Laagste inschrijver A. van de Fliert, f 1381.

Schilderwerk. H. ten Ham, f 240.

Smidswerk. Kolkman, f 66,50.

Loodgieterswerk. Joh. Hartkamp, f 222.

ADVERTENTIËN.

Hollandsche IJzeren Spoorweg-Maatschappij.

AANBESTEDING.

Op Maandag, den 4den November 1901, des namiddags ten half 2 ure (*Greenw. tijd*), zal in het Centraal Personenstation te Amsterdam, in het lokaal naast de wachtkamer 3de klasse (ingang vestibule) worden aanbesteed, volgens bestek No. 903:

de levering van bereide Telegraafpalen voor het jaar 1902.

Het bestek is tegen betaling van f 0,50 verkrijgbaar aan het Centraal-Administratiegebouw der Maatschappij aan het Droogbak te Amsterdam, bureau Weg en werken, kamer 154, of op franco aanvraag aan dit bureau, met toezending van het bedrag in postwissel (postzegels worden niet in betaling genomen en aan aanvragen zonder postwissel wordt geen gevolg gegeven).

De Raad van Administratie.

Het Gedelegeerd Lid,

R. VAN HASSELT.

Maatschappij tot Exploitatie van Staatsspoorwegen.

AANBESTEDING.

Op DINSDAG den 19den November 1901, des namiddags ten 2 ure (*locale tijd*), aan het Centraalbureau der Maatschappij tot Exploitatie van Staatsspoorwegen in het Moreelse Park te *Utrecht*, van:

Bestek No. 866.

Het uitvoeren van grondwerken, het wijzigen van sporen en wissels, het maken, uitbreiden, wijzigen, verplaatsen en opruimen van gebouwen en inrichtingen, met daarmede in verband staande werken op het station ROTTERDAM D.P.

Begrooting f 80600.—.

De besteding geschiedt volgens § 93 van het bestek.

Het bestek ligt van den 26sten October 1901, ter lezing aan het Centraalbureau in het Moreelse Park en aan het bureau van den Heer Sectie-Ingenieur, A. J. BUIS te *Rotterdam* en is op *franco* aanvraag (per brief) aan genoemd Centraalbureau (Dienst van Weg en Werken) te bekomen, tegen betaling van f 1,50.

Inlichtingen worden gegeven aan het Centraalbureau (Dienst van Weg en Werken) en door den Sectie-Ingenieur voornoemd.

Aanwijzing op het terrein zal geschieden den 13den December 1901, ten 10 ure voormiddag (*West Europeesche tijd*) op perron.

Utrecht, den 21sten October 1901.

Nederlandsche Centraal Spoorweg-Maatschappij.

AANBESTEDING.

Op VRIJDAG 1 November e. k. des namiddags ten 2 uur (Amsterdamsche tijd) aan het Hoofdbureau der Maatschappij, Moreelse Park no. 1 te *Utrecht*, van de levering van:

Eerste Perceel.

Bestek No. 12.

2900 ton stalen spoorstaven
200 „ „ laschplaten.

Tweede Perceel.

Bestek No. 13.

400 ton stalen hellingplaten.

Derde Perceel.

Bestek No. 14.

19¹/₂ ton stalen schroefbouten.

Vierde Perceel.

11³/₄ ton stalen haakbouten, lange
42³/₄ „ „ „ „ korte.

De besteding geschiedt resp. volgens de artt. 22, 13 en 15 dezer bestekken.

De levering moet geschieden tusschen 1 Maart en 1 Juni 1902.

De bestekken met tekening liggen van Donderdag 17 dezer af ter lezing aan het Hoofdbureau en zijn op franco-aanvraag aldaar te bekomen tegen betaling van f 1.— per stuk.

Inlichtingen worden gegeven aan het Hoofdbureau (Dienst van Weg en Werken).

Utrecht, 14 October 1901.

Lijst van Fabrikanten, Leveranciers, enz.

Prijs per regel voor niet geabonneerden op advertentiën 5.— per jaar bij vooruitbetaling. Abonnés op advertentiën 1 regel gratis voor iedere advertentie.

Amsterdamsche Fabriek van Cement-IJzerwerken (Systeem Monier) Groote Wittenburgerstraat 108.
Assurantie-Mij. tegen Brandschade „de Nederlanden van 1845”, 's-Gravenhage, Kerkplein hoek Prinssestraat.
Badinrichtingen. — Th. VAN HEEMSTED E OBELT, Amsterdam.
Behangscelpapieren, en gros. — EERSTE NED. PAPIERHANDEL, Den Haag, Kantoor en Magazijnen, Luthersche Burgwal 27.
BEHANGSELPAPIEREN, LINCRUSTA, Th. N. Eijffinger, Hofleverancier. — Den Haag.
Binnenbetimmeringen. — GEBRS KOCH, Amsterdam.
Bouwstoffen. — MARTIN & Co., Amsterdam.
Brandkasten. — FRED. STIELTJES & Co., Amsterdam (Mosler Safe Company).
Cementmastic-Dakbedekking. — J. A. SMITS & ZOON, Weesperzijde 39, Amsterdam.
Cement-IJzerwerken. — Ned. Mij. voor Monierwerken, Amsterdam.
Cementsteenfabriek. — M. ELFRING & ZOON, Den Haag.
Centrale Verwarming. — W. J. STOKVIS, Arnhem.
Centrale Verwarming. — NELL & STUTTERHEIM, Den Haag.
Centrale Verwarming. — GEVEKE & Co., Amsterdam.
Centrale Verwarming. — FRED. STIELTJES & Co., Amsterdam (Sturtevant Engineering Co.).
Centrale Verwarming en Ventilatie. — D. S. M. KALKER, Amst.
Centrale Verwarmingen. — B. LANDHEER Jr., Wijnstr. 59, Rotterdam.
Closets. — Th. VAN HEEMSTED E OBELT, Amsterdam.
Dakpannen. — J. B. VAN SOEST & TERSTAPPEN, te Swalmen.
Draadglas van Neusattl, FERD. ENGERS, Amsterdam.
Eerste Nederl. Papierstucfabriek, Damrak 85, Amsterdam.
Eerste Nederl. Xyloth-Fabriek. — A. S. KEY, Rotterdam.
Excelsiorplaten. — GEBRS. VAN DER VIJGH, Amsterdam.
Gas-, Stoom- en Waterleiding. — R. S. STOKVIS & ZONEN, Leuvehaven 74—76, Rotterdam.
Gaskachels (nieuwste condensng). — OBELT, Amsterdam.
Gegoten geëmailleerd ijzeren waschtafels. — PECK & Co., Amst.
Gegoten geëmailleerd ijzeren waschtafels. — Th. VAN HEEMSTED E OBELT, Amst., 150 de Ruyterkade. Filiaal: 36 Rokin.
Gekleurd en gebrand glas in lood. — C. LINDENAAR, Glasgraaf-
leur, Alb. Cuijpsstraat 123, Amsterdam.
Handel in Bouwmaterialen. — Wed. P. G. F. PINO POST, Den Haag.
Houthandel. — LINDNER & Co., Wittenburgerstraat 22—24, Amst.

Haeuslersche Houtcementen Dakbedekking. — J. A. SMITS & ZOON, Weesperzijde 39, Amsterdam.
Jaloezieën, Rolluiken- en Zonneschermen-fabriek (Stoom). — v. d. Helststraat 1, AMSTERDAM. — Wagenstraat 39a. 's GRAVENHAGE.
Jalousiën. — J. F. KRONER & ZONEN, Spuistr. 246, 248, 250, Amst.
Josson-Cement. — A. E. BRAAT, Rotterdam en Amsterdam.
Levensverzekering-Maatschappij New-York. — Directie voor Nederland, Keizersgracht 455, Amsterdam.
Levensverzekering-Mij. „Neerlandia”, L. Beestenmarkt 9, 's-Hage.
Liften. — Th. VAN HEEMSTED E OBELT, Amst. (R. WAYGOOD & Co.).
Liften, Ventilatie, Gesm. ijzer. trappen. — JAN HAMER & Co., Amst.
Liften. — FRED. STIELTJES & Co., Amsterdam (Otis Bros. New-York).
Looden en Inw. glasemail privaitleidingen. — OBELT, Amst.
Mastix-Cement Dakbedekking. H. ALLERSDORF, Singel 455, Amst.
Motoren en Dynamo's. — JULIUS LÜCHAU, Damrak 71, Amst.
Motoren & Dynamos. — FRED. STIELTJES & Co., Amsterdam.
Naaml. Venn. Utrechtsche Asphaltfabriek. Dakbedekking en Vloeren.
Portland-Cement. — DYCKERHOFF & SÖHNE, Amöneburg.
Photolithografie. — WEGNER & MOTTU, Amsterdam.
Proefstation Bouwmat. — KONING & BIENFAIT, Amsterdam.
Raamsluiters voor bovenlichten. — Th. V. HEEMSTED E OBELT, Amsterdam.
Rolluiken. — W. H. M. SCHOLTE, Prinsengr. 516, Amsterdam.
Rietplanken. Isoleersteen. Fluaten. — MOLIJN. — Gouda.
Stalinrichtingen. — STAAL & HAALMEIJER, Amsterdam.
Stalinrichtingen. — D. S. M. KALKER, Amsterdam.
Steenen (vergl. asde en onvergl.) CANOY HERFKENS & Co., Venlo.
Steengoed of Engelsche buizen en kruispannen. — HOUBEN & STEEGH, Belfeld en Tegelen (Limburg).
Stoomtimmerfabriek. — GEBRS. VAN WALSSEN, Den Haag.
Tegels in soorten. — DE LINT & Co., Rotterdam.
Toeschuifbare hekken. — FRED. STIELTJES & Co., Amsterdam.
Verwarming en Ventilatie. — Th. V. HEEMSTED E OBELT, Amst.
Verwarming en Ventilatie. — FRED. STIELTJES & Co., Amst. (Sturtevant Blomers & Exhausters voor ventilatie, stofafzuiging enz.).
Verwarming en verlichting. — JULIUS LUCHAU, Damrak 71, Amsterdam.
Verwarming en Ventilatie. — D. S. M. KALKER, Amsterdam.
Ventilators. — Th. VAN HEEMSTED E OBELT, Amsterdam.
Ventilators. — JAN HAMER & Co., Amsterdam.
Ventilators. — D. P. HASSELMAN, Amsterdam.
Vuurvaste Steen. JOSTEN & Co., te Königwinter a/Rh. Fabrikanten van zeer vuurvaste Chamotte- en Dinas-steenen vuurvaste Cement, Karolinklei enz.
Zinkwerken. — F. W. BRAAT, Delft.

BOUWKUNDIG WEEKBLAD.

ORGAAN VAN DE

MAATSCHAPPIJ TOT BEVORDERING DER BOUWKUNST.

Bestuur v. d. Maatschappij: A. SALM G.Bz., *Voorzitter*. A. C. BLEIJS, *Vice-Voorzitter*. — Jb. v. d. BAN Pz.,
V. G. A. BOSCH, M. A. C. HARTMAN, J. A. MULOCK HOUWER, J. MUTTERS Jr., F. W. M. POGGENBEEK, J. VERHEUL Dz.
Commissie van Redactie: Ed. CUIJPERS, A. SALM G.Bz. en J. VERHEUL Dz.
Redacteur: C. T. J. LOUIS RIEBER.

2 NOVEMBER 1901.

21^e JAARGANG.

N^o. 44.

BUREAU VAN REDACTIE: MARNIXSTRAAT 402, AMSTERDAM.
BUREAU v. ADMINISTRATIE: HERDERSTRAAT 5, 'S GRAVENHAGE.
UITGEVERS: MOUTON & Co. — 'S GRAVENHAGE.
ABONNEMENTSPRIJS voor Nederland: fr. p. p. f 15.— 's jaars, voor
Indië en het Buitenland (bij vooruitbetaling) fr. p. p. f 17.— * * *

PRIJS DER ADVERTENTIËN: van 1—5 regels f 1.— elke regel meer
20 cents. Groote letters naar plaatsruimte. * * * * *
AANKONDIGINGEN v. AANBESTEDINGEN 15 ct. p. regel m. premie $\frac{3}{2}$ maal.
ABONNEMENT v. ADVERTENTIËN tegen belangrijk verminderde prijzen
en kosteloze opname der advertentiën in het Tijdschrift der Mij.

INHOUD. — Mededeelingen betreffende de Maatschappij. —
De Persmethode van Heinrich Ehrhardt. — Stedenschennis. —
Verslagen van Vergaderingen. — Berichten. — Bureau voor
plaatsing van Opzichters en teekenaars. — Aankondigingen en
afloop van aanbestedingen. — Lijst van Fabrikanten, Leveranciers,
enz. — Advertentiën.

werken aan Nederlandsche monumenten die belangrijk geacht
worden voor de bouwkunst of de geschiedenis, voor te schrijven
en te leiden,

't welk doende enz.

Amsterdam.
30 October 1901.

van Uwe Majesteit,
de gehoorzame dienaar

Het Hoofdbestuur van de Maatschappij
tot Bevordering der Bouwkunst,

A. SALM G.Bzn. *Voorzitter*.
C. T. J. LOUIS RIEBER. *Secretaris*.

MEDEDEELINGEN BETREFFENDE DE MAATSCHAPPIJ.

In eene vergadering van het Hoofdbestuur der Maatschappij,
die plaats had vóór de laatste Algemeene September-
vergadering, werd reeds besloten om een aangekondigd adres
van den Nederlandschen Oudheidkundigen Bond, in zake
met inventariseeren van belangrijke bouwwerken in Neder-
land, te steunen.

Thans, na kennis genomen te hebben van dat adres, is
door het Hoofdbestuur het hier volgende adres van instem-
ming verzonden.

Aan Hare Majesteit de Koningin,

geeft met den meesten eerbied te kennen, het Hoofdbestuur
van de Maatschappij tot Bevordering der Bouwkunst,
dat het zijne instemming betuigt met het verzoek waarmede tot
Uwe Majesteit zich heeft gewend het Bestuur van den Neder-
landschen Oudheidkundigen Bond, om het daarheen te leiden,
dat van Staatswege eene Commissie worde benoemd voor het
inventariseeren en beschrijven der uit bouwkundig of historisch
standpunt belangrijke bouwwerken in Nederland en het aangeven
van middelen om deze voor ondergang te behoeden,
dat evenwel, aangezien de Maatschappij voornoemd voortdurend
heeft gestreden voor het beginsel, om de bescherming en instand-
houding van monumenten van Staatswege aan eene Commissie toe
te vertrouwen, laatstelijk nog in het jaar 1895, tengevolge waarvan
in 1896 aan eene Commissie van vijf leden de herstelling van de
rebouwgroep op het Binnenhof te 's Gravenhage werd opge-
ragen, en het Hoofdbestuur dezer Maatschappij nog steeds dit
beginsel voorstaat,

het Hoofdbestuur voornoemd zich tot Uwe Majesteit wendt met
het eerbiedig verzoek, niet alleen te willen bevorderen, dat aan
het verzoek van het Bestuur van den Oudheidkundigen Bond
worde voldaan, maar tevens, dat eene permanente Commissie
worde ingesteld, wier taak zal zijn: de uit te voeren herstellings-

DE PERSMETHODE VAN HEINRICH EHRHARDT.

In 1891 werd door Heinrich Ehrhardt in alle landen, waar
daartoe de gelegenheid bestond, patent genomen op
bovengenoemde persmethode, en sedert dien tijd heeft hare
toepassing zich zeer uitgebreid, zoodat tegenwoordig de
methode wordt aangewend, en wel in de „Rheinische Metall-
waaren-und Maschinenfabrik” te Dusseldorf, tot het vervaar-
digen van de volgende zaken:

vuurmonden, geweerloopen,
artillerie-projectielen (pantsergranaten, brisantgranaten en
granaatkartetsen),
naadloze stalen reservoirs voor gassen van hooge spanning,
holle assen voor voertuigen,
masten voor verlichtings- en geleidingsdoeleinden,
affuit- en voertuigonderdeelen als naven, raderen,
naadloze buizen voor locomotief- en waterketels, buizen
voor de vervaardiging van affuiten, voorwagens, wagens,
voor drukgeleidingen, afkoelbuizen enz.,
lansen, piketpalen, radspaken, rijkuijzwingels, opzetten
enz. enz.

Waar deze methode zulk een uitgebreide toepassing vindt,
zal het zeker niet ondienstig zijn er een korte beschrijving
van te geven; moge het volgende dan ook voldoende inzicht
in de zaak geven.

De Ehrhardtsche persmethode bestaat in hoofdzaak in
een gelijktijdige bewerking van het metaal met matrijzen
en doornen. Om een cilindrisch hol voorwerp te verkrijgen,

brengt men in een matrijs *b* (fig. 1 en 2) van bepaalde doorsnede een kubusvormig stalen blok *a*, dat helder roodgloeiend is gemaakt; de diagonaal van de vierkante doorsnede van dit blok is gelijk aan den diameter van de matrijs. Na het inbrengen van het blok wordt de matrijs gesloten door een deksel *d*, die gebruikt wordt om den

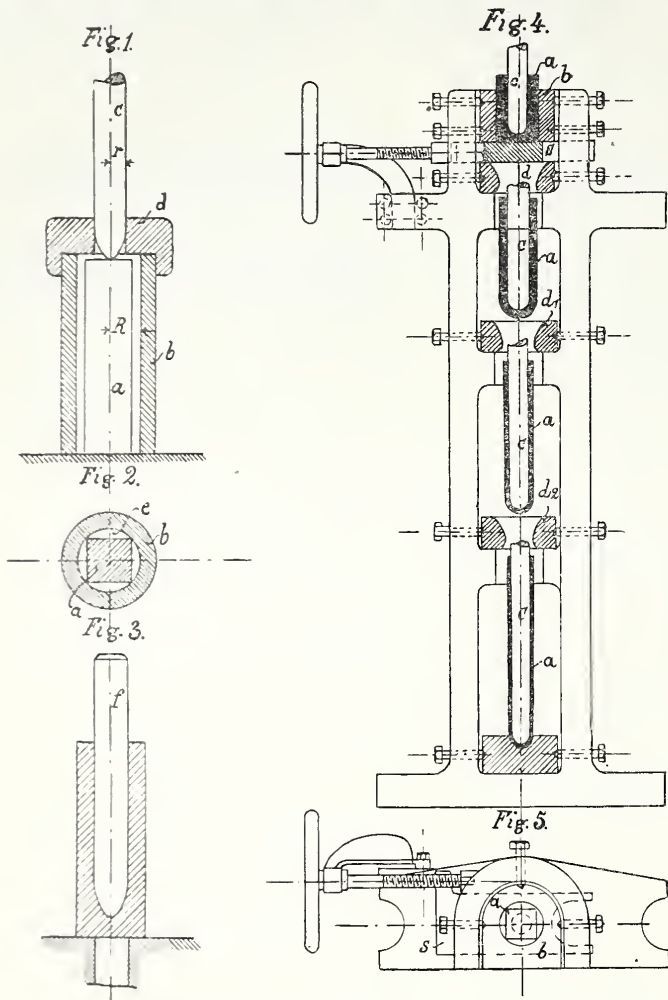

doorn *c* te geleiden, wanneer deze door eene sterke hydraulische pers in het blok *a* wordt gedrukt. De middellijn van dezen cilindervormigen doorn is zoodanig berekend, dat het door hem op zijde gedrongen metaal volkomen de vier lege segmenten *e* opvult. Hierdoor is het mogelijk de voor de vervaardiging van het werkstuk benodigde hoeveelheid metaal van te voren volkomen zuiver te bepalen.

Als *R* de straal van de matrijs is, kan door de volgende formule de straal *r* van den doorn berekend worden.

$$\pi r^2 = \pi R^2 - 2 R^2 \text{ of}$$

$$r = 0,605 R.$$

Daar het metaal zijwaartsch uitwijkt, kan de doorn gemakkelijk naar binnen dringen. Fig. 3 geeft aan, hoe het geboorde stuk met afgesloten bodem, dat men op deze wijze verkrijgt, er uit ziet; de bodem heeft natuurlijk den vorm van den kop des doorns. Dit ruwe stuk kan nu voor de vervaardiging van buizen enz. getrokken of gerekt worden.

Op dezelfde wijze maakt men prismatische holle lichamen door middel van speciale matrijzen, waarin blokken verwerkt worden, die den vorm hebben van den ingeschreven cylinder in het te maken prisma. In het algemeen kan men ook blokken met onregelmatige doorsnede bewerken, waarbij er dan slechts voor gezorgd moet worden, dat het blok in de matrijs gecentreerd wordt, en dat deze daarbij nog voldoende ledige ruimte overlaat, om het door den doorn op zijde gedrongen metaal in zich op te nemen; beide volumina moeten even groot zijn.

De wrijvingsweerstand van het metaal tegen de wanden van de matrijs gedurende het persen is zoo groot, dat de

door het werktuig op het blok uitgeoefende druk naar verhouding klein is, en het metaal slechts weinig gerekt wordt.

De figuren 4 tot 7 geven een schema van eene machine, waarmede uit een blok *a* holle voorwerpen van den gewilden vorm gemaakt kunnen worden. Het blok wordt eerst uitgehold door middel van doorn *c* in een matrijs *b*, welke

van onderen door een schuif *s* gesloten is. Deze schuif kan met een door een handrad in werking gebrachte schroef in horizontale richting bewogen worden. Zoodra de eerste uitholling geëindigd is, neemt men de schuif weg, en de doorn zet zijn weg voort en drukt het stuk metaal door een aantal trekkingen *d*, *d*₁, *d*₂, die het al meer en meer tot den gewenschten vorm en de gewilde afmetingen brengen.

Het uithollen kan ook met behulp van een korten stalen cylinder en een matrijs van bijzonderen vorm verkregen worden, namelijk een die zich van onder naar boven verwijdt. (fig. 6 en 7).

De nauwkeurigheid, waarmede men voorwerpen van bepaalde afmetingen verkrijgt en de zuiverheid en gladheid van de oppervlakte dezer voorwerpen, zijn werkelijk bewonderenswaardig. Zoo is het bijv. mogelijk granaatkartetsen met bodemlading van niet meer dan 2 mM. wanddikte te vervaardigen, zonder dat er een verdere bewer-

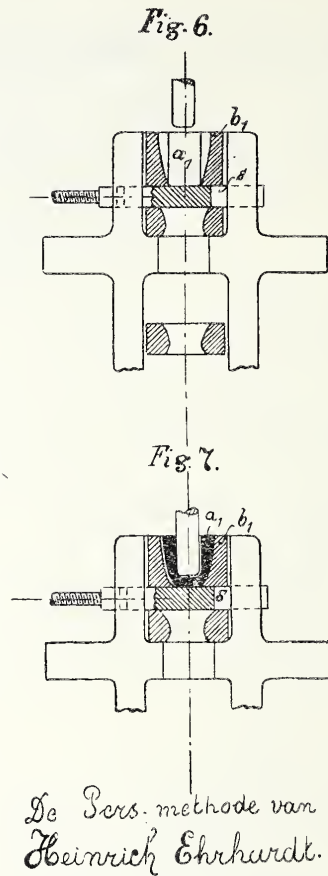

De Pers. methode van
Heinrich Ehrhardt.

king noodig is.

Voor de vervaardiging van lange holle voorwerpen zonder naad, bijv. buizen, brengt men direct na het persen het geboorde stuk tusschen de tang van de trekbank; de dikke buizen kunnen drie malen getrokken worden zonder dat ze opnieuw verwarmd worden, zoodat men door een enkele verhitting reeds een tamelijk lange buis verkrijgen kan. Ingeval de wandsterkte niet meer dan ongeveer 3,5 mM. bedraagt, brengt men het werkstuk gewoonlijk door koud trekken op een trekdoorn tot het gewenschte kaliber.

Voor al deze bewerkingen is de hitte, waarbij het metaal rood gloeiend is, de gebruikelijke; men behoeft geen hoogere temperatuur aan te brengen.

Bij de eerste in Duitschland voor deze persmethode gebouwde inrichting gebruikte men een proefpers, met een kolf van 0,5 M. doorsnede en een opheffings grootte van 1,1 M. Onder een druk van 60 Atmosf., welke door pompen en accumulatoren ontwikkeld werd, maakte deze pers buizen van tot 60 mM. dikte. Tegenwoordig werkt deze zelfde pers met een druk van ongeveer 180 *t* en levert buizen van tot 240 mM. dikte.

Bij gevolg is het gelukt, het verbruik aan arbeid zeer te verminderen, wat verkregen is door een betere bewerkingswijze van het metaal.

Bij hydraulische persen kan men, zooals bekend is, niet boven een bepaalde snelheid gaan, tengevolge van de schokken, die in de geleidingen zouden ontstaan. Doch toch is het noodig, met een zoo groote snelheid te werken, dat de doorn niet te veel verwarmd wordt.

De volmaking van de gebruikte machinerieën maakt het mogelijk buizen zonder naad met een nauwkeurigheid van 0,1 mM. in dikte of wandsterkte te vervaardigen. De zuiver gecentreerde en uiterst nauwkeurig geleide doorn gaat vooruit, zonder van richting te veranderen, wanneer hij eenmaal in beweging is gekomen.

Bij de vervaardiging van de reservoirs voor gassen onder hoogen druk blijken de eigenschappen van deze persmethode buitengewoon goed te zijn. Deze reservoirs, die in alle grootten worden vervaardigd, worden voor hunne aflevering aan een drukproef onderworpen, die op de volgende wijze geschiedt.

Het reservoir wordt met water gevuld en zorgvuldig gewogen, en daarop onderworpen aan een waterdrukproef van minstens 250 Atm. een stalen band, die van buiten om het reservoir wordt gelegd, dient om de door deze proef in het leven geroepen uitzetting te bepalen. Als geen vormverandering wordt geconstateerd, wordt het reservoir als goed afgeleverd.

De bewerking op de pers verhoogt aanmerkelijk het weerstandsvermogen van het metaal; daaruit volgt, dat de wanden van het reservoir in alle punten een zelfde sterkte en groote taaiheid bezitten, zoodat ze een druk van meer dan 500 Atm. kunnen uithouden; bij een nog hooger druk springt het reservoir niet, maar barst op één plaats open.

Het gebruikte staal moet een breukvastheid hebben van 32—100 KG. en een uitzettingscoëfficiënt van 15—30⁰/₁₀. Na de bewerking blijkt, dat niet alleen de breukvastheid verhoogd is, maar ook dat dit het geval is met de uitzettingscoëfficiënt en wel in sterke mate.

Uit de practijk is gebleken, dat deze buizen zonder naad, op boven aangegeven wijze vervaardigd, boven de beste gesoldeerde buizen voor ketelbuizen te verkiezen zijn.

Dit heeft dan ook meerdere oorzaken. Allereerst wordt het gebruikte materiaal uit de beste producten der Martinovens gekozen, want, om de persbewerking te kunnen verduren, mogen er geen gietfouten aanwezig zijn; voorts maakt de helder roode gloeihitte, waarbij gewerkt wordt, uitgloeien onnoodig en vermijdt men dus de daaraan verbonden nadeelen. Tengevolge van het niet soldeeren, bevinden zich in het inwendige van de buis geen oneffenheden. Het uitzetten en inkrimpen der buizen in den vuurhaard der ketels heeft regelmatig plaats, terwijl het soldeeren, hoe volmaakt men dit ook tracht te doen, de homogeniteit van het product vermindert, en in de eerste plaats aanleiding geeft tot loslaten onder den invloed van temperatuursverschillen. Hier komt nog bij de groote moeielijkheid om werkelijk een geheel onberispelijken naad te krijgen.

Eindelijk maakt de kwaliteit van het voor de naadloze buizen gebruikte materiaal het mogelijk ze op de pers in een te drukken, te verwijden enz., wat bij gesoldeerde buizen niet in diezelfde mate geschieden kan. Voorts zijn de herstellingskosten van deze beide buizensoorten tegenwoordig gelijk.

De vervaardiging van gesoldeerde buizen is dan alleen goedkoop, wanneer de kwaliteit van het metaal van ondergeschikte beteekenis is wegens den geringen druk die ze uit te houden hebben, zooals bij gas en waterleidingen.

Aan de door den vooruitgang van de tegenwoordige industrie gestelde eischen wordt intusschen alleen door de naadloze buizen voldaan. Overigens maakt het gebruik van het gekozen metaal een vermindering der wanddikte mogelijk, zoodat hierdoor dus ook weder metaal bespaard wordt.

Door den vooruitgang in de vervaardiging kunnen deze buizen ook in Marineketels gebruikt worden; zoo schrijft bijv. het Duitsche Ministerie van Marine uitsluitend het gebruik van zulke buizen voor.

Ook de fabricatie van projectielen is meer volmaakt geworden; men maakt ze tegenwoordig van buitengewone taaiheid en sterkte, waarvoor de hardste staalsoorten met een breukvastheid van 100 KG. en daarboven gebruikt worden.

De vuurmonden uit bijzonder staal worden eerst onder de smeedpers bewerkt, daarna volgens de persmethode van een ziel voorzien, waardoor een groote weerstand aan inwendigen druk geboden wordt. Door het onder druk leggen van een mantelbuis om de kernbuis, die beide volgens dit systeem vervaardigd worden, wordt de duurzaamheid nog vergroot. Bij de op deze wijze vervaardigde vuurmonden geeft het ineenpersen der binnenste metaaldeelen aan den zielwand een zeer groote hardheid en dichtheid, zoodat deze de mechanische inwerking der zeer heete gassen met hooge spanning van de nieuwe buskruitsoorten voortreffelijk weerstand kan bieden.

In het kort, de volgens het systeem Ehrhardt vervaardigde voorwerpen zijn van uitstekende kwaliteit; het is te wenschen, dat zij algemeen in gebruik komen.

Aldus de Revue Industrielle van 13 Maart 1900. No. 13.

Moge ook hier in Nederland de aandacht door dit artikel op deze nieuwe methode gevestigd worden.

L.

STEDENSCHENNIS.

Den 29^{sten} Oct. jl. had een zeer druk bezochte vergadering plaats van het Oudheidkundig Genootschap te Amsterdam, waarin als spreker optrad de heer Jan Veth. De titel van diens lezing luidde: „Stedenschennis in verband met de Reguliersgracht-kwestie.”

De bekende — thans goedgekeurde — memorie-post op de gemeentebegroting voor 1902, doelende op het herstel der bruggen, noemde hij een ballon d'essai. Maar de zaak had een meer dreigend karakter aangenomen, nadat de heer Van Hasselt, Directeur van Publieke Werken, op de vergadering van Amstelodamum gezegd had, dat de demping der gracht ten stadhuis toch als noodzakelijk werd beschouwd. Spreker wenschte ernstig te waarschuwen tegen den algemeenen geest die aan het technisch bureau der stad schijnt te heerschen; wel was er verbetering sedert de laatste 20 jaren te bespeuren, maar er bleek nog geen besef gekomen te zijn omtrent de reeds begane onherstelbare fouten. De heer Veth wees daarbij op de ongelukkige plaatsing van het Centraalstation, en al de treurige gevolgen daarvan. De N. Z. Voorburgwal is gedempt, maar wacht nog steeds op het grootte verkeer waarom de demping plaats had. Op het Damrak moest meer ruimte zijn; maar toen het gedeeltelijk was gedempt, moest er al spoedig een plansoen worden gemaakt, en er verrees een loods, die „tijdelijk” jaren lang dienst deed voor tentoonstellingen en postkantoor. En nu brengt de nieuwe Beurs het Damrak weer terug tot zijn oorspronkelijke breedte.

De heer Veth veroordeelde de nieuwe wijken; van een gedeelte daarvan zal gelukkig na een menschenleeftijd niet veel meer over zijn, en ook de zoogenaamde betere wijken waren de oudere niet waard. Natuur, water en stemmigheid wilde men helaas missen, en we krijgen er een parvenu-stad voor in de plaats.

Spreker haalde ook het welbekende werkje aan over „l'Esthétique des Villes” van den heer Buis, den oud-burgemeester van Brussel, met behartigenswaardige wenken over stedenbouw, waarop hij — Buis — zelve zoo ruim had gelet. Hij roemde het goede begrip van stedenbouw, waaraan de oude Amsterdamsche grachten haar ontstaan te danken hadden. In de rijen der onvolprezen grachten is de Reguliersgracht wel niet de fierste, de grootste, de deftigste, maar misschien wel de fijnste, de intiemste. Het is een eenige gracht met haar oude boomeu, waar alles wat zich toevallig opdoet, volmaakt stoffeert, omdat het zoo verrukkelijk en juist is van proportie; zoo klassiek ook met haar zes groote boogbruggen, waarvan die aan de Keizersgracht zich verbinden tot een monumentalen bouw, dáár, op het schoonste punt wellicht van heel het prachtige Oud-Amsterdam. Als men werkelijk het onvergelykelijk mooi der grachten beseft, zou men de Reguliersgracht niet willen dempen, en niet de eischen van het verkeer het zwaarst laten wegen. Het verlies van een

stwerk als b. v. de beker te Veere zou spreker een bagatel achten tegenover de onherstelbare wandaad, gelegen in de vernieling voor altijd van een heel stuk stedelijk schoon. Gesteld eens — zeide spreker — dat men er ooit toe overging de Staalmeesters te verkoopen, dan zouden met de fabelachtige som die dit wonder opbracht, ongetwijfeld groote noodden kunnen worden gelenigd. Toch zou zelfs de meest verharde practicus zulk een voorstel niet willen doen, waaruit reeds een soort van eerbied blijkt voor het beste wat ons is nagelaten. Het verkwanzelen van onze oude schilderijen zou de heer Veth minder erg vinden dan het bederven van het karakter onzer oude steden; want waar de meesterstukken van Rembrandt ook belanden, zijn glorie en luister zijn daarom niet uitgedoofd. Maar, de demping eener Amsterdamsche gracht is veel erger vandalisme, omdat daarmede kunstwerken van gelijke orde als onze oude schilderijen op onherstelbare wijze worden verwoest.

Spreker was van oordeel, dat het den mannen, die plannen maken voor verkeerswegen, aan eerbied mangelt voor het karakter der stad. Wanneer men wat minder op de techniek staarde, maar meer bedacht, dat er nog niets van het nieuwe kan wedijveren met de onvergelykelijke overblijfselen van het oude, dan bestond er nog hoop, dat ons volk en Amsterdam eindelijk eens gevrijwaard zouden zijn van die herhaaldelijk opkomende plannen tot demping en nivelleeren. In oogenblikken van moedeloosheid zou de heer Veth geneigd zijn te morren: bekrompenheid van gezichtsveld, gebrek aan piëteit, onleerzaamheid, — dat zijn de drie jammerkruiden die het moderne Amsterdam in zijn verbasterd wapen voert.

De lezing van den heer Veth, die wel geschikt is om velen, die nog niet hebben nagedacht over het noodzakelijk behoud van het „mooi” eener stad, te overtuigen, zal door het Genootschap worden uitgegeven.

VERSLAGEN VAN VERGADERINGEN.

Bouwkunst en Vriendschap. Den 23sten Oct. hield de Vereeniging hare eerste wintervergadering in een der zalen van Café Tivoli. De Voorzitter, de heer Henri Evers, heette de leden welkom en uitte de hoop, dat de bijeenkomsten in het aangevangen seizoen tot den bloei der Vereeniging mochten bijdragen. Hij gaf daarna het woord aan den heer George Rueter, lithograaf te Amsterdam, die een voordracht hield over lithographie, beginnende met een historisch overzicht van deze nog niet oude kunst die bijna nooit door de kunstenaars zelve werd gebruikt, doch langen tijd alleen als reproduceerende kunst door vaklithografen werd uitgeoefend, wier werk slechts bestond in het voor verveelvuldiging op steen brengen van het werk der kunstenaars, daarbij echter de techniek van het vak tot eene zeer hooge trap van ontwikkeling brengende. In den laatsten tijd is echter hier te lande de lithographie als eene zelfstandige kunstuiting door artisten als Hoytema, Haverman, Bauer, Veth, Lion Cachet en anderen ter hand genomen, waardoor zij een nieuwe phase geacht kan worden ingetreden te zijn, en ook reeds een reeks van schoone producten heeft geleverd. Spreker gaf daarna een overzicht van de techniek van het vak, besprak de verschillende wijzen van werken om de teekening op den steen te brengen en te drukken, de daarvoor gebezigde werktuigen en materialen, en de resultaten die met de verschillende procedés te bereiken waren, een en ander met schetsen en met een prachtige collectie platen, proefdrukken en teekeningen toelichtende.

De spreker had bij monde van den Voorzitter en onder bijvalsbetuigingen van de vergadering, haar dank in ontvangst te nemen voor zijne onderhoudende en interessante voordracht.

Als lid in 't bestuur ter vervanging van den heer G. Pelt J. Jz., die bedankt had, werd gekozen de heer J. H. de Roos.

Door den heer Heijink werd een voorstel gedaan om door bemiddeling der Vereeniging B. en V. te trachten van belangrijke oude bestaande gevels en interieurs te Rotterdam foto's te doen nemen en deze uit te geven, welk voorstel door 't bestuur in overweging zal worden genomen.

Technische Vakvereeniging Afd. Amsterdam. 24 Oct. 1901. In deze vergadering hield de heer J. H. de Groot, architect te Amsterdam, een voordracht over „Ontwerpen in architectuur.

Spreker meende, dat zijn streven der laatste jaren den meesten wel bekend zoude zijn. Het doel dezer voordracht was, dat streven nader uiteen te zetten. Volgens zijne meening moest een leerling niet met wetenschap worden volgepompt; men moest hem echter „tuwkracht, denkvermogen geven, door hem van jongs af te laten ontwerpen. Dit sluit niet in zich, dat men alles wat vooraf is gegaan, moet verwerpen, doch daarvan mag men eerst gebruik maken nadat men heeft gedacht en gezocht, en dan nog alleen als leidraad, zoodat als regel moet worden aangenomen nooit iets klakkeloos over te nemen. Verder ging spr. na, hoe voor alles wat men bij ontwerpen noodig heeft de driehoek te pas komt, een hulpmiddel dat altijd bij de hand is en dus als een geschikt middel moet worden beschouwd. Van op het oog zich aangenaam voordocnde afmetingen, waarop het driehoeken-systeem van toepassing is, wordt menig voorbeeld aangehaald.

De voordracht werd aandachtig gevolgd en een krachtig applaus viel den heer de Groot als dank der aanwezigen ten deel.

Besloten werd, voor de nogmaals te houden buitengewone vergadering zes afgevaardigden te benoemen. In de volgende bijeenkomst zal de heer A. W. Weissman, architect te Amsterdam, eene voordracht houden over „Teekenaars en Opzichters.”

BERICHTEN.

Den 26sten October jl. had in tegenwoordigheid der Vorstelijke Familie de inwijding plaats van het Sanatorium Oranje Nassau's Oord voor minvermogende longlijders, te Renkum, de milde stichting van Hare Majesteit de Koningin-Moeder aan het einde van Haar Regentschap over het Koninkrijk.

Het was op verzoek en namens de Hooge Stichteres, dat Hare Majesteit de Koningin het gebouw voor geopend verklaarde, hetwelk daarmede aan zijne menschlievende bestemming is overgegaan.

Bij deze gelegenheid is o. a. de heer R. Kuipers, de architect van dit gebouw, benoemd tot Ridder in de Orde van Oranje-Nassau.

Het is ons aangenaam te kunnen mededeelen, dat over eenigen tijd afbeeldingen betreffende deze stichting in dit blad kunnen worden opgenomen.

In de najaarsvergadering van de Prov. Staten van Limburg zal o. a. worden behandeld een rapport omtrent de aanvraag van het R.-K. parochiaal kerkbestuur van St. Servaas te Maastricht, ter bekoming van een laatste provinciaal subsidie voor de voltooiing van de restauratie dier kerk.

Tot tijdelijk opzichter-teekenaar bij den dienst der Gemeentewerken te Deventer is benoemd de heer F. F. de Bovis te Hilversum.

De gemeenteraad van Hoorn heeft het voorstel tot het toestaan van een bedrag van f625 voor het maken van een trap aan de Oosterpoort en om te voorzien in de bewoning van die poort, verworpen.

In de vergadering van den raad werd de meening uitgesproken, dat de bedoelde trap niet tot verfraaiing van 't gebouw zal strekken, en dat de inrichting der bovenverdieping tot woning in strijd zal zijn met de gemeentelijke bouwverordening. Ook werd betoogd, dat de door het Rijk geschonken som tot instandhouding van de poort, geen bewijs was, dat het Rijk zich veel daaraan had gelegen laten liggen. Het gebouw zou reeds lang zijn in elkaar gestort, indien de gemeente zich geen groote uitgaven had getroost. B. en W. konden bovendien het ontwerp voor de trap, van Rijksweg gemaakt, niet mooi vinden.

Voor de rechtbank te Amsterdam is een dezer dagen weder in behandeling geweest de bekende kwestie, bestaande tusschen het gemeentebestuur daar ter plaatse en het kerkbestuur, betreffende het verbouwingsrecht der N. Z. Kapel in de Kalverstraat. De oplossing vlot echter niet. Nu is de zaak opnieuw weder vier weken verdaagd en uitgesteld tot op 26 November.

De „Nachtwacht” hangt thans sedert eenige dagen in het proeflokaal achter het Rijks Museum te Amsterdam. Den 29sten dezer is de groote Commissie van 28 leden, benoemd voor het onderzoek omtrent de plaatsing van het schilderstuk, bijeengekomen, om proeven te nemen omtrent plaatsing onder verschillende verlichtingen. Bij deze eerste proef was de plaatsing van het stuk zooals die vroeger in het Trippenhuis was, zoo volmaakt mogelijk nagevolgd.

Deze proeven zullen worden voortgezet, zoodat van eene oplossing van het vraagstuk nog geen sprake is. De Commissie heeft zich dan ook nog niet uitgesproken over deze proef; wel was — naar wij vernemen — het meerendeel harer leden ingenomen met de plaatsing.

Een tweede proef zal worden genomen, nadat gedurende eenige dagen de Nachtwacht voor genoodigden te zien zal zijn geweest onder de verlichting bij deze eerste proefneming.

De krypt onder den toren van de O. L. Vrouwekerk te Maastricht bleek een paar vensters te hebben bezeten die waren diehtgemetseld en onder het tegenwoordige niveau van het O. L. Vrouweplein lagen. De grond is ter plaatse zooveel noodig weggegraven en de vensters zijn weder opengemaakt; deze verlichten nu de voorheen donkere krocht, hetgeen vooral ten goede komt aan het kruisgewelf daarvan.

De restauratiewerken van de andere krypt der kerk, onder het hoofdaltaar, zullen nog in dit jaar gereed komen; in het volgende zal met Kerstmis weder voor 't eerst na honderden van jaren de H. Mis in deze onderaardsche ruimte worden gelezen. Vóór de restauratie lag op den vloer meer dan 1 M. hoog puin; verscheidene der vele slanke kolommen die de kruisbogen der zoldering stutten, maar niettegenstaande hare talrijkheid toch nergens het uitzicht op het altaar belemmeren, moesten door nieuwe worden vervangen. De muren zijn van de kalklaag ontdaan, zoodat de natuurlijke steen weder zichtbaar is. In deze krypt is o. a. een eenvoudige grafsteen gevonden, de graven dekkende van de in de 17e eeuw gestorven paters J. Farijs en M. Chilis en van zuster E. Stroom, die als de stichters worden beschouwd van Calvariënberg, het meermalen als een voorbeeld aangehaalde ziekenhuis van Maastricht.

Door het wegbreken van een tegen de kerk gebouwd huisje is een voormalige hoofdingang der kerk teruggevonden, die thans in de oorspronkelijken toestand wordt hersteld.

Zooals uit de dagbladen is bekend geworden, is een geschil ontstaan tusschen de heeren Berlage, architect der nieuwe Beurs te Amsterdam, en Derkinderen, wien is opgedragen eenige wandvlakken in het gebouw te beschilderen. Deze is hierbij echter van de oorspronkelijk overeengekomen compositie en uitvoering eenigszins afgeweken.

Onderling is, volgens het Alg. Handelsblad, goedgevonden, dat de kwestie zal worden uitgemaakt door arbiters. Hiertoe zijn gekozen de heeren Jan Veth en A. Pit, die een derden arbiter zullen benoemen.

Gezamenlijk zullen zij vóór het einde van dit jaar moeten uitmaken, of de heer Derkinderen gebonden is aan den brief, door den heer Berlage aan B. en W. gericht, waarin de omschrijving is gegeven van de aan te brengen schilderingen is kwestie.

AANKONDIGING VAN AANBESTEDINGEN.

MAANDAG 4 NOVEMBER.

AMSTERDAM. Het bouwen van een opzichterswoning op het terrein der gemeentelijke gasfabriek aan de Linnaeusstraat.

Het gem.-best., 's midd. 12 u. Voorw. te verkr. ter stadsdrukkerij tegen f 1 (met 2 teek.) Inlicht. worden gegeven alle werkdagen van 9—12 u. ten kantore der gemeentelijke gasfabriek Linnaeusstraat, gedurende de week welke aan de besteding voorafgaat. Aanw. gedaan.

AMSTERDAM. Bestek no. 193. Het maken van eene nieuwe wachterswoning in het fort Schiphol, als verbetering van ondergeschikt belang aan werken in de stelling van Amsterdam. Ram. f 4470. Onder het beheer der genie te Amsterdam.

De genie, v.m. 10 u., op het bureel Nieuwe Heerengracht no. 11. Bestek ter lezing op bovengen. bureel. Bestek verkr. bij den besteder, tegen resp. fo,60 en fo,10. Aanw. wordt niet gehouden.

ENSCHEDÉ. Het bouwen van drie woonhuizen op een terrein, gelegen aan de Emmastraat.

De heer E. J. Buma, 's av. 7 u., in café Mendelaar. Bestek met teek. in gen. café ter inzage. Inl. te bek. bij den arch. H. E. Zeggelink. Aanw. op het terrein 4 Nov., v.m. 9 u.

HAARLEM. Het afbreken van de gebouwen enz. bij den Leeghwater en het maken van zandkisten voor de nieuwe gebouwen.

Het bestuur van den Haarlemmermeerpolder 's midd. 12 uur aan den Jansweg. Bestekken en voorwaarden verkrijgbaar ter secretarie des polders en liggen op de gebruikelijke plaatsen ter lezing. Inl. zijn te verkrijgen bij den ingenieur des polders te Haarlem en bij den opzichter A. Bakker aan den Leeghwater. Aanw. gedaan.

DINSDAG 5 NOVEMBER.

ENSCHEDÉ. Het bouwen van een woonwinkelhuis op een terrein gelegen achter de Langehuizen, Hengelosche straat aldaar.

De heer P. H. Lotgerink, 's av. 7 u., in café Tuin, Hengelosche straatweg. Bestek en teek. in bovengen. café. Inl. geeft de arch. J. H. C. Roesink. Aanw. 5 Nov., v.m. 11 u.

ZUIDBROEK. Het bouwen van een winkelbehuizing met magazijnen, op een terrein gelegen Noordzijde aan het Winschoterdiep te Zuidbroek voor J. J. Jonker.

De arch. A. Th. van Elmpt, te Groningen, v.m. 11 u., in café B. Buning. Bestek en teek. liggen ten huize van aanbested. ter inz., en zijn ald. verkr. à fo,25 per stel. Inl. worden verstrekt dagelijks tusschen 10—12 u., ten kantore van A. Th. van Elmpt, architect Pelsterstraat 4 te Groningen. Aanw. gedaan.

ZWOLLE. Het bouwen van een heerenhuis aan de Terpelkwijkpark aldaar.

De firma de Wed. Bos & Zn., v.m. 11 u., in café „De Beurs” alwaar bestek en teek. ter inz. en zijn ad f 1,50 verkr. bij architecten F. C. en J. D. C. Kock F.Czn.

WOENSDAG 6 NOVEMBER.

AMSTERDAM. Het bouwen van 10 woonhuizen op een terrein aan den Laanweg bij het Tolhuis.

De arch. H. Walenkamp, 's midd. 12 u., in café „Du Passagé”, Korte Nieuwendijk.

HENGELO (OV.). Het bouwen van twee

woningen onder een dak op een terrein aan de Kattestraat te Hengelo.

De archit. C. Spiers, 's av. 8 u., in café Ordelman, alw. bestek en teek. ter inz. liggen. Aanw. 6 Nov., n.m. 3 u.

STROOBOS. Het afbreken, vervoeren en weder opbouwen van een molen van Hoogezand naar Visvliet.

De heer P. Hommema, v.m. 11 u. Aanw. 4 November.

DONDERDAG 7 NOVEMBER.

APELDOORN. Het bouwen van een woonhuis aan de Paul Krugerstraat voor den heer A. W. Gravelaar.

De arch. A. van Driesum Szn. Bestek en teek. van 4 Nov. af ter inzage in hotel „Schimmel” en ad. f 1 verkr. bij gen. arch.

BUSSUM. Het bouwen van een dubbele villa aan de Boschlaan.

De arch. W. Kromhout Czn. te Amsterdam, in hotel „De Rozenboom” te Bussum. Bestek en teek. à f 1,50 te bek. bij P. Rijnja, Reguliersgracht, Amsterdam. Aanw. gedaan.

GREVENBICHT (LIMB.). 1. Het vergrooten van een school aldaar; 2. Het bouwen van een onderwijzerswoning; 3. Het leveren en plaatsen van schoolmeubelen.

Het gemeentebest., n.m. 2 u. Plannen en bestekken verkr. ter secret. ald. respect à f 1,50 en f 1. Inl. te bek. bij den ingen.-arch. Egide Joosten te Maastricht. Aanw. 7 Nov., v.m. 10 u.

WINTERSWIJK. Het bouwen van een woonhuis, aan de Ratumschestraat.

De heer J. Th. van Lahuijzen, 's m. 12 u., in hotel „Stad Munster,” alw. bestek en teek. ter inz. Inl. geeft arch. H. v. d. Schaaf.

VRIJDAG 8 NOVEMBER.

LIMMEN (N.H.). Het bouwen van een landhuis aldaar.

Het gemeentebest., n.m. 2½ u.

Assurantie Maatschappij tegen Brand- schade en op het Leven

De **NEDERLANDEN** van 1845.

's-Gravenhage, Kerkplein hoek Prinsestraat — Amsterdam, Sophiaplein. — Rotterdam, Zuidblaak 24 (Beursplein). — Breda, Prinsenkade. — Haarlem, Kruisweg 70 c. — Nijmegen, In de Betoustraat 8. — Groningen, Akerkhof, hoek Akerkstraat. — Zutphen, IJselkade.

Hoofd-Directie te 's-Gravenhage:

CAREL HENNY, Directeur;
Mr. J. J. HENNY, Adj.-Dir.

Kapitaal. f 4.000.000.00

Reserves ult. 1900. - 1.877.900.00

Betaalde Brandschaden tot ult. 1900. - 21.625.000.00

Verzekering tegen **BRAND-** en **INBRAAK-** schade tegen vaste en zeer billijke Premien.

J. Muysken.

Hoofd-Agent van de
Nederlandsche Assurantie-Compagnie
van het jaar 1776 te Amsterdam.

Adres: **HAARLEM, Kruisweg No. 55.**

Beveelt zich aan voor assurantien bij aanbestedingen

Vaste Taxatie. - Op Beurspolis. - Vaste Premie.

BUREAU VOOR PLAATSING VAN OPZICHTERS EN TEEKENAARS.

Marnixstraat 402, Amsterdam.

Aantal ingeschreven sollicitanten voor:

Bouwkundig Opzichter 1.

Bouwkundig Teekenaar 2.

Bouwkundig Opzichter-Teekenaar 5.

AFLOOP VAN AANBESTEDINGEN.

18 OCTOBER

ROOSEDAAL (N.-BR.). Het bouwen van drie woningen. Door den arch. A. J. de Bruin.

Opleveringstijd 1 April 1902. Laagste inschrijver Fr. Bruglemans, f 9300*.

Opleveringstijd 1 Aug. 1902. Fr. Bruglemans, f 8642. *Gegund.

21 OCTOBER.

NIEUW WEERDINGE (DR.). Het bouwen van eene brugwachterswoning en van een houten draaibrug over kanaal A, in het waterschap „Weerdinge”. Door het bestuur van het waterschap „Weerdinge”.

Laagste inschr. J. Jansen Ter-Apelkanaal, f 3199.

VELP. Het bouwen van eene villa in het villapark „Overbeek” ald. Door den arch. W. Honig.

Laagste inschrijvers J. B. Vreeze, Arnhem, en L. en B. Wassink, Velp, f 19559. Gegund.

22 OCTOBER.

'S-GRAVENHAGE (ONDERH.). Het afbreken van 2 huizen aan het Groenewegje en ter plaatse bouwen van een pakhuis, magazijn en bovenwoning. Door den arch. J. H. Valk Jr.

Laagste inschrijvers A. Noordwijk en A. J. v. d. Vlis, f 33775.

TERNEUZEN. Het bouwen van een woonhuis aan de Lange Kerkstraat. Door den bouwkw. J. Scheele.

Timmerwerk. Laagste inschr. Ch. Jansen, f 479*.

Metselwerk. W. P. Nieuwlinck, f 485*.
Massa. Ch. Jansen, f 1049. *Gegund.

23 OCTOBER.

DEVENTER. Het verbouwen van het perc. gelegen aan den Brink no. 92. Door den arch. J. D. Gantvoort.

Laagste inschr. H. Beltman Gz., f 3989.
Verfwerk. L. G. v. d. Ven, f 752.

LANGZWAAG. Het maken van een kleine aanbouw aan de stoomzuivelfabriek aldaar. Door de heeren J. de Haan en Co.

Laagste inschrijver A. v. d. Wijk, Lippenhuizen, f 989. Gegund.

RUURLOO. Het vergrooten van het Leogesticht nabij Borculo. Door den arch. A. Tepe te Rijsenburg.

Laagste inschrijver Th. H. Nales, Groenlo, f 37597.

24 OCTOBER.

BIEZELINGE (ZEEL.). Het herbouwen der door brand vernielde schuur, varkenshok en bakkeet, benevens herstelling aan het woonhuis. Door den heer A. Bruinooge te Everswijk.

Laagste inschrijver P. Dronkers, Kapelle, f 3699. Gegund.

HAARLEM. Het bouwen van een winkelhuis met 2 bovenwoningen, benevens bergplaats, eveneens met bovenwoning, op een terrein aan het Begijnhof, kadastr. bekend onder sectie D. no. 7356. Door den archit. W. F. Douglas.

Laagste inschrijver A. H. Slegers, Zandvoort, f 9600.

HAARLEM. Het bouwen van een villa in het Wilhelminapark. Door den arch. S. J. W. Mons.

Laagste inschrijver B. Hagen, f 12740.

Lijst van Fabrikanten, Leveranciers, enz.

Prijs per regel voor niet geabonneerden op advertentiën
5.— per jaar bij vooruitbetaling. Abonnés op advertentiën
1 regel gratis voor iedere advertentie.

Amsterdamsche Fabriek van Cement-IJzerwerken (Systeem Monier)
Grootte Wittenburgerstraat 108.
Assurantie-Mij. tegen Brandschade „de Nederlanden van 1845”,
's-Gravenhage, Kerkplein hoek Prinsesstraat.
Badinrichtingen. — TH. VAN HEEMSTEDÉ OBELT, Amsterdam.
Behangspapieren, en gros. — EERSTE NED. PAPIERHANDEL,
Den Haag, Kantoor en Magazijnen, Luthersche Burgwal 27.
**BEHANGSELPAPIEREN, LINCROSTA, Th. N. Eijffinger, Hof-
leverancier. — Den Haag.**
Binnenbetimmeringen. — GEBRS KOCH, Amsterdam.
Bouwstoffen. — MARTIN & Co., Amsterdam.
Brandkasten. — FRED. STIELTJES & Co., Amsterdam (Mosler
Safe Company).
Cementmastiék-Dakbedekking. — J. A. SMITS & ZOON, Weesper-
zijde 39, Amsterdam.
Cement-IJzerwerken. — Ned. Mij. voor Monierwerken, Amsterdam.
Cementsteenfabriek. — M. ELFRING & ZOON, Den Haag.
Centrale Verwarming. — W. J. STOKVIS, Arnhem.
Centrale Verwarming. — NELL & STUTTERHEIM, Den Haag.
Centrale Verwarming. — GEVEKE & Co., Amsterdam.
Centrale Verwarming. — FRED. STIELTJES & Co., Amsterdam
(Sturtevant Engineering Co.).
Centrale Verwarming en Ventilatie. — D. S. M. KALKER, Amst.
Centrale Verwarmingen. — B. LANDHEER Jr., Wijnstr. 59, Rotterdam.
Closets. — TH. VAN HEEMSTEDÉ OBELT, Amsterdam.
Dakpannen. — J. B. VAN SOEST & TERSTAPPEN, te Swalmen.
Draadglas van Neusattel, FERD. ENGERS, Amsterdam.
Eerste Nederl. Papierstücfabriek, Damrak 85, Amsterdam.
Eerste Nederl. Xylolith-Fabriek. — A. S. KEY, Rotterdam.
Excelsiorplaten. — GEBRS. VAN DER VIJGH, Amsterdam.
Gas-, Stoom- en Waterleiding. — R. S. STOKVIS & ZONEN,
Leuvehaven 74-76, Rotterdam.
Gaskachels (nieuwste condensng). — OBELT, Amsterdam.
Gegoten geëmailleerd ijzeren waschtafels. — PECK & Co., Amst.
Gegoten geëmailleerd ijzeren waschtafels. — TH. VAN HEEM-
STEDÉ OBELT, Amst., 150 de Ruyterkade. Filiaal: 36 Rokin.
Gekleurd en gebrand glas in lood. — C. LINDENAAR, Glasgra-
veur, Alb. Cuijpsstraat 123, Amsterdam.
Handel in Bouwmaterialen. — Wed. P. G. F. PINO POST, Den Haag.
Houthandel. — LINDNER & Co., Wittenburgerstraat 22-24, Amst.

Haeuslersche Houtcemenen Dakbedekking. — J. A. SMITS &
ZOON, Weesperzijde 39, Amsterdam.
Jaloeziën-, Rolluiken- en Zonnescermen-fabriek (Stoom). —
v. d. Helststraat 1, AMSTERDAM. — Wagenstraat 39a. 's GRAVENHAGE.
Jalousiën. — J. F. KRONER & ZONEN, Spuistr. 246, 248, 250, Amst.
Jossou-Cement. — A. E. BRAAT, Rotterdam en Amsterdam.
Levensverzekering-Maatschappij New-York. — Directie voor Neder-
land, Keizersgracht 455, Amsterdam.
Levensverzekering-Mij. „Neerlandia”, L. Beestenmarkt 9, 's-Hage.
Liften. — TH. VAN HEEMSTEDÉ OBELT, Amst. (R. WAYGOOD & Co.).
Liften, Ventilatie, Gesm. ijzer. trappen. — JAN HAMER & Co., Amst.
Liften. — FRED. STIELTJES & Co., Amsterdam (Otis Bros.
New-York).
Looden en Inw. glasemail privaataleidingen. — OBELT, Amst.
Mastix-Cement Dakbedekking. H. ALLERSDORF, Singel 455, Amst.
Motoren en Dynamo's. — JULIUS LÜCHAU, Damrak 71, Amst
Motoren & Dynamos. FRED. STIELTJES & Co., Amsterdam.
Naaml. Venn. Utrechtsche Asphaltfabriek. Dakbedekking en Vloeren.
Portland-Cement. — DYCKERHOFF & SÖHNE, Amöneburg.
Photolithografie. — WEGNER & MOTTU, Amsterdam.
Proefstation Bouwmat. — KONING & BIENFAIT, Amsterdam.
Raamsluiters voor bovenlichten. — TH. V. HEEMSTEDÉ OBELT,
Amsterdam.
Rolluiken. — W. H. M. SCHOLTE, Prinsengr. 516, Amsterdam.
Rietplanken. Isoleersteen. Fluaten. — MOLIJN. — Gouda.
Stalinrichtingen. — STAAL & HAALMEIJER, Amsterdam.
Stalinrichtingen. — D. S. M. KALKER, Amsterdam.
Steenen (verglasde en onvergl.) CANOY HERFKENS & Co., Venlo.
Steengoed of Engelsche buizen en kruispannen. — HOUBEN &
STEEGH, Belfeld en Tegelen (Limburg).
Stoomtimmerfabriek. — GEBRS. VAN MALSEN, Den Haag.
Tegels in soorten. — DE LINT & Co., Rotterdam.
Toeschuifbare hekken. — FRED. STIELTJES & Co., Amsterdam.
Verwarming en Ventilatie. — TH. V. HEEMSTEDÉ OBELT, Amst.
Verwarming en Ventilatie. — FRED. STIELTJES & Co., Amst.
(Sturtevant Blomers & Exhausters voor ventilatie, stofa zuiging
enz.).
Verwarming en verlichting. — JULIUS LUCHAU, Damrak 71,
Amsterdam.
Verwarming en Ventilatie. — D. S. M. KALKER, Amsterdam.
Ventilators. — TH. VAN HEEMSTEDÉ OBELT, Amsterdam.
Ventilators. — JAN HAMER & Co., Amsterdam.
Ventilators. — D. P. HASSELMAN, Amsterdam.
Vuurvaste Steen. JOSTEN & Co., te Königwinter a/Rh. Fabrikanten
van zeer vuurvaste Chamotte- en Dinas-steenen
vuurvaste Cement, Karolinklei enz.
Zinkwerken. — F. W. BRAAT, Delft.

TH. VAN HEEMSTEDÉ OBELT,

Mem. San. Inst. London.

Sanitary Engineer.

150 de Ruyterkade. — AMSTERDAM. — Filiaal 36 Rokin.

Hoofdagent voor Nederland, België en Koloniën van SHANKS & Co., te Barrhead.
SPECIALITEIT VOOR DE LEVERING VAN COMPLETE BADINRICHTINGEN.

PRIVAAT-INRICHTINGEN. — Shanks Closets zijn nog niet overtroffen.

Porseleinen Badkuipen, IJzeren Badkuipen.

Geijsers geheel van rood koper, van binnen vertind. Zij bederven het water niet. overtreffen al de tot nu toe
bestaande en kosten niet meer. Attesten ter inzage.

Closets, Waschtafels, Urinoirs enz. — VERWARMING en VENTILATIE.

Agent voor de CHAMBERLAND FILTERS, System Pasteur.

Belast zich met de plaatsing en inrichting in geheel Nederland. Zeer concurrerende prijzen. Teekeningen en
prijsopgaven gratis. Wederverkoopters genieten het gebruikelijke rabat.

Brandverzekering-Maatschappij

Gevestigd te DORDRECHT.

Opgericht 1859.

Kapitaal . . . f 1,000,000.—

Reserven . . . 197,614.63

HOLLAND

Brand- en Inbraak-Verzekering.

Zeer verlaagd tarief in de afdee-
ling Inbraak voor hen die bij de
Mpij. eene verzekering tegen Brand-
schade hebben gesloten of afsluiten.
Vaste premiën zonder inlegelden
of nabetalingsen.

Aanvragen om Agentschappen, zoowel voor Brand- als voor Inbraak-verzekering, aan de Directie.

Gebroeders KOCH. — AMSTERDAM.

FABRIEK VAN

Carton-Pierre en Papierstüc.

Uitgebreide inrichting voor BETIMMERINGEN, PLAFONDS, enz.
COMPLETE ORNEMENTEERINGEN van vertrekken enz.

Ons fabrikaat. is solide, scherp van lijnen, vochtvrij, krimpt en scheurt niet
en kan desverlangd in kleuren geheel afgewerkt geplaatst worden.

Bij MOUTON & Co., te 's-Graven-
hage zijn verkrijgbaar :

PORTEFEUILLES

voor de jaargangen van het „Bouw-
kundig Weekblad”.

Deze portefeuilles zijn voorzien van
een ingedrukt jaarcijfer.

Prijs per portefeuille f 0.50. Franco
per post f 0.65.

BOUWKUNDIG WEEKBLAD.

ORGAAN VAN DE

MAATSCHAPPIJ TOT BEVORDERING DER BOUWKUNST.

Bestuur v. d. Maatschappij: A. SALM G.Bz., *Voorzitter*. A. C. BLEIJS, *Vice-Voorzitter*. — Jb. v. d. BAN Pz.,
V. G. A. BOSCH, M. A. C. HARTMAN, J. A. MULOCK HOUWER, J. MUTTERS Jr., F. W. M. POGGENBEEK, J. VERHEUL Dz.
Commissie van Redactie: Ed. CUIJPERS, A. SALM G.Bz. en J. VERHEUL Dz.
Redacteur: C. T. J. LOUIS RIEBER.

9 NOVEMBER 1901.

21^e JAARGANG.

N^o. 45.

BUREAU VAN REDACTIE: MARXSTRAAT 402, AMSTERDAM.
BUREAU v. ADMINISTRATIE: HERDERSTRAAT 5, 'S GRAVENHAGE.
UITGEVERS: MOUTON & Co. — 'S GRAVENHAGE.
ABONNEMENTSPRIJS voor Nederland: fr. p. p. f 15.— 's jaars, voor
Indië en het Buitenland (bij vooruitbetaling) fr. p. p. f 17.— * * *

PRIJS DER ADVERTENTIËN: van 1—5 regels f 1.— elke regel meer
20 cent. Groote letters naar plaatsruimte. * * * * *
AANKONDIGINGEN v. AANBESTEDINGEN 15 ct. p. regel m. premie $\frac{3}{2}$ maal.
ABONNEMENT v. ADVERTENTIËN tegen belangrijk verminderde prijzen
en kosteloze opname der advertentiën in het Tijdschrift der Mij.

INHOUD. — Mededeelingen betreffende de Maatschappij. —
Luchtgas. — Nederlandsche Wandtegels. — Prijsvragen. — Inge-
zonden. — Berichten. — Beantwoording van Prijsvragen. —
Inhoud van Tijdschriften. — Bureau voor plaatsing van Opzichters
en teekenaars. — Mededeelingen betreffende de Maatschappij. —
Aankondigingen en afloop van aanbestedingen. — Lijst van
Fabrikanten, Leveranciers, enz. — Advertentiën.

MEDEDEELINGEN BETREFFENDE DE MAATSCHAPPIJ.

Het Hoofdbestuur van de Maatschappij tot Bevordering
der Bouwkunst heeft het hier volgende adres gericht
tot zijne Excellentie den Minister van Binnenlandsche Zaken.
Eene deputatie uit het Hoofdbestuur heeft dit adres op
eene particuliere audiëntie aan den Minister kunnen over-
handigen en het daarin gedane verzoek bij die gelegenheid
nader kunnen toelichten.

Aan Zijne Excellentie den Minister van Binnenlandsche Zaken,

geeft met verschuldigde eerbied te kennen het Hoofdbestuur
van de Maatschappij tot Bevordering der Bouwkunst, gevestigd te
Amsterdam,

dat sedert het jaar 1854 door deze Maatschappij wordt uitge-
geven een werk getiteld: Afbeeldingen van Oude Bestaande Ge-
bouwen, met tekst in de Nederlandsche en in de Fransche taal,
hetgeen algemeen erkend wordt een standaardwerk te zijn voor
de bestudeering der Nederlandsche bouwkunst, ook in het buit-
enland wordt gewaardeerd, en waarvan 41 afleveringen zijn ver-
schenen, bevattende 207 platen;

dat wegens de kosten voor het opmeten en in tekening brengen
van oude bouwwerken of meubels voor genoemde uitgave onmo-
gelyk meer dan één aflevering per jaar met hoogstens een vijftal
platen kan verschijnen, die aan de leden der Maatschappij wordt
verstrekkt;

dat echter de Afdeeling Kunsten en Wetenschappen van het
Departement van Binnenlandsche Zaken in het bezit is van een
groot aantal teekeningen, waarvan die welke in de eerste jaren
van het bestaan dezer Afdeeling werden vervaardigd, bestemd
waren voor het werk „Mededeelingen van de Rijks-Adviseurs
voor de Monumenten van Geschiedenis en Kunst”, waarvan de
uitgave echter gestaakt is nadat slechts twee afleveringen met elf
platen zijn verschenen;

dat daarna nog voortdurend door de genoemde Afdeeling teeke-
ningen van belangrijke Nederlandsche monumenten zijn vervaardigd,
die bij de Afdeeling berusten;

redenen waarom het Hoofdbestuur voornoemd zich tot Uwe
Excellentie wendt met het beleefde verzoek te willen besluiten,
dat voor reproductie achtereenvolgens aan de Maatschappij ter leen
zullen verstrekt worden de teekeningen van die oude monumenten,
waarvan nog geen afbeeldingen in het bedoelde door de Maat-
schappij uitgegeven werk voorkomen;

of wel, dat aan de Maatschappij met een geldelijk subsidie der
Regeering zal worden opgedragen, binnen een zeker aantal jaren
de voornaamste dier teekeningen uit te geven in het bedoelde werk;
zullende hierdoor de Maatschappij gesteund worden in haar
streven naar „bevordering der bouwkunst,” en tevens de beoefe-
naars der bouwkunst, de oudheidkundigen en geschiedkundigen
gebaat zijn, voor wie de rijke verzameling die de Afdeeling Kunsten
en Wetenschappen sedert ruim 25 jaren heeft kunnen bijeen-
brengen, sinds al dien tijd een gesloten boek is gebleven en slechts
in een zeer beperkten kring eenig nut heeft kunnen afwerpen.

't welk doende enz.

Amsterdam.
28 October 1901.

Het Hoofdbestuur van de Maatschappij
tot Bevordering der Bouwkunst,

A. SALM G.BZN. *Voorzitter*.
C. T. J. LOUIS RIEBER. *Secretaris*.

Het Hoofdbestuur van de Maatschappij vergadert op
Donderdag 14 November a. s. des morgens elf uur, te
Amsterdam.

LUCHTGAS.

Door de heeren Van der Made, ingenieurs te Loenen a.d.
Vecht, is eene luchtgas-inrichting uitgevonden en gecon-
strueerd. Nadat met dezen toestel een proef van langer dan
een jaar is genomen, hebben de heeren Spanjaard en Co. te
Utrecht eene volledige installatie gemaakt ter verlichting
van hunne kantoren, magazijnen en het open terrein, die
zij voor belangstellenden ter bezichtiging stellen.

Aangezien aan de redactie van dit blad meer dan eens
inlichtingen werden verzocht omtrent soortgelijke inrichtingen,
meent zij wel te doen het systeem v. d. Made hier eenigszins
uitvoerig te beschrijven.

Vooraf zij opgemerkt, dat het luchtgas niet nieuw is;
reeds in 1847 werd voor eene bereidingswijze daarvan een

patent genomen. Toen, zooals thans nog, werd het verkregen door lucht over of door eene vluchtige vloeistof te leiden, die dan eene voldoende hoeveelheid gas opneemt om met een lichtgevende vlam te verbranden.

Het luchtgas moet geenszins beschouwd worden als een naar den voorrang strevend mededinger van het steenkolen-gas, wel echter als een hulpmiddel om ver van eene gasfabriek verwijderde gebouwen, of wel buurtschappen en gemeenten die te klein zijn om zulk eene fabriek voor zich alleen te bezitten, toch in het genot te stellen van eene centrale bron die licht, warmte en kracht kan leveren. Nu moge het door zulk eene inrichting geleverde gas niet even goedkoop zijn als 't gaslicht in groote steden, — het levert met gloeilichtbranders meer licht voor minder geld dan elektrische gloeilampen of acetyleen — dat bovendien zeer gevaarlijk blijft —, en alles, rente en afschrijving medegerekend, is het licht van luchtgas van ongeveer denzelfden prijs als dat der petroleumlampen. Het luchtgas is ook economisch geschikt voor verwarmen, dus voor gebruik in de keuken, en tot het drijven van gasmotors; het is vrij van voor de gezondheid schadelijke bestanddeelen en niet aan zelfontploffing onderhevig, doch vormt met lucht, evenals steenkoolgas, een ontplofbaar mengsel, zoodat door lekken en onvoldoende sluiting van kranen gevaar voor ongevallen kan ontstaan. Het gas vereischt pijpleidingen zooals die voor gewoon lichtgas.

Voor de bereiding van het luchtgas wordt tegenwoordig petroleum-aether gebruikt, die onder den naam van gasoline in den handel wordt gebracht door de petroleum-raffinaderijen. Gasoline heeft geen vaste samenstelling, maar is een mengsel waarvan bij distillatie meestal 65 % beneden 50° C. en 90 % beneden 70° C. overgaat; zij bestaat uit $C_5 H_{12}$ pentaan, waarnaast als vluchtige koolwaterstoffen nog voorkomen $C_6 H_{14}$ en $C_4 H_{10}$, zijnde hexaan en butaan. Haar specifiek gewicht is 0.65; het lichtgevend vermogen bedraagt 11700 calorieën per Kgr.; bij 15° C. geeft 1 liter ongeveer 150 liter gas.

De toestellen die door de firma Spanjaard en Co. voor het systeem v. d. Made gemaakt worden, zijn ingericht voor een onafgebroken zich zelf regelend bedrijf. Zij leveren zoogenaamd persgas, d. i. gas onder een op zich zelf geringen druk, maar, in vergelijking van dien der gewone gasfabrieken, verhoogden druk van 10 tot 20 c.M. — in water gemeten —, waarmede in gloeibrandens het grootste nuttig effect wordt verkregen.

Fig. 1.
LUCHTGAS-INRICHTING

Opstand

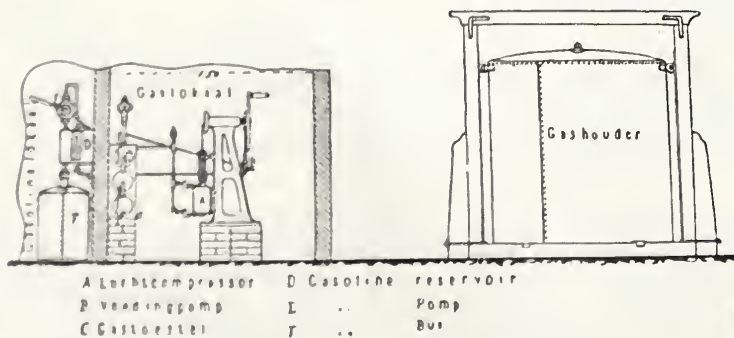
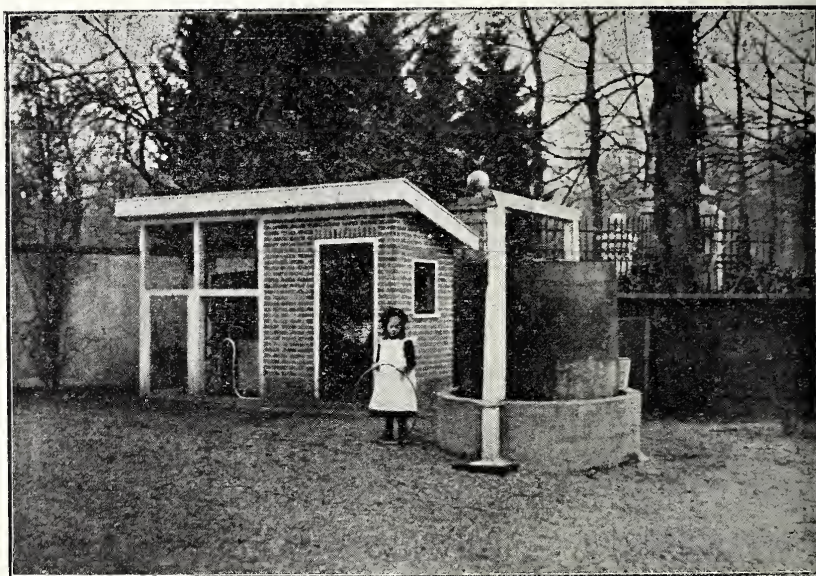

Fig. 1 stelt eene luchtgasinrichting voor met eene gasproductie van 7500 liter per uur. Zij bestaat uit: A, een toestel voor het afmeten en samenpersen der benodigde

lucht, waarvoor dubbel werkende compressoren worden genomen; B, een pomp die de vereischte hoeveelheid gasoline afmeet, en deze opvoert 't zij onmiddellijk, 't zij indirect door verplaatsing door middel van een zwaardere vloeistof waarop zij drijft; C is eene batterij elementen die bij koud weder desnoods door toevoeging van warm water aan den bak waarin zij geplaatst zijn, op de voor volledige verdamping vereischte temperatuur kan worden gebracht, in welke elementen de afgemeten hoeveelheid lucht door de gasoline opborrelt en zich daarmede vermengt. F is de bus waarin de gasoline wordt aangevoerd, uit welke zij onmiddellijk door B gepompt kan worden, of door middel van een handpomp E wordt overgebracht in een tusschenreservoir D. Het laatste wordt aanbevolen indien A en B zijn opgesteld in een afzonderlijk lokaal, waarin de aanwezigheid van vuur die van gasoline volstrekt verbiedt.

De grootte van den gashouder, waarin het gas moet worden verzameld, wordt zoodanig gekozen, dat het bijvullen gedurende den avond overbodig is, of slechts enkele minuten behoeft te eischen. Bij huis-installaties volstaan als kuipen bij de gashouders, cementsteenen putten met eene middellijn van 1.50 tot 2 M. De luchtcompressor en de voedingspomp voor de op zichzelf staande inrichtingen kunnen doorgaans met de hand gedreven worden. Alleen wanneer het gas-

Fig. 2.



verbruik meer dan 100 M³. per etmaal bedraagt, kan een drijfmachine een vereischte worden, of het aankoppelen aan een reeds aanwezige drijfkracht.

Ten einde tegemoet te komen aan bedenkingen van verzekeringmaatschappijen verdient het aanbeveling de inrichting te plaatsen in een op zichzelf staand gebouwtje, zooals er een in fig. 2 is afgebeeld; dit is hoofdzakelijk van steen, maar kan ook goedkoop van gegolfd plaatijzer worden geconstrueerd. In dit voorgestelde gebouwtje staat een inrichting voor de verlichting van een huis door middel van 10 branders, en voor het leveren van gas voor koken, braden en strijken. De gashouder heeft een middellijn van 1.35 M., is even hoog, en kan in 15 à 20 minuten — natuurlijk ook met rustpoozen — door middel van een handkracht gevuld worden.

Met eene inrichting als boven bedoeld, kan het koolwaterstof-gehalte van het gas gemakkelijk geregeld worden door het wijzigen van den slag der gasoline-maat B. Die slag is binnen zekere grenzen veranderlijk, en wel zoo, dat het bereide gas tegen 1000 liters lucht niet meer dan 1 liter en niet minder dan 1/2 liter gasoline kan bevatten. Met gas van 1 gasoline op 1000 lucht is geen condensatie te

NEDERLANDSCHE WANDTEGELS.

vreezen, behalve wanneer de temperatuur van 't gas daalt tot beneden 12° C.; het gehalte $\frac{1}{2}$ op 1000 geeft een $2\frac{1}{2}$ -voudige zekerheid tegen het bereiken van de grens waarop de ontplofbaarheid van het gas aanvangt.

Economisch is het in 't algemeen aan te bevelen het gas zoo rijk mogelijk aan koolwaterstof te maken; immers, voor hetzelfde aantal branders met dezelfde lichtsterkte heeft men bijv. van gas met $\frac{1}{2}$ liter per 1000, tweemaal zooveel noodig als van gas van 1 per 1000, waaruit volgt, dat men in het eerste geval aan toestel, gashouder en pijpleidingen een capaciteit moet geven, dubbel zoo groot als waarmede in het andere geval kan worden volstaan, en waardoor de inrichting dus meer aanlegkosten vereischt.

In warme luchtstreken kan men gas maken, zeer nabij komende aan het gehalte van 1 op 1000; in onze streken heeft het gas van een gehalte 1 op 1600 zeer goed den strengen winter van 1900—1901 doorgestaan. Dit gehalte kan dus aangenomen worden, mits de gebruikelijke voorzorgen tegen koude voor gewoon gas in acht genomen worden.

Wanneer de gasoline f 20.65 per 100 K. kost, is de prijs van gas van het gehalte 1 op 1600, 8.5 cent per M^3 . Daarbij moet in aanmerking worden genomen, dat er bij huisinrichtingen geen kosten komen op de bereiding, die per etmaal slechts enkele minuten draaien met de hand eischt; voor centrale inrichtingen, waarbij het aanbeveling verdient een reserve-stel compressieuren bij de hand te hebben, bestaan die kosten in het loon van een arbeider, die eenige uren per dag te draaien heeft. Met de distributiekosten en de kosten voor rente en afschrijving van alle toestellen, leidingen en gebouwen worden de bereidingskosten gedekt door 3 à 6 cts. per M^3 , naarmate de grootte van het pijppennet en de capaciteit der toestellen tengevolge van een kleiner of grooter verschil tusschen het gemiddelde en het maximum-verbruik per etmaal. Enkele gevallen uitgezonderd, zal de leveringsprijs van het gas geen 16 cts. per M^3 . behoeven te bedragen. Een gloeilichtbrander van 30 à 35 kaarsen kost aan gas van 16 cts., als maximum 1 cent per uur; een brander van 50 à 60 kaarsen (voor groote vertrekken, straatlantaarns enz.) kost met hetzelfde gas 1.5 cts. per uur. De kousjes, die met dit gas zeer lang dienst doen, kunnen zonder glas worden gebruikt; aanbeveling verdient het echter glazen kelkjes, zooals bij gewoon gas-gloeilicht, ter beschutting te gebruiken. Het licht, dat zeer wit is, laat duidelijke onderscheiding der kleuren toe.

In aanmerking genomen, dat het gas in de bovengenoemde soort branders een lichtsterkte geeft van 100 kaarsen bij een verbruik van ten hoogste 170 liter per uur, het gas gerekend tegen den prijs van 16 cents per M^3 . dan geeft tegen dezen prijs luchtgas van 1 op 1600, in gloeilichtbranders, 100 kaarsuren voor $170 \times 0.016 = 2.72$ cent; naarmate de prijs van petroleum 7 of 8 cent per liter is, kost dezelfde hoeveelheid licht in petroleumlampen 2.8 of wel 3.2 cent. Honderd kaarsuren electrisch gloeilicht kosten 8.25 cts., en 100 kaarsuren acetyleenlicht minstens 4.6 cent.

Wanneer in aanmerking wordt genomen, dat 75 liter gas, kostende 1.2 cent, noodig zijn om 2 liters water van 10° C. tot koken te brengen, en voor het gebruik van 2 strijkijzers 150 liters volstaan, kostende 2.4 cent, dan kan men daaruit voldoende besluiten met welk voordeel dit gas ook voor keukendoeleinden kan worden aangewend.

Door de Utrechtsche naamlooze vennootschap „Faience- en Tegelfabriek Holland” is een catalogus met prijslijst, n^o. 2, als eene aanvulling van de eerste, op ruime schaal verbreed. Ook deze catalogus bevat de afbeeldingen van tegelversieringen die per M^2 . besteld kunnen worden.

Bij de nieuwe patronen is er naar gestreefd, dat deze, behalve artistieke waarde, ook alle mogelijke praktische voordeelen bieden. Op de noodzakelijkheid der voegen is bij het ontwerpen der patronen behoorlijk gelet. Voor de bijbehorende randen, ter breedte van een halven of een geheel tegel, zijn sommige patronen zoodanig ingericht, dat zij naar verkiezing een grootere breedte kunnen verkrijgen door toevoeging van tegels.

De maten der tegels zijn 13 bij 13 c.M., of 15 bij 15 c.M.; de tegels voor de randen zijn 13 of 15 c.M. lang.

Tijdens de heerschappij van de O.I. Compagnie werden scheepsladingen Nederlandsche tegels naar onze Oost- en West-Indische bezittingen verzonden; in de Deutsche kust-plaatsen van de Noordzee, aan de kusten van de Oostzee, in Spanje, Portugal en zelfs in het binnenland van Rusland vindt men nu nog de bewijzen van de groote toepassing die deze tegels vonden.

Ongeveer 40 jaren geleden begon een verbeterde tegel-industrie in Engeland en Schotland, en de toepassing van het product daarvan, een hooge vlucht te nemen. Ook ons land werd overstromd eerst met catalogi en daarna van de tegels zelve, waarvan ook hier het gebruik spoedig toenam. Thans, nadat onze tegelindustrie sedert de 18e eeuw verwaarloosd is geweest, is werkelijk een tijd aangebroken waarin wij het buitenlandsche fabricaat niet meer noodig hebben; want ons eigen land levert een even goed product. Niet enkel is dit als materiaal even goed, maar de versiering hiervan staat in zeer veel gevallen hooger dan menig ingevoerd product. Dit wordt ook door de fabriek „Holland” bewezen.

Waar bovendien, zooals de lijst der prijzen aantoont, deze billijk zijn, moeten wij hier een aanbeveling doen hooren om toch vooral onze eigen zoo hoog staande industrie met alle kracht te bevorderen.

PRIJSVRAGEN.

Omtrent het programma van prijsvraag III, uitgeschreven door de Mij. tot Bevordering der Bouwkunst, opgenomen in het Bouwkundig Weekblad No. 20 van 18 Mei 1901, worden de volgende inlichtingen gevraagd.

A. Als hoofd van de prijsvraag staat: Ontwerp voor een Bodega en Lunchroom, en in de opgaaf van vereischte teekeningen: een doorsnede over de Bodega en de Lunchroom.

De eerste woordenkeus verondersteld m. i. één zaal, de tweede wettigt de beschouwing alsof er twee afzonderlijke vertrekken vereischt worden.

Wat wordt hier bedoeld?

B. Van welke beteekenis is, in de ruimte tusschen trap en binnenplaats, de opening gelegen tusschen de te behandelen ruimte (20.80 M. en 12.75 M.) en het belendende perceel „gedeeltelijk op de teekening aangeduid,” zooals de vorige vrager (zie onder „Prijsvragen” in het Bouwk. Weekblad No. 43 van 26 Oct. 1901) dit uitdrukte?

Antwoord:

ad A. De bedoeling is, dat Bodega en Lunchroom elk een afzonderlijk vertrek uitmaken.

ad B. De geheele rechthoekige ruimte groot 20.80 M. bij 12.75 M. — na aftrek van de binnenplaats (groot ongeveer 3.34 M. bij 6.84 M.)

en van het trappenhuis (groot ongeveer 3.80 M. bij 7.11 M.) — is ter beschikking van den ontwerper.

Van de bedoelde opening kan gebruik gemaakt worden voor een raam of een deur.

INGEZONDEN.

Aan de Redactie van het „Bouwkundig Weekblad.”

Ik lees daar zooeven in het Weekblad, onder „berichten”, een en ander over O. L. Vrouwekerk te Maastricht.

Daarbij dacht ik dadelijk aan een courantenartikeltje uit de Limb. Koerier d. d. ongeveer 19 Oct., welk artikel geheel onjuist was en niet volledig.

Het bericht in het Weekblad van 2 Nov. is waarschijnlijk gewijzigd daarvan overgenomen. Het is echter in zooverre juist, met uitzondering der namen J. Tarijs en E. Stroom, welke geheel foutief zijn, en in de geschiedenis bekend staan als: Jacobi Tarrijn en Elisabethæ Strouven, terwijl behalve M. Chilis (Martini Ghilis) nog innig verbonden is met de stichting van het voormalig klooster Calvarieberg, Elisabethæ Dries.

Het is hier de plaats het opschrift van den grafsteen in zijn geheel te vermelden ter opheldering:

Op het midden-medaillon vindt men uitgebeiteld:

In hoc monte
Christo commortuorum
Et
Convivere sperantium
Quiescunt religulæ
Qu arum olim præcipuas
Mio trans ferendas
De consensu superiorum
E cæm tirio communi
Levatos
Deni per multos annos sedulo
Religiosa pictate conservatos
Sub hoc marmore
Recondi curavit
Henricus Franciscus Bounam (†)
Decanus S.S.
Et monasterii huius
Superior director
Anno 1732 die 28a
Mortii.

Op de medaillons links boven en rechts boven vindt men uitgebeiteld:

Venerabilis matris <i>Elisabethæ Strouven</i> Institute Sororum montis Calvarie Fondatricis Obiit Anno 1661	Rdi Dni <i>Martini</i> <i>Ghilis</i> Sacerdotis Jugi docentis et Morientis Christi Adoratione instituti Zelatonis Obiit An. 1633.
Op de medaillons links beneden en rechts idem: Rdi Patris <i>Jacobi</i> <i>Tarrijn</i> minoritæ Instituti Et instituentium In spitu et veritate Directoris Obiit An. 1633	<i>Elisabethæ Dries</i> Primæ sororis et Instituti Primariæ opibus Et exemplo Adjutricis Obiit An 1633.

Deze grafsteen, in renaissancestijl gebeiteld, waarop 5 medaillons met bovenstaande opschriften, werd in 1892 met het onderzoek der crypta gevonden. Onder den grafsteen bevindt zich eene gemetselde ruimte, waarin 4 looden kistjes met beenderen. Op de deksels dier kistjes bevinden zich de initialen:

†				
R.	E. D.	P. T.	M. C.	
V. M.				
E. S.				

De kistjes zijn lang: 50 cm., breed: boven 22, beneden 15,
hoog: „ 18, „ 15.

Verder zij nog vermeld, dat bij de afbraak van een tegen de kerk gebouwd huisje, over het vinden van een voormaligen hoofd-ingang, nog niets met zekerheid bekend is.

Maastricht, 3 Nov. 1901.

W. SPRENGER.

BERICHTEN.

Van de 69 sollicitanten voor de betrekking van Gemeentebouwmeester te Middelburg zijn op de lijst van aanbeveling geplaatst de heeren: H. J. Brouwer, opzichter bij de gemeentewerken te Dordrecht; Ch. H. Holgen, gemeente-bouwmeester te Vlissingen; P. Kolpa, gemeente-architect en directeur van de gemeente-reiniging te Almeloo; P. C. de Does, opzichter bij de gemeente-fabricage te Middelburg, en J. Faber, gemeente-architect te Purmerend.

De Minister van Waterstaat, Handel en Nijverheid brengt ter kennis van belanghebbenden, dat in de maand Maart en voor zooveel noodig ook in de maand April van het jaar 1902 een vergelijkend onderzoek zal plaats hebben van kandidaten, dingende naar een getuigschrift van voldoende afgelegd examen voor opzichter van den Rijkswaterstaat, volgens het in 1899 vastgesteld programma, dat verkrijgbaar is bij Gebroeders van Cleef te 's-Gravenhage, tegen 5 cent het exemplaar.

Tot deelneming worden alleen toegelaten zij die op 1 Januari 1902 het 21^{ste} levensjaar reeds en het 30^{ste} levensjaar nog niet zijn ingetreden. Aanmelding vóór 1 Februari. Nadere bijzonderheden vindt men in de St.-Ct. No. 258.

Het huldeblijk aan de nagedachtenis van wijlen den Hoogleraar aan de Polytechnische School te Delft, A. Huet, werd, door de Commissie tot het oprichten daarvan, den 1^{en} Nov. j.l. aan B. en W. voor de gemeente Delft overgedragen.

Het huldeblijk bestaat uit een monumentale bank van zandsteen, met het reliëf-portret in metaal, en met het geboorte- en het sterftejaar van den Hoogleraar (1836 en 1899). Het staat aan den zuid-oosthoek van het voormalige kerkhof buiten de Haagpoort.

Volgens het Alg. Handelsblad heeft Keizer Wilhelm den wensch te kennen gegeven, dat men er toe overga de ruïnes van het historisch kasteel Pfirt, in Boven-Elzas te restaureeren. Tot dekking van de restauratie-kosten heeft Elzas-Lotharingen een krediet van 700.000 M. aangevraagd. Waarschijnlijk zal deze nog niet worden toegestaan, daar de provincies reeds met een krediet bezwaard zijn voor de werken van het Kasteel Hohkönigsburg, het eigendom van den Keizer.

De eigenaars van groote tuinen te Parijs worden bedreigd met eene belasting op deze eigendommen, die groote onrust veroorzaakt bij allen die het met de stad goed meenen. Want gevoigen van zulk een belasting zullen niet alleen zijn het verdwijnen van menig fraai particulier park, maar ook van vele belangrijke gebouwen te midden daarvan gelegen. Tuinen aan groote en mooie verkeerswegen gelegen, zullen tegen hooge prijzen voor bouwterrein verkocht worden.

Hoeveel middelen zijn er al niet om steden te bederven en vervelend te maken!

BEANTWOORDING VAN PRIJSVRAGEN.

Afdeeling 's Gravenhage van de Maatsch. tot Bev. d. Bouwkunst. Voor alle deskundigen in Nederland gevestigd. Handleiding voor het verven ten dienste van aankomende opzichters en bouwkundigen. Prijs f200. Vóór 31 Maart 1902, bij den 1sten Secretaris der Afdeeling, Pieter Bothstraat no. 23, 's Gravenhage. Programma, zie Bouwk. Weekblad no. 3 van 19 Januari 1901.

Maatschappij tot Bevordering der Bouwkunst. Voor alle Nederlanders.

I. Ontwerp voor een Café-restaurant met Hotel aan eene hoofdstraat van eene groote stad in Nederland. Prijs zilveren medaille en f100.

II. Ontwerp voor een blok van vier arbeiderswoningen, elk voorzien van één bovenwoning. Prijs zilv. med. en f50.

III. Ontwerp voor een Bodega en Lunchroom. Prijs, Bronzen medaille en f25.

Vóór 1 Februari 1902, aan het bureau van de Mij. t. Bev. d. Bouwkunst, Marnixstraat 402 te Amsterdam. Programma, zie Bouwkundig Weekblad no. 20 van 18 Mei 1901.

Bouwkunst en Vriendschap. Algemeen.

I. Kleine Villa. 1e prijs: zilveren med. en f50; 2e prijs: bronzen med. en f20; 3e prijs: getuigschrift.

II. Rustbank gewijd aan de nagedachtenis van een schilder. 1e prijs: zilveren med. en f35; 2e prijs: bronzen med. en f15; 3e prijs: getuigschrift.

III. Getuigschrift voor de Vereeniging Bouwkunst en Vriendschap. 1e prijs: zilveren med. en f50; 2e prijs: bronzen med. en f20; 3e prijs: getuigschrift. Vóór 1 Dec. 1901, aan den 1en Secretaris, den heer C. N. van Goor, Jonkerfransstraat 126, Rotterdam.

INHOUD VAN TIJDSCHRIFTEN.

„De Natuur”, aflevering 10, van 15 October 1901. Onze Inlandsche Varens, (vervolg en slot), door C. E. Destrée. — De Klokvogel, door J. Hendrik van Balen. — Wisselstroommotoren, door I. Serrurier. — Het Weerstandsvermogen der Insecten tegen schadelijke invloeden, door Dr. J. C. de Meijere. — De sterilisatie van water door Ozon, door J. van der Breggen. — Bij de plaat: Verschillende Papiersoorten bij sterke vergrooing gezien, door Dr. M. Greshoff. — Sterrenkundige opgaven en mededeelingen, door Ant. Pannekoek. — Correspondentie.

BUREAU VOOR PLAATSING VAN OPZICHTERS
EN TEEKENAARS.

Marnixstraat 402, Amsterdam.

Aantal ingeschreven sollicitanten voor:

Bouwkundig Teekenaar 2.
Bouwkundig Opzichter-Teekenaar 6.

AANKONDIGING
VAN AANBESTEDINGEN.

MAANDAG 11 NOVEMBER.

AMSTERDAM. *a.* Het sloopen van twee perc. aan de rechtboomsloot en van drie perc. aan de Ridderstraat, kadastraal bekend respect. onder sectie G, nos. 5336, 3780, 5337, 5338, 5340, en *b.* het bouwen van een hulpbank van leening op het vrijkomend terrein. Het gem.-best., 's midd. 12 u. Voorw. (met 2 teek.) te verkr. ter stadsdrukkerij tegen f 1.80. Inlicht. worden gegeven aan het bureau van den assist.-arch. op het raadhuis kamer 105, van 2—4 u., gedurende de laatste 3 werkdagen voor den dag der aanbesteding.

APeldoorn. Het bouwen van een koetshuis met stalling en koetsierswoning a. d. Langeweg nabij de Loolaan.

De arch. J. A. Wijn in café Dijkman. Bestek en teek. ter inz. in genoemd café en à f 1.50 per stel te verkrijgen ten kantore van den architect.

BAARDWIJK. Eenige verbouwingen aan de oude school.

Het gem.-best., v. m. 11 u. Bestek en teek. ter secretarie ter inzage.

ENSCHEDÉ. Het bouwen van een dubbel woonhuis op een terrein gelegen aan de Paul Krugerstraat.

De arch. R. v. d. Woerd Hzn., 's m. 12 u., in hotel „De Graaff”, alw. bestek en teek. ter inz. Inl. geeft gen. arch. Aanw. 11 Nov., v.m. 9 u.

'S-GRAVENHAGE. Het bouwen van een ketelhuis met schoorsteen en het maken van verbeteringen aan het natuurkundig laboratorium op de kleine Ruïne te Leiden. Ram. f 9245.

Het prov.-best., v.m. 11½ u. Het bestek ligt ter lezing aan het gebouw van het minist. van binnenl. zaken aan dat van het prov.-best. van Zuid-Holland, te 's-Hage, en is te bekomen bij M. Nijhoff te 's-Hage. Inlicht. te bekomen bij den rijksbouw. en bij den hoofdopzichter der Universiteitsgebouwen J. Roem te Leiden. Aanw. gedaan.

'S-GRAVENHAGE. Het maken van eenige werken in en aan het dienstgebouw van het centraal-archief aan het Bleijenburg te 's-Gravenhage. Ram. f 26800.

Het prov. best., v.m. 11½ u. Het bestek ligt ter lezing aan het gebouw van het min. van Binnenl. Zaken, aan dat van het prov. bestuur van Zuidholland te 's-Hage en is te bek. bij M. Nijhoff te 's-Hage. Inl. te bek. bij den rijksbouw. en bij den opzichter van het centraal-archief J. Kruyt te 's-Hage. Aanw. gedaan.

DINSDAG 12 NOVEMBER.

AMSTERDAM. Het verbouwen van perc. no. 124 a/d. Keizersgracht.

De architecten A. Jacot en W. Oldewelt, n.m. 2 u., in American Hôtel, Leidscheplein. Bestek en teek. à f 2,25 te bek. Keizersgr. no. 127.

GOOR. Het bouwen van een dubbel woonhuis aan den rijksweg van Goor naar Diepenheim op een terrein aan het spoor in twee derc.

MEDEDEELINGEN BETREFFENDE
DE MAATSCHAPPIJ.

AFDEELING 'S-GRAVENHAGE. Gewone Vergadering van Woensdag den 13en November 1901, des avonds ten 8 uur precies in de „Arti”-zaal van het Zuid-Hollandsch Koffiehuis, Groenmarkt 37.

Punten ter behandeling:

1º. Mededeelingen van het Bestuur:

2º. Voordracht van den heer Dr. L. Bleekrode.

„De elektrische booglamp als telefoon” (met proeven).

De 1ste Secretaris:

E. F. EHNLE.

Introductie voor heeren en dames ingevolge art. 8 van het Reglement.

Hollandsche IJzeren Spoorweg-Maatschappij.

AANBESTEDING.

Op Maandag, den 18den Nov. 1901, des namiddags ten half 2 ure (*Greenw. tijd*), zal in het Centraal Personenstation te Amsterdam, in het lokaal naast de wachtkamer 3de klasse (ingang vestibule) worden aanbesteed, volgens bestek No. 904.

Het maken van Loopbanen voor
Electrische kranen in de Stel-
plaatsen van de Centrale werk-
plaats te HAARLEM.

Begrooting f 14,800.—.

Het bestek met 2 teekeningen is tegen betaling van f 2.— verkrijgbaar aan het Centraal-Administratie-gebouw der Maatschappij aan het Droogbak te Amsterdam, bureau Weg en Werken, kamer 154, of op franco aanvraag aan dit bureau, met toezending van het bedrag in postwissel (postzegels worden niet in betaling genomen en aan aanvragen zonder postwissel wordt geen gevolg gegeven).

Aanwijzing geschiedt als in het bestek is vermeld.

De Raad van Administratie.

Het Gedelegeerd Lid.

R. VAN HASSELT.

Hollandsche IJzeren Spoorweg-Maatschappij.

AANBESTEDING.

Op Maandag, den 25sten November 1901, des namiddags ten half 2 ure (*Greenw. tijd*), zal in het Centraal Personenstation te Amsterdam, in het lokaal naast de wachtkamer 3de klasse (ingang vestibule) worden aanbesteed, volgens bestek No. 905:

Het bouwen van twee enkele steenen
wachterswoningen en een enkele
steenen woning voor den stations-
assistent nabij en op het stations-
emplacement Kesteren.

Begrooting f 9000.—.

Het bestek is tegen betaling van f 1.— verkrijgbaar aan het Centraal-Administratie-gebouw der Maatschappij aan het Droogbak te Amsterdam, bureau Weg en werken, kamer 154, of op franco aanvraag aan dit bureau, met toezending van het bedrag in postwissel (postzegels worden niet in betaling genomen en aan aanvragen zonder postwissel wordt geen gevolg gegeven).

Aanwijzing geschiedt als in het bestek is vermeld.

De Raad van Administratie.

Het Gedelegeerd Lid,

R. VAN HASSELT.

De bouw. J. W. Jalink, 's av. 6 u., in het café van G. J. Vos alwaar bestek en teek. ter inzage. Aanw. 12 Nov., v.m. 10 u.

WOENSDAG 13 NOVEMBER.

APeldoorn. Het maken van een gebouw aan de Mariannalaan ald.

De arch. Andr. v. Driesum Szn. Bestek en teek. in hotel Schimmel ter inz. en zijn ad f 1 per stel te verkrijgen ten kantore van den architect

HILVERSUM. Het bouwen van een dubb. woonhuis aan den Ouden Engweg.

De bouw. opzichter F. F. de Boois, 's av. 8 u., in café „De Berg”, 's-Gravelandschenweg. Bestek en teek. à f 1 te bek. bij voorn. bouw.

TIEL. Het bouwen van een gebouwtje voor een ontsmettingsoven.

Het gem.-best., n.m. 1 u. Bestek en teek. ter secretarie ter inzage. Aanw. door den gem.-arch. C. van Weerden op 12 Nov., v.m. 10 uur.

DONDERDAG 14 NOVEMBER.

VOORBURG. Het bouwen van een woonhuis, koetshuis, paardenstal en kaaspakhuis te Leidschendam, ten dienste van den heer A. M. Romijn.

De aanbested. Bestek met 2 teek. te verkr. à f 2 bij G. J. P. Klumper, architect.

VRIJDAG 15 NOVEMBER.

VENLOO. Het bouwen van een café met bovenwoning, een woon-, pakhuis en bovenwoning alles in een blok, hoek Parkstr.—Helbeek.

Assurantie Maatschappij tegen Brand-
schade en op het Leven

De NEDERLANDEN van 1845.

's-Gravenhage, Kerkplein hoek Prinsstraat — Amsterdam, Sophiaplein. — Rotterdam, Zuidblaak 24 (Beursplein). — Breda, Prinsenkade. — Haarlem, Kruisweg 70 c. — Nijmegen, In de Betoustraat 8. — Groningen, Akerkhof, hoek Akerkstraat. — Zutphen, IJselkade.

Hoofd-Directie te 's-Gravenhage:

CAREL HENNY, Directeur;

Mr. J. J. HENNY, Adj.-Dir.

Kapitaal. f 4.000.000.00

Reserves ult. 1900. 1.877.900.00

Betaalde Brandschaden tot

ult. 1900. 21.625.000.00

Verzekering tegen BRAND- en INBRAAK-
schade tegen vaste en zeer billijke
Premiën.

J. Muysken.

Hoofd-Agent van de
Nederlandsche Assurantie-Compagnie
van het jaar 1776 te Amsterdam.

Adres: HAARLEM, Kruisweg No. 55.

Beveelt zich aan voor assurantien bij aanbestedingen

Vaste Taxatie. - Op Beurspolis. - Vaste Premie.

De arch. Hornix, n.m. 3 u., in café „Park-zicht“. Bestek en teek. ter inz. bij voorn. architect.

ZATERDAG 16 NOVEMBER.

BUSSUM. De verbouwing van „Gooilust“, Brinklaan, Bussum, tot hotel met koffiezaal en kastelijns woning onder beheer van den arch. W. Kromhout Cz. te Amsterdam.

De aanbesteder. Bestek met teek. ad f 1.50 verkr. bij P. Rijnja, Reguliersgracht, Amsterd. Aanw. 11 November.

AFLOOP VAN AANBESTEDINGEN.

25 OCTOBER.

ENSCHEDÉ (ONDERH.). Het verbouwen van een woonhuis. Door den heer W. Gärtsen aldaar.

Laagste inschr. Gebr. Punte, f 478. Gegund.

28 OCTOBER.

BEVERWIJK (ONDERH.). Het bouwen van een woon- en winkelhuis voor den heer A. J. Vellema. Door den arch. N. de Wolf

Laagste inschr. H. W. Duin, f 2266. Gegund.

29 OCTOBER.

NIJMEGEN. Het bouwen van twee beneden en bovenhuizen, op een perceel ge-

legen aan de Stijn Buijsstraat. Door den arch. Oscar Leeuw.

Laagste inschrijver J. S. Grandjeen, f 13700. Bij loting gegund aan H. Seegers.

30 OCTOBER.

APPINGEDAM. Het bouwen van eene behuizing aan den Rijksweg te Appingedam, onder bijl. van materialen enz. Raming f 1875. Door den arch. J. Stevens.

Laagste inschrijver H. van Dijken, f 1660. Gegund.

ENSCHEDÉ. Het bouwen eener weverij, ketelhuis, machinekamer, magazijn, kantoor, bergplaats voor steenkolen enz. op een terrein gelegen nabij het station te Lonneker. Door den heer K. Maseland.

Laagste inschrijver Mar. Goedhart, Lonneker, f 9083. Volgens bestek 8 dagen beraad.

31 OCTOBER

VLEDDER (DR.). Het bouwen van een nieuw gemeentehuis en het afbreken en bouwen van een logement en stalling aldaar. Door het gem.best.

Laagste inschr. S. J. Lenstra, Wolvega, f 11359. Gegund.

2 NOVEMBER.

DELFT. Het verbouwen van perceel aan het Oude Delft no. 175. Door den architect C. J. L. Kersbergen.

Laagste inschrijver D. Huurman, f 6819. Gunning aangehouden.

's-**GRAVENHAGE.** Het stichten van een huis van bewaring met ambtenaarswoningen te Groningen en daarmede in verband staande werken. Raming f 119400. Door het min. van Justitie.

Laagste inschrijver A. Langejan, Rotterdam, f 115.900.

HAARLEM. Het bouwen van 2 woonhuizen nabij de halte der elektrische tram te Zandvoort. Door den arch. S. J. W. Mons. Laagste inschr. J. v. d. Boogaard, f 8200. Gegund.

HAARLEM. Het bouwen van 3 villa's in het Haarlemmerhoutpark. Door de archit. H. A. Reus en J. A. v. Straaten.

Laagste inschr. J. Kotz, Utrecht, f 24579.

NIJBROEK (OV.). De wederopbouw van zijn afgebrande boerenwoning aan den Zeedijk ald. Door den heer A. J. Eekhuis.

Laagste inschr. H. J. Temmink, Nijbroek, f 1835*.

Smidswerk. G. J. v. Lid, Twello, f 71*.

Schilderwerk. J. W. de Vries, id., f 93,50*.

NIJMEGEN. Het bouwen van een woonhuis met vrije bovenwoning aan de Voorstadslaan, aldaar. Door den bouwkw. W. I. G. Knoops. Laagste inschrijver W. v. d. Wagt, f 4375*.

Lijst van Fabrikanten, Leveranciers, enz.

Prijs per regel voor niet geabonneerden op advertentiën 5.— per jaar bij vooruitbetaling. Abonnés op advertentiën 1 regel gratis voor iedere advertentie.

Amsterdamsche Fabrik van Cement-IJzerwerken (Systeem Monier) Grootte Wittenburgerstraat 108.

Assurantie-Mij. tegen Brandschade „de Nederlanden van 1845“, 's-Gravenhage, Kerkplein hoek Prinsestraat.

Badinrichtingen. — Th. VAN HEEMSTEDÉ OBELT, Amsterdam.

Behangselpapier, en gros. — EERSTE NED. PAPIERHANDEL, Den Haag, Kantoor en Magazijnen, Luthersche Burgwal 27.

BEHANGSELPIEPEREN, LINCROSTA, Th. N. Eijffinger, Hofleverancier. — Den Haag.

Binnenbetimmeringen. — GEBRS KOCH, Amsterdam.

Bouwstoffen. — MARTIN & Co., Amsterdam.

BRANDKLUISDEUREN. — Wed. P. A. SCHROOT & Zoon, Den Haag. Brandkasten. — FRED. STIELTJES & Co., Amsterdam (Mosler Safe Company).

Cementmastic-Dakbedekking. — J. A. SMITS & Zoon, Weesperzijde 39, Amsterdam.

Cement-IJzerwerken. — Ned. Mij. voor Monierwerken, Amsterdam.

Cementsteenfabriek. — M. ELFRING & Zoon, Den Haag.

Centrale Verwarming. — W. J. STOKVIS, Arnhem.

Centrale Verwarming. — NELL & STUTTERHEIM, Den Haag.

Centrale Verwarming. — GEVEKE & Co., Amsterdam.

Centrale Verwarming. — FRED. STIELTJES & Co., Amsterdam (Sturtevant Engineering Co.).

Centrale Verwarming en Ventilatie. — D. S. M. KALKER, Amst.

Centrale Verwarming. — B. LANDHEER Jr., Wijnstr. 59, Rotterdam.

Closets. — Th. VAN HEEMSTEDÉ OBELT, Amsterdam.

Dakpannen. — J. B. VAN SOEST & TERSTAPPEN, te Swalmen.

Draadglas van Neusattel, FERD. ENGERS, Amsterdam.

Eerste Nederl. Papierstucfabriek, Damrak 85, Amsterdam.

Eerste Nederl. Xylolith-Fabriek. — A. S. KEY, Rotterdam.

Excelsiorplaten. — GEBRS. VAN DER VIJGH, Amsterdam.

Gas-, Stoom- en Waterleiding. — R. S. STOKVIS & ZONEN, Leuvehaven 74-76, Rotterdam.

Gaskachels (nieuwste condensng). — OBELT, Amsterdam.

Gegoten geëmailleerd ijzeren waschtafels. — PECK & Co., Amst.

Gegoten geëmailleerd ijzeren waschtafels. — Th. VAN HEEMSTEDÉ OBELT, Amst., 150 de Ruyterkade. Filiaal: 36 Rokin.

Gekleurd en gebrand glas in lood. — C. LINDENAAR, Glasgraveur, Alb. Cuijpsstraat 123, Amsterdam.

Handel in Bouwmaterialen. — Wed. P. G. F. PINO POST, Den Haag.

Houthandel. — LINDNER & Co., Wittenburgerstraat 22-24, Amst. Haeuslersche Houtcementen Dakbedekking. — J. A. SMITS & Zoon, Weesperzijde 39, Amsterdam.

Jaloezieën-, Rolluiken- en Zonnenschermen-fabriek (Stoom). — v. d. Helststraat 1, AMSTERDAM. — Wagenstraat 39a. 's GRAVENHAGE. Jaloezieën. — J. F. KRONER & ZONEN, Spuistraat 246, 248, 250, Amst. Josson-Cement. — A. E. BRAAT, Rotterdam en Amsterdam.

Levensverzekering-Maatschappij New-York. — Directie voor Nederland, Keizersgracht 455, Amsterdam.

Levensverzekering-Mij. „Neerlandia“, L. Beestenmarkt 9, 's-Hage.

Liften. — Th. VAN HEEMSTEDÉ OBELT, Amst. (R. WAYGOOD & Co.).

Liften, Ventilatie, Gesm. ijzer. trappen. — JAN HAMER & Co., Amst.

Liften. — FRED. STIELTJES & Co., Amsterdam (Otis Bros. New-York).

Looden en inw. glasemailt privaitleidingen. — OBELT, Amst.

Mastix-Cement Dakbedekking. H. ALLERSDORF, Singel 455, Amst.

Motoren en Dynamo's. — JULIUS LÜCHAU, Damrak 71, Amst.

Motoren & Dynamos. — FRED. STIELTJES & Co., Amsterdam.

Naaml. Venn. Utrechtsche Asphaltfabriek. Dakbedekking en Vloeren.

Portland-Cement. — DYCKERHOFF & SÖHNE, Amöneburg.

Photolithografie. — WEGNER & MOTTU, Amsterdam.

Proefstation Bouwmat. — KONING & BIENFAIT, Amsterdam.

Raamsluiters voor bovenlichten. — Th. V. HEEMSTEDÉ OBELT, Amsterdam.

Rolluiken. — W. H. M. SCHOLTE, Prinsengr. 516, Amsterdam.

Rietplanken. Isoleersteen. Fluaten. — MOLIJN. — Gouda.

Stalinrichtingen. — STAAL & HAALMEIJER, Amsterdam.

Stalinrichtingen. — D. S. M. KALKER, Amsterdam.

Steenen (verglaaude en onvergl.) CANOY HERFKENS & Co., Venlo.

Steengoed of Engelsche buizen en kruispannen. — HOUBEN & STEEGH, Belfeld en Tegelen (Limburg).

Stoomtimmerfabriek. — GEBRS. VAN MALSEN, Den Haag.

Tegels in soorten. — DE LINT & Co., Rotterdam.

Toeschuifbare hekken. — FRED. STIELTJES & Co., Amsterdam.

Verwarming en Ventilatie. — Th. V. HEEMSTEDÉ OBELT, Amst.

Verwarming en Ventilatie. — FRED. STIELTJES & Co., Amst.

(Sturtevant Blomers & Exhausters voor ventilatie, stofafzuiging enz.).

Verwarming en verlichting. — JULIUS LUCHAU, Damrak 71, Amsterdam.

Verwarming en Ventilatie. — D. S. M. KALKER, Amsterdam.

Ventilators. — Th. VAN HEEMSTEDÉ OBELT, Amsterdam.

Ventilators. — JAN HAMER & Co., Amsterdam.

Ventilators. — D. P. HASSELMAN, Amsterdam.

Vuurvaste Steen. JOSTEN & Co., te Königwinter a/Rh. Fabrikanten van zeer vuurvaste Chamotte- en Dinas-steenen vuurvaste Cement, Karolinklei enz.

Zinkwerken. — F. W. BRAAT, Delft.

Amsterdamsche Jaloezieën-fabriek.

Speciaal Adres voor

ROLLUIKEN, ZONSCHEMEN.

TOCHTSCHERMEN. SERREDEKKING. Glas. Jaloezieën enz.

Eenig adres voor HOUTEN PARQUET TAPIJTEN.

Speciale fabriek van GESCHILDERDE WINKELGORDIJNEN

F. J. KRONER & Zonen, Hofleveranciers
Spuistraat 246, 248, 250, Amsterdam.

NIEUWSTE en GOEDKOOPSTE VLOERAANDRIJVERS

„Soliditeit gegarandeerd“,

prijs f 6.50. fr. à contant, alleen verkrijgb.

bij **ROUPPE V. D. VOORT & Zn.**

Specialiteit in KUNSTSMEDWERK

BOUWARTIKELEN en GEREED-

SCHAPPEN.

's GRAVENHAGE.



BOUWKUNDIG WEEKBLAD.

ORGAAN VAN DE

MAATSCHAPPIJ TOT BEVORDERING DER BOUWKUNST.

Bestuur v. d. Maatschappij: A. SALM G.Bz., *Voorzitter*. A. C. BLEIJS, *Vice-Voorzitter*. — Jb. v. d. BAN Pz.,
V. G. A. BOSCH, M. A. C. HARTMAN, J. A. MULOCK HOUWER, J. MUTTERS Jr., F. W. M. POGGENBEEK, J. VERHEUL Dz.
Commissie van Redactie: Ed. CUIJPERS, A. SALM G.Bz. en J. VERHEUL Dz.
Redacteur: C. T. J. LOUIS RIEBER.

16 NOVEMBER 1901.

21^e JAARGANG.

N^o. 46.

BUREAU VAN REDACTIE: MARNIXSTRAAT 402, AMSTERDAM.
BUREAU v. ADMINISTRATIE: HERDERSTRAAT 5, 'S GRAVENHAGE.
UITGEVERS: MOUTON & Co. — 'S GRAVENHAGE:
ABONNEMENTSPRIJS voor Nederland: fr. p. p. f 15.— 's jaars, voor
Indië en het Buitenland (bij vooruitbetaling) fr. p. p. f 17.— * * *

PRIJS DER ADVERTENTIËN: van 1—5 regels f 1.— elke regel meer
20 cents. Groote letters naar plaatsruimte. * * * * *
AANKONDIGINGEN v. AANBESTEDINGEN 15 ct. p. regel m. premie $\frac{3}{2}$ maal.
ABONNEMENT v. ADVERTENTIËN tegen belangrijk verminderde prijzen
en kosteloze opname der advertentiëen in het Tijdschrift der Mij.

INHOUD. — Woningvraagstuk. — Bij de platen, door Gebr.
van Gendt A.Lzn. — De Broerenkerk te Bolsward. — Arbeiders-
woningen. — Boekaankondiging. — Verslagen van Vergaderingen.
— Berichten. — Bureau voor plaatsing van Opzichters en teeke-
naars. — Verbetering. — Aankondigingen en afloop van aanbe-
stedingen. — Lijst van Fabrikanten, Leveranciers, enz. — Adver-
tentiëen. — (Met een plaat).

WONINGVRAAGSTUK. EEN BOEKAANKONDIGING.

Eight Special report of the Commissioner of Labor. The
Housing of the Working people, prepared under the Direc-
tion of Carroll. D. Wricht, Commissioner of Labor, bij
E. R. L. Gould, Ph. D. Washington-Government Printing
Office 1895. f 6.

Dit rapport, een boekdeel van 443 bladzijden bij Bood-
schap van den President der Vereenigde Staten van Noord-
Amerika den 14^{en} Februari 1895 te Washington aan den
Senaat en het Huis van de Volksvertegenwoordigers ge-
zonden, handelt over de huisvesting van de arbeidende
klasse in de verschillende landen.

Voor de studie van de sociale toestanden heeft een „ver-
gelijkend” methodisch onderzoek slechts practische waarde
en kan de kennis van hetgeen elders wordt gedaan tot
leering strekken bij het ontwerpen van plannen tot verbe-
tering in eigen omgeving.

De plaatselijke verhoudingen en de omstandigheden mogen
verschillend zijn, maar de grondbeginselen en de algemeene
regelen die bij de oplossing van het woningvraagstuk be-
hooren gevolgd te worden, wijken voor de groote steden
in de verschillende landen inderdaad weinig van elkander af.

Als zoodanig heeft het werk, van vele teekeningen en
illustratiëen voorzien, groote waarde voor hem die zich met
dit vraagstuk bezig houdt.

Het eerste hoofdstuk omschrijft het doel en het karakter
van het ingestelde onderzoek.

Hoofdstuk II behandelt de verschillende gezondheidswetten
in de stad New-York op de huurwoningen en de slaap-
steden (Amerika heeft geen lands gezondheidswetten), in
Engeland, Frankrijk, België, Duitschland en vestigt ook de
aandacht op de plaatselijke verordeningen in deze landen.

Hoofdstuk III handelt over de onteigening ten behoeve
van de openbare gezondheid in haar wettelijken vorm
de hygiënische en de financieele gevolgen. De hier mede-
gedeelde feiten strekken niet slechts tot leering maar ook
tot waarschuwing.

Hoofdstuk IV deelt de resultaten mede van eenige her-
vormingen op sanitair gebied. Hoofdstuk V handelt over
gezondheidsvereeningen en haar werk. Hoofdstuk VI be-
spreekt de bouwverordeningen in de voornaamste steden
van verschillende landen, met de bedoeling om aan te toonen
welke voorzorgen genomen zijn om te waken tegen het
voortwoekeren van den bouw van gebrekkige woningen.
Hoofdstuk VII handelt over de tusschenkomst van openbare
lichamen in zake volkshuisvesting en geeft een overzicht
van de meest belangrijke wetten die met betrekking daarop
zijn uitgevaardigd en de stappen die ter aanmoediging door
de gemeentebesturen, spaarbanken enz. zijn gedaan.

Hoofdstuk VIII levert eene beschouwing omtrent de wijze
van innen van de huurpenningen en de middelen aangewend
tot verheffing van de arbeidende klasse. — Octavia Hill en
hare organisatie, vooropstellende het onderhouden van een
vriendelijken omgang en eene belangstellende hulpvaardige
betrekking met de huurders, hebben eene vermaardheid over
de heele wereld gekregen. —

De hoofdstukken IX, X en XI geven een overzicht met
teekeningen van verschillende woningtypen en handelen
achtereenvolgens over „gesloten bouw” (block-buildings),
„open bouw” (small-houses), en „de slaapsteden” (lodging-
houses).

Deze drie hoofdstukken vormen den hoofdschotel van het
boekdeel, en terecht, omdat het van groot belang is te weten
welke woningtypen zijn gebleken bruikbaar te zijn. Het
blijkt toch, dat de beschrijvingen van de werkzaamheden,
van de werking en van den financieelen uitslag van onder-
nemingen op dit gebied, zeer de aandacht gaan trekken.
Er bestaat onloochenbaar in de gemeenschap tegenwoordig
daarvoor eene zekere ontvankelijkheid die de voorbode kan
zijn voor den geest van ernstig „vooruit-willen” in de goede
richting! Groote moeite heeft men zich hier getroost om
vele voorbeelden met plannen (zelfs technische details) van
verschillende typen van woningbouw toe te lichten, zoodat

besturen, corporatiën of persoonlijk belanghebbenden in dit rapport allicht eene keuze zullen doen van bijzondere gevallen of voorbeelden die in hunne plaatselijke toestanden passen.

Hiermede is niet gezegd dat een volledig overzicht van alle stelsels en ondernemingen is geleverd, maar er is verzameld al wat in de Vereenigde Staten van Noord-Amerika, Groot Brittannië, Frankrijk, België, Holland, Duitschland en de Scandinavische landen is ondernomen of tot stand gekomen.

(Ons land maakt geen schitterend figuur in dit boek; genoemd worden slechts 3 ondernemingen, de Vereeniging ten behoeve van de arbeidende klasse (Amsterdam 1852) de Amsterdamsche Vereeniging tot het bouwen van arbeiderswoningen (1876) en de woningen van Van Marken te Delft!)

Het zal voor menigeen misschien eene openbaring zijn, dat reeds zooveel op dit gebied bestaat. De leering uit de studie van de feiten te trekken, is overigens zeer bemoeigend. Er wordt hier aangetoond, dat aan de groote massa der arbeidende klasse eene behoorlijke woning kan worden verschaft op een bevredigenden commercieelen grondslag!

De schrijver doet uitkomen dat beroep op Europeesche ondervinding zeer gerechtvaardigd is. Er is daar meer, grooter en meer omvattend werk gedaan, op dit gebied, dan hier (Amerika).

Het zij hier nog opgemerkt, dat bij de gegevens omtrent de bouwondernemingen is nagelaten eene opgaaft van de jaarlijksche kosten van onderhoud en herstellingen te geven. Deze gegevens zouden intusschen van niet geringe waarde zijn geweest; ze zijn dan ook niet over het hoofd gezien, maar het bleek, dat er geen overeenstemmende opvattingen bestonden met betrekking tot hetgeen wordt verstaan onder „onderhoud”, en zouden de gegevens voorbeelden tot onware voorstellingen hebben aanleiding gegeven. Het werd daarom beter geoordeeld om met betrekking tot die uitgaven geen cijfers te geven.

Hoofdst. XII beziet het vraagstuk uit een oeconomisch en uit een moreel oogpunt.

Hoofdst. XIII geeft eenige van de meest belangrijke conclusiën waartoe het onderzoek heeft geleid.

Het oogmerk waarmede in 't algemeen het rapport is opgesteld, is om gegevens mede te deelen aan alle personen die in eenigerlei opzicht zich inlaten met woninghygiëne, als architecten, bouwondernemers, philantropen, of vooruit strevende publieke personen, en in 't bijzonder voor allen die wenschen mede te werken om de ontwikkeling van ondernemingen ten behoeve van de volkshuisvesting stelselmatig te bevorderen.

De beste methodes, om woningen bewoonbaar te maken, om krotten te doen verdwijnen, om de nieuwe woningen hare hygiënische eigenschappen te doen behouden, om eene gezonde neiging tot het bouwen van goede woningen te ontwikkelen, zijn hier voorgesteld niet in theorie, maar zooals zij in werkelijkheid bestaan.

Amsterdam, October 1901.

v. E.

BIJ DE PLAAT.

De gevels zijn die van het kantoorgebouw van de Stoomvaart Maatschappij Nederland aan de Prins-Hendrikskade te Amsterdam. Het is de bedoeling, dat het oude aangrenzende kantoorgebouw van de Maatschappij mettertijd

gesloopt zal worden en in plan en in gevels aan het nieuwe zal aansluiten.

Wanneer het tweede gedeelte zal zijn uitgevoerd, komen de tijdelijke separaties tusschen de penanten in den corridor C

KANTOORGEBOUW VAN DE STOOMVAART- MAATSCHAPPIJ NEDERLAND TE AMSTERDAM.

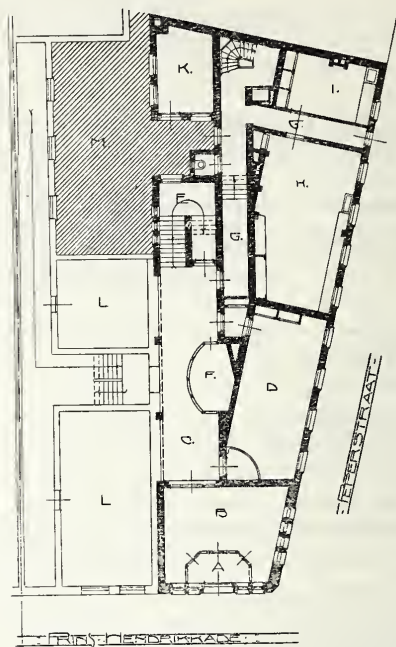

Plan beganegrond.
Schaal 1 à 400.

te vervallen en wordt deze dan tot de dubbele breedte, als thans aangegeven, uitgebreid. (*)

De onderpui is opgetrokken van Oberkirchner zandsteen met basement van Noorsch-Graniet.

Overigens is de gevel opgetrokken van baksteen met Oberkirchner raamomlijstingen, fries en gootlijst. Het werk werd uitgevoerd door de heeren D. Cerlijn & Zn. en A. J. de Haan.

GEBR. VAN GENDT A.LZN.

DE BROERENKERK TE BOLSWARD.

Door het Bestuur van het Friesche Genootschap van Geschied-, Oudheid- en Taalkunde te Leeuwarden, is een adres aan Hare Majesteit de Koningin verzonden, met het doel te trachten de slooping van de Broerenkerk te Bolsward te verhoeden.

Omtrent deze kerk werden, naar aanleiding van geruchten over het verkoopen van dit oude gebouw voor afbraak, in het Bouwkundig Weekblad No. 40 van 6 Oct. 1900 eenige mededeelingen gedaan, waarbij afbeeldingen werden gegeven van den plattegrond en den westelijken gevel.

Het bovengenoemde adres luidt als volgt:

Aan Hare Majesteit de Koningin,

geeft met den meesten eerbied te kennen: het bestuur van het Friesche Genootschap van Geschied-, Oudheid-, en Taalkunde te Leeuwarden,

(*) De beteekenis der letters in de planteekening is als volgt

- | | |
|---------------------|---------------------|
| A. Entrée. | G. Dienstgang. |
| B. Voor-vestibule. | H. Keuken. |
| C. Vestibule. | I. Bijkeuken. |
| D. Algemeene Zaken. | K. Verwarming. |
| E. Hoofdrap. | L. Bestaand gebouw. |
| F. Portiersloge. | M. Binnenplaats. |







RIJKSKADE: AMSTERDAM:

: AMSTERDAM · 1901 ·
: DE ARCHITECTEN · GEBR. VAN GENDT · ALZ^{DN} ·

dat, blijkens ingekomen berichten, een der merkwaardigste monumenten der Friesche Oudheid, de zoogenaamde Broerenkerk te Bolsward, met slooping wordt bedreigd;

dat het uit een architectonisch oogpunt zeer te betreuren zou zijn indien dit gebouw, een der weinig overgebleven kerken uit het echt Gothieke tijdperk, niet in stand bleef;

dat tevens aan dit gebouw historische herinneringen zijn verbonden, die op het behoud daarvan prijs doen stellen, zijnde in deze kerk in het jaar 1572 de eerste hervormde godsdienstoefening gehouden en in later jaren herhaaldelijk de vergaderingen der Friesche Synoden;

dat waar de regeering meermalen getoond heeft monumenten van geringe aesthetische waarde, ter wille van de historische herinneringen daaraan verbonden, te willen behouden, ook al mocht hunne opruiming voor verkeer en welstand gewenscht zijn, het Friesche Genootschap meent aan zijne roeping te kort te doen indien het niet met klem aandrang op het nemen van maatregelen, waardoor dit monument gespaard moge blijven, dat wellicht met geringe kosten ten behoeve van eenigen tak van publieken dienst zou kunnen worden ingericht;

redenen waarom ons bestuur eerbiedig verzoekt dat vóór 1 December e. k., zijnde het tijdstip waarop over het al of niet sloopen van de Broerenkerk zal worden beslist, door Uwer Majesteits regeering stappen mogen worden gedaan bij Kerkvoogden der Nederduitsche Hervormde Gemeente te Bolsward tot behoud van dit gebouw.

't Welk doende enz.

Het Bestuur van het Friesche Genootschap:

Leeuwarden,
5 November 1901.

w. g. RENGERS, Voorzitter.
„ W. F. H. COENEN, Secretaris.

ARBEIDERSWONINGEN.

In de maand Juli dezes jaars is door den gemeenteraad van Leipzig een besluit genomen, dat wij meenen meer algemeen bekend te moeten maken, te meer, daar eenige maanden vroeger reeds besluiten in den zelfden geest te Halle en Frankfurt werden genomen. Te Leipzig was de meerderheid voor het betreffende plan slechts zeer gering; de later te noemen redenen waarom, mogen echter geen aanleiding zijn meerdere dergelijke plannen niet in overweging te nemen.

Evenals in andere groote steden is in den laatsten tijd te Leipzig zeer groote behoefte gevoeld aan goede arbeiderswoningen, voldoende aan de eischen der hygiëne, — woningen waarin de werkmans zich aangenaam te huis gevoeld en waarvan ook de huurprijs hem toelacht. Daar ter plaatse, evenals elders, heeft de opeenhooping van menschen in verschillende buurten toestanden doen ontstaan, die noodzakelijk een spoedige verandering eischen. Bovendien zijn er de huurprijzen in de laatste jaren 50 % hooger geworden. Daartegenover staat wel het geval, dat er bijna vijfhonderd woningen onbewoond zijn, maar dit is een gevolg van eene onvolledige wetgeving die tot afbreken geen bevel kan uitvaardigen.

Leipzig heeft nu, om aan zulk een onhoudbaren toestand een einde te maken, een overeenkomst met eene bouwvereniging gesloten, die het welzijn van de werklieden ten doel heeft. Aan die vereniging heeft de stad een bouwterrein van 125.000 M². afgestaan in erfpacht, voor een duur van 100 jaren. Na aftrek voor straten, een plein, enz. zullen bijna 80.000 M². ter bebouwing overblijven, dus ongeveer twee-derde gedeelte van 't geheel. De jaarlijksche pacht is vastgesteld op slechts 12 Pfennig per M², voorzeker een zeer matig bedrag. Het is juist deze geringe pacht die oorzaak was, dat slechts een meerderheid van 3 stemmen in den Leipziger gemeenteraad voor het plan, dat overigens instemming vond, kon worden verkregen.

De genoemde philanthropische vereniging heeft terstond nadat deze regeling door de gemeente was goedgekeurd, maatregelen genomen om eene leening te sluiten bij de Saksische hypotheekbank, om ten spoedigste met den bouw der woningen te kunnen beginnen. Met de gemeente is voorts de overeenkomst gesloten, dat deze eene rente van 3% aan de bank garandeert, en de amortisatie der leening op zich neemt in dier voege, dat na verloop van den duur der erfpacht, op 100 jaren gesteld, de grond en de opstal daarvan aan de stad in vollen eigendom overgaan. De kosten van het aanleggen der straten, die geschat zijn op bijna f 260.000, zullen door de stad worden gedragen; de vereniging is echter verplicht om 4% rente van dit kapitaal te storten.

De inkomsten der vereniging zullen bestaan in de huren der te bouwen woningen. Volgens het plan van bebouwing zullen op het genoemde beschikbare terrein 140 gebouwen kunnen verrijzen, verdeeld in grotere en kleinere woningen.

Het woningvraagstuk is den 8en November j.l. ook in den gemeenteraad van Berlijn aan de orde geweest.

De commissie die een voorloopig onderzoek omtrent het vraagstuk had ingesteld, was tot de volgende vier voorstellen gekomen:

1. Aan het stedelijk bestuur worde verzocht, zoo spoedig mogelijk voorstellen te doen tot het bouwen van woningen voor beambten en arbeiders in de stedelijke bedrijven;
2. een zoo betrouwbaar mogelijke jaarlijksche woningstatistiek uit te geven, betrekking hebbende op alle onderdeelen;
3. in overweging te nemen of een zwaarder belasting kan gelegd worden op onbebouwde terreinen, te heffen naar den grondslag der waarde;
4. de op het oogenblik beschikbare terreinen der Stralauer waterleiding voor bouwgrond te bestemmen.

Deze voorstellen, behalve het eerste werden aangenomen.

Bij de behandeling er van werd van sociaal-democratische zijde een ander ingediend, waarin hoofdzakelijk het volgende werd verlangd:

Instelling van een stedelijken tak van dienst voor het woningvraagstuk; vaststelling en reglementeering door politieverordening van de hygiënische eischen waaraan woonruimten behooren te voldoen; aanstelling van ambtenaren ter inspectie van woningen; belasting op bebouwde en onbebouwde perceelen naar de werkelijke waarde.

Dit voorstel werd echter verworpen.

BOEKBEOORDEELING.

Onlangs is bij den heer D. Mijs, te Tiel, verschenen: *Werktuigkunde voor Ambachtslieden*, door G. A. Scholten, architect en Leeraar M. O. te Tiel.

Het goede doel van den schrijver, wien het onderwijs voor ambachtslieden zeer ter harte gaat en die zeker geacht kan worden volkomen te weten wat voor dat onderwijs noodig is, — dit doel is, dat het werkje zij:

1^o. een leidraad voor onderwijzers aan ambachtsscholen en burgeravondscholen, die, vertrouwd met de eischen der praktijk, ook onderwijs in de kennis van werktuigen hebben te geven. Want, zooals reeds in 1885 door eene Commissie in zake Ambachtsonderwijs (door de Mij. t. Bev. der Bouwkunst benoemd) is uitgesproken, is het wenschelijk, dat het onderwijs in de hulpwetenschappen, en dus ook in de werktuigkunde, worde toevertrouwd aan bedoelde onderwijzers. Voor hen is het dus in de eerste plaats bestemd. Voor Doctoren in de natuur- en werktuigkunde, die aan burgeravondscholen les geven, kan het mogelijk een aanwijzing zijn voor den aard en de behandeling der leerstof.

2^o. kan het werkje goede diensten bewijzen voor aanstaande bouwkundigen, in het bijzonder voor hen, die een examen wenschen af te leggen als bouwkundig opzichter, waterstaatsopzichter enz., en door zelfstudie zich vertrouwd moeten maken met de grondbeginselen der werktuigkunde.

3^o. kan het nuttig zijn als leerboek voor de leerlingen van genoemde inrichtingen, om het op de les besprokene te ondersteunen en om hen, na het verlaten der school, gelegenheid te geven een en ander, bij voorkomende gevallen, nog eens na te slaan.

Zoo verklaart de schrijver zelve zijn werk.

Wij zijn overtuigd, dat de heer Scholten wederom den juiststen toon heeft gevonden om deze handleiding, die bovendien goed geïllustreerd is, aan haar doel te doen beantwoorden. Zij is zeer velen welkom.

Ten einde zich ook rekenschap te kunnen geven van de inrichting en het voordeeligt toepassen van de werktuigen die in de bouwpraktijk worden gebruikt, is het noodig de werking van krachten en de daaruit volgende beweging te begrijpen. De eigenlijke behandeling der werktuigen wordt dan ook voorafgegaan door een eerste hoofdstuk, waarin op heldere wijze een begrip wordt gegeven van krachten, beweging, arbeidsvermogen en wrijving. De beide laatste hoofdstukken handelen over sterkte van bouwstoffen en over de toepassing van het parallellogram van krachten op de samenstellende deelen van constructies. Die behandeling is wel beknopt, maar zeer duidelijk, en o. a. zeer geschikt voor den aanstaanden bouwkundigen opzichter.

't Kan — dunkt ons — niet anders, of de uitgever zal wel na korten tijd een herdruk moeten geven. Leeraar en leerling zullen dit werk even gaarne willen bezitten, — de een omdat het hem aantoon op welke wijze de leerstof moet behandeld worden, de ander omdat hij er compact in vindt wat hij op het behandelde gebied weten moet. Voor beiden zal de prijs van f 1 wel geen beletsel zijn.

Met een kleine variant op een raadgeving van Anatole France, is het goed: een boek te lezen alvorens het te beoordeelen. Maar, bij uitgebreide werken, of zulke die in afleveringen tot een geheel groeien, is het niet altijd mogelijk deze wijze les op te volgen. Des te gemakkelijker is het 't geval bij het werkje dat voor ons ligt.

Afgezien van eenige verklaringen van plattegronden, bevat dit geen anderen tekst dan de onder- en opschriften der ruim 60 afbeeldingen, verzameld op de 49 plaatjes waaruit het album bestaat, getiteld: *Bouwstijl-typen geteekend door J. H. W. Leliman*. De uitgave is van den heer J. Waltman Jr. te Delft.

Het doel van dit werkje maakt meer tekst overbodig; de afbeeldingen spreken.

In een korte inleiding deelt de heer Leliman mede, dat hij tot het samenstellen van dit album is gebracht door de wetenschap, dat bij de colleges in de Schoone Bouwkunst aan de Polytechnische School te Delft, een serie autografiën bij het maken der dictaten met name voor de Civiel-Ingénieurs van nut en gemak kan zijn. Het aantal plaatjes moest beknopt wezen, en daar volledigheid dus buiten het bereik viel, stelde hij zich ten doel veelzijdige voorbeelden te zoeken en tot typen te kiezen gebouwen, die meerdere eigenaardigheden in zich verenigden.

Dit doel heeft de samensteller bereikt.

De platen zijn gereproduceerd naar zeer goede teekeningen van den heer J. H. W. Leliman, wiens teekentalent trouwens bekend is. Er zijn een paar schetsmatig behandelde afbeeldingen onder, die met weinig middelen toch genoeg zeggen, maar ook zeer uitvoerig bewerkte. De collectie bevat drie platen naar teekeningen van den heer J. H. Leliman, den vader van den samensteller van het album; zij getuigen van de groote zorg en zeker daarmede in gezelschap geweest zijnde nauwkeurigheid waarmede zij, nu wellicht reeds meer dan een halve eeuw geleden, voor studie van den leerling in de schoone bouwkunst werden geëischt.

Voor den zoon van den maker dezer bovendien talentvolle teekeningen kan het niet anders dan een eigenaardig trotsch genoeg zijn geweest, de reproducties daarvan in zijne verzameling te kunnen inlasschen.

Voor het doel is dit album zeker zeer geschikt; de behoefte daaraan heeft de samensteller er van uit eigen waarneming.

Woningwet (Wet van den 22^{ten} Juni 1901, Staatsblad n^o 158, houdende wettelijke bepalingen betreffende de volkshuisvesting), toegelicht en voorzien van aanteekeningen ontleend aan de gewisselde stukken en gevoerde beraadslagingen, waarbij als bijlage is gevoegd de tekst der Gezondheidswet (Wet van den 21^{ten} Juni 1901, Staatsblad n^o. 157, houdende regeling van het Staatstoezicht op de volksgezondheid, door Mr. J. Kruseman.) De prijs van deze uitgave is: ingenaaid f 1.90, gebonden f 2.25.

Dit werk ontvingen wij van de uitgevers, de heeren H. D. Tjeenk Willink en Zoon, met het bekende blauwe aniline-stempeltje: „Ter recensie.”

Ter recensie: het is gemeenlijk eenvoudiger een beoordeeling te vragen, dan er een neer te schrijven. Maar in dit bijzondere geval is het vrij gemakkelijk en aangenaam aan het gedane verzoek te voldoen.

Er is onzes inziens bijna niemand die beter in staat geacht kan worden toelichtingen op de *Woningwet* te geven, dan juist de heer Mr. J. Kruseman. Deze toch heeft bewezen een bijzondere studie van het onderwerp te hebben gemaakt en zich geheel van het betreffende vraagstuk op de hoogte te hebben gesteld. Het bewijs hiervan levert ook weder zijn hier aangekondigd werk.

De *Woningwet* zal over eenigen tijd — zooals in dit blad reeds werd medegedeeld, over ongeveer een half jaar — in werking treden, nadat voor de uitvoering van eenige voorschriften de vereischte maatregelen van bestuur zullen zijn vastgesteld.

Die *Wet*, in hoofdstuk I van het boek afgedrukt, is aangenomen en het zou dus een ondankbaar werk zijn nog eens enkele punten er van aan eene critische bespreking te onderwerpen. Wij slaan dus dit hoofdstuk over.

Op den tekst der *Wet* volgt, in hoofdstuk II, een „Algemeen Overzicht” van den schrijver, als inleiding op zijne toelichtingen. Daarin wordt, met eenige geschiedkundige aanteekeningen omtrent

het tot stand komen der *Woningwet*, haar hoofdstrekking uiteengezet, zooals dit is geschied in de memorie van toelichting bij het Regeeringsontwerp, en worden de bedenkingen behandeld die bij de volksvertegenwoordiging tegen het ontwerp bleken te bestaan, zoowel als de wederleggingen daarvan. Dan wordt elke paragraaf der *Wet* uitvoerig verklaard.

Hoofdstuk III bevat de aanteekeningen van den schrijver art. na art. Vooral op de uitvoerige toelichtingen hierbij vestigen wij de bijzondere aandacht. Ze zijn helder en duidelijk, en zullen velen hoogst welkom zijn. Een *wet* is niet voor iedereen een begrijpelijke lectuur; dit wordt ze eerst recht, indien ze op eene wijze is toegelicht als deze *Woningwet*. Na lezing dezer beide laatste hoofdstukken zullen er wel geen inlichtingen meer te vragen zijn.

De heer Kruseman heeft met die nadere uiteenzetting een uitstekend werk verricht, waarvoor hem hier, in elk geval namens de bouwkundige wereld, van harte dank wordt betuigd.

Het zal zeer velen tot nut en gemak strekken; daarom moge het een ruime verspreiding vinden.

VERSLAGEN VAN VERGADERINGEN.

Vereeniging „Decoratieve Kunst.” Maastricht. Voor de leden en voor talrijke genoodigden hield Donderdagavond 7 November de heer Flament, Rijksarchivaris in Limburg, te Maastricht, eene zeer interessante lezing over „Het wapen in de Kunstnijverheid.”

De heer Flament behandelde eerst het wapen op zichzelf, en de onderdeelen daarvan. Het wapen is ontstaan tijdens de Kruistochten. Vele benamingen van de kleuren uit het Arabisch en Perzisch, en ook de heraldische decoratie, aan het Oosten ontleend, herinnert daaraan.

De geachte Spreker behandelde achtereenvolgens de schildvormen en heraldieke kleuren.

De kleuren onderscheidt men in de eigenlijke kleuren en in de 2 soorten bont of pelswerk.

De figuren verdeelt men in herautstukken, in meubelen, in figuren ontleend aan de natuur of aan voorwerpen als kasteelen, schepen, enz.

Spreker behandelde achtereenvolgens de verdeling der schilden, der schilden van man en vrouw, de versiering van het schild, de helm, de kroon, de schildhouders.

Verder gaf de heer Flament vele nuttige wenken aan schilders, graveurs, beeldhouwers, welke nogal eens met de heraldiek te maken hebben.

De geheele lezing werd verduidelijkt door flinke duidelijke teekeningen en schetsen, afdrucken en zegels.

Onder algemeene toejuiching besloot Spreker zijne lezing. Na eenige vragen door sommige leden gedaan, nam de Voorzitter, de heer Olterdissen het woord, om in naam van het talrijk publiek den heer Flament dank te brengen voor zijne nuttige lezing, waarmede alle aanwezigen onder daverend applaus van hunne instemming blijk gaven.

S.

Vrijdagavond, 8 November, hield de **Vereeniging Bouwkunst en Vriendschap** te Rotterdam, eene vergadering, waarin als spreker optrad Dr. Bleekrode van 's Gravenhage, die tot onderwerp voor zijn voordracht had gekozen „zichtbare en onzichtbare lichtstralen.” Waar in den laatsten tijd, zoo zeide spreker, de electriciteit en hare toepassingen in zoo hooge mate de aandacht en belangstelling wekken, moet niet uit het oog verloren worden, dat de natuurkunde op ander gebied niet stilstaat, doch door nieuwe studie en ontdekkingen eveneens vooruitgebracht wordt. Met name geldt dit van de kennis van het licht, niet meer gedacht als het alleen met het oog waarneembare verschijnsel, maar veel breeder opgevat, als alles omvattende wat naar de aloude doch door de hedendaagsche onderzoekingen meer en meer tot waarschijnlijkheid gebrachte hypothese van Christiaan Huygens, door aethertrilling wordt voortgebracht, waarbij alleen de snelheid der trilling en de daarmede samenhangende golflengte, beslissen over de wijze waarop wij dat verschijnsel als warmte-, licht-, electriciteit of X-stralen enz. zullen waarnemen. Met tal van welgeslaagde proeven licht spreker de eigenschappen van het licht toe, en wijst door verschillende voorbeelden op de eenheid en oorsprong van warmte, licht en electriciteit en op de analoge wijze waarop die verschillende verschijnselen door onze verschillende zintuigen worden waargenomen, en op de beperking die de onvolkomenheid onzer zintuigen aan die waarneming stelt. Hij behandelt de eigenschappen der verschillende gekleurde lichtstralen en staat

in 't bijzonder stil bij de voor en achter het gewone spectrum gelegen ultra roode en ultra violette stralen, waarvan de laatstgenoemden als geneesmiddel tegen de tot voor korten tijd ongeneeslijk gehouden lupus en andere huidziekten in hooge mate de aandacht verdienen. Een en ander werd door eene reeks fraaie lichtbeelden verduidelijkt.

BERICHTEN.

De firma Mutters te 's Hage, heeft in de laatste jaren veel eer behaald met het uitvoeren der binnenbetimmeringen van stoomschepen, o. a. van de Holland-Amerika-lijn. Zelfs heeft zij orders ontvangen van vreemde maatschappijen.

Thans is aan de heeren Mutters opgedragen, het betimmeren en decoreeren in zijn geheel van den bij de heeren Beynes te Haarlem te maken Koninklijken trein voor de Hollandsche en Staatsspoorwegen.

Door de Vereeniging „Alcmaria” — te Alkmaar het vreemdelingenverkeer bevorderende — was een prijsvraag uitgeschreven voor het beste plan ter indeeling van een stuk tuingrond groot 1½ H.A., door de gemeente aangekocht. Er werden twee prijzen uitgelooft, een van f 150 en een van f 50. Juryleden waren de heeren: Jhr. Mr. P. van Foreest, voor de Vereeniging, L. H. Springer en H. C. Poortman, tuinarchitecten te Haarlem en te Goor.

De eerste prijs werd toegekend aan het plan van de heeren Koopman en van Welie, tuinarchitecten te Rotterdam, de tweede aan den heer J. J. N. Jorissen, boomkweker te Naarden.

Op de begroting der gemeente Alkmaar voor 1902 is een bedrag uitgetrokken voor de aanstelling van een tuinbouwkundig adviseur der gemeente, die den opzichter over „den Hout” en de plantsoenen zal terzijde staan.

Al jaren lang lijdt Delft gebrek aan eene geschikte gelegenheid voor het geven van tooneelvoorstellingen, concerten enz. Bij elk lustrum-feest van het Studentencorps moet een „feesttent” worden opgeslagen, voor één week en voor veel geld. Jarenlang zijn al verschillende plannen aanhangig geweest om uit dien toestand te geraken, maar . . . de gemeente had geen geld genoeg.

Thans heeft eene commissie uit den gemeenteraad, die de zaak nog eens moest onderzoeken, overleg gepleegd met den Senaat van het Studentencorps, en dit heeft in zijn laatste vergadering besloten om, indien een gebouw, geschikt voor zijn feesten, tot stand komt, gedurende 25 jaren elk jaar f 500 en om de 5 jaren f 1000 te betalen.

Het schijnt, dat door dit besluit de oplossing van het oude vraagstuk nabij is.

In de Staats-Courant wordt door de Commissie van Toezicht op de Rijks-academie van Beeldende Kunsten te Amsterdam, de uitspraak medegedeeld van den in 1901 gehouden prijskamp in de schilderkunst.

Deze is, dat de gouden medaille werd toegewezen aan den heer A. H. Gouwe en het accessit bestaande in een zilveren eerepenning, aan den heer M. Monnickendam, en dat de jury tevens eenparig van oordeel was, dat er alleszins termen aanwezig waren om den heer Gouwe aan te bevelen voor het jaargeld aan zijn onderscheiding verbonden.

De Commissie kan zich met die zienswijze geheel vereenigen. Zij vermeent, dat de heer A. H. Gouwe zoozeer blijken heeft gegeven van talent en aanleg, dat op hem kan worden toegepast art. 15 der wet van 26 Mei 1870.

Bij Kon. besluit van 29 October 1901 zijn toegekend aan:

A. H. Gouwe, de gouden en aan M. Monnickendam de zilveren eerepenning, bedoeld bij art. 13 der wet van 26 Mei 1870 en is voorts aan A. H. Gouwe, voor het tijdvak van 1 December 1901 tot 30 November 1902, een jaargeld van f 1200 verleend, bestemd om hem in de gelegenheid te stellen zich in de schilderkunst te volmaken.

In het voorloopig verslag over het hoofdstuk „Waterstaat” v. n. de Staatsbegroting voor 1902 werd gevraagd, of de Minister een globale opgave zou kunnen verstrekken omtrent de uitgaven, welke nog noodig zullen zijn voor de herstelling der Grafelijke Zalen te 's-Gravenhage.

Dit is eene om zoo te zeggen jaarlijks terugkomende vraag. In 1900 toch, antwoordde de toenmalige Minister op eene vraag

in het voorloopig verslag gedaan, dat eene raming voor de geheele herstelling der Grafelijke Zalen moeilijk is te geven: die van het Haagtoentje en 't Gerechtshof zou ongeveer nog f 40.000, die van de Hofzaal f 165.000 kosten.

De Provinciale Staten van Limburg hebben in hunne najaarsvergadering besloten tot uitbetaling van f 1000 als laatste termijn der subsidie van f 10.000 ten behoeve der herstellingen aan de monumentale R.-K. kerk te Susteren, en tot toekenning eener laatste subsidie van f 1000 aan het R.-K. kerkbestuur te Maastricht tot restauratie der St. Servaaskerk.

In den ouderdom van 66 jaren is den 9den Nov. j.l. te Parijs overleden de architect en archeoloog Charles Chipiez, rijks-architect en algemeen inspecteur van het teekenonderwijs.

De N. Rotterd. Ct. deelt omtrent den overledene het volgende mede.

Chipiez heeft verscheidene omvangrijke bouwwerken gemaakt, o. a. de groote nationale school voor meer uitgebreid lager onderwijs, te Armentières, die de aandacht heeft getrokken door de inrichting van de ambachtswerkklassen. In '89 heeft hij voor de door hem tentoongestelde bouwplannen een grand prix gekregen.

Buiten Frankrijk is hij bekend door verscheidene boeken, o. a. een Histoire critique des origines et de la formation des ordres grees, werk door het Instituut bekroond; maar vooral door zijn medewerking aan het groote boek: L'Art dans l'Antiquité, waarvan nu zeven deelen zijn verschenen, en dat hij samen met Georges Perrot heeft geschreven. Met medewerking van de Société des études juives heeft hij nog uitgegeven: Le Temple de Jérusalem et la maison du Bois-Liban, gerestaureerd naar Ezechiël en het Boek der Koningin.

BUREAU VOOR PLAATSING VAN OPZICHTERS EN TEEKENAARS.

Marnixstraat 402, Amsterdam.

Aantal ingeschreven sollicitanten voor:

Bouwkundig Teekenaar 2.

Bouwkundig Opzichter-Teekenaar 6.

VERBETERING.

In de mededeelingen van den heer W. Sprenger, onder „Ingezonden” in het Bouwk. Weekblad n^o. 45 van 9 Nov. j.l., zijn tot ons leedwezen eenige fouten geslopen, die wij hier herstellen door de Latijnsche opschriften van den grafsteen in de O. L. Vrouwe-kerk nog eens te herhalen.

Op het midden-medaillon vindt men uitgebeeld:

In hoc monte
Christo commortuorum
Et
Convivere sperantium
Quiescunt reliquæ
Quarum olim præcipuas
Alio transferendas
De consensu superiorum
E cœmeterio communi
Levatas
Dein per multos annos sedulo
Religiosa pietate conservatas
Sub hoc marmore
Recondi curavit
Henricus Franciscus Bounam
Decanus S.S.
Et monasterii huius
Superior director
Anno 1732 die 28a
Martii.

Op de medaillons links boven en rechts boven vindt men uitgebeeld:

Venerabilis Matris <i>Elisabethæ Strouven</i> Institute Sororum Montis Calvariæ Fondatrici Obiit Anno 1661	R ^{di} Dni <i>Martini Ghilis</i> Sacerdotis Jugi docentis et Morientis Christi Adoratione instituti Zelatoris Obiit An. 1633.
---	--

Op de medaillons links beneden en rechts idem:

R ^{di} Patris <i>Jacobi Farzijn</i> Minoritæ Instituti Et instituentium In spitu et veritate Directoris Obiit An. 1633	<i>Elisabethæ Dries</i> Primæ sororis et Instituti Primariæ opibus Et exemplo Adjutricis Obiit An 1633.
---	--

Bovendien zij medegedeeld, dat de initialen op het derde looden kistje niet zijn P. T., maar P. F.

AANKONDIGING VAN AANBESTEDINGEN.

MAANDAG 18 NOVEMBER.

ALKMAAR. Het amoveeren van perceel wijk E, no. 10, en het daar ter plaatse bouwen van drie woonhuizen, remise en twee bovenwoningen.

De bouw. G. Spruit Szn., n.m. 2 u., in „Het Nieuwe Deltsche Koffiehuis” aan het Scharloo. Bestek en teek. verkr. tegen f 1,25 bij den bouw. die tevens inl. verschafft. Aanw. gedaan.

AMSTERDAM. Het vergrooten van het paardenslachthuis op het abattoir.

Het gemeentebest., 's midd. 12 u. Voorw. te verkr. ter stads-drukkerij, tegen f 1 (met 1 teek.) inl. worden gegeven op het terrein aan het abattoir, v.m. 11 u., gedur. de laatste 3 werkdagen welke de besteding voorafgaan.

DINSDAG 19 NOVEMBER.

EINDHOVEN. Het bouwen van 8 woonhuizen aan den Boschdijk te Woensel.

De heer H. Habraken, 's av. 6 u., in zijn café, alw. bestek en teek. ter inz. inl. geeft A. Clement te Stratum. Aanw. 19 Nov., v.m. 10 u.

ENSCHEDÉ. Het bouwen van 2 woningen met bijbouwen, op een terrein, gelegen aan de Lage Bothofstraat.

De heer L. v. Ulzen, 's av. 7 u., in café Hemken. Bestek en teek. liggen in boveng. café ter inz. inl. geeft de arch. J. H. C. Roesink. Aanw. 19 Nov., 's v.m. 11 u.

HAARLEM. Het bouwen van een chocolade-fabriek op een terrein van het voorn. buitengoed „t Klooster”, aan de Paul Krugerstraat.

De naam. venn. „De Onderlinge chocolade-fabriek der Nederl. banketbakkersvereen.” te Amsterdam, in café Brinkman te Haarlem.

HAARLEM. a. Het bouwen van een woning voor den bewaarder van het gymnasium, boven en achter het spuihuis aan het Prinsenhof, b. het inrichten van de woning van den bewaarder van het gymnasium tot bureau van den hoofdopzichter voor de bouwpolitie en diens personeel. c. het inrichten van het perceel aan de Rolhuizen no. 12 tot bureau voor den adviseur voor den hout en de plantsoenen.

Het gemeentebest., n.m. 1 u. Bestek en voorw. ter lezing ter gemeente secretarie (7de afd.); exempl. ald. tegen f 0,50 verkrijgb. inl. worden verstrekt door den gemeente architect.

HENGELO (OV.). Het verbouwen van een perc. aan de Brinkstraat te Hengelo.

De architecten v. d. Goot en Kruisweg, n.m. 3 u., in café Franke, alw. bestek en teek. ter inz. liggen.

NAARDEN. Het bouwen van een post- en telegraafkantoor met directeurswoning op een terrein, gelegen hoek Vrouwen- en Pastoorstraat aldaar.

Het gem.-best., 's midd. 12 u.

WOENSDAG 20 NOVEMBER.

'S-HERTOGENBOSCH. Het bouwen van 4 beneden- en 4 bovenwoningen, op het terrein van ouds genaamd „het Kruisbroeders Kerkhof”, met bijlev. der benood. materialen.

De bouw. A. v. Liempt, v.m. 11 u., in café „Het Vuchtsch Welvaren” aan de Vechtsche Poort. Bestek en teek. verkr. ad f 2,50 bij voorn. bouw, bij wien tevens nadere inlicht. zinn. te bekomen.

WINTERSWIJK. Het verbouwen van het pand wijk A no. 718 aan de Wooldstraat te Winterswijk tijdelijk ingericht als hotel de Klok.

De heer J. G. ten Houten, 's midd. 12 u., in hotel „De Klok”, alw. bestek en teek. ter inzage inl. te bekomen bij den arch. H. v. d. Schaaf, aldaar.

VRIJDAG 22 NOVEMBER.

HENGELO. Het bouwen van een dubbel woon- en winkelhuis met bakkerij op een vrij terrein aan den Berfloweg voor rekening van den heer J. Arends.

De aanbested., 's av. 7 u., in café Buschers. Bestek en teek. in voorn. café ter inz. en ten kantore van den archit. à f 1

verkrijgb. inl. te bek. bij de arch. De Herder en Helliendoorn.

WINSCHOTEN. Het bouwen van een directeurswoning op een terrein aan de Emma-dwarsstraat.

Het best. der vereen. tot verheffing van het ambachtsonderwijs. Bestek en teek. tegen f 1 bij den directeur der ambachtsschool te verkrijgen. Aanw. op het terrein 18 Nov., 's midd. 10 u.

Assurantie Maatschappij tegen Brand- schade en op het Leven

De **NEDERLANDEN** van 1845.

's-Gravenhage, Kerkplein hoek Prinsestraat — Amsterdam, Sophiaplein. — Rotterdam, Zuidblaak 24 (Beursplein). — Breda, Prinsenkade. — Haarlem, Kruisweg 70 c. — Nijmegen, In de Betoustraat 8. — Groningen, Akerkhof, hoek Akerkstraat. — Zutphen, IJselkade.

Hoofd-Directie te 's-Gravenhage:

CAREL HENNY, Directeur;
Mr. J. J. HENNY, Adj.-Dir.

Kapitaal. f 4.000.000.00
Reserves ult. 1900. - 1.877.900.00
Betaalde Brandschaden tot
ult. 1900. - 21.625.000.00

Verzekering tegen **BRAND-** en **INBRAAK-** schade tegen vaste en zeer billijke Premien.

J. Muysken.

Hoofd-Agent van de
Nederlandsche Assurantie-Compagnie
van het jaar 1776 te Amsterdam.

Adres: HAARLEM, Kruisweg No. 55.
Beveelt zich aan voor assurantien bij aanbestedingen
Vaste Taxatie. - Op Beurspolis. - Vaste Premie.

AFLOOP VAN AANBESTEDINGEN.

5 NOVEMBER.

GINNEKEN. Het maken der gebouwen tot uitbreiding van het hotel „Dennenoord.” Door de arch. P. A. Oomes en L. v. d. Pas, te Breda.

Metselwerk. Laagste inschrijver J. Verhaere, Teteringen, f 2434*.
Timmerwerk. J. Helmonds, Ginneken, f 2445*.

Massa. J. A. Mol, f 4947. *Gegund.

ZUIDBROEK. Het bouwen van een winkelbehuizing met magazijnen, op een terrein gelegen Noordzijde aan het Winschoterdiep te Zuidbroek voor J. J. Jonker. Door den arch. A. Th. van Elmpt, te Groningen.

Laagste inschrijver M. Muller, Winschoten, f 6547. Gegund aan M. Thijms.

6 NOVEMBER.

HENGELO (OV.). Het bouwen van twee woningen onder een dak op een terrein aan de Kattestraat te Hengelo. Door den archit. C. Spiers.

Laagste inschrijver J. Nieuwenhuis, Borne, f 4074. Gunning 8 dagen aangehouden.

HILVERSUM. Het bouwen van een winkelhuis met slachtplaats en bovenhuis aan de Langestraat hoek Kapelstr. te Hilversum. Door den bouw. J. G. Briët.

Laagste inschrijvers Gebr. Vleugel, f 8030. Nog niet gegund.

SOLWERD (GR.). a. Het bouwen eener nieuwe behuizing met veeschuur, op een terrein aan den Rijksweg te Appingedam, onder bijlev. van alle daartoe benoodigde materialen, arbeidsloon, etc., b. het verf-, glas- en brangwerk voor dit gebouw. Door den heer E. v. d. Klei.

a. Laagste inschr. A. Bleker, Appingedam, f 3460*.

b. H. van Dijken, f 174*. *Gegund.

STROOBOS. Het afbreken, vervoeren en weder opbouwen van een molen van Hoogezand naar Visvliet. Door den heer P. Hommema.

Laagste inschrijver H. Holman, Stroobos, f 3539.

7 NOVEMBER.

BUSSUM. Het bouwen van een dubbele villa aan de Boschlaan. Door den architect W. Kromhout Czn. te Amsterdam.

Laagste inschrijver O. Q. van Walstijn, f 13372. Nog niet gegund.

DEVENTER (ONDERH.). Het afbreken en weder opbouwen van het winkelhuis no. 11, gelegen aan de Nieuwstraat.

Timmerwerk. Laagste inschrijvers Gebr. Markerink, f 852*.

Metselwerk. Wed. B. Kolhoff, f 923*.

Schilderwerk. C. Olthof, f 220*.

Smidswerk. C. L. Fransen, f 106*.

Loodgieterswerk. H. J. Balsink, f 125*.

Behangerswerk. G. W. Eggink, f 49,80*.

Stucadoorw. J. Kruizinga, f 86,50*. *Geg.

WINTERSWIJK. Het bouwen van een woonhuis, aan de Ratumschestr. Door den heer J. Th. van Lahuijzen.

Laagste inschrijver D. Nijenhuis, f 5327. Gegund.

8 NOVEMBER.

LIMMEN (N.-H.). Het bouwen van een landhuis aldaar. Door het gemeentebest.

Laagste inschrijver Wed. J. Biesterbosch, Limmen, f 990.

ZAAMSLAG. Het afbreken en weder opbouwen van de pastorie. Raming f 5000. Door kerkvoogden en notabellen der Ned. Herv. kerk.

Laagste inschrijver D. Galle, f 4943. Gegund.

9 NOVEMBER.

ALMELOO. Het bouwen van een fabrieksgebouw voor de firma Scholten en Stad. Door de aanbesteders.

Gegund aan de laagste inschrijvers als volgt: H. Schipper, Wierden, metselwerk f 1397; A. Schreuder, timmerwerk f 4365; J. Kuipers, ijzerwerk f 537; B. W. Colenbrander, lood- en zinkwerk f 128; B. Schreuder, schilder en glaswerk f 246; Wegkamp en Nijkamp, stucadoorwerk f 297.

DOMBURG (ZEEL.) HERBEST. Het maken van een schoolgebouw voor 150 leerlingen aan den Schelpweg met bijl. van materialen enz. Door het gem.-best.

Laagste inschrijver Jan de Voogt, Domburg, f 12398. Gegund.

GRONINGEN. Het bouwen van 12 dubb. woningen op 't Zand, alle aan vaarwater. Door de firma W. A. Scholten.

Perc. 1. Laagste inschrijver Wed. T. Y. Jelsma, Groningen, f 7595*.

Perc. 2. E. Jelsma Tz., id., f 7596*. *Gegund.

HAARLEM. Het amoveeren en weder opbouwen van een loodgieterswerkplaats met bovenwoning, aan de Korte Zijlstraat no. 10. Door den arch. S. J. W. Mons.

Laagste inschrijver Hoogstraten en Smink, f 6250.

LEERDAM. a. Het afbreken van een bestaand gebouw en het ter plaatse bouwen van een school met 7 lokalen, b. het bouwen eener woning voor het hoofd dezer school en c. het maken, leveren, stellen en aanbrengen van eenige schoolmeubelen. Door het gemeentebest.

Laagste inschrijver T. P. Baars, Buurmalsen, f 26730.

ROTTERDAM. Het bouwen van 2 woonhuizen aan de Nieuwe Lemmstraat aldaar. Door den heer J. H. v. d. Steen.

Laagste inschr. H. W. v. d. Groen, f 10480.

12 NOVEMBER.

AMSTERDAM. Het verbouwen van perc. no. 124 a/d. Keizersgracht. Door de architecten A. Jacot en W. Oldewelt.

Laagste inschrijvers J. J. Eijrond en Zn., f 8005.

ENSCHEDÉ. Het bouwen van een dubbel woonhuis op een terrein gelegen aan de Paul Krugerstraat. Door den arch. R. v. d. Woerd Hzn.

Laagste inschrijvers L. O. Koenders en J. Beun, f 5224. Volgens bestek 2 dagen beraad.

BOUWKUNDIG WEEKBLAD.

ORGAAN VAN DE

MAATSCHAPPIJ TOT BEVORDERING DER BOUWKUNST.

Bestuur v. d. Maatschappij: A. SALM G.Bz., *Voorzitter*. A. C. BLEIJS, *Vice-Voorzitter*. — Jb. v. d. BAN Pz.,
V. G. A. BOSCH, M. A. C. HARTMAN, J. A. MULOCK HOUWER, J. MUTTERS Jr., F. W. M. POGGENBEEK, J. VERHEUL Dz.
Commissie van Redactie: Ed. CUIJPERS, A. SALM G.Bz. en J. VERHEUL Dz.
Redacteur: C. T. J. LOUIS RIEBER.

23 NOVEMBER 1901.

21^e JAARGANG.

N^o. 47.

BUREAU VAN REDACTIE: MARNIXSTRAAT 402, AMSTERDAM.
BUREAU v. ADMINISTRATIE: HERDERSTRAAT 5, 'S GRAVENHAGE.
UITGEVERS: MOUTON & Co. — 'S GRAVENHAGE.
ABONNEMENTSPRIJS voor Nederland: fr. p. p. f 15.— 's jaars, voor
Indië en het Buitenland (bij vooruitbetaling) fr. p. p. f 17.— * * *

PRIJS DER ADVERTENTIËN: van 1—5 regels f 1.— elke regel meer
20 cents. Groote letters naar plaatsruimte. * * * * *
AANKONDIGINGEN v. AANBESTEDINGEN 15 ct. p. regel m. premie $\frac{3}{2}$ maal.
ABONNEMENT v. ADVERTENTIËN tegen belangrijk verminderde prijzen
en kosteloze opname der advertentiën in het Tijdschrift der Mij.

INHOUD. — Mededeelingen betreffende de Maatschappij. —
Architectonische ruimteleer. — J. F. Buchel. — Kerk te Monster,
door E. G. Wentink en J. C. Wentink. — Benoembaarheid
tot opzichter bij den Dienst van Weg en Werken bij de Mij tot
Exploitatie van Staatsspoorwegen. — Verslagen van Vergaderingen.
— Berichten. — Inhoud van Tijdschriften. — Bureau voor plaatsing
van Opzichters en teekenaars. — Mededeelingen betreffende de
Maatschappij. — Aankondigingen en afloop van aanbestedingen. —
Lijst van Fabrikanten, Leveranciers, enz. — Advertentiën.

ARCHITECTONISCHE RUIMTELEER.

In de bouwkunst spiegelt zich de geest des tijds af.

In de nummers 41 en 43 van het Bouwkundig Weekblad,
jaargang 1900, werd het verschijnen aangekondigd van
het eerste deel van een uitgebreid en belangrijk werk, ge-
titeld: Architectonische Raumlehre, Entwicklung
der Typen des Innenbaues, von Gustav Ebe, architect,
uitgave van Gerhard Kühtmann te Dresden. Kort geleden
is het tweede deel verschenen, waarin de renaissance, de
barok en de nieuwe klassieke richting in de bouwkunst
worden behandeld.

Ook in dit tweede deel is de tekst rijk en goed geïllu-
streerd; er zijn 90 afbeeldingen in van groote verscheiden-
heid, naar photographische opnamen, allen duidelijk en be-
langrijk, waaronder vele van zeker niet algemeen bekende
interieurs. In 't eerst zou men geneigd zijn bij die af-
beeldingen ook plattegronden te wenschen; maar 't ontbreken
van deze zal men bij het lezen van den tekst niet voelen,
omdat de opnamen hebben plaats gehad uit zoodanig goed
gekozen standpunten, dat de aanwezigheid van toelichtende
grondplannen als overbodig mag beschouwd worden. Boven-
dien is het boek niet geschreven voor eerstbeginnenden,
maar veeleer voor hen, die alreeds wat studie van ge-
schiedenis der bouwkunst achter den rug hebben.

De inleiding van het eerste deel werd in den vorigen
jaargang van het blad vertaald weergegeven. Thans volgt
een overzicht van de inleiding van het tweede deel. Het-
geen in die eerstgenoemde over het doel van des schrijvers
werk werd gezegd, geldt in 't algemeen ook voor 't vervolg
van diens arbeid. De geschiedenis van de ontwikkeling
van den vorm der architectonische ruimte kan eene ge-
schiedenis der bouwkunst zeer nabij komen; want de af-
gesloten ruimte, een schitterend onderdeel der bouwkunst,
heeft zich gaandeweg met buitengewone logica ontwikkeld,
en is een voorbeeld van het hoogste menselijk pogen.

Eene keuze van het meest typische uit het in zoo groote
mate thans voor studie verzamelde materiaal — waarvan
o. a. ook dit boek getuigt —, en tevens het in groepen
rangschikken van deze gegevens, mag men erkennen als
een werkelijke aanwinst voor eene kunsthistorische be-

MEDEDEELINGEN BETREFFENDE DE MAATSCHAPPIJ.

Door het Friesche Genootschap van Geschied-, Oudheid-
en Taalkunde te Leeuwarden werd den 5^{en} November j.l.
een adres gericht tot Hare Majesteit de Koningin, waarvan
de inhoud werd medegedeeld in het Bouwkundig Weekblad
no. 46 van 16 November 1901.

Het Hoofdbestuur van de Maatschappij heeft naar aan-
leiding van dit adres het hier volgende eerbiedig verzoek
tot H. M. de Koningin gericht.

Aan Hare Majesteit de Koningin

Geeft met den meesten eerbied te kennen het Hoofdbestuur
van de Maatschappij tot Bevordering der Bouwkunst;

dat het met ingenomenheid kennis heeft genomen van den
inhoud van het tot Uwe Majesteit gerichte adres van het bestuur
van het Friesch Genootschap van Geschied-, Oudheid- en Taalkunde
te Leeuwarden, waarin eerbiedig verzoekt wordt, dat vóór 1^o
December 1901 door de Nederlandsche Regeering stappen mogen
worden gedaan bij kerkvoogden der Nederduitsch Hervormde
Gemeente te Bolsward, tot behoud van het met slooping bedreigde
gebouw genaamd de „Broerenkerk te Bolsward.

De vernietiging van dit gebouw zou door het Hoofdbestuur ten
zeerste betreurd worden, omdat het stamt uit een merkwaardig
tijdperk der bouwkunst dat in Nederland nog slechts door zeer
weinig overblijfselen wordt vertegenwoordigd, en omdat de moge-
lijkheid bestaat dit bouwwerk te herstellen en voor het nageslacht
te bewaren;

reden waarom het Hoofdbestuur zich tot Uwe Majesteit wendt
met het eerbiedig verzoek te willen bevorderen, dat door de
Regeering de stappen zullen worden gedaan, die door het Friesche
Genootschap wenschelijk worden geacht.

't Welk doende enz.

Van Uwe Majesteit de gehoorzame dienaar
Het Hoofdbestuur van de Maatschappij
tot Bevordering der Bouwkunst.

Amsterdam 14 Nov. 1901.

A. SALM GBZN. *Voorzitter*.
C. T. J. LOUIS RIEBER. *Secretaris*.

handeling, die boven persoonlijke beoordeeling staat, maar op wetenschappelijke waarheden zal berusten. Onze kennis omtrent de monumenten van vroeger datum groeit dagelijks aan en breidt zich steeds uit; ons zien is verfijnd door de voortreffelijke afbeeldingen uit den laatsten tijd. Het zou nu ook langzamerhand tijd worden niet meer naar eigen beschouwingen te luisteren, maar alleen de dingen zelve te laten getuigen.

De heer Ebe voegt aan zijne voorrede in het eerste deel thans nog het een en ander toe, hoofdzakelijk omtrent de verhouding der renaissance tot de uit haar gevolgde barok en rococo. Daaruit spreekt de wijze van behandeling der stof.

De renaissance — zegt de schrijver — schiep al aanstonds nieuwe ruimte-vormen voor den kerkbouw en ook voor burgerlijke doeleinden. Bij de kerk trad voornamelijk de centrale aanleg op den voorgrond, die ook uit een oogpunt van kunst in den eersten rang staat. Men ontwaart daarbij nu wel een bewust terugkeeren tot de Romeinsche antieken, maar in de nieuwe samenstelling vertoont zich ontwijfelbaar een voortzetting van de middeleeuwsche overleveringen. De met moeite in de gothische periode verworven voordeelen gaan immers in de renaissance niet verloren. Zoo heeft bijv. Brunellesco ¹⁾ in den beroemden koepelbouw van den dom te Florence geenszins — hoewel de schijn er voor is en het ook dikwijls beweerd is — een oud-Romeinsch voorbeeld nagevolgd, wat dit betreft in 't bijzonder het Pantheon, maar heeft hij in de samenstelling der gewelven gebruik gemaakt van de voordeelen behaald door de toepassing van den spitsen dubbelen koepel bij het baptisterium te Florence. Het nieuwe bij Brunellesco is de verwezenlijking der middeleeuwsche constructieve gedachte met behulp van den vormenschat der oude Romeinen.

Het streven der zuidelijke architectuur naar enorme ruimteontwikkeling was reeds van invloed geweest op de noordelijke, in het bijzonder op de Duitsche laat-gothiek, en heeft de grootsche hallenkerken, waarvan vooral in zuidoostelijk Beieren de meest schitterende voorbeelden bestaan, tot stand doen komen. Dezelfde zucht keert in de renaissanceperiode van gene zijde der Alpen, en daar nog sterker geworden, terug naar Italië en geeft er den stoot aan de inrichting der kerken met breede middenschepen, zooals die van Palladio en Vignola. De grondvorm van de kerk del Gesù te Rome ²⁾ is dan het typische voorbeeld voor een groot aantal dergelijke bouwwerken niet alleen in Italië, maar ook voor de landen ten noorden der Alpen. Deze kerk heeft een zoo breed mogelijk middenschip, ter weerszijden daarvan rijen kapellen met emporen, en een slechts weinig op den voorgrond tredend dwarsschip met een koepel over de viering, zooals bij een centralen bouw. Het zijn weliswaar in de eerste plaats de Jezuitenkerken, waarbij het kerkgebouw met één schip tot algemeene regel wordt verheven, doch deze grondvorm beantwoordt zoo zeer aan de algemeene inzichten van dien tijd, dat hij ook bij de protestantsche kerken wordt toegepast, niettegenstaande de dienst daarin eene geheel andere is. Middelerwijl had de ontwikkeling van de barok uit de renaissance reeds plaats gegrepen.

Het bovenstaande betrof uitsluitend den kerkbouw; maar ook in den burgerlijken bouw wordt de invloed van de barok merkbaar. Wel waren reeds tijdens de middeleeuwen eenige ruimten ontstaan van groote afmetingen, ook wat de hoogte betreft, en bestemd voor profane doeleinden, maar zij hadden geen wezenlijken samenhang met meer rijk ontwikkelde daarnaast gelegen ruimten. In verband met de toenmalige

samenstelling van het staats- en het stadsbestuur was men tevreden met slechts weinige aangrenzende vertrekken voor de hoofden der enkele diensten en voor in commissiën vergaderende raadslieden. Dit werd in den baroktijd echter geheel anders; toen werden een groot aantal afzonderlijke vertrekken voor vergaderingen en bijzondere werkzaamheden vereischt en werd getracht deze systematisch bij elkander te rangschikken. Eveneens schiep de baroktijd dikwerf zeer monumentale paleizen en burgerlijke woningen van groot vertoon, met eenen nu eerst algemeen wordenden rijkdom bij den aanleg van vestibulen, hallen en trappen, en met grootere verdiepingshoogten. Toen werd namelijk eerst in de landen noordelijk van de Alpen gebroken met de kleine en lage woonvertrekken, en tevens bij den paleisbouw met het zoo onartistieke eenvoudig naast elkander rangschikken van bijna gelijkwaardige vertrekken, in de plaats waarvan een planverdeling kwam die uit een artistiek oogpunt doorzicht was met betrekking tot een op den voorgrond tredend centrum, en waarbij tevens rekening was gehouden met geriefelijkheid voor het gebruik.

In de ontwikkeling van renaissance tot barok nemen wij dus, ten minste op het gebied der conceptie van de ruimteontwikkeling, nergens een door persoonlijke willekeur des kunstenaars veroorzaakte afdwaling waar, daarentegen wel den beredeneerden, gezonden en noodzakelijken vooruitgang om volle uitdrukking te geven aan de moderne levensbehoeften. Het is daarom volmaakt ondoenlijk om al hetgeen door den barokstijl is verkregen terzijde te stellen bij de kunstscheppingen van onzen tijd. Zelfs wanneer voor de uiterlijke vormen van hedendaagsche bouwwerken aan een anderen stijl, welke deze ook zijn moge, de voorkeur mocht worden gegeven, dan blijven voor de kern van dien bouw, voor de rangschikking der ruimten daarin, toch werkelijk de voorwaarden bindend die in den baroktijd geldend zijn geweest.

Om op de onafgebroken voortgaande evolutie andermaal den klemtoon te leggen: het tot rijpheid komen der vrucht van den baroktijd is niet goed verklaarbaar zonder het bestaan der kunstperiode gelegen tusschen de antieken en den tijd der renaissance. De ontwikkeling van den torenbouw, het gebruik van voor- en terugsprongen in de gevels, de schilderachtige silhouetten, waren geen onbekenden in de middeleeuwen, maar verbraken bij hun toepassing in den baroktijd de vast aangehaalde kluisters der antieken, waarnaar de hoogrenaissance zich nog meende te moeten voegen. Vele der Romeinsche architecten uit den baroktijd zijn inderdaad in de Alpenlanden goede bekenden en gezien geweest; zij plantten den middeleeuwschen geest uit het noorden naar het zuiden over. De ongeveer in 1580 in Bologna zich ontwikkelende schilderschool der Caracci, die op haar gebied den barokstijl verder ontwikkelt en met alle macht zuidwaarts zich doet verbreiden, is een vingerwijzing voor de van Opper-Italië uitgaande begrippen.

Aan het einde zijner inleiding tot het tweede gedeelte van dit belangrijke werk deelt de schrijver nog mede, dat een afzonderlijk deel van de „Architektonische Raumlehre” zal worden gewijd aan de ontwikkeling der typen in de 19^e eeuwse bouwkunst, welke onder geheel andere omstandigheden heeft plaats gehad dan die welke in de voorgaande — thans besproken — stijlperioden van invloed zijn geweest.

Des schrijvers beschouwingen hierover worden, na kennismaking met 't reeds door hem geleverde werk, zeker zeer belangstellend tegemoet gezien. C.

¹⁾ Filippo Brunellesco, 1377-1446.

²⁾ Vignola, 1568.

J. F. BUCHEL.

Wanneer een jong leven, dat veel deed verwachten, plots wordt afgebroken, dan stemt dat weemoedig.

Helaas, — in zulk een stemming bracht ons het onverwachte bericht, dat ons den 21sten dezer bereikte: de heer J. F. Buchel is den 19den Nov. te Liverpool overleden. Wie onzer lezers zal niet eveneens te moede zijn.

Enkele dagen nog, en het zal een jaar geleden zijn, dat Buchel, de prijswinner van den Wedstrijd in de Schoone Bouwkunst „in het gebouw der Academie te Rotterdam door zijn leeraren, vrienden en bekenden op 't hartelijkst geluk werd gewenscht met zijn zegepraal, en dat hem als 't ware een afscheid werd toegeroepen alvorens hij zijn kort daarop volgende studiereis zou aanvangen.

Welgemoed en vol illusie ging hij de groote wereld in; voor 't eerst zou hij op vreemden grond den voet zetten om zijn met buitengewonen ijver reeds verkregen kennis te gaan verrijken, en dorstende naar het geluk om veel in werkelijkheid te aanschouwen van wat hem nog slechts uit afbeeldingen was mogen bekend worden. En nu reeds is hij voor altijd weg van ons.

Hij heeft zijn talenten niet tot volle rijpheid mogen brengen. Dit betreuren wij voor onze bouwkunst. Maar bovendien zal zijn heengaan allen die den eenvoudigen, degelijken en sympathieken jongen man reeds lang kenden, of hem leerden waardeeren na zijn behaald succes en in hem een man zagen die het vak zijner keuze, om de kunst die hij lief had, in alle eere zou gaan uitoefenen, met groote smart vervullen.

Allen, en daaronder zijne medeleden van de Mij t. Bev. d. Bouwkunst, gevoelen innig medelijden met zijne ouders en familiesden, nu het talentvolle kind, dat zoo veel belofde, hen werd ontrukkt. Wij geven hen hier de verzekering, dat wij op 't innigst deelen in hun diepe smart.

KERK TE MONSTER.

Omtrent de oude kerk te Monster, die den 13en Juli dezes jaars door brand werd vernield, werden eenige bijzonderheden en geschiedkundige aantekeningen medegedeeld in het Bouwkundig Weekblad No. 29 van 20 Juli 1901.

Kort na den brand werd door heeren Kerkvoogden besloten de kerk weder in den oorspronkelijken stijl op te bouwen en, voor zooverre dit mogelijk was te restaureeren. Dit werk werd aan ons opgedragen.

De muren, die voor het grootste gedeelte zijn blijven staan, worden, nadat de slechte deelen daaruit verwijderd zijn, opnieuw in- en opgemetseld met aan de oude gelijkvormige steenen, evenals de muren van het zuider schip, die van de dikke laag beraping met portland-cement, daarop aangebracht, worden ontdaan.

Van de twee rijen kolommen waarop de binnenmuren rusten, worden eenige pijlers, die zwaar gescheurd zijn, afgebroken en opnieuw opgemetseld.

De raamopeningen, die vóór den brand voorzien waren van houten glasramen en, waar dit niet het geval was, dichtgemetseld waren, worden voorzien van zandsteenen posten en traceeringen en gedicht met glas in lood gevat.

De kerkruimte wordt weder gedekt met in de kap geconstrueerde houten gewelven, rustende op zware moerbinten met muurstijlen, sleutelstukken en karbeels van blank Amerikaansch grenenhout. Zij wordt bevloerd met zware hardsteenen zerken.

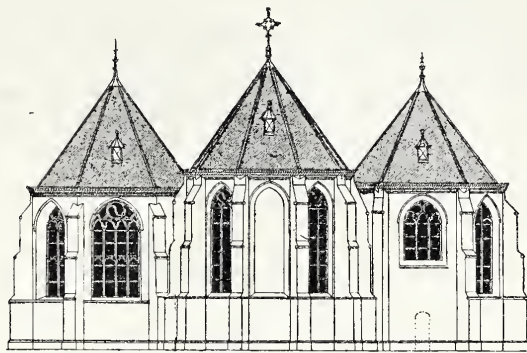

Oostelijke gevel. Schaal 1 à 300.

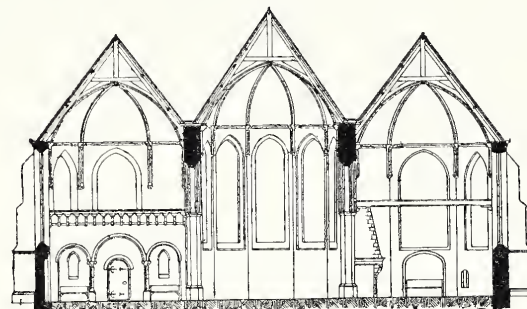

Dwarsdoorsnede over CD. Schaal 1 à 400.

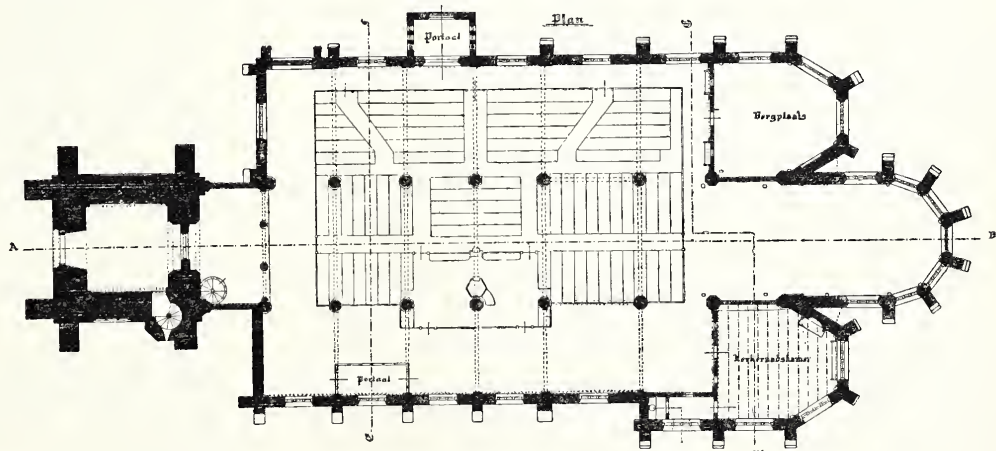

Plattegrond. Schaal 1 à 500.

De deuren, binnenportalen en trap worden van blank eikenhout vervaardigd.

De verschillende dakvlakken worden weder met leien gedekt.

De aanbesteding van deze herstellingswerken had den 10en October l.l. plaats, en het werk werd gegund aan den aannemer N. Willemse, te Vreeswijk, voor de som van f 45985.00, *zonder* meubilair.

Door de gemeente Monster werd ons opgedragen een plan te maken voor de restauratie van den toren die, evenals de kerk, uitgebrand is en waarvan de muren in hoofdzaak aan de zeezijde door inwatering zeer sterk afbrokkelen en door den tand des tijds zwaar geleden hebben, zoodat dringende herstelling noodig is.

Schalkwijk.

De Architecten:

16 Nov. 1901.

E. G. Wentink en J. C. Wentink.

BENOEMBAARHEID

*tot Opzichter bij den Dienst van Weg en Werken bij de Mij.
tot Exploitatie van Staatsspoorwegen.*

Wij meenen een goed werk te verrichten door de voorwaarden bekend te maken van de benoembaarheid tot Opzichter, in het hoofd hierboven bedoeld.

Te meer veronderstellen wij dit, omdat in de voorwaarden van 4 Juli 1899, naar wij vernemen, eene wijziging, nog al belangrijk voor de candidaten, is gebracht in art. 3, waarin de daar genoemde leeftijden van 17 en 23 jaar gewijzigd zijn in die van 18 en 24, en omdat — voor zooverre ons bekend is — op die wijziging nog niet elders de aandacht is gevestigd.

De „Voorwaarden” volgen hieronder.

Art. 1. De opzichters bij den Dienst van Weg en Werken worden benoemd uit de aspirant-opzichters volgens de in dit Reglement omschreven voorwaarden.

Art. 2. Tot aspirant-opzichter kunnen worden benoemd jongelieden, die hebben voldaan aan het examen voor aspirant-opzichter, omschreven in de bij dit Reglement behorende bijlage I.

Art. 3. Tot het examen, bedoeld in art. 2 worden uitsluitend toegelaten jongelieden, niet jonger dan 18 jaar en niet ouder dan 24 jaar, die een der nagenoemde bewijzen kunnen overleggen:

- I. het getuigschrift van voldoende afgelegd eindexamen eener Hoogere Burgerschool met drie-jarigen cursus, of het bewijs van toelating tot de vierde klasse eener Hoogere Burgerschool met vijf-jarigen cursus;
- II. het getuigschrift van voldoende afgelegd eindexamen eener Hoogere Burgerschool met vijf-jarigen cursus;
- III. het diploma van Bouwkundig-opzichter ingesteld door de Maatschappij tot Bevordering der Bouwkunst;
- IV. het diploma van voldoende afgelegd examen voor opzichter van den Waterstaat;
- V. het diploma van voldoende afgelegd eindexamen aan de Kweekschool voor machinisten te Amsterdam.

Uit de sub I en II bedoelde getuigschriften moet blijken, dat aan den candidaat voor de Nederlandsche taal, voor de wis- en natuurkundige vakken en voor het teekenen minstens het prædicat „meer dan voldoende” is toegekend.

Allen moeten bovendien overleggen:

- a. eene verklaring van een door de Maatschappij aan te wijzen geneesheer, dat de candidaat heeft een gezond en sterk gestel en voldoet aan de lichamelijke eischen voor den opzichter vastgesteld;
- b. een bewijs, dat het gezichtsvermogen van den candidaat voldoet aan de voor den opzichter gestelde eischen, afgegeven door een door de Maatschappij aan te wijzen deskundige.

Art. 4. Het in art. 2 bedoeld examen kan slechts tweemaal worden afgelegd.

Art. 5. Zij, die het best voldaan hebben aan het in art. 2 bedoeld examen, worden in verband met de bestaande behoefte aangesteld tot aspirant-opzichter bij den Dienst van Weg en Werken.

Aan candidaten, die voldoende examen hebben afgelegd, maar niet tot aspirant-opzichter kunnen aangesteld worden, wordt op hun verlangen een schriftelijk bewijs van voldoende afgelegd examen uitgereikt.

Art. 6. De aanstelling tot aspirant-opzichter is van tijdelijken aard en luidt bij de Tweede of bij de Derde Afdeeling van den Dienst van Weg en Werken in verband met het verlangen van den candidaat.

De aspirant-opzichter, die wat ijver of gedrag betreft, niet aan de te stellen eischen voldoet, of van wien blijkt, dat hij voor den werkring van opzichter niet den noodigen aanleg bezit, moet den dienst der Maatschappij verlaten.

De aspirant-opzichter geniet eene bezoldiging van f 60 — per maand.

Art. 7. De aspirant-opzichter kan zich na een diensttijd van minstens drie (3) en hoogstens vier (4) jaar onderwerpen aan het examen voor opzichter, omschreven in de bij dit Reglement behorende bijlage II.

Tot het afleggen van dit examen worden uitsluitend toegelaten de aspirant-opzichters daarvoor op grond der ontvangen rapporten, door den Chef van den Dienst van Weg en Werken aangewezen.

Het examen voor opzichter kan slechts éénmaal worden afgelegd.

De Directeur-Generaal behoudt zich voor, om in bijzondere gevallen op voorstel van den Chef van den Dienst van Weg en Werken eene uitzondering op het bepaalde in de eerste en de vorige zinsnede toe te laten.

De diensttijd van drie jaar, bedoeld in de eerste zinsnede van dit artikel, van de aspirant-opzichters bij de Tweede Afdeeling van den Dienst van Weg en Werken, kan — op voorstel van den Chef van den Dienst van Weg en Werken — voor de bezitters van een der in art. 3 sub III, IV en V genoemde diploma's door den Directeur-Generaal tot twee jaar worden vermindert.

Aspirant-opzichters, die na een vierjarigen diensttijd als zoodanig, niet met goeden uitslag het examen hebben afgelegd, bedoeld in de eerste zinsnede, moeten den dienst der Maatschappij verlaten.

Art. 8. De werkzaamheden van den aspirant-opzichter, gedurende den in de eerste zinsnede van het vorig artikel genoemde diensttijd, worden geregeld door den Chef van den Dienst van Weg en Werken.

Van dien diensttijd zal echter worden doorgebracht:

A. Door de aspirant-opzichters bij de Tweede Afdeeling van den Dienst van Weg en Werken:

1. minstens drie maanden in de werkplaatsen van den Dienst van Weg en Werken;
2. minstens twaalf maanden op de werken, hetzij als toegevoegd of waarnemend opzichter van den weg, dan wel als opzicht-hebbende bij de uitvoering van werken;

B. Door de aspirant-opzichters bij de Derde Afdeeling van den Dienst van Weg en Werken:

1. minstens drie maanden als leerling-machinist;
2. minstens zes maanden in de werkplaatsen van den Dienst van Weg en Werken;
3. minstens zes maanden als toegevoegd of waarnemend opzichter op de lijnen.

De aspirant-opzichters zijn verplicht zich — voor zooveel nodig — te doen beëedigen en moeten zich onderwerpen aan alle voorschriften en instructiën vastgesteld voor de opzichters bij den Dienst van Weg en Werken.

Art. 9. De aspirant-opzichters, die het best voldaan hebben aan het examen bedoeld in de eerste zinsnede van art. 7, en blijkens een hernieuwd geneeskundig onderzoek voldoen aan de lichamelijke eischen (zie art. 3 litt. a en b), worden in verband met de bestaande behoefte aangesteld tot opzichter tweede klasse bij den Dienst van Weg en Werken, op eene jaarlijksche bezoldiging van f 900.—.

De aanstelling geschiedt bij de Tweede of Derde Afdeeling van den Dienst, al naar mate het onder litt. A of onder litt. B van bijlage II omschreven examen is afgelegd.

Art. 10. Aan hen, die, hoewel voldaan hebbende aan het in art. 7 bedoeld examen, wegens gebrek aan plaatsen niet in vasten dienst der Maatschappij kunnen worden aangesteld, zal desverlangd een getuigschrift van welvolbracht examen worden uitgereikt.

Hun zal zooveel mogelijk in verband met de behoefte een werkring worden aangewezen als tijdelijk opzichter bij de uitvoering van werken, of op het Centraalbureau op eene bezoldiging van f 70.— per maand.

Art. 11. De in de artt. 2 en 7 bedoelde examens worden afgelegd tegenover door den Directeur-Generaal telkenmale op voordracht van den Chef van den Dienst van Weg en Werken te benoemde Commissies.

UTRECHT, 4 Juli 1899.

De Directeur-Generaal
J. L. CLUIJSENAER.

De „bijlagen”, bij deze voorwaarden behorende, zullen in een volgend nummer van dit blad worden opgenomen.

 VERSLAGEN VAN VERGADERINGEN.

Afdeeling Arnhem. 13 November 1901. Na een welkomstgroet en een opwekkend woord tot alle leden om mede te werken tot den bloei der Afdeeling, opent de Voorzitter, de heer V. G. A. Bosch, deze eerste vergadering na den zomer.

Hij bracht in herinnering de Septembervergadering van de Maatschappij te Arnhem, die zeker welgeslaagd is.

In plaats van den heer H. Ellens, die naar Amsterdam vertrokken is, werd tot secretaris benoemd de heer G. Versteeg.

De heer H. Portheine kreeg nu het woord tot het doen zijner mededeelingen over het graf, de graftombe en het beeld onder den baldakijn van hertog Karel van Egmond in de St. Eusebius- of Groote Kerk te Arnhem. De voordracht was geïllustreerd door verschillende teekeningen o. a. die, voorkomende in het Maandblad voor het teekenenonderwijs van de hand van den heer Markus, en photo's naar origineelen in het gemeente-museum te Arnhem. Verschillende wetenswaardigheden ook van historischen aard werden door spr. meegedeeld, en sommige onjuiste voorstellingen

die zich in den loop der tijden gevormd hadden, werden weerlegd. De tombe zal binnen kort gerestaureerd worden; dit nu gaf aanleiding om de wijze waarop dit, wat sommige ontbrekende onderdeelen betreft, diende te geschieden. De heer Portheine is Architect van de Ned. Herv. Gemeente te Arnhem en is met de restauratie belast.

De Voorzitter bracht spreker den dank der vergadering en hield de afdeling aanbevolen voor meerdere mededeelingen omtrent dit onderwerp en ook van de overige aan de Eusebiuskerk te ontleenen wetenswaardigheden. De heer Portheine deed volgaarne toezegging.

De kunstbeschouwing van de antwoorden op de prijsvragen in 1900, door de M. t. b. d. B. uitgeschreven, werd nog door den Voorzitter besproken; na rondvraag werd de vergadering gesloten.

G. VERSTEEG, Secretaris.

Techn. Vakvereniging. Afd. Amsterdam. 14 Nov. 1901. In deze vergadering hield de heer A. W. Weissman een voordracht over Teekenaars en Opzichters. Spreker was tot de conclusie gekomen, dat bij het bouwen van de Overtoomsche Schutsluis bij Amsterdam, in ons land — voor zooveel bekend — 't eerst sprake was van een Opzichter in de hedendaagsche beteekenis des woords. Dit was in 1808. In dien tijd was bij ons te lande nog geen sprake van technisch onderwijs, zoodat de praktijk de noodige krachten leverde.

Spreker ging na, hoe het onderwijs aan de Polytechnische School in Frankrijk omstreeks het einde der 18^e eeuw werd ingericht; er werd evenwel alleen theoretisch onderwijs gegeven, een systeem, dat in andere Europeesche landen in hoofdzaak werd gevolgd. Theorie en praktijk bleven scherp gescheiden; voor de uitvoering van werken werden opzichters gebruikt, noodzakelijk geworden door het systeem van aannemen. Om gelijke redenen waren ook teekenaars noodig geworden; deze werden meer en meer onmisbare krachten en ten slotte de spil waarom alles draaide.

Voorts merkte spreker op, hoe de opzichters en teekenaars door hunne chefs liefst zoo klein mogelijk werden gehouden, en dat architecten en ingenieurs bestaan, wier eenig talent bestaat in het kiezen van goede hulpkrachten om in al datgene te voorzien wat hun overigens mocht ontbreken.

Na eenige verdere beschouwingen werd het doel der Technische Vakvereniging besproken, en aangetoond, dat deze heeft voldaan aan de te stellen eischen, en verder daaraan kan voldoen. Vooral werd er op gewezen, dat het streven moet zijn, een menschwaardig bestaan te verkrijgen.

BERICHTEN.

Door de Provinciale Staten van Zuid-Holland is een subsidie van f 1000 gedurende 8 jaren toegestaan voor de restauratie van de Grootte Kerk te Dordrecht.

De studeerende aan de Polytechnische School te Delft die niet slaagt in het afleggen van het examen B, kan dit eerst weder na een jaar doen. Zijn examen verbeteren, bijv. na 2 of 3 maanden studie waartoe o. a. de groote vacantie gelegenheid zou kunnen aanbieden, is niet mogelijk; hij die niet slaagt, is gehouden den cursus van het voorafgaande jaar nog eens te volgen, althans een jaar te wachten om andermaal examen B. te doen.

De Commissie ter behartiging van de studiebelangen aan de P. S. zal daarom van de Regeering trachten te verkrijgen, dat de gelegenheid om een her-examen B te doen meermalen per jaar worde opengesteld.

Woensdag 27 Nov. a. s. des avonds te half negen uur, zal in het Nutsgebouw te Amsterdam een vergadering worden gehouden van het Departement Amsterdam van de Ned. Mij. t. bev. v. Nijverheid. Hierin zal in behandeling komen het rapport der commissie, welke heeft nagegaan in hoever het noodig kan worden geoordeeld, dat de Hinderwet van 2 Juni 1875 het laatst gewijzigd en aangevuld door de Wet van 4 September 1896 herziening zou behoeven, en zulks naar aanleiding van het verzoek tot het departement in de algemeene vergadering van 1900 te Wormerveer gericht, om in deze het hoofdbestuur nader van advies te dienen, opdat de algemeene vergadering zich in eene der volgende zittingen zou kunnen uitspreken of het wenschelijk is een adres aan de regeering te zenden, waarin op wijziging van genoemde Wet zal worden aangedrongen.

De commissie is van oordeel, dat de ondervinding, welke de nijverheid bij de toepassing der Hinderwet heeft opgedaan, aantoonst dat deze in menig opzicht niet aan de verwachtingen van hare makers heeft beantwoord en aan noodzakelijk te stellen eischen van de praktijk niet heeft voldaan.

Een wijziging is o. a. gewenscht, lettende op de behoefte die de tegenwoordige industrie ook uit een oogpunt van hygiëne en volkswelvaart met zich brengt; het mag ook wenschelijk genoemd worden, dat in steden bepaalde wijken voor uitoefening der nijverheid worden aangewezen, opdat het groote euvel voorkomen worde wat o. a. sinds jaren te Amsterdam bestaat, namelijk, dat inrichtingen die hinderlijken stank verspreiden — zooals de Waskaarsenfabriek, 't Centrale Pompstation enz. — geheele stadswijken ongeschikt voor bewoning maken.

Wij vestigen de bijzondere aandacht van onze lezers op dit belangrijke rapport. Voor belangstellenden is het te verkrijgen bij den heer J. W. F. Hartkamp Jr., architect, secretaris van het Bestuur van bovengenoemd Departement, Overtoom 38. Ook hopen wij, dat de vergadering van 27 Nov. a. s. waarin over het hoogstbelangrijke onderwerp zal worden gediscussieerd, druk bezocht moge zijn.

De commissie die het rapport opstelde, bestond uit de heeren Th. G. Strengers, voorzitter, dr. C. F. J. Blooker, mr. Egb. J. C. Goseling, L. Ketjen, J. Muijsken, mr. F. Sleutelaar, rapporteur.

Naar het Utrechtsch Dagbl. heeft vernomen, is de kwestie omtrent het eigendomsrecht van de zoogenaamde Abdijkerk te Rijnsburg ten voordeele opgelost van de Kerkvoogdij den Ned. Herv. gemeente aldaar.

De verbouwing van de Studenten Sociëteit Phoenix te Delft, uitgevoerd volgens de plannen en onder de leiding van de heeren A. van der Lee en J. H. W. Leliman, is gereed. De nieuwe lokalen zullen worden ingewijd met feestelijkheden op 29 en 30 Nov. a. s., tot bijwoning waarvan ook alle oud-leden der Sociëteit zijn uitgenoodigd.

Door een aantal der voornaamste Nederlandsche Kunstnijveren of beoefenaren van het kunstambacht is een adres gericht tot Z. Exc. den Minister van Binnenlandsche Zaken, waarin met grooten aandrang ernstig verzocht wordt de Rijksbijdrage van tien duizend gulden toe te staan, die door de Commissie voor de Nederlandsche Afdeling van de Eerste Internationale Tentoonstelling van Moderne Decoratieve Kunst te Turijn in 1902 is aangevraagd.

Voor de ontlukkende Nederlandsche Nijverheid — als deel der nationale volkswelvaart — die voor haar verdere ontwikkeling meer afzet in het buitenland noodig heeft, hopen wij, dat onze Regeering de gevraagde hulp zal verleen, opdat die nijverheid ruim en goed vertegenwoordigd kunne worden.

INHOUD VAN TIJDSCHRIFTEN.

„De natuur”, aflevering 11, van 15 November 1901. Het gebruik van automobielen in den oorlog, door H. — Het verzonken Bosch van De Haar, door Dr. J. Lorie. — Menschen en aapmenschen, door Dr. A. J. C. Snijders. — Twee gevallen van monstreuse aardappelknollen, door Dr. J. C. Costerus. — Wisselstroommotoren (vervolg en slot), door I. Serrurier. — De sterilisatie van water door Ozon (vervolg en slot), door J. van der Breggen. — Iets over kina, door J. W. de Waal. — Korte Mededeeling. — Sterrenkundige opgaven en mededeelingen, door Ant. Pannekoek. — Boekaankonding. — Correspondentie.

BUREAU VOOR PLAATSING VAN OPZICHTERS EN TEEKENAARS.

Marnixstraat 402, Amsterdam.

Aantal ingeschreven sollicitanten voor:

Bouwkundig Teekenaar 2.

Bouwkundig Opzichter-Teekenaar 6.

MEDEDEELINGEN BETREFFENDE DE MAATSCHAPPIJ.

Afdeeling Utrecht. Bijeenkomst op 26 Nov. 1901, des avonds 7 $\frac{1}{2}$ uur, in het Gebouw voor Kunsten en Wetenschappen. Eenige mededeelingen over den Domtoren alhier, met afbeeldingen, door den heer F. J. Nieuwenhuis. Bespreking van bouwkundige onderwerpen.

Aan
de Leden v/d Afdeeling Amsterdam
van de Mij. t. B. d. B.

Door het Bestuur v. d. Afd. Amsterdam is ontvangen een Rapport betreffende wijziging der Hinderwet uitgebracht aan het Departement „Amsterdam” der Ned. Mij. ter Bevordering van

Nijverheid, met verzoek om de leden van onze Vereeniging uit te noodigen tot het bijwonen eener vergadering van het Departement „Amsterdam” van genoemde Mij. waarin bedoeld Rapport zal worden besproken.

Daar het Bestuur hiertoe gaarne wil medewerken, worden de leden dringend uitgenoodigd die Vergadering, welke gehouden zal worden op Woensdag 27 November des avonds half negen in het Nutsgebouw, bij te wonen en wordt hen verder bericht dat eenige exemplaren van bedoeld Rapport ter lezing liggen in het Gebouw der Mij. (Marnixstraat 402).

Namens het Bestuur v/d Afd. Amsterdam.

ED. CUYPERS, Voorzitter.

B. J. OÜENDAG, Secretaris.

AANKONDIGING VAN AANBESTEDINGEN.

MAANDAG 25 NOVEMBER.

AMSTERDAM. Bestek no. 905. Het bouwen van 2 enkele steenen wachterswoningen en een enkele steenen woning voor den stations assistent nabij en op het stationemplacement Kesteren. Raming f9000.

De Holl. 1/2. Spoorw. maatij., n.m. 1 $\frac{1}{2}$ u. (Greenw. tijd), in het centr. personenstation. Aanw. gedaan.

STADSKANAAL. a. Het bouwen van een winkelbehuizing met het daartoe benodigde, b. glas- en verfwerken.

De heer W. Hakkenes, 's av. 7 u., in café H. J. Nijboer alw. bestek en teek. ter inzage. Inl. geeft de bouwk. A. Pranger.

DINSDAG 26 NOVEMBER.

APELDOORN. Het verbouwen van het café-pension B. Dijkman, Loolaan no. 577.

De arch. L. Eikendal. Bestek en teek. van af 29 Nov. in gen. café ter inz. Aanw. gedaan.

ASSEN. Het bouwen van eene onderwijzerswoning aan de Veenestraat, in 3 per. 1. het bouwen, 2. verf- en behangwerk en 3. stucadoorwerk.

Het gemeentebest., n.m. 1 $\frac{1}{2}$ u. Bestekken met teek. te bek. ter secretarie tegen f0,75. Aanw. gedaan.

ENSCHEDÉ. Het bouwen van twee woonhuizen op een terrein aan de van Lochemstraat.

De firma van Heek & Co., v.m. 11 $\frac{1}{2}$ u., te haren kantore. Bestek en teek. ter inz. in het portiershuis, Parallelweg. Inl. geeft G. W. van der Meer, bouwk. Aanw. gedaan.

HENGELO (OV.). Het bouwen van een burgerwoonhuis, op een vrij terrein aan den Haaksbergerdijk.

De heer J. Guitink Jr., 's av. 8 u., in café Wilminck, alw. bestek en teek. ter inzage liggen. Inl. geeft de arch. C. Spiers. Aanw. 26 Nov., v.m. 10 uur.

VEENDAM. Het bouwen eener ambachtsschool op aan te wijzen terrein aan het Boven-Oosterdiep te Veendam.

Het bestuur van de vereeniging voor ambachtsonderwijs te Veendam - Wildervank, 's av. 7 u., in het hôtel „De Unie” te Veendam. Bestek en teek. ter inzage ten huize van aanbesteding, en zijn a f3 per stel bij H. Huizing Jr., arch., Wildervank, verkrijgb. bij wien tevens inl. te bek. zijn.

WOENSDAG 27 NOVEMBER.

BREDA. Eene verbouwing aan het pand no. 1, aan de Terheijdenstr., voor rekening van den heer Chr. van Oers.

De arch. F. P. Bilsen, v.m. 10 u. Bestek en teek. ter inz. in het koffiehuis bij W. van Boxsel, Terheijdensche weg no. 40.

SNEEK. Het stucadoor en verfwerk aan 10 in aanbouw zijnde heerenhuizen.

De heer Th. Kloosterman n.m. 2 u. Voorw. ter lezing in café J. Pino.

DONDERDAG 28 NOVEMBER.

ENSCHEDÉ. Het bouwen van 4 woonhuizen in 2 blokken, op een terrein gelegen aan den nieuwen weg van de Emmastraat naar de Bleekerstraat.

De heeren M. J. Lotgerink en J. H. Broen, 's av. 7 u., in café Lotgerink. Bestekken en teek. in boveng. café ter inz. Inl. geeft

J. H. C. Roesink, arch. Aanw. op den dag der besteding, v.m. 11 u.

HAARLEM. Het maken van een blok van vijf woningen voor dienstpersoneel, van een magazijn, van twee wachthuizen, van eene steenkolenbergplaats en bijkomende werken ten behoeve van het stoompontveer in den rijkstraatweg te Velsen, deel uitmakende van de verbetering van het Noord-zeekanaal, ingevolge de wet van 24 Juli 1899 (Staatsblad n. 195), beg. f33500.

Het prov.-best., v.m. 11 u. Bestek no. 188 ter lezing aan het gebouw van gen. minist. aan de lokalen der prov. besturen en te bekomen bij Gebr. van Cleef, te den Haag; inl. te bekomen bij den hoofding. Kemper te Haarlem, den ingen. van Oordt te Amsterdam en den ingen. jhr. van Panhuys te Velsen, bij welken laatsten gedurende de laatste 3 dagen van de week vóór die waarin de aanbested. plaats heeft van het proces-verbaal van aanw. kan worden kennis genomen.

VRIJDAG 29 NOVEMBER.

STADSMUSSELKANAAL. a. Het bouwen van een burgerwoonhuis, op een terrein gelegen te Stadsmusselkanaal in de nabijheid van den ren Exploermond, onder bijlevering van al de daartoe benodigde materialen, b. de glas-, verf- en behangerswerken.

De arch. E. Warringa & Zn. te Nieuwbuinen, 's av. 6 u., in logement M. Slim, alw. bestek en teek. ter inzage.

ZATERDAG 30 NOVEMBER.

ELBURG. Het bouwen van een werkplaats met woning aan de Vischpoort te Elburg.

De heer J. Jansen, 's av. 8 u., in hôtel Boks. Bestek ter inz. in boveng. hotel. Teek. ter inz. bij D. B. Idsinga te Elburg, bij wien nadere inl. te bek. zijn.

KAMPEN. Bestek no. 28. Het bouwen van een nieuwe openbare lagere school aan den Vloeddijk aldaar met 12 schoolvertrekken en een ordelokaal.

Het gemeentebest., n.m. 1 $\frac{1}{2}$ u.

TIEL. Het gedeeltelijk verbouwen van een woonhuis St. Agnicestraat no. 104.

De diakenen der Ned. Herv. gemeente, n.m. 4 u. Bestek en teek. ter inzage in café „De Beurs.” Inl. geeft arch. G. Forwijne. Aanw. 26 Nov., v.m. 10 $\frac{1}{2}$ u.

MAANDAG 2 DECEMBER.

'S-GRAVENHAGE. Het maken van gebouwen en bijbeh. werken voor quarantaine-inrichting aan den Rotterd. Waterweg, op een terrein bij het Amersgat onder Naaldwijk. Ram. f38800.

Het prov. bestuur, v.m. 11 $\frac{1}{2}$ u. Het bestek ligt ter lezing aan het gebouw van het min. van binnenl. zaken, aan dat van het prov. bestuur van Zuid-Holland te 's-Hage en is te bek. bij den boekh. M. Nijhoff te 's-Hage. Inl. te bek. bij den rijksbouwkw. Aanw. 25 Nov., n.m. 2 u.

DINSDAG 3 DECEMBER.

GOORLE. Het bouwen eener villa voor P. v. d. Lisdonk.

De arch. W. Bouman te Tilburg die inl. geeft en bij wien bestek ad. f1 verkrijgbaar.

WOENSDAG 4 DECEMBER.

MIDDELBURG. Het bouwen van eene brugwachterswoning bij de schipbrug te Vlissingen; begr. f7370.

Het prov.-best., v.m. 11 u. Bestek no. 186 ligt ter lezing aan het gebouw van het min.

van W. H. en N., aan de lokalen der prov. besturen, en is te bek. bij Gebr. van Cleef te 's Hage. Inl. zijn te bek. bij den hoofding. Bekaar te Middelburg, den arrond.-ingen. Hoogenboom te Vlissingen en den opzichter van Langeveld te Vlissingen. Op 27 Nov. ligt het proc.-verb. van aanw. ten bureele van den arrond.-ingen. te Vlissingen ter inz.

VRIJDAG 6 DECEMBER.

GRONINGEN. Het bouwen van een pathologisch anatomisch laboratorium en eene woning van den custos op een terrein aan den Ooster-binnensingel te Groningen. Raming f164000.

Het prov. best., 's midd. 12 u. Het bestek ter lezing aan het gebouw van het prov. bestuur te Groningen en is te bekomen bij M. Nijhoff, Nobelstraat no. 18 te 's Hage. Inl. te bekomen bij den rijksbouwkw. Aanw. 29 Nov., n.m. 2 u.

DINSDAG 10 DECEMBER.

AXEL. Het afbreken van de bestaande en het bouwen van eene nieuwe school met bijlev. van bouwstoffen.

Het gemeentebest., v.m. 11 u.

Assurantie Maatschappij tegen Brand-
schade en op het Leven

De **NEDERLANDEN** van 1845.

's-Gravenhage, Kerkplein hoek Prinsestraat — Amsterdam, Sophiaplein. — Rotterdam, Zuidblaak 24 (Beursplein). — Breda, Prinsenkade. — Haarlem, Kruisweg 70 c. — Nijmegen, In de Betoustraat 8. — Groningen, Akerkhof, hoek Akerkstraat. — Zutphen, IJselkade.

Hoofd-Directie te 's-Gravenhage:

CAREL HENNY, Directeur;
Mr. J. J. HENNY, Adj.-Dir.

Kapitaal. f 4.000.000.00
Reserves ult. 1900. - 1.877.900.00
Betaalde Brandschaden tot
ult. 1900. - 21.625.000.00

Verzekering tegen **BRAND-** en **INBRAAK-** schade tegen vaste en zeer billijke Premieën.

J. Muysken.

Hoofd-Agent van de
Nederlandsche Assurantie-Compagnie
van het jaar 1776 te Amsterdam.

Adres: **HAARLEM**, Kruisweg No. 55.
Beveelt zich aan voor assurantiën bij aanbestedingen
Vaste Taxatie. - Op Beurspolis. - Vaste Premie.

**AFLOOP
VAN AANBESTEDINGEN.**

7 NOVEMBER.

ENSCHEDÉ (ONDERH.). Het bouwen van een magazijn, onder beheer van den bouwk. J. H. C. Roesink. Door den heer Joh. Kruse. Laagste inschrijver H. W. te Pas, f275. Gegund.

8 NOVEMBER.

ZANDVOORT (ONDERH.). Het bouwen van een villa aan den Hoogeweg, voor den heer v. d. Werff. Door den arch. J. A. G. v. d. Steur te Haarlem.

Ingekomen 5 biljet. Hoogste inschr. A. H. Slegers, Zandvoort, f 7134; laagste H. van Keeren, id., f 5347.

9 NOVEMBER.

WESTEREMDEN GR.). Het afbreken van een schuurtje en het weder opbouwen van eene nieuwe schuur, met bijl. van alle daartoe ben. materialen enz. Door het bestuur der stoomdorschmaschine.

Laagste inschrijver H. Bijmolt, Westeremden, f 970. Gegund.

12 NOVEMBER.

GOOR. Het bouwen van een dubbel woonhuis aan den rijksweg van Goor naar Diepenheim op een terrein aan het spoor in twee perc. Door den bouwkr. J. W. Jalink.

Perc. 1. L. inschr. H. Deetgerink, f 3440.
Perc. 2. J. F. Lenderink, Hengelo, f 3333.
Massa. G. Wissink Az., f 8906.

WANSUM BIJ VENRAIJ. a. Het bouwen van eene zaal met bijlev. van alle benodigde materialen, b. het leveren van het meuble-

ment hiervoor. Door de heeren M. Hendriks. Laagste inschrijver Joh. Maas, Wansum, f 1833. Gegund.

13 NOVEMBER.

APELDOORN. Het maken van een gebouw aan de Mariannalaan ald. Door den arch. Andr. v. Driesum Szn.

Laagste inschrijver H. de Groot, f 6947. Gegund.

HILVERSUM. Het bouwen van een dubb. woonhuis aan den Ouden Engweg. Door den bouwkr. opzichter F. T. de Boois.

Laagste inschrijver N. J. Isberts, f 8450. Gegund.

AANBESTEDING.

Op Dinsdag 10 December 1901 zal door BURGEMEESTER EN WETHOUDERS van Hendrik-Ido-Ambacht worden

AANBESTEED:

het bouwen van eene woning voor den Burgemeester en verdere werken op een terrein gelegen aan de Kerkstraat aldaar.

Inschrijvingsbiljetten worden ingewacht den dag der aanbesteding op het Raadhuis voormiddags half twaalf uur.

Bestek en teekeningen liggen van af 1 December a. s. ter inzage en zijn te verkrijgen op het raadhuis en bij den architect den heer W. G. EBERSON, Weimarstraat 48, den Haag tegen betaling van f 2.—.

Aanwijzing in loco 3 December 1901.

Maatschappij tot Exploitatie van Staatsspoorwegen.**AANBESTEDING.**

Op DINS DAG den 10den December 1901, des namiddags ten 2 ure (*locale tijd*), aan het Centraalbureau der Maatschappij tot Exploitatie van Staatsspoorwegen in het Moreelse Park te Utrecht, van:

Bestek No. 870.

Het maken van abris op de Stopplaatsen: Plattenburg, Wortd-Rheden, Hotel „den Engel”, Diepesteeg, Villa „Hofstetten”, Spankeren, Leuvenheim, Weg naar Voorst, het Vosje, Voorstonden en Hoven langs den spoorweg ARNHEM—ZUTPHEN.

Begrooting f 12100.—.

De besteding geschiedt volgens § 46 van het bestek.

Het bestek ligt van den 20sten Nov. 1901, ter lezing aan het Centraalbureau in het Moreelse Park en aan het bureau van den Heer Sectie-Ingenieur, D. MOLENAAR te Zutphen en is, op franco aanvraag (per brief) aan genoemd Centraalbureau (Dienst van Weg en Werken) te bekomen, tegen betaling van f 1.00.

Inlichtingen worden gegeven aan het Centraalbureau (Dienst van Weg en Werken) en door den Sectie-Ingenieur voornoemd.

Aanwijzing op het terrein zal geschieden den 3den Dec. 1901, ten 9.30 ure voormiddag (*West Europeesche tijd*), aanvangende aan stopplaats Villa „Hofstetten” bij Dieren.

Utrecht, den 15den November 1901.

Hollandsche IJzeren Spoorweg-Maatschappij.**AANBESTEDING.**

Op Maandag, den 2den December 1901, des namiddags ten half twee ure (*Greenwichtijd*), zal in het Centraal Personenstation te Amsterdam, in het lokaal naast de wachtkamer 3de klasse (ingang Vestibule) worden aanbesteed, volgens bestek no. 906/17:

het maken van den onder- en bovenbouw van eene brug voor gewoon verkeer in den toegangsweg naar het gemeenschappelijk station te AMERSFOORT.

In twee Perceelen.

Voor rekening van den Staat der Nederlanden.

Begrooting Perceel I f 18770.—.
Perceel II f 12000.—.
Massa f 30770.—.

Het bestek met tekening is tegen betaling van f 1.50 verkrijgbaar aan het Centraal-Administratiegebouw der Maatschappij aan het Droogbak te Amsterdam, bureau Weg en Werken, kamer 154, of op franco aanvraag aan dit bureau, met toezending van het bedrag in postwissel (postzegels worden niet in betaling genomen en aan aanvragen zonder postwissel wordt geen gevolg gegeven).

Aanwijzing geschiedt als in het bestek is vermeld.

De Raad van Administratie.
Het Gedelegeerd Lid,
R. VAN HASSELT.

Hollandsche IJzeren Spoorweg-Maatschappij.**AANBESTEDING.**

Op Maandag, den 2den December 1901, des namiddags ten half twee ure (*Greenw. tijd*), zal in het Centraal Personenstation te Amsterdam, in het lokaal naast de wachtkamer 3de klasse (ingang vestibule) worden aanbesteed, volgens bestek 907:

het maken van eene verbindingsbaan met dubbel spoor tusschen den Nederlandschen Centraalspoorweg en den spoorweg Hilversum—Utrecht, nabij de kruising te BLAUWKAPEL.

Begrooting f 21.100.—.

Het bestek is tegen betaling van f 1.— verkrijgbaar aan het Centraal-Administratiegebouw der Maatschappij aan het Droogbak te Amsterdam, bureau Weg en Werken, kamer 154, of op franco aanvraag aan dit bureau, met toezending van het bedrag in postwissel (postzegels worden niet in betaling genomen en aan aanvragen zonder postwissel wordt geen gevolg gegeven).

Aanwijzing geschiedt als in de bestekken is vermeld.

De Raad van Administratie.
Het Gedelegeerd Lid,
R. VAN HASSELT.

Hollandsche IJzeren Spoorweg-Maatschappij.**AANBESTEDING.**

Op Maandag, den 2den December 1901, des namiddags ten half 2 ure (*Greenw. tijd*), zal in het Centraal Personenstation te Amsterdam, in het lokaal naast de wachtkamer 3de klasse (ingang vestibule) worden aanbesteed, volgens bestek No. 908:

het maken van grond- en spoorwerken, het wijzigen van den onderbouw van bruggen en het maken, leveren en opstellen van de bovenbouwen van twee bruggen, met bijkomende werken, ten behoeve van een tweede spoor van VORDEN naar RUURLO.

Begrooting f 45600.—.

Het bestek is tegen betaling van f 1.— verkrijgbaar aan het Centraal-Administratiegebouw der Maatschappij aan het Droogbak te Amsterdam, bureau Weg en Werken, kamer 154, of op franco aanvraag aan dit bureau, met toezending van het bedrag in postwissel (postzegels worden niet in betaling genomen en aan aanvragen zonder postwissel wordt geen gevolg gegeven).

Aanwijzing geschiedt als in het bestek is vermeld.

De Raad van Administratie.
Het Gedelegeerd Lid,
R. VAN HASSELT.

Maatschappij tot Exploitatie van Staatsspoorwegen.**AANBESTEDING.**

Op DINS DAG den 10den December 1901, des namiddags ten 2 ure (*locale tijd*), aan het Centraalbureau der Maatschappij tot Exploitatie van Staatsspoorwegen in het Moreelse Park te Utrecht, van:

Bestek No. 874.

Het maken van de grondwerken, het uitbreiden en wijzigen van sporen en wissels en het maken, uitbreiden en wijzigen van gebouwen en inrichtingen ten behoeve van de uitbreiding van het station EIJSDEN.

Begrooting f 106000.—.

De besteding geschiedt volgens § 102 van het bestek.

Het bestek ligt van den 18den Nov. 1901, ter lezing aan het Centraalbureau in het Moreelse Park en aan het bureau van den Heer Sectie-Ingenieur A. VAN LIEBERGEN te Maastricht en is, op franco aanvraag (per brief), aan genoemd Centraalbureau (Dienst van Weg en Werken) te bekomen, tegen betaling van f 2.50.

Inlichtingen worden gegeven aan het Centraalbureau (Dienst van Weg en Werken) en door den Sectie-Ingenieur voornoemd.

Aanwijzing op het terrein zal geschieden den 30sten Nov. 1901, ten 11.15 ure voormiddag (*West Europeesche tijd*).

Utrecht, den 11den November 1901.

14 NOVEMBER.

ENSCHEDÉ. Het bouwen van 2 woonhuizen, op een terrein aan den Tubantiaweg op Tubantia. Door den heer H. ter Weele Hzn. Laagste inschrijver F. M. Oude Groeniger, f 3580. Volgens bestek beraad.

VOORBURG. Het bouwen van een woonhuis, koetshuis, paardenstal en kaaspakhuis te Leidschendam, ten dienste van den heer A. M. Romijn. Door den aanbesteder.

Laagste inschrijver G. N. Boijen, Voorburg, f 10075.

15 NOVEMBER.

ALKMAAR. 1. Het verplaatn van een schuur, 2. het bouwen van een burgerwoonhuis, 3. het bouwen van 4 woonhuizen aan de Vier Staten te Alkmaar. Door den arch. K. Bakker Dzn.

I. Laagste inschrijver J. Huiberts, f 2498.

II. J. Huiberts, f 7045.

III. Firma Schoen & Co. f 9490.

Gegund aan de firma Schoen & Co., met eenige veranderingen voor f 9843,58.

AMSTERDAM. Het verbouwen van perc. no. 10 a/d. Utrechtsche str. hoek Heerengr. Door den arch. A. Jacot en W. Oldewelt.

Laagste inschr. P. Hilderling Jr. f 8900.

VENLOO. Het bouwen van een café met bovenwoning, een woon-, pakhuis en boven-

woning alles in een blok, hoek Parkstr.—Helbeek. Door den arch. Hornix.

Laagste inschrijver J. Thijssen, f 10383. Gegund.

16 NOVEMBER.

BUSSUM. De verbouwing van „Gooilust,” Brinklaan, Bussum, tot hotel met koffiezaal en kastelijns woning onder beheer van den architect W. Kromhout Cz. te Amsterdam. Door den aanbesteder.

Laagste inschrijver H. A. v. Hees, f 12400. Nog niet gegund.

MEPPEL. Het bouwen van eene fabriek met ketelhuis enz. bij het huis „Rechteren” aldaar voor B. Struben. Door den archit. D. Monsma.

Laagste inschrijver H. Timmer, f 8999,99.

18 NOVEMBER.

AMSTERDAM. Het vergrooten van het paardenslachthuis op het abattoir. Door het gemeentebest.

Laagste inschrijvers L. G. Hillen en A. P. Roosen, f 9549.

HUIZEN (N.-H.). Het herbouwen van een bokkingrookerij met aangrenzende gebouwen. Door den bouwkw. W. Kooij.

Laagste inschrijver H. Wouda, f 8780. Gegund.

Lijst van Fabrikanten, Leveranciers, enz.

Prijs per regel voor niet geabonneerden op advertentiën 5.— per jaar bij vooruitbetaling. Abonnés op advertentiën 1 regel gratis voor iedere advertentie.

Amsterdamsche Fabriek van Cement-IJzerwerken (Systeem Monier) Groote Wittenburgerstraat 108.
Assurantie-Mij. tegen Brandschade „de Nederlanden van 1845”, 's-Gravenhage, Kerkplein hoek Prinsstraat.
Badinrichtingen. — TH. VAN HEEMSTEDÉ OBELT, Amsterdam.
Behangselpapier, en gros. — EERSTE NED. PAPIERHANDEL, Den Haag, Kantoor en Magazijnen, Luthersche Burgwal 27.
BEHANGSELPIEREN, LINCURSTA, Th. N. Eijffinger, Hofleverancier. — Den Haag.
Binnenbetimmeringen. — GEBRS KOCH, Amsterdam.
Bouwstoffen. — MARTIN & Co., Amsterdam.
BRANDKLUISDEUREN. — Wed. P. A. SCHROOT & Zoon, Den Haag.
Brandkasten. — FRED. STIELTJES & Co., Amsterdam (Mosler Safe Company).
Cementmastiek-Dakbedekking. — J. A. SMITS & Zoon, Weesperzijde 39, Amsterdam.
Cement-IJzerwerken. — Ned. Mij. voor Monierwerken, Amsterdam.
Cementsteenfabriek. — M. ELFRING & Zoon, Den Haag.
Centrale Verwarming. — W. J. STOKVIS, Arnhem.
Centrale Verwarming. — NELL & STUTTERHEIM, Den Haag.
Centrale Verwarming. — GEVEKE & Co., Amsterdam.
Centrale Verwarming. — FRED. STIELTJES & Co., Amsterdam (Sturtevant Engineering Co.).
Centrale Verwarming en Ventilatie. — D. S. M. KALKER, Amst.
Centrale Verwarming. — B. LANDHEER Jr., Wijnstr. 59, Rotterdam.
Closets. — TH. VAN HEEMSTEDÉ OBELT, Amsterdam.
Dakpannen. — J. B. VAN SOEST & TERSTAPPEN, te Swalmen.
Draadglas van Neusattl, FERD. ENGERS, Amsterdam.
Eerste Nederl. Papierstucfabriek, Damrak 85, Amsterdam.
Eerste Nederl. Xylolith-Fabriek. — A. S. KEY, Rotterdam.
Excelsiorplaten. — GEBRS. VAN DER VIJGH, Amsterdam.
Gas, Stoom en Waterleiding. — R. S. STOKVIS & ZONEN, Leuvehaven 74-76, Rotterdam.
Gaskachels (nieuwste condensng). — OBELT, Amsterdam.
Gegoten geëmailleerd ijzeren waschtafels. — PECK & Co., Amst.
Gegoten geëmailleerd ijzeren waschtafels. — TH. VAN HEEMSTEDÉ OBELT, Amst., 150 de Ruyterkade. Filiaal: 36 Rokin.
Gekleurd en gebrand glas in lood. — C. LINDENAAR, Glasgraveur, Alb. Cuijpsstraat 123, Amsterdam.
Handel in Bouwmaterialen. — Wed. P. G. F. PINO POST, Den Haag.

Houthandel. — LINDNER & Co., Wittenburgerstraat 22-24, Amst.
Haeuslersche Houtcementen Dakbedekking. — J. A. SMITS & Zoon, Weesperzijde 39, Amsterdam.

Jaloezieën-, Rolluiken- en Zonneschermen-fabriek (Stoom). — v. d. Helststraat 1, AMSTERDAM. — Wagenstraat 39a. 's GRAVENHAGE.

Jalousiën. — J. F. KRONER & ZONEN, Spuistr. 246, 248, 250, Amst.

Josson-Cement. — A. E. BRAAT, Rotterdam en Amsterdam.

Levensverzekering-Maatschappij New-York. — Directie voor Nederland, Keizersgracht 455, Amsterdam.

Levensverzekering-Mij. „Neerlandia”, L. Beestenmarkt 9, 's-Hage.

Liften. — TH. VAN HEEMSTEDÉ OBELT, Amst. (R. WAYGOOD & Co.).

Liften, Ventilatie, Gesm. ijzer, trappen. — JAN HAMER & Co., Amst.

Liften. — FRED. STIELTJES & Co., Amsterdam (Otis Bros. New-York).

Lood en Inw. glasemail privaateidingen. — OBELT, Amst.

Mastix-Cement Dakbedekking. H. ALLERSDORF, Singel 455, Amst.

Motoren en Dynamo's. — JULIUS LUCHAU, Damrak 71, Amst.

Motoren & Dynamos. FRED. STIELTJES & Co., Amsterdam.

Naaml. Venn. Utrechtsche Asphaltfabriek. Dakbedekking en Vloeren.

Portland-Cement. — DYCKERHOFF & SÖHNE, Amöneburg.

Photolithografie. — WEGNER & MOTTU, Amsterdam.

Profestation Bouwmat. — KONING & BIENFAIT, Amsterdam.

Raamsluiters voor bovenlichten. — TH. V. HEEMSTEDÉ OBELT, Amsterdam.

Rolluiken. — W. H. M. SCHOLTE, Prinsengr. 516, Amsterdam.

Rietplanken. Isoleersteen. Fluaten. — MOLIJN. — Gouda.

Stalinrichtingen. — STAAL & HAALMEIJER, Amsterdam.

Stalinrichtingen. — D. S. M. KALKER, Amsterdam.

Steenen (vergl. en onvergl.) CANOY HERFKENS & Co., Venlo.

Steenen (vergl. en onvergl.) CANOY HERFKENS & Co., Venlo.

Steenen (vergl. en onvergl.) CANOY HERFKENS & Co., Venlo.

Steenen (vergl. en onvergl.) CANOY HERFKENS & Co., Venlo.

Stoomtimmerfabriek. — GEBRS. VAN MALSSEN, Den Haag.

Tegels in soorten. — DE LINT & Co., Rotterdam.

Toeschuifbare hekken. — FRED. STIELTJES & Co., Amsterdam.

Verwarming en Ventilatie. — TH. V. HEEMSTEDÉ OBELT, Amst.

Verwarming en Ventilatie. — FRED. STIELTJES & Co., Amst.

(Sturtevant Blomers & Exhausters voor ventilatie, stofaizuiging enz.).

Verwarming en verlichting. — JULIUS LUCHAU, Damrak 71, Amsterdam.

Verwarming en Ventilatie. — D. S. M. KALKER, Amsterdam.

Ventilators. — TH. VAN HEEMSTEDÉ OBELT, Amsterdam.

Ventilators. — JAN HAMER & Co., Amsterdam.

Ventilators. — D. P. HASSELMAN, Amsterdam.

Vuurvaste Steen. JOSTEN & Co., te Königwinter a/Rh. Fabrikanten van zeer vuurvaste Chamotte- en Dinas-steenen

vuurvaste Cement, Karolinklei enz.

Zinkwerken. — F. W. BRAAT, Delft.

Amsterdamsche Jalousiën-fabriek.

Speciaal Adres voor:

ROLLUIKEN, ZONSCHEMEN,

TOCHTSCHERMEN. SERREDEKKING. Glas. Jalousiën enz.

Eenig adres voor HOUTEN PARQUET TAPIJTEN.

Speciale fabriek van GESCHILDERDE WINKELGORDIJNEN.

F. J. KRONER & Zonen, HOFLEVERANCIERS, Spuistraat 246, 248, 250, Amsterdam.

NIEUWSTE en GOEDKOOPSTE VLOERAANDRIJVERS

„Soliditeit gegarandeerd”,

prijs f 650. fr. à contant, alleen verkrijgb.

bij ROUPPE V. D. VOORT & Zn.

Specialiteit in KUNSTSMEEDEWERK

BOUWARTIKELEN en GEREED-

SCHAPPEN. 's GRAVENHAGE.



CENTRALE VERWARMING

Electrische Verlichting

Waterverzorging, Bad- en Kookinrichtingen,

worden volgens de strengste eischen der tegenwoordige techniek door **eigen** personeel zaakkundig ontworpen en geïnstalleerd.

GEVEKE & Co., Amsterdam.

Referentiën omtrent uitgevoerde werken ter beschikking.

Heden verscheen bij
H. D. TJEENK WILLINK & ZONN
te Haarlem:

WONINGWET

Toegelicht en voorzien van Aanteekeningen ontleend aan de gewisselde stukken en gevoerde beraadslagingen, waarbij als bijlage is toegevoegd de tekst der

GEZONDHEIDSWET.

DOOR

Mr. J. KRUSEMAN.

Prijs ing. f 1.90. geb. f 2.25.

JAPAN & GLAZUURVERVEN,

duurzaam en mooi.

Kleurenkaart op aanvraag bij:

Mij. DE VELUWE

Nunspeet (Gelderland.)

MARTIN & C^o.,

AMSTERDAM.

Achter Oosteinde bij het Paleis voor Volksvlucht.

Engelsche en Fransche Vloertegels.

Vraag Teekeningen en Prijzen.

TE HUUR OF TE KOOP

gevraagd in den Haag of omstreken een huis met grooten tuin.

Fr. br. met volledige inlichtingen prijsopgaaf en stand onder motto „Huis” Boekh. J. AMESZ.

Voorschoterlaan 145,
ROTTERDAM.

Wed. J. T. HUNCK & ZONN.
AMSTERDAM.

SPECIALITEITEN IN

Groote Kachels en Amerikaansche Calorifères

voor GROOTE LOKALEN,

KERKEN, WINKELS, VESTIBULES, enz. enz.

J. A. SMITS & ZONN,

Weesperzijde 39, Amsterdam.

Generaal-Vertegenwoordigers
voor Nederland en
Koloniën, van



Haeusler's Houtcementen Dakbedekking
Cement-Mastiek Dakbedekking.

worden tegen concurrerende prijzen en onder veeljarige garantie gelegd Haeusler's Houtcementen Dakbedekking is volstrekt waterdicht ook voor Bruggen, Kelders en Vloeren en vereischt absoluut geen onderhoud. — 60 jarige ondervinding in Duitschland. — 20 jarige ondervinding in Nederland. — Vraagt circulaire van vervaardigingswijze en vervaardigde daken gedurende 1881—1901

Ten zeerste aanbevolen voor KELLERWERK:

Inlandsch gemalen TRAS

Knight, Bevan en Sturge's PORTLAND CEMENT

Uitsluitend verkrijgbaar bij
Wed. P. G. F. PINO POST,
Paveljoensgracht 22, Den Haag.
Telefoon No. 1231.

Asphaltdakpapier.



Draadglas.

Ten behoeve van industrieele inrichtingen, enz.

DRAADGLAS.

(Glas met kern van metaaldraad)

ter dikte van 4 m/m voor ramen van fabrieken, magazijnen, pakhuizen, enz.

ter dikte van 6--10 m/m voor afdekking van industrieele inrichtingen, spoorwegstations, binnenplaatsen, pakhuizen, veranda's enz.

ter dikte van 15--30 m/m voor vloerlichten, gangen, enz.

VOORDEELEN.

Ongeëvenaard weerstandsvermogen, grootste waarborg tegen breuk en brandgevaar, gemakkelijke reiniging, uitstekende verlichting. Schitterend succes op de Tentoonstelling te Gent (België).

PEILGLASBESCHERMERS van DRAADGLAS voor stoomketels van alle soorten.
AKTIEN-GESELLSCHAFT für GLASINDUSTRIE, vorm. Friedr. Siemens, NEUSATTL bij Elbogen—Bohemen.
Generaal-Agent voor Nederland: FERD. ENGERS, Amsterdam.
TELEGRAM-ADRES: Ubbelohde, Amsterdam. — TELEPHOON No. 593.

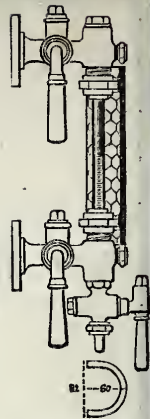

Peilglas beschermers.

TH. VAN HEEMSTEDÉ OBELT,

Mem. San. Inst. London.

Sanitary Engineer,

150 de Ruyterkade. — AMSTERDAM. — Filiaal 36 Rokin.

Hoofdagent voor Nederland, België en Koloniën van SHANKS & Co., te Barrhead.
SPECIALITEIT VOOR DE LEVERING VAN COMPLETE BADINRICHTINGEN.

PRIVAAT-INRICHTINGEN. — Shanks Closets zijn nog niet overtroffen.

Porseleinen Badkuipen, IJzeren Badkuipen.

Geijsers geheel van rood koper, van binnen vertind. Zij bederven het water niet, overtreffen al de tot nu toe bestaande en kosten niet meer. Attesten ter inzage.

Closets, Waschtafels, Urinoirs enz. — VERWARMING en VENTILATIE.

Agent voor de CHAMBERLAND FILTERS, Systeem Pasteur.

Belast zich met de plaatsing en inrichting in geheel Nederland. Zeer concurrerende prijzen. Teekeningen en prijsopgaven gratis. Wederverkoopters genieten het gebruikelijke rabat.

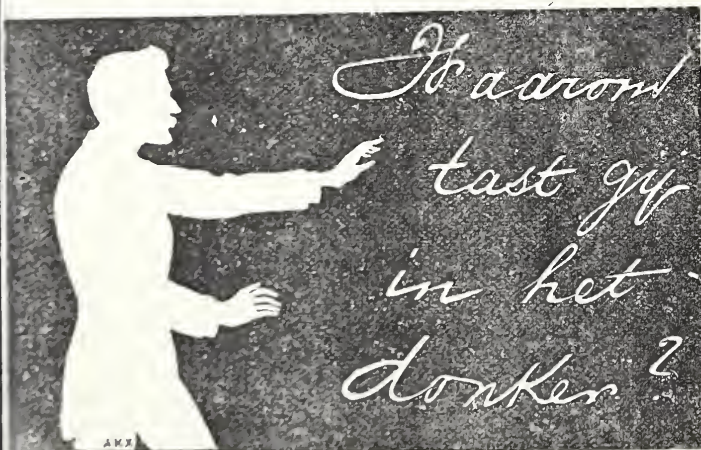

GEBRUIK

Hayward's Vloerlichten

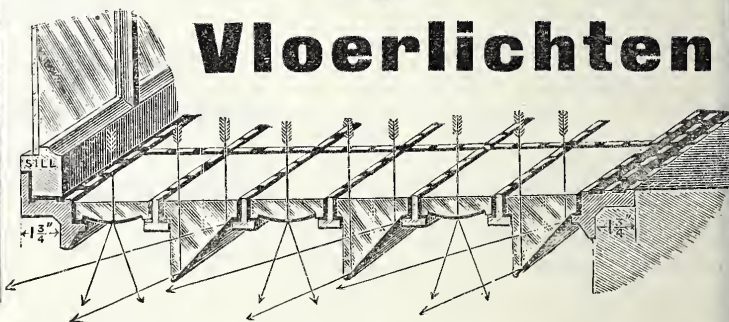

voor uwe KELDERS en SOUSTERRAINS.

Eénige Agenten **PECK & Co.**
Amsterdam.

B. LANDHEER Jr., Wijnstraat 59, Rotterdam.

Generaal-Vertegenwoordiger der firma
ARENDT, MILDNER & EVERS, HANNOVER.
Speciaal fabriek voor

Centrale Verwarmingen.

WARMWATERBEREIDING, DROOGINRICHTINGEN enz., naar verschillende systemen.

Prima referentiën van uitgevoerde installatiën.
Inlichtingen, begrotingen en teekeningen gratis!

Bij MOUTON & Co. te 's-Gravenhage is verschenen:

Arbeid als Koopwaar

DOOR

W. L. VAN MALSEN.

Prijs 50 Cent.

BOUWKUNDIG WEEKBLAD.

ORGAAN VAN DE

MAATSCHAPPIJ TOT BEVORDERING DER BOUWKUNST.

Bestuur v. d. Maatschappij: A. SALM G.Bz., *Voorzitter*. A. C. BLEIJS, *Vice-Voorzitter*. — Jb. v. d. BAN Pz.,
V. G. A. BOSCH, M. A. C. HARTMAN, J. A. MULOCK HOUWER, J. MUTTERS Jr., F. W. M. POGGENBEEK, J. VERHEUL Dz.
Commissie van Redactie: Ed. CUIJPERS, A. SALM G.Bz. en J. VERHEUL Dz.
Redacteur: C. T. J. LOUIS RIEBER.

30 NOVEMBER 1901.

21^e JAARGANG.

N^o. 48.

BUREAU VAN REDACTIE: MARNIXSTRAAT 402, AMSTERDAM.
BUREAU v. ADMINISTRATIE: HERDERSTRAAT 5, 'S GRAVENHAGE.
UITGEVERS: MOUTON & Co. — 'S GRAVENHAGE.
ABONNEMENTSPRIJS voor Nederland: fr. p. p. f 15.— 's jaars, voor
Indië en het Buitenland (bij vooruitbetaling) fr. p. p. f 17.— * * *

PRIJS DER ADVERTENTIËN: van 1—5 regels f 1.— elke regel meer
20 cents. Groote letters naar plaatsruimte. * * * * *
AANKONDIGINGEN v. AANBESTEDINGEN 15 ct. p. regel m. premie $\frac{3}{2}$ maal.
ABONNEMENT v. ADVERTENTIËN tegen belangrijk verminderde prijzen
en kosteloze opname der advertentiën in het Tijdschrift der M^u.

INHOUD. — Tentoonstelling te Turijn in 1902. — J. F. Buchel. —
Benoembaarheid tot opzichter bij den Dienst van Weg en Werken
bij de Mij. tot Exploitatie van Staatsspoorwegen. (vervolg van
bladz. 438). — Verslagen van Vergaderingen. Berichten. —
Bureau van plaatsing voor opzichters en tekenaars. — Aan-
kondigingen en afloop van aanbestedingen. — Lijst van Fabrikanten,
leveranciers enz. — Advertentiën.

TENTOONSTELLING TE TURIJN IN 1902.

Zoals reeds gemeld werd, heeft zich voor het bijeen-
brengen en inrichten van eene Nederlandsche afdeeling
op de Tentoonstelling van Moderne Decoratieve Kunst, te
Turijn in 1902, eene Commissie gevormd, bestaande uit de
heeren Jhr. E. Van Loon, lid van de Commissie en van
den Raad van Bestuur van het Museum van Kunstnijverheid
te Haarlem, Voorzitter, E. Von Saher, Directeur van genoemd
museum en van de School voor Kunstnijverheid te Haarlem,
Vice-voorzitter en Penningmeester, K. Sluyterman, leeraar
aan de Polytechnische School, Secretaris, tevens architect-
decorateur van de algemeene inrichting, en Ph. Zilcken,
kunstschilder, Commissaris van de afdeeling Graphische
kunst. Deze heeren werden in den loop van Augustus j.l.
door het Italiaansche tentoonstellingsbestuur tot gedele-
geerden benoemd, en zullen de belangen der Nederlandsche
inzenders behartigen.

De tentoonstelling staat onder het patronaat van Z. M.
de Koning van Italië, terwijl Z. K. H. de Hertog van Aosta
het Presidentschap heeft aanvaard.

Het succes van deze tentoonstelling, de eerste in hare
soort, laat geen twijfel meer over, nu zich reeds zoovele
kunstenaars en kunstinstellingen van grooten naam tot mede-
werking bereid hebben verklaard, en daarop ongetwijfeld
een schitterend figuur zullen maken. Een greep slechts uit
de toezeggingen: Walter Crane, Arts en Crafts van Engeland,
Newbery en de school van Glasgow, de Fransche Union
Centrale des Beaux-Arts Décoratifs, Bing en l'Art nouveau,
Meier Graefe en la Maison Moderne, Hofrath Ritter von
Scala en het K. K. Museum für Kunst und Industrie, Maison
Haas te Weenen, de School te Praag, de Glasfabrieken van
Turn-Teplitz, de tapijtfabrieken Ginz Key uit Bohemen, de
voornaamste scholen en industriën van Duitschland, de

Kunstgewerbe-Verein van München, Mevr. Frieda Hansen
en de Noorsche weverijen, de Libre Esthétique en het
Ministerie van Schoone Kunsten van België, de merkwaardige
producten van Rusland, onder leiding van den heer Penois,
Directeur van Schoone Kunsten, de Vereenigde Staten van
Amerika onder het protectoraat van het Metropolitan Museum
van New York enz.

Het is niet de wensch der Italiaansche commissie om
eene groote hoeveelheid voorwerpen van allerlei karakter
bijeen te brengen, maar men wil een decoratief geheel be-
reiken, dat verband zal houden met de eigenlijke kern van
't hedendaagsche leven.

De tentoonstelling zal verdeeld zijn in drie klassen, als volgt:

1. Het moderne huis en zijn decoratieve bestanddeelen.
2. Geheel ingerichte vertrekken.
3. Huis en straat, en haar decoratieve bestanddeelen.

Ook zal een prijsvraag worden uitgeschreven voor het
ontwerp van 't beste moderne huurhuis, benevens van inte-
rieurs en kamers; het is niet de bedoeling alleen weelderige
inrichtingen te ontwerpen, maar ook goedkoope.

Turijn is, wegens de ligging dezer mooie, bovendien zoo
belangrijke stad in een heerlijke omgeving, en wat betreft
hare verbinding met de groote verkeerswegen, een waarlijk
uitgezochte plaats voor een bezoek. Het gebouw der ten-
toonstelling verrijst in het prachtige Valentino-park, aan de
oevers van de Po. Een gedeelte van de hoofdfacade, met
den hoofdingang wordt hier afgebeeld.

De Nederlandsche commissie, inziende dat de particuliere
hulp alleen niet voldoende zou zijn om 's lands kunstuitingen
zoo volledig mogelijk en zooals 't behoort te Turijn te doen
vertegenwoordigen, heeft zich tot H. M. de Koningin ge-
wend met het eerbiedige verzoek, te bevorderen, dat voor
het doel een Staatssubsidie van f 10.000 zou worden ver-
leend. In particuliere audiëntien bij de Ministers van Water-
staat, Handel en Nijverheid en van Binnenlandsche Zaken
heeft de Commissie de behoefte aan dien steun van den
Staat nader kunnen toelichten.

Hierna verscheen in de Staats-Courant een schrijven van
laatstgenoemden Minister aan de Nederl. Commissie, waarin
allereerst werd medegedeeld, dat, met het oog op de groote
ontwikkeling welke de decoratieve kunsten in Nederland

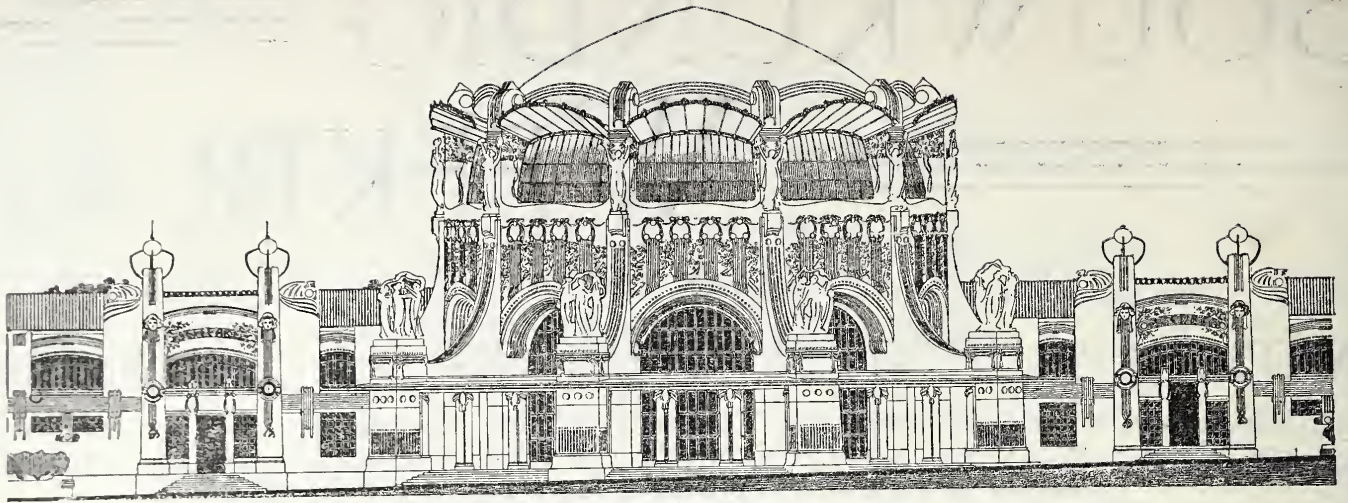

Gedeeltelijke Hoofdgevel met hoofdtoegang van het gebouw der Eerste Internationale Tentoonstelling van moderne decoratieve kunsten te Turijn.

hebben bereikt, de Italiaansche Regeering er hoogen prijs op stelde, dat Nederland op dit gebied waardig zou worden vertegenwoordigd. Daarom was dan ook voor ons land eene speciale commissie ingesteld.

Vervolgens betuigt de Minister aan de Commissie zijne ingenomenheid met hare benoeming; hare bereidwilligheid om de taak op zich te nemen, voortkomende uit het bewustzijn, dat Nederland niet mag achterblijven en de decoratieve kunst ten onzent zeker hoog genoeg staat om de vergelijking met die van andere landen te doorstaan, heeft de volle waardeering van de Regeering.

De Minister zegt voorts te vertrouwen, dat de commissie het noodige zal doen om tot deelneming aan deze tentoonstelling aan te moedigen, zoowel door bekendmaking van alles wat te dezer zake dienende is, en het geven van inlichtingen, als door het toezeggen van hulp en steun op de tentoonstelling bij het opstellen, bewaken en verzenden der voorwerpen, — een tusschenkomst des te meer noodig, omdat slechts een collectieve expositie onzerzijds den gewenschten indruk zal kunnen maken. De Minister spreekt daarbij de verwachting uit, dat zoowel de maecenaten als zij die als exposanten optreden, de commissie zullen steunen door het verleenen van zoo krachtig mogelijke hulp.

In eene op 28 October j.l. te 's Gravenhage, onder voorzitterschap van den heer van Loon gehouden vergadering van het comité met eenige belangstellende Nederlandsche industrieelen, werd eene collectieve Nederl. tentoonstelling overwogen. De aanwezigen namen daar met bevreemding en teleurstelling kennis van de toezegging der Regeering, om alleen moreelen steun te verleenen, daar die Regeering er toch ook belang bij heeft dat de Nederl. decoratieve kunst te Turijn waardig vertegenwoordigd worde, nu andere landen zich groote offers getroosten en tevens débouchés openen voor hunne ontluikende kunstnijverheid.

Italië geeft een subsidie van 670.000 lire, Turijn een aanzienlijke bijdrage. Daardoor kunnen den exposanten reeds eenige faciliteiten worden geboden, o. a. gratis beschikking over plaatsruimte. Verschillende landen hebben zich dan ook al van plaatsruimte voorzien, of zullen de werken van hunne eerste artisten zenden. Alles spreekt er voor, dat de tentoonstelling een leerzaam veld zal opleveren, en veel tot verheffing der decoratieve kunst zal bijdragen, omdat elk land zijn beste beentje zal voorzetten. Waar dat het geval is, kan men zich de teleurstelling van vele industrieelen begrijpen, na het Regeeringsantwoord. Onder hen toch zijn, juist thans, ook vele jongeren, die nog slechts weinig middelen hebben en daardoor hun relaties niet kunnen uitbreiden. Juist dezulken verdienen steun; zij moeten daardoor hun wicken

breeder kunnen gaan uitslaan, vooral na gezien te hebben in welken rang zij tegenover hunne collega's in 't buitenland staan. Maar ook: Nederland mag niet achterblijven. Onze kunstenaars moeten in den vreemde bij elke mogelijke gelegenheid toonen wat zij kunnen; en dit zullen zij met eere doen. Velen moeten daarbij echter financieel gesteund worden.

De bovengenoemde vergadering heeft dit begrepen. Zij was eenstemmig van oordeel, dat het antwoord der Regeering niet mocht afschrikken, maar dat men verdere stappen moest doen om haar andermaal het groote belang der zaak onder 't oog te brengen. Zij besloot daarom zich tot den Minister van Binnenl. Zaken en de Tweede Kamer te richten met een adres, om aan 't verzoek van de Commissie klem bij te zetten. Bovendien zou de Commissie pogingen aanwenden om ook het particulier initiatief op te wekken, opdat Nederland niet achterblijve in eene voor den tegenwoordigen tijd zoo hoogst gewichtige zaak, waarbij de belangen van 's lands nijverheid, en voornamelijk van het opnieuw ontluikende kunstambacht in zoo hooge mate zijn betrokken.

Van den inhoud van 't adres aan den Minister, door een aantal der voornaamste kunstnijveren en industrieele inrichtingen onderteekend, deden wij reeds mededeeling. Daarin wordt verzocht om een subsidie van f 10.000, omdat zonder dien financieelen steun der Regeering de Commissie hare plannen in het belang der kunstambachten niet kan volvoeren.

Intusschen heeft de Commissie ook, ingevolge des Ministers schrijven in de Staats-Courant, een beroep op maecenaten onder de particulieren gedaan. Maar dit bleef zonder een noemenswaard gevolg. Particulieren stellen het geven van bijdragen afhankelijk van de subsidie der Regeering. Zij hebben daarin gelijk; ook de exposanten hebben 't recht geen lust te gevoelen om bij een ernstige zaak als deze, zonder eenige hulp van den Staat, geheel af te hangen van de royaliteit van enkele vermogende personen.

Dit heeft de Commissie dan ook weder in een schrijven aan den Minister duidelijk uiteengezet, en daarbij gevoegd een nota bevattende opgaaf van den aard van den werkring en de uitgebreidheid van het personeel van de voornaamste fabrikanten en beoefenaars van kunstnijverheid, wier belangen bij het verleenen van eene subsidie van den Staat ernstig betrokken zijn. Het geldt hier toch niet deze speciale Tentoonstelling alléén, — men sla den blik verder; wanneer immers door gebrek aan medewerking van de Nederlandsche Regeering het tot stand brengen van een Nederlandsche afdeling zou mislukken, zoude daarmede onze nationale kunstnijverheid, die sedert kort juist in het buitenland de aandacht begint te trekken, ernstig worden getroffen.

Het heden toch toont een groote verandering ten opzichte

van een voorafgaande periode. Toen werd de kunst in 't algemeen als een zaak van groote weelde beschouwd, en slechts weinigen konden hare uitingen deelachtig worden. Onder die kunsten werd aan de decoratieve eene tweede, eene ondergeschikte plaats aangewezen, niettegenstaande hare uitingen op 't gebied van gebruiksvoorwerpen zoo zeer waren bestemd om den mensch een fijn genot te doen smaken.

De tijden zijn thans anders. Meer en meer doet de kunst, en juist de decoratieve, hare rechten gelden; de banale fabrieksproducten worden in de woning van hen die gevoel voor 't schoone hebben, vervangen door de werken van de kunstnijverheid die zich ten doel stelt elk gebruiksvoorwerp uit onze omgeving, 't zij kostbaar of goedkoop, een vorm te geven die ons behaagt. Dat die voorwerpen gewild zijn door velen, pleit voor hun beschaving en geest. Maar ook omdat ze er zijn, kunnen die meer beschaafden, in welken stand ook, zich een omgeving scheppen die hen genot schenkt en die in overeenstemming is met hun leven.

De decoratieve kunst heeft een eerste plaats in het algemeene leven ingenomen, waar zij getuigt van haren heilzamen invloed.

Dat kan niet ontkend worden. Elke gelegenheid moet daarom aangegrepen worden om haar te bevorderen, elken steun, waar die noodig is, moet haar verleend worden. Van hoe hooger af die komt, des te beter.

Onze naaste en verwante buur, België, maakt zich met voortvarendheid ten strijde op, dank zij de overtuiging der Regeering om 's lands nijveren tegemoet te komen. België weet reeds wat het doen zal. Een uitgebreide collectie affiches en een overzicht van het onderwijs aan de Belgische scholen voor kunstnijverheid komen in een ruime hal, ontworpen door de bekende heeren Horta en Goovaerts. Een rijke trap leidt naar de zaal van „het boek”, gemeubeld door de heeren Goovaerts en Crespin, en daarop volgen de verschillende afdelingen met salons en kamers, ontworpen door bekende artisten en waarin de voornaamste kunstindustrielen des lands de resultaten van hun zoeken en streven zullen exposeeren.

Maar in België hebben die exposanten een belangrijken geldelijken steun verkregen, mede tengevolge van het aandringen van den Italiaanschen gezant te Brussel.

Moge ook onze Regeering nog aanleiding vinden om, tot heil van zoovelen, hun streven krachtig te steunen. 's Lands welvaren zal er door verhoogd worden.

J. F. BUCHEL.

30 Juni 1877—18 November 1901.



In de Nieuwe Rotterdamsche Courant van 22 Nov. j.l. wijdt de heer Henri Evers een „in memoriam” aan den zoo vroeg gestorven

Buchel, die, na in den afgelopen zomer Noord-Duitschland te hebben bezocht, naar Engeland toog.

Aan dat artikel ontleenen wij het volgende.

„Buchel was geen gewone natuur. Een dier benijdenswaardige temperamenten, die van jongs af een besliste voorkeur en aanleg tot een bepaald vak aan den dag leggen en een vast doel kunnen nastreven. Bij hem toch openbaarde zich reeds in den eersten schooltijd de lust tot teekenen, waarin hij zich gedurende de vrije uren voortdurend oefende. De tijd brak aan, dat hij de avondlessen der Academie kon bezoeken, die hij onder het afloopen van de Hoogere Burgerschool voor 3-jarigen cursus geregeld volgde, steeds zich kenmerkend door grooten lust en aanleg. Weldra verwierf hij het einddiploma in de theoretische vakken, werd leerling van den dagcursus voor architecten, waardoor ik hem van nabij leerde kennen.

Weinig toeschietelijk van aard en veel in zichzelf gekeerd, behoorde hij niet tot hen, wier beste eigenschappen onmiddellijk naar buiten spreken en die dadelijk voor zich innemen. Doch na korten tijd reeds voelde ik mij aangetrokken tot dezen kalmen, stillen jongen man, door zijn ijzeren volharding en energie tot de studie, zijn vurige liefde tot het vak zijner keuze. Want niets was hem te veel; de, voor sommige jongeren aanvankelijk minder aantrekkelijke kant van het vak, werd door hem met evenveel toewijding betracht. Aldus de studiën in constructie door hem uitgevoerd.

Splend leerde hij niet. Doch door zijn ernstigen, vasten wil, die hem tot aanhoudende inspanning voortdreef, overwon hij de vele moeilijkheden van zijn vak, verkreeg artistieke en technische vaardigheid, verzamelde zich vroegtijdig geestelijk kapitaal, waarvan hij spoedig de vruchten zou plukken. Wat hij gaf, was, hoewel gebrekkig in den aanvang, niet oppervlakkig aangeleerd, maar doorleefd, in zich opgenomen en daardoor eigen bezit.

Zoo brak de tijd aan, dat hij van zich zou doen spreken.

Eerst in den jaarlijkschen prijskamp van 1898, waarin hij met het ontwerp voor een schilderswoning op het land de medaille behaalde en o.a. door de artistieke detailstudie de aandacht trok.

Het jaar daarna verwierf hij de eerste onderscheiding in de afdeling kunstnijverheid met een ontwerp voor een kamerbetimmering, en het teekent zijn karakter, dat hij ondanks deze hoogste onderscheidingen even kalm en trouw zijn studiën aan de Academie bleef voortzetten, zich zelve volkomen bewust, dat slechts een basis was gelegd en nog véél viel te doorwerken, te voltooien. Van zijn groote werkkracht getuigde o.a. een merkwaardige studie op de Jubileums-tentoonstelling — de graphische analyse van het gewelfsysteem eener Gothische basiliek, een werk dat met recht de aandacht heeft getrokken.

Onderwijl nam hij aan wedstrijden deel en behaalde in een prijsvraag van het Genootschap Bouwkunst en Vriendschap den ren prijs. Daarbij bekwaamde hij zich in de praktijk, als assistent van den heer Stok, door de uitvoering van enkele belangrijke bouwwerken hier en elders.”

Na eenige mededeelingen over de voorbereidingen van Buchel tot den proefkamp, nadat in het voorjaar van 1900 de oproeping tot den prijskamp in de bouwkunst was verschenen, en na herinnerd te hebben aan den uitslag van dien wedstrijd, gaat de heer Evers als volgt voort.

„Het waren blijde, onvergetelijke dagen voor hem en de zijnen. En toen, na korten tijd, H. M. de Koningin het advies der jury had bekrachtigd, trok Buchel in den afgelopen zomer buitenslands. Zijn eerste bezoek gold Noord-Duitschland, waar hij op uitvoerig voorschrift der commissie verschillende merwaardige oude en nieuwe steden bezichtigde. Daar maakte hij uitvoerige aanteekeningen, schetsen en opmetingen van oude gebouwen en van kunstnijverheid, waaruit zijng gegroeid een vijftal teekeningen, die zoowel van zijn ontzaglijke werkkracht, als van zijn teekentalent getuigen.

Het zijn aquarellen van een Romaansche kerk; karakteristieke baksteen-gevels van openbare gebouwen en vooral de uitvoerige teekening van een gegraveerde Gothische koperen gedenkplaat, een stuk ter hoogte van 2.50 M. bij 1.35 breedte — een reuzenwerk op zich zelf.

Opgewekt stak Buchel 30 Aug. j.l. naar Engeland over, bleef aanvankelijk eenigen tijd te Londen met het doel daar later den winter door te brengen, na eerst Schotland te hebben bezocht. Op zijn doorreis deed hij o.a. Oxford en Worcester aan, en bevond zich ten laatste in Liverpool — dat, helaas! zijn eindstation moest worden. Een hevige ziekte greep hem plotseling aan en velde hem, den zoo moedigen, onvermoeibaar werkzamen jongen man machteloos ter neer. Scheen aanvankelijk de kans

ten goede te keeren en stond, na eenigen tijd, zijn vervoering naar Holland in 't vooruitzicht, weldra werden de berichten van den bereidwilligen Hollandschen Consul, den heer Bonke, ongunstiger, werd de hoop op herstel minder, en na dagen lang bang zweven tusschen hoop en vrees, viel eindelijk de noodlottige slag. „Zacht en kalm” ging Buchel heen!

Droeve tegenstelling, elf maanden geleden en thans. Korte blijdschap in een welverdiend, glansrijk succes. Wreede ontknooping van een jong, energiek leven, met zoo blijde vooruitzichten! Diep betreurd heengaan van een talentvol jong kunstenaar van echt ras!”

BENOEMBAARHEID

tot Opzichter bij den Dienst van Weg en Werken bij de Mij tot Exploitatie van Staatsspoorwegen.

(Vervolg van blz. 438).

Bijlage I. PROGRAMMA van het examen voor Opzichter.

Het examen omvat:

- 1^o. *Goniometrie en Trigonometrie.* Goniometrische verhoudingen. Afleiding van eenvoudige trigonometrische formules. Bepaling van het oppervlak van eenvoudige vlakke figuren. Gebruik van logaritmen bij deze berekeningen.
- 2^o. *Stereometrie.* Ligging en snijding van vakken, twee- en drievlakkige hoeken, prisma, piramide, cilinder, kegel, bol; bepaling van het oppervlak en den inhoud dezer lichamen.
- 3^o. *Beschrijvende meetkunde.* Ligging en snijding van lijnen en platte vakken, prisma, piramide.
- 4^o. *Natuurkunde.* Leer der zwaartekracht. Eenige kennis van de meest belangrijke verschijnselen uit de leer van de warmte, het geluid, het licht en de electriciteit.
- 5^o. *Werktuigkunde.* Beginselen. Samenstelling en ontbinding van krachten. Snelheid. Zwaartepunt. Evenwicht. Hellend vlak.
- 6^o. *Hand-, rechthoek- en bouwkundig teekenen.* Het teekenen van eenvoudige voorwerpen naar de natuur. Het calqueeren op papier en linnen. Het schetsen en detailleeren van constructiën uit het bouw- of machinevak, naar keuze van den candidaat.
- 7^o. *Kennis van een ambacht.* Het vervaardigen van een op te geven eenvoudig proefstuk in hout of metaal, naar keuze van den candidaat; met dien verstande dat van hen, die bij de Derde Afdeeling geplaatst wenschen te worden, het proefstuk in metaal zal zijn.

Bijlage II. PROGRAMMA van het examen voor Aspirant-Opzichter.

Examen A. Opzichter bij de Tweede Afdeeling.

(De bouwvakken en den dienst op den weg en bij de werken.)

Het examen omvat:

- 1^o. *Landmeten en waterpassen.* Bekendheid met de inrichting en behandeling van de meest gebruikelijke meet- en waterpas-instrumenten. Algemeen begrip van het uitvoeren eener waterpassing. Uitzetten van rechte en gebogen lijnen. Opmeten en in teekening brengen van terreinen, gebouwen en riviervakken.
- 2^o. *Bouwstoffen.* Kennis van de in bouw- en waterbouwkunde meest gebruikelijke bouwstoffen, en van hare eigenschappen als: de hier te lande gebruikelijke houtsoorten, natuurlijke- en kunststeen, metalen, verfstoffen, rijsmaterialen; keuren en beproeven van bouwstoffen, beton en mortels; samenstelling en bereiding van verven; houtbereiding.
- 3^o. *Algemeene bouwkunde.* Kennis der hier te lande meest voorkomende grondsoorten. Onderzoek van den bodem. Kennis van de verschillende wijzen van fundeering en hare toepassing. Kennis van hout-, steen- en ijzerconstructiën in het algemeen. Droogleggen van terreinen.
- 4^o. *Burgerlijke bouwkunde.* Metselwerken. Uitslaan van kozijnen, deuren, ramen, trappen, kapsanten; bevestiging van de muurwerken. Verschillende soorten van vloeren, balklagen en raefelingen. Kennis van de gebruikelijke kapconstructiën, dakbedekkingen, schoorsteenen, goten en kroonlijsten. Privaten. Kennis van eenvoudig smids-, glazenmakers-, stucadoor- en behangerswerk. Voldoende bekendheid met den aanleg van gas- en waterleidingen, pompen. Vereischten en algemene inrichting van eenvoudige woningen en gebouwen.
- 5^o. *Spoorwegbouw. De baan en de stations.* Algemeene kennis van den aanleg en het onderhoud van de aardbaan met taluds; taludverdediging, ballastbed, afsluiting van den spoorweg.

Eenvoudige kunstwerken als: bruggen, duikers, buizen, kokers. Het verharden van wegen en pleinen; bestratingen. Profiel der vrije ruimte. Algemeene inrichting van een stationsemplacement; doel en inrichting der daarop gebruikelijke gebouwen, perrons, stootbokken, kolenparken, verhoogde ladingplaatsen, inrichtingen voor waterbezorging.

- 6^o. *Spoorwegbouw. De bovenbouw.* Het leggen van sporen, wissels en kruisingen: de bevestiging der spoorstaven. Tongbewegingen, punt- en kruisstukken en contrarails, hunne samenstelling en de gebruikelijke typen. Draaischijven.
- 7^o. *Ontwerpen en rapporteeren.* Het ontwerpen en begrooten van eenvoudige constructiën. Het maken van een opstel of rapport over een onderwerp den Dienst van Weg en Werken betreffende.
- 8^o. *Practische bedrevenheid.* Het op het terrein samenstellen en leggen van een gedeelte spoor met wisselverbinding, waarvoor een ploeg wegwerkers (zonder ploegbaas) en de materialen ter beschikking zullen worden gesteld.
- 9^o. *Wettelijke voorschriften, dienstreglementen en reglementaire bepalingen.* Voldoende kennis van de Wetten, Voorschriften, Dienstreglementen; Reglementen, reglementaire bepalingen, instructiën en voorschriften, waarvan den candidaat bij of gedurende zijne indienststelling als aspirant-opzichter een exemplaar zal worden ter hand gesteld.

Bekendheid met de *Algemeene Voorschriften* voor de uitvoering en het onderhoud van werken onder beheer van het Departement van Waterstaat, Handel en Nijverheid.

Examen B. Opzichter bij de Derde Afdeeling.

(Seinwezen, electrotechniek, verlichting).

Het examen omvat:

- 1^o. *Toegepaste natuurkunde.*
 - a. Algemeen begrip van de leer der warmte, gassen en dampen.
 - b. De wetten der electriciteit, de elektrische stroomen; magnetisme; galvanische elementen.
 - c. Bekendheid met de inrichting en behandeling van de eenvoudige elektrische meetinstrumenten; brug van Wheatstone; differentiaal galvanometer. Onderzoek van storingen.
- 2^o. *Bouwstoffen.* Kennis van de eigenschappen, het keuren en beproeven der bouwstoffen noodig bij den aanleg van elektrische-, gas- en stoomleidingen.
- 3^o. *Kennis van werktuigen.*
 - a. Algemeene kennis van stoommachines en hare onderdeelen; stoomketels, pompen. Inrichting en gebruik van den indicator (zie o. a. „SCHOLS, Gids voor machinisten”).
 - b. Algemeen begrip van de samenstelling en inrichting van dynamo's en van telegraaf-blokinrichtingen, (zie o. a. „Handboek der Electriciteit door P. v. CAPELLE”).
 - c. Kennis van de seininrichtingen beschreven door de zorgen der Derde Afdeeling.
 - d. Kennis van gasleidingen, reguleurs, gasmeters, branders.
- 4^o. *Algemeene werktuigbouwkunde.* Kennis van metaal- en houtverbindingen, en van de constructie der onderdeelen van werktuigen. Het lezen en verklaren van teekeningen der inrichtingen genoemd sub 3. Vaardigheid in het detailleeren van enkele onderdeelen.
- 5^o. *Spoorwegdienst.* Kennis der mechanische en elektrische seinen en van de telegraafinrichtingen op een belangrijk den candidaat vooraf op te geven station. Voldoende bekendheid met de samenstelling van wissels en van de middelen tot beweging en sluiting der tongen; kennis van de opzetinrichtingen en daaraan verbonden seininrichtingen der beweegbare bruggen.
- 6^o. *Telegrafeeren.* Voldoende bedrevenheid in het overseinen en opnemen van telegrammen.
- 7^o. *Het ontwerpen en rapporteeren.* Het ontwerpen en begrooten van eenvoudige elektrische-, gas- en stoomleidingen en geleidingen van inrichtingen voor het op afstand bedienen van wissels en seinen. Een opstel of rapport over een onderwerp den dienst betreffende.
- 8^o. *Practische bedrevenheid.* Het op het terrein uitzetten van seinen telegraafinrichtingen; het maken en wijzigen van koppe-lingen en handelinrichtingen; het verbinden van blok-, telegraaf- en telefoontoestellen. Voor deze verrichtingen worden de noodige arbeiders en materialen ter beschikking gesteld. Het bedienen van een eenvoudige stoom- en dynamomachine met schakelbord. Het regelen van booglampen.
- 9^o. *Wettelijke voorschriften, reglementen, lokale voorschriften en reglementaire bepalingen.* Voldoende kennis van de Wetten, Voorschriften, Dienstreglementen, Reglementen, Reglementaire

bepalingen, instructiën en voorschriften, waarvan den candidaat bij of gedurende zijne indienststelling als aspirant-opzichter een exemplaar zal worden ter hand gesteld.

Bekendheid met de „*Algemeene Voorschriften*” (A. V.) voor „de uitvoering en het onderhoud van werken onder beheer „van het Departement van Waterstaat, Handel en Nijverheid,” en met de „*Algemeene Voorschriften* voor de uitvoering van „werken voor den Rijkstelegraaf.”

VERSLAGEN VAN VERGADERINGEN.

Afdeeling Utrecht. 26 November 1901. De Voorzitter opende de vergadering, waarna de notulen der vorige na voorlezing onveranderd werden goedgekeurd. Na mededeeling van eenige ingekomen stukken nam de Voorzitter, de heer F. J. Nieuwenhuis, het woord om eenige mededeelingen te doen betreffende den Domtoren in verband met zijne restauratie.

Allereerst werd door den geachten Spreker, aan de hand der geschiedenis, het ontstaan en het voor een gedeelte weder verdwijnen der verschillende kerken en kapellen, binnen de oude veste Utrecht, nagegaan, daarna de aanleiding tot, en de uitvoering van den bouw van den nog tegenwoordig zoo fieren, doch innerlijk zieken Domtoren.

Toegelicht door een menigte door hem verzamelde oude teekeningen en photo's deed Spreker uitkomen hoe de Dom met omgeving vroeger was in vergelijking met den tegenwoordigen toestand. Op een dier teekeningen zagen wij de nog bestaande poort, thans toegang gevende tot de bloemisterij achter de Servetstraat, destijds tot den Bisschopshof. Van uit dezen hof kon men, en kan men nog, door het, naast den Dom liggende gebouw hetwelk het laatst is ingericht geweest tot koffiehuis, langs een trap zoowel de destijds zich in den Dom bevindende kapel, als de kelders daaronder bereiken.

Op eenige teekeningen was tevens te zien, dat het schip der Domkerk bijna tegen den Domtoren liep en daarvan slechts was gescheiden door een weinige meters breede gang, welker dak op bogen, tusschen Domkerk en Toren geslagen, rustte. Dit schip van de kerk is later in puin gevallen en eerst in de vorige eeuw opgeruimd, waardoor het „Domplein” is gevormd.

In tegenstelling met vroegere beweringen, als zou de Domtoren een zeer breed aangelegde fundeering hebben, bleek uit de serie, naar de opmetingen vervaardigde en door spreker tentoongestelde teekeningen, dat die breedte niet veel meer bedraagt dan die van het opgaande werk, met aan drie zijden eene verbreding van slechts enkele meters, aan de vierde zijde, die naar het voormalig koffiehuis, in het geheel niet, waaruit blijkt, dat dit gebouw reeds aanwezig was toen met het bouwen van den toren werd aangevangen. Tevens bleek uit die teekeningen, dat de aanleg der fundeering niet dieper ligt dan ongeveer 6 M. onder den beganen grond ter plaatse, en dat die fundeering is aangelegd op een laag puin en beton, terwijl duidelijk de vele uitsparingen in het metselwerk waren te zien van welke sommige van af de fundeering tot aan de eerste verdieping, ja sommige zelfs nog hooger doorloopen. Bij de opmetingen bleken deze uitsparingen een ware poel van ongerechtigheden te zijn, waarom dan ook na de restauratie de woning van den torenwachter zal worden opgeheven.

Spreker deed nog uitkomen, dat de Domtoren het werk was van niet één, doch van drie of vier bouwmeesters, hetgeen na toelichting van den spreker voor de vergadering duidelijk in den bouw waarneembaar was.

Vervolgens werd de restauratie besproken, waarvan Spr. een keurig ontworpen plan vertoonde, waaruit den aanwezenden duidelijk bleek, dat mettertijd de Utrechtsche Dom weer tot zijn vroegeren luister zal terugkeeren. De plannen, zeide Spr., worden gemaakt in onderling overleg tusschen de leden der Commissie voor de restauratie, de heeren Dr. Cuypers, Muysken en den Spreker.

Hierna stelde Spr. de aanwezigen in de gelegenheid tot het vragen van nadere inlichtingen, waarvan een druk gebruik werd gemaakt. De vragen werden op de gewone welwillende wijze door Spr. beantwoord, waarna de heer van Straaten den geachten Spreker, namens de talrijk aanwezige leden en geïntroduceerden, dank zeide voor de schoone improvisatie en voor de vele wetenswaardigheden door den Spr. medegedeeld.

Het applaus bewees, dat de vergadering hierna mede ten volle instemde. Hierna gaf de heer Kersemaekers een beschrijving ten

beste van een door hem uitgevonden en vervaardigd toestelletje om bij benadering hoogten te meten.

Ook de heer Kok besprak een eenvoudige wijze voor het bepalen van hoogten.

Niets meer aan de orde zijnde werd hierna de vergadering door den Voorzitter gesloten.

A. J. Vr. *Secretaris.*

Arti et Industriae. 's Gravenhage, 27 Nov. 1901. Na afdoening der huishoudelijke zaken deed de heer J. J. van Nieukerken eenige mededeelingen over de dit jaar te Haarlem afgenomen proeven van bekwaamheid. Het verslag van de gewestelijke commissie hierover luidde niet gunstig; intusschen zal getracht worden de ondervonden moeilijkheden in 't vervolg te voorkomen, en is besloten het afnemen der proeven in 1902 niet te doen plaats hebben. Wegens verschillende bezwaren kon ook niet voldaan worden aan den wensch van de Vereeniging tot veredeling van het ambacht, om een eigen gebouw te bezitten.

De heer v. Nieukerken besprak ten slotte de wenschelijkheid, te trachten naar eene betere aansluiting tusschen het vak en het lager onderwijs, en hij zou gaarne van A. et I. het initiatief zien uitgaan om eene vergadering te houden met onderwijzers, patroons, werklieden en belangstellenden, teneinde het bedoelde nauwere verband te bespreken.

Na uitvoerige gedachtenwisseling over deze zaak, gaf de Voorzitter, de heer J. Mutters Jr., te kennen, dat hij van zulk eene vergadering weinig nut kon verwachten, en kon thans geen besluit daarover genomen worden, daar het bestuur onvoldoende aanwezig was.

De avond besloot met eene kunstbeschouwing.

BERICHTEN.

Omtrent de invoering van de Woning- en de Gezondheidswet lezen wij in de memorie van antwoord van den Minister van Binnenlandsche Zaken op het Afdeelvingsverslag, dat de vertraging, welke de voorbereiding voor de invoering dezer wetten onderging, veroorzaakt werd door een onderzoek of en in hoeverre, voor de invoering, een voorstel tot wijziging van enkele bepalingen der Woningwet nog kon worden ingediend. Eerst toen gebleken was, dat zulk een wijziging te veel ingreep om spoedig tot stand te komen, en zoo men er toe wilde besluiten, evengoed na invoering der Wet kon plaats hebben, is tot onverwijld invoering besloten. Vooraf te ramen welke financiële gevolgen de invoering der beide Wetten voor de gemeenten en het rijk zal hebben is niet mogelijk. Voorshands zal men niet verder kunnen gaan dan het ramen van de tractementen der vereischte ambtenaren, en van de oprichtingskosten van het laboratorium voor den gezondheidsraad te Utrecht. Daarentegen zou elke raming van het bedrag van voorschotten, door het rijk aan gemeenten te verstrekken, of van den steun door het rijk aan gemeentefinanciën te verleenen, als een gemeente onmachtig bleek tot het aanzuiveren van rente en aflossing dier voorschotten, op niets dan gissing berusten. De gevorderde offers van de gemeentefinanciën zullen afhangen van de meerdere of mindere veerkracht waarmede een gemeente de verbetering der woningtoestanden ter hand neemt, en uit die nog geheel onbekende gegevens is geen juist cijfer op te maken.

De Minister verklaart zich niet neder te leggen bij de meening, dat de Regeering en de volksvertegenwoordiging de financiële gevolgen van deze Wet reeds hebben afgedaan; hij acht zich niet gebonden door de opgegeven raming tijdens de behandeling der Wet.

Door den rouw dien het Delftsche Studentencorps heeft aangenomen wegens het overlijden van een corpslid, zijn de feesten bij gelegenheid van de inwijding der nieuwe lokalen van de Studenten Sociëteit tot 13 en 14 December a. s. uitgesteld.

Te Haarlem hebben zich voor de betrekking van gediplomeerd ingenieur bij de gemeentewerken ruim twintig sollicitanten aangemeld; 110 personen dingen naar de betrekking van opzichter over de plantsoenen.

BUREAU VOOR PLAATSING VAN OPZICHTERS EN TEEKENAARS.

Marnixstraat 402, Amsterdam.

Aantal ingeschreven sollicitanten voor:

Bouwkundig Teekenaar 2.

Bouwkundig Opzichter-Teekenaar 6.

AANKONDIGING VAN AANBESTEDINGEN.

MAANDAG 2 DECEMBER.

ALKMAAR. Het bouwen van een woon- winkelhuis, in de Schapensteeg no. 9-10, voor den heer A. Engländer Jr.

De aanbested., 's av. 5 u., in café „Central“. Inl. te bek. bij W. H. Matthijssen, arch. bij wien tevens bestek en teek. à f 1 verkrijgb. zijn. Aanw. gedaan.

GOES. Het bouwen van een woonhuis op het perceel weiland, naast de voormalige hoedenfabriek aan de Westsingel alhier.

De heer P. J. Goovers, 's av. 8 u., in het koffiehuis van de wed. M. Rijk. Bestek en teek. liggen in voorn. koffiehuis ter inzage. Aanw. gedaan.

'S-GRAVENHAGE. Het maken van gebouwen en bijbeh. werken voor quarantaine-inrichting aan den Rotterd. Waterweg, op een terrein bij het Amersgat onder Naaldwijk. Ram. f 38800.

Het prov. best., v.m. 11½ u. Het bestek ligt ter lezing aan het gebouw van het min. van binnenl. zaken, aan dat van het prov. bestuur van Zuid-Holland te 's-Hage en is te bek. bij den boekh. M. Nijhoff te 's-Hage. Inl. te bek. bij den rijksbouwkw. Aanw. gedaan.

NIEUW AMSTERDAM. 1. Het timmeren metselwerk voor het bouwen van een winkelhuis aldaar, 2. het stucadoorwerk, 3. het glas-, verf- en behangwerk, 4. de lev. van ijzerwaren, 5. het smidswerk. alles aan gen. winkelhuis.

De heer A. Heise, v.m. 11 u. te zijnen huize, alw. bestek en teek. ter inz.

NULAND (N.-BR.). Het bouwen van een woonhuis.

De archit. W. v. Aalst te 's Bosch, n.m. 3 u., in het café van de Wed. J. v. d. Laar te Nuland. Bestek met teek. tegen f 2 te bek. bij voorn. arch. door wien ook nadere inl. worden gegeven. Aanw. 2 Dec., v.m. 11 u.

WEHL. Het bouwen van een woonhuis met boerderij met bijlev. der materialen.

De bouwkw. H. G. Raben te Didam, v.m. 11 u., in café Stokman te Wehl, alw. bestek en teek. ter inzage. Inl. geeft gen. Bouwk.

DINSDAG 3 DECEMBER.

GOORLE. Het bouwen eener villa voor P. v. d. Lisdonk.

De arch. W. Bouman te Tilburg die inl. geeft en bij wien bestek ad. f 1 verkrijgb.

WOENSDAG 4 DECEMBER.

GRONINGEN. Het verbouwen van het perc. no. 4 en 4a, aan den Heeresingel, ald. De arch. G. Nijhuis, 's av. 8 u., in café „Struve.“ Bestek en teek. ter inzage en ad. f 1 verkr. bij gen. arch. Aanw. 2 Dec., v.m. 10 u.

MIDDELBURG. Het bouwen van eene brugwachterswoning bij de schipbrug te Vlissingen; begr. f 7370.

Het prov.-best., v.m. 11 u. Bestek no. 186 ligt ter lezing aan het gebouw van het min. van W. H. en N., aan de lokalen der prov. besturen, en is te bek. bij Gebr. van Cleef te 's Hage. Inl. zijn te bek. bij den hoofd-ing. Bekaar te Middelburg, den arrond.-ingen. Hoogenboom te Vlissingen en den opzichter van Langeveld te Vlissingen. Aanw. gedaan.

VLAARDINGEN. Het afbreken van 2 perc. aan de Hoogstraat te Vlaarding en het daar ter plaatse bouwen van een winkelhuis met bovenwoning, in 2 perc. en in massa.

De arch. K. Stoffels, 's midd. 12 u., in hotel „De Holl. Tuin.“ Bestek en teek. verkrijgb. à f 0,50 en liggen ter inzage in gen. hotel. Inl. ten kantore van den arch. Aanw. één uur voor de besteding, mede in het hotel.

DONDERDAG 5 DECEMBER.

BROEK-SITTARD (LIMB.). a. Het bouwen eener gemeenteschool en het leveren en plaatsen van schoolmeubels en schoolbehoefden. b. Het verbouwen der bestaande onderwijzerswoning. Beide werken met bijl. van alle daartoe noodige materialen en arbeidsloon.

Het gem.-best., n.m. 2 u. Bestekken en teek. ter inzage en zijn tegen f 2 te bekomen op de gem.-secretarie te Broek-Sittard. Inl. te bekomen ten kantore van den arch. Joseph

Seelen, Stationsstraat Heerlen. Aanw. 5 Dec., v.m. 10 u.

STRATUM. Het bouwen van drie burgerwoonhuizen.

De bouwkw. W. van Bergeijk, in café „Het Fortuin“, alw. bestek en teek. ter inzage.

VRIJDAG 6 DECEMBER.

GRONINGEN. Het bouwen van een pathologisch anatomisch laboratorium en eene woning van den custos op een terrein aan den Ooster-binnensingel te Groningen. Raming f 164000.

Het prov. best., 's midd. 12 u. Het bestek ter lezing aan het gebouw van het prov. bestuur te Groningen en is te bekomen bij M. Nijhoff, Nobelstraat no. 18 te 's Hage. Inl. te bekomen bij den rijksbouwkw. Aanw. gedaan.

ZATERDAG 7 DECEMBER.

AMSTERDAM. Bestek no. 196: het bouwen van eene nieuwe bakkerij te Amsterdam. Raming f 61900, onder het beh. der genie te Amsterdam.

De genie v.m. 10 uren, op het bureel Nieuwe Heerengracht no. 11. Bestek en het proc.-verb. van gegeven inl. van af 2 Dec. ter lezing op het boveng. bureel. Bestek met afschriften van het proc.-verb. zijn van af diezelfde tijdstippen voorw. verkr. bij den besteder, tegen respect. f 1,90 en f 0,10 per stuk. Aanw. wordt niet gehouden.

VRIES. Het verbouwen der school te Bunne.

Het gem.-best. van Vries, v.m. 11 u., in het logement van G. Homan. Bestek en teek. ter inz. en ad. f 1,25 verkr. ter secret. Inl. geeft H. Hajema elken middag na 4 u. Aanw. 3 en 4 Dec., telkens 's m. 12-2 u.

MAANDAG 9 DECEMBER.

HERTEN (LIMB.). Het bouwen van een woonhuis met boerderij.

De heer Th. van Ool, n.m. 2 u., bij Ch. Slabbers. Bestek en teek. ter inz. bij H. Bertrams, arch. te Roermond.

OUD BEIJERLAND. Het metsel-, timmer-, smids-, loodgieters- en verfwerk voor een te bouwen landbouwschuur met wagenhuis op de bouwhoeve „St. Hubertshoeve“ bebouwd door S. Herweijer aldaar.

De arch. J. Smit, 's midd. 12 u., in hotel „De Oude Hoorn“.

DINSDAG 10 DECEMBER.

ALKMAAR. Het bouwen van 3 heerenhuizen aan de Steijnstraat, naast de Huis- houd- en Industrieschool.

De aanbested., 's av. 8 u., in hotel „De Burg“. Bestek en teek. te verkrijgen bij N. van der Voort, tegen f 1. Aanw. op het terrein 4 Dec., v.m. 10 u.

AXEL. Het afbreken van de bestaande en het bouwen van eene nieuwe school met bijlev. van bouwstoffen.

Het gemeentebest., v.m. 11 u.

HENDRIK IDO AMBACHT. Het bouwen van eene woning voor den burgemeester en verdere werken op een terrein gelegen aan de Kerkstraat aldaar.

Het gem.-best., v.m. 11½ u. Bestek en teek. ter inzage en zijn te verkr. op het raadhuys en bij den arch. W. G. Eberson, Weimarstraat 48 den Haag, tegen f 2. Aanw. 3 December.

LEEUWARDEN. Het afbreken eener oude en het bouwen eener nieuwe boerenhuizinge in de Koudumer Wiske.

De arch. J. L. de Vries, aan de Nieuwestad 98. Bestek en teek. ad. f 1,50 verkrijgb. bij gen. arch. Aanw. 5 Dec., v.m. 11 u.

WOENSDAG 11 DECEMBER.

AMSTERDAM. Het gedeeltelijk sloopen en daarna verbouwen van de Christ. School aan de 1ste Schinkelstraat 13.

De arch. H. Bonda, n.m. 2 u. Aanwijzing zie bestek. Bestek en teek. ad. f 1 bij voorn. arch., nic. Beetsstraat 132.

VRIJDAG 13 DECEMBER.

'S-GRAVENHAGE. Het bouwen van 4 heerenhuizen aan de Stadhouderslaan.

De bouwkw. I. Godee, 's av. 8 u., in het Zuid-Hollandsch koffiehuis. Bestek en teek. ad. f 2 bij gen. bouwkw. verkr. Tollenstr. 36.

ZATERDAG 14 DECEMBER.

STEENWIJK. Het bouwen van 3 heerenhuizen.

De arch. B. Rouwkema. Bestek en teek.

ad f 2,50 verkrijgb. Teek. ter inzage in hotel „De Kroon“ „Bellevue“ en het Posthuis. Inl. geeft genoemde architect.

DINSDAG 19 DECEMBER.

LEUR (N.-BR.). Het bouwen van het St. Antonius-gesticht en de levering der noodige materialen.

Het bestuur van het St. Antonius-gesticht. Teek. van het bestek ter inzage in het koffiehuis „De Prins“ van J. van Bechoven. Bestekken verkrijgbaar à f 1,50 bij den boekhandelaar Ed. van Wees te Breda. Inl. te bek. bij den arch. P. J. v. Genk bij Breda. Aanw. 12 Dec., v.m. 11 u., in genoemd koffiehuis.

Assurantie Maatschappij tegen Brand-

schade en op het Leven

De NEDERLANDEN van 1845.

's-Gravenhage, Kerkplein hoek Prinsstraat — Amsterdam, Sophiaplein. — Rotterdam, Zuidblaak 24 (Beursplein). — Breda, Prinsenkade. — Haarlem, Kruisweg 70 c. — Nijmegen, In de Betoustraat 8. — Groningen, Akerkhof, hoek Akerkstraat. — Zutphen, IJselkade.

Hoofd-Directie te 's-Gravenhage:

CAREL HENNY, Directeur;

Mr. J. J. HENNY, Adj.-Dir.

Kapitaal. f 4.000.000.00

Reserves ult. 1900. - 1.877.900.00

Betaalde Brandschaden tot

ult. 1900. - 21.625.000.00

Verzekering tegen BRAND- en INBRAAK- schade tegen vaste en zeer billijke Premieën.

J. Muysken.

Hoofd-Agent van de Nederlandsche Assurantie-Compagnie van het jaar 1776 te Amsterdam.

Adres: HAARLEM, Kruisweg No. 55.

Beveelt zich aan voor assurantien bij aanbestedingen

Vaste Taxatie. - Op Beurspolis. - Vaste Premie.

AFLOOP VAN AANBESTEDINGEN.

17 NOVEMBER.

AARLE-RIXTEL (ONDERH.). Het bouwen van een missiehuis voor 150 zusters. Door het bestuur van voorn. inrichting.

Gegund aan J. W. Kocken, Tilburg, voor pl.m. f 76000.

GRONINGEN (ONDERH.). Het verbouwen van een perc. in de Oosterstr. no. 25, voor den heer F. Toren te de Meeden, onder architectuur van de heeren K. en G. Hoekzema Kz.

Laagste inschrijver L. Oldenburger, f 9250. Gegund.

TILBURG (ONDERH.). Het bouwen van eene villa aan de Spoorlaan. Door den arch. J. v. d. Valk.

Gegund aan F. v. d. Schoot, aldaar.

18 NOVEMBER.

ALKMAAR. Het amoveren van perceel wijk E, no. 10, en het daar ter plaatse bouwen van drie woonhuizen, remise en twee bovenwoningen. Door den bouwkw. G. Spruit Szn.

Laagste inschrijver A. de Munk, f 9975. Gegund.

19 NOVEMBER.

EINDHOVEN. Het bouwen van 8 woonhuizen aan den Boschdijk te Woensel. Door den heer H. Habraken.

Met ringovensteen. Ram. f 9522. Laagste inschrijver W. de Goeij, Woensel, f 7850.

Met veldovensteen. W. de Goeij, f 7500*. Gegund.

HENGLO (OV.). Het verbouwen van een perc. aan de Brinkstraat te Hengelo. Door de architecten v. d. Goot en Kruisweg.

Laagste inschrijvers H. v. d. Enck, f 6420. Gegund.

20 NOVEMBER.

APELDOORN. Het verbouwen van het hotel van der Burg. Door den architect J. A. Wijn.

Laagste inschrijver G. Wegerif, f 11682.

'S-HERTOGENBOSCH. Het bouwen van 4 beneden- en bovenwoningen, op het terrein van ouds genaamd „het Kruisbroeders Kerkhof”, met bijlev. der benodigde materialen. Door den bouwkw. A. v. Liempt.

Laagste inschrijver A. Sanders, f 5347.

21 NOVEMBER.

HAARLEM. Het bouwen van een woonhuis met afzonderlijk opgaande bovenwoning aan de Hoofdstraat in het Kleverpark bij de Ostadestr. Door den arch. J. A. Traanberg.

Laagste inschrijver H. J. Rooijers, f 4996. Gegund.

22 NOVEMBER.

HAARLEM. Het bouwen van een meubelmakerswerkplaats, op een terrein aan den Jansweg. Door den arch. A. J. Salm.

Laagste inschrijver P. Hoetjes, f 2688.

HENGELO. Het bouwen van een dubbel woon- en winkelhuis met bakkerij op een vrij terrein aan den Berfloweg voor rekening van den heer J. Arends. Door den aanbesteder.

a. Laagste inschr. Gebr. Thomasson, f 5300.
b. Gebr. Thomasson, f 5230.

WINSCHOTEN. Het bouwen van een directeurswoning op een terrein aan de Emma-dwarsstraat. Door het best. der vereen. tot verheffing van het ambachtsonderwijs.

Laagste inschrijver M. Mulder, f 5372.

23 NOVEMBER.

„Per Telegraaf.”

APELDOORN. Het bouwen van een villa in de Kastanjelaan. Door den ingen.-archit. C. M. Gardenier.

Laagste inschr. G. Buurman, Apeldoorn, f 5391, gegund; daaropvolgende inschrijver H. Kamphuis, id., f 5467.

ZUIDLAREN (GR.). Het bouwen van een wagenhuis met paardenstal bij het station Vries-Zuidlaren, met bijl. van al de materialen, werkloonen, enz. Door de directie der Tramweg maatschappij Zuidlaren—Groningen.

Laagste inschrijver H. Steenstra, Zuidlaren, f 817. Gegund.

25 NOVEMBER.

AMSTERDAM. Bestek no. 905. Het bouwen van 2 enkele steenen wachterswoningen en een enkele steenen woning voor den stations assistent nabij en op het stationsemplacement Kesteren. Raming f 9000. Door de Holl. IJz. Spoorw. maatij.

Laagste inschrijver J. W. Matthijs, Utrecht, f 10770.

STADSKANAAL. a. Het bouwen van een winkelbehuizing met het daartoe benodigde, b. glas- en verfwerken. Door den heer W. Hakkenes.

Timmerwerk. Laagste inschrijver J. van Delden, Annerveensterkanaal, f 1609*.

Verfwerk. J. H. Wilholt, Stadskanaal, f 88*.
*Gegund.

26 NOVEMBER.

ASSEN. Het bouwen van eene onderwijzerswoning aan de Veenestraat, in 3 per. 1. het bouwen, 2. verf- en behangwerk en 3. stucadoorwerk. Door het gemeentebest.

Perc. 1. Laagste inschrijver D. Neitingh, f 4745*.

Perc. 2. Gebr. Iwema, f 437*.

Perc. 3. L. Jalvingh, f 479*.

ENSCHEDÉ. Het bouwen van twee woonhuizen op een terrein aan de van Lochemstraat. Door de firma van Heek & Co.

Laagste inschr. J. v. Ommen Hz., f 3797. Volgens bestek 8 dagen beraad.

VEENDAM. Het bouwen eener ambachtschool op aan te wijzen terrein aan het Boven-Oosterdiep te Veendam. Door het bestuur van de vereeniging voor ambachts- onderwijs te Veendam—Wildervank.

Laagste inschrijver R. Bolten f 17588.

Lijst van Fabrikanten, Leveranciers, enz.

Prijs per regel voor niet geabonneerden op advertentiën 5.— per jaar bij vooruitbetaling. Abonnés op advertentiën 1 regel gratis voor iedere advertentie.

Amsterdamsche Fabrik van Cement-IJzerwerken (Systeem Monier) Groote Wittenburgerstraat 108.

Assurantie-Mij. tegen Brandschade „de Nederlanden van 1845”, 's-Gravenhage, Kerkplein hoek Prinssestraat.

Badinrichtingen. — Th. VAN HEEMSTEDÉ OBELT, Amsterdam.

Behangselpapieren, en gros. — EERSTE NED. PAPIERHANDEL, Den Haag, Kantoor en Magazijnen, Luthersche Burgwal 27.

BEHANGSELPAPIEREN, LINCURSTA, Th. N. Eijffinger, Hof-leverancier. — Den Haag.

Binnenbetimmeringen. — GEBRS KOCH, Amsterdam.

Bouwstoffen. — MARTIN & Co., Amsterdam.

BRANDKLUISDEUREN. — Wed. P. A. SCHROOT & Zoon, Den Haag.

Brandkasten. — FRED. STIELTJES & Co., Amsterdam (Mosler Safe Company).

Cementmestiek-Dakbedekking. — J. A. SMITS & Zoon, Weesperzijde 39, Amsterdam.

Cement-IJzerwerken. — Ned. Mij. voor Monierwerken, Amsterdam.

Cementsteenfabriek. — M. ELFRING & Zoon, Den Haag.

Centrale Verwarming. — W. J. STOKVIS, Arnhem.

Centrale Verwarming. — NELL & STUTTERHEIM, Den Haag.

Centrale Verwarming. — GEVEKE & Co., Amsterdam.

Centrale Verwarming. — FRED. STIELTJES & Co., Amsterdam (Sturtevant Engineering Co.).

Centrale Verwarming en Ventilatie. — D. S. M. KALKER, Amst.

Centrale Verwarmingen. — B. LANDHEER Jr., Wijnstr. 59, Rotterdam.

Closets. — Th. VAN HEEMSTEDÉ OBELT, Amsterdam.

Dakpannen. — J. B. VAN SOEST & TERSTAPPEN, te Swalmen.

Draadglas van Neusattl, FERD. ENGERS, Amsterdam.

Eerste Nederl. Papierstucfabriek, Damrak 85, Amsterdam.

Eerste Nederl. Xylolith-Fabriek. — A. S. KEY, Rotterdam.

Excelsiorplaten. — GEBRS. VAN DER VIJGH, Amsterdam.

Gas-, Stoom- en Waterleiding. — R. S. STOKVIS & ZONEN, Leuvehaven 74—76, Rotterdam.

Gaskachels (nieuwste condensng). — OBELT, Amsterdam.

Gegoten geëmailleerd ijzeren waschtafels. — Th. VAN HEEMSTEDÉ OBELT, Amst., 150 de Ruyterkade. Filiaal: 36 Rokin.

Gegoten geëmailleerd ijzeren waschtafels. — PECK & Co., Amst.

Gekleurd en gebrand glas in lood. — C. LINDENAAR, Glasgraveur, Alb. Cuijppstraat 123, Amsterdam.

Handel in Bouwmaterialen. — Wed. P. G. F. PINO POST, Den Haag.

Houthandel. — LINDNER & Co., Wittenburgerstraat 22—24, Amst. Haeuslersche Houtcementen Dakbedekking. — J. A. SMITS & Zoon, Weesperzijde 39, Amsterdam.

Jaloezieën-, Rolluiken- en Zonnenschermen-fabriek (Stoom). — v. d. Helststraat 1, AMSTERDAM. — Wagenstraat 39a. 's GRAVENHAGE.

Jalouziën. — J. F. KRONER & ZONEN, Spuistr. 246, 248, 250, Amst.

Josson-Cement. — A. E. BRAAT, Rotterdam en Amsterdam.

Levensverzekering-Maatschappij New-York. — Directie voor Nederland, Keizersgracht 455, Amsterdam.

Levensverzekering-Mij. „Neerlandia”, L. Beestenmarkt 9, 's-Hage.

Liften. — Th. VAN HEEMSTEDÉ OBELT, Amst. (R. WAYGOOD & Co.).

Liften, Ventilatie, Gesm. ijzer. trappen. — JAN HAMER & Co., Amst.

Liften. — FRED. STIELTJES & Co., Amsterdam (Otis Bros. New-York).

Looden en Inw. glasemail privaatlleidingen. — OBELT, Amst.

Mastix-Cement Dakbedekking. H. ALLERSDORF, Singel 455, Amst.

Motoren en DYNAMO'S. — JULIUS LÜCHAU, Damrak 71, Amst.

Motoren & DYNAMOS. — FRED. STIELTJES & Co., Amsterdam.

Naaml. Venn. Utrechtsche Asphaltfabriek. Dakbedekking en Vloeren.

Portland-Cement. — DYCKERHOFF & SÖHNE, Amöneburg.

Photolithografie. — WEGNER & MOTTU, Amsterdam.

Proefstation Bouwmat. — KONING & BIENFAIT, Amsterdam.

Raamsluiters voor bovenlichten. — Th. V. HEEMSTEDÉ OBELT, Amsterdam.

Rolluiken. — W. H. M. SCHOLTE, Prinsengr. 516, Amsterdam.

Rietplanken. Isolersteenen. Fluaten. — MOLIÏN. — Gouda.

Stalinrichtingen. — STAAL & HAALMEIJER, Amsterdam.

Stalinrichtingen. — D. S. M. KALKER, Amsterdam.

Steenen (vergl. en onvergl.) CANOY HERFKENS & Co., Venlo.

Stengoed of Engelsche buizen en kruispannen. — HOUBEN & STEEGH, Belfeld en Tegelen (Limburg).

Stoomtimmerfabriek. — GEBRS. VAN MALSEN, Den Haag.

Tegels in soorten. — DE LINT & Co., Rotterdam.

Toeschuifbare hekken. — FRED. STIELTJES & Co., Amsterdam.

Verwarming en Ventilatie. — Th. V. HEEMSTEDÉ OBELT, Amst.

Verwarming en Ventilatie. — FRED. STIELTJES & Co., Amst. (Sturtevant Blomers & Exhausters voor ventilatie, stofafzuiging enz.).

Verwarming en verlichting. — JULIUS LUCHAU, Damrak 71, Amsterdam.

Verwarming en Ventilatie. — D. S. M. KALKER, Amsterdam.

Ventilators. — Th. VAN HEEMSTEDÉ OBELT, Amsterdam.

Ventilators. — JAN HAMER & Co., Amsterdam.

Ventilators. — D. P. HASSELMAN, Amsterdam.

Vuurvaste Steen. JOSTEN & Co., te Königwinter a/Rh. Fabrikanten van zeer vuurvaste Chamotte- en Dinas-steenen vuurvaste Cement, Karolinklei enz.

Zinkwerken. — F. W. BRAAT, Delft.

Bij MOUTON & Co., te 's-Gravenhage zijn verkrijgbaar:

PORTEFEUILLES

voor de jaargangen van het „Bouwkundig Weekblad”.

Deze portefeuilles zijn voorzien van een ingedrukt jaarcijfer.

Prijs per portefeuille f 0.50. Franco per post f 0.65.

NAAMLOOZE VENNOOTSCHAP

Zuid-Hollandsche Stoomsteenfabriek

te 's-Gravenhage. — Jan v. Nassaustraat 28.

Prima kwaliteit **Waalvorm metselsteen, gevelsteen**

meskant en in **fraaie kleuren**, tegen zeer concurrerende

prijzen. **Zandsteen** in blokken van op te geven afmetingen,

tégen prijzen welke de toepassing zeker in de hand zullen werken.

Monsters en nadere inlichtingen worden gaarne verstrekt.

AANBESTEDING.



De architecten K. en G. HOEKZEMA K.zn., te Groningen, wenschen, namens het BESTUUR van de Vereeniging „TOT CHRIS-TELIJKE VERZORGING VAN KRANKZINNIGEN EN ZENUW-LIJDERS IN NEDERLAND”, gevestigd te Utrecht op Maandag 16 December 1901, des namiddags om 2 uur, in het „Militair Tehuis”, te Groningen,

AAN TE BESTEDEN:

Het bouwen van TWEE afzonderlijke PAVILJOENEN, eene BEHUIZING voor den Geneesheer-Directeur, eene WERK-PLAATS voor stille bedrijven, eene dubbele BEHUIZING, het VER- en BEBOUWEN van het waschhuis en keukengebouw, een WACHTHUISJE voor den tram, eene RIOLEERING met ZINK-PUTTEN enz., op „Dennenoord” te Zuidlaren, provincie Drente, met de levering van al het daartoe benoodigde.

Het BESTEK met 6 TEEKENINGEN is te verkrijgen à f 5.00, franco per post f 5.10 ten kantore van de architecten, Muurstraat No. 1, Groningen, waar tevens INLICHTINGEN zijn te bekomen, dagelijks, des morgens van 11—12 en des avonds van 5½—6½ uur.

AANWIJS IN LOCŌ, Donderdag 5 December 1901, des namiddags 2 uur, samenkomst in het hotel van den Heer H. ZONDAG te Zuidlaren.

WAAROM? worden Excelsiorplaten

steeds meer en meer toegepast?

Omdat de uitstekende Eigenschappen

steeds meer en meer door architecten erkend worden.

DE FABRIKANTEN

GEBR. VAN DER VIJGH, AMSTERDAM.

KEIEN.
Dekbanden

Graniet.	Asphalt.
Bazalt-	Portl.-
lava.	Cement.
Zandsteen.	
DRAADGLAS.	

FERD. ENGERS

AMSTERDAM.

NAAMLooZE VENNOOTSCHAP

Utrechtsche Asphalt-fabriek,

voorheen STEIN & TAKKEN.

ASPHALT-VLOEREN.

HOUTCEMENT EN CEMENT-MASTIEK DAKBEDEKKING,

Merk VULKAAN.

ASPHALT-DAKPAPIER. — CARBOLINEUM enz.

Voert werken uit — Levert materialen.

Directeuren: { J. E. C. VAN GEUNS. Civ. ingenieur.
W. D. VAN ECK.

Hollandsche IJzeren Spoorweg-Maatschappij.

AANBESTEDING.

Op Maandag, den 9den December 1901, des namiddags ten half 2 ure (*Greenw. tijd*), zal in het Centraal Personenstation te Amsterdam, in het lokaal naast de wachtkamer 3de klasse (ingang vestibule) worden aanbesteed, volgens bestek No. 908:

het maken van grond- en spoorwerken, het wijzigen van den onderbouw van bruggen en het maken, leveren en opstellen van de bovenbouwen van twee bruggen, met bijkomende werken, ten behoeve van een tweede spoor van VORDEN naar RUURLO.

Begrooting f 45600.—

Het bestek is tegen betaling van f 1.— verkrijgbaar aan het Centraal-Administratiegebouw der Maatschappij aan het Droogbak te Amsterdam, bureau Weg en werken, kamer 154, of op franco aanvraag aan dit bureau, met toezending van het bedrag in postwissel (postzegels worden niet in betaling genomen en aan aanvragen zonder postwissel wordt geen gevolg gegeven).

Aanwijzing geschiedt als in het bestek is vermeld.

De Raad van Administratie.
Het Gedelegeerd Lid,
R. VAN HASSELT.

Maatschappij tot Exploitatie van Staatsspoorwegen.

AANBESTEDING.

Op DINSDAG den 24sten December 1901, des namiddags ten 2 ure (*locale tijd*), aan het Centraalbureau der Maatschappij tot Exploitatie van Staatsspoorwegen in het Moreelse Park te Utrecht, van:

Bestek No. 872.

Het maken van een haltegebouw, het uitvoeren van grondwerken, het leveren en leggen van keibe-strating, het wijzigen van sporen en wissels en het verrichten van diverse werken op het station BUNNIK.

Begrooting f 13900.—

De besteding geschiedt volgens § 57 van het bestek.

Het bestek ligt van den 27sten Nov. 1901, ter lezing aan het Centraalbureau in het Moreelse Park en aan het bureau van den Heer Sectie-Ingenieur H. J. VAN HOORN te Utrecht en is op franco aanvraag (per brief), aan genoemd Centraalbureau (Dienst van Weg en Werken) te bekomen, tegen betaling van f 1.00.

Inlichtingen worden gegeven aan het Centraalbureau (Dienst van Weg en Werken) en door den Sectie-Ingenieur voornoemd.

Aanwijzing op het terrein zal geschieden den 17den Dec. 1901, ten 9.35 ure voormiddag (*West Europeesche tijd*) na aankomst van locaaltrein.

Utrecht, den 22sten November 1901.

Bouw-Gasfabriek.

Deskundigen voor den bouw eener steenkolen gasfabriek worden uitgenoodigd hunne adressen en referentiën *spoedig* op te geven aan het Gemeentebestuur van Noordwijk (Z.-H.)

Voor een eventuele opdracht zullen in de eerste plaats in aanmerking komen zij, die bewijzen overleggen dat met succes een dergelijke fabriek, onder hunne Directie is gebouwd.

BOUWKUNDIG WEEKBLAD.

ORGAAN VAN DE

MAATSCHAPPIJ TOT BEVORDERING DER BOUWKUNST.

Bestuur v. d. Maatschappij: A. SALM G.Bz., Voorzitter. A. C. BLEIJS, Vice-Voorzitter. — Jb. v. d. BAN Pz.,

V. G. A. BOSCH, M. A. C. HARTMAN, J. A. MULOCK HOUWER, J. MUTTERS Jr., F. W. M. POGGENBEEK, J. VERHEUL Dz.

Commissie van Redactie: Ed. CUIJPERS, A. SALM G.Bz. en J. VERHEUL Dz.

Redacteur: C. T. J. LOUIS RIEBER.

7 DECEMBER 1901.

21^e JAARGANG.

N^o. 49.

BUREAU VAN REDACTIE: MARNIXSTRAAT 402, AMSTERDAM.
BUREAU v. ADMINISTRATIE: HERDERSTRAAT 5, 'S GRAVENHAGE.
UITGEVERS: MOUTON & Co. — 'S GRAVENHAGE.
ABONNEMENTSPRIJS voor Nederland: fr. p. p. f 15.— 's jaars, voor
Indië en het Buitenland (bij vooruitbetaling) fr. p. p. f 17.— * * *

PRIJS DER ADVERTENTIËN: van 1—5 regels f 1.— elke regel meer
20 cents. Groote letters naar plaatsruimte. * * * * *
AANKONDIGINGEN v. AANBESTEDINGEN 15 ct. p. regel m. premie 3/2 maal.
ABONNEMENT v. ADVERTENTIËN tegen belangrijk verminderde prijzen
en kosteloze opname der advertentiën in het Tijdschrift der M^o.

INHOUD. — Mededeelingen betreffende de Maatschappij. —
Huisrioleering. — Melkhuis te Nijmegen, door OSCAR LEEUW. —
De Ned. Herv. Kerk te Noordwijk Binnen, door H. J. JESSE. —
Boekbeoordeeling. — Verslagen van Vergaderingen. — Berichten.
— Personalía. — Bureau van plaatsing voor opzichters en teekenaars. — Aankondigingen en afloop van aanbestedingen. — Lijst van Fabrikanten, leveranciers enz. — Advertentiën. (Met een plaat.)

daarheen te willen leiden, dat een Rijkssubsidie van f 10.000 worde verleend, welk bedrag aan Uwe Excellentie is aangevraagd door de Commissie voor de Nederlandsche Afdeeling der genoemde Tentoonstelling, voor het bijeenbrengen en inrichten eener Nederlandsche collectieve inzending.

MEDEDEELINGEN BETREFFENDE DE MAATSCHAPPIJ.

Het Hoofdbestuur der Maatschappij vergadert op Donderdag 12 December a.s., des morgens om 11 uur in het Maatschappelijk gebouw.

Het Hoofdbestuur van de Maatschappij tot Bevordering der Bouwkunst heeft het hier volgend verzoekschrift gericht tot Z.Exc. den Minister van Binnenlandsche Zaken.

Aan
Zijne Excellentie den Minister
van Binnenlandsche Zaken.

Geeft met den meesten eerbied te kennen het Hoofdbestuur van de Maatschappij tot Bevordering der Bouwkunst, dat het overtuigd is, dat de Nederlandsche Kunstnijverheid op dit oogenblik in staat is hare producten waardig te kunnen tegenwoordigen op de Internationale Tentoonstelling van Moderne Decoratieve Kunst in 1902 te Turijn te houden;

dat slechts eene collectieve inzending der Nederlandsche kunstnijveren den gewenschten indruk zal maken, maar de Commissie die zich ten doel stelt deze tot stand te brengen, dit voornemen niet naar behooren zal kunnen volbrengen, zonder toekenning der door haar aangevraagde Rijkssubsidie, omdat vele jonge krachten de aan-hunne medewerking verbonden kosten niet kunnen dragen.

Voor de steeds meer de aandacht trekkende Nederlandsche Kunstnijverheid, waarbij de ambachten zoo nauw betrokken zijn, en waaraan zich zoo vele jonge kunstenaars wijden, acht het Hoofdbestuur het van 't grootste belang, dat zij beter in het buitenland bekend worde, opdat zij ook daar nog meer worde gewaardeerd en er uitgebreider gelegenheid moge vinden hare producten winstgevend te plaatsen.

Redenen waarom het Hoofdbestuur zich met allen eerbied tot Uwe Excellentie wendt met het dringend verzoek, het alsnog

't Welk doende enz.
Amsterdam. Het Hoofdbestuur van de Maatschappij
3 December 1901. tot Bevordering der Bouwkunst.

A. SALM G. BZN. Voorzitter.
C. T. J. LOUIS RIEBER. Secretaris.

HUISRIOLEERING. EEN BOEKBEOORDEELING.

Die Hausentwässerung unter besonderer Berücksichtigung der für die Stadt Köln gültige Verordnungen mit 6 Tafeln. Herausgegeben von dem Architekten- und Ingenieur-Verein für Niederrhein und Westfalen. Köln, 1887. Verlag der M. du Mont Schauberg'schen Buchhandlung. pr. f 1.40.

Bij het streven naar de verbetering der volkswoning is de vraag naar eene goede huisrioleering (afvoer van huis- en hemelwater en drekstoffen) van niet geringe beteekenis en toch is dit belangrijke onderdeel eener goede woning dikwijls zoo gebrekkig aangelegd, dat het een bron is van stank en ongemak binnen en in de onmiddellijke omgeving der woningen.

Voor al in de hooge perceelen onzer groote steden, laat de inrichting van dien afvoer dikwijls veel te wenschen over, zoodat stoornissen tot de gewone dagelijksche verschijnselen kunnen worden gerekend.

De overheid trekt zich van de inrichting binnenshuis heel weinig of veelal in 't geheel niets aan, althans zoolang die inrichting niet in strijd is met de belangen van den afvoer op het gemeenterioolnet of op de openbare wateren. Om die belangen te verzekeren, zijn hoofdzakelijk de bepalingen in de plaatselijke verordeningen ontworpen en vastgesteld; niet altijd treedt hier op den voorgrond de vraag of de uitvoering dezer bepalingen een goeden afvoer ook zou kunnen bemoeielijken of die onder zekere omstandigheden onmogelijk maken!

Het standpunt dat de overheid hier inneemt en waarbij

zij zich tracht te wapenen tegen misbruik van de zijde der huiseigenaren of der bewoners, en waarbij zij wil voorkomen dat de dikwijls met groote kosten in den openbaren weg aangelegde gemeenteriolen worden beschadigd of verstopt geraken, is volkomen juist. Een vraag die zich echter bij eene nauwkeuriger beschouwing van het onderwerp voordoet, is deze, is het wel goed gezien, dat de overheid zich de samenstelling van den binnenaanleg niet aantrekt en slechts vaststelt de wijze van aansluiting van de huisrioleering aan het rioolnet in den openbaren weg, om daarmee gebreken aan de goede werking van die rioleering te voorkomen? Wij gelooven die vraag ontkennend te moeten beantwoorden en reeds wordt door sommigen in beginsel toegegeven, dat ook voorschriften omtrent de inrichting binnenshuis niet mogen ontbreken. Toch zijn we nog ver af van onze meening, dat de rioleering binnen het perceel volgens een bepaald stelsel en volgens „geschreven” en door de overheid goedgekeurde regelen, moet zijn aangelegd en worden onderhouden.

Bij nieuw-bouw dient de aanleg van inrichtingen tot afvoer voor huis-, hemelwater en drekstoffen innig verband te houden met de „hoogte-ligging” van erven en open plaatsen, behoorende bij het gebouw en omgekeerd, en moet daarbij ook de vraag worden overwogen, of met het oog op dien afvoer, souterrain-keukens al of niet behooren te worden toegelaten, vooral in verband met de hoogte-ligging van bestaande riolen in den openbaren weg en den stand van het grondwater.

Vele onzer woonhuizen lijden, met betrekking tot de souterrains, de lage ligging van open plaatsen, erven en tuinen, aan totale ongeschiktheid voor eene goede rioleering. Eerst wanneer men zal leeren zich volkomen rekenschap te geven van den eisch, dat de afvoer van *dak*-hemelwater, *plaats*-hemelwater, *keukengoot*-steenwater, *faecaliën* enz. onder alle omstandigheden ongestoord moet kunnen geschieden, zal ook het „probleem” der huisrioleering slechts tot eene goede oplossing kunnen worden gebracht.

Naar onze meening is het ontbreken van vaste regelen bij den aanleg van de rioleering, binnen het bebouwde erf, oorzaak dat er nog zoo, bijna algemeen, gezondigd wordt tegen de eerste eischen van dit belangrijk onderdeel eener goede woning.

We willen ons verder onthouden van détailbeschouwingen die allicht een plaatselijk karakter zouden dragen, ten koste van de algemeene gezichtspunten waarop we hier slechts de aandacht willen vestigen.

Wordt eenmaal de eisch eener goede huisrioleering „afvoer onder alle omstandigheden” vooropgesteld, dan is, naar plaatselijke omstandigheden afhankelijk, de bouw en de inrichting van het woonhuis gemakkelijk daarmee in verband te brengen.

Thans is veelal de gevolgde werkwijze juist omgekeerd. De hoogteligging, de indeeling der vertrekken, kortom „het bouwplan” wordt ontworpen en vastgesteld, het niveau van open plaatsen en aansluitende erven wordt daarmee *al of niet* in verband gebracht en eerst later, gewoonlijk nadat de bouw in gang of in hoofdzaak gereed is, wordt aan de huisrioleering gedacht. De hoogst belangrijke vraag hoe hoog de stand van het grondwater zal zijn korten tijd na den bouw, of veel later, en of loozing op het rioolnet onder alle omstandigheden zal mogelijk zijn, wordt dikwijls te laat of soms in 't geheel niet overwogen en eerst nadat de schromelijke gevolgen van die onachtzaamheid zich voordoen, wordt ingezien, dat men een fout heeft begaan die veelal onherstelbaar of slechts door buitengewone maatregelen is te bedwingen.

Nu geeft het werkje waarvan de titel hier boven staat

wel geen antwoord op al de vragen die we ons ten deze bij het ontwerpen van woonhuizen te stellen hebben, doch de literatuur over dit onderwerp is niet uitgebreid en wat er is zoo, weinig aansluitend aan de practijk, dat we dit kleine boekje met vertrouwen aanbevelen aan hen die zich de moeite willen getroosten dit interessante onderwerp in studie te nemen. Velerlei opmerkingen en gegevens staan er in die behartigenswaard zijn en wat ons voor 't oogenblik het voornaamste is, het toont aan, dat het onderwerp voor eene systematische behandeling geschikt is.

Een uitvoerig uittreksel van den inhoud is hier bezwaarlijk te geven; dit zou neerkomen op een geheele „overdruk” van het boekje en daarvoor ontbreekt ons in dit blad de ruimte; ieder die het onderwerp ter harte gaat, kan het zich bovendien aanschaffen en zal, als het hem gaat als ons, zich de uitgaaf daarvoor niet hebben te beklagen.

Nog dit willen we omtrent het doel waarmee dit werkje ruim 14 jaren geleden werd uitgegeven, mededeelen.

De toestand der huisrioleeringen was toen in Keulen zeker ook hoogst gebrekkig; het in die dagen gedeeltelijk gereed komen van het stedelijk rioolnet, deed den Architecten und Ingenieur-Verein besluiten dit geschrift samen te stellen met het doel, de aandacht van zijn medeburgers er op te vestigen, dat slechts door een zaakkundigen aanleg en eene zorgvuldige uitvoering der huisrioleering, het groote voordeel verbonden aan den aanleg van het nieuwe rioolnet, kon worden bereikt.

De verplichting tot aansluiting van het perceel aan het stedelijk rioolnet was bij politie-verordening opgelegd en de „Verein” meende, dat eene toelichting op deze verordening bevorderlijk kon zijn om aan twijfel en onzekerheid bij het maken der inrichting binnenshuis te gemoet te komen.

In de inleiding spreken de ontwerpers van deze „technische voorschriften” ook de meening uit, dat de totale afwezigheid eener inrichting tot afvoer binnen het perceel te verkiezen is boven eene *gebrekkige*, terwijl juist daarmee het tegendeel van het voor oogen te stellen doel „onschadelijke afvoer” van afvalstoffen, bereikt wordt.

Maar ook eene goed aangelegde en goed uitgevoerde huisrioleering eischt de voortdurende oplettendheid en zorg van den kant der bewoners en werd daarom de bestudeering van het boekje ook den huisbewoner aanbevolen.

Of het werkje in Keulen het nut heeft gesticht dat de schrijvers er zich mede hebben voorgesteld, is ons niet bekend; toch meenen wij dat, met het oog op het maken van de plaatselijke verordeningen, waartoe de woningwet, als zij in werking treedt, aanleiding zal geven, dit werkje voor ons land de aandacht verdient, ook omdat daarmee wordt aangetoond, dat voor dit onderdeel van de overheidszorg in zake de volkshuisvesting, in de woningwet aangeduid als „verwijdering van rook, water en vuil (artikel 3. 1. I.)” algemeene regelen te maken zijn.

Worden die regelen ook niet altijd precies opgevolgd, ze vormen dan toch eene basis voor den systematischen aanleg van dit belangrijk onderdeel eener goede woning en waarvoor voorschriften inderdaad niet gemist kunnen worden.

Ook zal het vaststellen dezer regelen „voor het perceel” er toe leiden, ook de eischen waaraan een stedelijk rioolnet behoort te voldoen, duidelijker voor oogen te stellen, hetgeen niet anders dan nuttig kan zijn bij het maken van plannen voor nieuwe stedelijke rioolnetten bij of het verbeteren van de bestaande, een vraagstuk dat ook in vele onzer Hollandsche steden urgent kan genoemd worden.

Amsterdam, November 1901.

v. E.





GEVELS.

MELKHUIS TE NIJMEGEN.

Architect OSCAR LEEUW.



SALON.

MELKHUIS TE NIJMEGEN.

Het gebouw, in de nabijheid van groote boomen gelegen, is kleurig opgevat. De gevels der beganegrond-verdieping zijn hoofdzakelijk in groen verglaasde steen opgetrokken.

In de zwikvullingen zijn relieftegels van gele en blauwe kleur aangebracht, terwijl de cordonbanden, raamdorpels en afdekkingen violet verglaasd zijn. Op de tegel-tableaux zijn donker blauwe letters op crème fond. Het hout- en smeedwerk is eveneens kleurig afgeschilderd. De pannen zijn geel verglaasd, met een enkelen groenen band.

Het salon zelve is in blank hout afgetimmerd; het regelwerk is groen, de beneden-paneelen zijn als notenhout en de boven-paneelen als mahoniehout gebeitst. Op de paneelen is een vlakornament geschilderd en het richelwerk is met harmonieerende kleuren afgezet.

De wandvlakte daarboven is in vakken verdeeld door streng gestijleerde wilgenboomen. In deze vakken heeft de heer H. Leeuw Jr. weide-landschappen met koeien geschilderd, in lichte, vlakke tonen gehouden.

De meubels zijn allen naar teekening uitgevoerd.

Nijmegen, Sept. 1901.

OSCAR LEEUW,
Architect.

DE NED. HERV. KERK TE
NOORDWIJK BINNEN.

Kerkvoogden en notabelen verzochten mij in 't voorjaar een onderzoek in te stellen naar den toestand van bovengenoemd kerkgebouw. Toen dit geschiedde, bracht het heel wat zwakke punten aan den dag, in hoofdzaak ontstaan door lekken in de killen en goten. Hoewel in 1871 vier nieuwe (van oud eikenhout) onder de oude kilkepers gebracht werden, waren de onderreinden daarvan nu totaal vergaan, zoodat instorting niet lang had kunnen uitblijven; vooral wanneer men nagaat, dat er een kruistorentje op stond, waarvan de spits, met leien gedekt, 10.50 M. hoog was. Voor 30 jaren was dan ook het houten gewelf in 't midden ongeveer 40 cM. doorgezakt; welke verzakking natuurlijk met 't inbrengen van de vier nieuwe (oude) kilkepers onder de bestaande niet was verholpen.

Was 't de oorspronkelijke bedoeling van H. H. Kerkvoogden, de kerk inwendig te verfraaien, door herstelling van plafond en pilaren, daaraan viel nu niet te denken. De kerk werd door een schotwerk in tweeën gedeeld, ongeveer bij 't transept, en 't voorgedeelte dient nu als kerk; daarna werd bij onderhandsche aanbesteding aan den heer A. de Bes opgedragen, 't afbreken van den kruistoren en de kilkepers over 't kruis, 't herstellen van vier spanten staande om 't kruis, en vier nieuwe geprofileerde kilkepers, het weder plaatsen van den kruistoren, alles in eikenhout, 't opnieuw beborden van vier vakken rond en met 't kruis, en het geheele koordak, het lei- en loodgieterswerk, en voor 't onderhanden genomen deel Am. grenenhouten gewelf.

Nu een en ander is bloot gelegd, blijkt dat door voortdurende inwatering ontzettende verwoestingen zijn aangericht. Zoo zijn nagenoeg al de muurstijlen met sleestukken en karbeels vergaan, terwijl 't hout dat niet door inwatering te lijden heeft gehad, nog eeuwen kan trotseeren.

Zoo ver mij bekend, is deze kap van ongeveer 1550. Men heeft toen een wijziging gebracht in de overdekking van de zijbeuken; deze zijn nu bij wijze van afdak met flauwe

helling afgedekt, wat niet oorspronkelijk zoo geweest zal zijn, hoewel zulks bij vele kerken wordt aangetroffen.

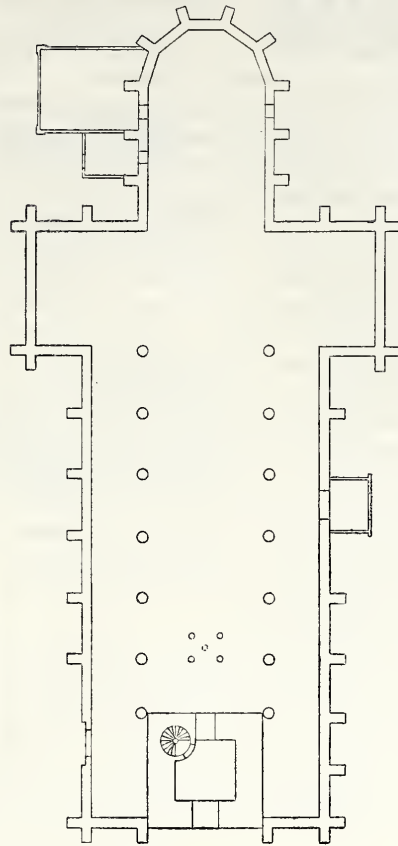

NED. HERV. KERK TE NOORDWIJK.
Plattegrond. Schaal 1 à 600.

De plattegrond, hier op de schaal van 1 à 600 weergegeven, is zeer mooi en royaal opgevat. De kolommen zijn alle van zandsteen met zeer mooie gotische kapiteelen, uit ongeveer 1400.

De toren heeft muren van 2.15 M. dik, ongeveer 9 M. in 't vierkant. De steen van den toren is van veel grooter afmetingen dan die van de kerk. Op twee plaatsen treft men geen contre-forten aan; daar ter plaatse kan men zien, dat een kapel of portaal gestaan heeft.

Eigenaardig is de plaatsing van de beide kolommen bij den toren, en ook dat daar de contre-forten niet over de pilaren staan.

In 't schip en transept zijn balken met muurstijlen en karbeels, in 't koor enkel muurstijlen, geen

balken.

Daar de spantbeenen geen steun meer hebben, heeft men dit euvel voor 30 jaren met trekstangen trachten te verhelpen.

In dien tijd heeft men ook 2 cM. rondom van alle muren en contre-forten afgehakt.

De ramen zijn alle van hout, die in 't koor voor een gedeelte dichtgemetseld. De kerk is van binnen geheel gewit.

Onder 't orgel staat een zeer oude doopsteen.

Leiden, Aug. 1901.

H. J. JESSE.

BOEKBEOORDEELING.

We hebben in den laatsten tijd eene periode medegemaakt, waarin velen — meest jongeren — met een schouderophalen spraken over geschiedenis der bouwkunst. Er waren onder deze, die hun oorspronkelijkheid belaagd voelden door een blik te werpen in een boek over „bouwstijlen”: . . . wat zijn dat?

„Ieder z'n eigen manier.”

En zoo werd in ons land zoogenaamd uitgevonden, wat geïmporteerd was als „nieuw” in baksteen, maar wat, wel als baksteen, — vol oude traditie —, van uit 't buitenland naar Amerika geëxporteerd en daar in natuursteen getransformeerd was, toch „en revenant” weer baksteen is geworden.

't Werd wel iets nieuws genoemd, maar 't is het toch niet; misschien alléén de eenvoud of soms importante kaalheid van dat nieuwe. „In der Beschränkung zeigt sich der Meister”, is het devies van den een; en den ander kwam — met den „meester” — de zuinigheid te stude. En een sleep van navolgers van deze anderen heeft producten ter wereld gebracht, waaruit blijkt hoe juist die producenten vrij zijn van stijlkennis, hoe zij ook geen geschiedenis van bouwkunst kennen of willen kennen.

Waarin de oorzaak ligt, doet er vooreerst niet toe, maar er breekt weer een tijd aan die den vooruitgang in de beschaving van eeuwen niet langer met verachting zal wegwerpen.

Een reactie is in aantocht.

Gelukkig voor haar beleven gewaardeerde werken over ge-

schiedenis der bouwkunst herdrukken, en worden hier en elders nieuwe uitgaven over dit onderwerp ter perse gebracht. Ook de heer Henri Evers heeft zich aan 't werk gezet. Hij schrijft een boek getiteld: „De architectuur in hare hoofdtypen”, dat uitgegeven wordt door den heer J. H. Wolters te Groningen, en dat ook wegens den prijs in veler boekerij zal komen.

Wat hij te zeggen heeft, deelt de heer Evers mede op eene prettige wijze, daarbij zeer vele en goede afbeeldingen gevende. Die illustratie neemt een zeer groote plaatsruimte in; natuurlijk gebonden aan eene zekere uitgebreidheid van het geheele werk, is de tekst betrekkelijk beknopt en zouden sommigen misschien meer uitlegging wenschen; 't geschrevene wordt echter aangevuld door de afbeeldingen op groote schaal, waaronder vele door middel der photographie naar 't origineel zijn genomen. Wat de behandelde oudste monumenten betreft, hopen wij, dat bij het boek een kaartje moge gevoegd worden, waarop hunne ligging wordt aangegeven. Dit zal velen ongetwijfeld hoogst welkom zijn.

In de beide eerste afleveringen begint de heer Evers met Egypte, welks monumenten, het graf, de tempel, de woning, ook wat materiaal, de onderdeelen der constructie en de versiering betreft, besproken worden. Dan volgen de monumenten van Mesopotamië, Phenicië en Palestina, en Perzië, op gelijke wijze behandeld. De afbeeldingen daarbij zijn voor een groot deel ontleend aan het werk van Perrot en Chipiez, en, wat de woning betreft, aan de bekende studie daarover van Garnier.

Voor al inrichtingen van onderwijs zal het werk van den heer Evers nut kunnen stichten; het is echter ook voor kunstliefhebbers van belang, voor hen die, zonder lessen te volgen, een studie wenschen te maken van de bouwkunst in hare hoofdtijdperken. Althans deze eerste afleveringen zullen ook vele vakmannen welkom zijn, zelfs hen die niet à court zijn van studiemateriaal, omdat de schrijver blijkbaar ook bij de jongste bronnen te rade is gegaan.

Hetgeen reeds verschenen is, doet werkelijk veel verwachten, en een wensch van menigeen zal het zeker zijn, dat in de nog toegezegde afleveringen de volgende tijdperken op een dergelijke als de reeds genoemde wijze zullen behandeld worden, met even veel en even goede verlichting.

T.

VERSLAGEN VAN VERGADERINGEN.

Afdeeling Groningen, 22 Nov. 1901. Na opening der vergadering door den Voorzitter, den heer Raammaker, waarbij deze de leden en introducées welkom heette, werden de notulen der vorige gelezen en goedgekeurd.

De heer P. Schotel verkreeg hierna het woord, over een waterbouwkundig onderwerp, n. l. rijswerken. Deze lezing reeds den 29 Maart gehouden, was echter eveneens zeer interessant. De voorzitter was dan ook de tolk van allen, toen hij den spreker hartelijk dank zeide voor de belangrijke en zoo weinig bekendheid hebbende mededeelingen.

De kunstbeschouwing bestond uit de prijsvraagteekeningen der Maatschappij en werd door allen met belangstelling in oogen-schouw genomen.

Nadat de Voorzitter de introducées verzocht had zich te verwijderen, werd nog een zeer belangrijk huishoudelijk punt behandeld en hierna de vergadering door den heer Raammaker gesloten.

Technische Vakvereniging, Afd. Amsterdam, 28 Nov. 1901. In deze vergadering werd medegedeeld, dat door den heer L. Bienfait, ingenieur te Amsterdam, op 12 Dec. a. s., een inlciding zal gegeven worden voor een bezoek aan het proefstation voor bouwartikelen, op Zondag 15 December a. s.

Besloten wordt, naar aanleiding van een ingekomen schrijven, om op 20 Dec. a. s. een bezoek te brengen aan de centrale werkplaats der Holl. IJz. Sp. Mij. te Haarlem, waartoe vergunning was verkregen, terwijl op voorstel van een der leden zal getracht worden daaraan een bezoek aan de werf „Conrad” vast te knopen.

Na eenige besprekingen trok de 1^e Secretaris zijne aanvraag om ontslag in.

Door een der leden werd verslag uitgebracht over de laatst gehouden buitengewone vergadering; daaruit bleek, dat de conceptstatuten met het hoofd „Bond van technici,” na enkele aangebrachte wijzigingen, waren goedgekeurd, en dat met 1 Juli 1902 de nieuwe statuten in werking komen.

BERICHTEN.

De teekeningen naar bouwwerken vervaardigd door nu wijlen den heer J. F. Buchel — gedurende zijne studiereis in Noord-Duitschland in 1901 — zullen kosteloos ter bezichtiging gesteld worden in het gebouw der Rijks-Akademie van Beeldende Kunsten te Amsterdam, Stadshouderskade 86, van Zondag 8 tot en met Zondag 15 December a. s.

Op de werkdagen van des voormiddags 10 tot des namiddags 4 uren en op de Zondagen van 's namiddags 1 tot 4 uren.

Ter herdenking van het tienjarig bestaan van den Haagschen Kunstkring zal in het begin van Januari 1902 een tentoonstelling worden gehouden van werken, vervaardigd door leden en door oud-leden van alle afdelingen van den Kring.

De op last van den vorigen Minister van Binnenlandsche Zaken opgemaakte teekeningen voor de restauratie van de Groote Kerk te Goes worden thans tentoongesteld in de kerkeradskamer van het gebouw.

In zijne memorie van antwoord op het verslag der afdelingen uit de Tweede Kamer deelt de Minister van Waterstaat enz. omtrent de herstelling der Gravelijke Zalen mede, dat wanneer het bedrag van f106.000 op de begrooting voor 1902 aangevraagd, zal zijn verwerkt, nog ongeveer f120.000 zal worden gevorderd.

Li-Hoeng-Tsjang, de bekende Chineesche diplomaat, had zich — zooals bijna elk Chinees — reeds bij zijn leven een kist voor zijn stoffelijk overschot doen vervaardigen.

Een van de grooten —, en op een paar na de rijkste der aarde zijnde, had hij zich de weelde kunnen veroorlooven een buitengewoon kostbaar stuk werk te doen maken, rijk versierd met goud en edelgesteenten.

Nu deze kist hare bestemming heeft gekregen, zal zij in een grafmonument worden geplaatst dat niet minder dan ongeveer f162.000 zal kosten.

PERSONALIA.

Op de voordracht voor Gemeente-architect te Breda waren in alphabetische orde geplaatst de heeren J. G. H. Schoth, Civ. Ingenieur bij de gemeentewerken te Maastricht, en E. P. J. de Wolf, opzichter-boekhouder bij de gemeentewerken te Breda.

De gemeenteraad benoemde in zijne zitting van 30 Nov. j.l. den heer E. P. J. de Wolf.

Bij Kon. besluit is met ingang van 1 Januari 1902 benoemd tot Hoogleeraar aan de Polytechnische School te Delft de heer C. J. van Loon, Oud-Ingenieur 2^{de} klasse bij het Mijnwezen, tijdelijk reeds belast met het onderwijs aan de Pol. School.

Tot leeraar in het „Hout- en marmerschilderen aan de Stads-teekenschool te Maastricht is benoemd de heer V. Snel, meester schilder aldaar.

De heer J. Woudstra, vroeger onderwijzer aan de Ambachtsschool te Leeuwarden en daarna tijdelijk werkmeester aan het Rijks-Opvoedingsgesticht te Alkmaar is door den Minister van Koloniën ter beschikking gesteld van den Gouverneur Generaal van Ned. Indië, om te worden benoemd tot leeraar bij het M. O. daar te lande, casu quo aan de pas opgerichte Koningin Wilhelmina-school te Batavia.

De gemeenteraad van Middelburg heeft in zijne zitting van 4 Dec. j.l. tot gemeente-bouwmeester, den heer H. J. Brouwer, te Dordrecht benoemd.

BUREAU VOOR PLAATSING VAN OPZICHTERS EN TEEKENAARS.

Marnixstraat 402, Amsterdam.

Aantal ingeschreven sollicitanten voor:

Bouwkundig Teekenaar 2.

Bouwkundig Opzichter-Teekenaar 6.

AANKONDIGING VAN AANBESTEDINGEN.

MAANDAG 9 DECEMBER.

AMSTERDAM. 1e. Het bouwen en, na voltooiing van de nieuwe school no. 9 aan de Spuistraat, weder afbreken van een houten hulpschool op den N. Z. Voorburgwal, nabij de N. Z. Kolk.

Het gemeentebest., 's midd. 12 u. Voorw. te verkr. ter stads-drukkerij tegen f 0,80 met 1 teek. Inl. worden gegeven aan het bur. van den assistent-arch. op het raadhuis, kamer no. 105, van 2 tot 4 u., gedurende de laatste drie werkdagen vóór den dag der aanbesteding.

DWINGELOO. Het bouwen van een woonhuis te Dwingeloo, met de levering der materialen.

De heer L. Diepenbrug, n.m. 1 u., bij J. J. Barelids, bij wien bestek en teek. ter inzage. Aanw. doet arch. G. Stel te Assen, 9 Dec. op het terrein.

HERTEN (LIMB.). Het bouwen van een woonhuis met boerderij.

De heer Th. van Ool, n.m. 2 u., bij Ch. Slabbers. Bestek en teek. ter inz. bij H. Bertrams, arch. te Roermond.

MUSSELKANAAL. a. Het bouwen van een winkelbehuizing, b. de glas- en verfwerken. Alles onder bijlev. van materialen.

De heer H. Jager te Drouwenermond, n.m. 5 u., in het verlaathuis van Kuipers te Musselkanaal. 't Bestek en teek. ten huize van aanbest. ter inz. Inl. verstrekt J. Moolhuizen, archit. Stadskanaal. Aanw. 9 Dec., n.m. 4 u.

OUD BEIJERLAND. Het metsel-, timmer-, smids-, loodgieters- en verwerk voor een te bouwen landbouwschuur met wagenhuis op de bouwhoeve „St. Hubertshoeve” bewoond door S. Herweijer aldaar.

De arch. J. Smit, 's midd. 12 u., in hotel „De Oude Hoorn”.

DINSDAG 10 DECEMBER.

ALKMAAR. Het bouwen van 3 heerenhuizen aan de Steijnstraat, naast de Huis- houd- en Industriehschool.

De aanbested., 's av. 8 u., in hotel „De Burg”. Bestek en teek. te verkrijgen bij N. van der Voort, tegen f 1. Aanw. gedaan.

AXEL. Het afbreken van de bestaande en het bouwen van eene nieuwe school met bijlev. van bouwstoffen.

Het gemeentebest., v.m. 11 u.

HAARLEM. Het bouwen van 5 woonhuizen aan de eerste Projectstraat in de Coornhertstraat nabij den Zijlweg alhier.

De arch. J. A. Traanberg, v.m. 11 u., in café Schrederhof, Kruisstraat.

HENDRIK IDO AMBACHT. Het bouwen van eene woning voor den burgemeester en verdere werken op een terrein gelegen aan de Kerkstraat aldaar.

Het gem.-best., v.m. 11½ u. Bestek en teek. ter inzage en zijn te verkr. op het raadhuis en bij den arch. W. G. Eberson, Weimarstraat 48 den Haag, tegen f 2. Aanw. gedaan.

LEEUWARDEN. Het afbreken eener oude en het bouwen eener nieuwe boerenhuizinge in de Koudumer Wiske.

De arch. J. L. de Vries, aan de Nieuwestad 98. Bestek en teek. ad f 1,50 verkrijgb. bij gen. arch. Aanw. gedaan.

ROTTERDAM. Het bouwen van een groep woonhuizen aan de Oudedijk, hoek Jericholaan.

De arch. Stol en Mulder, n.m. 2 u., in het Poolsch koffiehuis. Bestek en teek. à f 2 te bek. Leuvenhaven 46.

WOENSDAG 11 DECEMBER.

AMSTERDAM. Het gedeeltelijk sloopen en daarna verbouwen van de Christ. School aan de 1ste Schinkelstraat 13.

De arch. H. Bonda, n.m. 2 u. Aanwijzing zie bestek. Bestek en teek. ad f 1 bij voorn. arch., Nic. Beetsstr. 132.

DONDERDAG 12 DECEMBER.

DVENTER. Het maken van eenige verbouwing aan de fabriek.

De directie der Eerste Nederl. Rijwielfabriek, n.m. 2 u., in café „De Zon,” alw. bestek en teek. ter inzage. Informatiën bij de architecten G. en W. te Riele Gzn. Aanw. gedaan.

ADVERTENTIËN.

Maatschappij tot Exploitatie van Staatsspoorwegen.

AANBESTEDING.

Op DINSDAG den 24sten December 1901, des namiddags ten 2 ure (*locale tijd*), aan het Centraalbureau der Maatschappij tot Exploitatie van Staatsspoorwegen in het Moreelse Park te Utrecht, van:

Bestek No. 871.

Het maken van eene wachterswoning nabij kmp. 5640 en het verrichten van bijbehorende werken ten behoeve van den spoorweg ROSENDAAL—VLISSINGEN.

Begroting f 4000.—.

De besteding geschiedt volgens § 45 van het bestek.

Het bestek ligt van den 3den Dec. 1901, ter lezing aan het Centraalbureau in het Moreelse Park en aan het bureau van den Heer Sectie-Ingenieur, Jhr. H. H. SANDBERG VAN BOELEN te Breda en is op franco aanvraag (per brief) aan genoemd Centraalbureau (Dienst van Weg en Werken) te bekomen, tegen betaling van f 1.00.

Inlichtingen worden gegeven aan het Centraalbureau (Dienst van Weg en Werken) en door den Sectie-Ingenieur voornoemd.

Aanwijzing op het terrein zal geschieden den 13den December 1901, ten 2 ure namiddag (*West Europeesche tijd*).

Utrecht, den 27sten November 1901.

Ministerie van Waterstaat, Handel en Nijverheid. LANDSGEBOUWEN.



AANBESTEDING.

Op Dinsdag, 24 December 1901, des voormiddags ten 11 ure, zal, onder goedkeuring van den Minister van Waterstaat, Handel en Nijverheid, aan het gebouw van zijn Departement te 's-Gravenhage, worden aanbesteed:

Het onderhoud en herstel van de Landsgebouwen te 's-GRAVENHAGE, gedurende 1902.

(Raming f 51.120.)

Het bestek no. 62 ligt na 11 Dec. 1901 ter lezing aan het Ministerie van Waterstaat, Handel en Nijverheid, aan de lokalen der Provinciale Besturen, en aan het bureel van den Rijksbouwmeester in het 2de district Fluweelen Burgwal no. 16; en is voorts op franco aanvraag, tegen betaling der aan den voet daarvan vermelde kosten, te bekomen bij den firma Gebroeders van CLEEF, boekhandelaar Spui No. 28a te 's-Gravenhage, en door hare tusschenkomst, in de voornaamste gemeenten des Rijks.

Nadere inlichtingen zijn te bekomen bij voornoemden Rijksbouwmeester en bij den Opzichter bij de Landsgebouwen H. E. VAN DE WATER, Binnenhof.

Aanwijzing zal worden gedaan op Dinsdag 17 Dec. 1901, des voormiddags ten 9 ure. 's-Gravenhage, 30 November 1901.

Hollandsche IJzeren Spoorweg-Maatschappij.

AANBESTEDING.

Op Maandag, den 23sten December 1901, des namiddags ten half 2 ure (*Greenw. tijd*), zal in het Centraal Personenstation te Amsterdam, in het lokaal naast de wachtkamer 3de klasse (ingang vestibule) worden aanbesteed, volgens bestek No. 910:

het uitvoeren van grond- en spoorwerken, het bouwen van eene goederenloods en het maken van eene verhoogde los- en laadplaats, met bijkomende werken op het stationemplacement Wapenveld van den Locaalspoorweg gedeelte APELDOORN—HATTEM.

Begrooting f 8300.—.

Het bestek is tegen betaling van f 1.— verkrijgbaar aan het Centraal-Administratiegebouw der Maatschappij aan het Droogbak te Amsterdam, bureau Weg en Werken, kamer 154, of op franco aanvraag aan dit bureau, met toezending van het bedrag in postwissel (postzegels worden niet in betaling genomen en aan aanvragen zonder postwissel wordt geen gevolg gegeven).

Aanwijzing geschiedt als in het bestek is vermeld.

De Raad van Administratie.
Het Gedelegeerd Lid.

R. VAN HASSELT.

Posterijen en Telegraphie.



AANBESTEDING.

Op Woensdag, 18 December 1901, des namiddags ten 2 ure, zal, onder nadere goedkeuring van den Minister van Waterstaat, Handel en Nijverheid, in een der lokalen van het Hoofdbestuur der Posterijen en Telegraphie te 's-Gravenhage worden aanbesteed:

het verbouwen van het Rijkstelegraafkantoor te 's-Gravenhage.

(Raming f 35.520.)

Het bestek ligt ter lezing aan het gebouw van het Hoofdbestuur der Posterijen en Telegraphie te 's-Gravenhage, aan het bureel van den Rijksbouwmeester in het 2de district, Fluweelen Burgwal no. 16 te 's-Gravenhage; aan dat van het Provinciaal Bestuur van Zuidholland, en is voorts, op franco aanvraag, tegen betaling der kosten, ad f 0,45, benevens de kosten van verzending, te bekomen bij de boekhandelaren Gebroeders van CLEEF, Spui no. 28a te 's-Gravenhage, en, door hunne tusschenkomst, in de voornaamste gemeenten des Rijks.

Inlichtingen worden gegeven door voornoemden Rijksbouwmeester en door den Rijksopzichter bij de Landsgebouwen H. J. A. v. D. Kooij te 's-Gravenhage.

De inschrijvingsbiljetten moeten worden geworpen in eene daarvoor bestemde bus, hangende in het gebouw van het Hoofdbestuur der Posterijen en Telegraphie, Parkstraat te 's-Gravenhage.

Aanwijzing zal worden gedaan op Woensdag, 11 December 1901, des voormiddags ten 11 ure.

's-Gravenhage, 16 November 1901.

ENSCHEDÉ. Het bouwen van 2 woonhuizen, op een terrein gelegen aan den Wooldriksweg.

De heer H. J. Naaft te Lonneker, 's av. 7 u., in café Haverkate, Haaksbergerweg alw. bestek en teek. ter inz. liggen. Aanw. 12 Dec., v.m. 11 u.

HENGELO (OV.) Het bouwen van vier woonhuizen in twee blokken, op een terrein gelegen aan den Enschederstraatweg aldaar.

De arch. W. Elzinga, 's av. 8 u., in café J. Peters, alwaar bestek en teek. ter inzage. Aanw. 12 Dec., v.m. 9½ u.

Assurantie Maatschappij tegen Brand- schade en op het Leven

De **NEDERLANDEN** van 1845.

's-Gravenhage, Kerkplein hoek Prinsstraat — Amsterdam, Sopniaplein. — Rotterdam, Zuidblaak 24 (Beursplein). — Breda, Prinsenkade. — Haarlem, Kruisweg 70 c. — Nijmegen, In de Betoustraat 8. — Groningen, Akerkhof, hoek Akerkstraat. — Zutphen, IJselkade.

Hoofd-Directie te 's-Gravenhage:
CAREL HENNY, Directeur;
Mr. J. J. HENNY, Adj.-Dir.

Kapitaal. f 4.000.000.00
Reserves ult. 1900. - 1.877.900.00
Betaalde Brandschaden tot
ult. 1900. - 21.625.000.00

Verzekering tegen **BRAND-** en **INBRAAK-**
schade tegen vaste en zeer billijke
Premiën.

J. Muysken.

Hoofd-Agent van de
Nederlandsche Assurantie-Compagnie
van het jaar 1776 te Amsterdam.

Adres: HAARLEM, Kruisweg No. 55.

Beveelt zich aan voor assurantien bij aanbestedingen
Vaste Taxatie. - Op Beurspolis. - Vaste Premie.

Lijst van Fabrikanten, Leveranciers, enz.

Prijs per regel voor niet geabonneerden op advertentiën
5.— per jaar bij vooruitbetaling. Abonnés op advertentiën
1 regel gratis voor iedere advertentie.

Amsterdamsche Fabriek van Cement-IJzerwerken (Systeem Monier)
Grootte Wittenburgerstraat 108.
Assurantie-Mij. tegen Brandschade „de Nederlanden van 1845”,
's-Gravenhage, Kerkplein hoek Prinsstraat.
Badinrichtingen. — Th. VAN HEEMSTEDÉ OBELT, Amsterdam.
Behangselpapier, en gros. — EERSTE NED. PAPIERHANDEL,
Den Haag, Kantoor en Magazijnen, Luthersche Burgwal 27.
BEHANGSELPAPIEREN, LINCRUSTA, Th. N. Eijffinger, Hof-
leverancier. — Den Haag.
Binnenbetimmeringen. — GEBRS KOCH, Amsterdam.
Bouwstoffen. — MARTIN & Co., Amsterdam.
BRANDKLUISDEUREN. — Wed. P. A. SCHROOT & ZON, Den Haag.
Brandkasten. — FRED. STIELTJES & Co., Amsterdam (Mosler
Safe Company).
Cementmastic-Dakbedekking. — J. A. SMITS & ZON, Weesper-
zijde 39, Amsterdam.
Cement-IJzerwerken. — Ned. Mij. voor Monierwerken, Amsterdam.
Cementsteenfabriek. — M. ELFRING & ZON, Den Haag.
Centrale Verwarming. — W. J. STOKVIS, Arnhem.
Centrale Verwarming. — NELL & STUTTERHEIM, Den Haag.
Centrale Verwarming. — GEVEKE & Co., Amsterdam.
Centrale Verwarming. — FRED. STIELTJES & Co., Amsterdam
(Sturtevant Engineering Co.).
Centrale Verwarming en Ventilatie. — D. S. M. KALKER, Amst.
Centrale Verwarming. — B. LANDHEER Jr., Wijnstr. 59, Rotterdam.
Closets. — Th. VAN HEEMSTEDÉ OBELT, Amsterdam.
Dakpannen. — J. B. VAN SOEST & TERSTAPPEN, te Swalmen.
Draadglas van Neusattl, FERD. ENGERS, Amsterdam.
Eerste Nederl. Papierstucfabriek, Damrak 85, Amsterdam.
Eerste Nederl. Xylolith-Fabriek. — A. S. KEY, Rotterdam.
Excelsiorplaten. — GEBRS. VAN DER VIJGH, Amsterdam.
Gas-, Stoom- en Waterleiding. — R. S. STOKVIS & ZONEN,
Leuvehaven 74-76, Rotterdam.
Gaskachels (nieuwste condensng). — OBELT, Amsterdam.
Gegoten geëmailleerd ijzeren waschtafels. — Th. VAN HEEM-
STEDÉ OBELT, Amst., 150 de Ruyterkade. Filiaal: 36 Rokin.
Gegoten geëmailleerd ijzeren waschtafels. — PECK & Co., Amst.
Gekleurd en gebrand glas in lood. — C. LINDENAAR, Glasgra-
veur, Alb. Cuijpsstraat 123, Amsterdam.
Handel in Bouwmaterialen. — Wed. P. G. F. PINO POST, Den Haag.
Houthandel. — LINDNER & Co., Wittenburgerstraat 22-24, Amst.

AFLOOP VAN AANBESTEDINGEN.

23 NOVEMBER.

APELDOORN. Het bouwen van een villa
in de Kastanjelaan. Door den ingen.-archit.
C. M. Gardenier.

Laagste inschr. G. Buurman, f5391. Gegund.

24 NOVEMBER.

LISSE (ONDERH.). Het bouwen eener
R. K. kerk met pastorie. Door het R. K.
kerkbestuur.

Gegund aan J. Groenendaal te Amsterdam.

26 NOVEMBER.

APELDOORN. Het verbouwen van het
café-pension B. Dijkman, Loolaan no. 577.
Door den arch. L. Eikendal.

Laagste inschr. G. Buurman, Apeldoorn
(t Loo), f3522. Gegund.

HENGELO (OV.). Het bouwen van een
burgerwoonhuis, op een vrij terrein aan den
Haaksbergerdijk. Door den heer J. Guitink Jr.
Plan a. Laagste inschr. G. Ribberink, f3125.
Plan b. G. Ribberink, f3060. Gunning 8
dagen aangehouden.

27 NOVEMBER.

BREDA. Eene verbouwing aan het pand
no. 1, aan de Terheijdenstr., voor rekening
van den heer Chr. van Oers. Door den arch.
F. P. Bilsen.

Metselwerk. Laagste inschrijver A. Kleij-
mans, Prinsenhage, f1035*.

Timmerwerk. A. Maas, f692*.

Massa. A. Kanters, Ginneken, f1854.

*Gegund.

SNEEK. Het stucadoor en verfwerk aan
10 in aanbouw zijnde heerenhuizen. Door
de heeren Th. Kloosterman en Groenendijk.

Verfwerk. Laagste inschrijver K. J. Repko,
Amsterdam, f1587. Nog niet gegund.

Stucadoorwerk. C. W. Finke, Leeuwarden,
3440. Nog niet gegund.

28 NOVEMBER.

ENSCHEDÉ. Het bouwen van 4 woon-
huizen in 2 blokken, op een terrein gelegen
aan den nieuwen weg van de Emmastraat

naar de Bleekerstraat. Door de heeren
M. J. Lotgerink en J. H. Broen.

Voor den heer Broen. Laagste inschrijver
A. Ruiter, f3667.

Voor den heer Lotgerink. G. Ludden en
A. A. Jansen, f3200.

Massa. G. Ludden en A. A. Jansen, f6930*.
Twee biljetten van onwaarde. *Gegund.

HAARLEM. Het maken van een blok van
vijf woningen voor dienstpersoneel, van een
magazijn, van twee wachthuizen, van eene
steenkolenbergplaats en bijkomende werken
ten behoeve van het stoompontveer in den
rijksstraatweg te Velsen, deel uitmakende
van de verbetering van het Noord-zeekanaal,
ingevolge de wet van 24 Juli 1899 (Staatsblad
n. 195), beg. f33500. Door het prov.-best.

Laagste inschr. G. Ruigewaard, Egmond
a/Zee, f33300.

ROTTERDAM. Het verbouwen van een
pand en het maken van een uitbouw van
een perceel aan de Goudsche straat no. 60.
Door den heer H. v. d. Vugt.

Laagste inschrijver A. Rooderkerk, f4123.

29 NOVEMBER.

ROTTERDAM. Het bouwen van een
meubelfabriek aan de Stationsstraat te Vlaar-
dingen. Door den bouwv. J. Soetermeer.

Laagste inschrijver G. Schwarz, f4095,50.

STADSMUSSELKANAAL. a. Het bouwen
van een burgerwoonhuis, op een terrein
gelegen te Stads musselkanaal in de nabijheid
van den ren Exloermond, onder bijlevering
van al de daartoe benodigde materialen
b. de glas-, verf- en behangerswerken. Door
den arch. E. Warringa & Zn. te Nieuwbuinen,
a. Laagste inschrijver R. Hilgen, Mussel-
kanaal, f4579.

b. Poppema, id., f299.

ZELHEM. Het bouwen van een woon-
huis. Door den heer D. Klein Molenkamp.
Laagste inschr. G. Bel, f1757,58. Gegund.

30 NOVEMBER.

DEVENTER. Het verbouwen van het per-
ceel Pikeursbaan 13. Door een arch. J. D.
Gantvoort.

Laagste inschrijver E. J. Withagen, f1746.
Verfwerk. G. v. d. Berg, f90.

Haeslersche Houtcementen Dakbedekking. — J. A. SMITS &
ZON, Weesperzijde 39, Amsterdam.

Jaloezieën-, Rolluiken- en Zonneschermen-fabriek (Stoom). —
v. d. Helststraat 1, AMSTERDAM. — Wagenstraat 39a. 's GRAVENHAGE.
Jalouisiën. — J. F. KRONER & ZONEN, Spuistr. 246, 248, 250, Amst.
Jossou-Cement. — A. E. BRAAT, Rotterdam en Amsterdam.

Levensverzekering-Maatschappij New-York. — Directie voor Neder-
land, Keizersgracht 455, Amsterdam.

Levensverzekering-Mij. „Neerlandia”, L. Beestenmarkt 9, 's-Hage.

Liften. — Th. VAN HEEMSTEDÉ OBELT, Amst. (R. WAYGOOD & Co.).
Liften, Ventilatie, Gesm. ijzer. trappen. — JAN HAMER & Co., Amst.

Liften. — FRED. STIELTJES & Co., Amsterdam (Otis Bros.
New-York).

Looden en Inw. glasemail privaataleidingen. — OBELT, Amst.
Mastix-Cement Dakbedekking. H. ALLERSDORF, Singel 455, Amst.

Motoren en Dynamo's. — JULIUS LÜCHAU, Damrak 71, Amst.
Motoren & Dynamos. — FRED. STIELTJES & Co., Amsterdam.

Naaml. Venn. Utrechtsche Asphaltfabriek. Dakbedekking en Vloeren.
Portland-Cement. — DYCKERHOFF & SÖHNE, Amöneburg.

Photolithografie. — WEGNER & MOTTU, Amsterdam.
Proefstation Bouwmat. — KONING & BIENFAIT, Amsterdam.

Raamsluiters voor bovenlichten. — Th. V. HEEMSTEDÉ OBELT,
Amsterdam.

Rolluiken. — W. H. M. SCHOLTE, Prinsengr. 516, Amsterdam.
Rietplanken. Isoleersteen. Fluaten. — MOLIJN. — Gouda.

Stalinrichtingen. — STAAL & HAALMEIJER, Amsterdam.
Stalinrichtingen. — D. S. M. KALKER, Amsterdam.

Steenen (verglasde en onvergl.) CANOY HERFKENS & Co., Venlo.
Steengoed of Engelsche buizen en kruispannen. — HOUBEN &
STEEGH, Belfeld en Tegelen (Limburg).

Stoomtimmerfabriek. — GEBRS. VAN MALSEN, Den Haag.
Tegels in soorten. — DE LINT & Co., Rotterdam.

Toeschuifbare hekken. — FRED. STIELTJES & Co., Amsterdam.
Verwarming en Ventilatie. — Th. V. HEEMSTEDÉ OBELT, Amst.

Verwarming en Ventilatie. — FRED. STIELTJES & Co., Amst.
(Sturtevant Blomers & Exhausters voor ventilatie, stofafzuiging
enz.).

Verwarming en verlichting. — JULIUS LUCHAU, Damrak 71,
Amsterdam.

Verwarming en Ventilatie. — D. S. M. KALKER, Amsterdam.
Ventilators. — Th. VAN HEEMSTEDÉ OBELT, Amsterdam.

Ventilators. — JAN HAMER & Co., Amsterdam.
Ventilators. — D. P. HASSELMAN, Amsterdam.

Vuurvaste Steen. — JOSTEN & Co., te Königwinter a/Rh. Fabrikanten
van zeer vuurvaste Chamotte- en Dinas-steenen
vuurvaste Cement, Karolinklei enz.

Zinkwerken. — F. W. BRAAT, Delft.

BOUWKUNDIG WEEKBLAD.

ORGAAN VAN DE

MAATSCHAPPIJ TOT BEVORDERING DER BOUWKUNST.

Bestuur v. d. Maatschappij: A. SALM G.Bz., *Voorzitter*. A. C. BLEIJS, *Vice-Voorzitter*. — Jb. v. d. BAN Pz.,
V. G. A. BOSCH, M. A. C. HARTMAN, J. A. MULOCK HOUWER, J. MUTTERS Jr., F. W. M. POGGENBEEK, J. VERHEUL Dz.
Commissie van Redactie: Ed. CUIJPERS, A. SALM G.Bz. en J. VERHEUL Dz.
Redacteur: C. T. J. LOUIS RIEBER.

14 DECEMBER 1901.

21^e JAARGANG.

N^o. 50.

BUREAU VAN REDACTIE: MARNIXSTRAAT 402, AMSTERDAM.
BUREAU v. ADMINISTRATIE: HERDERSTRAAT 5, 'S GRAVENHAGE.
UITGEVERS: MOUTON & Co. — 'S GRAVENHAGE.
ABONNEMENTSPRIJS voor Nederland: fr. p. p. f 15.— 's jaars, voor
Indië en het Buitenland (bij vooruitbetaling) fr. p. p. f 17.— * * *

PRIJS DER ADVERTENTIËN: van 1—5 regels f 1.— elke regel meer
20 cents. Groote letters naar plaatsruimte. * * * * *
AANKONDIGINGEN v. AANBESTEDINGEN 15 ct. p. regel m. premie $\frac{3}{2}$ maal.
ABONNEMENT v. ADVERTENTIËN tegen belangrijk verminderde prijzen
en kostelooze opname der advertentiën in het Tijdschrift der M^u.

INHOUD. — Mededeelingen betreffende de Maatschappij. —
Brandmuren. — Vichy-les-Bains. — Tentoonstelling van teekeningen
van den heer BUCHEL. — Het Paleis-Raadhuis. — Prijsvragen. —
Berichten. — Personalía. — Bureau van plaatsing voor opzichters
en teekenaars. — Aankondigingen en afloop van aanbestedingen. —
Lijst van Fabrikanten, leveranciers enz. — Advertentiën.
— (Met een plaat.)

MEDEDEELINGEN BETREFFENDE DE MAATSCHAPPIJ.

Het Hoofdbestuur van de Maatschappij heeft van de
Afdeling Amsterdam der Maatschappij en het Genoot-
schap Architectura et Amicitia bericht ontvangen, dat
deze in een adres aan Z.Exc. den Minister van Binnenlandsche
Zaken hun adhaesie betuigd hebben aan het verzoek, door
het Hoofdbestuur gedaan in het aan Z.Exc. verzonden adres
— zie Bouwk. Weekbl. van 7 Dec. 1901 —, betreffende een
Rijkssubsidie voor de Nederlandsche Afd. der Internationale
Tentoonstelling van Moderne Decoratieve Kunst te Turijn
in 1902.

BRANDMUREN.

In den avond van den 4den December j.l. woedde te
Amsterdam een brand die noodlottige gevolgen heeft
gehad. Een man en twee kinderen zijn daarbij omgekomen,
echter tengevolge van nieuwsgierigheid.

Uitvoerig hebben de dagbladen, dadelijk na het ongeval,
berichten over den brand gegeven, waarin o. a. sprake is
van een *brandgang* op den aangetasten zolder der perceelen.
Deze staan aan het begin der Marnixstraat, bij het Haar-
lemmerplein. Zij vormen een blok van 24 woningen, ge-
nummerd van 1 tot 47, hebbende één dak en één zolder;
deze laatste is door houten beschotten verdeeld in vakken,
ten gebuike van de verschillende bewoners.

„Langs deze vakjes — zoo leest men in het Nieuws v. d.
Dag — loopt over den geheelen zolder een brandgang.

Tegen deze wijze van inrichting van aan elkaar palende woon-
huizen is met het oog op het brandgevaar reeds herhaal-
delijk gewaarschuwd en gisteravond is helaas gebleken, hoe
gevaarlijk zulk een onderlinge verbinding van perceelen is.”

Deze mededeeling verdient eenige bespreking.

Zooals de inrichting van den zolder boven de woningen
was, mag niet van brandgang gesproken worden. De zolder
is te beschouwen als één groote ruimte, als één groot hout-
magazijn dat, ware het geen vrij stil weder geweest, niet-
tegenstaande het zoo spoedig en voortreffelijk ingrijpen van
de brandweer, zeker geheel zou zijn verbrand.

Waar herinnerd wordt aan „herhaalde waarschuwing”
tegen eene inrichting als hier bedoeld, zou allicht veronder-
steld kunnen worden, dat dergelijke nog heden ten dage
gemaakt worden en de gemeente-overheid het recht zou
hebben, reeds bestaande te doen veranderen. Dit is echter
niet het geval.

De bouw der perceelen in kwestie dateert van vele jaren
geleden, toen nog niet zooveel acht geslagen werd op
eischen met het oog op hygiëne, brandgevaar, enz. Heden
ten dage worden de bouwplannen te Amsterdam ook aan
het oordeel van den Commandant der Brandweer onder-
worpen. Een ontwerp voor een blok woningen als waarvan
hier sprake is, zou zeker niet meer goedgekeurd worden,
zonder een afscheiding der afzonderlijke perceelen door
brandmuren, en zonder dat minstens in den muur tusschen
elk paar naast elkander gelegen perceelen, op den zolder, een
brandvrije deur geprojecteerd is, opdat er gelegenheid kome
voor de bewoners van het eene perceel, om naar het andere
te vluchten. Dit, voor 't geval bewoners van hoog gelegen
verdiepingen niet meer de straat kunnen ontkomen, wanneer
brand beneden hen dit belet. Voor 't geval de brand op
den zolder ontstaat, wordt zij doer deze inrichting tot het
aangetaste perceel beperkt, althans gedurende voldoende
langen tijd.

Voor gebouwen zooals die welke nu de brandschade ge-
leden hebben, is geen andere verbetering mogelijk, dan de
scheidingsmuren der perceelen als brandmuren op te metselen.
Het is echter de vraag, of de eigenaar der woningen daar-
toe — bij onwil om zulks te doen — *thans* reeds door
de overheid kan verplicht worden. Een voorschrift in eene

bouwverordening van jongeren datum dan die van den bouw der bedoelde perceelen, heeft geen terugwerkende kracht. Wel kan misschien bij het herstellen der schade — maar dan toch alléén voor zooverre dit herstel noodzakelijk is — het metselen van brandmuren geëischt worden.

Iets anders zal het zijn, wanneer de bouwverordeningen in overeenstemming zullen zijn gebracht met de Woningwet; want volgens deze kunnen verschillende voorschriften worden vastgesteld *ten aanzien van bestaande gebouwen*, ook met het oog op voorkoming van brandgevaar.

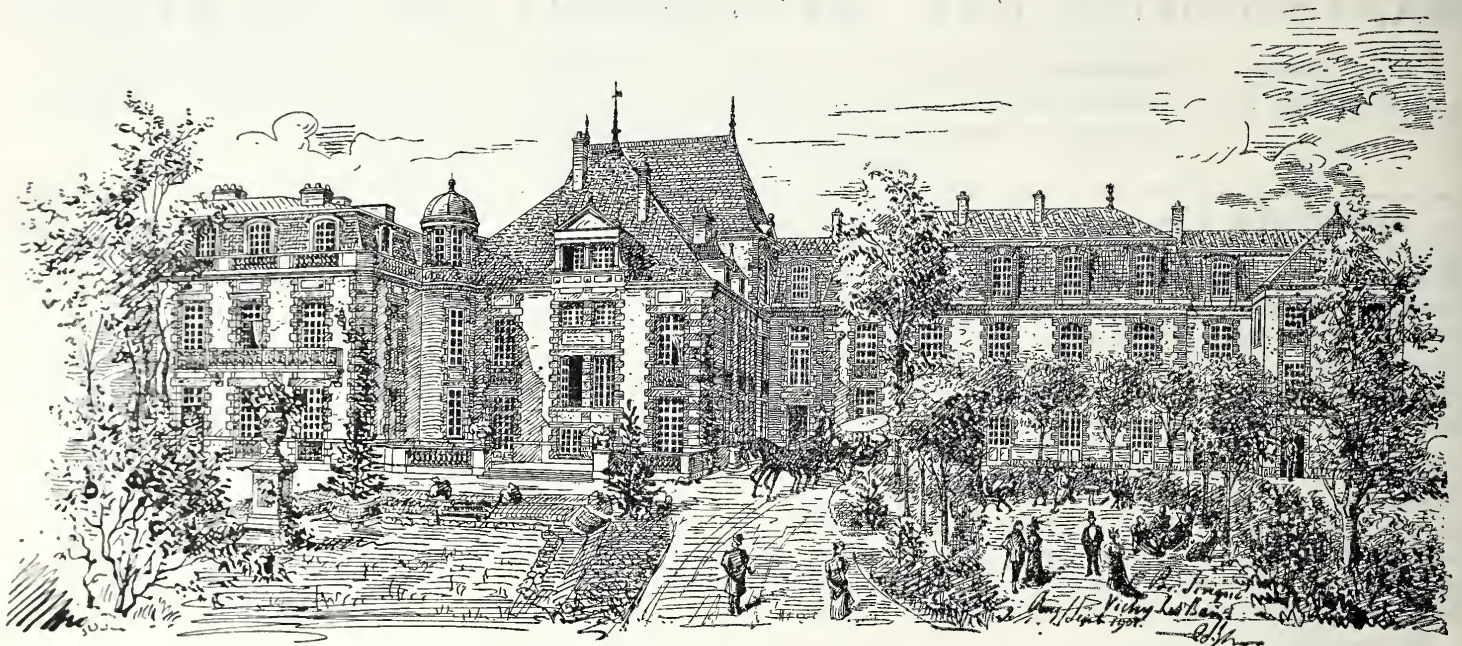

Pavillon de Madame de Sévigné

VICHY-les-BAINS. EEN REISHERINNERING.

Eene patiënte naar deze badplaats begeleidende, waren wij, na een moeilijke reis daar eindelijk aangekomen, helaas al spoedig genoodzaakt ons Hôtel, in het midden van het „bruyant Vichy”, weder te verlaten om een meer rustiger en kalmer verblijf te zoeken; en zoo kwamen wij dan op raad van onzen medicus in een Hôtel meublé of pension — zooals men het noemen wil — bekend als „Pavillon de M^{me} de Sévigné”, en dat was de aanleiding tot het schrijven van dit opstel met bijbehorende schetsen.

Bijgaande reproductie naar een photographie (welke afbeelding ook op de prentbriefkaarten voorkomt) geeft hiervan een deel te zien.

Ik zeg een deel, want het „Hôtel Pavillon Sévigné” is veel grooter, zooals de schets aan het hoofd van dit opstel doet zien, en dit is door de vergrooting van het oorspronkelijk paviljoen verkregen door aantrekking van eenige belendende perceelen. Dit gebouwencomplex, dat doet denken aan het verblijf van een rijk landedelman, gedeeltelijk gerestaureerd en gedeeltelijk nieuw, is ontworpen door den Parijschen architect Girard, die daarvoor den 1^{sten} prix op de Tentoonstelling aldaar verwierf. Oud en nieuw werk vormen echter een harmonisch, vriendelijk, maar vooral met den kleinen parkaanleg van het voorterrein *) een *voornaam*

*) Het voorterrein zag er vroeger anders uit, daar de rivier de Allier dit geregeld overstroomde; en wat nog als een bijzonderheid in verband daarmee genoemd mag worden is: dat voor het oude paviljoen „geheid” moest worden.

Ter voorkoming van de overstromingen der lage gronden is in 1861 een bijna 2 K. M. lange dijk gelegd, terwijl het terrein tusschen dijk en de stad als park aangelegd, een der fraaiste en geliefkoosde wandelingen der badgasten is.

geheel, niettegenstaande de bewerking, materialen en kleurcombinaties voor de deelen onderling geheel verschillend zijn.

De linkervleugels hebben geel-grijs gepleisterde wandvlakken en blauw-grijze lijsten en blokken van bergsteen (Pierre de Volvic, dep. Puy de Dôme) om raam en deuropeningen; de pijlers van de „lanterne” van het torentje zijn gemetseld van helder roode steen met witte voegen, en rusten op een voet van blauwe en witte steen met de gebeeldhouwde initiale S, en dragen een blauw steenen lijst bekroond door een looden koepel.

De dakbedekking dezer gebouwen is gedeeltelijk van lei, gedeeltelijk van platte gebakken pannen, welke door den tijd een genuanceerd „toontje” hebben verkregen.

Het dwars, hoog uitstekende dak dekt *dát* gedeelte van het gebouw, waarin de hoofdingang is, uitkomende op de „Place Sévigné”. De tuingevel van dit gedeelte is van geel bruine moellons (Moullons du Bois de Chet, dep. Allier) opgebouwd met grove voegen, bazaltvormige vakken omlijnend. Het lange rechtervleugel-gebouw is gedeeltelijk gepleisterd; de banden en blokken om deuren, ramen en dakvensters zijn van helderroode metselsteen, afgewisseld door blauwsteenen cordonbanden en lijsten.

De indruk van het geheel is moeilijk weer te geven; men moet het ter plaatse zien, in de eigenaardige omgeving, schilderachtig, als het zich voordoet — vooral bij een blauwe en zonnige lucht —, met de verschillende kleuren der bouwstoffen, de muren gedeeltelijk begroeid met klimplanten, een jalouzie of raam hier en daar half of heel open, een rood en wit gestreept gordijntje of marquise en vooral veel bloemen. De wetenschap hierbij, dat een deel van het gebouw nog een „stukje historie” is, maakt het dubbel interessant.

Het oorspronkelijke gebouw is de vleugel rechts van het torentje waarin de steenen hoofdtrap, en dat nagenoeg on-



PAVILLON DE MADAME DE SEVIGNE TE VICHY.



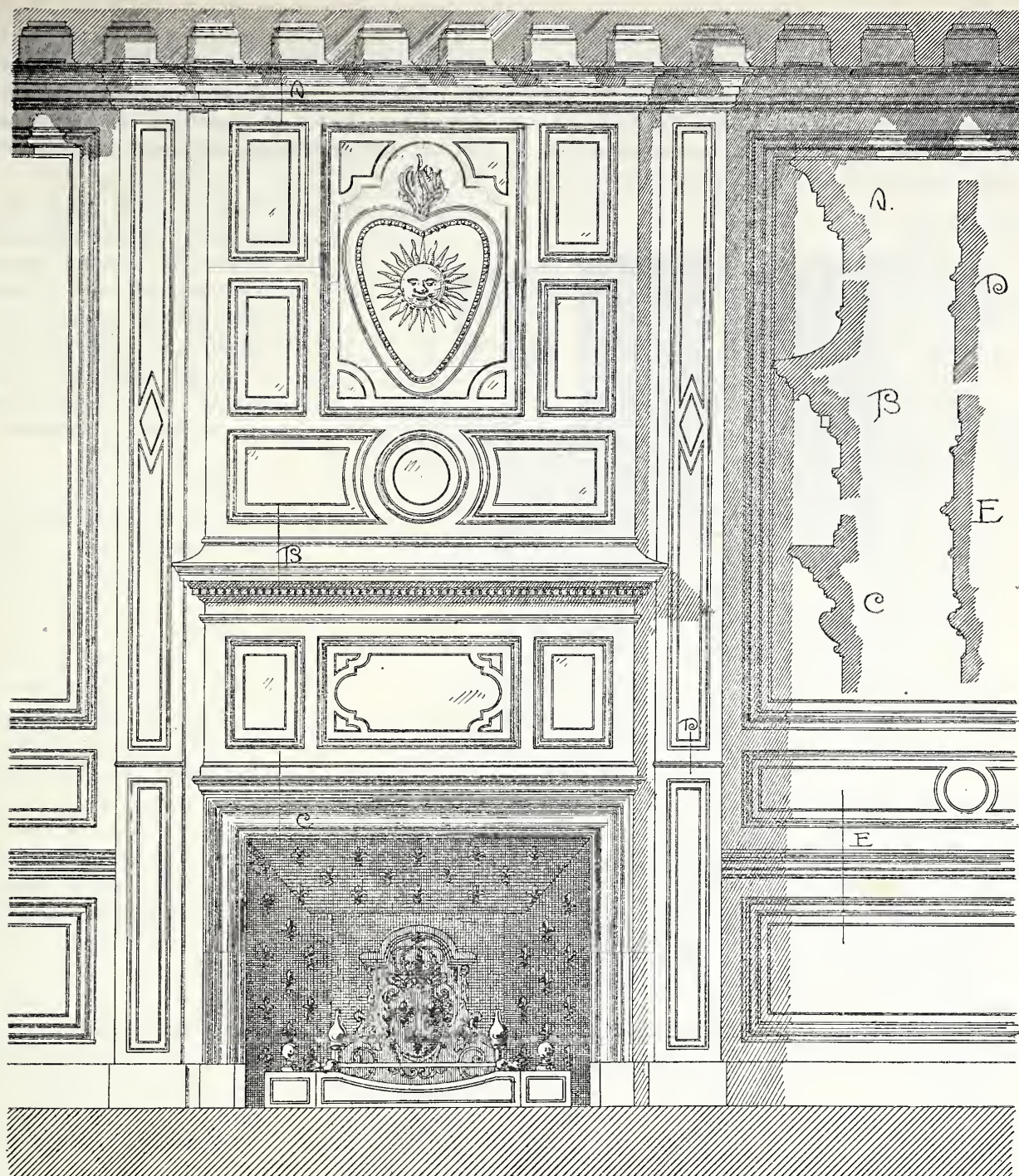

Schoorsteen in het Salon.

veranderd is, zoomede een deel van den linkervleugel, later verbouwd. Ook het torentje is later bijgebouwd.

Oppericht in het tijdperk van Louis XIII, dankt dit paviljoen zijn vermaardheid minder aan de architectonische waarde dan wel aan de historische herinneringen, die zich daaraan vastknoopen. Destijds toch werd het twee achtereenvolgende zomers (1676—1677) bewoond door Marie de Rabutin Chantal, Marquise de Sévigné, geb. 1626 en overleden op haar kasteel de Grignan in Provence in 1696, en die hier hare bekende „Lettres Bourbonnaises” schreef, welk feit vermeld staat in gulden letters op een marmeren plaat in den gevel. Haar verblijf te Vichy, waar zij de baden gebruikte en het heilzame water dronk, had ten gevolge, dat eigenlijk van dien tijd af de plaats als „station

thermale” meer bekend werd, om later door Napoléon III tot een der grootste, zoo niet „de” grootste Europeesche badplaats te worden verheven en nu jaarlijks door 60 ad 70.000 badgasten wordt bezocht.

Wat de bedoelde brieven, waarvan eenige fraai gebonden banden in de Leeszaal bewaard worden, aangaat, zoo is het

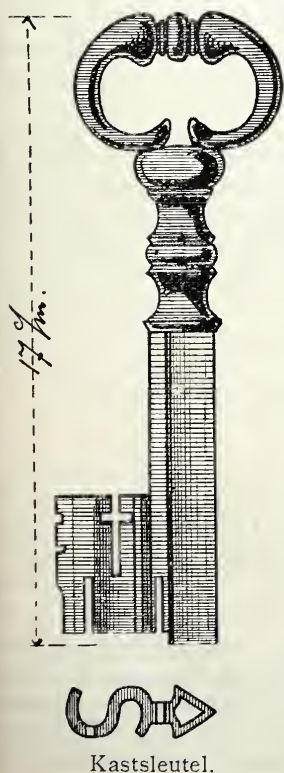

Kastsleutel.

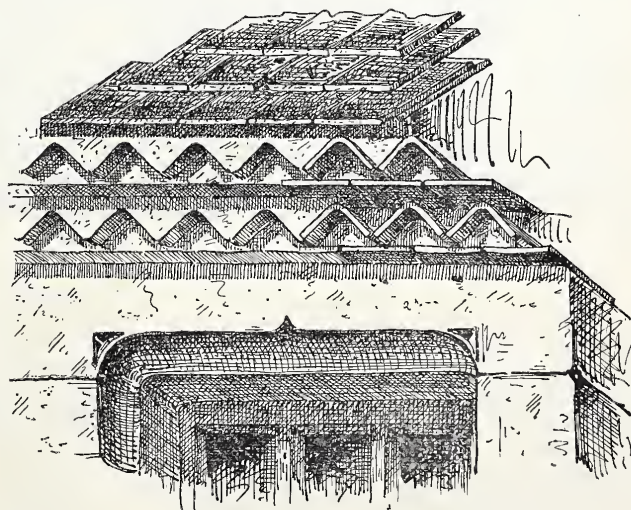

Kroonlijst van huizen te Vichy.

merkwaardig, dat ze, volgens het titelblad, te Amsterdam gedrukt zouden zijn: „par la Compagnie”. Dit is echter een kleine misleiding, daar ze te Parijs zijn gedrukt.

Het „salon”, dat door de markiezin bewoond werd, bestaat nog. Eenige oude meubelen en ook haar rustbed en gemakstoelen worden daar bewaard. Aan den wand hangen nog een paar merkwaardige spiegels en gravures (de l'époque),

Onder enkele oude meubelen en kasten, verzameld door den eigenaar, zag ik nog een oud clavecymbel van Erard uit 1798, en een antieke notenhouten kast van normale afmetingen met een vernuftige driedubbele sluiting. De sleutel van dit fijnbewerkte meubelstuk is echter wel 17 cM. lang!

Behalve dit vertrek en de oude voordeur, die geheel „intacte” is (eveneens door mij opgemeten en verkleind weergegeven) en een waterput bij den tuingewel, bevat het gebouw weinig oorspronkelijke historische fragmenten meer.

In den nieuwen rechtervleugel bevinden zich een der eetzaalen en de leeszaal, welke betimmerd zijn in het genre Louis XIV.

Niet uitsluitend voor vermaak of uitspanning op reis zijnde, ontbrak mij de gelegenheid om verder veel te gaan zien of te schetsen, — of uitstapjes te maken.

Alleen wilde ik nog mededeelen, dat in het oud-Vichy, maar vooral ook in het vlak bij gelegen Cusset, nog een massa schilderachtige hoekjes en huisjes uit de 15^{de} en 16^{de} eeuw te vinden zijn en enkele uit de middeleeuwen.

Een eigenaardigheid, welke vele dezer huisjes hebben, bestaat in een georneerde steenen kroonlijst, steeds op dezelfde wijze bewerkt.

Oppervlakkig ziet deze er uit als een variatie op den gemetselden „muizentand”, en die dan gepleisterd is; maar aangezien alle constructies hier en op het land van gehouwen steen of breuksteen zijn, kon het geen metselwerk wezen. Een nauwkeuriger onderzoek bij een vervallen hoekje deed mij zien, dat het een combinatie was van vlakke- en vorstpannen, met mortel in elkander gezet en daarmede verder afgepleisterd. Bij deze huisjes komt bij deuropeningen ook veel de „accolade linteau” voor (zie de schetsjes).

Bij een volgend bezoek hoop ik tijd en gelegenheid te hebben, om een en ander omtrent de moderne architectuur te Vichy mée te deelen.

* * *

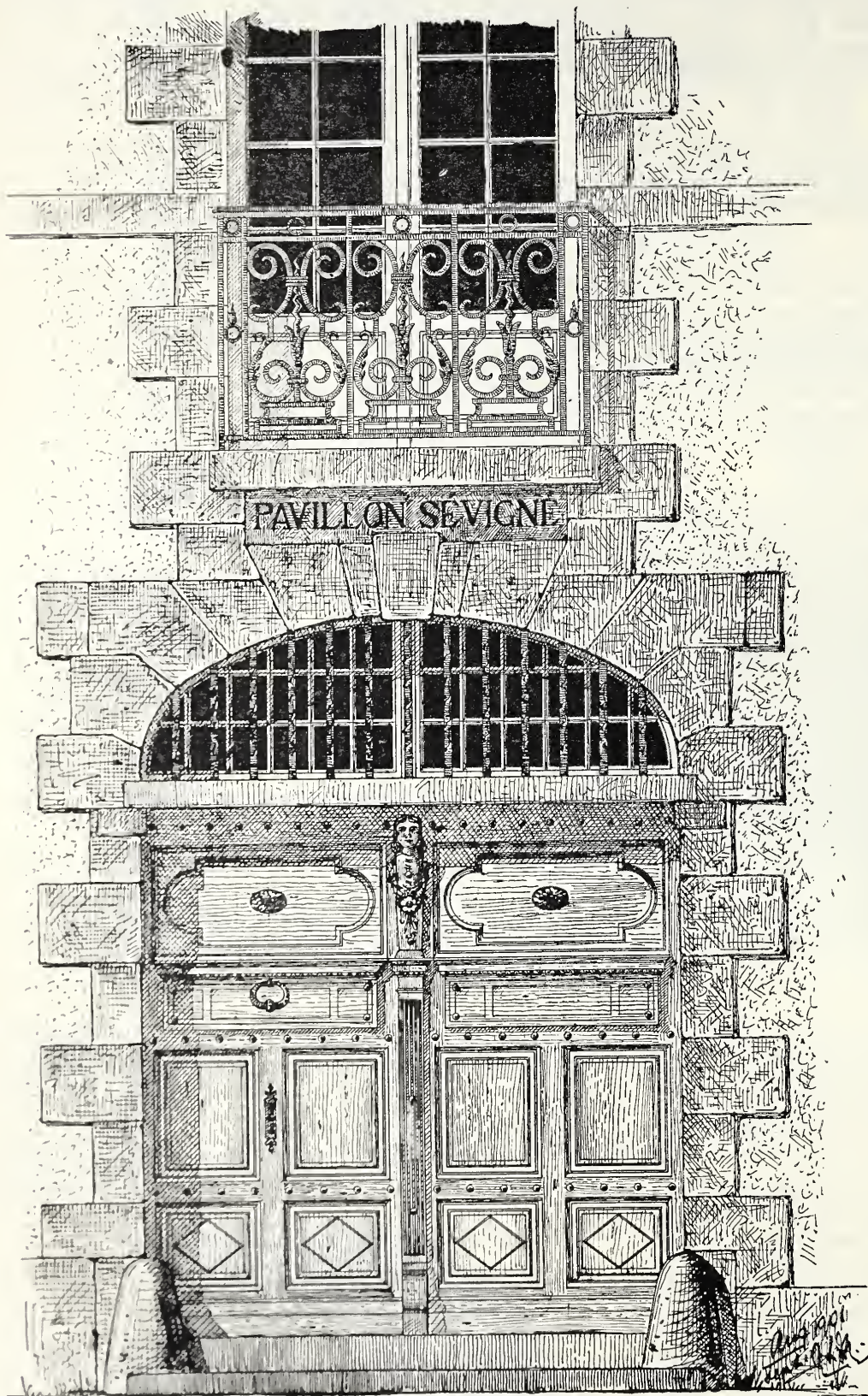

Voordeur.

de portretten van de geestige markiezin en hare schoone dochter Françoise Marquise de Sévigné, comtesse de Grignan.*)

Dit vertrek is geheel in hout betimmerd en de hierbij gaande opmeting geeft de details der profillen en van den schoorsteen te zien.

*) Onder het laatste, het onderstaand bijschrift:

*„On me pardonneroit de vantè ma Beauté:
Mais qu'est ce donc pour moy, qu'un honneur si vulgaire
Rien ne me flâte tant, d'avoir hérité
De l'Esprit, encor plus que des traits de ma Mère”.*

TENTOONSTELLING VAN TEEKENINGEN VAN DEN HEER J. F. BUCHEL.

De heer Buchel, in het genot van het jaargeld van den Prix de Rome gesteld, had de opdracht ontvangen om eene reis door Noord-Duitschland te maken en daar den ouden baksteenbouw te bestudeeren, voornamelijk in de steden: Hannover, Hildesheim, Brunswijk, Goslar, Quedlinburg, Magdeburg, Stralsund, Wismar, Rostock, Doberan en Lübeck.

Kort na zijn terugkeer van deze reis is hij naar Engeland gegaan, met een soortgelijke opdracht, die hij, helaas, niet heeft kunnen volbrengen.

Gedurende zijn verblijf in Noord-Duitschland heeft hij vijf teekeningen vervaardigd, waarvan 4 geaquarelleerde opmetingen van gebouwen, en één penteekening van groote afmetingen. Deze verzameling, thans in de Rijks-Academie van Beeldende Kunsten te Amsterdam tentoongesteld, getuigt niet enkel van het talent, maar ook van de enorme werkkraft van den jeugdigen kunstenaar, die blijkbaar al zijn krachten heeft ingespannen om geen oogenblik van zijn studietijd te doen verloren gaan, en op schitterende wijze aan de ontvangen opdracht te voldoen.

De 4 aquarellen stellen voor: 1. de „Alte Schule,” uit Wismar, met details; 2. het Baptisterium te Doberan, met plattegronden en doorsnede; 3. plattegrond, doorsnede en details ook van wandbeschilderingen en plafonds, van de Cyriaci-kerk te Gernrode in den Harz; 4. een herinnering aan het „Kaiserhaus” te Goslar, met vele details.

Deze teekeningen zijn gedateerd: no. 3. van Mei-, no. 1 en 2 van Juni-, en no. 4. van Juli 1901.

De penteekening, gedateerd Juni 1901, stelt een gegraveerd koperen grafplaat op ware grootte voor, uit de Nicolas-kerk te Stralsund, in den stijl der midden-Gothiek.

De tentoonstelling blijft nog geopend tot en met Zondag 15 December a. s.

HET PALEIS-RAADHUIS.

In de vergadering van den Amsterdamschen gemeenteraad, op 11 Dec. j.l. is de voordracht van B. en W. tot verbouwing van het tegenwoordige raadhuis behandeld, in verband daarmee het bekende voorstel van eenige raadsleden, om B. en W. uit te noodigen, een onderzoek in te stellen naar de mogelijkheid om het oude raadhuis op den Dam weder in te richten als zetel van het Gemeentebestuur, en voorts de praedviezen van B. en W. op andere voorstellen en op de adressen van verschillende vereenigingen, betreffende de inrichting van het Paleis op den Dam tot raadhuis.

De conclusie strekte, om de voordracht van B. en W. aan te nemen.

De gemeenteraad heeft dan ook, en wel zonder hoofdelijke stemming, de voordracht aangenomen: tot verbouwing, en voorts tot diligentverklaring van B. en W. ten opzichte van het onderzoek naar een mogelijke weder inbezitting van het Paleis.

De kwestie is op 't zelfde oogenblik in de Tweede Kamer, bij de beraadslaging over het hoofdstuk Binnenlandsche Zaken, besproken geworden door den heer de Stuers, die in herinnering bracht, dat het Amsterdamsch stadhuis aan Koning Lodewijk Napoleon als Paleis is aangeboden, waarvan het gevolg is geweest, dat het ook na 1813 tot paleis bestemd is gebleven. Beide keeren was die bestemming slechts tijdelijk, in afwachting, dat betere financieele toestand zou toelaten een passend verblijf voor het Staatshoofd te stichten. Thans is de kwestie weer aan de orde, nu Amsterdam zijn tegenwoordig raadhuis moet gaan verbouwen.

Spreker stelde de vraag, of de bestaande toestand overeen gebracht kan worden met de eenvoudigste beginselen van eerlijkheid. Zoodra Amsterdam zijn aloud stadhuis terugvraagt — en spreker hoopt, dat het dit zal doen — is slechts één antwoord mogelijk. Hij acht het zeer goed mogelijk, dat de regeering van Amsterdam bereid is van haar kant iets te doen; doch ook zonder tengenpraestatie zou hij het oude stadhuis desverlangd onmiddellijk willen zien teruggeven.

PRIJSVRAGEN.

Op de in dit jaar door de Vereeniging Bouwkunst en Vriendschap te Rotterdam uitgeschreven prijsvragen zijn te samen 68 antwoorden ingekomen.

Omtrent deze prijsvraag ontvingen wij een uitvoerig bericht, te laat evenwel om in zijn geheel nog in dit blad op te nemen. Wij vermelden dus alleen de bekroningen, en zullen een vollediger bericht in het volgende nummer plaatsen.

1. Prijsvraag „Kleine villa”. Gedeeltelijke eerste prijs, bronzen medaille, getuigschrift en f50, aan motto *Eenvoud*, ontwerper de heer J. Stuiivinga, te Rotterdam.

Tweede prijs, bronzen med., getuigschrift en f20, aan motto *Aleppo*, van den heer J. H. Tresson, te Rotterdam.

Derde prijs, getuigschr., aan motto *Duin en daal*, van den heer J. C. Speelman, te Rotterdam.

2. Prijsvraag „Getuigschrift voor de Vereeniging”. De helft der gecombineerde eerste en tweede prijzen, bestaande uit een bronzen med., getuigschr., en f35, aan elk der motto's *Cirkel*, van den heer M. A. H. van der Burg, te Amsterdam, en *Labore*, van den heer J. H. Schmitz Jr., te Rotterdam.

3. Prijsvraag „Rustbank in een Park.” Gedeeltelijke eerste prijs, bronzen med., getuigschr. en f35, aan motto *Aurora*, van den heer R. J. Hoogeveen te Rotterdam. Tweede prijs, bronzen med., getuigschr. en f15, aan motto *Studie*, van den heer H. van Dorp, te 's Gravenhage.

BERICHTEN.

Voor hen, die zich nog herinneren met welke donkere kleuren in sommige dagbladen eenigen tijd geleden de toestand werd geschilderd van degenen die bij de pneumatische fundeering van de brug bij Velzen in de werkkamers moesten vertoeven, lichten wij het volgende uit de memorie van antwoord op de verslagen der afdelingen van de Tweede Kamer, uitgebracht door den Minister van Waterstaat enz.

Hierin vindt men eene formeele tegenspraak van eenige over-dreven praatjes omtrent ongevallen, die er zelfs aanleiding toe gaven den wensch te uiten, dat het maken van pneumatische fundeeringen van hooger hand zou worden verboden.

In de memorie bovengenoemd wordt het volgende gezegd:

„Bij den aanleg van de fundeering der brug bij Velsen is geen enkel werkmans omgekomen en heeft, voor zoover bekend, niemand enig letsel van blijvenden aard tengevolge van de wijze van werken ondervonden. Gedurende den bouw heeft zich geen ander ongeval voorgedaan, dan dat een werkmans van een steiger is gevallen; deze is betrekkelijk spoedig hersteld.

Ziektegevallen hebben zich bij de pneumatische fundeeringen slechts in zooverre voorgedaan, dat twee der opzichters en de meeste werklieden, die onder hoogen druk arbeidden, gedurende één tot vijf dagen aan neuralgische pijnen in armen of beenen leden, terwijl aan één der werklieden wegens tijdelijke onvoldoende hartwerking door den geneesheer ontraden is moeten worden in het vervolg onder hoogen druk te werken.

Teneinde zooveel mogelijk ziekten en ongevallen te voorkomen, is geen enkel arbeider onder hoogen druk werkzaam geweest, zonder vooraf door een geneesheer met het oog daarop te zijn onderzocht en goedgekeurd.”

Wat den bekenden toestand betreft van de westelijke viaduct in de spoorweglijn van de Hollandsche IJzeren Spoorwegmaatschappij, lezen wij het volgende in de memorie van antwoord van den Minister van Waterstaat enz. op de Afdelingsverslagen.

„In het begin van dit jaar werd aan de H. IJ. Sp. Mij. verzocht de inzending van het gevraagde ontwerp van de westelijke viaduct te Amsterdam zooveel mogelijk te willen bespoedigen.

Zij heeft daaraan tot nog toe niet voldaan. Blijkens van haar ontvangen mededeeling stuitte zij op groote bezwaren, zoowel wat het gehalte van den ondergrond, als wat de wijze van uitvoering betreft. Het gereedkomen van het ontwerp werd daardoor vertraagd.

Inmiddels worden de waarnemingen aan de viaduct geregeld voortgezet en blijft de regeering op deze zaak haar aandacht gevestigd houden.”

Naar aanleiding van het antwoord van de Mij. veronderstellen wij, dat eene wijziging in den toestand van de viaduct nog in een zeer verre toekomst ligt.

De Amsterdamsche Rechtbank heeft de behandeling van het geding van den burgemeester van Amsterdam contra de Ned. Herv. Gemeente aldaar, d. i. de indiening van replek, in zake het eigendomsrecht van de Nieuwe Zijds Kapel, andermaal 14 dagen uitgesteld.

In het nummer van 16 Nov. deelden wij iets mede over een plan, om te Delft het tot stand komen van een gebouw, geschikt voor feesten, te bevorderen. Thans heeft de commissie uit den gemeenteraad, die moest onderzoeken in hoever een verbouwing van Stads-Doelen aldaar noodig en mogelijk is, haar rapport uitgebracht. Zij komt tot de slotsom, dat door de oprichting van een bijgebouw van Stads-Doelen in de bestaande behoefte zal voorzien worden.

Met de toegezegde subsidie van het Studentencorps en een

verhooging der pachtsom, zal de gemeente dan nog f900 jaarlijks te betalen hebben.

Uit het „Boellaard-Fonds” — ingesteld volgens testament van Mejonkvrouw M. G. Boellaard — kan jaarlijks eene toelage verstrekt worden aan architecten, schilders of schilderessen, beeldhouwers en graveurs, mits Noord-Nederlanders van geboorte en behoorende tot de Gereformeerde, Remonstrantsche, Luthersche of Doopsgezinde geloofsbelijdenis, die op vijftigjarigen leeftijd hun onderhoud niet meer kunnen verdienen.

De Commissie van Beheer verzoekt dengenen, die daarvan zouden willen gebruik maken, zich schriftelijk aan te melden, vóór 15 Januari c.k., bij den Secretaris der Commissie den heer C. W. J. Kijmmell, Trans 12, te Utrecht.

Den 7en jongstleden hebben wij schriftelijk inlichtingen omtrent dit fonds gevraagd, maar deze nog niet ontvangen.

Naar wij vernemen hebben de medewerkers aan het „Binnenhuis” te Amsterdam, misschien op een enkele na, om redenen van principieele verschillen met Commissarissen en Directeuren over voorgestelde inwendige reorganisatie der inrichting, gezamenlijk hunne medewerking opgezegd.

AANKONDIGING VAN AANBESTEDINGEN.

MAANDAG 16 DECEMBER.

ETTEN (N.-BR.). Het bouwen van een stoomzuivelfabriek met directeurswoning, 's n.m. 3 u. in 't café van den heer J. van Ballaert.

Het bestuur der coöp. vereeniging „de loop” aldaar. Bestek en teek. ter inz. in gen. café en te bekomen à f3 per stel bij H. Benschop, bouw. aldaar, bij wien inl. te bek. zijn. Aanw., v.m. 10 u., op het terrein.

GRONINGEN. Het bouwen van 2 afzonderlijke paviljoenen, eene behuizing voor den genesheerdirecteur, eene werkplaats, een dubb. behuizing, het ver- en bebouwen van het waschhuis en keukengebouw, een wachthuisje voor den tram, eene rioleering met zinkputten enz. op „Dennenoord” te Zuidlaren, met de lev. van het daartoe benoedigde.

De arch. K. en G. Hoekzema Kzn.; n.m. 2 u., in het „Militair Tehuis”.

STRATUM. Het bouwen van 8 woonhuizen van diverse grootte op den weg naar Tongelre voor P. Boelaers.

De bouw. A. Clement, n.m. 5 u., in het café van Wed. P. v. d. Heijden, alw. bestek en teek. ter inz. Aanw. gedaan.

DINSDAG 17 DECEMBER.

DEDEMSVAART. Het afbreken van een bestaande woning en het bouwen van een dubbele woning.

De heer J. Mol, v.m. 10 u., bij wien bestek en teek. ter inzage.

GOES. Het bouwen van een veestal, geheel in steen en het afbreken en in steen herstellen der achterweg van de schuur op de Hofstede, gem. Cats, thans nog bewoond door Leendert Flipse.

De heer Mr. Liebert. Bestek en teek. ter inz. bij J. v. d. Weert te Goes. Aanw. gedaan.

HAARLEM. Het bouwen van een woonhuis aan de hoofdstr. no. 5 in het Kleverpark. De arch. J. A. Traanberg, v.m. 11 u., in café De Korenbeurs.

WOENSDAG 18 DECEMBER.

GOES. Het bouwen van een kantoor op een terrein aan de Boudewijn de Wittestraat.

De firma wed. J. C. Masee en Zn., n.m. 2 u., in café Tas, Stationsweg. Bestek en teek. in gen. café ter inzage. Aanw. gedaan.

'S-GRAVENHAGE. Het verbouwen van het rijksstelegraafkantoor te 's Hage. Raming f35520.

Het min. van W., H. en N., n.m. 2 u. Bestek ter lezing aan het gebouw van het hoofdbestuur der postreijen en telegraphic te 's Hage, aan het bureel van den rijksbouwmeester in het 2de district, Fluweelen Burgwal no. 16 te 's Hage, aan dat van het prov. bestuur van Zuidholland, en is ad f0.45, benevens der kosten van verzending, te bekomen bij Gebr. van Cleef, te 's Hage.

PERSONALIA.

B. en W. van 's Gravenhage hebben tot ingenieur bij de gemeentewerken benoemd den heer F. Ch. J. van den Steen van Ommeren, Civiel Ingenieur.

Met den benoemde stond op de aanbeveling de heer W. C. van Manen, Civ. Ing., die vóór de benoeming echter verzoekt heeft niet daarvoor in aanmerking te komen.

BUREAU VOOR PLAATSING VAN OPZICHTERS EN TEEKENAARS.

Marnixstraat 402, Amsterdam.

Aantal ingeschreven sollicitanten voor:

Bouwkundig Teekenaar 2.

Bouwkundig Opzichter-Teekenaar 8.

Inl. worden gegeven door voorn. rijksbouwmeester en door den rijksopzichter bij de landsgebouwen H. J. A. v. d. Kooy te 's Hage. Aanw. gedaan.

WINTERSWIJK. Het bouwen van een woonhuis aan de Gasthuisstraat aldaar.

De heer G. H. Hesselink, 's av. 8 u., in hotel „de Klomp”, alw. bestek en teek. ter inz. Inl. geeft de arch. H. v. d. Schaaf.

DONDERDAG 19 DECEMBER.

LEUR (N.-BR.). Het bouwen van het St. Antonius-gesticht en de levering der noodige materialen.

Het bestuur van het St. Antonius-gesticht. Teek. van het bestek ter inzage in het koffiehuis „De Prins” van J. van Behoven. Bestekken verkrijgbaar à f1.50 bij den boekhandelaar Ed. van Wees te Breda. Inl. te bek. bij den arch. P. J. v. Genk bij Breda. Aanw. gedaan.

SNEEK. Het bouwen van een ziekenhuis.

Het R. K. Paroch. kerkbestuur van den H. Martinus, 's midd. 12 u. Bestek en teek. tegen f5 te bek. bij den secret. van gen. kerkbest., den heer Ed. Schrakamp op het Grootzand te Sneek. Inl. te bek. bij den arch. Nic. Molenaar te 's-Gravenhage en op 18 Dec., n.m. 2 u., bij de aanw. in loco, aan de Spoorweglaan.

WINTERSWIJK. Het verbouwen en vergrooten van een woonhuis met bakkerij, aan de Waaldstraat aldaar.

De heer H. Harmsen, 's av. 8 u., in café A. Poppink, alw. bestek en teek. ter inz. Inl. geeft de arch. H. van der Schaaf.

VRIJDAG 20 DECEMBER.

GEESTEREN. Het bouwen van een school met onderwijzerswoning te Gelselaar, met bijlevering van alle daartoe benoedigde materialen enz.

Het bestuur der Chr. school in café G. J. Geesink, alwaar bestek en teek. ter inzage. Aanw. 16 Dec., n.m. 3 u., door den arch. H. Enklaar te Ruurloo.

KERKDRIEL (GELD.). Het bouwen van 5 burgerwoningen aldaar.

De arch. W. M. Thunnissen te Nijmegen. Bestek en teek. te bek. tegen f2 ten kantore van den heer W. M. Ackermans te Kerkdriel. Bijl. moeten onder gesloten couvert zijn ingelcv. voor 20 Dec. Aanw. gedaan.

ZATERDAG 21 DECEMBER.

SCHOONHOVEN. Het bouwen van een stoomzuivelfabriek, met ketelhuus, machinekamer enz. te Willinge-Langerak.

De heeren Gebr. Ooms, v.m. 11 u., in het heerenlogement. Bestek en teek. ad f1.50 verkr. bij S. & W. N. van Nooten te Schoonhoven.

SLOTERDIJK (N.-II.). Het bouwen van een veldwachterswoning te Osdorp.

Het gemeentebest. van Sloten, v.m. 11 u. Bestek met teek. tegen f0.50 verkr. ter secretarie. Inl. worden gegeven door den bouwopz. der gem. Aanw. gedaan.

SNEEK. Het bouwen van een nieuwe gasfabriek in het Geeuwdal aldaar.

Het gem.-best., n.m. 1 u.

WOLVEGA. Het bouwen eener onderwijzerswoning te Nijholtpa.

Het gem.-best. van Weststellingwerf, v.m. 11 u. Bestek en teek. ter secretarie verkrijgb. tegen f1.25 waar het ook ter inzage ligt. Aanw. op het terrein te Nijholtpa 17 Dec., 's midd. 12 u.

MAANDAG 23 DECEMBER.

AMSTERDAM. Het bouwen van eene openb. lagere school der 1ste klasse voor 560 kinderen, op een terrein aan de van Ostadestraat bij de Verbindingsstraat.

Het gemeentebest., 's midd. 12 u. Voorw. te verkr. ter stadsdrukkerij tegen f1.75 (met twee teek.). Inl. worden gegeven aan het bureau van den assist.-archit. op het raadhuis, kamer no. 105, van 2 tot 4 u., gedur. de laatste drie werkdagen voor den dag der aanbesteding.

HAARLEM. Bestek no. 203. Het maken van bomvrije gebouwen in het fort Zuidwijkermeer (4e gedeelte), raming f132.700 onder beheer der genie te Haarlem.

De genie, v.m. 11 u. Het bestek en de begrooting en het proc.-verb. van inl. van af 20 Dec. ter lezing op het bureau der genie.

Bestek en afschriften van proc.-verb. zijn vanaf diezelfde tijdstippen verkr. bij den best. tegen resp. f0.65 en 0.10. Inl. worden gegeven door den best. op het directiebureau bij het fort Zuidwijkermeer, op 19 Dec., v.m. 10—1 uur.

TERNEUZEN. 1. Het bouwen van een woonhuis voor daklozen op den dijk, tusschen den Cats en Zuidlandpolder. 2. Het leggen en verleggen van keibestratingen, het maken van nieuwe klinkerbestrating, het leveren van 4200 stuks grèskeien 13 bij 20 c.M. en 12000 stuks lessinesche keien 10 bij 16 c.M. en verdere bijkomende werken, in 3 pere. en in massa.

Het gem.-best., n.m. 3 u. Bestekken en voorw. ter gem.-secret. ter lezing, en zijn tegen f0.25 verkr. Aanw. voor perc. I 17 Dec., v.m. 10 u. en voor perc. II, denzelfden dag n.m. 2 u., samenkomst in het raadhuis.

DINSDAG 24 DECEMBER.

MIJDRECHT. Het bouwen van een bouwman'swoning, schuur en hooiberg, met bijl. van alle materialen, arbeidsloonen, enz., in het Waterschap Groot Mijdrecht, nabij Nesslersluis.

De heer J. K. Heuzinga te Amsterdam, v.m. 11 u., in café van Ommeren te Mijdrecht. Bestek en teek. ter inz. in het koffiehuis van J. van Ommeren. Aanw. 23 Dec., v.m. 11 u. Inl. te bek. bij den opz. Johs. Verweij, te Mijdrecht.

UTRECHT. Bestek no. 871. Het maken van eene wachterswoning nabij K.M.p. 5.640 en het verrichten van bijbehoorende werken ten behoeve van den spoorweg Rosendaal—Vlissingen. Raming f4000.

De maatij. tot expl. van staatsp., n.m. 2 u. (lok. tijd.)

WOENSDAG 25 DECEMBER.

BEETSTERZWAAG. Het afbreken van een boerenhuizinge c.a. te Siegerswoude en van een te Wijnjeterp en het bouwen van twee nieuwe Stelphuizen voor Mr. J. Baron van Palland te Geldermalsen.

De heer J. Vrijburg bij wien voor 25 Dec. bilj. in te zenden onder letter B. Bestek en teek. ter inzage bij Terpstra te Siegerswoude en W. Jongasma te Wijnjeterp.

ZATERDAG 28 DECEMBER.

ROTTEVALLE. Het bouwen van een winkelhuis.

De heer G. Geerlings; teek. ter inz. bij Gebr. v. d. Meulen. Bestek ad 75 ct. verkrijgb. bij J. Plantinus te Dragten in het hulpkantoor te Rottevalle, inlicht. geeft archit. G. K. Bloembergen.

Assurantie Maatschappij tegen Brand- schade en op het Leven

De NEDERLANDEN van 1845.

's-Gravenhage, Kerkplein hoek Prinsestraat — Amsterdam, Sophiaplein. — Rotterdam, Zuidblaak 24 (Beursplein). — Breda, Prinsenkade. — Haarlem, Kruisweg 70 c. — Nijmegen, In de Betoustraat 8. — Groningen, Akerkhof, hoek Akerkstraat. — Zutphen, IJselkade.

Hoofd-Directie te 's-Gravenhage:

CAREL HENNY, Directeur;
Mr. J. J. HENNY, Adj.-Dir.

Kapitaal. f 4.000.000.00
Reserves ult. 1900. - 1.877.900.00
Betaalde Brandschaden tot
ult. 1900. - 21.625.000.00

Verzekering tegen **BRAND-** en **INBRAAK-** schade tegen vaste en zeer billijke Premieën.

J. Muysken.

Hoofd-Agent van de
Nederlandsche Assurantie-Compagnie
van het jaar 1776 te Amsterdam.

Adres: HAARLEM, Kruisweg No. 55.

Beveelt zich aan voor assurantien bij aanbestedingen
Vaste Taxatie. - Op Beurspolis. - Vaste Premie.

AFLOOP VAN AANBESTEDINGEN.

1 DECEMBER.

BOLSWARD. De vertimmering en ver-grooten der smederij voor den heer G. Ruiter, firma G. S. Ruiter, aldaar.

Laagste inschr. E. Statema Ez., f 1194,92. Gegund.

JOURE. Het bouwen van zes werkmans-woningen met bijlev. van materialen, arbeids-loon, transport enz. op een nieuw terrein aan het zand. Door het bestuur der bouw-vereën. „de Nijverheid”.

Laagste inschrijver F. B. Haven, Idsken-huizen, f 4943. Nog niet gegund.

KOOG a/d. Zaan. Het bouwen van een bijzondere school. Raming f 4436.

Laagste inschrijver B. Otter Sz., Koog a/d. Zaan, f 4320. Gegund.

2 DECEMBER.

GOES. Het bouwen van een woonhuis op het perceel weiland, naast de voormalige hoedenfabriek aan de Westsingel alhier. Door den heer P. J. Goovers.

Laagste inschrijver W. F. v. Riet Jr., f 1419. Gegund.

NIEUW AMSTERDAM. 1. Het timmer-en metselwerk voor het bouwen van een winkelhuis aldaar, 2. het stucadoorwerk, 3. het glas-, verf- en behangwerk, 4. de lev. van ijzerwaren, 5. het smidswerk, alles aan gen. winkelhuis. Door den heer A. Heise.
Perc. 1. Laagste inschr. A. Coolman, f 985.
Perc. 2. J. F. Geerten, Stadskanaal, f 190.
Perc. 3. J. de Vrome, f 430.

Perc. 4 en 5 in massa. W. Hoogeveen, f 418.

3 DECEMBER.

GOORLE. Het bouwen eener villa voor P. v. d. Lisdonk. Door den arch. W. Bouman te Tilburg.

Laagste inschrijver Chr. Robben, Goorle, f 9778. Gegund.

4 DECEMBER.

GRONINGEN. Het verbouwen van het perc. no. 4 en 4a, aan den Heeresingel, ald. Door den arch. G. Nijhuis.

Laagste inschrijver J. v. Huizen, f 2780.

HARLINGEN. Het verbouwen van het perc. F. no. 5 aan de Noordzijde van de Zuiderhaven. Ram. f 5000. Door de dir. der „Noord-Nederlandsche scheepvaart Maatij”. Laagste inschrijver G. S. Spoelstra, f 3324. Gegund.

MIDDELBURG. Het bouwen van eene brugwachterswoning bij de schipbrug te Vlissingen; begr. f 7370. Door het prov. best. Laagste inschrijver J. Loois, f 7894. 1 biljet van onwaarde.

VLAARDINGEN. Het afbreken van 2perc. aan de Hoogstraat te Vlaardingen en het daar ter plaatse bouwen van een winkelhuis met bovenwoning, in 2 perc. en in massa. Door den arch. K. Stoffels.

Perc. 1. Laagste inschrijver D. L. Baun, f 2230.

Perc. 2. Joh. Brouwer, f 3286.

Massa. L. de Lange, f 7890.

5 DECEMBER.

BROEK-SITTARD (LIMB.). a. Het bouwen eener gemeenteschool en het leveren en plaatsen van schoolmeubels en schoolbehoefsten. b. Het verbouwen der bestaande onderwijzerswoning. Beide werken met bijl. van alle daartoe noodige materialen en arbeidsloon. Door het gem.-bestuur.

a. Laagste inschrijver F. Lahaije, Sittard, f 11230.

b. J. Limpens, id., f 1728. Nog niet gegund.

DEVENTER. Het bouwen van een mest-loods op de terreinen van den reinigings-dienst aan het Almelosche kanaal. Door het gemeentebestuur.

Laagste inschrijver B. Hilbert, f 3094.

6 DECEMBER.

GRONINGEN. Het bouwen van een patho-logisch anatomisch laboratorium en eene woning van den custos op een terrein aan den Oosterbinnensingel te Groningen. Raming f 164000. Door het prov. best.

Laagste inschrijver A. Schreuder Jr., f 162165. Een biljet van onwaarde.

VORDEN. Het verbouwen van het hotel „t Wapen van Gelderland” te Vorden. Door den heer A. J. Ensink.

Minste inschrijvers: E. J. Olthuis, metsel-werk f 1258; Wed. Weenink, timmerwerk f 2053; G. J. Enzerink, loodgieterswerk f 287; H. Barendsen, smidswerk f 79. Gegund aan J. W. Wesselink, in massa f 4374.

7 DECEMBER.

AMSTERDAM Bestek no. 196: het bouw-en van eene nieuwe bakkerij te Amsterdam. Ram. f 61.900, onder het beheer der genie te Amsterdam. Door de genie.

Laagste inschrijver W. P. Teeuwisse, 's-Hage, f 59589.

ADVERTENTIËN.

AANBESTEDING.

Op **Vrijdag 27 December**, v.m. elf ure zal door de Heeren **ALEX. MEYER & Co.** worden aanbesteed:

het verbouwen tot koffiebranderij van perceel no. 16 aan de Krom-boomsloot te AMSTERDAM.

Bestek en tekening is tegen betaling van f 1.80 te verkrijgen van af 16 dezer van 10 tot 4 ure bij den architect **E. M. Rood**, Sarphatistr. 84 Amsterdam, alwaar inlichting te bekomen is.

DWINGELOO. Het bouwen van een woon-huis te Dwingeloo, met de levering der materialen. Raming f 1847,12. Door den heer L. Diepenbrug.

Laagste inschrijver B. Koeling, Dwingeloo, f 1841. Gegund.

VRIES. Het verbouwen der school te Bunne. Door het gem.-best. van Vries.

Laagste inschrijver G. Sijtsema, Zuidlaren, f 4225.

Hollandsche IJzeren Spoorweg-Maatschappij.

AANBESTEDING.

Op Maandag, den 23sten December 1901, des namiddags ten half 2 ure (*Greenw. tijd*), zal in het Centraal Personenstation te Amsterdam, in het lokaal naast de wachtkamer 3de klasse (ingang vestibule) worden aanbe-steed, volgens bestek No. 910:

het uitvoeren van grond- en spoor-werken, het bouwen van eene goederenloods en het maken van eene verhoogde los- en laadplaats, met bijkomende werken op het stationemplacement Wapenveld van den Locaalspoorweg gedeelte APELDOORN—HATTEM.

Begrooting f 8300.—

Het bestek is tegen betaling van f 1.— verkrijgbaar aan het Centraal-Administratie-gebouw der Maatschappij aan het Droogbak te Amsterdam, bureau Weg en Werken, kamer 154, of op franco aanvraag aan dit bureau, met toezending van het bedrag in postwissel (postzegels worden niet in be-taling genomen en aan aanvragen zonder postwissel wordt geen gevolg gegeven).

Aanwijzing geschiedt als in het bestek is vermeld.

De Raad van Administratie.
Het Gedelegeerd Lid.

R. VAN HASSELT.

Maatschappij tot Exploitatie van Staatsspoorwegen.

AANBESTEDING.

Op **DINSDAG** den 31sten December 1901, des namiddags ten 2 ure (*locale tijd*), aan het Centraalbureau der Maatschappij tot Exploitatie van Staatsspoorwegen in het Moreelse Park te *Utrecht*, van:

Bestek No. 873.

Het maken van eene goederen-loods en bijbehorende werken op het station ZWIJNDRECHT.

Begrooting f 5100.—

De besteding geschiedt volgens § 45 van het bestek.

Het bestek ligt van den 12den December 1901, ter lezing aan het Centraalbureau in het Moreelse Park en aan het bureau van den Heer Sectie-Ingenieur, A. J. BUIS te *Rotterdam* en is op *franco* aanvraag (per brief) aan genoemd Centraalbureau (Dienst van Weg en Werken) te bekomen, tegen be-taling van f 1.00.

Inlichtingen worden gegeven aan het Cen-traalbureau (Dienst van Weg en Werken) en door den Sectie-Ingenieur voornoemd.

Aanwijzing op het terrein zal geschieden den 24sten December 1901, ten 10 ure voor-middag (*West Europeesche tijd*).

Utrecht, den 7den December 1901.

MUSSELKANAAL. Het amoveeren eener bestaande en het weder opbouwen van een nieuwe burgerbehuizing onder bijlevering van al de daartoe benodigde materialen, arbeidsloon, etc. Raming f1200. Door den heer N. G. Sap.

Laagste inschrijvers J. Wever & Co., Musselkanaal, f1197.

OUDELANDE. Het bouwen van een door brand vernielde woning met schuur. Raming f1300. Door den heer P. de Jonge.

Laagste inschrijver C. Chammuleau, Kwadendam, f1355.

ROTTERDAM (ONDERH.). Het bouwen van een heerenhuis voor den heer H. Wilton. Door den arch. C. N. van Goor.

Laagste inschrijver W. van Leeuwen Jr., f20890.

9 DECEMBER.

AMSTERDAM. 1e. Het bouwen en, na voltooiing van de nieuwe school no. 9 aan de Spuistraat, weder afbreken van een houten

hulpschool op den N. Z. Voorburgwal, nabij de N. Z. Kolk. Door het gemeentebest.

Laagste inschr. firma H. E. Rademaker, f7777.

10 DECEMBER.

AXEL. Het afbreken van de bestaande en het bouwen van eene nieuwe school met bijlev. van bouwstoffen. Door het gem.-best.

Laagste inschrijvers A. van 't Hoff en H. van Luijk, f20295. Gegund.

Lijst van Fabrikanten, Leveranciers, enz.

Prijs per regel voor niet geabonneerden op advertentiën 5.— per jaar bij vooruitbetaling. Abonnés op advertentiën 1 regel gratis voor iedere advertentie.

Amsterdamsche Fabrik van Cement-IJzerwerken (Systeem Monier) Grootte Wittenburgerstraat 108.
Assurantie-Mij. tegen Brandschade „de Nederlanden van 1845”, 's-Gravenhage, Kerkplein hoek Prinssestraat.
Badinrichtingen. — Th. VAN HEEMSTEDÉ OBELT, Amsterdam.
Behangselpapier, en gros. — EERSTE NED. PAPIERHANDEL, Den Haag, Kantoor en Magazijnen, Luthersche Burgwal 27.
BEHANGSELPAPIEREN, LINCRUSTA, Th. N. Eijffinger, Hofleverancier. — Den Haag.
Binnenbetimmeringen. — GEBRS KOCH, Amsterdam.
Bouwstoffen. — MARTIN & Co., Amsterdam.
BRANDKLUISDEUREN. — Wed. P. A. SCHROOT & Zoon, Den Haag.
Brandkasten. — FRED. STIELTJES & Co., Amsterdam (Mosler Safe Company).
Cementmastië-Dakbedekking. — J. A. SMITS & Zoon, Weesperzijde 39, Amsterdam.
Cement-IJzerwerken. — Ned. Mij. voor Monierwerken, Amsterdam.
Cementsteenfabriek. — M. ELFRING & Zoon, Den Haag.
Centrale Verwarming. — W. J. STOKVIS, Arnhem.
Centrale Verwarming. — NELL & STUTTERHEIM, Den Haag.
Centrale Verwarming. — GEVEKE & Co., Amsterdam.
Centrale Verwarming. — FRED. STIELTJES & Co., Amsterdam (Sturtevant Engineering Co.).
Centrale Verwarming en Ventilatie. — D. S. M. KALKER, Amst.
Centrale Verwarmingen. — B. LANDHEER Jr., Wijnstr. 59, Rotterdam.
Closets. — Th. VAN HEEMSTEDÉ OBELT, Amsterdam.
Dakpannen. — J. B. VAN SOEST & TERSTAPPEN, te Swalmen.
Draadglas van Neusattl, FERD. ENGERS, Amsterdam.
Eerste Nederl. Papierstucfabriek, Damrak 85, Amsterdam.
Eerste Nederl. Xylolith-Fabriek. — A. S. KEY, Rotterdam.
Excelsiorplaten. — GEBRS. VAN DER VIJGH, Amsterdam.
Gas-, Stoom- en Waterleiding. — R. S. STOKVIS & ZONEN, Leuvehaven 74-76, Rotterdam.
Gaskachels (nieuwste condensng). — OBELT, Amsterdam.
Gegoten geëmailleerd ijzeren waschtafels. — Th. VAN HEEMSTEDÉ OBELT, Amst., 150 de Ruyterkade. Filiaal: 36 Rokin.
Gegoten geëmailleerd ijzeren waschtafels. — PECK & Co., Amst.
Gekleurd en gebrand glas in lood. — C. LINDENAAR, Glasgraveur, Alb. Cuijstraat 123, Amsterdam.
Handel in Bouwmaterialen. — Wed. P. G. F. PINO POST, Den Haag.
Houthandel. — LINDNER & Co., Wittenburgerstraat 22-24, Amst.

Haeuslersche Houtcementen Dakbedekking. — J. A. SMITS & Zoon, Weesperzijde 39, Amsterdam.

Jaloezieën-, Rolluiken- en Zonneschermen-fabriek (Stoom). — v. d. Helststraat 1, AMSTERDAM. — Wagenstraat 39a. 's GRAVENHAGE. Jalousiën. — J. F. KRONER & ZONEN, Spuistr. 246, 248, 250, Amst. Jossou-Cement. — A. E. BRAAT, Rotterdam en Amsterdam.

Levensverzekering-Maatschappij New-York. — Directie voor Nederland, Keizersgracht 455, Amsterdam.

Levensverzekering-Mij. „Neerlandia”, L. Beestenmarkt 9, 's-Hage. Liften. — Th. VAN HEEMSTEDÉ OBELT, Amst. (R. WAYGOOD & Co.). Liften, Ventilatie, Gesm. ijzer. trappen. — JAN HAMER & Co., Amst. Liften. — FRED. STIELTJES & Co., Amsterdam (Otis Bros. New-York).

Looden en Inw. glasemail privaitleidingen. — OBELT, Amst. Mastix-Cement Dakbedekking. H. ALLERSDORF, Singel 455, Amst. Motoren en Dynamo's. — JULIUS LÜCHAU, Damrak 71, Amst. Motoren & Dynamos. — FRED. STIELTJES & Co., Amsterdam. Naaml. Venn. Utrechtsche Asphaltfabriek. Dakbedekking en Vloeren. Portland-Cement. — DYCKERHOFF & SÖHNE, Amöneburg. Photolithografie. — WEGNER & MOTTU, Amsterdam. Proefstation Bouwmat. — KONING & BIENFAIT, Amsterdam. Raamsluiters voor bovenlichten. — Th. V. HEEMSTEDÉ OBELT, Amsterdam.

Rolluiken. — W. H. M. SCHOLTE, Prinsengr. 516, Amsterdam.

Rietplanken. Isoleersteen. Fluaten. — MOLIJN. — Gouda.

Stalinrichtingen. — STAAL & HAALMEIJER, Amsterdam.

Stalinrichtingen. — D. S. M. KALKER, Amsterdam.

Steenen (verglasde en onvergl.) CANOY HERFKENS & Co., Venlo.

Steenen of Engelsche buizen en kruispannen. — HOUBEN & STEEGH, Belfeld en Tegelen (Limburg).

Stoomtimmerfabriek. — GEBRS. VAN MALSEN, Den Haag.

Tegels in soorten. — DE LINT & Co., Rotterdam.

Toeschuifbare hekken. — FRED. STIELTJES & Co., Amsterdam.

Verwarming en Ventilatie. — Th. V. HEEMSTEDÉ OBELT, Amst.

Verwarming en Ventilatie. — FRED. STIELTJES & Co., Amst. (Sturtevant Blomers & Exhausters voor ventilatie, stofafzuiging enz.).

Verwarming en verlichting. — JULIUS LUCHAU, Damrak 71, Amsterdam.

Verwarming en Ventilatie. — D. S. M. KALKER, Amsterdam.

Ventilators. — Th. VAN HEEMSTEDÉ OBELT, Amsterdam.

Ventilators. — JAN HAMER & Co., Amsterdam.

Ventilators. — D. P. HASSELMAN, Amsterdam.

Vuurvaste Steen. JOSTEN & Co., te Königwinter a/Rh. Fabrikanten van zeer vuurvaste Chamotte- en Dinas-steenen vuurvaste Cement, Karolinklei enz.

Zinkwerken. — F. W. BRAAT, Delft.



SIMPLICISSIMUS.

Patent „VAN DUIJL”.

Door de SIMPLICISSIMUS op het hoogst gelegen punt der Waterleiding aan te brengen, wordt, na afsluiting der hoofdkraan en het openen der aftapkraan, al het aanwezig zijnde water uit de leiding verwijderd, omreden de SIMPLICISSIMUS AUTOMATISCH lucht aan- en afvoert.

Bij het openen der hoofdkraan voert zij de lucht af, die in de leiding is, sluit men echter deze en opent men de aftapkraan dan is de SIMPLICISSIMUS vrij van den druk der waterleiding en voert dan lucht toe, zoodat men geheel bevrijd is van de hoogst gelegen kranen te moeten openen, ten einde het water uit de leiding te verwijderen.

De SIMPLICISSIMUS is voorzien van het wettig gedeponneerd handelsmerk als nevenstaand en wordt permanent gegarandeerd, indien het loodje gemerkt:



ongeschonden is:

SIMPLICISSIMUS voorkomt het Stooten en Bevriezen der Waterleiding.

Verkrijgbaar bij H.H. Loodgieters en Installateurs van Gas- en Waterleidingen.

Uitsluitend en Gros bij de firma **J. Hoogeveen & Co.**, Veenkade 16/19, DEN HAAG.

Magazijnen van Stoom-, Gas- en Waterleidingbenodigdheden, Metalen, IJzerwaren, Gereedschappen enz.

BOUWKUNDIG WEEKBLAD.

ORGAAN VAN DE

MAATSCHAPPIJ TOT BEVORDERING DER BOUWKUNST.

Bestuur v. d. Maatschappij: A. SALM G.Bz., *Voorzitter*. A. C. BLEIJS, *Vice-Voorzitter*. — Jb. v. d. BAN Pz., V. G. A. BOSCH, M. A. C. HARTMAN, J. A. MULOCK HOUWER, J. MUTTERS Jr., F. W. M. POGGENBEEK, J. VERHEUL Dz.
Commissie van Redactie: Ed. CUIJPERS, A. SALM G.Bz. en J. VERHEUL Dz.
Redacteur: C. T. J. LOUIS RIEBER.

21 DECEMBER 1901.

21^e JAARGANG.

N^o. 51.

BUREAU VAN REDACTIE: MARNIXSTRAAT 402, AMSTERDAM.
BUREAU v. ADMINISTRATIE: HERDERSTRAAT 5, 'S GRAVENHAGE.
UITGEVERS: MOUTON & Co. — 'S GRAVENHAGE.
ABONNEMENTSPRIJS voor Nederland: fr. p. p. f 15.— 's jaars, voor Indië en het Buitenland (bij vooruitbetaling) fr. p. p. f 17.— * * *

PRIJS DER ADVERTENTIËN: van 1—5 regels f 1.— elke regel meer 20 cents. Groote letters naar plaatsruimte. * * * * *
AANKONDIGINGEN v. AANBESTEDINGEN 15 ct. p. regel m. premie $\frac{3}{2}$ maal.
ABONNEMENT v. ADVERTENTIËN tegen belangrijk verminderde prijzen en kosteloze opname der advertentiën in het Tijdschrift der M^u.

INHOUD. — Mededeelingen betreffende de Maatschappij. — Centraalstations voor Electriche stroomlevering in kleinere Gemeente, (*Wordt vervolgd*). — Onze Monumenten in de Tweede Kamer. — Het Paleis—Raadhuis. — Prijsvragen. — Ingezonden. — Verslagen van Vergaderingen. — Berichten. — Personalía. — Bureau voor plaatsing van opzichters en teekenaars. — Verbetering. — Mededeelingen betreffende de Maatschappij. — Aankondigingen en afloop van aanbestedingen. — Lijst van Fabrikanten, leveranciers enz. — Advertentiën.

dat het zich volkomen kan vereenigen met den inhoud van dat adres en daarom eveneens met allen eerbied Uwe Excellentie verzoekt Uwen invloed aan te wenden, dat de gevraagde Rijks-subsidie worde verleend en daardoor de Commissie van de Nederlandsche Afdeeling der genoemde Tentoonstelling in staat worde gesteld eene collectieve Nederlandsche inzending bijeen te brengen.

MEDEDEELINGEN BETREFFENDE DE MAATSCHAPPIJ

Op Maandag 10 Februari 1902 en volgende dagen zal in het gebouw van de Maatschappij tot Bevordering der Bouwkunst, Marnixstraat 402 te Amsterdam, een examen worden afgenomen tot verkrijging van het Diploma van Bouwkundig Opzichter, ingesteld door genoemde Maatschappij volgens besluit van de Algemeene Vergadering gehouden op 28 Mei 1891.

Zij die dit examen wenschen af te leggen, worden uitgenoodigd zich schriftelijk aan te melden vóór 28 Januari 1902 bij den Secretaris der Maatschappij, Marnixstraat 402 te Amsterdam, die hen na hunne aanmelding tijdig alle vereischte inlichtingen zal verschaffen.

Het Programma van Eischen voor het examen, bevattende tevens de voorwaarden om tot het examen te worden toegelaten, is kosteloos verkrijgbaar op het Bureau der Maatschappij, Marnixstraat 402 te Amsterdam.

De samenstelling der Commissie voor het afnemen van het examen zal tijdig in dit blad worden bekend gemaakt.

Het Bestuur van de Afdeeling Amsterdam van de Maatschappij tot Bevordering der Bouwkunst, heeft het volgende adres verzonden.

Aan
Zijne Excellentie den Minister van
Binnenlandsche Zaken

Geeft met verschuldigden eerbied te kennen, het Bestuur der Afdeeling Amsterdam van de Maatschappij tot Bevordering der Bouwkunst;

dat het met belangstelling kennis heeft genomen van het aan Uwe Excellentie gericht adres van het Hoofdbestuur der genoemde Maatschappij in zake eene aangevraagde Rijks-subsidie voor de vertegenwoordiging van Nederlandsche Kunstnijverheidsvoorwerpen op de in het jaar 1902 te houden Internationale Tentoonstelling te Turijn;

't welk doende enz.

Amsterdam. Het Bestuur van de Afdeeling Amsterdam
12 December 1901. van de Maatschappij tot Bevordering
der Bouwkunst.
(w.g.) Ed. CUYPERS, *Voorzitter*.
„ B. J. OUËNDAG, *Secretaris*.

Naar aanleiding van het indienen van zijn adres aan Z. Exc. den Minister van Binnenlandsche Zaken, met verzoek om de toekenning te bevorderen van een Rijks-subsidie van f 10.000 aan de Commissie voor de Nederlandsche Afdeeling van de Internationale Tentoonstelling van Moderne Decoratieve Kunst te Turijn in 1902 (zie Bouwk. Weekblad n^o. 49 van 7 Dec. 1901), ontving het Hoofdbestuur der Maatschappij het hier volgende schrijven van de genoemde Commissie.

's-Gravenhage, 4 Dec. 1901.

Mijne Heeren,

In antwoord op Uw schrijven d.d. 3 December, waarin door U melding gemaakt wordt van een adres aan den Minister van Binnenlandsche Zaken, heb ik de eer U dank te betuigen voor de bereidwilligheid waarmede U de pogingen van onze Commissie hebt gesteund.

Hoogachtend heb ik de eer te zijn

Uw dw. dr.,
K. SLUYTERMAN, *Secretaris*.

Intusschen hebben de besturen van de Afdeeling Amsterdam der Maatschappij en van het Genootschap Architectura et Amicitia, op uitnoodiging van het Hoofdbestuur der Maatschappij, in adressen aan den Minister van Binnenlandsche Zaken hunne adhaesie betuigd aan het verzoek door het Hoofdbestuur gedaan.

Thans kan het Hoofdbestuur tot zijn genoegen en met erkentelijkheid mededeelen, dat, dank zij de in de Tweede Kamer gebleken bereidwilligheid van den Minister om de Staatsbegroting voor 1902 met een bedrag van f 10.000 ten behoeve der gevraagde subsidie te verhoogen, deze door de Volksvertegenwoordiging is toegestaan.

CENTRAALSTATIONS VOOR ELECTRISCHE STROOMLEVERING IN KLEINERE GEMEENTE.

In de vergadering van de Vakafdeeling voor Electrotechniek van het Kon. Instituut van Ingenieurs, gehouden op 19 October 1901, hield de heer C. D. Nagtglas Versteeg, ingenieur te Bussum, eene voordracht ter inleiding van een bezoek van de leden der Afdeeling aan de Centrale te Hilversum.

De heer Nagtglas Versteeg was zoo vriendelijk ons deze voordracht af te staan voor het Bouwk. Weekblad; wij laten zijne interessante beschouwingen hier volgen, met een zeer kleine bekorting evenwel, en zijn in staat gesteld daarbij nog een afbeelding te geven van het gebouw der Centrale, ontworpen door den heer A. Salm G.Bzn.

Aan deze vergadering is vastgeknoopt een bezoek aan het Centraalstation voor Electriche Stroomlevering in de gemeente Hilversum.

Alvorens ter inleiding van dat bezoek eenige mededeelingen te doen, acht ik het niet ongewenscht een en ander op te merken omtrent dergelijke centralstations die langzamerhand in ons land zijn tot stand gekomen.

Ik leg er in het bijzonder den nadruk op, dat ik wensch te spreken over die stations in de kleinere gemeenten.

Het komt mij voor, dat op dit oogenblik de vooruitzichten op bloei dier kleinere centralen, behoudens eenige uitzonderingen, niet zoo gunstig zijn als men indertijd bij de oprichting reden meende te hebben om te verwachten.

Aangenomen, dat deze opvatting juist is, zijn daarvoor dan oorzaken aanwezig, en indien zij er zijn, kunnen zij worden weggenomen of verzwakt?

Ontegenzeggelijk heeft de electrotechniek in de laatste jaren een zeer hooge vlucht genomen. Bij onze bureu, voornamelijk in Duitschland, zijn een reusachtig aantal ondernemingen op electrotechnisch gebied in het leven geroepen. Wij behoeven, om bij dat land te blijven en een enkele uiting daarvan te noemen, slechts na te gaan het aantal centralen, die gebouwd zijn en die we vinden kunnen in de *Elektrot. Zeitschr.* van 5 Sept. van dit jaar, — dat aantal heeft nu reeds het respectabel cijfer van 800 bereikt, — om overtuigd te worden van dien snellen groei.

Ik kan niet beoordeelen of ieder dezer ondernemingen op een gezonden basis rust, en ik wensch nu niet in te gaan op de vraag in hoeverre de behoefte der electrotech-

nische industrie aan een afzetgebied, dan wel de werkelijke behoefte van het publiek aan electriche stroom bij vele dier ondernemingen den doorslag heeft gegeven. Het is voorzeker een merkwaardig verschijnsel, dat in datzelfde rijk na dien snellen groei nu reeds een reactie is ingetreden.

Bepalen we ons bij ons land, dan valt het op hoe langzaam wij hier het buitenland volgen, het is eerst sedert een paar jaren, dat ook hier installeerende firma's en maatschappijen er toe overgingen om in de kleinere gemeenten electriche stroom te leveren voor particulieren en openbare verlichting en voor kracht.

Zijn bij ons de omstandigheden werkelijk niet zoo gunstig voor electriche ondernemingen als in het buitenland?

Voor een deel daarvan, meen ik, bevestigend te moeten antwoorden.

Om eerst de, voor de hand liggende, oorzaken te noemen, wijs ik op de lagere gas- en petroleumrijzen. Is in Duitschland de prijs per kub. M. gas gemiddeld 11 à 12 cent, hij daalt tot 8 à 9 cent in de plaatsen die wij hier beschouwen; de petroleumrijzen zijn bij ons gemiddeld 30 % lager dan daar.

Dit geeft al een niet onbelangrijk verschil.

Verder is de kleinindustrie, de belangrijke afneemster van dagstroom, hier te lande zwak ontwikkeld. In de kleinere gemeenten, waar electriche stroom disponibel is, zijn het drukkers, kruideniers, vleeschhousers, smeden, bezitters van timmerwinkels enz. die in hun bedrijf kleine motoren behoeven; maar wijl deze bedrijven slechts in beperkt aantal voorko-

men, is eene stroomlevering op ruime schaal buitengesloten.

Bevinden zich in deze plaatsen fabrieken, dan zijn deze, bijna zonder uitzondering, van eigen beweegkracht voorzien, en, gaan zij er toe over electromotoren op te stellen, dan wordt dit veelal met het oog op overwerk gedaan, welk overwerk dan kan vallen in de uren van de grootste belasting door de verlichting. Dat dergelijke fabrieken voor de verlichting, stroom van eene centrale zullen betrekken, komt meestal alleen in die gevallen voor, waarin eene fabrieksmachine reeds overbelast is door het bedrijf. Eene electriche fabrieksverlichting kost in aanleg, in bediening en onderhoud betrekkelijk zoo weinig, dat eene centrale tegen dergelijke lage prijzen bezwaarlijk stroom voor verlichting leveren kan, of wanneer zij zulks doet, een uitzicht op behoorlijke verdienste laat varen. Laat een voorbeeld dit verduidelijken. Een fabrieksverlichting van 100 gloeilampen à 16 Nk., komt op ongeveer f 1.500.— Wordt voor rente, afschrijving en onderhoud 15%, en voor steenkolen voor 300 branduren



Centraalstation voor Electriche Stroomlevering te Hilversum.
Architect A. SALM G.Bzn.

f 75.— per jaar gerekend, dan kost die verlichting f 300.— of per lamp en branduur 1 cent. De centralen, meestal voor eene spanning van 220 Volt ingericht, zullen moeilijk een lamp en branduur tegen dien prijs kunnen leveren als tevens in aanmerking genomen wordt, dat zij eene voldoende capaciteit moeten hebben voor deze zeer kort durende belasting van 300 uren per jaar.

Bij die minder gunstige omstandigheden, waarop ik hier doelde, moet ook nog genoemd worden de betrekkelijk geringe welvaart van de inwoners der meeste kleinere gemeenten in ons land.

Gaat men na waaruit de bevolking van de meeste dezer plaatsen bestaat, dan treft men een kleine kern van goeude ingezetenen aan, een winkelstand, die, op enkele uitzonderingen na, zich juist een voldoende bestaan weet te verschaffen, een aantal ambtenaren en militairen, wier salarissen en tractementen weelderige levensopvattingen niet in de hand werken, en eindelijk een breede rij handwerklieden, arbeiders enz., die van zelf op de goedkoopste levensbenodigdheden zijn aangewezen.

Nu zou de opsomming hiervan nog niet een voldoende verklaring zijn van het feit, dat ons land bij de burenen achteren komt, want in het buitenland zal de bevolking van zeker de meeste kleinere steden en plaatsen wel uit dezelfde bestanddeelen zijn samengesteld. In deze kwestie speelt echter de aard van ons volk een belangrijke rol.

De spreekwoordelijke zuinigheid der Hollanders moge zich in verschillende opzichten onder invloed van den modernen geest ietwat verloochenen, zij wordt nog steeds betracht in de verlichting der woningen. Ik meen dit verschijnsel te mogen toeschrijven aan onbekendheid met de voordeelen der electriche verlichting. In enkelen plaatsen heb ik opgemerkt, dat velen, die zich eerst afwenden wegens de duurte van dat licht, na bij hunne burenen het te hebben gezien en het gunstig oordeel er over te hebben gehoord, later ook toetraden.

Het is niet te ontkennen, dat de gloeilamp, bij geringere lichtsterkte, nog belangrijk duurder is dan het gloeikousje of de moderne petroleumlamp. Hoewel ik het niet eens ben met zekeren gasdirecteur die beweerde, dat electriche licht tienmaal duurder is dan gaslicht (zulke dingen zijn wel te bewijzen als men de cijfers maar weet te groepeeren), zoo kan men toch wel aannemen, dat gemiddeld, electriche licht 2 à 3maal duurder is dan gas- en petroleumlicht, mits de indirecte voordeelen van het eerste licht buiten beschouwing worden gelaten.

Het is dus begrijpelijk, dat meningen terugschrikt voor het cijfer, dat wordt verkregen als de gas- of petroleumrekening met 2 of 3 vermenigvuldigd wordt.

Wanneer ik nu deze punten als de meest voor de hand liggende mag noemen, zijn er nog enkele andere, die samen eveneens een minder gunstigen invloed uitoefenen op den bioei en de kans voor de oprichting der kleinere centraalstations in ons land.

Om niet te veel in bijzonderheden te treden, wensch ik die even aan te stippen.

Het aantal branduren voor iedere aangesloten lamp is in de kleinere gemeenten meestal gering, tenzij het meerendeel der lampen zoogenaamde abonnementslampen zijn. Winkels, groote magazijnen en café's, die in de groote steden een schitterende en overdadige verlichting als reclame behoeven, ontbreken, of als zij er zijn, stellen zij zich met weinig licht tevreden.

Behalve in de groote centra's van bevolking, die buiten deze bespreking vallen, en waar het geleidingsnet ondergronds wordt gelegd, worden in de kleinere gemeenten,

die netten steeds bovengronds gebouwd om de veel hogere kosten der ondergrondsche te vermijden. Voor een deel van het publiek boet hierdoor de electriche verlichting reeds wat van hare populariteit in. Men vindt de palen en draden niet fraai, hinderlijk enz. Behalve deze æsthetische bezwaren zijn er andere, meer ernstige, aan een bovengronds net verbonden. Storingen van meer of minder belang, komen voor door moedwil, bij toeval en door atmosferische invloeden. Het publiek verliest daardoor zijn onbeperkt vertrouwen in een onafgebroken en zekere stroomlevering. Een bovengronds net kan vervolgens een oorzaak worden van verschillende moeielijkheden met zwakstroomauthoriteiten, waardoor het tot stand komen der onderneming kan worden tegengehouden. Er is reeds herhaaldelijk gewezen op de wenschelijkheid om de verhouding tusschen zwak- en sterkstroom wettelijk te regelen, waardoor dergelijke moeielijkheden kunnen worden voorkomen.

Een volgende oorzaak vormt de vrij kostbare aanleg der electriche verlichting in de woning van den verbruiker. Voor den gasaanleg is een bekwame werkmanshand voldoende; een behoorlijk veilige, een goed uitziende en flink uitgevoerde huisinstallatie voor electriche licht eischt, behalve die hand, nog een ingenieurshoofd, dat voor fraai werk moet zorgen en den verbruiker moet bewaren voor onzichtbare en onruikbare gevaren. Deze zorg moet natuurlijk betaald worden.

Het kwam mij belangwekkend voor om een statistiek samen te stellen van de reeds in ons land bestaande Centraal-Stationen voor Electriche Stroomlevering in den geest van die, welke jaarlijks in de *Electrotechn. Zeitschrift* wordt gepubliceerd, om daardoor een denkbeeld te krijgen van den stand dier ondernemingen. Dit voornemen lachtte mij te meer toe, omdat daardoor het mij wellicht mogelijk zou zijn om indrukken, in verschillende plaatsen ontvangen, te toetsen aan feiten, die daarin zouden kunnen worden opgenomen. Deze statistiek beschouwende schijnen in het algemeen de aansluitingen slechts langzaam toe te nemen; het totaal der aangesloten lampen is nog niet groot in verhouding tot de beschikbare kracht, hoewel in aanmerking moet worden genomen, dat verschillende centralen nog maar korten tijd in bedrijf zijn.

Een gunstige uitzondering vormen de centralen in Kennerland en in de Veenkoloniën, waar reeds na korten tijd een belangrijk aantal aangesloten lampen is te constateeren. Zij bedienen groote uitgestrektheden en voorzien daar blijkbaar in eene behoefte. Het valt ook op, dat in Hengelo en Enschede een groot aantal electromotoren zijn aangesloten. Dit zijn plaatsen met belangrijke industrie, waar de stroomprijs voor kracht bijzonder laag is.

Zijn nu deze minder gunstige oorzaken, die ik getracht heb in het voorgaande nader aan te geven, weg te nemen of althans te verzwakken?

Het is niet aan te nemen, dat die opgesomde minder gunstige oorzaken, zij mogen dan al nu gewicht in de schaal werpen, blijvend zullen kunnen zijn. Ook ons publiek krijgt langzamerhand oog voor de niet te miskennen, belangrijke voordeelen der electriche verlichting en electriche krachtvoortbrenging. Het is maar al te vaak onbekendheid daarmede, die een minder sympathieke houding te weeg brengt. Van uit de grotere steden zal naar de kleinere plaatsen het besef doordringen, dat de electriche sterkstroom bestemd is een even belangrijke rol in het dagelijksch leven te spelen als waterleidingen, telefoons en dergelijke. De behoefte zal zich eenvoudig ontwikkelen, wel langzaam, dat ligt zoo in onzen aard, maar toch zeker. In afwachting van die meer in het verschiet liggende, gunstige ommekeer bij het publiek, is het van belang te weten of binnen korten tijd eene ver-

betering aanstaande is in lampenconstructie, stroomvoortbrenging of stroomlevering.

In de eerste plaats moeten wij een betere gloeilamp krijgen, of eene lamp die haar vervangt. Zij is nog dezelfde als voor twintig jaar, wel veel goedkoper maar niet economischer. Hare gevoeligheid voor spanningsveranderingen en haar energieverbruik, beide nemen nog toe voor hogere spanningen, bepalen het systeem der stroomverdeling en de grootte der centralstations in de voornaamste plaats. Door deze eigenschappen staat zij ten achteren bij de gas- of petroleumlamp, maar zij wint het verre door groote gemakkelijheid in de behandeling, door reinheid en het zich leenen tot decoratieve versieringen.

Aan de kooldraad zelve valt wel niets meer te verbeteren. De temperatuur waarbij de kooldraad gloeit, kan niet meer worden verhoogd zonder den levensduur te verkorten. Pogingen om meer economische lampen samen te stellen door meerdere van lage spanning in serie te schakelen, schijnen niet veel succes te hebben, als gevolg van de vele praktische bezwaren die uit die schakeling voortvloeien. Op de Parijsche tentoonstelling van 1900, ergens in de Machinegalerij, was, volgens den uitvinder er van, een bijzonder voordeelige gloeilamp te zien. Zijne redeneering kwam hierop neer: eene gloeilamp van b. v. 50 kaarsen is betrekkelijk veel economischer dan eene van geringe lichtsterkte, van b. v. 16 kaarsen. Wordt de kooldraad van de eerste lamp in 5 deelen verdeeld, dan ontstaan 5 lampen van 20 Volt en 10 kaarsen, die even economisch zijn als de oorspronkelijke van 50 kaarsen. Dit ligt voor de hand; maar ik vraag u wat doen wij met een lamp van 20 Volt?

Reeds lang ziet de wereld reikhalzend uit naar de komst van de veelbelovende Nernstlamp. Het komt mij echter voor, dat de lichtkracht dezer lamp vrij snel afneemt, ten minste bij de lampen die ik heb onderzocht.

Van de Osmiumlamp van Dr. Auer is het Watt-verbruik der kaars, evenals bij de Nernstlamp, gering, ongeveer $1\frac{1}{2}$ Watt. Deze lamp heeft nog belangrijke nadeelen, zooals ik onlangs vernam van iemand die herhaaldelijk met de firma Gebr. Pintsch te Berlijn in aanraking komt en zich zeer interesseert voor deze lamp, die daar wordt voorbereid voor de markt. Daaronder is wel dit nadeel het grootst, dat zij moet branden met eene spanning van ongeveer 25 Volt.

Eene werkelijk praktische meer economische lamp hebben wij dus tot nu nog niet. We zullen ons bijgevolg met de tegenwoordige gloeilamp nog moeten behelpen.

Zal het dan mogelijk zijn een tariefregeling in te voeren die het stroomverbruik doet toenemen?

Hier in ons land is het Brigtonsche tariefensysteem, behalve misschien in Twenthe, nog niet geregeld toegepast; wellicht is het niet onverstandig af te wachten tot meerdere ervaringen uit de praktijk van elders ter beoordeeling aanwezig zijn.

Verschillende centralstations hebben nog vaste week-, maand- en jaartarieven voor gloeilampen van verschillende lichtsterkte. Deze abonnementslampen, ingevoerd om de aansluitingen te doen vermeederen, zijn voor de centralen bijna altijd onvoordeelig. Dat de dure electriciteitsmeters er voor gemist kunnen worden, is wel het eenige wat er voor spreekt. Het schijnt niet gemakkelijk eene betere regeling te vinden. In de gastechiek heeft men over deze kwestie zich het hoofd niet gebroken, trouwens het gebied was niet zoo moeilijk te veroveren als voor de electrotechnici.

Enkele centralen gaan er toe over huis-installaties te verhuren of wel deze kosteloos te maken. Zeer zeker zal dit het stroomverbruik in de hand werken. Er zijn toch velen die opzien tegen de kosten van den huisaanleg of, in huur-

huizen wonend, zich niet geroepen gevoelen daarin onkosten te maken, waarvan zij wellicht maar zeer kort zullen genieten. Den huisheeren laat het gewoonlijk koud, welk licht de huurders branden. Maar voor de exploiteerende maatschappij staat tegenover meerder stroomverbruik eene vergroting van kapitaal. Er zou in aansluiting hiermede in het algemeen ook nog wel gespaard kunnen worden in den huisaanleg zelve, als deze in eenvoudige woningen meer opgevat werd als den gasaanleg, b. v. zonder afsluiters bij de deuren enz.

Behalve door deze middelen ter bevordering van den bloei der centralen, dienen deze zelve voorzien te zijn van de allerzuinigst werkende machines, het geheel moet gemakkelijk zijn te overzien en te bedienen, zonder dat te veel van het personeel wordt gevegd, en in het algemeen moet de exploitatie zoodanig plaats hebben, dat een Kilowattuur zoo voordeelig mogelijk wordt geproduceerd.

Er zijn enkele omstandigheden die hiertoe medewerken. In voordeelige conditie zijn o. a. die centralen welke slechts een deel van het etmaal stroom leveren en de kracht daarvoor ontleenen aan een bestaande fabrieksmachine, zooals b. v. te Vreeland en te Terborg. Deze toestand is voor kleine plaatsen niet ongunstig, het licht kan er goedkoop zijn; er staat echter tegenover, dat dagstroom wordt gemist en door een accident men van licht verstoken kan zijn, omdat eene reserve van beteekenis niet voorhanden is.

In gunstige conditie kunnen ook centralen verkeerden, die een belangrijken verbruiker bezitten met veel branduren en een geregelde belasting; dit is o. a. het geval te Bostel, waar het station en het emplacement veel en geregeld licht verbruiken.

Tegenover enkele gunstige staan echter vaak minder goede omstandigheden. De levering van stroom voor openbare verlichting is zelden voor de centralen van voordeel. Met een goedkoope straatverlichting wordt gewoonlijk de concessie betaald; de gemeenten besteedden zelden daaraan veel geld. Electriche trams zijn in ons land nog geen afneemsters van stroom. Slechts in zeer weinig gevallen zullen in de gemeenten, die hier besproken worden, de kansen voor een electriche tram gunstig zijn, of zal het mogelijk zijn een dergelijke tram te bouwen.

Wanneer ik samenvat wat ik in het voorgaande heb trachten uit te spreken, geloof ik te mogen zeggen:

dat verschillende oorzaken op dit oogenblik in ons land nog storend werken op den bloei der centralen in de kleinere gemeenten;

dat eenige daarvan zijn te verzwakken, zonder echter in belangrijke mate verbetering te brengen;

dat in hoofdzaak echter het publiek in die kleinere plaatsen moet worden doordrongen van de onmiskenbare voordeelen der electriche verlichting en krachtvoortbrenging;

dat de steeds toenemende meerdere behoefte aan licht, door het gebruik van krachtiger lichtbronnen, moet worden benut, versterkt en aangekweekt;

dat dus meer propaganda moet worden gemaakt, waardoor de overwegende geldelijke bezwaren bij het publiek verdwijnen, — dat zulks m. i. het best zal kunnen geschieden door eene samenwerking der centralen, eene samenwerking die telkens op verschillend gebied, onder verschillende omstandigheden tot gunstige uitkomsten heeft geleid, en ook ongetwijfeld in dit geval zal leiden tot wat wij wenschen moeten: eene belangrijke toename der belasting van de centralen in de kleinere gemeenten.

(Wordt vervolgd.)

ONZE MONUMENTEN IN DE TWEEDE KAMER.

De behandeling van de Afdeling Kunsten en Wetenschappen, Hoofdstuk Binnenlandsche Zaken, heeft telkenjare in de Tweede Kamer veel aandacht getrokken. Er werd dan nogal eens iets vernomen wat aan den pittigen kant was; dit mocht de referendaris der Afdeling, de heer De Stuers, toen van af de tribune aanhooren.

Maar thans kan hij, als afgevaardigde van Weert, meespreken; en zooals men kon weten, had hij beloofd menige grief in 's land vergaderzaal te doen hooren. Dit, en misschien ook zijne te verwachten drastische wijze van behandeling der zaken, maakte de belangstelling grooter dan vorige jaren.

Toen de bewuste Afdeling K. en W. aan de beurt kwam, was de heer De St. de eerste spreker, verklarende, dat wat hij te zeggen had, niet was gericht tot den Minister van Binnenl. Zaken. Hij kwam op tegen enkele zaken in het Voorloopig Verslag gezegd, en zeide bij de behandeling van Art. 164, met genoegen te hebben gezien, dat de Minister de archieven goed in orde wenschte te maken. Hij vestigde de aandacht op eene noodzakelijke verbetering van de bezoldiging der ambtenaren bij die archieven.

Toen de Historische Gedenkteeken aan de orde kwamen, beval deze afgevaardigde den Minister aan, om aan het verzoek te voldoen, gedaan in een adres van den Oudheidkundigen Bond, zooals men weet om een inventaris te zien maken en uitgeven van onze monumenten van geschiedenis en kunst.

De Minister zeide, verheugd te zijn, dat waar hij bij zijn optreden de heer De St. niet meer als referendaris vond, en deze dus in die kwaliteit geen adviezen meer kon geven, hij het op grooten prijs stelde die adviezen thans in de Kamer te kunnen vernemen.

Nu kwamen de subsidiën. De heer De Savornin Lohman verzocht den Minister later eens te willen opgeven, waarin het schoone bestaat van de *Kerk te Veere*, om er subsidie voor uit te trekken. Deze spreker ontving daarop den raad van den heer De St. om, vóór hij over de monumenten komt spreken, en zijn oordeel velt, eerst studie van architectuur te maken. Hiertegen voerde de heer Lohman aan, geen advies gegeven te hebben; hij had alleen den Minister verzocht de zaak te onderzoeken en advies te geven; hij zelf had geen tijd voor de hem aanbevolen studie.

Wat de *nieuwe* subsidiën betrof, hoopte de heer Van Gijn, dat er een gegeven zou worden voor restauratie van de *Onze Lieve Vrouwe-Kerk te Dordrecht*, betreurende, dat deze nog niet op de begrooting voor 1902 stond; de heer Van Löben Sels vestigde de aandacht op de *Kerk en toren te Vianen*, een monument van hooge waarde, dat dringend restauratie noodig had; de heer De Stuers wees op het behoud der *Kleine of Broerenkerk te Bolsward*, waarbij periculum in mora is. De Regeering kon dit gebouw, dat best voor Post- en Telegraafkantoor kon ingericht worden, voor afbraakswaarde aankopen.

Deze laatste spreker wilde ook den post voor onvoorziene gevallen van f 1500 op f 3000 gebracht zien.

Tegen dit laatste — als zijnde een drijven en opdrijven voor deze Afdeling dat, evengoed als onwetendheid, vijandig voor de kunst kon worden — waarschuwde de heer Mees.

Hierna herinnerde de heer De Stuers aan de geschiedenis van dezen post. Twintig jaren geleden bestond een streven om alle geld voor restauratie te weigeren. De Minister Six heeft toen een regeling in het leven geroepen. De Regeering verbond zich om nooit den post te overschrijden, maar kreeg nu omgekeerd de beschikking over f 3000 voor onvoorziene uitgaven. Steeds zijn de amendementen om dit bedrag te verlagen, afgestemd. De heer Mees heeft zich dus vergist. Verleden jaar is het bedrag door den Minister bij wijze van proef op f 1500 gebracht, doch dat die proef mislukt is, kon spreker uit ondervinding verklaren.

De Minister zeide, na te zullen gaan, voor welk monument het volgend jaar geld zou moeten gevraagd worden, en wilde eene beslissing omtrent de *Dordrechtsche Kerk* wel bespoedigen, als de heer Van Gijn zijnerzijds het onderzoek vergemakkelijkte.

Wat de indeeling der Kamerleden in wandalen en kunstkeners betreft, deze kon de Minister niet aanvaarden. Hij erkende gaarne de kunstkennis van den heer De St. en bracht hulde aan al wat deze gedaan heeft om den kunstzin bij ons volk op te wekken. De eenzijdigheid van den heer De St. heeft dezen juist het doel van zijn leven doen bereiken, en daarmee moest hij tevreden zijn; doch hij moest zich niet opwerpen als de eenige deskundige, wiens adviezen de Kamer blindelings zou hebben te volgen, terwijl allen die het nu eens niet met hem eens zijn, als wandalen zijn te beschouwen.

Het denkbeeld van den heer De St. omtrent de *Broerenkerk te*

Bolsward, achtte de Minister zeer verwerpelijk, daar de nieuwe bestemming van 't gebouw zou vloeken met den aard van een kerkgebouw. Het heeft hem steeds aanstoot gegeven — ons dunkt te recht — op de Place de Brouckere te Brussel gezien te hebben, hoe een voormalige kerk tot postkantoor was ingericht. Persoonlijk is hij gezind een bijdrage op de volgende begrooting te brengen voor de *Onze Lieve Vrouwe-Kerk te Dordrecht*.

HET PALEIS-RAADHUIS.

In antwoord op hetgeen de heer De Stuers in de Tweede Kamer heeft gezegd omtrent de Paleis-Raadhuis kwestie (*) heeft de Minister van Binnenlandsche Zaken verklaard, dat hij de conclusie van den heer De Stuers onjuist achtte. Deze was namelijk zelf begonnen met te zeggen, dat het Paleis ten geschenke was aangeboden.

Dit is toen aangenomen met de toezegging het terug te geven, zoodra de toestand van de financiën des lands veroorloven zoude een passend Paleis te Amsterdam te bouwen. Dus moet eerst worden uitgemaakt, hoe die toestand is.

De Minister behield zich zijn antwoord op het in de Kamer gesprokene voor. Hij wilde eerst bedaad de bescheiden lezen, en afwachten welke voorwaarden Amsterdam zou stellen voor teruggaaf van het Raadhuis en bouw van een nieuw Paleis.

PRIJSVRAGEN.



De Haagsche Vereeniging van Kunstvrienden „Endymion”, schrijft vier prijsvragen uit.

Zij vraagt tegen April 1902 de inzending van:

(1) een waaier (versierd door schilder- of kunstnaaldwerk).

Ontwerpen worden ook aangenomen doch de voorkeur wordt gegeven aan uitgevoerde waaiers.

(2) een boekomslag (eveneens door schilder- of ander kunstwerk versierd.)

(3) een smaakvol bewerkt tafelkleed.

(4) een photographie (landschap of zeegezicht.)

De voorwaarden zijn vastgesteld als volgt:

1°. Omtrent toelating en bekroning beslist voor elke prijsvraag een jury van drie leden, van wie twee niet-bestuursleden zijn;

2°. Bij de beoordeeling zal allereerst worden gelet op het ingezonden voorwerp als geheel;

3°. Tot inzending zijn gerechtigd de leden en ieder die van een lid of van het bestuur een inzendingbiljet heeft ontvangen. — Bij inzending wordt een verklaring geëischt, dat het ingezonden voorwerp eigen werk van den inzender is.

4°. Als eerste prijs wordt, voor elke prijsvraag, uitgelooft een opzettelijk vervaardigde plaquette (hier afgebeeld) in zilver, vermeldende den naam van den bekroonde.

Als tweede prijs dezelfde plaquette in brons.

De met zilver bekroonde kan desverkiezende in plaats de plaquette de som van f 40 ontvangen en een bronzen afslag koopen.

(*) Zie Bouwk. Weekbl. No. 50, van 14 Dec. j.l.

5°. De jury heeft het recht om geen prijs toe te kennen indien geen der inzendingen naar haar oordeel daarvoor in aanmerking kan komen.

6°. Nadere bijzonderheden omtrent deze wedstrijden zullen later worden bekend gemaakt.

Het Bestuur.

Op de in dit jaar door de Vereeniging Bouwkunst en Vriendschap te Rotterdam uitgeschreven prijsvragen zijn te samen 68 antwoorden ingekomen en wel:

1°. 48 antwoorden voor een kleine villa onder de motto's: Eenvoud, M. Gezellig, Eenvoud (bis); achtpuntige ster met cirkel, A. Probeeren 1901, Pax, Tijd, Casa-Cara, Bonheur, Buitenlust, Une Pensée, v. G., Cora, Rust roest, Onregelmatig terrein, Hoop, Maas, R. s., Jo, D. M. F. H., Simplex, Twee driehoeken dooreen, Tentdak, Holly, Aleppo, November, A. bis, Duin en daal, M. A. R., Zomer, Marie, Bij voorbeeld, Buiten, D. B., Laboremus, X., Zwarte knecht, M in cirkel, Glück auf, A. K. in cirkel, Studie, E., Rust na arbeid, Thuis, Kaas en Spaarzaamheid en schraapzucht zijn twee.

2°. 12 antwoorden voor een getuigschrift voor de vereeniging onder de motto's: Bouwkunst, Driehoek in cirkel, Une pensée, Labore, Rust roest, Stella, Minerva, Majuba, W B dooreen geteekend, Kunst, Speranza en Cirkel.

3°. 8 ontwerpen voor een rustbank in een park onder de motto's: Charles Rochussen, Aurora, Studie, B in driehoek, Masker (geteekend), Nunc cassium lumine lucent, Rust, en V. V.

De jury bestond uit de heeren H. G. Jansen, architect te Amsterdam, Joh. Mutters jr. architect te 's-Gravenhage en Henri Evers, D. B. Logemann en A. P. B. Otten architecten te Rotterdam.

De door deze jury toegekende bekroningen werden reeds in het vorige nummer van dit blad medegedeeld; daaraan moet echter nog het volgende worden toegevoegd.

1. Prijsvraag „Kleine Villa”. Eervolle vermeldingen zijn toegekend aan de motto's:

Kaas, ontwerper de heer J. G. Copper D. Jzn., Rotterdam;

Pax, „ „ „ R. J. Hoogeveen, „

Cora, „ „ „ A. P. Smits, 's-Gravenhage.

Voor de 2e en de 3e prijsvragen werden de uitgelofde derde prijzen niet toegekend.

INGEZONDEN.

Aan
de Redactie van het „Bouwkundig Weekblad”.
„T BINNENHUIS”.

De ondergeteekenden brengen ter algemeene kennis, dat zij opgehouden hebben medewerkers te zijn aan „t Binnenhuis”, Rokin 120 te Amsterdam.

Redenen van principiële verschillen met Heeren Commissarissen en Directeuren, betreffende een door de medewerkers voorgestelde en in hun oog billijke en noodzakelijke inwendige reorganisatie, hebben tot het besluit geleid gezamenlijk als medewerkers aan „t Binnenhuis” te bedanken.

Amsterdam, 12 December 1901.

H. Baanders, *batikker*.
Mevr. Baars-Leverington, *borduurster*.
K. P. C. de Bazel, *architect*.
Jos. Th. J. Cuypers, *architect*.
Jan Eissenloeffel, *metaalbewerker*.
M. J. Hack, *beeldhouwer*.
Emilie van Kerckhoff, *sierkunstenaar*.
J. J. Chr. Lebeau, *batikker*.
Lenobel, *glasetser*.
Labots, *glasetser*.
J. L. M. Lauweriks, *sierkunstenaar*.
Will. J. van der Maarel, *weefster*.
I. Mendes da Costa, *beeldhouwer*.
Jessurun de Mesquita, *sierkunstenaar*.
H. W. Mol, *architect*.
Th. Molkenboer, *sierkunstenaar*.
W. Penaat, *meubelmaker*.
George Rueter, *sierkunstenaar & illustrator*.
Mevr. G. Rueter-de Lang, *sierkunstenaar*.
Joh. Smits, *boekbinder en -versierder*.
J. C. Strijbos, *meubelmaker*.
J. Stuyt, *architect*.
E. Sara C. de Swart, *beeldhouwer*.
I. G. Veldheer, *illustrator*.
R. W. P. de Vries Jr., *sierkunstenaar*.
H. Walenkamp, *architect*.
Marie J. van der Weijde, *weefster*.
F. Zwollo, *ciselenr*.

VERSLAGEN VAN VERGADERINGEN.

Technische Vakvereeniging. Afdeling Amsterdam. 12 December 1901. In deze vergadering hield de heer L. Bienfait, Ingenieur te Amsterdam, een voordracht over: „Het beproeven van Bouwmaterialen”.

De studie van den wederstand van materialen heeft hoofdzakelijk tot doel, de afmetingen te bepalen, die men aan de verschillende deelen moet geven, waaruit een werktuig of vaste constructie is samengesteld, opdat zij geschikt zullen zijn hunne rol, te vervullen in een werktuig of constructie, waarvan zij deel uitmaken. De hoofdafmetingen dezer deelen zijn afhankelijk:

1°. van de voorwaarden, waaraan een werktuig of een bouwwerk moet voldoen;

2°. van de krachten die er op werken, welke men door toepassing der mechanica leert berekenen; en

3°. van den *wederstand der materialen* waaruit zij zijn samengesteld.

Het oordeelkundig gebruik van de bouwmaterialen vordert:

1°. De kennis van hunne verschillende eigenschappen, chemische, mechanische, natuurkundige, enz., om uit vele materialen een keuze te kunnen doen, die het best aan het doel beantwoordt;

2°. Het bepalen van een zekerheidscoëfficiënt voor de berekeningen in de praktijk; en

3°. Snel uitvoerbare en zoo billijk mogelijke proeven, op grond waarvan blijkt of een materiaal aan de *gestelde eischen* voldoet.

De bepaling van den zekerheidscoëfficiënt der materialen berust bij den ingenieur of architect die het ontwerp voor een werktuig of bouwwerk maakt, of wel deze zekerheidscoëfficiënten worden voor de meest gangbare materialen, vooral in bouwconstructiën, door den Staat of de Gemeente voorgeschreven.

Het bestudeeren en de keuring der materialen behoort echter tot het gebied der experimenteële wetenschap en moeten niet op de werken, doch steeds aan proefstations, geschieden. De evolutie der industrie produceert steeds nieuwe materialen; daartegenover levert ook de vooruitgaande wetenschap steeds nieuwe methodes om deze nieuwe materialen te beproeven.

Spreker ging verder de geschiedenis na van het gebruik van materialen en hoe langzamerhand het onderzoek daarvan tot stand kwam, om daarna over te gaan tot het bespreken van het standpunt waarop tegenwoordig het onderzoek reeds staat.

De voordracht werd met tal van teekeningen en met proefstukken nader toegelicht.

Verder werd medegedeeld, dat het bezoek aan het proefstation van bouwmaterialen van de firma Koning & Bienfait op 22 Dec. a. s. zal plaats hebben, waarna de voorloopige begroting voor het eerste halfjaar 1902 werd besproken. Voorts, dat op 20 Dec. a. s. een bezoek zal worden gebracht aan de werf „Conrad” en de Centrale werkplaats der H. I. J. S. M. te Haarlem, waarvoor alle leden der Vereeniging worden uitgenoodigd.

De Vereeniging „Decoratieve Kunst” te Maastricht, hield Donderdag 12 December hare maandelijksche vergadering. Deze vergaderingen zijn gedurende den laatsten tijd zeer belangrijk geweest, en het moet jammer worden genoemd, dat niet alle kunstliefhebbers of beoefenaars, architecten, decorateurs daar ter stede, deze vereeniging den steun schenken, dien zij zeker verdient.

Immers door bijeenkomsten en onderlinge besprekingen kan men den vooruitgang in kunst en aanverwante zaken bevorderen, mistoestanden trachten weg te nemen, bevindingen van collega's en vaklieden zich ten nutte maken.

Had men het vorige jaar lezingen over: „Veredeling v. h. ambacht”, „kunst-loodwerken”, „ons woonhuis”, „mozaïk”, „over de examens gehouden door de Vereeniging tot Veredeling v. h. Ambacht”, „de rekenstaaf”, „uithangborden”, over het „goed recht der Gothiek”, over „meetkunstige indeeling bij ornament”, over „oude Maastrichtsche munten”;

werden er kunstbeschouwingen over plaatwerken, gezamenlijke excursiën naar, en plaatselijke studiën gehouden over O. L. Vrkkerk, St.-Servatius kerk, Valkenberg, Aken en Tongeren, thans is het programma v. h. nieuwe jaar gereed; de rij der lezingen begon op 7 November met eene lezing over „Heraldiek”, welke heden vervolgd werd met eene lezing over „Oude tegels”, gepaard met eene kleine tentoonstelling van oude tegels, teekeningen naar tegeltaleaux enz., door het lid S.

En kort uittreksel uit deze lezing moge hier volgen. De eerste tegels in ons land dagteekenen uit den tijd v. d. opkomst v. h. Delftsch aardewerk. Ze verdrongen de hardsteenen platen. Niet alleen aan de opkomst van het Delftsch aardewerk schrijft men het gebruik van tegels toe, maar ook vooral aan de komst van vele Portugeezen die naar hier uitweken en de voorliefde voor tegels van de Zuidelijke volken naar hier overplantten.

De oudste tegels bestaan uit roode aarde, vermengd met grauwe klei. De latere zijn geelachtig en dikker en ook kleiner dan de oudste.

Grondstoffen waren: Doorniksche aarde, Duitsche aarde, zwarte en Delftsche aarde, welke vermengd, gewassen, gevormd, gedroogd en gebakken werden.

Het glazuur bestond uit Engelsch tin en lood, waaraan zand, soda en zout werden toegevoegd. Het aardewerk werd vervolgens uit de losse hand beschilderd, waartoe roode, blauwe en andere kleuren, welk schilderen weer bemoeilijkt werd door het ineen-vloeren der kleur.

De tegels werden oorspronkelijk aangewend om de muren te beschermen tegen den gloed van het vuur, later ook voor vochtige muren, voor versiering van gevels en geheele wanden.

Oude tegeltaleaux zijn gevonden te Amsterdam, Rotterdam, Den Haag, Delft, Utrecht, Maastricht, enz.

Te Maastricht zijn bekend die uit het huis „Pereboom”, Stokstraat,

Bogaardestraat, Kleine Gracht enz., waarvan de teekeningen aanwezig waren.

De steentjes zijn meestal 13 duim groot. De compositie's worden beheerscht door 3 zaken:

1^o. door den vierkanten vorm, 2^o. om bij zoo weinig mogelijk verschil in teekening toch zooveel mogelijk afwisseling te krijgen, 3^o. door de richting.

Hoofdmotief, meestal vierkante of ronde vorm. Er waren veelal niet meer dan 2 figuren op 1 tegel. Deze stelden voor: kinderspelen, mannen en vrouwen, ruiters, maar zeldzaam voorstellingen uit de Bijbelsche geschiedenis; verder landschappen, scheepjes, dieren, vruchten, vaasjes met bloemen, bloemslingers enz.

Men heeft meest doorlopende patronen en een zelfde soort tegel, dus geen witte en bewerkte tegels door elkaar.

Schoorsteenpilasters waren versierd met stijgende ranken, b. v. Huis Pereboom; maar dikwerf storen daarbij de voegen, wat ook hinderlijk is bij de groote tableaux.

Meetkunstig ornament is zeldzaam. Soms een groote ster op een wit vlak, een vogelkooi met vogel enz. In 4 samenkomende vakjes weer een hoofdvorm.

De hoeken had men als uitgang der versiering. Draaiende motieven treft men ook aan. De bladeren buigen dan naar denzelfde kant toe. Soms patronen uit alle 4 de richtingen. Ten opzichte van den diagonaal zijn ze meestal symetrisch.

Soms spreekt de vertikale richting. Men plaatst nerven in bladeren. Het harde van omtrekken wordt vermeden. De tegels zijn meest eenkleurig blauw of rood; ook soms 2 en 4 kleurig. Deze zijn dan geïnspireerd op de Italiaansche.

Als schilders werden genoemd Ter Himpelen en Aalmis te Rotterdam, van welke laatste „de Christus a/h. kruis” uit de Bogaarderstraat hier afgebeeld was.

De geheele lezing werd met aanwezige oude tegels, teekeningen enz. toegelicht en verduidelijkt.

Na afloop der lezing sprak de Voorzitter een woord van dank aan den lezer, den heer S., voor zijne nuttige en rijk geïllustreerde lezing en drukte de hoop uit er meerdere in dien geest mochten volgen.

Op deze vergadering werden er tevens voorstellen gedaan tot het organiseeren van eene tentoonstelling van oude Maastrichtsche kunst, nieuwe kunst, teekeningen enz., bij gelegenheid van de 7-jarige heiligdomsvaart in 1902 aldaar.

Ook werd een schrijven ontvangen van „Maastricht Vooruit”, tot deelname aan den carnavals optocht.

S.

Afdeeling Utrecht, 17 Dec. 1901. Door den Voorzitter wordt de vergadering geopend; de notulen der vorige vergadering worden op diens verzoek voorgelezen en daarna goedgekeurd, waarna door den Penningmeester rekening en verantwoording wordt gedaan over de uitgaven in 1901. De hierop betrekking hebbende stukken worden nagezien door de leden Werkhoven, Frijlink en de Vink. Ze werden alle in orde bevonden, waarna de Voorzitter den heer Kok dank brengt voor zijn accuraat beheer der geldmiddelen.

Alsnu brengt de Voorzitter ter tafel de begroting voor 1902 en lichtte deze toe. Na eenige bespreking werd deze onveranderd goedgekeurd.

Volgens rooster moesten aftreden de bestuursleden A. Nyland en A. J. Vreeswijk. Beiden werden met bijna algemeene stemmen herkozen, waarna de benoeming plaats heeft van Voorzitter, Penningmeester en Secretaris. Met algemeene stemmen werden daartoe herbenoemd de heeren F. J. Nieuwenhuis, J. T. Kok en A. J. Vreeswijk.

Op een daartoe gedane vraag van den Secretaris verklaarde de heer Nieuwenhuis zich bereid deze taak weder op zich te nemen, waarna de heer Vreeswijk, namens de aanwezigen, dank brengt aan den Voorzitter en den wensch uitsprekt, dat hij nog jarenlang onzen Voorzitter moge blijven. Het applaus, hierop volgde, bewees voldoende hoezeer allen het met dezen wensch eens waren.

De heeren Kok en Vreeswijk verklaren zich eveneens bereid tot het blijven waarnemen hunner functie.

Nadat men nog geruimen tijd nuttig doorbracht met het bespreken van verschillende bouwkundige onderwerpen en met het bezichtigen van enige boekwerken, afgestaan door den heer A. Nijland, waarvoor aan deze dank wordt gebracht, wordt de vergadering door den Voorzitter gesloten.

A. J. V.

BERICHTEN.

De heer Michiels van Verduynen heeft in de Tweede Kamer den Minister verzocht, steun te verleen voor de Kunstnijverheidstentoonstelling te Turijn, in 't belang der vaderlandsche Kunstindustrie. Als 't Rijk hier met f 10.000 wil steunen, dan zullen particulieren wel verder willen helpen. Tot nog toe was voor onze Kunstnijverheid zoo goed als niets gedaan; daarom werd het tijd iets te doen.

Deze spreker werd ondersteund door den heer Conrad.

De Minister verklaarde, dat hij, zoodra zijn aandacht op de tentoonstelling gevestigd was, de Commissie voor de Nederlandsche afdeeling daarvan, moreel gesteund had, ook door het aanschrijven van onzen Consul te Turijn om de Commissie te steunen. De Minister bleek al aanstonds niet afkeerig van geldelijken steun, maar meende, dat wanneer de Regeering geld wilde geven, er een orgaan moest zijn aan wie zij het kon toevertrouwen. Zijn bezwaar — zeker geheel van administratieven aard — was, de

subsidie aan een lokale commissie te Turijn te geven. Wanneer hij er nu toe over zal gaan het budget met f 10.000 te verhoogen, dan wil hij dit alleen doen indien het mogelijk is van Regeeringswege eene Commissie te benoemen. De Minister betoonde zich bereid, om onder die voorwaarde een subsidie te verstrekken, overtuigd dat ook de Kunstnijverheid door het kabinet moet worden gesteund.

Nadat namens de Commissie van rapporteurs geen bezwaar was gemaakt tegen de verhooging van het betreffende artikel met f 10.000, werd dit door de Kamer goedgekeurd.

Wij verheugen ons zeer over de betoonde bereidwilligheid van den Minister.

Van de gelegenheid om de begroting van Binnenlandsche Zaken in de Tweede Kamer te bespreken, heeft de oud-Minister van Waterstaat, de heer C. Lely, gebruik gemaakt, te pleiten voor de Polytechnische School te Delft. Hij wenschte eene betere positie der leeraren, of liever, dat voor die vakken die een hoogleeraar eischen, geen leeraren meer zullen worden aangesteld, omdat dit eenvoudig neerkomt op 't verkrijgen van hetzelfde werk tegen minder salaris en geringeren titel. Ook achtte hij uitbreiding van lokaliteiten zeer noodig.

De Minister voelde wel iets voor meer ruimte, maar meende toch, dat de groote aanwas van studeerenden, voor een deel althans, het gevolg was van 't gemis van andere dan hooge technische scholen hier te lande, waardoor te Delft jongelui kwamen voor wie het onderwijs daar feitelijk te hoog gaat, iets dat weer verkeerd op 't onderwijs aldaar werkt.

Het pessimisme van den Minister werd door den heer Lely bestreden met de meening, dat de ontwikkeling van de Nederlandsche industrie de oorzaak kon zijn van het thans zoo groot aantal studenten. De gediplomeerden aan de P. S. immers, vinden thans vrij spoedig een plaats in onze instellingen van nijverheid.

Op Maandag 16 December heeft de officieele opening van het nieuwe slachthuis te Maastricht plaats gehad, in tegenwoordigheid van Z. E. den Commissaris der Koningin, en van Burgemeester en Wethouders en den Gemeenteraad.

Op Maandag 16, Dinsdag 17 en Woensdag 18 December, van 9 uren v. m. tot 4 uren namiddag, is het slachthuis voor het publiek toegankelijk geweest; het zal pas in gebruik genomen worden op 19 December, op welken dag het oude slachthuis aan de Helpoort gesloten wordt.

Wij zijn thans — hoewel niet van de zijde waarvan wij dit hadden verwacht — in staat gesteld eenige nadere inlichtingen te verstrekken omtrent het fonds, gesticht door Jonkvrouwe M. G. Boellaard, waarvan wij in een vorig blad melding maakten. Het volgende zijn wij verschuldigd aan een geacht lid van de Mij. t. Bev. d. Bouwkunst.

Het Fonds is gelegateerd door Jonkvr. Boellaard, overleden in 1872.

Op 't oogenblik is het nog niet rijk; de inkomsten bestaan tot nu toe hoofdzakelijk uit de verhuring van het indertijd door de overledene bewoonde huis. Enkele malen is uit die inkomsten reeds hulp verstrekt geworden.

Twee personen genieten thans nog ieder een jaarlijksch inkomen uit de gelegateerde som; deze zal na hun overlijden, tot een bedrag van ongeveer f 28.000 vrijkomen voor ondersteuning.

Bij ontstentenis van gerechtigden op eene toelage, dus van hen die op 50-jarigen leeftijd hun onderhoud niet meer kunnen verdienen, kunnen ook toelagen worden verstrekt bijv. aan jongelieden, ten einde studiereizen te maken om zich verder te bekwamen.

Wij vestigen de aandacht op de verandering, voorkomende in de advertentiën in dit Weekblad geplaatst door de heeren Jan Hamer en Co. te Amsterdam. Het kantoor en de werkplaatsen dezer firma, voorheen gevestigd Heerengracht no. 387, zijn verplaatst naar en ondergebracht in het gebouw Frederiksplein no. 6 en 8, bij de Utrechtsche straat.

Op eene vraag door den heer Conrad in de Tweede Kamer gedaan naar de bestemming der Grafelijke Zalen, heeft de Minister van Waterstaat geantwoord, dat de restauratie van het buitenwerk in 1902 gereed komt, en althans het westelijke gedeelte van het gebouw in gebruik zou genomen kunnen worden. De Minister hoopte, dat de Grafelijke Hofzaal zoodanig gerestaureerd zou kunnen worden, dat zij kan dienen tot vergaderzaal voor de vereenigde zittingen der Staten Generaal.

De Minister had het plan, om aan de Commissie voor de restauratie op te dragen, overleg te plegen met de huishoudelijke Commissie der Kamer, teneinde haar voorstellen te doen omtrent de bestemming der zaal.

De heer Conrad bleek zeer tevreden te zijn over deze mededeelingen.

De Rotterdamsche Academie van Beeldende Kunsten en Technische Wetenschappen zal van 21 December tot 1 Januari a. s. een tentoonstelling houden van een dertigtal schilderijen en van beeldhouwwerken, alle van bekende meesters, en van de studies van Buchel.

De tentoonstelling is, behalve op één nader te bepalen dag, kosteloos te bezichtigen.

PERSONALIA.

De heer H. Popping, thans aspirant opzichter bij de Mij. t. Expl. v. Staatsspoorwegen, is aangesteld als opzichter bij den aanleg van tramwegen op Atjeh. De benoemde vertrekt op ultimo December.

Tot ingenieur bij de openbare werken van Haarlem is benoemd geworden de heer O. Gunning, eerste luitenant der genie aldaar. Met den benoemde stonden op de voordracht de heeren E. A. du Croo, civ. ing. bij de openbare werken te Mannheim, en A. C. Sanches, te Nijmegen.

Bij Kon. besluit is aan den ingenieur van den rijkswaterstaat der 1e klasse den heer R. P. J. Tutein Nolthenius de titulaire rang verleend van hoofdingenieur van den rijkswaterstaat der 2e klasse en hem met ingang van 1 Januari 1902, op zijn verzoek, eervol ontslag verleend uit 's rijks dienst, en zijn bevorderd tot ingenieur van den rijkswaterstaat der 2e klasse de heer W. F. Druifvesteijn, thans ingenieur der 3e klasse, en tot ingenieur van den rijkswaterstaat der 3e klasse de heer A. L. de Gelder, thans adspirant-ingenieur.

BUREAU VOOR PLAATSIING VAN OPZICHTERS EN TEEKENAARS.

Marnixstraat 402, Amsterdam.

Aantal ingeschreven sollicitanten voor:

Bouwkundig Teekenaar 3.
Bouwkundig Opzichter-Teekenaar 8.

Aantal aanvragen voor:
Bouwkundig Teekenaar 1.

VERBETERING.

De naam van den Parijschen architect die het Pavillon de Madame de Sévigné verbouwd (zie Bouwk. Weekblad no. 50 van 14 Dec. 1901,

blz. 464, 1e kolom, regel 12 van onderen) is Girette, en niet Girard, zooals abusievelijk werd afgedrukt.

MEDEDEELINGEN BETREFFENDE DE MAATSCHAPPIJ.

MAATSCHAPPIJ TOT BEVORDERING DER BOUWKUNST.

Afdeeling 's-Gravenhage. Gewone Vergadering op Maandag den 23en December 1901, des avonds ten 7¹/₄ uur, in de „Arti”-zaal van het Zuid-Hollandsch Koffiehuis, Groenmarkt 37. Punten ter behandeling.

Eerste Gedeelte.

- 1^o. Mededeelingen van het Bestuur.
- 2^o. Verkiezing van twee Bestuursleden, ter vervanging van de Heeren E. F. Ehule en J. P. J. Lorrie, die, volgens artikel 10 van het Reglement niet herkiesbaar zijn.
- 3^o. Verkiezing van een Voorzitter.
- 4^o. Benoeming van eene Commissie, bedoeld bij artikel 17 van van het Reglement.
- 5^o. Benoeming van twee Afgevaardigden voor de Algemeene Vergaderingen der Maatschappij.
- 6^o. Rekening en Verantwoording van den Penningmeester, volgens artikel 14 van het Reglement.
- 7^o. Behandeling der Begrooting voor 1902.

Tweede Gedeelte.

Voordracht van den Heer C. H. Peters, Rijks-bouwmeester, te 's-Gravenhage. Onderwerp: De stad „Oud-Groningen” in Word en Beeld.

Kunstbeschouwing.

De 1e Secretaris:
E. F. Ehnle.

Introductie voor Heeren en Dames, ingevolge artikel 8 van het Reglement.

Men wordt verzocht *niet* te rooken.

AANKONDIGING VAN AANBESTEDINGEN.

MAANDAG 23 DECEMBER.

AMSTERDAM. Het bouwen van eene openb. lagere school der 1ste klasse voor 560 kinderen, op een terrein aan de van Ostadestraat bij de Verbindingsstraat.

Het gemeentebest., 's midd. 12 u. Voorw. te verkr. ter stadsdrukkerij tegen f 1,75 (met twee teek.). Inl. worden gegeven aan het bureau van den assist.-archit. op het raadhuis, kamer no. 105, van 2 tot 4 u., gedur. de laatste drie werkdagen voor den dag der aanbesteding.

AMSTERDAM (ONDERH.). Het sloopen van het gebouw, staande op het westelijk gedeelte van perc. Kadaster sectie Q no. 1369, Potgieterstraat.

Het gem.-best. Voorw. à f 0,20 te bekomen op de stadsdrukkerij.

ENSCHEDÉ. Het bouwen van 2 woonhuizen, winkel en bakkerij, op een terrein gelegen aan den Walhofshoek, Drienerweg, ald.

De archit. J. H. C. Roesink, 's av. 7 u., in café Gijsb. Brinkers, alw. bestek en teek. ter inzage. Aanw. 23 Dec., v.m. 11 u. op het terrein.

GAARKEUKEN. Het bouwen van 4 woningen.

De heer E. Hestinga. Bestek en teek. liggen ten zijnen huize ter inz., alwaar bestekken à 40 ct. verkr. Inl. bij W. Haan, Grijskerk.

HAARLEM. Bestek no. 203. Het maken van bouwwijze gebouwen in het fort Zuidwijkermeer (4e gedeelte), raming f 132.700 onder beheer der genie te Haarlem.

De genie, v.m. 11 u. Het bestek en de begrooting en het proc.-verb. van inl. ter lezing op het bureau der genie.

Bestek en afschriften van proc.-verb. zijn verkr. bij den best. tegen resp. f 0,65 en 0,10. Inl. worden gegeven door den best. op het directiebureau bij het fort Zuidwijkermeer. Aanw. gedaan.

STADSKANAAL. a. Het herstellen eener oude en het bouwen eener nieuwe winkel-behuizing, met bijlev. van het daartoe benodigde; b. de glas- en verfwerven.

De heer F. Venama, 's av. 7 u., in café Linzel. Bestek en teek. in boveng. café ter inzage. Inl. geeft C. Linzel arch. Aanw. 23 Dec., n.m. 1 uur.

TERNEUZEN. 1. Het bouwen van een woonhuis voor daklozen op den dijk, tusschen den Cats- en Zuidlandpolder. 2. Het leggen en verleggen van keibestratingen, het maken van nieuwe klinkerbestrating, het leveren van 4200 stuks grèskeien 13 bij 20 c.M. en 12000 stuks lessinesche keien 10 bij 16 c.M. en verdere bijkomende werken, in 3 perc. en in massa.

Het gem.-best., n.m. 3 u. Bestekken en voorw. ter gem.-secret. ter lezing, en zijn tegen f 0,25 verkr. Aanw. gedaan.

DINSDAG 24 DECEMBER.

HEERDE. Het bouwen van een woonhuis. De heer H. Heering Pzn., in hotel Boede, alw. bestek en teek. ter inzage en ad f 1,50 verkr. bij A. Dekker aldaar.

NES (FR.). Het bouwen van een huis met verfwinkel aldaar.

De heer J. F. Kooistra. Bestek en teek. ter inzage bij Rijpma. Aanw. gedaan.

MIJDRECHT. Het bouwen van een bouwmanswoning, schuur en hooiberg, met bijl. van alle materialen, arbeidsloonen, enz., in het Waterschap Groot Mijdrecht, nabij Nesseluis.

De heer J. K. Heuzinga te Amsterdam, v.m. 11 u., in café van Ommeren te Mijdrecht. Bestek en teek. ter inz. in het koffiehuis van J. van Ommeren. Aanw. 23 Dec., v.m. 11 u. Inl. te bek. bij den opz. Johs. Verweij, te Mijdrecht.

UTRECHT. Bestek no. 871. Het maken van eene wachterswoning nabij K.M.p. 5640 en het verrichten van bijbehorende werken ten behoeve van den spoorweg Rosendaal—Vlissingen. Raming f 4000.

De maatiij. tot expl. van staatsp., n.m. 2 u. (lok. tijd.)

WOERDEN. Het bouwen van een woon- en koffiehuis met waag- en stalgebouw.

De bouwkw. H. Hendriks, bij wien bestek en teek. à f 1 te bek. zijn.

WOENSDAG 25 DECEMBER.

BEESTERZWAAG. Het afbreken van een boerenhuizinge c.a. te Siegerswoude en van een te Wijnjeterp en het bouwen van twee nieuwe Stelphuisen voor Mr. J. Baron van Palland te Geldermalsen.

De heer J. Vrijburg bij wien voor 25 Dec. bijl. in te zenden onder letter B. Bestek en teek. ter inzage bij Terpstra te Siegerswoude en W. Jongsma te Wijnjeterp.

DONDERDAG 26 DECEMBER.

APELDOORN. Het bouwen van een woonhuis.

De aanbestede, n.m. 2 u., in café Erdmansdörffer op de Eendracht, alw. bestek en teek. ter inzage.

Assurantie Maatschappij tegen Brand- schade en op het Leven

De **NEDERLANDEN** van 1845.

's-Gravenhage, Kerkplein hoek Prinsstraat — Amsterdam, Sophiaplein. — Rotterdam, Zuidblaak 24 (Beursplein). — Breda, Prinsenkade. — Haarlem, Kruisweg 70 c. — Nijmegen, In de Betoustraat 8. — Groningen, Akerkhof, hoek Akerkstraat. — Zutphen, IJselkade.

Hoofd-Directie te 's-Gravenhage:
CAREL HENNY, Directeur;
Mr. J. J. HENNY, Adj.-Dir.

Kapitaal. f 4.000.000.00
Reserves ult. 1900. - 1.877.900.00
Betaalde Brandschaden tot
ult. 1900. - 21.625.000.00

Verzekering tegen **BRAND-** en **INBRAAK-** schade tegen vaste en zeer billijke Premieën.

J. Muysken.

Hoofd-Agent van de
Nederlandsche Assurantie-Compagnie
van het jaar 1776 te Amsterdam.

Adres: **HAARLEM, Kruisweg No. 55.**
Beveelt zich aan voor assurantien bij aanbestedingen
Vaste Taxatie. - Op Beurspolis. - Vaste Premie.

AFLOOP VAN AANBESTEDINGEN.

6 DECEMBER.

HARLINGEN. Het afbreken en bouwen van een heerenhuis, Hoogstraat hoek Karremanstraat. Raming f 3750. Door den heer J. v. Hulst.

Laagste inschrijvers Anema en Broersma, Harlingen, f3657. Gegund.

JOURE. Het opbouwen eener afgebrande huizinge voor den heer Langman. Raming f1795. Door den heer S. Kuindersma.

Laagste inschrijver J. v. Geldrop, f1555. Gegund.

STRATUM. Het bouwen van drie woonhuizen voor den heer Alphons Marks. Raming f3150.

Laagste inschrijver H. Kooken—Brams, Eindhoven, f2725.

7 DECEMBER.

TILBURG. Het bouwen van een blok woonhuizen aan de Koestraat. Door den heer A. Gimbrère.

Metselwerk. Laagste inschr. Wed. J. van Riel—Mulders, f2780.

Timmerwerk. J. Bex, f2520.

9 DECEMBER.

HERTEN (LIMB.). Het bouwen van een woonhuis met boerderij. Door den heer Th. van Ool.

Laagste inschrijver J. Kremers, Swalmen, f1890.

MUSSELKANAAL. a. Het bouwen van een winkelbehuizing, b. de glas- en verfwerken. Alles onder bijlev. van materialen. Door den heer H. Jager te Drouwenermond.

a. Laagste inschrijver R. Hilgen, f1907.*

b. H. Stiekema, f103,50.* *Gegund.

OOSTERBEEK. Het verbouwen en het daarop stellen van een verdieping van het perc. No. E 278 Annastraat aldaar. Door den bouwkn. G. J. P. Zuiderhoek.

ADVERTENTIËN.

Posterijen en Telegraphie.



AANBESTEDING.

Op Woensdag, 8 Januari 1902, des namiddags ten 2 ure, zal, onder nadere goedkeuring van den Minister van Waterstaat, Handel en Nijverheid, in een der lokalen van het Hoofdbestuur der Posterijen en Telegraphie te 's-Gravenhage worden aanbesteed:

het inrichten van een perceel te Boskoop tot Post- en Telegraafkantoor, met woning voor den Directeur.

(Raming f5.810.)

Het bestek ligt ter lezing aan het Hoofdbestuur der Posterijen en Telegraphie, aan het bureel van den Rijksbouwmeester in het 2de district, Fluweelen Burgwal no. 16 te 's-Gravenhage; aan het Post- en Telegraafkantoor te Boskoop; aan het bureel van het Provinciaal Bestuur van Zuidholland, en is voorts, op franco aanvraag, tegen betaling der kosten ad f0,35, benevens die der verzending, te bekomen bij de boekhandelaren Gebroeders VAN CLEEF, Spui no. 28a te 's-Gravenhage, en, door hunne tusschenkomst, in de voornaamste gemeenten des Rijks.

Inlichtingen worden gegeven door voornoemden Rijksbouwmeester te 's-Gravenhage en door den Opzichter der Landsgebouwen J. G. P. ROEL te 's-Gravenhage.

De inschrijvingsbiljetten moeten worden geworpen in eene daarvoor bestemde bus, hangende in het gebouw van het Hoofdbestuur der Posterijen en Telegraphie, Parkstraat te 's-Gravenhage.

Aanwijzing zal worden gedaan op Maandag, 30 December 1901, des namiddags ten 1 ure.

's-Gravenhage, 2 December 1901.

Hollandsche IJzeren Spoorweg-Maatschappij.

AANBESTEDING.

Op Maandag, den 13den Januari 1902, des namiddags ten half 2 ure (*Greenw. tijd*), zal in het Centraal Personenstation te Amsterdam, in het lokaal naast de wachtkamer 3de klasse (ingang vestibule) worden aanbesteed, volgens bestek No. 913.

Het uitvoeren van grond- en spoorwerken en het maken van eene verhoogde veelading met losweg en bijkomende werken op het halte emplacement KOUDUM—MOLKWERUM.

Begrooting f4750.—.

Het bestek is tegen betaling van f0,75 verkrijgbaar aan het Centraal-Administratiegebouw der Maatschappij aan het Droogbak te Amsterdam, bureau Weg en Werken, kamer 154, of op franco aanvraag aan dit bureau, met toezending van het bedrag in postwissel (postzegels worden niet in betaling genomen en aan aanvragen zonder postwissel wordt geen gevolg gegeven).

Aanwijzing geschiedt als in het bestek is vermeld.

*De Raad van Administratie.
Het Gedelegeerd Lid.*

R. VAN HASSELT.

Hollandsche IJzeren Spoorweg-Maatschappij.

AANBESTEDING.

Op Maandag, den 13den Januari 1902, des namiddags ten half 2 ure (*Greenw. tijd*), zal in het Centraal Personenstation te Amsterdam, in het lokaal naast de wachtkamer 3de klasse (ingang vestibule) worden aanbesteed, volgens bestek No. 911.

Het uitbreiden van het Stations-emplacement Noordscharwoude, op den spoorweg DEN HELDER—AMSTERDAM.

Begrooting f40,300.—.

Het bestek met 3 teekeningen is tegen betaling van f2,50 verkrijgbaar aan het Centraal-Administratiegebouw der Maatschappij aan het Droogbak te Amsterdam, bureau Weg en Werken, kamer 154, of op franco aanvraag aan dit bureau, met toezending van het bedrag in postwissel (postzegels worden niet in betaling genomen en aan aanvragen zonder postwissel wordt geen gevolg gegeven).

Aanwijzing geschiedt als in het bestek is vermeld.

*De Raad van Administratie.
Het Gedelegeerd Lid.*

R. VAN HASSELT.

AANBESTEDING.

Op Vrijdag 27 December, v.m. elf ure zal door de Heeren ALEX. MEYER & Co. worden aanbesteed:

het verbouwen tot koffiebranderij van perceel no. 16 aan de Kromboomsloot te AMSTERDAM.

Bestek en tekening is tegen betaling van f1.80 te verkrijgen van af 16 dezer van 10 tot 4 ure bij den architect E. M. Rood, Sarphatistr. 84 Amsterdam, alwaar inlichting te bekomen is.

Maatschappij tot Exploitatie van Staatsspoorwegen.

AANBESTEDING.

Op DINSDAG den 7den Januari 1902, des namiddags ten 2 ure (*locale tijd*), aan het Centraalbureau der Maatschappij tot Exploitatie van Staatsspoorwegen in het Moreelse Park te Utrecht, van:

Bestek No. 876.

Het maken van een losspoor, losweg en goederenbergplaats en bijbehorende werken, op de halte RUINERWOLD.

Begrooting f6500.—.

De besteding geschiedt volgens § 37 van het bestek.

Het bestek ligt van den 17den Dec. 1901, ter lezing aan het Centraalbureau in het Moreelse Park en aan het bureau van den Heer Sectie-Ingenieur K. DEN TEX te Zwolle en is op franco aanvraag (per brief), aan genoemd Centraalbureau (Dienst van Weg en Werken) te bekomen, tegen betaling van f1,00.

Inlichtingen worden gegeven aan het Centraalbureau (Dienst van Weg en Werken) en door den Sectie-Ingenieur voornoemd.

Aanwijzing op het terrein zal geschieden den 31sten Dec. 1901, ten 9.45 ure voormiddag (*West Europeesche tijd*).

Utrecht, den 9den December 1901.

Maatschappij tot Exploitatie van Staatsspoorwegen.

AANBESTEDING.

Op DINSDAG den 31sten December 1901, des namiddags ten 2 ure (*locale tijd*), aan het Centraalbureau der Maatschappij tot Exploitatie van Staatsspoorwegen in het Moreelse Park te Utrecht, van:

Bestek No. 869.

Het maken van een aanbouw aan de goederenbergplaats, het afbreken van het privaatgebouwtje, het maken van een aanbouw aan- en het wijzigen van het hoofdgebouw met bijbehorende werken op het station HELENAVEEN.

Begrooting f7500.—.

De besteding geschiedt volgens § 69 van het bestek.

Het bestek ligt van den 12den Dec. 1901, ter lezing aan het Centraalbureau in het Moreelse Park en aan het bureau van den Heer Sectie-Ingenieur, Jhr J. C. VAN REIGERSBERG VERSLUIJS te 's-Hertogenbosch en is op franco aanvraag (per brief) aan genoemd Centraalbureau (Dienst van Weg en Werken) te bekomen, tegen betaling van f1,00.

Inlichtingen worden gegeven aan het Centraalbureau (Dienst van Weg en Werken) en door den Sectie-Ingenieur voornoemd.

Aanwijzing op het terrein zal geschieden den 19den December 1901, ten 11 ure voormiddag (*West Europeesche tijd*).

Utrecht, den 7den December 1901.

Laagste inschrijver M. van Leeuwen, Oosterbeek, f 3333.

10 DECEMBER.

ALKMAAR. Het bouwen van 3 heerenhuizen aan de Steijnstraat, naast de Huis-houd- en Industrijschool. Door den aanbested. Laagste inschr. J. Hartog, f 8695. Gegund.

AMSTERDAM (ONDERH.). Het maken van een kantoorgebouw aan het Rokin no. 69 en Wijde Lombardsteeg no. 2, 4 en 6. Door den arch. G. v. Arkel.

Gegund aan D. Cerlijn & Zn. en A. J. de Haan, aldaar.

STADSKANAAL. a. Den herbouw der afgebrande dubbele behuizinge, onder bijl. van al het benodigde materiaal. b. De glas- en verwerken van idem. Door den heer J. Santen.

a. Laagste inschrijver L. Wieldraaijer, f 621. Gegund.

b. J. H. Wilholt, f 38,78. Niet gegund.

11 DECEMBER.

AMSTERDAM. Het verbouwen van de school, 1e Schinkelstraat 13. Door den arch. H. Bonda.

Laagste inschrijver A. Egas, f 3507.

GRONINGEN. Het afbreken van een behuizing, staande en gelegen Oostzijde in de Haddingestraat te Groningen en het bouwen van een pakhuis voor glaswaren. Door den heer B. Wortelboer.

Laagste inschrijvers K. v. Duinen en J. Hulsebos, f 5484. Gegund.

LONNEKER. (ONDERH.). De bijbouw eener woning ald. Door den heer E. Kromhof. Laagste inschrijver H. Scholten, Lonneker, f 1019. Gegund.

TILBURG. Het bouwen van twee woningen en stalling aan de Kruisstraat aldaar. Door den heer A. de Bresser.

Metselwerk zonder levering van steen. Laagste inschrijver J. Wijdemans, f 875*.

Timmerwerk. J. Torremans, f 1498*. *Gegund.

12 DECEMBER.

DEVENTER. Het maken van eenige verbouwing aan de fabriek. Door de directie der Eerste Nederl. Rijwielfabriek.

Laagste inschr. Gebr. Markerink, f 1312. Gegund.

ENSCHEDÉ. Het bouwen van 2 woonhuizen, op een terrein gelegen aan den

Wooldriksweg. Door den heer H. J. Naaf te Lonneker.

Laagste inschr. E. Gebben, f 2630. Gegund.

HENGELO (OV.) Het bouwen van vier woonhuizen in twee blokken, op een terrein gelegen aan den Enschederstraatweg aldaar. Door den arch. W. Elzinga.

Laagste inschrijver J. Scholten, Delden, f 7880.

13 DECEMBER.

's-GRAVENHAGE. Het bouwen van 4 heerenhuizen aan de Stadhouderslaan. Door den bouwkw. I. Godee.

Laagste inschr. L. J. M. Knaap, f 31717.

HELMOND. Het bouwen van een concertzaal en bijkomende werken. Door den heer M. Geenen.

Laagste inschrijver Hendrik v. d. Heuvel, Volkel, f 11160. Gegund.

ROTTERDAM. Het maken van de vergrooting van het bestaande zuiverhuis, ten behoeve van de uitbreiding der gasfabriek aan den Oostzeedijk. Door het gemeentebest.

Laagste inschr. J. H. Stelwagen, f 56990.

VENLOO. Het bouwen van een villa met bijlev. van de ben. materialen op een in het villapark aan te wijzen terrein. Door den heer Ch. Canoy-Houtappel.

Laagste inschr. B. Spreeuwenberg, f 11270.

14 DECEMBER.

AMSTERDAM (ONDERH.). Het bouwen van een fabriek aan de Bilderdijkstraat voor de lettergieterij „Amsterdam,” voorheen N. Tetterode. Door den arch. J. W. F. Hartkamp.

Laagste inschr. W. de Vlucht en B. Domhof, f 84550.

BLERIK. Het maken van het metsel- en pleisterwerk van een te bouwen winkelhuis; café en danszaal voor J. Santkuil te Blerik. Door den aanbesteder.

Laagste inschrijver A. Tiessen, Blerik, metselwerk f 4,10 per 1000; M. Heuvelmans, Blerik, pleisterwerk, f 0,16 per M².

HENDRIK IDO AMBACHT. Het bouwen van een woonhuis aan den Oostendam, onder voorn. gemeente, in 1 perc. Door den aanbesteder.

Laagste inschrijver Andries Molenaar, Molenaarsgraaf, f 3329.

STEENWIJK. Het bouwen van 3 heerenhuizen. Door den arch. B. Rouwkema.

Massa. Laagste inshr. H. Aberson & Zn., f 27669.

Het laagst werd ingeschreven op de perceelen door: H. Aberson en Zn., perc. a. f 8093; Gebr. Aberson, perc. b. f 10880; H. Aberson en Zn., perc. c. f 8423. Gunning aangehouden.

16 DECEMBER.

AMSTERDAM. Bestek no. 200: het maken van een munitiemagazijn bij de artillerie-inrichting aan de Hembrug. Raming f 21750, onder het beheer der genie te Amsterdam. Door de genie.

Laagste inschrijver W. J. C. v. Slingerlandt, Amsterdam, f 22000.

GRONINGEN. Het bouwen van 2 afzonderlijke paviljoenen, eene behuizing voor den geneesheerdirecteur, eene werkplaats, een dubb. behuizing, het ver- en bebouwen van het waschhuis en keukengebouw, een wachthuisje voor den tram, eene riolering met zinkputten enz. op „Dennenoord” te Zuidlaren, met de lev. van het daartoe ben. Door de arch. K. en G. Hoekzema Kzn.

Laagste inschrijver H. Witzand, Meppel, f 95,987.

OMMEN. Het bouwen van een woon- en winkelhuis op een nader aan te wijzen terrein, aan den straatweg van Ommen en Lemels. Door den archit. P. Janzen te Meppel.

Laagste inschrijver Miskotte te Meppel, voor f 4349. Gegund.

STRATUM. Het bouwen van 8 woonhuizen van diverse grootte op den weg naar Tongelre voor P. Boelaers. Door den bouwkw. A. Clement.

Laagste inschrijver M. Hezemans, Eindhoven, f 9430. Gegund.

17 DECEMBER.

HAARLEM. Het bouwen van een woonhuis aan de hoofdstr. no. 5 in het Kleverpark. Door den arch. J. A. Traanberg.

Laagste inschrijvers C. Groot en P. J. v. Paradijs, f 3300.

18 DECEMBER.

'S-GRAVENHAGE. Het verbouwen van het rijkstelegraafkantoor te 's Hage. Raming f 35520. Door het min. van W., H. en N.

Laagste inschrijver H. v. Bergen-Henegouwen, f 32499.

Lijst van Fabrikanten, Leveranciers, enz.

Prijs per regel voor niet geabonneerden op advertentiën 5.— per jaar bij vooruitbetaling. Abonnés op advertentiën 1 regel gratis voor iedere advertentie.

Amsterdamsche Fabriek van Cement-IJzerwerken (Systeem Monier) Groote Wittenburgerstraat 108.
Assurantie-Mij. tegen Brandsehade „de Nederlanden van 1845”, 's-Gravenhage, Kerkplein hoek Prinsestraat.
Badinrichtingen. — Th. VAN HEEMSTEDÉ OBELT, Amsterdam.
Behangspapieren, en gros. — EERSTE NED. PAPIERHANDEL, Den Haag, Kantoor en Magazijnen, Luthersche Burgwal 27.
BEHANGSPAPIEREN, LINCROSTA, Th. N. Eijffinger, Hofleverancier. — Den Haag.
Binnenbetimmeringen. — GEBRS KOCH, Amsterdam.
Bouwstoffen. — MARTIN & Co., Amsterdam.
BRANDLUSDEUREN. — Wed. P. A. SCUIROOT & Zoon, Den Haag.
Brandkasten. — FRED. STIELTJES & Co., Amsterdam (Mosler Safe Company).
Cementmestiek-Dakbedekking. — J. A. SMITS & ZON, Weesperzijde 39, Amsterdam.
Cement-IJzerwerken. — Ned. Mij. voor Monierwerken, Amsterdam.
Cementsteenfabriek. — M. ELFRING & ZON, Den Haag.
Centrale Verwarming. — W. J. STOKVIS, Arnhem.
Centrale Verwarming. — NELL & STUTTERHEIM, Den Haag.
Centrale Verwarming. — GEVEKE & Co., Amsterdam.
Centrale Verwarming. — FRED. STIELTJES & Co., Amsterdam (Sturtevant Engineering Co.).
Centrale Verwarming en Ventilatie. — D. S. M. KALKER, Amst.
Centrale Verwarming. — B. LANDHEER Jr., Wijnstr. 59, Rotterdam.
Closets. — Th. VAN HEEMSTEDÉ OBELT, Amsterdam.
Dakpannen. — J. B. VAN SOEST & TERSTAPPEN, te Swalmen.
Draadglas van Neusattel, FERD. ENGERS, Amsterdam.
Eerste Nederl. Papierstiefabriek, Damrak 85, Amsterdam.
Eerste Nederl. Xylolith-Fabriek. — A. S. KEY, Rotterdam.
Excelsiorplaten. — GEBRS. VAN DER VIJGH, Amsterdam.
Gas, Stoom- en Waterleiding. — R. S. STOKVIS & ZONEN, Leuvehaven 74-76, Rotterdam.
Gaskachels (nieuwste condensng). — OBELT, Amsterdam.
Gegoten geëmailleerd ijzeren waschtafels. — Th. VAN HEEM-

STEDE OBELT, Amst., 150 de Ruyterkade. Filiaal: 36 Rokin. Gegoten geëmailleerd ijzeren waschtafels. — PECK & Co., Amst. Gekleurd en gebrand glas in lood. — C. LINDENAAR, Glasgraveur, Alb. Cuijpsstraat 123, Amsterdam.
Handel in Bouwmaterialen. — Wed. P. G. F. PINO POST, Den Haag. Houthandel. — LINDNER & Co., Wittenburgerstraat 22-24, Amst. Haeuslersche Houtementen Dakbedekking. — J. A. SMITS & ZON, Weesperzijde 39, Amsterdam.
Jaloezieën, Rolluiken- en Zonnescermen-fabriek (Stoom). — v. d. Helststraat 1, AMSTERDAM. — Wagenstraat 39a. 's GRAVENHAGE. Jalousien. — J. F. KRONER & ZONEN, Spuistr. 246, 248, 250, Amst. Jossou-Cement. — A. E. BRAAT, Rotterdam en Amsterdam.
Levensverzekering-Maatschappij New-York. — Directie voor Nederland, Keizersgracht 455, Amsterdam.
Levensverzekering-Mij. „Neerlandia”, L. Beestenmarkt 9, 's-Hage. Liften. — Th. VAN HEEMSTEDÉ OBELT, Amst. (R. WAYGOOD & Co.). Liften, Ventilatie, Gesm. ijzer. trappen. — JAN HAMER & Co., Amst. Liften. — FRED. STIELTJES & Co., Amsterdam (Otis Bros. New-York).
Looden en Inw. glasemail privaatileidingen. — OBELT, Amst. Mastix-Cement Dakbedekking. H. ALLERSDORF, Singel 455, Amst. Motoren en Dynamo's. — JULIUS LÜCHAU, Damrak 71, Amst. Motoren & Dynamos. — FRED. STIELTJES & Co., Amsterdam. Naaml. Venn. Utrechtsche Asphaltfabriek. Dakbedekking en Vloeren. Portland-Cement. — DYCKERHOFF & SÖHNE, Amöneburg. Photolithografie. — WEGNER & MOTTU, Amsterdam. Proefstalion Bouwmat. — KONING & BIENFAIT, Amsterdam. Raamsluiters voor bovenlichten. — Th. V. HEEMSTEDÉ OBELT, Amsterdam.
Rolluiken. — W. H. M. SCHOLTE, Prinsengr. 516, Amsterdam. Rietplanken. Isoleersteen. Fluaten. — MOLIJN. — Gouda. Stalnrictingen. — STAAL & HAALMEIJER, Amsterdam. Stalnrictingen. — D. S. M. KALKER, Amsterdam. Steenen (verglaaede en onvergl.) CANOY HERFKENS & Co., Venlo. Steengoed of Engelsche buizen en kruispannen. — HOUBEN & STEEGH, Belfeld en Tegelen (Limburg). Stoomtimmerfabriek. — GEBRS. VAN MALSEN, Den Haag. Tegels in soorten. — DE LINT & Co., Rotterdam. Toeschuifbare hekken. — FRED. STIELTJES & Co., Amsterdam. Verwarming en Ventilatie. — Th. V. HEEMSTEDÉ OBELT, Amst. Verwarming en Ventilatie. — FRED. STIELTJES & Co., Amst. (Sturtevant Blomers & Exhausters voor ventilatie, stofafzuiging enz.).

Verwarming en verlichting. — JULIUS LUCHAU, Damrak 71, Amsterdam.

Verwarming en Ventilatie. — D. S. M. KALKER, Amsterdam.

Ventilators. — TH. VAN HEEMSTEDÉ OBELT, Amsterdam.

Ventilators. — JAN HAMER & Co., Amsterdam.

Ventilators. — D. P. HASSELMAN, Amsterdam.

Vuurvaste Steen. JOSTEN & Co., te Königwinter a/Rh. Fabrikanten van zeer vuurvaste Chamotte- en Dinas-steenen vuurvaste Cement, Karolinklei enz.

Zinkwerken. — F. W. BRAAT, Delft.

Amsterdamsche Jalousiën-fabriek.

Speciaal Adres voor

ROLLUIKEN, ZONSCHERMEN,

TOCHTSCHERMEN. SERREDEKKING. Glas. Jalousiën enz.

Eenig adres voor HOUTEN PARQUET TAPIJTEN.

Speciale fabriek van GESCHILPERDE WINKELGORDIJNEN.

F. J. KRÖNER & Zonen,

HOFLEVERANCIERS

Spuistraat 246, 248, 250, Amsterdam.

J. A. SMITS & ZOON,

Weesperzijde 39, Amsterdam.

Generaal-Vertegenwoordigers
voor Nederland en
Kolonien, van



Haeusler's Houtcemenen Dakbedekking
Cement-Mastiek Dakbedekking.

worden tegen concurrerende prijzen en onderveeljarige garantie gelegd Haeusler's Houtcemenen Dakbedekking is volstrekt waterdicht ook voor Bruggen, Kelders en Vloeren en vereischt absoluut geen onderhoud. — 60 jarige ondervinding in Duitsland. — 20 jarige ondervinding in Nederland. — Vraagt circulaire van vervaardigingswijze en vervaardigde daken gedurende 1881—1901

NAAMLooZE VENNOOTSCHAP

Zuid-Hollandsche Stoomsteenfabriek

te 's-Gravenhage. — Jan v. Nassaustraat 28.

Prima kwaliteit **Waalvorm metselsteen, gevelsteen** meskant en in **fraaie kleuren**, tegen zeer concurrerende prijzen. **Zandsteen** in blokken van op te geven afmetingen, tegen prijzen welke de toepassing zeker in de hand zullen werken.

Monsters en nadere inlichtingen worden gaarne verstrekt.

HEINLE & Co.
Korte Molenstraat 17, 's Gravenhage.
Glas in Lood en Koper.
GEËTST GLAS.
Stoom Glasslijperij en Polijsterij.
Glasverzilvering.

Prima Magnesiet en Chloor-Magnesium

LEVEREN BILLIJKST
ROSENBOOM & Co. - Rotterdam.
Fabrikanten. - Importeurs.

De NEDERLANDSCH-INDISCHE
SPOORWEG-MAATSCHAPPIJ
verlangt een

Civiel-Ingenieur

met eenige ervaring, om spoedig als Adjunct-Ingenieur naar Java te vertrekken.

Zich persoonlijk of schriftelijk aan te melden 's-Gravenhage, Lange Beestenmarkt 46a.

NIEUWSTE en GOEDKOOPSTE
VLOERAANDRIJVERS

„Soliditeit gegarandeerd”,
prijs f 6.50. fr. a contant, alleen verkrijgb.
bij **ROUPPE V. D. VOORT & Zn.**
Specialiteit in KUNSTSMEEDEWERK
BOUWARTIKELN en GEREED-
SCHAPPEN.
's GRAVENHAGE.



Ten zeerste aanbevolen voor KELD-
DERWERK:

Inlandsch gemalen **TRAS**

Knight, Bevan en Sturge's
PORTLAND CEMENT

Uitsluitend verkrijgbaar bij
Wed. P. G. F. PINO POST,
Paveljoensgracht 22, Den Haag.
Telefoon No. 1231.

Asfaltdakpapier.

JAPAN & GLAZUURVERVEN,
duurzaam en mooi.

Kleurenkaart op aanvraag bij:

Mij. DE VELUWE

Nunspeet (Gelderland.)

Bij MOUTON & Co. te 's-Gravenhage is verschenen:

Arbeid als Koopwaar

DOOR

W. L. VAN MALSEN.
Prijs 50 Cent.

Ten behoeve van industrieele inrichtingen, enz.

DRAADGLAS.

(Glas met kern van metaaldraad)

ter dikte van 4 m/m voor ramen van fabrieken, magazijnen, pakhuizen, enz.

ter dikte van 6-10 m/m voor afdekking van industrieele inrichtingen, spoorwegstations, binnenplaatsen, pakhuizen, veranda's enz.

ter dikte van 15-30 m/m voor vloerlichten, gangen, enz.

VOORDEELEN.

Ongeëvenaard weerstandsvermogen, grootste waarborg tegen breuk en brandgevaar, gemakkelijke reiniging, uitstekende verlichting. Schitterend succes op de Tentoonstelling te Gent (België).

PEILGLASBESCHERMERS van DRAADGLAS voor stoomketels van alle soorten. AKTIEN-GESELLSCHAFT für GLASINDUSTRIE, vorm. Friedr. Siemens. NEUSATTL bij Elbogen—Bohemen.

Generaal-Agent voor Nederland: FERD. ENGERS, Amsterdam.

TELEGRAM-ADRES: Ubbelohde, Amsterdam. — TELEFOON No. 593.



Draadglas.

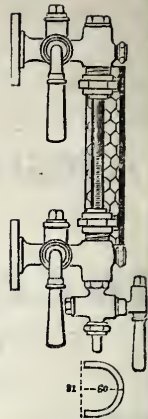

Peilglas beschermers.

TH. VAN HEEMSTEDDE OBELT,

Mem. San. Inst. London.

Sanitary Engineer,

150 de Ruyterkade. — AMSTERDAM. — Filiaal 36 Rokin.

Hoofdagent voor Nederland, België en Koloniën van SHANKS & Co., te Barrhead.

SPECIALITEIT VOOR DE LEVERING VAN COMPLETE BADINRICHTINGEN.

PRIVAAT-INRICHTINGEN. — Shanks Closets zijn nog niet overtroffen.

Porseleinen Badkuipen, IJzeren Badkuipen.

Geijsers geheel van rood koper, van binnen vertind. Zij bederven het water niet. overtreffen al de tot nu toe bestaande en kosten niet meer. Attesten ter inzage.

Closets, Washtafels, Urinoirs enz. — VERWARMING en VENTILATIE.

Agent voor de CHAMBERLAND FILTERS, Systeem Pasteur.

Belast zich met de plaatsing en inrichting in geheel Nederland. Zeer concurrerende prijzen. Teekeningen en prijsopgaven gratis. Wederverkopers genieten het gebruikelijke rabat.

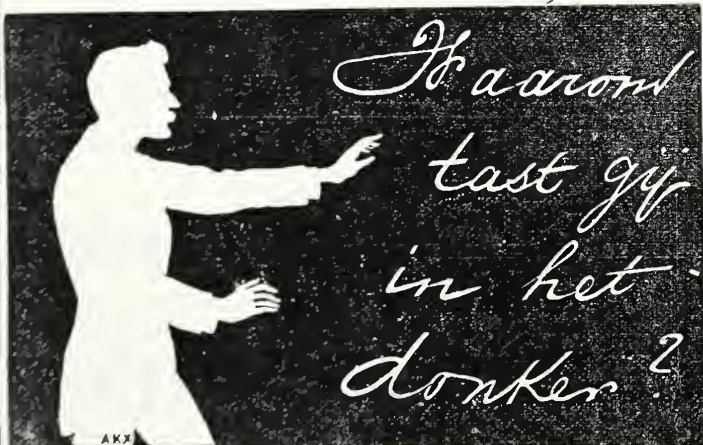

GEBRUIK

Hayward's Vloerlichten

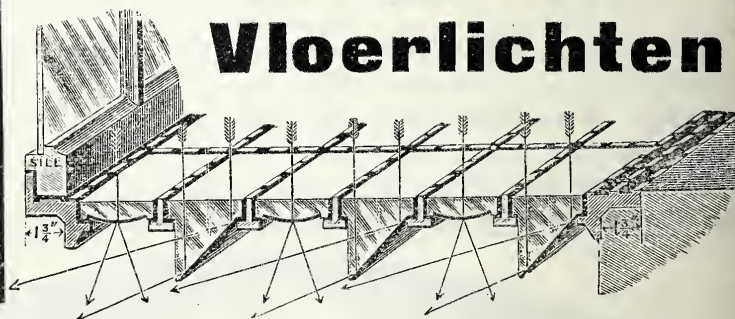

voor uwe KELDERS en SOUSTERRAINS.

Eénige Agenten **PECK & Co.**
Amsterdam.

B. LANDHEER Jr., Wijnstraat 59, Rotterdam.

Generaal-Vertegenwoordiger der firma
ARENDT, MILDNER & EVERS, HANNOVER.

Speciaal fabriek voor

Centrale Verwarmingen.

WARMWATERBEREIDING, DROOGINRICHTINGEN enz., naar verschillende systemen.

Prima referentiën van uitgevoerde installatiën.
Inlichtingen, begrotingen en teekeningen gratis!

Bij MOUTON & Co., te 's-Gravenhage zijn verkrijgbaar:

PORTEFEUILLES

voor de jaargangen van het „Bouwkundig Weekblad“.

Deze portefeuilles zijn voorzien van een ingedrukt jaarcijfer.

Prijs per portefeuille f 0.50. Franco per post f 0.65.

BOUWKUNDIG WEEKBLAD.

ORGAAN VAN DE

MAATSCHAPPIJ TOT BEVORDERING DER BOUWKUNST.

Bestuur v. d. Maatschappij: A. SALM G.Bz., *Voorzitter*. A. C. BLEIJS, *Vice-Voorzitter*. — Jb. v. d. BAN Pz.,
V. G. A. BOSCH, M. A. C. HARTMAN, J. A. MULOCK HOUWER, J. MUTTERS Jr., F. W. M. POGGENBEEK, J. VERHEUL Dz.
Commissie van Redactie: Ed. CUIJPERS, A. SALM G.Bz. en J. VERHEUL Dz.
Redacteur: C. T. J. LOUIS RIEBER.

28 DECEMBER 1901.

21^e JAARGANG.

N^o. 52.

BUREAU VAN REDACTIE: MARNIXSTRAAT 402, AMSTERDAM.
BUREAU v. ADMINISTRATIE: HERDERSTRAAT 5, 'S GRAVENHAGE.
UITGEVERS: MOUTON & Co. — 'S GRAVENHAGE.
ABONNEMENTSPRIJS voor Nederland: fr. p. p. f 15.— 's jaars, voor
Indië en het Buitenland (bij vooruitbetaling) fr. p. p. f 17.— * * *

PRIJS DER ADVERTENTIËN: van 1—5 regels f 1.— elke regel meer
20 cents. Groote letters naar plaatsruimte. * * * * *
AANKONDIGINGEN v. AANBESTEDINGEN 15 ct. p. regel m. premie $\frac{3}{2}$ maal.
ABONNEMENT v. ADVERTENTIËN tegen belangrijk verminderde prijzen
en kostelooze opname der advertentiën in het Tijdschrift der Mij.

INHOUD. — Het Paleis-Raadhuis. — Centraalstations voor
Electrische stroomlevering in kleinere Gemeenten, (*vervolg van
bladz. 476*), door C. D. NAGTGLAS VERSTEEG. — Verslagen van
Vergaderingen. — Berichten. — Inhoud van Tijdschriften. — Bureau
voor plaatsing van opzichters en teekenaars. — Aankondigingen
en afloop van aanbestedingen. — Lijst van Fabrikanten, leveran-
ciers enz. — Advertentiën.

HET PALEIS-RAADHUIS.

De kwestie, nu ook in de Volksvertegenwoordiging
gebracht, wordt belangrijker.

Ze brengt heel wat pennen in beweging en denkbeelden
in debat. Jammer, dat deze laatste niet altijd even doordacht
of slechts een loodje in 't zakje zijn.

Wat intusschen steeds wetenswaardig blijft, is een nauw-
keurige opheldering omtrent de geschiedenis van het afstaan
van het Raadhuis door de stad Amsterdam.

Eene belangrijke aantekening daaromtrent kan men in
„Eigen Haard” vinden, door den heer Mr. H. Graaf van
Hogendorp geleverd, die deze gevonden heeft in de nagelaten
papieren van zijn grootvader Gijsbert Karel van Hogendorp
en dateerende van 1830 (Juli.)

Wij ontleenen daaraan het volgende:

„Een ander domein en van geheel anderen oorsprong is het
zoogenaamde Paleis te Amsterdam. Iedereen weet, dat dit het
beroemde Stadhuis was, in de zeventiende eeuw gebouwd, geheel
op kosten van de stad en met opoffering van ontzaggelijke sommen.
Lodewijk Napoleon verliet den Haag en vestigde zich te Utrecht
met zware kosten. Van Utrecht sloeg hij het oog op Amsterdam
en wist zich meester te maken van het Stadhuis. Onderstellen
wij, dat hij regtmatig eigenaar zij geweest van dat gebouw, daar
hij een paleis van maakte. Dan zelfs is het met alle zijne eigendommen
veroverd geworden door zijnen broeder. Keizer Napoleon. Men
moge het paleis houden voor een eigendom van Lodewijk of voor
een nationaal domein; in beide deze onderstellingen is het in
handen van Keizer Napoleon gevallen. Aan wien is het vervolgens
overgegaan toen wij de Franschen uit het land gejaagd en ons
bestaan als Natie herwonnen hebben? Het is gevallen in handen
van de Natie, die opgestaan is, die Napoleon van zijne overheersching
ontzet en het Huis van Oranje weder ingeroepen heeft. Wat was
toen de plicht der Natie in de beschikking over dit gebouw?
Hierop is slechts een enkel antwoord te geven. Het gebouw moest
wederom in handen gesteld worden van den oorspronkelijken en
berooftenden eigenaar, de stad Amsterdam.

„Den derden dag na zijn aankomst uit Engeland begaf de Prins
zich uit den Haag naar Amsterdam (2 Dec. 1813). Des morgens
vroeg in mijn bed, daar ik aan de podagra lag, ontving ik een
boodschap van den Prins met zijn verlangen om mijn advies, hoe
zich te gedragen omtrent het paleis. Ik antwoordde oogenblikkelijk,
dat ik hem den raad gaf om het paleis aan de stad terug te geven.
Ik voegde daarbij als een nieuwe drangreden, dat diezelfde stad
Amsterdam hem op dienzelfden dag stond uit te roepen tot
Souverein Vorst.”

Elders was, in het Fransch, aangeteekend:

„Mijn schoonzoon Warin (een Amsterdammer) heeft mij gisteren
verteld, dat de Koning werkelijk het Stadhuis aan het Stedelijk
Bestuur aanbood, maar dat dit weigerde omdat het onderhoud te
kostbaar (onéreux) is.”

De Amsterdamsche gemeenteraad heeft thans de voordracht
tot verbouwing van het tegenwoordige Stadhuis, begroot op
een som van 2 ton, aangenomen. Natuurlijk, dat fluks naast
de voorstanders anderen komen die met Schukenscheur in
de oppositie gaan.

Wij kunnen intusschen dat raadsbesluit wel eenigszins be-
grijpen; de toestand in het tegenwoordige gebouw is gaande-
weg onhoudbaar geworden, eene niet enkel de hoofdstad des
Rijks onwaardig, maar voor 't doel onmogelijk. Gesteld
echter, dat het geliefkoosde denkbeeld van velen, het stedelijk
bestuur in 't Paleis, werkelijkheid kan worden, dan zal het
immers nog tijden duren eer het zoo ver is.

Vooropgesteld, dat het allerminst strookt met de waar-
digheid van een Koninklijke woning, om die te hebben in
een gebouw waarin een voortdurend va-et-vient van allerlei
personen die niets met het Hof of de Hofhouding te maken
hebben, is er geen andere ruimte, dan de tegenwoordig voor
het Vorstelijk Huis in gebruik zijnde, in het Paleis te vinden,
die op eenigerlei wijze tot Vorstelijk verblijf — voor hoe
kort dan ook — zou kunnen worden ingericht; en het
zijn juist deze lokalen die in hoofdzaak voor het stedelijk
bestuur geëischt worden.

Vast staat, dat er voor het Vorstelijk Huis een andere
woning moet zijn. Eer die er is, zullen nog wel eenige
jaren verlopen, en is het nieuwe Paleis er, dan is de dienst
van het Stadhuis nog niet aanstonds in het oude Raadhuis
op den Dam overgebracht.

Het Paleis behoort ook vóóraf eene restauratie te ondergaan, eene die met geen ton gouds kan tot stand komen, en niet met één streek langs de teekenhaak is verricht.

Eerstens zullen de galerijen bevrijd moeten worden van de afsluitingen aan de einden, en van een paar afscheidingen in een der twee groote galerijen, met het schotwerk in de oude Secretarie de eenige „verbouwingen” van beteekenis die onder Koning Lodewijk hebben plaats gehad.

Het woord verbouwing past hier niet eens, want de afscheidingen zijn slechts schotwerk, waardoor aan de oude architectuur niets misdaan is, althans niet willens en wetens. Met hoeveel eerbied de inrichtingen van den toenmaligen Koning uitgevoerd moesten worden, blijkt wel uit het herscheppen van de Vierschaar in een Hofkapel; nadat daarvoor aangebrachte rood fluweelen wandbekledingen met gouden bijen bezaaid en met zware gouden franjes weder waren verwijderd op last van Koning Willem I, bleek niet een haar der beeldhouwwerken geschonden. Men moge afgeven op de „ontheliging” van het Stadhuis door zoogenaamde verbouwingen, men zij daarbij dankbaar, dat door de wijzigingen haast geen profilletje werd geschonden. Voor zoo iets had de stads-bouwmeester Ziezenis, die de wijzigingen volgens aangifte van Koning Lodewijk uitvoerde, te veel eerbied voor het grootsche monument.

Eer het Paleis weder Raadhuis wordt, zijn voorts reparatiën te verrichten. De prachtige vloer in de Burgerzaal, met het ingelegde firmament, is zoo uitgesleten, dat reeds vroegere regeeringen, lang voor Koning Lodewijk, bedacht waren op herstel, maar het om de enorme kosten niet aandurfd. Men zal er nu toch geen 550 M². bevoering van tegeltjes in willen leggen, wanneer de houten dekvloer met het prachtige tapijt zijn weg genomen?

In de galerijen hetzelfde euvel; ook daar 750 M². versleten marmeren vloeren onder de houten dekvloeren en tapijten.

Het leggen van eenvoudige marmeren vloeren alleen zal reeds minstens f 15.000 kosten.

De treden der steenen hoofdtrappen van 't gebouw waren, in den tijd van Koning Lodewijk zóó uitgesleten, dat ze bijna onbegaanbaar waren; thans zijn ze verborgen onder een bekleding van hout. Ook deze trappen zouden algeheel vernieuwd behooren te worden.

Men denke verder aan het maken van allerlei noodzakelijke kabinetten, aan inrichtingen voor elektrische verlichting, voor verwarming — volgens welk systeem dan ook — aan een behoorlijke meubilering en aankleding van de meeste groote vertrekken, en anderhalf maal het zooveen genoemd bedrag van een ton gouds zal nauwelijks voldoende zijn om een „waardigen zetel” — want zulk een wenscht men bovendien — voor de stedelijke regeering te verkrijgen.

Volgens Gijsbert Karel weigerde dat bestuur destijds het aanbod van Koning Willem I, omdat het genoegzaam op de hoogte was van de kosten van *onderhoud*; maar behalve hieraan zal het ongetwijfeld gedacht hebben aan de *herstellingen* die noodig zouden zijn, waarvan enkele hierboven zijn genoemd.

Vóór dat het Paleis weer in 't bezit van Amsterdam is, een nieuw Koninklijk verblijf in die stad zal zijn verzezen,

en dan het gebouw aan den Dam geschikt is voor zijn nieuwe bewoners, zullen de gelden voor de thans toegestane verbouwing van 't oude Raadhuis voldoende rente hebben afgeworpen.

CENTRAALSTATIONS VOOR ELECTRISCHE STROOMLEVERING IN KLEINERE GEMEENTEN.

(Vervolg van bidz. 476.)

Ik zal u niet vermoeien met eene beschrijving van de verschillende centraalstations. Het meerendeel past gelijk gerichte stroom toe met 2 of 3 geleiders en eene lampenspanning van 220 Volt. Waar groote uitgestrektheden, zooals in de veenkoloniën en in Kennemerland, van uit eene centrale moeten worden bediend, is wisselstroom gekozen.

Ik zal dus volstaan met eene beschrijving van de centrale in Hilversum.

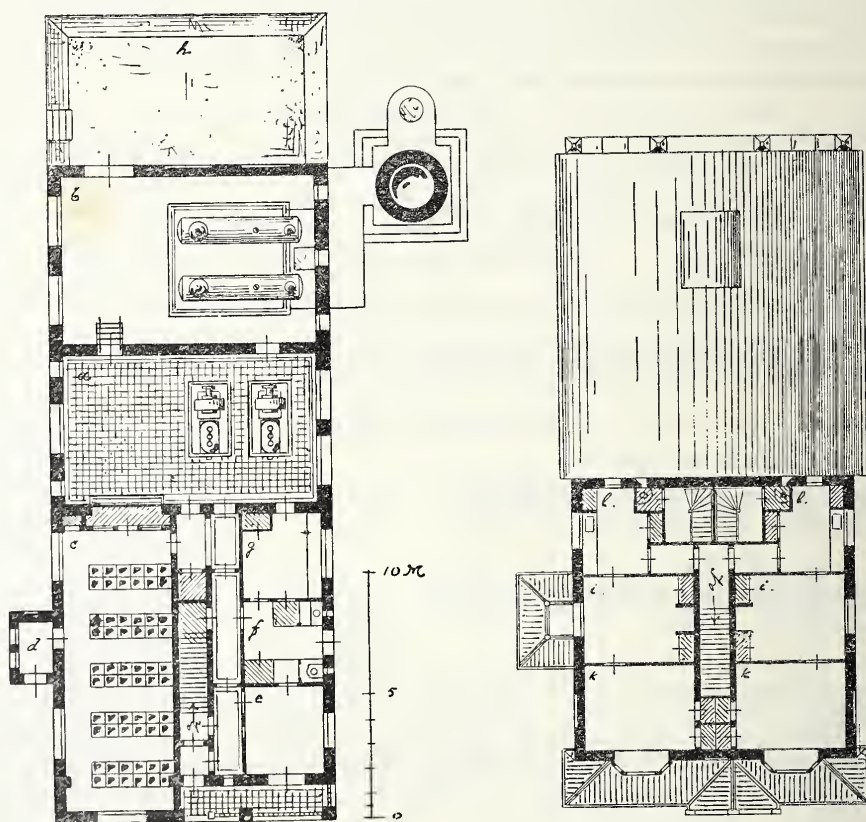

Begane grond.

Verdieping.

De beteekenis der letters in de beide hier gegeven plattegronden is als volgt:

- Begane grond.
- a. Zaal voor de dynamo's.
 - b. Ketelhuis.
 - c. Accumulatoren-lokaal.
 - d. Bergplaats voor zwavelzuur.
 - e. Kantoor.
 - f. Magazijn.
 - g. Werkplaats.
 - h. Kolenpark.
- Verdieping. Ingericht voor woningen van machinist en stoker.
- i. Woonkamer.
 - k. Slaapkamer
 - l. Keuken.

De beide de Naeyer-ketels, waterpijpketels, hebben een verwarmend oppervlak van 82 vierk. M. ieder; zij kunnen elk ongeveer 1200 Kgr. stoom per uur produceeren onder een druk van 10 atm. Als resultaat van de beproeving dier ketels is gebleken, dat de verdamping eene 7.4 voudige is. De voeding geschiedt door Marschpompen, een practisch en zuinig werkend Amerikaansch systeem van pompen dat

weinig plaats inneemt. Het voedingswater wordt gepompt uit een put van ongeveer 12 M. diepte, door een zuig- en perspomp gedreven door een electromotor. Dit water wordt opgevangen in een ijzeren reservoir, van waaruit de Marschpomp, na verwarming met den daaruit ontwijkenden afgevoerde stoom, het water persen in de ketels. Uit hetzelfde reservoir vloeit ook water naar de oliebaden der machines, ter afkoeling er van.

Deze verticale machines zijn van het type Carels te Gent. Er zijn 2 hooge druk en 2 lage druk cilinders; telkens ligt een hooge en lage druk cilinder achter elkaar. Zij maken 520 omwentelingen per minuut en ontwikkelen dan bij 9 atm. ca. 65 Eff. Pkr.; de direct aan deze machines gekoppelde dynamos geven bij volle belasting 40 Kilowatt, n. l. 450 Volt \times 89 Ampere.

De machines werken zonder condensatie; de stoomverdeeler roteert door een tandradoverbrenging en maakt de helft der toeren van de krukas. Zij verbruiken bij volle belasting en 9 atm. overdruk per geind. Pkr. 11.49 Kgr. stoom.

De batterij bestaat uit 270 Tudor-elementen der Hagener Accumulatorenfabriek. De capaciteit bedraagt $96 \times 3 = 288$ resp. $39 \times 10 = 390$ Ampere-uren bij ontladingen in 3 resp. 10 uren. De glazen bakken zijn voldoende groot om de capaciteit op te voeren, voor een eventuele uitbreiding, tot 382 resp. 520 Ampere-uren.

Door de toevoeging van twee omschakelaars, welke toevoeging later is geschied, kunnen de beide batterijhelften, zonder de polen om te keeren, verwisseld worden, ook gedurende het bedrijf. Dit is gedaan om zooveel mogelijk de beide helften gelijkelijk te ontladen. Voor hetzelfde doel is de electromotor schakelbaar, afwisselend op de eene en op de andere helft.

De beide batterijhelften moeten n. l. altijd achter elkaar en tegelijk geladen worden door de dynamos met 450 resp. 700 Volt spanning.

Een driegeleidersysteem met voorloopig vier voedingspunten, zorgt voor de stroomverdeling; de verbruiksspanning is 220 Volt tusschen den nulleider en ieder der buitenleiders. Naar drie voedingspunten wordt de stroom van uit de centrale ondergronds gevoerd, naar het vierde bovengronds. Van uit die punten heeft de verdeling dan verder bovengronds plaats.

Bij de voedingspunten zijn Thomsonbliksemafleiders aangebracht en bovendien nog bij verschillende verbruikers, bij wie de afstand tot die punten vrij groot is.

De bovengrondsche geleidingen liggen op ijzeren ribbenmasten, de positieve en negatieve natuurlijk op isolatoren, die grootendeels een groene kleur hebben om het net zooveel doenlijk niet te doen opvallen. De nulleider, die met de aarde is verbonden, ligt onmiddellijk op het ijzer van de mast, met tusschenvoeging van lood voor het schuren, ter verkrijging van een goed aardcontact.

De ondergrondsche geleidingen zijn lang 2550 Meter, de bovengrondsche 9150 Meter, alles eenvoudige lengte.

Er is sprake van nog een vijfde voedingspunt te brengen in de kom der gemeente.

De centrale is ingericht volgens het ontwerp van de Compagnie Internationale d'Electricité te Luik; het net is uitgevoerd door de firma Geveke & Co. te Amsterdam.

C. D. NAGTGLAS VERSTEEG.

VERSLAGEN VAN VERGADERINGEN.

Woensdagavond 18 Dec. j. l. hield de **Vereeniging Bouwkunst en Vriendschap** te Rotterdam, een vergadering waarin als spreker

optrad de heer C. H. Peters, Rijksbouwmeester te 's Gravenhage, die als onderwerp voor zijne voordracht had gekozen „Oud-Groningen in woord en beeld.” In tegenstelling met zijne vroegere voordrachten in de vereeniging, waarin hij eenig onderdeel van het kunstgebied behandelde, zooals dat zich door het geheele land had geuit, wilde hij nu van een onderdeel van het land een volledig beeld ook op kunstgebied geven, en had in de stad Groningen een onderwerp gevonden dat in de hoogste mate de belangstelling van historicus en kunstenaar verdiende. Om Groningen echter in alle opzichten naar waarde te kunnen schatten, moet men allereerst Nederlander zijn, d. i. streng en eenvoudig, evenals zijn architectuur; eene vergelijking met Italië's schoonheid of die welke een wereldstad als Parijs biedt, gaat te eenenmale niet op. Groningens schoonheid heeft een eigen, echt Noord-Nederlandsch karakter, en moet beschouwd worden in het licht der eigen zoo actieve geschiedenis. Aan de hand der geschiedenis wil spreker Groningen laten zien, en voor zoover deze niet geschreven is, haar afleiden uit het bestaande en het waarschijnlijkerwijze daaraan vooraf gegane. Want in tegenstelling met andere steden, als Utrecht, Haarlem, Dordrecht en anderen, die milieu's waren waarheen zich schilders, graveurs en bouwkunstenaars begaven, welke in hunne werken die milieu's in gravure en teekening en schilderij voor de vergeetelheid bewaarden, zag Groningen zijn kunstenaars naar die milieu's uittrekken, en is er van het beeld van die stad uit vroegere tijden zeer weinig op doek of papier gebracht; is eene reconstructie daarvan dus zeer moeilijk. Uit wat aanwezig is, laat zich echter met groote waarschijnlijkheid afleiden, hoe het vroegere was, en zonder eene aaneengeschakelde geschiedenis der stad te willen leveren, wil spreker enkele momenten daaruit releveeren die van meer of minder grooten invloed op zijne wording zijn geweest. Het eerste moment voert ons terug naar een tijdstip dat 30 à 40 eeuwen voor het begin onze jaartelling ligt, toen een gletscher van de noordelijke streken afgerukt den Hondrug vormde, die de stad Groningen draagt en de grondslag vormde die door de natuur als aangewezen zou worden om den mensch tot een goede woonplaats te dienen. Het tweede moment ligt 10 à 15 eeuwen later; als wanneer de gletscher gesmolten is en rondom zijn granieten kern een vruchtbaar slib is bezonken. In deze periode valt het ontstaan der Hunnebedden, waarvoor de reuzensteenen die de bodem oplevert, worden gebezigd, terwijl de kleinere rolsteenen het aanzijn aan de hutten der bewoners schenken. Geen documenten echter zijn uit dezen tijd overgebleven; door de Kelten die deze Hunnebedden maakten, werd geen geschiedenis geschreven, en alleen de verbeelding kan ons het leven der vroege bewoners voor den geest tooveren, als we bij ondergaande zon, op een der reuzenblokken van een hunnebed gezeten, met een oneindig verschieft rondom ons, onder den indruk van de stomme grootsheid deze oereenvoudige monumenten geraken. Het derde moment kan omstreeks 12 eeuwen vóór het begin onzer jaartelling gesteld worden; op welk tijdstip spreker aanneemt, dat ter plaatse van het tegenwoordige Groningen reeds een dorp bestaan moet hebben en dit, om de eenvoudige reden, dat de natuurlijke gesteldheid van de plaats daartoe aanleiding gaf, als de hooge ligging van den bodem, de aanwezigheid van vruchtbare weiden en bouwland, van bosch om te jagen en van twee rivieren voor de vischvangst. De Brink, met de daarlangs liggende hoeven en de achtergelegen markgronden vormden toen ongetwijfeld reeds het dorp waaruit zich als 4e moment weldra de stad zou ontwikkelen, die om aan de aanvallen van vreemde indringers te kunnen weerstaan spoedig van wallen en grachten voorzien zou worden. Hierbij kwam dus al onmiddellijk de vraag van den stadsaanleg aan de orde en het is de juiste en regelmatige *aanleg* der stad, die spreker verzekerd doet zijn, dat die aanleg reeds zoo vroeg, toen er elders nog niet van stedenbouw sprake was, heeft plaats gehad.

Ware die omwalling in latere eeuwen gemaakt, dan zou ook de oorspronkelijke aanleg het verwarde, onregelmatige karakter hebben gehad dat andere steden vertoonden, die eerst eene lange periode van zich steeds vergrootend dorp doormaakten. Het vijfde moment is de verschijning van het Christendom, met zijn ontzaglijken invloed op zeden en gewoonten, op wereldbeschouwing en beschaving, en als dadelijk gevolg de stichting van eene kapel, eerst van hout, daarna door de behoefte vergroot en eindelijk vervangen door een steenen gebouw, waaraan ieder inwoner naar zijn beste krachten zal medewerken. Doch hoe zal gebouwd worden? Geen voorbeelden zijn in den omtrek voorhanden; alleen Utrecht bezit zijn Sint Thomas Kapel en Nijmegen zijn Slotkapel, die door Karel de Groote naar de Munsterkerk te Aken was gebouwd. Dezelfde Munsterkerk zal dan ook als voorbeeld voor de Groningers dienen en de geestelijken dus naar Aken gaan om gegevens en bouw-

steen te verzamelen, en de achtkantige bouw met een krypt voor het bewaren der reliquiën wordt voltooid en blijft gedurende drie eeuwen de Kerk van het Noorden. Herhaaldelijk is deze St. Walburgs kerk gewijd, daar zij in tijden van gevaar ook als laatste schuilplaats voor de benarde bevolking en in de burgerwisten als citadel voor de machthebbende partij herhaaldelijk dienst deed.

Het 6e moment is de schenking van Keizer Hendrik V in 1040 van zijn villa te Groningen, en naderhand van het Graafschap „Drenthe”, aan den Bisschop van Utrecht, waardoor Groningen aan diens macht wordt onderworpen en tot handhaving van welken nieuwen toestand nu een prefectus te Groningen zetelt. Het belang van den Bisschop brengt mede, den bloei van Groningen te bevorderen, doch daarmee wast ook bij de Groningers de zucht tot onafhankelijkheid van den Bisschop, en zij wenschen daarom hun stad van muren en verdedigingswerken te voorzien, waartoe zij in 1110 overgaan, doch twee jaar later door den Bisschop gedwongen worden die weder af te breken. In 1166 verkrijgt Groningen, ondanks den tegenstand van den Bisschop, zijne muren, en in 't begin van de 15de eeuw is het geheel vrij en onafhankelijk. De vorm van de stad was toen bijna een cirkel van 36 H.A. oppervlakte, waarvan een vierde gedeelte door den alouden Brink werd ingenomen, welks Oostelijk gedeelte de gebouwen van kerkelijke en gezagsdoeleinden droeg, terwijl het middengedeelte tot markt werd gebruikt en het Westelijk deel tot haven was omgevormd. Dit deel werd later weder gedempt en eveneens tot markt bestemd, en daarop werd een tweede kerk, de Aa-kerk gesticht, terwijl de St. Walburgkerk verdwijnt en vervangen wordt door eene Romaanschen in baksteen uitgevoerde St. Maartenskerk, driebeukig met ingebouwd toren.

Als 7de moment is aan te merken de vergroting van deze Sint-Maarten in het laatst der 15de eeuw. Groningen is tot vrijheid, voorspoed en macht gekomen en wil in zijn Sint-Maartenstoren het symbool daarvan scheppen, geen middelen worden dus ontzien, om dezen 95 M. hoogen toren tot een heerlijk monument te maken, dat aan het nageslacht van Groningen's grootheid zal getuigen; hij zal het in de geheele wereld zichtbare teeken zijn van Groningen's kunnen en willen. Wie de bouwmeester was, is niet bekend; dat hij den Utrechtschen domtoren tot voorbeeld koos, is waarschijnlijk, doch de Martinitoren is veel beter geproportionneerd en rijker behandeld.

Het 8e moment is de uitbreiding, die de stad in het begin van de 17de eeuw onderging, waardoor zij geheel nieuwe vestingwerken verkreeg, en waardoor haar gebied tot 135 H.A. werd vergroot, ongerekend de vestingwerken zelf, die een oppervlakte van 70—80 H.A. besloegen. De stadsbouwmeester Garwer Peters maakte het plan voor die uitbreiding, en in overleg met Prins Maarten dat voor de vestingwerken, welke beide in den zeer korten tijd van 15 jaren werden uitgevoerd. Tot 1874 zijn deze vestingwerken intact gebleven, als wanneer Groningen ontmanteld is. Een bedrag van 50 miljoen is gedurende 7 eeuwen aan die vestingwerken besteed geworden, doch daardoor is ook Groningen, trots 10 belegeringen, Groningen gebleven en was het deze vesting die in 1672, toen de Unie in oorlog was met Frankrijk, Engeland en Munster, de krijgskans ten voordeele van het land deed keeren, en de aan haar besteede gelden waard bleek te zijn.

Na deze historische inleiding geeft spreker een uitgezochte collectie van ruim 200 teekeningen, platen, gravures, foto's enz. ter bezichtiging van gebouwen, stadsplannen, stadsgezichten enz., die wederom blijk geven van de ongekeerde zorg en liefde waarmee spreker het onderwerp heeft voorbereid en bestudeerd. Hij wijst speciaal op een prachtig gegraveerd stadsplan van 1661, dat als 't ware slechts met de loupe geheel te genieten valt. Op een copie van de oorspronkelijke tekening van de in 1665 door Coenaert Roelofs gebouwde protestantsche kruiskerk, op het oude raad- en wijkhuis, op de Botteringe brug, een sierlijke licht geconstrueerde doch sterke steenen brug, die helaas door den ingenieur Schram de Jong door een ijzeren „tralie-mirakel,” zooals spreker het noemde, is vervangen, en op eene onuitputtelijke reeks woonhuis- en andere gevels, met hunne typische hooge smalle vensters, door gebeeldhouwde schulpten en andere figuren, meestal van allerlei aard, welke alle bewijzen de groote schat van kunstwerken, die Groningen nog bezit, en het voor den bouwkunstenaar in 't bijzonder zoo algemeen aantrekkelijk maakt.

Afdeeling Arnhem. Woensdag 18 December. Ingekomen waren de jaarverslagen 1899 en 1900 van de afd. 's-Gravenhage en het vierde jaarverslag van de „Centrale Arbeidsvereniging Samenwerking. De rekening en verantwoording van den Penningmeester

over 1901 werd door de H.H. Persijn en van Wessem accoord bevonden en, onder dankzegging aan den heer W. A. Lensink voor zijn accurant beheer, goedgekeurd.

De begroting voor 1902 werd zonder wijziging aangenomen.

De Voorzitter deelde nog eenige bespreking mede die hij naar aanleiding van de restauratie van de Eusebiuskerk met den architect Dr. P. J. H. Cuypers had; hij maakte met een enkel woord melding van het aanstaande 60 jarige bestaan van de maatschappij, en stond nog uitvoerig stil bij de bespreking der voor Arnhem zeer belangrijke kwestie van een Stedelijk Museum. Het bestaande museum bevat zeer veel belangrijks, dat, gevoegd bij de collecties Hendrix en Verhuel, waarvan de Gemeente ook eigenaresse is, een hoeveelheid vormt, voldoende om de stichting van een nieuw museum te rechtvaardigen. De gemeente heeft ook een legaat Verhuel groot f 25000 als bijdrage in de kosten van stichting.

Naar aanleiding van een onder zijn beheer uitgevoerd gebouw, over de Gemeente-Gasfabriek, deed het lid, de heer A. R. Freem, mededeelingen over fundamenteen volgens het systeem Hennebique. Men was tot deze manier van werken overgegaan, omdat bij den lagen stand van het grondwater in den zomer, de keus hier stond tusschen een fundeering van metselwerk van aanzienlijke hoogte of eene toepassing van heipalen van beton-ijzer, hetwelk een beduidende besparing in de bouwkosten beteekende. Daar een der leden twijfelde aan de soliditeit van ijzer-beton in 't algemeen en van dit materiaal vervaardigde heipalen in 't bijzonder, volgde hierop een discussie die den heer Freem gelegenheid gaf zijne belangrijke voordracht met een warme verdediging van dit nieuwe materiaal te besluiten.

Vrijdag 20 Dec. j. l. werd door de leden der *Technische Vakvereniging* een bezoek gebracht aan de werf „Conrad” en de „Centrale werkplaats” der H. IJ. S. M. te Haarlem.

Het bezoek ging uit van de afdeling Amsterdam van genoemde Vereeniging en was voor alle leden der Vereeniging opgesteld, zoodat de ongeveer zestig aanwezigen voor een groot gedeelte uit leden der Afd. Amsterdam bestonden, terwijl eenige leden van de Afd. Haarlem en enkele van de Afd. Utrecht aanwezig waren.

Om 10 uur v. m. werd het bezoek aan de werf „Conrad” gebracht, waar allereerst de verschillende werkplaatsen, daarna de scheepswerf, en tot slot het paviljoen, zooals dat op de Parijsche tentoonstelling aanwezig is geweest en waarmee de eere-prijs is behaald, werden bezichtigd.

Een en ander is zeer belangrijk en een bezoek ten volle waard. Ruim twee uren waren dan ook noodig om allen te bevredigen, waarna het gezelschap zich den inwendigen mensch ging versterken.

Om 2 uur n. m. werd het bezoek aan de „Centrale werkplaats” der H. IJ. S. M. gebracht, waar eveneens alle werkplaatsen in oogenschouw werden genomen. In deze inrichting worden herstellingen op elk gebied, bij de spoorwegen te pas komende, in eigen beheer uitgevoerd, zoodat een uitgebreidheid is ontstaan, zooals zich die moeielijk van een centrale werkplaats laat voorstellen.

Evenals bij de werf „Conrad” zijn ook daar alle mogelijke draai-, boor-, steek- en andere werktuigen aanwezig, terwijl de wagenwerkplaats en de gieterij met vormerij vooral de aandacht trokken.

Ruim drie uren waren noodig om aan alle onderdeelen der inrichting een bezoek te brengen en van alle werkzaamheden een korte verklaring te verkrijgen.

Zowel bij de werf „Conrad” als in de „Centrale werkplaats” werden de bezoekers door en namens de betrokken directie's rondgeleid, waardoor de waarde van het bezoek niet weinig werd verhoogd, vooral daar beide inrichtingen in volle werking waren.

MAATSCHAPPIJ TOT BEVORDERING DER BOUWKUNST.

Afdeeling „s-Gravenhage”. Gewone Vergadering van Woensdag 13 November 1901. Na het vaststellen der notulen van de voorgaande bijeenkomst was deze avond geheel gewijd aan eene hoogst-interessante voordracht van *Dr. L. Bleekrode*, leeraar in de natuurwetenschappen aan de Hoogere Burger-School met driejarigen cursus te 's-Gravenhage. Het onderwerp was: *De elektrische boog-lamp als telefoon*.

Spreker begon zijne rede met aan te toonen dat men hier te doen had met een allermerkwaardigst verschijnsel op het gebied der electriciteit, berustende op inductie, doch niet geheel te verklaren, ten minste tot op heden. Zooals men dat noemt werd deze bijzondere invloed van de eene elektrische stroom op den andere

bij toeval ontdekt, maar spreker waarschuwde ervoor om niet te veel aan het toevallige te hechten waar de immer voortschrijdende wetenschap hare ernstige beoefenaars als 't ware langs geördenden weg er toe brengt het nog niet waargenomene van lieverlede te ontdekken, zooals ook hier valt te constateeren.

Reeds lang was bekend dat gassen, tot een zekere temperatuur verwarmd, geluid voort kunnen brengen en gaf *dr. Bleekrode* zulks door verscheidene proeven te hooren, en toonde aan dat door verschillende afmetingen van buizen ook toonladders gevormd kunnen worden, maar hiermede kon geen gesproken woord worden teruggegeven.

Ten zeerste moet men dan ook onderscheiden deze zingende vlammen van datgene wat de electriche booglamp kan doen hooren, nl.: *woord, zang en muziek*.

Toen in 1813 de electriche booglamp door Davy was uitgevonden, bemerkte men reeds dat de boogvlam soms knetterde en knarste en hoewel men dit toeschreef aan mindere zuiverheid der koolspitsen, bleek later dat men dit wel degelijk moet toeschrijven aan den invloed van inductie-stroomen.

Door proeven verduidelijkte de spreker *wat* inductie-stroomen zijn en *hoe* zij werken, om eindelijk in al den glans van de eigenaardige bijzonderheid de booglamp, de helder lichtende vlam te laten spreken, zingen en musiceeren al datgene wat op zekeren afstand, buiten het lokaal, werd toevertrouwd aan een microfoon, verbonden aan eene leiding, welke inducerende werking op de lichtleiding voor de booglamp (deze laatste eene aftapping uit het net van de electriche centrale en in eene bijzondere verhouding natuurlijk tot de eerste) de verrassende uitkomst op de meest voldoende wijze te genieten gaf.

Met eene reeks van lichtbeelden verduidelijkte *dr. Bleekrode* nog verscheidene bijzonderheden en stipte ook nog iets aan van de telegrafie zonder draad, waarbij ook veel van wat er in de verre of nadere toekomst nog te verwachten is van de toepassingen op dit merkwaardig gebied niet werd vergeten.

Deze genotvolle avond, met zooveel uitnemend geslaagde proeven, werd door den voorzitter ten zeerste geroemd en aan *dr. L. Bleekrode* de meest hartelijke dank gebracht voor zijne aller aangename en leerrijke voordracht op een gebied, wat allerminst aan de bouwkunde vreemd mag zijn.

Met groote instemming der vele aanwezigen werd den geachten spreker verzocht nog wel eens terug te willen komen wanneer daartoe aanleiding en gelegenheid zou bestaan.

Daarna werd de vergadering gesloten.

Afdeling 's-Gravenhage. Gewone vergadering van Maandag 23 December 1901. Deze vergadering, de laatste in 1901, gaf voor eerst de noodige huishoudelijke werkzaamheden en daarna eene voordracht, getiteld: *De Stad, „Oud-Groningen” in Woord en Beeld*, van den Rijks-Bouwmeester, den heer C. H. Peters; daarom was de agenda in twee gedeelten gesplitst.

Na eenige mededeelingen werd besloten het lezen der notulen van de vóórgaande bijeenkomst uit te stellen tot de volgende en werd overgegaan tot de verkiezing van twee bestuursleden, ter vervanging van de *niet* herkiesbare leden E. F. Ehnle en J. P. J. Lorrie. Gekozen werden de heeren W. H. Kam en A. Stigter, die de benoeming aanvaardden. Aan de aftredenden werd in zeer hartelijke en waardeerende woorden door den Voorzitter dank betuigd voor den, gedurende vier jaren, verrichten arbeid.

Vervolgens werd overgegaan tot de verkiezing van een voorzitter en daartoe met algemeene stemmen herbenoemd de heer W. C. Metzelaar, die zich bereid verklaarde de taak opnieuw op zich te nemen.

Daarna werd benoemd de commissie tot verzameling van stukken voor het *Bouwkundig Weekblad* en verdere uitgaven der Maatschappij. Zij zal bestaan uit de heeren F. J. Bremmer Hzn., H. J. A. van der Kooy en J. Th. Wouters.

Tot afgevaardigden voor de Algemeene Vergaderingen der Maatschappij werden benoemd twee leden, te weten: D. E. C. Knuttel en als plaatsvervanger F. J. Bremmer Hzn.; en C. F. Rademaker en als plaatsvervanger Z. Hoek.

De rekening en verantwoording werd door de daartoe benoemde commissie, bestaande uit de heeren F. van Hulst, J. C. van Kempen en C. F. Rademaker nagezien en accoord bevonden en de Penningmeester, de heer K. Stoffels, onder dankzegging voor het gehouden beheer, ontheven.

De begroting voor 1902 werd algemeen goedgekeurd.

Aan de commissie werd dank betuigd, evenals aan de heeren J. C. van Kempen en G. Vuijk die het stembureau voor dezen avond hadden waargenomen.

Na eene pauze, waarbij reeds bij voorbaat genoten werd door de talrijk-aanwezigen van de keurige kunstbeschouwing, aan de wanden der zaal, geheel betrekking hebbende op de stad Groningen, speciaal het oude Groningen begon de heer C. H. Peters zijne boeiende voordracht en schetste het ontstaan, de wording en het groot worden van Groningen van af de vroegste tijden tot op heden, het meest nadruk leggende op die perioden, waarin de stad hare zelfstandigheid en haar groote macht en rijkdom be-

reikte en daarvan op onbekrompen wijze blij gaf door belangrijke uitgaven ten algemeenen nutte, zoowel voor hare verdedigingswerken als voor hare groote en belangrijke kunstwerken, waaronder de St. Martinus-Toren zulk eene voorname plaats bekleedt.

Wat die kunstwerken betrekken werd in *woord en beeld* ruimschoots door spreker medegedeeld en verduidelijkt, ook door de verdere kunstbeschouwing die onder de toehoorders circuleerde, na eene kleine pauze, die nogmaals het bezichtigen van de wand-expositie deed genieten, maar nu zooveel beter door de voorbereiding van spreker's rede. Wat de verdedigingswerken vroeger beteekenden bleek niet alléén uit vele gebeurtenissen, maar ook uit de cijfers der reusachtige sommen die er voor besteed werden. Heeft Groningen daarvan veel nut gehad? — Voorzeker! en er is daarmede ook veel nut gesticht voor heel ons Vaderland, want in 1672, toen in dat ongelukkige jaar ons land in oorlog was met Frankrijk, Engeland, den Bisschop van Munster en den Keurvorst van Keulen, — toen begon, met recht gesproken, van Groningen uit de Victorie en Nederland werd behouden. Ziedaar één der vele redenen waarom Groningen, uit een zuiver Nederlandsch oogpunt beschouwd, hoogst belangrijk is te achten.

De Voorzitter dankte den Heer Peters voor diens aangename en leerrijke voordracht, die getuigde van zooveel hartelijke liefde voor de kunst en haar historie en van zooveel eminenten arbeid, met even zooveel toewijding verricht. Hij wees er op dat het niet hetzelfde is hoe men Bouwmeester is. De heer Peters is dit zeker in meer dan practischen zin, hij is het tevens op een wijze, die, uit het oogpunt van kunst en historie beschouwd ieders achting en waardeering verdient. Gaarne hield het Bestuur zich aanbevolen om van den Heer Peters nog meer te hooren, maar ook vooral hoopte de Voorzitter dat in druk mocht komen de door hem bijeengebrachte collectie, en zijne doorwrochte studie, alles betreffende de stad Groningen.

Het luid applaus der dankbare toehoorders was zeker een bewijs van instemming met des Voorzitters dankbetuiging en eene groote voldoening voor den heer Peters.

Na eenig verder samenzijn werd de vergadering gesloten met een tot wederziens in het komende jaar.

BERICHTEN.

De Academie van Schoone Kunsten te Stockholm heeft eenige mannen van grooten naam tot Buitenlandsche Leden benoemd, daaronder onze landgenoot de heer Dr. P. J. H. Cuypers.

De Rechtbank te Amsterdam verdaagde voor de zooveelste keer, nu tot 7 Januari a. s. het indienen van repliek in het geding van den Burgemeester van Amsterdam contra de N. H. Gemeente aldaar, in zake het eigendomsrecht van de Nieuwe Zijds Kapel.

De ontgravingen te Milete in Klein Azië, onder leiding van Dr. Wiegand, directeur der Koninklijke Musea te Berlijn, hebben in den laatsten tijd belangrijke fragmenten aan het daglicht gebracht. Daaronder worden genoemd: oude poortgebouwen met buitenverdedigingswerken bestaande uit vierkante torens, en onder deze poorten die, welke in 332 v. Chr. heeft moeten dienen voor de triomphante inkomst van Alexander de Groote; de heilige weg van Milete naar een grooten aan Apollo gewijden tempel en de ter weerszijden zich bevindende overblijfselen van monumenten aan afgestorvenen gewijd.

De Academie van Schoone Kunsten te Stockholm heeft eene Commissie ingesteld, om het vraagstuk van het behoud der oude monumenten te bestudeeren, en de tegenwoordige Zweedsche wet beter in overeenstemming te brengen met de hedendaagsche begrippen over het behoud en de herstelling van monumenten. De Commissie moet daarbij rekening houden met den wensch uitgedrukt door het Internationaal Architecten Congres te Parijs in 1900, luidende als volgt: Het Congres spreekt den wensch uit, dat de Permanente Commissie der Internationale Congressen van architecten er naar zal streven om zooveel mogelijk te geraken tot eenheid in de wetgeving, betrekking hebbende op het behoud en het herstel van de monumenten uit het verleden.

INHOUD VAN TIJDSCHRIFTEN.

„De Natuur”, aflevering 12, van 15 December 1901. Menschaps en aapmenschen (vervolg en slot), door Dr. A. J. C. Snijders. — De Pakketvaart bij de Engelschen, Amerikanen en Duitschers, door H. V. — De Prijswinner Santos-Dumont en andere luchtvaarders, door Dr. A. van Hennekeler. — Korte Mededeeling. — Boekaankondiging. — Sterrenkundige opgaven en mededeelingen, door Ant. Pannekoek, — Correspondentie.

BUREAU VOOR PLAATSING VAN OPZICHTERS EN TEEKENAARS.

Marnixstraat 402, Amsterdam.

Aantal ingeschreven sollicitanten voor:
Bouwkundig Teekenaar 3.
Bouwkundig Opzichter-Teekenaar 8.

AANKONDIGING VAN AANBESTEDINGEN.

MAANDAG 30 DECEMBER.

AMSTERDAM. Het maken van den onderbouw met bijbehorende werken aan het centraalstation der gemeente electriciteitswerken.

Het gemeentebest., 's midd. 12 u. Voorver. te verkrijgen ter stads-drukkerij, tegen f2 (met 3 teek.). Inl. worden gegeven ten kantore van den assistent-ingenieur der havenwerken in het gebouw van algemeenen dienst op den kop der Handelskade van 10-12 u., gedurende de week, welke der besteding voorafgaat.

ENSCHEDÉ. Het bouwen van 6 woonhuizen in 2 blokken op een terrein gelegen aan den nieuwen weg van de Emmastraat naar de Bleekerstraat.

De heer J. Westenberg, 's midd. 12 u., in café Nijhuis, Haverstraat. Bestek met teek. in gen. café ter inz. Inl. te bek. bij den arch. H. E. Zeggelink. Aanw. op den dag der best., v.m. 9 u.

GOOR. Het maken van een spaarbankgebouw met woning enz. op een terrein aan de Grootestr.

Het bestuur der Nutsspaarbank, v.m. 11 u., in hotel „Den Engel”. Bestek en teek. ad f1.50 verkrijgb. bij arch. J. C. Meijer. Aanw. 30 Dec., v.m. 10 u.

HENGELO. (OV.). Het bouwen van een woonhuis op een vrij terrein aan de verlengde Wolter ten Gatestraat, voor rekening van den heer C. Walhof.

De aanbested., 's av. 7 u., in café van G. Franke. Bestek en teek. à f1 ten kantore van de archit. verkr. en liggen details in voorn. café ter inz. Inlicht. geven de arch. De Herder en Hellendoorn.

HENGELO. (OV.). Het bouwen van een woonhuis op een terrein gelegen aan den Drienerdwarsweg te Hengelo.

De heer G. van Wezel, 's av. 8 u., in café van G. Beltman. Bestek en teek. in bovengen. café ter inz. Inl. verstrekt de bouwkw. H. Wegerif Jr. Aanw. 30 Dec., v.m. 10 u.

HENGELO. (OV.). Het bouwen van een woonhuis, op een terr. gelegen aan den Haaksberger Dijk.

De heer A. Luijckink, 's av. 8 u., in café Wilmink. Bestek en teek. in bovengen. café ter inzage, waar ook tevens nadere inlicht. zijn te bekomen. Aanw. 30 Dec., v.m. 10 u.

LAREN. (GELD.). Het bouwen eener boerenwoning met schuur met bijlevering van materialen.

De heer H. J. Wansink, n.m. 3 u., in het logement J. A. Eggink, alw. bestek en teek. ter inzage. Aanw. 30 Dec., n.m. 2 u.

OOSTERHOUT (N.-BR.). Het afbreken en op dat terrein weder opbouwen van een woonhuis met slagerij.

De heer Corn. Huijben. Bestek en teek. ter inz. in het koffiehuis van Mart. Aarden. Inl. geeft de bouwkw. G. Terneldelli. Aanw. gedaan.

TILBURG. Het bouwen van een magazijn met aanhoorige werken bij de fabriek van de firma M. van Beurden van Moll.

De aanbested., n.m. 6 u., in het koffiehuis van C. Bertens, Goirke.

UTRECHT. Bestek no. 869. Het maken van een aanbouw aan de goederenbergplaats, het afbreken van het privaatgebouwtje, het maken van een aanbouw aan- en het wijzigen van het hoofdgebouw met bijbeh. werken op station Hellenaveen. Ram. f7500. De Maatsch. tot Expl. van Staatssp., n.m. 2 u.

UTRECHT. Bestek no. 873. Het maken van een goederenloods met bijk. werken op het station Zwijndrecht. Ram. f5100.

De Maatsch. tot Expl. van Staatssp., n.m. 2 u. (lok. tijd).

VELP. Het afbreken van een huis met stal en het opbouwen van een dubbel woon- en winkelhuis gelegen aan de Hoofdstraat.

De arch. W. Honig, 's av. 7 1/2 u., in café van de wed. Ter Steeg. Bestek en teek. te bekomen à f1.50 per stel en liggen ter inzage in het lokaal van aanbesteding. Aanw. gedaan.

VIERVERLATEN. Het bouwen van 13 woningen c.a. met bijlev. van materiaal.

De heer J. Helder, n.m. 2 u., bij R. Lubbers. Bestek en teek. ad 75 ct. verkrijgb. bij C. H. Eldering te Hoogkerk.

DINSDAG 31 DECEMBER.

ANNEN. Het bouwen van een Tolhuis aan den Klinkerstraatweg langs Annerveensche Kanaal, onder bijlev. van alle benood. bouwstoffen, transporten, arbeidsloon enz.

Het gem.-best. van Anloo. Bestek verkr. ter secret. der gem. Anloo ad f0.45. Inl. geeft K. Veendijk, timmerman, te Gasteren. Aanw. gedaan.

NIEUWE PEKELA. a. Het maken van een dubbelen winkel en eenige vertimmering aan de behuizing, met bijlevering van de daartoe benoodigde materialen enz. b. de glasverf- en behangerswerken.

De heeren Gebr. Levie, n.m. 4 u., in hotel „Pijbes.” Bestek en teek. in bovengen. hotel ter inzage. Inl. geeft H. A. Oldenburger, arch. Aanw. 30 Dec., n.m. 2 u.

DONDERDAG 2 JANUARI.

OLDENZAAL. Het bouwen van 2 winkelhuizen aan de Steenstraat, voor J. H. Lottgering.

De archit. C. J. ter Ellen., 's av. 6 u., in café „centraal”, alw. bestek en teek. ter inz. Aanw. 2 Jan., v.m. 11 u.

WOENSEL. Het bouwen van een burgerwoonhuis met aanhoorigheden.

De heer W. v. d. Ven, 's av. 6 u. te zijnen koffiehuis. Bestek en teek. in voorn. koffiehuis ter inz. Inlicht. worden gegeven door J. Hageman, Woensel. Aanw. op den dag der besteding, v.m. 10 u.

VRIJDAG 3 JANUARI.

HENGELO. (OV.). Het bouwen van een villa op een terrein aan de verl. Wolter ten Catestraat.

De heer A. H. Pol Wzn., n.m. 1 1/2 u., in de wachtkamer der Hengel. Bontveerij. Bestek en teek. verkr. à f2.50 ten kantore van den arch. Inl. verstrekt de arch. C. Spiers. Aanw. 3 Jan., v.m. 10 u.

MIDWOUDE. Het bouwen van een woonhuis met bijkomende werken voor den heer H. J. Avis.

De arch. W. v. d. Oord te Hoorn, n.m. 3 u., in café Brenneer. Bestek en teek. à f1.50 te bekomen bij voorn. arch. Aanw. gedaan.

OLDEBERCOOP. Het afbreken der bestaande en het bouwen van een nieuwe boerenbehuizing met bijschuur, ingericht voor stalling van ruim 50 st. hoornvee enz., op de plaats bew. door A. Schotanus ald.

De heer E. Willinge Prins. Bestek en teek. ad f1.50 verkr. den archit. O. M. Meek te Donkerbroek.

ROTTERDAM. Het bouwen van een school nabij de Henegouwerlaan.

Het gemeentebest., n.m. 1 u. Bestekken en teek. liggen ter kennisneming op de centr. secretarie en in het stadstimmerhuis en zijn tegen f1 per stel verkr. bij Wed. P. van Waesberge & Zn. Inl. te bek. aan gemeld timmerhuis. Aanw. 31 Dec., v.m. 10 1/2 u. aan de Henegouwerlaan.

UTRECHT. Het bouwen van een woonhuis met schuur aan den Provincialen weg te Houten.

De arch. E. G. Wentink Jzn., n.m. 1 u., in het logement „De Geldersche Bloem.” Bestek en teek. à f2.15 verkr. aan het ingenieurs- en arch.-bureau van Gebr. Wentink, Jutfaatsche weg 131, te Utrecht. Aanw. gedaan.

ZATERDAG 4 JANUARI.

DORDRECHT. Het verbouwen van een gemeenteschool no. 5 aan den Bleijenhoek aldaar.

Het gemeentebest., n.m. 2 u. Bestek en teek. ad f1.— verkrijgb. aan bureau gemeentewerk. Aanw. 30 Dec., v.m. 11 u.

DROUWENERMOND. a. Het bouwen eener boerenbehuizing, onder bijlevering van al het daartoe benoodigde op plaats no. 34 Noordkant aldaar; b. de glas- en verfwerken.

De biljetten in te leveren bij G. Germs aldaar, voor of op 3 Jan. Bestek en teek. in voorn. log. ter inz. Inl. geeft H. Eggens. Aanw. 2 en 3 Jan. n.m. 2-3 u.

Assurantie Maatschappij tegen Brand- schade en op het Leven

De **NEDERLANDEN** van 1845.

's-Gravenhage, Kerkplein hoek Prinsestraat — Amsterdam, Sophiaplein. — Rotterdam, Zuidblaak 24 (Beursplein). — Breda, Prinsenkade. — Haarlem, Kruisweg 70 c. — Nijmegen, In de Betoustraat 2. — Groningen, Akerkhof, hoek Akerkstraat. — Zutphen, IJselkade.

Hoofd-Directie te 's-Gravenhage:

CAREL HENNY, Directeur;

Mr. J. J. HENNY, Adj.-Dir.

Kapitaal. f 4.000.000.00

Reserves ult. 1900. - 1.877.900.00

Betaalde Brandschaden tot

ult. 1900. - 21.625.000.00

Verzekering tegen **BRAND-** en **INBRAAK-** schade tegen vaste en zeer billijke Premien.

J. Muysken.

Hoofd-Agent van de
Nederlandsche Assurantie-Compagnie
van het jaar 1776 te Amsterdam.

Adres: HAARLEM, Kruisweg No. 55.

Beveelt zich aan voor assurantien bij aanbestedingen
Vaste Taxatie. - Op Beurspolis. - Vaste Premie.

AFLOOP VAN AANBESTEDINGEN.

8 DECEMBER.

LEEUWARDEN. Het bouwen van een winkel voor kruidenierszaak in het gebouw der bakkerij aan het Schoenmakerspark. Door het bestuur der coöp. Volksbakkerij. Laagste inschr. Th. de Jong en J. Boersma, f813. Gegund.

TILBURG. Het bouwen van een winkel. voor den heer F. Schuurkens aldaar. Door den arch. Joh. J. Haarselhorst.

Gegund aan den laagsten inschr. J. v. d. Meijs aldaar, voor f7700.

WIRDUM. Het vergrooten en veranderen van enkele lokalen in de fabriek. Door het bestuur der coöp. zuivelfabriek.

Laagste inschrijver H. Visser, Goutum, f2446. Gegund.

13 DECEMBER.

BARNEVELD. Het bouwen van het huis van mej. wed. Geerlings.

S. Westerveld, timmerwerk f775; C. ten Hoven, metselw. f725; J. Couzijnsen, schilderwerk f109; Wed. Westerveld, loodgieterswerk f50; J. v. Dijk, smidswerk f10. Allen aldaar.

15 DECEMBER.

EERBEEK. Het bouwen van een huis voor rekening van den heer M. Huisman.

Timmerwerk. Laagste inschrijver G. v. d. Velde, Hall, f384.

Metselwerk. K. J. Nieuwkamp, Loenen, f464.90.

Smidswerk. J. H. Wiemelink, f2060. Verfwerk. G. J. Wiecherink, Hall, f43.

16 DECEMBER.

ETTEN. (N.-BR.). Het bouwen van een stoomzuivelfabriek met directeurswoning, nabij het station ald. met bijlev. van materialen enz. Ram. f12570. Door den bouwkw. H. Benschop.

Laagste inschrijver A. Canters, Ginneken, f11874. 2 biljetten ongeldig.

21 DECEMBER.

ENSCHEDÉ. 1. Het bouwen van een dubbel woonhuis, 2. het bouwen van een woonhuis op een terrein gelegen aan de Wagelerstraat te Enschedé. Door den arch. R. van der Woerd Hzn.

a met platte kap. Laagste inschrijvers J. Diphoorn en G. Santinge, f6167.

a met verhoogde kap. J. Diphoorn en G. Santinge, f3160.

Massa. G. J. Bos, f9190. Volgens bestek 8 dagen beraad.

ADVERTENTIËN.

SNEEK. Het bouwen van een nieuwe gasfabriek in het Geeuwdal aldaar. Door het gem.-bestuur.

Laagste inschrijver L. de Waard, Sneek, f 113530. Nog niet gegund.

WAGENINGEN. Het bouwen van een woonhuis met bijkomende werkzaamheden, aan het Papenpad te Wageningen, ter plaatse van het door brand verwoeste huis, aan de grens van het dorp Bennekom. Door den heer H. A. J. Popping.

Laagste inschr. Joh. W. Mugge, f 1314,62. Gegund.

„Per Telegraaf.”

ENSCHEDÉ. 1. Het bouwen van een dubbel woonhuis, 2. het bouwen van een woonhuis op een terrein gelegen aan de Wagelerstraat te Enschedé. Door den arch. R. van der Woerd Hzn.

Laagste inschrijver in massa G. J. Bos, Enschedé f 9109, daaropvolgende Diphoorn en Santinge, id., f 9327.

23 DECEMBER.

AMSTERDAM. Het bouwen van eene openb. lagere school der 1ste klasse voor 560 kinderen, op een terrein aan de van Ostadestraat bij de Verbindingsstraat. Door het gemeentebest.

Laagste inschrijvers J. J. Christiaansche en Zn. en A. M. van Westerop, f 61109.

AMSTERDAM (ONDERH.). Het sloopen van het gebouw, staande op het westelijk gedeelte van perc. Kadaster sectie Q no. 1369, Potgieterstraat. Door het gem.-bestuur.

Laagste inschr. C. J. v. Leeuwen, f 430.

ENSCHEDÉ. Het bouwen van 2 woonhuizen, winkel en bakkerij, op een terrein gelegen aan den Walhofshoek, Drienerweg, ald. Door den archit. J. H. C. Roesink.

Laagste inschrijver G. W. Mielink, f 4588. Volgens bestek 4 dagen beraad.

TERNEUZEN. 1. Het bouwen van een woonhuis voor daklozen op den dijk, tusschen den Cats- en Zuidlandpolder. 2. Het leggen en verleggen van keibestratingen, het maken van nieuwe klinkerbestrating, het leveren van 4200 stuks grèskeien 13 bij 20 c.M. en 12000 stuks lessinesche keien 10 bij 16 c.M. en verdere bijkomende werken, in 3 perc. en in massa. Door het gem.-bestuur.

I. Laagste inschrijver W. Verlinde Jacz., f 1192.

II. K. de Vos, f 1993 met keienmerk C. D. en O. M. en f 2017 met keien merk B. A. en O. M.; Erven H. Trip. Rotterdam en Utrecht, 12000 greskeien 10 bij 16 c.M. à f 66,70 per duizend.

24 DECEMBER.

„Per Telegraaf.”

UTRECHT. Bestek no. 871. Het maken van eene wachterswoning nabij K.M.p. 5.640 en het verrichten van bijbehorende werken ten behoeve van den spoorweg Rosendaal—Vlissingen. Raming f 4000. Door de maatij. tot expl. van staatssp.

Laagste inschrijver L. Raaijmakers, Wouw, f 3067; daaropvolgende F. Bruggemans, Rosendaal, f 3210.

UTRECHT. Bestek no 872. Het maken van een haltegebouw, het uitvoeren van grondwerken, het leveren en leggen van keibestrating, het wijzigen van sporen en wissels en het verrichten van div. werken op het station Bunnik. Raming f 13900. Door de Maatij. tot Expl. van Staatssp.

Laagste inschrijvers P. en W. Bijker, Utrecht, f 13431; daaropvolgende H. J. Juriens, idem, f 14000.

Hollandsche IJzeren Spoorweg-Maatschappij.

AANBESTEDING.

Op Maandag, den 13den Januari 1902, des namiddags ten half 2 ure (*Greenw. tijd*), zal in het Centraal Personenstation te Amsterdam, in het lokaal naast de wachtkamer 3de klasse (ingang vestibule) worden aanbesteed, volgens bestek No. 911.

Het uitbreiden van het Stations-
emplacement Noordscharwoude,
op den spoorweg DEN HELDER-
AMSTERDAM.

Begrooting f 40,300. —.

Het bestek met 3 teekeningen is tegen betaling van f 2,50 verkrijgbaar aan het Centraal-Administratie-gebouw der Maatschappij aan het Droogbak te Amsterdam, bureau Weg en Werken, kamer 154, of op *franco* aanvraag aan dit bureau, met toezending van het bedrag in postwissel (postzegels worden niet in betaling genomen en aan aanvragen zonder postwissel wordt geen gevolg gegeven).

Aanwijzing geschiedt als in het bestek is vermeld.

*De Raad van Administratie.
Het Gedelegeerd Lid.*

R. VAN HASSELT.

Hollandsche IJzeren Spoorweg-Maatschappij.

AANBESTEDING.

Op Maandag, den 13den Januari 1902, des namiddags ten half 2 ure (*Greenw. tijd*), zal in het Centraal Personenstation te Amsterdam, in het lokaal naast de wachtkamer 3de klasse (ingang vestibule) worden aanbesteed, volgens bestek No. 913.

Het uitvoeren van grond- en
spoorwerken en het maken van
eene verhoogde veelading met los-
weg en bijkomende werken op het
halte emplacement KOUDUM—
MOLKWERUM.

Begrooting f 4750. —.

Het bestek is tegen betaling van f 0,75 verkrijgbaar aan het Centraal-Administratie-gebouw der Maatschappij aan het Droogbak te Amsterdam, bureau Weg en Werken, kamer 154, of op *franco* aanvraag aan dit bureau, met toezending van het bedrag in postwissel (postzegels worden niet in betaling genomen en aan aanvragen zonder postwissel wordt geen gevolg gegeven).

Aanwijzing geschiedt als in het bestek is vermeld.

*De Raad van Administratie.
Het Gedelegeerd Lid.*

R. VAN HASSELT.

Maatschappij tot Exploitatie
van Staatsspoorwegen.

AANBESTEDING.

Op DINSDAG den 14den Januari 1902, des namiddags ten 2 ure (*locale tijd*), aan het Centraalbureau der Maatschappij tot Exploitatie van Staatsspoorwegen in het Moreelse Park te Utrecht, van:

Bestek No. 878.

Het maken van twee Seinhuizen
op het station NIJMEGEN.

De besteding geschiedt volgens § 39 van het bestek.

Het bestek ligt van den 23sten Dec. 1901, ter lezing aan het Centraalbureau in het Moreelse Park en aan het bureau van den Heer Sectie-Ingenieur, D. MOLENAAR te Zutphen en is op *franco* aanvraag (per brief) aan genoemd Centraalbureau (Dienst van Weg en Werken) te bekomen, tegen betaling van f 1,00.

Inlichtingen worden gegeven aan het Centraalbureau (Dienst van Weg en Werken) en door den Sectie-Ingenieur voornoemd.

Aanwijzing op het terrein zal geschieden den 7den Januari 1902, ten 11 ure voormiddag (*West Europeesche tijd*), in de wachtkamer 3de klasse te Nijmegen.

Utrecht, den 18den December 1901.

Maatschappij tot Exploitatie
van Staatsspoorwegen.

AANBESTEDING.

Op DINSDAG den 14den Januari 1902, des namiddags ten 2 ure (*locale tijd*), aan het Centraalbureau der Maatschappij tot Exploitatie van Staatsspoorwegen in het Moreelse Park te Utrecht, van:

Bestek No. 879.

Het maken van drie aschkuilen
buiten de locomotievenloods op het
station VLISSINGEN.

Begrooting f 1920. —.

De besteding geschiedt volgens § 31 van het bestek.

Het bestek ligt van den 23sten Dec. 1901, ter lezing aan het Centraalbureau in het Moreelse Park en aan het bureau van den Heer Sectie-Ingenieur, Jhr. H. H. SANDBERG VAN BOELENS te Breda en is op *franco* aanvraag (per brief) aan genoemd Centraalbureau (Dienst van Weg en Werken) te bekomen, tegen betaling van f 0,50.

Inlichtingen worden gegeven aan het Centraalbureau (Dienst van Weg en Werken) en door den Sectie-Ingenieur voornoemd.

Aanwijzing op het terrein zal geschieden den 3den Januari 1902, ten 12 ure middag (*West Europeesche tijd*).

Utrecht, den 18den December 1901.

Lijst van Fabrikanten, Leveranciers, enz.

Prijs per regel voor niet geabonneerden op advertentiën
5.— per jaar bij vooruitbetaling. Abonnés op advertentiën
1 regel gratis voor iedere advertentie.

Amsterdamsche Fabriek van Cement-IJzerwerken (Systeem Monier)
Grootte Wittenburgerstraat 108.
Assurantie-Mij. tegen Brandschade „de Nederlanden van 1845”,
's-Gravenhage, Kerkplein hoek Prinssestraat.
Badinrichtingen. — TH. VAN HEEMSTEFDE OBELT, Amsterdam.
Behangselpapieren, en gros. — EERSTE NED. PAPIERHANDEL,
Den Haag, Kantoor en Magazijnen, Luthersche Burgwal 27.

BEHANGSELPAPIEREN, LINCRUSTA, Th. N. Eijffinger, Hof-
leverancier. — Den Haag.

Binnenbetimmeringen. — GEBRS KOCH, Amsterdam.

Bouwstoffen. — MARTIN & Co., Amsterdam.

BRANDKLUISDEUREN. — Wed. P. A. SCHROOT & ZON, Den Haag.
Brandkasten. — FRED. STIELTJES & Co., Amsterdam (Mosler
Safe Company).

Cementmestiek-Dakbedekking. — J. A. SMITS & ZON, Weesper-
zijde 39, Amsterdam.

Cement-IJzerwerken. — Ned. Mij. voor Monierwerken, Amsterdam.
Cementsteenfabriek. — M. ELFRING & ZON, Den Haag.

Centrale Verwarming. — W. J. STOKVIS, Arnhem.

Centrale Verwarming. — NELL & STUTTERHEIM, Den Haag.

Centrale Verwarming. — GEVEKE & Co., Amsterdam.

Centrale Verwarming. — FRED. STIELTJES & Co., Amsterdam
(Sturtevant Engineering Co.).

Centrale Verwarming en Ventilatie. — D. S. M. KALKER, Amst.

Centrale Verwarmingen. — B. LANDHEER Jr., Wijnstr. 59, Rotterdam.
 Closets. — TH. VAN HEEMSTEDÉ OBELT, Amsterdam.
 Dakpannen. — J. B. VAN SOEST & TERSTAPPEN, te Swalmen.
 Draadglas van Neusattl, FERD. ENGERS, Amsterdam.
 Eerste Nederl. Papierstücfabriek, Damrak 85, Amsterdam.
 Eerste Nederl. Xylolith-Fabriek. — A. S. KEY, Rotterdam.
 Excelsiorplaten. — GEBRS. VAN DER VIJGH, Amsterdam.
 Gas-, Stoom- en Waterleiding. — R. S. STOKVIS & ZONEN,
 Leuvehaven 74-76, Rotterdam.
 Gaskachels (nieuwste condensing). — OBELT, Amsterdam.
 Gegoten geëmailleerd ijzeren waschtafels. — TH. VAN HEEM-
 STEDÉ OBELT, Amst., 150 de Ruyterkade. Filiaal: 36 Rokin.
 Gegoten geëmailleerd ijzeren waschtafels. — PECK & Co., Amst.
 Geleurd en gebrand glas in lood. — C. LINDENAAR, Glasgra-
 veur, Alb. Cuijstraat 123, Amsterdam.
 Handel in Bouwmaterialen. — Wed. P. G. F. PINO POST, Den Haag.
 Houthandel. — LINDNER & Co., Wittenburgerstraat 22-24, Amst.
 Haeuslersche Houtcementen Dakbedekking. — J. A. SMITS &
 ZONN, Weesperzijde 39, Amsterdam.
 Jaloeziën-, Rolluiken- en Zonneschermen-fabriek (Stoom). —
 v. d. Helststraat 1, AMSTERDAM. — Wagenstraat 39a. 's GRAVENHAGE.
 Jalousiën. — J. F. KRONER & ZONEN, Spuistr. 246, 248, 250, Amst.
 Jossen-Cement. — A. E. BRAAT, Rotterdam en Amsterdam.
 Levensverzekering-Maatschappij New-York. — Directie voor Neder-
 land, Keizersgracht 455, Amsterdam.
 Levensverzekering-Mij. „Neerlandia”, L. Beestenmarkt 9, 's-Hage.
 Liften. — TH. VAN HEEMSTEDÉ OBELT, Amst. (R. WAYGOOD & Co.).
 Liften, Ventilatie, Gesm. ijzer. trappen. — JAN HAMER & Co., Amst.
 Liften. — FRED. STIELTJES & Co., Amsterdam (Otis Bros.
 New-York).
 Looden en Inw. glasemail privaateleidingen. — OBELT, Amst.
 Mastix-Cement Dakbedekking. H. ALLERSDORF, Singel 455, Amst.

Motoren en Dynamo's. — JULIUS LÜCHAU, Damrak 71, Amst
 Motoren & Dynamos. FRED. STIELTJES & Co., Amsterdam.
 Naaml. Venn. Utrechtsche Asphaltfabriek. Dakbedekking en Vloeren.
 Portland-Cement. — DYCKERHOFF & SÖHNE, Amöneburg.
 Photolithografie. — WEGNER & MOTTU, Amsterdam.
 Proefstation Bouwmat. — KONING & BIENFAIT, Amsterdam.
 Raamsluiters voor bovenlichten. — TH. V. HEEMSTEDÉ OBELT
 Amsterdam.
 Rolluiken. — W. H. M. SCHOLTE, Prinsengr. 516, Amsterdam.
 Rietplanken. Isoleersteen. Fluaten. — MOLIJN. — Gouda.
 Stalinrichtingen. — STAAL & HAALMEIJER, Amsterdam.
 Stalinrichtingen. — D. S. M. KALKER, Amsterdam.
 Steenen (verglaste en onvergl.) CANOY HERFKENS & Co., Venlo.
 Steengoed of Engelsche buizen en kruispannen. — HOUBEN &
 STEEGH, Belfeld en Tegelen (Limburg).
 Stoomtimmerfabriek. — GEBRS. VAN MALSEN, Den Haag.
 Tegels in soorten. — DE LINT & Co., Rotterdam.
 Toeschuifbare hekken. — FRED. STIELTJES & Co., Amsterdam.
 Verwarming en Ventilatie. — TH. V. HEEMSTEDÉ OBELT, Amst.
 Verwarming en Ventilatie. — FRED. STIELTJES & Co., Amst.
 (Sturtevant Blomers & Exhausters voor ventilatie, stofafzuiging
 enz.).
 Verwarming en verlichting. — JULIUS LUCHAU, Damrak 71,
 Amsterdam.
 Verwarming en Ventilatie. — D. S. M. KALKER, Amsterdam.
 Ventilators. — TH. VAN HEEMSTEDÉ OBELT, Amsterdam.
 Ventilators. — JAN HAMER & Co., Amsterdam.
 Ventilators. — D. P. HASSELMAN, Amsterdam.
 Vuurvaste Steen. JOSTEN & Co., te Königwinter a/Rh. Fabrikanten
 van zeer vuurvaste Chamotte- en Dinas-steenen
 vuurvaste Cement, Karolinklei enz.
 Zinkwerken. — F. W. BRAAT, Delft.



SIMPLICISSIMUS.

Patent „VAN DUIJL”.

Door de SIMPLICISSIMUS op het hoogst gelegen punt der Water-
 leiding aan te brengen, wordt, na afsluiting der hoofdkraan en het openen der
 aftapkraan, al het aanwezig zijnde water uit de leiding verwijderd, omreden de
 Simplicissimus AUTOMATISCH lucht aan- en afvoert.

Bij het openen der hoofdkraan voert zij de lucht af, die in de leiding is,
 sluit men echter deze en opent men de aftapkraan dan is de Simplicissimus
 vrij van den druk der waterleiding en voert dan lucht toe, zoodat men geheel
 bevrijd is van de hoogst gelegen kranen te moeten openen, ten einde het water
 uit de leiding te verwijderen.

De Simplicissimus is voorzien van het wettig gedeponeed handelsmerk
 als nevenstaand en wordt permanent gegarandeerd, indien het loodje gemerkt:

SIMPLICISSIMUS voorkomt het Stooten en Bevriezen der Waterleiding.



ongeschonden is:

Verkrijgbaar bij H.H. Loodgieters en Installateurs van Gas- en Waterleidingen.

Uitsluitend en Gros bij de firma **J. Hoogeveen & Co.**, Veenkade 16/19, DEN HAAG.
 Magazijnen van Stoom-, Gas- en Waterleidingbenoedigheden, Metalen, IJzerwaren, Gereedschappen enz.

KEIEN.

Dekbanden.

Graniet.

Bazalt-

lava.

FERD. ENGERS

AMSTERDAM.

Asphalt.

Portl.-

Cement.

Zandsteen.

DRAADGLAS.

Nederlandsche Maatschappij

VOOR

MONIER-WERKEN

te AMSTERDAM.

Directeur: **J. N. LANDRÉ.**

Cement-IJzerwerken

volgens de systemen MONIER, RABITZ en
 aanverwante stelsels.

Waterdichte Werken.

als Kelders. Reservoirs. Regenbakken. Daken.
 Privaatputten. Kuipen enz.

Gewelven. Vloeren. Buizen. Tunnels. Muren

Bescherming tegen brand.

BRANDVRIJE KELDERS.

Kantoor:

3e WETERINGDWARSSTRAAT 36.

Werkplaats: JAAGPAD BIJ DEN OMVAL. (Weesperzijde).





GETTY CENTER LIBRARY



3 3125 00692 1866

