



MONITORUL OFICIAL

AL

ROMÂNIEI

Anul 174 (XVIII) — Nr. 942

PARTEA I
LEGI, DECRETE, HOTĂRĂRI ȘI ALTE ACTE

Miercuri, 22 noiembrie 2006

SUMAR

<u>Nr.</u>	<u>Pagina</u>
DECRETE	
1.224. — Decret privind conferirea Semnului onorific <i>În Serviciul Patriei</i> unor ofițeri din Serviciul de Telecomunicații Speciale.....	2
HOTĂRĂRI ALE GUVERNULUI ROMÂNIEI	
1.530. — Hotărâre privind completarea art. 94 din Contractul-cadru privind condițiile acordării asistenței medicale în cadrul sistemului de asigurări sociale de sănătate, aprobat prin Hotărârea Guvernului nr. 706/2006	2-3
ACTE ALE ORGANELOR DE SPECIALITATE ALE ADMINISTRAȚIEI PUBLICE CENTRALE	
1.395. — Ordin al ministrului sănătății publice privind achiziția de angiografe și repartiția acestora pe unitățile sanitare din rețeaua Ministerului Sănătății Publice.....	3-4
1.728. — Ordin al ministrului transporturilor, construcțiilor și turismului pentru aprobarea reglementării tehnice „Specificație tehnică privind utilizarea adezivilor polimerici în construcții”, indicativ ST 050-06.....	4-32

D E C R E T E

PREȘEDINTELE ROMÂNIEI

D E C R E T**privind conferirea Semnului onorific *În Serviciul Patriei* unor ofițeri din Serviciul de Telecomunicații Speciale**

În temeiul prevederilor art. 94 lit. a) și ale art. 100 din Constituția României, republicată, precum și ale art. 4 alin. (1), ale art. 10 pct. 3 și ale art. 11 pct. IX.3 din Legea nr. 29/2000 privind sistemul național de decorații al României, cu modificările ulterioare, având în vedere propunerile directorului Serviciului de Telecomunicații Speciale,

Președintele României d e c r e t e a z ă :

Art. 1. — Pe data de 1 decembrie 2006 se conferă Semnul onorific *În Serviciul Patriei*, pentru 15 ani de activitate în domeniile apărării, ordinii publice și siguranței naționale, pentru rezultate meritorii în îndeplinirea atribuțiilor și în pregătirea profesională, ofițerilor prevăzuți în anexa nr. 1.

Art. 2. — Pe data de 1 decembrie 2006 se conferă Semnul onorific *În Serviciul Patriei*, pentru 20 de ani de activitate în domeniile apărării, ordinii publice și siguranței naționale, pentru rezultate meritorii în îndeplinirea atribuțiilor

și în pregătirea profesională, ofițerilor prevăzuți în anexa nr. 2.

Art. 3. — Pe data de 1 decembrie 2006 se conferă Semnul onorific *În Serviciul Patriei*, pentru 25 de ani de activitate în domeniile apărării, ordinii publice și siguranței naționale, pentru rezultate meritorii în îndeplinirea atribuțiilor și în pregătirea profesională, ofițerilor prevăzuți în anexa nr. 3.

Art. 4. — Anexele nr. 1—3*) fac parte integrantă din prezentul decret.

PREȘEDINTELE ROMÂNIEI
TRAIAN BĂSESCU

**În temeiul art. 100 alin. (2) din
Constituția României, republicată,
contrasemnăm acest decret.**

PRIM-MINISTRU
CĂLIN POPESCU-TĂRICEANU

București, 1 noiembrie 2006.
Nr. 1.224.

*) Anexele nr. 1—3 se comunică instituțiilor interesate.

H O T Ă R Ă R I A L E G U V E R N U L U I R O M Ă N I E I

GUVERNUL ROMÂNIEI

H O T Ă R Ă R E**privind completarea art. 94 din Contractul-cadru
privind condițiile acordării asistenței medicale în cadrul sistemului de asigurări sociale de sănătate,
aprobat prin Hotărârea Guvernului nr. 706/2006**

În temeiul art. 108 din Constituția României, republicată,

Guvernul României adoptă prezenta hotărâre.

Articol unic. — După alineatul (4) al articolului 94 din Contractul-cadru privind condițiile acordării asistenței medicale în cadrul sistemului de asigurări sociale de sănătate, aprobat prin Hotărârea Guvernului nr. 706/2006 pentru aprobarea Contractului-cadru privind condițiile acordării asistenței medicale în cadrul sistemului de asigurări sociale de sănătate și pentru aprobarea listei cuprinzând denumirile comune internaționale ale medicamentelor din Nomenclatorul medicamentelor de uz

uman, de care beneficiază asigurații în tratamentul ambulatoriu, cu sau fără contribuție personală, pe bază de prescripție medicală, publicată în Monitorul Oficial al României, Partea I, nr. 482 din 2 iunie 2006, cu modificările ulterioare, se introduc trei noi alineate, alineatele (5), (6) și (7), cu următorul cuprins:

„(5) În cazul medicamentelor prevăzute în sublista C la pct. G. 21. „Diabet zaharat și boli de nutriție“ din anexa

nr. 2, procentul de compensare este de 100% din prețului de vânzare cu amănuntul.

(6) Lista denumirilor comerciale ale DCI-urilor, în cazul medicamentelor prevăzute în sublista C la pct. G. 21. „Diabet zaharat și boli de nutriție“, se aprobă prin ordin al

ministrului sănătății publice și se publică în Monitorul Oficial al României, Partea I.

(7) Lista prevăzută la alin. (6) se actualizează permanent, dar numai cu medicamente care au un preț egal cu sau mai mic decât cel existent în listă.“

PRIM-MINISTRU
CĂLIN POPESCU-TĂRICEANU

Contrasemnează:

Ministrul sănătății publice,
Gheorghe Eugen Nicolăescu

Ministrul finanțelor publice,
Sebastian Teodor Gheorghe Vlădescu

București, 1 noiembrie 2006.
Nr. 1.530.

ACTE ALE ORGANELOR DE SPECIALITATE ALE ADMINISTRAȚIEI PUBLICE CENTRALE

MINISTERUL SĂNĂTĂȚII PUBLICE

ORDIN

privind achiziția de angiografe și repartitia acestora pe unitățile sanitare din rețeaua Ministerului Sănătății Publice

În conformitate cu prevederile art. 8 din Ordonanța Guvernului nr. 59/2004 privind măsuri de întărire a disciplinei financiar-economice în sistemul sanitar, aprobată cu modificări și completări prin Legea nr. 597/2004, cu modificările ulterioare,

în temeiul Hotărârii Guvernului nr. 862/2006 privind organizarea și funcționarea Ministerului Sănătății Publice, văzând Referatul de aprobare al Direcției logistică, administrativ, relații publice și mass-media nr. 4.953 din 13 noiembrie 2006,

ministrul sănătății publice emite următorul ordin:

Art. 1. — (1) Ministerul Sănătății Publice achiziționează prin licitație organizată la nivel național angiografe pentru unitățile sanitare din rețeaua proprie.

(2) Achizițiile prevăzute la alin. (1) se realizează în conformitate cu prevederile legale privind achizițiile publice, în limita sumelor aprobate cu această destinație din bugetul Ministerului Sănătății Publice.

Art. 2. — Lista cuprinzând unitățile sanitare beneficiare, tipul și numărul de aparate care vor fi achiziționate sunt prevăzute în anexa care face parte integrantă din prezentul ordin.

Art. 3. — (1) Unitățile sanitare prevăzute în anexă încheie contracte de furnizare cu furnizorii desemnați câștigători, pentru tipurile și cantitățile de aparate nominalizate, la prețurile adjudecate la licitațiile organizate de Ministerul Sănătății Publice.

(2) Termenul de valabilitate a contractelor este cel stipulat în contract.

Art. 4. — (1) Decontarea contravalorii aparaturii se efectuează în baza contractelor încheiate între unitățile

sanitare și furnizori, în limita sumelor repartizate cu această destinație și pe baza documentelor justificative și a recepției bunurilor.

(2) Unitățile sanitare beneficiare au obligația de a transmite autorităților de sănătate publică copii ale următoarelor documente: procesele-verbale de recepție, facturi, note contabile.

(3) Autoritățile de sănătate publică județene și a municipiului București au obligația de a transmite Ministerului Sănătății Publice situația centralizată pe județ, anexând pentru fiecare unitate sanitară beneficiară de aparatură copii ale documentelor menționate la alin. (2).

Art. 5. — Ministerul Sănătății Publice, autoritățile de sănătate publică județene și a municipiului București, precum și unitățile sanitare nominalizate în anexă vor duce la îndeplinire prevederile prezentului ordin.

Art. 6. — Prezentul ordin se publică în Monitorul Oficial al României, Partea I.

p. Ministrul sănătății publice,
Vlad Iliescu,
secretar de stat

București, 13 noiembrie 2006.
Nr. 1.395.

LISTA
cuprinzând unitățile sanitare beneficiare, tipul și numărul de aparate care vor fi achiziționate

1. Angiografe generale

Nr. crt.	Județul	Unitatea sanitară	Nr. bucăți
1.	București	Spitalul Universitar de Urgență București	1
2.	București	Institutul de Boli Cerebrovasculare „Dr. Vlad Voiculescu“ București	1
3.	Iași	Spitalul Clinic de Urgență „Sfânta Treime“ Iași	1
TOTAL:			3

2. Angiografe coronarografe

Nr. crt.	Județul	Unitatea sanitară	Nr. bucăți
1.	Bihor	Spitalul Clinic Județean Oradea	1
2.	București	Institutul de Boli Cardiovasculare „Prof. Dr. C. C. Iliescu“ București	1
3.	Mureș	Institutul de Boli Cardiovasculare și Transplant Târgu Mureș	1
TOTAL:			3

MINISTERUL TRANSPORTURILOR, CONSTRUCȚIILOR ȘI TURISMULUI

ORDIN
pentru aprobarea reglementării tehnice „Specificatie tehnică
privind utilizarea adezivilor polimerici în construcții“, indicativ ST 050-06

În conformitate cu art. 38 alin. 2 din Legea nr. 10/1995 privind calitatea în construcții, cu modificările ulterioare, în temeiul art. 2 pct. 45 și al art. 5 alin. (4) din Hotărârea Guvernului nr. 412/2004 privind organizarea și funcționarea Ministerului Transporturilor, Construcțiilor și Turismului, cu modificările și completările ulterioare, având în vedere procesele-verbale de avizare nr. 9 din 12 decembrie 2005 al Comitetului tehnic de specialitate CTS12 și nr. 6 din 29 mai 2006 al Comitetului tehnic de coordonare generală,

ministrul transporturilor, construcțiilor și turismului emite următorul ordin:

Art. 1. — Se aprobă reglementarea tehnică „Specificatie tehnică privind utilizarea adezivilor polimerici în construcții“, indicativ ST 050-06, elaborată de Institutul Național de Cercetare-Dezvoltare în Construcții și Economia Construcțiilor — INCERC București, prevăzută în anexa*) care face parte integrantă din prezentul ordin.

Art. 2. — Prezentul ordin se publică în Monitorul Oficial al României, Partea I, și intră în vigoare în termen de 30 de zile de la data publicării.

Art. 3. — La data intrării în vigoare a prezentului ordin orice dispoziții contrare își încetează aplicabilitatea.

Ministrul transporturilor, construcțiilor și turismului,

Radu Mircea Berceanu

București, 21 septembrie 2006.

Nr. 1.728.

*) Anexa este reprodusă în facsimil.

SPECIFICAȚIE TEHNICĂ PRIVIND UTILIZAREA ADEZIVILOR POLIMERICI ÎN CONSTRUCȚII	INDICATIV
---	------------------

1. OBIECT ȘI DOMENIU DE APLICARE

1.1. Prezenta specificație tehnică stabilește condițiile tehnice, criteriile și nivelurile de performanță corespunzătoare utilizării în construcții a adezivilor polimerici.

1.2. Cerințele ce trebuie realizate și menținute pe întreaga durată de viață a adezivilor polimerici utilizați în construcții sunt cele stabilite prin Legea nr.10/1995 privind calitatea în construcții.

1.3. Specificația tehnică se adresează proiectanților, producătorilor, utilizatorilor și beneficiarilor, în vederea luării deciziilor optime privind selectarea adezivilor funcție de destinația elementelor, subansamblurilor și ansamblurilor în cadrul construcțiilor.

1.4. Suporturile pe care se aplică adezivii polimerici pot fi :

- beton
- lemn
- metal
- materiale plastice
- sticlă
- ceramică
- cărămidă
- piatră

2. TERMINOLOGIE

Terminologia prezentei reglementări este cea prevăzută în SR EN 923, SR EN ISO 10365, SR EN 235, SR EN 301, SR EN 338, SR EN 385, SR EN 386, SR EN 390, SR EN 391.

3. ADEZIVI POLIMERICI

3.1. Clasificarea adezivilor

Adezivii polimerici utilizați în construcții pot fi clasificați după mai multe criterii menționate în tabelul nr.1.

Tabelul nr.1. Clasificarea adezivilor polimerici utilizați în construcții

Nr. crt.	Criteriu de clasificare	Tipuri	
1.	Domeniu de utilizare	adezivi pentru elemente structurale:	beton (reparații, consolidări)
			lemn lamelat înleiat
		adezivi pentru elemente nestructurale:	îmbrăcămînți de pardoseală și pereți (mochete, covoare cu sau fără suport textil și dale PVC, tapete, placaje)
			plăci ceramice (faianță, gresie)
			lemn și derivate din lemn (tâmplărie, placaje, lambriuri)
sisteme de izolare termică (polistiren, poliuretan, vată minerală)			
2.	Termoreactivitate	adezivi termorigizi	adezivi care se întăresc la temperaturi mai mari de +100 ⁰ C
		adezivi termoplastici	adezivi care se înmoaie la încălzire și se întăresc la răcire
3.	Domeniul termic de întărire	adezivi de temperatură joasă (+5 ÷ +25 ⁰ C)	
		adezivi de temperatură medie(+25 ÷ +100 ⁰ C)	
		adezivi de temperatură înaltă(+100 ⁰ C ÷ +250 ⁰ C)	
4.	Locul de utilizare	adezivi pentru interior (neexpuși la acțiunea factorilor climatici)	

		adezivi pentru exterior (expuși la acțiunea factorilor climatici)	
5.	Forma de prezentare	adezivi, monocompenți, sub formă lichidă sau pastă	
		adezivi predozați, multicompenți, sub formă lichidă, pulbere sau pastă.	
6.	Compoziția chimică	anorganici	nu fac obiectul acestei reglementări
		organici	naturali
			sintetici: <ul style="list-style-type: none"> - adezivi în emulsie (dispersie apoasă); - adezivi în solvenți organici; - adezivi fără solvenți.

În tabelul nr.2. sunt prezentate exemple de utilizări în construcții ale adezivilor polimerici.

Tabelul nr.2. Exemple de utilizări în construcții ale adezivilor polimerici

Nr. crt.	Tip adeziv	Componentul de bază	Exemple de utilizări în construcții	Locul de utilizare
1	Adezivi în emulsie (dispersie apoasă)	Polivinilici și copolimeri: - Acetat de polivinil - Poliacetat de vinil-etilenă	Îmbinarea prin lipire a suprafețelor din lemn, materiale plastice (dale din PVC, covor PVC cu sau fără suport textil, tapete, polistiren expandat) între ele sau cu alte materiale de construcții (beton, plăci de gips-carton)	Interior
		Poliacrilici și copolimeri		
		Polistiren butadienă		
		Poliacrilonitril		
		Polibutadienă și copolimeri		
		Policloropren		
		Poliizopren		
2	Adezivi în solvenți organici a) Nereactivi	Cauciuc sintetic - Policloropren - Poliizobutadienă-izopren	Adezivi de contact pentru membrane hidroizolante, îmbrăcăminți de pardoseală	Exterior

		- Cauciuc butadienă-stiren - Cauciuc nitril butadienă - Poliuretani		
		Polivinilici și copolimeri - Policlorură de vinil și copolimeri - Acetat de polivinil și copolimeri	Lipirea țevilor din PVC rigid	
		Poliacriilați, polimetacriilați și copolimeri	Adezivi de contact pentru membrane hidroizolante, îmbrăcămînți de pardoseală	
		Rășini naturale - Derivați celulozici - Colofoniu și derivați	Lipiri metal-metal, metal-sticlă Îmbrăcămînți pentru pardoseli cu suport textil	
	b). Reactivi	Precondensate (fenoplaste și aminoplaste)*	Elemente structurale din lemn (lemn lamelat încleiat)	Exterior
		Poliuretani	Îmbinări de elemente nestructurale din lemn	
		Epoxidici		
3	Adezivi fără solvenți a) reactivi	Epoxidici	Îmbinări/ reparații între/la elemente de structură din beton	Exterior
		Poliuretanici	Îmbinarea prin lipire a suprafețelor din diferite materiale de construcții (lemn, materiale plastice, metal) între ele sau pe diferite suporturi (beton, metal, plăci din gips-carton)	
		Acrilici și derivați		
		Siliconi		
	Tiocoli			
		Amestecuri și aliaje - fenoli-acetat de polivinil - epoxi-gudron	Elemente structurale din lemn	
	b) nereactivi	Poliacetat de vinil și etilenă	Îmbinări de elemente nestructurale din lemn	Exterior

*Notă: Conținutul de formaldehidă din aer (degajată sub formă de substanțe nevolatice în special din materialele de construcție: rășini sintetice, coloranți, etc), în interiorul unităților funcționale, nu trebuie să depășească valoarea de $0,035 \text{ mg/m}^3$, ca valoare medie înregistrată pe parcursul celor mai defavorabile 30 minute dintr-un interval de 24 ore.

3.2. Clasificarea îmbinărilor adezive

Îmbinările cu adezivi polimerici pot fi:

- Îmbinare în dinți multipli – fig.1.a., de exemplu : pentru elemente din lemn (nestructurale sau structurale în alcătuirii compuse, cu zonele de îmbinare decalate)
- Îmbinare cu suprapunere – fig.1.b., de exemplu : pentru membrane hidroizolante polimerice, ex:PVC
- Îmbinare cu dublă suprapunere – fig.1.c., de exemplu : pentru elemente din lemn (nestructurale sau structurale cu fixări mecanice suplimentare)
- Îmbinare la capete – fig.1.d., e .
- Îmbinare oblică – fig.1.f., de exemplu : pentru elemente din lemn (nestructurale sau structurale în alcătuirii compuse, cu zonele de îmbinare decalate)

3.3. Clasificarea principalelor tipuri de rupere

3.3.1. În funcție de suport, pot fi :

- rupere în unul din cele două suporturi, fig.2.a.
- rupere coezivă în suport, fig.2.b.
- rupere prin delaminare, fig.2.c.

3.3.2. În funcție de adeziv, pot fi:

- rupere în zona coezivă, fig.2.d
- rupere specială, în zona coezivă, fig.2.e.
- rupere adezivă, fig.2.f.
- rupere în zona coezivă cu desprindere de pe suport, fig.2.g.

3.4. Condiții și reguli de aplicare

3.4.1. Adezivii polimerici trebuie să îndeplinească condițiile de introducere pe piață a produselor destinate utilizării în construcții (agrementare sau certificare, după caz, efectuate de un laborator autorizat). Pentru utilizări speciale, adezivii vor avea, de asemenea, avizele speciale necesare, elaborate de organisme române autorizate.

3.4.2. Recomandările de utilizare trebuie să fie făcute de specialiști cu calificare adecvată și experiență în domeniu.

3.4.3. Adezivii polimerici utilizați în construcții trebuie să fie puși în operă de echipe de lucru cu calificare și experiență adecvate, sub conducerea și controlul permanent al unui personal ingineresc de specialitate.

3.4.4. La punerea în operă a adezivilor polimerici se vor respecta următoarele reguli referitoare la:

- a) aplicarea acestora în perioada de lucrabilitate indicată de producător;
- b) utilizarea lor în perioada de garanție indicată de producător
- c) transportul și depozitarea se vor face conform recomandărilor producătorului.

3.5. Criterii de performanță

Criteriile de performanță, nivelurile de performanță și standardele de referință corespunzătoare adezivilor polimerici utilizați în construcții sunt prezentate în tabelele următoare.

3.5.1. Criterii de performanță ale adezivilor pe bază de rășini reactive pentru elemente structurale din beton

Adezivii polimerici pentru îmbinări/reparații între elementele structurale din beton sunt adezivi pe bază de rășini reactive (de exemplu, rășini epoxidice), cu sau fără solvenți, bi- sau tricomponeți. Criteriile și nivelurile de performanță precum și metodele de încercare recomandate pentru acest tip de adezivi sunt prezentate în tabelul nr.3.

Tabel. nr.3.

Nr. crt.	Criterii de performanță	Niveluri de performanță	Metodă de încercare recomandată
Caracteristici mecanice ale adezivului pe bază de rășini reactive			
1.	Densitate aparentă	$> 1500 \text{ kg/m}^3$	SR EN 1015-10:2002
2.	Rezistența la abraziune	$\leq 250 \text{ mm}^3$	SR EN 12808-2:2002

3.	Rezistență la întindere prin încovoiere în stare uscată	$\geq 30 \text{ N/mm}^2$	SR EN 12808-3:2002
4.	Rezistență la compresiune în stare uscată	$\geq 45 \text{ N/mm}^2$	SR EN 12808-3:2002
5.	Contrație	$\leq 1,5 \text{ mm/m}$	SR EN 12808-4:2002
6.	Absorbție de apă după 240 minute	$\leq 0,1 \text{ g}$	SR EN 12808-5:2002
7.	Aderența la suportul de beton	$\geq 1 \text{ N/mm}^2$	SR EN 1015-12:2001

3.5.2. Criterii de performanță ale adezivilor pentru elemente structurale din lemn lamelat încleiat

Adezivii polimerici utilizați pentru elemente structurale din lemn pot fi bicomponenți, pe bază de rășină fenolică sau pe bază de rășină aminoplastă.

În funcție de capacitatea lor de utilizare în diferite condiții climatice adezivii pentru elemente structurale din lemn pot fi de tip I sau II.

Adezivii de tip I : se utilizează pentru elemente structurale expuse total la intemperii.

Adezivi de tip II : se utilizează pentru elemente structurale expuse la interior sau la exterior protejate față de intemperii.

Criteriile și nivelurile de performanță precum și metodele de încercare recomandate pentru acest tip de adezivi sunt prezentate în tabelul nr.4.

Tabel. nr. 4 .

Nr. crt.	Criterii de performanță	Niveluri de performanță		Metodă de încercare recomandată	
Caracteristici mecanice ale adezivului					
1.	Rezistența îmbinării la forfecare prin tracțiune longitudinală, exprimată prin forța de rupere la forfecare prin tracțiune	Forța minimă de rupere la forfecare prin tracțiune a elementelor de lemn de fag lipite printr-o îmbinare în strat subțire de cca.0,1 mm			SR EN 302-1:2004
		Tratament*	Tip adeziv		
			I	II	
		Forța minimă de rupere, în N			
		A1	2000	2000	
		A2	1200	1200	
A3	1600	1600			
A4	1200	NC			
A5	1600	NC			

		Forța minimă de rupere la forfecare prin tracțiune a elementelor de lemn de fag lipite printr-o îmbinare în strat gros de $1,0 \pm 0,1$ mm			
		Tip adeziv		SR EN 302-1:2004	
		I	II		
Tratament*		Forța minimă de rupere, în N			
		A1	1600	1600	
		A2	960	960	
		A3	1280	1280	
		A4	960	NC	
		A5	1280	NC	
<p>NC - Încercare care nu se cere acestui tip de adeziv</p> <p>*Tipul și durata de tratament prealabile determinării rezistenței îmbinării la forfecare prin tracțiune longitudinală sunt prezentate mai jos:</p> <p>A1 - 7 zile în atmosferă standard [20/65]¹⁾.</p> <p>A2 - 7 zile în atmosferă standard [20/65]¹⁾, 4 zile imersiune în apă la $(15 \pm 5)^{\circ}\text{C}$. Eșantioanele sunt încercate în stare umedă.</p> <p>A3 - 7 zile în atmosferă standard [20/65]¹⁾, 4 zile imersiune în apă la $(15 \pm 5)^{\circ}\text{C}$. Uscare 7 zile în atmosferă standard [20/65]¹⁾. Eșantioanele sunt încercate în stare uscată.</p> <p>A4 - 7 zile în atmosferă standard [20/65]¹⁾, 6 ore de imersiune în apă fiartă, 2 ore de imersiune în apă la $(15 \pm 5)^{\circ}\text{C}$. Eșantioanele sunt încercate în stare umedă.</p> <p>A5 - 7 zile în atmosferă standard [20/65]¹⁾, 6 ore de imersiune în apă fiartă, 2 ore de imersiune în apă la $(15 \pm 5)^{\circ}\text{C}$. Uscare 7 zile în atmosferă standard [20/65]¹⁾. Eșantioanele sunt încercate în stare uscată.</p> <p>¹⁾ Atmosfera standard [20/65] se definește printr-o temperatură de $(20 \pm 2)^{\circ}\text{C}$ și umiditate relativă de $(65 \pm 5)\%$</p>					
2.	Rezistența la descleiere, exprimată prin delaminarea maximă	Tratament**	Tip de adeziv		SR EN 302-2:2004
		Delaminarea ²⁾ maximă, în %			
		I	II		
		B1	NC	5	
		B2	10	NC	
²⁾ Prin delaminare maximă se înțelege lungimea totală a îmbinărilor deschise măsurate pe fețele de					

lemn ale marginilor și exprimată în procente din lungimea totală a îmbinărilor încleiate (la lemn lamelat încleiat) expuse pe aceste suprafețe.

**Tratamentele ciclice folosite prealabil determinării rezistenței la delaminare sunt prezentate în continuare.

Tratament		Metodă	
		B1	B2
Imersie în apă la (15±5) ⁰ C	Presiune absolută, kPa	25±5	25±5
	Durată, min	15	5
	Presiune absolută, kPa	600±25	600±25
	Durată, h	2	1
	Număr de cicluri	2	2
Uscare	Temperatură, ⁰ C	28±1	65±5
	Umiditate, %	30±5	<15
	Viteză aer, m/s	2,25±0,25	2,25±0,25
	Durată, h	96	22
Număr de cicluri și durată a tratamentului	Număr de cicluri complete	2	3
	Durata totală, zile	8	3

3.	Rezistența la tracțiune transversală, exprimată prin forța medie perpendiculară la ruperea prin tracțiune	Forța medie perpendiculară la ruperea prin tracțiune a probei martor trebuie să fie mai mare de 2,5 kN	SR EN 302-3:2004
		Forța medie perpendiculară la ruperea prin tracțiune, după expunere la tratamentul ciclic***, trebuie să fie mai mare de 2 kN	

***Epruvetele sunt supuse la 4 cicluri de tratament, fiecare tratament cuprinzând următoarele etape:

Etapa A – 24 ore la temperatura de 50±2⁰C și umiditatea relativă de ~100%

Etapa B – 8 ore la temperatura de 10±2⁰C și umiditatea relativă de ~100%

Etapa C – 16 ore la temperatura de 50±2⁰C și umiditatea relativă de <20%

4.	Rezistența îmbinării la forfecare prin tracțiune longitudinală, exprimată prin forța medie la ruperea la forfecare prin compresiune	Forța medie la ruperea la forfecare prin compresiune trebuie să fie mai mare de 30 kN	SR EN 302-4:2004
----	---	---	------------------

3.5.3. Criterii de performanță ale adezivilor pentru îmbrăcămiți de pardoseală și pereți

Adezivii polimerici utilizați pentru îmbrăcămiți de pardoseală și pereți sunt adezivi de contact, în general monocompenți, pe bază de diferite rășini sintetice (policloropren, poliacrilați, etc.).

Criteriile și nivelurile de performanță precum și metodele de încercare recomandate pentru acest tip de adezivi sunt prezentate în tabelul nr.5.

Tabel. nr.5.

Nr. crt.	Criterii de performanță	Niveluri de performanță	Metodă de încercare recomandată
Caracteristici mecanice ale adezivului			
1.	Rezistența la tracțiune a îmbinării adezive la capete	$\geq 0,5 \text{ N/mm}^2$	SR EN 26922:2000
2.	Rezistența la desprindere în unghi de 90^0	$> 5 \text{ N/cm}$	SR EN 28510-1:2003
3.	Aderența la suportul de beton	$> 0,5 \text{ N/mm}^2$	SR EN 1015-12:2001

3.5.4. Criterii de performanță ale adezivilor pentru plăci ceramice

Notarea adezivilor pentru plăci ceramice se face cu simbolul tipului (C, D sau R) urmată de abrevierea clasei din care face parte. Pot fi trei tipuri: adezivi pe bază de lianți minerali (C), adezivi în dispersie (D) și adezivi pe bază de rășini reactive (R).

Pentru fiecare tip putem avea clase diferite în funcție de caracteristicile opționale diferite. Aceste clase sunt notate cu următoarele simboluri :

1 - Adeziv normal, cu caracteristicile prezentate în tabelul nr.5 bis, pct.1a, tabelul nr.6, pct.2.a, tabelul nr.7, pct.3.a

2 - Adeziv îmbunătățit, cu caracteristicile opționale care sunt necesare în condiții speciale de exploatare, prezentate în tabelul nr.5 bis, pct.1c, 1d, 1e, tabelul nr.6, pct.2b, 2c, 2d, tabelul nr.7, pct.3b, pct.3c

F - Adeziv cu întărire rapidă, cu caracteristicile prezentate în tabelul nr.5 bis, pct.1b

T - Adeziv cu alunecare redusă, cu caracteristicile prezentate în tabelul nr.5 bis, pct.1c tabelul nr.6, pct.2b, tabelul nr.7, pct.3b

E - Adeziv cu timp deschis-extins (numai pentru C și D îmbunătățiți), cu caracteristicile prezentate în tabelul nr.5 bis, pct.1e, tabelul nr.6, pct.2d

3.5.4.1.Criterii de performanță ale adezivilor pe bază de lianți minerali pentru plăci ceramice (C)

Adezivii pe bază de lianți minerali pentru plăci ceramice (C) sunt amestecuri de lianți hidraulici, agregate și aditivi organici.

Criteriile și nivelurile de performanță precum și metodele de încercare recomandate pentru adezivii pe bază de lianți minerali pentru plăci ceramice (C) sunt prezentate în tabelul nr.5 bis.

Tabel. nr.5 bis

Nr. crt.	Criterii de performanță	Niveluri de performanță	Metodă de încercare recomandată
CARACTERISTICI FUNDAMENTALE*			
1.a Adezivi pe bază de lianți minerali, cu întărire normală (C1)			
1.	Aderență inițială prin tracțiune	$\geq 0,5 \text{ N/mm}^2$	SR EN 1348+A1:2001
2.	Aderență prin tracțiune, după imersare în apă	$\geq 0,5 \text{ N/mm}^2$	SR EN 1348+A1:2001
3.	Aderență prin tracțiune, după îmbătrânire sub acțiunea căldurii	$\geq 0,5 \text{ N/mm}^2$	SR EN 1348+A1:2001
4.	Aderență prin tracțiune, după cicluri de îngheț-dezgeț	$\geq 0,5 \text{ N/mm}^2$	SR EN 1348+A1:2001
5.	Timp deschis (open time): aderență prin tracțiune	$\geq 0,5 \text{ N/mm}^2$ după minimum 20 min.	SR EN 1346+A1:2001
1.b Adezivi pe bază de lianți minerali, cu întărire rapidă (C1F)			
6.	Aderență prin tracțiune, după un interval scurt de timp	$\geq 0,5 \text{ N/mm}^2$ după maximum 24 h	SR EN 1348+A1:2001
7.	Timp deschis (open time): aderență prin tracțiune	$\geq 0,5 \text{ N/mm}^2$ după minimum 10 min.	SR EN 1346+A1:2001
Toate celelalte condiții ca în tabelul 1.a			SR EN 1348+A1:2001

CARACTERISTICI OPȚIONALE			
1.c CARACTERISTICI SPECIALE** (C2T)			
8.	Alunecare	$\leq 0,5 \text{ mm}$	SR EN 1308+A1:2001
1.d CARACTERISTICI SUPLIMENTARE*** (C2)			
9.	Aderență inițială prin tracțiune	$\geq 1 \text{ N/mm}^2$	SR EN 1348+A1:2001
10.	Aderență prin tracțiune, după imersare în apă	$\geq 1 \text{ N/mm}^2$	SR EN 1348+A1:2001
11.	Aderență prin tracțiune, după îmbătrânire sub acțiunea căldurii	$\geq 1 \text{ N/mm}^2$	SR EN 1348+A1:2001
12.	Aderență prin tracțiune după cicluri de îngheț-dezghet	$\geq 1 \text{ N/mm}^2$	SR EN 1348+A1:2001
1.e CARACTERISTICI SUPLIMENTARE*** (C2E)			
13.	Timp deschis (open time): aderență prin tracțiune	$\geq 0,5 \text{ N/mm}^2$ după minimum 30 min.	SR EN 1346+A1:2001

*caracteristici pe care trebuie să le aibă în mod obligatoriu un adeziv;

** caracteristici impuse pentru condițiile speciale de exploatare, unde sunt cerute niveluri de performanță sporite;

***caracteristici ale adezivului care dau informații suplimentare despre performanțele generale ale acestuia.

3.5.4.2. Criterii de performanță ale adezivilor în dispersie pentru plăci ceramice (D)

Adezivii în dispersie pentru plăci ceramice sunt amestecuri de lianți organici sub forma unei dispersii apoase de polimeri, aditivi organici și umpluturi minerale.

Criteriile și nivelurile de performanță precum și metodele de încercare recomandate pentru adezivii în dispersie pentru plăci ceramice (D) sunt prezentate în tabelul nr.6.

Tabelul nr.6.

Nr. crt.	Criterii de performanță	Niveluri de performanță	Metodă de încercare recomandată
2.a CARACTERISTICI FUNDAMENTALE* (D1)			
1.	Aderență inițială prin forfecare	$\geq 1 \text{ N/mm}^2$	SR EN 1324:2001
2.	Aderență prin forfecare, după îmbătrânire sub acțiunea căldurii	$\geq 1 \text{ N/mm}^2$	SR EN 1324:2001
3.	Timp deschis (open time): aderență prin tracțiune	$\geq 0,5 \text{ N/mm}^2$ după minimum 20 min.	SR EN 1346+A1:2001

CARACTERISTICI OPȚIONALE			
2.b CARACTERISTICI SPECIALE** (D2T)			
4.	Alunecare	$\leq 0,5$ mm	SR EN 1308+A1:2001
2.c CARACTERISTICI SUPLIMENTARE*** (D2)			
5.	Aderență după imersie în apă	$\geq 0,5$ N/mm ²	SR EN 1324:2001
6.	Aderență la temperatură ridicată	≥ 1 N/mm ²	SR EN 1324:2001
2.d CARACTERISTICI SUPLIMENTARE*** (D2E)			
7.	Timp deschis (open time) extins: aderență prin tracțiune	$\geq 0,5$ N/mm ² după minimum 30 min.	SR EN 1346+A1:2001

*caracteristici pe care trebuie să le aibă în mod obligatoriu un adeziv;

** caracteristici impuse pentru condițiile speciale de exploatare, unde sunt cerute niveluri de performanță sporite;

***caracteristici ale adezivului care dau informații suplimentare despre performanțele generale ale acestuia.

3.5.4.3. Criterii de performanță ale adezivilor pe bază de rășini de reacție pentru plăci ceramice (R)

Adezivii pe bază de rășini reactive pentru plăci ceramice sunt amestecuri de rășină sintetică, umpluturi minerale și aditivi organici organici care se întăresc prin reacție chimică.

Criteriile și nivelurile de performanță precum și metodele de încercare recomandate pentru adezivii pe bază de rășini reactive pentru plăci ceramice (R) sunt prezentate în tabelul nr.7.

Tabelul nr. 7.

Nr. crt.	Criterii de performanță	Niveluri de performanță	Metodă de încercare recomandată
3.a CARACTERISTICI FUNDAMENTALE* (R1)			
1.	Aderență inițială prin forfecare	≥ 2 N/mm ²	SR EN 12003:2001
2.	Aderență prin forfecare, după imersie în apă	≥ 2 N/mm ²	SR EN 12003:2001
3.	Timp deschis (open time): aderență prin tracțiune	$\geq 0,5$ N/mm ² după minimum 20 min.	SR EN 1346+A1:2001
CARACTERISTICI OPȚIONALE			
3.b CARACTERISTICI SPECIALE** (R2T)			
4.	Alunecare	$\leq 0,5$ mm	SR EN 1308+A1:2001
3.c CARACTERISTICI SUPLIMENTARE*** (R2)			
5.	Aderență prin forfecare, după șoc termic	≥ 2 N/mm ²	SR EN 1324:2001

*caracteristici pe care trebuie să le aibă în mod obligatoriu un adeziv;

** caracteristici impuse pentru condițiile speciale de exploatare, unde sunt cerute niveluri de performanță sporite;

*** caracteristici ale adezivului care dau informații suplimentare despre performanțele generale ale acestuia.

3.5.5. Criterii de performanță ale adezivilor pentru elemente nestructurale din lemn

Adezivii polimerici pentru elemente nestructurale din lemn sunt pe bază de diferite rășini sintetice (poliuretani, poliacetat de vinil și etilenă etc.). Acești adezivi pot fi clasificați în clase de solicitare notate de la D1 la D4, în funcție de condițiile de expunere și domeniile de aplicare, astfel:

1) D1 - condiții de interior

D2 - condiții de interior, supuse, pe perioade limitate, unei umidități ridicate a aerului (mai mare de 65%)

D3 - condiții de interior, supuse, pentru timp îndelungat, unei umidități ridicate a aerului (mai mare de 65%)

- condiții de exterior, cu protejarea îmbinării la intemperii

D4 - condiții de interior, în contact îndelungat și frecvent cu apă de condensare.

- condiții de exterior, cu expunerea îmbinării la intemperii în condițiile în care s-a aplicat o acoperire adecvată pentru exterior.

2) 1 zi - 24 ore

3) Atmosfera standard este dată de $(23 \pm 2)^{\circ}\text{C}$ și $(50 \pm 5)\%$ umiditate relativă a aerului sau $(20 \pm 2)^{\circ}\text{C}$ și $(65 \pm 5)\%$ umiditate relativă a aerului

4) Nu este necesară această încercare

5) Apa trebuie să aibă aceeași temperatură cu a atmosferei de încercare utilizată.

Criteriile și nivelurile de performanță precum și metodele de încercare recomandate pentru acest tip de adezivi sunt prezentate în tabelul nr.8.

Tabelul nr. 8.

Nr. crt.	Criterii de performanță	Niveluri de performanță				Metodă de încercare recomandată
Caracteristici mecanice ale adezivului						
	Rezistența la forfecare longitudinală a îmbinărilor supuse condiționării în funcție de clasa de solicitare, N/mm^2	clasa de solicitare ¹⁾				
		D1	D2	D3	D4	
	Natura și durata condiționării					

1.	7 zile ²⁾ în atmosferă standard ³⁾	≥ 10	≥ 10	≥ 10	≥ 10	SR EN 205:2003
2.	7 zile în atmosferă standard 3 ore în apă rece ⁵⁾ 7 zile în atmosferă standard	- ⁴⁾	≥ 8	-	-	SR EN 205:2003
3.	7 zile în atmosferă standard 4 zile în apă rece ⁵⁾	-	-	≥ 2	≥ 4	SR EN 205:2003
4.	7 zile în atmosferă standard 4 zile în apă rece ⁵⁾ 7 zile în atmosferă standard	-	-	≥ 8	-	SR EN 205:2003
5.	7 zile în atmosferă standard 6 ore în apă la fierbere 2 ore în apă rece ⁵⁾	-	-	-	≥ 4	SR EN 205:2003
6.	7 zile în atmosferă standard 6 ore în apă la fierbere 2 ore în apă rece ⁵⁾ 7 zile în atmosferă standard	-	-	-	≥ 8	SR EN 205:2003

3.5.6. Criterii de performanță ale adezivilor pentru sisteme de izolare termică

Adezivii pentru sisteme de izolare termică exterioară sunt produse predozate sub formă de pulbere, având în compoziție lianți hidraulici, agregate minerale și aditivi polimerici.

Criteriile și nivelurile de performanță precum și metodele de încercare recomandate pentru acest tip de adezivi sunt prezentate în tabelul nr.9.

Tabelul nr. 9.

Nr. crt.	Criterii de performanță	Niveluri de performanță	Metodă de încercare recomandată
Caracteristici mecanice ale adezivului			
1.	Densitate aparentă	1000-1300 kg/m ³	SR EN 1015-10:2002
2.	Timp deschis (open time): aderență prin tracțiune	≥ 0,5 N/mm ² după minimum 20 min.	SR EN 1346+A1:2001
3.	Alunecare	≤ 0,5 mm	SR EN 1308+A1:2001
4.	Aderența adezivului pe suport: -stare uscată -după imersia în apă timp de 2 ore și uscare 2 ore -după imersia în apă timp de 2 ore și uscare 7 zile	≥ 0,25 N/mm ² ≥ 0,08 N/mm ² ≥ 0,25 N/mm ²	SR EN 13494:2003

5.	<p>Aderența adezivului la produsul termoizolant:</p> <p>-stare uscată</p> <p>-după imersia în apă timp de 2 ore și uscare 2 ore</p> <p>-după imersia în apă timp de 2 ore și uscare 7 zile</p>	<p>$\geq 0,08 \text{ N/mm}^2$</p> <p>$\geq 0,03 \text{ N/mm}^2$</p> <p>$\geq 0,08 \text{ N/mm}^2$</p>	SR EN 13494:2003
----	--	--	------------------

4. MATERIALE AUXILIARE, SCULE ȘI DISPOZITIVE UTILIZATE

4.1. Grunduri, amorse

Adezivii polimerici pot fi aplicați peste grunduri sau amorse speciale, în funcție de natura chimică a produsului și de recomandările producătorului respectiv.

4.2. Materiale auxiliare

Materialele auxiliare utilizate sunt:

- solvenți recomandați de producător pentru degresarea suprafețelor ce urmează a fi lipite și/sau pentru ștergerea sculelor și dispozitivelor ;
- deșeuri din materiale textile, pentru curățarea sculelor și dispozitivelor;

4.3. Scule și dispozitive

4.3.1. Sculele și dispozitivele uzuale necesare pentru punerea în operă a adezivilor polimerici în construcții sunt:

- spatule, șpacluri plane, perii de sârmă, pentru curățarea suprafețelor;
- perii cu păr aspru, pentru desprăfuirea suprafețelor;
- pensule pentru aplicarea grundurilor sau amorselor, unde este cazul;
- dispozitiv pentru amestecarea componentelor adezivilor (în cazul adezivilor multicompenți) sau pentru omogenizarea acestora (în cazul adezivilor monocompenți);
- pensule, spatule, șpacluri profilate, mistrii, pentru aplicarea adezivilor;
- pistol pentru aplicarea adezivilor (unde este cazul);

- ciocan de cauciuc sau rolă de cauciuc sau presă, pentru presarea suprafețelor îmbinate.

4.3.2. Aparatura utilizată pentru aplicarea adezivilor polimerici la realizarea elementelor structurale din lemn lamelat stratificat este alcătuită, în principal, din :

- dispozitive pentru supravegherea continuă a temperaturii și umidității relative a aerului în zonele de depozitare, de fabricație și polimerizare;
- dispozitive pentru măsurarea umidității lemnului și verificarea aparatelor pentru măsurarea umidității;
- utilaje pentru realizarea unor îmbinări de rezistență suficientă și fiabilă;
- scule pentru realizarea suprafețelor conform cu prescripțiile asupra toleranțelor de grosime și calitatea suprafeței;
- utilaje pentru cântărirea și amestecarea rășinii cu întăritorul, în proporțiile prevăzute;
- dispozitive pentru aplicarea uniformă a cantităților de adeziv prescrise;
- dispozitive de strângere pentru obținerea valorilor stabilite pentru presiune pe planurile de înclieiere;
- dispozitive pentru măsurarea temperaturii și umidității relativă a aerului în cursul polimerizării adezivului;
- dispozitive pentru încercarea rezistenței îmbinărilor dintre lamele;
- dispozitive pentru verificarea calității zonelor de înclieiere.

5. ASIGURAREA CALITĂȚII

5.1. Condiții de punere în operă

5.1.1. Adezivi pentru elemente structurale din beton (consolidări, reparații)

5.1.1.1. Adezivii se vor aplica la temperaturi ale suprafeței și a aerului cuprinse între + 5⁰ și +30⁰C.

5.1.1.2. Suprafața suport (beton monolit sau prefabricat sau orice suprafață tencuită cu mortar de ciment) trebuie să fie curată, fără urme de praf, vopsea, ulei sau alte materiale neaderente iar aplicarea adezivilor trebuie să se facă la minim 28 de zile de la realizarea acestora.

5.1.2. Adezivi pentru elemente structurale din lemn lamelat încleiat

5.1.2.1. Conținutul de umiditate a lemnului trebuie să fie între 8 și 15 %. Diferența maximă permisă în conținutul de umiditate între suprafețele de aderență ce vor fi lipite este de 4 %.

5.1.2.2 Temperatura minimă a lemnului va fi de +15°C .

5.1.2.3. Lemnul, în special lemnul de esență tare și cel trasat trebuie să fie rindeluit cu mai puțin de 24 ore înaintea lipirii.

5.1.2.4. Temperatura mediului ambiant în timpul întăririi rășinii trebuie să fie de cel puțin +20°C dacă temperatura lemnului este mai mare de +18°C și de cel puțin +25°C dacă temperatura lemnului este mai mare de +15°C, iar umiditatea mai mare de 30%.

5.1.3. Adezivi pentru elemente nestructurale (îmbrăcămînți de pardoseală și pereți)

5.1.3.1. Temperatura optimă pentru aplicarea adezivilor este +5 ÷ + 30°C ;

5.1.3.2. Se aplică numai pe suprafețe suport plane, uscate, stabile, degresate, lipsite de praf, ulei sau alte substanțe ce împiedică aderența.

5.1.4. Adezivi pentru elemente nestructurale (plăci ceramice)

5.1.4.1. Suprafața suport trebuie să fie lipsită de praf și degresată.

5.1.4.2. Adezivii pot fi aplicați la temperaturi cuprinse între +5 și + 30°C;

5.1.5. Adezivi pentru elemente nestructurale (sisteme de izolare termică)

5.1.5.1. Temperatura optimă pentru aplicarea adezivului este 5 ÷ 30°C și umiditate maximă a aerului de 90 %.

5.1.5.2. Se aplică numai pe suprafețe suport plane, uscate, stabile, degresate, lipsite de praf, ulei sau alte substanțe ce împiedică aderența iar vârsta suprafețelor de beton trebuie să fie de minim 28 de zile de la turnare.

5.2. Cerințe privind calitatea adezivilor

5.2.1. Se vor utiliza numai produse pentru care există Acorduri Tehnice, certificate de conformitate sau marcaje de conformitate CS (CE), după caz, prevăzută în contractele încheiate cu producătorii sau furnizorii acestora, conform Hotărârii de Guvern privind stabilirea

condițiilor de introducere pe piață a produselor pentru construcții (HG nr.622/2004 modificat și completat cu HG nr.796/2005).

5.2.2. Se vor utiliza numai produse cu caracteristici egale sau superioare celor prevăzute în prezenta reglementare tehnică.

5.2.3. Condițiile de păstrare și depozitare ale componentelor adezivilor sunt precizate de producătorii acestora în fișele tehnice de produs, astfel:

- a. componentele se depozitează în ambalajele originale, în spații închise, acoperite și ventilate;
- b. la punctul de lucru depozitarea se va face pe timp limitat, recomandabil în spații acoperite.

6. MĂSURI DE PROTECȚIA MUNCII ȘI SIGURANȚA LA FOC

6.1. Măsuri de protecția muncii

6.1.1. Pe durata utilizării adezivilor polimerici în construcții se vor respecta cu strictețe măsurile de protecția muncii prevăzute în:

- a) Legea privind protecția muncii nr.90/1996, modificată și completată cu Legea nr.177/2000;
- b) Norme generale de protecția muncii, 2002;
- c) Regulament privind protecția și igiena muncii în construcții, 1993;

6.2. Măsuri de siguranță la foc

6.2.1. Pe durata utilizării adezivilor polimerici în construcții se vor respecta cu strictețe măsurile de prevenire și stingere a incendiilor prevăzute în:

- a) Norme generale de prevenire și stingere a incendiilor, aprobate de Ministerul de Interne cu Ordinul nr.775/1998;
- b) Dispoziții generale de ordine interioară privind prevenirea și stingerea incendiilor, nr.001/1999;

- c) Dispoziții generale privind instruirea în domeniul prevenirii și stingerii incendiilor nr.002/1999;
- d) Normativ de siguranță la foc a construcțiilor – P 118/1999;
- e) Normativ de prevenire și stingere a incendiilor pe durata executării lucrărilor de construcții și instalații aferente acestora - C 300/1994;
- f) OG privind apărarea împotriva incendiilor, nr.60/1997, aprobată și modificată prin Legea nr.212/1997.

Fig.1. Tipuri de îmbinări

- a) Îmbinarea în dinți multipli – pentru elemente din lemn (nestructurale sau structurale în alcătuirii compuse, cu zonele de îmbinare decalate)

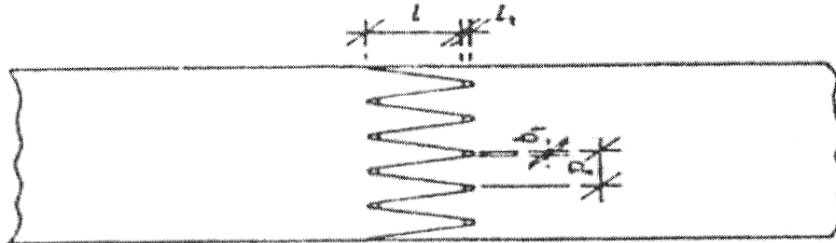

Legendă:

l – lungimea dintelui

l_t – joc (spațiu ce separă extremitatea unui dinte de baza dintelui opus)

p – pasul dintelui

b_t – lățimea la vârful dintelui

- b) Îmbinare suprapusă – pentru membrane hidroizolante

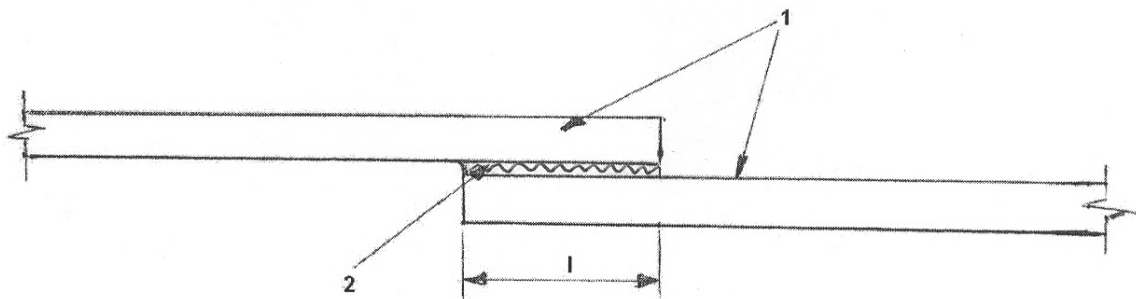

Legendă:

1 – membrană hidroizolantă polimerică (ex:PVC)

2 – adeziv

l – lățimea zonei de îmbinare

- c) Dublă îmbinare suprapusă - pentru elemente din lemn (nestructurale sau structurale cu fixări mecanice suplimentare)

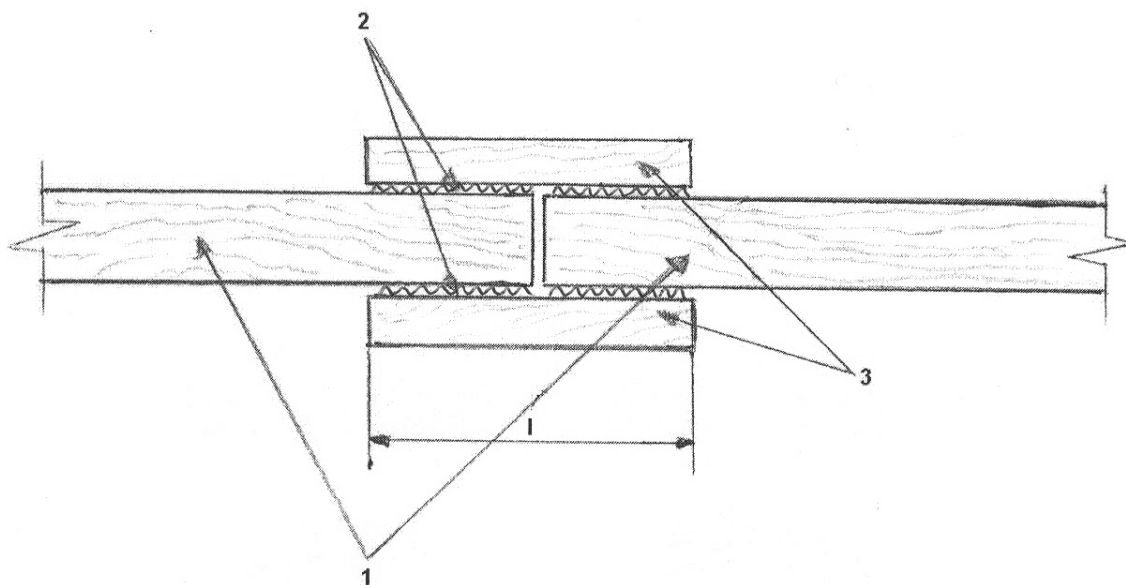

Legendă:

1 – piese care se îmbină

2 – adeziv

3 – eclise

1 – lățimea zonei de îmbinare

d) Îmbinare la capete

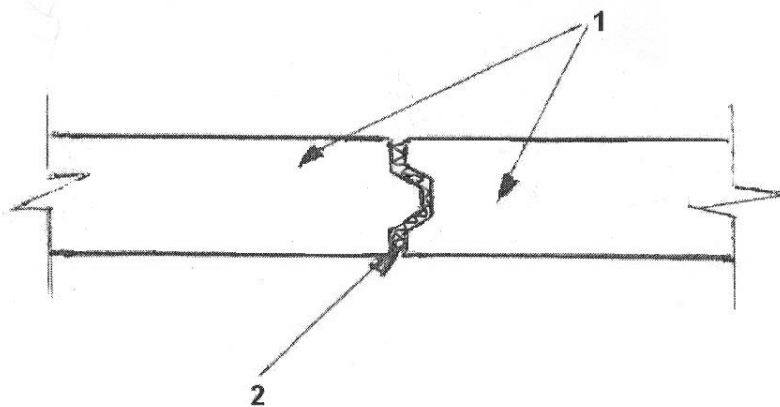

Legendă :

1 – piese care se îmbină

2 – adeziv

e) Îmbinare la capete

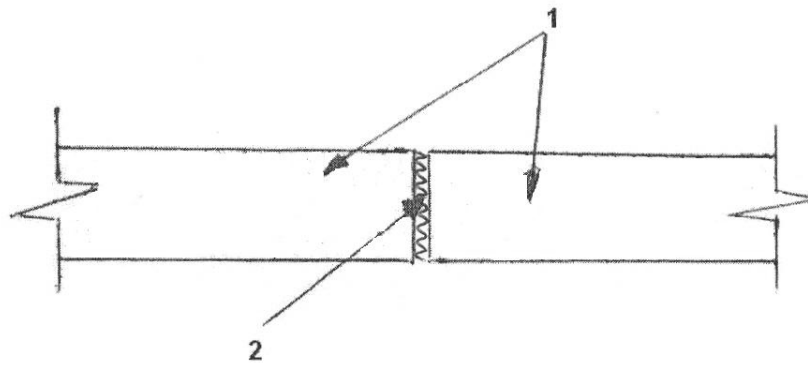

Legendă :

1 – piese care se îmbină

2 – adeziv

f) Îmbinare oblică - pentru elemente din lemn (nestructurale sau structurale în alcătuiți compuse, cu zonele de îmbinare decalate)

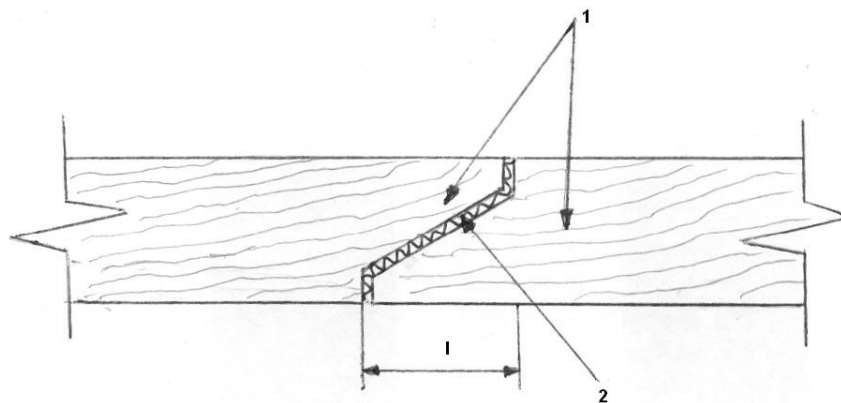

Legendă :

1 – piese care se îmbină

2 – adeziv

l – lățimea zonei de îmbinare

Fig.2. Tipuri de rupere

a) Rupere în unul din cele două suporturi



b) Rupere coezivă în suport

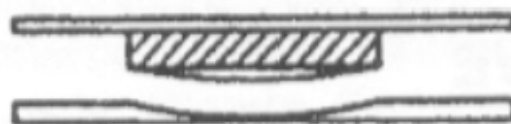

c) Rupere prin delaminare

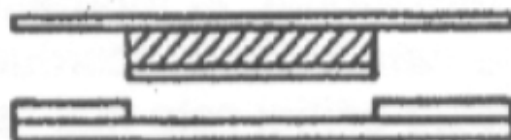

d) Rupere în zona coezivă



e) Rupere specială în zona coezivă

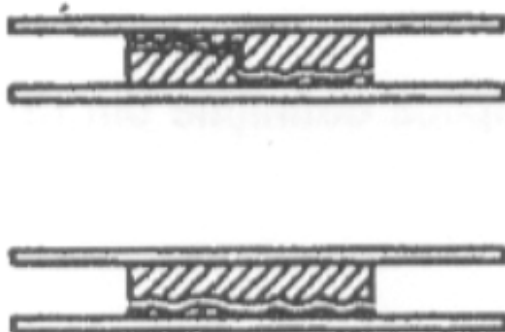

f) Rupere adezivă

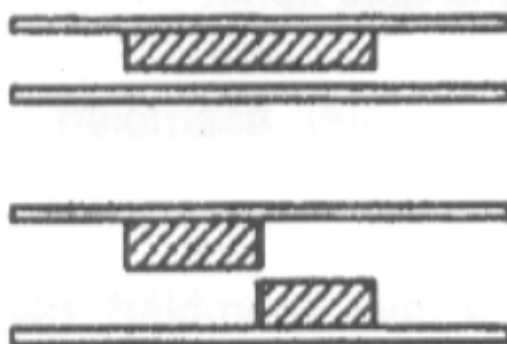

g) Rupere în zona coezivă cu desprindere de pe suport

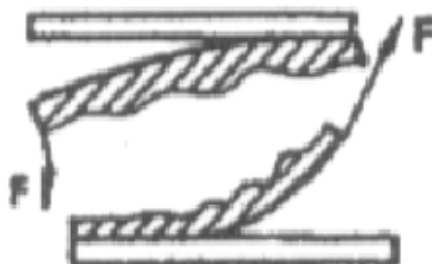

DOCUMENTE NORMATIVE DE REFERINȚĂ

Nr. crt.	Număr standard	Denumire standard
1.	SR EN 204:2002	Clasificarea adezivilor termoplastici pentru lemn cu aplicații nestructurale
2.	SR EN 205:2003	Adezivi. Adezivi pentru lemn cu aplicații nestructurale. Determinarea rezistenței la forfecare longitudinală a îmbinărilor suprapuse.
3.	SR EN 235:2003	Tapete în rulouri. Vocabular și simboluri
4.	SR EN 301:1999	Adezivi de natură fenolică și aminoplastă pentru structuri portante din lemn. Clasificare și condiții de performanță
5.	SR EN 302-1:2004	Adezivi pentru structuri portante de lemn – Metode de încercare. Partea 1: Determinarea rezistenței îmbinării la forfecare prin tracțiune longitudinală
6.	SR EN 302-2:2004	Adezivi pentru structuri portante de lemn – Metode de încercare. Partea 2: Determinarea rezistenței la descleiere (Metodă de laborator)
7.	SR EN 302-3:2004	Adezivi pentru structuri portante de lemn – Metode de încercare. Partea 3: Determinarea influenței atacului acid al fibrelor de lemn, ca rezultat al tratamentelor ciclice la temperatura și umiditate, asupra rezistenței la tracțiune transversală
8.	SR EN 302-4:2004	Adezivi pentru structuri portante de lemn – Metode de încercare. Partea 4: Determinarea influenței contracției lemnului asupra rezistenței la forfecare
9.	SR EN 302-6:2004	Adezivi pentru structuri portante de lemn – Metode de încercare. Partea 6: Determinarea duratei convenționale de menținere sub presiune)
10.	SR EN 302-7:2004	Adezivi pentru structuri portante de lemn – Metode de încercare. Partea 7: Determinarea duratei convenționale de utilizare
11.	SR EN 338:2002	Lemn pentru construcție. Clase de rezistență
12.	SR EN 385:2002	Îmbinări cu plăci metalice cu dinți multipli, în lemn de construcție. Condiții de performanță și prescripții minime de fabricație

13. SR EN 386:2002 Lemn lamelat înleiat. Condiții de performanță și condiții minime la fabricație
14. SR EN 390:1996 Lemn lamelat înleiat. Dimensiuni. Abateri admisibile
15. SR EN 391:2002 Lemn lamelat înleiat. Încercarea la desprindere în zonele de înleiere
16. SR EN 392:1997 Lemn lamelat înleiat. Încercarea la forfecare a zonelor înleiate
17. SR EN 408:2004 Structuri de lemn. Lemn masiv și lemn lamelat înleiat. Determinarea anumitor proprietăți fizice și mecanice
18. SR EN 542:2003 Adezivi. Determinarea densității
19. SR EN 827:2002 Adezivi. Determinarea conținutului convențional de substanță uscată și a conținutului de substanță uscată la masă constantă.
20. SR EN 923:2001 Adezivi. Termeni și definiții.
21. SR EN 1015-10:2002 Metode de încercare a mortarelor pentru zidărie. Partea 10- Determinarea densității aparente a mortarului întărit.
22. SR EN 1067:1999 Adezivi. Examinare și pregătire a eșantioanelor pentru încercări
23. SR EN 1239:2001 Adezivi. Stabilitatea la îngheț-dezghet
24. SR EN 1245:2001 Adezivi. Determinarea pH-ului. Metodă de încercare
25. SR EN 1308+A1:2001 Adezivi pentru plăci ceramice. Determinarea alunecării
26. SR EN 1322:2001 Adezivi pentru plăci ceramice. Definiții și terminologie
27. SR EN 1324:2001 Adezivi pentru plăci ceramice. Determinarea aderenței prin forfecare a adezivilor în dispersie.
28. SR EN 1346+A1:2001 Adezivi pentru plăci ceramice. Determinarea timpului deschis (open-time)
29. SR EN 1348+A1:2001 Adezivi pentru plăci ceramice. Determinarea aderenței prin tracțiune pentru adezivi pe bază de lianți minerali.
30. SR EN ISO 2431:1997/AC:2003 Vopsele și lacuri. Determinarea timpului de curgere prin utilizarea cupelor de curgere.
31. SR EN 10364:2000 Adezivi. Determinarea duratei de utilizare ("pot life") a adezivilor multicompenți.
32. SR EN ISO 10365:2000 Adezivi. Clasificarea principalelor tipuri de rupere.
33. SR EN 12004:2001 Adezivi pentru plăci ceramice. Definiții și specificații.
34. SR EN 12004:2001/A1:2003 Adezivi pentru plăci ceramice. Definiții și specificații.

35. SR EN 12004:2001/A1:2003/AC Adezivi pentru plăci ceramice. Definiții și specificații.
36. SR EN 12808-2 Mortare de rosturi pentru plăci. Partea 2- Determinarea rezistenței la abraziune.
37. SR EN 12808-3 Mortare de rosturi pentru plăci. Partea 2- Determinarea rezistenței la întindere din încovoiere și compresiune
38. SR EN 12808-4 Mortare de rosturi pentru plăci. Partea 2- Determinarea contracției.
39. SR EN 12808-5 Mortare de rosturi pentru plăci. Partea 2- Determinarea absorbției de apă.
40. SR EN 13494:2003 Produse termoizolante destinate utilizării la clădiri. Determinarea aderenței prin tracțiune a adezivilor și a stratului de bază la materialul termoizolant
41. SR EN 26922:2000 Adezivi. Determinarea rezistenței la tracțiune a unei îmbinări adezive la capete.
42. SR EN 28510-1:2003 Adezivi. Încercarea la desprinderea prin jupuire pentru un ansamblu lipit suport flexibil pe suport rigid. Partea 1: Jupuire la 90 grade.
43. HGR nr.622/2004 Hotărâre privind stabilirea condițiilor de introducere pe piață a produselor pentru construcții
44. HGR nr.766/1997 Regulament privind urmărirea comportării în exploatare, intervențiile în timp și postutilizarea construcțiilor
45. HGR nr.766/1997 Regulament privind stabilirea categoriei de importanță a construcțiilor
46. P 130/1999 Normativ privind urmărirea comportării în timp a construcțiilor
47. P 118/1999 Normativ de siguranță la foc a construcțiilor
48. C300-1994 Normativ de prevenire și stingere a incendiilor pe durata executării lucrărilor de construcții și instalații aferente acestora

EDITOR: PARLAMENTUL ROMÂNIEI — CAMERA DEPUTAȚILOR

„Monitorul Oficial” R.A., Str. Parcului nr. 65, sectorul 1, București; C.U.I. 427282; Atribut fiscal R,
 IBAN: RO55RNCB0082006711100001 Banca Comercială Română — S.A. — Sucursala „Unirea” București
 și IBAN: RO12TREZ7005069XXX000531 Direcția de Trezorerie și Contabilitate Publică a Municipiului București
 (alocat numai persoanelor juridice bugetare)

Tel. 318.51.29/150, fax 318.51.15, E-mail: marketing@ramo.ro, Internet: www.monitoruloficial.ro
 Adresa pentru publicitate: Centrul pentru relații cu publicul, București, șos. Panduri nr. 1,
 bloc P33, parter, sectorul 5, tel. 411.58.33 și 410.47.30, fax 410.77.36 și 410.47.23
 Tiparul: „Monitorul Oficial” R.A.

