

No. 953

Hargana f 0.64

OLKSALMANĀK SOENDA

1932

TAHOEN KA XIV

*Hak noe ngarang disěngkěr noeroetkeun artikěl 11
tina wet, noe kaoeni dina Staatsblad 1912 No. 600.*

E POESTAKA — 1931 — BATAVIA-CENTRUM



1. ALMĚNAK RINGKĚS TAHOEN 1932.

JANUARI.

	Tahoen Walanda 1932	Tahoen Arab 1350	Tahoen Djawa Dje 1862	Pranata mangsa tahoen 77	Tahoen Tiong Hoa XX	Katëरणan hari bësar	
1	Djoemaah	Sa'ban	21 Wage Rëwah	21	VIII 10	24	Taoen baroe Walanda
2	Saptoe		22 Kaliwon	22	11	25	
3	AHAD		23 Manis	23	12	26	
4	Sënen		24 Paing	24	13	27	
5	Salasa		25 Pon	25	14	28	
6	Rëbo		26 Wage	26	15	29	
7	Këmis		27 Kaliwon	27	16	30	
8	Djoemaah		28 Manis	28	17	1	
9	Saptoe		29 Paing	29	18	2	
10	AHAD	Ramadan	1 Pon Poeasa	1	19	3	
11	Sënen		2 Wage	2	20	4	
12	Salasa		3 Kaliwon	3	21	5	
13	Rëbo		4 Manis	4	22	6	
14	Këmis		5 Paing	5	23	7	
15	Djoemaah		6 Pon	6	24	8	
16	Saptoe		7 Wage	7	25	9	
17	AHAD		8 Kaliwon	8	26	10	
18	Sënen		9 Manis	9	27	11	
19	Salasa		10 Paing	10	28	12	
20	Rëbo		11 Pon	11	29	13	
21	Këmis		12 Wage	12	30	14	
22	Djoemaah	13 Kaliwon	13	31	15		
23	Saptoe	14 Manis	14	32	16		
24	AHAD	15 Paing	15	33	17		
25	Sënen	16 Pon	16	34	18		
26	Salasa	17 Wage	17	35	19		
27	Rëbo	18 Kaliwon	18	36	20		
28	Këmis	19 Manis	19	37	21		
29	Djoemaah	20 Paing	20	38	22		
30	Saptoe	21 Pon	21	39	23		
31	AHAD	22 Wage	22	40	24		

TJATĚTAN JANUARI

F E B R U A R I.

	Tahoen Walanda 1932	Tahoen Arab 1350	Tahoen Djawa Dje 1862	Pranata mangsa tahoen 77	Tahoen Tiong Hoa XX—XXI	Katëranan hari bësar
1	Sënen	Ramadan 23	Kal. Poeasa 23	VII 41	Tsap-dji-goë 25	
2	Salasa	24	Manis 24	42	26	
3	Rëbo	25	Paing 25	43	27	
4	Këmis	26	Pon 26	VIII 1	28	
5	Djoemaah	27	Wage 27	2	29	
6	Saptoe	28	Kaliwon 28	3	Tsia-goë 1	
7	AHAD	29	Manis 29	4	2	
8	Sënen	30	Paing 30	5	3	} Lëbaran
9	Salasa	Sjawal 1	Pon Sawal 1	6	4	
10	Rëbo	2	Wage 2	7	5	
11	Këmis	3	Kaliwon 3	8	6	
12	Djoemaah -	4	Manis 4	9	7	
13	Saptoe	5	Paing 5	10	8	
14	AHAD	6	Pon 6	11	9	
15	Sënen	7	Wage 7	12	10	
16	Salasa	8	Kaliwon 8	13	11	
17	Rëbo	9	Manis 9	14	12	
18	Këmis	10	Paing 10	15	13	
19	Djoemaah	11	Pon 11	16	14	
20	Saptoe	12	Wage 12	17	15	
21	AHAD	13	Kaliwon 13	18	16	
22	Sënen	14	Manis 14	19	17	
23	Salasa	15	Paing 15	20	18	
24	Rëbo	16	Pon 16	21	19	
25	Këmis	17	Wage 17	22	20	
26	Djoemaah	18	Kaliwon 18	23	21	
27	Saptoe	19	Manis 19	24	22	
28	AHAD	20	Paing 20	25	23	
29	Sënen	21	Pon 21	26	24	

TJATĚTAN FEBRUARI

M A A R T.

	Tahoen Walanda 1932	Tahoen Arab 1350	Tahoen Djawa Dje 1862	Pranata mangsa tahoen 77	Tahoen Tiong Hoa XXI	Katěranan hari běsar
1	Salasa	Sjawal 22	Wage 22	IX	1	Tsia-goē 25
2	Rěbo	23	Kal. 23			
3	Kěmis	24	Manis 24	3	27	
4	Djoemaah	25	Paing 25	4	28	
5	Saptoe	26	Pon 26	5	29	
6	AHAD	27	Wage 27	6	30	
7	Sěnen	28	Kaliwon 28	7	Dji-goē	1
8	Salasa	29	Manis 29	8		2
9	Rěbo	Zoe'lka- 'edah 1	Paing 1	9	3	
10	Kěmis	2	Pon 2	10	4	
11	Djoemaah	3	Wage 3	11	5	
12	Saptoe	4	Kaliwon 4	12	6	
13	AHAD	5	Manis 5	13	7	
14	Sěnen	6	Paing 6	14	8	
15	Salasa	7	Pon 7	15	9	
16	Rěbo	8	Wage 8	16	10	
17	Kěmis	9	Kaliwon 9	17	11	
18	Djoemaah	10	Manis 10	18	12	
19	Saptoe	11	Paing 11	19	13	
20	AHAD	12	Pon 12	20	14	
21	Sěnen	13	Wage 13	21	15	
22	Salasa	14	Kaliwon 14	22	16	
23	Rěbo	15	Manis 15	23	17	
24	Kěmis	16	Paing 16	24	18	
25	Djoemaah	17	Pon 17	25	19	
26	Saptoe	18	Wage 18	X 1	20	Wapatna K. N. Isa
27	AHAD	19	Kaliwon 19	2	21	} Goegahna K.N. Isati- na koeboer
28	Sěnen	20	Manis 20	3	22	
29	Salasa	21	Paing 21	4	23	
30	Rěbo	22	Pon 22	5	24	
31	Kěmis	23	Wage 23	6	25	

TJATĚTAN MAART

A P R I L.

	Tahoen Walanda 1932	Tahoen Arab 1350	Tahoen Djawa Dje 1862		Pranata mangsa tahoen 77	Tahoen Tiong Hoa XXI	Katĕrangan hari bĕsar
1	Djoemaah	Zoe'lka- 24	Kal. Hapit 24	X	7	Dji-goĕ 26	
2	Saptoe	'edah 25	Manis 25		8	27	
3	AHAD	26	Paing 26		9	28	
4	Sĕnen	27	Pon 27		10	29	
5	Salasa	28	Wage 28		11	30	
6	Rĕbo	29	Kaliwon 29		12	Sa-goĕ 1	
7	Kĕmis	30	Manis 30		13	2	
8	Djoemaah	Zoe'lhidj- 1	P. Rajagoeng 1		14	3	
9	Saptoe	djah 2	Pon 2		15	4	
10	AHAD	3	Wage 3		16	5	
11	Sĕnen	4	Kaliwon 4		17	6	
12	Salasa	5	Manis 5		18	7	
13	Rĕbo	6	Paing 6		19	8	
14	Kĕmis	7	Pon 7		20	9	
15	Djoemaah	8	Wage 8		21	10	
16	Saptoe	9	Kaliwon 9		22	11	
17	AHAD	10	Manis 10		23	12	Lĕb. Hadji
18	Sĕnen	11	Paing 11		24	13	
19	Salasa	12	Pon 12	XI	1	14	Dintnĕn di-
20	Rĕbo	13	Wage 13		2	15	babarkeunana
21	Kĕmis	14	Kaliwon 14		3	16	Prins Hendrik
22	Djoemaah	15	Manis 15		4	17	
23	Saptoe	16	Paing 16		5	18	
24	AHAD	17	Pon 17		6	19	
25	Sĕnen	18	Wage 18		7	20	
26	Salasa	19	Kaliwon 19		8	21	
27	Rĕbo	20	Manis 20		9	22	
28	Kĕmis	21	Paing 21		10	23	Dintĕn diba-
29	Djoemaah	22	Pon 22		11	24	barkeunana
30	Saptoe	23	Wage 23		12	25	Prins. Juliana

TJATĚTAN APRIL

M E I.

	Tahoen Walanda 1932	Tahoen Arab 1350-1351	Tahoen Djawa Dje 1862 Dal 1863	Pranata mangsa tahoen 77	Tahoen Tiong Hoa XXI	Katěrang hari bėsar
1	AHAD	Zoe'lhidj 24	Kaliw. 24	XI 13	Sa-goë 26	
2	Sėnen	djah 25	Manis 25	14	27	
3	Salasa	26	Paing 26	15	28	
4	Rėbo	27	Pon 27	16	29	
5	Kėmis	28	Wage 28	17	30	Mi'radna
6	Djoemaah	29	Kaliwon 29	18	Si-goë 1	K. N. Isa
7	Saptoe	Moeharram 1	Manis 30	19	2	
8	AHAD	2	Paing 1	20	3	
9	Sėnen	3	Pon 2	21	4	
10	Salasa	4	Wage 3	22	5	
11	Rėbo	5	Kaliw. 4	23	6	
12	Kėmis	6	Manis 5	XII 1	7	
13	Djoemaah	7	Paing 6	2	8	
14	Saptoe	8	Pon 7	3	9	Toeroenna
15	AHAD	9	Wage 8	4	10	Rochoe-
16	Sėnen	10	Kaliwon 9	5	11	'lkoedoes
17	Salasa	11	Manis 10	6	12	Asoera
18	Rėbo	12	Paing 11	7	13	
19	Kėmis	13	Pon 12	8	14	
20	Djoemaah	14	Wage 13	9	15	
21	Saptoe	15	Kaliwon 14	10	16	
22	AHAD	16	Manis 15	11	17	
23	Sėnen	17	Paing 16	12	18	
24	Salasa	18	Pon 17	13	19	
25	Rėbo	19	Wage 18	14	20	
26	Kėmis	20	Kaliwon 19	15	21	
27	Djoemaah	21	Manis 20	16	22	
28	Saptoe	22	Paing 21	17	23	
29	AHAD	23	Pon 22	18	24	
30	Sėnen	24	Wage 23	19	25	
31	Salasa	25	Kaliwon 24	20	26	

TJATETAN MEI

J U N I.

Tahoen Walanda 1932		Tahoen Arab 1351	Tahoen Djawa Dal 1863	Pranata mangsa tahoen 77-78	Tahoen Tiong Hoa XXI	Katëरणan hari bësar
1	Rëbo	Moehar-ram 26	Manis 25	XII 21	Si-goë 27	
2	Këmis	27	Paing 26	22	28	
3	Djoemaah	28	Pon 27	23	29	
4	Saptoe	29	Wage 28	24	Go-goë 1	
5	AHAD	30	Kaliwon 29	25	2	
6	Sënen	Safar 1	Manis 30	26	3	
7	Salasa	2	Paing 1	27	4	
8	Rëbo	3	Pon 2	28	5	
9	Këmis	4	Wage 3	29	6	
10	Djoemaah	5	Kaliwon 4	30	7	
11	Saptoe	6	Manis 5	31	8	
12	AHAD	7	Paing 6	32	9	
13	Sënen	8	Pon 7	33	10	
14	Salasa	9	Wage 8	34	11	
15	Këbo	10	Kaliwon 9	35	12	
16	Këmis	11	Manis 10	36	13	
17	Djoemaah	12	Paing 11	37	14	
18	Saptoe	13	Pon 12	38	15	
19	AHAD	14	Wage 13	39	16	
20	Sënen	15	Kaliwon 14	40	17	
21	Salasa	16	Manis 15	41	18	
22	Rëbo	17	Paing 16	I 1	19	
23	Këmis	18	Pon 17	2	20	
24	Djoemaah	19	Wage 18	3	21	
25	Saptoe	20	Kaliwon 19	4	22	
26	AHAD	21	Manis 20	5	23	
27	Sënen	22	Paing 21	6	24	
28	Salasa	23	Pon 22	7	25	
29	Rëbo	24	Wage 23	8	26	
30	Këmis	25	Kaliwon 24	9	27	

TJATĚTAN JUNI

TATALANG RAGA

||

Moal aja noe
ngabelaan, la-
moen oerang
teu njeng-
tjelengan di

||

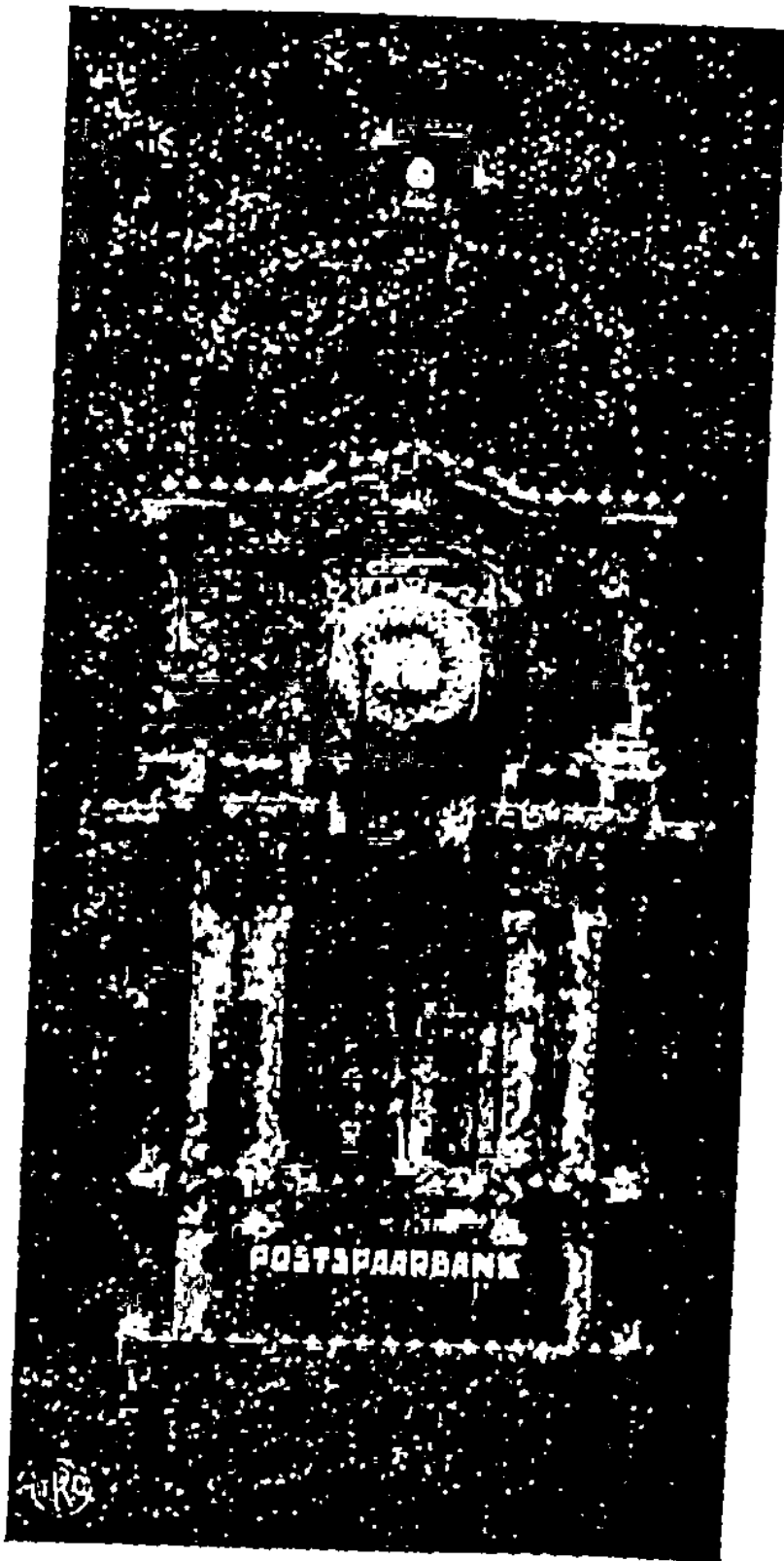

POSTSPAARBANK

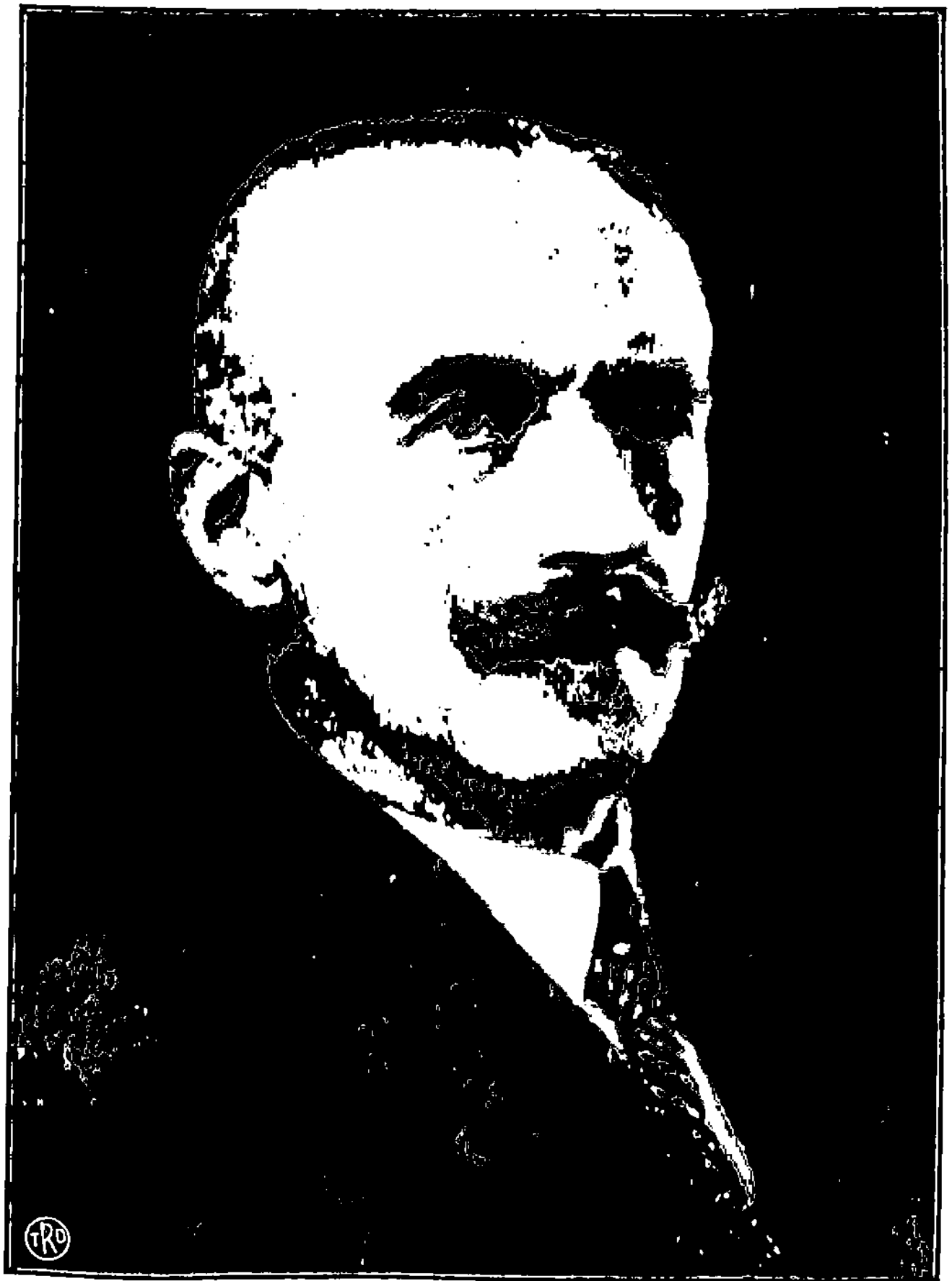

Kandjeng Toean Besar Goepernoer Djendral
Jhr. Mr. B. C. de Jonge.

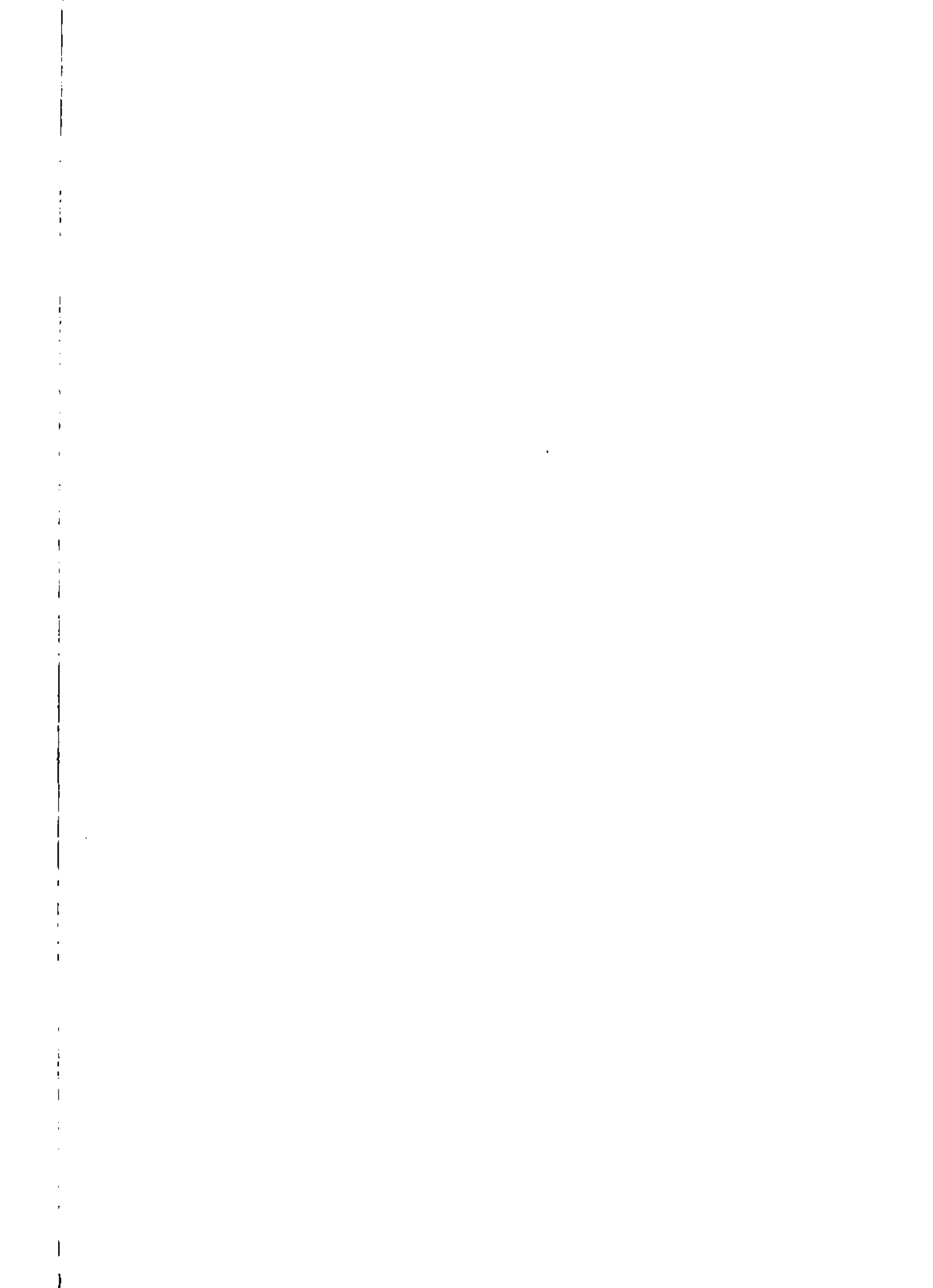

REA MATJA REA LOEANG!

Kitoe saer noe palintër. Anoe mawi deungeun-deungeun mah teu kintën mërloekeunana kana matja teh, boh matja boekoe boh matja sërät kabar. Bangsa-bangsa noe maradjëng, pirang-pirang sërät kabarna noe digambaran, soepados woewoeh sarina, woewoeh matak rësëp matjana. Doepi dina basa Soenda, nëmbe aja sahidji pisan sërät kabar noe digambaran, nja eta

„PARAHIANGAN”

KALOEARNÄ OENGGAL KĒMIS
ARTOSNA LANGGANAN
f 1,50 tiloe sasiheun (artos ti pajoen)

Geura maroendoet djadi langgan
„PARAHIANGAN” ka

BALE POESTAKA — BATAVIA-CENTRUM

J U L I.

Tahoen Walanda 1932		Tahoen Arab 1351	Tahoen Djawa Dal 1863	Pranata mangsa tahoen 78	Tahoen Tion-Hoa XXI	Katëangan hari bësar
1	Djoemaah	Safar 26	Man. Sapar 25	I 10	Go-goë 28	
2	Saptoe	27	Paing 26	11	29	
3	AHAD	28	Pon 27	12	30	
4	Sënen	29	Wage 28	13	Lak-goë 1	
5	Salasa	Rabi'oe'lâ- 1	Kaliwon 29	14	2	
6	Rëbo	wal 2	Manis 30	15	3	
7	Këmis	3	Paing 1	16	4	
8	Djoemaah	4	Pon 2	17	5	
9	Saptoe	5	Wage 3	18	6	
10	AHAD	6	Kaliwon 4	19	7	
11	Sënen	7	Manis 5	20	8	
12	Salasa	8	Paing 6	21	9	
13	Rëbo	9	Pon 7	22	10	
14	Këmis	10	Wage 8	23	11	
15	Djoemaah	11	Kaliwon 9	24	12	
16	Saptoe	12	Manis 10	25	13	Moeloed
17	AHAD	13	Paing 11	26	14	
18	Sënen	14	Pon 12	27	15	
19	Salasa	15	Wage 13	28	16	
20	Rëbo	16	Kaliwon 14	29	17	
21	Këmis	17	Manis 15	30	18	
22	Djoemaah	18	Paing 16	31	19	
23	Saptoe	19	Pon 17	32	20	
24	AHAD	20	Wage 18	33	21	
25	Sënen	21	Kaliwon 19	34	22	
26	Salasa	22	Manis 20	35	23	
27	Rëbo	23	Paing 21	36	24	
28	Këmis	24	Pon 22	37	25	
29	Djoemaah	25	Wage 23	38	26	
30	Saptoe	26	Kaliwon 24	39	27	
31	AHAD	27	Manis 25	40	28	

TJATĚTAN JULI

AUGUSTUS.

	Tahoen Walanda 1932	Tahoen Arab 1351	Tahoen Djawa Dal 1863	Pranata mangsa Tahoen 78	Tahoen Tiong-Hoa XXI	Katëरणan hari bësar
1	Sënen	Rabi'oe'lä 28	Paing Moeloed 26	I 41	Lak-goë 29	
2	Salasa	wal 29	Pon 27	II 1	Tjiet-goë 1	Dintën diba-
3	Rëbo	30	Wage 28		2	barkeunana
4	Këmis	Rabi'oe'lä- 1	Kaliwon 29		3	Kdj. Ratoë
5	Djoemaah	chir 2	Manis 1		4	Iboë Emma
6	Saptoë	3	Paing 2		5	
7	AHAD	4	Pon 3		6	
8	Sënen	5	Wage Silih-Moeloed 4		7	
9	Salasa	6	Kaliwon 5		8	
10	Rëbo	7	Manis 6		9	
11	Këmis	8	Paing 7		10	
12	Djoemaah	9	Pon 8		11	
13	Saptoë	10	Wage 9		12	
14	AHAD	11	Kaliwon 10		13	
15	Sënen	12	Manis 11		14	
16	Salasa	13	Paing 12		15	
17	Rëbo	14	Pon 13		16	
18	Këmis	15	Wage 14		17	
19	Djoemaah	16	Kaliwon 15		18	
20	Saptoë	17	Manis 16		19	
21	AHAD	18	Paing 17		20	
22	Sënen	19	Pon 18		21	
23	Salasa	20	Wage 19		22	
24	Rëbo	21	Kaliwon 20		23	
25	Këmis	22	Manis 21	III 1	24	
26	Djoemaah	23	Paing 22		25	
27	Saptoë	24	Pon 23		26	
28	AHAD	25	Wage 24		27	
29	Sënen	26	Kaliwon 25		28	Dintën diba-
30	Salasa	27	Manis 26		29	barkeunana
31	Rëbo	28	Paing 27		30	Sri Mahara- dja

TJATĚTAN AUGUSTUS

S E P T E M B E R.

Tahoen Walanda 1932	Tahoen Arab 1351	Tahoen Djawa Dal 1863	Pranata mangsa tahoen 78	Tahoen Tiong-Hoa XXI	Katëरणan hari bësar	
1	Këmis	Rab. äcbir 29	Pon	28	III 8	Peh-goë 1
2	Djoemaah	Djoemadi'- 1	Wage	29	9	2
3	Saptoe	lāwal 2	Kaliw.	1	10	3
4	AHAD	3	Manis	2	11	4
5	Sënen	4	Paing	3	12	5
6	Salasa	5	Pon	4	13	6
7	Rëbo	6	Wage	5	14	7
8	Këmis	7	Kaliw.	6	15	8
9	Djoemaah	8	Manis	7	16	9
10	Saptoe	9	Paing	8	17	10
11	AHAD	10	Pon	9	18	11
12	Sënen	11	Wage	10	19	12
13	Salasa	12	Kaliwon	11	20	13
14	Rëbo	13	Manis	12	21	14
15	Këmis	14	Paing	13	22	15
16	Djoemaah	15	Pon	14	23	16
17	Saptoe	16	Wage	15	24	17
18	AHAD	17	Kaliwon	16	IV 1	18
19	Sënen	18	Manis	17	2	19
20	Salasa	19	Paing	18	3	20
21	Rëbo	20	Pon	19	4	21
22	Këmis	21	Wage	20	5	22
23	Djoemaah	22	Kaliwon	21	6	23
24	Saptoe	23	Manis	22	7	24
25	AHAD	24	Paing	23	8	25
26	Sënen	25	Pon	24	9	26
27	Salasa	26	Wage	25	10	27
28	Rëbo	27	Kaliwon	26	11	28
29	Këmis	28	Manis	27	12	29
30	Djoemaah	29	Paing	28	13	Kao goë 1

TJATĚTAN SEPTEMBER

O C T O B E R.

	Tahoen Walanda 1932	Tahoen Arab 1351	Tahoen Djawa Dal 1863	Pranata mangsa tahoen 78	Tahoen Tiong-Hoa XXI	Katëangan hari bësar
1	Saptoe	Dj. awal 30	P. Dj. awal 29	IV 14	Kao-goö 2	
2	AHAD	Djoema- 1	Wage 1	15	3	
3	Sënen	di'lächir 2	Kaliw. 2	16	4	
4	Salasa	3	Manis 3	17	5	
5	Rëbo	4	Paing 4	18	6	
6	Këmis	5	Pon 5	19	7	
7	Djoemaah	6	Wage 6	20	8	
8	Saptoe	7	Kaliwon 7	21	9	
9	AHAD	8	Manis 8	22	10	
10	Sënen	9	Paing 9	23	11	
11	Salasa	10	Pon 10	24	12	
12	Rëbo	11	Wage 11	25	13	
13	Këmis	12	Kliwon 12	V 1	14	
14	Djoemaah	13	Manis 13	2	15	
15	Saptoe	14	Paing 14	3	16	
16	AHAD	15	Pon 15	4	17	
17	Sënen	16	Wage 16	5	18	
18	Salasa	17	Kaliwon 17	6	19	
19	Rëbo	18	Manis 18	7	20	
20	Këmis	19	Paing 19	8	21	
21	Djoemaah	20	Pon 20	9	22	
22	Saptoe	21	Wage 21	10	23	
23	AHAD	22	Kaliwon 22	11	24	
24	Sënen	23	Manis 23	12	25	
25	Salasa	24	Paing 24	13	26	
26	Rëbo	25	Pon 25	14	27	
27	Këmis	26	Wage 26	15	28	
28	Djoemaah	27	Kaliwon 27	16	29	
29	Saptoe	28	Manis 28	17	Tsap-goö 1	
30	AHAD	29	Paing 29	18	2	
31	Sënen	Radjab 1	Pon Radjab 1	19	3	

TJATĚTAN OCTOBER

N O V E M B E R.

	Tahoen Walanda 1932		Tahoen Arab 1351		Tahoen Djawa Dal 1863	Pranata mangsa tahoen 78	Tahoen Tiong-Hoa XXI	Katěranan hari bėsar
1	Salasa		Radjab	2	Wage Radjab	2	V 20	Tsap-goë 4
2	Rěbo			3	Kaliwon	3	21	5
3	Kěmis			4	Manis	4	22	6
4	Djoemaah			5	Paing	5	23	7
5	Saptoe			6	Pon	6	24	8
6	AHAD			7	Wage	7	25	9
7	Sěnen			8	Kaliwon	8	26	10
8	Salasa			9	Manis	9	27	11
9	Rěbo			10	Paing	10	VI 1	12
10	Kěmis			11	Pon	11	2	13
11	Djoemaah			12	Wage	12	3	14
12	Saptoe			13	Kaliwon	13	4	15
13	AHAD			14	Manis	14	5	16
14	Sěnen			15	Paing	15	6	17
15	Salasa			16	Pon	16	7	18
16	Rěbo			17	Wage	17	8	19
17	Kěmis			18	kaliwon	18	9	20
18	Djoemaah			19	Manis	19	10	21
19	Saptoe			20	Paing	20	11	22
20	AHAD			21	Pon	21	12	23
21	Sěnen			22	Wage	22	13	24
22	Salasa			23	Kaliwon	23	14	25
23	Rěbo			24	Manis	24	15	26
24	Kěmis			25	Paing	25	16	27
25	Djoemaah			26	Pon	26	17	28
26	Saptoe			27	Wage	27	18	29
27	AHAD			28	Kaliwon	28	19	30
28	Sěnen			29	Manis	29	20	1
29	Salasa			30	Paing	30	21	2
30	Rěbo		Sa'ban	1	Pon Rěwah	1	22	3

Tsap-it-goë

Mi'radna K.
N. Moeham-
mad

TJATĚTAN NOVEMBER

D E C E M B E R.

	Tahoen Walanda 1932	Tahoen Arab 1351	Tahoen Djawa Dal 1863	Pranata mangsa tahoen 78	Tahoen Tiong-Hoa XXI	Katěranan hari bėsar		
1	Kěmis	Sa'ban	2 Wage	VI 23	Tsap-it-goë	4		
2	Djoemaah		3 Kaliw. ^{Rewah}			3	24	5
3	Saptoe		4 Manis			4	25	6
4	AHAD		5 Paing			5	26	7
5	Sěnen		6 Pon			6	27	8
6	Salasa		7 Wage			7	28	9
7	Rěbo		8 Kaliwon			8	29	10
8	Kěmis		9 Manis			9	30	11
9	Djoemaah		10 Paing			10	31	12
10	Saptoe		11 Pon			11	32	13
11	AHAD		12 Wage			12	33	14
12	Sěnen		13 Kaliwon			13	34	15
13	Salasa		14 Manis			14	35	16
14	Rěbo		15 Paing			15	36	17
15	Kěmis		16 Pon			16	37	18
16	Djoemaah		17 Wage			17	38	19
17	Saptoe		18 Kaliwon			18	39	20
18	AHAD	19 Manis	19	40	21			
19	Sěnen	20 Paing	20	41	22			
20	Salasa	21 Pon	21	42	23			
21	Rěbo	22 Wage	22	43	24			
22	Kěmis	23 Kaliwon	23	VII 1	25			
23	Djoemaah	24 Manis	24	2	26			
24	Saptoe	25 Paing	25	3	27			
25	AHAD	26 Pon	26	4	28			
26	SĒNEN	27 Wage	27	5	29			
27	Salasa	28 Kaliwon	28	6	1			
28	Rěbo	29 Manis	29	7	2			
29	Kěmis	Ramdan	1 Paing	8	3			
30	Djoemaah		2 Pon	9	4			
31	Saptoe		3 Wage ^{Poësa}	3	10	5		

Dibabar-
keunana
K. H. Isa

TJATĚTAN DECEMBER

2. HARI BĒSAR

a. DINTĒN WĒWĒTON RADJA-RADJA DJEUNG PANGAGOENG.

31 Augustus	1880.	Sri Maharadja WILHELMINA.
19 April	1876.	Z. K. H. Prins HENDRIK, tjaroge Sri Maharadja WILHELMINA.
30 April	1909.	H. K. H. Prinses JULIANA LOUISE, EMMA, MARIE, WILHELMINA. Poetra (istri) Sri Maharadja.
2 Augustus	1858.	H. M. ADELHEID, EMMA, WILHELMINA, THERESIA. Kandjĕng Ratoe Iboe.

b. BANGSA NASRANI.

Tahoen-baroe		1 Januari
Goede Vrijdag (Wapatna K. N. Isa)		25 Maart
Paschen (Goegahna K. N. Isa tina koeboeran).	27 — 28	„
Hemelvaartsdag (Mi'radna K. N. Isa)		5 Mei
Pinksteren (Toeroenna Rochoe'lkoedoes)	15 — 16	„
Kerstmis (Dibabarkeunana K. N. Isa)	25 — 26	December

c. BANGSA ISLAM.

		'Arab	Djawa *)
Lĕbaran	1 — 2 Sawal	8 — 9 Febr.	9 Febr.
Lĕbaran-hadji	10 Rajag.	17 April	17 April
Asoera	10 Moeh.	16 Mei	17 Mei
Moeloed	12 Moeloed	16 Juli	18 Juli
Mi'radna K. N. Moehd.	27 Radjab	26 Nov.	26 Nov.

d. BANGSA TIONG HOA.

Tahoen-baroe	24 Tsap-it-goĕ	1 Januari
Pasar-malĕm	27 — 28 Tsap-dji-goĕ	3 — 4 Februari
Tahoen-baroe (heubeul)	1 Tsia-goĕ	6 Februari

*) Noeroetkeun Stbl. 1924 no. 579 poĕ moenggah poeasa hĕnteu didjieun hari bĕsar, tapi dina toetoejna boelan Poeasa diajaan 2 poĕ hari bĕsar. Noeroetkeun noe geus ditĕtĕpkeun koe Nagara pikeun taoen 1932 ninggangna dina tanggal 8 — 9 Februari.

Tsap-gomeh	15	Tsia-goë	20 Febr.
Wapatna Sang Boediman K. H. Tj.	18	Dji-goë	24 Maart
Tsing Bing	30	Dji-goë	5 April
Peh-tjoen	5	Go-goë	8 Juni
Ti oko	15	Tjiet-goë	16 Augustus
Dibabarkeunana Sang Boediman K. H. Tj.	27	Peh-Coë	27 Sept.
Tang-tseh	25	Tsap-it-Goë	22 Dec.

3. ROEPA-ROEPA ITOENGAN TAOEN

a. TAOEN MASEHI 1932 TJOTJOG DJEUNG:

Itoengan Ibrani (Hebreeuwsch)	tahoen	5692 — 5693
„ Tiong Hoa	„	4568 — 4569
„ Djawa	„	1862 — 1863
„ Arab (Hidjrah)	„	1350 — 1351

b. NEANGAN TAHOEN MASEHI KOE TAHOEN ARAB DJEUNG SABALIKNA.

I. Neangan tahoen Masehi lamoen geus njaho tahoen Arab:

$$\text{Tahoen Masehi} = \text{tahoen Arab} - \frac{\text{tah. Arab}}{33} + 622$$

Misilna tahoen Arab 1344 =

$$\text{tahoen Maschi } 1344 - \frac{1344}{33} + 622 = 1344 - 40 + 622 = 1926$$

II. Neangan tahoen Arab lamoen geus njaho tahoen Masehi:

$$\text{Tahoen Arab} = \text{tah. Masehi} - 622 + \frac{\text{tah. Masehi} - 622}{32}$$

Misilna tahoen Masehi 1926 =

$$\text{tahoen Arab } 1926 - 622 + \frac{1926 - 622}{32} = 1304 + 40 = 1344$$

Tapi henteu salilana bënë pisan kitoe, kadangkala sok beda oge satahoen. Misilna tahoen Masehi 1926, bisa djadi oge saroea djeung tahoen Arab 1345

4. SAMAGAHA.

Dina taheen 1932 aja opat kali samagaha, nja eta doea kali samagaha panonpoë djeung 2 kali samagaha boelan. Ari anoe tela katembongna di Hindia samagaha panonpoë dina tanggal 7 Maart djeung 2 kalianana samagaha boelan.

I. Samagaha panonpoë dina tanggal 7 Maart, samagaha sabeulah sarta teu katingal ti tempat² kalereun Padang; noeroetkeun waktoe Djawa-Tengah:

mimitina kakalangkangan poekoel	4.12.0	sore
kakalangkangan sabeulah	4.54.4	„
tjaangna pisan deui	5.34.8	„

II. Samagaha boelan dina tanggal 22 Maart samagaha sabeulah; noeroetkeun waktoe Djawa-Tengah.

mimitina kakalangkangan poekoel	6.19.2	sore
kakalangkangan sabeulah	7.52.2	„
panganggeusanana	9.25.2	„

III. Samagaha boelan tanggal 15 September samagaha sabeulah; noeroetkeun waktoe Djawa-Tengah.

mimitina kakalangkangan poekoel	2.38.2	djanari
kakalangkangan sabeulah	4.20.5	„
panganggeusanana	6.2.8	„

5. WAKTOE

Oepama di Batawi poekoel 12 beurang, di:

Amsterdam	poekoel	5.10	isoek	Londen	4.50	isoek
Brussel	„	5.7	„	Madrid	4.35	„
Berlijn	„	5.45	„	New-York	11.50	peuting (kamari)
Calcutta	„	10.45	„	Paris	5.—	isoek
Konstantinopel (Istamboel)	„	6.46	„	Rome	5.40	„
Kaapstad	„	6.—	„	Weenen	5.56	„
Mekah	„	7.26	„			

DJOL DEUI BAE KAANEHANANA TAOEN 1931 TEH
NJA ETA BOEKOE

TRĚSNASENA DJEUNG NJI POETRI SĔDIH-ASIH.

Serie No. 945.

(n g a n g g o 9 g a m b a r)

Djilid I pangaosna f 0.70

Dina taoen 1931 boekoe noe matak gen-
djloung teh nja eta „Pangeran Kornel”
kenging R. Memed Sastrahadiprawira
djěmpolan Bale-Poestaka.

Ieu oge „Trěsnasena” kenging R.
Memed Sastrahadiprawira, moal lěpat
pagorenjangna, reh loetjoena gěmbleng
bae sarěng boekoe Pangeran Kornel.

DIANTOS PISAN KOE

BALE POESTAKA
BATAVIA-CENTRUM

6. TARIP POS I SOERAT KIRIMAN

Kiriman	Ongkosna make itoengan sen				Bobotna teu meunang leuwih ti
	Di Hindia Nederland	Ka loear Hindia Nederland			
		Ka Nederland		Ka nagara sedjen	
	make pos laet	make kapal mil			
Soerat-soerat.					
Noe beuratna teu leuwih ti 20 gram:	12½	12½	12½	15	} 2 kg.
Leuwih ti sakitoe, oenggal-oenggal 20 gram ditambah:	7½	7½	7½	10	
Kartoe pos:					
Toenggal	5	5	5	10	—
Rangkép	10	10	10	20	—
Kartoe pindah.	2	2	2	—	—
Drukwerk: (Soerat ² noe ditjitak) Oenggal ² 50 gram:	2	2	3	3	2 kg.
Soerat kabar: Oenggal-oenggal 50 gram:	1	(saroea djeung drukwerk)			2 kg.
Document: Oenggal ² 50 gram:	2	2	3	3	} 2 kg.
Sakoerang-koerangna ongkosna:	12½	12½	12½	15	
Soerat noe lolong. Oenggal-oenggal 1000 gram:	2	2	3	3	5 kg.
Monster: Oenggal-oenggal 50 gram:	2	2	3	3	} 500 g.
Sakoerang-koerangna ongkosna:	5	5	6	6	
Boengkoesan leutik:					
Oenggal-oenggal 50 gram:	7½	7½	10	10	} 1 kg.
Sakoerang-koerangna ongkosna:	25	25	30	30	
Panggède-gědena ongkosna:	80	80	—	—	
Does-does noe make pangadji: Oenggal ² 50 gram:	—	10	10	10	} 1 kg.
Sakoerang-koerangna ongkosna:	—	50*)	50*)	50*)	

*) Ditambahan ongkos aangeteekend: di Hindia 10 sen pikeun oenggal² f150 djeur

**DJEUNG SOERAT-KAWAT.
DJEUNG SADJABA TI ETA.**

Oekoeranana	Katërangan.
<p>Teu meunang leuwih pandjangna ti 45 cm lamoen digoeloengkeun pandjangna 75 cm; goerat-tengah goeloenganana 10 cm.</p>	<p>Kartoe pos. Dina tẽmpat adres teu meunang ditoelisan lian ti adres djeung sedjen-sedjen katërangan pikeun Pos, saperti: afzender dj. s.t. Oepama ngalanggar eta larangan eta kartoe pos dianggap saperti soerat biasa.</p> <p>Kartoe boh anoe ditilẽpkeun boh anoe hẽnteu, oepama dikirimkeunana tjara drukwerk, pandjangna hẽnteu meunang leuwih ti 10 cm. sarta roebakna 7 cm, djadi hẽnten meunang leuwih ti kartoe pos anoe pangleutik-leutikna.</p>
<p>Panggẽde-gẽdena: pandjangna 15 cm; roebakna 105 cm. Pangleutik-leutikna: pandjangna 10 cm; roebakna 7 cm.</p>	<p>Boekoe² anoe dikirimkeunana misah², beuratna meunang nẽpi ka 3 kg.</p>
<p>Oekoeranana saroea djeung pikeun soerat.</p>	<p>Drukwerk, soerat kabar, djeung lampiranana noe diboengkoes dihidjikeun pikeun hidji-hidji kantor-pos, beuratna meunang nẽpi ka 5 kg.</p>
<p>idem</p>	<p>Drukwerk, soerat kabar, djeung lampiranana anoe dikirimkeun koe pos laet ka nagara Walanda, beuratna meunang nẽpi ka 5 kg.</p>
<p>idem</p>	<p>Boengkoesan leutik meunangna dikirimkeun teh ngan ka nagara noe geus ditangtoekeun.</p>
<p>Panggẽde-gẽdena: pandjangna 45 cm, roebakna 20 cm, kandõlna 10 cm. Lamoen digoeloengkeun pandjangna 45 cm; goerat-tengah goeloenganana 15 cm.</p>	<p>I Lamoen kadjadian harga prangkona teu tjoekoep:</p> <p>a. Soerat-soerat djeung kartoe pos biasana sok tẽroes dikirimkeun ka noe diadresanana atawa dipoelangkeun ka noe ngirimkeunana, ngan anoe nampana koedoe majar doea kalieun kakoeranganana sarta sakoe-rang-koerangna koedoe 5 sen.</p> <p>b. Kartoe pos rangkẽp, soerat-soerat kabar, djeung lampiranana, drukwerk, document, soerat noe lolong, monster, djeung boengkoesan laeutik dipoelangkeunana ka noe ngirimkeun.</p> <p>Lamoen anoe kasẽboet dina b tẽroes dikirimkeun, ongkosna saroea djeung anoe kasẽboet dina a.</p>

II TAMBAHAN (EXTRA) ONGKOS SOERAT dj.s.t. NOE DIKIRIMKEUN KOE POST OEDARA (LUCHTPOST)

POST OEDARA

Keur soerat druk-
werk. soerat kabar
djeung lampirana-
na, document, mon-
ster, boegkoesan
leutik djeung soe-
rat noe lolong ¹⁾

Pikeun saban²⁾ sa-
lambar kartoe pos
atawa salambar kar-
toe pos noe rang-
kep ³⁾ djeung keur
saban-saban pos-
wissel deuih ²⁾

Antara ètempat-tèmpat Hindia Nederland, saban 20 g.	10 sen	10 sen
Kiriman ti Hindia-Nederland:		
a. ka Singapoer djeung noe ngaliwatan Singapoer, saban- saban 20 g.	20 sen	20 sen
b. ka nagara Walanda, nëpi ka 5 g.	30 sen	30 sen
leuwih ti 5 g. nëpi ka 20 g.	75 sen	
satéroesna saban-saban 20 g. tambahna	75 sen	
c. ka Eropa (djaba ti nagara Walanda), Amrika-Kaler djeung Kidoel djeung Amrika-Tengah; Afrika-Koelon djeung Afrika-Koelon-Kidoel djeung ka tèmpat-tèmpat noe kaliwatan tèmpat-tèmpat noe kaséboet bieu, saban 20 g. ⁴⁾ , ⁵⁾	75 sen	40 sen
d. ka Siëm djeung noe ngaliwatan Siëm, saban-saban 20 g.	20 sen	20 sen
e. Ka Hindia-Inggris djeung noe ngaliwatan Hindia-Inggris, saban-saban 20 g.	40 sen	40 sen
f. ka Persi djeung noe ngaliwatan Persi, saban-saban 20 g.	60 sen	40 sen
g. ka Irak djeung noe ngaliwatan Irak, saban-saban 20 g.	60 sen	40 sen
h. ka Syrië djeung noe ngaliwatan Syrië, saban-saban 20 g.	70 sen	40 sen

-
- 1) Soerat anoe disēboetkeun hargana ngan bisa dikirimkeun koe pos oedara ka tēmpat-tēmpat di Hindia-Nederland noe kaliwatan koe pos oedara, djeung meunang dikirimkeun keur ka Straits Settlement djeung anoe ngaliwatan straits Settlement.
 - 2) Ongkos luchtpost pikeun djawaban kartoe pos rangkēp, majarna ēngke dina waktōe ngaboeskeun eta djawaban ka pos.
 - 3) Ka Oestrالي. tanah Inggris djeung Ierlan-Kaler, Ceylon, Pērsarikatan-Afrika-Kidoel djeung noe ngaliwatan tēmpat-tēmpat noe kasēboet bieu, teu meunang ngirimkeun post-wissel kana luchtpost, nja kitōe deui ka Hongkong, Pilipina djeung ka Amrika-Sarikat.
 - 4) Dikirimkeun koe pos oedara ti Hindia-Nederland ka nagara Walanda (Indiē-Nederland).
 - 5) Keur ka nagara Balkan dibawana ngah nēpi ka Istamboel; keur ka bagian Eropā noe sedjen, nēpi ka Amsterdam, djeung satēroesna dikirimkeun koe pos oedara biasa kalawan teu koedoe nambahan ongkos deui. Keur ka tēmpat sedjen noe hēnteu kaliwatan koe pos oedara dibawawana ngan nēpi ka Amsterdam, ari satēroesna dikirimkeunana koe pos biasa bae.

*
*
*

Kiriman no: geus diparangkoan luchtpost dikirimkeunana koe luchtpost, sanadjan teu make parangko biasa oge atawa parangkona kakara dibajar saparona.

Di saban-saban kantor pos oerang bisa meuli amplop djeung kērtasna anoe ngawoengkoel pikeun luchtpost, hargana 2 sen; ari beuratna eta amplop djeung kērtasna teh koerang tina 5 g.

Kiriman anoe dibawa koe luchtpost hadena mah dina adresna, djoeroe sabeulah ti kentja koedoe ditempelan strook anoe aja toelisanana kieu: Per luchtpost / Per avion. Eta strook teh oerang bisa menta ka kantor pos kalawan teu koedoe meuli.

SOESOE TJAP NONNA

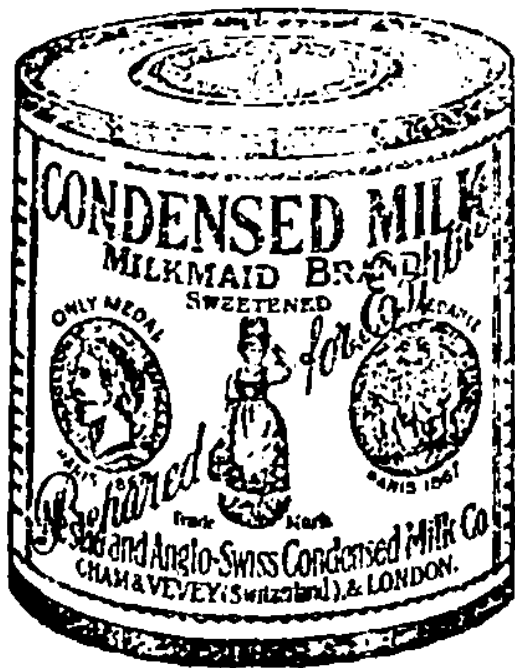

Noe mere kakoeatan sarta
gede pisan goenana ka
oenggal djelema.

T A R I N G A L I

gambar nona anoe ieu di-
teundeun beulah katoehoe.
Ngan kaleng noe nganggo
gambar kitoe bae noe eusi-
na tjisoesoe

T J A P N O N N A

A N O E T O E L E N M A H

NESTLÉ AND ANGLO-SWISS CONDENSED MILK CO.

BATAVIA — SEMARANG — SOERABAIA



TRADE-MARK



Raad van Indië, ti kentja ka katoehoe, t. t.: R. A. Achmad Djajadiningrat, C. W. Bodenhousen (Vice-President), Mr. W. G. Peekema (wd. secretaris), G. R. Erdbrink; Prof. Mr. A. H. M. J. van Kan; P. A. A. Koesoemo Joedo, L. H. W. van Sandick, W. Ch. Hardeman.

III POSTPAKKET.

Dikirimkeun	Bobotna djeung ongkosna			
	1 kg. atawa koerang	ti 1 kg nëpi ka 3 kg.	ti 3 kg nëpi ka 5 kg.	leuwih ti 5 kg. nëpi ka 10 kg
<p>Di Poelo Djawa djeung Madoera atawa di Sabrang antara tempat-tempat anoe kaliwatan koe djalan kareta api atawa trem, djeungna deui di djero wewengkon kantor pos eta keneh.</p>	f 0.60	f 0.80	f 1.—	f 1.50
<p>Ti Sabrang ka Poelo Djawa djeung Madoera atawa sabalikna; atawa di Sabrang antara tempat² anoe teu kaliwatan koe kareta api atawa trem.</p>	f 1.—	f 1.40	f 1.75	f 2.50
<p>Ka nagara Walanda koe pos laoet.</p>	f 1.25	f 1.75	f 1.75	f 2,85
<p>Ka nagara Walanda make kareta api ti Genua atawa Marseille, sanggeusna kapal datang ka dinja.</p>	f 2.10	f 3.05	f 3.05	f 4.97 ⁶
<p>Ka djadjahan Walanda di Hindia-Koelon (Amerika) koe pos laoet.</p>	f 1.70	f 2.30	f 2.60	f 4.40

Postpakket pandjangna henteu meunang leuwih ti 1.25 m djeung eusina henteu meunang leuwih ti 55 d m³ sarta beuratna teu meunang leuwih ti 10 kg.

Barang anoe teu meunang dikirimkeun koe postpakket:

1. barang anoe matak bahla ka pagawe Pos;
2. barang anoe bisa ngaroeksak barang sedjen;
3. barang anoe gampang bitoe atawa hoeroeng;
4. sasatoan anoe hiroep;
5. barang gelap.

Barang anoe dikirimkeun koe postpakket, koedoe diboengkoes sing hade, soepaja oelah roeksak atawa ngaroeksak barang sedien.

Postpakket anoe disēboet hargana koedoe make ongkos pikeun nanggoeng pangadjina: pikeun di Hindia 20 sen + 10 sen oenggal-oenggal f 150, sarta pikeun nagara deungeun 20 sen + 15 sen oenggal² f 144.

Oepama hajang ngadenge bedja katarima-hēnteuna pikeun postpakket anoe hēnteu ka loear ti Hindia, koedoe majar deui 12½ sen dina waktōe ngirimkeun atawa 25 sen sanggeusna postpakket miang atawa 15 sen djeung 30 sen pikeun postpakket ka loear Hindia.

IV POSTWISSEL

Ongkos wissel di Hindia

Wissel noe hargana:

f 25.— atawa koerang — 12½ sen
 ti f 25.— nēpi ka f 50.— 25 sen
 ti f 50.— nēpi ka f 100.— 50 sen

Saleuwihna pikeun oenggal-oenggal f 50.— ongkosna koedoe ditambah 25 sen deui.

Ongkos wissel ka loear Hindia

Nēpi ka f 25. — 25 sen
 ti f 25.— nēpi ka f 75.— 50 sen
 ti f 75.— nēpi ka f 100.— 62⁵ sen
 ti f 100.— nēpi ka f 200.— f 1.12⁵
 ti f 200.— nēpi ka f 300.— f 1.62⁵
 ti f 300.— nēpi ka f 400.— f 2.12⁵
 ti f 400.— nēpi ka f 480.— f 2.62⁵

Pikeun ka Auslarië, tanah Inggris djeung Jerland Kaler, Ceylon, Perserikatan Afrika Wetan, Straits-Settlements djeung pikeun anoe ngaliwatan eta tēmpat² djeung Hongkong, Malaka, Pilipina djeung Amerika Sarikat 15 sen ongkosna pikeun onggal² f 10 atawa koerang.

Ongkos wissel telegram

Saroea bae djeung ongkos wissel biasa, ditambahan ongkos telegram.

Panggēde-gēdena postwissel anoe beu'ang dikirimkeun:

Postwissel biasa pikeun di Hindia f 1000, poswissel kawat f 500. Poswissel biasa djeung postwissel kawat pikeun ka loear Hindia f 480. Postwissel hulppostkantoor teu meunang leuwih ti f 500.

Lamoen oerang hajang njaho naha eta kiriman teh geus katarima koe noe dikirimna, tambah bae ongkosna 12½ sen deui atawa 25 sen lamoen postwisselna geus dikirimkeun. Oepama pikeun nagara asing nambahana dina waktōe ngirimkeunana 15 sen. lamoen ēnggeusna 30 sen. Dina wisselna koedoe ditoelisan B. v b. (bericht van betaling)

Lakoena postwissel: di Hindia 2 boelan, di loear Hindia 5 boelan, nja eta mimitna ti boelan sanggeus eta postwissel dikirimkeun. Eta wissel noe teu lakoe deui koedoe ditiokot ti Hoofdbureau Bedrijf Postrijen (afd. Algemene Postzaken).

Eta wissel hēnteu meunang ditjokot deui lamoen oemoerna geus leuwih ti 2 taoen, ditiengna ti poēan eta wissel dikirimkeun.

V AANGETEEKEND.

Soerat, kartoe pos, drukwerk, document, monster, verhuiskaart (kartoe pindah) djeung salianna, anoe dikirimkeun koe pos ka sakoeliah Hindia, meunang dikirimkeun koe aangeteekend. Ongkos aangeteekend hidji-hidjina 20 sen; lamoen eta soerat aangeteekend tea leungit koe pos, koe pos bakal digantian f 25.—

Kiriman aangeteekend anoe aja hargaan beunang oge hargana tea ditoeliskeun dina amplopna, sangkan dimana kadjadian eta kiriman leungit bisa digantian hargana. Tapi lamoen nerangkeunana leuwih tina harga noe saenjana, eta hak meunang paroeroegi tea leungit. Ongkos kiriman noe saroepea kitoe pikeun di Hindia mah henteu beda djeung ongkos aangeteekend biasa, ngan koedoe ditambah 10 sen deui dina oenggal-oenggal f 150.— atawa koerang ti sakitoe. Hidji-hidjina aangeteekend noe make harga teu meunang leuwih ti f 5000.— djeung lamoen dikirimkeunana ti hulpostkantor atawa ka hulppostkantor teu meunang leuwih ti f 500.

Lamoen eta aangeteekend teh pikeun nagara loearan ongkosna ditambah deui 15 sen pikeun oenggal² f 144; tapi djoemblahna eta kiriman teh teu meunang leuwih ti f 4800, sarta lamoen dikirimkeunana ti hulppost kantor f 500.

Hargana eta kiriman koedoe ditoeliskeun dina amplopna loehoereun adresna eta soerat koe angka djeung koe aksara, sarta eta toelisan teh teu meunang ditjoret atawa dipoepoes.

Lamoen oerang arek menta ganti lantaran kiriman oerang tea leungit, teu meunang liwat ti sataoen ti poëan eta aangeteekend tea dika-poskeun.

Soerat aangeteekend anoe make „aangegeven geldswaarde”, ti toekangna koedoe dilak sarta ditjap, reana tjap elak noeroetkeun koemaha gedena amplop, biasana sok 5 tapi anggangna eta elak teu meunang leuwih ti 7 cm., nja kitoe deui lamoen prangkona tea leuwih ti hidji, anggangna tina prangko kana prangko deui teu meunang koerang ti 1 cm.

Lamoen narima kiriman anoe hargana leuwih ti f 1000.— njokotna teu meunang wakil, koedoe ditjokot koe sorangan ka kantor-pos, sarta soerat panggilanana ditandana koedoe koe mangsi di hareupeun pagawe kantor pos anoe mikeun eta aangeteekend.

EXPRESSE BESTELLING.

Lamoen kiriman oerang hajang gantjang dikirimkeunana, meunang dikirimkeun koe *expresse bestelling*. Noe beunang dikirim-

keun kitoe teh nja eta soerat biasa djeung kiriman noe sedjen sa-
perti: postwissel, postpakket biasa, adreskaart, postpakket noe make
„aangegeven geldswaarde”, soerat panggilan aangeteekend. Lamoen
anoe dikiriman tea aja dina wëwëngkon postkantoor atawa hulp-
postkantoor, ongkosna 40 sen; lamoen di loear wëwëngkon, ong-
kosna ngitoeng tina djaoeh-deukcutna, nja eta oenggal-oenggal
1 km 10 sen — koerang ti 1 km teu asoep itoengan — (ngan
teu meunang koerang ti 40 sen).

Lamoen oerang hajang njaho naha soerat aangeteekend atawa
expresse bestelling tea geus katampa koe noe dikirim, koe oerang
ongkosna koedoe ditambah $12\frac{1}{2}$ sen atawa 25 sen oepama eta
soerat teh ñnggeus dikirimkeun. Oepama pikeun nagara asing nam-
bahna 15 sen atawa 30 sen, nja eta lamoen ñnggeus dikirimkeun
sarta eta kiriman teh dina adresna koedoe ditoelisan koe aksara
„B. V. O.”

VI HARGA ROEPA-ROEPA FORMULIER.

Amplop soerat	1 sen	} Ditambah koe harga prangko anoe geus ditjap di loehoerna.
kartoe pos	—	
kartoe pos rangkëp	—	
kartoe pindah	—	
adreskaart postpakket	1 „	
postwisselformulier	1 „	
douane verklaring	1 „	
amplop pikeun kwitansi	1 „	
bordelel kwitansi	1 „	
postblad	1 „	

Dilarang teu meunang make formulier² salianna ti anoe dika-
loearkeun koe Postadministratie, iwal ti kartoe pos noe toenggal
atawa rangkëp, amplop soerat djeung postblad.

VII SOERAT KAWAT.

Noeroetkeun atoeran ngitoeng ongkos soerat kawat anoe anjar.
Tanah Hindia teh dibagi djadi tiloe golongan, nja eta:

I. *Golongan Djawa:*

Poelo Djawa, Madoera, Bali djeung Lombok.

II. *Golongan Koelon:*

Soematra, Riouw, Bangka, Billiton djeung Borneo-Koelon.

III. *Golongan Wetan:*

V AANGETEEKEND.

Soerat, kartoe pos, drukwerk, document, monster, verhuiskaart (kartoe pindah) djeung salianna, anoe dikirimkeun koe pos ka sakoeliah Hindia, meunang dikirimkeun koe aangeteekend. Ongkos aangeteekend hidji-hidjina 20 sen; lamoen eta soerat aangeteekend tea leungit koe pos, koe pos bakal digantian f 25.—

Kiriman aangeteekend anoe aja hargaan beunang oge hargaana tea ditoeliskeun dina amplopna, sangkan dimana kadjadian eta kiriman leungit bisa digantian hargaana. Tapi lamoen nĕrangkeunana leuwih tina harga noe saĕnjana, eta hak meunang paroeroegi tea leungit. Ongkos kiriman noe saroeapa kitoe pikeun di Hindia mah hĕnteu beda djeung ongkos aangeteekend biasa, ngan koedoe ditambah 10 sen deui dina oenggal-oenggal f 150.— atawa koerang ti sakitoe. Hidji-hidjina aangeteekend noe make harga teu meunang leuwih ti f 5000.— djeung lamoen dikirimkeunana ti hulpostkantor atawa ka hulppostkantor teu meunang leuwih ti f 500.

Lamoen eta aangeteekend teh pikeun nagara loearan ongkosna ditambah deui 15 sen pikeun oenggal² f 144; tapi djoemblahna eta kiriman teh teu meunang leuwih ti f 4800, sarta lamoen dikirimkeunana ti hulppost kantor f 500.

Hargana eta kiriman koedoe ditoeliskeun dina amplopna loehoereun adresna eta soerat koe angka djeung koe aksara, sarta eta toelisan teh teu meunang ditjoret atawa dipoepoes.

Lamoen oerang arek menta ganti lantaran kiriman oerang tea leungit, teu meunang liwat ti sataoen ti poĕan eta aangeteekend tea dika-poskeun.

Soerat aangeteekend anoe make „aangegeven geldswaarde”, ti toekangna koedoe dilak sarta ditjap, reana tjap ĕlak noeroetkeun koemaha gĕdena amplop, biasana sok 5 tapi anggangna eta ĕlak teu meunang leuwih ti 7 cm., nja kitoe deui lamoen prangkona tea leuwih ti hidji, anggangna tina prangko kana prangko deui teu meunang koerang ti 1 cm.

Lamoen narima kiriman anoe hargaana leuwih ti f 1000.— njo-kotna teu meunang wakil, koedoe ditjokot koe sorangan ka kantor-pos, sarta soerat panggilanana ditandana koedoe koe mangsi di hareupeun pagawe kantor pos anoe mikeun eta aangeteekend.

EXPRESSE BESTELLING.

Lamoen kiriman oerang hajang gantjang dikirimkeunana, meunang dikirimkeun koe *expresse bestelling*. Noe beunang dikirim-

keun kitoe teh nja eta soerat biasa djeung kiriman noe sedjen sa-
përta: postwissel, postpakket biasa, adreskaart, postpakket noe make
„aangegeven geldswaarde”, soerat panggilan aangeteekend. Lamoen
anoe dikiriman tea aja dina wëwëngkon postkantoor atawa hulp-
postkantoor, ongkosna 40 sen; lamoen di loear wëwëngkon, ong-
kosna ngitoeng tina djaoeh-deukcutna, nja eta oenggal-oenggal
1 km 10 sen — koerang ti 1 km teu asoep itoengan — (ngan
teu meunang koerang ti 40 sen).

Lamoen oerang hajang njaho naha soerat aangeteekend atawa
expresse bestelling tea geus katampa koe noe dikirim, koe oerang
ongkosna koedoe ditambah 12½ sen atawa 25 sen oepama eta
soerat teh ënggeus dikirimkeun. Oepama pikeun nagara asing nam-
bahna 15 sen atawa 30 sen, nja eta lamoen ënggeus dikirimkeun
sarta eta kiriman teh dina adresna koedoe ditoelisan koe aksara
„B. V. O.”

VI HARGA ROEPA-ROEPA FORMULIER.

Amplop soerat	1 sen	} Ditambah koe harga prangko anoe geus ditjap di loehoerna.
kartoe pos	—	
kartoe pos rangkëp	—	
kartoe pindah	—	
adreskaart postpakket	1 „	
postwisselformulier	1 „	
douane verklaring	1 „	
amplop pikeun kwitansi	1 „	
bordelel kwitansi	1 „	
postblad	1 „	

Dilarang teu meunang make formulier² salianna ti anoe dika-
loearkeun koe Postadministratie, iwal ti kartoe pos noe toenggal
atawa rangkëp, amplop soerat djeung postblad.

VII SOERAT KAWAT.

Noeroetkeun atoeran ngitoeng ongkos soerat kawat anoe anjar.
Tanah Hindia teh dibagi djadi tiloe golongan, nja eta:

I. *Golongan Djawa:*

Poelo Djawa, Madoera, Bali djeung Lombok.

II. *Golongan Koelon:*

Soematra, Riouw, Bangka, Billiton djeung Borneo-Koelon.

III. *Golongan Wetan:*

Tanah Hindia anoe teu kaasoeḡ kana golongan I djeung II tea.

Ongkos soerat kawat di sadjĕro oenggal golongan f 0.15 sakĕtjap, diwoewoeh f 0.25.

Ongkos soerat kawat ka golongan sedjen f 0.25 sakĕtjap diwoewoeh f 0.25.

Ka noe reudjeung sakota djeung oerang oge meunang ngirim soerat-kawat; bajaranana 2 sen oenggal-oenggal saomongan, ditambah 25 sen pakeun oenggal-oenggal telĕgram.

PANGAPOENGAN DI HINDIA.

Kabehdieunakeun pangapoengan di oerang katjida madjoena. Mĕsin ngapoeng dipikarĕsĕpna koe djĕlĕma, eta bae koe gantjana. Djalan, parit, sasak, noe sok gĕde waragadna tea djeung koe-doe lila didjieunna, kapan hĕnteu pĕrloe. Goenoeng djeung laeḡ teu matak djadi halangan. Minangka kapĕrloeḡ keur djalan antara doea nagara taja deui ngan tanah lapang, paranti indit djeung datang.

Ti taoen 1928 noe aja djalan ngawang² teh ngan di Poelo Djawa bae, kitoe oge ngan antara sawatara tĕmpat. Ari antara nagara² di Hindia mah dimimitianana taoen 1930. Dina boelan Maart 1930 aja djalan ngawang² antara Batawi — Palembang — Singapoer. Ajeuna mah ti Batawi ka Singapoer bisa ngalajang, dina djĕro 6 djam geus datang.

Sanggeus tanah lapang, paranti indit datang di Soematra beres, tanggal 27 September 1930 ngamimitian ti Batawi ka Medan, noe djaoehna kira² 1700 km. Di Palembang djeung Pakanbaroe aja pangĕureunan, di dinja noe naroeḡmpang bisa barangdahar djeung ngaso, lilana satĕngah djam.

Ajeuna geus kanjarahoeḡ, post dibawa koe mĕsin ngapoeng teh katjida pĕntingna.

Bangsa padagang bisa ka ditoe-ka dieu bari ngikĕr waktoe geusan kapĕrloeḡ dagangna.

Geus rea soedagar noe ngadjadjal ngoeriling ti Soerabaja — Batawi — Medan — Singapoer — Batawi — Soerabaja lilana ngan 6½ poĕ. (Ti Medan ka Singapoer meuntasna kana kapal).

Lamoen indit ti Soerabaja poĕ Djoemaah isoek², ana manggih

Këmis, pasosore geus aja deui di imah, toerta di nagara² noe kasorang tea sabatae tempona pikeun oeroes² padagangan; djaba ti eta di Samarang, Palembang, Pakanbaroe djeung Pinang aja tempo saeutik keur kapërloean naon bae.

Atoeran noempang kana mësini ngapoeng djeung tambanganana.

Koe oesahana K. N. I. L. M. (Koninklijke Ned.-Indische Luchtvaartmaatschappij) oenggal poë, kadjaba poë Ahad djeung hari bësar, nja eta poëan pabaroe Walanda, Goede Vrijdag (poepoesna N. Isa), 2e Paaschdag (goegahna N. Isa), 2e Pinksterdag (toeroenna Rohoelkoedoes), 1e djeung 2e Kerstdag (wëwëtonna N. Isa) aja djalan ngawang² antara tēmpat² noe kasēboet ieu di handap:

Batawi — Bandoeng poelang pëgih, saban poë, kadjaba Ahad djeung hari bësar, lilana 45 mēnit.

Batawi — Sēmarang — Soerabaja poelang pëgih, saban poë, kadjaba Ahad djeung hari bësar.

	Lilana di djalan
Batawi — Sēmarang	2 djam 35 menit
Sēmarang — Soerabaja	1 „ 45 „
Soerabaja — Sēmarang	1 „ 50 „
Sēmarang — Batawi	2 „ 40 „

Batawi — Palembang, poelang pëgih, saminggoe sakali. Keur saheulaanan ti Batawi saban Këmis inditna deui ti Palembang saban Saptoe.

Batawi — Palembang 3 djam 10 mēnit

Palembang — Batawi 3 „

Batawi — Palembang — Singapoer, poelang pëgih, saminggoe sakali. Inditna ti Batawi saban Salasa, ari ti Singapoer saban Rēbo.

Batawi — Palembang 3 djam 10 mēnit

Palembang — Singapoer 3 „

Singapoer — Palembang 3 „ 30 „

Palembang — Batawi 3 „

Batawi — Palembang — Pakanbaroe — Medan, poelang pëgih, saminggoe sakali. Ti Batawi saban Saptoe, ari ti Medan inditna heuleut sapoë ti poëan datangna kapal api noe ti nagri Walanda balaboeh di Bēlawan.

Batawi — Palembang	3 djam 10 mēnit
Palembang — Pakanbaroe	3 „ 50 „
Pakanbaroe — Medan	2 „ 40 „

Ieu di handap tarip tambangan sadjalan djeung tarip bajaran bahasi. Bahasi noe beuratna 20 kg atawa koerang pēre.

Ti Batawi ka tambangan sadjalan bajaran bahasi keur oenggal kg, saleuwihna tina 20 gk.

Bandoeng	f 17,50	f 0,15
Sēmarang	„ 60,—	„ 0,60
Soerabaja	„ 90,—	„ 0,90
Palembang	„ 93,50	„ 0,90
Singapoer	„ 185,—	„ 1,75
Pakanbaroe	„ 188,50	„ 1,80
Medan	„ 225,—	„ 2,—
(poelang pēgih ngoeroeng 6 minggoe)	„ 400,—	„ —,—
Sēmarang — Soerabaja	„ 40,—	„ 0,40
Pelembang — Singapoer	„ 91,50	„ 0,85
„ — Medan	„ 165,—	„ 1,60
„ — Pakanbaroe	„ 95,—	„ 0,90
Pakanbaroe — Medan	„ 85,—	„ 0,80
Singapoer — Bandoeng	„ 148,—	„ 1,40
„ — Soerabaja	„ 200,—	„ 1,90
„ — Sēmarang	„ 177,50	„ 1,70

Noe gelo, noe boga panjakit sok tepa atawa noe mabok teu meunang noempang mēsın ngapoeng, kadjaba lamoen badami heula djeung K. N. I. L. M. Baroedak noe oemoerna tatjan 3 taoen pēre, ti 3 taoen nēpi ka 7 taoen satēngah harga, ti sēmēt oemoer 7 taoen disaroeakeun djeung kolot tambanganana. Pamotretan teu meunang dibawa ka tēmpat darioek, tapi koedoe diampihan di tēmpat bahasi. Sakoerang-koerangna 20 mēnit deui kana waktoe indit, noe rek noempang koedoe geus aja di tanah lapang pangapoengan sarta barang djol datang koedoe njarita ka toekang kartjis. Lamoen kaporotan datang, doeit kartjis teu meunang dipenta deui. Bisa oge dipoelangkeun deui, dipotong 10% keur ongkos², tapi kitoe oge koedoe ngabedjaan heula ka K. N. I. L. M. sakoerang-koerangna 24 djam deui kana waktoe indit, jen moal toeloes miloe harita. Di tēmpat noe taroempak teu meunang oedoed, ngērekkeun kajoe-api atawa ngahoeroengkeun seuneu. Tina mēsın ngapoeng

teu meunang barangpitjeun naon bae, sabab eta teh bisa matak djadi katjilakaan gēde. Djeung djaba ti kitoe teu meunang mawa pakarang, bahan ngabédil, bangsa noe babari bitoe, noe sok ngadjēgoer, noe pingaroeksakeun barang sedjen, noe pibahlaeun kana mēsin ngapoeng, ka noe taroempak djeung salian ti eta; teu meunang barangbawa sakoer noe dilarang koe nagara; teu meunang mawa noe matak baringsang ka noe taroempak djeung sakoer noe moal beuhang dibawa koe mēsin ngapoeng.

DJALAN DJEUNG ATOERAN KARETA API NOE PÉNTINGNA

Kareta bleksom

Batawi — Soerabaja
Bandoeng — Soerabaja

Noe rek taroempak geus meunang meuli kartjis pi-6 poëun deui ka indit.

Noe ti Batawi eureunna di Tjikampek — Tjirëbon — Proepoek — Poerwokërto — Kroja.

Noe ti Bandoeng eureunna di 'Ijtjalenggka — Tjibatoe — Tasikmalaja — Bandjar — Kroja. Ti Kroja dihidjikeun, tēroes ka Djogja — Solo — Madioen — Kērtosono — Soerabaja-Goebëng — Soerabaja-Kotta.

Roepa² atoeran.

Noe toempak kareta bleksom majarna tambangan pangsaeutikna saroea djeung hargga kartjis pikeun 300 km., ditambah toeslag (emboh) *f* 3.—

Tjontona ti Batawi ka Tjikampek djaoehna 80 km. diitoeng saroea djeung 300 km. Harga kartjis kl. I *f* 13,50; kl. II *f* 9; kl. III *f* 4,50, djol emboh *f* 3.—

Kareta ekspres (epres).

Atoeran bajaran tambangan kareta epres mah rada beda djeung noe tadi, pamajar embohna oge kieu atoeranana:

	kl. I	kl. II	kl. III
1 — 60 km.	<i>f</i> 1,—	<i>f</i> 0,50	<i>f</i> 0,25
61 — 100 "	<i>f</i> 1,50	<i>f</i> 0,75	<i>f</i> 0,50
101 — 150 "	<i>f</i> 2,—	<i>f</i> 1,25	<i>f</i> 1,—
151 — 200 "	<i>f</i> 2,50	<i>f</i> 2,25	<i>f</i> 2,—
201 — 250 "	<i>f</i> 2,50	<i>f</i> 2,50	<i>f</i> 2,50
leuwih ti 250 "	<i>f</i> 3,—	<i>f</i> 3,—	<i>f</i> 3,—

Di N. I. S. djeung S. C. S. oenggal kartjis boga hak mawa bahasi 30 kg atawa koerang sarta përe, teu koedoe majar oembalan.

Ari di S. S. djeung noe ngaliwat djalan S. S. — N. I. S., nja kitoe deui djalan S. S. — S. C. S., oenggal kartjis kolot meunang përe mawa bahasi 30 kg, kartjis boedak 10 kg.

Pikeun kareta mësın djeung motor (motorfiets) koedoe majar, aja taripna.

Pikeun sasatoan bajaran oembalanana saroea djeung harga kartjis kolot.

Bistelan.

Teu ngoeroes djaoeh deukeutna, tapi ngitoeng beuratna, kleu taripna:

nëpi ka 1 kg	f 0,50
leuwih ti 1 kg — 3 kg	„ 0,80
„ „ 3 kg — 5 kg	„ 1,—
„ „ 5 kg — 10 kg	„ 1,50

Pikeun barang noe leuwih beurat, diitoengna salcuwihna ti 10 kg tea, saban 5 kg koedoe majar 5 sen keur 50 km, sarta oenggal² bistelan bajaranana ditambah f 0,60.

1. Saha² noe daek ka handap, ahirna sok tjlok di loehoer.

Tëgësna: djëlëma noe adab, daek ngadjenan ka batoer, tangtoe aja noe ngadjenan, aja noe ngahormat deui; samangsa dihormat djeung diadjenan hartina aja diloehoer.

7. PANANGGALAN RINGKES *)

I. Sĕtat pikeun neangan poĕ djeung pasaran oenggal
tanggal 1 Januari.

Ahad		Sĕnen		Salasa		Rĕbo		Kĕmis		Djoe- maah		Saptoe	
—	—	—	—	—	—	1800	pn	1801	pn	1802	pn	1803	pn
1804	pn	—	—	1805	w	1806	w	1807	w	1808	w	—	—
1809	kl	1810	kl	1811	kl	1812	kl	—	—	1813	m	1814	m
1815	m	1816	m	—	—	1817	p	1818	p	1819	p	1820	p
—	—	1821	pn	1822	pn	1823	pn	1824	pn	—	—	1825	w
1826	w	1827	w	1828	w	—	—	1829	kl	1830	kl	1831	kl
1832	kl	—	—	1833	m	1834	m	1835	m	1836	m	—	—
1837	p	1838	p	1839	p	1840	p	—	—	1841	pn	1842	pn
1843	pn	1844	pn	—	—	1845	w	1846	w	1847	w	1848	w
—	—	1849	kl	1850	kl	1851	kl	1852	kl	—	—	1853	m
1854	m	1855	m	1856	m	—	—	1857	p	1858	p	1859	p
1860	p	—	—	1861	pn	1862	pn	1863	pn	1864	pn	—	—
1865	w	1866	w	1867	w	1868	w	—	—	1869	kl	1870	kl
1871	kl	1872	kl	—	—	1873	m	1874	m	1875	m	1876	m
—	—	1877	p	1878	p	1879	p	1880	p	—	—	1881	pn
1882	pn	1883	pn	1884	pn	—	—	1885	w	1886	w	1887	w
1888	w	—	—	1889	kl	1890	kl	1891	kl	1892	kl	—	—
1893	m	1894	m	1895	m	1896	m	—	—	1897	p	1898	p
1899	p	1900	p	1901	p	1902	p	1903	p	1904	p	—	—
1905	pn	1906	pn	1907	pn	1908	pn	—	—	1909	w	1910	w
1911	w	1912	w	—	—	1913	kl	1914	kl	1915	kl	1916	kl
—	—	1917	m	1918	m	1919	m	1920	m	—	—	1921	p
1922	p	1923	p	1924	p	—	—	1925	pn	1926	pn	1927	pn
1928	pn	—	—	1929	w	1930	w	1931	w	1932	w	—	—
1933	kl	1934	kl	1935	kl	1936	kl	—	—	1937	m	1938	m
1939	m	1940	m	—	—	1941	p	1942	p	1943	p	1944	p
—	—	1945	pn	1946	pn	1947	pn	1948	pn	—	—	1949	w
1950	w	1951	w	1952	w	—	—	1953	kl	1954	kl	1955	kl
1956	kl	—	—	1957	m	1958	m	1959	m	1960	m	—	—

*) Kagĕĕlan djoeragan Mangoentirta, di Lowano.

Ahad		Sėnen		Salasa		Rėbo		Kėmis		Djoe- maah		Saptoe	
1961	p	1962	p	1963	p	1964	p	—	-	1965	pn	1966	pn
1967	pn	1968	pn	—	—	1969	w	1970	w	1971	w	1972	w
—	—	1973	kl	1974	kl	1975	kl	1976	kl	—	—	1977	m
1978	m	1979	m	1980	m	—	—	1981	p	1982	p	1983	p
1984	p	—	—	1985	pn	1986	pn	1987	pn	1988	pn	—	—
1989	w	1990	w	1991	w	1992	w	—	—	1993	kl	1994	kl
1995	kl	1996	kl	—	—	1997	m	1998	m	1999	m	2000	m

Taoen noe bilangan teu tjiplės dibagi 4, disėboetna taoen pondok, oemoerna 365 poė, ari noe tjiplės dibagi 4, disėboetna taoen pandjang, oemoerna 366 poė. Tapi lamoen bilanganana tea tjiplės dibagi koe 100, nadjan koedoena pandjang oge sok didjadikeun taoen pondok, ngan lamoen bilanganana tea tjiplės dibagi koe 400, kakara didjadikeun taoen pandjang. Taoen 1800, 1900, 2100 oepamana, eta taoen pondok, lantaran tjiplės dibagi 100 djeung teu tjiplės dibagi koe 400; tapi taoen 1600, 2000, 2400 kabeh taoen pandjang, lantaran bilanganana tea tjiplės dibagi koe 400, nadjan dibagi 100 tjiplės keneh oge.

Salah djeung bėnėr noeroetkeun koemaha dianggapna dina waktoena djeung tėmpatna.

NIKEL *)

Lamoen oerang nikël 11×12 , djalanna tangtoe saroea djeung noe ditoelis ieu:

$\begin{array}{r} 12 \\ 11 \times \\ \hline \end{array}$ Tapi aja deui djalanna, nja kitoe deui nikël noe make 2 angka (wēlasan), tapi anoe marele, nja eta:

$\begin{array}{r} 12 \\ 12 \\ \hline 132 \end{array}$ Mimiti hidjianana tikëlkeun, beubeunanganana toelis. Toeloej angka handap ditambah koe hidjian noe loehoer (atawa angka loehoer ditambah koe hidjian noe handap); beubeunanganana koedoe ditoelis di saken-tjaeun beubeunangan nikël hidjian tea. Tjontona:

$$I \quad \begin{array}{r} 12 \\ 11 \times \\ \hline 132 \end{array} \quad \begin{array}{l} 1 \text{ (hidjian handap)} \times 2 \text{ (hidjian loehoer)} = 2 \\ 11 \text{ (bilangan panikël)} + 2 \text{ (hidjian loehoer)} = 13 \end{array} \quad \begin{array}{r} = \\ \hline 132 \end{array}$$

$$II \quad \begin{array}{r} 13 \\ 12 \times \\ \hline 156 \end{array} \quad \begin{array}{l} 2 \times 3 = 6 \\ 13 + 2 = 15 \end{array} \quad \begin{array}{r} = \\ \hline 156 \end{array}$$

Oepama nikël hidjian teh beubeunanganana leuwih ti saangka, poeloehanana pisahkeun; eta poeloehan teh ditambahkeun kana beubeunangan ngadjoemlah. Tjontona:

$$I \quad \begin{array}{r} 16 \\ 17 \times \\ \hline 272 \end{array} \quad \begin{array}{l} 7 \times 6 = 42 \\ (17 + 6) + 4 = 23 + 4 = 27 \end{array} \quad \begin{array}{l} \text{ditoelis 2,} \\ \hline 272 \end{array} \quad \begin{array}{l} \text{poeloehanana} \\ \text{pisahkeun.} \end{array}$$

$$II \quad \begin{array}{r} 15 \\ 16 \times \\ \hline 240 \end{array} \quad \begin{array}{l} 6 \times 5 = 30 \\ (15 + 6) + 3 = 21 + 3 = 24 \end{array} \quad \begin{array}{l} \text{toelis 0} \\ \hline 240 \end{array}$$

*) Kintoenan djoeragan D. Mangoendikarta, Tjadasari, Pandeglang.

II. Sĕtat pikeun neangan poĕna tanggal 1 boelan Walanda.

Tahoen	Januari	Februari	Maart	April	Mei	Juni	Juli	Augustus	September	October	November	December
pond.	Ahad	Rĕbo	Rĕbo	Sapt.	Sĕnen	Kĕmis	Sapt.	Salasa	Djoem	Ahad	Rĕbo	Djoem
pandj.	Ahad	Rĕbo	Kĕmis	Ahad	Salasa	Djoem	Ahad	Rĕbo	Sapt.	Sĕnen	Kĕmis	Sapt.
pond.	Sĕnen	Kĕmis	Kĕmis	Ahad	Salasa	Djoem	Ahad	Rĕbo	Salasa	Sĕnen	Kĕmis	Salasa
pandj.	Sĕnen	Kĕmis	Djoem	Sĕnen	Rĕbo	Sapt.	Sĕnen	Kĕmis	Rĕbo	Salasa	Djoem	Rĕbo
pond.	Salasa	Djoem	Djoem	Sĕnen	Rĕbo	Sapt.	Sĕnen	Kĕmis	Ahad	Salasa	Djoem	Ahad
pandj.	Salasa	Djoem	Sapt.	Salasa	Kĕmis	Ahad	Salasa	Djoem	Sĕnen	Rĕbo	Sapt.	Sĕnen
pond.	Rĕbo	Sapt.	Sapt.	Salasa	Kĕmis	Ahad	Salasa	Djoem	Sĕnen	Rĕbo	Sapt.	Sĕnen
pandj.	Rĕbo	Sapt.	Ahad	Rĕbo	Djoem	Sĕnen	Rĕbo	Sapt.	Salasa	Kĕmis	Ahad	Salasa
pond.	Kĕmis	Ahad	Ahad	Rĕbo	Djoem	Sĕnen	Rĕbo	Sapt.	Salasa	Kĕmis	Ahad	Salasa
pandj.	Kĕmis	Ahad	Sĕnen	Kĕmis	Sapt.	Salasa	Kĕmis	Ahad	Rĕbo	Djoem	Sĕnen	Rĕbo

pond.	Djoem	Sėnen	Sėnen	Kėmis	Sapt.	Salasa	Kėmis	Ahad	Rėbo	Djoem	Sėnen	Rėbo
pandj.	Djoem	Sėnen	Salasa	Djoem	Ahad	Rėbo	Djoem	Sėnen	Kėmis	Sapt.	Salasa	Kėmis
pond.	Sapt.	Salasa	Salasa	Djoem	Ahad	Rėbo	Djoem	Sėnen	Kėmis	Sapt.	Salasa	Kėmis
pandj.	Sapt.	Salasa	Rėbo	Sapt.	Sėnen	Kėmis	Sapt.	Salasa	Djoem	Ahad	Rėbo	Djoem

Katėrangan

Lamoen oerang hajang nganjahokeun tanggal 1 boelan Walanda poė naon, koedoe ngilikan heula sėtat I nganjahokeun tanggal 1 Januari taoen noe rek dikanjahokeun poėna saban tanggal 1 teh poė naon djeung naha eta taoen teh taoen pondok atawa taoen pandjang. Dimana geus kapanggih kakara ngilikan sėtat II kolom boelan noe rek dikanjahokeun poėna dina tanggal 1 tea, djadjaran taoen pandjang à pondok — pandjang-pondokna taoen koedoe noeroetkeun taoen noe dipikarėp — noe tanggal 1 Januarina ninggang poė noe geus kapanggih tina sėtat I tea.

Tjontona

- I. Tanggal 1 Januari 1931 (taoen pondok) ninggang poė Kėmis (ilikan sėtat I). Seug ajeuna ngilikan sėtat II djadjaran taoen pondok noe tanggal 1 boelan Januari ninggang poė Kėmis. Ajeuna oerang njaho, jen tanggal 1 boelan Februari ninggang poė Ahad; Maart: Ahad; April: Rėbo djst.
- II. Tanggal 1 Januari 1940 (taoen pandjang), poė Sėnen. Lamoen oerang hajang njaho poė naon tanggal 1 boelan Februari, Maart, April djst, ngan kari ngilikan sėtat II djadjaran taoen pandjang noe tanggal 1 Januarina mėnėran poė Sėnen bae.

III. Sĕtat pikeun nganjahokeun poë-pasaran dina tanggal 1 boelan Walanda.

Taoen	Januari	Februari	Maart	April	Mei	Juni	Juli	Augustus	September	October	November	December
pond.	Kalw.	Manis	Wage	Kalw.	Kalw.	Manis	Manis	Paing	Pon	Pon	Wage	Wage
pandj.	Kalw.	Manis	Kalw.	Manis	Manis	Paing	Paing	Pon	Wage	Wage	Kalw.	Kalw.
pond.	Manis	Paing	Kalw.	Manis	Manis	Paing	Paing	Pon	Wage	Wage	Kalw.	Kalw.
pandj.	Manis	Paing	Manis	Paing	Paing	Pon	Pon	Wage	Kalw.	Kalw.	Manis	Manis
pond.	Paing	Pon	Manis	Paing	Paing	Pon	Pon	Wage	Kalw.	Kalw.	Manis	Manis
pandj.	Paing	Pon	Paing	Pon	Pon	Wage	Wage	Kalw.	Manis	Manis	Paing	Paing
pond.	Pon	Wage	Paing	Pon	Pon	Wage	Wage	Kalw.	Manis	Manis	Paing	Paing
pandj.	Pon	Wage	Pon	Wage	Wage	Kalw.	Kalw.	Manis	Paing	Paing	Pon	Pon
pond.	Wage	Kalw.	Pon	Wage	Wage	Kalw.	Kalw.	Manis	Paing	Paing	Pon	Pon
pandj.	Wage	Kalw.	Wage	Kalw.	Kalw.	Manis	Manis	Paing	Pon	Pon	Wage	Wage

Katĕrangan.

Lamoen arek nganjahokeun poë-pasaranana tanggal 1 dina saban boelan, taja bedana djeung moen rek neangan poëna. Mimitina noe koedoe dikanjahokeun teh tanggal 1 Januari pasaranana poë naon djeung naha eta taoen teh taoen pondok atawa taoen pandjang — pikeun nganjahokeun hal ieu koedoe ngilikan sĕtat I.— Dimana geus kapanggih, kakara neangan poë-pasaran noe rek dikanjahokeun tea.

Tjontona:

I. Oepama oerang arek nganjahokeun tanggal 1 boelan Maart 1929 (taoen pondok), oerang koedoe ngilikan sĕtat I tanggal 1 Jannari ninggang poë naon pasaranana Dimana geus kapanggih jen tanggal 1 Januari 1929 teh pasaranana **Wage**, ajeuna ngan kari ngilikan sĕtat III kolom boelan Maart djadjaran taoen pondok noe tanggal 1 Januari ninggang **Wage**. Engke tangtoe kanjahoan jen tanggal 1 Maart 1929 teh poë-pasaranana **Pon**.

II. Tanggal 1 Januari 1936 (taoen pandjang) poë pasaranana **Kaliwon**. Lamoen oerang hajang njaho tanggal 1 Februari pasaranana poë naon, ngan kari ngilikan sĕtat III kolom Februari bae djadjaran taoen pandjang noe tanggal 1 Januarina ninggang di **Kaliwon**.

IV. SĚTAT PIKEUN NEANGAN NGARAN POĚ
DINA PANANGGALAN BOELAN SOENDA 1)

I. II. III. IV. V. VI. VII. VIII.

		6	3	1	5	3	7	4	2
Moeharam	0	6	3	1	5	3	7	4	2
Sapar	2	1	5	3	7	5	2	6	4
Moeloed	3	2	6	4	1	6	3	7	5
Silihmoeloed	5	4	1	6	3	1	5	2	7
Djoemadilāwal	6	5	2	7	4	2	6	3	1
Djoemadilāhir	1	7	4	2	6	4	1	5	3
Radjab	2	1	5	3	7	5	2	6	4
Rĕwah	4	3	7	5	2	7	4	1	6
Poeasa (Ramdlan)	5	4	1	6	3	1	5	2	7
Sawal	0	6	3	1	5	3	7	4	2
Hapit	1	7	4	2	6	4	1	5	3
Rajagoeng (Hadji)	3	2	6	4	1	6	3	7	5

KATĚRANGAN.

Oepamana: PoĚ naon tanggal hidjina boelan Poeasa taoen 1349?

Djawab: 1349 dibagi koe 8 njesa 5. Oerang koedoe noendjoek kana angka V, lĕmpĕngkeun ka handap toeloej pengkolkeun kana boelan Poeasa, mengkolna dina angka hidji; ngitoengna ti poĚ Rĕbo, djadi tanggal hidji Poeasa 1349 teh ninggang dina poĚ Rĕbo.

Ari pikeun boelan Sawal 1349 mengkolna penoendjoek dina angka 3, ngitoeng ti Rĕbo, nja eta Rĕbo, Kĕmis, Djoemaah; djadi lĕbaran taoen ieu teh tjek patokan boehoen mah ninggang di Djoemaah. Itoengan ieu biasa sok aja gedjlogna sapoĚ, tapi keun bae da tara kapapandjangan, ĕngke ge heuleut sawatara boelan „loejoe deui.

PoĚ naon tanggal hidji Sawal 1318?

1318 : 8 njesa 6, mengkolna panoendjoek dina angka 7, ngitoeng ti Rĕbo, ninggang di Sasala.

Pananggalan noe kieu beunang oge ditalar, tapi koedoe apal kana naktoe taoen 8 roepa djeung naktoe boelan 12 roepa.

1) Kintoenan djr. Kd. Mangoendimadja.



S. p. k. t. b. Goeb. Djenderal moeka Volksraad anoe enggal.



Volksraad waktœ moeka k mp lan anœ ka XIV Di sabeulah
katoehoe, p. t. voorzitter djeung secretarisna.

Pikeun naktoe boelan kaitoeng gampang oge, dapon bisa nikël sawatara kali $1\frac{1}{2}$ diboeleudkeun ka loehoer. Kieu djalanna:

Moeharam oerang sēboet bae INDOENG BOELAN, naktoena ěnol (0). Anakna aja sawēlas boelan, anak kahidji Sapar, kadoea Moeloed, kasawēlas Rajagoeng (Hadji). Ajeuna oerang bisa nētēpkeun naktoena hidji-hidjina boelan, oepama boelan Silihmoeloed; eta teh anak katiloe, naktoena $3 \times 1\frac{1}{2} = 4\frac{1}{2}$ diboeleudkeun djadi 5. Boelan Djoemadilahir (anak ka 5) naktoena $5 \times 1\frac{1}{2} = 7\frac{1}{2} = 8$ atawa $8 - 7 = 1$. Boelan Poeasa (anak ka 8) naktoena $8 \times 1\frac{1}{2} = 12$ atawa $12 - 7 = 5$. Boelan Hadji (anak ka 11) naktoena $11 \times 1\frac{1}{2} = 16\frac{1}{2} = 17$ atawa $17 - 14 = 3$. djeung salianna.

Ari naktoe taoen noe 8 roepa atjan kapanggih djalan pondokna, kapaksa koedoe diapalkeun bae, mapaj ti taoen kahidji nēpi ka taoen kadalapan.

Bilangan taoen koedoe dibagi koe 8, diarah sesana. Lamoen njesa 4, oerang koedoe apal sabaraha naktoena taoen ka 4. nja kitoe deui taoen noe sedjen.

Ari papajanana kieu: 6 . 3 . 1 . 5 . 3 . 7 . 4 . 2 . Koe sawareh sok diganti koe omongan, malar bisa apal tjangkēm, saperti:

nēm, loe, sa, lim, ti, toe, pat, wa.

nēm, tri, eko, pontjo, tri, sapta, tjatoer, dewi.

waoe, djim, alif, he, djim, ze, dal, be,

wadji ahdji zadib.

ḍa, tja, hing, kang, tja, toer, ri, na.

di tji, hi, keu, tji, ta, roe, na .

Oepamana: Poë naon tanggal hidjina boelan Sapar 1343 ?

1343 dibagi 8 njesa 7, dipapaj taoen ka 7 teh ninggang dina pat atawa tjatoer atawa dal atawa ra (aksara Djawa), naktoena 4.

Ari boelan Sapar (anak Kahidji) naktoena 2, toeloej didjoemlahkeun $4 + 2 = 6$ Milang ti Rēbo 6 poë ninggang kana Sēnen, djadi tanggal hidji Sapar 1343 teh di Sēnen.

Tanggal hidji Rajagoeng 1342.

1342 dibagi 8 njesa 6, nēm tri eko pontjo, tri sapta, euh, geuning 7 naktoe taoen teh, Ari Rajagoeng (anak ka 11) naktoena $11 \times 1\frac{1}{2} = 16\frac{1}{2} = 17 = 3. 7 + 3 = 10$. Rēbo — Rēbo Kēm̄is Djoemaah.

Djadi tanggalna ninggang di Djoemaah.

Serie No. 942

PADOMAN INDOENG BEURANG

Karangan

L.S.A.M. VON RÖMER, Arts

Disoendakeun koe

R. SATJADIBRATA

(Bale Poestaka)

Pěrěloe! Pěrěloe! Pěrěloe!

Saha anoe teu kadoehoeng, oepami garwa babar teu katoeloe-
ngan?

Saha anoe teu handjakal, oepami
poetra hěnteu waloeja?

Anoe mawi kědah didjagi koe
„Padoman Indoeng Beurang.”

Pangaosna sahidji moeng f 0.12

WEDALAN

BALE POESTAKA - BATAVIA-CENTRUM



K. J. F. Osten Schout bij nacht, Panglima Angkatan Laoet.

Sehat
djeung
Bédas
koe



SANATOGEN

Kasakit djeung kalėmbekan datangna lantaran teu aja kakoeatan dina badan. Tapi Sanatogen bisa mitjeun kasakit djeung kalėmbekan, sabab bisa ngasoepkeun pirang-pirang kakoeatan kana badan. Lamoen andjeun ngarasa lėsoe, tjarape atawa paroelsing Lamoen koerang tanaga kalalakian, teu ngeunah sare atawa teu ngeunah dahar, koedoe gantjang dioebaran koe Sanatogen. Geus leuwih ti 24000 doktor noe naraelis djeung nėrangkeun, jen Sanatogen teh paranti ngoeatkeun sarap.

Nolak kalėmbekan, ngadatangkeun kasehatan djeung kabėdasan koe

SANATOGEN

Oebar paranti njehatkeun sarap

Didjoeal di oenggal apotik djeung toko².

SANATOGEN didjieunna djeung dipakna hėnteu katjabak koe leungeun.

8. DAPRAR RENTĒN-DIRENTĒNAN.

Poko f 100.— rentĒn-direntĒnan:

3%		4%		5%		6%		7%		8%		9%		10%		Djadi
f	103	f	104	f	105	f	106	f	107	f	108	f	109	f	110	1 th.
„	09	„	16	„	25	„	36	„	49	„	64	„	81	„	—	2 „
„	27	„	49	„	76	„	110	„	150	„	197	„	251	„	311	3 „
„	55	„	99	„	155	„	225	„	310	„	414	„	539	„	686	4 „
„	93	„	167	„	276	„	423	„	615	„	854	„	1153	„	1524	5 „
„	41	„	83	„	134	„	211	„	327	„	495	„	730	„	957	6 „
„	99	„	159	„	271	„	437	„	678	„	1017	„	1474	„	2073	7 „
„	68	„	136	„	227	„	375	„	591	„	898	„	1341	„	1956	8 „
„	48	„	93	„	155	„	246	„	396	„	617	„	934	„	1401	9 „
„	39	„	82	„	162	„	279	„	450	„	707	„	1095	„	1668	10 „
„	80	„	180	„	307	„	509	„	817	„	1281	„	2014	„	3019	15 „
„	61	„	119	„	265	„	478	„	786	„	1241	„	2014	„	3019	20 „
„	38	„	58	„	96	„	167	„	289	„	487	„	814	„	1303	25 „
„	73	„	134	„	239	„	429	„	731	„	1206	„	2014	„	3019	30 „
„	39	„	81	„	160	„	278	„	477	„	781	„	1241	„	2014	35 „
„	20	„	40	„	74	„	128	„	219	„	396	„	669	„	1100	40 „
„	16	„	32	„	61	„	110	„	199	„	341	„	584	„	900	45 „
„	39	„	67	„	116	„	182	„	317	„	548	„	934	„	1401	50 „

Goegoeroe njiar emloe, ngalalana njiar loang, bĕkĕlna wĕkĕl djeung sabar.

9. TARIP PAGADEAN BAB 7.

Gadean	Ongkosna	Diitoengna panglilana
10 sen něpi ka f 25.—	2 sen tina saroe pia atawa sabagian tina saroe pia dina oenggal 15 poë	135 poë
leuwih ti f 25 něpi ka f 50	5% saboelan	6 boelan
„ „ f 50 „ „ f 75	4% „	9 „
„ „ f 75 „ „ f 100	3% „	12 „
„ „ f 100	1% „	12 „
		saboelanna diitoeng 30 poë

SAMBOENG LAJANG

Parantos ngalanggan poestaka mangsa „PARAHIANGAN”?
Teu atjan?

Atoeh enggal njëratan ka BALE
POESTAKA, disarëngan koe
postwissel f 1.50

Daptar pikeun nerangkeun gedena taksiran djeung doeit
noe diindjeumkeun.

tak- siran	doeit noe diin- djeum- keun	tak- siran	doeit noe diin- djeum- keun	tak- siran	doeit noe diin- djeum- kenn	tak- siran	doeit noe diin- djeum- keun
f 0.10	f 0.01	f 8.15	f 6.75	f 44.—	f 35.—	f 99.—	f 88.—
” 0.20	” 0.10	” 8.40	” 7.—	” 45.—	” 36.—	” 100.—	” 89.—
” 0.30	” 0.20	” 8.75	” 7.25	” 46.—	” 37.—	” 101.—	” 90.—
” 0.40	” 0.30	” 9.—	” 7.50	” 47.—	” 38.—	” 102.—	” 91.—
” 0.50	” 0.40	” 9.25	” 7.75	” 48.—	” 39.—	” 104.—	” 92.—
” 0.60	” 0.50	” 9.50	” 8.—	” 50.—	” 40.—	” 105.—	” 93.—
” 0.80	” 0.60	” 9.75	” 8.25	” 52.—	” 41.—	” 106.—	” 94.—
” 0.90	” 0.70	” 10.—	” 8.50	” 53.—	” 42.—	” 107.—	” 95.—
” 1.—	” 0.80	” 10.25	” 8.75	” 54.—	” 43.—	” 108.—	” 96.—
” 1.10	” 0.90	” 10.50	” 9.—	” 55.—	” 44.—	” 109.—	” 97.—
” 1.20	” 1.—	” 10.75	” 9.25	” 56.—	” 45.—	” 110.—	” 98.—
” 1.50	” 1.20	” 11.—	” 9.50	” 57.—	” 46.—	” 111.—	” 99.—
” 1.60	” 1.30	” 11.25	” 9.75	” 58.—	” 47.—	” 112.—	” 100.—
” 1.70	” 1.40	” 11.50	” 10.—	” 59.—	” 48.—	” 118.—	” 105.—
” 1.80	” 1.50	” 12.50	” 10.50	” 60.—	” 49.—	” 124.—	” 110.—
” 2.—	” 1.60	” 13.—	” 11.—	” 61.—	” 50.—	” 129.—	” 115.—
” 2.10	” 1.70	” 13.70	” 11.50	” 62.—	” 51.—	” 135.—	” 120.—
” 2.20	” 1.80	” 14.20	” 12.—	” 63.—	” 52.—	” 140.—	” 125.—
” 2.30	” 1.90	” 14.90	” 12.50	” 64.—	” 53.—	” 146.—	” 130.—
” 2.40	” 2.—	” 15.40	” 13.—	” 65.—	” 54.—	” 153.—	” 135.—
” 2.80	” 2.20	” 16.—	” 13.50	” 66.—	” 55.—	” 157.—	” 140.—
” 2.90	” 2.30	” 16.60	” 14.—	” 67.—	” 56.—	” 163.—	” 145.—
” 3.—	” 2.40	” 17.20	” 14.50	” 68.—	” 57.—	” 168.—	” 150.—
” 3.10	” 2.50	” 17.70	” 15.—	” 69.—	” 58.—	” 174.—	” 155.—
” 3.20	” 2.60	” 18.40	” 15.50	” 70.—	” 59.—	” 180.—	” 160.—
” 3.30	” 2.70	” 18.90	” 16.—	” 71.—	” 60.—	” 185.—	” 165.—
” 3.40	” 2.80	” 19.60	” 16.50	” 72.—	” 61.—	” 191.—	” 170.—
” 3.50	” 2.90	” 20.—	” 17.—	” 73.—	” 62.—	” 196.—	” 175.—
” 3.60	” 3.—	” 20.75	” 17.50	” 74.—	” 63.—	” 202.—	” 180.—
” 4.—	” 3.20	” 21.25	” 18.—	” 75.—	” 64.—	” 208.—	” 185.—
” 4.10	” 3.30	” 22.—	” 18.50	” 76.—	” 65.—	” 213.—	” 190.—
” 4.20	” 3.40	” 22.50	” 19.—	” 77.—	” 66.—	” 219.—	” 195.—

Lampiran B. (Toeloejna)

tak- siran	doeit noe diin- djeum- keun	tak- siran	doeit noe diin- djeum- keun	tak- siran	doeit noe diin- djeum- keun	tak- siran	doeit noe diin- djeum- keun
f 4.30	f 3.50	f 23.—	f 19.50	f 78.—	f 67.—	f 224.—	f 200.—
„ 4.40	„ 3.60	„ 23.50	„ 20.—	„ 79.—	„ 68.—	„ 230.—	„ 205.—
„ 4.50	„ 3.70	„ 24.—	„ 20.50	„ 80.—	„ 69.—	„ 236.—	„ 210.—
„ 4.60	„ 3.80	„ 24.50	„ 21.—	„ 81.—	„ 70.—	„ 241.—	„ 215.—
„ 4.70	„ 3.90	„ 25.—	„ 21.50	„ 82.—	„ 71.—	„ 247.—	„ 220.—
„ 4.80	„ 4.—	„ 25.50	„ 22.—	„ 83.—	„ 72.—	„ 252.—	„ 225.—
„ 5.20	„ 4.20	„ 26.—	„ 22.50	„ 84.—	„ 73.—	„ 258.—	„ 230.—
„ 5.30	„ 4.30	„ 26.50	„ 23.—	„ 85.—	„ 74.—	„ 264.—	„ 235.—
„ 5.40	„ 4.40	„ 27.—	„ 23.50	„ 86.—	„ 75.—	„ 269.—	„ 240.—
„ 5.50	„ 4.50	„ 27.50	„ 24.—	„ 87.—	„ 76.—	„ 275.—	„ 245.—
„ 5.60	„ 4.60	„ 28.—	„ 24.50	„ 88.—	„ 77.—	„ 280.—	„ 250.—
„ 5.70	„ 4.70	„ 29.—	„ 25.—	„ 89.—	„ 78.—	„ 286.—	„ 255.—
„ 5.80	„ 4.80	„ 30.—	„ 26.—	„ 90.—	„ 79.—	„ 292.—	„ 260.—
„ 5.90	„ 4.90	„ 31.—	„ 27.—	„ 91.—	„ 80.—	„ 297.—	„ 265.—
„ 6.—	„ 5.—	„ 32.—	„ 28.—	„ 92.—	„ 81.—	„ 303.—	„ 270.—
„ 6.45	„ 5.25	„ 33.—	„ 29.—	„ 93.—	„ 82.—	„ 308.—	„ 275.—
„ 6.70	„ 5.50	„ 34.—	„ 30.—	„ 94.—	„ 83.—	„ 314.—	„ 280.—
„ 6.95	„ 5.75	„ 39.—	„ 31.—	„ 95.—	„ 84.—	„ 320.—	„ 285.—
„ 7.20	„ 6.—	„ 40.—	„ 32.—	„ 96.—	„ 85.—	„ 325.—	„ 290.—
„ 7.65	„ 6.25	„ 41.—	„ 33.—	„ 97.—	„ 86.—	„ 331.—	„ 295.—
„ 7.90	„ 6.50	„ 43.—	„ 34.—	„ 98.—	„ 87.—	„ 336.—	„ 300.—

Demi barang-barang anoe harga taksiranana aja di antara angka anoe kasēboet dina ieu daptar, doeit anoe diindjeumkeunana koedoe noeroetkeun harga-taksiran anoe pangleutikna.

Harga-harga taksiran anoe leuwih ti f 25.—, eta diboeleudkeun bae.

Ngitoengna rentēn tina doeit noe diindjeumkeun, pikeun barang anoe harga taksiranana leuwih ti f 100.—, gēdena doeit \times lilana $\times \frac{1}{30}$.

BOEAH ANGGOER

JANG PALING BAIK
JAITOE MERK

CUTTING
PACKING
TJAP
BOERAK



JO
G-ZGX

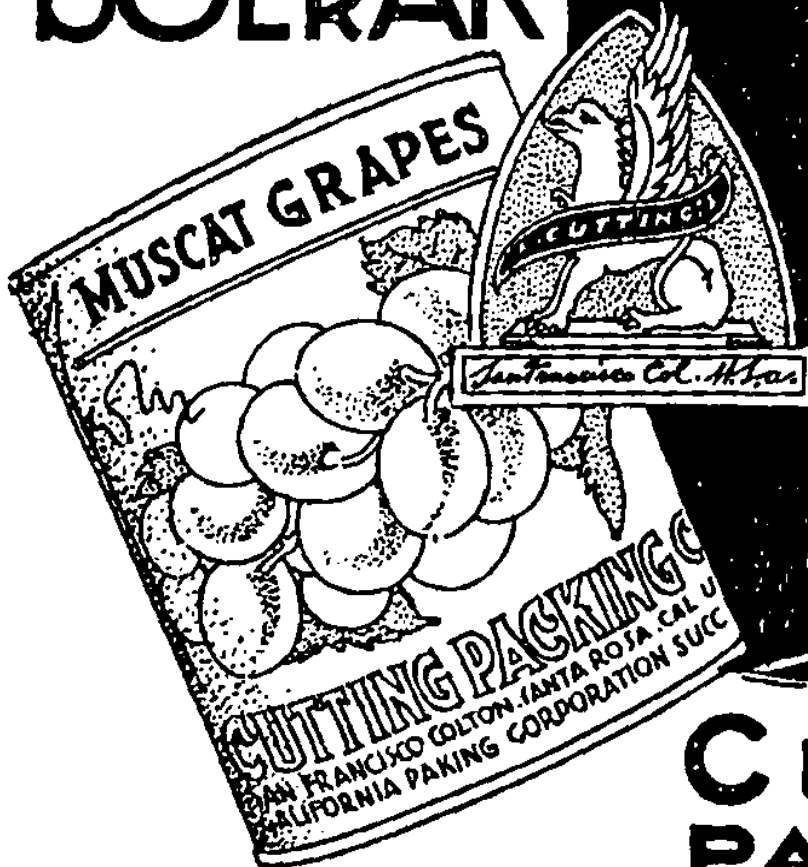

CUTTING PACKING CO

SAN FRANCISCO COLTON SANTA ROSA CAL. U. S. A.



K. t. G. H. de Man, Goepërnoer Djawa-Wetan.

LAMPIRAN C.

Tempo lelang tĕgĕsna barang-barang-gadcan A anoe diasoepeun
dina taoen 1931, beunang dilelangkeun:

Juli 1931	31 Januari 1932
Augustus „	22 Poeasa 1350
September „	29 Februari 1932
October „	21 Sawal 1350
November „	31 Maart 1932
December „	23 Hapit 1350
Januari 1932	30 April 1932
Februari „	23 Rajagoeng 1350
Maart „	31 Mei 1932
April „	25 Moeharam 1351
Mei „	30 Juni 1932
Juni „	25 Sapar 1351
	31 Juli 1932
	27 Moeloed 1351
	31 Augustus 1932
	28 Silih-Moeloed 1351
	30 September 1932
	29 Djoemadilāwal 1351
	31 October 1932
	1 Radjab 1351
	30 November 1932
	1 Rĕwah 1351
	31 December 1932
	3 Poeasa 1351

10. OEKOERAN DJEUNG TIMBANGAN.

a. OEKOERAN PANDJANGNA.

kilometer	= km	= 1000	metër *)
hectometer	= hm	= 100	metër
decameter	= dam	= 10	metër
meter	= m	=	babon
decimeter	= dm	= 0,1	metër
centimeter	= cm	= 0,01	metër
milimeter	= mm	= 0,001	metër
mikron	= μ	= 0,000001	metër

1 m = 3.1853 kaki (3.2 kaki).

1 kaki = 0.313947 m (0.31 m) = 12 dim.

1 toembak = 12 kaki = 3.767364 m (3.77 m).

1 elo (Amst.) = 0.68781 m (= 0.688 m).

1 djar (yard) = \pm 3 kaki = 0.9144 m (= 0.915 m).

1 deupa = 1.7 m.

= 4 hasta (1 hasta = 0.42 m).

= 8 kilan (1 kilan = 0.21 m).

1 pal Djawa = 400 toembak = 1506.94 m.

1 pal Soematra (mel laonet) = 1851.85 m.

1 mel Djërman (geogr. mijl) = 7407.4 m.

b. OEKOERAN LĒGANA.

kilometer pasagi	= km ² *)	= 1000000	metër pasagi
hectare	= ha	} = 10000	metër pasagi
atawa hectometer pasagi	= hm ²		
are	= a	} = 100	metër pasagi
atawa decameter pasagi	= dam ²		
centiare	= ca	} = 1	metër pasagi
atawa meter pasagi	= m ²		
decimeter pasagi	= dm ²	= 0,01	metër pasagi
centimeter pasagi	= cm ²	= 0,0001	metër pasagi
milimeter pasagi	= mm ²	= 0,000001	metër pasagi

*) Pepeling — Mitoeroet atoeran Departement Landbouw, ajeuna ngaran-ngaran oekoeran, nja kitoe deui ngaran ringkĕsanana oge, ditoelis koe aksara leutik bae.

EVEREADY

TRADE MARK



lampona djeung batěrena
leuwih awet ti batan merėk
noe sedjen. Koe sabab eta
beunang disėboet noe pang-
moerahna.

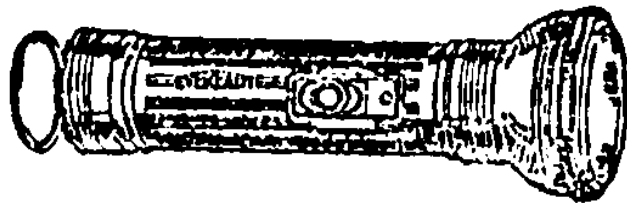

Kagėgėlan!!

Gratis!!

Noe ngintoen djėnėngan sarėng adres ka:

N. V.

L. E. TELS & Co's HANDEL Mij.
AFDEELING RECLAME — BATAVIA.

baris nampi hidji barang kėgėgėlan.

Dina sėrat andjeun kėdah di sėrat:

„VOLKSALMANAK”



P. toean Dr. J. Offringa, Hoofd D. V. G. (kasehatan ra'jat)

- 1 mel Djërman □ = 24.2475 pal □ = 7759. 2 bahoe.
 1 km² = 100 ha 140. 9147 bahoe.
 1 ha = 1409147 bahoe.
 1 bahoe = 500 toembak □ (bata) = 7096.5 m² = 1.7537 acre.
 1 acre (oekoeran Inggris) = 4046.71 m² = 0 57023 bahoe
 1 bata (toembak 1) = 14, 19 m².
 1 kaki □ = 0.0985627 m².
 1 djoeng (di Pasoendan) = 2 bahoe.
 1 pantjar (di Djawa-Wetan = 4 bahoe.
 1 patok (Priangan) = 5×5 toemb. = 1/20 bahoe.
 1 Pal □ = 320 bahoe.

c. OEKOERAN EUSINA

decastère	= das	= 10 metër kibik
stère	= s	= } 1 metër kibik
atawa meter kibik	= m ³	= }
decistère	= ds	= } 0,1 metër kibik
atawa hectoliter	= hl	= }
dekaliter	= dal	= 0,01 metër kibik
liter	= l	= } 0,001 metër kibik
dicimeter kibik	= dm ³	= }
deciliter	= dl	= 0,0001 metër kibik
centiliter	= cl	= 0,00001 metër kibik
centimeter kibik	= cm ³	= 0,000001 metër kibik
milimeter kibik	= mm ³	= 0,000000001 metër kibik

- 1 kan = 1,51580 litër (= 1,52 l).
 1 ton Batawi = 0,9283 hl.
 1 ton rëgistër = 2,83 m³.
 1 legër = 388 kan = 588.15 litër
 1 kojan = 32 pikoel = 1976, 36 kg.
 1 „ Ratawi = 27 pikoel (timbangan beas). *)
 1 „ Samarang = 28 „ („ „).
 1 „ Soerabaja = 30 „ („ „).
 1 toembak soeloeh = 6.683 m³
 1 pikoel = 8 gantang = 61.75 kg. = 100 kati.

*) 1 kojan oejah = 30 pikoel = 240 gantang = 18 karoeng = 2011,258 l.

- gantang = 8 batok.
 1 batok = 1.07 litër.
 1 takër = 17 kan = 25,77 litër.
 1 kati = 0,6 kg.
 1 kati = 16 tail = 617,6 g.
 1 gallon = 4,45 litër.
 1 pon = 0,5 kg.
 1 pon Inggris = 0,45 kg.
 1 ons = $\frac{1}{10}$ kg. = 1 hg.
 1 kodi bako = 20 pon.
 1 rim kërta = 20 boekoe.
 1 boekoe = 24 lambar.
 1 pëti minjak tanah = 2 blek = 10 gallon = 37,8 litër

d. OEKOERAN BEURATNA.

- ton = t = 1000 kilogram
 quintal (centenaar) = q (c) = 100 kilogram
 kilogram = kg = babon
 hectogram = hg = 0.1 kilogram
 decagram = dag = 0.01 kilogram
 gram = g = 0.001 kilogram
 decigram = dg = 0.0001 kilogram
 centigram = cg = 0.00001 kilogram
 miligram = mg = 0.000001 kilogram

- 1 pikoel = 61.761302 kg. (= 61.761 kg.) = 125 pon Amsterdam
 1 pikoel Djawa = 136 pon Inggris.
 1 kati = $\frac{1}{100}$ pikoel = $1\frac{1}{4}$ pon = 0.61761 kg.
 1 gantang = 10 kati (Djawa-Wetan).

e. OEKOERAN BILANGAN.

Di Pasoendan djeung di tanah-tanah partikoelir.

- 1 potjong = 5 kati.
 1 gedeng = 2 potjong.
 1 sangga = 5 gedeng = \pm 50 kati atawa \pm 60 pon.
 1 madea = 100 gedeng.
 1 tjaeng = 200 gedeng = \pm 2500 pon.
 1 amët = 10—40 sangga (beda-beda).

f. TIMBANGAN TJANDOE.

1 kati	=	$\frac{1}{100}$ pikoel	=	16 tail	=	617,613 gram.
1 tail	=	$\frac{1}{16}$ kati	=	10 tji	=	38,601 gram
1 tji	=	$\frac{1}{16}$ tail	=	10 timbang	=	3,860 gram.
1 karat	=	0,205 gram.				

g. OEKOERAN GANTJANGNA.

1 djam lalampahan.	8 à 3 $\frac{1}{2}$ pal
1 „ leumpang koeda.	2 „
1 „ kareta.	7 „
1 „ mobil.	20 à 25 „
1 „ kareta api	20 „
1 „ „ „ expres	40 „
1 sėkon djalanna sora	337 m.
1 „ „ tjahja	298000 km.
1 „ „ pelor bėdil.	600 m.
1 „ hibėrna kapinis	50 à 75 „
1 „ „ titiran	17 „

„Na koe naon nja, Tjikapoendoeng djadi saat?”

„Noe kitoe aitanjakeun Na teu njaho saeur?”

„Heueuh, naha mana saeur?”

„Har, apan koe poepoer djeung wėdak.”

11. AKSARA-AKSARA NOE AJA HARTINA.

à	=	harga; saperti 1 m à f 1.—, hartina 1 m hargana f 1.—
		=	něpi ka; 10 à 14 pöë, hartina 10 něpi ka 14 poë.
a	=	are.
A ^o	=	anno = taheen.
blz.	=	bladzijde = katja.
Co	=	Compagnie = & Co. = engko.
c.s.	=	cum suis = djeung batoer-batoerna.
Cts	=	cents = sen.
cq.	=	casu quo = lamoen kitoe.
dd.	=	de dato = tanggal.
dr.	=	doctor = kaloenggoehan sanggeusna tamat diadjar di sakola loehoer sarta ngarang proefschrift.
e.a.	=	en andere = djeung sadjaba ti eta = dj.s.t.
e.d.	=	en dergelijke = djeung sabangsana = dj.s.b.
etc.	=	et cetera = djeung satoeloejna = dj.s.t., dj.s.b.
enz.	=	en zoo voort = djeung satěroesna = etc.
ex.	=	exemplaar = lambar.
f atawa fl		=	florin = roepia.
fr.	=	franco = geus dibajar.
H.M.	=	Hare Majesteit = gělaran radja.
Ir.	=	ingenieur = insinjoer.
L. S.	=	Lectori Salutem = salam ka noe matja (dina sir-koelir).
m.h.d.	=	met hartelijken dank = pirang ² noehoen = p.r.
m.h.g.	=	met hartelijke gelukwenschen = ngahatoerkeun kasalamětan = p.f.
Mme	=	madame = njonja.
Mr.	=	Meester in de rechten) = ahli elmoe pangadilan.
N.	=	Noord = kaler.
No.	=	noměr.
N. B.	=	nota bene = ingětkeuneun.
n.l.	=	namelijk = nja eta.
N. N.	...	=	nomen nescio = teu poegoeh ngaranna.
O.	=	Oost = wetan.
%	=	procent = tina saratoes.
pag.	=	pagina = katja.
p.a.	=	per adres = dialamatkeun.



BOEKOE-BOEKOE ANOE DIKALDEARKEUN KOE
J. B. WOLTERS
BATAVIA - CENTRUM



Boekoe-boekoe basa Soenda.

Disoehoenkeun soepados sĕrat pĕsĕnan disarĕngan
koe ngintoenkeun artosna dina postwissel.

Dikintoen reimbours, ongkosna
dietetang f 0.50 sabidjina

G. C. Jansen, Panglipoeer Galih, Boekoe batjaan pikeun sakola Soenda	f	0.40
H. Schroo, Di Padesan I djeung II	á	„ 0.53
Mardjana, Boekoe Peladjaran Bahasa Melajoe I	„	0.88
F. W. Slijper, Elmoe Alam	„	3.57
A. C. Deenik, Babad Pasoendan	„	3.19
Olthof, Elmoe bangoen	„	1.37

Boekoe² basa Walanda pikeun di sakola² Hindia:

de Man-Sonius, vd. L., Voor Jong Indië I—4 à f 0.66; 5. f	0.82
de Man-Sonius, vd. L., Voor Jong Indië IA — 4A à f 0.66; 5A	„ 0.82
de Man-Sonius en Mendel, In en buiten Zonneland 1—3. à	„ 0.99
Mevr. Reitsma, Sprookjes en Vertellingen	„ 0.77
Schroo, In en om de desa 1—2	à „ 0.60
Thierbach, Oemar en Mien in de desa	„ 0.55
de Man-Sonius, vd. L., Indië in een ver verleden	„ 0.66

Nieuwe Taalmethode voor de H.I.S. en H.C.S.

vd. Laak-N., Toelichting & Overz. f 1.—	Kok-St., 1e en 2e
„ „ , Ned. Taalboek 1/2A/B à „ 0.66	Taalboekje à f 0.44
„ „ , Ned. Taalboek 3A/B à „ 0.71	Kok-St., 3e en 4e
Kok & St., Joes en Roes „ 0.38	Taalboekje à „ 0.22
„ „ , Ons Eigen Boek I „ 0.60	Kok-St., Soen en
„ „ „ „ „ II „ 0.50	Sen 1/5 à „ 0.44
„ „ „ „ „ 3/4 à „ 0.60	
„ „ „ „ „ 5 „ 0.88	
<hr/>	
Carelse, Indië vroeger en nu „	0.77
Bos en N., Schoolatlas der geheele aarde „	8.25
„ „ „ , Kleine schoolatlas der geheele aarde „	4.12
v. Gelder en L., Schoolatlas van Indië ing. f 4.12; gebonden. „	5.22
„ „ „ , Kleine schoolatlas Indië „	0.99
„ „ „ , Invulatlas van Indië „	0.55
Koenen, Verklarend zakwoordenboekje „	0.72
„ „ „ „ Handwoordenboek „	6.16
vd. Laak, Djalan ke Barat 1—4 à „	1.65
Dr. H. C. Delsman, Dierkunde voor de Ind. lagere scholen. „	0.99
Knol, Moereels, Kaart en Tekst—Eerste atlas van Ned.- Indië „	1.92
J. W. v.d. Heuvel en Th. A. Schuitemaker, Veilig verkeer (voor de Indische lagere school) „	0.88
Franssen, Zwijndregt en Mollen, Staatsinrichting van Ne- derland en Ned-Indië „	4.29
H. J. Mollen, Overzicht der staatsinrichting van Neder- land en Ned. Indië „	0.77
Dusseldorp, Enkel Boekhouden I f 1,65; II „	8.19

p.c.	==	pour condoler == ngiring prihatin.
p.f.	==	pour féliciter == mere salamèt, njanggakeun kawilod- djengan.
p.p.c.	==	pour prendre congé == salamèt tinggal.
p.r.	==	pour remercier == noehoen.
prof.	==	professor == goeroe agèng.
s.v.p.	==	s' il vous plaît == maap, pangapoentèn, mangga.
ult.	==	ultimo == panganggeusan, ahiring boelan.
vide.	==	ilikan.
W.	==	West == koelon.
Z.	==	Zuid == kidoel.
Z.H.	==	I. Zijne Hoogheid == gèlaran radja-radja bawahan djeung poetra-poetra radja; hartina meh saroea djeung Sri Padceka; II. Zijne Heiligheid == gèlaran Paus di Rome.
z.o.z.	==	zie ommezijde == ilikan sabeulah deui.

PONDOKNA KËTJAP-KËTJAP.

A. m. v. B.	==	Algemeene maatregel van bestuur == K. B.
Aneta	==	Algemeen Nieuws en Telegraaf Agent- schap.
B. B.	==	Binnenlandsch Bestuur.
B. B. L. 1925/1928	==	Bezoldigingsregeling Burgerlijke Lands- dienaren van 1925/1928.
B. O.	==	Boedi Oetomo.
B. P. M.	==	Bataafsche Petroleum Mij.
B. W.	==	Burgerlijk Wetboek; Burgemeester en Wethouders.
B. O. W.	==	Burgerlijke Openbare Werken.
C. B. Z.	==	Centrale Burgerlijke Ziekeninrichting.
C. S. P.	==	Christelijk Staatkundige Partij.
D. S. M.	==	Deli Spoorweg Mij.
D. V. G.	==	Dienst van Volksgezondheid.
E. S. S.	==	Electrische Staatsspoor.
G. B.	==	Gouvernementsbesluit.
G. B.	==	Gouvernementsbedrijven.
Gebeo	==	Gemeenschappelijk electriciteits bedrijf van Bandoeng en omstreken.

G. G.	==	Gouverneur-Generaal.
G. W.	==	Gemeente Werken.
Gw.	==	Grondwet.
H. B.	==	Hoofdbestuur; Hoofdbureau.
H. V. A.	==	Handelsvereniging Amsterdam.
I. E. V.	==	Indo Europeesch Verbond.
I. K. P.	==	Indische Katholieke Partij.
I. M.	==	Indonesia Moeda.
I. S.	==	Indische Staatsregeling.
I. S. D. P.	==	Ind. Sociaal Democratische Partij.
J. I. B.	==	Jong Islamieten Bond.
K. B.	==	Koninklijk besluit = A. M. V. B.
K. E.	==	Klein-Ambtenaars Examen.
K. J. B.	==	Katholieke Jongelieden Bond.
K. N. I. L. M. ...	==	Koninklijke Nederl. Indische Luchtvaart Mij.
K. P. M.	==	Koninklijk Paketvaart Mij.
L. N. H.	==	Landbouw, Nijverheid en Handel.
M. P. V.	==	Moluksch Politiek Verbond.
N.	==	Noord.
N. B.	==	Noorderbreedte.
Nillmij.	==	Ned. Ind. Levensverzekering en Lijfrente Mij.
N. I. O. G.	==	Ned. Ind. Onderwijzers Genootschap.
N. I. S.	==	Nederlandsch Indische Spoorweg Mij.
N. I. V. B.	==	Nederlandsch-Indische Vrijzinnigen Bond; Ned. Ind. Voetbal Bond.
N. K. P. N.	==	Nederlandsch Koloniale Petroleum Mij.
N. N. W.	==	Noord Noord West.
N. N. O.	==	Noord Noord Oost.
N. N. O.	==	Noord Oost.
N. N. W.	==	Noord West.
N. O.	==	Oost.
N. O. E.	==	Onderwijs en Eeredienst.
N. O. I.	==	Ooster lengte.
N. O. I. v. h.	==	Onderlinge levensversekering van Eigenhulp.
O. M.	==	Openbaar Ministerie.
O. N. O.	==	Oost Noord Oost.



WETTIG GEDEPONEERD

TJET EMAIL ANOE ENGGAL TOEHOERNA SARĒNG GILAP

TJAP „KOEDA”

sablekna eusina $\frac{1}{4}$ kilo

Di sakoeliah Hindia tiasa ngagaleuh,
margi di mana-mana aja noe
ngagingsirkeun

REGNAULT'S VERFFABRIEKEN

teu aja deui noe ngadamĕl tjet noe saroeper
kieu kadjabi ti di pabrikna di SOERABAJA
kantor alitna di: SAMARANG, Paradeplein 1

DJOGJA, Oengaranlaan



P. toean J. Kats, oeroet direktoer
taalinstelling.



P. toean H. S. van der Kwast, pamingpin
nonoman noe sarakola di Batawi.

O. R.	=	Opiumregie.
O. Z. O.	=	Oost Zuid Oost.
P. B. S. T.	=	Perhimpocnan Beambte Spoor dan Tram Hindia Belanda.
P. E. B.	=	Politiek Economische Bond.
P. G.	=	Procureur Generaal bij het Hoogge- rechtshof.
P. G. B.	=	Perserikatan Goeroe Bantoe.
P. G. H. B.	=	Perserikatan Goeroe-goeroe Hindia Be- landa.
P. I. M.	=	Perhimpocnan Indonesia, Merdeka (perh. student ² Ind. di Nederland).
P. M.	=	Perserikatan Minahasa.
P. P. I. I.	=	Perserikatan Perkoempoelan Isteri Indo- nesia.
P. P. B. B.	=	Perkoempoelan Pegawai Bestuur Boemi- poetera.
P. P. P. H.	=	Perkoempoelan Pegawai Pegadaian Hin- dia.
P. P. P. I.	=	Perhimpocnan Pemoeda Peladjar Indo- nesia.
P. P. P. K. I.	=	Persatoean Perkoempoelan Politiek Ke- bangsaan Indonesia.
P. R. I.	=	Partij Rakjat Indonesia.
P. S. I. I.	=	Partij Sarekat Islam Indonesia.
P. T. T.	=	Post-, Telegraaf- en Telefoondienst.
P. V. P. N.	=	Persatoean Vakbond Pegawai Negeri
P. W.	=	Provinciale Werken.
R. O.	=	Reglement op de rechterlijke organisatie.
R. R.	=	Regentschapsraad.
R. v. I.	=	Raad van Indië.
R. v. J.	=	Raad van Justitie.
S. C. S.	=	Semarang-Cheribon Stoomtram Mij.
S. D. S.	=	Serajoedal Stoomtram Mij.
S. J. S.	=	Semarang Joana Stoomtram Mij.
S. S.	=	Staatsspoorwegen.
S. S./O. L.	=	Staatsspoorwegen Oosterlijnen.
S. S. S.	=	Sumatra's Staatsspoorwegen.
S. S./W. L.	=	Staatsspoorwegen Westerlijnen.
V. C.	=	Vaderlandsche Club.

V. P. L.	=	Vereeniging Personeel bij de Landskantoren.
V. V. L.	=	Verbond van Vereenigingen van Landsdienaren.
W.	=	West.
W. & E.	=	Waterkracht en Electriciteit.
W. L.	=	Westerlengte.
W. N. W.	=	West Noord West.
W. Z. W.	=	West Zuid West.
Z.	=	Zuid.
Z. B.	=	Zuiderbreedte.
Z. O.	=	Zuid Oost.
Z. R.	=	Zoutregie.
Z. W.	=	Zuid West.
Z. Z. O.	=	Zuid Zuid Oost.
Z. Z. W.	=	Zuid Zuid West.

SERIE No. 1919. DEWI SAWITRI f 0.25

Saoer anoe loehoeng: MAHABHARATA teh kaasoe kana djadjaran boekoe alam doenja. Tjarjos DEWI SAWITRI pëtikan tina eta boekoe kahot, boekoe loehoenging beedi. Hal kasaeana eta tjarjos soemédja njanggakeun ka sadaja anoe maraos.

Enggal, ngagaleuh!
Bale Poestaka Batavia-Centrum.

Toeroetjing teh: beuki madjoe beuki moendoer, beuki gëde, beuki handap?

12. SĒTAT TJATJAH DJIWA POELO DJAWA TAOEN

Karēsidenan	Kaboepaten	Bangsa Priboemi	Bangsa Eropa
-------------	------------	-----------------	--------------

			PROVINCIE
Bantĕn	Pandeglang	251 730	121
	Serang	514 291	307
	Lĕbak	253 836	298
	—	1 019 857	726
Batawi	Batawi	802 275	31 636
	Mr. Cornelis	642 396	6 074
	—	1 444 671	37 710
Bogor	Bogor	989 797	6 561
	—	989 797	6 561
Priangan-Koelon ...	Soekaboemi	648 057	3 429
	Tjiandjoer	524 139	909
	—	1 172 196	4 338
Krawang	Krawang	996 651	1 063
	—	996 651	1 063
Priangan-Tĕngah ...	Bandoeng	1 154 356	25 238
	Soemĕdang	329 296	258
	—	1 483 652	25 496
Priangan-Wetan ...	Garoet	666 471	1 007
	Tasikmalaja	881 578	746
	Tjiamis	355 902	93
	—	1 903 951	1 846

**DIEUNG MADOERA NOEROETKEUN ITOENGAN DJIWA
1930.**

Bangsa Tiong Hoa	Bangsa Ti- moer Asing noe sedjen	Djoemlah	Lëgana noe diitoeng km ² . djeung lobana tjatjah djiwa dina saban-saban km ²
---------------------	--	----------	---

PASOENDAN

1 705	21	253 577	2 843,75 (89,2)
4 150	178	518 926	1 866,25 (278,1)
1 967	57	256 158	3 335, (16,8)
7 822	256	1 028 661	8 045 (127,9)
112 261	6 587	952 759	1 476,89 (645,1)
25 837	1 668	675 975	1 641,25 (411,9)
138 098	8 255	1 628 734	3 118,14 (522,3)
23 803	1 454	1 021 615	3 741,20 (273,1)
23 803	1 454	1 021 615	3 741,20 (273,1)
9 366	355	661 207	4 260 (155,2)
4 388	229	529 665	3 732,50 (141,9)
13 754	584	1 190 872	7 992,50 (149)
12 389	872	1 010 975	4 968 (203,5)
12 389	872	1 010 975	4 968 (203,5)
23 042	655	1 203 291	3 280 (366,9)
905	41	330 500	1 583,75 (208,7)
23 947	696	1 533 791	4 863,75 (315,4)
3 168	169	670 815	3 105 (216)
4 626	149	887 099	4 665 (190,2)
1 262	51	357 308	1 132,50 (315,5)
9 056	369	1 915 222	8 902,50 (215,1)

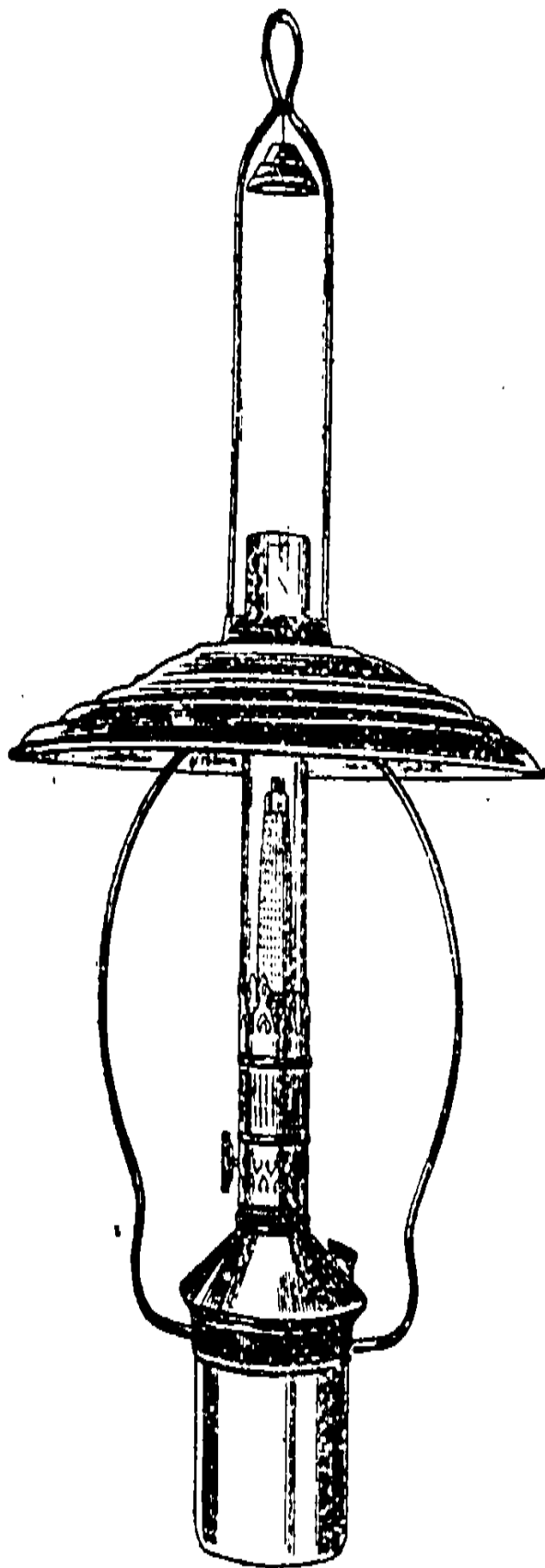

LAMPOE LILOR

ALOES - IRIT - GAMPANG MAKENA

TEU KOEDOE MAKE ANGIN
DJADI TEU KOEDOE DIPOMPA

Tjahajana matak sėnang sarta
lėmės, tjaangna = 120 lilin.

Dina 24 djam ngan make
= 1 liter bensin =

Lampoe Gantoeng No. 4812

SAPĔRTI GAMBAR IEU

tina koeningan. F 10 50

tina nekėl. F 11.50

SADIA ROEPA-ROEPA BABAGIANANA.

MEUNANG MENTA DAFTAR

HARGA NOE DIGAMBARAN

FIRMA JOSEPH RUTE SOERABAJA

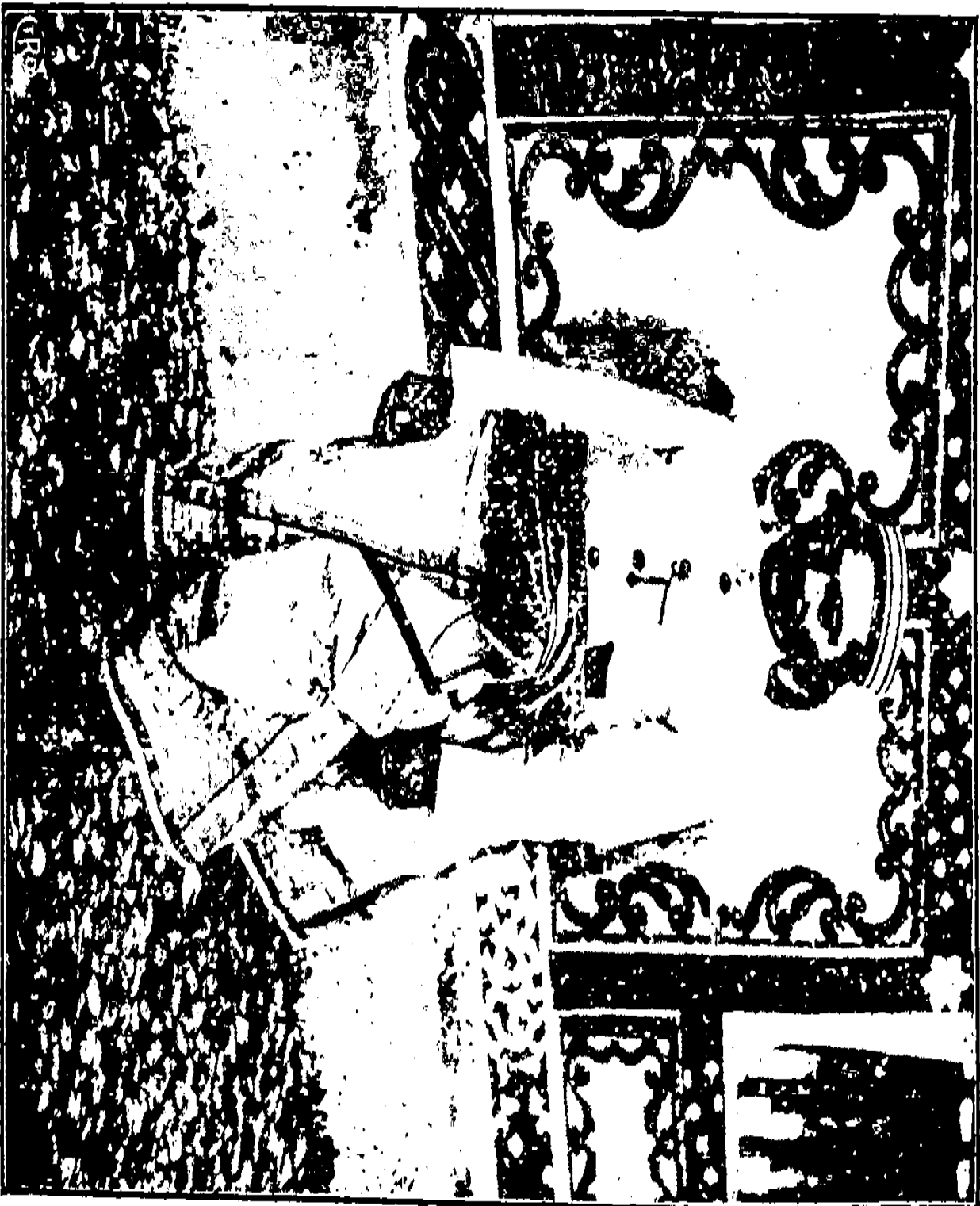

Aroe La Mappanjoeki, Radja Boni.

Karėsidenan	Kaboepaten	Bangsa Priboemi	Bangsa Eropa
Indramajoe	Madjalėngka	439 517	393
	Indramajoe	501 674	290
	—	941 191	683
Tjirėbon	Tjirėbon	710 190	2 383
	Koeningan	377 942	329
	—	1 088 132	2 712
	—	11 040 098	81 135

PROVINCIE DJA

Banjoemas-Kidoel ...	Tjilatjap	565 299	973
	Karanganjar	404 754	417
	—	970 053	1 390
Banjoemas-Kaler ...	Banjoemas	393 894	430
	Poerbolinggo	416 142	229
	Poerwokerto	391 689	883
	—	1 201 725	1 542
Tėgal	Brėbės	662 165	332
	Tėgal	658 984	1 992
	—	1 321 149	2 324
Pėkalongan	Pėmalang	518 512	531
	Pėkalongan	470 077	1 164
	Batang	293 794	259
	—	1 282 383	1 954
Wonosobo	Bandjarnėgara	281 548	65
	Wonosobo	327 748	308
	—	609 296	373

Bangsa Tiong Hoa	Bangsa Ti- moer Asing noe sedjen	Djoemlah	Lëgana noe diitoeng km ² . djeung lobana tjatjah djiwa dina saban-saban km ²
3 759	395	444 064	1 076,25 (412,6)
6 518	1 270	509 752	2 362,50 (215,8)
10 277	1 665	953 816	3 438,75 (277,4)
16 977	2613	732 163	1 011,25 (724)
4 801	518	383 590	1 265, (303,2)
21 778	3 131	1 115 753	2 276,25 (490,2)
260 924	17 282	11 399 439	47 346,09 (240,8)

WA-TËNGAH

4 315	153	570 740	2 436,30 (234,3)
1 711	29	406 911	791,69 (514)
6 026	182	977 651	3 227,99 (202,9)
3 267	124	397 715	669,55 (594)
2 219	27	418 617	818,10 (511,7)
4 004	136	396 712	780,46 (508,3)
9 490	287	1 213 044	2 268,11 (534,8)
4 325	789	667 611	1 709,95 (390,4)
7 922	1 913	670 816	1 017,57 (659,2)
12 257	2 702	1 338 427	2 727,52 (490,7)
2 857	758	522 658	1 116,20 (468,2)
8 101	2 863	482 205	932,33 (517,2)
2 449	52	296 554	859,93 (344,9)
13 407	3 673	1 301 417	2 908,46 (447,5)
2 068	37	283 718	907,79 (312,5)
2 339	51	330 446	1 009,77 (327,2)
4 407	88	614 164	1 917,56 (320,3)

Karėsidenan	Kaboepaten	Bangsa Priboemi	Bangsa Eropa
Bagėlen	Kėboemen	330 652	331
	Koetoardjo	277 702	214
	Poerworėdjo	278 065	890
	—	886 419	1 435
Kėdoe	Magėlang	612 651	4 512
	Tėmanggoeng	274 531	340
	—	887 182	4 852
Sėmarang	Kėndal	429 960	1 090
	Sėmarang	650 471	16 509
	—	1 080 431	17 599
Koedoes	Dėmak	383 157	74
	Koedoes	300 285	588
	Djapara	333 840	237
	—	1 017 282	899
Rėmbang	Pati	506 226	462
	Rėmbang	283 208	269
	—	789 434	731
Blora,	Grobogan	486 678	278
	Blora	433 644	1 283
	—	920 322	1 561
	—	10 965 676	34 660

Bangsa Tiong Hoa	Bangsa Ti- moer Asing noe sedjen	Djoemlah	Lëgana noe diitoeng km ² . djeung lobana tjatjah djiwa dina saban-saban km ²	
2 166	42	333 191	553,64	(601,8)
1 794	41	279 751	566,57	(493,8)
2 046	89	281 090	513,13	(547,8)
6 006	172	894 032	1 633,34	(547,4)
8 314	274	625 751	1 154,81	(541,9)
4 349	60	279 280	856,09	(326,2)
12 663	334	905 031	2 010,90	(450,1)
2 582	292	433 924	1 118,26	(388)
31 688	2 581	701 249	1 240,12	(565,5)
34 270	2 873	1 135 173	2 358,38	(481,3)
1 728	38	384 997	1 078,72	(356,9)
4 884	185	305 942	595,64	(513,6)
2 577	193	336 847	1 027,36	(327,9)
9 189	416	1 027 786	2 701,72	(380,4)
5 571	141	512 400	1 447,90	(353,9)
6 851	51	290 379	1 035,93	(280,3)
12 422	192	802 779	2 483,83	(323,2)
4 668	65	491 689	1 977,74	(248,6)
5 466	82	440 475	1 951,72	(225,7)
10 134	147	932 164	3 928,46	(237,2)
130 266	11 066	11 141 668	28 167,27	(395,6)

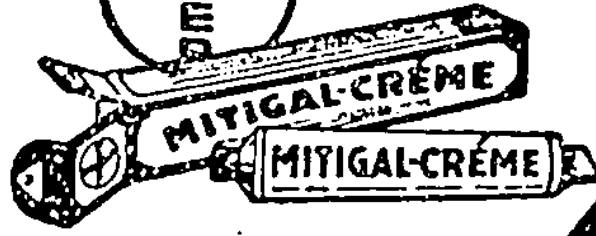

Ieu
 Salep didjoeal
 di mana-mana.
 Salep Mitigal bisa
 njageurkeun kana roepa-
 roepa kasakit koelit, kajaning:
 Koeman dina leungeun, Koerap, Ewateun,
 bisoel dina sirah, indoeng kesang, arateul
 koelit, ditjotjo reungit djeung kasakit koelit noe
 sedjen, Tjoba adjaran ieu salep moestadjab teh!!!
 Ngaran "BAYER" nangoeng kana moestadjabna.

ISTIZIN

Nja eta tablet
 paranti ngoeras
 beuteung, dida-
 harna teu karasa
 djeung henteu matak
 moeles, teu aja ma-
 malana kana beuteung.

Geura njoba tablet Istizin!

Tablet Istizin





Maulana Mohamad Djalal'edin, Sultan Boeloengan djeung Tidoeng.

Karësidenan	Kaboepaten	Bangsa Priboemi	Bangsa Eropa
-------------	------------	--------------------	-----------------

GOEPERNEMEN DJOKDJAKARTA

	Adikarto	100 648	124
	Koelonprogo	190 111	23
	Djokjakarta	416 344	6 276
	Bantoel	498 595	882
	Goenoengkidoel	332 996	18
Djokdjakarta	—	1 538 694	7 323
	Klaten	568 194	1 744
	Bojolali	376 545	567
Klaten	—	944 739	2 311
	Sragen	321 609	472
	Soerakarta	377 153	2 493
	Kota-Mangkoe- nëgara	317 558	1 214
	Woñogiri	574 687	51
Soerakarta	—	1 591 007	4 230
	—	2 535 746	6 541

PROVINCIE DJAWA

	Toeban	541 566	159
	Bodjonëgoro	545 500	364
Bodjonëgoro	—	1 087 066	523
	Ngawi	386 335	627
	Magëtan	347 995	385
	Madioen	391 065	2 039
Madioen	—	1 125 395	3 051

Bangsa Tiong Hoa	Bangsa Ti- moer Asing noe sedjen	Djoemlah	Lëgana noe diitoeng km ² . djeung lobana tjatjah djiwa dina saban-saban km ²
---------------------	--	----------	---

DJEUNG GOEPERNEMEN SOERAKARTA

477	—	101 249	122,50	(826,5)
171	—	190 305	445	(427,7)
10 150	184	432 954	462,46	(936,2)
1 560	18	501 055	666,25	(752,1)
267	—	333 281	1 476,1	(231)
12 625	202	1 558 844	3 172,31	(496,6)
3 585	32	573 555	735	(780,3)
941	11	378 064	1 087,50	(347,6)
4 526	43	951 619	1 822,50	(522,2)
1 766	16	323 863	1 006,25	(321,9)
10 744	1 343	391 733	408,75	(958,4)
2 588	68	321 428	888,75	(361,7)
1 589	5	576 332	1 922,65	(299,8)
16 687	1 432	1 613 356	4 226,4	(381,7)
21 213	1 475	2 564 975	6 048,90	(424)

WETAN

5 870	577	548 172	1 959,34	(279,8)
4 276	212	550 352	2 333,64	(235,8)
10 146	789	1 098 524	4 292,98	(255,9)
1 513	66	388 541	1 395,52	(278,4)
1 522	12	349 914	702,19	(498,3)
4 201	130	397 435	1 147,03	(346,5)
7 236	208	1 135 890	3 244,74	(350,1)

Karėsidenan	Kaboepaten	Bangsa Priboemi	Bangsa Eropa
Ponorogo	Ponorogo	476 380	217
	Patjitan	295 225	39
	—	771 605	256
Blitar	Trënggalek	251 374	78
	Toeloengägoeng	457 240	603
	Blitar	582 121	1 757
	—	1 290 735	2 438
Kēdiri	Ngandjoek	469 560	752
	Kēdiri	678 752	2 761
	—	1 148 312	3 513
Modjokërto	Djombang	503 449	1 347
	Modjokërto	387 327	1 658
	—	890 776	3 005
Grēsik	Lamongan	543 414	72
	Grēsik	336 974	189
	—	880 388	261
Soerabaja	Soerabaja	499 261	26 708
	Sidoardjo	422 666	1 376
	—	921 927	28 084
Pasoeroean	Bangil	304 367	1 970
	Pasoeroean	340 375	1 170
	—	644 742	3 140
Malang	Malang	1 110 293	10 410
	—	1 110 293	1 0410

Bangsa Tiong Hoa	Bangsa Ti- moer Asing noe sedjen	Djoemlah	Lëgana noe diitoeng km ² . djeung lobana tjatjah djiwa dina saban-saban km ²	
1 328	18	477 943	1 418,10	(337)
347	4	295 615	1 419,12	(208,3)
1 675	22	773 558	2 837,22	(272,6)
745	4	252 201	1 245,89	(202,4)
4 825	212	462 880	1 146,44	(403,8)
5 944	122	589 944	1 748,89	(337,3)
11 514	338	1 305 025	4 141,22	(315,1)
4489	98	474 899	1 282,81	(370,2)
9 082	259	690 854	1 618,32	(426,9)
13 571	357	1 165 753	2 901,13	(401,8)
5 863	478	511 137	1 089,62	(469,1)
4 518	494	393 997	998,87	(394,4)
10 381	972	905 134	2 088,49	(433,4)
1 746	158	545 390	1 633,73	(333,8)
2 134	1 157	340 454	896,85	(379,6)
3 880	1 315	885 844	2 530,58	(350,1)
39 233	5 758	570 960	762,69	(748,6)
4 006	534	428 582	676,11	(633,9)
43 239	6 292	999 542	1 438,80	(694,7)
3 230	1 618	311 185	682,07	(456,2)
4 112	761	346 418	881,29	(393,1)
7 342	2 379	657 603	1 563,36	(420,1)
14 225	1 037	1 135 965	3 731,77	(304,4)
14 225	1 037	1 135 965	3 731,77	(304,4)

Karėsidenan	Kaboepaten	Bangsa Priboemi	Bangsa Eropa
	Loemadjang	394 020	1 340
	Probolinggo	261 896	1 109
	Kraksaan	278 333	485
Probolinggo	—	934 249	2 934
	Djėmběr	920 068	2 555
	Banjoewangi	461 840	1 326
Djėmběr	—	1 381 908	3 881
	Bondowoso	367 715	781
	Panaroekan	301 107	631
Bondowoso	—	668 822	1 412
	Bangkalan	502 854	311
	Sampang	470 035	94
Madoera-Koelon ...	—	972 889	405
	Pamėkasan	354 041	301
	Soemenėp	626 882	345
Madoera-Wetan ...	—	980 923	646
	—	14 810 030	63 959
DJAWA DJEUNG			
Pasoendan	—	11 040 098	81 135
Djawa-Tėngah	—	10 965 676	34 660
Djogdjakarta	—	1 538 694	7 323
Soerakarta	—	2 535 746	6 541
Djawa-Wetan	—	14 810 030	63 959
—	—	40 890 244	193 618

Bangsa Tiong Hoa	Bangsa Ti- moer Asing noe sedjen	Djoemlah	Lëgana noe diitoeng km ² . djeung lobana tjatjah djiwa dina saban-saban km ²
3 610	330	399 300	1 790,94 (223)
4 098	518	267 621	736,39 (363,4)
1 235	308	280 361	1 016,50 (275,8)
8 943	1 156	947 282	3 543,83 (267,3)
9 463	705	932 791	3 358,16 (277,8)
6 301	1 442	470 909	3 561,07 (132,2)
15 764	2 147	1 403 700	6 919,23 (202,9)
2 596	1 268	372 360	1 560,10 (238,7)
2 791	1 278	305 807	1 657,61 (184,5)
5 387	2 546	678 167	3 217,71 (210,8)
1 741	295	505 201	1 306,82 (386,6)
525	103	470 757	1 238,98 (380)
2 266	398	975 958	2 545,80 (383,4)
910	697	355 949	790,99 (450)
1 853	1 624	630 704	2 134,61 (295,5)
2 763	2 321	986 653	2 925,60 (337,2)
158 332	22 277	15 054 598	47 922,46 (314,1)
MADOERA			
260 924	17 282	11 399 439	47 346,09 (240,8)
130 266	11066	11 141 668	28 167,27 (395,6)
12 625	202	1 558 844	3 172,31 (496,6)
21 213	1 475	2 564 975	6 048,90 (424)
158 332	22 277	15 054 598	47 922,46 (314,1)
583 360	52 302	41 719 524	132 657,03 (314,5)

NGADJĒNĒNGANKEUN

P e s t a - b o e d j a n g *)

Kagĕĝĕlan ti Lĕbakwangi (Koeningan) Di Lĕbakwangi aja hidji adat noe teu aja di Priangan. Dina 3 taoen sakali, di bale desa sok najoeban, disĕboetna *pesta-boedjang* atawa *ngadjĕnĕngankeun*. Doepi atoeranana kieu:

Dina pidoea minggoeĕun deui kana prakna pesta, loerah geus ngawawar ka toea² kampoeng, soepaja sakabeh boedjang² di sawĕwĕngkon desa Lĕbakwangi dibedjaan, jen dina tanggal saanoe boelan Anoe, bakal ngadjĕnĕngankeun, hartina ngaganti ngaran.

Oepama boedjang² tea geus meunang bedja, gantjang daratang ka djoeroetoelis desa, nĕrangkeun ngaran boedak djeung panglandina, eta ngaran lalandian teh sabeunang-beunang koedoe njoetat ngaran kolotna. Oepamina si Sampak anak Singabarama, tah eta boedak (si Sampak) meunang make ngaran Singasampak atawa Tjadibarama, atawa naon bae, asal make *Singa* atawa *Barama*: eta boedak, dipasihan oge kalonggaran make ngaran noe dipiboh dina mimiti atawa panganggeusan ngaran panglandi. Nanging eta boedak, dipasihan oge kalonggaran make ngaran noe dipikarĕsĕp koe manehna asal soeroep kana lakoe narimbang kana roepa, nja kitoe deui kana dĕdĕgan djeung pangartina.

Djĕlĕma noe teu meunang diploma sakola desa, sakoerang-koe-rangna, dilarang make ngaran *Sastra* sanadjan manehna keukeuh oge hajang make ngaran kitoe. Kitoe deui oepama djoeroetoelis desa nimbang teu pantĕs make ngaran noe dipikahajang koe manehna (boedak tea), sok ditolak pamentana tara dikaboelkeun, nja sok tĕroes dibere ngaran noe sakira pipantĕseun; tapi tapi lamoen eta boedak teu roedjoek kana panglandi djoeroetoelis desa, manehn ameunang make ngaran sedjen, noe karoedjoekan koe djoeroetoelis desa.

Oenggal boedjang koedoe majar 50 sen pikeun ongkos², sapĕrti: meuli beas, ĕmbe, inoeman, njewa gamĕlan boeroehan ronggeng djst.

Dina hidji peuting kabĕnĕran malĕm Ahad di desa Lĕbakwangi aja pesta-boedjang, atoe koering saanak-bodjo, mĕrloekeun oge laladjo ka bale desa, tina hajang tĕrang koemaha prak-prakanana.

*) Kintoenan djoeragan Mochamad Koerdi. Lĕbakwangi. Koeningan.

Kira² poekoel $\frac{1}{2}$ 8 sore, di bale desa Lëbakwangi geus heurin oesik koe noe laladjo; boedjang² geus ngaberes dina korsi; pangkat desa geus karoempoel; parawan² radjég toekangeun korsi, rek nendj oboedjang² dipestakeun, babakoena harajangeun njaho ngaran anjar beubeuhna.

Ari geus kitoe Loerah nangtoeng di tēngah medan, tēroes moeka biantara, kira² kieu: „Hatoer oeninga, ka sadaja noe ngaloeoehan kana ieu pesta, rehna parantos djadi kabiasaan, moenggoching di boedak lalaki, keur leutik koedoe boga lamis, geus boedjang koe-koe boga djēnēngan; nja ajeuna ieu sadajana boedjang² noe koempoel di dieu baris diganti ngaranna, noeroetkeun moepakatna raad-desa Lebakwangi, koe sabab eta kaoela nēda panaksen ka sadajana noe aja di dieu, moega² ieu baroedak, saparantos baroga djēnēngan, sing moeloes rahajoe bērkah salamēt, tēgēsna oelah daek ngalanggar kana larangan agama djeung drigama.” Sanggeus kitoe, toeloei marentah ka djoeroetoelis desa, njēboetan ngaranna boedjang² tea djeung lalandianana, satoetasna disamboeng koe najoeb. Kira² poekoel 12 peuting disoegoehan dahar.

Eta pesta teu meunang pisan ditjamboeran koe kolot², soemawonna koe prijaji, dalah pangkat desa oge, ngan sakadar ngaping bae. Oepama aja boedjang noe nalangan lantaran gēring atawa sabab sedjen, eta mandina dina waktoe dikawinkeun.

Ari baroedak parawan mah dilalandina teh, dina waktoe baroga salaki bae.

-
- Naha make meuli boekoe kaloearan Bale Poestaka?
 - Sabab gampang meulina?
 - Gampang koemaha?
 - Di mana² aja agenna, hargana tara mahal.

13. HAL PANGADJINA DOEIT NAGARA SEDJEN

Harga doeit nagara sedjen noe kasēboet di handap ieu, saka-behna harga doeit anoe ditētēpkeun dina oendang-oendang nagara nja eta anoe sok disēboet „harga nominaal” atawa „nominale waarde” tea.

Dēmi nangtoekeunana eta nominale waarde, kieu: Oepama oerang njokot oerang-mas Inggris sahidji, anoe sok disēboet *pondsterling* atawa sok dipondokkeun *pond* tea; eta doeit pek koe oerang dilēboer; meunang ngalēboer didjadikeun deui oerang-mas, tapi oerang-mas oerang; ajeuna oerang boga oerang-mas oerang anoe harga f 12.—

Djadi hidji pondsterling teh hargana di oerang f 12.—.

Tapi oepama poepoeton tina pondsterling tadi tea koe oerang didioeal goeloentoengan, pajoena hēnteu atjan poegoeh f 12.—, kadangkala koerang ti sakitoe, kadangkala leuwih, noeroetkeun koemaha harga ēmas di oerang bae. Oepama di oerang noedjoe mahal ēmas, pajoena poer etol. tadi tea tangtoe leuwih ti f 12.—; tapi oepama noedjoe moerah mah tangtoe koerang tina f 12.—. Harga pondsterling anoe noeroetkeun harga ēmas di oerang, eta disēboetna harga saēnjana atawa reēle waarde.

Harga reēel goemantoeng kana roepa-roepa pēr-kara, koe sabab eta langka anggēr. Meh saban poē bae naek-toeroen. Dina soerat-soerat kabar sok ditjaritakeun naek-toeroenna harga reēel tea oenggal poē, disēboetna *koers*.

„Tot, ari oeing koe hajang njaho radja,” omong si Oenggeu.
„Naha euj?” tembal si Bontot.

„Panasaran bae, oelah ngan njaho tjaoena woengkoel.

NAGARA-NAGARA	NGARANA DOEIT:	Pangadjina ¹⁾ koers ±
Singapoer, Malaka	Dollar Straits (\$)	f 1.40
Hindia Inggris	Rupee	.. 0.90
Hongkong	Taél	.. 0.65
Amoy	Taél	.. 0.60
Shanghai	Taél	.. 0.83
Saigon (Cochin China)	Piaster	.. 0.98
Manilla	Peso	.. 1.24
Djèpang	Yen (Y)	.. 1.23
Australi	Pound Sterling (L)	.. 9.31
Amerika Sarékat	Dollar Amerika (\$)	.. 2.49
London (Inggris)	Pound Sterling (£)	.. 12.11
Belgi	Belqa '5 franc'	.. 0.35
Djerman	Goud Mark (G. M.)	.. 0.59
Prantjis	Franc	.. 0.19
Zwitserland	Franc (Fr)	.. 0.40
Itali	Lire (L)	.. 0.13
Oostenrijk	Florijn Oestria (Fl)	.. 1.—
	.. mas .. (G. Fl)	.. 1.20
Oostenrijk-Hongarije	Schilling	.. 0.40
Griekenland	Drachme	.. 0.50
Toerki	Pond	.. 10.90
Egypte (Mēsir)	Pond	.. 12.—
Denemarken	Krone	.. 0.67
Noorwegen	Kroon (Kr)	.. 0.67
Zweden	Krone	.. 0.67
Roeslan	Roebel mas (G. R.)	.. 2.—
	.. perak (Z. R.)	.. 1.20
	.. kértas (P. R.)	.. 0.36

1) nja eta pangadjina koers dina boelan Juli 1931.

Tablet ASPIRIN

Geura maroendoet barang reclame noe sae ka Importeurs N. V. „IMPLA” di Batavia-Centrum. Engke katampi teu kedah majar.

Geura maroendoet barang reclame noe sae ka Importeurs N. V. „IMPLA” di Batavia-Centrum. Engke katampi teu kedah majar.

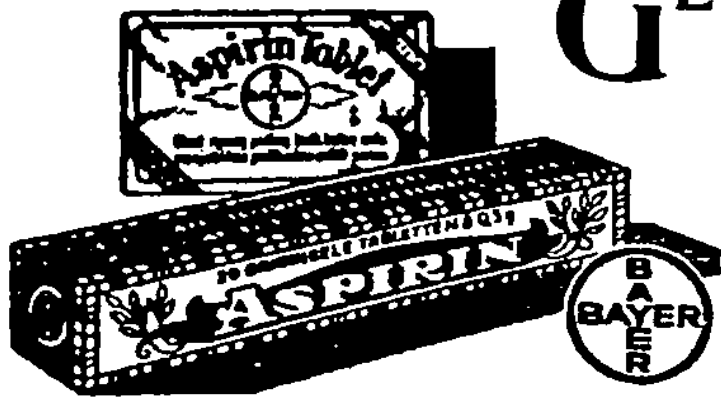

GEURA maroendoet barang reclame noe sae ka Importeurs N. V. „IMPLA” di Batavia-Centrum. Engke katampi teu kedah majar.

GAMBAR RENGRENGAN VOLKSRAAD. (I).

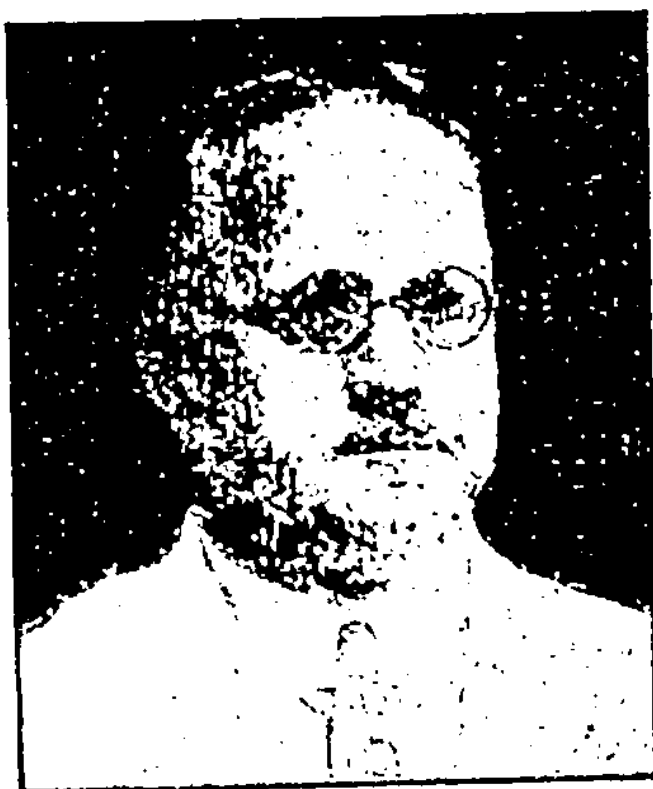

Ir. W. F. STAARGAARD
(Gedelegeerde)



R. D. WIRADIATMADJA



R. WIWOHO POERBOHADIDJOJO



Dr. W. L. WOLFF

14. PERSONALIA

a. LID-LID VOLKSRAAD

Voorzitter: J. W. MEIJER RANNEFT

Plaatsvervangende Voorzitters:

1. R. A. A. KOESOEMO OETOYO
2. F. H. DE HOOG

Secretaris: Mr. W. H. VAN HELSDINGEN

*Lid noe ditandaan * di toekangeun djënënganana nja eta noe djadi lid College van Gedelegeerde.*

Lid-lid bangsa Eropa:

Baalen, W. van —, * Voorzitter Middenstands-	Middenstandsver-
vereeninging, Batawi	eeniging.
Barre, C. E. —, Resident, Bondowoso	I. E. V.
Beets, N. —, A. R. di Kantor Goepërnoer,	
Batawi	I. E. V.
Blaauw, Mr. P. A. —, * Gedeputeerde Provin-	
ciale Raad Pasoendan, Batawi	I. E. V.
Burger, Dr. E. J. —, Ass. Resident b/h B. B.,	
Batawi	—
Dreu, H. J. de —, Hoofd Gemeentelijke Holl.	
Chineesche school, Batawi	I. S. D. P.
Feuilleteau de Bruyn, Dr. W. K. H. —, Luit.	
Kolonel der Infanterie, Batawi	V. C.
Fournier, Ir. F. L. P. G. —, Hoofdingenieur	
P. T. T. dienst, Bandoeng	N. I. V. B.
Fruin, Mr. R. A. A. —, * Voorzitter Hoofd-	
bestuur v. c., Batawi	V. C.
Führi, Ir. E. J. L. —, Hoofdingenieur B. O. W.,	
Batawi	I. E. V.
Hamer, Mr. P. M. C. —, * Secretaris Java	
Suiker Werkgeversbond, Soerabaja	V. C.

Pikeun landong kasawat dina salira sarëng bangsa
raheut, gosok bae koe Korrengzal.

Pangaosna satjèpoekna f 1.—

Helsdingen, Mr. C. C. van —, * Voorzitter Hoofdbestuur C. S. P., Batawi	C. S. P.
Holst Pellekaan, H. J. van —, Adviseur v/h Straits en Co. Sunda Synd. Adm. Kantoor di Batawi, Bogor	V. C.
Hoog, F. H. de —, * Voorzitter Hoofdbestuur I. E. V., Bandoeng	I. E. V.
Lonkhuyzen, G. J. van —, Voorzitter v/d Fede- ratie van Europeesche Werknemers, Batawi.	C. S. P.
Menschaar, Ir. C. —, Vertegenwoordiger Billi- ton Mij, Batawi	Economische groep
Monod de Froideville, J. A. —, * Ambtenaar ter besch. Directeur O. en E., Batawi	I. K. P.
Mook, H. J. van —, wd. Referendaris Kantoor voor de Bestuurshervorming, Batawi	Stuwgroep.
Pastor, G. —, Inspecteur Arbeidsinspectie, Mees- ter-Cornelis	I. K. P.
Roep, B. —, * Lid Prov. Raad Pasoendan, Bandoeng	P. E. B.
Sandkuyl, Mr. A. C. —, Hoofdvertegenwoor- diger B. P. M., Batawi	I. K. P. Econo- mische groep.
Staargaard, Ir. W. F. —, * Voorzitter Indische ondernemersbond, Batawi	Economische groep
Wolff, Dr. W. L. —, Leraar Chr. Lyceum, Bandoeng	V. C.
Zalinge, N. van —, Persident-Directeur K. P. M. Batawi	Economische groep (C. S. P.)
Zeydel, F. H. —, Afdeelingshoofd K. P. M., Batawi	I. E. V.

Lid-lid bangsa Priboemi:

Apituley, Dr. H. D. J. —, Dirigeerend officier Moluksche Politiek van Gezondheid 2e. klas, Batawi	Verbond
--	---------

Oepami bisoel atanapi salira bareureum, enggal
landongan koe Korrengzal. Pagaosna
satjěpoekna f 1.—



Manglaksa-laksa

sigaret DIENG oenggal dintĕn, doegi ka mĕroel ti pabrik ka anoe sarĕnĕng njĕsĕp. Sadaja anoe njarĕsĕp Diĕng sami ngaraos soegĕma, margi raos toer mirah. SIGARET DIENG SĔSĔPEUN SADAJA DJĔLĔMA!

Kawoewoeh

anoe njarĕsĕp Diĕng sadajana karenging tawis-sotja sae teu kintĕn, asal karĕresa ngintoenkeun coupon anoe aja dina lĕbĕt doos tea bae. Doepi pĕtana ngintoenkeunana, aja katĕranganana dina eta coupon

Agent: JACOBSON VAN DEN BERG & Co.



BISCUITS KINGS OWN MIXED (Tjap kapala Radja)

Nja eta biskoelit noe panggeunahna djeung pangäloesna. Dina sakaleng biskoelitna aja doeawelas roepa. Sanadjan oerang geus matoeh kana model noe sedjen ge, ari kana biskoelit KINGS OWN MIXED mah, geus tangtoe ngarasa ngeunah. Përloe pisan di imah oerang sadia salawasna sakaleng mah. Soepaja ari aja tatamoe, bisa didjamoe koe eta. Tatamoe teh geus tangtoe boengheunana.

Biskoelit KINGS OWN MIXED didjoel di mana-mana. Kaaloesanana ditangoeng koe importeurs

JACOBSON VAN DEN BERG & Co.,

Kitoe deut biskoelit MARIE ti pabrik eta keneh katjida pisan ngeunahna. Parantos ngaraosan?



Arifin gelar Soetan Said Maharadja, Gouvernements Indisch arts, Pajakoemboeh	—
Dwidjosewojo M. Ng. —, Bogor	Nationalist
Gondosoebroto, R. A. A. —, Regent, Banjoemas.	P. P. B. B.
Hadiwidjojo VI, K. P. H. —, Adviseur Kratonbestuur, Solo	Zelfbestuur
Iskandar di Nata, R. O. —, Particulier Onderwijzer, Batawi	Pasoendan
Joebhaar gelar Datoek Parpatih, Districtshoofd Padangpandjang	Nationalist
Kasimo, I. J. —, Adj. Landbouwconsulent, Tegalgondo, Soerakarta	I. K. P.
Koesoemo Oetoyo, R. M. A. A. —, * Voorzitter Hoofdbestuur B. O., Batawi	Boedi Oetomo
Mahmoed, Toeankoe —, Ambtenaar ter besch. v./d. Gouverneur van Atjeh, Koetaradja ...	—
Mandagie, P. A. —, Districtshoofd di Minahasa, Manado	P. E. B.
Mochtar Praboe Mangkoenagara, * Opzichter 1e klas B. O. W., Batawi	Nationalist
Noor, Goesti Mohamad —, Ingenieur 3e klas, Batawi	Nationalist
Notosoetarso, Boekhouder Ned. Hand. Mij, Batawi	C. S. P.
Prawoto al. Prawotokoesoemo, R. —, Patih, Bandjarnegara	P. P. B. B.
Queljoe, R. P. de —, Bestuursassistent 1e. klas, Saparoea, Ambon	N. I. V. B.
Rasjid, Abdoel —, Part. Ind. arts Padangsidempoean	Nationalist
Ratu Langie, Dr. G. S. S. J. * Lid Bestuur „Perserikatan Minahasa”, Manado	Nationalist, P. M.
Soangkoepon, Abdoel Firman gelar Maharadja, —, * Algemeen Ontvanger, Batawi	Nationalist

**Koerap, radang, kakadalieun atanapi tatalieun
 sarěng bisoel, tiasa leungit koe Korrengzal.
 Satjěpoekna f 1.—**

Soejono, R. A. A. —, * Regent, Pasoeroean ...	P. P. B. B. (N. I. V. B.)
Soekardjo Wirjo Prasoto —, Rechtskundige, Malang	Boedi Oetomo
Soekawati, Tjokorde Gde Rake —, Poenggawa Oeboet (Bali)	P. E. B.
Soeroso, R. P. —, Journalist, Modjokerto	Nationalist
Soetardjo al. Kartadikoesoemo, Mas —, Patih, Grisee	P. P. B. B.
Soerohadikoesoemo, Raden Ng. —, Gedeputeer- de Provinciale Raad Djawa Tëngah, Se- marang	Boedi Oetomo
Thamrin, M. H. —, * Wethouder Gemeente Ba- tavia, Batawi	Nationalist
Tjakraningrat, R. A. A. —, Regent Bangkalan, Bangkalan	P. P. B. B.
Wiradiatmadja, R. D. —, Patih t./b. Kantoor voor de Volkstelling, Batawi	P. P. B. B.
Wiranata Koesoema, R. A. A. —, *, Bandoeng.	P. P. B. B.
Wiwoho Poerbokadidjojo, Employe N. I. S., Djokjakarta	Nationalist (J.I.B.)

Lid-lid bangsa Asing:

Alatas Ir., Sajid Mohamad bin Abdullah —, lid Prov. Raad Djawa Wetan, Soerabaja ...	—
Kan, H. H. —, Landheer, Batawi	—
Loa Sek Hie, Landheer en Landbouwonder- nemer, Batawi	—
Tjia Tjeng Siang, Majoor der Chineezen, Pon- tianak	P. E. B.
Yo Heng Kam —, * Kapitein der Chineezen, Gedeputeerde Prov. Raad Pasoendan, Batawi.	P. E. B.

b. LID-LID PROVINCIALE RAAD PASOENDAN

Voorzitter: Goepernoer Pasoendan — J. B. HARTELUST

**Korrenszal landong koelit; di mana-mana aja.
Satjöpökna f 1.—**



RALEIGH

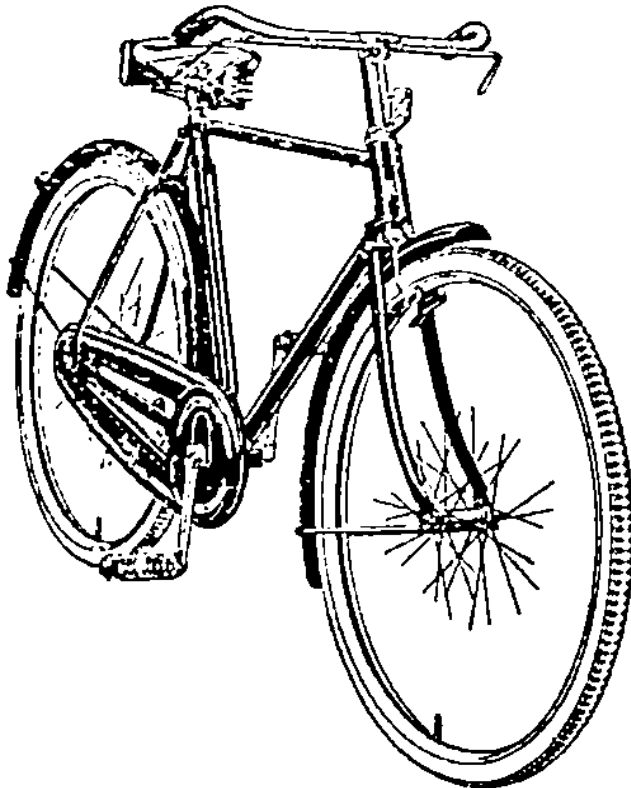

Ngan merek ieu bae
kareta mesin noe sa-
galana didjieun tina
wadja

**Ditanggoeng
salawasna!**

Aremoetkeun!

KENGING MOENDOET BOEKOE NOE DIGAMBARAN KA

N. V. BORNEO SUMATRA HANDEL MAATSCHAPPIJ

BATAVIA

GAMBAR RENGRENGAN VOLKSRAAD. (II).



Ir. C. MENSCHAAR



H. J. VAN MOOK

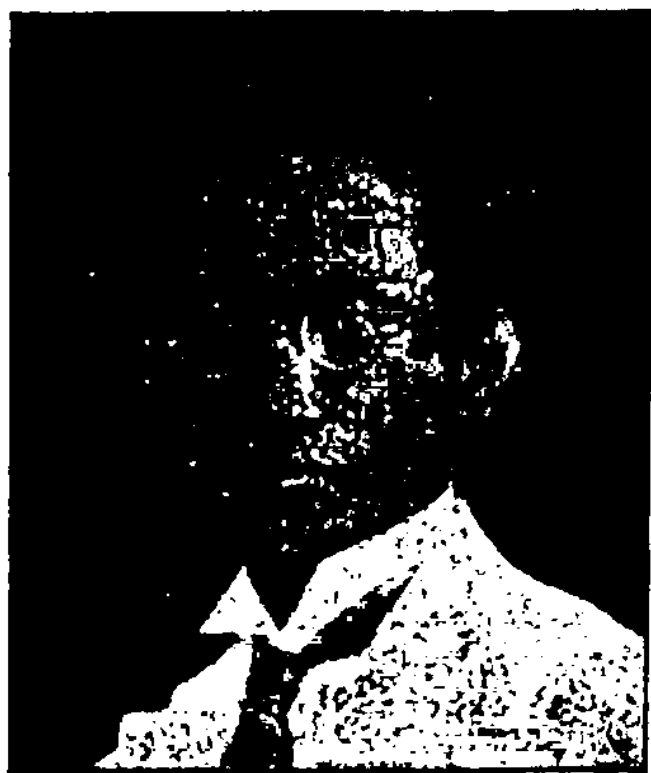

Ir. G. MOEHAMAD NOOR



R. M. NOTOSOETARSO

Secretaris: L. J. W. OLIVIER

College van Gedeputeerden: 1. Blaauw, Mr. P. A.; 2. Vreede Ir. M. H. C.; 3. Otto Koesomasoebrata, R.; 4. Soenaria, R.; 5. Yo Heng Kam.

Lid-lid bangsa Eropa:

1. Ahn, V.; 2. Bijlaardt, A. C. van den; 3. Blaauw, Mr. P. A.; 4. Boer, D. R. K. de; 5. Claassen, F. J. L.; 6. Dijkema, K.; 7. Hulstijn, D. van; 8. Jantzen, H. F.; 9. Jongh, J. A. J. de; 10. Kuneman, J. H. B.; 11. Marcus, W. H. Th.; 12. Ostmeier, J. J. B.; 13. Roep, B.; 14. Savornin Lohman, Jhr. Mr. A. F. de; 15. Sleebom, B.; 16. Veen, W. H. van der; 17. Vreede, Ir. M. H. C.; 18. Walch, Dr. E. W.; 19. Zeeman, P. R.; 20. Zijl, C. E. van der.

Lid-lid bangsa Priboemi:

1. Amin Soekahar, R.; 2. Atik Soeardi; 3. Barnas Wiratanoeningrat, R. K.; 4. Djoengdjoenan Setiakoesoemah, R.; 5. Loekman Djajadiningrat, R.; 6. Moehamad Soemardi, M.; 7. Moeh. Hoesni Thamrin; 8. Oesmansjah, R.; 9. Oetara, M.; 10. Otto Koesomasoebrata, R.; 11. Prawirakoesoemah, R. A. A.; 12. Soenaria R.; 13. Soeriadi, R. A. A.; 14. Soeridjanagara, R. T. A.; 15. Soeriamihardja, R. T. A.; 16. Soerianatanagara, R. R. M.; 17. Soeriakartalegawa, R. T. M. M.; 18. Sosrowerdojo, R. A. A.; 19. Wiranatakoesoema, R. A. A.; 20. Wiratanoeningrat, R. A. A.

Lid-lid bangsa Asing:

1. Hoesin bin Said Bamasjnoes; 2. Kan, H. H.; 3. Lie Tek Goan; 4. Tjin Djin Tjong; 5. Yo Heng Kam.

c. LID-LID PROVINCIALE RAAD DJAWA-TENGAH

Voorzitter: Goepërnoer Djawa-Tengah — A. H. NEYS

Secretaris: J. GERRITSEN

College van Gedeputeerden: 1. Han Tiauw Tjong Dr. Ir.; 2. Sosrohadikoesoemo, R. Ng.; 3. Zeylman van Emmichoven, W. A.

**Tarotol sarěng ewateun dina raraj tiasa leungit
oepami dilandongan koe Korrengzal.**

Pangaosna f 1.—

Lid-lid bangsa Eropa:

1. Berg, L. A.;
2. Bergman, Chr. F. W.;
3. Boer, Ir. W. A. P. de;
4.;
5. Diermen; ir. J. F. van;
6. Graaff, L. A. de;
7. Hombrink, A.;
8. Ligten, E. L. van;
9. Los, M.;
10. Maurénbrecher, E. W.;
11. Meyer, A. H.;
12. Münch, L. K. Ph.;
13. Raad, G. de;
14. Rooseboom, C. J. L.;
15. Schippers, W. W.;
16. Schouten, H. D.;
17. Veldhoven, Ir. H. G. van;
18. Vogelegang, Dr. W. L.;
19. Westhoff, E. C.;
20. Zeylmans van Emmichoven, W. A.;
21. Zwaan, Mr. W. C. B. van der;
22. Zwager, Ir. J. A.

Lid-lid bangsa Priboemi:

1. Amin Soejitno, R. M. T. A.;
2. Danoe soegondo, R. A. A.;
3. Dermohatmodjo, J.;
4. Dhipokoesoemo, R. M. A. A.;
5. Gondosoebroto, R. A. A.;
6. Hiasan Danoeningrat, R. T.;
7. Iskandar Tirtokoesoemo, R. A. A.;
8. Notohamidjojo, R. M. A. A.;
9. Oetarjo, R. M.;
10. Permadi, M.;
11. Ronggo Prawirohamiprodjo, R. Ng.;
12. Sastromoeljono, Mr. R.;
13. Slamet, R.;
14. Soedarto Mangkoesoebroto, R. M.;
15. Soedja, M.;
16. Soedoro Soerohadikoesoemo, R. A. A.;
17. Soeprapto, R. M.;
18. Soewondo, R. A. A.;
19. Soerodiprodjo, R. A. A.;
20. Sosrohadi-koesoemo, R. Ng.;
21. Sosrohadiwidjojo, R. A. A.;
22. Tjakraningrat, R. M. T. A.;
23. Wignjaasmara, R.

Lid-lid bangsa Asing:

1. Go Ing Liang;
2. Han Tiauw Tjong, Dr. Ir.;
3. Lien Yoe Tiang;
4. Oei Tjong Swan;
5. Sien Tjo.

d. LID-LID PROVINCIALE RAAD DJAWA-WETAN

Voorzitter: Goepërnoer Djawa-Wetan — G. H. DE MAN

Secretaris: B. B. FABER,

College van Gedeputeerden: 1. Soebroto, Mr. R. Ng.; 2. Terkuhle, A.; 3. The Bo Djwan, Mr.; 4. Wermuth, Ir. E. D.

Ateulna boedog tiasa ngoerangan malah leungit
katoet boedogna koe Korrengzal.

Satjěpoekna f 1.—

'GANTJANG'

Quaker Oats ajeuna BEUNANG dimasak 5 kali leuwih gantjang manan barefo

L EUWIH ngeunah manan noe énggeus, matak seubeuh, matak sehat. Eukeur mah geus hade ti tadina, ajeuna djadi leuwih hade deui, sabab gantjang asakna tea.

Quaker Oats Anjar noe gantjang asakna tea, djadi matak gampang ka oerang, matak bisa leuwih mindéng ngadaharna. Quaker Oats beunang didjieun boeboer noe ngeunah, beunang dipake ngéntélkeun sop atawa saos-saos, djeung beunang didjieun roepa-roepa koeéh noe ngeunah toer matak sègér.

Quaker Oats kadaharan hade toer moerah, komo ajeuna tambah-tambah ngoentoengkeunana, sabab ngasakanana bisa ngadjedjehkeun waktoe, teu hese gawe djeung teu hamboer socloeh. Eta teh pénting katjida, sabab oerang leuwih hade, lamoen mindéng ngadahar Quaker Oats. Masing awas kana toelisan „Vlugkokend” dina kaleng Quaker Oats. Kitoe deui dina kalengna aja ngaran „Quaker” katoet merékna, nja eta gambar oerang Kwaker.

Quaker Oats model biasa, noe teu aja noe bireuk tea, eta oge meunang keneh di péseu ti langganana.



MASAKNJA TJEPET

Quaker Oats

Model Anjar

GAMBAR RENGRENGAN VOLKSRAAD. (III).



G. PASTOR

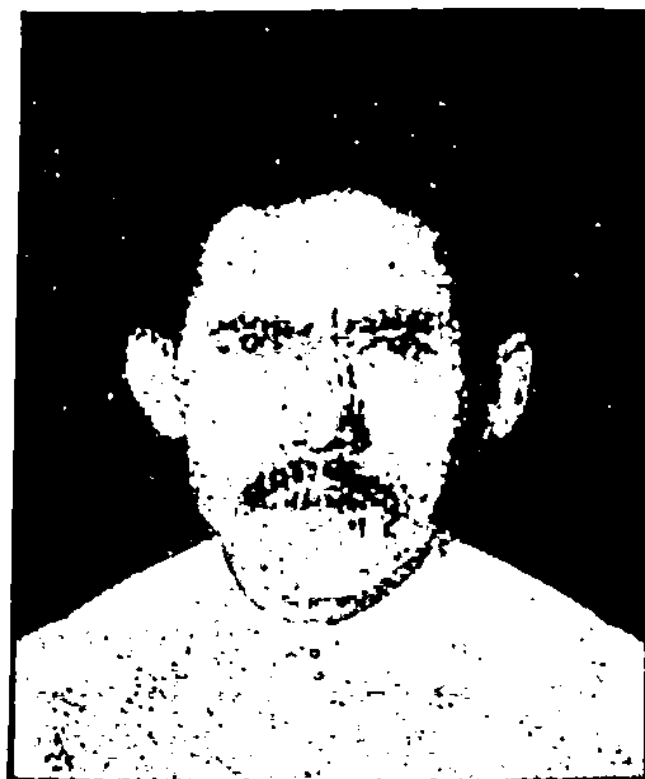

ABDUL RASJID



R. SOEKARDJO WIRJOPRANOTO



R. Ng. SOSROHADIKOESOEMO

Lid-lid bangsa Eropa:

1. Barre, C. E.;
2. Beer, L. S. P.;
3. Behrns, J. H.;
4. Bek, J. W.;
5. Blijdenstein, A. W. C.;
6. Boissevain, Mr. H. E.;
7. Bolle, Ir. C. M.;
8. Buurman van Vreeden, W. L.;
9. Eyk, A. van der;
10. Folkersma, J. W.;
11. Francken, H. J. M.;
12. Coote, Dr. A.;
13. Guldenaar, L.;
14. Honig, Ir. Dr. P.;
15. Koning, Mr. D.;
16. Luyten, Mr. J.;
17. Meyer, F. E.;
18. Mollen, H. J.;
19. Oppenkamp, S.;
20. Platte, J. A.;
21. Reest, C. van der;
22. Stadt, W. van de;
23. Terkuhle, A.;
24. Tol, K. A. W.;
25. Vrijheid, Mr. H. M.;
26. Werkum, Mr. H. D. van;
27. Wermuth, Ir. E. D.;
28. Westendorp, H. G.;
29. Wilmus, Mr. K. H. M.;
30. Zuyderhoff, G. J.

Lid-lid bangsa Priboemi:

1. Abdoessoep al. Sosrowinoto;
2. Atmosoedirdjo, M.;
3. Dradjad Partoatmodjo, M.;
4. Hardjowibowo, M.;
5. Kartoadiredjo, R. T.;
6. Koesma, R.;
7. Kromoadinegoro, R. A. A.;
8. Moekiman Soerjowinoto, Mr. R.;
9. Moentari al. Hardjowasito;
10. Moestadjab, R. M.;
11. Moehamad saheboedin, R. M. A.;
12. Nitiadiningrat, R. A. A.;
13. Poedjo, R. T.;
14. Priambodo, R.;
15. Sam, R. T.;
16. Samoed Sastrowardojo, M.;
17. Soebroto, Mr. R. Ng.;
18. Soekardjo Wrijoprano, R.;
19. Soemodipoetro, R. T.;
20. Soepardjo, M.;
21. Soeparnadi, R.;
22. Soeroso, R. P.;
23. Soetikno M.;
24. Soetopo, M.;
25. Soewono, Mr. M.;
26. Sosrohadikoesoemo, R. M. A. A.;
27. Tjakraningrat, R. A. A.;
28. Tjondroadiningrat, R. P.;
29. Waskito, M.;
- 30.

Lid-lid bangsa Asing:

1. Liem Hwie Liat;
2. Lie Ping An;
3. Oei Soen Hiap;
4. Sajid Moehamad Al Attas;
5. The Bo Djwan, Mr.

**Anoe ngagaleuh Korrengzal, sami sarěng
ngagaleuh kasěněngan.**

Pangaosna moeng f 1.— satjěpoek.

e. KAPALA PRIBOEMI DJEUNG PRIJAJI DJOESTISI
DI POELO DJAWA DJEUNG MADOERA

PROVINCIE DJAWA-KOELON
KARĒSIDENAN BANTĒN (Serang)

Serang. Boepati:	R. T. Abas Soeria Nataatmadja	1931
	Patih: Mas Atmosoedirdja	1925
	Wadana distrik:	
Serang.	R. M. Soepardi al. Sastrasoedirdja	1930
Tjiroeas.	M. Soerjadibrata	1929
Pontang.	M. Djoehanda Padmaatmadja	1930
Tjilĕgon.	R. Tjondrowinoto	1927
Anjar.	R. Mahdar	1930
Pamarajan.	M. Poerwitakoesoema	1928
Tjlomas.	R. Ahmad Djajadihardja	1926
	Hoofddjaksa: M. Danoekoesoema	1920
	Adj. idĕm Ēntol Tĕrnaja	1929
	M. Nitiatmadja	1927
Lĕbak. Boepati:	R. T. A. Gondosapoetro	1925
	Patih: R. Martakoesoema	1928
	Wadana distrik:	
Rangkasbitoeng.	Moedjitaba	1929
Lĕbak:	R. R. Kd. Wiratanoeningrat	1930
Paroengkoedjang.	M. Pradjadisastra	1929
Tjilangkahan.	R. Wiria Atmadja	1925
	Djaksa: R. Ijok Mohamad Siradz	1927
Pandeglang. Boepati:	R. Dĕmanq T. A. Wiria Atmadja.	1927
	Patih: R. Rangga Wiradipoetra	1927
	Wadana distrik:	
Pandeglang.	R. Adiamidjaja	1928
Mĕnes.	M. Tjakrawadhana	1929
Tjaringin.	R. Kandoeroean Soemadilaga	1928
Tjibalieng.	R. Mahmoed Natakoesoemah	1930
	Djaksa: M. Mh. Noh. Kartanegara	1930

Korrenzal tiasa ngirangan kasawat ambe (bawadjir).
Satjĕpoekna teu langkoeng ti f 1.—

CATALOGUS GRATIS

TI

INDONESISCHE BOEKHANDEL
BOEKENVERZENDHUIS

▲
L. A. LEZER
BANDOENG
▼

HATOER OENINGA jèn ajeuna
geus diboeka afdeeling anjar nja èta
SPECIAAL INDONESISCHE BOEKHANDEL

SAJAGI SEUEUR PISAN

boekoe' pangadjaran basa Walanda ka-
rangan L. A. Lezer, anoe geus kasohor
tèa, sapertos: Empat bahasa Hindia,
Belanda-Melajoe (tjitakan kadoea),
Walanda-Soenda (noe 4 djilid tea),
Woordenboek ageung Suenda-Wa-
landa/Walanda-Soenda (nëmbè mē-
dal), boekoe-boekoe batjaän basa
Walanda, Malajoe, Djawa sarëng Soen-
da, boekoe masakan, boekoe oebar-
oebaran, roepi-roepi Woordenboek,
boekoe wet sarëng seueur-seueur deui.

Montong waka mēsën!

Langkoeng saé moendoet catalogus heula

KA

Boekenverzendhuis L. A. Lezer Bandoeng

GAMBAR RENGRENGAN VOLKSRAAD (IV).



Dr. E. J. BURGER



Mr. P. M. C. HAMER
(Gedelegeerde)



R. OTO ISKANDAR DI NATA



JOEBHAAR GELAR DATOEK
PERPATIH

KARÉSIDENAN BATAWI.

Batawi.	Boepati: R. T. Ahmad	1927
	Patih: R. Kd. Wirahadikoesoema	1927
	Wadana distrik:	
Batawi.	R. Bratawidjaja	1928
Weltevreden.	R. Tirtasoejatna	1928
Tangërang.	R. Kd. Soeria Soemantri	1930
Balaradja.	M. Soctadiwiria	1930
Mawoek.	R. Djajoesman	1929
	Hoofddjaksa: R. Kartasoemitra	1927
	Adj. idëm:	
	R. Soemitra	1929
	R. Bahoer Adimihardja	1928
	R. Sanoesi Martanëgara	1927
	M. Baher Koesoemadihardja (tijd) ...	1927
	R. Koesoemowidjojo (tijd)	1926
	Djaksa Tangërang: M. Soemardono	1930
	Adj. idëm: M. Mh. Mangoendiwirija	1929
Meester-Cornelis.	Boepati: R. T. A. Abdoerachman ...	1925
	Patih: R. Adinëgara	1925
	Wadana distrik:	
Meester-Cornelis.	R. Kd. Soeria Danoeningrat	1928
Këbajoeran.	R. Mocndji	1924
Bakasi.	R. Ahmad Djajadiningrat	1927
Tjikarang.	R. Rangga Atmawiria	1920
	Djaksa: M. Nitidiwira	1930
	Adj. dj.: Moehamad Dachlan	1928
	Moechtar	1927

KARÉSIDENAN BOGOR.

Bogor.	Boepati: R. T. Aria Soerjadjanëgara	1925
	Patih: R. Koesoemadinata	1925
	Wadana district:	
Bogor.	R. Soemintapoera	1928

**Njënjëpan panas sarëng mëdjën (tadjam) kenging
 dilandongan koe Obat Woods' Great
 Peppermint Cure. Pangaosna f 1.25 saples.**

Tjlawi. M. Altrędja	1927
Paroeng. Rd. Soeriadipoetra (wd.)	1928
Leuwiliang. M. Kd. Adiwikarta	1925
Djasinga. M. Soetadisastra	1927
Tjibinong. R. Soemiatardja	1928
Tjibaroesa. R. Soejaman Wiriakoesoemah	1927
Djaksa: R. Mohamad Abdoellah	1922
Adj. dj.: M. Baher Koesoemadiharga	1928
R. Wargakoesoemah	1929

KARĚSIDENAN KARAWANG (Poerwakarta).

Karawang. Boepati: R. T. Aria Soeriamihardja	1925
Patih: R. Rg. Kartahadimadja	1930
Wadana distrik:	
Poerwakarta. M. Sastrawiria	1929
Karawang. R. Sęgęr	1925
Tjikampek. R. Rg. Moehd. Karta Adikoesoema	1929
Ręngasdengklok. R. Soeriadi	1929
Soebang.	
Sagalaherang. R. Atmadjasapoetra	1929
Pamanoekan. R. M. Koesoemadinęgara	1929
Pagaden. R. Kd. Wargadinata	1928
Djaksa: M. Tjakradipoera	1930
Adj. dj.: R. Afandi Djajasasmita	1928
R. Moestaid	1928

KARĚSIDENAN PRIANGAN-KOELON (Soekaboemi).

Soekaboemi: Boepati: R. A. A. Soerjanatabrata	1921
Patih: R. Dęmang Karnabrata	1921
Wadana distrik:	
Soekaboemi. R. Ranga Wirahadirędja	1927
Tjitjoeroeg. R. Dęmang Soekaamidjaja	1927
Tjibadak. R. Dęmang Sastrawinata	1929
Palaboehanratoe. R. Hanapi Soemawilaga	1929

**Pilęg saręng gohgoj, tiasa sae koe Woods'
Peppermint Cure. Pangaosna f 1.25 saples.**

Djampangtengah.	R. Kandoeroean Wirasendjaja	1927
Djampangkoelon.	R. Mindajakoesoema	1925
	Djaksa: M. Padmakoesoema	1927
Tjiandjoer.	Boepati: R. A. A. Soeria di Ningrat	1920
	Patih: M. Soenartadirdja	1927
	Wadana distrik:	
Tjiandjoer.	R. M. Pandji Soemitro Ariodinoto	1930
Tjirandjang.	R. Ranga Wangsaatmadja	1924
Patjet.	R. Kd. Wiratanoewangsa	1925
Tjikalongkoelon.	R. Soeriawidjaja	1930
Tjibebër.	R. Achmad Tisnakoesoema	1925
Soekanagara.	R. Rg. Ahmad Prawira Adiningrat	1927
Singdangbarang.	Daeng Djaelani Ardiwinata	1927
	Djaksa: R. Abdoelhalim Soeria Hadinata	1929

KARÉSIDENAN PRIANGAN-TENGAH (Bandoeng).

Bandoeng.	Boepati: R. A. A. Wira Nata Koesoema ...	1920
	Patih: R. Hasan Soemadipradja	1930
	Wadana distrik:	
Bandoeng.	R. Ranga Martaatmadja	1925
Tjimahi.	R. Ranga Hardjakoesoema	1923
Tjikalong-Wetan.	R. Rg. Hardja Dibrata	1931
Bandjaran.	R. Kd. Ardiwilaga	1929
Tjitjalengka.	R. Sadëli	1927
Tjiparaj.	R. Rg. Natasoedarma	1929
Oedjoengbroeng.	R. Kd. Sastranegara	1928
Lembang.	R. Achmad Wiradikoesoemah	1930
Tjililin.	R. Ardiwidjaja	1927
Soreang.	R. Prawiraatmadja	1929
	Hoofddjaksa: R. Danoekoesoemah	1930
	Adj. idëm: R. Hendarin	1927
	R. Widjaja Goernita	1926
	M. Martakoesoema	1929
Soemëdang.	Boepati: R. A. A. Koesoemadilaga	1919
	Patih: R. Rg. Soemawinata	1931

**Kana sagala roepi kasawat salira, Obat Woods.
Peppermint Cure. Pangaosna f 1.25 saples.**

Wadana distrik:

Soemëdang. Patih.	
Tandjoengsari. R. Wirahadikoesoemah	1930
Tjimalaka.	
Tomo. M. Nataprawira	1929
Darmaradja. R. Rg. Soeriakoesoemah	1927
Djaksa: R. Roebaja Soeria Natamihardja	1928

KARÉSIDENAN PRIANGAN-WETAN (Tasikmalaja).

Tasikmalaja. Boepati: R. A. A. Wira Tanoe Ningrat.	1908
Patih: R. Ranga Wiradinata	1925

Wadana distrik:

Tasikmalaja. R. Adikoesoema	1927
Tjiawi. R. Kd. Soemadipradja	1926
Manondjaja. R. Marta Hadisoeria	1927
Singaparna. R. Wiradipoetra	1929
Taradjoe. M. Koesdinar	1929
Karangnoenggal. Naipin	1929
Tjikatomas. R. Soemadiningrat	1926
Bandjar.	
Pangandaran. R. Prawirasastra	1928
Tjidjoelang. R. Somawiria	1930
Djaksa: R. Karhiwikarta	1928
Adj. dj.: M. Soelaeman Nataamidjaja	1929
R. Koesoemaprawira	1929
Garoet: Boepati: R. T. Mh. M. Soeria Karta Lëgawa.	1929
Patih: M. Sastrawigoena	1927

Wadana distrik:

Garoet.	
Bajongbong. R. Dendadikoesoema	1930
Tjibatoe. R. Alibasah	1930
Tarogong. M. Kartaadiwidjaja	1930
Leles. R. Rg. Prawiradilaga	1930
Baloeboerlimbangan. R. Kd. Prawiradanoekoesoema (wd.)	1925
Tjikadjang. R. Ranga Soeridiningrat	1928

**Woods Great Peppermint Cure teu kintën matihna.
Pangaosna f 1.25 saples.**

**Penoeh
toean,**

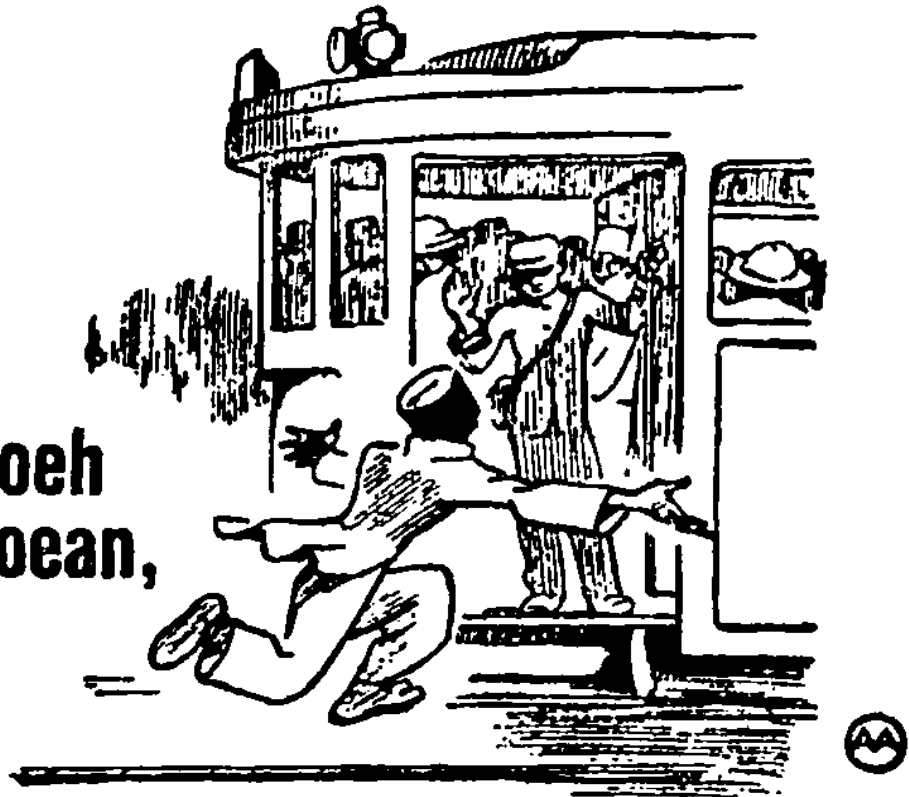

soedah penoeh



„Ah, conducteur, boleh
saja ikoet?“

„Tida bisa, toean, tramnja
soedah penoeh sekali!“

„Ja, bagaimana, tapi peroet
saja misih Kosong, dan
diroemah toenggoe saja
„boiled beef“!

„Wah, itoe „boiled beef“
dengan boembloe dari
toko Jenne? Kaloe be-
gitoe, toean ini moesti
boleh toeroet!“

JENNE'S **boiled beef**
(DAGING REBOES)

GAMBAR RENRENGAN VOLKSRAAD. (V).



SAID MOHAMAD BIN ABDULLAH
ALATAS



I. J. KASIMO



TOEANKOE MAHMOED



M. SOETARDJO
(Gedelegeerde)

Boengboelang.	R. Poerwanegara	1927
Pameungpeuk.	R. Wiramihardja	1926
	Djaksa: M. Ardiwinangoen	1930
	Adj. dj.: Atmawidjaja	1927
	M. Djenaka Wiriasendjaja	1930
Tjiamis.	Boepati: R. A. A. Sastrawinata	1916
	Patih: R. Ranga Mh. Soeria Natanagara ...	1931
	Wadana distrik:	
Tjiamis.	R. Soemadisoeria	1930
Kawali.	R. Ranga Poerwasasmita	1926
Rantjah.	R. Ranga Natawijogja	1924
Pandjaloe.	M. Kd. Wiramihardja	1930
Djaksa:	M. Sapei Kartamihardja	1929

KARĒSIDENAN TJIRĒBON.

TjirĒbon.	Boepati: R. A. A. Soeriadi	1928
	Patih: M. Nataamidjaja	1924
	Wadana distrik:	
TjirĒbon.	M. Sewaka	1928
Sindanglaoet.	R. Soemitrakoesoemah	1930
TjilĒdoeg.	M. Soedibdja	1928
Ploembon.	R. Tjokroadiwidjojo	1928
Palimanan.	R. Gondosoebroto	1929
Ardjawanangoen.	M. Oemar Said	1929
	Hoofddjaksa: M. Atmadibrata	1928
	Adj. idĕm: M. Oesman	1926
	M. Partasoepĕna	1929
	R. Koesoema Natabrata	1928
	M. Kromotanojo	1929
Koeningan.	Boepati: R. A. A. Mohamad Achmad	1923
	Patih: M. Soepardjo	1926
	Wadana distrik:	
Koeningan.	R. Rg. Kartadirĕdja	1930
Loeragoeng.	R. Rg. Widjajapradja	1924

**Karaos angĕn sarĕng moelĕs, dilandonganana kĕdah
. . . koe Woods' Great Peppermint Cure.
Pangaosna f 1.25 saples.**

Tjiawigëbang. R. Rg. Soeriakoesoemah	1927
Tjilimoës. M. Tjakradisoerja	1924
Djaksa: M. Martadirëdja	1920

KARĚSIDENAN INDRAMAJOE.

Indramajoe. Boepati: R. A. A. Sosrowërdojo	1917
Patih: M. Ranasoedirdja	1925
Wadana distrik:	
Indramajoe. M. Soeb Soeriatmadja	1930
Karangämpel. M. Ateng Alibasah	1929
Djatibarang.	—
Losarang. M. Soemasoedirdja	1920
Kandanghaoer. R. Koesoemasëmbada	1923
Sindang. M. Soemadibrata	1923
Djaksa: R. Joedowinoto	1924
Adj. dj.: M. Soepadi	1929
Madjalëngka. Boepati: R. M. A. A. Soeriatanoedibrata.	1922
Patih: M. Rg. Djajoesman	1923
Wadana distrik:	
Madjalëngka. R. Soemowardojo	1925
Talaga. M. Kartapradja	1925
Radjagaloeh. R. Soetedjo Moektisangkojo	1929
Djatiwangi. M. Rg. Soewitakoesoemah	1929
Djaksa: M. Wirjapradja	1927
Adj. dj.: M. Kartadimëdja	1928

PROVINCIE DJAWA-TENGAH.

KARĚSIDENAN PAKALONGAN.

Pakalongan. Boepati: R. T. A. Soerjo	1924
Patih: R. Soemadhie	1920
Wadana distrik:	
Pakalongan. R. Notomoedigdo	1930
Këdoengwoeni. M. Sastrodirdjo	1921

Oepami bisoel atanapi salira bareureum, enggal
landongan koe Korrengzal. Pangaosna
satjëpoekna f 1.—

Wiradesa. R. Mohamad	1919
Dara. R. Abdoelradjak	1930
Kadjen. M. Kartodisastro	1923
Paninggaram. R. Prajitno al. Rĕksodharsono	1925
Hoofddjaksa: M. Soekario al. Mas Kario Hatmodjo.	1928
Adj. idĕm. R. Soeprat	1929
M. Rachmad (tjĕd. wd.)	1926
Batang. Boepati: R. M. A. A. Dhipokoesoemo	1913
Patih: M. Said Tjokroharsono	1930
Wadana distrik:	
Batang. M. Sosrowidjojo	1924
Bandar. R. Rachmat	1922
Soebah. R. Moerhadikoesoemo	
Bawang. M. Moeso al. Poerwodidjojo	1926
Djaksa: R. Soepadi	1930
Adj. dj.: R. Soeparman	1928
Pamalang. Boepati: R. A. A. Soedoro Soerohadikoesoemo	1920
Patih: R. Sajid Iman Mĕrtodiwirjo	1920
Wadana distrik:	
Pamalang. R. Armoen	1930
Tjomal. R. Salman al. Wiriodihardjo	1929
Randoedongkal. M. Martosandjojo	1930
Banjoemoedal. M. Rĕksosoebroto	1926
Watoekoempoel. R. Roestamadji	1930
Djaksa: R. Rachmat	1928
Adj. dj.: M. Ramĕlan	1929

KARĕSIDENAN TĒGAL.

Tĕgal. Boepati: R. M. T. Reksoharsono	1930
Patih: R. Soedjono Soerjoprodjo	1925
Wadana distrik:	
Tĕgal. M. Mardono	1928
Adiwĕrna. M. Soeprapto	1930

Pikeun landong kasawat dina salira sarĕng bangsa
raheut, gosok bae koe Korrengzal.
Pangaosna satjĕpoekna f 1.—



„Oeninga engkang ka noe aja di poengkoereun?”

„Njaho, biskoeit, tapi geus bosën kana biskoeit teh.”

„Ieu mah engkang biskoeit J O Y C E, sanes biskoeit biasa.”



„Euh atoe eta mah ngeunah; beuki biskoeit eta mah.”

Biscuits Joyce

Marie, Selected Afternoon Tea, Combination, Gem, etc.

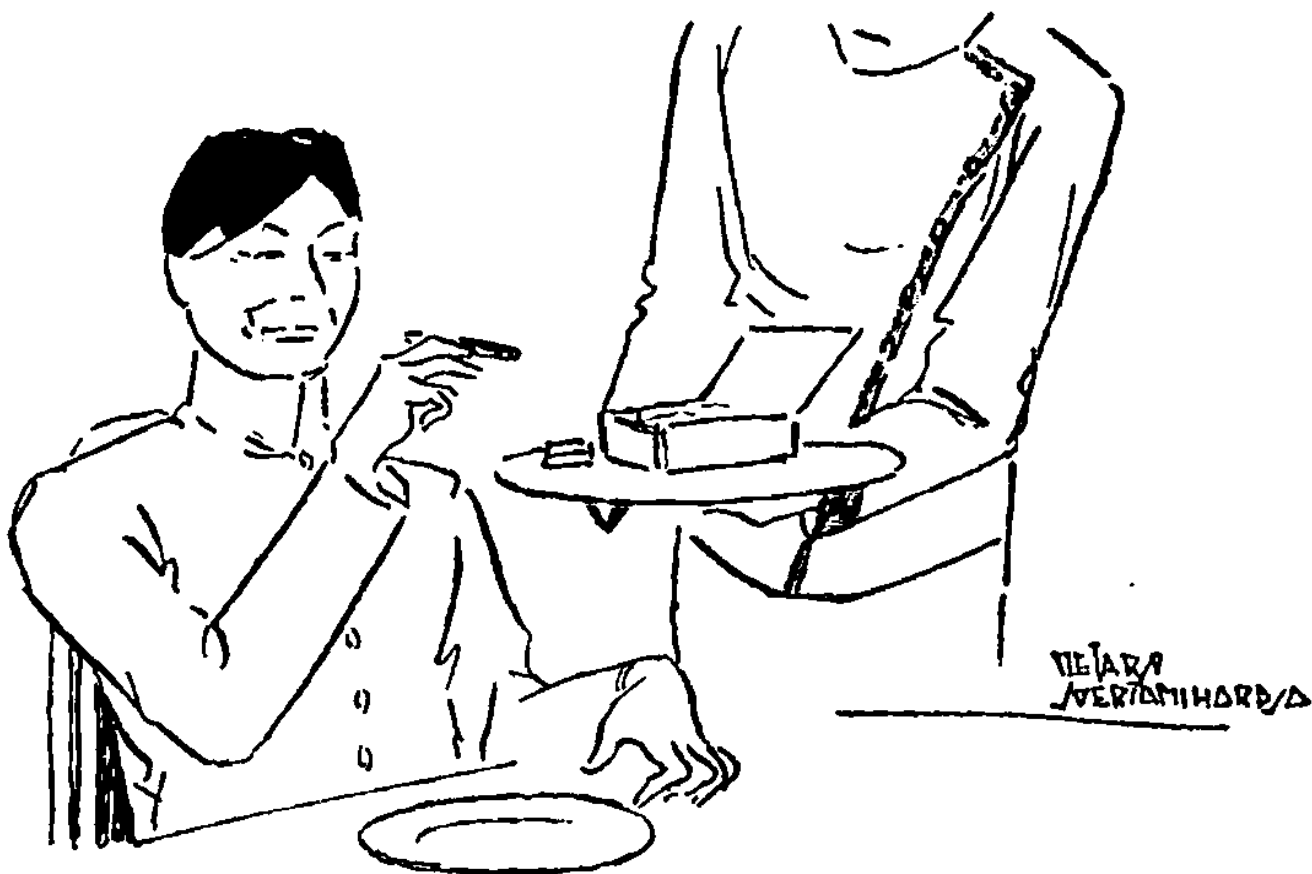

Noe oeninga di noe sae tangtos ngalélét SOEROETOE CHICAGO

Koe margi eta, soegri noe ahli ngalélét
dihatoeranan ATOERAN PREMIE

Emoetkeun: Dina oenggal pëti soeroetoe Chicago aja kërëtas gambar karaton. Eta kërëtas kédah dilaan tēras disimpën; goenana sami sarëng bon, soepados kenging premie. Noe ngintoenkeun 2; 3 atanapi 4 kërëtas kitoe, sakalian sarëng adres satjékapna ka

GEO. WEHRY & Co. AFDEELING RECLAME — BATAVIA,

tangtos kenging — teu karana kédah majar — hidji boekoe atanapi kenging abonnement sër-rat-kabar atanapi poestakamangsa, tiloe sasiheun. Dina oenggal pëti aja prospectus noe netelakeun wastana boekoe atanapi sër-rat kabar, piliheun andjeun. Kenging milih sakarësëpna-sakarësëpna, sarëng aja boekoe-boekoe keur noe panta-panta joeswana.

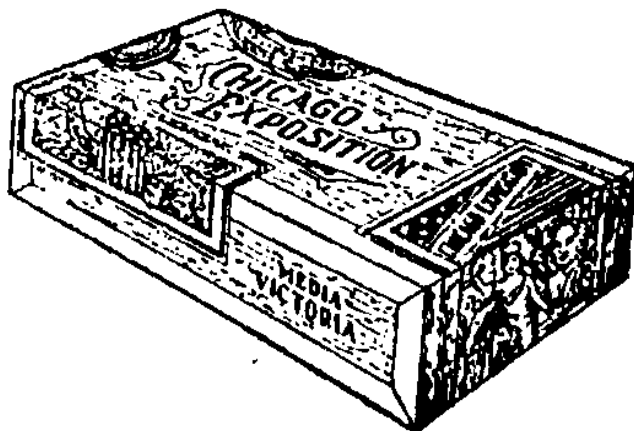

Aja basa Walanda, basa Malajoe, basa Djawa, basa Soenda sarěng Madoera. Dina eta prospectus aja formulier pikeun njeratkeun adres sarěng boekoe atanapi sěrat kabar anoe dipendoet.

SOEROETOE CHICAGO TEA AJA TILOE ROEPI, NJA ETA:

Regalia de Non Plus (Chicago I)
Media Victoria (Chicago II)
Victoria Chica (Chicago III)

Eta anoe tiloe roepi kenging dianggo moendoet premie. Soepados kenging boekoe, djadi andjeun kenging ngintoen 3 gambar karaton, boh tina Chicago I, boh II, boh III.

Djadi sae ngagaleuh soeroetoe Chicago bae. Ieu soeroetoe didamělna di Eropa, asalna bako Indonesia.

SOEROETOE CHICAGO EXPOSITION



Soeradadi. M. Soemodidjojo	1924
Slawi. R. Poerwodirędjo	1929
Pangkah. M. Marman	1928
Balapoelang. M. Soetigwo	1929
Boemidjawa. M. Moestopo	1924
Djatinęgara. R. Soemoprajitno	1926
Djaksa: R. Mangoendirdjo	1930
Adj. dj.: Sidoel Kartoatmodjo	1928
M. Singgih	1930
Bęrębęs. Boepati: R. Soetirto Pringgohaditirto	1931
Patih:	
Wadana distrik:	
Brębęs. M. Ismail	1928
Tandjoeng. R. Dipowisosro	1930
Bandjaręrdja. R. Maktal	1929
Boemiajoe. R. Amirin	1929
Bantarkawoeng. R. Poerworędjo	1928
Djaksa: R. Abdoellah	1926
Adj. dj.: M. Soenarjo	1928

KARĒSIDENAN SAMARANG.

Samarang. Boepati: R. M. T. A. Amin Soejitno	1927
Patih: M. Samadi	1925
Wadana distrik:	
Samarang. R. Soehirman	1928
Ambarawa. M. Moehamad Ali	1923
Oengaran. R. Singgih Hadipoero	1929
Salatiga. R. Soebiakto	1928
Tęngaran. R. M. Soerjokoesoemo	1925
Hoofddjaksa: M. Soerodhimoeljo	1923
Adj. dj.: R. Kadarihadiseswojo	1924
R. Soetiknjo	1925
R. Soetojo	1928
M. Soedar	1928

**Koerap, radang, kakadalięn atanapi tatalięn
saręng bisoel, tiasa leungit koe Korrengzal.**

Satjępoekna f 1.—

Djaksa Salatiga.	R. Soepardi	1923
Tijd. Adj. dj.:	R. M. Soetrisno Tjokrosendjojo ...	1930
Këndal. Boepati:	R. M. A. A. Notohamidjojo	1914
Patih:	R. Soegiman Martadiredja Gondosoebroto	1930
Wadana distrik:		
Këndal.	M. Djokomono	1928
Kaliwoengoe.	M. Soemakoen Brotodirdjo	1925
Selakaton.	R. Kadari Hadisewojo	1928
Bodja.	M. Roeslan	1923
Wëleri.	R. Soesilo	—
Djaksa.	R. Soeseno Gondo Oetomo	1926
Adj. id.:	M. Sastrokoesoemo	1928

KARĒSIDENAN KOEDOES.

Koedoes. Boepati:	R. T. A. Hadinoto	1924
Patih:	M. Djojosoedirdjo	1923
Wadana distrik:		
Koedoes.	R. Moehamad	1928
Tjëndono.	R. Gono Mërtosoeprodjo	1928
Oendakan.	M. Aditomo	1930
Tëngqëlës.	R. Soebianto	1929
Djaksa.	M. Soendoro	1929
Adj. idëm.	R. Gatot	1930
Dëmak. Boepati:	R. T. A. Sastrohadiwidjojo	1923
Patih:	R. Simbardjo	1927
Wadana distrik:		
Dëmak.	M. Soedjonokoesoemo	1928
Wëdoeng.	R. M. Soewarto	1928
Grogol.	R. M. Ariokoesoemonegoro	1929
Mëranggen.	R. Abdoerachman	1924
Samboeng.	M. Tjokrodanoerdjo	1930
Djaksa:	M. Mohamad	1923
Adj. id.	M. Soepardi	1930
Djapara. Boepati:	R. T. A. Soekahar	1926
Patih:	M. Soedjono	1927

**Korrenszal landong koelit; di mana-mana aja.
Satjĕpoekna f 1.—**

Wadana distrik:

Djapara. M. Ranoeh Rëksohadiprodjo	1926
Pëtjangaan. R. Sadalman	1930
Bangsri. M. Hadirapoetro	1930
Djaksa. M. Noerachmad	1924
Adj. id. M. Ibrahim	1928

KARĒSIDENAN RĒMBANG.

Rĕmbang. Boepati: R. M. A. A. Djojo Adhiningrat ...	1912
Patih: R. Notowidjojo	1925

Wadana distrik:

Waroe. R. M. Aboesono	1929
Soelang. M. Ngabei Gondosoetirto	1925
Binangoen. R. Iskandar	1929
Kragan. R. Koesoemadihardjo	1927
Pamotan.	—
Sedan. Soekarman	1928
Hoofddjaksa: M. Basiroen	1929
Adj. id.: M. Amir	1926
Pati. Boepati: R. A. A. Soewondo	1907
Patih: R. Tohar	1925

Wadana distrik:

Pati. M. Kaharkoesmin Ibnoe Soekotjo	1928
Kajen. R. Kartodarmodjo	1930
Tĕlogowoengoe. R. Sastrohadikoesoemo	1930
Djoeana. M. Soewarno	1930
Djakĕnan. R. Samsoe	1930
Tajoe. M. Sasmojo	1928
Djaksa. R. Soerohamiprodjo	1924
Adj. id. Kromoastro	1928

KARĒSIDENAN BLORA.

Blora. Boepati: R. M. T. Tjakraningrat	1926
Patih: M. Sastrodimĕdjo	1925

Tarotol sarĕng ewateun dina raraj tiasa leungit
oepami dilandongan koe Korrengzal.

Pangaosna f 1.—



ABDI DIDJOEROENG KA TOKO KOE POEN BIANG

meser biskoelt CABIN. Tjek poen biang: „Sing awas kana tjapna, nja eta TJAP MĚRAK.”



Sajaktosna teu kĕdah dipapatahan, da abdi ge parantos tĕrang, jen biskoelt CABIN tjap MĚRAK pangraosna sarĕng teu mahal.

SALAMINA SAE NGAGALEUH

BISCUITS

Cabin tjap Merak

Wadana distrik:

Karangdjati. M. Soemarmo	1928
Ngawen. M. Moeljo	1925
Panolan. R. Moerjono al. Djojodigdo	1927
Randoeblatoeng. R. Reksoalmodjo	1930
Djěpon. R. Koesoemosoediro	1926
Djaksa. M. Tjitrosoebroto	1929
Adj. id. R. Soemitro Koesoemo Oetojo (wd.) ...	1928
M. Soetario Sastrosoebroto	—
Grobogan. Boepati: R. A. A. Soenarto	1909
Patih: R. Ng. Tjokrodiningrat	1924

Wadana distrik:

Poerwodadi. R. M. Soedjono	1928
Grobogan. R. Brotodigdo	1926
Wirasari. M. Rěksodirdjo	1928
Kradenan. M. Wasitohardjo	1923
Manggar. R. Tjokrosoebroto	1929
Singenkidoel. M. Koesoemosoewirjo	1929
Djaksa: M. Alibasah	1928
Adj. id. M. Soepaljo	1928

KARĒSIDENAN BANJOEMAS-KALER (Banjoemas)

Banjoemas. Boepati: R. A. A. Bondo Soebroto	1913
Patih: R. Moeso Sasrodhimedjo	1928
Wadana distrik:	
Banjoemas. R. Soekrisman	1928
Soekaradja. R. Soetomo Wangsadiridja	1927
Poerworědjo. R. Hardjosoebroto	1928
Soempioeh. R. Prawotosoedibjo	1929
Hoofddjaksa: R. Brotoamidjojo	1925
Adj. idēm. R. Toerip	1918
Poerwokërto. Boepati: R. T. A. Tjokroadisoerjo	1924
Patih: R. Sosrodiprodjo	1929

**Ateulna boedoeg tiasa ngoerangan malah leungit
katoet boedoegna koe Korrengzal.
Satjěpoekna f 1.—**



Sn.



SING AT-ATI

bisi bahe. Njaah tēmēn koe
boeah-boeah anoe sakitoe
ngeunahna, lamoen bahe teh
Boeah-boeah noe pang-
aloesna dieusikeun kana
kaleng merēk

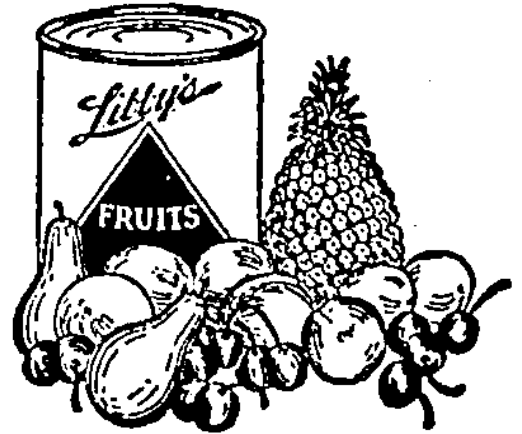

Libby's



Meunang njoba
LIBBY'S CORNED BEEF
dina kaleng tjap Fabrick

Wadana distrik:

Poerwokërto.	R. Moektamat	1930
Adjibarang.	R. Aroen Rasid	1930
Djatilawang.	M. Gembel al. Kartorëdjo	1926
Djaksa:	R. Soerjadi	1923
Adj. id.	R. Hoedono	1929
Poerbalingga.	Boepati: R. M. T. A. Soegondho	1925
	Patih: R. Slamët	1925

Wadana distrik:

Poebalingga.	R. Dipoesobroto	1928
Babatsari.	R. Soemarjo	1928
Boekatedja.	R. Poedjadi	1925
Djaksa:	R. Soebandi	1927
Adj. id.	Kamidi	1929

KARÉSIDENAN BANJOEMAS-KIDOEL (Tjilatjap).

Tjilatjap.	Boepati: R. M. T. Tjokrosiwojo	1927
	Patih: R. Soegëng	1926

Wadana distrik:

Tjilatjap.	R. Joedadibrata	1930
Kroja.	R. Mardi	1923
Madjënang.	R. Soepangat	1927
Sidarëdja.	R. Joedojono	1928
Djaksa:	Ibnoesaleh Damoekoesoemo	1929
Adj. dj.:	M. Singgih	1928
	R. Partodirdjo	1929
Karangänjar.	Boepati: R. A. A. Iskandar Tirtokoesoemo	1912
	Patih: R. Parwoto	1928

Wadana distrik:

Karangänjar.	M. Tjokrodipoero	1930
Gombang.	R. Koesoemohoedojo	1923
Rowokele.	R. Abdullah	1930
Pëdjagoan.	R. Tirtodibroto	1923

**Anoe ngagaleuh Korrengzal, sami sarëng
ngagaleuh kasënëngan.**

Pangaosna moeng f 1.— satjëpoek.



Koenaon engkang katingalna bet mesoem² teuing ?

Naha palaj? Ngaleueut teh atoe satjangkir, engke engkang iasa seger sarta djagdjad deui; abdi oge parantos njajagikeun satjangkir anggoeun engkang

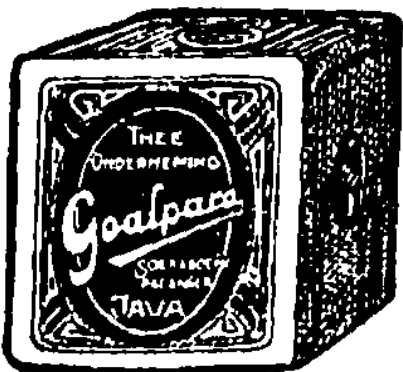

Teh
Goalpara

noe pangraos-raosna

Tiasa ngagaleuh dina pak anoe 1 pon, $\frac{1}{2}$ pon, $\frac{1}{4}$ pon atanapi $\frac{1}{10}$ pon.

S

SADAJA BOEKOE

KALOEARAN BALE POESTAKA
ANDJEUN KENGIN NAMBOET
KA OENGGAL-OENGGAL TAMAN
POESTAKA ATAWA NGAGA-
LEUH KA AGENT BALE POES-
TAKA. OEPAMI KALĒRĒSAN
HĒNTEU AJA. MĒSĒN BAE KA

BALE POESTAKA

BATAVIA-CENTRUM

S



REDA
SVERIANHARDAS

Poering.	—
Djaksa. Prawirodiredjo	1930

KARĒSIDENAN WONOSOBO.

Wonosobo. Boepati: R. A. A. Sosrodiprodjo	1920
Patih: M. Mohamad Tajib	1928
Wadana distrik:	
Wonosobo. R. M. Tirtosoedjono	1928
Garoeng. R. M. Koesen	1924
Lĕksono. R. Sosrosoedirdjo	1928
Sapoeran. M. Dalioen	1928
Ngadisono. R. M. Tjokroamidjojo	1928
Djaksa: M. Soepandam	1930
Adj. id. M. Tjokrosonto	1929
Bandjanegara. Boepati: R. T. Soemitro Kolopaking	
Poerbonegoro	1927
Patih: R. Prawoto Koesoemo	1929
Wadana distrik:	
Bardjanegara (Singamerta). M. Koesno Mangkoatmodjo.	1928
Wonodadi (Bandjar). R. Tirtodihardjo	1925
Karangkoban. R. Soleman Wirjos broto	1927
Batoer. R. Abdullah	1930
Djaksa: Koesnodiredjo	1928
Adj. id.: R. Soeriosoedarmo	1928

KARĒSIDENAN KĒDOE (Magĕlang).

Magĕlang. Boepati: R. A. A. Danoesoegondo	1908
Patih: R. Wirjosoedirdjo	1919
Wadana distrik:	
Magĕlang. R. Slamĕt	1928
Grabag. M. Nitisoesbroto	1923
Tĕgalrĕdjo. R. Darsoeseseno	1928
Salaman. M. Abdullah	1928
Bandongan. R. Moeljadi	1930

Korrenzal tiasa ngirangan kasawat ambe (bawadjir).
Satjĕpoekna teu langkoeng ti f 1.—

Wadana distrik:

Kēboemen. R. Ngabei Soeparto	1928
Alihan. R. Broto Awidjojo	1930
Koetowinangoen. R. Tirtoadiwidjojo	1923
Prēmboen. R. Joesoef Poerboadiwidjojo	1927
Djaksa: M. Soemarto	1930
Adj. id. M. Mashoed	1930

PROVINCIE DJAWA-WETAN.

KARĒSIDENAN SOERABAJA.

Soerabaja. Boepati: R. A. A. Niti Adiningrat	1912
Patih: M. Prawirodirdjo	1917
Wadana distrik:	
Soerabaja. M. Salijaamigerodjo	1930
Djabakoeta. M. Ngabei Iman Soepangkat	1930
Goenoengkendang. M. Hasim	1930
Bawean. M. Moeljadi Prijohadiprodjo	1930
Hoofddjaksa: M. Soerodjo	1930
Adj. id.: M. Astrokoesoemo	1924
R. M. Koesmandar	1930
M. Ng. Prawirodiwirjo	1930
M. Ng. Abdulhamid	1928
M. Baroe al Sastrowinoto	1927
Sidoardjo. Boepati: R. T. Soemodipoetro	1926
Patih: M. Kartihadiprodjo	1930
Wadana distrik:	
Sidoardjo. M. Soedarman	1928
Porong. R. Soekardiman	1929
Taman.	
Krian. R. Ng. Soearsokoesoemo	1929
Djaksa: M. Moerasdi	1928
Adj. id.: R. Soediknjo al. Gondosoediknjo	1929

Pilēg sarēng gohgoj, tiasa sae koe Woods'
Great Peppermint Cure.
Pangaosna f 1.25 saples.

KARĒSIDENAN MODJOKERTO

Modjokerto. Boepati: R. A. A. Kromo Adinĕgoro	1916
Patih: M. Ng. Rĕksoamiprodjo	1928
Wadana distrik:	
Modjokerto. R. Prawiradiwirjo	1928
Modjosari M. Prawotoadikoesoemo	1930
Modjokasri. R. Soepandji Notokoesoemo	1926
Djaboeng. M. Pranotowidjojo	1926
Djaksa. Djoko Soeworno al. M. Ng. Prawiro- adiprodjo	1930
Adj. id.: M. Mh. Ibnoe Oemar	1930
Djombang. Boepati: R. T. Setjsadiningrat	1930
Patih: R. Pandji Tjondroadiningrat	1927
Wadana distrik:	
Djombang. M. Soerodjo	1930
Ploso. R. Soediman Hadiatmojo	1928
Modjoagoeng. R. M. Hoeksamadiman (wd.)	1929
Ngoro M. Gatoet	1928
Djaksa. M. Soekarti	1929
Adj. id.: R. Istomo Tjokrosapoetro	1929

KARĒSIDENAN GĒRĒSIK

Gĕrĕsik. Boepati: R. A. A. Soeriowinoto	1917
Patih: M. Soetardjo al. Kartoadikoesoemo ...	1929
Wadana distrik:	
Gĕrĕsik. Kiai Ng. Ardjoadiprodjo	1929
Tjĕrĕme. R. Pandji Goerdoadikoesoemo	1928
Sidajoe. R. Soebani	1928
Karangbinangoen. R. Abdoelhamid	1930
Djaksa: M. Soekari	1928
Lamongan. Boepati: R. A. A. Djojoadinĕgoro	1908
Patih: M. Ng. Prawirosĕdjono	1929
Wadana distrik:	
Lamongan. R. Oeripan	1930

**Kana sagala roepi kasawat salira, Obat Woods'
Great Peppermint Cure teu kintĕn matihna.
Pangaosna f 1.25 saples.**

Ngimbang. M. Soekandar Soerodihardjo	1929
Babat. M. Hardjowibowo	1928
Soekadadi. R. Soemintra	1930
Patjiran. R. Pramoeadiwinoto	1930
Djaksa.	

KARĒSIDENAN EODJONĒGORO.

Bodjonĕgoro. B o e p a t i: R. A. A. Koesoemoadinĕgoro ...	1915
P a t i h: M. Prawiroadinoto	1924
Wadana distrik :	
Bondjonĕgoro. R. M. Soemobroto	1928
Baoerĕno. R. Soeriodiprodjo	1928
Pĕlĕm. R. Darminto al. Sosrodarminto	1928
Padangan. R. Moetojo Kartodirdjo	1930
Tambakrĕdjo. M. Hardjomidjojo	1926
Ngoempak. R. M. Soembodo	1928
Djaksa. R. Oentoeng al. Prawirodiprodjo	1928
Adj. id.: Alimoen al. Prawirowidagdo	—
Toeбан. B o e p a t i: R. M. T. Koesoemobroto	1927
P a t i h: M. Konodihardjo	1920
Wadana distrik:	
Toeбан M. Soemantri al. Notosoedirdjo	1928
Djĕnoe. M. keksodimoeljo	1928
Rĕngĕl. R. P. Notokoesoemo	1930
Djatirogo. R. Soekelan Sosrohadisoebroto	1930
Bantjar. R. Asparin	1929
Singgahan. R. Notowidigdo	1925
Djaksa. R. Moeljadi	1928
Adj. id.: R. Wijatama Wijata Praptodihardjo ...	1929

KARĒSIDENAN MADIOEN.

Madioen. B o e p a t i: R. M. Toemĕnggoeng Koesmen ...	1929
P a t i h. R. Soejadi	1927

Pikeun landong kasawat dina salira sarĕng bangsa
raheut, gosok bae koe Korrengzal.

Pangaosna satjĕpoekna f 1.—

Wadana distrik:

Madioen.	M. Poerwodinoto	1928
Tjaroeban.	M. Soekardono al. Kartowardojo	1928
Oetëran.	R. Sabekti al. Wirjokoesoemo	1925
Kanigoro.	R. Tjokrosoedirdjo (wd.)	1925
	Hoofddjaksa: M. Koesman	1927
	Adj. id.: R. Pandjiwoeloeng	1928
Magëtan.	Boepati: R. A. A. Hadiwinoto	1912
	Patih: R. Priodipoetro	1930

Wadana distrik:

Magëtan.	M. Soetrisno	1929
Parang.	R. Tjokroprawiro	1925
Maospati.	M. Moeladi	1929
Goranggareng.	M. Saleh	
	Djaksa: R. Pandji Soedjono Poerbonëgoro	1930
	Adj. id.: R. Ambarkoesensi	1928
Ngawi.	Boepati: R. M. A. A. Sosro Boesono	1905
	Patih: M. Soemowinoto	1921

Wadana distrik:

Ngawi.	M. Soemarsidik al. Djojodihardjo	1930
	Doro. M. Prijoprawiro	1923
Ngrambe.	R. Soerjoeditjokro	1929
Gëndingan.	M. Hoepoedio	1929
	Djaksa: M. Soepardan	1930
	Adj. id.: R. M. Pinggohasmoro	1930
	R. Redjo	1928

KARĒSIDENAN PONOROGO

Ponorogo.	Boepati: R. T. A. Sam	1927
	Patih: R. Dirdjoprawiro	1927

Wadana distrik:

Ponorogo.	R. Koesoemosoebagio	1929
Somoroto.	R. Singgih al. Wirjosoegondho	1927

Oepami bisoel atanapi salira bareureum, enggal
landongan koe Korrengzal. Pangaosna
satjĕpoekna f 1.—

Djèbèng. R. Sètjono	1927
Ardjawanangoen. R. Roewijo (wd.)	1929
Poeloeng. R. Martotènojo	1926
Djaksa: M. Soeratmohandojo	1927
Adj. id.: M. Djajangwasito	1929
Patjitan. Boepati: R. A. A. Tjokronègoro	1906
Patih: R. Moertadjab	1927
Wadana distrik:	
Patjitan. R. Soerjo	1928
Poenoenng. R. Kèrtoadiprodjo	1925
Tègalamba.	
Lorok. R. Moetadjab Djodjodikoesoemo	1929
Djaksa: R. Mh. Soetrisno	1930
Adj. id.: R. Asngadi Daroeprawiro	1929

KARÉSIDENAN KEDIRI

Kèdiri. Boepati:	
Patih: M. Prawirowidjojo	1928
Wadana distrik:	
Kèdiri. M. Marsono	1928
Modjoroto. R. Pandji Rätnohadiprodjo	1923
Ngadiloewih. M. Wirjodirädjo	1924
Pare. R. Tjokrokoesoemo	1928
Papar. M. Notoprawiro	1930
Hoofddjaksa: R. Soemardjo al. R. Tjokrodirädjo	1930
Adj. id.: Moenandir al. R. Aboenandir	1925
R. Darmadi	1926
Ngandjoek. Boepati: R. M. A. A. Sosro Hadi Koesoemo.	1901
Patih: R. Koesoembroto	1928
Wadana distrik:	
Ngandjoek. M. Mangoen Notowidjojo	1929
Bèrbèk. R. Sendowo	1928
Kèrtosono. R. Oemarsahid al. Tjakrosoeprodjo	1929

Koerap, radang, kakadalieun atanapi tatalieun
sarèng bisoel, tiasa leungit koe Korrengzal.
Satjèpoekna f 1.—

Lengkong. R. Kartodipoero	1928
Waroengdjajeng M. Prawirodigdo	1928
Djaksa: M. Kasanmoentalip	1930
Adj. id. Kasmiran	1930
R. Soenarjo	1927
M. Djojowinoto	1929

KARÉSIDENAN BLITAR.

Blitar. Boepati: R. M. A. A. Warsohadningrat	1918
Patih: M. Abdoelmanap	1929
Wadana distrik:	
Blitar. R. Priambodo	1928
Srēngat. M. Sastrohadirēdjo	1928
Lodojo. M. Danoekoesoemo	1924
Wiangi. R. Dradjat al. Sosroadisoebroto	1929
Gandoesari. R. M. Prawirosoewignjo	1929
Djaksa: M. Moesbah Djojohadisepoetro	1930
Adj. id. R. Pandji Djojosoekamto	1929
Moesni Prawiroatmodjo	1930
Toeloengagoeng: Boepati: R. A. A. Sosrodiningrat ...	1907
Patih: M. Mh. Sedijono	1907
Wadana distrik:	
Toeloengāgoeng. M. Soedjono	1928
Ngoenoet. H. Soekarmani	1923
Tjampoerdarat. R. Soemodiprodjo	1929
Kalangbret. R. M. Soemodiprodjo	1929
Djaksa: M. Moestopo al. Tjokrodihardjo	1928
Adj. id. M. Imam Soetopo	1930
Joesmani Wignjosoedibjo	1928
Trānggalek. Boepati: R. A. A. Poerbonēgoro	1909
Patih: M. Soedibiokoesoemo	1925
Wadana distrik:	
Trānggalek. M. Ng. Notodikoesoemo	1930
Kampak. Bagoes Arsodikromo	1924

Korrenszal landong koelit; di mana-mana aja.
Satjēpoekna f 1.—

Karangan.	R. Soekarman	1928
Panggoel.	M. Kromosoediro	1928
	Djaksa: R. Soemoditjokro	1928
	Adj. id. M. Soeprapto al. M. Ngabei Wirjo- soeprapto	1929

KARĒSIDENAN PASOEROEAN.

Pasoeroean.	Boepati:	
	Patih: R. M. A. Mohamad Sahiboedin	1929
	Wadana distrik:	
Pasoeroean.	
Wangkal.	Soedarmadi al. R. A. Sosroadiwino	1926
Kĕbontiandi.	M. Notoadimĕdjo	1928
Grati.	R. Soeparman	1930
Tĕnggĕr.	M. Akasan	1930
	Djaksa: R. Soekadi Koesoemodiwidjojo	1929
	Adj. id.: R. Djanoel Iman Wiknjohardjoprano	1928
Bangil.	Boepati: R. A. A. Harsono	1915
	Patih. R. Prawirodirdjo	1924
	Wadana distrik:	
Bangil.	M. Soeprapso	1930
Pandakan.	R. Singgih Koesoemohadirĕdjo	1929
Gempol.	Moerokab al. Ngabehi Koesoemodipoetro ...	1928
Poerworĕdjo.	R. Moestadjab Sastrodipoero	1930
	Djaksa: Soejoed Alip	1929
	Adj. id.: Soewondo Ranoewidjojo	1930

KARĒSIDENAN MALANG.

Malang.	Boepati: R. A. A. Soerio Adiningrat	1898
	Patih: Atmowinoto al. Soetikno	1928
	Wadana distrik.	
Malang.	R. Pandji Soendoroamiprodjo	1928

Njĕnjĕpan panas sarĕng mĕdjĕn (tadjam) kenging
dilandongan koe Obat Woods' Great
Peppermint Cure. Pangaosna f 1.25 saples.

Poedjon. M. Marsaid al. Ranasępoetro	1928
Kępandjen. R. Koesmadi	1928
Pagak. M. Moerdono al. Djajakoesoemo	1928
Toeren. R. Soedono	1928
Boeloelawang. R. Ardjodinoto	1928
Toempang. Djojodirdjo al. Moh. Soekri	1928
Singosari. Abdoel Rasid al. Poebodiwirio	1928
Hoofddjaksa: R. Soeriodirędjo	1928
Adj. id.: R. Soediardjo al. Koesoemoprodjo	1928
R. Moekidjo	1929
Koesoedibjo al. Mas Siswoadipoetro	1929

KARĒSIDENAN PROBOLINGGO.

Probolinggo. Boepati: R. T. Poedjo	1930
Patih: M. Widjojodiseno	1930
Wadana distrik:	
Probolinggo. M. Soekardi al. Ronodirdjo	1928
Dringoe. Ardjowidjojo	1928
Tęnggęr. M. Woelangsoenroe	1926
Tongas. M. Ng. Koesoemodipoetro	1929
Djaksa. M. Ng. Soemoadiwinoto	1930
Adj. id. M. Ngabei Koesoemohoedojo	1930
Kraksaan. Boepati: R. T. Djojodiprodjo	1928
Patih: Kiai Sostrowinoto	1930
Wadana distrik:	
Kraksaan. M. Ng. Haroen Wirjodikoro	1926
Paiton. R. Poerwosoedirdjo	1929
Gęding. Ngabai Soewondo Kertodipoetro	1930
Gading. R. Tjondronęgoro	1929
Djaksa: Ngabei Mohamad Said	1930
Adj. id.: R. Nitiadikoesoemo	1930
Loemadjang. Boepati: R. T. A. Kartoadirędjo	1928
Patih: R. Boedihardjo	1928

Pilę saręng gohgoj, tiasa sae koe Woods'
Great Peppermint Cure.
Pangaosna f 1.25 saples.

Wadana distrik:	
Loemadjang. R. Pandji Tedjokoesoemo	1928
Tempeh. R. A. Soerjosoeseño	1929
Ranoelamongan. Haeroe	1923
Kandangan. R. Soepardi	1929
Djaksa. M. Ng. Koesoemodiprodjo al. Soebirman.	1926
Adj. id. M. I. Dirdjosepoetro	1930

KARÉSIDENAN BONDOWOSO.

Bondowoso. Boepati: R. T. Notodiningrat	1929
Patih: R. Sosrokoesoemo	1928

Wadana distrik:

Bondowoso. R. Pandji Moerid Tjokronëgoro	1929
Tamanan. R. Prijowidigdo	1925
Wonosari. R. Pandji Zainal Fattah Notodikoesoemo.	1929
Pradjëkan. R. Tirtosoebroto	1930
Hoofddjaksa. Roekmoroto	1927
Adj. idëm. M. Djojodipoetro	1927
Panaroekan. Boepati: R. T. Ario Soedibiokoesoemo ...	1925
Patih: Achmad Rastiko	1930

Wadana distrik:

Sitoebondo. M. Madiani Djojomidarko	1930
Besoeki. R. Ng. Kromoadiprodjo	1930
Panaroekan. Wiridirëdjo	1929
Soembërwaroe. M. Ngabehi Saleh	1927
Djaksa. M. Ng. Nitikoesoemo	1929
Adj. id. M. Soewarto	1928

KARÉSIDENAN DJEMBER.

Djëmbër. Boepati: R. T. Notohadinëgoro	1928
Patih: Almosoedirdjo	1930

Wadana distrik:

Djëmbër. Boediardjo	1930
Kalisat. R. Tjokrosoegondo	1927
Majang. R. Astikoesoemo	1927
Rambipoedji. R. Soekoso	1920
Tanggoel. R. M. A. Abdul Azis	1927
Poegër. R. Mh. Asiroedin al. Wirjowidjojo	1929

Woeloehan.	M. Mohamad Amin al. M. Soemodirädjo.	1927
	Djaksa. R. Wirjowidjojo	1922
	Adj. id. R. Soerjadi	1929
	R. Moehamad Imam	1928
	Soerachmat Prawirowardojo	1930
Banjoewangi.	Boepati: R.A.A. Mohamad Notohadisoerio.	1919
	Patih: R. Tirtoamiprodjo	—
	Wadana distrik:	
Banjoewangi.	M. Ng. Poerboadimoeljo	1928
Rogodjampi.	R. Koesoemowidjojo	1929
Gënteng.	Martoprawiro	1925
	Djaksa. M. Poerwosoedirdjo	1930
	Adj. id. M. Kartoenirädjo	1916
	R. Badroessapari	1928
	R. Kertonegoro	1929
KARĒSIDENAN MADOERA-KOELON (Bangkalan)		
Bangkalan.	Boepati: R. A. A. Tjakraningrat	1918
	Patih: R. Rachmad Soerjokoesoemo	1926
	Wadana distrik:	
Bangkalan.	R. Mh. Saleh al. Soerjoningprodjo	1929
Arosbaja.	M. Prawirodimoto	1930
Sĕpoeloe.	R. Mohamad Saleh al. Montjoadikoro	1929
Kĕbanjar.	M. Abdoesoep Sosrowinoto	—
Baliga.	R. Wiriodirädjo	1913
	Djaksa. R. Pandjinoadingrat	1928
	Adj. id. R. Abdoelhamid al. R. Kĕrtonĕgoro ...	—
Sampang.	Boepati: R. A. A. Sosrowinoto	1922
	Patih: R. Bodroasmoro	1925
	Wadana distrik:	
Sampang.	M. Ng. Soemidjo	1930
Kĕdoengdoeng.	Tamaoen al. Driosetro	1928
Tordjoen.	R. P. Kromoadirono	1925
Kĕtapanĕ.	R. Tirtodhiredjo	1930
	Djaksa. R. Nitidiwirjo	1917
	Adj. id. R. A. Tjokrodipoetro	1930
KARĒSIDENAN MADOERA-WETAN (Pamĕkasan).		
Pamĕkasan.	Boepati: R. A. A. Kĕrtoamiprodjo	1922
	Patih: R. Roestam Tjondrokoesoemo	1928

Wadana distrik:

Pamėkasan. M. Prawiroadinoto	1928
Boenděr. R. Pandji Soeriamataram	1928
Pagantėnan. R. Poerwoatmodjo	1923
Waroe. M. Atmodiwirio	1927
Hoofddjaksa: R. Notokoesoemo	1919
Soemėnėp. Boepati: R. T. Prawotoadikoesoemo	1929
Patih: M. Abdoelhasim al. Sosrodanoeatmodjo.	1929

Wadana distrik:

Soemėnėp. R. Prawirokoesoemo	1929
Timoerlaoet. M. Sastrodirono	1923
Baratlacėt. R. Abdoelkarim Soedibijokoesoemo	1929
Manding. M. Nitidipoetro	1927
Baratdaja. Raden Joedoprawiro	1922
Timoerdaja. R. Lawendrorėdjo	1926
Kangean. Sastrodipoero	1927
Sapoedi. R. Abdoerahim al. Pratalikrama	1928
Djaksa. M. Abdoesoekoer Soeriowinoto	1930
Adj. id. R. Djojosoedarmo	1930

Pikeun nambahan kanjaho djalanna roepa-roepa. Ari noe pang-gampangna koedoe gėtol matja. Bale Poestaka njajagikeun roepi² boekoe, anoe mangpaat, pikarėsėpeun. Djabi ti eta B. P. ngaloe-arkeun poestaka mangsa: Parahiangan, Pandji Poestaka, Kadjawen.

„Parahiangan” kaloearna saban dintėn Kėmis, eusina roepi² kapėrloeang oerang Soenda, pangaos langganan f 1,50 salėbėt tiloe sasih.

„Pandji Poestaka” kaloearna saminggoe doea kali, basana Malajoe, eusina parėnting pisan, pangaosna langganan f 2,50 salėbėt tiloe sasih.

„Kadjawen” kaloearna doea kali saminggoe, basana Djawa, kitoe deui aksarana, pangaosna langganan f 1.50.

Soepados oelah djadi panasaran, sae enggal langganan, geura gambar-gambarna oge laloetjoe pisan.

A. TAHAPANANA

DJALAN KA UNIVERSITEIT.

I. Ti:	Lilana diadjar	II. Ti:	Lilana diadjar	III. Ti:
Sakola Desa	3 taoen			Fröbel School **) } Voorklas }
		Inl. 2e Kl. School atawa Vervolgschool	3-4 taoen	Hol. Inl. School H. I. S.
Schakel School 1)	5 "	Schakelschool 1)	5 "	
Voorklas Mulo	1 "	Voorklas Mulo 2)	1 "	Voorklas Mulo 2)
Mulo	3 "	Mulo	3 "	Mulo
A. M. S.	3 "	A. M. S.	3 "	A. M. S.
Djoemblah	15 taoen	Djoemblah	15-16 taoen	Djoemblah

SAKOLA.

PANGADJARAN.

Lilana diadjar	IV. Ti:	Lilana diadjar		Katërangan
		a. Djalan H. B. S.	b. Djalan Mulo	
(1 taoen)	Fröbel School Voorklas	(1 taoen)		<p>*) Pikeun boedak la-laki</p> <p>***) Lilana teu tang-toe, dalah teu a-soep ka dinja oge teu naon-naon</p> <p>1) Noe ditampa djadi moerid di Schakelschool, nja eta moerid-moerid noe palintër djeung noe geus mareunang pangadjaran handap 3 taoen waktue oemoerna nintjak 10 taoen sarta oenggal taoen tara teu naek.</p> <p>2) Moerid kaloearan H.I.S. atawa Schakelschool noe palintër bisa tē-roes asoep ka kē-las hidji Mulo bae</p>
7 taoen	Eur. Lag. School Hol. Chin. School	7 taoen	7 taoen	
	H. B. S. 5 jaar	5 taoen		
1 "	H. B. S. 3 jaar			
3 "	Mulo		3 taoen	
3 "	A. M. S.		3 taoen	
14-15 taoen	Djoemblah	12-13 taoen	13-14 taoen	

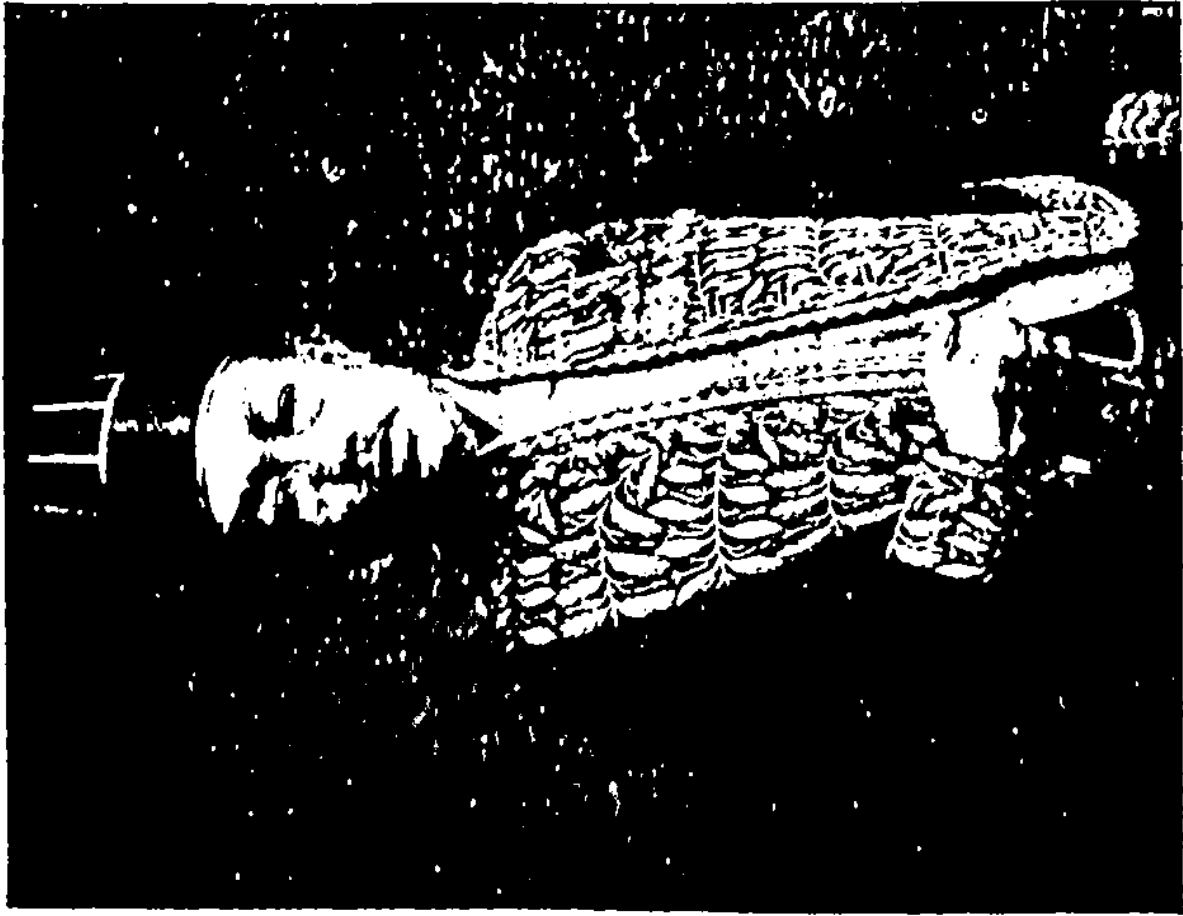

K. P. A. A. Djojonegoro, Mangkoeboemi Solo.

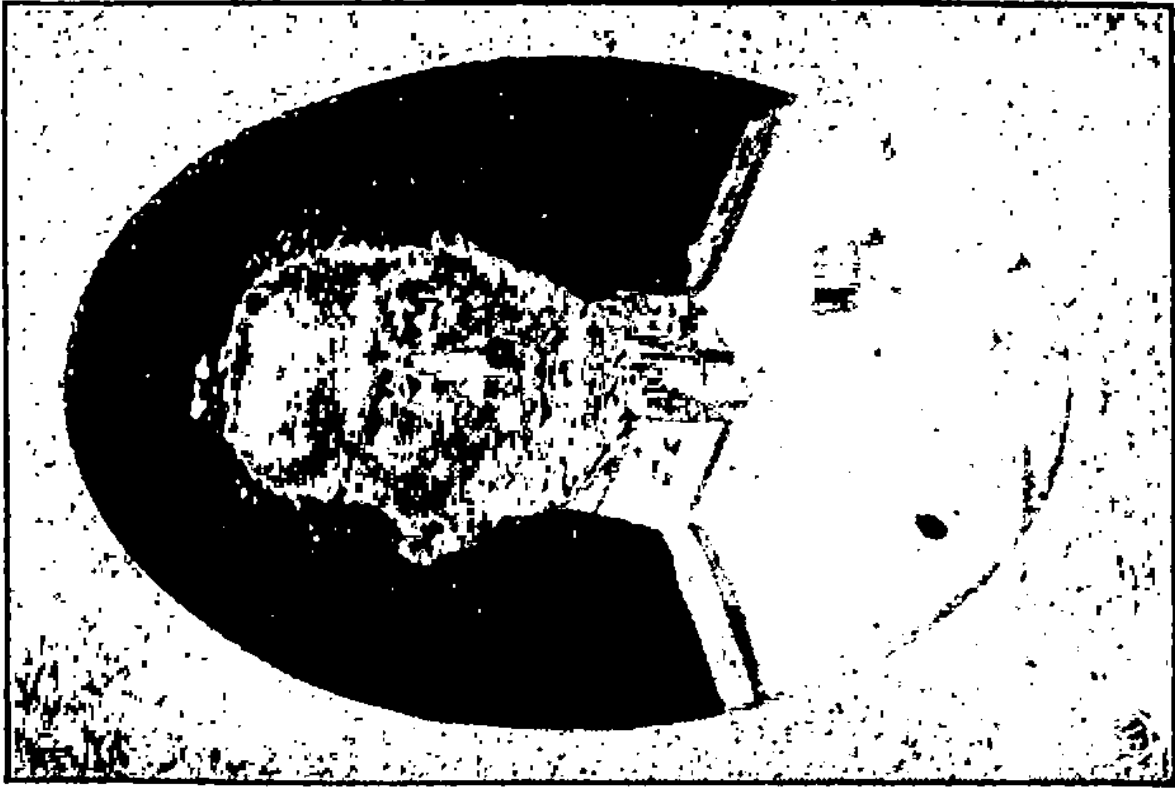

K. P. A. Poerbonagoro, Leknan Kornel
wadia bala Hindia-Nederland, Koemën-
dan përdjoerit Kdj. Soesoehoenan Solo.

B. TARIP BAJARAN SAKOLA.

(Bisloeit Gouv. 13-122'26 no. 1, Bijblad no. 11213
djeung obahanana).

H. B. S.

a. Bajaran sakola make patokan pangasilan.

Anoe pangasilanana

saboelanna:

f 1500.— atawa leuwih

f 1200.— nēpi ka sahandapeun

anak ka I ka II ka III ka IV dj.s.t.

f 32.— f 20.— f 17.50 f 15.—

			f 1500.—	f 28.—	f 17.50	f 15.—	f 13.—
f 1000.—	"	"	f 1200.—	f 24.—	f 15.—	f 13.—	f 10.50
f 900.—	"	"	f 1000.—	f 24.—	f 15.—	f 13.—	f 10.50
f 800.—	"	"	f 900.—	f 21.—	f 13.50	f 11.—	f 9.—
f 600.—	"	"	f 800.—	f 21.—	f 13.50	f 11.—	f 9.—
f 500.—	"	"	f 600.—	f 18.—	f 12.—	f 9.50	f 7.—
f 400.—	"	"	f 500.—	f 18.—	f 12.—	f 9.50	f 7.—
f 250.—	"	"	f 400.—	f 15.—	f 9.50	f 8.—	f 6.50
f 175.—	"	"	f 250.—	f 15.—	f 9.50	f 8.—	f 6.50
f 150.—	"	"	f 175.—	f 15.—	f 9.50	f 8.—	f 6.50
f 125.—	"	"	f 150.—	f 15.—	f 9.50	f 8.—	f 6.50
f 75.—	"	"	f 125.—	f 15.—	f 9.50	f 8.—	f 6.50
sahandapeun			f 75.—	f 15.—	f 9.50	f 8.—	f 6.50

A. M. S. (V. H. O. afd.)

P. H. S. djeung Techn. Sch.

f 1500.— atawa leuwih

f 1200.— nēpi ka sahandapeun

f 26.— f 14.50 f 10.50 f 7.—

			f 1500.—	f 22.—	f 12.—	f 9.—	f 6.50
f 1000.—	"	"	f 1200.—	f 22.—	f 12.—	f 9.—	f 6.50
f 900.—	"	"	f 1000.—	f 18.—	f 9.50	f 7.—	f 5.50
f 800.—	"	"	f 900.—	f 18.—	f 9.50	f 7.—	f 5.50
f 600.—	"	"	f 800.—	f 15.50	f 8.—	f 6.50	f 5.—
f 500.—	"	"	f 600.—	f 13.—	f 6.50	f 5.50	f 4.75
f 400.—	"	"	f 500.—	f 10.50	f 4.75	f 4.—	f 3.25
f 250.—	"	"	f 400.—	f 9.—	f 3.50	f 2.75	f 2.—
f 175.—	"	"	f 250.—	f 7.50	f 2.75	f 2.—	f 1.25

		anak	ka I	ka II	ka III	ka IV	
f 150.—	něpi ka sahandapeun						dj. s. t.
		f 175.—	f 7.50	f 2.75	f 2.—	f 1.25	
f 125.—	" " "	f 150.—	f 7.50	f 2.75	f 2.—	f 1.25	
f 75.—	" " "	f 125.—	f 7.50	f 2.75	f 2.—	f 1.25	
sahandapeun		f 75.—	f 7.50	f 2.75	f 2.—	f 1.25	

Mulo afd. der A. M. S. djeung voorbereidende afd. v/d Nias
djeung M. O. S. V. I. A.

Anoe pangasilanana
saboelanna:

f 1500.—	atawa leuwih		f 22.—	f 12.—	f 9.—	f 6.50
f 1200.—	něpi ka sahandapeun					
		f 1500.—	f 22.—	f 12.—	f 9.—	f 6.50
f 1000.—	" " "	f 1200.—	f 22.—	f 12.50	f 9.—	f 6.50
f 900.—	" " "	f 1000.—	f 18.—	f 9.50	f 7.—	f 5.—
f 800.—	" " "	f 900.—	f 18.—	f 9.50	f 7.—	f 5.—
f 600.—	" " "	f 800.—	f 14.—	f 7.—	f 5.50	f 4.50
f 500.—	" " "	f 600.—	f 10.—	f 5.—	f 4.—	f 3.—
f 400.—	" " "	f 500.—	f 10.—	f 5.—	f 4.—	f 3.—
f 250.—	" " "	f 400.—	f 7.—	f 4.—	f 3.—	f 2.50
f 175.—	" " "	f 250.—	f 5.—	f 3.—	f 2.50	f 1.50
f 150.—	" " "	f 175.—	f 5.—	f 3.—	f 2.50	f 1.50
f 125.—	" " "	f 150.—	f 5.—	f 3.—	f 2.50	f 1.50
f 75.—	" " "	f 125.—	f 5.—	f 3.—	f 2.50	f 1.50
sahandapeun		f 75.—	f 5.—	f 3.—	f 2.50	f 1.50

Eurp. lagere school (sakola Walanda), H. I. S.
djeung H. C. S.

f 1500.—	atawa leuwih		f 18.—	f 9.50	f 4.75	f 3.25
f 1200.—	něpi ka sahandapeun					
		f 1500.—	f 18.—	f 9.50	f 4.75	f 3.25
f 1000.—	" " "	f 1200.—	f 18.—	f 9.50	f 4.75	f 3.25
f 900.—	" " "	f 1000.—	f 14.50	f 8.—	f 4.—	f 2.50
f 800.—	" " "	f 900.—	f 14.50	f 8.—	f 4.—	f 2.50

		anak ka I	ka II	ka III	ka IV
					dj. s. t
f 600.—	něpi ka sahandapeun	f 800.—	f 11.—	f 5.50	f 3.25 f 1.50
f 500.—	„ „ „	f 600.—	f 7.50	f 3.50	f 2.50 f 1.25
f 400.—	„ „ „	f 500.—	f 7.50	f 3.50	f 2.50 f 1.25
f 250.—	„ „ „	f 400.—	f 4.75	f 2.50	f 1.50 f 0.75
f 175.—	„ „ „	f 250.—	f 3.—	f 1.50	f 0.75 f 0.50
f 150.—	„ „ „	f 175.—	f 3.—	f 1.50	f 0.75 f 0.50
f 125.—	„ „ „	f 150.—	f 3.—	f 1.50	f 0.75 f 0.50
		(f 1.—)	(f 0.40)	(f 0.20)	(f 0.10)
f 75.—	„ „ „	f 125.—	f 3.—	f 1.50	f 0.75 f 0.50
		(f 1.—)	(f 0.40)	(f 0.20)	(f 0.10)
sahandapeun		f 75.—	f 3.—	f 1.50	f 0.75 f 0.50

Schakelscholen

Anoe pangasilanana
saboelanna:

f 1500.—	atawa leuwih	f 8.—	f 4.60	f 2.40	f 1.60
f 1200.—	něpi ka sahandapeun	f 1500.—	f 8.—	f 4.60	f 2.40 f 1.60
f 1000.—	„ „ „	f 1200.—	f 8.—	f 4.60	f 2.40 f 1.60
f 900.—	„ „ „	f 1000.—	f 8.—	f 4.60	f 2.40 f 1.60
f 800.—	„ „ „	f 900.—	f 8.—	f 4.60	f 2.40 f 1.60
f 600.—	„ „ „	f 800.—	f 8.—	f 4.60	f 2.40 f 1.60
f 500.—	„ „ „	f 600.—	f 6.—	f 3.20	f 2.— f 1.40
f 400.—	„ „ „	f 500.—	f 6.—	f 3.20	f 2.— f 1.40
f 250.—	„ „ „	f 400.—	f 4.—	f 2.—	f 1.60 f 1.20
f 175.—	„ „ „	f 250.—	f 3.—	f 1.60	f 1.20 f 0.80
f 150.—	„ „ „	f 175.—	f 2.—	f 1.20	f 0.80 f 0.60
f 125.—	„ „ „	f 150.—	f 2.—	f 1.20	f 0.80 f 0.60
f 75.—	„ „ „	f 125.—	f 1.50	f 0.80	f 0.40 f 0.20
sahandapeun		f 75.—	f 1.—	f 0.60	f 0.40 f 0.20

b. Bajaran sakola make patokan sedjen.

Depoksche school (Staatsblad 1926 No. 530).

Bajaran noeroetkeun kėlas	hidji moerid	doea moerid	tiloe moerid	leuwih ti sakitoe oenggal ² moerid
kėlas 1	f 4.50	f 6.30	f 7.20	f 0.60
kėlas 2	„ 3.—	„ 4.20	„ 4.80	„ 0.44
kėlas 3	„ 2.25	„ 3.15	„ 3.60	„ 0.30
kėlas 4	„ 1.50	„ 2.10	„ 2.40	„ 0.14
kėlas 5	„ 0.75	„ 1.05	„ 1.20	„ 0.08
kėlas 6	„ 0.38	„ 0.52	„ 0.52	gratis
kėlas 7	gratis	gratis	gratis	gratis

*Parantos maos Rasiah tėmbang Soenda karangan R. Satjadibrata?
Oepami teu atjan, moegi enggal pėsen ka Bale Poestaka, penga-
osna mirah, eusina moendėl.*

**Saparantos digalih, enggal
ngagaleuh, pangaosna moeng
f 0,60 (gėnėp poeloeh sėn).**

(²) Pikeun moerid-moerid O.S.V.I.A. Makasar f 3.—

(³) Pikeun moerid-moerid anoe katjida madjoena.

Sakola pikeun anak Militair Priboemi noe agama Kristën

(Staatsblad 1926 No. 530)

këlas 1	f 0.75	f 1.05	f 1.17	f 0.08
këlas 2	„ 0.38	„ 0.50	„ 0.60	„ 0.06
këlas 3	„ 0.15	„ 0.21	„ 0.27	„ 0.05

Sakola Priboemi këlas 2 (Staatsblad 1926 No. 530)

këlas 1	f 1.25	f 1.85	f 2.25	f 0.24
këlas 2	„ 0.80	„ 1.20	„ 1.44	„ 0.16
këlas 3	„ 0.50	„ 0.70	„ 0.82	„ 0.08
këlas 4	„ 0.25	„ 0.37	„ 0.45	„ 0.06
këlas 5	„ 0.15	„ 0.21	„ 0.27	„ 0.05

Kweekschool voor Inl. onderwijzers di Makasar

(Stbl. 1923 No. 605 jo. Stbl. 1926 No. 530).

f 3.—	f 1.75	f 1.25	f 0.50
-------	--------	--------	--------

Sakola² anoe njadiakeun pamondokan pikeun moerid² (internaat) nja eta: Kweekschool, O.S.V.I.A., Normalschool, Van Deventerschool djeung Frobel Kweekschool. Moerid² anoe maradjoe sakolana, tapi kolotna teu koeat ngongkosan, dipaparin piongkoseun (beurs) atawa teu koedoe ngaloearkeun ongkos naon-naon pikeun parabol diadjar. Moerid² anoe dipaparin piongkoseun, anoe sakola di N. I. A. S., Landbouwschool, Veeartsenschool djeung Cultuurschool, koedoe asoep kontrak ka Goepërnëmen, baris digawe sakitoe taoen lilana ngawoela ka Nagara, nja eta 6 taoen atawa lamoen hajang kaloear tina kontrakna koeoe majar, moelangkeun ongkos diadjar.

Djalan pikeun asoep ka eta sakola², nanja bae ka kapala² atawa directeur eta sakola, atawa ka kapala² sakola di sakola Walanda boh H. I. S.

C. CURSUS MANTRI TJATJAR

Rea keneh bae anoe njératan ka Bale Poestaka, naroskeun tēmpatna sarēng atoeranana Cursus Mantri Tjatjar. Koe margi eta, ieu di handap dilēbētkeun deui.

Cursus Mantri Tjatjar teh tēmpatna di Instituut Pasteur di Rantjabadak (Bandoeng); diboekana doea kali dina sataoen. Boekaan kahidji sasih Januari, boekaan kadoea sasih Juli, lamina diadjar 4 á 5 sasih.

Anoe ngiring eksamēn ka dinja, sakirang-kirangna kēdah tamat heula sakola kēlas doea; anoe dieksamēnkeunana babakoena tina hal ngetang.

Joeswana kēdah antawis 21 sarēng 25 taoen; badanna kēdah sehat, kalakoeanana sae, sarta kēdah parantos dikoerisan.

Anoe palaj lēbēt ka eta Cursus, kēdah oendjoekan ka Inspecteur anoe ngoeroes hal eta. Salamina diadjar, kenging toelage f 15.—. Oepami parantos tamat, dibēnoem kanidat mantri tjatjar, digadjih sasasihna f 25.—.



1. Panon poē mah tara salah soeroepna; omong pon nja kitoe keneh, bidjil tidinja asoepna ka dinja deui.

2. Lamoen djetjeh, njirikeun rēsēp koe kakara boga. Moen djetjehna bari agoel, malar pamoedji ti deungeun, goeranjih di-sēboetna.

3. Djetjeh, goeranjih djeung agoel noedohkeun ngan sakitoe kabogana.

Nanging agoel djadi langganan Bale Poestaka mah teu aja awonna, malah toeroetaneun sadaja noe resēp maos.

D. DAPSTAR TEMPAT-TEMPAT NOE AJA SAKOLA TOELOEJNA TI SAKOLA HANDAP.

(Ilikan gambar përhoeboengan pangadjaran)

M. U. L. O.

	Goep.	Part.		Goep.	Part.
Batawi	1	3	Këdiri	1	—
Mr. Cornelis	1	—	Modjokërto	1	—
Bogor	1	—	Soerabaja	2	—
Soekaboemi	—	1	Malang	2	2
Bandoeng	2	3	Probolinggo	1	—
Tasikmalaja	—	1	Djëmbër	1	—
Poerwokërto	1	—	Bandjarmasin	1	—
Tjirëbon	1	—	Makasar	1	—
Tëgal	—	1	Mënado	—	1
Pakalongan	1	—	Tondano	1	—
Samarang	2	3	Ambon	1	—
Ambarawa	—	1	Palembang	1	—
Salatiga	1	—	Padang	1	1
Soerakarta	1	2	Fort de Kock	1	—
Magëlang	1	1	Padang Sidempoean	1	—
Djogdjakarta	1	3	Taroetoeng	—	1
Poerworëdjo	1	—	Medan	1	—
Madioen	1	—	Koetaradja	1	—

Sakola përtëngahan.

H. B. S. 3 taoen

Batawi	1	Goep. (P. H. S.)	—	3	Part. (keur awewe)
Bandoeng	—			1	}
Soerabaja	—			2	}

H. B. S. 5 taoen (Lyceum)

Batawi	1	Goep. (K. W. III)	—	4	Part. (1 H. B. S. awewe, 1 R. K., 1 Chr., 1 Lyceum awewe).
--------	---	-------------------	---	---	--

Bandoeng	1	Goep.	—	1	Part. (Lyceum Protest).
----------	---	-------	---	---	-------------------------

Samarang 1 "

Sarabaja 1 "

Malang 1 "

Medan 1 Goep.

GAMBAR PERHOEBONGAN PENGADJARAN

P E N G A D J A A N T I N G G I

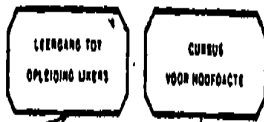
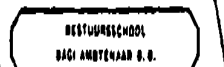

P E N G A D J A A R A N T E N G A H

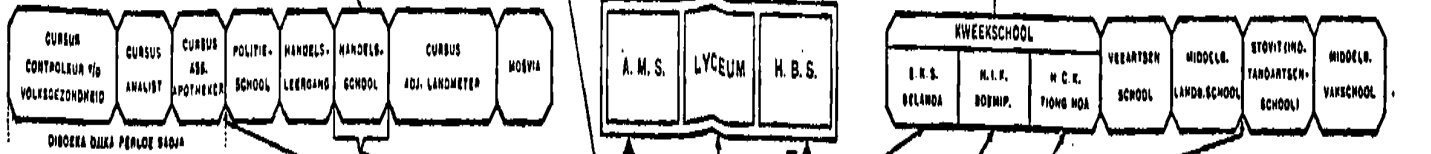

P E N G A D J A A R A N D J O E T

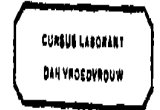

P E N G A D J A A R A N R E N D A H

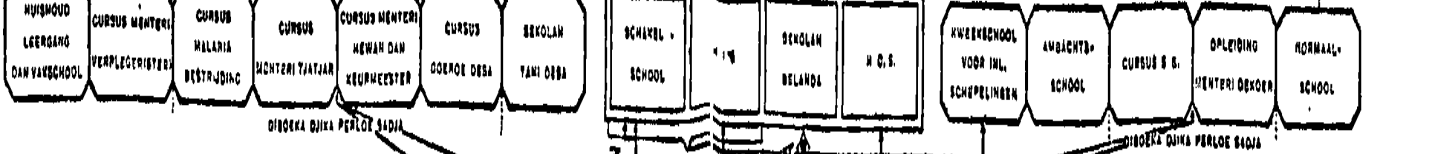

KETERANGAN

- PENGADJARAN 'GEMOEN (ALGEMEEN ONDERWIJS)
- PENGADJARAN DJAWATAN (VAKONDERWIJS)
- DJALAN SINGKAT KE SEKOLAH TINGGI
- DJALAN BIARA
- DJALAN LOEAN BIARA

PENGADJARAN BOENIPOTERA

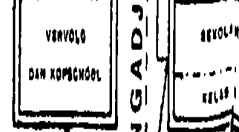

LIHAT PADA DAFTAR TEMPAT MASING' SEKOLAH ITOE DAN DAFTAR ORANO SEKOLAHNJA.

PENGADJARAN DJAWATAN (VAKONDERWIJS)

PENGADJARAN DJAWATAN (VAKONDERWIJS)

A. M. S.

Batawi	1	Goep. afd. B.	2	Part. afd. B.	(1 R. K. 1 Chr.)
Bandoeng	1	„ „	A II		
Djogdjakarta	1	„ „	B.		
Soerakarta	1	„ „	AI		
Samarang	1	„ „	B		
Malang	1	„ „	B		
Medan	1	„ „	B.		

Pangadjaran loehoer.

Batawi: Rechts-Hoogeschool (sakola hakim loehoer).

Geneesk. „ („ doktor „).

Bandoeng: Technische „ („ insinjoer).

Pangadjaran patjabakan.

Atikan:

Fröbelkweekschool: Bandoeng 1 Goep., Samarang 1 part. (van Deventerschool), Soerakarta 1 part., Mendoet 1 part. (Katholiek), Batawi 1 part. (Protestant).

Ngarah lagere acte: Normaalleergang di Batawi

Ngarah hulpacte:

Soerabaja: Eur. Kweekschool Goep., Kweekschool part. keur awe-we (R. K.), Neutr. Kweekschool part. (Genteng).

Batawi : 3 Kweekschool part. nja eta 1 R. K. keur awe-we, 1 Neutr. Kweekschool part. (C. A. S.), 1 Chr.

Bandoeng: 2 Kweekschool part. (1 I. E. V. djeung 1 R. K. keur awe-we).

Ngarah hoofdacte:

Normaalschool Goeperemen: Batawi, Soerabaja, Samarang Bandoeng.

Holl. Inl. Kweekschool Goep.: Salatiga (keur awe-we), Bandoeng, Djogdjakarta, Blitar, Fort de Kock, Ambon.

Holl. Inl. Kweekschool part.: Lembang (Bandoeng) tjampoer keur awe-we lalaki, Moentilan, Soerakarta, Malang.

Holl. Chin. Kweekschool Goep. Mr. Cornelis.

Opleidingsschool voor onderwijzeressen in de huishoudelijke vakken (sakola goeroe istri bab roemah tangga).

Batawl.

Normaalschool (sakola normaal):

			Goep.	Part.
Serang	1	—	Blitar	2 **) —
Mr. Cornelis	1	—	Modjowarno	— 1
Poerwakarta	1	—	Djombang	1 —
Bandoeng	1 *)	2 **)	Probolinggo	1 —
Garoet	1	—	Djember	— 1
Poerwokerto	1	—	Bandjarmasin	— 1
Moentilan	—	1	Makassar	1 —
Djogdjakarta	1 *)	2	Tomohon	— 2
Soerakarta	2 **)	—	Tondano	1 *)
Ambarawa	—	2	Kaloewatoe	— 1
Tingkir	—	1	Woloan	— 1
Salatiga	1	—	Padangpandjang	2 **) 1
Madioen	1	—	Pematangsiantar	— 1

Normaalchool partikoelir rea keneh noe dingaranan „Kweek-school” (Zendings Kweekschool).

Di Normaalschool Pematangsiantar aja bagian istri noe mimpinna goeroe istri Walanda.

Normaalcursus (2 taoen) (partikoelir) P. Soemba (Pajeti); P. Flores (Larantoeke, Lela djeung Ndona); Selebes djeung saba-wahanana (Mowero); Selebes-Tengah (Rantepao djeung Pendalo); Maloekoe (Ambon); Halmahera (Tabelo); P. Kei (Langgoer) Papoea-Kaler (Miei); Barneo-Koelon (Njaroemkop); Selebes (Barana); Nias (Ombolata); Tapanoeli (Sipoholou); Fort de Kock; Semampir; Mendoet; Glonggong (Kedoe); Kaoeman Klitren; Temon; Klegoeng; Gandjoeran; Kalasan; Medari; Kranggan; Djogdjakarta; Soerakarta; Toemenggoengan; Ambarawa dan Klaten (2). Kabeh pada meunang soepsidi.

Handelsschool, sakola dagang (P. H. S.): Batawi

Handelsleergang, sakola dagang: Batawi, Soerabaja.

Lagere Handelsschool, sakola dagang handap: 1 di Samarang, noe Gemeente; 1 di Soerabaja, noe I. E. V.

Post - en Telegraafschoo: di Batawi.

Cultuurschoo: di Soekaboemi, di Malang.

Katërangan: *) keur awewe woengkoel.

**) hidji keur awewe, hidji keur lalaki.

Suikerschool (sakola goela): Soerabaja (lilana 5 boelan ti Nov. — April).

Middelbare Landbouwschool: di Bogor.

Veeartsenschool (pidoktor-hewanen, Indische Veearts): di Bogor.

Mosvia: di Bandoeng, Magëlang, Probolinggo djeung Fort de Kock.

Mosvia: di Bandoeng, Magëlang, Probolinggo djeung Fort de Kock.

Di Makasar mah Opleidingsschool ngaragoem djeung Kweek-school.

Bestuursschool: di Batawi.

Cursus Comptabiliteit (sakola kantor oeroesan doeit): Batawi, Bandoeng, Samarang, Soerabaja.

Cursus voor de Bureaudienst, noe Gemeente Batawi.

Politieschool: Soekaboemi.

Artsenschool (Nias): Soerabaja.

Cursus analyst djeung controleur Volksgezondheid: Batawi.

Cursus assistent-apotheeker: Batawi.

Tandartsenschool (Stovit), sakola doktor gigi: Soerabaja.

Pangadjaran patoekangan

Eur. ambachtsschool: Batawi.

Technische school: Bandoeng; Batawi (K. W. S.); Soerabaja (Koningin Emmaschool); Djogdjakarta (Prinses Julianaschool); Semarang (partikoelir).

Cursus architect: Batawi.

Cursus instrumentmaker djeung glasblazer (4 taoen), cursus ijker (sakola toekang mariksa oekoeran) ditempelkeun ka sakola insinjoer di Bandoeng.

Kadasterschool: di Bandoeng.

Sakola ambacht keur oerang Priboemi (3 taoen).

Batawi: toekang beusi djeung toekang kai; soepir deuih; moerid Eur. ambachtsschool kl. III bisa ditarima, noe hajang djadi soepir.

Samarang: toekang beusi, toekang kai djeung toekang tjet; aja deui bagian, njadiaan moerid sakola Walanda kl. VI noe hajang djadi toekang tjet.

Soerabaja: toekang beusi, toekang kai.

Sakola ambacht keur oerang Priboemi (2 taoen).

Tasikmalaja: aja pangadjaran nganjam deuih.

Poerwakërto.

Këboemen (toekang beusi djeung toekang kai), djeung soepir.

montir kareta mesin, toek. tembok djeung njeun parabol imah.

Pakalongan (toekang beusi djeung toek. tembok).

Djogdjakarta (toek. beusi djeung toek. kai), soepir, montir listrik, njeun pakakas imah; djeung aja bagian pikeun moerid noe make basa Walanda.

Magëlang: di dieu oge aja bagian pikeun moerid noe make basa Walanda.

Soerakarta (toek. beusi djeung toek. kai).

Madioen.

Pare: make pangadjaran keur soepir.

Probolinggo.

Makasar (toek. beusi djeung toek. kai; djeung aja bagian pikeun moerid noe make basa Walanda.

Padang (toek. beusi djeung toek. kai), djeung aja pangadjaran baris soepir.

Sibolga: make ngadjar pisoepireun.

Medan (toek. beusi djeung toek. kai), ngadjar pisoepireun djeung montir listrik.

Leergang baris bankwerker djeung toek. beusi:

di Kadikaran (Bantën), Soekaboemi, Tegal, Poerwaradjo, Sleman (Djogdjakarta) Kalasan (Djogdjakarta), Kertosono, Modjokerto, Sidoardjo djeung Pematangsiantar.

Leergang toekang kai:

di Wates (Djogdjakarta), Koetoardjo (Kedoe), Fort de Kock djeung Pematangsiantar.

Leergang toekang pantjaraken djeung oekiran:

di Djapara.

Leergang toekang kai djeung beusi:

di Karanganyar.

Sakola ambacht partikoelir.

di Swaroe, Kakas djeung Lagoebati (anoe Zending) di Pedan (Soerakarta);

di Langgoer, Saoemlakki djeung Moentilan (Katholiek), di pabrik goela Gesiekan, Tasikmadoe, Tjolomadoe, Tandjongtirto, Tjomal, Peterongan, Kadipaten djeung di onderneming Belawan Lima Poeloe, di Sangmaatschappij, Senembahmaatschappij, gemeenschappelijke mijnbouwmaatschappij „Biliton" di Mang-

gar, Bankatinwinning di Soengailiat, vereeniging „Canisius-stichting” di Klaten, gemeente Bogor, Malang, Pasoeroean, Tebingtinggi, regentschap Loemadjang, Sitoebondo djeung Bondowoso.

Di sakola ambacht gemeente di Bandoeng ngadjar baris toekang beusi, toek. kai, toek. tembok djeung aja bagian noe make basa Walanda.

Kweekschool voor Inl. schepelingen (sakola matros) di Makassar.

Sakola tẽmpat diadjar, njiar pangarti, ari Bale Poestaka mah sanes bale pamoelangan, nanging teu kirang² elmoe sarẽng loeang poeloenganeun noe aja dina boekoe-boekoe ti Bale Poestaka.

POËKEUN

(*Poetjoeng*)

1. Kawas aja djeroanana dikandoeng, tjahara di Soenda, nanja siga noe talete, padahal mah, nanjana teu ngarah djawab.

2. Anoe matak tembalna ge tara poegoeh, asal ngaladenan, teu koedoe bẽnẽr ngawaro, anoe nanja tarima teu papandjangan.

3. Tapi lamoen teu nanja ka noe geus wawoeh, dianggap pohara, gantjang disangkana goreng, dinanaha noe matak teu daek nanja.

4. Noe dipake nanja kõtjapna ngan ti tiloe, *naha naon mana*, eta anoe djadi poko, panambahna *koemaha* reudjeung *iraha*.

5. Kõtjap „naha” noedoehkeun hẽnteu katimoe, teu ngarti sababna, „naon” paranti teu njaho, ari „mana” nanjakeun lẽbah-lẽbahna.

6. Tjoba papaj adat oerang mana kitoe, moal samanea, kapan basa teh tjitjiren, kabangsaan kagambar dina basana.

SAWER-BOEHOEN.

Kintoenan Raden GOERNITA BRATASOEDJANA.

Kinanti

1. Poen sapoen ka Sang Roemoehoen,
anoe ngaping sakoeriling,
noe ngabangbang raga oerang,
noe ngadjaring beurang-peuting,
nēda djiad bēřekahna,
hajang djamoega djamoegi.
2. Agoes noe toeroen rahajoe,
boeboedi asih kadiri,
wēdalan ti noe ngajoega,
lastari djangdji noe pasti,
laksana panēdja rama,
pangatik pamilih Nabi.
3. Nabi agoeng Kangdjēng Rasoel,
Nabi Moesliman Moeslimin,
djatnika ti iboe-rama,
ti ejang pamēgēt istri,
paratna ka oedjang pisan,
papasten Goesti Jang Widi.
4. Oedjang teh teu meunang ěmboeng,
pinasti bawa ti kadim,
kadar geus bawa ti koedrat,
ninggang sa'at hade wantji,
pandjang oemoer djeung ma'moerna,
titis toelis ti ngadjadi.
5. Djadi insan kangdjēng Rasoel,
Kangdjēng Nabi noe sinēlir,
Moehamadoer Rasoeloellah,
kapoedjian noe pandeuri,
pamoedja'an oemat-oemat,
noe soetji djatining soetji.

6. Noe soetji bërēsih kalboe,
noe soetji bërēsih ati,
noe soetji sesetra badan,
noe soetji ti moerang kalih,
kalangkang Moehamadiyah,
kalangkang batin di lahir,
7. Kalangkang Goesti di Rasoel,
kalangkang sadjati jakin,
kalangkang setan amarah,
kalangkang lain teu boekti,
kalangkang Bapa di anak,
kalangkang kapir di Moesrik.
8. Si oedjang agoes geus tjoekoep,
si oedjang agoes geus mahi,
si oedjang agoes sawawa,
toeroet padekaning lahir,
toeroet kërsa ěma bapa,
toeroet ratoe, goeroe poehit.
9. Lahir Nabi kangdjěng Rasoel,
lahir Nabi noe sinělir,
sělělloh alaih wa salam,
salamět poedja djeung poedji,
djimat sabar noekagoengan,
noe kagoengan sabar Nabi.
10. Si sabar Nabi linoehoeng,
si sabar Nabi linoewih,
si sabar Nabi sampoerna,
sampoerna lahir djeung batin,
sampoerna alam sampoerna,
sampoerna tekading ati.
11. Mandjoerna agoeng koe agoeng,
mandjoerna Nabi di Nabi,
mandjoerna di kamandjoeran,
bibit beuti ti ngadjadi,
bibit oedjang teh ambija,
bibit Hawa, Adam Nabi.

12. Djadjaden mani geus tjoendoek,
 djadjaden mani geus nēpi,
 djadjaden mani garangang,
 bisi pahoela-pahili,
 bisi kasasar nja rampa,
 bisi ěnja bisi lain.
13. Geus kitoe noeroet pitoetoer,
 pitoetoer ti nini aki,
 oedjang teh di landi ngaran,
 ngaran oedjang noe ngingintil,
 mana iboe mana rama,
 nini aki mo pahili.
14. Alam kahajangna kitoe,
 kitoe lahir tjara lahir,
 dihadjatan disoenatan,
 dikeureut mangkana bidjil,
 gētih kotor kanapsoe'an,
 geugeuleuh oemating Nabi.
15. Geugeuleun oemating Rasoel,
 rama noe asih ka diri,
 birahi ka Ibrahiman,
 iboe saoemoerna ngaping,
 boemela nadah ka soeka,
 peurih peudjit teu dipikir,
16. Soeka rama soeka iboe,
 soeka beurang reudjeung peuting,
 ana gēdjlig djadi oedjang,
 tangtoena katēlah landih,
 djadi oedjang teh si Soeka,
 lain beubeunangan moengkir.
17. Lain beubeunangan ěmboeng,
 lain beubeunangan alim,
 lain beubeunangan narah,
 kasaoeran nini-aki,
 tjatoerangga praboedjangga,
 tjarek pantoen djoeroe kawih.

18. Ti loehoer sarerang kawoeng,
 ti gigir langari djadi,
 ti handap sarerang langkap,
 ngoekoej pënjoe ka basisir,
 kasoengka di kali djaga,
 kaso handapeun ki laki.
19. Djaga koe oedjang kama'loem,
 djaga koe oedjang ka pikir,
 djaga koe oedjang karasa,
 djaga kasari ka boekti,
 katëda ka tarimana,
 dimana geus boga soerti.
20. Geura gëde geura djangkoeng,
 panimang nini paradji,
 geura angkat anggang-anggang,
 ngan sing bisa moelang deui,
 geura laksana kahajang,
 ngan sing bisa malik djinis.
21. Nadjan ngapoeng ngalanglaoeng,
 handap deui-handap deui,
 nadjan teuleum ngadasaran,
 ngamboel deui-ngamboel deui,
 da oedjang asal ti tēngah,
 djoengkrang roke pinggir gawir.
22. Tapak loeloeh tapak loedjoe,
 tapak bandjir sakoeriling,
 geus anggeus anggeus-anggeusan,
 kari oedjang noe walagri,
 kari oedjang noe waloeja,
 dipoesti dipoesti-poesti.
23. Dioegoeng dioegoeng-oegoeng,
 didjaring pada ngadjaring,
 ditimbang ditimbang-timbang,
 maningkēm djatining si Sin,
 Sin lenggang gereleng herang,
 Sin atji atjining bëning.

24. Si koentjoeng si aroem tandjoeng,
djoengdjoenan angin pirbadi,
si gilang gilang goemilang,
djoengdjoenan seuneu pirbadi,
Adam kërsa noe kawasa,
djoengdjoenan boemi djeung langit.
25. Bajoe toevoer bajoe tjatoer,
bajoe moelang bajoe milik,
bajoe Sang Kama di Rata,
bajoe pöetra bajoe poetri,
bajoe djatining lalana,
bajoe Sanghijang ning Djati.
26. Bajoe diawoer koe bajoe,
koenir diawoer koe koenir,
beas diawoer koebaas,
pambrihna walagri diri,
waloeja badan sampoerna,
hoerip ati nandang moekti.
27. Koer bajoe koeroengan bajoe,
koer baji koeroengan baji,
koer sawanan sasambëtan,
pangnjinglar nini paradji,
Soep bajoena ka koeroengan,
soep oedjang geura ka boemi.
-

ek sakaol: anoe gëde ambëk sok tereh kolot.

16. PANGATOERAN NAGARA.

a. PADJĚG PANGASILAN.

Dĕmi atoeranana ngitoeng padjĕg pangasilan, noeroetkeun artikĕl 18 kieu:

Lamoen djoemlahna pangasilan bĕrĕsih dina satahoen koerang tina f 120.—, eta hĕnteu dikeunaan padjĕg.

Oepama pangasilan bĕrĕsihna djĕdjĕg f 120.— atawa leuwih, diitoengna kieu:

- f 120.— nĕpi ka sahandapeun f 1800, f 1.20.— diwoewoehan
20 sen oenggal f 10.— tjemplĕng, saloehoereun f 120.—
- f 1800 nĕpi ka sahandapeun f 3600, f 34.80 diwoewoehan
3.— oenggal f 100.— tjemplĕng, saloehoereun f 1800.—
- f 3600 nĕpi ka sahandapeun f 5400, f 88.80 diwoewoehan
4.— oenggal f 100.— tjemplĕng, saloehoereun f 3600.—
- f 5400 nĕpi ka sahandapeun f 8400, f 160.80 diwoewoehan
5.— oenggal f 100.— tjemplĕng, saloehoereun f 5400.—
- f 8400 nĕpi ka sahandapeun f 12.000, f 310.80 diwoewoehan
6.— oenggal f 100.— tjemplĕng, saloehoereun f 8400.—
- f 12000 nĕpi ka sahandapeun f 18000, f 526.80 diwoewoehan
7.— oenggal f 100.— tjemplĕng, saloehoereun f 12.000.—
- f 18.000 nĕpi ka sahandapeun f 24.000, f 946.80 diwoewoehan
8.— oenggal f 100.— tjemplĕng, saloehoereun f 18.000.—
- f 24.000 nĕpi ka sahandapeun f 30.000, f 1426.80 diwoewoehan
9.— oenggal f 100.— tjemplĕng, saloehoereun f 24.000.—
- f 30.000 nĕpi ka sahandapeun f 36.000, f 1966.80 diwoewoehan
10 oenggal f 100.— tjemplĕng, saloehoereun f 30.000.—
- f 36.000 nĕpi ka sahandapeun f 42.000, f 2566.80 diwoewoehan
11.— oenggal f 100.— tjemplĕng, saloehoereun f 36.000.—
- f 42.000 nĕpi ka sahandapeun f 48.000, f 3226.80 diwoewoehan
12.— oenggal f 100.— tjemplĕng, saloehoereun f 42.000.—
- f 48.000 nĕpi ka sahandapeun f 54.000, f 3946.80 diwoewoehan
13.— oenggal f 100.— tjemplĕng, saloehoereun f 48.000.—

f 54.000 nëpi ka sahandapeun f 60.000, f 4726.80 diwoewoehan f 14 oenggal f 100.— tjamplëng, saloehoereun f 54.000.—

f 60.000 nëpi ka sahandapeun f 70.000, f 5566.80 diwoewoehan f 15.— oenggal f 100.— tjamplëng, saloehoereun f 60.000.

f 70 000 nëpi ka sahandapeun f 80 000, f 7066.80 diwoewoehan f 16 oenggal f 100.— tjamplëng, saloehoereun f 70 000.—

f 80 000 nëpi ka sahandapeun f 90 000, f 8666.80 diwoewoehan f 17 oenggal f 100.— tjamplëng saloehoereun f 80 000.—

f 90 000 nëpi ka sahandapeun f 100 000, f 10366.80 diwoewoehan f 18 oenggal f 100.— tjamplëng saloehoereun f 90 000.—

f 100 000 nëpi ka sahandapeun f 110 000, f 12166.80 diwoewoehan f 19 oenggal f 100.— tjamplëng, saloehoereun f 100 000.—

f 110 000 nëpi ka sahandapeun f 120 000, f 14066.80 diwoewoehan f 20 oenggal f 100.— tjamplëng, saloehoereun f 110 000.—

f 120 000 nëpi ka sahandapeun f 135 000, f 16066.80 diwoewoehan f 12 oenggal f 100.— tjamplëng, saloehoereun f 120 000.—

f 135 00 nëpi ka sahandapeun f 150 000, f 19216.80 diwoewoehan f 22 oenggal f 100.— tjamplëng, saloehoereun f 135 000.—

f 150 000 nëpi ka sahandapeun f 165 000, f 22516.80 diwoewoehan f 23 oenggal f 100.— tjamplëng, saloehoereun f 150 000.—

f 165 000 nëpi ka sahandapeun f 180 000, f 25966.80 diwoewoehan f 24 oenggal f 100.— tjamplëng, saloehoereun f 165 000.—

f 180 000 djeung leuwih ti sakitoe f 29566.80 diwoewoehan f 25 oenggal f 100.— tjamplëng, saloehoereun f 180 000.—

Eta padjég dikoerangan 3% oenggal koelawédët atawa baraja-tikah anoe pantjër anoe sagalana djadi tanggoengan noe keuna padjég tea. Djoemblah eta panjangkolong pangsaeutikna f 0.10, ari panggëdena 50% djeung nintjakna oenggal koelawédët atawa baraja-tikah teu meunang leuwih ti f 30.—

Noeroetkeun Stbl. 1928 No. 151, 1929 No. 252 djeung Stbl. 1930 No. 59, djalma anoe padjégna ti f 11,40 ka loehoer koedoe majar opcenten, gëdena 24% Dina tahoen 1931 eta opcenten teh ditambah djadi 30%.

ODOL

noe toelen paranti
kěkěmoe.

Mashoer sakoeliah doenja, lantaran gěde kasiatna. Kapan ari paranti ngosok hoentoe anoe sedjen mah, ngan sawatara sěkon bae goenana, nja eta satoengtoeng oerang kěkěmoe, ari O D O L mah sanggeus oerang kěkěmoe oge těroes sababaraha djam matak běrěsih kana hoentoe djeung kana soe-ngoet. — Koe sabab kitoe sipatna, djadi O D O L teh bisa lila ngabasma kana naon-naon noe matak ngaroeksak hoentoe.

*O D O L noe toelen
salawasna diwadahan
koe ples patent anoe
bodas.*

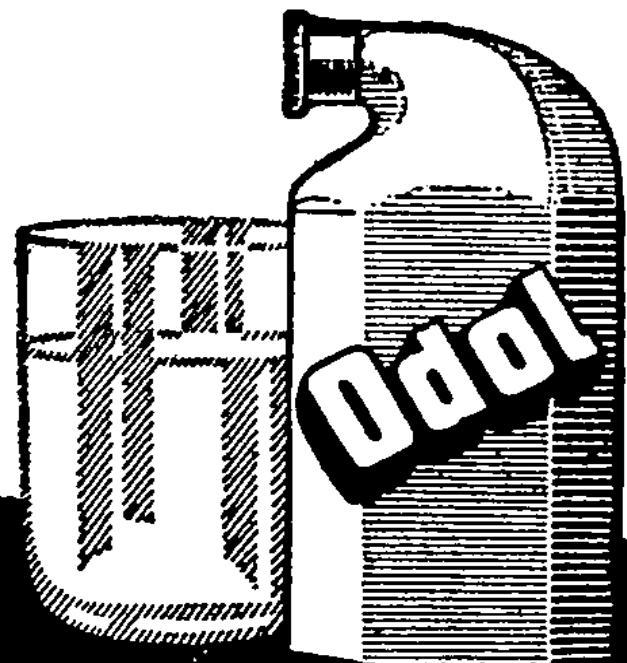

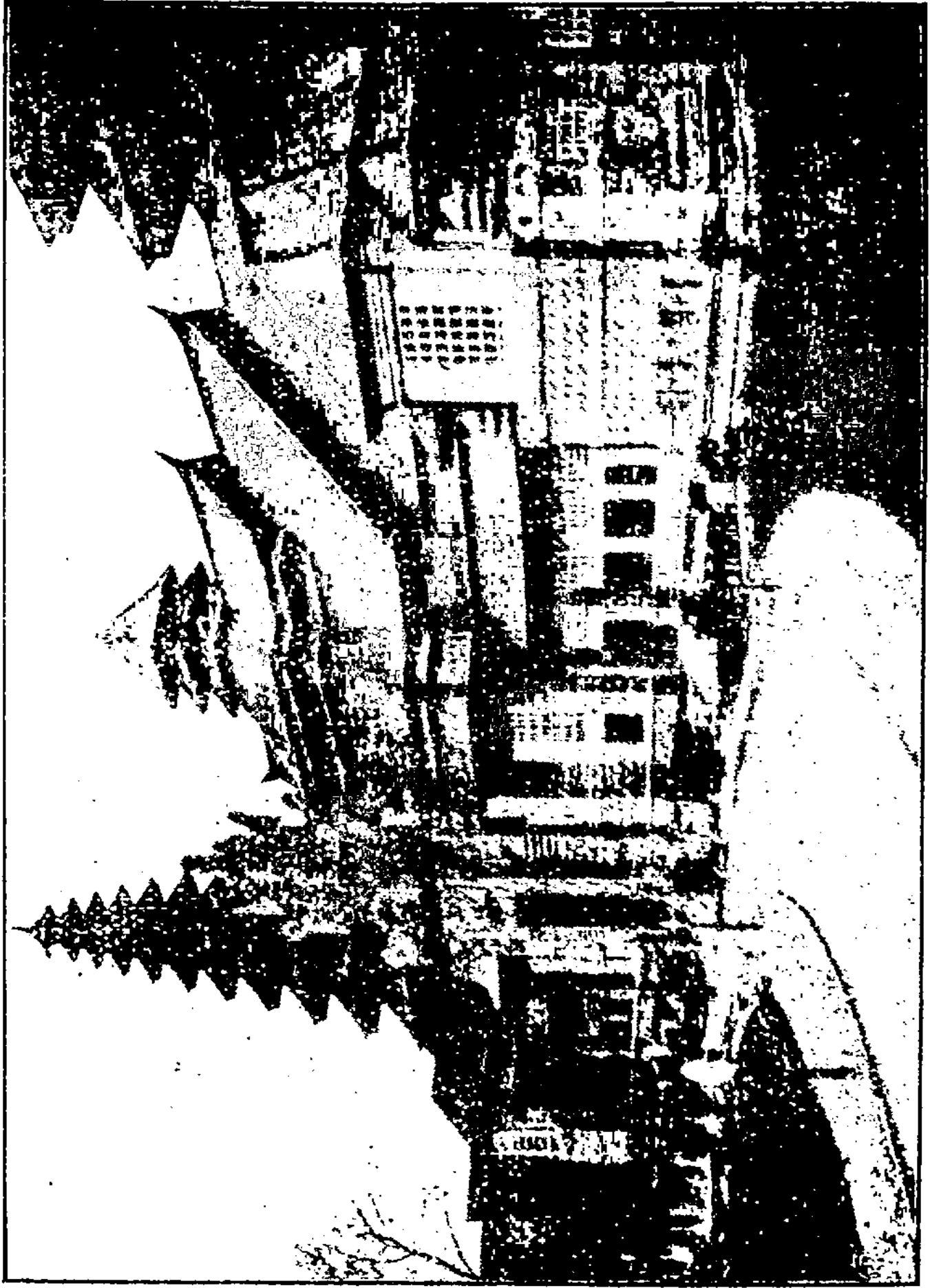

Papilioen Nederland di Kol. tentoonstelling Paris.
(Kahoeroe dina katompornakeun boelan Juni 1931).

b. REGLEMEN

*Pangadilan agama, ngangkat wali djeung boedelkamer
oerang Priboemi di-Poelo Djawa djeung Madoera.*

Bab I.

Tina hal pangadilan agama dina pėrkara hoekoem antara
oerang Islam.

§ 1. Panghoeloegerecht.

Artikel 1.

Di Poelo Djawa djeung Madoera — gewest Soerakarta djeung
Djokjakarta oge di dieu teu diwalkeun — di mana-mana aja
Landraad, iwal oepama Toean Besar Goepėrnoer Djendral ngaja-
keun atoeran sedjen, di dinja aja panghoeloegerecht anoe wėwėng-
konna saroea bae djeung wėwėngkon eta landraad tea.

Artikel 2.

(1) Ari anoe djadi hakim di panghoeloegerecht teh nja eta
panghoeloe kalawan dibantoe koe bijzitter pangloba doea djeung
gripir saorang. Djaba ti eta diangkat deui wakil hakim saorang
djeung wakil gripir saorang.

(2) Ęngke lamoen di handap dina reglemen ieu aja kasėboet
panghoeloe, maksoedna teh taja lian nja eta panghoeloe anoe
djadi hakim dina panghoeloegerecht.

(3) Wakil hakim ngaganti panghoeloe dina keur teu aja,
aja halangan atawa teu aja di eta tempat.

(4) Oepama pėrloe Boepati atawa amtėnar Priboemi sedjen
anoe pangloehoerna di dinja nėtėpkeun giliranana doedoek saorang-
saorangna bijzitter.

(5) Panghoeloe djeung gripir meunang gadjih anoe tėtėp, tapi
wakil hakim, wakil gripir djeung bijzitter mah ngan meunang oeng
doedoek bae.

(6) Samemeh ngadjalankeun pagaweanana, panghoeloe, wakil
hakim djeung bijzitter koedoe soempah di hareupeun boepati atawa
amtėnar Priboemi anoe pangloehoerna di dinja, ari gripir djeung
wakil gripir soempahna di hareupeun panghoeloe; soempahna teh
koedoe noeroetkeun anoe diparentahkeun dina besluit Goepėrnėmen.

Artikel 3.

(1) Kakawasaan panghoeloegerecht teh nja eta mariksa pėrkara antara salaki djeung pamadjikan anoe agamana agama Islam djeung pėrkara sedjen-sedjen tida hal kawin, talak, roedjoe djeung talak tiloe antara ewe salaki anoe agamana agama Islam anoe koedoe dipoetoes koe hakim agama. Djaba ti eta kawasa deuih pikeun masah djeung nėtėpkeun ragragna talak lantaran geus ngalanggar ta'lek. Tapi oepama dina eta pėrkara anoe kasėboet di loehoer teh aja dakwaan pėrkara doeit atawa barang atawa radjakaja, eta mah kaasoe kana kakawasaan hakim biasa, kadjaba oepama anoe didakwakeun teh tina hal mahr djeung napakah, anoe sa-koemna koedoe dioeroes koe panghoeloegerecht.

(2) Pėrkara-pėrkara anoe kasėboet dina alinea hidji tea teu beunang dipariksa koe panghoeloegerecht; lamoen eta pėrkara² teh geus kawėngkoe koe Boekoe Oendang-oendang Hoekoeman Sipil di Hindia-Nederland.

(3) Oepama panghoeloegerecht atawa hof perkara Islam geus nibanan vonnis sarta eta vonnis teh geus teu beunang dirobah deui, tapi djalma teu daek majar mahr atawa napakah, atawa ongkos pėrkara anoe ėnggeus ditėtėpkeun dina eta vonnis, anoe hoga kapėrloeian teh meunang mikeun salinan eta vonnis ka voorzitter landraad anoe wėwėngkonna ngawėngkoe eta panghoeloegerecht.

(4) Sanggeusna tetela jen eta vonnis teh teu meunang dirobah deui, voorzitter landraad teh koedoe nėrangkeun jen eta vonnis geus beunang didjalankeun koe noelis omongan kieu di loehoerna: „In naam des Konings” (Kalawan asma Radja) djeung di handapna ditanggalan djeung ditėrangkeun jen eta vonnis meunang didjalankeun; ieu katėrangan koe voorzitter landraad koedoe ditanda.

(5) Ari geus kitoe mah eta vonnis teh beunang didjalankeun mitoeroet atoeran biasa bae dina ngadjalankeun vonnis sipil anoe ditibankeun koe landraad.

Artikel 4.

(1) Oepama dina waktoe mariksa pėrkara sipil rechtbank atawa gerecht nangenan jen samemehna eta pėrkara bisa dipoetoes teh aja pasal anoe patali ka dinja anoe koedoe dipariksa koe panghoeloegerecht heula, eta pamariksaan rechtbank atawa gerecht di-

toenda sarta eta pasal teh koe rechtbank atawa gerecht tea dipasrahkeun ka panghoeloegerecht.

(2) Panghoeloegerecht nĕrangkeun dina vonnisna koe hakim mana eta pĕrkara teh dipasrahkeunana sarta sanggeusna eta vonnis teu meunang dirobah deui atawa geus dipoetoes apelna koe hof pikeun pĕrkara Islam, mere bedja ka eta hakim.

(3) Soerat-soerat anoe patali djeung eta pĕrkara dikirimkeunana ka panghoeloegerecht sanggeusna noe ngadakwa majar ongkos pĕrkara anoe kasĕboet dina artikel 10 ka gripir rechtbank atawa gerecht tea. Eta ongkos pĕrkara teh disĕrahkeunana barĕng djeung soerat-soeratna ka gripir panghoeloegerecht.

Artikel 5.

Doedoekna panghoeloegerecht di tĕmpat anoe aja landraad dina poĕ anoe geus ditĕtĕpkeun koe Boepati, atawa di tĕmpat-tĕmpat sedjen anoe ditoedoehkeun koe Boepati di wĕwĕngkonna.

Artikel 6.

Panghoeloegerecht hĕnteu bisa moetoes pĕrkara oepama bijzitter atawa bijzitter-bijzitter hĕnteu aja doedoek djeung teu mere advies.

Artikel 7.

(1) Dina poetoesan panghoeloegerecht koedoe ditĕrangkeun kalawan pondok bae sabab-sababna noe matak kitoe poetoesanana djeung koemaha advies bijzitter atawa bijzitter-bijzitter. Djaba ti eta, eta soerat-soerat poetoesan teh koedoe ditanggalan sarta ditanda koe panghoeloe, bijzitter atawa bijzitter-bijzitter anoe mere advies djeung koe gripir.

(2) Salian ti eta koedoe ditoeliskeun dina eta soerat poetoesan teh ongkos pĕrkara anoe koedoe dibajar koe noe neangan panga-dilan tea djeung tjatĕtan pondok tina omongan anoe baroga pĕrkara djeung saksi-saksina.

Artikel 8.

Kalawan teu koedoe majar naon-naon anoe baroga kapĕrloeanteh dibere hidji salinan sagĕmblĕngna tina soerat poetoesan anoe ditekĕn koe gripir panghoeloegerecht. Vonnis panghoeloegerecht

kakara beunang diwawarkeun koe ditempelkeun bae dina adëgan panghoeloeerecht oepama dina djëro saboelan sanggeusna eta vonnis ditibankeun, anoe boga kapërloean tea noeroetkeun soeratna kapala poelisi di tëmpatna teu kapanggih.

Artikel 9.

Sagala vonnis panghoeloeerecht ditoeliskeun sagëmlëngna koe gripir dina register anoe disadiakeun woengkoel pikeun eta. Eta register teh dina katja anoe mimiti djeung panganggeusan koedoe ditanda koe Boepati atawa amtënar Priboemi anoe pangloehoerna di dinja sarta satëroesna dina saban-saban katja koedoe dinomëran sarta ditjap. Dina tiloe boelan sakali eta register koedoe disangka-keun ka Boepati atawa amtënar Priboemi anoe pangloehoerna tea anoe nanda di dinja mërtelakeun ënggeus mariksa. Dina aja ka-koeranganana samemehna ditanda teh eta register meunang dipoe-langkeun ka panghoeloeerecht soepaja ditambahan.

Artikel 10.

(1) Anoe menta përkarana dipoetoes koe panghoeloeerecht atawa menta pëртоeloenganana eta gerecht, koedoe majar ti heula ka gripir f 2,50 anoe baris dipoelangkeun deui, engke oepama eta përkara hënteu nëpi ka di-vonnisna; gripir mere kwitantie tanda geus narima eta bajaran.

(2) Oepama eta ongkos anoe kasëboet di loehoer tea tatjan dibajar panghoeloeerecht teu koedoe mariksa eta përkara.

(3) Panghoeloeerecht bisa ngahoekoem dina vonnisna pehak anoe dielehkeun soepaja majar sagëmlëngna atawa sabagianana tina eta ongkos ka pehak anoe ngadakwakeun.

(4) Djëlëma anoe ngabogaan soerat ti kapala poelisi di tëm-patna noe nërangkeun jen manehna teu mampoeh, teu koedoe majar naon-naon.

(5) Doeit anoe katarima, dina saban boelan koe gripir koedoe disëtorkeun ka 's Landskas; gripir koedoe njatëtkeun kalawan taliti pisan doeit anoe katarima djeung anoe disëtorkeun.

Artikel 11.

Oepama tjek timbangan panghoeloe aja alësan pikeun mere ongkos djalan djeung ongkos mondok ka saksi, sarta pikeun eta aja pamentana saksi, panghoeloe bisa nangtoekeun jen eta saksi

koedoe meunang ongkos djalan djeung ongkos mondok anoe gēdena baris ditētēpkeun sarta anoe koedoe dibajar koe salah sahidji pehak atawa koe doea beulah pehakanana.

Artikel 12.

Oepama pasalia paham tina bab kakawasaan antara hidji panghoeloegerecht djeung gerecht sedjen atawa djeung hidji rechtbank, eta panghoeloegerecht, gerecht atawa rechtbank teh, nja kitoe deui anoe boga kapërloean, bisa njanggakeun soerat panoehoen ka Goepernoer-Djendral. Sanggeusna moendoet advies ti Hooggerechtshof kalawan dimoepakatan koe Raad Hindia-Nederland, Toean Bēsar ngadamēl poatoesan djeung ngabatalkeun vonnis anoe ditibankeun hēnteu kalawan boga kakawasaan tea, nja kitoe deui sagala kadjadian anoe patali djeung eta vonnis.

Artikel 13.

(1) Pikeun vonnis panghoeloegerecht anoe boga kapërloean bisa naek apel ka hof pikeun pērkarana Islam dina djero 14 poē sanggeusna meunang bedja tina eta poatoesan atawa dina djero saboelan saēnggeusna eta vonnis ditempēlkeun dina adēgan tēmpat eta panghoeloegerecht doedoek.

(2) Anoe aja maksoedna hajang naek apel koedoe nērangkeun boga maksoed kitoe ka panghoeloe anoe moeties pērkarana sarta harita majar f 5.— (lima roepia) pikeun ongkos pērkarana. Pamenta rek naek apel tangtoe moal ditarima oepama tempona anoe kasēboet di loehoer geus kaliwat atawa doeit pikeun ongkos pērkarana tea hēnteu dibajar heula. Atoeranana anoe kasēboet dina alenia 3, 4 djeung 5, artikel 10, dina hal ieu kapake.

(3) Pamenta pikeun naek apel koe gripir ditjatētkeun dina register anoe disadiakeun pikeun eta woengkoel sarta tēroes didbedjakeun ka lawanna. Tina hal mere bedja tea koedoe didjieun hidji soerat tanda geus mere bedja.

(4) Dina djero 14 poē sanggeusna dibere bedja, anoe baroga pērkarana bisa njanggakeun soerat-soerat anoe nērangkeun tangtoengna ka panghoeloegerecht sarta sanggeusna 14 poē ka hof pikeun pērkarana agama Islam nēpi ka rek dipoatoesna pērkarana.

(5) Sanggeusna liwat eta tempo anoe 14 poē tea gripir panghoeloegerecht koedoe hoeroe-hoeroe, ēlat-ēlatna dina djero 30 poē ngirimkeun ka hof pikeun pērkarana Islam salinan vonnis, anoe

përkarana tëroes dipenta apalna tea, djeung soeart-soerat sedjen anoe patali ka dinja. Sanggeusna hof narima eta soerat-soerat tea tëroes moetoes eta përkara noeroetkeun anggër-anggër dina paragraaf kadoea, bab ieu.

Artikel 14.

Dimana panghoeloe geus narima vonnis hof tina përkara apel tea, manehna mere bedja atawa nitah mere bedja ka noe baroga përkara mitoeroet atoeran anoe kasëboet dina artikel 8 djeung njatëtkeun jen ënggeus mere bedja dina soerat vonnisna.

§ 2 Hof pikeun përkara Islam di Poelo Djawa djeung Madoera.

Artikel 15.

Oepama koe Goepërnoer-Djendral teu diajakeun atoeran sedjen di Batawi aja hidji rechtbank anoe disëboetna Hof pikeun përkara Islam keur di Poelo Djawa djeung Madoera, anoe wëwëngkonna ngawëngkoe eta doea poelo.

Artikel 16.

(1) Ari rengrenganana eta Hof pikeun përkara Islam teh nja eta hidji voorzitter djeung doea ëlid, dibantoe koe gripir saorang.

(2) Djaba ti eta diangkat deui pikeun eta hof teh wakil-wakil ëlid djeung wakil gripir.

(3) Voorzitter, ëlid-ëlid djeung gripir meunang gadjih atawa oeng doedoek, ari wakil-wakil ëlid djeung wakil gripir meunang oeng doedoek.

(4) Voorzitter, ëlid-ëlid djeung gripir, nja kitoe deui wakil-wakilna samemeh ngadjalankeun pagaweanana koedoe disoempah di hareupeun Directeur van Justitie noeroetkeun sakoemaha anoe diparentahkeun koe Goepërnoer-Djendral.

Artikel 17.

Dina waktoe voorzitter teu aja, aja halangan atawa teu aja di eta tëmplat, anoe djadi wakilna nja eta ëlid anoe pangkolotna oemoerna.

Artikel 18.

Hof pikeun përkara Islam hënteu meunang nibanan poetoesan oepama hënteu aja doedoek tiloe ëlid (~~voorzitter atawa wakil~~ voorzitter kaasoeop ka dinja).

PERPUSTAKAAN

B.P. PUSTAKA JAYA.

Artikel 19.

Hof pikeun pėrkara Islam teh pangadilan anoe pangloehoerloehoerna pikeun mariksa pėrkara-pėrkara noe patali djeung pasaliana paham tina bab kakawasaan panghoeloegerecht-panghoeloegerecht, djeung pikeun mariksa pėrkara apel anoe geus dipoetoes koe panghoeloegerecht anoe aja di wėwėngkonna.

Artikel 20.

Pėrkara anoe dikirimkeun koe panghoeloegerecht ka hof pikeun pėrkara Islam, dipariksana koe eta hof tjoekoe koe mariksa soerat-soerat bae.

Artikel 21.

Samemehna nibanan poetoesan dina pėrkara apel, Hof kawasa pikeun moelangkeun eta pėrkara kalawan soerat ka panghoeloegerecht sarta marentahkeun soepaja pamariksaanana ditambahan sarta sanggeusna ditambahan dikirimkeun deui ka hof sakalian djeung proces-verbaalna pamariksaan tambahan tea.

Artikel 22.

Vonnis hof pikeun pėrkara agama Islam koedoe didjieun salinanana kalawan nėrangkeun sabab-sababna, ditoeliskeun sagėmblėngna dina register anoe disadiakeun pikeun eta woengkoel djeung ditanda koe voorzitter, ělid² djeung gripir.

Artikel 23.

Gripir koedoe tėroes ngirimkeun silanan vonnis anoe ditanda koe manehna, ka panghoeloegerecht anoe tadina mariksa eta pėrkara.

Artikel 24.

Sagala soerat proces anoe woengkoel patali djeung pėrkara anoe koedoe dipariksa koe panghoeloegerecht atawa hof pikeun pėrkara Islam, nja kitoe deui soerat² pikeun ngadjalankeun vonnis anoe ditibankeun koe eta gerecht atawa rechtbank, djeung soerat² rėkes dina aja pasalia bab kakawasaan djeung poetoesanana, hėnteu koedoe ditoelis dina segel.

Bab II

Tina hal ngiloe tjampoerna landraad di Poelo Djawa djeung Madoera kana oerocsan wali djalma-djalma anoe asoep golongan oerang Priboemi.

Artikel 25.

(1) Oepama aja oerang Priboemi anoe naon bae agamana mah sarta tatjan sampe oemoer¹⁾ ditinggalkeun maot koe kolotna kalawan teu aja anoe kapapantjenan ngoeroes dirina djeung harta bandana, boh koe adat boh dina testament, kitoe soteh oepama kaidinan koe adat, nja kitoe deui oepama aja kabeurat ka djëlëmana anoe noeroetkeun adat atawa testament kawadjiban ngoeroeskeun, atawa oepama todjaiah saha anoe mitoeroet adat atawa testament kawadjiban ngoeroes, landraad anoe wëwëngkonna ngawëngkoe tēmpat matoehna anoe tatjan sampe oemoer tea, kawasa boh sanggeusna aja soerat pamenta boh noeroetkeun kawadjibanana, pikeun ngangkat wali anoe boga kakawasaan njorangan pikeun ngoeroes eta djalma djeung radjakajana.

(2) Oepama teu aja anoe pantës pikeun djadi wali, landraad bisa ngangkat boedelkamer djadi wali. Dina hal ieu, atoeran dina bab ieu dipake pikeun eta boedelkamer, ngan landraad dina waktōe ngangkatna boga kakawasaan pikeun marentahkeun soepaja atoeran tina hal wali anoe kasëboet dina artikel 26, 27 djeung 28 pikeun kapala desa djeung kapala kampoeng hēnteu didjalankeun.

(3) Dina waktōe ngangkat wali landraad bisa nangtoekeun deui, jen boedelkamer oerang Priboemi djadi pangganti kapala desa djeung kapala kampoeng anoe kasëboet dina artikel 26, 27 djeung 28.

(4) Wali anoe diangkat koe landraad nērangkeun dina waktōe eta landraad doedoek sarta sabisa-bisa di hareupeun kapala desa atawa kapala kampoeng, jen manehna narima ēnja-ēnja kana eta angkatan.

1) Noeroetkeun Staatsblad 1931 No. 54 anoe disëboet „tatjan sampe oemoer” pikeun oerang Priboemi nja eta: sakabeh djalma anoe ‘oemoerna tatjan tjoekoep 21 taoen sarta tatjan kawin. Oepama geus kawin nadjan ‘oemoerna tatjan tjoekoep sakitoe oge dianggap geus sampe oemoer, kadjaba anoe kawin boedak.

Red,

Artikel 26.

(1) Wali anoe diangkat mitoeroet artikel 25 koedoe njieun sétat di hareupeun kapala desa atawa kapala kampoeng tina barang-barangna anoe tatjan sampe oemoer tea djeung tina sagala kabeburatan anoe djadi tanggoengan eta barang-barang, sarta tina sakabeh hoetangna.

(2) Kapala desa atawa kapala kampoeng koedoe nalingakeun bënërhenteuna eta sétat.

Artikel 27.

(1) Sétat katérangan barang teh sabisa-bisa koedoe ditanda koe noe djadi wali djeung koe kapala desa atawa kapala kampoeng, ari koedoena pisan mah koe noe njieunna. Eta sétat teh dipasrahkeun ka kantor gripir landraad, anoe ngangkat eta wali tea.

(2) Landraad koedoe ngoeroeskeun, soepaja eta sétat teh katarima dina waktoena; gripir njatétkeun iraha katampana eta sétat dina registerna sarta mikeun salinanana anoe meunang ngétjap ka wali.

Artikel 28.

(1) Oepama:

1e. barang tétép atawa soerat² effect bogana anoe tatjan sampe oemoer tea didjoeal, digadekeun atawa dipake borg,

2e. ngindjeun doeit make borg anoe djadi tanggoengan anoe tatjan sampe oemoer tea,

wali teh wadjib koedoe menta idin heula ti landraad, anoe — oepama dipenta — koedoe menta adviesna kapala desa atawa kapala kampoeng tempatna eta anoe tatjan sampe oemoer tea. Oepama landraad mere idin bisa oge ngajakeun përdjangdjian.

(2) Wali anoe diangkat teh koedoe meunang heula idin ti voorzitter landraad oepama rek ngadakwakeun (ngadjalankeun perkara sipil) pikeun anoe tatjan sampe oemoer tea atawa njerah kana dakwaan ka anoe tatjan sampe oemoer djeung oepama rek menta ngabagi-bagi radjakaja pikeun anoe tatjan sampe oemoer.



Ieu toean kakara tjageur tina kasakit.
 bangĕt. Koe njonjana sok dibere boe-
 boer Duryea's Maizena sapi-
 ring sapoĕna, ajeuna eta toean
 beuki djagdjad. Sakeudeung
 deui oge tangtoe tjageur sama
 sakali, teu aja lian koe lantaran
 hĕnteu kĕndat dahar boeboer

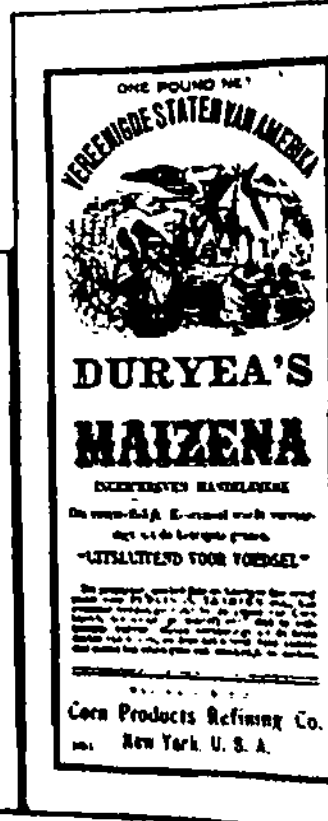

Boeboer djeung roepa² koeeh.



Boeboer „Maizena Duryea” (opataneun).

1 L tjisoesoë amis, oejah saeutik, 60 gr.
Maizena Duryea.

Kira-kira tiloe parapatna tjisoesoena di-
asakan, hade oge make angkrek atawa tjang-
kang djerok saeutik. Sabot kitoe ngadoek
Maizena Duryea djeung tjisoesoë sesana tea,
nepi ka entjerna tjara boeboer. Bari teroes
digalokeun, tjoer eta adonan teh ditjijikeun
kana tjisoesoë noe keur digodog, sarta teroes
dikotjekkeun kira-kira 5 menit. Seuneuna

oelah gede teuing. Hadena mah ti tadina dimantegaan saeutik. Ari angkrekna atawa
tjangkang djerokna dikaloeurkeun, toeloëj digoelaan koe goela pasir atawa goela
kawoeng. Memeh didjait, meunang oge eta boeboer diëndogan beunang ngopjok.

Koeeh Maizena Duryea (kira-kira 20 siki).

Endog 3, goela 125 gr., Maizena Duryea
65 gr., tipoeng tarigoe 60 gr. djeung rahi
sasendok teh.

Endog-beubeureumna dikopjok djeung
goela, ragina dikadinjakeun (digalokeun),
toeloëj ditambahan koe endog-bobodasna
beunang ngopjok. Maizena Duryea ditjam-
poerkeun djeung tarigoe, toeloëj dihidjikeun
djeung endog tea.

Sawatara tjitakan koeëh dioelasan koe



mantega, toeloej dieusian adonan tea sasendok-sasendok, toeloej dibakar nepi ka enaj koneng (kira-kira 15 menit lilana).



Djodjongkong.

Maizena Duryea 2 gelas pait ditjampoer djeung tjipati djeung tjai soedji atawa tjai pandan, sarta make oejah saeutik, toeloej diasakan bari dikotjek nepi ka kentel pisan. Sanggeus kitoe diboengkoesan koe daoen tjaoe, saboengkoesna doea sendok. Dina eta boengkoesan diteundeunan goela kawoeng sasemplek djeung tjipati saeutik, toeloej di-seupan sakeudeung.

Prol danas.

3 endog (beubeureumna), 1 atawa 2 sendok

Maizena Duryea, danas meunang ngeureutan aripis, roti meunang ngeureutan, djeung goela. Ari petana kieu:

Beubeureum endog tea dikopjok make goela, toeloej diadoek djeung Maizena Duryea. Danas meunang motongan tea digodog make goela saeutik. Sanggeusna ngagolak, tjaina dikoetjoerkeun kana endog meunang ngopjok tea, toeloej dikotjek sarta ditagogeun bari teroes digoeis bae datang ka djadi boeboer. Tidinja roti anoe tadi meunang motongan teh diantjilomkeun kadinja sarta teroes diteundeun dina piring batoe, di loehoerna diteundeunan danas anoe tadi digodog tea sarta dibandjoer koe tjai adonan tea, tapi oelah loba teuing. Ari geus kitoe mah biasa bae dibakar dina anglo, anoe ti loehoer djeung ti handapna diseuneuan.

Di dieu ngan sawatara recept bae noe diseboetkeun, tapi saenja-enjana „Maizena Duryea” teh beunang didjieun roepa-roepa kadaharan anoe sedjen. Saha-saha anoe moendoet boekoe masakan, tangtoe kalajan kaboengahan diha-toeranan koe

Geo. Wehry & Co.

Afd. Reclame Batavia.

DUR YEA!

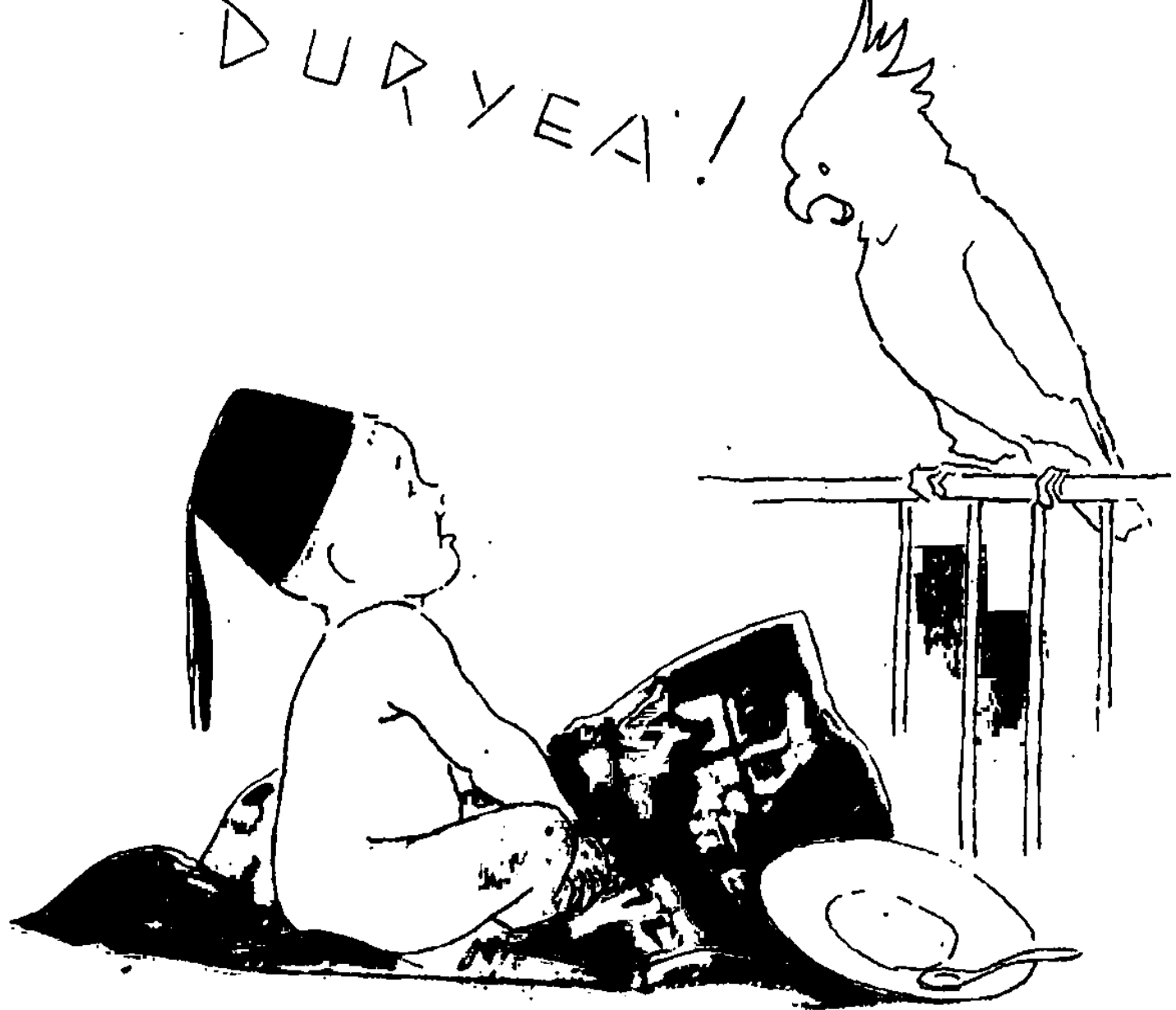

Ieu boedak oenggal dinten sok njeépkeun sapiring boeboer DUR YEA'S Maizena. Sakitoe geuning dädägna saréng sehatna. Maizena DUR YEA teh nja eta kadaharan boedak noe pangsaena. Oelah lali nängëtan ngaran DUR YEA dina boengkoesan noe koneng. Oepami aja ngaran kitoe mah, andjeun tangtos kenging Maizena noe toelen.

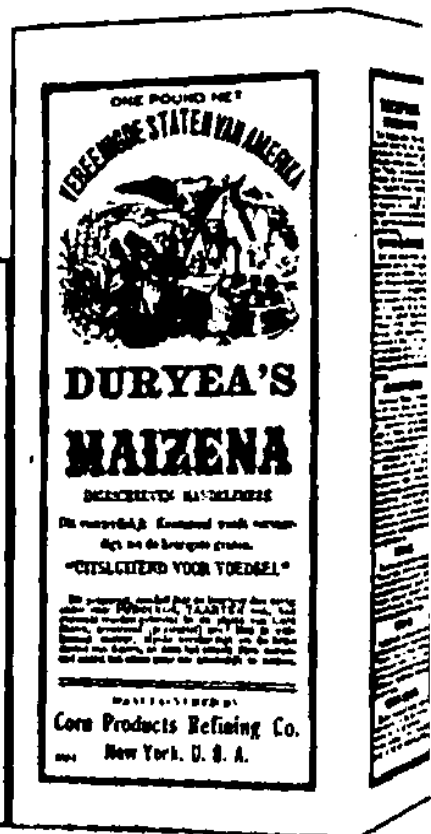

Artikel 29.

(1) Wali anoe diangkat, nja kitoe wali anoe djadina walina teh noeroetkeun artikel 25 henteu koe landraad tapi noeroetkeun adat atawa testament, koe landraad beunang ditempoehkeun pikeun nanggoeng karoegian eta anoe tatjan sampe oemoer tea.

(2) Oepama aja pangadoean tina pagawean wali atawa tina kataledoranana anoe ngaroegikeun kana radja-kaja anoe diwalianana, atawa ngalanggar artikel 28, landraad nētēpkeun kalawan ngingētkeun hoekoem adat koemaha kadjadianana kalakoean wali kitoe teh:

Oepama aja alēsana landraad bisa ngabatalkeun kalakoean wali anoe kitoe, nja kitoe deui kadjadian-kadjadianana.

(3) Kapala desa atawa kapala kampoeng koedoe boeroe-boeroe mere bedja ka landraad oepama manehna nangenan jen aja kakoesoetan wali noe diangkat atawa pangeroes sedjen dina ngadjalankeun pagaweanana.

Artikel 30.

(1) Wali anoe diangkat teh dina waktōe rek eureun koedoe mere pēritoengan djeung verantwoording.

(2) Oepama hamham, kalawan pamentana anoe boga kapērloean landraad mere poatoesan naha boedak teh geus mandjing oemoer atawa tatjan.

(3) Oepama dihoekoem pikeun mere pēritoengan djeung verantwoording lantaran eureun djadi wali ditētēpkeun gēdena dēngda anoe koedoe dibajar koe wali ka noe diwalianana dina tempo anoe ditētēpkeun dina soerat vonnisna, nja eta oepama manehna teu njoemponan kana eta vonnis.

(4) Oepama wali aja waktōe dipariksana koe landraad, eta tempo anoe kasēboet dina alinea katiloe teh mimitina djalan ti poēan dipoatoes, oepama teu aja, ti poēan eta vonnis dibedjakeun ka manehna.

Artikel 31.

(1) Wali anoe diangkat bisa dieureunkeun koe landraad kalawan pamentana sorangan, nja eta oepama manehna samasakali teu bisa deui ngoeroes kapērloeanana anoe diwalian koe manehna

atawa katimbang teu beunang dipaksa pikeun tēroes ngoeroeskeun.

(2) Djaba ti eta manehna meunang dilēpas koe landraad boh mitoeroet kakawasaanana boh kalawan pamenta anoe baroga kapērloean, nja eta oepama eta wali teh ngarogikeun pisan ka noe diwalianana atawa teu ngoeroes kapērloeanana.

(3) Lamoen wali dieureunkeun atawa dilēpas, manehna dihoe-koem deuih pikeun mere pēritoengan djeung verantwoording dina tempo anoe ditētēpkeun dina vonnisna.

(4) Dina hal ieu, atoeran dina alinea 3 djeung 4 artikel 30 kapake.

Artikel 32.

Poetoesan djeung vonnis landraad tina hal pēr-kara ngawalian hēnteu meunang dipenta apelnā, kadjaba lamoen eta poetoesan djeung vonnis teh nibankeun hoekoeman pikeun majar doeit anoe leuwih ti f 100 atawa masrahkeun barang anoe leuwih pangadjina ti sakitoe, nja eta patali djeung atoeran anoe kasēboet dina artikel 29, 30 djeung 31.

Artikel 33.

Poetoesan djeung vonnis anoe ditibankeun mitoeroet atoeran dina bab ieu, soerat-soerat pikeun ngadjalankeun eta poetoesan djeung vonnis, nja kitoe deui soerat-soerat sedjen anoe didjieun pikeun njoemponan atoeran dina bab ieu, teu koedoe ditoelis dina segel.

Bab III.

Tina hal ngoeroes titinggal anoe teu dioeroes djeung radjakaja anoe teu aja, asal pangabogana djalma anoe asoep golongan oerang Priboemi di Poelo Djawa djeung Madoera.

§ 1. Boedelkamer oerang Priboemi.

Artikel 34.

Dina wēwēngkon oenggal² landraad di Poelo Djawa djeung Madoera aja Boedelkamer oerang Priboemi anoe wēwēngkonna saroea djeung wēwēngkon eta landraad tea.

Artikel 35.

- (1) Rengrengan eta boedelkamer oerang Priboemi teh nja eta voorzitter saorang djeung doea ëlid.
- (2) Boedelkamer oerang Priboemi ngabogaan hak rechtspersoon oerang Priboemi.

Artikel 36.

Boedelkamer oerang Priboemi kapantjenan ngoeroes titinggal anoe teu aja ahli warisna datang menta djeung radjakajana djalma anoe teu aja, nja eta oepama eta titinggal atawa radjakaja teh asalna kapiboga koe djëlëma anoe asoep kana golongan oerang Priboemi, kalawan hënteu ngingëtkeun agamana.

Artikel 37.

Tapi eta kamer teh teu meunang oedjoeg² prak bae ngoeroes barang anoe kasëboet di loehoer oepama tatjan aja parentah kalawan soerat mah ti landraad.

Artikel 38.

(1) Sakabeh amtënar Priboemi — kapala desa djeung kapala kampoeng oge asoep ka dinja — wadjib boeroe² rapot ka amtënar salochoereunana oepama di bilanganana aja kaleungitan djëlëma atawa aja djëlëma anoe ninggalkeun imah tanggana kalawan hënteu meresan heula radjakajana, atawa oepama aja noe maot ninggalkeun radjakaja kalawan teu aja ahli warisna datang menta sarta noeroetkeun atoeran dina artikel 26 eta radjakaja teh koedoe dioeroes koe boedelkamer oerang Priboemi.

(2) Boepati atawa amtënar oerang Priboemi sedjen anoe pangloehoerna di dinja koedoe tëroes nëpikeun eta bedja ka boedelkamer.

Artikel 39.

(1) Sanggeusna kamer meunang bedja kitoe ti Boepati atawa prijaji sedjen tea, atawa ti pehak sedjen bae, nja eta bedja tina kaajaan radjakaja tea, salah saorang ëlidna koedoe ngadjalankeun pamariksaan di tëmpat ajana eta radjakaja.

(2) Manehna mariksa pamarentah desa atawa pamarentah kam-
poeng djeung oepama aja djalma-djalma anoe baroga kapërloean,
toeloej njieun sĕtat tjatĕtan tina hidji-hidjina barang tea sarta
oepama eta geus salse eta barang² teh tĕroes disegel atawa di-
koemaha bae sangkan oelah bisa leungit. Sanggeusna toeloej njieun
verslag pikeun kamar tina pamariksaanana djeung pagaweanana.

Artikel 40.

(1) Oepama katimbang aja alĕsanana kamer menta koe soerat
ka landraad soepaja eta radjakaja teh ditĕrangkeun teu dioeroes
sarta soepaja landraad marentahkeun ka manehna (kamer) pikeun
ngoeroeskeun.

(2) Landraad mere poetoesan tina eta pamenta kamer tea,
lamoen pĕrloe sanggeusna mariksa djalma-djalma anoe baroga
kapĕrloean.

§ 2. Kamer ngoeroesna radjakaja djeung ditalingakeunana koe landraad.

Artikel 41.

Pikeun kapĕrloeanana radjakaja, boedelkamer teu meunang ngin-
djeum doeit atawa ngadjoeal, ngagadekeun atawa ngaborĕhkeun
barang tĕtĕp, nja kitoe deui ngadjoeal soerat² effect oepama teu
aja idin landraad.

Artikel 42.

Oepama kamer rek ngadjoeal barang tĕtĕp, dina soeratna menta
idin ka landraad koedoe dilampirkeun sĕtat tjatĕtan barang² anoe
kasĕboet dina pasal 39 tea djeung pĕrtelaan hidji-hidjina barang
anoe baris didjoeal.

Artikel 43.

(1) Ari ngadjoealna eta barang² teh koedoe dilelangkeun, di-
toengkoelan koe kamer atawa salah saorang ĕlidna djeung noeroet
adat kabiasaan di tĕmpatna.

(2) Oepama noeroet taksiran kapala distrik di dinja pangadjina barang teh moal leuwih f 1000.—, artikel 1 dina Reglemen lelang di Hindia-Nederland henteu kapake.

Artikel 44.

(1) Dina aja kadjadian anoe loear biasa sarta oepama tetela jen pikeun kahadeanana eta radjakaja teh pěrloe dilampahkeun kitoe, landraad bisa — kalawan pamentana kamer anoe něrangkeun sabab-sababna — mere idin pikeun ngadjoeal barang tětėp djeung soerat² effect dibawah tangan. Tapi lamoen anoe didjoeal teh soerat² effect dina poė ngadjoealna tea koedoe aja pėrtelaanana tina hargana boh dina prijscourant atawa soerat wawaran sedjen anoe geus ilahar di Hindia-Nederland.

(2) Lamoen landraad mere idin pikeun ngadjoeal barang tětėp dibawah tangan, koedoe nangtoekeun pihargaeunana eta barang noe panghandap-handapna dina waktoena didjoeal. Dimana pěrloe pikeun nangtoekeun pihargaeunana barang tea landraad bisa nanja ka ahli tina pangadji barang.

Artikel 45.

Oepama teu aja idin ti voorzitter landraad mah kamer henteu meunang ngadakwa atawa pasrah kana dakwaan, kitoe soteh oepama patali djeung radjakaja anoe diwalian koe manehna.

Artikel 46.

Landraad salawasna kawasa pikeun mariksa atawa nitah mariksa kamer tina hal ngoeroes radjakaja tea.

Artikel 47.

Oenggal-oenggal tahoen, ělat-ělatna dina boelan Maart kamer ngirimkeun hidji sėtat kalawan soerat-soerat katėranganana, nja eta sėtat anoe mėrtelakeun doeit djeung barang anoe dioeroes koe kamer dina tahoen anoe geus kaliwat, naon sababna noe matak dioeroes djeung dikoemahakeun eta doeit djeung barang teh.

Artikel 48.

(1) President djeung ëlid² masing² wadjib nanggoeng karoeglan lantaran kataledoranana dina ngoeroesna radjakaja, anoe baris ditimbang koe landraad.

(2) Ari noe bisa nẽmpoehkeun soepaja dibajar karoeglan tea nja eta anoe baroga kapẽrloean atawa openbaar ministerie (djaksa), eta mah noeroetkeun koemaha kaajaanana bae.

§ 3. A t o e r a n o e m o e m.

Artikel 49.

Kamer koedoe sateka-teka neangan djalma anoe boga hak kana barang titinggal anoe teu dioeroes atawa kana radjakaja anoe ditinggalkeun kalawan hẽnteu dioeroes.

Artikel 50.

(1) Lamoen eta djalma teh diteanganana geus 5 taohen nja eta diitoeng ti tanggalna soerat anoe marentahkeun soepaja radjakajana dioeroes koe kamer, tapi wẽleh hẽnteu kapanggih, kalawan pamentana kamer, landraad nẽrangkeun dina poatoesanana jen Nagara dibere kawasa pakeun ngamilik eta radjakaja tea, nja eta sanggeusna kamer mere peritoengan djeung verantwoording anoe disahkeun koe landraad.

(2) Tapi lamoen dina eta radjakaja teh aja tanah milik anoe ajana di djẽro desa, anoe ditẽrangkeun koe landraad kawasa pikeun ngamilik eta tanah teh dina poatoesanana anoe kasẽboet dina alenia hidji tea lain Nagara tapi eta desa.

Artikel 51.

Lamoen dina djẽro 5 taohen teh aja anoe ngakoe boga hak kana eta radjakaja, kalawan pamentana kamer koe landraad toeloej dipariksa bẽnẽr-hẽnteuana eta djalma teh boga hak. Oepama bẽnẽr boga hak kalawan parentahna landraad eta barang-barang teh koe kamer tẽroes dipasrahkeun ka manehna, nja eta sanggeusna diajakeun pẽrhitoengan djeung verantwoording sapẽrti anoe kasẽboet di loehoer.

Artikel 52.

(1) Pikeun pagaweanana boedelkamer meunang menta oepah, anoe gēdena djeunq tatandingan babagianana ěngke ditētēpkeun koe verordening Pamarentah.

(2) Oepama anoe boga kapērloe an hēnteu daek majar atawa hēnteu majar eta oepah tea, kamer menta ka landraad soepaja rkeningna ditētēpkeun. Lamoen pērloe dina hal ieu landraad meunang mariksa djalma² anoe baroga kapērloe an djeunq menta soepaja soerat² anoe patali kana oeroesan eta radjakaja ditembongkeun.

(3) Sanggeus nētēpkeun rekening, voorzitter landraad njeun soerat parentah pikeun ngadjalankeun eta rekening, anoe di loehorna make omongan kieu: „In naam des Konings” (Kalawan asma Radja).

Pikeun eta soerat parentah teh teu koedoe majar naon² sarta didjalankeunana sakoemaha biasa bae dina ngadjalankeun hoekoem.

Artikel 53.

Sagala soerat anoe didjieunna pikeun njoemponan atoeran² dina bab ieu, hēnteu koedoe make segel.

Artikel 54.

Sakabeh poetoesan landraad anoe kasēboet dina bab ieu teu beunang dipenta apalna.

Kaasoep kana artikel II ordonansi tanggal 31 Januari 1931 (Staatblad No. 53).

DAPTAR BOEKOE-BOEKOE SOENDA

Saha-saha noe bade ngagaleuh boekoe, oetamina ningalian heula daptarna, soepados oelah molog, Hajang kagoengan daptarna, sae njėratan bae ka

BALE POESTAKA

—

BATAVIA-CENTRUM

c. **ONGKOS DOKTOR DJEUNG ROEMAH SAKIT
PIKEUN PAGAWÉ GOEPĒRNĒMEN.**

Dina bisloeit Goepĕrnĕmen tahoen 1927 No. 17, nja eta panggantina Stbl. tahoen 1925 No. 33 Nagara ngadamĕl atoeran kieu: A. Pagawe Goepĕrnĕmen anoe ngaroentoej dina djĕro 6 boelan toeloelj-toemoeloelj boh pikeun dirina pribadi boh pikeun anak pamadjikanana, koedoe ngaloearkeun doeit pikeun majar doktor atawa roemah sakit gĕdena leuwih ti 15% tina pangasilanana dina eta djĕro gĕnĕp boelan, bisa meunang ganti ti Nagara *satĕngahna* tina saleuwihna ti noe 15% tea, asal bae noeroetkeun atoeran anoe kasĕboet di handap ieu.

Kahidji soepaja meunang panggantian tea koedoe njanggakeun soerat panoehoen ka Pangagoeng, ka Toean Bĕsar, kalawan make djalan kapala dĕpartĕmen atawa gĕgĕden anoe sedjen anoe ngabawah golonganana. Eta soerat teh disanggakeunana koedoe dina djĕro 6 boelan sanggeusna liwat anoe gĕnĕp boelan tea sarta dibarĕngan koe soerat-soerat kwitantie bajaran doktor, bajaran roemah sakit, atawa naon bae kapĕrloeana anoe gĕring.

Kadoea ongkos anoe dikaloearkeun koedoe moenasabah, tĕgĕsna koedoe sapĕrloeana bae sarta oelah kaleuwihan. Koe sabab eta geus ditĕtĕpkeun atoeran kieu:

a. Oempama anoe gĕring teh dipoelasarana di roemah sakit provincie, gewest, gemeente atawa roemah sakit partikoelir, bajaranana noeroetkeun tarip di dinja, tapi ari anoe baris meunang ganti mah bajaranana pikeun sapoĕ-sapoĕna hĕnteu leuwih ti: f 15.—, nja eta pikeun anoe boga gadjih f 800.— atawa leuwih; f 10.—, pikeun anoe boga gadjih ti f 500.— nĕpi ka f 800.— f 6.—, pikeun anoe boga gadjih koerang ti f 500.—

b. Oepama anoe gĕring teh dipoelasara di roemah sakit Goepĕrnĕmen, boh roemah sakit sipil boh roemah sakit militer, bajaranana anoe baris meunang ganti teh koedoe noeroetkeun tarip kĕlas anoe ditĕtĕpkeun pikeun gadjihna tea. Lamoen anoe gĕring teh dipoelasarana dina kĕlas anoe leuwih loehoer ti kĕlas anoe geus ditĕtĕpkeun pikeun gadjihna, misilna amtĕnar anoe gadjihna koerang ti f 500.—, tapi dipoelasara dina kĕlas pikeun amtĕnar anoe gadjihna leuwih ti sakitoe, meunangna pangganti ti Nagara ngan pikeun bajaran anoe geus ditĕtĕpkeun pikeun golonganana tea bae.

Sakadar pikeun pĕrtelaan koemaha ngitoengna pangganti karoe-gian tea ieu di handap tjontona.



Kantor Goepërnoer Djawa-Wetan di Soerabaja

BISKOEIT HO HO

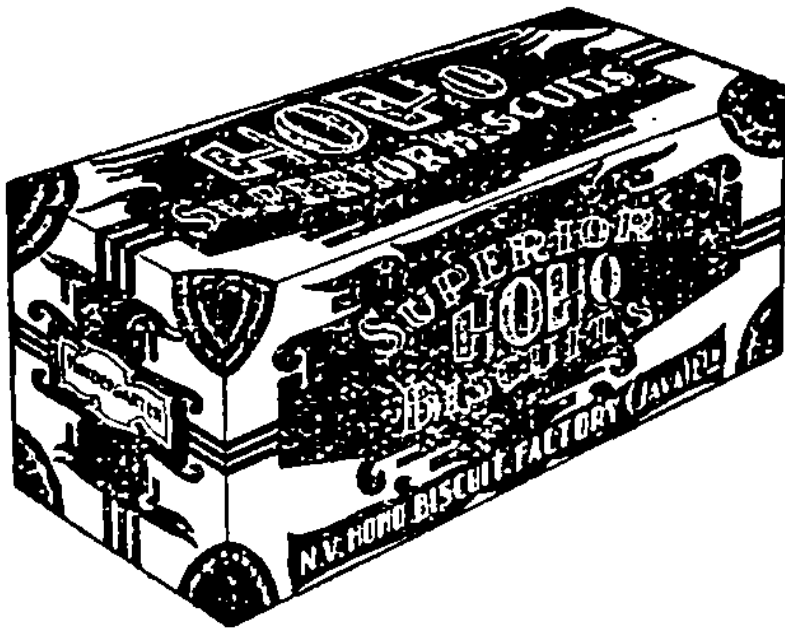

Di Tandjoeng Parloek ajeuna aja pabrik noe disěboet „Ho Ho Biscuitsfabriek”. Mesinna model anjar, bisa ngabakar biskoeit pirang-pirang dina sawaktoe,

Njeunna biskoeit tea kajida apikna, sarta ngan njeun model noe aloes bae.

Ngawadahanana hade.

Kalengna boeni dipatri dihade-hade, teu bisa asoep angin, djadi biskoeitna beunang diampihan lila.

Eta pabrik sasat amal Tandjoeng-Parloek, sahah pirang-pirang koeli oerang Prihoemi bisa digawe didinja.

Geura njoha ngaraosan biskoeit Ho Ho. Ari ditoko langganen teu atjan aja, sina boeroe-boeroe mėsėn, da andjeun anoe oentoeng mah, lantaran biskoeit Ho Ho hargana moerah tapi ngeunah sarta djadi kakoeatan. Kitoe deui eta pabrik bisa nambah kahardjaan nagara, sabab nambah pakasaban.

Andjeun kenging moendoet tjonto ka

JACOBSON VAN DEN BERG & Co.

Samarang, Soerabaja, Batawi, Tjirėbon, Makassar,
Palembang, Medan, Bandjarmasin, Pontianak djeung
Bandoeng.

A pagawe Goepërnëmen, gadjihna f 350.— Anakna gëring sarta dipoelasara di C. B. Z. lilana 6 boelan sarta bajaranana f 327.25
 Dina waktos eta keneh pamadjikanana gëring sarta ongkosna majar doktor „ 180.—
 Meuli oebar „ 27.75
 Djoemblah f 535.—

Kalawan pitoeloeng chefna eta prijaji teh njanggakeun rëkes dina segël ka Toeän Bësar, nërangkeun sakoemaha anoe geus kaoëni di loehoer. Kwitantie ti C. B. Z., ti doktor anoe ngoebaran pamadjikanana tea djeung ti roemah obat dilampirkeun kana eta soerat rëkes.

Djaba ti eta, doktor anoe ngoebaran teh njeun soerat verklaring nërangkeun naon kasakit pamadjikanana. Eta soerat verklaring diamplopan sarta dilak, sabab „Geheim“, ditoedjoelkeunana ka Hoofdinspecteur van den Dienst der Volksgezondheid, tapi ari dikirimkeunana mah dilampirankeun kana eta soerat rëkes tea bae.

Tiloe boelan ti harita A nampa bisloeit — eta bisloeit koe A koedoe ditëboes f 1.50.— nëtëpkeun jen manehna ti Landskas bisa narima doeit lobana f 110.— nja eta doeit ti Nagara pikeun ngabantoe majar doktor djeung roemah sakit tea.

Ari ngitoengna kieu:

Docit anoe dikaloearkeun dina djëro 6 boelan tea mimitina di-koerangan koe 15% tina djoemblahna gadjih dina djëro eta 6 boelan, sesana toeloej dibagi doea. Djadina kieu: ongkos doktor f 535; 15% tina 6 × f 350.— = f 315.—; sesana f 535.— f 315 = f 220; toeloej dibagi doea, djadi f 110.—

Djaba ti eta oepama di tëmplat anoe gëring teh teu aja doktor, tapi katjida përlöena meunang përtöeloengan doktor, atawa oepama di eta tëmplat aja doktor, tapi koe eta doktor katimbang katjida përlöena meunang përtöeloengan specialist di tëmplat sedjen, ongkos përdjalanan ka eta tëmplat specialist teh bisa diganti koe Nagara noeroetkeun sakoemaha anoe geus ditëtëpkeun dina reglemen përdjalanan pikeun pagawe Goepërnëmen.

Pagawe Goepërnëmen anoe geus ditëtëpkeun boh keur dirina pribadi boh keur djeung anak pamadjikanana, bisa meunang përtöeloengan doktor kalawan hënteu majar atawa meunang oebar atawa kapërlöean anoe sedjen-sedjen ti apotheek Goepërnëmen, meunang menta përtöeloengan doktor partikoelir atawa apotheek

partikoeli kalawan diganti koe Goepërnëmen ongkosna, nja eta dimana hënteu bisa meunang pëртоeloengan doktor Goepërnëmen atawa apotheek Goepërnëmen.

Anoe teu bisa meunang panggantian teh nja eta:

- a. ongkos ngadjoeroe djeung ongkos majar doktor gigi.
- b. ongkos anoe dipake majar doktor djeung pangrawat doktor di loear Hindia-Nederland.
- c. ongkos anoe dipake majar oebar djeung kapërloean anoe sedjen-sedjen pikeun panjakit anoe ongkosna hënteu ditanggoeng koe Nagara sapërti anoe kasëboet dina a.

Djoemlahna panggantian ti Nagara dina djëro doea tahoen — diitoeng ti boelan kahidji mimiti meunang ganti karoegian tea — teu meunang leuwih ti opat kalieun gadjih, atawa lamoen tëroes meunang wachtgeld, nonactiviteit atawa onderstand, teu meunang leuwih ti opat kalieun gëdena gadjih anoe katarima pangpandeurina.

Oepama panjakitna anoe gëring teh panjakit matoeh sarta dirawatna atawa dioebaranana sakoerang-koerangna ngaroentoej 6 boelan toeloej-toemoeloej, meunangna ganti karoegian teu leuwih ti gënëp kalieun gadjihna biasa, atawa lamoen toeloej meunang wachtgeld, nonactiviteit atawa verlof ka nagara sedjen, gënëp kalieun gadjihna biasa anoe katarima pangpandeurina, kalawan përdjangdjian jen lamoen geus meunang ganti karoegian sakitoe lobana, pikeun noe gëring eta keneh mah sarta panjakitna eta keneh, moal meunang panggantian deui.

B. Pagawe Goepërnëmen anoe aja hak pikeun dipoelasara koe doktor kalawan hënteu majar sarta meunang oebar djeung kapërloean noe sedjen-sedjenna deui ti Nagara, atawa geus asoep asoeransi pikeun eta, oepama kapaksa lantaran noedjoe hënteu aja doktor di tëmpatna atawa hënteu aja oebar atawa kapërloeanana anoe sedjen di apotheek, menta pëртоeloengan doktor partikoelir atawa meuli oebar ti apotheek partikoelir, bisa oge meunang panggantian ti Nagara nadjan ongkos anoe geus dikaloearkeun koe manehna koerang ti 15% tina anoe geus ditëtëpkeun dina A.

Djaba ti eta pagawe Nagara bisa ditanggoeng ongkosna koe Nagara, lamoen përløe make pëртоeloengan doktor atawa përløe meuli oebar atawa naon bae lantaran meunang tatoe atawa tjatjad naon bae dina waktøe ngadjalankeun kawadjibanana atawa lantaran ngadjalankeun kawadjibanana, misilna meunang tatoe dina waktøe nangkëp rampog atawa naon bae.

ATOERAN MAEN TENNIS.

Maen docaan.

1. Lapang maen tennis teh bangoenna pasagi boeroeng; roebakna 27 kaki, pandjangna 78 kaki. Di tĕngah² eta lapang make djaring digantoengkeun kana tambang atawa kawat wadja anoe gĕdena teu meunang leuwih ti $1/36$ kaki. Toengtoengna eta tambang atawa kawat tea ditjangreudkeun kana toengtoengna tihang atawa meunang oge diliwatkeun kana loehoereun eta tihang sarta ditjangreudkeun kana patok. Loehoerna eta tihang koedoe $3 \frac{1}{2}$ kaki sarta ajana koedoe 3 kaki loeareun lapang. Loehoerna djaring di tĕngah koedoe 3 kaki. Sangkan djaring oelah ngĕlĕndong, di tĕngah-tĕngahna koedoe 'make band (treknetband) anoe roebakna teu meunang leuwih ti $1/6$ kaki. Djaba ti eta djaring teh ti loehoerna koedoe make band (bovennetband) pikeun ngasoepkeun tali. Roebakna bovennetband teu meunang koerang ti $1/6$ kaki djeung teu meunang leuwih ti $5/24$ kaki. Goerat anoe ngawatĕsan lapang disĕboetna base-line djeung side-line; anoe ajana antara djaring djeung base-line disĕboetna service-line. Service-line djaoehna tina djaring koedoe 21 kaki. Bagian lapang anoe diwatĕsan koe side-line, djaring, centre-service-line djeung service-line disĕboetna service-vak. Gĕdena centre-service-line $1/6$ kaki. Goerat anoe aja dina tĕngah² base-line disĕboetna centre-mark, gĕdena $1/6$ kaki, pandjangna $1/3$ kaki. Base-line gĕdena teu meunang leuwih ti $1/3$ kaki. Goerat anoe sedjen gĕdena teu meunang koerang ti $1/12$ kaki djeung teu meunang leuwih ti $1/6$ kaki.

2. Goerat tĕngahna bal teu meunang koerang ti $5/24$ kaki djeung teu meunang leuwih ti $7/32$ kaki. Lamoen eta bal diragragkeun ti noe loehoerna $8 \frac{1}{3}$ kaki, ngampoelna teu meunang koerang ti $4 \frac{1}{6}$ kaki djeung teu meunang leuwih ti 5 kaki.

3. Anoe maraen nangtoengna saorang kentjaeun djeung noe saorang deui katoehoeĕun djaring. Anoe ngamimitian nĕpak bal disĕboetna „serveerder”, moesoehna „ontvanger”.

4. Samemehna prak maen, koedoe dioendi heula pikeun nangtoekeun saha anoe meunang milih ngamimitian djadi serveerder atawa milih tĕmpat. Eta oendian teh disĕboetna toss. Lamoen anoe meunang toss milih tĕmpat, moesoehna meunang milih djadi serveerder atawa ontvanger. Lamoen anoe meunang toss milih djadi serveerder atawa ontvanger, moesoehna meunang milih tĕmpat.

Eta hak milih ti heula koe noe meunang toss meunang dipasrahkeun ka moesoehna.

5. Dina ngamimitian oenggal game serveeren koedoe ti ka-toehoeëun centre-mark.

6. Dina arek serveeren oerang koedoe nangtoeng toekangeun base-line antara centre-mark djeung side-line.

7. Těroes bal dialoengkeun koe leungeun sarta ditěpak koe racket. Lamoen oerang ngan bisa mětakeun saleungeun, ngaloengkeunana bal meunang koe racket. Samemeh něpak bal, hěnteu meunang ngalengkahan base-line djeung teu meunang ngangkat soekoe doeanana.

8. Oerang teu meunang serveeren, lamoen moesoeh atjan sadia. Tapi lamoen moesoeh njoba² moelangkeun bal, dianggap geus sadia.

9. Bal koedoe diliwatkeun kana lochoereun djaring sarta ragrag kana service-vak ontvanger anoe ajana njerong ti serveerder. Lamoen bal ragrag kana goerat anoe ngawatesan eta service-vak, dianggap ragrag kana djěroëun eta service-vak.

10. Lamoen bal samemehna ragrag kana eta sevice-vak, keuna kana djaring atawa kana band, atawa lamoen moesoeh atjan sadia, eta service disěboetna let, hartina hěnteu diitoeng, sarta koedoe dibalikan deui. Kitoe deui service disěboet let, lamoen salah sa-oerang anoe maen dina keur něpak bal, kagok, lain koe salahna sorangan.

11. Bal koe ontvanger hěnteu meunang ditěpak lamoen atjan ragrag.

12. Service diitoeng salah:

- a. lamoen serveerder ngalanggar atoerang anoe kasěboet dina pasal 5, 6 atawa 7.
- b. lamoen serveeder něpak bal hěnteu keuna.
- c. lamoen bal samemehna ragrag kana service-vak keuna kana permanent-fixture.

13. Anoe disěboet permanent-fixture nja-eta djaring, boven-net-band, treknetband, tali djaring, tihang djaring, sakabeh barang anoe aja di sakoerilingna lapang, kajaning panggoeng, pagěr, korsi djeung sabangsana, nja kitoe deui scheidsrechter, lines-men (poerah ngawaskeun ragragna bal), footfault-men (poerah ngawaskeun bisi serveerder dina keur serveeren ngalengkahan base-line atawa ngangkat soekoe doeanana) djeung anoe laladjo.

14. Lamoen service kahidji salah, serveerder meunang serveeren sakali deui.

15. Bal disēboet „in spel” ti barang mimiti serveeren nēpi ka salah saecerang anoe maen eleh hidji peunteun.

16. Lamoen serveerder serveeren doea kali, sarta salah doea kalianana, diitoeng eleh hidji peunteun.

17. Lamoen service-bal samemehna ragrag keuna ka ontvanger, serveerder meunang hidji peunteun.

18. Oerang eleh hidji peunteun:

a. lamoen bal anoe in spel koe oerang hēnteu kaboeroe dipoelangkeun samemeh ragrag kadoea kalina.

b. bal koe oerang ditēpak samemeh ngaliwat kana djaring.

c. lamoen bal anoe dipoelangkeun koe oerang ragrag kana loeareun lapang moesoeh.

d. lamoen oerang atawa racket oerang keuna kana djaring, tali djaring, tihang djaring atawa ragrag kana lapang moesoeh dina bal eukeur in spel.

e. lamoen bal dina keur ditēpak keunana kana racket leuwih ti sakali.

f. lamoen bal anoe in spel keuna ka oerang atawa kana papakean oerang.

Sanadjan oerang nangtoengna loeareun lapang, diitoeng eleh hidji peunteun, lamoen oerang hēnteu bēnēr moelangkeunana bal.

19. Moelangkeunana bal diitoeng bēnēr:

a. lamoen bal anoe dipoelangkeun ragrag kana djeroëun lapang moesoeh, atawa kana salah sahidji goerat anoe ngawatēsan eta lapang, sanadjan keuna kana djaring atawa tali djaring.

b. lamoen oerang moelangkeun bari nangtoeng loeareun lapang, sanadjan eta bal hēnteu ngaliwat kana loehoereun djaring, asal ragrag kana lapang moesoeh.

c. racket oerang sanggeusna nēpak bal, ngaliwat kana djaring, asal oelah ngalanggar atoeran anoe kasēboet dina pasal 18c. sarta balna ragrag kana lapang moesoeh.

Lamoen bal ti moesoeh sanggeusna ragrag kana lapang oerang balik deui, eta bal koe oerang meunang ditēpak, asal oerang, racket atawa papakean oerang oelah keuna kana djaring, tali djaring atawa tihang djaring.

20. Sanggeusna eleh atawa meunang neunteun, serveerder koe-doe pindah kana kalang anoe sabeulahna deui.

21. Peunteun kahidji disēboetna 15, kadoea 30, katiloe 40.

Lamoen oerang sanggeusna meunang 3 peunteun, meunang deui 1 peunteun, sarta moesoeh katinggaleun sakoerang-koerangna 2 peunteun, oerang meunang 1 game. Lamoen saroea pada meunang 3 peunteun disēboetna deuce. Peunteun sanggeusna deuce disēboetna advantage. Lamoen sanggeusna advantage anoe katinggaleun 1 peunteun, meunang, djadi deuce deui, djeung satēroesna nēpi ka salah saeorang katinggaleun 2 peunteun, nja-eta eleh 1 game.

22. Sanggeusna oenggal game serveerder djadi ontvanger, ontvanger djadi serveerder.

23. Anoe maen koedoe toekeur tēmpat sanggeusna game kahidji, katiloe, kalima djeung satēroesna sanggeusna game anoe gangsal.

24. Lamoen oerang meunang 6 game, sarta moesoeh katinggaleun sakoerang-koerangna 2 game, oerang meunang 1 set. Lamoen pada meunang 5 game disēboetna games-all. Game sanggeusna games-all disēboetna advantage-game. Oepama sanggeusna advantage-game anoe katinggaleun 1 game, meunang, djadi games-all deui, djeung satēroesna nēpi ka salah saeorang katinggaleun 2 game, nja-eta eleh 1 set.

25. Lobana set dina hidji wedstrijd teu meunang leuwih ti lima, lamoen aja awewe teu meunang leuwih ti 3.

26. Oepama maen make scheidsrechter, sagala roepa dipoetoesna koe scheidsrechter, tapi eta poatoesan, lamoen aja wedstrijdleider, meunang dirobah koe wedstrijdleider. Wedstrijdleider boga hak ngeureunkeun maen, oepamana bae koe lantaran geus poëk, hoedjan dj.s.t. Lamoen dieureunkeun, itoengan game djeung tēmpatna anoe maen ditjatētkeun, kadjaba lamoen wedstrijdleider djeung noe maraen maroepakat dina noeloejkeun wedstrijd, ngitoengna game ti mimiti deui.

27. Dina keur maen teu meunang eureun, kadjaba dina pauze sanggeusna 3 set — lamoen aja awewe sanggeusna 2 set — anoe lilana teu meunang leuwih ti 10 mēnit.

Maen opatan.

28. Atoeranana maen saroea bae djeung anoe geus ditērangkeun bieu, ngan bedana teh dina opat pasal anoe kasēboet dihandap ieu.

29. Roebakna lapang 36 kaki. Side-line anoe ngawatēsan service-vak, disēboetna centre-service-line.

30. Samemeh maen anoe boga hak ngamimitian maen koedoe badami djeung batoerna saha anoe rek serveeren ti heula. Batoerna anoe serveeren dina game kahidji, serveeren dina game katiloe, batoerna anoe serveeren dina game kadcea, serveeren dina game kaopat, djeung sateroesna něpi kana set pilih gëntina hēnteu meunang dirobah.

31. Nampana service koedoe pili gēnti, sartā teu meunang dirobah samemeh set.

32. Lamoen oerang serveeren lain dina bagian oerang, koedoe tēroes diganti koe noe koedoe serveeren sanggeusna kapanggih, tapi itoengan peunteun djeung service ditēroeskeun. Oepama kapanggihna sanggeusna game, pili gēntina serveeren teroes dirobah.

33. Service diitoeng salah noeroetkeun atoeran pasal 11 djeung lamoen service-bal keuna ka batoerna serveerder.

Oepama service-bal keuna ka batoerna moesoeh anoe koedoe nampa eta service, samemehna ragrag, serveerder meunang 1 peunteun.

Serie No. 948

Pangaosna f 0.35

DJATINING SOBAT

karangan SAMSOEDI

Njarioskeun doea boedak noe sosobatan. Noe saoerang asal sangsara, ditoeloengan koe noe saoerang, dongkap ka djadi djělěma sěnang. Teu kintěn loetjoena waktos daragang roko di Těgallěga keur ngaběn koeda, wědalan

BALE POESTAKA

BATAVIA-CENTRUM

base-line

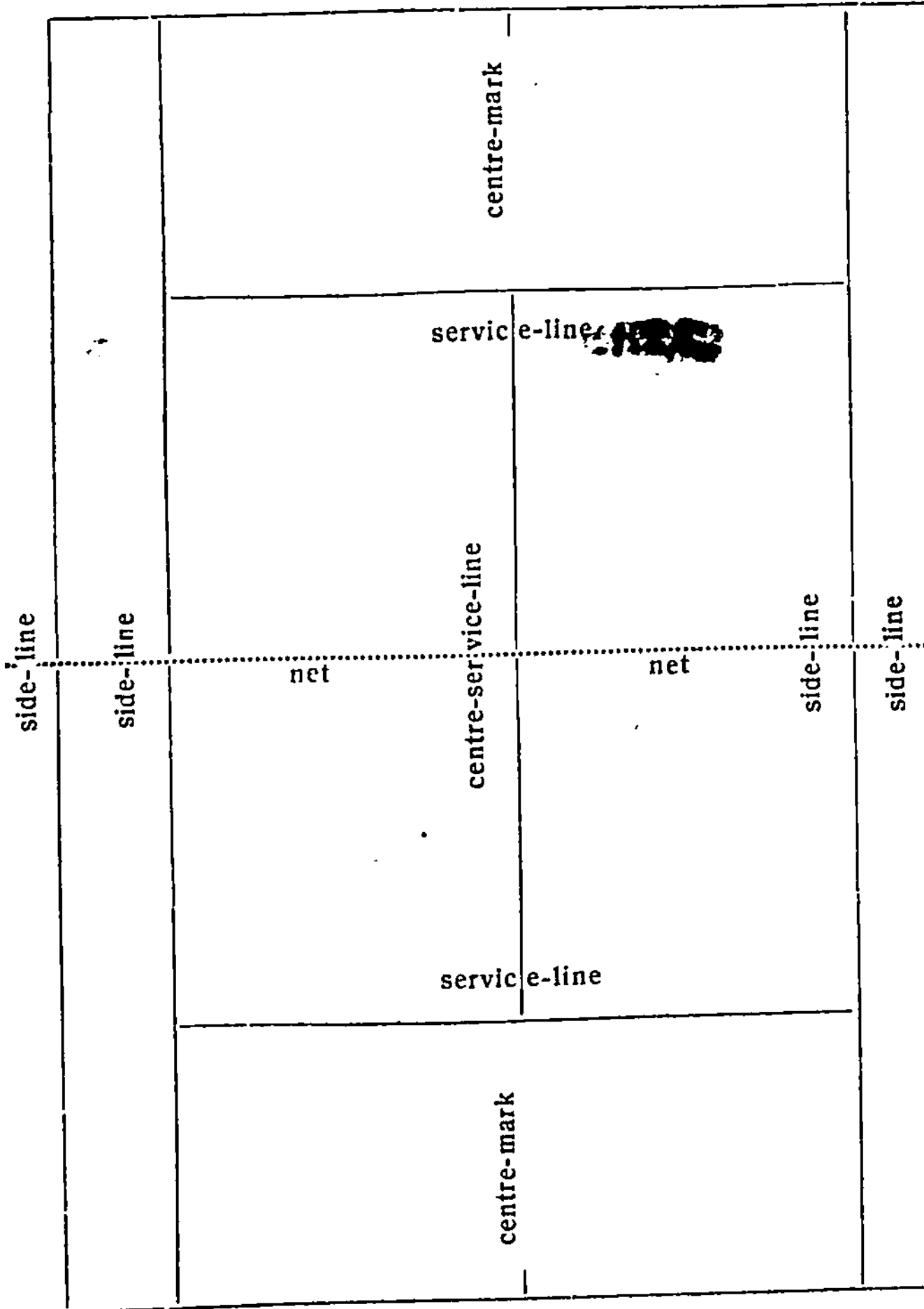

Parantos taringali

DIMANA IASA KE-
NGING ERLODJI
ANOE PANGMI-
MIRAH-MIRAHNA,
NANGING KIAT
SARĚNG SAE?

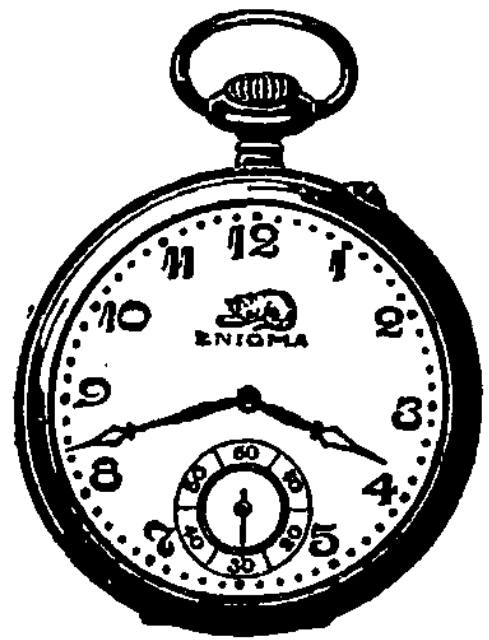

TINGALI MEREK IEU!

Teu kintĕn reana sarĕng parantos 25 taoen lamina erlojji merk ieu dianggona koe oerang Indonesia. Noe ngadamĕl eta erlodji hidji pabrik pangagĕngna di Eropa, nja eta di Zwitserland. Kaloearan eta pabrik, tangtos erlodjina sae. Nadjan erlodji nikkĕl ge, nanging pirang-pirang taoen lamina tangtos anggĕr sae roepina kawoewoeh sae djalanna

ARLODJI ENIGMA
TJAP KOETJING

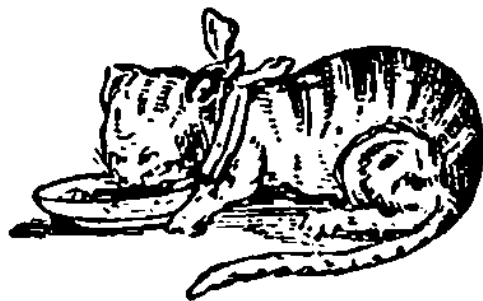



Pangarang boekoe Bale Poestaka noe mashoer. Di kentja t. A. Moeis, noe ngarang
„Salah Atikan” („Salah Asoehan”) djst; di katoehoe t. A. Rahman, noe ngarang
„Sa'ir Poeteri Hidjau” djst.

17. BOEKOE DOKTOR.

a. INGËTKEUNEUN!

Kadaharan anoe hade.

Kadaharan teh loba pisan roepana, djadi nĕrangkeunana oge hamo bisa koe sakĕtjap doea kĕtjap, koedoe bae pandjang. Koe lantaran eta loeloegoena anoe rek ditjaritakeun di dieu kadaharan anoe djadi tatali hoerip bae nja eta beas. Di Djawa-Wetan djeung Madoera, anoe djadi kadaharan loeloegoe, djagong tapi koe lantaran tina hal beas oge loba pisan anoe pĕrlloe ditjaritakeun, djadi anoe sedjen-sedjen keun bae ĕngke pandeuri.

Noe mimiti koedoe dikanjahokeun teh koe oerang zat-zat naon noe koedoe aja dina kadaharan soepaja sampoerna djadina tatali hoerip. Ari zat anoe koedoe aja dina kadaharan teh nja eta:

1. bobodas ĕndog satjoekoejna,
2. gadjih satjoekoejna,
3. koolhydraat (sari tipoeng), goela oge asoep ka dinja,
4. roepa-roepa oejah anoe pĕrĕloe pikeun niroep,
5. roepa-roepa vitamina djeung,
6. tjai (ieu saĕnjana teu koedoe disĕboetkeun deui).

Pikeun eta mah 4 roepa zat anoe kasĕboet mimiti tea, beunang disĕboetkeun geus meh teu aja noe bireuk deui, itoe-ieu oge pada tĕrang, tapi eta mah noe kalima, vitamine, kalobaanana dedenge tara, tatjan loba anoe tĕrang kana paedahna pikeun kasehatan. Saĕnjana lamoen teu aja vitamine dina kadaharan, tangtoe pisan roeksak awak oerang teh. Panjakit anoe lantaranana koe koerangna vitamine tea disĕboetna „vitaminose”.

Ajeuna rek ditjaritakeun di dieu hidji roepa panjakit vitaminose, nja eta panjakit biri-biri anoe di sakoeliah Hindia oge aja. Eta panjakit teh lantaranana koe sabab dina kadaharan kakoerangan hidji roepa zat anoe kanjahonanana koe toean *Eijkman* dina tahoen 1896, nja eta anoe disĕboetna vitamine B, Eta vitamine B kanjahonanana kieu. Toean *Eijkman* ngahadja maraban hajam koe beas anoe aja koeloemoedna keneh (beas woeloeh). Salilana eta hajam teh diparaban beas woeloeh, djagdjang waringkas hĕnteu keuna koe panjakit naon, tapi sanggeusna diparaban beas bodas tĕroes bae

Biantarana Dr. W. F. Donath di² pajoeneun amtĕnar-amtĕnar B. B. di Bogor di-
tjoetat tina tjatĕtan Dr. Razid.

gëring, panjakitna disëboetna koe toean Eijkman „polyneuritis”, meh sakaroepa pisan djeung panjakit biri-biri moen di djëlëma tea mah.

Naon sababna noe matak hajam teh djadi gëring. Lantaran beas bodas mah hënteu aja koeloemoedna deui, mata mëndangna oge geus teu aja. Djadi tetela pisan dina koeloemoed beas teh djeung dina mata mëndang aja saroepa zat anoe nolak panjakit polyneuritis pikeun hajam djeung panjakit biri-biri pikeun djëlëma. Eta zat teh koe toean Funk disëboetna vitamine B. sarta teu sabaraha lilana ti harita kanjahoan deui jen eta vitamine B teh hënteu saroe-pa bae tapi aja doea roepa, nja eta vitamine B¹, panolak panjakit biri-biri tea djeung vitamine B².

Tangtoe pisan toean Eijkman hajangeun ngaboektikeun tiorina koe djeung prakna njoba. Tapi hajam, sato, bisa soteh ditjoba, ari djalma? Koe lantaran eta andjeunna menta soepaja doktor Vorderman nalingakeun djalma noe garëring katërap koe biri-biri di pangboeian di Poelo Djawa djeung Madoera. Djeung deui sina ditalingakeun di pangboeian mana anoe dibaroei dibere beas bodas djeung dimana anoe hënteu. sanggeusna dipariksa kitoe tetela jen tiori toean Eijkman teh bënëer. Di pangboeian anoe tjadongna sangoe bodas babakoena anoe katërap koe panjakit biri-biri 300 × leuwih loba ti di pangboeian anoe palisanana dibere beas woeloe. Soepaja ieu katërangnan teh leuwih tetela ieu di handap sëtatna:

Anoe dibere tjadong	Lobana palisan	Lobana noe gëring biri ²	Lobana noe gëring dibandingkeun djeung lobana palisan
beas bodas	150266	4201	1 : 39
beas rada woeloe	35082	85	1 : 416
beas woeloe	96530	9	1 : 10725

Tiloe poeloech tahoen, sanggeusna toean Eijkman nangenan eta zat, nja eta dina tahoen 1926 kakara anoe palintër bisa misahkeun vitamine tina koeloemoed beas. Harita tetela jen vitamine teu

koedoe loba pikeun nolak panjakit biri-biri. Doea bagian vitamine dina 1000 000 bagian beas geus tjoekoep, tégésna lamoen oerang ngadahar vitamine 1/2 mgr. (0.0005 gr) dina sapoë geus hamo biri-biri.

Tina 300 kg bakatoel oerang bisa ngajakeun vitamine 200 mgr.

* *

Djaba ti vitamine anoe kaséboet di loehoer teh nja eta vitamine B, aja sabaraha roepa deui vitamine sedjen, anoe pěrloe pikeun kasehatan djeung pikeun nolak panjakit vitaminose noe sedjen-sedjen. Anoe geus kanjahoan bae aja 6 roepa nja eta:

Vitamine A, noe kanjahoanana koe toean *Stepp*. Ieu vitamine teh pikeun nolak panjakit *Xerophthalmie*, nja eta hidij roepa panjakit panon. Anoe katěrap koe eta panjakit mimitina teu awas ti peuting. Lila-lila eta panjakit djadi panjakit „hoornvlies” mata, sarta lamoen diantěp, teu koedoe lila², dina miminggoean oge anoe katěrap koe eta panjakit bisa něpi ka adjalna. Djaba ti eta panjakit panon teh — oepama kakoerangan eta vitamine — oerang bisa keuna koe kasakit gěrėgėseun (aja batoe dina djėro kingkiihan). Oentoeng di oerang mah di Indonėsia, hėnteu pati loba djalma anoe keuna koe ieu kasakit.

Awak oerang teu bisaen ngajakeun vitamine A, koe lantaran eta pěrloe aja dina kadaharan. *Vitamine A* koeat koe panas, nadjan pohara oge panasna, djeung ajana (rada loba oge) dina minjak laoek paoes atawa levertraan (anoe sok diparake oebar panjakit *xerophthalmie* tea), dina matega, ěndog, roepa-roepa boeboehan, djagoeng anoe koneng, roepa-roepa hoei, roepa-roepa lalab djeung soeso.

Vitamine B¹, ieu mah ěnggeus ditěrangkeun tadi di loehoer.

Vitamine B², biasa hėnteu papisah ti *B¹*. Anoe mimiti nimoeankeun toean *Goldberger*. Ieu vitamine gawena pikeun nolak hidji roepa panjakit anoe disėboetna panjakit „pellagra”. Lamoen djalma kakoerangan ieu vitamine mimiti saloear awakna garimpa. Ieu panjakit sok radjeun matak gelo, malah sok loba oge anoe tėroes maot. Di oerang mah tjarang aja anoe katěrap koe ieu kasakit, beda ti Hindia. Lobana pisan mah anoe katěrap koe ieu panjakit teh di tėmnat² anoe pangeusina babakoena kadaharanana djagong. Mimitina loba noe njarangka jen noe matak kitoe teh lantaran dina djagong bobodas ědog koerang sampoernana. Tapi

sangkaan kitoe teh tetela salah. Djagong djeung soesoe bisa nja-geurkeun djalma anoe baroga panjakit pellagra. Djaba ti pikeun nolak panjakit pellagra teh ieu vitamine p̄rloe aja dina kadaharan baroedak nja eta soepaja awakna bisa tereh gēde.

Vitamine C. Ieu oge saroea bae djeung vitamine noe sedjen-sedjen anoe geus ditjaritakeun di loehoer, teu bisa aja koe maneh di djero awak oerang. Babakoena ajana teh dina lalab-roembah djeung boeboehan anoe *anjar keneh dialana*. Gawena ieu zat teh pikeun nolak kasakit „scorbut”. Tapi koe lantaran di Hindia teu kakoerangan lalab djeung boeboehan, djadi eta panjakit teh beunang disēboetkeun meh teu aja bae. Djaman baheula waktōe tatjan aja kapal-api, anoe balajar ka Koetoeb-Kaler djeung Hindia-Wetan teh taroempak kapal-lajar. Harita mah anoe arindit ka eta doea tēmpat teh sok katērap koe eta kasakit, lantaran teu bisa meunang kadaharan lalab-roembah anoe anjar keneh. Ari tjiri-tjirinā katērap koe eta panjakit kieu: oerat hoentoe sa.awasna gētihan hoentoena oenggēr djeung toelang-toelang djadi hipoe, babari potong.

Vitamine D, biasana hēnteu papisah djeung vitamine A. Ari goenana ieu zat teh nja eta pikeun nolak panjakit Rachitis, anoe sok disareboet oge „panjakit Inggris”.

Ieu panjakit di oerang mah, di Hindia, tjarang aja sabab vitamine D mah bisa aja koe maneh dina djero awak oerang, nja eta didjeroēun koelit. Ari noe njeunna tjahja panonpoē, anoe disēboet „tjahja ultraviolet”. Oepama irgosterine (hidji roepa minjak) keuna koe tjahja ultraviolet tēroes bae djadi vitamine D noe bisa nolak kasakit rachitin tea. Noeroetkeun pamanggih toean *Hess* pikeun nolak eta panjakit rachatis geus tjoekoe oepama kadaharan kasorotan koe eta tjaja ultra tea. Tatjan sabaraha lilana toean-toean *Van Wijk* djeung *Rurink* di Eindhoven geus bisa misahkeun vitamine D sarta nētēpkeun jen 0,005 gamma (1 gamma = 0,001 mgr) geus tjoekoe pikeun nolak eta kasakit. Ieu zat teh lobana pisan mah dina minjak laeok (levertraa..).

Vitamine E, panolak badjir atawa gaboeg. Ieu vitamine kapinggihna teh koe toean *Evans*, sarta barang mimiti mah disēboetan vitamine X. Dina eta vitamine teh sakoerang-koerangna aja doea roepa zat djeung goenana nja eta tea pikeun nolak panjakit teu bisa boga anak tea, boh di sato boh di djelēma. Toean *Grijns* geus bisa ngajakeun kahakanan beurit matak badjir. Di antara sakabeh vitamine anoe geus kanjahoan , nja vitamine ieu anoe



Titingalian pikawaaseun di Bcgor.



FLIT

Ngabasmi reungit koe Flit!

Reungit tea sok mawa bibit tina roepa-roepa kasakit, komo deui noe katjida pikasieuneunana, nja eta malaria, noe gēde bahlana tea. Lamoen andjeun ditjotjo koe reungit-malaria, eta reungit ninggalkeun bibit malaria dina badan andjeun, sarta kasehatan andjeun koe manehna dibawa hibër.

Djaga salira andjeun djeung koelawarga andjeun, oelah keuna koe bahja kitoe.

**Paehan bae
reungitna
koe Flit!**

Sato sarangga (insecten) anoe sedjen ge beunang dipaehan koe Flit, kajaning:
**laleur, siraroe, sireum tjoetjoengok
djs.**



pangkoeat-koeatna koe panas, koe haseum-haseuman djeung koe alkali (bangsa potasch). Toean *Lagueur* geus bisa misahkeun vitamine E awewe. Ieu zat teh ajana dina gandoem, minjak tatangkalan djeung minjak sasatoan, iwal lavertraan, soesoe djeung mantega.

* * *

Ajeuna tjing oerang sidikeun koemaha kaajaanana vitamine dina beas. Tadi di loehoer geus ditërangkeun jen vitamine B¹ teh kapanggihna dina beas anoe aja koeloemoedan keneh, ari dina beas bodas mah hënteu aja. Vitamine A ajana dina mata mëndang, koe lantaran eta oepama beas teh disosoh atawa digiling, sina bodas pisan, lain bae vitamine B¹ anoe beak teh tapi vitamine A oge ngiloe kapitjeun. Dina beas anoe aja koeloemoedan aja vitamine A, tapi saeutik sarta teu tjoekoep pikeun njëgah panjakit xerophthalmie tea oepama hënteu katambahan koe kadaharan sedjen mah. Djaba ti vitamine anoe kasëboet di loehoer dina beas teh aja deui vitamine sedjen, nja eta vitamine B². Ieu hal saënjana tatjan di-boektikeun, tapi nadjan kitoe anoe palintër geus teu samar deui lantaran vitamine B¹ djeung B² teh biasana sok babarëngan.

Vitamine C beunang disëboetkeun hënteu aja dina bangsa gandoem, djadi dina beas oge hënteu aja. Koe lantaran eta vitamine teh përløe pikeun awak oerang, përløe oerang ngadahar kadaharan sedjen noe aja vitamine C, misilna: *lalab*.

Ari vitamine D mah pikeun di oerang, di Hindia, moal kakoe-rangan, lantaran awak oerang sorangan bisa ngajakeun eta vitamine koe si arna panonpoë „ultraviolet” tea. Dina tjahja panonpoë di oerang sinar ultraviolet teh teu sabaraha lobana oepama dibandingkeun djeung di nagara-nagara di koelon saperti di nagara Walanda, atpi di dieu mah majëng. Koe lantaran eta di dieu tjarang aja noe pengkeh.

Di nagara Walanda loba pisan djalma anoe tjalengkrong soekoena, komo di kota anoe galëde mah. Ari lantaranana loba baji anoe sababaraha minggoe lilana ti barang goeroedag lahir ka doenja, hënteu pisan meunang tjahja panonpoë.

Pikeun vitamine E tatjan aja noe jakin bënëer aja-hënteuna dina djëro beas.

Djadi anoe sok ngadahar sangoe mah koedoe ingët pisan jen awak oerang teh përløe meunang kadaharan sedjen nja eta pikeun

njoekoeupan vitamine A, B¹, B² djeung C, komo oepama ngan dahar sangoe bodas woengkoel. Itoe-ieu oge tangtoe pada tĕrang jen di pangboeian, rangsomna sangoe woeloeh, maksoedna nja eta soepaja anoe dibaroei teh oelah kakoerangan vitamine B¹. Koe lantaran parena ditoetoena oge di djĕro pangboeian, djadi nadjan woeloeh ge sangoena ngeunah bae da teu ngeunah soteh oepama beasna geus lila diteundeunna, lantaran beas woeloeh mah leuwih gantjang hapeukna ti beas bodas.

Loba pisan hal² anoe geus ngaboektikeun jen ngadahar sangoe bodas woengkoel teh gĕde bahlana, sakoemaha pamanggih toean Eijkman tea. Tjontona ieu di handap.

Bareto loba pisan sĕrdadoe anoe keuna koe panjakit biri-biri. Tapi sanggeusna diparentahkeun jen sĕrdadoe koedoe dibere rangsom sangoe beureum atawa woeloeh, sakoer anoe tjaritjing di tangsi mah beunang disĕboetkeun teu aja anoe katĕrap koe biri-biri.

Lolobana anoe katĕrap koe eta kasakit teh sĕrdadoe² anoe tjaritjing di loear tangsi noe' dahar sangoe bodas. Dina mimiti diajakeun militie oerang mliter hĕnteu dibere deui beas beureum, koe lantaran eta ti harita loba deui bae sĕrdadoe anoe katĕrap koe eta kasakit.

Baheula di Bangka di antara koeli-koeli parit loba anoe katĕrap panjakit biri-biri. Kalawan nasehatna doktor toeloelj eta koeli-koeli teh dibere sangoe woeloeh sarta ti harita eta panjakit teh moesna samasakali. Tapi handjakal katjida, leungitna eta kasakit teh hĕnteu lila, lantaran eta koeli-koeli teh protesna dibere deui sangoe bodas.

Tjonto noe katiloe: waktoe karet katjida lobana sarta hargana oge mahal, oerang Djambi mĕdah-mĕdoeh, loba doeit loba barang. Anoe tadina sok dahar sangoe woeloeh oge, beas toetoe, harita mah daharna sangoe bodas bae, lantaran loba doeit tea djadi bisa meuli beas giling ti tĕmpat sedjen. Ari kadjadianana, nja harita di Djambi loba anoe katĕrap koe panjakit biri-biri. Di roemah sakit-roemah sakit anoe bareto-baretona mah tara atawa tjarang kaantjikan anoe gĕring boga kasakit biri-biri, harita mah anoe garĕring kitoe teh loba, teu koerang ti 34 % ti djoemlahna anoe dipoelasara di dinja.

Nja kitoe deui sarerea oge geus pada tĕrang jen di antara anoe baralik ti Mĕkah sok loba pisan anoe katĕrap koe biri-biri. Ari sababna noe matak kitoe lantaran kadaharan di Mĕkah loba pisan kakoeranganana pikeun noelak eta kasakit.

Koemaha ari bangsa patani, beunang diséboetkeun meh teu aja bae anoe keuna koe eta kasakit. Ari sababna teu aja lian lantaran patani mah biasana daharna sangoe woeloeh, parena sok ditoetoe koe sorangan.

Poegoeh sangoe woeloeh teh koerang ngeunah djeung sok matak hese mitjeun deuih, tapi bedana djeung sangoe bodas teh saeutik pisan bab tina kangeunahanana boh tina babari. Diantjoerkeunana dina djero beuteung. Koe lantaran eta dina pasal anoe kaséboet di loehoer mah henteu djadi alésan pikeun milih sangoe bodas.

Di oenggal nagara ajeuna keur diakalan pisan sangkan bisa ngokolakeun beas soepaja bodas tapi koeloemoedna oelah kapitjeun. Népi ka kiwari mah eta pamaksoedan teh tatjan tinékanan. Tapi ari djalanna mah geus aja, kieu:

Di roemah-obat oerang bisa meuli saroepa oebar, anoe ngaranna *Lugol*. Eta lugol teh tjampoeran 5 % jodium djeung joodkali anoe geus meunang ninjoeh koe tjai. Oepama eta jodium teh keuna kana tipoeng sari beas, eta beas tangtoe pisan djadi geunteul, sémoe-sémoe biroe, kitoe soteh lamoen eta beas geus teu aja koeloemoedan, lantaran koeloemoedna mah henteu bisa robah. Djadi pikeun nalingakeun beas koeloemoedan keneh-henteuna, gampang pisan: tjampoeran bae koe lugol tea. Lamoen henteu geunteul samasakali eta hidji tanda eta beas teh henteu beak koeloemoedna. Beas anoe aja keneh koeloemoedan, nadjan maro oge, geus tjoe-koep pikeun njinglar kasakit biri-biri.

Éngke di handap rek ditérangkeun, nja eta netek kadaharan noe sedjen, naon anoe perlöe pikeun nambahan vitamine A djeung C.

Katérangan anoe kaséboet di loehoer netelakeun jen beas teh koerang hadena pikeun kawarasan, lantaran geus teu aja koeloemoedan tea djeung zat-zat anoe sedjen anoe perlöe pikeun awak oerang. Soepaja leuwih tetela ilikan ieu tiloe sambar. Di dinja katembong etjes bedana antara beas anoe koeloemoedan keneh, beas bodas djeung kadaharan anoe sampoerna bagian-bagianana. Beas anoe teu aja koeloemoedna beak vitaminena, ari anoe aja keneh koeloemoedna mah ngabogaan vitamine B¹, nja kitoe deui vitamine B² djeung A oge aja, nadjan koerang saeutik.

Kotak anoe di téngah anoe pasagi opat mintonkeun kaajaanana kadaharan sarta kotak-kotak anoe laleutik anoe aja di djérona mintonkeun tatandingan lobana zat-zat kadaharan misalna: tjai, gadjih, bobodas éndog, roepaning oejah, djarot, ari sesana koolhydraat (tipoeng sari djeung goela). Sakoeriling eta kotak-kotak teh

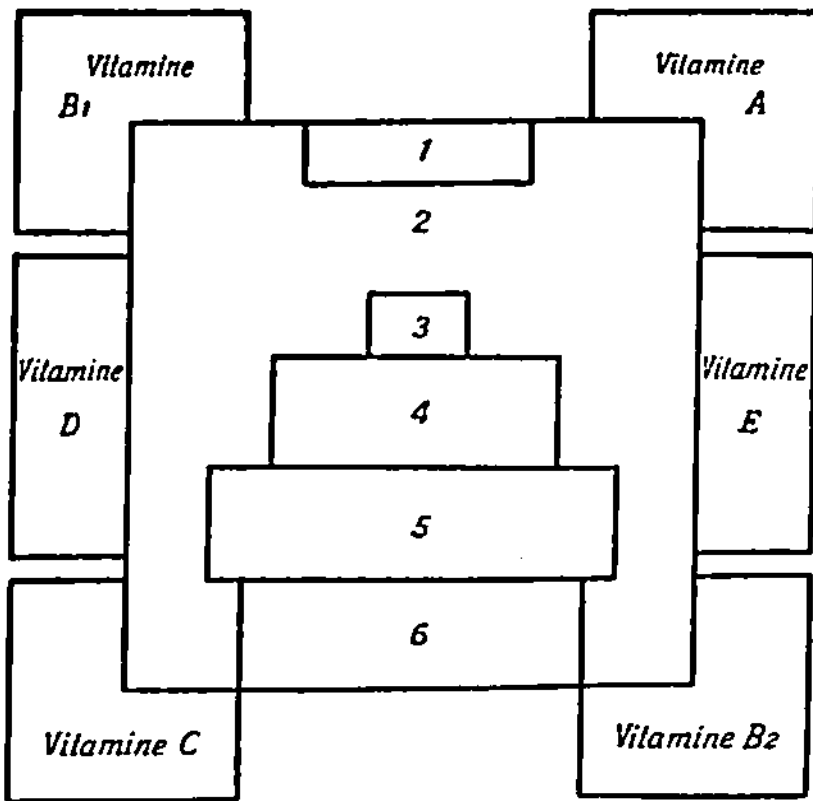

Gambar 1. Kadaharan noe tjoekoep babagianana.

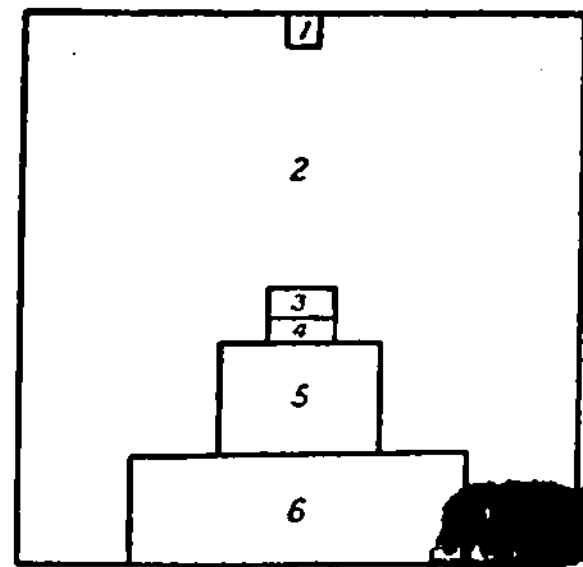

Gambar 3. Beas bodas.

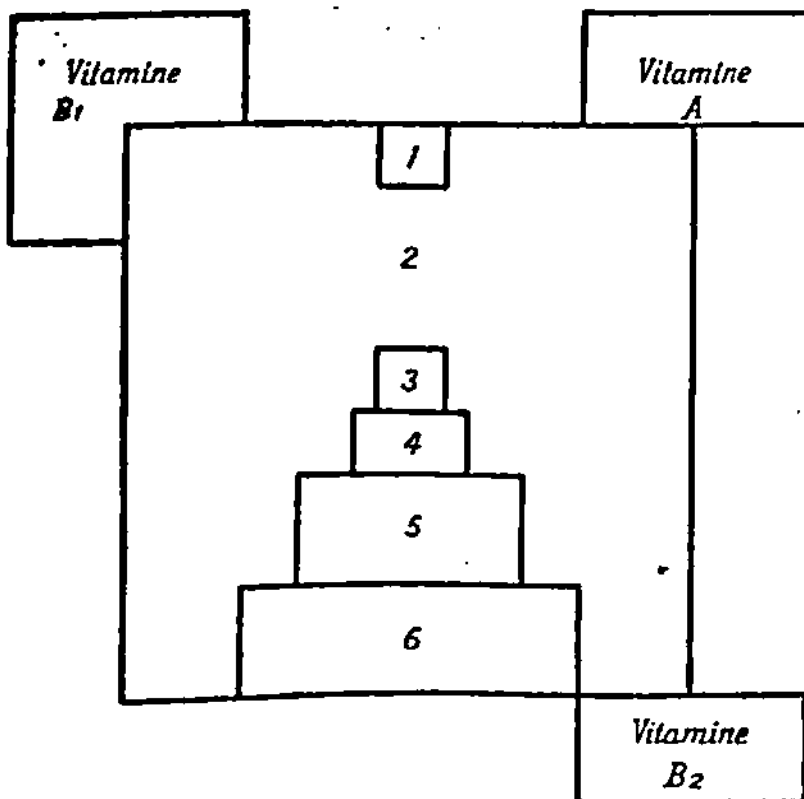

Gambar 2. Beas noe koeloemoedan keneh

Katěrangan :

- 1 = djarot;
- 2 = sari tipoeng (koolhydraat);
- 3 = roepa-roepa oejah;
- 4 = gadjih;
- 5 = bobodas ěndog;
- 6 = tjai.

digambaran deuih kotak-kotak anoe mintonkeun zat vitamine anoe gënëp roepa tea, tapi teu noeroetkeun tatandinganana, dihadja gambarna digédean, lantaran maksoedna oge ngan pikeun mintonkeun *ajana bae*. Oepama digambarkeun noeroetkeun lobana mah gambarna moal katjiri-tjiri atjan.

Dina eta gambar teh tetela pisan jen dina eta doea roepa beas, bobodas éndog.

Beas	Dipërsenkeun					
	tjai	bobodas éndog	gadjih	kool-hydraat	djarot	lëboe
Noe koeloemoedan	13.10	8.24	2.15	73.65	1.34	1.52
„ ditoetoe	11.00	9.05	2.80	74.93	1.12	1.10
„ digiling	13.00	7.82	0.60	77.74	0.28	0.56
„ „ bodas	12.90	7.82	0.40	78.20	0.24	0.48
„ „ bodas pisan	13.30	7.65	0.30	78.18	0.20	0.36

Ari sëtat anoe di handap netelakeun lobana zat-zat anoe kapitjeun waktöe pare ditoetoe atawa digiling.

Hoeoet	lëboe	pospor	gadjih	bobodas éndog	kool-hydraat	djarot
badag	19.85	1.03	6.12	9.10	31.62	31.80
lëmboet	6.88	3.35	18.95	18.94	33.04	14.43
lëmboet	8.15	3.68	20.36	17.90	34.12	15.85
bakatoel	7.12	—	9.16	13.38	56.37	14.34

Panglobana kapitjeunna mah zat-zat kadaharan teh dina hoeoet lëmboet, saperti: gadjih, bobodas éndog, vitamine A djeung B¹. Bakatoel sok radjeun oge didahar, tapi zat-zat kadaharan di

dinja mah teu sabaraha lobana, anoe loba teh ngan koolhydraat bae.

Handjakal pisan hoeoet teu bisa didahar koe oerang, ngan oerkoer djadi parab hajam djeung sasatoan noe sedjen, djadi zat-zat kadaharan anoe aja di dinja kapitjeun bae.

Tapi ari hoeoet djagong mah di Madoera djeung di sawatara desas Těnggěr sok didalahar, didjieun boeboer. Bisa djadi oge lantaran eta noe matak oerang Madoera sok barėdas djeung sehat awakna.

Hoei djeung sampeu saroea bae koerang sampoernana djeung beas bodas, malah bobodas ěndog djeung gadjih di dinja *leuwih koerang* tjoekoep, nja kitoe deui vitamine panjinglar biri-biri tea teu aja pisan. Hoei anoe ngabogaan vitamine teh, nja eta vitamine, A, ngan hoei koneng djeung hoei beureum bae. Di těmpat-těmpat hoei djeung sampeu djadi tatali hoerip, tęgėsna djadi kadaharan loeloegoe, djalma-djalma noe araja di dinja tangtoe pisan moal sabaraha sehatna. Taksiran masih loba keneh anoe aringėt naon anoe ěnggeus karandapan koe djalma-djalma anoe tjaritjing di wěwěngkon Trěnggalek dina taoen 1920. Noeroetkeun prof. *de Langen* panjakit anoe ngawoed harita di eta těmpat teu aja lian sababna ngan lantaran djalma-djalma di dinja kadaharanana taja lian ti hoei djeung sampeu, nėpi ka tiloe roepa zat kadaharan anoe pěrloe, nja eta bobodas ěndog, gadjih djeung vitamine, woe-doe pisan hěnteu aja.

Ajeuna oerang malikan deui tjarita; nja eta oerang něrangkeun naon sababna noe matak djalma-djalma anoe ngadahar sangoe bodas kalolobaanana mah sarehat bae. Eta mah teu koedoe heran, sabab kalolobaanana djalma anoe sok dalahar sangoe bodas bisa ngajakeun deungeunna. Djaba ti eta dina beas bodas oge aja bobodas ěndog anoe hade pisan pikeun kawarasan. Kitoe sababna mah noe matak loba anoe dalahar sangoe bodas sarehat bae. Djadi oepama oerang ngadahar sangoe bodas, koedoe ngajakeun deungeunna noe leuwih hade ti manan oepama oerang ngadahar sangoe beureum atawa sangoe woeloeh.

Tangtoe pisan di dieu moal bisa katěrangkeun kabeh naon anoe hade pikeun deungeunna dahar, tapi arek didjodjoan bae anoe katimbang katjida pěrloena.

Mimitina anoe arek ditěrangkeun deungeun sangoe anoe hade pikeun nambahan zat bobodas ěndog. Ari zat bobodas ěndog

ajana lain dina ěndog bae, tapi di noe sedjen² oge aja, misilna: dina toelang, beas gandoem, djagong dj.s.t., nja kitoe deui paedahna oge beda-beda.

Noeroetkeun pamanggihna doktor-doktor dina pamariksaan anoe didjalankeun di Geneeskundig Laboratorium, zat bobodas ěndog anoe hade nja eta anoe aja dina katjang kaděle. Koe sabab eta tetempe oge hade dipake deungeun sangoe. Oerang Priboemi ngagědekeun pisan ngadahar tetempe, eta teh hade katjida. Nadjan di těmpat anoe langka oge aja tetempe, misilna di pagoenoengan Dieng, dina 5 poě sakali mah koedoe bae oerang Priboemi di dinja ngadahar tetempe, kadjaba anoe katjida miskinna mah.

Dina laoek oge, boh laoek baseuh boh laoek asin loba zat bobodas ěndog. Tapi nadjan kitoe noeroetkeun hasilna pamariksaan mah pikeun dipake deungeun sangoe leuwih hade tetempe ti batan laoek.

Komo dina daging djeung ěndog mah lobana zat bobodas ěndog hěnteu koerang, tjoekoe pikeun njoemponan kakoeranganana eta zat, oepama oerang ngabakoekeun ngadahar sangoe bodas teh. Tapi koe lantaran mahal hargana koe kalobaanana oerang Priboemi mah hěnteu kabeuli. Ngan dina hahadjatan atawa siděkah bae sok loebak-liboek koe daging, laoek djeung ěndog teh. Djadi karian atawa siděkah teh pikeun djělěma² anoe koerang mampoe mah lain těmpat ria-ria bae, tapi těmpat manggih kadaharan anoe tara atawa tjarang aja di imahna. Sigana eta sababna noe matak oerang Dieng bisa hariroep, lantaran dina sataoen teh aja 10 á 12 kalina ngarioeng-rioeng dina hadjat.

Djaba ti noe geus kasěboet di loehoer teh, daoen waloeh oge loba zat bobodas ěndogna, aja 20 — 30%. Koe sabab eta dina moesim patjěklik mah hade pisan oepama oerang mělak waloeh teh, lantaran lain bae boeahna tapi daoenna oge (poetjoečna) beunang koe oerang didahar.

Pikeun nambahan zat gadjih, katjang kaděle djeung tetempe oge hade. Eta zat ajana dina katjang moal koerang ti 16 a 17%. Laoek sěpat asin aja 13 — 14% gadjihna. Santěn, moentjang, kanari, loba katjida gadjihna, komo minjak kalapa mah, meh gadjih woengkoel. Boengkil katjang zat gadjihna aja 15 — 20%. Eta kabeh moerah hargana, koe oerang sarerea kabeuli. Koe lantaran eta zat gadjih mah pikeun oerang hěnteu hese.

Ari pikeun nambahan zat oejah oerang koedoe loba ngadahar lalab. Lalab teh loba tjaina, kira-kira aja 70 — 95%, tjara boeboe-

ahan bae; zat bobodas ěndog, gadjih djeung koolhydraat saeutik pisan. Djadi pěrloena ngadahar lalab teh lain pikeun nambahan zat bobodas ěndog, gadjin atawa koolhydraat, tapi pikeun nambahan zat oejah, babakoena zat oejah kalium. Ari pikeun nambahan zat oejah natrium djeung chloor, nja oejah biasa bae.

Djaba ti pikeun nambahan zat oejah, lalab teh hade oge pikeun nambahan zat vitamine. Dina dangdaoenan loba vitamine C, tjara dina boeboeahan anoe hěnteu bodas eusina atawa dagingna. Nja kitoe deui vitamine A, Ieu vitamine ajana dina kadoe koneng, nangka, kaběmběm, boeah, gědang, sawo-manila, tjaoe-ambon djeung tjaoe-radja, tapi ari dina boeboeahan anoe bodas eusina mah atawa dagingna sapěrti: kadoe bodas, djamboe air, salak, manggoe, ramboetan, doekoeh, nangka-walanda, djamboe-bol teu aja. Dina djěroek noe teu bodas eusina misilna: djěroek-garoet, djěroek-dalima djeung djěroek manis loba vitamine C-na, tapi dina djěroek mipis eta zat teh teu aja, lantaran eusina djěroek mipis eta zat teh teu aja, lantaran eusina djěroek mipis mah bodas. Dina tjaoe aja zat vitamine C ngan teu loba, tapi tjoekeop pikeun nambahan kakoeranganana noe sapopoě, lantaran tjaoe mah moerah hargana djeung teu aja moesimna, oenggal poě oge oerang bisa meuli, teu tjara boeboeahan sedjen.

Vitamine A djeung vitamine C dina toge kaasoep loba oge tapi ari vitamine B¹ mah (nja eta zat panjinglar biri-biri tea) anoe loba dina katjangna, leungit *sama sakali* nja eta dina waktoe eta katjang teh ngatjambah.

Pikeun djalma anoe sok ngadahar sangoe bodas bae, koedoe ngagědekeun dahar katjang, — katjang naon bae, boentjis, boengkil katjang djeung ontjom. Anoe panghadena di antara katjang nja eta katjang hedjo, ngan handjakal teu sagala djalma beuki. Tapi ari tipoengna loba anoe ngadahar, ngan teu aja paedahna, sabab zat vitaminena geus teu aja.

Dina boeboeahan, nja kitoe dina tjaoe, vitamine B¹ beunang disěboetkeun meh teu aja, di ajana oge saeutik pisan.

Ari keur nambah-nambah kakoeranganana oerang pěrloe ngadahar daging, hadena pisan mah ngagedekeun ngadahar hate, ěndog hajam djeung ěndog měri. Koenjit oge loba pisan vitamine B¹-na, ngan handjakal tara didahar, oekoer dipake parab manoe.

Djadi pikeun nambah-nambah kakoerangan zat oejah, zat vitamine A, B¹ djeung C dina beas haderna oerang ngagědekeun dahar lalab, saparo lalab katjang djeung saparo deui dangdaoenan.

Di saban-saban pangberokan oge kadaharan teh diatoer kitoe. Tangtoe pisan loba deui roepana bangsa lalab teh, nja kitoe deui kadaharan anoe sedjen, eta mah teu pěrloe dibedjer beaskeun deui. Ngan di dieu rek ditěrangkeun saeutik tina hal kasakit biri-biri

Sererea oge teu aja anoe bireuk jen biri-biri teh aja doea roepa, nja eta biri-biri kěring djeung biri-biri basah. Teu sakabeh anoe katěrap koe eta kasakit bisa tjageur deui, sanadjan boeroe-boeroe dicebaran oge. Sigana bae oepama oerat-oerat djadjantoeng geus katjida pisan roeksakna, teu bisa dioebaran deui nadjan koe oebar vitamine oge.

Oebar anoe panghade-hadena nja eta katjang hedjo, tapi pikeun anoe kakara katěrap mah tjoekoep koe dibere dahar daging djeung ěndog bae oge.

Di handap ieu rek disěboetan hidji-hidjina oebar vitamine anoe geus didjieun koe prof. Jansen djeung Dr. Donath.

Tablet vitamine, beuratna 1/4 gr. Anoe boga panjakit biri-biri koedoe ngadahar eta oebar oenggal poě, lobana dina sapoě dala-pan něpi ka 10 tablet. Dina eta tablet teh aja vitamine anoe di- tjokot tina hoeoet. Ari pikeun baroedak noe tatjan bisaeun ngadahar tablet mat disadiakeun extract tina hoeoet. Ieu extract teh geus tjoekoep lamoen diinoem 2 a 3 tetes oge dina sapoě. Oepama kasa- kitna geus pohara, vitamine teh koedoe diasoepekeun kasadjeroěun koelit koe soentikan.

Tablet vitamine anoe kasěboet di loehoer oerang bisa mėsěn ti Goneeskundig Laboratorium di Batavia-Centrum, saratoesna 40 sen atawa 90 sen oepama oerang mėsěn 300. Oepama oerang meu- li ka roemah obat tangtoe pisan leuwih mahal. Ieu oebar teh katji- da pisan pajoena, boektina dina saboelan-saboelanna teh Labora- torium ngaloearkeunana koerang-leuwih 1000.000 tablet.

Tadina mah eta tablet teh lain keur oebar, ngan pikeun nambah- nambah kakoerang vitamine bae, nja eta oepama anoe djadi loe- loegoe didahar sangoe bodas; dina sapoě hidji, doea tablet oge geus tjoekoep.

Rijwielhandel „De Concurrent”

BATAVIA-CENTRUM - TEL. 1171 - SENEN 153-157

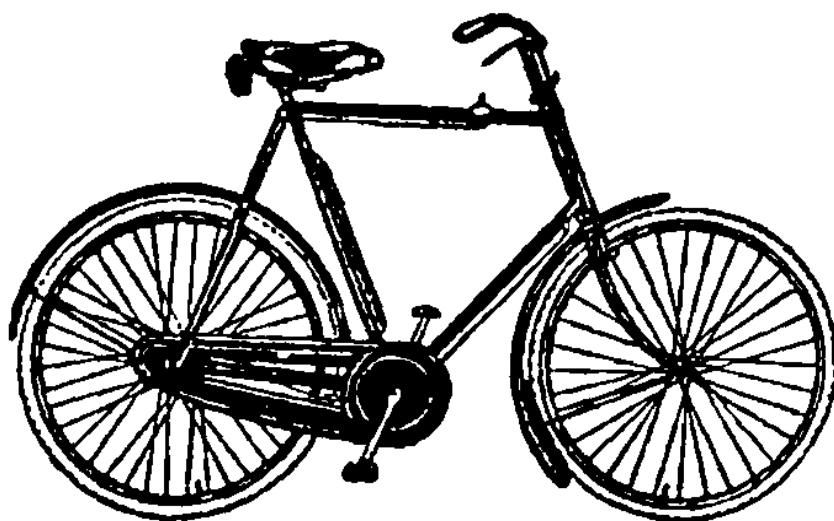

HOOFDAGENT
TINA:

FONGERS
HIMA
RAGLAN
FISCAL
etc.

Kitoe deui sajagi kareta mėsın anoe sarae nanging mirah.

STOCK ONDERDEELEN
TJĚKAP TEU KINTĚN



GRAMOPHONE

agěng-alit, modelna
roepi²; pangaosna ti
f 45.— ka loehoer.
Fabrikaat pangsaena
Bangoenna loetjoe.
Sorana raos



Enggal geura moendoet prijscourant sarěng
pěrdjangdjian majarna anoe kalintang entengna!

Titingalian pikawaaseun antara Sibolga djeung Taroetoeng



b. BALAD KAWARASAN

karangan Dr. P. PEVERELLI

Panoengtoen Balad Kawarasan.

Di Betawi oerang sok rēmēn amprok djeung ningal baroedak sakola anoe marake insigne (tjijtjrien) bodas herang kawas perak, make aksara G. B. sarta anoe katjida pisan siga dipireueusna koe eta baroedak teh. Lamoen koe oerang ditanja naon maksoedna eta aksara, djawabna G hartina *Gezondheid*, ari B pondokna tina *Brigade*, djadi G. B. teh hartina *Gezondheids-Brigade* anoe pi-soendaeunana: *Balad Kawarasan*.

Ari geus ditērangkeun kitoe mah breh bae etjes maksoedna eta insigne teh, tetela pisan eta baroedak anoe marake eta tjijtjiren djadi Balad Kawarasan anoe rek ngagēmpoer, ngabasmi panjakit, mērangan adat kabiasaan djalma anoe teu hade sarta sok ngadatangkeun kasakit tea.

Na' koemaha pipētaeunana baroedak anoe masih keneh koedoe oelin, koedoe disēnangkeun hatena, make koedoe sina ngagoear masallah anoe sakitoe moeskilna, sabab kawarasan, kasakit djeung pati teh kaasoe kana masallah anoe hese pisan, lain goear-goearun baroedak. His, poegoeh ari kitoe tea mah, tapi ari pikeun baroedak mah hēnteu rek didjieun masallah, tapi djadi ka-oelinan. Sambian oelin, baroedak bisa dibere njaho koemaha koedoena mērangan adat anoe goreng anoe sok ngadatangkeun kasakit, djeung koemaha deuih ngabasmina panjakit anoe sok nepaan.

Oerang sarerea geus hamo bireuk deui, jen loba pisan djalma anoe njandangan kasakit koe tamahana sorangan, koe kabodoanana tea. Pisakoemahaeun teuing sēnangna nja hiroep oepama oerang bisa ngaraksa diri, teu lalawora teu mokahaan, da eta kawarasan mah kakara karasa gēde mangpaatna lamoen oerang geus brēk gēring, geus njandangan kasakit.

* * *

Kira-kira geus aja doea tahoenna nēpi ka ajeuna „Afdeeling Medisch-Hygienische Propaganda van den Dienst der Volksgezondheid” geus njēbarkeun soerat bewara ka goeroe-goeroe sakola anoe voertaalna basa Walanda, nērangkeun tangtoengna G. B.,

sabab lamoen oerang hajang hasil maksoed dina ngadjalankeun oesaha eta pakoempoelan teh, oerang koedoe meunang pitoeloeng ti goeroe-goeroe.

Loba pisan goeroe-goeroe noe njanggoepan rek njëláp-njëlápkeun elmoe kawarasan kana pangadjaran noe sedjen-sedjen. Eta pitoeloeng goeroe-goeroe teh teu mokaha, tapi teu hese, sabab elmoe kawarasan mah loba pisan patalina djeung pangadjaran biasa. Misilna dina mere tjonto aksara anggitan noe djadi goeroe bisa noeliskeun hidji papagon kawarasan. Dina keur ngadjar ngagambar moerid bisa sina ngagambar mitoeroet tjonto gambar tina elmoe kawarasan atawa sina noeroen, moelas atawa ngagoentingan gambar anoe geus katarima koe maranehanana.

Komo dina waktoe mere pangadjaran basa mah laloeasa pisan pikeun njëlápkeun elmoe kawarasan boh didiktekeun, boh sina dikarang, naon bae ari galoerna tjarita mah, njoetat tina film hade atawa tina pamanggih waktoe excursie.

Pikeun goeroe teu djadi kahesean pikeun ngarang lalakon toneel anoe patali djeung kasehatan sarta sina diapalkeun djeung di-maenkeun koe moerid-moeridna, djeung bisa deuih ngajakeun tentoonstelling, ngadjak pëlësir ka loear ka moerid-moeridna sambian bari diadjar, sarta ngadjar gymnastiek. Djaba ti eta goeroe bisa ~~needier~~ moerid-moeridna koemaha prak-prakanana noeloen~~g~~ djalma anoe meunang katjilakaan, bisa ngadjak moerid-moeridna ngabasmilaleur, heurit djeung sasatoan sedjen noe laleutik noe sok mawaan panjakit.

Goeroe bisa marentah ka moerid-moeridna soepaja dioebaran koe doktor oepama gëring, bisa ngariksa djeung ngadjaga soepaja moerid-moerid ditjatjaran atawa disoentik pikeun ngadjaga panjakit tipës, kolera djeung djaba ti eta. Dina tahoen noe geus kaliwat loba pisan goeroe anoe geus ngadjalankeun kitoe teh.

Tadi di loehoer geus ditjaritakeun katjida pisan baroedak teh siga reueusna rehna make insigne anoe sakitoe herangna, komo ieu mah make meunang soerat kabar sakola anoe dikaloearkeunana saboelan sakali. Rasana teh geus bae asa poendjoel ti batoer, djadi ëlid pakoempoelan anoe ënjaan toer gëde deuih. Komo dina waktoe dipintonkeun film mah, ana grog teh autobus anoe mapagkeun (di Batawi baroedak teh lain sina laladjo bae oepama aja gambar kasehatan teh, tapi sok dipapag koe mobil) geus teu aja wiwilanganana bae kaboengahanana teh.

Něpi ka tahoen 1930 lobana sakola anoe asoep ieu pakoempoelan di Batawi bae aja 67, djaba pakoempoelan Padvinder, djeung djoemlahna moerid anoe djadi ělid leuwih ti 2300.

Ka-behdieunakeun, tatjan sabaraha lilana něpi ka ajeuna geus dikaloearkeun deui soerat kabar noe make basa Malajoe nja eta keur moerid-moerid sakola-sakola anoe basa Malajoe voertaalna. Moal salah deui tangtoe pisan dimana ieu Volksalmanak geus kaloear geus aja reboena moerid sakola desa djeung sakola klas 2 anoe arasoep ělid eta Pakoempoelan.

Pikeun nambah-nambah katěrangna noe djadi goeroe sok diajakeun voordracht anoe dipěrtelakeunana koe film atawa koe gambar paeh. Ĕngke mañ ka hareup ieu Pakoempoelan tangtoe bisa ngajakeun voordracht leuwih rěmėn ti noe ěnggeus-ěnggeus. Oesa-ha Balad Kawarasan anoe pangbeh-dieuna nja eta ngajakeun „Kantor-indjeuman”. Noe djaradi panoengtoen bisa ngindjeum ti eta kantor gambar-gambar, boekoe-boekoe, gambar-gambar paeh, tjonto-tjonto djeung sadjaba ti eta anoe pěřloe dina waktoe mere pangadjaran atawa pikeun dipintonkeun di sakola.

Tah kitoe djalanna ieu Pakoempoelan ngalap-ngalap hate baroedak soepaja ngimankeun kana kawarasan djeung daek mintonkeun gambar-gambar kawarasan di saimah-imahna djeung matja boekoe sakola di hareupeun sapangeusi imahna. Tjek rarasaan koe djalan kitoe ieu Pakoempoelan teh bisa oge narik hate kolot-kolot baroedak djeung noe sedjen-sedjen di saimah-imahna.

Kitoe nja oerang; doktor, goeroe djeung moerid koedoe madjoe, make bandera ngělab, tameng ka hareup, tanda tjaringtjing ijatna. Karoekoenan teh hidji kakoeatan, těgěsna lamoen oerang hiroep roekoen tangtoe djadi koeat. Sagala ge tara oedjoeg-oedjoeg gěde, mimitina mah leutik heula, nja kitoe deui Balad Kawarasan. Tapi geura awaskeun ěngke oge tangtoe datang ka mangsana oerang ngarasa jen eta Pakoempoelan teh lain gěde bae, tapi gěde deuih mangpa'atna. Sarta moal lila deui tangtoe loba baroedak anoe kakawihan, kieu kawihna:

Anoe djadi kawadjiban, ka Balad Kawarasan,
ngadjaga reudjeung ngariksa, kasantosaan manoesa,
Waras pikeun sarerea, boh badan boh roh saroea,
kitoe maksoed noe sadjati, kalawan moal pahili.

c. KASAKIT PES DJEUNG NJĒGAHNA.

Di oerang di Poelo Djawa mimitina aja kasakit pes teh di Malang, kira-kira dina taheen 1910 — 1911. Ti dinja eta kasakit teh nĕrĕkab ka mana-mana, ka Ngawi, Solo, Samarang, Djogja, Ambarawa, Tĕmanggoeng, Wonosobo, Tjirĕbon, Koeningan djeung Tjiamis; dina taheen 1929 nĕpi ka Bandoeng. Oepama koerang-koerang ngadjagana mah bisa djadi eta kasakit teh lila-lila mah ngawoed di sakoeliah Poelo Djawa. Babakoena mĕntjarna eta kasakit teh ti Tanah Hindoe, Tiongkok djeung Afrika sarta anoe mawana ka nagara-nagara sedjen nja eta kapal anoe daratang ti dinja.

Noeroetkeun pamariksaan doktor eta kasakit teh asalna *kasakit beurit*, ari tepana ka djĕlĕma koe *koetoena*. Tjek doktor Kisato djeung Yersin koeman-koeman pes teh njaksrakna dina gĕtih. Eta koeman teh djahat pisan oepama geus aja dina djĕro awak oerang. Ari roepana boeleud lonjod siga panitih sarta katjida leutikna. Koe panas eleh, sok paeh, soemawonna koe karbol, soeblimat atawa tjiapoe gamping mah. Tapi oepama kabĕnĕran ajana dina tĕmpat anoe tiis hiroepna soeboer pisan.

Tadi di loehoer geus ditĕrangkeun jen kasakit asalna tina kasakit beurit, tĕgĕsna beurit anoe mimiti katĕrap koe eta kasakit teh. Anoe gampang katĕrap nja eta beurit anoe sok aja di imah, ari beurit sawah atawa tjoetjoeroet mah hese keunana koe eta kasakit. Tepana bisa djadi ka beurit deui, tapi bisa oge ka djĕlĕma, nja eta koe koetoena tea. Tjek sawareh, djaba ti koetoe beurit aja deui anoe bisa ngaliarkeun koeman pes, nja eta koetoe djĕlĕma. Oepama eta koetoe teh digegel sarta kateureuj bisa djadi djalma anoe neureujna katĕrap koe eta kasakit, oepama dina eta koetoe teh kabĕnĕran aja koeman pes.

Moenggoeh koetoe beurit tea tara tĕroes bae tjitjing dina beurit anoe geus paeh, sok toeloej pindah neangan deui tĕmpat anoe sedjen. Oepama eta beurit teh paehna koe lantaran pes, koetoena mawa koeman pes sarta lamoen tĕroes pindah ka beurit deui atawa ka djĕlĕma, eta beurit atawa djĕlĕma teh bisa katĕpaan, lantaran eta koetoe teh njeuseup gĕtihna waktoe eta koeman pes asoep kana djĕro awakna.

Biasana beurit teh tara kanjahoan gĕringna, ana kapanggih-panggih geus djadi bangke. Bangke beurit anoe paehna koe pes sok radjeun katara, nja eta oepama soekoena garĕtihan. Oelah pisan

oerang rek wani-wani njabak bangke beurit, bisi aja keneh koe-toena anoe ngandoeng koeman pes. Oepama eta bangke katimoena di loear imah hade didoeroek bae sanggeusna meunang mandjoer koe minjak tanah. Tapi lamoen kapanggihna di djero imah koedoe ditjapit koe rokrak tēroes asoepkeun kana kaleng anoe meunang ngeusian minjak tanah. Oeroetna koedoe dikoembah koe tjiapoe gamping atawa koe karbol.

Oepama oerang nimoe bangke beurit, somawonna oepama di tēmpat oerang keur moesim kasakit pes mah, pērloe eta bangke teh sina dipariksa koe doktor anoe kapapantjenan ngariksa eta kasakit. Ngirimkeunana koedoe dina djero kaleng anoe meunang ngeusian tjiapoe gamping. Sanggeusna ditoetoe pageuh, koedoe diadresan anoe bēnēr sarta ditērangkeun dimana eta bangke teh katimoena.

Anoe sok katērap koe eta kasakit teh lain bae beurit tapi marmot oge djeung kēlētji osok katērap. Tapi ari sasatoan ingoe mah tara katērap koe eta kasakit.

Pikeun nangtoekeun ēnja-hēnteuna anoe gēring teh katērap koe kasakit pes koedoe bisa nembongkeun koeman-koemanna eta kasakit. Ari tjiri-tjirina anoe katērap koe eta kasakit teh pikeun di djēlēma mah kieu:

Builenpest.

Eta djēlēma teh awakna babareuhan djeung gēgērēndjilan. Mimitina awakna panas, sakapeung sok make ngadēgdēg nanaon. Noe gēring ngarasa ripoeh pisan, sirahna asa dibeulah bawaning koe riut, lalandjoeng-larieur dibaroeng koe njēri tjangkeng. Tatjan oge sapoē ti barang kārasa, bagian awakna aja noe bareuh, boh kelekna boh dina poehoe tjeulina atawa dina handapeun palangkakan. Tapi biasana mah dihandapeun nalangkakan lantaran anoe sok ditjotjo koe koetoe beurit teh soekoe. Sanggeusna babareuhan, awakna beuki panas bae sarta gēringna beuki pajah. Panonna rada beureum sarta oepama ngomong siga beurat ngobahkeun letah teh kawas noe mabok. Leumpangna galoeang-galeong, sakapeung tara ngeunah tjitjing hajang pipindahan bae, malah sok hajang titirah ka lēmboer sedjen. Beuki lila kasakitna teh beuki katjida bae, dina djero 5 à 6 poē eta noe gēring teh nēpi ka adjalna.

Oepama anoe katērap kasakit pes teh boedak, radjeun oge gēringna tara katara. Panasna teu sabaraha malah anoe bareuhna oge oepama di tjabak teh sakapeung mah sok tara njērieun. Koe

sabab eta oelah bae oerang mokahaan oepama boedak gëring teh, nadjan katembongna mokaha oge, koedoe dipoelasara ënja-ënja.

Djalma anoe katërap koe ieu kasakit loba anoe bisa katoeloengan. Oepama kasakitna geus katjida sarta eta djalma teh geus deukeut kana maot sok batoek deuih. Dina keur batoek oelah bae wani-wani ngadeukeutan, sabab oepama katepaan koe-batoekna, anoe katepaan teh arang-langka anoe bisa kapoeloek deui, lantaran kasakit pes anoe tepana koe batoek mah ngaraksoekna teh dina dada sarta disëboetna: *Longpest*.

Ieu kasakit teh katjida pisan djahatna. Djalma, anoe katërap koe eta kasakit arang-langka anoe bisa kapoeloek deui. Ari noe karasa mimitina mah saroea bae djeung anoe geus ditjaritakeun tadi, nja eta panas tea. Tapi anoe katërap koe ieu kasakit mah gantjang pisan pajahna, ngan batoek arang, tapi ana sakalina batoek teh sok bari ngalocarkeun gëtih pabaoer djeung tjidoeh. Dina eta tjidoeh teh pinoeh koe koeman-koeman pes. Koe sabab eta gantjang pisan nepaanana. Anoe katërap koe longpest biasana maotna dina djëro tiloe poë, tapi aja oge anoe maot dina djëro 24 djam.

Djaba ti noe geus kasëboet tadi di loehoer aja deui 2 roepa kasakit pes, nja eta kasakit pes koelit djeung kasakit pes gëtih. Ari katjirina kasakit pes koelit kieu:

Pes koelit.

Djalma anoe katërap koe pes koelit palangkakanana atawa noe sedjen-sedjena beureum, geuneuk, sakoerilingna sëmoe pias. Lila-lila eta anoe neuneuk teh tëroes bareuh sarta njëri pisan oepama ditjabak teh.

Pes dina gëtih.

Anoe katërap koe ieu kasakit teu katara, ngan awakna panas pohara pisan. Bisana njirikeun teh oepama keur moesimna eta panjakit, kitoe oge loba pisan kaliroena.

Koe sabab panjakit pes teh labo roepana toer koemanna mah eta keneh-eta keneh bae, dina mariksana koedoe ati-ati pisan. Njirikeunana mah nja eta: mimitina oedjoeg-oedjoeg panas tërocs pajah, ngomongna djeung leumpangna sapërti noe mabok. Ari pikeun nëtëpkeun anoe ënja mah koedoe koe koeman-koemanna, diala tina gëtihna sarta ditepakeun kana sato anoe babari katërap koe eta kasakit sapërti marmot. Oepama eta marmot teh paeh sarta kapanggih aja koeman-koemanna, tetela eta kasakit teh kasakit pes. Ari ajana eta koeman-koeman teh dina bagian awak

Na mana njeri teuing!

Naon pioebareunana?

Geus teu katahan njerina.
Oenggal obah ngarasa njeri.
**TJIK ATOEH KOE-
RING TOELOENGAN.**
Nanja ka doktor, nanja
ka sobat, tina 10 djelema
aja . 8 anoe ngadjawab :
„Sloan's oebarna”.

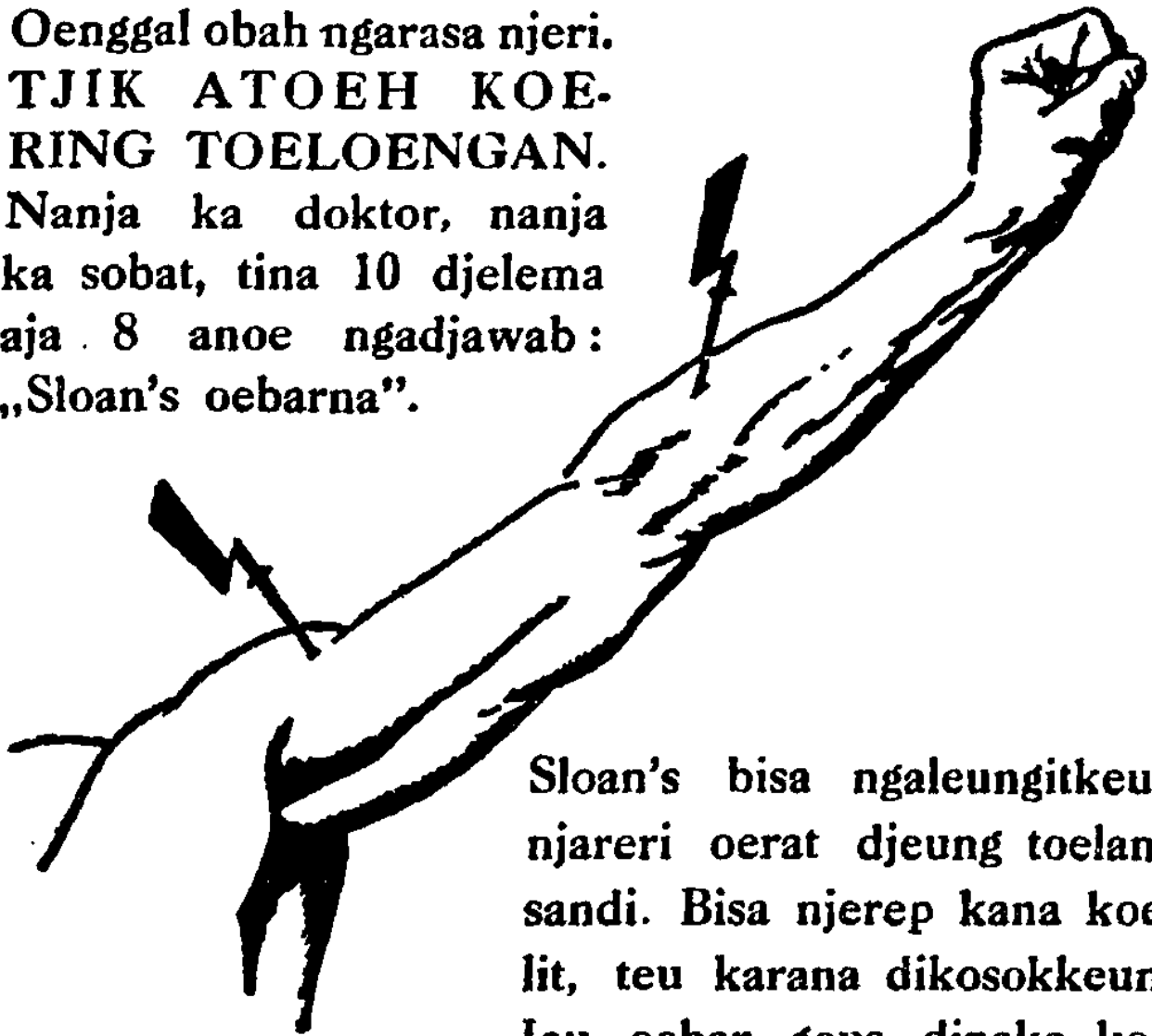

Sloan's bisa ngaleungitkeun
njareri oerat djeung toelang
sandi. Bisa njerep kana koe-
lit, teu karana dikosokkeun.
Ieu oebar geus dipake koe
joeta-joeta djelema. Poë ieu
geura mesen sabotol.

SLOAN'S LINIMENT



Drg. Ir. Soewandono,
bangsa Priboemi noe pangheulana djadi
hautvester. Satamatna di Landbouwschool
di Bogor, andjeunna angkat ka nagri
Walanda, neraskeun kapanasaran, di
sakola loehoer Wageningen, nepi ka
hasilna.

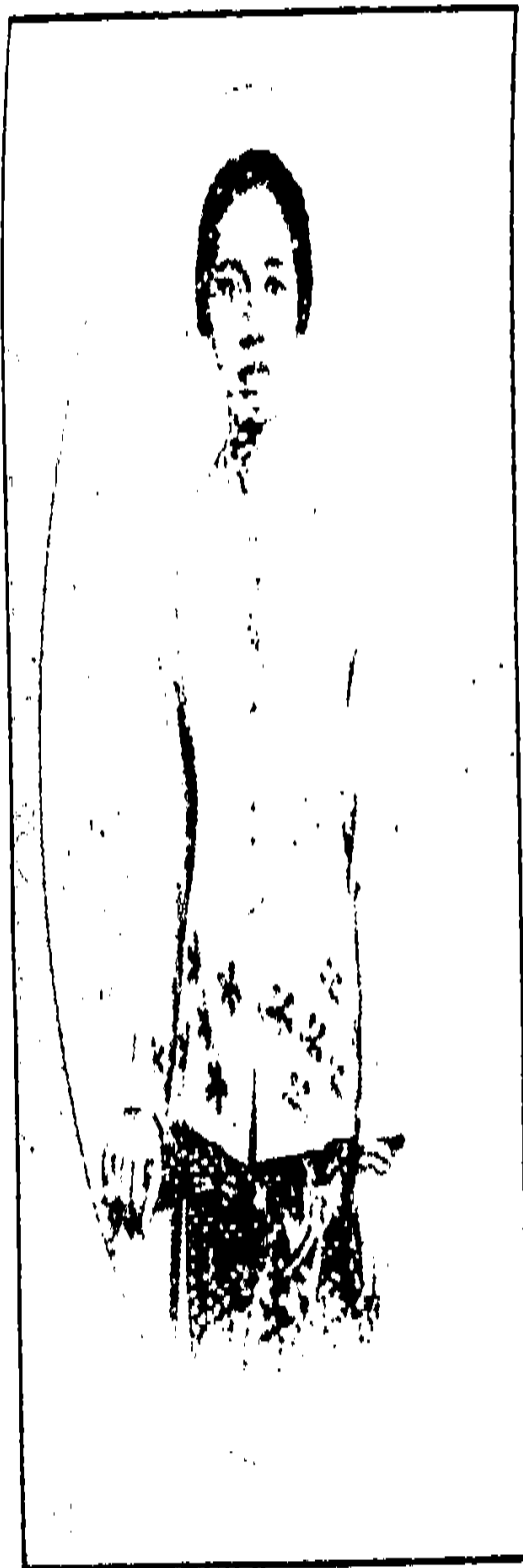

Entje Rama Saléh,
istri bangsa Priboemi noe pangheulana
kenging hoofdacte, ajeuna djadi goe-
roe istri di Oenggaran.

anoe bareuh tea, djeung dina gëtih. Djadi pikeun mariksana, gëtih anoe maot teh koedoe disërot. Noeroetkeun atoeran ajeuna anoe beunang disërot nja gëtih noe aja dina djëro kalilipa. Djadi anoe maot samernehna dikoeboer teh kapaksa koedoe di soentik heula getihna tina kalilipa, nja eta pikeun mariksa bënërhënteuna maotna teh koe pes. Djaba ti eta dina oesoem pes koe djalan njoentik teh (miltpunctie) bisa ditalingakeun nëpi ka mana nërëkabna eta kasakit. Djadi milpunctie teh goena oemoem, pikeun ngadjaga kamanan sarta diajakeunana pikeun kasakit pes woengkoel. Tapi koe lantaran hese nëtëpkeunana naha anoe maot teh koe kasakit biasa bae atawa koe pes, djadi dina moesim pes kapaksa oenggal-oenggal majit koedoe disoentik heula samemeh dikoeboer, nja eta pikeun dipariksa gëtihna.

Oepama dina hidji tëmpat tetela geus aja noe maot koe pes, eta tëmpat teh toeloëj diembarkeun katëpaan koe eta kasakit (besmet verklaard). Tidinja pikeun eta tëmpat didjalankeun oendang-oendang pikeun mariksa anoe maot (doodschouwordonnan-tie). Djaba ti eta ditëtëpkeun deuih soepaja sakabeh majit samemeh dikoeboer koedoe diala gëtihna heula (miltpunctie tea).

Ihtiarna pikeun anoe katërap koe eta kasakit taja lian ngan koedoe dipasrahkeun ka doktor bae sarta diasoepeun ka roemah sakit lantaran di roemah sakit mah tangtoe dioebaran kalawan ënja-ënja sarta dimoemoele leuwih ti di imah sorangan. Djaba ti eta noe matak përløe diasoepeun ka roemah sakit teh soepaja oelah nepaan ka batoer saimahna. Djeungna deui di roemah sakit oge teu ditjampoerkeun djeung noe sedjen, tapi dipisahkeun nja eta dina barak. Koe lantaran bisi nepean tea, anoe katërap pes salawasna aja di roemah sakit hënteu meunang dilongok. Komo oepama anoe katërap koe longpest mah, koedoe boeroe pisan diasoepeunana ka roemah sakit soepaja boeroe-boeroe misah ti noe tjageur. Maloem di oerang mah geus ilahar pisan anoe gëring teh sok ditioep tjeulina atawa ëmboen-ëmboenanana, djadi eta kasakit teh bisa gantjang pisan nepaanana ka noe sedjen.

Nja kitoe deui babatoeranana saimah, nadjan hënteu katërap oge koe eta kasakit koedoe boeroe-boeroe dipisahkeun ti noe sedjen, maksoedna nja eta soepaja bisa ditalingakeun koe doktor geus katëpaan-tatjanna koe eta kasakit. Anoe tjalageur ditëmpatkeunana nja di barak keneh bae, tapi misah ti barak tëmpat anoe galëring tea. Lamoem dina djëro 10 poë teu aja anoe katërap koe longpest dina eta barak. tëroes dikaloeuarkeun, tapi lamoem aja

anoe katërap lilana tjitjing di barak teh koedoe ditambahan deui 10 poë.

Ieu atoeran teh ngan pikeun pangeusi imah anoe katërap koe longpest bae. Ari pikeun builenpest mah hënteu kitoe atoeranana. Babatoeran saimahna hënteu dimistikeun koedoe tjitjing di barak, meunang tjitjing di imah bae, tapi oenggal isoek nëpi ka sapoeloeh poë mah koedoe dipariksa koe doktor.

Pikeun kasakit pes mah tatjan aja panjégahna saperti pikeun kasakit tjatjar misilna, nja eta koe ditjatjaran tea. Tapi ari tarekah pikeun njinglar bae mah aja, nja eta koe djalan ieu:

Tadi di loehoer geus disëboetkeun jen 'eta kasakit dipindahkeunana ka tëmplat-tëmplat sedjen koe kapal anoe datang ti tëmplat-tëmplat anoe aja kasakit pes. Dina eta kapal teh bisa djadi aja beurit anoe gëring, mawa koeman-koeman pes.

Koe sabab eta kapal-kapal anoe daratang ti tëmplat-tëmplat anoe aja eta kasakit teh sok ditahan di karantina heula, dipoepoet koe haseup warirang, soepaja beurit djëung koetoe-koetoena paraeh. Sanggeusna kakara barang-barang tina eta kapal teh beunang dibawa ka darat.

Meureum aja oge anoe boga pikiran kieu. Oepama ënja eta kasakit diliarkeunana koe beurit, babari teh teuing pikeun njinglarna, basmi bae beuritna, tangtoe ëngke oge leungit eta kasakit teh. Poegoeh oepama dipikir saliwat mah babari pisan ngabasmibeurit teh, tapi dina prakna hese pisan. Djeungna deui ihtiar kitoe teh aja oge matak bahlana, sabab dina waktoe dibasmi tangtoe pisan aja beurit anoe bisa kaboer, moeboes ka tëmplat sedjen. Oepama eta beurit anoe pindah tëmplat tea kabënëran anoe gëring pisan, saroea bae djeung mindahkeun eta kasakit ka tëmplat sedjen.

Ajeuna geus beunang disëboet ilahar oge ngabasmibeurit teh koe dibaroeang atawa disëntegan. Ieu ihtiar teh aloes, ngan handjakal hasilna hënteu sabaraha.

Ari anoe geus tetela hasilna mah tapi hënteu bisa gantjang-gantjang nja eta ngakalan soepaja beurit oelah bisa tjitjing di imah oerang. Akalna teh kieu:

Biasana imah oerang sok make awi goeloentoengan djeung bilik doea rangkep. Ajeuna soepaja oelah bisa dipake ënggon beurit oepama ngadëgkeun imah teh koedoe make awi beulahan djeung bilik salantjar bae sarta anoe malolongo dina soehoenan koedoe ditoetopan koe sëmen batoe. Ari tjontona model imah kitoe teh oerang bisa menta ka Gemeente atawa ka Regentschapswerken.

Djaba ti eta oerang koedoe parimpĕn pisan ngampihkeun barang kabeukina beurit, kajaning boled, soeok, katjang, pare dj.s.t., nja kitoe deui kaajaan di imah djeung di pakarangan koedoe bĕrĕsih, kolong imah koedoe tjaang, oelah dipake kandang hajam, ĕmbe atawa domba. Istal djeung kandang koedoe bĕrĕsih, oelah kalotor paroĕk, sabab tĕmpat anoe kotor sarta poĕk teh karĕsĕpna beurit.

TI NOE POĕK KA NOE TJAANG

DJILID	I.	f 0,75
"	II.	f 0,75
"	III.	f 0,50

Pamĕgĕt, noe parantos maos eta boekoe, oeninga kana angĕn² istri anoe moelja manahna, oeninga di kapĕrloe an istri, naon noe kĕdah dipadjĕngkeun di moenggoehing istri, Oepami manggaleuhkeun eta boekoe 3 djilid keur geureuha, poeta, atanapi saderek noe istri, sami sarĕng maparin poesaka noe sanes galeuh-galeuheun.

Para istri noe teu atjan maos eta boekoe sami sarĕng boelan mangsana kasapoet koe mega.

Panggalih *R. A. Kartini*, disoendakeun koe *R. Satjadibrata*, estoening plĕs pisan sĕsah milari tjawadeunana, pendekna sanes batok boeloe eusi madoe, ieu mah *wangkingan tĕndang ka medan*.

Noe mawi oelah asa², enggal ngagaleuh, ka agen-agenna atanapi torodjogan ka

BALE POESTAKA

—

BATAVIA-CENTRUM

PITOELOENG SAHEULANAN

Kabeuleum atawa kaleob. Lamoen kabeuleum atawa kaleob, boeroe-boeroe bae keueum koe tjai tiis, kira-kira sadjam lilana. Dimana karasa njëri, tjaina koedoe diganti. Sanggeusna dikeueum koedoe dibëbër koe lamak bërësih meunang ngabaseuhan.

Oepama anoe kabeuleum atawa kaleob teh boleeh, koedoe dioelasan koe minjak kalapa, tapi minjakna koedoe ditaheur heula, dioelaskeunana sanggeus tiis. Lamoen teu aja minjak, tjai oejah oge meunang dipake ngoelasan anoe boleeh tea, tapi koedoe digodog heula sarta meunang niiskeun. Ngoelas-ngoelasna koedoe ati-ati pisan oelah nëpi ka matak gëthihan. Dimana noe bohakna geus bërësih koedoe toeloej dioelasan koe vaseline.

Tapi oepama anoe kabeuleum atawa kaleob teh meh saloear awak, patjoean oelah diëngkekeun deui, koedoe boeroe-boeroe bae bawa ka roemah sakit, sabab gëde pisan bahlana.

Diseureud kala atawa seungseureudan noe sedjen-sedjen. Oepama diseureud kala, diseured tawon atawa diseureud naon bae, koedoe digosok koe apoe toeloej dibëbër.

Dipatjok oraj. Pikeun anoe dipatjok oraj mah lain deui palakiahna. Tapak matjokna koedoe ditatoean nëpi ka kaloeur gëthih sarta loehoereunana koedoe dibeungkeut sing tarik. Sanggeus kitoe raheutna kakara dikoembah djeung disëmprot koe tjai kapoer chloer (chloorkalk tjampoeran 2%). Lamoen hënteu tjageur dina djëro satëngah djam, raheutna koedoe dikoembah deui koe amonia.

Digegel andjing edan. Anoe digegel andjing edan koedoe dikoembah tatoena koe tjai soeblimat (tjampoeran 1 gr soeblimat djeung 1000 gr tjai) sarta loehoereunana dibeungkeut sing tarik. Sanggeusna meunang ngoembah toeloej tatoena teh dibeuleum koe beusi hoeroeng. Tidinja koedoe dipasrahkeun ka pagawe B. B. soepaja eta djalma boeroe-boeroe dikirimkeun ka Instituut-Pasteur di Bandoeng.

Neureuj djaroem. Lamoen aja boedak neureuj djaroem atawa naon bae barang seukeut, koedoe boeroe-boeroe sina neureujan kapas meunang ngabaseuhan koe minjak gadjih. Sanggeus sawatara djam lilana koedoe sina nginoem minjak këlëtik, ëngke eta djaroem teh tangtoe kaloeur kabawa koe kokotor.

Sawan. Oepama aja boedak sawan, awakna koedoe diseka koe tjai haneut sarta sirahna ditjeutjeuhan koe tjai tiis. Sangkan bisa mitjeun doeboerna koedoe ditjolak koe daoen seureuh meunang ngoeloentoengkeun sarta meunang ngaminjakan.

Kapëlag. Lamoen boedak kapëlag atawa kagëlong, iroengna koedoe dipëntjet sarta soengoetna sina tjalangap. Toeloej kodek tikorona koe ramo, oepama eta barang teh teu kakodek atawa eta boedak teh hënteu daekeun oetah, koedoe sina nangtoeng deukeut medja, beuteungna diteueulkeun kana sisi eta medja sarta dipëpëg tonggongna palëbah walikatna.

SERAT SINERAT

Kenging ngoempoelkeun

R. DANOEREDJA

Soegri anoe ngoelik kasoesastran
Soenda përjogi kagoengan boekoe
ieu, margi eusina seueur pisan
— anoe përloe kaoeninga —

PANGAOSNA..... f 0,45

BALE POESTAKA

—

BATAVIA-CENTRUM



Prof. J. van Gelderen,
Kapala Kantor Statistiek djeung Kantor milang
djiwa, noe beres dina kapareumnakeun taon 1930.

18. TATANEN — DAGANG — KARADJINAN

a. RANDOE.

Tjing saha pidjalmaeunana anoe teu tĕrang kana tangkal randoe. Patani bangsa oerang koedoe bae di kĕbonna mĕlak tjaoe, kalapa, kĕlĕwih djeung randoe. Ari sababna eta mah opat roepa tangkal oepama salah sahidji teu aja di kĕbon teh dianggap koerang sampurna, tjiri wantji koerang djĕmbar, djĕmbar hiroep djĕmbar hate. Geuning di oerang aja paribasa anoe patali djeung kamoeljaanana randoe; kieu oenina: „eta mah djalma teh diragragna oge kana kasoer.” Hartina eta paribasa teh kieu: djalma anoe geus beunghar mah sakalieun tidjalikeuh oge dina oesahana, moal nĕpi ka poegag pisan.

Koemaha noe matak eta paribasa teh patali djeung kamoeljaan randoe? Kieu geura. Ari kasoer teh didjieunna tina kapoek, koe lantaran eta, tangkal randoe koe oerang Priboemi dianggap tjiri wantji bagdja hiroep. Koe saliwat mah anggapan kitoe teh siga salah, tapi oepama dilĕnjĕpan mah hĕnteu. Poegoeh katembongna mah kapoek teh mokaha pisan, tapi oepama koe oerang diingĕtkeun sipat-sipatna anoe harade, koedoe boga rasa oentoeng pisan oerang ngabogaan tangkal randoe teh.

- Nomor 1. kapoek teh leuwih hampang ti batang tjai, sabab pakangna di djĕrona kosong tjara djarami bae sarta hese atawa samasakali hĕnteu bisa kaasoepan tjai;
2. pakangna katjida lesangna, koe sabab eta hese kana ngagĕbleg; djadi kapoek mah beunang disĕboetkeun meh salawasna moejoetok;
 3. koe lantaran liat pakangna, hese pisan kana peupeus nadjan ditindihan koe barang noe beurat oge;
 4. pakang kapoek katjida ngĕnjodna, koe sabab eta hĕnteu gampang potong sarta beunang dipoelaj-pilĕj. Koe lantaran eta, kasoer atawa anggĕl anoe dieusi kapoek tara hepe koe dikĕdĕngan, beda deui ti kasoer atawa anggĕl anoe didjĕdjĕlan djarami, ana geus hepe teh tĕroes bae hepena;
 5. kapoek hĕnteu tjara kapas tereh baseuh atawa bĕsĕk, sarta dibaseuhna oge gantjang pisan toehoerna deui oepama dipoĕ teh, djeung oepama geus toehoer tara djadi goreng, sipat-sipatna anoe hade tĕtĕp hadena;

6. kapoek hese pisan kana tiis sarta lamoen geus haneut lila haneutna. Koe sabab eta kapoek teh katjida pisan hadena oepama dipake ngalapisan pakean masemis kapal oedara, soepaja oelah tiris ngahodhod oepama geus nēpi ka tēmpat anoe katjida loehoerna, sabab kaajaan hawa di loehoer, beuki loehoer teh beuki tiis. Koe lantaran kitoe, anoe taroempak kapal oedara mah pērēloe make papakean anoe haneut. Djaba ti eta koe ngabogaan sipat kitoe teh hade pisan dipake ngalapisan toetoe potji atawa naon bae anoe koedoe haneut atawa lila haneutna;
7. oepama aja noe gēring atawa naon bae anoe oelah kagandengan, kapoek hade pisan dipake ngalampoed bilik, sabab boga sipat mēpēr sora;
8. ngēngēt, beurit djeung sasatoan sedjen hēnteu beukieun kapoek, kadjaba lamoen di djērona masih aja sikian keneh atawa kokotor anoe sedjen. Koe sabab eta, dina ngagintirna koedoe ati-ati pisan soepaja oelah aja siki atawa kokotor anoe njesa, sabab lamoen teu kitoe kapoek teh saroea bae djeung djarami atawa noe sedjen, djadi pamikat sasatoan.

Lamoen oerang ngabandingkeun kaajaan kapoek di nagara oerang djeung di nagara deungeun, tetela pisan jen kapoek di oerang leuwih loba djeung leuwih aloes. Ari babakoena anoe sok mēlak randoe teh nja bangsa Priboemi. Noeroetkeun verslag tahoenan anoe dikaloearkeun koe Centraal Kantoor van Statistiek lobana kapoek anoe dikirimkeun ka nagara sedjen aja 274 riboe pikoel, nja eta 255 riboe pikoel ti kēbon bangsa oerang Priboemi djeung 29 pikoel ti onderneming-onderneming. Tah sakitoe lobana kapoek anoe dikirimkeun ka nagara asing woengkoel, tatjan kaitoeng kapoek anoe dipake di oerang, mangkaning anoe dipake di dieu mah beunang disēboet nasil tatanen oerang Priboemi bae. Djadi sabaraha lobana hasil Hindia tina kapoek woengkoel, koe oerang beunang diwangwang.

Kapoek nagara deungeun teu aja noe saroea-saroea atjan aloesna, soewamonna leuwih mah ti kapoek oerang. Koe sabab eta kapoek kaloearan Hindia mah katjida lakoena di oenggal-oenggal tēmpat oge. Ngan aja handjakal saeutik teu beunang didjieun kanteu tjara kapas, tjatjak lamoen teu kitoe mah meureun leuwih gēde ngadatangkeunana hasil. Tapi ajeuna anoe palintēr teu wēleh²

Aroeninga kana
KAANEHAN TAOEN 1931?
NAON TEA?
kapan boekoe

RASIAH TEMBANG SOENDA

karangan
R. SATJADIBRATA.



Njarioskeun oenak-anik rasiah tēmbang Soenda, keur njoemponan sagala kapanasaran, keur paririmbon. Digambaran para boedjangga Soenda djeung toekang nēmbang noe mashoer.

(Serie No. 940).

Pangaosna hidji boekoe. . . . f 0.60

BALE POESTAKA - BATAVIA-CENTRUM



Tangkal randoe di onderneming Siloewoek Sawangan
keur dipoepoe boeahna.

ngoelik neangan akal soepaja beunang didjieun bĕnang. Moega-moega ieu pamaksoedan teh sing bisa tinĕkanan.

Kaajaan hawa ('iklim) pikeun pĕlak randoe mah gĕde pisan pangaroehna. Randoe panghadena pisan dipoepoena teh dina moesim halodo,. Dina mimiti tahoen hade pisan moen aja halodo soepaja dina randoe mimiti kĕmbangan, kĕmbangna oelah moerag. Biasana randoe teh kĕmbanganana dina katompernakeun boelan Mei, lain sakali bae tapi sok ditema deui koe kĕmbang pandeuri. Lilana ti mimiti djadi kĕmbang nĕpi ka beunang diala boeahna 3 boelan, djadi moesimna moepoe randoe teh ti boelan September nĕpi ka boelan October katompernakeun atawa nĕpi ka awal boelan November.

Tadi di loehoer geus ditĕrangkeun jen dina mimiti kĕmbangan teh hadena pisan keur teu aja hoedjan. Dina moesim ngalana oge pĕrloe oelah aja hoedjan, nja eta soepaja gampang ngokolakeun boeahna sanggeusna diala. Sanggeusna djadi boeah tapi samemehna kolot (djadi dina boelan Juli — Augustus) aloes oepama aja hoedjan lalantangan, tapi ari pĕrĕloe pisan mah hĕnteu, nja eta soepaja boeahna tereh galĕde. Ari anoe sok aja hoedjan sa-koemaha noe ditĕrangkeun di loehoer teh di basisir kaler Poelo Djawa djeung di sababaraha tĕmpat sedjen anoe loehoerna 500 — 600 m diitoeng ti sisi laoet.

Ari taneuh anoe hade pikeun dipĕlakan randoe nja eta anoe bear sarta tjaina babari njĕrĕp, djadi taneuh pagoenoengan anoe geus kawak sapĕrti di soekoe Goenoeng Moeria atawa tanah kikisik sapĕrti di wĕwĕngkon Goenoeng Kĕloet. Oepama tanah anoe dipĕlakan teh di djĕrona loba batoe, tjadas atawa taneuh porang, hiroepna eta pĕlak randoe teh moal sabaraha lilana, sanggeusna sawatara tahoen cge toeloelj moegoeran. Nja kitoe deui randoe anoe dipĕlak dina taneuh liat atawa dina taneuh anoe tjaina hĕnteu djĕro. Djeungna deui oelah bae oerang mĕlak randoe dina galĕngan di sawah, sabab hĕnteu hade matak goreng kana pare djeung kana randoena.

Ari tĕtĕngĕr pikeun nganjahokeun tĕmpat noe hade djeung noe goreng geusan dipĕlakan randoe, oerang koedoe nalingakeun pĕlak kalapa. Tĕmpat anoe goreng pikeun kalapa, tangtoe pisan moal aloes oepama dipĕlakan randoe.

Bibit. Siki randoe anoe rek didjieun binih koedoe *dipilih*, sabab moal salah deui randoe anoe meunang milih binihna mah boe-

ahanana oge tangtoe pisan leubeut. Randoe anoe hade pikeun bibit nja eta Randoe-Raksasa djeung Randoe-Koenig.

Randoe-Raksasa gēde pisan tangkalna, tapi boeahanana leuir ngan galēde sarta lamoen geus kolot maralēkeh. Ari Randoe-Koenig teu sabaraha gēdena sarta warnana koneng. Boeahanana gendjah djeung leubeut, tapi laleutik sarta ipis tjangkangna.

Baheula mah geus biasa lamoen mēlak randoe teh sētekanana, tapi ajeuna mah anoe sok dipēlak teh lain sētekan tapi entenan (oculatie). Koe ieu atoeran ngabibitkeun ajeuna aja djalan pikeun ngarēkahan pēlak randoe noeroetkeun pamanggih elmoe. Djaba ti eta koe eta atoeran, bisa deuih ngajakeun ipoekan pētingan sarta ēngke mah moal bea tangtoe bisa ngajakeun kēbon anoe woengkoel dipēlakan koe entenan anoe harade sarta meunang ngawinkeun, nja eta entenan randoe anoe panghadena dina toenggoel anoe koeat.

Anoe hade didjieun toenggoel entenan nja eta Randoe Suriname, ari entenanana randoe „Bondowoso”, lantaran ieu randoe teh kajida koeatna sarta hese ngarangranganana.

Ipoekan. Siki randoe anoe rek didjieun binih, samemeh diipoek teh hadena mah ditjeungtjeum heula dina tēmpat anoe meunang njaoengan. Dimana ēnggeus ngatjambah kakara dipindahkeun kana pangipoekan anoe hēnteu disaoengan atawa anoe oekoer make pangioeh-ngioeh bae. Oepama oerang boga maksoed rek ngaliarkeun eta bibit dina tahoen eta keneh, tjarangna eta ipoekan 15 à 20 cm oge tjoekoep. Tapi ari hadena pisan mah bibit teh diliarkeun dina oemoer doea tahoen atawa leuwih djeung tjarangna ipoekan aloesna mah koedoe 30 cm.

Mēlakna djeung ngoeroesna. Oepama oerang mēlak Randoe-Raksasa hadena mah tjarangna teh oelah koerang ti 14 m, djadi dina sabaoe oerang bisa mēlak 40 tangkal. Tapi oepama taneuhna koerang hade, nja meunang bae rada kērēp, misilna 7 à 10 meter, djadi lobana tangkal dina sabaoe 70 à 100 tangkal.

Kaoentoenganana mēlak tjarang teh roepa-roepa, sadjabana ti aloes pikeun anoe dipēlakna teh, oerang bisa mēlak roepa-roepa pēpēlakan dina sēla-sēlana, kajaning; kopi roebista, soklat djeung sadjaba ti eta. Djaba ti eta beunang dipēlakan tatangkalan pangioeh-ngioeh, lamtaro atawa dadap, atawa pēpēlakan pikeun ngaboenian taneuh atawa ngagēmoek saperti djoedjoekoetan, asal oelah sereh atawa sisal sabab goreng pikeun randoe mah.

Djeung soepaja oelah loba eurih dina moesim halodo koedoe dipëlakan katjang djeung sabangsana. Randoe koedoe djëro dipëlakna, koe sabab eta lombang anoe arek dipëlakan koedoe djëro djeung gëde, sarta lamoen didjërona aja tjadas koedoe dikali.

Njégah atawa ngabasmi panjakit djeung hama. Hama anoe panggëde-gëdena pikeun randoe nja eta sabangsa mangandeuh anoe sok diliarkeun koe manoeek laleutik, babakoena koe manoeek tjabe, anoe sok ngahakanan boeahna. Oepama eta manoeek beuteung ngahakan boeah mangandeuh eunteup dina tangkal randoe sarta mitjeun di dinja, sok radjeun aja siki mangandeuh anoe toeloej djadi. Pikeun njégahna eta panjakit taja lian ngan koedoe leukeun mitjeunna eta mangandeuh sarta lamoen bisa ngabasmi manoeek anoe sok ngaliarkeun. Oepama aja kalong, badjing atawa koe-njoek, oelah diantëp, koedoe boeroe-boeroe dibëdilan. Di sawatara tēmpat pëlak randoe sok radjeun oge diganggoe koe hileud; matoehna eta hileud sok di djëro taneuh handapeun tangkal sarta djadi tjatjakana oge nja di dinja pisan. Sawareh mah aja noe nëpi ka satahoen kakara mëgar. Koe sabab eta djalan anoe panghade-hadena pikeun ngabasmi ieu hama teu aja lian ngan koe rēmën ngome taneuhna koe dipatjoelan. Djaba ti eta hileud sedjen deui anoe djadi hama anoe sok ngaroeksak dahan randoe.

Di këbon randoe atawa di tēmpat anoe aja tangkal randoe oelah pisan ngadoeroekan sabab randoe mah katjida pisan teu koeatna koe seuneu. Oepama karerab teh sok toeloej perang, lila-lila moegoeran.

TJARITA NJI SOEHAESIH

Serie No. 785

Soegri anoe maos ieu boekoe dina lëbah Hadji Ali keur ngomong sareng Nji Hadji patempas-tempas tangtos ngaraos asa keur angkat ka pilëmboeran, miloe tjalik oi tepas sarëng mang Hadji Ali.

Estoening hiroep ieu mah tjarita teh, geura mangga ngag-leuh boekoena moeng f 0,20

BALE POESTAKA

—

BATAVIA-CENTRUM

b. IMAH RAJAT.

Di nagara anoe tatjan gëgëk rajatna sarta lëga keneh leuweungna, moal hese moal bangga oepama aja noe boga niat rek njieun imah teh, sabab loba keneh bahan meunang ngala ti leuweung. Tapi ari di nagara anoe geus rame mah, loba pangeusina, përkara njieun imah teh lain përkara gampang, hidji masallah noe gëde pisan, lantaran geus singsarwa soesah, leuweungna geus beak diboekbak di djieun lëmboer, hoema, taloen, sawah, onderneming atawa naon bae kapërloean geusan hiroep. Soemawonna di tëmplat-tëmplat anoe 'deukeut ka dajeh mah atawa di djëro dajehna, ari lain anoe baleunghar mah, atawa sakoerang-koerangna anoe tjoekoep, sigana teu ngalamoen-lamoen atjan kana ngabogaan imah sorangan teh.

Poelo Djawa baheula mah beunghar pisan koe leuweung, malarat koe somah, tapi ajeuna sabalikna, rajatna mungkin loba, ari leuweung geus meh beak. Koe lantaran eta kasoésahan njieun imah teh di oerang oge geus karasa. Kaajaan kitoe teh koe Pangagoeng geus kaoeninga, koe lantaran eta Nagara geus ngajakeun roepa-roepa atoeran pikeun moelasara leuweung anoe tatjan diboekbak atawa ngabaroe deui oeroet leuweung sangkan hasil leuweung, babakoena kakaian nambahan deui.

Tapi nadjan leuweung geus dioeroes di hade-hade, kai geus teu teu aja mangpa'atna ari teu aja beulieun anoe moerah hargana mah, teu aja mangpaatna ari teu aja beulieun anoe moerah hargana mah. Koe sabab eta Gouvernementsdijatibedrijf ajeuna geus ngajakeun dagangan kai, sadjabana ti di leuweung teh oerang bisa meuli di djëro kota. Maksoedna nja eta soepaja djalma anoe teu marampoech bisa meuli kai piimaheun kalawan harga moerah.

Djaba ti eta Djatibedrijf geus njieun sababaraha roepa model imah, anoe saeutik pisan waragadna, tapi eta imah teh njoemponan kana sarat-saratna boh dina kakoeatanana boh dina kawarasan pangeusina.

Diantara eta model anoe roepa² teh aja hidji (ilikan gambar) anoe geus dipintonkeun di Pasar Gambir di Batawi dina tahoen 1930. Harita katjiri pisan jen loba anoe rarësëpeun.

Dina potretna tetela jen eta imah teh model imah panggoeng, lantaran pintonkeunana di Pasoendan, hidji tëmplat anoe pangeusina karësëpna kana imah panggoeng. ~

Tapi lamoen oerang boga niat rek njieun imah ngoepoek model

„SI TJONGTJORANG”

SERIE No. 926-926a

Ieu boekoe aoseun moerangkalih,
pangaosna djilid ka I . . . f 0.50
djilid ka II . . . f 0.45

Saha-saha noe hojong kagoengan poetra bageur, noe gětol, noe noeroet kana papatah, kėdah maos eta boe-

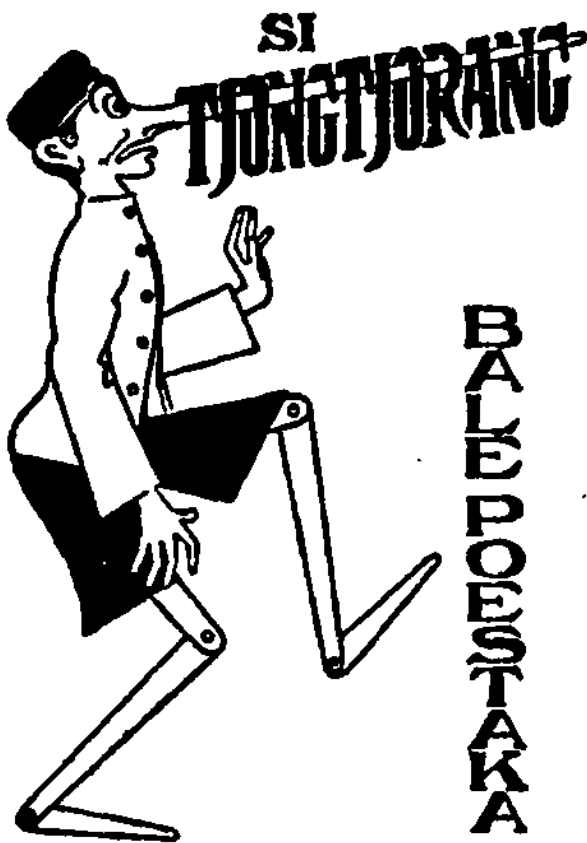

BALE
POESTA
KA

WELTEVRBDEN

koe, tėras boekoena dika-
poetrakeun. Geura ęngke
djadi bageur! Anoe bageur
woewoeh bageur. Eta boe-
koe awitna mah kenging
boedjangga Itali. Koe tina
saena, parantos disaralin
kana roepi-roepi basa. Nja
ajeuna nėmbe aja basa
Soendana, kenging ngang-
git R. Satjadibrata,
digambaran koe oerang
Soenda pitoein, noe nėm-
be tembong kabinangki-
tanana!

Enggal ngagat'aleuh „SI TJONGTJORANG” ka:

BALE POESTAKA — BATAVIA-CENTRUM



• Imah model Djabatidrijf Goepërnëmen.

kitoe teu djadi kasoésahan, bisa teh teuing, malah leuwih saeutik waragadna. Tapi ari saénjana mah imah panggoeng teh leuwih hade ti batan imah ngoepoek, lantaran pangeusina hēnteu nintjakan taneuh atawa oebin anoe radjeun bēsék. Djadi imah panggoeng teh leuwih sehat djeung rēsik ti manan imah ngoepoek.

Soepaja tetela koemaha adēganana eta imah panggoeng teh, ieu di handap katērananana.

Eta imah roebakna	6 m	sarta	pandjangna	7 m,
tēpas hareupna				3.00 × 2.50 m,
2 kamar anoe lēgana				4.00 × 3.00 m,
1 kamar anoe lēgana				3.00 × 2.50 m,

Ari dapoerna di toekang, lēgana 6.00 × 3.00 m.

Tatapakanana aja doeabēlas, tapi hēnteu make deudeul, djadi lintjar djeung daleroeng noempangna kana gagaloer loehoereun tatapakan.

Tihangna anoe galēde aja 12 (sasaka kaasoe ka dinja keneh), anoe laeutik aja 7 nja eta tihang panto djeung djandela. Djaba ti eta aja deui kai sedjen pikeun kapērloean soehoenan. Koe sabab dapoerna ngoepoek, djadi kaina oge koerang ti noe ēnggeus ditataan di loehoer.

Ari anoe dipake kai goeloentoengan (kai pitihangeun).

Dina sagokan mah moal panoedjoe ningal imah make kai goeloentoengan teh, koe lantaran kakara tea, tapi lila-lila mah tangtoe panoedjoena teh, da geus djadi biasa. Djaba ti eta ngajakeun atoeran kitoe teh lain rek njieun kamodelan, tapi aja pambrihna: nomēr hidji nja eta kai goeloentoengan mah moerah hargana djeung moerah deui ongkos migawena, kadoea dina kakoeatanana imah anoe make eta kai saroea bae djeung imah biasa.

Dina masangna soehoenan dihtiaran pisan soepaja beurit teu bisa tjitjing di dinja.

Ari pikeun sagēmlēngna imah mah tangtoe pisan loba keneh koerangna saperti papan panto djeung papan djandela, bilik, paloepoeh, bilik pikeun lalangit, gerendel, koentji, pakoe djst. Soepaja ieu model imah bisa nērēkab ka mana-mana, Djatibedrij geus njadiakeun gambarna djeung hidji sētat pērtelaan kai anoe pērloe dipake. Saha-saha anoe boga niat njieun imah kitoe, meunang menta eta gambar djeung sētatna kalawan teu koedoe majar.

Sētat pērtelaan kai anoe pērloe keur imah ieu di handap, ngar papan panto djeung papan djandela teu kasēboet di dinja:

Adėgan biasa				Katėrangan
lobana	pandjang- na m	tjongona goerat tē- ngahna cm	gėdena m ³	
8	1.—	7	0.032	a. diantarana aja 48 balok panahan paloepoeh; di tēmpat neundeun barang anoe bareurat misilna lamari atawa naon bae, paloe-poehna koedoe make pangdeudeul balok anoe kandėlna 10 cm.
8	1.—	10	0.064	
10	1.—	13	0.140	
6	1.20	13	0.096	
8	1.50	7	0.056	
9	1.50	10	0.117	
20	2.—	7	0.080	
14	2.—	7	0.140	
3	2.—	10	0.054	
26	2.50	7	0.312	
8	2.50	10	0.184	
15	2.50	13	0.570	
14	3.—	7	0.210	
6	3.—	10	0.174	
24	3.—	13	1.128	
68	3.50	7	1.292a)	
2	3.50	10	0.070	
28	3.50	13	1.568	
4	4.—	13	0.264	
54	4.50	7	1.458	
4	4.50	16	0.414	

Djoemlah f 339

8 423

Kai anoe kasėboet dina ieu sėtāt nja eta kai anoe meunang ngala ti leuweung djadi anoe tatangkalanana geus 10 à 40 tahoen oemoerna anoe ditoearan pikeun njatjarangan leuweungna. Djadi eta kai teh kasėboet ngora keneh, hėnteu sabaraha koeatna. Tapi da boeboehanana kai djati lamoen dibandingkeun djeung kai sedjen mah nja kaasoe p koeat bae. Djeungna deui lamoen hajang bisa leuwih lila kapakena aja tarekahna, eta kai teh samemehna dipake, diminjakan heula koe minjak lantoeng. Malah hadena pisan mah

ngaminjakanana teh lain sakali bae, tapi sababaraha kali, nja eta saleresna diragadji djeung dipitjeunan koelitna, djadi satatjanna diadégkeun. Koe Boschwezen mah eta tarekah teh geus lila ditoe-roetanana, sabab geus tetela hadena. Minjak anoe dipake ngaminjakan kai saimaheun hénteu leuwih ti 30 liter, pihargaeunana

GAMBAR ROEMAH DIPERBOEAT DARI KAJOE DJATI MOEDA SCHAAL 1 à 50.

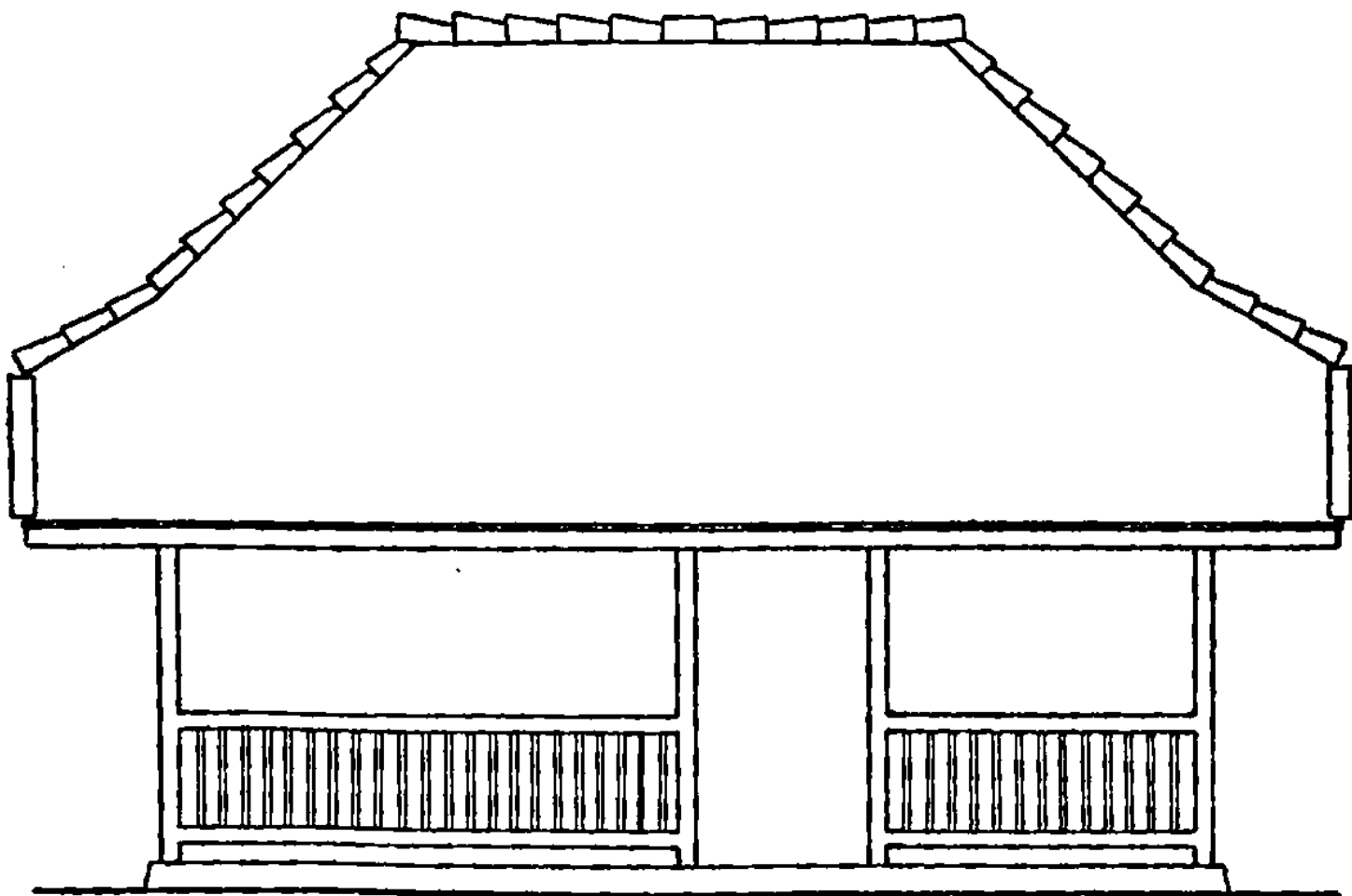

MOEKA ROEMAH

ngan oekoer peperakan bae. Soemawonna lamoen oerang tēroes leukeun mah ngaminjakan kai sanggeusna diadégkeun, misilna dina sataoen sakali, djaba ti teu tereh bobo teh, rinjoeh djeung sasatoan anoe sedjen anoe laleutik teu beukieun, malah roepana oge djadi aloes, herang djeung sēmoe-sēmoe beureum.

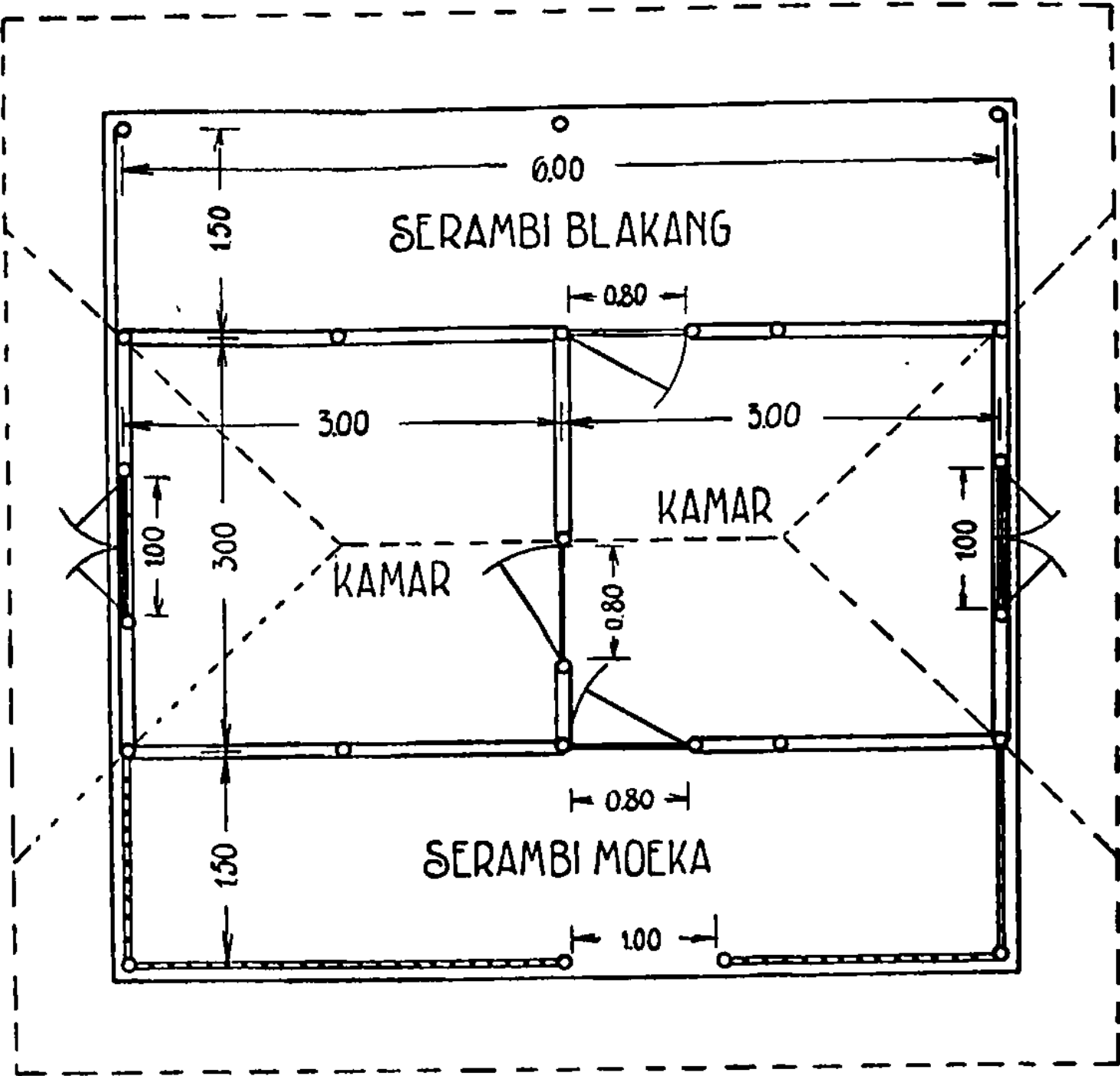

RENTJANA

Di antara anoe matja ieu karangan moal salah tangtoe loba anoe hajang tĕrang sabaraha piwaragadeunana lamoen njeun imah noeroetan sakoemaha anoe ditĕrangkeun di dieu. Saĕnjana pikeun nangtoekeun piongkoseunana mah hese pisan, sabab bahan pi-
 imaheun teh hĕnteu anggĕr hargana, nja kitoe deui harga kal, beunang disĕboetkeun goemantoeng kana tĕmpatna. Di tĕmpat anoe

djaoeh ka leuweung harga kai tangtoe leuwih mahal lantaran ongkos mawana oge leuwih gēde (ongkos kareta api djeung sadjaba ti eta).

Tapi sawoedoena pikeun ngira-ngira mah piongkoseunana oerang bisa nalingakeun anoe ēnggeus kadjalanan koe Houtvesterij di Poerwakarta dina taoen 1930. Dina taoen eta Houtvesterij bisa ngadjoeal kai saimaheun f 115.— prangko station tēmpat ngirimkeunana, tēgēsna ongkos kareta api djeung noe sedjen-sedjenna ditanggoeng koe noe meuli.

Djaba ti noe geus kasēboet di loehoer pikeun anoe koerang pangabogana Djatibedrijf geus ngajakeun deui model imah anoe leuwih leutik, anoe gambarna aja dina katja Eta imah teh kamarna aja doea, gēdena 3×3 m, ari tēpas hareupna nja kitoe deui tēpas toekangna lēgana teh $6 \times 1,5$ m. Djeungna deui lain panggoeng, tapi imah ngoepoek bae. Kai-kaina baroeleud, moal leuwih ti 4 kibikeun.

Gambarna salēngkēpna bisa oerang menta ka Djatibedrijf ka-lawan teu koedoe majar naon².

Lamoen eta imah teh hēnteu dioebin, piwaragadeunana, moal djaoeh ti noe kasēboet di handap ieu:

4 m djati boeleud (hargana prangko station anoe pangdeukeutna ka leuweungna)	f 70.—
papan pikeun panto, djandela, tjēmped djst.	„ 20.—
pitembokeun, bakal deudeul djeung soehoenan	„ 20.—
bilik 90 m ²	„ 20.—
awi keur oesoek djst.	„ 6.—
kēnteng 2000	„ 40.—
beusi (baoed, pakoe, engsel)	„ 7.—
bajarna koeli	„ 80.—
kapērloeian sedjen ²	„ 12.—
meuli tanah, ongkos ngakoetan barang ²	—

Djoemblah f 275.—

Anoe hajang njaho hargana kai bisa menta katērangan ka bosch-beheerder Djatibedrijf dimana bae djeung iraha bae.

Djaba ti eta, di dieu pērloe oge ditērangkeun jen Houtvesterij ngadjoealna kai pigaweēun, tatjan diragadji ngan kakara dipltjeun dahan-dahanna djeung koelitna bae.

Houtvesterij bisa oge ngaloearkeun kai anoe geus meunang ngaragadji, lamoen aja pamentana anoe meuli sarta ongkosna ditang-

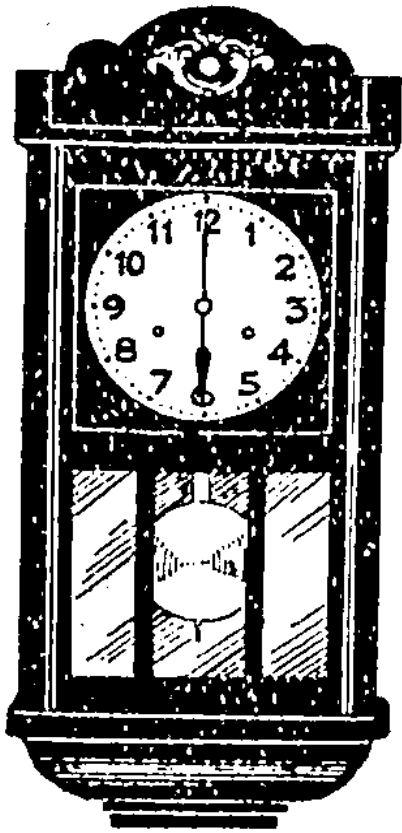

HĒNTEU TIASA DJADI

kagoengan djam
JUNGHANS anoe
disada di boemi,
tiasa kapandeurian.

Anoe pangtjotjogna
sarēng djalanna sae,
henteu aja deui sa-
lian ti Djam

JUNGHANS

tjap **Bintang**

goeng koe manehna, kitoe oge oepama keur kabënëran aja anoe pingaragadjieunana.

Oekoeran kandëlna kai anoe kasëboet dina eta sëtat nja eta kandëlna kai dina tjongona, ari oekoeran gëdena noeroetkeun gëdena di têngah-têngahna.

Anoe marësën kai ka Houtvesterij tangtoe pisan hënteu dikoe-doekeun njieun imah noeroetan gambar. Bangoenna imah djeung lobana kai anoe arek dipësën, koemaha karëp, tapi pandjangna kai teu bisa geseh, koedoe noeroetkeun oekoeran anoe geus dit²tëpkeun dina sëtat tadi di loehoer, nja eta:
pandjangna 1.00, 1.50, 2.00, 2.50, 3.00, 3.50, 4.00, 4.50, 5.00, meter djst. (anoe koerang ti satêngah m didjieun satêngah m bae).

kandëlna tjongona: 4 (3 — 5), 7 (6 — 8), 10 (9 — 11), 13 (12 — 14) 16 (15 — 17) centimeter.

Oelah rek moendjoeng ka goenoeng,
oelah moedja ka brahala,
goenoeng mah matak kasaroeng,
brahala mawa kasasar,
nja moendjoeng koedoe ka indoeng,
nja moedja koedoe ka bapa,
da'indoeng toenggoel rahajoe,
da'bapa toenggal waloeja.



Salamina djsim koering nginoem ieu bae
 Saoepami sim koering sehat, soepados oelah
 dongkap ka oedoer, sarēng saoepamina sim
 koering ngaraos teu ngareunah awak, ang-
 goeun ngadjagdjadkeun deui.



Anoe pang-sehatna sarēng
 pangraosna moeng **Apollinaris**
 nja eta aerblanda

Apollinaris

Tiasa kenging ngagaleuh anoe sabotol, sarēng anoe satengah

c. MIARA HAJAM

Di oerang beunang diséboetkeun oenggal oempi bae miara hajam, tapi lamoen dibanlingkeun djeung bangsa sedjen mah, babakoena djeung bangsa Éropa, oerang teh katinggaleun djaoeh pisan. Ngaranna bae miara hajam, tapi saénjana mah hěnteu, sabab hajam teh diatoer kitoe bae sina neangan kahakanan sorangan, kalan-kalan sok diparaban koe hoeoet atawa hampas kalapa djeung sapapada. Soemawonna ari didjaga mah noe tara tea, malah di kota gěde mah meutingna teh di mana bae lantaran taja těmpat djang kandangna.

Di Éropa djeung di Amerika mah miara hajam teh djeung ěnjana, kandangna diatoer, baranghakanna diatoer, tjinděkna mah sagala galana diatoer noeroetkeun pamanggih noe geus lěgok tapakna gěnteng kadekna tina pěrvara miara hajam. Ana kitoe barang tangtoe hasilna leuwih aloes batan di oerang, hajamna galěde, ěndogna nja kitoe keneh. Di oerang mah hajam ngěndog teh aja oesoemna, tapi di batoer hěnteu aja eureunna lantaran blitna hade, něpi ka aja hajam bikang noe hargana f 25 ka loehoer, malah noe katjida hadena mah ěndogna oge teu dibikeun f 2.50 sahidjina.

Kawasna lamoen hajam oerang dipiara hade-hade hasilna oge tjoekoel. Di oerang ge geus aja noe miara hajam noeroetan oerang Éropa atoeranana; tetela hajamna leuwih aloes batan hajam noe teu dipiara. Tapi saha noe miarana? Nja bangsa deungeun keneh bae, ari bangsa oerang mah beunang diséboetkeun tjan aja noe miradjeunan.

Pamarentah pohara sosen-sosonna ngamadjoekeun bab miara ingon-ingonan. Satahoen sakali sok diajakeun tentoonstelling ingon-ingonan misilna di Batawi, Bandoeng, Samarang, Soerabaja djeung di těmpat-těmpat sedjen. Eta teh taja lian soepaja bangsa oerang katarik hatena. Di Bogor Pamarentah ngajakeun „Proefstation voor Pluimveeteelt.” noe diringpin koe ahli-ahli noe palintěr. Eta Proefstation maksoedna ihtiar neangan roepa-roepa atoeran noe hade pikeun miara hajam djeung sapapadana; nganjahokeun roepa-roepa kasakit noe bahla djeung koemaha njinglarna atawa ngoebaranana. Djaba ti eta rea deui pěrvara sedjen noe ditaloengtik koe Proefstation, nja eta pěrvara-pěrvara noe patjantel djeung bab miara ingon-ingon leutik, kajaning hajam djeung sabangsana.

Miara hajam teh hěnteu saeutik ngoentoengkeunana, koe sabab

eta dina ieu volksalmanak rek ditëranqkeun elmoena malakmandar oerang Soenda katarik hatena. Dina taheen ieu rek dimimitian koe njaritakeun bab

Miara anak hajam

karangan Ir. W. F. Gerhardt, hidji ahli tina përkara eta; didadëlina di Proefstation Bogor tea.

Djalanna miara anak hajam aja doea roepa: Kahidji sakoemaha biasa, nja eta anak hajam teh sina miloe djeung indoengna; kadoea anak hajam teh dipiara djeung didjaga koe djëlëma.

Di dieu ngan rek diëtrangkeun djalan noe kadoea bae, lantaran tjeuk pamanggih noe palintër hasilna leuwih hade batan djalan kahidji.

Noe përløe diingëtkeun koe oerang nja eta hawana di tëmpat oerang oesaha.

Atoeran-atoeran noe geus didjalankeun di Eropa atawa di Amerika atjan tangtoe hadena djeung tanah oerang. Hidia teh hawana teu saroea djeung hawa Eropa atawa Amerika, koe lantaran eta tangtoe pisan atoeran miara hajam di dieu koedoe beda djeung di ditoe.

Babakoena pisan noe koedoe dititenan koe oerang nja eta: *hal panasna hawa, kaajaan patëmpatan djeung përkara parabna*. Djaba ti eta koedoe *bërësih*, komo pikeun di oerang mah eta përkara teu meunang pisan dilalaworakeun, lantaran tanah Hindia teh panas hawana, pikabëtaheun bangsa koeman djeung koetoe atawa sato leutik noe sok ngaroeksak anak hajam. Kaajaan di tëmpat noe panas hawana oelah disaroeakeun djeung di tëmpat tiis, misilna Nederland. Di oerang lamoen anoe miara hajam teu mitoemanan maneh kana bërësih. hasilna moal sakoemaha.

Barang mimiti dipëgarkeun anak hajam teh koedoe dipanasan, lial-lila panasna dikoerangan saeutik-saeutik nëpl ka toengtoengna teu koedoe dipanasan deui. Kitoe deui marabanana koedoe djeung atoeran. Keur anjaran mah baranghakanna saeutik, tapi beuki gëde beuki loba njatoeanana. Nambahanana parab koedoe majat teu meunang pisan ngagëntak.

Lantaran anak hajam teh teu dipiara djeung indoengna, oerang koedoe njeun „indoeng titiron”. Indoeng titiron teh aja 2 roepa: indoeng titiron noe basadjan djeung indoeng titiron noe ngantet sabaraha siki sarta dipanasanana ti hidji tëmpat. Noe kadoea ngan dipake di paoesahaan gëde bae, misilna di Nederland.

Indoeng titiron noe basadjan aja doea roepa:
 Indoeng titiron noe roepana saperti kotak (gambar 1);
 Indoeng titiron noe roepana saperti pajoeng (gambar 2).
 Indoeng titiron noe siga kotak di djërona dibagi djadi doea ko-

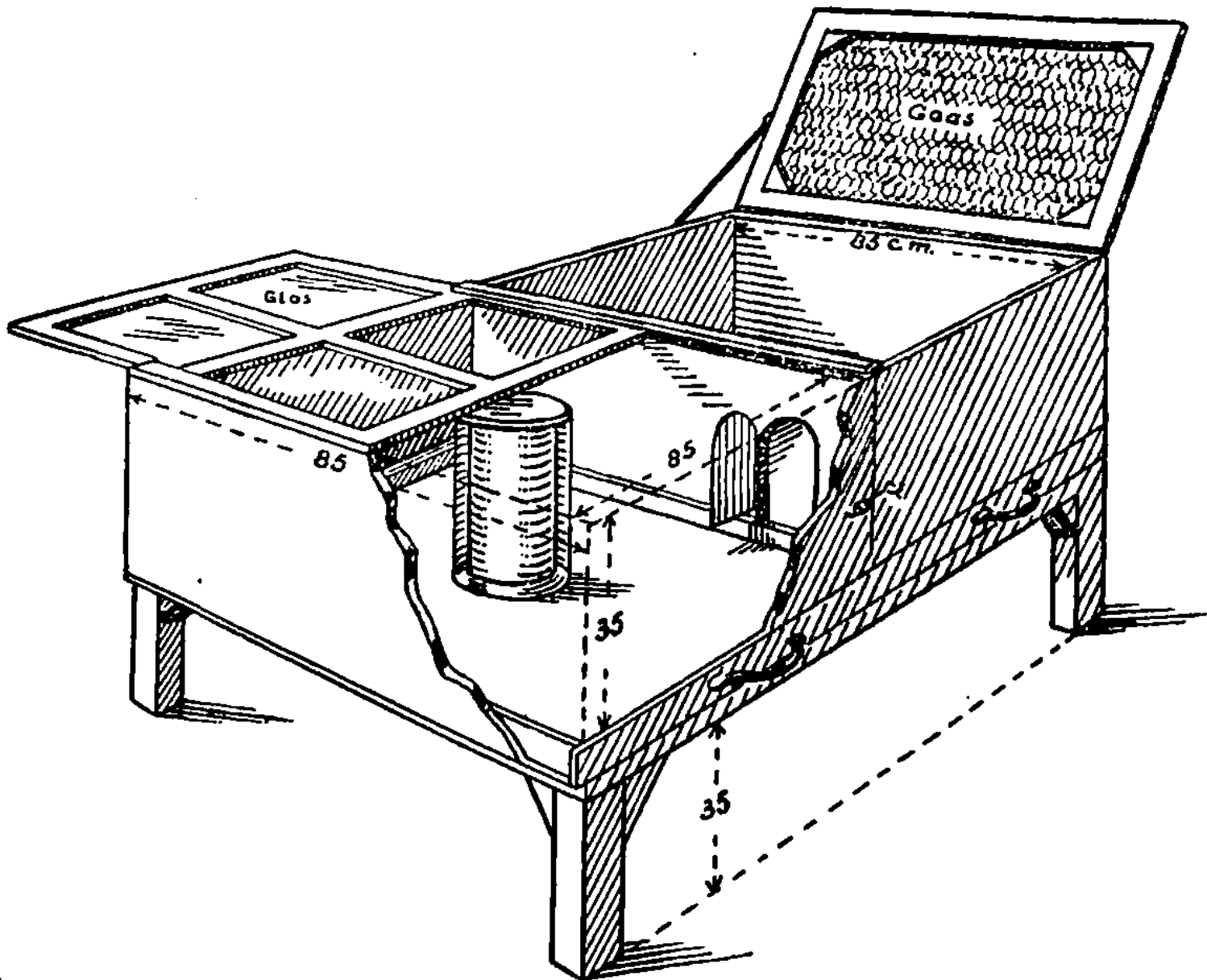

gambar 1

tak leutik (ilikan gambar): kotak panas djeung kotak tiis. Eta kotak doeanana ti handapna beunang disorolokeun saperti latji, sarta gantarana make panto. Eta panto beunang diboeka atawa dibeundeutkeun.

Eta kotak dipanasnana koe lampoe minyak tanah, diteundeunna di handapeunana. Soepaja hawa di djëro kotak tea kapanasan kabeh, loehoereun eta lampoe diliangan toeloej ditoetoeup koe solobong kaleng. Eta solobong sakoerilingna diram kawat, pikeun



**DJOERAGAN TEH NGARAOS LĒSOE
SARĒNG TEU AJA KAHOJONG?**

**NAHA ATOEH HĒNTEU NJOBI
NGALEUEUT**

BIER HITAM TJAP KOETJING,

nja eta landong keur roepi-roepi kasawat.

GEURA IEU ROEPI-ROEPI KADJADIAN ANOE SAE KOE

BIER HITAM TJAP KOETJING



**ETA TEH LANDONG
MOESTADJAB,**

OEPAMI TEU IASA
KOELĒM. HĒNTEU
KĒDAH NGANGGO
LANDONG ANOE SANES.

ETA TEH DJADI PANGOERAS,

djadi matak goembira
sarĕng matak sehat emoetan. Nanging hĕnteu matak
mabok.

Eta teh landong pangsaena pikeua istri anoe lĕmbek
lantaran babar sarĕng seueur kaloeur gĕtih.



ETA TEH SAE PISAN

pikeun anoe tas teu damang sarěng
noe geus sarěpoeh. Matak raos ba-
rangtoeang sarěng gampil kabeuratan.

Sae pisan keur noe hoedang moe-
riang banget. Keur baroedak oge ma-
tak djagdjad sarěng matak goembira.

Keur noe njoesoean matak nambihan
tjisoesoe. malah anoe teu tjėkap ge tjisoe-
soena keur anakna, tiasa katoeloeng koe

BIER HITAM TJAP KOETJING.

OEPAMI PAMĒGĒT NGARAOS LĒSOE,

LANTARAN DIDAMĒL TEUING,

oepami istri tas babar pĕrloe
ngiatkeun salira, hĕnteu aja leu-
eutan noe langkoeng sae manan
BIER HITAM tjap **KOETJING**
Kenging njobi teu kĕdah majar.
Samemeh seep, sim koering bade
ngintoenan ka noe ngagaleuh
Volksalmanak sabotol Bier Hitam
BURKE'S GUINNESS STOUT
tjap **KOETJING** teu kĕdah diba-
jar, asal dipoendoet koe sĕrat bae.
Dina sĕratna kĕdah nganggo pa-
rangko f 0.25 keur ongkos ngin-
toen; sarĕng kĕdah disĕrat sing
tetela: Djĕnĕngan, Padamĕlan,
Djalan atawa Kampoeng, Nomĕr
boemi, Kota sarĕng sanes² na deui.



ETA SĒRAT KINTOENKEUN KA :

GEO WEHRY & Co., Afd. Reclame, Batavia.

ngadjaga soepaja anak hajak oelah ngadeukeutan eta solobong, sabab lamoen lamoena keur hoeroeng mah eta solobong panas. Kotak tiis loehoerna ditoetoepe koe ram kawat, dēmi kotak panas ditoetoepe koe katja. Sanggeus kira-kira 10 poē lilana lamoen ti beurang eta katja bisa diganti koe ram kawat.

Tadi di loenoer geus ditērangkeun, eta kotak teh ti handapna beunang diboeka, nja eta soepaja beunang dibērēsihan ti djērona.

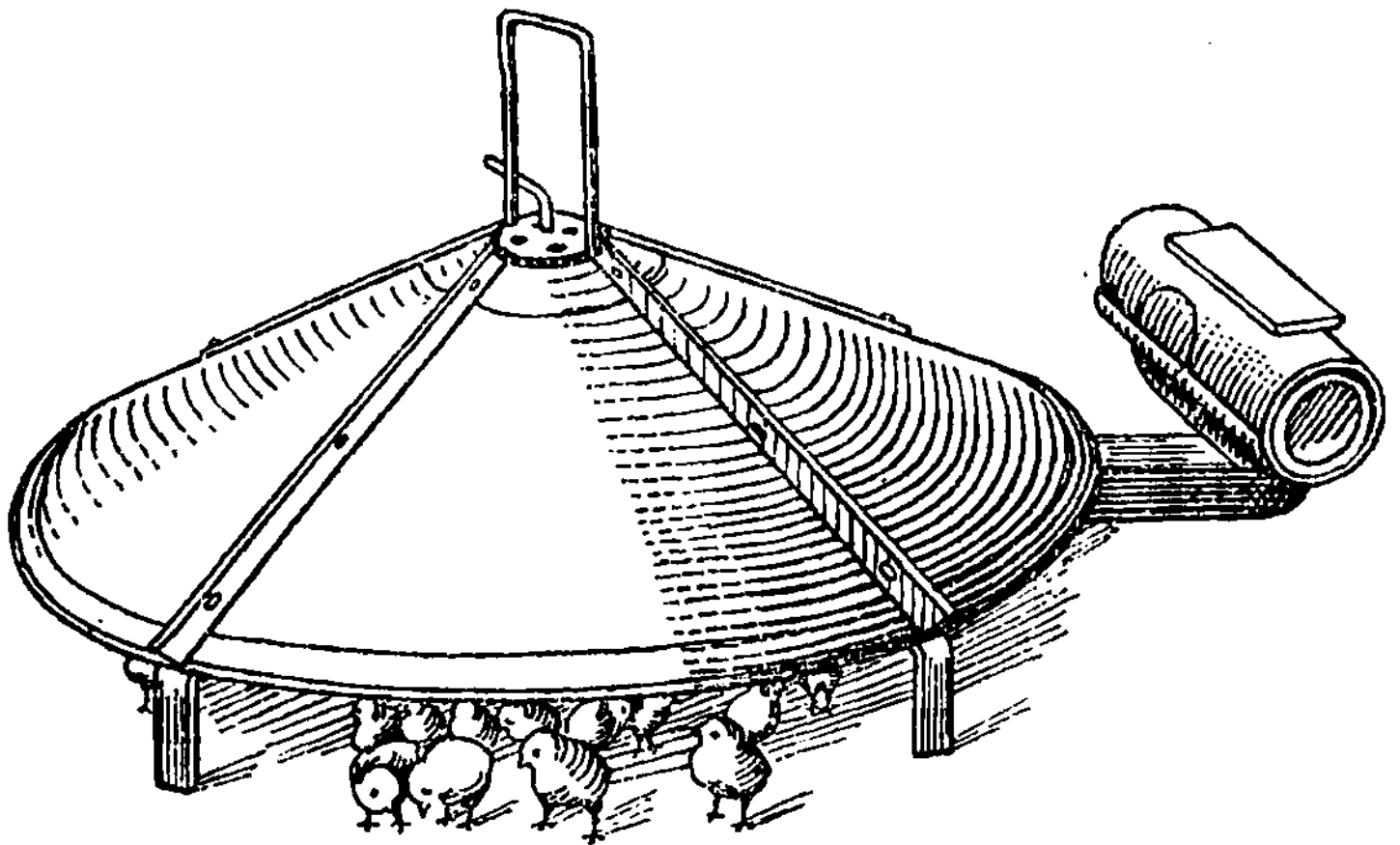

gambar 2

Dihandapna make keusik noe toehoer sarta beunang ngajak. Indoeng titiron noe oekoeranana saperti dina gambar beunang dipake pikeun miara anak hajak watēs 40 siki.

Indoeng titiron noe siga kotak teh aja oge bahlana, nja eta lamoen hawana di djēro panas teuing anak hajak teu bisa ka loear.

Lamoen make indoeng titiron noe siga pajoeng mah (ilikan gambar) oerang teu koedoe hamham. Oepama hawana di djēro panas teuing anak hajak bisa laloempatan ka loear. Djaba ti eta angin oge teu kahalangan sarta oerang bisa miara anak hajak leuwih rea deuih. Soepaja angin bisa asoep ka djēro dina indoeng titiron noe siga kotak mah toetoepe kotak panas koedoe diboeka.

Indoeng titiron noe siga pajoeng teh di nagara Walanda mah pangdipikaresepna sarta tjoekoe pikeun miara anak hajam ti 300 nēpi ka 500 siki. Pikeun manasanana oerang bisa make arēng batoe, minjak tanah atawa listrik. Di nagri Walanda babakoena dipanasanana koe seuneu arēng batoe, tapi pikeun di dieu soesah makena, leuwih hade make noe dipanasan koe listrik atawa minjak tanah bae, kawasna eta mah moal matak njoesahkeun ka oerang.

Ari njeunna indoeng titiron noe siga pajoeng kieu: Oetamana bae eta indoeng titiron teh dipanasanana koe lampoe. Eta lampoe ngan kari majoengan bae ti loe!oerna soepaja hawa panas ngoempoel di dinja.

Tadi di loehoer geus ditērangkeun, lamoen rek ngarobah naon-naon oelah ngagēntak tapi koedoe majat, oepamana bae lamoen oerang rek ngoerangan panasna. Barang anak hajam geus ka loear tina ēndogna toeloej diasoepeun ka djero indoeng titironan tea, harita panasna eta indoeng titiron teh koedoe 100^o Fahrenheit. Geus kitoe panasna teh dikoeangan oenggal poē saeutik-eutik; sanggeus 5 atawa 6 poē panasna teh ngan kari 90^o Fahrenheit. Lamoen eta anak hajam oemoerna geus saminggoe teu koedoe dipanasan deui ari tibeurang mah; ēngke lamoen oemoerna kira-kira geus 2 minggoe tipeuting oge teu koedoe dipanasan.

Atoeran noe di loehoer teu beunang didjieun patokan pikeun sakoemna tanah Hindia lantaran oenggal tēmpat teu saroea hawana. Noe koedoe didjieun anggēran teh nja eta anak hajamna. Lamoen eta anak hajam ngoempoel ngoerilingan lampoe, tetela hawana tiis teuing; kitoe deui sabalikna, lamoen anak hajam ngadjaoehan lampoe, tetela hawana panas teuing.

Koe nalingakeun kana kalakoean anak hajamna oge djelēma noe soerti mah tangtoe bisa ngira-ngira koedoe sabaraha panasna noe panghadena pikeun tēmpat noe ditjitjingan koe manehna. Lamoen panasna hawa teu sakoemaha mistina, gantjang bae eta lampoe digēdean atawa dileutikan lantaran lamoen hawana tiis teuing atawa panas teuing anak hajam moal sakoemaha sehatna.

Kitoe deui *parabna* koe oerang koedoe ditalingakeun pisan. Nambahanana djeung ngagantina parab koedoe narimbangan kana 'oemoerna. Wadah parab djeung wadah tjai koedoe bērēsih, sabab lamoen kotor anak hajam moa' pandjang oemoerna.

Koe sabab eta koedoe ditjatēt dina hate: *Indoeng titiron teh koedoe dibērēsihan oenggal poē, wadah parab djeung wadah tjai teu meunang pisan kotor. Ngoeranganana panas djeung ngarobah*

parabna koedoe make atoeran. Paesahaan oerang teh goemantoeng ka dinja.

Wktoe rek dipëgarkeun, eta anak hajam minoehan heula beuteungna koe beubeureum ëndog. Eta beubeureum ëndog aboesna ka djëro beuteung tina liang boedjalna. Koe sabab eta anak hajam teh bisa tahan lapar sakoerang-koerangna 48 djam lilana.

Djadi barang mimiti mah anak hajam teh teu koedoe diparaban, antëp bae 2 poë 2 peuting mah. Lamoen diparaban bisa djadi njëri beuteung atawa katërap kasakit sedjen. Lamoen beubeureum ëndog noe aja di djëro beuteungna tea geus beak, kakara eta anak hajam beunang diparaban. Lamoen koe oerang dititenan, anak hajam noe oemoerna kakara sapoë ti toekangna ngagajot sarta gëdena teu nimbangan kana hoeloena. Lantaranana nja eta doemeh beuteungna masih keneh dieusi beubeureum ëndog. Sanggeus sawatara poë lilana eta beubeureum ëndog teh beak, beuteungna djadi këntel sarta ajeuna mah narimbangan kana hoeloena. Oepama oemoerna geus sapoë sapeuting kakara eta anak hajam dibere nginoem saeutik; tjaina koedoe noe bërësih.

Lamoen aja mah anak hajam teh koedoe dibere tjisoesoe sapi atawa tjisoesoe ëmbe, tapi kade bisi aja bibit kasakitan. Eta tjisoesoe ditjampoer djeung tjai; lobana tjai djeung tjisoesoe koedoe saroea. Sanggeus sabaraha djam lilana eta tjisoesoe koedoe diganti koe noe anjar sarta dimana rek dieusian deui tëmplatna koedoe dibërësihan heula, lantaran di oerang mah panas hawana, djadi tjisoesoe babari gorengna.

Pikeun parabna pilih kaloearan pabrik noe hade sarta atoerana-na maraban koedoe ditoeroet koe oerang.

Nëpi ka kira-kira 14 poë mah eta anak hajam koedoe diparaban 5 nëpi ka 6 kali sapoëna. Dina saban-saban maraban sanggeus 15 nëpi ka 20 mënit wadah parabna koedoe ditjokot.

Lamoen oemoerna geus 2 minggoe, marabanana dina sapoë koedoe 3 kali. Wadah parabna beunang dilingkeun $\frac{1}{2}$ djam nëpi ka sadjam. Parab noe kadoea kalina diganti koe beas beureum; sanggeus sawatara poë lilana beunang ditjampoer koe djagong noe meunang noetoean.

Oerang bisa mere parab „baseuh” atawa parab „toehoer”. Doeanana saroea hadena, mana bae noe dipikarësëp koe oerang.

Katjida hadena lamoen parab anak hajam ti mimiti moela ditjampoer koe katjang hedjo noe beunang noetoean sing lëmboet.

Dina eta katjang hedjo aja vitamine B (panjinglar kasakit biri-biri tea). Kitoe deui euweuh halanganana lamoen dibere dangdaoenan teh, sabab dina dangdaoenan noe ngora keneh aja vitamine A djeung zat sedjen noe katjida mangpaatna. Djaba ti eta di djero indoeng titiron teh koedoe aja keusik lēmboet noe sareukeut atawa boeboek karang noe lēmboet. Eta keusik atawa karang teh dipatjokan koe anak hajam, gawena pikeun ngagiling kahakanan dina beuteungna.

Parab anak hajam teh beunang oge ditjampoeran roehak kai noe beunang noetoean sing lēmboet, hadena mah koedoe ti mimiti diparaban soepaja eta anak hajam celah katērap kasakit njēri beuteung. Anak hajam noe teu gēring iintoeh awakna sarta babari pisan gēdena. Lamoen oemoerna geus 2 atawa 3 boelan kakara eta anak hajam diparaban sakoemaha hajam noe geus gēde bae.

Pikeun ngadjaga soepaja oelah babari katērap kasakit „Inggris” (Toelang-toelang teu sampoerna) atawa kasakit sedjen, anak hajam teh koedoe boeroe-boeroe sina kasorotan koe panonpoë. Koe sabab eta koedoe dikēntjarkeun oenggal isoek samemeh panonpoë panas pisan.

RASIAH RADJA SĚPANJOL

(SER'E No. 938)

PANGAOSNA f 0,35 sah' dji

Karangan rasiah mah geus tangtoe anehna bae Moal aja anoe hēnteu panasaran kana rasiah. Ajeuna aja boekoe noe nembe mēdal, disēbatna: „Rasiah Radja Sēpanjol”.

Boekoena format alit. Lalakonna matak kapintjoet nonoman Moal waka dioetjah-atjeh margi rasiah Enggal bae ngagaleuh :-: boekoena ka :-:

BALE POESTAKA

—

BATAVIA-CENTRUM

d. NGABASMI BEURIT SAWAH DI PAGOENOENGAN.

Dina salēbaran No. 23 anoe disēbarkeun koe Instituut voor Plantenziekten van het Alg. Proefstation voor den landbouw (Dep. L. N. H.) aja karangan toean *W. C. van HEURN* tina hal ngabasmi beurit sawah di pagoenoengan. Koe sabab eta karangan teh sigana pērēloe kaoeninga koe noe maraos V. A., nja saparantosna dipondokkeun, dilēbētkeun di dieu, malah mandar aja mangpaatna.

Saēnjana beurit sawah teh aja bedana ti beurit sedjen, tapi loba anoe teu tērang, nadjan bangsa patani oge. Oepama koe oerang ditēngētan, breh bae katembong bedana teh. Beurit hoema misilna leuwih leutik sarta soekoena oge anoe toekang beda, leuwih malantjrit manan beurit sawah. Nja kitoe deui beurit anoe sok tjaritjing di imah, boentoetna leuwih pandjang, soekoena anoe toekang leuwih pondok djeung galēde sarta boeloe beuteungna sēmoe-sēmoe hideung. Ari beurit anoe sok aja dina tatangkalan boeloe beuteungna meh ngaharib-harib kana koneng sarta boentoetna leuwih pandjang manan beurit sawah.

Hiroepna oge beurit sawah teh beda ti noe sedjen. Tjitjingna beunang disēboetkeun di sawah bae lantaran karēsēpna tjitjing deukeut tjai. Kahakananana babakoena pare, koe sabab eta tjitjingna oge ngan di tēmpat-tēmpat anoe sok dipēlakan pare bae.

Tapi di tēmpat-tēmpat sedjen oge oerang sok rēmēn manggihan beurit sawah lantaran eta (sato teh katjida pisan rēsēpeunana njanjabaan. Di basisir, di goenoeng-goenoeng, sisi waloengan, dina djoerang-djoerang, di kēbon-kēbon, malah sakapeung di djēro-djēro imah pakampoengan sok radjeun aja beurit sawah, lantaran ēnja oge oerang sawah, ari doemoekna pisan mah di sawah teh ngan dina oesoem gēde pare bae djeung dina oesoem anakan. Tjitjingna eta sato teh biasana dina djēro galēngan atawa dina koelowoeng tjai. Liangna djēro, sakapeung mah siga dikamar-kamar lantaran poengkal-pengkol. Koe sabab eta oepama oerang rek ngabasmi beurit sawah, leuwih hade oelah dipatjoel atawa didoengkar liangna, sabab oepama dipatjoel atawa didoengkar, galēnganana atawa koelowoengna tangtoe roeksak kabeh. Aja oge beurit anoe nja-jang di loear galēngan, nja eta dina sēla-sēla akar dadap tjangkring atawa dina handapeun seseg djeung dina sēla-sēla batoe anoe aja di loehoer galēngan.

Karēsēpna beurit sawah njieun sajang dina tēmpat anoe bala.

Koe sabab eta di sisi-sisi djalan anoe bala atawa di sisi djalan kareta api sok loba sajang beurit sawah. Loba djalma anoe njangka jen djalan kareta api teh sangar, sok ngadatangkeun hama beurit. Sangkaan kitoe tangtoe pisan salah lantaran di Bali, Lombok djeung Flores oge anoe teu aja djalan kareta api, geuning sawah-sawahna sok radjeun koe beurit.

Ari matoehna beurit di sawah nja eta sanggeusna tandoer, dina waktue pare geus tēpoeng daoen. Dimana pare geus 5 à 6 minggoe oemoerna, mimiti katjiri oepama eta sato teh ngaroeksak. Dina pare keur tjélētoe, biasana beurit teh geus anak-baranahan. Djaba ti ngarékahan koe anakan teh, loba deui anoe daratang anjar ti loear. Oepama oerang ka sawah geuning sok rēmēn ningal taneuh di sisi galēngan ngaharoenjoed, tah eta teh pangoekejan beurit tina liangna.

Ari liarna neangan kahakanan ti peuting, sakapeung mah lalampahanana teh hēnteu deukeut², ka tēmpat anoe djaoeh² oge nēpi. Koe sabab eta ari ti beurang mah tjek sangkaan meureun aja dina liangna. Tapi saēnjana hēnteu kitoe. Nadjan ti beurang radjeun oge liang beurit anoe disangka aja beuritan, kosong oepama dikali teh. „Soemoek”, taneuh pangoekejan, nadjan masih beureum keneh oge koe lantaran anjar, tapi hēnteu djadi tjitjiren jen liangna aja eusian. Koe sabab eta soesah pisan di basmina eta sato teh. Oepama saban liang dikali galēnganana tangtoe roeksak, mangkaning hasilna tatjan tangtoe, lantaran loba anoe kosong tea.

Tapi pikeun nganjahokeun liang beurit kosong-hēnteuna, bisa make andjing, lantaran andjing mah katjida seukeut ambeuna. Naon anoe teu bisa katendjo koe djalma, soemawonna kaambeu, koe andjing mah rēmēn bisa kapanggih lantaran disoesoed. Misilna oepama oerang ningal liang beurit hamo oerang bisa nangtoekeun eusian-hēnteuna, tapi ari koe andjing mah tangtoe kanjahoan bae. Nja sok radjeun oge aja salahna lantaran beuritna kakara ka loear tina liangna, tapi kadjadian kitoe teh tjarang pisan. Ari sababna liarna beurit teh sok ti peuting tea, djadi oepama liangna kosong teh geus ti peutingna keneh kosong. Koe sabab eta oepama oerang ningal andjing tjatjekar djeung oengas-ingoes dina lebah liang beurit, oerang koedoe pērtjaja jen eta liang teh aja eusina.

Andjing anoe sok meunangan teh, nja eta andjing anoe tjoemboe, anoe geus daek ngikintil doenoenganana sarta noeroet kana pa-



Andjing keur ngoekoej liang beurit.

rentah. Koe sabab eta pěrloe pisan oerang desa ngingoe andjing djeung ngadjarna pisan, soepaja beunang dipake moro beurit.

Sakapeung mah oepama liangna disoengoekeuran koe andjing teh beurit sok norodjol ka loear, gěp digegel koe andjing, poegoeh sakapeung sok aja oge noe modos, loentjat kana dapoeran pare.

Tapi nadjan teu aja beurit anoe ka loear ge oelah gantjang² liangna dioeroegan, leuwih hade dipoepoet heula. Ari pětana moepoet kieu. Dina lěbah liang beurit tea taneuhna koedoe dipopok koe leutak, soepaja haseupna oelah bisa kaloear, sabab dina galėngan teh oepama toehoer sok loba tēla, djadi haseup anoe asoep ka djěro eta liang bisa ka loear tina sēla-sēla tēla tea.

Ari anoe dipake moepoetna panghadena sapoe pare sarta ngasoepkeunana haseup ka djěro liang diēmpos koe awi. Eta ěmpos pandjangna kira-kira 35 cm. Oepama eta ěmpos teh hěnteu boengbas, katoetoep keneh sabeulah koe boekoena, dina boekoena tea atawa deukeut ka dinja diliangan paranti ngasoepkeun song-song paranti nioepna. Gědena eta panioepna teh kira-kira 2 cm.

Lamoen oerang manggih liang beurit toeloej eta roeas teh di-eusian sapoe pare anoe geus meunang neukteuk hoeloena, sa-beungkeut atawa doea beungkeut. Tidinja diteundeunan roehak roehaj, toeloej toenotoeng roeas teh diasoepkeun kana liang beurit tea; tēla-tēlana dipopokan koe leutak soepaja haseupna oelah kaloear. Nja kitoe deui pangparatanana koedoe ditoetoepan koe batoe atawa koe naon bae, soepaja oelah beunang dipake djalan haseup. Djaba ti eta oerang koedoe saakal-akal bae sangkan beuritna oelah bisa lolos, oepama aja mah hade dipasang boeboe di hareupeun liangna.

Eta liang beurit tea koedoe sina pinoeh koe haseup sarta oepama aja haseup kaloear, liangna koedoe boeroe-boeroe ditoetoepan. Sok radjeun oge aja beurit noe loempat asoep kana liang ěmpos sarta paeh kabeuleum.

Ieu atoeran ngabasmu beurit teh beunang oge koe oerang di-toeroetan, nadjan rada bangga oge. Noměr hidji hesena teh dina nioepna, lantaran koedoe ngaděpong tea, djadi matak tjape, soemawonna oepama dina taneuh anoe ngěproel mah, nioepna oge koedoe bėdas lantaran loba haseup anoe kapitjeun, kaloear tina sēla-sēla taneuh. Djaba ti eta roeasna katjida terehna panas, hese pikeun ngeusianana deui. Koe lantaran eta soepaja oelah hese mah, oepama rek moepoet beurit teh hade pisan oepama oerang sadia doea roeas. Soepaja koeat, hěnteu roeksak koe dipake doea



Moepoet liang beurit.

tiloekali, loba noe njieun ěmpos tina solobong beusi, ari toetoepna koe batok. Djeung loba deui anoe geus teu make panioep biasa, diganti koe kompa, tjara kompa mobil.

Aja oge noe moepoet beurit hěnteu make ěmpos. Ari noe dipake moepoetna tapas meunang ngadjoedjoet, lantaran tapas mah oepama dibeuleum teh sok loba haseupna djeung tara pareun deuih nadjan di, beuleumna di těmpat anoe ditoetoep oge. Pikeun moepoet beurit mah hadena pisan tapas teh dikokolakeun heula, soepaja haseupna aja ratjoenan. Ari ngokolakeunana kieu: Oerang sadia ember meunang ngeusian tjai satěngahna ditjampoer djeung salpeter 250 gram. Tidinja koedoe ngagodog atji hoel, lobana 500 gram, dimana geus ngagolak sarta roepana geus siga boeboer koedoe dikana-tjai-salpeterkeun tea, těroes digoeis. Oepama kira² geus galo toeloej ditjampoer djeung walirang lobana 500 gram. Tapas pikeun moepoet beurit tea koedoe diamtjломkeun kana eta „adonan”. Ngantjломkeunana koedoe saeutik-saeutik sarta koedoe diraměsan soepaja walatra. Sanggeusna diangkat koedoe dipeureut, tapi oelah něpi ka beak tjaina, toeloej poě. Waktoe keur dipoě, samemehna toehoer, dipoeroeloe kan deui walirang. Lilana moě oepama poěna panas mah tiloe poě oge geus tjoekoep. Oepama geus toehoer eta tapas ten diteundeun dina djěro kaleng, toeloej ditoetoepan sing rekep. Tapas anoe beunang njělěp dina satěngah ember „adonan” tjoekoep pikeun ngabasmu 50 liang beurit.

Ari prak-prakanana moepoetna kieu: Mimitina liang beurit anoe rek dipoepoet teh digědean heula, toeloej ditjotjokan koe tapas meunang moentěl-moentěl sagěde peureup. Sanggeusna eta tapas teh hoeroeng sarta panioepanana atawa kompana dipasang, toeloej ditoetoep koe leutak sing boeni sangkan haseupna oelah bisa ka loear. Nioepanana atawa ngompana koedoe bėdas soepaja haseupna bisa lěpas. Beurit katjida pisan pěrena oepama dipoepoet koe haseup sapoe atawa koe haseup walirang, tjarang aja anoe bisa hiroep. Ngan beurit anoe laleutik keneh anoe koeateun teh, tara těroes paeh.

Moepoet beurit teh prakna mah hese djeung koedoe loba leungeun deuih pikeun mantoe-mantoe. Misilna saorang noe nga-gědean liang beurit, saorang deui noe miroenan djeung ngompa atawa nioepan seuneuna, djaba ti eta koedoe aja deui anoe nalingakeun bisi aja liang djalan haseup kaloe ar djeung anoe mopokna eta liang sarta mindahkeun dapoeran pare oepama pěrcloe, soepaja oelah kalějėk.

Tangtoe pisan oepama oerang manqqih liang beurit teh oelah toeloej tiel hae diantén. hēnteu ditalingakeun deui. Nadjan beuritna geus paeh dipoepoet oge koedoe bae ditalingakeun, soepaja oelah aja deui beurit anoe njajang di dinja.

Ari waktoena anoe hade pikeun ngabasmi beurit, eta hēnteu bisa ditangtoekeun. Ari hadena pisan mah koedoe oelah aja waktoena bae, tēgēsna oerang oelah bosén, oelah noenggoean népi ka pare koe beurit. Dina moesim halodo, dina moesim toeroen njamboet, dina keur gēde pare, koedoe bae oerang sateka-teka ngabasmi eta sato. Dina moesim halodo diboroan, dina moesim rēndēng atoeuh dinoepoet. Ari dina moesim gēde pare mah rada hese ngabasmina, lantaran hēnteu matoeh doemoekna tea, lalliar ka na-na-mana.

Oerang teu koedoe ngahadja-hadja moroan beurit, bari ngarit oge hade. Geuning oepama oerang keur ngarit sok breh ningal liang. Eta koedoe ditalingakeun liang beurit-lainna. Oepama liang beurit sarta oerang ngarit teh di sawah deungeun, koedoe dibedjakeun ka noe boga. Ari pangkoedoena ati-ati pisan dina waktoe pare keur noemoenda, lantaran oenama koe beurit teh katjida roeksakna. Dieunona deui dina waktoe eta mah moesimna beurit rek ngadioeroe, koe lantaran eta pērloe dibasmina teh soepaja oelah nambahan.

Rāmén nisan kadjadian sawah roeksak koe beurit nadjan anoe bogana katjida nisan radjinna ngabasmi eta hama. Ari sahabna taja lian ngan koe teu goeloeb tea bae, di sawah teu mah eta sato teh dibasmi, ari di sawah noe sedjen diantén. Koe lantaran eta nērēloe nisan anoe haroga sawah teh — soemawonna oenama sawahna saammar samak mah — goeloeb babarēngan ngabasmi eta hama, lantaran oepama hēnteu kitoe oesahana tangtoe moebadit, moal hasil.

Sanadjan di loehoer goenoeng,
tēngah leuweung loewang-liwoeng,
djélēma teu boeroeng moengpoeng,
da oerang noe djadi doejoeng.

(D. K. Ardiwinata, Triwangsa)

19. PANGAWĒROEH AWEWE.

Kagĕĕlan

ti R. Ajoë Abdoerachman, Meester Cornelis

Ka para istri anoe djaoeh ka pasar sarta ka nagara. Ieu kintoenan sim koering loemajan, malah mandar koe noe poeroen beunang dipĕtakeun.

Olah djeung njieun koeĕh anoe geus djadi babakoe kapintĕrana-na istri. Istri anoe teu bisa olah sok djadi popojokan. Malah djaman ka toekang-toekang mah aja paribasa kieu: „lah awewe mah nadjan pintĕr datangka bisa ngoekir langit oge ari teu bisa olah mah tjoemah, tatjan beunang disĕboet awewe”.

Sakitoe koekoehna pamentana oemoem ka istri tina hal olah.

Waktoe djaman tatjan rame istri² sarakola tjara ajeuna, baroedak awewe teh samemeh diadjar kana pagawean sedjen, pang heula-heulana nja ditoengtoen di dapoer; dimana pangarti anoe djadi indoeng geus tamplok kabeh ka anakna, toeloej eta boedak teh sakapeung-kapeungeun sok disina diadjar ka noe sedjen, soepaja beuki tambah loba pangartina.

Tapi djaman ajeuna, baroedak awewe teh soemawonna anoe araja di dajauh, di lĕmboer² oge geus koerang pisan waktoena kana oenggal poĕ diadjar olah, koe sabab eta, kapintĕran istri tina hal olah beuki lila tangtoe beuki moendoer. Eta katjida matak handjakalna, koe sabab ari anoe beuki dahar raos mah tĕtĕp bae teu di istri teu di pamĕĕt.

Hadena bae djaman ajeuna loba boekoe² atawa karangan dina soerat² kabar minggoean hal panoengtoen olah atawa njieun koeĕh. Tapi nadjan kitoe oepama anoe maratja eta boekoe² hĕnteu tĕrang kana roepana boengboe² anoe kasĕboet didinja, atawa anoe tĕrang oge tapi hĕnteu leukeun mĕtakeunana nja djadi pĕrtjoemah, toengtoengna ana olah dahareun teh sok ngarah babari, asal asak bae. Moen ĕndog oekoer dikoelob djeung digoreng, laoek tjai dibeuleum, digoreng, dipais; laoek asin atawa hajam, daging oge nja dibeuleum djeung digoreng bae diasakanana teh.

Poegoeh nadjan dibeuleum, digoreng, dipais oge ngeunah didaharna, malah geuning aja paribasa „nadjan dahar karo oejah oge ana keur dipaparinan raos mah nja ni'mat bae”.

Istri anoe kitoe teh hĕnteu kaasop kana kĕtjap „radjin”, tapi „ngĕdoel”.

Handjakal katjida oepama loba istri anoe hēnteu leukeun ngoelik bab olah djeung njieun koeëh, koe sabab istri anoe kitoe teh sok soendëk pikiranana, koerang akalna, dimana kasëlëmpëk koe semah anoe koedoe dihormat dahar teh sok toeloej samar tjabak, samar kolojong, toengtoengna los ka waroeng ngandjoek salēm djeung sardentjis anoe geus tangtoe mahalna, tapi koe semah tatan tangtoe didaharna.

Koe oerang dajeh sok dipake pari basa: „ari hajang ngeunah dahar koedoe ngadon ka lēmboer.”

Sok maroro-moro ka barajana atawa ka kawawoehanana anoe aja di lēmboer.

Koe sabab eta, koedoena istri² anoe djaoeh ka pasar atawa ka dajeh, sing paroeroen diadjar olah djeung njieun koeëh. Diadjar ka batoer anoe bisa, atawa njoba² mētakeun pitoedoe tina boekoe².

Tēmpatna olahkeuneun teh nja di lēmboer, tapi oepama istri anoe koerang mangarti kana hal olah² rarasaanana teu aja olahkeuneun. Memang sok aja lēmboer anoe kitoe, koe sabab eta, anoe imah² djaoeh ka pasar, pērløe pisan sagala sadia; no. 1 boengboe², oepama salawasna pabetekan (wadah boengboe²) tjoekeup eusina tangtoe pikeun anoe bogana sēnang.

Boengboe² anoe beunang disimpēn lila nja eta: katoentjar, djintēn, pala, tjēngkeh, pēdēs-bodas djeung kiamis-angeun.

Eta boengboe² oepama kakara meunang meuli koedoe toeloej ditapian, saroepe-saroepeana sing bērēsih, sarta dikoembah, dilembangkeun dina paso leutik, saroepe-saroepeana sing nēpi ka beak taneuhna. Tidinja toeloej poēkeun, dimana geus toehoer pisan, toeloej wadahan kana botol tjotjokan sing rapēt, atawa wadahan kana kaleng anoe bērēsih sarta aja toeroeban.

Kadjaba ti eta, boengboe² anoe koedoe aja bae teh: ketjap, tjoeka, minjak-kalapa. Soegan ari oejah, tarasi, asēm, tjabe, bawang beureum, bawang bodas, moentjang, tjikoer, ladja, koneng, djahe, koentji, salam, sereh djeung daoer djeroek poeroet mah teu koedoe aja anoe ngageuing, jen salawasna dioenggal dapoer koedoe aja bae.

Ajeuna sagala boengboe² geus sadia, kari dapoerna, salawasna koedoe bērēsih bae, oelah pinoeh koe lēboe djeung haranggasoe; parobotna nadjan seēng kaleng, parioek taneuh koedoe barērēsih ti djērona ti loearna oge, oelah ari dipangkoe matak mehong kana leungeun, nja kitoe deul parobot² anoe sedjenna oge.

Gěntonq wadah tjai salawasna koedoe ditoeroeban, bisi kasoenan kokotor, eusina oelah aja laladěgan.

Ajeuna kari olahna, ngolahkeun sakoer anoe sok aja di lěmboer.

1. Pindang gombjang tangkil.

Bocah tangkil anoe keur meudjehna ngorana diteukteukan djeung gagangna sing parondok toeloej koembah, sok asoepkeun kana tjai noe ngagolak.

Boengboena: tjabe beureum sahidji, bawang beureum 5 garoentoel, ladjaja kira² sagěde moentjang, koneng sagěde tjinggir.

Eta boengboe anoe 4 roepa teh boeboej heula, toeloej pekprekan sina garepeng meueusan, tapi mpentjangna koedoe toetoean sing lěmboet djeung oejah, tarasi, asěm. Oepama aja mah asěmna anoe ngora keneh. Tjinya toeloej asoepkeun kana parloek koelob tangkil tea sarta ditambahan koe daoen salam anoe geus toehoer. Eta angeun beunang oge ditjampoeran koe gaboes baseuh, atawa koe hoeloe gegesek kakap.

2. Samběl godog tjampoeradoek.

Daoen tangkil ngora djeung boewahna, katjang pandjang, roaj anoe ngorora, terong naon bae, ontjom, tjabe hedio 10 atawa 15, koemaha kasěděpna anoe rek ngadahar bae, neuteuj sanapan. Eta kabeh keureutan sing parondok, tiabena pitieunan sikina, sanggeusna hidiikeun diadi sawadah toeloej koembah sarta toeneskeun.

Boengboena: bawang beureum 5 atawa 6 goerentoel, bawang bodas 1 atawa 2 sihoeng, ladjaja 4 keureut iis. Tiloe roepaanana disiksik. Daoen salam toehoer salambar, oejah, tarasi. Ngasoekennana kana parloek koedoe dibaěngkeun djeung sambara, tapi tiaina koedoe ngagolak heula. Djeung angeuneunana sina tlap kaeueum bae, oepama geus asak tloer tjinatian koe tjinatian anoe kěntěl tapi oelah loba teuing sabab angeun samběl godog mah koedoe oeplěk.

3. Angeun goeděg.

Anoe sok diqoed²q babakoena nanaka ngora, hoemboet kawoeng atawa hoemboet kalapa, iwoeng; tangkil ngora djeung daoenna anoe sok dinake njampoeranana, tapi nadjan hěnteu ditjampoeran oge teu naon²; ngan oepama hajang leuwih raos koedoe ditjampoeran koe daging atawa laeok hajam.

Njieun boengboena koedoe noeroetkeun lobana atawa saeutikna anoe rek diangeun goedĕg, tapi oekoeranana kieu:

Oepama katoentjar sasendok, tjintĕnna satĕngah sendok bae, tjabe beureum 1, bawang beureum 6 goeroentoel, bawang bodas 3 sihoeng, ladja 4 keureut, moentjang 5, oejah, tarasi, salam.

Eta boengboe², kadjaba ti daoen salam, toetoean sing nĕpi ka lĕmboet, toeloej tinjoeh koe tjipati herang, bandjoerkeun kana angeuneun tea anoe geus meunang ngoeloeb, oepama boengboena kira² geus asak toeloej bandjoer koe tjipati anoe kĕntĕl, gĕtrĕkeun sing nĕpi ka lĕdok. Angeun goedĕg mah teu meunang tjowar-tjower.

4. Kabiri paria.

Paria nadjan pait, tapi loba anoe beuki, komo oepama leukeun ngasakanana direka-reka sing nĕpi ka leungit paitna.

Sadjabana disambĕl goreng djeung oedang, atawa dipais djeung tarasi rĕbon (tarasi oedang) aja anoe leuwih ngeunah nja eta dikabiri; komo oepama pariana anoe barodas sarta parandjang mah.

Boengboena djeung ngasakanana kieu: katoentjar 2 bagian, djintĕn sabagian, bawang beureun 4, ladja 2 keureut, moentjang 4, oejah, tarasi, asĕm, daoen djĕroek poeroet salambar.

Kadjaba ti daoen djĕroek eta boengboe toetoean sing nĕpi ka lĕmboet, tapi asĕm mah tinjoeh bae, tjaina dipake ninjoeh boengboe. Maroed kalapa anoe rada ngora keneh sing loba, toeloej toetoean sakeudeung djeung boengboe tea.

Pariana keureut heula poehoena djeung ti tjongona saeutik toeloej beulah, tapi oelah disapatkeun, pĕrloena pikeun ngaloearkeun sikina sing nĕpi ka beak. Tidinja ngagolakkeun tjai dina parioek dioejahan sing karasa oejahna, toeloej eta paria teh koeloeb sakeudeung pĕrloena soepaja leungit paitna.

Sanggeus satĕngah asak, djait, tjipangoeloebanana pitjeun, bandjoer koe tjai tiis pariana ditocoeskeun. Tidinja toeloej dieusian koe boengboe tea sing pinoeh sarta dibeungkeutan hidji² koe sapoe-pare atawa koe naon bae tjara leupeut, toeloej dientepkeun dina parioek tjara pindang, bandjoer koe tjai panas, tapi asal kakeueum meueusan bae; sok teundeunan daoen djĕroek poeroet djeung goela kawoeng saeutik, toeloej godogkeun sing nĕpi ka hipoe sarta saat tjaina.

Kabiri paria koeat nëpi ka 2 à 3 poë tara haseum, asal di-haneutkeun isoek-sore.

5. Pais otak².

Laoek anoe ngeunah dipais sarta diboengboean boengboe otak²; moen laoek tjai: goerame atawa gaboës, moen laoek laoet: kakap atawa tanggiri.

Ngolahkeunana kieu: Sanggeus laoekna meunang ngoembah bërësih sarta geus toeoes, laan koelitna toeloej keureutan dangingna sing aripis tjara deëngeun sabab koedoe ditjatjag tjara pipërëkëdeleun; tjoetjoekna oelah aja anoe kabawa.

Boengboena: bawang beureum, moentjang, oejah, pëdës-bodas lëmboet, tjipati këntël. Lobana njieun boengboe koedoe bisa ngirangira koemaha lobana anoe arek diasakanana bae. Eta boengboe koedoe direndas atawa ditoetoean sing lëmboet, sok laoekna oge tjampoerkeun, sanggeus lëmboet bandjoer koe tjipati këntël toeloej galokeun mangka rata. Sanggeus kitoe, toeloej boengkoesan koe daoen anoe geus meunang njadiakeun, tjara keur boengkoes boeras. Saboengkoes eta laoek oelah leuwih ti sasendok paranti dahar. Diboengkoesna digerelenkeun, toeloej rada dipëntjet, toengtoengna doeanana ditikëlkeun, diasakanana diseupan.

6. Pais boros koentji.

Boros koentji diarah ti djërona bae, beutina pitjeunan, lobana kira² sakeupeul toeloej leob sing tēpi ka leumpeuh, oejahan saeutik. Prak ngoembah pëda 1 atawa 2 sing bërësih, toeloej njieun boengboe: tjabe beureum 1 dipitjeun sikina, bawang beureum 4 goeroentoel, moentjang 5 siki, oejah saeutik; rendos sing nëpi ka lëmboet toeloej tinjoeh koe tjai asëm sina djadi lëdok. Eta boengboe diboelënkeun kana pëda tea sing kaboelën. Toeloej ngamparkeun daoen tjaoe, bar boros koentji teh amparkeun didinja, sok pëdana toempangkeun, toeloej loeloenkeun. Diasakanana diboeboej.

7. Hajam diboendoe-boendoe.

Pikeun diolahkeun boendoe-boendoe hajamna koedoe anoe pitik keneh.

Sanggeus laoek hajamna meunang neukteukan sarta meunang ngoembah bërësih, tëroes bae dikoeloeb koe tjipati, boengboena: tjabe beureum oepama gëde sabeulah bae sarta dipitjeunan sikina,

bawang beureum 3 disiksik, ladja 2 keureut, oejah, daoen pandan seungit sateukteuk. Kabehanana ditjampoerkeun kana godogan laoek hajam. Oepama laoekna tatjan hipoe djeung tjipatina tatjan saat sarta ngeretjek, oelah waka didjait.

Amis²

Sarikaja make tjaoe radja asak atawa make siki katjang beuruem.

Goela kawoeng anoe tēgar dikoeroed, toeloej misahkeun 3 sendok moetjoeng. Meupeuskeun ěndog hajam 3, toeloej dikopjok dibarēngkeun djeung goela. Oepama geus lila, toeloej bandjoer koe tjipati anoe kēntēl 2 tjatangkir. Sok wadahan kana pinggan atawa kana pantji anoe aja toeroeban. Soep teundeunan tjaoe radja anoe meunang ngeureutan boeleud sarta ipis, toeloej seupankeun, sing nēpi ka djadi kēntēl.

Siki katjang anoe raos ditjampoerkeun kana sarikaja, siki katjang beureum (katjang toenggak) atawa siki katjang djogo, tapi koedoe dileob heula, toeloej dipitjeunan koeloemoedna.

Roepa² pitoedoe pikeun roemah tangga.

Ngoeroes pēpēlakan dina pot.

Ngoeroes pēpēlakan dina pot teh teu beunang disaroeakeun bae djeung pēlak kembang dina tempat noe sedjen². Misilna kembang anoe dipēlak di boeroean koedoe beda deui ngoeroesna, oelah saroea djeung ngoeroes pēpēlakan anoe aja dina pot. Nja kitoe pēpēlakan dina pot ngoeroesna goemantoeng kana roepa-roepa hal deui bae, misilna kana gēde leutikna pot, tēmpatna, taneuhna djeung sedjen-sedjenna ti eta.

Njiram kēmbang pot teu meunang sagawajah, koedoe aja atoeranana. Dina samemeh njiram koedoe ditalingakeun naha taneuhna masih keneh baseuh atawa hēnteu. Lamoen baseuh keneh ěntong bae disiram, tapi koedoe dipariksa naha tjaina teh bisa toeroen atawa hēnteu. Oepama geus tetela jen tjaina hēnteu bisa toeroen, koedoe boeroe-boeroe liang pamitjeunan tjai dina dasar eta pot teh dibērēsihan.

Tjai anoe dipake njiram oelah tiis teuing, sabab bisa djadi natak gēring kana akarna djeung matak hese gēdena tangkal. Waktoena pikeun njiram panghade-hadena isoek-isoek, tapi dina noesim hoedjan hade oge rada beurang saeutik.

Koemaha njirikeunana jen taneuh dina djero pot teh geus toehoer

pisan atawa masih baseuh keneh? Nomor hidji oerang bisa ningal kana roepa potna. Lamoen katembongna sémoe baseuh, eta hidji tanda jen taneuhna oge baseuh keneh, tapi oepama katembongna toehoer, taneuhna oge tangtoe toehoer. Kadoea lamoen anoe dipélak teh tatangkalan anoe leuleus tangkalna, sok ngoelapes daoenna, oepama kakoerangan tjai teh.

Oepama taneuhna geus toehoer, soemawonna lamoen geus nĕla mah, oepama disiram teh hese pisan tjaina bisa njĕrĕp. Asoepna ka djĕro taneuh teh lain njĕrĕp, tapi asoep kana telana djeung kana lolongkrang antara sisi pot djeung taneuh, sabab lamoen geus toehoer mah taneuh teh tara napĕl kana potna. Pot anoe geus toehoer pisan taneuhna koedoe dikeueum dina djĕro tjai, tapi tangkalna oelah sina miloe kakeueum.

Geus teu koedoe ditĕrangkeun deui jen pĕpĕlakan anoe ajana dina tĕmpat panas koedoe leuwih rĕmĕn disiramna timanan anoe aja dina tĕmpat anoe ioeh. Tatangkalan anoe galĕde anoe dipĕlak dina pot leutik koedoe leuwih rĕmĕn njiramna ti pĕpĕlakan anoe laleutik anoe dipĕlak dina pot gĕde, sabab pĕpĕlakan anoe laleutik moal sabaraha makena tjai, katambah deuih pot gĕde mah tangtoe leuwih loba eusina, djadi tjaina oge leuwih awet. Kalolobaanana bangsa oerang lamoen ningal pĕpĕlakanana gĕring sok toeloej bae digoejoer koe tjai, padahal pĕpĕlakan anoe gĕring mah meh teu ngagĕdean, djadi teu sabaraha perloena make tjai.

Djeungna deui tadi oge di loehoer geus ditĕrangkeun, jen njiram pĕpĕlakan teh teu meunang sagawajah bae, koedoe make atoeran. Embratna koedoe embrat leutik anoe pandjang tjeretna. Njijikeunana tjai koedoe tina biwir pot, oelah ditjoeroegkeun di tĕngah-tĕngahna, sabab lamoen kitoe taneuhna sok padĕt, kadjaba lamoen pĕlak anjar mah atawa rek ngoembah daoenna, kitoe oge tjeretna koedoe make toetoe anoe make liang laleutik.

Pĕlĕlakan anoe gĕring koe oerang sok toeloej bae digĕmoek. Eta teh saĕnjana koerang hade, sabab anoe gĕring mah, nadjan djĕlĕma oge geuning tara pati daek dahar, nja kitoe tatangkalan. Koe sabab eta lamoen aja pĕpĕlakan anoe gĕring leuwih hade ditalingakeun naon sababna noe matak gĕring, naha koe lantaran taneuhna kĕri, loba tjatjing di djĕro pot, koerang katjaangan atawa koe naon? Eta kabeh koedoe ditalingakeun. Lamoen katembongna daoenna kotor, koedoe boeroe-boeroe bae dibĕrĕsihan, diseka make lamak atawa naon bae anoe leuleus. Nja kitoe deui oepama

katembongna loba tjatjing dina djëro pot, taneuhna koedoe boeroe² diganti.

'I'ah kitoe oerang nja koedoe ngoeroes pot teh, tamba nganggoer ngabëbëtah tjitjing di imah.

Ngoeroes boedak.

Boedak anoe teu sehat awakna hese ngagëdeanana sarta babari pisan katërapna koe kasakit. Njirikeunana boedak hënteu sehat kieu: teu gelenjeh, roengsing, hampang, sarta bengkeng, motah saeutik oge sigana babari tjape.

Koemaha atoe soepaja boedak bisa sehat? Nomor hidji koedoe didjaga kadaharanana, oelah dibikeun barangdahar garawagan. Loba pisan anoe djadi indoeng anoe sok ngawowoj anakna, sagala dibikeun, madjar teh njaah, pada hal eta teh anoe disëboet salah kanjaah tea, sabab kadaharan anoe koerang hade matak teu sehat ka boedak. Sagalana boedak teh koedoe tangtoe, mandina, ganti pakeanana, daharna nja kitoe deui sarena. Sore-sore koedoe sina sare, oelah dibikeun ngabandoengan kolot ngobrol atawa ditanggap sina oelin. Poegoeh matak rësëp tea mah, da biasana sore oerang bisa koempoel anak salaki teh, tibeurang mah teu bisa, salaki digawe, oerang nja koedoe ngoeroes roemah tangga, Tapi nadjan sakoemaha rësëpna oge koedoe maksakeun maneh, boedak teh sina sare sore-sore. Sarta lamoen kadada nëpi ka oemoer lima ta-hoen mah koedoe tëroes dibere soesoe, lobana pikeun boedak anoe oemoerna 2 ta-hoen $\frac{1}{4}$ 1, noe oemoer 3 ta-hoen nëpi ka opat ta-hoen $\frac{1}{2}$ 1, noe lima ta-hoen $\frac{1}{4}$ 1.

Wol atawa katoen. Lamoen oerang samar-samar naha lawon teh enja tina wol atawa katoen, pikeun nganjahokeunana gampang pisan. Bënanagna koe oerang doeroek, lamoen mëlëpës, tangtoe tina wol, tapi lamoen hoeroeng, geus moal salah deui tina katoen.

Soetra toelen atawa tironan. Bënanag soetra anoe toelen lamoen didoeroek sok mëlëpës, hënteu ngagëdoer tjara bënanag soetra tironan djeung lëboena oge badag.

Tjidjëroek mipis.

Tjidjëroek mipis koe cerang geus dianggap hidji oebar anoe gëde pisan mangpaatna sarta hënteu hese deui neanganana. Loba anoe mëlak djëroek mipis di pakaranganana, nja eta soepaja oelah hese deui oepama aja përloena. Tjalna beunang diteundeun lila asal beresih mërësna bae, disaring sing nëpi ka herang.

Katjida pisan sehatna lamoen oerang ngabiasakeun memeh sare nginoem tjidjéroek, ditjampoer djeung tjai énteh noe panas. Isoe-isoek neut hoedang hade oge oerang nginoem tjidjéroek, boh digoe- laan boh hénteu. Paedahna nja eta pikeun mērēsihan gētih. Malah koe oerang Eropa mah tjidjéroek teh sok dipake sibeungeut, madjar teh soepaja koelit djadi lēmēs djeung bērēsih.

Ngabērēsihan korsi hoë.

Ngabērēsihan korsi hoë kieu: mimitina disikat, tidinja dikoembah koe tjisaboen, meunang ngoembah samemehna toehoer pisan dipoeroeloekan walirang sarta sanggeusna toehoer koedoe disikat deui.

Ngabērēsihan pigoera.

Lamoen oerang boga pigoera anoe lijstna diermas, mērēsihanana teh kieu: mimitina disikat, sanggeusna dikoembah koe tjai pangoe- loeban bawang. Ti dinja koedoe boeroe-boeroe dilap, hadena mah koe lamak pērēnel.

Alkētip.

Alkētip pērloe dibērēsihan saminggoe sakali mah. Njikatna koedoe make tjai panas anoe geus meunang njampoeran tjoeka saeutik. Sanggeusna meunang njikat koedoe diangin-angin di loear, tapi koedoe diamparkeun oelah disampajkeun. Dimana geus toehoer koedoe digēboegan make panggēboeg hoë paranti ngagēboegan kasoer.

K I D O E N G S O E N D A

SADAJANA AJA 2 DJILID

Djilid I. f 0.32

„ *II „ 0.36*

Njarioskeun kasatriaana
menak Soenda istri pamēgēt,
pērloe diaraos koe sadaja
:—: oerang Soenda :—:

20. ROEPA-ROEPA KANJAHO.

a. RADIO

Kawasna bangsa oerang oge geus rea ari noe ngadenge këtjap-këtjapna bae mah, tapi lamoen ditanjakeun koemaha katëranganana, moal gagal loba noe ngiroeng. Koe sabab eta di handap rek ditërangkeun, tapi sapërëloena bae, moal ditjaritakeun tek-tek bëngek-na sabab hese teuing.

Radio teh gawena mah teu beda ti telegraaf atawa telepon, ngan bedana teh doemeh radio teu make kawat. Bohong ketah, tjeuk saha teu make kawat? Saënjana mah radio oge make kawat, tapi kawatna kawat gaib teu katendjo koe panon oerang. Oewoeng-oewoeng awang-awang teh sadjaba ti dieusi hawa dieusi dat sedjen deuih, ngaranna dina basa batoer „ether”. Tah eta noe djadi kawat radio teh. Ieu teh geus diboektikeun koe noe palintër.

Lamoen oerang nëlëpon, kawatna sok ngagëtër; ngagëtërna teh koe listrik tina batterij telepon. Nja kitoe deui radio, lamoen keur dipake ether noe aja di oewoeng-oewoeng awang-awang tea ngagëtër, tapi di dieu mah ngagëtërna teh lain koe listrik. Koe naon atoeh? Koe seuneu listrik. Noe mana noe disëboet seuneu listrik teh? Lamoen kawat noe listrikan kaantëlan kawat sedjen sok kadenge peperepetan sarta sok katendjo tingboerinjaj. Tah noe tingboerinjaj teh disëboetna seuneu listrik.

Telegrafist atawa toekang ngëtök kawat përloe njaho aksara kawat atawa aksara Morse, sabab ditimoekeunana koe Morse; eta aksara woedjoedna mah tjampoeran titik djeung goerat. Telegram radio oge dikirimkeunana mah sapërti kawat biasa bae make aksara kawat tea. Tadi di loehoer geus ditërangkeun lamoen radio keur dipake ether sok ngagëtër. Eta gëtër ether kadengena dina pakakas telegram radio sapërti sora, ngeng-ngengan. Lamoen eta ether sakeudeung ngagëtërna tangtoe sorana oge sakeudeung, lamoen dina aksara kawat mah minangka titikna. Sabalikna lamoen listrik radio di kontakkeunana rada lila, tangtoe seuneuanana oge rada lila; ana kitoe etherna oge ngagëtërna rada lila, djadi sora noe kadenge dina pakakas telegram radio nja kitoe keneh bae rada lila; moen dina aksara kawat mah minangka goeratna.

Pakakas radio pikeun ngirimkeun telegram radio ngaranna „zender” atawa „zendinrichting”, dèmi pakakas noe poerah narima telegram radio ngaranna „ontvanger” atawa „ontvanginrichting”.

Telegraaf radio teh katjida mangpaatna, babakoena pikeun di kapal lantaran teu koedoe make kawat biasa tea. Ajeuna mah euweuh hidji kapal gède noe teu ngabogaan telegraaf radio. Pikeun djëlëma piloearan mah eta telegraaf radio teu sakoemaha goenana. Benér oerang bis. ngajakeun ontvanginrichting pikeun ngadengekeun roepa-roepa telegram radio ti sedjen tempat, tapi oerang koedoe njaho aksara Morse, djaba ti eta, eta telegram radio kapentinganana teh ngan woengkoel keur noe boga kapërëloean bae, djadi pikeun djëlëma rea mah teu pati mangpaat.

Lila-lila noe palintër lain bisa njieun telegraaf radio bae tapi maranehanana bisa njieun telepon radio oge noe gawena saperti telepon biasa bae. Telepon radio teh geus rada lila oge oemoerna, kira-kira aja 10 taheun mah. Oerang bisa njarita dina telepon radio sarta sora oerang bakal kadenge di sedjen tempat koe saha bae noe daek ngadengekeun sok moen bogaeun ontvanginrichting bae. Noe njarita dina telepon radio sorana ditampunan koe microphone. Eta sora robah djadi tanaga listrik noe seuneuna bisa ngagëtërkeun ether tea. Lamoen geus nepi kana ontvangtoestel eta gëtër ether robah deui woedjoedna djadi sora nja toengtoengna kadenge koe tjeuli oerang.

Kana telepon radio mah rea noe rësëpeun, sabab noe biantara atawa noe ngamoesik di tempat djaoeh bisa kadenge di oenggal imah sok moen oerangna bae boga ontvanginrichting djeung luidspreker, nja eta hidji roepa pakakas pikeun ngarobah gëtër ether soepaja balik deui djadi sora. Barang mimiti mah telepon radio teh teu atjan sampoerna tapi lila-lila beuki hade bae nepi ka sora djëlëma atawa moesik noe kadenge dina radio meh pahili djeung sora biasa. Ajeuna di Eropa sakoer noe koetaeun majar mah pada ngabogaan radio (ontvanginrichting) di imahna,, lamoen di oerang mah minangka mësini ngomongna.

Ieu di handap diberendelkeun sababaraha nagara djeung reana djëlëma noe ngabogaan radio paranti ngadengekeun (ontvanginrichting). Ari djëlëma noe ngadengekeunana mah tangtoe leuwih rea ti eta, sabab lain bae noe bogana tapi batoerna saimah oge tangtoe pada miloe ngadengekeun.

Inggris	3.200.000	djëlëma
Duitschland	3.250.000	„
Frankrijk	1.200.000	„
Nederland	235.000	„
Amerika Sarikat	11.000.000	„
Oostenrijk	400.000	„
Denemarken	400.000	„
Djèpang	730.000	„

Toeh geuning di batoer mah geus rea noe ngalanggan kana radio, lain keur njarita djaoeh tapi woengkoel keur ngadengekeun moesik atawa biantara. Radiostation noe ngabagikeunana programma ka langgananana pikeun saanoe poëeun. Misilna poë ieu si Anoe bakal biantara tina përkara anoe, mimitina poekoel saanoe; dina poë eta djam saanoe bakal aja moesik, djeung salian ti eta. Noe boga radio ngan kari milih bae tina programmana mana noe dipikarësëp koe manehna; lamoen geus nëpi kana waktoena radiona ngan kari ngontakkeun bae.

Di Eropa djeung di Amerika radio make programma teh geus katjida madjoena. Di oerang oge geus aja radio bogana partikoelir misilna di Batawi, Bandoeng, Samarang, Solo, Djogdja, Soerabaja djeung di Makasar, tapi kakoeatanana tjan sakoemaha; kadengena teh ngan koe noe dareukeut ka dinja bae, ari ka noe djaoeh mah lapoer teu oeni.

Tapi ëngke ka hareup di mana bae tëmplat oerang, oerang dieu bakal bisa ngalanggan kana radio make programma, lantaran ajeuna aja maskape radio gëde, N. I. R. O. M. (Nederlandsch-Indische Radio Omroep Maatschappij). Ieu maskape bakal njieun station radio noe koeat di Tandjoeng Parioek. Mimitina mah ngan erek ngajakeun programma moesik bae, tapi ka hareupna tatabeuhan djeung tëmbang oerang oge bakal diasoepkeun kana programma.

Pikeun ngabagikeun biantara atawa moesik koe radio koedoe aja:

Kahidji: station radio; di dinja aja roepa-roepa mësïn djeung di loehoerna di awang-awang aja kawat beunang ngëntja sababaraha siki, gawena pikeun ngagëtërkeun ether tea, sabab eta kawat teh listrik.

Kadoea koedoe aja studio, nja eta tëmplat pikeun ngamoesik atawa biantara hareupeun microphoon. Tina eta microphoon aja kawat telepon ka station radio.

Studio djeung station radio teh ajana teu koedoe padeukeut. Misilna lamoen oerang ti Betawi atawa ti Soerabaja rek njarita djeung oerang Nderland, mimitina oerang nĕlēpon ka station radio di Malabar Bandoeng, ti eta station kakara omongan oerang ditĕpikeun koe radio ka Nderland.

Dina studio teh aja sabaraha kamar; aja kamar noe woengkoel pikeun orkes, aja kamar moesik noe teu sakoemaha gandengna djeung aja kamar biantara. Kamar moesik bilikna dilampod koe hidji roepa barang soepaja kadengena oelah gandeng teuing. Tapi eta moesik atawa biantara tea dikirimkeunana teu koedoe ti studio bae, bisa oge ti tĕmpat sedjen, misilna opera bisa dikirimkeun ti gedong opera; malah sakapeung mah hĕnteu bisa lamoen teu dikirimkeun ti tĕmpatna teh, oepamana bae biantara waktoe moeka Volksraad, verslag maen bal djeung sapa padana.

Naon eusina programma radio teh?

Babakoena moesik djeung lagoe noe geus aja dina mĕsin mĕsin ngomong, tapi radio teh beunang oge dipake pikeun ngaliarkeun roepa-roepa elmoe, misilna biantara noe palintĕr tina roepa-roepa kanjaho, djaba ti eta goeroe oge bisa ngadjar make radio, malah pikeun ngadjarkeun basa mah radio teh katjida mangpaatna, lantaran ari make radio mah katjida tetelana ngomongkeun sakĕtjap-sakĕtjapna. Kitoe deui tonil atawa sair, oge kadjadian-kadjadian noe parĕnting bisa diliarkeun make radio. Pikeun di oerang mah ieu teh katjida pĕrlozna, babakoena pikeun noe teu ngalanggan kana soerat kabar lantaran djaoeh tĕmpatna.

Lamoen euweuh halangan ti sisi ti gigir kawasna dina tĕngah-tĕngah tahoen 1932 N. I. R. O. M. geus bisa moeka radio make programma sarta oerang dieu bakal bisa ngalanggan di mana bae tĕmpat tjitjingna.

— Njaho silaing „sama rata sama rasa” ?

— Poegoeh wĕĕĕ.

— Naon, tjing ?

— Noe keur harees.

— His, noe hees mah teu ngeunah deuleu, teu tjara pindang.

b. DR. IR. C. J. DE GROOT

*'t Scheppend genie van De Groot verbond trots d'oorlogsjaren
Nedcrland en Indië, zoover uiteen, door den trillenden aether.
Eenzaam in trotsche natuur ligt zijn schepping op Malabar stei'te
't Woord harer macht'ige stem klinkt door tot de einder der aarde.*

Kitoe pokpokanana omongan noe ditoelis dina saboedeurna lingga pangeling-ngeling ka almarhoem toean Dr. Ir. C. J. De Groot, djago-radio noe kakongaskeun kapintëranana djeung kawëntar djë-nënganana, lantaran andjeunna teh noe mimiti njoba-njoba — kalawan hese-beleke — ngajakeun tëlëpon teu make kawat ti Hindia ka Nedërlan, noe disëboet „radio-telefonie” tea, nëpi ka hasilna.

Pisoendaeunana eta omongan noe opat djadjar teh kira-kira kieu: *Koe jasana toean De Groot, sanadjan loba halangan-haroengan lantaran përang, Nedërlan djeung Hindia, noe sakitoe padjaoehna, koe gëtërna hawa teu boeroeng bisa pasamboeng. Nënggang di loehoer goenoeng ngadjëngleng dadamëlanana¹⁾, dina moemoenggang Goenoeng Malabar. Këtjap-këtjap noe kabawa koe sora noe sakitoe haroesna, kadengena nëpi ka toengtoeng doenja.*

Eta omongan kasartaan koe boektina, sabab tetela pisan, koe jasana toean Dr. Ir. C. J. De Groot, djëlëma noe aja di Hindia ajeuna bisa njarita make tëlëpon-radio ka sagala tëmpat di sakoeliah doenja, teu pilih djaoeh atawa deukeut, asal noe aja stationna bae. Katëngtrëmanana, karadjinanana toean Dr. Ir. C. J. De Groot oetama pisan didjieun tjonto koe sagala bangsa.

Lingga pangeling-ngeling noe aja di Tjitaroemplein, di djëro kota Bandoeng, beunang didjieun përlambang pangawasaning pangawëroeh, boeahna katëmënan, hasilna tjita-tjita anoe oetama.

Saha ari Dr. Ir. C. J. De Groot teh?

Noeroetkeun katëranan noe kapanggih tina hidji karanjan noe aja dina poestaka mangsa De Ingenieur boelan Januari 1930 toean De Groot teh bangsa Walanda, dilahirkeunana di Den Helder, provincie Noord-Holland, dina taoen 1883. Karësëpna kana ngoelik elmoe-technik, habakoena tina sagala hal noe patali djeung oeroesan tëlëpon-hawa, ti moemoerangkalihna keneh. Satamatna ti H. B. S. 5 taoen di Den Haag, andjeunna toeloej lëbët ka sakola

1) Maksoedna: Radiostation.



Dr. Ir. C. J. De Groot

insinjoer di Delft, nēpi ka meunang diploma werktuigkundig-
 inqgenieur. Tapi sanadjan geus meunang diploma insinjoer oge,
 manahna teu atjan soegēma, lantaran palaj diadi ahli tina bab
 elmoe oeroesan listrik, nja toeloej ngaladjēnqkeun sakolana di
 Karlsruhe (Duitschland), kenging diploma electrotechnisch inge-
 nieur. Kakara ajeuna mah andjeunna kērsa didamēl, mētjak kala-
 sana di Berlin, djadi padamēl Allgemeine Electricitäts Gesellschaft
 lilana meunang 18 hoelan. Sanggeus ngaraos paham tina eta pada-
 mēlan, di taoen 1908 angkat ka dieu, ka Hindia, didamēl di Goe-
 pērnēmen pangkatna: aspirant-ingenieur b/a landlijnen. Sadjeroning
 didamēl teh andjeunna teu eureun-eureun ngadamēl roepa-roepa
 pērtjobaan tina hal tēlēpon-radio, tapi koe lantaran djaman harita
 mah teu atjan ngimpi-ngimpi atjan kana ngajakeun tēlēpon-radio,
 sanadjan andjeunna geus yakin oge goenana tēlēpon-radio pikeun
 Hindia dieung Nedērlan sarta tēlēpon teu make kawat teh bisa
 diajakeun, kapalaina teu pati didjoeroengkeun koe Dienst P. T. T.
 ngan sakadar diwidian nēroeskeun ngadamēl roepa-roepa pērtjo-
 baan hae. Tapi tina keukeuhna djeung wēkēlna toean De Groot,
 pērtjobaan-pērtjobaan teh kanjahoan aloes hasilna, nēpi ka dina
 taoen 1910 andjeunna dipirarang ngadēqkeun proefstation (sta-
 tion pikeun ngadamēl pērtjobaan) di Sabang, Sitebondo, Koepang
 djeung Ambon sarta dina taoen 1913 eta station-station tea ang-
 geus. Tapi koe sabab djaman harita mēsln-mēsln djeung parahot
 sedienna pikeun ngajakeun tēlēpon-radio teu atjan pēpēk, kapaksa
 andjeunna ngadamēlan koe andjeun. Waktōe nērēlop di Nedērlan,
 andjeunna ngadamēl karangan (proefschrift) tina hal radio-
 tēlēfonie. Dina eta proefschrift andjeunna nētēpkeun jen *Nedērlan
 djeunq Hindia bisa disamboengkeun koe tēlēpon-radio*, tēqēsna
 ti Nedērlan ka Hindia bisa njarita koe tēlēpon teu make kawat
 dieung sabalikna. Eta kalakinan koe andjeunna koedoe disahkeun
 koe roepa-roepa katēranjan noe bēnēr sarta kana saqala roepa
 bantahan atawa sawala kana eta katēranjan², andjeunna koedoe
 iasa nakis. Pondokna tjarita kana kajakinanana toean Dr. Ir. C. J.
 De Groot taia noe bisa ngarobah, saqala bantahan djeunq sawala
 katakis, nēpi ka para ahli elmoe techniek ngaēnjakeun kana pa-
 nēmoe andjeunna djeunq nganngap ien kaoeningana oentjoel ti
 batoer. Tanda pangadien kana kapintēranana andjeunna kenging
 titēl *doctor in de technische wetenschappen*.

Koe lantaran dina waktōe harita keur pērang gēde tea (pērang
 Eropa), Nedērlan ngarasa kapēgoeng lakoe, meunang halangan-

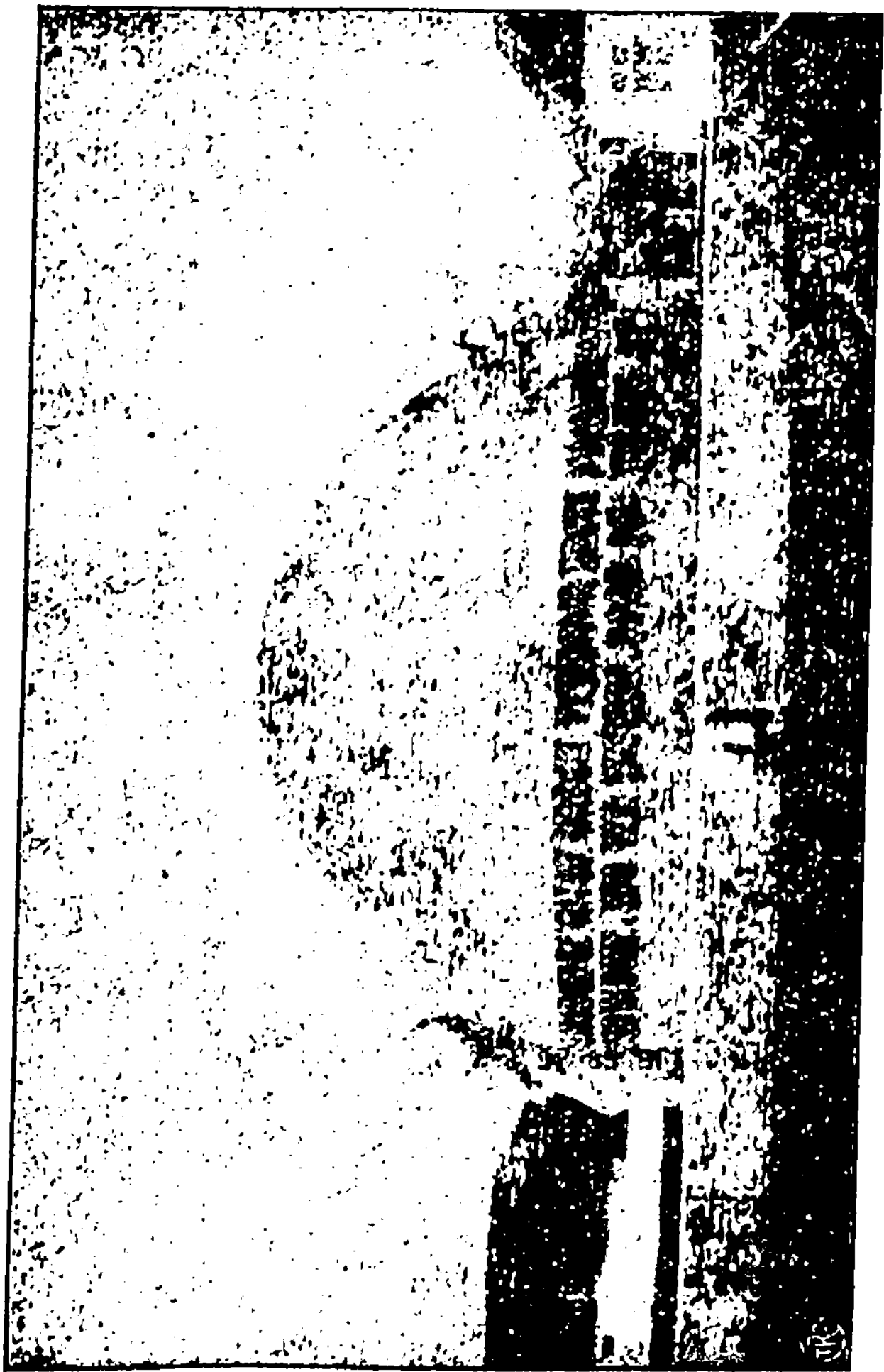

Lingga pangeling-ngeling ka almarhoem toean Dr. Ir. C. J. De Groot.

haroengan ti nagara² sedjen noe katarik kana përang, nëpi ka bawahanana beunang disëboetkeun teu kaoeroes, sabab meh taja kapal noe bisa djalan, aja oge telegram laoet, tapi salilana ditalingakeun koe nagara sedjen, atoch sagala omongan kanjahoan heula koe batoer, teu bisa dirasiahkeun. Koe sabab eta loba pisan noe satoedjoe kana tjita-tjita toean Dr. Ir. C. J. De Groot ngajakeun tëlëpon-radio sarta pada ngabantoe koe doeit, babakoena noe gëde njoembangna teh Minister Marine (angkatan laoet).

Sasoempingna ka Hindia toeloej bae andjeunna ngadëgkeun station-radio di Malabar. Eta pagawean katjida banggana, sapër-kara lantaran tarahal përdjalanana, kadoea përkara hese njiar bahanna, soemawonna mësini-mësini mah, keur marahal hargana teh djeung hese ngadatangkeunana, kawantoe langka aja kapal noe datang ka dieu. Tapi eta kahesean djeung kasoésahan teh hënteu matak ngaleutikkeun manahna, sabalikna beuki loba halangan-haroengan, beuki sosen-sosen didamëlna, datang ka salilana andjeunna ngadamël radiostation di Goenoeng Malabar, angkat soeboeh moelih peuting teh lain omongan heuheureujan, tapi sa-ënjana, sabab angkatna ti Bandoeng poekoel 6 isoek-isoek, ari moelihna tara memeh poekoel 9 peuting. Poë Ahad oge sok didamël bae, ngan waktoena dikoerangan. Lilana ngadëgkeun eta station 1½ taoen, kakara anggeus, beunang dipake njarita djeung Nedërlan. Beresna pisan mah di taoen 1923, nja ti harita Hindia bisa njarita djeung sagala tëmplat noe ngabogaan radio station di sakoeliah doenja.

Kana djasana toean Dr. Ir. C. J. De Groot Pamarentah Walanda ngahargaan pisan, boektina andjeunna kenging gandjaran, dibe-noem kana officier Oranje Nassau orde.

Handjakal ari djëlëma loear biasa teh sok pondok oemoer, sa-përti toean Dr. Ir. C. J. De Groot, djoemënëngna di doenja ngan 44 taoen, kaboeroe poepoes dina tg. 1 Augustus 1927. Lantaran gëde djasana, ka andjeunna loba pisan kantja-kantjana noe ngahormat djeung mitjinta, babakoena sasamana para insinjoe. Tina hajang nembongkeun tanda katjintaanana, Pakoempoelan insinjoer post-telegraaf djeung Telefoondienst, toeloej bae njieun hodjah, ngadëgkeun lingga-paringëtan ka kantjana noe geus moelih ka djati, moelang ka asal.

Dina tanggal 27 Januari 1930 eta lingga dioedar roeroebna bari dipestakeun. Ari banqoenna boeleud tjara bola beunang motong, goerat têngahna 4.80 m, ajana dina loehoer boeboendëran noe

dioempak-oempak saperti tangga, lobana 3 tahap, loehoerna noe tiloe tahap teh $\pm 1\frac{1}{2}$ m, didjieunna tina bĕton ¹⁾). Eta lingga ditangkodan koe doea artja, noe didjieunna tina bĕton keneh, diroepakeun doea djĕlĕma noe keur ngadengekeun sora, katjiri dampal leungeunna noe katoehoe dipindingkeun kana tjeulina, minangka pĕrlambangna Hindia djeung Nedĕrlan noe sakitoe padjaoehna, kahalangan koe pirang-pirang nagara, tapi bisa njarita koe tĕlĕpon, teu make kawat.

MALABAR.

— Enja, nja saha noe mimiti mere ngaran etah?

— Wah, soesah njoektjroekna, lain tanja-tanjakeuneun, ka saha pimapajeunana.

— Poegoeh koe kitoe tea mah, tapi eta koe waspada, wĕroch sadoeroeng winarah, Alam mana mah eta goenoeng dibere ngaranna. Ajeuna bĕt njojogan, ngaran pajoes dieung boektina.

Saha noe nganjanaan ti awalna, geura, di dinja baris aja station radio, noe ngawĕngkoe sadoenja, nampa djeung mĕntjarkeun balabar sakoeliah djagat.

KARANGAN SARĕNG POTRET djĕlĕma,
adĕgan atanapi naon bae anoe mashoer: moe-
atkeuneun kana Volksalmanak Soenda taoen
pajoen, sae dikintoenkeun ti ajeuna keneh ka
BALE POESTAKA,

Ngintcenkeunana nganggo katĕrangan saeutik
diloehoerna: *baris Volksalmanak Soenda 1933*

1) bĕton di dieu lain *siki nangka*, tapi bangsa tĕnbok noe koeat pisan.

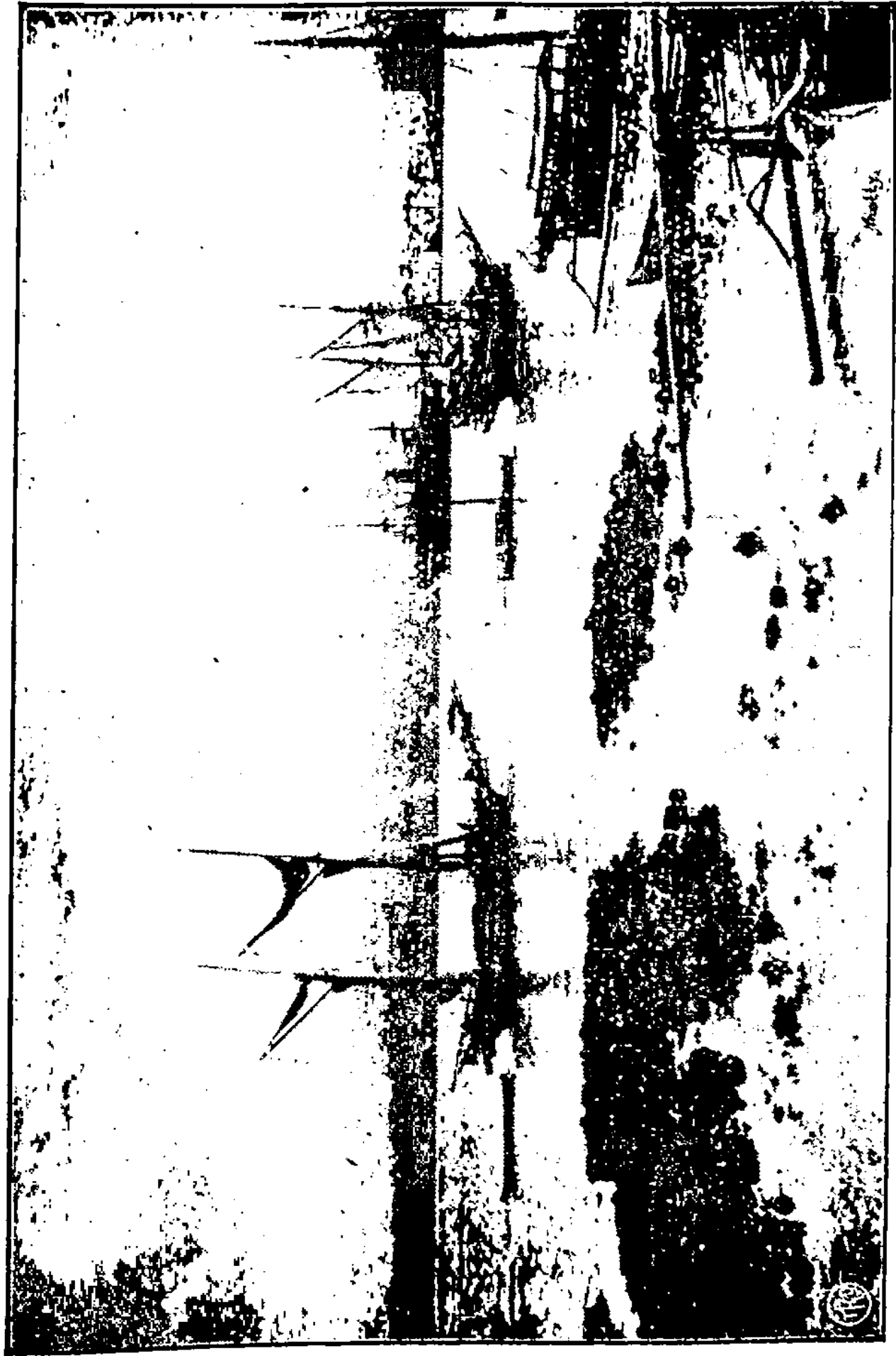

Teloek Donggala (P. Selebes).

c. GOEPERNOER-DJENDRAL-GOEPERNOER-DJENDRAL
HINDIA NEDERLAND.

	Tahoen
Pieter Both	1610 — 1614
Gerrit Reijnst	1614 — 1615
Laurens Reaal	1615 — 1619
Jan Pietersz. Coen	1619 — 1623
Pieter Carpentier	1623 — 1627
Jan Pietersz. Coen	1627 — 1629
Jacques Specx	1629 — 1632
Hendrik Brouwer	1632 — 1636
Antonie van Diemen	1636 — 1645
Cornelis van der Lijn	1645 — 1650
Carel Reiniersz	1650 — 1653
Mr. Joan Maetsuyker	1653 — 1678
Rijklof van Goens	1678 — 1681
Cornelis Janszoon Speelman	1681 — 1684
Johannes Camohuijs	1684 — 1691
Willem van Outhoorn	1691 — 1704
Joan van Hoorn	1704 — 1709
Abraham van Riebeeck	1709 — 1713
Christoffel van Swol	1713 — 1718
Hendrik Zwaardcroon	1718 — 1725
Mattheus de Haan	1725 — 1729
Mr. Diederik Durven	1729 — 1732
Dirk van Cloon	1732 — 1735
Abraham Patras	1735 — 1737
Adriaan Valckenier	1737 — 1741
Johannes Thedens	1741 — 1743
Gustaaf Willem baron van Imhoff	1743 — 1750
Jacob Mossel	1750 — 1761
Petrus Albertus van der Parra	1761 — 1775
Jeremias van Riemsdijk	1775 — 1777
Reinier de Klerk	1777 — 1780
Mr. Willem Arnold Alting	1780 — 1796
Mr. Pieter Gerardus van Overstraten	1796 — 1801
Johannes Siberg	1801 — 1804
Albertus Henricus Wiese	1804 — 1808

	Tahoen	
Mr. Herman Willem Daendels	1808 — 1811	
Jan Willem Janssens	— 1811	
Pamarentahan Inggris (panjelang) {	Lord Minto	— 1811
	Thomas Stamford Raffles (Luitenant-Gouverneur) ...	1811 — 1816
	John Fendall (Luitenant- Gouverneur	— 1816
Godert Alexander Gerard Philip baron van der Capellen, 16 Januari 1819 — 1 Januari 1826.		
Hendrik Merkus baron de Kock (Luit. Gouv. Gen.), 1 Januari 1826 — 16 Januari 1830.		
Johannes graaff van den Bosch, 16 Januari 1830 — 2 Juli 1833.		
Jean Chrétien Baud, (wd.), 2 Juli 1833 — 29 Februari 1836.		
Dominique Jacques de Eerens, 29 Februari 1836 — 30 Mei 1840 (poepoes di Bogor 30 Mei 1840).		
Carel Sirardus Willem graaf van Hogendorp, (wd) 1 Juni 1840 — 6 Januari 1841.		
Mr. Pieter Merkus (wd.) 6 Januari 1841 — 14 Februari 1843.		
Mr. Pieter Merkus, 14 Februari 1843 — 2 Augustus 1844 (poepoes di Soerabaja 2 Augustus 1844).		
Jhr. Joan Cornelis Reijnst, (wd.), 5 Augustus 1844 — 30 Sept. 1845		
Jan Jacob Rochussen, 30 September 1845 — 12 Mei 1851.		
Mr. George Isaac Bruce (poepoes waktoe rek djëngkar).		
Mr. Albertus Jacob Duijmaer van Twist, 12 Mei 1851 — 22 Mei 1856.		
Charles Ferdinand Pahud, 22 Mei 1856 — 2 September 1861.		
Mr. Arij Prins (wd.), 2 September — 19 October 1861.		
Mr. Ludolf Anne Jan Wilt baron Sloet van de Beele, 19 October 1861 — 25 October 1866.		
Mr. Arij Prins (wd), 25 October — 28 December 1866.		
Mr. Pieter Mijer, 28 December 1866 — 1 Januari 1872.		
Mr. James Loudon, 1 Januari 1872 — 26 Maart 1875.		
Mr. Johan Willem van Lansberge, 26 Maart 1875 — 12 April 1881.		
Frederik s'Jacob, 12 April 1881 — 11 April 1884.		
Otto van Rees, 11 April 1884 — 29 September 1888.		
Mr. Cornelis Pijnacker Hordijk, 29 September 1888 — 17 October 1893.		

Jhr. Carel Herman Aart van der Wijck, 17 Oct. 1893 — 3 Oct. 1899.
Willem Rooseboom, 3 October 1899 — 1 October 1904.
Joannes Benedictus van Heutsz, 1 October 1904 — 18 December 1909.
Alexander Willem Frederik Idenburg, 18 Dec. 1909 — 21 Maart 1916.
Mr. Johan Paul, graaf van Limberg Stirum, 21 Maart 1916 — 21 Maart 1921.
Mr. Dirk Fock, 24 Maart 1921 — September 1926.
Jhr. Mr. Andries Cornelis Dirk de Graeff, 7 September 1926 — 12 September 1931.
Jhr. Mr. B. C. de Jonge, mimiti ngagëm pangkatna dina tanggal 12 September 1931.

SAMAR.

Rarasaan djeung asa teu beunang disëboet bënë, da rarasaan kapan lain rasa saënjana; ari asa apan noedoeuhkeun hamham, teu njaho ënjaan, Tapi aneh sakitoe tetela teh rarasaan lain rasa saënjana, djadi sidik teu bënërna, koe sok keukeuh teu beunang dibëbënë; dipadoean koe akal, hih nogtrog bae, teu daek malire kana pikiran. Komo teuing rasa noe saënjana teu taloekna kana pikir, tjatjakan tironanana sakitoe bëdasna.

Koema ari asa? Wah, ieu mah katjida elehanana. Moen asa hantëm dipikir, diadoean koe akal, lain tagën, tapi oendoer-toekang, beuki samar asana. Keur kitoe teh asa mah sok tara anggër deui. Poë ieu anggeun teh asa ngeunah, naha ari kamari asa teu ngeunah. Djadi asa matak samar koe teu pagon, ari rasa matak samar koe pagonna, pek digalo sarëng akal beuki komo matak samar, bingoeng tjek ahli mikir mah.



P. t. Dr. R. Tumbelaka, oerang Hindia noe pangheulana ngagēm pangkat Inspecteur D. V. G.

d. NGARAN BINTANG DJELING HARTINA.

C. M. W.	hartina:	Commandeur van de Militaire Willemsorde.
R. M. W. 3.	„	: Ridder van de Militaire Willemsorde klas 3.
R. M. W. 4.	„	: Ridder van de Militaire Willemsorde klas 4.
Gk. N. L.	„	: Grootkruis der Orde van den Ned. Leeuw.
Go. N. L.	„	: Grootofficier der Orde van den Ned. Leeuw.
C. N. L.	„	: Commandeur der Orde van den Ned. Leeuw.
R. N. L.	„	: Ridder der Orde van den Ned. Leeuw.
B. N. L.	„	: Broeder der Orde van den Ned. Leeuw.
Gk. O. N.	„	: Grootkruis der Orde van Oranje-Nassau.
Go. O. N.	„	: Grootofficier der Orde van Oranje-Nassau.
C. O. N.	„	: Commandeur der Orde van Oranje-Nassau.
O. O. N.	„	: Officier der Orde van Oranje-Nassau.
R. O. N.	„	: Ridder der Orde van Oranje-Nassau.
E. S.	„	: Eeresabel (Pedang Kahormatan).
M. K.	„	: Metalen Kruis.
A. M.	„	: Atjeh Medaille.
G. M.	„	: Gouden Medaille.
Z. M.	„	: Zilveren Medaille.
B. M.	„	: Bronzen Medaille.
G. G. St.	„	: Groote Gouden Ster.
K. G. St.	„	: Kleine Gouden Ster.
Z. St.	„	: Zilveren Ster.
B. St.	„	: Bronzen Ster.
G. S.	„	: Gele Songsong (Pajoeng Koening).
G. L. N. 3.	„	: Ridder der Orde Gouden Leeuw v. Nassau klas 3
G. L. N. 4.	„	: Ridder der Orde Gouden Leeuw v. Nassau klas 4
G. L. N. 5.	„	: Ridder der Orde Gouden Leeuw v. Nassau klas 5

e. LAMOEN MOBIL OERANG MOGOK

Lamoen mobil oerang mogok satengahing djalan, oerang oelah pisan rek sawan-koeja sarta boeroe-boeroe menta toeloeng ka batoer pikeun mawa mobil ka bengkelna, sabab karoeksakan noe saotak-saeutik mah bisa dihadéan koe oerang sorangan, komo deui mobil boeatan ajeuna mah leuwih sampoerna ti batan noe ka toekang-toekang. Asana koe teu pěrloe oerang boeroe-boeroe loempat ka bengkel sok moen oerangna bae njaho saeutik-eutikeun tina kaajaan mēsin mobil, sabab mobil teh bisa mogok koe lantaran saeutik bae.

Lamoen mobil oerang mogok noe pangheulana noe koedoe dipariksa teh:

Kahidji bok bisi bensinna teu djalan; koe sabab eta pipah noe ngotjorkeun bensin tina tank bensin kana carburateur koedoe dipariksa bisi mēpētan atawa botjor. Dina carburateur eta bensin patjamper djeung hawa geus kitoe asoep kana cylinder ngaliwat kēlep.

Kadoea bok bisi aja kēlep atawa ring (ali-ali) dina cylinder noe teu noetoe pisan atawa teu pageuh, sabab cylinder noe geus dieusi gas bensin teh teu meunang botjor.

Katilo koedoe didjaga soepaja ontstekingna hade; kawat-kawat noe nēpoengkeun batterij, inductie-klos, noe ngabagi-bagi stroom djeung bougies koedoe parageuh pisan sarta teu meunang kontak djeung babagian seueu (kortsluiting).

Kaopat lamoen gas di djero cylinder geus diseungeut, eta gas koedoe bisa kaloeur tina uitlaatklep.

Ajeuna tērang lamoen bensin teu bisa ngotjor kana cylinder atawa lamoen euweuh stroom kana bougies tangtoe mobil mogok. Koe sabab eta lamoen aja kadjadian kitoe teh, noe koedoe dipariksa ti heula teh nja eta pipah-pipah noe ngotjorkeun bensin tina tank bensin djeung aja-euweuhna stroom tina batterij.

Biasana mobil sok mogok lantaran:

Tank bensin kosong.

Panjaringan noe dina kompa bensin kotor atawa carburateurna kotor.

Pipah bensinna tjaian.

Kom gelas dina kompa lesot.

Djaroem carburateur matjet, nēpi ka bensin ngotjorna loba teuing atawa saeutik teuing.

Kawat pikeun ontsteking henteu pageuh.

Kawat ontsteking kontak djeung bagian sedjen lantaran boeng-
koesna roeksak.

Sanadjan mobil kaluaran ajeuna teu matak ngarisikeun ka
oerang, tapi perloe saanoe boelan sakali mah dibérésihan di beng-
kel, lantaran bisa djadi mésinna kotor atawa aja bagian noe lon-
tjer nepi ka motorna hese dihiroepanana, atawa babari panas
atawa naon bae noe matak moesingkeun ka oerang.



Djrg. R. Satjadibra-
ta, Hoofdredacteur
kl. I di Bale Poes-
taka, noe nganggit
:—: tjarita . :—:

SI TJONGTJRANG

*Enggal ngagara leuh
boekoen*

Djilid I. . . f 0.50

.. II. 0.45



21. BATJAAN BAROEDAK.

DI KAMPOENG DJEUNG DI DAJEUH.

„Bagea euj”, tjek si Djoeneb ka adina, noe kakara datang ti dajeuh.

„Noehoen kang,” djawab si Aip, nja eta adina tea.

Si Aip teh tadina sakola desa, di lēmboerna. Barang tamat sakola desa, manehna pindah ka dajeuh, ngagandek di djoeragan Djaksa, bari nēroeskeun diadjar di sakola kēlas doea.

Ka-loearna ti sakola desa tea, si Aip teh nomēr hidji. Goeroena njaaheun pisan, tina eta boedak salilana di sakola hēnteu ngarasa disētrap, da teu aja tjarekeunana; ka sakola tara nJORANG kabeurangan; kana pangadjaran tara teu bisa; boekoe-boekoena bērēsih, soemawonna — tjara boedak anoe tjobrok — ngoembah sabakna koe tj. doeh, manehna mah boro-boro daek noeroetan, nendjona ge nēpi ka sok bibirigidigan. Papakeanana, nandjan saeutik sarta garoreng, tapi bērēsih, sok daek njeuseuh koe maneh.

Oepama aja noe njangka, jen si Aip tara oelin, eta njalahan, da di lēbah dinjana mah, si Aip teh boedak loemrah. Di mana aja boedak teu rēsēp oelin? Ngan si Aip ana oelin, sok tara kadalondalon.

Karēsēpna si Aip loba katjida, kana langlajangan, kana papanggalan, kana roepa-roepa kaoelinan anoe sedjen, biasa boedak noe rea bae. Malah kana kaoelinan noe manehna teu rēsēp oge, hēnteu ngewaeun, sok daek bae nendjokeun, kajaning kana pidēk (ngadoe moentjang) atawa kana ngadoe djangkrik.

Goeroena tea, keukeuh pisan miwarangna ka Bapa Aip, soepaja daek ngongkosan ka si Aip, sina tēroes sa-

kolana, sabab boedak aja arĕp-arĕpeunana. Kabĕnĕran Bapa Aip djadi panjawah djoeragan Djaksa, anoe matak si Aipna dis'na ngagandek bae di dinja. Ari lilana di dajauh, si Aip teh geus meh sataoen, nja eta ti boelan Sawal nĕpi ka boelan Poeasa. *).

Di loehoer geus kanjahoan, jen si Aip dibageakeun koe lantjeukna. Eta teh nja eta waktoe si Aip datang ka lĕmboerna, pananggalan boelan Poeasa, da amit memeh moenggah mah, koe djoer. Djaksa teu diidinan. Eta lantjeukna katjida sonoĕunana, djeung hajangeun njoho kana kaajaan di dajauh, toeroeg-toeroeg geus pĕrtjajaeun, jen geus loba papanggihan si Aip dina sataoen.

Ajeuna hajoe oerang ngadengekeun pagoenĕman si Aip djeung lantjeukna.

„Koemaha sakola, naek?”

„Aja bĕrĕkah,” djawab si Aip.

„Noehoen, euj!” moega-moega sing tjara noe ĕnggeus bae, teu koengsi „ngĕndog” (teu naek kĕlas). Ĕma geus sasadiaan, rek noempĕng tjĕnah; hajamna ge geus di-koeroengan; rek ngarĕwahkeun ka Kangdjĕng Seh Abdoel Kadir, ngalap bĕrkahna, soepaja silaing madjoe. Toeh geuning — si Djoeneb noendjoek ka djoeroe — daoen kelor beunang ngala bapa poĕan moenggah, mani geus peot.”

„Da koering ge tadina mah poĕan moenggah rek ka dieu teh, ngan djoeragan teu ngidinan.”

„Ari ajeuna silaing di dieu teh, rek nĕpi ka lĕbaran?”

„Moal kang, da ngan diidinan saminggoe.”

*) Bareto mah nindak taoen-pangadjaran di sakola Priboemi teh, nja eta boelan Sawal, ari waktoe naekkeun kĕlas, boelan Rĕwah.

„Handjakal euj, boro dewek rek meuli mërëtjon keur silaing, seungeuteun poë lëbaran.”

„Ari poë Lëbaran mah hajang di dajeuh, koering teh. Sapër-kara hajang njaho, kadoeana saer djoeragan istri; sok loba tatamoe. Koering koedoe ngalalajanan. Ngan isoekna, bada Lëbaran, koering rek oendjoekan bae, soe-paja meunang ka dieu deui, da hajang miloe njëkar.”

„Na koemaha ari sakolä, moal tinggaleun?”

„Moal kang, da pakansi teh kapan dongkap ka tanggal salapan Sawal.”

„Hade atoech ari kitoe mah, djadi akang moal ngëmbang poë lëbaran. Ngan silaing koedoe bebedja ka ëma djeung ka bapa, bisi beakeun pais bibit Tjoba ajeuna geura njarita, akang hajang geura njaho kana kaajaan di dajeuh.”

„Njaritakeun naon atoech kang, da rea pisan tjaritakeuneun tea mah.”

„Eta bae heulaanan njaritakeun kaajaan di djoeragan. Akang teh mindëng katjida ingët ka silaing, sieun teu bëtah, sieun sagala ngaromas.”

„Ënja bae anjaran mah rada teu bëtah, da ngaromas, tapi ajeuna geus bëtah, da rea pikabëtaheun.”

„Paingan mani sataoen teu hajang balik ka lëmboer, teu sono ka si Njai.”

Si Njai teh nja eta adi si Aip, kira oemoer 6 taoen.

„Sageuj deui teu hajang balik onaman. Ngan eta djoeragan tara ngidinan. Ari maksa, bisi bëndoe. Djeung bapa mah da geuning mindëng ka dajeuh.”

Sabot ngaromong, adi djeung lantjeuk di tëpas, koe-roenjoeng Bapa Aip djeung Ma Aip katoet si Njai datang ti sawah. Bapana manggoel patjoel, indoengna ngais boboko dieusi etjeng djeung gendjer, noe katem-

bong mah; di djěrona biasana sok aja sěpat djeung beunteur, beunang njair ti soesoekan, da sawah mah harita beunang nandoeran, geus teu dipělakan laoek.

Anoe katjida loetjoena, nja eta si Njai tea; badjoena kabaja poengsat, teu diorlatan; sampingna samping leutik; boeokna beres beunang njisiran indoengna, ditambahan koe daoen tjaoe beunang njoeiran, pek digěloengan, njengtjle djiga toetoet mojan; aralna mani njoelagrang. Leumpangna d'heulakeun, ngadjingdjing bogo doea, beunang niir. Sanggeus deukeut ka imahna, sanggeus awas ka si Aip, si Njai teh oedjoeg-oedjoeg loempat bae, bari njěboet: akang datang! akang datang! Bogo moerang teu karasa, bawaning sono ka akang.

Si Aip santjang mapagkeun. Si Njai dipangkoek sarta ditjioem. Toeloej ngomong djeung bapana djeung indoengna bari leumpang. Ari něpi ka imahna, sosoan saimah-imah, ma'loem bae sataoen teu parapanggih.

Katjarita ti peutingna, sadatangna ti taradjoeg, si Aip goentrěng ngawangkong djeung si Djoeneb bari bararang dahar, malah něpi ka ngarěděng di těngah imah, teu eureun ngomong, tina saroea rěsěpna, noe njarita djeung noe ngadengekeunana. Malah lain ngan peuting harita bae kitoena teh, salilana di imahna, si Aip teu beak-beak pitjaritaeunana. Anoe ngadengekeunana, sadjabaning ti kolotna djeung lantjeukna, sakapeung mah aja oge baraja-barajana atawa tatanggana noe dareukeut. Ari tjaritaanana nja eta hal kaajaan di boemi djoeragan Djaksa, hal poeta djoer. Djaksa, hal poeta Kangdjěng Dalěm djeung hal naon-naon bae, anoe kapanggih di dajauh, noe teu aja di lěmboerna.

„Koering ngěděng,” tjek si Aip, „sakamar djeung Agan Kamal, poeta djoeragan noe pangěgeungna, tapi

koering mah di handap dina samak, anggëlna hidji. Anjaran mah teu barĕtah, teu asa di imah oerang, da boemi tembok. Komo peuting kahidji mah, koering sare teu bisa tibra, da asa tibeurang bae, sabab lampoe teu dipareuman, toeroeg-toeroeg di loehoer pisan, di hareupeun randjang Gan Kamal, djadi ari koering lilir, ari beunta, tĕroes bae awas kana eta lampoe, hese ngahilanganana. Koering hoedang tĕngah peuting rek mareuman lampoe, teu bisa, da seuneuna didjĕro gĕlas bĕlĕnong, hese nioepna. Atoeh teu bisa koemaha, doeg deui bae ngĕdĕng. Isoekna ditjaritaan koe Agan Kamal, jen eta teh lampoe listrik, lain seuneu; mareumanana oelah dit'oep, masangna lain diseungeut tjara lampoe minjak tanah. Harita ge koering tĕroes bisa bae, masang djeung mareumanana, da katjida gampangna teh, pilakadar ditjĕtrekkeun sĕsĕtilna dina bilik, tjĕtrek tjaang — tjĕtrek pareum, tjĕtrek tjaang — tjĕtrek pareum, teu aja pisan hesena."

„Rĕsĕp nja euj!” tjek si Djoeneb, „akang mah tatjan njaho. Naon atoeh ari listrik teh?”

„Doeka teuing,” tjek si Aip, „da Agan Kamal oge, sangkilang sakola Walanda geus kĕlas gĕnĕp, tjan oeningaeun; ngan oekoer jasa njĕbatkeun, jen aja lampoe listrik paranti dina kareta mĕsin, djeung eta deuih di dajeuh mah sok aja lantera anoe sok disĕboet batre, tah eta ge listrik keneh di djĕrona teh Eta deuih heranna teh, saor Agan, gĕlap oge listrik keneh.”

„Atoeh meureun anak gĕlap, noe paranti dina kareta mĕsin tea mah.”

„Ah akang mah, moal ĕnja gĕlap anakan, da eta teh bangsa seuneu.”

„Ari eta hoentoe gĕlap, lain hoentoena?”

„Hoentoe oge lain hoentoe tjara oerang. Eta mah ngaranna bae, lain tjara gading gadjah beunang nja-boet tina gadjahna.”

„Ari eta djaman baheula, madjar Ki Agëng Selo newak gëlap, toeloej dikoeroengan koe ranggap, ënjaan kitoe?”

„Ah akang mah, tjek koering ge listrik atawa gëlap mah bangsa seuneu. Geuning bareto tangkal kalapa Pa Ĕnot nëpi ka toetoeng di loehoerna, basa koe gëlap.”

„Atoeh ari bangsa seuneu mah, akang bisa njieun listrik, asal aja batoe paneker bae djeung gandawësi, da geuning sok boeboerinjajan.”

„Akang teh meureun hajang njaho ënja, naon noe disëboet listrik. Doakeun bae koering sing pintër, soepaja bisa nërangkeun, da koering ge katjida hajangna njaho.”

„Ĕnja nja euj, ari batoer koe palintër, make bisa njieun listrik sagala roepa, da oerang mah teu bisa njieun kërekan-kërekan atjan.”

Si Aip rada morongos, ngadenge lantjeukna njëboet „teu bisa,” toeloej ngomong, kieu pokna: „Ĕnja teu bisa tea mah, da teu diadjar. Tapi oepama diadjar, pira koe oerang teu bisa, sagala oge.”

„Geuning akang mah diadjar aksara Ropën, teu daekeun bisa bae!”

„Meureun bae teu ënjaan diadjarna. Djeung koering mah tara njëboet aksara Ropën, da saer djoeragan goeroe, aksara Laten, saënjana mah.”

„Tapi ënja ana dipikir-pikir mah, akang roemasa jen teu ënjaan diadjar aksara eta teh Lain euj, naon deui kaanehan di dajeuh teh?”

„Noe matak, loba, tjek koering oge. Sëüëkan ge di

dajeuh mah lain koe djeroek, tapi koe bal. Koering mindeng laladjo anoe maen bal. Ari inget kana barang mimiti pisan koering laladjo maen bal, sok hajang seuri, da panjana bareto mah, noe eleh teh anoe laboeh. Djeung lain koering bae bareto mah, noe boga sangka kitoe teh, sabab ari aja noe laboeh, mani ear pada njorakan. Ajeuna koering njaho, noe eleh teh nja eta anoe goelna kaasoeapan bal. Sakali mah Agan Kamal ngadjaga goel. Soekoe koering mani njorodtjod, hate mani sēsēblakan, ari nendjo bal geus deukeut ka Agan Kamal, sarta dibērēg koe moesoeh. Oepama parēng kitoe teh, koering sok lalamoenan bisa elmoe pipahokan, bisa teu katendjo koe batoer, hajang miloe ngadjaga goel. Tapi oepama Gan Kamal ngarontjat, tēroes balna dialoengkeun ka tēngah kalang pamaenan, sok teu karasa deui soerak teh, bawaning atoh. Komo lamoen dihedēn mah, bēng balna ngapoeng djaoeh, nēpi ka deukeut goel moesoeh, katjida hate boengangangna teh, matak hajang ngabintangan noe djadi kipēr.”

„Akang ge di pakēmitan geus nendjo anoe balbalan, tapi lain ngahadja laladjo, ngan ngaliwat ka aloen-aloen, kabēnēran keur aja anoe balbalan Akang teh meh meh pasea, da tjengek awoer-awoeran.”

Si Aip mēntjrong ka lantjeukna bari seuri djeung sēmoe kaget. Kieu omongna: „Naha kang make pasea?”

„Atoeh da teu kanjahoan, oedjoeg-oedjoeg keuna bae bal sakitoe gēdena teh kana tanggoengan. Ari akang harita teh nanggoeng djengkol dina dingkoel, ti loehoerna ditoeroeban koe tjetjempeh wadah tjengek. Tjengek teh awoer-awoeran. Harita ge balna ditewak koe akang, diledakan tjengek doea, dipedjretkeun. Noe maen bal moeroe ka akang bari njarekan, tapi balna dialoengkeun

manten koe akang, da geus ditjengekan tea. Dipikir koe akang, leuwih hade tong dilawan, da rea teuing batoerna."

„Koering mah geus laladjo bioskop, kang!"

„Akang ge ěnggeus ngadenge, ngan tatjan nendjo. Eta teh saroea keneh djeung gambar idoep?"

„Poegoeh bae saroea mah Ari soep teh ka djero gędong bioskop, koering mah sok asa di lēmboer batoer, da nendjo gambar anoe araneh, anoe teu aja di oerang. Eta deuih anehna teh koe djiga ěnja, asa nendjo saboektina. Aja boedak ngaranna teh Jackie Coogan, oerang Amerika tjėnah, katjida loetjoena teh. Waktoe dahar boeboer djeung batoer-batoerna, manehna hajangeun keneh, tapi teu dibere deui, atoeh tjoeroek dilamotan, djeung pingganna d'letakan. Koering teh karoenja ongkoh, hajang njeungseurikeun ongkoh, da satingkah-tingkahna teh matak deungdeuleueun bae Ari noe dipikiran koe koering, eta njeunna, motretna, da eta teh beunang motret."

„Gampang meureun motretna mah. Bareto ge basa motret bale desa, ngan sakitjeup. Ari geus anggeus potretna, akang ngilikan, bėt loba nakěr noe digambar teh. Djoer. Loerah, djoer. Lėbe, malah somah-somah oge, sakoer noe di bale desa mah digambar kabeh. Komo djoeragan Wadana, da pangheulana, meureun!"

„Doesoen akang mah, maroekan ari motret teh tjara ngagambar koe leungeun, hidji-hidji. Motret mah atoeh sakali bae, masih p'rang-pirang oge djělėmana, ari djadi sagoendoek mah. Kadjeun djoer. wadana, kadjeun si itoe si eta, teu diheula-pandeurikeun."

„Euh koetan kitoe. Na koemaha noe matak kitoe."

„Tah nja eta sabab-sababna, noe koering hajang nja-

hu teh. Komo eta mah motret pigambar-idoepeun, katjida
 arehna teh. Noe matak koering mah teu wëleh moedji
 ka deungeun-deungeun, noe sakitoe palintërna. Ari
 oerang boro-boro bisa njieun pakakasna, mětakeunana
 teu bisa, malah koering mah tatjan nendjo-nendjo atjan
 pakakasna teh. Ngan eta gambar-idoepna, sarengkak-
 rengkakna teh djiga pisan anoe hiroep. Gambar boedak
 keur marand; papakeanana baseuh; tjaina moentjrat,
 koe lantaran baroedakna itjikiboeng, eta kabeh djiga
 ěnja, teu asa dina gambar. Kaběněran dioeragan istri
 bageur, lamoen Agan ka bioskop malěm Minggoe. koe-
 ring dipiwarang ngiring, tapi ngan inditna bae djeung
 balikna ngiring soteh, da ari d' panglaladjoan mah nap-
 si², koering mah kělas goeroeboeg, ari Agan dikělas hidji
 djeung poetra Kangdjěng Dalěm djeung batoer-sakola-
 na, aja sinjoh aja ěnon. Koe sabab eta, koering laladjo
 sasat matjakal, teu asa djadi pangiring. Toeroeg-toeroeg
 di kělas goeroeboeg teh sok goekgok djeung babatoe-
 ran, aja batoer-batoer sakola, aja tatangga. Komo ba-
 toer koering saerang, mani oenggal koering laladjo,
 kapanggih, tina katjida rěsěpeunana, djeung rada b'sa
 ngagambar, sok noeroetan gambar-gambarna, karěsěp-
 na ka Eddie Pollo, ka Tarsan djeung kana gambar noe
 gěloet. Eta kabeh koe manehna sok digambar dina sa-
 bak di sakola, oepama keur teu diadjar. Malah saka-
 li mangsa mah keur waktoe matja, manehna teh toeng-
 koel bae kana lahoenanana, djeung leungeunna ka han-
 dap doeanana, djiga aja noe ditjoo Ari dipi-
 warang matja koe goeroe, roengah-ringeuh, teu njaho
 lěbah-lěbahna. Atoeh manehna disětrap, disina nang-
 toeng deukeut bor Waktoe eureun, manehna

ngomong ka koering, jen tadi teh mani poho kana matja, da nganggeuskeun gambar Tarsan dina sabak."

„Kade atoeu euj," omong si Djoeneb, „silain mah oelah nepi ka kitoena, bisi teu madjoe sakola."

„Moal kang," djawab si Aip, „da ari lain ngiring mah, koering mah tara laladjo."

„Barina ge boedak rësëp laladjo teh koerang hade, sok gampang meunang gogoda. Ajeuna silain leutik keneh, moal kagoda. Geura ëngke mah geus gëde, sok teu karasa, da kabawakeun koe batoer. Komo lamoen geus bëger mah, ibarat koekoepoe kakalajangan, ana manggih këmbang seungit, teup bae eunteup; ana geus ngarasa amis, geus njaho di rasa madoe, sok deudeui-eun. Mangkaning eta madoe teh sok pinoeh koe baroelang, noe sok djadi kasoésahan, malah djadi bahla gëde kana awak. Èngkena kadoehoeng bae."

„Soegan akang noe kitoe teh!"

„Poegoeh nja eta noe matak mapatahan ge, sabab koe akang geus kalampahan, hajang oelah kalampahan koe silain."

„Moal kang, koering mah moal kitoe. Laladjo bioskop soteh, pedah ngiring Agan bae, piwarang iboe ramana. Djeung nja eta rësëpna teh, ari laladjo bioskop, sok asa nendjo anoe ënjaan. Da eta akang mah doesoén, tatjan njaho bioskop-bioskop atjan. Tjik atoeu oerang ka dajeh djeung koering."

„Hih akang mah lain kana bioskop bae, njëboetkeun oelah soteh, tapi kana sagala laladjoaneun, saperti wajang atawa najoeban atawa lian ti eta."

„Atoeh meureun koering moal aja kanjaho, ari oelah laladjo mah."

„Akang oge lain njarek loba kanjaho. Poegoeh bae

sagala ge, njaho mah koedoe. Oepama loba kanjaho, djeung loba pangabisa, oerang moal loba kabingoeng. Ngan eta bae kahajang akang, oelah sok kamalinaan, moen laladjo teh."

„Djadi meunang laladjo teh, ngan oelah kamalinaan, nja kang?"

„Ĕnja kitoe!"

„Pĕrkara kamalinaan, ongkoh memeh ka dajauh ge, koering tara kamalinaan."

„Poegoeh bae akang ge njaho. Ngan ari di lĕmboer onam, hĕnteu aja noe matak kamalinaan. Pilakadar laladjo noe ngabĕdahkeun balong atawa ngoekoej bĕloet. Radjeun aja raramean, ari aja noe kawinan atawa noe kariaan, tara aja oenggal taoen. Ari moenggoeh di dajauh mah — bedjana — katjida reana karamean teh; aja taoen baroe Tiong Hoa, aja ngadoe koeda, aja kamedidi Istamboel, sagala roepa."

„Ĕnja kang, eta deuih anoe pikarĕsĕpeun teh, kamedidi Istamboel. Noe maenna aja oerang Poelo Pinang, oerang Malaka, oerang Singapoer. Malajoena Malajoe tinggi, malah bodorna mah bisaeun basa Walanda djeung basa Inggris."

„Ah bodor mah, moal aja noe ngelehkeun Abang Eon. Keur naon make basa Walanda djeung basa Inggris?"

„Atoeh da eta akang mah, kanjaho teh ngan Abang Eon. Koering rĕsĕp ka Abang Eon, tapi kana bodor kamedidi Istamboel oge rĕsĕp deuih. Ngan rĕsĕpna sedjen deui. Da eta atoeh akang mah tatjan laladjo, moal bisa ngabandingkeun. Sedjen deui kang, pikarĕsĕpeunana teh. Dangdananana sedjen, prakprakanana sedjen, lalagoeanana sedjen, basana basa Malajoe. Kapan ari

Abang Eon mah tatabeuhanana dogdog, ngomongna basa Soenda. Radjeun oge basa Djawa, moen manehna keur djadjawaan; badjoe kampret dibalikkeun djadi bongkek, njoren kĕris panakol dogdog, ari pokna: „Koprek-koprek lambĕtjo! E, Singo! baĕ poendaĕ, tratase tangkal asem kae!” Tah oepama keur kitoe teh, koering ge rĕsĕp katjida. Kitoe deui bodor kamedī Istamboel, ari noe bisa ĕnja mah, nja kitoe bae matak rĕsĕpna. Babakoena manjanjina matak rĕsĕp teh; tatabeuhanana moesik, djeung sisindiranana pikaseurieun. Tapi da eta deuih akang mah teu ngarti basa Malajoe, djadi moal hajang seuri, taksiran. Ajeuna mah diadjar Malajoe bae heulaan, nja kang! ari rek laladjo kamedī Istamboel mah.”

„Wah silaing mah, manasi tjara diadjar dahar, diadjar Malajoe teh. ĕngke mah bedjaan bae, lamoen aja kamedī Istamboel teh. Ajeuna akang rek mĕlak tjengek. ĕngke ari geus boeahan djeung geus bareureum, arek didjoeal. Doeitna keur ka dajeuh, keur laladjo kamedī. Kadjeun teuing teu ngarti ge, laladjo mah laladjo bae. Lamoen aja pikaseurieun, miloe bae seuri djeung batoer.”

„Lain kang,” omong si Aip, „tadi akang njĕboetkeun dahar babari. Naha babari ari dahar teh?”

„Naon atoeh hesena dahar?”

„Kieu geura kang: Samemeh koering ka dajeuh, geus asa bisa pisan kana dahar teh. Tapi di dajeuh, koe djoeragan istri, sagala digeunggeureuhkeun, ari koering keur dahar teh. Teu meunang njeplak, teu meunang ngaremeh, teu meunang teurab, teu meunang njioek angeun koe sendok tina alas. Djeung eta anoe beurat

mah, sok teu meunang sideuha! Tah eta teh, ari dipikir koe koering, horeng hese dahar oge!"

„Moal ěnja teu meunang sideuha onaman. Na ari djoeragan tara sideuha?"

„Atoeh tara, djoeragan mah! Djeung toeangna djoeragan mah sok dina medja."

„Wah akang mah, lamoen dahar dina medja, sideuha bae! da moal matak diděngda!"

„Kieu kang, ari pikiran koering mah: Oerang teh oerang kampoeng, tapi koering katjida teu rěsěpna, lamoen aja noe njěboetkeun oerang kampoeng baoc li-soeng, djaoeh ka bědoeg. Koe sabab eta, koering mah diadjar bae, noeroetan bae ka oerang dajeuh, ambeh tjara oerang dajeuh, ambeh teu disěboet doesoen."

„Ah akang mah kadjeun teuing disěboet doesoen oge, da ari sagaia teu meunang mah, atoeh soesah. Ari silaing onaman, pek teuing rek diadjar nanaon ge, da djadi oerang dajeuh."

„Kitoe-kitoe tatjan poegoeh; biheung teuing djaga mah koering ge di kampoeng deui, koempoel djeung akang. Ngan koering mah ingět ka piwoeroek goeroe, kieu saocerna: Masing ingět ke baroedak, ajeuna mah lain deui, kapan djaman kamadjoean, oelah rek ngapěs-keun diri, masing daek prihatin, njiar loeang ngoelik elmoe, něngětan babatoeran, saniskarana sing tělik, anoc pantěs koe oerang koedoc toeroetan!"

PA KWARI.

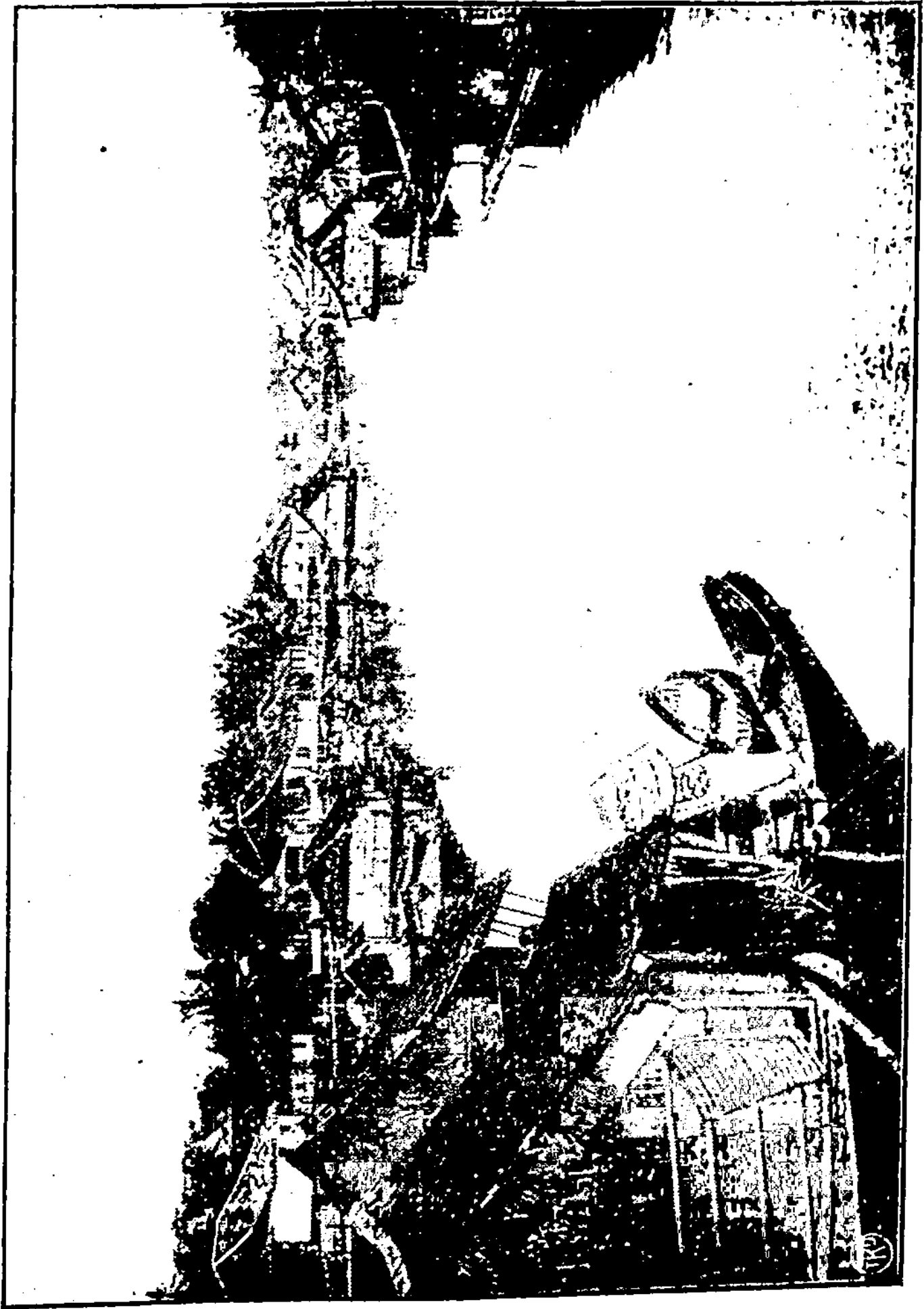

Kampong Malajoe (Sambas)

NIKEL DINA RAMO

(*raraban kolot*).

(koe S. KERTAWIDJAJA)

Dina djaman ajeuna oge aja keneh hidji-hidjieun noe sok nge-tang koe ramo teh, babakoena kolot-kolot noe teu ngarandapan sakola.

Djadi roepina eta atoeran teh kapoengkoer mah ilahar di mana-mana, moeng dina djaman ajeuna kalindih koe pangaroehna sakola, toengtoengna teu dipimodel, antoekna pisan tangtos leungit samasakali.

I. Ieu di handap bade ngadadarkeun atoeran (patokan) nikël dina ramo. Noe djadi dadasar nja eta raraban doegi ka 5. Oepami parantos apal raraban doegi ka 5, salangkoengna tina 5 mah dietangna dina ramo (kentja katoehoe), kentja dianggo panikël, katoehoe, noe ditikël, sapertos oepami bade nikël $6 \times 6 = 36$ -djalanna kieu:

Tjinggir ramo kentja ditilépkeun (ditikëlkeun) bari njëbat „6” (genëp); tjinggir ramo katoehoe oge ditikëlkeun (ditilépkeun) bari njëbat 6 (gënëp), Soegri ramo anoe nilëp (nikël) kentja-katoehoe dietang „poeloehan,” doepi ramo noe rantjoeng keneh kentja-katoehoe) dietang hidjian. Hidjian dina ramo kentja ditikëlkeun (dikalikeun) kana hidjian dina ramo ka toehoe. Djadi ajeuna: „poeloe hanana aja „2” (tjinggir kentja sarëng katoehoe), pangadjina 20 (doea poeloeh) diwoewoeh koe titikëlan noe rantjoeng (kentja 4, katoehoe 4) $= 4 \times 4 = 16$ (parantos arapal). Djadi tetela 6×6 teh $= 20 + 16 = 36$.

$7 \times 7 = 49$. Djalanna:

Tjinggir ramo kentja ditikëlkeun (ditilépkeun) bari njëbat „6” djaridjina oge ditilépkeun bari njëbat „7.” Tjinggir ramo katoehoe ditilépkeun deui bari njëbat „6”, ladjëng djaridjina bari njëbat „7.” Ajeuna koe oerang katingal jen noe nilëp teh aja 4 ramo, nja eta: tjinggir, djaridji (kentja), tjinggir sarëng djaridji (katoehoe), hartosna 4 poeloehan $= 40$. Noe rantjoengna: dina ramo katoehoe „3 ramo” (djadjangkoeng, tjoeroek sarëng indoeng leungeun katoehoena oge nja kitoe „3 ramo” eta kédah ditikëlkeun (kentja \times katoehoe) $= 3 \times 3 = 9$. Djadi 7×7 teh $= 40 + 9 = 49$.

Tjinggir kentja ditilépkeun bari njébat gënëp, djaridjina oge dētilépkeun bari njébat „toedjoeh”. Tjinggir, djaridji, djadjangkoeng katoehoe oge dituepkeun bari njébat lébah tjinggir, gënëp, lébah djaridji njébat toedjoeh, léban djadjangkoeng njébat „dalapan”. Djadi ramo noe nilép teh dina ramo kentja aja 2 (tjinggir-djaridji) dina ramo katoehoe aja 3 ramo (tjinggir, djaridji, djadjangkoeng) sadajana 5 ramo = 50.

Noe rantjoengna: dina ramo kentja aja 3 ramo (djadjangkoeng, tjoeroek, indoeng leungeun), dina ramo katoehoe aja 2 ramo (tjoeroek saréng djémpol.

Eta kédah ditikélkeun kentja \times katoehoe = $3 \times 2 = 6$. Djadi 7×8 teh = $50 + 6 = 56$.

$8 \times 9 = 72$. Djalanna: Ramo kentja tikélkeun hidji² bari njébat, dina tjinggir njébat 6 dina lébah djaridji njébat „toedjoeh,” dina lébah djadjangkoeng njébat „dalapan.”

Dina ramo katoehoe: dina lébah tjinggir njébat „gënëp” dina lébah djaridji njébat „toedjoeh,” dina lébah djadjangkoeng njébat „dalapan” dina lébah tjoeroek njébat „salapan”. Djadi ramo noe nilép teh (kentja-katoehoe) aja 7 ramo = 70.

Noe rantjoengna: dina ramo kentja aja 2 ramo (tjoeroek-indoeng leungeun), dina ramo katoehoe mah ngan indoeng leungeun woengkoel (hidji). Djadi titikélan rantjoeng (kentja \times katoehoe) $2 \times 1 = 2$. Djadi titikélan 8×9 teh = $70 + 2 = 72$.

Kitoe bae satérasna doegi ka nikél 10×10 , asal oelah lali, oepami njébat gēuēp dina tjinggir, toedjoeh dina djaridji, dalapan dina djadjangkoeng, salapan dina tjoeroek, sapoeloeh dina indoeng leungeun.

Ramo noe nikél dietang „póeloehan,” noe rantjoeng keneh kédah ditikélkeun (kentja \times katoehoe), ditambahkeun kana poeloehan.

II. Oepami nikél wēlasan, nja sapértos nikél hidjian bae, moeng benténna teh dina wēlasan mah sanes noe rantjoeng noe ditikélkeun teh, nanging noe „nilép saréng kédah diwoewoehan 100” sapértos: $11 \times 11 = 121$.

Tjinggir kentja ditilépkeun bari njébat „sawēlas”, katoehoe oge ditilépkeun bari njébat „sawēlas”. Ramo noe nikél dietang poeloehan, sadajana aja doęa ramo, = 20, diwoewoeh koe noe nilép ditikélkeun (kentja \times katoehoe) = 1×1 . Dajdi 11×11 teh = $20 + 1 + 100 = 121$.

$12 \times 13 = 156$. Djalanna:

Tjinggir sarèng djaridji kentja tilèpkeun bari njèbat: dina tjinggir „sawélas dina djaridji „doeawélas.”

Tjinggir, djaridji sarèng djadjangkoeng katoehoe, ditilèpkeun deui bari njèbat: dina tjinggir „sawélas, djaridji „doeawélas sarèng dina djadjangkoeng „tiloewélas.

Ajeuna katingal, ramo noe nilèp kentja-katoehoe aja 5 ramo, hartosna 50.

Ramo noe nilèp, dina kentja aja 2 ramo, katoehoe 3 ramo, titikélanana $2 \times 3 = 6$.

Djadi titikélan $12 \times 13 = 50 + 6 + 100 = 156$. Kitoe bae satérasna, 12×12 , 13×13 , 14×14 doegi ka 15×15 .

III. Oepami nikél 16×16 (saloehoereun 15×15) benténna teh moeng dina pangwoewoeh woengkoel, sanes 100, nanging 200. Sapértos $17 \times 17 = 40 + 7 \times 7 + 200 = 247$. Djalanna: 16, bari nilèpkeun tjinggir (kentja) 17 bari nilèpkeun djaridjina. Dina ramo katoehoe: „16, bari nilèpkeun tjinggir, 17 bari nilèpkeun djaridji. Djadi ajeuna katangen, jen ramo noe nilèp teh aja 4 ramo = 40, diwoewoehna sanes koe titikélan ramo noe nilèp, nanging koe titikélan „angka hidjian”, djadi sanes koe 2×2 nanging koe $7 \times 7 = 49$. Djadi titikélan 17×17 teh = $40 + 49 + 200 = 289$. kitoe bae satérasna doegi ka 20×20 .

IV. Doepi 21×21 ka loehoer d/k 25×25 , djalanna sami sarèng bagian III bae, moeng ngawoewoehna kédah 400, sarèng hidji ramo noe nilèp pangadjina 20 sapértos: $22 \times 23 = 5 \times 20 + 2 \times 3 + 400$. Djalanna: Tjinggir kentja, tilèpkeun bari njèbat „salikoer” kitoe deui djaridjina bari njèbat „doea likoer”.

Dina ramo katoehoe oge nja kitoe bae; dina tjinggir njèbat „salikoer”, dina djaridji njèbat „doea likoer,” dina djadjangkoeng njèbat „tiloe likoer. Ajeuna katawis ramo noe nilèp aja 5 ramo, pangadjina $5 \times 20 = 100$;

Titikélan angka hidjianana $2 \times 3 = 6$. Djadi titikélan 22×23 teh = $100 + 6 + 400 = 506$: kitoe bae satérasna:

V. $26 \times 26 = 2 \times 20 + 6 \times 6 + 600 = 676$.

$26 \times 27 = 3 \times 20 + 6 \times 7 + 600 = 702$

$27 \times 27 = 4 \times 20 + 7 \times 7 + 600 = 729$

$28 \times 28 = 6 \times 20 + 8 \times 8 + 600 = 784$

$29 \times 29 = 8 \times 20 + 9 \times 9 + 600 = 841$

$26 \times 29 = 5 \times 20 + 6 \times 9 + 600 = 754$

Mangga lënjépan ti mana kenging angka 3, 4 — 6 — 8 saréng 5 (panikél).

VI. $31 \times 31 = 900 + 2 \times 30 + 1 \times 1 = 961$ ($31 \times 31 = 2 \times 30 + 1 \times 1 + 900 = 961$).

Hidji ramo noe nikél (nilép) dietangna (pangadjina) 30; panambahna 900 — kitoe bae doegi ka $35 \times 35 = 10 \times 30 + 5 \times 5 + 900 = 1225$ sapértos:

$32 \times 32 = 4 \times 30 + \times 2 + 900 = \dots\dots\dots$

$33 \times 34 = 7 \times 30 + 3 \times 4 + 900 = \dots\dots\dots$

$34 \times 35 = 9 \times 30 + 4 \times 5 + 900 = \dots\dots\dots$

VII. 36×36 atoeranana sami saréng bagian VI, ramo noe nilép pangadjina 30 — moeng panambahna 1200 — sapértos:

$36 \times 36 = 2 \times 30 + 6 \times 6 + 1200$ atauapi kenging oge kieu:

$36 \times 36 = 12 \times 30 + 6 \times 6 + 900$, moeng teu aja piramoëunana.

VIII. $41 \times 41 = 2 \times 40 + 1 \times 1 + 1600 = 1681$

$51 \times 51 = 2 \times 50 + 1 \times 1 + 2500 = 2601$

$62 \times 62 = 4 \times 60 + 2 \times 2 + 3600 = 3844$

saréng satérasna, ramo noe nilép dietang sakitoe poeloeh noemoetkeun poeloehan tikélkeuneun.

IX. Paingan atoeh-paingan atoeran kitoe teh, koe oerang Soenda disébat „Nikél”, sihareng nikél teh, hartosna nikélkeun ramo.

Moegi² ieu atoeran nikél dina ramo, njaliara di tanah Pasoendan „saréng diarango sadidintén, margi oepami dibandingkeun saréng dikotret dina notés mah, rada enggal ieu, soemawontén oepami kanggo talaran mah langkoeng oetami saréng moal aja lèpatna, toeroeg² ieu atoeran teh Poesaka oerang (Poesaka Soenda), pantés oepami koe oerang Soenda diango sadidintén.

Elmoe toengtoet doenja siar,
koedoe nilik bari ngeusi.

HATOER LOEMAJAN

(koe D. Koesnadi)

1. Soang ngabibira kalong.

Parantos ilahar pisan di mana-mana tangkal boeboeahan di pakarangan, babakoena anoe boeahna aja pangaosna, sapertos ramboetan noe raos, doekoeh noe amis, sok dikokoprakan atanapi digogombrangan koe kaleng (blek tilas minjak tanah) dina oesoemna boeahan; kitoe oge oepami boeahanana meuhpeuj, aja arëp-arëpeun noe gadoeh. Maksudna kokoprak sarëng gogombrang teu kédah ditjarioskeun, tangtos koe sadaja oge kamanah. Sapalih aja oge noe mëtakeun tarekah sanes, sapertos njeungeut damar (lantera) gëgëntos kakoprak teh, madjarkeun teh la'aj atanapi kalong sieuneun koe damar; manawi sanes sieuneun, siloëun. Anoe koe tali awi, dikoerantëngkeun tina poentjak tangkal ka handap sina ngoeroeng rënggënëkna, maksudna sami bae mëgat hama, nja eta noe bade njolong sina kaeurad.

Nanging noe pangoetami-oetamina mah keur ngagëbahan kalong moal aja noe nëndeng ka soang.

Pasosontën soep soang teh dilëbëtkeun kana ranggap, ti handapna didasaran keur tjitjingna soang tea, koe naon bae teu kédah noe sae-sae. Gërëjot dikëlat ka loehoer, dipërnahkeun ngagan-toengna sina ditëngah-tëngah tangkal.

Engke dimana gëproek, malah kalong sok ngagorobas ana eunteup teh, koaaang-koaaang patoenggoe gehger bawaning reuwas, mangkaning soang mah kapan soemawontën make goeroebas-gorobas kitoe, sakalieun aja noe ngërëtek atanapi ngadjoeringkang oge wëngi mah kédah bae gehger disada, aja batoerna woewoeh rame patembalan. Djadi soang reuwas koe kalong, kalong reuwas koe soang, gajabag deui njingkah, malingna teu beubeunangan margi tiba ngagoelawing. Dongkap ka endjing moal aja djëmpena, satoengtoeng aja noe galaprak-goeloeproek mah.

2. Ngarah teu ditjongtjong reungit.

Tatamoe: „Lah, edas sapeupeuting teu djongdjon mondok teh akang mah, kakara këlëjöp geus tjëlétot, këplak lëbah noe ditjotjo, lapoer teu beunang, ngiëng-ngiëng-ngiëng² kana tjeuli. Koe palalintër reungitna.”

Priboemi: „Leuh, teu kintĕn rarikatna. Kapoengkoer mah nalika nembean pindah ka dieu, teu bentĕn ti kitoe, nanging ajeuna mah pangestoe, parantos loma manawi.”

Tatamoe: „Nja, moenasabah ka priboemi mah rek balageur oge, tapi koemaha ka akang mah, lah, edas tobat waeh.”

Priboemi: „Aja akalna, ĕngke bae dina bade koelĕm, salira baloer koe lisah kajoe poetih. Mangga, ĕngke dihatoerkeun, sa-
jagi kajoe poetih mah.”

Tatamoe: „Weu, edas hamboer tĕmĕn. Mahi sapeuting sa-
talen?”

Priboemi: „Moal kantos.”

Tatamoe: „Nja, tinimbang sapeupenting teu bisa sare mah, kadjeun teuing roegi sakĕtip, itoeng² koelian ngagĕbahan reungit bae. Timbangan akang soteh.”

Priboemi: „Soemoehoen. Nanging aja noe langkoeng mirah, minjak tanah.”

3. LAMPOE.

Rĕsakna lampoe minjak tanah babakoena dina pamoetĕranana soemboe. Soepados awet, oelah enggal garah, kieu akalna:

Dimana bade dipareuman, asoerkeun soemboena saporantos di-
laan songsongna nĕmbe pĕs pareuman, antĕp sina doegi ka tiis oelah diropea deui. Songsongna mah harita oge, barang parantos pareum tjlĕb deui bae tĕrapkeun. Oepami teu kitoe, pĕs pareuman lampoe teh, ladjĕng soemboena asoerkeun kintĕn-kintĕn $\frac{1}{2}$ toen-
djang beas.

Dilĕrĕskeunana deui dina oesoemna ngome lampoe.

Tjarios kaajeunakeun.

Serie No. 854.

SALAH ATIKAN

KARANGAN

—ABDOEL MOEIS—

//

Eusina njarioskeun djadjaka Indonesia noe katjida kasērėpanana koe Kakoelonan, kapintjoet koe ěnon paranakan, madjarkeun teh widadari toeroen ti langit.

Aoseun para nonoman istri pamėgėt. Para sėpoeħ pėrloe oeninga, soepados waspaos kana gėrakna djaman, koemaha kėdahna atikan.

Sadajana aja 3 djilid,
sadjilidna f 045.

//

BALE POESTAKA
—BATAVIA-CENTRUM—

ADJENGAN GOEDANG TASIKMALAJA



Ramana Abdoer-rahman 'Ali, Goeroe Ngadji pasantren Rantjapeundeuj, onderdistrict Leuwisari district Singaparna (Tasikmalaja), iboe-na Njimas Lajimah, dibabarkeunana ping 14 Rëwah taoen hidjrah 1277, di pasantren Rantjapeundeuj. Dina joeswa 13 taoen andjeunna nëmbe diadjar ngaos Qoerän ka ramana doeqi ka tamatna; të-ras ka ramana kench ngaos nahoe, sarap, faqih, oesoeloeddin sarëng tapsir.

Dina joeswa 16 taoen, ladjëng masantren ka pasantren Nagrog, onderdistrict Tjibeureum, district Manondjaja

(Tasikmalaja) di Kial H. Mh. Adra'i, kenging satahoen kirang ngaos nahoe sarëng faqih, tidinja moelih deui ka Rantjapeundeuj, ngaladjëngkeun deui ngaos di ramana.

Dina joeswa 18 taoen ladjëng masantren deui ka Nagrog, kenging 7 sasih, ngaos deui faqih, nahoe sarëng oesoeloeddin.

Dina joeswa 21 taoen masantren ka Tjidahoe district Soetji (Garoet), di Kial H. Abdoellah kenging sataoen, ngaos nahoe, tapsir, faqih sarëng a'roed.

Dina joeswa 23 taoen masantren ka Goenoeng Sabeulah desa

Tawang Sari (kota Tasikmalaja) di Kiai H. Abdoelfatah kening 2 taen kirang. ngaos nahoe, sarap, faqih, tafsir, a'roed, bajan, manteg sarëng hadis.

Dina joeswa 25 taen, andjeunna djadi goeroe ngadji di kampoeng desa Mageung onderdistrict Leuwirsari district Singaparna (Tasikmalaja).

Dina Joeswa 26 taen masantren deui ka Tjiandjoer, di Kiai Mh. Ishaq, Boenikasih, kening 4 sasih, taen eta keneh andjeunna moelih deui ka Mageung, neraskeun djadi goeroe ngadji.

Dina joeswa 27 taen ladjëng angkat ka Mëkah, djëngkarna ti Tasikmalaja, ti kampoeng Goedang, djalaran kagoengan geureua deui ka Nji Madinah, oerang Goedang. Di Mekahna kantos ngaos ka Saïid Bakri. ngaos Hadis Toermoedi, sarëng oesoel faqih. Di Mekahna hënteu moeqim, taen harita keneh moelih deui, sasoempinana ti Mekah andjeunna neraskeun deui djadi goeroe ngadji di Mageung bari sok poelana anting ka Goedang.

Dina joeswa 34 taen. ngalih ka Goedang, djadi goeroe ngadji

Dina ping 16 October 1908, dibënoem djadi Lid Raad Agama di Tasikmalaja, doegi ka ajeuna ngarangkëp sarëng djadi goeroe ngadji.

Dina sasih Augustus 1928 kening noegraha, Bintang Perak ageung ti Pamarentah.

NEANGAN KASENANGAN.

Djëlëma loembrah mah moal aja hidji noe ëmboeng sënanng, djadi sarerea pada hajang, tapi hajangna toempa², aja noe hajang ënjaan, aja noe hajang sakasampeurna djeung aja noe ngan hajang woengkoel. Dina prakna reangan tangtoe beda³, da teu saroea panarikna, katambah sënanngna sënanng koemaha deuih, kapan sënanng teh warna². Ari noe pangbabarina mah sigana hajang sënanng teh ngahloel, teu kleu-teu kleu, paling gëtol ngagoler, teu keuna koe hoe koem adat, koe agama diwalkeun, koe nagara kasingsalkeun.

Koemaha kira-kirana sënanng kitoe?

Ari ëmboeng eta, neangan deui sënanng sedjen, da teu koerang, asal poegoeh bae, hajang sënanng noe mana tea.

NIMOE LOEANG TINA BOERANG

Pangaosna f 0.23

Tjariosna matak keubeul aja,
matak rēsěp aja, asa miloe
naloengtik kalakoean Sopandi,
anoë rajoengan.

Geura mangga aos!
Da mirah ieuh.



TEU AJA DI AGEN, TORODJOGAN
PĚSĚN KA

BALE POESTAKA — BATAVIA-CENTRUM.

DOEKOEN LINTOEK KASAKIT MATOEK

karangan

PATAK NATAPRAWIRA

Djalma noe koerang djeudjeuhan, osok gantjang përtjajaan estoe gëtapan-rendjagan, sieun koe katabajoelan.

I

„Emh, Njal, koemaha atoeK oerang teh nja pipëtaeun,” tjeK Mas Wangsa ka bodjona, „asa geus beak dengkak, toembal teu aja noe mëntal, kias tarekah teu matih; panjakit akang karasana beuki lila beuki ripoeh bae. Moen kaja kieu mah matak bongkor kana gawe.”

„Soemoehoen, koemaha atoeK kang, da ari ihtiar mah abdi teh teu aja pëgatna: doekoen lëpoeK didjoegdjoeg, paradjï watjis disoengsi; nanging teu aja bae pitoeloengna,” tjeK bodjona bari ngalimba. „Manawi ëngke ari parantos pindah ka BandjaraK tiasa aja kamarasan.”

„Nja moega² bae. Sakalian ajeuna akang poepoelih, pageto akang arek indit tiheula sorangan ka BandjaraK. Moen geus meunang imah sewaeun, tangtoe akang boeroe² mapagkeun Njai djeung baroedak, sabab ari saimah djeung kolot mah tjoemah sok rea panjerewedan!”

„Ih, ari tjara abdi mah kieu² oge soemëdja ngiringan.”

II

„Kang Djoemsa! kang Djoemsa!” tjeK pamadjikanana.

„Naon?” tjeK Mas Djoemsa bari norodjol ti dapoer sëmoe reuwas.

„Ieu, aja noe mawa soerat, ti ki Oelis tjënah!”

„Tjoba pangmatjakeun bae djang!” tjeK Mas Djoemsa ka oepas pos.

Sanggeus tamat noe matja, sarta noe matjana geus indit, Mas Djoemsa hoemandeuar ngomong ka pamadjikanana.

„Heueuh, soeka-doeka ari kitoe mah. Nadjan pindah ka lëmboer sorangan oge ari ririwit bae mah, samar meunang kasënangan. Tapi da bonganna sorangan, mangsa bodo rek kitoe kieu oge, anoe djadi kolot mah koerang koemaha njaah

Ti baheula oge kapan ditjarek kawin ka si Enting teh, nomër hidji toeroenan djalma si i:oe si eta, nomër doea tjek doekoen, moen maksa roemangkëp tangtoe moal manggih kamarasan; lantaran lain djodona noe estoe, tĕrkadang matak pondok oemoerna anoe djadi salaki."

„Nja eta atoeh, lamoen teu ras ka anak mah, toer ngan sahidji-hidjina geus koemaha mah!" tjek pamadjikanana. „Tapi sanadjan boeroeng-paloeng oge, da poegoeh kawadjiban oerang, aja hak, malah wadjib ngaraksa kana dirina. Lamoen geus tetela rek ti gĕbroes, pirakoe oerang tega ngantĕp."

„Poentĕn! Poentĕn noen!"

„Saha eta?"

„Bapa, fi lĕbak."

„Aeh, geuning bapa, mangga tĕras bae ka dieu ka lĕbĕt!"

Bapa Satar: „Aja naon ieu teh asa mararĕsoem teuing?"

Mas Djoemsa: „Ieu poegoeh nampa soerat ti Madjalaja."

„Tiiti Djang Oelis Tjamat?"

„Ēnja Pa" „Aswadi! Aswadi! ieu pangwatjakeun soerat!"
tjek Mas Djoemsa ka anakna.

Torodjol boedak teh njampeurkeun, pek soerat teh dibatja, tapi matjana raga-reugeu rea noe salah ngoenikeunana, lantaran sakolana karek kĕlas doea di sakola desa.

Kaha to er djeng ra mo Mĕ s
Djim po.

Kakara nĕpi ka dinja eta boedak teh matjana, Mas Djoemsa ngabarakatak seuri: „Basa naon ieu teh, make aja kahato er Mas Djimpo nanaon! da ngaran aing mah Djoemsa. Meugeus tong ditoeleujeun. Bĕlĕt, teu bisa matja² atjan!"

„Mangga bae atoeh koe bapa aos!"

„Koe aing komo, da aing mah teu sakola. Meugeus, tong newo³ ka ditoe geura oelin deuil"

Leos boedak teh indit.

„Kieu maksoedna eta soerat teh, dibatjana koe oepas pos mah tadi," tjek Mas Djoemsa ka Bapa Satar, „Ki Oelis teh aja milikna dipindahkeun ka dieu, ngaganti anoe dipindahkeun ka Soekaradja tea."

„Noehoent! noehoent!" tjek Bapa Satar.

„Tapi papadaning socka teh bapa, ditambahan koe doeka, lantaran panjakitna beuki ripoeh noeroetkeun dina soeratna mah,"

tjek Mas Djoemsa. „Malah doktor ge geus teu sanggoepeun ngoe-
baran, tjēnah!”

Bapa Satar: „Pértjantēn nja Mas, roepina ajeuna mah kana
omongan bapa Bapa teh djadi doekoen lain karek
sataoen doea taoen, tapi geus aja poeloehna taoen. Lain di dieu
bae bapa goernita waspada tēroes tingal teh, tapi ka tēmpat²
sedjen ge ngaran bapa teh geus seungit, anoe djadi marga taja
lian, ngan pedah bapa ngagēm elmoening: wēroeh sadoeroeng
winarah.

Pėrkawis poeta apan ti memeh proek oge parantos diha-
rewoskeun koe bapa, jen lain rēpokna, oepami maksa
alamat ajeuna apan parantos kaoeninga.

Lēbah mana mentjogna omongan bapa?”

„Beu, bapa, pėrkawis kana kaloehoengan pangawēroeh, kadjēm-
baran kaoeninga bapa; pėrtjantēn langkoeng ti pėrtjantēn. Da ka-
poengkoer oge pamaksadan teh pipamadjikaneunana poen anak,
hajang panoedoehan bapa, ngan ki Oelisna, moeroegoel mawa
karēp sorangan. Tapi ari geus tjilaka mah boeboehan
kolot djarianana kapaksa koedoe ngoeroeskeun.

Ajeuna, koe emoetan anoe parantos² mah teu kēdah
paos ditjarios, margi sanggēm paripaos oge: Tjidoeh mo' hade
diletak deui; djalaran teu aja deui poentanganeun lintang ti bapa,
ajeuna mah sadaja-daja koemaha kēdahna, koemaha
pisaenana.”

Bapa Satar: „Taah, ari kitoe mah noehoen, djadi
poegoeh pikiraneun bapa. Panjakitna poeta teh noeroetkeun pė-
lēngan tina palintangan bapa, anoe parantos diteang samemeh
nikahna kapoengkoer, taja pioebareunana djaba ti koedoe pipisahan
djeung Nji Ēnting, sabab nja ieu pisan anoe djadi bibitna panjakit
teh, djaba ti eta aja deui saratna, satjoelna Nji Ēnting koedoe
meunangkeun tēdaking menak, teroesing ratoe rēmbēsing koesoemah
tetesan andanawari. Koe kias kieu, djaba ti panjakit leungit teh
bisa gantjang oenggah daradjat salamēt lahir-batin”

Mas Djoemsa: „Ari pėrkawis kēdah pipisahan mah gampang,
ngan ka saha koedoe nikahna ari koedoe ka toeroenan ratoe mah?”

„Hih eta mah gampang bapa noe boga tanggoengan!
Ēntong² sipating manoesa, nadjan widadari oge koe tiep bapa
mah moal boeroeng moentir.

Malah saēnjana mah ajeuna ge geus njantong. Koemaha

moen ka poetrana Den Wira, saderek Djoeragan Pangoeloe Bintang doa?"

„Ka Ēnden Koernawang?"

„Ēnja."

„Bo' atoeh ka dinja mah langkoeng ti doa, moega² bae sing kaloeloesan!"

Bapa Satar: „Djadi sadatangna ka dieu Ki Oelis, oelah talangke oerang tēroes bae tikhakeun."

„Moepakat," tjek Mas Djoemsa.

Bapa Satar: „Ajeuna bahanan doeit bae bapa f 100, djangdji beres, ěngke sore oge rek tēroes bae ngalamar."

Dasar Mas Djoemsa beunghar toer kabeuli hatena, harita keneh gondjrang Bapa Satar dibahanan f 100, djaba dikeupeulan f 5 keur meuli bako.

III

Kotjapkeun Den Soera anoe ditjaritakeun koe Bapa Satar tea, ěnja ari toeroenan menak tea mah, tapi lantaran pangartos hēnteu patotos sagala toena, bongan sakola teu lana; djadi loegah-ligeuh bae teu kagoengan damēl noe pasti, oekoer hiroep koe panjoekoep gēde koe pamere para saderek bae, hēnteu beda djeung mangandeu.

Tapi sanadjan kitoe ari agoel koe pajoeng boetoet mah teu pisan aja soedana. Ari kalangēnanana babakoena kana maen. Dina rioengan² pamaenan, Den Soera tara teu aja, estoe geus ngalēmah, hese dipitjeunna.

Katjatoerkeun andjeunna kagoengan poeta istri hidji, djēnēnganana Ēnden Koernawang, anoe anjar keneh dikantoen poepoes koe tjarogena, nja eta djoeragan Mantri Poelisi Soreang .

Moenggoeh ka Ēnden Koernawang, lain sēpi noe misoedi, lain koerang anoe hajang, ngan taja noe wani ngalamar di salēmboer eta mah; lantaran kapalaj ramana koedoe meunangkeun anoe saroea beusina.

Tapi ari koe Bapa Satar mah teu boeroeng kabandan, tina diitoeng heula dawoehna diteangan kaboetoehna.

Dina hidji mangsa Den Soera eleh maen. Tina geus taja gilēk-gilēkkeuneun, oedar-idēr ka ditoe ka dieu lapoer Den Soera nēpi ka poēkeun akal. Doemadakan djol ka imah Bapa Satar. Atoeh bapa Satar teh lir mobok manggih gorowong, barabat bae njaritakeun maksoedna, bari ngodok sakoe ngaloearkeun doeit f 75.

Tina lantaran Den Soera noedjoe baloewéng manah, lir toekang njéret teu manggih madat, barang ret kana doeit djoldjol haripeut bae kawas oetjing nendjo beurit. Gantjanging tjarita panglamar geus ditampa.

IV

„Oelis,” tjek Mas Djoemsa ka Mas Wangsa, „kaboengahan bapa djeung éma waktöe ieu, taja geusan mapandekéun: Goenoeng géde, géde keneh kaboengah bapa djeung éma ajeuna. Ari sababna saénjana bapa djeung éma taja pégatna saban sékon ngadagoan, saban ménit nganu², naoen² noenggoe²; bari teu wéleh nénéda ka Goesti Noe Maha Soetji, sangkan Oelis bisa pindah ka lémboer sorangan, rioeng moengpoeloeng djeung kolot. Ajeuna panéda bapa djeung éma koe Goesti Allah geus diidjabah, Tapi papadaning kitöe, waktöe ieu saénjana mah bapa djeung éma soekadoeka. Soekana saperti noe geus ditjaritakeun bieu, doekana lantaran Oelis géringan bae. Mangkaning ari géring teh anöe teu dipikarésép koe oenggal djéléma, da kabéh ge pada hajang tjageur. Geuning sépöeh² anöe ngadoe'akeun kapoetra-poetoena, kieu: Di-doe'akeun sing tjageur, bageur djeung pintér. Kitöe deui ana oerang papanggih djeung doeloer atawa sobat, anöe pangheulana ditanjakeun, nja eta tjageurna heula, kakara pérkara² noe sedjen. Ari koe kitöe tea mah koe oerang oge djoldjol kaharti, sanadjan soegih moekti, ari badan teu walagri mah moal pinanggih djeung kasénangan. Meureun koe Oelis oge kaharti.”

„Soemoehoen.”

„Tah, ajeuna Oelis teh keur aja dina sagara kasoelah, dina aloen kabingoengan, njanghareupan djoengkrang léwang noe loengkawing; pinoeh koe tjoetjoek pikapaoereun. Oepama geus tetela kitöe, naha oerang rek ngantép manéh bae?”

„Kanténan moal tjitjingeun mah, noe mawi abdi lalandong ka ditöe ka dieu oge, nja eta tina hajang njingkahan eta bahaja, moeng roepina saajeuna mah teu atjan tjoendoek kana woekoe, teu atjan dongkap kana mangsana waloeja”

„Koe timbangan bapa, panjakit Oelis moal bisa tjageur, sabab Oelis tatjan bisa ngabedakeun panjakit „biasa” djeung panjakit „gaib”. Anöe diséboet panjakit biasa nja eta riéut, batoek djst., panjakit bangsa kieu babari pisan tjageurna. Ari anöe diséboet panjakit gaib nja eta panjakit² anöe teu kahontal koe akal datangna,

tjontona keuna koe wisaja tégésna pangheureujan deungeun make djalan elmoe dëmit. Kitoe deui lantaran salah tjitjingna imah, „goreng repok” djst. Panjakit² anoe kieu djalanna, pioebareunana bangga lain dikieuna. Koe ahli elmoe kajakinan, saperti koe doktor² tangtoe moal kapanggih pioebareunana. Anoe pibisaeun taja lian kadjaba ti doekoen² noe lalépoes anoe ngagëm elmoe kagaiban.

Di bangsa oerang geus djadi tali paranti, oepama arek kariaan, tjontona „ngawinkeun” sok diitoeng heula rëpokna djeung piwaktoeeunana nadjat; maksoedna taja lian sangkan moeloes, loeloes rahajoe ënggoning laki-rabi. Ana njoledat tina ieu adat, tjontona rëpok ninggang dina „rëpok pati (1)” tangtoe saemoer-oemoer ririwit dipoehit kasakit, moal aja kamarasan saperti Oelis ajeuna. Kapan ti memeh kawin oge, geus dipangngitoengkeun koe ahlina noe geus tabah, jen lamoen dirëmpak matak sangsara, moal aja kamarasan. Ajeuna koemaha boektina?”

„Soemoehoen, moeng koe emoetan, lërësan eta mah sanes koe margi awon rëpok, eta mah parantos kërësaning Jang Widi bae, kédah kieu, sanadjan abdi nikah ka sasaha oge, da poegoeh papasten abdi mah kieu ti lohmahpoedna, moal boeroeng toemiba kalaraan. Malah, oepami diemoet-emoet mah, sanes poen bodjo noe mawa lara ka abdi, nanging sawangsoelna abdi anoe ngalarakeun ka poen bodjo, margi panjakit abdi teh saer doktor panjakit tirëng (t. b. c.) matak noelar ka noe lian. Anoe pangheulana katepaan, tangtos anoe tjampoer gaoel sadidintën, nja boektina poen bodjo. Da tjatjak oepami teu kawin ka abdi mah, moal ënja kaeunteupan koe panjakit t. b. c.”

„Hih, poegoeh ari koe kitoe tea mah,” tjek Mas Djoemsa, „ngan eta kabeh anoe didadarkeun koe Oelis bieu, asoepna kana elmoe kajakinan. Tapi oerang oelah njoektjroek hidji galoer bae, sabab elmoe teh aja doea, nja eta: „kajakinan” djeung „kabatinan”. Noeroetkeun elmoe kajakinan, memang eta alësan Oelis bënë. Tapi noeroetkeun tali paranti dibangsa oerang, pamanggihna ahli elmoe kabatinan, ieu panjakit Oelis teh lain panjakit samane, ari anoe djadi lantaran nja eta: pabentrok rëpok, rëpok ninggang dina pati, nja eta rëpok anoe panggoreng-gorengna. Ari pioebareunana taja lian djaba ti koedoe: Milih² rabi, mindah-mindah rasa.”

(1) Pisang poenggël.

„Ĕmh bapa, ari kĕdah kitoe mah abdi teu tega. Nomĕr 1 poen bodjo teu gadoeh dosa, nomĕr 2 abdi masih keneh ageung doeriat, nomĕr 3 gadoeh boedak oeroeseun aralit keneh, nomĕr 4 poen badjo teh parantos teu gadoeh indoeng-bapa katambah teu gadoeh doerloer-doerloer atjan. Pisakoemahaeun teuing njĕrieunana oepami abdi doegi ka loeloelasan. Tjindĕkna koe djalan kitoe mah abdi moal tiasa ngiringan, kadjeun ririwit saoemoer-oemoer ti batan kedah pindah kanjaah digentos koe kategaan mah. Marge aja sakintĕn oepami koe kias kitoe teh abdi tjageur, koemaha oepami hĕnteu hanas poen badjo sarĕng poen anak disangsara. Kalih pĕrkawis kana maenatna rĕpok teh koe abdi mah teu atjan kahartos, margi oepami ngeunteung ka bangsa deungeun anoe parantos maradjĕng, sanadjan tara ngaretang rĕpok geuning teu boeroeng lalajeut laki-rabina, da sareundeuk saigĕl sabobot saphanean. Djadi koe emoetan anoe matak njĕnangkeun dina laki-rabi teh sanes rĕpok, nanging kĕdah pada tjinta awewe lalaki, kĕdah silih pikanjaah titih pikaasih, pada landoeng kandoengan, laer aisan.”

„Ih, oelah kaliroe Oelis, bangsa sedjen mah oelah dipake babandingan, da beda deui pamakena sedjen tjĕtjĕkelanana. Pĕrkara sĕnangna laki-rabi koe djalan saaleutan, koe bapa oge kaharti tapi saĕnjana eta oge datangna tina rĕpok. Samangsa-mangsa aloes rĕpok, tangtoe laki-rabi loeloes saaleutan, moen bentrok rĕpok, tangtoe rea patjogregan. Ajeuna tjindĕkna kieu, bapa mĕrih pati, poeroen teu poeroen, soeka teu soeka, bapa mĕrĕdih, wajahna Oelis koedoe pipisahan, sarta, sarta koedoe gantjang-gantjang kawin, bapa geus ngalamar, sarta ditampa, ka poetrana Den Soera. Sagala mĕunang ti Ĕnting mah, nja geulis, nja pintĕr, nja hade boeboeden, tambah² tĕrah menak, tangtoe martabat Oelis, kitoe deui bapa djeung ĕma miloe ngadjoengdjoeng.”

„Piwĕlas bapa sarĕng ĕma, disoehoen dina ĕmboen-ĕmboenan pisan, moeng teu atjan tega, bapa, abdi h, ba pa.” Tjek Mas Wangsa bari ngalimba, ngomongna pĕgat². Boedakna Mas Wangsa noe keur meudjeuhna tjapetang kokolebatan nembongan, ngagalekan bari apa-apaan bangoen noe ĕmboeng padjaoeh.

Mas Wangsa teu koeat nahan katrĕsnan, nĕpi ka mĕrĕbĕs mili, boeah kawoeng raranggeujan.

„Oelah wangkelang kitoe ari ka kolot, sing bisa meuli² hate. Da kolot mah lain hajang dibere-bere harta banda koe anak, asal tiis tjeuli herang mata, nasehat digoegoe ge geus tjoekoep. Ngomong kitoe ngomong kieu teh, nja eta tina lantaran njaali ka anak, celah noe asih dipoelang sēngit!”

„Kantēnan, kahartos pisan, moeng oepami tētēp nganggo djalan „kategaan” mah abai sanes baha moal tiasa ngiringan bae.”

„Naon? keukeuh bae moal noeroet?” tjek Mas Djoemsa, njeuneu, „tjoba pikir beuweung-oetahkeun, sing bēnēr djadjawaban teh! Lamoen keukeuh wangkelang, tangtōe aing anggeus-anggeusan, moal diakoe anak, sarta baris disoepataan anoe matak lara lahir batin.

Naha maneh teu njaho jen goeroe, ratoe, wong atoea karo, wadjib sinēmbah! Geus matja lalakon Dalēm Bontjel noe katoelah ti kolot!”

„Kahartos pisan ba pa, moe ng” sēgroek Mas Wangsa tjeurik teu tahan koe kanalangsaaan.

Mas Djoemsa beuki njeuneu.

Kadoehoeng tara ti heula datangna sok ti pandeuri.

Loembrahara oepama djalma keur napsoe, bēbēnēran batoer tara digoegoe, ana geus lēlēr, kakara eling, kadoehoeng anoe soemanding.

P a n g k o e r.

„Maneh sing ingēt ka asal, pangna bisa ngalaman alam lahir, lantaran bapa djeung indoeng, estoe didama-dama, soesah ripoeh hesena hēnteu kaitoeng, dipiara ti boeboedak, dikilitik ti leuleutik.

Dikandoeng salapan boelan, beurang-peuting teu wēleh nganti², salilana estoe paoer, sieun koemaha onam, sanggeus mēdal teu soewoeng-soewoeng kabingoeng, teu anggang ti karempaan, indoeng ngarasa bērēwit.

Tjitjing teu bisa loemampah, nja kapaksa bapa kantjad-kintjid, oesaha keur bēkēl hiroep, teu ngoeroes katjapean, dibelaan nadjan tisoesoet tidoengdoeng, ripoeh tjape teu dirasa, ngabealan anak-rabi.

Oepama keur djongdjon dahar, moen kadenge ngadēngek maneh

tjeurik, kapaksa dahar teu tēroes, ni'mat dahar kapēgat, indoeng maneh hēnteu ngingētkeun kabaoe, kokotor dibērēsihan, djaoeh tina basa idjid.

Komo lamoen seug gēring mah, tēngah peuting soemēdēng djoem-plang-djēmpling, kolot hoedang ngagoegoeloeng, meudjeuhna hees tibra, saocpama ditataan mo' kaitoeng, karipoehan indoeng-bapa, ngoeroes anak ti keur leutik.

Tah tina koe sabab eta, pērloe pisan anak koedoe moepoesti, indoeng koedoe dipoepoendjoeng, bapa koedoe dipoedja, disoehoen-keun bērēkahna sangkan moeloes, tinangtoe salamēt awak, lamoen ka kolot migoesti.

Aloesna moelang tarima, tapi kolot estoe teu nganti², asal kahajang ditoeroet, tangtoe hate boengangang, sabalikna moen keukeuh bae mantangoel, maneh tanwande doraka, moal djamoega nja diri.

Bapa tarik panjapana, diidjabah koe Goesti Maha Soetji, pang-doe'a indoeng nja kitoe, koe sabab eta poma, maneh oelah kabaoed koe noe teu poegoeh, kabawa sakaba-kaba, kasandingan djin idadjil.

Pokpok geura djawab! bisi aing kaboeroe kalēpasan omong!"

Tina ngarendjag koe panggēbrag, paoer koe saer noe mandjoer, aringgis satoedoe mētoe, sakētjap njata toengtoengna teu boeroeng nembalan ngiringan.

A s m a r a n d a n a.

(Lagoë Oedan Iris).

Dina pikir mah njoengkēlit,
bingoeng teu aja bandingna,
Mas Oelis toenggara gēde,
samagaha mamanan,
ras ka rai ka poeta,
ngan bati ngahoeroen baloeng,
kieu lain kieu salah.

„Kagambar di djēro pikir,
anak rabi kasangsara,
katambah gēring t. b. c.
koema' moen katoetoeloejan,
saha noe ngoeroes boedak,

wantoe geus teu boga doeloer,
soemawonna indoeng-bapa.

Lamoen nēpi kana pati,
tinangtoe boedak kalantar,
da lamoen djeung indoeng tere,
loeang loembrah noe biasa,
sok tjektjok sapandjangna,
laki-rabi tara loeloes,
boedak noe djadi alatan.

Saherang-herangna tjibeas, moal
ngentjlong tjara tjisoemoer.
Boedak noe tjitjing di indoeng te-
rena, moal sampoerna hiroepna.
Ngalisanan hēnteu kalawan alē-
san,
nanggoeng dosa pohara pisan.

V.

Kotjapkeun pamaksoedan Bapa Satar djeung Mas Djoemsa
geus laksana.

Doeriat Mas Wangsa anoe katjida meulitna kapaksa pēgat.
Koemaha pinjērieunana bodjo Mas Wangsa satampana soerat
talak tangtos koe noe maraos kama'loem

SINOM.

„Satampina sērat talak. abdi lir noe siwah pikir, tina sangēt
nandang brangta, dipikir diboelak-balik, naon noe djadi margi,
ēngkang mana djoldjol bēndoe, dihantēm dikorehan, nanging
wēleh teu kapikir, teu roemaos djisim abdi bengkok sēmbah.
Oepami gadoeh dosa mah, nadjan dipeuntjit koeriling, sang-
gēm wiwilanganana, abdi mah rido teh teuing, memang paran-
tos galib, noe lēpat kēdah dihoekoem, nanging mēnggah
gambaran, saroepe anoe teu titi, ngalisanan hēnteu kalawan
alēsan.

Satadina pamaksadan, bade boemela goemoesti, abdi moal
bengkok sēmbah, reh nemoetkeun kana milik, mo' aja noe
miasih, reh teu bapa hēnteu indoeng, baraja hēnteu aja,
abdi parantos noenggēlis, satadina ēngkang noe djadi an-
dēlan.

Nanging soelaja ti sangka, inqkar menqpar ti panaksir, si-horeng ambon sorangan, da boektina dinjñjñri, lir digñrih koe hinis, tingseredet kana soengsoem, haleungheum alam doenja, samagaha pikir abdi, loembang-limboeng na' laoetan kasésahan.

Moen kirang² djeudjeuhan, bolostong salantjar pikir, tangtos abdi bibilasan, teu kiat nandang kasédih, nanging diemoet deut, ras ka takdir ti lohmahpoed, abdi soemédja pasrah, kana pangñrsa Jang Widi, moegi² dipaparin kasabaran.

Sinaréng kalih ti eta, abdi nēda sih aksami. samoedaja kalēpatan, anoe ageung anoe alit, disoehoenkeun pamoegi, djēmbar manah tjoekoep loemoer, nēda sih aksamana, kñrsa ngahapoentñn abdi, rehna abdi seueur pisan kalēpatan.

Panoetoepna ieu sērat, gamparan pamoegi-moegi, ginandjar kawiloedjñgan, reuaj poetra soegih-moekti, teu bentjara-bentjari, njandingkeun istri sampoloer, katambah tēdak menak, tetesing andanawari, tangtos manah soegēma salalamina."

VI

„Da Bapa, tah noe kitoe teh!" saer Den Soera ka Bapa Satar. „Djñlñma gñring² hajoh make dikawinkeun, heug bae ajeuna panjakit salakina tepa ka anak koering. Eukeur mah bareto seuseut daek, dikawinkeunana teh moen koerang² nqalñlñmoena mah, katambah ajeuna kitoe, atoe katjida nñmpoehkeunana teh ka anoe djadi kolot. Malah ajeuna teh salakina oge mindñng bongkor kana gawe. Ka doktor mah ka doktor sirikna teu oenggal poē, tapi taja pitoeloengna. Tjatjakan lamoen boga bapa ipis² mah „djampe magawe" moal bisa barangdahar-dahar atjan, da gadjih beak dipake tatamba."

„Ih, Aden! oelah ngalñpatkeun ka bapa, da bapa mah ngan saekoer soekoe samboeng leumpang biwir samboeng lemak, darma piwarangan Mas Djoemsa manglamarkeun poetra Aden, nja ditampi. Ari kana kagoengan panjawat² kitoe teu tñrang Bapa mah."

„Ah wadoel!" tjek Mas Djoemsa noe keur naintip norodjol ka tñpas, bari noendjoek² iroeng ki doekoen. „Pirakoe nñni ka teu njaho jen gñring Apan pangnikah ka Enden Koernawang oge panoedoehan adika baris kias!"

Bapa Satar teu poegoeh tjagap samar polah, nēpi ka rek ngomong oge tiba tjalangap, teu aja soraan, tina sagala kasalahan neumbleuh di manehna.

„Na koemaha ieu teh sadjarahna, mang?” tjek Den Soera ka Mas Djoemsa. „Alo mah poēkeun, teu tērang naon?”

„Sajaktosna ieu teh rasiah. Nanging koe margi dipariksa, sarēng katimbang pērloe Aden oeninga, kapaksa ajeuna bade didadarkeun.”

Barabat Mas Djoemsa njaritakeun lalakonna Bapa Satar.

Satamatna tjaritana Mas Djoemsa, pameunteu Den Soera ngēmhang wera, waos kēkērot, sotjana tiboeboentjēlik, saloeur salirana ngēlēpēr awahing koe bēndoe, sēbēl ka Bapa Satar.

„Djadi ana kitoe, ieu mangkēloekna, doekoen gēdjoel, anoe njangsara ka anak aing teh!” saer Den Soera bari noendjoek² iioeng Bapa Satar. „Anak batoer dimoemoerah, dipake wadal panjakit. Djeung ieu mang Djoemsa deul, moeoen ti baheula memeh proek njarita teh, lain ngan disidēm bae pitoedoe doekoen kitoe patoet teh!”

„Da eta, satadina mah, manawi teh lērēs, pedah parantos goernita, kontjara waspada. Sihoreng panipoean. Malah djabi ti panjakit tambih repot teh, sarēng eta seueur karorontjodan koe artos, koe etangan mah parantos aja 200 roepiana. Paribasa namboet keur anoe sakēdap, rek dipeujeum tea, keur ongkos njalamētkeun baroediak pangdjaring djst., nanging top leos-top leos bae kawas bēloet lēbēt kana posong.”

„Make tanda tangan soerat hoetang ngindjeumna?”

„Anoe mawi hēnteu, tina seep kapertjantēnan tea tadina mah.”

„Ah, satali tiga oeang ieu mah saroea baroehoenna, parikoen, barēlēgoegl!” tjek Den Soera awahing koe napsoe.

„Ah, teu koedoe njarita kasar kitoe, da ajeuna mah geus kaliwat, tjidoeh mo' beunang ciletak deui!” tjek Mas Djoemsa. Toengtoengna Mas Djoemsa djeung Den Soera pada njeuneu, tina pada asa dihina. Tjatjakan moen pada² ngoembar amarah, teu diaping koe djeudjeuhan matak gēloet papoekēt kawas boedak. Eapa Satar imoet ngagēljōe awahing koe atoh, sabab moen teu kaberoe kitoe mah, tanqtōe manehna anoe ngaringkoek, lantaran sagala kasalahan nawoekoe di ki doekoen.

Lila² Den Soera lēlēr amarahna:

„Ajeuna mah kieu bae tong papandjangan, da poegoeh marë-boetkeun baloeng tanpa eusi, noe boekti mah tjilaka katipoe, oerang pondok djodo pandjang baraja bae.”

„Nja, ari tjara ëmang mah kitoe kieu soemëdja ngiringan, da poegoch parantos kieu djadina, tamaha kabaliloean

VII.

„Koemaha Lis, geus beres?” tjek Mas Djoemsa.

„Parantos. Mang Lëbena bae tadi teh di sina ka rorompok.”

„Soekoer ari geus beres mah. Ëmh Lis, roemasa bapa teh gëtas haroepateun, babari gëtakan rendjagan, gantjang nga-goegoe kana wawadoelna ki doekoen.

Bënë, saomong Oelis bareto teh bënë, tarima bapa pipintë-ranan — kolot dina beuheung moending!

Pisakoemahaeun teuing, njërieunana hate Nji Ènting djeung kasangsaraanana baroedak, anoe teu toeah teu dosa.”

„Kantënan moeng koe emoetan oelah paos dimanah, sawios da mo' kenging diwangsoelan deui. Moegi bae djadi eunteung pikapajoeneun.”

„Poegoeh koe kitoe tea mah” tjek Mas Djoemsa bari rambisak. „Ngan bapa teh teu wëleh mëntëgëg ngabëdëgël dina hate, ras ka anoe dinjënjeri tanpa dosa, hajang menta dihampoera heula sarta sabisa-bisa, Oelis koedoe bisa balik deui karoenja ka baroedak. Si Oedjang, ajeuna teh meureun geus lagoe disakolakeun si Njai taksiran geus pintër mapah.”

„Soemoehoen,” tjek Mas Wangsa bari doemareuda ngahëlas kagagas.

„Kieu bae rasa bapa mah. Boeroe² tëpoengan, lëlmoe koe omongan lëmah-lëmboet, karoenja.”

„Kantënan, ti kapoengkoer oge kitoe pamaksadan teh. Moeng ajeuna² mah moal tiasa, margi abdi hajang titirah heula, djalaran panjakit abdi teu kintën karaos repotna. Ajeuna mah hade disëratan heula bae.”

„Moepakat kitoe oge.”

Gantjangna tret Mas Wangsa noelis soerat, kieu eusina: „Së-rat sinarëngan salam ta'dim, ti poen ëngkang noe ambon sorangan, tina sangëting kasono, teu këndat siang-daloe, ma-jëng-mantëng ka Maha Soetji, nënëda ka Pangeran, teu soe-

woeng mēnēkoeng, moegia gantiang laksana, didjaoehkeun tina tiotiobaning diri. doemawah kanoegrahan.

Ngalanqlaioeng ēnokang gēring pikir, ari inqēt roesras sok baloeas, lamoen seg lain ka kolot, moal ēnja ditoeroet, nē-pikeun ka teja ka eulis, njanqsara ka baroedak, lir anoe kapahoeng, kagēndam kawas noe goendam, koe ki doekoen anoe ahli malar sadji, toekang ngarah-ngarinah.

Dipadjarkeun pang ēngkang ririwit, salah rēpok disēboet njalahan. ningqanq dina rēpok aorenq, noe boekti woenakoel wadoel, da boektina kias teu matih, panjakit anggoer tambah, ēngkang beuki ripoeh. hanas ēnokang loeloeasan, loeas soteh tina ngarasa aringqis, sieun disoepataan.

Ahir² katjiri kaboekti. atra niata doekoen panipoean, samalah koe bapa oge, ajeuna geus kamaphoem, bati mindēl di lēbēt galih, sarta sangēt bēndoena, ka ki doekoen gēdjoel, djadi malik kaniaahna, estoe tamplok ka baroedak djeung ka eulis, moal aja laasna.

Sadjēroning ēnokang laki-rabi, hēnteu pisan manqqih kasēnangan, rehna hate montel bae, roesras pikir ka ēnoeng, wantoen soempah moen dialir pikir, da boektina ajeuna, sanqgeusna kabitoer, njata doekoen panipoean, ēngkang atoh boengangang teu aja tanding, manggih djalan papisah.

Lamoen taia wanēlan noe nēnting, sasih pajoen tanqtos ēngkang donqkap, djeung boedak hajana geura qok, moengq moegil oelah bēndoe. ka poen ēnokang diēlēma sisip. gantiang noetjoek awian, sing ageung tawakoep, sakitoe pihatoer ēngkang.

Baktos ēngkang anoe

kangēn siang-wēngi,

poen

Wangsaamidjaja."

Tapi dasar Mas Wangsa keur apēs, estoe katoeroeg katoetoe, kakara oge soep diasoepkeun eta soerat kana koropak, teu koengsi $\frac{1}{2}$ djam geus djol nampa soerat ti Nji Ēnting.

Kieu eusina eta soerat teh: „Sērat sinarēngan hormat, sim abdi hatoer tingali, disarēngan koe pamoeqa, gamparan teu rēngat galih, reh poen anak si Njai, ti saparantos dikantoen, awakna beuki rēsak, koeroe aking ngadjangdjawing, saban dintēn midangdam apa-apaan!

Satadina gadoeh maksad, njëratan masihan warti, moeng ras emoet ka Gambaran. ka abdi neus teu mërdoell. emoetan tanqtos sami, ka poen anak ge nja kitoe, tega taja hinggana, dinjënjëri dibeupeurih, pondok heureut enggal kabengbat koe keupat.

Tina repot panjakitna, doeql kana titis toelis, si Njai doeql ka adial. dipoendoet koe Maha Soetji, nëmbe djangkëp sasasih, hate abdi tatjan lipoer, tina sangëting trësna, maot di lëbët prihatin babakoena kangën ka noe djadi bana."

Barang nëpi ka lëbah dinya matiana, Mas Wangsa moenggah njoeroetjoed tjipanonna, awahing bangët nja kanalangsa. Soeratna tjiproek katjaktjlanan tjipanon. Sanadjan kitoe maksakeun maneh eta soerat dibatja ditëroeskeun.

„Tah tina koe margi eta, moegi agëng sih aksami, reh abdi teu ngawartosan, margi koe emoetan abdi, gambaran mo' sak deui, noedjoe ginoeloeran wahioe. nindingkeun tédak menak, toerta geulis tanpa tanding, moal lëpat poetra poepoes ge katalang.

Sinarëng kalih ti eta, na waktos ajeuna abdi, parantos gadoeh panoetan. noe mikawëlas ka abdi. damëlna kana Kasir, dipagadean di Bandoeng, njoehoenkeun pangdoe'ana, moegi loeloes lakirahi. pandjang-poendioeng moegi lajeut sapandjangna.

Doeni përkawis si Oediana. reh parantos nindak moesim, di Sehakel sakolana, gadoeh panoehoen saeutik, pamoeqi oenggal sasih, baris bajaran dikintoen, sasasih tiloe perak, pake djadjanna ti abdi, da poen lantieuk teu kintën njaaheunana.

Soepados diadi oeninga, tah sakitoe maksad abdi, kalih përkawis pamoeqa, tjoekoep loemoer sih aksami. ngahapoentën ka abdi, wantoe sisip soewoeng elmoe, sadaja kalëpatan, anoe agëng anoe alit,

Baktos abdi poen

Énting

miwah poen anak."

Satamatna matja soerat lënggërëk Mas Wangsa kapioehan.

Titingalan malaloentir,
Iir rakët langit djeung lëmah,
boemi alam poëk mongkleng,
samagaha mamananan.

tina sangët soengkawa,
kaseblok aloen kabingoeng,
ngantjlang di sagara brangta.

Ari koe kitoe tea mah pantës koe oerang oge tangtöe
kawangwang, kagambar di djëro pikir.

Koe bisana Mas Wangsa, pëpëgatan djeung noe anjar, hidji dja-
lan anoe katjida ngëmplongna estoe ngaboeloengboeng
pikeun ngalaksanakeun maksoedna: Ngadjait noe keur prihatin,
ugoebaran noe raheut koe kanjërian. Djaba ti kitoe, tangtöe bisa:
përloe kasamboet soenat kalampahkeun nëpoengkeun tali
katjintaan anoe geus pëgat, lantaran kapaksa Kari-kari
ajeuna goreng baloekarna.

Poposongan dina hoenjoer,
koema piakareunana?
Popotongan geus koe batoer,
koema piakaleunana?

Da bongan:
Mélak tjabe djadi bonteng,
teu poegoeh djadjaranana.
Asal hade djadi goreng,
teu poegoeh lantaranana.

Wong toea gawe wiwitan, wong ënom dharma nglakoni
Toengtoengna Mas Wangsa: Ambëk njëdëk tanaga midëk amarah
teu kawadahan.

Sanggeus lilir tina kalëngër, sëgroek tjeurik bangoen
anoe njëri kabina-bina.

VIII. P a n o e t o e p.

Lantaran hate Mas Wangsa mëntëgëg hënteu beunang dipegeg,
ngabëdëgël pinoeh koe kahandeuul djeung kakeuheul, panjakitna
..... beuki tambah ripoeh bae koeroe aking nga-
djangdjawing, iga tarembong moenggah tjara gambang, kari toelang
djeung koelit. Teu mangkoek saboelan ti sanggeus nampa soerat
..... nëpi kana titis-toelisna dipoendoet koe noe kagoengan
..... adjal di sadjëroning pinoeh koe kasmaran.

Anoe djadi kolotna, ngan bati tjeurik soemëgroek, roemasa nan-
dangan dosa pohara beuratna.

Ti harita manehna tjatjadoean, jen moal përtjaja kana bangsa tahajoel, lantaran geus karasa oejah tarasina. Kitoe deul paribasa „Aja astana sadjeungkal,” koe Mas Djoemsa katjida diingëtkeuna dina sagala oeroesan sok menta timbangan heula Kotjapkeun ki „Doekoen Gëdjos,” lantaran palintanganana goreng tëmahna bioer bae kaboer ninggalkeun lëmboerna, lantaran sieun koema onam: tina koe boeroeh geus lintoeh, ngan kasakit djongdjon matoea, teu ingkah népi ka adjal.

TAMAT.

MANTRI DJĚRO

Eusina njarioskeun lalampahan R. Jogaswara, ti moerangkalihna dongkap ka djënëngna MANTRI DJĚRO di Nagara Tëngah, përnahna di palëbah onderdistrik Tjineam ajeuna. Ieu lalakon djaman 300 taon ka toekang, waktoe para boepati Prianqan masih ngaradja dewek. Seueur tjariosanana anoe matak këtir sarëng watir, nja kitoe deul anoe pikaboengaheun oge hënteu koerang.

ENGGAL NGAGALEUH!

Pangaosna djilid I	f 0.40
„ II	f 0.40

BALE POESTAKA — BATAVIA CENTRUM

22. FEUILLETON

BABAD TJIREBON *)

(*Samboengan Volksalmanak Soenda 1931*)

Kakotjapkeun Djenral ěnggeus indit, ka Mataram baris ngadeuheusan, tjatoerkeun gantjangna bae, ka Mataram geus tjoendoek, koe Diěna Soeltan ěnggeus ditampi. malah geus dipariksa, Djendral pok mioendjoek, omongna: „Noen Kangdjěng Soeltan, abdi Goesti njěmbahkeun běběndoe galih, wireh wantoen oendjoekan.

Kitoe oge moen roedjoek panggaliĥ, Dampal Goesti noe wělas ka rajat, abdi alit noe barodo, anoe sami tagajoer, teu gadoeĥeun katěngtrěm pikir, djalaran aja pěrang, sami kalangkaboet, Goesti noe langkoeng oeninga, měnggah bahja pěrang soemawontěn lami, sanaos moeng sakědap.

Abdi alit sami kětir pikir, toekang tani teu djongdjong njawahna, padagang toekang babaten, sěmi-sěmi arewoeh, tangtos moendoer oesaha abdi, tina hěnteu loegina, toengtoengna ngadjěntoel, teu kantěnan patjabakan, margi kitoe nagri tiasa patjěklik, moal tiasa hardja.

Soemawontěn leu toenggal nagri, karěsakan tangtos lipět ganda, margi měnggah noe pěrang teh, boh noe kawon noe oenggoel, rěsakna mah tinangtos sami, tah koe djalaran eta, saopami sapoek, Bantěn antěp djěněng Soeltan, moeng kaolan kědahkeun tjaos oepěti, poendoet naon pantěsna.

Saopami pěrtjantěn panggaliĥ, abdi Goesti nanggěl di ahirna, bilih Bantěn lakoe serong, gadoeh karěp moeroegoel, ngadjabělan tanah Djěng Goesti; abdi Goesti tandonna, sanesna ti kitoe, bilih aja qadiah měta, banteng ngamoek abdi Goesti soeka ati; didaměl tjikal boegang.

Amoeng aja paněda saeutik, koe djalaran abdi Goesti dagang, di dieu ngadon babaten, moegia tjoekoep loemoer, Dampal Goesti kěrsa maparin, tanah anoe hakoellah, keur ngadaměl goeboeg, etang-

*) Disoendakeun djeung didangding deui koe R. Bratakoesoema.

etang pamondokan, lëgana mah amoeng saroebakna koelit, sarëng djabi ti eta.

Abdi Goesti bade nëda widi, ngadjalankeun nja paoesahaan, oelah doemoegi ka pogog, djeung nëda aoeb pajoeng, Dampai Goesti kërësa ngaping, ngadeudeul koe pangdjiad, sangkan loe-loes bangloes, salëbët abdi oesaha, oelah aja anoe wantoen nji-sikoedi, atawa mapalangan."

SOELTAN AGOENG pok ngandika aris: „Poegoeh, bënëer samong andika, kami ge nja roedjoek bae, sarta moen Bantën poeroen, kami moendoet pikeun oepëti, tapi hajang koe djalma, sataoen sarewoe, sina toegoer di Mataram, bagiliran oenggal taoen ganti-ganti, kitoë kahajang koela.

Moen andika bisa njapih djoerit, sakahajang tangtoe tinëkanaan, ajeuna mah indit bae, ka Bantën boeroe-boeroe, didoengakeun pisan koe kami, sing hasil sapanëdja, makboel noe dimaksoed, djeung salamët di djalanna, ngan hadena andjeun koedoe neundeun djang-dji, jen baris ngabedjaan."

Teu katjatoer di djalanna deui, kakotjapkeun Djendral *BOT* geus datang, nja toeloej ngadeuheus bae, marëk: ka djro kadatoen, kabënëran Soeltan keur tjalik, andjeunna papariksa, Djendral pok mioendjoek, njaritakeun lalakonna, djeung ngoendjoekkeun jen maksoedna tea hasil, hënteu sakara-kara.

Kangdjëng Soeltan Bantën bingah galih, saharita nja toeloej nimbalan, ngoempoekeun noe baris mios, ka Mataram rek toegoer, kapalana nja para mantri, reudjeung para satria, djoemlahna sarewoe, ari moenggoeh Djendral tea, sasalsena tatan-tatan njeun lodji, milihna di Djakëtra.

Nja di dinja bëbëtah tjaritjing, ajëm têngtrëm ngoeroeskeun oesaha, nja eta dagang babaten, hënteu lila katjatoer, di Djakëtra rame prang djoerit, lantaran para poetra, Djakëtra *) gariroek, gareuleuheun ka Walanda, baning tjeutjeub toengtoengna nja bandjir gëtih, meh bae toetoempoeran.

*) Toeroenan RADJA LAOET.

Hěnteu lami Djakětra kabasmi, moendoer taja noe mangga poelia, malalaboer pada lolos, ari noe djadi bakoe, para poetra Djakětra ngatjir, lantaran koe Walanda, satěngah katipoe, akal lantip tipoe daja, nadjis anoe dipake pakarang djoerit, atoech taja noe koeat.

Eta kitoe tjeuk bedja paminggir, anoe matak Djakětra ajeuna, ditělahkeun Batawi **) teh, awit ti eta taoen, njeun pangkat anjar Koempěni, katělah djendral tea, nja toeloej toemoeloej, langgěng něpi ka ajeuna, anoe njěkěl eta pangkat ganti-ganti, hěnteu aja kěndatna.

Waktoe eta ninggang kana wantji, noe ditjatět taoenna Walanda, malah asa moal geseh, sarewoe gěněp ratoes, djeung sapoe-loeh poendjoelna deui, enggalna noe kakotjap, gěntos noe ditjatoer, aja deui noe ngalawan, ka Walanda djělěma oerang paminggir, djalma-djalma ti Karang.

Anoe djadi pamanggoeling djoerit, hidji djalma oerang eta desa, pangkat santri bangsa ěseh, katělahna SJECH JOESOEUF, ari senapati Koempěni, djadi anděling pěrang, ngaranna MARTINOE, dibantoe koe radja Sabrang, RADJA BIMA, RADJA GOEA kitoe deul, katoet djeung sabaladna.

Oerang Karang kasěsěring djoerit, tina loba balad noe paragat, nja toengtoengna mah kadeseh, kotjap SJECH JOESOEUF moendoer, tina sangneuk taloe ngaleungit, malah bedjana merad, kotjapkeun MARTINOE, noe harita oenggoel pěrang, naek pangkat malah bogaeun lalandi, nělah KAPITAN KARANG.

**) Noemoetkeun galoerna sadjarah, Djakatra teh tadina mah rek diganti koe Nieuw Hoorn doemeh toean Moer Djangkoeng oerang Hoorn. Nang'ing koe pamarentah Koempěni katimbang koe rang hadena lamoen dingaranan kitoe teh, doemeh ngan woengkoel djadi pangeling-ngeling ka hidji djělěma bae. Noeroetkeun timbanganana leuwih hade lamoen dingaranan Batavia, sangkan djadi pangeling-ngeling ka sarerea, nja eta ka sakabeh oerang Walanda, doemeh Batavia teh hidji těmpat noe ditjaritjingan koe Batavieren, nja eta hidji bangsa anoe mimiti njaritjingan tanah Nederland djaman baheula (karoehoen Walanda).

Ari moenggoeh Tjirëbon nagari, masih keneh seba ka Mataram, oenggal taoen tara towong, nëpi ka poepoës Ratoe, djeung diganti noe nganarpati, koe poetoe Panëmbahan, toeg doegi ka poepoes, dipëtëk di Girilaja, para poeta Tjirëbon noe doea masih, toetoenggon di Mataram.

Hënteu lami aja anoe soemping, ka Mataram oetoesan Djëng Soeltan, Bantën ka poeta Tjirëbon, ari anoe dimaksod, sangkan para poeta maroelih, baris didjoengdjoeng lënggah, di Tjirëbon mërëboe, Bantën nanggoeng di ahirna, nanging para poeta pada hënteu wani, adjrih ngantoen Mataram.

Bantën moendoet toeloeng ka Koempë, namboet djalma pikeun ka Mataram, djendralna njanggoepan bae, ari anoe katoedjoel, anoe djadi andëling djoerit, KAPITAN KARANG tea, nja eta MARTI-NOE, mapag poeta anoe doea, kotjap para poeta ënggeus pada moelih, malah geus madëg soeltan.

Nja harita Tjirëbon nagari, madëg soeltan Kaspoehan Kanoman, katiloe Soeltan Tjirëbon, (Katjirëbonan), kabeh pada dioegoeng, djeung diaping balad Koempëni, ngan aja pamentana, koedoe pada sanggoep, oelah rek njoengkërët lampah, magar maneh oelah arek njisikoedi, lampah dagang Walanda.

Nja harita kawit Tjirëbon nagri, katjitjingan koe bangsa Walanda, nanging teu aja sawios, nagara hardja ma'moer, ajëm têngtrëm djeung loh djinawi, ganti noe katjarita, Mataram kadatoen, teu lila nagara bédah, wantoe eleh kadeseh Mataram nagri, oenggoeling Kartasoera.

Kartasoera kantos djadi nagri, noe ngabawah djadjahan sa-Djawa, ngan hënteu koe hanteu bae, teu kantos pandjang-poendjoeng, nja kaboedjëng kabédah deui, ngalih ka Soerakarta, doemoegi ka tjoendoek, kiwari natrat djalanna, toeroen-toeroen nëpi ka ajeuna boekti, Sinoehoen Solo tea.

SINOM

Kotjap Tjirëbon nagara, noe teu oelah-alih nagri, tètëp nëpi ka ajeuna, barang geus tēpi ka djangdji, soepatana Sang Wali,

LEMAH ABANG waktœ poepoes, pataka makam ragrag, nēpi ka rēmoek sakali, hēnteu lila Tjirēbon meunang tjotjoba.

Dirajah oerang Parasman, djeung hēnteu antara lami, aja deui moesoeh datang, Inggris ngarajah nagari, aja tambahna deui, Inggris koengsi ngagoepernoer, ngabawah Tanah Djawa, radja Islam kabeh ngabdi, Bantēn, Tjirēbon, Djogja, Solo hēnteu beda.

Ngan bae teu koengsi lawas, nagara karēboet deui, Walanda oenggoel daradjat, nja toeg nepi ka kiwar., teu kasilih-silih deui, tiloe ratoes taoen poendjoel, njēpēngna Poelo Djawa, beuki lami woewoeh moekti, tambah lila beuki woewoeh kamoeljaan.

Ari berendelanana, noe djadi Soeltan mimiti, Tjirēbon Soeltan Kanoman, ēnja eta Kangdjēng Goesti, noe katēlah **BADROEDDIN**, nja ka poetrana toemoeroen, **KADHIROEDDIN** djēnēngan, sanggeus wapat ganti deui, koe poetrana **ALIMOEDDIN** katēlahna.

Barang andjeunna geus wapat, digēntos koe **CHAIROEDDIN**, poetra tjikal Kangdjēng Soeltan, sanggeus wapat Kangdjēng Goesti, toeloelj di ganti deui, koe poetrana **SANG POEKOELOEN**, pamēgēt anoe nēlah, **SANG MOEHAMMAD QAMAROEDDIN**, eta kitoe berendelan di Kanoman.

Moenggoehing di Kasēpoehan, noe mimiti djēnēng adji, **ABOELMAKARIM** nēlahna, toemoeroen ka **DJAMALOEDDIN**, tidinja toeroen deui, sanggeus Kangdjēng Soeltan poepoes, ka poetra anoe nēlah, **DJĒNG MOEHAMMAD ZAINOEDDIN**, sanggeus taja toeroen deui kapoetrana.

TADJOELASIQIN MOEHAMMAD, ZAINOEDDIN Kangdjēng Goesti, sanggeus andjeunna teu aja, digēntos koe **QAFIJOE'DDIN**, anoe katēlah nami, **KANDJĒNG SOELTAN BATAANG** mashoer, barang andjeunna wapat, digēntos koe rai Goesti, djēnēngan Soeltan **HASANOEDDIN** tea.

Barang Kandjēng Soeltan wapat, digēntos koe poetra deui, djēnēnganana kasēbat, **SANG MOEHAMMAD DJOHAROE'DDIN**, sanggeus wapat diganti, koe saderek anoe estoe, nja eta noe djē-

nëngan, SOELTAN MOEHAMMAD SJAMSOE'DDIN, tah sa-
kitoe berendelan Kasëpoehan.

Ari moenggoeh Panëmbahan, teu tēdak-toemēdak deui, ngan
oekoer tiloe toeroenan, noe mimiti madëg adji, nja eta Kandjeng
Goesti, nēlah PANĒMBAHAN AGOENG, toemoeroen kapoetrana,
TAPERLAJA asma Goesti, noe katiloe NOELIOEWOES katē-
lahna.

Ari Soeltan Katjirbonan, noe mimiti madëg adji, PANGERAN
TJIRĒBON ARJA, toeroen ka poetra Djëng Goesti, anoe kasëboet
leuwih, MĒRTAWIDJAJA kamashoer, diganti koe raina, ADIWI-
DJAJA Djëng Goesti, noe diganti koe mantoena madëg Soeltan.

Noe djënëngan ABOE HAWAT, Soeltan Katjirëbonan ahir, teu
aja deui tēroesna, kandëg taja tjalon deui, moenggoehing Bantën
nagri, noe mimiti madëg ratoe, ngolah ngasta nagara, Djëng Soel-
tan ABDOELMAFAHIR, MAHMOED ABDOELQADIR katēlah
Sang Nata.

Nja eta anoe katēlah, DJĒNG SOELTAN AGOENG KA-
NARI, toeloej diganti koe poetra, DJĒNG SOELTAN ABOEL-
MAA'LI, AHMAD kasëboet deui, anoe kamashoer linoehoeng,
DJĒNG SOELTAN KARTAJASA, katēlahna koe praabdi, sang-
geus wapat nja diganti koe poetrana.

KANGDJĒNG SOELTAN ABOELFATAH, anoe kongas ga-
gah sakti, nēlah SOELTAN TIRTAJASA, nja eta noe bela pati,
ka prapoetra Djëng Goesti, PANĒMBAHAN TJIRBON marhoem,
noe keur taloegoer tea, di Mataram tawis ngabdi, sarta toeloej
nëpi ka diangkat Soeltan.

Sanggeus Kangdjëng Soeltan wapat, nja diganti koe Sang Si-
wi, KANGDJĒNG SOELTAN ABDOELQAHAR, sanggeusna
moelih ka djati, toeloej diganti deui, koe poetrana Djëng Sinoehoen,
nja eta noe djënëngan, DJĒNG SOELTAN ZENA'L'ABIDIN,
barang wapat digëntos deui koe poetra.

Nja eta anoe djënëngan, KANGDJĒNG SOELTAN ALIJOE'D-
DIN, soeltan anoe pangähirna, wantoe Bantën boerak-barik, teu

madëg deui adji, kitoe galoering pitoetoer, ari soeltan di Dëmak, noe mimiti madëg adji, ënja eta noe djënëngan RADEN PATAH.

Poetrana SANG BRAWIDJAJA, Maharadja Madjapait, iboena mah poetri Tjina, waktoe bobot doea sasih, dilelerkeun Nji Poetri, ka radja Palembang pamoek, nëlah SAM PO TOALANG, patih Tjina nagari, anoe loenta neangan SJARIF HIDAJAT.

Nja djol datang ka Palembang, neanganana Sang Wali, ka-toengtik koe ARJA DAMAR, jen eta djalma mangarti, boja koedoe amboedi, parëng andjeunna geus sëpoe, ënggeus sëdëng mareman, nja toeloej dileler poetri, bari tëroes diangkat djoemënéng nata.

Waktoe harita Palembang, kabawah koe Madjapait, kitoe sabab SAM PO TOALANG, digandjar poetri koe Goesti, sanggeus nëpi ka wantji, Nji Poetri nëpi ka waktoe, babar mëdalkeun poetra, pamëgët kasep raspati, dipaparin djënëngan RAHADEN PATAH.

Nja eta Djëng Soeltan Dëmak; noe mimiti nganarpati, soesoeloer SANG BRAWIDJAJA, Kangdjëng Radja Madjapait, sanggeus moelih ka djati, disoeloeran koe Sang Soenoe, SABRANGLOR katëlahna, sanggeus poepoes ganti deui, koe raina anoe djënëngan TRÉNGGANA.

Barang Kangdjëng Soeltan wapat, Dëmak djadi boerak-barik, hënteu madëg deui Soeltan, koe kërsana Mahasoetji, pindah kota nagari, toeroenan DEN PATAH boentoe, hënteu aja këbatna, saekoer pangkat narpati, ari anoe ngaganti djoemënéng Soeltan.

Nja eta DJËNG SOELTAN PADJANG, noe djënëngan DJAKA TINGKIR, mantoena SOELTAN TRÉNGGANA, poetrana KI AGËNG PËNGGING, noe matak madëg adji, doemeh toeroenan Sang Praboe, SANG RADJA BRAWIDJAJA, kotjoran ti poetra istri, noe djënëngan SANG DEWI ANDJANINGRAT.

Raina hidji satria, noe noengkoelkeun nagri Bali, anoe bahoela ka radja, ëmboengeun tjaos oepëti, ka nagri Madjapait. Sanggeus sawatara waktoe, nagara Padjang roeksak, sarehna kasoran djoerit, karadjaan pindah ka nagri Mataram.

Ari noe djoemënëng Soeltan, KANGDJËNG GOESTI SENAPATI, poetra AGËNG PAMANAHAN, toenggal toeroenan Djëng Goesti, Sang Radja Madjapait, BRAWIDJAJA noe kamashoer, ti poetra noe kasingsal, noe makesan hiroep njisi, noe djënëngan SANG BANDAKADJAWAN tea.

Sanggeusna djoemënëng nata, KANGDJËNG GOESTI SENAPATI, katëlah SOELTAN MATARAM, djaba eta aja deui, katëlahna koc abdi, nja eta DJËNG SOELTAN AGOENG, doemeh loehoeng elmoëna, poendjoel kawasana leuwih, waktoe eta Mataram gëmah rahardja.

Barang saënggeusna wapat, nja toemoeroen ka Sang Siwi, poetra tjikal Sri Nalendra, noe dipëtëk di Kamoening, tidinja ganti deui, koc Goesti Sang Maha Praboe, noe dipëtëk di Krapjak, sanggeus wapat ganti deui, koc Soesoenan noe di Tëgal Aroem tea.

Teu lila karadjan pindah, ka Kartasoera nagari, wantoe Mataram kasëlang, koc SANG PRABOE DJËNE ADJI, toeroenan Madjapait, BRAWIDJAJA noe kamashoer, ti poetra noe kasingsal, njiring ka tëpis wiring, mitjeun andjeun ka kidoel sisi sagara.

Djadi lain anoe lian, toenggal satoelang-sagëtih, djeung KANGDJËNG SOELTAN MATARAM, noe djënëngan SENAPATI, noeroet oengëling toelis, nëlah BOEJOET BANJOEBIROE, BANJOEBIROE poepoetra, pamëgët tégëp raspati, dipaparin djënëngan MABËNDËRIA.

MABËN DËRIA poepoetra, KANGDJËNG GOESTI SOENAN KOENING, nja eta noe madëg radja, bari ngagëlar agami, ngan bae hënteu lami, wantoe kaboeroe karëboet, koc toeroenan Mataram, kotjoran SANG SENAPATI, nja koc para poetrana SOENAN MANGKOERAT.

Nagara teu lila pindah, ka Soerakarta nagari, djeung toeloëj di bagi doea, djeung PANGERAN MANGKOEBOEMI, noe madëg djadi adji, di Djogjakarta kadatoen, ditoeloeng koc Walanda, kitoe sababna noe mawi, Poelo Djawa djadi madëg doea soeltan.

Saënggeusna djadi soeltan, madëg adji nganarpati, djol Walanda dëraratang, karëpna arek naragih, djangdji pasini tadi, same-

meh djoemēnēng ratoe, rek ngaleler nagara, noe toeroet sisi basisir, djoemlah doeawēlas kota sakabehna.

Saēnggeusna ditjoemponan, bring bae arindit deui, ngadjoegdjoeg ka Soerakarta, nja kitoe deui rek nagih, sarehna boga djangdji, Djēng Sinoehoen aja sanggoep, oepama Djogjakarta, daekeun diadjak rapih, rek ngagandjar koe nagri sisi sagara.

Sinoehoen teu bisa mondah, wantoe djangdji koedoe boekti, moen soebaja koedoe njata, komo djangdjining narpati, anoe ngasta nagari, goreng lamoen palsee kalboe, matak tjambal komara, toengtoengna taja pangadji, djadjaoeheun djadi radja matak hardja.

Golosor dipaparinan, nagara toeroet basisir, ngawitan ti Balangbangan, nēpi ka Bērēbēs nagri, Radja Djawa boerindil, lir mērak noe moerag boeloe, noe kari ngan ngaranna, tanahna mah ēnggeus lēdis, dipērsenkeun kabeh ka bangsa Walanda.

Nja mimiti ti harita, Radja Djawa ngisas diri, teu aja pangawasanya, pada toemarima galih, soeka nampi pangbagi, ti Koempēni noe kamashoer, tatag tētēg pērtjeka, tatas pērtitising boedi, anoe lenggang langgēng njēlang karadjaan.

Moenggoehing oesoel-asalna, noe matak Djawa kalindih, kieu ari tjeuk dongeng mah, lantaran koe hldji istri, toeroenan SILIWANGI, Maha Padjadjaran Praboe, ngaran TANDOERAN GAGANG, istri geulis pilih tanding, ngan handjakal tara lila dipisoeka.

Lantaran aja tjatjadna, anoe matak teter ati, tara beunang kagadabah, kērsaning Noe Mahasoetji, estoe istri adjaib, sok kaloear seuneu hoeroeng, sakabeh menak Djawa, noe geus njangking eta istri, taja anoe iasaeun ngagadabah.

NJI TANDOERAN GAGANG tea, pērnah boejoet SILIWANGI, poetrana RATOE MANDAPA, rai POETJOEK OEMOEN Adji, noe lolos ti nagari, tina sieunna koe moesoeh, SJARIF HIDAJATOE'LLAH, waktoe ngislamkeun Sang Adji, Njai Poetri angkatna kaloenta-loenta.

Nja datang ka Goenoeng Padang, tēmpatna pandita watjis, mioendjoekna loba-loba, nērangkeun kasēdih galih, Nji Poetri koe Sang Rēsi, ditimbangan mēgat wahjoe, tatapa ngoembah raga, ngasah djasmani rohani, di handapeun tangkal seureuh moemoedjana.

Barang teu antara lila, kērsaning Noe Sahasoetji, aja kēmbang seureuh ragrag, kana lahoenan Nji Poetri, kēmbang ditjandak gasik, sartana ditoeang toeloej, toemoet saer Pandita, koedoe tjaringtjing Nji Poetri, lamoen aja noe ninggang koedoe ditoeang.

Gaibing kērsa Jang Soekma, taja barang noe moestail, sanggeusna Nji Poetri toeang, kēmbang seureuh anoe tadi, beda rasaning diri, kawas anoe eukeur ngandoeng, sarēbēl asa njiram, njëlēk kana hoeloe ati, beuki lila bobotna beuki katara.

Beak minggoe datang boelan, boelan deui sasih deui, geus tjoekeop salapan boelan, waktoe babar Njai poetri, mēdalkeun poetra istri sampeloer moeloes rahajoe, endah taja bangsana, geulisna kawanti-wanti, toeloej bae didjēnčngan Pandita.

NJI POETRI TANDOERAN GAGANG, kokotjoran **SILIWANGI**, kotjapkeun sanggeus ageungna, **TANDOERAN GAGANG** kasēlir, koe kabeh para adji, ngan teu aja anoe sanggoep, ngagadabah slirana, doemeh saban Njai Poetri, tjarogean sok bidjilan seuneu moentab.

Lami-lami nja didjoeal, koe rakana ka Koempēni, panoekeurana na barang, parabot pikeun 'na djoerit, nja eta roepa bēdil, mariēm djoemlahna tiloe, ari **TANDOERAN GAGANG**, dioebaran koe Koempēni, aisaratan diboeraan bangsa arak.

Malah nēpi ka tjageurna, biasa bisa sarēsmi, nēpi ka kagoengan poetra, mēntjar bangsa koelit poetih, Walanda anoe djadi, anoe matak pada oenggoel, eta kitoe sababna, noe matak toeg ka kiwari, Batawi teh djadi tēmpat kaloenggoehan.

Goepērnoer Djendral Hindia, sabab moenggoehing Batawi, asal bawah Padjadjaran, karadjaan **SILIWANGI**. noe ngotjorkeun Nji Poetri, kitoe kērsaning Jang Agoeng, ngilhaman ka mahloekna, tara patjorok pahili, maparinna sawarisna-sawarisna.

Tjatjakan moen tēmpat djendral, lain di nagri Batawi, moal saki-toe oenggoelna, boekti nēpi ka kiwari, mēntjil estoe njēngtjēling, Walanda oenggoel toer loehoeng, teu beunang digadabah, wantoening noe boga waris, toetoeroenan ti **POETRI TANDOERAN GAGANG**.

ASMARANDANA

Ari moenggoeh **SOENAN DJATI**, noe matak keur djoemē-nēngna, ngalinggihan Tjirēbon teh, toetoeroenan ti iboena, **NJI DALEM SATANG** tea, poetrana Hijang Poekoeloen, **SILIWANGI** Padjadjaran.

Moenggoeh Tjirēbon nagari, nja bawahan Padjadjaran, djadi toenggal waris keneh, anoe matak **SANG HIDAJAT**, waktoe djoemēnēng nata, nagara hardja toer ma'moer, hēnteu aja kakoerangan.

Wantoe wali mah tingali, kana kērsana Jang Soēkma, hēnteu sagawajah bae, katjida pisan apikna, malah djēnēngna Soeltan, koe oerang beunang disēboet, andjeunna darma loemampah.

Hēnteu oedjoeg² nampi, da koedoe oendjoekan heula, ka iboena noe sajaktos, teu kērsa ngalalangkoengan, noe kagoenqan warisan, djeung moendoet idin prarasoel, noe matak **HIDAJATOE'LLAH**.

Samemeh djoemēnēng adji, andjeunna teh djarah heula, ka makam prarasoeloe'llah, angkat ka Beta'Imoeqaddas, dajauh nagri ramana, sakalian mapag iboe, ditjandak moelih ka Djawa.

Koe lantaran titi rintih, apik sagala-galana, nja geuning tem-bong montjorong, oenggoel dradjat martabatna, katoet ka karaton-na, hēnteu kawas nagri batoer, poendah-pindah patēmpatan.

Ganti soeltan pindah deui, hēnteu aja katandjrēkan, teu tētēp tjara Tjirēbon, tēroes nēpi ka ajeuna, maenat **SANG HIDAJAT**, geus mangratoes-ratoes taoen, hēnteu intjah balilahan.

Moenggoeh iboena Sang Wali, anoe matak angkat njēbrang, doemeh toeroenan sajaktos, iboena **NJI DALEM SATANG**; pi-toein Singapoera, **SOEJANG KÉRANTJANG** kamashoer, poetrana radja di dinja.

Kasélir koe SILIWANGI, nja kagoengan poetra opat, tjikalna pamégèt kasep, nja eta TJAKRABOEANA, noe djadi hadji tea. HADJI DJOE'LIMAN kamashoer, djénenganana katèlah.

Kadoea pamégèt deui, djénengan RADJA LEWANA, kasep mani ngalenggereng, ari anoe katiloena, nélah RADJA SENGARA, kaopat poetra noe boengsoe, istri nélah DALEM SATANG.

Istri geulis pilih tanding, endah meakeun noe lian, estoe moes-tika awewe, nja andjeunna kenging bagdja, waktoe angkat ka Mèkah, dipigarwa koe Sang Praboe, Banisrail Sang Nata.

DALEM SATANG HENTEU LAMI, goebag ngababarkeun poetra, pamégèt kasep montjorong, nja SJARIF HIDAJATOE'LLAH, panghoelce wali Djawa, mènèran itonjan taen, noeroetkeun tjandraséngkala.

Sewoe tiloe ratoes warsi, *) reudjeung dalapan (1308) poendjoelna, ari mangsa Walijoe'llah, soempingna ka Noesa Djawa, gènép lihoer joeswana, taen sewoe tiloe ratoes, poendjoel tiloe poeioeh opat (1334).

Teu lami médalkeun deui, poetra pamégèt kadoea, nja eta SJARIF NOEROE'LLAH, noe noeloejkeun latjak rama, djadi radja di Arab, di Banisrail ngaratoe, teu kotjap titimangsana.

Ari PANEMBAHAN ADJI, mangsa dibabarkeunana, noeroet taen Djawa keneh, dina abad opatwélas, rek meh kalimawélas, taen sewoe tiloe ratoes, salapan poeloe salapan (1399).

Ari waktoe SOENAN DJATI, mangsa ngadamél astana, anoe dianggo soemare, taen sarewoe kalawan, opat ratoes poendjoelna (1400), doepi mangoen masjid agoeng, di Tjirèbon djéro kota.

Mangsa taoenna katoelis, patwélas ratoes salapan (1409), poepoesna Sang Walijoe'lloh, noe kasébat dina babad, mènèran dina warsa, sewoe opat ratoes poendjoel, djeung doea pocloeh dalapan (1428).

*) warsi = warsa = taen.

Ari mangsa Pakoewati (Tjirëbon), mimiti meunang tjoba, keulat soepata noe sanes, panjapa SANG KALIDJAGA, waktöe eukeur ditjoba, koe GOENOENG LJATI SINOEHOEN, dirag-ragan ëmas tea.

Nja TJIPTARASA masigit, kahoeroean patakana, kitoe kërsa-ning Jang Manon, mangsa harita kasëbat, 'na babad masih natrat, mëneran taoen sarewöe, djeung opat ratoes poendjoelna.

Tambah toedjoeh poeloeh hidji (1471), moenggoehing SANG PANËMBAHAN, moelihna ka rahmatöe'lloh, toemoet tjandrasëng-kalana, mëneran dina warsa, sewöe lima ratoes poendjoel, djeung tiloe poeloeh salapan (1539) (?).

Ari moenggoehing Sang Adji, PANËMBAHAN anöe wapat, di Girilaja soemare, taoenna anöe kasëbat, sarewöe djeung leuwihna, lima ratoes toedjoeh poeloeh, malah poendjoel deui lima (1575).

Titimangsa madëg adji, Kasëpoehan djeung Kanoman, sasoem-pingna ti Bantën teh, taoenna anöe kasëbat, toemoet tjandrasëng-kala, sarewöe djeung gënëp ratoes (1600), ari datangna Walanda.

KAPTEN KARANG senapati, reudjeung sabalad-baladna, asoep ka dajeh Tjirëbon, sewöe gënëp ratoes doea (1602), taoenna noe kasëbat, djadi heuleut doea taoen, ti mangsa djoemënëng Soeltan.

Kaspoehan-Kanoman Adji, malah ti awit harita, tjambalna nagri Tjirëbon, doemeh pra Soeltan teu paham, tjindëkna teu iasa, teu ngartos basa Malajoe, keur goenëman djeung Walanda.

Tina kapaksa Sang Adji, nja ngadamël djoeroebasa, toekang nëpiköeun tjarios, noe diangkat öerang Tjina, dijeler gëlar Arja, wantöe pangkatna toemënggoeng, djadi andëlan Djëng Soeltan.

Sagala roepi përkawis, para Soeltan teu öeninga, koemaha KI ARJA bae, badamina öjeung öwalanda, tina bangët përtjaja, teu öeninga rek naliköeng, ngarah ngarinah nagara.

Ngaranna anoe kawarti, eta Tjina djoeroebasa, ARJA TJÉLEK nêlahna teh, wani ngadjoeal nagara, ngabokong noe kagoengan, ka Walanda ngakoe-ngakoe, ditimbalan koe Wjêng Soeltan.

Ari mioendjoek ka Goesti, Koempëni rek namboet kota, përlöe rek njeun benteng, bisi aja hoeroe-hara, noe rek ngarah nagara, atöeh para Soeltan toemoet, kana karëp Koempëni mah.

Tina kagalih oetami, moen nagara tambah koeat, make benteng nanahaon, djadi matak reugreug manah, tambah hardja nagara, moal salah tangtoe ma'moer, da rajat têngtrëm pikirna.

Kitoe anoe djadi awit, koeta Tjirëbon dirakrak, diboerak didjeun benteng, sasakala djoeroebasa, anoe bengkok sëmbahna, rampoeng-na taoen sarewoe, gënëp ratoes tiloewëlas (1613).

Dirakrakna koeta nagri, sewoe gënëp ratoes opat (1604), taoenna noe katjarios, koeta ajeunana moesna, ngan kari paringëtan, nja eta anoe disëboet, nêlah Soenjaragi tea.

Parapatna Soenjaragi, noemoetkeun tjandrasëngkala, noe aja 'na paririmbon, sewoe nëm ratoes sawidak, reudjeung gënëp poendjoelna, tah sakitoe noe katjatoer, lërësna wallohoe 'alam.

Pepeling ti noe kagoengan wawatjan ditoeroen satjerewelena hënteu didangdosan deui.

Sim koering hatöer pepeling,
ka sakoer noe mararatja,
oelah tonggoj lagoe bae,
sarëng oelah tjëtjëlöekan,
krana leu wawatjan,
tjarita noe leuwih aloes,
njaritakeun walijoe'llah.
njaritakeun Walijoe'llah.

Karana Goesti Jang Wadi,
hanteu pisan ngaridhoan,
ka noe sok borak-borak teh,
balikan ieu wawatjan,
hasilna kabina-bina,
mangsana wali bĕrhimpoen,
sacajana moepakatan.

TAMAT.

SERIE No. 633

f 0,45

ISTRI SADJATI

KARANGAN
MOECHTAR

Koe ningali titĕlna oge, oedjoeg-oedjoeg
kaoeninga bae koemaha pitjarioseunana.
Nanging sagala roepi oge kapan kĕdah
sarĕng tarekahna, tĕgĕsna oerang teh
moal ngaraos amisna goela atanapis asinna
oejah koe ditingali woengkoel, da kĕdah
— sarĕng 'am diraosan —

Nja kitoe deui ieu, tjarios ISTRI SADJATI
oge kĕdah diaos boekoena heula, sang-
kan oeninga koemaha kaajaanana anoe
disĕbat djatining istri.

Enggal ngagaleuh
boekoena ka:

BALE POESTAKA

—

BATAVIA-CENTRUM

BOEKOE² KALOEARAN BALE POESTAKA NOE HARANEUT KENEH

- Serie no. 908. Eunteung wasiat. f 0.15
Tjarios matak loetjoe pisan, noe geulis ba-
geur koe eunteung, tina toehoena ka indoeng,
koe R. Satjadibrata.
- Serie no. 909. Panglěsoe kalboe f 0.25
Tjarios keur ngalěsoe manah, koe Soemita-
dikarta.
- Serie no. 910. Pěndawa ngaděg radja f 0.25
Golongan serie no. 882.
- Serie no. 912. Tjarita Boedak teuneung f 0.30
Boekoe anoe kědah djadi sobat baroedak,
koe Samsodi.
- Serie no. 916. Lalampahan ka Eropa. f 0.75
Peupeuriheun ka Eropa teu atjan aja milik,
ajeuna mah matja bae boekoena, ditjipta
ngiring noe angkat, R. Ajoe Abdoerachman
- Serie no. 921. Diarah pati 2 djilid f 1.--
Sadajana aja 2 djilid, sadjilidna pangaos . f 0,50
Sateu-reuwasna oge diarah pati, koe Marga-
soelaksana.
- Serie no. 924. Parawan di djalan sěpi. f 0,25
Tjarios matak panasaran noe teu atjan
oeninga, koe R. Baratakoesoema.
- Serie no. 928. Asmaradjaja f 0,35
Kapeurihan istri sarěng paměgět lantaran
kasmaran sěpoe, koe M. E. Natasoekarja.
- Serie no. 926. Si Tjongtjorang, djilid I f 0,50
Tingali dina samboeng lajang, koe R. Satja-
dibrata.
- Serie no. 926a. Si Tjongtjorang, djilid II f 0,45
Ieu boekoe doea djilidanana nganggo gambar.

BOEKOE'KALOEARAN BALE POESTAKA NOE HARANEUT KENEH.

- Serie No. 880. Pangeran Kornel. f 0,70
Tjarios boepati Soemëdang noe kasohor, koe
R. Memed Sastrahadiprawira.
- Serie No. 881. Dogdog pangrewong: f 0,60
Pangrewong soteh panglëdjar manah dina
towong damël, koe G. S.
- Serie No. 882. Ekalaja f 0,20
Tjarios kenging noekil tina Maha Barata,
koe R. Memed Sastrahadiprawira.
- Serie 886. Pëndawa djadjaka f 0,25
Idëm
- Serie No. 887. Ti noe poëk ka noe tjaang, 3 djilid f 2,—
Panggali R. A. Kartini disoendakeun koe
R. Satjadibrata.
- Djilid I Serie No. 887 f 0,75
Djilid ka II " " 887a f 0,75
Djilid ka III " " 887b f 0,50
- Serie No. 892. Loeloehoer Pendawa. f 0.20
Gelongan serie no. 882.
- Serie No. 893. Pendawa papa. f 0,25
Golongan serie no. 882.
- Serie No. 902. Tjarita boedak minggat f 0,60
Tjarios keur moerangkalih, keur nonoman,
keur sëpoeh, koe Samsodi.
- Serie No. 903. Wawatjan Dipati Imbanagara. . . f 0,40
Bangsana tjarios Mantri djëro koe M. K.
Hardjakoesoema.

EUSINA

	Katja
1. Almĕnak ringkĕs taheen 1932	4 — 29
2. Hari bĕsar	30
a. Dintĕn wĕwĕton radja-radja djeung pangagoeng.	30
b. Bangsa Nasrani	30
c. „ Islam	30
d. „ Tjong Hoa	30 — 31
3. Roepa-roepa itoengan taheen	31
a. Taheen Masehi	31
b. Neangan taheen Masehi koe taheen Arab djeung sabalikna	31
4. Samagaha	32
5. Waktoe	32
6. Tarip post djeung soerat-kawat	34 — 35
I. Soerat kiriman	34 — 35
II. Tambahan ongkos soerat noe dikirimkeun koe pos oedara	36 — 37
III. Postpakket	40
IV. Postwissel	41
V. Aangeteekend	42
VI. Harga roepa-roepa formulier	43
VII. Soerat kawat	43 — 44
Pangapoengan di Hindia	44 — 47
Djalan djeung atoeran kareta api noe pĕnting.	47 — 48
7. Pananggalan ringkĕs	49
I. Sĕtat pikeun neangan poĕ djeung pasaran oeng- gal tanggal 1 Januari	49 — 50
Nikĕl	51
II. Sĕtat pikeun neangan poĕna tanggal 1 boelan Walanda	52 — 53
III. Sĕtat pikeun nganjahokeun poĕ-pasaran dina tanggal 1 boelan Walanda	54
IV. Sĕtat pikeun neangan ngaran poĕ dina panang- galan boelan Soenda	55 — 58
8. Daptar rentĕn-direntĕnan	62
9. Tarip pagadean bab 7	63 — 68
10. Oekoeran djeung timbangan	69

	Katja
a. Oekoeran pandjangna	69
b. „ lĕgana	69 — 72
c. „ eusina	72 — 73
d. „ beuratna	73
e. „ oekoeran bilangan	73
f. Timbangan tjandoe	74
g. Oekoeran gantjangna	74
11. Aksara-aksara noe aja hartina	75 — 78
Pondokna kĕtjap-kĕtjap	78 — 83
12. Sĕtat tjatjah djiwa Poelo Djawa djeung Madoera.	84 — 85
Provincie Pasoendan	84 — 89
„ Djawa-Tĕngah	88 — 91
Goepĕrnĕmen Djokjakarta djeung Goepĕrnĕmen	
Soerakarta	94 — 95
Provincie Djawa-Wetan	94 — 99
Djawa djeung Madoera	98 — 99
Ngadjĕnĕngankeun	100 — 101
13. Hal pangadjina doeit nagara sedjen	102 — 103
14. Personalia	106
a. Lid-lid Volksraad (lid-lid bangsa Eropa — bang-	
sa Priboemi — bangsa Asing)	106 — 111
b. Lid-lid Provinciale raad Pasoendan	111 — 114
c. Lid-lid Provinciale raad Djawa-Tĕngah	114 — 115
d. Lid-lid Provinciale raad Djawa-Wetan	115 — 118
e. Kapala Priboemi djeung prijaji Djoestisi di Poe-	
lo Djawa djeung Madoera	119 — 157
15. Hal sakola	158 — 159
A. Tahapan pangadjaran	158 — 159
B. Tarip bajaran sakola	161
a. Bajaran sakola make patokan pangasilan	161 — 163
b. Bajaran sakola make patokan sedjen	164 — 165
C. Cursus Mantri-tjatjar	166
D. Daptar tĕmpat-tĕmpat noe aja sakola toeloejna	
ti sakola handap	167 — 174
Mangle Sawer boehoen	175 — 179
16. Pangatoeran Nagara	180
a. Padjĕg pangasilan	180 — 181
b. Reglemen	184 — 199

c. Ongkos doktor djeung roemah-sakit pikeun pagawe Goepërëmen	200 — 204
Atoeran maen tennis	205 — 210
17. Boekoe doktor	213
a. Ingëtkeuneun	213 — 227
b. Balad kawarasan	230 — 232
c. Kasakit pest djeung njëgahna	233 — 240
Pitoeloeng saheulaanan	241 — 242
18. Tatanen — Dagang — Karadjinan	244
a. Randoe	244 — 250
b. Imah rajat	251 — 260
c. Miara hajam	262 — 272
d. Ngabasmi beurit	273 — 279
19. Pangawëroeh awewe	280 — 288
20. Roepa-roepa kanjaho	289
a. Radio	289 — 292
b. Dr. Ir. C. J. Degroot	293 — 298
c. Goepërnoer-Djendral — Goepërnoer — Djendral Hindia Nederland	300 — 302
d. Ngaran Bintang djeung hartina	304
e. Lamoen mobil oerang mogok	305 — 306
21. Batjaan baroedak	307 — 319
Nikël dina ramo	321 — 324
Hatoer loemajan	325 — 326
Adjëngan Goedang, Tasikmalaja	328 — 329
Mangle. Doekoen lintoeh kasakit matoeh	331 — 347
22. Feuilleton. Babab Tjirëbon	348 — 362

SAMBOENGLAJANG (advertentie)

Postspaarbank	16
Bale Poestaka: poestaka-mangsa Parahiangan	17
Bale Poestaka: boekoe Trësnasena djeung Njl Poetri Sëdihäsih	33
Soesoe tjap Nonna	38
Bale Poestaka: boekoe Padoman indoeng beurang	59
Sanatogen	61
Boeah anggoer tjap Boerak	66
Eveready	70

	a.		
	b.	J. B. Wolters: boekoe-boekoe	
	c.	Tjet Email tjap Koeda	
	d.	Firma Joseph Rute: Lampoe Lilor	
	e.	N. V. „Impla”: tablet Istizin	
	f.	N. V. „Impla”: tablet Aspirin	
	g.	Korrenzal	
11.	Al	Jacobson van den Berg & Co: sigaret Diëng	
	Pc	Jacobson van den Berg & Co: Biscuits Kings Own Mixed.	
12.	Së	Kareta mësın merëk Raleigh	
	Pr	Quaker Oats	
		L. A. Lezer: boekoe-boekoe	
	Gc	Woods Great Peppermint Cure	
	So	Jenne's: Boiled beef (daging reboes)	
	Pr	Biskoeit Joyce	
	Dj	Geo. Wehry & Co: Soeroetoe Chicago	
	Ng	Cabin tjap Mërak	
13.	Ha	Libby's Corned Beef	
14.	Pe	Teh Goalpara	
	a.	Bale Poestaka: boekoe-boekoe	
		Almënak 1932	
	b.	Pebeco	
	c.	Odol	
	d.	Jacobson, van den Berg & Co: Biskoeit Ho Ho	
	e.	Erlodji merëk Enigma (tjap Koetjing)	
		Flit	
15.	Ha	Rijwielhandel „De Concurrën”: roepi ² kareta mësın sa	
	A.	rëng Gramophone	
	B.	Sloan's Liniment	
	a.	Bale Poestaka: boekoe Rasiah Tëmbang Soenda	
	b.	Bale Poestaka: boekoe si Tjongtjorang	
	C.	Djam merëk Junghans (tjap Bintang)	
	D.	Erwalanda	
		Bier Hitam tjap Koetjing	
	Ma	Bale Poestaka: boekoe Salah Atikan	
16.	Pa	Bale Poestaka: boekoe Nimoe loëang tina bœrang	
	a.	Boekoe ² kaloearan Bale Poestaka noe haraneut keneh	
	b.		