

蠶桑萃編卷十一

圖譜目錄

桑器圖類

桑梯圖

桑鈎圖

桑網圖

桑籠圖

桑礎圖

桑夾圖

蠶器圖類

火倉圖

擡爐圖

藁薦圖

箔曲圖

蠶筐圖

蠶盤圖

蠶槌圖

蠶架圖

蠶網圖

葉篩圖

團簇圖

馬頭簇圖

蠶室圖

祀先蠶圖

下子掛連圖

擇種圖

浴種圖

稱連下蟻圖

分蟻圖

頭眠圖

二眠圖

大眠圖

上簇圖

摘繭圖

蒸繭圖

晾繭圖

紡織器圖類

冷盆水絲圖

熱釜火絲圖

腳踏紡車圖

解絲絡車圖

緯車圖

絲篋圖

江浙水紡圖

四川旱紡圖

經絲圖

紉絲牀圖

織機圖

織絨圖

砧杵圖

棉矩圖

絮車圖

謝先蠶圖

桑梯圖



桑梯圖說

桑梯說文曰梯木階也夫桑之穉者用几採摘其桑之高者須梯剝斫梯若不長未免攀附勞條不還則鳩脚多亂膠枝折垂則乳液旁出必欲趁手高下隨意去留須梯長可也齊民要術云採桑必須長梯梯不長則高枝折正謂此也

桑鈎圖



桑鉤圖說

桑鉤採桑具也凡桑者欲得遠揚枝葉引近就摘故用鉤木以代臂指攀援之勞昔者親蠶皆用筐鉤採桑唐上元初獲定國寶十三內有採桑鉤一以此知古之採桑皆用鉤也然北俗伐桑而少採南人採桑而少伐歲歲伐之則樹脈易衰久久採之則枝條多結欲南北隨宜採斫互用則桑鉤爲採桑要器



桑園圖

桑網圖說

桑網盛葉繩曳也先作圈木緣圈繩結網眼圓垂三尺有餘下用一繩紀爲網底桑者挈之納葉於內網腹旣滿歸則解底繩傾之或人挑頁或用畜力馱送比之筐盤甚爲輕便北方蠶家多置之

桑籠圖

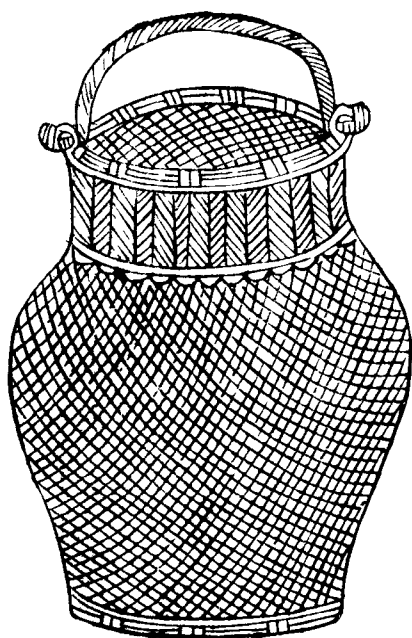

桑籠圖說

桑籠集韻云籠大箐也即今謂有係筐也桑者便於携挈古樂府云羅敷善採桑採桑城南頭青絲爲籠繩桂枝爲籠鈎今南方桑籠頗大以擔負之尤便於用

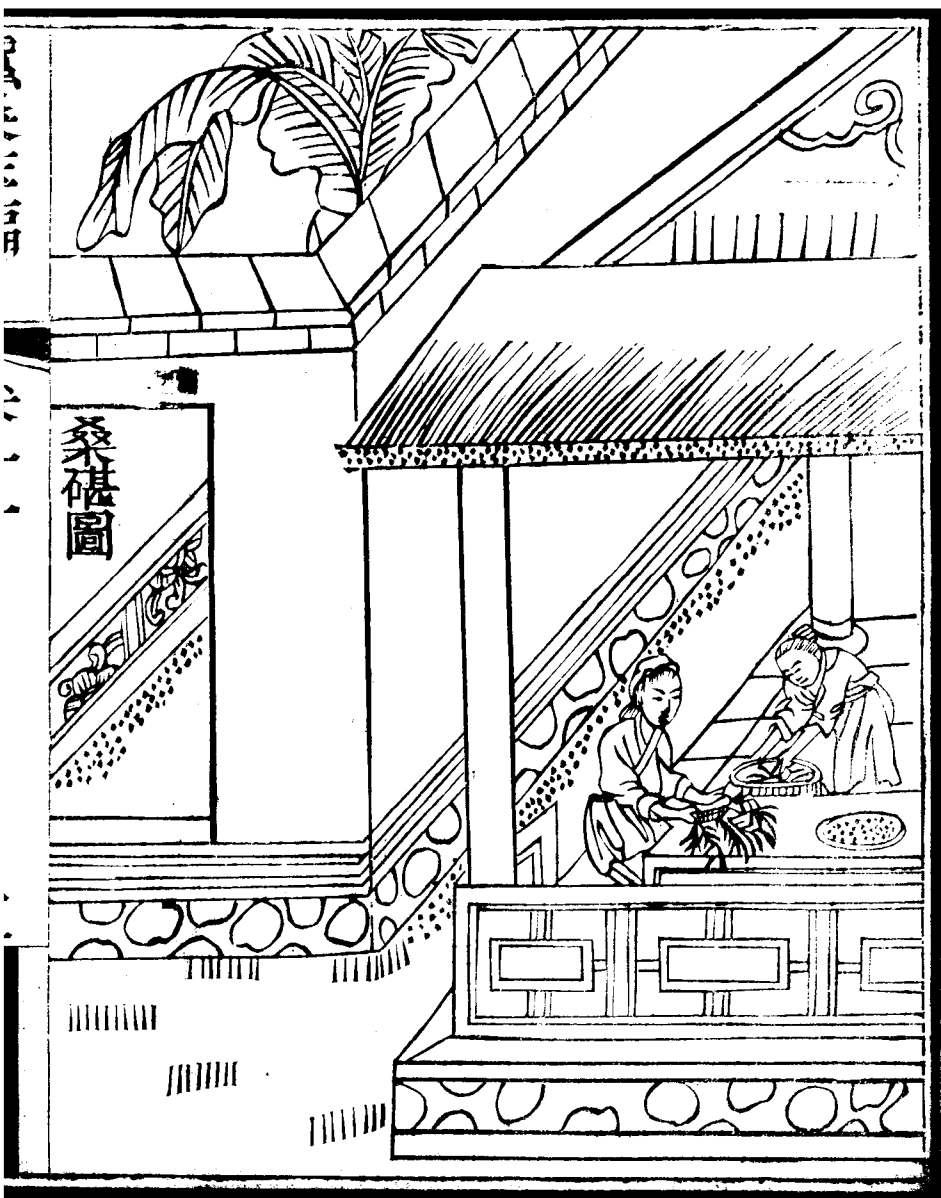

桑碓圖說

桑碓爾雅曰碓謂之椈郭璞注曰椈木磧也碓從石
椈從木卽木碓也碓截木爲碓圓形豎理切物乃不
拒刃此北方蠶小時用刀切葉碓上或用几或用夾
南方蠶無大小切桑俱用碓也元扈先生曰木碓傷
葉吳中用麥秸造者爲佳

桑 夾 圖

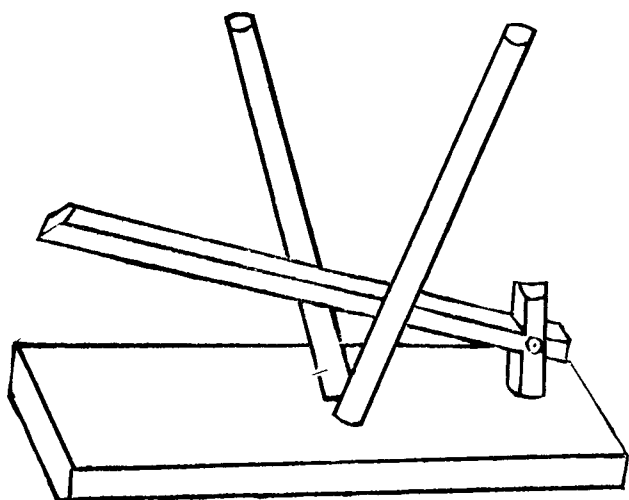

桑夾圖說

此桑夾之大者南方切桑惟用刀礎今用桑夾以廣
其用按自三眠以後食切葉二頓即食帶之全葉矣

火倉圖

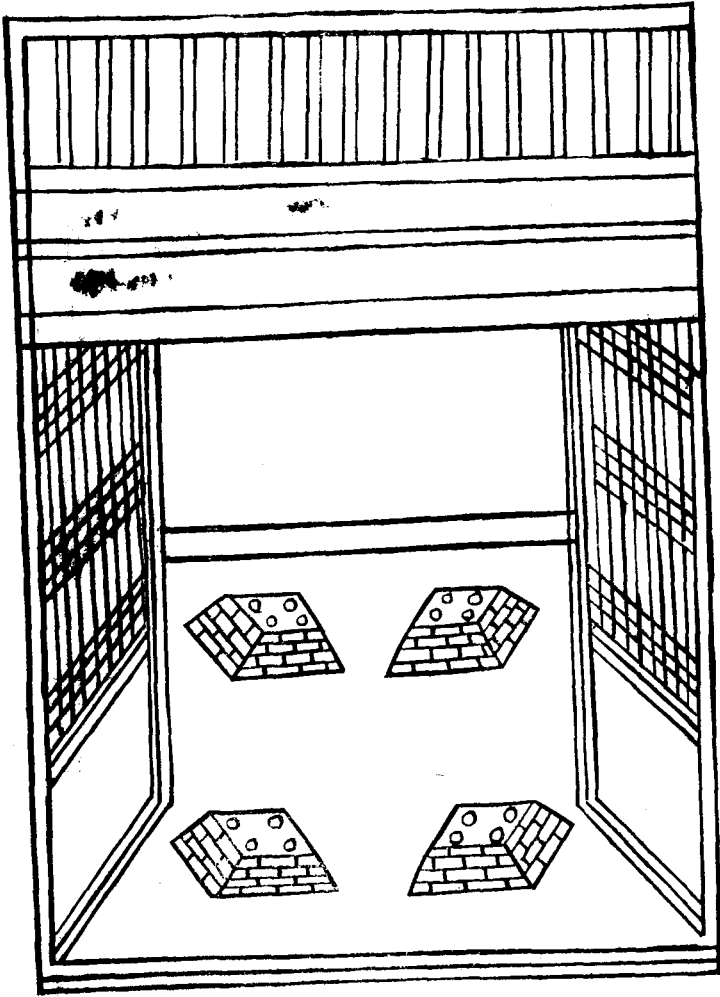

火倉圖說

凡蠶生室內四壁挫壘室龕狀如三星務要玲瓏頓
藏熟火以通煖氣四向勻停

擡爐圖

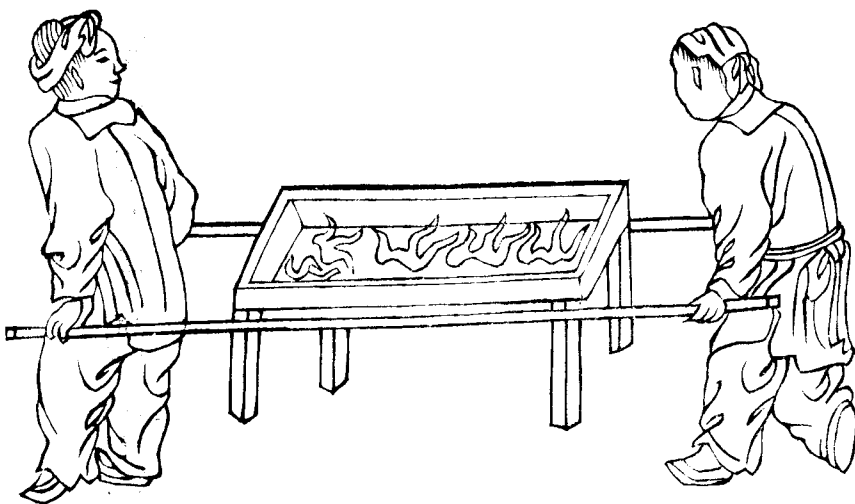
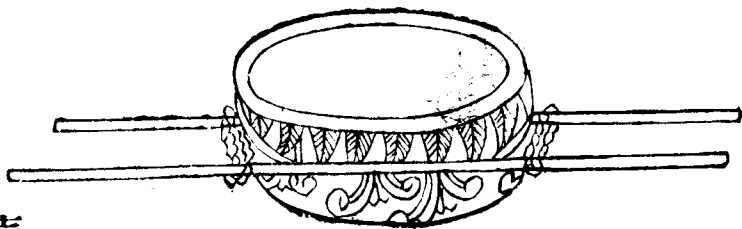

擡爐圖說

擡爐之制一如矮床內嵌燒爐兩旁出柄二人擡以
出入加減用得其法絲續倍收

藁薦圖

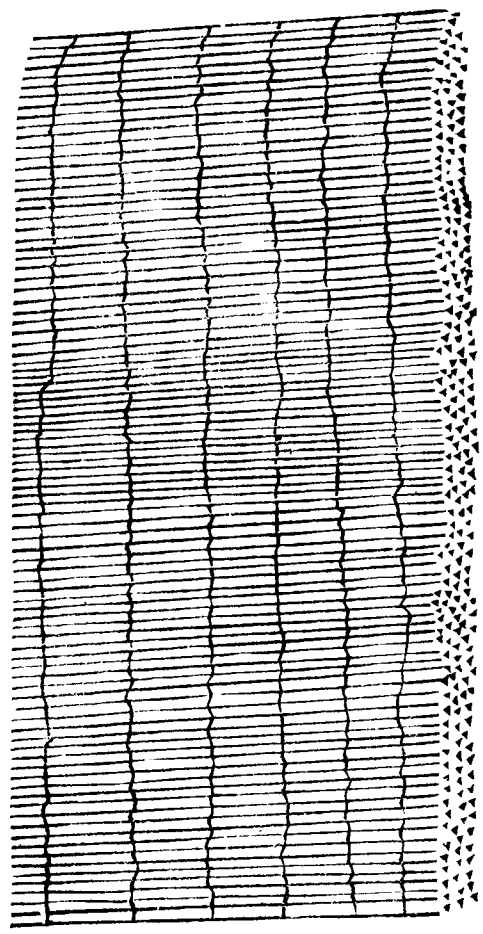

卷之三

十一

藁薦圖說

藁薦者蠶初生之時天氣尙寒用薦掛門窗遮蔽風寒蒲草稻草爲上麥稻子穀草次之織法每稻草十餘根爲一束如編葦箔法

箏曲圖

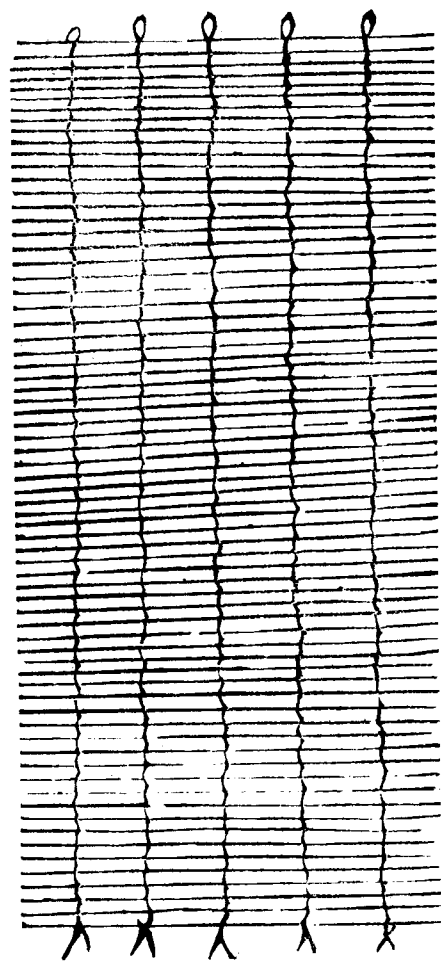

箏曲圖



箏曲圖

箏曲圖

箏曲圖

箔曲圖說

曲箔承蠶具也禮具曲植曲卽箔也顏師古注云葦箔爲曲北方養蠶者多於宅院後或園圃間多種萑葦以爲箔材秋後芟取或山中松花細竹子皆可自織其制闊五尺長一丈以二椽棧之懸於槌上至蠶分擡去蓐時取其易卷舒以廣蠶事

蠶筐圖

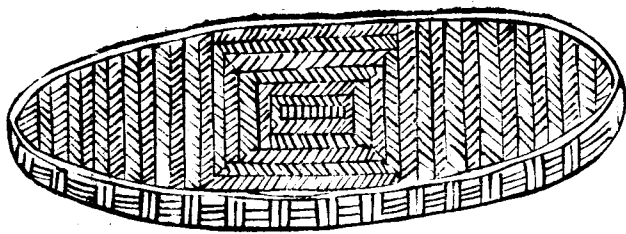
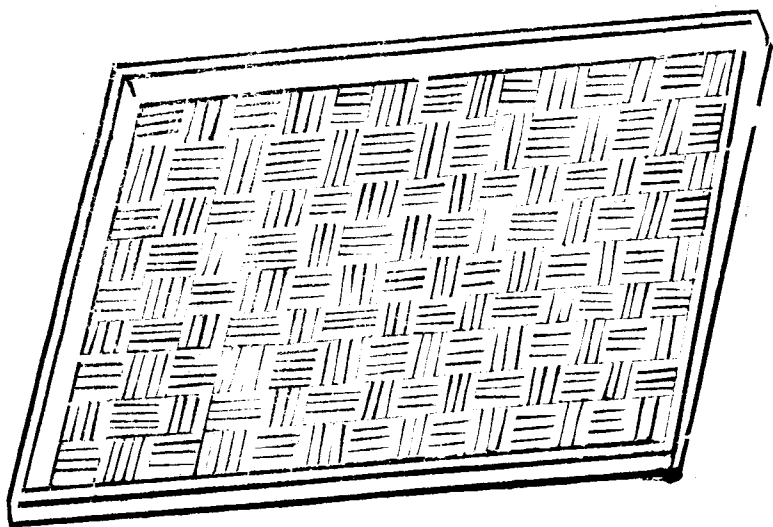

蠶筐圖說

筐者古盛幣帛竹器也今用育蠶闊三尺長五尺以竹編之或用鷄柳木作方筐闊三尺長五尺亦輕便蟻蠶及劈分時用之擱於架上易於擡飼

營盤圖

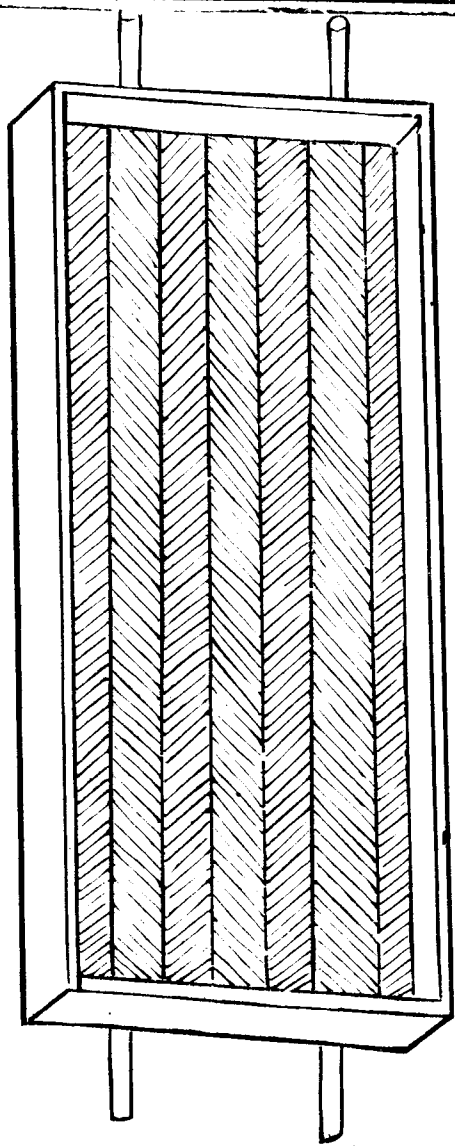

欽定四庫全書

欽定四庫全書

欽定四庫全書

蠶盤圖說

蠶盤盛蠶器也移蠶上簇皆可用之或以竹編或用木框以疎簞爲底長七尺廣五尺出入擡便用

蠶 槌 圖

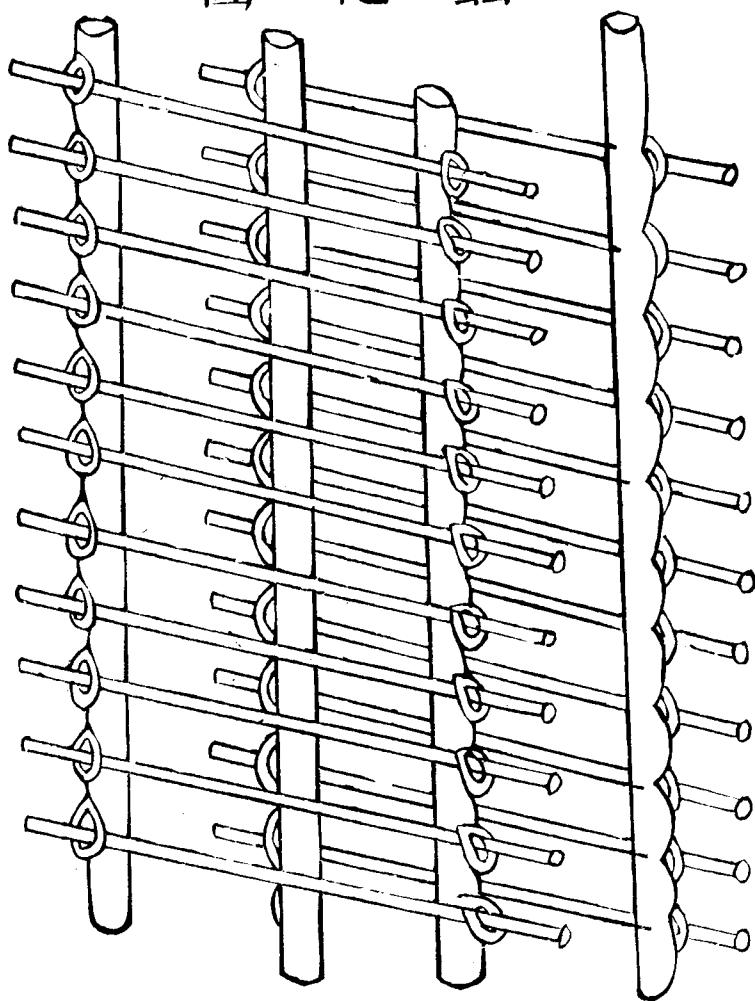

蠶槌圖說

禮季春之月具曲植植卽槌也務本新書曰穀雨日
豎槌立木四莖各過梁柱之高其槌隨屋每間豎之
其立木外旁刻如鋸齒而深每莖各刻齒十一層每
層相去一尺每齒上掛桑皮繩環一個凡槌十懸中
空九寸以居擡飼之蠶移之上下皆可農桑直說每
槌上中下間三箔上承塵埃下隔溼潤中備分擡

蠶架圖

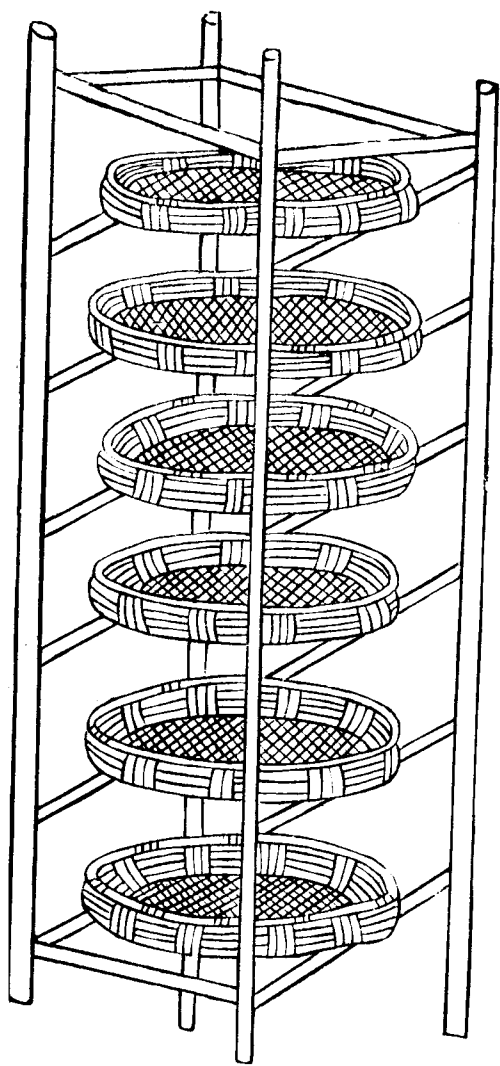

蠶架圖說

蠶架攔蠶盤筐具也以細枋四莖豎之高可八九尺
上下以竹或以木棍作椀十層每層皆攔養蠶盤筐
隨其大小

醬架圖

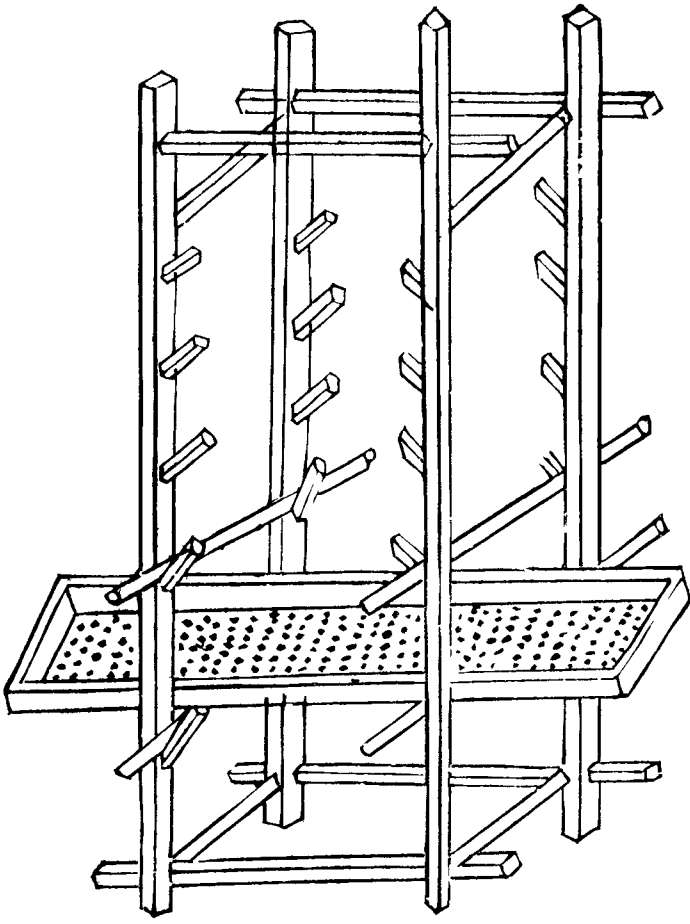

醬架圖

二九

蠶架圖說

此蠶架每柱裏邊各錠長鐵釘十層每層橫擔細木棍二根竹竿更好以攔蠶盤飼時二人擡之上下挪移最便

蠶網圖

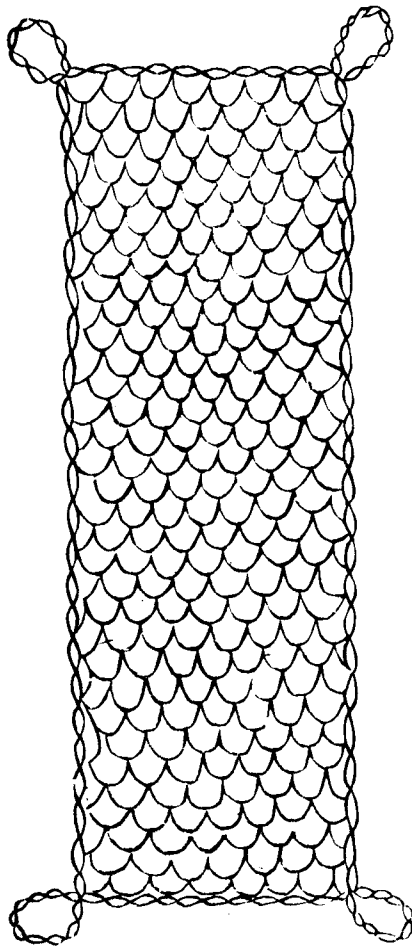

蠶網圖說

蠶網擡蠶具也結繩爲之如魚網之制其長短廣狹視蠶繫大小制之漆以漆油則光緊難壞貫以網索則維持多便至蠶可替時先布網於上然後灑桑蠶聞葉香則穿網眼上食候蠶上葉齊手共提網移置別槃遺除拾去比之手替省力過倍南蠶多用此法北方蠶小時亦宜用之

葉 篩 圖

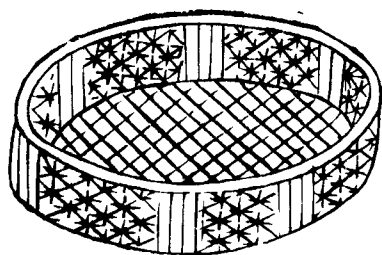
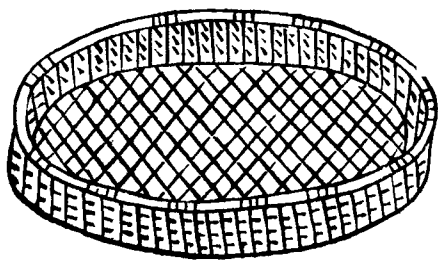

三
二
一
十
九
八
七
六
五
四
三
二
一

十
九
八
七
六
五
四
三
二
一

十
九
八
七
六
五
四
三
二
一

葉篩圖說

此飼蠶布葉篩也蠶小時用手撒葉未免厚薄不均
壓傷小蟻宜用竹編小篩徑五六寸孔如胡椒大將
葉以利刀切碎置篩內細細勻篩不可過厚須頻頻
篩之蠶食均勻自然眠起皆齊

團簇圖

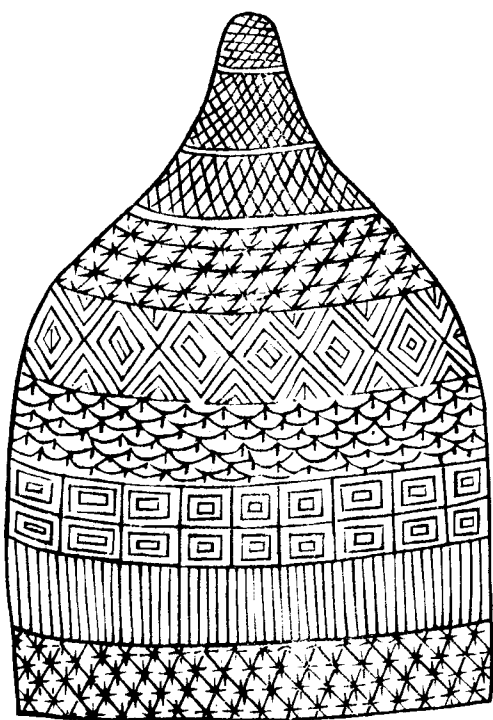

團簇圖說

蠶簇農桑直說云簇用蒿梢叢柴苦席等也凡作簇先立簇心用長椽五莖上撮一處繫定外以蘆箔繳合是爲簇心仍周圍勻豎蒿梢布蠶簇訖復用箔圍及苦繳簇頂如圓亭者此團簇也

馬頭簇圖

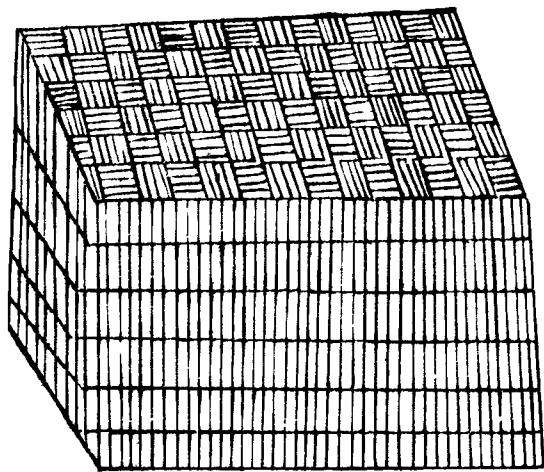

馬頭簇圖

卷之十一

十一

馬頭簇圖說

馬頭長簇兩頭植柱中架橫梁兩旁以細椽相搭爲簇心餘如常法此橫簇皆北方蠶簇法也嘗見南方蠶簇止就屋內蠶槃上布短草簇之人既省力蠶亦無損又按南方蠶書云簇箔以杉木解枋長六寸闊三尺以箭竹作馬眼榻插茅疎密得中復以無葉竹篠從橫搭之簇背鋪以蘆箔而竹篾透背面縛之卽蠶可駐足無跌墜之患此皆南簇

蠶室圖

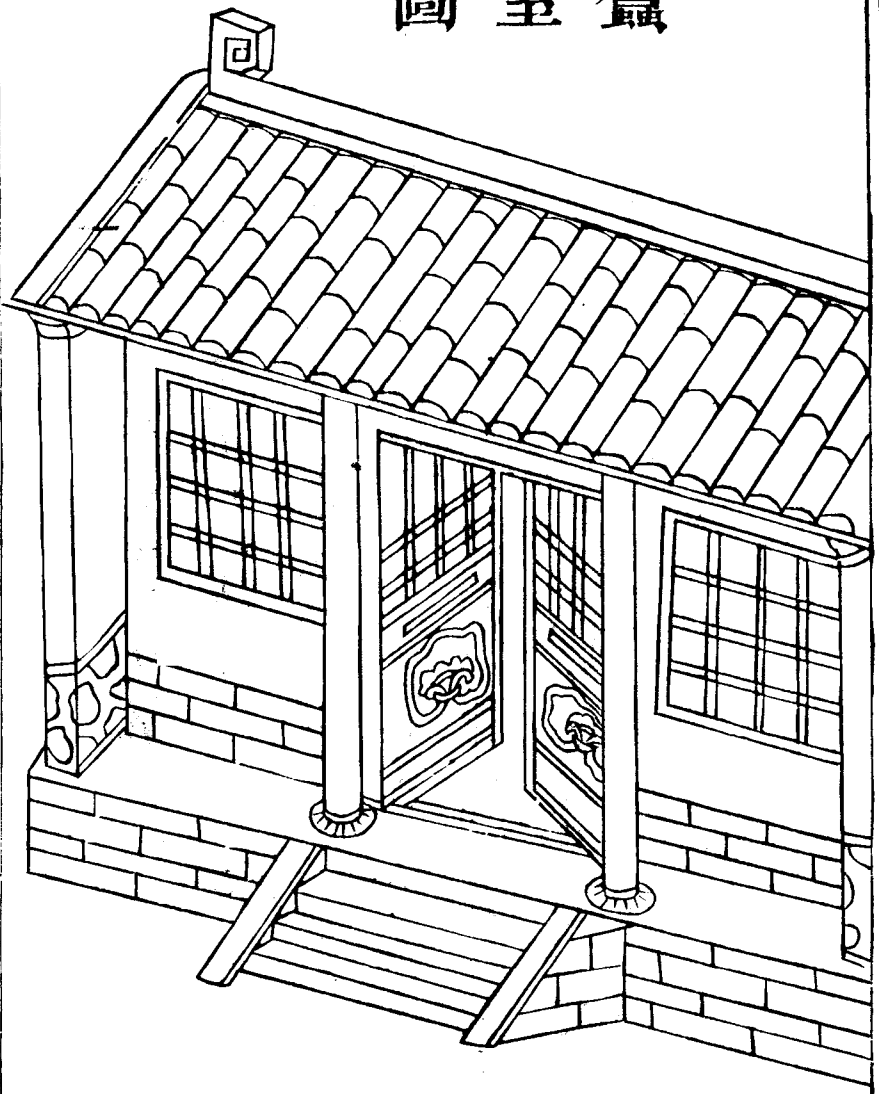

蠶室圖

蠶室圖

蠶室圖

蠶室圖說

蠶室記曰古者天子諸侯皆有公桑蠶室近川而爲之築宮仞有三尺棘牆而外閉之三宮之夫人及世婦之吉者使人蠶室奉種浴於川桑於公桑此公桑之蠶室也其民間蠶室坐北向南者爲上向東者次之向西者又次之締構之制或瓦房草房俱以泥塗材木以防火患其大小廣狹任人之力務要間架寬廠可容槌箔易於轉動

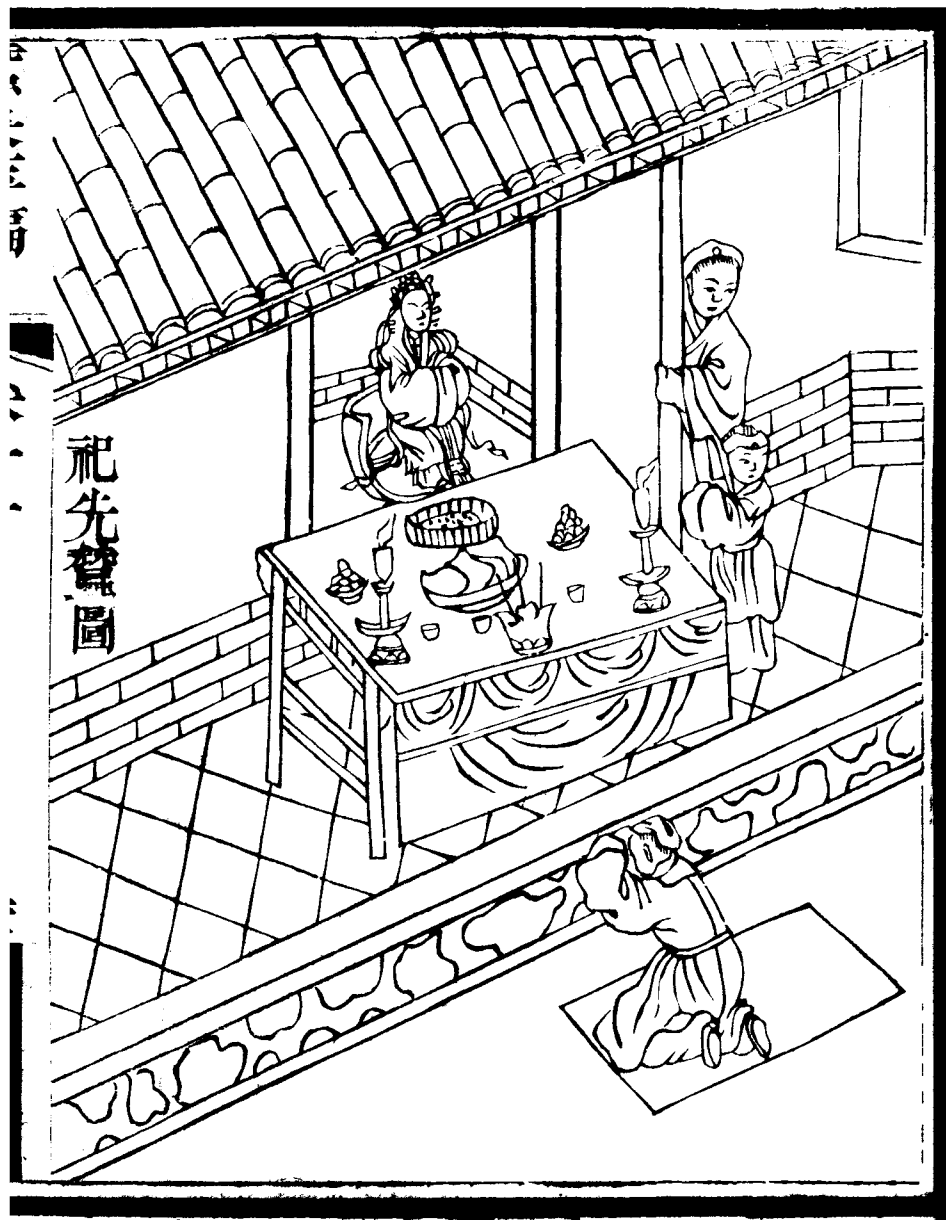

祀先尊圖

祭先蠶圖說

蠶室備內設先蠶位不忘本也麻代所祭不同卽如漢祀宛窳婦人寓氏公主蜀有蠶女馬頭娘又有三娘爲蠶神者又南方祀蠶花五聖者此後世之溢典也稽古制黃帝元妃西陵氏始爲室養蠶是爲先蠶又祭先蠶壇墻牲幣如中祀禮此後妃祭先蠶禮也蠶書云卧種之日割鷄設醴以禱先蠶此庶人祭先蠶禮也

下子掛連圖

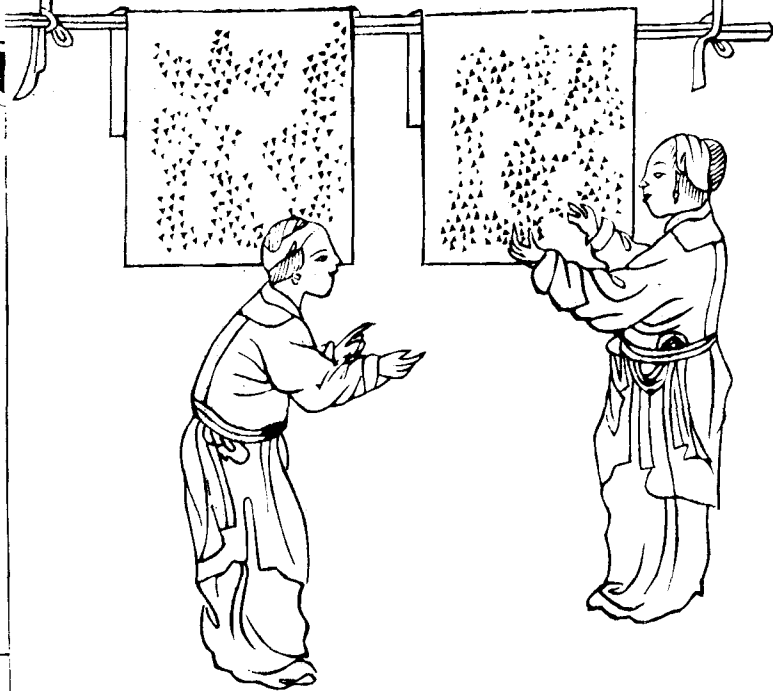

掛連圖說

蠶子自初生至一十八日後取下蠶連用井華水浸洗去便溺氣復掛起十二月初八日仍用井華水浸一二時取出懸乾再立春日用新甕一箇將蠶連豎立其中須使虛鬆玲瓏每十數日於己午時間取出甕中蠶連展開一二時復收豎立甕中至清明日取出用韭葉柳葉桃花並菜子花揉碎於井華水內浸浴之懸乾移於溫室中懸掛

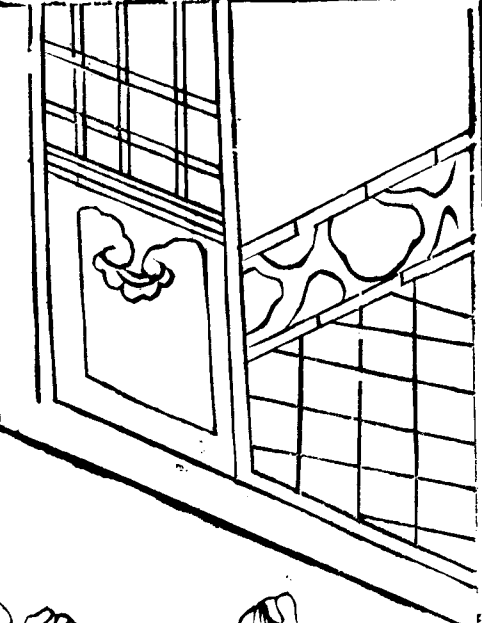

擇種圖



擇種圖說

擇種之法須將蠶繭之空輒輕薄及參前落後者一概檢去不用祇取中間一時作成精實光亮輕置手中微搖耳旁雄雌相配其繭長而尖者爲雄闊而肥者爲雌擇種旣佳以後出子便無黃輒諸病故未養蠶先擇種

浴蠶種圖



浴蠶種圖說

浴種有鹹淡二法浴鹹種者借滷氣以去病毒浴淡種者借水氣以益生機浴至三次卽佳



稱連下蟻圖

稱連下蟻圖說

各省節候不同下蟻早遲不一如直隸局中須在穀
雨後數日若江浙則在清明四川則在驚蟄閩粵則
在立春後山陝則在穀雨前餘可類推要以桑苞之
初生卽爲下蟻之準時以桑葉之多少卽爲養蠶之
定數

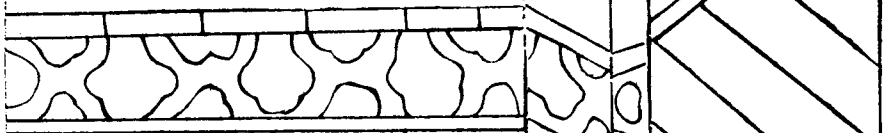
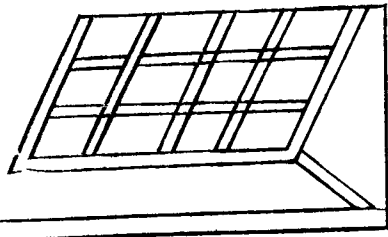

分蟻圖

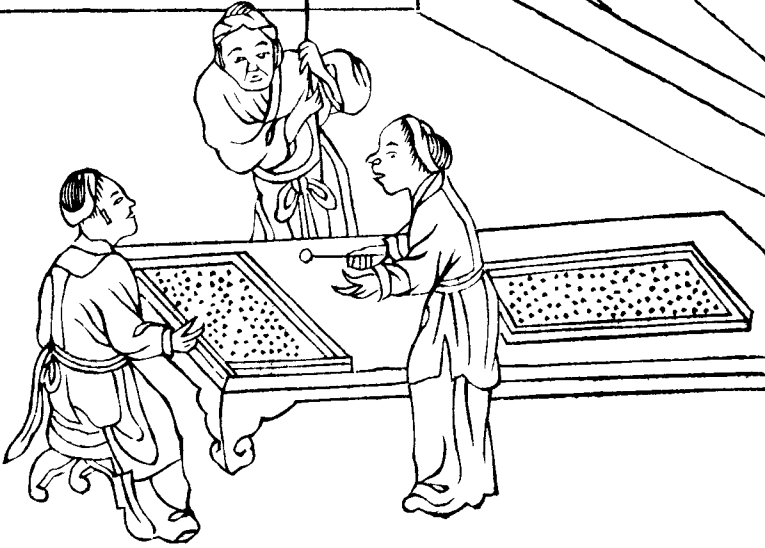

分蟻圖說

蟻既下連用快刀切桑葉極細以葉篩篩於蟻上務要薄而勻第一日不住頻飼一時當飼一頓一晝夜通飼一十二頓蠶室宜極煖極暗第二日減飼至八頓第三日又減飼至六頓於己午時間復用蓐草綿紙另鋪一箔先將細切桑葉篩於蟻上較前稍厚此待黑蟻上葉時用蠶匙薄帶沙燠輕輕將蟻欵手挑起分如小圍碁子大布於新安箔上盈滿一箔



頭眠圖

頭眠圖說

劈分蟻子盈箔之後第六日蠶將眠身肥皮緊漸變
黃色至第七日蠶皆變黃結嘴不食曰頭眠第八日
頭眠蠶脫殼盡起

二眠圖

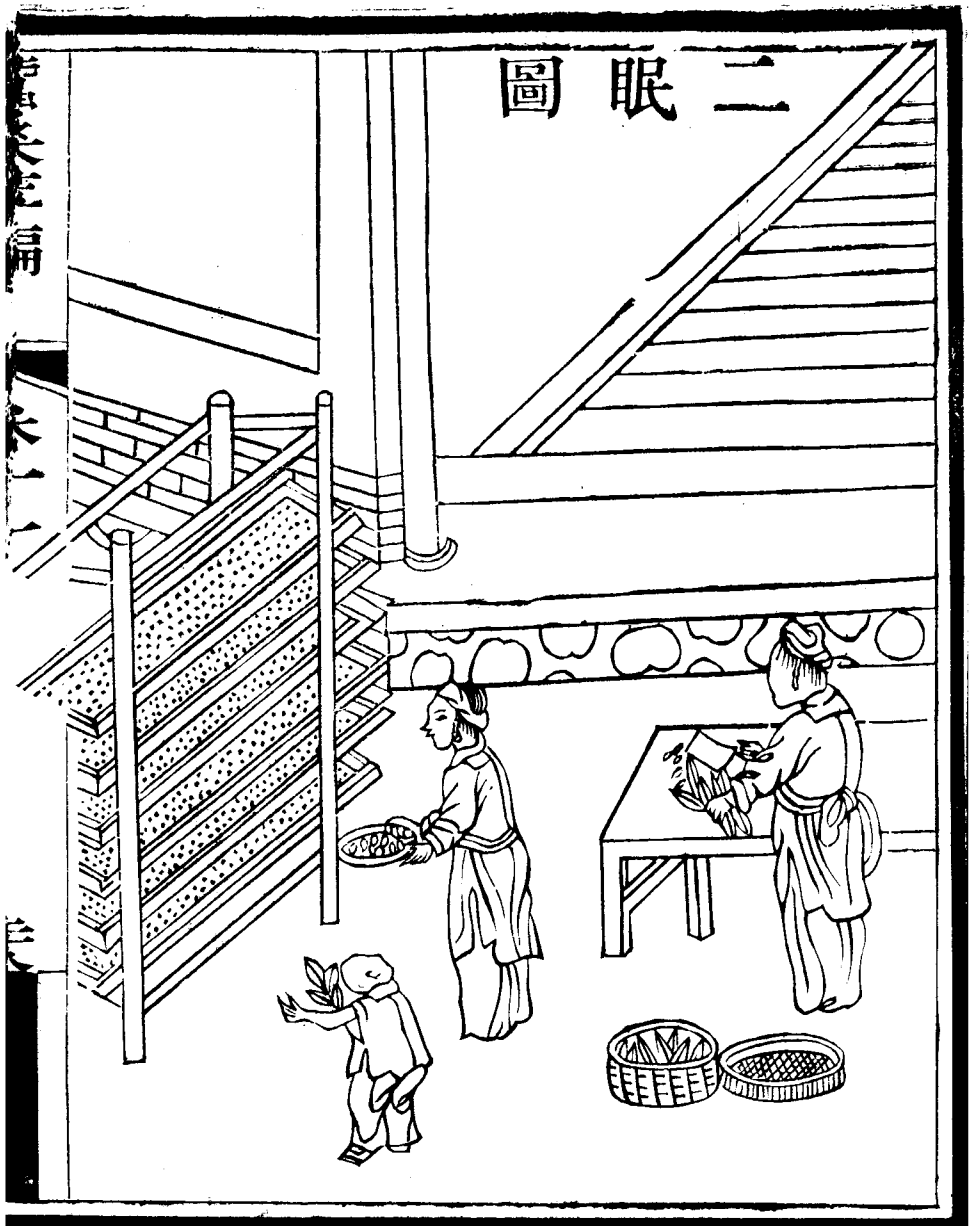

二眠圖

二眠圖說

頭眠初起第九日擡蠶分箔十三日蠶復將眠十四日變黃色曰二眠十五日蠶又脫殼盡起

飼大眠圖

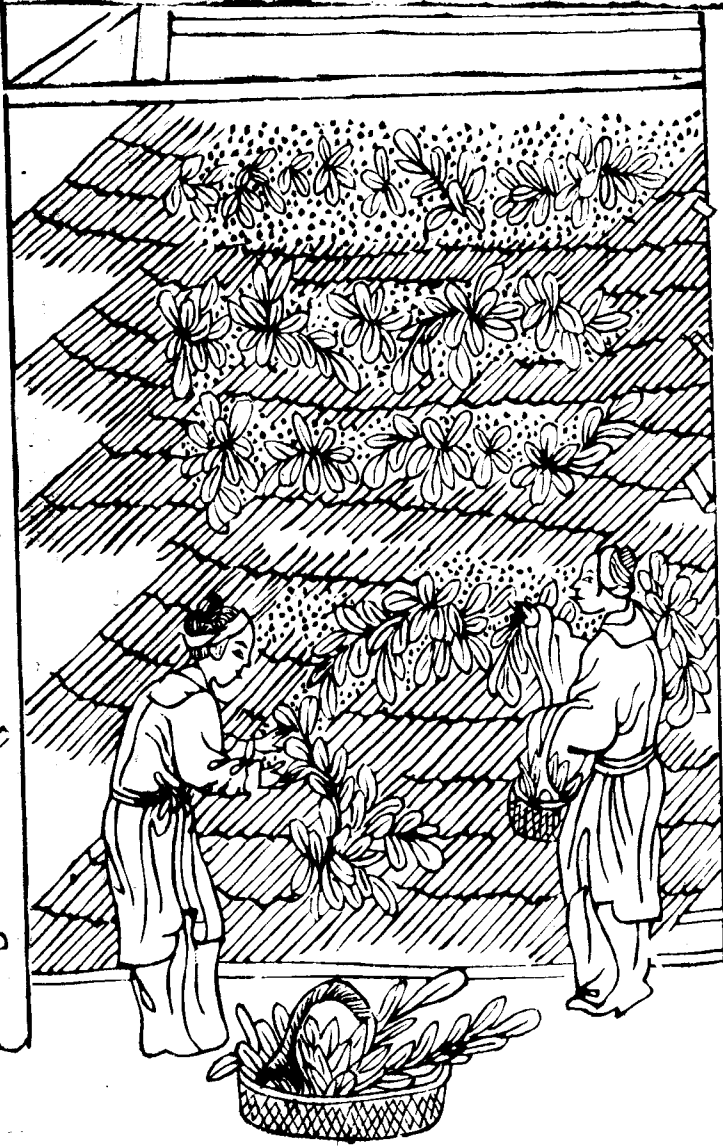

本草綱目

卷之十一

十一

大眠圖說

二眠初起十六日宜分揀二十日蠶又將眠二十一
日變黃色曰三眠二十二日又脫殼盡起

上簇圖



上簇圖說

大眠既起一日一分擡時時飼葉飼至身肥嘴小絲
喉漸亮其蠶將老遊走不食遍體透明其蠶將作繭
撥之上簇不拘方簇團簇長簇均可

摘繭圖

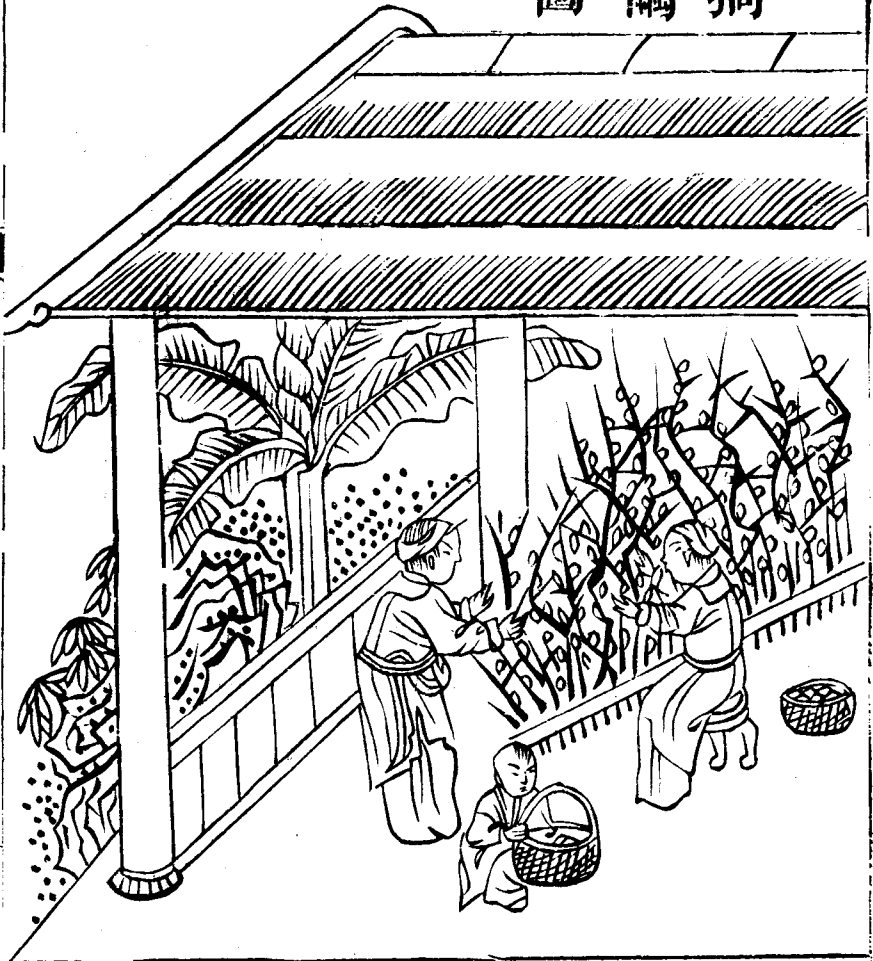

摘繭圖說

上簇六七日之間方可摘繭摘時將堅實良繭另放
一器將薄繭兩頭薄的繭有孔的繭二三蠶相合的
繭血蠶繭擇出另放一器製作綿用凡繭長而瑩白
者細絲之繭大而晦色青蔥者麤絲之繭摘下攤於
通風涼房內箔上厚二三寸不可過厚厚則發熱絲
腐難繰南方五六日之間方可繰絲遲至七日後則
蛾生北方三四日即要蒸五日生蛾

蒸 繭 圖



蒸繭圖說

繭以生繰爲上若繰之不及有鹽醃糞泥日曬火烘之法不如蒸留最好先將繭外蒙衣扯淨用蒸籠三扇將繭鋪籠內厚四指許以籠兩扇安鍋上蒸至熟氣透出頻於繭上以手背試之如手不禁熱卽扯去底扇續添一扇在上不要蒸得過了過則輒絲頭不可不及不及則蛾仍生如繭少不必用籠用大竹篩一箇鋪繭於內亦厚四指許繭上置鮮椿葉一箇以布單覆篩安鍋上蒸至椿葉變色爲庶

晾繭圖

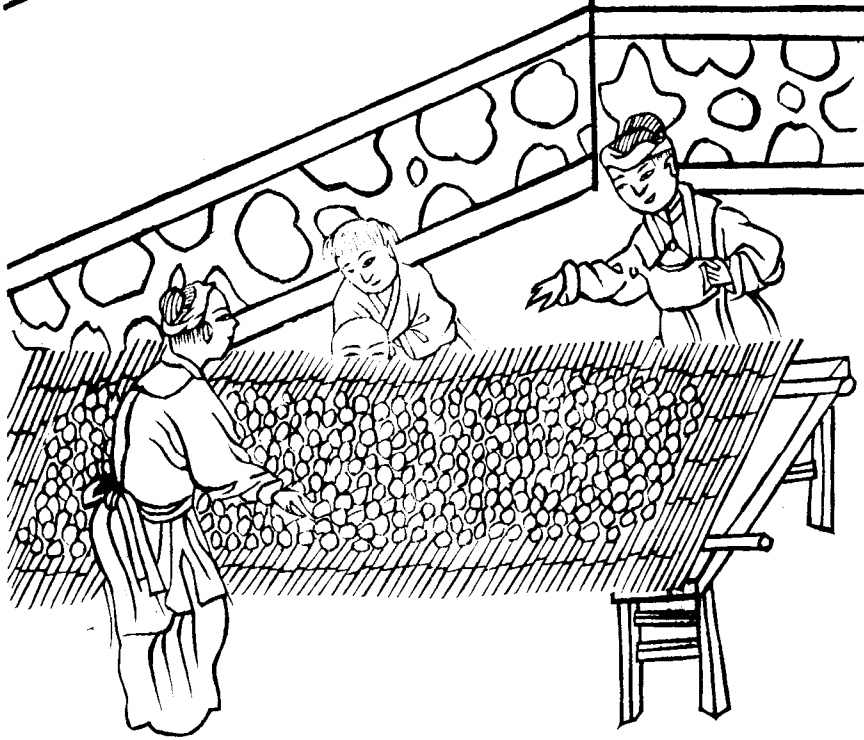

繭

卷一

四

晾繭圖說

蒸繭之後將繭盡攤通風涼屋內箔上用物撥動厚三四寸候冷定用柳條稍微覆之陰乾雖徐徐燥至數月無妨泰西則多用火烘

冷盆繰水絲圖

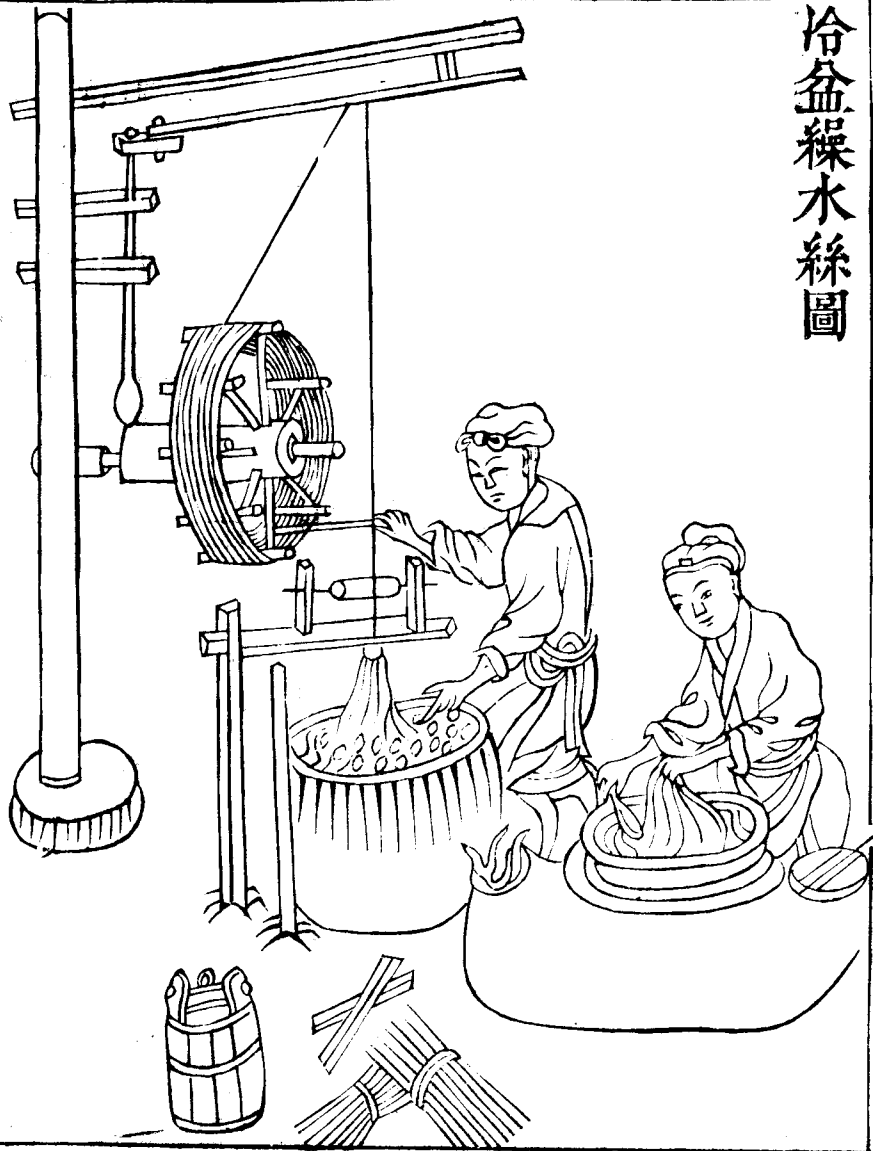

繰水絲圖說

水絲乃冷盆所繰之絲精明光彩堅韌有色絲中上品雖曰冷盆亦是熱釜其法用小鍋一口徑一尺餘者周圍用土墜泥成風竈火門向上柴往下燒火焰透鍋底而後出鍋後相去六七寸再安一小鍋後作長煙洞使烟遠出免致薰偪繰絲之人鍋高與繰人坐而心齊左邊安大水盆一口較之鍋高二三寸盆上橫安絲車一箇靠盆邊又立插一木棍名爲絲老翁以挂清絲頭

熟釜燥火絲圖



卷之十一

十一

十一

繰火絲圖說

安鍋如上法繰時將水燒令大熱不可滾滾則煮損
絲性須將繭投入鍋內以筯撥攪提起絲頭用手撚
住穿過錢眼凡繰火絲不用在竹筒中穿過只將絲
車下梳前面平嵌一錢令穩將絲頭從錢眼穿過卽
得

脚踏紡車圖

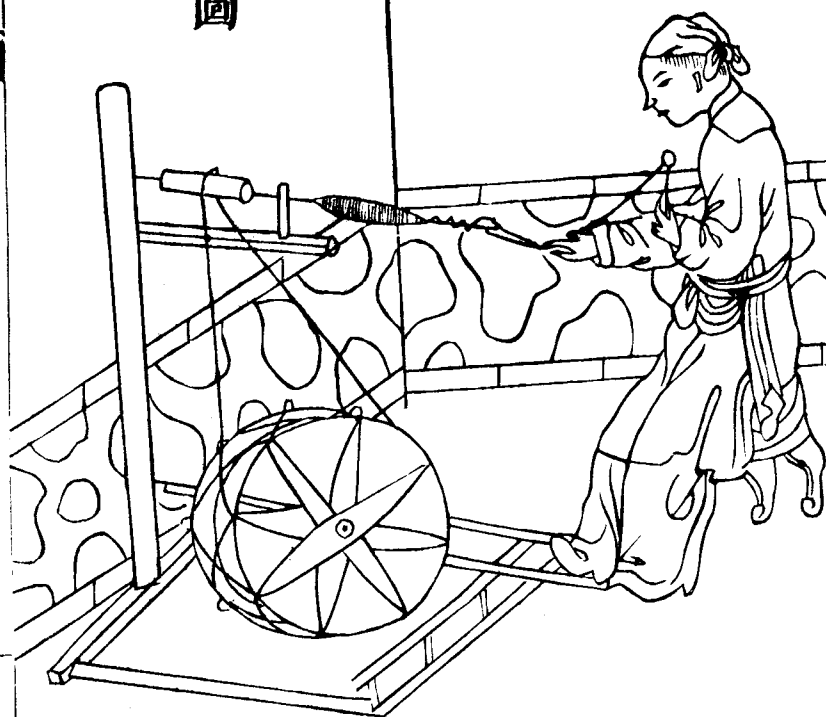

天
下
第
一
圖

卷
一

一
一

腳踏紡車圖說

絲綿紡車與木棉紡車異木棉芒短易扯一手攪輪
一手扯棉便紡成線絲綿芒長力勁難扯一手執繭
一手扯絲必須用腳踏轉車方能成線此腳踏紡車
式也

解絲絡車圖

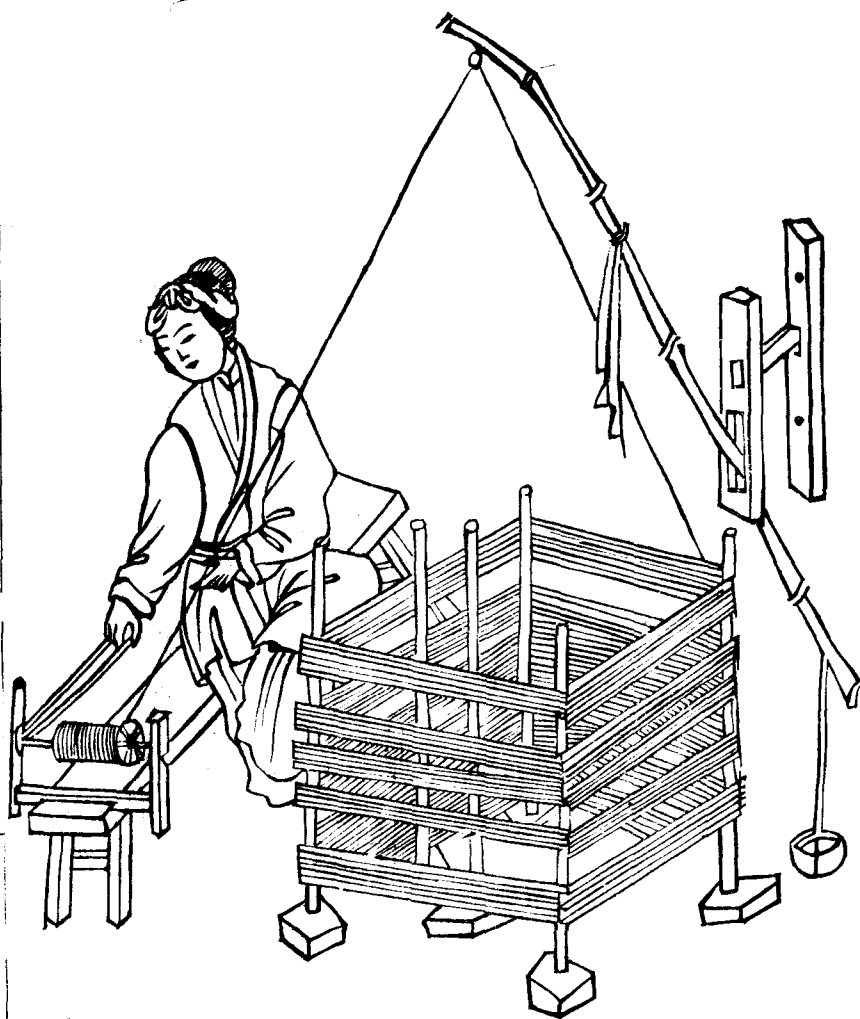

絡車圖說

絡車方言曰河濟之間絡謂之給說文云車柎爲柎
易姤曰繫於金柎通俗文曰張絲曰柎蓋以脫軋之
絲張於柎上上作懸鈞引致緒端逗於車上其車之
制必以細軸穿簞措於車座兩柱之間人旣繩牽軸
動則簞隨軸轉絲乃上簞此絡車式也

緯車圖

卷之三

卷之三

卷之三



緯車圖說

緯車方言曰趙魏之間謂之麻鹿車東齊海岱之間謂之道執今又謂羅車通俗文曰織織謂之羅受緯曰苧其拊上立柱置輪輪之上近以鐵條中貫細筒乃周輪與筒繚環繩右手掉綸則筒隨輪轉左手引絲上筭遂成絲羅以充織緯

圖 篋 絲

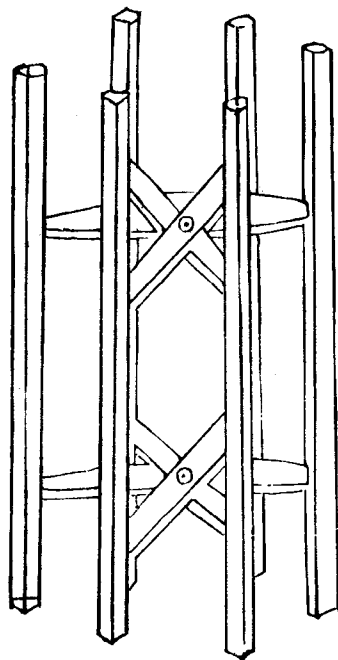

絲簞圖說

絲簞絡絲具也方言曰援兗豫河濟之間又謂之輶
說文曰簞收絲者也或作𦉰從角間聲今字從竹又
從矍竹器從人持之矍矍然此簞之義也然必竅貫
以軸乃適於用爲理絲之先具也

江浙水

紡圖

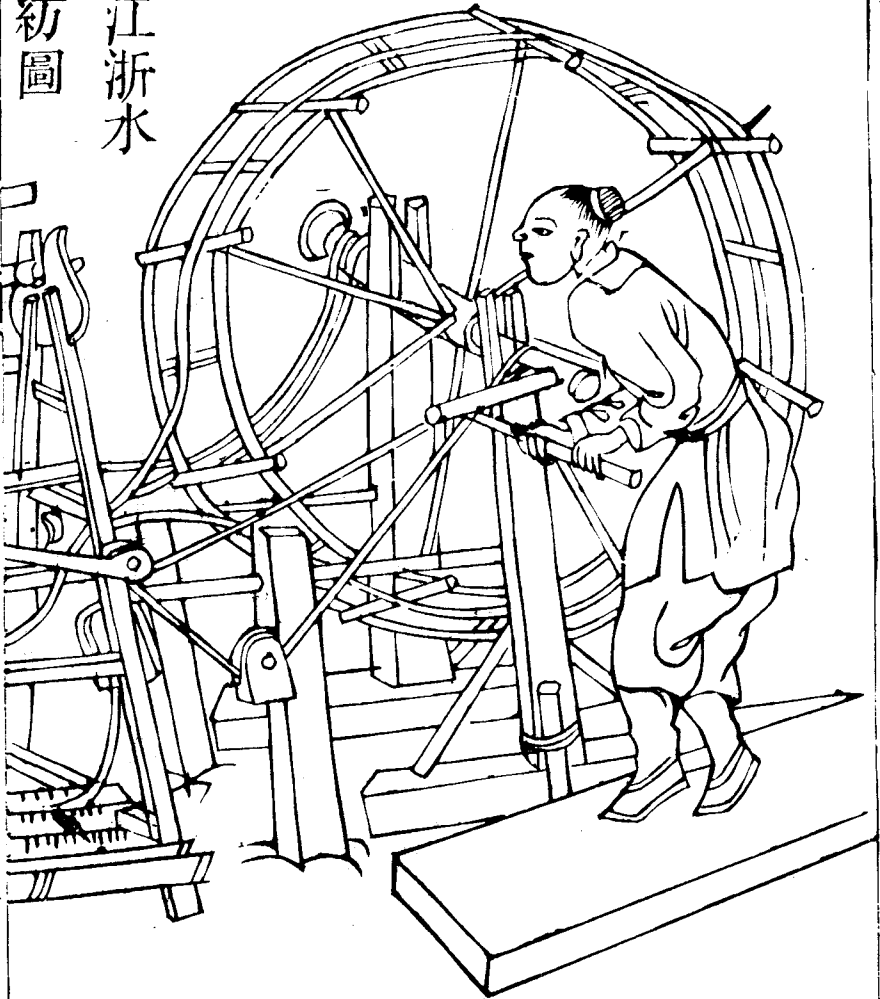

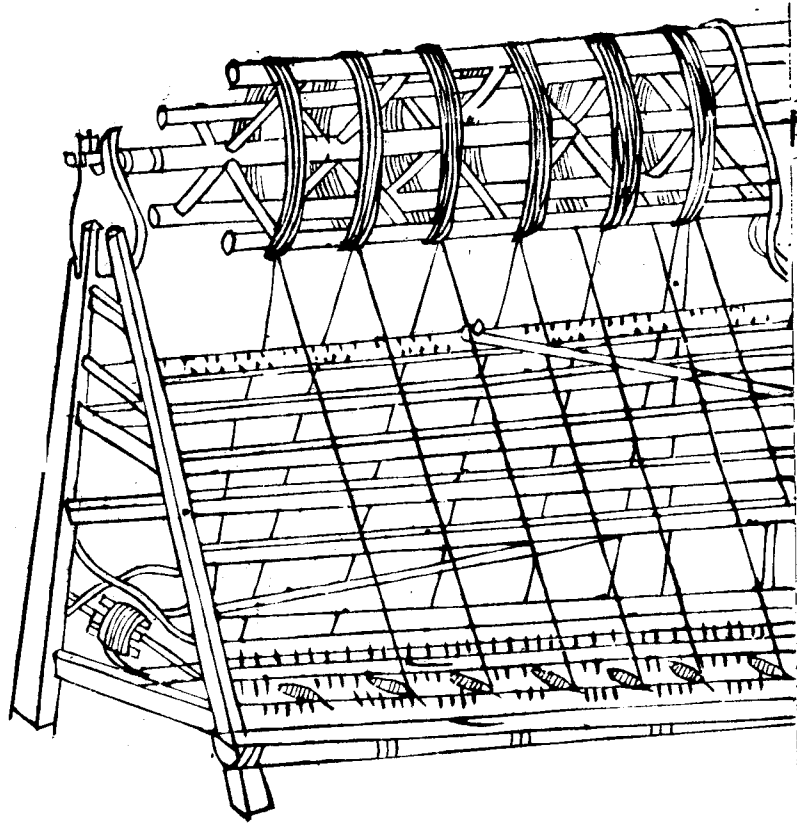

水紡圖說

紡絲之法惟江浙四川爲精東豫用打絲之法山陝雲貴亦習打絲法以一人牽一人用小轉車搖絲而走以五六絲七八絲合爲一縷不等費力多而得縷少若江浙紡法則以一人搖車前擷車之下籬子五十箇兩邊各用竹殼盛水以一邊二十五絲各入水中由水中圖轉而上初紡以二三縷合一縷再紡以五六縷合一縷三紡以七八縷合一縷一人每車搖一周可得五十縷二周得一百縷較之各省轉絲之法以一人作一百人工此江浙水紡式也

四川旱紡圖



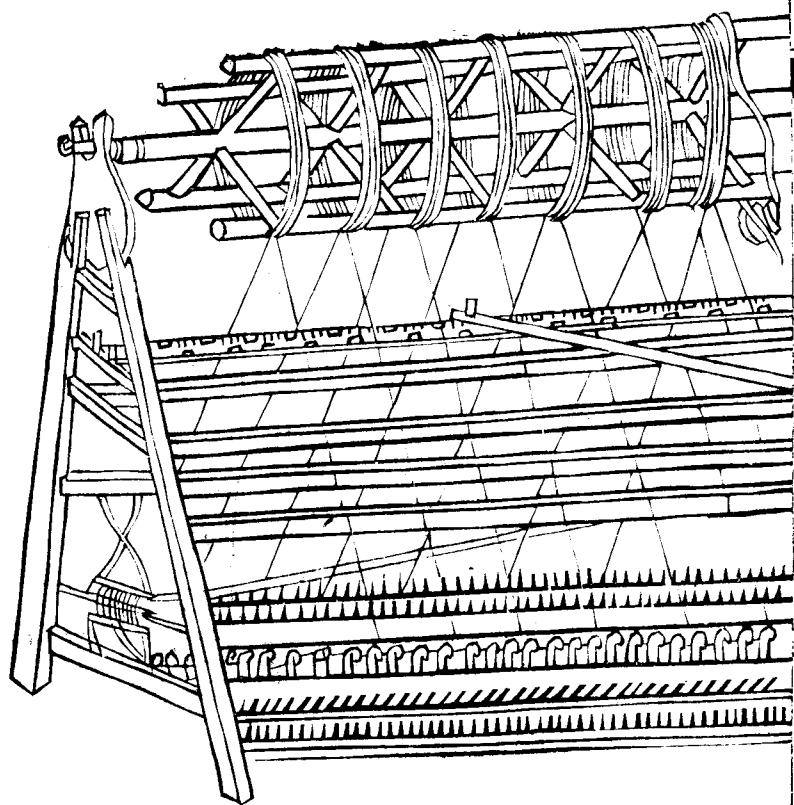

早紡圖說

江浙水紡之法因其水多濁質須用沙石澄清故其紡需水所以滌塵灰而發光亮若蜀中早紡以氈子繫於其下用錦江清水浸透紡時繡子五六十箇每絲從氈上牽過與江浙紡法車式同惟江浙絲從竹殼水中走過四川則從濕氈上挪過絲上渣滓一一去淨每一人紡一周絲五十六縷兩周絲一百十二縷較之東豫山陝滇黔各省一人播絲之法殆以一人而得一百一十二工之效此比江浙水紡亦多得十二縷此四川早紡法也今直隸保陽學徒兼習之

經絲圖

經牙

交檄

經杆

雙絲

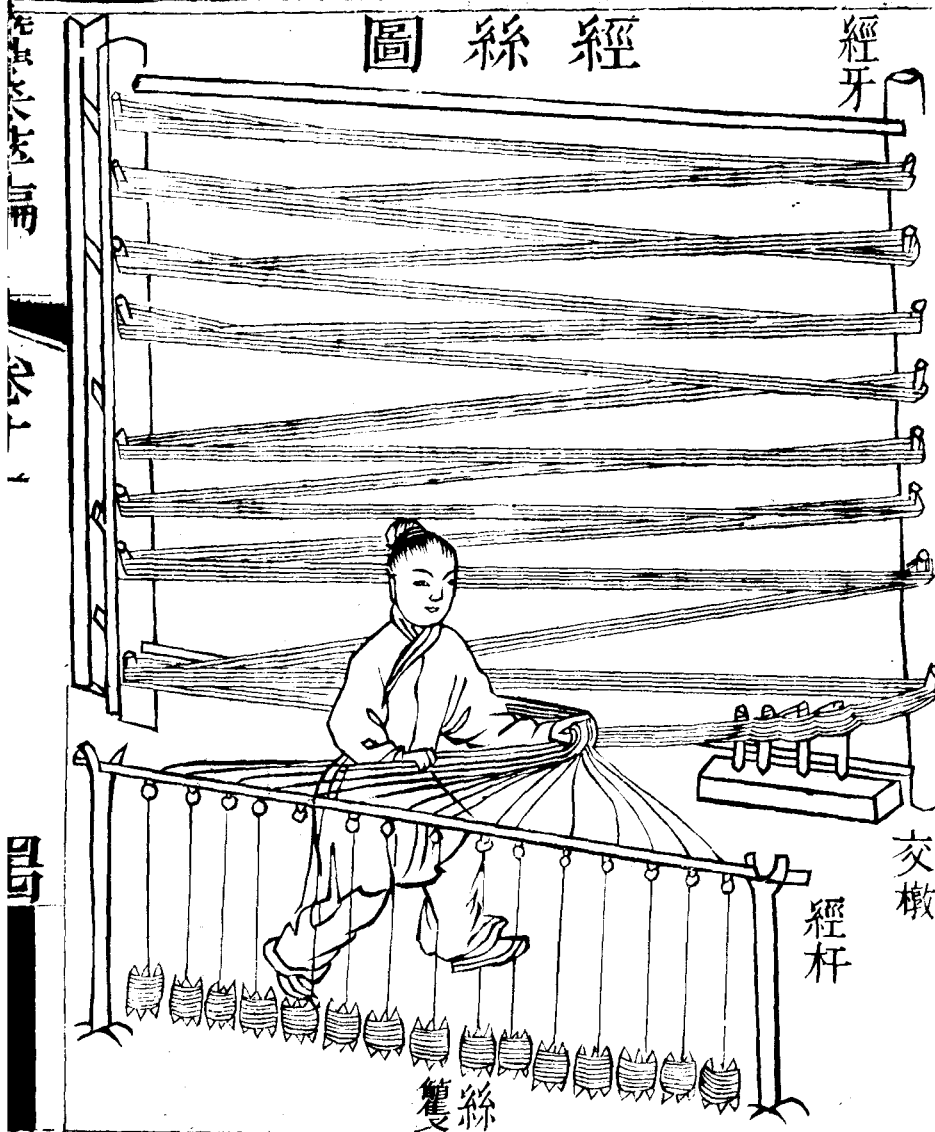

經絲圖

卷一

四

經絲圖說

經架牽絲具也先排絲篋於上下架橫竹列環以引
眾緒總於架前經簿一人往來挽而歸之紉軸然後
授之機杼

綉絲圖

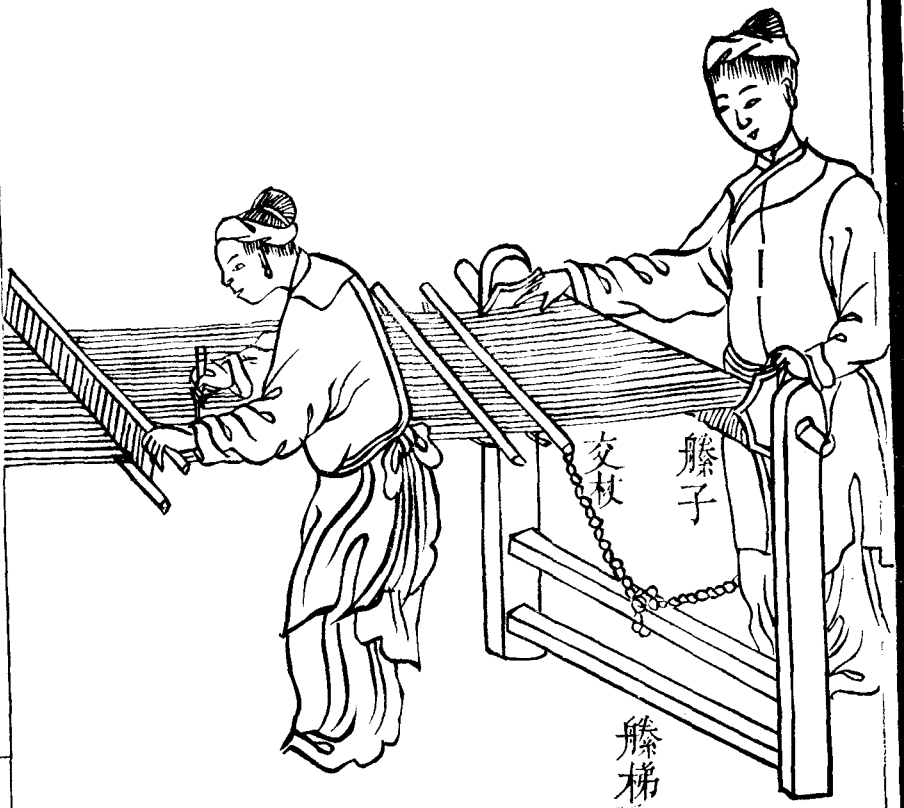

紉 牀

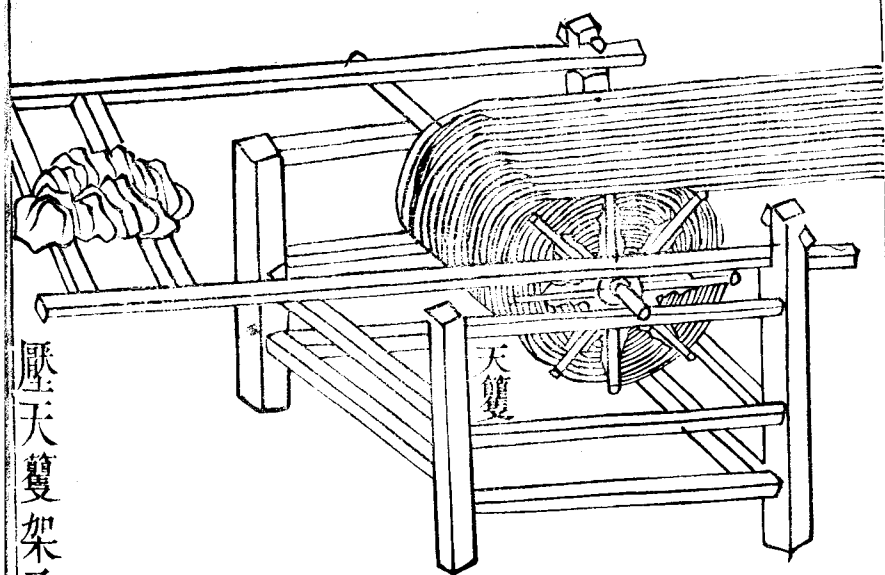

壓天雙架子

天雙

紉絲圖說

紉絲以一人搬轉籐子一人手執撥簪往來經縷細撥挑若有黏絡結絲俱用撥簪排開如有鬆漫散絲下面用紙一墊平緊一樣隨撥隨捲盡捲在籐子之上

織機圖

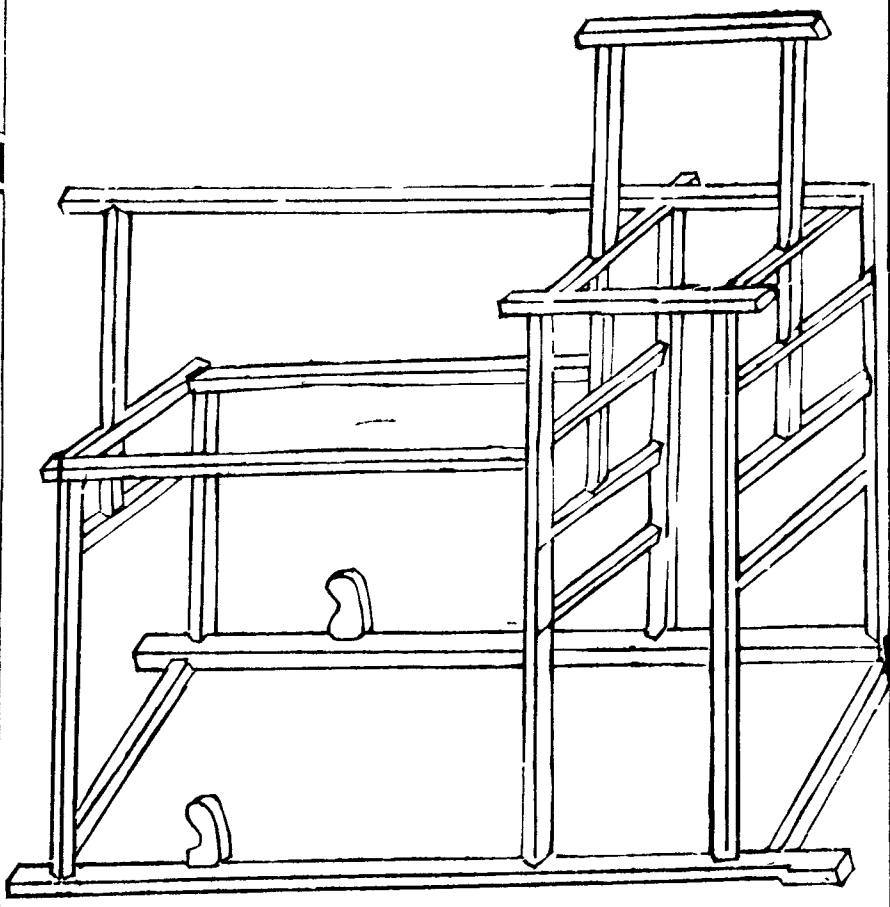

卷之三

卷之三

卷之三

織機圖說

機織絲具也按黃帝元妃西陵氏儻祖始勤蠶事月
大火而浴種夫人副禕而躬桑乃獻繭絲遂成婦織
之功以給郊廟之服其機制之最簡要者則名素機
以織素綢南方女工多習之

織經圖

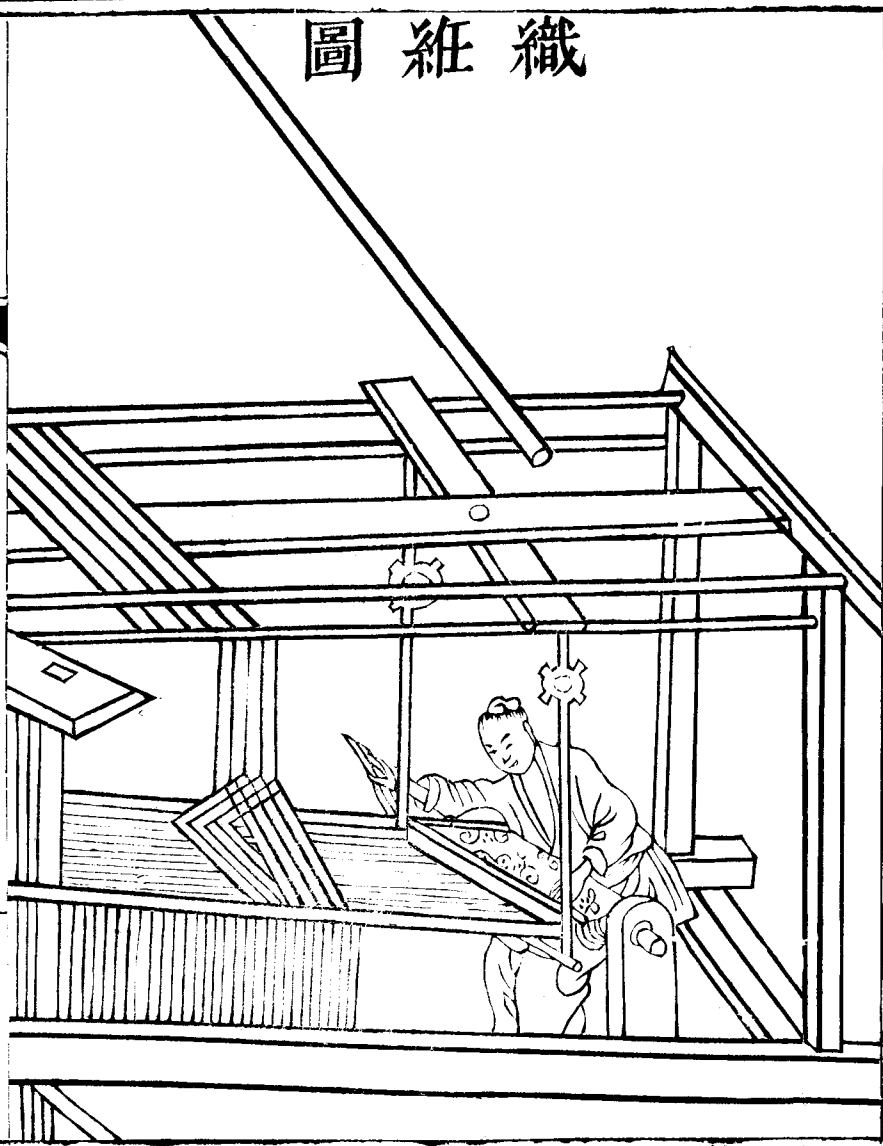

卷之三十一

十一

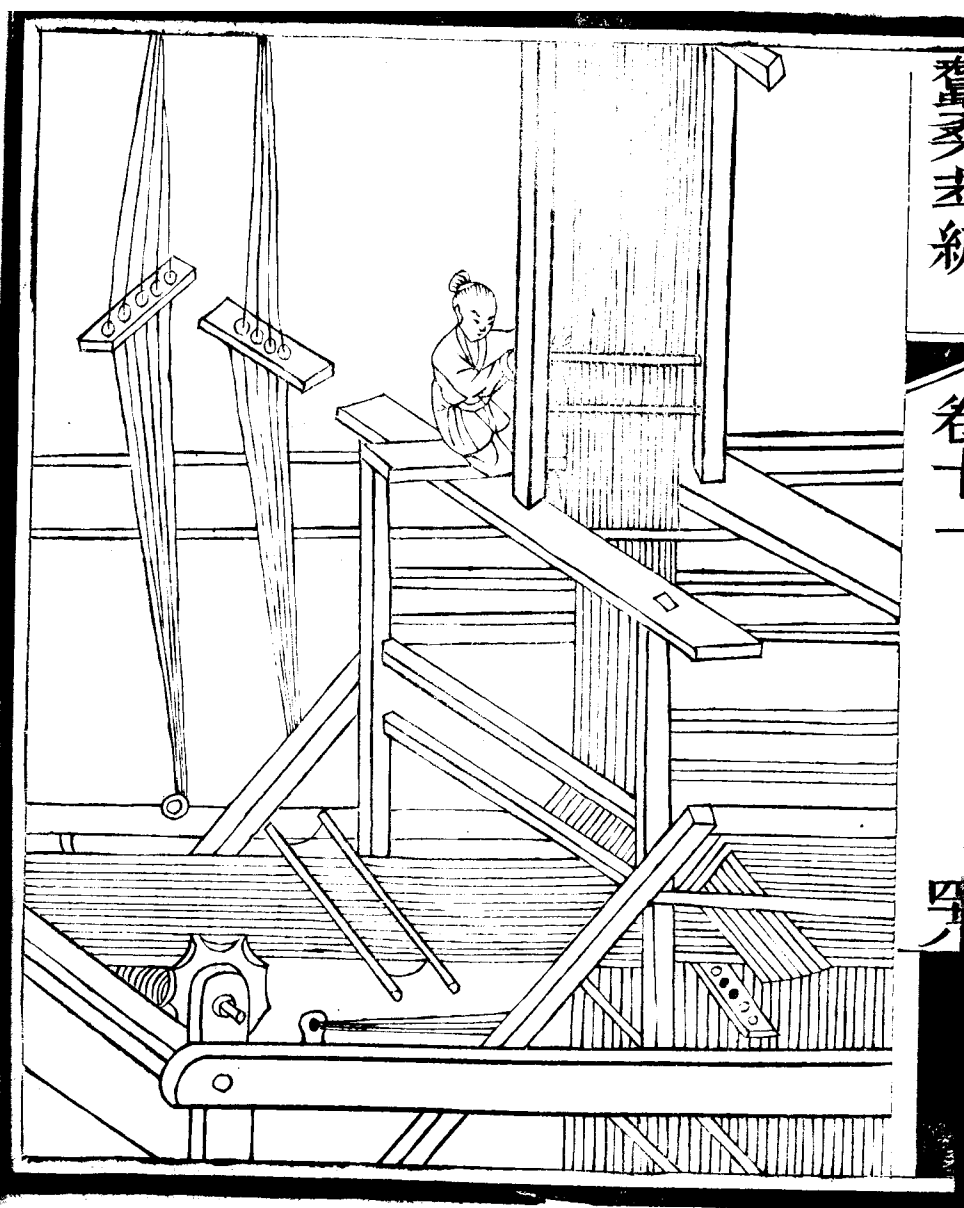

花機織絛圖說

經纒捲在簾子上便可授之機杼素綢以一人織之
花機則一人用梭一人在花樓上提花江南花對扯
四川花橫扯隨唱隨提隨唱以心應手以手應
口毫無紊亂今人花機製法按路史舊機五十綜者
五十躡六十綜者六十躡馬生者天下之名巧也乃
易爲十二躡今紅女繪惟用二躡凡人衣被於身者
皆其所出

砧杵圖

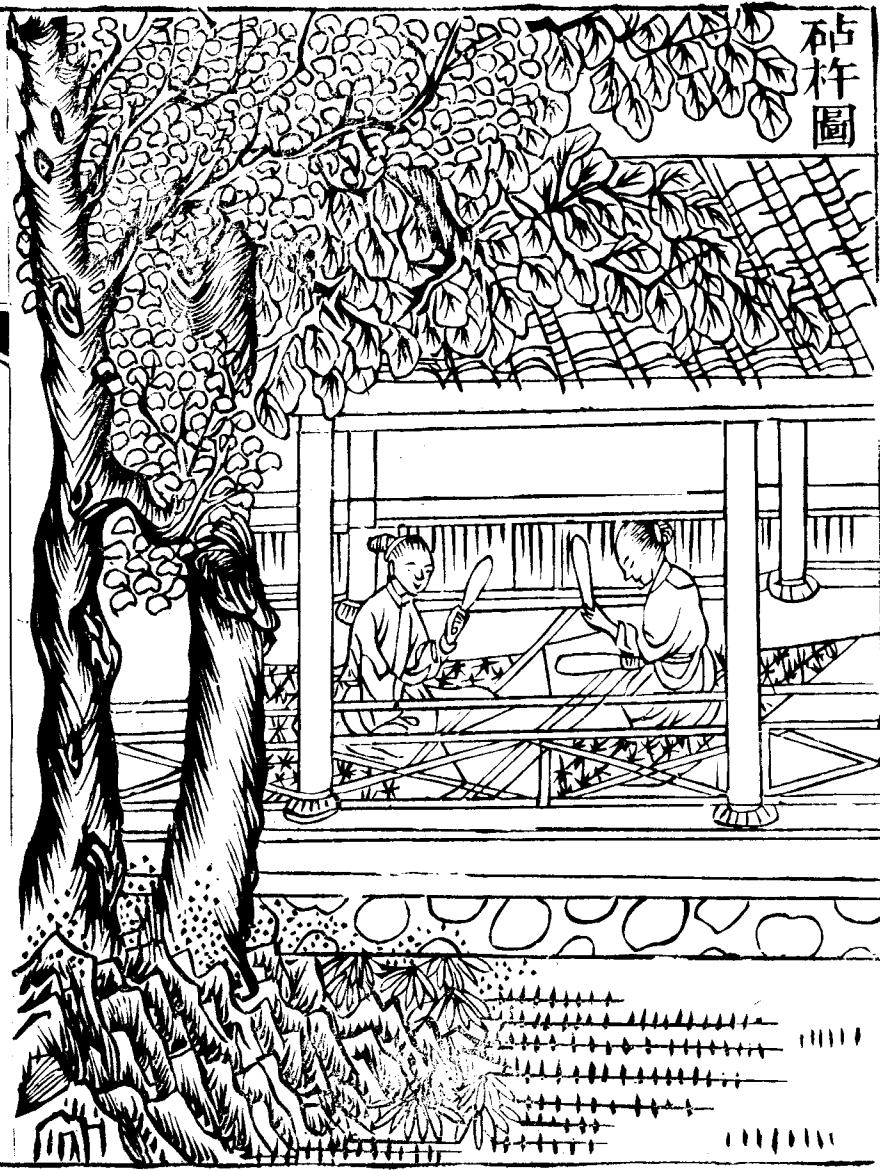

砧杵圖說

砧杵搗練具也東宮舊事曰太子納妃有砧杵一枚
又搗衣杵十荊州記曰秭歸縣有屈原宅女嬃廟搗
衣石猶存蓋古之女子對立各執一杵上下搗練於
砧其丁冬之聲互相應答今易作卧杵對坐搗之又
便且速易成帛也

綿矩圖

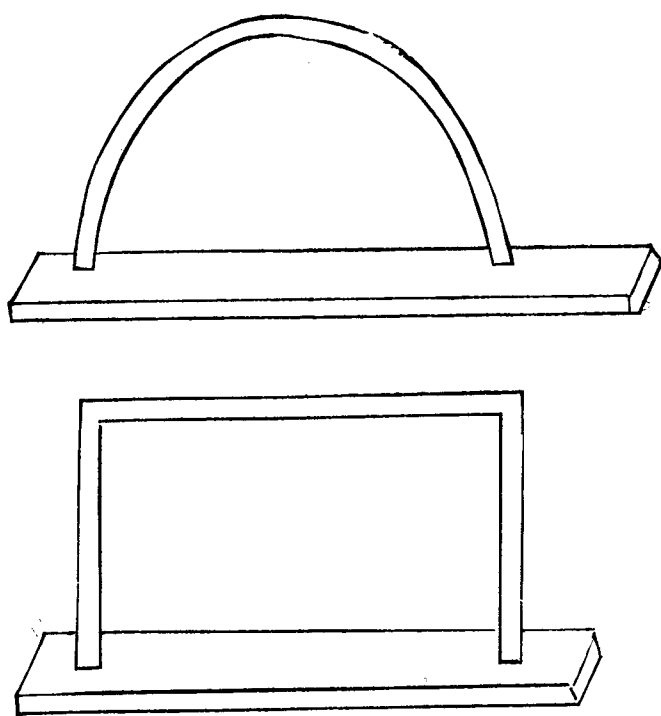

綿矩圖說

綿矩以木框方可尺餘用張蠶綿是名綿矩又有揉竹而彎者南方多用之其綿外圓內空謂之豬肚綿及有用大竹筒謂之筒子綿就有改作大綿裝時未免拖裂北方大小用瓦蓋所尚不同各從其便然用木矩者最爲得法酈善長水經注曰房子城西出白土細滑如膏可用濯綿霜鮮雪耀異於常綿世俗言房子之纒也抑亦類蜀郡之錦得江津矣今人張綿用藥使之膩白

架車圖



絮車圖說

絮車構木作架上控鈎繩滑車下置煮繭湯甕絮者
掣繩上轉滑車下徹甕內鈎繭出沒灰湯漸成絮段
莊子所謂泚泚統者古者績絮綿一也今以精者爲
綿粗者爲絮因蠶家退繭造絮故有此車煮之法常
民藉以禦寒次於綿也彼有搗繭爲胎謂之牽縞者
較之車煮工拙懸絕矣

謝先蠶圖

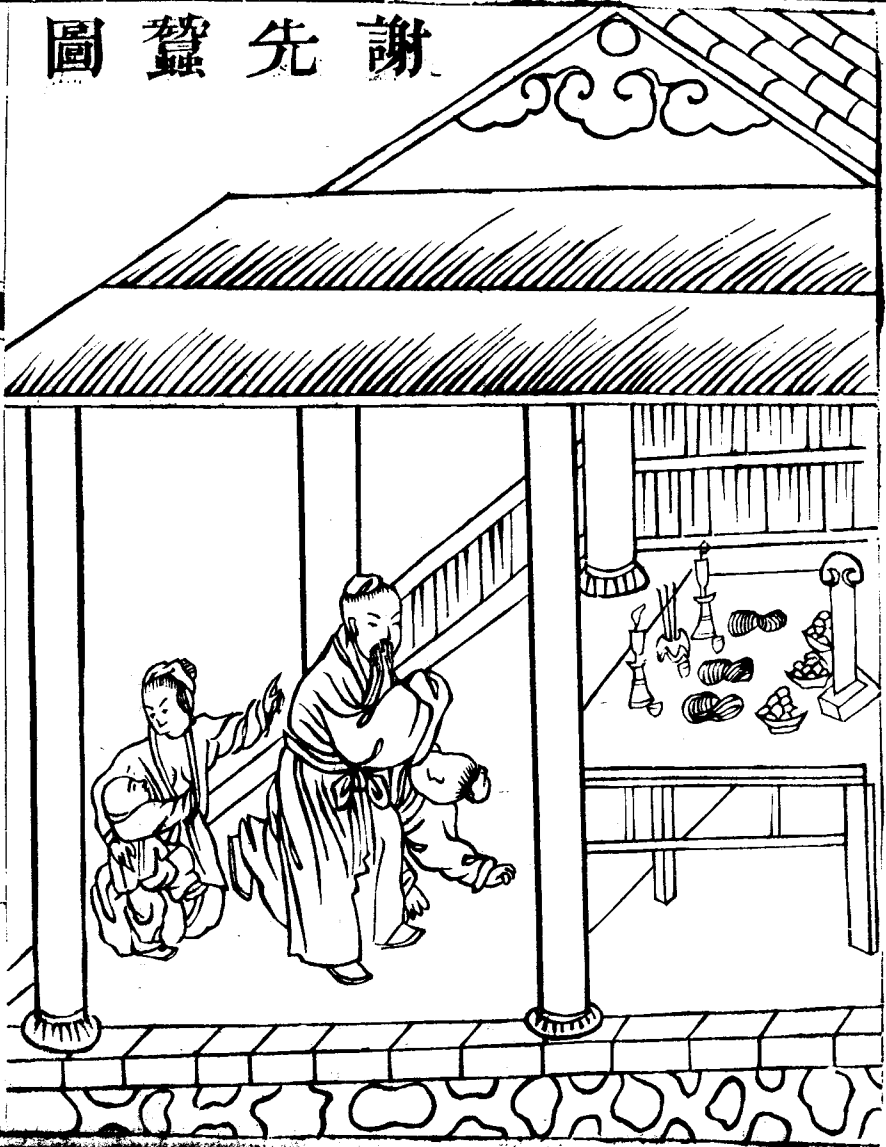

謝先蠶圖說

絲已登軒蠶事畢矣謝神之禮不忘本也先設先蠶位陳新絲於神前敬設牲醴香燭率闔家長幼跪祝文曰龍精一氣功被多方聖母作則降福無疆錫我繭絲製此衣裳室家之慶閭里之光敬帥長幼虔誠升香設殽於俎奠醴於觴工祝致告神德彌彰讀畢酌酒下拜謝神