

Contrat de phase Phase n° 20 Exemple	Ensemble : Exemple	BUREAU DES MÉTHODES
	Élément : Pièce de fraisage	
	Matière : EN AW-2017 A	
Nom :	Programme : (usinage conventionnel)	
Désignation :		
Machine-outil : fraiseuse conventionnelle	Porte-pièce : étau	

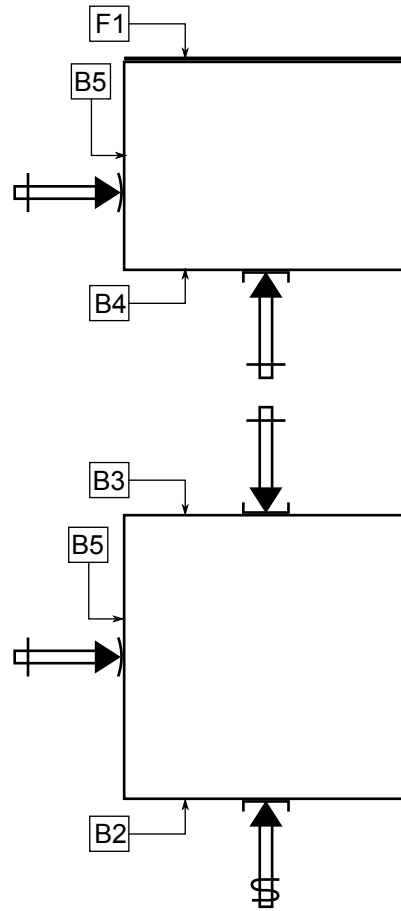

Mise en position

Liaison appui plan sur B4 (cales)
Liaison linéaire rectiligne sur B3 (mors fixe)
Liaison sphère-plan sur B5 (fictive)
Serrage sur B2 (mors mobile)

Désignation des opérations	Outils de coupe	Vérificateurs	V_c m/min	N tr/min	f_z mm/dt	V_f mm/ min	A mm	N_p
a) Surfacier F1 (écrouûtage)	Fraise cylindrique 2 tailles ARS $\varnothing 80$	/	79	315	man.	/	0,5	1