

中華民國二十二年十月廿二日

學生文藝叢刊第七集

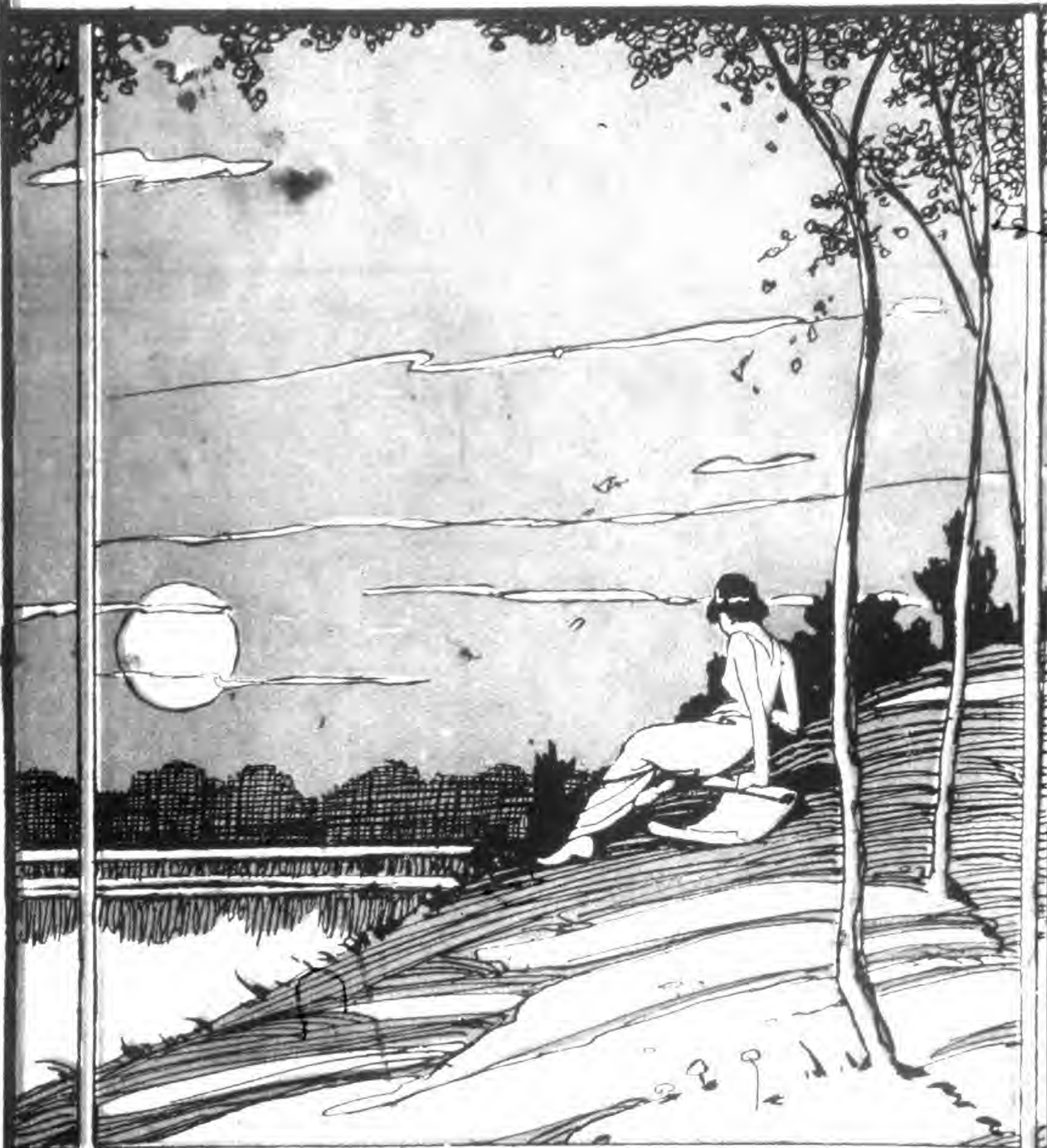

上海大東書局發行

(國立北平圖書館藏)



李正冕君

姜玉琳君

陳繩武君

胡寄梅君

楊賦文君

卜助君

余才安君

孫修爵君

姜韻芳君

題學生文藝叢刊

淮陰第六師範 周舜生

文藝叢刊呀！

你是我們的燈；

照耀出

一條光明正大的前程！

.....

文藝叢刊呀！

你是我們的良友；

告訴我們的新智識！

指點我們的差錯！

.....

文藝叢刊呀！

你好像是一位女神；

喚醒多少的醉魔！

洗清了多少濁塵！

其二

廣東蕉嶺縣立中學 黃海震

親愛的文藝叢刊呀！

你今年多一歲了，

舊年你的種子正在萌芽，

今後漸漸變成枝葉了。

舊年你的花正在含苞，

今後也漸漸結成果實了。

渴慕文藝的朋友們呀！

快些流出你的鮮血來灌溉罷。

其二

浙江紹興第五中學 陳于德

種播了好久，

現在果然抽芽了，

現在得人欣賞了！

我也是園丁呢！

我以爲伊還需灌溉哩！

憐伊的，愛伊的，——青年們，

再拿些純潔底心血，來培養伊。



學生文藝叢刊第七集目錄

卷首

投稿諸君肖像

文學之部

文甲

歷代文章變遷論 曹志遠

詩關睢說 葉綠素

史記越世家以范蠡事終篇說

錢樹玉

性善性惡辨 姜玉琳

種菜說 胡日仁

無賴辨 唐繼家

說寶 楊春仰

說神聖 姚秉漳

漆室女憂國論 吳軍祥

吳起殺妻論 胡叔磊

張良爲韓復仇論 程篤生

疏廣不爲子孫置田宅論

章成之

晉武帝論 唐紹基

宋太祖杯酒釋兵柄論 余才安

技能與人格之關係 宋紫怡

女子須有謀生之能力說

鮑廷華

忍耐為進取之資論 何 儒

論早婚之害 何文德

論商人道德之必要 潘 樞

兵與匪 王綱靜

對於籌賑東西北三江之感言

吳夏伯

書史記司馬穰苴傳後 蔡雲鵬

孟子荀卿列傳書後 黃正銘

書樊紹述集後 黃正銘

讀王漁洋宣和御墨枇杷圖歌

書後 錢樹玉

書中山狼傳後 王宗城

讀武訓傳後書 湯光宗

文學彙刊跋 馬健飛

跋板橋道人所畫墨竹 顧善之

贈同學畢業序 宋稟欽

送吳果卿往揚州序 錢樹玉

代蘇武答李陵書 黃海震

勸學友尊崇道德書 沈德洪

擬請假掃墓書 李 桐

春假日約友旅行啓 楊立興

邀友游春小簡 劉懷沛

約友人踏青小簡 唐紹基

謝友人饋鱖魚啓 錢樹玉

張德警君傳 劉君羊





目錄

冰壺先生小傳 翟松齡

遊滄浪亭記 朱培鈞

重修淘金寺記 楊琨

登粵秀山鎮海樓記 何峻明

觀軋糖記 葉國章

西城觀落日記 田桂泉

登水雲樓觀月記 高純庵

書柯雙逸事 金則鳴

記吳道人 關活周

書癡三 何德儒

崇禎宮人 柴正輝

惰箴 劉維燧

座右銘 仇德惠

外舅洪公墓誌銘 何文耀

外舅洪公響山畫像贊 何文耀

戲爲籃球會六隊贊 季桐

春寒花較遲賦 方雪巢

麥浪賦 汪國樹

悼同學喬君坤耕 喬永江

悼同學喬昆根 陸子儉

文乙

歐洲文藝復興之研究 周春蓬

學生與政治運動 徐廉垣

今後之中國婦女教育 蔡哲夫

兒童的模仿性 陳維藩

貞操論 朱建勛



我對於本校國文之貢獻

朱建勛

我研究國文之希望 隋育楠

我們怎樣做學問 曹雪松

從飲酒詩二十首中觀察所得

的陶淵明 曹文棟

我的升學史一段 姜師

自治和法治 卜助

美惡的辨別法 宋杰

詩甲

讀白香山詩三首 程福仁

古別離 蔣景之

梅 姜寅

採桑行二首 顧國

田家 李正冕

趙節婦歌 鄭霞仙

周芭豐先生屬繪孤寒思痛圖

圖成意有未盡率拈七古一

章 葉秀山

題畫 洪溥

春閨 王少坪

不寐 張菊隱

偶成 王維祺

和黃梅石女士登黃鶴樓原韻

熊子貞

題學生文藝叢刊並柬同志諸



子 楊開源

送別翔庭哥 朱濟恩

送祥之之吳地 奇廣唱

彈花 胡日仁

贈友 鄒圓徵

梅雪 黃雲程

梅月 黃雲程

梅香 黃雲程

梅影 黃雲程

梅妻 黃雲程

春柳 王輝真

春草 王輝真

春水 王輝真

目錄

春山 王輝真

春晴二首 王輝真

春陰 王輝真

春曉 王輝真

春寒 鄭涵

春郊卽事 吳宗濟

白桃花二首 余毓桐

題美人風箏二首 丁拔俊

釣臺 隋樹桂

易水 隋樹桂

遊漢惠陵 黃郁周

登君子峯 黃郁周

孤山懷林逋 顧杏燕

五



尋梅 王永鎮

尋梅 王一鳴

讀本叢刊 王一鳴

題化裝黛玉葬花小照 王一鳴

送子潛之南京 闕名

澤華赴申賦此贈別 陳子德

書懷二首 梁澤民

自遣 宋浮槎

雜感二首 於天池

不寐 馮大光

聞笛 李正冕

離家 周文亮

獨坐口占 李克明

歲暮寄龔鎮東 宋元生

客至 顧國

獨酌 顧國

對月 沈同壽

冬日即事 羅子尊

過古墓 王輝真

廢園 徐鴻育

閨怨和公畏同學 孫修德

感時二首 林次揀

征人怨 林次揀

子規 林次揀

新嫁娘 朱濟鳳

改詩 張菊暉

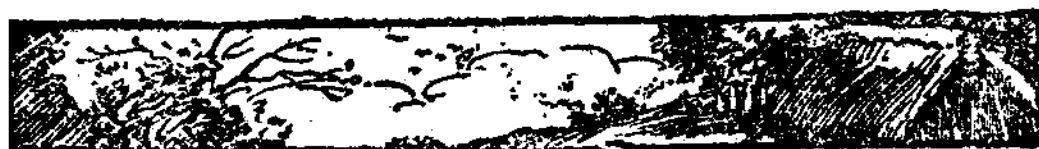



雨後閒眺 季桐

燕 季桐

龍華觀桃 吳宗濟

題畫二首 李正冕

郊外 陳子德

梅花 施智泉

客中花朝 潘樞

踏青 潘樞

登周處讀書樓有感 黃泰明

陸郎橋晚眺 黃泰明

因寫家書感而有作 周召南

詩乙

詩 王鴻文

目錄

笑 王鴻文

月 葉英翰

干他底事 葉英翰

梅 莫如璋

籬笆 陳子德

春 胡逢材

太陽 劉湘南

月光 張一振

雨後 徐鴻育

東窗曉望 隋樹桂

一顆未開花的薔薇 陳祥

新月 王潤生

古屋 查棟林



衰柳 郭明善

失驚 劉光照

吾友 程樂

心潮(一) 陳勞薪

心潮(二) 陳勞薪

奈何 成昌五

光明之路 馮惠民

戀愛之神 鄭仲謨

我十年的回憶 鄭仲謨

寄蘭芬 鄭仲謨

送同學 吳耀卿

義姊蘊玉 蔡哲夫

黃昏 蘇愚

心潮 蘇愚

望月 程福仁

情根 洪國傑

可愛的晨光 于濯蓮

寒冷的北風 于濯蓮

一箇戰地的人 田曉天

題畫四首 馬世和

雪松 曹雪松

大霧 葉序香

繁星 章汾

古城 章汾

微波 于榕章

春來了 蔣在銘



目錄

留別母校同班諸友 蔣在銘

招友入學 張了且

六一痛言 談笏章

聞病奔歸 沈駒若

哭張書文君 郭仲文

寄友人水叔 陳伯儂

登易家橋 邢漢剛

汽笛 王緒勤

江月 包均鑑

竹杖 包均鑑

母雞 胡在淵

黑暗世界 譚翼鵬

玫瑰花 楊振文

別友 楊振文

窗外的月 楊振文

春溪雨霽 陳佳麟

燕子 王鴻才

雀兒 戴錦源

夜聲 千人俊

聽琴 王巽

黃昏 王巽

無聊底夜 馮大光

星光 王有聲

乞丐 歐振華

小鳥 歐振華

夜半鐘聲 歐振華



窗外的明月 歐振華

途中遇雨 王家荷

深夜的悲哀 黃宗鑑

雜感 黃宗鑑

徘徊 柳宗奎

往事 柳宗奎

小鳥 宗振寰

愛 宗振寰

臥過路 鄭春林

默想 朱培鈞

小詩 朱培鈞

快樂之門 張劭英

愛的種子 顧樹棠

詩內

夜鶯 姜寅譯

短歌 柳宗奎譯

詞

憶江南 袁壽濤

浪淘沙 袁壽濤

如夢令 戚維翰

采桑子 李正冕

一翦梅 李正冕

浣溪紗 黃卓甫

滿庭霜 黃卓甫

搗練子 胡殊之

小說





雪窩中的一箇小孩子 馬凌三

麗玉的死 譚飛

鳳娟 陳五平

雪夜 楊佩文

拉伋 吳夏伯

戀愛 歐振華

恐怖 胡達用

同情 胡達用

小學教員和老塾師 莫如璋

一箇落魄的中學生 陸奇

劇本

最後的一夜(詩劇) 朱培鈞

愛宮仙會(歌劇) 曹雪松

目錄

良心(獨幕劇) 楊佩文

蘭鮑交(續) 徐廉垣

藝術之部

書法

篆書 陸美德

隸書 林次揀

分書 徐劍虹

楷書 陳繩武

行書(一) 陳佃華

行書(二) 姚玉清

行書(三) 盧映綠

行書(四) 姚繩華

圖畫

一一





榜水梅 李郁

桃花鳩鴿 丘介之

荷(一) 胡寄梅

荷(二) 龐鴻樞

鉛畫風景(一)(二) 陸景文

鉛畫風景(三)(四) 喬永江

篆刻

菲一印存 姜韻芳

半農生印存 陸美德

音樂

春遊 劉湘南

鐘聲 孫修爵

母燕哺子 梅乘虎

植樹典禮 孫修爵

送春 姜寅

追悼革命諸先烈歌 米春沛

手工

關於竹工方面的文房用具

(續三集) 姜寅 徐楨

紙茶壺 梅乘虎

紙水壺 梅乘虎

遊戲

算術遊戲 湯辰壽

化學遊戲三則 李宮國

手影遊戲十五種 劉建安

銀圓遊戲三則 陳五平





幻術

乒乓球：一而三——三而一

姚秉璋

香煙盒：時而虛——時而實

汪元凱

撲克牌：忽而左——忽而右

王慎五

目
錄

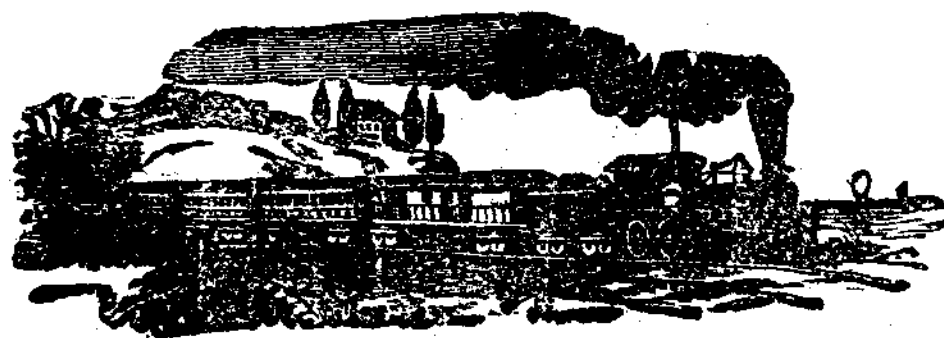

一
三



上海大東書局發行

□實用學生字典

一冊 三角

□中華新字彙

一冊 二角

這兩種字典。有下列的好處。

- 一 專取適用之字。使檢查容易。
- 二 字有數音者。祇取適用之音。有數義者。祇取適用之義。務求簡明通俗。
- 三 祇詳音釋。不涉引證。簡切明白。製為袖珍本。極便攜帶。

文
〔甲〕

歷代文章變遷論

陝西大學
高等小學
曹志遠

考文章變遷。三代尙矣。其次則秦漢。而魏晉。而唐宋。而元明。其體裁之變極矣。爲記載。爲理論。爲詩賦。爲經義。雖運會所趨。代有不同。而皆不離乎崇道德。尙詞藻也。方周之隆。諸子競伯。孔子獨標正宗。六經炳著。爲文章道義之淵藪。當其時。諸子並稱者。以言論自由。有以致之也。秦漢而還。尋餘經於灰燼。搜諸子於殘編。實秦皇漢武之罪。然若馬班之記載。鄭馬之經解。子雲相如之詩賦。許慎之訓詁。斯皆異曲同工。足以上繼周秦。下開唐宋者也。暨乎三國。七子並作。記載駢儷之體。理論書牘之格。又一變矣。典午以後。士尙清談。故其爲文。率皆大而無當。有老莊之遺風焉。六朝代興。君主是倡。其詞堪比珠玉。而風靡一時。迨韓昌黎起。八代之衰。復歸於正。提倡古文。爲八大家之先河。至宋周程張朱諸子。大倡孔教。專事經義。著書立說。可謂盛矣。而元以胡人入主中夏。制誥訓令。率屬卑陋。文章之不絕一線。

耳。彖之易經義爲八比。明清因之。士方以此爲進身之階。習焉不察。而不知其壞之久而亂之極也。縱觀文體之變遷。或爲國家所倡導。或爲士子之柵格。然其醇駁之分。實關於風俗之美惡。故漢世襲周之餘蔭。而經道以明。魏晉俗尚奢侈。而文章卑靡。及宋諸子力驕斯弊。天下靡然從風。此運會之所趨。而醇駁之所以異也。

詩關雎說

全椒縣 立中學 葉綠素

葩經一書。說者允無一定之論的。匡說解頤。其主於風騷一面。概可想見。而朱子集註。揉歸於正。不軼于軌。是又謹嚴之一面者也。惟是書成於千載之上。千載之下之人。捫盤揣籥。論列其是非。疇得其真。旨不過各逞臆說。成一家言而已。有清學者戴東原氏。卽幼而聞朱熹之謬。是研詩學者。亦惟其人之志意之學力爲何如耳。嘗讀關雎一章。向註以爲相求以正。所謂輾轉反側。所謂寤寐思服。苟不以今日戀愛精神之說爲之比論。則在千載以上。舊禮義維繫時代。曷許有此淫奔之風。是乃不待媒妁之言。父母之命。而鑽穴隙。相窺踰牆。相從之行。桑間濮上。安得不謂開端於此文。雖聖明奚謝其罪。設不然。則此何卽諛爲戀愛之正。彼則斥爲淫奔之行者乎。吾嘗以爲說詩不當如此之矯。是有多解焉。古者香草美人。每以喻善人君子。準此以論文之。速文之思。亦曰速賢人思君子可也。盍必念念不忘在。

太。如。哉。窈。窕。淑。女。實。爲。美。之。正。喻。吾。更。將。以。比。諸。學。也。則。文。之。述。與。思。又。安。知。非。念。念。之。於。學。業。者。哉。推。此。類。也。隨。所。適。而。皆。合。詩。雖。舊。文。學。之。一。種。神。而。明。之。將。萬。古。而。常。活。潑。潑。也。人。亦。誰。不。承。其。獨。立。於。活。文。學。界。乎。又。豈。僅。識。草。木。鳥。獸。之。名。而。已。是。在。必。有。如。匡。者。而。後。得。其。真。詮。關。雎。一。例。已。耳。

史記越世家以范蠡事終篇說

上海大學
同學院 錢樹玉

太。史。公。自。遭。李。陵。之。禍。發。憤。著。史。記。秉。筆。敘。事。半。皆。寓。意。觀。越。世。家。以。范。蠡。之。事。終。篇。其。意。更。顯。明。矣。蠡。三。遷。而。致。富。及。其。少。子。有。罪。當。死。以。千。金。資。莊。生。莊。生。言。之。楚。王。楚。王。免。其。罪。而。赦。之。厥。後。長。子。攜。金。而。去。莊。生。復。言。於。王。以。治。其。死。信。乎。金。之。爲。貴。而。有。生。死。之。權。也。此。太。史。公。以。蠡。而。終。篇。者。殆。以。託。己。之。貧。困。未。能。如。范。蠡。之。富。得。莊。生。之。人。以。免。其。腐。刑。之。罪。也。烏。乎。史。公。之。意。豈。其。然。哉。夫。史。公。之。著。史。記。其。於。發。憤。之。語。列。傳。之。中。已。多。及。之。如。敘。酷。吏。也。則。慨。刑。罰。之。苛。嚴。敘。貨。殖。也。則。慨。貨。財。之。貧。乏。其。餘。若。遊。俠。若。刺。客。藉。以。慨。當。世。之。英。豪。而。不。能。救。於。患。難。之。中。也。又。何。獨。於。越。世。家。寄。無。窮。之。慨。哉。且。夫。越。之。立。國。其。興。也。由。於。勾。踐。其。亡。也。亦。由。於。勾。踐。勾。踐。之。興。由。於。范。蠡。之。謀。也。勾。踐。之。亡。由。於。范。蠡。之。隱。也。假。使。當。日。者。蠡。不。以。會。稽。之。恥。爲。越。國。之。羞。教。以。滅。吳。之。計。則。吳。終。不。得。亡。而。越。終。不。得。興。也。及。其。後。也。若。蠡。不。去。越。佐。勾。踐。以。立。法。度。興。禮。樂。則。越。終。不。得。亡。而。楚。終。不。得。代。也。蓋。越。之。興。亡。皆。

勾踐一人之所致勾踐之興亡皆范蠡一人之所致此史公所以次范蠡之事於越世家後者非自爲寄慨實歎越國之亡由於勾踐之不能用人而失之於蠡故以蠡之事終其篇以表其意惜其隱以亡其國此史公之微旨也豈有他哉

性善性惡辨

遼陽浪子山
高級小學校 姜玉琳

人之性果善乎吾不得而知也人之性果惡乎吾亦不得而知也昔孟子言性善荀子言性惡竊意人之性本無所謂善無所謂惡如掘泉然引之東方則東流導之西方則西流吾人教之善則善教之惡則惡如曰性果善何以如堯舜之仁而丹朱商均皆不肖如曰性果惡然孩提之童未有不愛其親敬其兄者由此觀之可知人性無善無惡在於習之而已矣然則孟子荀子之說非歟蓋孟子之說順導之也荀子之說逆遏之也其說雖絕端不同而要皆異趨而同歸也惜其偏於一端而未能合乎性相近習相遠之宗旨耳

種菜說

寧海正學
高等小學 胡日仁

菜之爲物其味淡薄初無可喜實不可遺飲者資以析醒食者藉以解飢貴而八珍九鼎之筵賤而橡茹蕪歎之至莫不有需乎菜既不爲人所爭且能除物之毒故人多種之雖然種亦有難言者余嘗與

二鄰人各種一畦。其土同。樹之時同。菜之種又同。其一薶之甚時。既之甚宜。其菜甚盛。藩籬不固。一旦牛逸而踐之。無遺植也。其一怠而不治。時雨既畢。草處其上。而菜伏其中。萎翳隕穫。無復生色。余有鑒於二鄰。喜我藩籬。使物莫能踰。勤我灌溉。俾菜無所害。故我之菜獨盛。以大噫。人民一菜也。國家一菜也。仁義德澤。其培溉之具也。政教刑罪。所以剔汙萊而理之也。夷狄盜賊。踐吾菜者也。軍閥政客。敗吾菜者也。聖人在上。敗吾菜者。耘之除之。踐吾菜者。斥之攘之。菜有不朝。華夕秀。蒸蒸日上者乎。否則種如未種。靡有子遺矣。余於是有感。作種菜說。

無賴辨

南匯縣立師範講習部 唐耀家

諷人之多詐。曰無賴。刺人之狡猾。曰無賴。則是無賴也者。爲罵人之詞矣。孰知無賴之解。非可以若是也。人生在世。苟能無賴。不幾巍然獨立。而爲羅朋森乎。惟其不能無賴。故子賴父之財。以養其身。女賴男之家。以食其軀。甚而有人賴朋友之情。以顯其名。或賴親戚之勢。以致其位。然又何喜夫有賴也。由是言之。彼罵人者。欲以無賴罵人。正以獨立稱人。人亦毋必勃然而怒。不願爲此無賴也。惟不願爲此無賴。故終有賴。誠可慨已。或曰。無賴之賴。實以不類之類。庶幾得之。然字典註亦曰。江淮之間。小兒多詐。狡猾謂之無賴。何其悖也。我友史君。另有一說。以爲雖欲有賴。無可得。而有賴不知無可得。而有賴

者。是。又。在。饑。寡。孤。獨。中。矣。爲。文。王。仁。政。所。先。人。何。忍。而。罵。之。也。且。有。何。多。詐。狡。猾。以。至。於。此。無。賴。也。

說寶

上海徐匯
類思師範 楊書仰

金。銀。珠。玉。世。俗。之。所。寶。也。仁。義。道。德。賢。士。之。所。寶。也。人。第。知。金。銀。珠。玉。之。可。寶。而。不。知。仁。義。道。德。之。可。寶。則。其。人。之。賢。與。愚。相。去。遠。矣。今。夫。金。銀。珠。玉。飢。不。可。食。寒。不。可。衣。非。若。菽。粟。布。帛。之。可。養。命。也。而。世。顧。趨。之。若。鶩。求。之。不。遺。餘。力。一。旦。禍。生。不。測。因。而。喪。身。雖。欲。安。於。菽。粟。布。帛。而。不。可。得。庸。非。無。益。之。寶。爲。招。禍。之。媒。也。耶。故。孟。子。曰。寶。玉。者。殃。必。及。身。此。之。謂。也。周。書。曰。不。寶。遠。物。則。遠。人。格。所。寶。惟。賢。則。邇。人。安。楚。書。曰。楚。國。無。以。爲。寶。惟。善。以。爲。寶。卽。此。而。論。所。寶。當。擇。其。有。益。者。此。王。孫。圉。所。由。不。以。白。珩。爲。寶。也。吾。聞。古。來。志。士。有。以。氣。節。爲。寶。而。至。死。不。變。者。矣。有。以。仁。義。爲。寶。而。舍。生。不。顧。者。矣。蘇。子。卿。之。不。屈。匈。奴。文。天。祥。之。爲。國。殉。難。殆。亦。以。氣。節。仁。義。爲。寶。歟。然。則。吾。輩。士。人。尤。宜。輕。貨。利。而。寶。仁。義。輕。尺。璧。而。寶。寸。陰。庶。寶。其。所。當。寶。而。不。囿。於。世。俗。之。所。寶。也。

說神聖

上海民
立中學 姚秉璋

孟。子。曰。大。而。化。之。之。謂。聖。聖。而。不。可。知。之。之。謂。神。夫。神。聖。之。名。光。明。磊。落。天。下。至。尊。極。貴。無。過。於。是。惟。有。才。德。者。庶。可。希。之。是。以。以。孔。子。之。才。德。猶。不。敢。以。聖。自。居。可。知。其。黃。鐘。大。呂。不。同。凡。響。矣。後。之。帝。王。

極富貴。擅威福。天下頌神聖。然未嘗以神聖自居也。今則世道日下。人格破產。以污穢惡濁。衆所共棄之。豬仔議員。居然明目張膽。以神聖自命。跡其阿比賄選。敗道德。淪廉恥。貪五千元支票之微利。違四萬萬人民之公意。神聖之行果如是乎。人孰不願聞神聖者。乃至忘廉喪恥。禽獸不若者。亦自命爲神聖。則神聖其何理之存。言念及此。不禁爲神聖二字太息也。

漆室女憂國論

南匯第六高小 吳羣祥

嗚呼。伊古以來。得稱爲女傑者。豈鮮也哉。以戰功論。如梁夫人之桴鼓助戰。以破金軍。完顏仲德妻之親率戰士。以卻元寇。皆卓卓者也。至於近世。拯救黑奴者。則有批茶（生于美）救亡法國者。則有貞德（生于法）他若如女（生于法）羅蘭（生于法）之俠烈。扶蘭（生于美）南丁（生于意）之慈善。皆以一女子之身。演轟轟烈烈之大事業。而女聖女俠之美名。遂騰播於歐美國人。之口。卓哉女傑。洵于二十世紀之女界史中。放一異彩焉。雖然。此皆有名之女傑。而非無名之女傑也。有名之女傑。人皆知之。無名之女傑。則知之者鮮矣。漆室女之憂國。僅見諸劉向列女傳。他書概未之見。爲有名之女傑乎。抑爲無名之女傑乎。固不待智者已知之矣。考漆室爲魯之下邑。一荒僻之區也。女傑何爲而生於此哉。不知英傑不擇地而生。女傑之生於漆室。天蓋欲以顯女傑者。顯漆室耳。夫魯之孱弱不

振久矣。陪臣執政。公室無權。舞佾歌雍。僭妄踰制。以言綱紀。綱紀何在。以言名分。名分何在。以秉禮之邦。而蔑禮若此。國維不張。何以爲國。况國君垂老。太子又愚。國事尤不可問乎。此漆室女所以憂憤感慨。倚柱而歎也。或者謂漆室女一纖纖弱女子耳。於國之安危無與焉。奚以憂爲哉。不知國以民立。民以國存。女子亦國民之一。國亡未有能獨存者也。其憂國也實愛國耳。惜乎有其志無其遇也。不然本其憂國之忱。假以可爲之時。爲梁夫人爲仲德之妻。否則爲批茶爲貞德爲如女羅蘭爲扶蘭南丁。以與歐美赫赫有名之諸女傑相頡頏。相角勝。奚不可哉。我國今日所處之時。正賈生所謂厝火積薪之下。而寢其上。其危迫十倍於魯我二萬萬女同胞。有懷抱漆室女之大志。而以救國之女豪傑自命者乎。此尤吾所引領望之。馨香祝之者也。

吳起殺妻論

揚州愛蓮書院 胡叔磊

或問於余曰。吳起之殺妻。與張巡之殺妾。同乎。曰。不同。巡之殺妾。出於不得已也。公也。起之殺妻。出於爲己也。私也。於何見之。巡之殺妾。蓋明知殺一妾不足以療衆士之餒。殺一妾不足以保睢陽之陷。殺一妾不足以存江淮之險。殺一妾不足以殉國家之患。而必計出於殺者。蓋爲激軍心計也。蓋無計可施。不如此不足以報國家也。其迹雖忍。其心則忠也。猶可以功過相等原之。若起則非巡類也。其殺妻

心非爲時勢所迫也。非爲保全國家也。爲箇人利祿計也。爲箇人利祿計而殺妻。是直名教中之罪人。也。何也。妻爲人倫之一。起而殺妻以求將。是起心中祇知有將而不知有妻也。不知有妻。是謂無人倫。不知有妻。而知有將。是謂無人倫之尤論者不察。第震其長於將略。而遂以勇稱之。夫稱之以勇。誠是也。如不仁何。孔子曰。仁者必有勇。勇者不必有仁。吾嘗疑其說。不圖於吳起得之。起之破齊。擊秦。拒韓。所向無敵。起之勇也。因求將而殺妻。起之不仁也。吾人以身涉世。寧有仁而無勇。不可有勇而無仁。何也。有仁無勇。其失在柔懦。有勇無仁。其罪在殘酷。柔懦之患小。殘酷之害大。今起不失之柔懦。而失之殘酷。是無人道也。宜乎魯終不能信用也。然則戰國之吳起。其卽春秋之文仲。申根。微生諸人乎。曰。其罪過之。孔子論文仲非智。申根非剛。微生非直。不過辨其無其實。而冒其名而已。至起之勇。不僅竊其名。且大背倫常。謂爲忍人。則可謂爲勇士。則不可。孟子曰。殺一不辜。而得天下。不爲也。殺一不辜。而號勇士。君子爲之乎。况起與士卒最下者同衣食。分勞苦。有病疽者。且躬爲吮之。待士卒如彼。待妻如此。厚其所薄。薄其所厚。用情顛倒。則何異於齊王仁及禽獸。而不及百姓也。其妻有知。欲不含冤於地下。得耶。謂之曰忍。不其然乎。雖然。古今之如吳起者亦多矣。彼夫易子而食。析骸而爨者。要皆吳起類也。噫。

張良爲韓復仇論

懷遠舍 程篤生
美中學

聞之君子不以盛衰改節仁者不以存亡易心韓無後矣而良也枕戈待旦爲之復仇雖擊秦不中其精忠義氣亦可表白於人間矣而蘇子瞻以爲微倖舉事不能忍小忿以就大謀擬之於荆軻聶政噫謬矣夫良之心惟知爲韓復仇耳成敗非所計也死生非所計也豈若荆聶之流爲人所陷而遽以身許之哉至謂其不能忍小忿以就大謀其說尤悖夫君父之仇爲小忍然則所謂大忿果安在耶當是時暴秦大勢已定除暗殺外絕無復仇之奇策安有所謂大謀者可就耶軾之說謬甚不獨良之心爲所掩卽後之志士復仇之氣亦爲所阻矣嗚呼君父之仇不共戴天苟有隙可復吾仇尙何計其生死爲哉觀其以匹夫而刺萬乘其不被獲者幾希其後是志不遂乃爲任俠十數年俟天下大亂佐漢高以滅秦亦時數之適然非始慮所能及也而其心則始終不忘韓觀其說項梁立韓公子成而輔之及爲楚羽所殺乃復佐漢滅楚以終遂其爲韓復仇之志良之心苦矣哉豈庸耳俗目者所能窺見萬一乎

疏廣不爲子孫置田宅論

上海中醫專門學校 章成之

吾庸之樂邵之後降爲臬隸世族之家鮮克由禮自古已然矣夫執綉子非生而不才者也以待有田

宅。因。而。不。圖。自。立。筋。骸。日。以。弛。而。志。氣。日。以。頹。弛。必。縱。必。偷。頹。必。昏。昏。必。妄。出。入。起。居。一。任。其。意。之。欲。爲。博。弈。勞。其。心。酒。食。耗。其。神。而。材。質。之。廢。者。十。二。三。矣。席。父。兄。之。餘。餼。作。一。方。之。威。福。而。材。質。之。廢。者。過。半。矣。且。以。子。弟。恃。田。宅。之。多。第。知。食。其。租。稅。坐。靡。歲。月。甚。則。同。室。操。戈。骨。肉。成。仇。人。以。其。愚。也。涎。者。誘。之。怨。者。陷。之。見。奪。於。勢。家。見。侵。於。暴。客。者。往。往。而。有。奈。之。何。不。貧。且。困。也。審。是。田。宅。又。何。益。於。子。孫。哉。疏。廣。不。爲。子。孫。置。田。宅。則。固。有。鑒。於。此。矣。使。人。盡。疏。廣。世。之。執。綉。不。才。子。弟。又。豈。難。稍。加。裁。抑。歟。無。如。爲。祖。與。父。者。多。存。舐。犢。之。私。兢兢。然。惟。子。孫。凍。餒。是。慮。抑。知。多。藏。者。厚。亡。蘊。利。者。生。孽。及。至。一。旦。有。變。乃。知。向。爲。子。孫。造。福。者。適。足。以。爲。子。孫。種。禍。其。愚。亦。可。哀。矣。雖。然。疏。廣。之。言。審。矣。其。事。則。未。盡。善。耳。夫。子。孫。之。賢。不。肖。不。在。田。宅。之。置。與。不。置。而。在。義。方。之。教。與。不。教。設。教。子。孫。浸。淫。學。問。則。於。人。立。身。之。所。當。爲。善。善。惡。惡。了。然。胸。臆。不。惟。視。田。宅。如。敝。屣。轉。足。以。資。其。有。爲。卽。不。然。亦。將。能。不。失。所。守。何。至。如。執。綉。之。奢。蕩。則。田。宅。又。何。負。於。子。孫。哉。然。則。疏。廣。不。置。田。宅。達。則。達。矣。而。日。與。鄉。人。飲。使。子。孫。自。給。田。廬。不。聞。教。子。孫。以。義。方。徒。惕。惕。然。以。置。田。宅。爲。戒。因。噎。廢。食。在。疏。廣。不。能。無。譏。焉。抑。更。有。進。者。若。范。希。文。之。置。義。田。以。濟。族。人。爲。久。遠。計。也。疏。廣。乃。計。不。出。此。惟。日。共。鄉。人。痛。飲。然。則。飲。酒。豈。所。以。教。子。孫。者。蓋。亦。多。所。牴。牾。者。也。

晉武帝論

廬江文藝研究所 唐紹基

嘗讀晉書。竊怪武帝以仁儉臨民。人衆財富。何一傳之後。賈氏煽亂。八王樹兵。五胡碁布於中國。訖至晉亡。略無寧歲。覆反求之。深歎夫武帝慮事之疎。詒謀不善。有以致之也。夫明主之治國也。豈徒圖一己而已哉。亦必曰。燕翼後世耳。是以古之王者。知命之不长。故並建聖哲。以詒後人。使後世雖有變。而國不搖。今武帝既知天下艱難。耄期已至。宜廣搜求。俊乂畀之。權衡况其時。不乏才俊之人乎。傅祗楊濟之寬閎。張華之博瞻。魏舒之雍容。劉毅秦秀之剛直。使武帝簡而庸之。託以大事。則彼諸人者。必能盡瘁鞠躬。以相王室。裨補闕漏。所益滋多。武帝雖死。以晉室之隆。縱不能上咸五。下登三。然揆之泰始之治。豈不綽綽然有餘裕乎。而迺既審命之不保。復知太子之昏庸。於彼忠盡。卑之遠之。謫之。死之。爲太子納奸臣之女。假三楊以莫大之權。延狄戎居關塞之中。寄諸王以兵馬之重。卒致身方殂。落大亂。橫興八王。同室而操戈。五胡縱情而竊號。奸邪罔上。牝雞司晨。銅駝受荆棘之荒。君子有道消之。歎天子徒擁虛位。碩士爲之一空。噫。是誰之咎。歟。豈非武帝慮事之疎。詒謀不善之所致歟。論者謂西晉之亡。實由武帝之詒禍。誠不誣也。昔者漢高帝知孝惠之孱弱。於己屬纊之際。爲之規畫處置。假平勃以國家大柄。故其後雖有呂氏之亂。而天下不驚。卒賴平勃誅諸呂。立文帝。漢室復安。嗚呼。自古帝王若

漢高帝者則可謂知大計矣。

宋太祖杯酒釋兵柄論

武昌聖約
憲中學校
余才安

世之論宋太祖者。以杯酒釋兵柄。率以爲神謀獨出。不動聲色。遂措天下於磐石之安。而斬後世僭竊相踵之迹。嗚呼。此特就其外者而言之。未足以究太祖之心也。何則。太祖周臣也。守信等亦周臣也。昔日比肩而事一帝。而今者忽爲君臣矣。且太祖以臣而叛其君。安知其臣之不下。而弑其上乎。故太祖疑而謂守信等曰。居此位者。誰不欲之。設一旦以黃袍加汝之身。汝雖不欲。豈可得乎。斯言也。太祖之心語也。奚以知其然也。言者心之聲也。聲者心之病也。心有其病。則發是聲。據太祖之言觀之。其心固已惴惴焉。惟恐人之叛已。是以一聞趙普之言。卽罷諸將之權者。蓋有故也。太祖之心。以爲急治之。則勢微而易動。緩治之。則根深而難搖。不然。典兵大權。豈可於酒席之間。委曲數言之可得而釋耶。雖然。太祖之心。猶未安也。故必有以餌之。擇市田宅。所以安其居也。歌童舞女。所以廣其樂也。厚給金錢。所以適其欲也。約爲婚姻。所以結其心也。是數者。太祖之所以能收諸將之權。而無變者也。亦正孟子所謂爲政不得罪於巨家。婁度所謂處置得宜。有以服其心耳。不然。無故而削奪諸將之權。奚得不召七國之變哉。世之論者。不察其情。徒於杯酒詭辭處。以贊其智。吁。亦可嗤矣。

技能與人格之關係

蘇省第一代用
師範附屬高小 宋紫怡

我國自歐化東漸。物質文明。日益發達。而生活程度。亦以日高。各界人士。固宜專心致志。不辭勞瘁。以謀自立之道。否則身無職業。一值意外之變。呼籲無門。未有不束手待斃者。則技能尙矣。蓋有技能而後能有職業。有職業而後可以謀生。諺云。荒年餓不殺手藝人。誠非虛語。此亦可見技能之重要矣。夫技能之關係於人格者。大人生存於社會中。不獨奇材異能。爲社會所歡迎。所豔羨。雖微末之技。而亦足見重於社會。不虛生焉。故也。若并一藝之長。而無之飽食終日。無所用心。優哉遊哉。聊以卒歲。則世未有不鄙夷視之者也。且有技能云者。不但能謀一己之利益而已。卽家族社會國家。亦間接以受福焉。苟無技能。則內不能贍養其家族。而外以爲社會國家之蠹。其人格何存乎。嗟嗟。家多閒人。其家不昌。國多遊民。其國必貧。東西各國之所以能富強者。蓋亦由技能中來也。故人不欲完全其人格。則已欲全人格。則非具有技能。不爲功信乎。技能與人格有密切之關係也。

女子須有謀生之能力說

南京商
業中學 鮑延華

吾國自古以來。囿於男子治外。女子治內之舊說。女子則伏處閨內。鎮日無所事事。號爲治內。而內且。琴亂如絲。舉一切食飲衣服。無不需求於男子。是豈女子智識之缺乏歟。抑才力之不逮歟。曰。皆非也。

然則女子之不能謀生計。其原因果何在耶。或者曰。昔日女子皆以纏足爲重。錮其身體。故謀生之計。由此而剝削。抑知其重大之原因。固在彼而不在此乎。爲父母者。但知教育男子。而不知教育女子。世之執迷信之說者。以爲一家之中。苟合男女而教之。則女子必拔男子之萃。甚或謂女子無才便是德。斯言一倡。錮蔽女界不淺。夫男女均是人也。直立步行。戴髮噙齒。何一異於男子。而獨使之處於奴隸之地位。萬劫不復。何其忍哉。近今世界開通。女學林立。有男女同校者。有專設女學者。使入校之女子。學習各科之外。兼習工藝。將來學果有成。出而用世。其謀生之能力。固無異於男子也。嗚呼。吾國之於女學。苟能逐漸推廣。將見失學之女子。養成而爲國家有用之人材。豈不成強大之國哉。

忍耐爲進取之資論

四川岳池縣立體育學校畢業 何 儒

天下事。壞於輕躁者半。壞於委靡者亦半。輕躁則局量褊狹。一遇拂逆之事。則血脈憤張。不能容忍矣。委靡則志行薄弱。一值艱劇之役。則精力銷阻。不克耐勞矣。凡此皆不足以言進取也。古之能進取者。有過人之才。亦必有堅忍之志。大難當前。輕躁者拔劍而起。挺身而鬪。委靡者垂頭喪氣。壯志全消。而彼則深沉不露。意氣自若。小敵怯而大敵勇。困愈甚而節愈堅。故能精進不已。失之東隅。收之桑榆。建無窮之功。而獲無窮之聞焉。何者。不遇盤根。無以別利器。不值時艱。無以顯宏才。不能堅忍。無以戰勝。

艱難而建我不世之功。歷觀古來史乘。英雄豪傑。力圖進取。不因困難挫其銳氣者。皆由忍耐之力。遠過乎人也。漢高祖困滎陽。敗成皋。見逼於項羽。見窘於丁公。極人世險阻之境。而備嘗之。卒克伸其志。而建漢業。以其能忍耐也。晉重耳被驪姬之讒。遍歷諸國。不禮於衛君。乞食於野人。極人生不堪之困苦。而含忍之。卒克展其志。而爲伯君。亦以其能忍耐也。是則忍耐力之強弱。影響於事業之成敗。能忍耐者。必能進取而成功。否則遇困苦而生疑阻。未有不敗其事者。是故勾踐忍會稽之辱。而沼吳。項籍不忍垓下之敗。而身死。書云。必有忍。其乃有濟。信不誣也。然則欲進取者。其在忍耐乎。

論早婚之害

四川西充
縣立中學 何文德

害莫甚於晏安。尤莫劇於早婚。晏安之害猶小。若早婚則弱國弱種。其害甚大也。夫納婚以繼嗣。人倫不廢。孟子曰。不孝有三。無後爲大。是婚者人倫所重也。然而受害者。亦由早婚之故耳。古者男子三十而娶。女子二十而嫁。原有一定之時。今則年未弱冠。已爲授室。推其原因。我國之人。受家庭之影響最深。徒知早有子孫爲榮。而不知受早婚之害。陋習相沿。不以爲怪。故受害者有三。弱身、弱國、弱種。人當青年。正身體發達。志氣方銳之時。乃因早婚之故。日消磨于閨闈之中。繼受兒女之累。中年以後。復疲敝於婚嫁之役。奔走不暇。一生不得休息。因此精神遞減。體力羸弱。而求學之心復衰。此非弱身耶。

身體既弱。求學之志復衰。以之爲社會謀公益。爲地方造幸福。而於人民與利除害。吾知其不能也。豈非弱國之原因乎。民弱則國弱。必爲他國所侮。甚且奴隸我民。蹂躪我民。而我不能與顏顏者。豈非弱種之原因乎。由此觀之。弱身之害。由此而生。亡國之禍。緣此而起。絕種之機。亦因此而伏。以早婚之故。其害如是。可不懼乎。

論商人道德之必要

開封聖安潘樞
得烈學校

商爲四民之一。所以通有無也。何以我國列商于四民之末。豈以其奸僞歟。然其對於國家。對於社會。對於箇人。其應守之道德。初不以爲商而可以末減。蓋商人亦入也。天下寧有無道德之人。而可立於世界之上哉。且今文明大啓。異乎閉關之世。可以詐術相尙。凡所謂忠勤篤誠。又莫宜於商人。商人而能循此以行。鮮不爲人敬服。而營業之發達。亦相與隨之。否則其不困敗者幾希。聞者其疑吾言乎。試觀今之奸商。罔顧國本。運糧資倭。承銷倭貨。終必歸於失敗。而爲旁人之指摘。甚矣。商人不可以不講道德也。

兵與匪

東臺淑範女子高等小學 王嫻靜

何取乎兵。以其能保衛國家。何患乎匪。以其擾害我人民。兵之與匪。利害判然各別。而爲求一國治安。

計兵固不可以少也。然而中國今之引以爲患者。兵與匪每相提並論。其故何哉。蓋兵而不能盡其天職。坐耗國帑。虛糜軍餉。徒增人民之擔負。已同于匪之無故擾民。加以內訌時起。兵燹迭觀。人民之流離失所者。不可勝數。呼天莫訴。吾知民之怨毒也深矣。又况變亂時聞。焚掠屢見。兵之散而爲匪者。比比焉。則是兵之爲患。誠有過於匪而無不及也。國家乃有此與匪同類之兵。亦何怪兵愈多而匪愈熾。民生日以顛頓。國勢寢以削弱乎。夫使兵能盡職。則雖有匪。尙不難假以撲滅之也。今則兵匪無異。兵卽匪之別名。匪卽兵之化身。卽兵卽匪。以兵攻匪。匪直不啻以匪攻匪。以狼拒狼也。前匪去而後匪來。前狼拒而後狼進。生生不已。不絕其種子。庸有濟乎。嗟嗟。收括民人之脂膏。而爲匪養螟蛉。今之軍閥。何太無心肝。乃爾耶。奮哉吾民。尙其速起而先謀我兵。則庶乎兵患可除。而匪氛可戢也。

對於籌賑東西北三江之感言

廣東高師 附屬師範 吳夏伯

佳兵不祥。古有明訓。戰禍之烈。從可知矣。寡人之妻。孤人之子。使斯民遭不測之禍。以致流離顛沛。其主戰爭者。祇顧一己之利祿。奚暇計小民之塗炭哉。方今粵之東西北三江。兵連禍結。蔓延數十縣。連綿數閱月。而雙方勝負。三失三得。若相持較久。則其禍更不可收拾矣。且不學無術之兵。狐假虎威。恣淫擄掠。遂至十室九空。幾爲餓殍。睹茲慘狀。卽鐵石心腸。亦惻然以動。故慈善君子。發起籌賑東西北

三江之會。雖杯水無補。車薪之火。然集腋可成。千金之裘。不積涓滴。無以成。江海不聚沙。壤何以爲山。嶽故雖不能救。遍地哀鴻。亦略可稍伸其困矣。噫。匪蚤知所扶持。鶴鶴義存。急難矧同。爲人類忍坐視。其顛沛流離。而不爲設法乎。故善治政者。必治其本。今東西北三江之災。皆戰爭之所致。苟不除戰爭。以謀和平。則後此之慘狀。更有甚於此者矣。

書史記司馬穰苴傳後

四川順慶
聯合中校 蔡雲鵬

穰苴本田氏。而史記列傳乃稱之曰司馬穰苴。以穰苴成功。歸齊。齊人固尊爲大司馬也。後并著齊威王追論古者司馬兵法。而附穰苴於其中。則穰苴誠不愧爲司馬矣。史公心愛其人。故必曲從而證實之。蕭相國李將軍存其姓。而官其名者也。司馬穰苴官其姓。而存其名者也。如此之類。不一而足。知乎此。可以讀史公之書矣。

孟子荀卿列傳書後

浙江省立
第四中學 黃正銘

韓非說難曰。所說出於厚利者也。而說之以名高。則見無心而遠事情。必不收矣。梁惠王問利。而孟子言義。謀欲攻趙。則稱大王去邪。迂闊而遠於事情。亦已至矣。且謂說大人則藐之。勿視其巍巍然。在彼者皆我所不欲爲也。在我者皆古之制也。吾何畏彼哉。夫君子詘寸而信尺。抑小而行大。有用人之心。

而無下人之志。此其所以轍環天下而卒老於行也。蘇子瞻謂荀卿喜爲異說而不讓。敢作高論而不顧。故李斯之徒遂以其法亂天下。卿誠能異說高論矣。爲而廢於齊哉。彼鄒衍輩不嘗以其術顯耶。且卿嫉鄙儒小拘。及滑稽亂俗者。則其守正亦已明矣。三爲祭酒。一令蘭陵。而卒不免於廢死者。正其說之不能異論之不能高也。春秋之世。羣言淆亂。仁義不講。諸侯卿相競爲功利。軻等不苟合人主。阿諛世俗。維先生之教於已絕。述仲尼之道於將墜。則不得謂非有心人也。嗚呼。賢於鄒衍輩遠矣。

書樊紹述集後

黃正銘

唐承六朝之衰。文體卑弱。韓退之獨起而振之。元和之間。作者輩出。子厚之峭。習之之純。湜之奇。頤籍之勁。健郊之寒。島之瘦。紹述之澀。玉川之險。皆一時之秀也。而紹述尤見推於退之所撰墓誌。盛稱紹述爲文不落前人窠臼。文從字順。戛戛獨造。著作千百篇。今所傳者。僅絳守居園池記。縣洲越王樓詩序而已。嗚呼。抱可傳之才。懷欲傳之志。有助傳之人。處易傳之世。而卒不底於傳者。抑又何歎。以是知矯情充節之不可久而與時俯仰者之足以爲容也。今讀其文。如兔起鶻落。雲行水流。如沐猴之舞。怪鷓之鳴。魍魎罔兩。各逞其形。牛鬼蛇神。咸誕其迹。忽而鈞天。廣樂氣象。萬千忽而韻笛。清簫曲終。奏雅箋傳者。雖力瘁神疲。觀覽者猶心搖意惑。嗚呼。亦豈易至者哉。退之爲文。集雋六經。宏深奧衍。他人爲

之。如至方不能加矩。至圓不能過規。是以張李之徒。雖抗志希古。覃思著述。而所造終不過退之一體。紹述則自出機杼。別開戶牖。獨以澀體名於時。不特爲蚩蚩拙目所不能讀。抑亦章摹句寫者所不欲觀也。知希我貴。此之謂矣。士君子著書立說。用則家誦戶絃。沾丐萬世。舍則燒薪覆瓿。束閣沈江。寧能暖曖姝姝爲庸俗人之所是非耶。此予讀紹述集而不禁重有感焉。

讀王漁洋宣和御墨枇杷圖歌書後

上海大學
同學院 錢樹玉

余讀王漁洋山人之宣和御墨枇杷圖歌。乃喟然而嘆曰。悲哉。北宋之亡。基於此矣。當是時。政治不修。紀綱漸廢。徒矜末藝。自恃文才。畫學開科。建設五嶽之觀。圖書廣集。盡藏太清之樓。未幾羊劫災生。駝岡瓦解。今觀夫盧橘一紙。橫幹數枝。未嘗不爲徽廟惜也。至若元祐之事。黨籍書碑。受姦逆之昏迷。遠忠良而離邊。慧星下掃。夜半喧闐。悔之已遲。傷之無及。可不惜哉。嗟嗟。變輿北狩。六龍遭避。敵之殃車。駕南奔。五馬兆浮江之讖。應晚霞世界。開天水江山。徒支半壁之封疆。盡失中原之大局。此冬青麥飯之詩。漁洋之所以太息也夫。

書中山狼傳後

浙江紹興
第五中校 王宗城

余嘗讀中山狼傳。不覺有感於其中焉。夫中山狼爲趙簡子所逐。東郭先生救而生之。乃是狼反欲噬

先生及後既遇老子以正義責之尙不自悟結果終傷其身噫救其性命不知所報而反欲害之忘恩負義之中山狼死亦宜矣余以爲世之人如中山狼者比比然也當貧困患難之際則哀泣以求人一助低首下心甘受困苦一旦得志卽忘其向之助我者既不知所報又從而媒孽之傾陷之以自遂私圖然其後亦卒爲他人所害焉古今來如此人者何可勝道然則並無中山狼亦並無東郭先生馬中錫之所以爲斯文者不過聊備寓言以警世耳

讀武訓傳書後

南通第一代用
師範補習科 湯光宗

丐者之所爲至賤下也故人相戒不爲丐卽遇丐者往往賤視之以爲不足齒也武訓一丐者耳而能流芳百世膾炙人口此其中必有以過人者觀其行乞度日不妄費一錢何其儉也得食必先奉母何其孝也以錢藏於長者之家何其智也哀貧者之失學設學校以教之何其仁也見學生之輟業嬉者輒長跪以哀之何其義也至其銖積寸累創學校至三十餘所更非常人所能及矣噫丐者之所爲人所不屑爲也而武訓之所爲者乃人所能及也武訓丐者也既有以過人矣吾人尙可以賤視丐者乎

文學彙刊跋

東臺母
里師範 馬健飛

壬戌秋八月。張子韵卿。有文學彙刊之舉。健飛不敏。敢作數語歸之。慨自五四以後。我學界團結力之精神。遂日益膠固。然皆奔走國是。未暇研究學藝。今張子萃同人文學之精英。編之付印。蓋深得古人以文會友之旨矣。雖他日學成歸里。天各一方。而能手各一編。觀摩於爾室。猶得指其支而目之曰。某也。奇某也正某也。精於義理某也。工於詞章。形骸雖隔。而精神相貫。注焉儻所謂千里一堂者。非耶。審是則張子有益於同人。詎淺鮮哉。

跋板橋道人所畫墨竹

東臺母
里師範 顧善之

予嘗求道人墨竹不可得。而世所藏者。贗鼎實多。鮮真面目。壬戌冬王子旦才以書來。並道人所畫墨竹二幀。展而玩之。覺幾箇琅玕。瀟瀟滿紙。似帶江南風雨聲也。墨與心謀。畫與神合。道人之技。蓋至此矣。曩曾聞諸先進云。道人性豪邁。闊達。個儻。褻寬博。不類風雅士。酒酣耳熱。輒寄意於書畫。奮筆而成。悉如所志。亦有類道人之豪放也。覽斯二幀。益神往矣。道人鄭姓。變名號板橋。興化人。

贈同學畢業序

江蘇南通
代用師範 宋稟欽

河汾之門。有李靖魏徵。魯齋之門。有王梓姚遂。得此高才。與爲同學。朝夕聚處。互相切磋。雖非三生之幸。然亦天假之得也。曾幾何時。參商遽判。人非木石。能不悲哉。所幸諸君已畢業耳。其擔任教育。而培

養人材者。固爲我國之光。否則轉學他方。以幾深造。異日雲帆直掛。上爲國家供任使。下爲人民圖利。益以建偉大之事業。而成不世之功勳。非諸君之責而誰責也。又何必以悲歡離合爲兒女子之態哉。夫去河汾之堂者。無非名世之選。出魯齋之門者。都成有用之才。諸君脫穎。今朝著鞭。來日及鋒。之試。意中事也。欽。驚。蹇。不。材。殊。慚。後。勁。先。登。之。奮。豔。羨。彌。深。行。矣。諸。君。卽。以。今。日。之。贈。言。爲。他。年。之。左。券。可。爾。

送吳果卿往揚州序

上海大
同學院 錢樹玉

丙辰冬。吾友吳果卿先生有揚州之行。先生本儀徵人。寄居吾邑。幼時卽相與受業。丁師及長。又復同遊於丹徒陳先生之門。是先生之與予。實有芥石之契焉。於其行也。因設蔬爲餞。舉觴而言曰。夫廣陵者。長江在其南。運河在其北。而邗溝夾乎其中。地靈人傑。古蹟彌多。先生適至斯地。孤舟夜泊。匹馬晨征。尋梓里之舊邑。問蕪城之故都。蜀岡陪苑。可得而遊。董井吳臺。可得而訪。先生志樂林泉。則召伯埭。茱萸灣。可以游眺。先生性耽好古。則北海慕玉鈎斜。可以棲遲。且先生課餘之暇。竺嗜篆隸。阮氏所刻之石鼓。鄧氏所書之心經。先生又可得以臨摹。况先生研文之外。猶擅詩歌。則廿四橋之明月。九曲池之遺聲。先生實足以興懷。是先生之樂。其樂何極。先生之樂。惟吾知之。非先生莫能樂。是樂非吾亦莫

能。知。先。生。之。所。樂。也。僕。以。俗。事。拘。牽。未。能。從。先。生。之。後。臨。別。依。依。爰。爲。之。序。

代蘇武答李陵書

廣東蕪湖
縣立中學 黃海震

蘇武頓首。李將軍足下。無恙。承示書。來意殷勤。不以衰朽見棄。萬里之外。念猶有故人在。高情深誼。永銘五內。來書以風雨之筆。寫憤懣之詞。謂不死正有所待。足見足下愛國之深。而甘冒此大不韙也。雖然。僕猶有言者。竊以春秋嚴夷夏之防。尼父重父母之邦。誠以被髮左衽之徒。羶肉酪漿之俗。非我族類。其心必異。先哲明言之矣。方今國勢興隆。爲天下鬼神所歸。往匹夫媵母。尙知踐土之義。足下世食僕粟。身膺顯職。當危疑之際。能爲玉碎不作瓦全。誠大丈夫之所爲。而非衆人所能窺測者也。昔僕奉朝廷之命。以單車之使。適萬乘之虜。遭時不遇。幾死朔北。卒之膺典。屬國之封。受二百萬之賜。較諸蕭曹囚繫。韓彭菹醢。蠹錯受戮。周魏見辜。亦云厚矣。伏念時際盛明。致賢養民。名一藝者。無不錄懷。一才者。無不庸網。漏吞舟之魚。骨買千金之駿。足下以蓋世之才。高世之智。若出而立。不世之功。猶反手耳。丈夫患功名之不成。何必追念既往。介介于懷。至背其初志。墜其前功乎。此孰得孰失。何去何從。以足下之明。自能審決之。無待僕之喋喋也。歲月幾何。時乎不再。言盡于斯。伏維採納。北風凜烈。引領爲勢。強飯加餐。諸希自衛。不宣。

勸學友尊崇道德書

南京商
業中學 沈德洪

道德者所以維繫人心也。無道德則無人心。人之異於禽獸者，即判此幾希耳。慨自世風日熾，人心不古。試執途人而詢之曰：道德之關係於人民者何如？道德之關係於國家者何如？道德之關係於世界者何如？大都瞠目而不知所對。噫嘻！會亦思所謂道德者，初何待於外求哉？道德之關係於人民者，不過敬以持己，恕以接物而已。道德之關係於國家者，不過親仁善鄰，敦信修睦而已。道德之關係於世界者，不過自由平等博愛大同而已。吾人同居中國，同屬國民，棲於斯，食於斯，早作夜休，優游自得者，胥道德爲之保障也。詩曰：天生蒸民，有物有則。書曰：維皇降衷，厥有恆性。良以道德者，人類固有之良與有生以俱來，非若米粟必賴於耕布帛必賴於織也。特是道德有時亦爲物欲所蔽，而天真與之同昧矣。天真昧一分，道德即減一分；道德減一分，則人類之苦惱亦增加一分。芸芸衆生，不將爲物欲所陷溺，而末由振拔耶？嗚呼！諸君清潔爾心思，冷靜爾頭腦，默察夫我國今日國民之道德，何如耶？豈非道德思想最薄弱之時代乎？須知吾輩同有興亡之責也。莘莘學子，若自尊崇道德爲天下先，而欲人之尊崇道德也，難矣。違言救國乎？請以優美清潔之言論發揮道德之真精神。少數人倡之於前，多數人和之於後，則今日一般喪失道德之人民，或即他年先進之國民，未可知也。諸君聆吾斯言，以爲

然乎否乎責在諸君矣。

擬請假掃墓書

江蘇代用季桐
淮東中學

夫。天。涯。感。別。佳。節。思。親。人。孰。無。情。誰。能。遣。此。春。逢。三。月。節。屆。清。明。北。陌。南。阡。紛。紛。掃。墓。則。觀。此。杜。鵑。啼。血。蝴蝶。飛。灰。有。不。腸。斷。思。親。悲。痛。欲。絕。耶。學。生。幼。年。失。恃。反。哺。無。期。寸。草。春。暉。微。心。未。遂。擬。備。素。饘。之。奠。買。一。葉。之。舟。往。彼。墓。田。藉。伸。孺。慕。雖。慈。萱。萎。謝。未。許。魂。招。而。拱。木。淒。涼。能。無。淚。落。我。校。長。倘。憐。其。追。念。之。誠。畀。假。數。日。學。生。則。心。感。無。既。矣。

春假日約友旅行啓

江蘇第二楊立興
代用師範

下。帷。坐。讀。董。仲。舒。絕。跡。名。園。秉。燭。夜。遊。李。太。白。興。懷。逆。旅。蓋。勤。學。固。宜。惜。晷。而。行。樂。尤。須。及。時。緬。彼。古。人。伊。可。懷。矣。茲。者。序。屬。三。春。辰。維。上。巳。春。日。融。融。楊。柳。千。家。綠。滿。春。風。嫋。嫋。杏。花。十。里。紅。敷。頻。來。燕。語。鶯。聲。儘。堪。動。聽。到。處。山。光。水。色。總。可。流。連。所。謂。陽。春。烟。景。大。塊。文。章。信。古。人。不。吾。欺。也。况。逢。春。假。之。期。正。是。息。遊。之。會。光。陰。不。再。爲。候。無。多。何。妨。北。郭。南。村。動。杜。甫。優。游。之。興。更。喜。浴。沂。風。雩。學。會。點。歌。詠。而。歸。君。等。如。不。見。棄。某。當。敬。攜。斗。酒。翌。晨。候。君。等。於。東。郊。共。廣。惠。而。好。我。攜。手。同。行。詩。也。謹。啓。

邀友游春小簡

遼陽浪子山區劉懷沛
立高等小學校

田野菜花。大地黃金。春色撩人。山容帶笑。如此良辰美景。烏可辜負。擬與足下。攜斗酒。雙柑。出郭門。飲柳陰下。聽黃鸝聲。如何敬候。早降鋪錦以待。

約友人踏青小簡

安徽廬江文
藝研究所 唐紹基

啓者。東皇初到。日暖風恬。花鋪羅綺。翠添山徑。如斯春色。正天假吾輩。以行樂時也。弟欲著謝生屐。揮庚生塵。挂阮生杖。頭錢邀足下。同遊郊外。踏芊芊之草。問柳尋花。以蕩滌胸襟。開曠詩境。不知足下。其肯惠然來乎。如能同志。則來日攜柑載酒。連袂偕遊。或崎嶇經邱。或窈窕尋壑。或鷗邊觀釣。或犢背行歌。雖沂水之遊。蘭亭之宴。何以加哉。在藻之魚。不勝潛伏。鳴皋之鶴。請一聲聞。

謝友人饋鱒魚啓

上海大
同學院 錢樹玉

牡丹開後。芍藥晴初。當桃花肥。鱒之餘。正蘆筍河豚之候。一介既至。賜我珍饈。頌少伯之銀鱗。付庖人以烹飪。遂調和醯醢。學伊尹。腍熊雜配。鹽梅效彭鏗。斟雉。遂乃流涎玉箸。急待佳餐。薦食瓊筵。先爲小飲。喜鮮鱗之可賞。雖多骨而何妨。分我杯羹。供我壓飫。拜茲嘉惠。敬謝多情。此啓。

張德馨君傳

湖南省立
第二師範 劉君羊

天生聰明智慧之士。好學多能之人。往往與以才而不與以壽。造物不仁。既生之而故促之。能不使人

悲痛哉。觀夫張君。可慨然矣。張君名德馨。字醒鐘。湖南辰谿人。幼聰穎。美丰姿。天性孝友。儻有大志。年數歲。卽肄業本縣辰粹兩等小學。每試皆冠其儕。三年。以第一卒業。升入高等。功課優良。亦如曩昔。雖年僅總角。而善言詞。廣交遊。校中同學。靡不知有德馨其人。卽縣中老師宿儒。亦嘖嘖稱之不置。一日。赴戚家飲。縣中文人士子多在焉。君雍容閒雅。禮貌應對。類皆合度。一人詢之曰。聞君年雖少。而文才優。今有一對。請必答之。因曰。食不厭精。君不用思索。隨口應曰。衣宜求潔。衆皆稱善。時方嚴冬。天氣頗寒。君外著黃呢馬掛。其人又以爲題曰。黃馬掛。君又應聲答曰。白狐裘。蓋其人身著白色皮裘。君見景生情。因以應之。其敏悟如此。當是時。歡聲雷動。衆皆拍手稱妙。因贈號曰。神童。故神童之名。遍全縣。歲己未。雙十節。吾縣各界人士組織講演團。君登臺演講。滔滔不絕。慷慨激昂。臺下掌聲如雷。時君未滿十二也。次年。以優等第一卒業。君父母以君尙幼。未忍遽離。故不負笈外方。以此家居者。幾二年。壬戌之秋。君來考第二師範。青萍結綠。一沽卽售。想見當日。鵲報抵里。君之家庭喜可知也。旣入校。余始識君。而一見卽成相知。不可謂非快事。是歲冬。余患瘡疾。醫藥多賴君調理。余疾旣愈。以屆年假。君乃辭。余隻身返梓。半途染疴。未獲醫治。迨抵家。疾已深。君尙謂較余疾爲輕。當可無恙。乃竟於抵里之次日死。良可悲矣。君死未旬。弟又繼逝。君之父母痛切心脾。凡君之衣服書籍。概付諸火。謝絕塵世。閉門

奉佛。雲散。煙消。環堵。淒涼。士大夫聞之。無不痛惜。嗚呼。是可哀矣。越四月。噩耗始傳來。校滿城風雨。都作秋聲。同學聞之。皆嗟嘆。惋惜。爲開追悼會焉。君死於民國十一年十二月一日。生於某年月日。年僅十五云。

論曰。天道無親。常與善人。易云。積善之家。必有餘慶。以君之善。自宜多壽。以君家之積善。當得大年。而竟至於此。積善餘慶之說。其可憑耶。嗚呼。顏子短命。盜跖令終。積善慶之說。其不可憑也。耶噫。

冰壺先生小傳

東臺母里師
龍附屬小學 翟松齡

先生姬姓名蔬。河南內黃縣人。或曰其籍出於上蔡。周初蔡叔之後也。先生負性高潔。不屑趨附。腥羶而其才則可調鹽。謀先生貌清癯。有菜色。見者以爲多寒酸。氣故不爲世所重。退居園林。及宋時。受知於蘇公。易簡推薦於太宗。太宗大悅。吐哺以延。號爲冰壺先生。每食必與之共。先生嘗借箸爲太宗籌國事。其論如嚼諫果。回味深長。太宗之世。鼎鼐調和。邕匕無驚者。皆先生之功也。未幾先生爲甘生。肥生所譖。飄然下野。識范文正公於蕭寺。恐文正公之才。朝夕與之周旋。文正深得先生之學。含辛茹苦。卒能威震西夏。而爲一代名臣。時去中國千里。有大食國。其君輔頰氏。爲幸臣。麴氏所困。沉酣委靡。不能自振。國脉搖動。元氣斷傷。耳先生名。使其臣饗饗氏。迎先生三願而往。及先生爲治。其人民皆若迷。

夢之初醒。海宇澄清。不啻醍醐之灌頂也。大食國王喜欲爵爲夏羹侯。先生艷然怒曰。利祿之所及者。鼎鑊亦所能加。吾憫世人之狂熱。出而清醒之。豈爲功名計哉。遂隱居甕牖。終其身不復出云。

遊滄浪亭記

江蘇省立
第一師範
朱培鈞

夙聞吳中多佳山水。古蹟勝境。觸目皆是。而城內又以滄浪爲最著。騷人墨客有不遠千里而至。以覽其勝者。予自負笈旅蘇。久擬一訪其勝。奈無暇時。又乏良朋。既而屢讀蘇子美歸有光二子之滄浪亭記。益不禁令我遊興勃然矣。昨日爲休沐之辰。乃偕徐子宗達、胡子裕、昆以從。茲役出校門南趨數百步。夾道林木翳翳。有紅牆微露于其間。乃學宮也。復南折得小溪于野芳嘉木之下。溪內皆敗荷相偃。更東行履小杠而前。五百名賢祠在焉。昔本可入內玩賞。自立修志局于此。禁止閒遊。良爲憾事。乃復循舊津而出。東行隔溪遙望。假山崎嶇。修竹蔭茂。鳴聲上下。氣象不類乎城中。殆卽所謂錢鏐有國時。孫承祐池館之遺耶。于此假山修竹之間。得一小亭。亭雖將廢。然一種天然之景象。自不可掩。蘇子美之所謂滄浪亭乎。抑文瑛之所謂滄浪亭乎。距亭之南數十步。荆棘遍地。荒涼動人。予因謂徐子曰。君不聞蘇子云。物之興廢盛毀。相尋于無窮。于此益見矣。回憶孫氏有園時。亭榭臺閣。計其一時之盛。豈知有子美之築亭于此。子美以錢四萬得之。日相盤桓。其間計其一時之樂。豈知後日之有荒殘滅沒。

之一境哉。卽斯亭也。將來復爲貴族之治館。逸士之亭榭。未可知也。徐子唯唯無言。旣乃循故道而還。歸而爲之記。

重修淘金寺記

羅田縣立楊 琨
模範高小

大河之南。有淘金寺焉。吾羅八景之一也。肇建旣久。爲風雨所摧壞。殿宇坍塌。而香火亦復蕭條。廢棄置之者。多歷年所矣。逮民國成立後。吾邑余公慨然欲重修之。謂邑中諸君子曰。此寺乃吾羅名勝之區。何可令其頽圯若是。於是解囊相湊。鳩工庇材。仍舊日之遺基。不匝月而廟宇告成。由是而寺前之景象。一爲之生色矣。祈禱者日益多。遊人士女亦往來不絕於道。向之荒烟蔓草者。今轉而與昔之畫棟雕梁者無異。得非余公提倡之力。諸君子從善之功乎。不然。吾知茲寺卽不爲鋤犁所及。未必不終爲瓦礫場也。又安能復媲美於八景乎。然吾因之有感矣。夫有興者必有廢。有成者必有毀。是故碎瓦頽垣。非昔日之歌樓舞館耶。荒榛斷梗。非昔日之玉宇瓊宮耶。廢興成毀之數。相尋自無窮期。則昔人建此寺時。未必保無廢毀。今旣廢毀而重修矣。安知異日不復化爲坵墟隴畝乎。又安知異日必無如今日。余公諸君之合力而復修者歟。古今之變遷。無常朝市之改易。靡定晉代衣冠。吳宮花草。尙自野徑荒邱矣。區區一寺。復何言哉。雖然。欲斯寺之不朽。後之人其繩繩繼繼如余公也可。

登粵秀山鎮海樓記

廣東教
忠師範 何峻明

廣州城山倚其北。便於人而適於野者。白雲而外。厥爲粵秀山。余自負笈羊垣。卽聞茲山之勝。然猶以未獲登臨爲憾也。癸亥春。儕輩有同遊是山之約。振衿櫛髮。徜徉以行。抵山麓。循呼鑾道拾級而上。徑蜿蜒如蛇。清泉傍磴石下流。可濯也。而在山者。尤潔道盡。踏草行數十武。鎮海樓卽在目前。樓壁作紫色。建築甚厚。蓋數百年前物矣。樓層凡五。故又名五層樓。位於山巔。縱目樓頭。全城風景。歷歷可睹。南眺珠江。迤邐西來。船舶如鳥集。蓋吾國南部之巨江也。東望白雲。岑巒插漢。高幾倍粵秀。吾知登遊彼山者。必將小粵秀而笑此山之幸。以樓傳也。俯視山下。屋舍比鱗。其尤可念者。則排列成行之第一公園樹木也。山陰阡陌縱橫。田水初滿。映新秧作碧色。菜畦間之一望菁茂。則附城之民田也。游覽既久。炊煙已綿綿四立。乃下而尋所謂歌舞岡者。則夕陽殘照。荒烟蔓草。間遺址已杳。不可得。越王歌舞春風地。今日春風祇自來。余旣感盛衰之速。益不禁爲斯樓幸也。噫。吾粵之兵燹亟矣。而斯樓巍然獨存。使春秋佳日。吾人得登臨是間。以極遊覽之勝。雖一丘一壑。然亦足以自娛矣。又豈徒斯樓之幸也哉。倦遊而歸。儕輩皆有詩。而余爲之記。時癸亥年三月十七日也。

觀軋糖記

全椒縣
立中學 葉國章

市有賣糖者。歲以冬來。負一器。狀類圓銅盆。下有活機。上置一燈。光隱隱可見。軋時。踏機轟轟有聲。如鳴雷然。燈上嵌一四面多孔之長圓筒。賣者時投以冰糖屑末。則立放白色氤氳物。絲絲不已。世人異之。謂之棉花糖。味之甜。入口即無有。非無有也。物蓋龐然大而質特徵。然頃之。擊滿街矣。余羨其製之巧而速。戲語之曰。今歲荒歉。號寒充途。君胡不擴充斯技。為暖天下計。願僅一舉手一投足之勞。盡留意乎。操業者笑應曰。杜陵廣廈白傅長裘先生有心。某雖操下技。寧無意哉。願技屈于此。無能為也。言際鬱抑氣不能伸。余聞其言。因有感焉。古者國家晦暗。賢士大夫每隱于販夫屠酤。慨然家國計無可施。則援手有所不得。今接其言。儼然隱君子。是天猶未欲平治天下矣。乎何賢者之終于末技也。因存其言以為記。

西城觀落日記

江蘇泰縣
競益學校 田桂泉

縣治之西曰阜通門。距校舍約里許。課餘散步。沿新河迤邐西行。自古演武場。披蒙茸。越阡陌。攝衣而上。雉堞圯毀。榛莽荒穢。人迹罕至焉。老鴉哺鷓。松楸上飢鼠。伺其旁。目灼灼不畏人。野狸穴古墓。間聲啾啾然。西南數十武。至阜通城樓。極目大荒平原。千里纍紫。青塚草樹參天。遠望天末。餘霞散綺。炊烟如人立。赤日一輪。銜山欲墜。返照古城。絳綺駭色。移時暝色。下積鐘聲。破雲風獵獵。從林莽出。余循城

樓之左拾級而下尋古道歸東方已月上矣。

登水雲樓觀月記

東臺縣立第二高小畢業 高鈍庵

環。漆。皆。水。也。其。東。南。土。地。平。曠。屋。舍。參。差。儼。然。成。一。小。村。落。焉。每。當。春。季。萬。物。萌。生。之。際。文。人。墨。客。往。遊。斯。地。西。行。數。武。有。樓。聳。然。而。高。者。則。水。雲。樓。也。斯。樓。爲。儲。柴。墟。讀。書。之。遺。址。其。中。明。窗。淨。几。罨。塵。不。到。名。人。字。畫。遍。懸。壁。間。縱。目。四。顧。天。然。景。物。一。一。在。目。其。南。則。湖。水。環。繞。水。光。接。天。小。舟。往。來。歷。歷。可。數。其。西。則。荒。冢。纍。纍。松。柏。成。行。青。蒼。一。片。茅。屋。竹。籬。前。後。成。列。其。東。則。爲。吾。校。地。址。頗。廣。屋。宇。崇。宏。蓋。卽。水。雲。別。墅。之。故。宅。也。噫。吾。輩。何。幸。爲。斯。校。之。學。生。而。得。此。幽。雅。之。處。所。以。時。遣。其。遊。興。乎。一。日。日。已。落。暮。靄。蒼。茫。天。地。昏。暗。余。方。登。斯。樓。忽。見。銜。山。一。綫。從。東。方。來。作。殷。赤。色。彩。霞。萬。縷。布。散。空。際。未。幾。月。上。如。輪。已。而。如。盤。如。鏡。其。色。由。赤。而。黃。而。白。益。高。益。遠。而。形。狀。亦。益。縮。小。焉。於。是。洗。盞。酌。酒。顧。而。樂。甚。更。誦。明。月。之。詩。歌。窈。窕。之。章。披。襟。當。風。引。吭。高。歌。逸。趣。橫。生。古。人。有。言。曰。近。水。樓。臺。先。得。月。信。非。虛。語。也。已。而。月。旣。西。人。亦。倦。遂。緩。步。而。下。循。故。道。歸。懸。几。而。臥。猶。覺。夢。魂。擾。擾。如。作。廣。寒。之。遊。云。

書柯雙逸事

安徽廬江文藝研究所 金則鳴

柯雙廬江人。家貧爲邏卒。職雖賤。一介不妄取。順治朝。流賊張獻忠出沒舒廬間。雙克盡厥職。輒數月。

不就寢。雖風寒雨雪不畏也。每天明歸家。振衣裳。冰霜迸落。鏗然有聲。或勸以少休。雙曰。君可知吾邑之危。如累卵。吾儕之不壽。如朝露乎。吾爲斯職。值此時。不得不如此耳。某夜。雙巡邏至城關東北隅。忽大呼賊至。守城人驚起。見雙頭顱已碎。而賊已杳如黃鶴矣。蓋其時賊有潛入城者。與雙相遇。令勿言富貴可得。雙大罵大呼。賊急殺之。縋而出。以人數少。懼獲故也。次早。一城人聞而大驚。皆感激爲雙泣下。

則鳴曰。嗚呼。雙可謂烈丈夫矣。以一區區巡邏小卒。尙知舍生取義之道。寧可玉碎。不可瓦全。大聲一呼。使賊遠遁。犧牲一己。以活全城。雖往古之忠臣烈士。豈有過哉。彼建牙大吏。平日苛政猛如虎。不復以百姓爲心。一旦賊薄城下。手足無措。相與抱頭鼠竄。視城如敵。屣殺身成仁。得之賤卒。可敬也。夫可悲也夫。

吳道人

廣東增城新塘明德學校 關活周

黃岡之地。有異人焉。其爲人也。衣衫襤褸。面目黧黑。一望而知其爲貧家子也。人以其衣破。納履敝。屣荷神像。破衲之上。大書吳道人募化修殿等字。因呼之爲吳道人焉。每於繁華之街市。徜徉其道側。俯首喃喃。雖狂風冷雪而不改也。人怪而問之。則以募化對。有解囊施之者。受而不謝。惟閉目喃喃。誦經。

而已。一日有富家子。年僅數齡。保母負之出遊。忽遇吳道人。富家子怪而訊之曰。道人在此何爲。曰。募化修殿。富家子遂從囊取出一鈔。使保母與之。吳道人受之。亦不謝。翌日富家子於枕畔得一朱色裹焉。上書吳道人謝施。啓之則二鈔也。其人奇而言於衆曰。甚矣哉。吳道人之異也。久之閭里之人皆知之。自此凡偶動善念。與一鈔。則償二鈔也。其鄉有僞者。涎之。覓其蹤。及遇迅施之數鈔。冀得倍償。吳道人受之。而不謝。明日。絲毫不報。如此者數次。爽然如故。因誣其詐。欲逐之。吳道人聞而遷焉。瀕行。留一紙書於壁。曰。有心爲善。不用報。施此爲上善。偶動善念。不雜他念。此爲下善。迷聖佞佛。布施邀福。雖邀福之未嘗。猶善念之未泯。此爲僞善。已不足云。致以多金爲餌。冀得倍蓰之償。吾知其心。必不可問矣。吾之募化。所以觀善。吾之贈金。所以勵善。修殿云乎哉。鄉人見之。僉曰。詐矣哉。吳道人也。以鮮金爲餌。以博取多金。其所謂上善下善者。欲掩其詐耳。嗚呼。其然。豈其然乎。後不知所終。儂聞其奇。乃述之。

書癡三

南通代用師範 何德儒

癡三張姓。三侯其名。癡三其別號也。家寒甚。司爨於我校。其父兄亦皆執苦工業。癡三暇時。傭東鄰。東鄰僅與宿所。不給傭值。重九後一日。東鄰遭回祿。癡三急趨救之。時火勢方烈。冒險奪物。不得出。火滅而癡三死。何子曰。癡三之爲忠勇也。豈不悲哉。方其冒險救火。意在奪物。誠不知擇而竟以火死。今世

之人。或鄰里遭難。漠然若無有。而癡三獨至於此耶。夫火人所畏也。而癡三獨不畏。救之以報其房主。其忠勇為何如耶。夫癡三之忠勇。不得盡其天年而死。可不悲哉。

崇禎宮人

寧海正學高級小校 柴正輝

清順治時。臨海有黃某者。家貧。賣酒以自存。年三十有一。尙無妻。有鄭某者。黃愛友也。一日。二人飲於堂。見一女丐躑躅而來。衣服垢敝。體蒙不潔。鄭謂黃曰。以此女匹君可乎。黃笑而不答。有好事者聞之。為之媒。問之。則啞女也。點頭作願狀。黃娶之。理其髮。長三四尺。去其敝衣。則皆錦繡也。蓋二八之美女也。向黃嫣然而笑。黃怪之。詢其故。女曰。妾崇禎宮人也。避李闖之亂。至此。恐受辱於小人。因作此狀。耳。相與大笑。

情箴

湖北漢口復善學校 劉維斌

寄身天地。首在躬行。弗慮胡獲。弗為胡成。凡百君子。各敬爾身。匪勉從事。業業兢兢。彼昏不知。四體不勤。悠哉游哉。何以聊身。維予小子。宜振精神。勤則不匱。方克為人。

座右銘

上海同德醫學 仇德惠

性宜靜。心宜止。學宜問。行宜慎。交友必謹。出言必信。見得思義。見義則進。當省而省。當用而用。潔表淨。

裏。寡。素。寡。縱。毋。情。毋。敖。毋。奢。毋。鬻。貧。而。毋。詔。富。而。毋。驕。待。人。接。物。井。井。有。條。莫。食。晏。安。莫。事。消。遙。勝。敗。本。無。常。立。志。貴。剛。強。行。之。苟。有。恆。他。日。自。流。芳。

外舅洪公墓誌銘

南通代用師範 何文耀

公諱鐘。字海峯。一字響山。其先世居安徽婺源。因避洪楊亂來通。僑居東渚。凡五世。皆以資雄。大父諱汲江。考諱慕陶。妣姚氏。公第四人。既冠娶。一家熙洽。相處十餘年。娣姒間無幾微嫌隙。蓋公天性孝友。感化之力爲多也。公性坦率。沈嘿寡言。善詩工書畫。尤善寫古妝美女。累應童子試。不售。遂家居。閉門自苦。其爲人好施與。遇貧乏來告。未嘗不見恤也。嘗爲鄰里解不平。是故鄉人爭來決曲直。雖有時笞撻。而能不怨。日飲酒。微酣輒睡去。不以世事介意也。既老。書法蒼勁。畫益工。遠方來求其一楮一縑者。日以數計。至則立就。未嘗負人望。已而攜子南遊。凡三年始歸。體固弱。加以跋涉風露之苦。神益憊。遂頹唐短榻間。日以詩棋自娛。愈年家遭火。屋廬蕩然。既而母姚孺人謝世。伯仲又相繼淪歿。公哀毀幾絕。病遂亟。民國元年八月日卒。年五十四。臨終猶力疾起。手書一紙。以不能撫子女成立爲恨。娶氏楊子男二人。長齡。長春。女二人。適王之敏。何文耀。民國三年葬於西亭南鄉三官殿西。銘曰。公之爲人。孝友仁慈。恤鄰有惠。敬宗有祠。子孫秀發。家風可思。長扁幽隴。松柏繁蕤。芳草萋萋。池水瀾

瀾。高墳永固。不蝕不移。

外舅洪公響山畫像贊 并序

何文耀

外舅洪公響山既亡之六年。吾妻始來歸。每風淒雨苦。燈昏窗靜。輒道外家事。今歲更嗚咽而言曰。吾家貧。齟齬時失怙。斂之日。以爲先君深夜作畫倦方晝寢也。其後吾兄妹猶嬉戲自若。不知喪親之痛。而吾母日夜哭泣。念吾輩年穉。瞻顧左右。又不忍不茹苦以生。今兄妹皆長。老母年邁。大哥樂業。幸能侍晨夕。或足稍慰先君於地下也。先君生平嗜書。尤善丹青。二月某日爲十周忌日。家人旣飾其遺像。子盍爲之紀乎。余聞之。淚承於睫。乃爲像贊曰。

淳古樸質。則古之儀。孤嫠瞻拜。曷已其悲。十年淚迹。猶若在茲。世世永念。其傳無涯。

戲爲籃球會六隊贊

江蘇代用
淮東中學 季 桐

矯矯虎臣。氣凌一世。勇奪三軍。戰無不利。巍峨山君。籃球大師。名實相稱。衆譽攸歸。

右虎隊

疾若逝電。勢若飛虹。德堪稱驥。文或如龍。身手矯健。鼓鬣揚鬚。球隊之傑。冀羣之雄。

右馬隊

英氣濬發短小玲瓏盤旋左右跳躍西東勢如捕鼠牙爪藏鋒莫疑貌懦其心甚雄

右貓隊

糾糾昂昂爪牙犀利斑爛其身崢嶸其勢爾以豹名實從名至昨隱南山今騰大地

右豹隊

峨峨巍巍獸中之魁厚爾足趾廣爾腰圍敢與師搏克振爾威錦標奪得南越名馳

右象隊

性雖馴善很亦驚人爾羊來思濊濊成羣一吐卽起勇躍相爭平草如烟齊足而奔

右羊隊

春寒花較遲賦以題爲韻

紹興方雪巢

計數芳辰將新未新玉階怕冷金谷留塵料隋而尙催寒訊殷勤而欲問花神羯鼓催來早卜二分之色鴨爐薰徧猶賒一刻之春回憶朔風烈烈長夜漫漫香空紫陌冷逼朱闌嘆韶華兮尙杳指羣卉以皆殘風雨一簾不覺頓銷勝景豔陽十里允宜吹盡餘寒無何春光已至春色宜賒暖催蝶板凍釋蜂衙綠漸抽乎衆艷紅待拆乎繁葩方期春事多情好共賞牡丹之榮豈料寒留無賴尙未開棟子之花

遂令綺閣烟籠繡簾霧罩葉底都含枝頭未鬧金錢卜到以終虛霞管飛之而不效眼看紅紫費客子
之猜疑指點闌干向園丁而比較向使春暄久曝寒意全辭有和光之一段無凍雨之千絲芬芳透洩
錦繡紛披定教荳蔻梢頭暖雲曖曖何至茶蘼架畔香夢遲遲豈知佳日雖遙天心總護泥酒先醱尋
芳未暮或燦爛以盈枝倏續紛紛滿樹此日陳芳國靜先吟促箭之詩他時上苑筵開同獻探花之賦

麥浪賦以風翻翠浪千畦麥爲韻

上海復旦大學 汪國樹

碧痕疊疊翠影芃芃連阡雲漾遍野煙籠麥蒼茫以遠近浪汨沒以西東雨後潑洄十畝之膏添梅雨
風前鼓盪千村之漲捲薰風維時麥鋪綺陌麥秀平原穗蒸日色花撲煙痕愛陰晴于繡野環穰穰于
花村雛鳩逐婦于隴旁幽聲遙送新燕啄泥于陌上弱影驚翻則見浪影連畦浪紋匝地漾去波平吹
來川媚輕花兮曉露初霑細穀兮暮烟密織幾迷雉眼渾疑丁漲浮青似鱗魚鱗猛見辛疇擁翠如疊
浪兮江頭如駕浪兮海上如銀濤兮浪捲千層如碧漲兮浪奔萬狀如桃浪兮渡口奔撞如柳浪兮溪
層飄颻鳥隼策處宛浴翠于清流白鷺飛來渾覓魚于錦浪當夫青添宿靄綠罨輕煙痕鋪渺渺色潤
娟娟昏昏兮遠水遙山而外漠漠兮東皋南畝之前值此輕穀風翻漾過春光廿四若使寒芒月瀉恍
開銀界三千至若麥蒸日暖浪激霞低村駐稻車錯認舟停渡外隴排秧馬渾疑馬洗橋西秋水三篙

浸蔚藍于遠陌斜陽一角。蒸蒼翠于晴畦。激瀟雲黃參差水碧。桃漲痕添松濤勢迫。近漁莊而野渡疑。邇招釣艇而前村若隔。憐彼綠波觸恨惱春老以飛花愛茲綠畝凝眸恰浪翻而秀麥。

悼同學喬君坤耕

南匯縣立師範講習所 喬永江

嗚呼喬君。余之益友也。今乃棄余而長逝耶。君豈以身丁亂世。樂土難尋。故欲覓世外桃源耶。然君素抱積極主義。必不出此。亦由天之不永君年耳。吾一不解彼蒼既賦君以才。何又促君之年也。溯余之與君訂交也。在南校肄業時。以學問相砥礪。以道德相切磋。同堂課讀。益我良多。君稟性聰明。體格強壯。既擅文才。又嫻武藝。賽跑躍遠。靡日不爲。嘗爲某生所掙。仆地暈絕。回家養病。半載始愈。時余以畢業歸。相闊別者幾一年。去秋本校成立。又得與君同堂肄業。良慰素心。且君精神健全。劬學不倦。余正喜君如騏驥之進步駸駸也。詎知君之宿恙緣是而復發耶。今秋開學。而君足音杳然。詢諸君鄰。唐君志興。知抱恙未瘳。然思君體素健。二豎不足以困之。猶以爲不久當能把晤也。孰意渴慕方殷。而噩耗遽至。嗚呼哀哉。夫君年僅弱冠。而高堂白髮。景入桑榆。膝承歡。惟君是賴。且君之伯叔均無子嗣。身後血食。亦僅賴君耳。是則君以一身而兼祧三房。其關係亦重矣哉。聞君父以含飴望切。將於是冬爲君完婚。而乃闌正。將花狂風。遶折苗。當欲秀疾雨驟。摧庭闈。寂寞暮境。淒涼西河之痛。當何如也。嗚

呼哀哉。抑有悲者。我邑教育亟待推行而師資頗感缺乏。吾校同學區區數十人。尙慮供不應求。乃衛君乍逝。又物未君。不數月而君又繼之。此豈特吾校之不幸哉。亦吾邑之不幸也。嗚呼。君之關係於家庭。關係於地方。如此重要。而天乃奪之以去。相彼賣國之軍閥。拜金之議員。反得康健不死。豈天之不欲與我中國耶。抑何顛倒若斯也。嗟嗟。顏天。跖壽。自古已然。尙何言哉。尙何言哉。雖然。以吾兩人之交誼。要不可以無辭。奚爲文以悼之。曰。猗歟。坤耕。吾校之英文才。既富。武藝又精。胡天不弔。遽殞其生。愴懷舊雨。能不涕零。

悼同學喬昆根

南匯縣立師範講習所 陸子儉

嗚呼喬君。竟忍舍我而去乎。君與余同邑人也。初同學於高等學校。再同學於南師。故其相知也。久而其相得也深。君性勤而毅。工書能文。尤好武藝。當在高校時。凡浪木槓子。跳高。蹴鞠等。莫不喜玩而精通之。每逢運動會時。君未嘗不與。與亦未嘗不執牛耳也。是故昆根之名。既振於一校。復聞於全邑。當此之時。南邑之學校。莫不欲昆根以爲之徒也。各校之學生。莫不欲昆根以爲侶也。嗚呼。盛矣。然而彼以爲喬君乃一糾糾武夫耳。猶不知其爲溫良好學人也。觀其器質之深厚。智識之高遠。學術之精微。尤爲吾儕所景仰。富於理想。長於議論。宜其發爲文章。豪傑俊偉。怪巧瑰琦也。今年夏。君嘗以脅痛告

余。我。以。運。動。毋。劇。烈。勤。學。弗。過。分。爲。勸。而。君。但。微。頷。之。及。開。學。時。余。以。事。阻。後。至。至。則。同。學。滿。堂。獨。不。見。我。同。邑。之。老。友。也。然。余。不。以。爲。憂。也。度。必。如。余。之。事。阻。耳。繼。聞。人。言。曰。昆。根。病。假。矣。余。猶。以。爲。微。疴。靜。養。而。已。不。之。慮。也。暮。寢。而。思。之。曰。噫。昆。根。之。病。殆。劇。矣。不。然。勤。懇。如。彼。其。願。久。假。而。曠。課。乎。嗚。呼。昆。根。孰。意。爾。竟。忽。忽。長。逝。矣。乎。豈。君。之。運。動。劇。烈。而。殞。其。身。勤。學。過。分。而。夭。其。壽。耶。抑。遭。造。物。者。之。忌。而。奪。其。生。耶。我。爲。爾。友。能。不。痛。哉。然。而。我。之。痛。君。豈。爲。君。一。人。已。哉。爾。父。爾。母。之。衰。老。而。斬。其。嗣。吾。鄉。人。民。之。頑。鈍。而。失。其。賢。嗚。呼。此。我。之。尤。爲。喬。君。所。抱。痛。者。也。然。則。君。之。死。也。要。非。一。家。一。鄉。之。痛。亦。卽。吾。一。校。一。國。之。悲。也。君。不。念。今。日。混。亂。之。時。局。乎。欲。其。撥。亂。反。正。非。特。一。般。青。年。而。誰。何。然。一。般。青。年。之。造。就。責。在。我。儕。師。範。生。也。奈。何。同。堂。區。區。數。十。人。尙。恐。供。不。應。求。今。乃。衛。宋。乍。殤。君。復。繼。之。天。若。惟。恐。人。才。之。增。益。而。故。一。夕。戕。賊。之。也。者。嗚。呼。哀。哉。慟。哭。旣。申。悲。懷。未。竟。乃。爲。之。誄。曰。

猗。歟。昆。根。吾。校。之。賢。耿。介。自。好。沉。默。寡。言。蘊。久。乃。發。下。筆。成。篇。文。才。未。顯。武。藝。斯。專。維。君。之。病。於。此。基。焉。積。久。成。痼。其。何。能。痊。君。才。而。殤。我。拙。而。全。天。心。倒。置。自。古。已。然。停。雲。徑。關。話。雨。牀。連。傷。心。往。事。曷。禁。涕。漣。

同學金君安信哀辭

青浦張
浦公學 張菊隱

嗚呼。君品清華。君容肅穆。淹貫中西。經綸滿腹。學期深造。朝披暮讀。寡笑謹言。狀至粥粥。我初見君。如醉蘭馥。君亦下交。勉我碌碌。虎躍龍騰。方爲君祝。會幾何時。遽賦哀鵬。噩信遙傳。同堂齊哭。嗚呼。金君有才無福。上有雙親。誰承水菽。下有弱弟。令其單獨。日黯風悲。淒涼滿目。方君之歸。固云暫別。孰知暫別竟成永訣。言念及此。令我哀咽。人生世間。本如一瞥。彭殤齊年。生死同轍。君有文章。更有風節。苟足壽世。勝登大耋。我爲斯言。告君之哲。君身雖亡。君名不滅。嗚呼哀哉。





歐洲文藝復興之研究

江蘇省立第一師範 周春霆

靈每以爲與其作無聊之論文，莫若作稍有研究之文字，較爲有益也。故不辭冒昧，敢以一得之研究，以貢於讀者之前，諒知者之不以吾言爲非也。癸亥冬十一月春霆記於姑蘇紫陽書院。

一

試披閱蔣方震氏所著文藝復興史導言（按此篇乃蔣氏所著文藝復興史中之一篇也）一
周，卽可以知歐洲文藝復興之由來矣。當歐洲人民之在十五六世紀以前，直無異於爲教皇與夫僧
侶之奴隸也；而人民受此壓迫，而無敢反對者，舉凡政治界，學術界，及其他一切之事，無不聽教皇與
僧侶之支配也。甚有極端之信教者，雖旅行於瑞士之阿爾卑斯山而亦無仰首者，以爲閱此美妙而
自然之風景，恐卽有動於心，心動則不啻侮慢神矣；如此之後，於是人民之一切主權，盡行奪去，人民

之一切欣賞自然之美，盡行消散無餘矣。故十五六世紀後之民間運動，不得不因此而起，其起於意大利，漸及於英吉利，法蘭西，是運動也，即所謂歐洲翻天覆地之文藝復興之大運動也。

自文藝復興起後，於是一切之束縛以此而打破，而表現出人類好美之心理，其方向之趨於自然者，因此而科學基礎發現矣；其方向之趨於人生者，因此而哲學之門徑發現矣；迨後其方向之趨於自然方面者，於是而所謂「世界」發現矣；其趨於人生方面者，於是而所謂「人」發現矣；是即文藝復興之色彩也。

自文藝復興之後，於是人與世界乃得直接交涉，自宗教改革——打破宗教束縛——之後，於是人與神乃得直接交涉，毫無所謂不可能者；只須己力所能為者即為之；心之所願欣賞者，即欣賞之，毫無可以束縛於吾人也是即文藝復興後與文藝復興以前之特點也。近世文化之所以能進步至於如是，文藝復興者，實為其發祥地焉。此章所論，乃不過文藝復興之大略已耳。

二

自西羅馬亡後千餘年，是為希伯萊思想最盛時期，其時國內紛亂，民無所紀，故基督之勢力，風動一時；然是教也，屏文藝，斥學術，凡人民入是教後，則或入苦行，或為玩世，趨向雖不同，然而否定人

生則一也；更不以文化爲志，故歷史家稱是時期爲歐洲文化最黑暗之時期。

按此時期歐西之人民，所以受基督教之支配，其原因有由來也，試一述之。

當文藝復興之大風潮未起以前，有所謂希伯萊思想，是思想也，純爲出世主義之教，與希伯來之現世主義，正恰相反。希臘在二千六百年前，當彼得格拉極盛之時，此時也，乃知情適得其平，迨雅典之衰，繼之以羅馬，則一變而爲極端的利己肉慾主義；其弊以至於淫蕩驕奢，殘忍之風勃起，故基督福音，適爲救時之良藥矣。然是兩派也，雖爲相反，但又並存，及至東羅馬亡後，於是一班學者，挾其所有之舊籍古品，而逃避至於意大利。

東羅馬之學者既挾其古籍至於意大利後，於是播揚其所有之古文藝；案希臘羅馬之文藝，是人類尙未有基督教化，機械化，未有非人類化之時之文藝也；是乃最活潑，而最有生氣之文藝；是乃不由外物所束縛，能自由思想，自由用心，而發揮人類之文藝；故是班學者，乃藉古文明而悉發其蘊藏，不久而是運動乃播揚於歐西矣；是即所謂文藝復興，是變遷也，均係人生生力之發現，而爲意大利之文藝復興之原始也；而亦歐西文藝復興之原始也。意大利文藝復興之出發點，爲佛羅稜斯（Florence）次及於威內薩（Venice）又次而及於米蘭（Milan）復乃漸流傳於西方，以及於全

歐；其流傳之初，分三路：一路南行至那不勒斯（Naples）西西里（Sicily）一路西北行至英吉利之倫敦，一路北行至德意志之漢堡（Hamburg）其後乃漸入於法蘭西，又次而徧於各地。是三路也，試復以表繫之，蓋若是，則益使吾人得以顯明也。

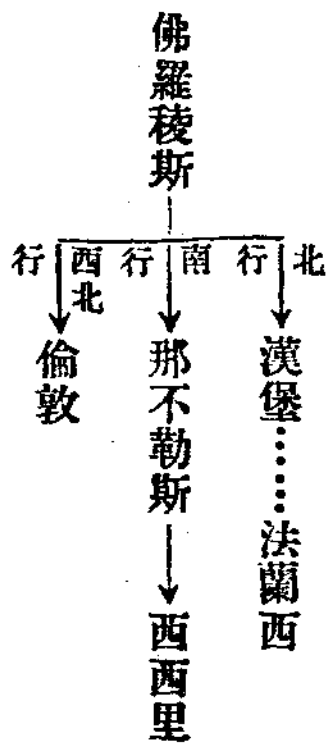

總之是章所講，乃文藝復興之由來，及其普及於各地之略歷而已。

三

吾人對於文藝復興之來歷既明，則對於努力不遺，勇往直前之文藝復興運動中之先驅者，亦不可不略知一二，故此章之述，蓋爲此也。爰特舉其使吾人所永誌不忘，而最有利害於文藝復興運動中之數家如下：

1. 但丁 Dante Alighieri 意人，一千二百六十五年生，死於一千三百二十一年，少年所作詩

情詩，甚爲時人所稱賞，氏生平最有名之著作，即往古所罕有之神曲也。（神曲原名爲 *La Divina Commedia*）神曲爲世界名著之一，書中所寫，乃記羅馬詩人惠爾奇利氏 *Vergilius* 指引但氏，夢遊三界，（三界者一、地獄界 *Inferno* 二、淨罪界 *Purgatorio* 三、天國 *Paradiso* 是也）歷觀善惡之果。

但氏是書之所以稱揚於後世，歷數千百年而不毀者，抑何故耶？曰：惟其能有創造之精神耳！蓋當時意大利之一般作家，無不用希臘文字以著書立說，而惟但氏則不然，氏能屏絕外文，而純用意大利固有之文字以作神曲，使意大利之文學界上別開生面，使意大利以後之文學家，用意大利文以著作，但氏實大有功焉。

2. 潘脫拉嘉 *Francesco Petrarca* 意人，生於一千三百零四年，卒於一千三百七十四年。氏幼時父死無依，入教會爲徒，但氏專心學作詩不輟，所作詩甚與但氏相仿，並出於情愛。氏又極喜古學，雖失身爲教徒，而甚重古代異教文化，故氏嘗蓄意使基督教與異教思想，得相調和，氏之此種思想，常表露於字裏行間，且詩中蓄意深切，對於文藝復興之運動上，實大有力焉。

3. 布嘉肖 *Giovanni Boccaccio* 意人，於一千三百十五年生，死於一千三百七十五年。布氏之

小說，在歐西文壇上，實佔一大位置；氏所作之小說，實為現代自序小說之源流。十日談 Decamerone 一書，最有名；其書敘一千三百四十八年勞老來斯大瘟疫，有士女十人，避居村落中，每日以故事消遣，其所講之故事，即書中之故事也。氏之小說，大都取材於故事俗說，然而一經氏之筆尖寫出，無不美妙者也。再氏之小說，具有清新愉快之精神，故能於陰鬱黑暗之中古時代，開拓一新疆域，其功績之偉大，固不僅為意大利文明之祖。

4. 邱塞 Geoffrey Chaucer 英人，生於一千三百四十年，死於一千四百年。邱氏之 Canterbury Tales（暫譯為「樂譜架之故事」）一書，雖仿十日談而作，然亦自具特色；書首序言一篇，寫旅人風采，頗極其妙。

案文藝復興運動中之先驅者，有四，而意大利獨佔其三，故意大利實可稱為文藝復興之先驅，而亦無愧也。

四

歐洲文藝復興中各國之大人物，試略述之如下：

1. 意大利

甲、普爾賽 Lucret Pulci 1431—87 所著 Macriore 一書，爲象徵之詩，又以談諧美妙，甚得世人讚譽。

乙、馬噶維利 Niccolò Machiavelli 1469—1527 所著 帝王論，Il Principe 一書，立意大利散文之則，簡潔明晰，毫無脩飾，書中所論，乃實寄其救國之熱忱也。

2. 法蘭西

甲、麥奇列脫 Marguerite 1492—1594 於一千五百四十九年，宣言改良俗語用之於詩，其意以爲欲治古學之人，須利用俗語，以求國民文學之起興，實有益於後世也。

乙、拉比來 Francois Rabelais 1490—1552 於一千五百二十二年，作 Chroniques Garsan lines 敘一巨人之事實，次年又作 Pantagruel 文中雖多蕪穢之處，然所寫蓬勃而有生氣。

丙、蒙太尼 Michel de Montaigne (1533—92) 所著論文一卷，甚多樂天思想。

3. 西班牙

失爾皇底斯 Miguel de Cervantes Saavedra 1547—1616 少年甚致力於文學作戲曲小說多種，而以 Don Quixote 一書，爲最著名，是書乃諷刺當時之社會狀況而作，凡人生永久之問題，

多寄託於此書中，故是書之價值，乃永久如新。

4. 英吉利

甲、斯賓塞埃特蒙 Edmund Spenser 1552—99 所作詩，甚負美名，其對於人生思想，既嚴而肅，且其文又甚美。

乙、雪特尼 Philip Sidney 1554—1586 生時並未有文，學名及其死後方為人所啓發，其咏 *stella* 之歌，情意真摯，為世人所稱許。

丙、李萊 John Lyly 1554—1606 所作 *Euphens* 二卷，文以雙聲對偶而成，總其本意，乃攻擊當時侈靡之風。

丁、莫亞多馬斯 Thomas More 1478—1535 極主力於信仰，曾以拉丁文作 *Utopia* 述其所以懷之理想國家。

戊、培根 Francis Bacon 1561—1626 所作論文五十八篇，文句甚覺簡鍊。

5. 德意志

甲、馬丁路德，雖非人文主義者，然氏能改革舊教以底於成功，其影響於後世，固非淺也。

乙、費司卡脫 Johann Fischart 1550—90 匿名作詩，對於社會之事，嘗寓其諷意於詩中。
丙、薩基斯 Hans Sachs 1494—1576 所作詩，流麗恬盡，足爲一般市民心理之代表，其平生所致力處，在於戲劇，氏能將一切宗教劇之枯淡，與俗劇之粗陋去除，而代以幽雅之詞，對於國民劇之發達，大爲有力焉。

十一年十一月二十六日舊稿於蘇紫陽鄉

靈此篇本脫稿於去歲之冬十一月二十六日，文成，覺疏誤處甚多，當時因攷期相近，故無心於刪改，即投之於破篋之中；迨攷期過往，而假期至矣；及今春來校，則此文已忘之久矣。日來因檢閱舊稿，忽於篋中得此稿，自閱之下，覺不滿意之處甚多，於是乘星期天一日之閒暇，即抽筆而修正之；修後復不敢自信，於是乃執此稿以請於吾師，而後乃錄成也。此文自經此數折之後，靈以爲雖不能登大雅之堂，然終不至於謬以千里也。此文之成，靈不敢以自炫，惟有拱謝吾蔭（即方震也）所著歐洲文藝復興史、周（即作人也）所著有歐洲文學史、諸君及其他論及文藝復興之書籍之厚賜，使靈得以整述之以成此篇也。癸亥冬玉峯周春靈謹跋。

學生與政治運動

山東省立
第四師範 徐廉垣

民國肇造，十有餘載，外患未已，內訌尤烈，大好國家，幾無淨土。民權選舉，釀成金錢之買賣；名爲共和，實較專制爲尤甚。而一般官僚政客，禍國殃民，不一而足。前者袁氏當國，斷送國權；安福再禍，國人共憤。而今者曹吳當道，擁兵縱亂，屠殺同胞，以共和國家，竟成私鬪之場，政潮起伏，愈趨愈烈，較之前年，又有甚焉。而土匪徧地，任意橫行；財政困難，日言借款；彼等官僚政客，假公濟私，從中漁利，固覺甚爲得計；而我自命爲中國主人之民衆，外被強鄰壓迫，內受政治摧殘，冤無可告，悲從中來。但吾輩豈甘心忍受，無法以裏救之乎？曰：不然，吾國今日所以釀成此惡劣現象者，固以當局者貪賊枉法，狼狽爲奸所致；而吾國民放棄責任，聽其作惡，尤爲根本原因。只恨彼輩專橫，而不自行振作，是救火而不絕其薪，止水而不塞其源，舍本逐末，寧非徒勞。是以羣起干政之聲，愈倡愈急，非盡除軍閥官僚，不足以救國家，而行真正民治。爲時勢所逼迫，爲人權而犧牲，固不得不如此也。

試詳察吾國現在之政治，腐敗黑暗，已達極點。狼心軍閥，各擁重兵，同室操戈，骨肉相殘。權勢愈大，而野心亦愈狂，飽掠國家稅收，破壞公共約法。請願學生，竟迭被歐打；京漢路工，乃大受屠辱。直視國民如草芥，背法律而橫行；人民自由權利，被剝奪早已淨盡。禍國殃民之行，言之令人髮指。蓋其所得無厭，貪慾正濃，橫征暴斂，喪權辱國，幾無日不製造戰禍，無時不擾亂和平，無地不施行威權，無事

不壓迫人民矣。故吾人須認清目的，斯類不除，國無寧日。全國同胞，各以身家及民族關係，痛屬切膚，不容緩視。倘不急謀改良，國民之責任何在？是自甘暴棄，自殘生命也。人雖至愚，寧肯如是，幸勿以吾國現狀，諸事廢弛，勢如累卵，自信其不可救藥，推其原因，固屬出自萬端；而均受政治影響，斯可斷言。譬之實業不振興，教育不發達，財政困難，外侮迭迫，種種緊急事實，何者不受政治之牽掣？而不但毫無進步，因之而停頓進行者，所在皆是。故吾人若不欲改革則已，倘欲改革，非先從澄清政治入手，恐終不能得其要領也。蓋以政治之爲用，在補助一切社會事業之進行，催促之，維持之，乃可盡量發現，而無滯礙。而吾國政治則何如？不但不設籌計畫，以資援助；反大肆施行威權力爲破壞摧殘。彼等既不肯提倡，而國民自由動作，又嘗受意外之束縛，上下因循，國將焉依？而根本解決辦法，惟有全體民衆，羣起參與，各執行吾主人翁之職權，盡力監督，盡力改造，打倒違法殃民之軍閥，推翻視若兒戲之政府，以期實現真正共和國，恢復人民真正自由。同情者多，協力合作，有志竟成，當不能有所失望！

吾人既相信吾國急務，即在澄清政治問題。政治一日不澄清，國家紛亂無已時。而在學生時代，尤爲社會之中堅分子，知識較爲高尙，無論何種事業，都居提倡地位。偶一呼號，輒衆口同聲，一致進行。義氣所激，憤不顧生，乃有五四日之一大紀念。雖然，試察茲數年來，各地學生，所作種種事業，又往

往不能得良好結果，是何以故？此無他，所行辦法，不足以制當局；所組團體，終屬散漫而不堅固；乃是部分運動而非全體運動，偶一暴發，尙可驚人，及其既久，而不變更方針，則進銳而退速，始勤終怠矣。如罷課、遊行、拍電、請願、發宣言……種種軟弱而無實力之動作，無論如何激烈，如何堅持，在學生方面，只爲良心所驅使，雖受巨大損失，亦所不惜。而政府官僚，竟置若罔聞，漠關痛癢，且猶大放厥詞，聲言：「學生搗亂，不守儀法，祇應讀書，不應干政。」嚴禁行動，阻止自由，此卽中國官府壓迫民衆運動之一大明證！學生良心救國，純本真正義氣，既耗寶貴光陰，復廢無數金錢，猶未能促其絲毫覺悟，而稍變更其主張；於是流血慘劇，各地先後發生，學生界受盡痛苦，始知根本覺悟。而前日「只爭外交，不問內政」之目標，已完全感覺其不適！深信吾國今日，外交固不可不爭，而內政尤不可不理。外交之失敗，卽內政黑暗所致，不能澄清內政，何以防禦外患！不然，以地大物博之中國，何至受世界各國所輕視如此！數年以來，早已養成民衆革命之趨勢，不過以吾國民性，組織力甚爲薄弱，冒險性尤屬罕有，遲遲至今，未曾發作耳！然壓力愈大，抵抗力亦愈大，一切民衆，被壓迫被摧殘之時日已久，正爲缺少教育，缺少經驗，雖痛心飲白，而無力反抗。苟有人爲之提倡，爲之領袖，聯合之，組織之，使其加入範圍，作一全國民衆之大聯合團體；而爲統一而有系統有計畫之大運動，則羣衆之口舌，可作輿論。

之代表；羣衆之拳頭，卽爲良好之武器；登高一呼，萬衆咸集，以五四之精神，作積極之運動；軍閥雖暴，似不難以驅逐；政局雖惡，當不難以推翻！總之：吾輩能集合被壓迫階級之全分勢力，而敵壓迫階級，成功之數，定可預料。庶吾國內同胞，不至老死於極黑暗極強暴政治之下；而適於民衆生活之良好政治，亦或有能建設之一日。望吾同學，切記斯言！

吾對於學生與政治運動之意見，已略述其必要。但人心不同，各如其面，卽就吾學生界而論，每逢遇事請願，或遊行演講，嘗聞有人反對，不樂出發，以爲在學生時代，只要以求得學問爲目的，自善其身，已屬不易；而政治如此黑暗，時勢如此惡劣，何苦耗廢光陰，與猪牛致氣；且中國地廣人衆，縱令亂亡，豈獨我一人感覺苦痛，我又何必爲公奮鬥犧牲一切？發此言者，若在工人或農人羣衆中，吾不以之爲怪，竟在以清白自命之學生口中，吾真不寒而慄矣！雖不敢武斷其爲涼血，利己害公，而具奴隸之性，斯可斷言。倘吾國四萬萬人民，各持此種理想，中國今日滅亡，吾已嫌其太晚；待遇卽若高麗，吾猶嫌其太慈矣！人而與禽獸不同者，以其有理性，而善組織，禦敵之方，防患之術，異耳。倘果失其本能，卽可目之爲異形之牛馬，任人殺戮，諒必無力反抗，或謂中國人惡勞好逸，禍及眉睫，便可一擁而起，大號驚人；而今日我國現狀，刃已在頸，只未割入皮膚，斯時起覺，猶恐不能挽救，寧容復苟且因循，

遲延時日哉？而此類猶只持消極態度，不問國事，倘經有人勸告，尚可有些微之希望。尤甚焉者，則或有鑽營黨派，爲軍閥之走狗者矣！破壞公益，爲人類之蠹賊者矣！此乃吾民衆運動之極大障礙，實有污我清白學生界之聲名榮譽！倘不早日驅除，他日將受大害。中國病症，勢將不起，豈可復容敗類，從中唆使，而助紛亂耶？

吾言至此，不禁異常悲觀，而思及五四以後，參與運動之畢業學生，當日奔走號呼，同受勞苦，憤激之氣，不可遏抑。而今日果作何事，升學而研究高深學理者，猶未脫學生範圍（狹義的）固甚可喜可慶；而謀事社會，朝夕周旋者，近狀果奚似乎？吾深望諸君，不惟將前日所學，貢獻國人；尤應將吾輩主張，散佈羣衆，與勞動民衆，接洽之機會既多，彼等之知識增否，即須負重要責任，斯乃無愧。奈何近年學生運動聲中，絕不聞有畢業諸君稍加援助；社會事業，亦未見有何種發達之現象。即照最少數計算，每年畢業學生，亦以數十萬計，升學者，尚不及十分之一，此大多數之清白激烈之青年，果俱爲惡劣政治，腐敗社會所征服乎？不然，何其無聲息而至此極也！且在校時之強健分子，一入社會，有甘於隨波逐流，同化污穢者矣；有在校時，大呼改革政治，入社會少有職權，已設法禁止學生行動者矣；有爲學生時，大倡改良教育，及今身任職員教員，已千思萬計，實行其誤人子弟之政策者矣。嗚呼

諸君！會幾何時，而國家困難益急，竟忍前後倒置，縱不顧貽笑各界，獨能對自己之良心乎？此乃人格問題，豈果貪戀一時位置，而放棄之耶？

時急勢迫，國亡無日，雖前後全國學生之團體繼續動作，早已不足以挽救危局，尙待聯合其他一切民衆，作全國之真正國民運動，而進行目前急切之工作。（澄清政治）前日之爲先導之優秀份子，尤未至成功而退之時，須急起直追，合力奮鬥，相率努力前馳，共至吾自由獨立真正民主之國家安歇，斯爲至善！

吾國近來現象，於各項事實，均可證明其力促革命，最可親愛之學生乎！被壓迫階級之民衆乎！吾輩卽只爲自身權利，亦當羣起干政，想早已爲大家所共認者矣。至其干政方法，須知其亦絕非一致，能持鐵血主義，逐盡惡魔，作國人之先鋒，固爲甚善；但作正當之官吏，議員，執行行政權，身自改革，尤爲必要！卽設立報館，代表輿論，促人民之自覺，引起其對於革新政治之根本觀念，亦干政也。他若全體請願，或研究政治原理，以備組織民主之良好政府，亦干政也。簡言之：無論如何進行，其方法雖有不同，其目的仍爲一致，務各到處留心，事事注意，無事不可監督，無時不可參與，要其能達吾全體之唯一希望。「國權在民」不使少數醜類，專制橫行，而致社會有畸重畸輕之弊。人民集會結社言論

出版營業及保有財產，應恢復其絕對之自由。同時復對於外國帝國主義之各種陰謀與侵略，亦加以抵死之反抗，以期世界各民族共保和平而後已。

總觀以上所言，吾人可聯想類化，而施行以下數種主張：

- (一) 組織政黨；
- (二) 聯合民衆；
- (三) 打倒軍閥；
- (四) 擁護人權；
- (五) 反對國際帝國主義；
- (六) 建設自由平等統一之國家。

十二年十月六日，草於青州四師。

今後之中國婦女教育

南昌豫章學校 蔡哲夫

篇首語：

「教育不平等即一切不平等之來源！」——斯賓塞。

自斯賓塞高唱該論調以後，世人方知教育是要求做「人」的根本條件。歐風美雨本牠們的天職，盡力將此新種子帶來我國。於是數千年來被吃人的舊禮教所層層束縛着的婦女，深深被禁錮於家庭之內的她們，一切的自由權都是被剝奪着；被一般自命「詩酒美人」的淫物，一般藉「不孝有三，無後爲大」的無恥者所侮慢着及玩弄着的女同胞都起而要求能受教育。固定而且無疑底，我們對她們應表示愉快及敬意和援助！

真實社會，決不只是任不性專握實權，這只足使社會單有畸形發展；因男性只認算半人，加上婦女方算一完全者。日本著名社會學者建部騰無說：「社會是全人——男女兩性——的結晶體，是全人所組織的協同生活。」（註一）我們欲求這種真實社會得以實現，其最速妙方法就是使婦女能受教育！因爲婦女一受了教育，自能智識發達，能力充實，職業獲得，法律有根據，人格能平等；果爾，必克建立——與男性合作——及適應這以男女兩性爲中心的新社會。因之，今後之中國婦女教育，是一值得討論的問題；故不避愚者之譏而特供一己之意見，藉與海內之通士——商榷之；尙祈海內學者有以教我！

（一）正確之婦女教育觀念急需建立

我國婦女教育在近十數年來，在量一方面的發展是頗有可觀，雖然不能與歐美相頡頏，然較之於婦女伏處家庭時代，則頗有可觀；這雖是一可喜可賀的現象，却亦同時爲一可悲之兆頭。何以試問牠在質一方面究有何供獻？細考美國婦女之生活，則知她有七百萬婦女確能自立，反察吾國婦女中之確能自立者真「寥若晨星」。這自然是因我國婦女教育在量一方面之程度不及歐美；但若按比例法計算之，則仍只能承認我國婦女教育在質一方面太少供獻。這是甚麼原故？不客氣地說一句，乃因婦女教育觀念之錯誤！所以爲要求今後之婦女教育能有實益的原故，主張宜建立一正確之婦女教育觀念。

我國之現代婦女教育觀念，直言之，乃是去造成一些「良妻賢母」，致所造成之最優美人材，亦不過一些「良妻賢母」而已。歐美之現代婦女教育觀念則異是，乃是去造成一般「超良妻賢母」，其結果自能使婦女有自立的可能。胡適說：「中國女子是一種「良妻賢母」的人生觀，美國女子是一種「超良妻賢母」的人生觀。」（註二）這自足證明兩國婦女教育觀念之不同，其結果之有益於國家與否，因爲有這荒謬絕倫之教育觀念，故婦女教育的結果，只使女子的本能化爲有利於男子的本能，使她們的思想陶冶而成男子的附屬物……這樣一來，她們可以能爲社會一

份子何以能自立？所以李光業批評之說：『這種教育，就女子本身而論，實有大妨害，足陷女子精神於牢獄中。』所以我們今後應以全力去推翻『良妻賢母』的婦女教育觀念，努力建設『超良妻賢母』的婦女教育觀念。

在未申述我所擬定之正確的婦女教育觀念以前，我極願對於甚麼是教育略加討論，藉給我一臂之助。無論如何，我們首先應明白教育並非專指學校而言，學校只是其中之一，或說牠是狹義教育亦可；其他尚有家庭教育與社會教育並宗教教育。人們自有生以來，即有生活；因時代不同而分段落，在各段落中都含滿了充分教育性質。從這種種生活中就足得着以前所不知道的各樣智識，思想，習慣，技能……；這也就是教育的效果。爲使閱者了解教育的真意義，便於斷定正確之婦女教育觀念的原故，特從英文原本的教育原理（The Principles of Education）內，節譯下列自古迄今的諸教育名家對於教育所下的解說，以作參考：

（一）『教育的真目的是免除一切錯誤，發揮一切的真理。』——蘇格拉底（Socrates）的話。

（二）『以身心能盡量所容納的自然意義，都是蘊蓄於教育之中。』——柏拉圖（Plato）的話。

- (三)「極善內的快樂，只能由教育中方可能得着。」——亞里士多德 (Aristotle) 的話。
- (四)「全人的發展，是由教育得來底。」——格門雷斯 (Cornelius) 的話。
- (五)「從健康中的身體產生健全的精神，是教育唯一的宗旨。」——羅克 (Locke) 的話。
- (六)「去造就習慣，是教育唯一的目標；此外並無其他目的。」——盧騷 (Rousseau) 的話。
- (七)「去促使忠誠的，堅固而且純潔的，神祕的，生活能實現之，是教育的目的。」——福路

皮兒 (Frohel) 的話。

- (八)「求各方面及他的樂趣有平均的發展，完成道德的生活，是教育的使命。」——赫爾罷

羅 (Herodert) 的話。

- (九)「使人們各得其需要的智識，是教育的天職。」——瓦特 (Watta) 的話。
- (十)「教育即生活！(Education is Life) 牠的方針，乃求怎樣方足發展個人的本能，使與社會的生活相混合，相溝通，並使個人的本能足適應社會的環境。」——杜威 (Tohn Dewey) 的話。

- (十一)「去求一適宜的生活——社會化的，——是教育的目的。」——商太格 (Thorndike)

的話。

以思辯學的歸納推理法來從上列諸教育解說中尋求斷案時，我武斷從第一至第七的諸解說，是不足顯明或包括這科學昌明，物質進步的廿世紀的教育；因牠們太偏於哲理的理智方面，更太重玄渺而忽略真實的人生。其中之第八至第十一則不然，這是因時代的原故；牠們在個人自我發展點則注重德智體三方面，在公共一方面則注重如何方能去適應及建立新人生。同志們！這就是我們所要求的教育觀念！

我根據前列之第八至第十一的教育解說，引申「超良妻賢母」的意義，武斷下列的斷案，作我的今後中國婦女教育觀念。——自然我贊成任何較此完美底：

在一方面求授其以爲妻及爲母之必要智識和技能，訓練她成爲一「良妻賢母」；但同時應使她在自我上於德智體三育有平均的發展，能適應及建立新社會，藉能同時作「人」，得足與男子負同等責任於社會及國家之內。

同志們！我們不但應高唱使婦女人人能受教育，更應謀使她們能受真實教育；求牠能如是實現，唯有努力去建立上申之正確的婦女教育觀念。走筆至此時，一九二三年業成過去者，一九二四

年已乘興而來；盼望當此萬象復興之時，我們這極關重要之婦女教育觀念亦得以更新。

(二) 今後中國婦女所急需之教育

我極力追憶我腦中不清楚的印象，別的我差不多不克能完全憶及；但前年的國內婦女運動的狀況却完全湧現於目前。現在呢？我却不忍說；國內婦女運動真是沉寂極了！自然；這是任何運動中應經之程序，我們無須表過度之悲哀。其原因，從我們的根本觀察而知道是因百分之九十九的她們不知道為何及如何去運動而加入合作。她們之所以如是，無非因未受教育的原故；故要求她們人人能受教育是理所當然之事。我國受教育的統計不過百分之二十，——這是根據世界教育會議中國代表團之報告，其實尙未有此數；因我國向無精確的統計，姑用之。——包括兩性之教育尙且如此，則女性之教育可推想而知。是以今後我們不談婦女教育則已；否則，非一謀普及的婦女教育不可。

我們不願做一空談者，既然如此，如何方足使婦女教育普及即成一急需而又難解決的問題。欲解決這問題的唯一方法，只有追查女性在何界佔極多數。無疑底，乃是農村；且她們可說是自生以來也沒會過教育之面。我國人口約有六千餘萬戶，農村則佔有四千萬戶以上；再用百分法計

算之，則佔百分之七十。再換一淺近之譬喻，使城市即能完全受教育的洗禮，則仍只佔全民中之三人；但若能使農村完全得教育的澆灌，則能佔全民中之七人。一樣的費力，而收效則有七與三之比；何樂而不為？且現代已受教育的女子可說完全是城市中人，一個『鄉巴老』也找不出；我們即為主持公理起見，亦應主張農村教育，況此尙爲謀教育的普及呢？所以農村教育急需於今後着手建立，是毫無疑問底；然後謀推之及其他各界，則根基既固自能受莫大之效果。我敢斷言，若能如是行，我國今後之婦女教育必有完美及驚人之收穫。

追問女性在以前爲何長久蟄伏在男性的勢力下，任他們欺侮着，支配着，甚至任意殺害之？如斯賓塞（Spencer）說：『人類歷史中發現了種種慘事，吃人的事也有，拷打的事也有；但是這些事都是暫時發出，做這事的範圍也不廣；只是把婦人當作奴隸看待，這件事是永久而且普遍底。』（註三）這是甚麼原故？不客氣地而唱着老調說：『因經濟不能獨立。』陳德徵說：『在鼓吹女性獨立和戀愛自由聲浪中，忽然發現了許多假借名義秘密賣淫的事……因以得着金錢慾滿足的事實。』（註四）我們試以冷眼靜觀今日國內新婦女的情形，自不能學古典主義者而對陳君之說

予以否認。其之所以如是的最大原因，我想——除了少數的例外者——都是因受經濟的壓迫或性智識之缺乏，逼之使然爾；言之令人痛心！她們受了經濟的支配——性教育在後再論——以致失了一人「的資格，並蒙『男性喂女性』的恥辱。現我們難道不設法以促使她們能經濟獨立麼？藉以恢復她們已喪失的『人』，消除『男性喂女性』的恥辱；且而欲新社會之能建立亦非先使其組織份子均能有經濟獨立之獲得不可；女性既為新社會之份子，則經濟之獨立的獲得是刻不容緩的事。

既欲女子經濟獨立，則如何方能之却不能不研究了。欲經濟獨立必告佔領職業區域；這是誰也不能否認底。且我國現代之婦女職業區域，不過只是傭工及少數從事教育事業及妓女吧；不但不足容將來如許之婦女，且妓女尚應在鏟除之列。於是婦女新職業區域之佔領，更是順理成章之要求。如何方能佔領婦女新職業區域呢？無疑底，是職業之訓練！這樣看來，於是職業教育自即成為今後之中國婦女急需之教育的要素了。慚愧！我國素來是不注重於職業教育，致造成巨量之高等流氓；盼我們今後能努力建設職業教育，不但可應她們的急需，更可藉之以洗以前之污點而開今後之新紀元。

生物學者明明告訴我們，世界所有的生物均至少有兩大慾望：即食慾與性慾。一有食慾即可保存及生長其個體，一有性慾則能使其種族綿延。但現代人們對於食慾則略加注意，而對於極關重要之性慾反漠然視之而目為神秘，真令人駭異！不但素以禮教自命的中國如是蔑視，即向富有浪漫思想，科學昌明，的友邦在數十年前，亦復如是，直至今日方行研究而產出所謂之性教育。

我們為甚麼硬把性教育放在今後中國婦女急需之教育內呢？我敢說，其最大的原因，是欲使將來之新社會是一完美底。現代婦女有十之九均若石頭記所描寫之多愁多病的林黛玉；這樣的她們能建立新社會麼？健康份子，是我們所希望底！那末，我們即應謀使她們能成為健康的人物。欲能如是，非授以性智識——自然尚有如運動及其他要素——不可；因為有極多之女子——男子亦如是——因未能受性教育而了解性慾衛生的要點，致使其身體與精神大受損傷，甚至間有夭亡者；如月經是。若我們授之以充分之性教育，使她能控制之，則自不致有此種危險病症之發生。這豈不是使她們健康麼？

我們的新社會豈能仍容賣淫之聲浪振破我們的耳鼓，六零六的廣告仍然驚我們的眼目麼？決不能底固！然，賣淫是由於經濟壓迫；但性智識之缺乏亦是一極大原因。且若她們一己受性教育

必自知難交的利害，則自然不甘願流入娼妓界；一方面又謀她們經濟得以獨立，則不致被逼而流入賣笑生涯。所以為鏟除社會罪惡起見，自應授女性——男性也在內——以性教育；——自然同時應謀使她們能得以經濟獨立。

人們生活與其他動物生活不同點，乃一能謀次代之完善，致一代一代能有進化；一則不能如是，致次代只能保守，甚至退化而致滅亡。我國素負病夫之徽號；其故乃在早婚及手淫並生育不節制，致使國民氣質異常柔弱，欲免除之，非性教育不為功！她們以前之所以如是並非不痛愛子女，乃因不瞭其害；或因性智識毫無，致不能控制其獸慾衝動，乃有此現象。今若授之以性教育使其了解及洞悉其利害，則自能控制其獸慾觀念，而能造成健全之子女——次代國民。且子女關於為母者一方面尤大，若為母者已有此種智識，自能出其天然之愛而防止之，結果，自能產生良好之兒童。

在過去時代，因女性乃依賴男性而生活，諸事均受男性之支配，故無須自律力以範圍之；但今後則不然。例如兒童當幼時因依賴父母而生活，諸事受父母之指使與保護，自無須自律力；但若一屆成年則異昔，應自行照看一己，於是自律力乃成急需品。今後之婦女恰如是！今後女性既欲脫離

男性而自立佔新社會之組織份子，自然應有自律力。她們現既要求自律力，然亦適當她們缺乏自律力；於是乃需要自律力之養成。如何方能有自律力之養成？自然，是人格教育！所以我主張人格教育，應佔今後之中國婦女所急需的教育之一。

(三) 結論

人們與其他動物的不同點是在：一能改造固有之環境建立新環境，一只能改革一己去適應環境；這是稍研究過動物學及社會學者所能承認底。我引申這一段話的用意，是欲勉勵我們的姊妹們努力去建設新環境而藉謀理想中之教育得以實現。姊妹們！你們應當的確知道，自己不去謀而力爭理想中之教育，專等男性發現天良垂憐您們而代謀之，坐收不勞而獲的權利，是沒有的事；一退一萬步再講，即或有吧，不但是不能持久底且亦是不能盡量使用底。德國婦女不勞而獲的參政權利，已在事實上證明，不能持久及盡量使用了。這就是一極好例。

兄弟們！我們知道，兩性確是互助底決不是爭鬥底；所以我們應扶助她們，且我們祖先又曾虧負了她們；故我們更應提攜她們。許理納在沙漠中三個夢內說：「男女是足對足擊着的，一個人倒了，對手方終究也立不住的……」(註五)這真是我們的「暮鼓晨鐘！」

一九二四，二，二，作於南昌，豫章。

註一：見拙著男女社交公開問題文內，在南昌正義報副刊，婦女週刊十四期。

註二：見胡適文存第四本，第三九頁。

註三：見拙著理想中之伴侶，在學生文藝叢刊第四集內。

註四：見婦女運動第一步之內，在婦女雜誌第九卷一號內。

註五：見現代婦女三大生活文內，在現代生活第一卷第五號內。

兒童的模仿性

江蘇省立第二
代用師範 陳維藩

提起兒童的模仿性，很多很多，不是一兩句話所能說完；約略的說：模仿（Imitation）是那樣的活動呢？就是甲兒童看見了乙兒童的活動，而依樣畫葫蘆的重做一回；模仿的心理基礎，是什麼呢？就是普通的趨向，去知覺一種活動，或是成個意象（Phenomenon）因而發生一個活動，和那個活動相似的模仿，那是一種暗示形暗示（Suggestion）的刺激，（Stimulation）可以重新發生的，這是必然的事。

比方有個饑餓的兒童，看見別的兒童正在喫東西的時候，他也想起要喫；這種的活動，我們成

人不應說是模仿他人的，是什麼緣故呢？因為兒童這時已經知道食是什麼一回事，怎樣食法，和食的趨向了！就是當他肚子裏不餓，而看見別人正在喫東西的時候，他自己並不會起喫的念頭；可是得到別人喫東西時，所暗示的觀念（Inst）他得着了觀念，和看見食物，或是聽得人家說到喫飯的話，或是聽得喫飯的鐘聲響着了，他這時所得到的觀念，恰巧相同，這樣也不合式叫做模仿的；唯獨兒童起初學習像別人的食法時，那麼他這樣食法的觀念，是由觀察（Observation）別人的活動而得到的，才合式叫做模仿的學到食；假使兒童肚子裏不餓，而要喫，或喫點素所不愛喫的東西，這就是因為他看見別人喫，所以他也要喫；或因為觀察別人那樣做的結果，引起了他要照別人那樣做的活動，所以他要喫的；這種活動，是不是模仿的呢？不辨自明了！如兒童發出新的聲音，像他所聽過的聲音，或是第一次看見他人做什麼事情，使他也嘗試嘗試去依照那樣做一下，這種模仿的活動，顯明的度數，比較前面所舉的例子，還更大一點；因為活動的觀念，怎樣去做的把握，和想要去做的衝動……等等，都是他觀察別人家已經做過的所得結果。

兒童許多的活動，用這個標準來測驗他，差不多都可說他是模仿的；但是對於別的許多動物，這種的標準，是否適用？還是一個疑問？例如雞子貓兒老鼠和狗子，能夠走向食物，或是躲避危險，或

是看見同伴的找尋食物，他們也就起手作同樣的找尋食物，或是發出一種聲音出來表示反應（Response）他們同類的叫聲……等等的活動，可以說是模仿的了！但是動物所以曉得這東西，應當怎樣做，和怎樣做的趨向，和看見別的動物去做那樣，不過祇是一種暗示的觀念（Ideas of Situation）罷了！若是發生了疑難問題，並不曉得怎樣改變他們的做法，或發出好多的衝動力，對於動物還有幾件出乎實驗（Experiment）例如猴子和其他的哺乳類者所布告的，是明明模仿的活動，不過這例，是很少很少的。

兒童因為有觀察和創作的本能，一遇新活動的強烈趨向，所以模仿在他們的經驗內，有很大的意義，且可以使他們各種的活動和條件相適合；其他許多的動物，模仿力的表示，真真是限度極小；不過他們的精一和發展的趨向，只達到某種程度，就算是已經足夠了！從他方面說：這種模仿，可以引導兒童們做出無限複什的活動，來適應複什的情形或條件；說到這裏，不能不把模仿究竟是個什麼？說一說，模仿是兒童學習認識他們所處的世界，最有用的法子。

一一，一二，二〇，于如舉。

貞操論

杭州安定中學 朱建勛

吾國今日以貞操爲女子獨有的道德，非男子所應有。如夫死不復嫁之節婦，貞女；殉夫之烈婦，烈女；抵抗強暴之烈婦，烈女。耳之所聞，目之所見，不勝枚舉。然其因愛情之關係，而出諸自願者，恐百不得一；大都迫於門第之束縛，社會之制裁，惑於褒揚條例，節孝牌坊之虛榮者也。甚有夫婦生時同處，吐罵不絕，互相辱罵者，而夫死後，反爲之守節，豈非無意識之極歟？若夫貞女烈女，則尤可笑。吾國今日之婚姻，實等牛馬之買賣；夫婦未婚之前，兩不相識，復何愛情之可言？既無愛情，何用節烈爲？

嗚呼！吾國男女之不平等，可謂極矣！吾以爲有夫之婦宜守貞操，則有婦之夫豈容嫖妓娶妾！喪夫之婦必守貞操，則喪婦之夫豈容續娶？而吾國則不然。白香山婦人苦云：「婦人一喪夫，終身守孤子；有如林中竹，忽被風吹折；一折不重生，枯死猶抱節。男兒若喪婦，能不暫傷情？譬如門前柳，逢春易發榮；風吹一枝折，還有一枝生！」觀此可知男女貞操之不平等。古人早已見到。故遊戲詩有云：「古有節女祠，而無貞童廟！」嗚呼！文化昌明之二十世紀，而有此畸形之道德，悲哉！雖然，婦女能自立，不藉夫以生，始可以言獨立，言平等也。吾國女子多半無知識，奚論自立？故恆藉夫爲生，終身衣食，皆仰給乎夫。故其生死之權操乎夫，終身如奴隸！其有此畸形偏枯之道德，宜也！故貞操爲女子所獨有者，實知識不平等，經濟不獨立之結果而已。然就貞操本身論，則當今之世，欲重貞操，應知其爲「男女

平等的道德，男女愛情上的道德，個人自律的道德」方可！

貞操與婚姻制度，關係最切，婚姻制度不廢，則貞操尚有存在之餘地；特不當爲女子所獨有耳！貞操之所由生，以男女間之愛情故。愛情爲專一的，故不願舍所戀愛之人而愛他人；愛情爲神聖的，故非強暴所能迫，金錢所能買；故貞操實爲愛情上之道德。嚴格論之，則男女爲人所強迫而結婚，不出於自願者，謂之破壞貞操也可！若吾國今於買賣婚，贈與婚，強迫婚之制度下，行此種畸形偏枯之貞操，則無論如何，必不能自圓其說也！

我對於本校國文之貢獻

朱建勛

余進安定未久，尙不能詳悉本校國文教授之方針，究屬如何；然以觀察所得，似未盡善。余今不揣鄙陋，敬爲吾師長學友一詳陳之。

余謂教授國文，其要點有二：一爲講授中國古來之文藝；一爲敘述泰東西近代之思想。前者，將中國數千年來文化之大要，哲學之派別，自周秦諸子，以迄於今，凡有價值之言論，擇其精采，詳爲講解。吾儕庶幾其於古昔國粹，亦知一二；異日專攻文學，作爲初步之預備。後者，爲求普通國文知識者，及研究近代文化者而設。凡泰東西名人之學說，新思潮，詳爲敘述，庶幾吾儕明察文學之進化，

思想之變遷，而於文學得到真正之觀念，不致胡亂盲從也。

選文不必拘於語體文言，只求其理明詞達，內容確有價值者而已；若徒以語體文言，判若霄壤，亦未免迷古迷新，非教授之本意矣。然作文之時，則又不得不明白：吾儕作文，究應用文言或語體。設吾爲文言之文，則應否模仿古人爲語體之文，主意宜如何審察？余先以「爲文言文宜如何」而論之：

余意三代兩漢六朝唐宋元明清之文，未必定較近人爲佳。要之一時代有一時代之文章，代代有進步之形迹；如李後主詞句云：「繡床斜凭嬌無那；爛嚼紅絨，笑向檀郎吐。」自來文人，極意稱賞；然其實俗不可耐，有何佳妙？吾意不如清李漁所引「閒情正在停針處，笑嚼紅絨吐碧窗。」何等雅致！是以余敢謂：文章乃隨時代而進化，現今當然高出古人；若模仿比現代未進化之文章，余將應之曰：「不應該。」三個大字！文章不應模仿，禮記曲禮篇亦云：「毋勦說，毋雷同。」韓愈樊紹述墓誌銘：「自古於辭必已出，降而不能乃剽賊。」顧炎武云：「近代文章之病，全在模仿。即使畢肖古人，已非極詣；况遺其神理，而得其皮毛者乎！」又云：「如揚雄擬易而作太元，王莽擬周書而作大誥，皆心勞而日拙者矣！」諸君試想，文章應否模古？若又不信，獨不見莊子有云：「壽陵餘子學行于邯鄲，未得

國能，喪其故步，直匍匐而歸」之一節乎？可見竭力模仿他人，必不能工也。蘇子瞻云：「今人學杜甫詩，得其粗俗而已。」元裕之詩云：「少陵自有連城壁，爭奈微之識砭砭！」模古者之心勞日拙，幾何不爲蘇元二子所譏，同一可笑也哉！

文章既不應模古，則吾儕作文，宜用語體，抑亦文言？夫作文之應用語體，早成定論，無庸贅述。但現在只民國十三年耳，前朝遺老，而思想頑固者，不知尙有幾多；受其遺毒，而思想陳腐之遺少，亦不知尙有幾多？彼之于新思潮，可謂完全排斥；究之因何而排斥，莫非以關於新思潮之文章，多半用語體；彼等一見爲語體之文，卽行棄去。是以文學革命多年，祇感化了梁啓超、蔡元培、錢玄同幾位老先。生。吾謂世人無論如何，總可設法感化；則遺老遺少，獨不循此公理乎？既是亦能感化，則吾儕作文，宜注意者二：一、特爲感化彼等而作，勢不得不做文言；一、爲吾儕——信仰語體文者——與社會上普通人而作，或爲遺老遺少覺悟後供其瀏覽而作，則又不得不做語體。如此，文學革命，庶幾其有澈底成功之望！

文學革命所最宜注意者，則爲舊思想。夫舊思想與新文化，本是勢不兩立；而今則融合一處，互相爲用，貽禍國民，較文學未革命以前，更爲厲害！是豈提倡新文化者所能逆料者歟？

當文學未革命以前，幾乎發表意見，悉爲文言；獲益者不多，受害者亦少。今則一般老者——或不
僅老者——借着「新」字，戴有「白話之假面具」，而誘惑一般稍有知識之國民，加入其黨羽。譬諸
復辟之宣言，爲文言之文，恐多數不能了解；而爲語體之文，則人人通曉。此外無論何種卑鄙之思想，
均可用語體發表。一般國民，不知不覺將卑鄙之思想佈滿腦袋矣；流毒寧有紀極！是以語體可爲極
有價值之文章，亦可爲荒謬絕倫之言論；思想之關於語體文，願不重哉！而白話通行，老者利用之而
舒其卑鄙之思想，青年依附之而自詡其文學革命之成功，噫，抑何陋歟！是以余謂吾儕爲語體，最要
注意思想；思想高尚，庶幾無碍於人；若徒重形式而不重實質，則不如不做爲妙！

文章之外，如賦詩一道，老者極力非難新體詩之無價值，其言曰：「無韻」「不美」噫，其見識
亦甚陋矣！無韻詩在歐洲十八世紀末已有之，英詩家 William Cowper (1731—1800) 晚年所作，
既無對句，亦不用韻；已開近代新體詩之先。吾國近來之無韻新體詩，想亦受外國文學之影響；然三
百篇中，亦有全章不用韻者，如思齊之四章，五章；有全篇不用韻者，如周頌清廟維天之命，昊天有成
命，時邁武諸篇。唐人亦有一二句無韻之詩，如杜甫石壕吏：「暮投石壕村，有吏夜捉人，老翁逾牆走，
老婦出門看。」「村」「人」「看」皆不叶韻，此猶可謂「真」「文」「元」可以相通也；如古

辭紫騮馬歌「春穀持作飯，採葵持作羹。」李白天馬歌「白雲在青天，丘陵遠崔嵬。」野田黃雀行「遊莫逐炎州翠，棲莫遵吳宮燕。」皆無韻，且不能以旁轉對轉各韻同用之說解之。采蓮曲幾全篇無韻。是無韻者亦可謂詩，不自今日始也。老者獨許古人，而不許今人，何歟？惟今之爲詩，往往輕易動筆，全無詩意；其弊不在「韻」與美不美也。

我研究國文之希望

北京師範學校 隋育楠

人類的嗜好與性情，都是不同的；有的希望成文學家；有的希望成科學家；有的希望成教育家；……但是在這一切希望之中，我敢說：「無論希望作什麼事業；作什麼專家；國文是必須研究的！」——文學家當然是必需國文；就是科學家，教育家，……他們想發表思想，還說「不用國文」嗎？——因此，我們自然知道國文是必需研究的，也就知道人人所希望的國文程度不同了。

現在中國一般人希望的國文，最普通的有兩種：

- 一 專講說文，專作古文，欲藉以保存國粹。
- 二 專講新文學，不讀古書。

上面兩種人的研究國文法，都不十分對。他們兩種人的意見不同，就互相攻擊起來。他們不知

道這都是不對的，因為國文不只是古文；也不只是新文學呵！

他們的不對，都是十分明顯的。因為中國的國粹，有的不必保存。中國人能看普通書報的，本來就很少；若再如第一種人的辦法，行文非查說文不可，那末懂他們文章的人更少了。而且他們有時作些四六句，步韻詩，及摘句尋章的古文……受許多不自然的束縛，這種著作，當然更沒有價值可言了。

第二種人的不看古書，也是很不對的。因為古書中的『真善美』三要素具備的也很多。而且現存的古書，多半是中國歷來淘汰淨了的文章，必有可存之價值。其間提倡『民衆化』的文學，自然更當保存。所以完全不看古書，也是我不敢贊成的。

雖然上面兩種都不對，但是第二種主張，若是除去了『不看古書』之外，可以說是完全對的。文學家可以提倡新文學；科學家，教育家……發表思想用新文學也是一定比死文學好的。

我研究國文的希望，是很遠大的。因為我這一生已決定是專門研究文學了。——但是我自己很知道極難成功呵！

我對於國文的希望是如此了。我對於國文的主張是：『能用國語文或淺近的古文，描寫人生；

發表思想及其他。」我決不希望成「摘句尋章的古文家；作出文章使人不懂的文人。」

我對於講國文的希望是：「古文與國語文都研究。」

我們怎樣做學問

蘇州第二
農業學校 曹雪松

我們生在世上，無論做一件什麼事，總要有學問方能去做。例如社會中有一件事，叫沒有學問的去改良他，拿什麼去改良？就是有了特殊的本能，請問誰來佩服他，信仰他？倘若有了學問，說明那裏不對，那邊不好，應當怎麼樣做才是，那末，定有效果。這樣說來，我人是少不得學問的，學問是我人最要緊的一種東西，學問是做任何事一件最要緊的工具。但我們怎樣做學問呢？倒也不得不研究一下。現在把我膚淺之見，略述其要素數條于左。我很希望讀者大家起來批評，大家起來討論。

(一) 興趣 我們做學問第一要當他是有興趣的東西，要抱快樂的態度去做。斷不可抱苦痛的態度。我們所以做學問，原為尋快樂而做的；倘當學問是沒興趣的東西，而抱苦痛的態度去做，那末，還要做他做什麼？現在有許多青年，往往誤解學問是沒有興趣的東西，所以在校中每天除了呆板的幾堂死功課外，便盡力嬉喜歌唱，糊天亂地的談論。到無聊時，甚至飲酒，賭博，無所不為。即不然，終日伏案孜孜矻矻做學問，但他們總也以為這是一件苦痛的事，不得已為之的。老實說：像此種

做學問，不如不做的好。因為做學問本是世上最有興趣的一件事，孔子說：「學而不厭，」又說：「學而時習之，不亦悅乎？」這學而不厭的「不厭」二個字，便是有興趣；這學而時習之不亦悅乎的「不亦悅乎」四個字，就是快樂的態度，所以我們做學問，應當抱快樂的態度，而當學問是一件有興趣的東西。

(二) 勤勉 有了興趣，還要勤勉。勤勉的反面是怠惰，勤勉和怠惰是學問成敗之分別點。比如甲乙二人同學，甲的天資聰敏，乙的天資魯鈍，在理，甲的學問，當然要比乙好；但他自恃其天資聰敏，不去勤勉，儘自一天到晚遊蕩，結果，並不見得比乙好。那乙自覺其天資魯鈍，不敢怠惰一點，朝朝而學之，夕夕而習之，結果，非但和甲一樣，甚至比甲還要好。我講到此地，我知道天資聰敏的，定要發怒；天資魯鈍的，定要歡喜。但我却要勸天資聰明的不要發怒，你要發怒，不如快去勤勉。佛學上說：「回頭是岸。」你倘是真犯了我說的這種毛病，那末，你如今回頭，並不算遲；並且你一回頭，不久就結着燦爛金黃的果兒了。我勸天資魯鈍的也不要歡喜，你要歡喜，就要生自得心；一生自得心，那末，你非但將來學不到什麼，并且還要連前功盡棄了。

(三) 恆心 照上面第二段說來，做學問是要勤勉；不過勤勉二字，未免含糊一點。因為勤勉

有二種：一種有恆心，一種無恆心。有恆心的，固是勤勉；無恆心的，倒也不可稱他不是勤勉。何以呢？因為勤勉二個字，並沒指明有恆心無恆心的意思。只要我今天能勤勉，便算今天的勤勉；今時能勤勉，便算今時的勤勉。但是我們做學問，究竟要取有恆心的勤勉。我看現在許多人，都不是有恆心的勤勉。高興起來，勤勉一番；不高興了，便將所學束之高閣。學校中最顯明的，就是每到臨攷的時候，學生們爲了升級畢業問題，便勤勉起來了；並且這勤勉非同小可，委實像古人說的「焚膏繼晷，日夜辛勤」的勤勉。電燈熄了，夜過半了，還要燃着蠟燭讀書。等到攷過了，那勤勉來的學問，早已還他了。你想這種勤勉有用沒有用？所以我們做學問，還要有恆心。

（四）專精 有了興趣，勤勉，恆心，恐怕還未必一定會成就；因為學問這樣東西，是無窮無盡，我們一人的精力有限，無論怎樣，終難免顧彼失此之憾！所以做學問還要專精。什麼叫做專精呢？就是專于一門，精而學之。我們受了相當的教育，至少總有一門和我們的性子相近的，我們不妨就把這門一層一層往裏邊研究，其餘作爲旁課——作爲常識——萬勿貪多務博，見異思遷，以致後來一無所成。推士博士說得好：「中國人的學問所以如此，乃不專于一門而學，徒貪博學多能之名，有以致之。」梁啓超說得更好：「這個門穿一穿，那個窗張一張，再不會見有「宗廟之美，」「百官之

富。」例如我們中等學校里課程，有英，算，國，理，化，博，物，法，制，經，濟，心，理，論，哲，學……等，拿一個人的精力來學這許多門，那里能學得會？結果非但這許多門學不會，我恐怕連一門也學不會呢。所以做學問，專精也是最要緊的。

一九二三，四，六。

從飲酒詩二十首中觀察所得的陶淵明

江蘇省立
第五師範 曹文棟

陶淵明爲人，很是特別的，處處和常人不同。常人勞勞碌碌的去爭名奪利；他有可求而得的名利不去求，反到一個窮山上去，和「飛鳥」「山色」做侶伴，這不很是可怪嗎？所以有人說他是「忠愛」是「見幾」是「有托而逃」梁任公又說他是個「真人」。這些批評，他們各有所感，我且不必去管他；但是陶淵明一生的舉止行動，究竟怎樣？我以為簡單些，便在飲酒詩二十首中，也可以得箇大概了。

常人坐井觀天，理想必然卑陋狹小。淵明的心境曠達，眼界高超，所以他的理解，都要超人一等。他嘗以達人自命，他說：「達人解其會，逝將不復疑。」他的宗旨既定了不疑，照他去做，很不易轉移的。常人爲名利衰榮所動，他却不在意於此。他以爲人當在生前尋歡樂，求稱心，至於死後如何，不必

問他。所以他說：『衰榮無定在，彼此更共之。邵生瓜田中，寧似東陵時？寒暑有代謝，人道每如茲。』『所以貴我身，豈不在一生？一生復能幾？倏如流電驚！鼎鼎百年內，持此欲何成？』『雖留身後名，一生亦枯槁，死去何所知？稱心固爲好。』他的理解，如此高超，時人不能領會，他深以爲歎惜，便道：『一士長獨醉，一夫終年醒；醒醉還相笑，發言各不領；規規亦何愚！兀傲差若穎。』我以他的這種理解，不但當時人不能領會，就是後世能領會的人，也寥若晨星呢！

志趣是根據理解定的，理解既然高超，志趣也就高尚了。所以淵明的志趣，不願徒然做個「徒爲口體」的人，要做個能「固窮」能「守節」的人。他詩中說：『不賴固窮節，百世當誰傳？』『託身已得所，千載不相違。』『若不委窮達，素抱深可惜。』他的意思，人不當以貧爲苦，當委「抱素」於「窮達」。他有了這種志趣，所以不願做官了。縱或不得已去做官，也覺得非常痛苦，不久便要回來。看他詩中所說的，正是這樣情形：『紆轡誠可學，違己詎非途？』『恐此非久計，息駕歸閑居。』這話是何等的真誠，何等的清高！他詩中又說：『客養千金軀，臨化消其寶。裸葬何必惡，人當解意表。』他所以不「徒爲口體」的，就是這個意思。他的能力，很能謀衣謀食的，「傾身營一飽，少許便餘」。不過他時時作久遠之計，所以寧可挨餓，不肯違背了自己，養成了「寶」，等到臨「化」時來

消滅了。

他的志趣既是高尙，他的品格和情興，因此也迥異常人了。他的品格，是怎樣呢？他嘗自譬如幽蘭道：「幽蘭生前庭，含薰待清風；清風脫然至，見別蕭艾中。」他的品格清高絕俗，就此可以想見了。他的情興，是很豐富的，他詩裏說：「採菊東籬下，悠然見南山。山氣日夕佳，飛鳥相與還。此中有真意，欲辯已忘言。」「秋菊有佳色，裛露掇其英。汎此忘憂物，遠我遺世情。」「嘯傲東軒下，聊復得此生。」「班荆坐松下，數斟已復醉。父老雜亂言，觴酌失行次。」照這幾句所說的，可知淵明所視為可樂的，不一定希奇古怪，雖屬極平常，極粗陋的東西，在他看來，往往有真意在裏面。這都是他心境曠達，情興瀟灑，才得到這種真樂呢？所以他的詩上又說：「結廬在人境，而無車馬喧。問君何能爾？心遠地自偏。」——這的確是淵明情興和常人不同的表現。

但是當時天下人都很暗昧的，淵明的情興，志趣，理解，既都和常人不合，所以他便不願和常人爲武，情願隱處山林，以適他的真性。他的詩上說：「咄咄俗中惡，且當從黃綺。」「長公會一仕，壯節忽失時。杜門不復出，終身與世辭。」他所以杜門謝客的，也有幾種原因：一、「吾生夢幻間，何事繼塵羈。」一、「去去當奚道？世俗相欺久。」一、「行行失故路，任道或能通。覺悟當念還，鳥盡廢良弓。」他

雖是杜門不仕，不和世人往來，但是有人來問他的學問，他也答覆。『觴來爲之盡，是語無不塞。有時不肯言，豈不在伐國？仁者用其心，何嘗失顯默？』淵明教人，並不要束脩，祇要有酒來，就可以教他了。從上面詩上說的，可見他雖不以世俗爲然，嘴裏却絕不說世俗的壞處。他飲了酒以後，好說幾句話，猶恐有得罪世人的地方，連忙向世人原宥說：『若飲不快飲，空負頭上巾！但恨多謬誤，望君恕醉人。』這實在是仁者的用心呢！

淵明既不是徒爲口體的，又不肯做屈身求人的人，所以他的生活，也和常人不同了。他的生活，究竟怎樣呢？梁任公已有詳細的解釋說：『淵明不過是廬山底下一位赤貧的農民，耕田使他唯一的事業。』這話却也不錯，但如此說來，太簡單了。他詩上說：『少年罕人事，游好在六經。』『疇昔苦長飢，投耒去學仕，是時向年立，志意多所恥，遂盡介然分，終死歸田里。』可知耕田讀書，是淵明少年時候所做的事；壯年時候，去做了幾年官；到了老年，便在田園裏謀生活。——這是他一生的大概經過。至於他的衣食住，是很簡單的，很粗陋的。『繼縷茅簷下，未足爲高栖。』是時人憐憫他的意思；他自己也說道：『弊廬交悲風，荒草沒前庭，披褐守長夜，晨雞不肯鳴。』他長夜的時候，不過披的布褐所居的弊廬，不能障蔽悲風。他的衣住兩層，一定不完美的，可以相信了。至於他的飲食，更是不充足。

的。酒是他所好的，也要時常仰給於人。詩裏說：『時賴好事人，載醪祛所惑。』酒既仰賴於人，其他也。可不言而喻了。

淵明雖是如此的窮困，但是他比那些衣錦食肉的人，還要快樂些。他何以如此的呢？我以為他的快樂，是他的學問養成功的。何以見得呢？孔子有孔子的學問，所以才能安於曲肱飲水；顏子有顏子的學問，所以才能簞瓢陋巷而樂。照此說來，陶淵明的弊廬布褐，也是因有陶淵明的學問才覺得樂的了。淵明的學問，既能造成一個很純潔的陶淵明，我們也不能不把他的學問研究一下。從他的詩中看來，他是研究的儒家的學問，不好佛老的學問。他詩裏說：『洙泗輟微響，漂流逮狂秦。詩書復何罪？一朝成灰塵。區區諸老翁，爲事誠殷勤。如何絕世下，六籍無一親。終日馳車走，不見所問津。』淵明是深惜世人不親六經，不信孔子。他以為孔子能繼承義農的道德。『義農去我久，舉世少復真。汲魯中叟，彌縫使其淳。鳳鳥雖不至，禮樂暫得新。』他的意思，倘若沒有孔子，義農的真道，便不能傳，禮樂便不能新了。儻使淵明不崇拜孔子，他絕不能說出這些話來。而且他少年時候，「遊好」過六經，更可相信他是崇尚儒教的了。

上面所說的，關於淵明的見識上，品格上，情興上，志趣上，舉動上，境遇上，學問上，總可以略見一

點。然則他究竟是個什麼人呢？我以為他是一個很有學問，很有道德的人。因為他有學問，有道德，所以才能理解高超，志趣清尚，品格尊嚴，情興灑脫，又能固守窮節。試看世上一班求名求利的人，有什麼道德？有什麼學問？有道德，有學問的人，便不如此了。伯夷、叔齊有他們的道德，有他們的學問，所以寧可餓死在首陽山上，絕對不肯去事奉周朝。唉！唉！這是沒有道德，沒有學問的人，所能夢見的嗎？

但是飲酒詩二十首，不過是淵明全集中的一部分，恐不能把他的為人，包括無餘。再以學淺識陋的我來觀察，更不能得適當的結果了。倘蒙閱者多加原諒，多加指教，那是鄙人所最感激的了。

一九二四，三，五，脫稿

我的升學史一段

奉天省立
第一師範 姜 師

人生第一樣阻力，就是窮困。諺云：「人窮志短。」因為人在窮困的時候，儘有「鵬程萬里」的志向，也難以成功；不是志力不逮，便是財用不足。像戰國的蘇季子和漢朝的朱買臣，就是個很好的樣子呢。然而也有家境清苦，終久沒有給窮魔所限制的，如顏子底「簞食瓢飲」，范公底「斷齏劃粥」，便可以證明了。

我也因為貧窮的原故，便生出一段升學的小史，現在特地將牠寫在後面，給諸位看看。但我是

個極拙的人，不會作什麼刻畫的文章，不過拿着筆胡亂的塗抹罷了。請諸位不要笑話這是我很希望的啊！

我既然生在新世界上，做了箇新青年，絕對的應該求些新知識，吸些新文化，才不辜負這新青年的名目，所以我自入初等小學以來，便存着箇畢業後升高等，升中學的念頭，將來好給社會作點事業，國家謀點公益，以盡我的天職。誰料志向空有，但我所處的環境，是極不佳的：「家徒壁立，」產業凋零，老父五旬有一，猶日事操作；慈母四旬有八，還是每天劬勞不休。「八口之家，」等待我供養，是不用疑惑的了。故自我初等畢業的時候，家父便欲命我爲農；我因爲不甘碌碌一世，昏庸無能的原故，於是託諸親友，百方求進，才得升入高等小學校。

到了去年高等卒業，家父便決意不令我升學，使我爲商，然而我的志向，是決計不改的。宗族人等，也有勸我曲從父親的意思，我也不理會他，大有「不斬樓蘭誓不還」的樣子。於是又求諸親友，東湊西移，借得小洋十餘元，赴瀋陽投考省立第一師範，幸而錄取。歸家後，我的志向愈加堅固了。

時光過得很快，一轉眼已是民國十三年正月了；開學的時期，也快要到了。我又向父親請求到瀋陽去讀書，父親道：「不是我不願意你去讀書，實在因爲咱們家中財產無多，你進了師範學校，

每年須費用一百多元，五年的光陰，共計五百多元，吾家裏夠這樣消耗嗎？我還是再四懇求，父親終是躊躇不定。第二天，我遂到后台高夫子的家中，求高師給我個計策，高師道：『瀋陽第一師範學校，辦理得很好，你可去讀書。至於學款的事情，我可以會合當地的父老和你的親友，為你籌劃。』我答允了。明天，又到外祖家去，請了舅父及予伯父、高師等，同到家中見吾父親，說之再四。吾父礙於衆人情面，只得暫許。我以為此番一定成功了，心中愉快得很。誰料衆人去後，父親又「反汗」了。

那時真如一盆冷水從頭頂上潑將下來，心中十分難過。遂致嗚咽廢食，長夜不眠，吾兄因為見我意志太堅，也就替我懇求父親，使我讀書。我又邀請宗族人等，代我設法。家父至此，一則因吾意志太堅，二則因家人都贊成，迫於無法，只得許諾。這時，已經正月十六日了。

統計我去年臘月起始張羅升學，到現在五十餘日。在外邊奔走的日子，竟占了三分之二的時間，如今才得升入師範。我這五十天的光陰，不知奔走了多少的道路，受了多少的辛苦，落了多少的眼淚，託了多少的人情，方才成事。假若我將來毫無一點心得，和一點成績，還有什麼顏面去見家中的父兄，和鄉間的父老親友呢？所以我每到漏盡更深，睡不成眠的時候，一想到既往的艱難，和將來的危險，不覺毛髮悚然。所以我特地將牠記載下來，作箇久遠的觀察，以免日後的懈怠。

自治和法治

江蘇省立
第七中學 卜 勛

「自治」的真義是什麼？字面上看來很寬——但和實際上的真義，相差遼遠。我們如果要曉得自治的真義，不是照字面解釋所能夠的，是定要離開本字去別尋真義才好。我們又當曉得「自治」是個人的，還是公衆的？是干涉的，還是放任的？是得以自由行動的，還是有界限的？把這些問題解答對了，方可得到「自治」的真義。

我們又要問：人們在社會或各種團體裏，可以自由行動嗎？設若認為可以的，那我們又要想：那時的社會或各種團體裏的狀況是如何？——這是玄想得到的。譬如「趙某正要一匹錢用，就趕忙坐車到某銀行裏，把洋鐵匱裏的銀塊和紙票捲着跑，也不問他長短，再坐着車到戲園裏去，又不給還車費，憑着自己喜欲。」那時的情形如何？——不變成了共產了嗎？……共產固然是件好事情，然而不是這麼容易的事。大多數的人們，在今日還沒達到這步程度，還沒達到無治的地步。要是這麼着，那定要弄得陽光不見的了。那麼人們在社會上或是各種團體裏不得自由行動，已不待再說便可明瞭了。於是人們不得不協商一個激底的辦法。於是就生出法律來了。於是就生出執法的人來了。

所以法律就是從人們感覺困難，謀公共便利始創制出來的；而執法的人就是人們擁護他以施法律的。是人們共同承認的，並且共同遵守。設若有違犯法律上所載的規例，就可立刻提出告狀，俾司法者處以相當之懲罰。這就帶有法治的意味了。便也夾着自治的精神了。

什麼叫作『自治』……讓我逐條的述：

(一) 謀公眾的利便，而共同制出約章，商定法律；並由公眾推出執法者，以施行一切。其所制定之法，必共同遵守，共同擁護。若違犯規例，則由執法者施以相當之處罰。這種組織就叫作『自治』。

(二) 自治是公眾的，不是個人的。是有界限的，不是可以自由行動的。要是妨礙公眾便利的行為，就要受相當懲罰。

(三) 自治是用干涉的，不是放任。

以上三條的解答，爲什麼自治是公眾而不是個人？是有界限不是可自由行動？是干涉不是放任的？『爲什麼？』恕我不詳細的講。因爲都不是十分困難的問題，有自治精神的人，都可曉得。我特標出來，不過爲着小部分的人，作個提醒。

照以上看來，自治與法治，可說沒有分別。我們如果從其作用上看來，實在是一樣的。同是謀公眾的便利，所制法律或約章，都是一樣的來源，一樣的性質，其所不同的地方，只是名稱的兩樣；一個自治，一個法治。一是舊了的，一是新穎的。一是由小數人制定的，不經公眾的承認；一是從公眾協商制出，經公眾通過的。——還有一件不同的：就是罰則。用於法治的是刑的罰，肉體的，戮待的罰。用於自治的是名譽的罰，工作或是金錢的罰，但無論他如何的不同，他的最要的性質總是一樣。我們如果引一條法治主義者的定義來作個對照，當能格外明瞭。韓非子難三篇說：「法者憲令著於官府，刑罰必於民心，賞存乎慎法，而罰加乎姦令者也。」

所謂「憲令」就是成文法，就是法律。所稱「官府」就是執法者。「刑罰必於民心」的「民」就是公眾，就是說凡犯法的人，都要受罰，不能寬過的。

自治與法治的性質，既是一樣那麼兩種裏頭，至少也有一部分可以互用的。至少也可以取其一部經改善而適用的。但是已經改善過的一部分——被採用的一部分，一定要很嚴正，很確切的用，施行。要是不能嚴正的用，確切的施行，就是等於懸着燦爛的假招牌，未免要駭人聽聞。然而這種毛病，尤其是懸自治招牌的團體，最易患染的。——我們知道：不能確切的施行，總不能得到好的效

果我希望凡自治的團體，都能注意到這點。我尤其是誠懇的希望學生的自治，能加倍的注意！確切施行！

美惡的辨別法

金華長山
高等小學 宋 杰

美惡的辨別，與是非的辨別一樣的困難。因為各人有各人的見解，嗜好，習慣，而又與地方，時代的風尚有關。甲以為美，乙以為惡；乙以為美，甲以為惡。各美其美，各惡其惡，而卒莫能斷定誰美，誰惡。例如西人以碧眼，黃金髮為美，而我國人則否；西國婦女以束腰，露胸為美，而我國人又否。反之，我國人以「粉白黛綠」為美，而西人亦不表同情。至於野蠻人被髮文身，以金環穿鼻，凡文明國人見之，總覺奇異，可惡，可醜；但在同種族或同部落的人看來，心目中又何嘗不自以為「至為美觀」。不特如此，即在同地方同時代的人，對於美惡的見解，亦各不同：有愛繁華的，有愛清幽的，有愛古雅的，有愛新奇的。各人愛各人所愛以為美，究竟那個是美，那個是不美，誰也不能獨斷。所以美惡兩者中嚴密的辨別，只能讓哲學家去解決。普通的辨別法，有一點可以作為標準，就是凡物，人看了，自然而然可以引起一種美感的為美，否則為不美。但吾人須知道，事物的本身，本無美惡；通常所說的美惡，大都由人們的好惡產生出來的。所以美惡的觀念，完全是心理的作用。人們心中，因習慣，嗜好，風尚的

關係，預存了一個美惡的舊觀念，再加上知識程度的高下和情緒的豐富，觀物辨事有如帶了著色的眼鏡，在太陽下辨識草木，紅的，黃的，藍的，灰的，褐的，隨便的亂猜。所以同一藝術品，人們對之，有起深切的美感的，有略覺他美麗可愛的，亦有毫不生趣味的。總之：所謂美，所謂惡，可說完全是知識和情緒兩者程度上的差別。凡知識高尚，情緒豐富的人，必能領會到他的深奧處，而生一種高尚的欣賞。其他或以為新奇可喜，或以為古雅可愛，或以為可以消遣，快樂，則以各人的觀察力不同，所以欣賞亦不同。

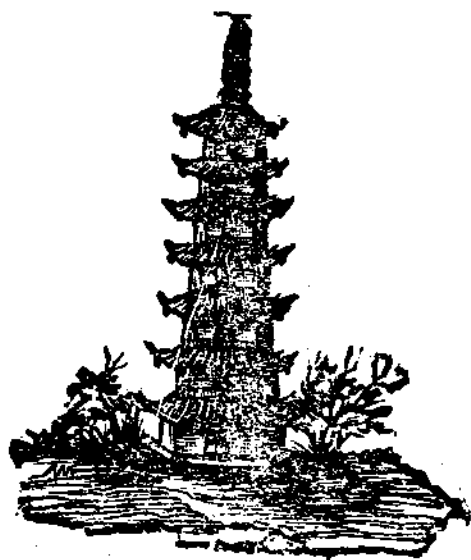

短篇游記範本

讀了短篇
游記範本
更不可不
讀新游記

冊一

角四

是書蒐集短篇游記名作。由近代逆溯至唐。無法不備。文字亦由淺而深。循序漸進。初學讀此。不獨於握筆作記時。得絕好模範。并可用為研究地理之助。怡悅性情之資。

學生自
動作品
新游記

一冊

三角

上海大東書局發行

詩

[甲]

讀白香山詩

競志女子程福仁
學校畢業

我讀香山詩。句法何平。不矜艱深。文不使古。與字以言道。性情意盡。語亦止輕。清天際。雲澄澈。澗中水。條條斧鑿痕。昌黎未免是。

立言有關係。斯文乃金玉。公為社會詩。詞擅拓新局。飄論逾百篇。雅意在風俗。時政多譏彈。人心得啓沃。惟期老嫗解。無待太史錄。達人性和易。與物無競爭。山水饒至樂。花木皆有情。時賢煽翕。營黨勢相軋。傾榮利。我所外文。字我所營。題詩所到處。往往千載名。

古別離

秦縣培蔣景之
德小學

聞道郎遠行。投杼急下機。為郎置樽酒。為郎疊裳衣。男兒志四方。豈可戀荆扉。但願郎自愛。無以妾思歸。輕車去蕭蕭。征塵滿眼飛。回身雙淚落。冷月浸空幃。

梅呈王君峭巖厚甫及孫君序廷

江蘇東臺姜寅
母里師範

楚楚冰骨姿。淡淡弄疏影。皎皎霜雪中。漠漠萬枝挺。微微冷香清。漸漸黃昏近。明月美人來。高士仍未醒。雲霧為屏帳。羅浮終夜永。羅浮在何處。水晶絕妙境。我欲尋幽去。去去小孤嶺。惜哉放鶴人。騎鶴去難請。剩此三百株。寂寞空山冷。

採桑行

秦縣尚願
志學校

蓬頭垢面蠶婦忙。攜筐陌上行。採桑衣單不管。

春寒重。剪刀聊供採桑用。桑葉已稀蠶事終。繅絲織錦需良工。嗟爾良工為人役。終身何嘗一衣帛。

朝採桑。暮採桑。蠶姑底事為蠶忙。桑葉稀。蠶事畢。繅絲織錦彌精密。閨戶終日理。鴛機原來備作嫁時衣。

田家

江蘇省代用中學校 李正冕

殘月沈。西天欲曉。家家盡起炊烟。婦人飯罷各勤工。罨泥車水下。田早枝頭日暖蝶攢花。水面風微魚唼藻。山翁織屨固安恬。村婦拋梭亦窈窕。辛勤豈敢有他求。終歲仗此圖溫飽。平疇一望碧油油。欣然共說今年好。

趙節婦歌

蘭谿雲山書院畢業 鄭霞仙

節婦唐氏。邑紳之女。趙枚臣先生之家。媳也。作婦七月而寡。勵志守節數十年。如一日。去歲蒙大總統獎給節勵松筠匾額。及銀質獎章。邑人榮之。因作俚歌以傳其事。

城北有高樓。樓中有老姥。幽居川餘載。誰識寸心苦。去年邀國恩。銀章錦軸爛。盈門士女豔羨競。傳說惟有老人淚。暗吞生小名門嫻禮儀。廿三嫁作趙家婦。夫壻翩翩折桂才。堂前亦有賢姑舅。美滿姻緣更何有。那料天魔妬嘉偶。四月稱好逑。五月侍病榻。結褵纔九月。竟與夫永訣。殉夫容易慰姑難。含酸茹痛摧心肝。摧心肝淚成血。重帷深鎖秋復春。一燈常伴龕中佛。留雪

餐旃節弗失裙釵亦有蘇屬國

周芑豐先生屬繪孤寒思痛圖

圖成意有未盡率拈七古一章

章

上海惠南中學 葉秀山

慈鳥乳雛雛鳥小啞啞覆翼防驚擾鳥鳥舉翮
 返哺勤安有人而不如鳥子欲養親偏不待旱
 魚悲泣徒自悔况在零丁孤苦身劫歷滄桑恩
 百倍粵稽辛酉歲暮時川城狂寇肆突馳焚燒
 殺掠慘無狀風鶴交驚勢不支周母鵠寡櫻家
 難聞道賊來益悽惋急抱呱呱週歲兒踏雪遙
 望阡陌竄阡陌深擁積雪中雪深沒脛路且窮
 愁腸百結向誰訴惟有血淚沾襟紅幼孩未噏
 茹茶志長聞傳說稔斯事五十年來久鬱悒作

詩追敘諄諄示我長句述德詳想見苦節逾
 尋常通經有子重壇席含飴弄孫願亦償無那
 辭世越兩紀王脩哭母非今始爰屬下走繪一
 圖孤寒思痛具形模憑將楮墨誌悲感彷彿縮
 本毫端摹圖成展覽神更肅轉念鳥私淚盈掬
 侍讀徵題仗椽筆（蒙題萱堂侍讀圖）也為
 慈恩紀願復人生暉草報幾何鮮民之生銜恤
 多罔極呼天天不應哀哀長此誦蓼莪

題畫

陝西西安 洪澤 民立中學

老樹秋陰裏茅堂石徑斜山高聞野瀑日暮見
 林鴉戶外新苔髮籬邊舊菊花蒼茫烟水處尙
 住幾人家

春閨

揚州第五師範 王少坪 附設女子部

詩甲

繪孤寒思痛圖成意有未盡率拈七古一章

題畫 春閨

三

底事春來早。清光報妾知。閨中繡夢短。塞外恨。歸遲對鏡憐。憔悴聞鶯泣。別離樓頭魂斷處。柳色惹相思。

不寐

江蘇青浦張菊隱張浦公學

欹枕渾難寐。無聊只自吟。燈昏花漸掩。詩就月初沈。鼠鬻窺人倦。雞鳴識夜深。客心孤撲被。那更峭寒侵。

偶成

東臺縣立甲種師範講習所 王輝真

幽居無比鄰。終日絕來賓。明月窗前伴。桃花洞裏春。雲親常入幙。鶴傲不迎人。謝卻塵囂迹。應知少問津。

和黃梅石女士登黃鶴樓原韻

湖北熊子貞漢陽

黃鶴飄然去。高樓雲氣生。淡煙籠野樹。明月照荒城。極目三分國。愴懷萬里情。梅花還譜笛。遙和大江聲。

題學生文藝叢刊並東同志諸

子

合肥楊氏私立高小楊開霖

開卷讀鴻製。條然滌俗塵。詩文精鍛鍊。氣骨見嶙峋。聰慧欽裴駿。雄材繼穎濱。叢刊傳世廣。吾道不為貧。

送別翔庭哥

江蘇省立第三師範分校 朱濟恩

憶昔離亭別。而今已五年。此時重飲餞。何日再言旋。柳折人三兩。葦杭路萬千。鼓山誰處是。望斷暮雲邊。

送祥之之吳地

南通代奇廣唱用師範

送君吳地去。先問幾時歸。夢約西窗雨。春生南國衣。薄遊寧得已。壯志見應稀。無限相思意。秋風逐鴈飛。

彈花

寧海正學 高級小校 胡日仁

西域誰傳種。殷勤問木棉。片弓張素月。獨柱奏清絃。花好隨時見。聲殘入夜偏。錯題飛柳絮。春已盡今年。

贈友

太倉第四中學 邵圓徵

半載不相見。新詩添一囊。路遙函易阻。別久話偏長。論古無依傍。隨時愛景光。驪歌何太促。春樹暮雲傷。

梅雪

浙江紹興 第五中學 黃雲程

瓊英片片綴瓊林。不辨梅深與雪深。春洩一枝

侵玉屑。夜添三尺鍊。冰心耐寒羽。客吟詩嚼乘。與騷人挂杖。尋鶴守巢中。飛不去。佳香佳色復佳音。

梅月

黃雲程

春涵鏡裏最分明。煮酒烹茶愜我情。縞袂霓裳皆一品。冰肌皓魄總雙清。有香有色聯新契。宜雅宜風訂舊盟。怪煞詩人鋤自荷。移蟾移鶴種三更。

梅香

黃雲程

林園散步雪飛颺。不辨梅香與雪香。縷縷清芬砭俗骨。霏霏賸馥沁詩腸。一枝消息聞離畔。數點微茫領海旁。最是林中棲息鶴。襟襟毛羽亦菲芳。

梅影

黃雲程

梅。開。詩。成。刻。燭。初。聞。香。似。海。轉。疑。予。小。橋。流。水。
春。情。淡。古。驛。斜。陽。畫。意。疏。姑。射。稱。仙。工。變。幻。羅。
浮。是。夢。入。清。虛。劇。憐。乘。月。尋。巢。鶴。錯。認。池。中。作。
故。居。

梅妻

黃雲程

孤。山。處。士。幾。生。修。聘。得。梅。妻。性。最。幽。月。入。畫。檐。
宜。淺。笑。春。回。金。屋。總。含。羞。使。須。菌。妾。階。前。列。探。
有。蘭。兄。室。內。留。最。是。鏡。臺。晴。雪。夜。甘。將。同。夢。到。
羅。浮。

春柳

東臺縣立甲種
師範講習所 王輝真

東。風。蕩。漾。幾。曾。停。翠。繞。前。溪。又。遠。汀。綠。酒。青。旗。
村。店。路。玉。驄。金。勒。短。長。亭。人。懷。漢。苑。丰。神。在。夢。

醒。陪。隄。歲。月。經。贏得。蠻。腰。無。恙。好。劇。憐。媿。娜。更。
娉。婷。

春草

王輝真

爲。問。王。孫。返。未。曾。芊。綿。又。展。舊。時。痕。鳥。啼。細。雨。
三。叉。路。牧。笛。斜。陽。十。里。村。天。碧。江。南。舒。遠。眼。塚。
青。塞。北。弔。歸。魂。託。根。莫。道。纖。微。甚。也。自。分。叨。雨。
露。恩。

春水

王輝真

淺。碧。蒼。茫。不。染。塵。春。回。處。處。浪。痕。新。落。紅。糝。燕。
三。篙。浪。淡。翠。輕。搖。萬。頃。皺。古。洞。桃。花。漁。父。艇。東。
風。楊。柳。渡。江。人。遙。知。南。浦。消。魂。甚。又。是。王。孫。送。
別。辰。

春山

王輝真

一笑春風改舊容。妝成淡冶倩天工。水含巒色
羞爲翠花近。霞光不敢紅。斷澗飲虹芳柳外。幽
崖啼鳥夕陽中。晚來更有難描處。明月鐘聲度
碧空。

春晴

王輝真

小樓聽罷雨連綿。放出晴光景倍妍。馬踏芳郊
斜日路。鳥啼深院曉風天。桃飄片片翻疑雨。柳
拂絲絲不礙煙。深巷杏花剛賣過。餉簫又到畫
橋邊。

曉露濃濃尙未晞。園林萬卉鬪芬菲。綠楊門巷
黃鸝囀。紅杏樓臺紫燕飛。流水池塘羣鴨浴。晚
風村舍一牛歸。郊原芳草連天碧。拾翠人來已
夕暉。

春陰

王輝真

非霧非烟鎖日昏。簾櫳悄悄掩閒門。海棠庭院
迷香夢。楊柳樓臺帶暝痕。縹緲鐘聲沈遠寺。依
稀帘影失前村。天公爲有憐花意。不放驕陽到
小園。

春曉

王輝真

清宵數罷漏徐徐。簾外輕寒百鳥呼。楊柳疎烟
痕黯淡。梨花殘月影模糊。沈酣香夢迷蝴蝶。喚
起春愁惱鷓鴣。爲問海棠依舊否。昨宵風雨滿
庭隅。

春寒

江陰鄭氏 涵
農村小學

滿目寒烟漠漠陰。書帷常下裏頭吟。難描蝶影
留香草。懶送鶯聲出碧林。聽雨有情常擁被。當

風不敢屢披襟。望晴何處呼鳩婦。濃綠苔痕砌
畔侵。

春郊卽事

上海南洋中學 吳宗濟

芳郊漫步卻愁眠。日麗風和二月天。幾樹梨花
春帶雨。一溪楊柳暮含烟。紛紛游思新詩裏。嚙
嚙鶯聲古道邊。牛背牧童歸去也。無腔短笛自
怡然。

白桃花

東臺縣立甲種師範講習所 余毓桐

嫣然倩女玉為神。識破濃情悟淨因。難得妖嬈
留本色。竟能爛熳出天真。武溪影寫盈盈水。上
巳香生漠漠春。一種丰標誰比似。羅浮仙子是
前身。

絳彩銷殘十里霞。天天非復舊穠華。唯宜古渡

迎明月。豈合玄都伴。菜花含笑臨風清。有致不
言終日靜。無譁仙姿本是瑤池種。誰與分根阿
母家。

題美人風箏

秦縣培德小學 丁拔俊

輕軀瘦骨影翩躚。百折柔腸一線牽。竊藥果能
奔皓月。散花直欲下瑤天。巫山有夢朝雲斷。洛
水無情暮雨連。漫道赤繩牢繫足。因緣知落阿
誰邊。

月貌雲容總莫論。飄零曾憶落朱門。自知命薄
原如紙。怎奈風狂欲斷魂。銀漢有槎逢織女。天
涯無路覓王孫。傷情不及閒堤草。春到猶沾雨
露恩。

釣臺

京師公立第一中學 隋樹桂

高臺俯仰暮江清。葉葉風帆盡日行。碧水幾時
停。過客青山終古屬。先生可知。遜世原持世。始
信逃名是愛名。慚愧萍蓬無定迹。滄州暫借濯
塵纓。

易水

隋樹桂

武陽豈足效馳驅。恨不當年與客俱。壯士悲歌
喧羽。徵將軍慷慨付頭顱。離筵日薄。衣冠影七
首霜寒。督亢圖今日。尚餘塘水咽。蕭蕭風信響
蒲菰。

遊漢惠陵

四川公立壁經堂
文學專門學校 黃郁周

乘輿南游陌道長。惠陵遙指漢中王。分來鼎足
誇天府。錯把愚兒話。智囊併魏吞吳成底事。踞

梁跨益數封疆。英雄駿業歸何處。終古寒鴉泣
帝鄉。

登君子峯在果城青居山 黃郁周

青居山色翠微封。結伴高登第一峯。黛掃蛾眉
晨入眼。琴彈古寺暮聞鐘。松林風起翻飛鳥。江
岸波紋隱臥龍。和罷詩章攜手去。碧芬靄靄露
華濃。

孤山懷林逋

浙江 顧杏燕

生前高詠滿西泠。茶竈藤牀放畫船。風月有情
懷處士。江山無主。誰孤亭梅梢掩映香。還靜鶴
夢清涼睡亦醒。金港回舟重眺望。湖光遙襯數
峯青。

尋梅

江都仙女廟 王永鎮

月落參橫記不真。茅檐索笑枉周巡。攜童重訪
雪中路。迂道來探湖上春。酒肆寒衝微醉客。詩
瓢冷負苦吟身。最高峯頂纔相遇。不是終南捷
徑人。

尋梅

揚州仙 女廟鎮 王一鳴

寒梅未識著花無。攜取當年舊酒壺。步出竹籬
勞。想望踏窮溪。雪費工夫。埜風吹面渾忘冷。山
月隨人不覺孤。待到灞橋相見後。怪他骨格更
清癯。

讀本叢刊

王一鳴

一卷新書寄草堂。寒宵下得百千觴。文奇於石
意尤古。詩瘦如梅吟亦香。祇是更深殘翠蠟。渾
忘霜重冷鴛鴦。從今敵帚知無用。愧向騷壇較

短長。

題化裝黛玉葬花小照 王一鳴

落紅掃盡葬溪濱。豈獨毀勤爲惜春。除卻此身
無二我。知來心事更何人。鏡中色相原非相。畫
裏丰神別有神。怪底倚鋤愁不語。幾番省識竟
疑真。

送子潛之南京

忽讀河梁哽咽詞。強鋤別恨恨彌滋。可憐南浦
分襟日。便憶西窗話雨時。笑我送行存俗態。願
君努力莫相思。千金體質須珍重。餐飯頻加好
護持。

澤華赴申賦此贈別

浙江紹興 陳于德

言笑忽忽未幾時。那堪分袂賦將離。波飄鑑水增愁緒。風滿稽山繫昔思。三疊陽關君去遠。一番話別我成詩。淚珠拭罷偏饒舌。珍重前途會有期。

書懷

清江第六師範 梁澤民

曼聲一度莫愁歌。白日昏昏可奈何。五蘊空靈惟有佛。六根清淨便無魔。長懷大澤龍蛇託。瞻顧神州風雨多。濟世安民誰是賴。須教四海不揚波。

日月跳丸秋復秋。潮來潮去大江頭。人生也要謀溫飽。世上最難是乞求。亦有長歌聊自笑。縱多抱負為誰酬。青山綠水春常在。且學甯生獨飯牛。

自遣

安微巢縣縣志 宋浮棧
文學研究社

功名事業兩相忘。竟日蕭齋樂未央。滿座圖書堪嘯傲。半窗風月足佯狂。詩無俗韻方稱絕。酒到微醺始覺香。二十年來閒裏過。蹉跎歲月亦何妨。

雜感

湖北省立第一師範 於天池

平生恩怨兩難酬。劍氣如虹夜氣幽。被酒獨彈長鋏調。有懷時倚洞簫愁。古今事業偶然建。電石光陰乍可憂。萬一功名終屬我。不驚人處也千秋。
空託冥鴻寄短箋。由來心緒未堪傳。十年賣賦仍無遇。亂世傷貧劇自憐。豈有孟嘗能得士。不逢黃祖儘邀天。遊蹤絕似南飛鵠。繞樹難依益

惘然

不寐

京師公立第一中學 馮大光

無月無燈夜已深。夜深何事苦呻吟。每當暗室三更醒。便覺靈臺萬感侵。來日大難惟閉目前。塵一夢幾捫心昏昏。伏枕方成寐。何處荒鷄斷續音。

聞笛

泰縣淮東代用中學 李正冕

誰家玉笛按宮商。風送餘音度短牆。一曲梅花樓外落。三杯竹葉座中香。調吹折柳離人怨。響遏行雲夜月涼。最是微風微雨後。聲聲清脆韻悠揚。

離家

江蘇省立第八中學 周文亮

細數郵籤問水程。榜人著意苦催行。離家忽告

山妻病。載道難為旅客情。有喜還教參易象。無愁方愛聽流鶯。要從別後探消息。月照江天分外明。

獨坐口占

南京甲種師範 李克明

吟得詩成且自刪。日無人至閉柴關。炎涼都付塵鷲外。抱負終藏肝膽間。得際遇時方際遇。能清閒處且清閒。烹茶飲罷開門看。只愛中天月一彎。

歲暮寄翼鎮東

安徽巢縣縣立中學 宋元生

暮歲蕭然意自閒。柴門寂寂晝常關。數椽屋老堪容膝。杯酒天寒足破顏。書有古香何厭讀。詩無俗韻不須刪。昨宵偶動山陰興。欲訪幽人雪

夜間。

客至

秦縣尚志學校 顧國

故人經歲別。門外忽停車。把酒寒溫敘。西方夕照斜。

獨酌

顧國

日日庭中飲。相看只白梅。醉時花不語。惟有暗香來。

對月

江蘇省立第七中學 沈同壽

寒月照空亭。寒風刮耳聽。不知寒徹骨。對月看天星。

冬夜卽事

南通代用師範 瞿子尊

疾酒夜圍爐。棉衣如鐵冷。開門月滿天。飛下梅花影。

過古墓

東臺縣立甲種師範講習所 王輝真

荒塚埋青草。滄桑幾代更。古人如白雪。入地總無聲。

廢園

如皋縣立初級中學 徐鴻育

樹老花俱落。池荒水不流。藤蘿偏有意。綠過古牆頭。

閨怨和公畏同學

東臺縣立第一高等小學 孫修德

猶憶吞聲去。魂銷黯別離。天涯芳草滿。處處是相思。

感時

廣東燕巖縣立中學 林次操

艱難締造此共和。無那中原變亂多。恨煞長沙空抱策。九州無地不沉疴。

怕看城頭落日黃。河山百戰暗無光。哀時誰洒
新亭淚。志切終軍痛國殤。

征人怨

林次操

萬里關山對月明。更堪塞上馬嘶聲。杜鵑莫向
東風泣。愁煞征人憶別情。

子規

林次操

子規何事怨東風。啼徹更深夜半中。我正憂時
眠不得。莫教空洒淚痕紅。

新嫁娘

無錫第三師範分校 朱濟恩

初來未識翁姑性。拜罷堂前問稟。堪畢竟。新婚
情。意怯。幾回欲語。又沈吟。

改詩

江蘇青浦張菊隱 張浦公學

寫出新詩獨自看。愈經刪改愈知難。塗鴉滿紙

幾難辨。猶覺推敲字未安。

雨後閒眺

江蘇省代用 季桐 淮東中學校

一天雨過夕陽殘。細細風來覺袖單。慢道荒村
邱壑少。奇雲儘可當山看。

燕

季桐

飄零柳絮舞天涯。又是東風燕影斜。多少樓臺
深處好。依稀還認舊人家。

龍華觀桃

上海南洋中學 吳宗濟

一年一度一回春。又向龍華去問津。偏是紅顏
多薄命。看花誰是惜花人。

題畫

江蘇省代用 李正冕 用中學校

修竹千竿護草廬。案頭羅列只琴書。閒來把釣
苔磯上。志在溪山不在魚。

天桃含笑柳含烟。正是江南二月天。撫罷瑤琴還試茗。怡然靜坐晚風前。

郊外

浙江第五中學 陳于德

落日含山起暮愁。淡雲入樹景悠悠。晚風陣陣吹來急。猶有漁人未繫舟。

梅花

安徽第七中學 施智泉

數枝瀟灑出風塵。吟到逋仙句有神。卻怪孤山同避世。調羹事業屬何人。

客中花朝

開封聖安得烈學校 潘樞

聲聲得意賣餉簫。知否有人淚暗拋。大好故鄉歸未得。偏教客裏度花朝。

踏青

潘樞

相攜吟侶出南關。三五尋春傍水灣。人影花香

日當午。畫船多繫綠楊間。

登周處讀書樓有感

江蘇江甯甲種師範 黃泰明

散步同登老處頭。(地名)一輪斜日挂城樓。南朝勝跡知多少。我獨憑高憶孝侯。

陸郎橋晚眺

黃泰明

十里青溪古道長。河干閒眺立斜陽。行人不管當年事。誰向荒橋弔陸郎。

因寫家書感而有作

湖北省立第一師範 周召南

西窗獨坐思無端。欲寫家書下筆難。最怕倚閨人。悵望聊將兩字報平安。

範 文

近世學者多注意于範本。因是市上所出文範各書亦遂汗牛充棟。要知此種書最宜選擇應用。否則每每貽誤而不自知。本局所出各書素稱慎密自屬合用。



短篇游記範本
 白話文軌範
初級小學 國語文範
高級小學 國語文範
初級小學 新法文範
初級小學 新法文範
高級小學 新法文範
對照言文 女子新法文範
對照言文 小學論說新範
點評 女子論說新範

二册
 一册
 三册
 三册
 四册
 三册
 三册
 四册
 四册
 四册

四角
 五角
 三角
 四角
 四角
 四角
 五角
 四角
 四角
 四角

上海大東書局發行

詩

[乙]

□ 詩

漢口輔
德中學 王鴻文

詩是：

安慰心靈的愛人，
是抒情寫性的工具。

唉！詩的能力多麼大呀！

□ 笑

王鴻文

笑是快樂的表現；

但是：

奸猾的笑，
諂媚的笑，
不自然的笑，

却是哭的變形。

□ 月

福建漳州
第二師範 葉英翰

皎潔純白的月兒，

你有很大的光輝，照着滿地；

怎麼樓頭巷尾遺些黑暗？

唉！月兒，月兒，

願你放強大的光輝，

把世界上人類向光明路走去。

□ 干他底事

葉英翰

(一)

一片平地的草兒，

每到春來了，

青蔥可愛，供做詩人的玩賞；

那無情的園夫，
却要費些心力，
瑟瑟地響，
把他剪平了。

(二)

沒拘束的鳥兒，
在天空自由歌唱，
何等快樂！
那些人硬把牠捉住關在籠裏。

(三)

純潔晶白的梅花，
亭亭直立，
超脫般的樣兒；

那些栽花人，
却要費些心力，
把他委曲盡緻的禁在盆裏。
唉！你就不愛他，
也當憐他的天然！

梅

紹興第五中校 莫如璋

嚴寒凜冽的冬天，
那滿園芳艷的百卉；
都萎謝了！
這樣寂寞孤景的園裏，
惟有那吐着盛溢的清香，
挺着冷淡的丰姿的梅花，
在這霜雪冷酷的寒天；
獨自隱逸地開放着。

梅呵！你何等的孤傲！

何等的優逸呀！

但是你生着不和「羣艷爭榮」的可嘉之性，
存了這種奮鬥的精神；

怎得不叫人愛你啊！

籬笆

浙江紹興陳于德
第五中學

你把我底小園緊緊地圍着，

莫不是怕遊人踏損蒼苔？

但是蜜蜂，蛺蝶，

仍舊在你底頭上，

沒花飛去有花來。

春

湖南益陽縣
立國民學校胡達材

可愛的春天，

不可多得。

既不冷，又不熱。

我們讀書的青年，

何等的快活！

* * * * *

可愛的春光，

何等的明亮。

我希望我們現在的青年，

也像這個春天，

一般兒現象。

* * * * *

希望！希望！

光明現象。

將來爲國家謀安寧，

社會造幸福，

原是我青年們的責任，

只看我們的力量怎樣！

☐ 太陽

湖南第二師範學校 劉湘南

今天早晨起來，瞧見一輪太陽；

他的光線燦爛爛的，照在東牆。

我就叫聲太陽！太陽！你爲何這樣的忙忙

！

我昨天看你從西方下去，今天你又跑到東

方。

你這般勤苦！這般勇往！我實在替你心傷

！

我的學業還未成就，不知你走過許多的地方。

從今以後，我決定要學你的模樣。

☐ 月光

吳江省立一師分校 張一振

夕陽直向西面沒落下去了，

天色沉沉無線光了，

忽然在東隅一角，

現出一個光明皎潔的明月兒來；

四面隱約的小明星，

一顆顆的佈滿了天空，

好明亮呀！

好燦燦呀！



那街北黑暗少行人的地方，
現在便明亮輝煌起來了，
垂虹橋的水面上一亮一亮的變為水晶似的
了，

玫瑰花上綠葉兒，亦微微的發光了，
什麼地方都被你照亮了！

你的光真明呀！
你的光真大呀！
但是你能不能把我們的心照個明亮麼？

一九二四，三，二四。作于吳江一師分校

雨後

如皋縣立
初級中學 徐鴻育

一日呀！兩日呀！
風狂；雨驟，

嚇得些樹木，
落淚說苦。

今日天公息怒，

可愛的日光，

從雲縫裏透過。

一羣小鳥兒，

又唱起那柔媚宛轉的歌，

三五個赤脚的小孩子，在水塘裏遊戲。

東窗曉望

京師公立
第一中學 隋樹桂

推窗遙望，

看那朝陽東升。

園中萬籟寂靜，

沒有一點細微聲。

碧綠的葉子，

掛着千點的朝露，

映着熹微的晨光。

忽然鳥巢振動，

烏鴉亂叫，打破了清晨的寂靜。

葉上的朝露，也被牠搖動，

淡淡的晨光，變了一色金紅！

■ 一顆未開花的薔薇

上海惠南中學 陳祥

如此風和，日暖，

分明是你開花時候；

爲什麼只是含苞，不肯吐蕊？太難堪了，

焦煞看花人了！

薔薇說：——

『我明知恰當時令，

深願和看花人早日相見；

只恨那無賴的園丁，

一味的打牌喝酒，

不給我小心培植；

教我如何有力將苞舒蕊吐！』

咳！可嘆啊！

這美麗的薔薇，

爲懶惰的園丁，

阻礙他的發育了！

■ 新月

兩淮公立第八國民學校 王潤生

新月一鉤，
斜掛在天上；
那黑暗的世界，給她照得雪亮。
她那兩隻小角，既尖而且明亮。
月亮啊！你多少美麗呀！
我希望你，永久不變；不要再長。

古屋

蕪湖聖雅
各中學校
查釋林

青山深處，
藏着一座老屋；
牆垣半頽半傾，
荆棘滿門了，
青苔滿壁了，
暖！

這屋幾百年前，
如何華麗，
到如今，
這般蕭條，
何堪回首啊！

衰柳

如皋第二
代用師範
郭明善

綠柳呀！
你在東風二月的時候，
嬌嫩的枝葉在那裏飄蕩，
誰也不愛你，
天冷了，西風和霜一齊來了，
綠柳呀！
無人回顧你了啊！

失驚

湖北省立
鄖山中學 劉光照

明媚的清晨，

我靜悄悄地立在園內練習八段錦。

~~~~~

我將舉起雙手向上伸着，——作托天式——忽  
的撲嚙一聲，

對面房脊上的一對白鴿驚飛了！

~~~~~

小狗兒從門外看見我很孤寂的立在園內，
牠很親熱的搖頭擺尾跑進來親熱我。

我在垂下雙手——作攀足式；

當牠來時：

牠又驚跑了！

~~~~~  
失驚的朋友們啊！

你們爲什麼要失驚呢？

十二，十二，一日，南窗燈下。

## 吾友

江蘇省立  
第三中學校 程 樂

我親愛的友！你知道我現在想念你的苦衷  
嗎？

當時我們倆認識的時候，何等親愛！

現在爲什麼忽然冷淡呢？

唉！我想想一些沒有對不起你的地方，你

爲什麼，忽然變爲這樣的態度呢？

我或有些冒罪的地方，你也應該原諒我；

况……。

早知現在這樣，何必當初呢？你知道我現在想念你的苦衷嗎？

### ■ 心潮 (一)

武昌國立  
師範大學 陳勞薪

「我是沒有知己的。」

「什麼叫做知己啊？」

知己是上帝不創造的，

還是自靠自罷！」

✽ ✽ ✽ ✽

「是的，世間是沒有知己的。」

你看：

他們不是刎頸交嗎？

不過因為權利的不同，

現已倒戈相向了！

你看：

他們不是蘭譜交嗎？

不過因為意見的稍異，

現已白眼相待了！

你再看：

他們不是道義交嗎？

不過因為主義的互異，

現已開始攻擊了！

至於權利交，酒肉友，……

更不必說了！」

✽ ✽ ✽ ✽

上帝聽了他們的說話，

又大發牢騷了！

「知己是也創造的，

不過「鳳毛麟角」罷了！

你們真要尋知己嗎？

還是向天國中去求罷！」

### ■ 心潮 (二)

陳勞薪

我倆又不是仇敵，

您爲什麼要咀咒而罵我呢？

您罵了，

您就索性的謾罵罷！

爲什麼又要帶着甜蜜的微笑，不住的向我

凝視呢？

### ■ 奈何

江蘇第五師範畢業 成昌五

她的甜蜜的肌膚，

窈窕的姿態，

烏黑的頭髮，

溫和的性情，

……

一切她所有的，

我都滿意——贊美。

自然，

她已經深印在我的腦海裏了。

但是，

她的腦海裏並沒有……，

奈何！

### ■ 光明之路

燕京法文學校 馮惠民

十二，九，十七。

一

狂風似虎般的怪吼，  
奔跑的塵沙，

好似執劍的魔，

追着我，

我心中躊躇着說：

「啊！那裏是我的安樂而美的地呀？」

上帝說：

「你走向光明之路罷。」

\* \* \* \* \*

我走向光明之路了，

我走向光明之路了，

咦！

如何有許多魔鬼在那裏？

那些魔揚着他們那奇怪的面孔，

向我招手道：

「來啊！來啊！」

我嚇得不敢前進，

便回身走向旁邊的道路去了。

\* \* \* \* \*

風吼得愈厲，

沙跑得愈急，

追趕着我，

逼迫着我；

上帝！

光明之路在何處呀？



我仍舊的狂奔着。

二

大地光明了，  
一個莊嚴的神，

問我說：

「你要到光明之路麼？」

我答說：

「是。」



我走着，

見不是先走的路

便問着那神說：

「那邊的路，是什麼道路？」

他說：

「那是黑暗的惡途。」

我聽了，

不覺哭了，

他說：

「不要哭，你的安慰者到了！」



光明裏，

罩着一個披輕綃的安琪兒，

坐在我的肩膀，問我說：

「你苦麼？」

我呆了一會，

笑着向她說：

「不苦的。」

她也向我微笑着；

這時大地上充滿了我倆的笑容。

十三，二，五，於北京。

### ■ 戀愛之神——(七夕)

武昌中華  
大學附中 鄭仲謨

銀燭似的秋光，

把流螢都輝映住了；

陣陣的淒風，

把人們都吹得思睡了；

那愛河中的波浪，

也慢慢靜止了。

鵲橋西頭走來一箇帶淚的女郎，

望着彼岸的牧童哥兒不住的痛哭！

那牧童哥兒的心弦被她撥動了，

也低着頭兒咽嗚！

痛哭，

咽嗚！

都是爲的別離苦。

未會時似覺有千言萬語，

既會時只有擁抱，長號！

擁抱，長號！

那知那愛河的波浪起了！

要淹沒他們的身心，

要折斷他們的鵲橋，

他強說了他畜牧的辛苦，  
她哭訴了她紡織的勤勞；  
才把雲簾放下，  
將天堂一起兒遮好。  
到這時——  
他們的情不自禁，  
乃做了最後一番親蜜的擁抱。  
兩下兒並說聲：『別了！』  
再待來年今宵。

夏曆十二年，七夕于武昌。

### 我十年的回憶

鄭仲謨

梧桐樹下，  
梨花院裏，

靜坐着一箇孤獨的我，  
腦中起了無限的回憶：  
『憶起我七年前死了的姊妹，  
憶起我十年前死了的弟弟，  
憶起我數年前死了的愛人，  
憶起我九年前死了的妹妹！』  
他們都比我聰明，  
他們都比我伶俐，  
爲什麼天不假他們的永年，  
去打破那世界的黑幕？  
我的心爲他們破碎！  
我的魂爲他們迷離！  
我二十年來種下愛的種子，

而今——而今只有長吁和那傷心的珠淚！  
何堪回憶！

能不吁唏？

唉！

最可恨那四壁的蟲聲，  
更助余之嘆息！

一九二三，九，二十梨花院。

### 寄蘭芬

鄭仲謨

呀！「曾幾何時」？

又到梅花開後！

蘭芬！

你可記得，

去年今日，

我們對坐石臺，

相與話舊？

到如今，

明月照孤影，

朔風吹透人衣袖，

嘆海角天涯，

兩地淒清，

又不知構成了你我許多離愁？

——寫于冬夜月明時——

### 送同學

南通第一  
代用師範 瞿耀卿

朋友，你去了！

道途崎嶇，——

還滿披著荊棘；

前途可算盡是黑暗，

僅見一線的光明。

朋友，你去了！

要勉力上崎嶇之途，

刪除荆棘；

前途雖是黑暗，

但你只要向着光明之道。

朋友，你去了！

你渡大江，

要將平日的難題，付諸東流，

免着掛在心上。

朋友，你去了！

祝你前程遠大：

做出偉大的事業，

成爲偉大的人物。

贈義姊蘊玉

南昌豫章學堂蔡哲夫

贛水那麼滔滔，

冬風那麼凜凜；

這是我們臨別之情景。

天南地北，

各自分飛；

我唱驪歌，

您就陽關道，

但我禱祝能彼此相憶，

願您途中蒙福。

一九二四，一，三一於章江上之臨安舟中。

### ■ 黃昏

陽 溥 蘇 愆

火紅的太陽，

被山峯遮着；

雪白的月姊，

還沒出來；

這自然之中，

只有我同他，

呆呆地站着。

他不言之淚，

使我不禁地要痛哭出來！

一九二三，六，廿，草於枯嶺，胡金芳旅舍。

### ■ 心潮

蘇 愆

心鈴響了，

心門已開，

心花正怒放。

我是要哭呢？

我是想笑呢？

都不能知道！

怎麼如是的難受呀？

細想，

只怕是心潮來了！

一九二三，六，二三，草於枯嶺，胡金芳旅舍。

### ■ 望月

競志女子  
學校畢業 程福仁

我有時要望你，却一些沒有影兒。你在那裏？我何等心焦和不喜！



現在居然肯把全體透露了；吾非常地歡迎你！但是你永遠能這樣嗎？我親愛的月啊！



你是何等的自由，光明，高潔；使得我好生愛你！願你永久保存你的美質！

十三年，正月，望。于充美樓。

### 情根

東臺縣立女子高小 洪國傑

人們的身邊纏着許多情根，

這情根是可墮落人們道德的。



來！劍在那裏？

把他斬下！

好了嗎？



但是還有好多細絲黏着，

牠又漸漸地靠近人們的身旁。

### 可愛的晨光

阿城縣立 于潔蓮  
兩等女校

1. 晨光！

晨光啊！

世界上一切的黑暗；

萬物的生長；

人們的迷惑；

都等着你的光芒來照耀他們，

作他們的指導呢！

2. 晨光！晨光啊！

利用你的很多了！

你能不保持着你的光明嗎？

你能不重視着你的責任嗎？

可惡的黑雲呀！

我怕他來把你的光明遮住呢！

3. 可愛的晨光，晨光！

你的生命已竟是延長了，

我還要祝你延長——延長！

無疆——無疆！

## 寒冷的北風

于濯漣

噯呀！寒冷的北風！

枯乾的樹兒，東西搖曳；

路上的行人，瑟縮呼號；

雲天中的老鴉，也冷的都飛不動了。

噯呀！寒冷的北風！

你想使我毛髮蕭條嗎？

你想使我肌革慘慄嗎？

青年們！齊心！努力！

堅持着你的心；鼓動起你的血；前進努力

！

赤色的熱血球，他能驅除了你的瑟縮；

他能保持你的精神，前進努力！不要怕！







你看我何等的逍遙尊榮！

(二) 蘭

人尊我爲花上品，

因爲我的葉青；

我不願寄人的盆裏，

我願長生山谷中，

隨着風兒搖動；

盡我的自由天性；

得沾雨露！

廣被微風！

花開人人敬！

還是我的蘭花仙境！

可惜那富貴牡丹，不能耐隆冬！

可嘆那君子蓮花，不過一時紅！

你看我何等的光風！

耐寒，過冬，香滿幽谷中！

(三) 竹

我的葉密，

我的心空；

我也不怕那鵝毛雪！

我也不怕這東北風！

牠雖能搖動我的身體，

但牠不能害了我的生命；

雪呀！

風呀！

爲甚麼你這樣無情？

一天一天摧我的安樂營生！

(四)菊

烈烈的北風！

飄飄的青霜！

我都不怕！

牠雖能壞我的枝葉，

但牠不能改我的容色；

北風呀！

青霜呀！

任你怎樣的施威，

其奈我何？

可惜我寄人籬下！

那無情的小主人，隨意移拿！

### 雪松

蘇州第二農業學校 曹雪松

雪呵！

你的潔白之色，

你的明亮之光，

多麼美麗而可愛呵！

松呵！

你的常青之葉，

你的金玉之質，

多麼貞操而可敬呵！

雪中之松呵！

我真佩服你啊！

人家都已凍得面黃肌瘦，憔悴不堪了

；

可是你始終不改你的常態。

~~~~~

松上之雪呵！

我真敬愛你啊！

別處的都已被雞犬踐踏得污穢不成樣

了；

可是你映着綠葉分外顯出你的嬌艷

•

十二，十二，十五，雪後寫于啼鵲室旁松下。

■ 大霧

寧海正學
高級小校 葉序香

早起走出門外，

看見地面白茫茫一片；

無東西南北的分辨。

對面的人，

也沒有看見。

有蓬蓬勃勃的汽，

如雲，如雨，如瘴，如煙。

隨風蕩漾，

縷縷不絕的，

環抱着我身邊。

■ 繁星

寧海正學
高級小校 章 汾

遠的，近的，大的，小的，

遮徧青灰色的天了；

月亮兒也在衆星裏舞蹈。

可愛的光明，
照偏了遠近；
行人也趁着這光線走路了。
行人啊！
你若不謝她們一片的美意，
就對她們不起了。

古城

寧海正學章
高級小學章
汾

回想你在前朝的時候，
軍士們怎樣的扶持你呀！
保護你呀！
到現在的時候；
壞了，
非但不來修補你，

還要把你拆掉了。

唉！城啊！

你的進步，為什麼一些都沒有呀？

都被那槍礮們，

笑你沒用哩！

微波

湖南慈利
縣立中校
于榕章

細細春風蕩漾，

激起池塘波浪；

含着詩意畫意，

給我深刻印象。

花

于榕章

一朵秀艷的花，

婷婷的臨風開着。

伊有芳芬的氣味，

伊有妖麗的色彩；

任何的人，

都是——讚美着，戀愛着，

用他們的力量保護，

伊的芳心，

於是充分的愉快。

多量的滿意！



司春之神去了，

伊爲着悲傷而憔悴！

花兒也都褪完，

禁不住風雨而顫抖着！

但是從前愛伊的人們，

卻正眼都不覷伊，



伊還是伊，

爲甚的前後不同呢？

明白呵！

人們是崇拜虛榮而薄情的。

春來了！
山西晉祠志 勤職業中學 蔣在銘

可愛的春來了！

她一來：

萬物都有了生氣！

天氣也和暖了，

植物也發芽了，

燕兒也歸來了，

人們也快樂了；

……

但是社會依然那樣污濁；

國家仍是那樣紛亂，

一點都未變好！

留別母校同班諸友 蔣在銘

春日底花，

是何等可愛？

但是春日去了，

那花也就與枝告別了！



我們聚首一堂，

是何等可親？

但是三年滿了，

我們也就分途了！



花到來年春日，

還是紅紅地開着；

我們何時再會，

也能與花一樣麼？

十二，二八，十一，於武昌橫堤小學。

招友入學 河南安張了且

(一)

這兒有住不完的快乐地，

賞不盡的藝術品；

我很誠意的歡迎你，
我願將所有給你；
來，來，來！
來作這極樂園中一份子吧！

(二)

我記得你說——
『你是我的益友，
我怎樣報答你』
你來，
便是無上的報答我了。

(三)

招你是我的責任；
你來，快樂我的精神；

我不放棄責任，
你也不要令益友灰心。

■ 六一痛言

湖南湘
江中學 談笏章

唉！四萬萬的同胞們呀！

最可憐的六一紀念，最可恨的六一紀念，

你們都知道嗎？

怪可惡的日本人，竟在大大的中國，

趁着他們的野心，行不法的帝國侵掠主義

；

慘殺我們的同胞！破壞我們的主權！

擾亂世界的和平！

~~~~~

願大家都來奮鬪罷！

和他猛戰一場，滅絕他的民族！

免得爲害於世界啊！

哈！哈！安全世界！

光明世界，出來了！！

### ■ 聞病奔歸

江蘇第  
四中學 沈駒若

往日歸來，

老親倚在門前，

含淚相迎。

說道：「兒呀！歸來了！」

忙着烹茶煮飯，

以餉歸人：

聚集一堂，

敘那離情別況，

悲喜相交。

今朝奔歸，

未見老親倚在門前，

迎着歸人；

只見氣息奄奄，

在牀上流淚，

待着親孩；

勉強底說道：

「兒呀！歸來了！」

別無閒話。

後日再歸，

那也見不到含淚相迎！

那也聽不到一聲「兒呀！歸來了！」

何消說一世生恩未報！

何消說以後的家庭夢想，

都成烟消！

只是心兒如搗！

### 哭張書文君

奉天省立  
第四師範 郭仲文

張君余之知己。病重時曾函知余。余

整裝赴君家。及至而君已故矣。乃臨

墓而哭之。

(一)

臨別時你還說：「寒假再見罷！」

現在呢……？

這颯颯的風，

唧唧的蟲，

零亂的草，

造成暗淡而淒涼郊野，

或者是你迎我的佈景罷！

兄啊！我不怨你不告而別；

悔我不該遲到兩日，

致你含恨以終，

唉！若非魂顧三更：

再不能見你溫雅而誠樸的面孔！

(二)

現今腐草黃沙下的你；

不依然是當年知我的你嗎？

怎三月時間便不能往來？

啊！人類的結果還是如此呀！

兄啊！我奔馳四百里來望你，

竟沒得見着活着的你——傷心啊！

你若黃泉有知得怎樣的居心哪？



### 寄友人水叔

湖北甲種  
商校畢業

陳伯儂

水叔呀！

開放點吧！

何必那樣作態呢？

水叔呀！



水叔呀！

請爾想想哦！

當初的——

同窗共讀，

朝夕不離；

兩人愛情，

如膠如漆；

今兒就忘了麼？



水叔呀！

爾前次見了儂，一語不發；

爾走了以後，杳無音信；——

使儂獨坐書齋——神昏顛倒徒喪悲！



水叔呀！

儂窺見你的照片，

不由得心癡意迷；

想起爾對儂的種種，

頓覺萬念遺灰！

水叔呀！

爾若憐儂，早當將書寄；

不然——

請向儂聲明，

免得儂夢魂迷離！

十二，十二，三十日，於武昌。

登易家橋（在三元橋南）

南通第一刑漢剛  
代用師範

潺潺的碧水！

你不是從三元橋流來的嗎？

你還要流到那兒去？

前面的溝渠，

狹隘呵！

淤塞呵！

是不適你的意的，

休止罷！

\*\*\*

活潑潑的青條們！

隱啊！

避啊！

魚丈人來了，

莫弄得「樂極生悲，」  
後悔是無及的啊！

### 汽笛

開封縣  
立高小 王緒勤

六點鐘了，

工廠中的汽笛，

循例做牠的響聲。

我從睡夢裏驚醒；

往窗上一看，

紅色微呈——太陽光。

四外靜悄無聲，

我便起身做我神聖的工作——求學。

但不知富人的好夢，何時才醒！

### 江月

杭縣之江  
大學附中 包均鑑

碧青的天，沒一絲雲翳；  
水銀般的水面微微動搖着；  
像琉璃世界一般——可愛啊！



冷清清的我立在江邊，

呆呆地望着又圓又明的月。

我心中一動，好像見明月在那裏笑我；

回首那江濤正澎湃的作響，

更像在那裏罵我；

嚇得我急急向宿舍裏逃去。

一路上月兒依舊不捨的在我頂上微笑。

### 竹杖

包均鑑

上山的時候，

覓得一枝又粗又陋的竹杖；

「親愛的竹杖：你隨着我：

我捨不得你，我永久愛你的：

親愛的竹杖啊！」

遊罷了山，回到平地；

把竹杖一擲：

「怪討厭的，用不着你了。」

### 母雞

寶山縣立  
師範學校 胡在淵

牠是羣衆底領袖，

所以舉動和發音處處留意着，

作爲一班底模範。

牠走一步叫一聲，

好似一生底職務都在這裏；

又如觀察牠們底活動。

### 黑暗世界

寶山縣立  
師範學校 譚翼朋

(一)

黑暗當前，

到底是霧是煙？

我不知道那裏是地？

那裏是天？

只覺得有萬重黑暗，

籠罩我面前。

(二)

忽然有一線微光，

直透過萬重黑暗，

我剛要尋徑覓路，

那一線微光，  
忽然漸滅了，  
我祇得仍在黑暗世界中，  
只管東摸西尋。

### ■ 玫瑰花

寶山縣立  
師範學校 楊振文

鮮紅似的顏色，  
碧綠似的外衣，  
風吹着，  
你便微微的動搖。  
側着頭，斜着眼，  
又玲瓏，又婀娜。  
這溫暖的空氣，  
是你甜蜜的生涯。

### ■ 別友

楊振文

你去了！  
你的痕跡還在。  
在淒涼的地上，  
在我的心坎裏，  
在我的淚痕裏。  
咳！你真去了嗎？

### ■ 窗外的月光

楊振文

獨自徘徊在朱窗內，  
淨潔如洗的青天，  
掛着一鉤帶神祕的明月；  
展她絢爛的光芒，  
斜映在我的臉上；



祇覺得清澈——光明。

伊嫻嫻地走來，

夜氣朦朧裏，

互相認識了。

伊低頭頹然微笑走過，

我也頹然地微笑把頭低俯，

擡起頭來，

希望伊一再回顧——去了——模糊了。

我用注目禮來送伊漸行漸隱，

逕向天涯遠去。

咳！爲什麼當時要羞怯——含嫩！

爲什麼不告個奮勇去哀求伊……呢！

咳！錯機——失望！

春溪雨霽

寶山師範學校 陳佳驥

一片碧綠的平原，

中間嵌着一條彎彎的流水。

那草葉上被那剛下的小雨濕透了；

還發出淅淅的餘音。

那流水有些波動，

被雲隙裏透出的斜陽照着，

放出淡淡的光芒。

兩旁綠岸反照在水裏，

波動像竹青色的長蛇。

隔岸枝頭二三小鳥，

正唱着婉轉的聲音；

好像說：

「春來了！雨停了！我們又得着快樂——  
活潑。」

### 燕子

江陰 王鴻才  
北澗

天春來了！地上的草木和花樹，都已開放；  
紅紅綠綠，很是好看。

我家裏樑上，有箇新做燕窠，每天朝晨熱鬧得很；

飛來飛去，自由自在呀！

有一天午後，無情的天公，大風大雨來；  
把箇燕窠坍去，聲聲啾啾啦！

「三日不能至五日，五日不能至七日，」  
還未做好哩！

弄得燕子沒有地方住，很苦呀！

### 雀兒

河南彰德 戴錦源  
十一中學

小麻雀兒，

你想你們在春天的時候

多麼活潑，

多麼高興；

站在那可愛的竹籬上，

唱着很好聽的歌兒，

並有一陣陣的風兒吹過身邊。

現在呢？

冬天已經到了，

站在簷下，

無情的西北風吹着，

全身發抖；

又沒有小蟲兒可以充饑，  
真是可憐的很呀！

### 夜聲

杭縣宗干人俊  
文中學

余舍之東，有王某者，恆虐待其媳婦；  
媳婦不堪其虐，恆遷怒於小婢；小婢每  
遇虐待後，即自居一隅，嗚嗚啜泣，暇  
則唱本鄉土謠，以表其心：唱聲語語成  
韻，令人動聽。某夜余正在房中溫書，  
忽又聞彼悲泣聲，余心不禁慘然；恨為  
主人者何無人道至此！遂作夜聲新詩一  
首，以表其哀情。

沈寂悽慘的冬夜。

余靜悄悄地坐着看書；

那時桌上的時鐘，

滴搭滴搭……地不息。

忽然來了一陣嗚嗚的悲聲，

使得我心中非常驚惶；

仔細一聽，是隔壁小婢的悲聲：

『大蛇欺小蛇，小蛇欺蛙蟆，蛙蟆欺蚱蜢，  
蚱蜢欺稻花。』

過了一息，這聲音，不知到那裏去了。

但聽得窗外的風聲，嗚嗚大作；

好像來助他作悲鳴。

當這風聲未停的時候，滴滴……的雨聲又  
來了，

好像來洗去這不平的鳴聲。

■ 聽琴

李天省立第一  
工科高中 王 巽

夜深，  
人靜，  
萬籟都沒有了聲音。  
皎皎的潔月，  
小小的明星，  
懸掛在天空。  
晚風中送來，  
幽雅的琴聲，  
像憂愁，  
像悲傷，  
陣陣的打動了我思家的心腸，  
心緒和精神已經迷亂了，

如受催眠一樣。

咳！行旅的人兒，  
本有千縷的憂愁，  
又聽着了  
這斷腸聲！

■ 黃昏

王 巽

天晚了，  
雙雙的倦鳥兒，  
飛歸巢去；  
對對的牧童兒，  
驅犢還家。  
一縷炊煙迷漫着遠遠地村落，  
萬點斜陽映照着高高地樹梢。

咳！

景色淒涼，

心意悲傷，

蒼茫暮色，

惹起詩人惆悵。

### 無聊底夜

京師公立第一中學 馮大光

一間漆黑底屋子，

靜悄悄地，

沒有人聲。

✻ ✻ ✻ ✻ ✻

我正睡在一個小床上，

漸被窗外雨聲驚醒了。

✻ ✻ ✻ ✻ ✻

於是翻來覆去，

睡也不着；

心上底思潮，

忽上忽下。

忽地落下幾點淚來；

忽地又微笑了。

✻ ✻ ✻ ✻ ✻

可憐底人兒呀！

究竟你心裏想些甚麼呢？

恐怕自己也不知道罷！

一二，七，一七夜於北京。

### 星光

蘇州第一師範 王有聲

螢火蟲般底星光，

好像翡翠底玉盤裏，  
嵌着一顆一顆底明珠一般；  
但是：

還不及月光底皎潔，

月光底晶瑩。

### 乞丐

江蘇第一師範 歐振華

我同我的朋友走在街道上面，

背後覺得有人跟着「先生……先生」不住  
的叫。

我回轉頭去瞧了一瞧，

見是一個衣衫襤褸的少年。

我問我的朋友道：「這不是中國國民的一  
份子麼？」

我的朋友回答道：「豈不是麼？」  
我接口道：「唉！這不是「貧窮」和「教  
育不普及」的現象麼？」

咳！中國呀，你是沒有富強的希望了！你  
的國民窮到這樣地步，教育不普及到這樣  
地步。

### 小鳥

歐振華

自由神聖的小鳥呀！

你在白日裏除脫尋覓所需要少許食物外，  
其餘多在樹林裏活活潑潑亂飛亂噪的求快  
樂，

勿像我們人類抱有豐衣足食無壓足的觀念  
，

每天犧牲身子在悲觀中間，  
小鳥呀！你的價值，百倍於我們人類啊。

### 夜半鐘聲

歐振華

靜悄悄的夜半，  
連空氣也多肅靜。

我從睡夢中醒來，  
鐘正在十二小時的時候。

那面寺裏的鐘聲，  
一下下敲的不斷，  
一陣陣的清聲吹送過來，

我的混濁心窩，  
也被震得很清澄的了。

### 窗外的明月

歐振華

黑沉沉的夜裏，  
天空多被雲遮蓋着。

忽然萬籟寂靜的境界，  
推上了一輪明月。

水晶般的亮光從雲裏直射過來，

照在窗外的短牆上面，  
我睡在牀上靜悄的望着。

我的心裏裏生出惡意和懺悔的心思，  
我想這些貴人們的心弦裏，  
還是沒有懺悔呢？

### 途中遇雨

江蘇 王家荷

雨！

你知道沒帶雨具，

偏要亂箭般的射在我身上；  
你欺我太甚了！



如果你真心來洗我的身上，  
但是也不應如此：

你該先洗清了污濁的世界，

才可輪到我呢！……



雨！

你爲什麼要做『不速之客』呢？

人們安穩地在路上走着；

做他們要做的事，

趕他們要趕的路。

却被你用多量的水分，  
澆滅他們原有的熱度！

### ■ 深夜的悲哀

蘇州第一師範 黃宗鏗

深靜的夜裏，

月亮照在紗窗上時，

那張慘綠的照片。

緊緊逼入眼臉。

咳！英哥：

當你戎裝出門時，

母親垂淚送着你，

爺爺執着你的手，

悲哀而慈祥的面容



對你說：「爲父母的不能阻止你英雄之氣，但望吾兒馬到成功，……早日榮……

榮歸故……里……里……」

他說時，老眼淚不住的滴……滴……拋下來！

我呢？當時也不知什麼，祇有隨着父母親嗚嗚咽咽的送你！

這種沉痛的情景，

你總還該記得……

~~~~~

沙場上面，

鮮紅的煙焰裏，

萬馬千軍的彈林裏，

你的熱血，混着紅丸噴裂！

血泊中的你，

顛動着 死了！

爲國犧牲；

甘心離了你慈愛的家庭！

~~~~~

照中荷鎗端立的英哥呀？

你的烈骨都家內沒有看見啲！……

……咳！……

### ■ 雜感

蘇州第一師範學校 黃宗鏐

枯瘦的殘荷，

層層瑟瑟在秋風裏搖曳，

沒有什麼表示，

牠悲哀或喜悅；  
祇有造物者的鑒別。

池魚搖尾亂鑽，

尋不見當日茂盛的蔭蔽，

枯瘦的老柳，橫身池面，

弔懸失庇的魚兒！

一九三三，十二，二二，午

### □ 徘徊

蘇州第一師範 柳宗奎

花兒開了，

蟲兒鳴了，

去年的今日又到了；

人兒呢，

祇有一個零丁的影兒與我徘徊了。

### □ 往事

柳宗奎

輕風吹衣飄飄，

朗月照影纖纖；

紫藤棚下，

桃緋漸漸現，

瓠犀粲粲露，

「哥哥！夜深了，姨母要望的。」

——十二年八月——

### □ 小鳥

江蘇第一師範 宗振寰

小鳥，

小鳥，

輕輕地扮好裝飾，

緩緩地唱着歌謠！

飛旋上下，  
多麼飄飄！



綠蔭樹裏：

清新空氣！

呵！這裏，

非我所棲！

很高興地溜着歌兒，

可愁沒能討人歡喜！



嫵嫵地舞蹈，

吱吱地歌叫，

我鎖着不動心兒，

不管你心頭狂笑！



你不能靜裏歌唱，

你不能美裏採取！

「自然之圈喲，

自由之神喲，

……」

你何嘗感到靈魂裏去！

■ 愛

宗振寰

青蛙給小蛇咬住了，

咕咕，悶悶地哀鳴！

我也是無心，

見了，做個不平者，

被救，救牠！

青蛙咚的一聲，

跳下水去：

賜那明珠，

浮着水面！

嚶！原是感謝那和愛的笑容！



我也做不得什麼，

我也願不得什麼，

只是人們和我一樣歡樂，

帶着安琪兒踏步，

在那亞當園中嘯歌，

什麼東西表現在「愛」裏！

## 臥過路

江蘇省立  
第一師範 鄒春林

——我臥在過路中，望天井中景象，有些感觸。——

(一)

碧綠的樹，

生青的天，

映出那紅而且亮的太陽在牆，

耀晃上下，

好一片活潑景象。

這是什麼地方？

豈不是我睡覺的場所，

有這些清白模樣。

(二)

唉！快活啊！

好一片清明景象，

沒有風，

沒有雨，

天趣流露，

真是一個安樂鄉。

爲什麼你沉沉的甜睡怠惰到什樣！

現今韶光過去了！

天趣損失了！

醒罷！醒罷！

莫再惛惛爲人訕笑不識時光。

### 默想

蘇州第一師範 朱培鈞

失望的淚水，

熄不了戰敗的情火；

沉思的世界內，

還留得一個枯萎孤寂的「我」。

### 小詩

朱培鈞

笨重的火車過了，

下面的枕木發出一縷悲調；

路旁的秋柳只有向牠微笑。

一九三三，一二，一二，：于一師。

### 快樂之門

江蘇省立第一師範 張劭英

可憐的人們呀！

你們活着覺得沒趣嗎？

但是：

不要恢心，

上帝已賜給你有趣了，

你們但些努力前進，  
那快樂之門就在前面呀！

~~~~~  
工作，

愛情，

信仰，

遊戲，

這是你們的快樂之門呀！

倘若不偏心的向前進去，

自然有相當的酬報給你的。

■ 愛的種子

蘇州第一師範 顧樹棠

我把愛的種子，

很小心地播在高山上的。

眼睜睜只望着她：

抽愛的芽，

開愛的花，

結愛的果。

我天天很深切的望着等着。

光陰似箭般的飛去，

春姑娘深深地隱入雲幕中了。

滿地裏鋪着飄落的花瓣，

樹葉兒越長得青翠欲滴。

但我愛的種子呢，

還是依舊！依舊！

枝上小鳥啁啾的說：

「培壅愛的種子的地方，

再沒有比你心田更好的了！』

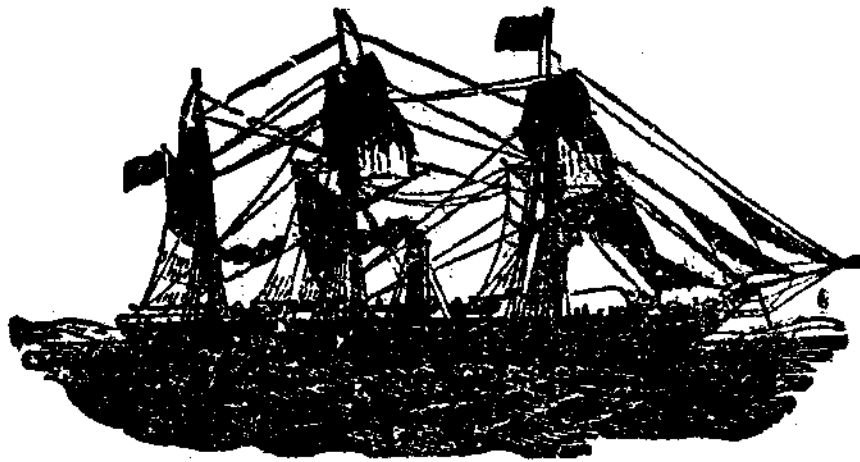

詩 〔丙〕

夜鶯 The Nightingale

Richard Barnefield 著

東臺母姜 寅譯
里師範

按希臘神話：Proene 爲王 Terens 之妃，生子 Itys，嗣爲王所厭棄，割其舌，詐云已死，復娶其姊 Philomela。Proene 既不能言，乃用網織成真實惡毒之冤情，以訴於姊，而報王仇。姊遂殺 Itys 爲王食品以獻王。於是上帝震怒，化 Proene 爲燕，Philomela 爲夜鶯，永遠哀泣 Itys 之絕滅，並化 Terens 爲鷄，永遠追逐其姊。原詩宛轉淒愴，一若有無窮之冤苦，似根據於希臘神話而作也。

偶爾逢此日，溫和方五月，一帶番石榴，我入樹陰歇。獸舞復禽鳴，怒木杳人迹。萬象何悲哀，乃有孤鶯立。憐此失望鳥，胸腹挺荆棘，猶復唱悲歌，聞此肝腸折。叫苦聲啾啾，悲鳴復何極？感彼訴不平，我亦雙淚溢！愁海正茫茫，令人志已汨。念彼亦何爲？憂悶無人惜。怒木與猛獸，不能使其悅。怨恨復已矣，君王埋碧血。幽鳥仍高唱，無意空饒舌。如汝真堪憐，天涯同心絕。

附錄原詩..

As it fell upon a day
In the merry month of May
Siting in a pleasant shade
Which a grove of myrtles made,
Beasts did leap and birds did sing,
Frees did grow and plants did spring;
Every thing did banish moan
Save the Nightingale alone.
She, poor bird, as all forlorn,
Lean'd her breast up-till a thorn,
And there sung the dolefull'st ditty
That to hear it was great pity.

Fie, fie, fie, now would she cry:

Teru, teru, by and by:

That to hear her so complain

Scarce I could from tears refrain;

For her grief so lively shown

Made me think upon mine own.

— Ah, thought I, thou mourn'st in vain,

None takes pity on thy pain:

Senseless trees, they cannot hear thee;

Ruthless beasts, they will not cheer thee,

King Pandion, he is dead,

All thy friends are lap'd in lead:

All thy fellow birds do sing

Careless of their scrowling:

Even so, poor bird, like thee

None alive will pity me.

■ 短歌

Robert Browning 著

一蘇省 柳宗奎譯

歲當春，

日當晨；

晨當卯；

丘邊露珠飽滿着；

天鷄兩翼鼓張着；

蝸牛是在荊棘中；

上帝是在天國裏——

世界上一切萬物都作「如是觀」。

附錄原詩..

The year's at the spring

And day's at the morn;

Morning's at seven;

The hillsides dew pealed;

The lark's on the wing;

The snail's on the thorn;

God in His heaven —

All's right with the world.



武術

吾國固有武術。學者多珍秘其傳。以致日漸淪亡。深可惋惜。本局有鑒于此。特取各種孤本。及近人新著。影印行世。圖說則詳明。掛圖則簡當。有志者得此練習。無師自通。

射技圖說	少林拳法圖說	少林棍法圖說	長鎗法圖說	單刀法圖說	劍法圖說	王懷琪易筋經 <small>十二勢</small> 掛圖	王懷琪八段錦掛圖
一册	一册	二册	一册	一册	二册	一幅	一幅
二角	三角	四角	二角	二角	六角	二角	四角

上海大東書局發行

詞

憶江南春夜

江蘇省立第五師範 袁壽瀛

春多少。搖曳有無中。風渡鐘聲來畫閣。月移夜色到簾櫳。人影一燈紅。

浪淘沙春晴

袁壽瀛

春色慢晴空。雨後尤濃。青帘隱約杏花中。獨酌畫樓人欲醉。滿面融融。低首小園中。意緒情紅。風清日上影重重。幾度又將吹去也。無賴東風。

如夢令寄內

浙江第九師範 戚維翰

客裏微軀健好。莫為阿儂顛倒。日月捷如梭。轉眼石榴花鬧。毋惱毋惱。暑假歸期便到。

采桑子

秦縣代用中學 李正冕

冰輪皎潔天如洗。人凭欄杆。花影闌珊。露濕蒼苔始覺寒。秋蟲唧唧添蕭索。金鴨香殘。玉漏更闌。一夜西風損玉顏。

一翦梅

李正冕

庭樹秋來葉漸凋。風也瀟瀟。雨也瀟瀟。花殘蝶去忍重瞧。坐也無聊。睡也無聊。閒坐窗前學弄簫。朝也迢迢。暮也迢迢。懨懨瘦損到纖腰。愁也難拋。病也難拋。

浣溪紗題友人小影

安徽省立第二師範 黃卓甫

離合悲歡願總違。交情極處轉成癡。暮雲春樹想丰儀。天外飛來青鳥使。遙傳小影慰相思。幾回錯作夢中疑。

滿庭霜 輓友人父

黃卓甫

歲晚霜凝勁。風淒急、傳來噩耗。心酸老成凋謝。
梁木痛摧殘。萬歲山頽安仰。淒涼月、高處深寒。
規模遠。靈光魯殿遺澤在人間。記平生偉業。
解紛排難。啓智明頑。有題旌匾額。嘉獎文翰。教
育熱忱提倡。排羣議、力挽狂瀾。增惆悵。音容縹
渺。寂寞意闌珊。

搗練子 夜讀

浙江 胡泳之
紹興

風淅淅。夜悠悠。把卷呀唔坐畫樓。寂寞書齋誰
作伴。惟餘燈火破清幽。

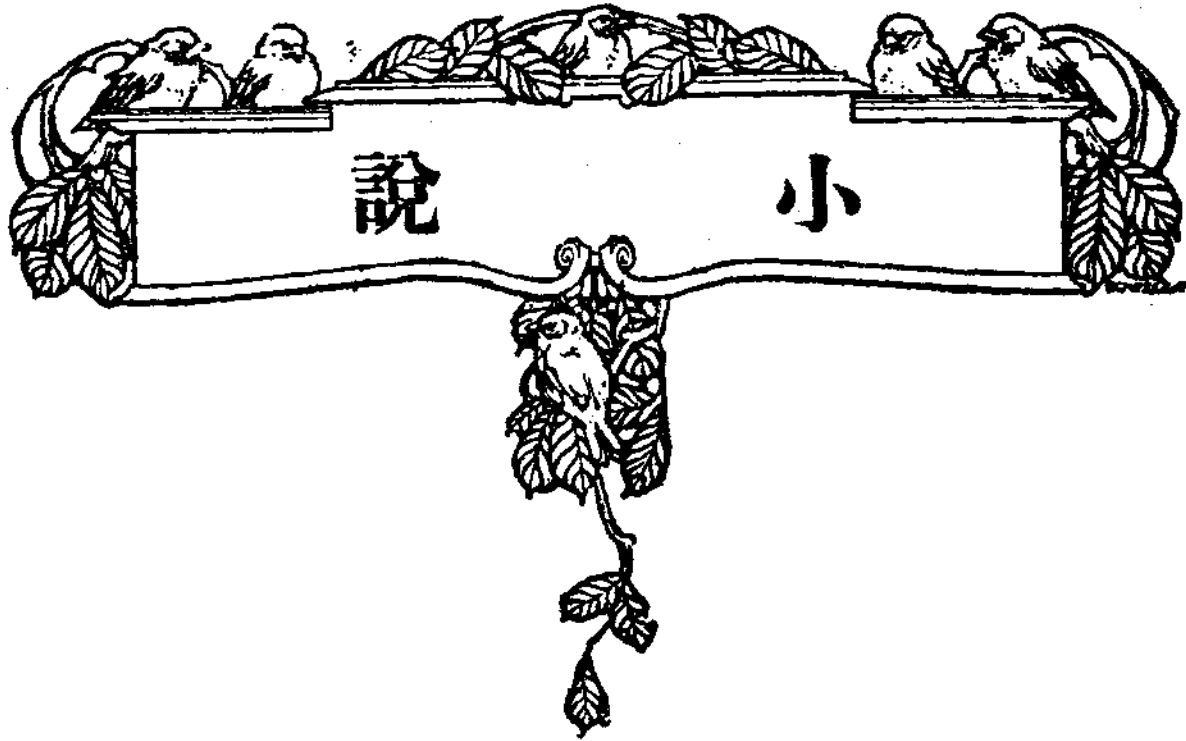

雪窩中的一箇小孩子

安徽省立
第四師範 馬浚三

「媽媽！你今天身上好些沒有？明天三十能不能起來過年呵！弟弟又哭著說肚裏餓的很難過。隔壁胡大爺家大嬸子前天給我們二升米還剩一點；但是屋拐裏那些草昨夜都漏潮了。呼呼的東北風越起越大，也不知那天才能有日頭曬呵！我肚裏雖不覺得餓的難過；可是渾身都凍透了。我的爸爸不知是給趙大老爺送衙門裏去，還是躲在那裏呵！」

這個小孩子十四歲只缺了兩天，他弟弟四歲。他家本來有五六畝荒田，他父親幫人種田，每年所幫的工價，除穿衣外，僅餘十七八元帶回家裏。處在這一塊錢一斗三升米，一斤鹽需一百六十文的生活下，五六畝荒地的

出產，和十七八元的工價，當然不能供給他母弟三人的生活了。所以就年年負債，後來又加上年年付債息，債臺子也就漸漸升高起來了。一般債主想想他家的田地，又看看他家的債臺子，莫明其妙的上門一天多了一天；也一天緊了一天，這時實在抵不住了，他父親祇好含酸飲淚去請王不三張有聲來出賣他祖父所丟下的六畝地了！

王張在鄉下好像是一班買賣田地的傳達人，十二月十三這天，來到他家說：「何大呀！此刻年關在即，恐怕沒人要的啊，明年再賣吧？」何大答道：「王三爺，我何常要如此呢？只因……後村李有財逼得緊，才走這條路的，費你老心，幫我說定後重重謝的！」王又向張說：「此刻除非陳四爺家，別人都不要的，也黏不上別人的。」張答道：「是的呀！」王又說：「何大呀！你這田你派要多少錢一畝呢？」張答道：「一等園田一等價，我這田總要在三十元之譜。」張說道：「你這田那能值到三十元呢！那麼你叫我們到人家去也說不出口的，我把你多講一點只有二十元。」何又答道：「請你二位幫我盡力說！真不能多，就二十元我也要賣的啊！我自十月從老板家下工直到現在沒有那一天不向人叩頭……」王張二人都說道：「你放心，我們總不能做那些混蛋事，去回護買田的人！」

二十六這天，王張二人又來了，說：「何大呀！我自三十歲起幫人說田直到現在，沒有過相這次，

王三爺向你說了吧？我們話都說盡了，力都跑完了，陳四爺才答應要的，還是因看你太窮，出到十九元的；你如要不黏窮，光十六元他都不要的。」何答道：「費你們心，等兩天我再請你們的，還費你們心，就此今天幫我弄定，請他把錢一同就付給我吧？」王答：「可以的，我們回去就打陳四爺招呼，你下午到我們那邊，我們一同去成事。」

「趙大爺呀！這條路你跑光了吧！你這老老年紀十多里路跑的還不費力啦！等兩天我就給你了，不要你老再跑了。」趙問道：「可夠開債麼？」何答道：「還缺點兒。」趙點點頭答道：「你不能少我的呀！你如要再不把我，就要請你到那衙門裏黑屋去坐坐了！」

「可憐錢還未拏到家，就被債主先生們分去了！還有趙老爺十五元，沒還哩。」他自己心裏想想與其坐黑屋不如早走吧……本日上午趙老爺的兒子來了，問道：「你家丈夫到那裏去了，怎麼今天還想不給我錢呢？」這小孩子的媽媽答道：「今天早晨出去的，不知到那裏去了。」趙大的兒子等候到晚，還未見何大的面，於是候的一肚牢騷，所以說道：「你把你的丈夫放走了，那麼你放走了，我就不會找你要錢嗎？你的丈夫今天不在家，你就要把錢還我的……」話還未完，伊已經倒向地下了，兩脚直挺，知覺閉了。後來漸蘇醒點，還是隔壁鄰家的人來把伊擡上床的。自伊睡倒後，伊的兩

個小孩子，終日哀音是不絕的。微微一息的伊何常覺得嗎？

耳不忍聞的哀音又發了！「媽媽！他們人家都貼門對過年了，滿天飄飄的大雪，從昨晚到了這時……你知道麼？我心的難過不知是餓的；還是給弟弟鬧的一夜未睡的。弟弟將方睡的，不然，又要哭喊「哥哥呵！我肚裏餓的難過很呵！我肚裏餓的難過很呵！」我停一會，預備人家吃年飯，我去討一點來家給他吃呵！你歇了三四天沒吃沒喝，你餓不餓呢？渴不渴呢……媽媽！媽媽！我在你面前說了多少話，問了多少事，滴了多少的淚，你怎麼都不答我呢？你悶我的爸爸；怎樣也不睬你這可憐的小兒呀！」閉着眼的伊半天才出一聲：「我不能說了！」

「弟弟你又到哭了呀！你昨日哭了一天和一整夜，還沒夠嗎？我出去討點飯回來給你吃呵！你的喉嚨已經啞了，莫哭吧！我到晚就可回來了。」唉！誰想他竟棄他的可憐的弟弟一去就不回了！到了年初二，有位出門拜年的人見了一條棍，一碗飯，一個小籃和這個小孩子同在一窩五六尺深的雪中呵！

麗玉的死

寶山師譚 飛

(上)

一天將晚的時候，那斜陽吐出血一般的光來，射在一間屋子裏。屋內的主人錢居正坐在近窗邊的椅子上，他的妻子蹲着，煽那煨着藥的爐子；牀側一張籐椅上，鋪着薄薄地褥子，他的甥女麗玉歪在上面，伊的蛋兒般臉色，因為受了病魔的肆虐，已是消瘦乾枯得不堪了。

「麗兒呀！你既染了病，該早點進城來就醫才是，怎樣地讓他延擱到了這樣地步？唉！倘使你的母親在着，不知道要怎樣地痛心呢？」錢居正嘆息着向麗玉說。

伊聽了，便含着淚意，有氣無力地答道：「舅舅！我何常不知道進城來治醫呢！」說着不由嬌喘起來，咳嗽了幾聲，掙扎着擡起頭來，吐出了一口青黃夾着縷縷紅血絲的痰，然後繼續地接着說道：「但是我的父親，卻捨不得離開我；又不肯暫別他的烟燈，送我一同進城來；我呢，也不敢一定要怎樣，恐怕晚娘謾罵，又要向我父親前挑唆，說我輕狂，不規矩，所以眼睜睜地拖延到了這般田地；我看這病想好，是不可能了！我死了倒還快樂些，可以依傍着我那慈愛地母親去了；不過我父親，年紀已這樣老了，除了我，又沒有一箇親生的兒女；晚娘的陰險心術，和那詭詐的手腕，舅舅你是素來知道的，像我父親這種模模糊糊的人，并且整天價地常睡在烟窟裏，未來的事正多着呢！叫我怎樣地可以放心啊！」說罷，眼中含的淚，竟不自然而然的，像斷線珠子般一滴滴地往下流出了！

伊的舅舅錢居正和舅母，聽得都覺是十二分地心酸苦痛，一同勉強地安慰伊道：「麗兒！你快不要這樣的說；年紀輕輕的人，偶然沾了一些病，算了什麼，何以說出這些話來呢？」

伊祇低着頭，鎖着眉，一聲不發，眼中的淚，越往下直滾了；這時候窗外似血的斜陽，好像不忍聽他們的談話，躲向西山後面去了，室內頓時漆黑地像鬼獄般一樣。

(下)

「你真糊塗！」錢居正憤憤地對他妻子說。「我纔出去這幾天，你怎樣地就讓麗兒回去了？伊病到這樣了，這一次回去，還不是早些死嗎？唉！你真是越過越糊塗了！」錢居正嘆息地含着怒意對他妻子繼續的說。

他的妻子急分辯道：「你不要怪我呀！自你出去的第二天，伊家就打發人來接伊，我沒有讓伊回去，第三天又來，我又沒答應；昨天早上有人來，說伊的父親很惦念着伊，一定要伊回去，我怎能再不放伊回去呢？」

錢居正聽了，不好再說什麼，祇長長地嘆了口氣，過了一刻，接着說道：「伊的母親死後，我屢次向伊的父親說，叫他將伊送到城裏來，尋箇學校去讀書，伊的父親總捨不得離開伊，去年我看伊實

在不能再長此處伊的晚娘肘腋底下了！我就替伊說了一門親事，倒是箇很溫厚慈祥的人家。男孩子的人品學問，總算看得過去，我的意思，是好叫伊早點脫離這箇萬惡家庭；伊的父親偏要挑斤剔兩的！

他纔說到這裏，呀的一聲，女僕推進門來，手裏持着一封信，遞給錢居正；他看了一看發信來的地點，臉上就露出了驚懼和恐疑的神態；急忙拆開了，抽出信箋，看了沒有一半，他的手顫動起來，兩腿股栗，毛髮凜然，失聲的哭道：「呀！麗兒！麗兒呀！你真箇地去尋你的母親去了嗎？唉！你……你……你的生命是誰——誰斷送的呀……」

鳳娟

——一箇婢女的生活——

「人生難道是永遠煩惱的嗎？難道永遠沒有快樂的嗎……」
這些疑團，時常深刻的印在鳳娟的腦中；尤其在被凌辱之後。

鳳娟是張家的婢女，今年也有十九歲了。她不時受主人的凌辱，小少爺也時要打罵；又要受尖刻的僕婦們的欺侮。所以瘦瘦的身材，青白的臉兒，比初買來——十三歲——的時候，要消瘦得多。

了。因為她以前還不懂世情，純是孩子的脾氣；所以即使有時遭了打罵，也不過哭了幾聲，就依舊恢復了活潑的本相了。現在她人事已知，受了凌辱和欺侮，雖不像從前的大哭，卻總是在背地流淚；又要感到人生的痛苦，所以肥滿的身材瘦削了，鮮豔的臉兒青白了，好像寡血的樣子。

她每日過着煩惱的生活，掃地抹桌，果然不用說都是她的專責；就是僕婦們的事，也要她去做。因為倘若不肯去替他們做，不久就要得更大的痛苦和煩惱。這是她屢次試驗過的，所以她覺得不如死心塌地去做去，倒或者可以減少點是非。

她每在晚飯的時候，時常要受僕婦們的羞辱。而三箇僕婦之中，要算李媽最刻薄；阿奶——奶媽——雖也利害，卻有時還好；最厚道的，算是朱媽了。李媽時常這樣說：「鳳娟！隔壁王家的大少爺愛上你了，他很喜歡你，你肯不肯？只要你答應，我就給你做媒，立刻成功！你願意嗎……」鳳娟總是低着頭不則一聲，心裏便感着不快。還有討厭的阿奶，也一定湊趣說：「好的！鳳娟！答應罷！我也給你去說去！現在還是姨太太得寵得多呢……」她聽了，便更多了一重煩惱，眼珠兒也潤濕了。這種煩惱，她差不多是天天碰着的。她終日浸在悲苦和煩惱的溶液中，所以她覺得世界上是沒有真正的快樂的，也沒有真正的悲苦的；她只覺得世界是乏味的空疎的，因此她活潑的心，變為消極而悲觀。

了。

這幾天隔壁的連媽媽時常同張太太來說鳳娟的媒事。因為張太太覺得鳳娟年紀已大了，自己家裏人也少，又只有一箇小孩，也不要這許多人，所以想嫁她出去。連媽媽是近處專做媒的，所以張太太叫她留心。她這次又同張太太來說這件事，她說已有相當的人了，這人是住在鄉下的，有三十二歲了，可是還沒有娶過妻；她已約定他在明天親自到這裏來看看新娘，因為那人一定要親來看過才放心。她同張太太說定了才回去。

這天李媽們倒得了許多笑話的資料；而鳳娟卻平空的多了許多煩惱。刺耳的嘲笑更多了，但她也沒法。

她雖覺得大約更多的煩惱就要發生了，但在她的想像中，又好像前途還有一綫的光明和希望。她這夜整箇兒睡不熟，老是胡思亂想；連十年前她的母親如何愛她；後來因為水災的緣故，家中如何苦，如何把她賣在這裏……種種情景，都很明晰地一幕幕的開映在她的腦海中。直到鷄聲一叫，她才糊糊塗塗的驚覺了。

她起來到堂中掃地的時候，李媽就用尖刻的眼光釘着她看；又對她道聲「恭喜。」她的心弦

緊張了，臉兒發紅了，煩惱開始發生了。

她覺得今天好像是特別的，人家看她的眼光也特別了，而且又好像都很特別的注意她；他們所說的話也是和平常不一樣了。

她今天飯也少吃了許多，但李媽卻取笑她，說她是着急得那人還不來看她，所以飯也沒功夫吃。

到了下午，一陣嘻嘻哈哈的笑聲，驚動了在廚房裏洗菜的鳳娟。她正想着，大概那人來了，李媽卻已直跑進來笑着說：「呵唷！姑奶奶！不要洗了！快到外面有事……」她勉強的立起身，揩乾了手，同李媽出來！外面阿奶同別的人都笑着看她；連媽媽也正同張太太講話。張太太見她已出來，就對她說：「鳳娟！你年紀也不小了，」男大當婚，女大當嫁，「也是做人家的時候了，所以我就想把你嫁出去。現在連婆婆替你做媒，已經有一箇人，這人是住在鄉下的，雖沒有什麼家產，卻很可以過活。現在這人就在外面廳裏，他要看一看，你年紀也不小了，不必害羞，快去換件衣裳，出去見見罷……」她聽了立着不則一聲，也不動。李媽就推着她走，說：「呆了嗎？想什麼？快到房裏去換件衣裳，不要害羞……」說着就推她到她的房裏去。只有一件新的藍洋布衫，是今年新做的，就披在身上。又是李

媽推着她出來，太太和連媽媽也都跟着出來。到了廳門的時候，就聽得粗大的聲音同阿奶說話。鳳娟的心弦，就起了極大的波瀾，衝動得十分利害，幾乎要跳出她的軀殼。她知覺也麻木了，好像蹈在雲端裏。矇矓的出了廳門，李媽就高叫着「新人出來了！」這一聲使鳳娟跳躍的心更跳得利害。她仿佛看見有一箇鄉下人，坐在那邊椅上，只聽得大家都說：「你看！新娘子多麼縹緜！她這幾天剛有點小病，所以瘦一點；要是沒病的時候，那麼更要好看得多呢……」她這時覺得那人的眼，好像正是釘着看她；她就不知怎麼好，只得低着頭，立着不動。連婆婆及其餘的人，就都同這人談話，問他家住那一鄉；是不是種田的；家裏有幾箇兄弟……這種說話，鳳娟就在這時他們談話不注意她的時候，偷偷的瞧了那人一眼。只見那人頭上戴了一頂新氈帽；穿一件黑洋布短棉襖，黑洋布棉袴；又穿一雙草鞋。這時正抽着旱煙，面上隱隱的縐紋，可以表示這人是很勞苦的。鳳娟在這時，除出不安和局促外，簡直連別的思想也一點沒有。她這時覺得她的一舉一動；嘴眼的一開一闔；甚而至於轉一箇念頭，也都要被人家覺得。所以她愈不敢動彈，連呼吸也不敢出聲；她覺得這時的大廳，比朝覲皇帝的金鸞殿還要森嚴得多呢。這時忽聽得李媽說：「鳳娟好進去了，看也看過了。」她聽了這話，就好像得着救命符一般，退進裏面，覺得爽快得多，好像新赦的罪犯，得着自由了。對於李媽的積恨，也

都消失了，因為這次她叫她好進來了，實在可以感激的。

進了裏面，她獨自坐着出神。直到他們——張太太同李媽等——談笑着進來，她才驚醒；大約那人已去了。

他們都說：『鳳娟的幸運來了！看這人又勤儉，又樸實；家裏也有六畝田，也很可過活了。只要大家好好做人，省吃儉用，真是很好的……』

她聽了這話，心裏也覺得稍為安慰。

自然，這夜她更睡不着了。那只看了一眼的那箇人的像，已是很深刻的印在她的腦海裏，不能棄去。她覺得她的前途，又有一綫的光明和希望；嫁了他，倒或者可以得一點自由和快樂，至少那平空的煩惱，總不致再有了。但再一想：『倘那人的家景不好，那便怎樣呢？……不是更要吃苦了？……這裏雖要受氣，卻總有熱飯吃的，倘若……那便怎樣呢？……不……不至於看他穿的黑洋布衣裳，都是簇新的，決不是沒飯吃的！……倘嫁了他，只要大家肯省吃儉用，真是很好的……後來倘能生幾箇兒子，那更好了！……』種種想頭，都像怒潮般的在她的腦海中湧現。她雖然竭力想遏止那紛亂的思潮，好得一點安適的睡眠，休息這終日的勞苦，但這澎湃的思潮，終不能遏止；而且愈遏止卻

愈紛亂了。

在這胡思亂想的時候，彷彿已是天明。就有許多音樂隊，吹吹打打；又有一乘花轎，原來那人果然來迎娶了……到了那邊，屋也不小，進了裏面，燈燭輝煌，已是很熱鬧。那箇新郎穿得很講究，交拜之後，就入洞房……從此以後，他們天天過着很快活的生活；有吃有穿，無憂無愁，她覺得也很快活……以後又生了兩箇兒子，她覺得自己的命運真好……

忽然鷄聲一響，把她驚醒了。仰面望着帳頂出神，只有失望和惆悵。小鳥在窗外唧唧的亂叫；陽光也從天窗裏漏進來，好像是叫她清醒些，不要做春夢了……

雪夜

寶山縣立
師範學校 楊佩文

有一天雪下得很大，一片片從空中飄飄蕩蕩，漸漸底層層疊疊在地上，屋上，樹枝上，霎時間頓成了銀世界。幾隻小犬在雪地裏奔跑跳躍，把幾千百箇犬脚印，印在雪地上。這銀世界的一部分，潔白的被玷污了；平鋪的被搗亂了；但雪是儘下儘下，想把被玷污的再蓋潔白來；被搗亂的再填平滿來。那時的氣溫，已在零度下好幾度了。除小犬的跳舞外，街上見不得一箇行人，空中望不到一箇飛鳥。

王根福——一箇四十多歲的老車夫——拖了一輛黃包車，氣喘喘地跑來。車輪過處，顯着二條小溝，許多足跡；但是不上幾分鐘，粉白的雪儘飄落下來，小溝填滿了，足跡也模糊了，平鋪的雪地恢復原狀了。他把車子拖到一所洋房門前，慢慢停下；掀開了車前的油布簾，從車中跳下一箇少年——頭戴着獺皮的帽兒，頸盤着駝絨的圍巾，身披着貂毛裏子的大衣。根福站在車傍，身體搖搖不定，兩隻乾枯的手，無力地拂拍那身上破棉襖上的雪，牙將軍得地只在作戰；但是一種希望乘客多給幾箇錢的心願，早從他強笑的面容，黯淡的目光裏流露出來，顫聲向那少年道：「先生，大雪天，多給我幾箇錢罷！」那少年搓搓手，從大衣袋裏摸出一箇銀元，慷慨地授了他，說了一聲：「多給些你罷！」回身向洋房裏進去了。根福受了一元的車資，快活得什麼似的，拖着空車，慢慢地回家，一路笑嬉嬉地想道：我自從做車夫以來，二三十年了，從沒有過坐了幾裏路程的車子，肯出這樣大的代價；就是我自幼至今，手中也未嘗捏過銀元。呀！雪白的洋錢，實在可愛呀！阿狗——他的兒子——現在棉襖也沒有哩！明天讓我到舊衣舖裏去買一件罷！橫豎吾們老人家風冷些不打緊的。一壁走，一壁還不住地說着：「天佑！天佑！」我看見了，覺得一片片的雪花落在他身上，毫無寒氣的吧！他七穿八洞的棉襖，可以抵禦冷氣的侵入吧！我很懷疑着。

拉伋

廣東高師 附屬師範 吳夏伯

那條馬路上，聚攏了許多人，嘴裏不住的說：「拉伋呀！……拉伋呀！……」這種聲浪，差不多把全路都響遍了。過了一刻，聲浪稍為安靜。於是許多人漸漸散開，讓出一條路來；只見幾箇雄糾糾氣昂昂的丘八們，牽了箇壯年男子，——那男子赤膊跣足，是箇勞力的人，——淚痕滿面，依依不捨的站在那裏，被那些丘八們硬拉活扯的拖了出來。後面跟了箇老婆子，拖了箇孩子，那老婆子嘴裏還說：「求爺們的恩典，放他的命罷。不然，我們一家三口要活不成了。」一壁說，一壁跪下來，不住的磕頭。那些丘八們，見這老婆子如此的嚙嚙，便不耐煩起來，惡狠狠的罵道：「快滾！……快滾！……」就提起腳來，把那婆子踢在街心上亂滾。孩子不知什麼事，嚇得大哭起來，嘴裏婆呀……婆呀……的亂喊。這些丘八們把那婆子踢倒後，便大踏步的拖了那男子去了。

老婆子被那些如狼如虎的丘八們踢倒後，半天也不會爬起來；那些閒人看見丘八們走後，於是大開論壇：有的說，「拉去一定沒命的了，那婆子真可憐呀！」有的說，「一定是代那丘八們擊槍去打仗了。」正在種種議論紛紛不一的時候，忽然人叢中走出箇男子來，把那婆子扶起，說了幾句安慰話，就扶那婆子孩子一同回家去了。那些閒人見活劇已演完，也就紛紛的散開去了。

原來那男子叫韓阿威，老婆子就是他的母親。他的老婆是早已沒了，剩下箇兒子，一家三口，就住在竹蒿巷一間破碎不全的房屋。阿威是做伕役的，每天賺得錢，要養家活口，今禍從天降，去了箇賺錢的人，叫那婆孫倆如何過活呢。咳！可憐呀……可憐呀……

過了幾天，韓阿威的蹤跡，仍如石沈大海，沒些影子；那婆子哭得死去活來，幸得那扶起她的男子，時常勸解她，周濟她，纔可過活起來。那扶起她的男子，就是阿威的鄰居，與阿威很莫逆；不然，那婆孫倆就要成爲餓殍了。那天忽然韓阿威回來了，母子們相見，不知是悲是喜，便抱頭大哭起來，那些鄰人們，聽得韓阿威回來了，大家都跑來探問；見他們母子倆正在悲喜交集的時候，於是齊來勸解。衆人都問韓阿威到了那裏？阿威拭乾眼淚，對那些人說道：「自從被丘八們拖回他們的營部時，已經有好些我們這樣的人，亦是被拉去的，每天食的都是白飯，並且沒得食飽的；到了那天開拔了，那些丘八們的鋪蓋東西，都分給我們的人來擡；一箇人的力量是有限的，他亦不管你擡得動，擡不動，祇是要擡；走了差不多十里路，尙不准稍爲歇息，若把那擔子放下來，就被那些丘八們舉起槍柄來亂打。」阿威說到這裏，就脫下衣服來。那些人看時，只見遍體鱗傷；那婆子看了不覺又放聲大哭起來。那些人勸止了哭，就對阿威道：「你說下去呀……」於是阿威續道：「當時再走了二里多，天漸

漸晚下來，那些丘八們找尋了一間破舊的祠堂駐紮下來，埋鍋做飯；我們到此時候，始可稍爲休息半天的勞苦。那些丘八們做好飯，捧了些進來，給我們吃；但我們人多飯少，並且沒得菜的，我們也只可胡亂咽了一碗；夜裏尙有好些丘八們看守住。如此這般的過了幾天，食不飽，路又走得多，我們的人早已是筋疲力盡，不勝其苦的了；尙且有時要三更半夜起來趕路，那更苦不堪言了。有一天，路跑得稍爲多點，那些丘八們到晚上疲倦起來，看守我們那些丘八們，早已鼾鼾熟睡起來，當時我們見時機已至，也忘了辛苦，爬起來就起，誰知沒有一些光亮，只是不辨東南西北的瞎跑，那時我們的恐慌，也非筆墨所能形容的了；後來好不容易摸索出大門來，忽然我們有箇同伴，被東西絆倒了，那些丘八們聞聲起視，我們於是急忙忙跑出大門，在路上不辨方向的亂奔亂跑，那時天又昏黑，只剩有殘星點點，閃閃灼灼而已，那些丘八們，在後面追來，並有槍聲劈拍……劈拍……的對我們放來，我那時慌極了，並看見我們的同伴被槍打倒在地，我就一口氣亂奔，不知起了多少路，覺得後面沒有動靜，始敢坐下來歇息，胡亂在那裏睡了一覺；待至天明，見那地方離省城已經很遠，我就好容易饑餐露宿，日夜趕程的始可奔回家來。不知那些同伴們，能夠生存的有多少？我雖喫了些辛苦，尙可安然的回來，豈非不幸中的大幸麼。

韓阿威說完了這些話，那些人不住的感歎，內中有箇老者說：「這種情形，被前清充軍還可憐呢。在前清有罪的，纔充軍；不意在這所謂共和國下，而有這樣的有強權無公理之事，真真是辦共和的好處呀……」說着，一路的長吁短歎的走了。

戀愛

江蘇省立
第一師範 歐振華

我十多歲的時候，起初進了高小裏面去讀書，這所學校離我的家有三里路模樣。我到學校裏去的路中，一定要經過淑貞家的門口，淑貞是一箇才貌雙全的女子；她小小的一張臉，好似一朵花兒，實在令人可愛。她的學問，件件都能理會得，有的地方還要比我強些。她也是今年新進這所學校來讀書，所以我能認識她，並且天天朝同入校，暮同還家。

流光一天天的過去，我們倆漸漸地由認識而變做親愛，再由親愛而變做戀愛。

在放學的日子，我就跑到淑貞的家裏去望他。淑貞的父親是一箇紳士，他的外務事情很多，所以他常常不在家裏。他的母親是很溫和，她是很喜歡我到他家裏去，並且說：「淑貞功課有不懂的地方，要請我教導她的許多客氣話。」我是很得意地答應了她，從此以後，有時候是我跑到淑貞家裏去望淑貞，或者淑貞跑到我家來尋我，總是同在一起，一步都不離開的。

我還記得有一次，我倆一起在操場上談心，忽然聽見一箇同學名字叫做王維的，無禮喊着說：「他們是夫妻，我們不要去親他們！」並且還有許多使人生氣的話；我起初聽了，不會有反抗的表示，可是淑貞是耐不住了，就同他爭噪起來，要拉他到先生面前去伸訴。但是他愈加毀謗得利害，把淑貞的面孔氣得通紅，禁不住嗚咽地哭泣起來。這時候我怒得火高千丈，就向王維沒頭臉的打了一頓，打到哭了方才住手。淑貞纔歡喜起來，隨後我對伊說道：「我們到別一塊去談心罷，不要和他們一起。」

有一天我獨坐在我的書房裏面，想起了我的婚姻這件事情，心裏覺得很煩悶，忽然淑貞是跑我進的書房來尋我，見着我坐在椅子上發呆，他莫名地喊出來：

「竟哥！你爲什麼癡呆呆的……？」

「你爲什麼不做聲？有什麼煩惱的事情不妨告訴我！」

「不，淑貞！我不能……我不能！」

「有什麼不能，我們倆不是極親愛的麼？」

「啊！淑貞！」

「哦！我真恨呀！我的父母這樣欺負我，在我不會說話的時候，就替我定親，教我不能反抗，是……」

……

「竟哥是……是什麼意思呀！我一點都不懂，請你告訴我。」

「我現在既是說到這裏，索性一起說完了他罷！」

「咳！淑貞！像你這樣才貌健全的女子，我是不能同你做時刻不分離的夫婦，永久把我的愛情

寄在你身上，是真恨呀！」

說到這裏，我那冷冰冰的淚，直從眶子裏流下來，淌滿了我的冷淡淡的臉上。

她連忙走近了我的身邊，拏出她的絲帕來，拭去我臉上的淚水，並且勸我道：「這是你的父母因為愛你，纔替你定了親，你不要辜負老人家，現在本已成舟了，你的未婚妻也是一箇才貌雙全的人呀！」隨後她拉了我的手道：「現在村外的風景正好，我們一同去遊玩罷。」

「不，淑貞！我不去……我不去！」

他見我如此模樣，知道我今天不同她去遊玩的了，她就悵悵地回家去了，我一些都不去留她。時光一天，一日，一年地過去，三年高小生活過去了，我們倆從此永久分離了，後來她進了女子

中學，我進了師範。

開學了有兩箇多月的模樣，她寫給我一封長篇的信，告訴我她的父親已替她許了人家，並且說：『自此以後，她的愛情再不能加到我的身上了，』她還勸我早些和我的未婚妻結婚。我接到她這封信之後，就再也沒有接到她的來信了。我真好無聊傍惶寂寞！

一九二三，二二，一八，於蘇州一師。

恐怖

湖南長沙
嶽雲中校 胡達用

『啊啊，紅葉！假使你在這兒失敗了，怎麼辦法呀，難道就厚着臉皮回去麼？父親費盡心機送你來讀書，竟肯一下拏六十塊花邊，放在你的皮篋裏，果真失敗了，有不有臉面回去？』

一箇秋天的黃昏時候，經武門外的第四號門牌的一家旅館，紅葉即住在這裏，房子寬大而黑暗。他坐在洋燭底下的一張牀沿上——靜悄悄的坐着。一面很着急的流淚，一面呆望着手上淨裝英文書，這麼喃喃地自語：

『昨天午階告訴我，這裏的學校除掉考英算之外，還要考什麼心理測驗。啊啊！我的程度太低了……考不取，一定考不取。怎麼辦法呀，紅葉，紅葉，難道就厚着臉皮回去麼？』

他一面像瘋狂般自語，一面卻呆望着手裏的書，懷恨且沉吟：

「啊啊……這真難極了，真難極了！」

他恨不得把這本英文吞下肚去，他的神經興奮極了，像想起什麼似的。於是急忙忙的走近書案，伸手去拏最近的新聞報。

懶懶地看了這張招生廣告，又看那張口裏不住的念着，並不覺得他是坐在這箇深夜，也不覺得蚊子常常去咬他。

他像得了神經病一般：坐下——起來——坐下——又起來，並且閉着眼珠這麼想：

「我到底先考那箇好囉！嶽雲中校呀，長郡中校呢？」

他的思想來來往往，像害着重病似的。

「啊啊，紅葉！假使你在這兒失敗了，怎麼辦法呀，難道就厚着臉皮回去麼？」

在他柔弱的心房裏，充滿了恐怖和悲哀。他勉強的睡在牀上。挨了好幾點鐘過去，眼睛遂慢慢地合攏來，往黑甜鄉去了。

大地一切的一切沉默無聲。祇是和他作伴的蚊蟲，嗡嗡……嗡嗡……嗡嗡……彷彿說：

「青年同學們呀，你們能夠這樣留心，天下更有什麼難事業呢？」

同情

胡達用

的確有一件深刻的回憶，時常恍惚着在我的腦海裏，存着一件深刻難忘的印象。

在我學校華麗的禮堂裏面，兩壁列着許多美麗的圖畫和其他起美感的東西，好些兒同學鬧哄哄地圍在一塊；激動了我好熱鬧的心，也就擠上去了。

一箇大而圓的屋柱上，反繫着一箇小孩的兩箇小的手——一箇不滿十歲的小孩子，臉皮帶着青黃，兩隻小而可怕的眼珠，現出很可憐的色采，鼻涕一直流到了他的口脣邊，分不清眼淚和鼻涕了。他祇是眼淚汪汪地望着人們——一聲不響。我不知不覺的靠近了他一步。

「哼！這箇小畜牲，昨天不是來了一次麼？也不知你偷了多少零碎的木料……好大的膽，竟敢又來偷中用的小的木板了。我曉得不打你也不怕的……」一箇凶惡的赤脚工頭，一邊罵着，很不留情的打了他一箇耳光走了。

「打得好……下次你還敢做這不正當的事麼？討厭的小孩子！」站着我旁邊的一箇年輕的同學，用那不屑下顧的眼光帶着嘲笑的對他講，嘮嘮叨叨的不休。這時小孩子的頭漸漸低垂下去。

了。眼淚汪汪地，越流越多——依然是一聲不響。

我柔弱的心，幾乎被他的眼淚陶醉了！再也不能說出一句安慰他的話來，我祇是忍着一包同情之淚——死死地忍着。

「小畜牲……哦！他不是一箇人麼？不過是受着金錢的壓迫呵！朋友！你不是常談改造社會，你不是常談打破資本階級麼？這種聲浪，吹得高入雲霄，究竟誰還顧及這可憐的小孩子咧？改造呵！（？）——革命呵！（？）——」我的心裏不住的顫動，再也忍不住我的眼淚了！我默默地看他，他祇是低垂着頭，眼淚汪汪地——一聲不響。同學們用暴虐的白眼嘲笑着他。

叮鐺……叮鐺……一陣上課的鈴聲起了，同學們也一箇箇散了。

我無精打采的坐在一間寬大的教室裏面，心裏不住的顫動，在我的腦海裏終留着些痕跡；「小畜牲……」

■ 小學教員和老塾師

浙江省立莫如璋
第五中校

楊志勁是一個小學校裏的教員，十月十日那一天，因為是校裏例假的日子，他趁了一隻埠船回到家裏去。

那隻船裏，約有七八位女客，和十餘位男客；志勁坐在一位老頭子的左邊。這位老人，年紀約有五十多，是一個老塾師。他們倆人，因為坐在一塊兒，所以互相談話了。

志勁初問老人說：「老先生，你現在就着什麼職務？」那位老人，耳朵到還沒有聾，所以立刻答道：「我現在在城裏徐姓私塾教書，但是你呢？」志勁答道：「我是在小學校裏當教員，今天是個假日所以回家去的。」他們倆個，起初略略問答罷了；到了後來，索興漸漸地長談起來。

老塾師嘖嘖的對志勁又道：「喲！我看現在的一班學生們，老實說，他們實在毫無真學問呢。他們在校裏，差不多一天到晚，還是戲玩的時間多；——並且學校裏的課程，有那樣多，學生們那裏能夠顧得到呢？他們對於學問，十有七八總沒有專心致志的。昨天我聽人說，『某學校裏已經演了新劇二天了。』可見他們藉着什麼紀念日的名頭，白白地去拋棄功課數天，這樣，學問那裏能夠得着進步呢！」

志勁本來從某師範校裏畢業出來，他也曾經幹過這些事；所以他聽了老人的一番話，心中極不願意，暗暗地想道：「呀！怪不得這些老塾師都是時代落伍者，私塾也應該取締呀！」他一面想着，一面答道：「老先生，你的話卻也不錯；但是這種私塾，我想有什麼用呢？他所教的，是古老式的四書

和八股文，這是科舉時代的東西；現在是學校了，這種私塾還有什麼用？應該受取締了。世界的文化日進，教育益發普及，學校是益發增多；所以現在民國時候，要使人人都到學校裏去受教育。學校裏的學問，是適應現在的，是使人人都有各種常識的；你說學校裏課程有那樣多……但是課程雖然多，到是不能缺一的哩！」

那老塾師當然不願聽他的話，總說自己的私塾來得好，他說：「你看！他們所做的文章，總把『的』字『啦』字『地』字『呀』字……這些字做進去，弄得文不像文，話不像話，人人看他不懂；難道『之乎者也』我們國文裏面向來用慣的字，反用不着了麼？再看學生們的心理，往往都是一樣，總是喜歡廢止考試，希望教員不到；有的把正當的時間，去做無意味的作品，紛紛地寄到雜誌裏，或什麼刊物上去投稿，這都是他們所快樂的事。倘若教員嚴緊，假期縮短，稿件不刊出來，那末，就大大的不快樂了！甚至在校裏鬧起風潮來；現在風潮兩個字，差不多成了學校裏的普通病了。所以現在的學校，名義雖然好，可是講到學問兩個字，學生們實在沒有得到呀！」志勁聽了這番話，紅著臉耳，到也答不出來。此刻同船的人，都一齊說起來了：「我們今天上午在城裏，在某街上看見許多的人，排了長隊，手裏各各擎着旗子，有的是五色的，有的寫着字的，在大街上遊行，這都是全城裏學校

裏的學生聽說今天是十月十日，是爲國慶紀念而遊行的……他們話還沒有完，老塾師又插言道：「所以我說學校裏去讀書，沒有學問可得。他們往往借了紀念日的名目，發起無意識的遊行，其實不過拋棄一天功課罷了！」此刻有一個婦人對一個較老的婦人道：「我聽他說學堂裏去讀書，沒有學問可得的，我的兒子，還是叫他到私塾裏去爲妙。」那老婦人道：「那末……自然私塾好得多，我底意思也勸你把你的小兒送到私塾裏去的……」志勁聽了他們的話，暗暗的笑着，恨不得盡力地說一番，和他們說個明白；但是因爲寡不敵衆，所以不和他們多說，只是冷笑個不住。

一箇落魄的中學生

江蘇省立
第二中學 陸 奇

陸文元是從哇的一聲出世後，好像他感着今朝到這萬惡底世界，就是他的傷心史開演了似的！豈知還不然呢？他六七歲的時候，就已經覺悟了；天天玩他所喜的玩具，來消磨他可愛底歲月，可是終不會因此鬧禍咧。所以「溫文爾雅」的四箇字，卻很配得上他哩！他每逢牽着他媽的衣角，到親眷家裏去玩耍，人家都說他「有志氣」，他的媽口雖辯飾，但是伊底嘴傍，已挖出二箇不可思議的小渦了！

八歲那年，學校開學的時候，陸文元奉着母命，來到近段的初等小學讀書；可是天生底一位「

喜歡讀書者，」所以他渾渾噩噩底不讀猶可，一讀那就不得了！他見着有字底書本，好似庸人見着魔力底黃金一樣哩！咿唔終日，愛不釋手。那些下流式的人們，說他受了書獸，那知他好學生的用功的基礎呢？

流星似的時光，催着他的求學。他十二歲的時期，總算是他跳出初小而升入高小的階級哩！他在高小裏做學生生活，學問雖不算十分的高強，但從一班敷衍式的學生中比較起來，卻算是要數一數二的一箇了！他生成一副好學的心兒，很能勞其筋骨，餓其體膚；況且他的性情，又是和藹可親，所以教師和同學都很愛他！

呀！陸文元自從呱呱墮地以至高小畢業，這十五年底大好年華，可算是他活活潑潑，天真爛漫地底嘗那最有趣的小孩子世味啊！何嘗開演什麼傷心史呢？

唉！如今陸文元已在將畢業而未畢業的中學三年級了！爲什麼伊一天到晚冷清清地，靜悄悄一箇兒坐在自己的家裏？誰同他談天呢？誰同他玩耍呢？不過擊些心愛的書，胡亂翻看；或者無聊地在他的環境裏，踱來踱去，好像他滿肚皮的心事，訴給誰聽似的！他肉體和思想：一方面少了運動；一方面受了束縛，那麼不使他發生棄世底觀念嗎？

啊！回憶陸文元高小畢業的辰光，他的意興，何等發皇！他的志願，何等高超！什麼中法通惠學校呀！南洋大學呀！嚙嚙嚙的鬧箇不休。唉，可憐他爲了家境清荒問題，就入了本縣底一箇某中學！可是他當時的鵬程鴻志，並未消磨咧！「黎明即起，半夜未眠」的口談，他竟能實踐底做下去呵！若是他一直如是的達到畢業目標，他的成績一定斐然可觀，他將來的造就，一定碩大無朋呢！可是老天往往喜歡破壞好事，不到一年，他顛顛倒倒的感着病魔底苦痛；其中最著者，要推眼病呀！淹纏之久，爲亙古所未有；苦痛之烈，爲有生所未嘗！呵！他受了這種刺激後，無形的將他性情大變而特變了！「志氣變爲怠惰，樂觀變爲悲觀」呵！連他自己也不曉得他變底所以然呢！啊！他從今神經恍惚，語無倫次，那些無智識的人們說他受了紅樓夢毒，那知他傷心人別有懷抱耶？

咳！一箇活潑潑地的青年陸文元，爲了他一段傷心史，犧牲了他的一生！

咳！一箇落魄的中學生陸文元……！！

一九二四，二，一——于松江

兒童智識寶庫

兒童教育為將來成人立業之根基。染於蒼則蒼，染於黃則黃。為家長者對於兒童之讀物，萬不可不加以注意。本局所出兒童用書，宗旨純正，文義淺顯，審慎再三，然後付印。自信能導兒童入於光明之道，路收養正之效。

兒童故事	兒童小說	兒童詩歌	兒童歌謠	兒童遊戲	兒童劇本	兒童謎語	兒童作文	兒童識字	兒童禮範	兒童笑話
四冊	二冊	二冊	二冊	一冊	一冊	二冊	二冊	二冊	一冊	三冊
每冊八分	一角六分	一角八分	一角八分	九分	八分	一角六分	二角	二角	一角	一角八分

上海大東書局發行



劇本

詩劇 最後的一夜

蘇州省立第一師範 朱培鈞

一間半傾的茅屋，環繞着濯濯的荒岡；祇有屋邊幾株老樹，被朔風吹得東翻西蕩；樹巔上的幾隻寒鴉，徬徨跳躍。這時候舞臺的後面，僞作呀呀的聲音，開幕時，一個村漢自荒岡的一面走出，肩上背着一束荊刺蔓延的野薪口中不住地自念着：

漠漠浩天，
胡風刺面，

聽臘鼓四野，

瞬息已殘年；

怕只怕酷吏臨門，

星火眼前。

他一面唱着，一面顫抖着，音調高低
嗚咽；循徑就道地走向茅屋前面，叩着塵
埃滿面的柴扉，扉啓，乃負薪而進。

孤村荒草，

人烟寂寥，

終歲汗血未乾，

元旦又明朝；

莫敢羨烹羊炮羔；

且喜那一家四口，

斗酒堪自勞。

這時候嚴厲的寒光，冷酷的北風，被
那半傾的茅屋略遮了一陣，所以他也不顫

抖了。他默想這便是一年中唯一的舒暢的
日子了。他喜現于色地正在自語，一個村
婦自側門出，胸中懷着一個呱呱的嬰孩，
這就是他一生勤碌所博得的妻子，她愁意
滿面地嘆道：

嘗不盡舊歲苦，

說什麼新春樂；

終年躬耕雖勤勞，

一生衣食縱儉樸，

誰知道乳下嬰孩猶啼飢，

虎豹豺狼未果腹。

唉！難道是人生一貧不復還，

好似那長江流出萬重山，

君不憶去年今日說今日

到今日空留下一家悲哀——

滿腔涕淚，

說到這裏，她只是嗚嗚咽咽地哭泣，

點點的淚珠，滴濕了懷中嬌兒的面龐，他也只有啼哭。這時候舞臺上的電光作黯淡色，更顯得一家淒慘。她又繼續地道：

自念明年桑麻秀，

育蠶纈絲可穿綢，

孰謂桑麻未着花，

田地已付他人手；

自念明年秋稻登，

糶米易酒堪痛飲，

劇本 最後的一夜

孰謂稚秧未播種，

無情酷吏幾到門。

唉！剝我身上衣，

奪我口中粟，

難道人生只有悲哀傷痛，

難道果然是宇宙茫茫人間獄。

嘆五年汗血，

空博得一家四口，

荒村破屋，

奈私債相絆，官賦相縛；

怕明年此廬，

又將更誰屬。

那愚蠢的村漢聽了這番話，也微露出

一種領會和悲痛的態度；只是默默地流了幾滴同情淚。舞臺上電光愈慘淡，哭聲更嗚咽，其子忽從門外入，帶着半愁半喜的樣子，詰問他的母親：

爆竹喧天，

臘鼓相連，

誰不知明日又新年

看人家鼎盤相陳，

獨不見荒村炊烟？

看人家新衣新冠，

爲什麼吾只有破褐如前？

說罷走近母懷，抱頭大哭；母親只有撫着他的背，拭着自己的淚，很悲痛

很懇摯地安慰着嘆息着：

兒何愚，

兒何愁

家貧門賤沒奈何

短褐雉衣尙難謀；

不死溝壑已幸事，

安得美味與綾綢。

兒胡不生富貴家

甘將茅屋伴母守？

兒乎只怪爾命薄，

莫責爾母不善謀。

這時候舞臺上只是充滿了悲淒的氣象，痛哭的聲調，最後那村漢狂叫着一聲：

「這就是一年的最後一夜了麼？也許是悲痛人生命運裏面的最後一夜呢？」說罷幕亦降。

一九二四，二，五

■ 劇歌 愛宮仙會

蘇州省立
第二農校 曹雪松

(人物) 三對神仙眷屬，愛神。

(佈景) 一座宏壯而華麗，明亮而光彩的愛之宮殿，中間擺一張寶桌，寶桌上供三個玉膽瓶：東邊的一個插着一束玫瑰花，西邊的一個插着一束薔薇花，還有那中間的一個是插着一束牡丹花。
(幕啓) 一對神仙眷屬，身穿如白雪般

劇本 愛宮仙會

的衣服，胸口各掛一朵玫瑰花，手牽手，肩並肩，翩翩而出。空中有自然的音樂，奏着自然的愛之曲。

(合歌) 走，走，走，

努力向前走！

不怕崎嶇的山路，

不怕橫生的荆棘；

只管並着愛人之肩，

向自由之鄉走。

✻ ✻ ✻

走，走，走，

努力向前走！

不怕凶狠的蛇龍，

五

不怕猛惡的虎豹；

只管攜着愛人之手，

向情愛之田走。

（歌止，兩人擁抱着接一個親蜜長久的吻，向東邊大沙發上坐下，囁囁情話。

片時，又一對神仙眷屬，身穿一身湖綠的衣服，胸口各掛一朵薔薇花，由內舞蹈而出。）

（合歌）舞，舞，舞，

跳我們的愛之舞！

舞到愛神前，

舞到愛河畔；

愛神是我們的慈母，

愛河是我們的浴池。

✻ ✻ ✻

歌，歌，歌，

唱我們的愛之歌！

歌聲昇入了天堂

歌聲散佈了人間

昇入天堂是我們愛之成績，

散佈人間是我們愛之責任。

（舞止歌止，穿白衣的一對神仙眷屬起立歡迎，并與之行握手禮）

（白）你倆來了，他倆呢？

（綠）他倆原比我倆先來，恐怕現在到愛河裏去洗浴；但，想必不久總

要到了。

(又一對神仙眷屬，渾身穿了淡紅的衣服，胸口各掛一朵牡丹花，飄飄若飛的樣子，跳舞而來。)

(合歌) 飛呀，飛呀，

我們努力飛呀！

飛入情網裏，

飛入情絲中；

情網網着我們倆，

情絲纏着我們倆。



飛呀，飛呀，

我們努力飛呀！

劇本 愛宮仙會

飛到天堂上，

飛到人世間；

飛到天堂向愛之使者去請願，

飛到人間撒播愛之秧。

(歌止，舞止。)

(白綠) 我們剛剛說到你倆，不料你倆

恰恰來了，你倆是不是在愛河

裏洗的浴？

(紅) 是的，我們在愛河裏洗浴的，

所以至今方來。多蒙等待，抱

歉之極！

(愛神由空中冉冉飛下，身穿彩衣，手

執拂塵，三對神仙眷屬起舞歡迎，一時

有影皆情，無態不妍；且琴韻泠泠中，

清脆而柔軟的歌聲亦起。

（衆歌）愛神，愛神，

我們的愛神

跳舞歡迎，

唱歌歡迎；

歡迎，歡迎

歡迎我們的愛神！

（愛）今天我到此與諸位聚會，心中覺

得非常愉快！想數年前，你們都

是孤獨怪可憐的；一天到晚，只

管嘆息，流淚，哭泣！可是現在

你們竟都像春園中雙雙翩跹的蝴

蝶，花枝間對對飛舞的蜜蜂，終日喜笑酣歌，甜甜蜜蜜，醺醺陶陶，這真不枉費我一場吃辛吃苦的培養。不過，我還要替你們說一句話，我很希望你們樂從我這句話。什麼話呢？就是現在人世間太枯燥了，你看他們爲了求名求利，朝夕顛顛倒倒，熙熙攘攘，是多麼可憐呵！你們而今後，應當盡一些愛的義務，從速把愛之芽愛之苗散佈一點到人世間去，使他們得到一點愛的快樂。——得到一點人生真的快樂——庶幾滅

輕一點名利心，而養成一種高尚的純潔的人生觀；但，不知你們願意否？

(衆) 遵令，我們早有此意，我們原不願我們數人私占了這愛之樂園。而今後，我們當把愛之芽愛之苗，極力散佈到人間去，使人們都能並肩聯臂走到愛之樂園裏來欣賞。

(愛) 如此，我更歡喜了。祝你們快樂無央！祝你們努力散佈！

(他們一對一對攜手作波蘭舞)

(衆歌) 我們不知道什麼叫憂愁，

劇本 愛宮仙會

我們不知道什麼叫悲傷，

一天到晚只管跳我們的愛之舞，

唱我們的愛之歌。

✽ ✽ ✽

我們的身邊，

盡是：甜蜜的愛，

美麗的花，

明亮的光。

✽ ✽ ✽

但，而今後，

我們願把甜蜜的愛散佈人間，

美麗的花散佈人間，

明亮的光散佈人間，

※ ※ ※

人們受了甜蜜的愛，

得了美麗的花，

見了明亮的光，

也許會和我們一樣。

（歌止舞止，各各擁抱，身體略傾向於任何面，眼珠相對，脣含微笑。）

（幕閉）

前天歌劇研究會會長陳康圻，叫我替他編一齣戲劇，預備陽歷元旦日排演。我對於戲劇，素無研究；但他既來找到我，我也無法推辭，所以才編就了這齣歌劇。

一九三三，十二月，八于燈下。

10

獨幕劇 良心

寶山縣立師範學校 楊佩文

時間——不拘甚麼時間。

地點——不拘甚麼地點。

登場人物

車夫 年三十餘，貌陋，性忠厚。

婦（車夫之妻）年亦三十餘，貌端莊，

性慈和，仁厚。

兒（車夫之子）年七八歲，天真爛漫。

小學生二人，年皆十餘歲，衣服都麗，性

又驕橫。

佈景——窮苦的家庭，在這屋中可以望得到

街上。

開幕——婦縫破衣，兒在旁啼哭。

兒 嗎！給一個銅圓我，買糖果吃呀！（哭着）

婦 好孩子！不要哭！等爺爺來給你。（兒止哭）

兒 爺怎麼還不回來呢？

婦 快來了。你出去望望看？（婦入）

兒 （依門作張望狀。兩小學生由幕外同上，齊唱歌曲，手拿小皮球拋着，兒搶拾之。）

學 （打兒，奪回皮球。）不要臉的東西，搶皮球。

劇本 良心

兒 （被打而哭）媽！媽！（婦上）他們

打我。

婦 你們爲什麼要打他？（婦向小學生說。）

學 他自己搶我的皮球。（和婦爭鬧了幾聲。）

兒 我沒有去搶他們，我在路上拾的。

婦 好孩子！不要哭！人家的東西，吾們是不應該拿的。等爺歸來也替你去買一個。（兒住哭）你看爺來了。（車夫拖車上，同時小學生下。）

夫 （置車門前，作慌忙狀，趨坐板凳上，狂笑。）

一一

兒 爺！給我幾個銅子買皮球，給我呀！

夫 他說什麼？

婦 你……你怎樣了！怎……怎麼連他的說話都聽不清楚。

夫 （仍笑着）哈……一點都聽不清楚，

一點都聽不清楚，他說什麼？

婦 你今天生意好麼？得了多少錢？

夫 哈……哈……多咧！多咧！（作摸索

取錢勢，先取出十幾個銅子授與其兒。兒接着笑嘻嘻地欲走出門外。）

婦 太多了！給這許多做什麼？現在米還沒有去量咧！給他白花費掉做什麼？

（欲由兒手中搶下，兒不肯，哭喊着

。）

兒 爺給我的，我要去買小皮球耍玩的。

夫 你……你給他拿……拿去罷！錢……錢還多……多哩！

婦 （注視其夫，一鬆手，兒一溜煙去了。你）你今天怎麼這樣了？（走近夫側，撫着他的肩。）

夫 喔唷！這些舊房子，破衣服，我一起都要去掉；我要住高大的洋房，穿華麗的衣裳；再有這輛斷命車，快些拖出去送給人家罷！哈！哈！我以後的日子，坐坐吃吃，好不快樂呀！

婦 （面呈驚惶現狀）夫呀！患病麼？咳

！前途教我怎樣過呢？（說罷流淚）

夫（仍是如醉如狂）華絲葛，現在穿的人倒不少，我也要去剪幾疋來，替你做幾件時式些的衣裳，待你也好去出風頭，享享福氣。（說罷樂不自支，立起身來，往外就走。）

婦（急趨上，牽住其衣，哭盈盈地向他說：）夫呀！你現在既已患了病；那末再不要出去了，好好地在家裏靜養靜養罷！咳！你一天不做生意，一家三口，就要一天枵腹的。

夫（這些說話，好像沒有聽見過一樣，很命向前一掙，竟把衣服撕碎了；拍

的一聲，落下一個皮夾。）

婦（急拾起置懷中，面呈驚喜。）

夫（欲向婦手搶下，不果。）快還我！快還我！

婦（趨室內，夫亦隨之。）夫呀！不要狂！請坐下，有話好細細商量。

夫（坐下）那個皮夾快些還我呀！

婦（皮夾一定還你的；但是你要老老實實地把這個皮夾底來歷，一一告訴我；想來我你夫婦之間，凡事都不打緊的，請你放心些！（語頗慈和）

夫（方才一副如醉如狂的態度，頓變平靜了。）這個皮夾，是我方才做生意

時候，一位客人遺在我車內的；中間鈔票呀！支票呀！……實在不少哩！你不信，可以打開來看看。

婦 哦！這個皮夾原來是人家遺失的。咳！假使置在我家使用起來，倒也不嫌多哩！但是天良上總對不起的。

夫 你又要發這樣脾氣了，什麼天良不天良？總之人家落得，我就拾得；也不是我去偷人家搶人家的，總不會去吃官司哩！你儘管放心，落得用用這票大財。

婦 咳！夫呀！你所說的話，固然是不差；但是遺失這項款子的人，假使是個

小商，一家老少，全靠這些款子來培賺幾個子錢生活的；或者是人家所寄託的；那末這個失主，一定要急死——或自殺。他的一家老小，都因之飄離失散；我你假使沒有拾得這項款子，那末也可以過日子，祇是苦惱些罷了。就是失主是個富豪之家，失掉這些款子，與他不甚打緊的；然而我你拾了，總屬不義的。人家把汗血換來的銀子，我你不費一點勞苦，就可以得到，天良上實在講不過去呀！雖是拾人家的東西，在法律上，是沒有條件來可以干預吾們身體自由的；然而上

帝在無影中一定要使吾們不安的，因為責吾們拾不義之財。

夫 呀！教我怎樣？教我怎樣？咳！我怎麼會幹這種沒良心的事呢？幸虧你！幸虧你！那末吾們總要想個法子，仍舊使得歸還失主。（言語時面呈驚憂）

婦 那是不打緊的，吾們就可以去交給警察廳，待他們發佈告示，招人家來領取。

夫 好！好極了！吾們倆就可以去交罷！
（手挽手步向幕內）

（閉幕）

劇本 蘭鮑交

蘭鮑交（續前）

山東省立
第四師範 徐廉垣

第四幕 誘賭

登場人物（四人）

吳子章

管道非

錢知敬 衣藍緞袍玄色馬褂便帽

馮三 衣平常半舊布衣

時間 與第三幕隔四小時

佈景 錢知敬的私宅，牆上掛着大的字畫，桌椅上也非常的整潔，上置茶杯壺等物。並有賭具數種，在旁邊桌上擺着。知敬在中央椅上坐着。吳管

從右邊上來。——幕啓

管 錢兄在家嗎？

錢 在家在家。你們是從府上來嗎？怎麼這位少年，不曾認識過，道非給我介紹一下。

管 這位原是我近來新交的朋友，姓吳名子章。昨天我接到你給我的信，說約我來談談，我們便一齊來了。

錢 我是已經等候你多時了，想你或是發生了要緊的事，不能駕臨，正願到那邊看看，我剛要去呢？實在好極了！並且還蒙約着這位吳先生來，更是久聞大名，思領雅惠的，不過沒有機會

談談，今日簡直是慶幸的不了。請坐……請坐。馮三！快送茶來。

馮 （倒上茶來向吳管座前各敬了一杯聲說）請先生喝水罷。（退下）

管 這幾天聽說沒有到外邊逛逛，不知辦公的暇，作何消遣？

錢 真是煩悶的了不得，道非你幾天沒有到此，實在把我苦死了。今天好不好我們打幾圈牌，消遣消遣，並且也和吳先生親熱親熱，我想大家一定能表同情。

管 這個可以，旁事實實在沒的做。
吳 你們來罷，這東西我從來沒練習過，

只怕要見笑呢？

錢 (急說) 不要緊，……我兩人這是才學着鬧這玩意兒，一齊來吧。

管 好吧！一齊來一回呀？不准有閒坐的

吳 (勉強同導在桌邊坐下) 我也勉強試驗一下，但是請你們指導一切！

錢 那個不要緊，算得什麼，可是我們只有三人，好不好叫我的夫役，同我們一塊來吧，無非閒玩就是了，還分什麼上下，你二位看怎樣？

管 那有什麼不行，馮三過來。(賭具安置好了四人就打起牌來)——幕落——

劇本 關鮑文

第五幕 遭騙

登場人物 (六人)

錢知敬

吳子章

管道非

鴛子——衣半舊黑色緞襖藍色袴子。

拂柔——衣服美麗，時髦，迷人眼目。

小蘭——衣服與拂略同。

時間 與第四幕相隔三個月

佈景 一個妓院的屋裏，中間桌上雜置娛樂物品。左邊有木榻一，上鋪被褥氈氈，非常華美。拂柔在左邊榻上躺着，小蘭坐榻沿邊。妓院鴛子在門

一七

口中桌旁站立——幕啓——

搗 拂柔小蘭來呀？今天錢老爺合管老爺還要來啦！你們務要好好侍奉人家，不要給咱糟了面子。並且他還說給咱介紹幾位有錢的闊大老們到這來玩呢？去吧。

拂 是的，那自然不敢違命。

搗 （忽聞有脚步聲，搗子忙出看時，錢管吳三人已同走到庭前，搗子笑面迎着，接進室內，讓三位先生坐在華美的新式椅上。）先生都來了嗎？實在慶幸的很。小蘭快倒茶來！且約你姐姐來，給老爺們請安，好好侍奉。

小 （送上茶來笑着說）先生先喝杯水罷，多時沒在一處玩，親熱親熱，真是想得了不得了。

錢 我們不到這裏，還沒有三天，已竟有了三秋之感了麼？（說着就作俯仰之態）

搗 老爺幾天沒來這裏，叫我們冷靜得不得了，難道公事很忙，就不得空嗎？

管 這樣地方，真是活佛也要來的。這幾天我們真是沒有閒空。那一天鬧到臨明，我們正覺着快活的很呢？

拂 （在錢和吳的身邊，作愛情濃厚的假態。現出一種鄙狹的樣子。和吳——管

都親了個嘴，嬌聲說道：）吳爺和管爺，怎麼不肯同俺談談兒，教俺快活

吳（亦作鄙狎狀態。面向管錢道：）我們這還免不了枯燥無味，拂柔唱的很不錯呀！我看再叫他唱唱，咱大家快活快活好不好？

管——錢（都說）好的！好的！

拂（嬌聲說）吳爺又要叫俺獻醜，只怕唱得南腔北調的，還笑得諸位肚子痛呢？

吳那又何妨，唱的好了，就是肚子痛也不要緊。

劇本 關公文

拂（手扶吳肩）諸位既是不嫌難聽，我唱就是了。（小蘭拉着胡琴，拂柔唱曲，小蘭時用嬌聲隨和。）

管（拂唱完後）唱得不錯，簡直是好極了，比較前天更長進得多了。（又轉頭說）小蘭也唱一唱。（用手扶着小蘭的肩膀）

小（笑說）我不會唱，我看還是再教我姐姐唱一曲好。

吳也可以的。（手拉拂柔笑面對）你好好的嗓子，爲什麼不唱給衆位聽呢？

管無論誰唱一回罷，這個實在担般。

|吳 (向小蘭說) 你唱吧。學着唱就是了，唱得不好，我又不嫌。

|小 (唱完了) 我唱得不好聽，諸位莫要笑話，還不如大家再打幾圈牌，更覺熱鬧得多些。

|管 不錯！打牌，打牌，子章兄叫起他(錢知敬)來，我們再開一回兒。那天你還不服我的手眼呢？

|吳 那天我雖是輸了，終久不服你。

|管 再來一回看，咱先不必講嘴。

|吳 來呀！(用手推起錢知敬) 只是睡覺，甚麼是都聽不見，快起來，我們打牌。

|錢 (從睡夢中欠伸了一回，醒來，眼還閉着說。) 打牌來呵！

|小 老爺都起來了，坐位也預備好了，請都圍到這邊來吧。(四人就坐打起牌來，這時吳輸得最多，不多時候錢起身。)

|錢 我不來了，恐怕吳子章要混賬了，人家一次一支馬子局，我是不來的。

|吳 不用着急，我是不會欠人債的，有拂柔作保，你只管放心吧。(此時態度，大不從容。)

|拂 這個我是不敢給老爺作保證人的，我恐連身子賣了，也不值這好幾十塊錢。

，我看吳爺不如先給他點東西作抵押罷。（自己拿過盒子，作收拾賭具狀。）

吳 這個要什麼緊，我也不用你擔保，也不給他抵押，先把我手錶眼鏡當了還賬就是了。（將二物着小蘭去當）快拿回錢來。

小 （退再上說）當了二十塊錢。（交給吳收訖）

吳 算賬罷，（一一算清）咱再打一圈。
錢 剛才不過覺得疲乏了，才說那話。這幾十塊錢，還用着當面賣東西嗎？（笑說）再打一圈，就打一圈，你老哥

還不覺疲乏嗎？你的精神真大，我是來不及的。

管 （又都打起牌來，吳又輸了，許多。三人都現出不高興的樣子。）快不要弄這東西噠！吳先生又輸得不少了。今天你是怎麼一回事呀？

拂 我獨今天贏了幾塊錢，還是吳爺的該賬（此時吳默默不語）

錢 我看吳子章負的債太多了，拂柔你還不先把他的馬褂子來收拾起來，也算他先償一份吧。

拂 這事俺如何敢那樣做，就算老爺們，還不好意思呢？

|吳 呸！有什麼不好意思！只管拿起來罷，快拿這一件去，我還不好欠人家債呢？

|錢 （替拂柔拿過來擱在榻上說）拂柔這
是你的錢。

|管 呸！日子章你欠我幾塊錢呀？你既不好欠人家債，你也給我那錢罷，省下在你心裏擔憂。

|吳 （氣向管）道哥咱是最切急的朋友，萬不至有旁的說法，請你稍微讓步，也是咱們的交情。

|錢 （嚙嘴）我看子章兄呵，你快不在此吧，輸淨了錢還不算什麼，又把眼鏡

衣裳都當了，仍然支付不開，創得什麼面子，自己也不害羞。

|吳 （正色帶怒道）哦！錢兄你還講什麼害羞不害羞；我現在固然輸了錢，除了償還以外，沒有旁的辦法；不過我們結交深厚，誰還不肯讓步，竟至如此苛刻。真正我不知你對得住「良心」兩個字不能？

|錢 （吳還沒有說完接聲說）實話告訴你吧，現在的時勢，純是銀錢感情，你輸了錢沒的給人，就是已竟把感情傷害了，道非不急急的逼你給他錢，寬待還輕嗎？我看你這人真是不知好

歹！（帶怒）

吳 咳！怎麼還要罵人，這幾天的工夫，已經不像初交時的親熱了。嘗聽得人說，現在是銀錢世界，我還不大信。今日你這樣對待我，那話真個不欺人咧！

錢 你曉得這個便好。（回頭向管）我們走呀！和這窮小子在這裏做甚？（氣怒）（站起來）不就快忙將這東西開出去。

拂 （急忙上來拉着錢）管）錢爺！管爺不要生氣，這個慌的什麼？倘若和吳子章有過不去的事情，（嬌聲）也該

慢慢打算，何用着急。

管 拂柔說得不錯，子章是個忠厚人，斷然不能有不還賬的意思，不過一時拿不過來，錢兄你也不必着急，我們細的想箇完善辦法就是了。

錢 你有什麼辦法，快對我說說，我實在氣得不了，不願在此了。

管 急甚麼，（向吳說）子章到了這個時候，你更不必動氣，要快想辦法，把這筆賬清楚了才是。

吳 我是沒有辦法的，看你們如何處置吧。

管 我哥何必這樣說法，我想貴府雖然不

算世家，但是日子可算寬裕。你不如到家一趟，籌備幾百塊錢，不但是可以把賬清楚了，自己也用着方便。

吳 不說起我的家庭，我還不傷心。一提起我的家庭，實在是對不住良心。當着我合樂康侯一同來求學的時候，我的母親訓教我許多的話，沒有一句不是教我做好人，安心在校裏用功，焉能到這步田地。真正對不住我的母親，那有臉面再去向他要錢。

管 不要緊，我同你去，不必提到這事，說是在校裏失盜，把書籍都丟了，另行購買就是了。

吳 說謊話嗎？我這人更不能做這事，就是自殺也不能如此！

管 你既不肯去要錢，那末我自己去對伯母說說，你現在困難的情形，教他籌備幾百塊錢，我替你拿來，好不好呢？我一定給你想個完善的法子。不至於被伯母犯疑。

吳 哼！可以，但是那也不很合適，然而在這沒有法子的時候，也是一個救急的計策，那末煩你去辦一下子吧。

管 但是有個難處，就是不認識伯母和你家裏的人們。我自己去，恐怕要叫他不信；還是你自己寫一封信，我拿着

做個證據便好了。

|吳 可以的，若想這樣辦，我就寫封信又

何妨。（拿各種應用器具作寫信式，寫完了交給道非。）去吧，費心呀？

|管 好吧！（向錢說）我們一塊走吧！你

回你的寓所，我就到吳子章家裏去了

|錢 那末我也走吧。（兩人退下）

|拂 吳爺呀？錢——管二位的賬，自己拿錢

去了。這裏的賬共合是五十塊，不知怎樣辦法呢？

|吳 （怒道）你這東西，實在不知輕重，

我到這步田地，你還要強人作難嗎？

劇本 關公交

你還怎樣着我不成？

|拂 你爲何怒起來了，無論欠誰的賬，不

是該一樣還賬嗎？難道還有還的不還的不成？

|鵝 吳爺怎麼這樣說法？管爺是否能拿錢

來？小人實在不知，能不着急嗎？你有把握的時候，我們就不必如此了。

|吳 不錯，道非替我拿錢，他的爲人，近

來有些不大可靠，奈何！（坐下作愁思狀）

|小 （同鵝子分兩邊上來在前面談）怎麼

管先生還沒拿大洋來呀？吳先生常在這裏廟混，還得叫我不住的伺候，太

二五

要麻煩了。

鵝 我看管先生多時沒有替他拿錢來，大概是他母親不肯認賬，不如快些教他出去，省下我們伺候他吧。（轉向吳說）吳爺呀！管爺替你拿錢，已竟去了多時了。現在也不知是怎樣長短。你只在這裏等候，也是無益，還是先自出去謀衣食要緊，俺實在養不起你了。

吳 噯唷！你們是叫我走呵！人到困難的時候，什麼人也不尊重的，人情世事，原來都是像浮雲秋水一般。也不必埋怨人加我白眼，這個純乎是自己的

罪惡。自己不發恨獨立作事，被人逼的這個樣子，說什麼情理，走就走就是了。（嘆氣）在這裏頓着做甚？自想法子去！（提步走了）——幕落——

（未完）

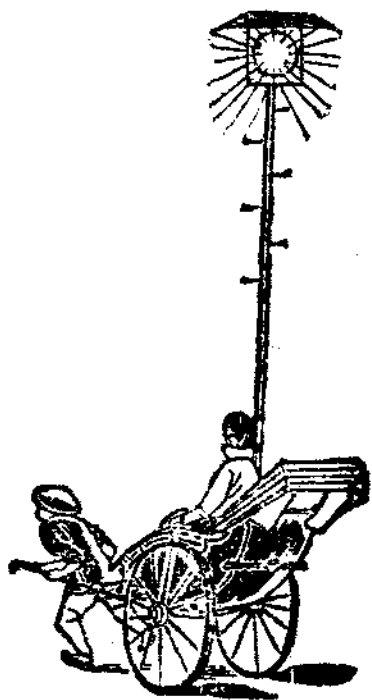

楊華落盡埃
 想曠間迢龍
 糗過又駟戎
 周帶亞與帥
 刀歸風直勁
 命與司

庚子年
 林次椿

鑄造蒼生
 新模範安
 排黃種舊
 心河

偶余佳句

粵東嶺南
 林次椿
 中學

乾坤放眼難為醉，以似怡情未害廉。如此妙春如此月，能相
渾忘晚風簾。猶有青山幾處，迎何處、春水向前。程旆將一片
西窗意，獨臥東窗聽雨聲。春夢一夢，太荒唐，我處一夢
一場。忽聽梵聲度天外，舉頭頻覺暮雲蒼。楊柳
千枝嫩，齒鮮塵邊不住。雲邊東風一絲，晴如許。流水
聲中自在天。白雲千疊，總多端。人事還須如是觀。
何似惡心，絕俗終朝坐對，夢現环。

甲子年春日集涼中藏先師太虛丈人遊寶巖詩刻



	以	功	士	為	支
	養	上	則	脅	離
節	其	與	支	挫	疏
錄	身	病	離	鍼	者
莊	終	者	攘	治	頤
子	其	粟	臂	解	隱
人	天	則	于	足	于
問	年	受	其	以	齊
世	又	三	間	餬	肩
篇	况	鍾	上	口	高
	支	与	有	鼓	于
江	離	于	大	笑	頂
蘇	其	束	役	播	會
省	德	薪	則	精	撮
立	者	夫	支	足	指
七	乎	支	離	以	天
中		離	以	食	五
陳		其	有	十	管
繩		形	常	人	在
武		者	疾	上	上
		猶	不	徵	兩
		足	受	武	髀

學生又藝業刊有辭皆雋
無美不搜課餘之暇手若一
卷以對良師益友其樂為
何如邪 陳佃華書

蓮花紅蓮葉碧紅似妾容妝碧似妾
裙色輕紅易落碧易衰情人道未竟
不來停梳轉掉日過午藕絲斷盡蓮

心苦

甲子年春月 姚玉清書



心以性為體性以心為用體
用不相離故知心性本
有二致 映錄書



終南有茅屋前對終南山隱年一
客長閉門終日對心長自爾不
好飲酒後要釣魚但能來相往還

甲子年春

姚韞華寫



暗香 影 疎

癸亥重九畫

於羊城
梅 紅 齋

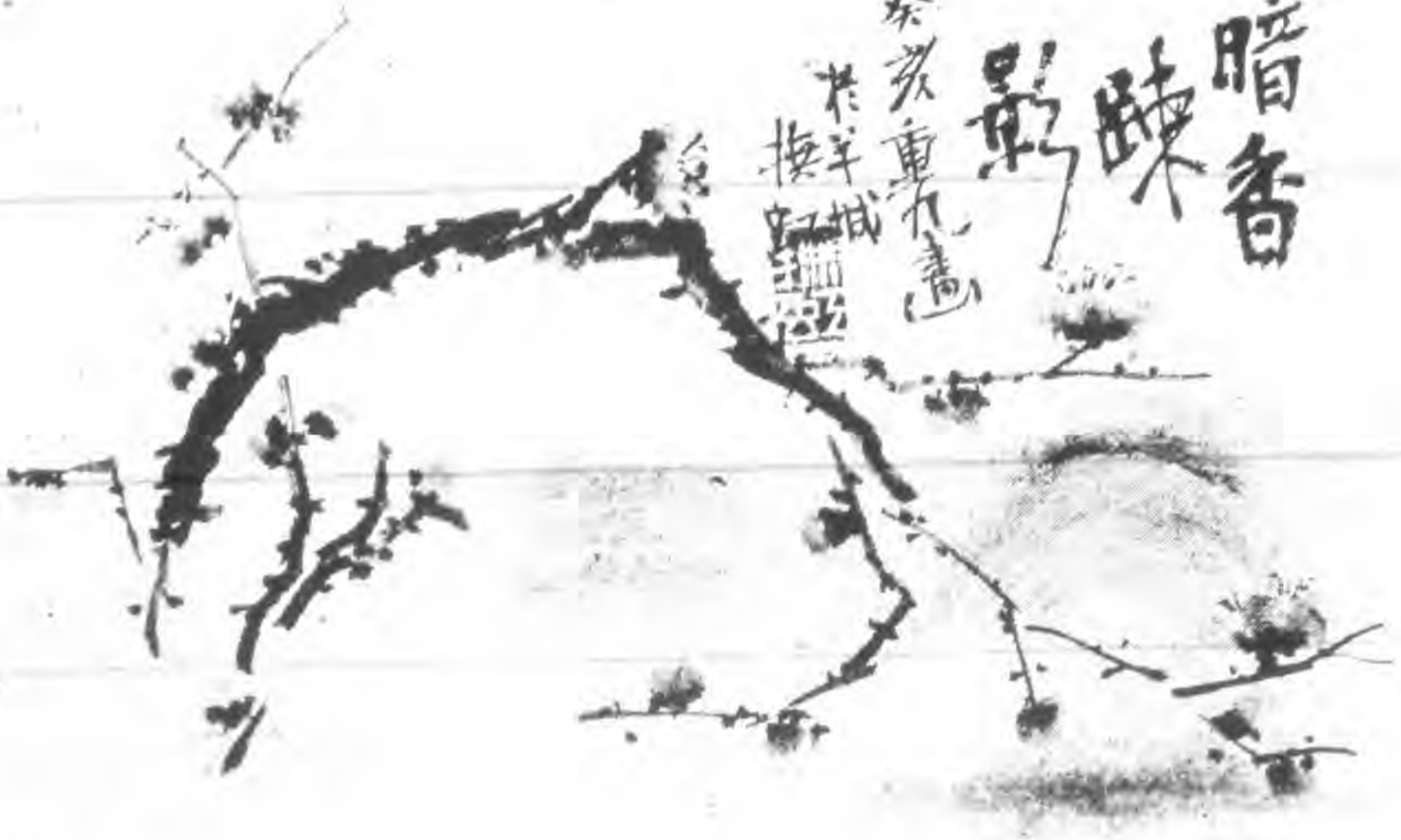

甲子春日

蕭山龐鴻樞繪





得春風意
介之



澹雲
寄梅
老



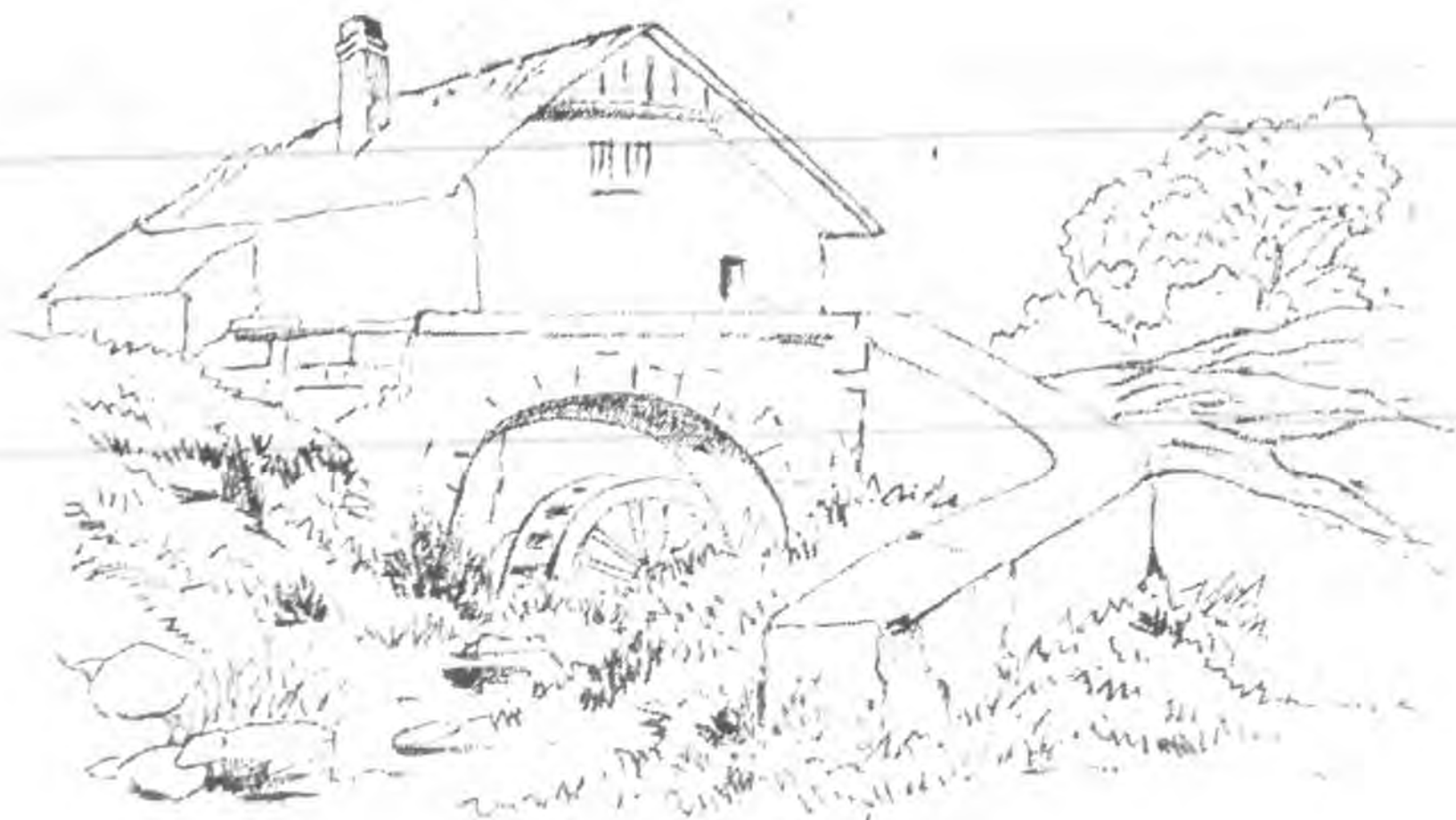

陸景文



陸景文



江平水館前



陸景文

非 一 印 存

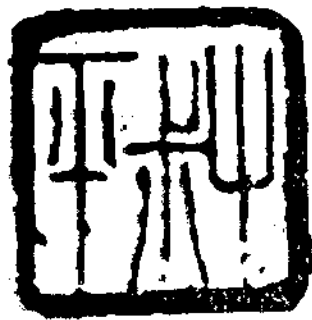

江蘇省立第七中學 姜韻芳

半 農 生 印 存



陸 美 德

南 匯 縣 立 師 範



音 樂

F 調 春 遊 $\frac{3}{4}$ 拍

常德第二師範

劉 湘 南

1	5	5	5	1	3	3	3	1	6	6	6	1	i	i	i
春	風	春	風	吹	我	衣	襟	遨	遊	田	原	舒	暢	心	胸
<u>i</u>	6	5	5	6	6	3	3	5	3	2	2	3	2	1	1
桃	花	吐	豔	柳	綫	垂	金	鷗	呼	休	哉	無	限	春	景

F 調 鐘 聲 2/4 拍

東臺縣立第一高等小學校

孫 修 爵

b	3		2	2	2	1		2	3	3	3	6		5	0	
---	---	--	---	---	---	---	--	---	---	---	---	---	--	---	---	--

孤	枕	對	寒	繁	思	鄉	夢	不	成							
---	---	---	---	---	---	---	---	---	---	--	--	--	--	--	--	--

5	5	5	3		2	2	1		2	2	6	1		5	0	
---	---	---	---	--	---	---	---	--	---	---	---	---	--	---	---	--

忽	然	古	寺	一	聲	聲	一	時	恨	俱	生					
---	---	---	---	---	---	---	---	---	---	---	---	--	--	--	--	--

6	5	6	5		6	5	6	5	3	2	2	2		1	0	
---	---	---	---	--	---	---	---	---	---	---	---	---	--	---	---	--

等	閒	白	了	少	年	何	以	感	我	終	身					
---	---	---	---	---	---	---	---	---	---	---	---	--	--	--	--	--

G 調 母燕哺子 4/4 拍

上海徐匯類思師範

梅 乘 虎

6̣. 6̣. 5̣. 0 | 6̣. 1 2 2 0 | 6̣. 3 2 0 | 1 3 5 0 |
 雙 雙 燕 出 巢 中 入 花 陰 啄 飛 蟲

3 5 2 3 | 1 0 5̣. 6̣. | 1 3 2 0 | 3 2 1 0 |
 啄 蟲 不 肯 食 急 忙 回 巢 裏 回 巢 來

2 3 1 0 ||

哺 其 子

如 歌 曲 集 中

F 調 植樹典禮 4/4 拍

東臺縣立第一高等小學校

孫 修 爵

5. 5. 1 3 | 5. 3 2 1 | 1 3 2 1 | 6 1 . 0 |

欣 春 日 之 融 融 兮 萬 卉 正 滋 長

5. 5. 1 3 | 5. 3 2 1 | 3 2 3. 5 | 6 1 . 0 |

值 清 明 之 佳 節 兮 林 業 提 倡

6. 5. 5 3 | 5. 3 2 1 | 5 1 6 5 3 2 | 1 1 . 0 |

先 農 民 而 造 作 兮 盡 地 方 無 棄 壤

5. 1 2 3 2 | 5 6 5 3 | 5 1 6 1 | 5 1 3 1 |

發 揚 東 亭 實 業 之 繁 光 兮 林 場 萬 歲

2 1 . 0 ||

無 疆

C 調 送 春 $\frac{4}{4}$ 拍

江蘇母里師範學校

姜 寅

6. <u>6</u>	6	5	3	—	5	5	3	3	5	5	5	6	—	•	0		
風 雨	一	陣 陣	落 花	還 比	去 年	深											
• 1	• 1	• 2	• 2	6	—	6	6	3	3	5	3	2	—	•	0		
花 開	春 正	好	花 謝	春 歸	人 將	老											
1	—	2	2	3	3	5	5	6	6	5	3	6	—	•	0		
問	春 歸	何 處	幾 度	問 春	春 不	語											
• 2	• 2	?	7	6	—	5	3	2	2	2	2	1	2	—	•	0	
寄 語	莫 送	春	春 在	在 送	盡 古	今 人											

細 線 細 線

C 調 追悼革命諸先烈歌 4/4 拍

吉林省立第三師範

米 春 沛

5	5	3	5	6	6	6	5	1	1	4	3	2	—	•	0
念	我	先	烈	犧	牲	生	命	民	主	克	底	成	—	•	0
5	5	3	5	5	6	6	5	1	1	3	2	1	—	•	0
表	表	鴻	續	有	裨	民	生	盛	譽	昭	日	星	—	•	0
i	i	5	5	3	3	1	1	2	5	5	4	2	—	•	0
想	夫	起	義	迭	遭	憫	凶	始	終	未	改	誠	—	•	0
5	5	3	5	6	6	6	5	1	1	3	2	1	—	•	0
何	其	壯	哉	先	烈	之	衷	念	民	不	聊	生	—	•	0
5	—	5	—	5	—	5	—	i	—	5	—	6	—	5	—
偉		哉		先		烈		偉		哉		先			
1	2	3	4	3	—	2	—	1	—	•	0				
英	靈	不	朽	垂		無		窮							



手工

關於竹工方面的文房用具（續第三集）

東臺母里 徐積 合製
師範學校 姜寅

第四筆架

（甲）材料 取長三寸闊一寸之竹兩塊。又長三寸二分闊一寸三分一條。又長二寸八分闊二分一條。

（乙）製作順序

1. 將長三寸二分闊一寸三分之竹條。削成闊八分之平面。其兩旁削為闊二分五釐之斜面。如（甲）圖所示。再將斜面及平面內部留厚一分。餘皆剝去。如（乙）圖所示。作為架底之足。

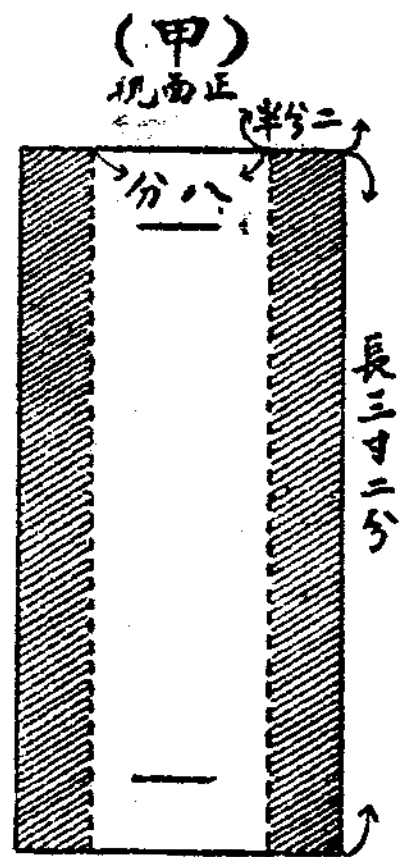

2. 將架底平面上兩端距離三分處開長方孔以便裝置鈎形側板之用。

3. 將長三寸闊一寸之兩竹塊削成闊八分長三寸之二竹片然後繪鈎形於其上如(丙)圖所示以絃鋸(銅絲弓鋸)鋸離餘材如圖中虛線所示之處又將下端作長方榫(大小與架底之孔相等)以便裝入架底之上又上端錐一小孔。



(意注) 繪鈎形任作者自定尺寸但以美觀為主。

4. 再將長二寸八分闊二分之二竹條削成圓柱形直徑當在七八釐許兩端與側板頂端之孔相等裝置以密切為最好。

5. 架底上之雕刻。任作者自如。或用透雕法。或用陰陽雕刻法。及毛雕法均可。
6. 用鏤紙或木賊草。研究光澤。而接合之。如（丁）圖所示。
7. 塗以假漆。

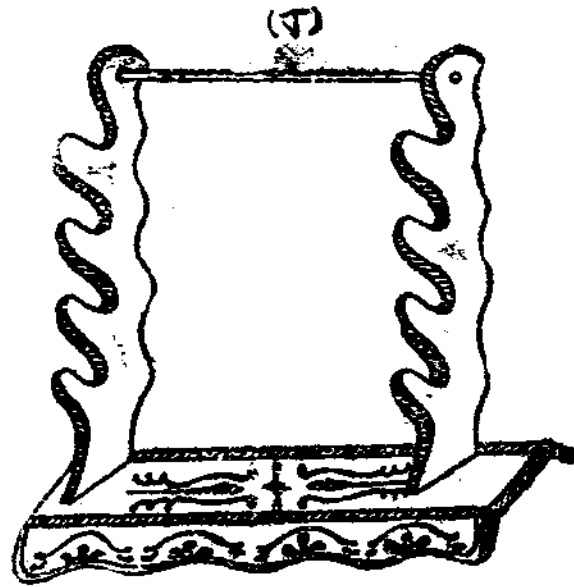

第五筆筒

按竹製筆筒。普通製作。多就固有之圓形。加以磨擦。或就圓形繪成六角或八角等樣。用刀削成之。此種製法。謂為省工則可。若云美觀。則不能也。然則如何始可。余以為將竹劈成若干塊。用竹肉反鬥。稍加磨擦。則如嵌牙一般。若再加以花紋。其美觀無比。余嘗如此製一隻。置於案頭。觀者無不

噴噴稱美，所以特將此種製法寫出來，給大家參考。

(甲)材料 取長三寸四分闊一寸六分之竹六塊。又長二寸五分闊一寸三分之竹兩塊。又長三寸六分闊四分之竹一條。共計九塊。

(乙)製作順序

1. 將長三寸四分闊一寸六分之竹塊削去竹皮而成一寸闊之平面。又將二邊削成四十五度之角。如(甲)圖所表示。

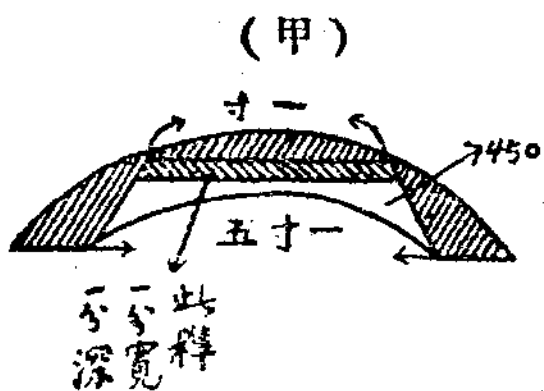

所規定之六塊竹。

注) 一一都要削成。如

(甲)圖之式樣

(意) 斜度尤要注意。不

可稍有不准。

2. 將長二寸五分闊一寸三分之竹兩塊。置於石灰水鍋中煮之。約一小時許。然後取出。將表皮削

去約留竹肉二分厚。置於壓板上壓之。約二三小時。然後復行取出。將其側面作一陰陽齒。闊半分。深一分。如(乙)圖所示。

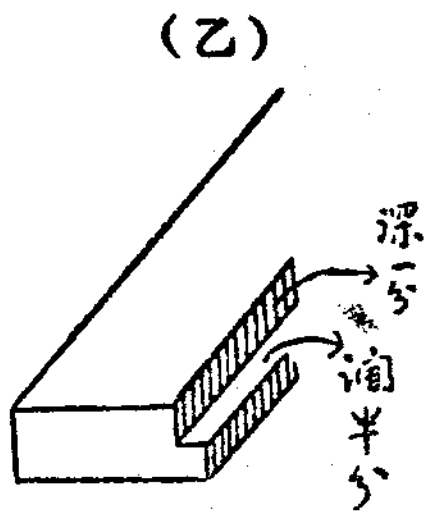

(意 注)

作陰陽齒時。一在竹之陽面。(竹皮)一在竹之陰面。(竹肉)方可門合。否則不能。

3. 將此門成之板。繪六角形於其上。用弓鋸鋸其餘材。(即(丙)圖中所示之虛線處)尺寸規定於圖中。一見可知。

4. 將長三寸六分。闊四分之竹條。一邊削成四十五度之斜面。一邊削成光滑之平面。厚約三分許。然後繪圖(筆筒脚之用)於其上。用鋸一一鋸開。而修削之。如(丁)圖所示。

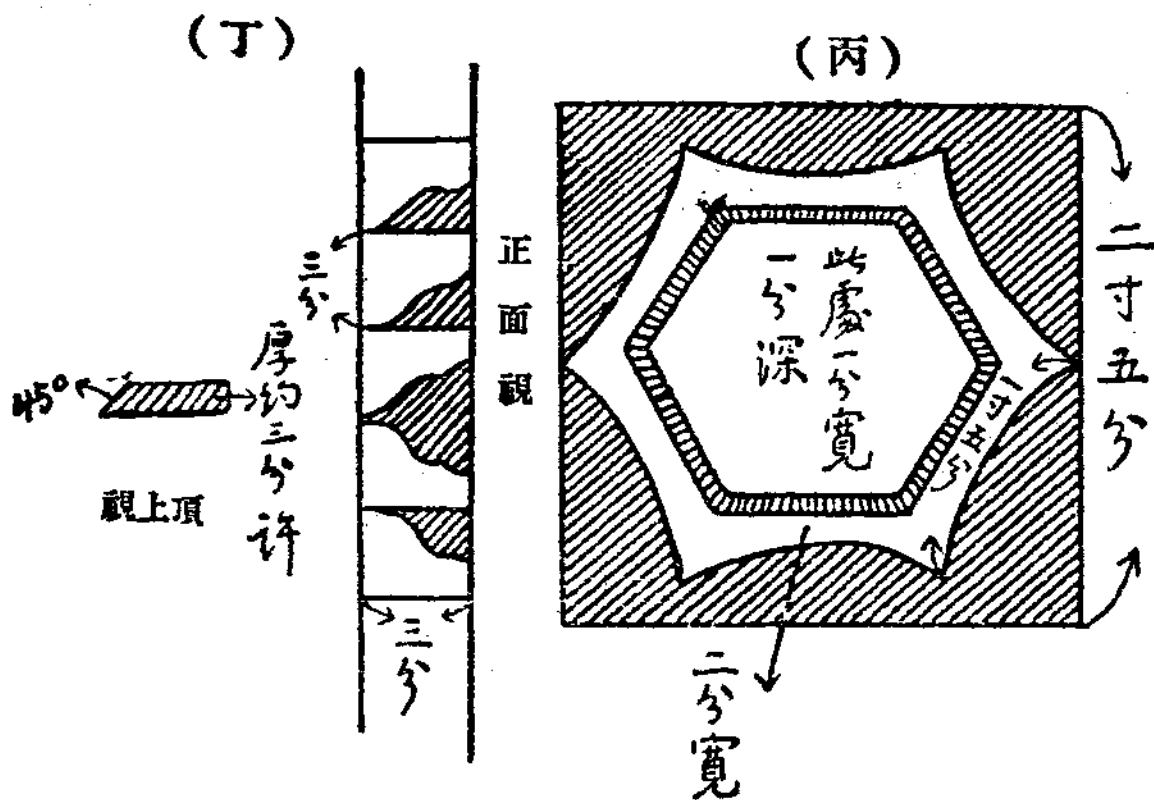

(意 注)

(意 注)

此脚需十二隻。蓋
兩隻合爲一隻。一
筆筒六隻脚。所以
欲十二隻也。

二板結合時。須用樹
膠膠合之。
鋸時須要十分小心。
不可損壞一角。
那深一分寬一分處。
預備裝牆之用。不可
不刻去。

5. 雕刻。

6. 門合。(用樹膠
如戊圖)

7. 塗假漆。

(未完)

(戊)

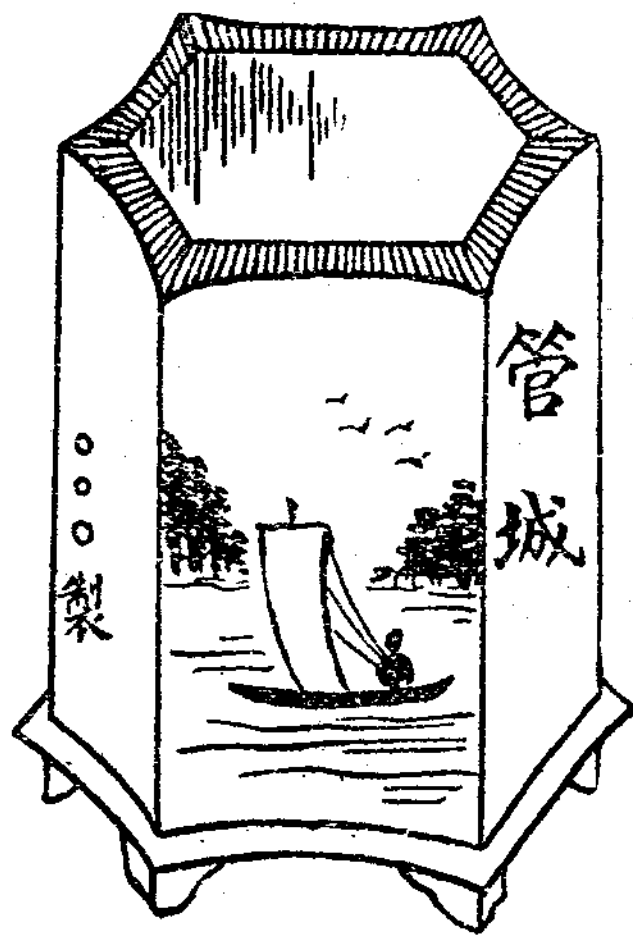

紙茶壺

材料 || 厚紙, 錫紙, 金紙, 花紙, 漿糊, 沙皮紙, 線。

用具 || 手工刀, 密達尺, 圓規, 剪刀。

製法 || 先將厚紙一塊, 以圓規弧四半圓形, A 弧半徑約(十二寸), B 弧半徑約(十一寸半), C 弧半徑約(六寸), D 弧半徑約(四寸半), 分爲八幅, 切去邊上和中央, 如勺圖。

上海徐匯
類思師範
梅乘虎

畺 夕

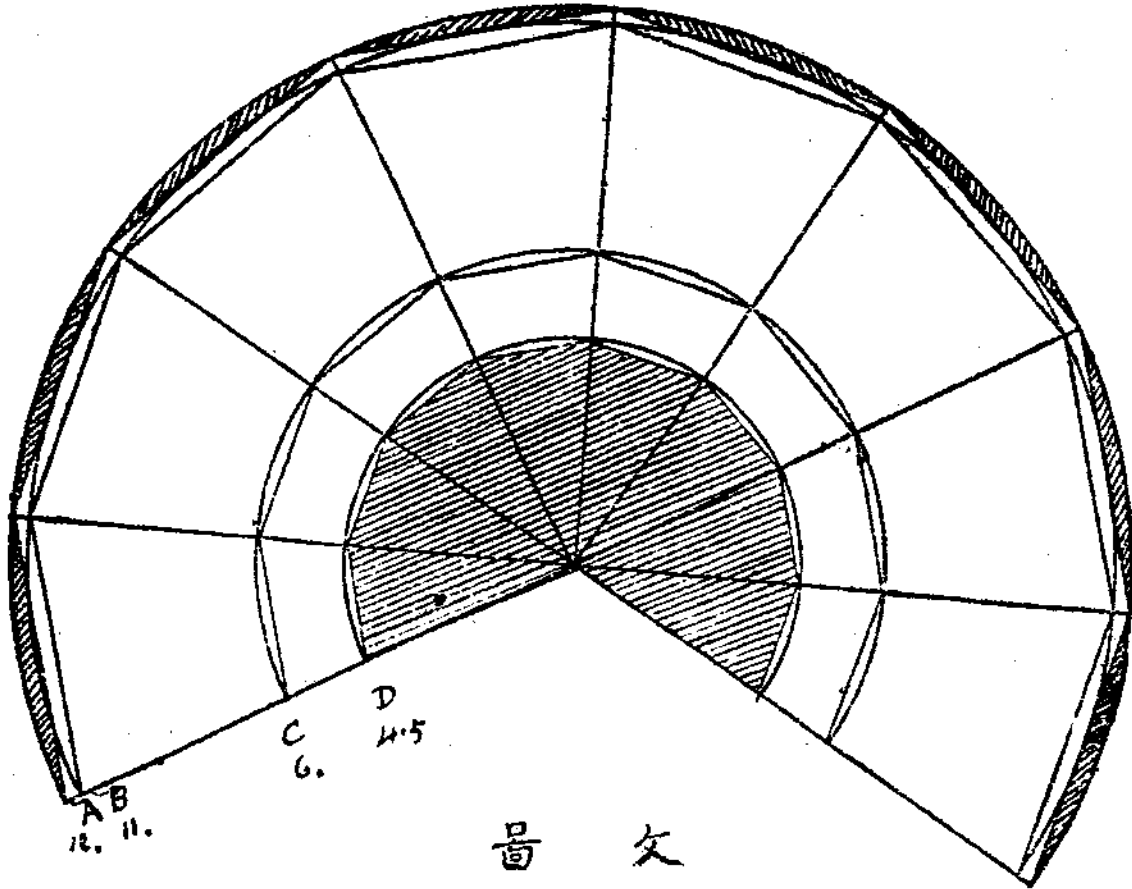

學工 紙業圖

畺 文

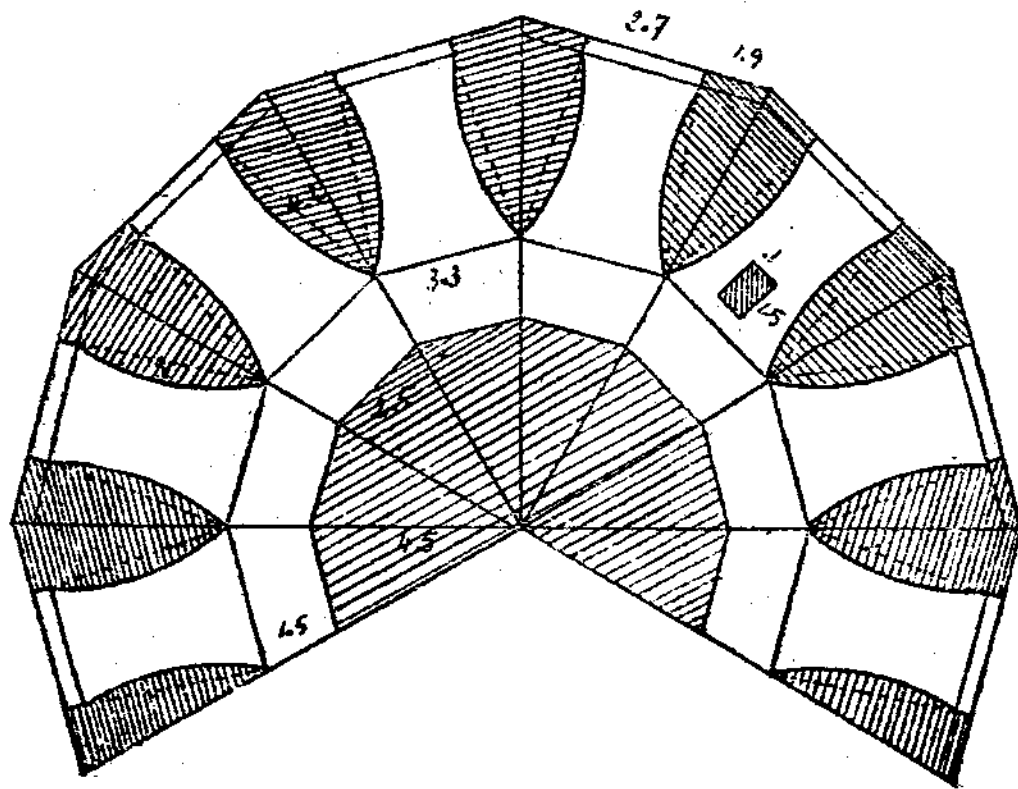

八

乃於A弦中央，長約（二寸七分）劃線至B弦，約（五分）切去兩邊所餘，約（一寸九分）再自B弦至C弦中間，相距約（四寸二分）劃二直線，且離線約（八分）處，各弧一半圓，凡虛線處切去，他幅相同。又於E處，刻一方孔，長約（一寸半）闊（一寸）如文圖。做好後，再於線上，切厚紙之半，摺成一圖，取線縛住，塗以漿糊。

再取厚紙二方，弧二圓形，A圓半徑，約（二寸半），B圓半徑，約（二寸），各為八等分，切去邊上，成八角形，再於B圓中央，約半徑（一寸五分）切去，A為壺底，B為壺口，如乙圖。

再在厚紙上，畫成方圖，長約（五寸七分）闊約（二寸三分）共四個，刻去虛線，乃一一塗上漿糊，再用沙皮紙擦光，貼以錫紙，為壺之柄。

再將厚紙一方，長約（七寸）闊約（二寸）用剪刀剪成九個，如A圖，取三個刻成B圖，一一塗漿糊貼牢，用沙皮紙擦光，貼以錫紙，為壺嘴，如丙圖。

又取厚紙一塊，弧五圓形，自A弧至B弧，相距（約九分）自B弧至C弧，相距（一寸一分）自C弧至D弧，相距約（三分）自D弧至E弧，相距約（一寸八分）乃各劃一弦，切去邊上，成八角形，如去圖。

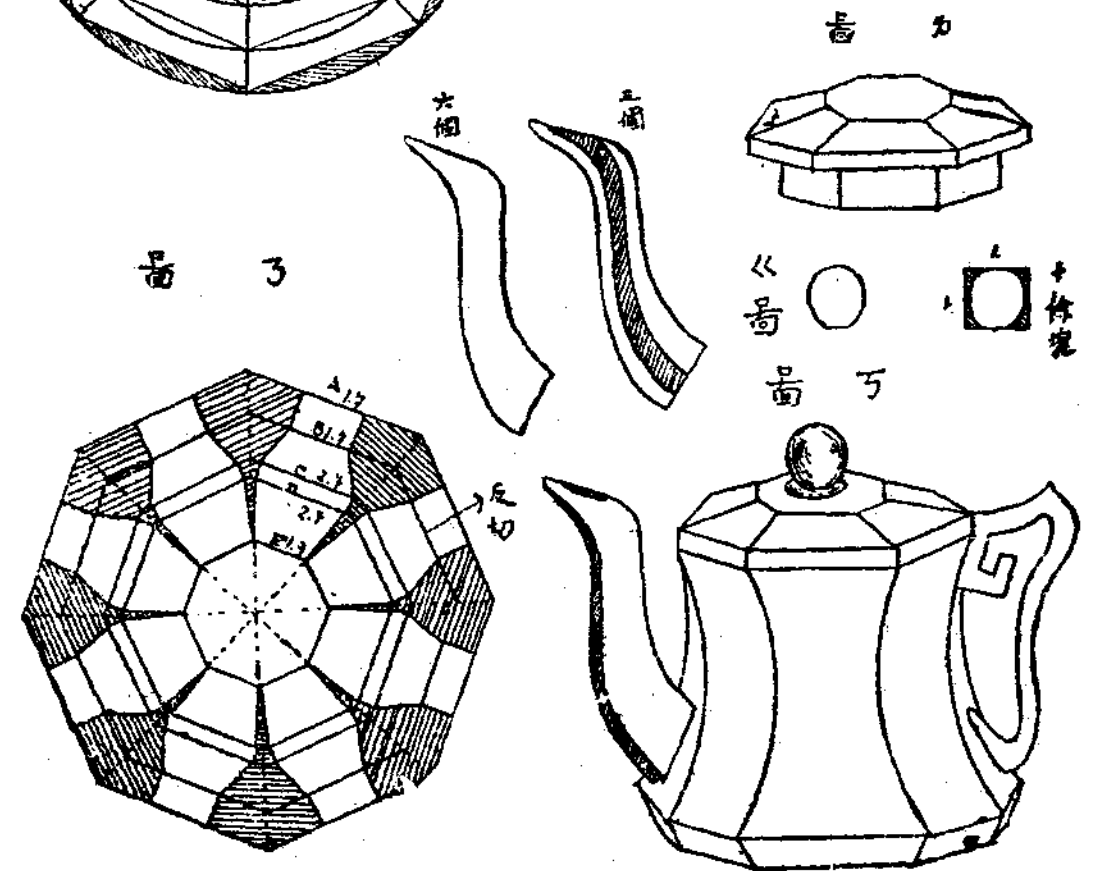
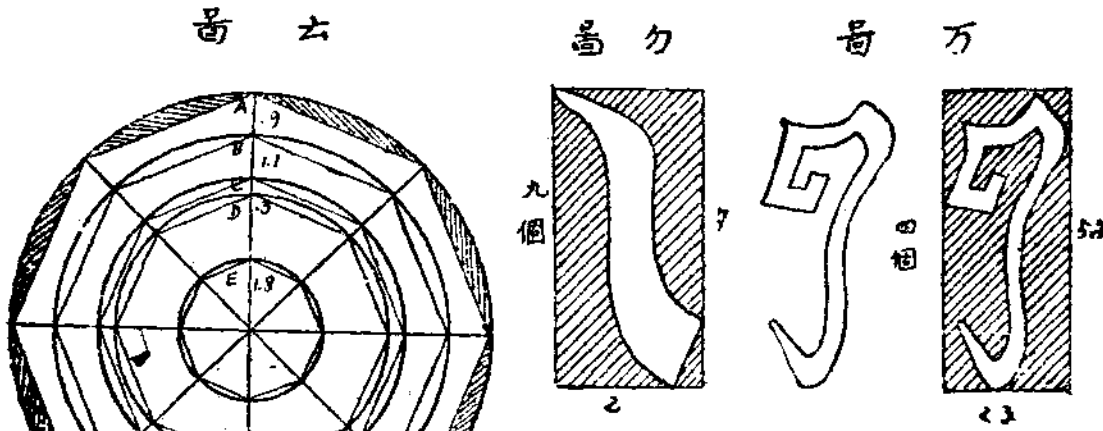
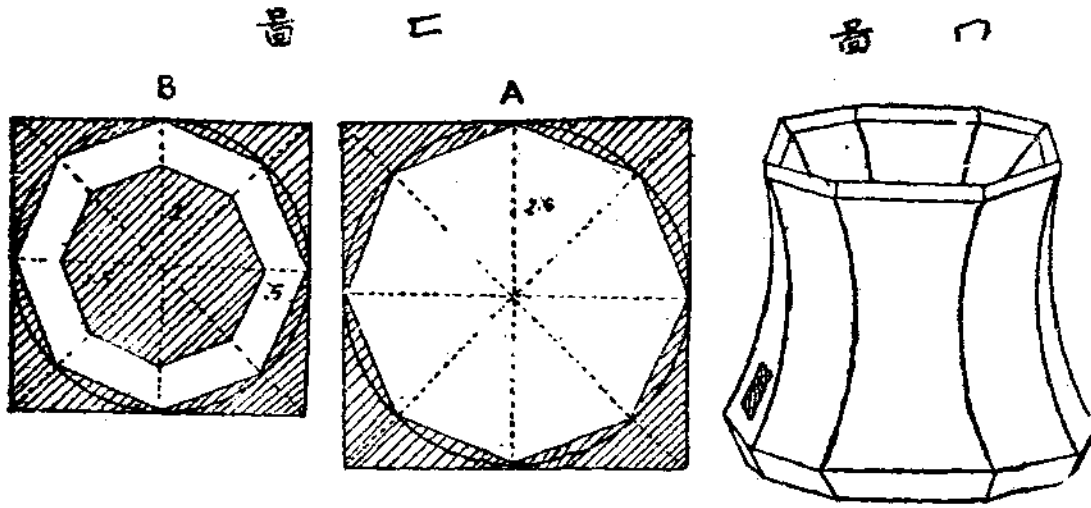

乃於A弦中央約（一寸七分）劃二直線至B弦，中央亦（一寸七分）再自B弦劃二斜線至C弦，中央約（二寸四分）劃過D弦，又自D弦至E弦，中央約（一寸九分）劃二斜線，依虛線處切去，如₃圖。

乃於各線上，取小刀切厚紙之半，B弦須反切，摺成₄圖，塗以漿糊，貼上金紙，或花紙，即成壺蓋。再將厚紙十餘小方，邊各（一寸）塗漿糊貼住，取小刀刻成圓形，或八角形，隨意所欲，切好後，用沙皮擦光，貼以錫紙，便成頂子了，如₅圖。

後將嘴呀，柄呀，一一裝好，壺裏面可貼以花紙，口上可貼金紙，外面可用圖畫紙，任意繪些山水，花鳥呀，再於邊縫上，拿錫紙條貼沒，於是光彩鮮美的紙茶壺，便造成了，如₅圖。

玩賞₁₁朋友呀，你們在放假的時候，在家裏豈不厭氣嗎，不妨照上面紙茶壺的法子，做做看，製好了，放在桌子上，玩賞玩賞，不識的人，恐怕要拿來喝了，哈哈一笑！

目的₁₁厚紙細工，有的是應用的，有的是玩賞的，應用的，當然是更好，然而玩賞的，獲益亦不少，玩賞的興味既富，能漸漸的推廣到應用，足以啓發兒童正確的思想，涵養審美的感情，淘汰固有的本能，聯絡貼紙細工，模倣幾何形體，於緻密習慣的養成，數學知識之活用，最有切要的關係，且本細

工製法，角度邊稜，貴求端正，表面裝飾，務尙鮮妍，非獨增長智慧，並可練習精巧技能，故不可輕視。

□ 紙水壺

梅乘虎

材料 厚紙，線，錫紙，漿糊。

用具 手工刀，密達尺，圓規，剪刀。

製法 厚紙一方，以圓規弧二半圓形，A弧長約（二十六寸），其弦（約二十二寸），B弧長約（十七寸三分），其弦約（十五寸），中線距離（六寸二分），於C處刻去一孔，對徑距離約（一寸），如勺圖。

再取厚紙一方，弧一圓形，半徑相距約（十三寸），如勺圖。

乃放於A弧上，漸漸圈成如勺圖，取線縛住，塗以漿糊。

再將厚紙一塊，弧一圓形，半徑相距（七寸），中間亦弧一小圓，半徑約（三寸），切去虛線處，如勺圖，再以漿糊，貼成勺圖。

又將厚紙一塊，切如勺圖，塗漿糊，捲成壺嘴，長約（七寸半），下口（一寸）。

再取厚紙，弧一小圈，半徑（一寸），乃切厚紙三條，闊（七分），A條長（二寸三分），B條長（

二寸五分，C條長（二十寸）將A條B條塗以漿糊，環成去圖，A條貼於蓋上，B條貼於口上，C條為盞環。

手工
紙水壺

壺 身

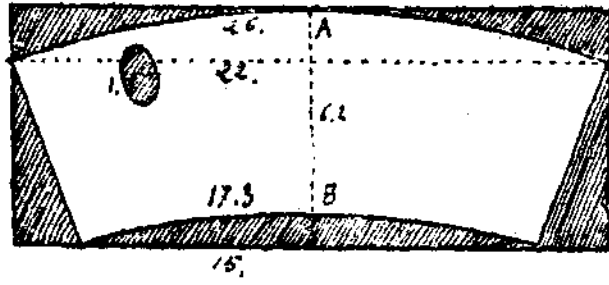

壺 蓋

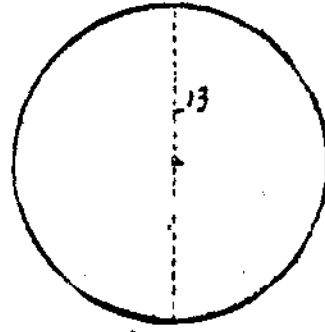

壺 口

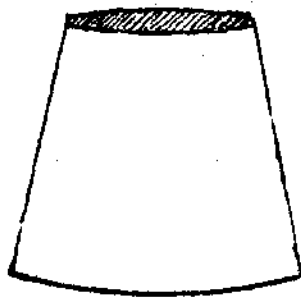

壺 口

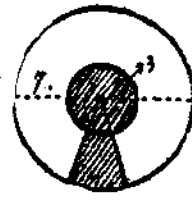

壺 去

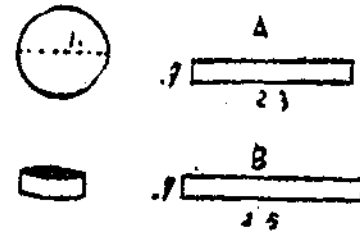

壺 身

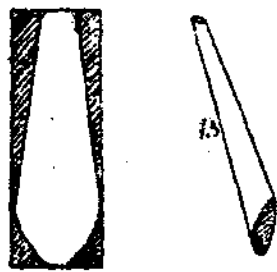

壺 身



3
壺

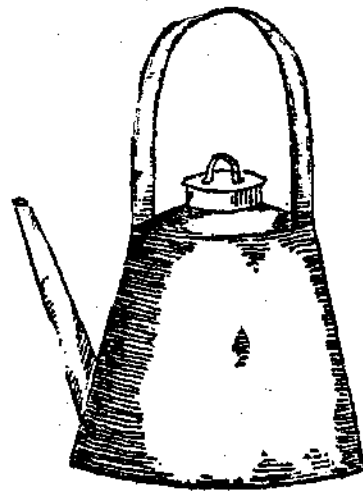

三



於是——塗上漿糊，貼以錫紙，裝成了圖，紙水壺便造成了。
遊玩——諸位朋友呀！你們家裏，豈不有弟弟妹妹嗎？倘使你們做好了，給他們玩耍，他們必定快活得
很。

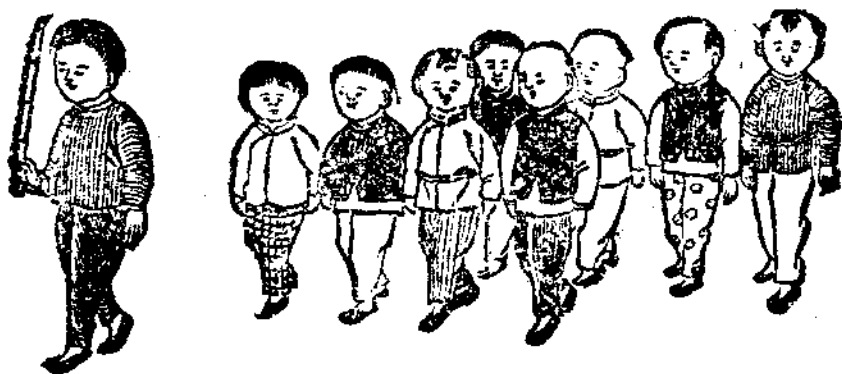



遊 戲

算術遊戲

金華長山湯辰壽
完全高小

朋友們！我有一種遊戲教你們。這種遊戲，也不用器械，又可以實用，並且很有趣。待我把方法細細地說來：「這種遊戲是將兩數算斤數，好譬多少錢一兩，多少錢一斤呢？二人比較速度，誰算得快算誰贏。例如：魚二十八個錢一兩，幾個錢一斤？你們總要算作二十八乘十兩，等於二百八十；再用二十八乘六，等於一百六十四；然後再加算起來，等於四百四十八個錢一斤。不錯了，但是有些記憶力薄弱的人，就要算錯了。那末我有一個簡便的方法，就是拿自己左手或右手代算盤。看下面的圖。你們看了那隻手，就可以明白了。上問算學，我們看了大拇指念二十八，食指念五十六，中指念一百一十二，無名指念二百二十四，小指念四百四十八，那末五個指倍齊了，到小指念過的答數，就是乘出的答數，你看同前次算過的答數對不對？這個方法不是很簡便，並且不要用記憶力，將來在商業上不是很可應用嗎？」

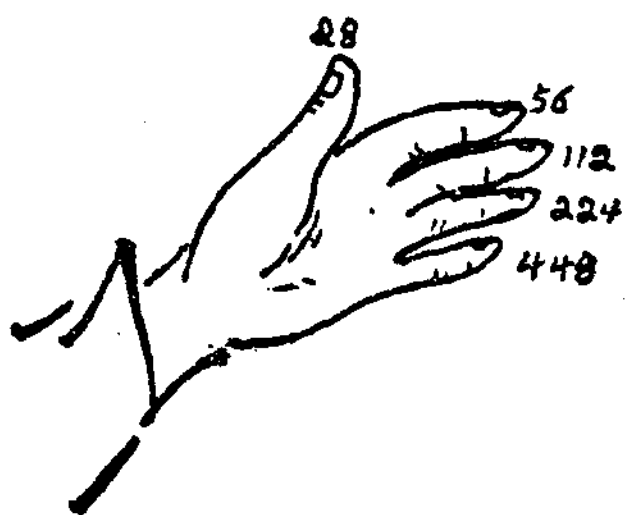

注意 逢有半個錢一兩的時候，那末祇要念到小指的答數加八，就不會錯誤。並且念一個指，就要屈着，就不會有多念和少念的弊病了。這種算術，要在口念的時候輕而快，不使別人聽知；並時間可以經濟，那末就包能得勝了。再說每兩幾個錢的時候，數目越大越好，別人算不清楚，獨獨你能算清。

化學遊戲

1. 紫銅變銀

湖北省立
第二中學 李富國

(預備) 硝酸銀 ($AgNO_3$) 的溶液, 玻璃瓶, 電池, 銅絲, 銅塊, 銀塊。

(變法) 把硝酸銀的溶液, 盛入瓶內。又取一塊銅, 繫以銅絲, 通以陰電。又取一塊銀, 繫以銅絲, 通以陽電。把這兩塊, 一同放於瓶內, 不久, 這塊銅, 就變成銀了。

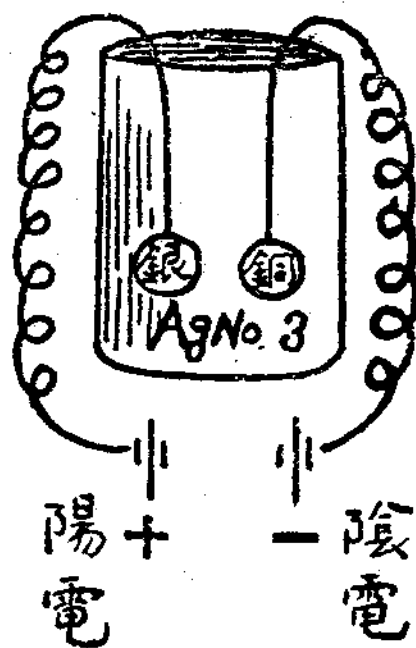

(理由) 因為這硝酸銀的溶液內的銀子與銅上的陰電相化合, 所以這塊銅就化為銀了。

(推論) 由上面看來, 我們利用這種作用, 不獨能夠使銅變為銀, 並且可使銀化為銅, 或化為金。現在鍍金的法子, 也是利用這種作用呢!

2. 白紙自燃

(預備) 黃磷, (Yellow phosphorus) 水, 玻璃瓶, 白紙 (須吸墨紙等) 二硫化碳 (CS_2 Carbon disulphide)

(玩法) 把水, 黃磷, 和二硫化碳; 一同盛入玻璃瓶內, 等牠們溶化後, 再把白吸墨紙, 浸入此溶液

內片刻取出，放於空中，乾後不久，此白紙就自行燃燒呢！

(理由) 因為黃磷在空中，能夠自燃，今將牠溶化，浸入白紙內，故紙因之燃燒呢！

3. 火燄變化

(預備) 錫 (Zinc) 硫酸 (Sulphuric acid) 三氧化砷 (Arsenic chloride) 鹽酸 (Hydrochloric acid) 水瓶，玻璃管。

(變法) 將錫先置瓶中。再將水及硫酸，由管中注入。不久曲管口發出氣體，再以火燃管口，則此氣即



發極淡之火燄，非常的美觀。再把三氧化砷及鹽酸的混合的溶液，由管注入瓶中。不久，此極淡的火燄，忽然變為

淡青色的火燄，也是很好看呢！

(理由) 因為先發出的火燄，是氫氣的火燄；後發出的變為三氧化砷的火燄；而兩種火燄，不相

同呢！

手影遊戲

湖南省立 劉建安
第二師範

預備——必求平整白色之牆，及明亮美孚之燈。否則牆不平整，則影必異形；燈不明亮，則影必模糊。玩時：於夜間燈光之下，以空空兩手，幻出種種影像，飛禽走獸，各盡其妙，耳目活動，詡詡欲活。此實別開生面，另具逸致之新遊戲也。諸君暇時，請依圖而試之，當知所言之不謬也。

(一) 馴鹿



羊羚 (二)

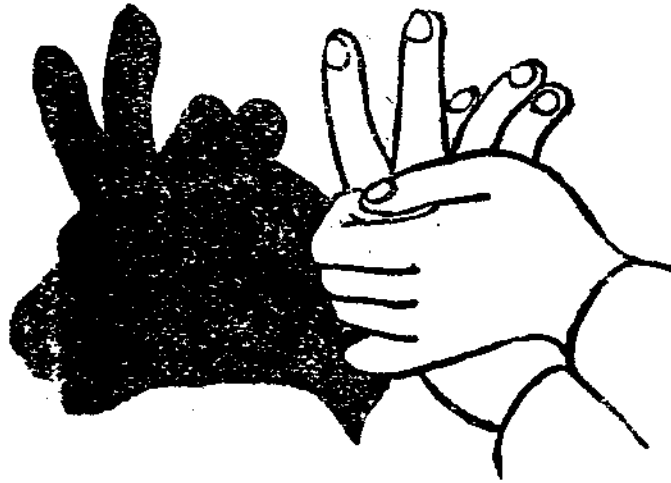

犬獵 (三)

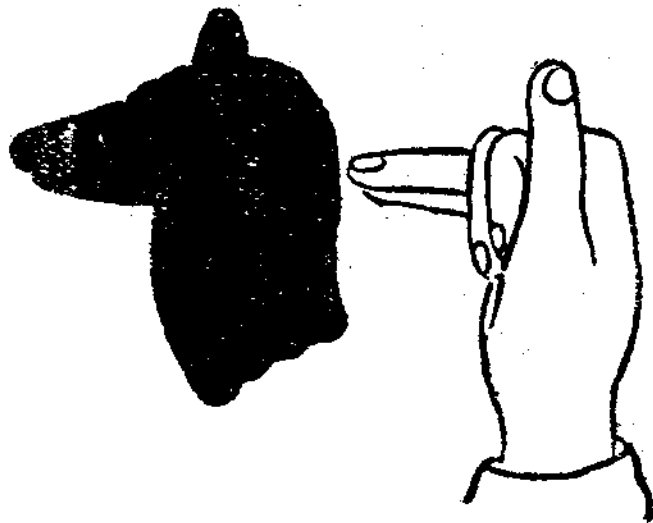

駝駱(四)

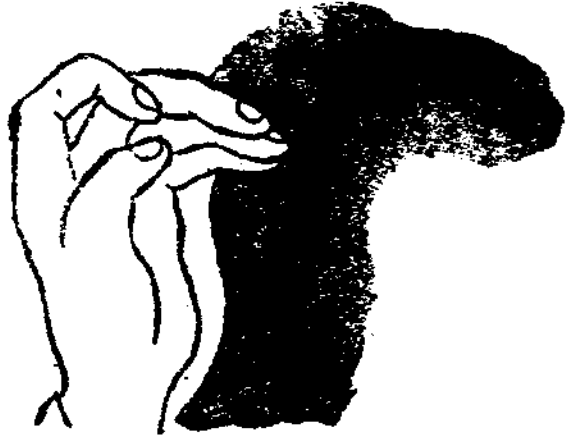

豬(五)

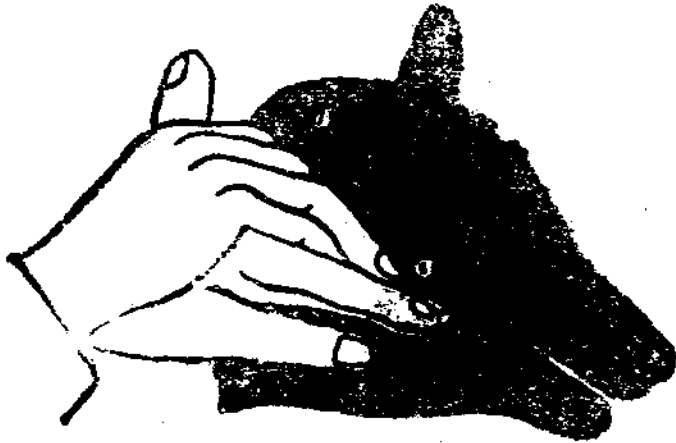

鵝(六)

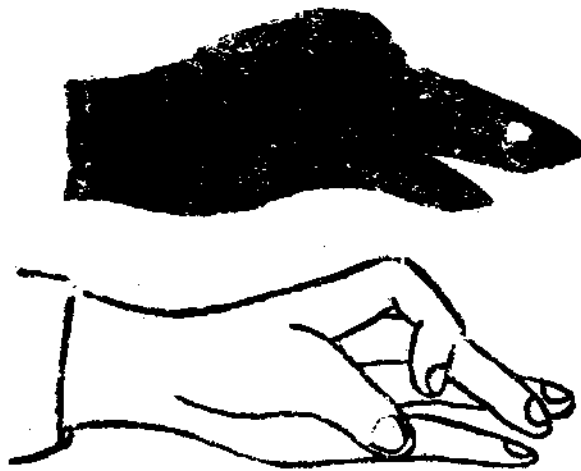

狼(七)

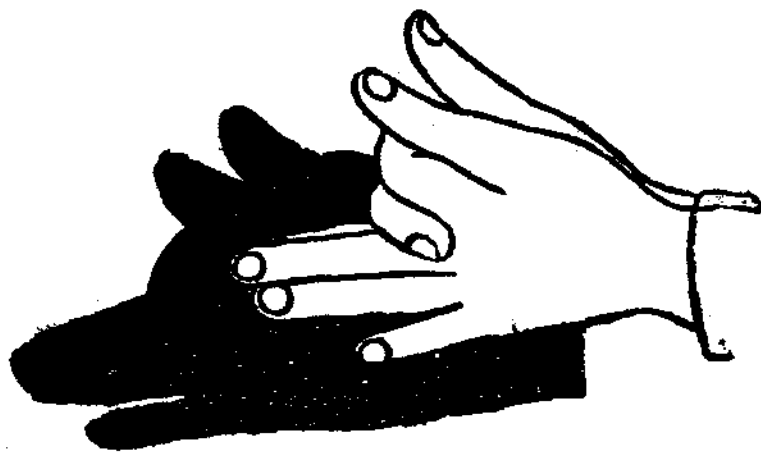

羊山(八)



象(九)



(十) 兔

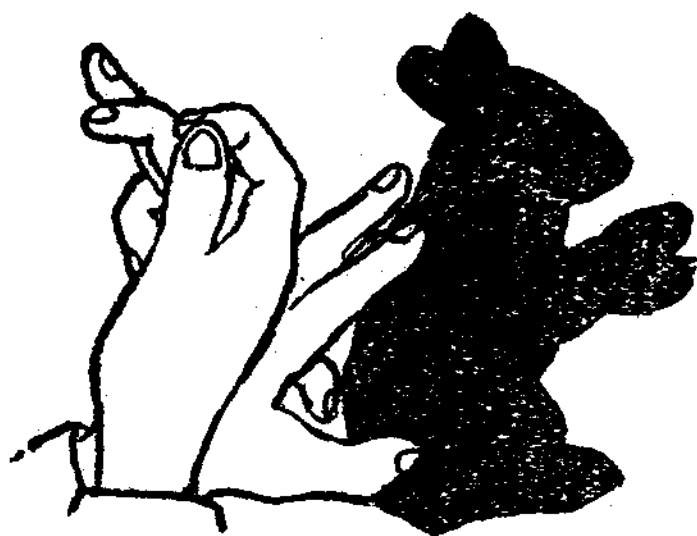

熊(一十)

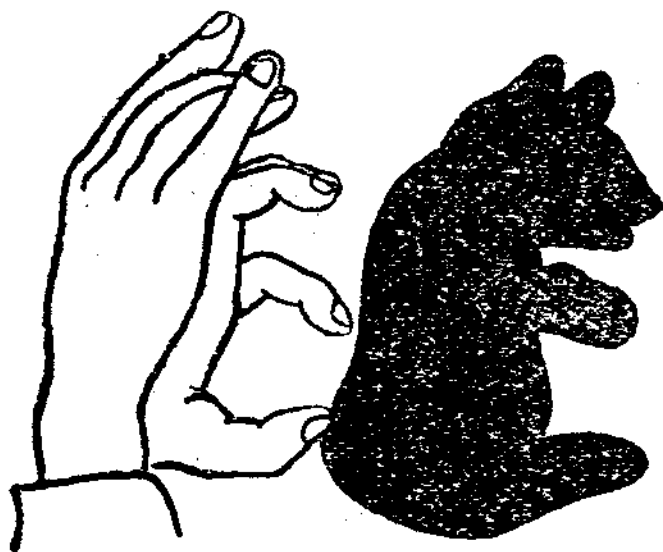

牛牡(二十)

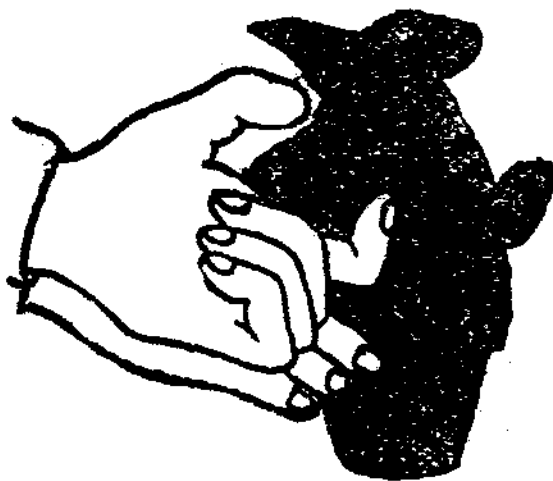

(十三) 犬

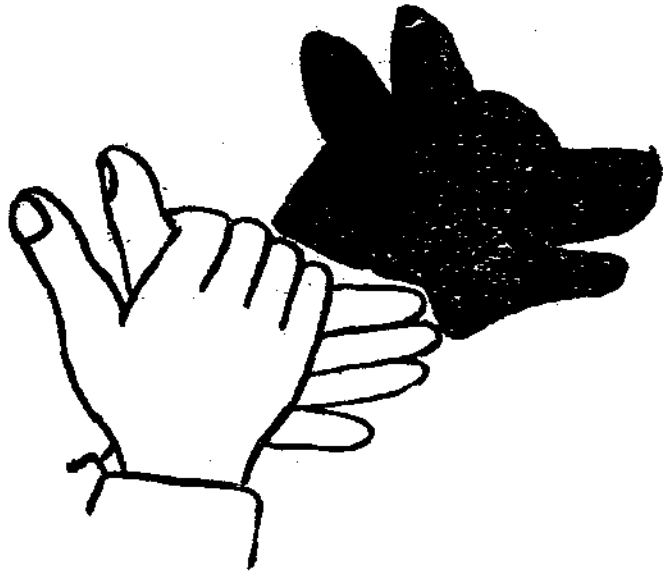

(十四) 驢

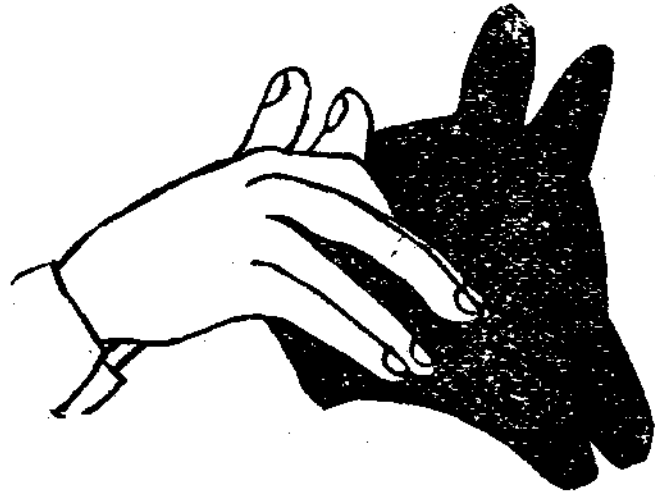

(十五) 蝴蝶

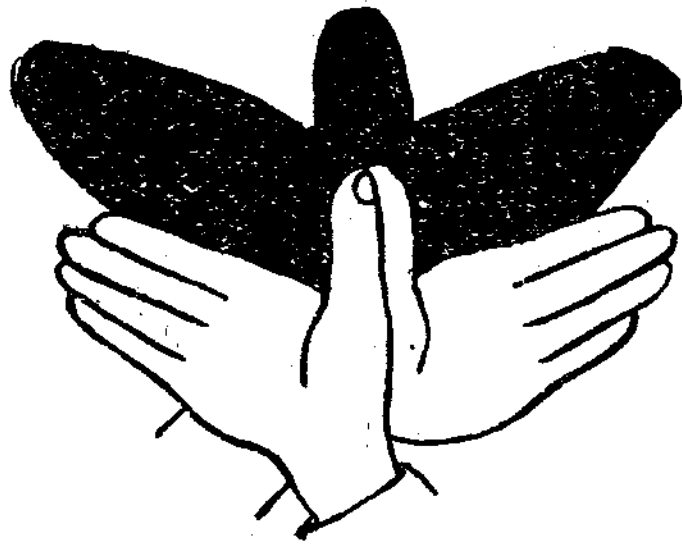

銀圓遊戲

浙江省立第五中學 陳五平

諸位！我現在有幾件很有趣的玩意兒，你們諒也歡迎的。這種遊戲，很不費事，家庭中有暇時，玩很可解悶。現在我寫在下面，以供同好：

(一)

演法——有一位朋友，拿了七個小銀圓，右手拿三個，左手拿四個，預備好了，就將右手放在桌上，左手放在桌下，然後對大家說：「諸位！我現在右手拿三個銀圓，左手拿四個銀圓，諸位不是已看得明白嗎？我現在隔了桌板要將右手的銀圓，都叫牠到左手去。諸位！你道難不難……」說着，他就大肆法術，果然桌面下面錚的一聲，好像從桌面上漏下去似的。他就拿出左手給大家一看，果然七個小銀圓，都在左手；右手連一個也沒有了。大家都咄咄稱奇，嘆服不止。

說明——拿小銀圓七個，右手拿三個，左手拿四個，又叫大家看得清楚——當給大家看右手的時候，快暗將左手的銀圓，放三個在膝上，——左手只有一個銀圓了。（做這個遊戲，必要坐在桌傍，那麼膝上可放銀圓。）然後將右手的三個銀圓，很快的拍在桌上，再用右手拾起。當右手拾銀圓的時候，有一個大關鍵，就是右手拾起後，急向左手擲去；左手急趁勢將這銀圓一拍，拍在桌上。（右手已空）於是連左手本來的一個銀圓，共有四個了。（這是這個遊戲的再大關鍵，所以將右手的銀圓擲向左手的時候，要非常敏捷，才不易被人窺破。）就用左手拾起，然後伸手到桌面下，伸手的時候，急將膝上的三個銀圓拾在手中，於是左手放在桌面下，而右手——已空——放在桌上，喝一聲「下去！」

於是左手——在桌面下——就將手中的銀圓互碰作聲，好像是從桌板上漏下去的。伸開兩手給大眾看，果然右手的銀圓都在左手了。——右手一個也沒有；而七個都在左手。注意！這個戲法，右手擲銀圓到左手去的手勢，須要練習純熟；而且要敏捷。

(二)

演法：這位朋友，又拿了八個小銀圓，左右手各拿四個，叫人家看了明白，然後兩拳緊握，對人家說：「我能將右手的錢一個個的到左邊去，你道奇不奇！」說着他就對左手喝一聲「過去」，伸開兩手，果然右手只剩三個，左手却有五個了。他再握緊了拳，喝一聲，伸開來果然右手只有兩個，左手却有六個了。這樣再是兩次，八個小銀圓果然都在左手了。

說明：將小銀圓八個，放在桌上，左右各四。預先又另取一個，暗藏在右手，夾在大食兩手指的縫裏。乃用右手抬起桌上左邊的四個小銀圓，放在左手。將銀圓放入左手的時候，暗將右手所夾的一個銀圓，一同放入左手，於是左手就有五個小銀圓了。然後仍用右手拾取右邊的銀圓，拾取之時，暗取一個小銀圓夾在大食兩手指的中間。於是將兩拳緊握，又向右手喝一聲「過去」，就將右手的銀圓拍在桌上，只有三個銀圓。（因為有一個夾在手指中）又將左手的銀圓也拍在桌上，果然有五

个。於是再照先法，用右手拾取左邊的五个銀圓，（左手拍下的）放在左手，暗將右手以前所夾的一个小銀圓，也一共放在左手，於是左手共有六個小銀圓了。又用右手拾取右邊的三個銀圓，也在拾取的時候，暗夾一個在大食二指的中間。於是又向右手喝一聲「過去」，然後又將右手的銀圓向桌上一鄭，只有兩個了。（一個夾在手指裏）又展開左手，果然有六個銀圓了。這樣又做一次，於是右手只有一個銀圓，而左手却有七個了。再用右手拾取左邊的銀圓放入左手，（共有七個）又暗將右手所夾的一個銀圓，也一並放入左手，於是左手已有八個銀元。乃將左手交人家緊握，以堅人信。當交他人握拳的時候，急暗將尚在右手的一個銀圓，丟入衣袖內，不使人覺。於是展開兩手，果然八個小銀圓都在左手，而右手却一個也沒有了。

注意 這個遊戲，在手指夾小銀圓的時候，要使人家看不出。又在末了暗將右手所夾的一個小銀圓丟入袖內的時候，要非常敏捷，才不會被人覺得。

(三)

演法 這位朋友，又拿兩個小銀圓，每手拿一個，又叫大家看了明白，然後緊握拳內。於是對大眾說：「諸位！你們已看得明白了嗎？我現在要弄點玩意兒給你們看看了。你們看我對左手喝一聲「過

去，「這兩個小銀圓就都在右手了。」說着，對左手喝一聲，就展開手給大家看，果然兩個銀圓都在右手了，大家都很驚服。

說明——拿兩個小銀圓，使人看得明白，于是用右手拾取一個，放在左手，當放在左手的時候，急用右手趁勢揚過左手的手心；揚過的時候，急將小銀圓夾在右手掌心內。於是左手急握緊（已是空拳）乃又以右手拾取所剩的一個小銀圓（同掌心內夾的一個共有兩個）也握緊了。然後對左手（空的）喝一聲「過去」於是展開兩手，兩個小銀圓果然都在右手，而左手却個一也沒有。注意——這個遊戲的最要關鍵，是在用右手手心夾錢的一步。手心夾銀圓，本是很難的，所以一定要做得很快，那麼或者可以不致失敗。



尺牘



言文合璧 寫信指南
 言文對照 小學新尺牘
 言文對照 新體女子尺牘
 新體商業尺牘
 新體學生白話尺牘
 新體女子白話尺牘
 新體兒童白話尺牘
 駢體賀年尺牘
 普通賀年尺牘

尺牘為達情表意之工具。本局所出各種尺牘均係名家新編。深淺合宜。材料豐富。分類清楚。評註詳明。白話文言無所不全。學者購備應用。獲益必非淺鮮。

一 一 二 二 四 二 二 二 一 一
 冊 冊 冊 冊 冊 冊 冊 冊 冊 冊

三 二 二 二 五 二 二 二 三 六
 角 角 角 角 角 角 角 角 角 角
 角 角 角 角 角 角 角 角 角 角

上海大東書局發行



幻術

■ 乒乓球：一而三——三而一

上海民立中學 姚秉漳

(準備) 以乒乓球兩枚，取一枚從當中的縫分開，就變成兩箇半枚的了；再拿這兩個半個的球，套在另一個整的球上，初看時好像祇有一個球。

(演時) 兩指夾住球，先給衆人看，表明只有一個球在手上，而且並無關鍵；在他人看時，決計不致察破的。然後以手旋轉，同時另兩指（中指無名指或小指俱可）夾住半枚，以表面的一部分示人，這時手上已有兩個球了。再以手旋轉，趁勢可以搬動球的地位，同時又以另兩指夾住另一半枚，也以表面的一部分示人，這時手中已有三個球了。再按照次序收回，依舊變成一個。

(注意) 乒乓球是件極普通的玩具，這套幻術，是極容易而極有趣的，諸位不信，可以試試看；但演時須敏捷機警，又須十分小心，不然，那半個乒乓球，就要和你的手脫離關係了。

香烟盒：時而虛——時而實

浦汪元凱

(準備) 香烟空盒一箇，香烟十隻。

(變法) 香烟盒給人觀看，內無香烟，曰有則有；曰無則無。

(說明) 預將香烟盒剪為二段：上段較長，將香烟預為放入，給人看時，將上段輕輕抽出，不可重，恐將香烟帶出。給人看後，重將上段插入，以大姆指頂下段，亦須輕慢，則香烟自隨手而出。

撲克牌：忽而左——忽而右

北京匯文學校 王慎五

(準備) 硬紙板兩塊，(長四寸寬二寸六) 紙條四條，(長三寸四分寬四分) 撲克牌一張，膠水少許，彩色紙兩張。(長寬與硬紙板同)

(製法) 諸君看明圖樣，可知如何做。

如先將紙板與紙條擺成似A式圖樣，再把兩端的紙條用膠水糊於外面如B圖，再取彩色紙糊於B圖之上，然後將撲克牌一張隨意放在一一形內或X形內，即成。

(演時) 將牌放在X形內，如從右向左合，必須再從右開纔行；或從左向右合，再從左邊開亦可。但從左或右開時，不可令人看明，不然，人家要說你既從這邊合，為甚麼不從這邊開呢？

幻術 撲克牌：忽而左！忽而右

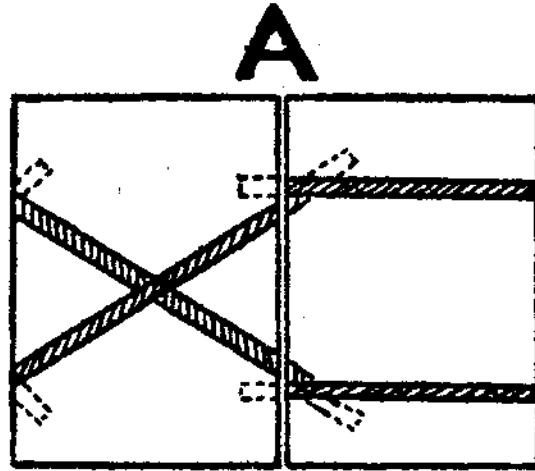

(裏面式)

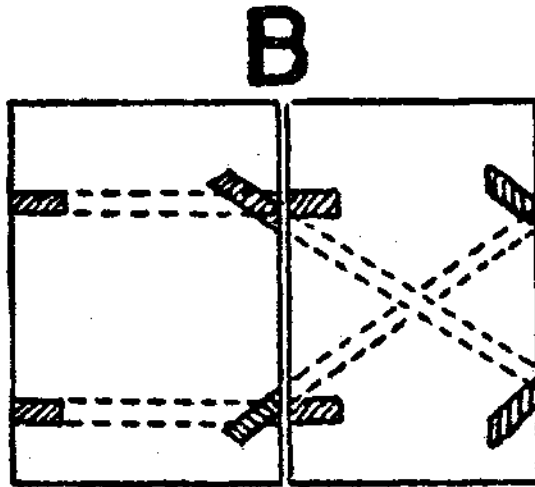

(外面式)

圖中的虛線是背面。
如A圖中之虛線是B
圖中之正面。

大東書局發行

近代文讀本

評註

一冊三角

近四五十年來。文人輩出。名作如
林。其體製合於姚氏之類纂。謹守
古文義法者。多散見於各文集中。
本局特選其合於中學程度者若
千篇。名爲近代文讀本。選擇精要。
評註詳明。誠學者自修之善本也。