

行政院農村復興委員會叢書

中國茶業復興計畫

商務印書館發行



上海图书馆藏书



A541 212 0001 8206B



吳覺農
胡浩川 著

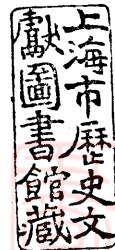

行政院農村復興委員會叢書

中國茶業復興計劃

商務印書館發行

目次



緒言

第一篇 中國茶業的重要性

第一章 茶業在農業上的特質

第二章 茶類在民生上的需要

第三章 生產經濟的地理的廣大

第四章 植茶面積及製茶數量

第五章 利賴茶業爲生者之多

第六章 茶業發展前途的有望

第二篇 中國茶業復興的必要

第一章 產銷經營的無理

第一節 栽培上的現象

第二節 採摘上的現象

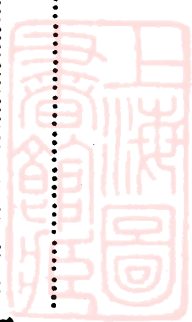

一
五
五
九
一五
二二
二九
三九
四五
四六
四七
四九

第三節 製造上的現象……………五一

第四節 運輸上的現象……………五七

第五節 販賣上的現象……………五九

第六節 結論……………六五

第二章 國際貿易的積衰……………六七

第一節 華茶的輸往歐洲……………六八

第二節 近世華茶對外貿易的價值觀……………七三

第三節 華茶的國際市場……………八三

第四節 華茶對英貿易的積衰……………八七

第五節 華茶對美貿易的積衰……………九二

第六節 華茶對俄貿易的積衰……………九七

第三章 國內販賣的危機……………一〇二

第一節 西北銷路的久滯……………一〇二

第二節 東北銷路的新失……………一〇六

第三節 外茶及代用品侵入的嚴重……………一〇七

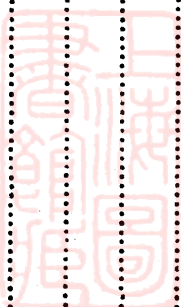

第四節 各地經售的不善……………一一〇

第四章 國外茶業的威迫……………一一三

第一節 印度錫蘭及其他英屬殖民地……………一一四

第二節 荷屬爪哇及蘇門答臘……………一二七

第三節 日本及臺灣……………一一九

第四節 蘇俄……………一二三

第五節 法屬安南……………一二四

第六節 結論……………一二六

第三篇 復興中國茶業的途徑……………一二七

第一章 劃定區域詳查內容……………一二九

第一節 生產區域的釐定……………一二九

第二節 普遍狀況的調查……………一四二

第二章 國家實施統制的政策……………一四七

第一節 內外貿易的管理……………一四八

第二節 限制數量與種類……………一五一

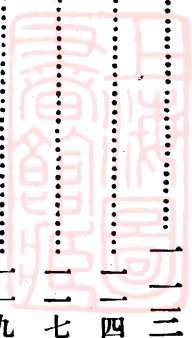

第三節	專門技術的考察	一五三
第三章	茶業研究機關及技術設施	一五六
第一節	試驗機關的分布	一五七
第二節	研究工作的分配	一五九
第三節	茶園的整理復興	一六二
第四節	標準採製及檢驗	一六三
第五節	生產預報及調節	一六六
第四章	組織茶農與培養專才	一六八
第一節	茶農的合作組織	一六九
第二節	指導人員的培養	一七三
第四篇	復興茶業的經費及其行政	一七七
第一章	經費來源及其支配	一七八
第二章	行政組織及其系統	一八三

中國茶業復興計劃

緒言

茶，是中國最重要的產業之一。國內飲用的歷史，最少已達二千餘年。飲用數量幾佔全世界的三分之一，生產量亦在四分之一以上。六十年前，世界各國的茶葉市場，實爲華茶所獨占，在中國整個的對外輸出額中，有海關紀錄可查者，已達半數有奇。而且這種茶葉，不但關係於整個國計民生，且爲馴服邊境，發展漢族的極大利器。

本草『神農嘗百草，一日遇七十毒，得茶而解之。』這是在西曆紀元前的二千七百年，自然沒有信奉的必要；不過在西漢中葉（紀元一世紀以前），茶在四川，已成爲通常的商品；魏晉時代，已普遍風行於長江流域的一帶；黃河以北，則在唐代纔得開始。紀元八世紀初期所謂「塞外」，即現在的蒙古、西藏、青海等處，不但成爲貿易上的重要貨品，而且盛行茶馬交易，爲控制外族的惟一武器。

唐開元二十一年（七三四年），飲茶的習慣傳到了日本。清初的十九世紀初期，茶葉輸出佔出口總數的百分之六十以上，自五口通商以後，茶的出口，發展更爲迅速；但海關的紀錄，始於一八六六年，而當時的數量，則已達一百二十萬擔之巨。



然而現在已呈怎樣的情形了呢？內銷數量，雖然還能勉強地維持或者在進展着，外銷的則由一八六六年的一百二十餘萬擔，一降而到了不及七十萬擔（一九三〇——一九三三年的四年中），其中最低的如一九二〇年低到祇達三十萬擔。世界的需要茶葉的數量，在最近五十年來卻從百餘萬擔而急遽增加到了七八百萬擔，需要的方面增加了七八十倍，而我們卻減少了，祇佔各國消費總量的十分之一還不及了！

茶類中佔輸出之最重要的地位的在過去為紅茶，輸出最多的年份為一八八六年，其中紅茶達一百六十六萬一千三百二十五擔，最少時候的一九二〇年紅茶祇有十二萬七千八百三十一擔。最近幾年來，綠茶雖略有增加趨勢，而紅茶也是適得其反。去今兩年，雖然兩湖生產的紅茶趨勢尚好；但這是爲了印度錫蘭等國實行了生產限制的協定，低次的貨色出口較少，價值又復較高，乃有轉向我國購辦的暫時的景象；但一二年後，總是要歸於沒落的一途的。

綠茶的危機也已迫在目前，俄國所需要的珍眉及貢熙，已被日本所佔領了；非洲爲我國綠茶最大的新市場，最近亦聞有日本茶商在那裏作儘量的傾銷，不久的將來，也非爲他人所侵佔不可的。其他如福建的烏龍茶，已早被臺灣茶所壓倒；而沿海各口岸，近且有大量的外國紅茶的侵入。東三省的內國銷路，也已在日本綠茶的騷擾之下。這真是危機四伏的時候了！

華茶對外貿易的所以衰落，由於國外產茶國的傾軋競爭者半，而國內農民的沒有組織，一任中間商人及洋行的剝削宰割，使生產成本增高；以及不能利用科學方法，改善茶質以迎合國外的嗜好者，亦居其半數。

惟中國所產茶葉，品質獨優，不但能製造印度錫蘭的紅茶；且綠茶的味香各端，都遠在日本之上。雖然日本茶利用了中國的古法，改「炒青」爲「蒸青」，水色較爲優良，但這種仿造傳習，不但易如反掌，且同樣用日本的方法，茶質亦必能凌駕日本茶三五倍，這是已由實驗給我們證明的。

中國一切的產業都已落後，惟茶葉還不曾脫離手工業生產的範疇。印度、錫蘭、爪哇等各國雖都利用了英荷各國的大資本在發展，日本也用了資本主義與科學方法在競爭，但一般市價還能作相當的維持。我們倘能利用天然的品質，與數百年來獨霸各國市場的威名，以政府及全體茶農的力量，急起圖存，雖不能打倒各產茶國的一切勢力，然而最低限度，恢復舊有勢力，總非難事。

本計劃書特就我國茶業在產業上的地位，復興的必要的途徑與其方法，作詳晰的敘述，願我政府當軸及茶業界，急起注意而實行之。

此
頁
空
白



第一篇 中國茶業的重要性

第一章 茶業在農業上的特質

茶業這一名辭的造成，祇是茶在海外輸出占有崇高的地位以後的事。國人的意識中，茶業往往被看作限於商行為的營業，這正如視食糧為米業而蔑視了稻的栽培的重要生產部門一樣了！茶業由栽培而收穫，由製造的出品，再進行到販運，實包括農、工、商的三項企業。

茶業在農業上，是屬於所謂山農的範疇，在農業經營上與他種農業生產品比較起來，有其特有的地位。

(一) 利用傾斜地積 世界茶葉的重要生產地，都在重山峻嶺、長江大河的發源之地。如中國、福建的武夷茶，安徽的祁門紅茶，婺源的珍眉綠茶，印度的大吉嶺茶，都是在超海拔一千公尺及其以下的所在。故凡傾斜度在三十二三度以內，一切雜糧不能生長的所在，茶樹反而特別的優良。至如超海拔在五百公尺以上者，固不失優良的品質，便在比較低窪的邱陵地點，凡是風土適宜，也能產生上品的茶葉。湖南的君山茶，浙江的龍井茶，靠近洞庭湖與西湖的旁邊，但都馳名國內，就是顯名的例子。而且就土質而論，祇要排水良好的砂質壤土，就是上選；即一般的瘠薄的次劣的土壤，也適於牠的成長。在中國到處都是童山鑿鑿，則到處都很適宜於茶樹的栽培。



(二) 生產資本輕微 茶樹既適宜於傾斜的瘠薄的山陵區域，因此在生產上就不會發生土地的限制與土地資本的嚴重的問題。稻作蠶桑及果木的生產地，在其生產成本上佔最重要部份的是地價和地租，在發展上感到最困難的是地積的難以擴充和土質的不易選擇；茶樹卻沒有這些困難。我國農民的栽培茶樹，大都在宅旁或山麓間，順便播幾粒種子或栽幾根茶苗，略加管理，便能成長，這就不費什麼成本。即以最合理的進步的茶園而論，除特殊的地域如杭州龍井的茶山，已作為風景的住宅區域以外，一切的開墾、播種、剪枝、施肥，直到第五六年的管理費用，每畝最多不過三十元。這三十元作桑園果園，祇能來購買土地，稻田不過付三五年的租價罷了。

(三) 管理工作便易 茶樹是永年生的作物，種植之後，就能繼續成長。不像別的普通作物，須年年養苗播種，也不像果樹的要護花接木，慇懃調養。雖然合理的茶樹栽培，須施行剪枝手續，但其方法簡易，決不如果樹的需要專門技術者可比。而且作物及果樹的栽培，由葉而花而實，管理的時間很長，花與實的保護，又較為複雜困難。茶是需葉作物，從茶枝上展開嫩葉以後，就須採摘製造，故管理上極為便易。又桑樹果木生活年齡，少則十餘年多至二十年，即歸老衰，非重新栽培，收穫量必減少大半；茶樹的生長期都在幾十年以上，倘遇樹勢衰老，可以一再的更新。現在國內各處的茶樹，論年齡大都在一二百年以上，可是還能繼續不斷地在生長。

(四) 收益多而安全 茶樹因為是需葉的作物，嫩葉在樹上的生活期又很短，故不易受水旱風雹的天災及害蟲病菌的寄生。二十年長江的水災，固然和山坡上的茶樹沒有什麼影響；就是像二十三年的旱災，對於茶樹也沒有什麼妨礙。因為牠是深根性的植物，在地下水三兩尺以下，都能夠吸收得上來，就是害蟲病菌，亦較一般作

物爲輕。現在我們以蠶桑來比較罷。桑樹的栽培，正和茶樹一樣，對於天然的損害也不多；但是養蠶的手續就極其繁重，時間要一個月以上，疾病的傳染，眠起的注意，越是進步的改良種，越須有技術上的素養。而茶葉的製造，則隨採隨製，雖因製法的技術精粗，品質有好壞之分，然而總沒有各種的不測之慮。現在再從收益上來說：茶樹不但有間作物可以生產，並且一年有多次的收穫，長江流域，充分的採製，大致不難有四次，閩粵一帶，往往在五、六次左右。我們看看各種農家的收支：實業部所編中國實業誌浙江省所載各地桑園及養蠶收支表，各家都須虧折。而據記者在民國十九年調查浙江蕭山五十家的蠶戶，每戶平均也須虧折二十餘元，二十、二十一兩年繭價暴落三分之一。二十二、二十三兩年更減縮到在十九年的半數以下。則蠶戶的虧折何待細說；或者以爲蠶絲是現在最不景氣的年頭，不能拿來與茶葉來對比。但即以稻麥的價格而論，最近在旱荒之後，糧價暴漲了，麥子一擔不過三四元，穀子也不過四五元，而茶葉最高的每擔可售數百元，最末等的粗茶，也可售十餘元一擔。所以現在雖然在世界這樣的不景氣中，皖浙及兩湖的茶戶，無論爲二十一年或二十二年，除少數特種情形以外，總有若干的餘利可獲。（詳見農村復興委員會各省調查報告），這在一切農業生產品的收支上，茶葉算是天之驕子了。

（五）製造繁簡自由 茶葉的名稱，因地、因時，以及因方法之不同，無慮數千百種。但大致是分爲紅茶、綠茶、烏龍茶及磚茶等數大類。就一般的情況說：除磚茶的製造較爲艱巨外，其餘的各種各式，並不怎樣煩雜。在過去乃至於現在，一切的製造都委之於生產者的農民之手，便非偶然。這是從製造的簡單容易的方面說，但在另一方面，人人都知道一種龍井茶有高至十六塊大洋一斤者，也有低到一元買二三斤者。甚至像福建武夷山的鐵觀音

鐵羅漢有一斤高到六十元以上者，這關係於風土者固多，而製造方法的精粗實占其大半！上等龍井茶的製造，每斤的採摘費須費去一二元，每人每日的製造量也祇有四五兩，或半斤左右。如六安的梅片，清香撲鼻，原來是第三四葉的粗片精製而成；名貴的烏龍茶，要使第一葉的嫩芽保持白毛，第二三葉的外緣醱酵，內部仍舊要保持着青綠的原狀。茶葉的製造，原帶有一種藝術的意義；但繁簡如何，卻可聽當地農民隨時間的有無多寡，時價的高低變遷，自由支配，這又是一切的農產品中所不及的。最近幾年來，各種農產品的價格，無一不在繼續狂跌；但茶葉還能維持着常態，其他原因固多，而茶葉的製造，還不會脫離純手工藝的製品，並能繁簡如意，也是極大原因。

(六) 便於婦孺工作 茶的採摘，大部份有靠着婦女和小孩們的勞力。製茶的揀別，尤其是她們的專利。害蟲驅除，從事更有特效。而且這些工作，不須什麼體力，且於生理上少有危害的誘致或釀成，類於別種作業。

(七) 出品販運便利 山農的出產品，像巨大的木材，粗散的柴炭，在運輸上都感得非常的煩難。若沒有特殊的設備，或是少量的生產，往往祇够農民的扛搬費用。茶葉輕細，每擔價值，多則百餘元，即粗雜者亦在十餘元以上。並且製茶在裝置及運搬中，極少變害，尤不是蔬菜果實一類農產品所及。

以上所舉，不過就農業上比較的有其優點所在，隨便舉點實例。要而言之，茶葉不但是農家重要的副業，而且是窮鄉僻壤間惟一の特產，關係於民生之巨，可見一斑。

第二章 茶類在民生上的需要

飲水用茶，雖然有人認為只是一種嗜好作用。這祇是看到了一個斷面。那些絕對是嗜好品的烟和酒，我們在經濟的立場，且不能抱着極端的偏狹見解，不重視不研究的。何況這於人生極有利益的茶呢？

飲料的茶，所以能够造成普遍的日常需要，並不是偶然的事。我們文化程度進步了，因為飲食物品的滋味，調和得很複雜，味感也就提高起來。水是人生最重要的養料，自是淡泊的白水，平常飲用不慣，自然會減少了飲水的量。飲水用的物料，雖然不少；但什麼也不及茶來的輕易芳香與對於人生關係的重要，這就是茶飲的能够占極大的空間與最久的時間的原因了。

現在單就飲茶的功效，簡略地說明一下：

(一) 茶具沈澱及防腐的特效 因為牠的成分中含有單寧(Tannin)與兒茶(Catechin)。通常的水，固然不潔的物質是很多的存在了；即大都市的自來水，在實際上又何嘗能十分的提淨。飲用的水，滄了茶葉，不但一切浮游的雜質，都沈澱了；並且種種病菌，也都在同樣的情形之下，因了單寧及兒茶的收斂及防腐的作用，直接淨化了飲用的水，間接滅絕了病源的侵襲。宋代文豪蘇東坡說過：「每食已，輒以濃茶嗽口，煩膩既去，而脾胃自清。凡肉之在齒間者，得茶滌之，乃盡消縮，不覺脫去，不煩刺挑也……」這在將近一千年前，已說明了茶的有收斂和防

腐的作用了。單寧和兒茶是鞣酸類，鞣酸是被現代醫學上所常用的。例如病人患了赤痢或慢性腸加答兒，爲使體內的蛋白質凝固起見，必須用這種藥料做收斂劑。又如漁網的塗澀柿，雨傘的塗油漆，是防水的侵蝕，而其作用也正與醫術上用收斂劑的意義相同。又鞣酸不但能凝固蛋白質，而且能沈澱嗎啡、斯篤利尼（strychnine）等及其他有毒物質的「有機鹽基」（Alkaloid）。據最近醫學界的研究，最可怕的傳染病菌中如傷寒（Typhus）、虎列拉（Cholera）、赤痢（Dysentery）菌，在茶汁中不過數分鐘即失其活動力。故吾人能嘗飲茶葉，實爲抵抗外敵的最妙的預防藥。

（二）茶能明瞭意識恢復疲勞 中國的古籍中，都說茶有明目清心少睡悅志的功用。這在心理學方面說，就是明瞭意識。又茶除明瞭意識以外，並有恢復疲勞之功。這兩種作用是由於茶葉含有成分的茶精（Theine or Caffeine）之故。茶與酒一般人都認爲是同樣的嗜好品；但酒的作用是使意志模糊，失卻理性，牠的最大目的祇是利用其麻醉的力量來暫時除去心身上的苦痛。茶素則不然，牠能使自己的理性更清楚地去判斷事件的錯誤與自身所受的苦痛的由來。苦痛是人類保護生命警策個性的元素，吾人感到了苦痛，纔能知道快樂的意義。惟其有苦痛，纔會有修養身心增進道德的情緒。換句話說：酒精的麻醉，祇是使人生的苦悶更增加，而茶的興奮，卻能使我們去追求生命的更新。德國的人類食物研究所報告中說得好：『一玻璃杯的茶，能够增加工作效能百分之十，持續時間很久，絕不像酒精雖能激起興奮於一時，但有加倍時間的不愉快的副作用。』至於恢復疲勞，尤爲茶葉中茶精的特殊功用之一，也就是吾人所以必須飲用茶葉的最大原因。這作用是如此：茶素是能活潑身體中全

部的血管，使牠富有收縮性。凡營養心臟最主要的冠狀動脈以及通到頭腦的各部份的血管的血液，因茶素的作用，把一切疲勞的因素和血管中的污積，可以由血管叢而驅除到外部，使神經的原始肌肉重新活潑而恢復其固有的力量。一般人所知道的茶能清心明目，都是這微妙的作用。所以不論勞心或是勞力的人，在感到疲勞時，祇須一杯清茶，便能繼續其一切工作。茶不是民衆的娛樂品和人類的衛生劑麼？

(三) 茶有利便節食的功用 茶葉中更有爲吾人生理上作絕大幫助的，是對於吾人的新陳代謝上，就是關於食物的攝取和排泄方面有極大的功效。本草備要中記載着：「茶有解酒食、油膩、燒炙之毒，利大小便，多飲消脂，最能去油。」這利大小便的原理，在上面茶素能活動血管的功用中已說過，牠能使腎臟的血管格外的活潑，可以幫助排泄的作用。同時在茶葉中還有一種成分叫推阿芬 (Trophyrin)，對於利尿作用，比較茶素的利尿力更強。此外據最近德國倍芝凱爾 (Bequer) 氏的研究報告說：茶素還有對於食物中，特別是含氮化合物的食料，即食物中最重要的蛋白質之類，有使緩緩地消化，既不使之浪費，而又能持久耐飢的功效。這對於生理上和文火上實有莫大的助力。人類的文化愈進步，勞動的力的需要愈減少，用腦的注意力則愈多。因爲運用腦力愈多，消化的力量就容易減退，滋養料的攝取卻愈見迫切，在兩個相反的過程中有茶素從中爲之調節食物，徐徐應付吾人的需要，正如國家的遇到豐年，有倉庫爲之積貯，有了荒歉，也够徐徐的來應付需要，這是多麼的有利於人身的康健！

(四) 茶有清潔身心的效能 一般雖不明瞭茶葉中的單寧、茶精、推阿芬等能够有沈澱防腐，明瞭意志，恢

復疲勞，利尿節食等功用的人，但至少都知道牠有清香而耐人情味。這所謂清香，是因茶葉中含有芳香油 (Essential oil) 之故。芳香油存在茶葉裏面的分枝的細胞羣中。含芳香油的多寡，是對於茶葉的優劣關係最大，可惜到現在，還沒有方法能够把牠整個地分析出來。這芳香油不但在吾人飲用時，供給清快的感覺，一方面與鞣酸聯合，以消除空氣中的惡臭。一方面又能溶解肉類中的脂肪以助吾人的消化。除臭，這對於宗教上的意義更大。中國的敬神迎佛祀祖的都須用茶，乃至於定婚時的稱爲「吃茶」都是表示清潔的意義。其實在實用上也確有這些效果。有穢臭的氣息所在，放有茶葉即可消除，惡臭油類沾染手中，可用茶汁或烟燻便能消除。更實用的例子，便是口臭，可用茶葉來消除，這是一般人所熟知的事實。而尤其重要的是溶解肉類中的脂肪的問題。新疆蒙古西藏等的游牧地方的民族，所有食物，以乾酪及肉類爲主體，在俄人沒有侵入新疆蒙古，英人不侵略西藏的時代，中國的茶葉是他們必需而必不可缺的食物之一，這除上述的各種功用以外，還有解肥膩的重要的功能。就是在我們一般多吃了肥膩的食物以後，時常需要茶葉也已成了習慣了。

(五) 茶含生活素的滋補 生活素 (Vitamin) 的效力之偉大，已爲一般學者所公認。就以往生物學上試驗的結果，對於缺乏生活素而失卻康健的白鼠，每天祇須給以五十萬分之一公分的生活素，不數日就能恢復健康。生活素在茶葉中現經發見者有甲、丙、丁三種。生活素甲，除補助身體的康健外，對於視力及一般神經系的營養上是極重要的元素；生活素丙，則爲防治壞血病的唯一藥物；生活素丁，對於人體的骨組織負有重大的職務。英國的植物學者辦凱司 (J. Banke) 氏幫助了船長可克 (Cooke) 氏作世界的航海旅行，他最注意的是船員

的壞血病，後來便在我們中國發見了茶葉。開中英貿易史上最大的一葉。所以美國渡南大學教授密勒 (Prof. L. Miller) 氏說：『日常生活上生活素的攝取，最輕便的莫過於茶。』這可以說茶是民衆的生活素！

以上所舉的，還祇是茶葉中具有特別成分，與人體衛生上關係最重要的幾點。其他茶葉所含的成分如灰分 (Ash)、碳水化合物 (Carbohydrates)、含氮化合物 (Nitrogen Compound)、樹脂 (Gum)、蠟質 (Wax)、葉綠素 (Chlorophyll)、植物性蛋白質 (Gluten) 等主成分，以及黃花色精 (Xanthine)、亞黃花色精 (Hypoxanthine)、淡輕尿酸母質 (Adenine)、葉綠素以外的花青素 (Anthranquin)、黃色染精 (Flavone) 等植物性色素等副成分，都直接間接與吾人身體上有不少的效果，不再在這裏多費辭說了。

根據這幾個理由，茶的飲用，就能够證明只有積極的功效，即消極的妨害且亦沒有。這不但沒有廢除的可能，且有提倡推廣的必要。

我國飲茶的起源，雖然還不易考定。但在西漢中葉的前一世紀，四川已浸成普通的需要了。三國時代，盛行及於江淮之間。唐朝就是西藏及其以西的民族，茶也非常的重要，沒有牠就不能生活了。我們就這點已知文獻，曉得茶在我國習飲的歷史，至少也二千多年了。即使茶是嗜好的無益飲料，這樣源遠流長的習飲，也就不是什麼「山性難移，水性易改」的了。

我國飲茶，既已成了牢不可破的需要，製茶消費的日日發展，也確是不可掩的一種事實。世界茶的需要，尤其有長足的發展。這些詳細的情形單待專章的後說；這裏姑就英國人百年來的每人平均的一年消費量略舉如下：

年	份	一	八	四	〇	年	一	九	〇	〇	年	一	九	三	〇	年
消	費															
量	一·二二磅															
六·〇七磅																
九·八七磅																
指	數															
一〇〇																
四九八																
八〇一																

這原是一個極端的史實；但需要普遍的發達，終是促成茶業地位重要的明證。

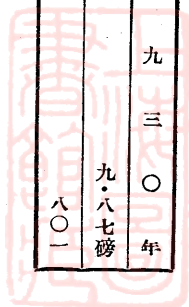

第三章 生產經濟的地理的廣大

我國重要的農作物，對於天時氣候的適應，茶和稻這兩種，差不多是有同樣的習性。淮河以南的南國，大部分可耕的土地，都被茶和稻分別霸佔着了。稻的地盤，是溢地和隴原的潑水所在。茶呢？是岡坡，是嶺巒——所在都是雨水不能停蓄的傾斜地。這在經濟的農業地理上是兩相反的，而又兩相成的。

生產區域，除了西北及東北兩部受天惠的限制，有若干省區沒有栽培的以外，大都多少不等總是有。現在就着大水經流，以所佔地積的廣狹，概述於下：

(一) 長江流域 這流域中，只有長江初發源的青海一省，我國原產植物的驕子——茶樹，蹤跡雖已徧佈了世界，但還不曾繁殖的到。開始經流着西康，再經流的雲南，順流而下，幹道上的四川、湖北、安徽及江蘇；大支流的湘江流域裏的湖南，並贛江流域裏的江西；計有八個省份，廣有茶的生產。就中雲南在長江經流的部份，並不見得怎樣的重要外，計有七省。

(二) 珠江流域 這流域中，重要次於長江，共有四個省份：雲南、貴州、廣西、廣東。

(三) 之江流域 佔有浙江的全省，並之江上游的新安江，在安徽極東南的一隅。

(四) 閩江流域 獨有福建一省。浙江的慶元一兩縣雖也產茶；但不關什麼重輕。

(五) 淮河流域 這僅限於淮河南岸的支流，計有河南、湖北、安徽及江蘇的四省。除河南外，已入長江流域，實際只有一省。

(六) 黃河流域 計有甘肅、陝西、山西、山東四省，生產均限於局部的少數山區。河北如臨榆縣，雖然是有很多的野生茶；但當地的農民，還未知習採製。

(七) 遼河流域 遼寧省逼近黃海的海濱，像鳳城縣，亦有茶的蹤迹。以上就省區計算，除去河北，共有一十九省。這裏只就調查所及並習知的，以縣名為單位，表列於後：

(1) 浙江省

紹興	嵊縣	杭縣	諸暨	餘杭	平陽	天台	新昌	遂安	武義	淳安	金華	建德	縉雲
浦江	臨安	富陽	開化	蕭山	仙居	長興	麗水	永嘉	孝豐	餘姚	吳興	安吉	武康
德清	於潛	昌化	分水	桐廬	永康	東陽	宣平	常山	江山	龍游	遂昌	松陽	蘭谿
湯溪	青田	奉化	慈谿	新登	衢縣	海寧	定海	臨海	黃巖	寧海	溫嶺	義烏	樂清
瑞安	玉環	泰順	鄞縣	壽昌	上虞	慶元	雲和	龍泉	杭州市				

(2) 安徽省

六安	霍山	立煌	歙縣	婺源	祁門	休寧	至德	太平	涇縣	舒城	石埭	宣城	銅陵
黔縣	霍邱	郎溪	廣德	廬江	太湖	績溪	繁昌	南陵	潛山	旌德	桐城	鳳台	英山

青陽 壽縣 宿松 東流 靈璧 濉縣 懷寧 寧國 貴池 來安 望江 全椒 鳳陽 蕪湖
當塗 無爲 巢縣 合肥

(3) 江西省

武寧 萬年 安遠 南康 吉水 鉛山 尋鄔 玉山 銅鼓 德興 浮梁 廣豐 修水 上饒

崇仁 鄱陽 吉安 崇義 瑞昌 遂川 東新 分宜 上高 萍鄉 宜春 永新 寧岡 萬安

泰和 信豐 蓮花 安福 靖安 宜豐 奉新 新喻 萬載 贛縣 興國 資溪 金谿 黎川

德安 永修 會昌 上猶 峽江 清江 高安 永豐 寧都 新建 進賢 星子 弋陽 南城

樂平 安義 虔南 河口 臨川 南平 新淦 瑞金 南昌 彭澤 都昌 貴溪 橫峯 九江

湖口

(4) 湖北省

蒲圻 鶴峯 崇陽 應山 咸寧 嘉魚 宜都 興山 長陽 通城 秭歸 利川 鄖縣 黃梅

浠水 穀城 竹谿 宜昌 南漳 廣濟 竹山 大冶 黃岡 羅田 長樂 麻城 蕪春 安陸

應城 遠安 漢陽 宜恩 枝江 當陽 建始 均縣 保康 房縣 陽新 巴東 通山 五峯

恩施 施南

(5) 湖南省

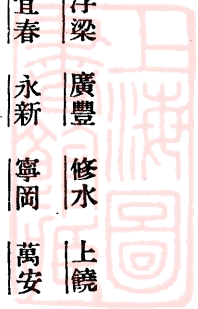

乾成	龍山	永綏	桑植	古丈	靖縣	通道	大庸	華容	新寧	城步	臨武	桂陽	宜章	芷江	湘鄉	零陵
新化	長沙	茶陵	祁陽	武岡	漢壽	會同	慈利	保靖	岳陽	桃源	益陽	醴陵	常德			
溆浦	辰谿	澧縣	攸縣	衡陽	安鄉	衡山	沅江	寶慶	鄱縣	黔陽	沅陵	安仁	臨澧	未陽		
清寧	道縣	永明	新田	藍山	桂東	永定	麻陽	龍山	瀘溪	綏寧	鳳凰	嘉禾	永順			

(6) 四川省

雅安	灌縣	宜賓	漢源	懋功	名山	榮徑	屏山	西昌	夾江	犍爲	南川	安縣	茂縣
天全	大邑	蒲江	榮縣	高縣	敘永	鄰水	合江	榮昌	閬中	渠縣	萬縣	城口	開縣
瀘縣	樂山	眉山	巴縣	奉節	松藩	綏定	邛峽	理番	蘆山	彭山	平武	南川	

(7) 雲南省

緬寧	普寧	景東	鹽津	鎮源	宜良	順寧	景谷	沅江	瀾滄	寧洱	騰越	墨江	鳳儀
羅平	馬關	大關	路南	彝良	雲龍	大理	保山	新平	昆明	廣南	佛海	鎮越	五福
雙江	江城	雲縣	思茅	鎮康	般洪								

(8) 福建省

福清	長汀	晉江	南平	沙縣	崇安	建陽	政和	永安	建甌	安溪	尤溪	霞浦	寧德
邵武	光澤	松溪	將樂	羅源	古田	屏南	閩侯	福安	閩清	福鼎	龍巖	思明	浦城
壽寧	連江	大田	永春	德化	永泰	建安	寧洋	松溪	南安	建寧	甌寧	順昌	漳川
霞縣													

(9) 貴州省

平越	安順	遵義	貴平	綏陽	岑鞏	松桃	石阡	普定	鎮寧	郎岱	關嶺	紫雲	甕安
餘慶	湄潭	平壩	修文	桐梓	正安	貴定	清鎮	息峯	鎮遠	施秉	龍里	玉屏	青溪
婺川	獨山	開陽	鳳岡	貴筑	普安	鑪山	義興	盤縣	興仁	安南	安龍	貞豐	思縣
都勻	印江	平舟	麻哈										

(10) 廣西省

桂林	蒼梧	平樂	馬平
----	----	----	----

(11) 廣東省

番禺	南海	高要	鶴山	清遠	惠陽	瓊山	澄遠	定安	文昌	瓊東	樂會	臨高	儋縣
崖縣	萬寧	陵水	感恩	昌江	連平	紫金	封川	羅定	新興	高明	三水	四會	從化
仁化	河源	防城	信宜	開平	乳源	興寧	茂名	和平	始興	揭陽	樂昌	靈山	陸豐

(12) 江蘇省

宜興 | 高淳 | 武進 | 江寧 | 鎮江 | 吳縣 | 松江 | 丹陽 | 句容 | 金壇 | 溧陽 | 溧水 | 六合 | 江浦

儀徵 | 無錫 | 南匯 | 江都 | 青浦 | 江陰

(13) 河南省

固始 | 光山 | 商城 | 潢川 | 息縣 | 羅山 | 信陽 | 靈寶

(14) 甘肅省

武都 | 文縣 | 西和 | 天水 | 岷縣 | 鞏昌 | 皋蘭

(15) 陝西省

漢陰 | 紫陽 | 安康 | 西鄉 | 大荔 | 磚坪 | 鎮巴

(16) 山東省

濟寧 | 萊蕪 | 寧陽 | 滋陽 | 泰安 | 新泰 | 肥城 | 金鄉 | 嘉祥 | 魚台 | 曲阜 | 鄒縣 | 滕縣 | 泗水

汶山 | 嶧縣

山東省內有茶的生產，中外官私載籍，所記縣區，大致如上。前北京政府的農商統計（根據的是抄本，下同），並詳其戶數、畝數及產量。此次農村復興委員會委託山東建設廳調查，據復絕無栽培。此則尙待實地調查，始能決定。

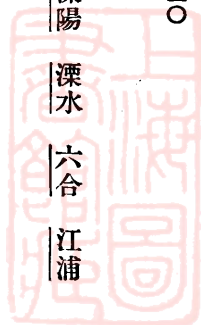

(17) 遼寧省

鳳城 寬甸

(18) 山西省

該省所產茶之縣名，未詳。或謂年產七七五斤（舊農商部三年統計）或謂二、二五〇斤（八年統計）。

(19) 西康省

與四川毗連的各縣中。

(20) 河北省

民九的農商統計，載有茶園面積，達二萬四千五百五十二畝，縣區除臨榆已前詳外，其他未知。

以上所列縣名，絕大多數是由直接或間接調查得來的。有若干的縣份，是由故書新籍中的摘錄。就中如廣西只有四縣，實際絕不止此。但是重要產茶的縣區，大都已無什麼遺漏。若就僅有茶樹而論，數目當然就更多了。茶在中國是極結佛緣的植物，飲用的傳播，和尙很負了一部份的功果，生產上也得着不少有意無意的贊助。「天下名山僧佔多」許多絕不宜茶的地域，佛寺所在，往往特有茶樹的栽植。這雖未必和有些園林中，以茶樹為觀賞的點綴品完全一致；當然也還够不上說是什麼生產。

再則，西南的苗蠻所在的叢山中，大概都有茶的生產，其中還有若干縣份，因未得着確實的記載，亦未敢以想像的事實，一一列出。



第四章 植茶面積及製茶數量

這個問題在中國的茶業上，委實是極不易於猜透的謎。雖然也有若干材料，但能適應的未免太少。製茶數量，只要茶業政策上了軌道，不久的目前，或可完全見到統計。茶園面積，可就太不能預決了。

茶樹所植在的地積，自古叫做茶園。但並不是桑園、果木園樣的是平正的所在。大片段大區域的栽培，差不多佔的全是傾斜的山地。平地不過只在種種隙地上面。有的是廢地利用，如在場邊、園角、田埂……東一棵，西一排的。有的是園地間植，七零八落的有幾個株叢，仍然留下大部份的地積，從事他種旱糧或蔬菜或其他經濟樹木的興種。

北京政府的舊農商部，從前歷年發表的全國茶園統計，內分兩項數字：一是「面積」大概是實知數；一是「約計面積」當是茶叢的估計。總計如左：

年	別	積		計
		約	面	
三	年	三、八八二、〇四五畝	一、四七一、一二二畝	五、三五三、一六七畝
四	年	三、三一四、三三六	一、四四七、四三四	四、七六一、七七〇
五	年	三、一〇二、一五二	八七一、六五七	三、九七三、八一〇



以上這一批的數字，究竟是否足據。就中如民國八年的輸出茶，將近七十萬擔，照上列的數，平均一畝應有一百一十斤了。加上內銷的茶，十倍於此。這且放下，後文再行提出作者的意見。

製茶數量，舊農商部的統計如下：

六	年	一、六三五、五四五	一、四九七、二七七	三、一二二、八二二
七	年	一、一九一、九六四	一、三七五、七〇二	二、五六七、六六六
八	年	三、一四、五一一	三、一六、四二〇	六三〇、九三一
九	年	二六九、七二〇	二七七、二一三	五四六、九三三

年	別數	量	年	別數	量
三	年	七、二六七、七〇〇	擔	七	一、三三八、六一四
四	年	四、六九四、三七一	八	年	八八七、〇七二
五	年	一、九九六、〇一五	九	年	三六三、五二八
六	年	一、四一一、六五〇			

這表中九年的數字，除去輸出，只有六萬擔還不足了。蓋因當時各省割據，報告不全，自當別論的了。

外國人研究這個問題，所得數字，往往天懸地隔。大英百科全書所推定的為二千一百萬擔；日本人有說三百六十萬擔（以上市制）。這種六比一相差的說法，當然都不足信。

作者去年代農村復興委員會舉行茶葉消費調查，計六百二十五家，佔省市十四，人數四千三百三十八人，每人一年平均消費為舊制一斤九兩，約合市制二斤四兩。結果如下：

國內各省市茶葉消費每人統計（單位斤）

省市別家	數人	數消費總數	每人一年平均消費數
浙江省	一五三	一、九三二	一·六
江蘇省	二〇七	一、四〇九	一·一
山東省	一八	一二四	一·九
河北省	一一	八四	一·〇
湖北省	九	七二	二·一
安徽省	七	五四	二·二
江西省	二一	二〇四	一·八
廣東省	三三	二二一	三·六
青海省	二	二一四	二·七
綏遠省	六	一〇〇	〇·五
四川省	五	六六	一·一
陝西省	一四	一四五	一·五
上海市	九五	三八二	三·七



北平市	三四	二二一	三〇三	一四
合計	六二五	五、二一八	七、七三七	一九

作者的調查，多偏於各地的市民階級，中國以農民戶口佔最多數，不能不注意到農村的消費數量，故本年又請實業部中央農業實驗所農業經濟科，重行調查農村情形，二十三年十月一日所發表的數字，計每人每年消費平均為新制一斤二，結果如下：

各省茶葉消費估計

省別	消費茶葉種類		每市斤價格	平均每人每年消費量	全年消費量估計			
	紅茶	綠茶其他						
察哈爾	六九	三一	〇	一·六八	·五〇	·八二	一·一七	一八七
綏遠	七〇	一五	一五	一·一七	·一七	·四九	一〇〇	二〇二
寧夏	四〇	三〇	三〇	一·六八	·二五	·七一	〇·七九	三〇
青海	三五	三五	三〇	一·三四	·四二	·五九	一·七七	一、〇九四
甘肅	三五	五九	六	一·二六	·三四	·七一	〇·六七	三六四
陝西	七一	二四	五	一·六八	·一七	·三九	〇·九四	一、〇〇四
山西	六〇	三八	二	一·六八	·〇八	·七〇	〇·六三	七五五
河北	四六	五二	二	三·〇二	·一七	一·〇三	〇·七四	二、二八八

山	東	五三	四五	二	二〇九	・一三	・九〇	〇・八四	三、一三四
江	蘇	四六	五六	一	一・六八	・〇八	・五四	一・一八	一、一六一
安	徽	二五	七二	三	二〇九	・〇四	・四九	一・三〇	二、七九〇
河	南	四八	四八	四	三〇二	・〇八	一〇一	〇・六七	二、〇八八
湖	北	三七	五八	五	一・二六	・〇八	・五三	一・一三	三、二三一
四	川	五三	四二	五	一・六八	・〇七	・三八	一・〇三	三、八六二
雲	南	三四	六二	四	二・五一	・〇八	・七五	一・〇〇	一、〇一一
貴	州	四五	五五	〇	〇・八四	・一三	・二八	二・〇三	一、八六〇
湖	南	二八	六六	六	一・二六	・〇四	・三六	一・七一	四、六〇三
江	西	三九	五七	四	一・六八	・〇八	・四八	一・五九	三、八二一
浙	江	一三	八七	〇	一・一七	・〇八	・三七	一・五九	三、二八七
福	建	二六	七四	〇	一・六八	・〇七	・四七	一・一五	一、六一
廣	東	三〇	六九	一	一・六八	・一〇	・五〇	二・一〇	六、五九〇
廣	西	五一	四六	三	一・二六	・〇八	・二四	一・四三	一、五四四
平	均	四三	五一	六	一・七〇	・一五	・五八	一・二〇	四九、〇六六

上項調查，多由各地的農情報告員所調查，偏於內地的小市鎮及農村。適為第一個調查的半數。現在全國人口據本年申報年鑑的調查為四七三、五三七、三三五人，則據第一調查為一、一三六、四

八九、六〇四市斤即一千一百三十六萬擔，加上近五年（一九二九——三三年）輸出平均七十四萬關擔，折合市制約九十萬擔，兩相總和爲一千二百二十六萬市擔。如以後者的調查爲例，則內銷者須減半，即五六八、二四四、八〇二市斤，爲五百六十八萬二千擔，加輸出數爲六百五十八萬二千擔。這前者似略嫌過巨，後者又屬略小。大致住都市者，以文化較高，生活又較優閒，飲茶量自屬增高，則後者估計應增加十分之二，方爲近似，故實計生產數字當爲七百九十萬市擔。

這數字與民國三年統計舊制七百二十六萬七千七百擔，合市制八百七十萬擔，相差不過八十萬擔，當無若何出入。產量確定了，可以從事茶園面積的推算。

我國田的面積，已不甚精確，如王寅生先生著畝的差異中所載，同在無錫一地，相差已達數十倍。山地更無辦法，普通鄉人估計山地一畝，是兩人的一呼一應，彼此能聽得到的距離爲準，這果然跡近滑稽；但有數百畝茶園，納糧不過一畝兩畝，大江以南，以糧冊爲據，也是相去千里的。

作者在祁門實地調查，普通茶園，一年兩採，每畝約收一百七十斤生葉。用秤爲二十三兩，折合新制，二百九十二斤，製成乾毛茶七十三斤。但祁門茶園，大都是近四五十年間作成的，茶樹並不似各地的衰老。氣候土質，又復特爲優宜。每年市價，亦較他處爲高，生育狀況，不失上中，故能有此收穫。又民國十九年故友俞海清君在浙江杭湖兩區調查，平均每畝五十九斤。但錢塘江下游的茶園，生長比較上亦多可觀，就中最多的爲一百四十三斤；少的只有四十八斤。又去年農村復興委員會各調查員所調查，大致均估定爲五十斤合市制六十斤。

再就日本的生產量作比較的觀察，茶業改善，已經有過相當期間的一八九二至九六年，平均一畝六十三斤；最近一九二六至三一年爲一百一十六斤。

我們根據這些事實，全國每畝產量的平均數，只能作爲四十五斤。因爲我國茶樹的栽培，至少已有一千多年的悠久歲月。那許多老生產地的茶園，收穫實在有限。日本茶業發達最古的京都，面積二十六萬五千一百九十五畝，生產三百一十九萬八千零四十四斤，平均一畝只十三斤。不過京都製玉露茶居多，一年只採製一次，數量特少亦大有關係的。新興的靜岡，二十四萬零三百六十八畝，而有三千七百四十二萬八千七百六十九斤，平均一百八十五斤（以上一九三一年統計）。日本採摘，大都三次，四次亦頗不少。我國除珠江下游以外，大都兩次。內銷的茶如龍井，如毛峯，新葉甫展，卽行採摘，收量殊微。祁門新興的大茶園，開採並不見早，只有七十三斤。故推定全國平均收量，每畝四十五斤，作者意見，認爲近於事理。

前文決定生產總數爲七百九十萬擔，每畝四十五斤，應有一千七百五十五萬五千五百五十五畝。這個數字，看來很大。但中國的茶園，既很零碎；又復多半採取混植的經營。故其佔據地積，實在是廣大無比，並不足異。

第五章 利賴茶業爲生者之多

範圍跨佔着農、工、商三項企業領域的茶業，靠着營謀長年生活的羣衆，當然很是衆多的了。這些詳確的數字，也和其他一切物產經營一樣，尙待實地和長期間的調查，纔能舉得出來。但大致的概數，我們也有相當的依據所在。

從事茶業的人，最多的是栽培者。這通常叫做茶戶，亦或叫做山戶或園戶。茶業在農業上，固然大都沒有獨立的經營。但是脫離了附庸的副業地位，入於主業的生產事業，在安徽的北部霍山，南部祁門，婺源；浙江的平陽、紹興，……往往整個的縣區或鄉區是這種情況，並非稀少。

我國茶戶，民國初元，舊農商部年年類有統計。茲特將三年至九年的總數抄列於下：

年	次戶	數指	數	年	次戶	數指	數
三	年	九三五、三三七	一〇〇	七	年	六五四、八五三	七〇
四	年	一、四八七、五七六	一五九	八	年	四四九、六六二	四八
五	年	九七一、七一四	一〇四	九	年	一七六、七九〇	一九
六	年	八六八、三一九	九二				

以上數字，相差未免太大。蓋自五年以後，具報即已不完，九年如湖南、湖北、浙江、福建等重要省份，均無數字。四年的詳數如下：

省	別戶	數備	註	省	別戶	數備	註
山	西	一六四		四	川	九二、四三一	四年缺，補以三年統計。
山	東	三一、六二〇	四年缺，補以五年統計。	廣	東	四六、九九九	
河	南	一、〇六一		廣	西	二八、八〇八	
江	蘇	四、八七一		雲	南	七、五四四	同四川。
安	徽	二九七、〇四六		貴	州	六、七七一	
江	西	一〇五、七二五		四	康	—	
福	建	一八三、六九五		甘	肅	—	
浙	江	二七三、二三四		河	北	—	
湖	北	六一、五六七		遼	寧	—	
湖	南	三八〇、二七三		共	計	一、五二三、八九六	
陝	西	二、〇八七					

以上茶戶，除甘肅、河北及遼寧，從來未見統計，西康舊爲川邊或入四川省外；山東爲五年數字，雲南及四川爲三年數字。全國人口，前年統計，平均每戶五·一八人；六大都市爲五·〇一人。戶的大小：城市不及農村；原澤農村

又不及山農喬啓明先生統計農戶平均人數爲五·九四人。但其調查區域，多爲原地，隔地亦甚少；山地直無一處。故茶戶每家，應卽作爲六人。這利賴栽培爲生計的人數，達九百一十四萬三千三百七十六人。雖然農商部的茶戶統計未必可靠，而利賴茶業爲生者之多，在此已可見其一斑。

茶戶不僅栽培茶樹，且須採摘及製造，作成所謂毛茶者爲止。因此，採製時間，一家集團的勞力，絕對不足了事，必須僱用臨時的短工。茶生產區所用短工，大半來自外地。像安徽的祁門及休寧各地，類是江北的桐城、懷寧人；浙江的杭州，類是蕭山一帶的人。近者數十里，遠者數百里，這就可以想見是怎樣的盛況了。一採一製，煩雜些的，像六安的香片，每工一日難得一斤；婺源例爲三斤；粗者至多不過五斤；平均一擔乾毛茶約最少須工二十個。全國產額七百九十萬擔，卽需採製單工一萬六千萬個。茶春時節，茶戶自家人手，大都忙於奔走供應，以及出賣毛茶，少有工夫從事正常工作。故尙須添用幫工，爲數亦復不少。以三分之一計算，爲五千萬個單工，兩共爲二萬萬一千萬個單工，現以三百單工轉算爲一長年，計有七十萬人。

出應市場的茶，例須精製。此項工人，舊農商部的統計，民國三年爲十萬零三百二十七人；四年爲六萬九千四百六十六人。就中如安徽省，三年製茶工廠數是九十七，職工九千七百人；四年是八十九，二萬零八百八十七人。這指的當然是從業人員，絕對沒有可靠性的。近年茶市，外銷遠不及那些年了。二十一年祁門一縣，就是一百八十二家。出產的紅茶量，計三萬箱，不過一萬五千擔。至少每五擔用技術工人一名，就有三千名了。技術工人，遠的來自江西千里以外的修水，近的婺源，亦不下四百里。往返時間及工作時間，每名約費五十日。六名作一長年工人，這就

有五百人。工作以三十日計，十名折算一人，這也有三百人了。

精製的茶，概用手工揀剔，始得純淨。一個工人，一季揀茶五擔，計三千人。每十名折成一長年工人，也就是三百名。

祁門尚有一種綠茶，係仿六安製法，很是粗放，年額不過二千餘擔。每擔須單工二個，亦有四千多。這折成長年工人，就有十五人。每擔揀工四個，須八千多工，折成長年，即有三十人。

以上各種工人，約成下表：

工人類別	數	工人類別	數	合計
紅茶技工	三〇〇	安茶技工	一五	六四五
紅茶揀工	三〇〇	安茶揀工	三〇	

這個數字，係本書作者親在祁門調查推算所得。紅茶百擔，平均須年工四名；安茶百擔，須年工兩人。但祁門紅茶的精製，每擔需單工十個。日夜工作，夜工至少要佔日工百分之三十五。揀茶做夜工的，也是常有的事。這項未會加入計算，實比安茶加倍不止。祁門一縣，春茶一萬七千擔（紅茶一萬五千及安茶二千）罷了，製造人工，即不下一所七百個工人常年工作的大工廠了。

茶號（即精製工廠的習稱）除工人外，須用高級職員如管號、掌秤、管帳等等，至少十二人，多的近三十人，雜役五至十人。一百八十二家茶號，平均每號二十五人，即有四千五百五十人。工作時間約四十日不足，八名折一長

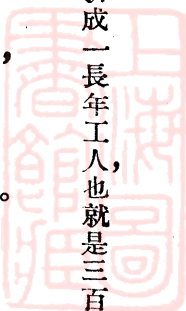

年工人，合爲五百七十人。是則每茶百擔，亦須年工四人。至於此項高級職員，多是村市中無恆業者，除做茶業經營而外，沒有別的工作，又是另一問題。

湖南、江西各地紅茶製造，較爲粗放，費工固遠不及祁門的多。安徽出的綠茶，亦不如祁門有搶製的風氣，精製時間，往往達五六個月之久，節省人工尤不在少。上海土莊茶棧工人，二十一年登記的，是一千二百人（一二八後，人數不全）；二十二年，是一千七百八十八人。這差不多完全是安徽的婺源人；此外還有一部份江西工人，是不入工會的。這些工人，大都四月到上海，一月家去過陰曆年。長年勞勞，專賴製茶爲生。上海的土莊茶棧入公會的四十家，去年製茶數量，報稱三萬九千一百二十五箱。但上海從事精製，既較內地任何所在的工夫茶，都要粗放；且又有一部份的工作，已經利用了機械，不像內地的費工。這個箱數，自不足信。究竟多少，且不研究。但上海茶棧，有二千工人，長年工作，確是事實。並且洋行買入精製的茶，大都又須加以篩別拚和；所有工作，又另有一類工人擔承。總之，在事實上，仍可以祁門爲根據的。

輸出的精製茶，就現在情形，雖不及一百萬擔，工人來往以及休業費去時間，合入計算在內，那以一百萬擔爲標準，可就只多不少。這就是說，照祁門紅茶百擔，須技術的長年工人二名，揀工二名類推，一年應有四萬長年的工人。從事經營及任其他雜役的人，也有四萬。兩項工人，合計爲八萬人。至經營上的高級職員，以祁門爲標準，計有四萬人。不過祁門經營，人員最多。一般情形，應行折半計算，即爲二萬人。職工總計，凡十萬人。

內銷的綠茶，茶戶出賣到茶行的，大多只是半乾或更不及的水毛茶。茶客收買到手，一烘一揀，再打成包裝。轉

賣到各地的茶莊（即茶葉的零賣店），粗細物品，更須分的分，拚的拚，過篩過揀，以及燻和香花，裝潢瓶罐。這種種的費工，雖然不及輸出茶的繁重；但製工佔四分之一是必有的。除外銷精製另計及生產區自爲飲用，不須精製以外，年銷以三百萬擔計，每百擔二名年工，共須六萬人了。即如上海的汪裕泰茶莊，去年出售總額六十萬元；數量不足九萬擔。計用長年製茶工人四十一名，臨時添僱，以及在生產地及運到福建燻花所用的人工，固不在內。又其所售的茶有一部份，如祁門紅茶，即係精製品，無煩再事加工。其他茶葉，在生產地或集散地，亦是經過精製的成品。揀工長年者，九十六人；所用散工，爲數亦不在少。據謂每年揀工即須支出兩萬元左右，準此類推，這就可想而知了。

從事茶葉零賣的商人，上海一市，作者十八年從事調查，專門的茶莊，計有一百零九家。人口三百萬，平均二萬七千人，即有茶莊一家。似乎上海是通商大市，不能以此類推。但兼營茶葉零賣的，如茶漆兩物合營的店，各地多有，上海亦不在少；他如南貨店、百貨公司、雜貨店帶有茶葉出售的，到處都是。這些無法調查，賣出茶葉，姑以抵償往來過客購買運出的數。茲以三十萬人即有一家茶莊，——鄉村散漫，營業的規模特小，或未必止於這標準的。例如江蘇省的武進，人口六十一萬餘人，即有專營茶莊十八家（尚有未入公會的），兼營賣茶的，數目不明。江陰人口七十四萬六千六百五十五人，有兼營賣漆的茶葉店十九家。鎮江人口五十二萬三千三百人，未詳人數多少的城區，有茶葉店十六家。浙江的蘭溪，人口二十六萬七千八百四十八人，城區十三萬人，有兼賣漆的茶葉店十家。安徽的安慶，人口十二萬一千七百五十七人，專營的茶葉店十三家，兼營賣漆的五家。這些縣市，尚有南貨店及雜貨店等售茶葉的，均還未計入。不過南部飲茶的風氣，較北部爲發達。截長補短，三十萬人有一家茶葉店，終不過多。那麼，全

國應有一萬五千。上海的汪裕泰茶葉店，計有普通店員七十三人（經理及入山探購的出店還不在內），雜役十四人，各計九十三人。全國茶葉店的從業人員，平均每店四人，這就有六萬人了。賣滬茶的茶館（或稱茶樓、茶園、茶坊），數字比較茶葉店更多了，可看中央農業實驗所的調查：

國內各地茶葉店與茶館比較表

省	別	平均每報告區域內	平均每報告區域內	省	別	平均每報告區域內	平均每報告區域內
		茶館家數	茶葉店家數			茶館家數	內茶葉店家數
察	哈爾濱	一〇〇	五・九	湖	北	一一・二	四・八
綏	遠	一一・〇	七・八	四	川	一四・三	四・九
寧	夏	七・五	—	雲	南	五・九	九・二
青	海	四・六	一・七	貴	州	五・三	八・九
甘	肅	四・二	四・八	湖	南	八・九	七・八
陝	西	八・〇	七・五	江	西	九・一	六・四
山	西	三・二	六・三	浙	江	一三・〇	六・五
河	北	四・六	四・〇	福	建	九・四	七・三
山	東	六・五	五・八	廣	東	五・三	七・八
江	蘇	一〇・四	五・四	廣	西	五・二	七・六
安	徽	六・九	五・〇	平	均	七・七	六・二
河	南	五・七	四・三				

據江蘇的江陰城區調查，人口四萬七千六百二十九人，有茶館四十家。四川的重慶市，人口三十三萬四千一百六十六人，茶館四百二十家。照此計算，則茶館的從業人員，較茶葉店多十餘倍乃至數十倍，即以五倍於茶葉店，也就有二十萬人。又如遊戲場中，專門賣茶的人，亦應屬於此類。

此外，還有種種的中間商人代客買賣。經紀輸出精製茶的所謂茶棧，上海有二十家；漢口及福州各地，數亦不少。經紀內銷茶及外銷茶的初製茶的所謂茶行，上海即有二十一家；生產區域外的集散地，像杭州、山東的濟南、河北的天津，為數的多，無不倍徙上海。這些茶行，差不多都是長年從事於茶的經營。至於生產區域的茶行，營業時間，長的六七個月，短的三兩個月。自由開設，無甚限制。安徽的六安一縣，就有三百多家；舒城一百六十家；四川的重慶一市，有九十四家。至於販賣的行商，有的在生產區裏輾轉，有的向消費地裏奔赴，可就更無法調查了。這些從業人員，即以三十萬人計，平均每人一年有三分之一從業時間，就有十萬常年的從業者了。

上述各種利賴茶業為工作的人，就中只有茶農，尚有營間接生活的如其家屬，得再除去。茶農總數為九百一十四萬三千三百七十六人，從業者為半數，即有四百五十七萬一千六百八十八人。兼營他業，再去一半，專營茶事的，應得二百二十八萬五千八百四十四人。

我們總括上述各種工作的人員，統計如下：

從業者	數備	註	從業者	數備	註
茶戶農人	二、二八五、八四四		探製工人	六六〇、〇〇〇	製工為初製

外銷精製的職工	一〇〇、〇〇〇	工人八萬職工二萬	茶莊的職工	六〇、〇〇〇	茶工入內銷精製 工人中
內銷精製的工人	七〇、〇〇〇	管理的職員入中間 商中	茶館的職工	三〇〇、〇〇〇	
中間商的職工	一〇〇、〇〇〇		共	計	三、五七五、八四四

還有幾點要說明的：

第一、這農工的數字，都是直接的專業從業者，而且都是具有技術或勞力的。

第二、這農人是除去其家屬並其他經營的，工人均以零碎的工作化成年工算的。因為從業的人員，既不能取得統計，不得不這樣推定，較為切實。

究竟這些數字，有多少的可靠性呢？

茶農人數，是根據舊農商部的統計。印度茶的產量，不過三百萬擔左右，製造已是整個機械化了的，祇是茶園工人，每日平均工人數，常在五十五萬左右，準此類推，亦頗近似。

日本在一九三一（民國二十年），全國茶的生產是七十六萬二千擔，這還不及我國近年出口的數。栽培的戶數，沒有得着材料。製茶戶數是一百一十二萬六千三百一十八家，茶戶出售生葉不是自製的，為數亦鉅。即以此數作為茶戶，以彼例此，我國茶戶應有十倍，而有一千一百二十六萬三千一百八十家。一家六口，計有六千七百五十七萬九千零八十八人。即以湖南郴縣而論，產茶纔二萬五千四百一十一擔，茶戶即有三千七百餘家（見湖南地理誌民五統計），平均每戶不過製茶七十斤。準此數字，推到七百九十萬擔的年生產量，應有茶戶一千多萬家。這

與日本情形，到是很相類似。

日本茶業的各種從業組合員數：

製 造 者	一六〇、八五九	精製兼販賣者	九四三
生 產 者	七一、八二三	中 間 商	四、九二七
販 賣 者	一四、二七九	合 計	二五五、一三九
製 造 兼 販 賣 者	二、三〇八		

這與前列的採製工（日本的統計採工不在內）內外銷的精製工、中間商三項比較，可見作者的估計，絲毫沒有誇張。尤其日本製茶已經機械化的了，尚有這樣多的從業組合，則上述估計祇嫌其少而已。

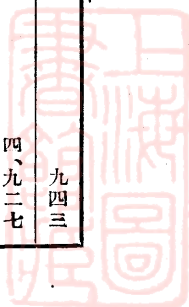

第六章 茶業發展前途的有望

我國茶業的衰落，已經歷有年所，但這祇是一時的現象，國內運銷，大有發展的餘地，國外需要亦年有增加的趨勢。在五十年前，出口年達二百多萬擔，此後雖日形減少，近來不過七十萬擔左右了。可是生產並沒有感受過剩的特殊恐慌，像蠶絲樣的無出路。這就因為內銷數量多起來了。

就內銷的發展，原因最重要的有這幾點：

一、引制廢除 從前茶的運銷，是有所謂「引」的一種官制特許狀。「引」有種種限制：

(1) 非經認可的生產區域，即有茶的生產，是不得自由販賣出境的。即如陝西紫陽各縣，茶樹栽培，極為攸宜；茶的品質並不低劣，乃以未經「引」的制准，不能有所推廣。民國以來，引制廢除，經實業家有意倡導，並組織茶葉公司從事植製，遂有長足的進步。就中漢陰而非重要的產地，現在已能年產七十擔了。

(2) 生產地的「引」，數量有絕對的限制。商人領引販運，不得有所超出。官吏舞弊，商旅偷漏，固所不免。但因取締的嚴峻，終是不會有儘量懣遷的自由。

(3) 茶引有地別的限制，浙江的引，固然不能在安徽適用。安徽的引，規定在江北的，可又不能轉用到了江南。甚至州縣區域，也會扞格不通。

二、商運自由 重要的產茶地，少有所謂貢茶的制度。每年貢茶沒有起運之先，商運不得開始。這種限制，爲害尙少。最重要的西北的運銷，像與西藏交易，規劃一定的地方，從事轉運。

三、交通便利 茶的生產，都在山區，輸出無不極感困難。安徽六安的茶，運銷北方，全用人力的手推小車輸送，即以濟南爲目的地，往返每需時至百日上。自從津浦路通，大批販賣，日益發展。像那手車商人，北方來的雖還沒有絕迹，可已稀少得無關茶運了。又如江南各縣，亦須翻山越嶺，在大通集散。長江有了輪船，滬杭路有了火車，大通茶市，早已自然的消滅。這就生產地說，也並不是安徽一省是如此。消費伴着交通便利，發展起來，也就不難想見了。

四、文化進步 喫茶在文化低級些的人，雖亦極爲嗜好。但以取求無方，經濟關係，每每就有所限制了。文化進步，交易方法，固然跟着進步，茶隨一切品物，有了深入普及的發展。尤其嗜好慾望加高，飲用更大，且有優良茶的需要。

五、地方安定 從前地方的不靖，阻礙茶業的事實，有這種種：

(1) 二十年來，內戰不已，北洋軍閥時代，例如津浦路線一有了軍事行動，安徽北部的茶，滯集蚌埠，每每經年累月，不得火車載運。有些茶商，交由軍人包辦，所出比較正常的運費，動輒數倍。有的轉由長江，海運北方，破費亦復不少。因此，經營茶販賣的，少有不虧折累累。每當戰機發動，茶商即相率措價，求成本的減輕，彌補前途不可捉摸的損失。戰爭既啓，多數的茶商，往往不肯着手。

(2) 內地騷動，茶的生產，多在山深地僻的所在，影響尤大。即如各地赤區，都是茶產要地。安徽六安一帶，以及福建北部，尚可有所運出；但也不及平常的盛況。就是那些能運出的，費用亦特別的繁多。入山收買，當地既有捐稅；且需軍隊保護，苛索又所不免。轉運的路上，爲免意外，又賴軍隊的押送。試以福建崇安的武夷山茶而論，平時購運廈門，每擔茶葉，所有費用，不過十五元左右就足够了。近年就地正常使用之外，不經之費，即須五十六七元。起運到目的地後，一切又需四十四元之多。兩項合計，百元不止；就中運費以及必需費用，佔百分之二十；苛捐陋索，竟佔百分之八十。又安溪的茶，運費向來不出兩元一擔，現在加上捐索要十五元了。爲了這種關係，臺灣的劣茶，一切運輸的費不過二元七角左右，入口稅四元以至五元，遂在廈門有了傾銷的機會。

(3) 內地騷動，生產既受阻礙，消費自亦不無影響。即如二十年的長江大水災，農村破產，沿江城鎮的茶莊，春季採辦的茶，無法售出。很多的轉運他處販賣，虧折亦非所計。二十二年黃河水災，六安各地的茶，早運到了山東的，無不獲了大利。遲的春茶，直到本年四月，尚有一部份堆積在茶行裏，茶商不肯過分折價，以致無人過問。子茶的販賣，北運稀少，簡直是從來少有的現象。所以六安、霍山兩縣的茶，運銷山東的，尚不及兩萬擔。這比以往少的年歲，未達四分之一。

這些情形，無非就我們所習知的，概述二三事實，即可見其嚴重。但是這些，都算事出非常。只要國家政治入上軌道，地方即可回復常態。水利有了安全的建設，災害自亦不致發生。這是整個的政治經濟問題，關係複雜廣大，並不限於茶業。農村安定，固然可以促進茶的內銷發展。國民經濟進步，前途展望，那就更偉大了。

內銷方面，既有了這種種的原因，得着發展的機會了。如引制廢除，尙有釐金的阻礙，現在又廢除了。其他如交通發展一切，更是一天天的進步。一年每人平均多得一兩茶的消費，差不多就有三十萬擔；四兩的話，就有一百二十萬擔——這個數字，比日本現在全國生產量，差不多兩倍了。

這以上是就國內方面說的。海外的華僑，人人都有喫茶的習慣。即如南洋羣島，國人居留的總數，據本年申報年鑑，六百四十萬零一千九百人。固然一部份從事於茶樹的栽培，自有生產，不須國產茶葉，供應飲用，爲數究屬有限。二十年度輸往該地的茶，七千一百六十八擔；二十一年六千三百九十五擔；其由香港轉運去的，固亦未嘗沒有。實際自亦不多。香港三十一萬四千三百九十人，二十年的輸往總數，九萬零二百七十九擔；二十一年，八萬一千二百四十六擔。即使再行轉輸而有四分之一，他國飲用四分之一，其爲國人消費數，尙有四分之二，即四萬五千一百四十擔，四萬零六百二十三擔。是則香港的中國人多喫國產茶葉，可以概見。且就這個數字平均，每人消費年額，計一斤六兩而強。此爲海關制，折合市制，即有一斤十二兩。實際形勢，以往來便利，茶葉攜帶自易，故數字尙不止此。今後勸誘國外一千零七十二萬四千華僑（香港澳門除外），飲用的茶，全取國產，悉如香港，即年需十六萬三千七百擔。交際餽贈，均以國茶爲禮物；則年達二十萬擔，絕非難事。數量雖若不多，但已超出日本近來全國總輸出額甚多了。

茶葉在世界日常生活上，已形成了必需品。銷數頗爲穩定，不致像他項商品，因經濟的恐慌，同趨沒落的境界。至於價格的跌落，那是另一問題。近來世界消費茶的總數量，除產茶各國（印度除外）自行喫用的不計，約爲八

百一十萬擔（八萬四千萬磅）。近來生產總額（供應輸出的），不下九百萬擔（九萬九千萬磅）。生產過剩，已是顯然可見的事實了。於是英國、荷蘭兩國的茶業經營者，不得有限制生產及輸出的協定，藉以維持價格的跌落。

茶的生產過剩，竟有幾個國家，實施優惠的關稅，保護領屬地的茶葉運銷。我國茶的海外貿易，自然受了更嚴重的遭遇。就中紅茶尤甚，二十一年出口總數十七萬五千擔，較之五十年前之光緒六年（一八九〇）一百九十八萬三千擔，只佔百分之九。但就整個茶業考察，仍有七十八萬擔，並不足抱悲觀；前途且有很大的希望。即如二十二年，要算世界經濟恐慌以來最尖銳化的一年，輸出八十二萬八千擔，較二十一年，乃有百分之十一的增加。我國茶的輸出，在這樣世界恐慌的年頭，各國厲行保護政策的排擠之下，尚能維持這近幾年來的平均數字，出入無多，去年且較前年為佳。尤且日本近來利用中俄邦交中斷的關係，致力活動，殺價傾銷，且復遲期收取貨款。同時在非洲的摩洛哥，亦開始茶的傾銷。但仍能保持我茶葉的銷場；由是也可窺見世界的茶消費者，對於中國的茶，依然樂於飲用。這不但足以證明我國的茶，沒有消滅的可能；生產運銷，使能採用適應時代的對策；那將來需要的發展，前途必能有加無已的可靠。

此外我國茶業，還有幾個特點，比較其他的生產為有利，不怕作敵對的競爭。知己知彼，百戰百勝，這是我們大可以放手做將去的。

（1）品質優良 色澤、香氣、滋味，這是茶的基本品質。色澤的美觀與否，根據肥培及製造的處理怎樣判定，

且不具論。香氣的高烈清醇，即中下品物，亦非他國上品所能比及。滋味醇正，亦稱獨步。這完全是自然的天惠關係，並不是偶然的。這就茶的成分說，含有單寧特少，即其最優美的特徵。單寧多了，妨礙消化。中國茶在英國有「醫生茶」(Doctor tea)的通稱，便是鐵證。這在實際方面，佔有有利的立場。

(2) 種類完全 紅茶及綠茶的區別，雖由製造法的判定。但製茶的品質，還未能隨着製造法任其左右。這要受原料生產來源支配的，和質地同是天然上的限制。印度的生產，只適於全醱酵的紅茶製造；日本只適於不醱酵的綠茶；臺灣只適於半醱酵的包種。我國各類俱備；且特好的上品，普通的中品、下品，又無一類不有種種的生產。任何市場的需要，都能作普遍的供給，使得顧客各各適意，沒有什麼偏畸。

(3) 生產經濟 我國茶葉，已有普遍的栽培，生產的基礎，早已穩固。一切改良，無須鉅大的投資；加以人工低廉，出品成本，茶戶再以合作方式，政府以統制政策，合力經營，除去浪費及中間商的榨取，自尤較任何生產國為輕。即如最近祁門的普通紅茶在英國的價格，雖和印度及錫蘭的中品相彷彿；改善經營之後，成本絕不難較現在低減百分之三十。縱使品質沒有什麼進步，那在市場上作競爭，已不是其他茶葉所能對敵了。

第二篇 中國茶業復興的必要

茶業在我國地位的重要，這在上列各章中已有了詳細的分析。但爲什麼現在儘這樣的一蹶不振呢？這是誰都能明白的：第一是由於我們產銷經營的不加改善，其二是由於外國茶葉的繼續威逼。前者是內因，後者卻是外患。

中國一切產業的落後，誰都是歸咎於外國資本主義的壓迫與國內封建勢力的殘存。而茶業在國內外的市場經營，較任何產業爲悠久，數十年前，印度、錫蘭、日本等各國的茶業尙未興起，故沒有外敵的蹂躪，從而中間商人的剝削，雖很嚴厲，茶農終還有餘利可尋，加以茶葉在內銷方面，始終比外銷的數量爲大。供求關係，當然會一天天的增加，所以形成了中國普遍偉大的產業之一。

然而自國外的茶業發展以後，貿易上既起了極大的競爭，中國茶葉的出口，又都操在外國商人，尤其是英國商人之手，他們既然在殖民地作無限制的發展，自然對於中國茶業不會再關痛癢。同時國內的中間商人，因生活程度的提高，地方的各級政府以及所謂公益社團開支的浩繁，就不能不在茶業方面作加緊的剝削了。

因爲這樣，所以對於茶業更有企圖復興的必要，而希望這偉大的產業的發展，則首先不能不明瞭積衰的各種原因，明瞭了病原，纔能對症發藥，纔有康復的可能。

第一章 產銷經營的無理

中國茶業的積衰，這與國內的一切產業一樣，外受列強的壓迫，內被封建殘餘的社會組織的層層的剝削，以及近數十年來政治、軍事的擾亂，經濟、文化落後的影響，茶農茶商都在困苦顛沛之中，無法適應其生存。

在茶的產銷經營上究竟是怎樣的不良呢？這不要說與茶業有關的人都能說得頭頭是道，就是非茶界的人，也無不都能列舉正確的事實出來的。中國茶業的不能持續舊有的盛況，是爲了中國以外已有了許多生產的國家，已經不能保持「物以稀爲貴」的資格；而且他們對於栽培、製造、販賣、推廣的任何方面，都是有組織都能够利用科學，相形見絀，自然也是不可否認的現象。

以我們固有的特產，變了許多國家的共有，原是把持不了的事。但以生產衆多，色香天成的茶葉，爲了採製的不善，交通的梗阻，販運手續的不良，以致大好市場，日漸斷送，最近如沿海各省及通都大邑，甚至有大量的外國茶的輸入，而如東北四省爲了土地整個的被人侵佔，連茶葉內銷也將發生嚴重的恐慌了！

我們要抵抗外茶的侵入，我們要恢復固有的市場，最低限度，不能不把我們過去的一切缺點，茶葉本身的缺點，即栽培、製造以及運銷等等，先應該革除其不合理的所在，這當然是誰都首肯的罷。



第一節 栽培上的現象

茶樹栽培和其他的作物，固然是有許多共通的情形，但在經營上也有許多特異的畸形的現狀。至於一般常年管理的不週到，如中耕施肥，則屬於人事上的弊害，這種就不再細說了。

(一) 區域散漫 生產地的廣大達二十行省，原是我國茶業的偉大。但植物受天然的限制最大，因而茶葉的品質，又因區域的過於廣大，而有各種複雜不同的形相。生產的數量，既不易集中，品級的統一，也就難以實現。單以國內茶葉的名稱言，有因時節之早晚摘製之方法等而命名者，也有因產地及內銷外銷等之不同而定名者，複雜紊亂，得未曾有。雖然經營茶業至數十年之久者，還不能記憶其名稱，這樣就在茶業的研究改良或宣傳推廣而論，也必致無從着手。所以區域過於廣大，便失於散漫，在市場上每難達到均衡和集中的趨勢。即以每一區域而論，也因此不能作普遍的盡量的發展，如紅茶生產最好的祁門，適於植茶的荒山荒地，已是隨處皆是，就是業經開闢的茶區，放任着而不植茶的，也是到處可以看到。

(二) 園地零落 茶樹栽培，形成農家唯一的主要企業，並不是不可能。但作業太單調了，在勞力的應用，在地方的盡利，經濟上未免不無缺陷。一般農家，爲他業的兼營，茶業總是認爲一種副業，即在產茶的中心區域，也是極普遍的事實。產茶的所在，大都地廣人稀。栽培茶樹，既不採取專業主義，乃併集中經營的方法也不講求。茶的園地，弄得七零八落，這裏有一小塊，那裏有一小塊。在這樣畸零的茶園中，茶樹又復種植得無理的稀疏，留着各種間

作的餘地。多物並營，不行別地分作；茶園自然難得樹立集中的規模，作成集約的生產。

(三) 品種雜亂 我國茶樹開始栽培，至少起於北魏（公元四世紀末期）以前，距今已有一千五百年的久長歲月。變種的繁多，每地域最少在十種以上。給我們採用的芽葉，大小、長短、寬狹、軟硬、厚薄……在形質上既相去懸殊；色澤的深淺、濃淡……也多是不能一致。發芽的時期，又復早的早，遲的遲，七先八後得毫無秩序，即如六安、的柳葉種，直到立夏左右，一般茶葉都已採摘過了，纔行開始萌發，各式不同形質的品種，雜亂不分的栽培，也就不能不雜亂不分的採製了。

(四) 茶樹衰老 茶樹栽培，已有很久的歷史。現有茶樹，大都是數十年或不知多少年以前的老物。茶的品質，雖然在現代還無從證明到怎樣的年齡以後，即行變劣；但老樹的茶質的變劣是無疑問的，生產量的減少，不適合企業的條件，尤是週知的事實。這是一個極耐研究的問題：永年作物的木本茶樹，雖然說不到什麼忌地性；可是在一個地積上面，使牠子而生孫，孫而生子，一代一代的遞相繁殖，卻有退化的徵象，可以給我們明白的考見。四川是茶樹的發祥地，但唐代以後所見茶葉專著中品題的名產，四川茶就沒有什麼數及的了。唐宋之間，許多出產名貴品物的地方，如灘湖（在今湖南省岳陽縣南，不是縣西的君山），如斬門（在今湖北省蘄春縣或浠水縣），如舒州（在今安徽省懷寧縣），如顧渚（在今浙江省長興縣），如陽羨（在今江蘇省宜興縣）……都已最早的。一一灰了當日黃金色彩。至於安徽的霍山（唐代以壽州著名，後以六安著名）及福建省的武夷，久享盛譽，可以說是絕無僅有。現代浙江省的龍井，安徽省的徽州，都是後起之秀。舊徽州屬的祁門，茶業發皇，為時纔不過六十

年而已。

(五) 株叢粗放 株間行距的零亂，失卻栽培的正常原則，已如前述。每一株叢，又復漫無調整的工作，任着自然的生長。尤其大多數的茶戶，每留着正幹旁枝的頂芽，不施採摘，育成挺長的高幹，以致各個的株勢，伸縮參差，得如一羣亂雜的榛莽。天惠的接受，各部不能齊同，不僅減少了發芽率，又使同一品種，發芽的先後不一，品質也就相異。

(六) 蟲病流行 中國農作物，爲了害蟲病菌的自由繁殖，未行普遍的防除，自也不是茶的特殊不幸。茶戶對於蟲病的侵襲，大都認爲天意。卽如去年浙江省的紹興一帶，僅僅一種茶避債蟲暴起猖獗，其損失據浙江昆蟲局調查，直達百分之二十五。茶戶無奈，乃至釀金打醮，請求什麼蟲神赦免。尤其可笑的話：安徽霍山一帶，茶樹受了種種災害，反而感嘆天助，因爲大災害之後，產量特少，物以稀爲貴，茶價可以高了起來。

第二節 採摘上的現象

以上所述是茶樹栽培上的一般的缺點，再說到採摘方面，茶葉的採摘，是收穫茶產的重要工作，同時是製造品優劣的基礎條件。故在茶業的生產經營上，是極關重要的一個作業。而且株勢的育成，也受着採摘手續及方法的支配。這一方面的缺點，約舉之爲下列數點：

(一) 摘期失中 茶芽採摘最適當的時期，是在葉子放到第三片的當兒。內銷的茶，以細嫩爲珍貴，往往最

早採的，甚至一個葉子都還沒有開展。大都上品的茶，只是一旗一槍（就是一片葉子一個苞芽）。這種採摘，失在太早了，很是不經濟的。普通有養到四五葉子時代，纔行開始下手。這又失在太遲，品質自然因過老而惡劣了。

（二）次數不清 我國採摘的一般習慣，大多一年兩季：第一季叫做春茶，第二季叫做子茶；——三季以上的，就不多見了。每一季的茶芽，因為發生的不齊，自然不能採摘一次即告完全。有時往往採摘到無數次，春茶比較子茶的次數更多。這就因為採摘上沒有適當的標準，芽葉大小，只憑採摘人手的便利，以致子茶伸育得可以採摘了，春茶還滿枝未盡，簡直是常有的現象。這種一次次的沒有標準的採摘，所以除了春茶第一次或第二次以外的製茶，就有老嫩混合的弊端。

（三）留蓄不當 幼小茶樹的試採，固然要留蓄若干芽頭，育成優良的株勢。大的茶樹，這種需要，亦不是全然沒有。但所要留蓄的，自然要就全株的結構，加以斟酌，這就是說，株叢有空虛短縮的部份，要有適當的保存，以便調整株勢，平均發展。一般的情形，只是愛蓄若干正頭，縱着枝幹暴長。像安徽的婺源，只力求葉片的採取，儘量留蓄各部的芽頭，這比較上已算較好的現象，但也得不着株勢的飽滿圓實。至於有些僅僅採摘一季春茶不再採摘子茶的茶樹，株叢雖然長得比較的榮茂；但以枝梢的暴長，採摘的施行，不免有許多的困難，——尤其在產量方面，祇採一次，當然不見得增加了。

原來公認的採摘方法拙劣，技術的佔一半，經濟的也佔一半。後者的原因：採摘茶葉的報酬標準，只側重於斤兩的計算。採摘人手，不得不求個人的便利，芽葉的清潔純粹，無暇顧及，以致斷枝宿葉，就常常夾雜到掌握中了。甚

至牽枝曳條；以樹就人，茶樹因此受了揉傷種下枯萎病害的惡，因這些更非他們顧及的了。

第三節 製造上的現象

茶有紅茶及綠茶兩種，全在製造上施行醱酵或不施行醱酵這一點而判別的。紅茶的製造，方法大同小異，出入並不甚遠。綠茶即以防止醱酵的殺青而論，就有蒸青、炒青、烘青、曬青的四種方法了。烘青行的較少，炒青最多，蒸青尤少，曬青只有老宿的葉子行使，更不多見。我國農藝，使用手工的技術，精練巧妙，著聞世界。茶的手製方法，各地各省有習慣，雖然說不到完全可取，而且顯然也有拙劣的所在；但是優劣互見，各有獨到之處，我們也不可一概加以抹殺。方法方面，這裏且不討論；我們要指出製造過程上幾點影響製茶品質的惡劣的因果。

茶有內銷及外銷的，製法也就因為需要上的關係，極不相同。——尤其是精製。外銷茶的精製，是製茶工廠（通稱茶號或茶棧）收買茶戶經過一次製造手續——叫做粗製——的毛茶，再行加工。現在專就外銷的茶，分初製（粗製）和再製（精製或複製）兩項，來從事說明一下。關於初製方面怎樣呢？

（一）設備不全 山居的茶戶，房屋既少而又狹小。製茶沒有特別的建築，無不就原有的住屋利用。炒茶鍋竈的安置，既不能在一定的適宜場所；動用的器具，又不能相當的够用。在這種因陋就簡的情形之下，出品從技術以外誘致了種種的劣端，不待細述，自可想像得了。

（二）生葉失調 芽葉以隨採隨製最好，否則，亦須薄薄的攤布在簾籠中，放置在不透風的黑暗處。茶戶摘

茶，大都一上了山，就是半天。那久在筐籃中鬱結過的茶葉，已經失了固有的新鮮。攜帶回來，又復傾倒一處，重重疊疊地積壓着。早探夜製，甚或留到了第二天。這樣處理失宜的生葉，隨便製那一種類的茶，品質自然都要大大減退了。又如綠茶的炒製，尤有兩種的現象。有的但求縮短炒火時間，常將生葉攤曬在日光下，稍形一時的萎凋作用。有的生葉滿沾着雨露，沒有等到葉表的水溼完全乾燥之後，即行着手炒製起來，弄得葉脈的基部，每每有醱酵變紅徵象。湖南的湘潭一帶，茶葉採了回來，即堆集在土地上，以致沾有塵土，出口檢驗，灰分輒超過了標準。

(三) 揉捻不力 我國茶在飲用的時候，不能一見開水即成濃厚的汁液。這和印度、錫蘭的出品，最易相形見絀的一點，其唯一的要因，就在揉捻加力的不充分。固然我們的使用人力，不及機械的強而有力；但經時較長，何嘗不可增多幾分功效。機械揉茶，經時總在一小時以外；祁門用人工揉捻，不過二三十分鐘即已完了，但求芽葉成了條索，汁液稍稍外浸罷了。這種情形，並非由於茶戶的惜力不肯，只是他們不知道外人的胃口不同國人一樣——原來內銷的茶，直接飲用茶的湯液，不加牛乳或白糖，揉捻太甚了的，反而不需要。

(四) 乾燥不足 紅茶醱酵完了，綠茶揉捻過後，均宜立即烘乾；否則品質便要變劣，至少色澤要減退。各地初製的毛茶，每每毫不經過火力，任着水溼的原樣，裝到布袋或其他容器中，便行挑荷出售。那些施行烘乾的，也都不肯達到適當的程度便行中止了。

(五) 包裝不善 毛茶的包裝，要算最方便了，或用布袋，或用竹篾，動則經旬經月，有的往往經過數月或半年以上。即使原來乾燥十足，經過這樣包裝之後，也難保不再變壞了。婺源初製毛茶，在茶戶家儲藏待沽的時期，

總是很嚴密的裝入瓦罇子裏，乾燥程度也比較普通的爲高。但是出賣了後，轉到販賣的行商手中，無不受同樣的待遇，轉徙堆存，一切也就隨隨便便了。

(六) 經營太小 製茶工廠，大都規模極其狹小，不能有什麼大量的經營。上海的製茶，已有一部份的作業，利用機械，且藉電力的發動。可是最大的廠家，也不過五千箱上下的出品。安徽的屯溪，純是手工作業，多的八九千箱，少的兩千箱。祁門縣在二十一年，精製的茶號，計有一百八十二家，製茶總額三萬箱，平均每號纔一百六十五箱。就中絕大的營業也只有五百箱，兩箱一擔，不過二百五十擔。「麻雀雖小，肝膽俱全」，經營縱使小到極點，一切例有的開支，無不應有盡有。這樣小模小樣，毛茶收買，還須各各多設分號，多用冗員。以致每擔淨茶的用費常在六十元左右。至於轉運一切，也是越少浪費越大，所以爪哇和臺灣的紅茶，在倫敦市場能售得一擔七八十元可以獲利，祁門紅茶在上海賣一百元還須虧本。

(七) 毛茶久置 毛茶由製成以達廠家，像在祁門的乾度不過百分之五十左右，至少須經五小時，多則二十小時以上，始行就烘。那些以所謂乾毛茶出售者，由生產地運至集散地，再由集散地這兒一運，那兒一轉，經歷旬日纔去精製，已是較早的了；遲的三月五月，亦所常有；於是味香各項，就大大減退了。

(八) 手續太繁 毛茶的精製，主要目的，不外：

(a) 除去宿葉、老葉、末子、梗子及其他夾雜；

(b) 大的、長的葉子，加以切斷。

使得在形式上潔淨調和，均勻齊一；並促進液色滋味的清純厚密。執取的手段，大致是：（甲）篩分；（乙）揀剔；（丙）風簸。乃以施行的程度，未能一下得當，每每翻來翻去枉費了無量的手續。即如祁門紅茶精製中有所謂「打黃皮」的，就是宿葉由篩分的過程上揉成了碎片，再由篩分除去。篩了又篩，循環不至數十百次，黃皮不能打淨到相當的程度。如果在毛茶未行篩分以前採取揀剔，就不至有這樣的煩難了。這不過姑舉一例，別的不難類推了。

（九）分類太細 紅茶經了種種篩分，一應手續完畢了後，除去副產品外，所有精製的正產品，就混和成爲一種，單純極了。綠茶可就不是這樣的了。從前分別了數十種名色，近來雖已漸漸趨於簡單，但仍還不下十餘種之多。分別的標準，大致如下：

（a）長形 珍眉

又有抽心珍眉、正號珍眉、副號珍眉……種種大同小異的區別。

（b）圓形 珠茶

較大的爲麻珠、寶珠、貢珠，較細的爲蝦目，且更有蠶目、蟻目等。

（c）塊形 熙春

這是不甚規則的特大團塊，又有貢熙、副熙等種種。

除此以外，還有：

（d）針眉

一部分細小些的珍眉，和質分較重較好些的碎片，并若干嫩細些的短梗子的混合物。

(e) 鳳眉

略同副熙，體質較爲輕浮，結構較爲扁闊。

(f) 秀眉 大形的碎片。

以上各式各樣的區別，即在製茶業者，往往也沒有一定的標準，如特好些的熙春、針眉，和較劣些的珍眉，又特好些的鳳眉，和較劣些的熙春，就不能有嚴格的分別，多半就或此或彼的了。尤其可怪的：珍眉和針眉，字形雖然不同，字音完全無異。說的時候，前者稱「大珍眉」，後者稱「小針眉」；或前者僅稱珍眉，後者則稱「十字針眉」。這在茶業的專門人員，尙且有這樣的「庸人自擾」的事；拿來販賣，拿來推銷，叫一般需要的消費家，從那裏辨別得起！我國茶葉要想在國外宣傳，這是一個重要而且急切應該改正的大前提。

(十) 折耗太大 「生草製茶，四斤一斤」，這在內銷的茶，大致算是事實。外銷的精製茶，提淨量比較特高，折耗自亦較多。屯溪的綠茶，毛茶一擔，精製九十二斤，是一般的標準，折耗百分之八。祁門的紅茶，多的百分之三十，少的百分之二十五以上。這所謂折耗的成分，最多的是末子，其次是梗子及茶子，再其次是廢物及無形的消失。祁門紅茶的末子（通稱花香），常在百分之二十以上。這就由於製造過程中手續太繁的結果。

(十一) 過火太多 茶的成分中有揮發性的芳香油，遇了火熱，即易散失。茶有香氣，就是芳香油性能的發揮。熱的泡茶香氣特高，因爲芳香油的游離作用正在進行中的緣故；冷了，便消失到空氣中去了。茶烘的時候，香氣

撲鼻，是同樣的情形。紅茶烘的次數較少；綠茶至少亦有五六次的見火，而且經過的時間頗為久長。但是經過火烘的次數雖多，上等些綠茶，水分比較日本的製品，大致相差尙屬無幾；下等些的，就要高得多了；至於紅茶水分，比較印度紅茶，高的更多。

以上所陳，都是外銷情形。大部分的事實，取材於安徽南部舊徽州府的茶業上的，因為屯溪的綠茶，祁門的紅茶，天然的品質，人工的製造，在外銷的茶葉上，無不可以做絕對的代表。別地的茶現象更不見佳，也就不難準此想像而得了。

總之，我國外銷茶手工製造方法，在優級些的出品如祁門紅茶及婺源綠茶，技術上的劣點較少，處理上的失宜較多。低級些的紅綠茶，如兩湖及江西所產，技術尤其不精，出品也就較各處更惡劣了。

內銷的茶，在製造上也有若干的特殊怪象。

(一) 名目特繁 外銷茶的毛茶，綠茶在平水和徽州的製法，雖稍稍有些差異，大體相去不遠。至分出種種名目，全由精製的篩別的結果。內銷的茶，大都由初製的不同，判成無數量的花花色色。茶葉界中有「茶葉賣到老，名目認不了」的諺語，就可以想像名目是怎樣的繁多了；也就可以想像那小同大異、大同小異的製造方法是怎樣的麻煩了。

(二) 優劣懸殊 完全內銷的六安茶，當山的價格，同是春茶，上等的梅片及毛尖，早已達到二百五十元一擔；遲採的春茶，年來只值十元一擔。同樣早採些的生葉，製成普通的大茶，賣五十元一擔；梅片至少要加一倍。又上

海市的茶莊出售的龍井，有的要賣四十八元一斤，有的只要四角八角。至於君山、武夷的特貴，以及宿葉製的老葉茶，外銷茶的副產品如茶末子等的特賤，則又當別論了。

第四節 運輸上的現象

我國交通建設，近來一天天的有了進步。即如萬山叢裏的徽州，從前屯溪的運輸算是最便利了，但茶葉輾轉的來到上海至少亦須五天。徽州公路從去年底通車之後，不難朝發夕至。那些所謂不便的問題，雖是未能盡除，但就大多數的重要集散地說，目前已算告了解決。此外尚有若干事實，卻是運輸上所常有的。

(一) 搶先轉運 茶的出售，時間早的，有時往往較爲得價。於是搶製之後，繼以搶運。內河船載，大都以船隻爲單位。即如祁門的昌江載茶小船，每船不難裝載六十箱左右。船的定價，運到江西的鄱陽需洋三十六元。茶號各自爲政，絲毫不相聯絡，即三十箱或二十箱，亦須付給足額的運費。屯溪的茶，小船運到浙江的桐廬，即由小火輪拖帶到杭州。這也以船隻爲論價單位，每船十元或以上。這種無組織的集中輸送，運費的虛耗，自亦不在少數。

(二) 取道紆折 商品的運輸，自無一成不變，專走捷徑的定律。有時爲了經濟，不由火車而由輪船；有時爲了時效，不由常道而由其他有交通建設的紆道；這些不能怎樣的厚非。但像安徽的至德紅茶，輸送上海，因爲報關的關係，必須沿着長江上運百里到九江，經過關驗，再行裝入輪船下運，——仍在初起運的所在經過。這一百多里勞人勞財的往返，不是太無所謂麼！茶磚的製造廠，都集中在漢口。紅茶磚的原料，往往由九江轉來上海出售。茶商

收買了後，再轉送到漢口去製造的出品，再回送到上海而後出口。此外內銷的茶，因為煙香的需要，特地由安徽浙江運到香花生產地的福建，燻了香後，再行運回集散市場去出售。

(三) 阻礙煩多 阻礙最多的，莫過於徵稅的機關。近年茶類營業稅，徵收標準，商人往往認為不甚適當，茶商不肯照納，即受禁止出境的處分。糾紛既起，動不動的經時累月解決不了。茶的生產，都在鄉僻的所在，稅收的總機關，無不設在大城市中。報稅須在總局，道途遠的，星夜奔走，亦要一天或二天纔得完成一切手續，而後起運。這還是正常的稅局來的阻礙；意外的事，各地亦往往在所不免。此外更有種種挾持，且就祁門紅茶舉出一件駭人聽聞的事：運茶經過江西的星子縣，例須報印花稅，每箱不過四分罷了。上岸的渡船，每一票茶，多的七八十箱，少的三四十箱，一律要過渡費十元。誰要少了分釐，誰就不得出境！

(四) 搬運不慎 茶葉生產地的江河，大都水流湍急，簾船裝載，常有意外。這還可以說是無可奈何的問題。二十一年，屯溪的復昌茶號，運到價值七千元的一批茶，在桐廬江上給小火輪從船尾後撞翻了；當地司法機關，判決了「不應賠償」，這也可以說是例外的偶然。江西的鄱陽，許多地方的茶，要由那裏換大型帆船——當地叫做撫船——轉運九江，「破船多攬載」，任他自由的無限裝積，發生任何危險，樂得他無責任。至於上下輾轉，搬來搬去的結果，箱子弄得破破碎碎，茶葉有所滲漏，這更是一般的現象了。作者本年經售祁門各合作社茶葉十餘批，就中全無損壞的可說沒有一批，從這裏也就可預料其他的情形了。

第五節 販賣上的現象

這裏要說的販賣，專就製成了的精茶交易陳述點意見。內銷的茶，固然是有種種缺點，妨礙茶的推廣；但還不甚怎樣的嚴重。外銷慘敗，茶的本身自然是有若干的關係；但大部分的積因，都由商人——尤其是中間的商人的作孽！最重要的癥結，有下列諸端，沒有一端，不是茶的國際貿易上的致命傷。

(一) 手續繁複 販賣手續曲折繁複，我國輸出商品，同在這不幸的運命支配之下。茶從生產者到消費者，經了一次人手，即增加了一次剝削。在消費者出了幾倍或十倍的代價，生產者還是得不着什麼利益。個中情形，可以作成左表，以見梗概：

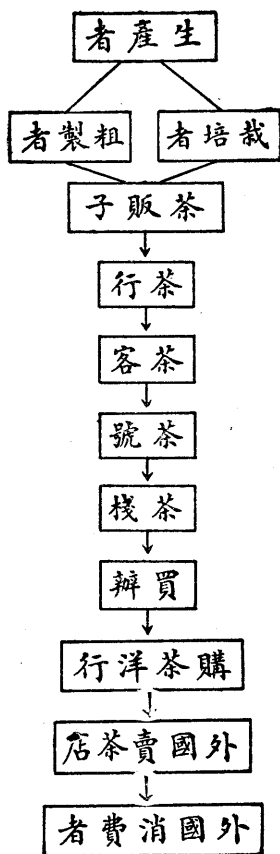

附註：(1) 茶販子，係從生產者兜買粗製茶，轉賣給茶客的。

(2) 茶行，是生產地及集散地的中間商家。

(3) 茶客，是在生產地收買茶的商人。

(4) 茶號，是精製的工廠。

(5) 茶棧，是通商口岸的中間商。

這在少數的生產地，情形雖不完全一致，究亦大同小異。如果這樣繁複的交易手續不革除，我們即使有適當時代需要的出品，決沒有減低價格，從事競爭的可能。

(二) 商情隔膜 外銷的茶從生產地運到通商口岸之後，交由茶棧向洋行捫售。不論內地的茶葉商人，或者通商口岸的中間商人，對於世界的茶市情形，毫無知識。需要的緩急，銀市的變遷，市價的漲落，以及供求存銷的數量，都沒有專門調查報告的機關。從事經營的洋商，遂得盡其操縱的能事。例如初應市場的新茶，不管怎樣，必出高價收買。大批出品來了，馬上跌價。一面招徠，一面貶抑，簡直成爲必然的公式。

(三) 供應零碎 茶的品質，受天然的支配，是極其顯著的。祁門去年春茶採製的時候，天氣較好，一般製茶的醱酵，都很充分，葉底有相當的紅豔，香氣頗高；但滋味比較淡泊的多。今年的天氣，不及去年；製茶得了相反的成績。洋商爲調和缺陷起見，對於在大多數出品裏有特異些的優良品，爭出重價爭買。同時一地一時的貨物，價格往往差得天懸地隔。別的生产國，大批製造，多量供應，拚合混和，就不會有這樣苦樂不均的怪事。



(四) 洋商操縱 這在「商情隔膜」中，已有說及；但那是屬於鬪智的情形。現在再就豪奪的方面，只略舉二三事實，以概其他。

a 取貨延期 茶葉經茶棧捐客兜售成交之後，從前的定章，交貨過磅，在一星期內辦清；後來改定了三星期以內。但洋行往往有故意的遷延時日，弄到三四個月，甚至五六個月。不管怎樣的延宕，不得另行轉售別人。但不正當的洋商，因為日子久了，藉口成批貨色，不合樣品，拒絕接收。茶商無可奈何，只得多方遷就。

b 公開吃磅 茶在過磅之後，每箱不過五十斤左右，按照淨量，無不折扣四五磅或六七磅計算，名曰吃磅。民八以前，年甚一年，甚或漫無限制。茶商吃虧不了，曾有一度爭持。結果設立公磅處，每箱扣二磅半。實際施行，仍然不止。去年公磅處倒閉了，情形自然又有變化了。本年改用市斤，磅的折合為九·〇七一；洋商相約定為九·〇七五，聚少成多，數量也就大有可觀。一吃一佔，每擔合計六斤，實達百分之六。上等茶價，二百元一擔，損失十二元；下等五十元，損失三元，平均計算每擔約達六元。近年出口的價值總額，即以四千萬元計，損失有二百四十萬元，這實在是個驚人的數字。

(五) 九九五扣息 舊章過磅後，四天付價；後來改為一星期。洋商既不按章過磅，乃並過磅的付價日期，又不按章履行。因此遂有九九五扣息的惡規產生，就是茶價千元，實付九百九十五元，扣除千分之五，作為利息。這項損失的總額，一年至少二十萬元。

以上種種，在交易上的損失，照目前輸出情形，差不多有三百萬元的損失。就是在國際貿易的商業道德上，

也不應該聽其長此存在的罷！但是洋商爲什麼能這樣橫行霸道呢？原來是中間掙買捐賣的茶棧，一方面爲便於私圖；一方面對於各主顧洋行，唯恐失了歡心。這樣，洋商的買辦，以及茶棧主便成了三位一體了。

(六) 茶棧剝削 普通牙行的中間商人，有「一手不脫二家」的信條。意思就是要一味的持平，一味的公道；也不能偏爲了賣主，脫了買主的生意；也不能偏爲了買主，脫了賣主的生意。茶棧獨獨不怕脫了賣主的，因爲牠對於賣主的茶號，具有無上的權威。各地開設茶號的商人，百分之九十九以上，都是資本短少，要大批的向茶棧去告貸。茶棧站在債權人的優越地位，茶號屈在債務的契約之下，吃着什麼虧，那敢道一個「不」字！內地的茶，運過危險的境界，達到江輪或是火車能行駛得極安全的碼頭之後，茶號就失了過問的資格。多少也罷，好歹也罷，簡直就和抵押過期被沒收了的貨品，一般無二。怎樣轉運，怎樣出賣，就憑着債權人的茶棧自由處分一切了。

茶賣掉了，一張清單，好幾十個扣錢的項目。現將去年祁門一家茶號從上海一家茶棧拿到的清單一紙，照抄於下。茶號及茶棧的名稱，爲了當事人的要求，姑不寫出。

計開代沽

××洋行××大面二五紅茶六三件下一件淨重三、〇五四斤每擔一四二元

計大洋四千三百三十元六角八分。

付薄單 大洋 二五・三七元

付水力馬浦 大洋 七一・四三元

付報關	大洋	一・〇一元
付驗關	大洋	〇・六〇元
付上下力堆棧	大洋	一二・六〇元
付公磅	大洋	二・一七元
付九九五扣息	大洋	二一・六八元
付打籐	大洋	六・九四元
付樓磅	大洋	一・三〇元
付修箱另加	大洋	五・二一元
付檢驗	大洋	三・五〇元
付茶樓補辦	大洋	一四・二〇元
付關破代補	大洋	二八・四〇元
付保安	大洋	八・六七元
付出店	大洋	〇・八八元
付律師	大洋	〇・六九元
付思恭病院	大洋	〇・八八元



付公估	大洋	〇・三八元
付焊口	大洋	一・四〇元
付釘襪	大洋	三・五三元
付航空	大洋	二・一七元
付同鄉會捐	大洋	〇・八八元
付叨用	大洋	八六・七三元
付稅息	大洋	二・一一元
共計大洋	三〇二・七三元	

六月三十日止兩抵訖大洋

四〇三三・九五元

這一大批的付錢名目，即有許多是不實不誠。總數三百零二元七角三分，估實得數四千零三十三元九角五分，百分之七・五四。前五項爲實有其事，總計一百一十一元零二分，但亦不無虛浮，估百分之二・七五；其他尚估百分之四・七九。

這一批茶，每箱七十二磅半，原爲三千四百二十五斤八兩，除了一箱不算數（即所謂「下一件」）的，是五十四斤六兩；過磅暗少了二百三十七磅，是一百七十七斤十二兩；吃磅一百八十六磅，是一百二十九斤八兩；共計三百七十一斤六兩，一百四十二元一擔，計總價五百二十七元三角五分。故數量損失及付價折扣，估實得價格百



分之一七·三六。如清單前五項亦認爲折扣，則佔百分之二〇·四八。還有一件事，應該附帶說明的：賣出的茶價中，據確實調查的結果，另有三百餘元，由茶棧向買進的洋行用別種方法補了來，但對客人卻不曾報出，居然作了經手茶棧的外快了！

第六節 結論

總上所陳，共計四項。就其所有從事經營人的類別，運輸者除外，得約略分成下列三類：

(甲) 栽培、採摘、粗製三項作業，屬於原始的直接生產的山戶；

(乙) 精製的作業，屬於加工の間接生產的茶號；

(丙) 代理茶號把精製的茶賣與購茶洋商的作業，屬於中間介紹的茶棧。

這些同是吃茶的飯的，處的地位卻不一致，各有各的好主義。茶棧的中間商人，對於茶號方面（1）既做了債權人，放高利的貸款；（2）又自由的做了出品的物權人，抽取大量的佣金；（3）尤復無理的用了不實不誠的手段，任意開列種種費用：什麼豪商巨僧，能够有這樣不勞而獲的三重的利益——而且一重重都是優厚無比的利益！

茶棧這樣巧取豪奪得沒有限制，抱的只是剝削主義——實質的說，乃是「綁茶主義」！

茶號受了茶棧的綁茶主義的迫取，弄得損失吃不下了。但有債務的關係，那會有什麼反抗。只好反轉手段，對

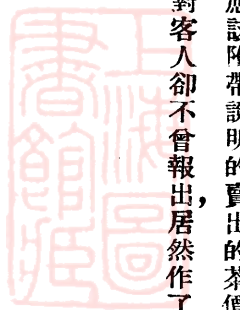

付種茶的山戶。唯一的方法，是用大秤。像祁門通行漕平二十二兩，還算是客氣的；有些地方，用「對折秤」，即減半計算；甚至用「倒三七秤」，即十斤只當做三斤。茶棧「扣樣」，有的「九八」，有的「九七」，實際總要加上一倍。算價更有種種不可思議的花樣，像安徽六安一帶，叫價是銀兩，轉成錢文，最後折成銀元實付，轉一個灣，即可成一個盤算的機會。尤其付銀元的時候，必定要設法找另。祁門銅元合大洋數，比市價照例要短百分之十五。找零限定只能找出，不許賣茶的山戶找入。零數一角，只有八分五釐，釐是不計數的，八分五釐算八分，大洋如能合銅元二百六十枚，八分也應有二百零八文，這八文又不算數的了。茶棧給茶號經手付無許的捐稅花費，茶號也往往代地方機關經收這樣捐，那樣費，又是好不過的好機會。假使十樣名目，要分十起算，甲三分乙五分，又是個極大的數目。

茶號對茶棧是儘量的報效，在茶戶頭上去這樣儘量的彌補。家裏失盜，外邊行竊：這是抱定不殺老本的取價主義——實質的說，乃是「搶茶主義」！

最後被榨取的茶戶從什麼地方培補元氣？惟一的保本法，祇有疏放管理，粗暴採製，少費些生產的費用，俗語說：「大魚吃小魚，小魚吃蝦子，蝦子沒得吃，吃泥。」

茶戶種茶，一切放任，乃不得不抱「敲茶主義」了！

中國茶商所抱的主義是「綁茶」，製茶者的主義是「搶茶」，茶農最後的出路是「敲茶」，中國茶業的病源，就在這「綁」「搶」「敲」的三種惡習之下，弄得不可救藥！

第二章 國際貿易的積衰

茶的作爲普通飲料，起源甚古，毋須再加說明，至於貿易的歷史如何，金史食貨志四茶部，載着「泰和五年（西曆一二〇五年），尙書省奏茶，比歲上下競啜，農民尤甚，商旅多以絲繭易茶，歲買不下百萬。」可證茶自從唐朝，作爲主要飲料之後，便成爲一種貿易的商品了。

到了宋明兩代，中國茶的輸出，逐漸增多，當時的西北地方，是華茶的最大銷場。當時西人嗜茶，中國尙馬，自然發生了茶馬交換的事實。這種茶馬交換貿易，初時是由國家經營，並且貿易價額，倒也很大。因爲宋朝熙寧以後，在秦州、鳳州、燕河等地方，都置有茶馬司，管理茶馬交換的事情，這實是我國國營貿易的先例。

到了淳熙年間，茶已成爲西北邊境的出口商品。到此貿易者，多爲盧甘、番馬、洮州番馬、疊州番馬等。估計茶場互市，得馬一萬二千九百餘匹之多。

迄至明朝，非特茶馬交換，極爲盛行，並且茶馬貿易的設置，亦很完備。除了西夷設茶馬司，爲唯一交換機關以外，四川置茶馬司一，陝西置茶馬司四。根據明朝會典所載，內地所產的茶葉，有官茶、商茶、貢茶等分別。官茶是用來貯邊易馬，商茶給賣。貯放有茶倉，巡茶有御史，分理有茶馬司、茶課司。驗茶且有批驗所，設立在關津要害。茶政的設施，可稱十分完密。

迄至清朝初期，仍沿明代舊例，差茶馬御史一員，轄陝西五茶馬司。直到康熙雍正以後，歐人到東方來的日多，茶葉且由歐人帶往歐洲各國去了。

第一節 華茶的輸往歐洲

我們讀過西洋史的人，都知道歐洲人自從十五世紀哥倫布發現新大陸後，海外殖民的思想，油然而生。尤其是伐斯哥·特加麥 (Vasco de Gama) 探得繞印度洋到東方來的路線以後，大陸各國的航海家，到中國來的是日多。歐洲各國先後到中國來貿易者，有葡萄牙、西班牙、荷蘭、英國、法國、美國、俄國、意大利、比利時、瑞典、丹麥、德意志、奧大利諸國家。華茶究於何時，輸到歐洲去，沒有可靠的證據。英國小說載英后伊利沙白 (Queen Elizabeth) 朝代，英吉利有兩個老年夫婦，受領不知從何處來的茶葉一包。他們並不浸葉於水，飲它的汁，而把茶葉敷在麵包上，吃它的渣。這個說素，確實與否，固不得而知，但茶的由中國介紹到歐洲去，遲至十六世紀，是可確信的。

西曆一六六四年（康熙三年），有英國東印度公司的經理人，攜帶茶葉二磅一盎斯，到英國去，供奉英皇。此後在一六六六年，又有華茶二十二磅十二盎斯帶往英國去，但經荷蘭人帶去的。到了一六七八年，英國東印度公司，始有大批華茶運到歐洲去，共計四·七一三磅，經營投機事業。後來東印度公司因為投機成功，就開始大量的輸入，當時大都經過班塔木、蘇拉德 (Sumat)、貢吉姆 (Ganjam) 及印度之瑪特拉斯 (Madras) 等口岸運去。到了十八世紀初期，我國分行貿易，非常發達，而英國的船舶，到中國來經商的，一天多如一天，同時華茶的裝

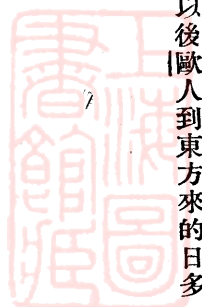

箱方法，改進了許多，每箱裝茶在七四磅與七八磅之間，茶的價格，亦比較提高；綠茶值二十四兩，紅茶為二十六兩。當時除了英國的船舶以外，尚有法國、瑞典、荷蘭等國的船舶，紛紛來廣州經商，主要貿易商品，要算絲茶兩項最多，尤其是茶的輸出數目，有猛進突飛的增加。

茲將一七五〇年後八十年來廣州輸往歐洲各國華茶數量統計列表如下：

十八世紀中葉八十年來廣州華茶輸往歐洲各國數量統計（單位擔）

年 份	英 國		法 國	丹 麥	荷 蘭	瑞 典	美 國	加入其他各國 合計
	公 司	國 家						
一七四一年	一三、三四五	—	九、四五〇	六、四〇〇	—	八、五五〇	—	—
一七五〇年	二一、五四三	—	一四、九四四	一三、三〇四	九、四二二	一二、六二九	—	—
一七七五年	二、九一八	二、一四三	一八、六六二	二一、三五三	三六、九二五	一九、二二〇	—	一二五、一二五
一七七六年	四一、八六〇	七三一	四二、八九三	八、七三〇	三六、四二七	二二、二六八	—	一六二、四六九
一七七七年	四九、九〇二	九四九	二七、三三二	一五、七三七	三五、二一八	二一、三九四	—	一五〇、五八一
一七七八年	四〇、二四五	二、七四〇	一五、七七六	一〇、四一四	三四、一五二	二四、四三七	—	一二七、七六四
一七七九年	二三、六二一	一、五三三	—	二九、八七七	三五、一五九	一九、九六八	—	一二〇、二〇八
一七八〇年	六九、四四五	一、六三九	—	一七、五六〇	三七、一八〇	三〇、八一七	—	一五〇、〇三六
一七八一年	六三、四八九	五九七	—	三〇、八八九	—	二四、五〇四	—	一一九、四七九
一七八二年	二一、三四二	—	—	—	—	—	—	—

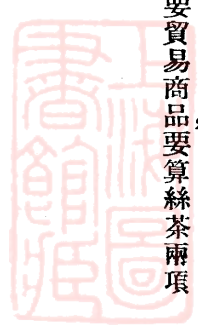

一七八三年	九二、一三〇	六十四	三一、七三五	二四、〇三〇	—	三六、五〇二	—	二三五、七九八
一七八四年	八六、三八三	四、三五五	三七、二〇六	二三、六九〇	四〇、〇一一	—	三、〇二四	一九四、二六五
一七八五年	一〇三、八三四	五、一一三	三、五〇〇	三四、三三六	二三、四四一	四六、五九三	—	二三二、〇三〇
一七八六年	一五七、一一六	一七五	二、八六七	一五、一九〇	四四、七七四	一三、一一〇	八、八六四	二四二、〇九六
一七八七年	一六一、二〇四	四二三	一二、九六七	一九、九八〇	四一、一六二	二一、六八二	五、六三二	二六六、八九五
一七八八年	一四一、二一八	三、六八七	二、一九一	一八、七二六	三一、三四七	一九、四〇七	八、九一六	二二七、八三〇
一七八九年	一二九、八四七	七二七	二、二〇七	一三、二九七	三八、三〇二	—	二三、一九九	二〇七、五八〇
一七九〇年	一五九、五九五	二、五一九	三、三一六	三、九〇五	九、九六四	—	五、五七五	一八四、八七六
一七九一年	四九、七五四	四七四	五、八八〇	—	一五、三八五	一一、九三五	一三、九七四	一四二、四四〇
一七九二年	一二、二九三	一、〇七八	一一、五五五	六、三九五	二二、〇三九	一一、六九八	一一、〇三八	一八〇、五七八
一七九三年	一四八、二三〇	六八一	—	—	一七、一三〇	五、六七一	—	一八八、〇一八
一七九四年	一六七、六七二	一、七九七	—	一八五	三〇、七二六	—	—	二一一、二九八
一七九五年	一一二、八四〇	一、八一四	—	—	—	六〇、六九九	—	一五六、五〇〇
一七九六年	二二二、四二二	一、二〇二	—	一八、七九三	—	—	—	二五八、三四八
一七九七年	一八四、六五三	一、二九六	—	九、八四八	—	一〇、五〇八	—	二二九、六六一
一七九八年	九三、七六一	二、二八四	—	二一、八三二	—	一〇、五六二	—	一七一、〇〇五
一七九九年	一五七、五二六	四、〇二三	—	八、四九二	—	三、三三六	—	二一五、八六五
一八〇〇年	二二三、四九三	六、九六五	—	七、二二六	—	一六、八一八	—	二九六、一四〇

一八〇一年	二二一、二五五	七八二	—	一、二九一	—	四〇、八七九	二六四、三〇七
一八〇二年	二〇一、九二一	一、〇八三	二、六五二	六、四六六	二、二九〇	三〇、一三二	二八一、四四二
一八〇三年	二四四、六六四	二、二四五	—	七、九四二	—	一七、七八九	二八〇、六九六
一八〇四年	二一三、八〇〇	五、九四二	—	七、二四六	—	五四、九〇二	二九九、五三五
一八〇五年	一七九、〇四〇	三、四五四	—	一三、〇四九	—	八七、七七一	二八三、八三六
一八〇六年	一八三、三六四	四、〇一九	—	八、二〇九	—	六五、七七九	二六一、三七一
一八〇七年	一三八、三六八	一、八三〇	—	—	—	五八、七七〇	一九八、九六八
一八〇八年	一五二、三一三	五、〇八〇	—	—	—	七八、一二八	一六五、五二一
一八〇九年	一八五、二五八	三、二六五	—	—	—	七三、〇二八	二六一、五五一
一八一〇年	二〇三、七二三	六、〇二一	—	—	—	二一、六四三	二三一、三八七
一八一一年	二五六、三六一	三、六三五	—	—	—	二六、七七八	二八六、七七四
一八一二年	二七四、一七五	九七二	—	—	—	一〇、五五六	二八五、七〇三
一八一三年	二三八、七七四	三、一八七	—	—	—	七、一三三	二四一、九六一
一八一四年	二四九、一九九	二、四〇八	—	—	—	—	二五八、七四〇
一八一五年	三〇三、八七四	一〇、一三八	—	—	五、一三一	五三、〇四〇	三八二、八九四
一八一六年	二七四、九一四	二、一七七	—	—	—	—	—
一八一七年	一六〇、六九二	一八、六九六	—	—	—	一六九、一四三	三四八、五三一
一八一八年	一五八、一四一	一三、一五六	—	—	—	—	一七一、二九七

一八一九年	二一三、八八二	一二、二四九						七六、四四七	三〇二、五七八
一八二〇年	二一四、〇九五	三〇、三八八						四〇、一五三	二七四、六三六
一八二一年	二〇八、一九二	九、二二〇						六三、一五九	二八〇、五七一
一八二二年	二一八、三二七	一五、九一三						八四、七七八	三一九、〇一八
一八二三年	二二三、二一三	一七、五八八						七六、一四二	三一六、九四三
一八二四年	二一五、二二九	一七、四八九						一〇三、〇六一	三三五、七七九
一八二五年	二〇九、六八〇	一九、二二九						九六、一六二	三二五、一七一
一八二六年	三〇七、〇八八	二二、四三四						六四、三二一	三九三、八四三
一八二七年	二四九、九〇五	一六、〇七〇						七八、八〇七	三四四、七八二
一八二八年	二二六、六八七	二四、九六八						七三、八八三	三二五、五五八
一八二九年	二三〇、〇六一	二二、二九八		七、八六〇				六六、二〇四	三二六、五二三
一八三〇年	二二八、五七三	二〇、六一四		四、〇〇〇				五四、三八六	三〇七、五七三
一八三一年	二三七、五一七	二三、九七一						八三、八七六	三四五、三六四
一八三二年	二四八、〇〇〇	二一、八六三			一一、〇〇〇	三二二、四五七			四〇四、三二〇
一八三三年	二二九、七〇	二九、〇三一							二五八、三〇二

從上面的統計看來，可以知道在十八世紀以及十九世紀的初期，當時中國還沒有和歐洲國家通商以前，華茶的輸往歐洲各國，已有長足的增加，從一七七五年以來，輒有十萬餘擔的紀錄，尤其英國方面，輸入增加最速，由

數萬擔至三十餘萬擔。當十九世紀初期三十年中，出口華茶，幾全部輸往英國，而輸入其他歐洲國家者，爲數極少。惟我人須注意者，在十八十九世紀時期，華茶出口之增多，以及英國輸入數量之激增，卻有重要的原因：

(一) 英國輸入的華茶，並非全數供給英國人民消費。其中之一部份係復輸出往美國、澳洲等處。當時英國殖民新大陸，原係嗜茶的民族，而茶的供給，都仰給於祖國。在一七八四年前，美國茶的供給，都由英國東印度公司間接運往。

(二) 英國初時引起本國人民之飲茶習慣，迨後遍及歐洲其他國家，在倫敦有茶市場的興起，將輸入華茶，轉輸其他各國。這樣，英國不啻成了華茶的歐洲經理了。

第二節 近世華茶對外貿易之量值觀

我國自從一八四二年南京條約，開關上海、廣州、福州、廈門及寧波爲五口通商以來，國際貿易上，發生重大的變化。在五口通商以前，外人來華貿易，僅限於廣州及福州、泉州等處，還沒有脫離閉關時代的情形。自從五口通商以來，對外貿易，突飛猛進，華茶輸出，逐年增進。在一八六八年起，海關已有進出口貿易統計。茲將我國歷年輸出茶葉數量，列表如左：

歷年華茶輸出數量統計（單位擔）

年份	種類	紅	茶綠	茶磚	茶毛	茶他	種	茶總	數
一八六九年		一、二一四、六三一	二一三、九四五	七三、五二一	六七九	八、三七三		一、五一一、一四九	
一八七〇年		一、〇八七、一一一	二二七、四八一	六二、八九六	一	三、四九九		一、三八〇、九九八	
一八七一年		一、三六二、六三四	二二二、六一七	八三、七九〇	一四六	四五六		一、六七九、六四三	
一八七二年		一、四二〇、一七〇	二五六、四六四	九六、九九四	八五	九五〇		一、七七四、六六三	
一八七三年		一、二七四、二三二	二三五、四一三	一〇七、三三〇	三七二	四一六		一、六一七、七六三	
一八七四年		一、四四四、二四九	二二二、八三四	七四、七九二	—	三、五〇四		一、七三五、三七九	
一八七五年		一、四三三、六一一	二二〇、二八二	一六六、九〇〇	—	二、五九四		一、八一八、三八七	
一八七六年		一、四一五、三四九	一八九、七一四	一五三、九五二	七四	六、七九九		一、七六二、八八七	
一八七七年		一、五五二、四五〇	一九七、四一〇	一四七、八一〇	三六	一一、三八二		一、九〇九、〇八八	
一八七八年		一、五一七、六一七	一七二、八二六	一九四、二七七	—	一四、二三六		一、八九八、九五六	
一八七九年		一、五二三、四一九	一八三、二三四	二七五、五四〇	—	五、二七〇		一、九八七、四六三	
一八八〇年		一、六六一、三二五	一八八、六二三	二三二、九六九	—	一四、二〇一		二、〇九七、一一八	
一八八一年		一、六三六、七二四	二三八、〇六四	二〇七、四九八	—	一五、一八六		二、一三七、四七二	
一八八二年		一、六一一、九一七	一七八、八三九	二一九、〇二七	—	七、三六八		二、〇一七、一五一	
一八八三年		一、五七一、〇九二	一九一、一一六	二一八、七四四	七四	六、一二六		一、九八七、一五二	
一八八四年		一、五六四、四五六	二四二、五五七	二四四、九九六	—	〇、二一二		二、〇一六、二一七	
一八八五年		一、六一八、四〇四	二二四、六九三	二八〇、一一二	三七	一五、五〇五		二、一二八、七五一	

一八八六年	一、六五四、〇五八	一九二、九三〇	三六一、四九二	九五	八、七二〇	二、二一七、二九五
一八八七年	一、六二九、八八一	一八四、六八一	三三一、二八一	六七	七、一二七	二、一五三、〇三七
一八八八年	一、五四二、二一〇	二〇九、三七八	四一二、六四二	八九	三、二三三	二、一六七、五五二
一八八九年	一、三五六、五五四	一九二、三二六	三四〇、一七八	三〇	一八、二七三	一、八七七、三六一
一八九〇年	一、一五一、〇九二	一九九、五〇四	二九七、一六八	三三	一七、六三二	一、六六五、四二九
一八九一年	一、二〇三、六四一	二〇六、七六〇	三二八、八六一	一六八	一〇、七七二	一、七五〇、二〇二
一八九二年	一、一〇一、二二九	一八八、四四〇	三二三、一一三	四八	九、九〇〇	一、六二二、七二八
一八九三年	一、一九〇、二〇六	二二六、二三七	三八二、三六一	一五三	一二、〇二七	一、八二〇、九八四
一八九四年	一、二一七、二一五	二二三、四六五	三九五、五〇六	—	一六、一二六	一、八六二、三一二
一八九五年	一、一二三、九五二	二四四、二〇二	四八一、三九二	—	一六、一三四	一、八六五、六八〇
一八九六年	九一二、四一七	二一六、九九九	五六六、八九九	—	一六、五二六	一、七一二、八四一
一八九七年	七六四、九一五	一八五、三〇六	四九八、四二五	—	七、七七七	一、五三二、一五八
一八九八年	八四七、一三三	一八五、三〇六	四九八、四二五	—	七、七三六	一、五三八、六〇〇
一八九九年	九三五、五七八	二一三、七九一	四七四、〇二六	—	七、三九三	一、六三〇、七九五
一九〇〇年	八六三、三七四	二〇〇、四二五	三一六、九二三	—	三、六〇二	一、三八四、三二四
一九〇一年	六六五、四九九	一八九、四三〇	二九三、五二三	—	九、五四二	一、一五七、九九三
一九〇二年	六八七、二八九	二五三、七五七	五七〇、〇三七	—	八、一二九	一、五一七、二一一
一九〇三年	七四九、一一六	三〇一、六二〇	六一八、四五八	—	八、三三六	一、六七七、五三〇

一九〇四年	七四九、〇〇二	二四一、一四六	四四七、六九五	—	—	一三、四〇六	一、四五—、二四九
一九〇五年	五九七、〇四五	二四二、一二八	五一八、四九八	—	—	一一、六二七	一、三六九、二九八
一九〇六年	六〇〇、九〇七	二〇六、九二五	五八六、七二七	—	—	九、五六九	一、四〇四、一二八
一九〇七年	七〇八、二七三	二六四、八〇二	六〇四、二二六	—	—	三二、八二四	一、六一〇、一二五
一九〇八年	六八五、四〇八	二八四、四八五	五一〇、八一五	—	—	一五、八二八	一、四九六、一三六
一九〇九年	六一九、六三二	二八一、六七九	五八四、九七六	—	—	一二、一五六	一、四九八、四四三
一九一〇年	六三三、五二五	二九六、〇八三	六一六、五四〇	—	—	一四、六五二	一、五六〇、八〇〇
一九一一年	七三四、一八〇	二九九、二三七	四一六、六五六	—	—	一二、七三〇	一、四六二、八〇三
一九一二年	六四八、五四四	三一〇、一五七	五〇六、四六一	—	—	一六、五三八	一、四八一、七〇〇
一九一三年	五四七、七〇八	二七七、三四三	六〇二、〇二〇	—	—	一一、〇三八	一、四四七、七一二
一九一四年	六一三、二九五	二六六、七三八	五八三、八八三	—	—	三一、八八二	一、五〇三、一二三
一九一五年	七七一、一四一	三〇六、三二四	六四一、三一八	—	—	六三、五七〇	一、七八三、九一六
一九一六年	六四八、二二八	二九八、七二八	五六〇、一八五	—	—	三五、四九二	一、五四三、八六二
一九一七年	四七二、二七二	一六九、〇九三	四四三、六三六	—	—	一三、五三四	四〇四、四一八
一九一八年	一七四、九六二	一五〇、七一〇	七五、一六四	—	—	三、三八五	四〇四、四一八
一九一九年	二八八、七九八	二四九、七一—	一四三、三九四	—	—	八、二五二	六九〇、四三三
一九二〇年	一二七、八三二	一六三、九八四	一一、六九五	—	—	二、三九五	三〇六、四二二
一九二一年	一三六、五七八	二七七、六一六	二三、五四六	—	—	二、五八八	四三二、七二七

六十四年來華茶輸出數量趨勢圖

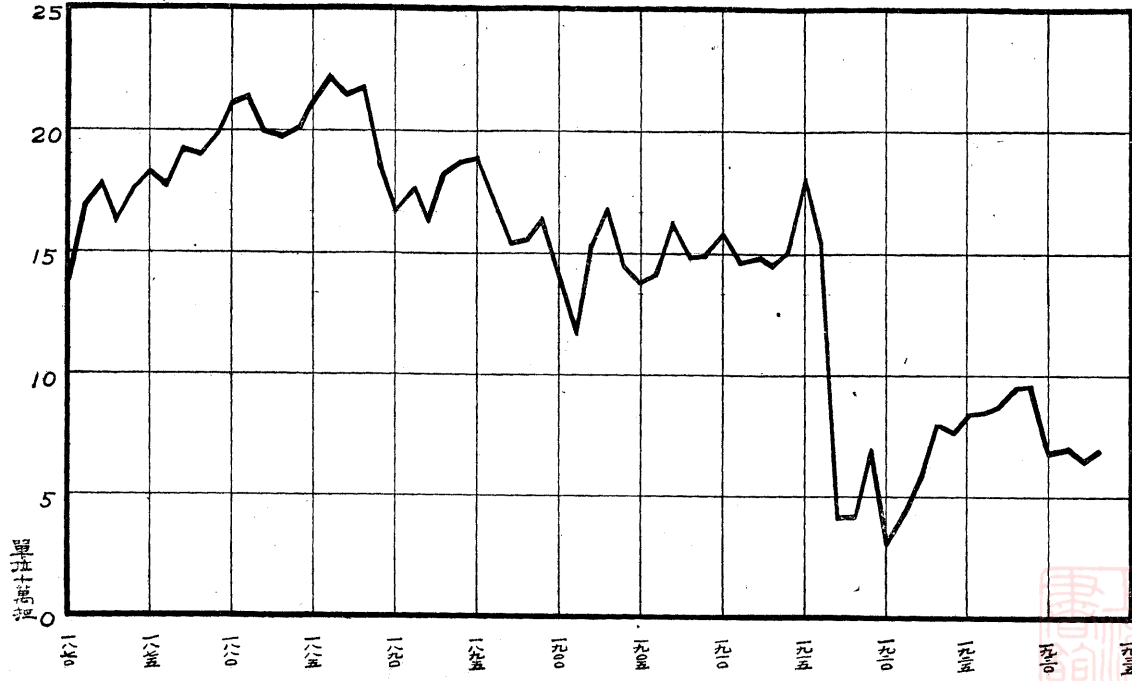

一九二二年	二六七、〇三九	二八二、九八八	二二、六一六	八一八	三、四三〇	五七六、八九一
一九二三年	四五〇、六八六	二八四、六三〇	八、六一三	—	五七、四八八	八〇一、四一七
一九二四年	四〇二、七七六	二八二、三一四	一九、三八二	—	六一、四六三	七六五、九三五
一九二五年	三三五、五八三	三二四、五六四	一四一、九一七	—	三〇、九四四	八三三、〇〇八
一九二六年	二九二、五二七	三二九、一九七	一四一、八七二	—	三六、〇八〇	八三九、三一七
一九二七年	二四八、八五八	三三三、二一六	一七三、一四八	—	二八、〇七〇	八七二、一七六
一九二八年	二六九、六一五	三〇六、七六五	二五六、七一二	—	一七、九五六	九二六、〇二二
一九二九年	二九四、五六三	三五〇、〇五五	二四二、六七七	—	一五、一三八	九四七、七三〇
一九三〇年	二一五、〇七九	二四九、七七九	一八二、三八六	—	一八、八一九	六九四、〇四八
一九三一年	一七一、四六六	二九三、五二六	一六六、六四三	—	一八、二〇一	七〇三、二〇六
一九三二年	一四七、〇六七	二七四、七〇七	二二一、六七六	—	一三、六九九	六五三、五五六
一九三三年	一六二、三四六	二八八、四九六	一八五、一四一	—	五三、〇四七	六九三、七五七

近世華茶輸出貿易，從數量方面觀察，大概可分四個時期：自一八六九年至一八七九年為興旺時期，每年出口數額在一百五十萬擔左右，即以紅茶一項，已達一百萬擔。自一八八〇年至一八八八年為全盛時期，在這個時期以上，紅茶的輸出，超過一百五十萬擔以上，加以磚茶輸出漸多，年達二三十萬擔，總計每年二百萬擔以上。自一八八九年至一九一七年止，華茶輸出總額，已呈衰落。但每年平均，尚能維持一百五十萬擔的紀錄。我人應當注意的，在這個時期以內，綠茶及磚茶，出口數額，迭有進展，祇有紅茶輸出，自一八九六年以降，不復有一百萬擔的數目，

從九十萬擔，逐漸激減至三四十萬擔的數額。紅茶的國外市場的慘落，是中國茶葉對外貿易的致命傷。自一九一八年至一九三三年止，是華茶對外貿易之衰頹時期。在這個時期以內，紅茶的輸出，頓呈空前的慘落，每年二十餘萬擔，激減至十餘萬擔，呈着一種急切下落的趨勢，綠茶方面，倒還能勉強固有的數額，盤旋於二三十萬擔的水準。磚茶本以銷俄為大宗，近十餘年來，亦衰落不堪，每年不過十餘萬擔。

其次，我們就價值方面，觀察華茶的對外貿易，從一八六九年以來，直到一九三三年止，每年輸出有三四千萬兩的價額，呈一種不規則的漲落。如一八六七、一八七〇、一八七八、一八八六、一八八七年，均在三千萬兩以上，一九〇〇年，又降至二千六百餘萬關兩，一九〇一年，更激減至一千八百餘萬關兩，一九〇二、〇三年復增至二千二百萬關兩，從一九〇七年至一九一六年止，又增至三千萬關兩以上。最高如一九一五年，突增至五千五百五十餘萬關兩，此為歷年來之最高價額。最低為一九二〇年，祇值八百八十七萬關兩，較一九一五年價值五千五百五十六萬關兩之紀錄，相差幾達七倍。一九二三年以降直至一九三三年止，華茶輸出，年在二三千萬關兩以上。茲將歷年我國茶葉輸出價值與出口總值百分比，列表如左：

歷年華茶出口價值與出口總價值之百分比（一八六九——一九三三年）

年 份	華 茶 出 口 價 值		出 口 總 值		百 分 比
	千 海 關 兩 折 合 千 元 數	千 海 關 兩 折 合 千 元 數	千 海 關 兩 折 合 千 元 數	千 海 關 兩 折 合 千 元 數	
一 八 六 九 年	三 七、〇 七 〇	五 一、八 四 七	六 〇、一 三 九	八 四、三 三 五	六 一·六 四

一八七〇年	三〇、二八二	四二、三五三	五五、二九四	七七、三三五	五四·七七
一八七一年	四〇、三二五	五六、三九九	六六、八五三	九三、五〇〇	六〇·三二
一八七二年	四四、七九五	六二、六五〇	七五、二八八	一〇五、二九八	五九·五〇
一八七三年	三九、二九九	五四、九六三	六九、四五二	九七、一三四	五六·五九
一八七四年	四一、一八六	六四、一六七	六六、七一三	一〇三、九三八	六一·七四
一八七五年	三六、六九七	五七、一七四	八六、九一二	一〇七、三六六	五三·二五
一八七六年	三六、六四七	五七、〇九七	八〇、八五〇	一二五、九六五	四五·三二
一八七七年	三三、三三二	五一、九三一	六七、四四五	一〇五、〇七九	四九·四二
一八七八年	三二、〇一三	四九、八七六	六七、一七二	一〇四、六五四	四七·六五
一八七九年	三三、二七一	五一、八三七	七二、二八一	一一二、六一四	四六·〇三
一八八〇年	三五、七二八	五五、六六四	七七、八八三	一二一、三四二	四五·八七
一八八一年	三二、八九〇	五一、二四三	七一、四五二	一一一、三二三	四六·〇三
一八八二年	三一、三三二	四八、八一五	六七、三三六	一〇四、九一〇	四六·〇三
一八八三年	三二、一七四	五〇、一二七	七〇、一九七	一〇九、三六八	四五·八三
一八八四年	二九、〇五五	四五、二六七	六七、一四七	一〇四、六一六	四三·二七
一八八五年	三二、二六九	五〇、二七五	六五、〇〇五	一〇一、二七八	四九·六四
一八八六年	三三、五〇四	五二、二〇〇	七七、二〇六	一二〇、二八七	四三·三七
一八八七年	三〇、〇四一	四六、八〇三	八五、八六〇	一三三、七七〇	三四·九八

一八八八年	三〇、二九三	四七、一九六	九二、四〇一	一四三、九六〇	三二、七八
一八八九九年	二八、二五七	四四、〇二四	九六、九四七	一五一、〇四四	二九、一四
一八九〇年	二六、六六三	四一、五四一	八七、一四四	一三五、七七一	三〇、五九
一八九一年	三一、〇二八	四八、三四二	一〇〇、九四七	一五七、二七六	三〇、七三
一八九二年	二五、九八三	四〇、四八二	一〇二、五八三	一五九、八二五	二五、三二
一八九三年	三〇、五五八	四七、六一〇	一一六、六三二	一八一、七一三	二六、二〇
一八九四年	三一、八五四	四九、六二九	一二八、一〇四	一九九、五八六	二四、八四
一八九五年	三二、四四九	五〇、五五六	一四三、二九三	二二三、二五〇	二二、六四
一八九六年	三〇、一五六	四六、九八四	一三一、〇八一	二〇〇、二二四	二三、〇〇
一八九七年	二九、二一六	四五、五一九	一六三、五〇一	二五九、七三五	一七、八四
一八九八年	二八、八七九	四四、九九四	一五九、〇三七	二四七、七七九	一八、一五
一八九九年	三一、四六九	四九、〇二八	一九五、七八四	三〇五、〇三二	一六、〇七
一九〇〇年	二六、一七三	四〇、七七七	一五八、九九六	二四七、七一六	一六、四六
一九〇一年	一八、五一二	二八、五四二	一六九、六五六	二六四、三二五	一〇、九一
一九〇二年	二二、八五九	三五、六一五	二一四、一八一	三三三、六九四	一〇、六七
一九〇三年	二六、三三三	四一、〇二七	二一四、三五二	三三三、九六一	一一、二八
一九〇四年	三四、二〇一	四七、〇五四	二三九、四八六	三七三、一二〇	一二、六一
一九〇五年	二五、四五〇	三九、六五二	二二七、八八八	三五五、〇四九	一一、一六

一九〇六年	二六、六二九	四一、四八八	二三六、四五六	三六八、三九九	一一·二六
一九〇七年	三一、七三六	四九、四四四	二六四、三八〇	四一一、九〇五	一二·〇〇
一九〇八年	三二、八八三	五一、二三一	二七六、六六〇	四三一、〇三六	一一·八八
一九〇九年	三三、五六七	五二、二九七	三三八、九九二	五二八、一五〇	九·九〇
一九一〇年	三五、九三一	五五、九八〇	三八〇、八三三	五九三、三三八	九·四三
一九一一年	三八、三三五	五九、七二六	三七七、三三八	五八七、八九二	一〇·一五
一九一二年	三三、七七七	五二、六二五	三七〇、五二〇	五七七、二七〇	九·一一
一九一三年	三三、七三六	五二、八七三	四〇二、三〇五	六二六、七九二	八·四一
一九一四年	三六、四五七	五六、八〇〇	三五六、二二六	五五五、〇〇〇	一〇·二三
一九一五年	五五、五六二	八六、五六六	四一八、八六一	六五六、五八五	一三·二六
一九一六年	四三、五六〇	六七、八六六	四八一、七九七	七五〇、六四〇	九·〇四
一九一七年	二九、一〇六	四五、三四八	四六一、九三一	七二一、二四七	六·二八
一九一八年	一四、〇六六	二一、九一六	四八五、八八三	七五七、〇〇五	二·八九
一九一九年	二二、三九八	三四、八九六	六三〇、八〇九	九八二、八〇一	三·五五
一九二〇年	八、八七三	一三、八二四	五四一、六三一	八四三、八六一	一·六三
一九二一年	一二、六〇五	一九、六三九	六〇一、二五五	九六三、七五六	二·〇九
一九二二年	一六、九六五	二六、四三三	六五四、八九一	一、〇二〇、三二一	二·六九
一九二三年	二二、九〇五	三五、六八六	七五二、九一七	一、一七三、〇四五	三·〇四

一九二四年	二一、一二七	三二、九一六	七七一、七八四	一、二〇二、四四〇	二、七三
一九二五年	二二、一四四	三四、五〇一	七七六、三五二	一、二〇九、五五七	二、八五
一九二六年	二六、一三五	四〇、七一八	八六四、二九四	一、三四六、五七一	三、〇二
一九二七年	三一、五一六	四九、一〇三	九一八、六一九	一、四三一、二〇九	三、四三
一九二八年	三六、九七三	五七、六〇五	九九一、三五四	一、五四四、五三一	三、七三
一九二九年	四一、二五二	六四、二七一	一、〇一五、六八七	一、五八二、四四〇	四、〇一
一九三〇年	二六、二八三	四〇、九五〇	八九四、八四三	一、三九四、一六六	二、九四
一九三一年	三三、二五三	五一、八〇八	九九九、四七五	一、五五七、一八二	三、三三
一九三二年	二四、七六一	三八、五七八	四九二、六四一	七六七、五三五	五、〇二
一九三三年	二一、九五七	三四、二一〇	三九二、七〇〇	六一一、八二七	五、五九

從華茶輸出價值觀察，雖亦有下落趨勢，但不若數量下落的厲害。其主要原因，就是銀價的漲落不定。如果將海關兩折成金鎊計算，則其下落情形，亦甚顯著。

年	份海	關	兩折	成	金	鎊	年	份海	關	兩折	成	金	鎊
一八七八年	三二、〇一三	一八四一〇	三三七	五九一	一九一三年	三三、九三六	七六九	五、一二五	四五〇				
一八八六年	三三、五〇四	八二〇	八、三九三	六五五	一九一八年	一四、〇六八	八七二	三、七二八	二二六				
一九〇〇年	二六、一七三	〇七二	四、〇六二	二七九	一九二三年	二二、九〇五	三四一	四、八一七	六一七				
一九〇三年	二六、三三三	五七四	三、四九七	四二八	一九二八年	三七、一三三	八五三	六、三四七	五六三				
一九〇八年	三二、八八三	一三〇	四、三八四	四一七									

六十四年來華茶輸出價值趨勢圖

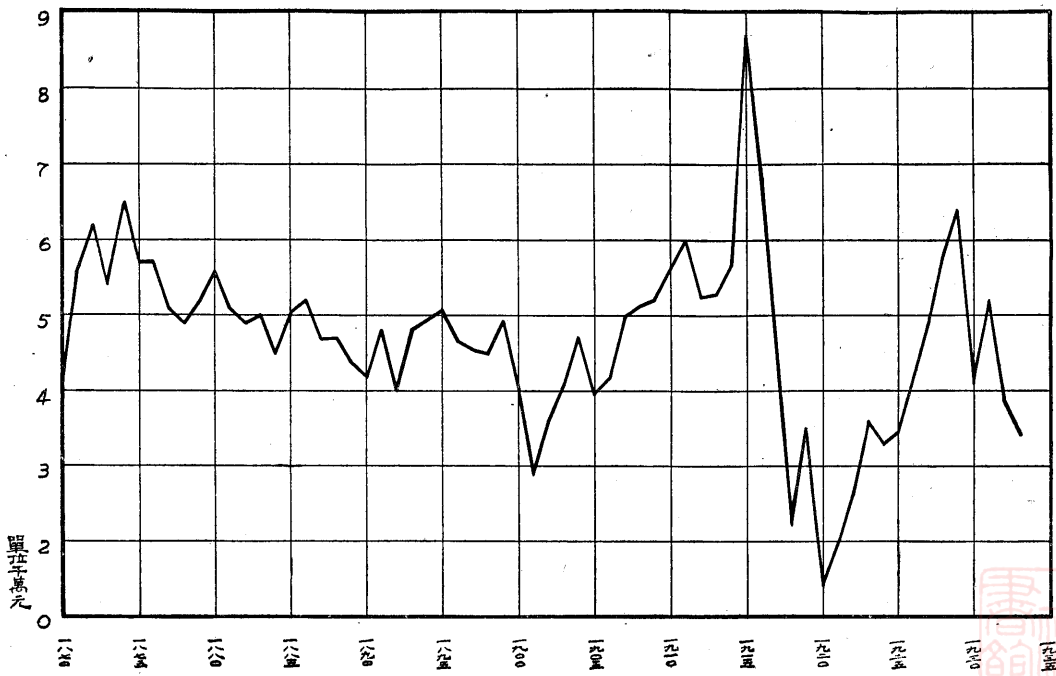

從價值方面，我人尚有應注意之一點，就是一八六九年時，華茶輸出，且佔輸出總值的百分之六十以上，一八七〇年，尚佔有百分之五十四以上，一八八九年，即下降至百分之二九。自一八九七年以降，直至一九一五年，從百分之十七，跌至百分之十三，其中如一九〇九、一九一〇、及一九一二、一九一三幾個年份，百分數且在百分之十以下。從一九一六年以降，直至一九三三年止，百分數更由百分之九，跌至百分之二或三而已。惟此種百分數之下落，並不能全然推諉於華茶之銳減。因他種貨物出口的逐年激增，形成出口總額擴大的結果，同時促成比例的變動罷了。

第三節 華茶的國際市場

我人在上面文字中，已經指示着，在我國初期茶葉對外貿易的發展過程中，英國居第一位。到了十九世紀下半期，纔損失了第一位於俄國。

英國到了十九世紀最後二十年中，因獎勵印度與錫蘭的植茶事業，同時排斥華茶的結果，輸入華茶激減，但尚能保持着第二位。五十餘年來，美國在我國出口貿易上，輒佔第三位。至於輸往其他國家之茶，除非洲漸見增加外，其他各國，數量不多。茲將歷年華茶輸往國別統計，列表如次：

歷年華茶輸出國別統計（單位擔）

年份	國別		俄	英	國美		國其他	國家合計
	蘇	蘇			美	美		
一八八〇年	三五七、三二五		一、四五六、七四七		二六九、七四〇		一三、三〇六	二、〇九七、一一八
一八八一一年	三八〇、七一四		一、四〇二、二九九		三三七、九四二		一六、五一七	二、一三七、四七二
一八八二年	三八六、九一四		一、三五〇、六五四		二六一、二八四		一八、二九九	二、〇一七、一五一
一八八三年	四〇四、四七八		一、三〇八、三六一		二五四、〇七九		二〇、四〇六	一、九八七、三二四
一八八四年	四四八、三三四		一、二七六、二二八		二七三、二五五		一八、四〇一	二、〇一六、二一八
一八八五年	四三二、三一五		一、三八八、二四四		二八六、七四四		二一、四四八	二、一二八、七五一
一八八六年	五九九、一七七		一、二七九、五〇一		三〇四、四六四		三四、一五三	二、二一七、二九五
一八八七年	六〇七、三七六		一、二〇三、九〇〇		二七四、一一三		六七、六四八	二、一五三、〇三七
一八八八年	六七五、一七七		一、一〇九、九四二		三〇二、〇七一		八〇、三六二	二、一六七、五五二
一八八九年	五三六、四九九		九七四、〇八八		二九六、一四八		七〇、六〇一	一、八七七、三三一
一八九〇年	五八五、三四九		七五四、九五八		二六八、一四一		五六、九四八	一、六六五、三九六
一八九一年	六三六、四〇七		七六八、四二四		二七五、六九七		六九、五〇六	一、七五〇、〇三四
一八九二年	五四一、五一九		七〇九、三七二		二〇九、八七六		一六一、九一四	一、六二二、六八一
一八九三年	六八三、七四四		六八三、七四四		三四二、二九三		一一一、〇五〇	一、八二〇、八三一
一八九四年	七五七、二九三		六一八、一九二		四〇三、五〇三		八三、三二四	一、八六二、三一二
一八九五年	九一九、七六〇		五五〇、〇五〇		三一、五〇〇		八四、三六五	一、八六五、六八〇

一九一三年	九〇五、九六七	二五五、二三八	一四四、〇六四	一六六、八四〇	一、四四二、一〇九
一九一二年	八三九、六八九	二四三、六〇五	一五八、〇二二	二四〇、三八四	一、四八一、七〇〇
一九一一年	八二六、八四一	三二六、三五五	一三一、二五五	一七八、三五二	一、四六二、八〇三
一九一〇年	九七四、二九五	二八九、七五四	一四七、四五二	一四九、二九九	一、五六〇、八〇〇
一九〇九年	九一七、三一七	二二四、六九七	二二二、二一八	一四四、二一一	一、四九八、四四三
一九〇八年	九六五、〇三二	二五一、二二一	二〇八、八一三	一五一、〇八〇	一、五七六、一三六
一九〇七年	九八八、七一	二八五、〇九九	二〇一、八七八	一三四、四三七	一、六一〇、一二五
一九〇六年	九三九、一八一	二〇五、四五七	一五二、二二八	一〇七、二六二	一、四〇四、一二八
一九〇五年	六〇〇、五九九	四六八、九四二	一八二、二六六	一一七、五〇九	一、三六九、二九八
一九〇四年	四二四、一五六	五一八、二五九	二二六、二六〇	二八二、五七四	一、四五一、二四九
一九〇三年	七八七、二七四	三一、五九二	二四六、〇六八	三三二、五九六	一、六七七、五三〇
一九〇二年	八八二、八九三	二五一、〇四六	二九四、八七四	九〇、三九八	一、五一九、二一一
一九〇一年	五九三、七三四	三八二、七八〇	一八三、八九五	九七、五八四	一、一五七、九九三
一九〇〇年	六六五、六八六	三五〇、七六三	二五五、三八三	一一二、四九五	一、三八四、三二四
一八九九年	九三一、一一〇	三七七、八六二	二二八、六四一	一〇三、一八二	一、六三〇、七九五
一八九八年	九四一、一六七	三五〇、七八〇	一五七、一六〇	八九、四九三	一、五三八、六〇〇
一八九七年	八七六、二五一	三六七、六九七	二〇八、三七六	七九、八三四	一、五三二、一五八
一八九六年	九二二、〇〇三	四九四、八六六	二二六、三〇一	六〇、六七一	一、七一二、八四一

一九一四年	九〇二、七六一	二七三、三三四	一七〇、七七九	一四八、九五〇	一、四九五、七九九
一九一五年	一、一六二、八四二	三五〇、二〇四	一三八、〇八七	一三一、二二〇	一、七八二、三三三
一九一六年	一、〇四九、九三三	二八一、一五八	一四五、八七八	六五、六六四	一、五四二、六三三
一九一七年	七三三、六五三	一六二、二八一	一七一、六四一	五七、九六〇	一、一二五、五三三
一九一八年	九五、七四五	一六二、七五四	七二、四四六	七三、三一二	四〇四、二一七
一九一九年	一六五、三三四	三四三、九九二	八三、六四四	九七、一八五	六九〇、一五五
一九二〇年	一一、五六六	一五四、三二七	七一、五九五	六八、四一八	三〇五、九〇六
一九二一年	二四、六九九	一八二、七六八	一二七、八六六	九四、九九五	四三〇、三二八
一九二二年	二七、五九四	二五七、八四〇	一一七、二八六	一七三、三五三	五七六、〇七三
一九二三年	一二、〇六四	四一五、八〇七	一四三、三六〇	二二〇、一八六	八〇一、四一七
一九二四年	五三、四五〇	四〇三、四〇〇	七九、四七三	二二九、六一一	七六五、九三五
一九二五年	二〇六、二二一	二七四、五一七	一〇九、〇〇四	二四三、二六六	八三三、〇〇八
一九二六年	二五〇、一八七	二二六、九九〇	九四、七七九	一七七、三六一	七四九、三一七
一九二七年	九三、〇一六	二九九、九九二	八八、六二三	一九〇、五四五	八七二、一七六
一九二八年	三五六、六一八	六二、八二五	五七、八八八	四四七、六九一	九二六、〇二二
一九二九年	三七三、二七〇	六〇、一三四	七六、〇九四	四三八、二三二	九四七、七三〇
一九三〇年	四〇、七六八	六五、九二四	六三、〇七五	五二四、二八一	六九四、〇四八
一九三一年	七五、六八三	五六、四三七	六五、九五七	五〇五、一二九	七〇三、二〇六

六十四年来華茶輸出國別趨勢圖

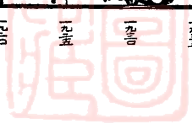
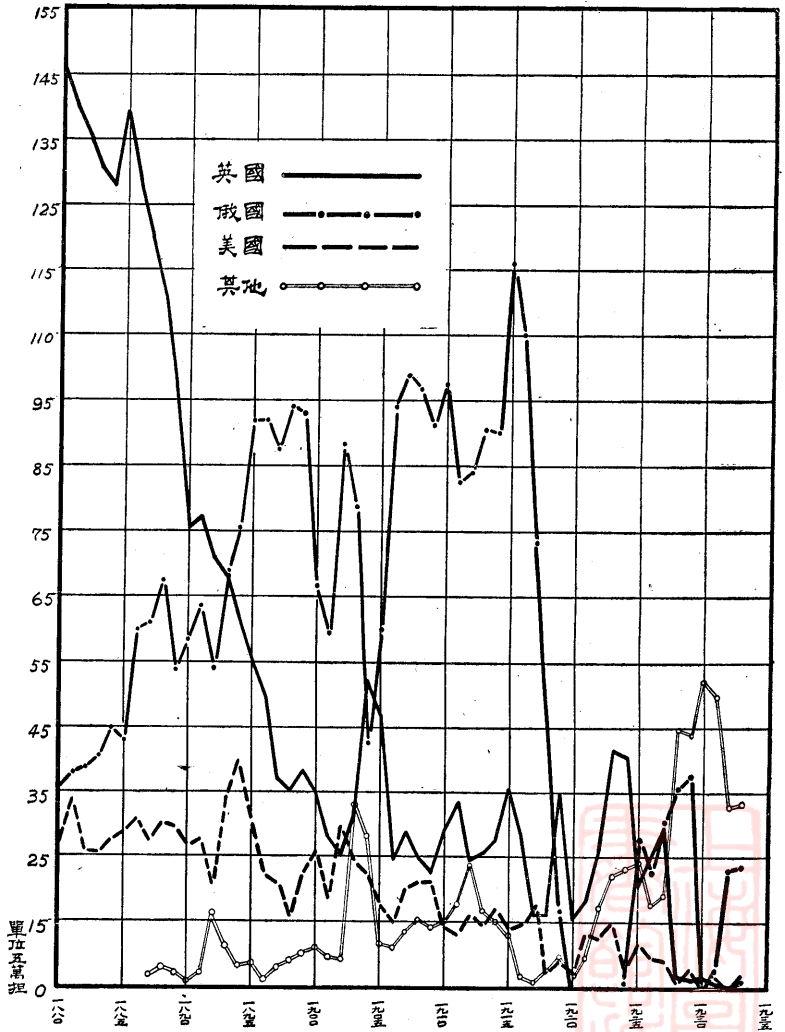

一九三二年	二三〇、二六二	四〇、七〇七	五一、五六八	三三一、〇一九	六五三、五五六
一九三三年	二二六、三三八	五八、九四六	六四、四八四	三三四、〇四二	六九三、八一〇

在十九世紀中葉，英國仍佔華茶輸出總數的百分之三十，迄至一九一七年，僅佔百分之一四·四。不過這個數字，不甚可靠，因在這年輸往蘇俄的數字，降至三〇〇、〇〇〇擔。至於華茶對美輸出，數額素極有限，從來沒有很大的漲落，不過近年來卻逐漸減少了。所以在一八九三年美國佔華茶輸出額百分之一八·七的，到了一九一七年，跌落到百分之一五·四了。

英國與蘇俄兩國，因為對華經濟關係的密切，自然引起華茶的消費。歐洲其他國家及美國之飲茶習慣，是由英國引誘所致。這在它的貿易上，卻是一種利益。蘇俄並無茶葉供給他國。中國自身從未對於出口茶的組織，有何計劃。因此，供給其他國家的茶的繼增需要，自然受制於英國的管轄之下。英國初期曾將華茶輸往其他國家的，自從他的殖民地印度與錫蘭植茶成功以後，就宣揚印錫茶的消費了。這種宣傳可以證明是成功的；美國的茶的消費量，雖然繼續不斷的增加，但對於華茶輸出方面，沒有絲毫的助力。

第四節 華茶對英貿易的積衰

在十九世紀中葉，英國輸入華茶，約三〇〇、〇〇〇擔，其中二五〇、〇〇〇擔是從廣州輸入，因為廣州是這個時期的唯一輸出市場。在一八八〇年英國輸入華茶達一、四五六、七四七擔。一八八〇年後，華茶銷英，逐

漸衰退，但仍在一、〇〇〇、〇〇〇擔以上。直到一八九〇年，英國殖民地獎勵植茶的影響，華茶輸出始突然下降。一八九一年英國輸入數，較前減了二〇〇、〇〇〇擔；一八九七年為一三〇、〇〇〇擔。到了一九〇二年，英國輸入華茶，跌落至二五一、〇四六擔。

自從一八八三年，錫蘭茶踏入世界茶市場以後，華茶對英的貿易，即不能恢復。在一九〇五年，英國對於茶的消費量，華茶僅佔極小部份，如左列統計：

一九〇五年英國消費各國茶葉統計

華	茶	六、六五八、九六六磅	四八、一四二擔
印	度	一五〇、五三〇、四四六磅	一、二二八、九七八擔
錫	蘭	八九、三八五、九〇一磅	六七〇、三九四擔
爪	哇	二一、五一三、二八四磅	九三、八五〇擔
	及他種茶		

至於華茶在英國能否與印錫茶相競爭，不容我人樂觀：（一）華茶價格過高；（二）普通紅茶品質惡劣；（三）爪哇、印度與日本茶市價之低落；（四）英國、荷蘭及日本等國的實施保護政策，對於本國茶葉，竭力加以獎勵。

我國紅茶，以英國為主要銷納國。紅茶銷英之鼎盛時代，為一八七九、一八八〇、一八八一三年，平均每年達一百萬擔，佔我國紅茶總數百分之六十以上。此後即漸呈衰落現象，但在一八八六年以前，紅茶銷英，猶在八十萬擔以上，佔輸出總額百分之五十以上。自一八九〇年以降，垂數十年，因印錫紅茶競爭之影響，我國紅茶輸英，一落千

丈。每年由三十萬擔而激減至十萬擔以下，且從一九二五年至一九三三年止，沒有超過五萬擔的。我人更有應注意之一點：紅茶運往香港的，在一九〇〇年以前二十餘年中，每年亦有十萬餘擔，近十餘年來，亦趨衰落，每年不滿五萬擔。

綠茶銷英，不若紅茶之重要：自一八七九年以降，二十餘年來每年由五萬擔漸減至三萬餘擔，衰落情形是迂緩的，在我國綠茶輸出之地位上，重要較次。除一八八五年為百分之四十一外，平均不過二十左右。自從一九〇七年直到一九三三年，綠茶銷英，除大戰後數年外，每年不過數千擔。但我人應注意的，綠茶之運銷香港，自大戰以後，直至一九三三年，每年約四萬擔左右。茲將歷年我國紅茶綠茶銷英數量及百分比，列表如左：

歷年華茶輸往英國數量及百分比（單位擔）

年份	種類		數量		百分比	
	紅	綠	數	量	比	數
一八七九年			九〇四、二一七		六一·三	四七、三六六
一八八〇年			一、〇五一、八九二		六三·三	四七、五三七
一八八一年			一、〇〇一、一三二		六一·二	六七、七六九
一八八二年			九五〇、三七三		五九·〇	五七、五三一
一八八三年			九四一、一六四		五九·九	六二、六四六

一九〇一年	一〇八、三八三	一六·三	二六、四六八	一四·〇
一九〇〇年	一〇九、四二二	一二·七	二五、七一六	一二·八
一八九九年	一五五、〇九一	一六·六	二五、五一九	一一·九
一八九八年	一二一、九七七	一四·四	三五、四〇七	一九·一
一八九七年	一四一、九四六	一八·六	三八、六六六	一九·二
一八九六年	一七一、一一三	一八·八	四二、一七〇	一九·四
一八九五年	二〇三、七八五	一八·一	四六、六六〇	一九·一
一八九四年	二五九、二六九	二一·三	四五、四二八	一九·五
一八九三年	三二二、三三一	二七·一	四三、八一	一八·五
一八九二年	三三一、九七八	二八·五	四七、一九三	二五·〇
一八九一年	三五九、〇八一	二九·九	五〇、二六八	二四·三
一八九〇年	三七八、三四〇	三二·九	四九、五一	二四·八
一八八九年	五三七、八〇五	四〇·四	五〇、五四五	二六·三
一八八八年	六三一、三八三	四〇·九	五五、三〇六	二六·四
一八八七年	七二九、〇二三	四一·七	五九、五八五	三二·三
一八八六年	八八四、二一三	五三·五	五六、八二五	二九·四
一八八五年	九〇四、六三四	五五·九	八八、三七五	四一·一
一八八四年	九二二、八九九	五九·〇	七五、五一〇	三七·三

一九〇二年	八四、六〇九	一二·三	三一、六一八	一二·五
一九〇三年	一一六、二三七	一五·五	三八、九一二	一二·九
一九〇四年	二五一、九〇五	三三·六	二九、八〇七	一二·四
一九〇五年	二五二、八四一	四二·四	三四、五二四	一四·三
一九〇六年	五七、九六六	九·七	二九、三〇四	一四·二
一九〇七年	一一七、九八八	一六·六	一八、二一四	六·九
一九〇八年	九五、三一二	一三·九	一五、九八八	五·六
一九〇九年	七六、七六七	一六·四	九、九〇二	三·五
一九一〇年	一一二、二五六	一七·七	一六、九八〇	五·七
一九一一年	一三七、九二五	一八·八	九、四九七	三·二
一九一二年	八九、八三二	一三·九	六、二一五	二·〇
一九一三年	七五、六二七	一三·五	二、四五九	〇·九
一九一四年	一一五、〇七九	一八·八	一四、九三九	五·六
一九一五年	一三四、一八六	一七·四	一〇、五七〇	三·五
一九一六年	七三、三八七	一一·三	四六、四八八	一五·六
一九一七年	二一、一九三	四·五	一二、三七七	六·三
一九一八年	一九、八一八	一一·三	一七、五一五	一一·六
一九一九年	一三七、六八四	四七·七	六九、四〇一	二七·八

一九二〇年	一七、九〇四	一四〇〇	一六、七八六	一〇二
一九二一年	二六、六〇九	一九五	四、八九八	二〇〇
一九二二年	六三、四三一	二三・八	九、九六五	三・五
一九二三年	一三四、九〇六	二九九	九、九五八	三・五
一九二四年	一六四、三九八	四〇・八	六、三三三	二・三
一九二五年	三八、〇九三	一一・四	四、七三六	一・五
一九二六年	七八、三四四	二六・八	六、一四九	一・九
一九二七年	六一、六二四	二四・八	三、三〇一	一・〇
一九二八年	五四、〇三一	二〇〇	一、九三一	〇・六
一九二九年	五五、二六六	一八・七	一、九八八	〇・六
一九三〇年	五八、二三〇	二四・七	三、六九四	一・五
一九三一年	四八、三四五	二八・二	二、四五二	〇・八
一九三二年	三二、九八六	二二・四	六、五四五	二・四
一九三三年	四五、四八三	二八・〇	一、八八二	〇・七

第五節 華茶對美貿易的積衰

華茶輸往美國，發展很快。在一八六七年，銷美國數量為一九四、一五三擔，佔美國消費總數百分之六五。自

六十四年來華茶輸注英國趨勢圖

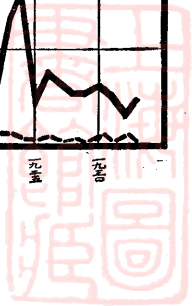
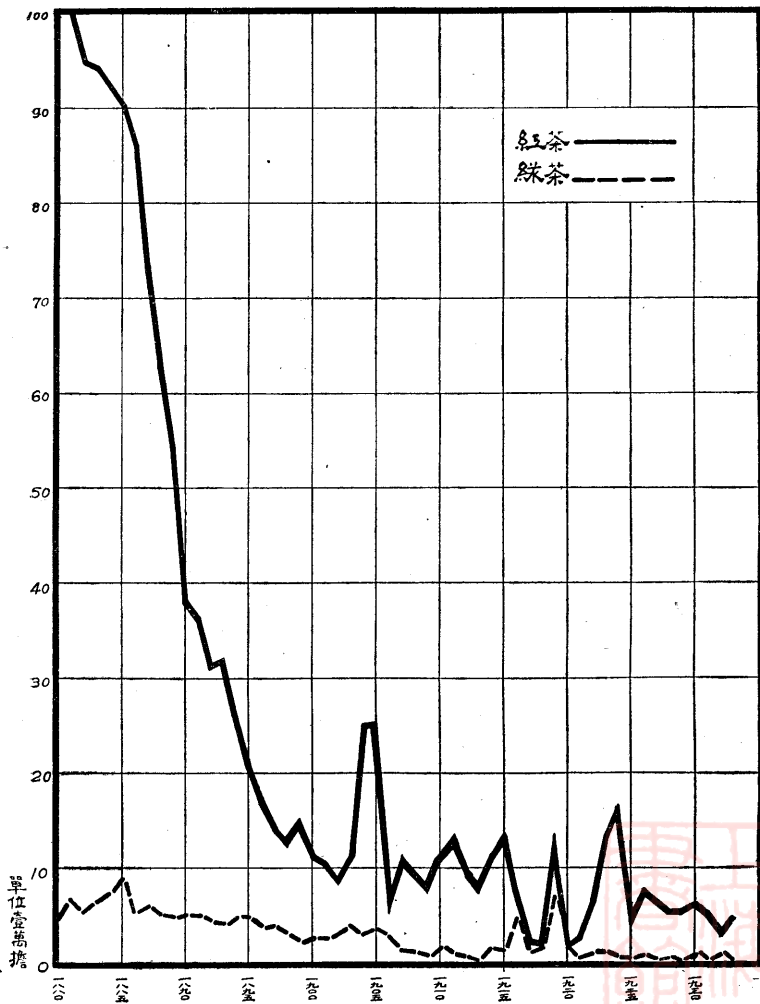

一八八〇年以降直至一九〇〇年止，華茶銷美，每年自二〇〇、〇〇〇擔至三〇〇、〇〇〇擔。此後，美國輸入華茶數額，無多大變化，總在一五〇、〇〇〇擔與二〇〇、〇〇〇擔之間；但同時期美國消費茶的數量，卻增進不少。美國所購入華茶，紅茶佔三分之一，綠茶及烏龍茶佔三分之二。銷美國的綠茶，大部份爲徽州的七溪珍眉及浙江的平水茶，而銷美國的綠茶中，尤以浙江的產品，占百分之六十以上。

華茶對美銷路，沒有多大起色，原因是華茶製造之惡劣，影響品質的低下。美國曾經頒佈不合格茶禁止輸入之法令。華茶輸美，極受一大打擊，由六十年前百分之一百，至一九二〇年，降至百分之十二。

當日本茶輸入美國市場的初期，就獲得彼邦人士的嘉納，尤其臺灣所產的烏龍茶。在大戰前的數年中，美國購買日本茶的數額，每年價值達日金一四、〇〇〇、〇〇〇元。

美國購買錫蘭茶的數額，年達二五、〇〇〇、〇〇〇磅，加爾各答茶計一三、〇〇〇、〇〇〇磅，爪哇茶計二四、〇〇〇、〇〇〇磅。至於美國購買華茶，在一九一九——二〇年間，祇有一三、〇〇〇、〇〇〇磅。現在把美國歷年輸入華茶的數量與百分比，列表如次：

歷年華茶輸往美國數量及百分比（單位擔）

年份	種類		量	比	種類	量	比
	數	紅					
一八七九年			一四四、九三四	九·五		一二二、〇一九	六六·六

一八八〇年	一五〇、七四三	九・一	一一八、七四三	六三・〇
一八八一一年	一五〇、八一七	九・二	一四三、七九三	六二・一
一八八二年	一五〇、八九一	九・四	一一〇、三九三	六一・七
一八八三年	一四二、九八三	九・一	一一〇、九九四	五八・一
一八八四年	一六〇、九六九	一〇・三	一〇九、三九一	五四・〇
一八八五年	一七八、九五五	一一・〇	一〇七、七八九	五〇・二
一八八六年	一八九、三三五	一一・四	一一五、一二九	五九・七
一八八七年	一七五、一四三	一〇・七	九八、九五八	五三・六
一八八八年	一八七、三〇二	一二・二	一一四、七六九	五四・八
一八八九年	一八八、七七三	一三・九	一〇七、三七五	五五・八
一八九〇年	一六四、八五五	一四・三	一〇三、二八六	五一・八
一八九一年	一六八、九二三	一四・〇	一〇六、七七四	五一・六
一八九二年	二〇九、六〇三	一九・〇	九八、三〇二	五二・二
一八九三年	二〇二、七九七	一七・〇	一三九、四九〇	五九・〇
一八九四年	二五八、八八四	二一・三	一四四、三一一	六一・八
一八九五年	一六三、五六九	一四・六	一四七、五四八	六〇・四
一八九六年	一一五、〇五三	一二・六	一一一、〇四二	五一・二
一八九七年	九六、五八九	一二・六	一一一、二九九	五五・三

一八九八年	七九、三九五	九·四	七七、五〇〇	四一·八
一八九九年	九九、三二二	一〇·六	一一九、一八四	五五·七
一九〇〇年	一五三、七一四	一七·八	一〇一、四四二	五〇·六
一九〇一年	九六、八二〇	一四·六	八六、七四七	四五·八
一九〇二年	一六八、五〇一	二四·五	一二六、一九六	四九·七
一九〇三年	一〇一、八一三	一三·六	一四三、九〇七	四七·七
一九〇四年	一〇〇、六三四	一三·四	一二六、八四四	五一·三
一九〇五年	六二、六七二	一〇·五	一一六、八八四	四八·三
一九〇六年	七〇、五一五	一一·七	八一、三〇七	三九·三
一九〇七年	七二、一一五	一〇·二	一二九、六二五	四九·〇
一九〇八年	一〇八、四六一	一五·八	一〇〇、一〇二	三五·二
一九〇九年	九一、〇八六	一四·七	一二〇、二二五	四二·七
一九一〇年	五三、一四一	八·四	九二、五五〇	三一·三
一九一一年	八九、二七三	一二·二	四一、八七二	一四·〇
一九一二年	五二、八三五	八·一	一〇〇、七四七	三二·五
一九一三年	四九、〇六二	九·〇	八四、六五二	三四·一
一九一四年	七六、五〇一	一一·五	九八、八八九	三七·一
一九一五年	四九、九二五	六·五	八七、七四七	二八·六

一九一六年	七五、四六四	一一·七	六四、四六六	二一·四
一九一七年	七八、九〇一	一六·七	九〇、四四五	四六·一
一九一八年	一五、六三四	八·九	五八、九六四	三六·五
一九一九年	一〇、五一四	三·七	七二、九三一	二九·二
一九二〇年	二〇、五九七	一六·一	五〇、六一七	三〇·九
一九二一年	九、九三〇	六·六	一一八、三七二	四四·二
一九二二年	五三、六九八	二〇·一	六七、一七三	二三·七
一九二三年	七五、五二七	一六·八	六四、九七三	二二·八
一九二四年	二二、五二四	五·六	五五、四四三	一九·六
一九二五年	五九、四五三	一七·七	四五、六六五	一四·一
一九二六年	二〇、六九四	七·一	六三、七八一	一九·四
一九二七年	一一、五二九	四·六	六〇、三二七	一八·一
一九二八年	二二、四一〇	八·三	四六、一五五	一五·〇
一九二九年	一九、八三二	六·七	三七、八〇〇	一〇·八
一九三〇年	二一、一九四	九·九	三六、六四四	一四·七
一九三一年	一七、二七九	一〇·一	四五、九八四	一五·七
一九三二年	一九、五八七	一三·三	三一、〇〇五	一一·三
一九三三年	二七、〇七五	一六·七	三六、四四一	一二·六

六十四年來華茶輸往美國趨勢圖

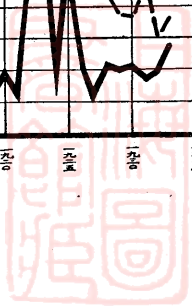
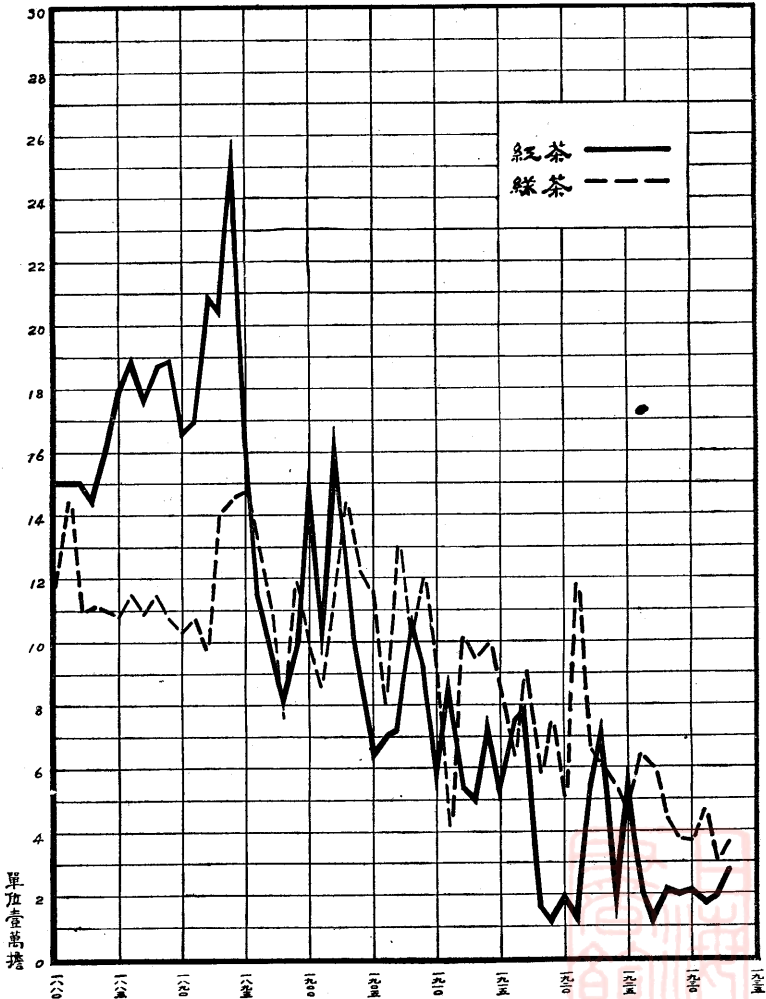

第六節 華茶對俄貿易的積衰

華茶銷俄，始於十七世紀初葉。到了一六八九年中俄締結尼布楚條約，華茶始有規則的輸往俄國；或由政府商人隊經外蒙古，或由私人商隊來華，但華茶交易額，並不甚大。

華茶輸俄，以十八世紀爲發展期。初期俄國商人隊常有規律的到中國來，但運輸上的不便利，所以沒有大量交易，估計每年不過一〇、〇〇〇「普特」（約合二、七〇〇擔）。到了十八世紀末葉，銷俄華茶計達五六、〇〇〇「普特」。到了一八二〇年，俄國銷用華茶每年達一〇〇、〇〇〇「普特」（合二七、七〇〇擔）。

到了十九世紀初期，有倫敦英國商人，把少許華茶輸往俄國去，但當時俄國茶的消費量，已大爲增進。

直至十九世紀中葉，俄國商人始在華組織機關，運銷茶葉，但在一八八〇年前，販運華茶數量，仍極有限。

自一八八〇年以降，英國轉向錫蘭茶而漸漸屏棄華茶市場，而俄國的營業機關，已有了穩固基礎，自然接替了英國所遺下的地位。最近三十年來，俄國已居華茶市場之領袖地位。俄國不僅在漢口、九江等埠，保持着穩固的組織，設立大規模的製茶廠，並且統制華茶對外貿易的全部，當大戰以前的數年，華茶輸俄，佔華茶出口總額百分之六十以上。

一九二九年中東路事件對俄用兵，給與華茶對俄貿易上一大打擊。其次，爲五年計劃中注意於茶葉的栽培，企圖根本脫離我國的供給，所以最近數年來華茶銷俄的數目，竟跌落至最低下的限度。

磚茶之國外銷場，幾全部供給俄國的需要。自一八七九年以降五十餘年來，磚茶輸俄數目，每年多則五六千萬擔，少則十餘萬擔，呈現一種穩定的狀態。

歷年華茶輸往俄國數量及百分比（單位擔）

年份	種類		茶綠		茶磚		茶
	數量	百分比	數量	百分比	數量	百分比	
一八七九年	一四九、三八七	九·八	四五〇	〇·二	二七四、七七九	九九·七	
一八八〇年	一二四、一三五	七·五	—	—	二三二、三三〇	九九·七	
一八八一年	二四六、一六一	八·九	一二九	〇·一	二四六、八二一	九九·七	
一八八二年	一六八、一八八	一〇·四	二〇〇	〇·一	二一八、五二六	九九·八	
一八八三年	一八五、六五二	一·一八	二	〇	二一八、六五二	九九·九	
一八八四年	一六八、八三九	一〇·八	五二三	〇·二	二四四、八九五	九九·九	
一八八五年	一五二、〇二六	九·四	一、〇四五	〇·五	六七九、二四三	九九·七	
一八八六年	二二三、三四三	一三·五	六八四	〇·四	三六〇、〇九一	九九·六	
一八八七年	二七八、〇五六	一七·一	二	〇	三二九、三一—	九九·四	
一八八八年	二六七、六七四	一七·四	六六三	〇·三	四〇六、八三四	九九·六	
一八八九年	二二四、一二九	一六·五	七	〇	三〇四、四七四	九八·二	



一九〇七年	三〇五、八二〇	四三三·三	七一、九〇三	二七·一	六〇〇、二六七	九九·三
一九〇六年	二八五、五二九	四七·五	五九、九七二	二九·〇	五八四、三八五	九九·六
一九〇五年	八四、九七四	一四·二	五九、五八〇	二四·六	四四五、九六四	八六·〇
一九〇四年	五四、六六一	七·三	五三、三一二	二二·一	三一〇、〇二七	六九·二
一九〇三年	三一八、六〇二	四二·五	七四、八四九	二四·八	三九〇、七六七	六三·二
一九〇二年	二四六、八六一	三五·九	六四、三三七	二五·四	五六四、五一	九九·〇
一九〇一年	二五一、八一七	三七·八	五〇、一一八	二六·四	二八三、二六二	九六·五
一九〇〇年	三一〇、九六八	三六·〇	三四、七六八	一七·三	三一六、五三二	九九·九
一八九九年	四一六、二五一	四四·五	三四、七二八	一六·二	四一二、七五四	八七·一
一八九八年	三九四、四二二	四六·六	四一、二〇三	二二·二	四四八、二一九	八九·九
一八九七年	六九〇、六四四	三八·〇	二一、二〇〇	一〇·五	四九五、五四一	八八·八
一八九六年	三三四、二六二	三六·六	四、六〇八	二·一	五六〇、八六五	九八·九
一八九五年	四〇二、三八六	三七·四	二、一六八	〇·九	四七八、七八四	九九·四
一八九四年	三四七、八三〇	二八·六	九六四	〇·四	三九五、五〇六	一〇〇·〇
一八九三年	二九二、四六〇	二四·六	八〇四	〇·四	三七九、七八四	九九·三
一八九二年	二〇九、三四二	一九·〇	二〇	〇	三一七、四一一	九八·二
一八九一年	三〇二、二九四	二五·一	一三	〇	三二六、八五九	九九·四
一八九〇年	二八二、九二一	二四·六	六	〇	二九二、一四七	九八·三

一九〇八年	二六三、二六九	三八·四	一〇四、九四一	三六·九	五九〇、五三四	九九·九
一九〇九年	二四五、九九二	三九·七	七六、八七一	二七·三	五六四、五一〇	九九·九
一九一〇年	二三三、六一四	三六·九	一一三、三〇九	三八·三	六一五、二七五	九九·八
一九一一年	二五四、三六一	三四·六	一四六、七九五	四九·一	四一六、三九〇	九九·九
一九一二年	二五六、四二二	三九·五	六八、二五九	二二·〇	五〇六、四二六	一〇〇·〇
一九一三年	二二〇、八四五	四〇·三	六九、三五六	二五·〇	六〇五、九三八	一〇〇·〇
一九一四年	二四〇、八三七	三九·三	六二、六八一	二三·五	五八三、七四八	一〇〇·〇
一九一五年	四〇一、九二六	五二·一	八八、三二三	二八·八	六四一、一一〇	一〇〇·〇
一九一六年	三三〇、六九三	五一·〇	一三一、六五二	四四·一	五六〇、一七二	一〇〇·〇
一九一七年	二五六、六五一	五四·四	二五、七二七	一三·一	四四三、三五〇	九九·九
一九一八年	一八、六五七	一〇·七	二、三二七	一·五	七四、六四一	九九·三
一九一九年	二三、〇九四	八·〇	一七一	〇·一	一四〇、五二七	九八·〇
一九二〇年	三、二〇四	二·五	二六	〇	八、三四〇	七一·三
一九二一年	一、二三四	〇·九	七六	〇	二三、三五九	九九·二
一九二二年	五、三三一	二·〇	三四二	〇·一	二一、九二一	九六·九
一九二三年	五、五一〇	一·二	一〇四	〇	六、四五〇	七四·九
一九二四年	三一、四一〇	七·八	六、九一〇	二·五	一五、一三二	七八·一
一九二五年	一一五、五三八	三四·四	一八、三六一	五·七	一四〇、六〇八	九九·一

圖勢趨俄國注輸茶華來車四十六

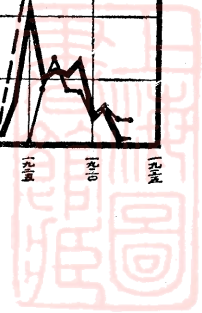
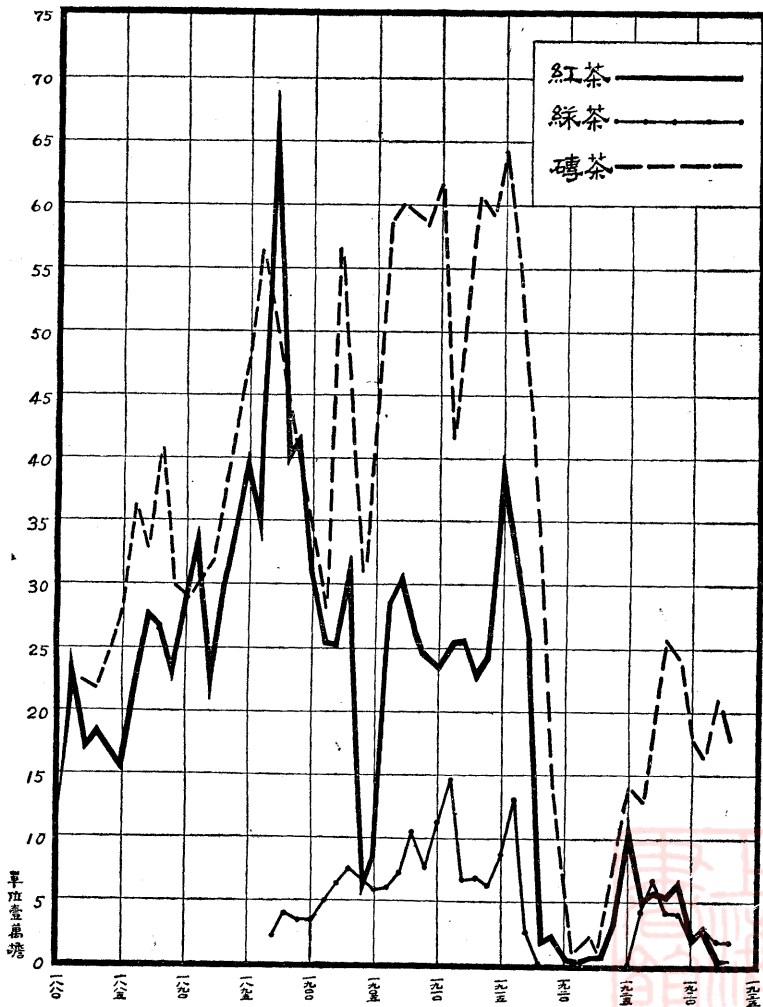

一九二六年	四八、二五五	一六·五	四四、〇一一	一三·四	一三〇、三七八	九四·七
一九二七年	五七、九〇一	二三·三	六六、〇七九	一九·八	一七〇、七一八	九八·六
一九二八年	五二、六八七	一九·六	四〇、一五五	一三·一	二五六、二八二	九九·八
一九二九年	六五、八八〇	二二·四	四〇、二四四	一一·五	二四二、五七八	一〇〇·〇
一九三〇年	一七、一八一	八·四	二三、〇三九	九·二	一八一、〇一三	九九·二
一九三一年	二九、六四九	一二·三	二九、五二四	一〇·一	一六五、一四一	九九·一
一九三二年	二、〇〇二	一·四	一六、八三七	六·〇一	二一一、四三三	九九·九
一九三三年	二三、六四六	一四·六	一六、八二二	五·八	一七八、七九二	九六·六

第三章 國內販賣的危機

中國的社會和經濟現象，處處都暴露着不可掩蓋的矛盾，表現在生活上的尤其顯明。即如主要的食糧，長江流域儘管害着「穀賤傷農」，甘肅和寧夏那些地方，儘管是積年成歲的大鬧飢荒，弄得餓殍載途。尤可怪的，外產的大米、小麥及麵粉，猶復排山倒海樣的向沿海各省入口。前文說過茶的內銷，從外銷失了重心之後，不無偌大的發展，原是一種事實。同時卻又在在伏了很可怕的危機。這裏所要說的危機，不是產茶區域的禍亂頻仍，轉運阻滯；更不是爲了茶消費區的各地農村破產，都市沒落，一般人的購買無力，這些關係，並沒有什麼多大的影響，能够動搖在生活需要上有久長歷史的茶的基礎。至於外銷日衰，以爲有了生產過剩的傾向，那就更不是事實了。

那麼，壓迫茶業的危機，究竟是什麼問題？最嚴重不過的，在我們認爲至少有這種種：國內的消費地，除了黃河的中下游各省以外，西北早已失了有歷史的勢力；東北又整個兒連土地也非我有了。沿海以及交通便利些的所在，感染洋風，外茶漸漸中了中上階級的時代人們的好奇心了！同時他種飲料的習用，又復漸成了不可悔的風尚。在這一方面，自然也反映着茶的本身，有其自己的缺點所在。

第一節 西北銷路的久滯

從茶業上說到西北，不由得追懷「茶馬政策時代」，慨然不能自己。蒙古、西藏、青海、新疆、寧夏，這些地方，植物性的食物，向來感受生產的缺乏。游牧生活的民族，飲的是乳，吃的是肉。動物性的飲食，自然引起消化特有的不良。促進營養最有效的植物，自然莫過於茶了。茶有助長肉類消化的功能。日常飲用，方法既極便利，收效又復顯著。香味可口，尤其文化低級些的人民，沒有什麼娛食的品物，能適合着口味。從商品的地位說，體積精細，便於運輸；性質乾燥，經久不生變化。從生活的經濟上說，用量微末，極零星的少許，供應絕大的水量的引子。因此，茶在古代塞外的貿易，就佔有了絕對的權威。

唐代中葉，西北開始了茶的習飲以後，一天天的發達，成了不可一日或少的必需品。後來的統治者，窺破了這一點，利用茶爲奇貨。一面在茶區從事統制的生產，一面對西北從事統制的供給。宋元以後的茶馬政策，就是實行物物交換的原則。內地所缺少的是馬，限定塞外用馬換茶。好像茶是內地的特產，馬是塞外的特產，一彼一此的互爲供求，很不失爲平等的交易；其實並不是這一回事。

那時藏族和回族，都還沒有內附，和漢族不斷的有種族鬭爭。漢族從事防禦襲擊的自衛，馬匹是無上的軍備。控制當日所謂塞外民族，竟然迫着塞外民族親自送了這無從獲得的利器進來，這原是滑稽至極的國際間公開的陰謀。但是他們很慷慨的承認，顧不得明明白白的資利仇敵。茶的需要，到是怎樣的嚴重，那也可以想像得了。茶馬交易，佔有絕對勝算之外；操縱外交，茶也是政治上的動力。同時在專賣的制度下，並以茶葉吸收外資，充實財政的要物；獎勵植製，增進國民的經濟，也都是極有作用的史實。

今日的西北，農業雖已在若干的部份，漸有啓蒙的興起。但是大體看來，仍在游牧的狀態中。尤其是這些地方，即使農業發展到了成熟地步，茶的需要，仍然不會失去了以前那樣的迫切——不與內地一致。但是廣大的西北，不但茶的生產，絕不可能；即其他茶的代用品，以及類似茶的一切植物性飲料，也沒克服天時地利，別有生產的那一天。西北自是中國的土地，茶的需求，當然應由中國源源不絕的永遠供給。天經地義，毫無疑問。

清代的初葉，茶的西北銷路，也還承襲專賣制度；但政策已不及既往的嚴重。這固然是由於蒙族和藏族的同化親密；當時國家財富雄厚，不必斤斤於此，也有一部份關係。國營制度既失，商運自由的放任主義，在那種太平無事的時際，自亦不失其盛況，並有漸次發展的可能。海禁大開之後，國際資本主義的狂瀾，流入中國，幾十年的浸潤沖激，促起農村社會的變異——影響到萬有事業的落後。

不幸極了，內地和西北的陸上交通，仍然還是茶馬時代的老樣。茶的輸送，經過廣大無限的沙漠，只有驅使牲畜。關山崎嶇的所在，甚至還要人的駝載。現在到了這種時代，這樣原始的商運法，已經萬分的不合理了。尤其二十年來，內亂不歇氣的起伏，天然不便的途徑上，又日有不可抗的危險。供應需求，又怎得不備受阻礙呢？茶馬時代，兩方對立，統治者互用軍政的權力，此供彼求，繼續不斷。今古相較，怪不得大有不同了！

更有若干現象，使得我們觸目驚心。外蒙古爲了與內地絕緣的關係，一切商業，國人都已失了自有的主持。茶類供給，本是商業的中心，業經入了俄人的掌握，國茶入境，差不多全由俄人購運，由俄屬境內，利用新式的交通，再行反輸入。大好市場，已非我有；運販的利權，也已根本斷送掉了。

新疆、西藏、西康那些昆連着印度的地方，印度的茶，還因為習飲國產茶的嗜好，根深蒂固未易驟為替代。使其殖民政府，有暇及此，銳意的從事經營，銷路壟斷，也絕不是什麼不可能。並且新疆的茶類供給，自從左宗棠平定新疆奏請仿鹽引辦法，招商承辦，歸官銷售的計劃實行以後，湖南安化的黑茶，為輸往新疆的大宗出產，最盛時年達八萬包之多。此項茶葉，係由湘運漢，轉從襄河入紫荊關，轉龍駒寨壓製磚茶，再行運往。但嗣因匪患，此路不通；雖然另改他道輾轉輸入，但近來的數量已是微乎其微，蓋大部分早已入了俄國人之手了。

一九三四年一月至五月的五個月中俄國輸入磚茶統計如下：

類	別數	量(單位)	價(噸)	值(單位)	千	盧	布
紅磚茶		八四三			一四三		
綠磚茶		八、五八五			九五〇		
共計		九、四二八			一、〇九三		

反輸入中國的，如下：

地	別數	量	價
外蒙	古	四、一〇一	一、〇四〇
新疆	疆	四三	四三
合計	計	四、一四四	一、〇八三

這樣大的數目，這樣好的利益，我們應如何的驚異呢！

第二節 東北銷路的新失

九一八事變，日本佔去了東北四省。就中黑龍江流域的三省，是內銷茶的最好市場。土地高燥，飲茶的風氣，早已普遍化了。常年銷售的茶，數量頗大。十七年從海運去的，達九萬三千一百四十一海關擔，價值三百六十四萬一千四百零二海關兩。那由鐵道轉送去的，以及其他輾轉移入，數字雖不能明確的指數；但絕不是少數。有人估計常年總數為三十萬擔，絕對沒有失實。三十萬舊擔，折合市制，不下三十六萬擔。熱河一省，即以十萬市擔計算，四省合計，共有四十六萬擔了。

西北所需，全是低級的茶。東三省足與北平及濟南大都市相抗衡，普通的是中級品，上級品也有極大的銷用。即以十九年而論，海運去的副產品，只有茶末二百五十三擔，茶梗九擔。佔正裝茶的數量，不及千分之五。那一般飲用的茶的高尙，也就不難想像了。移入的茶類，綠茶佔絕對的大多數。在山購買的價格，如安徽歙縣的大方茶，並非是最好的，即達一百五十元左右一擔。該地各種茶零賣的價格，最低亦須七角大洋一斤，與上海市的零賣茶總平均數目相彷彿了。幾塊或幾十塊錢一斤的茶的銷路，也較上海易有主顧。紅茶有賣到三十二元一斤的，別的消費地，也都沒有這樣高貴的價格。東三省也和內地一樣，茶的名稱極其複雜。各種茶的零賣，大都是混合物。

這樣大好的版圖，已根本變了顏色。日本的外銷，當然要着眼到了。過去的兩年中，再三的派遣專家作實地的



調查；並從事各種的宣傳及爲嘗試的推銷。該國國立茶業試驗場關於仿製實驗的報告書上這樣的說：

「滿洲國」獨立以來，日本茶新得着進展的機會，實是茶業界一大福音。當業者不可錯放這絕好的機會，要相互的協力，研究該國輸入茶的製法，開拓新販路，向前邁進。該國從來無間斷的飲用中國茶；並特別愛吃燻的綠茶。立即用素無淵源的日本茶，驅逐中國茶，本是至難的事。但是精密考察該國的飲茶習性，能够供給適合滿蒙人嗜好的製茶葉，決不是什麼難事。我們相信滿蒙輸入綠茶的製造法，必須學習中國茶的所在很是不少。因此，滿蒙市售茶樣品的搜集、玩味、民衆的風情及喫茶法的詳細審察，以及視察中國茶的生產狀況，香花植物的栽培及燻香的方法，都是必由的捷徑。」

日本人果然說了就做。今年春間，便在中國僱了二名福建茶師，一名安徽茶師，在茶業中心的靜岡着手仿造起來了。臺灣的茶業界，也同樣的開始活躍。同時，並向所謂「滿洲國」，提出免稅的主張。

此後日本在東北的推銷，固然不致立即實現日本人的意想。但依據優越的統治力，從事拓殖，至少能在不久的目前，未嘗不可即與中國相對立了。尤其國內茶的移入，已徵從價稅百分之三十。日本人爲着自己的便利，稅率更要增加，還是事所必有。故東北新失之後，茶運已受了深刻的打擊。二十二年內銷茶的經營，無不有絕大的虧折，就是顯然事實。積久下去，前途的不堪設想，還待我們多來辭費麼？

第三節 外茶及代用品侵入的嚴重

中國茶葉危機的迫切，不但祇是外銷銳減內銷停滯和損失而已，甚至每年還有大量外國紅綠茶葉的輸入，事實勝於雄辯，這正是反映着國外產茶國的無空不入，國內茶葉品質顯露弱點，每年金錢的流出還不過是次要的問題。

外茶最初進口，爲光緒初年的日本綠茶，這時，因日本還不能直接經營對外貿易，由我國僑寓該地的華商移入後再輸出於外國，但爲數不多。自從光緒三十年（一九〇四）印度錫蘭等處茶葉，纔相繼入口，總額乃到百數十萬元。近二十餘年來，少則數十萬元，最多時如民國五年甚至到一千萬元以上。其中以印度錫蘭茶爲最多，居百分之八十，其餘則由爪哇、日本、臺灣等處所運來。印度錫蘭茶，又以茶末爲最多，均係供給製造磚茶之用。因爲漢口有製造磚茶的新式大工場數家，因其香氣較高，水色較濃，製造紅磚茶時均須攙用印度錫蘭等地的紅茶末之故。

印度、錫蘭、爪哇的普通紅茶，進口的數量亦不少，大概爲西餐館及僑華外人所消耗，近來國人也很多在購用。日本茶進口者分綠茶及茶末兩種，綠茶專供日僑之用；綠茶末則以價格較廉，推銷於河北及山東等省的鄉間。臺灣輸入的多爲包種茶，行銷福建，或再轉口以運往南洋，供我國旅外的僑民之用。

就上海一處而論，外國的百貨店糖食店，不必說都有大小各種的印度錫蘭及爪哇裝罐或裝錫包的紅茶，就是國人所經營的大百貨商店乃至極小的麵包店，也都在替其販賣，陳列裝潢，都在國產的紅茶之上。查其推行廣闊的原因，一方面固由於推銷手腕的敏捷，另一方面則因其醱酵充分，水色鮮妍，同時以揉捻充足，茶質較濃。且用牛奶後，仍具鮮紅之色，而中國紅茶卽以最上等的祁門而論，也有不及他們的地方。

而且不僅是紅茶而已，咖啡、可可等近年也有大量的輸入，為數最少在數十萬元，最多時達二百四五十萬元！這一部分固然也為僑華外人所購用，現為明瞭起見，將民元以來茶葉、咖啡及可可的輸入數量錄下：

近二十二年來外國茶、咖啡、可可輸入量值表

年 別	茶			葉 咖			啡 可		
	數 量(公擔)	價 值(元)	數 量(公擔)	價 值(元)	數 量(公擔)	價 值(元)	數 量(公擔)	價 值(元)	
民國元年	八三、六三七	六、一六五、六三一	一、七四四	一五九、一四〇	……	一四、七〇三	……	……	
民國二年	一一七、四三三	七、四五九、〇七五	一、五九一	一二六、五七七	……	六、二六三	……	……	
民國三年	一〇五、二六一	六、七五九、七八五	一、五五七	一二六、七二六	……	一七、九七〇	……	……	
民國四年	一一〇、四七四	七、二三六、四〇七	一、六四四	一二四、六二六	……	四、六二七	……	……	
民國五年	一四〇、三一四	一〇、四九四、六七六	五、一〇八	三五五、二六〇	……	二四、五二〇	……	……	
民國六年	一一四、五三八	六、九七三、九二七	二九、二二二	一、五六四、七〇六	……	……	……	……	
民國七年	一一八、七四一	一、四四七、六三三	二八、八〇七	一、四〇〇、三五七	……	……	……	……	
民國八年	四八、七七三	二、三一五、六三四	——	——	……	……	……	……	
民國九年	二七、五一八	一、三四四、五九八	一、四三一	七九、五四七	……	一〇、六五七	……	……	
民國十年	二八、九六二	一、六〇二、六〇四	七七七	三〇、一三六	……	一二、五〇一	……	……	
民國十一年	六一、九二一	二、四九二、〇九六	二	四一、一九二	……	八、七七二	……	……	
民國十二年	五八五	四四九、七九八	一、五一八	一二二、九二二	……	七三四、六七五	……	……	

民國十三年	二二、九九八	一、二一三、五八一	九九八	一〇〇、〇二五	……	八四七、六五〇
民國十四年	一四、五六二	五九二、〇三八	三、三三四	三六四、〇〇六	……	九〇五、七〇三
民國十五年	四九、九二八	四八九、五八二	二、四四一	二八五、三五七	……	四八四、二七四
民國十六年	三九、九四四	三、九八五、八九八	三、三四三	四一八、四五二	……	一、五二四、九九一
民國十七年	五九、〇八六	六、九六四、九九二	二、九六八	三六七、一一五	……	二、〇五三、七二九
民國十八年	二二、七一八	二、二五六、〇三四	二、七四六	三三五、三二八	……	一、九〇三、六二七
民國十九年	一三、七三二	一、七三八、三七一	三、二九二	四一五、〇七一	……	二、一二六、〇六四
民國二十年	二〇、〇四四	二、四三二、二六七	三、〇一九	四二一、四三一	……	一、八一五、四一九
民國二十一年	一五、二一六	一、一四一、一五三	三、〇四〇	三八八、九三一	……	二三七、五二六
民國二十二年	三、二六六	二四七、八五五	三、二二九	三六三、四四四	一、二三九	一七九、〇六九

國人談茶業的，無不注意於外銷的逐年減少，想有以擴充和推進的辦法，有的且又深深地信仰中國茶葉的品質如何優良，不加改造也可以推銷無阻的，我們看了外國茶葉大量的湧入，國人嗜好外國茶及咖啡，可心的轉變，這該抱怎樣的態度？如果沒有辦法與和這大量輸入的外國茶在國內作競爭，又怎樣能和外國茶在國外去競爭？國內連固有的國茶都在厭棄，又什麼可以去提倡愛用國貨？

第四節 各地經售的不善

內銷茶的在各處碰壁，除出生產品質上有我們上述外銷茶同樣的缺點外，在其經營方面，自然也有種種合理的所在。

漠視宣傳 一般茶商，眼光淺短。試就零售的店莊來說，各處雖有「茶業公會」的組織，一點合作推廣的方法都沒有。即如西湖的龍井茶，本是內銷的上品。我們到了杭州，車站上以及馬路兩旁，簡直就見不到甚麼廣告；報紙上的消息，那就更加少了。每在茶春的當初，店莊門外，貼出一條「新茶上市」的揭貼，這就算是盡了宣傳的責任。上海具有新商業知識的賣茶店，能够注意到的，也只有汪裕泰一、二家罷了。一般茶店，所有仿單，說到茶的功能，只就本草綱目一類的藥書，抄了幾個醫藥效用的詞頭。關於茶的日常飲用，究竟怎樣有益衛生，則絲毫不去講求。這話也許有人認為不合，茶是不需什麼宣傳的。我們在交際場中，常常碰到絕不飲茶的人。問他爲甚麼不喝茶？總是誤解茶是有礙衛生。這種風氣，「五四」以後，在知識階級中頗爲流行。北平的學校，即自「五四」迄今，相習着只有白水供設，便是顯例。宣傳是推銷的有效方法，內銷的重要，絕不輕於外銷。唐代茶的發展，當時的史家，歸功於陸羽有茶經的著述。我們今日，如何能不講求呢？

尤其在都市地方，我們到處看到外國人宣傳印度錫蘭茶和咖啡可等的廣告，各處西菜館都有跑街在兜銷，無形中便會使人漸漸地成爲習慣。雖然近來也有一、二家國人的茶店在注意起來了。

舞弊太多 內銷茶的花色太多，店莊就利用了這一點，從事舞弊。因爲價格沒有標準，貨色自然不是一般的。主顧能够認識得出。大些的店莊，比較上好一點；但也難免不實不盡。去年六月，作者到屯溪視察茶業，向當地搜買

內銷的樣品。那時子茶已上市了，店莊初拿出來的毛鋒一類的上品，全是陳貨——家家一例。普通茶葉，反到沒有這樣冒充的事。受了欺騙，即易減少吃茶的興趣。尤其舞弊最利害的，有的攙假；有的攙回魂茶，都市間的無識商人，間亦在所不免。喫茶有經驗的，認識雖然多不在行；但審香辨味，往往很是精微。

圖利過厚「薄利多賣」，中國商人的生意經上，就根本沒有這條原則。店莊出售上好些的茶葉，定價無不比較成本，有倍蓰的超越。茶類好的，固然於產地有關係；但凡一個名地，出產無不有限。通常還是採摘越早，品質越佳。商人貪利太大，好茶的飲用，自然不能普及到一般的社會。因此，好茶銷路擴張不了，生產家及時採摘出來的成品，弄得無利可圖。於是只得等待芽葉的徒長，以便數量的增大，並人工的減省。過時採製，成了生產上的風氣；品質惡劣，也就成江河日下的趨勢。

以上說的，都是零賣家的情形。零賣商，佔在生產者和消費者之間，這樣沒有遠圖常識，結果，生產者受害，消費者受虧，自己亦並沒有怎樣了不得的大利益，在掌握的把持中。

內銷茶達到市場，差不多也全是經過許多次輾轉來的，中間商的種種盤剝，固然是極大的了。此外妨礙茶銷的一切，也都和外銷上的一樣，不及再細數了。

六十四年来世界茶叶输出趋势图

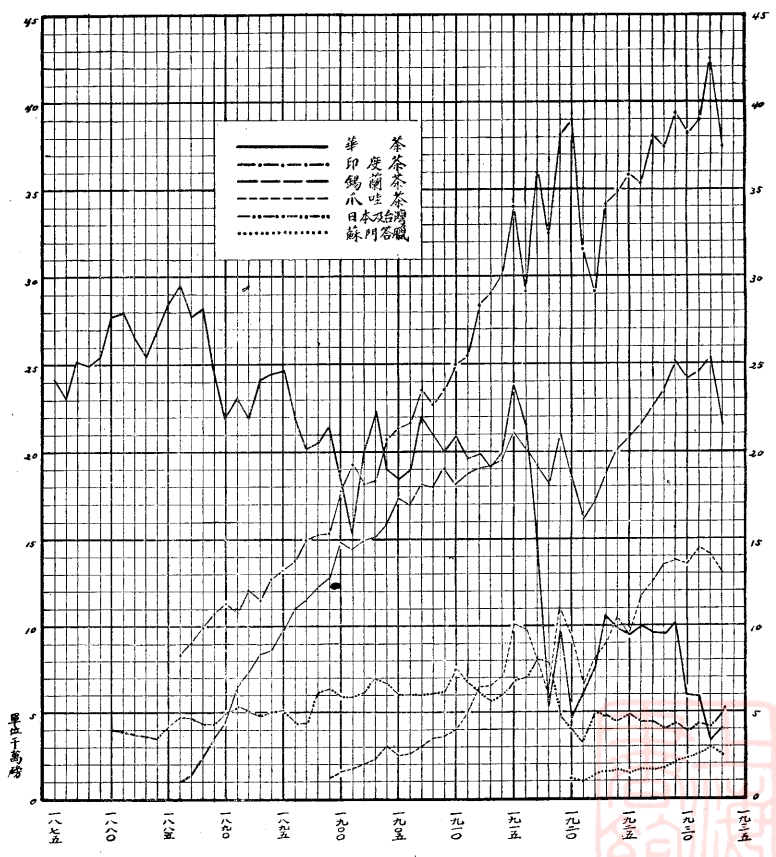

第四章 國外茶業的威迫

百年前，歐美各國所飲用的茶葉，全由我國供給。川、滇、湘、鄂、皖、贛、閩、浙，窮鄉僻壤間的茶農，閩、粵，沿海等地的茶商，無不仰仗每年出口茶產的收入，藉以活動其農村間的金融。但因海外貿易始終倚靠英荷洋商，我國茶業界沒有全盤計劃，即在全盛時代，也未能作直接的運銷，故印度、錫蘭、爪哇等英荷殖民地的紅茶種植成功，我國茶業即就走上衰敗和沒落之路，日本的綠茶，臺灣的烏龍茶發展，我國茶業更受其極大的威迫了！

考印度產茶始於一八三八年；錫蘭始於一八七〇年以後；爪哇始於一八二五年；蘇門答臘與蘇俄則僅在一九一〇年以後纔有相當的生產；日本與臺灣的勃興，亦為六〇年來事；產茶歷史，皆後於我國，天然環境，亦不如我國，乃不數十年已將我排擠到無足輕重的地位，英國的紅茶市場，華茶已成強弩之末；俄銷又因賒欠問題，我國在事前未能設法準備，亦不能再如戰前之活躍；美國及北非洲的平水茶及珍眉茶，又因品質的逐漸粗劣與着色問題等，後先引起彼邦之反感，這是人家積極謀我，我乃樂天知命，束手自斃的結果。

為明瞭世界茶業大勢起見，特將各主要產茶國歷年輸出數量，製成第一圖表明之。

從第一圖看來，可見最初各國雖與華茶競爭，但因世界對於茶的消費量增加極速，故華茶出口轉形增加。一八八六年華茶輸出竟達二、二一七、二九五擔，約為二萬九千六百萬磅，幾乎在全部的消費數量以上，造成華茶

貿易的最高紀錄。但以後即日見減退，自一九〇一年起，印度即代我國而占茶業貿易的首席，至一九一六年錫蘭又將我國驅至第三位，至一九二四年即第三位亦被爪哇所奪去。至於日本及臺灣亦已先後奪我綠茶與烏龍茶的市場以去。華茶輸出，逐漸減退，同時世界消費數量則逐漸增高已到了八九萬萬磅之多，可見華茶在海外所受壓迫的嚴重了。

第一節 印度錫蘭及其他英屬殖民地

中國茶業第一次遇到的勁敵，就是英屬的印度和錫蘭，原來中國茶葉能銷到世界各國，自十七世紀中葉起，就靠英國茶商的力量，到了十九世紀初年，輸英茶葉已達一千萬磅，英政府視為這重要的漏卮，就想抵制的方法；同時執有來華貿易專利權的英國東印度公司，因本國自由貿易主義的擡頭，在一八三三年，被取消了來華貿易的專利權，但又不甘放棄販運茶葉的大利，便想在其勢力範圍下的印度自植自製，冀用政治和經濟的力量維持其販運茶葉的威權。果然，試種成功，一八三八年第一次印茶輸出，一八四三年後，便逐年繼續出口，數量亦逐年飛漲。後來東印度公司解散，印度製茶廠的成立如雨後春筍，因為英商是世界茶葉販運的權威者，一旦覺得在印度也能種植製造，那班茶商便紛紛投資設廠，銷路方面有了把握，投資設廠自然更為踴躍，再加以科學的研究，機械的發明，製茶品質，日見進步，銷路更能穩定，印度的茶業便愈能發達，故到了一九〇一年便超出我國之上。倘使當時我國政府也能像荷蘭般的積極改良，或華茶自始就能自行運銷，則今日之天下，尚不知鹿死誰手啊。

印度植茶的動機，既與我國大異，故其茶業組織亦與我國大不相同。印度茶業的細胞單位爲茶園，大都爲公
司性質，自栽培製造以至整批販賣，皆一手包辦，無中間商人額外剝削等事，主權統一，指揮自易。主持者有科學常
識，了解世界茶業大勢，故一方面能接受新的知識，不絕的改良與研究，一方面又能節制產量，謀供求的適應。

印度茶業界最大的集合團體爲印度茶業聯合會 (Indian Tea Association)，成立於一八八一年，總機關
設於倫敦及加爾各答，分會則遍設於全印度的產茶區域，會員單位爲茶園，純屬自動組合，其目的在推進印度植
茶業的共同利益。該會分設的部份頗多，著名者爲科學部，轄有茶葉試驗場數處，專作品種、品質、收穫量、抵抗力、剪
枝、施肥及病蟲害等等的試驗，三十年來對於印度茶業的貢獻，成效卓著，有口皆碑。試驗場經費，在初月僅一千五
百羅比，近已增至二萬羅比（約合我國幣二萬三千元左右），係按照會員茶園的植茶面積攤派，平均每英畝約
捐英金七便士半。

此外有茶稅委員會 (The Tea Ceas Committee) 成立於一九〇三年，目的爲蒐集鉅款，發展印茶的新
市場之需。先時，自一八九三年起，印度茶業聯合會已自動的捐集鉅款，作宣傳廣告等之用，惟效果殊鮮。一九〇三
年乃由全印度百分之八十以上的茶園，聯合署名，請求駐印總督強迫徵稅，於是成立這個茶稅委員會。該會會員
共有二十人，代表有關係各方，最初，每百磅出口茶徵稅二安娜，一九二二年加至四安娜，一九二四年又加至六安
娜，去年一九三三年又加至八安娜，照現在出口數量計算，每年約可得稅款一百五十萬羅比以上。此款悉數移作
印茶的宣傳廣告等費，如何用法，則由茶稅委員會決定。（按一九三四年度的預算，英國一萬鎊，美國五萬鎊，餘款

則用在印度本部。該會自始即注意於發展美國的新市場，近更用印度地圖，作為標語，隨處張貼，使美國人看到印度的地圖，便聯想到印度的茶葉，除了報章雜誌街頭巷尾播音展覽等積極的大登廣告外，更積極地在美國婦女烹飪學校中，教授煮飲印度紅茶的方法，一般女學生們習慣既成，將來組織家庭時，自然要飲印度紅茶了。近年來歐美綠茶的漸漸減少，紅茶的漸漸增加，可說都是印度茶稅委員會宣傳的力量。我國茶業界如能急起直追，提出華茶的種種優點，竭力在美利用機會作盛大的宣傳，借了美國人逐漸嗜好茶葉的習慣，達到選用華茶目的，則未始不可為我國的紅茶別開生路啊。

以上所述，大都為印度的紅茶情形。此外尚有綠茶，每年約產三百餘萬磅，行銷阿富汗、帕米爾、西藏、不丹、尼帕爾及我國西北邊疆一帶，這可以說已進到我國而與內銷茶業起競爭了。

錫蘭的試種茶樹，雖與印度在差不多的時候開始，但初期的進行，並不順利。一八六九年因咖啡田遭受病害，乃思代以他種作物，先試金雞納，後乃種茶。那時已有印度的試植經驗，汽船的發明，蘇彝士運河的貫通，進步乃一日千里。一八八〇年時，輸出達十六萬二千磅，五年後即增至四百萬磅，再五年達四千五百八十萬磅，到了一九一六年便追出我國，位於印度次席。

錫蘭茶葉的科學研究，素為地方政府的農業部主持，一九二五年後錫蘭茶葉研究院成立，政府方面，乃專門注意於害物及病蟲的研究，其餘工作，悉讓研究院自行辦理。研究院的開辦費，共一百萬羅比，為錫蘭政府所墊付，由該院經常費項下，分二十五年連本利償還，經常費則於每百磅出口茶中，徵收十四生丁，每年約可得英金一萬

七八千鎊。

錫蘭茶業宣傳局 (Ceylon Tea Propaganda Board) 成立於一九三二年歲暮，於每百鎊出口茶中，徵稅五〇生丁，專作推廣錫蘭茶海外貿易的用途，對於南非洲、加拿大及美國北部等處的市場尤極注意。

錫蘭茶區雖位於崇山峻嶺間，但散佈不廣，交通便捷，故各茶園間，呼應頗靈，茶園組織與印度同。出口處為島西南端的哥倫布 (Colomboo)，亦有茶葉拍賣場，每星期定期拍賣。從哥倫布運往倫敦的水腳，每五十立方尺為一噸，祇取費五十七先令九便士，較我國便捷多了。

南非洲的英國屬地，亦有茶葉出產。著名者為倪賽蘭 (Nyasaland)、甘野 (Kunya) 及南非洲聯邦等。組織與印度錫蘭同。銷路則大概先運至倫敦，然後銷售各地。製茶品質，較印度、錫蘭、爪哇、蘇門答臘為差，但在限制協定之內，故三年來，輸出倍增，但銷數僅增加四分之一，因此存底突增，價目勢必下跌，與我國兩湖之廉價紅茶，頗有同病。

第二節 荷屬的爪哇及蘇門答臘

繼英茶而奪我市場者，即荷屬紅茶。荷蘭人來華通商，與我國茶業發生關係，還遠在英國人之前，後因荷蘭的海軍逐漸退化，海運貿易，亦不如英人，故販運華茶的貿易，從十八世紀初年，就被英人攘奪以去。荷人不甘屈伏，故於一七二八年間，荷蘭東印度公司便由中國運往大批茶籽，到爪哇試種，結果枯死殆盡，完全失敗。到了十九世紀

初年，茶葉貿易愈見隆盛，乃於一八二五年，特聘東方植物學專家文西鮑（Von Siebold）再從中國及日本，選購優良茶籽，運回爪哇，再事試種，這次方算成功。但是成本過高，虧累不貲，到了一八六五年東印度政府乃放棄控制植茶的企圖，將所有茶園，租與私人種植。一八七〇年更制定七十五年長期租地墾殖法規，吸引外資，剛巧印度植茶已有良好成績，爪哇遂亦依照印度辦法，採取阿薩土種，以代產量較少葉質較薄的中國種，並改用機器製造以代手工。成本大見減輕，品質大見進步，爪哇茶業乃有穩定之基礎。到十九世紀末期，製茶品質已與印度不相上下，但總不得善價而沽，蓋因賣方缺少茶市專門知識，不明世界市價之漲落，在爪哇本地，又無茶葉拍賣組織，只得用私人交易方式，故常被當地收茶洋商所操縱，這正與目前中國的情形相同。於是在一九〇五年由植茶家及製茶公司領袖發起組織茶葉評檢局（Tea Expert Bureau）特聘經驗茶師，專門審檢各處送來的茶樣，指出比較的價格，及優劣所在，俾茶商於發賣時，胸有成竹，不會受欺。

爪哇茶葉評檢局，現設巴達維亞（Batavia），經費每年約六萬餘盾，來源為每百公斤出口茶，捐推廣稅十生丁，每份取評檢估價費二十五生丁；該局并有出版刊物，全年每份取價五十盾。除去每年一千金鎊，作為國外宣傳廣告費用外，餘均充該局常年經費。除少數英商茶園，自有茶師無須就教評檢局外，多數茶園製茶運售時，皆先向評檢局問價，然後發賣。現在習慣已成，評檢局開出的價格，差不多就可代表爪哇茶的市價。可算是從英人壟斷貿易的手掌中，打出一條生路了。

茶園性質，比印度、錫蘭較為複雜，華僑及馬來土人在彼邦植茶或充茶農者亦甚多，所製手工紅毛茶，大都售

給歐人茶廠，拚和運售。

爪哇茶業試驗場，爲政府設立，注重實際工作與各茶園茶廠聯絡頗密，試驗工作，不但在場舉行，常常跑到別處茶園或茶廠中去實驗，研究和指導相輔而行，爲各產茶國規模最大的茶業研究機關。

爪哇植茶面積不多，近年來反有減少之象，但產量則反形旺盛。一九二四年後，便追出我國，居世界第三位。

蘇門答臘植茶較遲，初次輸出，始於一九一〇年，荒地極多，開拓亦易，爪哇的茶籽，大半銷售此地，茶廠規模宏大，機器及設備，皆新穎而近代化，輸出數量，增加極速，製茶方針與爪哇同，偏向「泛濫茶」(Filler or make weight)方面努力，故品質雖不能做到上上，但價格低廉，銷路日廣，這次限制協定實行後，英倫存底減縮最速者，即爪哇及蘇門答臘的茶葉。實我國廉價紅茶之勁敵也。

第三節 日本及臺灣

印度、錫蘭、爪哇及蘇門答臘，是中國紅茶的勁敵，在這幾十年來，中國紅茶的銷路，幾乎已被他們全部佔領了。幸虧中國不但出產紅茶，還有綠茶，更還有烏龍茶。但是說來也是可憐，我國福建的烏龍茶，早被臺灣所侵佔，綠茶也受日本極大的騷擾，甚至東北四省的內銷，也起無限的恐慌了！

考日本茶業的起源，除中國以外原是有很悠久的歷史的，在唐玄宗開元二十二年即公元七三四年，日本已有茶飲的文獻，八〇五年日本留學我國的最澄有攜帶我國茶種開始栽培的記載。自一一九一年留學我國的榮

西氏做過一部喫茶養生記，鼓吹茶的功用以後，日本茶飲的風尚，纔開始興隆起來。

日本茶業雖有了久長的歷史，但輸出貿易，最初全由我國人爲之經營，製造方法，也全由我國人前去傳授。直到一八五九年橫濱開港，纔有正式的直接貿易，但爲數還不及四十萬磅，越十年乃達一千三百萬磅以上。在中國的全盛時代即一八八六年達四七、五九五、六五一磅，以後三十年中，即到一九一八年止，都在四千萬磅上下。一九一七年且達六六、八九三、四九三磅，雖然在最近的十四五年來減少到祇有二千萬至三千萬磅之間，比較紅茶生產國大有遜色，但是他們一方面終能勉強維持着舊有的地位，而一方面卻能用盡心思，打開各種的出路，間接就是繼續地在佔奪華茶的地位。

日本茶葉不能充分發展的原因，爲綠茶需要國的美國及加拿大有逐漸需要咖啡及改用紅茶的趨勢，而日本紅茶的品質，色味都在下下，加之生產費成本較高，要與印度、錫蘭、爪哇等的英荷各屬殖民地去競爭，自然是相形見絀了。至於綠茶因爲採用了中國古代的蒸青方法，水色非常地鮮綠，製造也因逐漸改良，而與每況愈下的中國綠茶相競爭，自然是他們能够佔着勝利了。

當初美國及加拿大的銷路，本來也完全爲中國所有的，自從美國於一八九七年由兩院議定頒布粗惡茶輸入禁止條例及一九一一年由其財政部重申着色茶的禁止訓令以後，在中國的商人還是大家莫明其妙；而日本茶業界即積極注意到這一問題，內而自相取締，外而從事宣傳，於是華茶地位即被吞食。數年以前，因爲中俄的國交時斷時續，俄國的綠茶銷路被他利用機會佔據去了。最近，非洲方面——這是現在中國綠茶唯一的銷場，不但

已被侵入，且爲了日本茶廉價傾銷的結果，使中國茶商的非洲銷路，發生了極大的恐慌。最可憂慮的，還有日本茶的侵入東北四省問題。自傀儡政府成立後，一面抽收進去的華茶以百分之三十的重稅，日本茶卻取得優惠的待遇，並因東北人民已飲用慣了國茶之故，本年復在日本靜岡及臺灣兩地，雇用中國茶師，在仿造着我國內銷茶的製法。

日本的茶業能够發展，能够繼續的壓迫中國，其政府果然站在積極提倡的地位，學術界也能够悉心地爲茶葉的栽培製造的研究，但最重要的一個關鍵，爲其茶業界組織的健全。

造成日本茶業健全的組織的茶業組合。這種組合，是生產者與販賣業者共同的聯合，比較一般合作社的組織有更大更堅強的活動，並有直接的系統，較之中國封建社會殘留下來的公會，祇知爲同行爲個人謀利益並加緊地以剝削生產者爲目的，更有天淵之別了。日本茶業組合的開始，爲一八八三年，由全國茶業者在神戶所召集的茶業共進會所發起，次年卽由政府頒布製茶組合準則。當時祇限於製造及販賣的茶商，以後連栽培的生產者，也一併加入了。

就日本中央及地方官廳，茶業組合中央會議所，各府縣茶業組合聯合會議所，縣茶業組合及郡市的茶業組合一九三〇年度經常費而言，就有一百十餘萬之多，一九二八年且達一百四十萬。而各小組及生產地的茶業所用經費尙未在此內。至中央所支出的不過國立的茶業試驗經費約四萬元，又獎勵補助費數千元，地方官廳約二十餘萬元，其餘的百餘萬元，都是由各組合在生產的茶葉中自行抽稅，並自動地進行各種取締檢查、指導、獎勵、試驗

研究及調查宣傳費用。

日本茶業，因為有了這種堅強的組織，並有巨大的經常事業費，所以對於內地茶業栽培製造方法的改善，使用製茶機械的獎勵補助，對外的直接推銷和廣告宣傳等事業，都能充分利用了。像現在靜岡牧野原的國立茶業試驗場，在一九一九年前本來是東京西夕原試驗場之一部，但茶業組合聯合會，認為有單獨設立專場的必要，於是由聯合會撥出十餘萬的公積金，代政府購買茶田，建造房屋，於是這國立試驗場就立刻成立了。今昨兩年美國舉行芝加哥博覽會，也由茶業組合中央會議所，在預定的經費中，撥出大部份為宣傳之用，其他如非洲的傾銷，對俄國賒賣的款項的擔保，最近數年來竭其全力為紅茶的製造，都由茶業組合在負責積極推行，中央和地方政府，不過在從旁贊助着罷了。

至於臺灣是生產烏龍茶與包種茶的特產地，茶樹栽培的歷史已遠不可考；但為福建人所移植當無疑義。而輸出國外的時期則在一八六五年，嗣後即逐漸發展，在一八九五年中國割讓臺灣時，其輸出額即已接近二千萬磅，惟當時無統計可查而已，自日本管領後，輸出數字亦增減不定，大致都在二千萬磅左右，近年亦有略減趨勢；但決不像我國福建茶的會一蹶不振到了現在的地步。

臺灣出產的茶葉，以烏龍茶、包種茶為大宗，烏龍茶運銷美國，包種茶則經由我國而運銷於南洋等處。近年以烏龍茶受紅茶的影響輸出已減少半數以上，但包種茶則增加八九倍之多。近年三井物產會社尤致力於紅茶的試驗研究，品質頗佳，產量已達一百萬磅以上。

主持臺灣茶業的改進機關，爲臺灣總督府的殖產局。在民間也有同業組合的設立；但活動自不像他們國內茶業組合的健全和有力，這當然不待細說。惟總督府也設有茶業試驗場，臺灣茶檢查所，每年支出的經常費約三萬元以上；此外最主要的爲茶業指導獎勵費，及販路擴張的事業費，合計約達三十萬之多，這每年支出的三十餘萬，全由官廳方面直接所支付。在十多年前，三井物產會社，本有投資千五百萬元經營茶園百萬畝，增產茶葉一萬萬磅的準備，後來以茶市不振，此議尙未積極進行。

臺灣的土質氣候，極宜於植茶，且生活程度較低，其廉價而品質又復優美的烏龍茶與包種茶，本已戰勝了中國，將來的紅茶，也必爲我國重要的勁敵之一的。

第四節 蘇俄

俄國植茶，自帝俄時代就已在外高加索、喬其亞地方開始，不過產量有限，祇佔他們每年總消費量的千分之二。革命後茶園荒蕪殆盡，自蘇聯進行第一期五年計劃以後，對於茶業也盡力提倡，長期免息貸款給農民、合作社和茶公司，以購備製茶機械，更由政府從印度錫蘭輸進茶籽，減少三倍的價格和本國種籽同價糶售。在一九二五年，在鐵弗立斯 (Tiflis) 設立半官性質的喬其亞茶公司 (Chaisruzia) 資本五百萬盧布，股東爲協助會及零外兩處的農業委員會，與政府相輔的提倡植茶。蘇聯茶業遂有突飛猛晉之勢。

蘇聯最初植茶，亦不是大規模的，僅由茶農自己種植，自己生產。但是最近數年來形勢大變，各自爲政的茶農，

已能使茶葉生產爲集團化的進行。鮮葉採摘之後，不像以前的由自己製造，送到茶廠中去製造，這樣共同的合作，不但生產增加，勞工減少，品質劃一，就是成本上至少可減輕一半。現在喬其亞地方三分之二的茶農，都實行這個集團制了。

自從引用機械和實行集團制後，使蘇聯茶葉的品質，也有很大的改進，不但形式上求其美觀和整齊，香氣和色味，也希望要趕上印度、錫蘭與中國。據協助會茶葉部自己檢定的報告，已可與印度、錫蘭、中國等茶媲美。銷路問題，則都由協助會一手包辦。歐戰前，蘇聯每年產茶祇三十萬公斤，一九三〇年可產四十三萬公斤，至一九三三年則已達三百十六萬八千公斤。據說等到第二個五年計劃完成時，可產二千萬公斤，即將超過現在華茶輸俄的數字。這還是指紅茶而言，綠茶與紅磚茶，喬其亞地方亦能出產，質頗良淨，很能吸引中央亞細亞和東南部韃靼人的購買。

蘇聯自積極植茶以來，究竟對於我國有甚麼影響呢？雖說蘇聯茶區有限，不能無限制的擴張，現在每年的平均消費量，尙未達到戰前的數字，但在蘇聯統制政策下，政府與人民，一致努力克苦的結果，將來第二個五年計劃完成後，供給其一部份的需要當然非絕對的不可能，就是還有不足的数量，要取之國外時，也可自由取得，可是佔據俄國總輸入三分之一的華茶，便要大受打擊了。

二百年前，茶業在安南可算是絕大企業之一，後來漸漸衰落，但自一九〇〇年後，法國政府便漸漸注意復興安南的茶業了。最近年來，因為法國本部和北非洲法屬殖民地茶葉消費數量的激增，法政府為挽回漏卮起見，獎勵安南茶業，尤見努力。近更聘請爪哇茶業試驗場場長團斯博士 (Dr. J. J. B. Deuss) 擔任專門顧問，國家銀行等共投資一萬萬五千萬法郎提倡茶業，開設新式製茶廠，並作茶業上的研究等費用。現在安南共有新式製茶廠六家，機械設備均仿印度錫蘭，收穫量每英畝平均四五〇磅，比之印度錫蘭爪哇雖較少，這是因為安南的氣候雨量、溼度不同，容易受大陸寒風的影響，但是也許因為這個原因，安南茶業界野心勃勃想要製造綠茶，以奪我北非洲的市場。去年特派法人古博氏到我國來調查，其目的即注意於綠茶的製造，便是一個最顯著的例子。

最近法政府增加茶稅的事，就是徇安南茶業界的請求，實行保護自產茶葉的手段。但因此可見安南茶業的漸漸擡頭了。

茲將最近數年來安南茶葉進出口列表於下，可見進口漸少，出口漸增的實際情形。

年	別	進	口	數 (担)	出	口	數 (担)
一	九	三	一	年	一四、三四五、〇〇〇		五、八七三、〇〇〇
一	九	三	二	年	七、五七〇、〇〇〇		六、一九〇、〇〇〇
一	九	三	三	年	七、二三四、〇〇〇		六、六九七、〇〇〇
一	九	三	四	年	一、五五八、〇〇〇		二、二四八、〇〇〇

第六節 結論

蘇俄已能自製紅茶及紅磚茶；安南的紅茶輸出也漸漸增加；日本的綠茶又多方在佔奪蘇俄、東三省及北非洲等處的華茶市場，印度、錫蘭、爪哇、蘇門答臘等地的紅茶已在英國及歐澳等處排擠我國紅茶到不堪比較的地步，近又在美洲各處開始向綠茶作總攻擊，華茶在這四面楚歌聲中，前途沒落，恐怕祇是時間問題而已。最近二年中，兩湖低級紅茶輸出雖見旺盛，但這是因為印度、錫蘭、爪哇等國的茶業限制協定實行後，各協定國的粗老低級紅茶無形中取締了不少，我國湖紅，遂乘機輸出，這不過利用小小機會，無關乎復興大局，而且查最近倫敦市場的茶葉存銷統計，湖紅輸出雖增，銷路則未見什麼推進，聞大部還存留在倫敦的棧房中呢！

查各國的茶業所以能够發達興盛，實因組織完善，有通盤計劃，農、工、商三部一氣呵成，休戚相關各盡其能，故栽培合理則產量增加，科學製造則成本減輕，市價平穩乃有固定的主顧與銷路，再加以不絕的宣傳推廣，新市場乃得逐漸的擴充。返觀我國，則粗製濫造，攙假作偽，輾轉經手，剝削重重，品質既劣，成本又高，初則居奇高擡價格，待到銀根緊急，便都競爭着去貶價出賣。外而失一部份固定的主顧與銷路，內則使茶農茶商不能確定生產成本，以致盈少虧多，漸漸都弄到破產，在知識及能力上毫無改良進步的決心。怎能與組織完善的國外茶業界去競爭，好似烏合之衆，遇到了有組織的軍隊，自然要一敗塗地的了。

第三篇 復興中國茶業的途徑

中國茶業的需要復興，這是已不成問題的。但是（1）該從怎樣的着手？（2）探怎樣的目標呢？扼要地說，祇有兩句：

1. 採分區的經營形式，實行統制，發展運銷；
2. 用科學的研究方法，提高品質，減低成本。

茶在人類日常生活上，一天不掉必要的權威，茶業便有一天存在的可能。這個鶻的，也就永遠不會有什麼變更。尤其是分區的經營，是復興中國茶業必要的步驟，無論爲初步的改良，或者進而爲全盤的統制，非把中國的茶區重新釐定，則一切的事業必將無從下手。至於減低生產成本，提高茶葉品質，這是一切生產產品的對內或對外貿易中更是必然的要求。

四十多年以前，中國茶的輸出，初見衰落的時期，改良茶業，已有了動議。光緒中葉以後，科舉文章，更有做「茶業改良計劃書」（原名是「策」）的了。二十年的輿論，也果然造成了相當的實行。光緒三十一（一九〇五）年，兩江（江蘇及安徽）總督派鄭世璜，率領着委員、外國技師及製茶工人，到印度及南洋作實地考察。第二年歸國，即在南京的紫金山從事新法種植，並準備試用機器製造。經費從安徽茶稅支用。當時害蟲的防除，氣象的觀測，

都列入了作業，可見規模並不小了。剛剛辦理了兩年，辛亥革命，即與滿清同時斷絕運命。那時滿清政府，並令產茶各省設立「茶務講習所」，四川和湖北，比即照辦。湖北直到北伐之後，纔告正式的停頓。安徽的江南、江北，亦在近二十餘年中，講習所及農校農科，屢屢開設。此外國立的有祁門農商部茶業試驗場，省立的如湖南、安徽、雲南的省立試驗場等爲數亦頗不少。

我們考查過去茶業改良的實施，也不能說是全無成績。輸出茶的關稅，從有期的減半，到有期的全免，終竟到了無期的全免。釐金廢止，改爲營業稅。至於地方的不盡依從，那是別一問題。二十年起，輸出茶類，實行從事檢驗；以逐年改制之標準茶，促進品質的向上，並限制劣製的茶類出口。這雖是較可指數的事實，但前者屬於保護政策的一端；後者尙未推行到生產方面。試驗事業，也只有極少數的場所，不無製造試驗的成績。但是與其他農業園場一樣，在其機關大門以外，都不曾發生過什麼影響的。

老實說，既往的茶業改良，所以弄得這樣的失敗，是具了種種原因。我們只有惋惜，只有警惕，不能加以什麼責備。我們知道在中央和地方政府沒有一貫的政策，茶農茶商沒有經營茶業的知識和組織；幾個試驗研究機關，不是經費不足，便是缺乏人才，而政府又是朝令夕改，決沒有安心樂業的可能。

今後要怎樣來着手？這當然不祇是一個茶業問題，與政治、社會、文化以及經濟制度都有連鎖的關係。但假使能認清我們的途徑，茶業復興，雖然不能說易如反掌，最少的限度，不致於誤入歧途，十年五年毫無成績表現了。

中國茶葉生產區域圖

總圖 一十八百萬分之一
 比例尺 分區圖 二百五十萬分之一

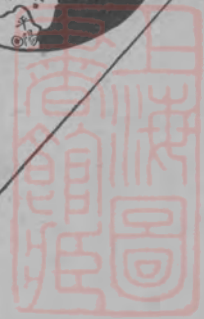

第一章 劃定區域詳查內容

中國茶葉的栽培區域，佔有二十行省之廣，植茶的方法，又多在山麓與田塍之間，五株十株作為農家的副業而栽培，農民和茶商又沒有知識，沒有組織，試問能用什麼方法去改良呢？

這正如現在談糧食管理和統制的理論一樣，無論方法說得如何巧妙中肯，而中國糧食的需給狀況沒有確切的調查，稻麥乃至雜糧的生產區域廣闊的正與中國的國土一樣，何從說得到管理？何從談得到統制？就米糧問題而論，依我們的主張，祇須把生產米糧的重要區域如兩湖的洞庭湖，江西的鄱陽湖，安徽的巢湖，江浙的太湖等各生產區域，先作分區的準備，在這分區內作研究改良與進行管理統制，這樣對於調劑糧食的關鍵，必可解決大半，不但是米糧如此，怕其餘的農作物，都非這樣的重新釐定不可的。

米麥的生產區域比較的集中，固然須這樣的做，茶業是散漫得最厲害，改良事業的第一步，更須把中國的茶區重新劃定，纔有辦法可言。茶區釐訂好了，纔可就這區域以內從事詳盡的調查，擇定中心區域，為有步驟有計劃的改進，這是最必要的步驟。

第一節 生產區域的釐定

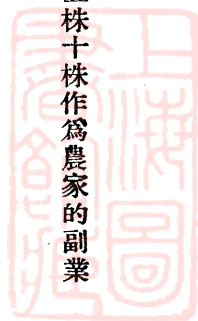

中國茶的生產，淮河以南，整個的長江流域、浙江流域、閩江流域、粵江流域，差不多全是無處不有，無處不宜，除了平原低隰之外。從事改良，當然沒有普遍致力的必要；而且也爲事實上所限，絕對不可能。所以改良的第一目標，必須擇定適當的區域，以便組織茶農，集中生產，同時如改進品質，釐訂品級，共同運銷等必要的方針，也都因此迎刃而解了。不過劃定生產區域，採取什麼標準呢？

第一要根據天惠的事宜與茶農的經濟。即是注意比較茶業地理的適否，茶葉品質的良窳，分佈面積的小大；並從事茶業經營者的利益的有無與人數的多寡等。第二是要看生產的出路怎樣。生產出路有二，卽內銷茶與外銷茶。這在生產的本身，本來不見得有絕對的分別；但大致是有區分的：復興茶業的最要主旨，自在促進海外輸出的發展。茶的本身及其運銷組織上不得健全改進，仍然不會有什麼希望。這就是在栽培及製造的技術上，必有有效的改進，茶農的經濟與組織上，必有適切的辦法，換句話說，必需在農民有利益的生產組織上，而生產價廉物美。美的茶葉。但內銷祇須栽培改善及運銷合理就可以够了。其他還沒有積極的和急切的需要。

根據上述兩點，劃定區域，惟區域的劃定，應該先有充分的調查，如果要精密的話，更須考察當地的氣候土質，那就非短時期內所能完成。

農村復興委員會，曾在去年就重要的產茶區域，有過一次概況調查，現在就調查所得，預定分區如下——惟這次調查，祇限於皖、浙、贛及兩湖各處，曾刊有浙江之平水茶業、皖浙新安江流域之茶業、皖西各縣之茶業、浙江溫州茶業等四篇。

外銷茶

祁門紅茶區

範圍……安徽祁門、重德、江西浮梁等三縣。

出產……現年約四五萬擔，仍以祁門紅茶為主體。

中心……祁門西南鄉。

寧州紅茶區

範圍……江西修水、武寧、銅鼓、湖北蒲圻、崇陽、通山、通城、湖南平江、瀏陽等縣。

出產……現年約十餘萬擔，以前盛時達百萬擔。

中心……江西修水，或湖北羊樓峒。

湖南紅茶區

範圍……湖南安化、新化、邵陽、寧鄉、湘鄉、桃源等縣。

出產……現年約十五六萬擔，最盛時達二三十萬擔。

中心……安化縣。

溫州紅茶區

範圍……浙江之平陽、瑞安、永嘉、樂清等縣。

出產……年約二三萬擔。

中心……平陽、鰲江區域。

宜昌紅茶區

範圍……宜昌、宜都、五峯、恩施、興山等縣。

出產……每年約四萬擔。

中心……宜昌附近。

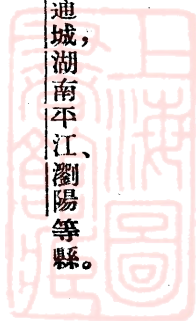

試定華茶
產區分類

屯溪
綠茶區

範圍……江西的婺源，安徽的歙縣、休寧、績溪、浙江的遂安、淳安等縣。
出產……年產十餘萬擔。
中心……皖南休寧縣的屯溪鎮。

平水
綠茶區

範圍……浙江的紹興、嵊縣、新昌、上虞等縣。（可包括湖屬的孝豐、安吉及寧屬的奉化等縣。）
出產……年產十餘萬擔。
中心……紹興的平水或湯浦。

福建
龍茶區

範圍……福建北路的福安、寧德，西路崇安、建安、政和等縣，以及南路的德化、安溪等均產之，集中於廈門、泉漳等屬。
出產……盛時年產三四十萬擔。
中心……待查。

六安
綠茶區

範圍……包含皖北及豫鄂兩省的東南部，以皖北的定遠、六安、霍山、舒城為最著。
出產……十數萬擔。
中心……霍山。

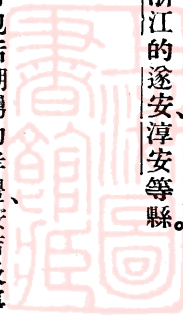

內銷茶

龍井
綠茶區

範圍……浙江杭州市、杭縣、餘杭、陰安等縣。
出產……數萬擔。
中心……杭州。

川省茶區——待查。

雲南普洱茶區
範圍……雲南各縣大都宜茶，以雙江、順寧、潤滄、滇越為著。
出產……最盛時全省達十二三萬擔。
中心……待查。

其他茶區——兩廣及未指定的各茶產區域。

上面計外銷的紅茶佔五區，綠茶兩區，烏龍茶一區，共為八區；內銷茶共五區，所謂其他茶區，除兩廣貴州等地外，凡外銷茶所指定的範圍以外，均可作為內銷的自由買賣的地點。現再將上列各處的一般情形，擇要再為說明於次。

第一區 祁門紅茶區

祁門紅茶，以味香著稱世界。英國倫敦雖已以印錫茶占據了整個的茶業市場，但最高級的茶葉，仍須拼入祁門紅茶若干成。故近年其他出口紅茶雖已十分凋落，祇有它還能有四五十萬擔的出口，這未始不是一件不幸中的幸事。祁門紅茶的生產地為安徽西南部的祁門、至德兩縣及江西的浮梁一縣，即沿閩江流域一帶。三縣中茶產

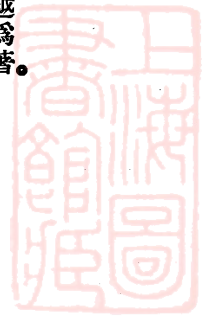

以祁門西南兩鄉者爲最佳，浮梁、至德次之，但三縣所產，都稱爲祁門茶，每年春茶約產三萬擔，夏茶約產二萬擔，近年全部需要均在三萬擔以下，故夏茶均已改製綠茶了。在這一區域以內，應以祁門西南兩鄉爲中心，浮梁、至德，亦應劃定若干區域，爲指定的茶區。祁門的南鄉平里原有農商部設立的祁門茶業試驗場一所，現已由全國經濟委員會實業部及安徽省政府合組了祁門茶業改良場委員會，擴充規模，添加設備，將來對於研究改良，必有巨大的貢獻，加以過去省立時代，關於組織合作，指導改良，也已經有過相當的成績，將來我國茶業的統制貿易，推行其他各區，必以這一地點爲嚆矢。本區域內現在產量雖不過五六萬擔，但整理以後，當能增加一二倍，如外銷進展，儘有十數倍乃至數十倍的面積可以擴充，年產四五十萬擔至百餘萬擔，決非難事。

第二區 寧州紅茶區

這一區包括下列三省可暫定名稱爲寧州茶區。

- (一) 江西省修水、武寧、銅鼓等縣。
- (二) 湖北省蒲圻、崇陽、通山、適城等縣。
- (三) 湖南省平江、瀏陽等縣。

政治區域，雖屬三省，茶的生產地帶，卻相與毗連，應打成一片。在這區域內的江西寧州（修水屬）茶，在三四十年前，聲譽在祁門茶以上，但近來出產年不過數千擔，二十三年比較增加也不過萬餘擔。湖北省以蒲圻爲中心，即所謂羊樓峒茶者是也。湖南省的平江縣所產的稱長壽街茶，瀏陽產的曰高橋茶，則以集中的地點著名。湖南湖

北這一帶所產者統稱爲兩湖茶，質屬中下，價也較低，在過去英商及俄商交易隆盛時代，出產年達二三十萬擔，數年前已大見減少，最近數年因印度錫蘭各國限制生產，同時限制低級茶出口，所謂兩湖紅茶（包括下列的安化紅茶）有漸趨活躍形勢；但一二年以後，印錫爪哇各處的限制生產的時期屆滿了後，兩湖茶勢必逐漸毀滅，這是可以預定的事實。

在這區域以內，據近幾年我們的調查觀察，應該集中力量仿造印度錫蘭式的製造方法，纔有出路。這第一個理由，是本區域內於民國二十二年實業部所設立的合辦茶葉改良場研究試驗的結果，改製綠茶品質未高，效顰祁紅，又力有未逮；但試製印度錫蘭茶，則已博得中西各茶商的贊美。第二個理由：中國式紅茶的出路，祁門紅茶以味香之美，兩湖以廉價之利，勉強地能與印錫紅茶相角逐；但寧州紅茶便缺少這物美價廉的兩種特點，而且全世界印錫製紅茶的銷路，已逾八九萬萬磅以上，不但是價值高，而且將來數字的發展，也是無限量的。所以這一區域，是中國紅茶區域現在最感到困難的區域，也是將來最有希望的區域，如果積極仿造印錫製法以後。

江西修水原有實業部合辦茶葉改良場，現已與祁門場合併，惟江西農業院已在繼續籌備中。湖北的羊樓峒，於民國前兩年即已由勸業道創辦茶業試驗場並附設講習所於該處，積有二十餘年之歷史，因主持非人，成績毫無，已於民國二十一年奉令停辦。湖南省政府在高橋（瀏陽縣屬）也設有分場。故在這區域內關於試驗研究，不能說沒有準備，但將來應互相連絡，合設總場分場，以共同的目標，合力進行，則研究推廣纔有成績可言。至總場地，以地理便利計，似應設在湖北的羊樓峒，以茶業的歷史上說，則以設於江西的修水爲得計。這須看將來的茶業

趨勢及各省的經濟狀況，再行酌定了。

第三區 湖南紅茶區

湖南的安化茶產，品質數量均居湖南茶的首位。以前年產達二十餘萬擔，最近則在十餘萬擔以上。產茶計分紅茶、黑茶及青茶（即綠茶）三種。綠茶銷內地，黑茶銷西北，紅茶則專銷歐美。而以紅茶產量為最多。

湖南省立的茶事試驗場，設在安化的黃沙坪，雖然還不見得有什麼成績可言，但設備不能算少，主持者也尙能謹慎從事，尙由中央方面能與之合作，則這一區域內必能產生極廉價的中級紅茶，以供世界的需要。

這一區域除以安化為中心外，南至新化、邵陽、東及寧鄉、湘鄉，北至桃源等地，都可包括在內。因湖南七十五縣中，除三兩縣外，幾於無一縣不產茶，惟為外銷的集中起見，應在上述區域內，先做較小的區域，以後逐漸發展，少則數十萬擔，多可至數百萬擔，可以為無限量的巨量的生產。

第四區 温州紅茶區

温州屬浙江省的南部，這區域內的紅茶，品質在中下級之間，與兩湖茶同以價廉之故，尙能在國際市場作最後的掙扎。其產地係集中於舊屬温州的飛雲江及鷺江一帶，為永嘉、平陽、瑞安、樂清等數縣所產。

温州以地勢較暖，交通較便，每年出新特早，因此在上海茶市場中，尙能佔得相當地位。本區不僅產紅茶，即出口的綠茶和仿製杭州的龍井茶，出數亦頗不少。本區域內全年可產茶葉一二十萬擔，如能加以整理，出數自然可以增多，並因成本較低之故，可與第三區的安化紅茶站在相當的地位。

第五區 宜昌紅茶區

宜昌屬湖北省，這一區的紅茶產量雖不多，但其味香各項亦不亞於祁門紅茶。並能以廉價出售，在將來的國際貿易上也可佔得重要的地位。

這一區茶產區域爲宜昌、宜都、五峯、恩施、興山等縣，有謂上等的宜昌茶係屬四川省積載而來，確否尙在調查中，特爲之立區，以供將來的參考。

第六區 屯溪綠茶區

屯溪爲皖南的一個重鎮，該處的珍眉綠茶，都集中於此。因以得名。皖南所產珍眉綠茶以婺源爲最多，故又稱婺源茶。這一區的地點包含皖南、徽州的歙縣、休寧、婺源（現已劃歸江西統轄）、黟縣、績溪、五縣及浙江的遂安、淳安兩縣，除婺源縣外均在新安江流域一帶。上列各縣最近產量約十餘萬擔，產茶品質特優，爲國內出口綠茶中所首屈一指。其中婺源綠茶尤以質厚味香著稱。遂安、淳安兩縣，茶質較次，但因了運輸的便利，每年能在上海最早出新，故新珍眉的紅盤，終爲這兩縣所得。

這區域內的珍眉綠茶，除遂、淳兩縣以外，均集中在休寧縣屬的屯溪鎮，因屯溪鎮以前爲水陸交通的集中點，現在皖浙兩省所展築之公路，也以屯溪爲中心。查屯溪於民國六年曾由安徽省政府創辦過茶務講習所，辦了二期即行停辦。將來在茶業的改造及試驗方面，屯溪自然還是一個重要的中心。

第七區 平水綠茶區

多屬圓形的珠茶，以產於浙江紹興的平水鎮而得名。故凡舊紹興府屬的新昌、嵊縣、上虞、諸暨等處所產的茶葉，均仿照平水茶製法和裝潢，所以統稱爲平水茶。最近出口箱茶數量祇六七萬擔，在清季末葉，則在十二三萬擔以上。以上各地點，均在沿曹娥江流域一帶，故交通素稱便利，最近公路亦已建築完成，而在將來滬杭甬線直通以後，其地位自屬更見重要了。

浙江舊湖州府屬的吳興、長興、安吉、孝豐四縣所產的茶葉，品質產量不及紹興各屬。又因爲該處都沒有自設的茶棧，大都均以毛茶運往上海供土莊茶棧的製造珍眉茶及平水茶之用，但如果能妥爲指導，亦不失爲平水茶的重要產區。

本區應以紹興各屬爲首要，湖州屬次之。蓋即以舊紹屬的產茶各縣而論，其產量固有充量發展之餘地，且其毗連的奉化、天台、東陽、義烏、浦江、富陽各縣也都出產優級而廉價的茶葉，與湖州各屬佔同樣重要的地位。

紹興平水茶的指導與改良的中心，即在杭州亦不失爲重要地點之一，因交通便利，且能兼顧其他各地之故。但爲集中及就近指導起見，則以紹興的平水鎮或陽浦鎮爲宜。

第八區 福建烏龍茶區

烏龍茶是一種非紅非綠的半醱酵茶，產於福建。在五六十年以前，烏龍茶輸出歐美年達十餘萬擔，自臺灣烏龍茶盛產以後，已被壓倒；但美國銷路尚有可觀，尙有推廣的希望。

本區所轄，幾遍福建全省。因爲福建爲中國茶葉輸出國外的創始地，而產茶頗似浙江，幾於無縣不有，而以北

路福安、福鼎、寧德、壽寧、屏南等縣，西路的崇安、建安、建甌、政和、永安等縣爲最著，而西路崇安的武夷茶，尤爲天下聞名，品質比較更爲優美。而就出品的烏龍茶而言，則集中於廈門及泉州各地，蓋爲九龍江及藍溪一帶所生產。又在本處，尚有寧德、羅源所產的茉莉花茶，集中於福州。在國內推銷極廣，但近來在美國，亦頗爲上等社會所歡迎，將來亦頗有發展的餘地。惟本品因福州一帶盛產茉莉花，其茶葉則由他處運往，有的還是由徽茶運去薰花的。本區中心地點以還沒有正確的調查，祇好等將來再行決定了。

以上八區，均是外銷茶的重要生產地。固然內銷茶，也不應該視同等閒。但改良着手，當然應在外銷的生產上特別努力。就中福建區的出品，完全以品質優異見長；祁紅區及屯溪綠茶的製造，頗有精到的工夫，並盡了相當的人事。但這三區的價格，實在太高，生產經營的成本，不注意減低，很不容易有在海外競銷的希望。平水區的綠茶，一向盛銷美國。大好的市場，早已被日本侵佔了去，目前僅能維持一縷未絕的生命。尤其是二十三年存茶數量尤多，損失更屬不少！日本綠茶的天然品質，實際及不上平水。不過製造上的殺青，襲取我國古代汽蒸的方法，色澤特別鮮翠。加以銳意的宣傳，遂能奪了平水的地位。平水舊有市場的復及開擴，製造正不妨實行「蒸青的復古方法」，廢止現行的「炒青」。第二三四各區的寧紅、湖紅、溫紅，品質低級，價格極廉。雖在最近世界不景氣中，出口還有相當的活躍。但這全靠利用其他生產紅茶各國有生產限制協定的機會，三兩年後，必將繼續的失卻地位，這在上面已說過的。惟一的出路，祇有仿製印度錫蘭的製法。上海某洋行的茶師，審查本年合辦茶業改良場出品，說：「由試驗結果，從事經濟生產，倘能大量輸出，不難打倒印度及錫蘭、爪哇各地成本高貴的紅茶。」這些紅茶，並沒有祁

紅區及福建烏龍茶區的特有的優異品質，製造方法，正不妨根本的改革。俄國需要的磚茶，統在漢口製造。紅磚茶的主要原料，是各地紅茶副產的花香。綠磚茶的原料，完全出在兩湖。目前綠磚茶的原料，實在老劣不堪。栽培改善，並促進及時採摘，使品質逐次進步。則俄國的銷路，實有長期維持及大量供給的可能。至於蒙古及西藏邊省的內銷，前途更有無限的展望，至於磚茶區的應該在漢口，則是已成的事實，這裏不再細說了。以下順便再把內銷的區域也來約略的提一下。

第九區 六安綠茶區

本區有安徽省的西北部，湖北省的東南部及河南省的東南部。整個的生產地，在長江及淮河之間，是古代的舊淮南的所在，故也可定名為「淮南區」。茶業中心，在安徽省的立煌、六安、霍山、舒城。所產概為綠茶，大都運銷黃河下游的各地；由天津轉運到東北各省，為數最多時達二三十萬擔，這一區的綠茶，在各地市場上，以六安為代表，故一名六安茶。從前安徽省立茶葉試驗場，設在霍山的諸佛庵，地點很是適中。但停頓已好多年了，亟應恢復。

第十區 龍井綠茶區

龍井茶產於浙江杭州的西湖各山，因歷來遊客衆多，故焙製方法極為週到，栽培技術亦較其他各地為進步，故品質香雋，水色清綠，為各地上等社會所歡迎。

惟真正的龍井所產，為數並不甚多，其大部份都由杭縣、餘杭、臨安等各地運來。年產約數萬擔，中心地點屬於杭州。

第十一區 四川區

本區所轄，四川全省，並西康的西部。這一區的茶的品質，向來不大優美。古代實行茶馬政策，塞外貿易的茶類，多以四川所產爲供應。茶的生產，亦往往採取半官營制度。近來西康及西藏，尙有銷路。邊疆開啓，交通發達，文化進步，此後本區茶業發展，極有絕大希望。目前由長江運出，亦有若干。就中經由武漢及上海出口的，不過偶有僅見罷了。

生產比較多的所在，在接近西康的附近。改良實施，尙待實地調查。

第十二區 雲南區

本區所轄，雲南全省。重心區域，約在雙江、順寧、瀾滄、滇越各縣。其中如滇越所產，以前曾運銷緬甸、暹羅、越南、安南等國，但近年數量已不甚多。雲南習製餅茶，也與福建的烏龍茶有半發酵性質，雖具另一種的特殊風味，尙不是合一般人的需要。本區茶樹，頗有極優異的品種，爲現在世界所不及，惟睽隔太遠，亟應調查。

第十三區 其他茶區

內銷和外銷生產，原不限於上列的幾個區域，此外爲貴州省，尙有相當地位，次爲江蘇、兩廣，亦可供內銷中一部份的需要。陝西以下，與著名的茶產地比較，就不足齒數了。上列外銷茶的各區域，原來也有一部份是供給內銷的，故特別這一區，以概其餘。

第二節 普遍狀況的調查

醫生給人診病，有必要的四種手續，叫做「望、聞、問、切」，就是先要觀察各部病的徵狀；並審聽辭氣呼吸；再要啓發病人報告病的來源實感；最後案切脈搏。中國病態的茶業，誰也只有大體無誤的認識；沒有表裏精粗無不到的貫通。故諸般狀況的明瞭，端賴有實地的調查。作者從事於此，去年復得農村復興委員會的資助，雖已不無相當的收穫。但大多行以委托，人事未盡，範圍且復至爲狹隘。這種片段的概括調查，只有參考的價值。至於供應整個茶業改良實施的作用，當然是不够應用的。而且要劃定區域，設置中心，謀中國茶業的復興，自然須得有一次精密的調查，在行系統的調查，至少應有下列的若干項：

一、茶業生產經營的調查

凡是栽培及製造有關的經營，均包括在內。但這裏尤側重在栽培的方面，而且栽培者又兼事初步的粗製。至於精製事業單純，易於解決。這最重要的分爲五項：

(子)經營形態的調查 生產的形態，是有風土習慣性的。各地的茶業，因爲自然及經濟的狀況不同，各有適應事實的經營形態。形態的構成，尤其隨着經濟實況的支配，往往有動亂的變更。仔細分析，製造經營的動態，又較栽培爲甚。近來外銷茶的精製規模日小，廠號日多，便是一例。這經營的形態，應予精細調查，比較利害，確定適合一般的茶業生產組織的方式。

(丑) 經營費用的調查 一般的生產業者，不明企業的原理，關於生產費用，不為有效的投資，以致栽培茶樹，每每得不償失。即如安徽重要產茶地的鮮葉價格，無不較大米高出數倍，仍然利益極薄，甚或有所虧折。欲得綜合的明瞭，實施因利制宜的指示，唯有行生產費的調查。

(寅) 茶戶經濟的調查 茶戶均屬於山農中的小農，又較普通小農為特異。一切工作，或完全建築在家族勞動之上，或因人力的不充足，每屆春夏茶葉採摘節季，無不需用忙工，要有工資的支出。忙工的多少及其僱價的高低，足以左右一年的經營形態。故產茶地的農村經濟，安全與否，關係全在茶戶經濟生活的能否穩定。怎樣調劑，使得茶戶的經濟程度，足以提高，農民生計，足以改善。這種嚴重問題的解決，我們需要的基本材料，不得不直接向產茶的民間，自行搜取。

(卯) 土地利用的調查 茶是山地的特產，但其土地的利用，也有懸殊的現象。我們習知高山的品質，優於低山；低山又復優於平地。可是收穫的數量，正與之相反。究竟品質本位的經營較為有利；或是數量本位比較合理？這種研究，完全建築在茶用的土地上。又茶樹不頗適宜於廢地的利用，但其是否即無選擇的必要，這也是一個問題。

(辰) 副業兼營的調查 茶業在農業的觀點上，大都屬於副業，等於桑蠶。但以茶業做中心的研究，這裏說的副業，應指其他一切生產事業，不論性質的輕重。這要明瞭的要點，不外是勞力的調劑適當及兼營的是否有利。許多地方，為栽秧及養蠶均與春茶採摘製造的時效衝突，往往不能事事全無遺誤。祁門茶事形成特殊重要，稻作

習行直播方法，即是一例。如何使得兩不相妨，沒有實地的調查，又從那裏說起？

二、茶葉生產方法的調查

這分栽培及製造兩方面，加以概略的說明：

(子)栽培技術的調查 茶樹栽培，沒有適應的技術，就不會發展到現在。我們對於粗放的所在，固應注意調查，以爲廢除的依據。優長的所在，尤其有保持發皇的必要。各種同樣目的的異樣方法，尤其要有經濟上的比較。茶樹繁榮的維持，有的施肥，有的敷草，有的宕土，有的勤耕。六安茶戶的信條是「茶山不要糞，一年三交釘」，即視勤耕甚於施肥。這就各地各用植茶老法的一般結果，行經濟的比較，非常便利，而且非常有效。假使要由專家在試驗上判明，絕不是三年五載，就可以給一個毫無疑問的報告了。

(丑)製造技術的調查 這個目的，雖然無異栽培，可是更爲重要。中國製茶方法，是不是根本的要不得？我們認爲徽州的紅茶及綠茶的製造，技術精到，無論如何，自有絕對存在的價值。歷來國外專家實地考察以後，大體總是深爲贊美，雖是同時也有若干點的非難。此外，我們不熟悉的地方，自也各有擅長。即如龍井茶的天然品質，並不十分優異。但能在內銷茶中，擁有極超越名貴的聲譽；即全在製造技術的精微。古代綠茶的殺青，全用蒸汽，今日僅有四川及浙江極少數局部茶區沿用了。蒸青的廢除，炒青的盛行，自亦不是偶然。因爲高山的茶，特具高的香氣，經了烈火的爆炒便煥發出來。但炒青的色澤，不能耐久不變；低山的茶，故並不定須一律。龍井的色澤特佳，香氣不高，即是低溫火炒成，能够利用特質。日本綠茶，高山區的用炒青，低山區的用蒸青，憑藉我國兩種殺青方法，樹立了



製茶的基礎。這原是自然的演成；但不經研究，卻也不會發見。好像這也無須調查，只要羅致各地的製茶者來實演一番看看就夠了。但是各有道地自然的條件，不實地的觀察，只有死的方法，沒有活的反應。尤其同一地點的原料，同一樣的製法，結果每大有優劣。一般的製茶工人，但有手法的認識，不能明瞭原理。「差之毫釐，謬以千里」，優劣要由意取；當然不是憑着手碰，便可以解決了的。

總之，栽培和製造的改良，急待有標準方法的制定。這一工作的完成，須賴匯集多量技術的方式做基礎的。我們雖然承認試驗有至高至確的功能；但沒有豐富的憑藉，只埋頭敲「未知之門」，未免太感得夜長夢多了。

三、販賣經營的調查 這要窮源盡流的辦理，纔能有效。原來每一生產地，各有種種不同的產品。每一產品，又各有習定的銷路。輾轉遷徙，生產者大多不知所去；飲用者尤其不知所來。必須由各生產地的買賣着手，隨着轉運的路線，直到最後的市場為止。工作應分下列三種：

(子) 當山調查；

(丑) 轉地調查；

(寅) 市場調查。

三項工作，應直線的進行，不能平立的進行。前兩項要注意交易的習慣，中間商人的手續；以及用秤，付價，對於標準的衡制、幣制，出入多少一應的情形。後一項，如躉買與零買的價格相差等。一般要研究的，如需要與供給的關係，是否相應；輸送與保管的方式是否適當；費用與價格的變動是否自然……不僅在知悉底裏，尤在探求一切有

關的因果。並且運銷狀況，國內國外，應有同樣的調查。至需要嗜好的調查，更是市場調查的一個必要的要件。

這裏，不過簡單地提出一點所以為調查必要的條件，要進行一件事業，必須明白其一切的環境和其來源去路，何況是這樣重要的茶業，要在積衰了的數十年被各國煎迫了許多時期後的希圖復興的事業呢？

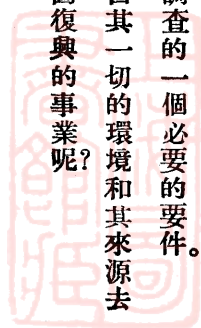

第二章 國家實施統制的政策

茶業從事國營的統制，與其說是維新，實在不如說是復古。原來茶在塞外貿易時代，不僅外銷的販運，全由政府定制設官，管理經營；即是生產，也同樣的支配。內銷與外銷是有相互關係的，在在也有相當的限制，並不任當日的農商有絕對的自由。那些政策的方式，固然爲着時代而改變，不能拿來「依樣畫葫蘆」。但是古代統制有效，最低限度，我們可以堅確認識，今日茶業的統制政策，是絕對的必要的。

茶業，是包括農業、工業、同商業三項龐大的企業。所以誘致今日這樣的衰敗，內因的起源，在商行爲的不善。中間商人使用不正當的手段，剝削販賣業者及精製茶者。中間商人被剝削的階級，又轉換手段，向植茶的園戶施行剝削。這種種的惡因，弄得生產者無利可圖，失卻了企業的意義；製造自不能不出於粗濫，栽培自不能不出於極端的放任了。再加上各級政府，沒有保護扶助的方針，甚且任意抽取苛捐雜稅，妨礙的外因重重，茶業那能不日陷於絕境呢？總之，一切生產事業的落後，過去的社會太失了維護主持的責任，確是不可諱言的事實，也並不限於茶業的。

統制政策的實施，即在使用國家的力量，充分實現改良的計劃，否則百病在身，頭痛醫頭，腳痛醫腳，即使局部有了功效，仍然沒有回春的希望。

第一節 內外貿易的管理

中國茶業的衰落，貿易制度的無理，是佔最重要的地位，這已在其他各章中再三有了實例的鄭重的闡發。在這裏不再來多說了。合作運動，固然是基本的出路；但在中間商人惡勢力霸佔的市場上，仍是全無什麼希望。作者在祁門倡導合作運銷，去年僅有一處，出品亦少。計售茶葉兩批，由記者直接為之經售，箱子為轉運中有些破壞，頭批過磅尙好；二磅一律暗吃了三磅。副產是由茶棧代賣的，數量損失就更大了。總計損失的結果如下表：

項	別頭	批二		香茶	梗
		批二	批花		
數量損失	六·七四%	一六·二〇%	一三·一一%	四四·六八%	
付價折扣	〇·六四%	一·三〇%	六·八九%	六·九九%	
共計	七·四三%	一七·六二%	二一·四八%	五五·六〇%	

這是損失佔實得價格的百分數，再將應得的銀數及實得的銀數，損失折扣的銀數，列表如下：

項	別頭	批二		香茶	梗
		批二	批花		
應得	二、五五六〇〇	一、一二九一四	一〇一·六〇	一五三〇	
實得	二、三六九三〇	九六〇〇〇	八六·六九	九·八四	
損折數	一七六·七〇	一六九·一四	一七·九一	五·四六	

這兩批茶葉，頭批的售主，特別公道，所以纔有那樣的好結果。花香，便是尋常賣茶的實際情形了。但是上海賣茶，外銷的必須經過茶棧的手，否則即不能直接買賣。倘然自設茶棧，須加入公會，入會費須銀子二千兩。這還是小問題，能否和那各有歷史主顧的茶棧對抗，尙是疑問。

國外市場，要謀直接推銷的話，也有種種問題。即使經營茶運的洋商，資本小的，尙且不敢嘗試；因爲會受資本較大歷史較久的洋商的傾軋。生意做得大的，運費有特別的折扣，匯兌有特別的便宜。而且他們前後已有數十年乃至百餘年的歷史，分行遍設在產茶各國，消息極爲靈通，主顧的連絡又是遍及於世界各地，我們要新找主顧，但要有極大的資本，而且還得要有充分的時間。否則鷄零狗碎，向各地隨便試賣，仍然沒有什麼大的發展。

其次我國的茶葉，運到海外，大都賣給零售商人。世界唯一有權威的茶市，自是英國的倫敦、印度、爪哇、錫蘭、蘇門答臘、南非洲……許多地方的茶，總是在拍賣場上公開的拍賣。中國的茶，全是小規模的製造出來的，花色繁多，品級又不一。這就根本沒有上拍賣場的資格，爲的就是沒有一種出品有大量的供給，有標準的引用。

要想解除這種種的困難，只有國家實施統制運銷的政策。最高的理想，實行國營的「專買專賣」。民間的製茶，凡經檢驗合格的，政府一律強制的收買，轉賣給國外的需要者。有利也罷，無利也罷，全由政府負責，不與生產者再有絲毫的相干，這是塞外貿易時代的陳規，並非國營的創制。如其這一層做不到，則國家無論如何也得作直接的支配，實行「管理販賣」。

管理販賣的實施，將民間合格的茶葉，一律交給政府。政府設立一個「製茶評價委員會」，評定價格。委員會

由生產代表及國家任命的專家組織成立。各生產區域當年有時效的標準茶，斟酌國內外行情，規定價格，這價格是最低的標準價格。價格分爲若干級，每級佔標準價格的百分之幾。有特好的，另給相當的獎金。評價定了，由政府發給全價百分之五十，但亦可以多發，作爲息借。待到所有茶葉掃數出售以後，盈餘虧折爲比例的分配。

管理販賣手續，應在國內上海漢口各地設立「茶葉拍賣所」定期拍賣。每週預定二次或三次，逢一、四或一、三、五送樣，逢三、六或二、四、六拍賣，並得由認可的捐客，擔任接洽。交貨過磅及計算等一切手續，由所派員會同捐客處理。拍賣並得行交易企業方法，現貨交易，期貨交易。唯茶業的行政人員及捐客等，一律不得參加。

至於海外出路，怎樣打通；新舊市場，怎樣開闢擴充；消費者方面，怎樣作有效的宣傳；對於國外的茶類競銷，怎樣作有力的對抗；種種問題，都待臨時的因勢制宜，自無須細爲指數。總之，國家管理販賣，剔除了中間商的盤剝，經營合理，茶業當然成爲有利益的企業。管理支配，抽取的手續費，作爲行政費用。並附抽事業費，作爲擴充的供應。強有力的做去，什麼目的，不能如意的達到呢！

這所說的，屬於外銷。內銷因爲品類繁雜，尙以任著商人自由販賣爲便。但如生產地及集散地經紀販賣的茶行，亦應嚴格管理，第一步未經登記許可，不得設立。同時大集散地，並由茶業行政最高的機關設拍賣所。各生產地的合作社出品及商販來的，到所公開拍賣，辦法一如外銷；唯不得作投機的期貨交易，——商販家需要的預定，須向生產地合作機關，從事直接辦理。邊遠不甚交通的所在，商運不便，或由茶業行政機關直接收買，輾轉供應；或輔助生產家自行辦理。總之，市場的需要，生產的供給，調劑支配，政府要有通籌統制的辦法。

第二節 限制數量與種類

中國茶產地帶的廣大，我們已用了劃分區域的辦法把牠解決了。但其次，還有茶產數量的沒有一定，和茶葉種類的過於繁多，也爲進行統制或者進行管理的絕大障礙。因爲區內的數量如果不限制，則或是供過於求，或是求過於供，對外的貿易仍將無法辦理；而繁雜的種類若不加以整理，在茶葉的推廣上也仍舊是一無辦法。

所以在統制貿易的方法實行以前，在劃定生產區域中，應先就各該區域，再加以小區域的劃分。各各估定生產的數量。生產量以兩季爲標準；有自然的特情所在，不妨多一季兩季。就外銷及內銷的總量，各預定相當數字；與生產估定的數字，使供求大致近似。這就是說，各生產區有生產總數的規定；區以內的各地，又各有規定。例如徽州區的祁門紅茶區有祁門、至德、浮梁三縣，現下國外需要的祁門紅茶，不過三萬擔，就是三萬擔的國外需要的等次，在三縣爲實際比例的分配。每縣再就宜茶地帶，爲小數的分配。經過規定之後，所有茶園地積，一律登記，祇可整理移轉，不得自由增加。凡未經許可而增加的茶園，概須納稅。規定數量以外的生產，也同樣的納稅，以示限制。

數量的限制，在生產上固然可以免除過剩的恐慌；價格穩定，茶業者也能夠立於經常有利的地位。但有人疑問以爲內外運銷發達了後，需要增多，好像有供不應求之慮，未免又失去復興茶業的意旨，妨礙茶農企業的機會。但這可錯了，原來生產限制，只以兩季採摘數量做標準的。現在這種粗放的茶園，入了集約經營的範圍，平均至少加收一倍，毫無問題。再則所有的預爲劃定的茶區，在自然的天惠下，一年都好三季採製，有的且可達到四季。六安

有句諺語：「剝不盡麻，摘不盡茶。」中國的茶，原不如南印度的可以長年生產；但只要栽培盡其能事，供應需求本來得由區內及茶業負責的當局，爲之調劑盈虛，何況祇就已指定的區域以內，不但有充分擴展的餘地，而預定的區域以外，仍有餘地準備着作將來擴充的應用。

生產的數量有限制，生產種類也須有限制。紅茶區域，非經倡導許可，不得改製綠茶。綠茶區域，也一律不容違反。外銷茶中，紅茶大致以產地及優劣區分，種類還不很多，綠茶花色，實在太多，也須限制種類。規定成色，生產者倘要自由製造，也可按照數量，分級納稅。

至於種類的限制，較之數量的限制，尤還重要。蓋限制數量，祇是防止物品的供過於求，爲避免被洋商操縱茶價，使生產者無利可圖的一種消極作用，而限制種類，則寓有積極的功用。

中國的茶葉雖大別爲紅茶、綠茶、磚茶、烏龍茶、花薰茶這幾種；但同一種類的茶葉中，因採摘的時期，出產地的地區，製造的方法……就有不同的名稱牌號，不同的形狀品質，譬如說珍眉綠茶罷，路莊土莊固然不同，同一路莊，婺源與休寧所產的不同，同在婺源，甲棧與乙棧的成色不同，同一處棧內，頭幫與二幫不同，今年的頭幫與去年的頭幫也不相同。因爲這樣，所以出售的茶葉沒有標準，沒有品級。出售的市價，固然祇能聽外國商人的自由定價，隨意壟斷；外國商人也苦於各種成色的沒有標準，不能儘量收辦；國外的推銷者，同樣地不能預定商標，作零售的販賣或實際的宣傳。

倫敦拍賣場中，對於華茶的不能列入拍板買賣，或許有別的原因；但標準不分，就是一個致命之傷！中國茶葉

的。要想到國外去推廣，要在國內經管理，則設立分級標準是極重要的工作，否則即使一切統計的辦法已預備好了，還是白費心事的！

倘在指定的區域以內，關於出產的各種茶葉，使之有標準的採製方法，則品質便能有相當的整齊；而且再製和打推，能够聯合了作大量的共同製造，則品級便可一律，標準也可充分設定了。

茶產的產量能自由伸縮，品級的標準能加了規定，則無論爲「專買專賣」或「管理販賣」就都可解決了。

第三節 專門技術的考察

在中國社會經濟的現狀下，在茶業被各國傾軋與國內商人的重重盤剝下，非實施生產及販賣的統制，決無出路可言，這是誰都不能否定的事實。

不過要把衰落到如此地步的茶業，以爲祇要實行了統制的政策，一切問題便可迎刃而解，那未免也看得太輕易了。國內政治、經濟、社會各方面是否能取得一致的聯絡不被任何阻力所妨礙，這固然是最大的問題，即國內茶業的生產技術，是否有過相當的研究，確能照預期的目標，循序前進？國外的銷路和需給狀態，茶葉生產各國的生產及貿易組織，已經過了數十年乃至百餘年的研究奮鬥，我們倘使沒有準備，是否能和人家去作劇烈的競爭？這也更是很大的疑問；而且不知已而後知，徒然地奮臂而起，乃也不過是匹夫之勇而已。

所以我們在實行統制的政策以前，除國內的調查認爲必要，已在前第一章有所說明外，國外的考察，就是件

目下最切要的工作。這即使不行統制的方法，祇求按步就班的改良主義者也已認為必要的事件之一的。

中國茶業，到了唐朝纔大大的發展起來，誰也知道這由陸羽的促進。唐書上說：

羽嗜茶，著茶經三篇，言茶之原、之法、之具尤備，天下益知飲茶矣。時鬻茶者，至陶羽形，祀為茶神。其後尙茶成風，時回紇入朝，始驅馬市茶。

原來陸羽是一位茶的精研家，當時的產茶區域，除了西南少數地方，他都有實地的考察。所以能够薈萃衆長，而集當日茶業上技術及藝術的大成。卽以今日茶業的時代學術眼光，來看茶經，也不失為科學的著作。怪不得茶業在他的研究支配下，有了新運命的開展。

復興茶業的主持者，要想完成改良的作業，不問屬於那一方面問題，實地考察，都絕對的少不了。一個專門問題的研究者，若不在工作的場所，從事努力，還不會有多大成效。中國茶業研究這樣的幼稚，什麼作業，都沒有什麼依據。何以我們要作出空前未有的創舉，要把頹廢的茶業，重新改進，要在最短的時期以內，就有效驗呢。

考察的目標，自然是很複雜。在一方面為產茶各國對於技術上、貿易上及其生產者組織上加以明晰的研究。日本、印度、錫蘭、爪哇各國，以前都學我國成法，後乃利用科學的研究，努力於栽培製造技術的改良，茶農組織及販賣推廣的合理化，才漸漸地發揚光大，這已經過了多少人力財力的苦心奮鬥。我們正該採取他們發展的歷史，利用科學的經過，與實地試驗的結果，取彼之長，補我之短。

其次為消費茶葉各國的貿易狀況。歷年數量的慘減這祇要一查他們的歷年報告，便能瞭然；但嗜好的習常，

買賣的習慣，宣傳的方法，發展的限界以及與外國茶商及各國政府貿易上的聯絡與意見的採取，就非實地考察，切實接洽不可的。

其他最屬重要的，為實施統制政策中，不論為「專買專賣」或「管理販賣」的應採的步驟。各國類似如茶業產業的統制政策，在怎樣的着手？有怎樣的阻力？表現到了怎樣的成績？甚至是社會主義的國家也好，資本主義的國家也好，都須分別地詳細地加以分析考察。

政策的實施不難，難在沒有一定的步驟，這步驟的決定，自非精心考察和盡量研究不可的。

所以在實施這政策以前，我們認為詳細考察各產茶國的過去的成绩，和茶葉消費地的貿易的實況以後，再來實施統制的步驟，是最重要的工作之一。雖然我們一方面先來進行，一面再去考察，雙方齊進，並不覺得是不合理的。

第三章 茶業研究機關及技術設施

我國在過去數十年中，各項研究機關的設立，雖然說不到應有盡有；但大致是規模粗具。可是一檢查其成績，則誰也不能否認對於農事改良或農業研究上有過如何的貢獻。

茶業在農業上所占的祇是一個部門，自然更談不到在試驗的成績上有什麼記錄了。並且因為這是中國所獨有的產品，歐美各國向來無此生產，日本雖有若干生產，而所佔地位亦並未怎樣重要，所以在學術的研究上便較淺近。農業教育的課程上因此也至多祇列在特用作物講義中的嗜好料理邊編入了一節。過去在國內的一切課程，最初抄襲日本，以後參酌歐美，茶葉的這一課程，也就始終與南美洲所產的咖啡同列在不重要的部分不為學術界所注意。所以蠶桑棉產有專門設立的學校，和特種的課程，雖然所謂人才也同樣感到困難，但決不像茶業的寥寥可數！

過去關於茶業的講習所和試驗場自也不少，但根本就沒有領導的人才，時作時輟，一無成績可言，這是必然的結果！

今後的復興方針中，不能不使茶業栽培製造方法的科學化，自然不能不由試驗研究機關積極地去從事。本章就試驗研究機關設立的地點及其研究的方針約略地加以說明。連帶地把技術方面應辦的比較重要的問題，



也附舉於此。

第一節 試驗機關的分布

最近已有的試驗研究機關其分布如下：

名	稱地	點	隸	屬	常	費	臨	時	費
祁門茶業改良場	安徽祁門	全國經濟委員會實業部及安徽省政府 全組祁門茶業改良場委員會管理之	院	二二、七三七	三三、五〇〇				
寧州茶業改良場	江西修水	江	省農學院	六、〇〇〇	一一、〇〇〇				
湖南省立茶事試驗場	湖南安化(總場) 高橋(分場)	湖	南省建設廳	四、六九二 三、六六八	三、六四四 二、六一六				
雲南省立第一茶事試驗場	雲南昆明	雲	南省建設廳	二、六〇八	(滇幣)				

上列的四處研究機關，論歷史論現在的情況，自以祁門茶業改良場為最有希望，寧州一場為今年所新立，湖南的歷史也較久，雲南的經費當然太少，滇幣合上海通用銀幣還不及三百元，叫他怎麼能發展？

今後茶業研究機關的設立，自應就第一章所釐定的分區範圍以內，分別設立。祁門茶業改良場，即為第一區。祁門紅茶區之試驗研究總機關，於至德、浮梁設分場。寧州改良場或為第二區的總場，或將總場設於湖北的羊樓峒（羊樓峒原有湖北建設廳所設的茶業試驗場一處，現已停辦）而以寧州為分場；湖南茶事試驗場的高橋分場，應與第二區的總場聯絡，以便集中力量，專圖寧州茶的復興。湖南安化的省立總場，專管第三區的湖南紅茶，至



第四五兩區即溫州宜昌兩處，自然也應該設場研究；但在最短時間以內，為經濟人才所限，可暫緩設立。

綠茶的試驗研究，在目前實不亞於紅茶，照分區的地點其中心區域為徽州的屯溪及紹興的平水（或在湯浦）兩鎮，這兩處自公路及今後的江南鐵路和滬杭甬鐵路完成以後，為集中力量人才及減少經費起見，兩者自可合併設立，或者設立交通中心的杭州附近，或者在兩者中間的遂安、淳安均無不可。

第八區的福建烏龍區，在對外及對內的貿易上，關係很是重大，也應早為擇定地點，早為研究。雲南四川各區或增加經費，充實內容，或看情形再行酌定。

改良研究機關的設立，最重要的自莫過於第一、第二及第六、第七、第八等五區，第一區現已成立，祇待今後的努力，第二區已各有了相當的歷史與機會，應由中央或湘、鄂、贛三省政府早日改組設立，第六、第七或由中央或由皖、浙兩省政府合組，或逕單獨設立，均無不可。第八區應由中央或福建省政府單獨辦理。

這裏應該說明的，整個的茶業復興計劃，應該由一個中央機關來統率上述各區的試驗機關。這理由當然很簡單：從過去的歷史告訴我們，各種研究機關，彼此不相連繫，不但彼此的研究成績，茫無所知，即彼此的試驗目的，也大家不相問聞，這樣雖然各機關都有十二分的本領的技術人才，或十二分充足的研究經費，也必像盲人騎着瞎馬，各處去亂跑亂竄，有什麼成績可言，何妨經濟人才兩感缺乏，救濟改良急不容緩的中國茶業界呢！

將來的統率機關，是中央茶業委員會，所有各試驗研究機關，都根據該一區內的實際狀況和中央所規定的步驟及計劃，有系統地積極地進行，經費人才，自然要相當地準備，比較繁重而無地方性的試驗由中央機關辦理，

以節經費以一事權，這樣纔有意義纔有力量。

第二節 研究工作的分配

這要說的研究，限於植茶及製茶的一應技術；以及直接間接有關係的基礎學理。生產技術改良的試驗，自是佔着研究的中心。

中國茶業的研究，目前還沒有什麼工作。這前面早已說過，不必再加以如何的責備。但過去一切研究機關，無論他們的成績有無，一向不與民間去發生關係，就是研究的目標，不與民間的需要相適合，這是最大的弊端。所以今後的茶業研究機關，應該像一隻鳥，要具備兩隻翅膀，應該像一部車子，必須有兩個或四個輪盤，就是一面研究技術，一面更要研究民間的需要。至於推廣工作，為努力於茶農的組織及其生產的運銷，也應該在研究機關以內有推廣的一種組織。不過這是指一般的情形而言，而在茶業有了統制的中央機關以後，自應另設指導機關，專負這指導監督責任時，研究機關，就祇須專從事於技術的工作了。

研究作業，本來不是怎樣的簡單。每個機關，都要包羅萬象的做，沒有集中的作業，事實上也有種種的不可能。研究問題的屬性有的有公共性和特殊性；有的有自然性和習慣性。這當然要採取通力協作的原則，實行因地制宜的分配。研究的範圍愈狹，責任愈專，奏效自然愈快且也愈大。人才和經費，可以免除了多少無謂的浪費，這是應該注意到的問題。

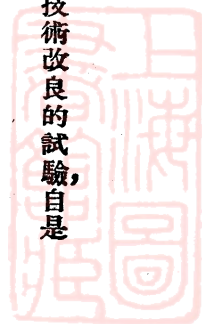

如下：

研究上協作的分工，怎樣進行呢？這先要看看有技術性的研究作業是些什麼的綱目，就比較重要的列舉

第一組：

- (1) 栽培的試驗；
- (2) 採摘的試驗；
- (3) 製造的試驗；
- (4) 古代製法的試驗；
- (5) 繁殖的試驗；
- (6) 品種的改良；
- (7) 病害的研究；
- (8) 害蟲的研究。

第二組：

- (1) 經濟栽培的研究；
- (2) 經濟製造的研究；
- (3) 生產的示範；



(4) 氣候的測驗。

第三組：

(1) 製茶品級的分定；

(2) 製茶品質的科學鑑定；

(3) 製茶貯藏的研究；

(4) 化學的探討；

(5) 機械的創制；

(6) 茶精製造的研究；

(7) 茶類他用的研究。

技術上的大綱研究，現在的需要上，不過只有這些。就中第三組的各項，都要巨大的設置。研究參考的材料及其消費，也都不是輕便易舉。工作嚴重繁雜，更不在話下了。這一類事大費巨的作業，可以集中在中央機關裏從事研究，不必定須由各地機關分辦。基本的材料如製茶等等，由地方的機關搜求供給；參考用的，就向國外採購。同時像各地的土壤肥料的分析，都可由中央機關代各地負責。

第二組的各項，就各有自然的限制及人事的習慣性。這應由各地的機關適應必然的情形，各自認為基本的作業，致力研究。例如紅茶的生產地，就要側重在紅茶的經濟製造，怎樣改良，怎樣試驗。綠茶的製造，雖然不能全然

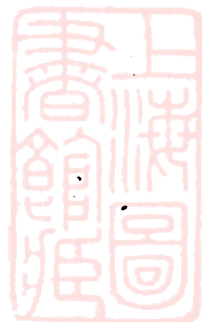

不過問，至多也只得有偶然的嘗試。反轉來說，綠茶區域，也一律的準此辦理。栽培雖然沒有這樣的情事，但這是茶業建築基礎，應該全體的動員。

第一組的各項性質，介在第二組及第三組之間。非中央機關所能做到；這應由中央機關，綜合整個茶業的情形，設定系統的計劃，為適當的分配。就中如品種改良及病蟲害的研究，由中央直接負中心的責任；特異的場合，交由所在的地方機關。像栽培試驗，種類較為複雜些的，不妨指定幾個場所，分項責成。而且單純些的工作，又不妨指使兩個或幾個地方機關，同時舉行。

第三節 茶園的整理復興

栽培方法的不合理，雖然有種種。最大的結果，只有茶園荒廢。與其說怎樣怎樣改良栽培，不如說復興茶園反為具體。復興的手段，不外二端：

A. 培補 卽就現有茶樹，竭盡管理的方法，培補先天失調的元氣，使臻繁榮的境界。大部分的茶園，都是急切需要的。

B. 更新 茶樹的地上部份太衰老纖弱的，齊地割除。充分的加以肥培，使得再生新的枝株。不銷久常的時日，卻有另行播種植苗的同樣功效。

栽培上完成了這一工作，最有效的方法，是一方面由研究作廣大的示範，或接洽茶戶，代為辦理。再進一步的

辦法，就是茶園的整理，應有這些重要的工作：

C. 集中茶園 各地茶園，因為兼顧副產，無不採取混植的經營。所以有十畝地的茶園，實際茶樹佔有的面積，不過三分之一，甚至四分或五分之一還不到。即在高山遠地，雖然不能一例的別植他種作物；但也必定留下空闊的餘地。因此，兩敗俱傷，各鮮利益。每一茶戶，即使茶以外沒有兼營；但蔬菜、油脂植物等等，也不能全無種植。這應倡導異物分植，即茶園及非茶園，都使厲行集約的經營。集中地的選定，不由茶戶自己各個便利做標準；要以一個個小區劃的單位上自然形勢做根據。那纔便於協同管理，形成更優越的規模。

D. 整定株叢 茶的收穫在芽葉，自要芽率增多，品質勻齊。施行修剪的整定：既可以防制頂枝的暴長，促起不定芽儘量伸發，株式造成渾圓，採摘面積就擴大了；天然恩惠感受的均平，病蟲害的防除統一，品質也就不致有了什麼偏畸了。

E. 區劃品種 茶樹固是沒有實驗的品種；但民間經驗的，大致有依據的所在。尤其低劣的種屬，易於判別。例如江西的修水一帶鷄毛種，安徽六安一帶的柳葉種，葉片纖細，收量極少，發芽特遲，香味至惡。當地園戶，雖是普遍的不愛護；但並不知道使用換植的方法，使品種整齊化。故造作優良的純種茶園，時間不知待到什麼時候。使用大同小異的近似品種，整理株叢，輕便簡捷，極不是過分的理想。

第四節 標準採製及檢驗

栽培失敗，尙有改正補救的餘地。採摘和製造，都是一成不變。無論應用任何方法，不會殊途而異致的。中國茶的採製方法太多了。芽葉的採摘，固然亟應參集各地的優良，確定標準採茶法。各式各樣的茶類，每類又有各式各樣的方法，尤其要有類別的標準製茶法。標準法一天不能確定，茶業的生產改良，即一天沒有推行的依據。

標準方法上的技術及手續，各各怎樣，這裏無須有什麼討論。但有方法外的幾個要點，到不能不指出來。在採摘方面的：

A. 規定時間，促起早採；

B. 劃清季數，穩定品級。

在製造方面的：

A. 生葉採下，立即製造；

B. 處置事項，嚴格慎重。

有了採製標準法，即應有案合製茶種類，各有「標準製茶」的制定。這所有的標準，一律是最低的品級。逐年改定，重新頒布，作爲一切製茶經營依據的重心。爲取縮生產的不合法，促進品質向上；並粗濫出品的販賣，提高內外市場上的信用；從事強有力的檢驗。目前茶的檢驗，雖已實行有年。但僅限於外銷，未能推及生產。凡是不合格的，只予禁止出口處分，不能作進一步的澈底解決。這就是說，只能限制運銷；無法限制生產並其存在。今後的製茶檢驗，應普遍的行於生產區域，斷絕不合格的來源。

製造設定標準的方法，所以促進製造的科學化。製造設定標準樣品，所以限制不良的出品。生產檢驗，不但注意事後的取締；尤其要努力事前的指導。祁門紅茶，有兩個常見的劣徵：一是過火；一是發酸。過火的原因，由於製造者不知調用適當的溫度。紅茶發酵到適度時，須用急火制止發酵的機能，立即停止。當地習用烘籠烘乾，火力須在九十度左右。此後烘焙，即應低減二十度。出入稍多，便釀成過火的偏弊。發酸的原因，最重要的不外烘乾過遲。原來毛茶收進，水分極高，往往經時甚久，始及烘乾。這種現象尤屬常見。發酸茶葉，比較過火的害處更大。製定了標準的方法，使一般人懂得製造的實際及理論，按部就班的進行。製茶上所有人事的遺誤，自然不會再有什麼了。生產檢驗，以每種的製茶為單位。特有的優劣所在，極易推求。獎進指正，隨時宣佈。製茶業者，自是立即知所改進了。對於不良的製茶，分別無意的遺誤及有意的作弊，判定取締的輕重。取締的手段，尤要逐年加嚴。使得製茶業者，不得不求改進。

現在精製業的茶號，大都規模狹小。在生產的方面，浪費太多；在販賣方面，零碎太甚。因此，受制於人，沒有擺脫的能力；甚且各自為政，相互傾軋。這也是刻不容緩要取締的。在目前最簡易的辦法，茶號概須登記，就各地情形，限制最低數的資本，製茶最少數的分量。促成大規模的組織，大數量的生產，減輕成本，適應供給。至於出品名目的繁雜；同一原料的製茶，優劣分得太遠，毛茶及精茶的保管包裝，往往不能盡善……也無不應在檢驗實施上，採取有效的規定。

第五節 生產預報及調節

茶園有了適當的整理，面積伴着也就有了確實的分曉。逐年生產，再有明確的記錄。每當茶業年事完了之後，對於影響茶的種種天然人事，各地應各有注意研究。如雨量多少，旱象有無，寒冬輕重，病害蟲害情形；以及耕作肥培，是否及無誤，前一年採摘的次數……根據這一應的事實，觀察茶樹的生態。待到春氣漸暖，茶芽萌發之前，即應於本年春茶的收量，作出預計估定，分別報告，製成小區的統計及區的統計。茶在採摘開始之前，應更有一次的估定。即使沒有春霜或春雪的天災等等損害，也是不應免的。此後的夏茶、秋茶，都得照樣的要有預報。

春茶預報的事前，並要注意到各消費地的存貨多少，價格高低，行情疲俏。國內責由農民或商人間管理機關自行報告予以登記。國外的輸出品，亦必有實地的調查；至於外茶的相關情況，調查也有同樣的需要。這不但僅僅注意在數量的統計，尤要逐細分析統計物的內容。

生產預報成立，完全在根據已知的經驗，及在眼前的現況，相互比較的計算結果。綜合所有小區域為單位的預報，製成全國預測的生產統計，附以調查的市場統計。生產與消費的連鎖關係，有條不紊的在掌握中，茶業行政家及生產家那就無不獲有指針。倘使綠茶的市場較紅茶有不利或多餘的傾向，應即官民協調，減少綠茶的採製。事實相反的話，就作相反的因應。並且同樣的茶，又因品級高低，行情大不近似。紛歧的現象，尤要有紛歧的支配。

茶的收穫，在普通的場合上，少的兩季，多的四季。春茶是最主要的一季，沒有特殊的變化，自是因襲固定的生

產方式，從事辦理的了。調節的樞紐，可完全繫於夏茶及秋茶。這種調節手段的實施，並且比較他種作物爲便。尤其茶樹是永年作物，自然的災害，很少有全部覆滅的恐慌。春茶時代，安全的性能，更要比較的大。所以茶的生產預測，有硬性的把握，也不是他種作物所能比擬的。

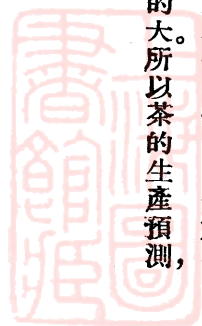

第四章 組織茶農與培養專才

茶業復興工作的進行，無論是實施統制或者祇是消極的改良，除從事釐定區域研究試驗以外，還有件重要的急切的工作，那就是茶農的組織問題。

中國農民知識的淺薄，農村的缺乏組織，這是誰都了解的事情。而茶業又是屬於農工商三者合一的企業，沒有充分的知識；沒有強有力的組織，怎能應付目前中國惡劣的環境。

日本茶葉的品質遠不如中國，耕耘管理，採摘製造的工資，也比較我國要高貴數倍，可是還能繼續維持其既往的地位。他們的長處，就是靠有類似合作社的茶業組合，在內能互相團結改良製品，對外能自行販賣並聯合了其他的組合，為國外銷路的擴展。

而且茶農有了組織，不但一切的指導監督推廣乃至於管理貿易統計販賣都能積極運行，便是病蟲害的防除，講習會的開設，裁製販賣方法的改良，技術人員的雇用等，也一應得有適切的辦法了。

設立茶業合作社，不是只有幾條規程就可運用，於是指導人員的養成，指導機關的設立，就感到必要了。本章就合作社組織的內容功效，指導機關的設立與人員的養成各點，作簡略的敘述。



第一節 茶農的合作組織

國內的栽培茶樹，本是最有利的生產企業之一。可是現代的茶農，幾乎全無利益可圖。要就茶的本身來說：例如內銷茶的安徽的六安，外銷茶浙江的紹興一帶，二十三年春季的稻價，百斤不上三元。但普通的茶，值四十元；上等的，百元以上；下等的，也要二十元。徽州的外銷茶，普通不下百元；湖南及湖北最低級茶，也在十元以外。固然生產費要比稻子來得大，但無論如何，不會成等級的比例。無利的原因：由生產經營的不善有一小部；商人盤剝佔一大部；別的榨取，也有一些關係。所以茶業的改良，只注意到生產，仍然沒有整個的成效。並且這樣散漫廣大茶農，又有什麼方法，能够推行改良的政策？

那麼，茶農當然要有集結的健全組織了。這種組織有效的只是合作。從來社會經濟的結構，完在建築營利主義之上。近代因資本主義無限的發展，搖動了農村自給自足的基礎，農業的經營，也就被工商業所壓迫，沒有充足的資金，專靠一家人的勞力，物質生活自然陷於不足支持的悲境。山間的茶農，尤為嚴重。組織合作社，即是根據自助互助的原理，固然結羣衆的力量，發揮團體的信用，共同運用經濟，調節勞力，促進產業穩定的發展。我們認定合作的實現，可以完成下列這些問題：

- (1) 目的在自有生產，自行製造，自爲運銷；使茶的企業，合農工商爲一體，形成有系統的合理經營。
- (2) 消極的作用，避免資本主義的工商業者，從事不勞而獲的中間取利；積極的作用，集中力量，作全體的

動員，普通進行生產經營的改善。

(3) 茶業因由組織的力量，戰勝了環境上一切的不利，走入正常經營的軌道，馴成有利益的生產事業；茶農經濟生活進步了，不但茶業隨而改進，即文化生活，也伴着亦步亦趨地向上。

一九三三年，作者在安徽省立祁門茶業改良場，指導當地組織信用運銷合作社一所，規模極小。自製出品，只有五十九箱。自運自賣的結果，在那一般茶號不堪虧折的年頭，竟有百分之十五的純利益。這緣於生產經營的合理尙少；未經茶棧的手，得力最多。改良的實施，果注全力於此，必有絕大希望。

但這所倡導的合作，應行強制的組織。基本組織，可以區內的茶村為單位，而每一組織範圍的大小，由上級機關看當地及各區的組織內容，再為決定，但大致應以能製造五百擔至一二千擔箱茶的出產量為標準。地域至多不得超過方十里以內，而在村合作社中，又可分作若干小組。而每一組織須期其嚴密堅強，並進而為各級的聯合組織：

- (1) 村合作社；
- (2) 鄉聯合會；
- (3) 縣聯合會；
- (4) 區聯合會；
- (5) 總聯合會。

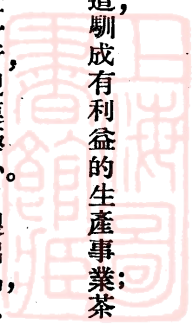

組織合作社的惟一目的，自然是關於茶業的改良發達，但全村以及全區內的一切文化、經濟、保安等事業，也當以合作社為惟一的樞紐。所以業務應該是很廣汎，約舉之如下：

- (1) 茶園的改良更新及除害事項；
- (2) 茶樹採摘方法的改良事項；
- (3) 茶葉粗製方法的改良事項；
- (4) 共同製茶工廠的設立與再製方法的改善事項；
- (5) 茶箱及裝運方法的改良事項；
- (6) 茶葉販賣上弊害的改善事項；
- (7) 技術者的養成及促進事項；
- (8) 生產品的取締及銷路的聯合與擴充事項；
- (9) 茶業上及文化上公共集會的籌備事項；
- (10) 茶農其他生產、消費、教育、保安方面的設施事項；
- (11) 調查統計事業的完備事項；
- (12) 上級機關命令的遵守事項。

每一村合作社，應有充實完全的各種設備。鄉、縣及區聯合會，更應設立村合作社所不能設備不能供應的一



切設施。茶業上的經常及特殊的作業，一律採取通力協作的原則。

栽培 這是慢性的工作，平時可以實行交互的換工制度。人力工費，既形經濟；施肥，中耕，除草及病蟲害，天災的防除，可以促進普遍的均齊週到。大規模的茶園開闢或整理，以及其他巨大的工程，尤賴羣衆整個的動員，自屬更爲有利。

製造 初製，以生葉爲標準，集中評價之後，混合製造，擲節人工，並可促進方法的科學化，處置的合理化，品質的向上化。精製自理，免除商人的剝削。因利害的切身，工作認真，改善自易，消耗即少。一般茶園作業完了，茶戶可以儘量從事工作，就是婦孺們，也可以分任揀剔一應的事宜，變分利爲生利。

運銷 茶號虧折，羊毛出在羊身上，最後還是要剝削茶戶以爲取償的；有了倍蓰的盈餘，也不容茶戶有絲毫的直接間接的分潤。合作精製，成本比較茶號要減輕了；自行運銷，即有虧蝕，也不及茶號來得嚴重；有利也要來得多。並且採取協調的形式，供應市場，從容集中，自由支配，需要的商人，失了操縱的技倆。國家的去管理或統制，不僅是輕而易舉，在那時的合作社及其聯合會，本身也會感到是急切而且必要了。

組織完善，合作社發揮團體的力量，豈祇茶業得以復興，農村組織也就改良了。

(1) 低利放資，自由儲蓄，資金能儘量流通；

(2) 各種重要設備，共同購置，小農有大農利用；

(3) 栽製運銷，戮力改善，收益較過去增多；

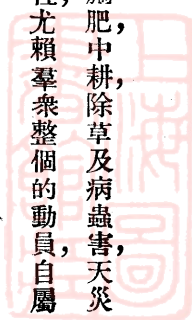

(4) 消費物品，共同購入，減少了無謂負擔；

(5) 發展經濟，改進文化，生活必大有改進。

茶業合作社的行政機關，是各社員共同選舉成立的理事會與監事會，其經費的來源，則由全體合作社社費及茶業製造時的徵收費充之；此外則爲縣、省及中央的補助獎勵等費。

至於茶業合作社的組織和規程，應該和一般的合作社法有區別。第一點必須在規定的區域以內，強迫設立，雖然也可經營茶業的營業，但必須得社內的許可，且出口箱茶，必須予以限制或禁止；第二無論在經濟或者技術方面，政府應予以積極的有效的指導和協助。

第二節 指導人員的培養

久有歷史並廣有基礎的中國茶業，未能隨着時代進化，目前全般有關的事業，都極迫切的需要改良。這沒有無量的專門人才，不足擔負一應的工作；沒有無限制的設備，工作沒有充分的依據。譬如茶的栽培及製造的技術研究，固然是要專家；生產成本的減輕及其運銷擴充，也待着專家的從事。以及茶農的社會組織，生活改進……又那一種事業，不需要有研究的人員，分別擔負？茶業改良，必使得全國整個的茶業，建築在有系統性的科學經營之上，不斷的循着合理的途徑，日日邁進。就得極有計劃的培育人才；並有使有志茶業的青年，有以竭盡研究的能事的資助。

茶業既不是單純的問題，技術的研究，經濟的研究，間接有關的種種研究，一點一滴，都有基本的重要性。在有系統有組織的政策下，分門別類的成功，聚了結晶的體系，纔能形成茶業萬有的進步。明白這樣內延外包的實質需要，改良茶業，便有基礎的實施，便有發展的希企。所以中國茶業人才的缺乏，急待積極的訓練，供應改良上的分配應用。人才的培養，分爲兩種：一是具有實際研究的推廣人才；一是具有事業研究的基本人才。推廣人才，招收受過普通農業教育或在區內從事於茶業的青年，擇定茶業改良場或茶區的高級農業學校，擴充茶業應有的設備，就現有的茶業問題，分別施以志願的訓練。學程不必求多，但要切實，能够從容致用。課程最重要的分兩方面或可分爲兩系，一爲使確能獨立從事於科學的栽培、粗製，以及再製工廠的技工；在技術上足以指導於式一般茶農。一爲合作組織及地方事業，學力足以指導合作組織，並於種植製造，有相當內行門徑，販賣方面尤須有充分的知識。

基本人才，則由省區的農學院，設立茶業學系。茶業學術的設備，自是要應有盡有。延請國內外茶業專家，充教授及技師。生產及貿易，固然是分別得各有專任；同是生產、栽培及製造又要分別；同是製造，紅茶及綠茶，亦有分別。此外如茶樹育種，茶樹病蟲害，茶業化學，茶業工程……並即招致受過這些學科基本訓練的專科學生爲研究生，實施專門訓練。蓋茶業學術，國外雖有高深研究的專家，而設校立科，也如中國一樣是限於低級。故目下派遣專家和派已有相當研究的學生到國外去參觀學習，是件急切需要的事，惟派送學生到國外祇能進茶業試驗場及其工廠。派遣人數，事實上既有限制，即難學盡所有，學極其專。所以同時延請客籍的專家到國內來實施教授，也是無辦法中的辦法。惟聘請國外專家，必須選擇第一流的人才，訂立較長的年限，方爲上策。如是各專家有較長時期的

就地觀察，對於教學的實施，在在能切合實際。同時對於茶業改良，更可得着相當計劃的貢獻。

就最近的計劃，八個外銷茶區域中，即以總分場的研究機關而論，至少就有十個，則專門技術人才，就得要四五十人以上。分級化驗、行政以及對外推廣不在其內。現在出口茶葉爲七十萬擔，除磚茶係屬俄商自製，片末等爲副產外，即以五十萬擔計算，每一村或縣的聯合會辦一個工廠以製茶五百擔計算，就須指導合作社及製茶的技術人員各五百人去負責指導。栽培粗製、管理運輸等技術人員，內銷的還有更大的數量，也都未計算在內。

上項人才的培養，自然從早準備。但我們總於過去教育界的情形，覺得除專門技術人員應由各大學農學院分頭負責外，其他的指導人員，應歸將來實施統制或管理的中心機關，就各地情形再行酌定，這是統一事權運用人才所必須具備的條件。

此
頁
空
白



第四篇 復興茶業的經費及其行政

現在從事茶業的復興，一應事宜，自然感到千頭萬緒，有無從着手之感。但是我們方針是決定了，一面從分割茶區，積極研究；一面培養人才，實施統制以圖根本上的救濟；祇須認清目標，按期推進，必能達到復興茶業的目的。

但話雖如此，一切工作的進行，倘使沒有充足的確實的經費，那正如一隻新造的巨船，怎能在沙灘上行走？同時，經費確定了，倘若沒有完備的行政組織，也正如巨船在大河上沒有適切熟練的舵工一樣，方向無定，或者一遇風浪便會發生不可預測的災殃。所以確定經費與行政組織，也為復興茶業的必要的前提。

我們一切都準備妥當了，倘使國家的政治還不能走上軌道，治安還是無法維持，當然也是極大的障礙。但是這些不僅是茶業復興的先決問題，可以說是復興中國民族的先決問題，這自然不必在這裏過慮，也無須在這裏討論的。

本篇是專討論如何籌措經費及將來茶業行政如何組織，敘述一個概要。

第一章 經費來源及其支配

在過去的茶業界方面，本來說不上有什麼行政，更談不到有什麼經費。所謂茶業的行政和設施，祇是直接或間接向茶農抽收捐稅增加負擔而已，一查過去的歷史，都是班班可考，無待在這裏多說。雖然在過去或者現在也有過什麼教育和研究的機關，但極少的經費，毫無方針毫無熱誠不過敷衍門面的這些機關還有什麼成績呢？

祇有這是可以稱述的是中央政府減收茶葉出口稅的一事。輸出茶的海關有稅，這本是舊有的障礙之一，最初稅率為從價百分之五，最高者一擔二兩五錢，一九〇二年減半收一兩二錢五分，當年出口為一百五十萬擔；次年一百六十八萬擔；比較未減稅的前一年一百一十六萬擔增加百分之三十一及百分之三十六。此種轉機，維持了十五年之久，到一九一七年，忽又跌到一百一十三萬擔，再見空前的最少數字。就中一九一四年，出口稅又有一度減低，改收一兩；接連的三年中（一九一四——一九一六年），又較過去的四年中（一九一一——一九一三年），略有增加痕跡。一九一八年輸出四十萬擔，一九一九年完全免稅，則為六十一萬擔。爲了減輕海關稅的一重障礙，已有這樣較大的影響。但是年來連釐金都大概的撤消掉了，爲什麼不見怎樣好的起色？依然存在；着茶的品质祇是日見退化，對外的推銷，仍是無人負責去推動，根本不圖進行，祇是消極的補救是不會有效果的。這裏拿祁門紅茶做代表來說：今年好的要賣到一百八十兩一擔（仍依舊制的擔位說），原稅二兩五錢，祇佔百分之一。

三七，半稅一兩二錢五分，祇佔百分之〇·六九，這在茶商剝削茶農，茶棧和洋行剝削茶商的障礙中，簡直是「九牛一毛」罷了。所以根本不認清商行陋規，高利盤剝，自己不改進茶質，不力圖推銷，那末無論如何提倡，仍舊是白費心思的。

所以希望政府明瞭過去減免出口稅的苦心及其歷來的結果，認清楚了這內容，茶業的復興，方纔有辦法。印度、錫蘭、爪哇等紅茶生產國家，爲什麼這幾年來轟轟烈烈地能幹出許多事業來呢？日本臺灣等所生產的綠茶和烏龍茶，也同樣在紅茶國競爭之下，爲什麼仍舊能維持他們原有的地位，而且有繼續發展的可能呢？我們在第二篇第四章中已有過詳盡的報告，爲的是他們有充實的經費與適切的辦法。尤其在近代資本主義的社會中，所謂「有錢能使鬼推磨」有了充實的經費，纔會有適切的辦法。

但是他們的經費從什麼地方來的呢？政府當然不會自己有點金術，慈善事業家，也不會有閑錢來爲茶業謀出路，還不是「羊毛出在羊身上」，用「取之於茶，用之於茶」的原則麼？特別是在中國的現狀下，民窮財盡。百廢待舉，復興茶業，當然是件急切不可再緩的事業，而此種事業的舉辦，又不是三年兩載就立刻能發揚光大，因此經費的來源，尤非求其長期穩定不可；所以最妥當的辦法，爲各國在實行中且已得有成效的方法，即在內銷茶與出口茶中抽取相當的費用，以充研究、推廣及一切改良指導事業之用。同時中央及地方政府，自然也應該在其可能範圍以內，對於經費上作儘量的幫助。

這種費用的抽取，一方面使茶業有充分的發展，因生產的增加，政府與茶農經濟，更得到實惠；而另一方面，因

免除各種的剝削關係，不但售價高漲，而無爲的開支，又復極度減少，使生產者之茶農，能獲取應得的更大的利潤。這在人民方面是所謂應盡的義務，而且是極願意負擔這細微的捐稅的。真所謂有百利而無一害的辦法啊！

在談抽收茶業的改良稅以前，我們首先應該要求各地方政府及各機關團體，把一切對於茶業的苛捐雜稅，概行免除，甚至僅少的營業稅，也暫時應該停止徵收。如各地的公益捐、團防捐等等，也須俟將來事業發展，由各區的公益團體酌量分擔。因爲各地苛捐雜稅的名目，多得不可勝數，抽取的手續之繁，中飽者的侵蝕之多，沿途的勒索之嚴，尤爲一切稅捐以外農民受苦痛最深的事。

至於抽收的數量該怎樣定呢？這裏可先把各國的情形來估計一下。

(甲) 印度 規定每百磅抽一安娜，現每年可收中金一百六十萬元，平均每擔約抽六角左右。

(乙) 錫蘭 每百磅徵稅十四生丁，宣傳局復單獨徵五十生丁，兩共每年徵收中金一百二十三十萬元，平均亦爲每擔徵收六角左右。

(丙) 爪哇 除評檢局每年約收十餘萬元不計外，出口茶每公斤徵收十生丁，年可徵收中金七十五萬元，每擔約爲五角。

(丁) 日本 日本內銷茶及外銷茶均行徵收，內銷及外銷者平均每擔約兩元。

我國近年輸出茶葉，年約六十五萬擔，內地消費者達六百萬擔，但內銷茶有一部份爲農家自行消耗或在內地零細賣買，且未列入區域內者，暫應聽其自由，故以最少數二百萬擔計算，合計內銷外銷，約爲二百六十五萬擔。

倘以日本爲例，則年可徵收五百餘萬元，在日下茶農經濟困難的時候，似乎略嫌過巨，又內銷及外銷茶的市價高低不同，最高者每擔達數百元，低廉者每擔不過十餘元，將來徵收時，似應略予變通。現在姑且以印度錫蘭等國爲例，內銷外銷一律定爲半元，則每年約可徵收一百三十餘萬元，除委託各區代爲徵收，酌支手續費約十餘萬元，約可淨抽復興費一百二十萬元。

國內茶業復興，推廣研究，在在需費，一百二十萬元的經費，比較任何茶業國家，都嫌過小；但在過去毫無組織毫無辦法的茶業界，有此巨數，自可對於各方面的事業有所推進了。

關於經費的如何分配？這比較是件困難的事。將來可由茶業改良委員會視國內茶業事業的緩急，按年妥爲分配；但大致的方針，應以大部份用於事業方面。茲暫以一百二十萬爲例，立一分配表如下：

事業別	百分比	實際支配數	說明
(一) 各級行政的津貼費	一〇	十二萬元	行政經費應由中央地方支出但爲顧慮實際情形起見得酌量津貼之
(二) 訓練人員及調查統計費	一〇	十二萬元	爲訓練指導人員及茶業上的調查統計之用
(三) 獎勵補助費	一〇	十二萬元	獎勵各區內有成績之團體或個人補助區內開闢新地設立新工場或試用機械等用
(四) 研究試驗及補助費	一五	十八萬元	中央茶業試驗場的經常費及補助各地方的試驗研究機關
(五) 國外的推廣宣傳費	三五	四十二萬元	專爲對外宣傳及推廣之用
(六) 區內茶業團體的補助費	二〇	二十四萬元	補助各區內的聯合會及合作社之組織
合計	一〇〇	一百二十萬元	

上列分配，不過舉一大綱。惟其中大部份經費，爲第四、第五、第六等三項，蓋試驗研究與宣傳推廣，是改善品質擴充銷路，爲目前復興茶業的重要關鍵，即在將來，也應該繼續爲這方面的努力。區內茶業團體，爲本計劃中的細胞組織，健全與否，關係於各方的發展；但所定經費祇二十四萬元，以實際情形而論，似嫌過少，不過將來爲區內團體的活動發展起見，仍可仿照日本辦法，由村縣或區的聯合會自行議決，於規定的數字以外，再行酌量抽取。而一二兩項，等到各種組織都已健全，或者中央及地方政府的茶業行政費，全由國庫及地方金庫分別負擔以後，其補助費用即須減免！現在及過去我們最感到困難者，便是各機關的經費，都被人員的薪水所支配，以致一切事業都被擱置。倘使將來抽收復興費的提議實行以後，所取經費的大部份如仍被機關的行政費佔據了，那麼復興前途，仍舊無希望可言的！

第二章 行政組織及其系統

茶業關係民生國計，復興既已認為要政，自應專力經營。如日本中央政府的農林部之下，關於食糧者有食糧局，蠶絲者有蠶絲局，茶業雖未設局，這是在日本並不是一種主業，故一切由茶業組合的中央會議所總其成，而政府從旁加以協助。印度錫蘭等，則由茶業協會及宣傳局負責推進，政府方面也直接間接予以監督資助。

在中國則百廢特舉，內而茶業生產者的知識十分幼稚，剝削關係又有其牢不可拔的根深蒂固的勢力；加以外有茶業後進國，以進到了科學化和組織化，加緊地予我國以種種的壓迫，故欲專如印度的祇有茶業協會，錫蘭的祇有宣傳局，爪哇的注意於評檢機關，以及日本的祇有茶業組合，仍嫌其力量不足。故不能不求一更健全更完備的聯合組織。

我們的組織，一面應由指定的各茶業區域中，於最短時期以內，從速組織茶業合作社及各級聯合會，而以中央合作聯合會代表大會為茶業生產者領導機關，這是由下而上的組織；一面應請中央於最短時期以內，招集中央的主管各部會及各茶產地方的主管機關，先行組織一「中央茶業改良委員會」，負責施茶業行政及改良進行的最高機關。等將來各級茶業機關業已完成，中央合作聯合會正式成立，再行改變組織劃清權限。

中央茶業改良委員會係集合各部會各省區的行政機關的代表，祇能定期集會，不能負責執行。自然將來的

執行機關應直隸於實業部。惟在組織之初，爲擴大範圍集中力量起見，先不妨由中央茶業改良委員會總其成。其下，設置茶業局，暫分推廣研究兩部。其工作概要如次：

(甲) 研究部 凡是茶業上要待技術解決的問題，無論鉅細輕重，都由這一部直接間接總其成。研究事業的實地試驗，歸中央茶業改良場。場址最好的地點，擇在浙江的杭州。或在南京近郊的棲霞山，棲霞山本是唐代產茶的名地，現在也還有茶樹的殘留。因爲中央茶場的主要使命，並不是生產的研究，乃是一般有共通性的問題的實驗。即非主要的茶區，事實並無困難。中央茶場以下各區茶業改良場，縣下示範茶場的業務，也都由這一部作一貫旁通的分配。爲求製造改良的推廣，以及民間難以經營的艱巨製造（如磚茶等），並謀改良經費自給的實現，應多設大規模的模範製茶工場，從事經濟的製茶。並與其他農業研究農業教育等機關，爲協調的聯絡，並行委托研究專門問題或辦理有關事宜。其他業務綱要，參看第三篇第三章。

(乙) 推廣部 這一部的事業，比較略形繁雜。組織茶農，應設茶業合作指導處。發展調劑茶區的金融，應設茶業金融管理處。促進栽培及製造的改良，應設茶業生產指導處。管理生產產品的運輸及其推銷，應設茶業運銷經理處。海外推銷，考察及宣傳等項，尤賴長期的專工致力，並須有海外貿易處的特設。生產工具的供給，求其物美價廉，應設茶業機械製造所。推廣一如研究，各區應設立分處；縣份設派出所；鄉村由推廣員直接工作。

以上兩部，所有統屬下的工作人員，除擔負技術研究及其他特殊情形的一部分外，茶業是有季節性的，并不能隸屬任何一部，即經常供職於任何一部或推廣部下的任何一處。得應實際需要，隨時支配調遣；並得同時兼理

兩項或多項不同屬性的工作。這不僅在樽節耗費，並可增進整個事業的效率。

此外各級農業教育及其試驗機關等等，與研究部及統屬下的場所，爲節級的系統的協作。茶農的合作組織，由中央合作聯合會，各區合作聯合會，縣合作聯合會，以至村合作社；同時與推廣部下統屬的機關爲節級的協作。各項工作，最終歸宿，均直接達到茶業生產者。至於省區以下的下級的組織。監察督進的職責，即由省下的各級行政機關，分別負責，這不在話下。茲將中國茶業改良委員會以下的各項組織系統，列表如下：

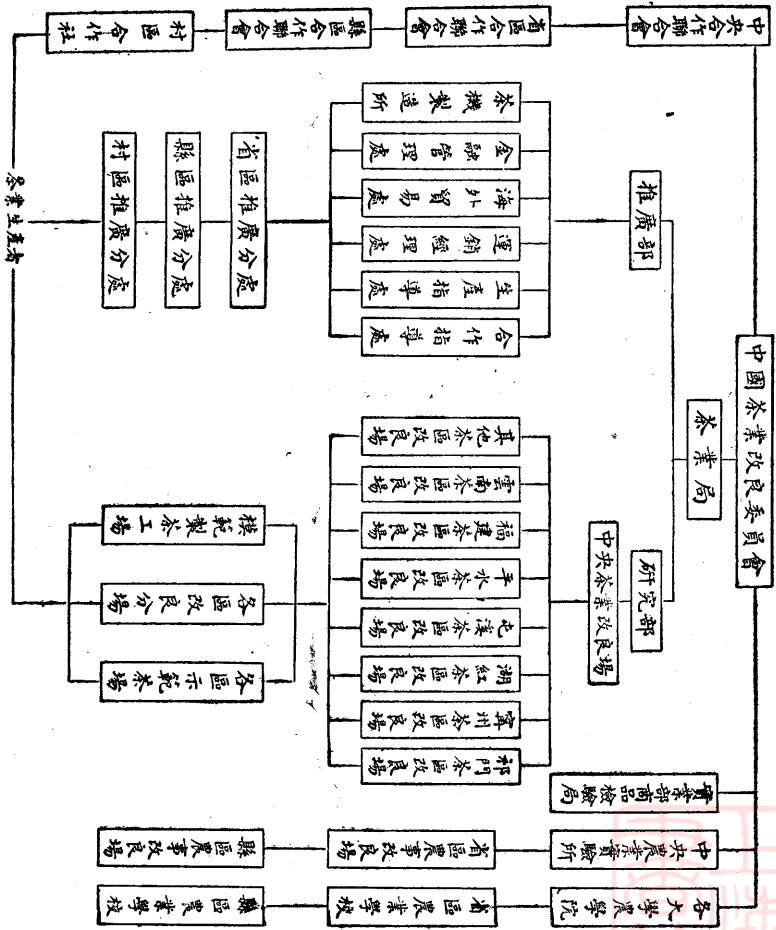

中華民國二十四年三月初版

(35645.2)

行政院農村復興委員會叢書 中國茶業復興計劃一冊

每冊定價大洋玖角
外埠酌加運費匯費

著者 吳覺川

發行人 王雲五

印刷所 商務印書館

發行所 商務印書館

* 版 權 所 有 *
* 翻 印 必 究 *

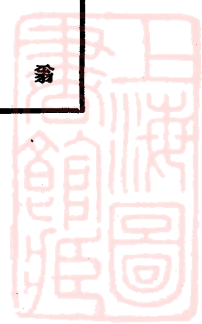

上海图书馆藏书



A541 212 0001 8206B



