

覽要科各學中

史 國 本

(上)

編 濂 景 周



MB
5034.53
44
1

本 國 史

(上)



3 1764 9007 0

編輯大意

- 一 本書編輯目的，在使讀者於短時期內，能獲得本國史之知識，以備高初中會考及大學專門學校入學考試之用。
- 二 本書內容，依照教育部頒初中本國史課程標準為主，並酌為補充高中本國史材料。
- 三 本書分上下兩冊，上冊自上古至中古止，共二十四章，下冊自中古至現代止，共二十四章。
- 四 本書每章分若干主要事項，每一主要事項，又分若干小節目，大致歸納成一頁，排列有系統，敘述亦簡潔，便於讀者記憶。
- 五 每一主要事項或每章之末，並有附表，以補充主要事項說明之不足。
- 六 每章之次頁，均有重要習題。



72083

目次(上册)

一 上古史

- 第一章 太古之傳說……………一
- 第二章 中華民族之建國……………三
- 第三章 唐虞夏商之政教……………六
- 第四章 上古之文化與社會……………一三
- 第五章 周之建國及其政教……………二〇
- 第六章 春秋戰國……………二五
- 第七章 周代之社會概況……………三四
- 第八章 春秋戰國之學術思想……………三九

二 中古史

- 第一章 秦之統一與疆土之拓展……………四五
- 第二章 兩漢之政治概況……………五〇
- 第三章 兩漢疆域之展拓與對外交通……………六一
- 第四章 兩漢之學術與宗教……………六六
- 第五章 兩漢之社會概況……………七〇
- 第六章 三國之分裂與晉之統一……………七四
- 第七章 中華民族之新融合……………八六
- 第八章 兩晉南北朝之文化與社會……………九七

7
3

本國史要覽 上冊

二

第九章 隋之統一與唐之繼起.....	一〇三
第十章 隋唐之武功與對外交通.....	一〇
第十一章 隋唐之政治概況.....	一八
第十二章 隋唐之學術文藝.....	二三
第十三章 隋唐之社會與宗教.....	二八
第十四章 中國文化之西進與東被.....	三四
第十五章 唐之衰亡與五代之紛亂.....	三八
第十六章 宋之統一與變法.....	五〇
第十七章 遼夏金興起與對宋之關係.....	五六
第十八章 宋之學術思想與社會概況.....	七〇
第十九章 元代之武功與其衰亡.....	七八
第二十章 中國文化之西漸.....	八五
第二十一章 明之內政與外交.....	八七
第二十二章 中華民族之拓殖.....	九五
第二十三章 元明之文化與社會概況.....	九七

本國史要覽 (上冊)

(一) 上古史

第一章 太古之傳說

(一) 歷史與神話之區別

1. 歷史乃有系統的信而有徵之敘述，爲人類進化之記錄。
2. 神話乃片段的迷信之附會，爲個人奇異事蹟之傳說。

(二) 太古歷史之神話化

1. 盤古生天地中，神於天，靈於地，天日高一丈，地日厚一丈，盤古日長一丈。
2. 庖犧氏代，燧人氏而王，蛇身人首。
3. 女媧氏亦蛇身人首。女媧氏煉五色石補天，積蘆灰止洪水，搏黃土造人。

(三) 太古歷史神話性之原因

太古之世，無文字，無記載，當時人民愚闇非常，往往視酋長或發明家爲天神，如是以訛傳訛，於是歷史與神話，乃合而爲一。後之史家，記述歷史，不能不從太古開始，而太古史料，除含有歷史性之神話外，別無真確之史料可言，於是不得不採取太古之傳說，或含有歷史

歷史與神話

性之神話以爲根據，而太古之歷史，乃與神話不可分離矣。

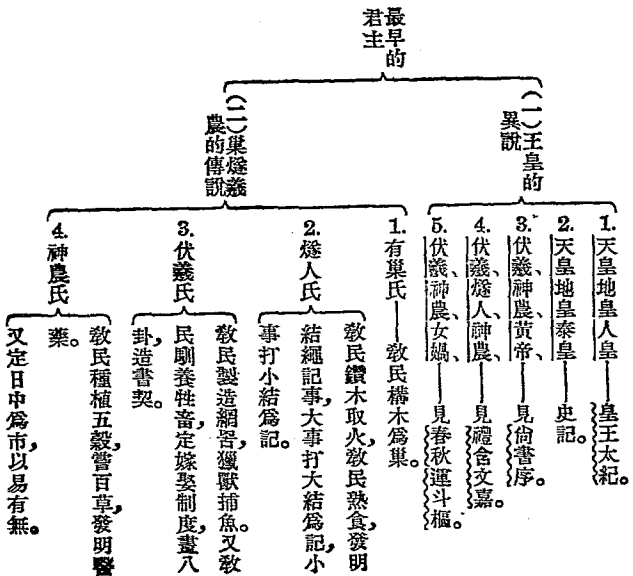

練習問題

- 一 歷史與神話之區別何在？
- 二 太古歷史何以脫離不了神話性？
- 三 試舉太古之傳說以證明初民之生活。
- 四 上古社會，無所謂（夫婦），民知有母而不知有父，自（伏羲氏）定嫁娶之禮，始有（婚繼）之制。

〔漢〕二三年

第二章 中華民族之建國

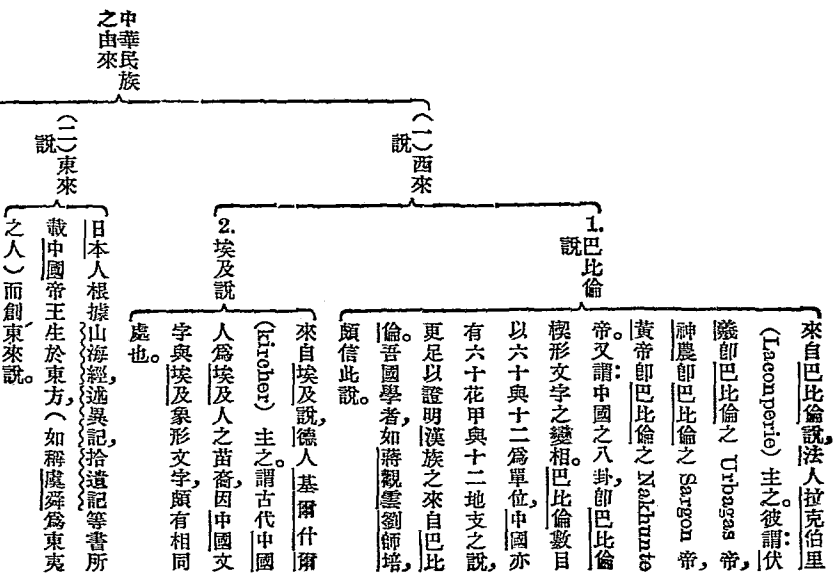

(II) 土著

據考古學者之研究，證明漢族爲中國北部之土著。因最近在河南、遼寧、甘肅發現古代人骨甚多，據協和醫學校教授卡達生 (Dr. Vidson Black) 研究，謂與現代華北人之質體，同屬一派。可知在五千年前，黃河流域已爲漢族繁殖之區，而東來說西來說，皆可不攻自破矣。

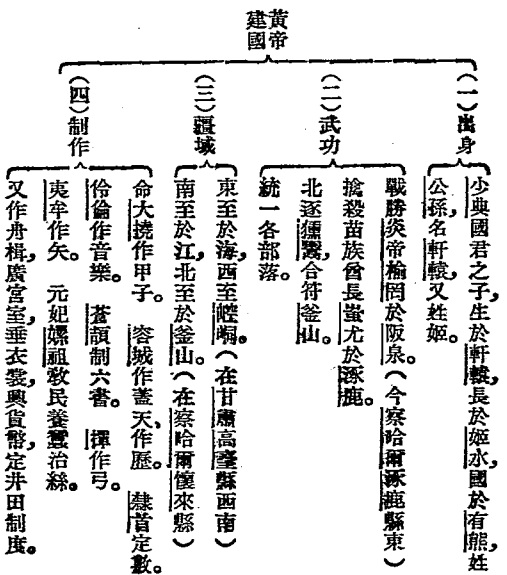

五帝帝系表

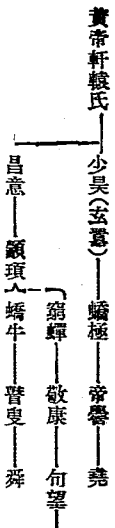

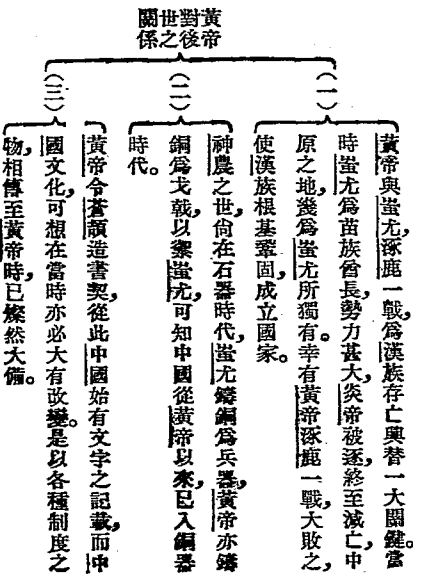

練習問題

- 一 漢族西來說與土著說何種較為可信？
- 二 黃帝時文化驟進之原因何在？

第三章 唐虞夏商之政教

世之虞唐

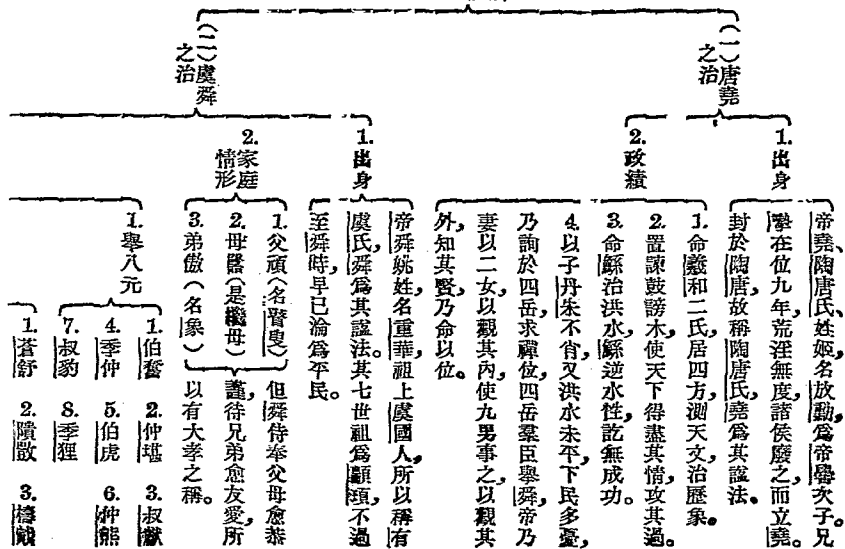

(一)夏禹之治績

第三章

唐虞夏商之政教

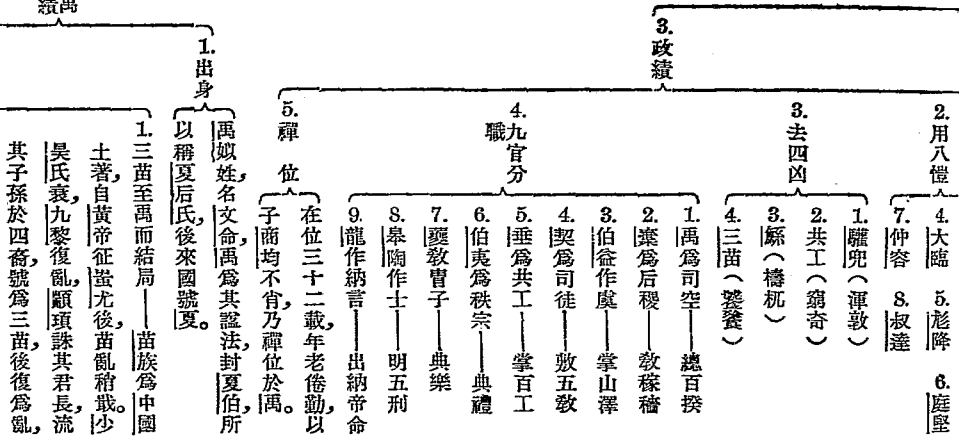

夏之
政教

2. 治績

舜、禹之於三危，不久，又為亂，禹征服之，自黃帝以來之苗亂，至是始平。

2. 洪水至禹而平——堯時洪水橫流，堯命鯀治之，鯀不能平，禹繼其父業，勞身焦思，凡十三年，卒底於成。禹平水土，分中國為冀、兗、青、徐、揚、荊、豫、梁、雍九州。

3. 傳子至禹而定——禹亦欲按堯舜之成法，禪位於皋陶，不幸皋陶早死，於是又欲禪位於益，但其子啓賢明，天下愛服。禹崩，諸侯擁啓即帝位，以後中國君主遂成世襲之制。

(一) 夏之
衰亡

1. 禹胤子啓即位，有扈氏（陝西鄠縣）不服，啓與戰於甘（鄠縣西南）滅之。
2. 太康繼其父啓即位後，好遊蕩，有窮國（山東德縣）后羿，利用太康外出畋獵機會，拒絕其回京，太康只得居於夏陽（河南大康）政權全歸后羿掌握，羿臣寒浞，又殺羿而代之。
3. 後少康與其遺臣靡，共起兵滅寒浞，中興夏室。
4. 少康後數傳至后羿，（後世所謂桀）暴虐無道，為商湯所滅。

(一) 禹 八年
 (二) 啓 九年
 (三) 太康 二九年
 (四) 仲康 一三年
 (五) 相 二八年
 三九年
 桀 三九年

二二年
 (六) 少康 一七七年
 (七) 杼 二六六年
 (八) 槐 一八一年
 (九) 芒 一六六年
 (一〇) 泄

五九年
 (一一) 不降 三一年
 (一二) 孔甲 一一年
 (一三) 廩 一一年
 (一四) 發 一一年
 (一五) 桀 一一年
 (一六) 桀 一一年

(一七) 癸 (桀) 五二年

(一) 商之
 自出

商始祖爲帝嚳，嚳生契，契子姓，始居商。(河南商丘縣)由嚳至湯凡十五代，由契至湯凡八遷都，湯始居亳。(河南偃師縣)當夏之末季，爲諸侯之一，以夏桀無道，起兵滅之，爲中國貴族革命之始。

(二) 商之
 政制

1. 制公、侯、伯、子、男、五等封爵。
2. 以助法規定田制(一井六百三十畝，畫成九區，每區七十畝，分授八家，中央一區爲公田，八家共耕，納其收穫於國家，以充租稅。)
3. 作官刑，禁止一般貴族貪財好獵等荒亂行爲。
4. 王位繼承法，爲兄終弟及，卽長兄死後，以次傳其同母弟。

商之政教

5. 六次遷都

- 1. 仲丁遷囂——河南河陰縣
- 2. 河亶甲遷相——河南安陽縣
- 3. 祖乙遷耿——山西河津縣
- 4. 祖乙遷邢——河北邢台縣
- 5. 盤庚遷殷——河南偃師縣
- 6. 武乙遷朝歌——河南淇縣

1. 五興五衰

- 1. 興——太甲修德行仁，商室中興。衰——太甲四傳至雍己，諸侯或不至，商道始衰。
- 2. 興——太戊用伊陟為相，側身修行，諸侯復至。衰——三傳至河亶甲，復衰。
- 3. 興——祖乙嗣立，用巫咸為相，天下大和。衰——五傳至陽甲，諸侯莫朝。
- 4. 興——盤庚立，遷都殷，修德行仁，諸侯來朝。衰——小辛立，商道又衰。
- 5. 興——武丁立，相傅說，克鬼方，國威大振。衰——八傳至武乙，遷都朝歌，商遂不復振。

對龍廼己，為酒池肉林，造鹿臺，為瓊室

(三) 商之衰亡

〔2.紂之
暴虐

玉門，殺王子比干，爲周武王所滅，自版
湯至紂，凡二十八王，歷六百四十四年
而亡。

桀紂惡跡對照表

惡跡 夏桀（帝癸）

商紂（帝辛）

（一）好色 寵喜妹

寵妲己

（二）酗酒 爲酒池以運舟，一鼓

爲酒池肉林，使男女裸相逐，

而牛飲者三千人。

爲長夜之飲。

（三）土木 爲瓊室瑤臺

造鹿臺，爲瓊室玉門。

（四）殺賢 殺關龍逢

殺王子比干

（五）納賄 囚湯於夏臺，

囚文王於羑里，納賄得釋。

進賂得釋。

（六）信命 桀曰：吾之有天下，

紂曰：我生不有命在天。

如天之有日。

商世系表

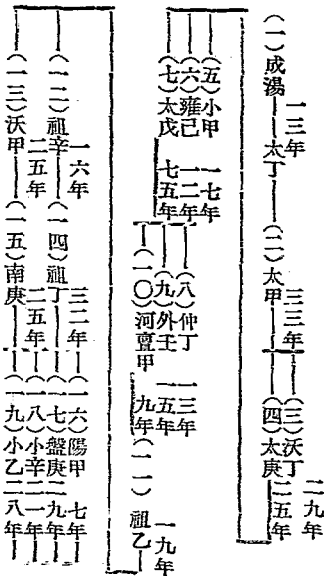

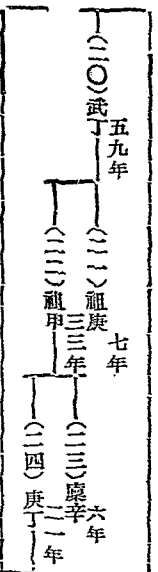

(二五) 武乙 四年
(二六) 太丁 三年
(二七) 帝乙 三七年
(二八) 帝辛 三三年

練習問題

- 一 堯舜何以要禪讓?
- 二 夏禹對於民生有何最大功績? 「淵」二四年
- 三 舜時治水成功的是(夏禹), 失敗的是(鯀)。 「滇」三三年
- 四 何以國人言暴君必稱桀紂?

第四章 上古之文化與社會

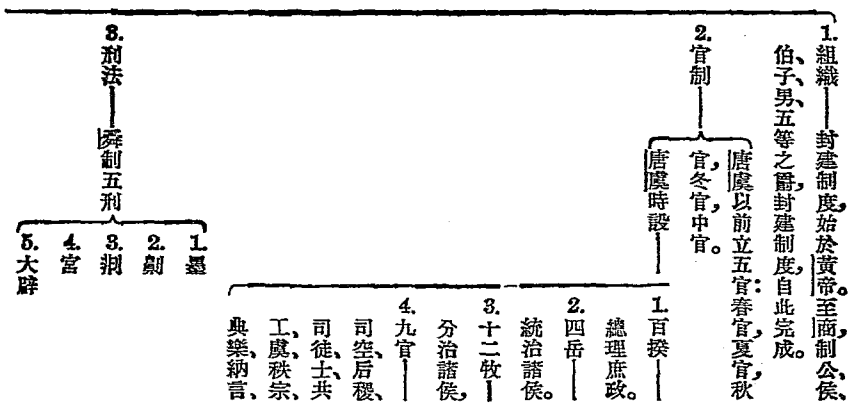

(一) 政教制度

4. 田制——井田制度

1. 夏用貢法。(每人由國家分田五十畝，繳五畝之收穫貢於國家。)

2. 商用助法(詳見第三章商之政制一節。)

5. 賦稅

1. 虞舜立——上庠——養國老
下庠——養庶老

立大學曰東序

2. 夏——立小學曰西序

立鄉學曰校

6. 教育

立大學曰右學

立小學曰左學

立鄉學曰序

7. 禮教

1. 伏羲——制嫁娶，正姓氏。
2. 舜——制五倫——君臣，父子，夫婦，兄弟，朋友。

1. 八卦——伏羲仰觀象於天，俯觀法於地，中觀萬物之宜，始畫八卦。

2. 五行——黃帝命大撓探五行(金、木、水、火、土)之情，至夏代而其說盛行。

3. 醫學——神農嘗百草，發明醫藥。黃帝作內經，說明醫理。

上古的
創制

(一) 學術思想

4. 天文學

黃帝命奧區占星，羲和占日，尚儀占月，車區占風，大撓作甲子，容成作蓋天，以定歷。

唐堯命羲和治歷象，置閏法。

5. 文字

黃帝命史官蒼頡造文字。

黃帝命伶倫定六律，六呂。

6. 音樂

舜令夔為樂正，正六律和五音，以通八方之風。

1. 住

有巢氏構木為巢。

黃帝始作宮室。

夏桀時，作瓊宮象廊，可見宮室建築之進步。

2. 衣

伏羲氏作布與裘。

黃帝作冕旒，以玄衣黃裳為公服，定上為衣，下為裳。

太古時代，茹毛飲血。

燧人氏時，開始熟食。

(三) 生活器用

3. 食

神農時，教民農耕，人民得有五穀，以充糧食。

4. 行

黃帝命共鼓化狐為舟，邑夷作車。

5. 兵器

黃帝時，揮作弓，夷牟作箭，岐伯作鼓、角、鏡、籥。

民國十年至十二年間，澳洲古

1. 北京人

(一) 中土之
猿人時代

2. 中國猿
人

生物學家師丹斯基 (Dr. O. Zdankovs) 在北平西南房山縣屬周口店附近掘得化石甚多，因中國無術測驗，寄至瑞典阿布薩拉 (Upsala) 大學羅曼 (Wiman) 教授之古生物學實驗室，十五年夏，師氏整理化石，發見前臼齒及臼齒各一，研究結果，斷爲人齒，年代去今五六十萬年，較爪哇猿人爲古。十五年冬，世界考古學會會長 瑞典太子來華，安德生 (John Anderson) 在北平各學術團體歡迎太子席上，公布此齒曰北京齒，而稱生是齒者曰北京人。十六年，步林博士 Dr. B. Bohlin 續在原穴 (周口店) 得下臼齒一枚，經步達生 (Davidson Black) 測量結果，斷爲原人遺骸，定名生是齒者，爲北京種之中國猿人。十七、十八、十九年，北平地質調查所 裴文中 楊鍾健 二人，在周口店 又得猿

上古文
化之分
期

(二)中土之
代舊石器時

1.在寧夏
的所掘得

人化石牙齒數枚，於是北京猿人，遂為科學界所公認。
法人德日進(Père Teilhard de Chardin)桑志華(Père Leont)於民國十二年，在寧夏南部水東溝，鄂爾多斯東南薩拉烏蘇溝，及榆林南鄯油坊頭，發見舊石器時代穿孔用的刮磨用的石器與兵器甚多，連帶發見駝鳥、犀、象、馬、駱駝、野牛、羚羊、鬣狗、獾之遺骨。

2.在外蒙
古所掘
得的

民國十四年，美國安徒思(R. C. Andrews)納爾遜(D. N. O. Nelson)在蒙古阿羅綽爾發見石器甚多，與德日進等在寧夏所發見者相似。又在阿爾泰山東支脈之北，發見石器甚多，納爾遜名其使用石器之人曰「沙丘之居民。」

1.發掘地
點

遼寧錦西縣沙鍋屯，河南瀋陽縣仰韶村，山西西陰村，甘肅寧定縣之齊家坪，臨洮縣之寺窪，洮沙縣之辛店，懷伯縣之馬廠

沿民勤縣之沙井等地。

瑞典安德生及國人李濟襄復禮等。

2. 發掘者

(三) 中土之新石器時

3. 遺物

石刀、石斧、石錐、石削、石矛、石鏃、石環、石珠、石杵、石針、石耒、石鏟、石鏹、單色彩色陶器、形狀有碗、鼎、鬲、杯、鉢等。花樣有席紋、回紋、十字紋、狗、羊、豕、馬、牛、首、人、鳥等紋。骨器有錐、針、鏹、獸牙雕刻品等。

4. 發掘時期

民國十、十一、十三年間。

安德生曾按照所發見器物，將他們分爲六期：

(一) 齊家期約在紀元前三五〇〇年至三二〇〇年

(二) 仰韶期約在紀元前三二〇〇年至二九〇〇年

(三) 馬廠期約在紀元前二九〇〇年至二六〇〇年

(四) 辛店期約在紀元前二六〇〇年至二三〇〇年

(五) 寺窪期約在紀元前二三〇〇年至二〇〇〇年

5. 分期

〔六〕沙井期約在紀元前二〇〇〇年至一七〇〇年

練習問題

- 一 試述北京人的由來
- 二 試述中國舊石器時代之遺物
- 三 試述吾國新石器時代之文化與社會

第五章 周之建國及其政教

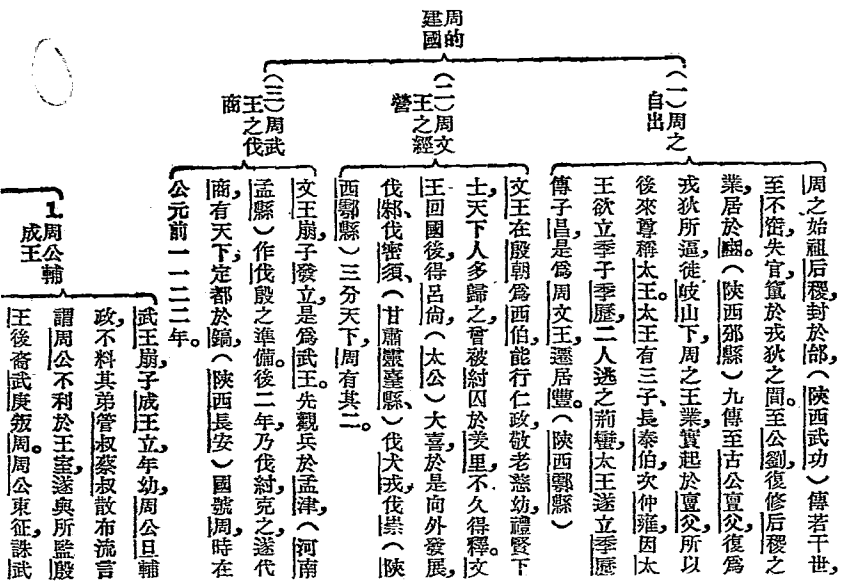

(一) 西周

西周與
東周

2. 康王

庚及管叔，放蔡叔，封殿臣微子啓於宋，以存殷祀。七年，復歸政於成王，作洛邑，爲朝會之所。

成王崩，康王卽位，召公輔政，天下太平。史稱「成康之際，天下安寧，刑措四十餘年不用。」

昭王立，周室漸衰，昭王南巡守，卒於江。

3. 康王以後之四王

穆王征犬戎無功，於是周室對於西戎威風漸倒。

穆王再傳至懿王，史稱「王室遂衰，詩人作刺。」

懿王三傳至厲王，暴虐無道，爲國人所逐，王出奔虢。（山西霍縣）

4. 共和時期

厲王出奔，周公召公共和攝行，謂之共和，凡十四年。

5. 中興時期

厲王死，子宣王立，側身修行，號爲中興賢主。

6. 幽王亡國

傳子幽王，無道，寵褒姒，愛伯服，申后及太子宜臼，申侯以申后故，召犬戎攻王，殺之於驪山之下，諸侯乃立宜臼，是爲平王，遷都洛邑，時公元前七七〇年。

(一)東周

平王東遷洛陽，史稱東周。平王以後，周室號令不能行於列國，列國中強盛的亦漸多，遂成爲「政由方伯」的局面，而入於春秋之世。

1. 列爵——公、侯、伯、子、男、附庸。

2. 分土——公侯百里，伯七十里，子男五十里，不足五十里者爲附庸。

3. 置軍——大國三軍，次國二軍，小國一軍。

4. 置卿——大國三卿皆命於天子，次國三卿，二卿命於天子，小國二卿，命於其君。

(二)封建

1. 三公——太師太傅太保——坐而論道

2. 三孤——少師少傅少保——爲三公之貳

(三)官制

1. 天官大冢宰——總理一切庶政

2. 地官大司徒——掌民政及教育

3. 春官大宗伯——掌祭祀朝聘燕享之禮

4. 夏官大司馬——掌征伐之事

5. 秋官大司寇——掌刑法

6. 冬官大司空——掌土木農工之事

1. 受田——夫受田百畝，餘夫二十五畝。

(三) 田制

- 2. 田賦——鄉遂近郊之地用貢法都鄙遠郊之地用助法，一名徹法。
- 3. 征稅——粟米之征，布縷之征，力役之征，

- 1. 兵車一乘
- 2. 甲士三人
- 3. 戎馬四匹
- 4. 牛十二頭
- 5. 步卒七十

八家爲井，四井爲邑，
（共六十四井合五
一（二）家）

二人

(四) 兵制

2. 編制法

- 1. 在鄉——比五 閭五 族四
黨五 州五 鄉五
- 2. 在遂——鄰五 里五 鄙四
鄙四 縣五 遂五 縣
- 3. 在官——下士 中士 上士
下大夫 中大夫 上大夫
- 4. 在軍——伍長 司馬 卒長
旅帥 師帥 軍帥

3. 訓練法

- 1. 春蒐
- 2. 夏苗
- 3. 秋獮
- 4. 冬狩

1. 刑名

- 主刑——墨劓剕宮大辟
- 從刑——剕髡桎梏徒贖

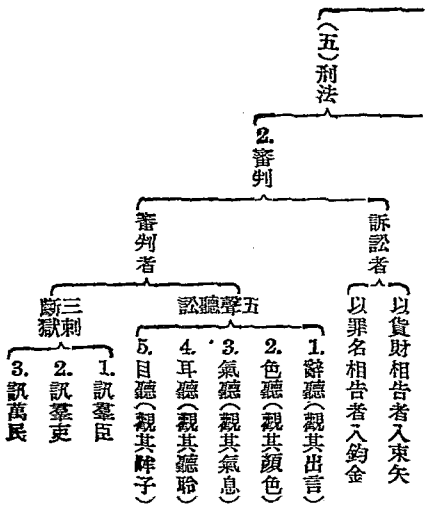

練習問題

- 一 何謂共和?
 - 二 周公旦與西周之關係若何?
 - 三 西周與東周政局之比較
 - 四 試述周代的封建制度
 - 五 周之分封諸侯有(公侯伯子男)五等
- 【漢】一三年

第六章 春秋戰國

(一) 春秋之名稱

周室自平王東遷，王綱解紐，諸侯放恣，此攻彼奪，時有魯人孔子，因魯史修春秋，自平王四十九年（公元前七二二年）至敬王三十九年（公元前四八一年）共二四二年，史稱爲春秋時代。

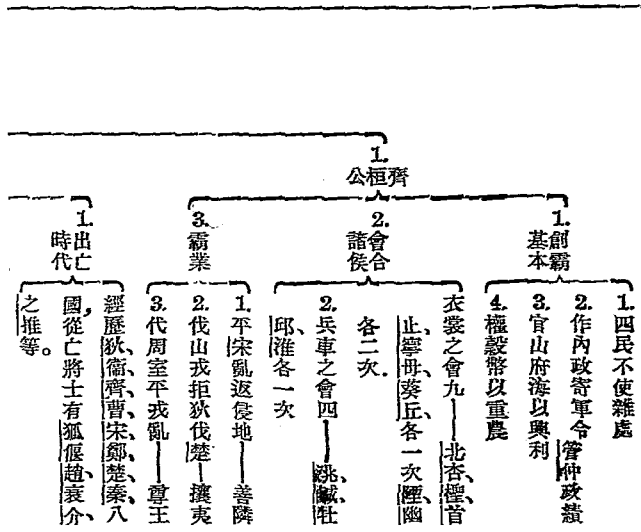

第六章 春秋戰國

春秋時代

(二)春秋六
大強國

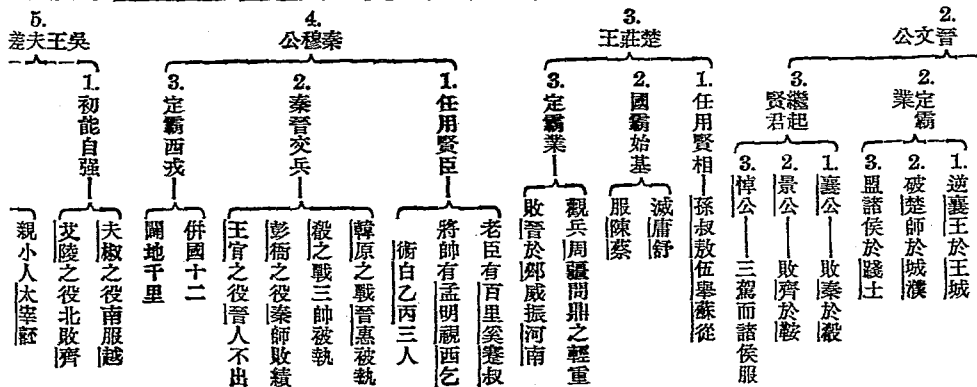

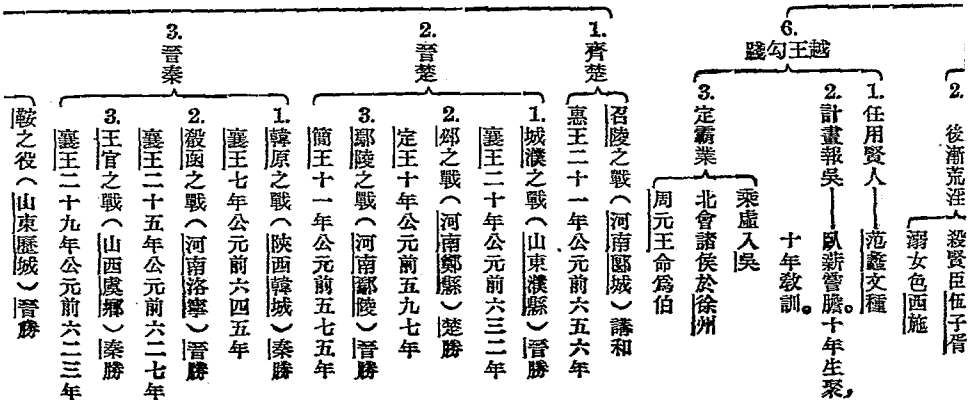

2. 後漸荒淫 殺賢臣伍子胥

溺女色 西施

1. 任用賢人 | 范蠡文種

2. 計畫報吳 | 臥薪嘗膽 十年生聚,

十年教訓。

6. 越王勾踐

3. 定霸業 | 北會諸侯於徐州

乘虛入吳

周元王命爲伯

1. 齊楚

召陵之戰 (河南鄆城) 講和

惠王二十一年公元前六五六六年

1. 城濮之戰 (山東濮縣) 晉勝

襄王二十年公元前六三二年

2. 邲之戰 (河南鄭縣) 楚勝

定王十年公元前五九七年

3. 鄆陵之戰 (河南鄆陵) 晉勝

簡王十一年公元前五七五年

1. 韓原之戰 (陝西韓城) 秦勝

襄王七年公元前六四五年

2. 殺閻之戰 (河南洛寧) 晉勝

襄王二十五年公元前六二七年

3. 王官之戰 (山西虞鄉) 秦勝

襄王二十九年公元前六二三年

鞍之役 (山東歷城) 晉勝

〔三〕春秋大戦

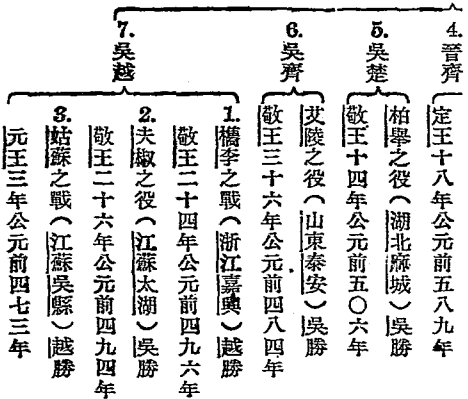

春秋十四國一覽表

國名	姓	爵	始封	都城	今地	滅之者
齊	姜	侯	太公望	營邱 臨淄	山東昌樂 臨淄縣	田氏篡之
魯	姬	侯	周公旦	曲阜	山東曲阜	滅於楚
曹	姬	伯	叔振鐸	陶丘	山東定陶	滅於宋
衛	姬	侯	康叔	朝歌	河南淇縣	滅於秦
鄭	姬	伯	桓公友	新鄭	河南新鄭	滅於韓
宋	子	公	微子啓	商邱	河南商丘	滅於齊
陳	媯	侯	胡公滿	宛邱	河南淮陽	滅於楚
蔡	姬	侯	叔度	新蔡	河南上蔡	滅於秦
燕	姬	伯	召公奭	薊	北平	滅於秦

越	吳	楚	秦	晉
蚘子	姬子	芊子	嬴伯	姬侯
無余	太子	熊繹	非子	唐叔虞
會稽	姑蘇	丹陽 郢	雍	故絳 新絳
浙江紹興	江蘇吳縣	湖北秭歸	陝西鳳翔	山西翼城(故絳) 曲沃(新絳)
滅於楚	滅於越	滅於秦	始皇統一	三家分晉

(一) 戰國之名稱

戰國以戰國策一書而得名，其時期自周威烈王二十三年（公元前四〇三年）至秦王政二十六年（公元前二二一年）止，共一八三年。

- (二) 七雄大勢
1. 趙——初都晉陽後都邯鄲（河北邯鄲）有今冀晉一帶地。
 2. 魏——初都安邑，後徙大梁（河南開封）有今豫晉各一部。
 3. 韓——都陽翟（河南禹縣）有今河南一部。
 4. 齊——田常弑齊簡公，執齊政，四傳至田和，受命爲諸侯，是爲威王。有今山東省地。
 5. 燕——都薊（北平）有今遼冀熱地。
 6. 楚——六國惟楚爲大有長江一帶地。
 7. 秦——自秦孝公用商鞅，變井田，開阡陌，變法令，修軍備，徙都咸陽，由是大強。有陝甘及四川地。

戰國時代

(二)合縱連橫運動

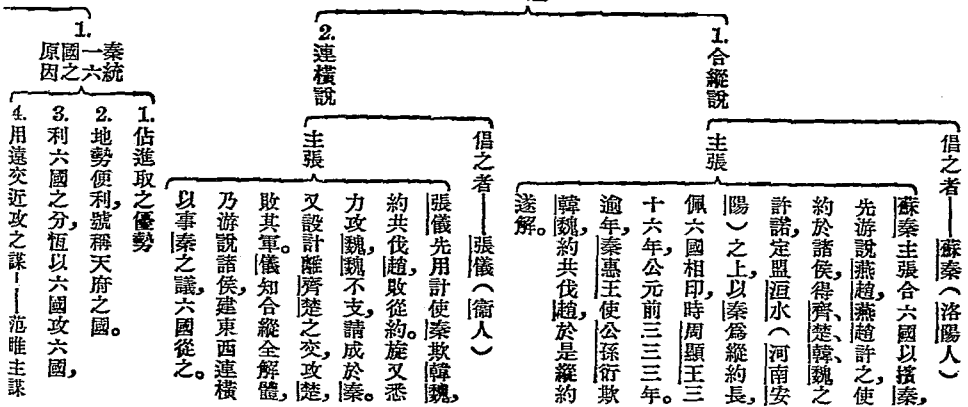

(四) 秦之統

2. 六國

滅之被

- | | |
|-----------|-------|
| 1. 始皇十七年 | 內史勝滅韓 |
| 2. 始皇十九年 | 王翦滅趙 |
| 3. 始皇二十二年 | 王賁滅魏 |
| 4. 始皇二十四年 | 王翦滅楚 |
| 5. 始皇二十五年 | 王賁滅燕 |
| 6. 始皇二十六年 | 王賁滅齊 |

周世系表

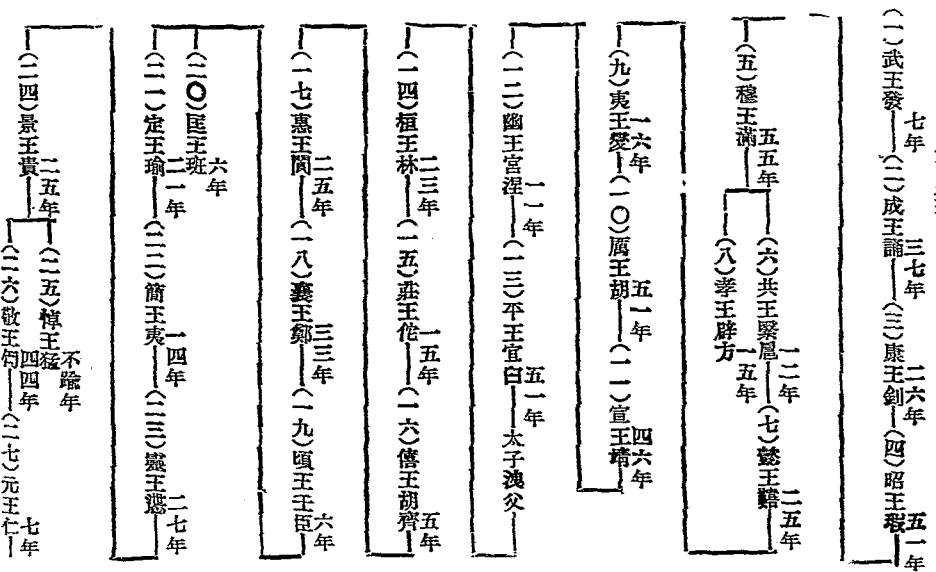

春秋戰國圖亡案

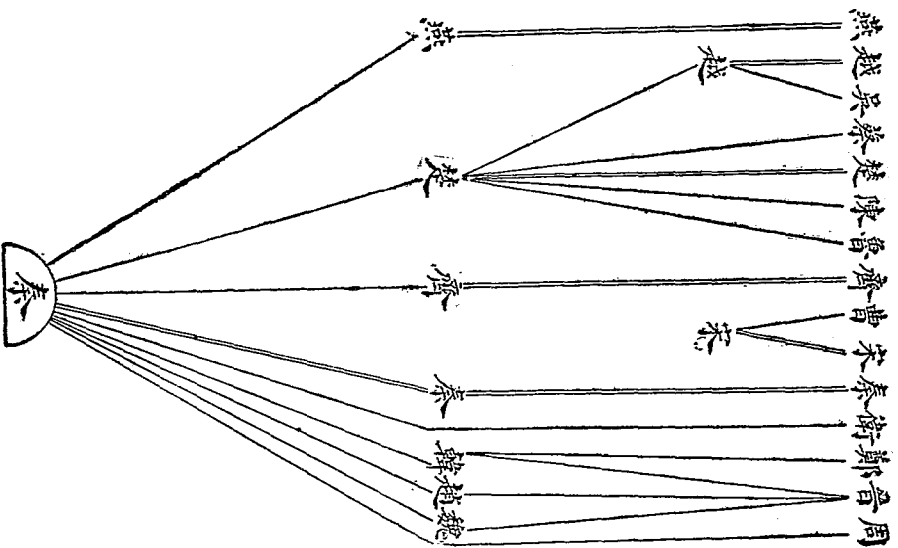

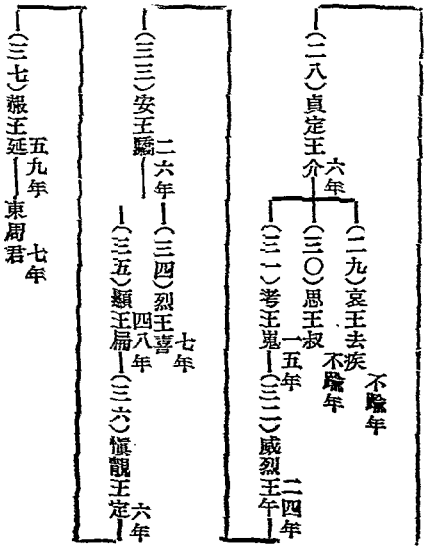

練習問題

- 一 試解春秋的意義
- 二 戰國時代與春秋時代有何不同？
- 三 戰國末年合縱連橫的局面孰先孰後？主動游說者爲誰他捫所持之理由是什麼？
[滬]二三年
- 四 六國何以滅亡？
- 五 戰國七雄中，韓趙魏三國，由春秋時代之(一)(晉)國分裂而成，齊則已爲(二)(田)氏所篡，當時主張合六國以抗秦者曰(三)(合縱)(連六國以事秦者，曰(連橫)政策。
[浙]二三年
- 六 戰國七雄中，六國皆在(一)(長江)以北，惟(二)(楚)國位於南方。
[浙]二四年

第七章 周代之社會概況

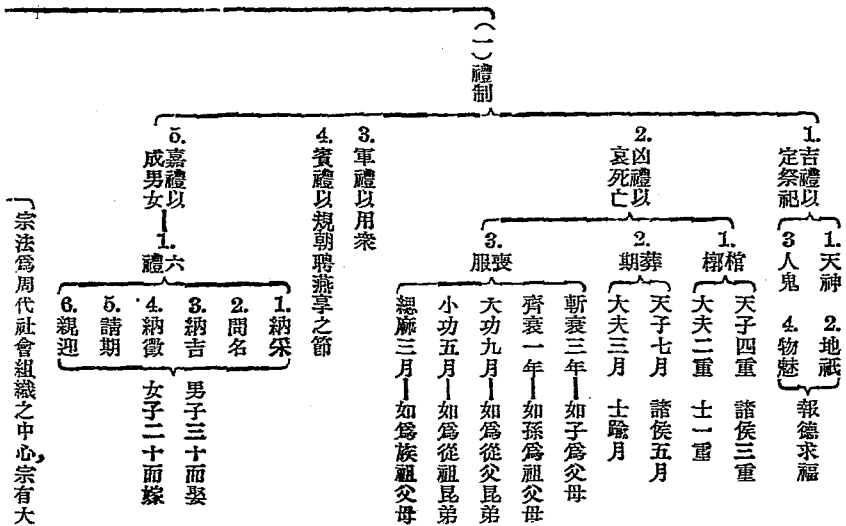

〔宗法爲周代社會組織之中心，宗有大

(二)宗法

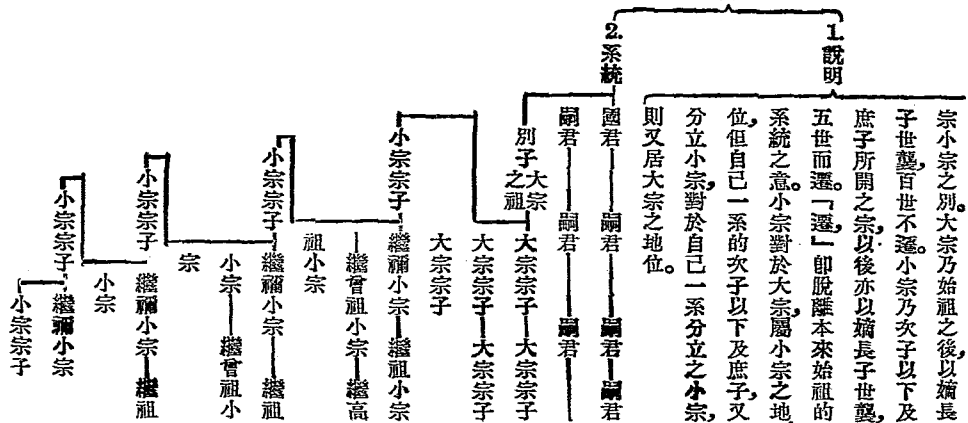

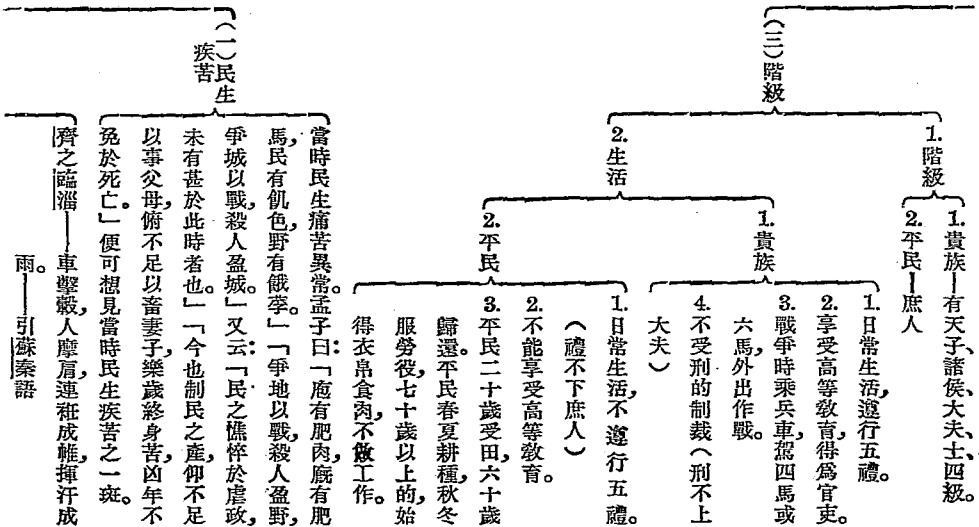

(一) 都市繁榮

趙之邯鄲——為南北通衢，往來多大賈。邯鄲倡女，鳴琴挾瑟，揚修袂，羅利屣，以歌舞音聲著名四方。
——引史記貨殖列傳語

1. 貴族階級消滅

貴族階級，在政治上已無特殊地位，士大夫階級興起，如蘇秦張儀，皆以平民發跡，位至卿相，范雎，魏之平民，一旦得秦昭襄王之信任，立刻變為卿相，貴族平民之限制，完全消滅。

2. 貧富對立

富人田連阡陌
貧者無立錫之地
——引董仲舒語

以冶鐵致富者——邯鄲人郭縱，魏人孔氏，趙人卓氏。

3. 工商業之發達

以販鹽致富者——魯人猗頓
以畜牧致富者——烏氏保
以丹砂礦致富者——巴算婦清
以商業起家者——周人白圭，越人范蠡。

4. 風俗的變異

游俠盛行——「士為知己者死」為當時游俠者之口號。
養士之風盛行——如齊之孟嘗君，趙之平原君，魏之信陵君，楚之春申君，皆有食客數千人。

(二) 戰國時代之重要變遷

練習問題

第七章 周代之社會概況

- 一 試述周代禮俗的一斑？
- 二 周代禮教的成效如何？
- 三 何謂宗法？
- 四 戰國時代有何重要變演？

第八章 春秋戰國之學術思想

學術思想
發達原因

- (一) 由於官師世守之典藉，散於民間。
- (二) 由於社會制度與經濟狀況之劇變。
- (三) 由於諸侯各國交涉之頻煩，交通之便利，使文化易以傳播。
- (四) 由於人才之見重於諸侯。
- (五) 由於私人講學風氣之盛行。
- (六) 由於言論思想之自由。

(一) 孔子略
歷

- 1. 先世——孔子名丘，字仲尼，父名叔梁紇，母名顏徵在。
- 2. 生地——魯國曲阜人。
- 3. 年歲——周靈王二十一年（公元前五五一年）生，周敬王四十一年（公元前四七九年）沒。
- 4. 遊歷——十七歲爲魯大夫，後去魯，周遊周、齊、衛、曹、宋、鄭、蔡、楚九國。

(二) 孔子之
事功

- 1. 工生計
 - 爲委吏——料量平
 - 爲司職吏——蓄蕃息
- 2. 精治術
 - 爲中都宰
 - 爲司空
 - 爲大司寇魯國大治

儒家之祖孔子

(三) 孔子之道

- 3. 黜外交——會夾谷——齊返侵地於魯
- 4. 抑貴族——抑叔孫季孫孟孫三大夫

- 1. 孝弟爲本（對家庭）
 - 2. 忠恕爲用（對社會）
- 以仁爲主

(四) 孔子之教育

- 1. 普及一般人民——有教無類
- 2. 四教——文、行、忠、信
- 3. 雅言——詩、書、執禮
- 4. 自動——憤啓、悱發、反復

(五) 孔子之經典

- 1. 手定六藝——詩、書、易、禮、樂、春秋
- 2. 門人記錄者——論語、孝經

(六) 孔門之弟子

- 1. 孔門弟子——三千人通六藝者七十二人
- 2. 德行家——顏淵、仲弓、冉伯牛、閔子騫
- 3. 言語家——宰我、子貢
- 4. 政事家——冉有、季路
- 5. 文學家——子游、子夏
- 6. 傳道者——曾子

(七) 儒家流派

- 1. 性善派——孟子主之。孟子鄒人，他的學說，主張仁義王道，民貴君輕，及性善之說。
- 2. 性惡派——荀子主之。荀子名況，趙人，主性惡，重禮意，李斯受其道以相秦。

1. 老子——姓李名耳，楚國苦縣人（河南歸德）做過周朝的藏室史。

略歷

周朝的藏室史。

家諸他其

(一) 道家
老子之道

2. 老子
學說

宇宙論——以道爲宇宙本體，道之爲物，神玄微妙，故可與「無」相提並論。
名學——名與現象，都屬虛無，所以主廢名主義。

政治學——主無爲而治
人生觀——主知足不辱

3. 老子
之經

道德經（五千言）

典

關尹子——作關尹子九篇，其旨與道德經略同。

4. 道家
流派

莊周——著書十餘萬言，名莊子，其說注重等生，死，齊萬物。

(二) 法家

1. 管子

主重勢。謂國君須有威勢，方足以驅使臣下，欲國家治平，必先扶植君主威勢。

2. 申不害

主重術。謂國君宜因任授官，循名責實，操生殺之柄，課羣臣之能。

3. 商鞅

主重法。謂憲令著於官府，刑罰必於民心。賞存乎慎法，而罰加乎干令。

4. 韓非

主尚法，嚴刑，正名實，崇無爲，集重勢，重術，及重法三派之大成。

1. 墨子

墨子名翟，宋國人，生與孔子同時，或曰在其後。

兼愛，非攻——國家務奪侵凌，則語之以兼愛非攻。

(三) 墨家

2. 墨子學說

節用，節葬——國家貧，則語之以節用節葬。

尙同，尙賢——國家昏亂，則語之以尙賢尙同。

非命，非樂——國家烹首湛澗，則語之以非樂。

非命。

尊天事鬼——國家淫僻無禮，則語之以尊天

事鬼。

相里氏之墨

相夫氏之墨

鄧陵氏之墨

3. 墨子流派

(一) 儒家者流——出於司徒之官

(二) 道家者流——出於史官

(三) 陰陽家者流——出於羲和之官

(四) 法家者流——出於理官

(五) 名家者流——出於禮官

(六) 墨家者流——出於清廟之守

(七) 縱橫家者流——出於行人之官

(八) 雜家者流——出於議官

(九) 農家者流——出於農稷之官

諸子出於王官說

見漢書藝文志

1. 作者——孔子，據魯史作春秋。

2. 體例——(一) 微而顯，(二) 志而晦，

(三) 婉而成章，(四) 盡而不汙，(五)

懲惡而勸善。

3. 爲春秋作傳者有——公羊高，穀梁赤，及

(一) 史學——春秋

史學與文學

(一)文學

左邱明三人。

1. 文字——周宣王太史籀作籀書，固定文字之

形體。

{詩經——北方文學——為後世詩歌之遠

宗。經孔子刪過，有

三百餘首，分風、雅、

頌三大部。

{楚詞——南方文學——為後世詞賦之始

祖，大半為屈原宋

玉景差所作。

{周初散文，文辭簡短，如孔子春秋是。

戰國時，散文方面，非常進步。敘事文有

{春秋三傳、國語、國策。說理文有孟子、荀

子、莊子、韓非子。尤其如莊子、韓非子等

書中之寓言故事，寫得生動可愛。

練習問題

一 春秋戰國學術思想發達之原因何在？

二 孔子對於中國文化之關係若何

三 試述孔老墨韓學說主要主張 [續]二三年

四 普通稱中國學術思想的黃金時代，是指(1)商代(2)周代

(3)春秋戰國。

(4) [浙]二三年

(二) 中古史

第一章 秦之統一與疆土之拓展

秦統一
之原因

- (一) 僻處西陲，關東諸國，素以夷狄遇之，積不得與中國之會盟征伐，於列國兵戈擾攘之時，獨得閉關休養，培植國力之機會。
- (二) 據關中形勢之地，有殽函爲障，閉關自守，列國不能攻，開關破敵，諸侯不能禦，進戰退守，獨擅地利。
- (三) 秦自商鞅變法，重軍功，用客卿，無階級之限制，鮮貴族之要脅，人才較六國爲盛。
- (四) 秦自孝公以後，任用法家，紀律嚴明，官吏庶民，不敢爲非，而勇於公戰，怯於私鬪，尤與六國好自戕，喜內亂者不同。
- (五) 秦人政策，自穆公後，卽專志統一中原，歷代循此方針進行，不稍更動，與六國之朝秦暮楚，和戰不定，動受人愚者不同。

(一) 略歷

- 1. 秦始皇名政——父爲莊襄王，母爲邯鄲美姬。
- 2. 卽位時——年方十三——定都咸陽。自稱始皇帝。
- 3. 統一時——卽位之二十六年（年方三十八歲）
- 4. 崩沙丘——年五十歲

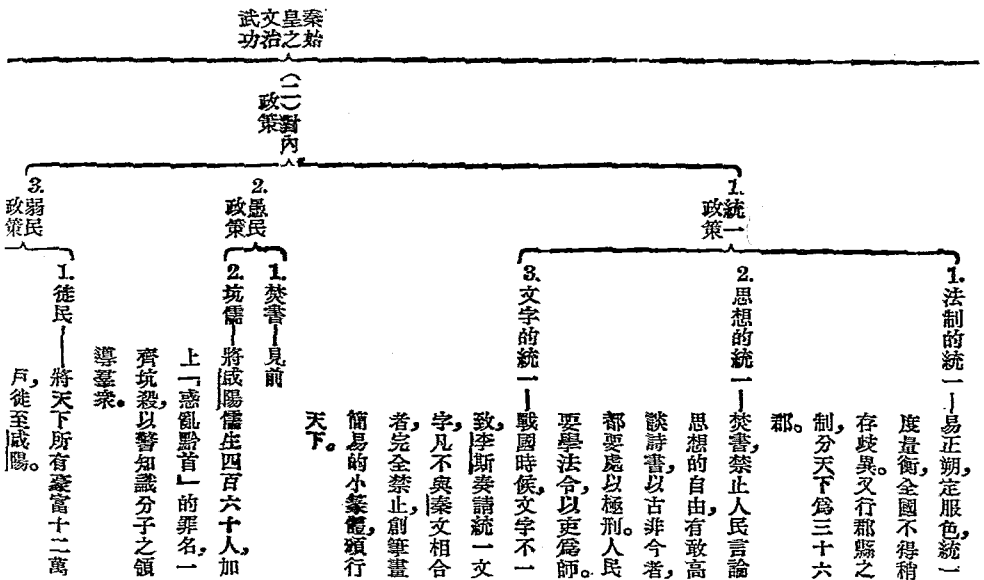

秦末
亂之紛

(三) 武功
及疆
域

(一) 始皇
病歿

〔2. 收兵器——將天下兵器聚於咸陽，銷毀，改鑄十二金人。〕

1. 北擊匈奴——遣蒙恬發兵三十六萬人，北伐匈奴，收河南地。（今河套）又修築

長城，因地形，制險塞，起臨洮，至遼

東，長萬餘里，以防匈奴。

2. 南平南越——平百粵，置南海、桂林、象、三郡。

平諸越地，置閩中郡。

3. 疆域——東至海，西至臨洮，巴、蜀、南盡百越，

北至今綏遠烏喇武旗境，東北至

遼東，界朝鮮，今中國本部之疆域，

除雲貴外，在秦時，已大抵確定。

1. 始皇二九年——東游至陽武博浪沙中，（河

南陽武縣）為韓人張良，使

力士操鐵鎚狙擊，誤中副車，

始皇大驚。

2. 始皇三十七年——始皇出游，丞相李斯，及少子

胡亥從。南游北返，至平原津

（山東德縣）病，未幾，崩於

沙丘。（河北邢台縣）

1. 嗣位的
由來——始皇病歿，中車令趙高，與丞相李斯，

秘不發喪，矯詔賜蒙恬及太子扶蘇

死，立胡亥為帝，是為二世。

第一章 秦之統一與疆土之拓展 四七

(一)二世即位後
的措置

爲法律，務益苛刻，饑死公子十二人於咸陽。

作阿房宮，徵材士五萬人，屯徻咸陽。

二世元年七月，戍卒陳勝，反於蕩。

(安 黠 宿 縣) 劉 邦 項 梁，亦先後起

兵反。

二世三年，劉 邦 西 入 關，趙 高 弒 二 世

於望 夷 宮，立子嬰。

子嬰爲王四十六日，降於劉 邦。

3. 二世的滅亡

(一) 并天下。

(二) 號皇帝。

(三) 自稱曰朕。

(四) 命爲制，令爲詔。

(五) 尊父曰太上皇。

(六) 天下皆爲郡縣，子弟無尺土之封。

(七) 夷三族之刑。

(八) 後世相國、丞相、太尉、御史大夫、奉常、郎中令、大夫、衛尉、太僕、廷尉、鴻臚、宗正、內史、少府、侍中、尚書、博士、郎中、郡守、郡尉、縣令、皆秦 官。

(九) 後世朝儀，亦出於秦。

(十) 後世之律，亦秦 所 始。

秦代革故
維新之功

秦帝系表

(一) 始皇帝嬴 政，統一後在位十二年，共在位三十七年。

(二) 二世胡 亥，在位三年，子嬰 在 位 四 十 六 日。

練習問題

- 一 嬴秦統一天下之原因何在？
〔河北〕三三年
- 二 中國古代第一統一中國者爲何人？
〔粵〕三三年
- 三 秦統一天下其主要之改革是什麼？
〔湘〕三三年
- 四 秦速亡之原因何在？
- 五 試述秦之擴張領土
- 六 秦始皇統一中國，建（郡縣）廢（封建）制，秦始皇焚書坑儒，是（愚民）政策。
〔滬〕三三年
- 七 秦代革故創新之功績何若？

第二章 兩漢之政治概況

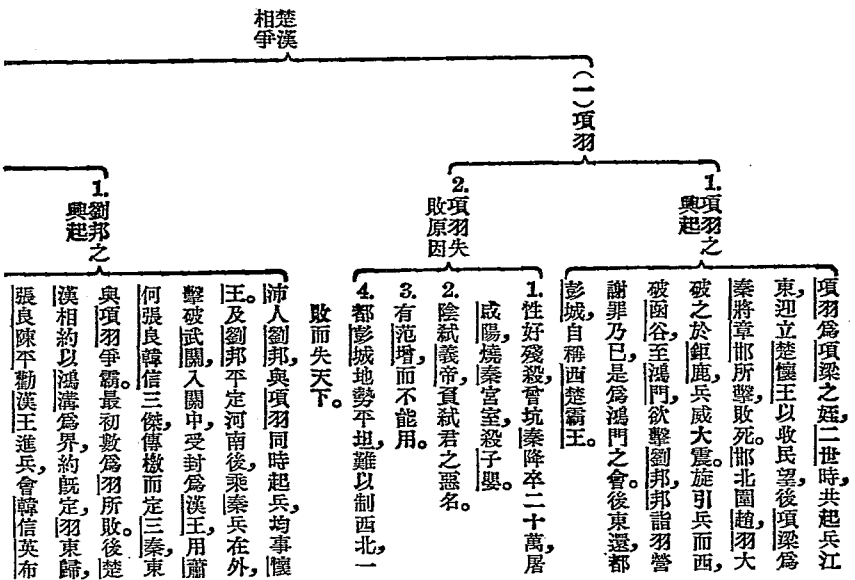

(一) 劉邦

諸軍圍羽於垓下，安敵 靈壁 羽潰圍，走烏江，安敵 和駉 自刎死。

2. 劉邦勝利原因

1. 性寬厚，善用將。
2. 尚權術——如約法三章，善待子嬰。
3. 爲義帝發喪，動天下公憤。
4. 用張良爲謀主，蕭何守關中，韓信爲大將。
5. 都關中，可以制東南。

1. 卽位

劉邦既用三傑，得天下後，定都長安，國號漢，史稱漢高祖。

(一) 漢高祖

2. 殺功臣

擊秦之以孤立而亡，大封功臣及宗室子弟。既又恐功臣不能長此相安，於是韓信彭越英布之輩，屠戮殆盡，劉氏同時封王者九國。

1. 文帝時代

高祖崩，惠帝立，呂后臨朝聽政，封呂產等爲王，謀篡漢，陳平周勃討平之，迎立代王，是爲文帝。帝雖尙黃老之學，然善政頗多：如一，除肉刑及收斂相坐律。二，舉賢良正直，能直言極諫者。三，蠲免田租，獎勵孝弟力田等。

文帝崩，景帝繼之，謹守先業，海內富庶，史稱文景之治。惟其時同姓諸侯王漸廢，景帝

(二) 文景之世

第二章 兩漢之政治概況

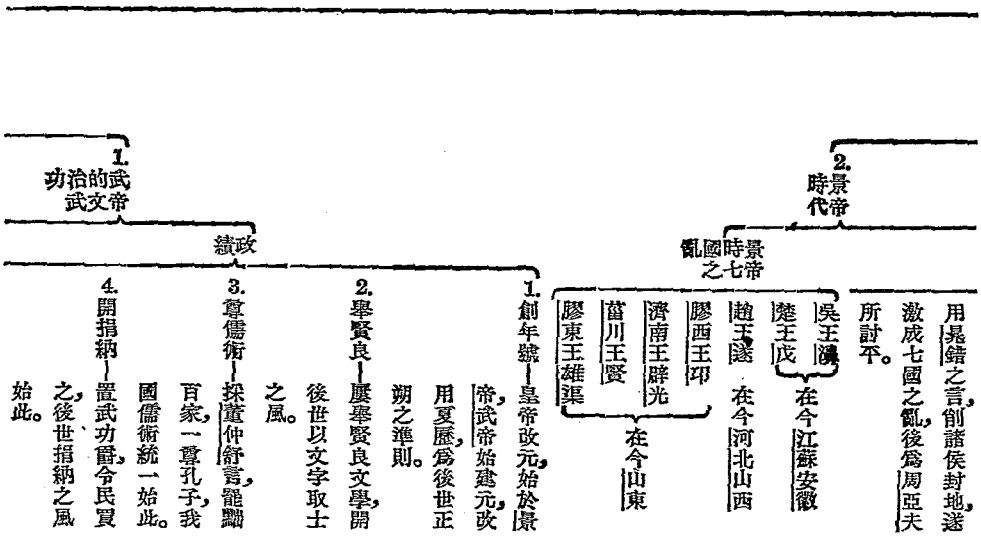

1. 武文帝的政治

2. 景帝時代

續政

景帝時之亂國

- 1. 創年號——皇帝改元，始於景帝，武帝始建元，改用夏歷，為後世正朔之準則。
- 2. 舉賢良——屢舉賢良文學，開後世以文字取士之風。
- 3. 尊儒術——採董仲舒言，罷黜百家，一尊孔子，我國儒術統一始此。
- 4. 開捐納——置武功爵，令民買之，後世捐納之風始此。

- 吳王濞
- 楚王戊
- 趙王遂
- 膠西王卬
- 濟南王辟光
- 菑川王賢
- 膠東王雄渠

用晁錯之言，削諸侯封地，遂激成七國之亂，後為周亞夫所討平。

在今江蘇安徽

在今河北山西

在今山東

西漢
政治

(三) 武宣時
代

2. 宣帝
中興

武功

設西域——帝命鄭吉爲西域都護，坐鎮於烏壘城。(今天山南路)

悉歸漢。

大破匈奴，屬匈奴之西域三十餘國。

平匈奴——遣常惠等護烏孫。

以濟農民。

舉，用耿壽昌之言，創常平倉。

用魏相丙吉等爲相，政治大

旋因無道廢之，迎立宣帝。

武帝崩，昭帝立，霍光輔政，不

久，帝卒，無嗣，光立昌邑王，

漢威大振。

通夜郎，自是東南西南悉平。

遣衛青霍去病伐匈奴，楊僕

等討朝鮮，張騫平西域，唐蒙

此。經濟統制者始

支，後世言國家

桑宏羊，綰幹度

5. 設均輸——以東郭咸陽，孔僅，平準法。

(宦官之制，始自西周，其後如豎刁亂

(四) 西漢衰亡

1. 宦官之禍

齊、趙高亡秦，為禍漸著。漢武時，詔勅多出中官之手。迨宣帝用宦者弘恭、石顯，元帝優柔寡斷，仍用弘、石，殺大臣蕭望之等，官風日壞，禍亂遂作。

2. 外戚之禍

外戚之禍，始於周時申侯召致犬戎。漢時天子之信任外戚，自宣帝用許史二家，以制霍氏始。元帝任史高，成帝任王鳳，哀帝任傅喜、丁明。平帝時王莽以太后之助，逐丁、傅而代之，不久弑帝而立孺子嬰。旋遜篡位自立，國號新。

1. 王莽之略歷

王莽父名曼（係成帝母王太后之弟）早死，不仕。莽幼孤貧，然頗好學，被服如儒生。既長，封新都侯，繼叔父根輔政。及哀帝崩，平帝立，年幼，孝元皇后召莽執政，百官總已以聽。莽弑平帝，立孺子嬰，旋自稱帝。

1. 變區

- 六卿
- 六隊
- 六服

中央官——十一公、三公、四

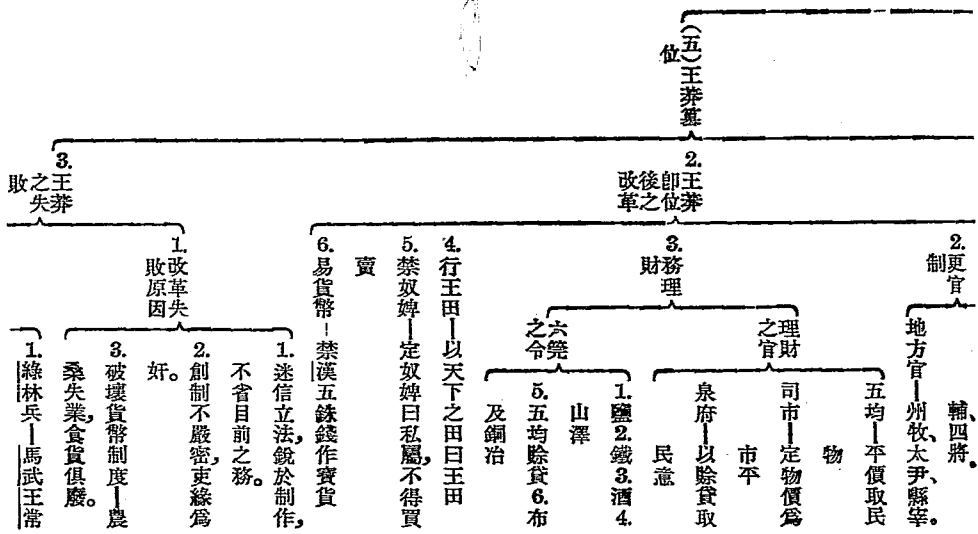

(五)王莽篡位

2. 王莽
即位後之改革

3. 王莽
敗之失

2. 更官

3. 務理

地方官—州牧, 太尹, 縣宰, 五均—平價取民物 輔, 四將

六令

理財之官

1. 鹽 2. 鐵 3. 酒 4. 山澤 5. 五均除貸 6. 布及銅冶

司市—定物價爲市平 泉府—以賒貸取民意

4. 行王田—以天下之田曰王田

5. 禁奴婢—定奴婢曰私屬, 不得買賣

6. 易貨幣—禁漢五銖錢作寶貨

1. 改革失敗原因
1. 迷信立法, 銳於制作, 不省目前之務。
2. 創制不嚴密, 吏緣爲奸。

3. 破壞貨幣制度—農桑失業, 食貨俱廢。
4. 綠林兵—馬武王常

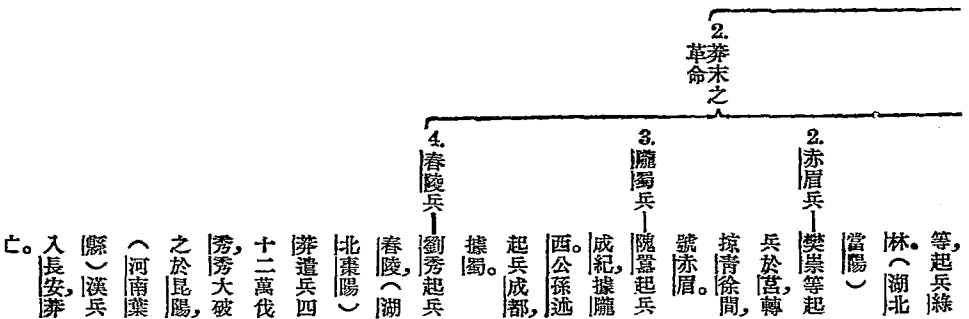

(一)光武
之世

1. 創業

新莽末年，羣雄蜂起，綠林、赤眉等，擁立漢宗室劉玄，爲更始皇帝。劉秀初本在劉玄部下，後以河內（河南省黃河以北）爲根據地，自立爲皇帝。先平河南、河北、關中等處，次取山東、江淮，統一天下，都洛陽，是爲後漢光武帝。

2. 政績

表章
氣節

封卓茂爲太傅，褒其不事王莽。
蜀人公孫述仰藥死，祔以殊禮。
又優禮處士嚴光、周黨，東漢氣節之盛，實帝倡之。

崇尙儒
術

三公之官，皆以老師宿儒爲之。又修大學，置五經博士。

加意吏
治

大亂之後，帝以休養生爲主，故一時循吏，如杜詩、任延、錫光等，治績甚著。

光武四傳至和帝，年幼，竇太后攝政，其兄大將軍竇武以外戚故得勢。蓋東漢之主，多不永年，幼主嗣立，太后臨朝，戚宦用事，相因而至。自桓帝假宦者之力誅梁氏後，而戚宦之衝突啓。外戚隨后爲興替，其勢薄而散，宦者居內，常與君主相接近，其勢固而久。故衝突結果，宦者常佔勝利，如：

東漢
政治

(一)東漢
亂亡

1. 戚宦
之禍

和帝時，宦者鄭眾與帝殺外戚竇憲。
 安帝時，宦者江京，與帝殺外戚鄧騭。
 順帝時，宦者孫程，與帝殺外戚閻顯。
 桓帝時，宦者單超，與帝殺外戚梁冀。
 靈帝時，宦者曹節，與帝殺外戚竇武。
 帝崩時，張讓等殺外戚何進，後袁紹入
 宮，誅宦官，於是宦官之局結，而漢亦隨
 之亡。

第一次

桓帝時，太學生三萬餘人，以
郭泰賈彪爲之魁，與李膺陳
蕃等，互相褒重，力持清議，攻
 擊宦官。宦官譴騰等陰養游
 士，誣謗朝政，遂捕膺等二百
 餘人，下獄禁錮終身。

第二次

靈帝即位，用竇武言，赦黨人。
 武等後謀誅宦官，失敗，與陳
蕃等被殺。宦官復治鉤黨，殺
李膺范滂等百餘人，士氣摧
 殘，而漢室元氣盡矣。

黃巾之
亂

戚宦擅權，人民苦苛斂，黨錮
 禍起，國無賢良，於是鉅鹿人
張角，以符咒惑衆，號太平道
 起事，時稱黃巾賊。旬月之間，

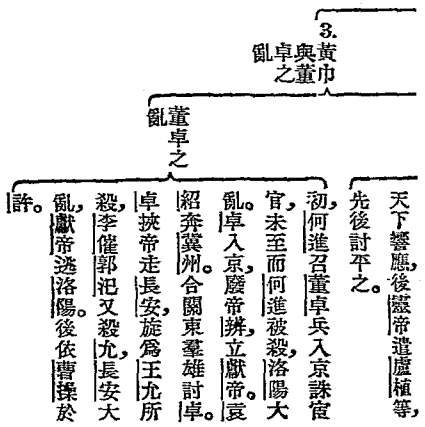

西漢帝系表

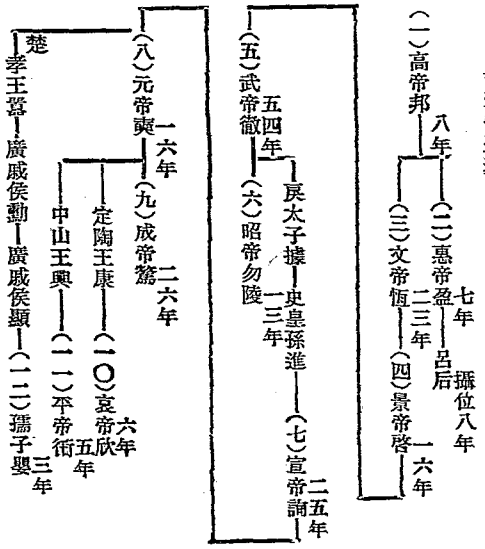

東漢帝系表

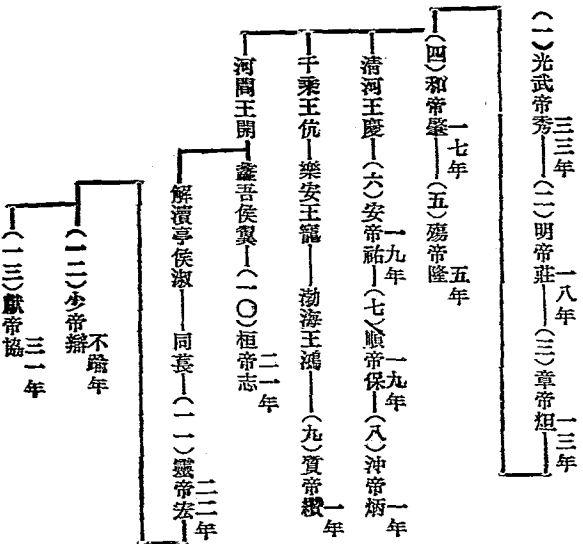

練習問題

- 一 中國首倡平民革命成功者爲劉邦，對於政治社會有無革新之處？
- 二 略述漢武帝的文治與武功
- 三 略述王莽時代的王田制度
- 四 王莽改革終告失敗原因何在？
- 五 試述兩漢外戚宦官之禍及其結果

【註二屆】

第三章 兩漢疆域之展拓與對外交通

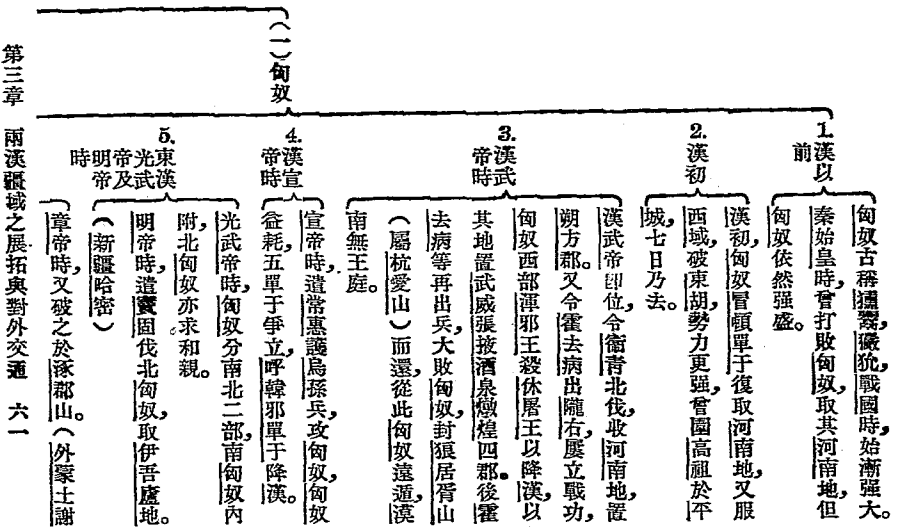

北方

(圖境)

和帝時，第一次命竇憲伐北匈奴，大敗之，登燕然山（杭愛山），勒石記功而還。時在永元元年（公元八九年）。第二次於永元三年，又遣兵逼擊北匈奴於金微山（外蒙古科布多境），出塞五千餘里，北匈奴自是衰耗，不復振，餘衆西遁，入歐洲，後建匈牙利國。南匈奴入居塞內。匈奴故地，爲鮮卑所據。

6. 章帝及和帝時

(二) 東胡

東胡分爲桓鮮卑兩部，初爲匈奴所敗，東徙到今之熱河地方。後漢時，北匈奴西徙，漠北之地，鮮卑據之。烏桓亦漸強，兩部常寇邊，漢末爲曹操所征服。

(一) 西域

1. 張騫通西域

初，武帝伐匈奴不利，欲通月氏（原居河西，爲匈奴所敗後，遁中亞）以制匈奴，張騫應募出使，中道爲匈奴所得，留十餘年，乘間西去，由大宛康居，至大月氏，不得要領而歸，然藉是略悉西域情形。既還，建議交烏孫以斷匈奴右臂，帝又使騫往，分遣其副使使蔥嶺東西諸國，皆與其人至漢，於是西域遂通。

2. 西域設都—宣帝時，以鄯吉爲西域都護，治烏

壘城。

西方

(一) 西羌

王莽篡漢西域獨立自後與中國凡三通三絕。

第一次通絕——光武帝時，西域附北匈奴。明帝命班超以三十六人，平鄯善諸國，於是西域復通。

第二次通絕——明帝末年，北匈奴奪西域諸國。章帝時，罷都護，徵班超回國，西域幾絕。及和帝以超為都護，西域復通。

3. 西域之三通三絕

第三次通絕——超在西域三十餘年，年老歸國，西域復叛，與北匈奴共為患，班勇擊破之，西域復通。

1. 根據地——初居河湟之間，旋蔓延於隴右一帶。

1. 武帝時——攻金城——李息敗之

2. 宣帝時——復叛——趙充國平之

3. 元帝時——寇隴西——馮奉世平之

1. 明帝時

第三章 兩漢疆域之展拓與對外交通 六三

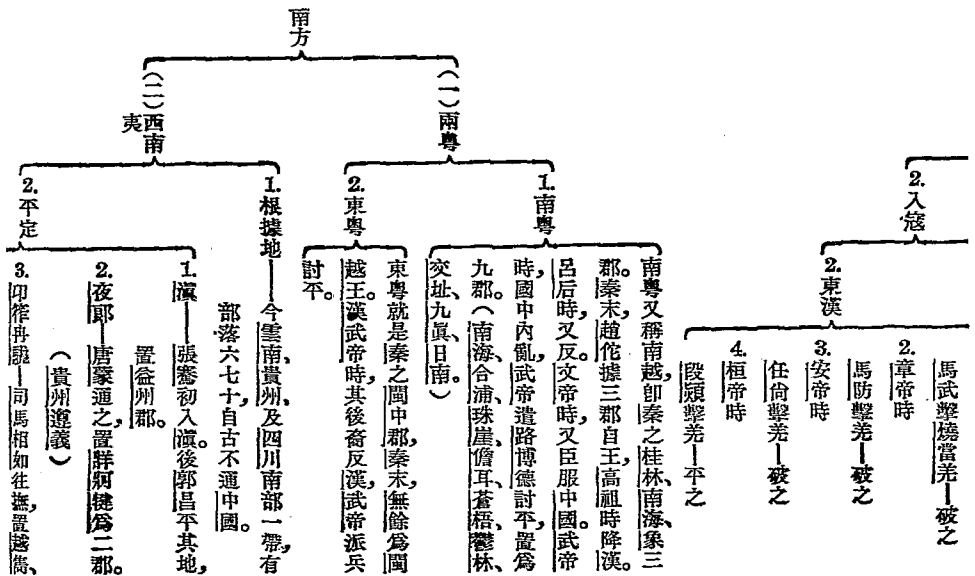

沈黎汝山諸郡（四川

西部）

4. 哀牢夷——明帝時，內附，置永昌郡。

（雲南保山）

(一) 朝鮮

朝鮮周初爲箕子封地。戰國時屬燕。漢初，燕人衛滿，逐其國君箕準自立。傳至右遼，阻止諸勞國朝漢，並戮漢使。武帝乃遣楊僕等，分道出師滅之。置真番、玄菟、樂浪、臨屯四郡。

東方

(二) 三韓

也都臣服於漢。(三) 三韓爲馬韓、弁韓、辰韓)

(三) 委奴

在今日本境，漢武帝滅朝鮮後，委奴隨三韓入貢。光武帝時，賜委奴國王

「漢委奴國王」印。

練習問題

一 漢竇憲被北匈奴後與歐洲人種大遷徙有何關係試詳論之？

（陝）二三年

二 漢代開疆拓土是漢族向外發展之全盛時期，試將所討平之地

域就東西南北四方分別各舉其名稱。 （浙）二二年

三 漢代西羌作亂之區域，大抵在今之（1）雲南貴州廣西，（2）甘

肅青海西藏，（3）山西新疆蒙古。 （2）（浙）二三年

四 東漢（竇憲）破匈奴，其餘向西走者一支，轉徙至歐洲，爲今日

（匈牙利）國之遠祖。 （閩）二三年

五 試述漢和匈奴的競爭。

第四章 兩漢之學術與宗教

(一) 概說

自秦皇焚書，禁民間私藏，而百家之學，浸多不振。漢興，惠帝除挾書之律，武帝開獻書之路，置寫書之官，於是羣書並出，惟各家以所據經籍發現方式之不同，傳授之各異，人自爲說，於是古今文之爭。

係當時經師口授者，以漢時通行漢篆隸書寫之。

傳易者有——田何、丁寬、田王孫、施讎、孟喜、梁邱賀。

傳書者有——伏生、歐陽生、大夏侯勝、小夏侯建。

傳詩者有——魯人申培公、齊人轅固生、燕人韓嬰。

傳禮者有——高堂生、后倉、戴德、戴勝、慶普。

傳春秋者——公羊傳則有胡毋生、董仲舒。

穀梁傳則有瑕丘人江公。

易——東萊人賈直。

(二) 經今古文之傳授

1. 今文經之傳授

(三)今古
文學內
容比較

2. 古文經
之由來

沛人高相

書——孔安國得之於孔壁中

詩——大毛公撰

小毛公序

禮——劉歆傳周禮

春秋左氏傳——張蒼

1. 崇奉孔子

2. 尊孔子為受命之素王

3. 視孔子為哲學家、政治家、教育家。

4. 以孔子為托古改制

5. 以六經為孔子所作，其次第為詩、

書、禮、樂、易、春秋。

1. 今文學

7. 以春秋公羊傳為主

8. 經學傳授可考

9. 西漢立於學官

10. 盛行於西漢

11. 今存儀禮、公羊、穀梁、韓詩外傳及

大小戴禮。

1. 崇奉周公

2. 尊孔子為先師

3. 視孔子為史學家

4. 以孔子為信而好古，述而不作。

史學和文學

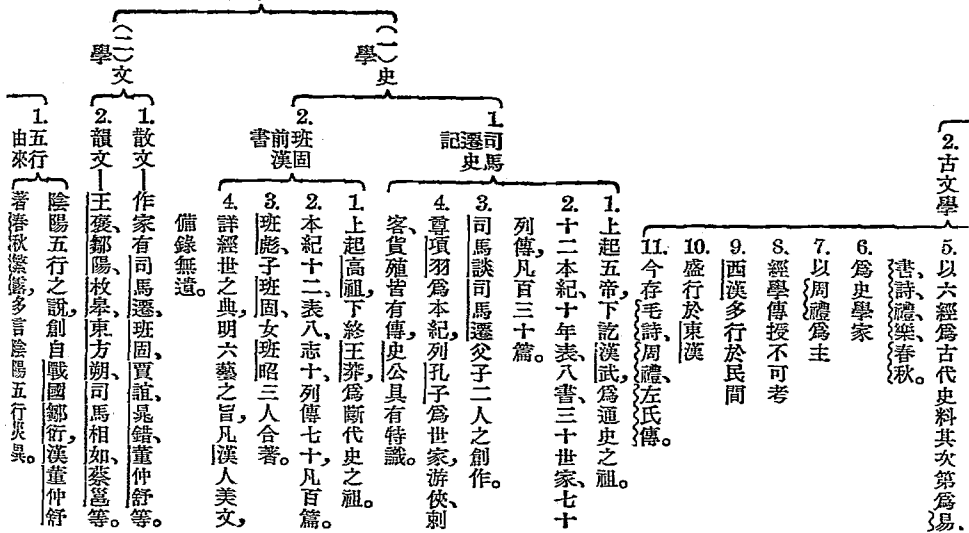

2. 古文學
5. 以六經爲古代史料其次第爲易, 書, 詩, 禮, 樂, 春秋。

6. 爲史學家

7. 以周禮爲主

8. 經學傳授不可考

9. 西漢多行於民間

10. 盛行於東漢

11. 今存毛詩, 周禮, 左氏傳。

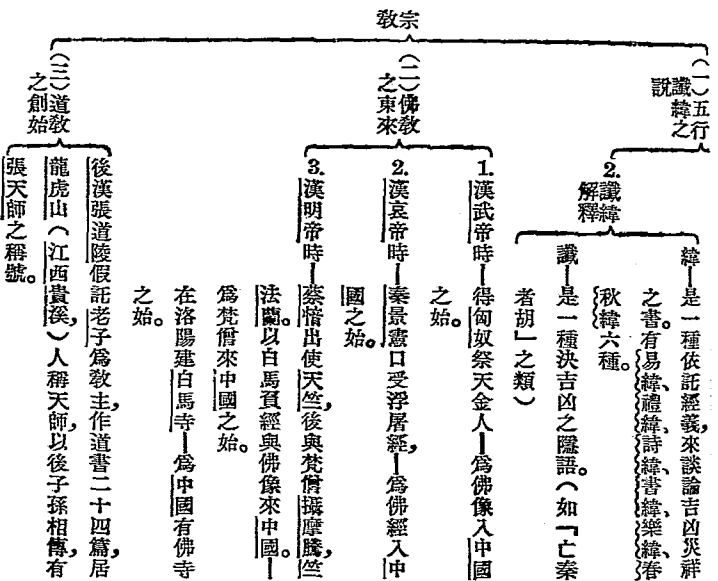

練習問題

- 一 經學何以有今古文的派別？
- 二 試述佛教來華之經過？
- 三 試述道教的起源？

第五章 兩漢之社會概況

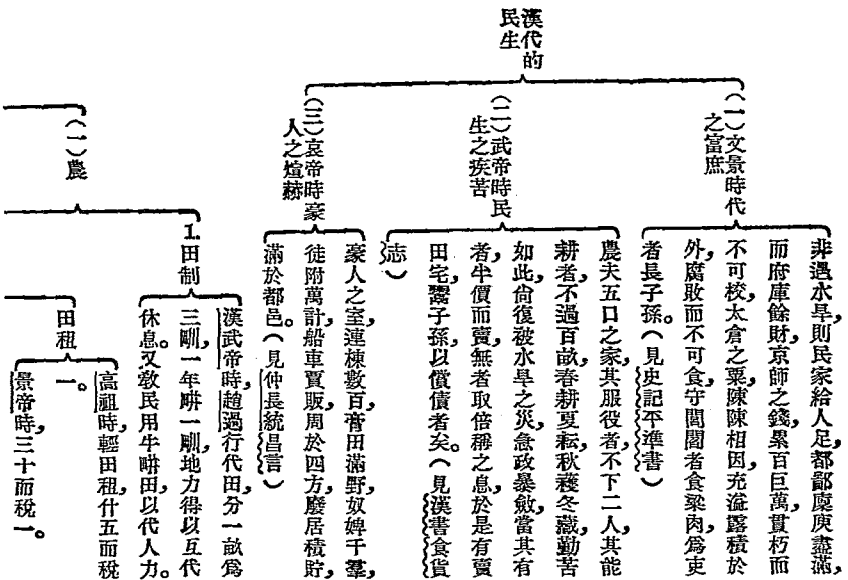

漢代的農工商業

(二)商

2. 賦稅

口賦

口算——民十五歲至五十六，每人每年，納錢百二十文。

口錢——民三歲至十四歲，每人每年出錢二十三文。

人民規定每年要充更卒一月，不願爲卒的，出錢二千。

又每人每年要戍邊三日，不願戍的，出錢三百。

更賦

高祖令商人不得衣絲乘車。

武帝發七科謫，而商人居其四。

(一)吏有罪，(二)亡命，(三)贅婿，(四)買人，(五)故有市籍，

(六)父母有市籍，(七)祖父母有市籍。

1. 漢代之重農抑商

商賈大者積貯倍息，小者坐列販賣，操其奇贏，日游都市，乘上之急，所賣必倍，故其男不耕耘，女不蠶織，衣必文采，食必粱肉，

亡農夫之苦，有仟伯之得，因其

富厚，交通王侯，力過吏勢，千里

游敖，冠蓋相望，乘堅策肥，履絲

游敖，冠蓋相望，乘堅策肥，履絲

游敖，冠蓋相望，乘堅策肥，履絲

游敖，冠蓋相望，乘堅策肥，履絲

2. 商人勢力之大

3. 當時之商業都會
 〔曳縞。〕漢書食貨志
 〔長安、洛陽、邯鄲、臨淄、宛（南陽）〕

當時之富商，如師史，轉賣諸郡國，致富七千萬。南陽孔氏，魯人曹邴氏，以鐵冶富至巨萬。

蔡倫發明造紙。

1. 特殊發明
 張衡發明渾天儀，和候風地動機。

2. 一般的
 銅器——其精妙可比周代的鼎彝。
 漆器——蜀人所作，工妙無比。
 織品——精美異常，西方大秦諸國，

呼中國為悉里斯，Zaros

即漢代「罽」字音的轉變。

(一) 風氣

1. 游俠之風仍盛——已諾必誠，不愛其擊，以赴士之阨，既已存亡生死

矣，而不矜其能，羞伐其德。

——見史記游俠列傳（游俠家有朱家郭解田仲王孟等）

2. 武士有慷慨殉——攝弓而馳，荷戈而走，流汗相屬，惟恐居後。（引司馬

相如語）

1. 淮南王安始為豆腐以食，——為中國有豆腐

之始。

兩漢之風俗與

(一) 風俗

2. 長安樊少翁，賣鼓，號鼓樊，爲中國有豆豉之始。

3. 漢武帝效北蕃作交椅，爲中國有交椅之始。

練習問題

- 一 略述漢代社會經濟的概況？
- 二 問漢代賦稅之制若何？
- 三 問漢代工藝上有何重要發明？

第六章 三國之分裂與晉之統一

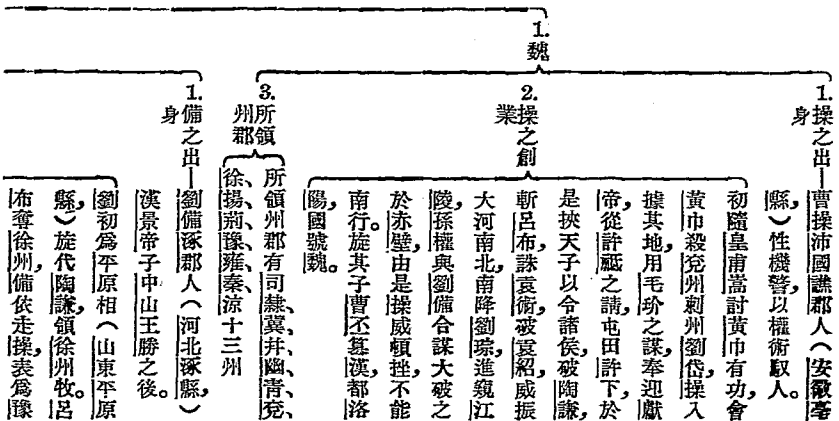

(一)三國之鼎立

2. 蜀

2. 備之創

州牧，後以與董承密謀誅操之事洩，再奔袁紹。及紹爲操戰敗，南走依劉表。三顧孔明於隆中，合孫權兵，敗曹操於赤壁，據有荊州，進取益州，降劉璋，定西蜀。以諸葛孔明爲丞相，法正爲謀主，關羽張飛趙雲馬超黃忠等爲干城，文武得人，根本穩固。聞曹丕篡漢，卽位成都，國號蜀漢。

3. 所領州郡

領有益梁交三州

1. 權之出身

孫權，吳之富春人（浙江富陽），堅之子，策之弟，性沉毅，以意氣感人。

3. 吳

2. 權之創業

堅以長沙太守起兵討卓有功，旋被黃祖射死。策繼起，定江東。時曹操袁紹相爭於官渡，策擬襲許昌，迎獻帝，部署未定，爲仇所刺。權嗣立，依周瑜張昭爲心腹，納魯肅於凡品，拔呂蒙於行陣，於是將士歸心，虎踞江左，聞魏蜀立國，遂卽位，國號曰吳，都建業。

三國
之分
(一)三國
之和戰

1. 吳蜀

〔3. 所領〕領有揚州交廣五州。赤壁戰後，魯肅勸孫權以荊州借備，乃使關羽守荊州。及操稱魏王，羽自荊州進據襄陽，中原多響應，吳人懼之，遣呂蒙襲殺關羽，奪荊州。備痛羽亡，起師伐吳，戰於猇亭（湖北宜都），敗績，還永安（四川奉節），尋卒。諸葛亮輔後主繼立，吳蜀重連和好。

2. 吳魏

吳既奪荊州，開罪於蜀，因北面臣魏，操封權爲吳王。曹丕篡漢後，徵吳質子，吳人不許，乃二次南伐，一攻濡須塢（安徽曹縣），及江陵不克。第二次率舟師入淮，至廣陵（江蘇江都），有渡江志，不見江濤洶湧，不敢渡，又引去。

3. 魏蜀

初，曹操與劉備爭漢中，備遣趙雲黃忠抵禦，一戰而勝，操引兵去。追諸葛孔明乘政。北伐中原，六出祁山。（一）馬謖違節度，街亭失敗。（二）亮出散關，圍陳倉，不克。（三）拔魏之武都陰平。（四）圍祁山，司馬懿斂兵不戰。（五）由斜谷伐魏，約吳大舉。（六）屯田渭南，軍於五丈原，旋卒。卒無功。後姜維當國，累伐中原，亦無功。

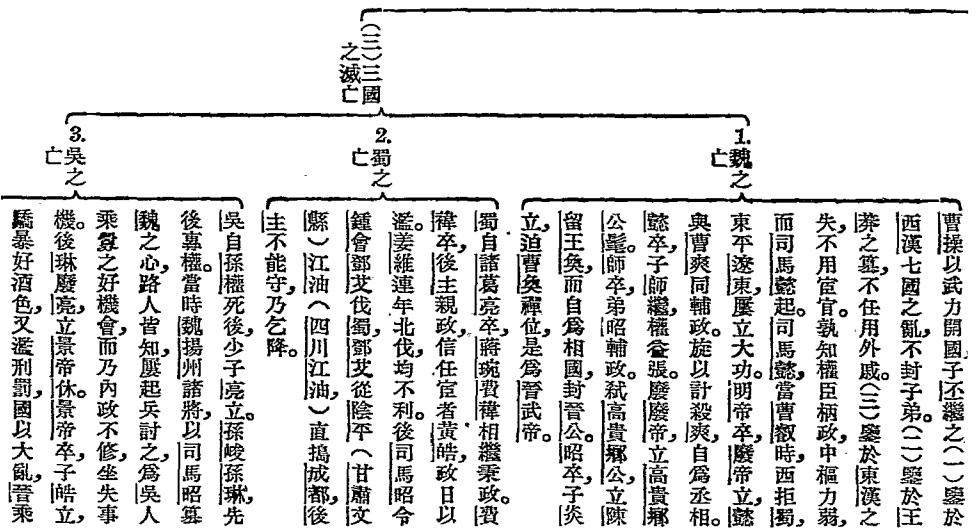

〔機令王濬伐吳，滅之。〕

魏帝系表

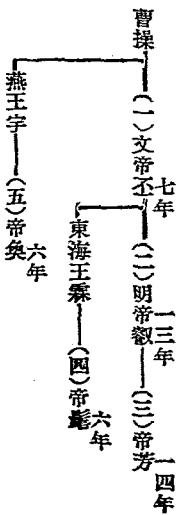

蜀帝系表

(一)昭烈帝備——三年
 (二)後主禪——四〇年

吳帝系表

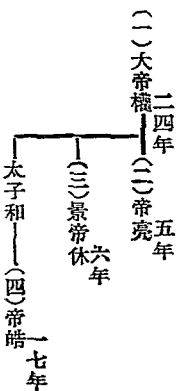

東漢末年羣雄割據表

人名	據	地	存	滅
袁紹	冀州	今河北山西	其子譚，尙爲曹操所滅。	
袁術	壽春	今江蘇安徽	爲曹操所滅	
呂布	徐州	山東江蘇一帶	爲曹操所滅	
張繡	南陽	河南中部	爲曹操所滅	
公孫瓚	幽州	河北東北部	爲袁紹所滅	
公孫度	遼東	遼寧一帶	其孫淵爲司馬懿所滅	

劉備	孫策	曹操	馬超	劉焉	劉表
豫州	江東	兗州	涼州	益州	荊州
河南西南	江浙湘贛等地	山東西北部	甘肅	四川全省	湖北一帶
漢亡卽位四川號蜀漢	其弟權稱帝國號吳	其子丕篡漢國號魏	爲曹操所滅	其子璋爲劉備所併	其子琮降曹操

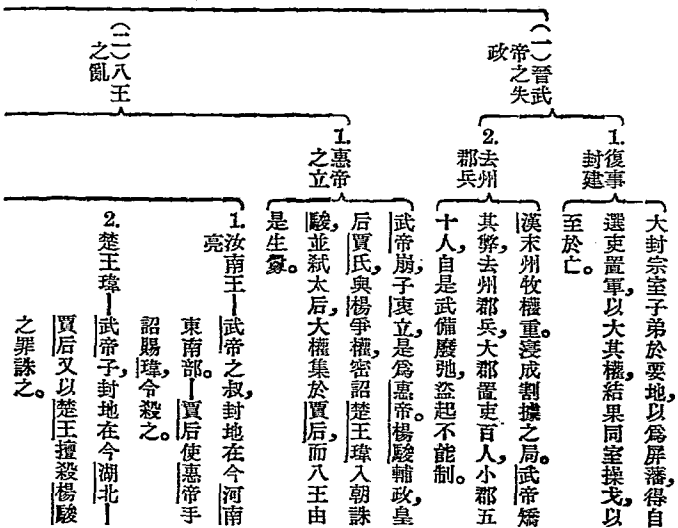

2. 八王之亂

3. 趙王倫——武帝叔，封地在今河北西南。倫弑賈后，篡立，閹顯、三王合兵誅之。

4. 齊王冏——武帝姪，封地在山東。冏驕奢專權，顯、遼、長沙王又起兵殺之。

5. 長沙王——武帝子，封地在湖南，爲顯部將張方所殺。

6. 河間王——武帝姪，封地在今河北東南。爲越所破，走入太白山，爲南陽王模所殺。

7. 成都王——武帝子，封地在四川。爲東海王越戰敗，奔長安，後爲范陽王儼、長史劉輿所殺。

8. 東海王——武帝姪，封地在今山東南。越部——劉聰遣石勒入寇，越憂忿而死，石勒焚其喪。

漢和帝時，南匈奴入居塞內之山西，人口極多，曹操雖分之爲五部，而勢力仍大。匈奴之別支居羯室者（山西 遼縣），曰羯。

1. 五胡概說

魏文帝時，鮮卑由北匈奴故地，移居今

西晉的興亡

河北一帶，以慕容拓跋二氏爲強。

氐 羌 二族之在陝甘者，亦日漸蕃殖。

晉初，政治家江統郭欽，鑒於五胡勢力之大，認爲將於晉室不利，作徙戎論。謂：

「宜乘此時徙諸羌，著先零罕开析支之地（青海一帶），徙諸氐著陰平 武都之界（甘肅東南一帶）。又云：「并州（山西）之胡，今爲五部，驍勇便利，倍於氐羌，若有不虞，并州之域，可爲寒心。」而晉武帝都不見聽。

匈奴——匈奴劉淵據地稱漢，劉曜繼之，

改曰趙。

羯——羯人石勒，滅前趙，改國號曰後趙。

3. 五胡亂華

鮮卑——鮮卑慕容廆，建號曰燕，稱前燕。

其後慕容垂，稱後燕。慕容冲稱西燕。慕容德，稱南燕。

氐——氐人苻堅，稱前秦。呂光稱後涼。

羌——羌人姚萇，稱後秦。

八王之亂時，匈奴北部都尉劉淵，屬成都王穎，旋叛之而去，自稱大單于，都離石（山西離石）。後稱漢王，遷平陽（山西臨汾）。淵卒，弟聰即位，進兵洛陽，執愍帝。晉人立愍帝於長安，又被劉曜所

(三) 五胡之亂

2. 晉人之徙戎論

(四) 西晉之亡

第六章

三國之分裂與晉之統一

執，西晉亡。

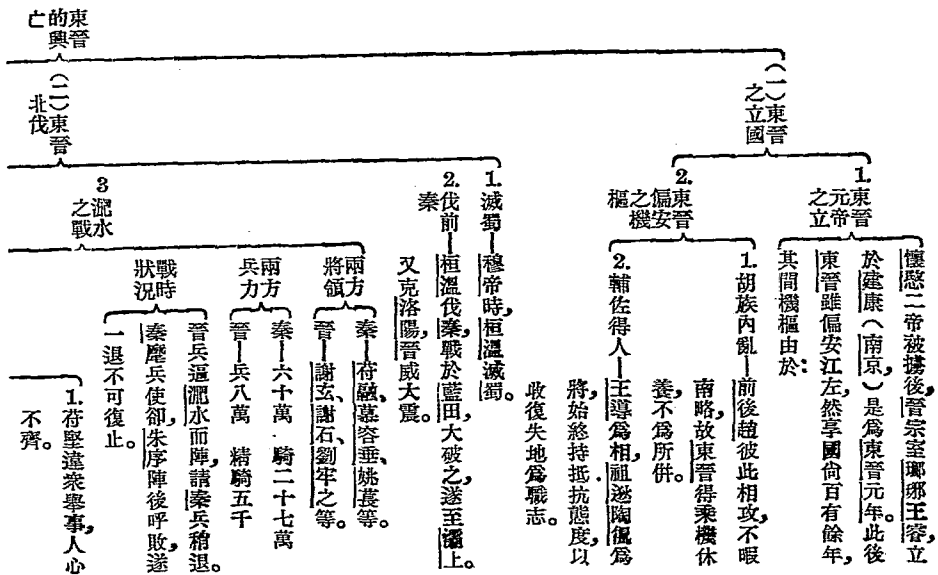

東晉之興

(二) 東晉之北伐

勝敗原因

晉勝

秦敗

2. 持衆輕敵，犯兵家之忌。

3. 秦之部曲，半皆亡國遺族，誓思乘隙而逃。

1. 晉人慌於危亡，合力致死。

2. 大敵當前，出以鎮靜。

3. 晉之將帥，皆中原士大夫，與國家關係密切。

4. 滅南燕——劉裕伐南燕，大敗之，執慕容超，腰斬之。

5. 滅後秦——劉裕伐後秦，大敗之，秦主泓降，送建康斬之。

1. 王敦之亂——元帝時，王敦都督揚江荆湘交廣六州諸軍事，勢力頗大。元帝欲抑之，反爲所挫。明帝嗣立，令王導溫嶠討平之。

2. 蘇峻之亂——峻以歷陽（安徽和縣）內史起兵討王敦有功。成帝時，庾亮執政，欲削峻權，峻遂反，陷建康，賴陶侃溫嶠討平之。

3. 桓溫之亂——溫西滅蜀，北伐秦，入洛陽，走姚襄。

(二) 東晉內亂及滅亡

第六章 三國之分裂與晉之統一

會伐燕不利，乃東下，廢帝誦以示威。旋又謀繼簡文帝，篡帝位。謝安放緩之，會病死，亂平。

4. 桓玄之亂——安帝時，荊州桓玄入建康而廢安帝自立，後由劉裕討平。

5. 東晉之亡——劉裕以破海賊孫恩得名，平定桓玄之亂，遂執晉柄，及滅南燕後秦，威望日隆，遂廢恭帝，篡立。東晉亡。

西晉帝系表

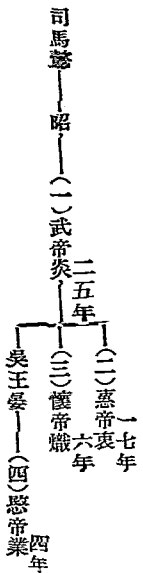

東晉帝系表

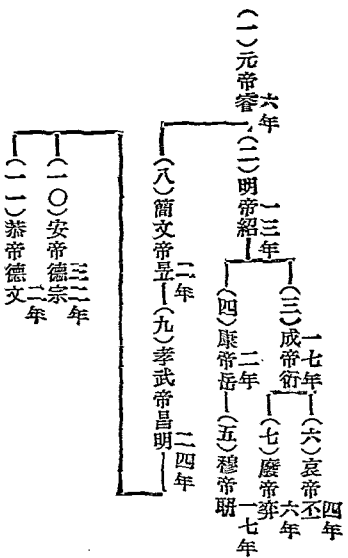

練習問題

- 一 赤壁之戰與淝水之戰各有何影響？
〔粵〕二三年
- 二 問五胡之亂之原因？
- 三 試略述八王之亂之始末？
- 四 謝安因淝水之戰而著名。
〔滬〕二三年

第七章 中華民族之新融合

五胡十六國之興亡大概

右同	右同	卑鮮	卑鮮	羯	奴匈奴	奴匈奴	奴匈奴	族種
西秦 4	南燕 3	後燕 2	前燕 1	後趙 1	夏 3	北涼 2	改漢後趙 1	號國
乞伏 國仁	慕容 慕容	垂容 慕容	慕容 慕容	石勒	赫連 赫連	沮渠 沮渠	淵劉	者國建
苑川 甘肅 靖遠	滑台 河南 廣固 益都	中山 河北 定縣	龍城 熱河 鄴 朝陽	初都 襄國 河北 鄴 河南 臨漳	統高 陝西 懷遠	張掖 甘肅 張掖	初都 平陽 長安	國都
甘肅 西南	河南 山東各一	河北 山西 及河南 遼東 之一部	河北 山東 及遼東 之一部	中國 北部	陝西 北部及 遼東	甘肅 及陝西 一部	河北 山西 及河南 遼東 之一部	盛時疆域
乾 盤 熾 盤 末 盤	超	寶 盛 雲 盛	僊 暉	弘 虎 世 祿	昌 定	牧 健	和 曜 燾 曜	世傳
七 四 三 五 一 三 二 八	三 一 一 八 一 〇 〇 九	六 二 〇 四 九 一 三 八	四 三 七 〇 一 三 三 三	三 三 五 九 一 三 一 三	五 二 三 七 一 四 〇 〇	四 三 三 九 七 一 四 三	六 二 二 〇 九 四 一 三 三 三	年 數
夏	晉東	燕北	秦前	魏冉	魏後	魏後	魏後	滅被

右同	右同	漢族	羌	右同	右同	氏	右同
北燕 ⁶	西涼 ²	前涼 ¹	後秦 ¹	後涼 ³	前秦 ²	漢成改 ¹	南涼 ⁵
馮跋	李暠	張駿	姚萇	呂光	苻健	李雄	烏弋
龍城	敦煌	姑臧	長安	姑臧 武威 甘肅	長安	成都	西平 青海 西寧
寧河 西東北 南及熱 東部部 遼河	甘肅 西北部	古 東部 陝西 及秦	陝甘 河南 三省	甘肅 東西部	中國 北部	四川 省	甘肅 西部
弘	歆、恂	天玄、 錫覬	重、 嶧、 華、 靈	隆、 纂、 紹、 泓	崇、 丕、 登、 堅	壽、 班、 流、 勢、 期、 雄	傅、 孤、 鹿、 檀
八二 三九 六四 四〇	二二 二〇 一四 一四〇	八二 七九 六三 四四	四三 一四 一七 四八	八一 〇六 三三 四八	四四 九一 四三 三五	四四 四四 七三 三〇	八一 一七 一四 三九
魏後	涼北	秦前	晉東	秦後	秦西	晉東	秦西

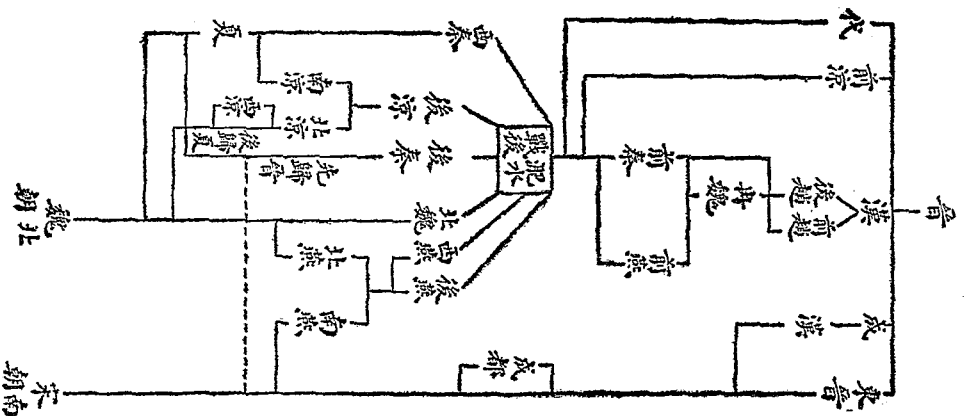

五胡十六國之分合興亡

五胡
之建國

(一) 劉石
之首難

1. 劉淵
五胡之亂，首難者劉淵，淵久居中國，博涉經史，兼習武事，乘晉室內亂，據平陽，國號漢。劉曜嗣立，遷都長安，改曰前趙，後為石勒所滅。

2. 石勒
同時石勒即位襄國（河北邢台），號後趙。石虎繼立，遷都鄴，及卒，諸子爭立，為漢人冉閔所篡。

1. 苻秦
之強
蒲洪，石虎之將，後改姓苻。子健立，據長安，號前秦。苻生無道，苻堅殺之自立，用王猛為相，國富兵強。

北伐代（拓跋什翼犍居盛樂，綏遠歸綏）建國號曰代。

2. 苻秦
之統
滅前涼（漢人張駿）

方一北
滅前燕（慕容皝）

滅仇池（仇池王楊纂在甘肅成縣）

1. 後燕
肥水之敗，垂軍獨全，遂叛之而自立，是為後燕。

2. 後秦
姚萇乘苻堅失敗，自稱秦王，殺堅，據長安。

3. 西秦
乞伏國仁自稱大單于，據苑川，弟乾歸立，稱西秦王。

4. 後涼
呂光平定西域，東還，聞堅凶耗，遂據姑臧自立，為後涼。

(三) 前秦
之分裂

第七章

中華民族之新融合

(一) 南朝

- 5. 南涼——禿髮烏孤據樂都，稱南涼王。
- 6. 西涼——李暠據敦煌，稱西涼王。
- 7. 北涼——沮渠蒙遜據張掖，稱北涼王。
- 8. 夏——苻堅滅代，分其衆爲二部，一屬劉庫仁，一屬劉衛辰，後衛辰子勃勃，改姓赫連，初臣後秦，旋據萬統，稱大夏王。
- 1. 宋之興亡——劉裕篡晉，是爲宋武帝。子帝無道，爲大臣徐羨之之所廢。文帝討平內亂，元嘉之政，號爲小康。後北伐失敗，爲子劭所弑。孝武帝劭即位，無道益甚。傳至廢帝昱，爲蕭道成所弑，旋篡位。蕭道成篡位後，是爲齊高帝。武帝嗣立，永明之治，與元嘉埒。後傳至東昏侯寶卷無道，爲蕭衍所篡。蕭衍篡位後，是爲梁武帝。晚年佞佛，宗廟牲牢以蔬果代之。(一)捨身同泰寺，贖金以億萬計。(二)人民有死罪應殺者，免之。以故朝政日廢，侯景之亂，餓死台城。其第三子綱立，是爲簡文帝，爲侯景所弑。武帝七子繹，遣陳霸先討平之，卽位江陵，是爲元帝，後爲西魏所滅。於是陳霸先王僧辨奉元帝少子方智，卽位建康，旋陳霸先篡位，國號陳。
- 2. 齊之興亡——
- 3. 梁之興亡——

南北朝
時的對峙

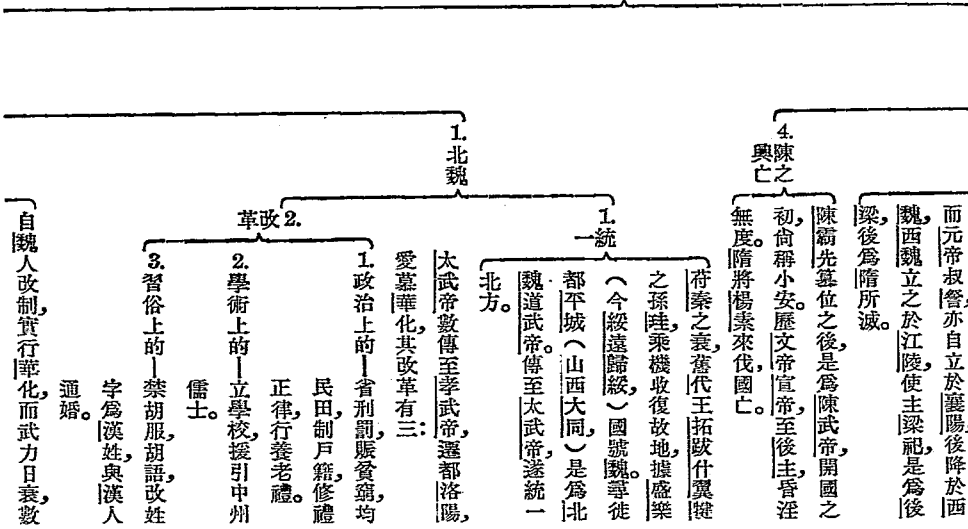

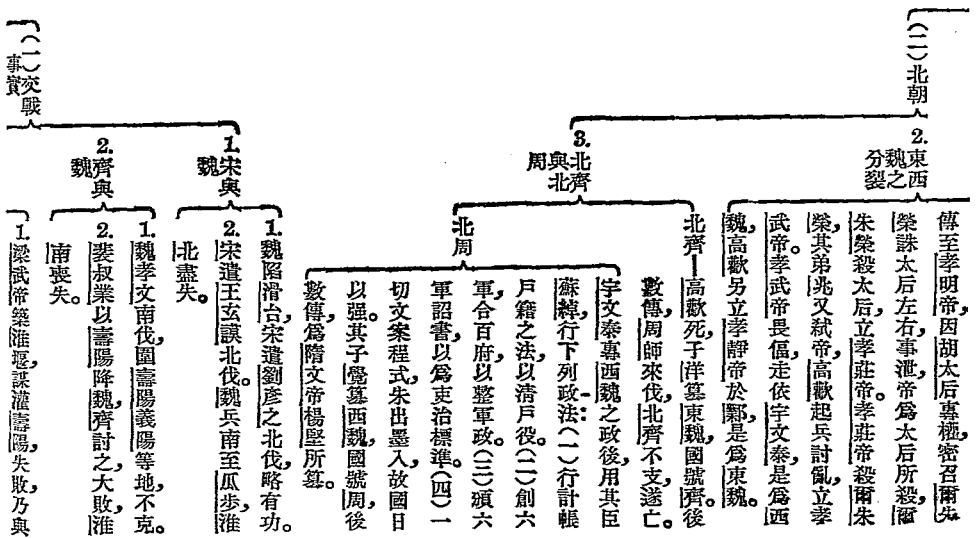

南北朝之爭

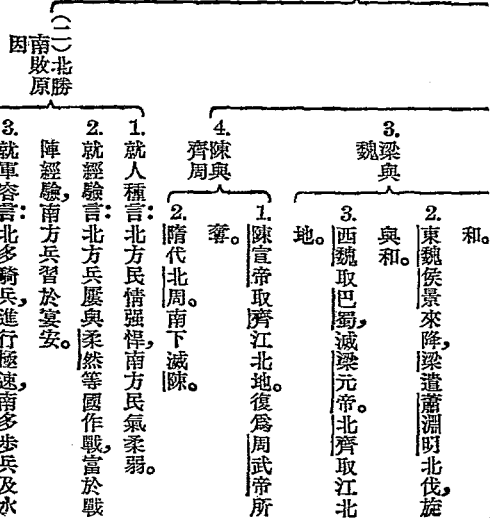

民族新融合的實例

- (一) 邊徼異族，日習華語，而混入於華人之列。
- (二) 邊徼異族，與華人互通婚姻，寢假而亦為華人。
- (三) 諸異族改複姓為單姓，而以華人自擬。
- (四) 諸異族競習中國文化，而漸與華人發生同一意識。
- (五) 漢族因五胡亂華而南下，促進華南文化之大盛。

南北朝分合表

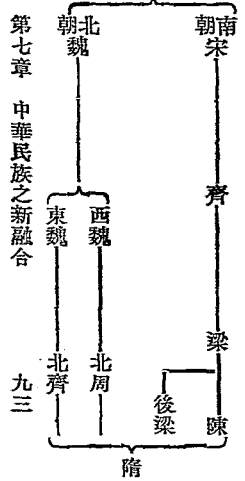

第七章 中華民族之新融合 九三

南朝帝系表

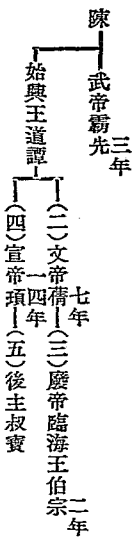
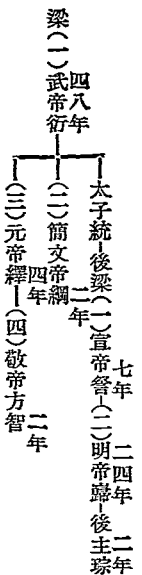
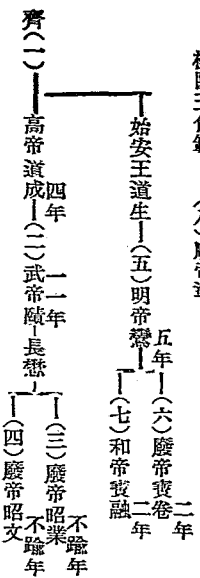
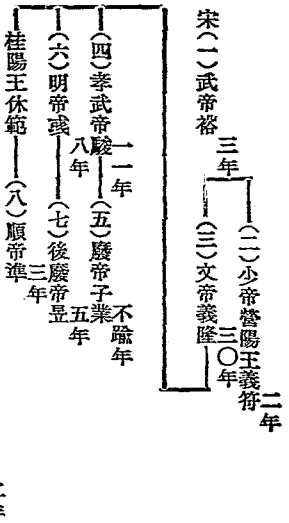

北朝帝系表

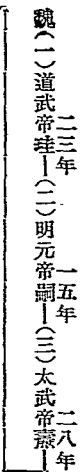

景穆太子晃——(四)文成帝濬——(五)獻文帝弘——六年

(六)孝文帝宏——二九年
(七)宣武帝恪——一六年
(八)孝明帝詧——一二年

彭城王勰——(九)孝莊帝

子攸三年

廣陵王羽——(一〇)節閔帝恭——一年

廣平王懷——(一一)孝武帝修——三年

京兆王愉——西魏——(一二)文帝寶炬——一七年

慶帝欽——三年
恭帝廓——四年

清河王懌——清河王亶——東魏孝靜帝善見——一七年

北齊——(一)文宣帝洋——一〇年
(二)廢帝殷——不踰年

(三)孝昭帝演——二年

(四)武成帝湛——五年
(五)後主緯——一二年
(六)幼主恆——不踰年

北周——(一)孝愍帝覺——不踰年

(二)明帝毓——四年

(三)武帝邕——一八年
(四)宣帝贇——不踰年
(五)靜帝暕——二年

練習問題

一 問何謂五胡十六國？

[浙]二二年

第七章 中華民族之新融合

九五

本國史要覽 上冊 中古史

九六

- 二 問五胡入居中國之始末及其分布之大略？
- 三 五胡亂華之影響何如？

第八章 兩晉南北朝之文化與社會

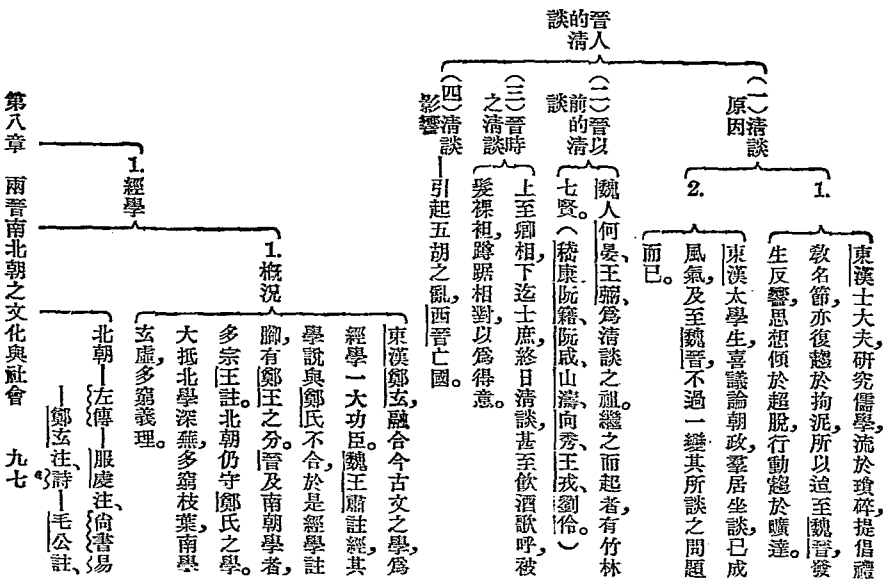

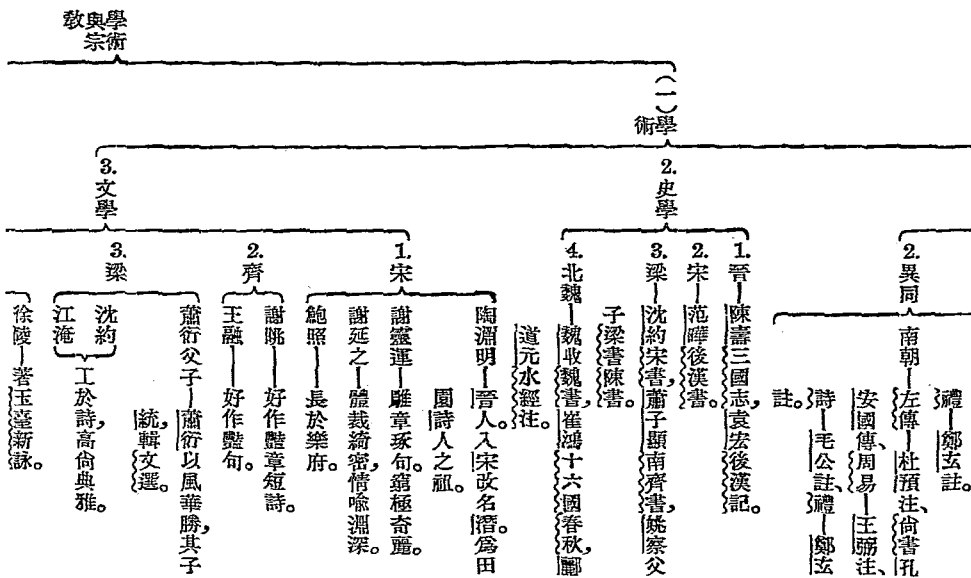

學與宗教

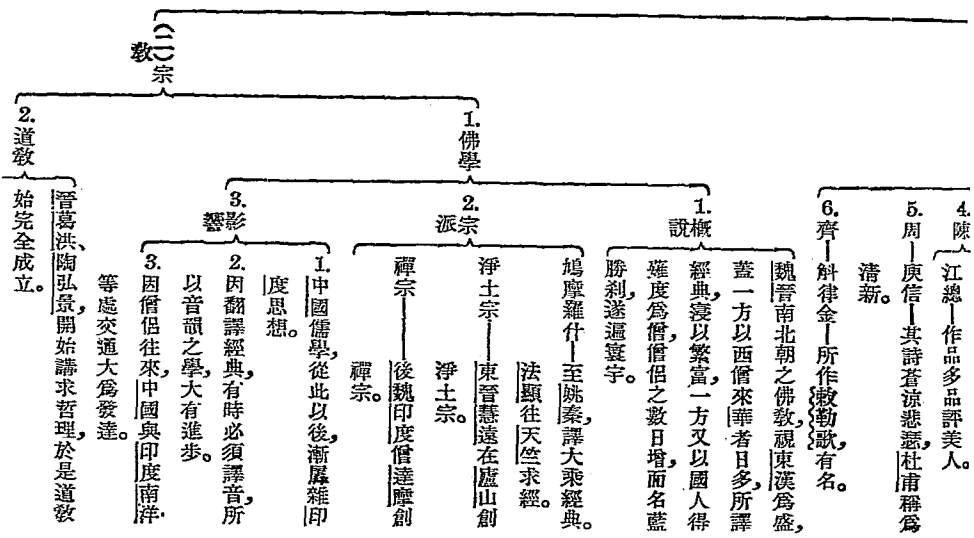

〔北魏寇謙之著《齋圖真經》。〕

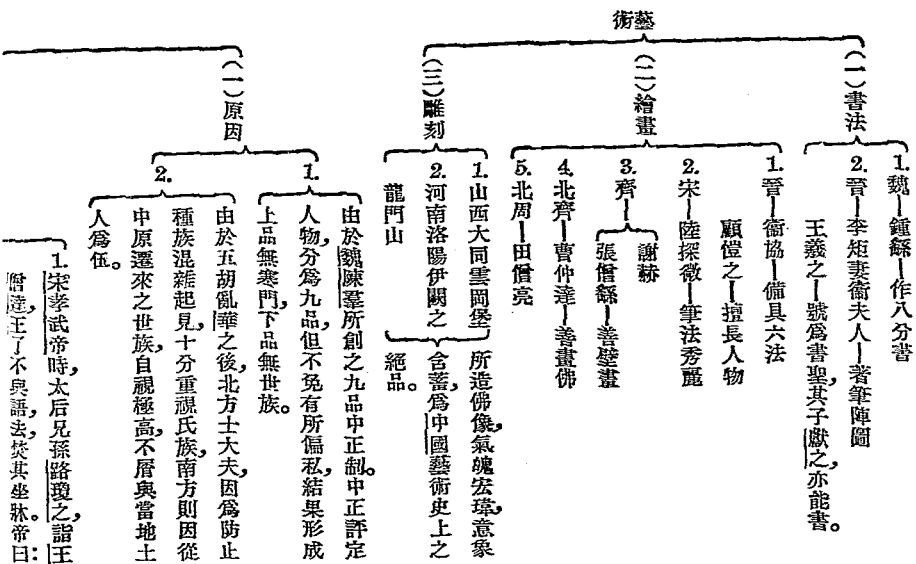

士庶階級

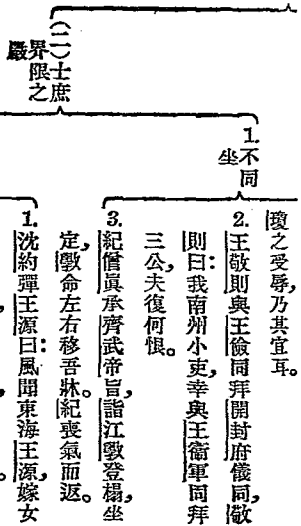

南北朝政俗對照

	甲 南 朝	乙 北 朝
地 域	宋齊梁陳據有長江流域	北魏齊周據有黃河流域
治 世	宋元嘉齊永明梁天監號為治世	北魏孝文北周武帝號為治世
淫 亂	宮闈之醜劉宋為最	宮闈之醜北齊為最
士 族	南朝士族王謝為最	北朝士族崔盧為最
經 學	南人簡約得其精華	北人繁蕪窮其枝葉
文 學	南尚情感多兒女纏綿之文	北習豪武多英雄慷慨之作
習 俗	南人褒衣博帶好談玄習宴安故民氣柔弱	北人狹袖小領重騎射習勞苦故民氣強悍
風 尚	重情感故不卑妾媵重別離務華飾善言談	重禮節故卑妾媵輕別離貴秩序拙詞令

練習問題

- 一 清談之由來若何影響若何？
- 二 士庶階級的畫分由來若何？
- 三 問魏晉南北朝之學術如何？
〔續〕三年〔北平〕〔粵〕同上〔
- 四 問魏晉南北朝選舉之制若何？
〔成都〕
- 五 問魏晉南北朝佛教盛行後影響若何？

第九章 隋之統一與唐之繼起

(一)文帝之創業

楊堅華陰人（陝西華陰），襲父忠職爲隋公，周政僅九月，族誅宇文氏，平反對黨尉遲迥，司馬消難，王謙等，旋篡弒而代之，改國號曰隋，是爲文帝。

(二)文帝之政治

文帝初政，多有可觀，實開唐之先聲。而其國計之富，史稱古今第一。考其原因有二：

1. 用高穎之言，建輸籍法，定其名，輕其數，先數其信，後行其令，免流冗之弊，則天下無流客，而利源開。

2. 文帝以儉約爲天下先，六宮服浣濯之衣，非燕享不過一肉，有司以甞袋進香者，亦遭譴責，力戒浮華，而財流節。

1. 弑父

文帝素性猜忌，好爲小數，不達大體，外受楊素之德惠，內受獨孤皇后之煽惑，廢長子勇，立子廣爲太子。廣狡獪多詐，以潘王謀奪太子，乃厚結重臣楊素，事母后伴爲孝謹，迨文帝疾篤，遂弑之而立，是爲楊帝。

2. 營東都

原都大興（長安），帝不滿意，別營東都於洛陽，役夫二百萬人，增築西苑，內

第九章

隋之統一與唐之繼起

1011

隋之興亡

(三) 楊帝之措施

3. 開運

鑿通濟渠，及汴渠以通河淮，修邗溝以通江淮，更開江南運河，以達杭州，穿永濟渠以通涿郡，於是西自長安，東自洛陽，南至杭州，北至涿郡，以便遊幸。

3. 修長城

文帝時，令崔仲方發丁十五萬，於朔方以東，緣邊險要，築數大城，後又發丁男百十餘萬，修長城。楊帝即位，詔發丁男百餘萬，築長城，西自榆林，東達紫河，高壘重壘相望。

5. 治馳道

發江北壯夫，鑿太行山，達并州，爲馳道。又自榆林北境，開御道，達薊城，長三千里，廣百步，自是西北路通，武威張掖等郡，成爲中西貿易重鎮。

1. 原因

當時人民久苦徭役，民皆病之，然帝猶雄心未已，南伐林邑，東擊琉球，西破伊吾，又伐吐谷渾，使裴矩招致西域諸國來朝，州郡供給，費以億萬計，人民愈不堪命，及高麗用兵，而大亂起。

(四) 隋之興亡

楊帝徵高麗王入朝不至，帝自將征之，大敗而退（公元六一二年）。翌年，復征之，而楊玄感起兵黎陽（河南濟寧）。

2. 滅亡

雖未幾爲宇文述所平然征役類與人民逃死無所於是羣雄蜂起李淵起兵太原乘煬帝遊幸江都西入長安立代王侑爲帝旋煬帝爲宇文化及所弑淵遂廢隋自立國號唐。

秦隋比較表

甲 秦	乙 隋
1 周失其政七國紛爭始皇統一	1 晉失其政南北分裂隋文統一
2 對內取集權政策	2 同上
3 對外取帝國主義	3 同上
4 築長城以禦匈奴	4 開運河以通南北
5 統一以後殺棄傑銷兵器	5 統一以後銷民間兵器殺宿將功臣
6 廢扶蘇立胡亥繼嗣非人	6 廢楊勇立楊廣繼嗣非人
7 二世昏庸羣雄並起二世而亡	7 煬帝荒淫羣雄並起亦二世而亡

隋帝系表

(一) 文帝堅 二四年
 (二) 煬帝廣 一四年
 元德太子昭 二二年
 (三) 恭帝侑 二二年
 (四) 恭帝侗

1. 出身

唐高祖李淵隴西(甘肅隴西)人。父昝仕周封唐公。隋初淵襲父爵煬帝時淵爲太原留守。時次子世民年十八有

第九章 隋之統一與唐之繼起

(一)高祖
開國

雄略，勸父舉兵，淵然其說，遂舉兵晉陽。

淵率兵士三萬，沿汾水南下，用世民之力，破隋將宋老生之兵於霍邑，(山西霍縣)復由梁山(陝西韓城)渡河，鼓行而西，遂取長安，受隋禪，是為唐高祖。命世民先平河西之李仁軌，隴右之薛仁果，復破劉武周於山西之馬邑。既清肘腋之患，乃東向洛陽，擊王世充寶建德，大河南北，遂為唐有。復遣將南平江淮，北堵邊塞，於是天下復歸一統。

2. 統一

(二)玄武
門之變

初，高祖以長子建成為太子，統一後，世民之功名日盛，建成及其弟元吉謀誅之，世民為先發制人計，與長孫無忌、尉遲敬德等，伏兵玄武門，伺建吉入朝殺之，遂立世民為太子，軍國事悉委處決。既而傳位世民，是為太宗。

1. 總政務者

房玄齡——善謀
杜如晦——善斷

2. 主諫議者——魏徵

3. 關於君德者——縉女三千出後宮。

4. 關於刑法者——死囚四百來歸獄。

(三)貞觀
之治

初置十八學士。

5. 關於文學者

後集有文學者，直宿講論。
徵、辛、園、子、監，假名儒為學官，學

6. 關於民治者

生能明一經以上者，皆得補官。疏刺史之名於屏風，以便考察。

令內外官，自五品以上，各舉所知堪爲縣令者，以備任用。

命李靖等十三人爲黜陟大使，察長吏賢不肖，問民疾苦，禮耆老，賑窮乏，褒善良，起淹滯。

1. 武后
寵之得

武后并州人，太宗聞其貌美，選爲才人，時年僅十四。太宗崩，武后削髮爲尼，居於感業寺。高宗詣寺行香，見而悅之，召入宮。利用王皇后與蕭淑妃之爭寵而排擠之，正位中宮。高宗有風眩病，不能視事，令后決之，皆稱旨，自此參預政事，權傾人主矣。

1. 武后
之亂

高宗崩，武后廢太子諱，立己子弘，旋又廢之，立英王哲，是爲中宗。武后旋又廢帝爲廬陵王，立其弟旦，是爲睿宗，使居別殿，不得與聞政事。武后臨朝稱制，大殺唐宗室。李敏

(四)武章
亂唐

2. 武后
政之專

業起兵揚州，討之不克而死。既而武氏廢睿宗爲皇嗣，自稱則天皇帝，改國號曰周。寵幸張易之、張昌宗，淫凶更甚。然頗能知人善任，如狄仁傑、宋璟等，皆在其朝，故歷十有六載而不亂。仁傑死，張柬之爲相，乘后有疾，斬二張，遷武后於上陽宮，奉中宗復位。

2. 章后
之亂

中宗復位，又蹈覆轍，一任章后所爲。武三思因緣入宮，與章后通，復擅威權，殺張柬之等，羣小復集，太子重俊欲討亂，敗死。后遂弑帝臨朝，相王旦（即睿宗子隆基）起兵入宮，殺后及諸章，大亂平。睿宗復位。又當時與章后因緣爲亂者，尙有二公主：（一）安樂公主（中宗女），爲武三思子嬪，與謀弑帝，隆基討殺之。（二）太平公主，爲中宗姊，以謀誅章后有功，權傾人主，及睿宗傳位隆基，是爲玄宗。主謀廢立，事覺，玄宗與高力士討滅之。

睿宗在位不久，傳位隆基，是爲玄宗，改元開元，銳意圖治，任用賢人，如：

練習問題

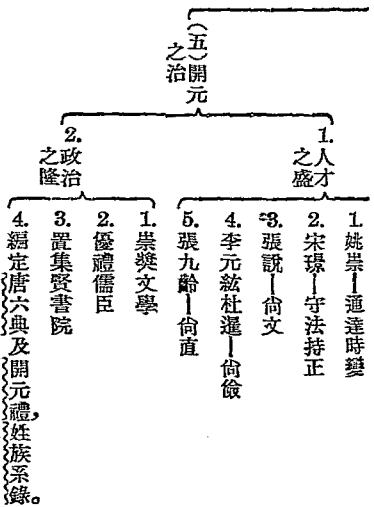

一 秦始皇築長城，隋煬帝開運河，在當時爲勞民傷財，但於後世有

何影響？

〔漢〕二三年〔北平〕同

二 何爲貞觀永徽之治？

三 何謂武韋之禍？

四 隋煬帝遊江都，爲（宇文化及）所殺，太原留守（李淵）用其

子世民言，乘虛入關。

〔漢〕二三年

五 唐朝全盛時期，一在（貞觀）之世，一在（開元）之世。

〔蘇〕二三年

第十章 隋唐之武功與對外交通

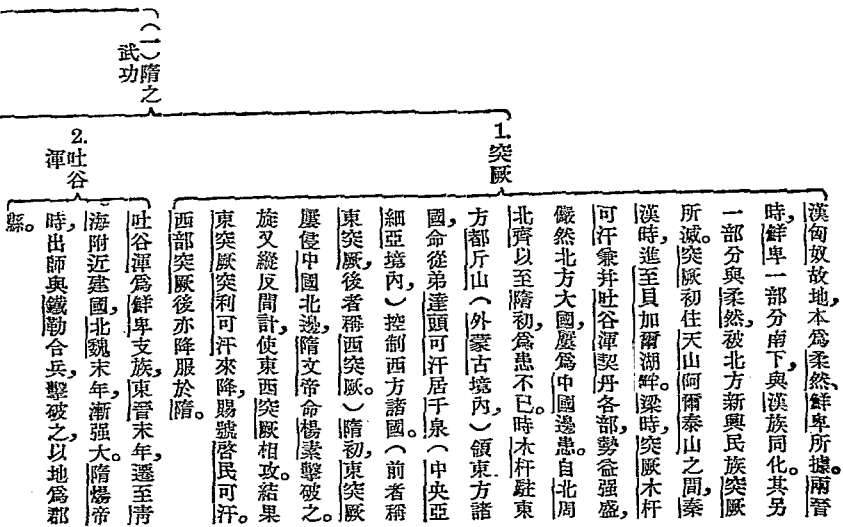

隋之武功與外交

(一) 隋之
對外交

3. 高麗

自漢武帝平定朝鮮，至王莽時，朝鮮之高句麗縣，又復叛亂。後迭經漢末公孫度、魏毋丘儉、晉慕容皝討伐，逐其王，毀其都。及慕容氏爭雄中原，北部之高麗，及朝鮮半島南部之百濟、新羅，又復相繼建立。隋初，高麗臣服中國。煬帝因高麗王不朝，三次親征，無功而還。

1. 西方

隋代統一中國，西域諸胡，多至張掖、五市，隋煬帝令裴矩掌此事，矩因誘令諸胡商，言其國俗山川險要，撰西域圖記，內載自東而西，從燉煌出發，有三道：(一)北道從伊吾，(二)中道從高昌，(三)南部從鄯善，皆可到西域。

2. 南方

煬帝令常駿使赤土(柬埔寨)，在南海外水行，百餘日方到。

1. 東突厥

突厥自隋末分爲東西兩部，後，唐高祖起兵時，曾借東突厥兵力，攻破隋都長安，因此東突厥十分驕恣，屢侵唐邊。及太宗卽位，遣李勣、李靖，分道出師，大破之於陰山，擒頡利可汗，東突厥亡。高宗初年，高侃破東突厥餘黨車鼻，置

單于瀚海二都護府，於是東突厥全平。

西突厥自達頭可汗以來，成爲獨立國，臣服西域諸國，勢力強盛，屢擾唐邊。唐高宗派蘇定方擊擒之，以其地爲崑陁濠池二都護，於是西突厥亡。

2. 西突厥

1. 北方

回紇與薛延陀，同屬鐵勒部族，亦突厥族。東突厥亡，薛延陀代握漠北霸權。太宗命李勣討平之，於是回紇諸部，亦來朝請吏，唐置燕然都護府（後改安北）。代宗時，叛將僕固懷恩，誘回紇吐蕃入寇，郭子儀與回紇盟，吐蕃遁去，然回紇又屢爲邊患，直至武宗時，回紇被張仲武所敗，始盡族西徙。

3. 回紇

1. 吐谷渾

吐谷渾自經隋煬帝擊破後，隋末，又爲邊患。唐太宗即位後，派李靖出兵討伐，大破之，其國王伏允自殺，唐立諾曷

(一)唐之武功

2. 西方

吐蕃即今西藏，自古不通中國。唐初，國勢始強。唐太宗時，其君主曷宗弄讚，統一各族，國威愈震，旋遣使求婚於唐。太宗未許，弄讚疑為吐谷渾所間，伐吐谷渾，並侵唐。太宗命侯君集擊敗之，弄讚謝罪，因再請婚，太宗以文成公主妻之，自是與唐為甥舅之國。弄讚慕唐文明，遣子弟入學，我國文化入藏始此。

2. 吐蕃

吐蕃即今西藏，自古不通中國。唐初，國勢始強。唐太宗時，其君主曷宗弄讚，統一各族，國威愈震，旋遣使求婚於唐。太宗未許，弄讚疑為吐谷渾所間，伐吐谷渾，並侵唐。太宗命侯君集擊敗之，弄讚謝罪，因再請婚，太宗以文成公主妻之，自是與唐為甥舅之國。弄讚慕唐文明，遣子弟入學，我國文化入藏始此。

3. 東方

隋時，朝鮮分為高麗、新羅、百濟三國，高麗最強，隋煬帝討之無功。高麗益驕，由是聯合百濟，屢苦新羅。新羅求救於唐，高宗遣蘇定方攻之，破日本援兵於白江口（今津江），滅百濟。又遣李勣滅高麗，置安東都護府統之。

南詔即雲南。漢武帝於此置益州郡。東漢明帝，又開哀牢夷，設永昌郡，但迄未與中國同化。蠻語稱王曰詔。唐初六

1. 南詔

詔並立，蒙舍在南，故曰南詔。武后時，其酋邏閣爲王，是爲南詔時，封皮邏閣爲王，是爲南詔受唐冊封之始。自是以兵力脅服羣蠻，統一六詔，定都大和城（今大理）。玄宗天寶時，蠻酋閣邏反，楊國忠令將往討，無功而還。代宗時，南詔改國號曰大理，用漢人鄒回之言，因緜西川節度使韋皋，求內附，許之，南詔遂服。穆宗時，又叛。僖宗時，始又言和。

4. 南方
2. 印度

印度自後漢通好中國。梁武以後，頗出英主。至唐太宗平定西域，其王尸羅迭多遣使通好，唐使王玄策報聘，未至而其王死，阿羅那頌立，發兵拒唐使，王策玄發吐蕃兵討平之，執其王以歸，自是五印度，皆臣服於唐。
隋初，嶺南大亂，高涼（廣東陽江）太守馮寶之妻冼氏

通外與武唐
交對功之

(一) 唐代
對外
交通

3. 安南

討平之，文帝封爲譙國夫人，以其孫盎爲高州（廣東茂名）刺史。唐初，降附，爲唐平交南峒蠻，唐置都督府於交州（安南河內）後改爲安南都護府，安南之名始此。於是唐威遠播，南洋諸國皆入貢。

1. 東方

東方倭國，漸漸開化，改大倭曰大和，改國號曰日本，遣朝貢使，率學生僧徒，渡海來中國朝貢，並觀光中國文化。新羅、渤海（高麗餘衆新建之國），亦遣使貢獻，遣子弟入學。

2. 西方

1. 陸路——中國至西方之陸路，隋時已有三道，唐時自中受降城入回鶻道，最爲便利。（即自今綏遠內黃河北岸中受降城起，渡河漢，至色楞格河流域，再北逾蒙古，和西伯利亞的界山，而至貝加爾湖。）
2. 海路——唐中葉吐蕃寇邊，交通阻塞，於是海道代興。從錫蘭入波斯海，紅海，往來頻繁。大食，拂

蘇（東羅馬）皆由海道來
中國，聘問通商。

3. 南方

- 1. 安南通天竺道。自安南經雲南至永昌（雲南保山）分爲南北兩道，均由緬甸入印度。
- 2. 由廣州通海。

唐代六都護十節度簡表

六都護

- 1. 安東——治平壤——今朝鮮北境——領朝鮮以東
- 2. 安南——治交州——今安南河內——領交趾以南
- 3. 安西——治龜茲——今新疆庫車——領西域諸國
- 4. 北庭——治庭州——今新疆迪化——領天山以北
- 5. 安北——治金山——今科布多塔——領大漠以北
- 6. 單于——治雲中——今綏遠歸綏——領大漠以南

節度

- 1. 平盧——治營中——今熱河朝陽——鎮撫室韋靺鞨
- 2. 范陽——治幽州——今北平——制臨奚契丹
- 3. 河東——治太原——今山西陽曲——犄角朔方以禦北狄
- 4. 朔方——治靈州——今甘肅靈武——捍禦北狄
- 5. 河西——治涼州——今甘肅武威——隔斷胡羌
- 6. 隴右——治鄯州——今青海樂都——備禦羌戎
- 7. 安西——治龜茲——今新疆庫車——撫寧西域
- 8. 北庭——治庭州——今新疆迪化——防制突騎施暨昆默跋
- 9. 劍南——治益州——今四川成都——控制吐蕃蠻獠
- 10. 嶺南——治廣州——今廣東番禺——靖緞夷獠

公主外嫁表

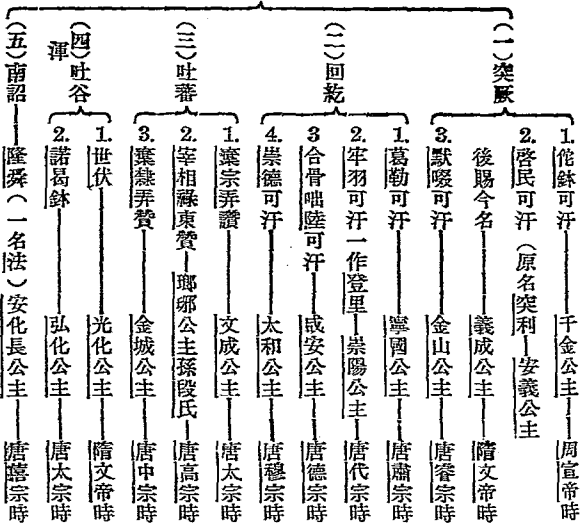

練習問題

- 一 試述隋初之武功。
- 二 問唐初之武功如何? [圖] [瀟] [五屆] [成都] [山西]
- 三 問隋唐時代對外之交通如何?

第十一章 隋唐之政治概況

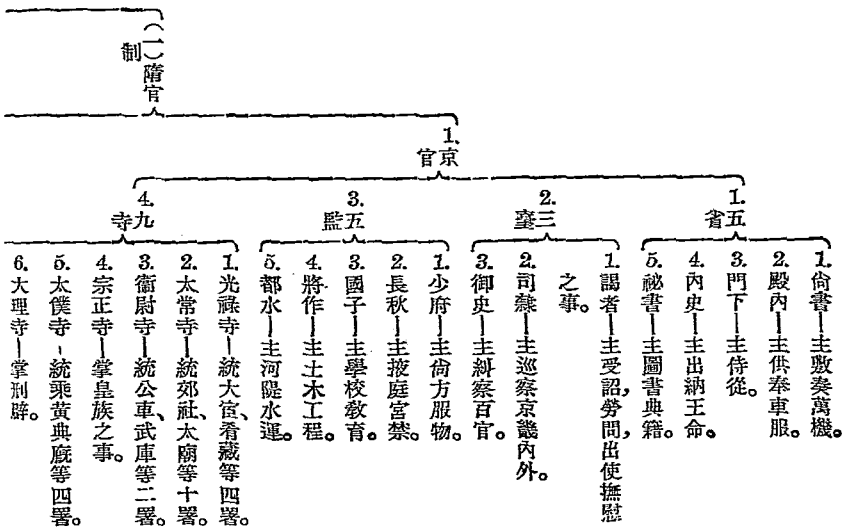

隋唐
官制

(一) 唐官制

- 2. 外官—司隸刺史—州太守—縣令
- 7. 鴻臚寺—統典蕃、司儀等三署。
- 8. 司農寺—統上林、大倉等四署。
- 9. 太府寺—管京都市五署，及平準、左右藏等八署。

1. 京官

- 1. 三省
 - 2. 門下—備顧問
 - 3. 中書—供獻納(即隋之內史)
- 2. 六部
 - 1. 吏部 2. 戶部 3. 禮部—統於左僕射 4. 兵部 5. 刑部 6. 工部—統於右僕射
- 3. 監—五無長秋監，而有軍器監、餘與隋同。
- 4. 九寺—同隋。
- 5. 一院—樞密使—管機要(代宗時置)

2. 外官

- 1. 文職—道巡察使—州刺史—縣令
- 2. 武職—都督—掌軍事 都護—掌諸藩

1. 授田—狹鄉每丁二十畝

(二) 隋賦稅制

- 2. 徵稅—賦—丁男租粟三石，桑土調以絹，麻土調以布。
- 役—十八歲以上為丁，從役，六十為老，免

隋唐之賦稅制

(一) 唐時賦稅制

- 1. 授田——男子受田百畝
 - 永業田——二十畝
 - 口分田——八十畝
- 2. 徵稅
 - 租出於田——輸粟二石
 - 庸出於丁——歲二十日
 - 調出於戶——供納絹布
 - 德宗時，楊炎為相，改為兩稅制。

(二) 府兵

- 1. 等級——上府千二百人，中府千人，下府八百人。
- 2. 配置——總六百三十四府。關內道二百六十一，其餘三百七十三。
- 3. 組織——每府統四團。每團統六隊。每隊統五火。
 - (每團三〇〇人，每隊五〇人，每火一〇人。團設校尉一人，隊設隊長一人，火設火長一人。)

唐代兵制

(一) 驍騎兵

- 1. 創行者——張說。
- 2. 編製——分十二衛，每衛萬人，總十二萬，為六番。

(二) 禁軍

- 1. 左右羽林軍——高宗時成立。
- 2. 左右龍武軍——玄宗時成立。初名元從禁軍。
- 3. 左右神武軍——肅宗時成立。
- 4. 左右神策軍——代宗時成立。
- 5. 左右神威軍——德宗時成立。

(四) 藩鎮兵——天寶以後，大盛。

- 1. 中央
 - 弘文館
 - 崇文館
 - 太子監——大學，四門學，書學，畫學，律學，算學等。
 - 太宗所立。

唐代之學校與選舉

(一) 學校

1. 麗正書院——玄宗所置。
2. 地方——諸州、縣、鄉皆有學。

(二) 選舉

1. 被舉者
 生徒——學館所選
 鄉貢——州縣所舉
 制舉——天子特選——所以待非常之才。歲舉之常選。
2. 科目——秀才、明經、明法、進士、俊士、明算等。
3. 考試——對策、帖經、墨義、口試、四項。

唐刑
法
隋
同

(一) 十二律

1. 名例, 2. 衛禁, 3. 職制, 4. 戶婚, 5. 廩庫, 6. 擅興, 7. 盜賊, 8. 鬪訟, 9. 詐僞, 10. 雜律, 11. 捕亡, 12. 斷獄。

(二) 五刑

1. 答——十、二十、三十、四十、五十、
2. 杖——六十、七十、八十、九十、一百。
3. 徒——一年、半年、二年、二年半、三年。
4. 流——二千里、二千五百里、三千里。
5. 死——1. 絞——2. 斬。

(三) 十惡

1. 謀反, 2. 謀大逆, 3. 謀叛, 4. 惡逆, 5. 不道, 6. 大不敬, 7. 不孝, 8. 不睦, 9. 不義, 10. 內亂。

(四) 八議——1. 親, 2. 故, 3. 賢, 4. 能, 5. 功, 6. 貴, 7. 勳, 8. 賢。

太宗十道
玄宗十五道

- (一) 關內——今秦隴及綏遠
- (二) 隴右——今隴西及新疆
- (三) 河東——今山西
- (四) 河北——今河北及遼寧
- (五) 同河北
- (一) 關內——今陝北及綏遠
- (二) 京畿——今陝中及隴東
- (三) 同隴右
- (四) 同河東

唐代
地方
區劃

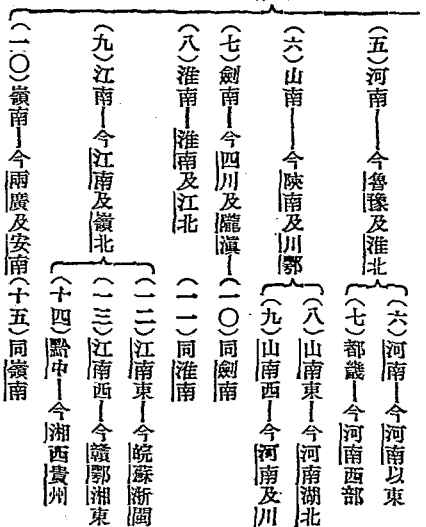

練習問題

- 一 何謂租庸調之法？
- 二 試述唐代學校選舉之制
- 三 試述唐代府兵之制

〔湘〕四屆

第十二章 隋唐之學術文藝

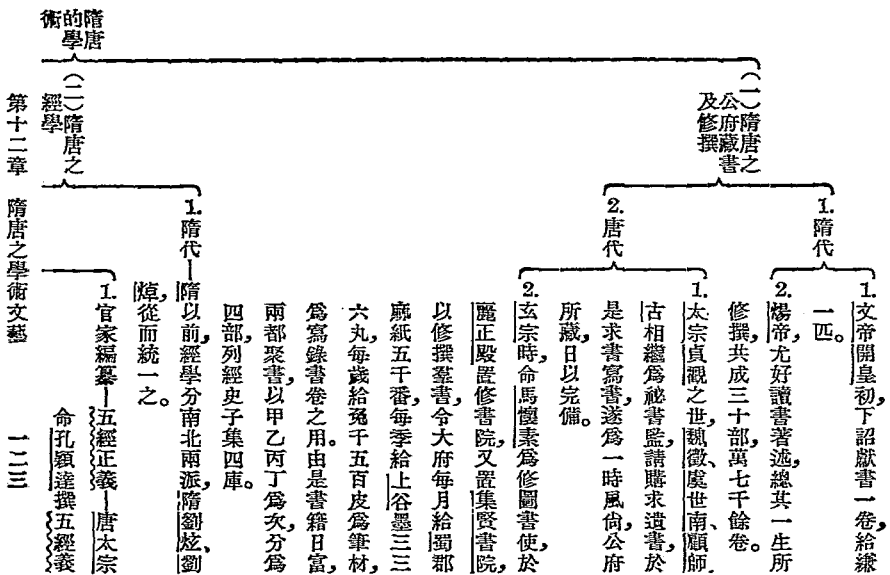

隋唐之學術

(一) 隋唐之公府藏書及修撰

(二) 隋唐之經學

第十二章

隋唐之學術文藝

一二三

(三) 唐之史學

2. 唐代

2. 私人著作

- 疏名曰五經正義
- (詩用毛公傳, 鄭玄)
- 箋, 易用王弼註, 書用
- 偽孔安國傳, 禮用鄭
- 玄註, 春秋用左氏傳,
- 杜預集解。碩布天
- 下, 令學者傳習。
- 李鼎祚之周易集解
- 陸淳之春秋集傳纂

例

1. 官修史書

- 梁書五十八卷——姚思廉
- 陳書三十六卷——姚思廉
- 北齊書五十卷——李百藥
- 周書五十卷——令孤德芬
- 隋書八十五卷——魏徵
- 五代史志三十卷——于志寧
- 晉書百三十卷——房喬 (署唐太宗御撰)
- 南北史——南史八十卷——李延壽
- 北史百卷
- 史通——劉知幾——為歷史研究法之
- 通典——杜佑——為政治史之創作

2. 私家創作

(一) 唐詩

1. 初唐
高祖至武宗開元

- 1. 魏徵——有述懷之作，冠唐詩選之首。
- 2. 四傑——王勃、楊炯、陳子昂、盧照鄰、駱賓王。
- 3. 陳子昂——為初唐之大家。
- 4. 沈宋——沈佺、宋之問，以律詩齊名。
- 5. 吳中四士——賀知章、張旭、包融、張若虛為初唐之殿。

2. 盛唐
自開元至代宗大歷

- 1. 李杜——李白為詩仙，杜甫為詩聖。
- 2. 王維——以清才名百世。
- 3. 張王——張九齡以醇正稱，王昌齡絕句，可匹李白。

3. 中唐
自大歷至文宗太和

- 1. 劉長卿——五言神妙。
- 2. 大歷十子——吉中孚、韓翃、錢起、司空曙、苗發、崔峒、李端、夏侯審、耿飭、盧綸。
- 3. 韓愈——詩情豪放。
- 4. 白居易——平易近解——長恨歌琵琶行最佳。

4. 晚唐
太和以後

- 1. 溫李——溫庭筠、李商隱——以豔體擅長。
- 2. 杜牧——詩情豪放。

隋唐
的文藝

(二) 文

- 1. 高祖時代——駢體最行——當時代表，有初唐四
太宗時代——駢體最行——當時代表，有初唐四
傑。(王勃、楊炯、盧照鄰、駱賓王。)
- 2. 玄宗以後——說理文盛行——當時代表，有燕公
張說、許公蘇頌、及陸贄。
- 3. 代宗時代——古文盛行——當時代表有韓愈柳
宗元、韓文雄厚
柳文峻潔

3. 韓偓——創香奩體

(三) 小說

- 1. 紀實——元稹之會真記——記崔鶯鶯與張生
事。
- 2. 想像——李公佐之南柯記——記淳于棼夢遊蟻
國事。
- 3. 義俠——張說之虬髯客傳——記紅拂李靖及虬
髯客事。
- 4. 社會——尉遲樞之南楚新聞——記朝野瑣聞

(四) 書

- 1. 篆書——李陽冰為大家
- 2. 草書——張旭、懷素、賀知章為最。
- 3. 楷書——虞世南、歐陽詢、褚遂良、柳公權、顏真卿。

(五) 畫

- 1. 山水
 - 北派——李思訓——金碧山水
 - 南派——王維——破墨山水
- 2. 人物——閻立本為有名。
- 3. 山水兼人物——吳道子為有名。

- (六) 雕塑——楊惠之——今江蘇吳縣之廂直保聖寺，尚存楊氏
作品。

練習問題

- 一 唐代文藝特盛之原因何在？
- 二 問唐代之學術如何？
- 三 試略述唐代之文學與藝術

〔浙〕三三年

第十三章 隋唐之社會與宗教

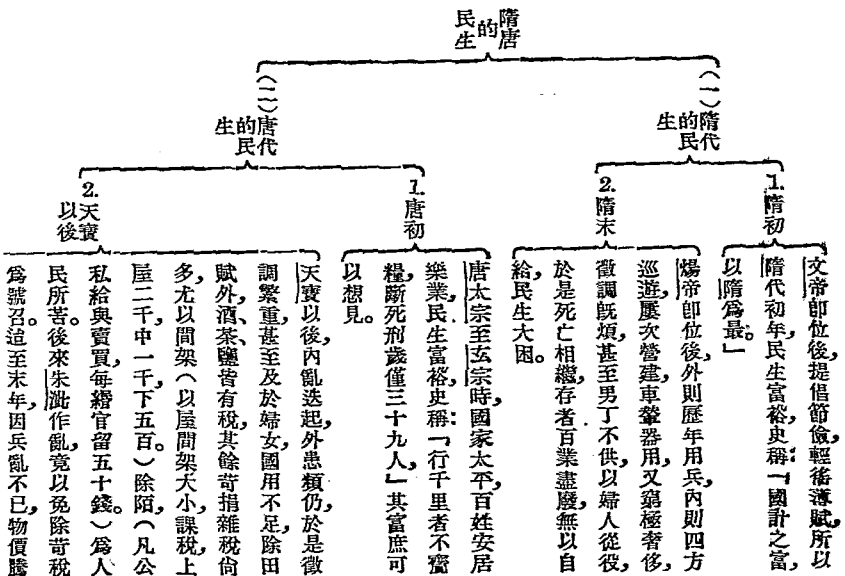

唐時之飲
食器用

(一) 飲

唐時嗜茶，陸羽善品茶，著《茶經》，人呼爲茶神。

(二) 食

發明以蔗汁製糖之法。中國自昔用節，以

米麥爲之，糖則初爲外國貢品，未能自製。唐

太宗時，始遣使至摩揭它國，取熬糖法以歸。

(三) 器用

江西昌南鎮陶氏，善爲瓷器，製以入貢，質品

精良，而瓷之名聞天下。

貴，斗米錢三十千，（太宗時，斗米三錢，
玄宗時，斗米十錢，代宗時，斗米一千四
百，僖宗時，斗米三十千。）而民生愈苦。

唐代之風俗
慣習

(一) 嫁娶

1. 嫁娶
制度

唐太宗定制：凡男女無室家者，任其同類相求，以禮爲聘，不得抑取，男年二十，女年十五以上，以及鰥夫寡婦，喪服已除，並須申以婚媾，令其好合，若守志貞潔，可以任情，不必強以嫁娶。

結婚自由——如李林甫之女，竇窻選婿，

張嘉賓之女，繡幔牽絲。

離婚自由——如嚴灌夫以無子，欲出妻，

妻作詩喻意而止。楊志堅

之妻，求離婚，顧魯公爲撫

州刺史，不能判其復合。

2. 結婚
之自由

(二) 喪祭——喪祭器用，非常奢華，玄宗曾下詔禁止，並有「葬

器不得用木及金、銀、銅、錫，衣不得用綺、繡、繡畫」

之規定。

第十三章

隋唐之社會與宗教

(三)慶壽——生日之禮，古人所無。此禮起自齊梁之間，及至唐代，自天子以至於庶人，無不在生日大爲鋪張，開筵請客，賦詩慶壽。

(一)唐代農業

- 1. 重水利——各地開溝洫甚多，人民稱便。
- 2. 屯田——唐利用邊兵，行屯田。史稱元和（憲宗年號）中，東起振武，西逾靈州，凡

六百餘里，墾田三千八百餘頃，歲收粟二十萬石。

(二)隋唐之工業

- 1. 隋
 - 1. 何稠發明絲瓷，做琉璃。又發明織錦。做波斯錦。
 - 2. 隋文帝敕令遺經雕版，開印刷術之始。
- 2. 唐
 - 1. 甘蔗糖之發明（見前）。
 - 2. 紡織物印花法之發明（玄宗柳婕妤之妹所發明）。
 - 3. 戰船之發明（李皋造戰船，挾兩輪，翔風疾走，爲今日輪船之雛形）。

隋唐的農業工業

- 1. 國際貿易
 - 2. 商官
 - 陸路——互市監掌之
 - 海路——市舶使掌之
- 1. 路線
 - 陸路——河西、西域、帕米爾、印度、波斯、大食。
 - 海路——廣州、安南、南洋、印度、波斯、阿剌伯沿海。

(10) 隋唐之商業

之發達

東來者—西域、波斯、猶太、大食人。

西去者—河西及嶺南人。

4. 商品
輸出者—茶、絲織物、磁器。

輸入者—駝、馬、象牙、寶石、香料、阿片。

2. 匯兌的—飛錢的發明 (唐憲宗時發明飛錢起源)

即將錢存於京師富家，或有勢力之機關，本人單身赴各地，憑券取錢，與現今匯票制相似。

1. 玄奘—唐貞觀三年，出遊印度，在

印度十七年，至貞觀十九

年始歸，帶歸經典六百五

十餘部，回國後譯成七十

五部。

2. 義淨—唐高宗時，義淨赴印度，取

經四百部歸，著南海寄歸

傳，以記遊踪。

1. 律宗—曹魏時，曇摩羅傳入中

國，至唐，法稱道宣，始卓然

成宗。

2. 三論宗—以印度龍樹之三論十

二門論，提婆之百論為

(11) 佛教

1. 遊學印度之高僧

宗，東晉時，鳩摩羅什傳入中國。

3. 淨土宗——隋善導、唐善導爲此宗大師。

4. 禪宗——達摩所倡。

2. 唐代佛教之宗派

5. 天台宗——爲北齊慧文所倡。

6. 華嚴宗——以華嚴經爲據，隋法順爲始祖。

7. 法相宗——明諸法之體相，故名。又名唯識宗，以唯識論爲主。

唐玄奘之印度，受諸戒賢律師者。

8. 真言宗——又名密宗。開元中，印度善無畏、金剛智東來，傳之不空。至善果，此宗始確立。

(二) 道教

隋唐的宗教

唐室自命爲老子之後裔，下詔命各州立老子廟，尊爲太上玄元皇帝。太宗命玄奘與道士多人，譯道德經爲梵文。玄宗信道教，親註道德經，置崇玄館，教學生以應試舉，曰「道舉」。武宗以後，尤爲信奉。當時道士以獻丹藥爲事，唐代服丹藥致死之帝王，有意宗、穆宗、敬宗、武宗四人。

回教一名天方教，爲阿剌伯人謨罕默德所創。唐

(三) 回教

武德中，其徒撒哈八等，自大食由海道入中國傳教，建寺於杭州廣州，是為中國有回教之始。後因回紇人尊奉之，故名回教。

為耶穌教別派，係東羅馬教徒聶斯托略 Nestorius 於五世紀初年所創。時為當地基督教所不容，奔波斯傳教，波斯遂定為國教。貞觀九年，教徒阿羅本，由波斯攜景教經典入中國，建寺，號波斯寺。後改名大秦寺。

1. 景教

(四) 三夷教

為波斯人蘇魯士德 Zoroaster 於公元前六世紀時所創，以火及天日代表善神，對之崇拜，又稱拜火教。北齊北周時，即傳入中國。唐高祖武德四年，於長安設立胡祇祠，置薩寶府以掌其祭。

2. 祆教

摩尼教乃集合佛教、祆教、基督教之教義而成者，係公元前三世紀波斯人摩尼 Mani 所創。唐初傳入中國。玄宗時，禁止中國人入教。代宗靈武時，因回紇人與中國有關係，摩尼教得以盛行。

3. 摩尼教

練習問題

一 試述唐代佛教的流派

二 唐代於佛道二教外教之輸入者有幾種？

[桂] 二冊

第十四章 中國文化之西進與東被

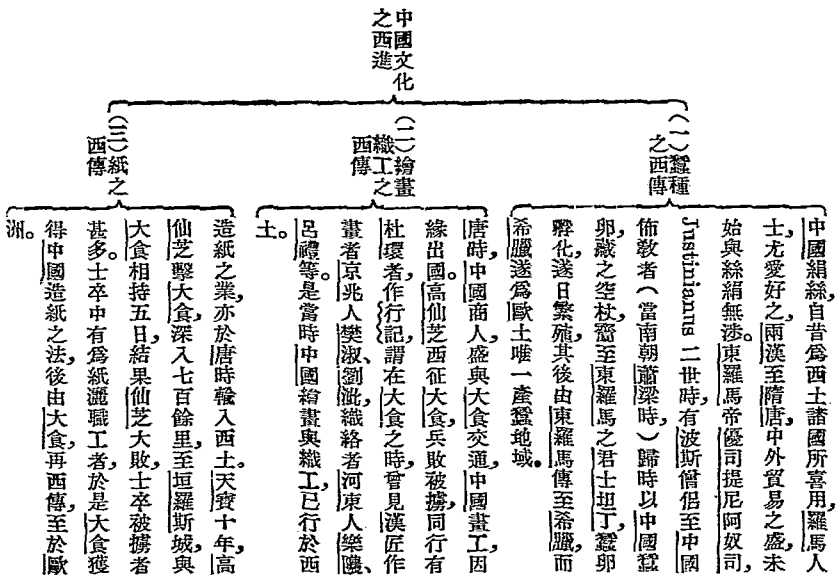

中國文化
之被東

(一) 文化
東被第
一期

朝鮮半島，自昔守中國文化，日本懸在大海，與朝鮮接近，故漢化甚早。其國在漢魏以前，無文字，無教育，自漢末，其主神功皇后與百濟漸羅交通，中國文明漸由之輸入日本。如百濟博士王仁攜論語及鍾繇千字文赴日，日人始知讀書識字。其後百濟又遣五經博士段揚爾往日，中國經學文學，始盛行於日。孫吳時，日本遣使來南朝，求縫工，嗣後絡繹將縫工、鍛工、織工、畫工、造船匠、製鞍匠、釀酒、養蠶、建築之法傳入。

煬帝大業三年，日本遣小野妹子到中國通好，求佛經，煬帝命裴世清報聘，旋小野復來，偕學生八人來華留學。

唐初，日本特置「遣唐使」，選派重臣，泛海入唐，並遣子弟僧徒留學。於是上自天文、地理、國家制度、語言、文字，下至飲食、起居、玩好、遊戲，皆源源不絕，輸入日本。例如：

(二) 文化
東被第
二期

1. 用中國正朔，學中國改元。
2. 學中國班田，行租調庸制。
3. 學中國法律，撰大寶律令。
4. 採取漢字爲片假名。| 吉備所作空海又就中國草書，爲平假名。
5. 仿中國長安，作平安京（今之西京）。

1. 孝德天皇及皇子大兄。

第十四章

中國文化之西進與東被

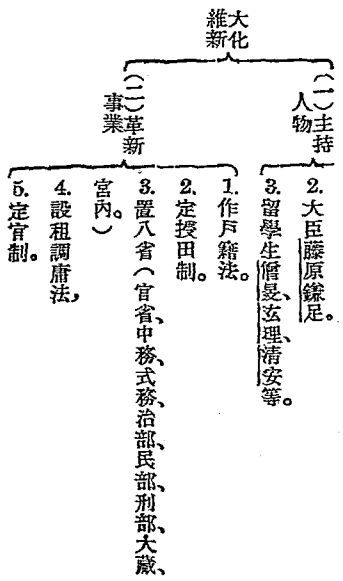

日本西來使臣及留學生表

使臣	留學生	中曆	日曆	公元
小野妹子來朝	玄理、清安、僧旻等	煬帝大業三年	推古天皇十五年	六〇七
小野妹子復來朝	僧徒學生凡百二十一人	煬帝大業四年	推古十六年	六〇八
大使吉士長丹	真觀四年	舒明天皇二年		六三〇
大使高田首根麻呂	道昭等學生凡百二十一一人	高宗永徽四年	舒明白雉四年	六五二
粟田真人		中宗嗣聖十八年	實元天皇元年	七〇一
多治比縣守	吉備真備、阿部仲麻呂等五百五十餘人	玄宗開元四年	元正天皇靈龜二年	七一六
菅原清公	最澄	德宗貞元十八年	桓武天皇延歷二十一年	八〇二
藤原葛野麻呂	空海	貞元二十年	延歷二十三年	八〇四
藤原常嗣		文宗開成三年	仁明天皇承和五年	八三八
菅原道真奏停遣唐使		昭宗乾寧元年	宇多天皇寬永六年	八九四

練習問題

- 一 問自唐以前中國與日本之關係若何？
- 二 唐時日本接受中國文化之情形如何？

[蘇]一屆

第十五章 唐之衰亡與五代之紛亂

1. 藩鎮
之沿革

唐制，以都督統兵。高宗時，邊督帶使持節者曰節度使，然未以名官。迨睿宗以賀拔延嗣爲河西節度使，節度之官始此。玄宗於沿邊置十節度使，兼民政財政司法三大權，遂啓內輕外重之患。語其活躍經過，可分五期：（一）醞釀期（武后臨朝稱制—睿宗景雲元年）（二）成立期（景雲元年，至玄宗開元廿年）（三）發展期（開元二十一年至天寶十四年）（四）濫權期（天寶十四年，至哀帝天祐二年）（五）割據期（哀帝天祐以後至後梁開平元年）

1. 出身

安祿山史思明，本營州雜胡少隸幽州節度使張守珪。祿山以狡詐多權謀，數年間擢至河東范陽平盧三節度使。思明以驍果，累遷爲將軍。玄宗在位久，習於荒淫，任李林甫爲相，寵楊貴妃。祿山久

(一) 藩鎮之禍

2. 安史之亂

2. 作亂原因

蓄謀反，懼李林甫，不敢發。會林甫死，楊國忠爲相，處置失當，祿山遂反。

祿山舉兵，由范陽入長安，玄宗奔蜀，肅宗卽位於靈武。會

安史黨內內鬩，祿山爲其子

慶緒所殺，郭子儀、李光弼會

回紇、大食等兵，收復兩京，慶

緒走保鄴，史思明殺之。後思

明亦爲其子朝義所殺，其部

下李懷仙，又殺朝義，乞降，禍

亂始平。時在唐代宗廣德元

年（公元七六三年）。

安史之平，半由郭李及顏杲

卿、張巡、追剿之力，半由賊將

內潰，紛紛投降。肅代二宗，爲

安定人心計，於賊將投降者，

卽命爲各鎮節度使。

1. 原因

1. 淄清（山東益都）——侯

希逸——李懷玉（賜名正

己）——李納

2. 淮西（河南汝南）——董秦

（賜名李忠臣）——李希

2. 祿山餘黨

3. 作亂及其平定

3. 藩鎮
連兵

3. 思明
餘黨

1. 盧龍(卽范陽河北北平)

— 李懷仙 — 朱滔

2. 成德(河北正定) — 張

忠志(賜名李寶臣) —

李惟岳 — 王武俊

3. 魏博(河北大名) — 田

承嗣 — 田悅

4. 叛亂

各鎮樹爲黨援，以抗中央，德宗欲裁抑之，河北三鎮遂叛，結果德宗出奔，幸陸贄李晟等，屢平大難，德宗復下詔罪己，其禍始稍戢。

4. 藩鎮
再叛

憲宗英明果斷，以法度制藩鎮，先平西川(成都)夏綏(陝西懷遠)鎮海諸節度使，繼又討平淮西，於是諸鎮歸命，自代宗以來六十餘年巨黃河南北爲患者，悉纒約束，號爲元和中興。穆宗繼起，河北三鎮，朱克融，王庭湊，史憲誠復叛，朝廷不能討，一任其擾奪推殺，以迄於亡。

1. 宦官
與政

玄宗信任高力士，與言政治，爲宦官與政之始。

烈

唐之衰亡

2. 宦官
玄宗使楊思勗平安南，以為大將軍，從此宦官典兵。

3. 宦官之專
肅宗時——李輔國封王，號「尚父」，典禁兵。
代宗時——程元振魚朝恩專橫更甚。程為驃騎大將軍。魚為觀軍容宣慰處置等使。

(一) 宦官之禍
4. 宦官之弑帝
憲宗——為陳宏志所弑
敬宗——為劉克明所弑

5. 宦官之立帝
文宗——王守澄所立
武宗——仇士良所立
宣宗——馬之贊所立
懿宗——王宗實所立
僖宗——劉行深所立

6. 宦官之亡唐
其後昭宗雖與宰相崔胤，謀召朱全忠入長安，誅宦官，然宦官雖除，而朱氏之篡又成矣。

(二) 朋黨之禍
穆宗以後，藩鎮宦官，剝蝕唐室，而黨爭又起。先是憲宗時，有進士李宗閔與當時宰相李吉甫之子李德裕有私怨，對策時，文中譏刺吉甫，因此德裕對宗閔啣恨甚深。穆宗時，德裕為翰林學士，宗閔為中書舍人，兩人嫌怨更深，宗閔乃引戶部侍郎

牛僧孺和德裕對抗，從此造成牛李黨爭。文武兩宗時，牛李兩黨更迭執政，互相攻擊。文宗嘗太息曰：「去河北賊易，去朝廷朋黨難。」直至宣宗貶斥李德裕後，黨爭始息。

1. 裘甫之亂——倡亂於浙東，不久為觀察王式討平。

(四) 民變之禍

2. 龐勛之亂
懿宗咸通五年，詔於徐州募軍三千，赴邕州防守，分八百人，別戍桂林。會更代失時，桂林戍卒，推龐勛作亂，所過剽掠，州縣莫能禦，遂沿江東下，蹂躪徐淮濠泗，後招討使康承訓令沙陀人朱邪赤心討平之。僖宗賜名李國昌，沙陀得勢始此。

僖宗時，濮州人王仙芝作亂山東，黃巢聚衆響應，轉戰河、淮、江、浙、閩、粵、湘、鄂，所過焚殺無遺，更自贛、皖渡江，陷洛陽，入長安，僭號大齊皇帝。僖宗奔蜀，沙陀人李克用大破巢兵，巢走死。

3. 黃巢之亂

(五) 唐之滅亡

僖宗殛弟昭宗立，抱恢復之志，與宰相崔胤，謀誅宦官，召黃巢降將朱全忠，全忠盡誅宦官，威振四方，遂殺崔胤，逼昭宗，遷都洛陽，旋弑之，而立其弟哀帝。不久，卒篡唐自立。唐亡。唐建國凡二百九十

〔年。〕（公元六一八—九四七年）

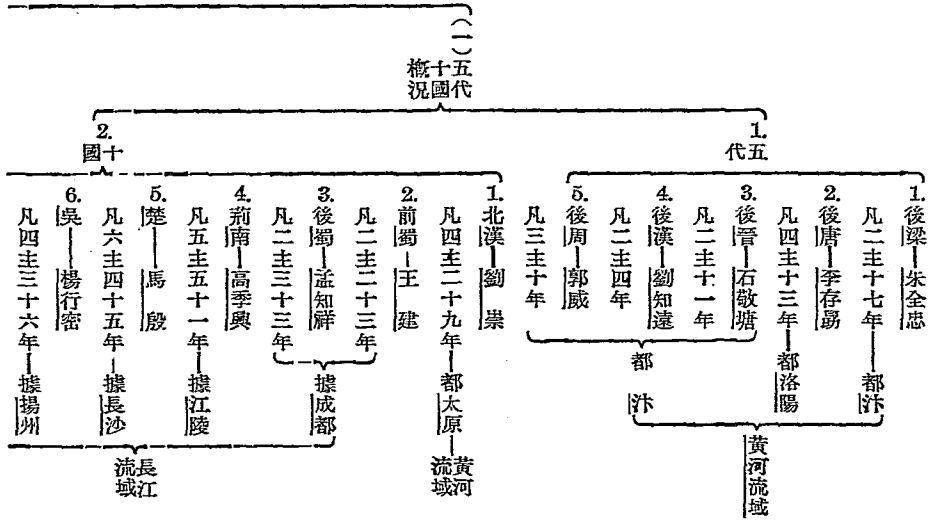

第十五章 唐之衰亡與五代之紛亂 一四三

7. 南唐——李昇

凡三主三十九年——據金陵

8. 吳越——錢鏐

凡五主七十七年——據杭州

9. 閩——王審知

凡六主三十六年——據福州

10. 南漢——劉隱

凡五主六十六年——據廣州

粵江流域

1. 梁

朱全忠篡唐，建都大梁，國號梁，史稱梁太祖。太祖恣為荒淫，為子友珪所弑。先是太祖與李克用有舊怨，克用據山西，稱晉王。克用歿，子存勳立，屢破梁軍，及開梁太祖被殺，遂進兵滅之。

2. 唐

李存勳滅梁，建都洛陽，國號唐，史稱後唐。遣兵滅前蜀，於是荆南、楚、吳、吳越、南漢，皆遣使入貢。但莊宗從此日驕，王族李嗣源據大梁反，莊宗為伶人所弑，嗣源入洛陽即帝位，是為明宗。明宗即位，號為小康。歿後，養子李從珂作亂，明宗壻石敬瑭舊與從珂有怨，乃求契丹兵伐唐，滅之，立敬瑭為帝。

石敬瑭以契丹兵滅唐，都大梁，國號晉，史稱晉高祖，高祖之得立，全仗契丹之力，於

五代
十國

(二)五代

3. 晉

是尊契丹爲父皇帝，每歲輸帛三十六萬匹，並割燕雲十六州以獻。幽（北平）、薊、檀（密雲）、順（順義）、灤（河間）、莫（肅寧）。以上皆屬河北省。新（涿鹿）、媯（懷來）、儒（延慶）、武（宣化）、蔚。以上皆屬察哈爾。靈（大同）、應、朔（朔縣東）。以上皆屬山西省。高祖殒，姪重貴立，景延廣主政，不禮契丹，契丹兵入大梁，重貴被虜，後晉亡。

4. 漢

劉知遠本晉臣，契丹虜晉主重貴北歸，中原無主，劉知遠遂稱帝大梁，國號漢，史稱後漢。高祖子隱帝立，濫殺無辜，爲郭威所殺。隱帝叔劉崇守山西，據河東，建國，史稱北漢。後漢凡四年而亡。

5. 周

郭威滅漢，都汴，國號周，是爲周太祖。不久，養子柴榮即位，是爲世宗。世宗思統一天下，精練士卒，破後蜀，南唐，北伐契丹，大勝，惜中道而病，不得已班師。恭帝立，爲趙匡胤所篡，周亡。

十國存亡，並不同時。後梁時，立國者有劉隱之、南漢，高季興之荊南，錢鏐之吳越，馬殷之楚，楊行密之吳，王審知之閩，王建之前蜀。此外尚有李茂貞之岐，劉守光之燕，不在十國之數。後唐時，諸國如

第十五章

唐之衰亡與五代之紛亂 一四五

(三) 十國

故岐、燕、前蜀，爲後唐所併。孟知祥又建後蜀。後晉時，諸國如故。吳被李昇所篡，爲南唐。閩爲吳越南唐所分。後漢時，諸國如故。無變化。後周時，北漢爲劉崇新建，楚爲南唐所併。十國中，建國以前蜀爲最早，在公元八九一年。亡國以北漢爲最遲，在公元九九七年。

五代十國世系與亡表

國名	開國主	傳	世年	併	城	被滅
後梁	祖 <u>朱全忠</u>	末帝 <u>瑋</u>	一七	有中原七十		後唐
後唐	莊宗 <u>李存勗</u>	明宗 <u>亶</u> 閔帝 <u>從厚</u> 廢帝 <u>從珂</u>	一三	有河南北及隴蜀百二十三州		後晉
後晉	高祖 <u>石敬瑭</u>	出帝 <u>重貴</u>	一一	有燕雲十六州 有百零九州		契丹
後漢	高祖 <u>劉知遠</u>	隱帝 <u>承祐</u>	四	有百〇六州		後周
後周	太祖 <u>郭威</u>	世宗 <u>柴榮</u>	一〇	有江南北關南地 有一百十八州		宋
北漢	高祖 <u>劉崇</u>	恭帝 <u>宗訓</u>	二九	有大原十州 有川漢六十		宋
前蜀	王建	王衍	二三	有川漢六十		後唐
後蜀	孟知祥	孟昶	三三	有山南及劍南四十六州		宋
荆南	高季興	從誨 保融	五一	有荆歸峽三州		宋
楚	馬殷	希聲 希範 希崇 希廣 希範	四五	有湖南北十州		南唐
吳	楊行密	渥隆 演 溥	三六	有江淮二十八州		南唐
南唐	李昇 原名 <u>徐知誥</u>	璟 煜	三九	有長江下流二州 有浙東西十一		宋
吳越	錢鏐	元瓚 佐 倓 淑	七七	有浙東西十一州		宋
閩	王審知	延翰 璘 昶 政	三六	有閩中五州		南唐
南漢	劉隱	岩 玢 晟 鋹	六六	有嶺南北四十		宋

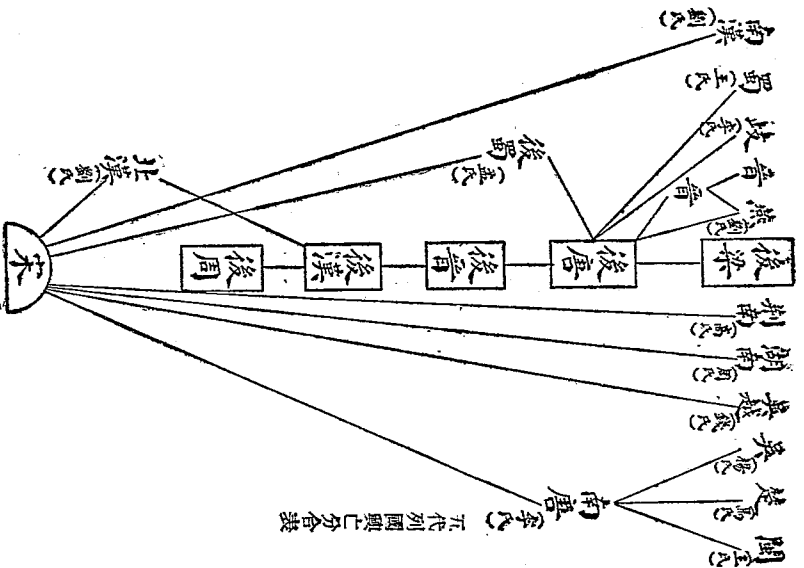

唐帝系表

按中宗二七年即睿宗元年睿宗三年即玄宗元年
 玄宗四五年即肅宗元年德宗二十六年即順宗元
 年昭宗十六年即哀宗元年

(一)高祖淵—九年
(二)太祖世民—二三年
(三)高宗治—三四年

(四)中宗哲—二七年
 —(內武后)二二年
(五)睿宗旦—三年
(六)玄宗隆基—四五年
(七)肅宗亨—七年
(八)代宗豫—一七年

(九)德宗适—二六年
 —不隲年
(一〇)順宗誦—一五年
(一一)憲宗純—一五年

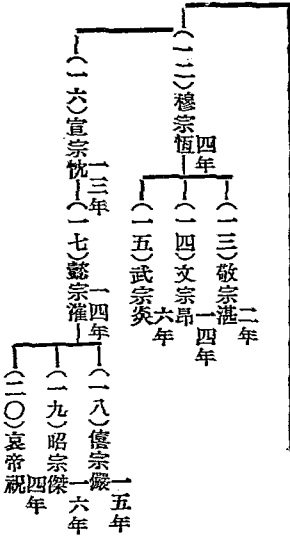

五代帝系表

梁 (一)太祖溫—六年
 (二)末帝瑒—一一年

唐 (一)莊宗存勳—四年
 (二)明宗嗣源—八年
 —(三)閔帝從厚—一一年
 —(四)廢帝從珂—四年

晉 (一)高祖敬瑭—七年
 —(二)出帝重貴—二年

漢 (一)高祖知遠—三年
 —(二)隱帝承祐—六年

周 (一)太祖威—(二)世祖榮—(三)恭帝宗訓—一年

練習問題

- 一 略述安史之亂發生之原因
- 二 問唐中葉之外患如何？
- 三 問黃巢之亂如何？
〔浙〕三二年
- 四 問唐中葉後藩鎮之情形如何？
〔河北〕三三年
- 五 唐代衰亡之主要原因何在？
- 六 五代有何三弊？

第十六章 宋之統一與變法

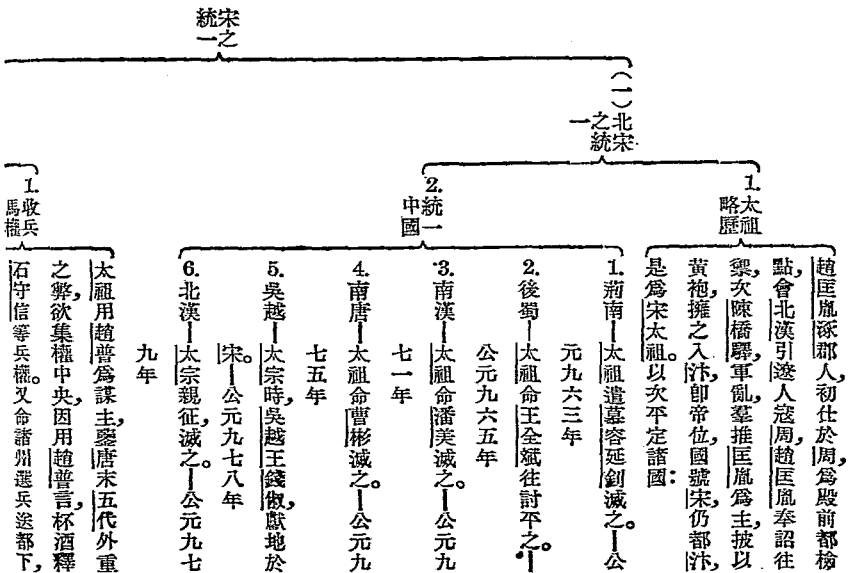

(一)太祖
政策

以補禁旅之缺。立更戍法，遣禁旅守邊，使往來道路，習勞苦。

2. 收政治權
帝於諸州置通判，統治軍民政權，令節度使所領各州，皆直隸京師，節度使有去職者，以文臣代之。

3. 收財政權
命諸州於度支所必需外，悉送京師，特設轉運使，總一路賦入，於是財政盡歸中央。

4. 收刑法權
命諸州決大辟，必先奏聞，交刑部審核。

1. 冗員之多
真宗咸平四年，減冗員十九萬五千人。

宋制，三歲一郊，仕子約四千人。

2. 祀費之濫
真宗郊祀賞賚至七百餘萬，東封又八百萬。

仁宗享明堂至一千二百萬。

太宗至道時一六十六萬

真宗天禧時一九十一萬

仁宗慶歷時一百二十五萬

英宗治平時一百十六萬

給遼歲幣銀二十萬兩，絹三十萬匹。

給夏歲賜銀二萬兩，絹二萬

十萬匹。

1. 變法原因

4. 國恥之大

〔匹，茶三萬斤。〕

1. 制置三條司例

爲中央財政機關，以宰相領之。考核度支，戶部、鹽鐵三司簿籍，裁省冗費約十之四。

2. 農田水利

遣使分行諸路，相度農田水利，得廢田三十六萬餘頃。

3. 均輸

凡上供之物，皆得徙貴就賤，因近易遠，預知在京倉庫所當辦者，得以便宜蓄買，而制其有無。

4. 青苗法

其法以諸路常平、廣惠倉錢穀，充本錢，青苗時民願預借者給之，令出息二分，隨夏秋稅輸納，願輸錢者從便。

5. 免役法

計民之貧富，令輸免役錢，政府另募無業之民充役。

6. 市易法

凡貨之可市，及滯而不售者，平價市之，願易官物者聽。若欲市於官者，則度其田宅或金帛，而貸之錢，限期認息歸還。

7. 方田法

以東西南北各一千步爲一方，每年九月，縣令委員測量，

(一) 宋之新法
變法

宋之
變法
與黨
爭

定其地之肥瘠，分五等以定稅。

8. 裁冗兵
宋室養兵百萬，耗歲入三分之一，而不能一戰，安石乃次第裁汰。

9. 改更戍法
更戍法之弊，爲兵與將不相習，安石乃分諸路之兵，總隸禁旅，使兵知其將，將練其兵，無番戍之勞，有事而後遣焉。

10. 保甲
其法十家爲保，五十家爲大保，十大保爲都保，各有長統之。每戶有兩丁以上者，選一人充保丁，授以弓弩，教之戰陣，有事則徵發之。

11. 保馬
保甲須馬供用者，官給一匹，或二匹，或給其值，令自市馬，除逐盜賊外，乘越三百里者有禁，歲一閱視，病死者補償。

12. 更科舉法
罷唐以來詩賦、帖經、墨義，改試經義、策論。

13. 立三舍法
諸州縣皆令立學，京師則立太學三舍，始入太學爲外舍，外舍升內舍，內舍升上舍，月

〔考積分，以次遞升。〕

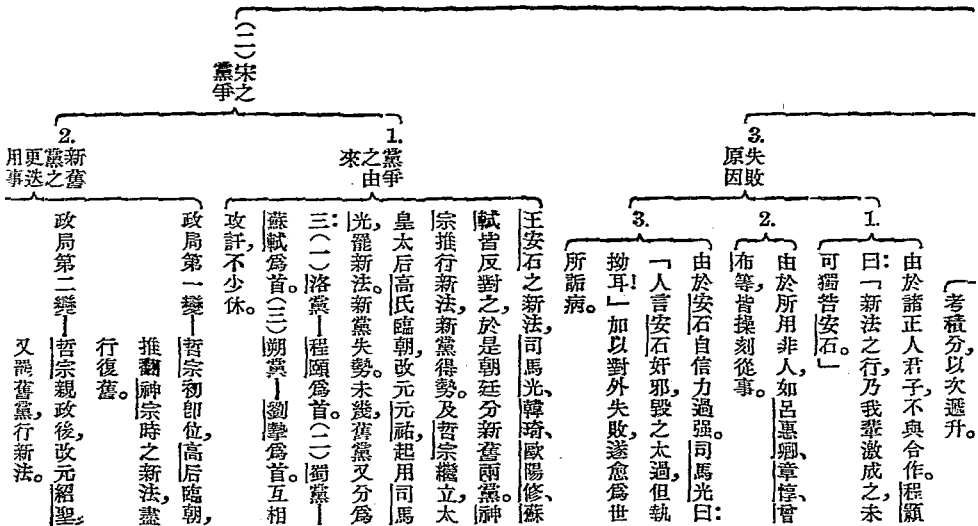

練習問題

政局第三變——徽宗時，向太后臨朝，改元建中靖國，新舊黨雜進。
政局第四變——徽宗親政後，改元崇寧，進用蔡京，新黨又得勢。

一 問宋太祖治內之政策如何？

二 王安石所行新法其重要者爲何？

〔蘇〕二屆〔續〕三三年〔續〕三三年

三 王安石變法之動機及其失敗之原因爲何？

〔河北〕三三年又〔四川〕

四 問宋新舊黨爭之始末？

〔浙〕三三年

五 王安石用何法理財？用何法強兵？

〔續〕三三年

第十七章 遼夏金興起與對宋之關係

1. 遼之興起

遼本號契丹，爲鮮卑別種。南北朝時，鮮卑一部分居今之熱河地方者，爲北魏所襲擊，分爲東西，西爲奚，東爲契丹。唐初，奚、契丹皆服於中國。唐末，耶律阿保機被契丹八部公推爲首領，是爲太祖，征服奚、室韋、女真、吐谷渾、濛項諸部，及渤海國，任用漢人，整頓內部，勢力強盛。太祖歿，子德光立，是爲太宗，改國號曰遼。因石晉塘之請，滅後唐，立後晉，得燕雲十六州，勢力愈大。再傳至景宗賢，值趙宋統一，而南北二大國之衝突起。

(一) 遼

1. 宋遼交戰

2.

宋太宗既滅北漢，遂乘勢擊遼，帝自將與遼兵戰於高粱河（北平西境），宋兵大敗（公元九七九）。

宋遼決裂後，宋太宗第二次復伐之，瓦橋關（河北雄縣）一役，宋兵又敗。

（公元九八〇年）

宋太宗第三次又出兵伐

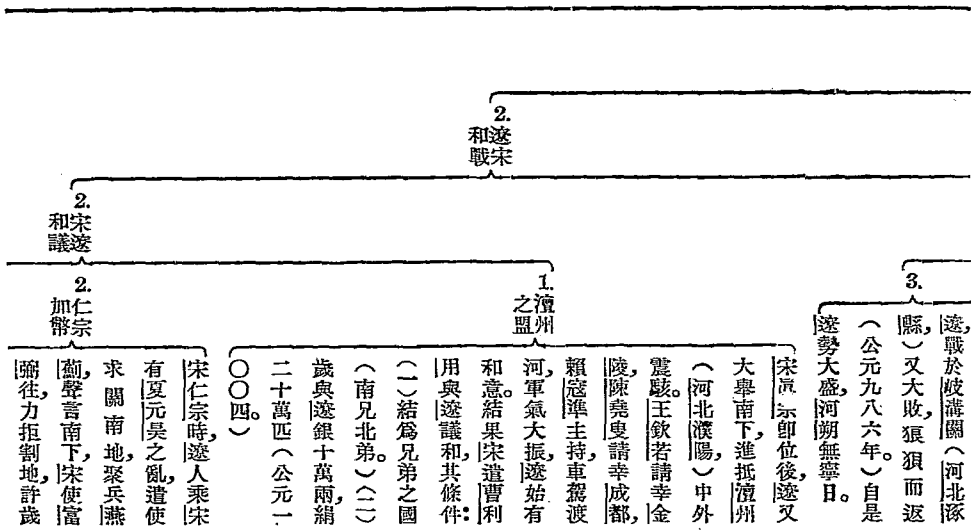

幣，銀絹，各增十萬而

遷（公元一〇四二）

神宗變法時，遂遣使

來議疆界，宋遣使沈

括，前往主持，遼堅持

以黃嵬山（在長城

內山西綽縣）爲界，

時宋室多故，不欲興

兵，乃用王安石「欲

取姑予」之言，遣韓

纘往定界，東西喪地

七百里，南北三十里。

3. 神宗
割地

夏本姓拓拔氏，爲黨項羌後裔。唐末，拓拔

思恭因討黃巢有功，賜姓李，居夏，銀綬宥

靜（今陝西懷遠，綏德及綏遠鄂爾多斯

地方）五州。至宋太宗時，李繼捧以其地

降宋。繼捧族弟繼遷，又據銀州降遼，屢爲

邊患。宋賜繼捧爲趙保忠，使圖繼遷。繼遷

降宋，宋賜名爲趙保吉。後二人又背宋，降

遼。保忠爲宋將李繼隆所俘，保吉時叛時

服。真宗又以李氏原有五州與保吉，從此

勢力日大。保吉歿，子德明立，對遼宋皆往

來。遼封德明爲夏王。德明歿，子元昊立，以

1. 西夏
起之興

(11)夏

兵法部勒各部，置官屬，立學校，佔有寧夏及陝甘之北部，以及綏遠之河套，建都興慶（今寧夏），稱大夏皇帝。

2. 宋與夏之戰

1. 初期

元昊自爲大夏皇帝，國勢日強，南下寇宋，宋兵屢敗，幸韓琦守秦州（甘肅天水），范仲淹守慶州（甘肅慶陽），邊防始固。种世衡又間殺夏二大將，夏勢乃衰，成立和約（公元一〇四四）。（一）宋歲賜夏銀二萬兩，絹二萬匹，茶三萬斤。（二）宋封元昊爲夏國主，夏稱臣，奉正朔。

2. 期後

元昊死，子諒祚立，兩國無事。及宋神宗卽位，王韶上平戎策，言夏可取，王安石信之，於是邊釁又啓。結果韓絳种諤失事於先，李燾徐禧大敗於後，宋兵死六十萬人，財物喪失殆盡，自是宋乃不敢復言用兵，專與夏和（一〇八二年）。

(12)金之興起

金爲女真族，其先世爲古之肅慎，居混同江（即松花江）東，長白山一帶。五代時，號女真。遼強盛時，嘗改名女直。有一部分附遼，號熟女真。另一部分曰生女真。宋徽宗初年，生女真酋長完顏阿骨

打，屢抗遼兵，勢力漸強，於是建國稱帝，國號金，定都會寧（吉林省阿城縣）是爲金太祖。

宋自徽宗卽位，蔡京秉政後，國事日非，乃又信宦者童貫，妄翼邊功，聯金攻遼，遣趙良嗣（原名馬植，入宋改名李良嗣，賜姓趙）泛海入金，訂下列之約：（一）金取遼中京大定府，宋取燕京，南北夾攻，彼此不得過關。（二）事成之後，以燕雲十六州歸宋，宋納歲幣之數同遼。金主大喜，先出兵取遼中京，遼主天祚帝出走。童貫攻燕不利，金人進取燕京，責宋背約失期，不與地。宋出歲幣四十萬，更納代稅錢百萬緡，糧食二十萬石，金始以燕京及附近六州歸宋。然子女玉帛，金皆掠去，宋惟得七空城。天祚帝出走，耶律淳稱帝燕京，亦爲金所滅。天祚帝旋亦爲金人所執，遼亡。惟其族人耶律大石率衆奔中亞，建西遼，後爲乃蠻所滅。

1. 宋金之合謀滅遼

金與宋之關係

宋自得燕京及附近六州，本可相安一時，不料後以（一）納金叛將張瑄。（二）背約不納所許糧石。（三）誘致天祚

金 (一) 宋興

2. 北宋與金

1. 宋金開釁

帝(四)治兵燕山(即燕京)於是金兵分兩路南下，一自山西之北，圍太原，粘沒喝任之。一自河北之北，陷燕京，幹離不任之。旋兩路合圍汴，徽宗大恐，斥蔡京，禪位 欽宗，遣使求和。金人所提出之條件：(一)輸金五百萬兩，銀五千萬兩，牛馬萬頭，表緞百萬匹。(二)割中山太原河間三鎮。(三)尊金帝為伯父，以宰相親王，入金為質。欽宗許之，括借民財金二十萬匹，銀四十萬與金兵，金兵始退，徽宗亦回汴京。

2. 北宋之亡

但宋又因金不守信約，不肯割地。金乃藉口宋不守信約，出兵圍汴京，欽宗入金營，上表請降，盡獻河北河東之地。金人索金一千萬錠，銀二十萬錠，帛一千萬匹，搜括不能足數，乃擄徽欽二帝，后妃，太子，宗室，外戚三千餘人北去。

遷徽二帝於五國城（朝鮮國們江南）北宋亡。

1. 南宋之立
徽欽北去，金人立張邦昌爲楚帝，以治江南，宋人不服，張邦昌自去帝號，金人再立劉豫爲齊帝，以治山東河南，放棄江南，於是宋人迎立欽宗弟康王構於南京（河南歸德），是爲南宋高宗。

2. 南宋之立
機國

高宗即位，以李綱爲相，宗澤爲將，力圖恢復，一時州郡響應，方欲恢復兩河，會汪伯彥黃潛善等用事，力主和議，高宗信之，遂罷李綱，遷居揚州。宗澤在汴，屢破金兵，疏請帝還汴京，不報，以憂憤卒。由是兩河廢，金兵南下，帝由揚州而鎮江，而臨安，而明州，而溫州，金兵進逼，又逃入海，金人追之不及，北還，爲韓世宗擊之於黃天蕩（南京東北大江中），大敗之，自是金人不敢復渡江，宋人乃得偏安江

3. 南宋
與金

南。西北方面，金人曾出兵陝西，賴吳玠吳玠守和尙原（陝西郿，大破金兵。旋金人又來攻，復敗之於仙人關（陝西郿縣），由是巴蜀守備亦固。

1. 第一次

宋自南渡以來，江淮羣盜如毛，幸有韓世忠岳飛分別討平。岳飛既平江淮，遂由荆襄，進取河南，數破劉豫，以背嵬軍大破金兀朮於郾城，追至朱仙鎮，中原大震，兩河豪傑皆響應，方期指日渡河北伐會高宗相秦檜，堅持和議，不得已班師，旋被殺。遂與金訂下列和約：

- (一) 奉表稱臣於金。
- (二) 割淮北及唐鄆二州，及大散關

(陝西寶鷄)以

北予金。

(三)宋貢金銀絹各二十五萬，

(四)金以徽宗梓棺及章太后歸宋。

2. 次第二

高宗末年，金主亮殺

熙宗自立，遷都燕，復

遷汴，興兵百萬，陷淮

西諸部，欲由采石

(安徽當塗)渡江，

爲虞允文所敗，金兵

殺亮北去，宋師乘勢

攻之，收復兩淮諸郡。

宋孝宗立，有志恢復。

任張浚北伐，終以李

顯忠邵宏淵二將不

睦，大敗於符離(安徽

宿遷縣)，於是罷浚

言和。(一)用敵國禮，

改稱叔姪。(二)歲幣

各減五萬。由是兩國

不用兵。凡三十五年。

3. 次第三

3. 南宋與金和戰之

金滅宋之亡

(一) 金之亡

金自熙宗以後，國勢日弱，而蒙古南侵，西北諸州，相繼不守。至宣宗遂遷都汴梁以避之。而蒙古高
關台南侵益亟，約宋攻金。及哀宗時，國勢益衰，蒙
古兵破潼關，進攻汴，哀宗南奔蔡州（河南汝
南），宋理宗遣孟珙會蒙古兵圍之，城陷，金哀宗
自縊，金亡。

(二) 南宋之亡

蒙人滅金後，南下圖宋。蒙古主蒙哥，遣弟忽必烈
圍鄂州（武昌），時南宋理宗崩，度宗嗣立，賈似
道爲相，似道求和於蒙古，約稱臣割地，而舉國不
知也。及忽必烈即位，遣使來徵和約，似道又囚其
使，帝亦不知也。於是蒙古責宋背約，遣伯顏南下，

4. 第四次

宋寧宗時韓侂胄專政，又大舉伐金，不料大敗，荆、襄、江、淮皆陷，江南大震，乃遣使求和，金必欲得韓侂胄首級，乃殺而函其首以畀之，與定和議。
(一) 改稱金曰伯。
(二) 歲幣銀絹各三十萬。
(三) 加犒師銀三百萬。乃罷兵，自是兩國無事。

宋兵不敵，時度宗已死，恭帝嗣立。蒙古兵進陷臨安，執恭帝北去。端宗即位福州，元兵進逼，逃死閩洲。帝昀立於崖山，張世傑、陸秀夫抱帝投海死，南宋亡。

宋金和議表

年代	兩國關係	歲幣數	兩國境界	附註
徽宗時	平等	絹二十萬兩	河北、東北、歸金、燕京、以南歸宋	以收還燕京故地，代稅錢百萬，緡又許糧二十萬石
欽宗時	侄伯	同	割河北三鎮與金	金人南下要求
高宗時	臣君	銀二十五萬兩，絹二十五萬匹	以淮水大散關為界	五千萬兩，牛馬萬頭，表緞百萬匹
孝宗時	姪叔	銀二十萬兩，絹二十萬匹	如前約	
寧宗時	姪伯	銀三十萬兩，絹三十萬匹	如前約	函韓侂胄首界，金復加犒師銀三百萬兩

東晉南宋對照表

甲 東 晉	乙 南 宋
1 晉有懷愍之亂，故元帝東渡	1 宋有徽欽之變，故高宗南渡
2 立國建康，凡十一主，百〇四年而亡	2 立國臨安，凡九主，百五二年而亡
3 名相有王導、謝安，當國頗久	3 名相有李綱、趙汝愚，在位不久

4 陶侃祖逖爲元帝名將而祖逖以憂死	4 韓世宗岳飛爲高宗名將而岳飛以冤死
5 強臣欺鳳有王敦蘇峻桓溫桓玄之亂	5 奸臣柄政有秦檜韓侂胄史彌遠賈似道之害
6 肥水大戰謝玄以少數之兵破秦	6 采石之戰虞允文以少數之兵破金
7 晉兵北伐每能立功如謝玄復河南劉裕滅燕秦	7 宋兵北伐每多失敗如張浚符離兵敗韓侂胄兩淮失守
8 與敵相持能保境自守	8 與敵議和且納幣稱臣
9 俗尚清談	9 士習義理
10 外族分立故晉篡於劉宋	10 外族統一故宋亡於元
11 以清談之故死難者少	11 以理學之故死難者多

北宋帝系表

按太宗元年即太祖十七年

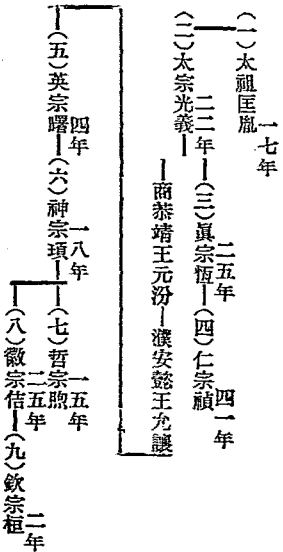

遼帝系表

第十七章 遼夏金興起與對宋之關係 一六七

(一)太祖阿保機
 一二年
 (二)太宗德光
 二二年
 (四)穆宗
 一八年
 述律
 五年
 東丹王圖欲
 (三)世宗兀欲
 五年

一五年
 (五)景宗賢
 (六)聖宗隆緒
 四九年
 (七)興宗宗眞
 二五年

四七年
 (八)道宗洪基
 太宗潛
 (九)天祚帝延禧
 二五年

南宋帝系表

北太祖
 燕王德昭
 冀王惟吉
 廬江侯守度
 嘉國公世括
 房國公令穰
 子與伯時

秦王德芳
 英國公惟憲
 新興侯從都
 華陰侯世將
 慶國公令諧

安僖秀王子偁
 二七年
 (一)高宗構
 徽宗子
 三六年
 (二)孝宗昀
 (三)光宗
 五年

三〇年
 (四)寧宗
 擴

師意
 秦王希瓚
 (五)理宗
 昀
 四〇年

福王與芮
 (六)度宗
 禔
 一〇年
 (八)端宗
 昀
 三年
 (七)恭帝
 昀
 (九)帝
 昀

金帝系表

按金之繼位多不踰年而改元如太宗廢帝
 亮世宗眞宗皆是

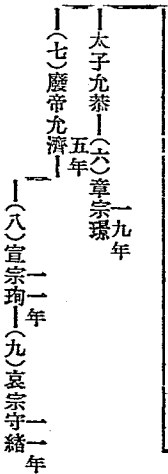
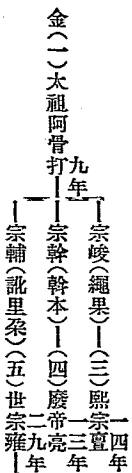

練習問題

- 一 試略述遼交涉之始末
- 二 宋約金攻遼之始末何若?
- 三 南宋初年與金之和戰何若?
- 四 晉之(懷帝)(愍帝)兩帝, 宋之(徽)(欽)兩帝, 均爲外族所擄。
[蘇]二三年
- 五 秦漢之間, 北方主要外患是(匈奴), 唐代北方主要外患是(突厥), 北宋與(遼)相對峙, 南宋與(金)相對峙。
[浙]二二年

第十八章 宋之學術思想與社會概況

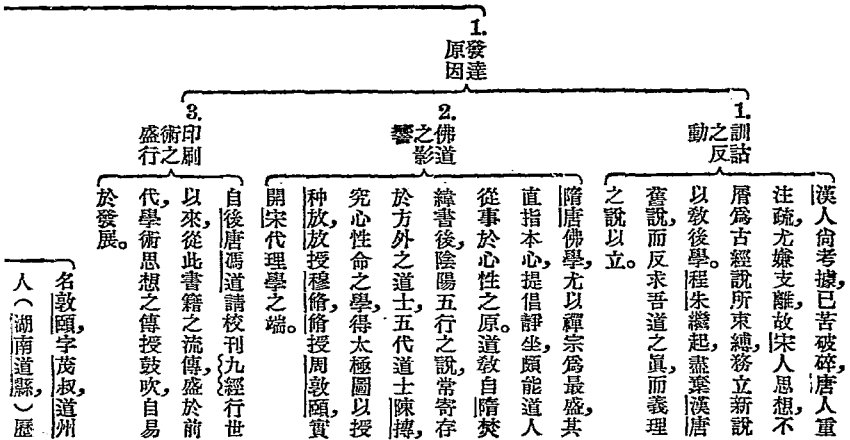

(一)
學理

第十八章 宋之學術思想與社會概況 一七一

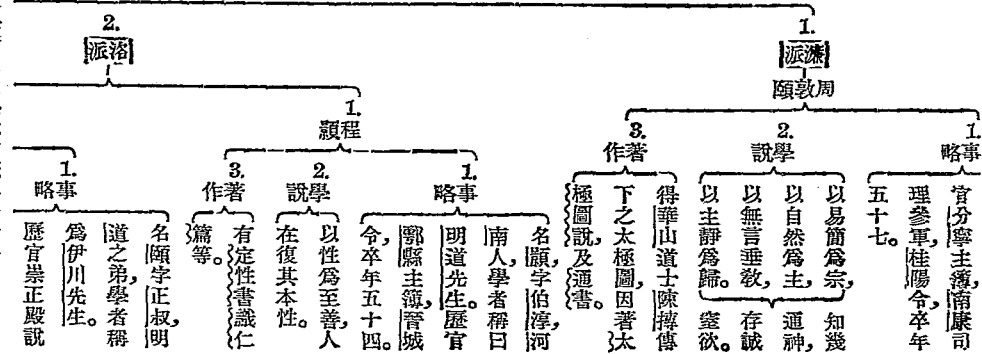

1. 略事
官分寧主簿, 南康司理參軍, 桂陽令, 卒年五十七。

2. 說學
以易簡爲宗, 知幾以自然爲主, 通神, 以無言垂教, 存誠, 以主靜爲歸, 空欲。

3. 著作
得華山道士陳搏傳下之太極圖, 因著太極圖說及通書。

1. 略事
名頤, 字伯淳, 河南人, 學者稱曰明道先生。歷官鄆縣主簿, 晉城令, 卒年五十四。

2. 說學
以性爲至善, 人在復其本性。

3. 著作
有定性書識仁篇等。

1. 略事
名頤字正叔, 明道之弟, 學者稱爲伊川先生。歷官崇正殿說

宋代學術

2. 流派

2. 程頤

2. 說學

書，後以黨論削籍，卒年七十五。倡理性合一之說，以格物爲始基，以仁道爲總歸，謂養必先主敬，進學必在致知。

3. 著作

有《易傳》及《春秋傳》。

1. 事略

名載，字子厚，陝西郿縣人，學者稱爲橫渠先生。

歷官雲岩令，知太常禮院，卒年五十八。

3. 關張載

2. 說學

知天——窮鬼神之術，明生死之原，上溯太極太虛之始。知性——居敬窮理，由誠入明，以求至正大中之極。

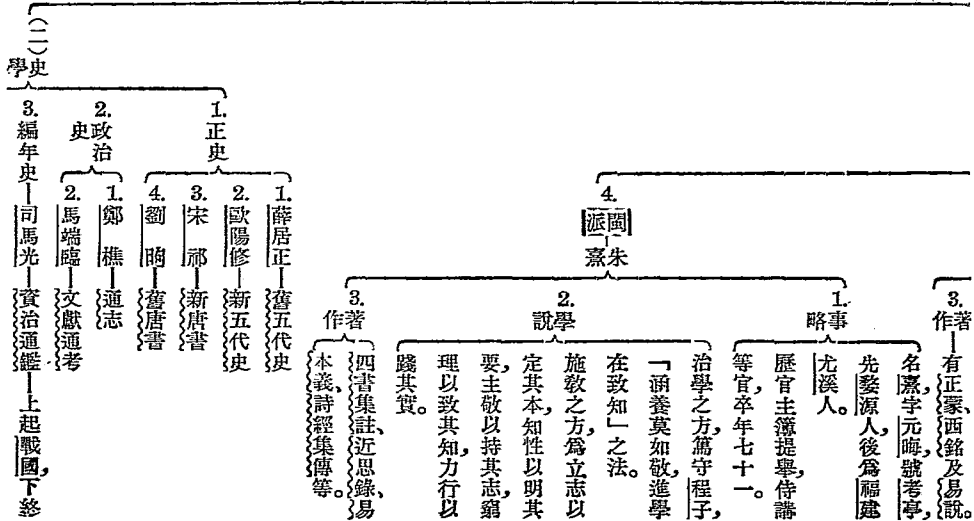

五代，凡千三百六十二年，紀載其盛衰興亡，年經月緯，綱舉目張，爲不朽之作。

4. 本末體——袁樞——通鑑紀事本末——爲史書開一新體。

1. 歐陽修——其作品紆徐曲折，偃仰可觀，其描寫人事，使人宛然如見。

2. 曾鞏——爲文上下馳騁，愈出愈工，讀者不必能知，知者不必能言。

3. 王安石——屬文動筆如飛，初若不經意者，筆力勁峭。結構體裁，尤極矜嚴。

4. 蘇洵——爲文放而能收，散而能斂。

5. 蘇軾——文如行雲流水，初無定質，行乎其所得不行，止乎其所不得不止。

6. 蘇轍——爲文法度整齊，有秀傑之氣。

1. 西崑體——西崑體，首創者爲楊億劉筠等，以專學唐代李商隱溫庭筠之詩爲主。

2. 江西派——江西派以黃庭堅爲大師，以專學杜甫之詩爲主。
雕琢之能事。

3. 永嘉派——永嘉派，以葉適爲大師，爲詩極盡流麗
宋之詞，與唐之詩齊名，政治家如司馬光范仲淹，武將如岳飛辛棄疾，文人如蘇軾黃庭堅，無不工於此。

宋代之文藝

(1) 文豪

(1) 詩派

宋代的社會

(三) 詞

道，自成面目。至詞人之有名者，北宋有柳永、晏殊、賀鑄、柳詞尤名滿天下。周邦彥專講格律，為一代宗匠。
南宋有辛棄疾、姜夔等。

(四) 書畫

1. 書家——蘇軾、黃庭堅、米芾、蔡襄號蘇黃米蔡四大家。

2. 畫家

山水——李成、董源、僧巨然、范寬——南派
——馬遠、夏珪——北派
人物——李龍眠
花鳥——趙昌、易元吉

(二) 民生

北宋人民，在西北一帶，常受遼夏之蹂躪，痛苦極深。在中原一帶，僅於真宗神宗之世，稍得休養生息。神宗以後，因新舊黨政見不合，法令時變，地方官吏於更替之際，乘機舞弊，為害非淺。及徽宗時，朱勸採「花綱石」，江南人民，毀家敗室，更不計其數。南宋以連年用兵，兵費浩繁，賦稅迭加，雜稅遍及鹽、茶、酒、香、礬、牛、魚、竹、木、油、炭，人民不勝其苦。更因鈔法大壞，而民生愈苦，是以史家有「宋亡於鈔法」之言。

1. 農

宋世於農田水利，最為注意。太宗於河北諸州，開水利田，起堤堰，設斗門，以便灌溉。神宗自熙寧三年至九年，修水利凡一萬七百九十三處，田數凡三十六萬餘頃。又當時江南地方，有稱圩田者，築堤圍田。以

〔防外水，故水旱之患爲少。〕

工業方面，一、發明活字版，較五代之雕板更爲便利。二、瓷器製造之講求，如汝窯、定

(一) 宋代
之農
工商

2. 業工

窯、官窯、哥窯、(汝窯，爲汝州所製淡青色瓷器。定窯爲定州所造。官窯爲官方所自造。哥窯爲處州工人兄弟所造，兄爲哥窯，弟爲醴泉窯。)均極有名。

3. 業商

〔宋之國外貿易極盛，外人來中國貿易者，有大食、三佛齊、闍婆等人。廣州、明州、杭州、泉州，爲當時對外貿易港，宋設市舶司以掌之。南宋末葉，尤恃市舶所入濟國用。〕

<p>甲 朱熹</p> <p>1. 倡惟理論，謂心外有理，致知格物，宜循序漸進。</p> <p>2. 以周子提出無極二字，爲儒家更進一步之思想。</p> <p>3. 以陰陽爲氣，形而下者也。</p> <p>4. 道問學，尚經驗，用歸納法。</p> <p>5. 教學者先博而約。</p>	<p>乙 陸九淵</p> <p>1. 倡惟心論，謂心外無理，學有知本，六經皆我注腳。</p> <p>2. 以太極圖說與渾書不類，疑非周子所爲。</p> <p>3. 以陰陽爲道，形而上者也。</p> <p>4. 尊德性，重直覺，用演繹法。</p> <p>5. 教學者先約而推之博。</p>
--	---

練習問題

宋代理學發達之原因何在？

二 問宋代之理學如何？
三 問宋代之史學如何？

〔續〕三年〔成都〕
〔浙〕二年

第十九章 元代之武功與其衰亡

1. 開國	2. 南侵	3. 西征
<p>蒙古種族，世居斡難河（今敖爾河）源之不爾罕山（今肯特山），姓奇渥溫氏，原屬於金。自部長合不勒出，起而抗金，建蒙古國，自稱汗。傳至也速該，始統一蒙古各部，後爲塔塔兒（在內興安嶺附近）所殺。其子鐵木真，年甫十三，糾合餘衆，併吞諸部，遂卽位於斡難河，自號成吉思汗，是爲蒙古太祖。</p>	<p>成吉思汗統一各部後，卽舉兵南下，攻略西夏及金，會金內亂，遂割河北之地，請和。金移都汴京，旋復來攻，陷燕京，遂領有黃河以北之地。</p>	<p>成吉思汗既破西夏與金，因乃蠻遺族佔有西遼，於是出兵平西遼，進滅花刺子模，復遣將哲別速不台，越太和嶺（今高加索山脈）攻花刺子模餘衆，俄羅斯來援，大破之，於是今裏海黑海北岸，及烏拉河窩瓦河流域，皆入蒙古，爲蒙古西征之第一次。（一二一九年）</p>

(1) 成吉思汗時代

武元之

4. 滅西夏

成吉思汗東歸，滅西夏。復南下侵金，崩於六盤山。

1. 金之亡

成吉思汗第三子窩闊台即汗位，是為太宗，都哈喇和林（今三音諾顏附近），繼父遺志，率弟拖雷，興兵南侵，逼汴京，金哀宗奔蔡州，嗣約宋南北夾攻，金亡。

(二) 太宗時代

2. 西征

太宗又遣其任拔都，率兵五十萬西征，由鹹海裏海之北，侵入俄羅斯，焚莫斯科，驅其餘衆入歐洲內地，一軍自匈牙利渡多瑙河，直達地中海威尼斯國境。一軍出波蘭，侵入德意志，破其聯軍，敵敵耳九囊，共十七萬隻，全歐震驚。後聞太宗計至，始班師旋，此為蒙古西征之第二次。（一二三五年）

1. 西征

太宗歿，其子貴由立，是為定宗，在位三年而死，推蒙哥為大汗，是為憲宗。遺弟旭烈兀，經略西部亞細亞，旭烈兀先滅木刺夷（在裏海南），進滅波斯，奪耶魯撒冷於回教徒之手，以與耶教徒，兵威遠至埃及，於是西亞及非洲東北，皆入蒙古，是為蒙古第三次之西征。（一二五二年）

(三) 憲宗時代

第十九章

元代之武功與其衰亡

2. 南征

憲宗遣弟忽必烈，征雲南之大理國，并西攻吐蕃，南征交趾，所過皆降。憲宗又自將攻合州（四川合川），不克而崩。憲宗崩，其弟忽必烈即位，都燕京，是為世祖。用劉秉忠之言，國號元。南下滅宋，奄有中國。溯自太祖開國，至是不過七十四年，即造成空前之大帝國，其疆域包有中國，中央亞細亞，密嶺東西，波斯，敘利亞以及歐洲之俄羅斯，除中國本部滿蒙、青海、西藏，及中央亞細亞為直屬地外，還統御太祖以來所建之四大汗國。

1. 統一

2. 四大汗國

國名：察合 始祖：察 首都：阿力麻里
 合汗國 合台
 （天山北路）
 領土：西域之故地（統有葱嶺東西）
 國名：窩闊 始祖：窩 首都：也迷里
 台汗國 闊台
 （外蒙西北）
 領土：乃蠻故地（統有貝加爾湖以西至阿爾泰山之地）
 國名：欽察 始祖：拔 首都：沙來（窩
 汗國 都 瓦河下流）
 領土：統有俄羅斯至西部西伯利亞
 國名：伊兒 始祖：旭 首都：瑪拉伽
 汗國 烈兀
 （波斯西北）
 領土：統有波斯及敘利亞

(四) 世祖時代

3. 征高麗

高麗自太宗以來，時叛服無常。至世祖始征服。世祖以女妻高麗王，自是內政外交，悉奉元命，歷朝通婚，爲元之外藩。世祖欲招致日本，令高麗王實詔，日本拒之，世祖大怒，興兵往討，攻入壹岐對馬，不得志而還（一二七四年）。翌年，又令范文虎東征，渡海遇颶風，仍未得志。

4. 征日本

1. 額甸——元滅大理國後，進陷額甸國都，約朝貢而還。

5. 征南洋

2. 交趾占城——世祖降服安南後，欲招附交趾，交趾不聽，攻降之，尋占城，真臘、爪哇諸國，皆奉朝貢。

(一) 骨肉之亂

先是，憲宗即位，太宗之子孫皆不平，憲宗因徙太宗子闊端孫海都於阿爾泰山附近，由是太宗子孫，與拖雷子孫，永爲仇敵。至世祖時，遂發生二次叛亂。一、阿里不哥之亂。世祖即位，未經大會公舉，其弟阿里不哥在和林，別開大會，被推爲汗，太宗及察罕台子孫之在漠北者，皆從之。後阿里不哥雖戰敗來歸，而漠北諸王終不服。二、海都之亂。阿里不哥既敗，窩闊台察罕、台欲察三汗，共推海都爲大汗，世祖親往征之，然未能平定，直至成宗嗣

立，始平海都之亂。然兩方兵爭，已垂四十年，元氣大傷。

(二) 計臣之害

世祖卽位之初，患國用不足，用阿合馬掌財賦，興鐵冶，增鹽稅，又搜括天下戶口，而厚其賦，民不聊生，怨之者衆，後爲王著所鎗殺。帝又命盧世榮繼其任，凡利之在民者，盡量搜括，後亦以貪橫死。又用其黨桑哥，亦以賣官鬻爵伏誅。成宗之世，食官污吏，至一萬八千人之多，古所未有，民生之苦，於斯極矣。

元之衰亡

(三) 番僧之橫

世祖征吐蕃，得八思巴，尊爲國師，總統釋教。又封爲大寶法王，使治吐蕃。其徒楊璉真伽，爲江南釋教總統，搆發宋陵殆盡，又掠民間美女無算，藉民爲佃戶者五十萬人，後雖伏誅，而僧徒之橫仍盛。故後人有謂「元之天下，半亡於僧」之言，誠非過論。

(四) 君統之紊亂

蒙古皇位繼承法，本不完善，當游牧時代，事務侵略，推強有力者爲之主，自可收效一時。及建帝國，猶沿此制。故世祖以後，君統益臻紛亂，如武宗與阿難答之爭，英宗與和世㻋之爭，明宗兄弟與天順帝之爭，骨肉殘殺，尤爲元室衰亡之主因。
元自順帝卽位後，淫於聲色，朝政益亂。兼以天災流行，民益愁怨。於是劉福通首先發難，於穎上（今安徽），張士誠、陳友諒響應於江南，朱元璋亦

(五) 順帝
之亡國

崛起於陰陵。已而朱元璋削平羣雄，遺徐達常遇春率師北伐，直逼大都，順帝北走，元在中國建國凡八十九年而亡。順帝出塞，不久即歿。元遺臣奉其太子居和林，猶稱帝如故。至六七傳，始去帝號稱汗，改國號曰韃靼，亦猶提封萬里，卒與明代相終始。

蒙古世系略表

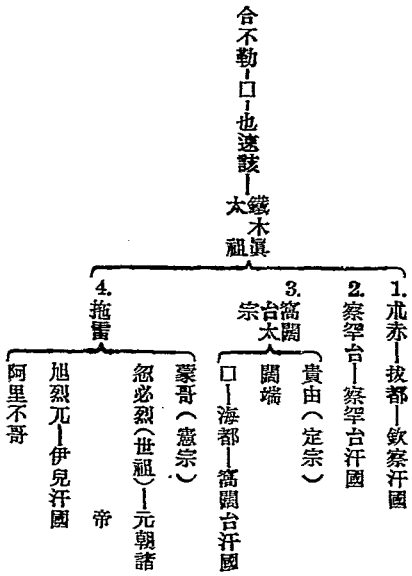

元帝系表

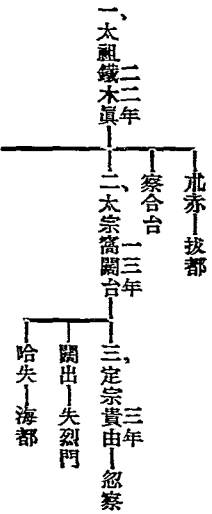

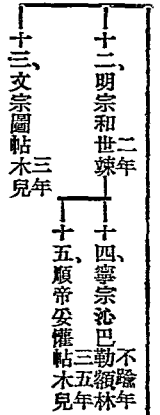
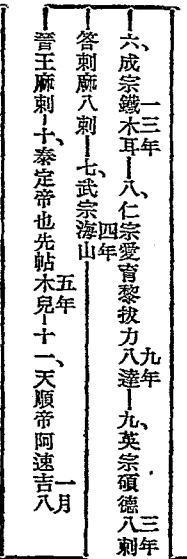
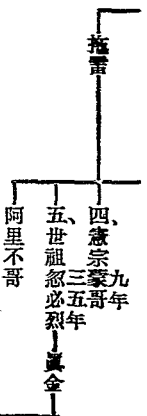

練習問題

- 一 蒙古勃興之原因何在？
- 二 試述蒙古西征之武功
- 三 問元時所謂四汗國分封之地若何？
- 四 元帝國速亡之原因何在？
- 五 宋約（金）滅（遼）又約（蒙古）滅（金）結果爲（蒙古）所滅。
〔瀋〕三三年
- 六 蒙古族當（元世祖）在位時始統一漢族至（元順帝）在位時始爲漢族所滅。
〔瀋〕三三年

第二十章 中國文化之西漸

歐亞
交通之
發達

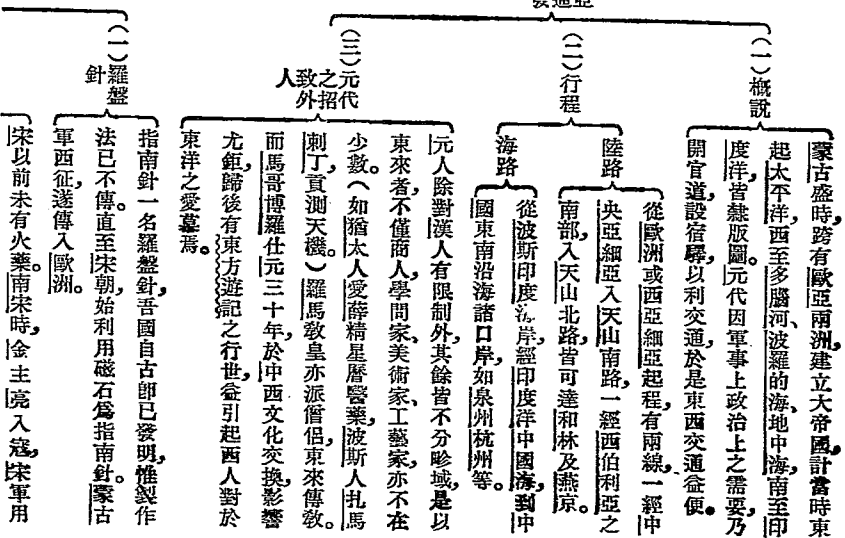

三
大明發
漸的西

(二) 火藥

「霹靂礮」拒敵，爲中國用火藥之始。其後金、蒙、古、宋，皆用火藥。歐人於蒙古西征後，遂傳得其法。

(三) 印刷術

隋時，發明雕版。宋代印板大行。宋仁宗時，畢昇又發明活字板，印刷術更爲進步。蒙古西征後，印刷術遂間接傳入歐、土。

練習問題

一 問元代中西交通如何？

〔圖〕〔浙〕二三年

二 問蒙古西征對於中國文化之西殖有何關係？

第二十一章 明之內政與外交

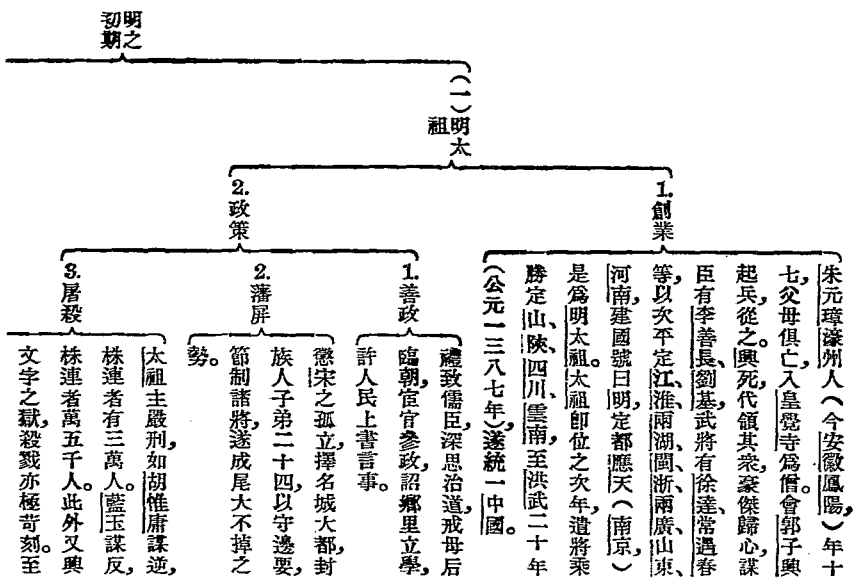

〔是功臣將領，屠殺殆盡。〕

(二) 明成祖——靖難之變

太祖崩，孫惠帝立，用齊泰、黃子澄之言，削奪諸藩。燕王棧不自安，用僧道衍爲謀主，起兵反，以誅齊黃爲名，號曰靖難。帝遣耿秉文等往討，不利。會中官密輸誠燕王，言京師可取狀。燕兵遂長驅南下，進逼金陵。李景隆開門降，帝不知所終。燕王卽位，是爲成祖。旋遷都北京，以金陵爲陪都。

1. 北方

元自順帝北走，仍保持蒙古故地。明太祖初，順帝歿，再傳至脫古思帖木兒，爲明將藍玉所敗，奔和林，漠南之地歸明。又三傳至坤帖木兒，爲其下鬼赤力所篡，去元帝號，稱韃靼。成祖起兵靖難，會出師相助。後鬼赤力爲臣下阿魯台所殺。阿魯台迎立元後裔本雅失里爲可汗。成祖以書諭之降，不聽。帝遣邱福北伐，敗沒。乃率大軍親征，敗之斡難河。本雅失里依遁瓦剌，阿魯台來降。既而又叛，成祖又親征二次。從此元後裔不敢南侵（時在永樂二〇年）。成祖又破瓦剌，及烏梁海，在今黑龍江吉林省地，置野人處、州、海西三衛。

(一) 武功

2. 南方

安南國王陳氏，爲臣下黎氏所篡，黎氏改國號曰大虞，奉表於明，詐稱陳氏嗣絕，明乃封之爲安南王。不久，安南遣臣奉故王族陳天平來，請兵復仇。戚祖責黎氏，黎氏陽爲請罪，迎天平回國，而陰殺之。戚祖聞之，大怒，遣將分道由雲南、廣西出兵，討平之，置交趾布政司，設十七府於安南。

3. 西洋

咸帝疑惠帝出亡海外，永樂三年，遣宦者鄭和使西洋，率海軍三萬五千餘，分乘大船六十餘隻，從蘇州劉家港出海，經福建，達占城，一方面搜尋惠帝蹤跡，一方面宣示威德。諸國皆聽命。及鄭和還朝時，皆遣使隨入朝貢。和先後奉使七次，經歷五十餘國，遠至非洲東岸，並三擒番王，（初擒蒼港酋長陳祖義，再擒錫蘭王亞列苦奈兒，後擒蘇門答臘王子蘇幹利）中國聲威遠播，爲前所未有。

瓦剌元時稱幹亦剌，亦蒙古族之一。初分三部，至酋長脫歡時，合而爲一。英宗時，脫歡擁立元裔脫脫不花爲可汗，而自爲丞相，盡有韃靼餘衆。及其子也先

1. 瓦剌

嗣立，尤梟雄，率衆入寇，英宗信宦官王振之言，親征，至大同，因人心怯懼，由居庸關歸，回至土木堡（河北懷來縣西），軍潰，英宗被擒，史稱土木之變。明室立郕王監國，也先進攻京師，爲于謙力戰所敗。也先本欲以英宗爲要挾，至此計無可施，遂請和，歸英宗。其後也先爲臣下所殺，瓦剌漸衰。

2. 韃靼

瓦剌衰而韃靼勢又振，立可汗，號小王子，屢寇朔邊。已而韃靼分爲喀爾喀、插漢兒、套部三部，尤以套部酋長俺答爲最強，嘗焚掠邊境。明人苦之。後明利用喇嘛教以籠絡之，始受明封，號順義王，來貢互市，不再用兵。

3. 日本

日本在元末明初，浪人屢寇中國。自足利義滿受明成祖封號後，捕捉浪人，寇患始息。義滿死，倭寇又來。至世宗時，倭寇得內地奸人引導，屢寇浙東、江南、北，以及福建一帶，賴戚繼光、俞大猷力討始平。神宗時，日本豐臣秀吉攻朝鮮，朝鮮求援於明，明兵往援，先勝後敗，於是和議說起，明遣使封秀吉爲日本國王，秀吉不受，又攻朝鮮，明增兵與日本

(11) 邊患

相持。及秀吉死，乃退。朝鮮之役，前後凡七年，中國損失，不可勝計。

1. 宦官
重用
原因
太祖曾立鐵碑，禁宦官干政。惠帝守之，故靖難兵起，多逃附成祖。成祖德之，因使監軍，出使提督東廠，刺察外事，遂成明之亂階。

2. 英宗時——王振——也先入寇，力主親征，有土木之變，振亦死於難。

3. 憲宗時——汪直——提督西廠，屢興大獄，冤死者無算。

4. 武宗時——劉瑾——使主內廠，瑾橫暴異常，廣植黨羽，殺戮朝臣。

(一) 宦官之禍

5. 神宗時

1. 陳增——採礦山東，兼徵東昌稅，大商巨室，破產者無算。

2. 馬堂——天津稅監，兼轄臨清，從亡命劫奪，破家者大半。

3. 高淮——採礦徵稅遼東，搜括民財數十萬，激成民變。

4. 楊榮——監稅雲南，肆行威虐，冤民數萬人，火其居殺之。

自掌東廠，設內操兵萬人，專擅威福，其部下有五虎、五彪、十狗、十孩兒、四十孫、

明之
衰亡

(一)黨禍

6. 嘉宗時——魏忠賢

的稱號。

慘殺楊遵左光斗等，善類

一空。

生祠遍天下，及思宗即位，

始伏誅。

1. 起原

神宗朝，顧憲成在無錫東林書院講學，附和者衆，公卿亦多與往還，稱東林黨。

東林黨——顧憲成、趙南星、鄒元標、魏驥稱三君。

2. 黨派

1. 宣黨——湯寶尹

2. 真黨——顧天俊

非東林黨

3. 齊黨——丁詩敦

4. 楚黨——官應震

5. 浙黨——姚宗文

挺擊——神宗時，有男子張差，持挺擊入太子宮，執而訊之，得鄭貴妃主使狀，東林黨主嚴究，非東林反對之。

紅丸——光宗時，有疾，李可灼進紅丸服之而崩，東林黨主嚴辦，非東林反對之。

三案之爭

光宗卒，李侍選拔皇長子自重，

居乾清宮，左光斗疏請移宮，皇

帝怒，

居乾清宮，

左光斗疏請移宮，

皇

長子即位，是爲熹宗，東林黨主
移宮，非東林反對之。

萬曆末年——齊楚浙三黨，得勢，東林黨
被逐斥。

4. 黨禍——光熹之際——東林得勢，非東林又遭逐
斥。

天啓時代——東林黨遭慘殺殆盡。

(二) 流寇
之禍及明之亡

明代民變，英靈武盛四朝皆有，然不久即平。及思
宗時，東北滿洲犯邊，內地水旱迭起，民生大困，於
是流寇大起，以米脂（陝西米脂）李自成延安
（陝西府施）張獻忠爲之魁。張獻忠陷武昌，入
成都，稱大西國王。李自成陷開封，入西安，稱大順
皇帝。復進兵陷太原，由大同宣化破居庸關，迫北
京，太監迎降，北京陷，思宗自盡死。降人入關，明亡。

漢高祖明太祖比較

<p>一 漢高祖</p> <p>1. 以布衣崛起，摧倒暴秦。</p> <p>2. 起兵豐沛，而入關中，東向以爭天下。</p> <p>3. 謀臣有張良，戰將有韓信、彭越等。</p> <p>4. 徙齊楚諸大族，實關中。</p>	<p>二 明太祖</p> <p>1. 以布衣崛起，驅逐胡元。</p> <p>2. 起兵濠州，南下金陵，北上以定中原。</p> <p>3. 謀臣有劉基，戰將有徐達、常遇春等。</p> <p>4. 徙江南富家十四萬戶，以實</p>
---	---

<p>5. 封建子弟，有七國之亂。</p>	<p>5. 分封諸子，有燕王之亂。</p>
<p>6. 呂后臨任外家，故漢代多外戚之禍。</p>	<p>6. 馬后不官外家，故明代無外戚之禍。</p>
<p>7. 殺戮功臣，惟張良遠引未及福。</p>	<p>7. 殺戮功臣，惟湯和得善終。</p>

明帝系表

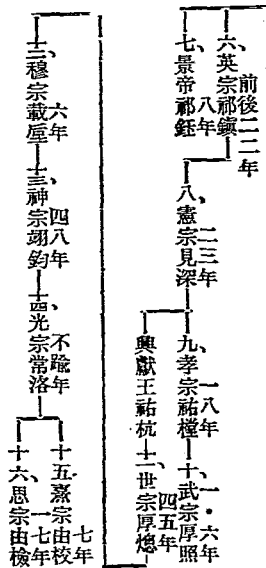
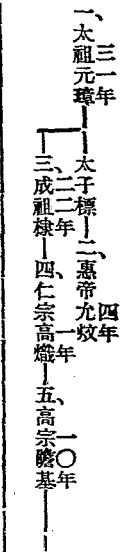

練習問題

- 一 何謂土木之役及奪門之變
 - 二 略述明代宦官之禍
 - 三 明鄭和下西洋之事如何?
 - 四 明代倭寇之患如何?
 - 五 漢唐明各有何黨爭?
- [嶺]二三年[浙]二二年
 [湘]四屆
 [湘]二屆

第二十二章 中華民族之拓殖

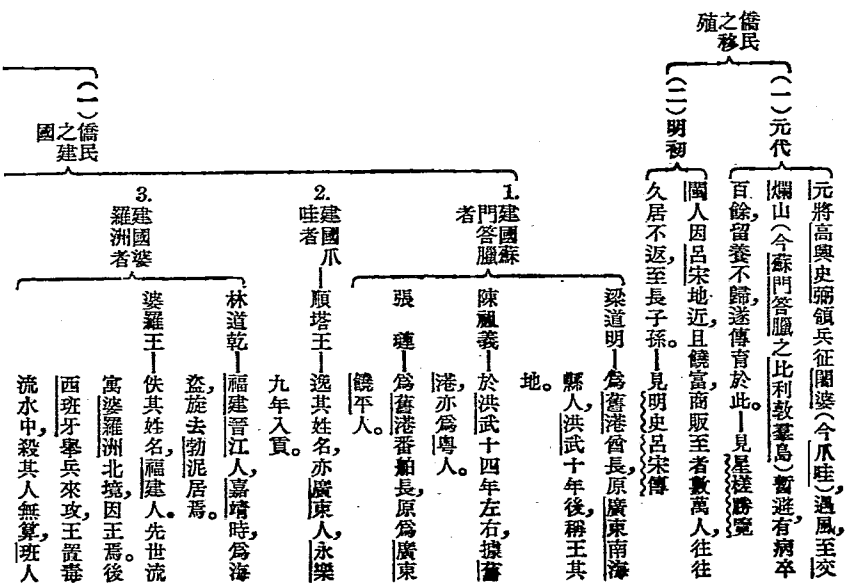

遂去。

4. 建國非列賓者——李馬崙——福建晉江人，本海盜，明萬曆時，率兵往攻西班牙之

馬尼刺，先勝後敗，轉據呂

宋四境，其餘衆今爲菲島

中之伊哥羅德支那人。

5. 建國安南者——阮潢——中國人，明萬曆時，爲廣南

開國祖。清季安南之新阮

舊阮，皆其子孫。

6. 建國暹羅者——鄭昭——廣東潮州人。

1. 第一次之慘禍

明神宗時，有閩應龍張疑，奏言呂宋

攬易山，產金銀，採之，歲可得金十萬

兩，銀三十萬兩，於是派人至呂宋查

勘，與呂宋之西班牙人，發生衝突，因

此而華僑被殺者，有二萬五千，事在

公元一六〇三年。

2. 第二次之慘禍

明思宗時，非列賓之西班牙人，又慘

殺華僑二萬人，事在公元一六三九

僑民之建國與禍

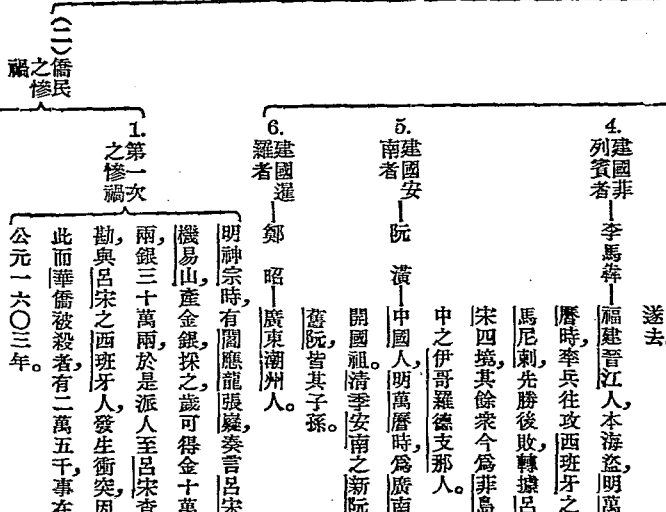

練習問題

一 問明代海外殖民事業如何？

〔蘇〕二屆

第二十三章 元明之文化與社會概況

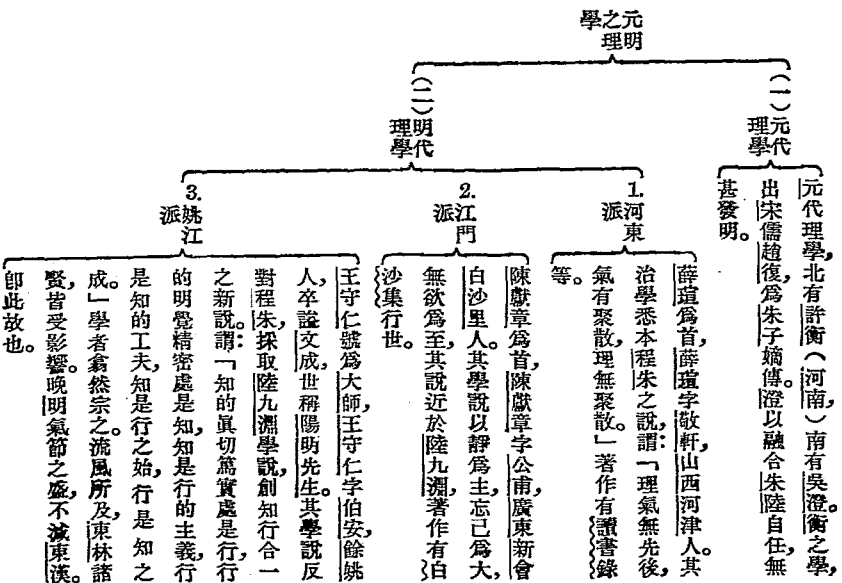

元明
史學
類之表

- (一) 元之史學
 - 遂金宋三史，為元脫脫所修。宋史繁蕪，大旨在表章道學，遂史脫略，以文獻無徵，惟金史較為完善。
- (二) 明之史學
 - 明宋濂編元史，八月成書，脫漏殊多，舛錯不少。

元明
文詩
(一)

1. 元之詩文

元代詩文以虞集為大家，元好問薩都刺偈偃斯亦兼擅詩詞。趙孟頫文藝書畫，無所不精，有似宋代之蘇軾。

2. 明之詩文

明之宋濂劉基，皆以文名。歸有光唐順之之古文，尤為世所推重。詩家在初年有高啓楊士奇，後有李東陽，再後有前後七子，前七子以李夢陽何景明，後七子以李攀龍王世貞為有名。(前七子為李夢陽何景明徐禎卿康海邊貢王九思，王廷相。後七子為李攀龍謝榛梁有譽宗臣王世貞徐中行吳國倫。)

元明
戲曲
藝之

元明
戲曲
(一)

1. 元之戲曲

元代盛行北曲，名家有馬致遠關漢卿王實甫等，而王實甫之西廂記，最為後世所傳誦。

2. 明之戲曲

明初盛行南曲，以湯顯祖阮大鍼為最著。湯之牡丹亭，尤為動人。阮大鍼之子箋，亦新穎可喜。

1. 元之小說

元施耐庵著水滸傳，羅貫中著三國志演義，至今膾炙人口。

元明
小說
(二)

明吳承恩之西遊記，即空觀主人之拍

2. 明之
小說

案驚奇，以及流行之古今奇觀，皆為世所傳誦。

1. 元之
書畫

元趙孟頫號松雪，善書畫，倪瓚號雲林，擅長山水風景，意態蕭疏幽潔，有一塵不染之致。吳鎮號梅花道人，黃公望號子久，又號大癡，王蒙號黃鶴山樵，與趙孟頫合稱元四家。

2. 明之
書畫

明代文徵明號衡山，沈周號石田，唐寅號六如，畫山水、花鳥、蟲魚，都極工妙。仇英號十洲，所畫仕女人物，尤為後世所重。

(四) 元明
畫之書

1. 元之
民生

元定中國以後，種族界限甚嚴，中國人民備受虐待，而以江南為尤甚。當時人民分為蒙古、色目、漢人、南人四等，又分為一官、二吏、三僧、四道、五醫、六工、七獵、八民、九儒、十丐，十級，以別貴賤。喇嘛僧挾有特殊勢力，霸占強搶，橫暴無比，人民無可告訴。城鄉遍設甲主，二十家為甲，以北人為甲主，衣服、飲食、婦女，聽其所欲，人民不肯受其凌辱，祇有自殺，其時民生之痛苦，可以想見。

明代社會階級，亦甚嚴厲，住居服飾，咸有等級，官民絕不得混亂。當時有賤民

(一) 元明
之民生

第二十三章

元明之文化與社會概況一九九

元明之社會概況

(一) 元明農工商業

2. 明之民生

階級，即明成祖時一般不肯歸附，靖難兵者，其家屬後裔，號爲樂戶，爲衆人所卑視。明代賦稅，有田租力役兩種，田租爲夏稅秋糧之稅法，役法分人民爲上中下三等，服役稱力差，繳納銀錢稱銀差，聽人民自擇。中葉以後，既加田賦，又增苛稅，有遼餉、練餉、剿餉等名目，水陸要道，稅局林立，騷擾搜括，達於極點，民生大困，國亦隨之淪亡。

1. 元明農業

元代有黃道婆，自崖州來松江，教民種植棉花，及彈棉紡織之法，由是衣被蒼生，不蠶而絲，不麻而布，爲人民生活一大進步。此外元代對於農政，亦甚注意，設司農司，督促農民耕種。明之農業，亦與宋元大致相同。

2. 元明工藝

元順帝能製龍舟，中藏機械，行動如生，又作宮漏，能按時自鳴，伎殊精巧。明世工藝，以宣德銅爐，景泰藍磁器爲有名。又宣宗時，有楊瑄，善敷漆，而於倭漆尤精，所作山水人物，神氣生動，世稱楊倭漆。上海顧氏之刺繡，亦甚有名。

元代鑄銀成錠，稱爲元寶，立券和銀錠並通行，稱爲寶鈔。明代則寶鈔與制錢

3. 元明
商業

並用。明代對外貿易中心地，有寧波、泉州、廣州等地。明初設市舶司，置提舉官，當時對外貿易，有一定限制，凡外國船舶，次數、人數、期限，皆有規定。

練習問題

一 問明代之學術如何？

〔蘇〕一補〔續〕二十三年

二 王陽明學說之特點何在？

Handwritten scribbles and marks, possibly including the number 8 at the top left.



11.53
11