

7
301
5844



農書卷二十一

元

王

禎

撰



農器圖譜十七

蠶桑門

夫蠶之用桑必有鉤筐等器以供其事然遠近之間習

俗不通故其制度巧拙絕異彼有併力而不及此或一

工而兼倍今特采輯去短從長使知所擇夫桑具蠶之用也故次於蠶事之後



桑几



桑几狀如高機平穿二枕就作登級凡柔桑不勝梯附
 須登几上乃易得葉齊民要術云採桑必須高几士農
 必用云擔負高几遶樹上下今蠶家採彼女桑茲為便
 器梅聖俞詩云柔桑不倚梯摘葉賴高几每於得葉易
 曾靡憂枝披上聲躋陞類拾級下上異緣蟻閒置草舍傍
 雞鳴或棲止

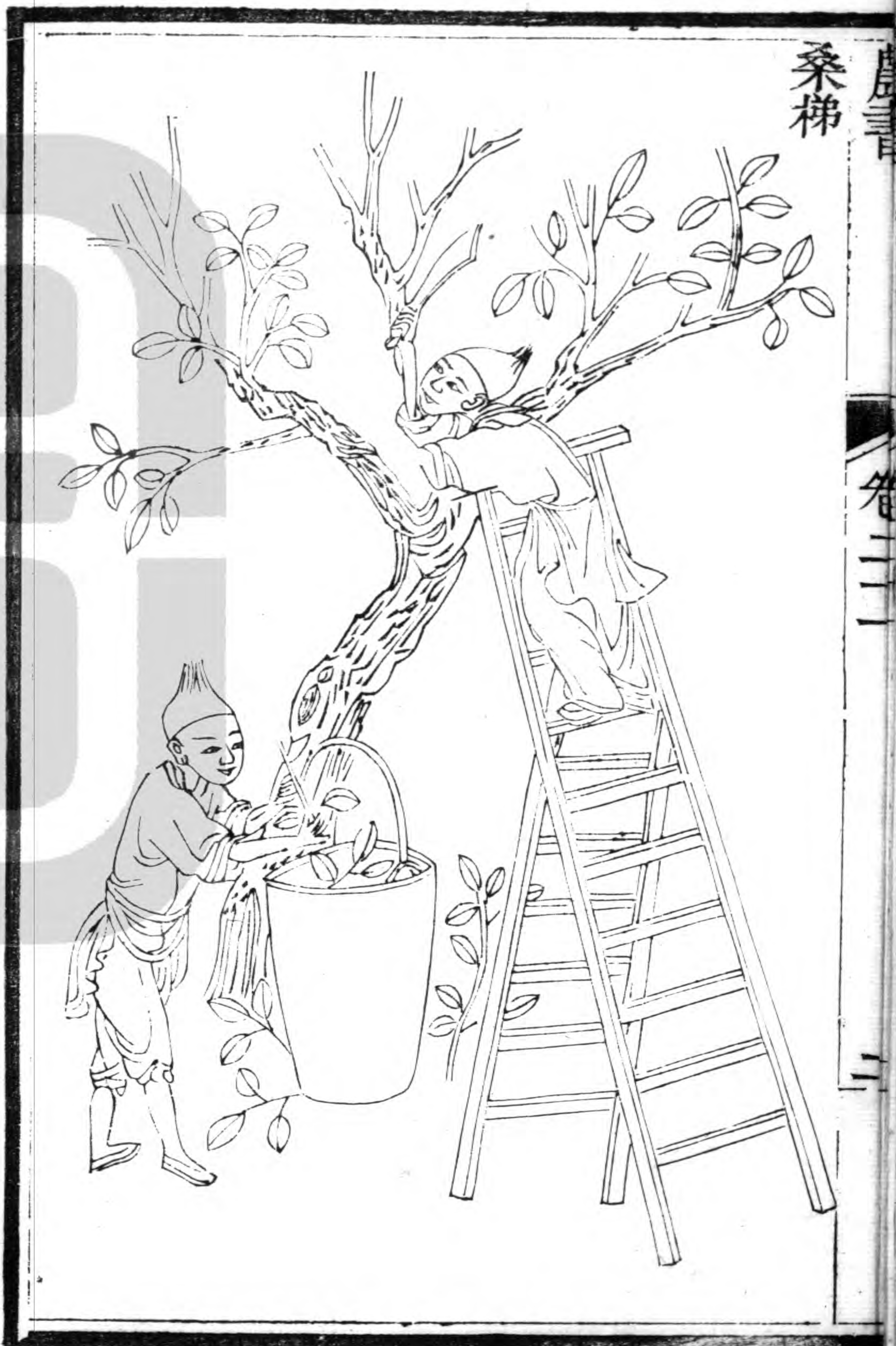

桑梯說文曰梯木階也夫桑之穉者用几採摘其桑之
 高者須梯剝丑全切斫梯若不長未免攀附旁條不還
 則鳩脚多亂居秋切枝折垂則乳液旁出必欲趁於高
 下隨意去留須梯長可也齊民要術云採桑必須長梯
 梯不長則高枝折正謂此也詩云貫木取諸漸爲梯利
 用晉附彼墻下桑如躡平地迅女枝旣不攀遠揚亦可
 刃何當展所施摘蓮華峰峻

斫斧桑鈎

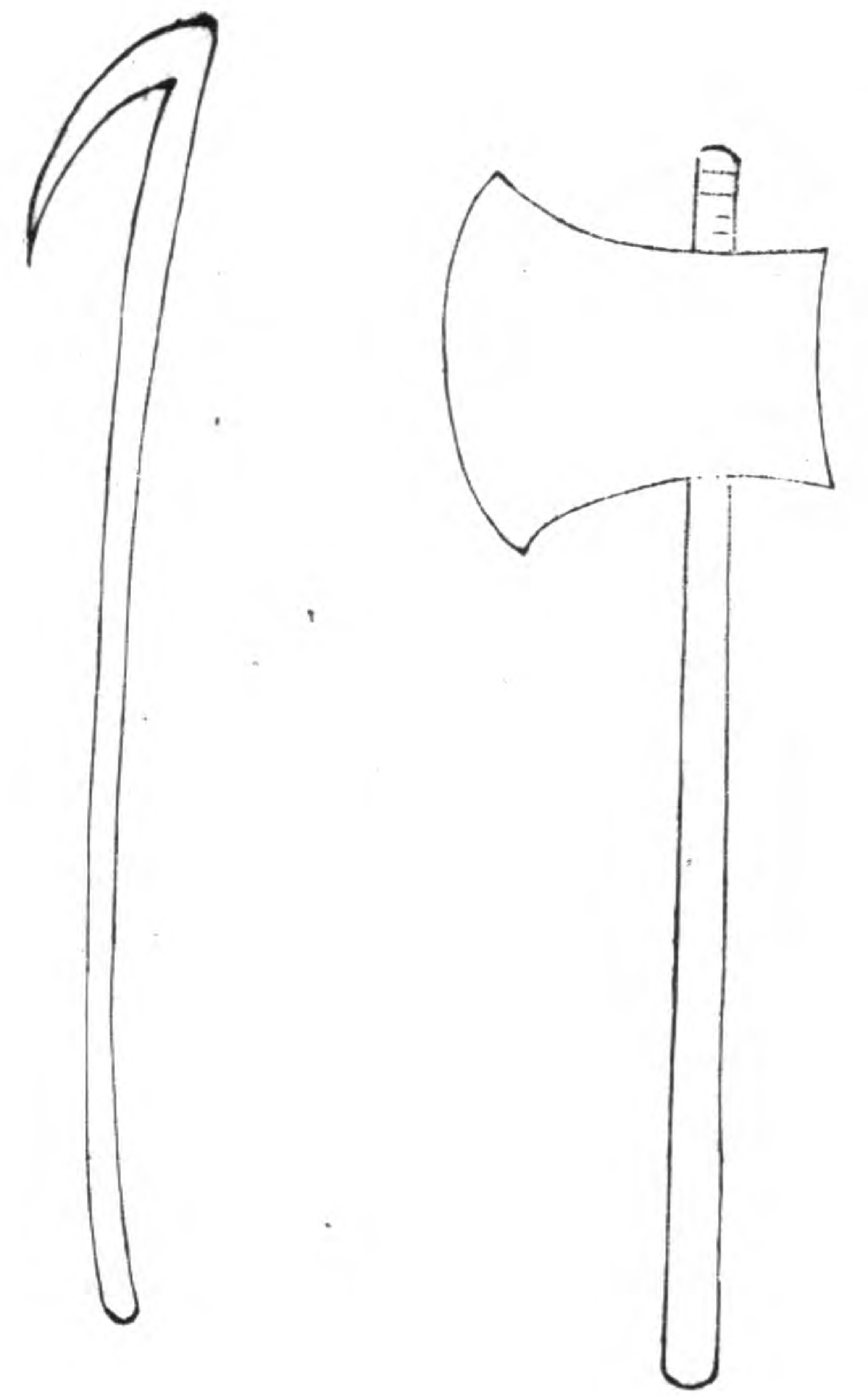

斫斧桑斧也其斧盞

曲容切

區而刃闊與樵斧不同詩謂

蠶月條桑取彼斧斫以伐遠揚士農必用云轉身運斧

條葉偃落於外即謂以伐遠揚也凡斧所剝斫不煩再

刃者為上至遇枯枝勁節不能拒遏又為上如剛而不

闕利而不乏尤為上也然用斧有法必須轉腕回刃向

上斫之枝查既順津脉不出則葉必復茂故農語云斧

頭自有一倍葉以此知科斫之利勝惟在夫善用斧之

效也梅聖俞詩云科桑持野斧乳溼新磨刃繁枿一以

除肥條更豐潤魯葉大如掌吳蠶食若駿始時人謂戕

利俗今乃信○桑鉤採桑具也凡桑者欲得遠揚枝葉引近就摘故用鉤木以代臂指普班切扳普班切援之勞昔后妃世婦以下親蠶皆用筐鉤採桑唐肅宗上元初獲定國寶十三內有採桑鉤一以此知古之採桑皆用鉤也然北俗伐桑而少採南人採桑而少伐歲歲伐之則樹木易衰久久採之則枝條多結欲南北隨宜採斫互用則桑斧桑鉤各有所施故兩及之不致偏廢梅聖俞詩云長鉤扳桑枝短鉤挂桑籠南陌露氣寒東方日光動少婦首且笄幼女角已總競用採桑歸曾非事梳櫛

桑籠

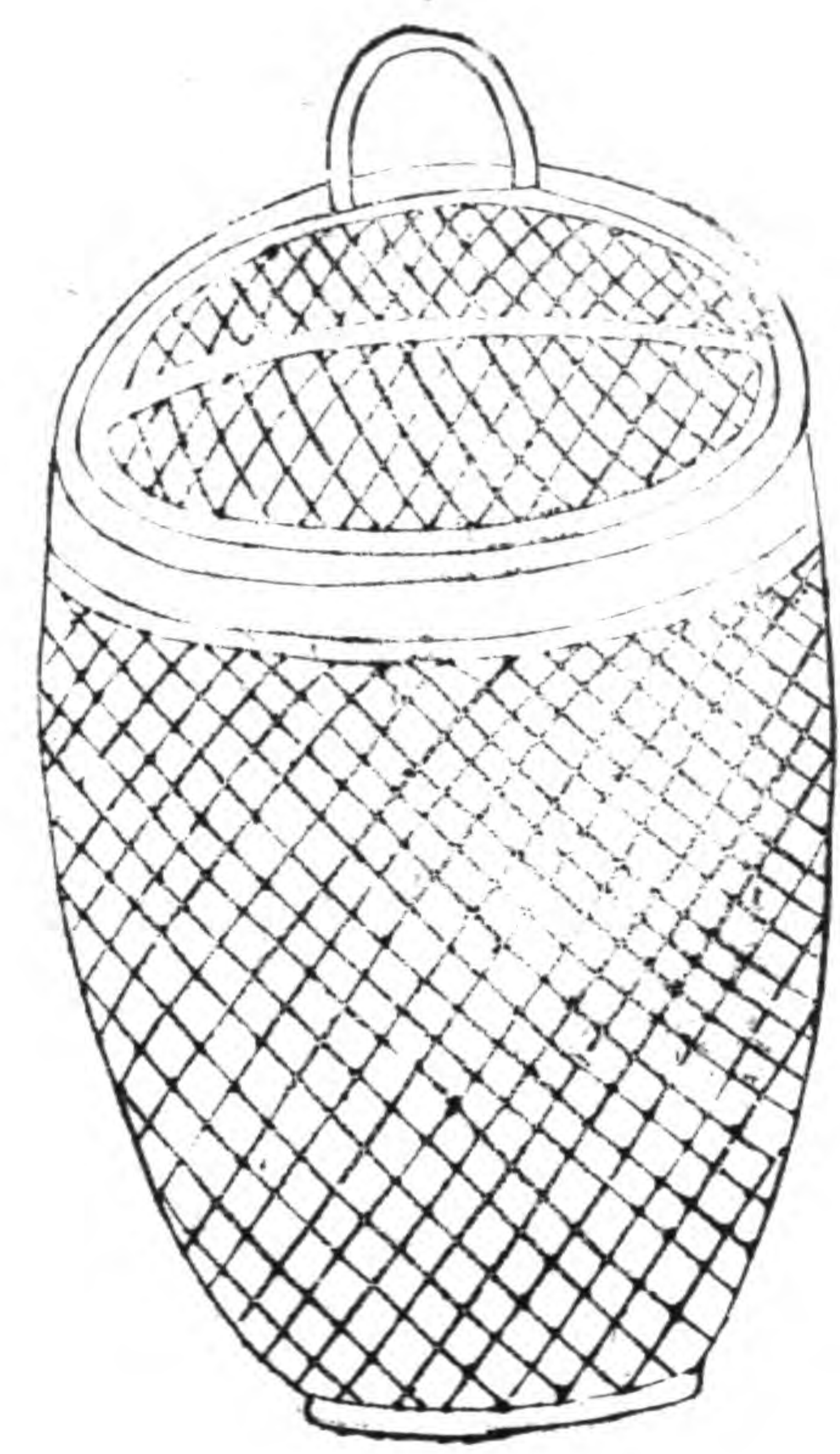

桑籠集韻云籠大箒古候切也今謂有係筐也桑者便於

携挈古樂府云羅敷善採桑案今本作羅敷善蠶桑採桑城南隅

方言青絲為籠案今本作青桂枝為籠鉤今南方桑

籠頗大以擔負之尤便於用梅聖俞詩云采采向桑郊

盈盈自持筥桂鉤帶月往穉葉和烟貯一心恐蠶飢搔

首促儔侶到家傾嫩絲刀几為咬咀

桑網



桑網盛葉繩兜也先作圈木緣圈繩結網眼圓垂三尺
有餘下用一繩紕爲網底桑者挈之納葉於內網腹既
滿歸則解底繩傾之或人挑負或用畜力馱送比之筐
籃甚爲輕便北方蠶家多置之詩云厥初結網功豈知
兼水陸制用有異同隨宜可伸縮一綱作領圈衆目寬
囊腹蠶家急葉時歸來傾萬綠

剗刀切刀

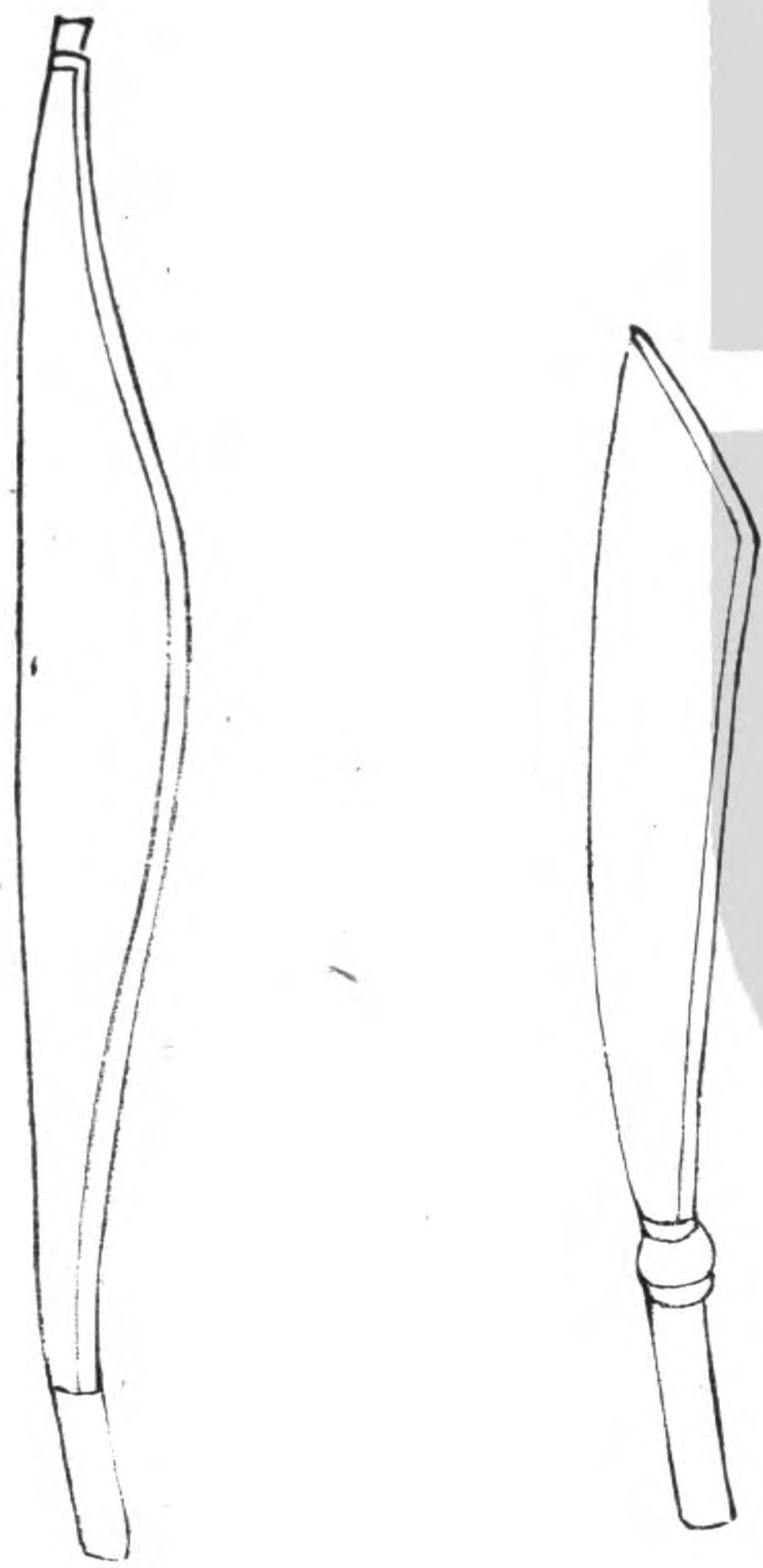

劉士咸切

刀剝桑刃也刀長尺餘闊約二寸木柄一握南

人斫桑剝桑俱用此刃北人斫桑用斧劉桑用鎌鎌刃

雖利終非本器不若劉刀之輕且順也若南人斫桑用

斧北人劉葉用刀去短就長兩為便也詩云晶熒一尺

鐵煨以赫連鋼劉斫有餘用功最在蠶桑膠附日以戕

新枝日以長胡為函人歌獨取斧與斫○切刀斷桑刃

也蠶蟻時用小刀蠶漸大時用大刀或用漫斲蠶多者

又用兩端有柄長刃切之名曰懶刀

懶刀如皮匠刮刀長三尺許兩端有

短木柄以手按刀半裁半切斷葉雲積可供十筐

先於長橈上鋪葉勻厚人於

其上俯按此刀左右切之一刃之利可桑百箔詩云燬

金作懶刀形制半圭璧一食飶十筐雙秘便兩搯切之

復裁之斷桑如雲積刀作干握絲功成在三尺

斲查錄切秦云

切草也又作節

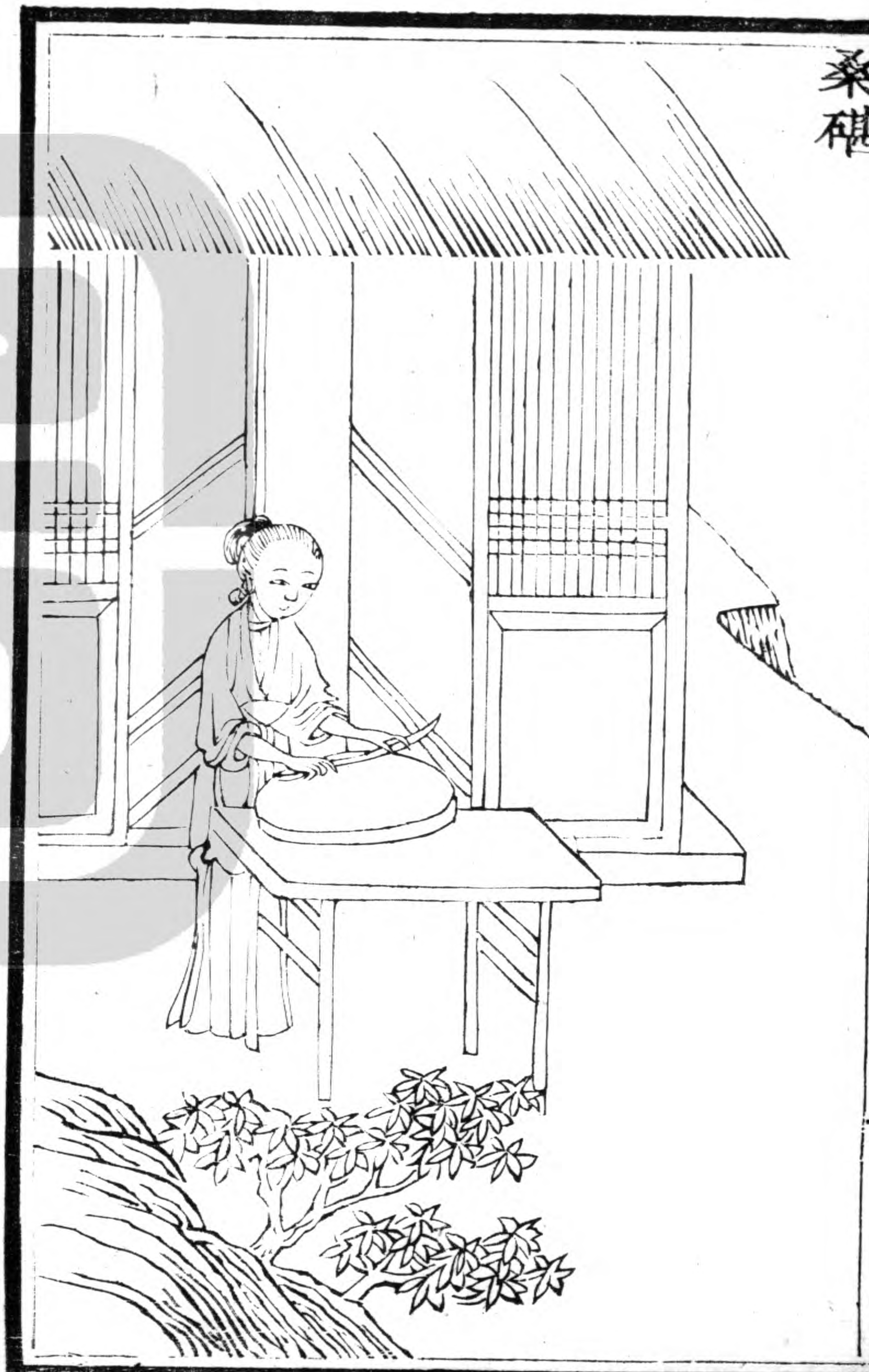

桑碓爾雅曰碓謂之椶音度郭璞曰碓木磧也碓從石椶
 從木卽木碓也碓截木爲碓圓形豎理切物乃不拒刃
 此北方蠶小時用刀切葉碓上或用几或用夾南方蠶
 無大小切桑俱用碓也詩云團團几上碓尋常閒月魄
 蠶月切柔桑纖纖雲縷積飼養繁筐多收去淨無跡不
 必在庖廚鼓刀刃聲割

桑夾

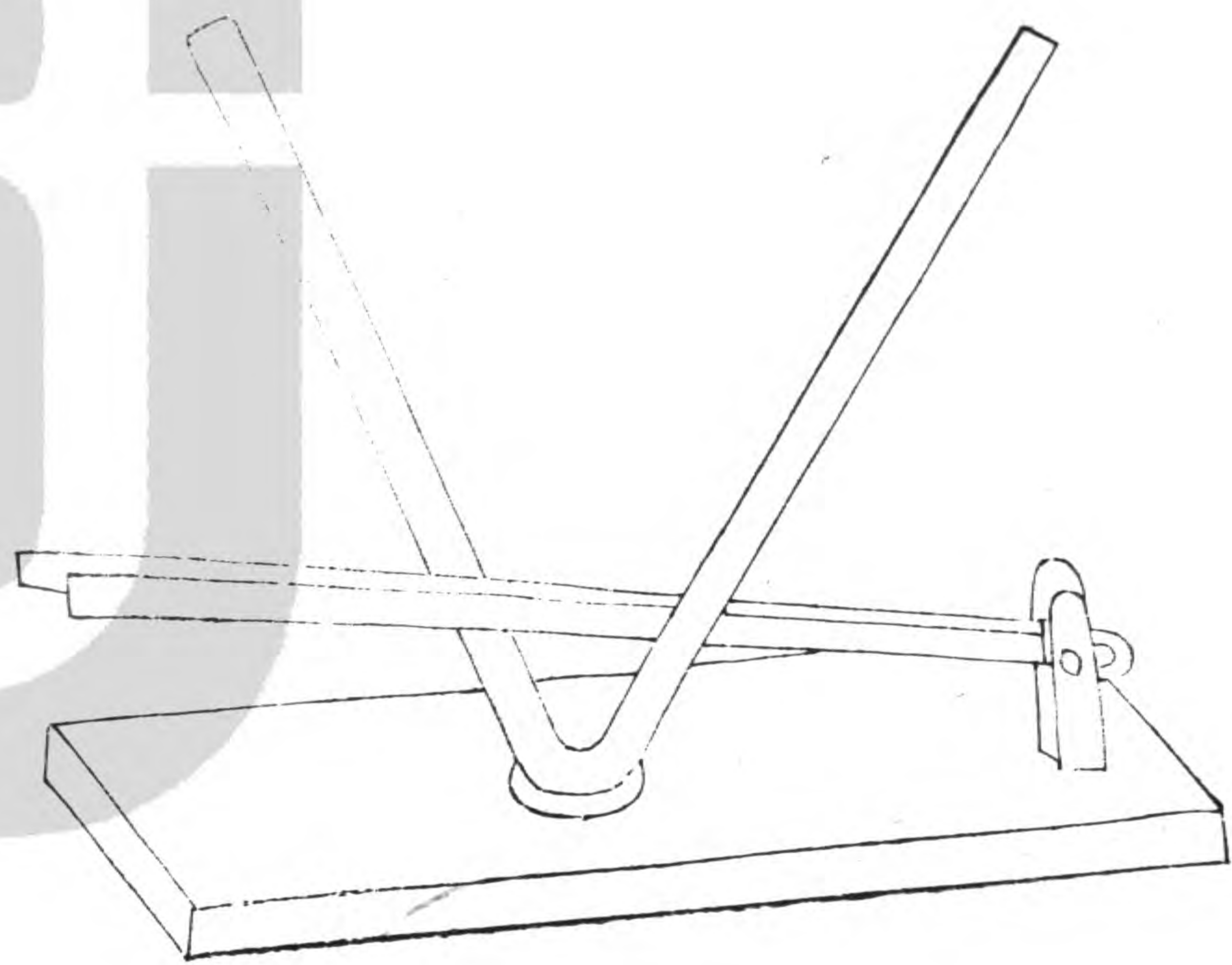

桑夾挾桑具也用木磧上仰置叉股高可二三尺於上順置鋤入左手茹葉右手按刃切之此夾之小者若蠶多之家乃用長椽二莖駢豎壁前中寬尺許乃實納桑葉高可及丈人則躡梯上之兩足後踏屋壁以胷前向壓住兩手緊按長刃向下裁切此桑夾之大者南方切桑唯用刀礮不識此等桑具故特歷說之以廣其利詩云沃葉綠雲多吐出掌握內刃頭風雨聲紛然落呀喙材良用有餘力小功輒倍春蠶食急時籩筐誠有待



農器圖譜十八

織經門

織經婦人所親之事傳曰一女不織民有寒者古謂庶
 士以下各衣去聲其夫社而賦事烝而獻功倦則有辟是
 也凡紡絡經緯之有數梭羅機杼之有法雖一絲之緒
 一綜之交各有倫叙皆須積勤而得累功而至日夜精
 思不致差互然後乃成幅匹如閨閫之屬務之不惟防
 閑驕逸又使其服被之所自不敢易也

絲篋

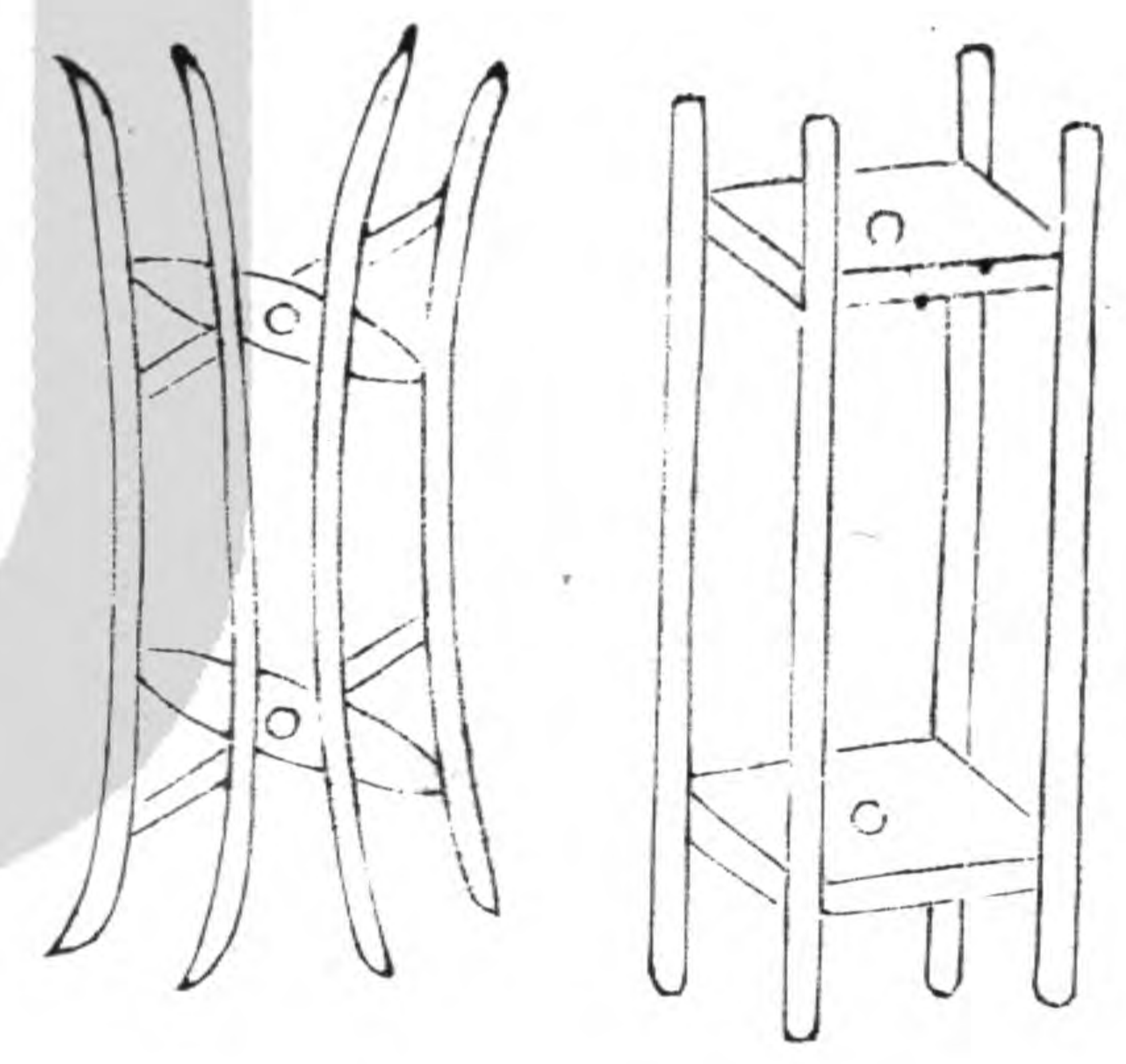

絲篋

玉縛切

絡絲具也方言曰椶

音

窋豫河濟之間謂之

輶

郭璞注云所以絡絲

說文曰篋收絲者也或作觸從角問聲今

字從竹又從夔竹器從人執之夔夔然此篋之義也然

必窳員以軸乃適于用為理絲之先具也耕織圖詩云

皂夫督機絲輪官趁時節向來催租瘢正為坐踰越獨

來掉夔勤寧復辭腕脫辛勤夜未眠敗屋燈明滅

經架

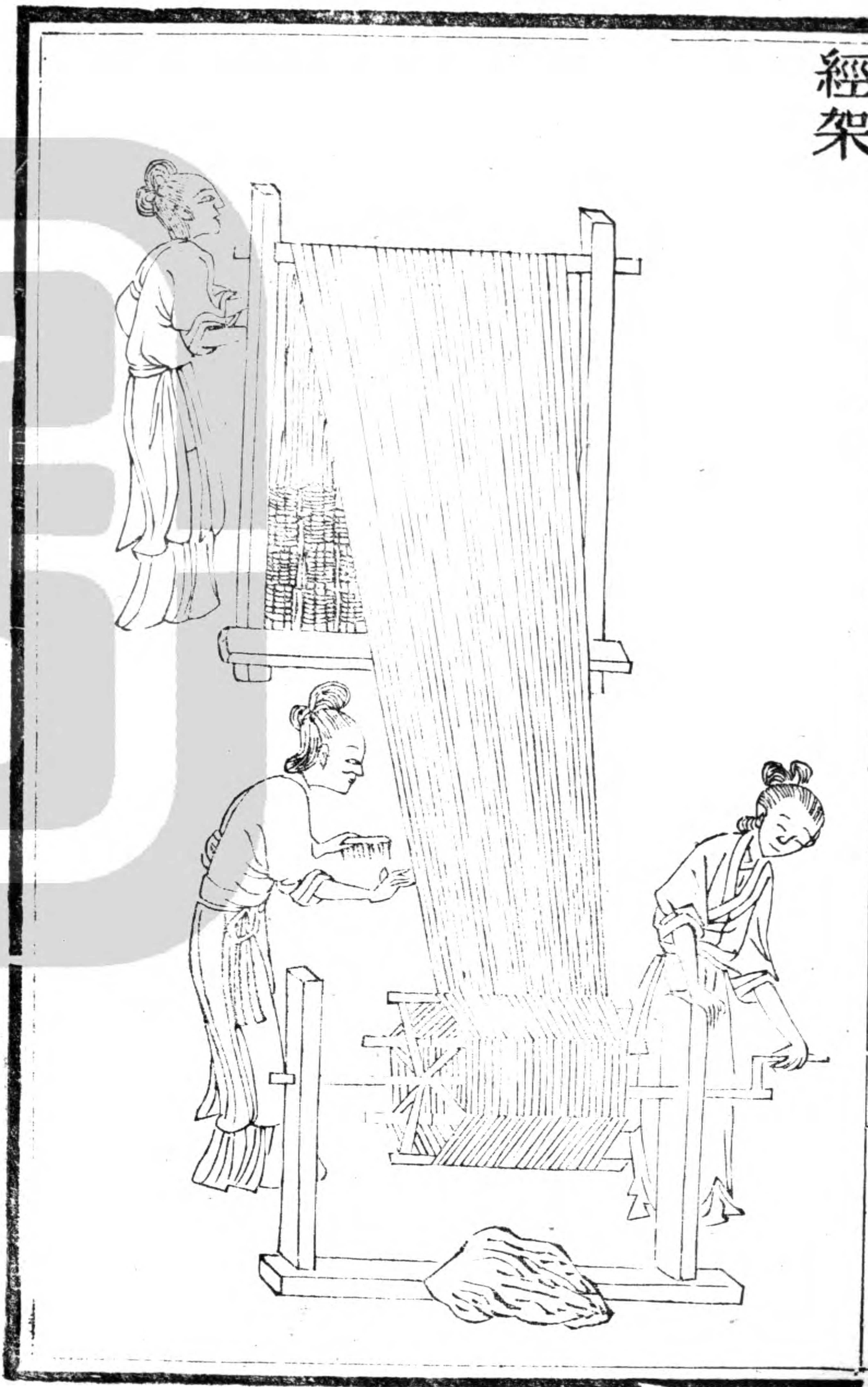

經架牽絲具也先排絲篋於下上架橫竹列環以引衆

緒總於架前經簿

與牌同

一人往來挽而歸之紉軸然後

授之機杼前人織圖詩云素絲頭緒多美君巧安排青

鞵

胡街切

不動塵緩步交去來脉脉意欲亂眷眷首重回

玉言正如絲亦付經綸才

緯車

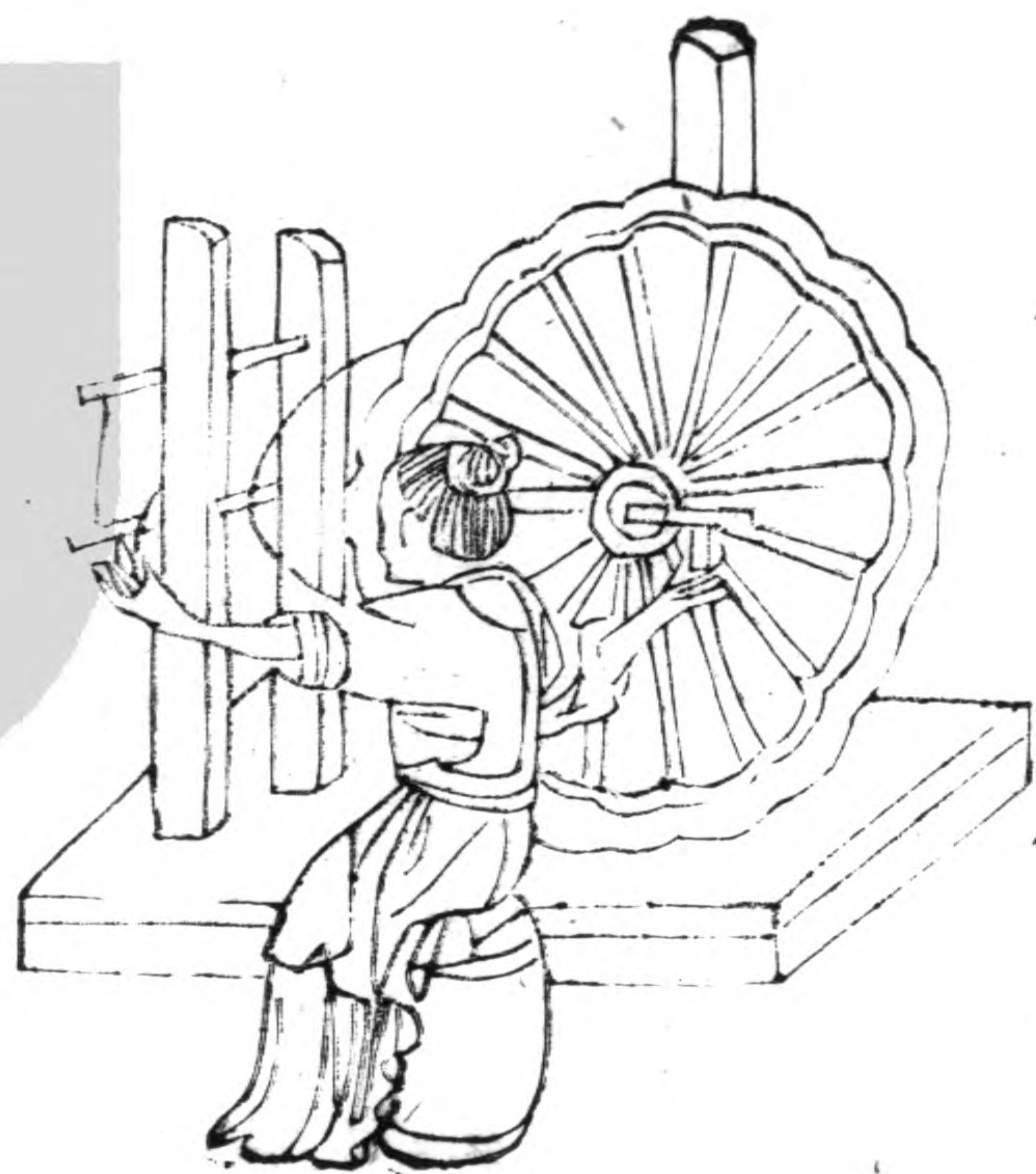

緯車

卷二

五

緯織絲也車方言曰趙魏之間謂之歷鹿車東齊海岱之

間謂之道軌今又謂羅音碎車通俗文曰織織謂之羅蘇內

切受緯曰葶其柎上立柱置輪輪之上近以鐵條中貫

細筒乃周輪與筒繚環繩右手掉輪則筒隨輪轉左手

引絲上筒遂成絲羅以充織緯孫德施賦云惟工藝之

多門偉英麗乎創形擬老氏之一轂兮應天運以同行

秉轉屈以成規兮不辭勞以自傾故其用同造物巧參

天地軒轅垂衣因之以濟袞冕龍旗用康上帝勳存王

室惠我早隸觀其微風興於軸端霧雨散于輟輻制以

蠶木絡以奇竹規朝日以爲圓兮準暈月以造象若洪

輪之在碓兮似蜘蛛之結網爾乃才藝妻妾工巧是嘉

或織錦組或匠綾羅一作紗舒皓腕於輕輪兮換擬景乎

鏡華絲成妙於指端清籟幽而相和象蟋蟀之鳴戶兮

類寒蟬之吟家

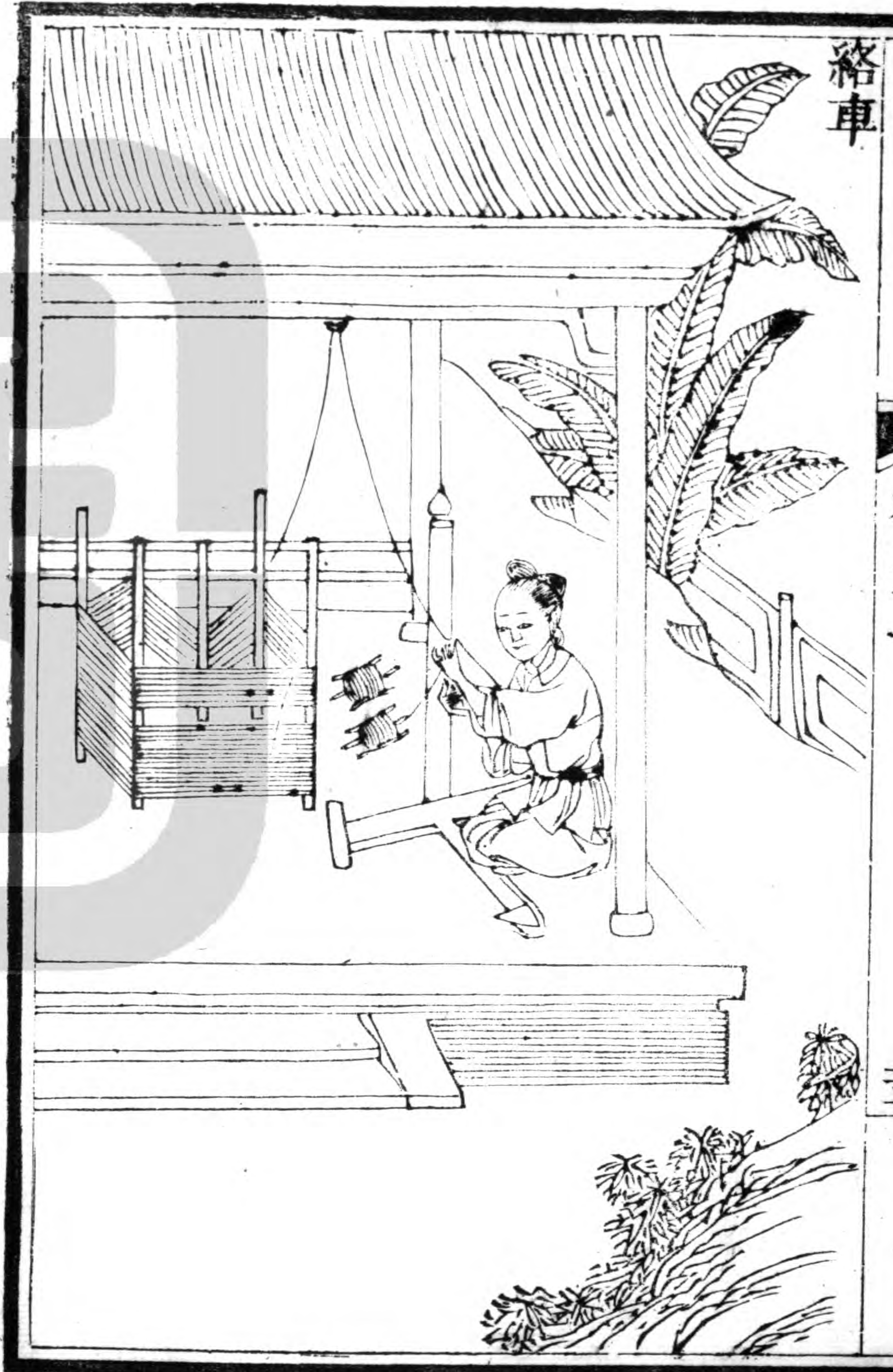
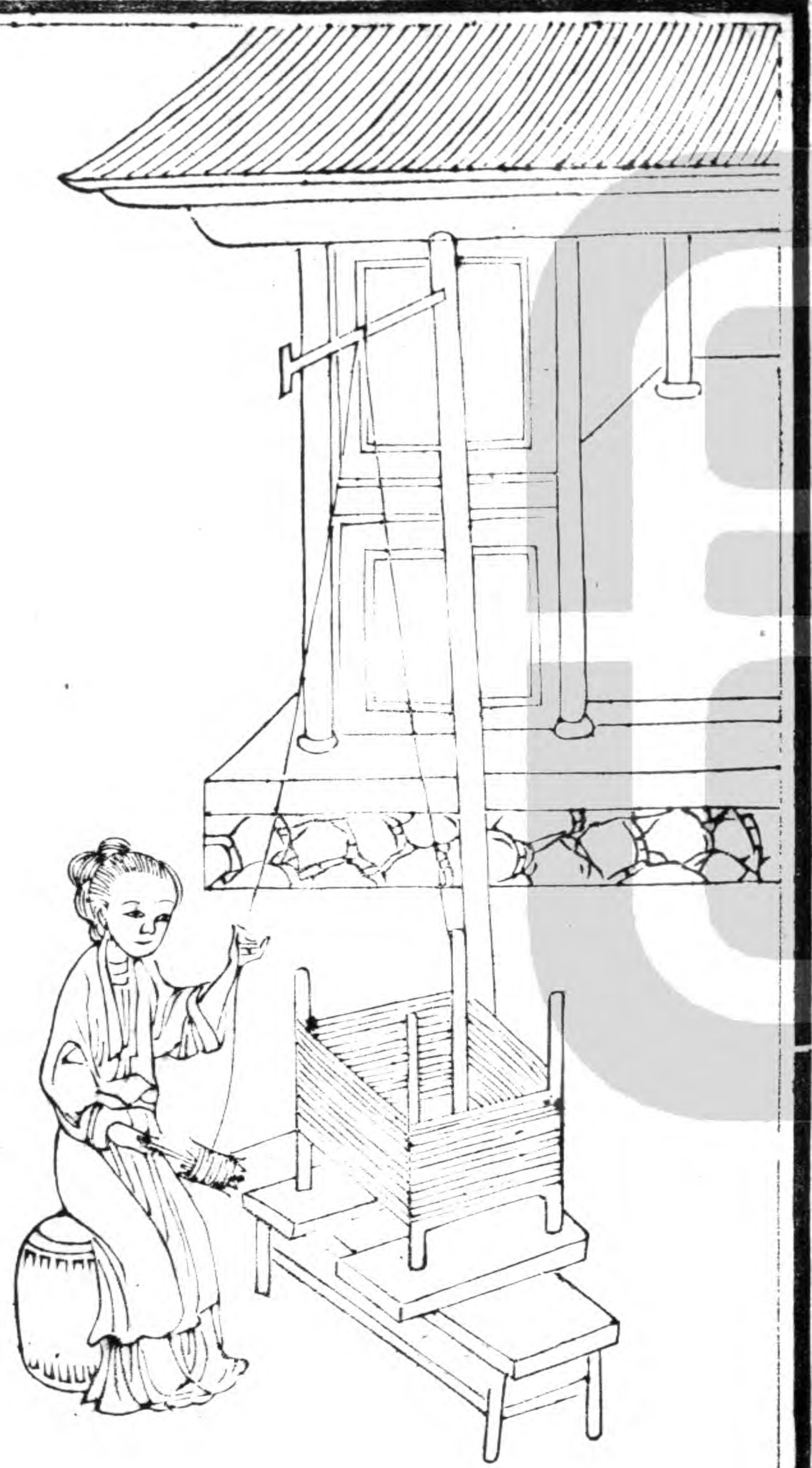

絡車方言曰河濟之間絡謂之給郭璞註曰所以說文

云車柎方無切為柎易妬曰繫於金柎柎女履切金者堅剛之物柎者制動

之通俗文曰張絲曰柎蓋以脫軫之絲張於柎上上作

懸鉤引致緒端逗於車上其車之制必以細軸穿籬措

於車座兩柱之間謂一柱獨高中為通槽以貫其籬人軸之首一柱下而管其籬軸之末

既繩牽軸動則籬隨軸轉絲乃上籬此北方絡絲車也

南人但習掉籬取絲終不若絡車安且速也今宜通用

詩云軫絲張柎復相牽絡婦車成用具全座上通槽連

籬曰軸頭引籬逗繩圈一鉤遞控防偏度獨縷依循入

卧纏幾向華筵曾誤認篋篋人坐埋冰絃

臥機



織機

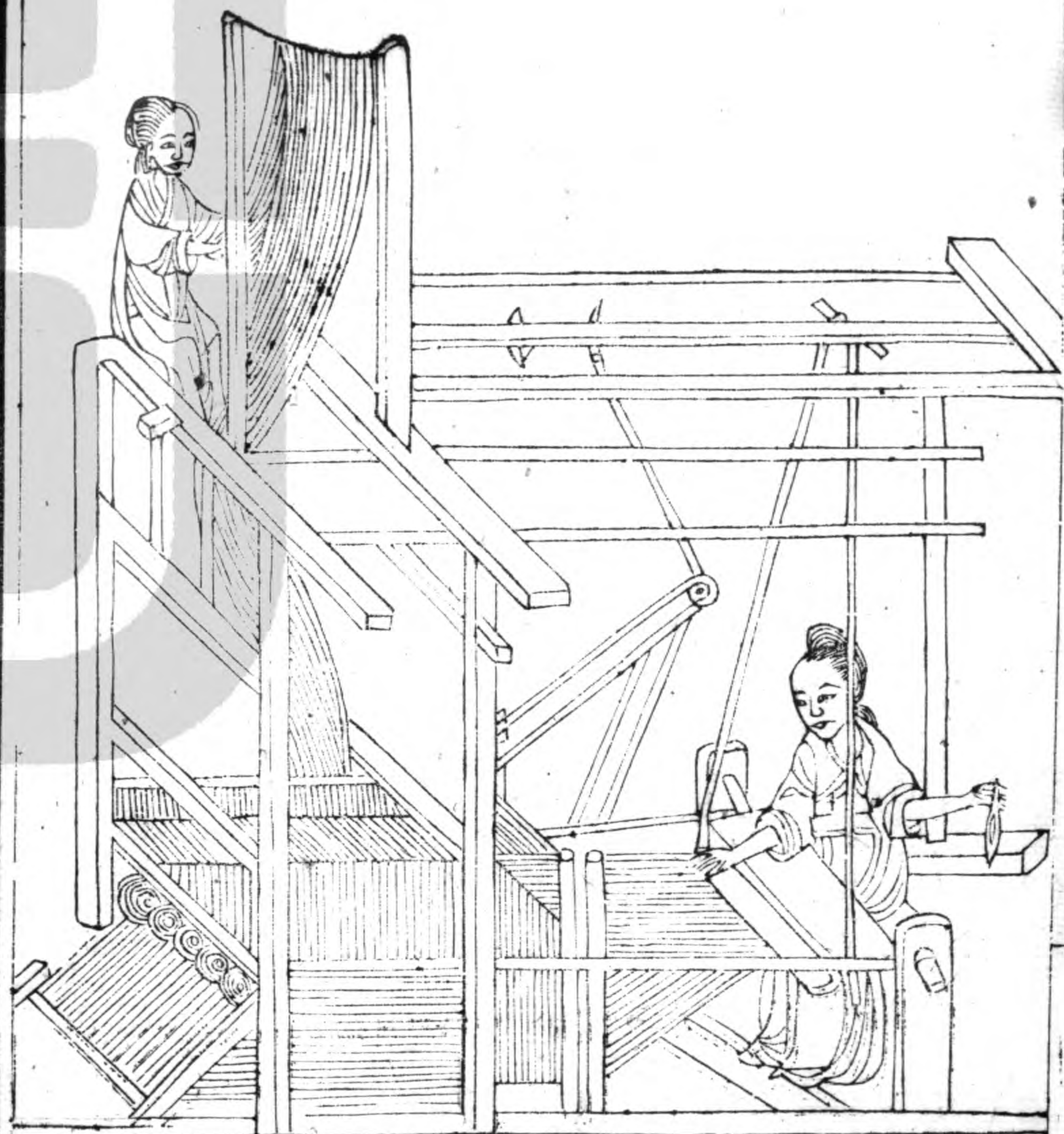

織機卧機織絲具也按黃帝元妃西陵氏曰嫫祖始勸
齏稼月大火而浴種夫人副禕而躬桑乃獻繭稱絲遂
成織紉之功因之廣織以給郊廟之服見路史傅子曰
舊機五十綜者五十躡六十綜者六十躡馬生者天下
之名巧也患其遺日喪功乃易以十二躡今紅音工女織
繒惟用二躡又爲簡要凡人之衣去聲被於身者皆其所
自出也王逸賦曰帝軒龍躍庶業是昌俯覃聖恩仰覽
三光爰制布帛始垂衣裳於是取衡山之孤桐南嶽之
洪樟結靈根於磐石託九層於巖傍性條暢以端直貫

雲表而剗良儀鳳晨鳴翔其上怪獸羣萃而陸梁於是
乃命匠人潛江奮驥踰五嶺而越九岡斬伐剖析擬度
短長勝復迴轉剗像乾形大匡澹泊擬則川平光爲日
月蓋取昭明三軸列布上法台星兩驥齊首儼若將征
方圓綺錯微妙窮奇蟲禽品獸物有其宜兔耳跬伏若
安若危猛犬相守竄身匿蹄高樓雙峙下臨清池遊魚
銜餌灑灑其陂鹿盧並起織繳俱垂一往一來匪勞匪
疲於是莫春代謝朱明達時蠶人告訖舍罷獻絲或黃
或白蜜蠟凝脂織織靜女經之絡之爾乃窈窕淑媛美

色貞怡解鳴珮釋羅衣披華幕登神機乘輕杼覽牀帷
 動搖多容俯仰生姿

案賦似未全然
 王賦本如此

梭



梭通俗文曰織具也所以行緯之莎蘇戈切藝苑曰陶侃常捕魚得一梭還插着壁有頃雷雨梭變赤龍躍去蓋梭得魚之象有化龍之義焉梅聖俞詩云給給機上梭往返如度日一經復一絲成寸遂成匹虛腹銳兩端素手投未畢陶家挂壁間雷雨龍飛出

砧杵



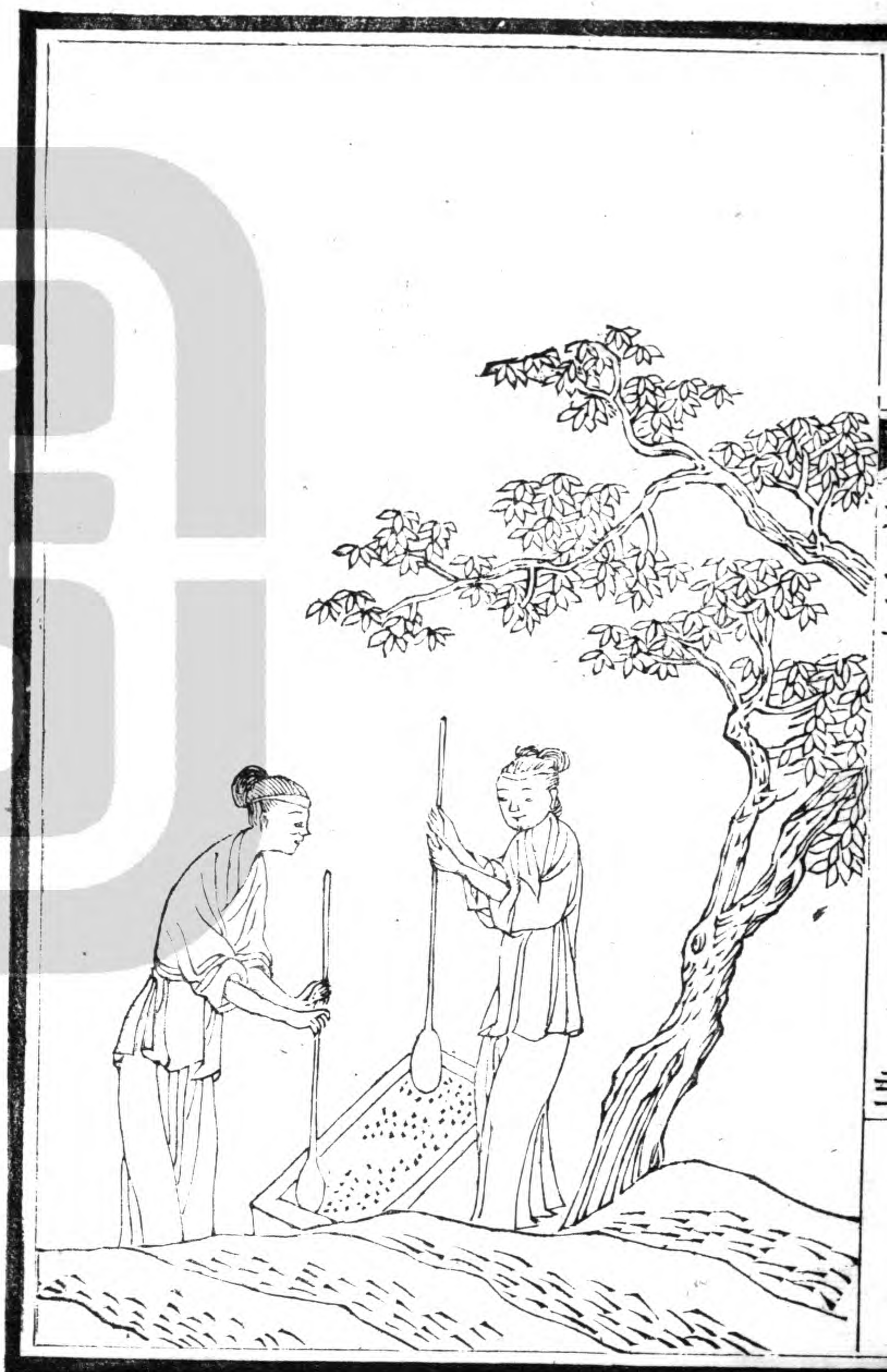

砧杵擣練具也東宮舊事曰太子納妃有石砧一枚又

擣亦作搗衣杵十荆州記曰秭歸縣有屈原宅女嬃廟擣

衣石猶存蓋古之女子對立各執一杵上下擣練於砧

其丁東之聲互相應答今易作卧杵對坐搗之又便且

速易成帛也魏瓘賦云細腰杵兮木一枝女郎砧兮石

五彩聞後響而已續聽前聲而猶在夜如何其秋兮已

半於是拽魯縞攘皓腕始于搖揚終於凌亂四振五振

驚飛鴈之兩行六舉七舉過彩雲而一斷隱高閣而如

動度遙城而如散夜有露兮秋有風杵有聲兮衣可縫

佳人聽兮意何窮步逍遙於涼景暢容與於晴空黃金
 釵兮碧雲髮白素巾兮青女月佳人聽兮良未歇擘長
 虹而乍開凌倒景而將越是時也餘響未畢微影方流
 逶迤洞房半入宵夢窈窕閒館方增客愁李都尉以胡
 笳動泣向子期以鄰笛增憂古人獨感於聽今者况兼
 乎秋屬南昌舊幅東魯前邱升黃綬之堂論文謝賈入
 素王之廟捧瑟齊由願君無按龍泉色誰道明珠不可
 投

案屬南昌舊幅以下詞意似不相屬然魏瓘賦本如此

農器圖譜十九

續絮門 木綿附

續絮禦寒古今所尚然製造之法南北互有所長故特
 總輯庶知通用近世以來復以木棉為助今附于後

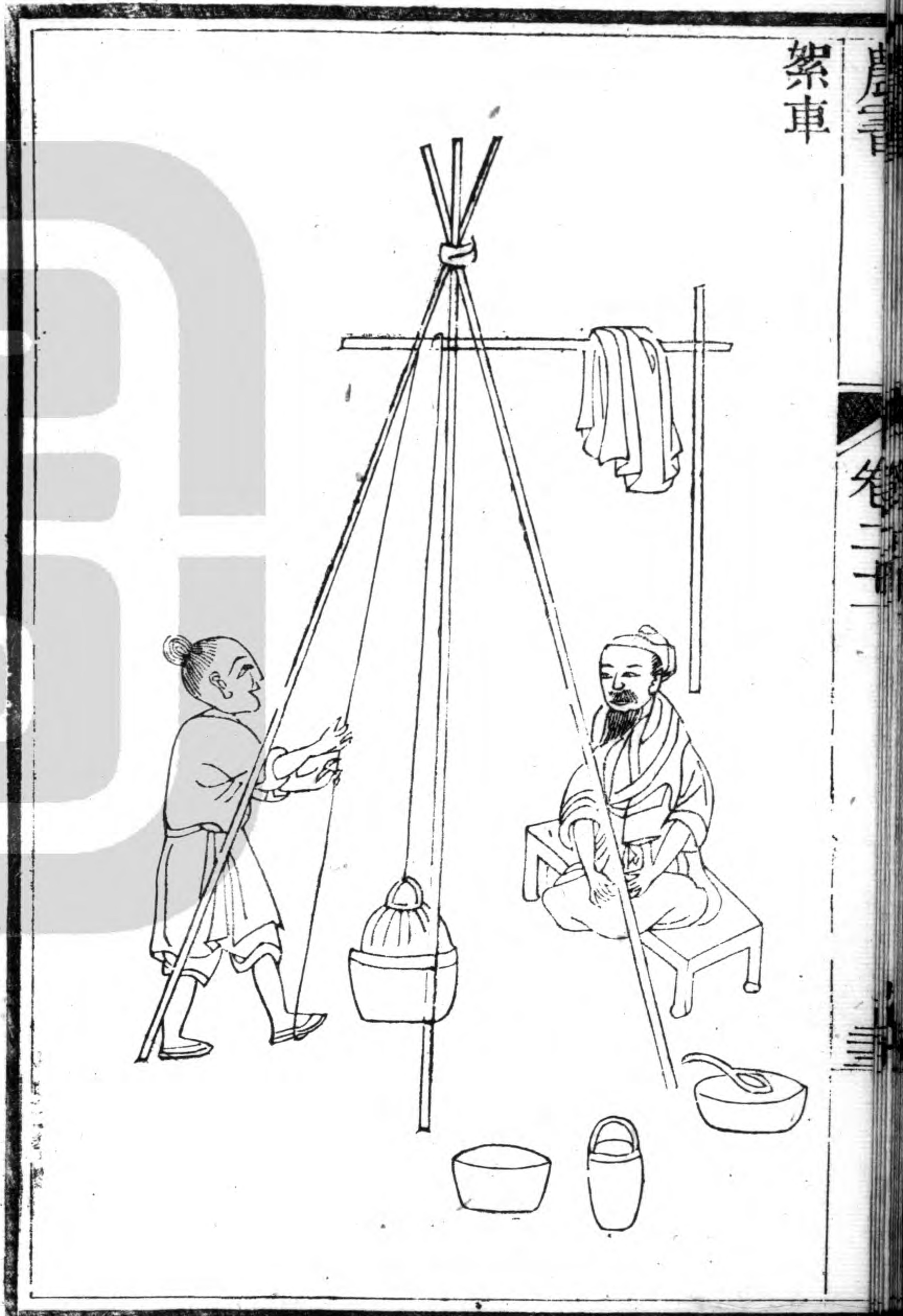

絮車構木作架上控鉤繩滑車下置煮繭湯甕絮者掣
 繩上轉滑車下徹甕內鉤繭出沒灰湯漸成絮段莊子
 謂泝泝統者疏云泝浮也泝漂也統絮也古者績絮綿一也今以精
 者為綿粗者為絮因蠶家退繭造絮故有此車煮之法
 常民藉以禦寒次于綿也彼有擣繭為胎謂之牽縞者
 較之車煮上拙懸絕矣詩云世有泝泝績架構以車名
 下上輪繩滑牽聯甕繭烹濟貧寒可禦售業價還輕會
 遇不龜手百金為爾榮

撚綿軸

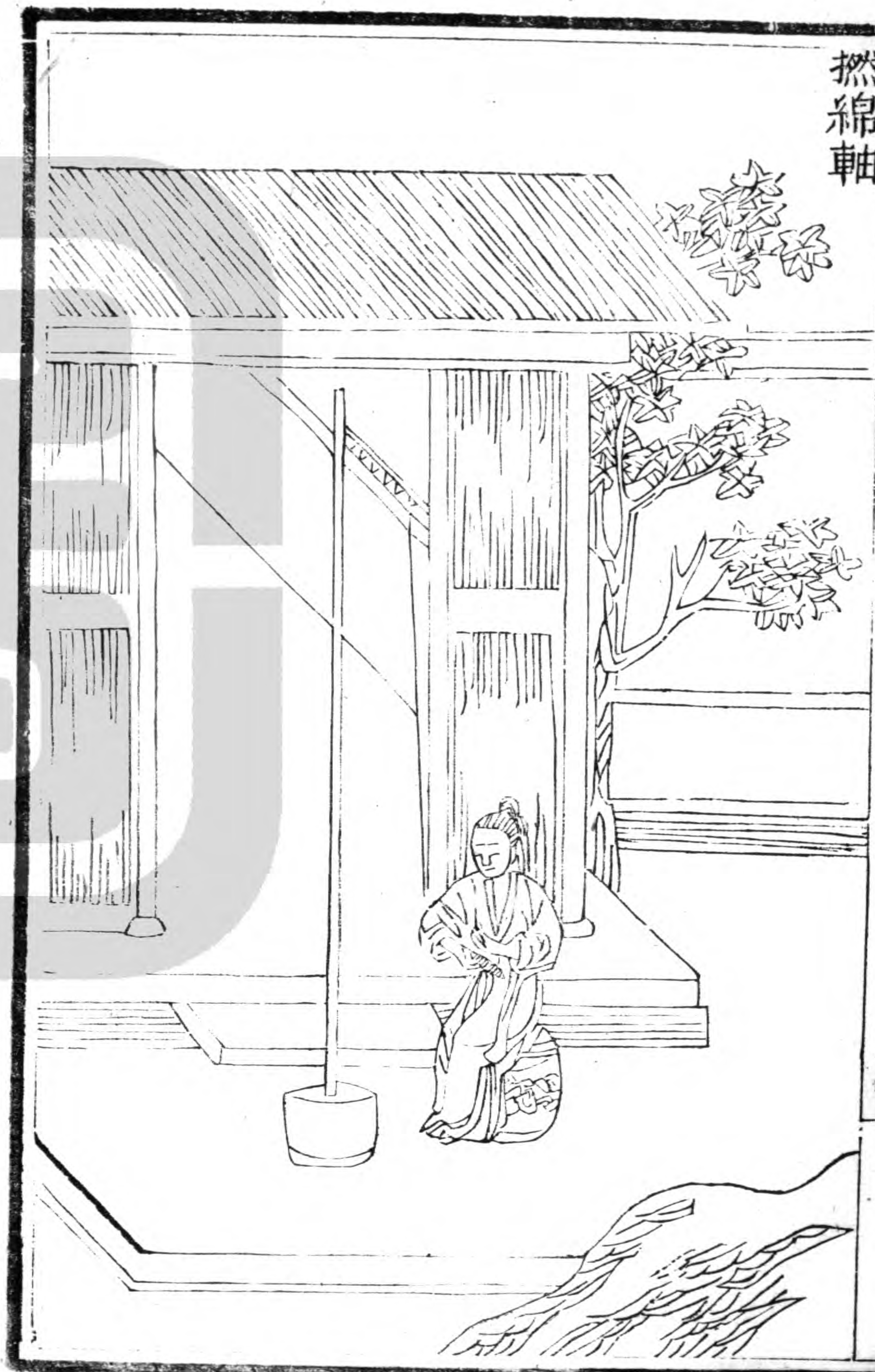

撚綿軸制作小碓或木或石上插細軸長可尺許先用
 叉頭挂綿左手執叉右手引綿上軸懸之撚作綿絲就
 纏軸上即為細縷閨婦室女用之可代紡績之功詩云
 朶綿高執玉叉頭細作垂絲撚復收待得功成付機杼
 不知誰解衣去聲新紬

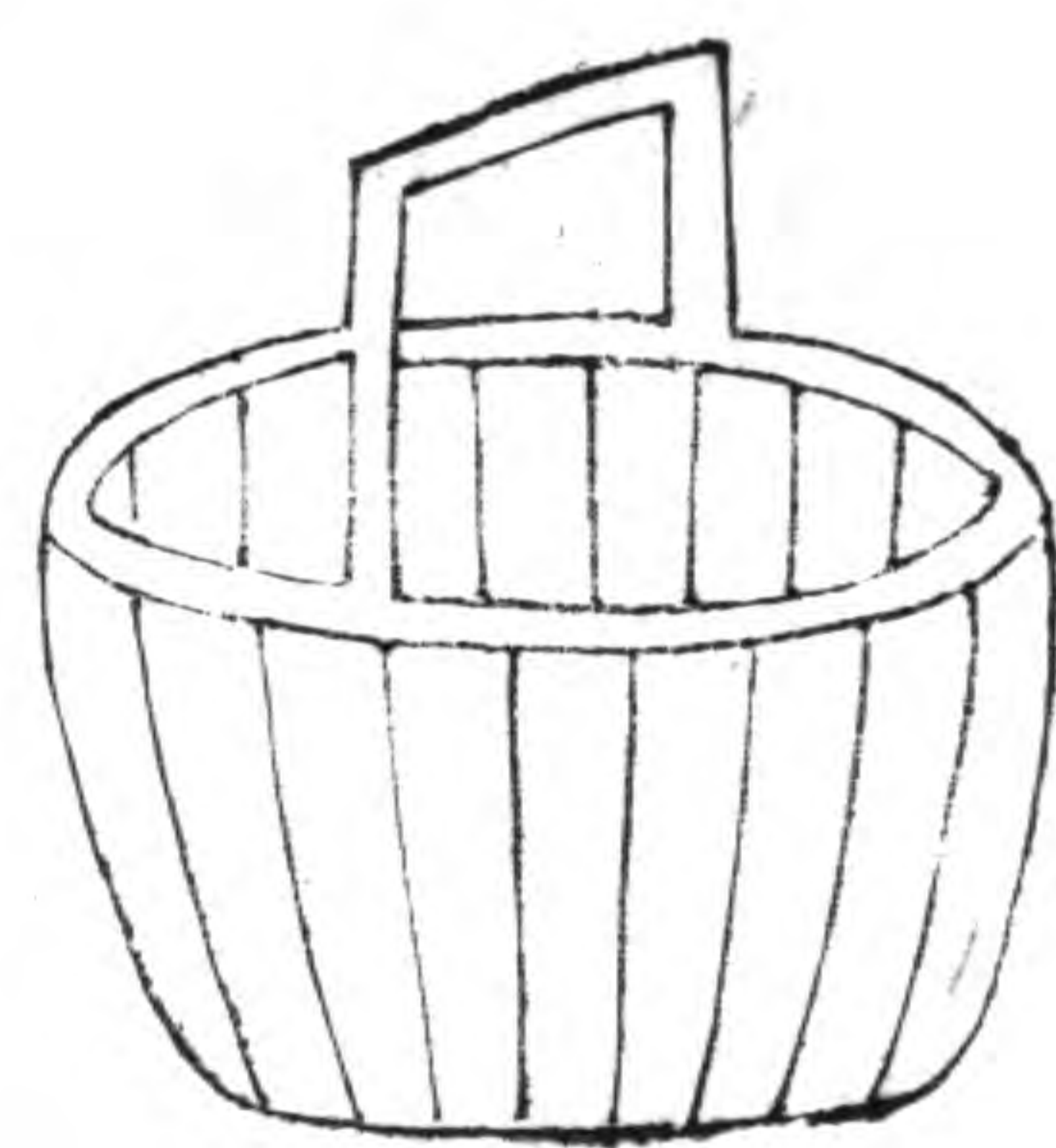
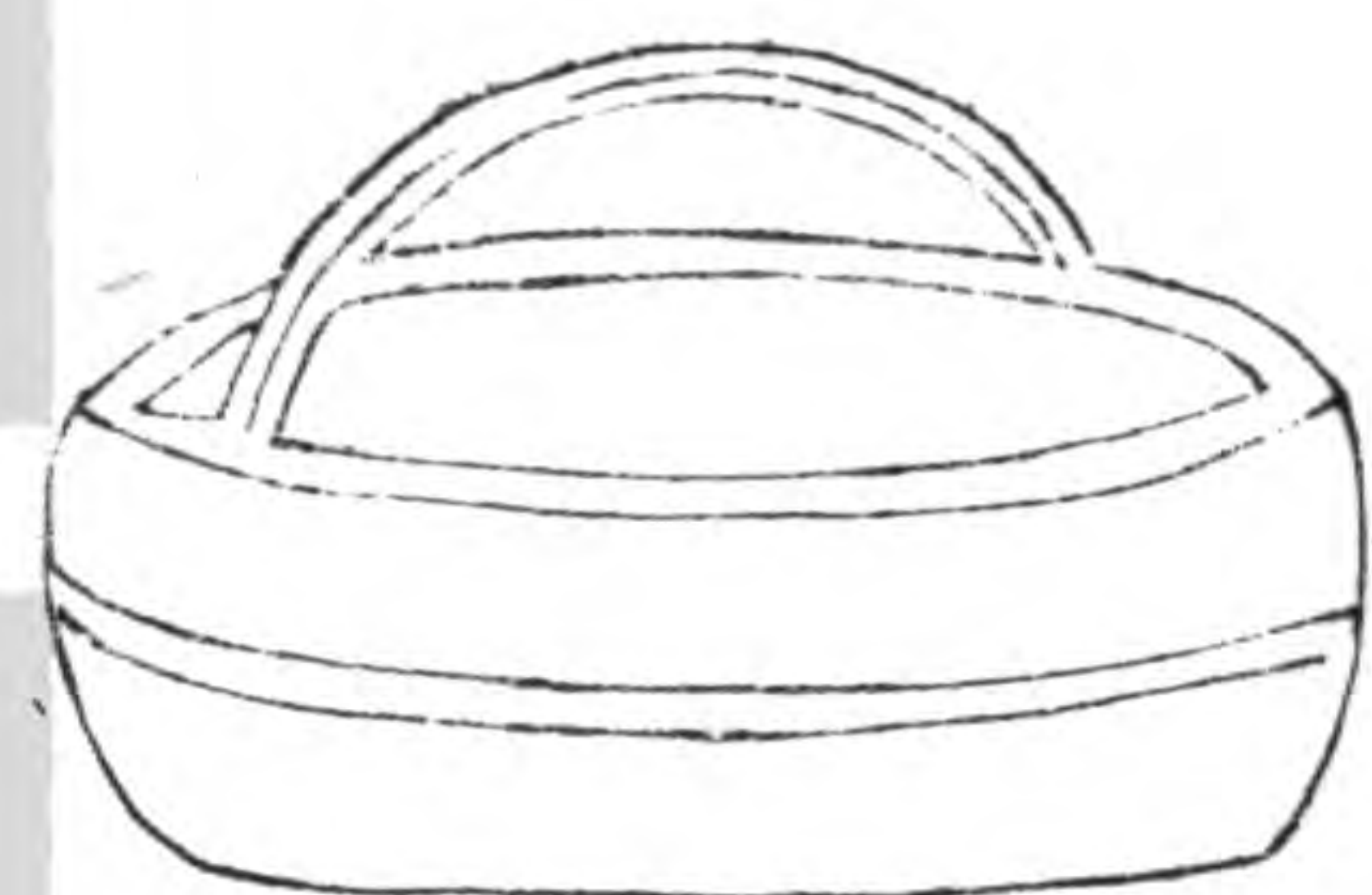

綿矩以木框方可尺餘用張繭綿是名綿矩又有揉竹

而彎者南方多用之其綿外圓內空謂之猪肚綿又有

用大竹筒謂之筒子綿就可改作大綿裝時未免拙

物也製北方大小用瓦蓋各從其便然用木矩者最為

得法脚善長水經註曰房子城西出白土細滑如膏可

用濯綿霜鮮雪耀異于常綿世俗云房子之橫也亦類

蜀郡之錦得江津矣今人張綿用藥使之臙白亦其理

也但為利者因而作偽反害其真不若不用之為愈詩

云有繭盈頃筐置矩臨清溪綱維由我張邊幅須爾齊

用裝身上衣輕煥衷晴霓迤邐棄墻角未可同筌蹄

木棉序 附

桑土既蠶之後唯以繭繡為務殊不知木棉之為用夫
木綿產自海南諸種藝制作之法駸駸北來江淮川蜀
既獲其利至南北混一之後商販于北服被漸廣名曰
吉布又曰棉布 異物志云木棉之為布曰班布繁縹多
巧者曰城次粗者曰文縵又次粗者名
曰烏 其幅疋之制特為長闊茸密輕暖可抵繒帛又為
毳服毯段足代本物按裴淵廣州記云蠻夷不蠶採木
綿為絮又諸番襍志云木棉吉貝木所生占城闍婆諸

國皆有之今已為中國珍貨但不自本土所產不能足
用且比之桑蠶無採養之勞有必收之效埒之臬苧免
績緝之工得禦寒之益可謂不麻而布不繭而絮雖曰
南產言其適用則北方多寒或繭繡不足而裘褐之費
此最省便夫種植之法已載設譜製造之具復列于此
庶遠近滋習助桑麻之用兼蠻夷之利將自此始矣

木綿攪車

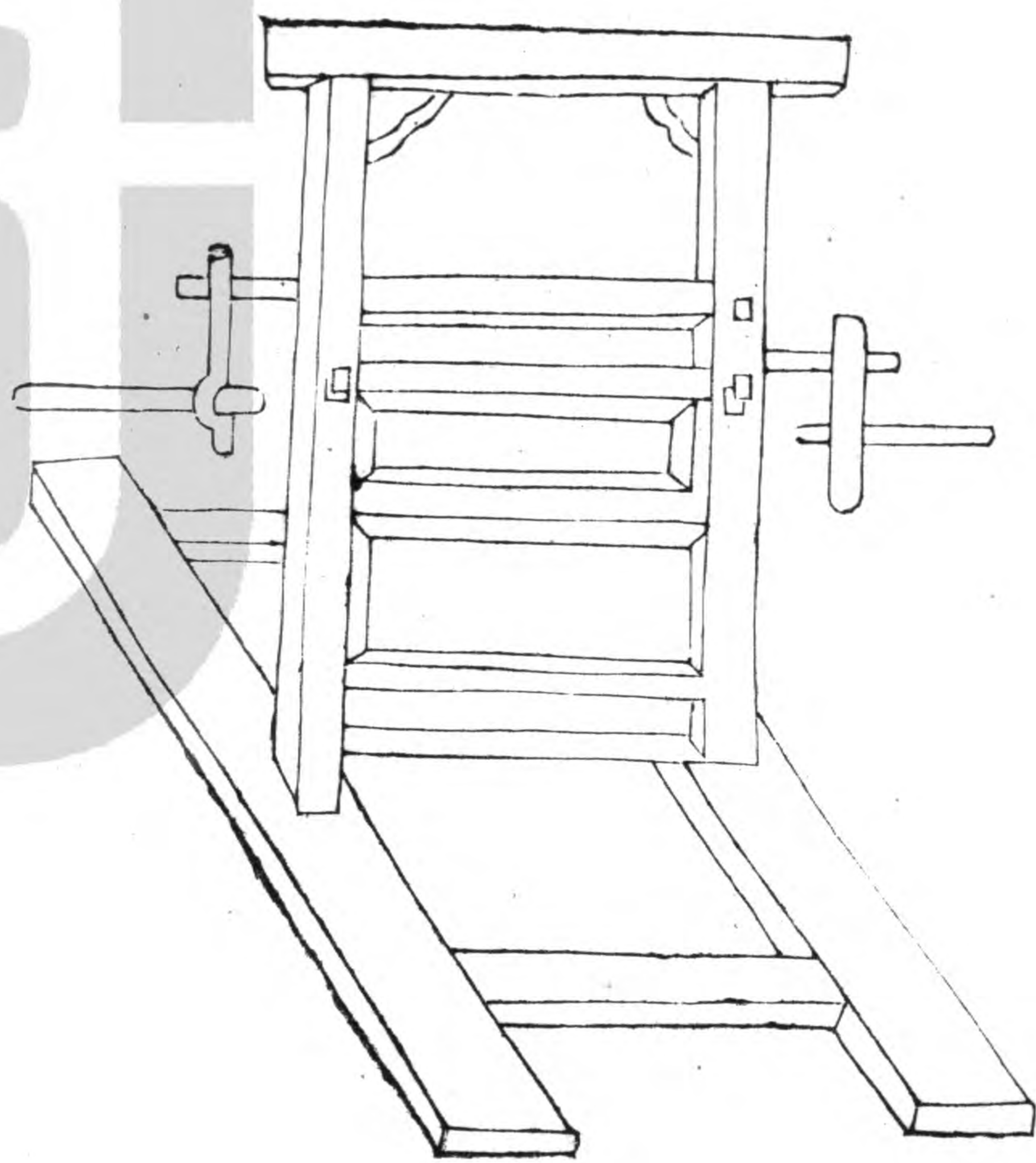

木綿攪車木綿初採曝之陰或焙乾南州異物志班布

吉貝木所生熟時狀如鵝毳細過絲綿中有核如珠珣

公後切用之則治出其核昔川輾軸今用攪車尤便夫攪

車四木作框上立二小柱高約尺五上以方木管之立

柱各通一軸軸端俱作掉拐軸末柱竅不透二人掉軸

一人喂上綿英二軸相軋則子落于內綿出于外此用

輾軸工利數倍今特圖譜使民易做凡木棉雖多今川此法即去子得棉

不致積滯詩云二木相摩運兩端宛如造物沒機關霜綿山

積珠論斗只在思樞柄用間

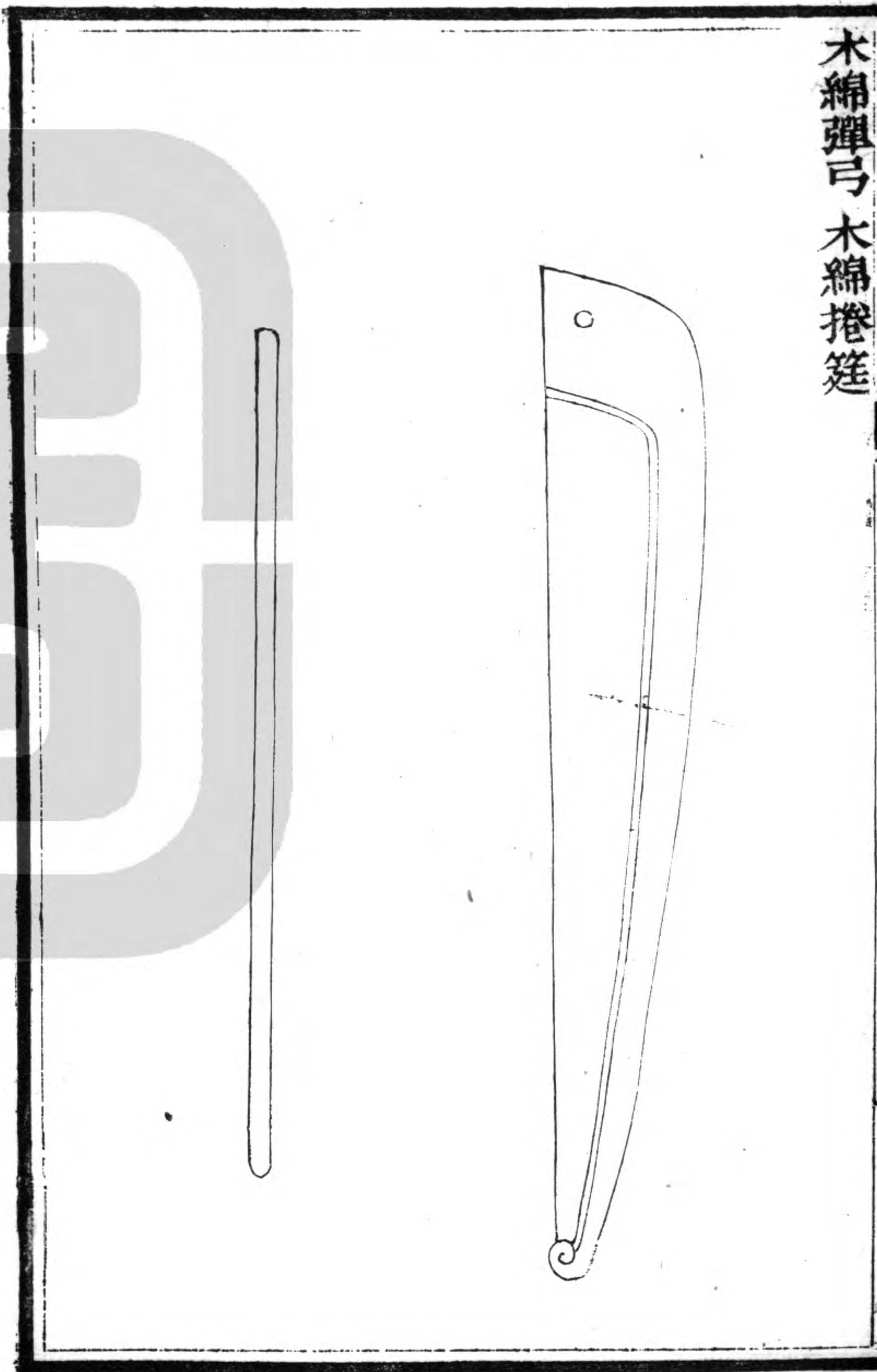

木棉彈弓以竹爲之長可四尺許上一截頗長而彎下一截稍短而勁控以繩絃用彈棉英如彈毡毛法務使結者開實者虛假其功用非弓不可詩云主射由來穀此弓豈知絃法有他功却將一掬香綿朶彈作晴雲滿座中○木棉捲筵徒了切淮民用藟黍稍莖取其長而滑今他處多用無節竹條代之其法先將棉毳條于几上以此筵捲而扞之遂成棉筒隨手抽筵每筒牽紡易爲勻細捲筵之效也詩云折得修筵捲毳茸就憑縈滑脫圓筒作棉匠具雖多巧獨有天然造物功

木綿紡車



木棉紡車其制比麻苧紡車頗小夫輪動弦轉苧維隨
之紡人左手握其綿筒不過二三續于苧維牽引漸長
右手均撚俱成緊去聲縷就繞維上欲作線織置車在左
再將兩維綿絲合紡可爲線綿南州異物志曰吉貝木
熟時狀如鵝毳但紡不績任意小抽牽引無有斷絕此
卽紡車之川也詩云苧維隨輪共一弦車頭霜縷人周
旋已知單緊去聲勻堪愛更欲雙聯作線綿

木綿撥車



木棉撥車其制頗肖麻苧蟠車但以竹爲之方圓不等
特更輕便按舊說先將紡訖棉糲于稀糊盆內度過稍
乾然後將棉糲頭縷撥于車上遂成棉絛詩云造形隨
意作方圓終日悠悠聽撥旋待爾絛成足經緯却教機
杼得功全

木綿軒床

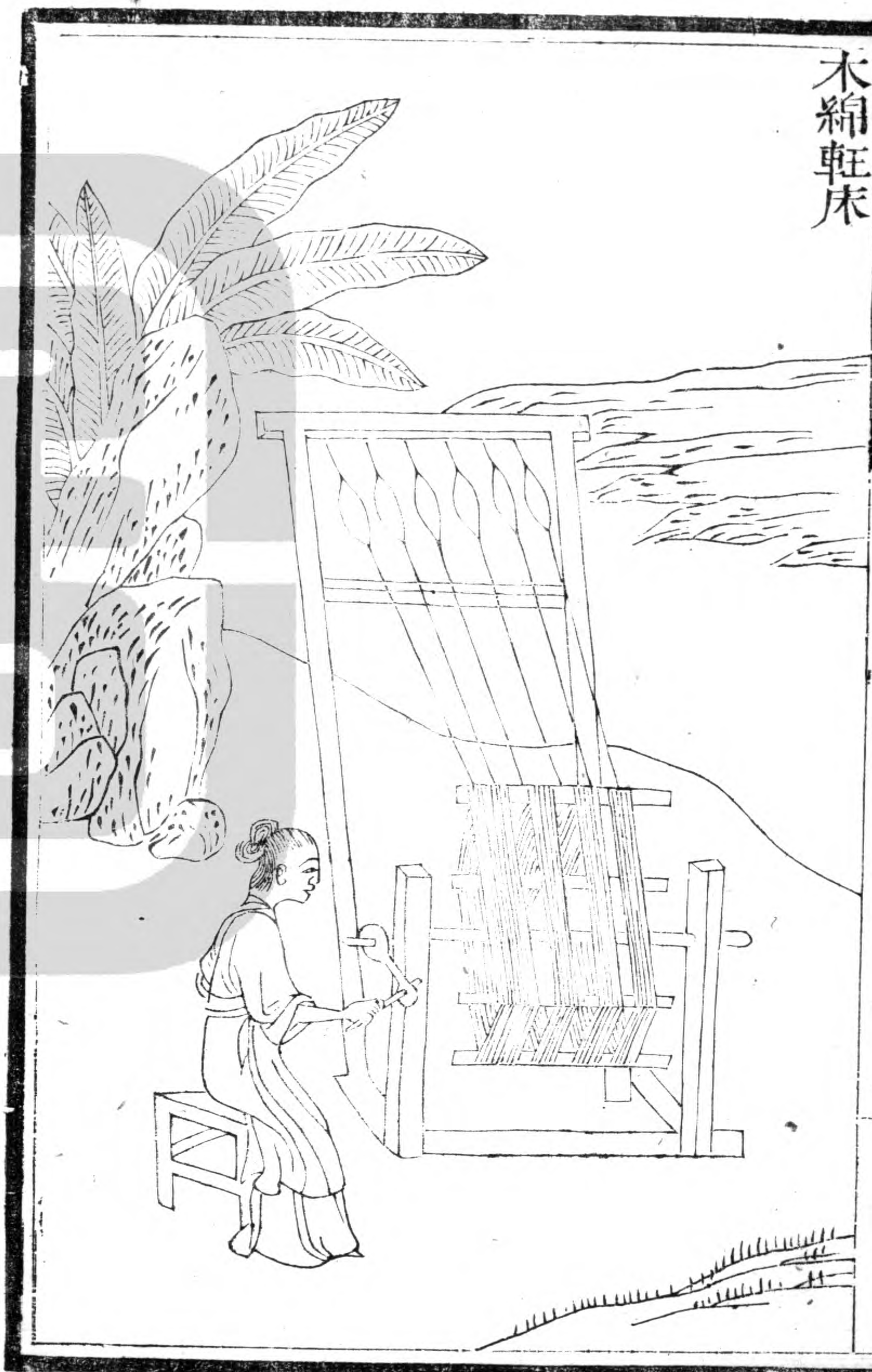

木綿軒床其制如所坐交椅但下空一軒四股軒軸之
末置一掉枝上椅豎列八繅下引綿絲動轉掉枝分絡
軒上絲絛既成次第脫卸比之撥車日得八倍始出閩
建今欲傳之他方同趨省便詩云八繅綿絲絡一軒巧
憑坐椅作軒床試將觸類深思索麻苧鄉中用亦良

木棉線架



木棉線架以木爲之下作方座長濶尺餘卧列四羅座上繫置獨柱高可二尺餘柱下橫木長可二尺用竹篾均列四彎內引下座四羅紡于車上卽成綿線舊法先將此羅絡于簞上然後紡合今得此制甚爲速妙詩云絲牽臥羅上拘聯雙縷俱成合線綿便向車頭施捷巧紡人特喜勝于先

木棉總具跋

木棉總具其法自撥車軀床線絛旣成用漿糊煮過仍以木杖兩端掣之日曬不時手搓乾溼得所絡于簞上

而後經緯制度一倣紬類織絰機杼並與布同詩云
絲經絡比紬工織絰機張與布同既可爲衣代紬布便
知器用兩相通



