

1937 年  
第 4 期

# 扶輪中學

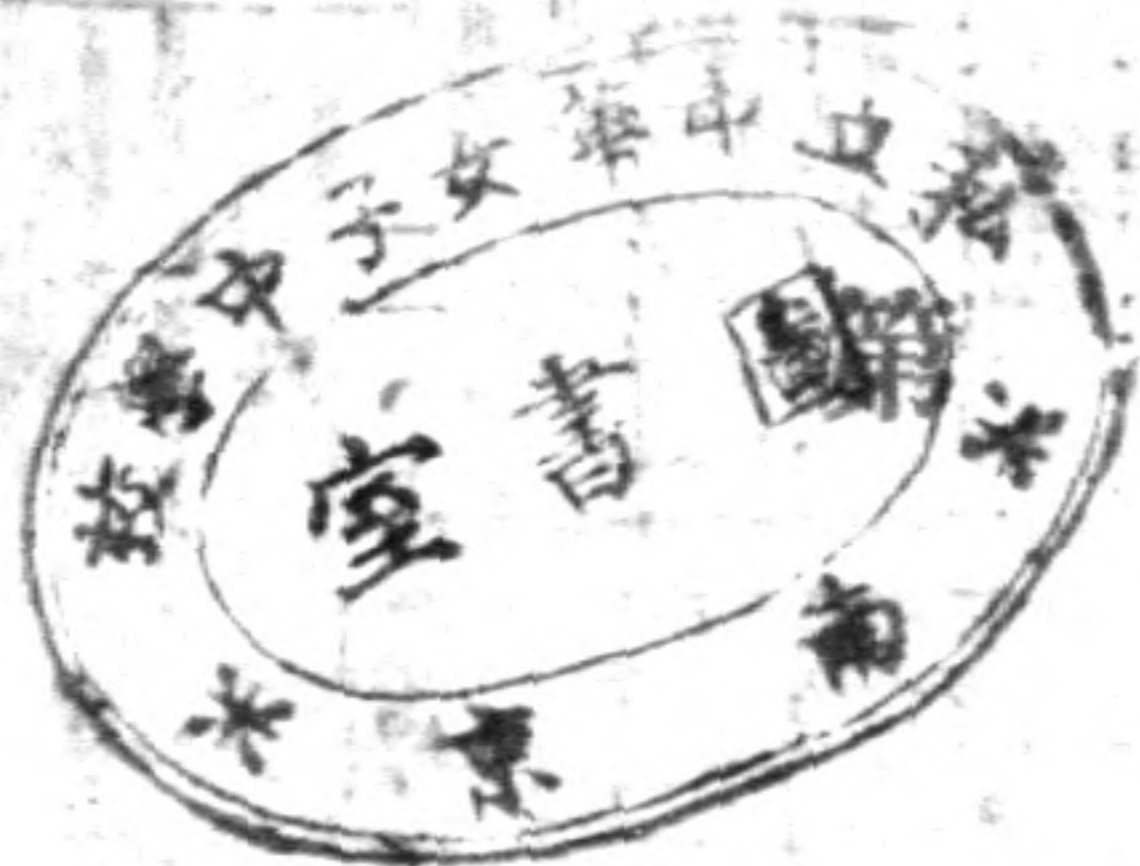

四 期

2357

## 校 歌

Maestoso Con Vivace

*mf*



扶輪扶輪，前進飛奔！憑依着磅礪悠久的古城。



好、從中古文明的廢墟，另闢劃時代的新路徑。

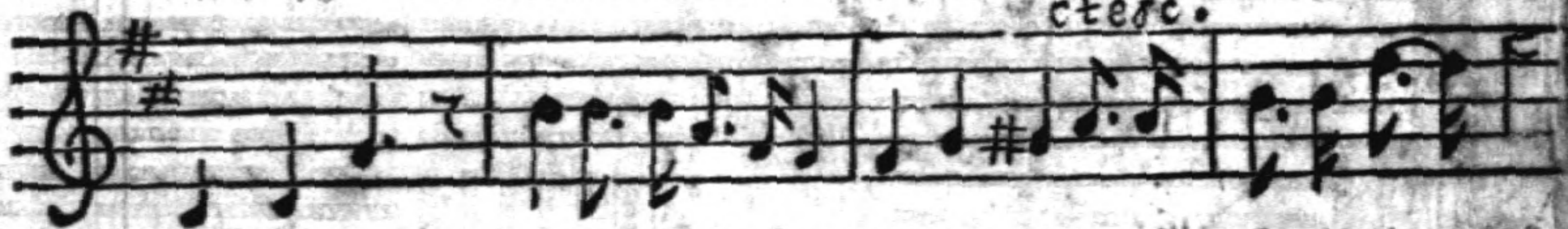

起來啊！千萬的推輪者，扶着歷史的車輪前進



前進、飛奔！前進，飛奔！我們的扶輪。

鐵道部



3 1059 7744 5

中 學 校

## 徵文

一、現代學生對於環境的認識及應有的努力

二、一個窮苦人的寫照

本刊爲提倡同學寫作起見，特設「徵文給獎」其辦法如下：

1. 本徵文由吳乃立林組羣總調梅吳怡庭四位先生贊助給獎。
2. 凡現在校內同學均得應徵。
3. 徵文稿收集後本部聘請教員審查評定準於下期發表。
4. 當選之文稿即在本刊發表。
5. 凡徵文雖未當選，而其文字在本部認爲有刊登價值者亦得在本刊發表。
6. 第一次徵文題目：

- 一：現代學生對於環境的認識及應有的努力
- 二：一個窮苦人的寫照

共錄取四名各贈本埠書局書券一元本次徵文期自三月十五日起至三月二十九日截止  
應徵稿件請妥封並註明應徵字樣交各級學藝幹事或逕投入稿箱

扶中學生編輯部啓

# 鄭州商務印書館 特約所龍文書莊發行所

發行復興中學 教科書及各參考書經售高等儀器文具學校用品定價特別低廉特約經理水筆及文具  
小學 列后

(一) 金星金筆廠……出品……金星牌……愛國牌……國權牌……各色金筆及筆尖零件

(二) 華孚金筆廠……出品……華孚牌……新民牌……合羣牌……新生牌……各色金筆及筆尖零件

(三) 關勒銘筆廠……出品……各種男女金筆

(四) 大眾筆廠……出品……各種金筆及新式利文自來墨水

(五) 經售美國派克真空管透亮彩色金筆新式各筆快乾墨水地球牌墨水

附註 廠主 廠館所發售以上各筆……書寫流利……經久耐用……保管來回……專配零件……  
 注意 修理 免費

(六) 大華鉛筆廠……出品……各種黑色鉛筆及青連紅藍十二色鉛筆高等臘筆經濟耐用定價特廉

(七) 美靈登工廠……出品……紅藍經濟墨水自來水紅藍墨水各色自來打印台印油大小墨汁膠

水退色藥水水彩顏料廣告顏色物美價廉

(八) 天津利生工廠……出品……標準籃球足球排球鐵餅標槍定價特別低廉

(九) 經售各廠出品新式及最新式球拍鄧祿普網球及鋼弦練力器童子軍用具各色運動背心褲又運動

料等應用俱全  
 (十) 廣戶氏老胡開文墨莊出品香墨及具松泉氏精製各筆及湖南精製湖筆總分銷批發處

## 鄭州總經理分銷處

總店 大同路東首路南  
 支店 大同路中市路北  
 電話 一三七號

# 徵求封面啓事

本刊自下期起，更名「扶中生活」，擴大篇幅，充實內容，徵求封面，凡國內人士皆得應徵。

1. 命意 「扶中生活」月刊，係鐵道部部立鄭縣扶輪中學學生能力辦立，封面命意要切合學生生活。

2. 製版 鋅版圖案

3. 大小 十六開紙

4. 色彩 單色或二色版

5. 酬金 被採用後即酬法幣拾圓

6. 限期 四月十日以前

應徵書稿，請掛號寄交鄭州扶輪中學李立萬收。

# 徵求封面啓事

本刊自下期起，更名「扶中生活」，擴大篇幅，充實內容，徵求封面，凡國內人士皆得應徵。

1. 命意 「扶中生活」月刊，係鐵道部部立鄭縣扶輪中學學生能力辦立，封面命意要切合學生生活。

2. 製版 鋅版圖案

3. 大小 十六開紙

4. 色彩 單色或二色版

5. 酬金 被採用後即酬法幣拾圓

6. 限期 四月十日以前

應徵書稿，請掛號寄交鄭州扶輪中學李立萬收。

R

524.8213

297

2

# 第四期目錄

青年的精神生活

英國擴軍以後

陝變解決後給吾人之教訓

失業與現社會

改進民衆娛樂之我見

國際戰爭的意念

業餘無線電

## 婦女特輯

法西斯蒂制度下之婦女運動

回到家庭去嗎？

鄭縣的女生

扶中女生的生活

建甌的婦女

舊歷年

春雨

雪夜

蔣公歸來（詩）

風的漫歌（詩）

## 文



- 高一 乙 卓國銅
- 高一 三 王建
- 高一 乙 高秀貞
- 初三 甲 侯德書
- 高三 劉燕鴻
- 初一 丙 盧一書
- 高三 張麗雋
- 高三 王毓秀
- 高三 劉燕南
- 高二 乙 龐貽慧
- 高三 周建畏
- 高二 乙 李保剛
- 初三 甲 鄭斯隆
- 高二 甲 何燕枏
- 高二 甲 胡開卷
- 高一 甲 蔣洪舉
- 高一 乙 王澤生

642233



R  
524.8213  
297  
2

# 第四期目錄

青年的精神生活  
英國擴軍以後  
陝變解決後給吾人之教訓  
失業與現社會  
改進民衆娛樂之我見  
國際戰爭的意念  
業餘無線電

## 婦女特輯

## 文

法西斯蒂制度下之婦女運動  
回到家庭去嗎？  
鄭縣的女生  
扶中女生的生活  
建甌的婦女  
舊歷年  
春雨  
雪夜  
蔣公歸來（詩）  
風的漫歌（詩）



高一 甲 蔣洪舉  
高一 乙 王澤生  
高二 甲 胡開卷  
高二 甲 何燕枰  
初三 甲 鄭斯隆  
高二 乙 李保剛  
高三 乙 周建畏  
高二 乙 龐貽慧  
高三 乙 劉燕南  
高三 乙 王毓秀  
高三 乙 張麗雋  
初一 丙 盧一書  
高三 乙 劉燕鴻  
初三 甲 侯德書  
高一 乙 高秀貞  
高三 乙 王 建  
高一 乙 卓國銅

642233

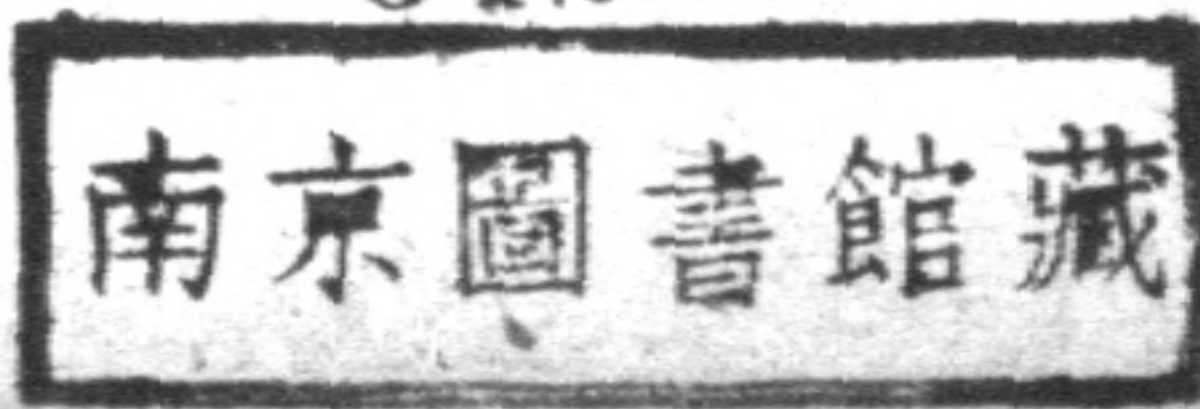



藝

心弦（詩）

冬雪

憶

一月一日

日本對華的「南進政策」

規律生活

我的寒假生活

讀莫泊桑小說集前後

可愛的春天

迎春

歌謠

給我的友——珂

新雇的王媽

父子

我的母親

高二乙丁洪寶

高一乙張爽清

高二甲姚廣先

高一甲范子昌

初一乙林爾芬

初一丙冀淑平

初二乙范子英

初二乙喬佩勳

初一丙林鳳崗

初一丙張伯銘

初一甲楊炳榮

初二乙趙秀文

初二丙曲永濂

初一丙陳式璉

初一丙楊炳榮

編後

編者

# 青年的精神生活

高二甲 蔣洪舉

在先史時代以前，自然界經過種種劇烈的變化，從太陽的前身，飛躍旋轉，產生出人類所依居的地球，在這時已有一種動的現象，在動的現象的背面，正是受着一種力的支配，這種「力」能夠創造持續不斷的宇宙生命，促進事物以新的動向，所以物的存在，並非物自身的存在而是存在于牠的力；人的存在，並非人自身的存在，而是存在于牠的力。同樣，把這個原則推演到社會現象中，可以觀察出：整個人類的歷史，是用鬥爭的血跡累積起來的，是大量的生命力磨鍊出來的卓績。滿清統治中國三百年，不是用仁義道德來感化漢人，而是用力殺進來的；革命先烈推倒大清帝國，也不是大唱道德之經，使他們悅服，而是犧牲了無數頭顱經過幾次浴血的抗戰，而把政權從他們手裏奪回來的；意大利吞滅阿比西尼亞，不是憑藉古代羅馬殘餘的文明，使這個落伍的民族歸順過來，而是用現代科學的戰爭利器征服得來的。總之這是證實了「力」的存在，所以我們說現在正是一種力的時代。

青年人是人類生命力中的骨幹，所以青年人可貴，可是主動這骨幹的乃是其中的精髓，就是一種抽象，而潛伏着猛力的「精神」，偏于這方面的生活，叫做精神生活。牠時常需要和外形軀殼的物質生活打成一片，來支配人的活動。青年的精神生活的過程，在這力的時代支配之下，的確是人生最緊要的一個關鍵，我們要使全部的精神生活，充實着一種強大的力去參與這時代力的變動中，應當具備幾個條件：

第一要能啓發自己的力量——歷史上許多驚天動地。可歌可泣的事，大半是青年人幹出來的，因為青年的精神生活不僅以自然的環境為基礎，同時受制于社會環境的影響，而激發出一種熱烈的感情，能夠做

出普通人所做不出的事業。革命家的頭可以斷，戰士寧願流血，科學家終身埋頭伏案，全是因為他們具備着一種愛護人羣的強烈情感。這種情感，產生一種力量，所以情感是力的泉源。我們要充分的開闢情感的富源，運用到事業學問的坦道上去。

第二要加強自己的力量——單純以情感用事，是一種衝動。衝動的歸宿，一定是不可思議，倘若參入些理智的成分，不但能使那種情感中所產出的力量，得着一個正確的線索，而且能加強這種力。人類所以能高出其他動物，正因為人有理性，人能有意識的製造工具，利用工具。固然有些動物像蜘蛛能結網捕捉蚊虫，當然也是製造工具。利用工具，不過那本能的，無意識的，從祖先傳遞下來代代子孫全是這套把戲。絕不會另出心裁。人的情感同樣是出于本能的，可是經過理智的磨鍊工夫以後，才能有意識的去克服環境，改造環境。

青年應當重理智而輕情感。九一八慘痛事變發生以後，我們怒號奔走，向敵人示威，罷課臥軌，威脅政府出兵，結果除了博得國際間一點同情外，東北五省畢竟先後變色。即如新近葬送于墨索里尼之手的阿比西尼亞，她的人民也並非冷血無情感者。救國之道在智慧，在本領，而不僅在情感。倘使悲歌慷慨可以救國，則歷史上將無亡國之事，這不是說情感不可貴，實則將「濬之使之深，化之使其醇，凝之如金石，煥之若日星」，使青年人的情感，備切地經過理智的鍛鍊，而養成爲團體服務爲羣衆犧牲的一種純潔的美德。

第三要實踐自己的力量——青年人有情感，有理智，換句話說就是有力；可是這種力量，終究是有限度，必須有一種堅信意志主宰者，持續不斷的活動偉大的力量。所謂「意志」就是幾千年來之中國古人所敬重的「勇氣」「正氣」，昔者曾子謂子襄曰：「子好男乎，吾嘗聞大男子于天子矣，自反而不縮，雖竭寬博，吾不憚焉，自反而縮，雖千萬人吾往矣」——這是從理直氣壯中所生出的勇氣。孟子說：「吾善養吾浩之氣」，這種浩然之氣，就是大地間的正氣，我們要效法古人「養氣」的工夫，磨鍊堅強的意志，做到

富貴不能淫，貧賤不能移，威武不能屈的程度，用這種大無畏的精神，把整個的力量，集中到尋求真理的途徑上來，爲真理而作有力的犧牲，在真理的目前膜拜。

## 英國擴軍以後

高一乙 王澤生

一國的軍備大都，以其國策而定，大英帝國的國策是自衛，當然，軍備應側重於防禦一方面。

### —— 英國擴軍以後 ——

帝國本部領海的海軍力，超於德法兩強海軍力之總和，所以任何一國施以海面的攻擊，帝國都可以使之殲滅。至其對於殖民地之交通綫，只要國際間無任何戰爭所阻止，總可以保護其聯絡，因之帝國的傳統外交，祇在：1. 避免國際間的戰爭，2. 監視蘇聯發動世界革命。所謂：「勢力均衡」，便是應運而生的外交方略。以「勢力均衡」，爲尺度，抑壓高於自己利益的國家，如：幫助德國廢棄和約的軍事條款，整頓軍備，以威脅蘇聯和法國；默認日本在遠東所造成之既成事實，逐蘇聯於滿洲之外。一方面又恐列強互爭雄長，於是又聯意制德，牽法抑意，與蘇聯締約以對抗日本，與法美貨幣協定以威脅德意，於是列強都互相仇視對壘，大英帝

國得以逍遙物外，維持其光榮的孤立。

但是，我們知道，不滿現狀的國家之膨脹，是由於其自身之經濟問題不能解決，並不惜以任何代價打破現狀，造成其自身之優勢。德，意，日，的野心家最喜歡而且最能看透英國的外交，故意使一切問題都複雜，英國也無法可施，現在日本已踏碎帝國綜錯於南洋的生命網，意大利已扼住地中海的咽喉；對於德意志，帝國也不能滿足希特勒收回殖民地的要求，爲自己的安全，英國不得不與法比合作，重整軍備，站在法比防綫上，攻擊德國。

然而，事實上，自德國軍隊開入萊茵後，法國的防綫已受嚴重的威脅，至少，對於德國的侵略，無論是西進或東侵，法國已減去很大的攻守力量，法西國家在西班牙的活動，使法國的海軍都不得逞，到現在右派的勢力還是方興未艾，而且像捷克

對德少數民族的利權平均，波蘭，對但澤的讓步，意國對奧復辟的反對，及德意奧匈四國協定的醞釀，顯然，德國的活動又轉向中歐了，而法西陣綫愈形鞏固。日德，日意，都締結侵略性質的協定。但在另一方面，如果保加利亞與南斯拉夫的締約，顯然，祇爲其自身的利益，而並未注意小協約或巴爾幹然的安全，又與因亞力山勒特拉事件引起的法土爭執，以及比利時之中立，對於法國處處都呈現不利，艾登對法比安全的宣言，雖然一脚踏進了法國的防綫，但是那一脚是否踢在德意志的頭上，還是疑問，假如英國仍本着以前方略，以頑固的態度附和於法，簡直是與和平開玩笑而已，因爲沒有使我們證明英國真誠與法合作的理由，羅迦諾會議的延期，顯然表示英國默認德國之既成勢力。

就軍備而論，通常各國的軍備，皆有其假想敵，法國的假想敵是德國，但是法國的海陸空軍比德國都弱，陸軍須加上捷比二國兵額，始堪與德一門，所以法比捷是共存共榮，至於海軍，一向低頭於英國之下而不與之衝突。這理很明白，無非想得

英國之助而已，英國自然無須懷疑。但具英國且有與法真誠合作之意，則其原有禦法德之海軍力，單獨用在侵略國上，已足夠而有裕餘，又何須擴軍呢？

進一步說，英國的外交是穩健的，然而歷史上這種例子已很多，如法意勢力將及於地中海時，遂武裝直布羅陀，意大利侵阿後，其勢達於紅海而威脅馬耳他島時，遂與埃及及土耳其締結協定，日本勢力伸長於南洋時，始建設新加坡與香港，今年底，德國將完成相當於英百分之三五的造艦計劃，英國遂擴軍。假如以帝國歐戰前的海軍來對德意新式的海軍，則增設武備是必要的，英國若以百分之四十或五十的海軍防德，其餘的海軍決難保護地中海，紅海或南洋的安全。英國的擴軍即以此爲理由，但是我們知道，英國的陸空軍則遠不及德意，德國空軍僅亞於蘇聯而與意平，意國有三千架戰鬥機威脅地中海；德國空軍可以突過法國「馬利諾」防綫，蹂躪巴黎，再飛越英吉利海峽，轟襲倫敦。英國五年軍備計劃，雖然也兼重於空防，但是

我們並不相信能發揮偌大能力，因為，空襲是無法阻止，空軍的破壞並非防禦所能減輕。「將來的空戰，防禦是無用的，最好是以大批飛機轟炸敵方的婦女和小孩」然而英國的空軍絕無反攻能力，況且一個國家有許多假想敵，畢竟是難於應付而危險的事。

並且，擴軍以後可能的結果，必置「軍縮」於死命，將來列強的軍備競爭，連空洞的條約限制也沒有了。據近來之事實，美國為與英保持同比例的海軍，亦大施擴軍。這種影響，必使日本認為威脅其太平洋霸權，亦尾隨其後。義大利為地中海的勢力更高於英法，也宣布擴軍。於是法也擴軍，蘇聯也擴軍，德國更也擴軍，一九三七年便是為英國擴軍而成爲「擴軍年」了，以武裝維持安全，將於擁戴和平之國聯建於武裝國家之上是一樣。結果不

是和平不可分割；就是戰爭不可分割。

英國也知道，分割戰爭，必須以集團同盟的力量，包圍侵略國家，但是政府與人民的意見是分岐的，政府還是不放心蘇聯，雖然蘇聯宣布了民主的幌子，而英政府並不以為法西國家比蘇聯更可怕。至於人民，相信在西法統治下的人民，絕對無自由的，因此，英國的外交，還不容易明白其將來的趨向。

不過假如英國仍嚴守以往之孤立，對於自身安全仍無保障，也許仍然如阿比西尼亞一樣，犧牲一弱小民族，以解除與侵略國家之衝突。如埃及民族之獨立運動，阿刺伯民族之暴動，及印度反對非法憲法等，顯然是弱小民族為其保障獨立而奮鬥，英國的擴軍，若不是用在與和平陣綫國家的合作上，那麼，在將來，祇是鎮壓殖民地的暴動而已。

## 陝變解決後給吾人之教訓

高二甲 胡開卷

自從陝變這個炸彈爆發以後，不但驚破了全國八民脆弱的心弦，燃起了羣衆憤怒的火焰，而且使全國同胞，陷于極度焦急，惶恐的沉悶空氣裏，在這樣抑鬱情緒之下，全國人士，對於禍首這次喪心病狂的暴

動，好像下了總動員令的樣，一致的唾罵申斥，簡直罵得個狗血淋頭，尤其是對於那叛亂的罪惡與所造成的影響，沒有一個不想寢其皮而食其肉的，認爲叛逆雖萬死亦不足盡罪于萬一。這樣一來，中央就下果斷的處置，武裝將領，用多方的威脅，使其感覺到只有死路一條，再加以齊一的民意，疏有力的輿論，和蔣委員長偉大人格的感召，終使叛逆不致完全昧絕良心，所以，蔣委員長終于化險爲夷，轉危爲安，相繼的善後問題，雖有些波折橫生，終究也得到和平的解決，這不僅是惹下滔天大禍的張學良的幸運，而且，尤其是，中華民國的更好幸運，從現在開始，我們這命懸一線的國家，就走上了坦坦的大道，不久的將來，定有撥雲霧見青天的一日。

現在，我們這一肚皮的抑鬱，悲憤，都被這個變幻莫測的轉機——領袖脫險，陝甘問題解決——驅到五里之外了，這怎不令人歡欣鼓舞呢？所以，一時的狂歡熱烈，使我們血管破裂，心火上衝，不知怎樣歡樂才好，這樣，我們在額首稱慶之餘，對於這次事變的解決，和給與我們的教訓，如鯁在喉，不能不吐。

（一）政府處置的得當——政府在這個不幸的時候，內部組織，毫不動搖，經營安定，穩如泰山，這種沉着表現，真是千載難逢，爲民國以來所未有，所以要應付這一羣亂賊，真是易于反掌，何況張楊部是一羣烏合之衆呢？他這盤散沙還不算，又飢不擇食，與那日暮途窮的赤匪合作豈不是冰炭同爐，怎麼會各自相容呢？雖然，在這種情勢之下，政府爲了愛護國力，還是費盡苦心，絞盡腦汁，始終本寬大至誠的精神，以求和平的解決，這種肚子裏能划船的精神，真是驚天地泣鬼神的大德，古人說得好：「精誠所至，金石爲開」，當然，種瓜得瓜，種豆得豆，這可不是必然的結果。

（二）違背整個民族的要求——今日中華民族的一致要求，都集中于抗敵禦侮，救亡圖存這個迫切的問題，而禍首當此統一初形完成，前方抗敵熱烈之際，竟敢稱兵反叛，劫持統帥，步軍閥割據之後塵，凡有天性，稍具熱血的人們，誰不痛心疾首，目擊心傷，這種舉動，適足動搖國本，破壞民族鬥爭的營壘，其

摧殘士氣，增張敵焰，無異于爲敵人釜底抽薪，爲虎作倀。此外其勾結赤匪，那更是認賊作父，無異于引狼入室，由此看來，罪惡之大，無與倫比，這是我全國四萬萬同胞目所共睹，指所共指的大罪人。在這亡國滅種迫于眉睫的大禍當前，這是一個可引戒的好榜樣。換句話說，就是「衆怒難犯，專慾難成」，不論任何軍閥野心家，如果違背主義，妄作主張，甚至反對政府，抗命中央，就是爲私欲所蒙蔽，不顧祖國的利益，像這樣的倒行逆施，終歸死路一條，無異于自掘墳墓，期待滅亡，這次的結果，是鐵一般的佐證。

(三)領袖偉大人格的感召——現在的中國，正需要一位英勇的領袖來統治，然後才能應付當前的大難；因爲要有同一的號令，然後才能整齊步伐，集中全國的力量，正如俗語所說：「人無頭不行，鳥無翅不飛，一今禍首又劫持統帥，使國家失去重心，像這樣羣龍無首，當然是人民所憤恨的，他們就因爲這個失敗，也就證明領袖的偉大，領袖歷年來堅苦卓絕的精神，真是不可磨滅的功績。從這裏，我們又可以得到更進一步的認識：或許以前尚有一二野心家，在政府威權之下，暫時的潛伏而已，可是從今以後，一定會死心塌地的在蔣委員長領導之下，共同來挽救這危難的國家，所以我們相信，現在的國家，已達到真正的統一，像這次的表現，不是統一的試金石嗎？那麼，現在既奠定了民族復興的基礎，是我們所特別應該馨香禱祝的。

最後，我們從這次事變的結果，可以看出民意是最可寶貴的。你看，自消息傳出以後，呼籲之聲，充滿于全國，勸逆之電，紛飛如雪片，足見全國民意齊一，大勢所向，其關切的熱忱，純出于愛國義憤，本來歷年來受着帝國主義之高壓，只是一時的潛伏，現在從憂慮中得到喜訊，于是火上加油，大糞澆麥，舉國歡騰，爲空前所未有。就鄭州而言，全市鼎沸，爆竹之聲，不絕于耳，火藥烟霧，彌漫天空，人山人海，多麼寫意！人民情緒，若醉若狂，此種熱烈，實非筆墨所能形容，由此看來，民氣之盛，如江河決口，如火山爆發，是不可遏抑，我們應如何興奮，如何快慰！這種悲壯不屈的精神，怎不令一班賣國奴才羞死愧死



# 失業與現社會

高二甲 何燕杯

跟了全國普遍的失業問題的嚴重化，就是那些以前在學校裏會只管讀書而不管將來出了校門如何解決職業問題的天真的學生們，現在也一邊讀書，而一邊在掛慮着畢業後的職業問題了。

## —— 扶 中 學 生 ——

失業是社會的病態，但同時也是這個現在社會的產物，社會矛盾的具體表現，凡是在商業資本主義社會裏，失業是同着生產過剩一樣，都是社會矛盾發展到一定程度的必然不可避免的產物，所以在現在社會裏談「如何解決失業問題」，只是一種幻想而已，決不會使失業問題得到真正解決的，可是事實上呢？却仍然有一些所謂「學者」們，「政治家」們，「大人先生」們，他們並不把失業問題看成社會的產物，而認為是暫時的現象，所以他們就捨本求末的想盡了種種方法來彌補這個社會的缺陷。

一般教育家們認為青年學生走出了學校大門後

，普遍的都找不到職業——「畢業即失業」，是教育制度的不良，即所謂「學非所用，用非所學」，在他學校裏學習的功課，不是社會所需要的。同時他們認定中國唯一的出路是改良和促進生產，所以他們就高唱生產教育是改良中國和解決失業問題的唯一道路。而一些政治家們則認為失業是國家的政治不上軌道的原故，所以也高聲的喊，只要中國政治一上軌道，全國失業問題馬上可解決。當然還有許多專門家，也各依據了他們自己的見解，而高喊出極其好聽的口號。

總而言之，他們大家都一樣的認為，中國失業問題之根本原因是在於「外侮，內亂，經濟活動之落伍，及教育之腐敗落伍，社會之使用人才及技術訓練不為社會所注意等……」。他們所喊的口號，稍稍微有些不同，但他們認定失業是社會的暫時現象是不約而同的，所以他們在教訓，責備了青年

應該改善習慣及增進工作與生產之能力外，就設立了一些什麼全國學術工作諮詢處，職業訓練班及職業介紹所，……等機關來謀解決中國的失業問題，這能生多大的效力呢？雖然能有一點用處，可是這用處只不過是使失業隊伍裏的名子不時換換樣兒，事實上，社會的位置並沒有增加一個，所以就是爲救濟救濟失業的人也是不可能的，最無情的莫過於「現實」，歷年來失業的人數非但沒有減少，而且還不斷的在增加，根據國際勞工局中國部分的統計，民國二十四年中國失業人數約爲五，九八三、〇〇〇人。而此項根據實爲穩定之估計，實際數字或不僅二倍於此，而這些社會學家們政治家們，教育家們，目見失業隊伍不斷的在擴大，於是他們在失望（？）之餘，就感到苦悶了，他們所以無法解決。退而言之，就是救濟失業問題者，實在因爲他們不知道在現社會裏失業是不可避免的必然要發生的原故，他們既然看不清造成失業問題的基本原因，或者者看到了而不願認其爲基本原因，所以就是費了好些心血，結果呢？往往還是一無所得。

現在讓我們來看看歐美各國吧！歐美各國的教育，政治，社會，在我們的改良主義者看來，應該是認爲滿意而上軌道了吧！那末應用他們的邏輯，失業問題該不存在的了，然而在這些所謂「先進」的國家裏，失業者却跟了經濟恐慌的深刻化而增加，反而因爲「先進」，其失業問題比較落後的國家更其嚴重，我們的慈善先生們高喊促進生產可以救失業者，然而人家却反因生產促進而增加了社會的恐慌，而甚至於不得退後，成批的勞動生產品不拿去救救那些有功於這個社會，而且在啼飢號寒的人們，却爲了使物價不致低落而拋到海洋裏去。像這樣的情形，我們的改良主義者又將怎樣的解說呢？

失業問題跟了現在社會矛盾的深刻化而走上嚴重而又嚴重的方向去，像這種嚴重失業問題的存在，當然對於現社會秩序給了一個很大的威脅，所以即使自己吃得飽飽的學者先生們，也感到焦慮起來了。「無情的現實」一方面給現社會的寄生者以不客氣的打擊，另一方面却明白地告訴我們，「失業

是現社會必然的產物」，要真正地得到社會失業問題的解決，恐怕只有在本身自己製造失業的這個東西死亡以後吧！

我們在明白了社會演變的規律而知道其相互交替的必然性之後，我們對黑暗的周圍就沒有悲觀，在求學時代，我們消極地爲了要在這個自由競爭的社會裏生存，所以應該盡量利用黨了家庭的福而能

在學校裏求學的機會——我們不應該忘記正有着不知多少與我們年齡同樣的人，被棄於學校的大門外，而流浪於十字街頭——多多的儲有用的技能和知識，而在積極方面，我們應該擔負了消滅這製造失業的可惡的魔鬼的責任，高爾基說：「社會是一所完備無比的大學，」我們從現社會裏去學習而增加我們的認識而堅定我們的信心吧！

## 改進民衆娛樂之我見

初三甲

鄭斯隆

我們只要稍稍的注點意，就可以知道在現在的世界中民衆娛樂佔着怎樣的地位，民衆娛樂可以訓練人民的思想使其向正路上走，可以使人民的體格良好，更可以向人民灌輸對國家民族愛護的熱忱，總之：「民衆娛樂」可以說是整個的國防問題，也可以說是關係國家民族生存的問題。

別的不談，現在看我們國家的民衆娛樂情形。自遜清以來，人民因爲受了他們的「愚民政策」所愚，知識極淺，因之民衆的娛樂也就日漸趨於下流。煙酒嫖賭無所不爲了。像每個地方都有一個下流社會階級集合處，那裏有說相聲的，有賣淫唱的：有賭博的……所有惡事的淵藪全歸在那裏，還有當廢歷年的時候。什麼高蹺，旱船，獅子，都出來活動，他們在大街上公然的哼着難聽的小調……這些鄙陋惡俗的玩意兒，給予一般民衆能有什麼好影響？並且還有一部分有閑階級，整天的只是賭博，捉鳥籠，牽洋狗，

享受着他們的所謂清樂，這也是對國家有損無益的。雖然有少數的有產者能享受着所謂高尚的娛樂品。但是其目的並不是使自己得到更多的學識，而是胡鬧的聽些看些滿足個人慾望的東西罷了。這又與國家民族及他們自己有什麼好處呢？

總括起來說，我國民衆娛樂之居於下流，其遠因固然是爲滿清所愚，而近因仍得歸罪於民國成立後之軍閥混戰，以及政府之不努力改革。我們要改進民衆娛樂必須得從教育入手，教育不施行到人民身上則人民沒有知識，沒有知識則不易受教化，不受教化從那裏能改進他們的娛樂？

我們第一要注意思想化的娛樂，現在一般人所有的見解大都是以爲娛樂是解除心身的疲勞，無須更用思想的，其實呢，轉變腦筋的思路……的實行也是娛樂，關於這一項的好處很多，牠可以養成民衆好思想的習慣，訓練民衆的思想敏捷，這都是有關國家民族的前途的，如象棋，軍棋，圍棋……之類都是這類娛樂的好工具。

第二要注意健身的娛樂，這雖然是體育上的責任，但是我們仍不能忘掉牠在娛樂上的價值，體育固然是體育，可是對於體育不發生興趣的人還可以用娛樂來引動他的興趣，國民的體格訓練可以增加人民的胆識，可以強健人民的體格，牠的重要也不亞於幫助思想上的娛樂。

第三注意科學化的娛樂，這一項娛樂的功用很大，牠不惟可以娛樂並且可以幫助教育人民，收着雙管齊下的功效，尤其是重要。

以上的三點是改進民衆娛樂的方向。但是方法呢，以我國現在農村的經濟狀況和人民固執的情形是絕對辦不到的，這就只好委於政府了，其實這也是政府的責任。德國現在就有廣播電視電臺，美國也有許多很大的電台分佈着……他們都不惜許多金錢來幹這些事業，使他們的人民，國家趨向於健全。現在中國居於如此的地步上還不去仿效人家嗎？從今以後，希望政府能盡力的設立民衆教育機關，設備些正

當娛樂的工具，像棋類，球類，以及無線電、教育電影等，平常多多的舉行比賽。藉此喚起民衆的興趣，一方面阻止下流的娛樂，一方面防止正當娛樂的退居下流，這就是人民的，國家的幸福了。

## 國際戰爭的意念

高二乙 李保剛

戰爭是人類社會生活上一種嚴重的動象，每次戰爭都要犧牲很多人的生命，消耗很大的經費，破壞大量的生活資料，戰爭的範圍愈大，則犧牲破壞消耗的程度亦愈大。

一般人對於戰爭的理解，流行着兩種錯誤的意念：

### —— 扶 中 學 生 ——

第一次世界大戰的結果，除傷亡兩千餘萬人外，一般民衆之破產殘廢流離死亡者更不下數千萬人，當時歐洲受戰爭痛苦之民衆，對戰爭之殘酷，莫不聞風而心悸，故前線無戰事一書出版後，立即引起一般人的普遍共鳴，但是在這第一次世界大戰結束僅二十餘年，瘡痕未復，一般民衆對戰爭恐怖印象猶新之今日，爲什麼世界各國又整軍經武，殺氣騰騰，準備第二次的世界大戰呢？戰爭究竟是怎樣來的呢？

一種是導源於馬耳薩斯人口論的定律，照這一定律說，人口的增加是照幾何的級數，糧食是按照術的級數，所以到一定時候，糧食則不能適應人口的需要，而發生人口過剩的現象，如此順着人生兩個法則——競爭與互助——自然會發生戰爭。中國人所謂：「等人死多了，天下就太平了」就是含有此種意義。殊不知這種過剩只是相對的，因爲鬧人口過剩的地方，就是鬧生產過剩。糧食過剩的地方，如美國在鬧着一千多萬的失業人口時，美國的棉花尙一大堆棧一大堆棧的來用火燒燬，小麥一輪船一輪船的運到海裏去喂魚，日本向來宣稱她人口過剩，

糧食不足，所以要侵略中國領土，但有時却運好幾百石的大米到中國市場上來推銷，此外如南洋的橡皮……等都是同樣的鬧着生產過剩，這種一方鬧着生產過剩，一方人口過剩的失業現象，當然非馬耳薩斯人口論所能解釋的，戰爭的原因更不能歸結到人口超過食糧的關係上面去了。

其次一種見解，以為戰爭完全隨外交家政治家的個人意見而定，好戰的外交家，就可以打仗，和平的外交家，就可以和平。一國對外和戰關係，完全由外交家的意向來左右。殊不知我們從歷史上看去，從來找不到可以自由攻守的外交政策的事例。

外交政策的動向乃以其所屬「國家」的「存在需要」而定，在一國的存在需要上不需要向外發展的時候，從對外關係上說，一般是守勢外交，反之；一國的經濟關係非向外發展不能生存的時候，她的外交政策一定是攻勢的，我們觀察美國外交政策的演變就可看出外交必然發展的法則來，美國十三洲離英獨立成功，美國內部尚有極大的領域未曾開發，故美國在那時的外交，不但對歐亞各洲不加過

問，即對中南美之西班牙葡萄牙殖民地亦不作任何干涉，可是到後來十九世紀的時候，美國的經濟發展到了需要美國以外之市場，於是美國外交政策就採取對中美南美進攻政策，不久便宣布了有名的「門羅主義」。反對歐洲干涉美洲情形，而欲由美國獨霸全美洲，支配整個美洲的市場，待其經濟發展至資本主義完成，便向美國以外的歐洲擴充，以至參加了第一次世界大戰，所以美國外交政策的轉變是隨美國經濟發展的階段而決定，如此資本主義的經濟，以繼續不斷的擴張為生存條件，則資本主義的經濟決不會有停止不進的事實，則資本主義國家的政策也只有向「攻勢」一路上走，則戰爭定要發生。日本資本主義國家，在與歐洲資本主義國家相競爭之下，又要緩和她本身的經濟崩潰，對於鞏固市場的需要當然是極為迫切的。日本之所以侵佔東北及各重要區域，即由於日本經濟發展的必然要求，故日本的外交政策是向外進攻的，根本無「守勢」可言，那末日本帝國主義決不會以「佔了東北」就「心滿意足」，日本雖然大唱着「親善」的高調

，然而這只是外交家口頭的高調而已。所以如果只震懾於穿大禮服外交家，武裝皮靴的將軍們活動的

表現，而盲然于有意或無意的支配他們社會經濟的動向，這實在是一種皮毛的治政觀。

## 業餘無線電

高三 周建畏

業餘無線電這個名詞大家都聽見過的吧！但我想一定有許多同學對其中之大概情形不甚瞭解，就在這兒將他隨便的介紹一下吧！

無線電播音大家都聽過的，數千里外的音樂新聞如當面一樣，業餘無線電的興趣就在這裏，數千里外的朋友同學，甚至未見過面的朋友都彼此高高興興的談天說笑，這多夠味呢！大家聽了這句話一定會說，我們知道每人都來一座播音台一架收音機不就辦到了嗎？不錯這辦法固然妙極了，但是不要說像中央電台那樣你個人造不起來，就是小得像河南省廣播電台你也吃不消，那怎麼辦呢？嘻！不要急，想辦法，我們又知道播音台所用的波長都是較長的200—600公尺，比200公尺更短的便沒人用了，于是被業餘者發現更短的波長効力確比長的還要好得多，80.40.20.10公尺都有人用，中國的業餘者在6公尺的最多，用一隻真空管來發射，所達之距離却驚人得很，但是爲了要達到的距離更遠起見，又將電話改成了電報因而電碼就不得不學了，好多同志都爲了怕學電碼而將其拋棄，實在可惜，其實這玩意兒並不難，任何人有一個月的練習很夠用的了，等學好了電碼可着手做發報機，現在就將收報機和發報機分別的介紹給各位。

### (一) 收報機

我想收報機不必仔細的向大家介紹了，凡是玩過再生式收音機的，只要將線圈活動容電器稍稍變動，

就是很好的收報機了，還是來談談找50公尺業餘波帶吧！業餘波段為各國公定，不得超出此波段外工作，先找尋較易聽到的中央短波廣播電台，找着中央後將容電器旋出約十五六度（容量減少）可聽見一很強之電報台Jp（大約是日本商業電台）那麼Jp的附近就是餘業波段，長的方面還較多些，找到了波帶當然可以通報了，順便就將通報的手續說一下，如果和不認識的朋友通報，可以先叫○○○○………dexU0000是英文TROB的意思，在K000之後又打AR那表示他已打完，這時就可開發報機呼叫他，可這樣打K0000K0000dexU0000dexU30yK00yARK對方的呼號應多打幾次，不然他在旋到你這地方的時候，你正打自己的呼號，他就不聽了，自己叫完之後開收報機聽聽有否回答，若有回答，則表示已通，以後隨便談談，最後將自己地址告訴他，他將寄張卡片來，他的地址一定也會告訴你，你也應該印張卡張給他寄去，如果自己已有像片的話，也可問他要張像片，自己也寄去一張。

（二）發報機

發報機怕裝過的同學比較少了，或者有些會認為牠非常複雜，難裝吧？不，它一點都不難，比一燈再生收音機還容易簡單，價格更較一燈收音機還廉，無論誰都很易辦到的，這兒因為繪圖的關係，只介紹効力大而經濟的一種，至于其他交流，主振掛式的發射機以後再介紹，

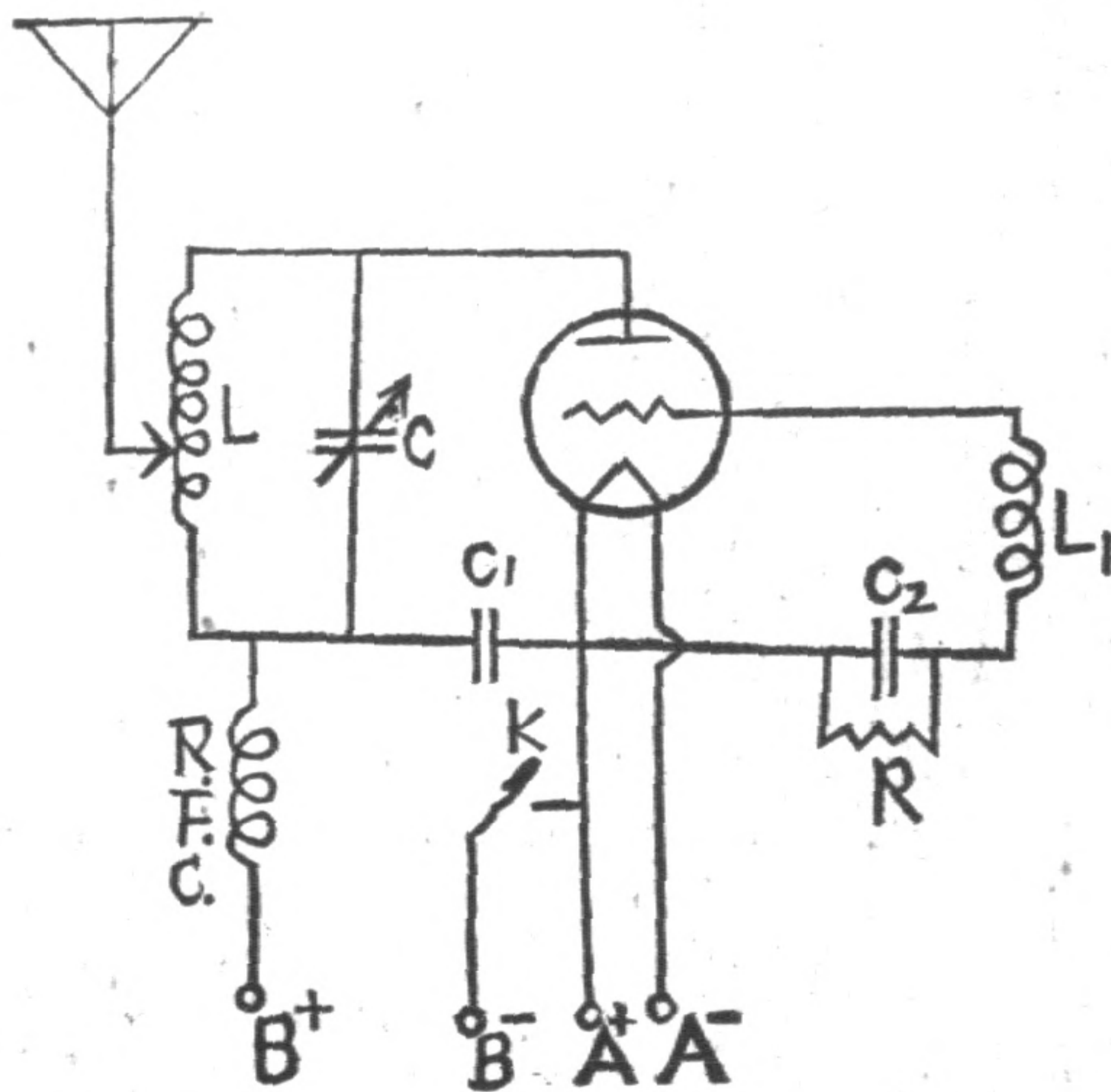



L 2吋半直徑十六號線間隙繞五圈

L1 1吋直徑二十四號漆包線繞二十三圈

G .00035—0.0005活動容電器

C1 .001—0.005固定容電器

C2 .0001—0.00025固定容電器

R 桶漏須視所用真空管而定

R.F.C. 1吋徑30號線繞二吋長

大家看了線路後，一定知道它的簡單經濟了，關於真空管則30,31,33都可，用33時障隔極也接口的正極，R的大小用30,31,33都可用一萬歐姆的，裝好了就要調節應用，現在就談談調節方法：調節時先不用天線，加上A、B電，用書壓電鍵將拾電圈（用十六號線繞一圈，兩端接一小電珠之兩極）接近C之附近，用手旋動C，則在C之某一段而小電珠能放強光，就停在這地方，波長也一定在餘業波帶附近。這時就可按上天線，天線是特製的，66英尺長，在二十三尺十一寸的地方接引入線，引線之長短不論，天線可夾在C之任一圈上，要使拾電圈之小電珠發微紅而不熄，這就可正式呼叫啦！但波長還不一定確在波段內，這雖能用波長表測量，可是備有這東西的不多，只能這樣，如有同學要試驗的話可和我約定時間，我可用話筒告訴他來校準波長好了，用了上述一隻33的發射機，全國各地是不成問題的起，來罷！未來的同志們！

因為要縮短通訊的時間起見，大家都用縮字及縮語，現在就將常用抄一份來作個結束罷！

QRA? 你的地址是何處?

QRA 此地是………

QRK? 請報告本台之成績?

QSY 請變波長

QSL 通報回片

QRM 電台干擾

QRN 天電干擾

QRU 還有何事？

QRU 沒事了

QRO 通報

VY—very,

Z—to, too, two

CU—see, you

OFt—often,

GE—good evening

GB—good bye,

OM—old man.

YL—Young lady.

tnx, tqx—thanks

ur—your.

rept—repeat. report

sigs signals.

gld—glad

u—you

agn—again

gm—good morning

gn—good night

R—all right,

ob—old boy

mani—many

fer—for

cal—call

nw—now

fb—excellent

gud—good

Hr—hear.

oul—see you late.

73—Best regards.

es—and.

pse—please

hpe—hope

88—love and kiss

nil—nothing

高二乙 龐貽慧

# 法西斯制度下之婦女運動

(一) 法西斯主義之產生及其一般性質：

在資本主義的末期，生產和消費間發生了矛盾，一方生產出的商品堆積如山，找不到市場，一方有廣大的羣衆失業挨餓，在追求利潤的目標下，資本家毀壞了已產出之商品，地主們燒燬了已收穫之食糧，他們要減少市場上之供給，以提高價格，同時努力消減工資，減少雇工，增加工時，以降低成本，無產階級受盡鞭笞，生產出之商品食糧，他們却只有看着被焚棄的份兒，資產階級家窮奢極慾，無產階級只有忍飢挨餓。

飢餓的勞動羣衆當然不能坐以待斃，於是開始

了一世紀無產階級革命的戰爭，掌握政權的資產階

級，要維持資本主義的存在，故採用最殘酷最嚴厲的手段壓制國內勞動羣衆的革命，在國外則武力侵略經濟落後的民族，實行殖民地重新分配之戰爭，企圖以對外冒險的勝利，掙扎殘局，法西斯即是應于此種需要而產生的政治運動，1929年以來，西方有莫索里尼希特拉等獨裁者，東方有日本帝國主義，他們穿了各色之喪服，唱着各式的輓歌，一致採用了最殘暴的方法，出現于動亂的政治舞台。

法西斯並沒有一貫的理論基礎，牠不過是一種實踐的形式，各國法西斯都有他們不同的特點，不

過我們可以找出幾個共同的特徵：

(1.) 領袖獨裁——少數統治階級具有任意支配全體民衆的特權。

(2.) 否認社會之階級區別——爲了權力之集中，只有主觀的，抹殺階級之區別。

(3.) 國粹主義之提倡——這裏所說之國粹是可以用來束縛民衆思想之國粹。

(4.) 武力之強制主義，——對內用高壓政策，以維持他們政權的統一，對外用武力威嚇以滿足其對殖民地之奪取。

(5.) 積極擁護資本主義，

(6.) 統一性，

(二) 法西斯制度下之婦女運動：

稍具社會科學常識的人都知道「法西斯政治的抬頭，象徵着帝國主義末路之迴光反照」，帝國主義者看到了自己政治生命的危急，不惜利用無理的政治手段，作孤注一擲之最後統治，對一切被壓迫者，加以殘暴的屠殺，婦女們是人類下層的被壓迫者，她們的解放運動，在法西斯蒂的目光中，當

認爲最反動最不利於自身統治的勢力，他們摧殘了婦女運動是必然的，於是他們便大喊出「婦女回家去」的口號，意，德，英已腳踏實地把婦女趕回家庭去了，意國實行獎勵生育，德國實行三可政策，英國消滅女工，連中國也在兩年來舉行了些「婦女回家節」的把戲，好像國難之有今日，都是婦女造成似的，並且高唱着「新賢妻良母政策」雖然在表面上戴了一個「新」的帽子，但在本質上還不是提倡「婦女回到家庭去」，他們的口實是：「婦女是天生的尤物」「智力，體力都不及男子」「育兒與管理家政爲女子天職」「所以婦女解放後，都擔任不了社會上之堅鉅工作，」興高彩烈的喊着「挪拉」回去吧，還是丈夫有辦法，奇蹟中之奇蹟發現了。「希特拉唱出婦女「回到教堂」「回到廚房」「回到床上」的口號後，在一九三四年強迫全國女工解職，遞補爲男工，使其與男工結婚，美其名曰：「救濟失業運動」這樣一來，男工雖得了職業，但結婚後之負擔却增了一倍，女子靠着男子之工作維持其生命，生活更加痛苦，這樣作法是想增加男女

勞動者相互之衝突，並借此想減少其統治的威脅。

在現在社會上之一般情形看來，女子能力確實是比男子差，但這罪過並不是在女子身體，而是由於歷來女子受的壓迫太大，以至失去了她們的本能在封建制度下，女子爲了要討好於丈夫故養成溫柔之情性，爲了丈夫在社會上作事，她們只好管管家

，這樣女子漸漸的變成了懦弱的，不通世故而只會安慰丈夫，服侍丈夫的人了，現在雖打倒了封建制度，解放了被壓迫幾千年的婦女，但立刻間，女子還不能恢復其本能，我相信將來的婦女們的能力，一定不在男子之下，那時男女平權的社會，才是我們真正的理想社會。

+++++  
回到家庭去嗎？  
+++++

高三 劉燕南

讓我們來觀察一下，女子的表現吧！的確，我們敢大膽的說，女子是優秀的，是聰明的。但是一般人的心理總認爲女子應該追隨在男子的後面，應該依靠在男子的左右，這是遺流下的毒汁，這是牢不可破的惡觀念，現在事實告訴我們：女子在各方面都是均等的，甚至於有些地方確是比男子來得強，就拿幾個過去的例子來證明吧：

在政治方面——一七八九法國大革命時，婦女曾經成爲大亂中的先鋒隊，阿林布政女士發表了婦女權利宣言，羅蘭夫人和哥奇女士集中全國婦女的力量成羣結隊襲擊議會，擁進凡爾賽宮去，雖然羅蘭與哥奇被政府認爲是叛逆的行爲，一一推上斷頭台了，然而她們有力的告訴我們，女子有男子一樣的勇敢，一樣的熱烈，一樣的有反抗性。說到烏茲伯克的沙德曼呵跟她的敵人對抗，得到了很大的成功，用了兩年的工夫，在他的引導下，組織了鄉村的蘇維埃，人民已經用快大的步子向着快樂和幸福的生活邁進了。再說中

國近代的革命烈士秋瑾女士，把她的生命貢獻了民族解放運動上，於當日的革命有莫大的幫助。這種赤誠犧牲的精神，是大家所稱道的。這些是給我們勇敢有力的證明。

在社會方面——僅以勞工來說，一般廠主看到女性勞動力的強度並不亞於男子，不過她們的勞動力很容易因環境的影響，而減低，所以女子便參加了真實的生產關係。由此可知婦女所達到的勞動生產率，實是和男子沒有差別。還有許多地方要比男子超越。譬如女子比男子負責任，有耐心，有恆等等。以上兩方面的證明，很明白的告訴我們從前以為女子什麼都不成，這並不是女子的不成，而是女子得到的機會少。譬如家庭的瑣事，小孩子的撫養等等，把每個婦女束縛在家庭裏，即或有才力有志趣也不能充分的發揚出來，怎能做出偉大的事業呢？

## —— 回到家庭去嗎？ ——

現在女權運動總算有了一點頭緒，幾千年來的偏見也逐漸消滅。可是法西斯的領袖又嚷出一回到家庭去」的口號，無疑的說，還是去作「小鳥兒」「小松鼠」吧！去照顧你們的孩子，去作你們的賢妻良母，去處理你們的家務，當然資本主義的真面目，不過是要爭奪封建政權。這個時候是怎樣的要求婦女協助，可是一旦成功了，便拒絕了把自己一小部份權利分給婦女，至於在世界大戰時，是如何的需要婦女協助啊！那時就不會有人提出「回到家庭去」，現在聰明的統治者如德國的國社黨，英國的保皇黨，及各地的法西斯派的人物，爲了要增加男人工作機會和減少反抗的力量，就是「回到家庭去」的幌子，在他們的心目中女權運動是反動者，假若女權運動成功了，就是增加了反動勢力的力量，也就是說要把這些女權運動者，都變成不反對法西斯的柔馴動物，現在是不需要她們的工作時候了。當然，在我們意料之中早晚會喊出這種口號的。

我們有自己的主張，自己的目的，時代的要求，告訴了我們，婦女們也不是躊躇莫決的時候了，再不要聽這些偏見的謬誤，更不應該迷惑于這些「你們的眉花笑語和孩子們的可愛樣子，使我們在家庭中忘却了一切的勞苦」的甜言蜜語，是的，男子們說女性是不團結的，但是我們必須團結給他們看看，我們要轟

轟烈烈的打破一切的困難，負起時代賦與我們的使命。

## 鄭縣的女生

高三 王毓秀

說起鄭州的女學生，我們不能忽視了影響她們底生活兩大因素：家庭經濟狀況與一般人的觀念，現在就根據這兩點，我大略地和諸位談談她們底各方面。

### 扶 中 學 生

第一要使得我們注意的事情，就是本地人受教育的少，尤其是較高深一點中等教育，顯然地，在城裏住的土戶很少聽說他們底姑娘們是上「洋學堂」的，爲了「女子無才便是德」的舊觀念，城裏的一些「世家」，都不肯讓他們底女兒讀書；縱使有叫她們認幾個字，也是多送入私塾去，至多讓她們進進小學的校門。

在城外就不然了，爲了鄭州是隴海平漢兩大鐵路的交點，所以能吸引許多外省的人在車站附近，這些「外省人」有少數是經商的，有大部份都是鐵路員工，她們底家庭經濟都很富裕，知識也比城裏

土人的高，所以他們底女兒就很幸運地和男孩子一樣受教育。

其次說到學校，鄭州畢竟是半開通的地方，但沒有大學，就是中學也不多見，尤其是招收女生的中學！如今以學校爲單位，個別地敘述一下：

(一)初級師範 說來這個學校真夠可憐！校舍就是從前的「火神廟」；全校只有一班，大約有二三十個女學生，四年畢業，畢業一班再招一回新生，在這個學校裏的學生，都是經濟比較困難的，打算早點預張文憑，可以教教小學生，有碗飯吃就行了，上課時靜靜地讀着各人底書，下了課默默地各自回家，大有「老死不相往來」之風！她們很少作課外活動與校外的活動，雖然在去年她們也穿上童子軍制服。

(二)明新中學

在民國二十三年時，這時

只有三個女生，初三畢業了兩個，另一個也不上了，於是這學校便只有男學生，到了二十五年，才又招收女生，這學校的女同學，家境似乎比較好些，所以生活比較奢侈點，同學感情間也不像初級師範的那樣淡漠，態度也較為活潑。

(三) 扶輪中學 扶中是被人認為鄭州的最高學府的，真的，只有它底歷史比較久遠，只有它底設備最完善，在鄭州各學校中，顧名思義，由「扶輪」二字我們可以想到它所容納的都是鐵路員工作子女，前面已經講過，這些鐵路員工差不多都是外省人而且經濟很富裕，同時「外省」中尤以南方諸省為多，因為南方山水的關係，他們底子女都比北方為聰慧伶俐，再加上家境富足，自然比別個學校的女生都活潑有生氣；但是有幾個未免過於奢侈。

過去，扶中的女生很愛運動，也曾出過出幾個有希望的人才；然而近兩年她們底興趣已漸漸不如以前那樣的濃厚了——這大約因為功課比以前加緊，程度也提高了，沒有閒功夫去理會課外的運動了吧？

扶中的高中二年級與三年級是文理科分開的，女同學中入文科的居多，她們對於文學比較理化有興趣的多，尤其是高二的同學們，下課就抱本小說看！

至於小學方面，各校的女生差不多都過着相類似的生活，白天恣意地歡樂着，晚上各人回到各人底慈母底懷裏，享受着溫柔的愛撫——總之，一切都是天真的快樂的。

再次說到思想方面——先要聲明的，這只限於中學與師範的學生因為那些無憂無慮的小學生們，只知道玩玩鬧鬧了，上下課，實在他們受了年齡的限制，並不知道如何去運用她們底思想，——一般的受了中等教育的女學生，大概都是家境比較優越的（因為舊觀念的影響，經濟困難點的人，都不願女兒佔據兒子的讀書機會）。

所以多半都很講究吃穿，擺點小姐架子，又因為「小姐」們是應當比普通入高貴的，於是總想勝過別人，要人家不如我，那麼「妒忌」，「高傲」便成了一種普遍的心理；真正的「國家」，「社會



「，注意的人都很罕見——所以她們底思想可以下個斷語：空虛，不正確！」

而不同班的也仇視，同班的同學更嫉視！

最後再說同學們的感情，上面已經說過，有一種普遍的心理，——妒忌與高傲存在着，當然感情不會十分融洽，兩個學校的學生互相輕視，同學校

免不了；可是至少在這一點我相信是絕對無錯的——鄭州的教育還未普及，鄭州的女學生在「數」與「質」方面都還太差！

## 鄭縣扶中一般學生的生活

高三 張麗雋

對着題目看了二十分鐘。是構思嗎？有點自誇，不有點太看重自己的才力？老實說吧，簡直是在「亂思」。頭既漲且昏；比傷風還厲害，患過傷風或正在患傷風的同病者，一定能夠體會到那種滋味的。任憑頭腦如何不清，「作文並不是逼命」，這一層道理似乎不應忽略，所以還是濡了一下筆頭，一點都不再猶豫地信筆胡寫。

### (一)一般男同學的生活

男孩子大多好動，做了學生以後，並不會把本性改移。常常在操場上運動，教室外追逐，打開的，男同學佔絕對大多數。自然，在靜處誦讀，室內伏案的，並非沒有，就一般看來，「動多於靜」的事實，確是不能掩飾。然而課餘刊物却很興盛，內容方面，也都很優美，

他們校外的生活到娛樂場所去的，可說是「寥若晨星」，少到幾乎沒有。隴海苗圃的草地上，迷徑中，却老是找得出他們的足跡。本來，鄭州是一個內地的沙漠，水木明瑟的所在，當然被朝氣蓬勃的青年們所留連愛慕。

除了偶而上街買東西，訪朋友，或有其他事之外，「逛」馬路的却找不到。

(二) 一般女同學的生活

說到女同學的生活，自信不致離開實際的情形太遠。和男同學們正相反，馳騁於體育場上的，只是小部份，大多數都是深藏室內，作精深的研究；另一部份，雖是在室外，都是靜靜的談話，難得看到追打，或聽到嚷叫。

到隴海苗圃遊散和在要好的朋友家中坐談閒話，是他們消遣假日和餘暇的一般的方式。到同學家去溫課，讀書的，當然不是絕對沒有。

她們的衣着和用度，沒有特別奢侈的，「樸潔」二字，可作概括形容。大多數都愛好文藝，喜悅數理的，只是一小部分。

(三) 初二男女同學生活的側面

男同學一般的年齡是十四五歲，有的只有十二三歲，比起班次高的哥哥姐姐們來，稚氣自是濃厚得多，往往由嬉戲而真的揪打起來；手脚間擺着怪不得勁兒，於是摸摸這個的頸子，打打那個的腦袋的鬧個不休，書？先生不問，誰看找誰？

女同學平均年齡，約比男同學大一兩歲，小淘氣是有，揪打也有，總較男孩子「斯文」得多。對於功課方面的競爭心，也較男同學盛。鬧小彆扭，不說話，似乎也比直爽的男孩子們來得多。

他們和她們間的談話機會很少，下課後，總是形成兩大羣。

(四) 初三以上男女同學生活的側面

男同學用功的比女同學幾乎不差甚麼。女同學坐在屋子裏的並不多，拿着書本念的可說是一大半。「閒談」，幾乎是每個人——無論男同學，或女同學——的同好，時間很少超過十分鐘的，練字和讀書的男同學最多，跑跳的多半是男同學。大聲談笑的還是他們。

女同學組織了一個閱覽室，文藝刊物佔一半似乎還強，編號訂錄都井然整齊，儼然一所小規模的圖書館。她們和男同學們一般的具備着各方面的人才，「女生做事（類如演劇等事），沒有男生幫忙不行」。這句幾年前的話顯然不攻自破了，由於她們的不做聲的照然彰明的事實，隨便就最近拉一個例子來說，她們自己扮演的新劇——畫藥，不是以單純的成功姿態出現在六七百觀衆的眼前了嗎？

她們和她們的談話機會較多，站着談的又比坐着談的多，不過能把談話延續到三分鐘以上的，更很少兩位不同性別的同學單獨談話而不侷促的。就是感情特別好的，也不能例外。這些情形（或態度），是一般受過舊禮教洗禮的新青年的本色，沒有什麼其他的因素。

以上的「概說」，只是一個「概說」而已。失實的地方，固所不免；省略的地方，定也很多。這篇東西別的用處也許沒有，撕下來揩揩桌子，倒還湊和着可以用。

## 建甌的婦女

一丙 盧一書

建甌是一個閩北的縣份，這裏的婦女，是非常的奇怪，樣子固然是生得漂亮，但是她們的那種打扮，真叫我們這外地的人，「莫明其妙」了。

很長的辮子垂在後背好像馬尾，嘴上染的胭脂如同妖精，假如你初到那裏去的時候，一定會把

生過孩子的太太們，錯認作尙未有出嫁的大小姐，大街上一站，隨時可以看見一羣羣的辮子隊，在

你面前走過，不知道的以爲建甌的大小姐，特別的比別的地方多，其實，出過嫁的甚至於生過孩子的太太們三尺長的大辮子，照樣的垂吊在他們的後背，但公婆一死，辮子隨着公婆也就死去了，宣告「壽終正寢」就由此而梳頭了。

建甌的婦女，不但辮子留得奇怪，胭脂塗得厚，粉更是我們意料不到的事情，他們買起粉來，一

買就是兩三盒，每一次搽起粉來五個銅板一兩的粉總得搽上這麼一二兩的樣子，家裏雖然沒有飯吃，然而她們的衣服是穿得很講究，剛出嫁的婦女，我們往往把她們認作了土娼。

雖然她們裝飾是這樣腐化，但她們的婚姻制度，却倒很公開的，例如家裏有一個女孩子任何人都可以來看婚，並且你還可以向對方直接的求婚，求婚的談判，什麼「你是不是願意嫁給我」，這一類的口話，在大眾之前來問她幾句：是絲毫沒有關係

## 舊 歷 年

中國真的與別國不同，一年之中就有兩個結束，所謂新年與舊年，對於這兩個名詞有很多的解释：就社會情形和人民心理來講，新年是表面的，是時髦的；舊年是內心的，是實際的。以我們做學生本身說，在新歷年中，忙的是發賀年片，開游藝會，同時還有一種更加緊張的心情：即是大考也趁着熱鬧躡了進來，雖然高興的時候會忘記一切，但心中也不免皇皇！可是舊歷年、時間給我們一種興奮劑，寒假是多逍遙自在，也就在逍遙中過舊年，當然，比新曆年是夠味的多了！

### 辦年貨

「走！四妹，上街買糖去，」大哥嚷着。

的，看中了，女家會馬上留你吃飯，由她親手去作菜，以此作為初步的「操作」試驗，看不上眼，你儘管走你的路，這家不好再看那家，一天看上個一二十家，在建甌地方並不覺得什麼希奇，以我們的眼光看來，在建甌討個妻子。固然是容易的很，但是想討一位賢而有德，吃苦耐勞的婦女，絕不能在短時間內達到目的；，閩南閩北的婦女相比，簡直不能同日語了。

高三 劉燕鴻

「好，辦年貨去！」我高興了，

街上真的確與往常不同啦；人們是更加的擁擠；小姐們特別的多，眼睛接觸到的是熱氣騰騰的饅頭，花綠綠的燈，大大小小的鞭爆，平常就覺得不寬的街，現在更顯得狹的可憐啦！

糖菓店裏的夥計在櫃台裏面穿梭似的，忙的不可開交，從裏面出來的人，手中提着紅的，黃的，大的，小的，各色各樣的包，臉上一致的表情是「笑」。

在糖菓店裏碰到×先生。

大哥說：「我們還不能免俗。」

×先生回答：「彼此！」

笑就更明白的代替了我們的心情。

噪雜的聲音沸騰的更緊張，人如瘋了似的把血汗錢往外拋，錢櫃張開了血盆大口，吞，吞，永遠不會滿足的吞，在不景氣的商場上，有如此的現象，真的：我迷惑了。

~~~~~  
年 初 一  
~~~~~

大年初一雪花紛飛，也就在雪的舞蹈中我們去上學，懷抱着一顆異常的心，是厭惡，是快樂；街上是寂寂靜靜冷冷落落，白白的雪耀目地平鋪在路上，一切都十分的清新，和平更生的光輝，籠罩着大地。

幾聲炮竹點綴得這年格外幽靜，在這新的開始中，一切都給我們一種新的氣象新的精神，過去的污濁已經漂流到世界的盡頭，就如一個滿佈着蛛網的角落；得到光明的照耀，舊的面目已經收藏起來，這就是新年的賜予。

小孩們愛過年，因為過年有壓歲錢，有糖果吃，尤其是他們愛過年初一，年初一這一天，空氣是特別

的莊嚴而溫和，要給爸爸媽媽拜年，要小心翼翼的做事，但是也有好處，即如你做錯一些小事，也可以得到原諒，而且可以量盡的燃放使他們駭怕又使他們快樂的鞭爆，盡量的玩他們想玩的遊戲。

不過今年年初一，可把所有的孩子圈住啦，他們不能出來，所以我們從學校回家的路途中看有不到活潑天真的臉，也聽不到叮叮的小驢上面坐着的孩子的呼聲。

年初一就這樣寂寞的走了！

### 元宵節

—— 舊 ——  
日子永遠不斷的走着，太陽藏起來了，黑暗跟着升上來，旋轉的輪子越飛越快，光陰如流星似的一閃，給我們無限留戀！

元宵節在人們熱烈的期望下終於降臨人間，經過一陣沉靜的空氣，更顯喧鬧的浮囂，這就是元宵節帶給我們的消息。月兒剛從雲霄裏透出來半個嬌羞的臉，已經窺視到人間歡欣的景象。街上的人，如海潮似的怒湧着，牠雖不是四濺的白沫，而是熱的蒸騰和一縷縷酸臭的氣息。

火藥的煙幕，彌蓋了圍繞的人羣，金的星從花筒口中噴了出來，造出各色花樣，霎時間澄清的天空懸掛了五彩的燈，展眼之間牠們消滅無蹤，接着一條掃帚星，隨着狂呼的聲浪，含羞帶愧的躲在黑暗中。

遠遠地紅燈籠，蛇似的蜿蜒而來，鑼鼓震的整天價的響，龍燈，獅子，繡球，高蹺，點綴得這個世界更加熱鬧，黑暗更濃厚的籠罩着宇宙；夜之神賜予人們的快樂已達到沸點，人都帶着滿意的微笑，步入甜蜜的夢鄉，元宵節在晨光微曦中悄悄的溜走了。

舊曆的新年給我的一個好的開始，我們踏着青春的路，隨着牠的光榮齊驅並進！

(春)

(雨)

初三甲 侯德書

前幾天，下了一場雪後，跟着又來了一場小毛雨。

—— 扶 雨，尤其是在春天，在不同的人們心裏，會激起不同的情調的。

中 孩子們是喜歡雨的，他們希望雨後天晴，到大路上去挖水溝玩。

學 富於閒情逸趣的人，他們在這明媚的春天裏，是愛雨的，有時他們會在微風細雨中，靜靜的在湖上泛舟。「青箬笠，綠蓑衣，斜風細雨不須歸」

—— 生 的欣賞着烟雨湖山。有時也會在空山的亭裏，柳樹蔭中，靜聽着淅淅瀝瀝的雨聲。即使在匆匆的征途上遇着了雨天「馬嘶山店雨濛濛」，他們亦感到一

樣的意趣。陸放翁就是一個很愛雨的人又能欣賞雨的一位詩人，他在失意的漂泊中，感喟着自家的名宦不成，而舟擊柳陰，夜闌燈殘酒醒的時候，興致勃勃地「臥聽瀟瀟雨打蓬」，無怪在他的詞中，有着：

「天如空，橋如虹，一葉扁舟烟雨中，天叫稱放翁」。

「連床風雨」，這是人生最可慰藉的事，然而，「連床」必須「風雨」，確是難解得很！就如「最難風雨故人來」，這並不是說風雨中來之不易，祇是風雨中來了，彼此心中都懷着一種莫明其妙的情感。

記得小時候，就對雨天感覺非常有興趣，大概祇有五六歲光景，每當雨後天晴，就邀許多同伴到大道上去挖河，弄得遍身是泥被母親捉回去。以後大了，也常愛在雨天中，到田間去玩，無論趕着流水的決口捉魚。或者率着小弟弟在田埂上胡跑，都以為再樂沒有了。

現在離開了家鄉，每當雨後天晴，想着過去的事，總覺得傷感得很呢！

# 雪夜

高一乙 高秀貞

這天晚上，片片的雪花佈滿了污濁的大地，天氣十分冷峭，狂吼的北風。就是街上的野犬，也抵不住寒夜的冷氣都躲起來了。大地像死一般的寂靜。……

忽然，一種哭泣的聲音由寒風送入我的耳膜，激動了我的心靈，啊！我的心幾乎要碎了！那哭聲是怎樣的悲哀淒涼啊！由於哭聲，可以斷定這是一個女子。而且是一個受了極大委曲的可憐的女子。然而她究竟是誰呢？又究竟爲了什麼哭得如此悲痛呢？

後來，哭聲愈來愈大愈悲傷了。最後我竟也被那哭聲感動得淌下淚了！……

「春兒，你這孩子。心眼怎麼這樣死呀！妳爹叫妳幹麼，妳就聽不得了嗎？不然回頭他又拿鞭子打妳了！……」似乎是一個老太婆的話聲。

「……他，他打我……我怕他嗎！……」一個女子說。說完仍然抽泣……

「孩子，聽說那個姓汪的家裏很有錢呢。家裏又有許多姐兒們，妳到那裏一定會有好的吃，好的穿呢，多麼好啊！」

我情願給人家當妾，也不願做那多數人的玩弄品！……我……」  
咚！咚！咚！……一陣敲門的聲音。

「快開門，人都死了嗎？……」一個粗暴的聲音。

「……來了。」老太婆應了喊聲走出開門。

一種重大的脚步聲隨着進屋來了。

「怎樣，春兒答應不答應？」



「唉！春兒這孩子心眼真死。我勸了半天，她還是不答應……」  
「什麼？不答應？好好……妳這不識抬舉的東西，我把妳白養了這麼大，現在竟敢與我作對了！  
哼，哼，……」聲音大得像一個霹靂了。

「我……」

「現在妳替我滾出去！趕快，不？我動手了！」

「……爹爹……這大的雪天叫我走到那裏去？饒了我吧！」，女子哀求聲。

「不行，不行。今天非滾出去不成；」男子大聲叫了。

「……」

門開了，女子走了出去。一切都恢復了「靜」……

「……」

「不好了！不好了！東邊井裏跳下去一個人……」一種連跑帶喊的聲音急喘着。

後來我才知道，方才那哭的女子是一個極可憐的人，三歲時父母雙亡，後來便被她的叔父賣到這姓張的做養女。姓張的只有老夫婦倆。他們都很貪鄙，在前兩天已把春兒許給汪家了，可是春兒是一個有血性的女子，那能答應這種卑賤的事，所以結果是弄到這種地步。唉，人類原是這樣殘酷的動物啊！……

## 蔣公歸來

高三 王建

鞭炮是那樣的突響起來！

鞭炮是那樣的連續不斷！

我——在屋子裏，

我想這一定是喜事；





—— 歌 漫 的 風 ——

使牠輕輕地左右舞蹈，

就知道你是怎樣喜悅；

——從喜悅中發出微笑！

x . x x x

風呵，

當你伴着天邊的浮雲，

使牠慢慢地任意遊遨，

就知道你是多麼的無聊；

——從無聊中現出煩惱！

x x x x

風呵，

當你激着山下的溪水，

使牠輕越地歌着酣調，

就知道你是多麼的閒適；

——從閒適中顯出清高！

x x x x

風呵；

當你飄着少女的霞裳，

使她踟躕和妙舞一般，

就知道你是何等的戲謔；

——從戲謔中看出多情！

## 心 絃

高二乙

丁洪寶

### —— 扶 中 學 生 ——

朋友們！

把你們所有的一切貢獻——思想，

盡量地吐著吧，

盡力的寫著吧！

不要辜負了造物者賜給你們的智慧呵，

靈感呵？

任他吧！

結着甜香的果也好，

酸苦的果也別管他去！

(一)

朋友呵！

開了你的心門，

綻心扉中去捉着思想啊！

(二)

聰明的孩子

要提防的——

是煩悶的魔鬼來了，

將要破壞你永久天真的工程！

(三)

點起你心靈之燈，

照着自己的前程走去！

(四)

生命的道上，

印著前人走過的足跡，

朋友呵！

向前走去吧。

(五)

朋友呵！

爲著後來的遺痕，

小心着些，

做你現在的工作。

(六)

人生彷彿是一組日歷，

一天一天的撕着——

在生命的道上緩緩的過去了，

那生命之花也漸漸的枯落了；

撕到終了，

那最後的一頁——

就是招魂的旗幟！

— 冬 —

## 冬 雪

高一乙 張爽清

— 雪 —

冬之神披着一件白色的舞衣，站在天空散佈着冬日的種子，一霎時，全個宇宙變成了白銀的世界；有錢的人們增加了無數的欣賞品，窮人們也添了不少的饑寒。

尖銳的西北風把剛落在地上的雪捲入天空露出了那暗灰色凍結了冰雪的土地，但是最後還是要落在地上，添補着大車輪轍和畜生蹄子的印跡，天是那麼早，只有從時針上才知道天是快亮了，但是甚麼也看不見和深夜沒有兩樣。

狂風仍然是不停的吹着，這麼冷的天，街上一個行人也沒有，只有崗位上的巡警不時的抖着身上的雪花，但是剛剛靜一會兒，頑皮的雪花却又飛滿了他一身，他不耐煩再去同牠們開戰，就任意的由牠們擺佈。

「玲兒……：……玲兒」一個老太婆——三天前由某鎮上逃難的一個老病婦——躺在寒氣逼人的牆角下，用她那低微悲淒的聲音又開始在夢中喚他心愛的小女兒了，在白天每個人們聽到他那帶病的聲音，至少也要投給她一綫同情的眼光。但是甚麼事情一長了下去，就再沒有人注意了。

—— 這位站崗先生聽了他三天的呻吟，已經很膩了，但是無論用怎樣威嚴的方法都止不住他那難聽的聲音。可是現在他知道怎樣對付這位老太婆了。每次他聽着這種可厭的聲音，就要問她：「老太婆，玲兒是誰呀？他在那呢？」每次他都要耐心的聽她一頓牢騷「玲兒是我的小閨女！咳，咳……：……又聰明又能幹，唉！你不知道那小閨女多好，他還上過洋學堂啦！咳咳真是能幹……：……咳咳。」一陣激烈的咳嗽，他又繼續着說：就是玲兒十三歲那年，因為災荒，又是兵亂，一村子的人都跑光了，我們母女倆也在那亂哄哄中逃出了甲村，唉！我一不小心，我那小玲兒就再也找不着了，後來我哭了三天三夜，還害了一場大病，到現在還沒有好，可是小玲兒現在是死是活誰也不知道？唉！他現在要在也有十八九啦！先生，你看我現在怎麼辦？回到老家吧？一片荒地，一個住家也沒有啦，我。我現在也快死啦，還找不着小玲兒，不是爲着她，我早就死啦！」她說完這一段話後，總是累得喘不過氣，而且不住的咳嗽，但是他心中就覺得爽快了不少。

—— 巡警很無聊的縮着頸子站在崗位上打盹，雖然那種可厭的聲音，又吹入了他的耳鼓，但是因爲天氣太冷，他也懶得再去聽她那討厭的牢騷。

—— 天上的黑雲堆積得如惡漢獠兇的臉相，那麼可怕。空中飛着的雪，才降下來的和從地上吹起來的攪成一片，沒有準定的方向，只是昏洞洞的如降着茫茫的濃霧。

—— 從遠處有脚步的聲音，聞得無聊的站崗先生正在等待機會的降臨，車子來近了——一個是三十幾歲的半老徐娘。一個是廿歲的疲倦女郎——於是他很有精神似的抖一抖身子。扯着喉嚨喊着「口令」「三更半夜

「先生！局長家請客這時候才散，你叫我們過去吧」那位半老的婦人扭了一扭身子，懶懶的走下來說

「嚇嚇不要拿局長嚇我，你要過去就走過去，車子不許過」

「先生，這麼大的雪叫我們怎麼走呀！就是我能走，我的那位……姑娘也不能走呀。」

「哦！那個車裏坐的是位姑娘嗎？多大了？是那裏人呀？叫甚麼呀？」他說着眼睛向車內瞟了一下。

「是甲村咧，叫媛姐，今年十八啦」婦人嬌媚地說：

「哈哈，小姑娘家深更半夜出來做啥咧！」

「拍！拍！」很清脆的兩聲，打在那張嘻皮笑臉的鼓腮上。

媛姐這幾天正抱着滿腔的悲憤，回憶着兒時小學校生活的歡樂，想念着不知下落的母親，他尤其憤恨世界上的人們，她不知道爲甚麼他們沒有一點同情心，她想着她自己是因爲家鄉不能再容留他們，她們才奔到了城市中，但是到了這昏天黑地的城市中，到處都是輕蔑，侮辱的眼光，到處都是虛偽的陷阱，她知道自已爲甚麼要受人們的輕蔑與侮辱，但是她爲「生」，不得不勉強的去做非人的生活，不得不忍受別人的奚落。他只希望突然有一天母親來到，把她從「深水火坑」中救出來，她會想到死，但是她又沒有勇氣去「死」。昨天一夜的痛苦，「死」又在她心中燃燒起來，她再不願意延長自己的生命了。

一路上他的心就沒有安定一分鐘，如像一個輕氣球般的浮動，她又聽到了他們這一段的話，她再也忍受不住了，突然的跳下了車子很自在而且有力的打在黑衣巡警的臉上。

「好，你敢打我，不要臉的」，巡警氣得瞪着眼，只是用盡的吹着哨子示威。

「我………我就是不高興再活了，隨你怎樣吧！我也是人，爲甚麼你們就這樣對待我，我們沒有家



沒有父母的人就應該受你們的欺侮嗎？」我們不能享受人的生活，你們也是資本家的狗，想不到你們竟那般的溫順聽人的支配？姊像一個演說家似的大聲叫着，但是仔細看看又像是一個女魔。火燙的黃髮經過一夜的蹂躪變得像一團稻草般的散亂在頭頸上，兩隻黑圈紅邊疲乏的眼睛噴着紅火，瓜子臉上的脂粉，經過一夜的玩弄，差不多全都掉完了，所以特別顯得蒼白，怕人。

「媛你瘋了嗎？」中年婦人嚴厲斥叱。

「唉！先生就那吧！她小孩不知道事」中年婦人嬌媚的說着。

幾個黑衣巡警來了。這個站崗先生露出勝利的微笑指着怒氣盛盛的女郎說：「這個是犯法的妓女」。

「好！我正不願意活啦！你們帶我走，帶我走」

「玲兒……玲兒」老太婆又在淒涼的寒夜呻吟，

「媽媽，媽媽，你在那裏？媽媽？」

「玲兒……玲兒快來呀！我要死啦」

「媽媽媽媽！你們！你們不要帶我走，我要活我要媽媽……」

狂風吹得更急了，雪花兒也更頑皮高興了，他們永遠不知道人間的痛苦。

## △△憶▽▽

高二甲 姚廣先

五月的一個下午，我懷着一腔的異鄉情緒，乘着一輛破舊的馬車，慢慢地向我的故鄉——古城——走去。

那是一個黯沉的天氣，牛毛樣的細雨，不停的

下着，同車的只有我和一位年約五十多歲的馬夫。他有一部硬的鬍鬚，一張寬大的肩，兩隻眼睛在他多縐紋的臉上放出遲鈍的光。偶然間，他欠一欠身子，把他的長的鞭子在空中揮舞着，用他沙的喉嚨

呵叱着他的瘦馬，除了這簡單呆板的動作外，一路上他永久保持着他的緘默。

車子的顛簸，使得我異常的不快。伸出頭向車外看着，發現在我們的周圍不知何時已瀰漫了灰色的濃霧。雨還在不停的下着，一條灰白色的粗的有力的線條，向遠處的渺茫裏延伸了去，這就是我們的長的可厭的歸途。

下午五點多鐘時分，兩匹無力的瘦馬，才將我們拖進S城的北門，我們的車子在粗的紅的路上行着顛簸的更厲害了，我爲了要免去在車內激撞的痛苦和拜望我久別的S城，所以我就下了車子，冒着雨在地上走着。

許多條不同的熟悉的街巷，和許多個舊的新的店舖，在我眼中閃過了。

轉到西大街了，  
S縣立初中在我面前出現了。

那是一個我永不能忘記的所在，它是我的母校，在那裏我消磨了兩年的學程。

我讓車子停下來，我進去了，我懷着一付好奇和

感慨的心情在裏面踱着，用仔細的眼光觀察着它。

它是一個一眼就看出來是曾經經過一度劇烈轉

變的地方，堂皇的藍的校門上的油漆脫掉了，代替

油漆的是層黑的油膩。方磚的門階也毀損了，雪白

的迎壁也被檢炭的野孩子用黑炭畫滿了人頭，小

兔子，圓圈子。兩隻眼睛的雄雞……等等可笑

的壁畫，校園裏整齊的花壇如今也零亂不堪。紅的

香豔的薔薇肥大的油綠的美人蕉……早不知到

那裏去了，只剩下些稀疏的馬尾草在細雨裏孤獨的

顫抖着。教室的玻璃窗改糊着因經久而焦黃了的新

聞紙，寢室的窗上，連新聞紙也不糊了，只用幾條

破的蓆子擋着窗口。以抵那殘酷的風雨。操場上長

滿了亂草，堆滿了瓦礫，籃球架子歪斜的佇立在牆

角，像一付殘碎了的人體骨骼，狹長的足球場被人

在不知何時種上了高粱網球場也和排球場合併了，

望月台只剩下個方台子，漢碑亭只剩下幾堵頹垣：

……一切的一切都呈現着衰廢淒涼，整個的S中都

深陷在這衰廢淒涼裏。

我把一切都看完了，我惑疑着我在做夢，這是我

的母校麼？這是過去的那個生氣蓬勃的 S 中學麼？

我懷憶着，我不相信，我的心被一個大的疑團佔滿了，我懷着這一個大的疑團出了校門，無言地坐上車子，車子又繼續的在細雨濃霧裏前進了。

在不安定的顛簸裏，我靜靜地想着……

那不過是兩年前的事，校長是 T，指導主任 X 扶，教務主任 C，還有一般刻苦耐勞的教師，就這樣地，一個生氣勃勃的 S 中，就被他們支撐了起來。

校長是一個能幹的中年人，他有一付奇怪的脾氣，每天絕早，他就在校園裏曉色裏四處巡視着，關於學生的起居飲食甚至極微小的事情，他都異常的關心，他幹了校長，可是他連指導主任應幹的事都幹了，一直到了上午八九點鐘，大家都上了課，他才回房間做他自己的事。

他挺反對的就是壓迫學生讓學生念死書，更反對學生死念書，他曾說過「學生到了學校是學「生」的，死書不會使人「生」，只會使人在它厚的蒙蔽之下漸漸萎靡以至消滅」，所以他最留心學生課外活動，和操場上的運動，每到下午下了課，他就

在操場上來回走動，他用喜悅的眼光巡視每一個在運動着的同學，他喜悅的眼光像三月的微風拂上了每個同學的心上，給同學們不少的勇氣去對他親近，所以在他的教導下的同學們，對他都有非常濃厚情的感。

他還說過「我願我的同學們每一個都有相當的彈力與鑑別力，每一件事情來了，個個都能用精確的鑑別力辨其合理與否而予之接受或予之回絕，我不是雕刻匠，我不希望我的同學們每一個都不言不語，循規蹈矩的變成一座木刻像」！這是一句多麼真摯的話呀！如今回想起來，我還能想見他站在金色燦爛的朝陽裏對一羣鮮紅淋漓的面孔揮拳講話的姿勢。

蹄聲不像以前的急促了，車子也不像以前那樣厲害的顛簸了，我伸出頭看看，見馬車正在一條很長的坡上蹲着——一個馬的後臀因後腿的前進而顫動着，一叢硬的馬尾斜搭在車轅上，車子在吃力的上這條坡。

我重回坐在車子裏靜靜的想着——

自我考入 S 中的第二年，T 校長就不幹了，接任的是以前曾任 S 縣立十一小學校長的 E，他腦子裏被一股腦兒封建思想佔滿了，他用對待私塾學生的態度對待我們，這一點使得我們每一個人都恨極了他。

那時我們幾個人，在違背他的意志之下偷辦一份刊物，這刊物的主編是一位姓。的同學，在他寫的每一篇東西裏都有一股美妙的動人的情緒流露着，幾十顆不同的心都沉醉在這一股情緒裏了，沒有一個不被他感動，沒有一個不同情他，衛護他，後來校長的態度更變本加厲了，他用一種高壓的蠻野的手段制止這個刊物，想使她夭折，可是我們不害怕，我們會在黝黯的夜裏一齊跳出後牆，在一個孤廟裏開會，在那裏，各人把各人要說的話盡量的吐洩着，把各人想得的計劃盡量的呈獻着，血在血管裏

沸騰着，心在腔子裏跳躍着，最後差不多都要瘋狂了，夜鶯鼓勵着我們，鬼火照示着我們的迷途，我們有無限的勇氣向前進行——都是一個多麼使人憧憬的情景啊！

最後校長把她定作校刊，我們終於獲得最後的勝利。

那時的 S 中像一個熊熊的火盆，牠燃燒着生命的火燄，青年們被牠燒煉着成了一個個的鐵環子，這成千成百的鐵環子，將來會互相結連起來成一條牢實不可破的鐵環子。我們永忘不了牠的燒煉，可是現在……

突然的，車子好像停了下來，我伸出頭去看一看，見有一個高大的熟悉的大門，矗立在馬車的左面。

○○○一月○○日○○  
○○○一月○○日○○

高一甲 范子昌

(一)

「媽，——媽，您來呀！」

在每天樊小姐放學到家時，總是先去抱抱哥哥三歲的小女兒——靜英，再到自己的房裏，整整一路上被風颳亂了的頭髮，但是今天她却不一，那一股攢書包的勁兒，就幾乎把桌上整個茶盤撞到地上，她並不會注意到這些，一頭便栽倒在牀帳裏。

看樣子，她是生了很大的氣。

也許是沒聽見，樊大媽仍舊沒有過來。

她忽的拾起了一個枕頭，很命的向板牆擲去，隔壁便是她母親的房間。

這回可進來了一個四十多歲的肥潤的太太，樊小姐連睬也沒睬。

「梅，怎麼啦？又是同誰鬥了嘴，還是這般小孩子氣，你難道不曉得哥哥在害病？」梅仍是頭向着裏，可是媽的每句話她却聽得非常清楚。

「害病，害什麼病？明明是白面癩沒有過足，這還能瞞了誰！」

「喲！這是聽那個放的屁，我們得找他到局裏去，這也是平白誣人的嗎？」樊大媽真的生了氣，緊緊追問着梅，到底是誰說的。

「誰說的，這也不是旁的可以瞞人，我早就看見哥哥瘦到像個卜郎鼓，起初我只當他打牌熬了夜，誰知竟染上了這種嗜好，吸老海的人除了瞞您，別人他休想瞞着！」

其實樊大媽她也明白，頂先她不知道會煞上了癮，但是上了癮以後，替他遮瞞，替他辦購的總是她，自小她疼愛兒子是有名的，兒子賒了賬，自己偷着去還；兒子的東西到了當舖，自己拿錢去贖；兒子打了人家，自己去請罪；兒子出了岔兒，自己又去央人，唉！如今……樊大媽想到這裏，凹進去的老眼，斷了線的珍珠。

平心問，她從來沒有那希望兒子孝敬的苛求，她僅僅在甬道裏的棺材上，放過精采的眼光，那是兒子早就預備下的，只要虫不會蝕蛀，便算她的希望達到了。

梅在四歲時，便失掉了父親，如今家裏是較從前差得多了，梅的母親又嘮叨起來了。

「梅，你總該明白，咱家自從你爹去世後，便一天不如一天，一年不如一年，總算你哥哥忍着苦去頂你爹的差事，真不容易，你是知道，你哥哥從小就是嬌養慣的，如今錢是你哥哥的，才有一點小錯，你就大鬧起來，唉！……並且現在你哥哥又在病着，萬一有個好歹，……」

樊大媽真的哭了。

樊小姐早就不耐煩了，現在又聽到母親的話，真有說不出的懊惱，想到哥哥已經吸上了白面，什麼事又不容易作出呢？偷盜，誤工，典當，破產，家敗，人亡，……不留情的長槍，淒慘的號聲，四周是觀衆，戒備的軍士，而哥哥的手背翦着，沒有靈魂的臉，嘴和磕破了的雙腿，在號聲停了的時候，再細看跪在地上的，又有誰呢？……

梅不敢再向下想去，然而又有什麼臉去見人呢？自己已經是應該槍決的白面犯的妹妹了。

「媽！您也別傷心，哥哥是習慣成的，我不問就是了！可是咱們學也別上啦！要不是叫人家恥笑，——哼！白面鬼的妹妹」。

張媽進來，樊小姐停了她的話，樊大媽似乎沒有聽清她的憤話，也就跟着張媽去吃飯，了樊小姐仍舊

把頭藏在牀帳裏。

(二)

這天夜裏，在牀上，她不痛快的來回翻轉着身子，她想到了昨天，隔得不久的昨天。

同學的大隊走到了熱鬧的十字路口，站住，她登上了警崗的位置，警察用惡狠的眼光向着她，她向着多少集攆來的同胞。

「同胞們！你們知道今天是什麼日子嗎？我們為什麼要出來宣傳呢？我告訴大家吧！我們是來勸一些走錯了路的同胞們，趕快回頭改悔，不然遲了是更要糟的！」

她用敏銳的眼光，掃過了所有民衆的眸子，大家靜靜的直視着她。

「到了明年一月一日，——記着就是明天，——止，如果吸售毒品的人，還不來改悔自首，便得受極刑；極刑，你們懂嗎？請你們看——」

她順手一指道旁懸掛着的油畫，那是一副「槍斃白面犯」的油畫，在她的話聲音一停，跟着她的手像是有——種齊律的響響，大家的眼睛一同注目到畫上的白面犯警士和步槍，一些平常被忽略的小物件，也一一齊在羣衆的眼中活躍着。

她又繼續詳細向羣衆解釋了毒品的害處及禁毒的意義後，便從容的步下了警臺，有若干激烈的掌聲，送着；若干贊許的眼光送着，——這是她只有忙着向大衆點頭。

她加入了隊伍到第二個十字路口去。

她不感到痛苦，她不感到世界上還有比這更興奮的事，只有願望，所有的走入歧途的民衆從新改悔，沒有牽憂，如果那時她已經知道了哥哥的可恥的行爲，也許她有更大的牽憂。

不可遏止的哭了，她又繼續想下去：

快活的回到校裏。她感到異樣的舒鬆，覺得這愉快是最高尚的，她曾經盡了責任以外的義務。在每個同學的面前，她顯示着自己的勇敢和榮耀。

她又想到昨晚——

昨天的晚上是不會像此刻一樣的翻來覆去的，他曾作一個長而美的夢，夢到哥哥騎了一匹白馬，站在戰線的前方，發光的長刀，映着自己的戒指，耀眼爛燦，那時呢？她已經早就充任看護了，一身白素的長大衣，正站在這陸軍醫院的門口，哥哥才從前方回來，要他的妹妹來親自紮縛臂上的劍傷，她快悅的祝福他，更快悅的接受了初次哥哥執着指揮刀的敬禮。……她包紮每個守土將士的傷口，安慰每個忍不住痛的勇士的身心，她愛每一個戰士，她又親自送他們去再赴前方，她講訴前方的戰聞給每位負傷的將士聽，當她講完一段勝利的消息時，她笑了，他們也全都笑了。

她便在這個時辰醒來，嘴角仍舊浮留着一層夢裏的微笑，她奇怪這美而善的夢的到來，她已經很長久的別過像這樣一氣作完的美夢了。

梅在一次痛苦的翻身之後，又由昨天想到今天。

早晨是愉快着走向校裏的。

在每位同學的面前，她仍然顯示着自己的勇敢和榮耀。

「自己還胡亂嚷鬧呢！自己的哥哥是白面鬼，却還拿槍斃來嚇別人呢！哼！」這刺耳的話聲，曾經發生在腦後，她並沒有疑會到自己。

「白面犯的妹妹，看啲！你還想槍決誰啲！」嗚嗚的話聲，發出在她將離開一羣同學時，又像是低語般的發出，然而不是那麼明朗，在她的耳鼓裏發出鏗鏘的聲音，像是用金屬的小鎚，輕輕的敲着玉鼓，回過頭去，啊！隔鄰的秀姐。



她有點狐疑了，怎麼到處傳播着這樣的私語呢？

下午再到校裏，一位知己的同伴在教室後的花叢裏，曾這樣向她密語。

「梅，你該留點神，大家對你印象很壞，昨天你太興奮了，你難道不知道你的哥哥嗎？他也是吸白面的犯人喇！」

怎麼？她呆住了，她一切都明白了，她誠懇的向這位同伴道謝，並竭力表白她自己，沒等到課畢，她就離開了學校。

她又想到晚上，想到此刻，想到將來，她用哭紅了的眼睛望着窗牖，由沉黑變成深黑，而虛白，而淡白，而全白。

她也病了。

(三)

「不病也不能再去校裏丟人，病了也好，死了更好，省得……」一個意念還沒有想到底，門呀的開了。

除了母親以外，又露出了哥哥的瘦臉，瘦的全身！

「聽張媽說，你也病了，兒呀！真的嗎？叫爲娘的怎麼辦喇！」接着這「喇」字，樊大媽便嗚嗚的哭了。

她揣摩哥哥的來意，請罪？瞧病？然而沒有一句話。

「沒有什麼，不過……」她停住了話鋒，她清楚的記着媽的話：「吃的是哥哥的，穿的是哥哥的，居住的也是哥的」，

「不過什麼？」樊大媽使幾顆老淚伏在眼臉裏向外竊窺。

樊小姐嘴眼都緊閉着。

「請醫生？」

樊小姐搖搖頭。

「向學校去告假？」

樊小姐仍舊搖了搖頭。

一刻的寂靜後，梅才慢慢的吐道，「是哥哥的事。」

「梅呀！你放心吧！」樊大媽又有了精神；「哥哥的事是沒有關係的，聽說抓人又要延期，誰知道會延到什麼時候呢？」

她嘆了一口氣，假推說須靜睡一會，拒絕了哥哥和母親。

娘倆踏出了門時，隱隱的語聲，傳進屋裏，那像是哥哥在說着：

「我早就知道得延期，中國人作事那回不是馬馬虎虎？嘿！就是二月一日，三月一日，四月一日，也不定……」

她嘆了第二口氣，腦子裏却還留着幾個清楚的字跡：

「馬馬虎虎」

## 日本對華的「南進政策」

初二乙 林爾芬

再接再厲的帝國主義者侵略的野心，是沒有終止的時候。「九一八」後，東四省成了偽滿，繼之而冀察偽組織，蒙古自治發動，華北一部的主權也

已喪失了，進而侵犯我們的西北部了。我們在這危急聲中，華南我們也是萬不可忽視的。因為他還有那個「南進政策」來侵犯我們的南部，而它的利

害，更是關係中國的存亡。我們還能再拱手讓人嗎？

我們的西北部又在動搖了。日方曾有個口號：「要在中國的西北築個新長城」這就是要要在我們的綏遠直至新疆鞏固日方的勢力。使我們和蘇聯的交通斷絕，他再進攻我們的華南，則我國糧食軍火均受阻隔，我們就不打而亡了。這是日本對華南進攻的目的。

在福建對面的台灣，清末已割為日本勢力範圍。現在日方樹立為其「南進政策」的根據地。因此我們的福建廣東一帶的危機，也隨之加深。我們看着地圖，已變成日本顏色的台灣，正和我們的福州廈門汕頭香港四要地團團而立。它就像個蝸子，它的一隻腳踏在根據地台灣，一脚隨便跨到我們的國境，尾巴一擺，我們就中毒了。我們中國就危亡了。

還有值得我們注意的，就是海南島，最近因北海事件發生後，日本的覬覦海南島，也就更急進化了。日本為推行「南進政策」垂涎海南島已很久了。

。因為佔據了海南島可以做他對華南作戰的根據地。他得了海南島，又可以使他在太平洋大戰中的勢力更加雄厚。他把台灣澎湖連絡起來。便可把華南封鎖，使我國孤立而自斃了。日人這種計劃，我國當局也已有相當的防禦，我們應緊緊守住我們的海南島，它是我們華南的生命線。

最近的消息：（1）日本在台灣築大規模的飛機場。比所有的飛機場都要大，他為什麼集此巨資來建築在台灣呢？不用說是要實現「南進政策」，這明顯的告訴我們，華南要危急了。（2）近來日本的「日本貴族院考察團」「華南考察團」到華南考察，以及日人遊覽華南暗拍照片等事。據說裏面的人物，都是日本政治要人和那外交界的長老。這又給我們一個鐵證。

再看他的推行方法，大概也不外就是在華北所要的傀儡把戲那一套吧！自從冀察偽組織成立以後「自治運動」就成了日本對華侵略的特殊名詞。近年來瀰漫了華北各省。現在這特殊名詞又已從華北而應用到華南來了。日人在華南各地招致漢奸，組

織什麼「亞細亞大同盟」，「中日親善會」，「福建自治軍」啦。形形色色的偽組織。於是我國的廈門，便成了日方浪人的集中地，進行種種活動，如走私，販運毒品，組織匪軍，收買漢奸，等等犯法行爲，無所不爲，從這種情形看來，足見華南是一天緊一天的受着日本的侵略。

據倫敦的消息：「英國對於目前遠東的危機，非不關心。日本如將中國的全部或一部變成他的保護領土，或中日發生戰爭時，則英國在華之利益，必受影響。英國各方面，仍視目前之局勢，不僅甚爲複雜且極端嚴重，英國政府之意見，或以爲中日政府深悉云」，由上面的事實看來，可見對遠東事態的注意，是恐華南的勢力範圍又受日本的威脅。關於喪失利權的事情，他是絕對不願的。那繁華香港所造成的基礎，他能放棄嗎？所以日本未敢在華南積極行動，也是爲了英國這個大障礙。在這兩國利害衝突的時候，我們是要利用英國來監視日本的。可是我們還得自振哩？

總而言之，日本的「南進政策」，是進一步使

我們亡國的政策，我國在這戰雲密佈的時代中，還能做着那庸人的癡夢嗎？還能目睹着那殘破的桑葉，更被蠶吃完嗎？我們要抗戰！挽回利權，收復失地，保護我們山河的完整。

## 送閱書報雜誌

春融社送閱各種最新書報雜誌。

每月僅收手續費六角

### 代訂處

喬家門瑞文齋  
三馬路扶輪中學號房

詳細辦法請向代訂處索閱

# 規律生活

初一丙

冀淑平

什麼叫做規律生活呢？所謂規律生活，就是一種有規矩的生活，我們每天作事有一定的時間，這便是規律生活。

規律生活覺得有些呆板，因為到了該做某件事的時候，一定去作某件事，但是牠的價值却超過了呆板。規律生活有很多的好處，最大的好處有兩種：

一 不浪費時間：譬如我們該作日記，就可以立刻把日記作完。

二 工作能專心：譬如自許多事情要作，就可以按部就緒的做下去，不至作着這個想着那個的精神不集中。

試看：包圍我們四周的自然界，日來夜去，春來冬去，不都是循環的嗎？又想：我們身體內的血液循環及排泄作用等，那一件不是有規律的！再想想：一個很小的錶，走一分鐘要佔多少時候，走一點鐘要佔多少時候，一天要走幾點鐘，不都是有一定的嗎？如果沒有一定，這個錶一定有了毛病。

不規律生活有很多的壞處，最大的壞處是浪費時間和不能專心：

一 浪費時間：如寫大字的時候；又想起日記還沒有作，這時也不知作什麼好，在這思索的時候無形中把寶貴的光陰耽誤過去。

二 不能專心：如有許多事情要作，因為沒有分配時間，便作着這個想着那個，做事便不能專心，結果那一件也作不好，又想出去玩，但是玩的時候，又想起自己的功課還沒有作，於是玩也玩不暢快。

不規律生活既有這麼多的壞處，規律生活又有這麼多的好處我們當然要實行規律生活。

要想實行規律生活，第一要分配時間，就是將時間分配妥當，在某一時間內做某一種工作，這是很容易的。第二就是按時作事，時間既是分配妥當，當然是作事了，但是作事時要按你所分配的時間去作，在未養成習慣以前是很難的，所以我們最初實行按時作事的時候，應該有忍耐心及自制的力量，才可以漸漸養成習慣，漸漸實行規律生活。

我們要實行規律生活，一定能得到很大的成效，並且整天是快樂的。

## 我的寒假生活

寒假，一九三六年度の寒假，如同輕煙飄蕩地

過去，生活當然較在學校裏面是舒適的，但是如果就：整齊，秩序各方面來說，就相差得太遠了。好在假期是個長時間工作後的休息時候，秩序不秩序不要去管它。現在將我的寒假生活，記在下面。

子房山——也許你聽說過，就在徐州車站的東面——南面山坡上，就是我家的所在地，隣近大都是鐵路上的工作人員，每日清晨六點半，大家互相招呼去上工，這是早晨的第一幕開映，也是一日中最熱鬧的一個時間。賣零食的小販都趁這時來趕早市，於是雞鳴犬吠，隆隆滿耳，使人不能夠再睡，

這就是我起床的時候。

等到聲音寂靜了，零食小販也都走了，太陽還沒有抬起頭來，這本是睡眠最適宜的時候，冬天人都是貪戀被窩的溫暖而懶於起床的，那是你如果不怕刺勁的冷風，跑到子房山頂的「姜大林，」你一定可以找到一個正在做「八段錦」運動的人，那便是我在那兒早操。

差不多在上午十點鐘的樣子，家中的事情像買菜，掃院子等，我已經都做完了，兩個弟弟也都在外面跑夠了回來，這時我就開始讀英文，把念得最熟的兩課書背給他們聽，教他們幾句常用的英語

，再作一篇短文，就到了午飯時間。

下午，我是不大願意在家裏面坐着的，縱然在家也不過是練習二胡，畫圖畫，或者和弟弟們胡搗亂而已。如果到外面去玩，那玩的地方可多了。像下淀吧，那是常騎車去的地方；南大窪吧，那是常去閒談的地方；雲龍山吧，那是每次騎驢的唯一目標；子房山上又是投石子較氣力或者遠眺的地方。

一到太陽偏西，津浦機務段的汽笛響了，我知道這時應該回去，還有每日必做的一部分工作等我。於是就離開同玩的伙伴們，約定明日的相會地點，飄飄然如同陶淵明所說的「鳥倦飛而知還」一般的回到家中。

洋油燈吐光的時候，我的工作就忙碌起來，第

一要把上午的作文結束，第二要記日記，第三要教弟弟們溫習學校中的功課，最末我還要偷閒看看小說。

這是我的寒假生活，不過我還要說明的，就是你不要太信任了我的話，但是以上所說的話都是真的。只不過不限定每日都是如此。在前面我就告訴了你。我的生活是沒有秩序的，早晨也不一定六點半起床，記得有一天就一直睡到十點鐘。可是你不能說我這是假的，以上並沒有一句假話。我這是把兩星期的事情，放在一天裏面來說，你如果讀過植物學，一定懂得「模式細胞圖」吧？那我這篇短短的記述。便算是我寒假生活的「模式一日錄」了。

## 讀莫泊桑小說集前後

初二乙 喬佩勳

莫泊桑小說集，在我殘破的書箱裏已潛藏二年了。我始終也沒有一篇篇的把它細讀過。雖然，在閑暇時我是常翻我的書箱。

大凡青年人大半都是有始無終，貫徹始終者可說是寥寥無幾。在性情暴躁的我，雖然會幾度的拿起它

來讀，但到底也未能奏效。

前些時，我忽地覺悟，假若今後依然是這般地消磨寒假的光陰，到寒假完盡時，恐怕會掀起心靈裏的穢悔吧？到那時，我的腦海裏定要充滿悲哀和苦痛！趁早覺悟吧！我這樣的感嘆着。——我真怕我將來遭受人家的諷刺譏笑。

我把書箱裏的書一一的翻出來讀。什麼……等書都已在這嚴寒的寒假裏讀完了。只剩了一本莫泊桑小說集。我發見之後，便笑着說：「一向爲我不愛讀的書，我這次也要細細的鑑賞呢。」

我費了兩日的功夫，竟把書中包含着的十二篇小說全部讀完了。其中無論那一篇讀了後心中都是不勝愉快的。靜下澎湃的腦海去回想，體味，心中猶如飲甘露那樣的芳醇。

我真愛這本小說，我狂烈的愛着。

這集小說是雷晉笙和徐蔚南二位作家翻譯的。我可未曾見過原文——見了也不懂，但我由譯文推想到原文一定細膩，活潑，充滿詩意。雖然譯文並不盡善盡美。但譯文會失去原文的精采的，窺察譯文意思的深刻，與文筆的婉轉，會使人想像到原文是怎樣的令人愛讀。

我也想作幾篇小說，但提起筆來總是感覺到空虛得如竹心一般，不是因爲沒有豐富的材料，便是因爲有材料而自己無從下筆。所得的結果也只是無限的悔恨，悔恨自己爲什麼至今還不會寫篇小說。

因失敗而灰心是弱者的行爲。我是不灰心的。我決定多讀，多寫，苦苦的練習。我對我的前途是懷着無限的希望。



# ……可……愛……的……春……天……

初一丙 林鳳崗

春，你以前徘徊何處！冬天已過去一個月了，爲甚麼今天才來到此地，你來到人間，處處現出分外的美麗，你給我們創造了美的人生，和美的世界。

在過去的冬天裏，朔風怒號，雪花紛飛，大地上的切，都沉在寂寞灰色的世界裏。

今天呢，有很燦爛的太陽，照着渺茫無際的大地，花兒露出她可愛的顏色，給人們欣賞，草兒也發出牠的新嫩的萌芽，黃鶯很驕傲地在樹上，唱着

悅耳的歌聲，蝶兒很活潑的在那花草上，跳着奧妙的交際舞，大地上的一切，都陶醉在快樂和幸福之鄉裏，

春啊！你的力量多麼大啊，人們都被你吸引去了，藝術家帶着畫具忙着到野外去描寫春景，文學家在深春院裏寫着春意，小孩子們很快樂地在那草地上唱着春之快樂歌。春啊！你不但是萬物的主宰，而且還是人類的快樂之神。

## 迎 春

初一丙 張伯銘

冬神漸漸隱跡了，春神帶了聰明美麗的小朋友——花啦，鳥啦！很有生氣的散佈於大地。

從溫暖的陽光中，我得到了春的啓示，從清曉迷茫的晨氣中，我嗅得了春的氣息。

亭亭玉立的樹，都展放着燦爛的花葩，活潑的鳥兒也在舞起牠們的雙翅，歡迎春的蒞臨到人間，不再於嚴寒之下掙扎生活了，只盼春神早賜與它們光輝，復振精神生活着。

樹枝上的綠頭——芽，已佈滿了全宇宙，花兒含苞未放表示春來含羞的嬌態，向着人們微微的點頭，

鳥獸們好似接到春神的無線電報，不約而同的爬出洞口求它們一年的食物。

人們呢，也應該醒醒了，不要再做粉色的夢了，鳥獸們都在努力作它們的工作，人們如若自甘暴棄的不去工作，豈不應了古人的俗語：「人而不如鳥乎」這句話嗎？

「一年之計在於春」，所以我們對於現在與將來也應當在這時計劃，豫備一年的進行的步驟。春去了還有再來的日子，人們的光陰，是毫無留戀的，一去而不復返了，我們還不及時努力，以後便是懊悔也不能追回了。

在這鳥語花香的宇宙間，好像把人們領到另一個樂境，普遍了一種新生的景象啊！原來已把「春」迎來了。

## 歌謠

初一甲 楊炳榮

—— 歌謠 ——

劫後

蘇二姐手提着破籃子在街上流淚，  
臉上似乎帶着些被劫後的飢荒，

她穿着破小布衫露着脊樑，

頭髮像蓬草一般披散在肩膀上，

她家裏已斷了炊糧，

死氣也瀰漫了她的村莊，

她手拿着賣孩子的血錢，

淚汪汪的走進了糧行，

先生！俺要二升米，一升豆，這裏是七角大洋，  
她說一句話，身子晃一晃，  
傷心淚滴在藍布衫上，

小花我的兒啊！你跟人家走吧………唉，天  
哪；爲生活才賣掉俺那三歲嬌郎。

豫東民謠

小拗捶，

呼呼啦，

淹旱捐稅年年加

爹死啦，  
娘嫁啦，

## 給我的友——珂

偶然的，

在人生的旅途上，我們相遇了。

偶然的。

在人生的旅途上，我們又分別了。

我們相識了兩年，

兩年，這短短的歲月喲！

輕烟般飛過。

它是不能再來。

我們相識了兩年，

兩年，這短短的時光喲！

留給的，只有愉快痕跡。

不，它留下的只有無邊的惆悵。

撒下個小孩吃什麼？

初一乙 彭秀文

—— 珂 —— 友 朋 的 我 給 ——

輕風掠過樹梢。

它吹不開我的愁緒。

白雲飄過山崖。

它載不起我離懷。

我和你匆匆的聚首。

而今呵，又匆匆別了，

別離，別離，別離，

像輕風馳過，

像白雲飛開，

馳過，飛開，

我們何時才得聚首呵，再？

※

※

偶然的，

我和你相遇，

匆匆的，

我和你別離，

我們何時再得聚首呵，再？

# 新雇的王媽

初二丙 曲永濂

## —— 扶 中 學 生 ——

一個晴明天氣的下午。課畢回家，就坐在書案旁看着小說，精神幾乎和書融和成了一片，猛一抬頭，看見面前站着一個四十來歲的婦人，穿着一身藍布的衣服，使人一看便知道是新從鄉下來的女人，當時我不由得一怔「啊！大概是母親所說的今天才上工的王媽」？我方想到這裏，只見那婦人笑着說：「小姐，回來啦！請喝杯茶吧」？她說着便倒了一杯茶放在我的面前，我順便問她：「妳是今天才上工嗎」？「是的，小姐」。

「妳以後不用叫我小姐，小姐，小姐的叫着怪刺耳的，妳叫我學生好了」。

「噢！那有那麼的稱呼呢？在我們鄉裏的丫頭們都巴不得的叫她一聲小姐呢」！她說時她那代表笑容的兩個酒窩便呈現在她那粗糙而有皺紋的臉上。

「妳們的鄉裏在什麼地方」？我把書放在桌案上兩隻眼睛注視她的臉上，準備聽她那有趣的談

話。

「我們的鄉裏離開封二百多里地」。

「妳家裏有些什麼人？妳為什麼單獨出來為人傭工呢」？

「唉！小姐怎不知道，我真不願說那些啦」！「為什麼呢」？我驚奇的問着她，

她輕輕的嘆了一口氣接着說：「天底下女人的命都是一樣的苦，我也不是例外，我四十多歲了，一輩子沒兒沒女，唉！天生成的絕戶命啊！就是因為我沒兒沒女，我的丈夫才又娶了一個女人，我想再娶一個也沒有什麼，大家和和氣氣的過日子也不錯呀！那知道天不隨人願，自從娶了那個倒霉的女人以後，我就沒有過過一天的好日子，見了我除去冷言冷語指桑罵槐就沒有別的話了，我真沒有法子啦！自己的娘家又沒有父母，只剩下哥哥嫂子又能怎麼樣呢？就這樣過了一年多的鬼日子，後來實在忍受不了！才出來給人家傭工，要不然家裏種着三

四十畝地還能夠給人家傭工嗎？從前我們鄉裏的人誰不說：「看人家王大嫂子沒公沒婆的，又有房子又有地坐着吃一輩子都吃不完」。唉！現在我真沒臉回家了！也不知道我作了幾輩子孽啦！才有這樣的惡報！」她說完了！那枯乾的眼睛裏流出了濕潤的淚痕。

我癡癡的望着了牆壁，心裏非常後悔，我不應該用她最悲痛的言語刺她的傷痕使她這樣的傷感，同時我想到她的丈夫那種凶猛猙獰的面貌和一個可憐慣用狐媚手段妖精似的女人，竟將一個溫柔順的

女人逼得無路可走……，這樣一幕幕的幻影不住的在我面前映演着。

「小姐，茶涼了吧？時候不早了我也快做飯去了！」這時她把悲痛而悽慘的面孔立刻又恢復了露出兩個酒窩的笑容來。

「不涼，妳去做飯吧！」從新拿起我心愛的小說，繼續看下去，可是不知道爲什麼我的精神再也不能和書融和成一片！

## 父子

初一丙 陳式璉

何偉仁，是一個很不幸的青年，他的不幸，既不是家貧的不幸，也不是沒書讀的不幸，更不是其他的不幸，他所感到的不幸：是他的父親是一個在人人勢力保護下的「漢奸」！因了這個，他得不到先生們和一切人的好感，甚至常被人家辱罵，欺侮，這是多麼的不幸啊！

他的同學吳揚忠常對他說，讓他去勸他的父親，然而，他不敢。

一天，報紙上用特別號字登着；

## 漢奸何忠梅走漏國內重要消息

X 方對我國軍事，政治均已概瞭

……  
這一個驚人的消息，被偉仁知悉了以後，他不怕了，他奮怒到了極點，他瞪着雙眼，像一隻老虎。

吃飯的時候，他對他的漢奸爸爸說「爸爸！請你原諒我，我請問你，你難道沒有一點兒愛國心嗎？我們吃的中國飯，穿的中國衣，住的中國土地，除了冷血動物，我相信凡有一點熱血的人他便會來愛護他的祖國，如今，國家正在積極準備中國內的重要消息，一點也不能讓外人知道，而你却，一齊向X人洩漏了去，弄得身敗名裂，遺臭萬年，這是什麼意思，兒子今天倒要請問一下」他說話不似以前的恭敬了，

何忠梅有些愧疚，然而他却一瞪眼說「你們這一羣小孩子，懂得甚麼？我們這些老年人，沒有做錯過事情的，你看，人活在世上，誰不為錢？……」

「哦，爲了錢，就不管國家的存亡了嗎？」他不等他的父親說完，就搶白了一句。

「你是個什麼東西？你敢反對我？哼！對你說，我想怎樣就怎樣，兒子沒有批評父親的理由」忠梅惱羞成怒，拍着桌子，大聲嚷着。

「哼！很好，兒子不敢反對父親，請問你當人民的就敢賣國？」他再也不顧父子了，他覺得他不應該有一個「漢奸爸爸。」

「反了！反了！你這……這逆子！……！你……！你敢……！你……！快……！快……！快……！把他捉……！去忠梅氣得上氣不接下氣的說「……」偉仁雄武地站在那裏，像一個石像，

「什麼東西！非給點利害給他看看不可！」

「算了！他們小孩子，懂得什麼！何必跟他生這些悶氣！連飯都沒有吃好！」母親一壁勸一壁拉着忠

梅進內去了，

偉仁，你只要有一點愛國心，就不必怕他，雖然他是你的父親。」林華笑說；

「偉仁，你真傻，要是我，哼！早就拚了這條命與他幹事了。」丁家生握着拳，裝着要打人的樣子，氣憤憤的說。

「唉……」偉仁在大眾同學圍繞之間，嘆了一口氣，

「偉仁呀！不要氣沮，我們大家幫助你。你己有了大學的資格，在那裏找不到一碗飯吃，？」李振奎說，

「好，好！我們大家幫助你，那漢奸若再不醒悟，哼……！」丁家生說；

「諸位呀！我……」偉仁臉色蒼白，畏懼的說。

「什麼事？你怕？」王進林說，

「我不怕，我們走！走！」他忽然勇敢地立起來氣憤地說：

「走！走！走……」

「何先生，請你最好細細的尋思一下，我們是爲了國家而來的，已經費了半天的脣舌了，你若再不醒悟，哼……」吳揚忠說，

「不醒悟便怎樣？你們這一羣混蛋的小子？」

「你這老不死的東西，怎麼開口就罵人？」丁家生早忍不住了，大聲嚷着，

「你們別仗人多，就憑你們一二十多人，把我怎樣？一會便叫你們……」

「叫我們怎樣，你這個該死的走狗！」丁家生一步跳到忠梅的面前，惡狠狠的說。



「怎麼，你要打人嗎？」

「就是要打你這賣國賊！」王志雄也跳起來。

「打，打，別跟他瞎吵了」李玉奮也跳到前面要打，何家的僕人，都湧進來，何偉仁忙上前攔住說：

「滾出去，不准進來！」僕人們見是少爺，只好驚異的退出。

「進來！進來呀」忠梅大聲叫着；

「不准來！」丁家生說，

「不准」？你們要做強盜嗎？進來呀！」

「打他！打他！」丁家生首先一拳，同時何家的僕人和何偉仁的母親都進來了，屋內起了劇烈的肉搏

「什麼事？打什麼？住手！嗚——」警察進來，一面干涉一面吹着哨。

「走，一齊到局子內去」又進來許多警察；

.....

結果，忠梅以漢奸的罪名判了死刑偉仁監禁一年其餘的都警戒了一番就釋放了。八年後的一個早晨，

報紙上又用特號字登着；中委何偉仁被暗殺，

捉到兇手一名

供出係×方之賄使.....

## 我的母親

初一甲 楊炳榮

太陽做完了東半球十二小時的工作，又到另一，這時東方漸漸的吐出一鈎新月，黑夜又呈現出光

世界裏散佈牠的光明，暮色的網慢慢地籠罩了大地 明了。

—— 我 的 母 親 ——

夜已經很淡了，微風遠遠地送來宏亮的鐘聲，正報着十一點，皎潔無比的月兒，高掛在蔚藍色的天空幾顆小星，做了她的伴侶，她們似乎在微笑了，月兒從天上照在這萬籟俱寂獨自站立在庭院懷想什麼似的一個人的臉上，使他不得不對着他幻想。

——故鄉也有這樣幽靜的月夜吧？唉！這便是我故鄉的那個月兒吧？也是我幼小時候見過的月夜吧？我記得幼小時候，每逢這樣的夜裏，便坐在母親的懷裏，挽住她的衣袖，央求她講解故事，童話，總是戀戀不捨，不肯輕易把她放脫。

現在呢？母親的臉上，早添着辛勞刻就的縐紋，爲了撫育子女成人，而半生勤苦的她，老患着連綿不斷的病痛，在這樣的月夜裏，怎能不引起異鄉遊子的思親情緒呢？

回憶起數年前的事了，記得當時臥病在床，不住的呻吟，

咳！好難受呢！全身骨節說不清的痛呀！我臥在病床上不時的喊着。

媽媽坐在我的病床旁邊，聽到了我的呻吟，便

忙過來撫摸着我的身體，喊着我的名子說：「好好的睡吧，病不要緊的，」我聽見媽媽安慰的話，心中好像好了一點，便又閉目睡去，忽然一陣疼痛，把我又驚醒了，我依舊是嘆息着，睜目一看時，親愛的母親還在旁邊坐着，心中不知多麼悲傷，她見我又醒了，忙問我覺得如何，我答她說肚子痛得很，說時眼中的淚珠不覺的湧出來，母親又問我喝水麼？我答應說：「喝」，說完了，眼又閉上，如此招呼的我好幾天，病才好了一些，那時母親的臉上才不時的露出微笑。

天空中仍是皎潔無比，月兒和她的伴侶，仍在放射她的光明，普照大地，她們的口角上，仍含着神祕的微笑，四下裏還是寂靜無聲，唉！這正是我故鄉的月兒，也正是我幼小時的月夜吧？

我呆望着月兒出神，不知在庭中站了幾許時，猛然叫出：「媽媽：你這時也正在想念你那遠去的兒子嗎？」眼眶一熱，不覺流出幾滴淚來。

# 編後

編者

## —— 扶 中 學 生 ——

「扶中學生」編輯部改組後，我們新手更躊躇棘手，這期我們惟惶惟恐匆匆付印了，這裏收集幾篇作品，牠的估價認真的讀者們會給牠坦白公正的評判，編者也無庸在這介紹曉舌了，「三八」婦女節·校內有「婦女專號」壁報，本刊本期也劃出一欄來慶祝「三八」

本刊本學期復刊伊始，承各同學愛護，紛紛以鴻文見投，編輯之餘不勝感激，爲了篇幅，時間限制本期不及刊入者將由以後各期陸續登出

本刊爲提倡同學寫作特設徵文給獎辦法，請閱封底扶中學生徵文辦法」

少年園地欄專闢爲初一二年級同學墾殖，我們少年童子軍快武裝起來吧！

這學期我們想加緊工作，暑假前慶祝我們「扶中學生」十期紀念完成本年度十期計劃，我們將改月刊爲半月刊了，計劃原是空頭支票，同學們愛護我們大衆刊物，努力你們的寫作來充實牠吧！

有幾篇自然科學的稿件因爲製版的關係，移交下期排印。

本屆集中訓練四月初旬入伍，本刊爲送高一同學受訓、下期特闢軍訓專欄，歡迎投稿

# 鄭州

## 世界書局

特自即日起至十月十日截止  
價即起二日

### 字典 辭典

1 中文字典辭典	標準音小字典每册八分	圖解學生小字典	國音學生字典	標準學生字典	國音學生字典	詞性學生字典	分解學生字典	殿刻康熙字典	銅版	學生小辭林	2 中文作文辭典	小學模範作文辭典	中學模範作文辭典	文言白話作文辭典	兩部合璧作文辭典	3 英漢字典辭典	世英漢小字典	簡明英漢小字典
原售一元四角	原售一角二分	原售一角二分	原售二角二分	原售二角二分	原售二角二分	原售四角	原售三角	原售一元	原售八角	原售四角五分	原售六角	原售七角	原售七角	原售七角	原售七角	原售四角	原售五角	原售五分
特價一元	特價每打八角	特價甲一角	特價甲一角二分	特價甲一角二分	特價甲一角二分	特價甲二角八分	特價甲二角八分	特價乙八角	特價丙六角	特價四角	特價四角二分	特價四角二分	特價四角九分	特價五角	特價三角八分	特價四角六分		

寸半英漢小字典	模範英漢小辭典	綜合英漢新辭典	英漢求解作文四用字典	世英漢兩用辭典	世界漢英辭典	英文文法兩用辭典	英文模範作文辭典	日用英語四千字	4 日華辭典	假名日華兩用辭典	漢字日華兩用辭典	漢日語辭典
原售四角五分	原售四角	原售一元五角	特價二元五角	原售七角	原售一元五角	原售二元	原售一元四角	原售三角	原售二元	原售二元五角	原售一元	原售一元
特價三角五分	特價八角	特價一元	特價二元五角	特價六角	特價一元	特價一元四角	特價九角	特價二分	特價二元	特價二元	特價一元	特價一元

目錄

第一章	緒論	1
第二章	經濟學概論	10
第三章	生產要素與分配	25
第四章	貨幣與利息	45
第五章	市場與價格	65
第六章	消費者行為	85
第七章	廠商行為	105
第八章	一般均衡	125
第九章	福利經濟學	145
第十章	公共經濟學	165
第十一章	國際貿易	185
第十二章	發展經濟學	205
第十三章	資源配置	225
第十四章	環境經濟學	245
第十五章	經濟增長	265
第十六章	人力資本	285
第十七章	技術進步	305
第十八章	制度經濟學	325
第十九章	經濟學與社會	345
第二十章	經濟學與政治	365
第二十一章	經濟學與法律	385
第二十二章	經濟學與倫理	405
第二十三章	經濟學與哲學	425
第二十四章	經濟學與宗教	445
第二十五章	經濟學與藝術	465
第二十六章	經濟學與科學	485
第二十七章	經濟學與歷史	505
第二十八章	經濟學與地理	525
第二十九章	經濟學與人口	545
第三十章	經濟學與環境	565
第三十一章	經濟學與健康	585
第三十二章	經濟學與教育	605
第三十三章	經濟學與犯罪	625
第三十四章	經濟學與家庭	645
第三十五章	經濟學與社會福利	665
第三十六章	經濟學與公共政策	685
第三十七章	經濟學與國際關係	705
第三十八章	經濟學與全球經濟	725
第三十九章	經濟學與未來	745
第四十章	經濟學與人類	765

# 徵稿規約

- 一、本刊歡迎同學及校友來稿。
- 二、文字性質不拘，論著，小說，詩歌，及自然科學等皆所歡迎。
- 三、來稿請勿過於冗長，並請用稿紙繕寫，附加新式標點，文中如有圖表照片請用黑筆繪寫清楚，以便製版。
- 四、稿上須註明姓名，及年級。
- 五、來稿登載與否，概不退還。
- 六、來稿請交各級學藝幹事或逕投入稿箱。

## 扶 中 學 生

第 四 期

中華民國二十六年三月十五日出版

主 編 李 立 萬

編 輯

李保剛 吳詠梅

胡開卷 鄭斯隆

糜天駿 李椿年

李庚辛 方天佐

趙智蓀 糜芝娟

司朝卿 林爾芬

總務兼發行

出 版 者

鄭縣扶輪中學共中學生出版委員會

印 刷 者 鄭州大眾印刷所

地址：二馬路

電話：二六七

代 售 處 各埠大書局

# 發售特價

一律八折

最近	美術	南極	昆蟲	生物	青年	航海	宇宙	家庭	化學	結婚	疾病	神聖	八山	大也	黑白	現代
的	的	探	漫	素	與	的	之	的	奇	新	的	的	的	的	的	的
日	表	險	話	描	生	故	大	事	談	論	書	童	年	年	小	說
本	見	記			活	事	事									
五	九	六	四	四	三	六	八	九	六	三	六	五	一	二	八	
角	角	角	角	角	角	角	角	角	角	角	角	角	角	角	角	
五	五															
分	分															

社會	中國	文章	國文	家文	世界	桂冠	談能	燈下	成下	看雲	湯郎	大丈	小公	幾點	郭誦	狗的
科	近	例	百	八	語	集	集	集	集	集	集	集	集	集	集	集
學	世	話	八	課	入	門										
講	史	史	課	史	史	史										
話																
四	七	三	一	一	八	七	一	四	一	五	六	四	八	二	四	六
角	角	角	元	元	角	角	元	角	元	角	角	角	角	角	角	角
五	五	五	九	九	角	角	角	角	角	角	角	角	角	角	角	角
分	分	分	角	角	角	角	角	角	角	角	角	角	角	角	角	角
			各	各												
			五	五												
			角	角												

## 鄭州大東書局發行

本局經售中華各埠教科全書英法文語子史什誌儀器文具車校用品  
 運動用具近期小說派克水筆特別克己承蒙賜顧無任歡迎

鄭州大東書局謹

R 524.8213  
 297  
 2

