

新輪



號月三

國立中央圖書館



無上的性能



片00一 片0二
售出房藥地各

化學療法劑的使命逐日增加、同時化學劑之種類、亦日愈增加、然而以其無上性能燦然于斯界者惟有本劑。

中耳炎以及肺風、丹毒或敗血症等化膿性疾患、特別急性性淋疾、皆因有病原菌之活動而所致。以是圖其治療、總將此等病原菌、完全殺除、不然、永久不能收得治癒之效果。

惟有複基化學劑中之高超製品「破淋恩」方可達得完全無缺的化學療法之目的。

即以其強烈殺菌作用、毫不傷害健康器官、專將病原菌——尤其淋菌徹底而且神速殺除、故如淋疾不出數日而永斷再犯又致之弊。

主治

急性淋疾、尤其惡性難症、婦女淋毒諸症
中耳炎、肺炎、丹毒
敗血症以及一切膿瘍

劑法療學化基複

破淋恩

處理經手一
店商烟稻 司公份股
二町慶順區南市阪大

處售發造製
社會式株造製料染本日
町出日春區花此市阪大

味のこ



赤玉ポルトワインの甘味。これこそ原料果實からそつくりそのまゝ、持越された葡萄糖果糖の甘味に他なりませぬ。食欲増進、疲勞恢復、安眠と健康強化に寄與する飲みものとして他の追随を許さな



赤玉ポルトワイン

養養な本格味甘葡萄酒

新輪 第四卷 第三期 目次

封面畫……小野澤耳作
 卷頭照片……日本教育
 扉 畫……小野澤耳作
 卷 頭 言……平川局長

新輪懸賞徵文揭曉

- 我的日本觀……總務局：王漢傑……(三)
 我的日本觀……中央鐵路學院：榕曉莊……(七)
 怎樣纔能做一個現代青年……中央鐵路學院：張澤民……(三)
 怎樣纔能做一個現代青年……濟南機務段：馮炳耀……(五)
 怎樣纔能做一個現代青年……北京警務段：王醒蘭……(四)
 怎樣纔能做一個現代青年……長辛店扶輪學校：趙清榮……(五)

告中國青年……平 貞藏……(二)

大東亞戰爭解說……京局副局長：江口胤秀……(五)

自動車局剪影……周 行……(三)

新民會分會成立……(四)

愛路業務之梗概……警務局參與：李 哲 平……(七)





日本的美的特徵

長谷川如是閑著
白林譯 (五)

看雲樓小品

江寄萍 (五)

通天館筆記

蒼琢如 (五)

大家庭與小家庭

素心 (美)

現代家庭應備的幾種藥品

前人 (老)

牽引力及列車抵抗

太原鐵路學院：徐仁濟 (覽)

業務質疑解答

(三)

大清河航運事故防止之我見

馬明綱 (查)

日語預試問題解答

(活頁)

新輪日語講座

(活頁)

愛——路——專——頁

青少年團指導之研究

幸章 (交)

如何把握民心

柳承銘 (查)

宣傳在鐵路工作上的重要性

穆禽 (交)

愛護村婦女團座談會記

(交)

站長之精神

總務局：小原正隆 (夫)

黃昏之獻

梅娘 (夫)

化膿症

五淋白濁

只以內服立即痊癒
一瓶斷根克奏神效

風靡世界醫學界新化學療法劑的最優
秀品「特靈伯爾」這是於全球名醫有
最高使用量實効力神奇絕對爲害證也。
對於化膿症有驚異的卓効只可內服數日即
可全癒是即依幾萬實驗準確也。



二〇片
一〇〇片
五〇〇片

製造總發售處 第一製藥株式會社

本社 東京市日本橋區江戸橋

支店 大阪・天津・奉天・青島

代售處 各埠大藥房均有

特靈伯爾

日本的國民教育

國家所以強盛，賴乎國民之精神健全，國民之精神健全，首賴國民有健全之身體。日本之國民學校，均課兒童之健康，有種々之設備，此為世界各國中之兒童學校。

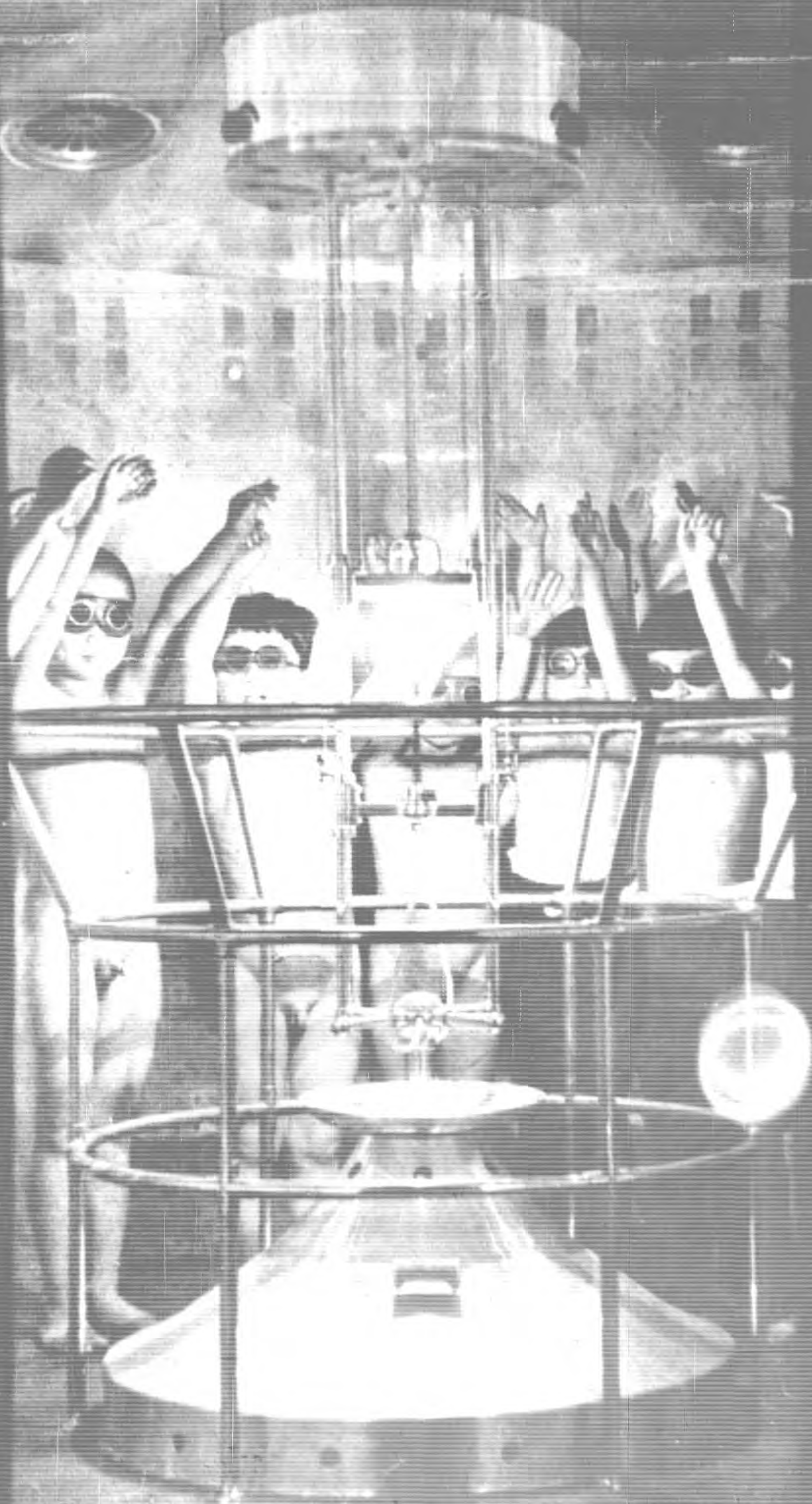

光學之實習

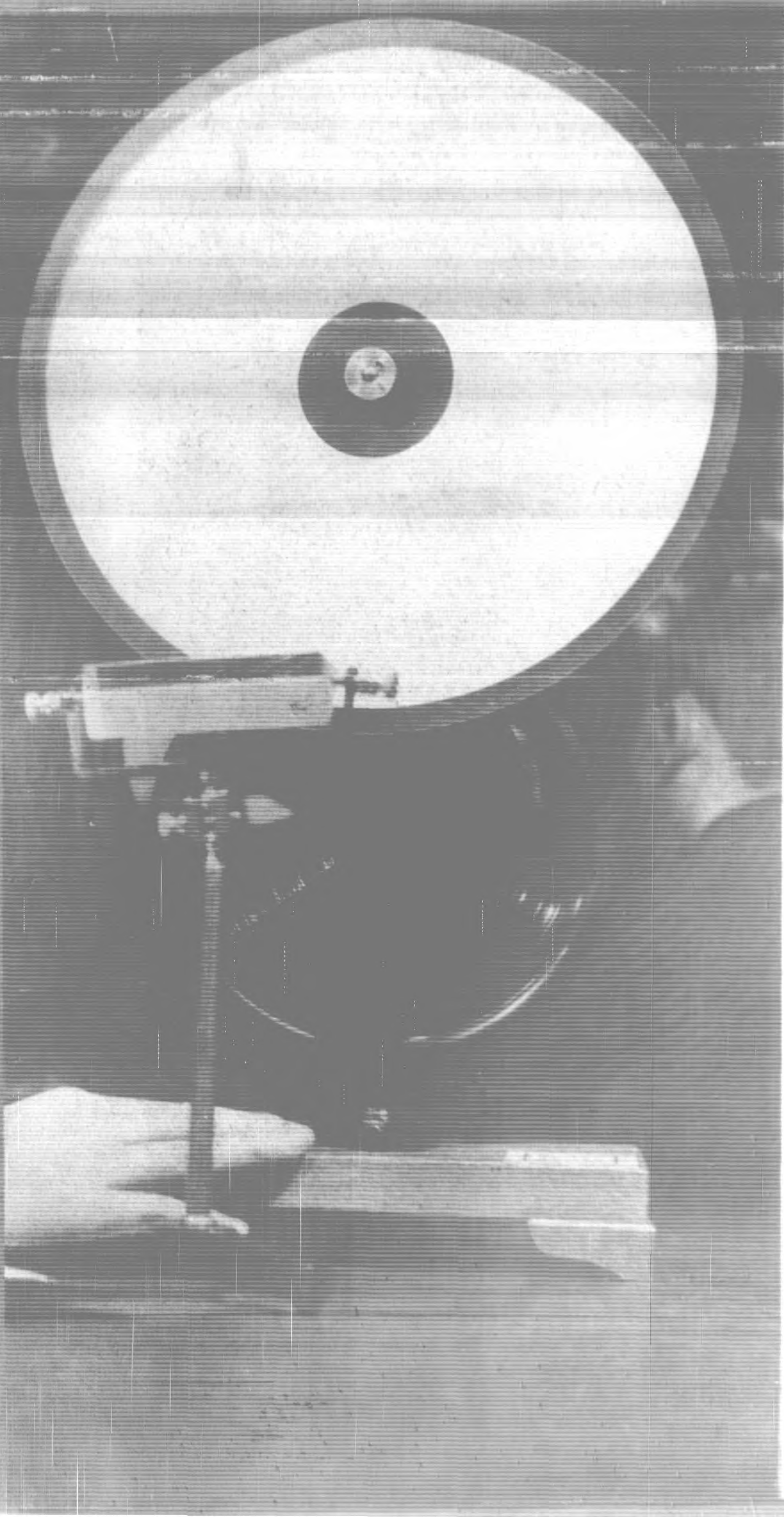



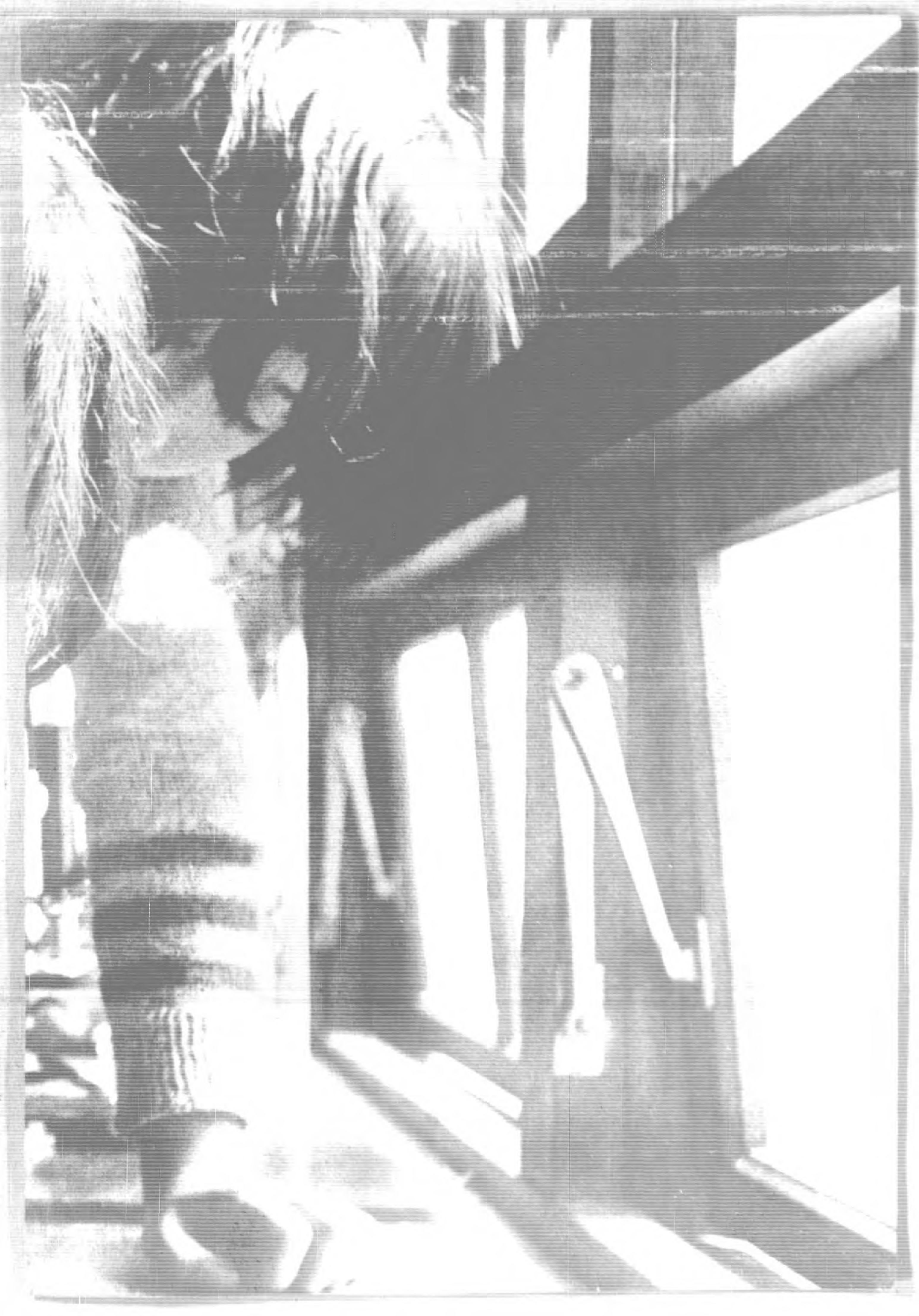



理科之實習

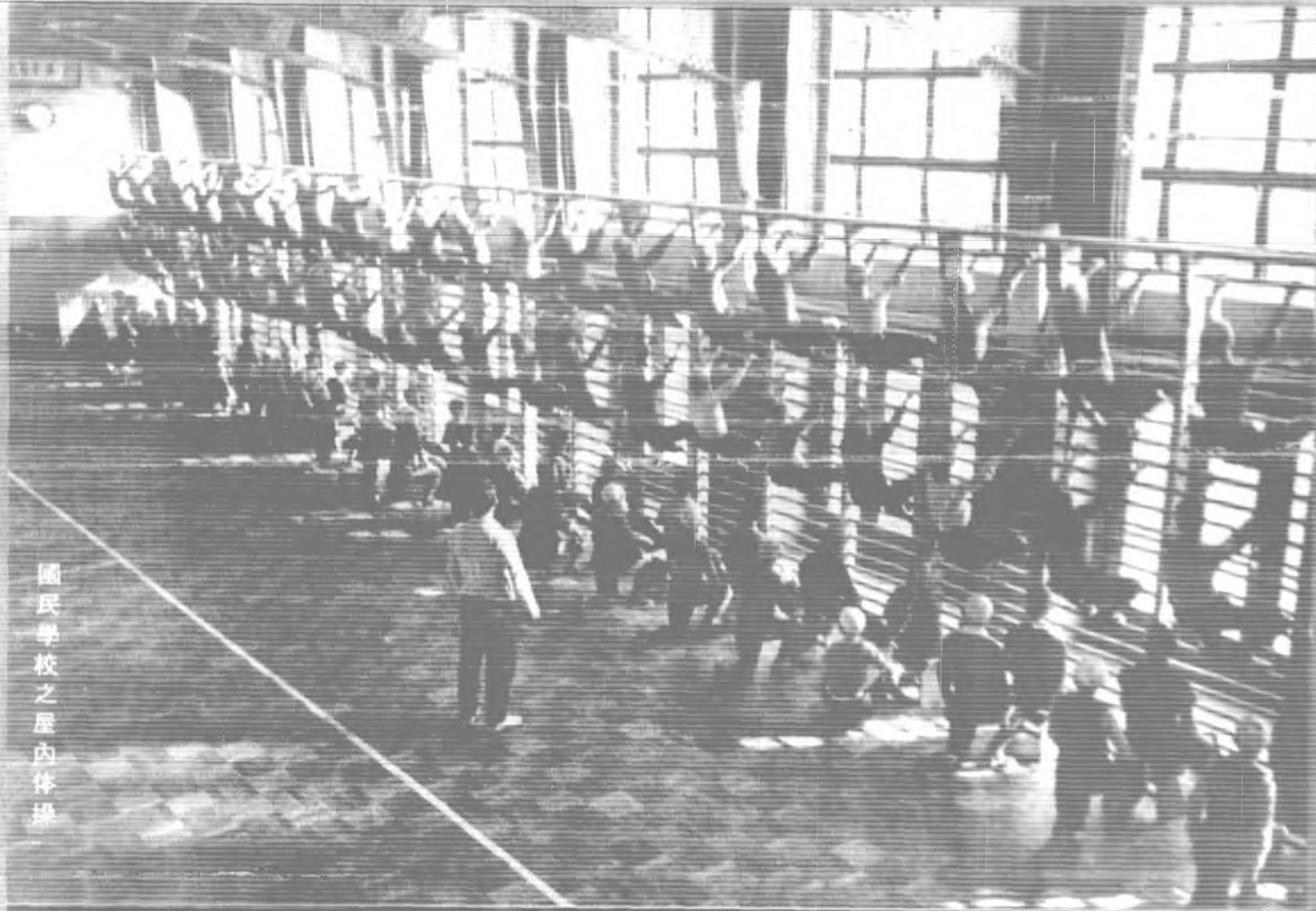

國民學校之屋內体操

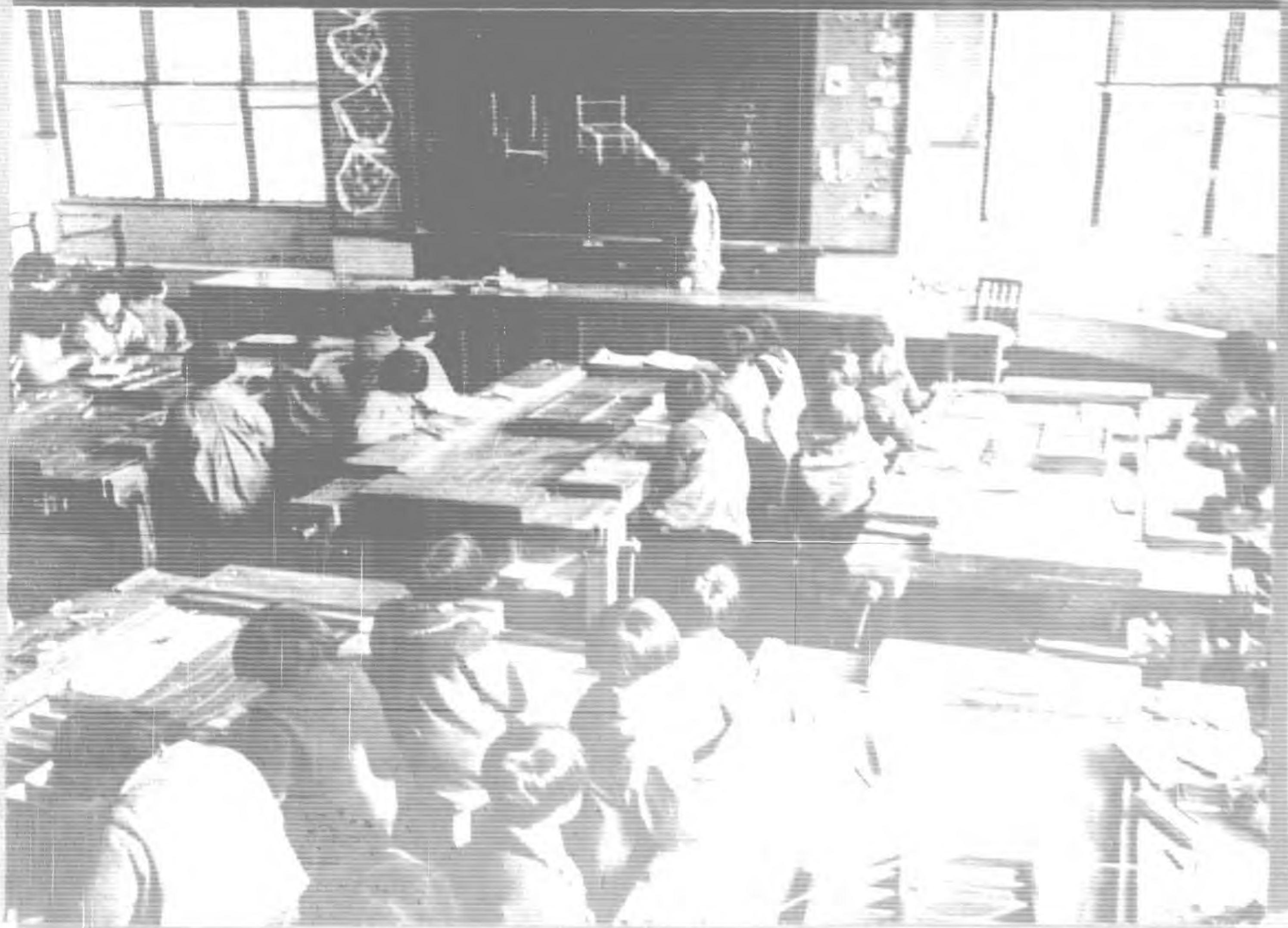

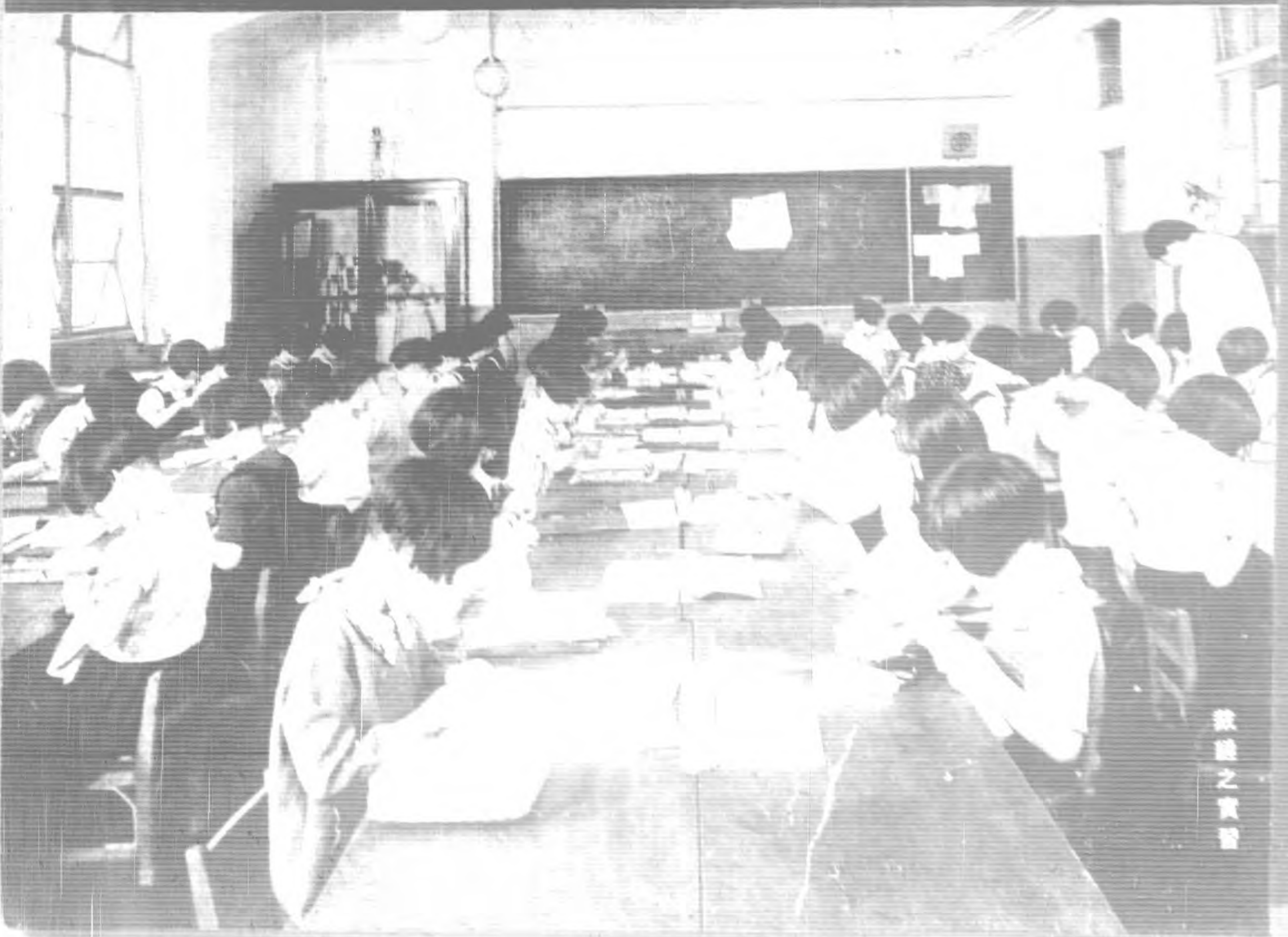
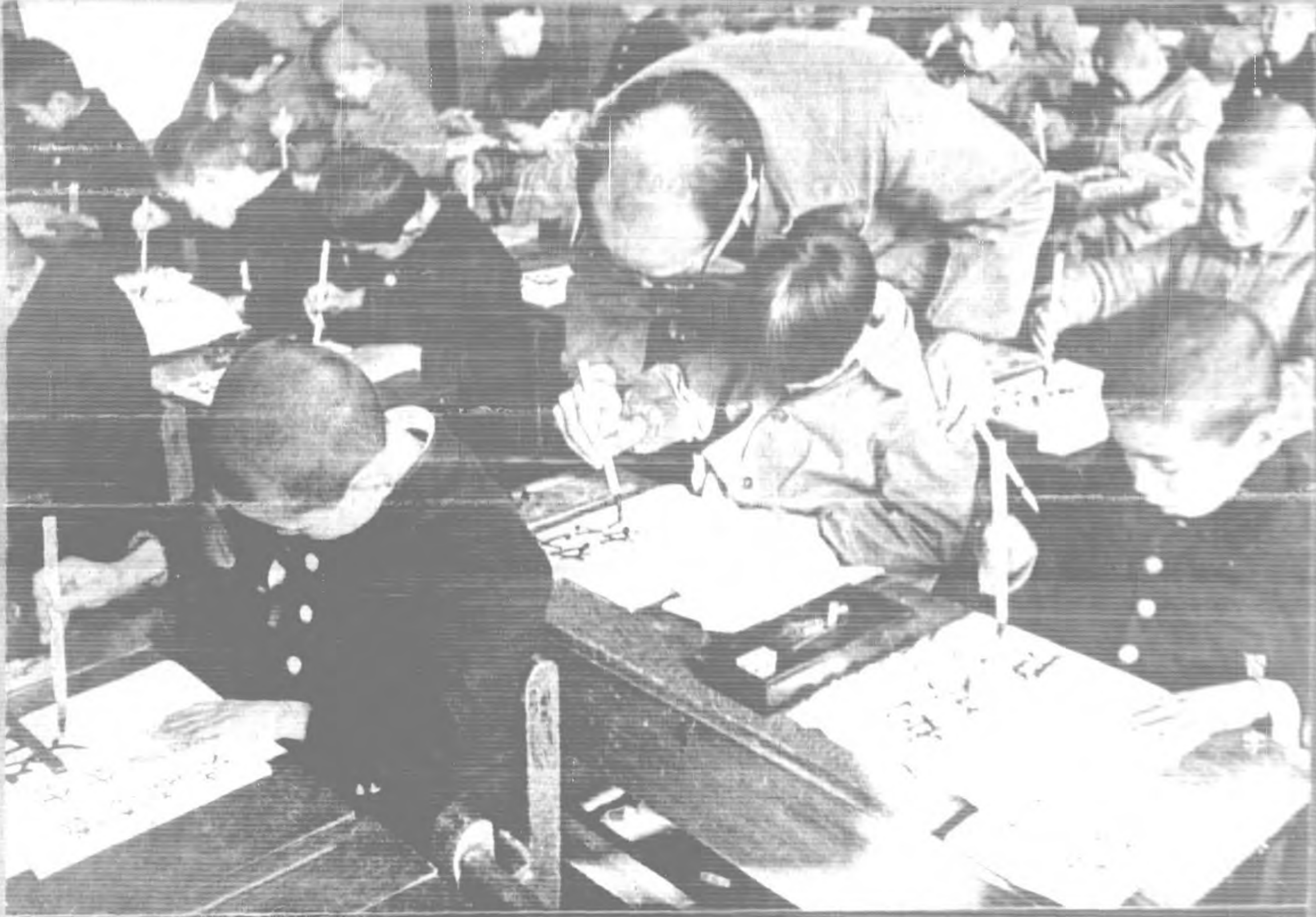

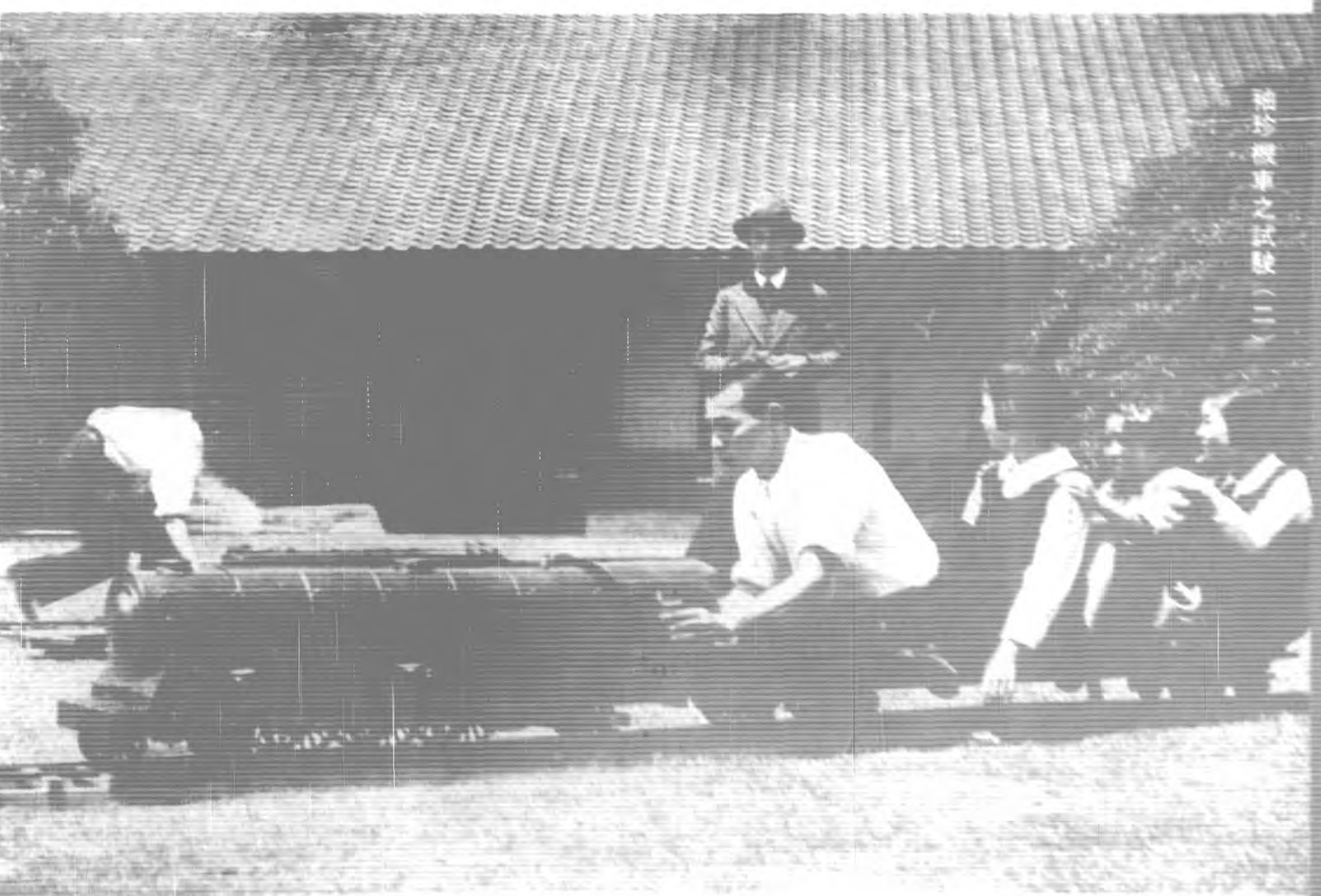

課外教育

肺病之生死安危 全靠維他命A D之營養法

「哈利巴」
之出現，
實足謂為
近代醫學
上之一驚
異進展。

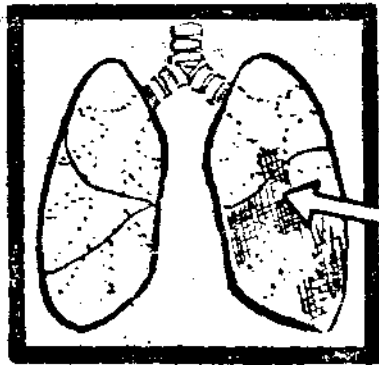
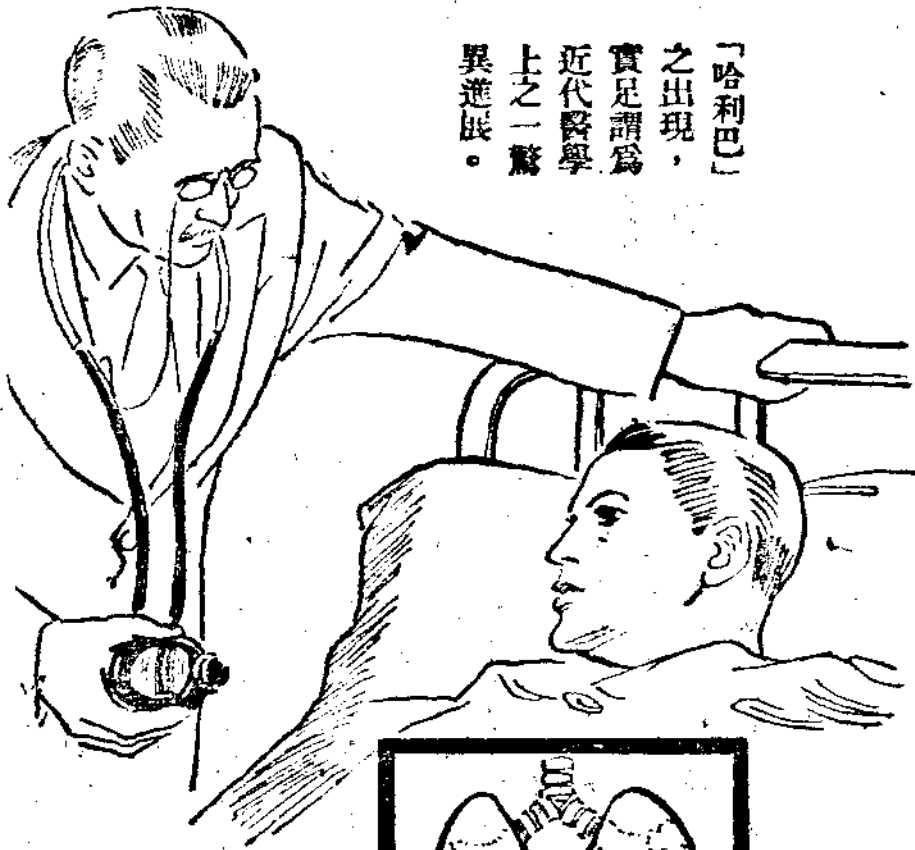

聖魚肝粒

哈利巴

主治
 營養不良
 肺癆體質
 青年早老
 體質瘦弱
 不耐思索
 視力不良



肺病患者，瀰漫世界，喪失生命，非可數計，惟從來認為全無治癒希望之末期症狀，目今應用營養與安靜療法而趨全快者，殊非鮮見。營養劑中最緊要者，莫如維他命A D。哈利巴即此A D之濃縮品，防癆保肺，正為世界醫師所賞用。

北京西單大街一六〇 株式會社 田邊公司

雙雙美人牙膏

效潔 力齒 超防 衆蝕



蟲牙之原
因與豫防

★蟲因何長生？
即為口中所積留
之遺殘食物、變
能發生微菌之作

用、變成一種乳酸及毒質便能
侵犯牙齒使牙齒受莫大之損傷
懸防此患可用消毒殺菌兼能清
口利齒之雙美人牙膏。
此膏尚有特殊美白牙齒之作用
因此牙科博士莫不推選靈品也

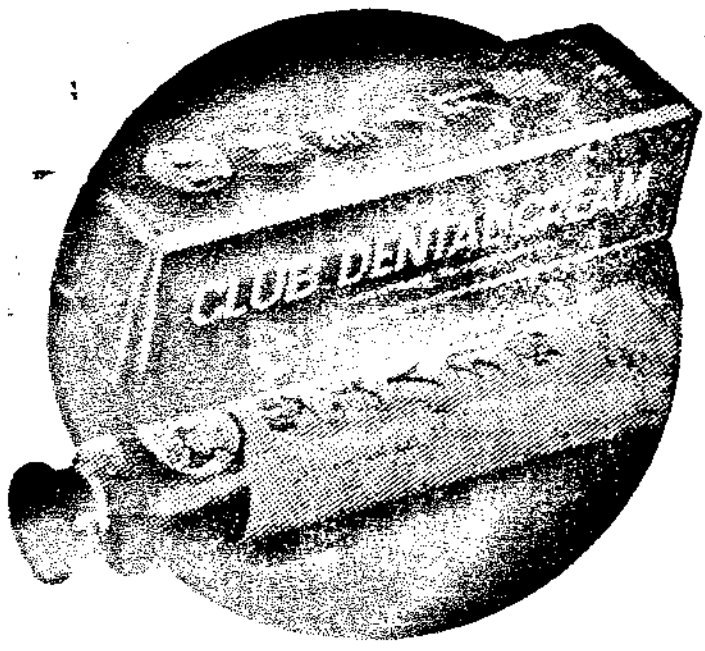

總公司上海(康工廠) 堂陽太山中 號大(行總)
口廣·京滬·島青·煙大·津天·天奉 (行分)

大東亞戰爭進行中告華方同人

總務局長 平田 驥一郎

國民政府主席汪精衛先生，在去年十二月八日大東亞戰爭開始的第一天，曾經闡述大東亞戰爭之意義，內中有我們最要留意的一句話，就是說「中國要與日本同甘同苦」。

關於這一句話，鄙人要與華方同人聊為解釋，以資覺悟，至於大東亞戰爭之意義業已在「新輪」第四卷第二期中暢論無遺，諒諸君已得了十二分的認識，這裡無須再說。然而對於「中國要與日本同甘同苦」一層，恐尚有未能澈底認識之人，日方同人自從大東亞戰爭開始以來，無不振發精神，以百折不撓的魄力，希求完遂戰爭，即戰事長期化，或遭遇任何困難，人人能有一滴血在，必奮鬥到底萬不回轉，這是他們的決心。所謂奮鬥，固然不外乎確守交通，恪遵交通人之使命，人人對於會社所付予的職務認真辦理，決不因任何困難逼迫有所懈怠是也。

此次戰爭雖然是解放東亞之義戰，東亞必可操勝戰之左券，但此次戰爭其規模之龐大，當非昔比，實為破天荒之大戰事，開歷史以來頭一次之遭遇，是故規模愈大所費力量亦愈多，在獲得最後之勝利以前，無論何方，人人都要忍耐不少的痛苦，這是諸君應須最先認識者。然而華北地方除了共匪未盡剿滅以外，決無敵人侵擾之憂，所謂痛苦當出不了生活上感受一些困難的範圍，而且此種困難的程度，本與日方同人所受者完全相同，這是從古以來在戰事下之國民理所難免的命運，對此凡稍具智識的人必能甘心服從，以待最後之勝利，日方同人業已對於此種命運把握着正確的認識，現正在靜心以待應受的困難來臨，不但如此，他們對於能够克服此種應受的困難，反倒懷抱着「樂以待之」的思想，所樂的是以此可以嘗試他們的忍耐力量究竟怎樣，這真是能勝大任的國民應有的魄力，尤要諸君做為模範的地方。

我們的社訓云「宣揚善隣協和之大義」，所謂善隣協和之大義，正是與汪主席所說的「同甘同苦」之意味符合，既然日方同人對於此次戰事應受的困苦甘願忍耐而要克服，華方諸君亦須本着社訓以及汪主席的訓詞，應即振發精神急起直追，協同日方同人躬行同甘同苦之道，如此則始得不愧為華北交通會社社員，同時也可以說是才能够成為理想的新中國之國民，這就是鄙人要與諸君解釋的意義了。



告中國青年

平 貞 藏

……接觸西歐勢力，中國較日本爲早，中國因了龐大，事情複雜，統一困難，進步遲滯，結果就重受了歐美的侵略。日本排除非亞洲的勢力，邁進使亞洲的亞洲實現，而一部份抗日的中國，在作成統一的民族國家階段上扎掙，中日遂發生了大的隔膜，雙方在應該協力亞洲的解放和建設的時候，遂不幸演成六年的兵連禍結。

我們須知中國自從受了西歐侵略，有着雪恥圖存的努力，接連奮起的青年們，也會改革國內，排斥外力，可是結果失敗了。日俄戰爭後，努力倣效日本，但是國內的改革和前進，發生了許多困難，其後俄國革命勃發，中國就想利用蘇聯。關係惡化，我當然不只歸罪於中國，也不這樣設想，可是現在亞洲是佔在甚麼地步呢？應該怎樣作呢，這是最緊要的。

中國古來，四圍就和外國接觸，中國是中國的中國，有着這種自覺，由於國內人口的移動，混合，無論是中心是邊塞，也形成均齊化，由於交通，通信的發達，國民全體，對於同問題的着想，所生的種種變化，我絕不輕視其價值。但是抗日中國的態度誤解日本的真意，否定日本的使命，在大東亞戰爭勃發後，若是仍然繼續這種態度，此種亞洲的大不幸，實難甘絨默。

滿洲事變以來，中日爲互相理解，需要進一步的努力，這種情形，也無須贅述。中國要注意世界情勢，容納日本的要求。日本青年，對於

一切問題，自始即着眼於世界的規模及以大東亞爲單位而計劃，若是中國青年，無論何時，總以中國爲單位着想，且見之於行動，其結果必致中日發生隔膜，東亞的真解放，就要布滿了一層暗雲罷。

希望中國人士，觀察歷史的動向，認識東亞賦與的任務，但是在實際上，很困難罷。這件我願對青年尤其是願對抗日青年們談談。我們深知抗日份子，並不都是抱着相同的希望和意旨。就中對於大東亞戰爭勃發後，不少的感受着苦痛罷。由滿洲事變，連續上中國事變，日本雖然宣言爲解放東亞而戰，可是使中日相戰圖謀利益的非亞洲勢力，不採用直接戰，不得已而採用中日戰之形式。利用不欲戰禍擴大的日本態度，遂努力使中國抗日份子，和非亞洲勢力，密切結合，但是現今已異於往日，日本爲了世界和平忍無可忍，已然奮起，日本的目的，在乎亞洲的解放和再建，在乎樹立世界新秩序的一環的大東亞新秩序，誰都瞭然，無法加以誣妄，若是不協助日本這種偉大目標前進，當然是假借統一中國的名目，而求助於英美，實在是圖謀自己的利益了。

現在全亞有一個目標，就是使全亞脫離非亞洲的勢力，使全亞向上統一，貢獻全世界的和平及繁榮，這是不能忍受非亞洲的勢力壓迫和支配，而亞洲自己發憤圖強的機會到來。具體的事實是，日本奮起，樞軸諸國奮起，尤其是最近蘇聯勢力減迫，有以促成。無自覺的抗日份子，甘於兄弟鬩牆，有以促成。大東亞戰爭發生，中國青年，即應改變抗日

的態度，英國侵華根據地的香港，現在到了百年的當兒，仍然復歸亞洲當然要感謝日軍的血戰，和負起新的使命。攻下香港，亞洲的東西，返還亞洲，抗日的份子，作甚麼感想呢？日本並非只爲日本的利益而攻克香港的，可是重慶和美英協力，對於攻香港日軍的背後而進攻，這是本着亞人的大義名分麼？以亞人而忘却作亞人的大義名分，而支配中國，青年們還默視予以追隨麼？重慶政權及其一黨，無論其過去有何過失，到這大東亞戰爭的時候，若捨去抗日的態度，由歷史上論來，是可能寬恕的。若是依然故態，立在犧牲亞洲，榨取亞洲的方面，那就是違反時代的大錯了。

宋明滅亡的時候，重節義，有些忠臣烈士，流芳後世，他們的言行，確有高貴的價值，可是現在重慶抗日的人們，怎樣呢，是有着挽救中國的運命，決意奮鬥的錯覺罷。……若是中國受到只求自國繁榮而不顧犧牲他人的國家之攻擊，那麼以重慶爲中心的抗日份子，可以媲美古代的烈士罷，可是日本決非爲日本的利益和中國而戰，實在因日本基於爲國生存的經濟上之要請和國家防衛上的理由而戰，並且鑑於世界的趨勢，需要中日協力，大東亞的解放和重建，實在不可忘却中日的提携，事變以來，日本屢次聲明，有一貫的主張，此事不難瞭然。日本的要求，乃劃期的一件，因爲不同於向來美英帝國主義諸國之所提出，中國不明日本的真意所在，故深加誤解，這實在是久受歐美壓迫的中國，對於他國，缺乏理解力了。

抗日份子裡，或者這樣設想罷，以中國的地廣人衆，而利用他國的勢力，以完成統一，並且保存自己的獨立，而不從屬於人，從而以中國爲中心，則亞洲的解放和重建，可以實現。史上雖有幾次受他國的支

配，後來能以恢復，一定是有着這種經驗，今日還抱着這種希望。可是現在的事情，和從前迥乎不同了，現代的世界，是劃開一個階段向前發展的時代，……世界區分幾許廣汎政治經濟圈，各國土壤相接，由於政治經濟文化，或其他的關係，而協力圖謀存立和發展，……中國地廣人衆，固足以成立一廣汎政治經濟圈，但以一中國，既不足以和其他政治經濟圈對抗，更不足和一強國相匹敵，因爲中國未具備現代產業國的條件。縱有一種物資豐富，若礦物的種類不能全備，連農產物就不能自給自足。中國近年，藉外力固然有些進步，可是以援助中國統一爲名，加甚中國的束縛，而圖謀利益的國家來援助中國，中國永不會獨立的……總之中國犧牲一切，爲完成統一而和日本開戰，終是根本錯誤，現在若以日本實力作中心，結合全亞的力量，是可以恢復自主性的時機，這種時機，能否再來，實難豫料，堅決抗戰六年的抗日青年，希望不要被這事實蒙蔽。

抗日的青年，亞洲現在的時期，固然也能理解，可是現在戰爭的事實，也有妨害這種理解的情形，中日兩國歷史上，戰爭時期，總比友好時期爲短，雙方能以提携合作，實爲兩國識者所不可不知。

中國當重視日本的真意，我願舉出幾條理由來說說，日本自到了近代的國家形態，漸漸進到了向海外發展的階段，其發展表面的形式，自和他國不同，日本所持優長的本質，其結果中國並不能認識，列強的侵略愈烈，日本的自衛向大陸發展，亦隨而增強……。

世界政治經濟圈擴大時代，東亞中心勢力的日本，不能和東亞大國的中國完全協力，此即東亞的不幸。在東亞除去中國以外，還有許多地帶。不過是非亞洲勢力的殖民地，半殖民地，就連中國，也沉淪於半殖

民地的境遇，爲了解放全亞，從日本的近旁，養成經濟的或國防的勢力，這是歷史的必然性。真正發動解放全亞使命的日本，他的周圍不出以正當的看法，這就是亞洲不幸的原因。

戰略的問題，固然是我議論以外的事，可是以想像而言，日本不惜訴諸武力，並不是本意，乃是不得已而然，經濟上以至戰略上，若不向大陸積極進行，日本的存立，就受到威脅，進而全亞就受到威脅，成了戰場的中國，爲了解放東亞，當然必須忍耐。

現在的戰爭，和古代不同，半年或一年，戰爭不能停止，非僅因了中國領土，或東南亞西南亞，面積寬廣，而演成長期戰，現今戰爭的性質，演成長期戰，乃必然的趨勢。世界至再行編成，尤其是亞洲恢復到本來面目，戰爭必至繼續延長。亞洲以許多後進國爲了從事解放戰爭，而和先進美英等國爭雄，那麼全亞要曉得解放戰的意義，比了甚麼，都屬重要。更須了解一方戰爭，一方還須建設，元氣可得而培養，勝利可得而擴大。對於現今戰爭和建設及戰爭與和平的關係，若是不明悉完全異於古代，那麼對於日本的行動，就不能得到正當的評價，從而美英等國，也就有隙可乘。

過去以至現在，中日不相融洽的原因，已如上述，但是日本因了一部份中國的不理解，已然演成日本和抗日中國的戰端，和援助中國的諸國，日本已然和他們有五年的間接戰爭，結果日本和美英發生空前的大戰。此次戰爭，如不能勝利，亞洲的解放，恐永不可能，所以必須本着重大犧牲精神，完成此次大戰，而對於抗日的，無理解的當先予以懲處。

日本能以努力研究中國，中國研究日本即不見十分努力，日俄戰

後，中國有爲的人，就研究明治維新史，可是直到現今，不見得中國對於日本精神，有何深切的認識，中國研究日本的對外發展，和列強的殖民政策，有何區別麼？日本因受各種的影響，發展的形式，或者也有不出於日本本意的一部份，可是對外發展的精神，到底不可和列強同日而語，並非只是中國存亡的問題，乃是全亞運命的問題，所以抗日的人們，必須努力理解日本的真意……。

難的問題，在乎重視大義，現今必須站在全亞的立場上，痛下決心，若現今不立於全亞的立場，而站在一部份的立場，有所行動，此和中國統一時代的內部，具有一種封建勢力的行動，相差無幾，至盼中國青年，理解歷史的過程和大義之所在，而規定自己的主張和行動。

廣大的全亞，當抱持一致的意見，協力以掃除障礙，當此求發展的時代，而日本已然痛下決心，努力進行，與美英聯合以敵日本的抗日中國，究竟是一種甚麼作用呢？應該加以深思。若以模倣漢民族的英雄自負，實在是佔在相反的地位了。使西太平洋，印度洋成爲真正的亞洲海，我們即便死於波浪之中，也是視死如歸的，使西亞和東亞恢復舊日歷史的關係，雖然就是葬身在西亞的沙漠裡，也是死得其所的。全亞不能真正恢復，則奮鬥絕不甘休，中國的青年呀！要接受日本的決意，協力恢復亞洲光榮的大業，否則遺憾無窮了。

(譯自二月號中央公論)

大東亞戰爭解說

北京鐵路

局於十二月二

十四日由柳瀨

局長江口副局

長提倡舉行中

國人時局講演

會由江口副局

長王副局長及

各華人處長副

處長出席分赴

各地相繼演說

披瀝盡致頗極

一時之勝江口

副局長用日語

演講態度極爲

懇切由總務副

處長李德周氏

譯述聽衆尤表

感奮茲將各演

辭分誌如左

江口副局長演辭

諸君，現在日本已經對英國和美國實行開戰了，開戰後，僅三天的工夫，而得到擊滅英美在太平洋海軍和空軍的大戰果，真是有點令人驚訝，關於這種事情，想諸君都已知道了吧，在夏威夷美國海軍空軍所受的損失，實在超乎意料之外，他們大總統自己也是這樣說，按最近的情形而論，美國太平洋艦隊，在事實上已經完全消滅，這是很明瞭的事情。

金美爾艦隊司令官，以及空軍防衛各司令官，全都被罷免官職了，同時解到審議委員會去審問餉辦去了，那麼在這夏威夷一次海戰，美國便受了這麼重大的損失，有事實證明，並且他們自己已經承認。

第二天，推移到馬來半島，就是英國極東主力艦隊，以前也許是爲威嚇日本，開到新加坡軍港，這一個軍艦，在英國是最新式的，最精

銳的，曾經擊沉過德國的俾士麥號，今年夏季，羅斯福和邱吉爾在

海上舉行會談，也曾利用過這個軍艦，所以可以說，是有史以來，最

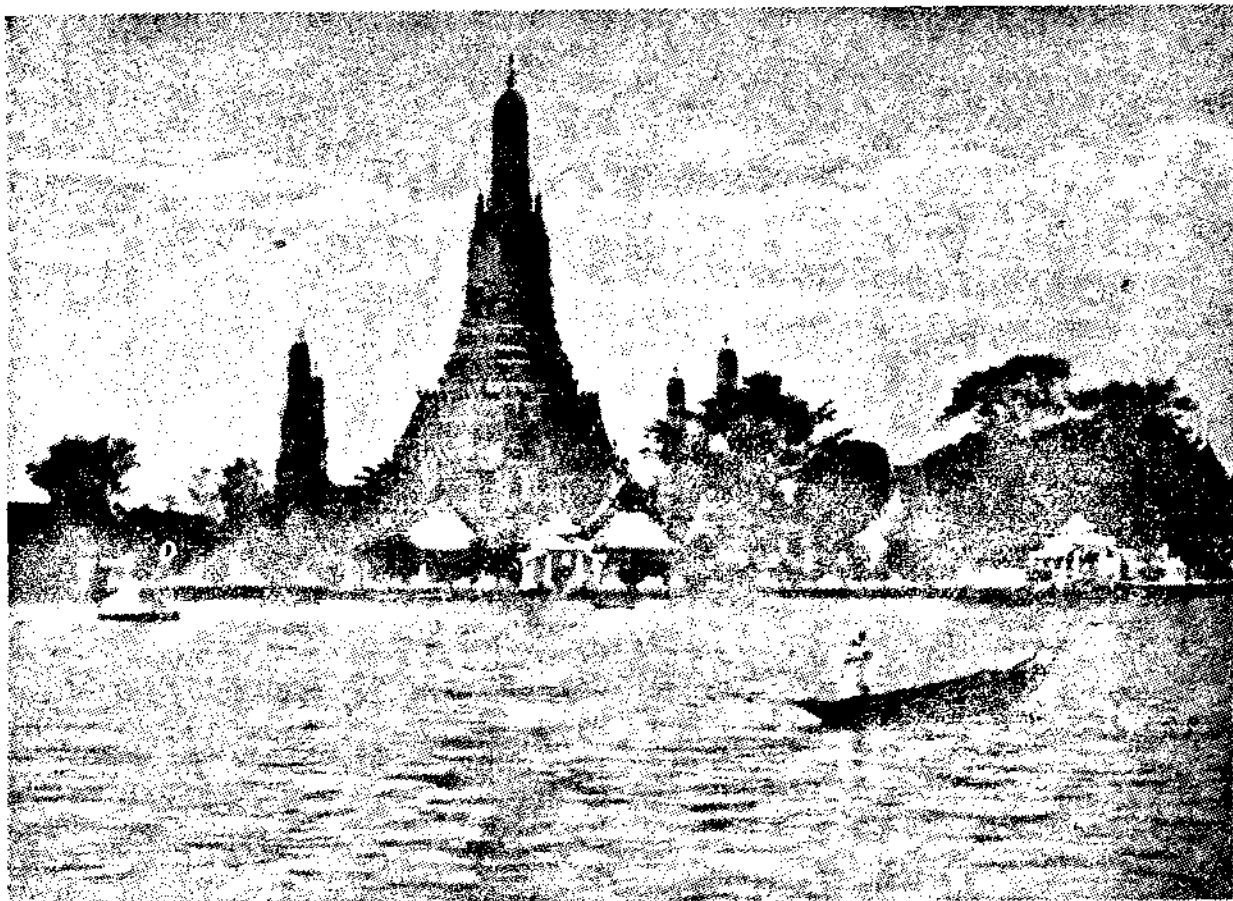

有名的軍艦了，然而這條軍艦，和其他另外的數隻軍艦，究竟經不起日本空軍幾架飛機的攻擊，化爲粉碎，沉落海底，這不能不說是使世界震驚的大戰果罷。

因爲這夏威夷一戰，日軍的軍威，先聲奪人，英美在太平洋的勢力，完全覆滅，英美海軍在世界上的地位，也就一蹶不能復振了，英美兩國，爲挽回戰敗的頹勢起見，或者要努力掙扎，採取長期戰的伎倆，但是諸位都知道軍艦這種東西，和汽車不同，不是隨便拿幾個錢，就能做成的，造一隻軍艦，必須用幾萬萬的鉅款，費幾年的歲月，就是英美對於所用的材料，全都充足，也是非要等幾年的長時間不可，況且戰鬥員，也絕對不是幾年的工夫，能夠訓練成功的，那像日本海軍，在這數十年來，經過完全的與實際戰爭相同的訓練，和研究，所以說，有這樣的結果，有這樣的成效，並不是偶然的，短時間可以作得到的，若這樣看起來，在數

年或數十年的長期戰中，無論英美如何的努力，怎麼樣奮鬥，也談不到決戰的問題，那不是明瞭的事情嗎。

他們所用以經濟封鎖，和長期戰爭，加上什麼A B C D的包圍陣線，一方面整理軍備，環列包圍，一方面用經濟封鎖，向阻礙日本的呼吸方面推進，這種辦法，在開戰以前，固然可怕，不得不顧慮一下，但是若拿現在的情形看來，完全相反，恰是自己把自己束縛住了，陷害了一樣，日本或東亞之自給自足，不但將危機完全渡過，反到有日本逆封鎖英美的情形，法印早就重視日本，賢明的泰國，也認識日本的實力和決意，早就參加大東亞共榮圈理想之下。

日本軍現在着々進展，菲律賓、馬來半島、婆羅洲、香港的陷落，已成爲時間的問題，新加坡的運命，也迫於目前，日本佔領新加坡的日子，就是支配全太平洋的日子，絕不能使荷印立於大東亞共榮

圈以外了，能如此，日本所想大東亞共榮圈，就可以真正的實現了，那麼東亞各民族，也就從解放中，享到安居樂業的幸福了。

原來英美兩國，對於東亞民族的手段，是榨取的，是離開非正義的，是詐欺的，使弱小民族永遠爲他們的奴隸，爲他們驅使，他們仍想用長期戰和經濟戰來攻擊，有點晚了三秋了，可以說越長期戰，與我們東亞共榮圈越有利益，因爲自從開戰以後，所得的地方，物產非常豐富，如橡皮和錫等，在英美國是不可缺的東西，所以後來若不供給他們，他們應當怎麼辦呢，惟有投降，是他們的明路罷。

現在對日本宣戰的，有英國的各屬國，美洲大陸的各小國，差不多，都是在地圖上，難以說明的國家，還有蔣介石偽政權，也宣戰了，這些個零々碎々の國家，無論如何去團結，對日本宣戰，不啻以卵擊石，無論如何進行長期戰，日本的地位，是絲毫不會爲他們搖動

的，現在以日本爲中心所造成的大東亞共榮圈基礎，一天比一天鞏固，凡是明白太平洋的大勢，和軍事狀況，以及經濟狀況的人，全都認爲這是當然的結果罷。

這次的世界大戰，德義兩國全體主義國家忍耐一切困難，向建設世界新秩序，着々進展，對於這種情形，英美等國，以維持現狀名義，惡貫滿盈，壟斷致富，爲私利私慾而生活的國家，已被日本打倒了，因此追隨或協助他們的國家，也已經漸漸地滅去了，滅亡了，所以先前對日本宣戰的各國，用不着再提了，在這時候，歐洲各國，也都知道德國的實力了，都醒悟了，可以說成爲一個小康的狀態了。

南京國民政府汪主席，早已與日本協力一致，現在泰國政府，已與日本緊密提携，也是建設大東亞的主要份子，其他爲英美驅使盲動之各民族，最近亦多覺悟，紛紛來歸於我方陣營之下，中國從來因外患內亂環境下，關於此次事變之日

解，係在建設東亞秩序，然而對於這個聲明，似乎有人疑惑日本前
有那樣實力嗎。英美方面，不是有
很好的資格，強有力的指導者嗎。
再者，由於四年來的戰禍，無論如
何，各個人之生活，大小都受過損
害，所以對於日本人的作法，以為
是侵略者，而不懷善意的，構想的
人，諒亦不乏其人罷，從來中日協
力實踐的事蹟，認為不明朗，又不
願意將這種責任完全歸到中國人自
己身上，然而現在我們中日兩國國
民，應忘却已往的歧異的經緯，不
顧個人的利害，為中日兩國民族永
久幸福上着想，應切實的向協力合
作途徑上邁進。

我等於日本實際協力的事業
上，站在指導者之地位者，在所有
部門職域努力，向前作去，深切的
信實這是最好的機會，最應當覺悟
的時候，切望諸君猛醒奮起。

其次願以座談會的形式，採取
諸君感想意見，及其他各種報

關於東亞戰爭的現狀



關於東亞戰爭的現狀

果，諸君所知者，與我們所知
者，是否有不同之處。

(3) 立於東亞共榮圈內，諸君作
何感想。

關於東亞戰爭的現狀

今日夜中日兩國協力邁進。
特別對於華北之社會主義，物
圈內，諸君有何意見，今天僅
有兩小時的時間，不能如願發
言，今後仍望諸君意見，其
諸君所知之重要意見，親書歸
來，或經由李會兩處長徹底通
知，是最希望的。

李總務副處長演辭

諸位同人，今日本路舉行時局
座談會，人家聚會一堂，各抒所
見，鄙人得來參加，實在覺着幸甚
的很，但是今天鄙人所要說的話，
就是人家在這幾日子看見新聞記
載，和人們談論資料，轟動世界空
前絕後的「大東亞戰爭」的起因，
意義，和經過的事實，及在這歷史
劃期的聖戰下，吾人應有之認識，
與應抱之態度，簡單的說一說，作

爲大家的參考。

第一點戰爭的意義及起因，本月八日拂曉，太平洋上炮聲一響，於是大東亞戰爭序幕，壯烈展開，表面上看來，是日本與英美帝國侵略主義者戰爭，質言之，就是日本找着全東亞民族真正的公敵，和他作一次廓清的戰爭，爲東亞全民族謀解放，爲東亞全地域謀永久和平，意義至爲偉大而深遠，況且中國受英美的侵略壓榨，已有百餘年的歷史，此次友邦日本，仗義興師，替我們把那些惡勢力給排出去，掃蕩開，而使東亞回歸東亞，這一層與我們中國，尤有莫大關係及裨益，令人尤覺感激不置的，此是戰爭的意義，至於起因又在那裏呢，就是日本對於英美近數年來的種種無理事實，曾盡了十二分容忍，中日戰禍，所以延長，無疑的也是他們在背後挑撥離間，和直接間接的接濟重慶偽政權的款械所致，不寧惟是，英美近更倡言以A B C D陣線封鎖日本之經濟與資

源，並且一方面聲稱願與談判，共同維護太平洋上之和平，但另一方面却於關島及夏威夷菲律賓等地，暗敷地雷，積極備戰，這種明修棧道，暗渡陳倉的陰謀詭計，彰在人耳目，日本政府爲息事寧人起見，不願輕啓釁端驟以兵戎相見，先派野村大使，繼派來栖大使，周旋折衝，冀用外交的手腕，找出解決的途徑，盡到了十二分的誠意，委曲求全，希望達到東亞和平的願望，以迭次會議經過情形看來，日本所以希望英美諸國者，要不外不必介入東亞紛爭，以致延長戰禍，此外並無奢求，雖使者舌敝唇焦，無如羅斯福以次，以及英首相美海軍長官等，昧於大勢，堅執過去時代之華府會議成案爲解決標準，其一種傲慢的行動，簡直的對我們東亞新事態，無絲毫的瞭解，遂致愈商愈遠，激起這次掀天巨浪，推原禍首，英美實難辭其咎，至於友邦日本忍無可忍，不得不訴諸武力，以求奠定永久的和平，這種偉大學

措，可謂正常的自然的發展，而這光明的正義，無論在當時在後世，是永垂不朽的。

第二點是開戰以來的戰果，自從戰爭勃發以來，其第一幕戰，就來了個先聲奪人，幾乎使世界人士，無一人不驚駭萬分，所有這許多天戰況，如夏威夷、關島、馬來半島、火奴魯、馬尼拉、檀香山、菲律賓、香港、九龍、等地，（鄙人出發時戰況如此，迨鄙人到達保定站講演時，已聞香港陷落捷報，附帶註明，）或被日軍佔領，或正在日軍包圍控制中，且夕可下，這種破竹的聲勢，想諸位都已盡知，不必鄙人再爲詞費了，惟其中有一點希望諸位要知道的，就是這次戰區，廣袤達一萬三千里以上，按照華里來說，就是有二萬里程的廣大的地域，由海陸空軍協同作戰，使敵人無絲毫空隙可乘，真可說是空前絕後的偉業，相信不久的將來，馬來新嘉坡等重要地區，亦不難相繼陷落的。

第三點必勝的信念，我們東亞以精神文明著稱於世，與歐美的專尚物質文明者完全不同，在過去百年間，因爲科學發達，稍感落後，自友邦日本明治維新後，發奮爲雄，吸收歐美的科學技能，精益求精，日新月異，後來居上，同時更注入我們固有文明精神發揚光大，於是進步之速，駕乎歐美之上，有兩事舉來說之，就可知道了，一、日本在十餘年前海軍練習時，就海之中心地域內，選定島嶼一處，作爲假想敵，使軍士練習泅泳攻擊，展轉浮騰，日習不輟，此即暗指異日太平洋上，一旦有事，作爲奪取香港準備，果然此次大東亞戰起，香港之攻擊，即利用此嫻於泅泳攻擊之熟練勇士，於深夜泗入海中，割斷敵人敷設之地雷，赤身白刃登陸肉搏，大軍續至，長驅直入，出敵不意，一戰而香港陷落了，二、在英美航空訓練時，他們是主張一個航空兵駕機作戰的時候，第一要注意怎樣安全返還本隊，日本訓練

此項兵士時，適正相反，他們是訓練得飛機作戰的時候，應當連機、連人、連爆彈，一齊衝入敵陣，決死制勝，從這兩事看來，我們友邦日本，不僅在技術上求精進，更注重勇敢精神的向上，並且寓意深遠訓練有素決非偶發的徵候的所以能所向無敵完成偉業，譬如一人，身體雖極勇健，而無靈魂控制，何能運用，精神文明就是我們東亞的靈魂，由這一點看來，大東亞戰爭的前途，是必勝無疑，可以肯定的。

第四點吾人應有之認識與應持之態度，中日兩國，無論從地理上，歷史上說，或者從種族上，文化上，來說，都有不可分離的關係，而且由於事變的教訓，喚醒了兩國人民的革新意識，雙方認識了如不緊密提携推誠合作，不足以完成東亞新秩序之建設，所以應當誠懇地，和平團結，協力禦侮，同仇敵愾，和世界公敵來奮鬥，我們認識了這次大東亞戰爭意義，與吾人所負的責任，應持何種態度

呢，在公民的立場上說，應當服從政府當局戰時政治經濟的命令，在華交社員的立場上說，應當格遵社訓，勵行節約運動，以完成大陸交通之使命，使精神上，生活徹底業務效率增進，為聖戰協力之一員，那纔算對呢。

以上所說的話想大家都已經明白了，其次還有特別向諸位奉告的，就是這次舉行的時局座談會，

豐台分院

時局座談會演講詞

楊聘卿

十二月二十七日下午一時，在豐台站會議室，開時局座談會，原定主講者為江口副局長，嗣因事不能出席，屆時由樋口處長等來豐出席演講，歷時兩小時，始行閉會，而本院亦由聘卿前往出席，茲將所聞之詞，擇其精華，撮其概要，為大家報告之。

此次閉會之宗旨，在使本社中

是承柳夕瀨局長江口副局長的熱心關懷，提倡舉行，讓我們各抒各人意見，以為研討進益的切磋，這是令人尤為感謝的，希望大家明瞭這

個意思，認識大勢，努力邁進，那纔不辜負了長官的關懷，與我們東亞人的責任，今天時間所限，畧說幾句簡單的話，就此結束，祝諸位健康，祝諸位努力，完了。

諸位知道十二月八日，友邦日本對英美宣戰了，諸位對於此次宣戰，作如何感想？是不是心中存有日本不敵英美的疑慮？今天先給諸位把這一點說明。

友邦日本在世界早稱為列強之一，他所以強的原素，海陸空軍，久著名於世界各國，而軍備之強，當以海軍為第一，而海軍之中尤以潛水艦，佔世界各國的第一位，當第一次世界大戰的時候（民國五、六、年間）日本海軍尚不及英國，可是與美國並駕齊驅，但是英國經第一次世界戰爭後，損失海軍力量極大，而美國雖未損失，經美國威爾遜總統提倡縮減軍備，美國首先領導，所以美國本身海軍力量，就未有擴充，然而友邦日本，鑒於世界真正和平，非有充實軍備，不足以完成真正的和平，所以日本軍備擴充，是不遺餘力的，尤其是對於德國製造潛水艦，銳意仿造，所以日本的潛水艦，不但數量之多，為

世界各國冠，其出品的精良適用，也是外人所以想不到的。請看日本海軍自宣戰後，未出三天工夫，就將英國泰爾號大戰艦給擊沉了，查泰爾戰艦，是今年始舉行進水式，建造費用，是一萬五千萬，經過相當建造期間，在大西洋上與德艦作戰，把德國最大的俾士麥號戰艦擊沉，英國首相邱吉爾，與美大總統羅斯福會在泰爾號艦上會談，可見泰爾艦的威力，是非常大的了，然而竟被日本海軍打壞，是日本海軍的威力，又高人一頭，他如夏威夷方面，擊沉美國大巡洋艦三隻，香港，菲律賓等處，海軍的包圍戰，捷音是如雨點下來，這是真實可靠的消息。

再查日本此次作戰，可操必勝之券，大概有左列的證明：

- (1) 得天時：英國正作戰於歐洲，不能不集其精銳在大西洋上，以決勝雄，一方面對於各處領屬，又必分兵兼顧，確料其對於南洋太平洋，實有鞭長不及遠顧之憂。
- (2) 得地利：試看此次大東亞作戰區域，純係剷除英美在東亞範

圍以內，所侵畧之地，以東亞之主人翁，肅清東亞內惡魔的勢力，必能費力小而收功鉅，較之美國勞師遠征，在地利上，日本以逸待勞，美國則疲於奔命，雙方戰鬥力相將，美國已立於必敗之地，何況日本海軍力量，夙具優越地位？依此觀測，勝敗之機，可謂洞若觀火。

- (3) 得人和：日本國立國之精神，是其國民具有勇於公戰，怯私鬪之天性，一遇國際戰事，舉國一億萬衆，能化爲一心一德，共禦外侮，原來單矢易折，衆矢難摧，數技箭矢，尙復如此，何況舉國的力量，一段精誠團結？是其國內，具備人和的要件，且此次戰爭東亞日滿華三國，早有協議，關於戰時體制之確立，可說早已完成人和之要素，須知戰爭之後方，決勝固賴於前線戰士，而後方之一切策應，尤屬重要，倘人和之不徹底，則難收前敵之戰果，所以關人和一項，爲戰爭上必須具備之要件。

以上所說關於戰勝之證明，然則日本對於英美宣戰之要點，果何在？是不外以下之原因：

- (一) 破壞東亞之共榮圈：查東亞共榮圈，是日本最高國策，英美對日本之國策，竟乃置若罔聞，進一步尙不斷破壞之，例如美國接濟重慶軍火資財，以致中日事變處理上發生困難，欲進不可，欲退不能，延緩結束美國一方面對於日本輸出物資，斷然施以經濟壓迫之手段，日本感於戰爭之不得已而用兵，求美國加以原諒，並提出東亞共榮國策，仍由外交上折衝，希望美國明瞭東亞新事態，無爲美國對於外交上一再置之不理，致使日本外交大使連續更動，最後乃派野村大使駐美，繼派來栖大使協商，日本政府，對於美國隱忍自重，不肯輕於決裂，至再至三已屬顯然，在美國當局心理狃於過去華府會議之落伍觀念，殊不能徹底瞭解東亞新秩序固執不決，日本號稱強國，以中國徵結果惹起太平洋之戰爭，此實由於美國昧於大勢妄自誇大，不尊重對方之意見所致，

咎由自取，雖曰不宜。不然日本何嘗願冒窮兵黷武之名，余必知日本帆隨舵轉，美國徒博得國際間好評，乃計不出此，竟施鬼鬼祟祟之技倆，助長東亞之變亂，其居心尙堪問耶？由此觀之，日本以樹立東亞共榮圈爲號召，美國則以東亞共榮圈來見贈，窺其意非令東亞民族同歸於盡不止，友邦日本此次對於英美之宣戰，實英美有以啓之，日本得其時機，予以膺懲，傳曰，天子其機，違天不祥，友邦日本，願三復斯言。

- (二) 擄取東亞物資以自肥：查自九一八事變以來，中國貴重物資相繼流入美國，計白銀一項，數達四億萬五千萬，（蔣介石訂購軍火款在內）他如名人瀾老私藏之古玩珍寶，不計其數，當時美其名曰保險，一方面美國對於日本物資協濟者，予以斷絕，即令東亞地域內出產品，多方阻撓，不使日本稍佔利益，試看南洋羣島以及馬來半島錫貢，新加坡、仰光、等處，所產大量白米，祇有英與重慶兩方面，充作軍糧，日

本毫不能染指其間，這是日本多麼痛心疾首者，查物資是否運用圓滑，實於戰爭上有直接影響，迴憶第一次世界大戰時，德國非因戰鬪方面無力，乃因外交戰國物資之壓迫，以致本國食糧缺乏，不能再行交戰，是物資對於戰爭上關係至為重要，日本舉國人士，素極機警，安能甘受其束縛，此次戰事一起，日本即將馬來半島等處，派多數軍隊奪取天府富藏之區，昔日持此以為壓迫者，今皆大半歸入於日軍之掌握中矣，余謂此一戰，日本不但受物資的壓迫，反而獲得物資之接濟，是日本此次之戰，為東亞民族興隆之機，良非虛語。

以上所舉兩項，是此次日本對於英美宣戰之原因，還請諸位對於鄙人所說的話，加以指正，不勝榮幸。

現在關於時局的演講，大致就如上面話，究竟時局關聯到華北交通，通本身上是甚麼呢？今天亦要附帶說，查華北交通，係中日兩國合資創辦，會社內所有社員，均係日華優秀份子，溯自會社成立以來，

舉凡一切業務，均能循序上進改與善，此足見全體社員對於業務著有相當的成績，但是因為社員為數繁多，其間處理業務上，發生許多的隔閡，未免日華親善上，致有遺憾，自今以往，凡屬日華社員，皆應抱著嚴以律己，寬以待人，換句話說，就是尊重對方，勞謙自持，日人社員關於業務上指導時，表示出來，一種和藹可親的態度，華人社員接洽業務時，尤須虛心接受指導，切忌雙方意氣用事，須知驕傲與抗爭，均非治事之正軌，自輕自卑，尤對對方之渺視，凡此態度，須力加矯正，則本社昭示之日華親善，庶幾有望，況當此大東亞戰爭之時，則內部團結協和，為目前當務之急，此則應時時加以研究，以期親善之徹底完遂也。

再其次就是華北交通之職責，處此嚴重時局下，關於輸送任務，極為重要，前方戰鬪人員之勝敗，是與後方輸送緩急上有莫大關係，試看中國史上，漢高祖與楚霸王，爭奪帝業，楚霸王身經七十餘戰，戰無不勝，攻無不取，是何等的威力，一方面漢高祖，敗戰的次數，

適成反比例，然而最後後下一戰而成功，此又何也，這就是有賴蕭何坐鎮關中，在後方擔任輸送的責任，凡關於前方需要物件，均能源源接濟，今日交通會社，當地華北大陸要衝，需要輸送，所在皆是，故其任務之重大，關係大東亞總力的勝敗，未可忽視，所以本社的社員，又可謂後方戰鬪輸送員。

然則華北交通，此後交通上之安全，一日比一日緊歟？是一日比一日鬆歟？又不可不為諸君言之，查現在戰事中心，業經轉移到太平洋暨南洋一帶，重慶方面，必派重兵南去防禦，又南洋一帶，為重慶生命之源，英雖不力爭，重慶亦必力爭，況以後的重慶的勝敗，爭點不在北而在南，北方規復，南方不守，雖勝亦敗，與其北來而爭，莫如南方而戰，余所以謂華北目前一日比一日鬆動也。

再說一說大東亞戰爭爆發而後，何時可以呈現和平？關於此點，各處開會，最後均有此等的考究，然而結果，是不得要領的，本來強國與強國戰爭，那一方面均不肯讓步，戰局剛一開始，即去考究

終了的那一日，余知無論何等高的人，均不能置答，況此次的戰爭，往小處說，是大東亞戰爭，往大處說，是世界樞軸國家與反樞軸國家的戰爭，雙方的力量，均未可估計，就有和平的那一天，亦必須一致的實現，由此推測前途，我人處此東亞艱難之秋，除順應時局演進而努力，一方面對於業務，更當隨時抱有振刷之精神。方不負東亞共榮圈之使命。

余此次所說的話，與登台站會諸室時局座談會，稍有不同，余總覺不為此沉痛說，徹底的講，是不能啟發一般人的覺悟，暨振刷華北交通的氣質，是以鄙人不憚煩勞，說給大家聽一聽，然後再寫成一稿子，逕局命寄到北京鐵路局江口副局長處看一看，如認為所講的話不空洞，然後再交新輪編輯部刊出，以期全體社員徹底明瞭時局之真相，暨本社今後所處之地位與職責，作為社員精勤惕勵之準繩，庶不負苦口婆心諄諄致意焉。

× × ×
× × ×
× × ×

自動車局剪影

如果說鐵路是人體的動靜脈，則公路便是人體的脈網。所以要使鐵路獲得健全的發展，我們在另一方面就不能不積極地發展公路。本公司有鑑於此，自創辦之初，即設有專局——自動車（汽車）局主持其事，現在把它的組織和業務內容介紹在下邊，想亦是讀者所樂聞的了。

第一是，自動車局的組織，它的組織，大體是這樣：

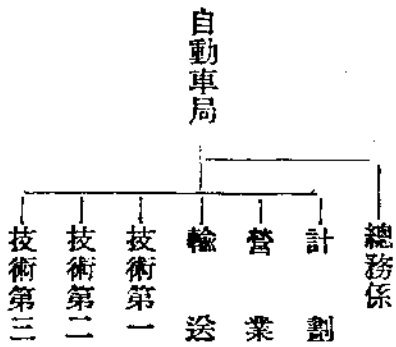

其次，是它的業務，這，我們不妨按着上列的組織表，一一加以說明。

總務係 總務係，除掌理普通之文件、人事、功績、薪給暨物品車宜外，自動車局之機關雜誌——自動車之研究，亦由其負責編輯及發行之責。

計劃 正如其他各局之有計劃部門一樣，自動車局，亦有負責劃專責的部門，它的業務，如果詳細地加以說明，則有下列各項：

路線計劃 本公司汽車運輸事業的經營，要由「計劃」一方面遵守華北交通公司法、華北汽車交通處理對策、華北交通公司經營汽車交通處理對策及華北交通公司監督規

除此而外，則有負責實際營業責任

程，一方面針對治安、經濟、狀態擬定的。

及人力物力資金，擬定具體計劃然後始能移於實行，現在已經擬定的，有汽車運輸事業五年計劃及汽車運輸事業十年計劃。

事業費 任何一種企業，經費都是第一，所以，諸如車輛費、設備費、補償金費年度預算及追加預算的要求，取得費適切運用也，都是計劃方面的的工作。

制度 汽車部門制度、定員、薪給、待遇等計劃的擬定，雖然是總務局的職務，但是爲了增進繁複的汽車業務的效率起見。自動車局，在人事方面也有蒐集種種資料，與總務局協作的必要。諸如自動車從事員職務規程，司機員技二三級制暨諸種津貼支給的方案，都是「計畫」

線及民營汽車業者請求使用公司路線時之折衝，都是由「計劃」主持。道路 道路方面的主要業務是道路



狀況的調查和補強補修計劃的訂定。道路的好壞，對於汽車營業，最有直接影響，但是就華北現在的道路而言，有的，往往下了雨就不能通行，所以補強補修，是十分必要的。

的貨物的數量及出產時期。然後再根據這些，把車輛適當地分配到各線。

燃料配給計劃 現在正處於非常時期，汽油的節約，自然是當前最重要的一個問題。關於這一點，自動車局，現在正分兩方面進行：其一是最少的汽油行最大的里程，

如果說「計劃」是計劃機關，則「營業」便是實行機關。華北一萬三千公里的運輸營業，都是由「營業」主持。

例如以往汽油一公升可行三公里，現在則可行四公里以至四公里以上；其一是以煤代替汽油，以為積極的節約。

其次，是負責技術工作的部門，亦即技術第一，技術第二，技術第三三部門。技術第一的工作，是檢

配車計劃 輸送規程的制定及廢，新車的配置預定，是它的主要業務。輸送手續，刻下正在起草中。

車、修理、及駕駛技術之指導，技術第二的工作，是車體之設計、檢

配車運用 要估計交通需要，首先要明瞭沿線人口沿線貨物數量及經濟狀態，明瞭了這些，每個路線需要若干車輛的問題，便可以迎刃而解，所以配車運用的第一步工作就是調查各線沿線的人口，和內地

收及營業上諸施設之設計改良及代用燃料之研究；技術第三，則是訓練中國從事員的，因為自動車局的從事員裡多數是中國從事員，必須積極加以教育訓練，方能使業務蒸蒸日上。

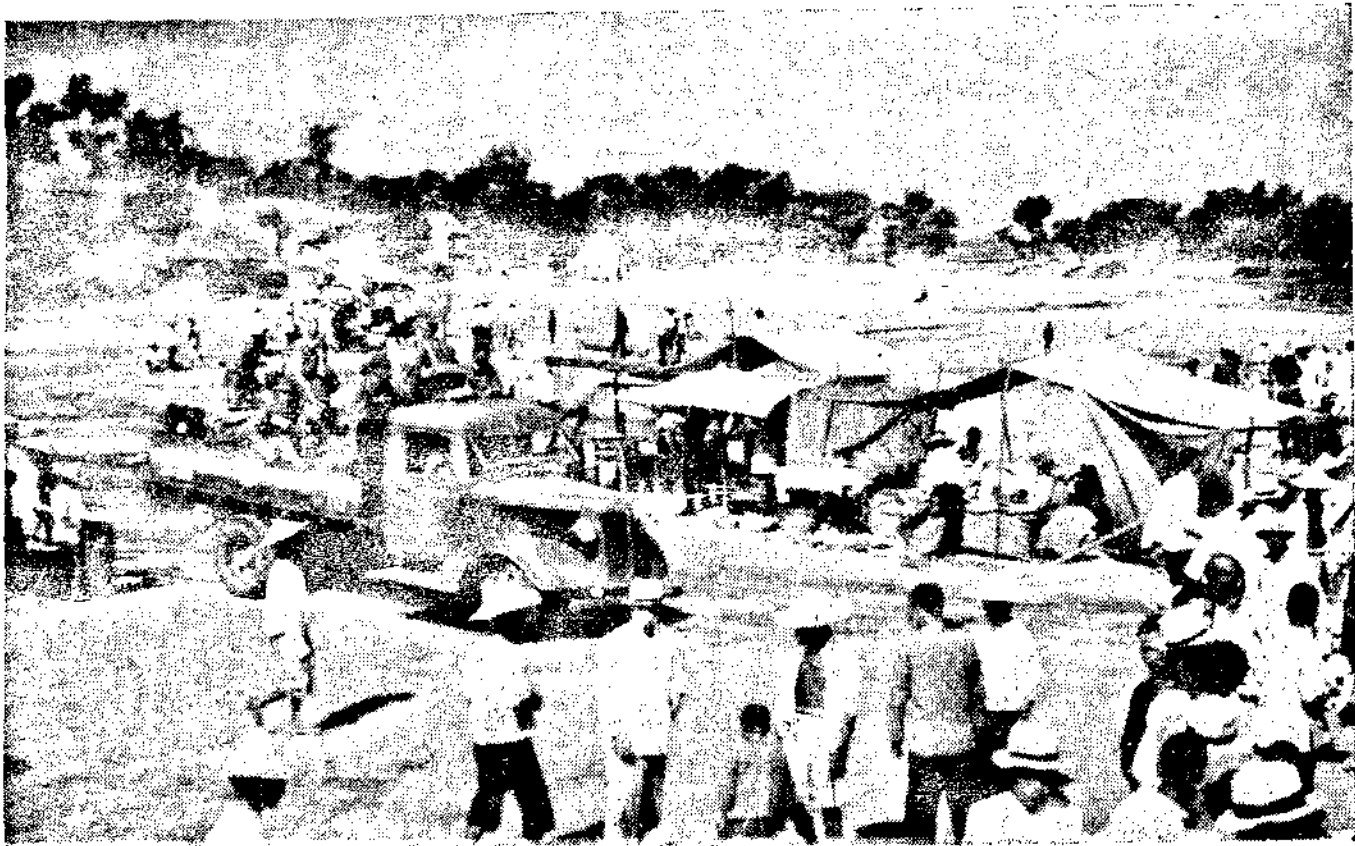

新民會分會成立

本社華方社員全體加入

新民會北京特別市總會，過去對於各級分會，雖曾得到顯著之效果，但因爲求全體民衆皆得參加新民運動，以建設大華北起見，故在去年歲即實施分會改組工作，以強化機構之整備，自北京市公署結成全市首次之官吏分會後，最近又將華北交通公司結成分會，以期與新民會緊密連繫，新民會華北交通公司分會結成式業於二月二日晨十時在本社廣場前舉行，屆時新民會中央總會殷副會長，鈴木最高顧問，喻熙傑事務總長，北京市總會余晉齋會長，胡漢翔次長，松崎特務機關長，本社方面宇佐美總裁，各理事，各參與，各監察，及各局長，主事，學院長並全體在勤社員三千餘人，均出席蒞會，準時開會，首由胡漢翔次長致開會辭，繼由本社李參與哲千，報告籌備經過，旋由余晉齋兼總會長頒發幹部任命狀，當任命周理事爲華北交通分會會長，平田局長爲副會長，趙監察等爲委員，繼由余總會長授分會旗，並致訓詞，周分會長致答辭，並代表全體社員宣誓，中央總會殷副會長致訓詞，松崎

特務機關長及宇佐美總裁相繼致詞，後由余總會長領導三呼中華民國新民會萬歲，迄十二時分會結成式始行終了云。

總裁祝詞

際茲今日佳辰。當新民會華北交通分會舉行結成式之盛典。竟得一述所懷之機。此本人所最爲欣快者也。

惟新民會乃係基於建設東亞新秩序之觀念。而發揮宣揚實踐王道。以日華滿三國爲根本而建設東亞共榮圈一環中。核心之道義新中國。亦即係以實踐射行確立東亞永遠平和之使命。而建設新中國之母胎。俾成爲國家機構之單一民衆實踐組織體。此在諸君既已熟知之矣。由此觀之。是新民會運動之指標。概皆與我社同一其志向也。本人以爲交通機關乃國家社會之動脈。亦即諸凡建設之先驅。此次諸君率先爲新民會員。於職務之中。任新民社會之建設。以收東亞共榮之成果。此實爲至堪感激

宣誓文

余等誓以至誠，發揚新民精神，遵守會的綱領，滅私奉公，爲會服務，對於會務誓願竭盡忠誠，努力推行，以完成會的最大使命，謹誓。

中華民國新民會北京特別市華北交通本社分會職員一同

中華民國三十一年一月一日

者也。

諸君既爲華北交通從事員。共同勇躍參加大東亞民族解放戰士之光榮。同時必須爲大東亞民族之名譽。努力於新民會之發展。確立爲大東亞戰爭之兵站根據地的華北之決戰體制。本人確信。以本人所最信賴之諸君之努力。必定日華十一萬之社員互相提携。與三千萬愛護村民。互相合作。誓保建設新民社會的前驅之榮譽。

是以對於奉職我社之中國從事員諸君。此次立足於華北交通創立之使命。率先結成本分會。以致力於中國之安定及東亞之興隆等熱忱。本人新表敬意。並不徒祈念新民會之發展已也。謹獻蕪辭以表祝意。

民國三十一年二月二日

把新民精神帶到鄉村去

作為擊滅共產黨的武器

市總會次長胡漢翔開會詞

華北交通公司自創立以至現在已經四年，在此四年之中華北交通公司全體社員以不斷的努力，謀社務的發展，致擁有六千八百公里的鐵路，一萬三千八百公里的汽車路，三千五百公里的內河水運路，十一萬人的社員，這是一個整密的交通網，一個偉大的人事陣容，我們首先願意藉今天的機會，對於創獲這種驚人成績的華北全體社員，表示甚深的敬佩，假使我們能夠以精神的力量，把這個整密的交通網偉大的人事陣容作有意識的交織，而加以靈活的運用，在政治的國防上，在經濟的國防上，在軍事國防上，在文化的國防上，更形成一個偉大無匹的力量，作為建設新中國建設新東亞的原動力。

從來偉大事業的成就，莫不以交通為起點，東洋歷史如此，西洋歷史亦復如此，古代大羅馬帝國的經營得力於羅馬公路的建設，隋煬帝之豐功偉績，亦以開闢運河為其最大成就，到了近代交通事業，對於產業的開發，國防的充實，文化的構通，民族的發展，尤其具有決定性的作用，美國的西遷運動英國的殖民地經營，德國的勃興，那一個不是得力於交通機構的整備，這一次歐戰德國實行電擊作戰，其成功的原由也是因為以柏林為中心的汽車公路早已安插就緒，我們不打算作侵略式的進取，但是我們要開發我們的產業，發揚我們的文化，整備我們的國防，調劑我們的物資，所以交通事業在中國，有其不可忽視的特殊重要性與任務，這一個任務在四年以前，經中日雙方當局縝密考慮的結果，與華北一億民衆的公意，交給華北交通公司了，華北交通公司，在過去曾有愛護村

之設，以為防止共產黨破壞鐵路之民衆組織，華北全境共有八千個愛護村，散居在這八千個愛護村人口約有三千萬，佔全華北人口的三分之一，這是一個堅強的組織，嚴密的組織，但華北的民衆，是新民會的民衆，不得到會的許可與會的指導，民衆是不能作自主的活動的，在過去關於護路工作，華北交通公司雖經取得會的協力，並沒有寬取會的指導所以愛護村的組織，雖經獲得相當的效果，還沒有充分發揮他所應當發揮的機能，同時我們要知道華北交通公司的最大敵人是共產黨，社會的最大敵人是共產黨，也是共產黨，推而至於全華北，全中國，全東亞，全世界最大的敵人，亦莫不都是共產黨，在檢討愛路的工作，認清共同的敵人以後，會當局認為有在華北成立分會的必要，而華北社員亦能體會新民精神，自動的願意接受新民精神的指導，如華北分會問題，很順利而且很迅速的解決了。

在今天成立分會的，除華北之外還有北京，天津，濟南，太原，開封，張家口各鐵路局，以及沿線各鐵路局所管轄的各站一共有五百餘個分會，我們希望這五百多個分會，能夠發生細胞的作用，包圍共產黨，我們希望撲滅共產黨，我們希望華北全體同志在新民精

神指導之下，能夠像你們的火車，像你們的汽車，像你們的輪船，像你們的帆船，有一種任重致遠的精神，把新民精神帶到鄉村去，作為擊滅共產黨的武器，我們希望新民精神，猶如你們的交通線，無遠勿屆展開全面的建設。

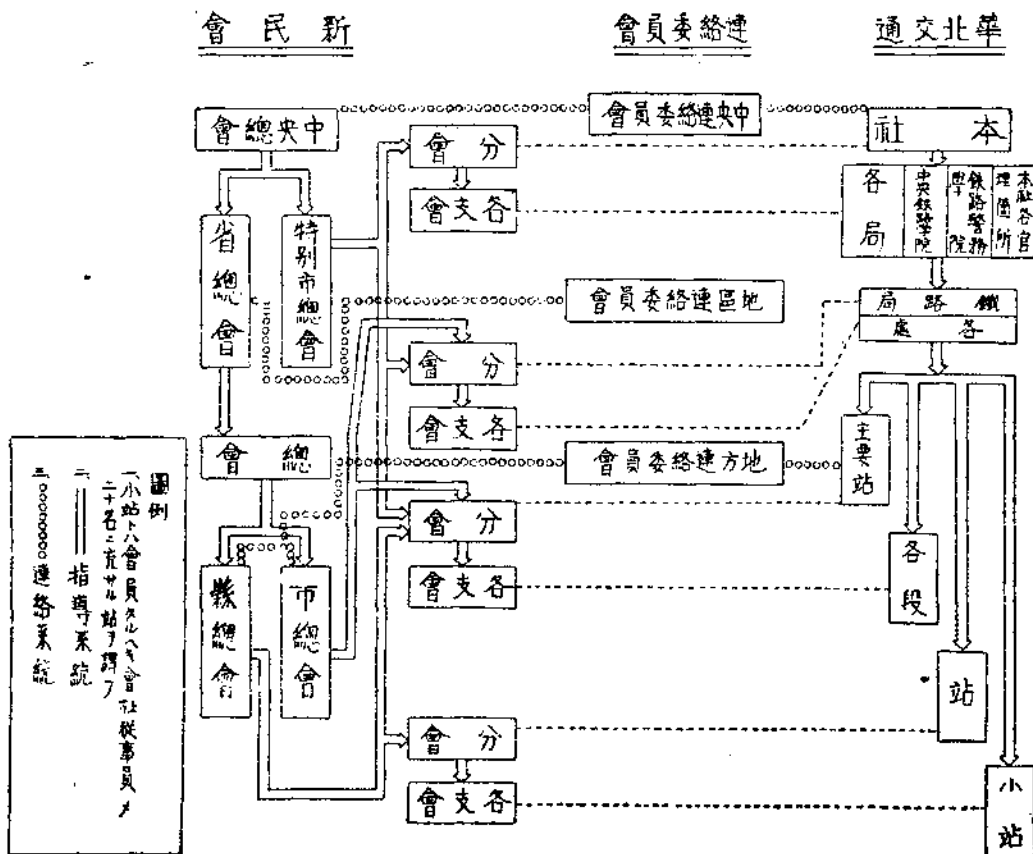

殷副會長談話

於交通部門中構成新民運動之思想上的壁壘爲目前之急務，二月二日新民會殷副會長爲華北交通分會成立發表談話云，交通事業係政治，經濟，產業，文化等向上發展之動脈，而中國法人之華北交通公司自成立迄今於華北建設新秩序工作上，更站一重要地位，新民會有鑒於此並觀察華北客觀情勢，深感幸

建設華北參戰強固之壁壘

周培炳

新民會華北交通本社分會成立伊始即以菲才忝承本社分會會長之重任，實光榮欣幸，華北交通爲建設東亞新秩序之大動脈，凡產業之開發，文化之興隆，以及政治經濟之向上等，無不惟交通是賴，爲滅絕一切事故，加強治安之確保，期待吾全體社員忠誠律已獻身奉公自不待言，本社分會遵照新民會大綱，以發揚新民精神爲第一要義，且本

新民會華北交通本社分會概要

一、名稱

新民會華北交通本社分會

二、設立

民國三十一年二月二日成立

三、組織

本分會屬於北京特別市總會之一分會分會內部之組織依照第一附表

四、會員

本分會之會員爲華北交通本社勤務之華人社員全員及一部日人社員

五、職員

依照第二附表分會長以下分會役員由北京特別市總會會長任命之支會役員由分會長任命之

六、結成宗旨

1. 華北交通於華北新秩序建設上佔有重要之地位亦即政治經濟產業文化等發展向上之一大動脈也鑑此爲華北新秩序之肇基

有使社員各自明瞭華北特殊性

新建設之基本方針確立總動員之體制於其職務立場上亟宜努力俾得發揚其一切能力

2. 對照華北客觀之情勢以勤共爲急務之新民運動與愛路工作之連帶關係上愈形加重其責任故以先行構築對於交通部門之政治的思想的堅壘爲必要。

依照以上之宗旨本分會之會員宜各深體本社之社訓並依新民精神使於其職務達於最完善之地步

七、運營要領

1. 本分會基於新民精神及社訓之認識以確保交通運營之安全爲目標

勤共工作及愛路工作之徹底講求交通道德之向上俾得成爲新民運動強力之一翼以期促進東亞新秩序之建設並謀運營之昌

改革路政充裕民生

以分會為運用基礎

王會長殿副會長訓詞

本日為中華民國新民會華北交通公司分會結成式之日，中日會員皆踴躍參加，既幸新民運動之普及，行見路政改善之益著，爰致一言，用資勗勉。

交通業務不但為國家要政之一且與經濟教育文化之振興，均息息相關，事變以還，華北交通公司及各路局站同人，均不辭艱險盡瘁服務，犧牲殉職者計有多人，言念以往之辛勞，愈宜為將來而努力，此次結成分會，重在發揚新民精神，以益謀路政進展，合茲成果，斷有大利於國民，當此發軔之初，我全體會員當知既著慮始之功，自當更期圖成之效，戮力同心，向前邁進。

新民會之結成分會，實為動員民

衆之基礎組織，其要在使各階層之民衆，悉集中於會指導之下於發揮獨目的活動能力而完成一切工作，尤其華北交通分會，係具有職業別，地域別職場別三者融會之特殊風格，當茲大東亞戰爭期間，我國尤其華北所負任務異常重大，應如何完成國民組織，應如何強化參戰體制，應如何促成治安確立應如何推進經濟建設，固然其致力之途徑，當各就本來職責而努力，但此各項事業之運用，則有賴於交通者至鉅，蓋交通要政，其關係於國家者，如人身之血脈，若血脉不通，其為弊害不可勝言，故今日結成分會，誠如上文所謂以發揚新民精神而完成革新體制，使華北之經

達

2. 本分會於新民會華北交通開所設置之各級連絡委員會務宜保持緊密之連絡以盡運籌之能事

新民會華北交通本社分會組織表

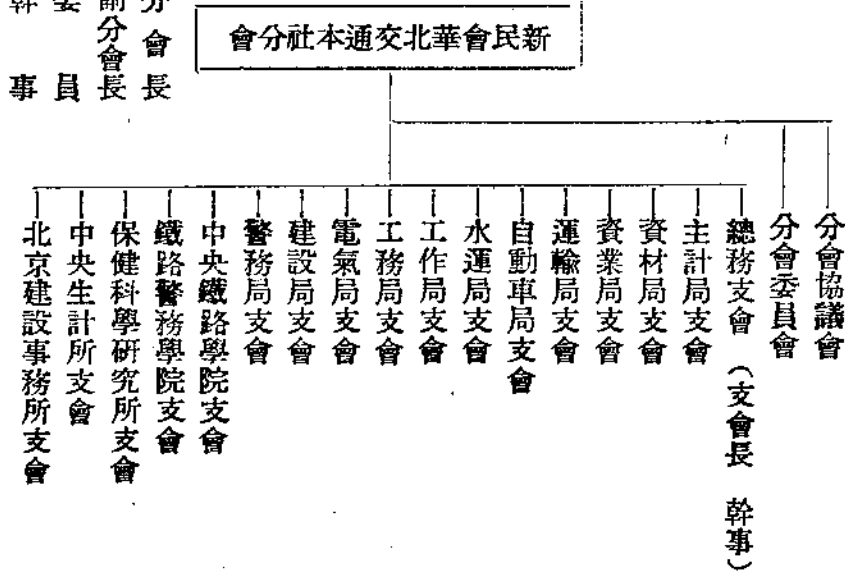

八、新民會綱要

- 一、發揚新民精神以表現王道
- 二、實行反共復興文化主張和平
- 三、振興產業改善民生
- 四、善隣締盟建設東亞新秩序

分會長
副分會長
委員
幹事

備考

- 一、分會置 分會長一、副分會長一、委員若干名、幹事若干名。
- 二、支會置 支會長一、幹事若干名。
- 三、一般會員為新民會華北交通本社分會會員依其勤務箇所各屬於各支會。



的理念之下，行見華北七萬社員之交通全體會員，經此次分會成立後，在新民精神指導之下，益加奮精神，更加團結，意識更加堅定更加整齊，而領導新時代之新民運動，亦將隨華北交通線之進展，更加擴大，以達到無遠勿屆之目的，茲者大東亞戰爭勃發，業經一月有餘，前方軍事節節勝利，華北交通公司負有整備華北交通體制之任務，關係後方治安，至深至鉅，所望華北本總會長，願與諸君共勉之。

動，致公可業務蒸蒸日上，獲有驚人殊多欽佩，此次更順應時代之要求成立新民會華北交通公司分會，集合全體社員統一於會

委 員 中央鐵路學院副學 院長 文書主幹 人事第一主幹 愛路第二主幹 參事 侯景飛 三井定雄 萬澤正敏 竹森愷男		
總務支會 (總務局、秘書室、輸 送委員會、監察室、 庶務室、福祉室、社 員會事務局) 支 會 長 參 事 與 參 事 人事第二主幹 養成第二主幹 總務局庶務室主事 參 事 門野昌二 孫金範 有田宗義		
主計局支會 (主計局經理室審查 室) 支 會 長 參 事 經理室主事 事業費第二主幹 經理室 副參事 劉天成 容右銘 赤塚尙友		
資材局支會 (資材局 購買室) 支 會 長 參 事 資材局 參 事 陳啓炎 金景忠 蕭萬寬 田村秀忠		
資業局支會 (資業局 資料室) 支 會 長 參 事 資料室主事 副參事 藤井諒 劉 諒 劉 諒		

(建設局)	建設局支會	局長	電氣局	局長	工務局	局長	工務局	局長	工作局	局長	水運局	局長	水運局	局長	自動車局	局長	運輸局	局長	資業局
		幹事	電氣局	幹事	線路第一主幹	幹事	工廠調查主幹	幹事	機關車主幹	幹事	水運局總務係長	幹事	技術第三主幹	幹事	運輸局	幹事	機關車主幹	幹事	參事
		職員	電氣局	職員	參事	職員	參事	參事	參事	職員	職員	參事	參事	職員	參事	參事	參事	參事	職員
		職員	電氣局	職員	辛慕韓	職員	江澄	職員	何澤寶	職員	柴田敬五郎	職員	宋篤生	職員	徐甲初	職員	久保木吉士	職員	謝為涵

(北京建設事務所)	北京建設事務所支會	局長	線路局長	局長	中央生計所	局長	保健科學研究所	局長	鐵路警務學院	局長	中央鐵路學院	局長	警務局中央特務班	局長	警備大育成所	局長	建設局工務主幹	局長	參事
		幹事	線路局長	幹事	參事	幹事	參事	參事	參事	參事	參事	參事	參事	參事	參事	參事	參事	參事	參事
		職員	線路局長	職員	參事	職員	參事	參事	參事	參事	參事	參事	參事	參事	參事	參事	參事	參事	參事
		職員	線路局長	職員	黃警錫	職員	前田澄	職員	柳承銘	職員	潘池敬	職員	張紀祥	職員	中村靜夫	職員	池原義一	職員	陳發一

目光敏銳 步入正軌

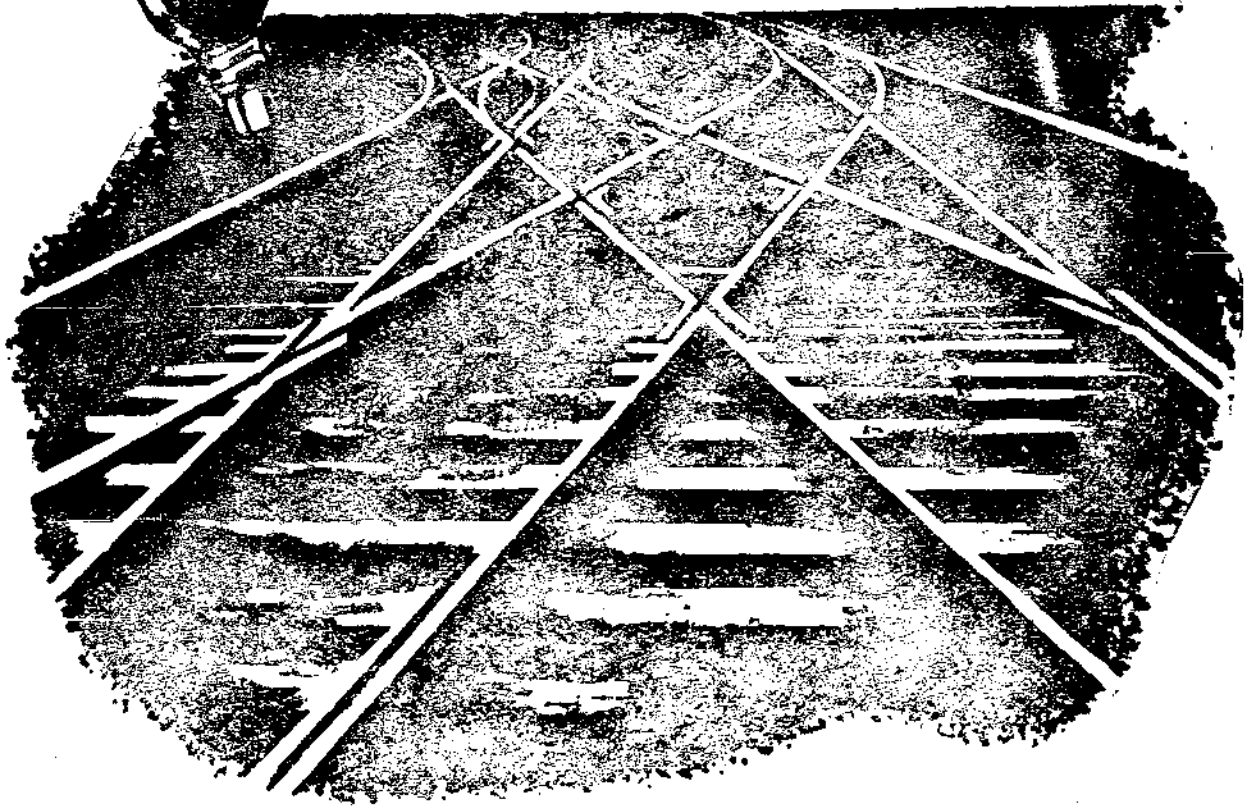
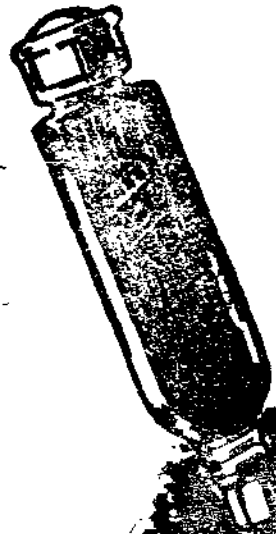

錯綜複雜的軌道 一些兒也不容許有錯失 然而甚麼事情 可以錯悞得的 所以必須要 有敏銳的目光 去認清於一切 可是目力越使得厲害 受損得也越大 那裏還能受得眼病的 侵襲 眼病的時候 果然須治 無病的時候 也該要防 要解決這問題 只有利用中外一致 推獎的老篤眼藥 因為現在世上 只這藥品 具備著消炎殺菌收斂 防癢止痛等五大作用 合於預防和治療均有 特効的兩個條件

【適應症】

結膜炎・角膜炎
學校眼炎・沙眼
疲勞眼・香花眼
火眼・疫眼・爛眼
乾燥眼・紅腫眼
眼珠點斑……等

行總
各處藥房洋貨舖均有代售
上海 山田製藥株式會社
青島 山田製藥株式會社
大阪 山田製藥株式會社

老篤眼藥

新輪懸賞徵文揭曉

本刊此次徵文，蒙諸同仁不棄珠玉紛投，實深感激。茲將該項論文，經各審查委員評閱後，業將等大等分別評定，用特
露布於大。

我的日本觀

一等當選

總務局 王 漢 傑

一 文化演進上之觀察

設者謂日本之文明，乃繼承中國，日本之文化，乃中國文化之子孫，日本人善於模倣，而缺乏創造力云云，惟是種種文化之接觸，每因融合而產生類似之第三文化，此第三種之文化，自有其特殊性，謂之為調和文化也可，謂之為繼承文化則非，何以言之，橘生江南則為橘，生於淮北則為枳，其種子雖同，因其環境水土之變易，而發生改造之結果。模倣同一系統之文化，每因特因地因人而特殊化，與其謂為模倣，謂為繼承，勿寧謂為調和之為愈也。

歐洲諸國，會模倣希臘羅馬之文化矣，而調和成立一種歐洲諸國之文化，不能謂歐洲諸國之文化，即希臘文化，羅馬文化，更不能謂為無創造力之人民也，試以廚師言之，廚師能本自己固有之能力，調和五味，製成佳餚，不能謂其佳餚，即為五味，不過五味由廚師斟酌去取，達其所需，

而有所創造。日本文化，何獨不然，以其固有之文化為基礎，過去或取法中國，或模倣歐美，而能造成獨有之文化。

凡一民族，皆具有生活形態之單位，對於其他民族而言，則有特殊生活之繼承。保持生活形態之特殊性，與異民族之生活形態相接觸，即因調和而成立人類生活發展之條件，新文化者，乃諸種生活形態之產物，單位民族之多樣性，實為產生文化之基礎條件，民族與民族之間，各個特殊之生活形態，其優劣之標準，至難決定，恆有相反之性質，如甲以為優者乙以為短，乙以為優者甲以為短，瑕瑜互現，優劣錯綜，能以調和於其間，或取或捨，如植物之吸取適宜養料然，以遂其長養者，即為進步之行動，以其能博採異族異國之所長，以為發達自己固有之文化也。

國粹主義之末，同於發掘古代國家之埋藏，而偏於吟咏過去之文化形態，盲從主義之末，無異模倣鳥獸之鳴聲，而流於皮相之見，惟有調和主義，以固有之文化為基礎，而鑄成現代文化之形態，使民族固有文化形態之某種性質，活躍於現代文化之生命中，則是調和文化，亦可謂為生活文化者也。開考日籍，每與一國之文明相接觸，即因調和而產生一種新文化，如其宗教、文學、藝術、科學等，自有形之各種文化形態，以迄無形之心理的精神的一切文物制度，罔不如是。其日人所謂「和魂漢才」和魂漢才「者

賦，或亦如我國之所謂「中學爲體，西學爲用」者乎，第是漢魂始能產生漢才，洋魂始能產生洋才，欲使漢才洋才，調和爲用，則和魂與漢魂洋魂，自必首先作基礎之上調和。此基礎之上調和，於採長補短之條件下，而未失却自我之和魂，既不爲漢魂洋魂所吞食，復能兼漢魂洋魂之長，進而收獲超群之優異文化，此即日本文化演進之特色也。

二 民族與生活環境上之觀察

生活之形態，隨時變化，變化之所以，一由於民族之遺傳，一由於生活之環境，二者縱橫交叉，相互爲用，其所表現者，即其國民生活之形式亦即文化之行爲。

日本古代之土著爲阿夷奴，民族之主幹爲通古斯派之天孫民族，初由大陸次第東移，渡朝鮮海峽而至九州，善狩獵戰鬥，持有新銳之武器。其後通古斯族與突厥族之支派出雲民族，由大陸次第東移，數渡日本海而至日本各地，重農業，愛和平，若持有高尚之文化，此外南方系之部族，南方中國系之民族，亦皆移至甚早，諸民族接觸競爭，天孫民族獲得政治之優位，然諸民族事實上已然混血，復加入朝鮮民族，中國民族甚多，此爲古代日本民族之梗概。

民族既異，其遺傳之素質，難以決定，即其體質之變化尤多，如近時清野謙次郎博士等，發掘古代日本人之人骨，加以考證，依其發表，日本人之體質，自古及今，其變化已異古昔，主要原因，當不外人種之混血又如萬多親王所撰之姓氏錄，區分日本人爲皇別、神別、諸蕃、諸蕃中以華人鮮人爲多，此等數多之異族，以天孫民族爲中心，婚嫁相通，血統相混，代遠年遙，而形成今時之日本民族。

民族自大陸由西而東，其東進之原因，一爲崇拜太陽之說，天孫民族持有「日之子」之信念，日本之神話，亦多崇拜太陽之事蹟，此外之重要原

因，當爲民族之大遷移，此民族之遷移，與中國民族之來自西方，發生聯帶之關係，其目的皆不外尋求樂土，以解決生活之壓迫，或民族之壓迫，順次東進，順次後者壓迫前者，東方爲茫茫之大洋，莫由飛渡，阿夷奴始由北海道迫至千島，自斯以還，島內先住民族，有統一之團結，以抗大陸民族追跡壓迫之必要，於是日本民族國家主義之特色，日益顯著。

大陸民族壓迫之外，復有大陸之文化壓迫，於努力倣效大陸之外，並維護國民之自覺，今日日本穩健份子，尙多主張吸收西洋文化，或曰取長去短，或曰融合貫通，此種調和文化，實日本精神生活史上一貫之主張，此亦生活環境所致歟。

寒帶熱帶或山岳帶之民族，往往受自然之酷烈壓迫，性情多趨於沉鬱，日本則不然，處於溫帶，環有海洋，無自然之壓迫，民性趨向樂天，活潑、明爽，諸種國民性之構成，亦生活環境，有以致之也。

三 皇室父長政治上之觀察

古今皇室，能與國民相互維繫，一由於血統之接近，一由於皇室之德望素著，與國民血統相同而無德望，或有德望而與國民血統相異之皇室，每至滅亡，前者如法之布爾奔王朝，俄之羅馬額王朝，後者如法之拿破崙皇朝，普魯士之霍翰慈耳康王朝是也。與國民血統接近，德望亦著之皇室必致隆盛，日本即其一。

日本乃神皇統治之國家，與我國以及歐洲之建國精神迥異，我國古代所謂天子者，視同天之代理，有德者承天命以治民，其背天命之天子，則天假人以伐之，故成易姓革命之國，日本則不然，奉君爲神，由自然教期進而至於文明教期，於神人同格教系宗教信仰之下，成立國家，如豐太閤云「日本者神國也，天皇即神，神即天皇……」，故帝國憲法，亦規定神聖天皇不可侵犯，此國民終始如一，奉戴萬世一系天皇之所以也。

日本爲自然國家之膨脹，今尙實行父長政治國家之家族制，故曰「義乃君臣，情兼父子」（日本書紀卷一四）以個個之小家族，形成以皇室爲中心之大家族，國家成立於國家的家族制之下，皇室如太陽，外圍之家族如環繞太陽之遊星，彼希臘耳羅維氏之言曰：「日本帝國，乃一家族之擴大，一家族乃日本帝國之縮小」，信然。

皇室與人民之關係，一方成立於君臣之義，一方由於血統結父子之親，故人民之對於天皇，奉爲明津神、日知神、奉爲父長，信仰集中，忠誠無間，此種精神，卽所謂大和魂，亦卽日本國民，忠君愛國之特質，故皇室延祚二千六百年，世罕倫比。

四 神道之觀察

神道之變遷發達，可分爲四期，欽明天皇十三年以前，佛教未正式傳入之時，稱爲神道單行期，欽明天皇十三年，佛教傳入，至德川幕府神道佛教並行，稱爲神佛並行期，自德川時代至明治維新，或排佛迎儒，或神佛雙排，或神儒佛一致調和，而其主潮，則爲排佛奉神期，自維新以迄今日，爲神道獨立期。

神道分爲國家神道與宗派神道，國家神道更分爲國體神道與神社神道，國體神道之經典，如聖德太子之憲法、歷朝詔勅、明治天皇之教育勅語、軍人勅諭、帝國憲法等是。宗派神道凡十三，卽神道本局、黑住教、修成派、大社教、扶桑教、實行教、大成教、神習教、御嶽教、神理教、櫻教、金光教、天理教是。

總之神道者，乃日本固有之國教，日人之忠君愛國，乃神道宗教之精髓核心，其重點在於國體神道，如教育勅語等，爲國體之精華，卽皇國之道，國民道德之極致，二千六百年來，國民奉戴一系之君主，由自然教期以迄文明教期，延續至今，東西各國，實罕倫比，此爲神道連綿之特色。

由來國家之宗教，往往排斥其他宗教，或完全採用外來之宗教，神道則不然，有時與他國之宗教，調和而成一體，如神佛一體、神儒一體、此爲神道調和思想之特色。

宗派神道，乃個個哲人體驗之神道，一方保持國家之神道，一方發展個人之思想，而具備世界宗教之性質，派別既多，宣傳亦廣，此爲神道具有普遍傾向之特色。

神社乃皇室與功臣之靈府，國家使人民崇祀神社，所以使明皇室之威德與功臣之偉業，裨益精神之修養非淺，是神社乃國家精神之儀表，國民道德之楷模，國史之根底於以固，建國之理想於以成，其足以砥礪末俗，使貪夫廉，懦夫立，爲國育才，俾後起之士，景慕前賢，聞風興起，蔚爲國用者，固至重且鉅也。

五 文藝思想變遷上之觀察

1 古代

古代日人，持有國家文化政策，中國學術，盛行輸入，終於創成純粹之日本文學，以中國之觀念文字、象形文字，作記錄日語之法，如萬葉集純以中國文字，記錄日語之發音，此爲發明表音文字之導線，古事記全部雖爲漢字，記述方法，或僅用漢字之音，或混以漢文，乃開始借用漢字。其後僧侶留學中國，研究音韻學，乃進而造成假名之表音文字，其讀漢文則依照日文，顛倒順序，加以助詞，至日文之內容情感，尤多異於漢文，漸而產生純粹之日本文學，此文學之產生，乃日本無文字前傳誦教育之繼承。

古事記乃皇室之歷史，日本重視血族之關係，人民奉戴萬世一系之皇室，此國家之歷史，亦卽國民之歷史，論者以古事記與人民生活無關，乃不明日本國體者也。古事記樸素描寫民族之傳誦，與奈良朝以前之歌謠，

形式相通，其後之日本書紀，純爲漢文，故遭國學者之卑視，但可爲當時散文形式之典型。

萬葉集之作者，無階級之限制，上自天皇，下至乞丐，集錄古來之國風，其內容不外尊皇、戀愛、自然生活三者，中國之詩經，曾經刪訂，似有道學之氣，萬葉則不然，戀愛則異常熱烈，不受自然人情之拘束。

奈良時代之文化，乃極端模倣中國之時代，當時之詩文，純漢詩有懷風藻，其內容雖無萬葉集和歌之廣博，然漢詩文之盛，可以想見。和歌則多人文主義、宗教儀式之產物，此爲日本所固有，由宗教解放，而成自由之詩歌，具有人文主義之特色，自漢詩文藝輸入，文化全體，發生變化，其結果致詩與舞蹈音樂分離，獲得文藝之獨立性。於是長歌短歌之自由型一變而爲五七音之定型韻律，內容率直之感情，多由樸素而流於技巧，此則吸收唐風，與固有之文化，調和所生之結果也。其後重厚之長歌衰微，短歌盛行，此則日本單純統一之民性，有以致之。

王朝時代，知識階級，篤好詩文，勅撰續日本紀、日本後紀、文德實錄、此時假名發明，國文發達，歌集有古今和歌集、小野小町集、和泉式部集。散文有土佐日記、竹取物語、空穗物語、伊勢物語、枕草子、源氏物語、狹衣、紫式部日記、更科日記、大鏡、榮花物語等，就中歌集之代表作，當推古今集，散文之代表作，當推枕草子與源氏物語。

古今集內容，多關中國之詩論，重受文選，文心雕龍之影響，其要在乎以心情爲主，以詩歌表現，而使鑑賞者，道德性情，陶冶於無形，雖多模擬中國之詩論，而未失爲日本文學，至其批評個人之作風，尤爲日本文學批評之嚆矢。

枕草子出於女性清少納言之隨筆，多爲人物自然之鑑賞，笑談之集錄而反映欣賞美之生活，趨向樂天之王朝思想。

源氏物語主人之態度，異常放縱，作者亦信筆描寫，無虛偽粉飾於其間，其寫實主義，頗有西洋近代文學之特色。枕草子、源氏物語，均出於女性，足以反映古代女子之地位，生活自由，教養有素。

2 中世

鎌倉時代，武家文學興起，佛教厭世主義之文學，有方丈記，敬神尊皇、發展民族制度之文學，則有保元物語、平治物語、源平盛衰記、平家物語、歷史哲學之愚管抄、元亨釋書、神皇正統紀等，此時禪宗流行，宋學輸入，神佛吻合，而發生神道哲學。兼好法師之徒然草，與方丈記之厭世異趣，倡導消極之樂天主義，此種主義之流行，乃發生室町後期之俳諧，室町時代之謠曲，雖有鼓吹佛教之外形，實際不外嘆美君臣父子之恩情，與男女夫婦之戀愛。

中世所有之文化教養，爲寺院所獨占，此乃上代貴族文化崩潰之所致，其任務類似王朝之歸化人，居於文化之輔佐地位，非如歐洲寺院制度之統一政治，進而獲得絕對之特權，其所以致此之故，則由於民族有調和之精神，信仰有多元性之傾向，於不失固有民族信仰條件之下，復能容受他種之信仰，重複而不排擊，相生而不相尅，中世神儒佛混合，即其明證，故中世寺院之教權，無超國家絕對性之特權，此實日本文化演進之根本特色

3 近世

中世室町時代既終，近世國家統一之勢成，佛教衰微，儒教國學盛行，德川時代和漢之古典復活，乃演成元祿時代文藝之復興。

德川家康招聘藤原惺窩，設立官學昌平學，確立儒教，當時之儒學，分爲陽明學、朱子學、古學三派，陽明學，朱子學，均爲宋儒之學，惟陽明學成民間私學之中堅，以中江藤樹、熊澤蕃山、大鹽中齋爲最著名。朱子學成幕府之官學，以藤原惺窩、林羅山、山鹿素行、木下順庵、新井白

石、室鳩巢、貝原益軒、雨森芳洲、三宅觀瀾爲著。古學派以宋儒道學濃厚，混有佛老，乃逕述周公孔子之道，以伊藤仁齋、荻生徂徠爲著。

儒學以合理主義，競談治國平天下之道，以研討古事記，萬葉集、枕草子、源氏物語等，視爲不合時代之需要，故儒教之盛，登峰造極。旋而發生國學之反動，國學者遂博得勝利，北村季吟爲京都玉津島社之祠官，著有源氏物語湖月抄、枕草子春曙抄、伊勢物語拾穗抄。荷田東磨爲京都稻荷之神主，通國學，著創國學校啓，憤學風之模倣中國，高唱經世濟民之國學。日本古典研究者季吟及契沖發其端，然不過訓話註釋之學，其致力研究經世濟民之國學者，當推東磨，祖述東磨，完成其業者，則有眞淵宣長，篤胤三人。

當時文藝美術，均脫離中世武門社會之窠臼，西鶴近松等之小說與劇亦脫離中世之軍記文學，與厭世文學。浮世繪、歌舞伎、以町人爲對象而發達，文化之新典型，均脫離武門貴族之範疇，而表現市民階級之生活，濟以木版發達，錦繪普及，印刷發達，書籍普及，所有文學藝術，無不具新時代之精神，而造成明治維新之先驅，且文化之形態，無往非邁進於調和之路程，以國學傑出之本居宣長，其信仰眞宗，垂死不易，至自選故後之戒名，舉行佛式葬儀。

日本自立國以來，向無人種鬭爭，宗教鬭爭。固有與舶來，前代與後代，向無嚴重之對立，由一脈之相通，無不調和立致，以禪宗之僧侶，而致力儒教致力於國學者，仍不忘情於佛教，實際神儒佛之調和，至於今日，此風不衰，所謂時代反動排除云者，不過調和之分量懸殊，初未見有若何之澈底吾故曰日本之文化，乃調和之文化，其文藝思想，即由調和而成者也。

4 現代

現代之日本，由封建解放而趨於個性之發展，武士獲得自由之行動，町人獲得平等之待遇，經濟既形成資本主義，政治則完成立憲政體，對外則感受歐美之壓迫，對內則清算封建未決之懸案，於是人民隨新社會之推移，或懷疑或希望而流露其時代之倒影，如個人主義、浪漫主義、國民主義、社會主義等是也。

時代之反映，即爲文藝，現代文藝之先驅，當推過渡時期之翻譯文學與政治小說，政治小說發達之時期，由自由民權運動啓蒙至勃興，直至明治二十餘年，此種政治小說，係一種目的文學，其後之社會小說，則至大正、昭和之勞働文學，均有脈絡之聯貫。自福澤諭吉介紹「西洋事情」，天賦人權之論勃興，一方議會思想，立憲思想，盛行傳入，成維新改變之實際論，惟當時爲官選議會，而非民選，於是自由民權論擡頭，政府採壓抑之政策，政論之變相，乃匿跡於小說，自明治十一年，爲萌芽時代，隨政黨之結成而發達，自由黨系政治之失意者，即發洩於文學，以浪漫之精神，流露平民階級自然之聲，值中日戰爭之際，思潮轉變，而犛牛之日本主義、國民主義勃興，小說界則流行觀念小說、悲慘小說、社會小說。國內資本主義漸趨於發展，而形成資本主義文藝，他方勞働主義成立，而形成勞働文藝，蓋自大正以降，文藝思想，已躍入新時代矣。

六 結論

日本文化者，調和之文化也，自古迄今，以自己固有之文化爲經，以外來之文化爲緯，於時間、空間，因應機宜，縱橫推進，其接觸之範圍愈廣，則利用之資愈豐，時間愈久，則消化之力愈厚，中世調和之文化，即成近世文化調和之基，近世之調和文化，復成現代文化調和之基，微論有無獨特之創造，即此廣徵博採，已足以資運用而集大成，世有以地廣人衆物產豐饒，據以自豪者矣，而不知日本之偉大容器，八紘一字，尤足以包羅萬有，欲取欲求，斯固精神之領域，無形之富饒也。

事變以來，日本高瞻遠矚之士，多倡導和平，建設新秩序，以期蔚爲興亞之大業，斯亦調和之精神歟，第是中日之提携，非謀精神之提携不爲功，而精神之提携，非尊重民族性不可，文化爲民族性之反映，與中國提携，則不可忽視中國之文化，中國之文化，以儒教著稱，儒教之傳入日本爲時既久，深入人心，無論神道、佛教、基督教、國學、西學之如何興盛，而儒教固始終獲得相當之地位，倘以儒教爲媒介，推行中日之精神提携，將見造成東亞忠恕仁義之大同團結，使東亞民族享有平等共存共榮之幸福，斯儒教誠中日文化之橋梁，中日提携之捷徑矣。

我的日本觀

三等當選

中央鐵路學院 榕 曉 莊

今天我看到了這個題目「我的日本觀」我却很高興，因為日本兩個字在我的腦海裏，不知不覺的已經有了十餘年的深刻的印象了，可惜我沒有親身去到日本國內，能使我徹底的觀摩，精確的體驗，更可惜的，我是一個平凡庸俗的女人，沒有高深的學問，更沒有豐富的智識與經歷，所以我的心裏雖然充滿了我的希望……可是因了學問的缺乏，思想的簡單，實在是所謂「心有餘而力不足」，沒有能力來盡量的把我所羨仰日本國內的一切，形容淨盡，所以只好把我這幾年來，由於書報上看到的，名人講述的及談論的，更有這年餘與日本人同處的經歷來說一說吧！也算發揮了我的心中鬱悶着的，日本的羨仰心了。

說起日本來，我想每個人心中都要起一種不可思議的傾羨吧！這是爲了甚麼？自然原因很多，但按我想主要之點，是爲了日本國體是盛強的，而國民又是那麼一種櫻花般的聖潔，清高，這怎能不令我們這些久處於污濁而黑暗中的人們來羨佩呢！但日本之所以盛強，國民之所以清高聖潔，實在是因爲日本之治國有策，教民有方啊！所以纔有了今日的富強。

試觀日本國家之建立，其「政」是基於「仁愛」原仁愛二字，本是同一意義，即是孔子所說「惟仁者能好人」的意思，仁字的範圍很廣，愛字稍有些狹義，不過仁的起點是由於愛字而來，凡人要是想在社會上立足，其根本基礎便是仁愛，爲甚麼呢？耶穌曾說過「你願意人怎樣待你，你便怎樣待

人」也就是「愛人者人恆愛之」一個人若不存愛人之心，別人也一定不能去愛他，這是一定的理罷！人若是沒有人愛，便是沒有和他同情的人，則其人怎能處於社會，推而至於國家，亦同此理，治國的基本是「政」，然政之施行，不是容易的事，若施行的是仁愛之政，則國家之基礎是建立於磐石之上了，孟子曾對梁惠王說「王如施仁政於民，省刑罰，薄稅斂，深耕易耨，壯者以暇日修其孝悌忠信，入以事其父兄，出以事其長上」由此看來，可知仁政之偉力教化，能使凡有血氣者，莫不尊君親上，故日本之治國，其政本所立，在於仁愛，凡國民沒有不忠勇奉公的，所以國家之強是蒸蒸日上

再其教是本於「忠孝」忠乃是盡其在我，即是要盡自己的心力，而去爲人民謀福利，關於自己的職務，更要一心無二的專心操作，若一件小事而有一分不能盡職，則即失去一分的忠心，這是很易於明瞭的事，「孝」是子女對於父母應盡的天職，所以孝經上說「孝者天之經也，地之義也，民之行也」父母之有養子女由懷胎，襁褓，就學以至於婚嫁，自立，不知要費多少辛勤，勞苦，憂慮，所以父母一生的精力，差不多都消費在子女的身上，所以父母之恩實在不能說盡了的，故爲人子女者，不能不孝父母，亦不可不孝父母，古人云「百行孝爲先」所以日本以孝爲基本教育，所以使人民天賦之良知，因而增強，則舉國之家庭中，盡是孝子，社會上皆是忠臣，即所謂「求忠臣必於孝子之門」是也。

由上觀之，我們已經知道日本之盛強，絕非似我國之政治，沒有一定之目標，朝秦暮楚的改換，至於教育則更是盲從，忽東忽西，終無正常，一定之方針。且教育又不普及故結果，人民成了一片散沙，則國家成了無靈魂之模型，真是可羞可愧了。

日本國之富強，固屬是因了政治的強化，教育的普及所致，然尙有最大之主因，即是日本婦女們，乃是其強國主要之因素，日本的婦女們因

了教育之普及，所以人人有受教育之義務，日本一般的婦女最底限度亦是國民學校（小學）卒業的，因為教育的普及都養成了賢妻良母之美德，故日本之國民於未成年時有良母，既成人之後，有賢妻，所以每個人都能很專心致力於事務上，所以國家之強，此乃一要素也。因為日本的婦女是強國之主因所以我們要談及她們：

日本的婦女可分三個級段來說一是女學生二是職業婦女三是主婦。

因為女學生是將來從事職業或為主婦各種智能的基本時期，所以第一要先從女學生說起，原來日本的女學生大部分只是受到國民學校的知識而已。（已往為六年教育現在增為八年）再受高等教育是很少的，她們雖是只有普通小學的資格，可是她們到社會上去服務時的能力却都有餘而無不足。其主要原因，是她們在學校裏，所學習的課程，都是基礎學問，決無一點兒是空洞的，虛榮的。例如，修身，國語，漢文，數學，體育，音樂，美術家事等項，都不是高深的，可是都十二分的合於實用，這是日本女學生所受教育時的特點。尤其是關於勞作，衛生，禮儀，更是我們中國女人所難能有的學問，我們應當特別的做效，再有日本女人性情的溫柔，和平，恭順，早已是世界各國所公認的了，但是在這柔和之外，是更富於胆量與勇敢和愛國的真精神，所以日本的女學生畢業後在社會上服務的時候是有豐富智能的，更不論環境的優劣，都能應付裕如，這實在是日本國家教育的普及，與施教有方之功績，試就所知道的關於日本教育實用的科學可有幾項來說：

- 一、關於衛生方面，如胎教，養育兒童，收拾房舍，打掃庭前，一切消毒工作，飲食之檢查，選擇食物營養成分的多寡等都是重要的事情。
- 二、娛樂方面，除唱歌及舞蹈外，尚有普通之樂器等，都有相當的訓練。
- 三、勞作方面，此者乃日本婦女最特長之優點，如洗衣服，作飯，縫紉等家庭瑣事，向不用僕人去作都是自己親身去作的。

- 四、愛惜生花，此是日本人天性，也可說是環境的薰陶，因其國境處於青山秀水之中，所以國民便對於花樹有了特別的興趣，如什麼季節，應當在屋中最適宜的地方，生上什麼樣的花，又因主人年齡的不同，所生的花也不一樣，如對老人多生松柏之類，對少年人則多生美麗而芬芳的花，如芍藥，牡丹等是也。

- 五、茶道，這是日本最講求的事，如怎樣煎茶，怎樣斟茶，怎樣送到客人面前去等，都是婦女們細心研究去作的事。

- 六、禮法，日本的禮法最複雜雖微細之處，也有一定之禮儀，如對於何種人應當怎樣去說話，應當說甚麼話，至於關門，開門，以及接待客人，親友的往來，對家族人等，都有一定的禮節（請參閱日本禮法須知講座）

- 七、體育方面，關於此項，決非我國的人可比，我們在學校裏受了學校的規章所限而去體育，男人一入了社會便不與體育接近婦女則更不可提了，一入了家庭，更談不到體育這在日本則不然，如旅行，登山，海水浴，游泳，滑冰等，關於在學校中所學習的一切，她們都很熟習的繼續着施行，所以日本的小孩子，於未入學之先即知各項運動規則與益處，這是母教的關係。

這以上的幾項便是日本婦女於女學生時代即訓練成功了，所以一直到她們入了社會及家庭都有很好的成績。

- 第二是日本的職業婦女，說起日本婦女的職業也不外教員打字員，看護婦，店員，工場裏，汽車上，旅館等。她們的工作，雖分高低，但她們都能很忠實的耐勞的服務，視公事如己事，視公物如己物，她們那付負責的精神，和服務的技能，十足的表现其大和魂之精神，實最令人欽佩決不似我國的婦女多半數是以職業做招牌，而去掩飾其一部分之劣行，更半數是拜金主義者，以每月拿薪俸為主題，決不過問職責不職責的，只是一位的敷衍

所謂「得過且過」，所以希望現在站在職業戰線上的女同胞們，快些猛醒，直追去效法日本婦女的負責心，及儉樸，勤勞的精神。以挽救我們頹喪的國家，日本的婦女們她們都能過着極儉樸的生活，關於家庭生活的預算，都很有精確的研究，都富於儲蓄的美德，她們掙錢雖有時不多，可是因了她們的儉樸，把省下的錢存儲起來，預備將來不時之需，在平日她們即如此節儉，一旦國家有戰爭的時候，她們即能竭力的幫助國家，如在國內做看護婦，或從軍到國外，如她們所組織之「愛國婦人會」「女子青年隊」等都可以去到前線慰勞兵士，在國內侍慰傷兵，其他如捐助衣服，食物，錢財，等無一處不表示着她們忠君愛國的精神。

最後便要說日本的家庭主婦，日本婦女既已受過賢妻良母之教育，所以她們具有着優美的道德，利用她們所學習的，所盡知的，去極力的幫助她們的丈夫。把家庭處理得有條有理，這樣可使令她們的丈夫安心專誠的在外邊作事，而無內顧之憂。至於對於子女，都要按着教育原理去教養，如胎教之講求，子女們衛生的注意，入學後之課程考查等，再有對於她們的翁姑，都是非常孝敬的，待人接物亦極和平，是遵守着一定的禮儀，在家庭每日裡，除灑掃烹調縫紉洗衣外，每早晨一定要教兒童讀書，侍候丈夫上班，清掃廁所等事項，晚飯後，整理家具，督促子女溫課，這些事務在我國婦女看來，有的也許認為卑鄙，有的也許討厭煩瑣，但是在日本的主婦們却很耐心而快樂的做着，她們明白那是她們的本分，天職，也就因為這個原故，所以日本的家庭都是很和美的，充滿着天倫的快樂，這實在令我們羨慕和讚美。

總觀以上，便可知道了日本婦女確是家庭與社會上有用的人物，她們對於國家和社會上直接間接上都有着最大的貢獻，因為國家是由家庭之集合而成，而家庭是由國民組織而成功，因了國民的健全，則家庭完美，由

於每個家庭的完美，而國家必盛強，此乃人人共知之理也，所以人民在家庭裏熱心服務，即是給國家服務，婦女們在家庭中盡到了做賢妻良母的責任，也就是盡了一個國民對於其國家應盡的義務，並且按生理，習慣，天性各方面來研究與考驗，女人在家庭服務，實在是最相宜的事，因為婦女性情溫柔，關於家庭中之樣樣事物，都有耐心去照料，去處理，男子則不然，因為男子的天生性情是粗暴的，剛烈的，沒有耐性之故也，況且已經生有子女的婦女，如果到社會上去服務，則更多不便，如果將家庭中的事務都委託於傭人來處理，那是一定不會使家庭美滿的，再進一步來說，無論任何職業，只要對社會國家有利益，便沒有高低尊卑的分別，如同一個農人與一國的元首來比較，地位上固然是不同的，但對於報効於國家則是一樣的重要。故此一個好的女人在家庭裡作個善良的主婦，不算是沒有出息，更不算為低卑了，若和在社會上作事的女子來比較，有甚麼兩樣呢？我看是絲毫不顯得汝是低微，而彼即高貴，所以即是所謂「男子治外女子治內」的一句最老實而最有價值的了，現在的德國婦女們，自從聽着希特勒總統高喊的「女子們快回到廚房裡去」的一句話，她們便都安心的在家庭裡服務着，這便是世界上繼日本之後的第二個實行賢妻良母主義者的國家，現在看我們的婦女們的情形吧！我國的教育本來是不普及的，何況女人呢？更何況鄉下的女人呢？但我們的婦女却很出奇了，在鄉下一般沒有智識的女人，沒有受過教育的女人却還能盡婦女應盡的責任，如操持家務，撫育子女等，甚至可以追隨着男子在田地裡幫助着做一切非女人所能做的事，而她們却要努力的去作，以期將來滿足的收穫，實在令人佩服。試觀已經受過了相當教育的婦女們，正得其反，能夠到社會上作事的還算不錯還有情可原，但大部份是以為受教育為一種虛榮，而今竟有於在學之時期中，即以社交為名，終日裡隨其男友，出這個咖啡館，進那個電影院，昏

★沉★，不知何爲，尙有以其所受之教育資格，以決定其將來之配偶，即如一個中學校畢業的女學生，便得嫁給一個大學畢業的男人，大學畢業的女子，得嫁給出洋的或大學教授，即所謂博士，碩士，學士之類的人物，才能算心滿意足了，一經出嫁以後，則其所學的一切知識技能完全拋到九霄雲外去了，一心一意的當那份整天整日的遊逛閒散，吃喝玩樂的闊太太，家庭中之一切事體都委之於傭僕，從無過問之時，她們把在家庭中所應盡的責任如洗衣服，作飯，看護子女，扶持長上等事，認爲是恥辱而卑賤的事，專心她們那種吃穿享樂，是最高尙而尊貴的真正人生觀，却忘了那種吃穿享樂的生活，才是真正的最大恥辱呢，所以我國婦女受的教育只是爲嫁男人所受，也只成了爲嫁男人找丈夫的招牌（但這也不一定去怪女人，因爲男人也竟多喜歡有一位受過高等教育的女人，在他的眼前做衣服架）因此受過教育的女人，反而不嫌沒有受教育的女子有用了，因爲她們受了教育也不過使他們更會吃穿玩樂，一切生活上更得多講究些摩登而已，這不但不能體恤丈夫以血汗所賺來之錢，而且不知不覺中不知增加了丈夫多少的負擔，這樣的情形和日本的婦女相比較，日本婦女是專一的勤儉耐勞，我國的婦女是專門的花天酒地，一方面是專一的消費，一方面是努力的生產，相差之遠真不可以道里計啦！所以有人批評中國上層社會的婦女，只知道消耗，這句話還不算太過分，然而究其這種情形之因何而有，固然是我們婦女對於是非之觀念的朦朧，虛榮心之過盛，和一般人對於家庭勞作認識的錯誤，而另一方面她們所受的教育也須負相當之責任吧，因爲我國先前的教育，從不分男女，女子也和男子受同一樣的教育，這不能不咎於教育的基本錯誤，而忘記了「教育是順從天性發展」的原則，近幾年來，漸有些認識了過去女子教育的失敗，所以現在對於現行的女子教育，稍有改良之處，即如在小學校添有勞作，中等女子學校增添家事洋裁等課程，在大學校亦有家政系之附設，和職業學校的設立等，以使男女教育有了分別，但仍不免粗陋簡陋理想之教育尙遠得很呢！即此種甫具雛形之婦女教育恐怕還未能普及於全國吧！故我國改良女子教育實在是現今應急極進行之事情，而欲使全中國這般正在盲目途中之婦女成爲有用之人

材，也非從教育上根本入手，或許有成功的希望，日本的女子教育實在是我們的好模範，甚希望我國之教育當局急早改良教育使教育趨於實用，勿期於虛榮，則可挽救這一般如迷途盲羊的女子們速歸於正軌，不但家庭可以期於美滿，則國家亦必日漸富強，既有如此之善果，何樂而不爲耶？

以上我拉雜的說來都是很淺近的，差不多每個人都很知道的事，不過我個人却以爲是大多數人早已十二分徹底了，但我仍以爲是一件最有價值的事不妨多談一次，試看我中國的現況因了國民的教育之缺乏，而受白種人之煽惑，弄得民不安生，和日本比一比，怎能不令人傷心呢？日本之所以如此盛強，實在是施行了穩妥的政治，和實踐的教育所致，所以很希望現在中日協和起來，當互相以誠懇的態度，使中日兩大民族根本的協力一致使第三者的挑播，總歸無效，以期東亞之永久和平試想友邦日本不惜財力人力的犧牲來拯救我們這處於黑暗混濁的社會中的四萬萬同胞，這種偉大的精神，豈非施政於仁愛施政於志孝所致耶？真叫我們無法感激，所以今後我們更應當一方面自己自強起來重訂國政，改良教育，一方面要切實認清了友邦日本的提携，所以要緊密的握手提協，共和建設東亞新秩序，不獨我四萬萬同胞之幸福，也是全世界人類之福祉。

自從歐風東漸以來，一般無知的青年，相繼摹仿其皮毛，以致東方固有之文化，蒙着了空前的惡運，數千年來孔孟之道，棄之如敝屣，所以社會紊亂，民生凋敝，日本則除採西洋之所長外，更進一步的發揚東方固有之文化，所以工業發達政治上得了正軌，得以成了世界上第一等之強國。而日本的女子更爲世界上美德第一的婦女，是令人最感覺到可欽佩的，是那和藹的態度耐勞的性情，還有那負責任心和服務的技能，這的確是我們應當設法仿效的地方，我國一般新女性則歐化過深，一般舊女子大半缺乏知識日本的婦女則不然，她們成功的美德是把固有倫理道德與新的學問知識相並接受，並不趨重於一端，尤其是她們在這非常時期中，對於國家的負責和關心我們實在羞愧得不得了，所以希望，我國的婦女不要仍然沉醉於享樂之鄉，或抱着不可靠的理論來自欺而欺人，要腳踏實地的發揚我們女人的本能。

怎樣纔能作一個現代青年

一等當選

中央鐵路學院 張澤民

前言

我自入本社服務，至今還不足二年，職名是一名「工役」。想來誰也要發笑：「你那樣渺小卑微，也有資格談甚麼怎樣纔能做一個現代青年的問題嗎？」是的！在我周圍，我時常受到這樣的奚落；可是我並不覺得這加於我身上的恥辱。我可不就是一個卑微渺小的「工役」嗎？但我却一向默守着這兩句箴言：「職業是人生的手段，而不是人生的目的」。卑微渺小並無損於我要談問題。固然我沒有甚麼值得特別提說的「公私生活」，然而我既是一個青年，對於青年問題，向來不會默視；趁此機會，我要將我的信念，公表於明達者之前，尙希有以指教。

不過在談「怎樣纔能做一個現代青年」之前，我想預先須說明，青年在時代中的重要性，與爲甚麼我們要做一個現代青年並做怎樣的現代青年，然後方不致招出不必要的誤解或疑惑。

青年在時代中的重要性

在時代演進的過程中，從來青年就演着重要的角色。到了現代，青年在時代社會中的位置益見增重。試觀世界各先進強國；義大利自首相墨索里尼當政，首先著力於獲得青年群眾，集全力以法西斯主義訓練青年，組織青年，使之成爲國家的基本有力的隊伍。其後義大利一躍而列於五大強國之林，固然全賴墨索里尼不世的才幹與魄力，而其基礎主力却是義大利

的青年群眾。納粹主義的德國，則更不用贅述，國家對於青年的訓練組織其努力且駕義國之上。至於友邦日本，爲建設東亞新秩序的大理想，造成時代的主力幹部，而積極致力於青年的教養，尤爲衆人所周知的事實。在另一方面，世界一切政黨主義之活動，也無不首先集全力於青年群眾的煽動和獲得；就是共產黨不也是在千方百計的迷醉誘惑青年們，使之供他們的驅使犧牲嗎？青年，在現代已變成了各方面所集中的目標，在社會演進的過程中，即使不是指導者，也是其中的主力隊伍，已屬毫無疑問了。

爲甚麼我們要做一個現代青年並做怎樣的現代青年

青年在現代的國家社會中所佔的重要位置，既如前面所說，而現代又是這樣一個優勝劣敗適者生存的世界，但返觀我國，在如今大轉變的非常時代中，舉國情勢去作世界的一個優者適者尙何其遼遠。現在人類團結的範圍，已超過民族國家的界限，世界已形成了集團圖存的形勢，在恢復亞洲人之亞洲的目標下而奮起建設東亞新秩序的神聖運動中，一方面固然有賴於友邦相互提携，一方面却更有待於我們自力更生。而在我們國家自力更生的運動中，他的主力隊伍正是青年群眾。依各人的環境與能力努力爲國家社會盡力量，已成了現代青年的天職。因此每一個中國青年都應切實覺悟自身所負的使命，而自勉做一個健全的現代青年。

所謂「現代青年」，並非如名詞表面所示，只是生於現代的意義。如果那樣，則現代青年真是比肩皆是，還有甚麼「怎樣做」之可言，正和「中國國民雖然多而夠得上現代國家公民的却很少」一樣，中國的青年雖然多而名實相符的現代青年却不多見。儘管國家社會正逢着這樣非常的大時代，民族命運已面臨於新生或沈淪的歧途，而社會大多數的青年群眾，依舊茫然蠢動，醉生夢死，對他說甚麼時代人生問題，他還以爲你講甚麼不關痛癢的鬼話；這樣的青年即使衆多，對於國家社會何嘗有絲毫補益。至於另

一部分青年，或則沈淪於個人的苦悶悲觀，已顧不了去關心時代責任與人生修養，或則雖感到自己對國家社會的責任觀念，但因為認識不足也只得迷惑盲從。就因為中國青年界有此病態現象，所以我以為非推行一種洗心革面的現代青年運動不可，使中國大多數青年一反從前積弊，養成健全的人生觀，具有充足的現代知識，認識時代的發展方向，而又具有國家社會的責任感和知行合一的精神，及健康耐苦的體質。固然渺小卑微的我不配來推行這個運動，可是我願將管見所及提供於青年同輩之前。

怎樣纔能做一個現代青年

(一) 養成健全的人生觀

人生觀是個人思想行動的出發點。人們在世間所表現的生活姿態，彼此矛盾複雜，積極消極各不一致，原因無非由於對人生見解的差異。但社會上一般人儘管終日奔馳忙碌，隨波逐流，却很少有人意識到自己的生觀。可是在實際上個人都抱有個人特殊的人生見解。譬如在社會奔波鑽營的大部分人，忍苦焦思，拼命要為自己和兒孫積下許多財富，只要能夠達到目的，就是違背良心不利於社會的事，也肯昧心去做；這在他自己何嘗有甚人生觀的意識，可是實際上他已有唯利主義的人生觀。因為他已認定「人生不過為財為利而已」。又如因為覺得人世黑暗無味，個人行動的空幻渺小，因而倦於生涯者，這是由於他厭世主義人生觀的作祟。還有少數的人們，他雖處在如何困難窮迫的環境內，依然能暢快的努力於自己的理想事業，經過多少挫折，亦毫不灰心消極，這是由於他的人生觀，超脫出唯利和厭世主義，抱着勇往直前，奮鬥進取的精神的原故。青年在個人一生中是個基礎出發的時期，是一生中事業和理想的完成的開始，而且是時代國家的主力，只要不甘心墮落，都應確立了自己合理的人生觀，以做終身生活的指針。

但一個人的生觀，絕不是憑空獲得，而是根源於對宇宙和社會的認識。如果對於宇宙和社會的認識錯誤，則對於人生的估價難免陷於失當。因此欲建立一種健全的人生觀，首先須有合理的宇宙觀和社會觀，茲分述於左：

宇宙觀，人類是生活在自然與社會交織的環境中；自然宇宙對於人生的關係，其密切是無待贅言的。上古時候人類幾乎和他種動物一樣的完全生活在大自然的搖籃中（那時人類社會文化生活是非常低陋的）。由此而產生了各民族不同的宗教與文化。古代哲學家哲學思想，大多數根源於自然宇宙的觀察。到了現代，人類雖已發展到高級的社會文化生活階段，可是物質的生活資料仍取源於自然天惠；不過對於人類精神的影響，已逐漸間接隱晦罷了。

近世科學昌明，人類生命的本質與由來，已因為生物學人類學的進步而逐漸得到明確的解答，現在不再贅述。其中最使人惶惑煩惱者，厥為宇宙的空間與時間問題，世人有幾個不有的人生太渺小短促的感覺，由於這個感覺而使人陷於灰頹消極者更屬比比皆是。在空間上，試一縱眼觀察，宇宙中上下四周森羅萬象，在無際涯的太空之中，羅列着無數的星球體系。據天文學家告訴我們，有一種叫做新星的恆星，距地面為三百光年（光的進行速度最快，每秒約三十萬公里，試用乘法算算，三百年該走多遠），地球在宇宙中的位置，不過恆河一沙。而個人在世上，在全體的生物間與茫茫的人海裡不過佔有一個異常渺小的個體。而且在生物之間是一個非常脆弱者，固無論自然的一點劇烈的變動，可以使千萬人置於死命，就是些氣候的不調，情緒的不快，或一粒渺小到無以復加的細菌，都可以使他由疾病而歸於死亡。這樣說來，個人在整個的宇宙中是多麼渺小脆弱，而人生在宇宙中還有甚麼意義呢？

再從時間上說，據地質學家的報告，地球自形成迄今，至少已至二十萬萬年；有正式人類也已五十萬年；而自有文字的歷史以來又已數千年，人生縱活百歲，其實在宇宙的歷史的洪流中，不是比電光一閃還短促嗎？試閉目一想宇宙單只人類，古往今來生生滅滅的該有多少，個人的生命在整個的空間與時間的宇宙中所佔的位置，又豈是「寄蜉蝣於天地，渺滄海之一粟」的兩句話所能形容盡致？人生在這浩大悠久的宇宙中莫說平庸的人算不得甚麼，就是英雄豪傑，在人世間立下非常的功業，其實還不是和江河的泡沫似的虛幻無常麼？

老子說過：「天地不仁以萬物爲芻狗」，近世天文學家又告訴我們說：地球終有因太陽熱力的消失而使一切生物歸於毀滅之日，如果從這方面來看，則人類還努力甚麼呢？

但這種似是而非的消極的宇宙觀，只是使人灰頹幻滅，走上悲觀苦痛之途，完全歪曲了宇宙的真相。原來宇宙自身雖屬無靈，但在它發展運動上確有一種不可思議的內在規律，這種內在的規律完全是與生命的發展相合節：天體運行恆依一定規律而不悖，雨露時行而草木生，地生五穀而人類賴以繁衍，山影流音，禽鳥和鳴，在自然宇宙中，永久洋溢着「生命勝利」合節的自然韻曲；換言之，就是「生」之發展正是合於宇宙的內在規律我們樂生，好生，永久爲生而努力而進取，那纔正是合乎宇宙的原理。至於宇宙爲甚麼要有這種規律，則現在的人類知識，還不足以解答，而且這種疑問於我們也無必要（希臘古時哲學家亞里斯多德曾謂青草爲作牛羊食料而生，魚類爲供人食而生……但這種目的論的論法，現在已皆知其淺薄無謂）。我們要把握了這種積極的宇宙觀，努力去開拓改造自然和社會，以永適合於人類的生之永續和發展。所有那些使人悲觀喪志的宇宙觀念，完全由於對宇宙原理不會認識，迷惑於片面的表面現象。時間的宇宙誠然

太悠久，但人類的文化也正在隨着時間的流駛而日漸發揚光大，空間的宇宙也誠然太廣闊，但人類控制利用自然的能力也日漸增高。個人參加在人類全體中努力爲個人和全體的生存發展而進取，渺小短促的感念全屬無謂爲地球末日而消極，尤屬杞人之憂。

社會觀，青年爲了社會的冷酷和黑暗而悲觀消極，在今日尤屬普遍的現象，但這也是由於片面的觀察所致。世界上一切物質與現象完全具有着相反的矛盾本質（黑格爾語）；黑暗與光明是一物的兩面，社會固然有黑暗人世誠然有欠缺，但同時光明與美滿却和黑暗與欠缺共存。退一步講：則正因爲人世有欠缺才顯得圓滿格外美好，正因爲社會有黑暗，才使人依慕光明。進一步說：則就因爲社會尚充滿殘缺黑暗，非待吾人之努力改善不可，所以我們的人生纔值得依戀，纔有意義與價值（請參閱厨川白村之出了象牙之塔）。社會只能期其趨於合理化，而不能期達於圓滿無缺的極境所以對社會徒抱悲觀心理，不知爲社會全體的改善而努力，是完全錯誤。

關於個人與社會的相互關係，青年尤宜有正確的認識。大多數人的生活觀念，都是不出個人家庭的利害範圍。其中真肯跳出身家的圈子放眼一顧社會全體福利者，在社會上何其寥寥，何況在這種極少數的人裡，又有一部分對社會異常悲觀，一部分人對社會的認識缺乏，徒抱有一腔爲人類幸福而努力的熱情和理想。求其對社會抱有健全的觀念態度者，實屬無幾但是一個真正的現代青年，第一要件就在社會觀的健全，那種只知身家不管社會全體福利的心理，實是做現代國民的大敵。社會國家如果處在風雨飄搖朝不保暮的境地，試問個人利益就獨能確保嗎？「個人的福利完成在社會全體的福利的完成中。」這是不能否認的真理。以下簡單的把我認爲正確的社會觀寫出：

甲 個人的一切精神物質的生活，都賴社會的供給和影响，個人絕對不

能脫離社會而獨立存在，只能做社會全體的一分子而存在，所以出世觀和私利主義都要加以反對，而把握着社會全體主義的社會觀。

乙 不徒爲社會黑暗抱悲觀，而肯切實的爲社會全體的人生改善而努力。

丙 不違背社會的必然性的發展法則，徒供無謂犧牲（但這却絕對不是順水推舟主義，所謂社會發展的必然傾向，常是朝着社會全體的新生一面，譬如現在的東亞新秩序的建設運動，就是歷史（社會）發展必然的結果）。

以上已約略的關於宇宙觀和社會觀加以敘說，從這兩方面的認識裡，我們已經得到人生問題的梗概的解答。現在就將此加以歸納和補充，進而敘述青年應有的人生觀如下：

甲 依照宇宙社會的發展原則，人生應當永遠是樂觀的，進取的，一方盡量接受前人的生活文化，一方要參加在同時代人羣中，努力改善個人及全體的生存環境，推進人類歷史繼續向前發展不已。

乙 要有靈肉一致的生活：人類之所以爲萬物之靈，是因爲他不但有生存繁殖的本能生活，同時還有高級的精神文化生活。我們固然不必要成爲一個苦修士，可是也不要一生理頭在物質財貨裡，徒知爲個人多享幾年幸福打算，最可憐的莫如生於斯世，却對於人生社會的真面目茫無覺察，一生糊塗的混過去。

丙 對於人生本身要有積極的評價，因感覺人生渺短促而悲觀消極，不但毫無意義，且背乎宇宙社會的生存發展原則。一切生物，都是依照生死嬗遞的規律繁演，人類自然不能例外；生命達到相當年齡而死去，使後生者繼續發展，在無形之中已含有對人類供獻的意味。在這幾何年的壽命中只要你肯努力，則其人生的價值亦是極大的。因爲我們有文字，向前可以

接受自古來人類積聚下來的一切智慧，經過我們的應用發揚，不但可以使同時代的無數人們都受到一個人的貢獻影響，並能使將來的千百年後的人們受到貢獻影響。（其實只要能對現代有貢獻，也就是對整個人類歷史有了貢獻）。這樣又豈能說人生是渺短促毫無意義可言。而且因爲人類和文化是永續不斷向前發展的緣故，只要你對於人類有所貢獻，則這種貢獻便融滙於人類歷史的洪流中永續下去；至於個人的肉體，由於子孫的繼續從某一意義上說，也便是長生不朽。如此精神肉體，都達到不朽的目的，便是整個人生的不朽了。再者所謂有貢獻於人類並非意味着甚麼英雄事業能作英雄偉人固然好，但在實際上却不能人人都成爲英雄偉人，社會上需要英雄偉人，同時也需要衆多的平凡實幹的人。如果將社會比做一個複雜的大機器，則個人就是其上的一個齒輪，齒輪雖有大小之分，但在整個的運行上都屬重要。所以個人的能力即使有限，也應勉盡所能的作去。如果社會上所有的人，都覺得自己不過滄海之一粟，個人的努力於社會根本無足輕重，那末大家只有束手望着人類文化歷史陷於毀滅的劫運。所以我們爲了人類社會的與個人的前途，無論如何對人生須有積極的評價，免使頹廢悲觀的思想征服了自己。

（二）有時代責任的自覺

現代青年的時代責任，在本文前面已加以敘述，這裡無須重複，每個青年都應當爲社會全體的福利的謀取而努力。尤其現在這個新生轉變的時機中，作一個東亞新秩序建設和新中國的復興的奮鬥者，以爭取大東亞共存共榮，那實在是每個現代青年不容逃脫的責任。

（三）有全體主義的中心思想

因爲在討論人生觀的一節裡，已提到許多方面，爲篇幅節省計，這裡只擇其未被述及者略加補說。全體主義思想是抵抗暴虐的共產主義思想

和腐爛的民主自由思想最利的思想武器。是現代最高階段的社會政治思潮是解決現代社會問題的不二法門，青年人只有把握了這個中心思想，纔不會走入時代思想的迷途。

(四) 有充足的時代知識和知行合一的精神

青年要想有正確的社會人生的認識，第一須有充足的時代知識。尤其如今這時代，許多古怪離奇的社會現象，和新異動聽的諸種思想，很容易使你一見之下，立刻就受其迷惑麻醉。古人見着日蝕月蝕便敲鑼叩頭，我們笑他們愚昧，其實我們若因為常識缺乏，認識不足，而迷惑於某種不正確的主義思想，其愚妄又何異於是。只要你現代知識豐富，自然對一切社會現象能有批判能力，在崎嶇險惡的世路中找出一條光明的坦途。

有充足的時代知識，固然可以幫助你對社會人生深刻了解。但最要緊的還是應用你的所知去努力實行，因為你如不肯盡力於社會，即使知到多少，結果於社會也毫無關係，何況人類智慧全憑經驗的積累，在實行的過程中更可以得到許多新的活的知識；所以知行合一的精神更是每個現代青年必須具備的。

(五) 有愛勞動的美德與健康的體質

中國知識階級向來的大缺陷，無過於厭勞動與無健康的體質。雖然近年也很提倡勞動教育與體育。但實行仍不徹底，大家仍多抱着讀書人是應該勞心的治人的成見。所以我國的一切事業，總呈現着敷衍，不切實，半途而廢的姿態。請看現代每個強國的國民，沒有不重勞動精神與健壯的體質的，所以現代青年對這兩方面更不容忽視的。

以上拉雜的寫了許多關於青年修養的言語，雖然極為簡陋，遺漏甚多，但若能澈底實行這幾條，最底也已具備了現代青年的雛形了。

怎樣纔能作一個現代青年

二當選

濟南機務段 馮炳耀

引言

現在的戰亂已遍於全世，有人說：這是一個不幸的時代，當然物質為戕殺人類而消耗是可惜的；人類為爭奪物質而戕殺是可慘的。也有的說：這是一個奮鬥的時代，青年正可一獻身手。況一亂一治，亂之終，治之始前途正有無限光明，人生何幸而生現代，這是一個可慶幸的時代。對於現代無論有何觀感，總之：這是一個非常時代，我們既生在這個時代，這時代就是我們的。尤其是我們一般的青年，我輩青年，要想不為時代的淘汰者而能生存於現代，更進一步並負起現代的責任，則必須具有現代青年的資格。那麼怎樣纔能做一個現代青年呢？見仁見智，謹就管見所及，略述於後：

一、要有中心思想

立國於世，一國有一國的歷史與文化，而產生一種中心思想，一國有一個中心思想，國民纔有一致的信仰，政治推進的步伐，纔能整齊，國勢焉有不強？像從前的中國，現在的日、德、意，以至於蘇聯，無不有一種中心思想。自歐風東漸，國人思想，徘徊歧途，不知所從，以致國事日非國勢日蹙，演成現在的局勢。時至今日，我們應當走向那裏去？這問題本不是淺鄙如余所敢妄談的，但拋磚可以引玉，故不自揣，略陳所懷：先就德蘇之戰而言，各方宣言，當然是各是其是。站在第三者地位，無偏袒

的說：都是爲爭資源而戰，又都是爲滿足一兩個領袖的私慾而戰。相承相繼，戰禍無已，所謂物質文明，亦不過慘殺人類，決非人類之福。至此我們不能不把他們認爲無用的老古董——中國的舊道德——拾出來。假如他們的領袖，將至聖的「仁」字，領導他們的青年，「仁民愛物」，發揚而光大之，我想不致徒收口頭和平之效果。所以國人有的主張恢復舊道德，不是無由而發的，這是不是開倒車，歷史具有明訓，世人自有公論，我們應當走向那裏去？孰吉孰凶？何去何從？願我青年，速自圖之！把話再拉回來說：德蘇的強，也就是因爲他們有統一的中心思想，也不過惜乎用之不當罷了，所以第一我主張整個的青年要有中心思想。至於怎樣養成，那就有待於我們的政治領袖了。

二、要有健全身體

我們想爲國家爲社會，盡一份力量，或爲個人成一番事業，則必須有過人的精神，想有過人的精神，則必須有健全的身體。否則成一番事業，決非一朝一夕之功，必須耐勞忍苦，百折不回，方能完成。倘無健全的身體，飽滿的精神，不能耐勞，不能忍苦，焉有所成？即退一步說：你自命不是一個野心家，不想轟轟烈烈作一番事業，作一個與世無爭的人。但無論如何，你須活下去，人生的旅程上，不是平坦直瀾的，前途正安置着崎嶇的山道，荊棘的難途，你雖不想開拓成平坦的大道，使後來者沾惠，但你也須走下去，那你也必定有一個健強的體格，方能繼任繼起的向前努力不然的話，那你只好一蹶不起，萎謝中途吧！從大處着想，就國家的立場說：若多爲孱弱的國民，其國斷無強理。試觀東西各強國，對於國民的體育和衛生，多方獎勵與重視，故其國民體格大多健康。外人譏我同胞爲「東亞病夫」，前世運中我國選手，竟一無所得，不徒成爲國之恥，亦實爲我國致弱之因，我輩青年爲個人計，爲民族計，均應重視個人的身體，有健全

的身體，方不愧爲一個現代的青年。怎樣能使身體健全呢？那須看個人的體質，多做有益的運動，有職業的，又須就勞逸的部分，而施以相當的運動。並注意個人的團體的衛生。至於詳細既非三言兩語所能道盡，亦非本文的責任，那只好待之專家與專文。

三、充實知能

人之初生，即有天賦的知能，他知飢而能食，知痛癢，而能啼號，他的知能隨着年月而漸增。不過一個人的知能，徒就自然的輸入，是不能應付這複雜的世事的，故必入學校，以補自然的不足。青年大概多數已離開學校，但就中國的青年說：十之七八爲文盲，已在社會的一角，出賣他的血汗了。這十之七八的青年，當然够不上現代的青年，可是我所說的充實知能，是兩方面的，一方面是這十之二三幸運的青年，充實他自己的知能以處應這競爭的世界。因爲學問是無止境的，若以學校所得自認滿足，必無進取之心，他的前途，決不能有所成就。故應就其所學，和所擔負的業務，多讀有關的書報，或與益友結社研究，或入補習學校深造，自身知能充實，方不致落時代之後，業務自能日進，成就亦必偉大。最重要的，還是另一方面那十之七八的不學的青年，因爲他們的人數多，發生的力量自然大，若他們的知能不充足，各方的發動力必小，國家社會的損失可就大了，所以充實他們的知能，是最重要的。充實他們知能的責任，就在我們這十之二三的幸運青年了，所以我說充實知能是兩方面的。簡單的說：就是我們這少數的幸運青年，一方面要充實自己的知能，另一方面更要設法充實那多數可憐青年的知能。像集資多設青年民衆學校，自任義務教員，並隨時隨地，盡此天職，這是我們這十之二三的幸運青年，責無旁貸的。

四、革除自私

這已成了中國人傳統的積習，素爲外人所詬病，就是任何事都是先爲

自己打算，甚焉者遇事倘與自己有利，不擇手段，不問國家社會大眾，蒙受何種損失，都敢忍心去做。（像走私、販毒、賣法、貪賄……）這種人固然居少數，可是蒙受其害的，實不勝指數了。這是一個人的實事：因為他將自私的錢，能買歡上司，所以有利可圖的事，必設法染指，像招考一個低級的工役，日給不過五六角錢的收入，他竟忍心一份履歷書賣五元至十元，保險上班索價七十元以上。不然的話：不用本處的履歷書，不能報名，不化保險費，你的證書是假的，若不然你雖及格，他會設法盜換，或者是……總之：他的方法多的很，有非局外人所能偵知的。記得有一次：一個投考的，確實家境貧寒，託人向他化了四十元保險費，但他索價是七十元，故在上班後，終按月從工錢上扣去了三十元。兩月辛苦，竟落了兩手空空，這苦人敢怒而不敢言的回家哭了一場。這才傳遍了人的耳朵。假如你若有事，煩他說一句話，那你至少得請客，或是一雙皮鞋。他因為偷賣了六十多個工人的煤票，被人告發。與人勾結偷盜工廠的物品，被警抄獲抓去，但他搖身一變，化爲無事。偷的東西，算是白得，被害的人，算是活該。他一舉一動，真是無寶不落，受害的人，則日見增加，可是他的地位却日漸穩固。這雖是舊中國時代的一種怪現象，但現在也怕是少不了的事。我不是以揭人隱私爲快，因為效尤日衆，社會上充滿了損人利己騙詐無恥之徒，小之受害者社會一部，大則影響及於民族復興，國家建設。試看那犯法受鐵窗之苦者，大多數是爲滿足他的自私心，而不惜以身試法就其個人說，是可恨而可憐；就社會說，因其一己，致大眾受害，秩序不安，是又罪無可道。此尤其小焉者，受害者不過社會之一部。就其大者言之：民國肇造迄今已三十年，在此三十年過程中，無日不在內亂，造亂者又都爲自私自利而起，時至今日，仍在廢積不止中，真是言之痛心，不寒而慄！此則關係國家興亡，豈容漠視？我輩青年，爲國家社會之中堅，凡

事應以國家民族爲前提，所以在消極方面，亦應做到自己不貪私利，獨除私見；在積極方面，使接近的人，都能革除自私，如此纔能負起現代的責任，方不愧爲現代青年。

五、愛惜光陰

世界上無論甚麼東西，都能失而復得，惟有光陰是去而不來，一而難再，無論你有多大勢力，亦難挽回，有多廣金錢，亦不能買到，所以有一句盡人皆知的格言語：「一寸光陰一寸金，寸金難買寸光陰」。言淺意深，這是多麼警惕的一句話呀！況人生短促，似水流年，故古人之成功立業者無不寸陰是惜，像夏禹治水，在外十七年，三過家門而不入，是不特公而忘私，實不欲以有用之光陰，作影響工作之消耗也，故能成不朽偉業。禹聖如此，吾輩若何？先賢有言：「大禹惜寸陰，衆人當惜分陰」。吾人知所勉矣！人生多不過百，這百年的數目，若以時日計之，固然也不算少，可是幼年預備時期，老年是衰敗時期，只有青年方是努力事業的黃金時期故青年光陰更比較重要。截頭去尾的青年期中，再除去災病，所得至多不過二十年，（嚴格的說，當然不足此數）。這二十年若化日子看，得數是七三〇〇日，再化作時，則成一七五二〇〇巨數，這個數目雖不算小，可是若以三八工作制來說，除去休息，教育的時間，實際工作時間，所餘不過僅僅五〇〇五七小時。記得有人說，能經濟時間者，方是大經濟家，良有以也。那麼我們應當怎樣珍惜利用這五萬多小時？青年諸君！這五萬多小時，是我們一生，完成使命的時間，我們不能輕視，萬不能虛擲，將其輕輕放過。無論如何，在一定時間內，完成一定工作，不容苟且，不能待之來日。但「言之非艱，行之維艱」。能實踐者誠有幾人？正有大多數人，在耗費他們的寶貴光陰，在毫無價值的事物上，像日以繼夜的賭博，無謂的追求，不正當的娛樂，終日孜孜，可憐可嘆，此種損失，終身莫補，醒悞

之時，已百年身，悔亦無及矣！

六、勿染嗜好

余之鄉里，有父子三人，父曾在滿洲某站任貨物司事，手中頗有積蓄，長子則由司報而領班而站長，次子亦任車守。不數年，父老退休，二子亦因事變返里。家道已臻小康，本無衣食之慮，奈父子嗜好頗深，二媳亦漸習染，父子夫婦每日噴雲吐霧，又不善經營，家道日微，經濟漸困，不知覺悟，不圖自拔，終則家產罄矣。所嗜者，亦由膏而灰，由吸而食，由黑而白矣。父子不能相顧，夫婦亦各奔前程，父以自殺了結，子則流為乞丐，終歸溝壑，二媳結局更不忍言，更令人言之酸鼻者，則為長次子各有一女，初則出押，繼則出賣，輾轉脫手，現在不知着落，將來焉堪設想。像此類故事，可以說是到處都有，不勝枚舉，不良嗜好，害人如此，吾輩青年，當怎樣慎之於先耶？此就一人一家而言，其害不過及於一人一家，但其影響及於國家社會其害實大，因吸毒的多，必有其來源，無論官府怎樣察禁，販毒者則日漸其衆，輕亦敗家，重則喪命，雖咎由自取，追究其源，實亦間接受之於吸毒者也。無論怎樣有氣節的男女，一染此則志氣毫無，廉恥不顧，不知戕害了多少有用的人，因之盜賊日衆，社會不安，試一問賣淫者除少數外，多與毒直接或間接結有不解緣。況吸毒者，精神萎靡，身體孱弱，往往遺於子女，如此蔓延遺傳，國家民族雖無人亡，亦漸趨於亡矣。吾輩青年，既負起現代責任，不僅自身不染嗜好為止，在積極方面，無知同胞之已染者，吾輩不能坐視其亡，當設法極救剷除之。宣傳其遺害，使未染者，知所警戒。此固然不是很容易的事，但也不能因為不容易，就放棄了我們的責任，我們必須有組織有恒心的達成我們的使命！

七、孝 親

我們的身體，是受之父母，小時候的衣食飽暖，保育提攜，又無不仰

賴於父母，稍長並令入學受教，朝我成人，父母愛子真是無微不至，父母的恩惠，真是罄竹難書，所以為人子者，則應以孝事親。說到孝，就孝經所述，範圍之廣，人生言行，是無所不包。像孝經第一章的「身體髮膚，受之父母，不敢毀傷」。我們知道愛護自己的身體，也在孝之範圍。第四章所說：「非先王之法服不敢服，非先王之言不敢言，非先王之德行不敢行」。此固然是似乎有違時代性，但依此類推，可知僭服、妄言、偽行也是有虧於孝道的。故孝親者不徒養其體，更應養其志，否則危身取禍，遺父母憂；汗累名行，為父母辱，雖日用三牲之養，猶為不孝也。故慈愛恭敬，安親揚名，方可謂之孝。若必欲行孝，則隨所處而皆可以自盡，蓋自有身以後，無日非為人子之日，則無日非當盡此孝道之時。吾輩青年立身處世，常以孝道存心，「如履薄冰」恐其墜的走下去，自能揚名顯親，終身受益，故至聖亦云人之行莫大於孝也。

八、守 法

法律是一種人類共同生活的規則，你的言行若不越過這規則的界限，那就叫做守法，你若越過這界限或侵入他人的界限，那就是違法。某一個地方監獄，若有人滿之患的，我們可以知道這地方犯法的人多，公共的秩序或安寧，一定受到影響的，所以法律是維持公共秩序，保障大眾權益的，這一套，大概是人人都明白的，可是知法犯法的人太多了，或逞一時之氣或惑於利慾，不惜以身嘗試，終致罰金科罪，遺父母憂，貽鄉里笑，沉重的捐軀喪命，或則剝奪自由，終身受囹圄之苦。吾輩青年，不為社會計，獨不為己身計乎？

九、不畏難苟安

世事無所謂難不難，只問你做不做，因為你要肯去做，雖難者亦易；你要不肯去做，雖易者亦難。拿破侖所說的：「法國字典中無難字」。也不

過是誇耀當時的法人不畏難的精神，所以當時的法人，立下空前的戰功。惡勞好逸，畏難苟安，已成國人特有的習性，以致徒有數千年的燦爛歷史，凡事遲遲其進，步人後塵，造成現在的積弱。「以前譬如昨日死，以後譬如今日生」。願吾輩青年，作一個劃時代者，征服困難，洗盡偷安的惡習。現在青年界中，爲出路、環境、或種種失意的關係，有很多的悲觀者，此不特是示人以弱，對事實是毫無補益，環境真不能改造嗎？但最低也應設法應付。至於出路，此路不通，再找新道，也未爲不可。失敗是成功之母，正可以鍛鍊我們的身心。我可不敢說是達觀者，但我覺悲觀是無濟於事的，那麼我們只有振作精神，認定目標，打破難關，推翻障礙，努力幹下去！

十、須自省改過

人的一生中，是不能免過的，好在是多出無心，苟能有則改之，尙可補救於將來；倘不知悔改，則其人不堪問矣！所以先哲有「過則勿憚改」之言，又道：人非聖賢，孰能無過，過而能改，善莫大焉！那麼怎樣能改過呢？有人說過：世上最易的事，是批評人的長短；最難的事，是不覺自己的過錯。所以欲改過須先知過，欲知過，當然是用曾子的「吾日三省」的法寶，是最好不過的了。倘用反省的方法，發現了自己的錯誤，就當下決心去改。可是有不少的青年，因受邪說的誘惑，走入歧途，國家雖與自新之路，尙不知改悔，此不特其個人不可救藥，國家實受莫大之損失，良可慨也！

十一、負責任有恒心

我們出了學校，走入社會，必須承受一種工作，對所負工作，則應具有責任心，從始至終，盡心竭力，以誠懇的態度，完成之。不能因循觀望，不能敷衍將就。不然的話，則苟且偷安，敷衍了事，小之於業務有關，大

之社會受其害。吾輩青年，可不加勉乎？一種事業的完成，決非一朝一夕之功，必須經過若干歲月，在這若干歲月中，必定尙有許多困難，遭受若干失敗，倘遇難而退，受挫灰心，或見異思遷，恐終其身，亦無所成，故想成一番事業，必具有恒心，準備與「難」宣戰，志氣則愈挫愈堅，大業必能卒底於成。吾輩青年，處此非常之時，當立非常之業，欲立非常之業，則應不畏難不苟安，具有恒心，貫徹始終！

十二、不賭博不煙酒

賭博的人，大概分爲兩種：一是游手好閒，無正當職業，以此爲生的不但其個人已成廢人，就國家立場說：已失去一個組織細胞，不過其害尙小；其輩結黨設賭，以術贏人，蒙其害者，不知有幾？如此相染相習，國家失去無數有用而生產的人，其損失實難以數字計！故此類人不特是社會的贅物，實在是社會的公敵，國家的蠹蟲，除用政治力量嚴禁並授以技能使其能求生外，吾輩亦應盡各人的力量贊助國家，以發揮其效能，而剷除此公敵。另一種便是有正當職業而嗜此，往者素日好友，至賭場則較鏗鏘友誼因而破裂。久之養成懶惰的習慣，和巧取的鄙行，名譽因而掃地，事業因而敗壞。先人遺產，一世得之而不足，孤注一擲，一夕敗之尙有餘，可慨也夫。昔嘗入賭場，見濁痰滿地，臭氣難聞。人則精神疲倦，面目死灰，所謂賭鬼者，真名符其實也。倘經醫診，恐肺病皆滿三期，蓋鬼也，皆不知其死期將至。以有用的精神與寶貴的光陰，而作此戕身耗財的事，可歎亦復可憐！揆其初，無不美其名曰消遣，而結果徒見其蕩產戕身，未見有何利益可言。至於吸煙喝酒，似屬一種小事，但紙煙裏面含煙精，酒中含酒精，都是一種有麻醉性的毒質。純粹的煙精，吃一點就能致命；酒精則能麻醉神經，妨害消化和血行。總之：這兩種東西，都能使人身體衰弱，精神頹廢，甚至危及性命，吾輩青年，以有用的金錢，負重大使命的

身軀，走此自狀之途，不太愚乎？

十三、勤 儉

有一篇文，讀了十遍，已能背誦，保如你再精讀十遍，除加熟的程度外，一定還有新的發現，這不是「勤」對於學業的效果嗎？有五萬字，預計每天寫兩千字，則須二十五天寫完。假如你每天能多寫五百字，則僅二十天即能寫完，可縮短五天的日程，這不是「勤」對於學業的效率嗎？故鄉習慣，農人芸苗，普通一年是三遍，可是不怕苦的，也有加至五次六次的，不個是土鬆草滅，結果收穫的數量也一定增加，這是「勤」對於事業的效果。嘗見一馬姓農人，晝間與人傭工，在歇晌中，夜月下到自己的田裏工作，所以他的收穫豐盈，家計亦漸富裕，這又是「勤」給人的意外的收穫。我們再從反面說：一篇文，讀十遍，方能背誦，假如只讀五遍，也不過得一個模糊印像。五萬字預計每天寫兩千字，假如你每天只寫一千字，則能延長一半的時日。芸苗除草，每年例應三次，你若只一次二次，結果一定是田荒收歉。馬姓農人，若不日夜勤作，家計亦難盈裕。所以古人說：「業精於勤，荒於嬉」。真是不磨之論。吾輩青年，既負現代責任，則應勤於所業，以冀其成。「一生之計在於勤」。願我青年共勉之！「勤以得之，儉以守之」。對於金錢方面，勤儉是不能分家的。因為你無論怎樣勤，得的怎樣多，若任意揮霍，結果也是「空々如也」。勤勞所得，盡作無謂消耗，反養成奢風，視美德為苦途，真大冤矣！個儉是反於奢別於吝的，譬如衣是護體的，若以護體為原則，而取其廉，就不失為儉。若不問所值，只求華美，那就走入奢途。若視財如命，衣不蔽體，那就又趨於吝了。食是營養的，若依經濟以營養為原則，那就是儉。若只求適口，食必珍饈，當然已人於奢。若為惜物力而食不敢一飽則未免吝。值此非常時期，物資缺乏，吾輩青年，無論為國家為自己，在公則應珍惜什物，節省用品，在私凡無

謂應酬，奢侈化費，均應革除。於已則養成美德，生計因而盈裕，於公則示人以範，物質因而不虧。如此庶不失為現代青年也。

十四、慎 交

人既不能離開社會而獨存，故必交友以相規而互助。但友有損友益友之分，處現在之欺騙虛偽的社會中，往々難辨真偽。倘數語之下而訂交，或酒食徵逐而相好，財盡則群相避匿，有事則不如路人，可以同歡樂，不可以共患難，此誠無謂之濫交，故必慎重從事。相處須有時日，而日久方有深刻認識；品行必須端正，方能作吾之模範；有過相規，有事相助，利害相同，患難與共，方能為吾之益，此即所謂益友也。否則與好賭者交，久必入賭；與吸毒者交，必染嗜好。「墨子所謂：染於蒼則蒼，染於黃則黃，所入者變，其色亦變」。然則交友可不慎乎？

結 語

以上所舉，不過就其大者言之，現代青年應具的條件，固然是不止於此，但苟非白痴，必有辨別是非的能力，像自立，倚賴；虛偽，誠實；做生產者，做消耗者。是者勉之，非者改之，遇事均能辨別勵行，自然不失為現代模範青年，自然能負起現代責任，青年諸君勉乎哉！

怎樣纔能做一個現代青年

北京警務段 王 醒 蘭

怎樣做一個現代青年！及是青年男女們每遇到一起便互相爭議的問題。每個人在自己的論調，每個人有着自己的主見，當彼此討論着這個問題時，便會立刻興奮起來，擦拳磨掌，用着嚴肅的一幅緊張的面孔，激烈雄壯的聲調，有條不紊的言辭，滔滔不絕的吐述着個人所主張的，作一個現代青年的條件，因為每人有着不同的論調，遂互相爭議起來。

但有時青年們圍坐在一起，所談論的並不是這些，往是由於生活的苦悶，而談到性的苦悶，不是評論着某明星，某名伶的幸運或遭遇，便是洋洋得意的，引以為榮的吐述着自己的艷史。雖然青年人的切身問題首推「怎樣解決求學問題」。其次是「怎樣解決婚姻問題」。

此外「我國之家武力的衰弱，科學的落後，政治的不上軌道，社會制度腐敗，實業的不景氣，人民知識的低落，民衆教育不普及……」也不時的由每個青年頓足捶胸，怒形於色的口中流露出來，青年心目中，多把自已龐大雄體的國家，認爲似乎體無完膚，毫無可留戀，可稱頌的美點。但立志去改善社會，創造未來使中國能在幾年後，幾十年後能與世界列強相媲美。甚至於給整個世界人類放一異彩的人，固然不敢說沒有，但僅之作批評笑罵的人總是居多數。

我國之家的落後，的確是事實，然而復興，改造，是必賴整個國家民

族的共同努力；至少我們是國家的一份子，至少也應盡這一份子的責任。何況青年是未來國家的主人翁呢！正因為國家的不完善，才待我們青年去改造，越是缺點多，青年未來的責任也越加重。

我青年人的職責是重大的，希望是無限的，前途是光明的，但是我們青年人應當怎樣才能負起我們肩上的重任？怎樣才能使我們的理想實現？除却面前的障礙，達到我們光明園地，那必須能做一個現代青年。

有人說：現代青年應具備的條件，是：應當頭上多使油而且燙上幾個鼓包幾個灣曲；身上應當穿最新式樣的洋服，套上質料最高貴的西式大衣足登尖頭皮鞋。吃大餐，吸紙烟，看電影，會打牌，會跳舞，會游泳，會滑冰……雖然我並不反對這些，但我覺得這僅是對享受方面着想即所謂近年來的青年的畸形的思想，錯誤的觀念……僅學得西洋的皮毛罷了。

我們處此優勝劣敗，適者生存的世界，人與人無一時不在互相競爭着正因為彼此勾心鬥角的拼命的競爭，社會上的科學，藝術，文化，方有一日千里風馳電掣迅速的進步。

時代的巨輪不停的向前旋進，除非時時刻刻的努力，方能有生存的希望。如果一時怠惰，則必被離心力拋至時代以外。世界上的人類繼續繁殖着，但地方的保存却反而日減，並且自然的產物是有限的，沒有一個人不想活着，爲了達到能活着的目的，不能不奮鬥；所以事實上告訴我們說：今後的世界，不是容易生存的世界，想能生存，那必須具有時代的頭腦與身手，何況我們每個青年人的志願，在乎有爲。一生能作一番轟轟烈烈的事業，即使不能爲整個世界上的人類贏得幸福的園地，也要爲東亞，爲國家，爲民族，爭一些光榮，我們要在時代之前，做一個時的先鋒，使世界變成一個最理想的世界。欲想創造自然，必須首先爭服自然，但怎樣才能爭服自然，而不爲天演所淘汰，那我們應當在我們一生中最寶貴的黃

金時代——青年時代。充實了一切，與環境，與大自然，相競互爭，也就怎樣去作一個現代有為的青年。現在讓我們，就我們所聞，所見所想到的一點，貢獻給諸君，來談一談吧：

(一) 鍛鍊鐵一般的身軀——健全的身體是任何人都希望有的。同時也是第一最緊要的。

每個人——除非是無知覺靈魂，行屍走肉的人以外，都在終日希望着能夠利用機會，創造機會，用自己的力量，去創造未來，能夠為國家為世人謀福利，能夠揚名世界，受世人的推讚，欽敬，甚至於名垂青史，非但作偉大事業，就是作一些微小事，也必須有堅忍不拔，不撓不屈的健全精神，方有成功之一日，但健全的精神，附於健全的身體。因為即使君有乘風破萬里浪之宏高之志，而身體病弱，則壯志未伸或身先死。既願有健全體的身軀，則又必賴於鍛鍊。

我們不必棄本求末，就與我們接觸機最多，而終日與我們歡聚的友邦日本人士來作一個比較吧，每一個日本青年都是生龍活虎似的，精神勃發，身體英健而雄偉。他們不但國家提倡武道，就是個人也頗能知道鍛鍊與修養。我曾見到隣居日人，晨起，中午，與傍晚全家老小隨着無線電的放送健身操的呼號，排成行列，專心用力的整齊的作着操。夏季炎熱之日他們會在街門口的道路旁，照例的作去。行路之人圍在一起當作很稀奇的事看。即從事職業的人，每於暇時也在他們的高店前，或到廣場上集合業餘者作棒球擲壘球或乒乓球——等運動。

是北京市第一次下雪的一個早晨，天空密佈着黧黑的烏雲，地面上積聚着堅滑的雪和冰，朔風陣陣，吹起屋頂上的積雪，急驟的撲在行人的臉上，是那樣的刺痛，雖然人們穿着厚冬裝，仍是縮頭緊肩的喊着冷但當此際忽然有五，六個日本女學生排成一行，穿着很薄的衣裙，露着

雙腿，在堅滑的冰雨上，步伐整齊的跑去，他的頭上與口鼻間被一團白烟所繚繞，路上的人與電車上的乘客，都對她們凝視着。「哈！真是瘋子！」很多人這樣的譏笑她們。

這時我騎着自行車正往京站上班的途中，起先我也是感到天氣是極端寒冷，低着頭，一面擦着鼻涕與口邊的冰粒，扎掙着前進。當我看到他們這般英勇的氣概，極感且愧。於是我也直起膀背和腰部，加速的前進，終於勇氣逐去了寒冷不覺得週身暖起來。

我對異性，不敢作武斷評論，說一定不如日本青年身體好，但總希望能夠再努力鍛鍊一下。因為我國是男性中心的社會，復興國家以及東亞的重責，總是男人要擔大半，所以應於業餘之暇，作一些增進身體健康的運動，的確，我國人民生命綫較短，平均年齡約在二十五歲左右。固然早亡是自身最可怕的事，而且也是國家人才的一大損失。但事實上屈指算來，我們的友人中夭亡的實為不少。

人類的生命綫因被各方面之所限，充其量不及百年。依理想說，七歲至廿歲，是求學的時期；廿歲至四十歲，是應用自己的智慧與學識，步入社會求得實地經驗的時期，四十歲至六十歲才是應用自身的智慧與經驗在社會謀得地位，創造事業或步入政治舞台為國家民族建設新紀元，為人類謀福利的最有力的時代。如在將近四十歲死去，父母的培養，國家的教育自身經歷若干年的苦心，所得來的學識與經驗未待有所施展，遂又回到大自然去，對自身對國家，對社會，對民族，毫無成就的回到大自然去。那多麼可惜的事啊！

我國的女性，得到解放，是近年的事，受了幾千年舊禮教的束縛的餘毒，傳統使我們懦弱。而且女人的天性是喜靜的，運動的機會，以至與日本女性相較之下，自感不若人之甚。但我們要奮起，要自發，振臂一呼，

群起響應，業餘之暇，盡力去勞動，增進健康，像女運動員一樣的，與男性相競技。有了健全的身體作原動力，才能有充足的精力與世人爭取真的平等，非僅不示弱。且要更健美。

健全的精神，鐵一般的身體，是成功一切事業的原動力。非但是自身一生的幸福，而且是促國家富強的基礎。如果一個國家，每個人民是健全的，那麼每個家庭，團體，一定也是健全的，同理，由於這些健康的人民健全的家庭與團體所組成的國家，無疑的是一個最富足，最強有力的國家。換言之，我們青年是國家的一分子，而且是國家未來的主人翁，為個人人生存計，應具鐵一般的健全身體，做我們一切事業成功的原動力，為國家富強也必須每個青年都是有作為，與健全身體的現代青年，起來！鍛鍊我們的體格吧！

(二) 充實我們的學識——身體是人的外形，如果僅具有一個堅實的外形，就是再穿如何美麗綺艷的時代的新式服裝，然而內部空空，也是不能算一個現代青年。我們所謂現代青年，是內部更充實的青年。是富有新學識與新思想的青年。人無學識，如同航海家無羅盤針。航海家無羅盤針，便不能辨別方向及遠近，雖然亦能航行，但前進是危險的，不知道在何處便會遇暗礁。即使微幸的未遇險，然亦不能順利的達到他的目的地，也許航行的方向，正和他所欲達到的方向相反。人生無學識雖亦能一生的活下去，但他的生活是無目的，鬱悶的，缺乏生趣的，前途是多荆棘的，灰暗的，渺茫的。他的一生好似路旁的野草花，在寂靜中開開來，又寂靜的衰枯而死去。即使有一些小成就，那也是偶然的，微倖的。

有學識，才能思想周密，明禮義辨是非，一件事才能有預算。遇到困難才能有方法排解。才容易成功。所以說「學識是能力」。

欲做一個現代青年，必須具有現代的學識與頭腦。甚麼是新學識，就是東西洋之新文化——科學，與藝術。我國昔日只要是把詩書子曰，背誦得爛熟，便以為其才足以定國；刀，槍，劍，戟要練得很熱鬧，便以為其武足以安邦，但今日，一經戰爭，才知道刀槍不如大砲之遠而有效。讀過物理才知道雷電並不是雷公與閃電娘娘之興妖，乃是空中放電所生之聲

光。仗若干人的苦心研究，並且應用，電才有種種新發明，造成我們今日所享受的一切。我們是後知後覺者，雖然不能有所發明，也不能僅僅坐而享受，最低限度對世界上的新發明也要明瞭他的原理與應用。我要努力吸收外來的文化與科學，學問是不分國際的，我們要博學求學，是青年的本分，就是我們有職業的人，在業餘也要多讀些有益的讀物。孔子有云：『何必讀書然後為學』，只要你肯思你所聞，所見，甚至處事，待人，接物，都是學問即所謂：『鍊達人情皆學問』。學識越充實，生活越有意趣，越能促成我們人格的高尚。

(三) 培養高尚之人格——一個人如僅有鐵一般的身體，而人格低落那麼他的道德心便被佔有慾與私己心所淹沒，則必為盜賊，雖然學識充實而人格低落，那麼他之為惡必倍勝於為盜賊者。因為他有學識，作事詳有計劃，有能力，那麼學識愈充實，其為惡亦愈大！試看歷史上的罪首，喪權辱國，殺戮忠良，剝削民脂民膏，急私而忘公者，都是地位很高，學識著稱的人。由此觀之，人之為聖賢或禽獸，全要看一個人的道德是否能克制自私心。

我們要時時的自肅自戒，不要貪圖一時之快欣，喪失了我們的人格，敗壞了我們的名譽。須知名譽是人生第二生命。一失足便成千古恨，好似潔白玉石上增一污痕。雖僅僅是一點，但恐終生難以洗去。所以我們對於言行不可不謹慎。諺語云：『言有招禍也，行有招辱也，君子慎其所立乎。』我們非但在寶貴的青年時代，而要一直到老死，使我們的一生潔如美玉光如明鏡，不使牠有一個污點——如果可能的話。一個人的肉體是暫時的，僅僅那精神，名譽，可保持永久。為聖賢恐難，但求個『不錯』是極其平易的事。我們要培養我們人格之高尚，淘冶我們性情的平和；使我們的頭腦冷靜，心如照水，尤其要在『慎獨』上下功夫。

(四) 要堅決不移的意志與果敢有為的勇氣——有了健全的體格才能生存，有了充實的學識是成功的基礎，有了高尚的人格才能有靈魂，才能去作人。此外我們還要立志，諺云：『苟不立志，則事不成。』認清我們的目的，把握着現時，就世界上的需要，自己性情的所近，立下一個堅決

不移的意志，更應用我們健全的精神，充實的學識與高尚的人格，依着既定的方針向着目的地邁進。我們的前途不是像理想般的平坦，也許滿佈着刺人的荊棘，也許伏藏着傷人的毒蛇與猛獸，如果一遇危險便後退，一遇困難便停止，那恐一生也無達到目的的希望。我們要有魄力！有果敢心！有勇氣！用我們的力量掃除一切障礙荊棘！斬斷毒蛇與猛獸！開闢一條平坦光明的途徑。「精誠所至金石能開」。「有志者事竟成」。一旦達到我們的希望，再回首看一看自己的足跡，汗滴，血痕，那時內心的歡欣，才是真正的人生樂趣。即所謂：「受盡苦中苦，方為人上人。」我青年人所缺乏的是立志和勇氣！悲觀、抑鬱、苦悶、頹喪、徬徨、畏首、畏尾、的青年是最懦弱，最自癡最低能的青年，非但終生一無所成，或許是自取滅亡。

(五) 多交有益的朋友——一個人不能脫離社會而獨自生存，社會是人類謀共同生活而組成的。所以互助是人類的天職。人與人相互間遂發生應對，進退，取捨，處事，接物——種種關係。彼此間接觸的時間長機會多，互相瞭解的程度大，而且情義相投旨趣相同，更加以感情的維繫，遂成爲朋友。

朋友是我們的助手，因爲一個的能力有所限，以希望能多有幾個助手也就是希望多交幾個能互相砥礪，互相勸勉的好朋友。可是，事實上的表現，未必都是能使我們智識增加，導以正途的朋友。倘若一不慎也許爲他人所利用。有的朋友也會拉我們到深淵裡去，以至誤了我們的一生。故交友不可不慎，那麼順便談一談我的交朋友大觀吧。

孔子說：「益者三友，友直，友諒，友多聞。」很明顯的指示了我們擇友的標準。更告訴我們說：「無友不如己者。」我覺得楊繼盛所論的更爲具體在他給兒子應尾，應箕的信中說過：「揀着老成忠厚，肯讀書肯學好的人你就與他肝胆相交語言必信，逐日與他相交，你自然成個好人。不入下流了。」誠如是行「成個好人」不入下流是毫無疑問的了。

但如今的社會是虛偽的，每個人對人都張着一副假面孔。如果沒有強銳的目光，充實的學識和經驗，再以精慎的考察，即因一時言語相投而結

交，那麼前途是很危險的。

朋友是我們成功事業的助手，所以朋友愈多愈好。但交友要慎重，要交能「携手伴我入青雲」的好朋友。

(六) 要有經濟自立的能力——一個青年人要想依賴父母的遺產，或親朋的供給而生存，那真是最可恥的事。我的一切的準備的最終目的，在於能夠自立。古人云：「男兒首應自立」。又談說「大丈夫當自食其力」實意皆同。俗語說：「流自己的汗，吃自己的飯，靠親戚靠朋友不算好漢。」所以人當自立，雖幼童也深知。

如欲自立，必須謀得相當職業。與自立是不可分的。尋求職業，雖爲謀衣食的自給，但對職業的選擇，當以時代的需求及自身性之所近爲前提我們已經知道，社會的存在，端賴互助，職業即爲盡互助之責而工作。合乎社會需要的職業，才有價值；與性情相近的職業，才有興趣，有興趣作來才能有進展，有所創造和發明。否則，一定生活枯燥，既對社會無所增益，自身的凄苦尤爲難堪。

有職業做，便是一個生產者。如能躬行勤儉，則自身能以獨立。推廣之，若一家人都是生產者，那麼生之者衆，食之者寡，則家道興。如果全國人都是經濟自立的生產者，則國必富，民必強。所以自立，不是獨善己身而是家興，民富，國強的起始點。

我們不但僅僅知道怎樣才能做一個現代青年的條件，而且要能真的去實行。我們要在大處着眼，要在小處着手，時代是迅速的進展着，世界是不停的變化着，每一分鐘不知便有若干種新學術新發明的產生。所以我們必須及時努力的苦幹，才能隨着時代的潮流前進。二十世紀的現代青年是自強不息，能够知而且行，重實際而輕空談的青年，要有見賢思齊的決心要有仿效與創造的能力，非如此不能在這騰飛猛進的社會上立足。非如此不能負起復興新中國的重任。

也許你認爲上面的一切是空談吧？如果青年人真能照上面所說的切實的做去，我敢武斷的說，一定可以成爲一個現代青年。

怎樣纔能作一個現代青年

三等當選

長辛店扶輪學校 趙清榮

(一) 現代青年的責任

東亞民族的曙光，已經萌芽了，東亞人民，自今日起，也將不再受白種人的壓迫了。戰爭，是為掃除在東亞的惡勢力，戰後，是決定一個國家的生存命運。日本與英美，已經在三十年十二月八日，即開戰了。數十日中，收到了最大的戰果，東亞是東亞人的東亞，掃除異種人，在亞細亞洲的侵略，也是我們最慶幸的罷？尤其是，繼續這種目的努力的青年，更負着極大使命的，「當仁不讓」，我們青年人，自應準備起來，肩起這重大的責任罷。

中國雖號稱四萬萬人，青年人却僅居四分之一左右，在一萬萬人中受過相當教育的人，不過百分之四十左右罷了，可是負着使命的人，就僅僅在這極少數的智識階級的青年，因此，我們只有繼續着努力奮鬥，完成這最大的功業。

時代已竟轉變了，這個轉變，是我們生存盛衰的最大關頭，在往日，我們依存在英美的勢力之下，在今日，我們却要自力求生去了。那麼，我們現代的青年，應該怎樣的準備呢？現代青年，應該深切的注意到，我們的體格，學問，品格，思想，習慣，精神，娛樂，工作，態度，和互助等。

(二) 現代青年應具備的條件

1 健強的體格

中國，一向是被稱做東亞病夫的，這種原因，就是因為我們這民族，太忽視了體格的鍛鍊了。在生理學上告訴我們，適當的運動，能使神經細胞的營養加良，養成剛毅果敢意志堅強，沈靜專一的精神，加強個體之活動力與奮鬥力。我們試想，同樣一個人，為什麼有的做事勤勞，有的貪懶有的處事樂觀，生趣盎然，有的壓世墮行，終日懊喪？這種原因，就是因為體格有強弱的不同罷了。「健全的精神，寓於健全的身體。」這句話，是值得我們思想的。

就成就一方面來說，一個人一生，可以分成五個時期，第一個是幼年時期，第二個是少年時期，第三個是青年時期，第四個是中年時期，第五個是老年時期，在青年時期以前，是受教育的期間，和依靠在父兄身上身活着的，青年時期以後，才是個人的創造時期，而一個人健康的生命，能夠在六十歲以上的人，才有二十五歲以上的創造期，他的一生成就，也是比較大的，但是，假如一個人，在四十歲以後就衰老了，那麼，他的事業成就也是有限的，而中國人最大的弱點，就是在民族性太懦弱了。譬如，外國人每日工作的時間，雖僅只五六小時，可是他們的工作成績，却超過我們工作時間八九小時的，這種原因，也是因為精神力不能夠集中罷了，而精神力不能集中的原因，又在於身體懦弱。所以，欲做一個現代青年，必須要有強健的體格。

2 充實的學問

學問是什麼？就橫的立場說，學問是人類適應生活的工具，就縱的立場說，學問是人類進化史的積層，就生存競爭觀點來說，適應力強，積層厚，那是優勝。反之，適應力弱，積層薄，就會劣敗。我們知道，友邦的

進步，祇須五十年的時間，便成功了，如果我們堅強我們的意志，如何便不能有進步呢？

學問，是沒有限度的，我們從降生到死亡，可以說無時不在學習的歷程中，並且，獲得了知識，才能認識這個宇宙，才能發生興趣心，才能在未來，對於社會國家有所貢獻，如果沒有智識學問，或雖有也是極淺薄的也一定認不清這個是什麼時代，是什麼宇宙？因此，在學問方面，無論是屬於科學的，文學的，藝術的，文化的，都應當要有研究的興趣，這樣才不致造成對於一般事實的誤解。

時間，是最可寶貴的，尤其是在青年這一個階段裏，很容易便把牠渡過了，我們除掉每日固定的工作時間以外，還有許多餘閒的時間，如果把這些時間，遊嬉消耗了，那該是多麼大的損失呢？所以，只要每日抽出一小時的閒暇時間去讀書，那麼，在一年以後，一定獲得許多知識罷，科學家佛爾克林，在幼時很貧苦，以後在印刷局做小工的時候，他仍然肯每日把餘暇的時間，完全讀書，因此在日後，他才有那麼大的成就。所以，成功一件事，或成功一番事業，不一定須要良好的環境，只須要堅定我們的意志，努力前進就可以有希望了。

3 高尚的品格

關於品格的修養，我國自古以來，就是極講求的。所以，孔子所說：正心，誠意，修身，齊家，治國，平天下，已經說得很詳細了，不過，在前數年時，一般人都注重這東方固有的道德了。要知道，品格不高尚，在社會上一定要做出許多不應當做的事，那樣，是不是對我們這個社會國家有影響呢？所以，現代的青年，必須遵從孔子所說的應從正心誠意做起，有了這樣誠實的美德，才能不自欺，不欺人，對於何事，一定抱着正直的態度，也沒有自私自利，顛倒是爲，黨同伐異等等的偏見了。

倫理的標準，是爲區別是非善惡，並且，人類更必須求那「是」與「善」品格的標準，也是依照道德爲標準的，所謂高尚的品格，就是不要做那種卑鄙下賤誤解的行爲罷了。

尤其是，我們的內心，更必須與外表一致，如果我們抱着大公無私的精神，在實際上却懷着自私自利的思想，對於公衆的事業，是不是受到了極大的影響？

4 堅定的思想

合力則強固，分力則脆弱，物理是這樣告訴我們的，我們國家，雖擁有那麼多的人，可是，在思想上，却不能堅定一致，所以外人譏笑我們是一盤散沙，是一個無組織無團結的民族。可是，從盧溝橋事變以後，無疑的，我們的思想，已經受到一番轉變，日本與英美開戰，又是東亞民族自覺奮鬥的先聲，所以，在思想上，我們應該要審查，那一種思想，才適合在我們的國家裏。我們知道，資本主義國家，利用經濟政策，來榨取我國，於是，使我國的經濟勢力，日益崩潰了，共產主義國家，也是在暗地裏實行其大斯拉夫的侵略政策，因此，這兩種思想無，異是我們自亡的道路。

我們東亞，有我們固有的東方道德這種良好的道德，已經延持到四千餘年了，以往，那種媚外的思想，實在是我們所以失敗的最大原因，我們既抱定了能夠使我們民族生存的思想，只有在東亞共榮圈裏，求我們的生存好了，尤其是我們整個的國人，抱着這種信念，努力勵行去，團結中有力，東亞民族生存的機會，就在目前了。

5 刻苦的態度

一個人所抱的生活態度良與窳，很可以影響他將來的，生活態度是有不同的，那只是因爲所處的環境不同罷了，不過，我們仔細考察一下，人

們的生活態度，大概，可以分成三種，第一種人，是持着浪漫的生活態度第二種人是持着拘謹的生活態度，第三種人是持着刻苦的生活態度。

中國人的思想，無論是在社會上，與行動上，常常持着一種拘謹的態度，他們永遠是循規蹈矩的人，對於國際上的種種問題，和本國的情形，始終抱着不聞不問的態度，他們沒有固定的信仰，對於個人以外的事務，那是漠不關心的，因為他們過度的約束自己，才使他們變成一種弱性的表現。

和拘謹生活態度對立的，那就是浪漫生活了，因為他們不願意過度的約束自己，不願受那規範的羈絆，他們以為，人類生存的目的，就是為享樂，不應該自尋苦惱去因之，養成一種偷安享樂的習慣，終於使他們漸漸頹廢墮落下去了。

介於拘謹生活，與浪漫生活之間的，就是刻苦的生活了，因為，浪漫的生活態度，不適用於我們這國情，拘謹的生活，只顧慮到個人的利益上，所以，我們現代青年，必定要認清這個時代，在刻苦自勵中求生存！

6 勇武的精神

欲做一個現代的青年，除了必須有身體的訓練以外，還必須有精神的訓練，因為，缺乏身體訓練，便會成爲羸弱偷惰，無生氣的病夫，缺乏精神的訓練，則每每胸襟狹隘，志趣卑陋，不是精神煩躁，外騫徬徨，而無安頓，便是圖近功，貪小利，卑鄙醜陋，而陷於價值的盲目，而且，身體與精神也是有直接關係的，因為身體的訓練，有時可以促進精神的發揚，精神的訓練，有時亦可增進身體的強健。

精神的訓練，既然能夠鼓舞人的精神，自然可以造成果敢無畏的勇氣。因爲，無論做一件什麼事，或成功一樁事業，也必定要有勇敢的勇氣才可以。

在一國先進的國家裏，青年訓練，都是把牠當做最重要的一樁事譬如德意志國民的青年同盟，意大利組織的法西斯青少年團，都收到最大的效果，日本有青年訓練，遠在德川時代之前，他們的目的是行社交上正當的娛樂，及練習村落裏防火防水等等事情，不過規模較小，直到明治維新時才有正式的青年團體出現，大正十三年時，便用全國及府縣的聯合青年團作單位，成立了日本聯合青年團與青年館。兩個龐大的組織並且制定了五條綱領：

- (一) 我們是純真的，以青年的友情，及愛鄉之精神，來相團結。
- (二) 我們是青年，要修煉心身，樂於勞動，以期成爲自主勞動的人。
- (三) 我們要抱有希望，以請新的意氣，爲愛及正義而奮鬥。
- (四) 我們要愛國家，體忠孝之本義，獻身奉公，以謀國運進展。
- (五) 我們心胸廣大，本人道之大義，努力於世界和平，與人類的共榮。

從這五綱領，我們可以看到，所謂青年，必須必要有勇氣毅力，耐勞苦耐困難，有進取冒險的精神，愛國家，求共榮，因此，欲做一個現代青年，也必須要有這種自奮自勵的精神。

7 正當的娛樂

娛樂，是爲調劑我們的疲勞，和鼓勵我們做事的勇氣，因此，一個人在工作之後，必定要有一種消遣，如此，對於人生才感覺到興趣。不過一般人的娛樂方法，多一半不是不正當的，因爲在娛樂的效用方面來講，有許多娛樂是快樂的，也有許多娛樂却隱含着無限苦痛。並且，有許多娛樂，還會對我們的精神有損傷，對於我們的金錢有損失，這些娛樂無異是對我們的利益較少的。

一般人娛樂的方法多半是打牌，聽戲，看電影等。這種娛樂的方法如果嗜好不太深時，還不會對我們的精神和金錢有損失，可是假如嗜好過甚時，自己也一定感覺到痛苦的。

正當娛樂，我們在現代是不能不提倡的，因為娛樂的目的，既為獲得精神上的安慰，就應當追求那最多的愉快，和最長久的愉快才是，正當娛樂的方法很多，像是讀閱書報雜誌，運動，旅行，繪畫唱歌音樂等，都是對於我們的身心兩方面有頗大的益處。所以，現代青年們，也必定要有正當的娛樂。

至於，對自己的職務，盡心努力的工作，本着合作互助的精神，養成勤勞奉公的習慣，更是現代青年，所不可缺的。

三 東亞的青年聯合起來發揚東方的文化

我們試想，人生全部，那一個時期值得最寶貴呢？那只有青年時期了？因為，青年們那一個不是光明磊落的？那一個不是思想純潔的，然而這種光明與純潔的時間，未免太短了，青年們很容易受到，環境及方面的誘惑，因之漸漸使們墮落下去了。所以，現代的青年們，要始終持着，那純潔，與光明才是。

今日時代，已不是我們清歌曼舞，逍遙遊優遊的時間了，現在也不是對作敷衍，袖手旁觀，不關時事的時期了。人生的真義，是在於從艱苦患難中得來的幸福，才是最偉大的，孟子曾說：「天將降大任於是人也，必先苦其心志，勞其筋骨，餓其體膚，空乏其身，行拂亂其所為，所以動心忍性，增益其所不能。」所以，只要我們堅定我們的志向，未來的光明，一定可以在目前的。

戰爭，是人類的一種行為，在古今中外的史籍裏，都是有很多奮鬥血痕的，然而，戰爭的最後目的，又在和平，和平之後，才有新文化的發展

所以說，戰爭，是時化的一個轉變，戰爭之後，才有我們理想的希望。

在過去，青年人所以失敗的原因，大概不外是，畏縮，因循疑慮延宕的劣性。他們常常對過去抱着一種悲觀的態度，對未來抱着一種希望的態度，但是他們却不在現實去努力，他們從今日推延到明日，從明日又推延到後日，第到事業失敗，希望打消時，他們的機會，却已經過去了，所以說，對於任何事情都抱着因循態度的人，往往是事業失敗的最大原因。

成功人的所以成功，往往因為他有胆略，可是，試看一看我的青年界如何？有胆略的人，固然是有，可是多一半却是怯懦者，不知影響了若干欲做大事業的人。

至於魯莽，傲慢，血氣用事，疏忽也是青年人的一種通病，這種通病。更不知道阻礙了多少有志的青年人。

覺察出以往青年人的缺點，要立志去改正過來，所以在這個時候，最須要我們的反省，我們決定現化青年人的目標，然後向那個目標邁進去。

東亞，是東亞人的東亞，黃種人，應該使黃種人自己行使我們的主權東亞的民族，更必須一心一志，共同團結起來，建設東亞的共榮圈，青年是一個家裏。未來的主人翁，如果青年人的思想不純正，精神不奮勵，學問不充實，體格不健全，品格不高尚，思想不堅定，生活不刻苦，工作不忠誠，不協力，那如何使我們這個民族，這個國家，漸漸強盛呢？

東亞的青年，必須要每一個人，都做一個現化的青年，一起聯合起來發揚我們東方的文化！汪先生曾昭示國人：「運動之目的，非為一時之苟安，實為百年大計，」現代青年們，應本於世界大同的創造，回到我們的東方來！

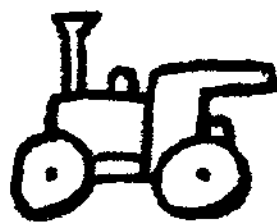

牽引力及列車抵抗 (二)

太鐵學院教諭 徐仁濟

第二章 限制機車牽引力之條件

機車牽引力受以下三種條件之限制：

1. 粘着力
2. 汽筒之大小
3. 汽鍋容量

機車之牽引力雖得自汽筒之蒸汽力，但若動輪與軌條之粘着力小，則動輪必在軌條上空轉，不能前進。故動輪周之牽引力無論何時不得超過其粘着力以上。

2. 汽筒之大小

機車之粘着力可藉增加動輪上之重量或向軌條上適當撒砂使之增大，但粘着力無論如何增加，若汽筒所發生之力小，則不能得大牽引力。汽筒牽引力依汽筒之大小動輪之大小及蒸汽

壓力之高低而異。

3. 汽鍋容量

汽鍋每小時所能發生之蒸汽量有一定之限制，徒燃燒多量煤炭，蒸發量亦不能超過某限度以上。故機車速度漸趨迅速時，一定時間內轉輪之行程數隨之增加，若閉斷遲緩，則汽鍋所發生之蒸汽不足以供給汽筒之所需，勢必提早閉斷，平均有效壓力因之減低而牽引力小，換言之即機車速度迅速時牽引力受汽鍋容器之限制而降低。

第一節 粘着力

粘着力者乃指動輪與軌條間之摩擦抵抗而言。若機車之粘着力小於牽引力，則動輪空轉，不能前進，又緊軛時若粘着力小於緊軛力，則動輪滑走，軛機効力大為減低。

如第五圖所示置重量等於 W 之物體於一平

面上，將其曳動所需之力設為 F ，則 F 與 W 之比，即 $\frac{F}{W}$ 謂之摩擦係數，機車學中特稱為粘着係數。其值之大小依接觸面之狀態而異，若接觸面粗糙，則曳物體所需之力大， $\frac{F}{W}$ 即摩擦係數亦隨之而大，接觸面平滑，則曳物體所需之力小，摩擦係數亦隨之而小。若以 μ 代摩擦係數則 $F = \mu W$

第五圖 力與摩擦力之關係

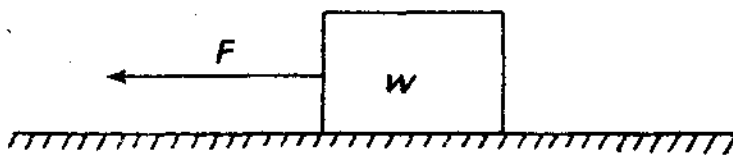

以力曳物體時，則物體與平面之間恒發生一種大小相同方向相反之力，以抵抗吾人之曳力，是謂摩擦力，以機車而論則在動輪踏面及軌條之間恒有此力存在，曳力愈大，摩擦力亦隨之愈大，但摩擦力之增加並非無限，達某限度時摩擦力不能再增加而物體終被曳動，普通所謂摩擦力者乃指此最大值之摩擦力而言。由 $F = \mu W$ 之關係得知最大摩擦力等於摩擦係數乘重量。由上述得知機車運行時恒有與牽引力大小相同之粘着力作用於動輪踏面及軌條之接觸面間，若此力超過其接觸面所能發揮之最大粘着力，則動輪必立即空轉。又粘着力並非各動輪同樣發揮，乃主動輪先

發揮其最大粘着力後，將所餘者由其他各動輪分擔之。

粘着係數如上所述依接觸面之狀態而異，但普通所用之值，大略如下表所示。

第二表 軌條狀態及粘着力之大小

軌條狀態	粘着係數	
	不撒砂時	撒砂時
軌條清淨且乾燥時	0.25~0.30	0.35~0.40
軌條濕潤時	0.18~0.20	0.22~0.25
軌條上有霜時	0.15~0.18	0.22
軌條上有水分時	0.15	0.20
軌條上有油或有雪時	0.10	0.15

粘着係數於速度急激發生變化時其值一時減小，例如運轉上坡道時若補助機車空轉，則本務機車亦隨之空轉，此時本務機車之牽引力並未發生任何變化，僅因補助機車之空轉而速度忽然降低，由此事實不難證明速度忽然降低時粘着力一時減小致生空轉。

機車速度增加時因各部不平均之重量及動搖，動輪對軌條之壓力時減小而容易空轉，若假設動輪上之重量與靜止狀態毫無變化，則可

認為粘着係數依機車速度之增加而漸減小。粘着係數，三汽笛機車可假定較二汽笛機車為大。原因為動輪每一迴轉牽引力時時變化，而於最大之時超過最大粘着力則動輪立即空轉，三汽笛機車者牽引力之變化較二汽笛機車為小，故對同一粘着力可發揮較大之平均有效壓力。

計算機車牽引力時所使用粘着係數之值，普通三汽笛機車為 $\frac{1}{4}$ ，二汽笛機車為 $\frac{1}{4.5}$ 。

為得大牽引力而欲增加機車之粘着力時，如上所述只須增加動輪上之重量即可，但因受軌條負擔力之限制，依建設規定動輪一軸上之重量有一定之限制，不能任意增加，故增加動輪軸數，分擔其重量而以連桿連結之。牽引貨物列車用之機車動輪數較多者，即以其牽引力較大之故，又動輪上之總重量雖為相同，亦以連結軸數之多者不易空轉，原因為以軌條狀態或其他關係一軸之粘着係數雖一時減小亦不致影響於全體之粘着力故也。

註：軌條之負擔重量及間隔

現在所用機車一軸上之重量最大不得超過 30 噸，軸距最小為 183 呎。

〔例 1.〕動輪上總重量為 40 噸之機車，設以 6000 呎及 8000 呎之牽引力運轉，求動輪

與軌條間所發生之粘着力為若干？
又其粘着係數為若干？

第六圖 連桿與粘着力

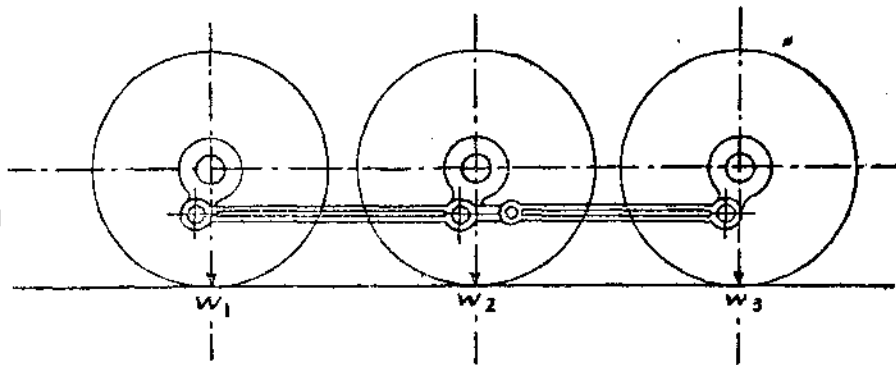

以 6000 呎之牽引力運轉時，
粘着係數利用 $\approx \frac{F}{W}$ 之公式
， $F=6000$ 呎， $W=40$ 噸，則
$$\mu = \frac{6000}{40000} = 0.15$$

即粘着係數 0.15

同理牽引力為 8000 呎時，粘着力即為 8000 呎，此時之粘着係數為
$$\mu = \frac{8000}{40000} = 0.2$$

〔例 2.〕動輪上總重量為 45 噸之機車，以 12000 呎之牽引力運轉，結果如何？但最

大粘着係數為 $\frac{1}{4.5}$ 。

答 最大粘着係數為 $\frac{1}{4.5}$ ，則最大粘着力為

$$45 \times 1000 \times \frac{1}{4.5} = 10000 \text{ 呎}$$

而此時動輪周以 12000 呎之牽引力運轉，已超過最大粘着力，故動輪空轉而不前進。

第二節 指示牽引力

轉輪某時間內所作之功可以平均有效壓力乘轉輪之運動距離求得之，又動輪迴轉力所作之功亦即牽引力所作之功可以其力之大小乘運動距離求得之。如無機械抵抗依功不滅之原理，以上兩功當完全相等。

假設 D 汽筒直徑 (呎)

l 轉輪行程 (呎)

P_m 汽筒內作用於轉輪面上之蒸汽平均有效壓力。(呎²/平方呎)

(呎)

D 動輪直徑 (呎)

n 汽筒數

π 圓周率

T_c 動輪踏面之指示牽引力

N 動輪一分鐘之迴轉數

則 $n \times P_m \times \frac{1}{4} \pi d^2 \times 2l \times N = T_c \times \pi D \times N$

$$\therefore T_c = \frac{n}{2} \times \frac{P_m d^2 l}{D}$$

此式中汽筒直徑 (d) 轉輪行程 (l) 汽筒數 (n)

及動輪直徑 (D) 皆為定數，僅平均有效壓力 (P_m) 之值時常變化，牽引力亦因之變化，但 P_m 之變化最大有一定之限制，原因為由汽鍋供給汽筒之蒸汽其壓力無論如何不能大至汽鍋壓力以上，實際以蒸汽由汽鍋送至汽筒時經過狹隘之通路及彎曲之處所，壓力漸漸降低普通約降下 0.5 呎，又汽筒內不能於轉輪之全行程供給蒸汽，普通最晚於 88% 處閉斷，因此亦使平均有效壓力降低。

平均有效壓力及汽鍋壓力之關係可以公式表示如下。

$$K = 100 - 0.2N$$

式中 K 平均有效壓力及汽鍋壓力之比 (%)

N 動輪一分鐘之迴轉數

大部分之機車於出發後速度達 15 呎/時前後時，發揮最大之牽引力，此時 K 之值大略可認為 95%，故以汽鍋壓力之 95% 代平均有效壓力則得牽引力之公式如下：

$$T_m = \frac{n}{2} \times \frac{P_m d^2 l}{D} = \frac{n}{2} \times 0.95 P_m d^2 l$$

式中 T_m 最大指示牽引力 (呎)

P 汽鍋壓力 (呎²/平方呎)

〔例一〕 β 型機車汽鍋壓力 14 呎²/平方呎

，汽筒直徑 570 呎，轉輪行程 660 呎，動輪直徑 1750 呎，汽筒數 2 筒，求其最大指示牽引力。

〔解答〕

$$P = 14 \quad d = 57 \quad l = 66 \quad D = 175 \quad n = 2$$
$$\therefore T_m = \frac{2}{2} \times \frac{0.95 \times 14 \times 57 \times 66 \times 175}{175} = 16296$$

第三節 動輪周最大牽引力

最大指示牽引力往往受粘着力之限制，為與最大粘着力比較便利起見須將其換算為作用於動輪周之牽引力。

速度於 15~20 呎/時以內動輪周最大牽引力與最大指示牽引力之比大略 90%，為換言之即牽引力傳達至動輪時，其中 10% 消耗於機械各部之抵抗，所餘之 90% 成為動輪周之牽引力。

故動輪周最大牽引力

$$T_a = \left[\frac{n}{2} \times \frac{0.95 P_m d^2 l}{D} \right] \times 0.9 = \frac{n}{2} \times \frac{0.85 P_m d^2 l}{D}$$

又牽引力於動輪迴轉中不僅依曲拐之位置而異，因轉輪，轉輪桿，十字頭及搖桿之一部等往復運動部之惰力，牽引力亦時時變化。

第四節 速度及牽引力之關係

1. 牽引力依速度而變化之理由

機車之牽引力依速度而變化，速度低時牽引力大，速度高，則牽引力漸漸減小，其理由說明如下。

火床上所能燃燒之炭量有一定之限制，徒欲多量燃燒亦必以空氣供給不足而陷於不完全燃

業務質疑

旅客

問 自接續站續乘之旅客，由於續乘之列車無票面記載之等級，因而換乘低級車室時，其相差之票價、雜費能否退還？××站春亭

答 本件應準照規則第八條註二所開「任意續乘無票面記載等級之列車」之例辦理，不予退還。

運輸局旅客 馬場

問 對持有學生減價客票之旅客，處理越站乘車時，尚需令其提出規定之減價證書否？

××站 果忱

答 自規則第一百十一條觀之，對其越站區間須再行索取學生減價證，然後按減價辦理。

前答者

運轉

問 運心第二十五、二十六、二十七、二十八各條中所謂「易於爆炸之貨物」云者，係指何種之貨物？

××站 致中

答 易於爆炸之貨物者，係專指貨物等級表內屬於危險品之壓縮瓦斯、液化瓦斯等之爆炸性貨物而言。惟火藥類不在此內。

運輸局運轉 木村

問 運心第二十九條中所謂「易於發火引火或燃燒之貨物」云者，係各指何種之貨物？

前問者

答 (甲) 易於發火、引火之貨物：

易於發火之貨物，係總指有發火危險之貨物；如油紙(油紙、油布類)、硫酸(酸類)、黃磷、生石灰(酸化腐蝕劑)等。易於引火之貨物，係總指有引火危險之貨物；如揮發油、伊打、二硫化炭素(可燃性液體)等。以上二種均屬於危險品。但火藥類及易於爆炸之貨物則不在此內。

(乙) 易於燃燒之貨物：

係總指稍行近火便立即燃燒之貨物；如棉花、廢紙、碎線、鉤花等是。但此類貨物並非危險品。且煤、木材等亦不在此限。

前答者

問 運心第二十九條第二項中所謂「對貨物或貨車施有防火設備」云者，係各指如何之設備？

前問者

答 (甲) 對貨物施以防火設備者，係指為除去發火或引火之危險，而將貨物改變其本質或加以嚴密之封裝而言。如易赤磷火柴為保險火柴；或將有引火性之貨物封入堅固之金屬罐或箱內者屬之。

(乙) 對貨車施以防火設備者，係指以完整之有蓋貨車裝載時而言。至於使用無蓋車而加蓋覆布者則不在此內。

前答者

止咳除痰 寧神鎮痙



鎮咳靈漿 知蜜子聖

潤澤喉嚨 暢通氣道

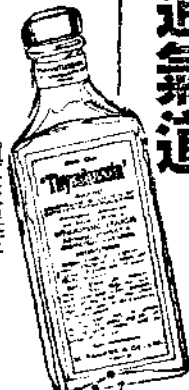

鎮咳靈漿 知蜜子聖

乾咳痰喘 一服立癒



鎮咳靈漿 知蜜子聖

日本的「美」的特徵

長谷川如是閑著
林譯

「美」這種東西，是以人類共同的感覺為基礎的，同時，因為各民族有各民族的感覺特殊性，所以美的表現方式，也各有不同。因為所謂美的東西，不僅要給予人類的共同感覺以快感，而且必須給予人心以「善」感。而所謂人心，又因民族因時代而異其活動方式，所以表現「美」的時候，自然也有種種民族的歷史的差異。

所謂善感，一方面是美感，同時又要與道德感相合。因此，其人的道德狀態，便可由美的表現方法得到暗示。以鮮艷的美為美的人，在道德上，也不免有與此類似的一種浮華性與輕佻性。

日本的婦女，色和線的感覺是非常洗煉的，她們所以不喜歡鮮艷的美和濃重的線，是因為此種美不合她們的心理。衣服的花樣因年齡的不同而有顯著的差異，也是因為不能不合於各種年齡心理的色和線的原故。

然則，日本人對於美嚴格遵守的心理，究竟是怎樣一種心理呢？這種心理，就是日本人在國民生活之中適應各自的身分、職業、地位、年齡等等而不能不有的一種含有倫理意味的心理。假如有個女人穿了一件衣裳，它的顏色和她的年齡不相當，那麼，別人要疑惑她的，不是她的審美觀念，而是她的道德意識，不認為「她不懂得美」，而認為她「心理上有些不全」，而認為她是一個祇知道色彩感覺與生活感覺的調和，而沒有人的社會的感覺以至道德感覺不足的人。

因此，日本人，對於在道德上不能如何嚴格的職業婦女，無論在衣服上或是裝飾上，都容許它具有無此種倫理性的美。同時，正經的婦

女，在她的眼中，也會覺得美，而十分高興地賞鑑說：「漂亮！」但是，自己却不穿用。

日本婦女對於美的此種態度，實在可以暗示日本國民一般的美的意識，換言之：日本的美，離開日本國民道德的性格，是不能成立的。

西洋人，雖然也有人主張「美與善的合一」；但是，西洋人的美之中却沒有充分地表現出這一點，而認為美就是美，要主張自己到底，甚而有人公然提倡美愈離開道德愈美。

西洋人關於美的學說所以如此的，實際上是因為在西洋人生活之中美是由生活游離了的美。這也有一面之理，在「由日常生活完全解放了的」美的世界裡遨遊，也是人類社會的一個要求，由於如此由日常生活之解放，生活的精神可以新鮮，生活的氣力可以恢復，以至形成一種精神的感覺的休養、教養，與夫新的生活的精力。

這也的確是使生活更新或向上的一種態度；但在日本人，如此在「完全由生活解放了的的美的世界」遨遊的態度，雖非全然沒有；可是它的確是不充分。即就遊於文學美術藝術而論，西洋人往往是浸於此等無形之美或有形之美中；然而，日本人，無論是看小說或者看戲，總把忠孝節義當作小說或者戲劇的骨子。小說、戲、以至平詞、相聲之類，古時，都是教訓。

日本人，就全民族而言，是不知道美的自體的發展的，所以古來隨着文明的發達，便要求美明顯地具有一種倫理的性格。日本美中的「簡素」，不是所謂「儉約」，而是用洗煉的日本美的感覺表現一切，自然

而然形成了簡素。所以，他們不創造花樣繁複的美，而寧願以較多的費用，求簡素的美。婦女的衣服，也隨着年齡的增加而用較樸素的顏色；可是它的價格，往往比較女孩子穿的美麗的衣服還要高。

外國人，也許覺得：這種道德上的問題，大可不必顧慮，而應更大胆地在美的世界遨遊；但實際上日本人決不是有甚麼顧慮，也決不是對於美的自身的享受有甚麼節制。

日本人所以不在此種特別美的世界遨遊，是因這有傷日本人的生活心理。文化較高的文明國家，無論是那一國，都有所謂耽美主義之類的東西，此種耽美主義日本古來所以不大有力的，並不是隱忍極力避免墮於其中。實際上，此種美的態度，日本人多少也喜好，因此，日本也並不是完全沒有；可是民族的心理却抑制了日本人採取此種方向。日本人遊於美的世界之時，也決不拋棄生活的情緒而走入美的世界之中。這個例子，說來未免可笑，據說：古昔好在花街柳巷遊冶的人，甚至以為他所結識的妓女，是爲了孝親所以才操皮肉生涯，這說明了甚至耽溺於遊冶的人，在遊冶的一霎那，也不會完全脫掉日本人固有的道德性。

由這一點說起來，也有人說日本人未免過於窮屈，然而，日本人在遊於美的世界一點上，却有他國所沒有所不知道的傳來的特點。

這就是說：日本人在自己的生活本身之中有他的美的世界，在一般日常生活之中，甚至所謂箸之上下，也有它的美的世界。他國人，在「由生活隔離了的世界」裡，有一種「出家在外」的美，而日本人，則在日常生活之中，有一種「家常」的美。

我所常引的翁草之中，有這樣一段故事，在戰國時代，信州的鄉村，某一個農家，有一次來了強盜，當強盜由孔隙內窺而想闖入的時候，正當這一家的主婦在煮粥，這主婦爲了看粥是否已熟，就把一粒粥放在鍋蓋上用手指按，而不隨便放在嘴裡嘗，強盜的頭目看見了這個在覺得這一家如此知禮，是不可以進去的便走了。

這暗示日本人的禮法在國民日常生活之中十分徹底，它雖是一段插話，可是一切日本的美，都有此種重禮的美和相同的道德，同時，它又

深入於國民一般生活之中，這是日本美的特徵。說這窮屈，是被不自然地命令如此模倣的人說的話，上述農家主婦對於她自己的美，並不感到窮屈。陶特在他的關於日本文化一書的卷首，曾經這樣寫過：『美因模倣而消失』；可是日本的美，因爲它有它的道德性而自有其美，所以模倣此種美，自然就不美了，自然會變成窮屈。日本婦女所有的文化的美，可以表現日本婦女的心性，尤其是婦女用的語言、文字、文章、衣服、被褥、器具、食器，總之一切一切，婦女都有特別的文化形態，這一點，日本恐怕是世界第一。

這完全是日本的美以適合人心的美爲條件，婦女的文化形態自然分化而適合於日本婦女心之美的結果。

衣服的形状，世界上有兩種型，一種是肢體型的衣服，具有人類四肢形，像東方西方的衣服那樣；一種是日本和古代希臘衣服那樣被體的；不過婦女的衣服，世界上大體是被覆型多，同時，就是肢體型的衣服在西方，婦女的，下半部也是被覆型的。

這因爲人們認爲被覆型，無論是在平安時代希臘時代古代文明國民的心理或是近代人的心理，都適合於婦女的禮法和心的道德。所以，就日本而言，男性所以用被覆性，便暗示着日本國民，就是男子，也有一種類似女性的心的優美的溫柔的心。剛健的武士的心，所以說也要有『情』，亦即在此。

在建築方面，純日本建築以直線與直角的美爲要素，而不用一切煩瑣的彫刻人工的色彩，也是建築美最純粹的。學習西方建築的人，近來所以由這一點認識日本的建築美，並不是西洋的建築理論無理地追求此種「純粹」使然，而是發覺日本美的結果。同時，此種日本建築美，也有一種嚴正的道德感，例如書院建築中的客廳，就可以使進客廳的人爲之正容。商家的舖房也有反映日本商人堅實性的形式。

然而，日本的建築並非祇有此種枯燥的美，也有茶室建築那樣細緻的形式。建築美所以如此不偏於枯燥的一方面，乃是日本人心的形象的反映。

痢疾

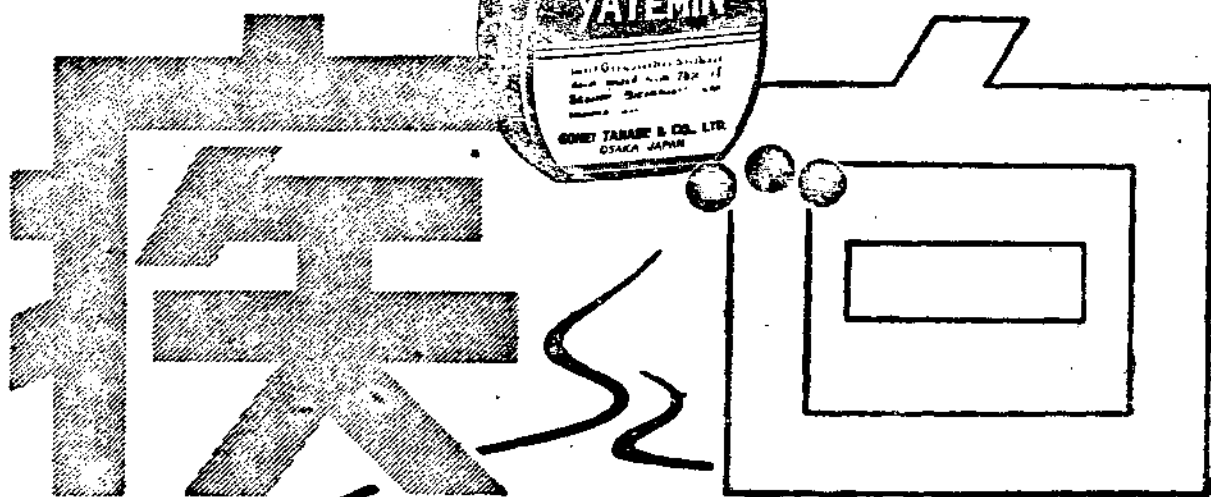

嚴冬季節，因腹部受
 寒關係，極易引起腹
 痛、下痢等症，此等
 瀉腹一經疏忽，往往
 有向慢性移行危險
 故一覺腹部發生異常
 務宜立用「阿痢特靈」
 以治療之。本劑不但
 具有殺菌作用，且能
 強化腸壁，增進免疫
 機能



阿痢特靈丸

YAS

北京西單北大街一六〇號 田邊有限公司 股份

家庭與婦人

大家庭制度小與家庭制度之選擇，在現代我國內實在是一個有研究價值的問題。我國古時

都是過的大家庭生活，所以像張公藝之九世同居傳為美談，自辛亥鼎革以後，歐風東

大家庭與小家庭

漸，一般醉心西洋家庭生活的人爲了要脫離父母的束縛，自立小家庭，實則小家庭制度雖能使青年人歷練、苦幹，然意志薄弱的因此墮落下去的又往々而是呢！這是整個的問題，更有許多小節都能使小家庭制度生出悲哀：

記得前些年，的隣居是一個小家庭，只有青年夫婦二人及一個三個月大的嬰孩，他們用着一個喂乳及看護嬰孩的奶媽，還用着一個廚役作飯。

一次他們夫婦被朋友約去吃晚飯，十點鐘回來的時候看見大門開着，房門鎖着，鴉鴉無聲的一個人影也沒有，他們費了許多時間把房門鎖開了，一看嬰孩和奶媽都已不見，而且直到午夜仍無消息，才知道出了意外，再一查箱

子等物竟少了數百元，趕快報警，尋找薦人，在五天後由育嬰堂把他們的孩子領回，右隣那時已經餓的瘦了許多。他們或者根本沒有父母



兄弟，假設有的話，他們是否會後悔沒有和他的父母兄弟同住，可以有互相照顧的地方？又如最近的過去，一對青年醫生夫婦出外

把小孩交給一個老媽子，那老媽子不但不禁止小孩吃蠶豆，而且當小孩被一顆蠶豆噎着後，不知用正當方法解救，反用一根筷子把那顆卡在嗓子上的蠶豆，推進喉中，生々把個孩子噎斃，以致夫婦回家時已成了不救之勢，這不是一個比上例更有力的說明小家庭弊端之鐵證嗎？

一次我旅行青島，住在一家飯店中，同住的有一位德國老太太，年紀約有七十餘歲了，一個人孤獨的住在那裡每天吃飯時總在飯廳中和她相遇，起頭時互相招呼問安，後來也稍微談一談閒話，才知道這老太太不但有子有孫，兒子做着洋行經理，而且兒子的家也在青島，就因爲習慣的關係，她不與兒子同住，而一個人住在這裡，一二星期才去她兒子家去看々，所以她有談談起來，非常羨慕中國人大家庭制度生活的樂趣。

小家庭制度之劣點已如上述，其他如親屬似路人等弊尙多，茲不贅述。

現在流行的論調多謂大家庭制度不如小家庭制度，所持之理由不外：1. 婆媳間之紛爭，2. 妯娌間之衝突，3. 小輩子弟依賴性之易養成。這三條我們都可以分別由兩方面來看，

即是否這三條在大家庭制度下必然存在？以及是否這三條在小家庭制度下就不存在？

1. 婆媳間之紛爭：在大家庭制度下之所以產生出婆媳之紛爭，不過因為同處而性情不相合漸次演成的，其實婆媳間的關係本是間接的，如果作婆婆的心疼兒子，作媳婦的敬愛丈夫，都不願意使中間人爲難的話，就是有些小小的誤會，也可以漠視過去了。如果說婆媳是避免不了紛爭的，那麼難道說古來就沒有慈善的婆婆和孝順兒媳了麼？可見事在人爲，生來不惡的人誰願無事生非的鉤心鬥角呢，反過來天生好鬥的人在大家庭制度下，婆媳雖分居，而中間人爲兒子爲丈夫的人仍然難于周旋兩方面間，婆婆——中間人的生身母——覺得兒子的變成『娶了媳婦不要娘』；而媳婦——中間人的妻子——又覺得丈夫爲了那老太婆使夫婦間漸次疏遠了，於是婆媳間之紛爭照舊終于發生，不是和大家庭好鬥的婆媳一樣了嗎？

2. 妯娌間之衝突：妯娌間之衝突比婆媳間之紛爭更爲複雜，一部分也因了性情不合，當然也可以說她們是天生好鬥。此外大多因了住在一塊生活費用混爲一宗，而個人的丈夫的進款有高低的不同，因而進款較高者的妻子就覺得

不上算，閒言閒語冷嘲熱罵；進款較低的妻子本來就覺得慚愧，于是因愧成忿，衝突也就因此而生了。但是如折中一下，保存大家庭制度下的親熱的同居，而在經濟上各自分立，生活必須的消耗，如：飲食，房租，電水依各房人數均攤，而衣服零用各房則分製，不相混淆，這樣大家庭又有何理由衝突？如果說妯娌間因了衣服上華貴樸素，零用上之奢侈儉約能引起互相忌妬蔑視而起衝突；那麼反過來，在小家庭制度下難道這種忌妬和蔑視就可以避免嗎？那除非妯娌間避免見面，豈不成了笑談。

3. 小輩子弟們依賴性之易養成：這種弊端自然也是由于金錢作祟，如果沒有金錢，小輩依賴什麼，這種依賴性用上述那種經濟分立的法子，自然也可免除，無庸評論；反過來在小家庭中，老輩老邁或死後，財產分給後輩，後輩得了這毫不費精力而得的金錢，於是不生事產，揮霍濫用，不是和大家庭中之依賴性正相同嗎？

這樣看來大家庭制度下之弊並非不可免，而在小家庭制度下反不見得準可避免，那麼我們有何理由反對大家庭而擁護小家庭制度呢？（素心）

現代家庭應備的幾種藥品

作一個現代的家庭主婦，不僅是應該懂得烹飪裁縫保育嬰兒等事，尤須要知道些醫學常識，不論是預防或治療疾病，都應該曉得些，因爲一旦家中有病人，小病就請大夫未免不經濟，而且也不太方便啊！主婦們有了醫學常識，家庭中還須要設備些簡單的藥品，以便應用，在我的經驗上知道以下的幾種藥品是缺少不得的。

甲 外用藥品



一 碘酒或 2% 紅藥水 如果有輕的皮膚損傷，塗於傷口處可以消毒止痛。不過小孩子最好用後一種，因為前一種有時會刺激傷口，使之生出一種小孩子所忍不住的疼痛。

二 如意膏 跌打火燙凍瘡因為用前兩種藥水不能止住血液外出，如意膏却除了消毒還能止血，並且能滋潤皮膚使迅速復原。治療傷這尤其是一種聖藥。

三 凡士林油 這也可以敷在傷口上消毒止痛，尤其靠近嘴旁的傷處最好用牠，因為牠沒有毒性，吃進口內也沒有危險。此外冬天把牠敷在臉上手上，可以避免凍裂皮膚。

四 安福軟膏 止痛消腫最有效的就是安福軟膏，患咳嗽重的人，用絨布塗上熱過的安福軟膏，貼在胸前，可以減輕咳嗽，並且可以防止肺炎，腹痛貼上，也有功效。

五 玉樹神油 這是國產的良藥，當撞傷跌傷或筋骨酸痛擦在痛處，可見奇效。

六 樟腦油 把牠在胸前背後擦抹，可以止咳化痰亦有止痛之功。

七 Lysol 能消毒殺菌，洗澡時放些澡盆內，可以避免傳染皮膚病。

八 雙氧水 大風天從外面回到家裏一定覺得滿嘴沙土，那時用牠漱口，可以保持牙齒的清潔，又濃瘡等症，用牠來洗，見效很快。

九 Chinosol 嗓子痛時，把牠放一片盃中，用熱水沖化，隨時用牠漱口，較服藥功效更大。

一〇 硼酸水 眼睛發炎，或被砂土迷了，最好用硼酸水洗，其他種眼病，上藥前也當先用硼酸水來洗。

一一 酒精 這是一種最普通的消毒劑，牠的用途很多，並且普通人都知道。

一二 過錳酸鉀 這也是一種消毒劑，當吃生菜或菓品時，先用牠洗過，可以殺菌。

一三 面速力達母 皮膚上長疙疸，把牠擦上，可以很快的消去，患重傷風的時候，早晚可用溫水洗鼻孔，然後擦上面速力達母，傷風即可減輕。

乙 內用藥品

一 草麻子油、果子鹽、或苦瀉鹽、(硫苦)清

導丸 腸胃不消化，是致病的原因，尤其是小孩子喜歡多吃，更是危險，若是隔一二星期吃些瀉藥，使大便通暢，可以減少疾病。這四種瀉藥小孩子宜服瀉油，年老的人宜服清導丸，壯年的人可服果子鹽或瀉鹽。

二 阿司匹靈、金雞納霜 Pyramidon 這都是治感冒及發燒的藥片，可是小孩子不宜服阿司匹靈，金雞納霜對於瘧疾最好。

三 鱈魚肝油 或哈利巴 小孩子身體瘦弱，發育不良，可常吃這兩種藥，(隨便吃一種)並且這是治肺病的聖藥。

四 白松糖漿、知蜜子聖、梨膏、二冬膏 這都是治咳嗽的良藥，並且都很好吃。

五 若素、蘇打明 (Soda Mint) 都是治胃病

的良藥，若素尤其可以常用，當作補品。六 萬金油 這是內外兩用的藥品，抹些在太陽穴上可止頭痛，夏日腹痛或作嘔服少許都可減輕。

七 仁丹 頭痛作嘔腹痛酒醉等，吃幾粒可見功效。

以上的幾種藥品，平常服了都不致有害，但是病人的熱度很高，或看不出是什麼病症，都應該快請大夫診治那是不可耽誤的！(素心)

京山線經過各市縣之沿革考

天 鐵 調 查 科 張 國 治

京山線西起北京，東達榆關，唐胥一段，爲中國建築鐵路之先鋒，連貫京津，通過冀東平原，沿線物產豐富，開採之煤，長蘆之鹽，尤佔運輸上之主要地位，以進款論，曾佔中國全國鐵路進款之首位，爲中日滿連絡之主要幹線，中日事變後，以損失較輕，故恢復原狀亦較速，本社成立後，逐漸改進，業務蒸蒸日上，將來發展，未可限量，茲將沿線經過各市縣之沿革，分述於後，以備注意地方事務者，有所攷證焉。

一、北京特別市 「前門至永定門間均爲該市所轄地區」

北京在唐虞時名幽州，至夏虞名冀州，殷時仍名幽州，周初封堯後於此曰薊，旋封召公後於此曰燕，秦名上谷，漢名廣陽，魏晉及南北朝，或稱幽州燕郡，或稱幽州燕國，至隋曰涿

郡，唐初曰幽州，曰范陽，視爲重鎮，五代石

晉時入於遼，始建都城，升幽州爲燕京，是爲稱京之始，至開泰初年，改爲析津府，置析津

宛平兩縣治，宋宣和五年，爲金人佔據稱燕山府，爲廣陽郡，金初仍曰析津府，稱燕京，至

貞元四年，金主亮自會寧徙都於此，遂以爲中都，曰大興府，改析津縣爲大興縣，元初亦曰

大興，及至元十七年改爲大都，稱大都路總管府，爲中樞省治，明初曰北平，爲燕府之封國，

永樂元年，改爲順天府，十九年正月，遷都於此，改稱北京，滿清入關，名稱仍舊，爲大

興宛平兩縣治，民國肇建，因清之舊，改順天府爲京兆，迨民國十七年六月，政府南遷，復

改稱北平，以北京內外城及四郊，劃爲特別市，十九年改稱北平特別市，直轄於國民政府行

政院，二十六年蘆溝橋事變後，設臨時政府於

此，恢復舊稱爲北京特別市，現設華北政務委員會於此。爲政治文化之中心焉

宛平縣 「臺台至黃土坡爲該縣所轄地區」

宛平縣始於遼，釋曰燕宛，取宛宛然以平之義，其在遼以前，自秦至隋，與大興同爲薊縣

，唐析薊之西界置幽都縣，而薊始分爲二也，相沿至遼，又改幽都爲宛平，其名歷金元明清

不易，按其疆域，實在幽州大陸地中，禹析冀州東北界爲幽州，周武王封召公奭於燕，燕卽

在幽州境內，秦併天下，罷封建爲郡縣，遂以幽州爲漁陽上谷地，漢之風初改爲廣陽郡，晉

唐曰范陽，至石晉時，地入契丹，隲爲南京幽郡府，復改析津府，號幽京，宋宣和中，金得

之以歸，宋立爲燕山府，未幾又入金稱燕京，復改燕京之名爲永安，其府曰大興，至元初，

建中都，屬大都路，復立順天路，明洪武改之，設北平布政使司，以大興府爲北平府，稱省會

焉，永樂中，遷都北平，易府名曰順天，附郭者二邑，東爲大興，西爲宛平，縣治在北京地

安門外迤西積慶坊，至民國十八年四月，北京市與宛平縣劃界，將縣政府遷移京西蘆溝橋城內

，事變時復遷移於長辛店。

大興縣 「黃村至安定爲該縣所轄地區」
大興縣原係周初薊國，春秋時爲燕之國都，

秦置薊縣，屬上谷郡，漢初為燕國都，元鳳中為廣陽郡治，自三國以後，歷為州府，至遼初改為薊北，開泰元年改為析津縣，金貞元二年始稱大興，為大興府治，在今大興縣西南，元移治今北京，明洪武初，為北平府治，永樂中為順天府治，清因之，民國初，為京兆尹治，民國十七年廢京兆尹，置北平市，移縣治於黃村。

安次縣 「萬莊至叢林莊為該縣所轄地區」

安次禹貢為冀州之地域，春秋戰國為燕地，秦屬上谷郡，漢始置安次縣，屬渤海郡，後漢改屬廣陽郡，魏晉均屬燕國，北魏改稱安城，屬燕郡，隋復故名屬涿郡，唐因之，縣屢徙，武德初，移治石梁城，貞觀中，移治常道城，開元末，移治狄就橋南，即今縣治，屬幽州，宋屬幽州府，元初屬霸州，中統四年，改名東安，升為州，屬大都路，是為明清以來縣名之所由始，明洪武初降為縣，屬順天府，清因之，民國三年，改順天府為京兆特別區，以縣名與湖南原有東安縣，四川廣東已改之東安縣重名故改稱漢設治時原名曰安次，屬京兆特別區，是為今縣名改稱之由，十七年改省名併京兆區入河北省，遂由京兆來屬。

武清縣 「落岱至楊村為該縣所轄地區」

武清禹貢為冀州之地域，春秋及戰國為燕地，秦屬漁陽郡，漢於其地置雍奴縣，並設泉州縣，屬漁陽郡，魏晉因之，均屬燕國，北魏太平真君時，併泉州入雍奴，屬漁陽郡，隋改屬涿郡，唐初猶名雍奴，至天寶時，改名武清，屬幽州范陽郡，是為今縣得名之始，宋屬燕山府，元屬大都路之鄴州，明洪武間，降鄴州為縣，改屬順天府，清因之，民國三年，改順天府為京兆特別區屬京兆，十七年改省名，併京兆區入河北省，遂屬河北省焉。

天津縣 「漢溝鎮北倉張貴莊為該縣所轄地區」

天津禹貢為冀州之地域，周屬幽州，春秋為燕國，秦為上谷郡，漢為渤海郡之章武縣，漁陽郡之泉州縣地，魏晉均屬燕國及章武國領，域隋屬渤海郡，唐屬滄州，宋屬清州，元屬清海縣之海濱鎮，至明永樂時置天津衛，是為今縣得名之始，清雍正三年，改衛為州，九年升州為府，清末以交涉頻，繁北洋總督常駐於此，重要如省垣，民國三年，廢府設道，屬直隸省津海道，民國十七年市縣分立，將城廂內地五大警署三特別區，轄入天津特別市，遂隸於河北省。

天津特別市 「天津北站天津站為該市所轄地區」

轄地區

天津市幅員廣袤，為我國北部唯一之經濟重心，而數百年前，固一荒曠斥鹵之地，見於史乘者，自元之直沽為始，明初置衛，始名天津，蓋以地處箕尾分野，取爾雅「箕斗之間漢津也」之意，而命名焉，縣治設於清，距今尤近，僅二百餘年耳，故述其沿革，元明以上，無邑鎮可考，然河沽入海，載於漢書，上朔禹貢，為逆河入海之道，是又邑新而地古矣，據此以求其歷代所屬之州郡，禹貢為冀堯二州，周為幽蓟二州，春秋屬燕地，秦改上谷郡地，漢屬泉州章武參戶三縣地，後漢屬泉州章武二縣地，晉因之，後魏為雍奴章武二縣地，隋為雍奴魯長蘆三縣地，唐為武清乾符長蘆三縣地，宋為武清清池二縣地，金為武清清池靜海三縣地，元為梅津鎮，延祐三年，命副都指揮使伯年鎮直沽，即此地也。明成亦駐兵於此，永樂二年，築城設衛，賜名天津，隸於順天府武清縣，及河間府靜海縣地，清初因之，雍正三年，改衛為州，九年置縣並設府以簡之，咸豐十年北京續約開為商埠，軍事重鎮，一變而為商業要區矣，光緒二十六年，八國聯軍之役，租界設立，其後海禁大開，交涉日繁，督署自保移此，遂為直隸省會，經濟上政治上之重要，

廢廢日上，民國肇始，廢府存縣，至民國十七年，國都南遷，省政府移往北平，乃設立特別市，直轄放行政院，此為天津市設立之始，十九年省政府自平移回，遂取消特別市之名，改直轄於省政，迨二十四年省府遷往保定，遂仍恢復特別市，事變後省府一度設於天津，後復遷往保定，天津仍為特別市，直轄於華北政務委員會。

寧河縣 「軍糧城至蘆台為該縣所轄地區」

寧河禹貢為冀州之地，春秋戰國為燕地，秦屬上谷漁陽二郡，自漢迄隋，均為雍奴縣地，唐為幽州之武清，薊州之玉田二縣地，宋初屬永清軍及薊州，旋沒於金，金元均為寶坻縣地，（金屬中都路，元屬大都路，）明永樂間，設梁千戶所屬順天府，清雍正九年，廢千戶所，置寧河縣，屬順天府，是為今縣設治得名之始，民國三年，改順天府為京兆特別區，改屬直隸省津海道，十七年廢道制直屬於河北省，二十六年劃歸冀東戰區內，現歸冀東道所轄。

豐潤縣 「田莊至胥各莊為該縣所轄地區」

豐潤屬幽州，春秋為無終國，秦置右北平郡，漢為土垠徐無二縣，屬右北平郡，後漢移郡治於土垠縣，晉移郡治於徐無縣，屬北平郡，後魏屬漁陽郡，北齊為永濟務，入無終國，

後周省徐無縣入無終縣，唐析無終為玉田縣，豐潤仍為永濟務，屬薊州漁陽郡，遼縣同屬薊州尚武軍，景州清安軍，金改永濟務為永濟縣，後改為豐潤縣屬開州，元改開州，尋省入玉田，後復為縣屬薊州，孫慶瑜碑記云：我朝開創以來，庚辰之歲，改縣為開州，明仍為豐潤縣屬順天府薊州，清因之，改屬順天府，雍正時改屬永平府，乾隆時又改屬遵化州，民國後改屬津海道，現屬冀東道。

唐山市 「唐山站為該市所轄地區」

唐山市地跨豐潤灤縣二縣地，在清季光緒年間以前，地方本一曠野，後因開鑛築路，工業既興，交通稱便，初闢為糧食交易場所，民國以後，商業日繁，蔚成街市，復將唐山附近豐灤兩縣所屬之喬頭屯等十二村，劃入唐山，歸警務局管轄，啓新華新德盛各工廠，亦次第成立，為工商業重鎮，迨民國二十六年七月，冀東政府遷唐，更形成為華北反共策源地，中外冠蓋雲集，國際矚目是視，乃設立為普通市。

灤縣 「開平至灤縣為該縣所轄地區」

灤縣於唐虞時為冀州幽州之地，商為孤竹國之黃洛城，周屬幽州，春秋為山戎肥子二國地，戰國屬燕，秦屬遼西郡，漢始置海陽縣，仍秦故屬，晉及後魏皆因之，北齊省入肥如縣，

隋為平州之盧龍縣地，唐初置臨榆縣，後改名石城，又置馬城屬平屬，唐季陷國契丹，自遼天贊時，析盧龍山南地置灤州，以居所俘之定州民戶，領義豐馬城石城三縣，此為舊灤州得名之始，金增樂亭縣，元省石城馬城，明又省義豐，灤州遂僅領樂亭一縣，清初以豐潤樂亭玉田並隸灤州，雍正時豐玉改隸遵化，灤遂降為散州，與樂亭屬永平府，民國三年廢府設道，屬直隸省津海道，迨十七年廢道改省名，屬河北省，現轄於冀東道。

昌黎縣 「朱各莊至張家莊為該縣所轄地區」

昌黎禹貢為冀州之地，商為孤竹國地，周屬幽州，春秋屬肥子國，秦屬遼西郡，漢始置索縣，後漢省入臨榆，仍屬遼西郡，晉為海陽縣地，北魏為肥如縣地屬如故，隋唐均為平州之盧龍縣地，五代陷沒，遼於其地置臨海軍，屬營州，並分置廣寧縣，金廢營州及軍，改廣寧縣昌黎，屬平州，是為今縣得名之始，按北魏有昌黎郡，唐有昌黎縣，均為今熱河朝陽縣地，與此名同而地異，元初省入撫寧縣，後仍復故，屬永平路，明清因之，屬永平府，民國三年廢府設道，屬直隸省津海道，十七年省名改為河北，廢道屬省，現恢復道制，屬冀東道。

劑製的元多系得密阿達爾索

猛攻頑淋·即日全癒
歡喜吧！



連百年的老淋
都能即日全癒
患者千百萬
普濟千百萬
初感性急淋
亞急性淋
慢性淋
頑淋
均能即癒

內服用片劑

各埠藥房洋貨舖等處均有代售



社會式株堂天參 販大本日 舖本藥眼學大 所行發

通天館筆記

蒼琢如

天台神缸

浙有天台山，山勢奇秀，凡臨浙者無不以到山而登爲快。晉之孫興公有天台山之賦，久著文壇，赤城霞起建標，瀑布飛流，山上有寺曰「朝陽洞」「玉京井」「洗陽亭」「挹翠廟」「國清寺」等。松柏交陰，花香鳥語。山環水抱，江南勝境也。漢之劉晨阮肇曾入天台，載於神仙傳中。清代乾隆中葉，高宗南巡，奉慈輿以遊，崇慶太后欲覽雁蕩諸勝，詢諸侍郎齊召南(次風)路徑之遠近，次風當答以親老不敢臨險地，有王陽之懷懼，高宗默然遂罷登臨。浙東之游山有桃源洞口，相傳劉阮採葯處，其路側小溪上，有碑，文曰：「劉阮重來」，蓋清時中丞阮文達公元，學使劉金門鳳詒二公按事到此，歎爲天緣，因以題之。天台縣之神缸，久著靈異，隨園袁子才(枚)因遊天台便道至縣署，觀神缸以新其耳目，此缸人呼爲「懸缸」在三堂之上，空而不倚，人多異之，相傳乃前朝故物，有神靈憑依之，能爲人禍福，凡新縣官到任，必具衣冠拜之，行三跪九叩之大禮，否則爲祟，有左遷之憂，縣官陞遷，缸必凌空，若有人昇之，官降革，則缸又下陷數寸，平時缸體離地寸許，不著地面，袁遊天台時，縣令鍾公禮泉宴以入，袁欲觀缸神，至三堂則見

霽紅與霽青

今人之瓷瓶與盤，常有紫而稍黑者，世人因稱之爲霽紅色。其青者稱霽青。此紅色以紫而紅色者爲上，青色以亮色爲上，若色暗則下品矣。景德鎮陶戶錄云：「霽青器，官古戶兼仿造鎮陶，無專作霽青器者，得其精美，可推上品，俗與好霽紅並重，今訛作霽青」又云：「陶戶能造霽紅者少，無專家，惟好官古戶做之。」俗又書作祭紅。古銅瓷器考：「宜窯造祭紅紅魚，靶杯，以西洋紅寶石爲末入泐，魚形自骨內燒出，凸起寶光」窯器說，「宜窯之祭紅盃盤，有通體紅者，有西紅寶石塗燒者，其寶光凸起。」昔者寒家一具爲小花瓶形高約尺許，其色紫而潤，人皆稱爲珍品，色深而厚，惟不知何窯所出，插入桃花可以結果真異品也。

燒之狀態，同時由煙筒所排出之熱量亦多，對於汽鍋之蒸發毫無補益，火床上所能燃燒之炭量既有一定之限制，則由此所蒸發之汽量亦必有一定之限度，然機車之運轉速度增加，則一定時間內轉輪之行程數多，以一定量之蒸汽供給於汽筒，則轉輪每行程所能供給之蒸汽量少，勢必提早閉斷，結果汽筒內蒸汽之平均有效壓力降低，牽引力亦隨之而小，反之機車速度如漸漸降低，則牽引力必隨之增加。

2. 臨界速度

機車速度低時，一定時間內轉輪行程數少，雖以最晚，如80%之閉斷運轉，亦無蒸汽不足之現象，但速度漸漸增加時，所需之蒸汽量增多，卒達某速度而不能以原來之閉斷運轉，此時之速度謂之臨界速度，（亦名限界速度）。臨界速度之大小依機車各異，普通約為10-15杆一吋，臨界速度之大小因以下各原因而不同。

1. 汽鍋蒸發量之大小。
2. 轉輪間或其他各部蒸汽漏洩量之多寡。
3. 機車最晚閉斷之遲早。
4. 汽筒容積之大小。
5. 動輪直徑之大小。

汽鍋蒸發量大則以最晚之閉斷得運轉至相當高速度，如汽鍋蒸發量小，則速度低時即達臨界速度。

汽筒容積大，則難以同一最晚閉斷運轉，因轉輪一行程所使用之蒸汽量多，易呈蒸汽不足之現象，臨界速度因之低小，又動輪直徑若大，則轉輪難以同一行程數運動而機車之速度即較動輪小者為大，臨界速度因之增高。

3. 機車所能利用之牽引力

機車所發揮之牽引力受汽鍋蒸發量，粘着力及汽筒之最大指示牽引力三者之限制，而取其中最最小之值為機車所能利用之牽引力。

大清河航運事故防止之我見

馬明綱

大清河發源於滿城縣之一畝泉，經保定、安新、趙北口、新鎮直達天津。上游水勢極小，不能航行船隻。兩岸居民，設有土閘多處，賴以灌田。自保定西門外，至驛馬廟建有水閘八處：曰西大閘、新閘、劉守廟閘、下閘、蓮花閘、東安閘、新橋閘、驛馬廟閘。閉閘蓄水，船隻始可航行。自安新至新安，水勢漸大，白洋淀，趙北口水勢汪洋，頗利航行，惟台頭窪，河身淤塞，近由建設總署之建設，已可無阻直達天津矣。安新之葦席，新安、趙北口之水產物，新鎮之農產物，均賴此河運輸之，事變前，管理該河者為船捐局，每年分春、夏、秋三季，以船之大小，課以捐之輕重。春夏之交，來往舟楫，日多百餘隻。帆船林立，羅列十數里，商貨雲集，頗極一時之盛。惜乎事變後盜賊四起，途為之塞。津保間已無隻船航行矣。民國二十七年，張英華會長，會同杜瀨理事長，組織中國內河航運公會，設總會於津門。一切事業，多按船捐局之章則辦理之。航運業勃然復興。二十八年三月一日，保定成立分會。不一月即有船百隻，航行於保定、安新、新安間，至五月已可通航於天津。惟途中多事故，船主多不敢任意航行。經當事者多次籌商，遂有船團之組成。一次船團，係由友軍若干名，河防隊若干名，中日宰領者各一名，護送民船若干隻，往來航行於津保間，運輸客貨頗稱便利。二十九年四月一日，併入華北交通公司，一切業務，均仿效鐵路辦法施行，客貨運成績頗有可觀。惜去年入秋以來，多有事故發生，竟有遺失船隻，不能營救等事。余以為如依左列各項實行，或可稍能防止亦未可知：

- 一、一次船團船隻數不宜過多。近來一次船團，竟有多至一百四十餘隻者，綿五十數里，首尾不相顧，遇有事故發生，何能營救。倘一次船團以三十隻、或五十隻，遇有事故發生不，獨消息傳遞敏捷，且易於防護。
 - 一、宜分友軍、河防隊及中日宰領為二組，一組在前，一組在後，遇有事故，易於處置。並備小汽船或小型船，往來巡視，傳遞消息。
 - 一、宜備警笛、或鐘、以為出發、停止、或發生事故等之信號。
- 以上數端，係余管見之一斑。至詳密辦法，仍望我當局諸公籌劃施行焉。

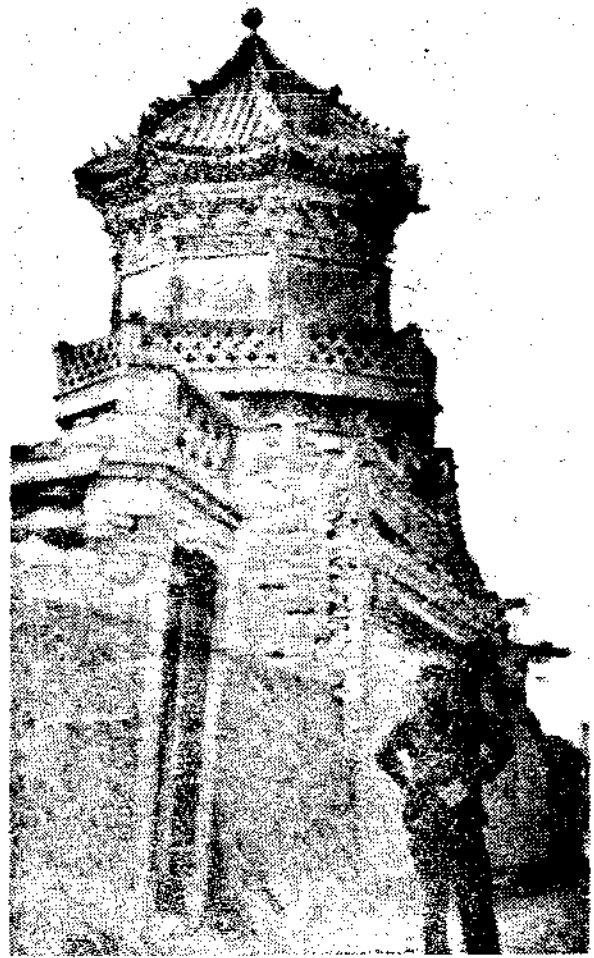

開封素描

北冀王 科工廠鐵開

筆者籍隸河北，原服務於天鐵工作處，民念八十一月，忽奉命轉勤徐辦，客夏開鐵成立，復奉令轉勤到開，流光如駛，瞥眼經年，旅況淒清，無所聊賴，輒就當地土人探詢汴垣風景等事，以作消遣，茲將調查所得，臚陳於後。

一、開封之形勢

開封地近中州，位界兩河，距北京約四百七十一公里，距漢口約三百六十三公里，距徐州約一百七十公里，爲我國古來文化發祥之地，在政治上，經濟上，商業上，均各佔有重要位置，在交通形勢上論，既處隴海之要衝，復扼華北之門戶，更爲河南省省會所在之地，故人煙稠密，商賈輻輳，市面上亦有相當之繁榮，

口下各種商業，多經友邦提倡，日見旺盛，交易場所，亦逐漸頻繁，似此突飛猛進，不難恢復事變以前之舊觀也。

二、開封之城垣

開封城垣，作長方形，南北較長，東西較短，長者每方約十里上下，短者則不過七八里而已，城門有六，南二，曰新民門及小南門。北一，曰北門。東二，曰曹門及宋門。西一，曰西門。

三、開封之氣候

開封氣候，寒暖不時，且冬季甚短，夏季極長，因此冬不苦寒，而夏實苦暑，北門之外，浩浩平平沙無垠，城郊樹木，寥若晨星，故一

年之中，雨澤極少，春秋之候，每日必風，塵沙瀰漫全市，大有對面不見人之概，因之無人對此不存戒心，然既居於斯地，亦只好隨遇而安也。

四、開封之古蹟

開封係古之東京汴梁舊址，並係宋代趙匡胤建都之地，亦即包文正，楊家將等居官之所，是以古蹟甚多，茲擇其聲譽大者，分述於左。

(1) 信陵君祠 祠祀魏公子無忌，地址在城內老府門街，清季於祠旁曾設信陵書院，至民國元年，已改爲河南省立女師學校。

(2) 遊梁祠 祠爲紀念昔年孟子遊梁所建，殿宇輝煌，地址在城內遊梁祠街，清季於祠旁曾設遊梁書院，至民國二年，已改爲開封縣立師範學校。

(3) 曾公祠 祠祀滿清中興功臣曾國藩及其弟曾國荃兩公，地址在城內刷絨街，亭臺樓榭，佈置幽雅，民十一，已改爲河南省圖書館。

(4) 相國寺 寺位於汴市中心，爲開封最大之寺院，相傳係齊天寶六年所建，原名建國，至唐睿宗始改稱爲相

(5) 鐵塔

國寺，元世祖，明太祖，相繼重修，憲宗二年，又改名崇德，崇禎十五年，一度被水淹毀，至清順治十六年，復又重建，仍更名相國寺，乾隆三十一年，內部又行重修，工事偉大，殿宇崇宏，正殿名大雄寶殿，內供釋迦牟尼佛，旁供八百羅漢，北面八角琉璃殿內，供千手千眼佛，佛係宋代造像，極為名貴，最後為藏經樓，本年春季，又經中日各界捐款重修，院內設有商場，商賈雲集，星羅棋佈，遊藝雜耍包羅萬象，每日紅男綠女，肩摩踵接，誠本市唯一之熱鬧處所也。

鐵塔位於城內東北隅，共十三層，高約十三丈左右，巍然矗立，直入雲霄，本質原係琉璃磚，以其彩色如鐵，故相呼為鐵塔，建築於天寶年間，已有一千餘年之歷史，登其頂，儼然如入雲端，北望黃河，（距城十八里）蜿蜒如帶，塔旁有寺，名佑國寺，係宋代所建，內有銅佛一尊，高二丈

(6) 龍亭

餘，聞係隋代古物，每屆夏季，前往遊覽者，終日絡繹不絕。

(7) 古吹台

龍亭位於城內北部，係宋代所建，趙匡胤登基之所，龍墩高數尺，至今猶存，亭之立體，約有數丈，拾級數十層，方得登其頂，憑高遠眺，俯瞰全城，兩旁為潘楊二湖，係楊繼業及潘仁美之府第舊址，因年湮代遠，府化為湖，所謂滄海桑田，世事多變者是也，春夏之際，湖水澄清，兩岸之旁，遊人如織，更有買舟而蕩槳於湖心者，洵屬消遣之勝地也。

古吹台，在南關外東南方約三里許，為師曠古吹故址，漢梁孝公所修築者也，明季祀碧霞，它君二仙女，因俗名二姑台，嗣又祀禹王，故又曰禹王台，台前有「古吹台」三字壇題，內祀崇嶽神，水濱神及禹王，並附祀秦漢以來治水功臣十餘名，另有三賢祠，祀唐李白，杜甫，高適等三人，蓋昔日三人均曾嘗遊於此故也，事變前改為農林試驗場，今日又改

(8) 繁塔

為農林局，局內廣約數十畝，古木參天，風景幽異，目下並植有各種花卉及菓木菜蔬之類，洵為發展農林研究之良好所在也。

繁塔位古吹台之西，後周時本名天清，明代改名相國，塔門左右，經名人書有金剛聖經，以石刻之，各六方焉，元末因遭兵燹，塔半毀，現所存者只有四級，不如以前之高聳矣。

(9) 故宮

故宮，在城內東北隅，五代梁建都，以軍治為宮，晉為大寧宮，宋時謂之大內，太祖三年，命有司畫洛陽宮殿，按圖修之，宮城周圍五里，南三門，北一門，東西各兩門，正殿曰大慶殿，正衛殿曰文德殿，大慶殿之北，有紫家殿，觀朝之前殿也，西有集英殿，宴殿也，東有昇平樓，宮中觀宴之所也，宮後有崇政殿，閱事之所也，明洪武十一年，改為周王府，清順治十六年，改為貢院，康熙中，築萬壽亭，事變前改為河南大學，目今房屋失修，

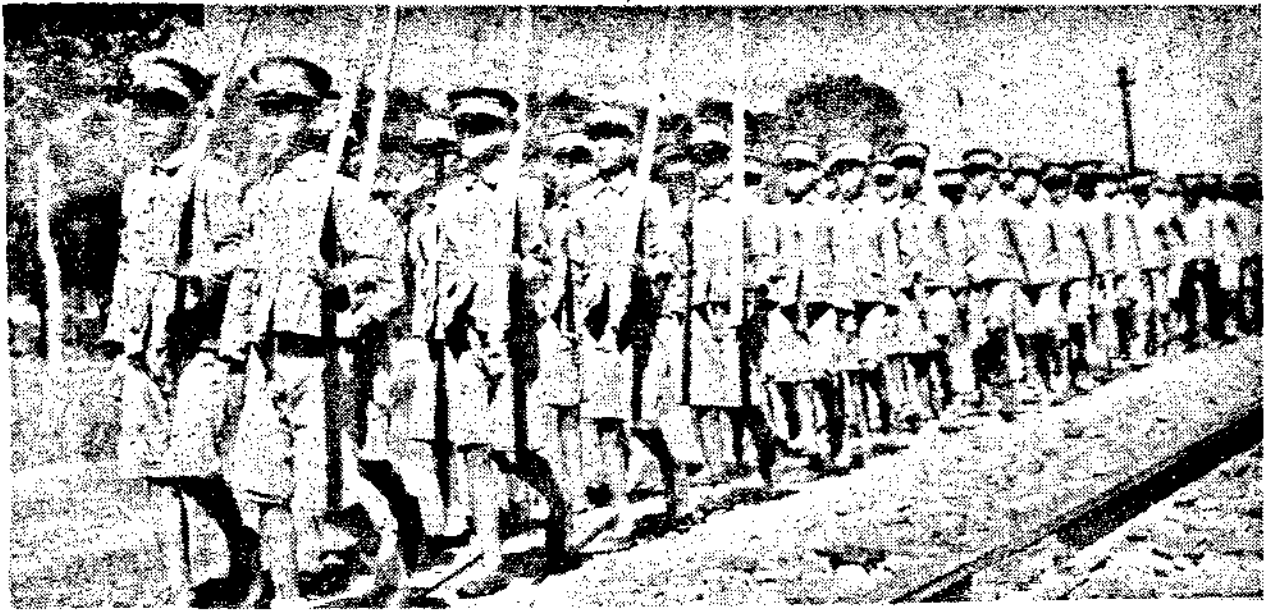

愛

路

專

頁

警務局(愛路)

青少年團指導之研究

幸 韋

諺語「草木無本，枝葉不榮」，「淵泉無本，支流必竭」，大凡天地間的一事一物，若是根本不立，決不能久昌而達於繁榮的，在人的方面也是這樣。

我們華北鐵路治安的確保，當然以加強愛路工作為根本，這是不待煩言的。但是愛路運動是以三千萬愛護村民為對象，這樣龐大的人口，其素質個性的不同，乃屬當然的事實，況且老幼不齊，賢愚不等，有的固守舊習完全近於腐化，有的思想幼稚，不能合乎時代，還有事不意存觀望，處敷衍塞責，形形色色，實在是有教人意料不到的地方。像這種情形，期待他們加強愛路工作，是一個很難能的問題。

想要解決這個問題，必須要探本求源，探本求源，要在選拔優秀青少年，作為根幹，利用他們未泯的天真，純潔不雜的心理，施以相當訓練，養成農村優秀指導者的人物，作為愛

路實踐的先驅。同時為期望他們澈底明瞭愛路村的真義，以及和平反共建國的精神起見，茲將愛路新民青少年團在學時，及學期修了後從事業務時，分別指導研究如下。

一公民訓練「為適合時勢的需要青少年團在學時應側重公民的訓練」

(一)闡明今次大東亞戰爭之真義

在英美經濟壓迫，土地侵略，政權操縱，物質榨取，種々蹂躪下的將近百年的中國，現在纔算脫開桎梏的束縛了，大東亞戰爭的開始，就是東亞復興的轉機，也就是我們大東亞民族要在世界上作主人翁了。所以說不但我們智識層應該徹底認識大東亞戰爭之意義，就是農民勞工一般人們，亦有認識的必要，從事愛路工作的責任者，當然是在鄉村中站在領導者的地位，那更是不可諱言的。

青少年團的團員們是鄉村的中堅份子，也就是未來的東亞主人翁，所以負有指導他們的責任者，必須隨時關於時局的演變情勢，要時時注入他們的腦海裏，使他們要有一個正確的

認識，這是非常重要的一件事。

(待續)

如何把握民心

柳承銘

古訓：「鼎社可移心不死」。又曰「三軍可奪帥也，匹夫不可奪志也」。由此可知心軍勝於鐵軍。換言之，雖有銅牆鐵壁之要塞，亦不能防禦身心堅強的軍旅之進擊，此乃千古不易之定論也。但心志之堅強與否，須以思想純正與否為條件，思想純正，然後發生信仰，有信仰然後發生力量，有力量然後才有主義，有主義之信仰心，才不會為物欲所蔽障，及一般邪魔所誘惑，是心理建設必經之程序，其理至明矣。

華北新民教育，樹有極強固之基礎，為華北一億民衆心理建設之樞軸，使華北全民衆，一一信仰新民主義，以新民之精神，向新中國建設之途邁進，協力大東亞共榮圈之完成，行見殘暴之共匪，降服，或被殲滅而無餘，民心之來歸，亦必勢如大海潮湧，不可遏止，夫如是，則民心不待把握，而自可把握矣，未來之成果，不卜可知，然此關於新民教育各有專責，姑且擱置不論。

吾華北一億民衆內三千萬之愛護村民，固

應同受新民教育之陶冶，以便加強愛路工作。

但愛路運動，同是一種思想運動，假使其思想不純，其信仰必不堅，信仰不堅，其愛路工作，必不能發生力量，是毫無疑義。

心臟乃人生之血府，身體之強弱，才智之

而不由，放其心而不知，哀哉。」以孟子之言，

亦可以證明人心之不能強制把握，要在自求其把握也又明矣。

譬如農夫放其心而不求，其五穀必不登，

工作放其心而不求，其技藝必不精，商人放其

心而不求，其貨殖必不繁，學者放其心而不求，其造就必不宏。由此觀之，要保心之不馳，心之不陷，心之不乱，捨自覺自求，別無他途，是不容置辯者也。

愛護區，全般愛護村民，要如何把握其愛路心，不為一切利害所動搖？

爰以下列條件，闡發其意義如左。

第一：革新庶政，懲治官邪，澈底滅絕不教而誅，不戒視成之暴虐行爲，舉直錯諸枉，本百姓有過，在予一人之信念，以溫和之熱情，勸善而教不能，同時並以宣傳宣撫啓蒙教化之手段，促其自覺自悟，神聖的愛路運動，有至大無上之光榮，其愛路心必日趨堅強，不為利害動搖矣。

優劣，均有息々相關之表徵，其實貴可知。

孔子曰：「操則存，舍則亡，出入無時，

莫知其鄉，」或存或放，亦無定時。以孔子之

言，可以證明人心之不能強制把握也明矣。

孟子曰：「仁人心也，義人路也，舍其路

第二：愛路工作，必須吾等十二萬社員，

各個俱有以身許路之決心，視愛路爲己物，不



顧任何危險，爲民衆作模範，尤其是吾警務從事員，爲直接親民者，其舉措深足影響全民心理，故警務從事員，要有不腐化，不驕惰，不虛偽，不畏難，不循私，不愛錢之氣節，以奉潔自持，愛民如傷之心，施除惡務盡之力，民之所好好之，民之所惡惡之，始能親民，始能爲民親，始能發揚民路合作之精神，民路一心，鐵路整個治安，自然鞏固矣。

綜合以上兩說，其把握民心之重點，在修己以安百姓，百姓足，孰與不足，希望吾等社員，深體此意，對於愛護村民，親聽言動，隨時隨地，無不盡禮，如是，吾三千萬之愛護村民，心軍之結成，指日可待，大東亞解放戰之必勝信念，有賴心軍之協力，所向無敵，是吾華北全民族應有之覺悟與認識也。

宣傳在鐵路工作上的重要性

樗 盒

現在正值大東亞戰總進軍的時期，東亞盟主的日本，爲求解救全東亞全民族脫離英美的侵略和壓迫，所以不惜巨大的犧牲，而與英美開戰。到了現在，日軍以神勇的陸海空軍，予英美以極大的損失和打擊，最後的勝利，當然屬於我們的：這是毫無疑義的。

現在我們東亞民族正是解脫了桎梏的束縛，向光

明途徑上邁進的時期。在這個時候，我華北交通管下三千萬愛護村民的動向，亦是不能漠視的。務要加強我們愛路工作，使村民要有正確的認識，共同協力，完成大東亞戰爭的聖業。

愛路工作在過去已有相當的成績，目下大東亞戰爭的電擊戰，按其進展的迅速，東亞民族的解放，不日就要成功。在這個非常的時期，我們的愛路工作，更應當以不眠不休的精神，努力不懈，以期實現愛護運動的真精神，達成我華北大陸交通之使命。所以希望今後對於愛路工作宣傳上，務必再加以相當的考慮，用如何方法，使愛路工作得以圓滑進行，用何手段，而能把握民心。尤其是我們辦理愛路工作的同志們，勢不能再加以相當研究的。

一、宣傳者須持必勝之信念

什麼是宣傳？宣傳就是達成某一種目的，或特定的觀念，廣泛的向一般傳說，而期獲得一般之理解，使其能依照我們所指示的方針而行動的一種技術。

武力戰是能左右一個國家的勝敗，宣傳戰和武力戰有同等的效力，我們領導三千萬愛護村民衆，來協力建設新東亞，在宣傳上務必抱有必勝之信念，考察以往，研討將來，時時加以深刻之反省，持着充分的理論，認清目標，然後順應環境的要求，而對村民加以適切的宣傳，則吾們自然永久站在勝利之地位，則愛護運動重大使命的完成，是毫無問題的。

一、宣傳對象的研究

中國土地廣大，各地語言不同，風俗習慣亦各異，又加以中國教育的不普及，在村民方面的知識，自然是高下不齊的。有一句俗語「入鄉問俗，見什麼人說什麼話。」必須本着這種方法，先行關於對方之風俗，習慣，環境，教育程度，加以詳細研究和調查，然後再實施某一種的宣傳，處處和平對方的口味，那時我們的工作不難完全達到成功地步。不然，關於對方的一切不加以相當研究，隨意推行我們的工，那是等於「閉門造車」，亦決不能得到什麼效果的。

一、口頭宣傳時之要義

口頭的宣傳收效極速，但是對於愛護村民衆，利用口頭宣傳的時候，務要有公正鮮明之發表，切勿用難解之理論，或長篇大論之文章，這種宣傳，不但不能收到什麼效果，而且最容易引起聽衆之厭膩。同時更要絕對禁止擴大其詞，虛言誇語，因爲過於虛偽的宣傳，要在事實曝露後，所取得的效果，當即消失。以後無論如何的宣傳，亦絕不能再招來信賴。

吾們要知道，宣傳係爲達成實施方案的一種方法，不過就事實上的意義，加以渲染，使聽衆悅耳，易於收效，於事實無關，並且有能妨礙工作的宣傳，那是絕對禁止的。總而言之，口頭宣傳雖較文字宣傳爲易，但是說話時採用的方式，亦必須要隨時隨地，詳加考慮，不然，反不如文字宣傳收效較爲妥當。

(未完)

愛護村婦女團座談會記

爲明瞭愛路婦女團已往之活動情形起見，筆者於一月十二日，赴長辛店參加北崗窪村婦女座談會，此舉雖係爲局部的認識，然借此亦能想像到其他地區內一般婦女團之活動情形也。

謹將當日開會情形，及今後之希望，略述於下，以供吾從事愛業路務之中國人社員作一參考。

「開會情形」音由北京鐵路局愛路副科長黃天仰氏致開會詞，繼由愛路第一朱芳庚主幹講話畢，旋即開始座談。關於調查農村婦女教育，及農閑期家庭副業之狀況。首由應酬式的談話開始，漸轉入於校路的調查，綜合當日所得之簡單情形列左：

「婦女教育方面」該村中向無女學校之設置，不過有三五幼女，在該村所設之私塾就讀，婦女方面，文盲占百分之九五以上，間有一二識字婦女，亦不過爲初等小學之程度，此皆由已往中國教育不普及之所致，良可慨也。

「婦女愛路運動方面」關於愛路運動，對未得有十分瞭解，僅知「愛護鐵路，大家平安」，純係人云亦云，究其實，不過是知其當然而不

知其所以然也。

「婦女家庭副業方面」關於農閑期之家庭副業，據調查結果，該村中在冬季農閑期間，尚無何種家庭之副業，及手工藝。除日常一般家事工作外，則三五成群，聚會閒談無所事事。

今後愛路婦女團工作之我見

一、宜澈底啓發其愛路思想，完成大東亞建設總動員。

一、酌量增進愛護村婦女之福利，以期達到愛護運動之最高理想。

一、將以往婦女團之工作，按照各地情形之不同，再加一層之研究，務期適合彼等之心理，逐步推行。

一、要時時加以精神教育，使其信念堅固，思想向上。

一、中國農村婦女不識字者過多，亟應從減少文盲作起，提倡識字運動，使其均得有普通之智識，否則愛路運動，雖每日耳提面命，亦不過爲表面文章，難收若何之效果。



一、多作家庭拜訪，與農民增加雙方之情感，以激發對於愛路運動之思想，趨於深刻化。如此或可期待愛護村婦女，由靜態的滯，變爲動態的積極的愛路後援隊，愛路工作由局部動員，達到全面之總動員。

就以上之我見，今後愛路婦女團之工作，雖不能得到圓滿結果，而事半功倍之效，庶幾近焉。

(榮)



愛路業務之梗概

警務局參與 李 哲 千

一、序言

當此戰局未了，爲確保軍事運輸則莫重於交通線路之安全，爲圖交通線路之安全，則須充分講求愛護交通線路之方法。於是我華北政權明令煌煌，爲表示與友軍及交通機關協力完成愛護交通線路起見，擬定交通沿線組成愛護村辦法布告周知。指定該交通線路兩側各十公里之地帶爲愛護地帶，凡在該地帶內之鄉村均爲愛護村，責成各地方長官與其所屬及各關係機關指導監督協力完成其任務。由此觀之，愛護業務既重且大，愛護村長，對於沿線居民非只時時須提倡交通線路愛護之思想，更須激勵其自動參加防護之精神，使其知無不行，行無不力，則我交通線路之安全，庶幾可永久晏然而無意外之虞歟。但言之雖易行之維艱，以事變以來數年之經驗，徵諸事實果如所期順利暢行無阻歟？則實有非盡然者也。間亦有因人適宜獲得意外之效果者，以此可知非法之不良，實

處之不善，尤其在此非常時期，情形隔閡，固屬當然，然至誠可以格天，威信可以服衆，果當事者持至公之見地，施正義於民衆，一經感化終心誠服，其所收效果亦自有逾於尋常者，要在一心之運用如何耳。尙望現地諸君子，本其良知良能之力，念會社使命之重大，以修己安人之心，建成此東亞共榮圈之大業，爲無上之禱祝焉。

二、華北交通線路本年度愛路業務之梗概

甲、方針

華北愛護工作之重點，在使愛護村民，確認此次聖戰之意義，以圖確保交通機關之安全，樹立東亞新秩序建設之基礎，故爲愛護村之組織，全面的整備擴充，使其強化自衛力，與徹底普及剿共思想，注意民生，把握民心以期民匪兩相分離。並工作重點，注意軍事之指示，與行政機關及新民會保持緊密之連繫，以求其

多半傾圮，殊可惜也。

(10) 包府坑

包府坑，位於城內包府坑街，相傳係包文正公之私邸舊址，惜以年久房屋多傾，至今已徧築民舍，任人居住，而所謂包府一語，只不過僅存遺跡，令人憑弔而已。

(11) 余太君廟

余太君廟，在城內西北隅，內供奉余太君等神像，係紀念楊家十二寡婦征西有功之所建築者，原來香火頗盛，嗣以改爲學校，將佛像摧毀，頓形清冷，今則荒涼一片，更非舊觀矣。

(12) 延慶觀

延慶觀，在城內西南機神廟街，係紀念宋代名將胡延慶所建，殿以琉璃瓦砌成，畫明輪巧，頗具匠心，今則警察局辦公地址不敷，已改爲警察分駐所矣。

五、開封之特產

開封特產，除農產大小麥，芝麻及落花生每年產量最多可以分銷內地並可遠售歐美不計外，至於工藝品方面有汴綢及汴繭兩種名產，用作衣料，特別耐用，汴綢類似湖縐，汴繭類似毛葛，此外更有大頭菜及西瓜醬兩種特產，亦頗有名，大頭菜乃小菜之一，西瓜醬則係大醬用西瓜所製造者，味美價廉，誠佐食之重要食品也。

六、開封之土語

徹底。本年度固偏重於鐵路愛護工作，即對於汽車路及水運線路，在可能範圍內亦準照鐵路愛護工作施行之。

乙、要領

(一) 指導者之精神的訓練

愛路工作與華北建設及交通運營上之重要，既甚顯著，對於愛護村指導階級層，爲使其確認愛護村愛路工作之真使命，施行指導階級者真確光明之精神的訓練，現在事實上雖未盡如所期：在此人材缺乏時代，惟有努力邁進以副所望耳。

(二) 充實強化指導愛路工作之從事人員

1. 現在指導愛路工作從事人員，以在質上，量上均未達到滿足情況，故令鐵路警務學院，施行再教育之方法，以圖其資質能力之向上。並爲趕速整備充實起見，實行特殊新採用，以開有特種技能者登用之路，且由一般社員之內，亦選拔優秀而求適任人員。同時且擬在各警務段增置愛路副段長及愛路專任擔當人員，日人增強百名，中國人增強百五十名，已經社議決定矣，當求極力實現。

2. 爲期與行政機關及新民會之密接連絡，在各特務機關派遣專任或兼任之連絡人員。

(三) 工作重點之形成與確立指導者之佈網

在軍方指定工作推進之要域，則工作力集中之。他方欲完成中樞的成果，並企圖向周邊範圍擴大之。

因而特須努力練成指導陣容，斷行人材之合理配置，確立一貫之計畫，與工作實踐之徹底的指導網。

(四) 民路一體與行政保甲制

爲期民路一體共同防衛圈之確立，與行政機關所辦保甲，實行協力，更由組織強力民衆之見地上，由舉村一家主義，而及於全民參加之動員體制，使村民之自衛配置，同時既爲交通警護之防壁，以圖構成真正民路一體共同防衛圈，漸及擴大強化之。

(五) 賞罰嚴明

爲期愛護村工作之振興，在軍與行政機關嚴密連絡之下，以求賞罰嚴明，但其細部則須按地另定，以圖適宜

(六) 確立強化宣傳網

爲期建設促進與思想鬭爭實施對敵果敢之宣傳，與對愛護村民建設工作相表裡，實施強力之恆久的宣傳，在軍與興亞院指導之下，並與行政機關及新民會確立全體一致之宣傳網，並

開封土語甚夥，罄竹難書者來此經年，習聞亦慣，茲錄數則於後，以資文學家之研究。

乾娘——老媽子。

抓咧——怎麼咧。

不要表——不要臉。

挺着——輪着。

吃罷了——吃完了。

歐肉——牛肉。

油饅兒——油條。

催——柿子。

竅——茄子。

不沾兒——不知道。

伯——父親。

姪兒——姑娘。

七、開封之婚俗

開封婚俗，仍多沿用古禮親迎式，惟吉日須備喜轎四具，新郎十字披紅，頭插金花，乘坐一具，男娶客（男方之友）二名，各乘一具，揭紗童女二名，夥乘一具，於鼓樂大作中，即同往女家親迎，至女家後，女家已備茶點恭候，將新郎延入上座，請男娶客相陪，是時新娘方始更衣，少時，新郎辭退，先向新娘之父母行叩首禮，後向新娘行三鞠躬禮，始一同乘轎歸來，新娘與揭紗者同轎，自不待言，抵家門後，挽扶新娘女眷，先將新郎之十字帶解下，隨結束該新夫婦於一處，男前女後，緩步至拜天地時，始得解結，於是禮成，至晚亦有開房之舉，依慣例，新郎新婦並肩而坐，開房者列兩旁，先由新婦佈送飯箸，每人一雙，以後再按人佈送酒杯，佈送之始，應由開房者各口出褒詞，強新人學唱，以博衆笑，始接杯箸，女不能道，則必有相當之時間遲延，合家以此爲樂，全局輪轉一週，非至夜闌，不得休息也。

力圖愛護村民之自發的活動，與展開青少年之活潑運動。

(七) 民生工作之徹底

推廣民生工作爲把握民心之基本要件，由現下愛護村情勢權之，亦不可忽之事也，尤以講求助長產業開發爲最有効適切之策，再按其實在生活，併行重要之福祉工作，則彼等將真感鐵道之恩惠，傾心鐵路，民路一體之實効，可期而待矣。

愛路惠民研究所及附設勸農場並愛護村民殉職遺族厚生設施，已經趕述求其整備充實。

丙、實施要項

即本以上之理念，指導村民之思想，強化愛護村之組織，使其化成新時代之民衆，諸如防護方法，養成訓練，時時抱有清鄉自強之心，急公好義之舉，種々工作均由我警務指導從事人員勞心勉勵，一方面圖農村經濟之振興，一方面堅強我交通防護之壁壘，資源既可賴永久之保持，居士並完成其安居而樂業，以實現我東亞大共榮圈之真境。我中日兩國人民友愛社員，其各誠心誠意，以達到我東亞最高當局所懸望之神聖高超理想，非只東亞範圍爲世界之王道樂土，即全地球津々浦々亦均成爲王道樂土之世界矣，其共勉之，蓋各與乎哉！

看雲樓小品

海上的明月

我有一次由天津坐船往青島去，正是春末夏初的月中的時候，又遇着晴朗的天氣，一輪皎潔的明月掛在天空中，我踏上甲板憑着船欄望月，我覺得月倒不十分偉大，偉大的是海，水面上銀波蕩漾，一望無邊，晶々的光閃閃耀人眼目，遠々的一無所有，只有上邊的天和下邊的水，真是令人生出一種莊嚴肅穆的心情。那時我是一個初次見着海的少年，看見了海的空濶，我方覺得自己的渺小，換言之，也就是覺得人類的渺小，和宇宙的神奇。這樣一個大的輪船，在海上也就像一個芥子一般。在那時我發生了很多的想象，我想到「冰島漁夫」的小說中輪船在海上失事的驚險的景象，但是大的海鳥能在海上自由的翱翔，海上的鯨魚能用尾巴將輪船一掃，那隻巨大的船就會一點影子也看不見的沒入海中，看起來海上的行人的生命還不如一隻海鳥有把握呢！看到了這樣美的月，我又想起古人所說的「月波九里」的話，要比起

江 寄 萍

海上的月來，真可以說是大巫小巫了吧？到了青島之後，住了差不多一年的光景，對於海上的明月很有留戀的心情，時常去溜溜沙灘，到棧橋上一个人痴呆的望着天空，在人聲寂靜的夜中，水上的銀波映着遠處的山影，那景色真有深純的味道，在無言之中我感覺有無限的詩情，我腦中時常的交織着很美麗的詩篇。有時在棧橋上兵士們去練習吹喇叭，我只聽着遠々的繚繞的餘音，看着空無所有的海面，便引起思家的念頭來，我有什麼方法排遣我的鄉愁呢？我時常到那裏去，却時常感覺自己的孤寂和鄉愁的濃重。

在那一年的舊歷年前，我便回到天津來。時間比飛還快，算起來現在已有八九年了，青島的沙灘上和棧橋上也時常的有我的夢在縈繞着，前天無意之中讀到郭功甫寄蘇子瞻的詩說：「君恩浩蕩似陽春，海外移來住海濱，莫向沙邊弄明月，夜深無數采珠人。」我忽然想起我在青島的事。往事如烟，前塵若夢，僅在回憶之中，去欣賞那淒涼而有詩情的境界吧！

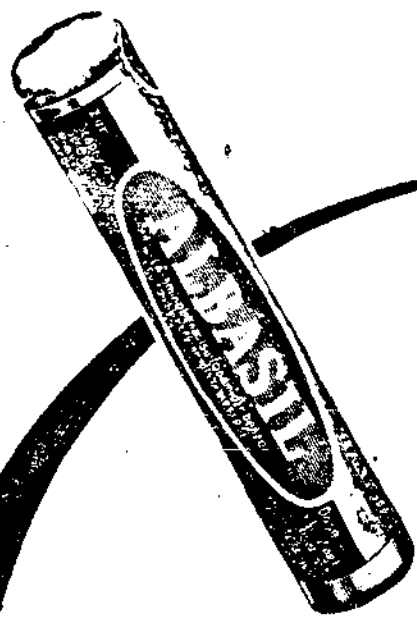

急慢性淋疾
 第四性病
 肺風
 中耳炎
 膿流牙患
 一切化膿症

化學劑發生副作用，而惹
 致種種毒害之原因即有二
 ①服用缺乏純粹度之化學
 元素劑②患者自身之無自
 覺，即濫服多量等。

後者即因服用暗昧化學劑
 效果過遲或微力，故而使
 人不能服用規定以上之分
 量所惹致的一。所以化
 學療法，總要在極短期間
 內收見完善效果，便無何
 等毒害發生之隙空為妙。

阿爾巴基爾一劑，如果嚴
 守其所限定之分量而服之
 則於一晝夜以內，可見抑
 膿、消炎、制疼等局部症
 狀之自退，乃見完治之第
 一現象。故在極短月期內
 永斷再犯復致之害。

二〇片・一〇〇片
 各地大藥房出售

劑素元學化基雙子分高最

阿爾巴基爾片

總行 山之內藥商會

市阪大・市京東
 二町梅紅區和大市天奉
 街大北西東區三內京北
 五七一途中愛惠市東廣
 號四弄三七路文市海上

唐山煤工的狀況

蔗 厂

橫歷在京山線上，被鐵道東北西南貫穿劃成兩半個的，就是現今位於東經一百一十八度一，北緯三十九度三，面積約占十二萬一千六百六十華畝，稱為冀東繁盛區域的唐山市。唐山工業的發達，人口的衆多，建設日漸完備，實業日見盛興，原因就是由該地「煤」的出產最富，且占華北的歷史最久，煤的「質」與「量」，俱超過其他煤礦，據開灤礦務局方面消息，該局年納煤稅額數甚鉅，煤的產量豐富可以想見。

考開灤礦務局的歷史，甚為悠久，起初係由開平礦務局和灤縣礦務局蛻化而成，開平局設在清光緒初年，李鴻章督直時代，當時直隸候補道，高廷樞，以該處地下煤層孕育的極富，因上條陳，主張採掘，以免棄利於地，並可供鉅量燃燒之用，李乃據以奏請邀准，因而設立的灤縣礦務局，係光緒庚子年後英人駐兵關內，中英兩方當局協訂合同所創辦的。迨民

國成立，兩局合併，就改爲今名成爲開灤礦務局了。

局中內部的組織完備，規模宏大，執事人員，英籍的多占要職，如最高級職員稱爲主管，是英籍，名齊爾遜，其餘中下級員司，中國人居多數，新中國建設後，添設顧問一人，係日籍，煤的銷路，既合於機車輪船燃料的需要，所以由火車一列一列的每日運輸到秦皇島，或是其他海口，載在輪船上出國，是常川不斷的。

說起煤的來路，和事體上一切的布置，那真是煞費經營了，礦局裏地面上的建築，和火車站銜接用的道叉，並一切辦公用的房屋，甚麼主管室，公事房，警察所，工人休息所等，是應有儘有。煤的出井，是用鐵斗，用機器的力量，往上提汲，工人入井工作時間，是用機器汽笛來號召，出井時也鳴汽笛來劃一工人的停止工作。

▲地下的狀況

井桶的深度，據說由地面向下，第一層就約有兩三丈，由第一層相遞而下，如同階梯一般，遞層而降，但亦不是挨連着，是在這一層，遇到煤時，儘量的橫着向四外去挖，那時

挖完，再往下找，找到煤層，仍舊儘量橫挖，挖完再往下面找，就這樣一層一層的已經挖到第十九條巷了，所謂巷，就是胡同之意，兩旁並無房屋，只是一條空洞寬窄不齊，永久不見天日的路線，而且東枝西叉，好像樹枝樹枝一般，這一層挖完以後，再深下一層去，還是這樣挖，橫着出去十里二十里，運轉就不得不借物質和牲畜的力量，所以地下現在有小火車道，有人推的鐵斗，也有的地方用馬匹馱載。

馬和人到了下邊，所需要的空氣，是用機器從井口方面煽入的，在井口的上邊，有兩架大機器，用鐵葉作的風草，整天的輪轉不息，有時甲乙兩機輪替着來活動，到工人完全下出井，纔止住牠轉動的工作。

地下的人是一天出入一次，馬呢？如果送在井內，就教牠在裏邊服務，不是牠有病，是沒工夫把牠汲上來的。馬的草料，在外邊空曠地方堆積如山，每日是一些一些的，往下搬運，供給馬的食用。地下時常發現清泉，汨汨流出，飲之極其甘冽，但一經穿過煤層，經人一掀動就會變成如漆似墨的黑水，那末，就把牠貯一個所在，然後用抽水機抽出地面，終日不息，所以唐山市內有寬約四五尺窄或二三尺的

一條黑水，蜿蜒如龍似的流着，穿過市的中
心，一直奔入市的東方陡河而去，那便是礦內
發現的清泉。

工人下井工作，每人手提一個軍用煤油燈，
此外是極端禁火，並嚴禁吸煙，因為煤內含有
硫磺質甚富，倘稍不慎，易致起火，所以三令
五申，諄諄誥誡，不准違犯此項禁條，藉保地
下工作人員生命和一切一切的安全。

▲工人的待遇

說到工人的待遇，除每日付與相當工資外，
並設種々方法以鼓勵之，維繫之，藉增彼等物
質的享受，精神的安慰，如南富莊，遠々看
去，用石砌成水炸紋的矮牆，屋頂平々的，每
一所上邊突出一個煙桶，巷子整齊，街道寬
敞，門戶嚴緊，家々一個小門，院內只北房三
間，屋瓦銜接，一望無際，那便是給工人預備
的住房。每個工人都攜帶眷口同居，你一走入
莊內，就見龍鍾斑白的翁媪，或行或憩，黃髮
垂髫的稚子，嬉戲路隅，少婦操作於家庭，成
童就讀於學校，熙々暎々，樂其所樂，住的問
題就算這樣解決。食呢？在日常購用粗糧外，
還有由局內廉價配給的麵粉。而衣的一項，不
在地下作工的眷屬，固要略加整潔，說到工人
本身，向來是頭戴去皮柳條製成鉢形用桐油

過黃々的帽子一頂，油垢漬滿，煤色侵襲，已
失去布的本來面目的短衣一身，木製厚底鞋子
一雙，大概是終年不換，這就是他們衣的問題
解決法。因為夏令密內距地皮遠，氣候極涼，
不須單衣，冬令密內極暖，無須皮服，所以終
年只見他們穿着棉夾，改換單衣的時候很少
少。

▲廣東人的優勢

在開灤礦範圍內作一部份事體，職有所司的
廣東人頗占優勢，在唐山市的大街上，時常聽
到他們操着很流利的鄉語來說話，那們神氣耿
々的在市內作諸般的活動，認此地已成第二故
鄉。在紛々擾々的大多數人群裏，他們確有特
異的表徵，而且市內有一道大街，橫列在開灤
礦務局的前門，東西相距甚遠，兩旁便道，中
間馬路，既平且直，光亮無塵，完全用水泥，
和砂粒築成，堅硬如石，比北京的柏油路尤高
一籌，那大街的命名，便是「廣東大街」。據
傳礦的創始時代，內中就有許多廣東人，足見
廣東人富於冒險性，創作力，他們能夠足跡徧中
國，到處建築些事業，真有着詹天佑創築京綏
路的遺風。詹氏銅像至今高轟在南口山邊，的
確不是偶然的，唐山之有廣東大街，廣東會
館，也和詹氏銅像想共垂久遠却是一個意思。



不獨美味可吃
而且含有各種必要
的營養素可能增進
貴體的健康

森永牛奶糖



森永糖菓有限公司

日本鐵路介紹

站長始終不懈之精神

總務局 小原正隆

一、長勉勵其部下的唯一方法。

盤繞於阿蘇山腰碎棉般的雲朵，漸々地消散時，莊嚴巍峨的阿蘇山容就在朝陽的金光中映了出來。

同時山麓上散落的村莊，都染上了美麗的金光。

漸々地，山村上面的紫色朝靄

開始變淡，終於模糊不清了，這時盤據於山麓的坊中站內，由站長率領其下的十五名站員已將站內各處打掃乾淨，開始掃除月台。

由站長明光々の禿頭上，冒出蒸籠般的熱氣。

這位站長的名字叫馬場喜作。馬場站長率領其部下青年的站員們，雖在極冷的清晨，也要汗流滿面的勞動着。「以身作則」是馬場站

「啊呀！德姑娘，太謝々了！」體站員宣誓。

不一刻第一第二月台都已打掃

清淨，候車室，行李房……各處都井然一新了。

二、神氣十足的井君答應後，向前行了三步，立正朗誦：

「謹代表全體站員宣誓，對於今日之各項工作皆以忠誠謹慎之精神去作，完了！」

一、服裝檢查

二、宮城遙拜

三、對戰歿勇士並皇軍將士默

禱一分鐘

四、點名

五、宣誓

六、宣讀公報局報所報

七、站長訓話

八、副站長訓話

掃除時禿頭上冒着蒸氣，與大

阿蘇饅頭店的德姑娘沒有多大分別的站長，及至穿上制服，戴上金箍制帽後，前後判若兩人。

點名後就是宣誓。

「井君！」

馬場站長命後列的井君代表全

長。

「好！」

站長鄭重地還了一禮。

出離大學不久曾實習一年車守的小村站長，最初對於這種儀式上的宣誓很不以為然，但漸々也瞭解其中的價值，在井君朗誦「謹代表全體站員宣誓時」彼心中即為一種向上的熱情所激動，而愈加生出服從馬場站長之心。

三、

站長室有敲門的聲音，進來的

是老紳士夫婦二人。

「請到這邊坐！」

站長讓老紳士坐時，紳士遞給

他一張名片印着「小山衆議院議

長」。

坊中站因為是阿蘇山的登山口，所以不斷地有名士來訪問站，馬場站長以極安閑的態度，兩手向着火爐與小山議長談着阿蘇山口噴出之火柱，夜間可在車站房內清楚看見，或是近來無智識階級的遊客逐漸減少，有智識階級的遊客逐漸增多一類的事情。

「零零……」閉塞器的電鈴響了。

新近陞為雇員的藤原站務員，正想答復由宮地站來的「列車開入閉塞區間的信號」時，站長急忙拋下了衆議院議長，將藤原站務員推在旁邊，親自去聽電話。

「我不是常說，閉塞信號機等除站長外，他人不得亂動嗎？」

站長板下來嚴肅的面孔。

「因為怕打攪擾和名人的談話，所以……，現在我知道是錯誤了。」藤原站務員不知所措的連聲道歉。

「站內的工作是使列車安全地入站，安全地出站，這也是站內的唯一使命，其餘的事都屬次要，我們豈可顛倒本末，忘記自己的職務呢？」

馬場站長謹遵規章上所定，對

信號機與閉塞器完全由站長一人操縱，決不求部下人之幫助。雖然一等二等的大站每日有許多對社會方面的事務，但心中卻無時不存着保持運轉絕對安全的信條。

藤原站務員雖然討了一場沒趣，正在心中卻深以能得到這樣高潔的一位站長為快。

無論與如何偉大人物談話，也絕不能比處理列車更為重要，此種精神為全站人員所敬服。

四

「五一〇列車遲到五〇秒！」

由宮地站打來了列車誤點電話。

「五一〇次列車遲到五〇秒」

馬場站長放下閉塞器的電話後，立即向着站員們說：「五一〇次車由宮地站遲發五〇秒，好不好讓我們在坊中站完全改正過來，藤原君！角田君！中島君……」

「好！」

三人異口同聲地回答。在聲音中似乎表現出使列車一定按定時發出的決意。

「祇是遲到了五〇秒鐘還值得這樣地認真必須改正過來嗎？」正在計算薪俸申請書的小村站長心中

這樣想着。忽然抬頭看見月台上藤原君正使五百餘名的旅客十二人一組的整齊排列着，左手拿着電報信件等，右手拿着報告的喇叭，極敏捷極得要領地約束着毫無規律的乘客。

行李司事的中島君已將運行李車停在行李車停止位置處，靜候列車的來到。小村副站長看了看薪金申請書，心裡不禁覺到他們薪金也太少了。但是在中島君充滿希望的眼光中，或是在角田君蘋果似的紅頰上不都是顯明着他們不是為薪金而努力嗎？他們只感到了工作上的愉快。他們心中所報的觀念似乎只有「減私奉公」一語。

「五一〇次列車正點」

馬場站長以閉塞器上之電話問內牧站報告後，似乎感到非常滿足，向着大家說：「勞駕了！你們都作得很好！使五百餘名的乘客上車，一百二十餘名的客人下車，只有二分鐘的停車時間，還能使遲到五〇秒鐘的車按定時開車，真是太辛苦你們了，定時運轉是車站的生命呢！」

站長手撫着最年輕的井君，眼中有些濕潤了。

五

登山旅館的三層樓上，今天特別地充滿了活躍的氣象，山腰中噴出來的黑煙，也髣髴青年們的盛氣一般，冲天飛去。

這是歡賀的筵席，其事項是：

一、慶祝馬場站長領模範站長章

二、慶祝坊中站運轉三年未發生事故

三、慶祝藤原武則君陞為雇員

四、慶祝井君入電信所

村會議員們，或是素慕站長美德的村中名士有十數名齊聚在一起為馬場站長慶祝。

站長，經三十餘年之風霜，以成績優秀之故，得到獎金獎狀心中自有無限之感慨，但使站長心中最感愉快的卻是三年來坊中站沒有發生絲毫的事故，全體站務員的一致努力，藤原君陞為雇員，井君考入電信科。當在座諸名士異口同聲高呼慶祝時，站長的眼中已滾出斷線珍珠般的眼淚。

「站長！午安！」

每隔三天即來幫忙掃除的貴美姑娘也在歡呼聲中來到。

「啊！謝！今天貴美姑娘特別的美麗啊……」

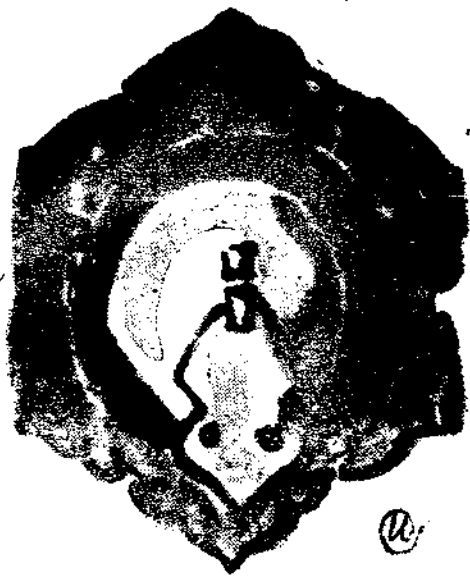

黃昏之猷

梅娘

徵男友

「某女士新孀，年輕貌美，富有資財，願徵門第高貴未婚體健之中年男士爲友，願者請至○○胡同二號張宅面洽。」

這真是一條誘人的廣告，而且面洽。這種徵男友的事什九都是「來函請願」的，面洽簡直是萬分之一的俏事。一定是那位新孀的女士太寂寞了，急需一雙健壯的路臂來扶持她，伴着她排遣那幽香得像夜百合一樣的日子。

詩人李黎明索性放下了報紙，閉上了眼睛在那小小的廣告上，作着天上人間的夢。他想起了許多大詩人怎樣在結婚之外的愛上，產生了永垂不朽的傑作，爲後人留下了吟咏回味的馨香的事件。他想他所以直到現在還沒有特別值得別人讚頌的作品發表的最大原因，就是因爲沒有這種精神上的刺激，以至他底詩思未能泛溢出來，而成功一篇驚人的著作。

這真是一個再好也沒有的機會，他不能放過牠去，年輕貌美又有錢的小孀婦，嘿！李黎明忍不住地噙了口吐沫，就像一隻剛摘下來的小白梨一樣，清新悅目，而又適口，一定是一隻悅目又適口的梨子呀。

想着，李先生扔下手中的報紙，去鏡台前端相自己的面貌。鏡台因爲多日未用的關係，掛滿了塵埃，塵埃中顯得李先生底臉更萎黃了，萎黃得只如一片垃圾箱裏的白菜葉。黃，原是黃種人的特色，本來算不得難看，但萎黃却有點討厭。李先生用雙手努力地揉搓着雙頰，希望雙頰能因揉搓而紅潤起來。

到雙頰下的雙頰因爲揉搓而燥熱的時候，鏡中的臉依舊。李先生把不愉遷移到女僕身上，他重々地敲了一下桌子，嘴裏邊罵着：

「混蛋，一天竟作什麼了，連鏡子也不擦々。」

在廚房中忙着晚飯的女僕，爲這意外的聲音所驚震，慌不迭地扎煞着兩隻濕手跑了進來。

待瞧出了主人站在鏡台前發怒，方記起來今日正是歸寧三月的太太回家的日子，鏡台也委實太髒了，立刻陪着笑臉說：

「待會，我時候慫上了車站，就來收拾，太太回來之前準能收拾乾淨的，您放心。」說完，又轉身欲走。

「我就不用了嗎？」李先生怒吼着，用手中的梳子敲着那隻爲塵埃所

封的鏡子，「你瞧，這邊叫鏡子嗎？好人也照成鬼了。」

女僕仔細地瞧了主人一眼後，去廚房裏拖出一條抹布，橫豎地擦了一陣，一聲不響地又走回了廚房。

鏡面驟然一亮，李先生疾忙把臉湊上去，審視那彷彿久已忘却了的臉。五官生得很是地方，眼睛尤其黑大，想當年的太太就是爲這一雙黑又大的眼睛贏得，今天又要藉牠去捕獲新鮮的情人的時候，不禁對眼睛又加了一份愛憐。抓起了身邊的濕毛巾，細細地把眼睛擦了過後，又學着太太日常化粧時的樣，在睫毛上小心地塗上了一點髮膏，臉色在亮的鏡面中，不但黃，又且露青，雙頰也太瘦削了。身量高，沒有相稱於高度的肌肉，在鏡中愈顯瘦長，想起來當日爲朋友們取笑而題的諺號——細腿鶴——自己已覺有點兒相似，心裏一陣懊喪，不自主地把身子投向沙發裏，無可奈何地閉上眼睛。

十分鐘過去，李先生得救了，他記起了自己底詩，自古以來，才子佳人就成對，女人從來與文學有不解緣，何況年青美貌有錢而又嬌居的女人呢？她日常一定是以讀書報爲消遣的，說不定她早已看見了自己的著作，想及此，李先生立刻跑到書桌前去開那隻存着稿件的抽屜，抽屜中發表過的作品雖不少，但最近却沒有，發表的地方也都是報紙的副葉。經過幾度的斟酌，挑選，才選定了唯一的登在雜誌上的一隻戀歌，那是追求太太時，經七晝夜的吟咏才完成的傑作。當年，列爲給太太的聘物之一，幾經珍重的考慮後，才寄給一本文藝雜誌。刊出後，爲刊登地位的不好，還曾寫過主編。如今，倒是心平氣和，反倒因爲那是作品中唯一刊在雜誌上的一首，對牠抱着非常的熱愛，閒時，常在那上面回想到過去的一個彷彿夢一樣的甜蜜又渺茫的事，在那事件裏握着安慰，用那安慰陪伴着和太太

已趨平淡的生活。

檢出來那一首珍貴已久的「青春之獻」又特意選出來一首前兩月刊過的小詩。用白紙包好，在外邊束上了一條從太太鞋盒裏翻出來的紫色的絲帶，絲帶的顏色很鮮艷，而且帶着輕微的香氣。他想這樣一定會投美麗的女人的愛好，紫原是熱情的顏色，西洋人不是愛把一束紫羅蘭送給一位傾慕已久的女郎嗎？

他想着怎樣去叫門，怎樣送上名片，怎樣去到客廳裏，怎樣女主人爲這詩人的名望所驚，來不及換衣裳便迎了出來；也許她會穿一件白色的長睡衣，有錢的女人是明白怎樣把自己打扮得更動人的。白色睡衣上的一張紅潤的臉頰上雲髮下垂，也許她剛哭完，正怨恨着這過不完的寂寞的日子，淚珠還停在眼角，嘴角掩着驚喜的笑容，梨花一枝春帶雨，當年的楊貴妃也不過如此凄艷吧！

自己呢，瀟灑地走上去，恰合風度地致了打擾的歉語，然後在離她不遠的沙發中坐下，和她款款地談起詩人與著作，爲她讀着「青春之獻」，如果她與致好，陪着她晚餐，她一定要到廚房去爲這尊貴的客人燒兩樣可口的小菜。這時，可以停在她精巧細緻的小客廳裏，欣賞着她爲自己搬來的像冊，看她怎樣由一個可愛的女孩長成嬌艷的少女，怎樣由少女變成美麗的少婦，想到由女孩到少婦的過程上，李先生覺到了莫明其妙的嫉妒，彷彿她底丈夫從自己懷中奪去她一樣。想到她的新嬌，才放心地嘆了口氣。也許她穿一件天藍色的長旗袍，這是素淨又動人的色素。自己呢，迎上去，爲適合她底中國服裝，稍地彎一彎腰就好，或者像羅勃泰勒在銀幕上的一笑也好。

時間呢，和她會完就快午夜了，走出她底門來，她立在窗口目送着，

殷勤地搖動着雙手，叮嚀着來日的聚會，自己哼着夢中情侶的愉悅的調子，把鞋底清脆地打在柏油路上，走向自己的家。那麼，現在是什麼時候了呢？李先生迅速地抬起了自己底手腕。

時間並不晚，剛過三點過一點兒，正是拜訪人的最合適的時間，他大聲叫着女僕，要她爲他打一盆清潔的水來。

女僕進來了，端着茶和飯。

把茶擺在桌上，女僕來請他，並且說，因爲怕先生就誤了接車，只隨便作了一點茶，請先生先少用一點，等太太回來再一道吃些。

女僕的話趕走了李先生的全部的煙士披理純，她魯莽地糟塌了他一隻絕好的詩。李先生瞪起了眼睛，許久才從憤恨中找出一句話來，厲聲地問着女僕。

「今天幾了？」

「不是二十嗎？您頭三天就關照我，說太太今晚五點的火車回來，叫我提前作晚飯……」女僕清々楚々地一個字一個字地說，瞧着主人底瘦臉。

女僕平常就看不起這整天坐在書桌前搔首修筆，左一張右一張地瞎寫，什麼事情也不作的主人的，念書原爲作官，沒聽說念書是爲作什麼濕人，乾人。就是濕人也不要緊，能賺回來錢就好。可沒看見過這樣的念大書的人，若不是老太爺給留下這一點房產，用老媽子，自己還不定給人當下幾等的聽差去呢。

女僕的話把李先生清々楚々地給安排了一個地位，那就是快吃飯，到車站上去，去接那位味同嚼蠟的太太。

「行啦！」李先生吆喝着女僕，「去給我打盆水去，我還不比你知道。」

道。」說着，走過來，逕自拿起來飯碗。悶々地吃起來。

他已想得了一個主意，他想無論如何也不能失去這千載難逢的好機會，要遲到明天，就會被捷足先登的人搶了去。至於太太前，隨便撒個什麼謊都可以混過去，若爲太太喜歡，說趙伯父給找了一個差事，前五天定下了會見的時間，雖然知道了太太在那時候歸來，但已無法推托就可以一點痕跡不露。那麼只要早一點回家就好了，忍痛犧牲她那兒的晚飯吧！並且第一次到人家去就吃飯也不好，太沒有禮貌。徐圖後會不也是一樣嗎？

想着，李先生很快地吃完了飯，到鏡台前去擦臉。

暮色中，雙頰彷彿豐滿了，臉也是一種文學家才有的那樣高雅的蒼白色。李先生底心中不自主地湧上來高興。他仔細地擦拭了臉，爲了使那蒼白的膚色更顯得柔和細緻，塗了一層清香的潤面膏。睫毛也仔細地收拾好，在兩頰的陰影下，極薄極薄彷彿天生一樣地少々用了一點胭脂。頭髮縱橫地梳了多次，才決定梳了一種前邊稍々隆起的樣式。這在李先生想是既不過於隨時（使人看成淺薄）又不過於古板（使人疑惑守舊）的紳士的頭髮型。

化完了粧，換上了白白的襯衫，穿好了上衣，前々後々地照過鏡子後，才滿意地拿起那束繫着紫色絲帶的「詩頁。」

很快地，李先生便在〇〇胡同的頭上尋着了二號，那是一個古老的府第的外門，很高大，門漆已經有一半剝落了，露着污穢的木頭。門拴着，門框上有一隻鐵絲做的拉鈴的拉手。

門給了興奮的李先生以蕭條之感。他覺到了輕微的失望，但想及這空

漢的門內寂寞的日子時，覺得正是給萌芽的愛情一個好的推動力的時候，又禁不住高興。他摸着袋中的紫色的帶子，強抑制着跳動的心，一隻手去拉那鐵絲的拉鈴。

鈴音帶着軟弱的回音回激到門上的時候，李先生聽到了一陣急遽的細碎的脚步聲。一會，有兩個人走近了，一齊停止了脚步。

約有一分鐘，門沒有開，門裏也沒聲音。

李先生有一點惶惑，他開始想到了也許是一個圈套。他想往後退一步看看再說。

這之間，一個人拉開門走出來，又隨手帶上門把身子貼在那古舊的門板上。

和來人一照面的瞬間，李先生驟然覺得眼前一亮。那是一個好看的女人，的確是一個好看的女人，暮色中，兩隻美麗的眼睛星一樣的閃爍着。

李先生輕輕地咬着自己底嘴唇。

女人穿着藍的布衫，頭上繫着白色的紗結。看去最多不過十五六歲的模樣。

她驕傲又頑皮地望着他，暫時用凝視代替了語言。

因為摸不清應門者的身分，李先生一時想不出合適的話來說。也用眼光代替了言語，他聰明地想到了那是女主人的淘氣的小妹妹。

「您找誰？」女孩子問，一面回身拽着了門環，門內彷彿正有人要出來，正在拉那扇門。女孩子用力拽着不使門開開來，一面凝固地看着來訪者的臉。

「我是——」李先生不自主地頓了一頓。

「您是應徵來的吧？」女孩子臉上閃過了一絲笑，爽快地接過來李先生

生底話。

「那麼，您等一等。」女孩子反身進門去，立刻關緊了大門。跟着各插各插，一陣細碎的脚步聲。

脚步聲遠了，李先生方記起方才為女孩子的大方所震攝，忘記送上名片。但人已經走遠了，李先生懊喪地皺起了眉頭，用手擊了一下頭頂。

女孩子底閃動的眼睛依稀仍在眼前，姐姐更不知要怎樣美麗呢。李先生覺得從心底泛上甜香來。

這時候，有人在院內大聲地喊了起來：

「請進，請進來呀！」正是一個女孩的嬌脆的語調，那聲音震開了眼前的空氣，在耳內作了一個極其好聽的記號後，餘音曼曼地飄散開去。

李先生提起精神，試用手一推那隻大門。

應手而開。眼前展開了一個寬大的庭園的橫切面。迎面一架藤蘿，正在早春的暮色中，揮散着特有的香氣，青的葉子間，已經疏星似地有了小小的蓓蕾。藤蘿架後，青色的暮靄流動着，在花間樹梢儲聚着輕盈得紗一樣的流質，樹後，稍稍看見了一點房脊，晚鴉正從頭上飛鳴過去。

李先生禮貌地停着了脚步，而且從頭上拿下來帽子。他等待着下人來領他進客廳去。

等了一會，沒有人來。

再等一會。

身後的垂柳後面，突然忍不住地爆發了一聲脆笑，李先生疾忙回過頭去。

那應門的女孩子忍着笑從一株垂柳後面躡出來，一本正經地繃起來，指着藤蘿架左的地方說：

「您往西一走，就會有人接您來的，請吧！」

說話間，樹後一個曼長的白影一閃，小姑娘立刻追縱了去。

像到了童話中的果園裏一樣，李先生覺得迷惑又甜蜜，那女孩子的美麗的眼睛緊緊地繫着他，雖然覺到了有些蹣跚，但也不願在未明真相之前離去。那曼長的白影更加重了他底興趣。他想那是女主人偷偷地來瞧這闖入迷宮中的勇敢的王子，爲給來者一個意外的喜歡，正回去趕着裝扮，他幻想她怎樣在柳前出現，穿着天藍的長衣，伴着那白紗結的姑娘。

他迫不及待地按着所指點的方向走去。

轉過一排垂柳，一間敞敞的小屋子，矗立在青色的暮靄中，屋子破得如一件乞丐的上衣，倒處都有塞着青草的漏洞。更使李先生驚異的是門前席上的一排人。

那是排孩子，一排營養不足而又污穢的孩子，一半光着脊樑，有兩個穿着鮮艷的過大的女孩的舊布衣，席頭，一個婦人坐着，雙手交組着，頭枕在臂上。孩子們是五個，也許是六個。都輪着，聽着有人走過來，便都機警地坐起來，一個嘴裏連續地叫着好心的姑姑。

婦人放下來交組的雙手，抬起了污穢的臉，看見了面前的李先生，便撲登地跪在脚下嗚咽起來。

孩子們也學着母親的樣子，先還有兩個遲疑着，終於都跪在後邊，嗚咽地哭訴起來。

這真是天外飛來的奇事，李先生一時驚得血都凝凍了似的半晌沒有知覺，過一會，才氣急敗壞地說：

「這……這……這是什麼意思。」

「您幫忙吧！」婦人哭泣着，淚縱橫地流過了積滿塵土的臉，「跑匪跑出來的，家全燒空了，孩子底爸爸不知死活，這麼一羣要吃沒有，要穿

沒有，等着死了，您有錢，不在乎幾塊錢的。」

婦人不慣於說這樣乞求的話，話斷續了幾次才說完，淚點點地流下來，前襟都濡濕了。

大一點的孩子也哭着，小的則睡着，驚異地瞧着。

「一盆冷水當頭澆」，李先生這才明白了那句話所形容的立刻清醒了的心境。他已明白了他現在是處在一個怎樣的繁囂中，這真是滿天大謊，這可有罪。他強抑着憤怒，憤憤地轉向來路上。

「您幫忙吧！」婦人越發哭得淒慘起來，「那好心的小姐叫我等了一天了，說準有人來，果然您來了，您不幫我又怎麼好呢，這些些要吃的小鬼。」婦人哭着追上來，孩子看見媽媽一走，立刻哭嚷成一片。

一切都抵不過去李先生心中爲被誦所激起的憤怒，他無心理會到那婦人的哀訴，她底哭聲更助長了他的暴燥，他舉起他底路臂，預備劈那個可惡的婦人一下。

在他回身的時候，他聽見了五個可愛的字「好心的小姐。」他停着了，喝着。

「什麼好心的小姐，小姐在那兒。」

「就是這園子的小姐，小姐是我們地主的小姐，我們種的地，就是租的她家的，一開匪，滿想求求老爺看這幾年的情分給找個安身的地方，沒想老爺反倒攔我們出來，小姐好心叫我們上這所園子裏來，這兒老爺剛買，就要收拾住了，一收拾，我們就沒地方去了？……您……」婦人逼上來，「您用女工不用，我什麼都能作，只要您給飯吃就行……」

「那麼，你知道不知道登報的事，……」李先生問：

「什麼登報，什麼是登報，可是那，也是一學就會的，我什麼都作得了，先生。」婦人彷彿抓到了一線救星似的緊問着，她誤解登報爲一種工作了

「不是問你，混……那位小姐呢？」

「她剛還在這，也許回公館去了……」婦人四外看着，兩個小孩奔過來圍在她底腿下，她推開了孩子，惶惑地回答着。

「真是倒霉，」李先生重重地吐了口吐沫，看了看婦人的臉，一個爲生活熬煎得憔悴了但並不難看的臉，一面把手插入口袋裏。

手觸着一個光滑的物體，李先生想起了那紫色的絲帶，憤怒重又反轉上來，他反身走向來路去。

「怒……怒……怒……」婦人絕望地哭出聲來。

李先生不耐地把手翻到絲帶底下，摸出一枚角子來向地下一擲，大踏步地走向大門去。

婦人疾忙去拾那扔下來的東西，孩子們也圍上來。待睜清楚了媽媽手中小的小圓銀角不是可吃的東西的時候，最小的忍不住哇地聲哭了出來。

李先生已走近了門前，他用力地拉開了門，照着那古舊的門板重重地踹了兩腳。

「爲什麼踹我家門，」一個好聽的聲音冷冷地說。

李先生驚得一退，才看見門底大柱後面，一個白衣的姑娘在站着，手中捧了一堆冒着熱氣的包子。

「因爲這門裏的人說謊。」李先生也盛氣地答，他覺得她很像剛才的女孩，舉動又不對，她像比她稍稍地大一點。

「誰說謊，」女孩子說：「你自己沒弄清楚，怎麼賴人說謊？就是說謊也比人面獸心的人強，你看。」她指着頭上的一張白色的紙說，說完，立刻閃進門裏去，發着很大聲音拴上了門。

那張白色的紙貼在門柱的後面，在一個非常不顯眼的地方。若不細心地，在門前走上幾趟，是絕看不見的。

白紙上寫着很娟秀的字，在逐漸黑下來的暝色中，李先生把眼睛滾上去，很久才辨認清楚。

「啓者，所徵男友已內定，主人有事他出，來人祈恕不招待之罪，匆致謝，此啓。
張劉淑貞謹上。」

一切雜亂的思潮都因爲這幾個寥寥的字句引上來，李先生的一腔憤怒一半變了無可如何。他穿行着那條胡同，希望立刻遇見一部車子好趕到車站去，時間是六點前十五分，倒霉的胡同偏偏在城角上，他不曉得他心裏是一種什麼樣的情緒，他只想只要別誤了接太太的車就好。太太這一回來，最少也能拿回兩千塊錢，丈母娘一向疼姑娘，何況在買賣正興旺的年頭呢。

兩千塊錢李先生至少可以沾五百，五百已經是夠跟大星舞場的小紅坐三夜台子了，說不定從小紅身上補回今天的損失，寫一篇驚人的著作。

真是可恨，李先生不由地又咬緊了牙關罵起來，「那兩個小丫頭，多會我也得收拾收拾她們，叫她們作好了圈套騙人！」雖是罵，腦中却懷戀地想起那雙星子一樣的眼睛，可恨的星子一樣的眼睛……

一輛車擦肩而過，李先生驚覺了似的忙轉過身子。

「洋車！」李先生追上去，搶錦標一樣飛快地登上了車座。

「車站！」

「悠給八毛，」車夫掉起來車把，慢慢地說。

「走吧！還少得了你底車錢。」李先生瞪起了眼睛。

「是是是——」車夫往前跑了起來，李先生伸出胳膊來瞧了瞧。

「行啦！完啦！這算完啦！」李先生敲着車座，蹣跚說，腕上的錶已經六點前五分了。

「怎麼，先生？」拉車的回了頭。

「○○胡同，快。」李先生說，仰天嘆了口氣。

春季衛生

亦若

春季易患的兩種病

春季空氣多變，同時人類因於冬季多蟄居於室內，所以身體的抵抗力減退，因而有許多病症因人之不慎而趁機侵入，下列兩種為其中最易染患者。

一、猩紅熱

猩紅熱一各紅疹，由於接觸傳染性病毒而染患，為一種急性之發疹病，多見於二歲至七歲之小兒，除直接接觸病源外，由空氣或外傷均能感染。其病原體存於鼻涕，咳嗽，眼淚，血液，土皮，落屑，尿糞內，抵抗力極強。

感染後，經四日之潛伏期，後患惡心，嘔吐，咽中，惡寒，戰慄，發熱，——甚至有達至四十五度者，脈搏增加，或起痙攣，或現腦膜炎症狀，如此一二日後則先由頭部之鎖骨部起，部胸起黃豆大或芝麻仁大之鮮紅色疹，繼則全身皆發現。呈瀰漫性紅斑狀，有時疹中含有液體，或濃汁，惟頸部及唇部無疹，呈白色，發疹後三四日紅疹退色，自發病日約經二星期後起糠狀落屑，或有大片之表皮剝落，舌上被有白苔，發病後四五日舌面發赤，有覆盆子舌之稱，此外更常有水腫腎臟炎，腦膜炎，關節炎，中耳炎，心臟內膜炎，白喉等合併性疾患。

染患猩紅熱後輕者其癒後無若何影響，但重者多有因與腦症狀腎臟炎等合併而致命者。

其療法則惟有使病人安臥，使病室中空氣流通，保持攝氏十五度之室溫，用硼酸或鹽酸鉀嗽口，發熱時可行短時間之沐浴，(每日二次溫度攝氏三十五度)或頭部冰敷法，用酸性飲料與流動性食物，並利便通，檢查咽喉症狀者應急速注射白血清，同時更應檢查有否他種合併症，如有時應急施以治療方法。

二、痘疹

痘疹通稱為天花，為一種接觸性流行病，故本病由直接接觸患痘者之身體器物為媒介，未種痘之人每易感染

，患後有免疫性十年。

感染後約經十日或十四日之潛伏期，初患時加感惡寒戰慄，體溫升至四十度以上，熱度停留二三百，頭痛，嘔吐，噎語，痙攣，薦骨疼痛脈搏頻促，呼吸增加，咽喉，氣管等處發炎，第二日腹部及腰部發麻疹狀或猩紅熱狀之前驅疹，不久即退，第三日或第四日熱度降低，然後先由面部發紅斑，繼而軀幹部上肢下肢，至第六日紅斑變成水疱，至第九日化膿熱度復增，第十一日至第十二日水疱乾燥，熱度下降，其良好者約經過二星期餘入恢復期，全身症狀輕快，其後之經過分為二種，重症謂之真痘，輕者稱之假痘。分述於下：

真痘：即重症痘，發疹期先於頭部額面發小疱，二日以內變為丘疹，丘疹中央發生水疱，次變為膿疱，至第九日遂成痂殼膿疱，其頂點有膿窩，周圍有紅暈此外體溫又上升，面部浮腫，頭部及手指發痛，胸亦發疹，聲音嘶啞嚥下困難，至第十二日第十三日體溫下降膿疱乾燥結痂，痂一週，或二週後殘留痘痕，或褐色斑而癒。(此斑數月後即消失)真痘於化膿期中死亡者極多，全期經過為四週至六週。

假痘：即輕症痘，發疹極少，膿疱亦不多經過約二星期即癒。

痘疹之療法為隔離消毒注意衛生，交換室中空氣，掛紅色窗簾，病室溫度不得過攝氏十四度以上，發熱者行冷水或冰敷法，皮膚緊張者宜敷塗油類，應利通二便，普通入應於春冬相交間種痘以預防之，患者應以枸橼酸水一五〇〇或覆盆子糖漿一五〇〇為飲料。為防止有痘痕應塗左列軟膏：

- 一、炭酸五〇 橄欖油四〇〇 澱粉四〇〇
- 製之軟膏。
- 二、水楊酸三〇 澱粉三〇〇 甘油七〇〇
- 製之泥膏。

本症多有膿疱出色變為黑色痘痂者，小兒老人孕婦衰弱者均極危險，死亡率約為百分之六十。

徵稿簡約

- 一、本刊徵求下列性質之稿件
 - (1)關於鐵路之一般研究
 - (2)現業感想，報告文，各地通信
 - (3)學術著論，各種常識理論
 - (4)小說，隨筆，詩歌其他文藝作品
 - (5)各種照片，繪畫，漫畫
 - (6)關於一般趣味娛樂之作品
 - (7)婦女家庭之論著及介紹
 - (8)關於體育與衛生之作品
- 二、來稿如係譯作，請附寄原稿，或注明原著姓名原文題目，出版時期及地址
- 三、來稿宜用鋼筆或毛筆書寫，切勿用鉛筆
- 四、來稿登載後，均酌以現金為酬勞。不登載者，概不退還。
- 五、來稿須於稿末注明姓名及詳細通訊處，否則以却酬論。
- 六、來稿寄北京東長安街十七號華北交通株式會社總務局信封請寫「新輪稿件」字樣

非賣品	
發行所	華北交通株式會社
總務局	(養成)
北京	東長安街十七號
編輯人	許傳榮
發行人	田中莊太郎
印刷所	新民印書館
印刷所	股份有限公司
中華民國三十一年三月一日	



慢性淋疾
膀胱炎·腎盂炎
扁桃腺炎·中耳炎



疾患

化膿性

化膿性症係指由連鎖狀及葡萄狀球菌而起者 而人人所最恐懼者 厥為淋病也 夫淋病者 自昔視為一種不治之症 幾於無確定之治療方法 然自最近化學療法劑 Sulphonamide 出現以來 遂有劃時代之進步 而藉衝擊療法 於短期間內 竟可告斷根矣 顧現在雖為化學療法之萬能時代 而因此藥效果之迅速 適成反比例者 則其副作用亦頗激烈是也 此蓋由於 Sulphonamide 所含不純物之作用所致

本社有鑑於此 乃極力努力研究 務期獲得純高度之製品 結果遂將二基 Sulphonamide 劑「五淋拿根」貢獻於社會矣 本劑之效果不但較從來之製品為優 且無任何危險副作用 洵為近代化學藥劑之驚奇產品也

【包裝】 二〇片 一〇〇片

製造總廠 野鹽 商店
大坂市東區藤道町三丁目
總批發處 天津出張所
天津日界西宮島街二丁目一〇號

五淋拿根片 野鹽牌



舒 服 靈

【裝包】
 一〇片 八片
 二〇片 三〇片

各大藥房
均有經售

主治頭痛、偏頭痛、頭重、眩暈、神經痛、痛風、齒痛、肌肉痛、月經痛、外傷痛、感冒、流行性感冒、扁桃腺炎之疼痛、船車暈、宿醉、神經衰弱、憂鬱症、肩凝、腰痛等。

本劑中配有止痛・解熱・鎮靜等諸種有效成分，對於疼痛性・有熱性及神經亢奮性各種疾患，堪收最優秀之治療效果，而絕無不良之副作用，換言之，本劑乃根據近代進步藥化學而製出之安全有效新藥也。

武田長兵衛商店 株式會社

總行 日本大阪東區道修町
 天津出張所 天津租界旭街三ノ三

