

農書

二

農書卷十二

元王禎撰

農器圖譜一

耒耜門

昔神農作耒耜以教天下後世因之佃作之具雖多皆以耒耜爲始然耕種有水陸之分而器用無古今之間所以較彼此之殊效參新舊以兼行使粒食之民生生永賴仍以蘇文忠公所賦秧馬係之又爲農器譜之始所有篇中名數先後秩序一一用陳于左

耜 耒

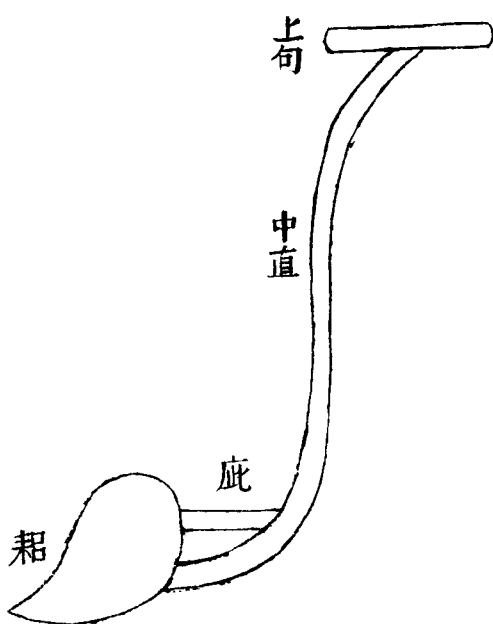

耒耜上句木也。易繫曰：神農氏作，斲木爲耜，揉木爲耒。說文曰：耒，手耕曲木，從木推手。周官車人爲耒，庇長尺有一寸。鄭注云：庇，讀如棘刺之刺，刺耒下前曲，接耜，則耒長六尺有六寸。其受鐵處，歟。自其庇緣，其外遂曲量之，以至於首，得三尺三寸。自首遂曲量之，以至於庇，亦三尺三寸。合之爲六尺六寸。若從上下兩曲之內，相望如弦量之，只得六尺，與步相應。堅地欲直庇，柔地欲句庇。直庇則利推，句庇則利發。倨句磬折，謂之中地。耜，耜也。釋名曰：耜，齒也。如齒之斷物也。說文云：耜，從木，呂聲。徐彜等曰：今作耜。周官考工記：匠人爲溝洫，耜廣五寸，二耜爲耦。一耦之伐，廣尺深尺，謂之耒。鄭云：古者耜一金，兩人併發之。其壟中曰耒。耒上曰伐，伐之言發也。今之耜，歧頭金兩象，古之耦也。賈公彥疏云：古者耜一金者，對後代耜歧頭二金者也。云今之耜，歧頭者，後用牛耕種，故有歧頭。兩脚耜也。耒耜二物而一事，猶杵臼也。陸龜蒙曰：耒耜者，古聖人作也。自乃粒以來，至於生民，賴之有天下國家者，此其本也。飽食安坐，曾不求名稱之義，豈非揚子所謂如禽者也。余在田野間，一日呼耕，眊就數其目，恍若登農皇之廬，受播種之法。淳風冷冷，聳豎毛髮。然後知聖人之旨趣，樸乎其深哉。孔子謂吾不如老農，信也。因書作耒耜經。王荊公詩云：耒耜見於易，聖人取風雷，不有仁智兼利端，誰能開神農。后稷死般，爾相尋來，山林盡百巧，揉斲無良材。

犁

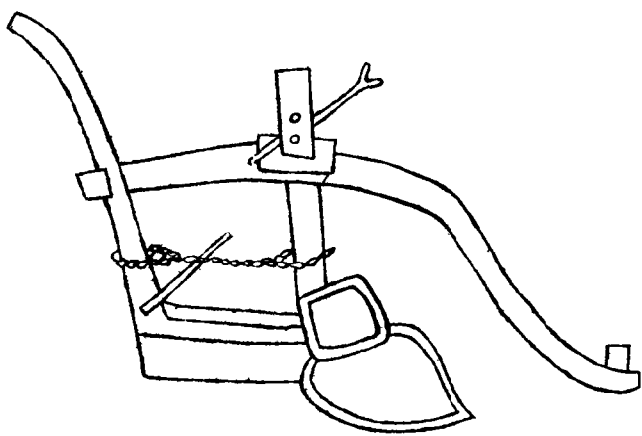
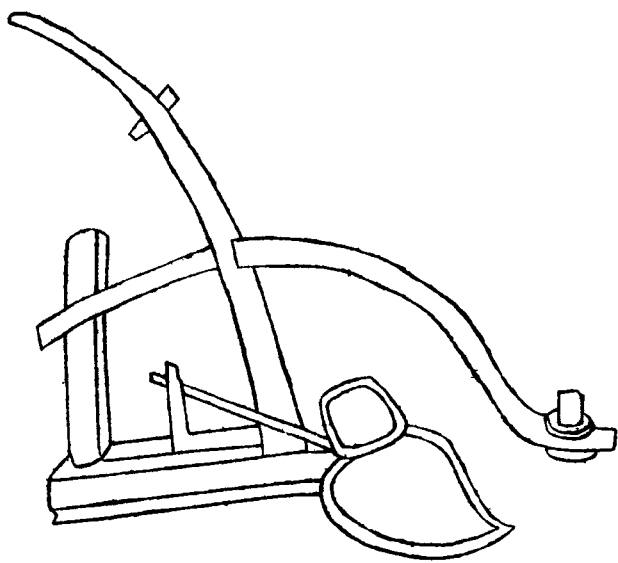

犁墾田器釋名曰犁利也利則發土絕草根也利從牛故曰犁山海經曰后稷之孫叔均始教牛耕注云用牛犁也後改名耒耜曰犁陸龜蒙耒耜經農之言曰耒耜民

之習通謂之犁冶金而爲之曰犁鏡曰犁壁斲木而爲之曰犁底曰壓鏡曰策頷曰

犁箭曰犁轅曰犁梢曰犁秤法曰犁建曰犁槩木金凡十有一事耕之土曰墾音墾

猶塊也起其墾者鏡也覆其墾者壁也故鏡引而居下壁偃而居上鏡之次曰策頷

雅格言其可以扞其壁也皆賤然相戴則以破切物自策頷達於犁底縱而貫之曰

箭前如程而樛者曰轅程和也按周禮輪之相連大也後如柄而喬者曰梢轅

有越加箭可弛張焉轅之上又有如槽形亦如柄焉刻爲級前高而後庳所以進退

曰秤進之則箭下入土也深退之則箭上入土也淺以其上下類激射故曰箭以其

淺深類可否故曰秤秤之上曲而衡之者曰建建榘也榘渠榘切門所以捉其轅與

秤掘女氏切倚也無是則二物躍而出箭不能正橫於轅之前末曰槃言可轉也左右繫以

掣乎軛也掣苦耕也轅之後末曰梢中在手所以執耕者也轅取車之曾梢取舟之尾

止乎此乎鏡長一尺四寸廣六寸壁廣長皆尺微楸楸果切底長四尺廣四寸秤底

過壓鏡二尺策頷減壓鏡四寸廣狹與底同箭高三尺秤尺有三寸槩增秤尺七焉

建惟稱轅修九尺梢得其半轅至梢中間掩四尺犁之終始丈有二詩云犁以利爲

用在耕夫手九木雖備制二金乃居首弛張測淺深高庳定前後朝畦餘宿草暮

墾起新畝懷哉服牛功還勝並耕耦古耨耨並耕日耦

牛

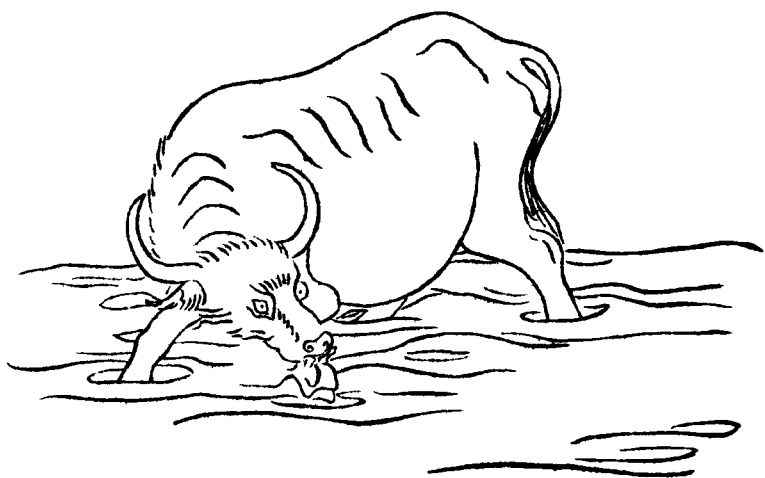
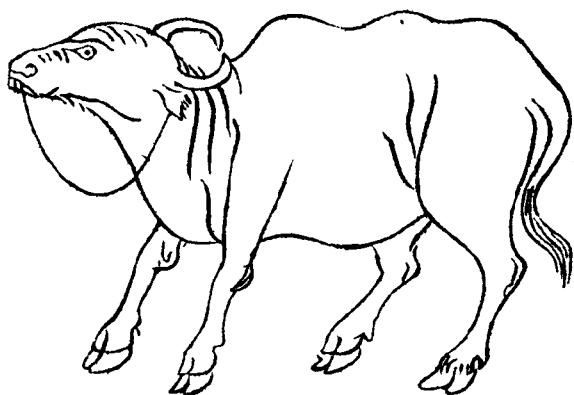

牛耕牛也。易繫黃帝堯舜服牛乘馬，引重致遠，以利天下。蓋取諸隨，未有用之耕者。山海經曰：后稷之孫叔均始作牛耕。世以爲起于三代，愚謂不然。牛若常在，賦歐武王平定天下，胡不歸之三農而放之桃林之野乎？故周禮祭牛之外，以享賓，駕車犒師而已。未及耕，不然牽以蹊田，正使藉稻，何足爲異？乃設奪而罪之，之喻耶？在詩有云：載芟載柞，其耕澤澤。千耦其耘，徂隰徂畛。又曰：有略其耜，俶載南畝，以明竭作于春，皆人力也。至於穫之積之如墉如櫛，然後殺時，犉牡有秣，其角以爲社稷之報。若果使之耕，曾不如迎貓迎虎，列于蜡祭乎？蓋牛之耕起于春秋之間，故孔子有犁牛之言，而弟子冉耕字伯牛。禮記呂氏月令季冬出土牛，示農耕早晚。前漢趙過又增其制度，三犂一牛後，世因之。生民粒食，皆其力也。然知資其力而不知養其力，力旣竭矣。曾不審寒暑之異，宜疫癘之救藥，有冬鬻春租，冀免芻豆之費，壯鞭老殺，猶圖皮肉之貲。今勸農有官牛爲農本，而不加勸，以致生不滋，盛價失廉平。田野小民歲多租賃，以救目前，計其所輸已過半直，是以貧者愈貧，由不恤農之本也。若爲民牧者，當先知愛重，所報便不敢慢易，絕其妄殺，憫其羸瘠，豐其來牧，潔其欄牢，則無不字育蕃息。札瘥不作，耕種不失，足致豐盈，此誠善政務本之意也。其可忽諸？柳宗元賦云：若知牛乎？牛之爲物，魁形巨首，垂耳抱角，毛革疎厚，牟然而鳴，黃鐘滿脰，抵觸

隆曦日耕百畝往來修直植乃禾黍自種自斂服箱以走輸入官倉己不適口富窮
飽飢功用不有陷泥蹶塊常在草野人不慙愧利滿天下皮角見用肩尻莫保或穿
絨際或實俎豆由是觀之物無踰者不如羸驢服逐駑馬曲意隨勢不擇處所不耕
不駕蓋寂自與騰踏康莊出入輕舉喜則濟鼻怒則奮擲當道長鳴聞者驚辟善識
門戶終身不惕牛雖有功於己何益命有好醜非若能力慎勿怨尤受以多福

皆好殺牛東坡嘗
書此以論其知者

嶺南
舊俗

方 耙

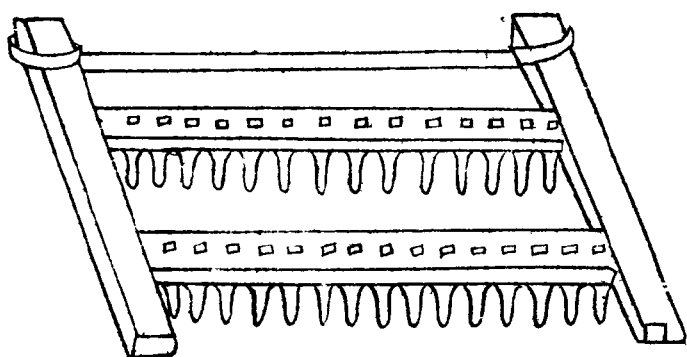

人 字 耙

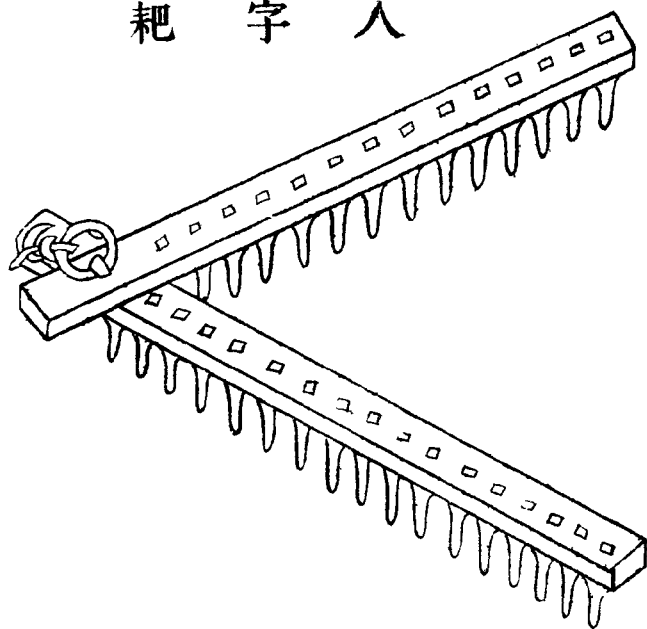

耙又作肥。今作穉。通用。宋魏之間呼爲渠挈。諸諸又謂渠疏。陸龜蒙曰。凡耕而後有

耙。所以散墾去芟。渠疏之義也。種時直說古農法云。犁一耙六。今日只知犁深爲功。

不知耙細爲全功。耙功不到。則土麤不實。後雖見苗立根。根土不相著。不耐旱。有懸

死蟲咬乾死等病。耙功到。則土細又實。立根在細實土中。又碾過。根土相著。自然耐

旱。不生諸病。蓋耙徧數。惟多爲熟。熟則上有油土。四指可沒。雞卵爲得。耙程長可五

尺。闊約四寸。兩程相離五寸許。其程上相間。去聲各鑿方竅。以納木齒。齒長六寸許。其

程兩端木栝。長可三尺。前梢微昂。穿兩木榻。以繫牛。輓鈎索。此方耙也。又人字耙者。

鑄鐵爲齒。齊民要術謂之鐵齒。鑄鑊。倂候凡耙田者。人立其上。入土則深。又當于地

頭。不時跂足。閃去所擁草木根芟。水陸俱必用之。詩云。古人制農器。因物利其利。犁

耕啟厥初。耙入抑爲次。跡居鑄鑊功。齒有渠疏義。再遍不妨多。稼事匪求易。

耖

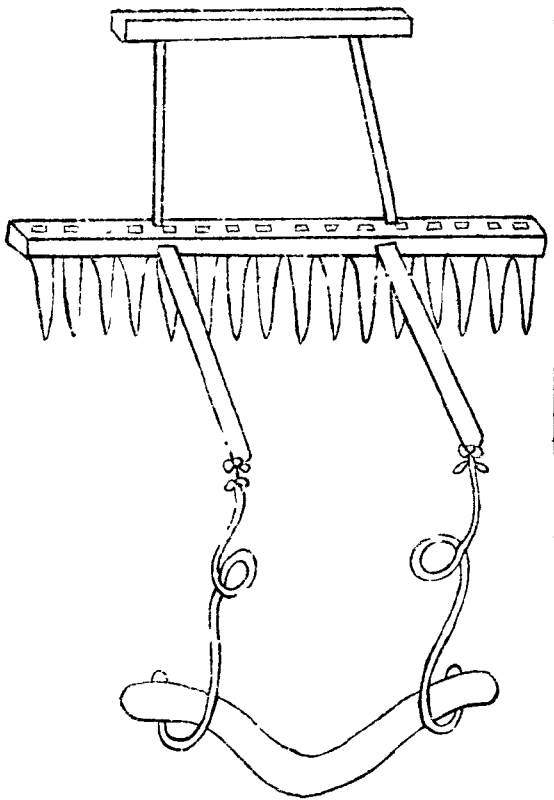

耖初教疏通田泥器也。高可三尺許，廣可四尺。上有橫柄，下有列齒。其齒比耜齒倍長，且密。人以兩手按之前，用畜力執行。一耖用一人一牛，有作連耖，二人二牛，特用於大田見功。又速耕耙而後用此泥壤始熟矣。前人耕織圖詩云：脫袴下田中，益漿著膝尾。巡行遍畦畛，扶耖均泥滓。遲遲春日斜，稍稍樵歌起。薄暮佩牛歸，共浴前溪水。

勞

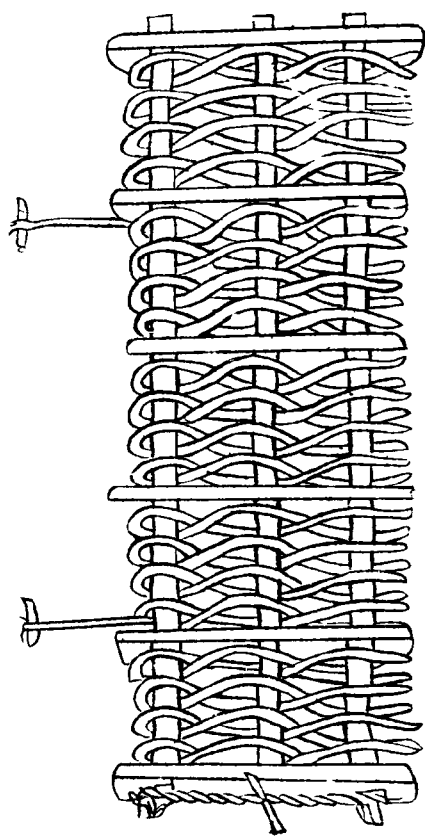

勞郎到切無齒耨也。但耨槌之間用條木編之以摩田也。耕者隨耕隨勞。又看乾溼何

如。但務使田平而上潤。與耨頗異。耨有疏渠之義。勞有益摩之功也。齊民要術曰：春

耕尋手勞。秋耕待曰背勞注云春多風不及勞。則致地虛燥。秋田直輒切墾溼速勞。則

恐致地硬。又曰：耕欲廉。勞欲再。今亦名勞曰摩。又名蓋。凡已耕耨欲受種之地。非勞

不可。諺曰：耕而不勞。不如作暴。謂仰墾則田無力也。詩云：始教耒耨。耕後有耨。勞利

耙與勞制同勞比耙功異平摩期保澤蓋埽非擁篲時哉不可失已有受種地

擁



擁打田篲也用科木縛如埽篲復加匾闊上以土物壓之亦要輕重隨宜曳以打地長可三四尺廣可二尺餘古農法云耨種既過後曳此擁使壟滿土實苗易生也齊民要術曰凡春種欲深宜曳重擁夏種欲淺直置自生注云春氣冷生遲不曳擁則

根虛雖生輒死夏氣熱而生速曳撻遇雨必致堅塔其春澤多者亦或不須撻必欲撻者須待日背溼撻則令地堅硬故也又用曳打場面極為平實今人耨種後唯用砵車碾之然執耨種者亦須腰繫輕撻曳之使壟土覆種稍深或耕過田畝土性虛浮亦宜撻之詩云有物同帚箒謂能資種藝負載體加重利幹材乃備方深覆護功已寄發生意回看畎畝間所歷盡實地

耨

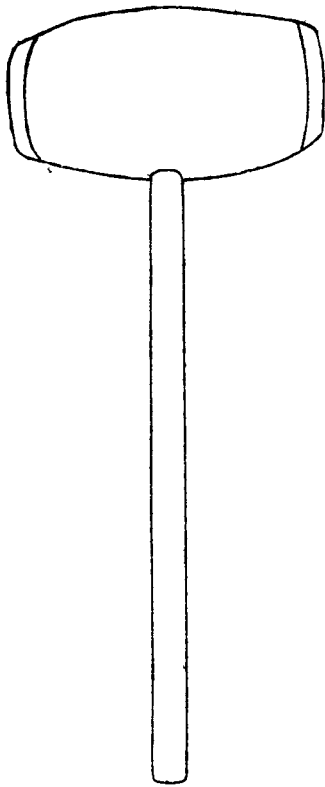

耨於求切 槌塊器說文云耨摩田器從木憂聲晉灼曰耨椎塊椎也呂氏春秋曰鋤耨白挺耨椎也管子云一農之事必有一鉦一椎然後成爲農今田家所制無齒耨首

代
如木椎柄長四尺可以平田曠擊塊壤又謂木斫卽此耨也詩云聲憂字從木農器
書所載古今用不殊摩田復椎塊坐見鋒鏞銷太平風物在堯年擊壤民今聞歌聖

礮 礮

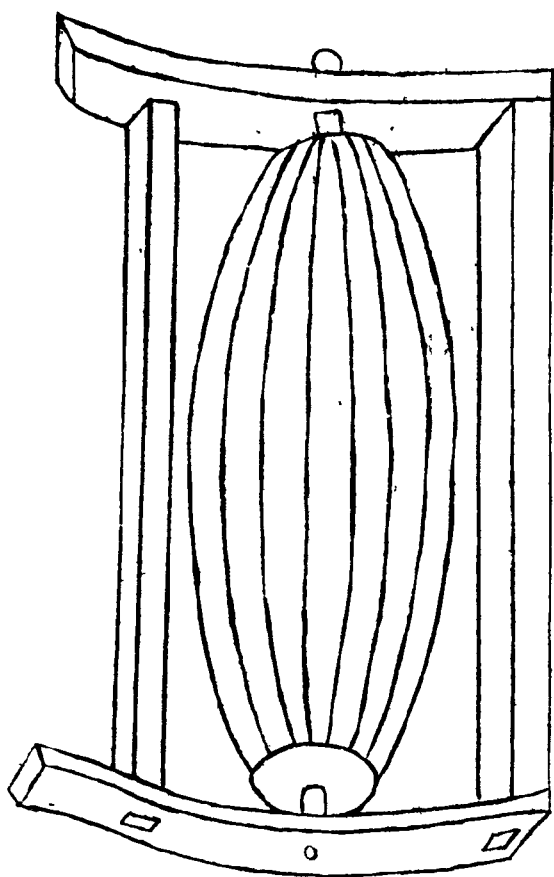

礮石礮竹礮陸又作礮礮陸龜象耒耜經曰耜而後有礮礮焉有礮礮焉自耜至礮
 礮皆有齒礮礮觚稜而已咸以木為之堅而重者良余謂礮礮字皆從石恐本用石
 也然北方多以石南人用木蓋水陸異用亦各從其宜也其制可長三尺大小不等
 或木或石刊木括之中受箕軸以利旋轉又有不觚稜混而圓者謂混軸俱用畜力
 輓行以人牽之碾打田疇上塊埴易為破爛及碾捍場圃間麥禾即脫稈穗水陸通
 用之詩云木石非異名大小惟一致機括內圓轉觚稜外排峙登場脫稈穗人墁均
 塊滓物用隨所宜人兮胡不爾

石 礪 磔

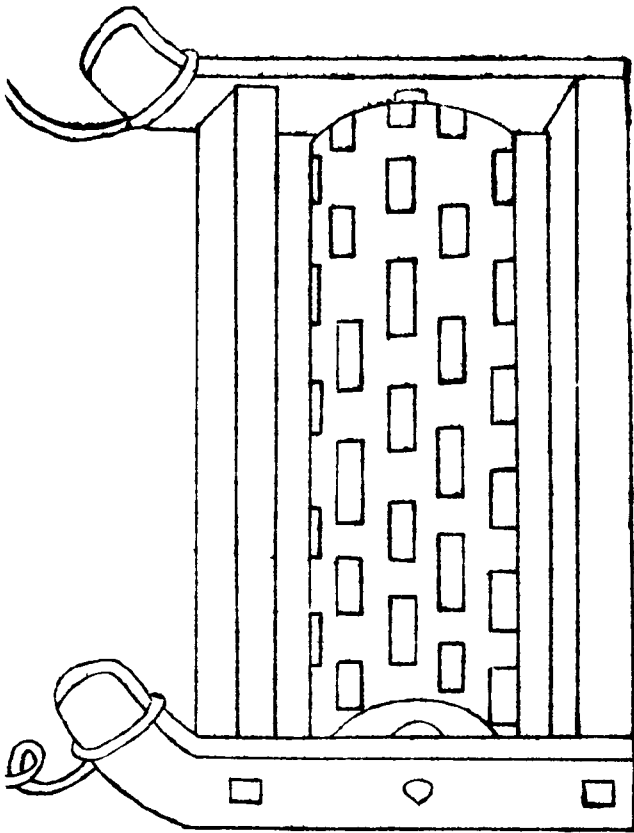

木 礮 礮

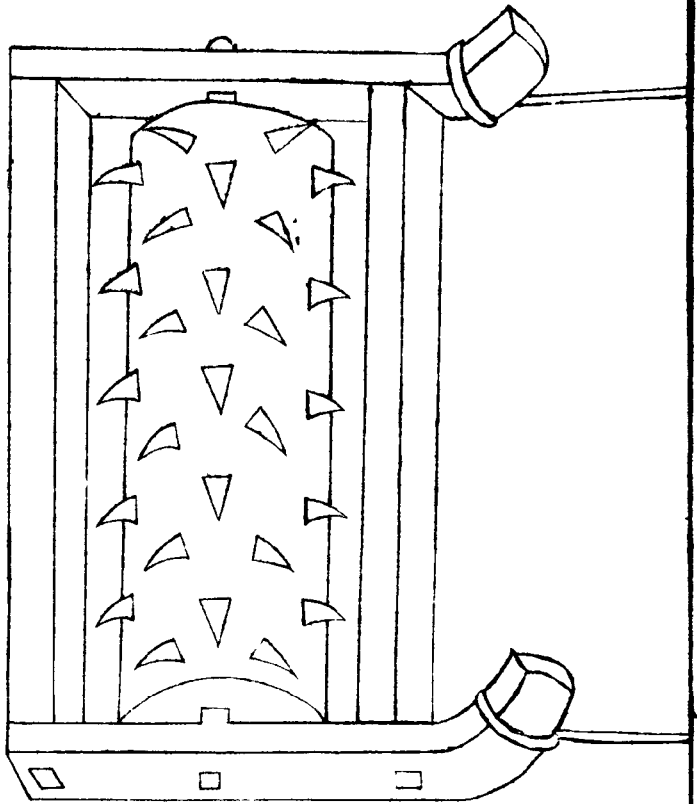

礮呼格切礮音澤又作礮礮與礮礮之制同。但外有列齒獨用於水田。破塊滓溷泥塗也。
 耒耜經云。自耜至礮礮皆有齒者。詩云。他山有奇石。鑄鑿煩良工。制成三尺餘。箕軸

旋其中齒齒鉅鏗堅就彼破塊功一轉土膏潤再轉春泥融
軛軛復軛軛妙用終無窮
逾觀萬頃綠粼粼漾春風不辭處泥滓但願歌年豐

車 耨

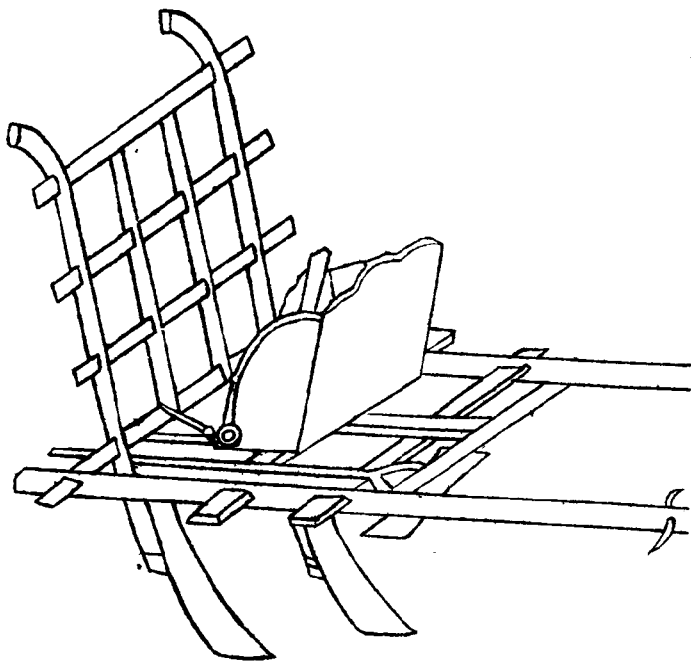

耨音候切

車下種器也通俗文曰覆種曰耨一云耨犁其金侶錢而小魏志略曰呈甫

隆爲熒煌太守民不知耕隆乃教民作耨犁省力過半得穀加五崔寔論曰漢武帝

以趙過爲搜粟都尉教民耕植其法三犁共一牛一人將之下種輓耨皆取備焉日

種一頃據齊地大畝一頃今三輔猶賴其利自注云按三犁共一牛若今三脚耨矣

然而耨種之制不一有獨脚兩脚三脚之異今燕趙齊魯之間多有兩脚耨關以西

有四脚耨但添一牛功又速也夫耨中土皆用之他方或未見恐難成造其制兩

柄上彎高可三尺兩足中虛闊合一壠橫枕四匝中置耨斗其所盛種粒各下通足

竅仍旁夾兩轆可容一牛用一人牽傍一人執耨且行且搖種乃自下此耨種之體

用今特圖錄不無有見鑿削錄之意鑿近有創制下糞耨種於耨斗後別置節過

細糞或拌蠶沙耨時隨種而下覆於種上尤巧便也今有名曰種時曰耨子曰耨犁

習俗所呼不同用則一也王荆公詩云富家種論石貧家種論斗貧富同一時傾瀉

應心手行看萬壠間坐使千箱有利物博如此何慙在牛後

車 砵

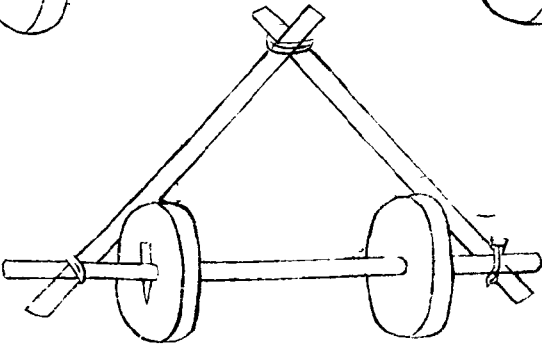
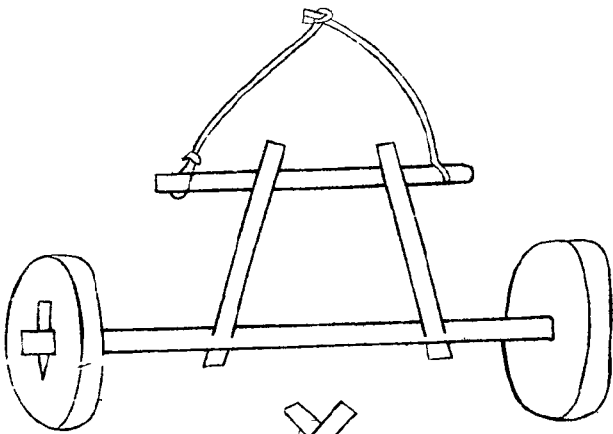
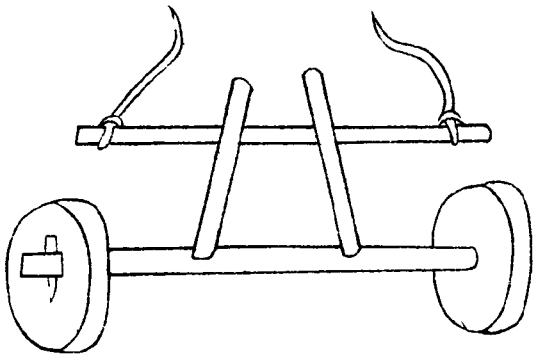

硨音車石礪也。以木軸架礪為輪，故名硨車。兩礪用一牛，四礪兩牛力也。鑿石為圓，徑可尺許，竅其中，以受機括，畜力斃之。隨耨種所過，溝壟碾之，使種土相著，易為生發。然亦看土脉乾溼，何如用。有遲速也。古農法云：耨種後用捷，則壟滿土實。又有種人足躡壟底，各是一法。今硨車轉碾溝壟，特速。此後人所創，尤簡當也。詩云：以硨為車。古未聞字，因義取石從屯，斲成璧月雲根老，動殷春雷陸地喧。勢藉機衡圓轉力，轍循種土發生原。田頭已碾農夫說，溝壟苗深穀易蕃。

種 瓠

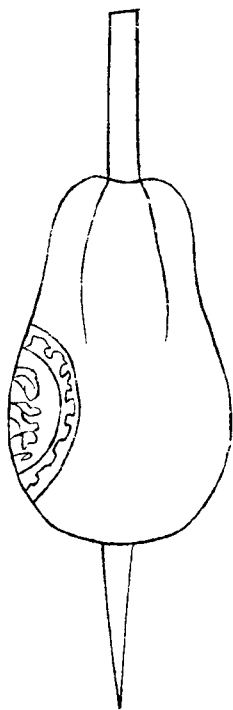

瓠種竅瓠貯種量可斗許乃穿瓠兩頭以木筭貫之後用手執為柄前用作耨中

莖通之以瀉種於耕過壟畔故種於壟畔也隨耕隨瀉務使均勻又犁隨掩過遂

成溝壟覆土既深雖暴雨不至拋普格撻他達暑夏最為能與耐旱且便於撮鋤苗

亦鬯茂燕趙及遼以東多用之齊民要術曰兩耬重溝竅瓠下之以批曠結契

繫腰曳之此舊制以今較之頗拙於用故從今法寡力之家比耕耙耬砘易為功也

詩云休言瓠落只輪困一竅中藏萬粒春啄舌不辭輸瀉力腹心元寓發生仁農工

未害兼匏器案農務集作農家自喜為匏器柄用將同秉化鈞更看溝田遺跡在綠雲禾麥一番新

耕 槃

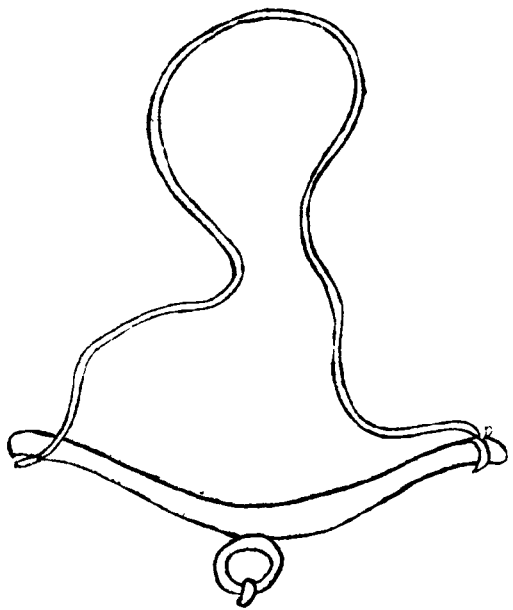

耕槃駕犁具也。耒耜經云：橫於犁轅之前，末曰槃，言可轉也。左右繫以揔，苦耕乎軛也。耕槃舊制稍短，駕一牛或二牛，故與犁相連。今各處用犁不同，或三牛四牛，其槃以直木長可五尺，中置鈎環。耕時旋擡犁首，與軛相為本末，不與犁為一體，故復表出之。詩云：木金十一事，耕槃踞犁首。左右連雙藤，圓轉括樞紐。軛也。導吾前，轅兮從。去聲吾後，既同濟世功，甯辭力田畝。

牛 輓

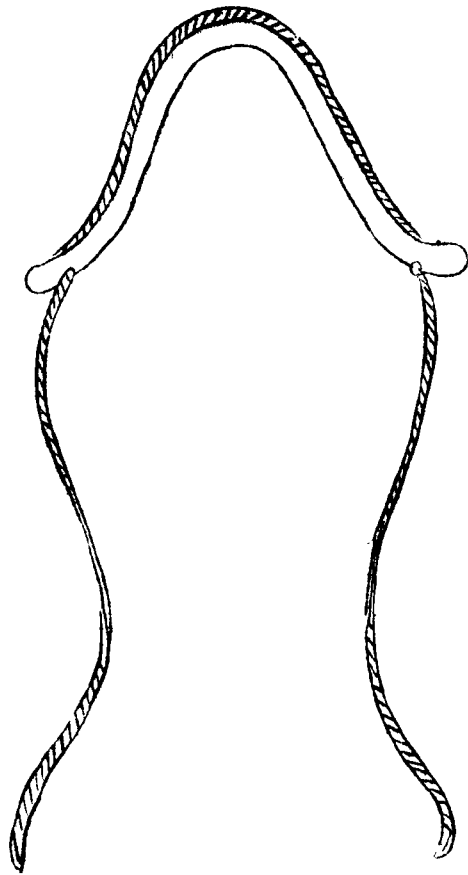

牛輓於革字亦作輓服牛具也隨牛大小制之以曲木竅其兩旁通貫耕索仍下繫
 鞅板用控牛項輓乃穩順了無軒側說文曰輓輓前木也潘安仁藉田賦云葱糈服
 於縹輓詩云輓也如折磬居然在牛領止轉繫乃安引耕索還整屈形深擁去聲肩藉
 力控垂頸歸挂屋厦時嘉苗滿田頃

馬 秧



秧馬蘇文忠公序云余過廬陵見宣德郎致仕曾君安止出所作禾譜文既溫雅事亦詳實惜其有所缺不譜農器也予昔遊武昌見農夫皆騎秧馬以榆棗爲腹欲其滑以楸梧爲背欲其輕腹如舟昂其首尾背如覆瓦以便兩髀雀躍於泥中繫束藁其首以縛秧日行千畦較之偃僕而作者勞佚相絕矣史記禹乘四載泥行乘橇解者曰橇形如箕摘行泥上豈秧馬之類乎作秧馬歌一首附於禾譜之末云春雲濛濛雨淒淒春秧欲老翠剡齊嗟我父子行水泥朝分一壠暮千畦腰如笠篋首啄雞筋煩骨殆聲酸嘶我有桐馬手自提頭尻軒昂腹脅低背如覆瓦去角圭以我兩足爲四蹄聳踊滑汰如鳧鷖纖纖束藁亦可齋何用繁纓與月題竭從畦東或畦西山城欲閉聞鼓鞀忽作的顛躍檀溪歸來挂壁從高棲了無芻秣饑不啼少壯騎汝逮老鰥何曾蹶軼防顛擠錦韉公子朝金閨笑我一生蹋牛犁不知自有木馱駝

七

農書卷十三

元王禎撰

農器圖譜三

鑿鋪門

鑿鋪起土具也太公六韜農器篇云鑿鋪斧鋸蓋鑿鋪農所必用墾斷疏決之事皆不可闕者因以名篇冠其類也又有鑿鑿等器雖畧見犁譜終未詳備乃復表出之次於耒耜之後就附鑿鋪之內庶無遺逸仍係之梧桐角以起東作云

鏝

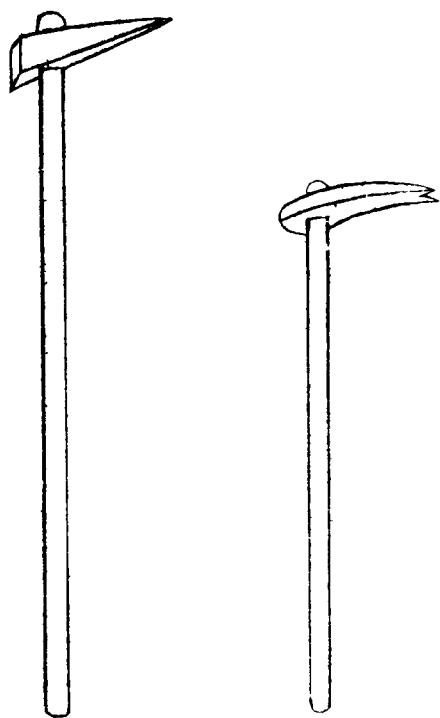

鏝据縛斷田器也爾雅謂之鏝斫也又云魯斫說文云櫛斫也玉篇云櫛亦作斫
 又作鏝誅也主以誅除物根株也蓋鏝斫器也農家開闢地土用以斫荒凡田園山
 野之間用之者又有闊狹大小之分然總名曰鏝詩云盞柄爲身首圭非鋒非刃
 然齊凌晨幾用和烟斫逼薄同歸帶月携已斫靈苗挑藥籠每通流水入疏畦更
 看功在盤根地辦與春農趁雨犁

耒

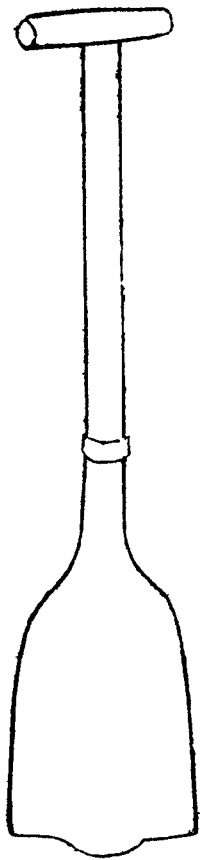

耒治顏師古曰耒也所以開渠也或曰削有所穿也唐韻作耒俗作函同作耒爾
 雅曰耒謂之耒方言云燕之北東朝鮮冽水之間謂之耒宋魏之間謂之耒或謂之
 耒韞江淮南楚之間謂之耒趙魏之間謂之耒此備皆謂耒也耒銚耒音同銚耒唐
 韻又吐彫反亦謂耒耒然多謂之耒蓋古謂耒今謂耒一器二名宜通用淮南子曰
 禹之時天下大水禹執耒耒以為民先前漢溝洫志曰渠歌曰舉耒為雲決渠為雨
 以此見水利之事皆本於耒也詩云有耒公耶私與耒日為伍荷去應官徭歸來事
 田圃起土作隄防決渠沛霖雨但恐農隙時又趁挑河鼓

鋒



鋒音逢古農器也其金比犁鑿小而加銳其柄如耒首如刃鋒故名鋒取其銛利也

地若堅塔胡格切鋒而後耕牛乃省力又不乏刃古農法云鋒地宜深鋒苗宜淺齊民

要術耕田篇云速鋒之地恒潤澤而不硬注曰刈穀之後即鋒蒲通切下合突起則

潤澤易耕案此註在種穀篇鋤得五徧以種穀篇云苗高一尺則鋒之黍稷篇云苗

生壟平鋒而不構必項農書云無鏵而耕曰構既鋒矣固不必構蓋鋒與構相類今

構多用歧頭若易鋒為構亦可代也近世農家不識此器亦不知名茲特錄其功用

知為不可廢也詩云鋒也古農器於今用不同初緣耒耜制遂助犁鋤功利取根芟

斷堅攻土脈通兼材宜不廢圖象付良工

長鏡



長鑿杜踏田器也。比之犁鑿頗狹，制為長柄，杜工部同谷同歌曰：長鑿長鑿，白木柄，卽此也。柄長三尺餘，後偃而曲，上有橫木如拐，以兩手按之，用足踏其鑿柄，後跟其鋒入土，乃振柄以起壅也。在園圃區田，皆可代耕。比於鑿，斷切足省力，得土又多。古謂之蹠鑿，今謂之踏犁，亦耒耜之遺制也。淮南子曰：伊尹之興土也，修脚者使之蹠雙音鑿，注長脚者蹠鑿，得土多也。夫鑿與鑿同用，卽長鑿也。詩云：揜橫柄，屈踵微伸，替脚犁，耕壟上，春足一踏來，同耜舉手，雙按處與鍤均。杜陵託命歌同。谷伊尹興工，自有莘我，亦從今事茲器，東臯甘作力田人。

搭鐵

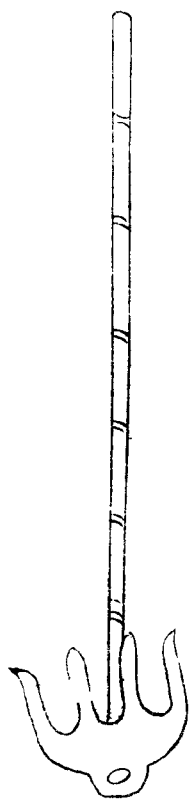

鐵搭四齒或六齒其齒銳而微鉤似耙非耙斷土如搭是名鐵搭就帶圓盃以受直柄柄長四尺南方農家或乏牛犁舉此斷地以代耕墾取其疏利仍就鑄鑄塊壤兼有耙鑿之效嘗見數家爲朋工力相助日可斷地數畝江南地少土潤多有此等人力猶北方山田鑿戶也賦云有器與耙鑿而各殊用與耙鑿而無別自夫煅煉而鋒乃有盃柄之楫獨擅力乎田園嘗始見於江浙銳比昆吾之鉤利卽莫邪之鐵舉巨爪兮爬抉具疎齒兮噬齧憑爪牙兮汝藝是施假肘臂兮我力欲竭不耕而種且寬牛畜之租旣斲而鍤侶覺耙功之拙每破陌上之晨烟幾荷江邊之明月彼杜甫長鑣而豈託我生又堯民擊壤而焉知帝力必能審察其異同方達彼此之緩急願編圖譜附搭也於農書使貧窶者得之用普及於稼穡

鐵 杵

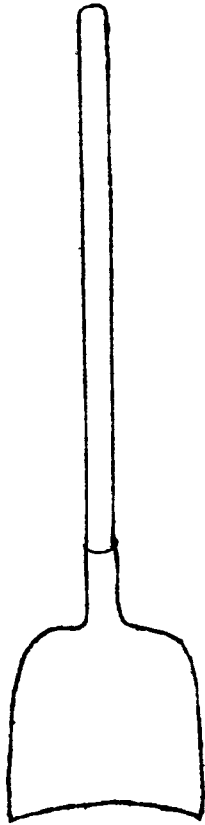

竹揚杓

鐵刃木杓

木杓

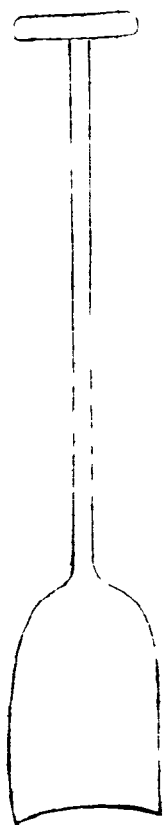
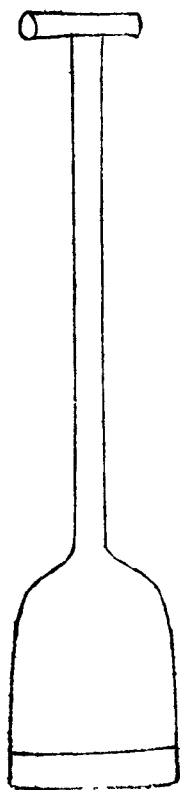
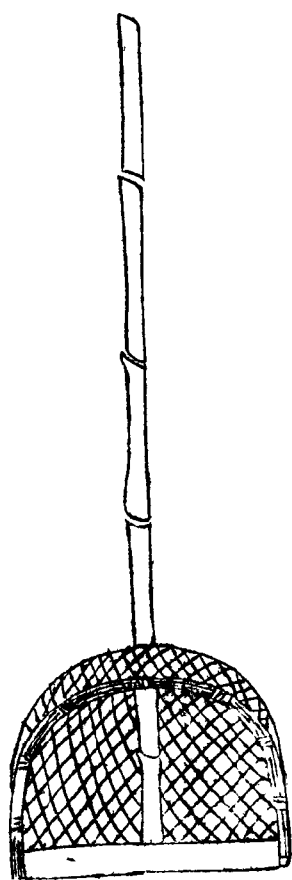

農具考卷之三

杵虛巖切 畝屬但其首方闊柄無短拐此與鋤畝異也煨鐵爲首謂之鐵杵惟宜土工
 剡木爲首謂之木杵可搯初青切 穀物又有鐵刃木杵裁割田間墜硬以竹爲之者淮
 人謂之竹揚杵與江浙颺去聲籃少異今皆用之因附于後鐵杵詩云非整非畝別名
 杵柄直整圓首利銛母謂土工能事畢剡除荒穢要渠兼木杵詩云柄頭掌木儘寬
 平穀實抄來忌滿盈苗夏耨鋤方用事幾回高閣待秋成鐵刃木杵詩云杵頭利刃
 擬風斤裁割畦田爾策勲莫謂等閒農事了人間經界要平分竹揚杵詩云竿頭擲
 穀一箕輕忽作晴空驟雨聲已向風前糠粃盡不勞車扇太忙生

鑿

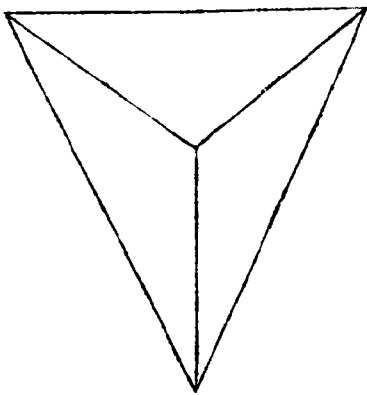

鑿世移犁之金也。集韻注銳也。吳人云鐵犁長尺有四寸，廣六寸。陸龜蒙耒耜經曰：冶金而為之者曰犁鑿，起其墜者也。負鑿者底底實于鑿中，謂之鼈肉底。底之次曰壓鑿，皆鼈然相戴。聽之以鼓切物之相連次也。若剗土既多，其鋒必禿，還可鑄接。貧農利之，夫鑿之體用，又見鑿序。案鑿為犁之金，其詳見耒耜門犁一條，故不別繫以詩。

鑿

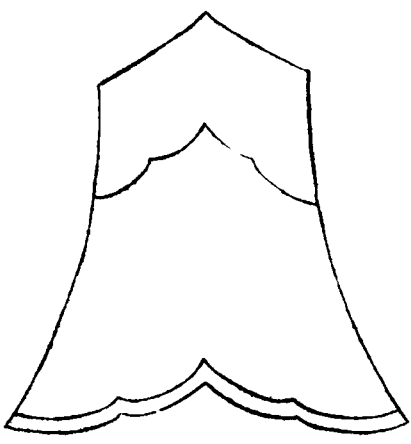

鐮胡瓜切 集韻云耕具也釋名鐮鍤類起土也說文鐮作茱兩刃鍤也從木象形宋魏

作茱瓜切 集韻茱作鐮或曰削能有所穿也又鐮剗地為坎也淮南子曰故伊尹之

興土功修脚者使之蹠雙音鐮之踏犁者舊用鐮亦用鐮 鐮與鐮頗異鐮狹而厚惟

可正用鐮闊而薄翻覆可使老農云開墾生地宜用鐮翻轉熟地宜用鐮蓋鐮開生

地著力易鐮耕熟地見功多然北方多用鐮南方皆用鐮雖各習尚不同若取其便

則生熟異器當以老農之言為法庶南北互用鐮不偏廢也詩云惟犁之有金猶

弧之有矢弧以矢為機犁以金為齒起土番刃同截荒劍鋒比緬懷神農學利端從

此始

鐮

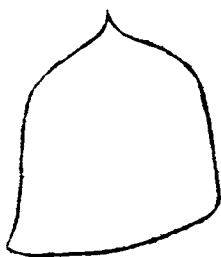
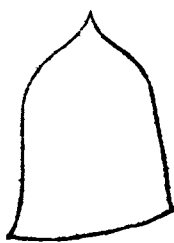

鑷蕭伏切犁耳也陸龜蒙耒耜經其略曰冶金而為之曰犁鑷耒耜經起其墾者鑷也覆其墾者鑷也鑷引而居下鑷倚而居上鑷形其圓廣長皆尺微稍狹長也背有二乳係于壓鑷之兩旁鑷之次曰策頷言其可以扞其鑷也皆相連屬不可離者夫鑷形不一耕水田曰瓦繳曰高脚耕陸田曰鏡面曰碗口隨地所宜制也詩云犁以耜為齒耜以鑷為耳背益作雙樞面深停偃水覆墾翻若雲起直如矢裁成輔相間厥功深可倚

剡

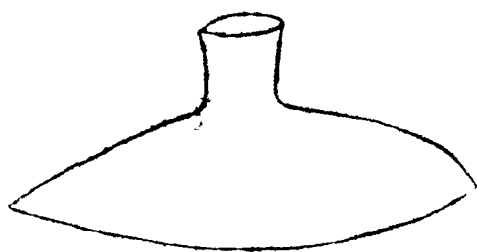

剡初簡切平土器也俗又名鏟上聲周禮雍氏掌殺草冬日至而耜之鄭元謂以耜測凍土而

剡之其刃如鋤而闊上有深袴插于犁底所置鑿處其犁輕小用一牛或人輓行北

方幽冀等處遇有下地經冬水涸至春首浮凍稍甦乃用此器剡土而耕草根既斷

土脈亦通宜春種麩麥凡草莽汙澤之地皆可用之蓋地既淤壤肥沃不待深耕仍

火其積草而種聲法乃倍收斯因地制器剡土除草故名剡兼體用而言也詩云制器

相地宜剡名良有義起土與耜同除荒過鉏利既能耕墾兼仍取播殖易面看功施

法何春麥已交翠

剡

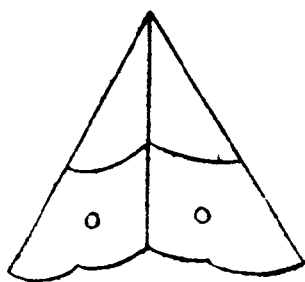

剗切鑿農桑輯要云燕趙之間用之今燕趙池南又謂之種金耨足所耕金也如鑿而小中有高脊長四寸許闊三寸插于耨足背上兩竅以繩控于耨之下枕其金入地三寸許耨足隨瀉種粒其種入土既深田亦加熟剗所過猶小犁一遍如古耦耕之法即一事而兩得也詩云種耨如耦耨足木履雙金制比耕鑿小功惟入土深發生資爾後利用見于今苗壟雲平日嗟無迹可尋

梧 桐 角



梧桐角潮東諸鄉農家兒童以春月捲梧桐為角吹之聲遍田野前人有村南村北梧桐角山後山前白菜花之句狀時景也則知此制已久但故俗相傳不知所自蓋音樂主和寓之于物以假聲韻所以感陽舒而蕩陰鬱導天時而達人事則人與時通物隨氣化非直為戲樂也天台戴式之賦之云鳳簫鼙鼓龍鬚笛夜宴華堂醉春

色繁聲緩響蕩人心但有歡娛別無益何如村落捲桐吹能使時人知稼穡村南村北聲相續青郊雨後耕黃犢一聲催得大麥黃一聲喚得新秧綠人言此角只兒戲孰識古人吹角意田家作勞多怨咨故假聲音召和氣吹此角起東作吹此角田家樂此角上與鄒子之律同宮商合鍾呂形甚朴聲甚古一吹寒谷生禾黍

農器圖譜四

錢 鑄門

錢鑄古耘器見于聲詩者尚矣然判分大小而用有等差揆而求之其鋤耨鑿盪等器皆其屬也如耨鋤鎚耘爪之類其變也至于磬鼓又其輔也儻度而用之則知水陸之耘事有大功利在矣

錢

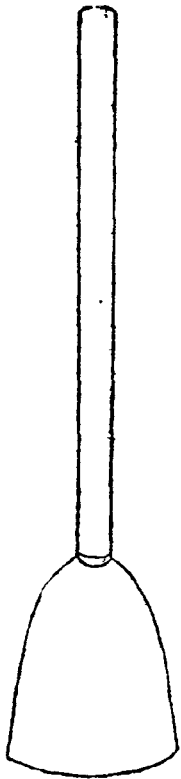

錢研錢臣工詩曰序乃錢鑄注錢銚也錢比世本垂作銚唐韻作剌今鍬與鍤同此

錢與鑄為類辨豪切器也非鍬屬也茲度其制似鍬非鍬殆與鍤同纂文曰養苗之道鋤不如耨切豆切耨不如鍤切鍤簡鍤柄長二尺刃廣二寸以剗地除草此鍤之體用即與錢同錢特鍤之別名耳案錢鍤一類故此不別繫詩而於鍤一條以王安石詩總括之

鑄

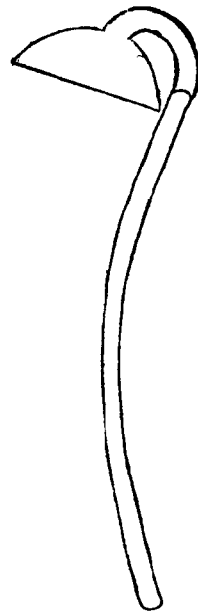

鑄布各耨別名也良耜詩曰其鑄斯趙以耨茶蓼釋名曰鑄迫也迫地去草也爾雅疏云鑄耨一器或云鉏或云鋤屬嘗質諸考工記凡器皆有國工粵獨無鑄何也粵之無鑄非無鑄也夫人而能為鑄也荆州之田第八而賦第三揚州之田第九而賦雜出第六者人功修也以人皆趨農故耕耨之器手熟目稔不須國工而自能也竊謂鑄鋤屬農所通用故人多匠之不必國王今舉世皆然非獨粵也王荆公詩云于

易見耒耜于詩見錢鏹百工聖人爲此最功不蕩欲收禾黍善先去蒿萊惡願因觀器悟更使臣工作

耨

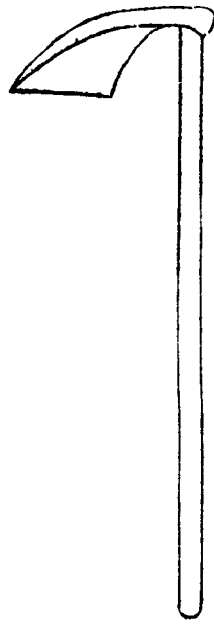

耨豆除草器易繫曰耒耨之利以教天下蓋取諸益呂氏春秋曰耨柄尺此其度也其耨六寸所以間稼也高誘注云耨耘苗也六寸所以入苗間廣雅又云定謂之

耨爾雅云斨巨復古斨切謂之定郭曰鋤屬淮南子曰摩蜃而耨蜃大蚌也摩令

也呂氏春秋曰先生者美米後生者糝是故其耨也長其兄而去其弟不知稼者其

耨也去其兄而養其弟不收其粟而收其糝此失耨之道也纂文曰養苗之道鋤不

如耨古農法云苗生葉以上稍耨壟草因墮其土以附苗根此耨之功也詩云劓物

各有名耨器卽云耨壅厚破蟻封啄深過鳥味竹救護苗如養賢去草同擊寇曾聞

偃僕翁功毋求速就

耨

鉏

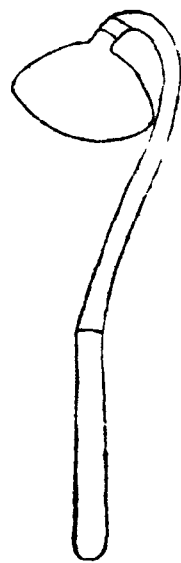

耨鉏古云斫斫一名定耨為鉏柄也賈誼云秦人借父耨鉏即此也釋名鉏助也去
 穢助苗也說文鉏立耨也齊民要術曰苗生馬耳則鍤初角切諺曰欲鉏稀豁之處
 鉏而補之凡五穀惟小鉏為良勿以無草而暫停春鉏起地夏鉏除草故春鉏不用
 觸溼六月以後雖溼亦無嫌夫鉏法有四一次曰鍤二次曰布三次曰壅四次曰復
 諺云鉏頭自有三寸澤言鉏則苗隨滋茂其刃如半月比禾壠稍狹上有短釜以受
 鉏鉤鉤如鵝項下帶深袴皆以鐵為之以受木柄鉤長二尺五寸柄亦如之北方陸田舉
 皆用此江淮間雖有陸田習俗水種殊不知菽粟黍稷等稼耨耨鍤布之法但用直
 項鉏頭刃雖鉏也其用如斫是名鑿鉏故陸田多不豐收今表此耨鉏之效并其制
 度庶南北通用王荆公詩云煨金以為曲揉木以為直直曲相後先心手始兩得秦
 人望屋食以此當金革君勿易耨鉏耨鉏勝鋒鏑

耨 耨

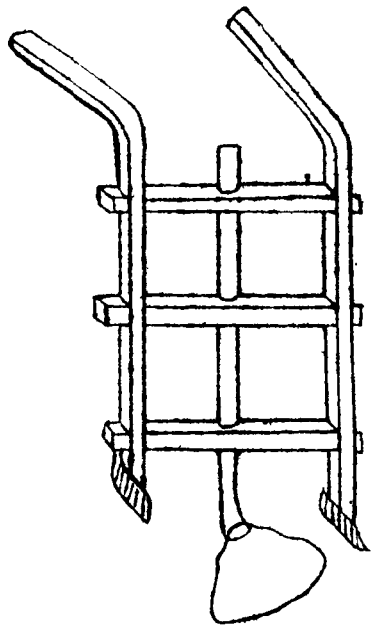

耨耨種時直說云此器出自海墾號曰耨耨耨車制頗同獨無耨斗但用耨耨鐵柄
 中穿耨之橫枕下仰耨刃形如杏葉撮苗後用一驢帶籠耨耨之初用一人牽慣熟
 不用人止一人輕扶入土二三寸其深痛過耨力三倍所辦之田日不啻二十畝今
 燕趙間用之名曰耨耨耨子耨子之制又少異於此耨子第一遍即成溝子穀根未
 成不耐旱耨耨刃在土中故不成溝子第二遍加擗土木鴈翅方成溝子其土分壅
 穀根耨土用木厚三寸闊三寸前為尖中作一窠韓氏直說云如耨耨過苗間有小
 長一寸闊半寸芽於耨柄上壓耨刃上

豁不到處用鋤理墾一遍即為全功也詩云器惟名剗柄如耨一樣田家獨脚耨擁土欲深添鳳翅為苗除蕨當鋤頭朝來暮去供千壠力少功多限一牛無佃甫田休盡信驕驕惟羨并無憂

鋤 鐙

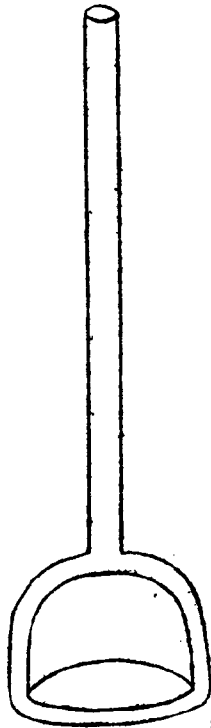

鐙 鋤剗草具也形如馬鐙其踏鐵兩旁作刃甚利上有圓蓋以受直柄用之剗草故名鐙鋤柄長四尺比常鋤無兩刃角不致動傷苗稼根莖或遇少旱或熯苗之後壟土稍乾荒蕨復生非耘耙耘爪所能去者故用此剗除特為捷利此創物者隨地所宜偶假其形而取便於用也與前代儀仗鐙棒無異嘗見江東農家用之詩云茲鉏以鐙稱惟鐙與鉏異鉏乃擬鐙形鐙也取鉏利借用有實材互名非本器物兮多變通執一豈云智

鍤

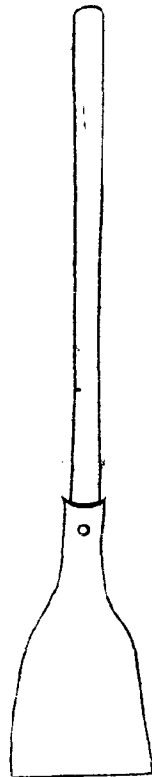

鍤楚簡切釋名曰鍤平削也廣雅云籤纂文曰養苗之道鋤不如薅薅不如鍤柄長二

尺刃廣二寸以剗地除草此古之鍤也今鍤與古制不同柄長數尺首廣四寸許兩

手持之但用前進攬之剗去壟草就覆其根特號敏捷今營州之東燕薊以北農家

種溝田者皆用之詩云古鍤惟制小頗逾鋤耨功今與古制異用亦差不同溝田壟

畝仄他刃誠難攻制器度地宜創物須良工長柄加闊首圓柄投直罌畝耀吐月

肘腋凌輕風務進同撞戈再前遂換踪覆芟易反掌剗地深潛鋒已令土膏潤旋平

看蔓草空要處薅雜外不離芸芋中養苗成此稼去穢利吾農無田非力闢有具致

時豐嘗見燕趙北亦傳遼池東遠近或未識圖譜容相通

耘 盪

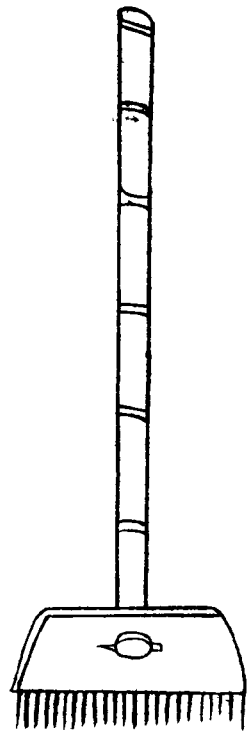

耘盪江浙之間新制也形如木屐而實長尺餘闊約三寸底列短釘二十餘枚

冀其以上以貫竹柄柄長五尺餘耘田之際農人執之推盪禾壟間草泥使之溷濕則

田可精熟既勝耜鋤又代手足水田有手耘足耘况所耘田數日復兼倍嘗見江東等處農

家皆以兩手耘田匍匐禾間膝行而前日曝於上泥浸於下誠可嗟憫真西山言幽

詩農事之叙至耘苗則曰暑日流金田水若沸耘耔是力根莠是除爬沙而指為之

戾僵僂而腰為之折此耘苗之苦也今觀此器惜不預傳以濟彼用茲特圖錄庶愛

民者播為普法詩云稻人掌稼須下地秧壟年年勤插蒔適當盛暑見孳人手足爬

沙泥浸漬伊誰制器代爪耘長竹柄頭如木屐所綺底列短釘爲鐵齒盪草入泥俱
 膿死速比耨鉏用處功鏽等速也粒食由來同所致舉世誰非穀腹人智力取之
 甯有異至若執筆公署間但仰廩支供口費又若持戈征戍徒猶藉貲糧遠輸饋世
 間亦復多挾藝作計無非謀此食試將茲器示於人由此致食應不識便當獻送政
 事堂穀祿使知從我得願將制度付國工徧賜吾農資稼穡

爪 耘

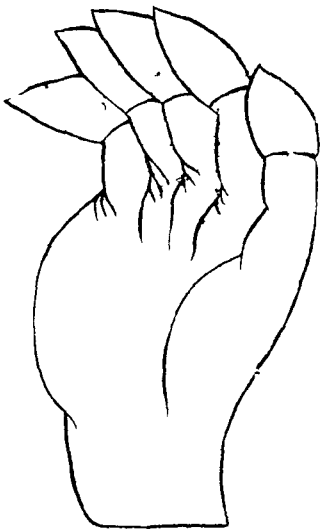

耘爪 耘水田器也。卽古所謂鳥耘者。其器用竹管。隨手指大小截之。長可逾寸。削去一邊。狀如爪甲。或好堅利者。以鐵爲之。穿於指上。乃用耘田。以代指甲。猶鳥之用爪也。陸龜蒙鳥耘辯謂耘者去莠。舉手務疾而畏晚。鳥之啄食。務疾而畏奪。法其疾畏。故曰鳥耘。然嘗觀農人在田。偃僂伸縮。以手耘其草泥。無異鳥足之爬抉。豈非鳥耘者耶。今述耘爪。故因辯之。庶識者有所取也。詩云。惟農有鳥。耘爪田。仍去莠。劓竹貫十指。耨禾牽兩肘。假借以爲功。疏剔乃能久。羨彼城府人。安居長袖手。

馬 蓐

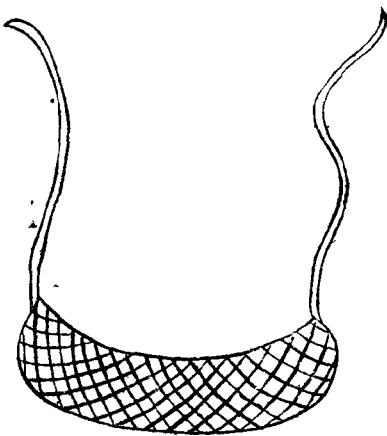

馬 薈



薙馬薙禾所乘竹馬也似籃而長如鞍而狹兩端攀以竹系農人薙禾之際乃真於跨間餘裳斂之於內而上控於腰畔乘之兩股既寬又行壠上不礙苗行胡郎又且不爲木葉所絀故得專意摘剔稂莠速勝鋤薙此所乘順快之一助也余嘗盛夏過吳中見之士人呼爲竹馬與兒童戲乘者名同而實異若秧馬之類因命曰薙馬乃作詩道其梗槩云嘗見兒童喜相逐抖擻繁纓騎竹馬今落田家薙具中髣髴形模懸跨下頭尻微昂如據鞍腹脇中虛深仰瓦乘來壠上斂裳裳借足於人寬兩髀初無鞭轡手不施只有叢荒常滿把昔聞坡老歌秧田以木爲軀名我假雖云制度各殊工不出同途趨稼野豈無燕市騏驎材千里馳驅汗如瀉亦有尚廐麒麟姿路乘一鳴何似啞爭如寓器于同宮芻秣不煩殃咎寡又如畫幅出龍媒過目徒教費摹寫尤疑鐵騎響風簷聒耳胡爲勞鑄冶豈知創物利於民獨有老農真智者朝騎暮去有常程暑月奔忙非夏庠茶蓼朽止方告勞杳不聞嘶馴里廈回看所歷稼如雲擬賀豐穰奏幽雅功成讎爲一長嗟控御由人多用舍

擗鼓





薨鼓曾氏薨鼓序云薨田有鼓自入蜀見之始則集其來既來則節其作既作則防其笑語而妨務也其聲促烈清壯有緩急抑揚而無律呂朝暮曾不絕響悲夫田家作苦綺襦紈袴不知稼穡之艱難因作薨鼓歌以告之炎風灼肌汗成雨赤日流空水如煮穉苗森森苗方乳田家長養過兒女稊根稗實藏深土得水滋萌疾穰弩老農憂煎走旁午子汲婦炊具雞黍百端勸相防莽鹵尙恐偷忙貪笑語長控剗桐三尺許促烈軒轟無律呂雙手俱胼折腰膂朝走東臯夕南畝錦堂公子調樂府終日靈鼉緩歌舞庖人擇精揮鳥羽小槽真珠色勝琥歸來醉飽月停午囊囊猶嫌不勝貯萬錢棄擲在盤俎厭飫臺輿脯鼯鼠老農此時獨淒楚長鑿爲命鉏爲伍歸見桐梓音不吐只有呻吟滿環堵但得一甌置龜腑敢較人間異甘苦吁嗟公子還知否請聽薨田一聲鼓

農書卷十三終

農書卷十四

元王禎撰

農器圖譜五

銑艾門

傳曰種曰稼斂曰穡稼為農之本穡為農之末本輕而末重先緩而後急故農法曰熟欲速獲此銑艾等器所以為田農收斂之要務也仍以斧鋸等附亦農事之不可緩者

銑

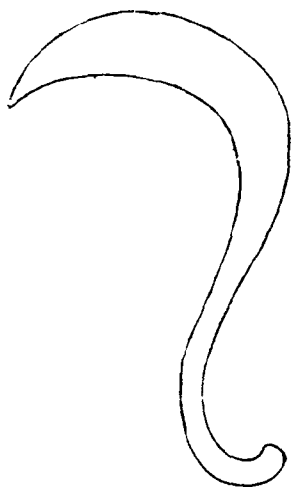

銓切栗穫禾穗刃也。臣工詩曰：奄觀銓艾。書禹貢曰：二百里納銓。注：刈禾半藁也。小爾雅云：截穎謂之銓。截穎卽穫也。據陸氏釋文云：銓，穫禾短鎌也。纂文云：江湖之間，以銓爲刈。說文云：此則銓器，斷禾聲也。故曰銓。管子曰：一農之事，必有一椎一銓。然後成爲農。此銓之見於經傳者如此。誠古今必用之器也。詩云：制形類短鎌。名義因聲聞。總桔旣異賦，禾藁惟中分。雖云一鉤鐵，解空千畝雲。小材有大用，乘時策奇勳。苟無遽棄捐，磨厲以須君。

艾

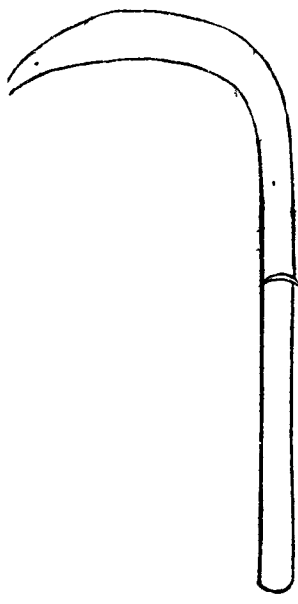

艾魚肺切穫器今之劬鎌也方言刈鉤江淮陳楚之間謂之鉤音昭或謂之鍋音果自關而西或謂之鉤或謂之鎌或謂之鏗音縮詩奄觀銍艾陸氏釋文音父芟草亦作刈賈策若艾草菅注艾讀曰刈古艾從草今刈從刀字宜通用詩云艾也著周詩一物兩用俶始資芟蔓草終賴斂秉穉磨淬擬工利收穫疾寇至勿謂雪翻匙腰月棄塵翳

鎌

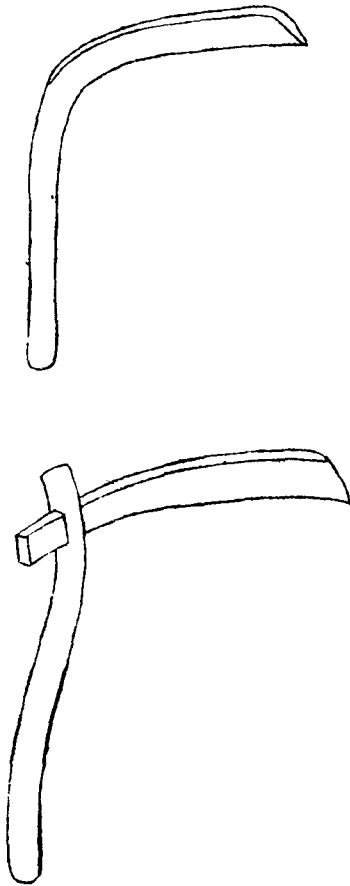

鎌勅詹切刈禾曲刀也釋名曰鎌廉也薄其所刈似廉者也又作鎌禮燕氏掌殺草春始生而萌之夏日至而夷之鄭康成謂夷之鉤鎌迫地芟之也若今取芟矣風俗通

曰鎌刀自揆積芻蕘之效然鎌之制不一有佩鎌有兩刃鎌有袴鎌有鉤鎌有鎌柯
其刃也之鎌皆古今通用芟器也詩云利器從來不獨工鎌為農具古今同芟餘禾
 稼連雲遠除去荒蕪捲地空低控一鉤長似月輕揮尺刃捷如風因時殺物皆天道
 不爾何收歲杪功

推 鎌

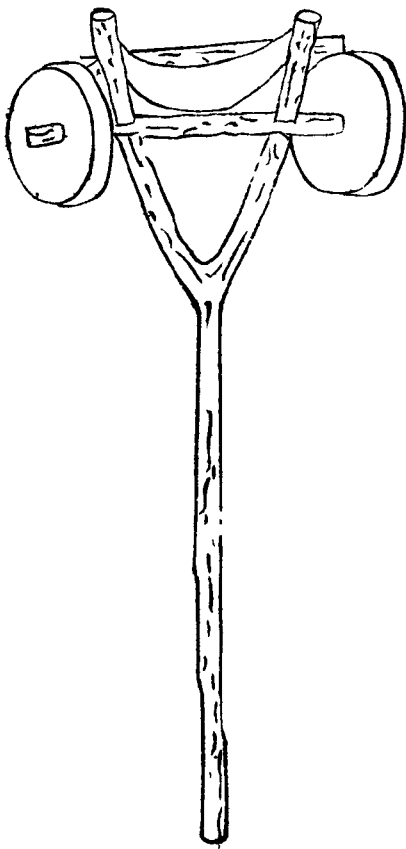

推鎌斂禾刃也如蕎麥熟時子易焦落故制此具便於收斂形如偃月用木柄長可
 七尺首作兩股短叉架以橫木約二尺許兩端各穿小輪圓轉中嵌鎌刀前向仍左

右加以斜杖謂之蛾眉杖以聚所斲之物凡用則執柄就地推去禾莖既斷上以蛾眉杖約之乃回手左擁成耨以離舊地另作一行子旣不損又速於刀刈數倍此推鎌體用之效也詩云北方寒早多晚禾赤莖烏粒連山阿霜餘日薄熟且過脆落不耐揮刈何因物制器用靡他田夫已見伐長柯一鈎偃月鎌新磨置之叉頭行兩碣仍加修杖雙眉蛾推擁捷勝輪走坡左捩忽若持橫戈原頭積耨雲長拖秋成助斂知時和欲充糲食無饑魔北風捲地翻長河此時鎌也收功多試向田翁唱此歌

粟 豎

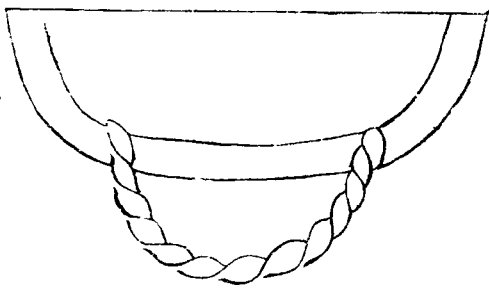

粟堅帖賢截禾穎刀也集韻云堅剛也其刃長寸許上帶圓蓋穿之食指刃向手內
農人收穫之際用摘禾穗與銓形制不同而名亦異然其用則一此特加便捷耳詩
曰截然小刃帶圓蓋禾穎還分掌握中總道詩人能博物好將題詠繼臣工

鐮



鐮帖節似刀而上彎如鎌而下直其背如指厚刃長尺許柄盈二握江淮之間恒用
之方言云自關而西謂之鉤江南謂之鏗結鏗鐮集韻通用又謂之彎刀以刈草禾
或斫柴篠可代鎌斧一物兼用農家便之詩云弟鎌兄鏘不須猜呼鐮為名有自來
賦物詩人還可取器兮不器擅兼材

鋨

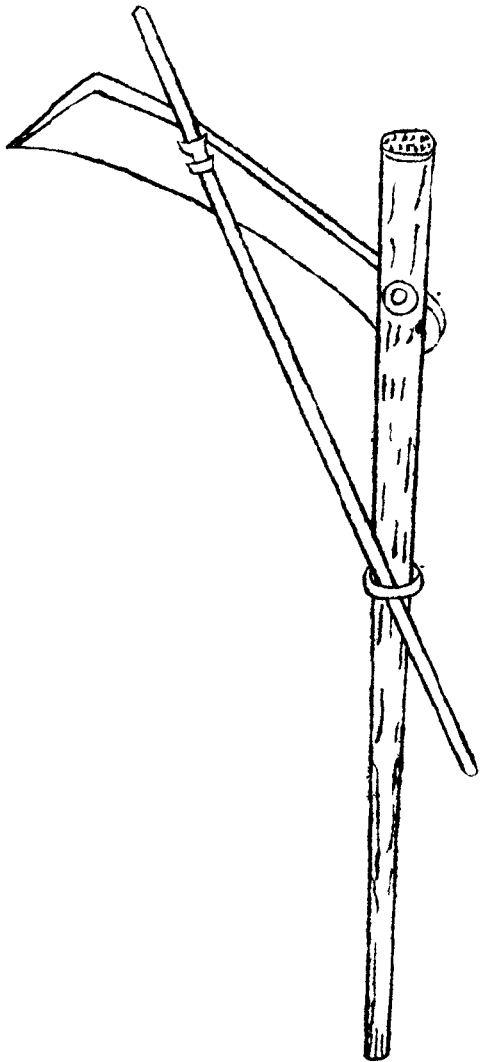

鋨蒲末切

集韻云鋨兩刃刈也其刃長餘二尺闊可三寸橫插長木柄內牢以逆楔

切農人兩手執之遇草萊或麥禾等稼折腰展臂匝地芟之柄頭仍用掠草杖以聚

所芟之物使易收束太公農器篇云春鋨草棘又唐有鋨麥殿今人亦云芟曰鋨蓋

體用互名皆此器也詩云摩地甯論草與禾雲隨風捲一剗過田頭曾聽農夫說功

比劓鎌十倍多

刀 剗

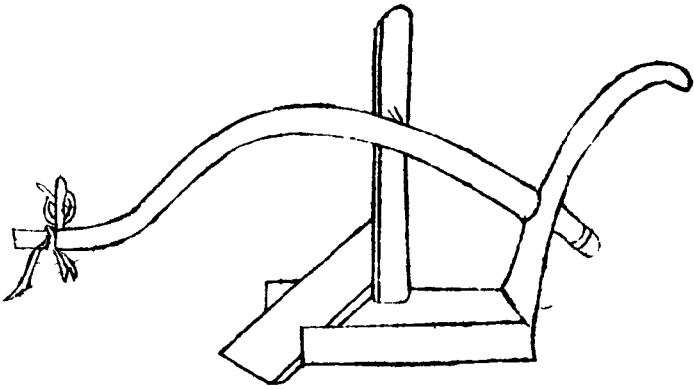

劓郎計 刀集韻與劓同。闢荒刃也。其制如短鎌而背則加厚。嘗見開墾蘆葦蒿萊等
 荒地。根株駢密。雖強牛利器。鮮不困敗。故於耕犁之前。先用一牛引曳小犁。仍置刃
 裂地。闢及一壟。然後犁鑿。隨過覆墮。截然。省力過半。又有於本犁轆首裏邊。就置此
 刃比之。別用人畜。尤省便也。詩云。萑葦根駢密。若封耕犁。借爾作前鋒。欲知牛力寬
 多少。萬壑翻雲。看不供。索看不供二字
難解疑有誤

斧

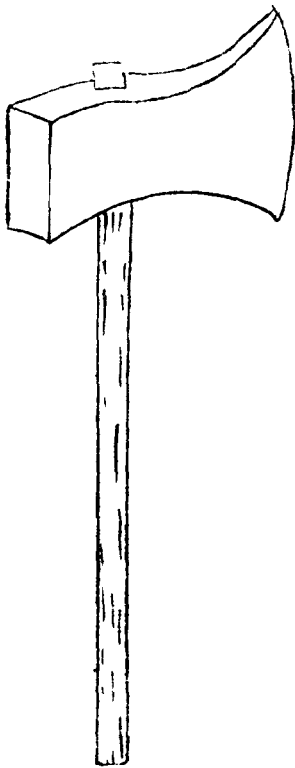

斧釋名曰斧甫始也。凡將制器。始以斧伐木。已乃制之也。周書曰。神農作陶冶斧破
 木為耒耜鋤耨。以墾草莽。然後五穀興。其柄為柯。然樵斧桑斧。制頗不同。樵斧狹而

厚桑斧闕而薄蓋隨所宜而制也今農夫耕作之際修整佃具隨身尤不可闕者王
荆公詩云百金聚一冶所賦以所遭此豈異鑊鉏奈何獨當樵朝出在人手暮歸在
人腰用舍各有時此心兩無邀

鋸

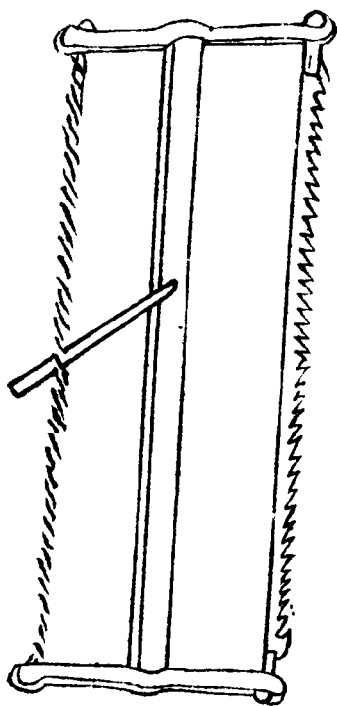

鋸解截木也古史考曰孟莊子作鋸說文曰鋸槍唐也莊子曰禮若亢鋸之柄也禮
有所斷也舉鋸之柄以斷物也又曰天下好智而百姓求竭矣於是乎斲音鋸制焉太公農器篇云
鑿鋪斧鋸此鋸為農器尚矣今接博桑果不可闕者詩云百煉出煨工修薄見良鐵
架木作梁橫錯刃成齒列直斜隨墨絃來去靠輕屑儻遇盤錯間利器乃能別

鐮

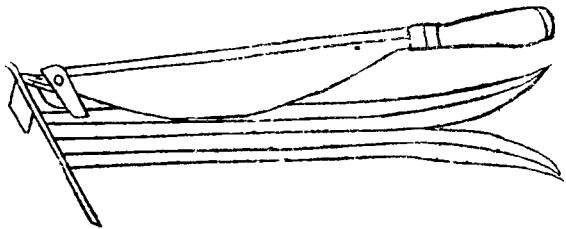
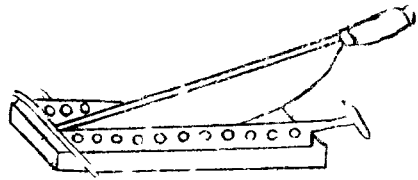

鐮查鑑切秦云切草也凡造鐮先鍛鐵為鐮背厚可指許內嵌鐮刃如半月而長下
又作鐮俗作鐮非也
 帶鐵袴以插木柄截木作礎長可三尺有餘廣可四五寸礎首置木筭高四三五寸
 穿其中以受鐮首案此條闕疑較去

礪

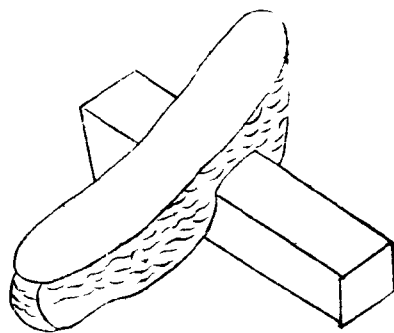
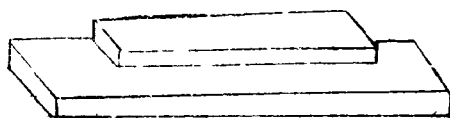

礪磨刃石也書曰揚州厥貢礪砥砥細於礪皆磨石也廣志曰礪石出首陽山有紫白粉色出
 南昌者最善山海經曰高梁之山多砥礪今隨處間聲亦有之但上數處為佳耳尸
 子曰鐵使於越之工鑄之以為劍而勿加砥礪則以刺不入擊不斷磨之以礪加之
 以黃砥則刺也無前擊也無下自是觀之礪與弗礪其相去遠矣今農器鎌斧鏢鏝
 之類非礪不可大小之家所必用也蔡邕銘曰木以繩直金以淬剛必須砥礪就其
 鋒銛

農器圖譜六

杷杓門

農譜以杷杓命篇。取世所通用內多收斂等具。故叙於銚艾之後。自田家築場納禾之間。所用非一器。今特列次。雖有巨細之分。然其趨功便事。各有所效。無得而間焉。及乎歲事既終。田夫野老。不無樂戲。乃以擊壤繼之。

杷大

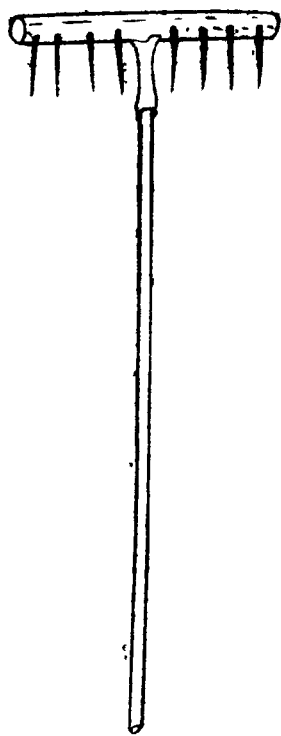

杷耘

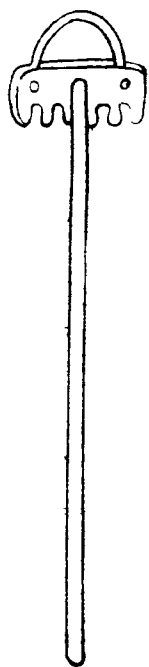

杷小

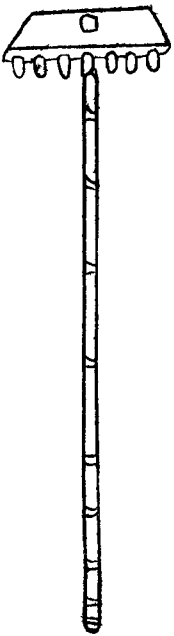

杷竹

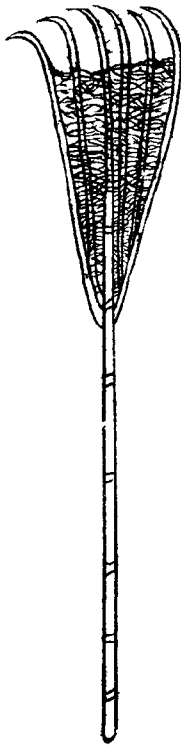

杷穀

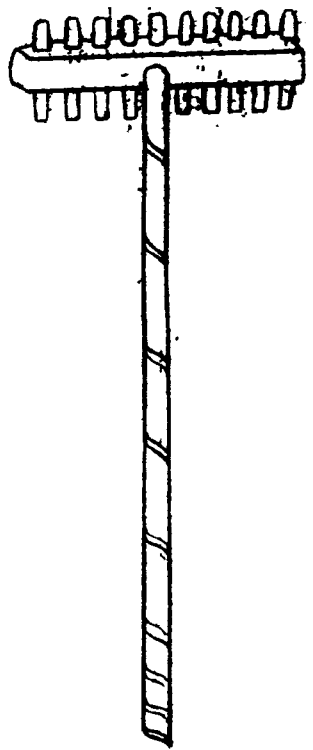

農書卷十四

杷蒲巴切鏤鍬器也。方言云：宋魏間謂之渠挈。汝余或謂之渠疏。直柄橫首，柄長四尺。

首闊一尺五寸，列鑿方竅，以齒為節。夫畦畛之間，鍤剔塊壤，疏去瓦礫，場圃之上，糞

聚麥禾，擁積楷穗，此亦農之功也。復有穀杷，或謂透齒杷，用攤曬穀，又耘杷，以木為

柄，以鐵為齒，用耘稻禾。竹杷，場圃樵野間用之。王褒僮約曰：揉竹為杷。大杷詩云：直

躬橫首，制為杷，入土初疑巨爪爬。解與當途除瓦礫，且將疎跡混塵沙。操持有要從

耨柄，鑷鍤惟勤，利齒牙，去惡從來類忠讜。惜哉獨用野夫家，穀杷詩云：曬槩留跡以

杷名，翻覆能令五穀平。毋訝晴陰不恒德，舍之藏則用之行。竹杷詩云：揉竹為杷指

爪如，強于穰橐，易渠疏。僕僮有約供薪爨，一務誰知用有餘。耘杷詩云：鐵作渠疏代

爪耘，幾將疎質効微勳。纏綿蔓草知多少，輒為良苗一解紛。案圖有小杷，而此條未詳言之。蓋杷雖有大小

之別，而其用則一。故條中不復縷分。而詩亦麻以大杷槩之，非闕文也。

杷

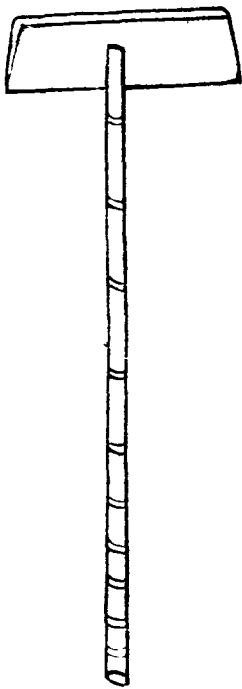

枋轉無齒杷也。所以平土壤聚穀實。說文云：無齒為枋。木譜字作戛。點。周生烈曰：夫忠審朝之杷，枋正人國之埽。簞秉杷執簞，除凶掃穢，國之福主之利也。杷枋之為器也，見於書傳，至今不替，其用為不負紀錄矣。枋詩云：長柄為身，首闊橫似杷，無齒枋為名。補填罅漏，坤無缺，推擁泥汙，坎易盈。每與渠疏供壠畝，解收狼戾作困京。從今柄用多餘力，未許人間有不平。

平 板

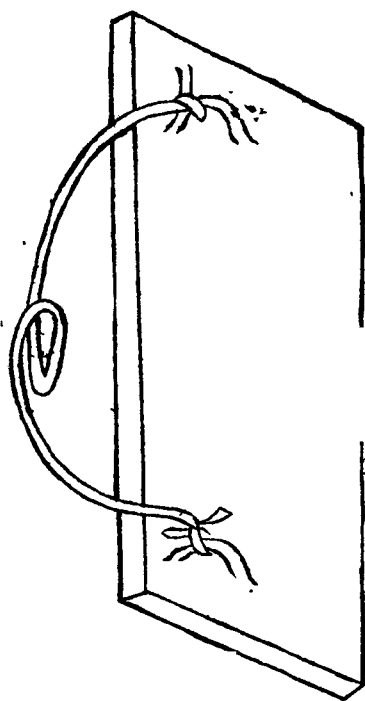

平板平摩種秧泥田器也。用滑面木板，長廣相稱，上置兩耳，繫素連輓，駕牛，或人拖之。摩田須平方，可受種，即得放水浸漬，勻停秧出，必齊。田家或仰坐，橈代之，終非本。

器詩云小於食案大於砧畦面勻拖恐不任材厚似難浮水動體寬原不墊泥深一行已見光如拭再過都無跡可尋世道迂衡方汝用一區毋爲滯蹄涔

田 盪

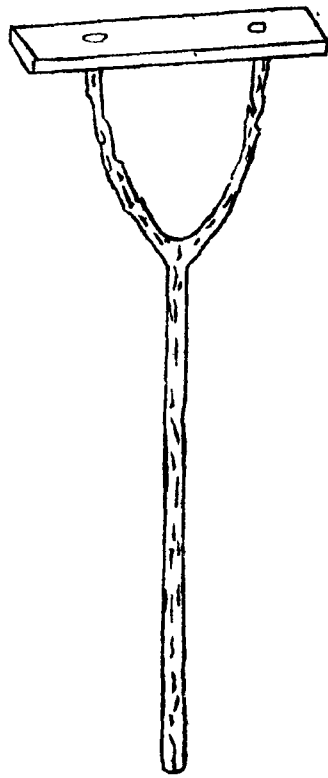

田盪池浪切均泥田器也用叉木作柄長六尺前貫橫木五尺許田方耕耙尚未勻熟須用此器平著其上盪之使水土相和凹凸各平則易爲秧時農書種植篇云凡水田渥漉精熟然後踏糞入泥盪平田面乃可撒種此亦盪之用也夫田盪與上篇耘盪確浪之盪字同音異所用亦各不類因辯及之錢鑄門覲詩云農事方殷春已歸綠雲滿握春秧齊秧馬既具田成畦尚欠有物平水泥橫木叉頭手自攜盪磨泥面如排擠人畜一過饒足蹄却行一抹前踪迷瑩滑如展黃玻璃插蒔足使無高低處汗

不染濯清溪歸來自潔從高棲一遇詩人經品題附名農譜名始躋願言永用同鋤

輓 軸

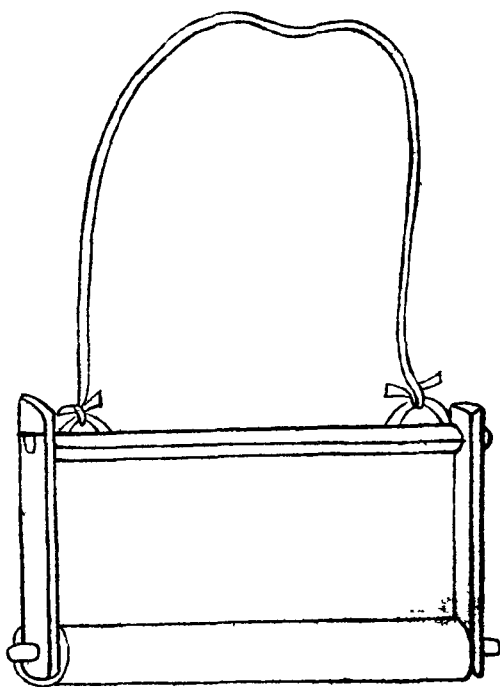

輓古本切軸輓碾草禾軸也其軸木徑可三四寸長約四五尺兩端俱作轉翼挽索用牛拽之夫江淮之間凡漫種稻田其草禾齊生並出則用此輓碾使草禾俱入泥內再宿之後禾乃復出草則不起又嘗見北方稻田不解插秧惟務撒種却於軸間交

穿板木謂之雁翅狀如礮礮而小以輟打水土成泥就碾草禾如前江南地下易於得泥故用輟軸北方塗田頗少放水之後欲得成泥故用雁翅輟打此各隨地之所宜用也詩云稻田荒蕨與苗同都入機衡輟碾中本擬助禾輕著力却憑偃草重於風一番泥滓重加熟幾倍薶耘可並功思巧何人添雁翅聯翩更覺用尤工

秧 彈

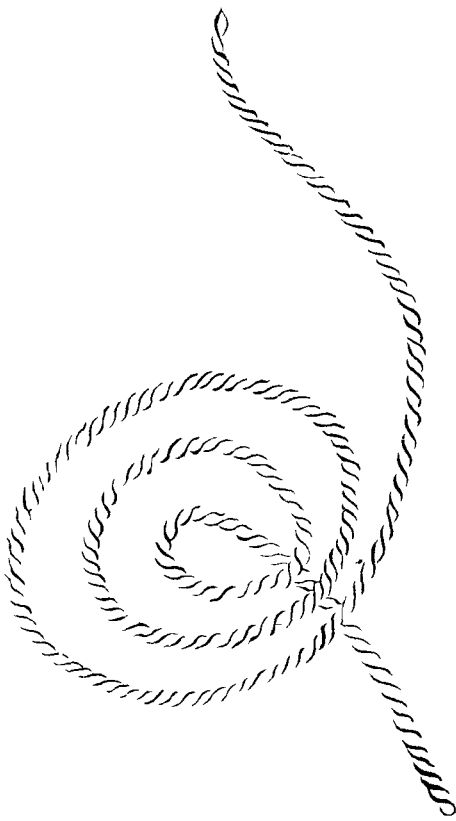

秧彈平聲秧壠以蔑爲彈彈猶弦也世呼船牽去聲曰彈字義俱同蓋江鄉橫田內下而廣農人秧蒔漫無準則故制此長蔑掣於田之兩際其直如弦循此布秧了無餘斜

猶梓匠之繩墨也詩云墀堦寬長有檀田秧彈依約不容偏物情自是宜標準苗壠
回看直似弦

杈

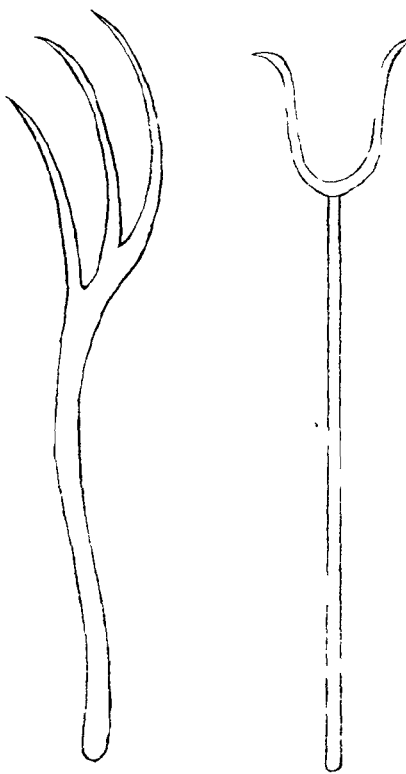

杈初加籜禾具也採木爲之通長五尺上作三股長可二尺上一股微短皆形如彎
角以籜取禾耨也又有以木爲幹以鐵爲首二其股者利如戈戟唯用叉取禾束謂
之鐵禾杈集韻云杈杷農器也詩云豎若戈戟森用與戈戟異彼能禦外侮此則供
稼事願言等鋤耨非因爲戰備今遇太平時杈也卽農器

笮



笕亦架也集韻作統竹竿也或省作笕今湖湘間收禾並用笕架懸之以竹木構
 如屋狀若麥若稻等稼穫而棄之悉倒其穗控於其上久雨之際比於積塚不致
 鬱沓江南上兩下水用此甚宜北方或遇霖潦亦可倣此庶得種糧勝於全廢今特
 載之冀南北通用詩云江鄉臨老稻收天笕架棲禾豈棄捐多稼一川歸偉構祥雲
 萬疊表豐年有同巨廩成高積要與饑民解倒懸稼畢莫辭零落去從來萬事等蹄
 筌

喬 杆

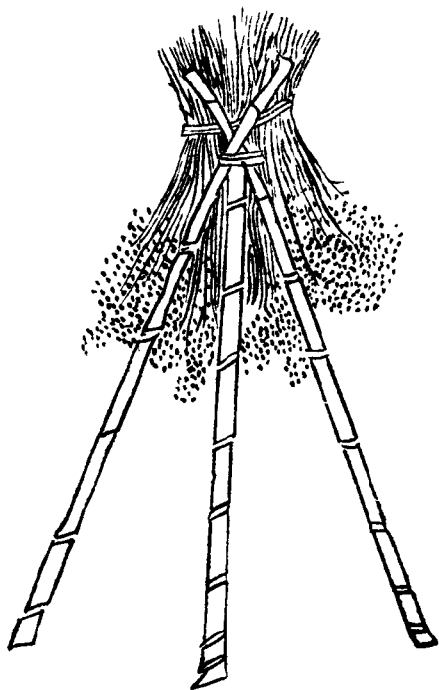

喬扞音挂禾具也。凡稻皆下地沮溼，或遇雨潦，不無滄浸。其收穫之際，雖有禾稈不能臥置，乃取細竹，長短相等，量水淺深，每以三莖爲數，近上用篾縛之，又於田中上控禾把，又有用長竹橫作連脊，挂禾尤多。凡禾多則用笕架，禾少則用喬扞，雖大小有差，然其用相類，故并次之。詩云：江鄉新霽，稻初收，縛竹爲扞，可寄留白水。有時深鼎足，黃雲隨意挂，叉頭豐年有象，居人喜滯穗無遺，寡婦愁稼事畢時，仍有用不妨。場圃作量籌。

禾 鉤

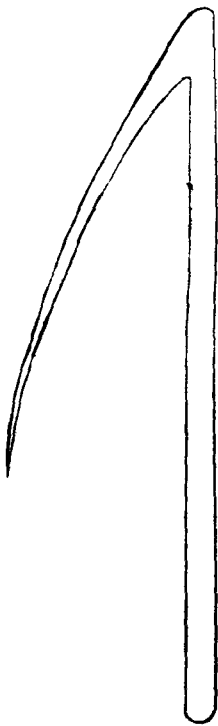

禾鉤斂禾具也。用木鉤長可二尺，嘗見墾畝及荒蕪之地，農人將芟倒禾稈，或草耨，用此匝地，約之成捆，則易於就束。比之手撻切展甚速便也。詩云：物性縱橫，本自由。不經約束，浩難收。荒原草木知多少，會見芟夷入此鉤。

搭 爪

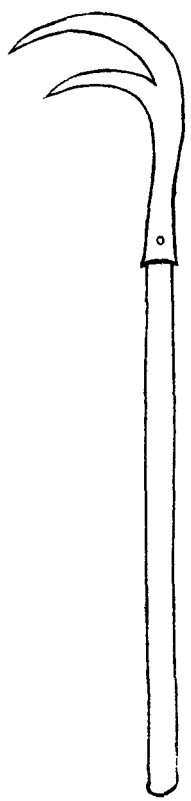

搭爪上用鐵鉤帶袴，中受木柄，通長尺許，狀如彎爪，用如爪之搭物，故曰搭爪。以攬草禾之束，或積或擲，日以萬數，速於手挈，可謂智勝力也。詩云：非鉤非刃，亦非鉗，挈物風生利。爪尖草束禾頭千萬計，不煩手指一親拈。

禾 檐

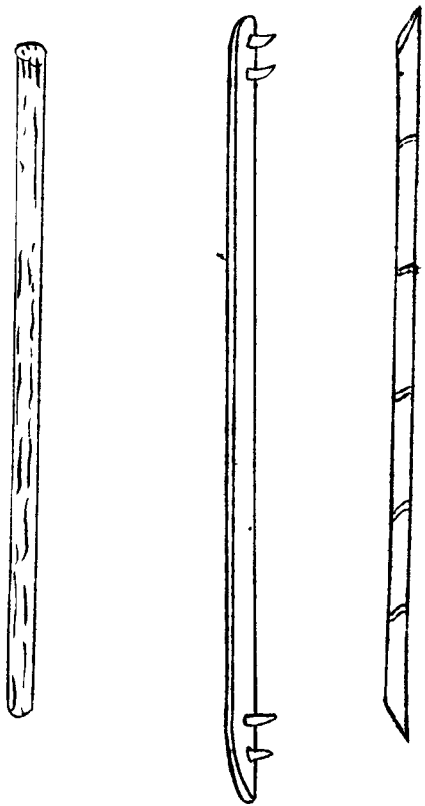

禾檐都濫切負禾具也其長五尺五寸剡匾木為之者謂之輓檐斫圓木為之者謂之

輓檐集韻云輓音聰尖頭檐也匾者宜負器與物圓者宜負薪與禾釋名曰檐任也力所勝任也

凡山路崎嶇或水陸相半舟車莫及之處如有所負非檐不可又田家收穫之後墜

埂之上禾積星散必欲登之場圃荷此尤便詩云纍纍禾積大田秋都入農夫荷檐

頭纔使頰肩到場圃主家倉廩又催收

連枷

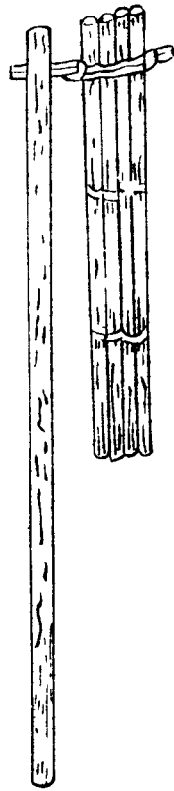

連枷古牙切擊禾器國語曰權節其用耒耜枷及以擊草也廣雅曰拂謂之架說文曰拂架也拂擊禾連架釋名曰架加也加杖於柄頭以搗勝切穗而出穀也其制用木條四莖以生革編之長可三尺闊可四寸又有以獨梃為之者皆於長木柄頭造為環軸舉而轉之以撲禾也方言云僉宋魏之間謂之攝音殊自關而西謂之梃音蒲項齊楚江淮之間謂之挾音暗或謂之梃音暗今呼為連枷南方農家皆用之北方穫禾少者亦易取辦也耕織圖詩云霜時天氣佳風勁木葉脫持穗及此時連枷聲亂發黃雞啄遺粒烏鳥喜聒聒歸家抖塵埃夜屋燒檣杵

板 刮

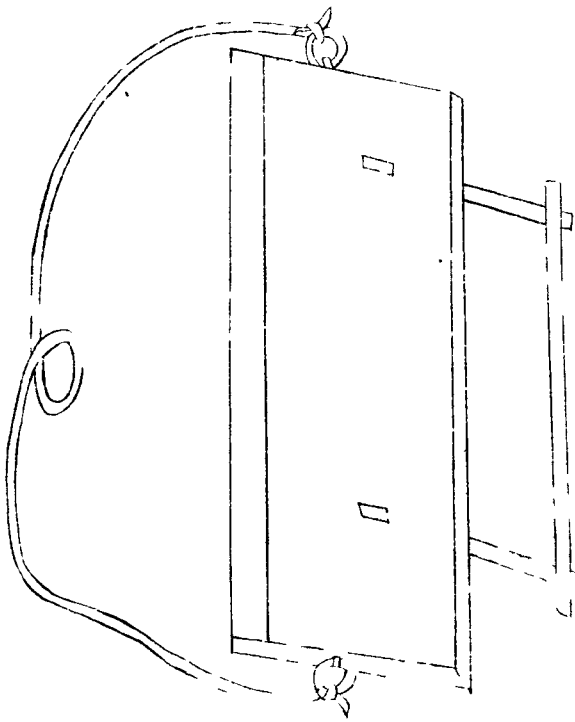

刮板剗土具也。用木板一葉闊二尺許，長則倍之，或煨鐵爲舌板，後釘直木二莖，高出板上，槩以橫柄，板之兩傍係二鐵環，以環搜索，兩手推按，或人或畜，輓行以剗。壅脚土，凡修閘壩起堤防，填汙坎，積邱垤，均土壤，治畦埂，壘場圃，聚子粒，擁糠粃。胡骨切

除瓦礫

郎擊切

雖若泛用，然農家之事居多也。詩云：廣舌橫短柄，雙環繫長紉。却行乍

斂蹤，前排如擁盾。

食尹切

起偃作陂塘，分田立畦畛。

疇忍切

人間不平地，所到略能盡。

擊壤



擊壤釋名曰擊壤野老之戲蓋擊塊壤之具因以為戲也藝苑曰擊壤古戲也又曰

壤以木為之前廣後銳長尺四寸闊三寸其形如履將戲先側一壤於地遙於三四

步以手中壤敲之中斲者為上風土記曰擊壤以木為之其形如履臙節僅少以

為戲分部如摘博也元晏先生皇甫謐號元晏先生曰十七年與姑從子果柳等擊壤於路此

非直野老僮少之戲至於逸人隱士亦有時而為此戲也逸士傳曰堯時有壤父五

十人擊壤於康衢觀者曰大哉堯之為君壤父作色曰吾日出而作日入而息鑿井

而飲耕田而食帝何力於我哉此有以見其時乎歲熟不知樂之所自信哉堯之德

蕩蕩乎民無能名焉宜壤父有此答也吳盛彥擊壤賦云論眾戲之為樂獨擊壤之

可娛因風托勢罪一殺兩藝文曰以博二枚長七寸相去三十步立為標或以塊壤為標蓋田

夫擊壤之意也各以博一枚方圓一尺擲之主人擲籌隨多少甲先擲破則得一籌後破則

奪先破者又今村陌中張梃為戲者皆其遺制歟詩云秦和民如何戲適因塊壤相

從雜椎耄峙立越尋丈乘平初側一得雋終殺兩徒歌足懽愉至意自融盎帝力既

不知大德日蕩蕩爾來幾千年古俗遂長往雖云遺制在淳風邈難想誰能陶真樂

返古如指掌懷哉壤父歌三復有遺響

農書卷十四終

農書卷十五

元王禎撰

農器圖譜七

蓑笠門

傳曰首戴苧蒲身服襍襖此謂之農今田家蓑笠以莎以藟爲之者是也後之禦雨蔽日等具由此增其巧便爲田農必用之物是可尙也復以牧笛葛燈籠等附之愈賁飾於圖譜矣

蓑



蓑雨衣無羊詩曰何蓑何笠毛註曰蓑所
 以備雨笠所以禦暑唐韻云草名可為雨
 衣又名襪北未襪切說文云秦謂之革
 方歷切又爾雅曰蒿侯莎蓑衣以莎草為
 婢赤切之故音同莎又名薛六韜農器篇曰蓑薛
 簦笠今總謂之蓑雨具中最為輕便王荆
 公詩云采采霜露下披披煙雨中蒲茅以
 為衣襖褐相與同勿妒市門人綺紈被奴
 僮當慙邊城戍擐甲徂春冬

笠

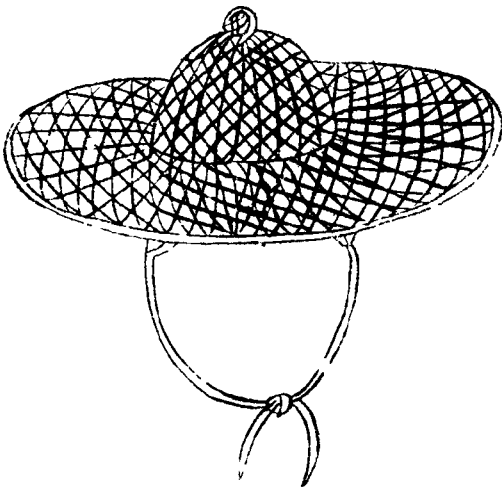

笠戴具也。古以臺皮爲笠。詩所謂臺笠。細撮。今之爲笠。編竹作殼。衷以籐箬。或大或小。皆頂隆而口圓。可芘雨蔽日。以爲蓑之配也。王荊公詩云。耕有春雨濡。耘有秋陽暴。二物應時需。九州同我欲。孰能生少慕。得此云自足。君思周伯陽。所願豈華轂。

屝

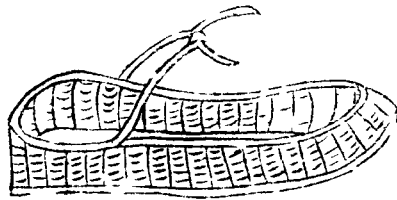
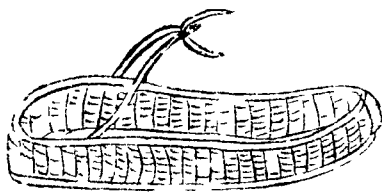

屝草履也。左傳曰：共其資糧，屝履。說文曰：屝，草履也。孔疏云：屝履，俱是在足之物，善惡異名耳。喪服傳曰：疏履者，粗薊之屝也。是屝用草為之。注云：草履者，履屝通言耳。今云屝履，相形以曉人也。詩云：蒹葭采芣，自編成不換，仍呼不借名。長向綠蓑衣底著。雨行偏稱野夫情。

屨

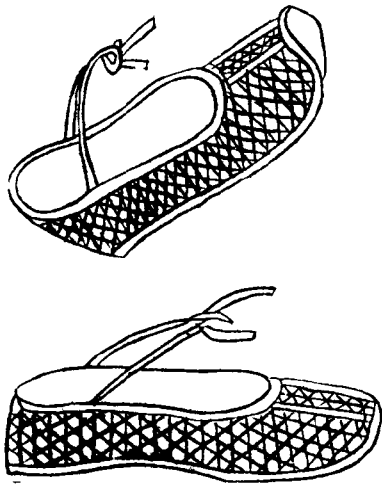

屨麻履也。傳云：屨滿戶外，蓋古人上堂則遺屨於外，此常履也。今農人春夏則屣，秋冬則屨，從省便也。方言：屣，粗屨也。徐充之郊謂之屣，自闕而東謂之複屨，其卑者謂之鞮。音媿。案揚子今本下禪謂之鞮，今作其庫者謂之鞮。也。絲作者謂之履，麻作者謂之不借，粗者謂之屨。案揚子南楚江沔之間總謂之屨，西商深益之國或謂之屨。東北朝鮮冽水之間謂之鞮，暗或謂之屨。音下。切一徐土邵沂之間大粗謂之鞮角，履有齒皆屨之別名也。詩云：織屨成屨，足相容。晴好殊非蠟屨同，未擬平生著幾緇。且憑踐履有深功。

橇

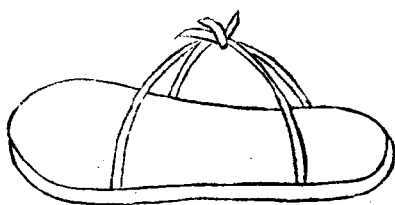

橇輪內泥行具也。史記禹乘四載泥行乘
 橇切孟康曰橇形如箕。摘行泥上。東坡秧馬
 歌叙云。橇豈秧馬之類歟。以康言考之。非
 秧馬類也。嘗聞向時河水退澗。淤地。農人
 欲就泥裂漫撒麥種。奈泥深恐沒。故制木
 板以爲履。前頭及兩邊高起如箕。中綴毛
 繩。前後繫足底。板既闊則舉步不陷。今海
 陵人泥行及刈過葦泊中皆用之。切詳本
 字從毛。卽其義也。詩云。大禹平水土。泥行
 卽乘橇。後人相地宜。彷彿資種藝。材寬一
 尺餘。跡認雙鳧。豈知千載後。翻免足朕
 弊。

覆 殼



覆殼一名鶴翅篾竹編如龜殼衷以箨簾
覆於人背繩繫肩下耘穰之際以禦畏日
兼作雨具下有卷口可通風氣又分雨溜
適當盛暑田夫得此以免曝烈之苦亦一
壺千金之比也詩云田頭赫日曝膚賴微
智能令庇廡清竹股合編深可覆籜胎層
布薄還輕製成龜背兼龜兆俯作鶴軀如
鶴行南北薊鋤人得此隨身長若片雲生

簪 通

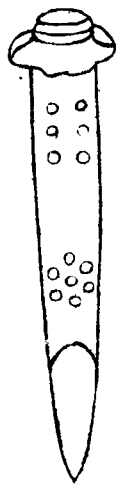

通簪貫髮虛簪也一名氣筒以鹿角梢尖
 作之如無鹿角以竹木代長可三寸餘筒
 之周圍橫穿小竅數處使俱相通故曰通
 簪田夫田婦暑日之下折要俛首氣騰汗
 出其髮鬢蒸鬱得貫此簪一二以通風氣
 自然爽快夫物雖微末而有利人之效甚
 可愛也詩云汗隨低首沛如淋散髻斜橫
 得此簪散字上聲晉書王儉冰筋玲瓏清
 吹去聲入月痕依約墨雲深孤標不作附炎
 態虛腹窵無利物心微動棄餘能適用何
 殊弊帚直千金

臂篝



臂篝篝古侯切
籠答也狀如魚筍篾竹編之又名臂籠江淮之間農夫耘苗或刈禾穿臂於
內以卷居願切衣袖猶北俗芟刈草木以皮爲袖套皆農家所必用者詩云筠篝編織
作中虛穿臂農夫護若膚不似舞姬華宴上巧籠衣袖絡珍珠

牧笛



牧笛。牧牛者所吹。早暮招來羣牧。猶牧馬者鳴笳也。嘗於村野間聞之。則知時和歲豐。寓於聲也。每見模爲圖畫。詠爲歌詩。實古今太平之風物也。王荊公詩云。綠草無端倪。牛羊在平地。芊綿杳靄間。落日一橫吹。迢遙送晚響。誕謾寫真意。豈比賣飴夫。吹簫販童稚。

葛燈籠

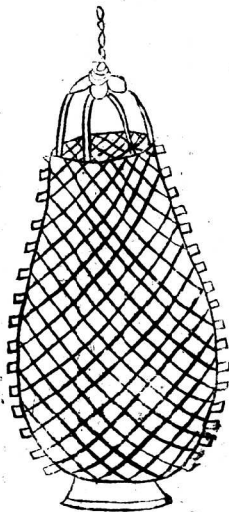
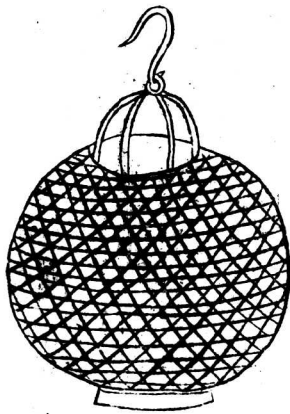

葛燈籠南史宋武祖微時躬耕於丹徒及受命耨耜之具頗有存者皆命藏之以示子孫及孝武帝大明中壞所居陰室起玉燭殿與羣臣觀之牀頭有障壁挂葛燈籠侍臣盛稱武帝素儉之德帝曰田舍翁得此足矣今農家襲用以憑暮夜提携往來照視有古之遺風焉詩云田家破厚夜膏火固常然匪加覆護功莫禦長風前瞻彼藪葛葛體質相纏綿物兮用有宜所貴求天全采采施刈豉谷姿篝燈手親編順彼自然性非杞柳糝棗貪我拔擢思結爾繼晷緣持之或遠適處也或中懸所要效實用照暗憑周旋緬懷宋武事儉德垂千年施之田舍翁朴俗非求妍火城爛紅紗賦分何獨偏

農器圖譜八

蓐門

蓐皆古盛穀器也。論語謂荷蓐荷蓐，今以名篇。遵古制也。由是類而書之。然穀物別聲精粗之異等，故器用隨細大之有差。方俗稱呼分彼此之名。室家用舍備盈虛之數。既貯儲之多便，復簸蹂之同資。今總收錄，庶不之用云。

篠

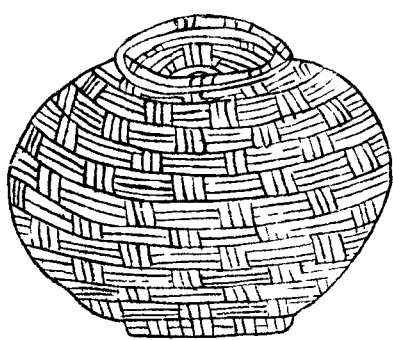

篠徒弔字從草從條取其象也即今之盛

穀種器語曰遇丈人以杖荷篠蓋篠器之

小者可杖荷之既農隱所用必為盛穀器

也包氏曰篠竹器考其字體非從竹若謂

竹器非也說文曰耘器稽之書傳錢鏹

耨皆刃為之謂篠為耘器亦非也當與簞

同類者盛穀器但有大小之差故因辨之

以祛惑南方盛稻種用簞以竹為之北

方藏粟種用簞多以草木之條

編之篠蓋是此類案篠簞皆盛穀

器故併作一詩繫在簞一條之下

簣

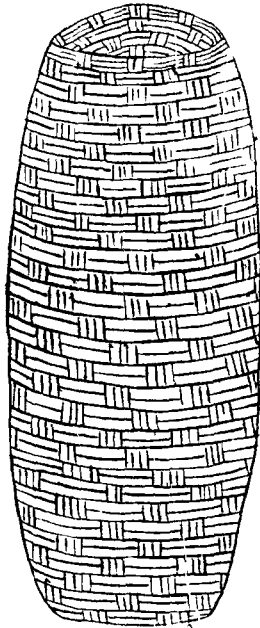

簣草器從草貴聲論語有荷簣而過孔
 氏之門者古文作象形盛穀器集韻
 作簣字從作舉士籠也語云譬如爲山
 未成一簣書云功虧一簣俱從竹注云
 土籠今上文從草以草爲之卽盛穀器
 也詩云伊昔丈人輩荷蓀與荷簣蓀雖
 若殊知皆古農器簣視彼隱者流避世
 復避地爲茲身口謀寧同聖人意寥寥
 千載後猶能覩餘制因物想遺風愴然
 發三喟

筐

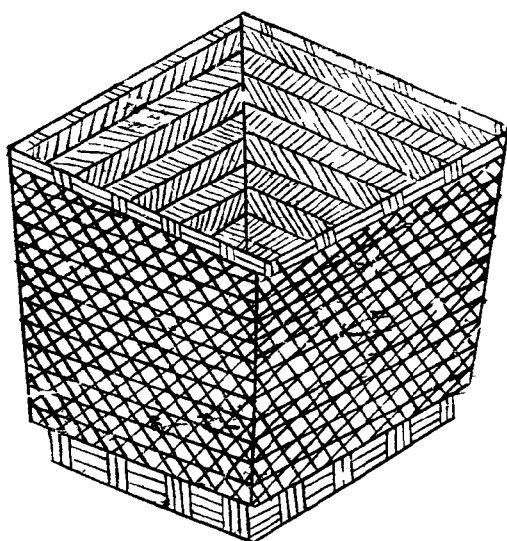

筐竹器之方者。詩注云。筐篚屬。可以行幣帛及盛物。三禮圖曰。大筐以竹受五斛。以盛米。致饋於聘賓。小筐以竹受五升。以盛米。又曰。筐以盛熬穀。詩曰。采采卷耳。不盈頃。傾。筐。又曰。女執懿筐。爰求柔桑。筐之制其來已久。今用於農家者多矣。案筐篚亦一類。故亦併作一條。于篚一條之下。

筥

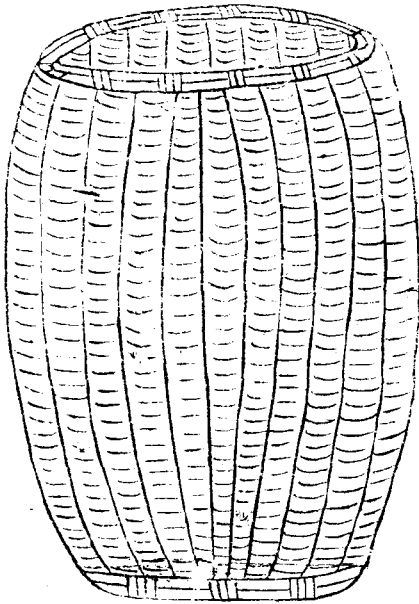

筥亦作簾竹器之圓者注曰筥圓而長
 但可實物而已三禮圖曰筥受五升盛
 饗餼之米致於賓館良耜詩曰載筥及
 筥左傳筥筥錡釜之器字說云筥筥一
 器也特方圓之異云耳江沔之間謂之
 筥音趙岳之間謂之筥音攻淇衛之間
 謂之半筥小者南楚謂之篋音縷自關而
 西秦晉之間謂之筥音氏筥其通語也
 詩云古今制器同方圓曰筥筥是用采
 蘋蘩于以盛稷黍修誠薦王公居貧侑
 尊俎物兮苟適用雅素吾所與

筥

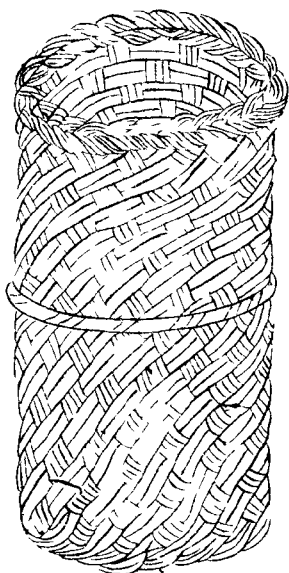

畚

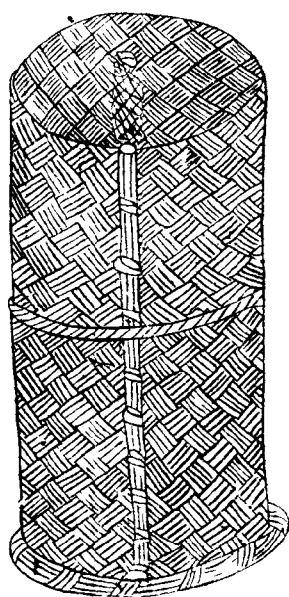
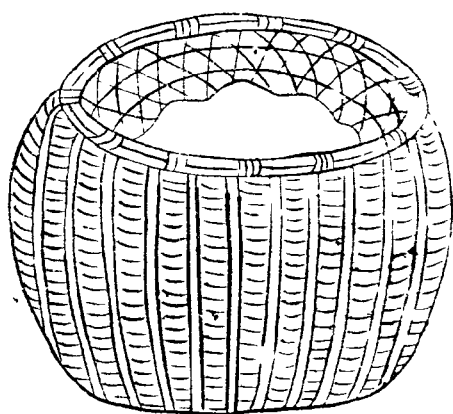

畚音土籠切董左傳樂喜陳畚楬注云
 畚箕籠集韻作畚管書王猛少貧賤嘗
 鬻畚爲事說文畚斲音斲屬又蒲器也所
 以盛種杜林以爲竹宮楊雄以爲蒲器
 然南方以爲蒲竹北方用荆柳或負土
 或盛物通用器也詩云江南貫蒲竹漢
 北取荆柳致用與箕均聯名惟缶偶不
 辭編織勞常爲貧賤有他日興土工嗟
 哉須汝負

筥

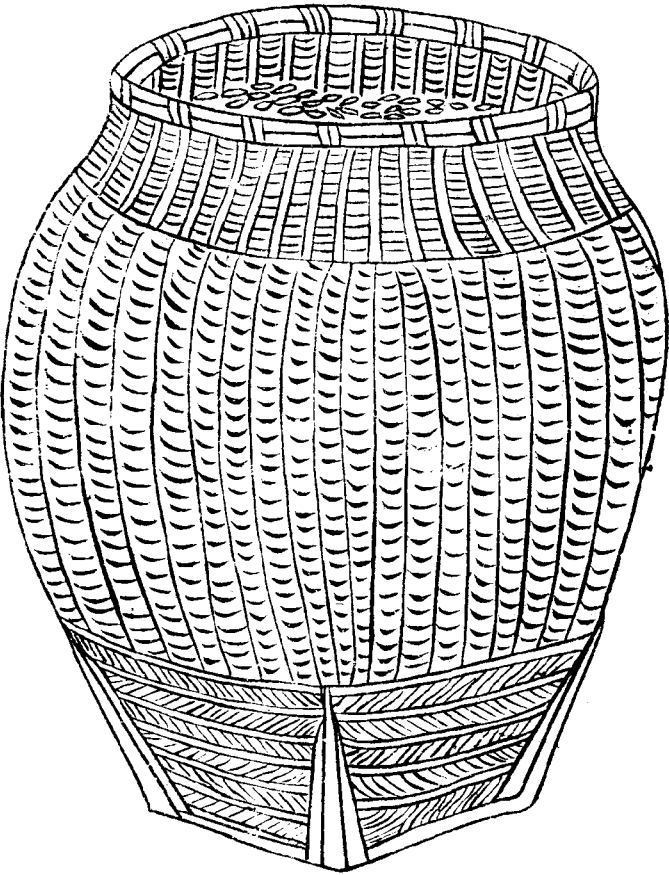

筩徒本切 集韻云盛穀器或作囤又籩也北方以荆柳或蒿六制成圓樣南方判竹編

草或用籩條空洞作圍各用貯穀南北通呼曰筩兼籩籪而言也筩多露置可用貯

糧籩籪在室可用盛種皆農家收穀所需者故併次之○籩師專切 說文云判竹圓以

盛穀筩類也籩或作圖此籪與籩皆筩之別名但大小有差亦條費之舊制不可遺也

作籪章怨切 集韻云籪筐盛種器蓋連底小筩便於移用籪作籪又作籪詩云農家

屯糧元有具以筩為名須用竹體圓制密塗墜茨正則能容傾則覆南北由來無異

名露置當陽安用屋樂歲先為歉歲防一年耕有三年蓄但合積粟此任生未必指

困無魯肅先民作器兼細巨下逮人間籩與籪籩與籪筩小毋慮酌量出納宜朝暮日

計不足月有餘徒頓東西無定處家存戶置多貯儲貴可無憂賤無蠹便當封作富

民俟彼腹纒饑吾腹飫國不空虛倉廩助歲歲豐年歌黍稌

穀 匣

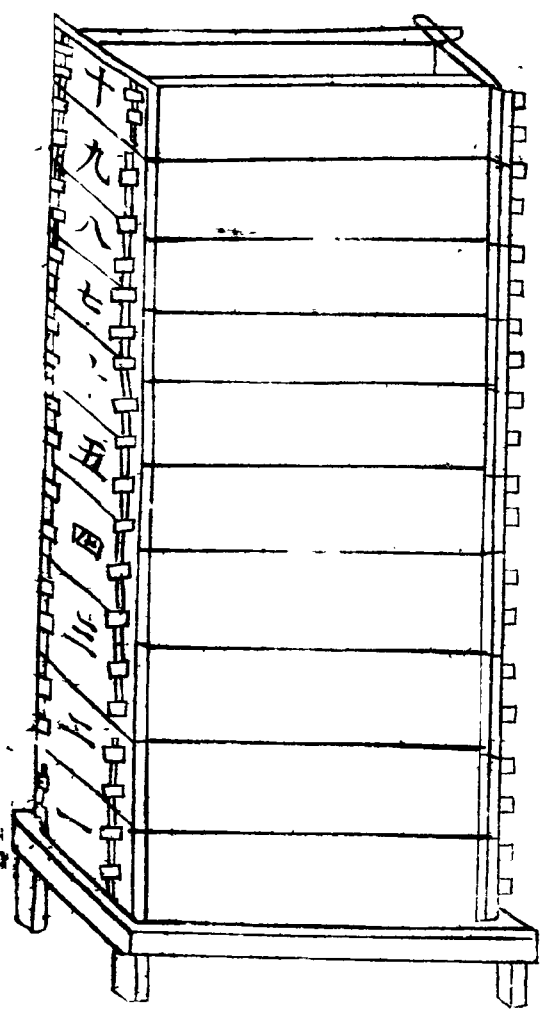

穀匣盛穀方木層匣也用板四葉相嵌而方大小不等高下隨宜下作底足疊累數層上作頂蓋貯穀於內置穴於下可以啓閉用之多在屋室亦可露置以瓦覆之比之圃京可以移頓較之笊籬可以增減既無雀鼠之耗又無溼滷之虞實穀藏之佳者詩云取制翼困京初憑梓匠成虛中元有受正立乃無傾封鏞開還瀉方層貯每盈家家能置此亦號小常平

籬

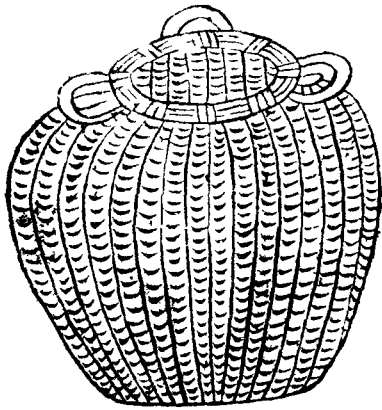

籬匠竹爲之上圓下方挈米穀器量可
 一斛方言籬所以注斛陳魏宋楚之間
 謂之篤自關而西謂之注箕皆籬之別
 名也按籬與箕亦備作一
 詩繫差一條之下

筥

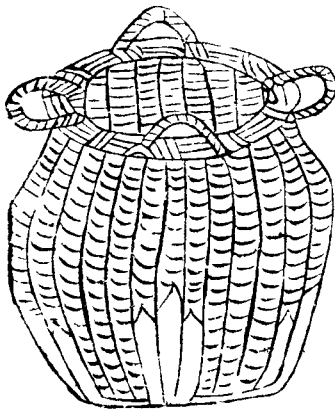

筥才何切亦籬屬比籬稍匾而小用亦不
 同筥則造酒造飯用之漉米又可盛食
 物蓋籬盛其粗者而筥其盛精者精粗
 各適所受不可易也詩云匾小卽云筥
 圓大則爲籬從竹皆盛器協音豈異科
 販夫挑自便田舍用還多今歲租糧畢
 空虛奈爾何

儋

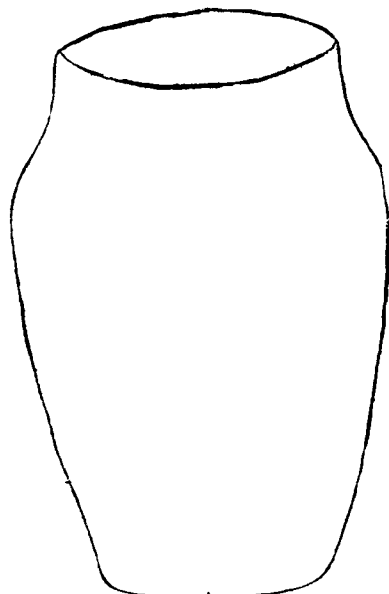

儋脚監切貯米器也漢書楊雄無儋石之

儲晉劉毅家無儋石之儲應劭曰齊人

名嬰為儋受二斛顏師古曰儋者一人

所負儋也方言云營陳魏宋楚之間曰

甌音與或曰甌音殊燕之東北朝鮮之洌水

間謂之甌音暢周洛韓鄭之間謂之甌儋

或作儋字從瓦瓦器也今江淮間農家

造泥為甕披以麻草用貯食米可以代

儋細民甚便之詩云腹寬口綽豈甌嬰

力負從知一儋平外備五名因俗異中

容兩斛賴陶成楊雄嗜酒嗟常乏劉毅

呼盧愧豈盈我願貯儲能稍給不須攀

慕二公名

籃

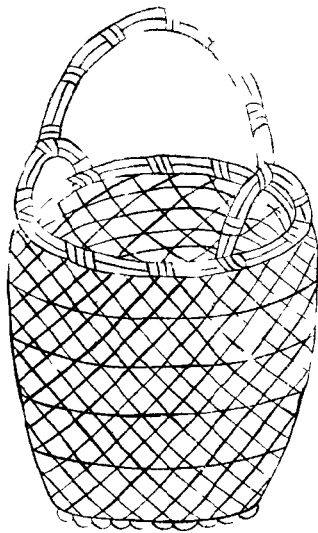

籃竹器無係為筐有係為籃大如斗量
 又謂之笊即鼎切簞鼎切農家用採桑柘
 取蔬果等物易挈提者方言籠南楚江
 沔之間謂之筭或謂之筭郭璞云亦呼
 籃蓋一器而異名也詩云賣花擔上兩
 相宜劬藥山前屢挈歸何似採桑盛葉
 好是中還有綺羅衣

箕

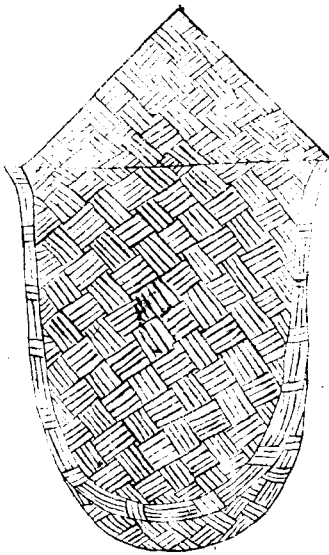

箕簸箕也。說文云：簸揚米去糠也。莊子曰：箕之簸物，雖去粗留精，然要其終皆有所除是也。然北人用柳，南人用竹，其制不同，用則一也。詩云：哆兮侈兮，成是南箕。箕四星，二星爲踵，二星爲舌。侈，侈謂踵已大而舌又廣也。又維南有箕，載翁其舌，故箕皆有舌，易播物也。諺云：箕星好風，謂主簸揚。農家所以資其用也。王荆公詩云：精良止如留，疏惡棄如攢。如攢非爾憎，如留豈吾吝。無心以擇物，誰喜亦誰愠。翁乎勤簸揚，可使糠粃盡。

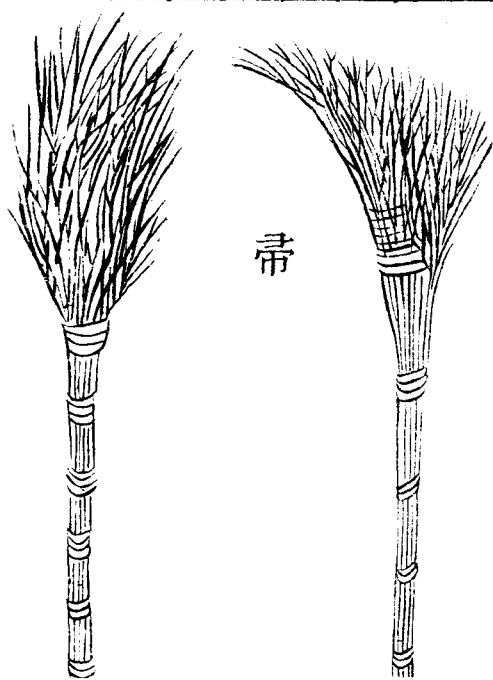

帚

帚今作箒。又謂之筭。集韻云：少康作箕，
 帚其用有二：一則編草爲之，潔治室內，
 制則匾短，謂之條亦作帚；一則束篠爲
 之，擁掃庭院，制則叢長，謂之埽帚。又有
 種生埽帚，一科可作一帚，謂之獨埽。農
 家尤宜種之，以備場圃間用也。詩云：有
 星常在天，埽除卽名彗。觀象者何人爲
 帚以潔地，身居百穀後，名擅千金義。能
 清四海塵，此事乃極致。

簾

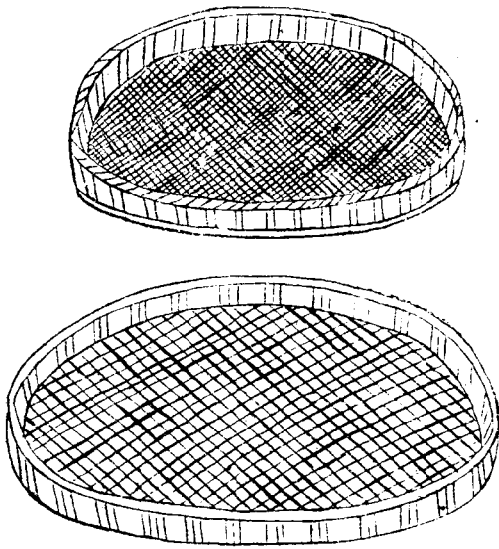

簾所宜切竹器內方外圓用篩穀物說文

云可以除粗取精集韻作簾又作篲或
 作篩其制有疎密大小之分然皆粒食
 之總用也耕織圖詩云茆檐間杵臼竹
 屋細簾簾照人珠琲光奮臂風雨過計
 功初不淺坐食良自賀西鄰華屋兒醉
 飽正高卧

箕

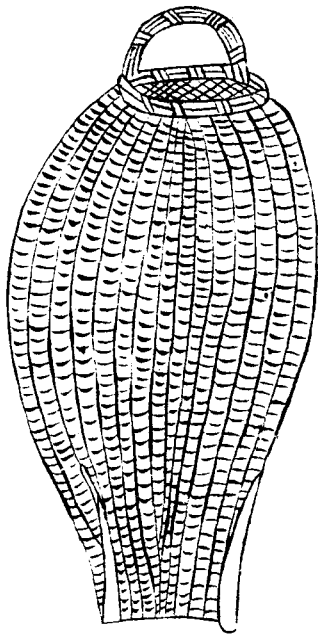

筲

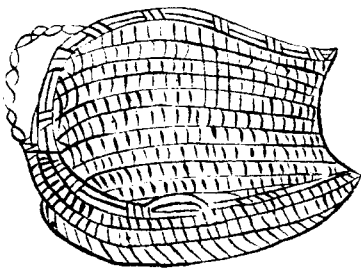

奠於六澆米器說文浙箕也又云澆米藪又炊奠也廣雅曰浙籩籩音籩曰

籩方言云炊籩謂之縮或謂之籩或謂之區蓋今炊米日所用者

籩所交飯籩也說文陳留謂飯帚曰籩從竹捎聲一曰飯器容五升今人亦呼飯

箕為籩箕南曰籩北曰籩南方用竹北方用柳皆澆米器或盛飯所以供造酒食農

家所先南北名制不同而其用則一故附類之籩詩云筠用亦已多籩也惟一器口

圓得區名腹深有籩義澆米本所施爨炊仍可備日用有餘功毋為飽時棄籩詩云

籩器亦名箕筠人織竹為朶頤深且哆便腹大而垂適應今時用良由古制遺令人

常飽德浙玉趁晨炊

篩穀籜



篩穀筊器竹筊與袋同音篇云俱各不收蓋土俗所呼傳寫於文字者如此其制比
簾疎而頗深如籃大而稍淺上有長係可挂農人撲禾之後同稗穗子粒旋旋貯之
於內輒篩下之上餘穰藁逐節棄去其下所留穀物須付之颺藍以去糠粃嘗見於
江浙農家詩云誰編疎器破霜筠穀物相和聽爾分待得細捐穰藁盡颺藍還得効
微勤

颺

籃

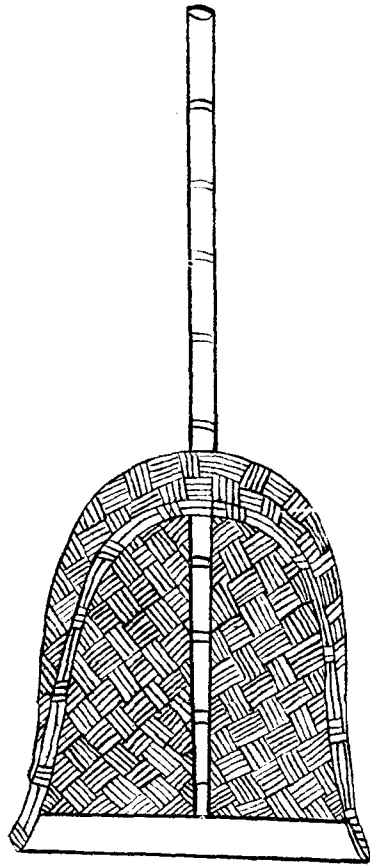

颺餘亮切 籃颺集韻謂風飛也。籃形如北箕而小。前有木舌。後有竹柄。農夫收穫之後

場圃之間。所蹂禾穗糠粒相雜。執此撥而向風擲之。乃得淨穀。不待車扇。又勝箕簸。田家便之。詩云。稃穗離披與穀全。要皆憑分別混淆中。柄頭能瀉精糧在。糠秕從風走下風。

種 簞

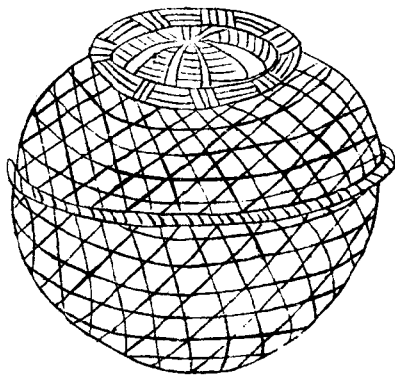
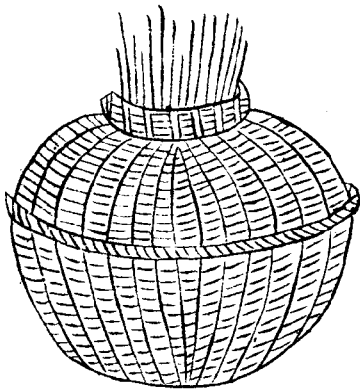

種切隴。簞盛種竹器也。其量可容數斗。形如圓甕。上有箬口。農家用貯穀種。度之風處不至鬱。滬勝窖藏也。古謂修簞窖。論語一簞食之。簞食器。與此字雖同。然制度有大小之殊。作用有彼此之效。齊民要術云。藏稻必用簞。蓋稻乃水穀。宜風燥之。種時就浸水內。又其便也。詩云。食器嘗聞陋巷間。田家貯穀亦名簞。指期播種雲彌望。好作資生寶藏看。

曬 槃

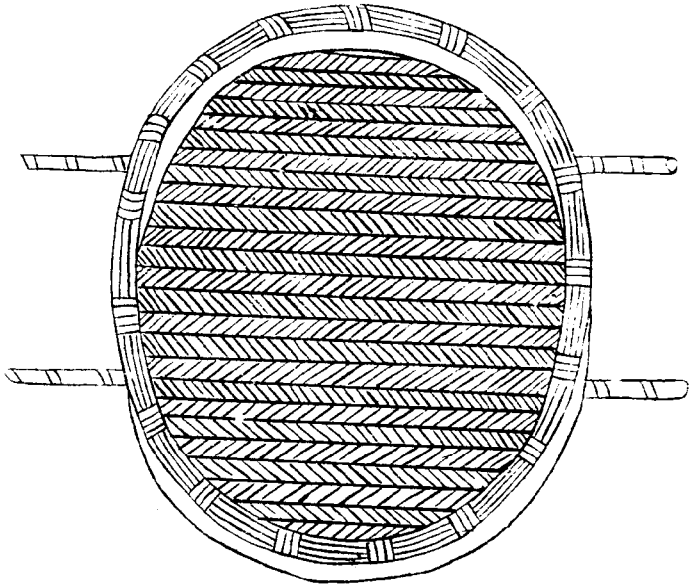

曬槃曝穀竹器廣可五尺許邊緣微起
深可二寸其中平似圓濶而長下用溜
竹二莖兩端俱出一握許以便扛移趁
日攤布穀實曝之蠶時農家兼用爲筐
但底密而不通風氣終非蠶具詩云平
如鋪簞淺于舟穀實攤來亦易收嘗笑
昔年高鳳麥漫教平地雨漂流

攢稻簞



攢古患切稻簞攢抖擻也。簞承所遺稻也。農家未有早晚次第收穫，卽欲隨手收糧，故用廣簞，展布置木物，或石於上，各舉稻把攢之，子粒隨落積于簞上，非惟免汚泥沙，抑且不致耗失，又可曬穀物，或捲作筥，誠爲多便。南方農種之家，率皆制此。詩云：攢稻當憑廣簞中。聲如風雨露寒蓬。誰知舒卷皆能用，就貯精糧保歲豐。

農書卷十五終