

郵務總局特准掛號認爲新聞紙類電話南局七百六十六號

# 官話 注音字母報

范源廉書

第二十一期

(一) 哎呀  
 我眼睛看不見  
 一步不能走  
 可怎麼好哇

(二) 先生不要着  
 急  
 給我一根馬竿



注音字母傳習總所預定進行事項披露

開班講授注音字母已實行

發刊注音字母報已實行

編纂師範講義已出版

編纂普通課本已出版

編纂通俗白話注音字母彙未脫稿

編纂繪圖注音字母課本未脫稿

編纂注音字母白話家政學未脫稿

編纂注音字母有益小說未脫稿  
著電報新碼已脫稿  
曾叔度著

製一千三百廿二音注音字母模未實行

# 鳴謝

今收到天津各學校處所捐助本所經費開列  
於後

## 計開

天津縣勸學所

捐助拾圓

官立第十女學校捐助五圓

官立第三女學校捐助五圓

天津縣東馬路講演所 捐助二圓

西馬路講演所 捐助二圓

河北甘露寺講演所捐助二圓

河東地藏菴講演所捐助二圓

社會教育辦事處 捐助二圓

注音字母傳習總所謹此鳴謝

勸告國民愛國說 (續前)

使他無容身之地這就好了 果能大家努力為

國 都盡納稅的義務 有田產的 納土地稅

絲毫不肯隱瞞 譬如自己種得有黑地 或

是納糧比人家輕 就全行報出 照額納稅

做買賣的納營業稅 一切釐稅關稅 都照貨

完納 絕不以多報少 或是繞越偷漏 凡國

家應收之稅 皆當誠心交納 毫無欺騙 若

家應收之稅 皆當誠心交納 毫無欺騙 若

遇政府頒布新稅 不但不應反對 還要幫着

政府勸導人民 照章完納 我中國國民 能

箇箇如此 集腋成裘 在出錢的出得有限

而在收入的就可收一筆大款 可以做一件大

大的事業 強國衛民 都靠這箇 外人從此

不敢欺負我們 我國就從此永享太平了 你

看一人出這點有限的錢 全國可得這無限的

幸福 并不是白花冤錢 有甚麼值不得 這

簡道理 參政院也說過的 要知道道理如何

且看下回分解

參政院建議案第五殺說道 萬一政府斂財浪費

則固有審計院以檢查之 有議會以監督之

人民所輸之財 政府即用以保衛人民 是國家

與人民固胥受其利

參政院這五殺文 說的是政府收人民一點稅

全是為保衛人民起見 並不是斂財用人



民一箇錢 全是用於練兵捍患 並不是隨便  
亂花 如專制時代 把民間的血汗錢 想方  
設法 搜索得來 供貴族濫用 那纔叫值不  
得呢 如今共和政體 人人有分 人人均應  
維持 人人出錢 有議會代人人監督 國家  
一切用項 都由審計院檢查 一箇錢得一箇  
錢的用途 不能絲毫耗費 照這樣看來 去幾  
箇錢 也就不寬了 況且國家從此富強 還

有莫大的幸福 終身的安樂 全家的利益

累代的太平 你看好不好 列位呀列位 大

家急起直追 不可失此機會 那參政院第六

段建議原文 即是說的救國須早 機不可失

再看下文 便明白了

參政院建議案原文第六段說道 民國成立之初

大局初定 未遑及此 今海內已平 而外交

風雲轉急 正宜及此時機 力圖猛進 惟希

大總統發奮為雄 將全國財政兵備 切實籌畫

並分飭各省行政官 剴切曉諭人民 至如何整

理及籌備方法 應由 一致進行 務期不擾民而國

大總統統籌全局 一致進行 務期不擾民而國

力自強 國用自裕 民國幸甚

參政院 第六段文 說的是民國成立之初

大局初定 計畫一切 異常紛繁 理財練兵

兩件事情 不能切實籌備 現在內亂已平

本報宗旨

培養道德增進知識矯正風俗提倡教育俾年長失學曾習字母者輸入三育為主旨

體例

用普通話旁加注音字母 每月二本每月一日十

五日發行

本報價目

全年大洋壹圓伍角半年大洋捌角零售大洋捌分

主奇字大長

外埠每本加郵費半分空函定報不覆

代售處捌折

郵票代價須用半分

本報職任

社長王蘊山

副社長陳哲甫

經理邵笠農

本社在宣武門外大街中間路西

同寓本社

印刷者 京兆公立第一工廠

中華民國六年三月一日  
注音字母報第二十一期

目錄

注音字母

論說

中外故事

家庭談話

實業淺說

注音字母報

小玉選云簡云雜云格云物云  
易云地云  
說云錄云理云俎云言云理云

主  
音  
部  
是  
良

一  
又  
山

	厶	了	《	
介	出	夕	万	字 <sub>尸</sub>
音 <sub>尸</sub>	彳	文	兀	母 <sub>安</sub>
尸	冂	冫		
厂	匸	勹		
丁	万	广		
力	尸	勹		
日	七	去		



韻 母

ㄚ

ㄛ

ㄜ

ㄝ

ㄞ

ㄟ

ㄨ

ㄩ

ㄨ

ㄩ

ㄨ

ㄩ

上聲

去聲

四 點 分 聲

陽平

陰平

注 意

聲 字 的 記 號  
點 雙 點 是 入  
只 只 只 只 只 只

論說

生利與分利

邵笠農

生來一個人就是家中一分子 應當幫助家長

做事 一個人家 惟獨家長負重大的責任

家人的衣食住 全要家長想法子(這就是不能自

立的壞處) 家中人有了不好 旁人也要笑話家

長 家中人若彼此生了意見 也得家長從中調

和 作家長的錯話不敢說 行事也得處處留神

你看這作家長的難不難 既是這樣難 我們  
 就應該想法子 幫他的忙 這個忙怎樣的幫法  
 呢 我們必須諸事往好裏去 還要作事生點利  
 比如有一家八口人 全仗家長一人養活 這  
 八口人甚麼事也不作 只等着一人掙來錢喫  
 這掙錢的人曳一輩子 也不用打算掙下點產業  
 所以常有掙錢的人死了 這一家人立刻就受  
 凍餓的 這都是一家人能分利 不能生利的毛

病 因此我說家人若要幫家長的忙 想法各自  
 去生點利 別那麼游手好閑 只指着家長 家  
 人若都能生利 家長的擔負就輕些 家長擔負  
 既輕了 慢慢有了餘錢 就可以置點產業 大  
 家若能這樣幫家長的忙 豈不是一天比一天強  
 嗎 果能人人如此 不但貧寒人少 國還能夠  
 富強了

中外故事

注音字母報

獨臂將軍

美國京城

有一座大學堂

名為霍罕大學堂

培養出無數的人才

與國家很有功

到如今美

國人說起這處學堂來

沒有不稱贊的

這霍罕

兩個字

乃是一個人的名字

當初美國南北交

兵元氣大傷

民窮財盡

霍罕身經百戰

戰

完之後

他憂心時事

想要救國

知道非多立

學堂不可

又苦於沒有錢

他自己變賣家產



設立義學 七十多處  
 最大的一處 就是  
 這霍罕大學堂 後來  
 又立了一處書院 收  
 藏的書最多 大家隨  
 便觀看 霍罕原是一  
 個武人 不但勇成名  
 他還熱心教育 有

益國家 真是古今少有 只因打仗的時候 傷  
了去一隻胳膊 故此人稱他獨臂將軍

家庭談話

說家庭之惡教育

楊念典

人在兒童時代 他的天性 如同一張純白的紙

一塊極美的玉似的 餓了就知道喫 渴了就知道

知道噓 心中一點好壞的意思也沒有 真是至

善無惡的時候 怎麼到後來會分出好壞來呢

這種地方作父母的不能不負責任了。因為甚  
麼呢？兒童在這個混沌時候，對於各種事物  
並沒有辨別是非的能力。一概隨着父母學仿  
不信。您看，小孩纔學說話的時候，不必專教他  
他，但聽父母日間常說的話，日久全能會說。  
父母常作甚麼，小孩也學作甚麼。不常說的話  
小孩決說不上來。不常作的事，小孩也斷作  
不上來。這不是小孩專學父母的憑證嗎？由這



裏看起來小孩行為好壞全看作父母的有教  
育沒教育所以打算叫兒女將來又善良又  
有學問非得作父母的親自往好裏去作給  
兒女們作出一個榜樣不可如若不然自己本  
來就滿身的毛病還要教兒女往好裏去不但  
不會教訓就是會教訓兒女從來就沒看見過  
也沒聽見過父母怎樣作他就怎樣學那  
裡知道這話說的說不的這事作的作不的

等到小孩作到實在下不去的事了 父母也看出  
 不好來啦 於是大發雷霆 已是改不過來 然  
 而這種地方 是誰的錯呀  
 諸位不要以我這話 說的大過 我說出幾樣家  
 庭中無教育的事來 就可以知道這過錯 是在  
 誰身上了  
 小孩有了錯 本應該責罰 但是小孩犯錯 全  
 是無心之過 父母當把他犯的錯 給小孩說明

了 叫他不許犯第二次 若是仍不改 再罰也  
不晚 小孩受此一番儆戒 知道自已受罰的原  
故 從此倒許記住了 現今責罰小孩的可不然  
了 並不是他所應得的罪 或聽旁人之言 一  
時激怒 就打罵子女 或與小孩無緣 不甚愛  
惜 時常無故的打罵 至於小孩犯了錯 更不  
同事之曲委 說話就打 關的家庭之中 無一  
時無小孩哭聲 一家不安 而且把小孩打的癡

呆無神 不知怎麼作好了 請問這種地方 是

不是作父母的錯

還有一種性情無定的人 管教小孩 不但管不

好 倒能使小孩把父母瞧輕了 比如小孩把茶

碗摔破了 這本是一件小事 略微說說就成了

必得持棍追打 絲毫不饒 等到作出不正當

的事 或最無品行的事來 不但不責罰他 還

替他掩秘起來 小孩從此愈趨愈下 殺人放火

無所不為的事

由這個原故生出來的很多

或

是小孩要買一件東西

或商量作一件事

都用

極溫和的話合父母說

而父母也不問這事可以

作不可以作

一定不許

及至小孩連哭帶跳

嚇惑父母

父母竟許給他不算

還用好話哄他

以後小孩要想作甚麼

他就拿哭嚇惑人

這

不是把小孩倒姑息壞了嗎

若是常這樣管教小

孩還望他好

簡直的如同拿油澆火

而望火

滅

把魚扔在水裡

而望魚死

豈不錯了嗎

(未完)

山實業淺說

工藝小品

將會扒的小孩 或是將會走的小孩 他在屋中睡覺 大人在旁的屋子做事 或是大人也睡覺

小孩睡醒 大人不知 往往有掉下床的時候

若要防備小孩掉下床去 必須做一個童子床

小孩在這床上睡覺 就沒有掉下床來的事了

若知童子床怎麼樣

請您看圖製造

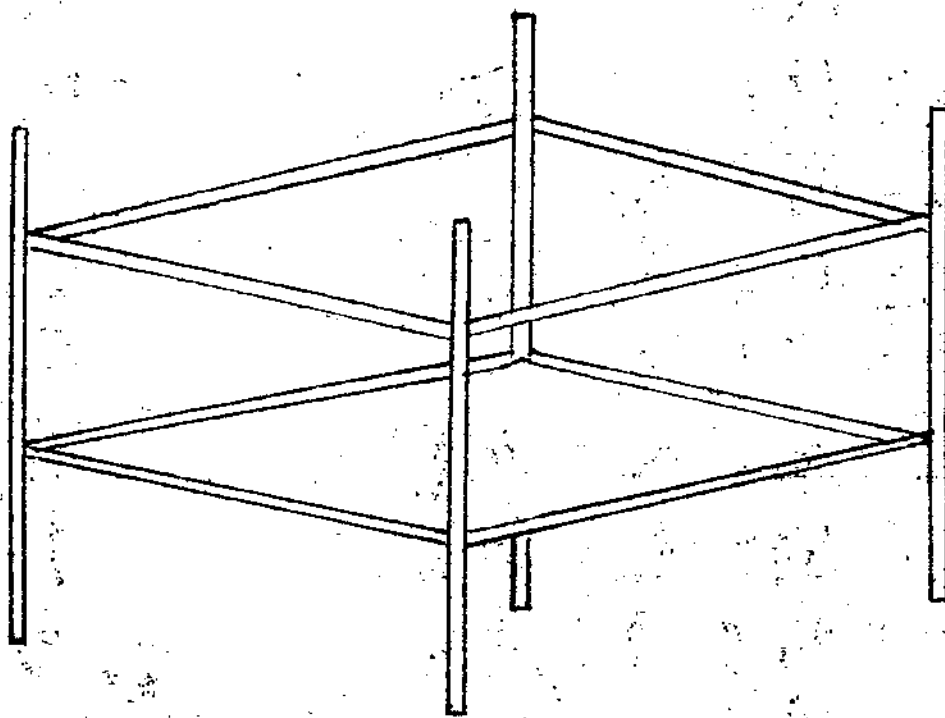
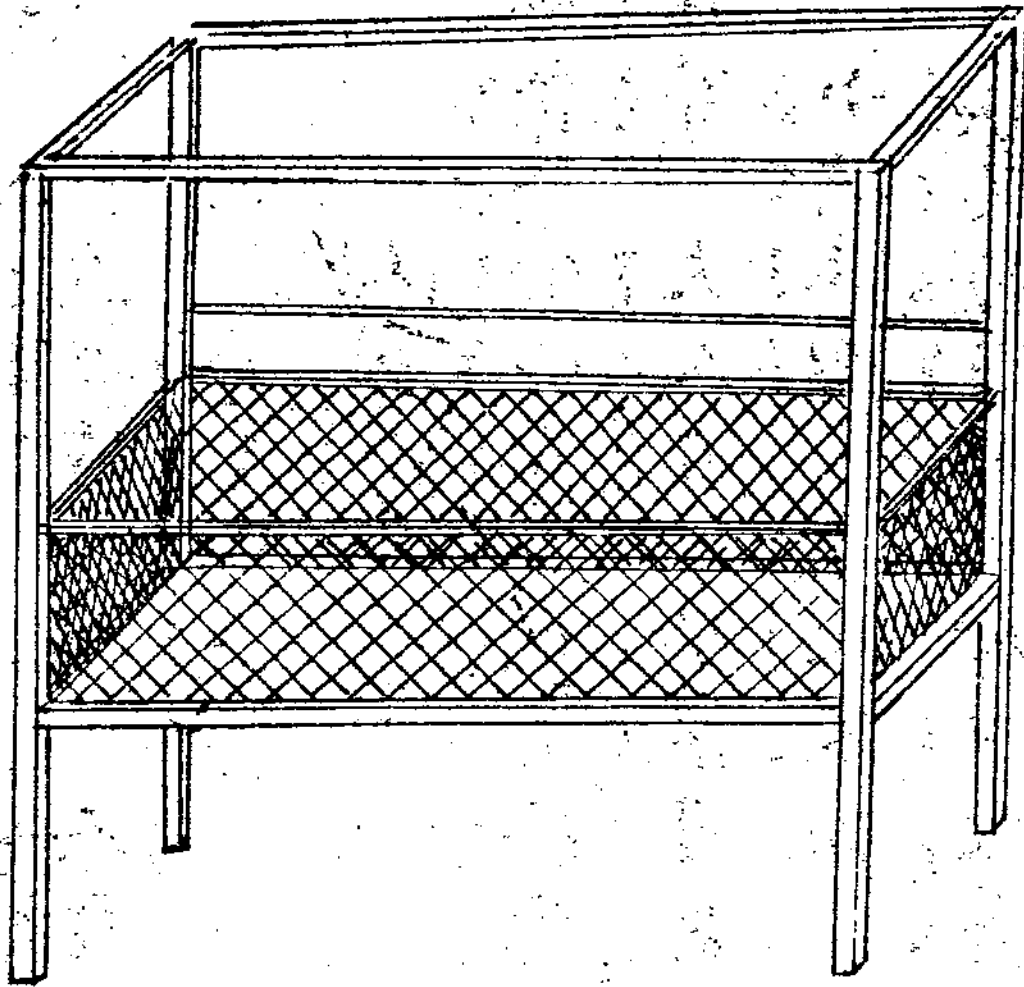

改良三角車

北京有一種三角車

專為將會走的小孩

練習

步法用的

當初想出這法子

是很好嘍

可惜

有點缺點

這缺點是後邊太直

小孩若是用力

猛了

這三角車就要翻倒

現在我們照着舊式

的三角車

稍微一改良

就沒有一點危險了

這改良的法子

是後邊安兩個斜腿

腿上再安

兩個圓木片

當作車輪子

就完全了

請看後

主 育 字 母 報

上



車角去三的銀裝改第沒欠

邊  
的  
圖

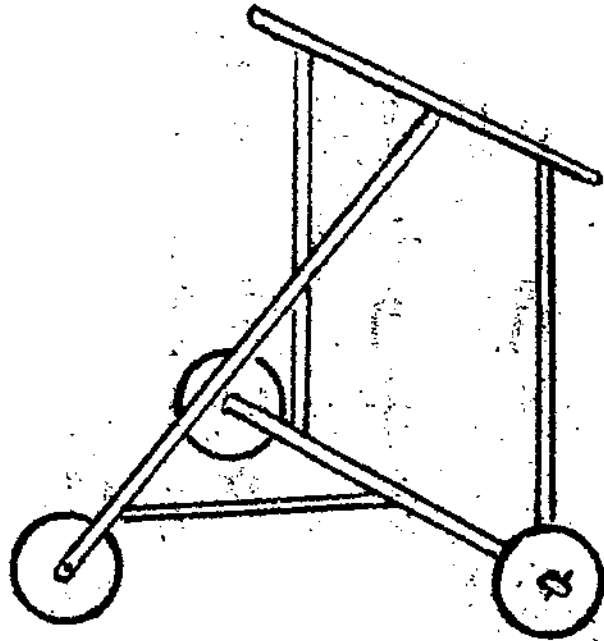

車角去三的銀裝改第

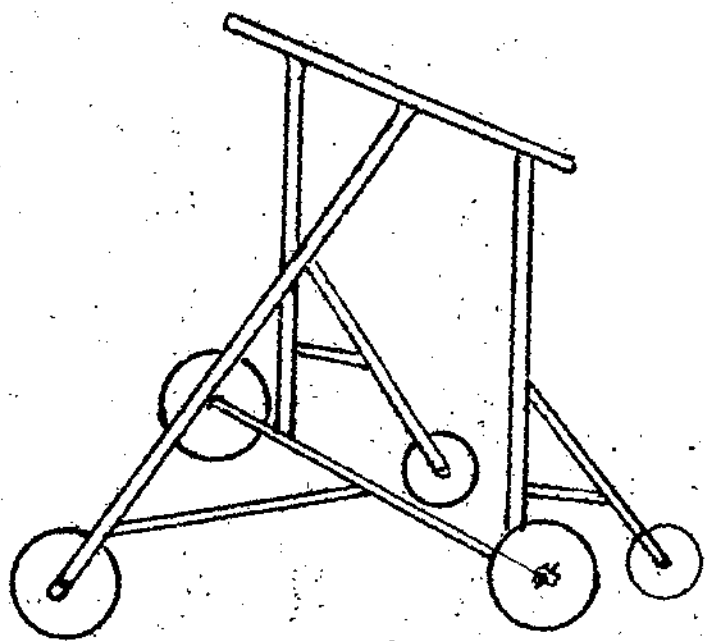

物理

生食補養

美國希客果城地方 人烟稠密 前些年有人立

一會 這會的章程 凡是喫的東西 一概不准

烹煮 他們自己起了 一個名子 叫作生食會

麪包湯飯等類 一概不准入口 所喫的東西

都是甚麼呢 有喫薰牛肉的 有喫生淡菜的

或是蘋果 桃兒 李子 凡是瓜果 都可以生

生食字母表

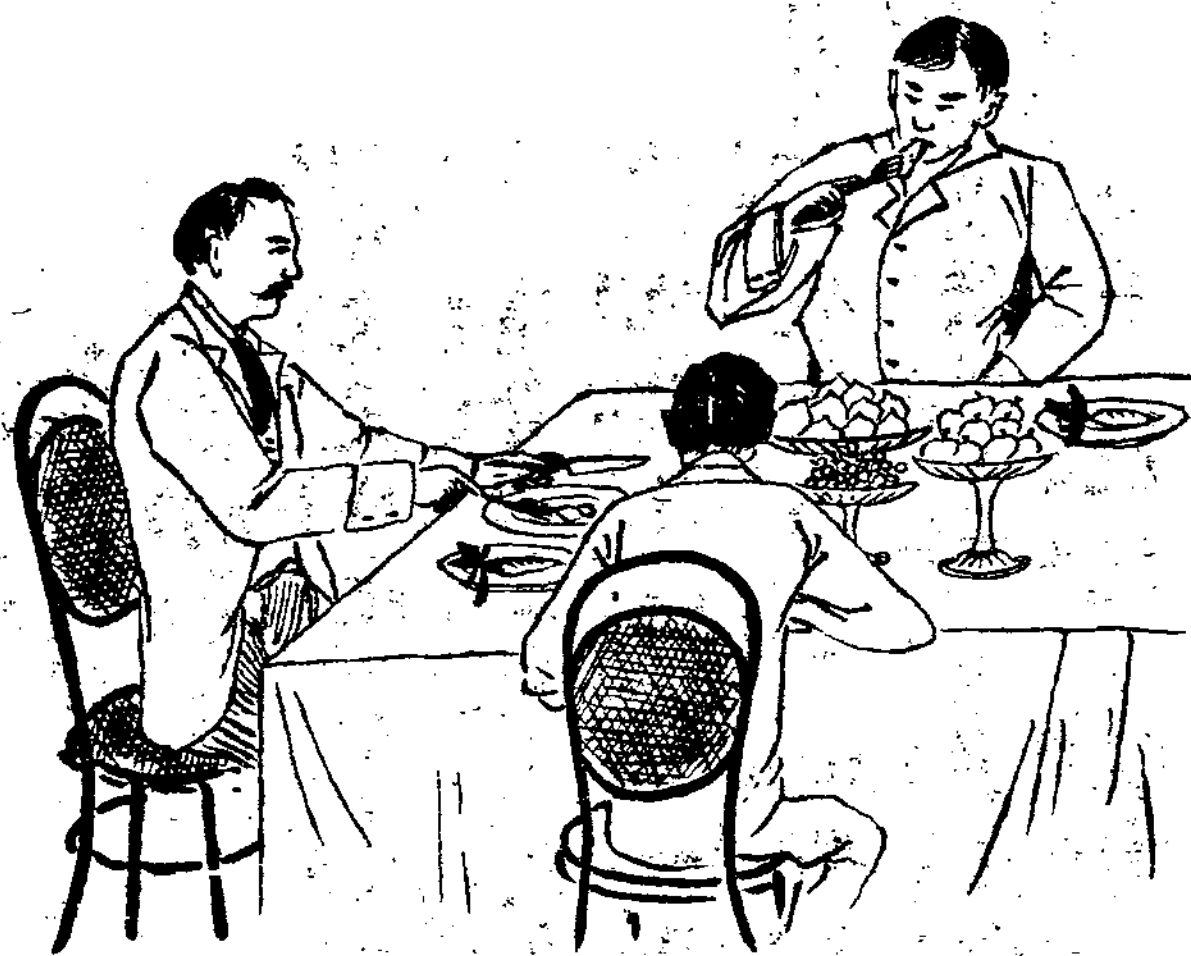

金圓也來入會

三

喫入會的人很多  
 並且有錢的人入會  
 的也不少有一人名  
 叫老舍飛來他的家  
 資很大約有一千兆  
 金圓也來入會  
 中的人考究此理  
 知道生物裏面都含

着珠點是已元最能養人若是一經煮熟必把這珠  
 點化去補養的功效可就減多了諸位若不  
 信請看野獸那一個不是凶猛多力就是一  
 個狐狸一個兔子小小的東西也是矯健的  
 了不得所以小說書上常有多喫果子可以  
 成仙的話語仙是長生無病的別名並非是騰  
 雲駕霧

格言

王青平母良

人正在得意時

須尋一條退路

在失意時 須

尋一條出路

君子有三惜

此生不學一可惜

此日閒過二可

惜 此身一敗三可惜

雜俎 (寓言二則)

破除夢疑

仲墨園投稿

我國向來以神道設教

所以一般國民迷信很

深 什麼眼睛跳

打嚏噴

作夢 都要借這些

個緣故 以定吉凶 其實那些個事情 全是不

可靠的 我今寫出一個故事來 給大家看看

自然後來不迷信了

山東黃縣 有一位最迷信的人 人人都稱他為

大善人 他自幼兒不喫肉 不害生命 就是一

個螞蟻 走路時候 也要躲避他 有一年夏天

夜裡出外小便 下床時候 自覺脚下 踏傷一

物 嘎兒一聲 心裡疑着 踏死一個蛤蟆 待他

小便回來 心中實是難過 自以為從小兒沒害

過一個生命 今晚踏死一個蛤蟆 這蛤蟆一定

到闍王那裏去告我 心裏疑疑惑惑 就睡着了

夢見來了兩個小鬼 傳他到闍王殿 闍王見

他 高聲說道 平常人人都叫你大善人 不害

生命 為什麼你夜裡小便 把蛤蟆踏死 蛤蟆

現把你告下來了 你應當給他償命 說罷叫牛

頭馬面二鬼 用鋸把他鋸開 自覺大鋸在頭上

注音字母報

隆隆的響 疼的他難忍 心裡一着急 忽然  
 驚醒 自己更覺難過 嚇的他也不敢睡了 直  
 到天明 自己心裡想着 我看看那個蛤蟆 或  
 者能把他救活了 就可以免我的大難 想罷下  
 床拾起來一看 原來是一個小茄子 自己心裡  
 也忍不住笑了 遂編詞四句如左  
 夢是心頭想 脚踏茄子響 蛤蟆去告狀 全是  
 一套謊 從此這個大迷信家 把數十年的習慣



洗的乾乾淨淨 並且見人就述說他的故事 勸  
人不要迷信 我想現在不開化的人 就不必說  
了 若是半開化的人 看見這篇故事 定然就  
不迷信了

力難勝智

現在是個開化的時代 若沒有點普通知識 和  
人一塊兒處事 必定喫虧 這是一定的道理  
還有一種人 自己的智識不如人 反倒小看人

像這種人 必定失敗 我今寫出一段故事  
 雖然 是假的 可有點道理  
 有一個兔子 看見了一個蝟 自己覺得比蝟  
 蝟 強的很多 他就笑着向蝟 說道 你長的身  
 體很好 就是腿又短又彎 走道兒三搖三擺  
 叫人可笑 蝟一聽 實在難過 當時對兔子  
 說道 你不用笑我腿又短又彎 你等着我回去  
 走一蹓 回來我們兩個賽跑 兔子說好好好

蚱蜢到了家 向母蚱蜢說道 我今天要和兔子  
賽跑 母蚱蜢一聽 心裡着急的說道 你不是  
優了罷 那兔子跑的多快 你如何能跑過他  
蚱蜢說道 他的腿快 不如我的知識快 你同  
我一塊兒去 你在地溝這一頭藏着 我和兔子  
到地溝那頭賽跑 兔子腿快 一定跑在我前頭  
我跑幾步 就返回去 等他跑到這頭 你就  
跳起來說 你怎麼纔到 我等候你多時了 他

認不出你和我是兩個他一定不服要和你再  
 往回跑一次你就慷慨答應他也照着我的法  
 子去行自然就能勝過他了說罷蝟去到那  
 頭兒我着兔子一齊賽跑兔子腿快三兩  
 步就跑在蝟頭裏蝟立時退回原地兔子  
 怕輸了只顧盡力前跑也不願回頭看看一  
 直跑到那頭兒母蝟就跳起來說道你纔到  
 麼我久候多時了兔子心裏很以為奇怪我

怎麼就跑不過他  
遂向母蜥蜴說  
我們再往回

跑一次  
母蜥蜴答應說好  
說罷一齊開步  
兔

子越害怕  
蜥蜴跑到頭裏  
用全力前奔  
到了這

頭兒  
又見蜥蜴跳起來說  
你怎麼跑的這樣慢

我已竟候了多時了  
兔子仍是不服  
往返跑

了數次  
差一點沒累死  
兔子  
到底也沒勝過蜥

蜥  
冤的他心服口服  
甘心認輸  
沒知識的人

一定不能勝過有知識的人  
想現在不學無術

的人很多 往往自作聰明 對人說大話 他若  
看見這殺故事 他自然就小心了 從此也可以  
長點見識 這就是有力不如智

簡易地理

問 寒道的天氣怎樣  
答 天氣很冷 成年的冰雪不化 就是離南北  
溫道近的地方稍暖點  
問 寒道地土怎樣

地土瘠瘦能種莊稼的地很少

問：寒道一年分幾季

答：分兩季。夏天日期少，冬天日期多。

問：寒道人民性情皮色怎樣

答：因天氣寒冷，生物不易，所以人民不種地。

專以打獵生活，性情愚魯，皮色白的多。

問：寒道人民衣服怎樣

答：整年的穿皮衣，有時候戴皮臉套。

問 寒道的草木莊稼怎樣

答 草木少莊稼不生

問 寒道極北極南的地方 晝夜怎樣

答 六個月是白天 六個月是黑夜 這是人不

能到的地方

選錄

歐美公德談(續前)

高步瀛

四聚會

主音字母表

七



五父商尼業世

西工人日聚出會反的反事九極尸多出 集止會反時尸限五皆世有文一九定六 來弟

會反的九人日按尸時九而出至出 無又少五先五後反 因五為九自尸己出臨九時尸

不又到九 惹是得力多五人出久是待九 就是算九不尸合五公力德九 又文入見

會反時尸 出是入是各出按五次五序五 語山言五動力作五 頗文守反規反律出

衣一貌五亦一極出整五齊五 莫共免五同五人五厭五惡五 會反中五若五設五

飲一食尸 絕出無又妄五貪五飲尸食九的出人出 至共於五啜五羹五作五響五

刀力箸五折五觸五有五聲尸 雖文小五兒九亦一引五為五恥五辱五

歐美各國以信用二字為商業的秘訣不欺  
 買者不雜偽貨一國內的商店物品既同  
 價必一致皆以二價為恥不但大商店如此  
 海陸交通的地方搬運夫的脚步錢皆有  
 一定定價以外無額外的請求且各國常有  
 無人看守的商店物品中標明價值買者按  
 價付錢不敢或欺

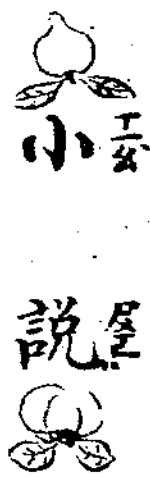

小

說

(未完)

謀殺命案 (續前)

話說知縣的父親在田地裏歇息忽然來了一

個人說你要偷莊稼呀他就慢慢的站起來說

我是外鄉人算命為生夜裏沒有往處所

以在這裏歇息歇息那人說看你這麼大年紀

又是外鄉人怪可憐的你跟我來罷遠跟那

人來到一間小草房裏這房子進門就是炕並

且還極矮二人坐下那人說因為地裏有莊

稼 我是看青苗的 二人越說越親近 知縣的  
父親故意問 聽說這裏知縣 是我們同鄉 他  
的名聲怎麼樣 那人說實在是好官 恐怕在這  
裏不能長久了 知縣的父親說 因為甚麼呢  
那人說 因為某監生家的事 我就是某監生家  
的佃戶 所以我知道 監生實在是被入害死的  
知縣怎麼會知道了 現在把棺材停在廟裏  
等候驗屍 可又裝病不辦事 眾紳士在知府那

裏告了也沒見回信聽說不久要上省裏去告

呢知縣的父親問道他既然叫等驗為甚麼

又裝病呢那人說大概是怕驗不出傷證罷

知縣的父親說怎麼怕驗不出傷來呢那人忽

然仔細看了看他說你是知縣的鄉親不是要

把我的話告訴知縣去呀知縣的父親說這是

豈有此理我們雖然是鄉親貴賤離着太遠

他是縣太爺我是個窮算命的能夠見的着他

嗎 我若認識他 我早上縣衙門裏尋宿去拉(俗  
 呼尋休 我能在這裏嗎 那人說 其實告訴也  
 沒妨碍 我是怕叫我作證見 我是個鄉下人  
 怕見官 某監生是被用人用針扎入耳朵裏死的  
 人死之後 把血跡洗淨了 如何能驗的出來呢  
 知縣的父親說 他的親友合同族的人 就不  
 知道嗎 那人說 監生的妻子合他表弟有私  
 近來他表弟婦死了 所以監生的妻子 合他表

弟商議 把監生謀害了 他好嫁他表弟 知縣  
 的父親說 這件事就是他二人知道 你怎麼知  
 道的 那人說 我那裏能知道 因為監生家的  
 小僮 是他表弟薦的 為是暗中幫着婦人的  
 這小僮合我很好 偷着告訴我的 監生死的那  
 天 是從他表弟家嗑醉了回來的 那婦人趁着  
 他醉謀害的 他的親友合本族的人 正願意這  
 婦人嫁人 他們好分監生家的財產 現在知縣

攔住下葬 所以大家都不願意 知縣的父親  
 把其中情形訪明 趕緊回了衙門 所以這案破  
 的很快 從此闔縣的人 都說知縣是神明的青  
 天 這麼看起來 昧良心的事萬不可作呀  
 (已完)

本報特別減價每  
 本只售銅元三枚

主音字母報



11-11-11

11-11-11