

航 海 術

熊 德 極 編 譯
馮 玉 著 校

商 務 印 書 館 發 行

航海術

此書有著作權翻印必究

中華民國二十年一月初版

每冊定價大洋壹元陸角

外埠酌加運費匯費

編譯者 熊德極

校訂者 馮玉蕃

發行兼
印刷者

上海寶山路
商務印書館

發行所

上海及各埠
商務印書館

NAVIGATION

By

HSIUNG TE CHIEH

Edited by

FUNG YU FAN

1st ed., Jan., 1931

Price : \$1.60, postage extra

THE COMMERCIAL PRESS, LTD., SHANGHAI

All Rights Reserved

自序

硝烟弥漫。彈雨紛飛。有形之戰也。吾人猶可抵禦之。避免之。今有無形之戰焉。寓於人心。發於事業。所謂經濟侵略是也。列邦以吾國土地遼廓。物產豐富。無不饑鷹隣兔。飢虎逐鹿。載生材以去。造熟貨而來。漸次吸收利源。更進而操財政。吾人苟不速起抗拒之。則亡無日矣。抗拒之法爲何。卽以振興航業。挽回海權爲最要。夫國之有交通。猶人之有血脈也。血脈停頓。人必疾病。交通阻滯。國必貧弱。故運動以使血脈流通。人乃康健。舟車以使交通便利。國乃富強。近年來謀國之士。莫不亟亟以謀交通之便利。陸則建築軌道。水則擴張航路。顧地球上水多於陸。故航線較軌道爲尤亟。蓋航業之爲用。明爲交通媒介。暗則攻戰利器。一商輪之勢力。不啻十萬雄兵。凡商輪所達之區。卽其國勢力所及之地。商輪愈多。所得權利亦愈厚。故國之強弱。須隨商輪之多寡爲轉移。如英日兩邦。商輪較多。直可各執歐亞海權之牛耳。反觀我國。不獨無航行國外之船隻。卽國內者。亦寥若晨星。况駕駛人員。借重外人。是以航業公司所得權利。已無形中入於外人之手矣。因之海權旁落。國勢

日衰。殊可歎也。今國人漸已覺悟。知航業之興替。關於國勢之強弱。於是政府提倡於上。各輪船公司振興於下。依次設立航海專校。造就駕駛人才。以期挽既喪之海權。收已失之航業。蒸蒸日上。大有一日千里之勢。第以航業幼稚。關於航海之專書。苦無漢文善本。以資研究。而徒藉西文。不免有隔閡之弊。鄙人忝居航界。有鑒及此。不揣譾陋。將歐美著名航海著述。及歷來心得。譯成中文。以貢於海內學者。此爲初次出版。不免有所見未到之處。世有高明。尙祈匡我不逮。則幸甚焉。

民國十三年八月序於東瀛華甲舟次

例 言

1. 是書專供航海教本及航海者自修參考之用。
1. 是書注重大洋航海(Ocean Navigation)。凡關於航行應用之天文駕駛等。無不應有盡有。以臻完善。
1. 書中天文及駕駛之推測法則。層次清楚。舉例詳細。且中西互相對照。即無師長指導。自修亦可領悟。
1. 航海書籍。向無漢譯善本。是書對於各種專名。均審慎採譯。并附原名。便於檢查。
1. 是書初次出版。應有未完備之處。海內同志如加以校正。不勝歡迎之至。

商務印書館

最新出版

A. Stevens :

APPLIED GEOGRAPHY

地理叢書之一

實用地理學

余紹怵譯 一冊 定價一元二角

本書以實用的地理學知識、供給從事航海測量礦務及探險者之研究與習作、故名實用地理學、內容分十章、詳敘地之形狀、測定地球之位置、地圖之製造、水路圖之構造與應用、以及天象氣候、內地及外海運輸與國際貿易等、凡地理學上測繪計算之高深數理、及航海學上日常應用之種種技術、殆無不備、未附例題及答案、以資練習、

航海術

目 錄

第一章 航用儀器.....	1
(1) 總說.....	1
(2) 羅經儀.....	1
(3) 羅經儀之構造.....	2
(4) 自差修正法.....	4
(5) 方位儀.....	4
(6) 方位鏡.....	4
(7) 方位羅針盤.....	5
(8) 六分儀.....	6
(9) 六分儀之構造.....	6
(10) 分度弧之原理.....	8
(11) 六分儀修正法.....	9
(12) 六分儀收藏法.....	10
(13) 水銀盤.....	11
(14) 經線儀.....	12
(15) 經線儀之開法.....	12
(16) 經線儀收藏法.....	12
(17) 分度儀.....	12
(18) 計程儀.....	13
(19) 瓦克計程儀之構造.....	13
(20) 瓦克計程儀之用法.....	16
(21) 瓦克計程儀收藏法.....	16

(22) 扇形計程儀之構造	16
(23) 扇形計程儀之用法	17
(24) 測深儀	17
(25) 淺水測深儀之構造	17
(26) 淺水測深儀之用法	19
(27) 深海測深儀	19
(28) 深海測深儀之構造	20
(29) 深海測深儀之用法	20
(30) 深海測深儀收藏與用時之注意	21
(31) 寒暑計	21
(32) 空盒晴雨計	22
(33) 颶風晴雨計	22
(34) 颶風晴雨計之構造	22
(35) 颶風觀測法	24
(36) 佛尼愛氏定則	25
(37) 船用風力計	25
第二章 駕駛推測	28
(38) 總說	27
(39) 定義	29
(40) 駕駛推測之初則	32
(41) 改度爲湮法	32
(42) 改湮爲度法	34
(43) 知緯度之起點與到點求緯差法	34
(44) 知緯差起點之緯度求到點之緯度法	35
(45) 知經度之起點與到點求經差法	36

(46) 知經差及起點之經度求到點之經度法	37
(47) 知緯度之起點與到點求中緯之法	38
(48) 知緯度之起點與到點求墨克特氏之緯差法	39
(49) 求羅經差法	39
(50) 知羅經方向,偏差,自差,風向,風壓差求真方向法	40
(51) 知真方向,偏差,自差,風向,風壓差求羅經方向法	41
(52) 平面駕駛法	41
(53) 曲線駕駛法	45
(54) 潮流駕駛法	48
(55) 平行駕駛法	59
(56) 中緯駕駛法	65
(57) 墨克特駕駛法	72
(58) 大圈駕駛法	80
(59) 混合駕駛法	84
(60) 航海日記計算法	89
(61) 計算之法則	92
第三章 天文推測	111
(62) 總說	111
(63) 天球	111
(64) 天象	111
(65) 天球上之點線	112

(66) 諸平面	113
(67) 高度	114
(68) 器差	114
(69) 眼高差	114
(70) 半徑差	114
(71) 折光差	115
(72) 視差	115
(73) 各種時	115
(74) 時差	115
(75) 時角	115
(76) 極角	116
(77) 天象方位角	116
(78) 出沒方位角	116
(79) 曙光	116
(80) 航海表	116
(81) 航海日曆	116
(82) 常用時與天文時之互算法	119
(83) 時辰與弧度互算法	120
(84) 依本地時及經度求標準時	121
(85) 依本地平時及標準時求經度	124
(86) 依標準時及經度求本地平時	124
(87) 求日之赤緯法	125
(88) 求時差法	127
(89) 真時與平時	128

- (90) 高度改正法131
- (91) 求經線儀之日差法.....134
- (92) 依經線儀及其差求標準時法.....136
- (93) 求經線儀之差.....138
- (94) 求時計之差145
- (95) 求月之赤經與赤緯差法.....147
- (96) 求月之半徑與視差法148
- (97) 求月或星經過子午線上之時.....150
- (98) 求天象出沒之時間及曙光156
- (99) 測日在上極子午線上之高度求緯度法
.....165
- (100) 測日或恆星在下極子午線上之高度求
緯度法170
- (101) 測日或星將近子午線上之高度求緯度
法173
- (102) 測月在上極子午線上之高度求緯度法
.....182
- (103) 測恆星在上極子午線上之高度求緯度
法188
- (104) 測行星在上極子午線上之高度求緯度
法191
- (105) 測極星之高度求緯度法.....194
- (106) 測日之高度及經線儀之差求經度法.....
.....200
- (107) 測星之高度及經線儀之差求經度法.....
.....212

(108) 測天象之兩高度求經緯度法.....	221
(109) 求羅經差法	246
(110) 測日出沒之方位求自差法	246
(111) 測日之高度求自差法	250
(112) 測天象時辰方位求自差法	254

航海術

第一章 航用儀器

(1) 總說 航用儀器。乃航海學中以之測量船位，方向，氣象各種重要之儀器也。既為行船必需之物。吾人當知其構造用法，保存與修理諸端。不然。差之毫釐。謬以千里。孟子曰。工欲善其事。必先利其器。其斯之謂也。

(2) 羅經儀 (Compass) 羅經儀亦名羅針盤。為指示船舶方向，及測物體方位之用。乃航海者不可須臾離之器械也。其於測量，建築，荒漠旅行，以及戰爭等事。亦有莫大之用途。近世船舶所用羅經。可分標準羅經 (Standard Compass) 與駕駛羅經 (Steering Compass) 二種。標準羅經。多裝於駕駛橋 (Bridge) 之上層。因其感受四周之鐵器最少。故以之為船內諸羅經之標準。凡定方向。測方向等。均用之。至駕駛羅經。則裝置於舵輪 (Rudder Wheel) 之前。為舵手 (Quarter Master) 保持舵行方向之用。如下圖。表明羅經儀之全部。

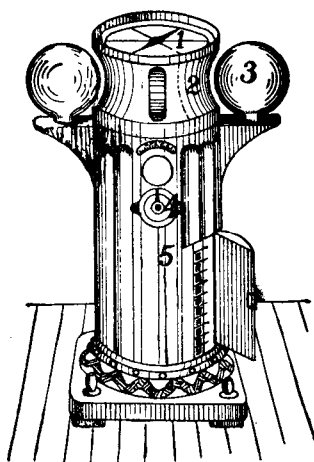

1. 盤面 (Card)
2. 羅盤 (Bowl)
3. 調整球 (Soft Iron Balls)
4. 水平針 (Chinometer)
5. 盤櫃 (Binnacle)

(3) 羅經儀之構造

1. 盤面 (Card) 其構造可分兩種。一爲黃銅 (Brass) 或紫銅 (Copper) 薄片所製。重 180 克許。背面有磁針 (Magnetic Needle) 四條。或八條。各針平行。相距等遠。最內二針長約七吋三。最外二針約五吋三。正面貼有厚紙。分圓周爲東南西北四象限 (Quarters)。每象限又分九十度 (Degrees)。并八方位 (Points)。

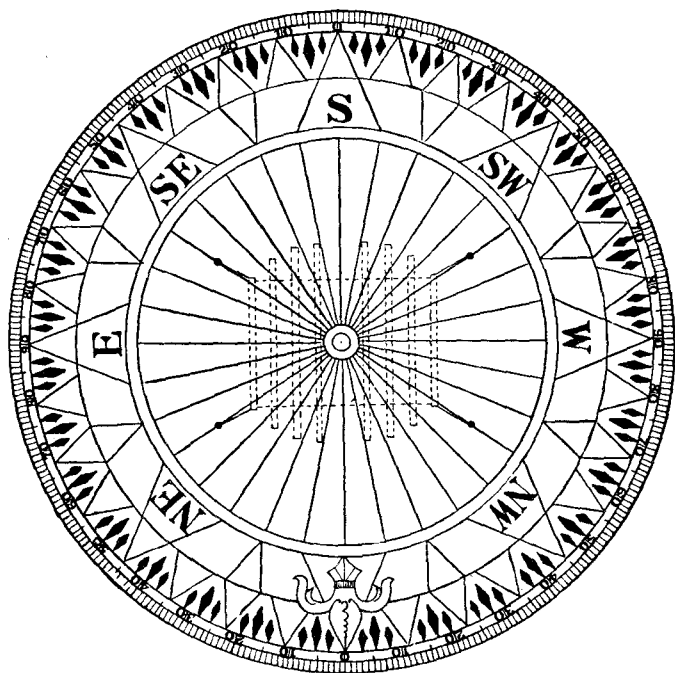

他一種以有鑿素之紙片。作盤面之中心。及其外緣。以三十二根強韌絲線連之。外緣亦分爲 360 度。因恐紙片受大氣。發生伸縮。以至方向有差。故各方位。須一一分開。盤面正中有軸帽 (Cap)。內嵌碧寶石。以便旋轉於軸針 (Pivot) 上。其背面亦有磁針四條或八條。

2. 羅盆 (Bowl) 爲盛盤面之銅盆。盆面直徑兩端。凸出兩樞。鑲諸銅環上。環之橫徑二端。亦有二樞。置諸架上。似此船雖擺動。盆面仍得常平。是謂常平架 (Gimbal)。盤面上有玻璃蓋 (Glass Cover)。乃以氣密釘著者。縱有濕氣。其裏面絕不生翳曇。前面正中畫有黑線一條。作爲基點 (Lubber's Point)。正對船首。且垂直於龍骨 (Keel)。若盤面遂透明體。電燈可裝於其下。不然。則須安於上。有種盤面爲瑛瑯質 (Enamel) 者。羅盤內可充以酒精。其震動可較爲沈靜。并可減輕軸針之磨擦。增加敏度之功用。

3. 盤櫃蓋 (Top of Binnacle) 乃保護羅盤之銅蓋。在夜間或天氣不佳時用之。後面有橢圓形之玻璃窗。人可自外觀其基點所指示之船首方向。蓋之左右兩側。各具油燈一。以備無電燈之船。或電燈損壞時之用。

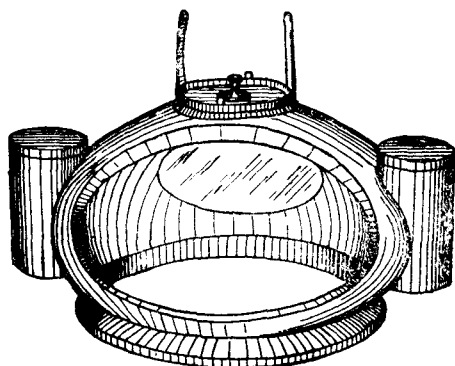

4. 調整球 (Soft Iron Balls) 爲無磁氣軟鐵製成。載於盤櫃兩側突出之支腕上。能左右移動。以適當之距離。可調準磁針之象限自差 (Quadrantal Deviation)。其徑有過五方吋。例皆中空。而厚約一吋許。在櫃之前面正中。有一直豎之黃銅筒 (Brass Cylinder)。以供軟鐵圓棒 (Flinders Bar) 插入。亦爲調準磁針半圓自差之用者。

5. 盤櫃 (Binnacle) 爲羅盤之支柱。其上部中央有圓孔。

以小鍊吊一黃銅架。內有磁氣錐 (Magnetic Bar)。一以至七根。當改正半圓自差 (Correct the Semicircular Deviation) 時。則昇降之。

6. 水平針 (Chinometer) 位於盤櫃之中部。內有充酒精與設指針兩種。以檢羅盤之水平者也。

(4) 自差修正法 (Adjusting) 修正之法有四。

1. 自行檢驗法 (The Tentative Method)。
2. 測天氣或陸標法 (By the Aid of the Co-efficients)。
3. 用偏針儀法 (By the Vibrating Needle)。
4. 用傾船差法 (The Deflector)。

磁針既已修正準確。宜將鐵球固定。盤櫃鎖閉。以防觸動櫃內之磁氣錐。而生差謬也。

(5) 方位儀 方位儀為測天象 (Heavenly Bodies) 或陸標 (Aim) 諸方位之用。藉以求船位之器械也。分方位鏡與方位羅盤針二種。

(6) 方位鏡 (Azimuth Mirror) 下圖為方位鏡。其下有脚。

得以裝置於羅盤玻璃蓋上。A 為圓筒 (Tube)。B 為筒中之透鏡 (Lens)。C 為三稜鏡 (Prism)。平安於水平軸上。D 為旋轉輪。E 為

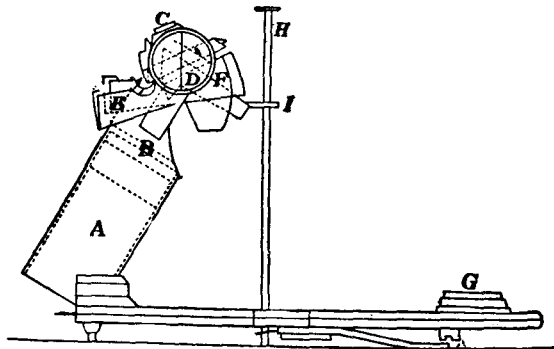

彩玻璃 (Coloured Shades) 之框。F 為架制 (Mounting Stopper)。

G 爲小圓形水準儀。以檢羅盤之水平者。H 爲晷針 (Shadow-pin)。測時將其插入 I 框。使垂直於羅盤玻璃蓋。再徐徐旋轉三稜鏡。使物體之像。反映於盤面上。吾人自透鏡中。觀其矢尖所指示之度數。即某物體之方向也。

(7) 方位羅針盤 (Azimuth Compass) 如圖。A 爲盤面。係黃銅所製。其分刻度數。與羅經儀之盤面無異。惟乏磁性耳。B 爲盤面上之指針 (Needle)。固定於軸心。其尖端正對船首。C 爲螺旋帽 (Nut)。乃夾緊盤面之用。D 爲支盤面心軸之橫架。E 爲盤軸下之鐵錘。賴其重心力。可保盤面永呈

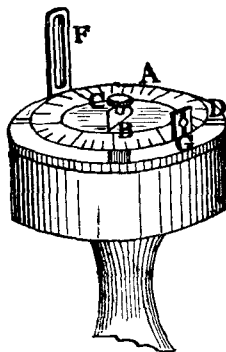

水平狀。F, G 爲盤緣前後之銅架。在盤面下有銅條連之。故能自由旋轉於盤面之四周。在高架 F 之正中。有細線一根。架脚之外方。有紅色玻璃一長條。爲減弱日光之用。內方有小指針一。爲指示度數之用。低架 G 之正中。有微隙一條。其外方亦有紅色小圓玻璃一片。有種製造簡單者。可直接將此架裝置於羅盤玻璃蓋上。無須另設盤面。

假如今有某船向東北五十度航行。欲求其左舷 B 物之方位。先移轉盤面。使其東北五十度處。正對指針。然後將螺旋帽旋緊。使盤面固定。再由低架之微隙中。窺高架中心線。平分欲測之物而後止。在高架脚下指針所指示之度數。即該物對於某船之方位也。

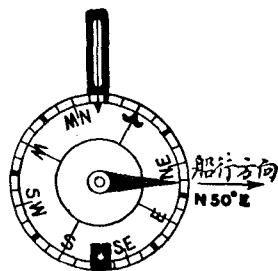

(8) 六分儀 (Sextant) 六分儀亦名測天儀。因其弧爲全圓六分之一。故名。乃測天象之高度 (Altitude) 或兩物體間之度數之儀器也。測角至大祇能及120度。如下圖。乃表明六分儀之全部耳。

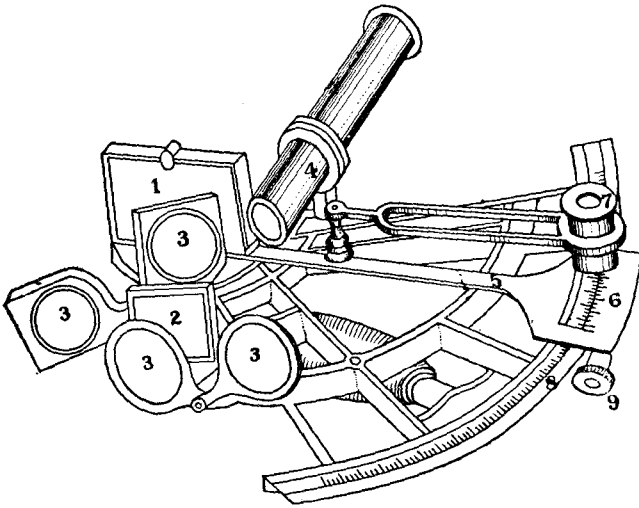

1. 動鏡 (Index Glass)
2. 固定鏡 (Fixed Glass)
3. 彩色鏡 (Coloured Shades)
4. 望遠鏡 (Telescope)
5. 半徑軸 (Radius Bar)
6. 游尺 (Vernier)
7. 放大鏡 (Magnifying Glass)
8. 分度弧 (Graduated Arc)
9. 正切螺旋 (Tangent Screw)

(9) 六分儀之構造

1. 動鏡 (Movable Reflector or Index Glass) 爲一有水銀之

反射鏡。直定於儀面之半徑軸上。鏡可隨之左右轉動。

2. 固定鏡 (Fixed Reflector) 或稱水平鏡 (Horizon Glass)。直定於儀面之右邊。其上半為透明之玻璃。下半為有水銀之反射鏡。

3. 彩色鏡 (Coloured Shades) 分褐赤紅綠四色。在動鏡與固定鏡之前。各有該色玻璃四片。當測太陽時。以弱其強光者。

4. 望遠鏡 (Telescope) 有長筒，短筒，空筒，星鏡四種。長筒用於精測。短筒用於粗測。空筒用於測近距離之角度。星鏡用於夜間之觀測。在儀面之右邊。有銅環 (Collar)。專以安插望遠鏡者。

5. 半徑軸 (Radius Bar) 其上端以釘連於儀面。下端即為游尺 (Vernier)。與分度弧 (Graduated) 相依切。軸之中段。另有一裝置放大鏡 (Magnifying Glass) 之銅拐。該鏡專以放大分度弧及游尺之刻劃。以便觀覽較為清晰也。

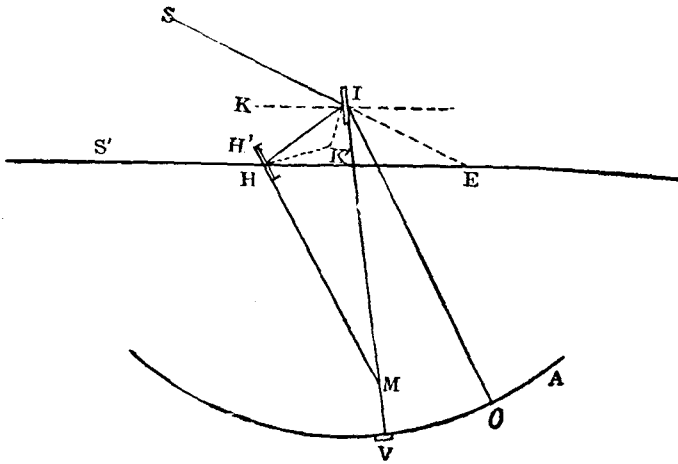

6. 正切螺旋 (Tangent Screw) 正切於分度弧上。為移動游尺之用。尺之下面有夾緊螺旋 (Clamp Screw) 一枚。為固定游尺之用。

(10) 分度弧之原理 自天象或物體 S 所來之影。映射於動鏡 I。復由 I 映射於水平鏡 H。再由 H 反射以達人目 E。於是 SE 與 HE 相交。成一 $\angle SEH$ 。該角即為所測得之高度。今若將游尺之矢。置於零度 O。則 I 鏡與 H 鏡平行。是則 $\angle SEH$ 角為 $\angle MIO$ 角 (即 OV 弧) 之二倍。茲證明於下。

$$\begin{aligned} \frac{1}{2} \angle SEH &= \frac{1}{2} (\angle SIH - \angle IHE) = \angle KIH - \angle IHK \\ &= (90^\circ - \angle HIM) - (90^\circ - \angle IHH') \\ &= \angle IHH' - \angle HIM = \angle IMH = \angle MIO \end{aligned}$$

$$\therefore \angle E = 2 \angle MIO = 2\widehat{OV}$$

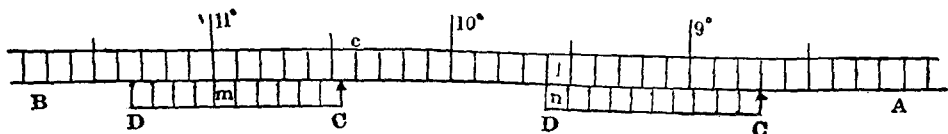

如圖。AB 為分度弧之一段。CD 為游尺之一段。

游尺十格。等於分度弧九格之長。

假設 l 為弧一格之長。 n 為游尺一格之數。

故游尺 n 格在弧之長為 $(n-1)l$ 。

即游尺一格在弧之長。為 $\frac{n-1}{n}l$ 。或代以 V 。

$$\text{則 } 1 - V = 1 - \frac{n-1}{n}l = \frac{nl - nl + l}{n} = \frac{l}{n}.$$

游尺之一格。等於弧上 $\frac{1}{n}$ 。此名微數 (Smallest Reading)。

例如 $l=10'$ 。 $n=60$ 。求其微數若干。

$$\text{即 } l - V = \frac{1}{n} = \frac{10'}{60} = 10'' \dots \dots \dots \text{微數。}$$

如上圖。游尺與弧上之線相對於 M 。游尺之指矢 \uparrow (Index) 對於 C 點之左方。故其度數為 $10^\circ.4 + C\uparrow$ 。

$$\begin{aligned} \therefore C\uparrow = CM - M\uparrow &= xl - x \frac{n-1}{n} l = xl \left(1 - \frac{n-1}{n}\right) \\ &= x \times \frac{1}{n} = x \times \text{微數。} \end{aligned}$$

(11) 六分儀修正法

1. 動鏡須垂直於儀面 先將游尺指矢置於分度儀弧上。儀面向上而水平持之。注視動鏡。斜視映弧及真弧。如兩者為一直線。則為垂直。不必矯正。苟若弧影比真弧低時。是則鏡傾於後方。此時須締緊其後面之螺旋而修正之。如弧影比真弧高。鏡必傾於前方。須放鬆螺旋。使真弧與弧影成一直線而後可。

2. 固定鏡須垂直於儀面 嵌望遠鏡於其銅環內。置游尺指矢於零度。由望遠鏡中窺之。見真水平線與其影相合為一直線。是鏡垂直。若為二線。其必向前後傾斜。可鬆緊後面之螺旋以矯正之。

3. 望遠鏡須平行於儀面 望遠鏡與儀面不平行。則所測角度。必生誤差。檢正之法。先嵌入望遠鏡。令鏡內之井字

形。其 = 字形細線。平行於儀面。擇相隔九十度以上之兩天象或物體。使其邊觸於最近儀面細線之中央點。如甲圖。然

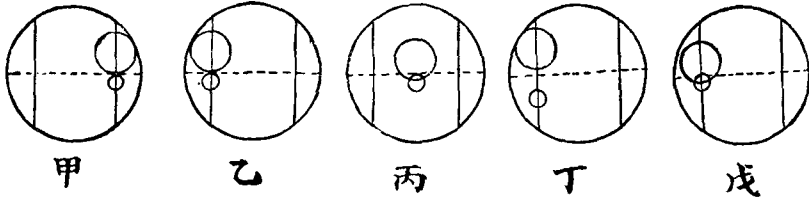

後將儀少動。移於他一細線之中央。如乙圖。再移鏡如丙圖。使二象相重疊。則為平行。若如丁圖。是則望遠鏡前端傾於儀面。如戊圖。為後端傾斜。可伸縮銅環側方之小螺以矯正之。

4. 動鏡須平行於固定鏡 先置游尺之指矢於零度。由望遠鏡中窺天象。若真像與像相合。又視水天交界處。見水平線與其影正合為一直線。是即兩線平行。不然。亦須伸縮固定鏡之平行調整螺而調整之。若相差甚少。以之為器差 (Index Error)。可加減於所測得之角度。故勿庸修正。

(12) 六分儀收藏法 取六分儀。須持其柄或框。不可觸弧與鏡部。凡各矯正螺旋。至不得已時。方可扭動。嵌卸望遠鏡時。須輕輕旋轉。免傷螺痕。至生視差 (Parallax)。測高度時。如象影光輝不齊。可伸縮望遠鏡銅環下之升降螺旋 (Up and Down Piece)。使光力等一。看度數時。眼須在劃度之直上。方無誤差。該儀不可曝於烈日中。用畢以柔革或絹巾輕拭之。水平鏡上之水銀。最易剝落。須防濕氣侵融。弧與游尺。苟有污翳。可以少量橄欖油或阿母尼亞水拭之。其裏面及正切夾緊二螺旋。須常加少量之油。使之滑動。六分儀放置匣內。必須固定。且宜乾燥。

(13) 水銀盤 (Mercury Basin) 水銀盤。又名人造地平儀 (Artificial Horizon)。分海用陸用兩種。海上用者。皆裝着於六分儀。爲當濃霧之際。或夜間水天交界不明晰時所用者。有 Hezzamith 及 Paget 人造地平儀兩種。陸上用者。爲普通水銀盤上。有屋頂形之玻璃罩。以防觀測時有風吹動水銀。或塵土之飛入。

以水銀盤及六分儀。如測太陽高度。太陽必映現於水銀盤及水平鏡。然使兩像之上邊互相觸接。則所測得者爲上邊高度 \odot 。又下邊相觸。則測得者。爲太陽下邊之高度 \ominus 。

若裝望遠鏡於六分儀。以測下邊高度時。太陽倒映於水銀盤。其映像與太陽上下邊相反。然自望遠鏡透視之。望遠鏡再將該映像倒轉。與太陽上下一致。又映現於水平鏡

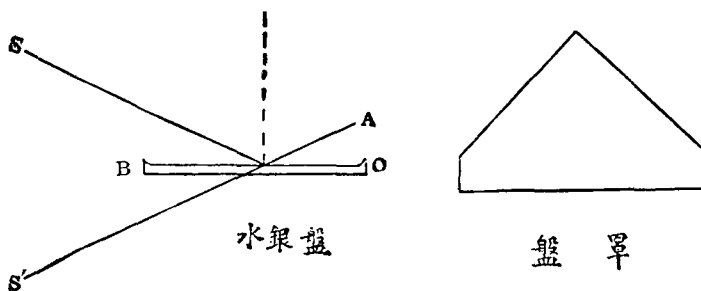

之像。因動鏡之關係。不致倒映。祇因望遠鏡而倒轉其上下。此可知映於水平鏡之上邊。即太陽下邊。若使之與水銀盤映像下邊 (即太陽下邊) 相觸。當得下邊高度 (此時水銀面之映像在水銀鏡映像之上方)。依同理。水平鏡映像之下邊 (即太陽上邊)。與水銀面映像上邊相觸。則得上邊高度 (此時水銀面映像在水銀鏡映像下方)。

據上理而言。用望遠鏡測太陽下邊。爲兩倍之高度。則使映現於水平鏡之太陽上邊 L。與映現於水銀面之太陽下邊 E 相觸可也。但在午前太陽漸升。L 與 E 觸點。必暫相離。狀如 $\begin{array}{c} \uparrow \\ \textcircled{1} \\ \downarrow \\ \textcircled{2} \end{array}$ 午後太陽漸降。L 與 E 之觸點。必暫相疊。狀如 $\begin{array}{c} \textcircled{1} \\ | \\ \textcircled{2} \end{array}$ 。又測上邊高度則反之。使他兩邊相觸。午前爲相疊之狀。午後爲相離之狀。

(14) 經線儀 (Chronometer) 經線儀。乃一種構造精巧之時鐘。爲航海上修正時辰及觀象之重要儀器也。其內部之金屬彈機。對於溫度之高低。可自行膨脹收縮而調正。巨艦中須備有該儀三座。以其日差較少者爲標準儀。若只二座。則不能判別其何者爲差誤。

(15) 經線儀之開法 開經線儀。每日須有一定之時間。左手持儀。右手旋鑰。至捲若干次。須視儀面捲數指針爲標準。在末後一捲。用力須輕。捲畢將鑰匙取出 (亦有種鑰匙與儀相連者)。閉其鑰孔。以防濕氣與塵埃之侵入。

(16) 經線儀收藏法 於船內最近重心之所。及搖動不甚。寒暑不烈。距發電機與磁氣較遠之處。置一內鋪軟絮之木箱。安經線儀於箱內。方無搖動與受磁電氣感應之患。若稍微搖動。其步軌生差。故平時最忌搬動。果欲搬運。先將其環架夾緊。將盒蓋好。徐徐提之以行。

(17) 分度儀 分度儀。有普通分度儀 (Protractor) 與三桿分度儀 (Station Pointer) 兩種。普通分度儀。又分半圓, 全圓,

四分圓，矩形，及尺形諸種。總之。皆繪角或量角度之儀器也。而三桿分度儀。則專以測三物標間之兩夾角。而定船舶之位置。其構造爲一金屬圓規。附有三條尺狀之桿。中桿固定。不能移動。其左右二桿有游尺。可用正切與固定螺旋。使之移動或固定圓規上之角度。以中桿斜邊爲零點。向左右各分百八十度。

三桿分度儀之測船位法 由三物標。求本船之位置。先由方位儀測得三物標間之二夾角爲若干度。再將三桿亦依其角度之大小固定之。乃置中桿於海圖之中間物標上。然後徐徐移動圖規。使左右兩桿之斜邊。亦與各物標相合。以鉛筆記細點於圖規之中心。該點卽本船之位置也。

(18) 計程儀 (Log Line) 計程儀。又名測程儀。乃計算航程之器具也。有瓦克計程儀 (Walker's Patent Log) 與扇形計算儀 (Sector Log) 兩種。普通船舶。多用前者。至帆船與速力較緩之船。則用後者。

(19) 瓦克計程儀之構造

1. 旋轉器 (Rotator) 乃旋轉於水中之銅質螺旋。長約呎餘。上端繫有兩呎長之短索。索之他端。又繫一銅質之卵形空筒 (Shell)。當投旋轉器時。以之握手者。

2. 旋轉繩 (Rotator Line) 係蔴棉合織而成。質軟而堅。粗遜小指。長約四十拓 (六英尺爲一拓 Fathom)。其下端連於卵形空筒。上端有銅鈎。鈎於指程表後部之銅環內。距鈎二呎處。有小鐵輪一。以助繩之旋轉力。

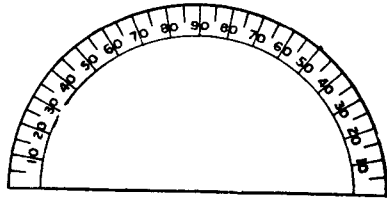
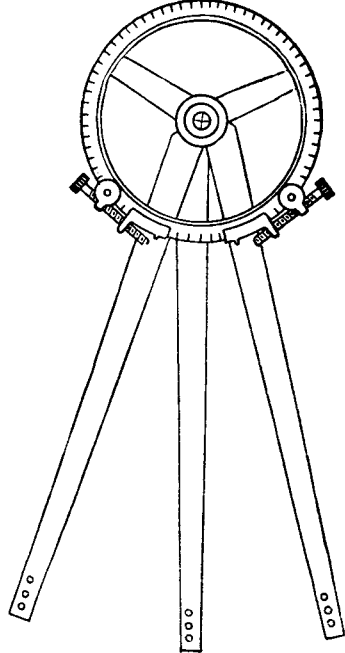
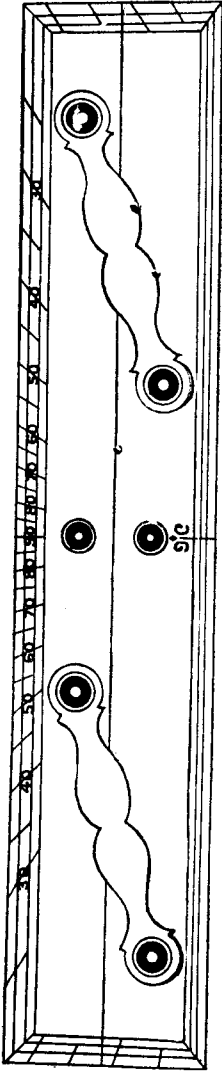

3. 指程表 (Register) 有支腕。能嵌定於表座上。後方有眼環之旋桿。以傳達旋轉繩之運動於內部齒輪上。常以船舶速力之不同。故指程表亦分三種。

(a) Cherub Log 用於每小時行十哩以下之船。表面有大小二指針。大針一周表示一百哩。小針一周表示一哩。每轉六分之一哩。則鐘自擊一聲。

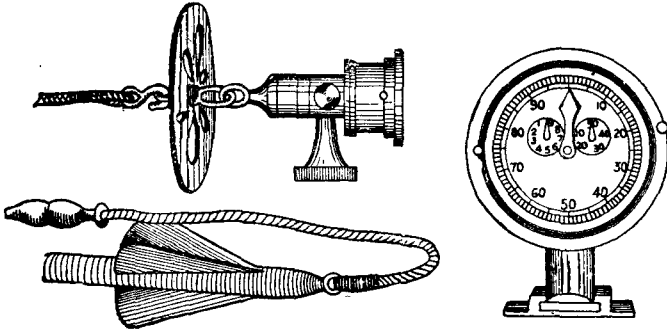

(b) Cherubal Log 與上種無大差異。惟不鳴鐘耳。在十哩以上之船多用之。

(c) Neptune Log 在十哩以上之船則用之。表面有大小三針。大針一周表百哩。小針一周表五百哩。他一小針表一哩。

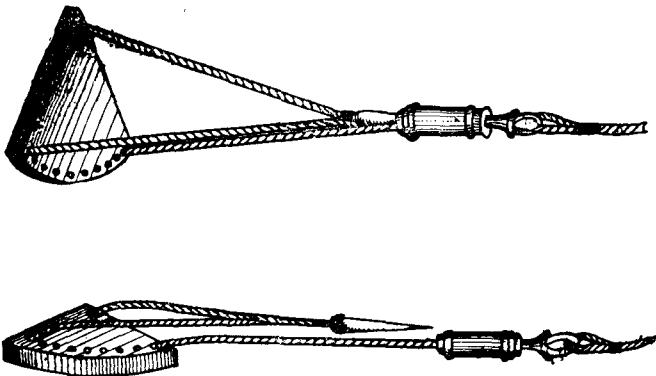

4. 表座 (Shal) 爲一銅質蹄鐵形之座。固定於船尾或舷側。以安指程表者。

(20) 瓦克計程儀之用法 凡在內河或沿海岸航行。有陸地爲標識。無用計程儀之必要。故須於四望無涯水天一色時方用之。用時先將指程表嵌入表座內。啟開表面之玻璃蓋。撥各指針於零點。將旋轉繩鈎於指程表後之銅環內。將繩理順。握於左手。右手持卵形空筒。用力投旋轉器於海中。隨將左手之繩放出。有時海草附於旋轉器上。爲轉動之障礙。須收入去之。并時常加葦麻子油(Castor Oil)於各油孔。當船停止或後退及入港前。必須收入船中。免爲推進器擊斷。

(21) 瓦克計程儀收藏法 旋轉器使用後。以清水洗淨。再抹以油。免其生銹。旋轉繩亦須以淡水洗淨。晒乾理順備用。指程表可常分解拭淨。

(22) 扇形計程儀之構造

1. 扇形板(Log Ship) 爲扇形之木板。其弧部有溝隙。可填鉛其中。三隅繫有腳線。弧邊二根。連於遊線(Stray Line)。頂上一根。末有木栓。以爲插入木管之用。

2. 遊線(Stray Line) 爲計程儀線(Log Line)之外端。於當全船之長處。結一白布符號。自此再分三節。第一節有革皮結。第二節有二葦線結。第三節有三葦線結。平時捲於絡車(Reel)備用。

3. 沙時計(Sand Glass) 爲一鼓形之器。有細沙盛於玻璃管內。若將其倒轉。則細沙自上端流落下端。以計秒時。普通有十四秒(Short Glass)及廿八秒(Long Glass)兩種。在速率大之船舶。多用十四秒者。

計程儀線各節長之算法。乃依沙時計之秒時。與一時間之比。以一海里乘得者而定之。(一海里等於6080呎。一小時等於3600分。)

$$\text{對於十四秒沙時計一節之呎數} \frac{14 \times 6080}{3600} = 23.64 \text{ 呎}$$

$$\text{對於廿八秒沙時計一節之呎數} \frac{28 \times 6080}{3600} = 47.29 \text{ 呎}$$

(23) 扇形計程儀之用法 測時須三人行之。先將脚線所繫之木栓插入木管中。一人持沙時計。一人高舉絡車。一人持遊線。口呼「預備」(Ready)。即遠投扇形板於水中。徐徐放出遊線。及至遊線符(白旗布)通過手中時。即呼「倒轉」(Turn)。此時持沙時計者。急將沙時計倒轉。待砂落盡。立呼「停止」(Stop)。放線者隨即止住線之走出。檢查其長度。即可測得船之速力也。

扇形板之弧邊有鉛。故能在水中直立。及收回時。木板受水之抵抗力。則木栓脫出。板遂臥倒。便於收入。木栓若插入過緊。收時不能脫出。納入甚難。再計程儀線使用日久。自然延長。故須常常檢查。而改正其符號。

(24) 測深儀 (Lead Line) 測深儀。俗名打水錘。乃探水之深淺與底質之器具。在水深不過二十拓 (1 Fathom = 6 Feet) 之處。則用淺水測深儀 (Hand Lead)。再深則用深海測深儀 (Deep Sea Lead)。

(25) 淺水測深儀之構造

1. 鉛錘 (Lead) 爲一鉛質之長錘。重自七磅至十四磅不等。錘底有凹窪 (Arming Hole)。爲藏脂油之處。備測海底

之性質用。

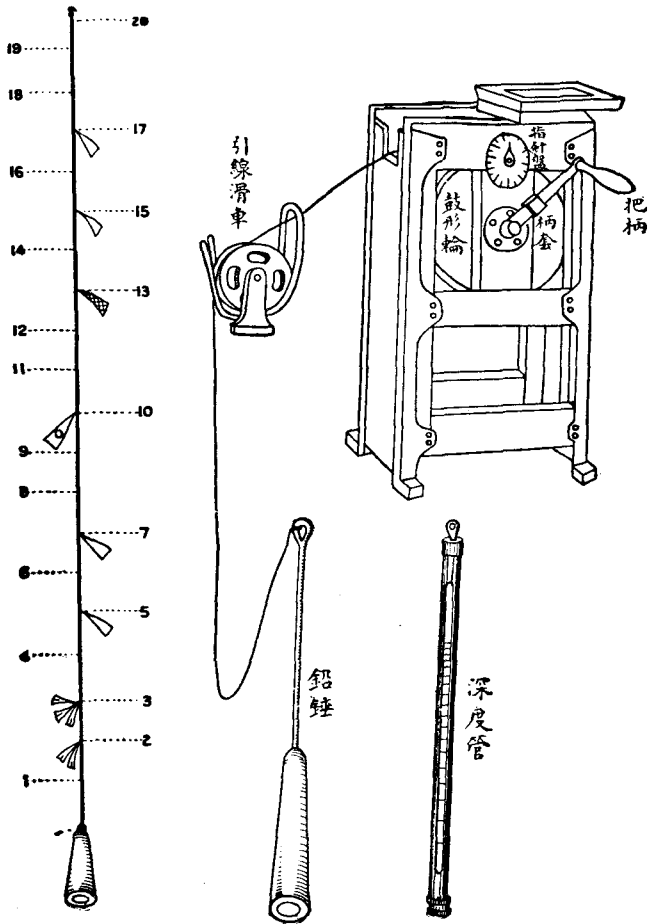

2. 錘繩 (Line) 用細藤合織而成。長自廿五拓至三十拓。自錘向上。記有各種符號 (Marks)。茲列於下。

二拓，裂皮二條。

三拓，裂皮三條。

五拓，白布一條。

七拓，赤布一條。

十拓，有孔皮一條。

十三拓，青布一條。

十五拓，白布一條。 十七拓，赤布一條。
二十拓，蔴繩結二。

餘外一，四，六，八，九，十一，十二，十四，十八，及十九各拓。皆無符號。名曰 Deep。

(26) 淺水測深儀之用法 在駕駛橋下船舷之外。有小木板一方。圍有膝蔽 (Apron)。用時將板放平。測者立於其上。先將線之上端。繫於船邊之鐵欄 (Rail) 或鐵柱 (Stanshion)。以左手執繩。右手持錘。上部十餘呎處之一橄欖形木栓。將錘順船側擺動數次。待錘向前方時。右手放釋。繩即走出。及船前進經過錘達海底之處。則繩垂直。視水面在何符號。則知水之深矣。若船係停止。可一直投下。不必擺動。若欲測海底之土質。須塗脂油於錘底之凹窪。當錘觸海底。有沙泥貝殼等貼於脂油上。即知海底為何質。并知船大約之所在地。因海圖上有表載何地係何性質故也。

(27) 深海測深儀 深海測深儀。又分普通與用機械 (Sounding Machine) 兩種。前者之構造。與淺水測深儀無大差異。惟鉛錘較重。自二十八磅至三十磅不等。繩長為一百拓。其符號亦異。茲列如下。

二十拓以下之符號。與淺水測深儀相同。

二十五拓，蔴線結一。 三十拓，蔴線結三。

三十五拓，蔴線結一。 四十拓，蔴線結四。

四十五拓，蔴線結一 五十拓，蔴線結五。

其餘如上之順序。直至百拓而止。

機械測深儀。利用水之壓力。測定水深之器具也。

(28) 深海測深儀之構造

1. V形溝輪 ("V" Grooved Pulley) 爲鐵製之V形溝輪。兩邊有圓鐵板 (Plate)。夾住鋼線。繞於輪周。其形似鼓。故名爲鼓形輪 (Wire Drum)。有橫軸 (Spindle) 支於鐵架 (Frame)。軸之兩端。各有柄套 (Handle Socket) 一。以便插入把柄 (Handle)。爲旋轉鼓輪之用。輪之兩面。又有遏止器 (Check) 各一。爲遏止鼓輪旋轉之用。

2. 指針盤 (Dial) 裝置於鐵架之右側或頂上。盤面刻有二百或三百拓之度數。盤面有一指針。內具齒輪。與鼓輪連絡。當鼓輪旋轉放出鋼線。若干長可由盤面觀之。

3. 鋼線 (Flexible Steel Wire) 爲六根亞鉛鍍鋼線合組而成。長有三百拓。

4. 鉛錘 (Sinker) 乃一鍍鉛之圓鐵棒。長約兩呎許。重廿二磅餘。底有凹窪。可充脂油。

5. 深度管 係白士來氏所發明。或稱白士來管 (Bassnett's Tube)。爲一二呎長之玻璃管。上端閉塞。下端開口。管面刻有自五拓至百拓之度數。爲防玻璃管之破碎。於其外面。包有銅質保護套。上端亦閉塞。惟下端有小孔二個。當管投入水中。因水有壓力。水即由小管浸入管中。迄自水底收起。視管內水在若干拓。卽爲水之深度也。

(29) 深海測深儀之用法 先以遏止器。抑制鼓輪之旋轉。撥指針盤面之指針於零拓。再繫深度管於鉛錘上部之鋼線上。將鋼線安於突出船尾之引線滑車 (Fair Leader) 之槽中。并放鉛錘與深度管於船外。懸於滑車上。然後轉動把

柄。脫去遏止器。鉛錘與深度管即帶線走出。及感觸其已達水底。即以把柄轉動鼓輪。將線捲入。收起深度管。視管內水在何拓數。

(30) 深海測深儀收藏與用時之注意 在測之先。須將指針置於零度。玻璃管之開口。須在下端。當錘既達海底。即止住鋼線之走出。否則。懸垂過長。恐鈎於巖礁上。若鋼線走出二百五十拓。仍未達水底。須立刻以遏止器抑制鼓輪爲妥。若船速率十一浬。鋼線須放出二倍水深。方達水底。若十五海浬。須二倍半。當船停止時。可不用深度管。只視指針盤上之拓數亦可。用畢須拭淨塗油。以免生銹。

(31) 寒暑計 (Thermometer) 寒暑計。亦稱溫度表。其發明已二百六十餘年矣。乃一長細之玻璃。下端作球狀。內蓄水銀或酒精。利用該液體。隨寒暖而縮脹。視管側所劃之度數。以知溫度之高低。在近世所用者。概分華氏、攝氏、列氏三種。

華氏 (Fahrenheit) 寒暑計。自冰點至沸點。分一百八十度。定三十二度爲冰點。二百十二度爲沸點。

攝氏 (Centigrade) 寒暑計。自冰點至沸點。分一百度。定零度爲冰點。一百度爲沸點。

列氏 (Reaumur) 寒暑計。自冰點至沸點。分八十度。定零度爲冰點。八十度爲沸點。

三氏寒暑計。互相變換之公式。

$$\text{華氏變攝氏} \quad (F-32^{\circ}) \frac{5}{9} = C$$

$$\text{華氏變列氏} \quad (F - 32^\circ) \frac{4}{9} = R$$

$$\text{攝氏變華氏} \quad (C \times \frac{9}{5}) + 32^\circ = F$$

$$\text{攝氏變列氏} \quad C \times \frac{4}{5} = R$$

$$\text{列氏變華氏} \quad (R \times \frac{9}{4}) + 32^\circ = F$$

$$\text{列氏變攝氏} \quad R \times \frac{5}{4} = C$$

(32) 空盒晴雨計 (Aneroid Barometer) 空盒晴雨計。或簡稱風雨表。其中心係一金屬之空盒。因空盒近於真空之故。得依外部氣壓之變化而變其形狀。當氣壓增大時。空盒為氣壓之力押入於內部。氣壓減少時。則膨脹於外部。因空盒之收縮膨脹。其所附之發條。遂隨以伸縮。而指針軸以槓桿之作用。亦連同動作。以左右其指針。故因氣壓之變化。可視指針之度數。以測氣候之晴雨。

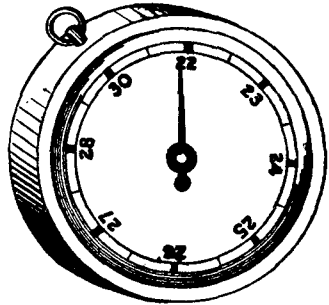

(33) 颶風晴雨計 (Barocyclonometer) 颶風晴雨計。係馬尼刺觀象臺所創造。茲將其構造與觀測法。分述如下。

(34) 颶風晴雨計之構造 該器由空盒晴雨計與風位盤二部而成。其一部用最精良之空盒晴雨計。表面分為三區。曰晴好區 (Fair Weather)。變化區 (Change)。風雨區 (Stormy Weather)。在變化區之左界線。設有指針。倘氣壓由此上昇。

則天氣平穩。若由此下降。可知漸入於颶風區內。此區分A, B, C, D四部。設指針指於A部。則知此地與颶風中心之距離。在五百以至一百二十哩。指入B部。其中心近在百二十乃至六十哩。指C部時。接近於六十乃至十哩。及入D部。則在十哩乃至零哩。然中心之方位。非晴雨計之示度所能斷定。必賴所測風之方位。由風位盤 (Wind-disk) 而推定之。此風位盤分八直徑。附十六方位之風位於周圍。盤之中央有短矢。使用時。當與颶風之進路同一致。又於中央部。設兩條長針。內有一條。自中央軸部起。至針三分之二處止。刻為百等分。名曰單針。又一條自中央部至三分之二處。附一小針。

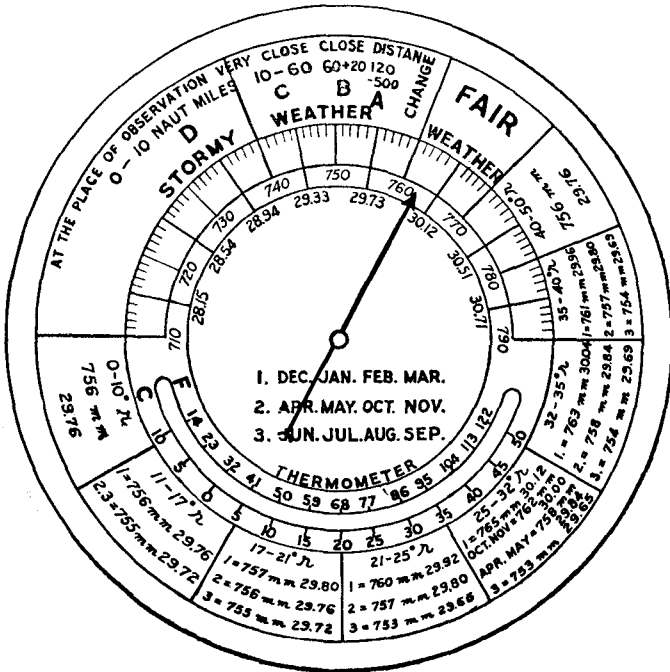

空盒晴雨計

且能回轉。名曰複針。

(35) 颶風觀測法

1. 先將中央之短矢。使與其地之平均進路略相符合而轉盤面。次將現在之風位。以單針一端合於盤面。則他端之方向。即颶風中心所在之方位。此時晴雨計若漸降。而風位又不變。則中心所在之方向愈確實矣。

2. 依上法。倘晴雨計降下入於B部時。則更觀測風位。以求中心所在之方位。如風位變轉。而晴雨計未甚下降。得決定其中心不通過於此地也。

3. 晴雨計尙在下降中。而風位變轉時。則加用複針。由

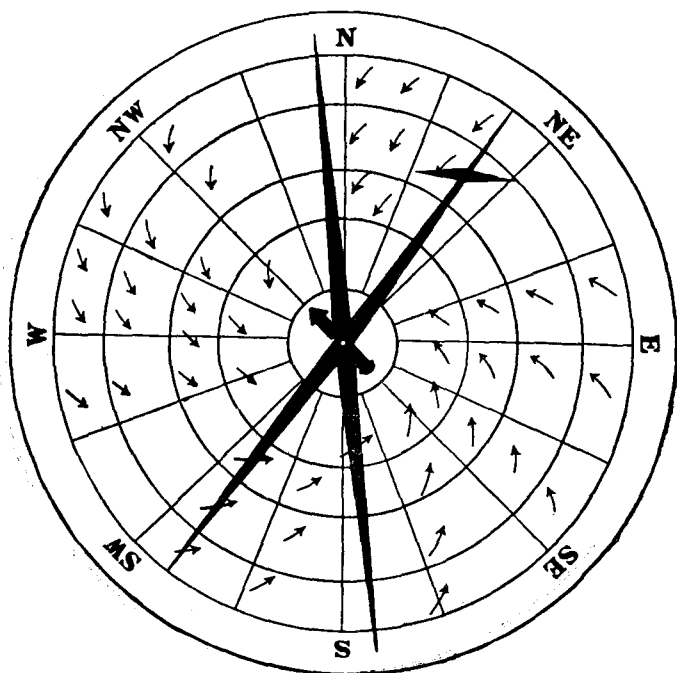

風位盤

小針所附着一端。可知其中心之方位。此後倘風位不變。而晴雨計下降。此當推定其中心從所示之方向襲來也。

(36) 佛尼愛氏定則 (Fournier Rule) 依下式。得概測颶風中心之距離。

$$\frac{D_1}{D_2} = \frac{P - P_2}{P - P_1}$$

P 代日來之最高氣壓(但須減去 0.12 吋)。P₁ 爲自入颶風區以後最先所測得之晴雨計下降之度數。P₂ 爲經過若干時後所測得晴雨計之度數。D₁ 爲第一次觀測時之中心距離。D₂ 爲第二次觀測時之中心距離。然 P, P₁, P₂ 爲已知數。今假定 D₁ 爲 100。而計算之。則 D₂ 之值可得。但於 P₁, P₂ 各值。加減其時之相當日變化。是爲尤要者也。

颶風 (Cyclone) 隣界線之平均氣壓。載入表面之下部。并記緯度季節及晴雨計之度數。例如 17°-21° N。即北緯十七度乃至二十一度。1=757 m.m 之一。指十二月, 一月, 二月, 三月之氣壓。2=756 m.m 之 2。指四, 五, 十, 十一月之氣壓。3=755 m.m 之 3。指六月, 七月, 八月, 九月之氣壓。

(37) 船用風力計 (Marine Anemometer) 該器爲日本馬場氏創於明治三十六年。其作有水平回轉裝置。對於船舶之搖擺無關係。法以四個金屬半圓形之風杯。被風力吹之旋轉。而軸心隨之。在軸之下部。設有螺旋。與其旁之齒輪相接。依軸心之旋轉而傳動於齒輪。復由齒輪傳動於指針盤。得表示風速自若干米以至若干哩。茲將馬場氏船用風力計一分間之示度。與美氏風力階級之關係表示如下。

一分間杆	美氏風力	一分間杆	美氏風力	一分間杆	美氏風力
0.1.....	0	0.2.....	1	0.4.....	2
0.5.....	3	0.6.....	4	0.7.....	5
1.0.....	6	1.1.....	7	1.3.....	8
1.5.....	9	1.7.....	10	2.0.....	11
2.4.....	12				

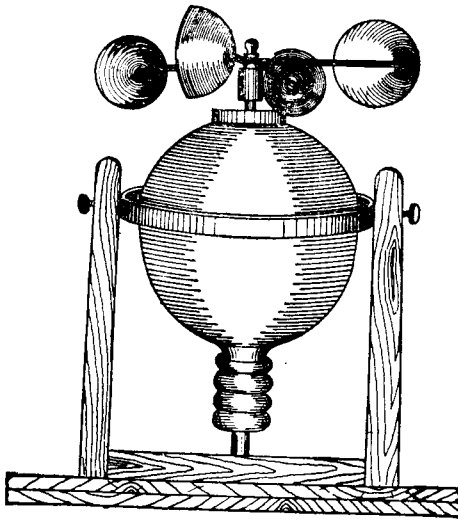

“BOXING” THE COMPASS

N—E	N—W	S—E	S—W	Points	0' "
North N $\frac{1}{4}$ E N $\frac{1}{2}$ E N $\frac{3}{4}$ E	North N $\frac{1}{4}$ W N $\frac{1}{2}$ W N $\frac{3}{4}$ W	South S $\frac{1}{4}$ E S $\frac{1}{2}$ E S $\frac{3}{4}$ E	South S $\frac{1}{4}$ W S $\frac{1}{2}$ W S $\frac{3}{4}$ W	$\frac{1}{4}$ $\frac{1}{2}$ $\frac{3}{4}$	2° 48' 45" 5° 37' 30" 8° 26' 15"
NbE NbE $\frac{1}{4}$ E NbE $\frac{1}{2}$ E NbE $\frac{3}{4}$ E	NbW NbW $\frac{1}{4}$ W NbW $\frac{1}{2}$ W NbW $\frac{3}{4}$ W	SbE SbE $\frac{1}{4}$ E SbE $\frac{1}{2}$ E SbE $\frac{3}{4}$ E	SbW SbW $\frac{1}{4}$ W SbW $\frac{1}{2}$ W SbW $\frac{3}{4}$ W	1 $1\frac{1}{4}$ $1\frac{1}{2}$ $1\frac{3}{4}$	11° 15' 0" 14° 3' 45" 16° 52' 30" 19° 41' 15"
NNE NEbN $\frac{1}{4}$ N NEbN $\frac{1}{2}$ N NEbN $\frac{3}{4}$ N	NNW NWbN $\frac{3}{4}$ N NWbN $\frac{1}{2}$ N NWbN $\frac{1}{4}$ N	SSE SEbS $\frac{3}{4}$ S SEbS $\frac{1}{2}$ S SEbS $\frac{1}{4}$ S	SSW SWbS $\frac{3}{4}$ S SWbS $\frac{1}{2}$ S SWbS $\frac{1}{4}$ S	2 $2\frac{1}{4}$ $2\frac{1}{2}$ $2\frac{3}{4}$	22° 30' 0" 28° 18' 45" 28° 7' 30" 30° 56' 15"
NEbN NE $\frac{3}{4}$ N NE $\frac{1}{2}$ N NE $\frac{1}{4}$ N	NWbN NW $\frac{3}{4}$ N NW $\frac{1}{2}$ N NW $\frac{1}{4}$ N	SEbS SE $\frac{3}{4}$ W SE $\frac{1}{2}$ W SE $\frac{1}{4}$ W	SWbS SW $\frac{3}{4}$ S SW $\frac{1}{2}$ S SW $\frac{1}{4}$ S	3 $3\frac{1}{4}$ $3\frac{1}{2}$ $3\frac{3}{4}$	33° 45' 0" 36° 33' 45" 39° 22' 30" 42° 11' 15"
NE NE $\frac{1}{4}$ E NE $\frac{1}{2}$ E NE $\frac{3}{4}$ E	NW NW $\frac{1}{4}$ W NW $\frac{1}{2}$ W NW $\frac{3}{4}$ W	SE SE $\frac{1}{4}$ E SE $\frac{1}{2}$ E SE $\frac{3}{4}$ E	SW SW $\frac{1}{4}$ W SW $\frac{1}{2}$ W SW $\frac{3}{4}$ W	4 $4\frac{1}{4}$ $4\frac{1}{2}$ $4\frac{3}{4}$	45° 0' 0" 47° 48' 45" 50° 37' 30" 53° 26' 15"
NEbE NEbE $\frac{1}{4}$ E NEbE $\frac{1}{2}$ E NEbE $\frac{3}{4}$ E	NWbW NWbW $\frac{1}{4}$ W NWbW $\frac{1}{2}$ W NWbW $\frac{3}{4}$ W	SEbE SEbE $\frac{1}{4}$ E SEbE $\frac{1}{2}$ E SEbE $\frac{3}{4}$ E	SWbW SWbW $\frac{1}{4}$ W SWbW $\frac{1}{2}$ W SWbW $\frac{3}{4}$ W	5 $5\frac{1}{4}$ $5\frac{1}{2}$ $5\frac{3}{4}$	56° 15' 0" 59° 3' 45" 61° 52' 30" 64° 41' 15"
ENE EbN $\frac{3}{4}$ N EbN $\frac{1}{2}$ N EbN $\frac{1}{4}$ N	WNW WbN $\frac{3}{4}$ N WbN $\frac{1}{2}$ N WbN $\frac{1}{4}$ N	EbE EbS $\frac{3}{4}$ S EbS $\frac{1}{2}$ S EbS $\frac{1}{4}$ S	WSW WbS $\frac{3}{4}$ S WbS $\frac{1}{2}$ S WbS $\frac{1}{4}$ S	6 $6\frac{1}{4}$ $6\frac{1}{2}$ $6\frac{3}{4}$	67° 30' 0" 70° 18' 45" 73° 7' 30" 75° 56' 15"
EbN E $\frac{3}{4}$ N E $\frac{1}{2}$ N E $\frac{1}{4}$ N	WbN W $\frac{3}{4}$ N W $\frac{1}{2}$ N W $\frac{1}{4}$ N	EbS E $\frac{3}{4}$ S E $\frac{1}{2}$ S E $\frac{1}{4}$ S	WbS W $\frac{3}{4}$ S W $\frac{1}{2}$ S W $\frac{1}{4}$ S	7 $7\frac{1}{4}$ $7\frac{1}{2}$ $7\frac{3}{4}$	78° 45' 0" 81° 33' 45" 84° 22' 36" 87° 11' 15"
East	West	East	West	8	90° 0' 0"

第二章 駕駛推測

(38) 總說 航海學(Navigation)爲航行中推測船位之經緯度。以定目的地方向之法。其法大別之有二。卽駕駛推測與天文推測是也。本章卽論前一法。所謂駕駛推測(Dead Reckoning)者。取一地之經緯度爲起點。依以後所航之方向及航程。以推測船位之經緯度。或以已知之兩地經緯度。求其間之航程與方向是也。駕駛方法。又分下列八種。

1. 平面駕駛(Plane-Sailing) 假定地球面爲平面。以推測船位之方法也。

2. 曲線駕駛(Traverse-Sailing) 船舶航行中。因島嶼之障礙。只得曲折駛行後。合算其各曲線之方向與航程。以求其直行之方向與航程及船位之法也。

3. 潮流駕駛(Current-Sailing) 因船體受海流之影響。以致方向改變。必須施以糾正之方法。以求船位也。

4. 平行駕駛(Parallel-Sailing) 船向正東或正西駛進。與赤道平行。故其緯度不變。惟其東西距不同。因而經度有變也。

5. 中緯駕駛(Middle Latitude-Sailing) 乃平面駕駛與平行駕駛二者合併之方法。其起地與到地之緯度不同。故取兩緯度平均中分之。

6. 墨克特氏駕駛(Mercator's Sailing) 依墨氏所發明之海圖而駕駛。今日航海者皆用之。

7. 大圈駕駛(Great Circle-Sailing) 乃船舶遠渡重洋時。

所用以定船位之法也。

8. 混合駕駛 (Composite-Sailing) 乃合大圈與平行兩駕駛而成。因以大圈航駛。及將近緯度六十度有冰山之險。只得取平行駕駛之法焉。

(39) 定義 駕駛推測中所用種種名詞。茲述其定義於下。

地軸 (The Axis of the Earth) 即地球南北之直徑。爲其自西向東旋轉之樞軸。

地極 (The Poles of the Earth) 乃地軸南北之末端。即地球之南北兩極。合稱曰地極。

赤道 (The Equator) 爲與地軸成直角之大圈。其上各點。相距兩極爲九十度。

子午線 (Meridian) 即通過地極。與赤道直角相交之大圈。

標準子午線 (The Prime Meridian) 爲計算經度特定之基本子午線。例以經過英國格林威 (Greenwich) 天文台子午儀之中心。爲經度之基本子午線。

經度 (The Longitude of a Place) 乃某地之子午線。與標準子午線間所算得在赤道上之弧。即爲經度。假定標準子午線爲零。而分其東西各爲百八十度。故從東計算者。曰東經 (定以 E 號)。其自西計算者。曰西經 (定以 W 號)。船出發之經度。曰起程經度 (Longitude From)。目的地之經度。曰達到經度 (Longitude In)。

緯度 (The Latitude of a Place) 自赤道之南或北。而計量

某地子午線之弧。曰緯度。例由赤道上零度起算。至兩極九十度止。故向北計算者。曰北緯(定以N號)。向南計算者。曰南極(定以S號)。凡船發航地之緯度。曰起程緯度(Latitude From)。目的地之緯度。曰達到緯度(Latitude In)。

經差(Difference of Longitude) 即於兩地子午線間所算得赤道上之弧。

緯差(Difference of Latitude) 即於兩地等距圈間所算得子午線上之弧。(按等距圈。乃與赤道平行之小圈也。)

航程(Distance) 從起程地至目的地。以海里計算之距離。

橫距(Departure) 或曰東西距。即在同緯兩地間之距離。亦以海里表之。若兩地緯度各異。則於兩地間假設有許多子午線。使與航線相會。而後加其各點所貫通等距圈之小弧。

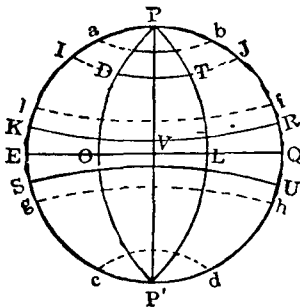

圖解

- PVP' 地軸
- P, P' 地極
- EQ 赤道
- PLP' 子午線
- POP' 標準子午線
- OL 經度
- DO, TL 緯度
- DT 橫距
- IJ, KR 等距圈
- ab 北極圈
- cd 南極圈
- ef 北回歸線
- gh 南回歸線

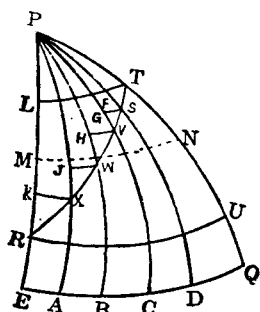

圖解

- PE, PA, PB, PC, PQ 子午線
- FT, GS, HV, JW 橫距
- LT, RU 緯度
- $FT+GS+HV+JW+KX=MN$ 中緯
- RT 航程
- EQ 赤道
- P 地極

偏差 (Variation) 乃真子午線 (True Meridian) 與磁氣子午線 (Magnetic Meridian) 間之角度。其差隨地不同。

自差 (Deviation) 羅針因受附近鐵氣之感應。以致羅針南北線。對於磁氣子午線。成若干之角度。是曰自差。

羅經方向 (Compass Course) 乃羅針與船之首尾線相交之角。

真方向 (True Course) 乃真子午線與船之首尾線相交之角。

物體之羅經方位 (Compass Bearing) 乃貫通物體及測者之大圈與羅經方向間之角度。

物體之真方向 (True Bearing) 乃貫通物體及測者之大圈與真子午線間之角度。

羅經差 (Compass Error) 乃偏差與自差之和。

風壓差 (Leeway) 乃航跡與船首尾線相交之角。

船速率 (Speed of a Ship) 以海里計船每小時之航程若干。一海里等於 6080 呎。

潮速率與方向 (The Rate and Set of a Current) 於若干時

內海流所流之距離。其每時平均之速力。曰速率。潮之方向。指流去之方向。如云東北海流。謂潮向東北流動。非如風言東北。自東北來者。

圖解

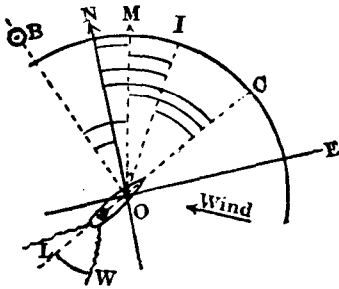

- ON 真子午線
- OM 磁氣子午線
- SOC 船首尾線
- [NOM 偏差
- [MOI 自差
- [NOI 羅經差
- [NOC 真方向
- [MOC 磁氣方向
- [IOC 羅經方向
- [LSW 風壓角
- [BOM 物體之羅經方位
- [BON 物體之真方位

圖解

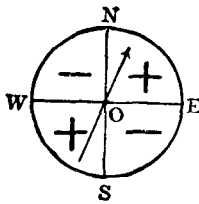

- $Var. = True\ Co - Comp\ Co = Dev$
- $Dev. = T. Co - C. Co - Var$
- $Error = Dev + Var$
- $Comp\ Co = T. Co - Error$
- $True\ Co = C. Co + Error$
- $Mag\ Co = Dev + Comp\ Co$

(40) 駕駛推測之初則 自 (41) 節至 (51) 節。均論駕駛推測之基本運算方法。學者宜熟習之。

(41) 改度為溼法 一海里當緯度一分之長。故以 60 乘

度數。即成海里。若以60除秒數。則成海里之小數。

(例一) 試改 $48^{\circ} 6' 15.''6$ 爲湮。

$$\begin{array}{r}
 48^{\circ} 6' 15.''6 \\
 \underline{60} \\
 2880 \\
 + 6 \\
 \hline
 2886 \\
 + .26 \\
 \hline
 \underline{\underline{2886.26}} \text{ 湮}
 \end{array}
 \qquad
 \begin{array}{r}
 60 \overline{) 15.6} \\
 \underline{60} \\
 .26
 \end{array}$$

(例二) 試改 $10^{\circ} 00' 57''$ 爲湮。

$$\begin{array}{r}
 10^{\circ} 00' 57'' \\
 \underline{60} \\
 600 \\
 + .95 \\
 \hline
 \underline{\underline{600.95}} \text{ 湮}
 \end{array}
 \qquad
 \begin{array}{r}
 60 \overline{) 57} \\
 \underline{60} \\
 .95
 \end{array}$$

(例三) 試改 $179^{\circ} 59' 59''$ 爲湮。

$$\begin{array}{r}
 179^{\circ} 59' 59'' \\
 \underline{60} \\
 10740 \\
 + 59 \\
 \hline
 10799 \\
 + .98 \\
 \hline
 \underline{\underline{10799.98}} \text{ 湮}
 \end{array}
 \qquad
 \begin{array}{r}
 60 \overline{) 59} \\
 \underline{60} \\
 .98
 \end{array}$$

(42) 改哩爲度法 以60除海里。其商爲度。餘數爲分。分之小數。以60乘之。卽爲秒。

(例一) 改 853'9 哩爲度數。

$$\begin{array}{r}
 60 \overline{) 853'9} \quad (\underline{14^\circ 13' 54''}) \\
 \underline{60} \\
 253 \\
 \underline{240} \\
 13 \\
 \underline{12} \\
 .9 \\
 \underline{60} \\
 54.0
 \end{array}$$

(例二) 改 4733 哩爲度數。

$$\begin{array}{r}
 60 \overline{) 4733} \quad (\underline{78^\circ 53'}) \\
 \underline{420} \\
 533 \\
 \underline{480} \\
 53
 \end{array}$$

(43) 知緯度之起點與到點求緯差法 法則

兩緯度同名。則以大數減小數。異名則相加。其求得之差或和。卽爲緯差。若到點在起點之北。加一N號。到點在起點之南。則加一S號。

(例一) 某船自北緯 38° 0' 30'' 之地出發。至北緯 8° 6' 45'' 之地止。問其緯差若干。

$$\text{Lat From } 38^{\circ} 0' 30''\text{N}$$

$$\text{Lat In } 8^{\circ} 6' 45''\text{N}$$

$$\text{Dlat} = \underline{\underline{29^{\circ} 53' 45''\text{S}}}$$

(例二) 一船自南緯 $10^{\circ} 20'$ 之島。開赴北緯 $7^{\circ} 6' 30''$ 之港。
試求其緯差。

$$\text{Lat From } 10^{\circ} 20' 00''\text{S}$$

$$\text{Lat In } 7^{\circ} 6' 30''\text{N}$$

$$\text{Dlat} = \underline{\underline{17^{\circ} 26' 30''\text{N}}}$$

(例三) 有船從 A 地 ($3^{\circ} 4' 40''\text{S}$) 至 B 地 ($7^{\circ} 3' 00''\text{S}$)。其緯差
幾何。

$$\text{Lat A } 3^{\circ} 4' 40''\text{S}$$

$$\text{Lat B } 7^{\circ} 3' 00''\text{S}$$

$$\text{Dlat} = \underline{\underline{3^{\circ} 58' 20''\text{S}}}$$

(44) 知緯差起點之緯度求到點之緯度法 法則

起點與緯差同名時則相加。異名則相減。其和或差。即
為達到之緯度。至南北之符號。概視到點在赤道之南或北
為斷。

(例一) 某船發自北緯 $34^{\circ} 22' 00''$ 之地。向北航行。其緯差
為 432.25 海里。問達到地之緯度幾何。

$$60 \overline{) 432.25} \quad \text{Lat From } 34^{\circ} 22' 00''\text{N}$$

$$\text{Dlat } 7^{\circ} 12' 15''\text{N} \quad \text{Dlat } 7^{\circ} 12' 15''\text{N}$$

$$\text{Lat In } = \underline{\underline{41^{\circ} 34' 15''\text{N}}}$$

(例二) 有船自北緯 $3^{\circ} 28' 00''$ 某商港駛出。向南航 300.5 海里。抵一小島。問該島當緯度若干。

$$\begin{array}{r}
 60 \overline{) 300.5} \\
 \hline
 \text{Dlat } 5^{\circ} 0' 30''\text{S}
 \end{array}
 \qquad
 \begin{array}{r}
 \text{Lat From } 3^{\circ} 28' 00''\text{N} \\
 \text{Dlat } 5^{\circ} 0' 30''\text{S} \\
 \hline
 \text{Lat In} = \underline{\underline{1^{\circ} 32' 30''\text{S}}}
 \end{array}$$

(例三) 一船自赤道出航。向北航 2013.55 海里。至一海灣。問該灣之緯度如何。

$$\begin{array}{r}
 60 \overline{) 2013.55} \\
 \hline
 \text{Dlat } 33^{\circ} 33' 33''\text{N}
 \end{array}
 \qquad
 \begin{array}{r}
 \text{Lat From } 0^{\circ} 0' 0'' \\
 \text{Dlat } 33^{\circ} 33' 33''\text{N} \\
 \hline
 \text{Lat In} = \underline{\underline{33^{\circ} 33' 33''\text{N}}}
 \end{array}$$

(45) 知經度之起點與到點求經差法 法則

兩經度異名則相加。同則相減。其差或和。即為經差。若到點在起點之東。則記以 E 號。在西則記以 W 號。有時二數之和。大於 180° 者。則須以 360° 減之。其記號與上相反。

(例一) 某船自東經 $20^{\circ} 0' 42''$ 至東經 $7^{\circ} 2' 0''$ 停泊。問經差幾何。

$$\begin{array}{r}
 \text{Long From } 20^{\circ} 0' 42''\text{E} \\
 \text{Long In } 7^{\circ} 2' 0''\text{E} \\
 \hline
 \text{Dlong} = \underline{\underline{12^{\circ} 58' 42''\text{W}}}
 \end{array}$$

(例二) 又有由 A 地 ($5^{\circ} 36' 30''\text{E}$) 至 B 地 ($23' \text{W}$)。問兩地之經差若干。

$$\text{Long A } 5^{\circ} 36' 30'' \text{E}$$

$$\text{Long B } \quad 23' 00'' \text{W}$$

$$\text{Dlong} = \underline{\underline{5^{\circ} 59' 30'' \text{W}}}$$

(例三) 有船從西經 $80^{\circ} 0' 25''$ 。航抵東經 $151^{\circ} 14'$ 。試求其經差。

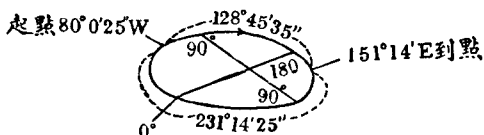

$$\text{Long From } 80^{\circ} 0' 25'' \text{W}$$

$$\text{Long In } 151^{\circ} 14' 0'' \text{E}$$

$$\underline{\quad 231^{\circ} 14' 25'' \quad}$$

$$360^{\circ}$$

$$\text{Dlong} = \underline{\underline{128^{\circ} 45' 35'' \text{W}}}$$

(46) 知經差及起點之經度求到點之經度法 法則

1. 起點與經差同名時。則相加。即得到點之經度。其東或西之符號。與起點同。其和若大於 180° 。必須以 360° 減之。到點之記號。與起點相反。

2. 起點與經差異名時。以大數減小數。其差即為到點之經度。惟東西之符號。須概視到點在標準子午線之東或西為斷。

(例一) 有船由西經 $14^{\circ} 20'$ 出帆。向東駛 75.2 海里。求到點在何經度。

$$\begin{array}{r}
 60 \overline{) 75.2} \\
 \underline{1^{\circ} 15.2'} \\
 \text{Long From } 14^{\circ} 20' \text{ W} \\
 \text{Dlong } \quad \quad \underline{1^{\circ} 15.2' \text{ E}} \\
 \text{Long In} = \underline{\underline{13^{\circ} 4.8' \text{ W}}}
 \end{array}$$

(例二) 某船自東經 $165^{\circ} 59'$ 起旋。知其經差為 $8^{\circ} 29' 42'' \text{ E}$ 。
問目的地之經度幾何。

$$\begin{array}{r}
 \text{Long From } 165^{\circ} 59' 00'' \text{ E} \\
 \text{Dlong } \quad \quad \underline{8^{\circ} 29' 42'' \text{ E}} \\
 \quad \quad \quad \underline{174^{\circ} 28' 42'' \text{ E}} \\
 \quad \quad \quad \underline{360} \\
 \text{Long in} = \underline{\underline{185^{\circ} 31' 18'' \text{ W}}}
 \end{array}$$

(47) 知緯度之起點與到點求中緯之法 法則

將兩同名之緯度相加。以2除之。其商即為中緯。記號不易。若兩緯度異名。則不能求中緯。因近赤道。不能準確耳。

(例一) 設自上海 (Lat $31^{\circ} 14' 41'' \text{ N}$) 起旋。至日本橫濱 (Lat $35^{\circ} 26' 24'' \text{ N}$)。試求其中緯。

$$\begin{array}{r}
 \text{Lat From } 31^{\circ} 14' 41'' \text{ N} \\
 \text{Lat In } \quad \quad \underline{35^{\circ} 26' 24'' \text{ N}} \\
 \quad \quad \quad \underline{2 \overline{) 66^{\circ} 41' 5''}} \\
 \text{Mid Lat} = \underline{\underline{33^{\circ} 20' 32.5'' \text{ N}}}
 \end{array}$$

(例二) 起程地為南緯 $29^{\circ} 57' 42''$ 。目的地為南緯 $6^{\circ} 56' 6''$ 。
茲求其中緯若何。

Lat From 29° 57' 42''S

Lat In 6° 56' 5''S

2 | 36° 53' 48''

Mid Lat = 18° 26' 54''S

(48) 知緯度之起點與到點求墨克特氏之緯差法

法則

依起點與到點之緯度。查航海表中 (Meridional Parts) 之分數。若緯度同名時。則求其差。異名時。則求其和。

(例一) 日本長崎當北緯 32° 44' 24''。俄屬海參崴當北緯 43° 6' 51''。試求墨氏之緯差。

長崎緯度 32° 44' 24''N m.p. 2081.07

海參崴緯度 43° 6' 51''N m.p. 2872.60

Mer Dlat = 791.53

(例二) 香港之緯度為 22° 16' 52''N。好望角之緯度為 33° 56' 3''S。求墨氏之緯度若何。

香港緯度 22° 16' 52''N m.p. 1372.00

好望角緯度 33° 56' 3''S m.p. 2166.70

Mer Dlat = 3538.70

(49) 求羅經差法 法則

以偏差加自差。即為羅經差。須記同號則加。異號則減。(如圖。NE與SW。又SE與NW。可稱同號。若NE與NW即異號。例因自差偏差之角度。概依正北子午線為基本。可將N號省去。)

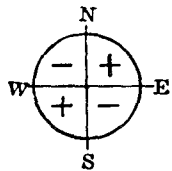

其和或差之記號。隨大數而定。

(例一) 自差為 3°E 。偏差為 39°W 。求羅經差若干。

$$\begin{array}{r} \text{Var } 3^{\circ} \text{ E} + \\ \text{Dev } 39^{\circ} \text{ W} - \\ \hline \text{Compass error} = \underline{\underline{36^{\circ} \text{ W}}} \end{array}$$

(例二) 偏差為 $36^{\circ} 33' 45''\text{E}$ 。自差為 $2^{\circ} 48' 45''\text{E}$ 。求羅經差若干。

$$\begin{array}{r} \text{Var } 36^{\circ} 33' 45'' \text{ E} + \\ \text{Dev } 2^{\circ} 48' 45'' \text{ E} + \\ \hline \text{Compass error} = \underline{\underline{39^{\circ} 22' 30'' \text{ E}}} \end{array}$$

(50) 知羅經方向, 偏差, 自差, 風向, 風壓差求真方向法
法則

依風向於羅經方向內。加(減)風壓差與羅經差即得。

(例一) 羅經方向為 ESE 。偏差為 $5^{\circ} 13' \text{W}$ 。自差為 1 點 $\frac{1}{4}$ E 。風向 SW 。風壓差為 1 點 $\frac{3}{4}$ 。求真方向。

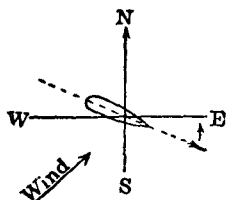

$$\begin{array}{r} \text{Comp Co ESE S } 67^{\circ} 30' 00'' \text{ E} \\ \text{Leeway } 1\frac{3}{4} \text{ Point } 19^{\circ} 41' 15'' \\ \hline 87^{\circ} 11' 15'' \\ \text{Var} + \text{Dev} \quad 8^{\circ} 50' 45'' \text{ E} \\ \hline \text{True Course} = \underline{\underline{\text{S } 78^{\circ} 20' 30'' \text{ E}}} \end{array}$$

(例二) 羅經方向為 NNW 。風向 NE 。風壓差為 $2\frac{1}{2}$ 點。偏差 45°W 。自差 24°E 。求真方向若干度。

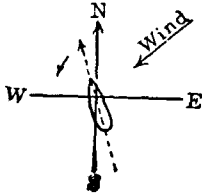

Comp. Co.	NNW	N	22° 30' 0''W
Leeway	2½ pt.		28° 7' 30''
			50° 37' 30''
Var. + Dev.			21° W
			True Course = N 71° 37' 30''W

(51) 知真方向, 偏差, 自差, 風向, 風壓差求羅經方向
法則

依風向於真方向內。加(減)風壓角(與上法相反)及羅經差即得。

(例一) 真方向為 NE*N. Var. 5°20'W. Dev. 12°W. 風向 ESE 風壓差 11° 25'. 求羅經方向。

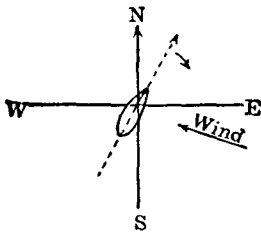

T. Co.	N	33° 45' 00''E
Leeway		11° 25' 00''
		45° 10' 00''
Comp. error		17° 20' W
		Comp. Co. = N 62° 30' 00''E

(例二) 真方向為 S 63° 23'W. Var. 8° 20'E. Dev. 10° 4'W. 求羅經方向。

D. = 10° 4' W	T. Co.	S	63° 23' W
V. = 8° 20' E	V + D		1° 44' W
			C. Co. = S 65° 7' W
Err. 1° 44' W			

(52) 平面駕駛法 (Plane-Sailing) 此法所用之公式。皆

本於平面直角三角形之算式。茲畫一平面直角三角形 ABC。其合於平面駕駛之各項者。圖示如下。

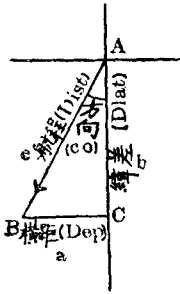

設有船自 A 至 B。底邊 a 爲橫距。對邊 b 爲緯差。斜邊 C 爲航程。∠BAC 爲方向。

$$\therefore \frac{a}{c} = \sin A \quad \therefore a = c \times \sin A$$

$$\text{即 } \text{Dep} = \text{Dist} \times \sin \text{Co} \dots \dots \dots (1)$$

$$\text{又 } \frac{b}{c} = \cos A \quad \therefore b = c \times \cos A$$

$$\text{即 } \text{Dlat} = \text{Dist} \times \cos \text{Co} \dots \dots \dots (2)$$

$$\text{又 } \frac{c}{b} = \sec A \quad \therefore c = b \times \sec A$$

$$\text{即 } \text{Dist} = \text{Dlat} \times \sec \text{Co} \dots \dots \dots (3)$$

$$\text{又 } \frac{a}{b} = \tan \text{Co}.$$

$$\text{即 } \tan \text{Co} = \frac{\text{dep}}{\text{dlat}} \dots \dots \dots (4)$$

依上各式。於橫距，緯差，航程，方向四項中。若知其二。即可推算其他二項。然有時除以上公式外。亦可照平面三角其他公式求之。

(例一) 某船自北緯 32° 22'。向 ESE 航 205 海里。抵某商埠。問該埠之緯度若干。

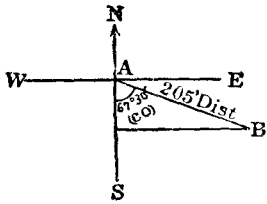

$\text{Dlat} = \text{Dist} \cos \text{Co} = 205 \cos 67^\circ 30'$	
$\log 205$	2.31175
$\log \cos 67^\circ 30'$	9.58284
$\log \text{Dlat}$	1.89459

$$\begin{aligned} \therefore \text{Dlat} &= 78.45 = 1^{\circ} 18' 27''\text{S} \\ \text{Lat From} & 32^{\circ} 22' 0''\text{N} \\ \text{Dlat} & \quad 1^{\circ} 18' 27''\text{S} \\ \hline \therefore \text{Lat in} &= \underline{\underline{31^{\circ} 3' 33''\text{N}}} \end{aligned}$$

(例二) 一船自北緯 $38^{\circ} 4'$ 。向 SE \times S 航行。至其橫距 50 海里之地。問其航程若干。并求其地之緯度。

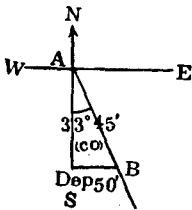

$$\text{Dist} = \text{Dep} \text{ Cosec } Co = 50' \text{ Cosec } 33^{\circ} 45'$$

$$\log 50 = 1.69897$$

$$\log \text{Cosec } 33^{\circ} 45' = 0.25526$$

$$\log \text{Dist} = 1.95423$$

$$\therefore \text{Dist} = \underline{\underline{89.998 \text{ Miles}}}$$

$$\text{Dlat} = \text{Dep} \text{ Cot } Co = 50 \text{ Cot } 33^{\circ} 45'$$

$$\log 50 = 1.69897$$

$$\log \text{Cot } 33^{\circ} 45' = 0.17511$$

$$\log \text{Dlat} = 1.87408$$

$$\therefore \text{Dlat} = 74.83 \text{ or } 1^{\circ} 14' 50''\text{S}$$

$$\text{Lat From } 38^{\circ} 4' 0''\text{N}$$

$$\text{Dlat} \quad 1^{\circ} 14' 50''\text{S}$$

$$\text{Lat in} = \underline{\underline{36^{\circ} 49' 10''\text{N}}}$$

(例三) 有船向西南兩方間。航行 109 海里。抵某島。知其緯差為 $1^{\circ} 13'$ 。試求其方向與橫距。

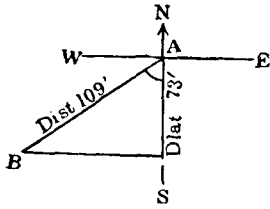

$$\text{Sec Co} = \frac{\text{Dist}}{\text{Dlat}} = \frac{109}{73}$$

$$\log 109 \quad 2.03743$$

$$\log 73 \quad \underline{1.86332}$$

$$\log \text{Sec Co} \quad 0.17411$$

$$\therefore \text{Co} = \underline{\underline{\text{S } 47^\circ 57' 56'' \text{W}}}$$

$$\text{Dep} = \text{Dist} \times \text{Sin Co} = 109 \text{ Sin } 47^\circ 57' 56''$$

$$\log 109 \quad 2.03743$$

$$\log \text{Sin } 47^\circ 58' \quad \underline{9.87078}$$

$$\log \text{Dep} \quad 1.90821$$

$$\therefore \text{Dep} = \underline{\underline{80.95 \text{ miles}}}$$

(例四) 有一輪船。自北緯 34° 某地。鼓輪向東北兩方間航行。至一北緯 $36^\circ 32'$ 某岬。知其橫距為 152 海里。求該船所航之方向與航程。

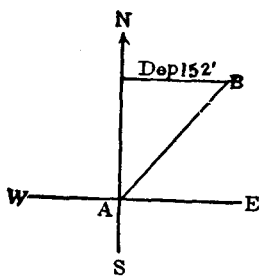

$$\text{Lat From } 34^\circ 0' \text{N}$$

$$\text{Lat in } \underline{36^\circ 32' \text{N}}$$

$$\text{Dlat} \quad \underline{2^\circ 32' \text{N or } 152 \text{ miles}}$$

$$\text{Tan Co} = \frac{\text{Dep}}{\text{Dlat}} = \frac{152}{152}$$

$$\log \text{Dep} \quad 2.181844$$

$$\log \text{Dlat} \quad \underline{2.181844}$$

$$\log \text{Tan Co} \quad 0.000000$$

$$\therefore \text{Co} = \underline{\underline{\text{N } 45^\circ \text{E}}}$$

$$\text{Dist} = \text{Dlat Sec Co} = 152 \text{ Sec } 45^\circ$$

$$\log 152 \quad 2.181844$$

$$\log \text{Sec } 45^\circ \quad 0.150515$$

$$\log \text{Dist} \quad 2.332359$$

$$\therefore \text{Dist} = \underline{\underline{215 \text{ miles}}}$$

(53) 曲線駕駛法 (Traverse Sailing)

(例一) 一船從北緯 $28^\circ 32'$ 某島出發。航下列諸方向。求其所到地之緯度。并一直之方向與航程。

1. NW \times N, 20 miles
2. SW, 40 miles
3. NE \times E, 60 miles
4. SE, 55 miles
5. W \times S, 41 miles
6. ENE, 66 miles

True Course	Dist	Dlt		Dep	
		N	S	E	W
N $33^\circ 45'$ W	20	16.6			11.2
S 45° W	40		28.3		28.3
N $56^\circ 15'$ E	60	33.6		49.7	
S 45° E	55		38.9	38.9	
S $78^\circ 48'$ W	41		7.8		40.2
N $67^\circ 30'$ E	55	25.2		61.0	
N <u>89°</u> E	<u>70'</u>	75.4	75.0	149.6	79.7
		75.0		79.7	
		4		69.9	

Lat From $28^{\circ} 32' 0''N$

Dlat $24''N$

Lat in = $28^{\circ} 32' 24''N$

Course and Dist made good = $N89^{\circ} E, 70 \text{ miles}$

(例二) 有船從 A 地 (Lat $17^{\circ} 40'N$)。向一在其 E by $N\frac{1}{2}N$ 方向并相距 200 海里之 B 地航去。今航得下列諸方向與航程至 C 地而中止。

1. $N60^{\circ} E, 35'$
2. S by $W\frac{1}{2}W, 48'$
3. East, $50'$
4. NE by N, $40'$
5. S by E, $36'$

試求 C 地之緯度。并一直之方向與航程。更求半途至 B 地之方向與航程。

True Course	Dist	Dlat		Dep	
		N	S	E	W
N 60° E	35'	17.5		30.3	
S 17° W	48'		45.9		14.0
East	50'		0	50.0	
N 34° E	40'	33.2		22.4	
S 11° E	36'		35.3	6.9	
		50.7	81.2	109.6	14.0
			50.7	14.0	
S <u>72°</u> E	<u>100'</u>		<u>30.5</u>	<u>95.6</u>	
N 73° E	200'	58.5		191.3	
N <u>47°</u> E	<u>131'</u>	89.0		95.7	

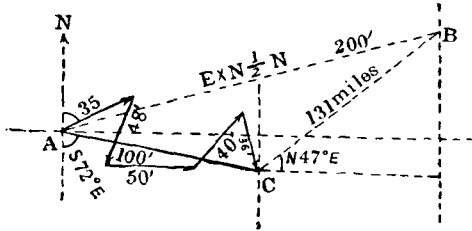

Lat A $17^{\circ} 40' N$

Dlat $30'.5S$

Lat $17^{\circ} 9'.5N$

Co to B = $N47^{\circ}E$

Dist to B = 131 miles

Co and Dist made good = $S72^{\circ}E, 100$ miles

(例三) 今有甲乙汽船兩艘。同泊於某港。甲將開往A地。乙將開往B地。吾人知A地在某港之南715海里，西745海里交角上。B地在某港之南661海里，西215海里交角上。茲兩船結伴同行。向SW $\frac{1}{2}$ W航610海里。然後分向目的地駛去。試求各船應行之方向。并餘航程若干。

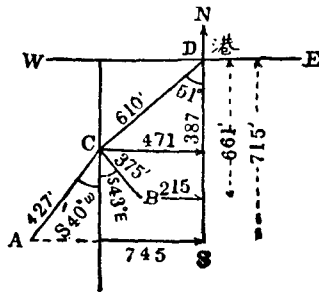

	T. Co	Dist	Dlat		Dep	
			N	S	E	W
A	S 46° W	1030		715		745
B	S 18° W	700		661		215
C	S 51° W	610		387		471

D to A, Dlat = 715'S D to A, Dep = 745'W

D to C, Dlat = 387 S D to C, Dep = 471'W

C to A, Dlat = 328'S C to A, Dep = 274'W

∴ C to A Co. = S 40°W

Dist = 427 miles

D to B, Dlat = 661'S D to B, Dep = 215'W

D to C, Dlat = 387 S D to C, Dep = 471'W

C to B, Dlat = 274'S C to B, Dep = 256'E

∴ C to B Co. = S43°E

Dist = 375 miles

(54) 潮流駕駛法 (Current Sailing) 潮流駕駛之求角度或邊。亦用平面三角法。

1. 知三邊。求三角之公式。

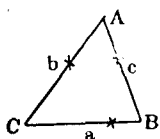

$$\text{Hav } A = \frac{(S-b)(S-c)}{bc}$$

$$\therefore \text{Log Hav } A = \frac{\log(S-b) + \log(S-c) - (\log b + \log c)}$$

註 式中S。等於三邊和之半數。圖中*號。代已知之角或邊。

2. 知二角及一邊。求他角與邊之公式。

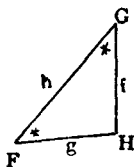

$$g : f = \sin G : \sin F$$

$$\therefore g = \frac{f \times \sin G}{\sin F} = f \times \sin G \times \text{Cosec } F$$

$$\therefore \text{Log } g = \frac{\log f + \log \sin G + \log \text{Cosec } F}{}$$

$$\angle H = 180^\circ - (\angle F + \angle G)$$

3. 知二邊及其夾角。求他一邊與二角之公式。

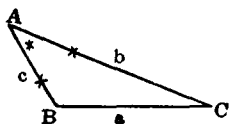

$$\tan \frac{B-C}{2} = \frac{b-c}{b+c} \cot \frac{A}{2}$$

$$\therefore \text{Log } \tan \frac{B-C}{2} = \frac{\log(b-c) - \log(b+c) + \log \cot \frac{A}{2}}{}$$

$$\frac{\log \cot \frac{A}{2}}{}$$

$$a : c = \sin A \sin C$$

$$\therefore \text{Log } a = \frac{\log C + \log \sin A + \log \text{Cosec } C}{}$$

4. 知二邊與他一角。求他邊與二角。

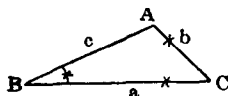

$$\sin A = \frac{a \sin B}{b}$$

$$\therefore \text{Log } \sin A = \frac{\log \sin B + \log a - \log b}{}$$

(例一) 某船向正東北方駛去。計二十四小時可航一百海里。今因有每小時 $1\frac{3}{4}$ 哩速力之 E by S 海流。問該船實際之方向與航程若干。

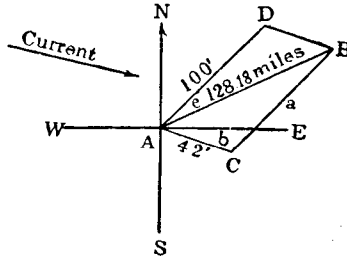

使 A 為起點。AD=100 哩。為船在無潮時可行之方向與航程。AC=24× $1\frac{3}{4}$ 。為潮之總速力。依二邊畫一平行四邊形 AD BC。故 AB 為該船之實際航程線。

今知 $\angle DAE = 45^\circ$

$\angle EAC = 11^\circ 15'$

$\therefore \angle DAC = 56^\circ 15'$

$\therefore AD \parallel BC$

$\therefore \angle ACB = 130^\circ - 56^\circ 15' = 123^\circ 45'$

在 $\triangle ABC$ 內。知 $AC = 42$, $BC = 100$, $\angle C = 123^\circ 45'$ 。可依第 (3) 公式求 $\angle ABC$ 與 AB 邊。

$$\tan \frac{A-B}{2} = \frac{a-b}{a+b} \cot \frac{C}{2}$$

$a = 100$

$b = 42$

$a - b = 58 \dots \dots \dots \log 1.76343$

$$a+b=142 \dots\dots\dots \text{co. log } 3.84771$$

$$\frac{C}{2}=61^\circ 52' .5 \dots\dots\dots \text{log cot } 9.72796$$

$$\text{log tan } 9.33910$$

$$\therefore \frac{A-B}{2} = 12^\circ 18' 54''$$

$$\& \frac{A+B}{2} = 28^\circ 7' 30''$$

$$\therefore \angle ABC = 15^\circ 48' 36''$$

$$\therefore \angle DAB = 15^\circ 48' 36''$$

$$\& \angle DAN = 45^\circ$$

$$\therefore \angle NAB = 60^\circ 48' 36''$$

$$\therefore \text{T. Co.} = \underline{\underline{N60^\circ 48' 36''E}}$$

$$C = b \sin C \operatorname{Cosec} B$$

$$\log .42 = 1.62325$$

$$\log \sin C = 9.91985$$

$$\log \operatorname{Cosec} B = 0.56471$$

$$\log C = 2.10751$$

$$\therefore C = \underline{\underline{128'.18}} \text{ 即實際航程。}$$

(例二) 今有艦自午後八時起錨開往某地。時有 NNW 風并向東之海流。二者之速度。每時同為三浬半。至次日午時。知已行 84 海里。試求該船之航向與潮之方向。

使 A 為起點。依風向引 WD。使 AD 之長為 $16^h \times 3.5$ 等於 56 海里。

再以 A 為圓心。84 海里為半徑作圓。又以 D 為圓心。56 為

半徑。與前圓相交於B。然後連結DB。作一 \square ADBC。則 \angle SAB爲船航方向。 \angle NAC爲潮流方向。

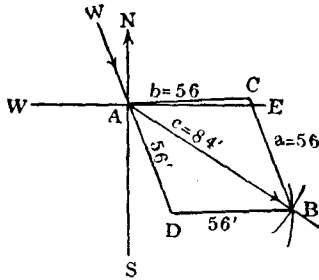

在 \triangle ABC內。知 $AB=84'$ ， $AC=56'$ ，可依下式求之。

$$a = 56 \dots\dots\dots \text{Hav } A = \frac{(S-b)(S-c)}{bc}$$

$$b = 56 \dots\dots\dots \text{Co log } \overline{2.25181}$$

$$c = 84 \dots\dots\dots \text{Co-log } \overline{2.07572}$$

$$\underline{2 \mid 196}$$

$$S = 98$$

$$S-b = 42 \dots\dots\dots \text{log } 1.62325$$

$$S-c = 14 \dots\dots\dots \text{log } 1.14613$$

$$\text{log hav } A = 9.09691$$

$$\therefore \angle BAC = 41^\circ 24' 30''$$

$$\therefore \angle BAD = 41^\circ 24' 30''$$

$$\& \angle SAD = 22^\circ 30' 0''$$

$$\text{船航方向即爲 } \angle SAB = \underline{\underline{S63^\circ 54' 30''E}}$$

潮之方向。等於 $\angle NAC = 180^\circ - \angle SAC = 180^\circ - 63^\circ 54' 30'' - 41^\circ 24' 30'' = \underline{\underline{N74^\circ 41'E}}$ 。

(例三) 某船之速率。每時十海里。今欲至其正東北三十哩之一島。因被每時三哩速力之 $N67^\circ W$ 海潮沖擊。問須測何方向進行。并若干時可達其目的地。

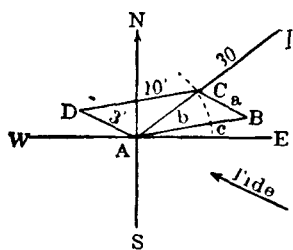

設 A 爲出發地。I 爲東北方之某島。AI 之長凡 30 哩。依潮之方向。引 AD 線等於三哩。再以 D 爲中心十里爲半徑作圓。切 AC 線於 C。然後連結 DC。作一 $\square ABCD$ 。 $\angle NAB$ 爲應採之方向。AC 卽每

時之航程。

今在 $\triangle ABC$ 內。知 $AB=10'$ ， $BC=3'$ ， $\angle C=45^\circ+67^\circ=112^\circ$

依下式求之。

$$\sin A = \frac{\sin c \times a}{c}$$

$$\log 3 = 0.47712$$

$$\text{Co-log } 10 = \bar{1}.00000$$

$$\log \sin 112^\circ = 9.96717$$

$$\log \sin \angle A = 9.44429$$

$$\therefore \angle BAC = 16^\circ 9'$$

$$\angle BAC + \angle NAC = \angle NAB = 16^\circ 9' + 45^\circ$$

$$= \underline{\underline{N61^\circ 9'E}} \text{ 卽應航之方向}$$

$$b = a \sin B \text{ Cosec } A$$

$$\log 3 = 0.47712$$

$$\log \sin 51^\circ 51' = 9.89564$$

$$\log \operatorname{Cosec} 16^\circ 9' = 0.55572$$

$$\log b = 0.92848$$

$\therefore b = 8.48$ 海流每時之速率。

$30 \div 8.48 = 3.53^m$ 即須航行三點五十三分可到。

(例四) 有一每時能航八浬之船。今向 SSE 方駛去。經一小時半。知已航十四浬。但因受海流之影響。被沖為 $SE\frac{1}{2}E$ 方向。求潮之方向與速力。

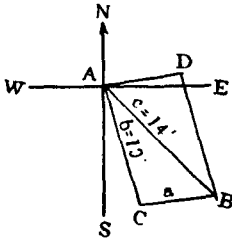

使 A 爲起程地。依 SSE 畫 AC 線。長爲十二海里。再依 $SE\frac{1}{2}E$ 畫 AB 線。然後連結 CB 作一 $\square ACBD$ 。則 $\angle NAD$ 爲潮之方向。AD 爲其速率。

在 $\triangle ABC$ 內。 $b = 12'$ ， $c = 14'$ ， $\angle A = 28^\circ 8'$ 。依下式求之。

$$\tan \frac{C-B}{2} = \frac{c-b}{c+b} \operatorname{Cot} \frac{A}{2}$$

$$c-b = 2 \log \quad 0.30103$$

$$c+b = 26 \operatorname{co} \log \quad 2.58503$$

$$\frac{A}{2} = 14^\circ 4' \log \cot \quad 0.60108$$

$$\log \tan \frac{C-B}{2} \quad 9.48714$$

$$\therefore \frac{C-B}{2} = 17^\circ 4'$$

$$\frac{C+B}{2} = 75^\circ 56'$$

$$\therefore \angle ABC = 58^\circ 52'$$

$$\therefore \angle BAD = 58^\circ 52'$$

$$\begin{aligned} \text{NAD} &= \pi - \angle \text{SAD} = 180^\circ - (50^\circ 38' + 58^\circ 52') \\ &= 70^\circ 30' \end{aligned}$$

故潮之方向爲 N70° 30'E。

$$a = b \sin A \operatorname{Cosec} B$$

$$\log 12 \qquad \qquad = 1.07918$$

$$\log \sin 28^\circ 8' \quad = 9.67350$$

$$\log \operatorname{Cosec} 58^\circ 52' = 0.06754$$

$$\log a \qquad \qquad \qquad \underline{0.82022}$$

$$\therefore a = \underline{6.617} \text{ miles}$$

$$6.617 \div 1\frac{1}{2} = 6.617 \times \frac{2}{3} = 4.41$$

故潮之速力每時爲 4.41 海里。

(例五) 有一每時能行五海里之船。今向正南航駛。被一自西橫來每時流三海里之潮漂擊。問經十小時後。該船所航之方向與航程若干。

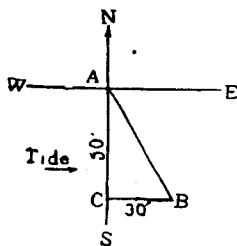

以A爲起點。於正南線上截取AC。爲船在靜水內十小時之航程。又於C引BC線。爲潮之總速率。故 $\angle BAC$ 爲船被漂之方向。AB爲航程。

$$\cot Co = \frac{AC}{BC} = \frac{50}{30}$$

$$\log 50 \qquad \qquad = 1.69897$$

$$\log 30 \qquad \qquad = 1.47712$$

$$\log \cot Co \qquad \qquad \underline{0.22185}$$

故被漂之方向爲 S30° 57' 48" E.

$$AB = AC \operatorname{Sec} Co$$

log 50	1.69897
log Sec 30° 57' 48"	0.06676
log AB	<u>1.76573</u>

航程爲 58.31 海里。

或以 50 爲緯差。30 爲橫距。查航海表中。亦可得其方向爲 30°。航程爲 58 海里。航海者多用此法爲便。

(例六) 有某海峽。在船所在地之 SSW 方向距 25 哩之處。時有每時四哩速力之 S by E 海流。吾人欲以五小時直入峽口。

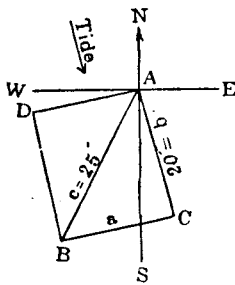

問應取何向。并每時以幾哩之速力航駛。

定 A 爲船之所在。B 爲某峽口。先依潮之方向畫 AC。計五小時潮行二十哩。再連結 BC。作 $\square ACBD$ 。則 $\angle SAD$ 爲應取之方向。AD 爲速率。

在 $\triangle ABC$ 內。b = 20'。c = 25'。 $\angle A = 33^\circ 45'$ 。可依上式求之。

$c + b = 45 \operatorname{Co} \log$	<u>2.34679</u>
$c - b = 5 \log$	0.69897
$\frac{A}{2} = 16^\circ 52' 5'' \log \operatorname{Cot}$	<u>0.51800</u>
log tan	9.56376

$$\frac{C-B}{2} = 20^{\circ} 7'$$

$$\frac{C+B}{2} = 73^{\circ} 7.5'$$

$$\therefore \angle ABC = 53^{\circ} 0'5 = \angle BAD$$

$$\begin{aligned} \angle SAD &= \angle SAB + \angle BAD = 22^{\circ} 30' + 53^{\circ} 0'5 \\ &= \underline{S75^{\circ} 30'5W} \text{ 應取之方向。} \end{aligned}$$

$$a = b \sin A \operatorname{Cosec} B$$

$$\log 20 \qquad 1.30103$$

$$\log \sin 33^{\circ} 45' \quad 9.74474$$

$$\log \operatorname{Cosec} 53^{\circ} 0'5 \quad 0.09760$$

$$\log a \quad \underline{1.14337}$$

$$\therefore a = 13'.91 \text{ 即 } AD = 13'.91. \text{ 爲總共航程。}$$

$$13'.91 \div 5 = \underline{2.78} \text{ 即每時應航之速力。}$$

上題亦可用檢表法 (Inspection) 計算。

T. Co	Dist	D. lat		Dep	
		N	S	E	W
SSW	25'		23.1		9.6
N by W	20'	19.6			3.9
		19.6	23.1		13.5
<u>S 76° W</u>	<u>14'</u>		<u>19.6</u>		
			3.5		

註 潮流方向須相反。如 NNE 變 SSW。

$$14 \div 5 = \underline{2.8} \text{ 哩每時速力。S76°W 爲應取方向。}$$

(例七) 1924年正月二十六號午後四時。有某輪正航於北緯 $50^{\circ}10'$ 西經 $19^{\circ}28'$ 之海洋中。忽然機損。隨潮漂去。至次日午時。推測船位。被流至北緯 $49^{\circ}47'$ 西經 $19^{\circ}59'$ 之海面上。問潮之速力與方向。并被漂去幾何哩。

$$\text{Lat A } 49^{\circ}47'N \qquad \text{long A } 19^{\circ}59'W$$

$$\text{Lat B } 50^{\circ}10'N \qquad \text{long B } 19^{\circ}28'W$$

$$\text{Dlat } \quad \underline{23'N} \qquad \text{Dlong } \quad \underline{31'E}$$

$$\text{lat A } \quad 49^{\circ}47'$$

$$\text{lat B } \quad 50^{\circ}10'$$

$$2 \underline{99^{\circ}57'}$$

$$\text{mid lat } \underline{49^{\circ}58'.5}$$

$$\text{Dep} = \text{Dlong} \cos \text{mid lat} = 31' + \cos 49^{\circ}58'.5$$

$$\log 31' \qquad 1.491362$$

$$\log \cos 49^{\circ}58'.5 \quad 9.808293$$

$$\log \text{dep} \quad \underline{1.299655}$$

$$\therefore \text{Dep} = 19.93$$

$$\text{Tan Co} = \frac{\text{Dep}}{\text{Dlat}} = \frac{19'.93}{23'}$$

$$\log 19.9 \dots\dots\dots 1.29885$$

$$\log 23 \quad \dots\dots\dots \underline{1.36173}$$

$$\log \tan 40^{\circ}52' \dots\dots\dots 9.93712$$

故潮之方向爲 N40°52'E。

$$\text{Dist} = \text{Dlat Sec Co}$$

$$\log 23 \dots\dots\dots 1.36173$$

$$\log \text{Sec } 40^\circ 52' \dots\dots\dots 0.12135$$

$$\log \text{Dist} \dots\dots\dots 1.48308$$

$$\therefore \text{Dist} = 30'.4 \text{ miles}$$

即船被漂去 30'.4 哩

$$30'.4 \div 18^h = 1'.7$$

故潮每時之速力為 1'.7 哩。

(55) 平行駕駛法 (Parallel Sailing) 如圖 a, b, 為地面同

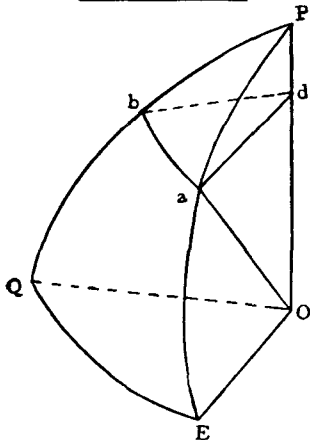

一緯度之兩地。PaE, PbQ 為經過兩地之子午線。EQ 為赤道。P 為地極。O 為地心。PO 為地軸。再連結 AO, QO 諸線。Ea 或 Qb 為兩地之緯度。 \widehat{ab} 弧為兩地子午線之距離。 \widehat{EQ} 弧為兩地之經差。

故 bda 及 QOE 諸角。因同為兩子午線之夾角。故彼此相等。

$$\therefore \frac{\text{arc } ab}{\text{arc } EQ} = \frac{ad}{EO} = \frac{ad}{ao} = \text{Sin } aod$$

$$= \text{Cos } aoe = \text{Cos } E a$$

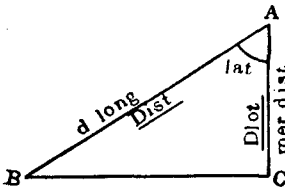

- 公式
- 1. Meridian Dist = Dlong Cos lat
 - 2. Cos lat = $\frac{\text{Mer Dist}}{\text{Dlong}}$
 - 3. Dlong = Mer Dist Sec lat

(例一) 某舟自 A 地 (Lat $35^{\circ} 12'S$, long $18^{\circ} 5'E$) 至 B 地 (Lat $35^{\circ} 12'S$, long $28^{\circ} 18'E$)。Variation $6^{\circ} 7.5W$ 。Deviation $11^{\circ}W$ 。求羅經方向與航程。

$$\begin{array}{rcl} \text{Long A} & 18^{\circ} 5'E & \\ \text{Long B} & 28^{\circ} 18'E & \\ \hline \text{Dlong} & \underline{10^{\circ} 13' \text{ or } 613'E} & \end{array}$$

$$\begin{aligned} \text{Mer Dist} &= \text{Dlong Cos lat} \\ &= 613 \text{ Cos } 35^{\circ} 12' \end{aligned}$$

$$\log 613 \quad = 2.78746$$

$$\log \text{Cos } 35^{\circ} 12' = 9.91230$$

$$\log \text{Mer Dist} \quad \underline{2.69976}$$

故其航程爲 500.9 浬。

$$\begin{array}{rcl} \text{T. Co. S} & 90^{\circ} 0' E & \\ \text{V+D} & 17^{\circ} 7.5W & \\ \hline & \underline{S 72^{\circ} 52'.5E} & \end{array}$$

羅經方向爲 S $72^{\circ} 52'.5E$ 。

(例二) 一汽船自東經 140° 南緯 $41^{\circ} 10'$ 之某埠出發。依羅經方向 $N84^{\circ}W$ 航 110 浬。其偏差爲 $11^{\circ}W$ 。自差爲 $5^{\circ}E$ 。求該船之地位。

$$\begin{array}{rcl} \text{Comp Co} & N 84^{\circ}W & \\ \text{V+D} & 6^{\circ}W & \\ \hline \text{True Co.} & N 90^{\circ}W & \end{array}$$

$$\begin{aligned} \text{Dlong} &= \text{Mer Dist Sec lat} \\ &= 110 \text{ Sec } 41^\circ 10' \end{aligned}$$

註查 Traverse Table 時。以 Dlong 作 Dist。Mer Dist 作 Dlat。Lat 作 Co。
然後去查。

查表得 $\text{Dlong} = \underline{146 \text{ miles W}}$

Long From $140^\circ 0'E$

Dlong $2^\circ 26'W$

Long in $= \underline{\underline{137^\circ 34'E}}$

Lat in $= \underline{\underline{41^\circ 10'S}}$

(例三) 某船由北緯 $49^\circ 35'$ ，西經 $8^\circ 40'$ 之地。向正南航十五
哩。又向正東航二十五哩。問該船航至何所。

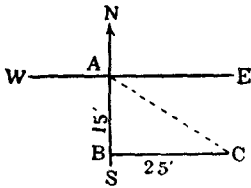

Lat A $49^\circ 35'N$

Dlat $15'S$

Lat C $= 49^\circ 20'N$

Dlong B to C = M. Dist Sec lat
 $= 25' \text{ Sec } 49^\circ 20'$

查表得 $38' E$

long B $8^\circ 40'W$

Dlong $38'E$

Long C $= \underline{\underline{8^\circ 2'W}}$

(例四) 有一海港。當北緯 $49^\circ 57'$ ，西經 $5^\circ 12'$ 。距其正東 271
哩處。有炮台一座。問該炮台在何經度。

$$\text{Dlong} = \text{Mer Dist Sec Lat} = 271 \text{ Sec } 49^\circ 57'$$

$$\log 271 \quad 2.43297$$

$$\log \text{Sec } 49^\circ 57' \quad 0.19148$$

$$\log \text{Dlong} \quad 2.62445$$

$$\therefore \text{Dlong} = \underline{421 \text{ 2 or } 7^\circ 12' \text{ E}}$$

$$\text{long left } 5^\circ 12' .0 \text{ W}$$

$$\text{Dlong } 7^\circ 1.2' \text{ E}$$

$$\text{long in } = 1^\circ 49' .2 \text{ E}$$

故炮台在東經 $\underline{1^\circ 49' .2}$ 。

(例五) 某艦由一島 (lat 50°N , long 20°E) 向正西航 600 浬。忽改向正北航若干時。繼又改向正東航 400 浬。測其經度。仍爲東經 20° 。問其緯度及向北共航若干浬。

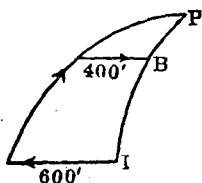

$$\text{Dlong} = \text{Mer Dist Sec lat} = 600 \text{ Sec } 50^\circ$$

$$\log 600 \quad 2.77815$$

$$\log \text{Sec } 50^\circ \quad 0.19193$$

$$\log \text{Dlong} \quad 2.97008$$

$$\therefore \text{Dlong} = \underline{933' .4}$$

$$\text{Sec lat} = \frac{\text{Dlong}}{\text{Mer Dist}}$$

$$\log 933.4 \quad 2.97007$$

$$\log 400 \quad 2.60206$$

$$\log \text{Sec lat} \quad 0.36801$$

$$\therefore \text{Lat in} = \underline{64^\circ 37' 5 \text{ N}}$$

lat left $50^{\circ} 0' N$

lat in $64^{\circ} 37'.5N$

Dlat $14^{\circ} 37'.5N$

or 877'.5 即其向北所航哩數。

(例六) 今有等速率之 A, B 二船。同自某地 (lat $30^{\circ}S$, long $140^{\circ}W$) 出發。A 向正南航。B 向正西航。待 B 航至西經 $141^{\circ} 10'$ 處。問 A 在何處。

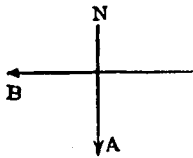

long From (B) $140^{\circ} 0'W$

long in (B) $141^{\circ} 10'W$

Dlong (B) $70'W$

Mer Dist of B = Dlong Cos lat

= $70' \text{Cos } 30^{\circ}$

log 70 1.84510

log Cos 30 9.93758

log Mer Dist 1.78263

\therefore Dist of B = $60'.62W$

A, B 速率既同。其航程亦同。

\therefore Dist of A = $60'.62 = \text{Dlat}$

Dlat = $1^{\circ} 0' 37''S$

lat left (A) $30^{\circ} 0' 0''S$

Lat in (A) $31^{\circ} 0' 37''S$

故 A 船航至南緯 $31^{\circ} 0' 37''$ 處。

(例七) 設又有 A, B 等速率之大船二艘。今同自某港 (lat

15° 55'S, long 5° 43'W) 出駛。并約同至某島 (lat 7° 57'S, long 13.59'W) 相會。但 A 先向正西航。待至某島之經度。再向正北航。而 B 則先向正北航。待至某島之緯度。然後轉向正西航。問何船先到。并各航若干哩。

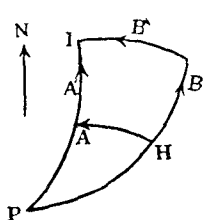

Lat H 15° 55'S

Lat I 7° 57'S

Dlat 7° 58'S or 478 miles

Long H 5° 43'W

Long I 13° 59'W

Dlong 8° 16'W or 496 miles

Mer Dist of A = Dlong Cos lat

= 496 Cos 15° 55'

log 496 2.69548

log Cos 15° 55' 9.98302

log Mer Dist of A 2.67850

∴ Mer Dist of A = 477.0 miles

故 A 船航 478 + 477 = 955 miles

Mer Dist of B = 496 Cos 7° 57'

log 496 2.69548

log Cos 7° 57' 9.99581

log Mer Dist of B = 2.69129

∴ Mer Dist of B = 491.2 miles

故 B 船航 478 + 491.2 = 969.2 哩

969.2 - 955.0 = 14.2 miles

A 比 B 少航 14.2 miles. 故 A 先到。

(56) 中緯駕駛法 (Middle Latitude Sailing) 如用此法演題。(1) 須船航於赤道之左近。(2) 方向宜大。航程宜小。(3) 起程地與目的地。須在赤道之同邊。反之。若緯度太高。或緯差過大。或 A, B 兩地各在赤道之邊時。則不能用此法。應依墨克特氏駕駛法計算。

$$\text{公式} \left\{ \begin{array}{l} (1) \underline{\text{Mer Dist}} = \text{Dlong} \cos \text{Mlat} \\ (2) \underline{\text{Dlong}} = \text{Mer Dist} \sec \text{Mlat} \\ (3) \underline{\tan \text{Co}} = \frac{\text{Dlong} \cos \text{Mlat}}{\text{Dlat}} \\ (4) \underline{\cos \text{Mlat}} = \frac{\text{Mer Dist}}{\text{Dlong}} \end{array} \right.$$

(例一) 有船自 A 地 (lat 27° 30'N, long 14° 20'W)。向正東航 66 哩。至 B 地 (lat 29° 45'N) 運貨。問 B 地在何經度。

用計算法 (By Calculation)

Lat A 27° 30'N

Lat B 29° 45'N

2 | 57° 15'

M. lat 28° 37'.5

$$\text{Dlong} = \frac{\text{Mer Dist}}{\cos \text{M. lat}} = \frac{66'}{\cos 28^\circ 37'.5}$$

$$= 66' \sec 28^\circ 37'.5$$

log 66 1.81954

log Sec 28° 37'.5 0.05661

log Dlong 1.87615

$$\therefore \text{Dlong} = \underline{75' 19 \text{ or } 1^\circ 15' 11'' \text{E}}$$

$$\text{Long From } 14^\circ 20' 0'' \text{W}$$

$$\text{Dlong } \quad \quad \quad \underline{1^\circ 15' 11'' \text{E}}$$

$$\text{Long in } = \underline{\underline{13^\circ 4' 49'' \text{W}}}$$

(例二) 又有某船自甲埠 (lat 26°S , long $109^\circ 17' \text{W}$) 至乙埠 (lat $0^\circ 0' 0'' \text{S}$, long $92^\circ 0' \text{W}$)。Var $11^\circ 15' \text{E}$ 。Dev 3°W 。求該船所航之羅經方向與航程。

用檢查法 (By Inspection)

$$\text{Lat A } \quad 26^\circ 0' \text{S}$$

$$\text{Lat B } \quad \quad \quad \underline{0^\circ 0' \text{S}}$$

$$\text{Dlat } \quad \quad \quad \underline{26^\circ 0' \text{ or } 1560'}$$

$$\text{M. lat } \quad \underline{13^\circ 0' \text{S}}$$

$$\text{Long A } \quad 109^\circ 17' \text{W}$$

$$\text{Long B } \quad \quad \quad \underline{92^\circ 0' \text{W}}$$

$$\text{Dlong } \quad \quad \quad \underline{17^\circ 17' \text{E or } 1037'}$$

$$\text{Tan Co.} = \frac{\text{Dlong Cos Mlat}}{\text{Dlat}} = \frac{1037 \text{ Cos } 13^\circ}{1560}$$

$$= \underline{\underline{\text{N } 33^\circ \text{E}}}$$

$$\text{True Co. } \quad \text{N } 33^\circ 0' \text{E}$$

$$\text{V+D } \quad \quad \quad \underline{8^\circ 15' \text{E}}$$

$$\text{Comp Co } = \underline{\underline{\text{N } 24^\circ 45' \text{E}}}$$

$$\text{Dist} = \text{Dlat Sec Co.}$$

$$= 1560' \text{ Sec } 33^\circ$$

$$= \underline{\underline{1860 \text{ miles}}}$$

(例三) 一船自南緯 $22^{\circ} 20'$ ，西經 $90^{\circ} 40'$ 某嶼。向 $N32^{\circ} 50'E$ 方出發。設其航 256 浬。當在若何經緯度。

用計算法

$$Dlat = Dist \cos Co$$

$$= 256 \cos 32^{\circ} 50'$$

$$\log 256 \quad 2.40824$$

$$\log \cos Co. \quad 9.92441$$

$$\log Dlat \quad \underline{2.33265}$$

$$\therefore Dlat = 215.1 \text{ or } 3^{\circ} 35' 6''N$$

$$Lat \text{ From } 22^{\circ} 20' 0''S$$

$$Dlat \quad \underline{3^{\circ} 35' 6''N}$$

$$Lat \text{ in } \underline{\underline{18^{\circ} 44' 54''S}}$$

$$Lat \text{ From } 22^{\circ} 20' 0''S$$

$$Lat \text{ in } 18^{\circ} 44' 54''S$$

$$2 | \underline{\underline{41^{\circ} 4' 54''S}}$$

$$M. lat \quad \underline{20^{\circ} 32' 27''}$$

$$Dlong = Dist \sin Co \sec M. lat$$

$$= 256 \sin 32^{\circ} 50' \sec 20^{\circ} 32' 27''$$

$$\log 256 \quad 2.40824$$

$$\log \sin 32^{\circ} 50' \quad 9.73416$$

$$\log \sec 20^{\circ} 32' 27'' \quad 0.02853$$

$$\log Dlong \quad \underline{2.17093}$$

$$\therefore Dlong = \underline{148.2} = 2^{\circ} 28' 12''E$$

Long From $90^{\circ} 40' 0'' W$

Dlong $2^{\circ} 28' 12'' E$

Long in $= \underline{\underline{88^{\circ} 11' 48'' W}}$

(例四) 某船自喜望峯 (lat $34^{\circ} 29' S$, long $18^{\circ} 23' E$)。向 $N48^{\circ} 25' W$ 方出駛。今航 480 哩。求該船之地位。

用檢查法

Dlat = Dist Cos Co

$= 480 \text{ Cos } 48^{\circ} 25'$

(檢表) $= 321' = 5^{\circ} 21' N$

Lat From $34^{\circ} 29' S$

Dlat $5^{\circ} 21' N$

Lat in $= \underline{\underline{29^{\circ} 8' S}}$

Lat From $34^{\circ} 29' S$

Lat in $29^{\circ} 8' S$

$\cdot 2 | \underline{63^{\circ} 37'}$

M. lat $\underline{31^{\circ} 48'.5}$

Dlong = Dist Sin Co Sec M. lat

$= 480 \text{ Sin } 48^{\circ} 25' \text{ Sec } 31^{\circ} 48'.5$

(檢表) $= 359 \text{ Sec } 31^{\circ} 48'.5$

(檢表) $= 423' \text{ or } \underline{7^{\circ} 3' W}$

Long From $18^{\circ} 23' E$

Dlong $7^{\circ} 3' W$

Long in $= \underline{\underline{11^{\circ} 20' E}}$

(例五) 有舟從某地 (lat $51^{\circ} 18' N$, long $22^{\circ} 6' W$) 向東南兩方間出發。航行數日後。知其橫距為 564 浬。緯差為 786 浬。問該船航至何處。并其所航之方向若何。

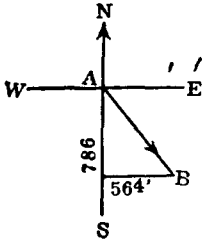

Lat left $51^{\circ} 18' N$
 Dlat $13^{\circ} 6' S$
Lat in $= 38^{\circ} 12' N$
 Lat left $51^{\circ} 18' N$
Lat in $38^{\circ} 12' N$
2 | $89^{\circ} 30'$
 M lat $44^{\circ} 45'$

Dlong = Mer Dist Sec M. lat
 = 564 Sec $44^{\circ} 45'$

log 564 2.75128

log Sec Co. 0.14863

log Dlong 2.89991

∴ Dlong = 794.2 or $13^{\circ} 14' 10'' E$

Long left $22^{\circ} 6' 0'' W$

Dlong $13^{\circ} 14' 10'' E$

Long in = $8^{\circ} 51' 50'' W$

Cot Co = $\frac{Dlat}{Dep} = \frac{786}{564}$

log 786 2.89542

log 564 2.75128

log Cot Co. 0.14414

$$\therefore \text{Course} = \underline{\underline{S35^{\circ} 39'.7E}}$$

(例六) 在北半球上。有一船向 $S33^{\circ} 15'E$ 出航。經數日後。知其橫距為 564 浬。并經差為 786 浬。求該船之起程地與所到地之緯度。

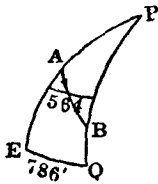

$$\begin{aligned} \text{Dlat} &= \frac{\text{Dep}}{\tan \text{Co}} = \frac{564}{\tan 33^{\circ} 15'} \\ \log 564 & \qquad \qquad 2.75128 \\ \log \tan 33^{\circ} 15' & \qquad 9.81666 \\ \hline \log \text{Dlat} & \qquad \qquad 2.93462 \end{aligned}$$

$$\therefore \text{Dlat} = 860.2 \text{ or } \underline{\underline{14^{\circ} 20'.2S}}$$

$$\text{Cos Mlat} = \frac{\text{Mer Dist}}{\text{Dlong}} = \frac{564}{786}$$

$$\begin{aligned} \log 564 & \qquad \qquad 2.75128 \\ \log 786 & \qquad \qquad 2.89542 \\ \hline \log \text{Cos Mlat} & \qquad 9.85586 \end{aligned}$$

$$\therefore \text{Mlat} = \underline{\underline{44^{\circ} 8'N}}$$

$$\text{Dlat} \div 2 = 14^{\circ} 20'.2 \div 2 = 7^{\circ} 10' 6''$$

$$\therefore \text{Mlat} \qquad \qquad 44^{\circ} 8' 40''N$$

$$\frac{1}{2} \text{Dlat} \quad +) \underline{\underline{7^{\circ} 10' 6''}}$$

$$\text{Lat left} \quad = \underline{\underline{51^{\circ} 18' 46''N}}$$

$$\text{Mlat} \qquad \qquad 44^{\circ} 8' 40''N$$

$$\frac{1}{2} \text{Dlat} \quad -) \underline{\underline{7^{\circ} 10' 6''}}$$

$$\text{Lat in} \quad = \underline{\underline{36^{\circ} 58' 34''N}}$$

(例七) 1924年九月十五號午時。有船由某洲 (lat 28° 13'N, long 63° 14'W) 出駛。航至次日午時。共航有下列諸方向。

1. NE × E, 63 miles.
2. N By W, 48 miles.
3. NNE, 172'.
4. SSW, 24 miles.
5. SE $\frac{1}{4}$ E, 55 miles.

問該船航至何所。并求其一直之方向與航程。

T. Co	Dist	Dlat		Dep	
		N	S	E	W
N 56° E	63'	35.2		52.2	
N 11° W	48'	47.1			9.2
N 23° E	172'	158.3		67.2	
S 23° W	24'		22.1		9.4
S 53° E	55'		33.1	43.9	
		240.6	55.2	163.3	18.6
		55.2		18.6	
N 38° E	235'	<u>185.4</u>		<u>144.7</u>	

∴ Co. and Dist made good = N38°E 235 miles

Lat A 28° 13'.0N

Dlat 3° 5'.4N

Lat B = 31° 18'.4N

Lat A $28^{\circ} 13'.0N$

Lat B $31^{\circ} 18'.4N$

$2 \overline{59^{\circ} 31'.4}$

Mlat $\underline{29^{\circ} 45'.7}$

Dlong = Dep Sec Mlat

$= 144'.7 \text{ Sec } 29^{\circ} 45'.7$

(檢表) $= 167'E \text{ or } \underline{2^{\circ} 47'E}$

Long A $63^{\circ} 14'W$

Dlong $2^{\circ} 47'E$

Long B $\underline{\underline{= 60^{\circ} 27'W}}$

(57) 墨克特駕駛法 (Mercator's Sailing) 當經差太大。或緯差過高時。若用平面或中緯駕駛法。自難正確。自 1569 年墨氏發明此法。以各子午線互相平行。使各等距圈之弧與經差相等。

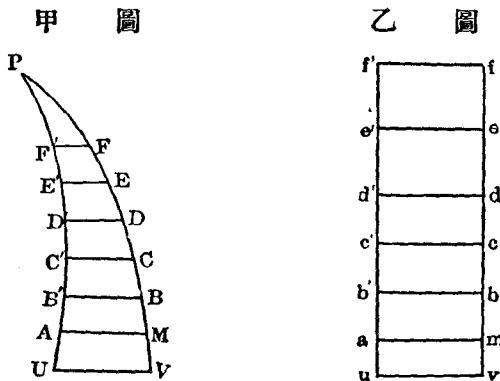

圖解 按地球扁圓。長徑約 6883.58 哩。短徑約 6860.24 哩。成一橙形。故漸近兩極。子午線亦隨以相近。而其間所挾有

等距圈之弧。亦漸縮短。如甲圖之AM, BB', CC'等等。

當兩子午線相近。其緯差甚小時。可視其間之弧面爲平面。故在甲圖。其等距圈之弧。雖漸縮短。如AM, BB'等。但在乙圖。可使am, b'b等同與赤道之弧UV相等。是以乙圖am, b'b……與甲圖AM, BB'之形。其縱橫之比例。無不相等。墨氏海圖。即依此理而製成者。如丁圖。乃擴展地球之一部分於

丙 圖 丁 圖

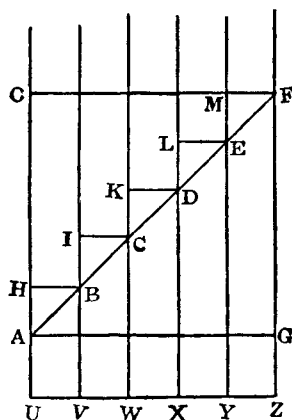
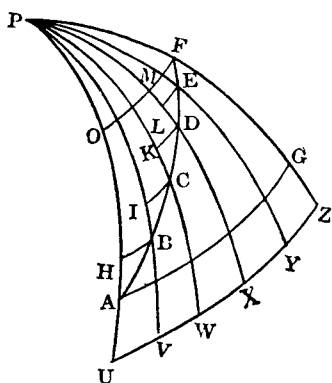

平面上。各子午線互相平行。與等距圈成直角而爲直線。故於丙圖。將HB, IC, KD等弧 (其和即橫距) 伸長。則等於赤道之弧UV, VW, WX等。如丁圖OF=UZ。

$$\text{公式} \begin{cases} \text{Dlong} = \text{Mer Dlat} \tan \text{Co.} \\ \tan \text{Co.} = \frac{\text{Dlong}}{\text{Mer Dlat}} \end{cases}$$

(例一) 中國第一大商船華甲號。自廈門 (Lat 24° 26' 46"N, long 118° 4' 3"E) 赴新加坡 (lat 1° 17' 13"N, long 103° 51' 16"E)。問應取何方向駛行。并其航程若干。

Lat From $24^{\circ} 26' 46''\text{N}$ (查航海表中) m. p. 1313.30

Lat in $1^{\circ} 17' 13''\text{N}$ (Meridional Parts) m. p. 77.30

Dlat $23^{\circ} 9' 33''\text{S}$ or 1389'.5, M. Dlat 1236.00

Long From $118^{\circ} 4' 3''\text{E}$

Long in $103^{\circ} 51' 16''\text{E}$

Dlong $14^{\circ} 12' 47''\text{W}$ or 891.8W

$$\tan \text{Co} = \frac{\text{Dlong}}{\text{Mer Dlat}} = \frac{891.8}{1236}$$

log 891.8 2.95027

log 123.6 3.09202

log tan Co 9.85825

$$\therefore \text{True Co} = \underline{\underline{S35^{\circ} 48'.5W}}$$

Dist = Dlat Sec Co

$$= 1389.5 \text{ Sec } 35^{\circ} 48'.5$$

log 1389.5 3.14285

log Sec $35^{\circ} 48'.5$ 0.09099

log Dist 3.23384

$$\therefore \text{Dist} = \underline{\underline{1713.5 \text{ miles}}}$$

(例二) 求下列兩地之羅經方向與航程。

Lat A. $53^{\circ} 18'\text{S}$ long A. $76^{\circ} 14'\text{E}$

Lat B. $56^{\circ} 25'\text{S}$ long B. $78^{\circ} 13'\text{E}$

Variation $1\frac{1}{4}$ points E. Deviation 8°E .

Lat A.	53° 18'S.....m. p.	3793.78
Lat B.	56° 25'S.....m. p.	4118.85
Dlat	<u>3° 7'S or 187'S</u>	Mer Dlat <u>325.07</u>

Long A. 76° 14'E

Long B. 78° 13'E

Dlong 1° 59'E or 119'E

$$\text{Tan Co} = \frac{\text{Dlong}}{\text{Mer Dlat}} = \frac{119}{325.07}$$

log 119 2.07555

log 325.1 2.51188

log tan Co 9.56367

True Co = S20° 7' 10"E

T. Co = S20° 7' 10"E

V + D = 22° 4' 0"E

Comp. Co = S42° 11' 10"E

Dist = Dlat Sec Co

= 187 Sec 20° 7' 10"

log 187 2.27184

log Sec 20° 7' 10" 0.02735

log Dist 2.29919

∴ Dist = 199 miles

(例三) 今有汽船一隻。由某岬 (15° 55'S, 5° 44'W) 向 S39° 27'E 方。直航 1120 浬。求該船至其處之經緯度。

$$Dlat = Dist \cos Co = 1120 \cos 39^\circ 27'$$

$$\log 1120 \quad 3.04922$$

$$\log \cos 39^\circ 27' \quad 9.88772$$

$$\log Dlat \quad \underline{2.93694}$$

$$\therefore Dlat = 864.8 \text{ or } \underline{14^\circ 24'.8}$$

$$\text{Lat A} \quad 15^\circ 55' \text{ S}$$

$$Dlat \quad 14^\circ 24'.8\text{S}$$

$$\text{Lat B} \quad = \underline{\underline{30^\circ 19.8\text{S}}}$$

$$\text{m. p.} \quad 967.53$$

$$\text{m. p.} \quad \underline{1911.51}$$

$$\text{Mer Dlat} \quad \underline{943.98}$$

$$Dlong = \text{Mer Dlat} \tan Co$$

$$= 943.98 \tan 39^\circ 27'$$

$$\log 943.98 \quad 2.97493$$

$$\log \tan 39^\circ 27' \quad 9.91533$$

$$\log Dlong \quad \underline{2.89026}$$

$$\therefore Dlong = 776.7 \text{ or } \underline{12^\circ 56'.7\text{E}}$$

$$\text{Long A} \quad 5^\circ 44' \text{ W}$$

$$Dlong \quad 12^\circ 56'.7\text{E}$$

$$\text{Long B} \quad = \underline{\underline{7^\circ 12'.7\text{E}}}$$

(例四) 一船由某埠 (lat 37°N , long $22^\circ 56'\text{W}$) 出駛。向 $\text{N}33^\circ 19'\text{E}$ 方航行。數日後。知其經差爲 786 浬。問該船航至何地。并共航若干浬。

$$\text{Dlat} = \text{Dep Cot Co} = 786 \text{ Cot } 33^\circ 19'$$

$$\text{Log } 786 \quad 2.89542$$

$$\text{Log Cot } 33^\circ 19' \quad 0.18224$$

$$\text{log Mer Dlat} \quad \underline{3.07766}$$

$$\therefore \text{Mer Dlat} = 1195.80$$

$$\text{Mer Dlat} \quad 1195.80$$

$$\text{lat } 37^\circ \text{ m. p.} \quad \underline{2392.63}$$

$$\text{log lat} \quad 3588.43$$

$$\therefore \text{Lat in} = \underline{\underline{51^\circ 12' 18''\text{N}}}$$

$$\text{Lat From} \quad 37^\circ 0' 0''\text{N}$$

$$\text{Lat in} \quad \underline{51^\circ 12' 18''\text{N}}$$

$$\text{Dlat} \quad \underline{14^\circ 12' 18''\text{N} \text{ or } 852'.3}$$

$$\text{Long From} \quad 22^\circ 56'\text{W}$$

$$\text{Dlong} \quad \underline{13^\circ 6'\text{E}}$$

$$\text{Long in} \quad = \underline{\underline{9^\circ 50'\text{W}}}$$

$$\text{Dist} = \text{Dlat Sec Co}$$

$$= 852'.3 \text{ Sec } 33^\circ 19'$$

$$\text{log } 852'.3 \quad 2.93059$$

$$\text{log Sec Co} \quad \underline{0.07798}$$

$$\text{log Dist} \quad 3.00857$$

$$\therefore \text{Dist} = \underline{\underline{1019.9 \text{ miles}}}$$

(例五) 設有輪船一隻。離開某港 ($34^\circ 47'.7\text{S}$, $20^\circ 0'7\text{E}$)。向 $\text{S}65^\circ 30'\text{W}$ 方。航 1656 浬。至某島上。問該島之經緯度若干。

又從此島開赴某埠 ($55^\circ 59'\text{S}$, $67^\circ 16'\text{W}$)。Var $15^\circ 20'\text{W}$ 。Dev

11° 20' W. 求其羅經方向與航程。

$$Dlat = Dist \cos Co = 1650 \cos 65^\circ 30'$$

$$\log 1650 \quad 3.21748$$

$$\log \cos 65^\circ 30' \quad 9.61773$$

$$\log Dlat \quad 2.83521$$

$$\therefore Dlat = 684.2 \text{ or } 11^\circ 24'.2$$

$$\text{lat 港 } 34. 47'.7S \quad \text{m. p.} \quad 2229.66$$

$$Dlat \quad 11^\circ 24'.2S \quad \text{m. p.} \quad 3132.85$$

$$\text{lat 島 } 46^\circ 11'.9S \quad \text{M. Dlat} \quad 903.19$$

島在南緯 46° 11' .9 處。

$$Dlong = Mer Dlat \tan Co$$

$$= 903.19 \tan 65^\circ 30'$$

$$\log 903.19 \quad 2.95578$$

$$\log \tan 65^\circ 30' \quad 0.34130$$

$$\log Dlong \quad 3.29708$$

$$\therefore Dlong = 1982 \text{ or } 33^\circ 2' W$$

$$\text{Long 港} \quad 20^\circ 0'.7E$$

$$Dlong \quad 33^\circ 2' W$$

$$\text{Long 島} \quad 13^\circ 1' 3W$$

島在西經 13° 1' 18'' 處。

$$\text{Lat 島} \quad 46^\circ 11'.9S$$

$$\text{Lat 埠} \quad 55^\circ 59' S$$

$$Dlat \quad 9^\circ 47'.1S$$

Long 島 $13^{\circ} 1' 3W$

Long 埠 $67^{\circ} 16' W$

Dlong $54^{\circ} 14'.7W$

m. p. 3132.85

m. p. 4072.12

M. Dlat 939.27

$$\tan Co = \frac{Dlong}{M. Dlat} = \frac{3254.7}{939.27}$$

$\log 3254.7 = 3.51255$

$\log 939.27 = 2.97280$

$\log \tan Co \quad 0.53975$

$$\therefore \text{True Co} = \underline{S73^{\circ} 54'.3W}$$

T. Co $S 73^{\circ} 54'.3W$

V + D $26^{\circ} 40' W$

$S100^{\circ} 34'.3W$

180°

$$\therefore \text{羅經方向} = \underline{\underline{N 79^{\circ} 25'.7W}}$$

$$\text{Dist} = Dlat \cos Co$$

$$= 587.1 \cos 73^{\circ} 54'.3$$

$\log 587.1 \quad 2.76871$

$\log \cos Co \quad 0.55716$

$\log \text{Dist} \quad 3.32587$

$$\therefore \text{Dist} = \underline{\underline{2117'.5 \text{ 航程}}}$$

(58) 大圈駕駛法 (Great Circle Sailing) 凡兩地之經差甚鉅。船航其間之大弧上。若欲求其航程與方向。須用此法計算。方為準確。

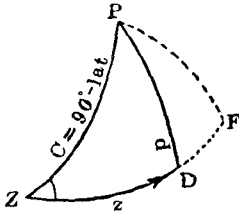

如圖。P 為地極。Z 為起程地。D 為目的地。PZ, PD 為兩地之子午線。ZD 為航程。 $\angle PZD$ 為初時之方向。 $\angle PDF$ 為到時之角度。依球面三角算法。得下列兩公式。

$$(1) \text{Hav } z = \frac{\text{hav } \theta + \text{hav } (p \sim c)}{\text{Where } \text{hav } \theta = \text{Sin } p \text{ Sin } c \text{ hav } p.}$$

$$(2) \text{Hav } z = \text{Cosec } z \text{ Cosec } c \sqrt{\text{hav } p + z \sim c} \sqrt{\text{hav } p - z \sim c}$$

(例一) 今有船自 A 地 (50°N, 50°W) 至 B 地 (70°N, 10°E)。求其間之航程。并初時與終點之角度。

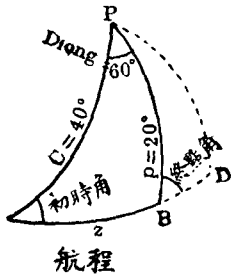

Lat A	50°N	Lat B	70°
Co-lat	<u>40°</u>	Co-lat	<u>20°</u>
Long A	50°W		
Long B	10°E		
Dlong	<u>60°E</u>		

z 為航程。依第 (1) 公式求之。

$$C = 40^\circ \log \text{Sin} \quad 9.80807$$

$$P = 20^\circ \log \text{Sin} \quad 9.53405$$

$$\text{Dlong} = 60^\circ \log \text{hav} \quad 9.39794$$

$$\log \text{hav } \theta \quad \underline{8.74006}$$

$$\text{Nat hav} \quad .05496$$

$$C \sim p = 20^\circ \text{ Nat hav} \quad .03015$$

$$\text{Nat hav } z \quad .08511$$

$$\therefore z = 33^\circ 55'.4$$

故航程 = 2035.4 浬。

Co PAB 可依第 (2) 公式求之。

$$Z = 33^\circ 55' \quad \log \text{Cosec} \quad 0.25338$$

$$C = 40^\circ \quad \log \text{Cosec} \quad 0.19193$$

$$C - Z = 6^\circ 5'$$

$$P = 20^\circ$$

$$S = 26^\circ 5' \quad \frac{1}{2} \log \text{hav} \quad 4.35345$$

$$D = 13^\circ 55' \quad \frac{1}{2} \log \text{hav} \quad 4.08331$$

$$\log \text{hav } A \quad 8.88207$$

$\therefore \angle PAB = 32^\circ$ 。即初時方向爲 N32°E。

又用第 (2) 公式求 PBA 角。

$$Z = 33^\circ 55' \quad \log \text{Csc} \quad 0.25338$$

$$P = 20^\circ \quad \log \text{Csc} \quad 0.46595$$

$$Z - P = 13^\circ 55'$$

$$C = 40^\circ$$

$$S = 53^\circ 55' \quad \frac{1}{2} \log \text{hav} \quad 4.65643$$

$$D = 26^\circ 5' \quad \frac{1}{2} \log \text{hav} \quad 4.35345$$

故 $\angle PBA = 94^\circ$ $\log \text{hav} \quad 9.72921$

$$180^\circ - 94^\circ = 86^\circ. \text{ 即終點方向} = \underline{N86^\circ E.}$$

航程 = 2035.4 浬。其起初方向為 $N32^\circ E$ 。其後漸漸變改。迄至終點為 $N86^\circ E$ 矣。

此題若用墨克特駕駛法計算。其航程為 2108.7 浬。其方向始終為 $N55^\circ E$ 。可見遠距離之航程。用大圈法駕駛。較他法為最近且準確。

(例二) 中國環遊世界艦華甲號 (HWAN JAH)。由美京紐約 (New York, lat $42^\circ 46' N$, long $76^\circ W$)。開赴英國西岸之利物浦 (Liverpool, lat $53^\circ 25' N$, long $2^\circ 59' W$)。試求其航程與初時及到時之方向。

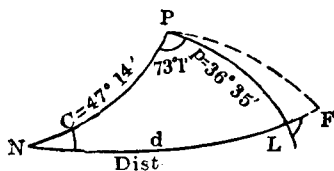

Lat From	42° 46'	Lat in	53° 25'
----------	---------	--------	---------

Co-lat	<u>47° 14'</u>	p =	<u>36° 35'</u>
--------	----------------	-----	----------------

Long Left	76° 0' W
-----------	----------

Long in	<u>2° 59' W</u>
---------	-----------------

Dlong	73° 1' E
-------	----------

C = 47° 14' log Sin	9.86577
---------------------	---------

P = 36° 35' log Sin	9.77524
---------------------	---------

P = 73° 1' log hav	9.54895
--------------------	---------

	<u>9.18996</u>
--	----------------

$$\begin{array}{r} \text{Nat hav} \quad .15487 \\ C-p=10^{\circ} 39' \text{ Nat hav} \quad .00861 \\ \hline \text{Nat hav} \quad .16348 \end{array}$$

$$\therefore \text{Dist} = 47^{\circ} 42'$$

答航程有 2862 浬。

$$\begin{array}{r} d=47^{\circ} 42' \quad \log \text{Csc} \quad 0.13098 \\ c=47^{\circ} 14' \quad \log \text{Csc} \quad 0.13423 \\ \hline d-c = 0^{\circ} 28' \\ p=36^{\circ} 35' \\ \hline S=37^{\circ} 3' \quad \frac{1}{2} \log \text{hav} \quad 9.00408 \\ D=36^{\circ} 7' \quad \frac{1}{2} \log \text{hav} \quad 8.98268 \\ \hline \log \text{hav} \angle N \quad 8.25197 \end{array}$$

$$\therefore \angle \text{PNL} = 15^{\circ} 15'.7$$

故初時方向爲 N15° 15'.7E.

$$\begin{array}{r} d=47^{\circ} 42' \quad \log \text{Csc} \quad 0.13098 \\ p=36^{\circ} 35' \quad \log \text{Csc} \quad 0.22476 \\ \hline d-p=11^{\circ} 7' \\ C=47^{\circ} 14' \\ \hline S=58^{\circ} 21' \quad \frac{1}{2} \log \text{hav} \quad 9.37591 \\ D=36^{\circ} 7' \quad \frac{1}{2} \log \text{hav} \quad 8.98268 \\ \hline \log \text{hav} \angle L \quad 8.71433 \end{array}$$

$$\therefore \angle \text{PLN} = 26^{\circ} 18'.7$$

$$180^\circ - 26^\circ 18' .7 = N153^\circ 41'E$$

$$= S 26^\circ 19'E$$

故終點方向 = S26° 19'E。

(59) 混合駕駛法 (Composite Sailing) 當 A B 兩地在大圈上之航程。若經過六十度以上之緯度。因有冰山險阻。必須於大圈駕駛中。加入平行駕駛法。既由二法合成。故名爲混合駕駛法。其公式皆本於球面三角。

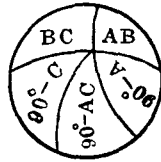
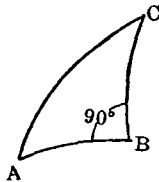

球面三角形之斜邊小於 90° 。則其他二邊。必均大或均小於 90° 。

其斜邊若大於 90° 。則其二邊一大於 90° 。一小於 90° 。

直角小於 90° 。則其對邊亦小於 90° 。若大於 90° 。則其對邊亦大於 90° 。

(1) Sin of middle part = Cos of Opposite part

(2) Sin of middle part = Tan of Adjacent part

(1) Sin 之中部等於 Cos 之對部。

(2) Sin 之中部等於 Tan 之鄰部。

凡球面三角形有一角或一邊等於九十度者。皆用以上二公式求之。惟其間移項變化。則在算者自度耳。

譬如 $\text{Sin } AB = \text{Cos } (90^\circ - AC) \text{Cos } (90^\circ - C) = \text{Sin } AC \text{Sin } C$ 。

則 $\text{Sin } AC = \text{Sin } AB \text{Cosec } C$ 。其餘類推。

(例一) 有船自 A (Lat 50°N, long 20°W) 至 B (Lat 55°N, long 90°E)。用混合法航行。限制平行於 60°。今 (1) 求其初航時與達到時之方向。(2) 在大圈線上之航程。(3) 在平行線上之航程。

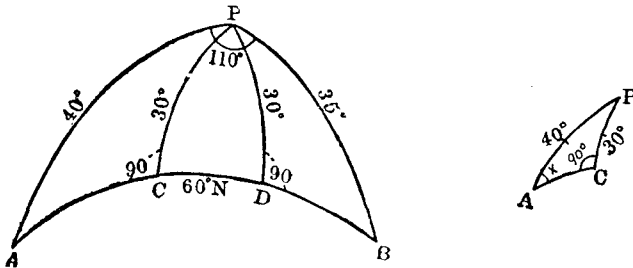

$$\sin PC = \sin A \sin PA$$

$$\sin A = \sin PC \csc PA$$

$$\log \sin 30^\circ \quad 9.69897$$

$$\log \csc 40^\circ \quad 0.19193$$

$$\log \sin A \quad 9.89090$$

$$\therefore \text{Course} = \underline{N51^\circ 4'E}$$

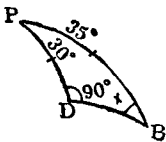

$$\sin B = \sin PD \csc PB$$

$$\log \sin 30^\circ \quad 9.69897$$

$$\log \csc 35^\circ \quad 0.24141$$

$$\log \sin B \quad 9.94038$$

$$\text{Co. } B = \underline{S60^\circ 39'.5E}$$

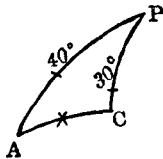

$$\cos AP = \cos AC \cos PC$$

$$\cos AC = \cos AP \sec PC$$

$$\log \cos 40^\circ \quad 9.88425$$

$$\log \sec 30^\circ \quad 0.06247$$

$$\log \cos AC \quad 9.94672$$

$$\therefore \text{Dist } AC = 27^\circ 48\frac{1}{4}' = \underline{1668\frac{1}{4}'}$$

$$\cos \angle APC = \cot AP \tan PC$$

$$\log \cot 40^\circ \quad 0.07619$$

$$\log \tan 30^\circ \quad 9.76144$$

$$\log \cos \angle APC \quad 9.83763$$

$$\therefore \angle APC = \underline{46^\circ 31'.3}$$

$$\cos BP = \cos BD \cos PD$$

$$\cos BD = \cos BP \sec PD$$

$$\log \cos 35^\circ \quad 9.91336$$

$$\log \sec 30^\circ \quad 0.06247$$

$$\log \cos BD \quad 9.97583$$

$$\therefore \text{Dist } BD = 18^\circ 56\frac{1}{4}' = \underline{1136\frac{1}{4}'}$$

$$\cos \angle BPD = \cot BP \tan PD$$

$$\log \cot 35^\circ \quad 0.15477$$

$$\log \tan 30^\circ \quad 9.76144$$

$$\log \cos \angle BPD \quad 9.91621$$

$$\therefore \angle BPD = \underline{34^\circ 27'.5}$$

$$\text{Long From} \quad 20^\circ \text{W}$$

$$\text{Long in} \quad 90^\circ \text{E}$$

$$\text{Dlong} \quad \underline{110^\circ \text{E}}$$

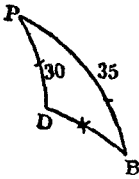

$$\angle APC + \angle BPD = 80^\circ 58'.8$$

$$\text{Dlong Between C \& D} = 110^\circ - 80^\circ 58'.8$$

$$= 29^\circ 1'.2 \text{ or } \underline{1741'.2}$$

$$\text{Dep} = \text{Dlong Cos lat}$$

$$= 1741'.2 \text{ Cos } 60^\circ$$

$$= \underline{870.5 \text{ miles}}$$

答 { 起初方向爲 N51° 4'E。航程爲 1668 $\frac{1}{4}$ 哩。
 終點方向爲 S60° 39'.5E。航程爲 1136 $\frac{1}{4}$ 哩。
 在六十度平行圈上之航程爲 870.5 哩。

(例二) 中國環遊世界艦華甲號。由日本橫濱 (Yokohama, 35° 26' 24"N, 139° 39' 13"E) 開向美洲舊金山 (San Francisco, 37° 42' N, 122° 25' W)。其混合航程限制於 45°。求在平行圈上之航程若干。

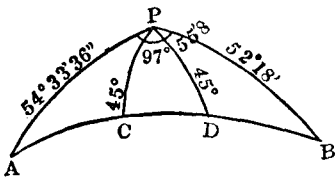

Lat Left 35° 26' 24"

Lat in 37° 42'

Co-lat 54° 33' 36"

Co lat 52° 13'

Long Left 139° 39' 13"E

Long in 122° 25' W

$$262^\circ 4' 13''$$

$$360^\circ$$

$$\text{Dlong} = \underline{97^\circ 55' 47'' \text{E}}$$

$$\text{Cos APC} = \text{Cot AP Tan PC}$$

$$\log \cot 54^\circ 33' 36'' \quad 9.85233$$

$$\log \tan 45^\circ \quad 0.00000$$

$$\log \cos \angle APC \quad 9.85233$$

$$\therefore \angle APC = 44^\circ 37'$$

$$\cos BPD = \cot BP \tan PD$$

$$\log \cot 52^\circ 18' \quad 9.88812$$

$$\log \tan 45^\circ \quad 0.00000$$

$$\log \cos \angle BPD \quad 9.88812$$

$$\therefore \angle BPD = 39^\circ 23'$$

$$\angle APC + \angle BPD = 44^\circ 37' + 39^\circ 23' = 84^\circ$$

$$\text{Dlong Between C \& D} = 97^\circ 55'.8 - 84^\circ$$

$$= 13^\circ 55'.8 = 835'.8$$

$$\text{Dep} = \text{Dlong} \cos \text{lat} = 835'.8 \cos 45^\circ$$

$$= 591 \text{ miles}$$

故在平行圈上之航程爲五九一哩。

(例三) 一氣船自南緯 42° 某海灣出發。用大圈駕駛法航行 1500 哩。今知其初時方向爲 $S66^\circ W$ 。問其最高緯度及終點之方向若干。

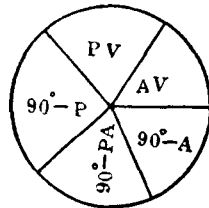
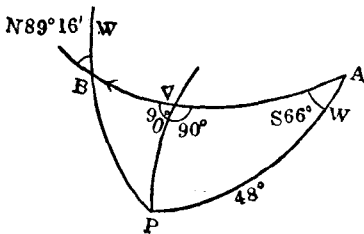

$$\sin PV = \sin A \sin PA$$

$$\log \sin 66^\circ \quad 9.96073$$

$$\log \sin 48^\circ \quad 9.87107$$

$$\log \sin PV \quad 9.83180$$

$$\therefore PV = 42^\circ 45'.5$$

故在緯度之最高點爲 $90^\circ - 42^\circ 45'.5 = 47^\circ 14' 30''S$ 。

$$\sin AV = \cot A \tan PV$$

$$\log \cot 66^\circ \quad 9.64858$$

$$\log \tan 42^\circ 45'.5 \quad 9.96595$$

$$\log \sin AV \quad 9.61453$$

$$\therefore AV = 24^\circ 19' = 1459'$$

$$\therefore BV = 1500' - 1459' = 41'$$

$$\sin BV = \tan PV \cot B$$

$$\therefore \cot B = \sin BV \cot PV$$

$$\log \sin 41' \quad 8.07650$$

$$\log \cot 42^\circ 45'.5 \quad 0.03400$$

$$\log \cot \angle B \quad 8.10050$$

$$\therefore \angle B = 89^\circ 16'$$

故終點之方向爲 N89° 16'W。

(60) 航海日記計算法 (The Day's Work) 航海日記 (Log Book) 者。乃船員日日用以記載關於船舶一切事務之書。如某月某日某時自何地起錨。開赴何地。每時所航之羅經方向爲若干。速率幾何。偏差，自差，風壓差，又各幾何。海流與

風之方向及天氣晴雨溫度又如何。在途中經何島嶼。見何燈塔。以及每日依天象所測得之經緯度。於何時抵某地拋錨等等。在何人值更時。皆須臨時一一詳細記明。不徒以示不忘。且防不幸與他船相碰以致涉訟時。法庭可依該簿記載之情形。以評二者之曲直。今既有如斯重要之關係。故船員應當慎重紀載。萬不可疏忽視之。

記中所謂一日。乃常用日 (Civil Day)。即自昨日夜半至今日夜半爲一日。每日依記中之方向。航程。自差。偏差。及潮與風之方向等。推求船之一直方向與航程。并其所到地之經緯度。實包括各種駕駛法之一種算法也。

航海日記之格式。雖有十餘種。然多大同而小異。茲舉其通用之一種繪列於後。

Log of the
S.S. " " from to

H am	Speed		Course	Compass	Wind	Bar.	Patent	Day of the		Remark
	kts	10th		Error		Ther.	Log	Week	Month	
1										
2										
3										
4										
5										
6										
7										
8										
9										
10										
11										
12										
Position at Noon								Co. & Dist Run	Bear- ing of Head- land	
{ By Account By Obs: or Bearings										
1										
2										
3										
4										
5										
6										
7										
8										
9										
10										
11										
12										
Wells Sounded 6 a.m. & at 6 p.m.					Ballast Tanks 6 a.m. & at 6 p.m.					
Fore Hold...Inches...Inches					Forward.....Inches...Inches					
Main Hold...Inches...Inches					Afterward.....Inches...Inches					
After Hold...Inches...Inches					Ship's Draft—Forward..... Aft.....*					

(61) 計算之法則

1. 反轉由羅經視物標之方向。并改正其偏差自差。變為真方向。

2. 加減各風壓差。并加羅經差於各羅經方向。變為真方向。隨附其航程於右。

3. 潮流方向若依磁針方向而定。則只加偏差。即為真方向。例常列於各向之後。

4. 依各方向及航程檢航海表 (Traverse Table)。查得緯差及橫距。分類加起。則為總共之緯差與橫距。以之可查得一直方向與航程。

5. 以緯差與起程緯差相加減。則為達到地之緯度。

6. 求中分緯度。

7. 依 $Dlong = Dep \sec M \text{ lat}$ 之公式。求得經差。再以之與起程地之經度相加減。則為達到地之經度。

(例一) 一船自某地 (lat $20^{\circ} 10' N$, long $30^{\circ} 30' W$) 出發。航行下列諸方向。NW \times W 72', E \times N 25', N \times E $\frac{1}{2}$ E 240', SSW 80', E \times S $\frac{1}{4}$ S 54'。求船在何經緯度。并其一直方向。與航程若干。

True Co.	Dist	Dlat		Dep	
		N	S	E	W
N $56^{\circ} 15' W$	72	40.0			59.9
N $78^{\circ} 45' E$	25	4.9		24.5	
N $16^{\circ} 53' E$	240	229.8		70.1	
S $22^{\circ} 30' W$	80		73.9		30.6
S $75^{\circ} 56' E$	54		13.2	52.4	
Co & Dist made good.		274.7	87.1	147.0	90.5
		87.1		90.5	
<u>N $17^{\circ} E$</u>	<u>196'</u>	<u>187.6</u>		<u>56.5</u>	

$$\text{Lat A} \quad 20^{\circ} 10' 0''\text{N}$$

$$\text{Dlat} \quad 3^{\circ} 7' 36''\text{N}$$

$$\text{Lat B} = \underline{\underline{23^{\circ} 17' 36''\text{N}}}$$

$$\text{Lat A} \quad 20^{\circ} 10' 0''$$

$$\text{Lat B} \quad 23^{\circ} 17' 36''$$

$$2 | \underline{\underline{43^{\circ} 27' 36''}}$$

$$\text{M. lat} \quad \underline{\underline{21^{\circ} 43' 48''}}$$

$$\text{Dlong} = \text{Dep Sec M. lat}$$

$$= 56.5 \text{ Sec } 21^{\circ} 43' 48''$$

$$\log 56.5 \quad 1.75203$$

$$\log \text{Sec Co} \quad 0.03200$$

$$\log \text{Dlong} \quad 1.78405$$

$$\therefore \text{Dlong} = 60.8 \text{ or } 1^{\circ} 0' 48''$$

$$\text{long A} \quad 30^{\circ} 30' 0''\text{W}$$

$$\text{Dlong} \quad 1^{\circ} 0' 48''\text{E}$$

$$\text{long B} = \underline{\underline{29^{\circ} 29' 12''\text{W}}}$$

(例二) 二月十四日正午。有船推測某埠 (lat $58^{\circ} 40'\text{N}$, long 5°W) 在其羅經方向爲正東南距離十五浬。船首正向 WNW。自差爲 $5^{\circ} 30'\text{W}$ 。至次日之正午。共航下列諸方向。求船一直之方向與航程。并此時在何經緯度。

時間	航程		方向	自差	Hour	Dist		Course	Dev.	附記 Remark
	哩	十分				K.	T.			
1	5	2	W×N	8°W	1	5	6	West	7° 20' W	偏差爲 28° 7.5' W 至最後四小時 內有向羅經南 方之海流其速 力每時二哩
2	4	5			2	6	5			
3	6	3			3	7	4			
4	5	8			4	7	3			
5	6	6			5	4	5			
6	3	9			6	4	0	S E	9° 10' E	
7	2	7	NNE	4° 20' E	7	5	8			
8	4	0			8	4	7			
9	5	3			9	5	0			
10	5	8			10	6	2			
11	7	2			11	7	0			
12	6	7			12	6	0			

某埠方向 N 45° 0' W

V+D 33° 37.5' W

True Co N 78° 37.5' W 15'

第一方向 N 78° 45' W

V+D 36° 7.5' W

N 114° 52.5' W

T. Co. S 65° 7.5' W 32'.3

第二方向 N 22° 30' E

V+D 23° 47.5' W

T. Co. N 1° 17'.5 W 31'.7

第三方向 90° W

V+D 35° 27'.5 W

T. Co. S 54° 32'.5 W 31'.3

第四方向 S 45° 0' E
 V+D 18° 57'.5W
 T. Co. S 63° 57'.5E 38'.7

海流在羅經方向為正南

V+D 18° 57'.5W
 T. Co. S 18° 57'.5E 8'

True Course	Dist	Dlat		Dep	
		N	S	E	W
N 78° 37' W	15	2.9			14.4
S 65° 7' W	32.3		13.6		29.6
N 1° 17' W	31.7	31.7			.5
S 54° 32' W	31.3		17.9		25.6
S 63° 57' E	38.7		17.0	34.8	
S 18° 57' E	8.0		7.6	2.6	
		34.6	56.1	37.4	70.1
			34.6		37.4
<u>S 57° W</u>	<u>39'</u>		<u>21.5</u>		<u>32.7</u>

故自 A 至 B 一直之方向為 S57°W

一直之航程為 39 miles

Lat left 58° 40' N

Dlat 21'.5S

Lat in = 58° 18'.5N

58° 40' N

58° 18'.5N

2 [116° 58'.5

M. lat = 58° 29'.2

$$Dlong = Dep \sec M \text{ lat} = 32.7 \sec 58^\circ 29' .2$$

$$\log 32.7 \quad 1.51455$$

$$\log \sec Co \quad 0.28175$$

$$\log Dlong \quad 1.79630$$

$$\therefore Dlong = 62.56 \text{ or } \underline{1^\circ 2' 33'' W}$$

$$\text{long left} \quad 5^\circ 0' 0'' W$$

$$Dlong \quad 1^\circ 2' 33'' W$$

$$\text{long in} \quad = \underline{\underline{6^\circ 2' 33'' W}}$$

(例三) 三月二十五日正午。某島 ($19^\circ 55' N, 179^\circ 57' W$) 上之燈塔。在吾船羅經之 $NW\frac{1}{4}N$ 方向。其距離為十四浬。船首方向為 $NE\frac{1}{2}E$ 。自差為 $24^\circ 20' E$ 。至次日正午。共航下列諸方向。試求其一直之方向。與航程并船之地位。

Hour	Dist		Course	Devia- tion	H.	K.	T.	Co.	Dev.	Remark
	K.	T.								
1	5	4	$NE\frac{1}{4}N$		1	5	0	$NE\frac{1}{2}N$	$19^\circ 40' E$	Variation of the Co- mpass $2\frac{3}{4}$ Points E A Current set the Ship (mag) West $2\frac{3}{4}$ knots per hour for all day noon
2	5	9			2	5	7			
3	4	7			3	5	9			
4	4	9			4	6	4			
5	6	1			5	6	0	$SE \times S\frac{3}{4}S$	$3^\circ E$	
6	6	3	$SE \times S$	$2^\circ 50' E$	6	5	1			
7	6	0			7	3	9			
8	5	1			8	4	7	$N\frac{3}{4}W$	$5^\circ 40' W$	
9	5	0	$W \times N\frac{1}{4}N$	$14^\circ W$	9	5	2			
10	7	2			10	5	9			
11	8	7			11	6	8			
12	7	3			12	8	4			

$$\text{塔之方向} \quad S42^\circ 11' E$$

$$V+D \quad 55^\circ 16' E$$

$$\text{True Co.} \quad \underline{S13^\circ 5' W 14'}$$

第一方向	N 36° 34'E	
V+D	<u>55° 16'E</u>	
	<u>91° 50'E</u>	
T. Co.	<u>S 88° 10'E 27'</u>	
第二方向	S 33° 45'E	
V+D	<u>33° 46'E</u>	
T. Co.	<u>S 0° 1'E 17'.4</u>	
第三方向	N 75° 56'W	
V+D	<u>16° 56'E</u>	
T. Co.	<u>N 59° 0'W 28'.2</u>	
第四方向	N 39° 22'E	
V+D	<u>50° 36'E</u>	
T. Co.	<u>N 89° 58'E 23'</u>	
第五方向	S 25° 19'E	
V+D	<u>33° 56'E</u>	
T. Co.	<u>S 8° 37'W 15'</u>	
第六方向	N 8° 27'W	
V+D	<u>25° 16'E</u>	
T. Co.	<u>N 16° 49'E 31'</u>	
海流方向	N 90° 0'W	$24^h \times 2\frac{3}{4}'$
Var	<u>30° 56'E</u>	$= 24 \times \frac{1}{4}'$
T. Co.	<u>N 59° 4'W</u>	$= 66'$

T. Co.	Dist	Dlat		Dep	
		N	S	E	W
S 13° W	14'		13.6		31
S 88° E	27'		0.9	27.0	
S	17'.4		17.4		
N 59° W	28'.2	14.5			24.2
E	23'			23.0	
S 9° W	15'		14.8		2.3
N 17° E	31'	29.6		9.1	
N 59° W	66'	34.0			56.6

故一直方向與航程爲

	78.1	46.7	59.1	86.2
	46.7			59.1
<u>N 41° W</u>	<u>42'</u>	<u>31.4</u>		<u>27.1</u>

Lat left 19° 55' N

Dlat 0° 31'.4N

Lat in = 20° 26'.4N

Lat left 19° 55'

Lat in 20° 26'.4

2 | 40° 21'.4

M lat 20° 10'.7

Dlong = Dep Sec M. lat

= 27.1' Sec 20° 10'.7

(檢表) = 29'W

Long left 179° 57'W

Dlong 29'W

180° 26'W

long in = 179° 34'E

(例四) Lat $36^{\circ} 42' N$. Long $4^{\circ} 15' W$. Comp Bearing $N36^{\circ} E$. Dist $25'$.

	Course	Dist	Wind	Leeway	Dev.	Var
1	SW	25'	ENE	11°	$9^{\circ} E$	$20^{\circ} W$
2	WSW	50'	East	$6\frac{3}{4}^{\circ}$	$2^{\circ} E$	$20^{\circ} W$
3	West	74'	E x S	7°	$9^{\circ} W$	$20^{\circ} W$
4	NW x W	50'	SSW	$22^{\circ} 30'$	$5^{\circ} W$	$23^{\circ} W$

Find the lat and long in, and the direct course and distance made good.

Compass Bearing	$S 36^{\circ} W$
V + D	$11^{\circ} W$
True Co.	<u>$S 25^{\circ} W 25'$</u>
1 st Co.	$S 45^{\circ} W$
V + D	$11^{\circ} W$
	<u>$S 34^{\circ} W$</u>
L. W.	11°
T. Co.	<u>$S 45^{\circ} W 25'$</u>
2 nd Co.	$S 67^{\circ} 30' W$
V + D	$18^{\circ} 0' W$
	<u>$S 49^{\circ} 30' W$</u>
L. W.	$6^{\circ} 45'$
T. Co.	<u>$S 56^{\circ} 15' W 50'$</u>

$$\text{Dlong} = \text{Dep Sec M. lat}$$

$$= 182.5 \text{ Sec } 36^\circ 5'$$

$$\log 182.5 \quad 2.26126$$

$$\log \text{Sec } 36^\circ 5' \quad 0.09250$$

$$\log \text{Dlong} \quad 2.35376$$

$$\therefore \text{Dlong} = 225.8 \text{ or } 3^\circ 46' \text{W}$$

$$\text{Long left} \quad 4^\circ 15' \text{W}$$

$$\text{Dlong} \quad 3^\circ 45' \text{W}$$

$$\text{Long in} \quad = 8^\circ 1' \text{W}$$

(例五) A Point of land (lat $22^\circ 16' \text{N}$, long $115^\circ 7' \text{E}$). Bearing by Compass $\text{N}9^\circ \text{E}$. Ship's head East. Dist $2\frac{3}{4}$ miles. Var 30°E .

1	Course East	Dist, 45.2	Wind SSE	Leeway $\frac{1}{4}$ pt	Dev. 6°W
2	,, ESE	,, 32.2	,, S	$1\frac{1}{4}$,,	7° ,,
3	,, WSW	,, 34.4	,, S	2 ,,	$5^\circ \frac{1}{2} \text{E}$
4	,, ENE	,, 39.4	,, SE	$\frac{3}{4}$,,	5°W
5	,, $\text{E} \times \text{N}$,, 38.2	,, $\text{SE} \times \text{S}$,,	$5^\circ \frac{1}{2} \text{W}$
6	,, $\text{E} \frac{3}{4} \text{N}$,, 19.2	,, SSE	$1\frac{1}{4}$,,	,,
7	,, $\text{N}86^\circ \text{E}$,, 18.0	,, SSE	,,	,,
8	(Mag. Co) ENE	,, 19.0	For 24 hours		

$$\text{Comp Bearing } \text{S } 9^\circ 0' \text{W}$$

$$\text{V} + \text{D} \quad 5^\circ 30' \text{W}$$

$$\text{T. Co.} \quad \text{S } 3^\circ 30' \text{W } 2'.7$$

$$1^{\text{st}} \text{ Co} \quad 90^\circ 0' \text{E}$$

$$\text{L. W.} \quad 2^\circ 49' \text{E}$$

$$\text{N } 87^\circ 11' \text{E}$$

$$\text{V} + \text{D} \quad 5^\circ 30' \text{W}$$

$$\text{T. Co.} \quad \text{N } 81^\circ 41' \text{E } 45'.2$$

2 nd Co.	S 67° 30'E
L. W.	<u>14° 4'</u>
	S 81° 34'E
V+D	<u>6° 30'W</u>
T. Co.	<u>S 88° 4'E 32'.2</u>
3 rd Co.	S 67° 30'W
L. W.	<u>22° 30'</u>
	S 90° W
V+D	<u>6° E</u>
	<u>S 96° W</u>
T. Co.	<u>N 84° W 34'.4</u>
4 th Co.	N 67° 30'E
L. W.	<u>8° 26'</u>
	N 59° 4'E
V+D	<u>4° 30'W</u>
T. Co.	<u>N 54° 34'E 394'</u>
5 th Co.	N 78° 45'E
L. W.	<u>8° 26'</u>
	N 70° 19'E
V+D	<u>5° 0'W</u>
T. Co.	<u>N 65° 19'E 38'.2</u>

$$\begin{array}{rcl}
 \text{Lat left} & & 22^{\circ} 16' \text{ N} \\
 \text{Dlat} & & 1^{\circ} 7'.9\text{N} \\
 \hline
 \text{Lat in} & = & \underline{\underline{23^{\circ} 23'.9\text{N}}} \\
 \\
 \text{Lat left} & & 22^{\circ} 16' \text{ N} \\
 \text{Lat in} & & 23^{\circ} 23'.9\text{N} \\
 \hline
 & & 2 \mid \underline{45^{\circ} 39'.9} \\
 \text{M. lat} & & \underline{22^{\circ} 49'.9}
 \end{array}$$

$$\begin{aligned}
 \text{Dlong} &= \text{Dep Sec M. lat} \\
 &= 160.3 \text{ Sec } 22^{\circ} 49'.9
 \end{aligned}$$

$$\begin{array}{rcl}
 \log 160.3 & & 2.20493 \\
 \log \text{Sec } 22^{\circ} 49'.9 & & 0.03543 \\
 \hline
 \log \text{Dlong} & & 2.24036
 \end{array}$$

$$\therefore \text{Dlong} = 173.9 \text{ or } \underline{2^{\circ} 53'.9\text{E}}$$

$$\begin{array}{rcl}
 \text{Long left} & & 115^{\circ} 7' \text{ E} \\
 \text{Dlong} & & 2^{\circ} 53'.9\text{E} \\
 \hline
 \text{Long in} & = & \underline{\underline{118^{\circ} 1' \text{ E}}}
 \end{array}$$

(例六) 某日夜半。見有相距 20 浬一地 ($50^{\circ} 10' \text{N}$, $4^{\circ} 40' \text{W}$) 之燈光。在船之 $\text{S}60^{\circ}\text{E}$ 。吾人由此向 $\text{S}12^{\circ}\text{E}$ 每時航 15 浬。至兩點二十分。改向 $\text{S}50^{\circ}\text{W}$ 每時航 12 浬。迄至八點鐘。又改向 NE 航 15 浬。試求其一直之方向與航程。并船所在地之經緯度。

(例七) 午前六時。見某埠 (49° 52' 5N, 6° 27' W) 在船之右舷爲正 N70°E。相距五浬。我等由此向 N20°W 出發。每時之速度爲十浬。至午前八時。改向 N40°E。每時之速率爲十一浬半。當在六時與九時之間。有一速率二浬半之 SW 海流。問該船航至正午。其地之經緯度幾何。并求一直之方向與航程若干。

True Co	Dist	Dlat		Dep	
		N	S	E	W
S 70° W	5'		1.7		4.7
N 20° W	20'	18.8			6.8
N 40° E	46'	35.2		29.6	
S 45° W	7'.5		5.3		5.3

Co and Dist made good 54.0 7.0 29.6 16.8

7.0

16.8

N 15° E

49'

47.0

12.8

Lat left 49° 52'.5N

Dlat 47'.0N

Lat in 50° 39'.5N

Lat left 49° 52'.5'

Lat in 50° 39'.5'

2 | 100° 16'

M.lat 50° 8'

$$Dlong = \frac{Dep}{\cos M. lat} = \frac{12.8}{\cos 50^\circ}$$

log 12.8 1.10721

log Cos 50° 9.80807

log Dlong 1.29914

$$\therefore \text{Dlong} = 19.91 \text{ or } \underline{19' 55''\text{E}}$$

$$\text{Long left} \quad 6^\circ 27' 0''\text{W}$$

$$\text{Dlong} \quad \underline{19' 55''\text{E}}$$

$$\text{Long in} \quad = \underline{6^\circ 7' 5''\text{W}}$$

(例八) 設有 A 地 ($58^\circ 5'\text{N}$, $179^\circ 10'\text{E}$)。在本船羅經方向爲 $\text{NW} \times \text{W}$ 。相距 22 浬。船首方向爲 ENE 。偏差爲 17°E 。今共航下列諸方向。後依天象測得船之地位爲 $58^\circ 13'\text{N}$, $174^\circ 14'\text{W}$ 。求其間海流之速率如何。

Comp. Co.	Dist	Wind	Leeway	Dev
ENE	42'	SE	1 pt	11°E
E	32'	SSE	2 ,,	$16^\circ,,$
$\text{NE} \times \text{E}$	32'	SE	1 ,,	$12^\circ,,$
E	38'	S	$3\frac{1}{4}$,,	$8^\circ,,$
$\text{NE}\frac{1}{2}\text{E}$	11'	SE	$\frac{1}{4}$,,	$1^\circ,,$
$\text{NE} \times \text{E}\frac{1}{2}\text{E}$	33'	SE	$1\frac{1}{4}$,,	$14^\circ,,$

$$\text{Comp Bearing} \quad \text{S } 56^\circ 15'\text{E}$$

$$\text{V+D} \quad \underline{28^\circ \quad \text{E}}$$

$$\text{T. Co.} \quad \underline{\text{S } 28^\circ 15'\text{E } 22'}$$

$$1^{\text{st}} \text{ Co} \quad \text{N } 67^\circ 30'\text{E}$$

$$\text{L. W.} \quad \underline{11^\circ 15'}$$

$$\underline{\text{N } 56^\circ 15'\text{E}}$$

$$\text{V+D} \quad \underline{28^\circ 0'\text{E}}$$

$$\text{T. Co} \quad \underline{\text{N } 84^\circ 15'\text{E } 42'}$$

2 nd Co.	90° 0'E
L. W.	22° 30'
	<hr/>
	N 67° 30'E
V+D	33° 0'E
	<hr/>
	N 100° 30'E
T. Co.	<u>S 79° 30'E 32'</u>
3 rd Co.	N 56° 15'E
L. W.	11° 15'
	<hr/>
	N 45° E
V+D	29° E
	<hr/>
T. Co.	<u>N 74° E 32'</u>
4 th Co.	90° 0'E
L. W.	36° 34'
	<hr/>
	N 53° 36'E
V+D	25° 0'E
	<hr/>
T. Co.	<u>N 78° 36'E 38'</u>
5 th Co.	N 50° 38'E
L. W.	2° 49'
	<hr/>
	N 47° 49'E
V+D	18° 0'E
	<hr/>
T. Co.	<u>N 65° 49'E 11'</u>

6 th Co	N 61° 53' E
L. W.	14° 4'
	<u>N 47° 49' E</u>
V+D	31° 0' E
T. Co	<u>N 78° 49' E 33'</u>

True Course	Dist	Dlat		Dep	
		N	S	E	W
S 28° 15' E	22'		19.4	10.3	
N 84° 15' E	42'	4.4		41.8	
S 79° 30' E	32'		5.6	31.5	
N 74° E	32'	8.8		30.8	
N 78° 36' E	38'	7.3		37.3	
N 65° 49' E	11'	4.5		10.0	
N 78° 49' E	33'	6.3		32.4	
Co & Dist m. g.		31.3	25.0	<u>194.1</u>	
		<u>25.0</u>			
N <u>88° E</u>	<u>19.4'</u>	<u>6.3</u>			

Lat A 58° 5' N

Dlat 6'.3N

Lat B 58° 11'.3N

Lat A 58° 5' N

Lat B 58° 11'.3N

2 | 116° 16'.3

M lat 58° 8'.1

Dlong = Dep Sec Mlat

= 194.1 Sec 58° 8'.1

log 194.1	2.28803
log Sec 58° 8.1'	0.27745
log Dlong	<u>2.56548</u>
∴ Dlong = 367.7 or <u>6° 7'</u>	
long A	179° 10'E
Dlong	<u>6° 7'E</u>
	<u>185° 17'E</u>
Long B	<u>174° 43'W</u>
Long B	174° 43'W
Obs. long	<u>174° 14'W</u>
Dlong	<u>29'E</u>
Lat B	58° 11'.3N
Obs. lat	<u>58° 13' N</u>
Dlat	<u>0° 1'.7N</u>
Mlat =	58° 12'.1
Dep = Dlong Cos M lat	
	= 29' Cos 58° 12'.1
log 29	1.46240
log Cos 58° 12'.1	9.72177
log Dep	<u>1.18417</u>
∴ Dep = <u>15'E</u>	

既得兩地位之緯差與橫距。然後檢表。得海流之速率爲十五浬。

第三章 天文推測

(62) 總說 天文推測 (Nautical Astronomy) 乃依天象之觀測。求所在經緯度及經線儀羅經儀誤差之法術也。

(63) 天球 (The Celestial Concave) 舟入海洋。茫無際涯。無大陸爲準識。無島嶼爲目標。吾人則賴天象以推測本船之位置。地球之外。有廣大無窮之天球包圍。凡一切天象皆在其內。地球不過爲其中之一點。吾人仰見之蒼穹。卽天球之一部也。

(64) 天象 (Heavenly Bodies) 晝間有光明燦爛者照耀於太空。夜間有皎潔者熒熒者盤桓於宇際。此物非爲天象乎。其數雖繁。然在航海上所應用者。亦僅下列數種耳。

日 (Sun) 日在太陽系之中心。衆星賴其光以明耀。萬物賴其光以生存。其對航海上爲唯一之天象。因其觀測便利。而得數確實故也。

月 (Moon) 月爲地球之衛星。以廿七日七時四十三分十一秒半繞地球一周。然因地球公轉之關係。故其一周期爲廿九日十二時四十四分二秒七。

恆星 (Fixed Star) 爲不易位置之星象。以吾人肉眼所能見者。有六千之多。其中光輝最強。能爲航海觀測上應用者。不過四十餘粒耳。

行星 (Planets) 或稱遊星。卽太陽系中之水星 (Mercury), 金星 (Venus), 地球 (Earth), 火星 (Mars), 木星 (Jupiter), 土星 (Saturn), 天王星 (Uranus), 海王星 (Neptune) 八大行星也。其

中以金火木土四星光輝最強。

衛星 (Satellites) 行星之旁。有衛星環繞之。其方向如行星之繞日。惟天王與海王二星。則為反向之運動。

茲將太陽系中各星象之軌道與大小之比較。分繪於次。

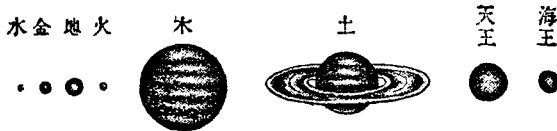
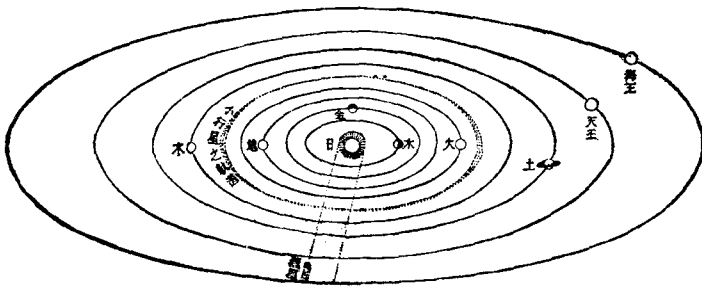

(65) 天球上之點線 有下列之數種：

1. 天球軸及其兩極 (The Axis and Poles of the Heaven) 伸長地軸。以致無窮而達天球。此軸曰天球軸。所達兩點。曰天球兩極。

2. 天球赤道 (The Equinoctial or Celestial Equator) 擴展地球赤道圈以達天球。其會合之圈。即天球之赤道。

3. 天球黃道 (The Ecliptic) 假定地球為中心。太陽自東繞西之軌道。

4. 天球子午線 (The Celestial Meridian) 擴展地球子午線以達天球。其會合之圈。曰天球子午線。

5. 春分秋分 (The Equinoxes) 太陽在地球黃道上。自南而北經過天球赤道之點。曰春分點 (The First Point of Aries or Vernal Equinox)。其自北而南經過之點。曰秋分點 (The Autumnal Equinox)。按每年春分在三月廿一日。秋分在九月廿三號。

6. 冬至與夏至 (The Solstices) 太陽達黃道最北之點曰夏至 (Summer Solstice)。最南之點曰冬至 (Winter Solstice)。按每年夏至在六月廿二號。冬至在十二月廿二號。

7. 赤緯 (The Declination) 乃天象與赤道間之小弧。自天球赤道向南北分度。與本極距離互成補角。即 $90^\circ - \text{Polar Dist.}$

8. 極距 (The Polar Distance) 乃天極與天象間之小弧。故與赤緯互成補角。即 $90^\circ - \text{Declination}$ 。

9. 天頂 (The Zenith) 測者頂上所當天球之點。

10. 頂距 (The Zenith Distance) 爲天頂與天象間之小弧。與真正高度互成補角。即 $90^\circ - \text{True Altitude}$ 。

11. 赤經 (The Right Ascension) 爲春分點至天象在任何緯度間所成在天球赤道上之弧。自春分點向東方起算至廿四小時止。

(66) 諸平面 有下列數種：

1. 地平面 (The Sensible Horizon) 乃自地球之表面。擴展與天球會合之平面。

2. 地心平面 (Rational Horizon) 或曰真平面。即自地球中心擴展與天球會合之平面。

3. 海平面 (Sea Horizon) 或稱視平面 (Visible Horizon)。乃

人在海上所見水天交界之小平面。

4. 人造平面 (Artificial Horizon) 當在陸地無海平面時，或海平面不清晰時。則用水銀盤以代海平面。是曰人造平面。故測得高度之半。即為初測之高度。

(67) 高度 高度者。天象出於平面可視之仰角也。即在天象與平面間循天球子午線弧量得之度數。可分數種如下。

1. 初測高度 (Observed Altitude) 乃以六分儀自海平面或人造平面初測得天象之高度也。

2. 改正高度 (The Apparent Altitude) 乃將器差，眼高差，及半徑差加減於初測之高度以改正之。是謂改正之高度。

3. 真正高度 (True Altitude) 更將折光差與視差加減於改正高度中。是為真正之高度。與頂距互成補角。即 $90^\circ - \text{Zenith Dist.}$

(68) 器差 (Index Error) 言六分儀上之差也。先置游尺於零度。微微移動向右。使不動鏡內之天象與象影相切。觀其度數。是曰“Off Arc”。若移動向左所得之度數。則曰“On Arc”。今將二數相減之半。則為器差。如“Off Arc。”大則為正。反之為負。

(69) 眼高差 (Dip) 乃測者平視線與水天交界線相會於眼中之角度。測者愈高。此角愈大。如知測者之高度。可由航海表 (Nautical Table) 中查其角度。自初測高度中減去之。若係人造水平面。則無此角。

(70) 半徑差 (Semi-diameter) 指日月之半徑差也。可依

時日於航海日曆 (Nautical Almanac) 中查得之。若測象時爲“Lower Limb.”則從初測高度加入此數。若爲“Upper Limb.”則減去之。

(71) 折光差 (Refraction) 當吾人見日於水天交界處。其實太陽在海平面之下。即在空中所見之高度。亦實無其高。是由空氣有折光作用故也。可依已改正之高度。自航海表中查得其分數減去之。

(72) 視差 (Parallax) 自測者之眼以達天象之線。與地球中心以達天象之線。相交於天象中心所成之角度也。可依已改正之高度。自航海表中查得其分數加入之。

(73) 各種時 有四種如下：

1. 真時 (Apparent Time) 當太陽經過真時正午以後之時角。謂之真時 (時角見下75)。

2. 平時 (Mean Time) 爲想像太陽經過平時正午以後之時角。謂之平時。

3. 標準時 (The Greenwich Time) 譯爲格靈威時。乃以格靈威地之子午線爲經度之起點。向東西各分一百八十度。

4. 恆星時 (Sidereal Time) 爲天頂子午線與春分點上子午線相交之時角。即平時加想像太陽之赤經也 (MTP + M \odot RA)。

(74) 時差 (The Equation of Time) 乃平時與真時相差之角度。可依標準時查日曆表以求之。

(75) 時角 (The Hour Angle) 即天球子午線與天象赤緯相交之角度。是曰時角。依子午線向西方起算。自零點至廿

四小時止。

(76) 極角 (A Polar Angle) 乃任何兩赤緯在天球兩極之夾角。曰極角。

(77) 天象方位角 (The Ajimuth) 乃天頂子午線與高度圈間之夾角。或在地平面上所括之弧。其測法由南北兩極向東或向西起算。自零度至一百八十度。

(78) 出沒方位角 (The Amplitude) 乃太陽與正東方位在海平面之小弧。是為日出。在西方則為日沒。故測其角度。須自東或西向南或北起算。自零度至90度。

(79) 曙光 (The Twilight) 即黎明與黃昏時。太陽在海平面下十八度。吾人得見之微光也。

(80) 航海表 (Nautical Tables) 表內函對數及日月星辰一切應用之定數。凡航海術中所需求者。無不應有盡有。故其用甚廣。為航海者不可缺少之書籍也。

(81) 航海日曆 (Nautical Almanac) 為英國海軍部每年出版者。乃於一定之某標準時。豫記天象之位置。且載其時差率。故不論在何時何地觀測任何天象。若知對於其時刻之標準時。即可求得任何地之位置。

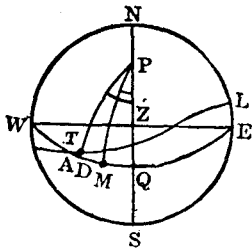

(A 圖)

茲將以上各名詞。分別繪圖以說明之。

(A) NWSE 表一某地之平面。Z 為天頂。P 為天球之極。WQE 為天球赤道。AL 為天球黃道。與赤道交於春分點 A。NPZQS 為子午線。T 為真太陽在黃道上

之位置。M 爲想像太陽在赤道上之位置。PTD, PM, 爲各自經過 T, M 之赤緯圈。DT 爲真太陽之赤緯。PT 爲極距。 $\angle QPM$ 爲某地之平時。 $\angle QPT$ 爲某地之真時。 $\angle MPT$ 爲時差。ZQ 爲某地之緯度。PZ 爲補緯 (Co-latitude)。

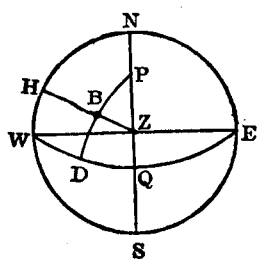

(B 圖)

(B) B 爲天象。ZBH 爲經過天象之高度圈。PBD 爲經過天象之赤緯圈。故 BD 爲天象之赤緯。PB 爲極距。HB 爲高度。ZB 爲頂距。 $\angle ZPB$ 爲時角。 $\triangle BPZ$ 爲球面三角形。

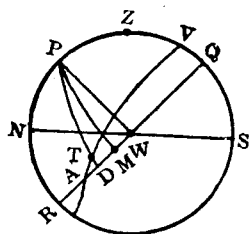

(C 圖)

(C) 使 ZPRS 爲子午線。Z 爲天頂。NWS 爲地心平面。P 爲天球之極。RWQ 爲天球赤道。AL 爲天球之黃道。與赤道相交於 A 點。T 爲真太陽。M 爲想像太陽。DT 爲日之赤緯。ZQ 爲某地之緯度。ZP 爲補緯。 $\angle MPZ$ 爲某地之平時。 $\angle TPZ$ 爲某地之真時。 $\angle MPT$ 爲時差。

AM 爲想像太陽之赤經。AQ 爲某地子午線之赤經。

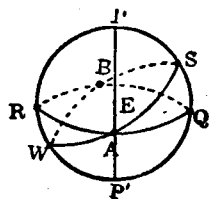

(D 圖)

(D) E 爲地球。P, P' 爲天球極。PEP' 爲天球軸。RWQS 爲天球子午線。RAQB 爲天球赤道。WASB 爲天球黃道。A 爲春分點。B 爲秋分點。S 爲夏至點。W 爲冬至點。

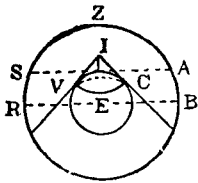

(I 圖)

(I) E 爲地球。I 爲測者之高。Z 爲天頂。VC 爲視平面。SA 爲地平面。RB 爲地心平面。

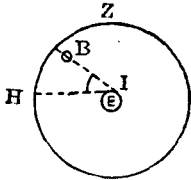

(J 圖)

(J) E 爲地球。Z 爲天頂。B 爲天象。 $\angle HEB$ 爲真正高度。

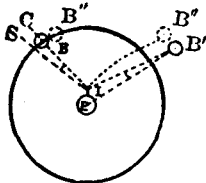

(K 圖)

(K) E 爲地球。I 爲測者。B, B' 爲天象。 $\angle CIS$ 爲半徑差。 $\angle IB'E$ 爲視差。B'' 爲 B, B' 之折光差。

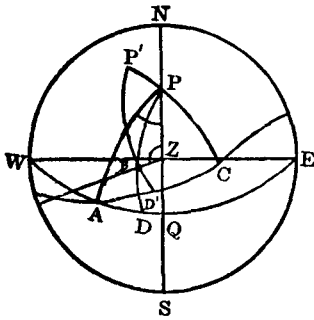

(L 圖)

(L) NWSE 爲某地之一平面。P' 爲黃道之極。B 爲天象。AD 爲 B 之赤經。 $\angle PZB$ 爲 B 之方位角。BD' 爲 B 在黃道之緯度。P'B 爲 B 在黃道之補緯。 $\angle QPA$ 爲恆星時。BZ 爲頂距。BH 爲高度。

(82) 常用時與天文時之互算法

常用時 (Civil Time) 卽鐘表所指之時。自子至午。此十二小時曰午前 (Ante Meridian)。自午至亥十二小時曰午後

(Post Meridian)。簡稱爲 A.M., P.M.。

天文時 (Astronomical Time) 卽自正午起。至次日之正午。計二十四小時爲一日。不分午前午後。故天文時較常用時遲十二小時。是以常用時之午前。爲天文時之前一日時也。

常用時化天文時法則。

若常用時爲午前。則加十二時。改爲前一日。常用時若爲午後。則僅去 PM 記號可也。

(例一) 常用時正月十五日 $9^h 10^m$ AM. 改爲天文時。則爲正月十四日 $21^h 10^m$ 。

(例二) 常用時四月八日 $10^h 11^m$ PM. 改爲天文時。則爲四月八日 $10^h 11^m$ 。

天文時化常用時法則。

天文時若大於十二時。則減去 12 時加一日。配以 AM 記號。天文時若小於十二時。則僅配以 P M 記號可也。

(例三) 天文時五月九日 $18^h 12^m$ 。改爲常用時。則爲五月十日 $6^h 12^m$ AM.。

(例四) 天文時十月十日 $11^h 13^m$ 。改爲常用時。則爲十月十日 $11^h 13^m$ P.M.。

(83) 時辰與弧度互算法 自平時正午至次日正午二十四小時間。想像太陽繞地球一周爲三百六十度。可得下之比例。

$24^h \dots\dots\dots 360^\circ$

$1^h \dots\dots\dots 15^\circ$ 度改時辰法則 以 4 乘之。再以 60 除之。

$4^m \dots\dots\dots 1^\circ$ 時辰改度法則 以 60 乘之。再以 4 除之。

$$1^m \dots \dots \dots 15'$$

$$4^s \dots \dots \dots 1'$$

$$1^s \dots \dots \dots 15''$$

(例一) 試改 $157^\circ 18' 42''$ 爲時辰。

$$\begin{array}{r} 157^\circ 18' 42'' \\ \times \quad \quad 4 \\ \hline 60 \overline{) 629^\circ 14' 48''} \\ \underline{10^h 29^m 14^s.8} \end{array}$$

(例二) 改算 $11^h 28^m 14^s.8$ 爲度數。

$$\begin{array}{r} 11^h 28^m 14^s.8 \\ 60 \\ \hline 4 \overline{) 688 14.8} \\ \underline{172^\circ 3'.7} \end{array}$$

(84) 依本地時及經度求標準時 本地時 (Local Time) 各地之經度不同。時間故異。實不利於交通。故各國皆以通過本國中央子午線之平時爲標準。名曰本地標準時 (Standard Time)。使各地常用時一致也。如中國定爲午前八時。香港定爲七時半。日本定爲九時等等是也。

法則 化本地經度爲時。與本地平時(或真時)相加(西經)或相減(東經)。

(例一) 三月十六日平時 $10^h 12^m 20^s$ AM. 在 Long $141^\circ 28' 30''$ E 之地。求標準時如何。

三月 $16^h 10^h 12^m 20^s$	經度 $141^\circ 28' 30''$ E
<u>12</u>	<u>4</u>
本地平時 M.T.P. $14^d 22^h 12^m 20^s$	<u>60 565^\circ 54'</u>
	經度時 <u>$9^h 25^m 54^s$</u>
平時 $15^d 22^h 12^m 20^s$	
經度時 $9^h 25^m 54^s$	
標準平時 (G.M.T.) <u><u>$15^d 12^h 46^m 26^s$</u></u>	

(例二) 求東經 135° 之地 (日本中央標準時) 二月廿三日正午號炮時之標準時如何。

二月	$23^{rd} 0^h 0^m 0^s$	Long $135^\circ 0' E$
	<u>+ 24^h</u>	<u>4'</u>
M.T.P. Feb.	<u>$22^{nd} 24^h 0^m 0^s$</u>	<u>60 540^\circ 0'</u>
		Long in time <u>$9^h 0^m 0^s$</u>
M.T.P.	$22^{nd} 24^h 0^m 0^s$	
Long in time	$9^h 0^m 0^s$	
G.M.T.	<u><u>$22^{nd} 15^h 0^m 0^s$</u></u>	

(例三) 在 Long $127^\circ 30' W$ 之地。其真時為十一日 $16^h 5^m$ 。問標準時如何。

$$\begin{array}{r}
 \text{Long} \qquad 127^\circ 30' \text{W} \\
 \qquad \qquad \qquad \underline{4} \\
 \qquad \qquad \qquad \underline{\qquad \qquad \qquad} \\
 \qquad \qquad 60 \overline{) 510^\circ 0'} \\
 \text{Long in T.} \quad \underline{8^h 35^m 0^s} \\
 \text{A.T.P.} \qquad \qquad 11^d 16^h 5^m \\
 \text{Long in Time} \qquad \qquad \underline{8^h 30^m} \\
 \text{G.A.T.} = \qquad \qquad \underline{11^d 24^h 35^m} \\
 \qquad \qquad \qquad \underline{24^h} \\
 \text{G.A.T.} = \qquad \qquad \underline{\underline{12^d 0^h 35^m}}
 \end{array}$$

(例四) 四月九日真時爲 $4^h 10^m$ P.M.。在 Long $32^\circ 45' \text{W}$ 之地。問標準真時如何。

$$\begin{array}{r}
 \text{Long} \qquad 32^\circ 45' \text{W} \\
 \qquad \qquad \qquad \underline{4} \\
 \qquad \qquad \qquad \underline{\qquad \qquad \qquad} \\
 \qquad \qquad 60 \overline{) 131^\circ 0'} \\
 \text{Long in T.} \quad \underline{2^h 11^m} \\
 \text{A.T.P.} \qquad \qquad 9^h 4^h 10^m \\
 \text{Long in T.} \qquad \qquad \underline{2^h 11^m} \\
 \text{G.A.T.} \qquad \qquad \underline{\underline{9^h 6^h 21^m}}
 \end{array}$$

(例五) 正月十二日真正午。在 Long $80^\circ 44' \text{E}$ 之地。求標準真時如何。

$$\begin{array}{r}
 \text{Long} \qquad 80^\circ 44' \text{E} \\
 \qquad \qquad \qquad \underline{4} \\
 \qquad \qquad \qquad \underline{\qquad \qquad \qquad} \\
 \qquad \qquad 60 \overline{) 322^\circ 56'} \\
 \text{Long in T.} \quad \underline{5^h 22^m 56^s}
 \end{array}$$

$$\begin{array}{r}
 \text{G.M.T.} \quad 20^{\text{h}} 10^{\text{h}} 27^{\text{m}} 3^{\text{s}} \\
 \qquad \qquad \qquad 9^{\text{h}} 19^{\text{m}} 5.7^{\text{s}} \\
 \hline
 \text{M.T.P.} \quad 20^{\text{h}} 19^{\text{h}} 46^{\text{m}} 8.7^{\text{s}} \\
 \qquad \qquad \qquad 12^{\text{h}} \\
 \hline
 \text{M.T.P.} \quad 21^{\text{st}} \quad \underline{\underline{7^{\text{h}} 46^{\text{m}} 8.7 \text{ A.M.}}}
 \end{array}$$

(87) 求日之赤緯法 (Find the Declination)

法則 (a) 求標準時。

(b) 標準時在十二時以下。則取航海日曆中當日之赤緯及每時差。若在十二時以上。則取次日者。

(c) 所得每時之差。以標準時為斷。若標準時在十二時以下。則以每時差乘之。若在十二時以上。須以廿四時減之。再乘以每時差。其積可視赤緯之漸大漸小。而加減於赤緯。

(例一) 1912年四月五日午後平時 $4^{\text{h}} 10^{\text{m}} 10^{\text{s}}$ 。在 Long $75^{\circ} 15' 33''\text{W}$ 之地。求太陽之赤緯若干。

$$\begin{array}{r}
 \text{在地平時四月} \quad 5^{\text{d}} 4^{\text{h}} 10^{\text{m}} 10^{\text{s}} \\
 \text{經度時} \quad \qquad \qquad + 5^{\text{h}} 1^{\text{m}} 2.2^{\text{s}} \\
 \hline
 \text{標準平時四月} \quad 5^{\text{d}} 9^{\text{h}} 11^{\text{m}} 12.2^{\text{s}} \\
 \hline
 \qquad \qquad \qquad = 9.18
 \end{array}$$

$$\begin{array}{r}
 \text{Long} \quad 75^{\circ} 15' 33''\text{W} \\
 \qquad \qquad \qquad 4 \\
 \hline
 \end{array}$$

$$\begin{array}{r}
 60 \mid \underline{\underline{301^{\circ} 2' 12''}} \\
 \qquad \qquad \qquad 5^{\text{h}} 1^{\text{m}} 2.2^{\text{s}}
 \end{array}$$

$$\begin{array}{r}
 \text{檢表每時之差} \quad 56''.92 \\
 \quad \quad \quad \quad \quad 9.2 \\
 \hline
 \quad \quad \quad \quad \quad 11384 \\
 \quad \quad \quad \quad \quad 51228 \\
 \hline
 60 \mid 523.664 \\
 \quad \quad \quad \quad \quad 8' 43''.7 \\
 \text{檢表赤緯} \quad 5^h 6' 2' 31''.6N \\
 \hline
 \text{正確赤緯} \quad = 6^\circ 11' 15''.3N
 \end{array}$$

(例二) 1923年十二月三十一日午前平時 $2^h 23^m$ 。在東經 121° 之地。求其赤緯。

$$\begin{array}{r}
 \text{M.T.P. Dec.} \quad 30^h 14^h 23^m \\
 \text{Long in time} \quad - \quad 8^h 4^m E \\
 \hline
 \text{G.M.T. Dec.} \quad 30^h 6^h 19^m \\
 \quad \quad \quad \quad \quad = 6.3 \\
 \\
 \text{Decl.} \quad 23^\circ 13'.1S \quad \text{Var} \quad 0.15 \\
 \quad \quad \quad \quad \quad - \quad .9 \quad \quad \quad \quad \quad 6.3 \\
 \hline
 \text{Decl.} \quad \underline{\underline{23^\circ 12'.2S}} \quad \quad \quad \quad \quad 45 \\
 \quad \quad \quad \quad \quad \quad \quad \quad \quad \quad \quad \quad \quad 90 \\
 \hline
 \quad \quad \quad \quad \quad \quad \quad \quad \quad \quad \quad \quad \quad .945
 \end{array}$$

(例三) 1912年五月十九日。在 long $130^\circ 19' 20'' E$ 。午後平時 $3^h 15^m 28^s$ 。求太陽赤緯爲何。

M.T.P. May	19 ^d 3 ^h 15 ^m 28 ^s .0
Long in time	8 ^h 41 ^m 17 ^s .3
<hr style="width: 50%; margin: auto;"/>	
G.M.T. May	18 ^d 18 ^h 34 ^m 10 ^s .7
<hr style="width: 50%; margin: auto;"/>	
	24 - 18.6 = 5.4

Decl. 19 th	19° 45' 8".3N	Var	32'.25
Cor ⁿ	- 2' 54".1		5.4
<hr style="width: 50%; margin: auto;"/>			
Decl.	<u>= 19° 42' 14".2N</u>		12900
			16125
			<hr style="width: 50%; margin: auto;"/>
			60 174.150
			<hr style="width: 50%; margin: auto;"/>
			Cor ⁿ 2' 54".1

(88) 求時差法 (Find the Equation of Time)

法則 先求標準時。再於日曆中求當日之時差。然後以標準時乘每時差。將其積依時差漸大漸小而加減於時差中。但標準時大於十二時。則與求赤緯法之每時差同。

(例一) 1923年三月二十日午前平時 8^h 7^m。在 long 109° 35'W 之地。其時差如何。

平時三月	19 th 20 ^h 7 ^m 0 ^s
經度時	+ 7 ^h 19 ^m 32 ^s
<hr style="width: 50%; margin: auto;"/>	
標準平時	20 th 3 ^h 26 ^m 32 ^s
<hr style="width: 50%; margin: auto;"/>	
	= 3.4

時差	7' 51''	每時之差	0° 74
	- 2.5''		3.4
	7' 48''.5	加入真時或	296
正確時差		減自平時	222
			2.516

(例二) May 19th 1923, at 3^h 30^m p.m. M.T.P. in long 110° 24' 37''E. Find the Equation of Time.

May	19 th 3 ^h 30 ^m M.T.P.		
Long in T.	- 7 ^h 22 ^m		
May	18 th 20 ^h 8 ^m G.M.T.		
	24 - 20.1		
Eq. T.	3' 42''.1	Var	0° 1
	.4		3.9
Eq. T.	3' 42''.5	+To M.T. - From A.T.	.39

(89) 真時與平時 (Apparent Time and Mean Time)

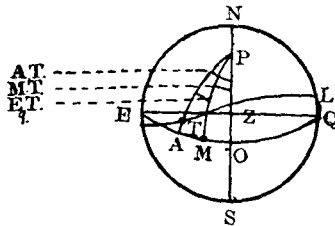

如圖。EAMQ 為天球赤道。P 為球極。ETL 為天球黃道。Z 為天頂。PZS 為某地子午線。今假定想像太陽 M 在真太陽 T 之後。可得下列公式。

$$\widehat{AO} = \widehat{MO} + \widehat{AM}$$

即 $A.T. = M.T. + Eq. T. \dots\dots\dots (1)$

$$M.T. = A.T. - Eq. T. \dots\dots\dots (2)$$

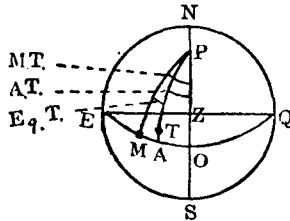

若想像太陽在真太陽之前。則求真時或平時。當依下列公式。

$$M.T. = A.T. + Eq. T. \dots\dots\dots (3)$$

$$A.T. = M.T. - Eq. T. \dots\dots\dots (4)$$

1. 依本地之經度及平時求真時 (可用第一式或第三式)。

(例一) 1912年七月二日午後平時 $3^h 21^m 15^s.4$ 。在 long $15^{\circ}E$ 之地。時差率為 $-3^m 38^s.1$ 。求其地之真時與標準真時。

在地平時 七月	$2^{nd} 3^h 21^m 15^s.4$
時差	- $3^m 38^s.1$
	<hr style="border: 0.5px solid black;"/>
在地真時 七月	$2^{nd} 3^h 17^m 37^s.3$
	<hr style="border: 0.5px solid black;"/>
在地真時 七月	$2^{nd} 3^h 17^m 37^s.3$
經度時	$1^h 0^m 0^s$
	<hr style="border: 0.5px solid black;"/>
標準真時 七月	$2^{nd} 2^h 17^m 37^s.3$

(例二) 1912年四月二十七日午後平時 $9^h 10^m$ 。in long $16^{\circ}W$ 之地。試求其真時若干。

April 27^d 9^h 10^m M.T.P.

Long in time 1^h 4^m

April 27^d 10^h 14^m G.M.T.

Eq. T. 2^m 22^s.46

+ 4.13

Cor Eq. T. 2^m 26^s.59

- From A.T.

Var in 1^{hr} 0.404

10.23

4.13292

M.T.P. 27th 9^h 10^m 0^s

Eq. T. + 2^m 26^s.6

A.T.P. 27th 9^h 12^m 26^s.6

2. 依本地經度及真時求平時 (可用第二或第四公式)。

(例一) 1912 July 20th 6^h 18^m 25^s.5 A.M. S.A.T. in long 45°W

Eq. T. + 14^m 54^s.9. Find Ship's Mean Time and G.M.T.

S.A.T. July 19^d 18^h 18^m 25^s.5

Eq. T. + 14^m 54^s.9

S.M.T. July 19^d 18^h 33^m 20^s.4

or July 20^d 6^h 33^m 20^s.4 A.M.

S.M.T. July	19 ^d 18 ^h 33 ^m 20 ^s .4
Long in time	3 ^h 0 ^m 0 ^s
G.M.T. July	<u>19^d 21^h 33^m 20^s.4</u>

(例二) 1912年六月廿二日午後真時5^h 42^m。在東經100° 30'之地。求其時之平時。

S.A.T. June	22 ^d 5 ^h 42 ^m
L. T.	6 ^h 42 ^m
G.A.T. June	21 ^d 23 ^h 0 ^m
Var in 1 ^{hr}	0.541
	<u>1</u>
	0.541
Eq. T. 1 ^m	42.08
Cor Eq. T. 1 ^m	41 ^s .54 + To. A. T.
S.A.T.	22 ^d 5 ^h 42 ^m 0 ^s
Eq. T.	+ 1 ^m 41 ^s .9
S.M.T.	<u>22^d 5^h 43^m 41^s.9</u>

(90) 高度改正法 (Corrections of Altitude)

法則 (a) 加減器差於初測高度中。再減眼高差與半徑差 (若為“Lower Limb”須加入)。則為改正之高度。

(b) 再查得視差與折光差。加減於改正高度中。則為真正之高度。

(例一) 初測太陽下邊之高度為47° 32' 15"。其器差為+2' 10"。眼高為十五呎。半徑差為15' 49"。求真正高度。

Obs. Alt. 初測高度	47° 32' 15"
I. E. 器差	+) <u>2' 10"</u>
	47° 34' 25"
Dip 眼高差	-) <u>3' 49"</u>
	47° 30' 36"
S. D. 半徑差	+) <u>15' 49"</u>
App. Alt. 改正高度	47° 46' 25"
R-P 折光差減視差	-) <u>0' 47"</u>
T. Alt. 真正高度	<u>47° 45' 38"</u>

(例二) The Observed Altitude of the ☉ was 50° 15' 20". I. E. -1' 20". H. E. 20 Ft. Find the True Altitude.

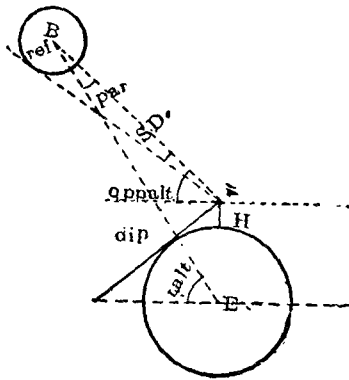

Obs. Alt.	50° 15' 20"
I. E.	-) <u>1' 20"</u>
	50° 14' 0"
Dip	-) <u>4' 24"</u>
	50° 9' 36"
S. D.	+) <u>15' 49"</u>
App. Alt.	50° 25' 25"
Ref.	-) <u>48"</u>
	50° 24' 37"
Par	+) <u>5".5</u>
T. Alt.	<u>50° 24' 42".5</u>

(例三) 今以人造平面測得日心高度為 90° 10' 40"。器差

爲 +1' 10" 求真高度。

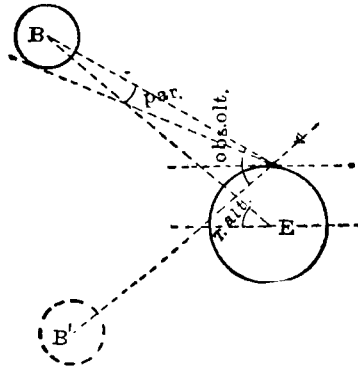

Observed Altitude by Artificial horizon	90° 10' 40"
Index Error	+ 1' 10"
	2 90° 11' 50"
Apparent Alt.	45° 5' 55"
Parallax	+ 6"
	45° 6' 1"
Refraction	- 58"
True Altitude	45° 5' 3"

(例四) 初測得星 Vega 之高度爲 38° 4' 20"。器差爲 -1' 10"。眼高爲 25 呎。求真高度。

Obs. Alt. of *	= 38° 4' 20"
I.E.	- 1' 10"
	38° 39' 10"
Dip	- 4' 55"
	38° 34' 15"
Ref	- 1' 13"
T. Alt. *	= 38° 33' 2"

(91) 求經線儀之日差法 (To Find Daily Rates) 日差。乃測定經線儀之原差。爲前後二回。若爲同名(即兩回皆爲遲或速之謂)。則取其差。若爲異名(即一次爲遲一次爲速之謂)。則取其和。將差或和化爲秒數。以兩原差間經過之日數除之。其商即日差也。

(a) 若第一原差爲速 (Fast)。第二原差爲遲 (Slow)。是由快而慢。稱爲損差 (Losing)。

(b) 若第一原差爲遲 (Slow)。第二原差爲速 (Fast)。是由慢而快。稱爲益差 (Gaining)。

(c) 兩原差皆遲 (Slow) 時：

1. 若第一原差比第二原差小。是由快而慢。即爲損差 (Losing)。

2. 若第一原差比第二原差大。是由慢而快。即爲益差 (Gaining)。

(d) 兩原差皆速 (Fast) 時：

1. 若第一原差比第二原差大。是由快而慢。即爲損差 (Losing)。

2. 若第一原差比第二原差小。是由慢而快。即爲益差 (Gaining)。

自第二原差之日起。至在經線儀最後之一日。其間經過之日數。以日差乘之。其積稱爲積差 (Accumulated Rate)。若日差爲損差 (Losing)。則積差爲加。反之則爲減。

(例一) 有經線儀在正月四日。比標準時快 $7^m 29^s$ 。在二月十三日尙快 $5^m 40^s$ 。求該經線儀之日差若干。

正月四日比標準時快	7 ^m 29 ^s
二月十三日比標準時快	5 ^m 40 ^s
	1 ^m 49 ^s
正月四日至二月十三日	60
相隔四十日	40 109 ^s

故日差 = 2^s.72 損差

(例二) 又一經線儀。在四月廿日比標準時遲 10^m 15^s。至七月四日。更遲 14^m 3^s。求其日差若干。

April 20 ^d Chron, Slow of G.M.T.	10 ^m 15 ^s
July 4 th Chron, Slow of G.M.T.	14 ^m 3 ^s
	3 ^m 48 ^s or 228 ^s
In 75 Days, Chron, has lost	
∴ Daily Rate = <u>3^s.04</u> Losing	

(例三) 在三月十六日。有一經線儀比標準時快 1^m 40^s。至五月三日又遲 0^m 10^s。求此儀之日差若干。

1 st Err	1 ^m 40 ^s Fast
2 nd Err	0 ^m 10 ^s Slow
	1 ^m 50 ^s
In 48 Days lost	{ or 110 ^s
∴ Daily Rate = <u>2^s.29</u> Losing	

(例四) On July 3rd, A Chron was slow of G.M.T. 1^m 7^s.5, and on Dec. 29th, it was fast 0^m 44^s.9. Required its Daily Rate.

July 3rd Chron Slow of G.M.T. $1^m 7^s.5$

Dec. 29th Chron Fast of G.M.T. $0^m 44^s.9$

$1^m 52^s.4$

In 179 Days Chron has fast $112^s.4$

∴ Daily Rate = 0.63^s Gaining

(92) 依經線儀及其差求標準時法 (To Find the Astron G.M.T. From the Time by Chron)

法則 化經線儀爲天文時。再求日差及積差。各照其漸遲漸速。加減於經線儀之時日中。即得標準時。

(例一) 八月十七。某經線儀之天文時爲 $2^h 17^m 26^s$ 。在五月二日該儀比標準時正午快 $8^m 1^s$ 。在六月六日更快 $9^m 20^s$ 。試求標準時若干。

第一次差 $8^m 1^s$ 快

第二次差 $9^m 20^s$ 快

五月二日至六月 { $1^m 19^s$
六月相隔卅五日 { or 79^s

故日差 = $2^s.26$ 益差

從六月七日至八月

$2.26 \times 72 = 2^m 43^s$ 積差

十七相隔七十二日

天文時爲八月十七 $2^h 17^m 26^s$

第二次差在六月六日 $- 9^m 20^s$

$2^h 8^m 6^s$

積差(因爲益差故減) $- 2^m 43^s$

故標準時爲八月十七 $2^h 5^m 23^s$

(例二) 二月廿四日平時午前 $9^h 24^m$ 。在 Long $18^\circ 30'W$ 之地。時經線儀為 $10^h 46^m 3^s$ 。當去年十一月一日。該儀比標準時正午快 $10^m 3^s$ 。又在今年正月尚快 $9^m 12^s$ 。試求標準平時若干。

S.M.T. Feb. 24 th	$9^h 24^m$ A.M.
	12
<hr/>	
Feb. 23 rd	$21^h 24^m$
Long in Time	$1^h 14^m$
<hr/>	
Approx G.M.T. 23 rd	$22^h 38^m$
1 st Err.	$10^m 3^s$ Fast
2 nd Err.	$9^m 12^s$ Fast
<hr/>	
In 61 Days lost	51^s
∴ Daily Rate = 836^s Losing	
From June 2 nd to Feb. 23 ^d 22 ^h ,	
there are 53.94 days, accum rate was $45^s.1$	
Astr T. by Chron Feb. 23 ^d	$22^h 46^m 3^s$
Err. on Jan. 1 st	$- 9^m 12^s$
<hr/>	
Approx G.M.T. Feb. 23 ^d	$22^h 36^m 51^s$
Accum Rate	$+ 45.1$
<hr/>	
Correct G.M.T. Feb. 23 ^d	$22^h 37^m 36^s.1$

(例三) On Sept. 3rd, About 6^h A.M. S.M.T., in Long $178^\circ 48'W$, the Time by Chron was $5^h 55^m 59^s$ Civil, which was Fast of G. M. Noon on April $12^h 0^m 47^s$, and Losing Daily $.08^s$, Req. the G.M.T.

$$\begin{array}{r}
 \text{S.M.T. Sept. 2}^{nd} \quad 18^h \quad 0^m \quad 0^s \\
 \text{Long in Time} \quad \underline{11^h \quad 55^m \quad 12^s} \\
 \text{G.M.T. Sept. 3}^{rd} \quad 5^h \quad 55^m \quad 12^s \text{ Nearly} \\
 \text{From April 13}^{th} \text{ to Sept. 3}^{rd} \quad 5^h \\
 \text{There Are 144.25 Days, } 144.25 \times .08^s \\
 = 11^s.54 \text{ Accum. Rate,} \\
 \text{Time by Chron, Sept. 3}^{rd} \quad 5^h \quad 55^m \quad 29^s \\
 \text{Error on April 12}^{th} \quad - \quad \underline{47^s} \\
 \text{Approx G.M.T. Sept. 3}^{rd} \quad 5^h \quad 54^m \quad 42^s \\
 \text{Accumlated Rate} \quad + \quad \underline{11^s.9} \\
 \text{Correct G.M.T. Sept. 3}^{rd} \quad \underline{\underline{5^h \quad 54^m \quad 53^s.9}}
 \end{array}$$

(93) 求經線儀之差 (To Find the Error of Chron)

法則 (a) 化平時爲天文時。

(b) 求赤緯。

(c) 求時差。

(d) 依初測之高度求真正高度。以 90° 減之。則爲頂距。

(e) 依 $\text{Hav } H = \text{Sec } l \cdots \cdots \text{Sec } d \sqrt{\text{hav } S} \sqrt{\text{hav } D}$ 公式求得之時角。則爲真時。若與經線儀時相減。則爲該儀對真時之差。若以時差與真時相加減。則爲平時。再與經線儀相減。其差則爲該儀對平時之差。若於真時加 (E) 減 (W) 經度時。再與經線儀時相減。其差爲該儀對標準時之差。若於真時加減經度。再與常用時相減。其差爲常用時在標準時上之差。

(例一) 1923年三月廿日午前真時 $8^h 7^m$ 。在某處 (Lat 22°

52°N, long 109° 53'W) 推測太陽下邊之高度為 28° 46' 50"。器差為 +3' 20"。眼高為 19 呎。其時經線儀正為 3^h 6^m 10^s.5。試求該儀對於各時之差若干。

March 20^d 8^h 7^m a.m. S.A.T.

12^h

19^d 20^h 7^m 0^s

Long in T. 7^h 19^m 32^s

G. D. Nly 20^d 3^h 26^m 32^s

Decl	Var	Eq. T.	Var
27'.2	.99	7' 51"	.74
3'.4	3.4	2.5	34
<u>23'.8S</u>	<u>3.366</u>	<u>7' 48".5 + To A.T.</u>	<u>2.516</u>

Obs. Alt. 28° 46' 50"

I. E. + 3' 20"

28° 50' 10"

Dip - 4' 17"

28° 45' 53"

S. D. + 16' 5"

29° 1' 58"

P + 7".5

29° 2' 5".5

R - 1' 45".0

T. Alt. 29° 0' 20".5

90°

Z = 60° 59' 39".5

$$\text{Hav H} = \text{Sec l Sec d} \sqrt{\text{hav S}} \sqrt{\text{hav D}}$$

$$l = 22^\circ 52' 0'' \text{N Sec } 0.03555$$

$$d = 23' 48'' \text{S Sec } 0.00001$$

$$\hline 23^\circ 15' 48''$$

$$Z = 60^\circ 59' 39''.5$$

$$S = 84^\circ 15' 27''.5 \quad \sqrt{\text{hav}} \quad 4.82659$$

$$D = 37^\circ 43' 51''.5 \quad \sqrt{\text{hav}} \quad 4.50967$$

$$\hline \text{hav } 9.37182$$

$$\text{S.A.T. } 19^d \quad 20^h \quad 7^m \quad 48^s$$

$$\text{Chron T. } 3^h \quad 6^m \quad 10^s.5$$

$$\text{Chron in Slow } \hline 5^h \quad 1^m \quad 37^s.5 \text{ on S.A.T.}$$

$$\text{S.A.T. } 20^h \quad 7^m \quad 48^s$$

$$\text{Eq. T. } + \quad 7 \quad 48.5$$

$$\text{S.M.T. } 20^h \quad 15^m \quad 36^s.5$$

$$\text{Chron } 3^h \quad 6^m \quad 10^s.5$$

$$\text{Chron is Slow } \hline 5^h \quad 9^m \quad 26^s \text{ on S.M.T.}$$

$$\text{S.A.T. } 20^h \quad 7^m \quad 48^s$$

$$\text{Eq. T. } + \quad 7^m \quad 48^s.5$$

$$\text{S.M.T. } 20^h \quad 15^m \quad 36^s.5$$

$$\text{Long in T. } 7^h \quad 19^m \quad 32^s$$

$$\text{G.M.T. } 3^h \quad 35^m \quad 8^s.5$$

$$\text{Chron } 3^h \quad 6^m \quad 10^s.5$$

$$\text{Chron is Slow } \hline 28^m \quad 58^s \text{ on G.M.T.}$$

(例二) 1918年四月十三日。鐘表之時爲 $9^h 48^m 29^s$ a.m.。在某地 (Lat $39^\circ 8' N$, long $117^\circ 18' E$) 用人造平面測得太陽下邊之高度爲 $94^\circ 20'$ 。器差爲 $-1' 0''$ 。求該鐘在標準時上之差。

April 13 ^d $9^h 48^m 29^s$			
<u>12^h</u>			
April 12 ^d $21^h 48^m 29^s$			
Long in Time $7^h 49^m 12^s$			
<u>G. D. Nly 12^d $13^h 59^m 17^s$</u>			
Decl	Var	Eq. T.	Var
$8^\circ 28' 30'' N$	549	$0^m 58^s.8$	67
<u>+ 12' 48''</u>	<u>14</u>	<u>- 9.4</u>	<u>14</u>
$8^\circ 41' 18'' N$	2196	<u>$0^m 49^s.4$</u>	<u>268</u>
	549	+To. A.T.	<u>67</u>
	<u>60 768.6</u>		<u>9.38</u>
	<u>12' 48''.6</u>		
Obs. Alt.	$94^\circ 20' 0''$		
I. E.	<u>1'</u>		
	2 <u>$94^\circ 19'$</u>		
	$47^\circ 9' 30''$		
S. D.	<u>+ 15' 59''</u>		
App. Alt.	$47^\circ 25' 29''$		
R-P	<u>47''</u>		
Falt.	$47^\circ 24' 42''$		
	<u>90</u>		
	<u>Z = $42^\circ 35' 18''$</u>		

$$\begin{aligned} \text{Hav } H &= \text{Sec } l \text{ Sec } d \sqrt{\text{hav } S} \sqrt{\text{hav } D} \\ l &= 39^\circ 8' 0'' \text{N} \quad \text{Sec } 0.110318 \\ d &= 8^\circ 41' 18'' \text{N} \quad ,, \quad 0.005013 \\ &\quad \underline{\quad\quad\quad} \\ &\quad 30^\circ 26' 42'' \\ Z &= 42^\circ 35' 18'' \\ &\quad \underline{\quad\quad\quad} \\ S &= 73^\circ 2' 0'' \quad \sqrt{\text{hav}} \quad 4.774558 \\ D &= 12^\circ 8' 36'' \quad ,, \quad 4.024373 \\ &\quad \underline{\quad\quad\quad} \\ H &= 2^h 13^m 11^s.4 \quad 8.914262 \\ &\quad \text{A.T.P. } 21^h 46^m 48^s.6 \\ &\quad \text{Eq. T. } + \quad 49^s.4 \\ &\quad \underline{\quad\quad\quad} \\ &\quad \text{M.T.P. } 21^h 47^m 38^s \\ \text{Long in Time} &\quad 7^h 49^m 12^s \\ &\quad \underline{\quad\quad\quad} \\ \text{G.M.T.} &\quad 13^h 58^m 26^s \\ \text{Watch} &\quad 9^h 48^m 29^s \\ &\quad \underline{\quad\quad\quad} \\ \text{Watch is Slow} &\quad \underline{\underline{4^h 9^m 57^s}} \text{ on G.M.T.} \end{aligned}$$

依星之高度求經線儀之差

法則 (a) 化平時為天文時。

(b) 求星之赤經赤緯及想像太陽之赤經。

(c) 求頂距。

(d) 依上公式。求星之時角。

(e) 再加星之赤經於時角。減去想像太陽之赤經。

其差為平時。再以經線儀時與平時相較。其差即該儀在平時上之差。若以經度時與求得之平時相加 (E) 或減 (W)。則

爲標準時。再以經線儀時與之相較。其差爲該儀在標準平時上之差。

(例三) 1923, April 11th a.m. at Ship in lat 42° 51' N, long 124° 30' W, the obs. alt. of Arcturus West of Mer. was 30° 34' 50", I. E. -4' H. E. 21 Ft., the Time by Chron, was 11^d 1^h 50^m 0^s (Astron), which was estimated 13^m Fast of G.M.T. Find the error of Chron on M.T.P. and G.M.T..

$$\begin{array}{r}
 \text{Chron } 11^d 1^h 50^m \\
 \text{Fast } - \quad 13^m \\
 \hline
 \text{G. D. } 11^d 1^h 37^m \\
 *R.A. = \underline{14^h 12^m 10^s.5} \\
 *Decl = \underline{19^\circ 34'.8N} \\
 M \odot RA = 1^h 14^m 42^s.7 \\
 \qquad \qquad \qquad 9.9 \\
 \qquad \qquad \qquad 6.6 \\
 \hline
 1^h 14^m 59^s.2 \\
 \text{Obs. Alt. } 30^\circ 34' 50'' \\
 \text{I. E. } - \quad 4' 0'' \\
 \hline
 30^\circ 30' 50'' \\
 \text{Dip } - \quad 4' 31'' \\
 \hline
 30^\circ 26' 19'' \\
 \text{Ref. } - \quad 1' 39'' \\
 \hline
 \text{T. Alt. } 30^\circ 24' 40'' \\
 \text{Z. D. } = \underline{59^\circ 35' 20''}
 \end{array}$$

$$\begin{aligned}
\text{Hav } H &= \text{Sec } l \text{ Sec } d \sqrt{\text{hav } S} \sqrt{\text{hav } D} \\
l &= 42^\circ 51' 0'' \text{N} \quad \log \text{Sec} \quad 0.13482 \\
d &= 19^\circ 34' 48'' \text{N} \quad \log \text{Sec} \quad 0.02587 \\
&\hline
&23^\circ 16' 12'' \\
Z &= 59^\circ 35' 20'' \\
&\hline
S &= 82^\circ 51' 32'' \quad \log \sqrt{\text{hav}} \quad 4.82066 \\
D &= 36^\circ 19' 8'' \quad \log \sqrt{\text{hav}} \quad 4.49369 \\
&\hline
&\log \text{hav} \quad 9.47504 \\
\text{Hour Angle} &= 4^h 24^m 58^s \\
&\quad * \text{R. A.} = 14^h 12^m 10^s.5 \\
&\hline
\text{R. A. of Mer} &= 18^h 37^m 8^s.5 \\
M \odot \text{RA} &- 1^h 14^m 59^s.2 \\
&\hline
\text{M.T.P.} &17^h 22^m 9^s.3 \\
\text{Chron T.} &1^h 50^m \\
&\hline
\text{Chron is slow} &\underline{\underline{3^h 32^m 9^s.3}} \text{ on M.T.P.} \\
&\hline
\text{M.T.P.} &17^h 22^m 9^s.3 \\
\text{Long in T.} &8^h 18^m \\
&\hline
\text{G.M.T.} &1^h 40^m 9^s.3 \\
\text{Chron} &1^h 50^m \\
&\hline
\text{Chron is Fast} &\underline{\underline{9^m 50^s.7}} \text{ on G.M.T.}
\end{aligned}$$

依各地之報時信號求經線儀之差 報時信號者。爲便於船舶之經線儀時與標準平時比較。以求儀差之信號也。各國重要港灣。皆有各種報時球 (Time Ball), 報時炮 (Time Gun), 報時旗 (Time Signal) 等之設施。乃於所定之時。依最正

確之經線儀。報所定之標準時。如日本橫濱 (Yokohama) 神戶 (Kobe) 等埠。每日以報時球報日本中央標準時之正午。即報標準平時為三時0分0秒也。

(例四) 1924, June 12nd 正午。在日本神戶港。當正午報時球落下之瞬刻。經線儀指示 $3^h 51^m 23^s$ 。但報時球乃表示日本中央標準時之正午 (日本以東經 135° 為中央標準經度即九時)。即表示綠威平時 $3^h 0^m 0^s$ 。換言之。即該儀之差為 $51^m 23^s$ fast。

(94) 求時計之差 (To Find the Error of Watch) 地球上各處之平時 (或真時) 隨地不同。船向東航時。平時 (或真時) 乃次第變速。向西航時。又次第變遲。若繞地球一周。則生二十四時之差。故在航行中。須每日依經線儀以求其差而改正之。

法則 (a) 將經線儀之差。加 (遲) 或減 (快) 於經線儀所指示之時中。則為標準平時。

(b) 再將時差依其漸大漸小而加減於標準平時。則變為標準真時。

(c) 然後將經度時加 (E) 或減 (W) 於標準真時。則為船所在地之真時。

(d) 再以時計所指示之時。與船之真時相減。其差即為時計之差。若時計之時大於真時。則為快。反之則為遲。

(例一) 某月某日。在東經 $138^\circ 25'$ 之地。時計為 $6^h 47^m$ a.m., 同時經線儀指示 $10^h 16^m 0^s$ 。該儀之日差每日快 $39^m 40^s$ 。試求時計之差若干。

	Var. 62
	9
	5.58
Chron T. 10 ^h 16 ^m 0 ^s	Eq. T. 10 ^m 57 ^s .3
Fast - 39 ^m 40 ^s	5.6
G.M.T. 9 ^h 36 ^m 20 ^s	Cor. Eq. T. 10 ^m 51 ^s .7 + To A. T.
Eq. T. - 10 ^m 52 ^s	
G.A.T. 9 ^h 25 ^m 28 ^s	Long 138° 25'E
L. in T. + 9 ^h 13 ^m 40 ^s	4
S.A.T. 18 ^h 39 ^m 8 ^s	60 553 40
Watch T. - 6 ^h 47 ^m 0 ^s	Long in T. 9 ^h 13 ^m 40 ^s
Watch is Fast	7 ^m 52 ^s

(例二) 1924, April 27th 9^h 30^m a.m. 同時經線儀爲 14^h 21^m.
 其日差每日快 39^m. 時船航中國東海. 問該時計之差若干.

Chron time	14 ^h 21 ^m
Err fast	- 39 ^m
G.M.T.	13 ^h 42 ^m
China Coasting Time	8 ^h 0 ^m
April 28 th C.M.T.	21 ^h 42 ^m
	12 ^h
April 27 th C.M.T.	9 ^h 42 ^m
	9 ^h 30 ^m
Watch is Slow	12 ^m

中國沿海以東經 120° 爲
 中央標準經度即 8 時

(95) 求月之赤經與赤緯差法 (Correction of the Moon's Right Ascension and Declination)

法則 先化平時為標準時。再從航海日曆中。依標準時查赤經赤緯。再以兩時相間之數。乘每時差。依其漸大漸小加減於赤經赤緯中。但有種簡單日曆。僅列兩時之差。故須以兩時相間之數乘兩時差。以2除之。再依其漸大漸小加減於赤經赤緯中。

(例一) 1923年三月十一日午後平時 $5^h 42^m$ 。在東經 $124^\circ 30'$ 之地。試求月之赤緯赤經若干。

三月 $11^d 5^h 42^m$	
經度時 T. $8^h 18^m$	
標準平時 $10^d 21^h 24^m$	
經度 $124^\circ 30'E$	
4	
60 498	
經度時 $8^h 18^m$	
月之赤經 $18^h 37^m 59^s$	月之赤緯 $18^\circ 7'.2$
+ $3^m 12'.5$	$1'.75$
<u>$18^h 41^m 11'.5$</u>	<u>$18^\circ 5'.45$</u>
兩時差 $275''$	兩時差 $2'.5$
1.4	$1'.4$
2 3850	2 350
<u>$192''.5 = 3' 12''.5$</u>	<u>$1'.75$</u>

(例二) 1923, July 6th, at 7^h 53^m a.m. S.M.T. in Long 153° 42'W.

What are the Moon's R. A. & declination?

July 6^d 7^h 52^m a.m.

12

5^d 19^h 53^m

L. T. 10^h 14.8^m

July 6^d 6^h 7^m.8 G.M.T.

Long 153° 42'W

4

60 | 614° 48'

Long in T. 10^h 14^m 48^s

D'S R. A.	D'S Decl
1 ^h 21 ^m 59 ^s	5° 17'.0
+ 14 ^s .7	+ 1'.183
<u>1^h 22^m 13^s.7</u>	<u>5° 18'.183</u>
Var 113''	Var 9'.1
.13	.13
<u>339</u>	<u>273</u>
113	91
<u>14.69</u>	<u>1.183</u>

(此例中之 Var. 是用詳細表查得。故不用 2 除。)

(96) 求月之半徑與視差法 (Correction of the Moon's Semi-diameter & Parallax)

法則 (a) 先化平時為標準時。

(b) 依標準時在航海日曆中查得月之大約半徑差與視差。再以其每時差依其漸大漸小加減之。

(c) 更依月之改正高度與大約半徑差。至航海表中十九頁之 Correction to Semi-diameter 表內。查得一小數。加入大約半徑差。其和方為正確之半徑差。

(d) 又依緯度與大約視差。亦至航海表中十九頁 Horizontal Parallax 表內。查得之小數。與大約視差相減。其差則為正確之視差。然此僅為平線之正確視差。又與月之高度有關。故將此視差與高度。再由表內查得。方為合理。

(例一) 1923年六月廿日午前平時 $9^h 46^m 54^s$ 。在 $\text{lat } 44^\circ 20' \text{N}$ 。 $\text{long } 32^\circ 42' \text{W}$ 。知月之改正高度為 $34^\circ 50'$ 。求月之半徑差與平線視差各幾何。

六月廿日午前平時	$9^h 46^m 54^s$
	12^h
	<hr/>
六月十九日	$23^h 46^m 54^s$
經度時	$2^h 10^m 40^s$
	<hr/>
標準平時廿日	$1^h 57^m 34^s$
月之半徑差	$15' 45''$
	$0.8''$
	<hr/>
	$15' 45''.8$
高度 $34^\circ 50'$	$+ 9''.5$
	<hr/>
正確半徑差	$16' 4''.3$
月之視差	$58' 21''$
	$2''.5$
	<hr/>
	$58' 23''.5$
緯度 $44^\circ 20'$	$- 6''$
	<hr/>
正確視差	<u>$58' 17''.5$</u>

每時差	0".4	每時差	1".3
	2		2
	<hr style="width: 50%; margin: 0 auto;"/>		<hr style="width: 50%; margin: 0 auto;"/>
	0".8		2".6

(例二) 1923, October 8th at Moon, S.M.T. in lat 54° 30'S, long 57° 28'W, If the Moon's Apparent Altitude be 24° 34', what are its Semi-diameter and Horizontal Parallax?

Oct.	8 ^d 0 ^h 0 ^m 0 ^s		
Long in T.	3 ^h 49 ^m 52 ^s		
G.M.T.	<hr style="width: 50%; margin: 0 auto;"/>		
	8 ^d 3 ^h 49 ^m 52 ^s		
Long	57° 28'W		
	4		
	<hr style="width: 50%; margin: 0 auto;"/>		
	60 229° 52'		
Long in T.	<hr style="width: 50%; margin: 0 auto;"/>		
	3 ^h 49 ^m 52 ^s		
8 th Noon D'S S.D.	16' 23"	D H.P.	60' 7"
	+ 1".9		+ 6".8
	<hr style="width: 50%; margin: 0 auto;"/>		<hr style="width: 50%; margin: 0 auto;"/>
S.D. Required	16' 24".9	H.P. Req. ^d	60' 13".8
Aug. for Alt. 24° 34'	7"		- 7" 0
	<hr style="width: 50%; margin: 0 auto;"/>		<hr style="width: 50%; margin: 0 auto;"/>
Correct S.D.	<hr style="width: 50%; margin: 0 auto;"/>	Cor H.P.	<hr style="width: 50%; margin: 0 auto;"/>
	16' 31".9		60' 6".8
Var	0.5	Var	1.8
	3.8		3.8
	<hr style="width: 50%; margin: 0 auto;"/>		<hr style="width: 50%; margin: 0 auto;"/>
	1.90		6.84

(97) 求月或星經過子午線上之時 (Find the Meridian Passage of the Moon or Star)

$$\begin{array}{r}
 \text{Diff} \quad 43^m \\
 \text{Long} \quad 33.5 \\
 \hline
 360 \mid 1440.5 \\
 \hline
 4^m.0
 \end{array}$$

(例二) 1923, Jan. 10^h P.M. at ship, in long 5° 30' W, required the S.M.T., when the moon will be on the ship's meridian?

January 9th 18^h 10^m 0^s

經時日數

48^s

Mer Passage at Jan. 9th 18^h 10^m 48^s

$$\begin{array}{r}
 \text{Diff} \quad 52^m \\
 \text{Long} \quad 5.5 \\
 \hline
 360 \mid 28.6 \\
 \hline
 .8 \\
 60 \\
 \hline
 48^s.0
 \end{array}$$

求行星經過子午線之時。須於日曆中行星表內查之。其法與月同。惟 long E. 其差須加入。若 long W. 其差須減。

(例三) 1923年十一月廿七日。在 long 100° W 之地。求火星 (Mars) 何時經過子午線。

November 26th 21^h 16^m 0^s

— 33^s

Meridian Passage at Nov. 26th 21^h 15^m 27^s M.T.P.

即 27th 9^h 15^m 27^s a.m.

$$\text{十月十日該星赤經} = 19^h 46^m 38^s.08$$

$$\text{想像太陽赤經} = 13^h 12^m 58^s.97$$

$$\text{上極經過之時在十日} \quad 6^h 33^m 39^s.11$$

$$\text{經度時} \quad 8^h 6^m$$

$$\text{標準平時} \quad 9^h 22^m 27^m 30^s.11$$

$$\text{正確想像太陽赤經} \quad 13^h 9^m 2^s.42$$

$$3^m 36^s.84$$

$$4^s.44$$

$$+ \quad .10$$

$$\hline 13^h 12^m 43^s.80$$

$$\text{星之赤經} = 19^h 46^m 38^s.08$$

$$\text{正確太陽赤經} = 13^h 12^m 43^s.80$$

$$\text{十月十日平時} \quad 6^h 33^m 54^s.28 \quad \text{爲該星經過上極子午線之時}$$

$$\hline 11^h 58^m 2^s$$

$$\text{十月九日平時} \quad 18^h 35^m 52^s.28 \quad \text{爲該星經過下極子午線之時}$$

(例六) 1923年正月八日。在 long $40^\circ 20'E$ 之地。求 α Tauri (Aldebaran) 何時經過上極子午線。

$$\text{Jan. } 28^{\text{th}} \text{ *R.A.} \quad 4^h 31^m 31^s.2$$

$$\text{M}\odot\text{R.A.} \quad 19^h 8^m 3^s.2$$

$$\text{M.T.P.} \quad 9^h 23^m 28^s$$

$$\text{Long in T.} \quad 2^h 41^m 20^s$$

$$\text{G.M.T. Jan } 8^{\text{d}} \quad 6^h 42^m 8^s$$

$$\text{M}\odot\text{R.A. } 19^h 8^m 3^s.2$$

$$59.1$$

$$6.6$$

$$19^h 9^m 8^s.9$$

$$*\text{R.A. } 4^h 31^m 31^s.2$$

$$\text{M}\odot\text{R.A. } 19^h 9^m 8^s.9$$

$$\text{M.T.P. } 8^d \underline{9^h 22^m 22^s.3} \text{ P.M.}$$

(例七) 1923, May 23rd, in long 96° 50'E, when the Star α Lyroc (Vega) will be on the Ship's Meridian?

$$\text{May } 23^{\text{rd}} * \text{R.A. } 18^h 34^m 22^s.5$$

$$\text{M}\odot\text{R.A. } 3^h 56^m 21^s.4$$

$$\text{M.T.P. May } 22^d \underline{14^h 38^m 1^s.1}$$

$$= \underline{23^d 2^h 38^m 1^s.1} \text{ a.m.}$$

$$\text{M.T.P. } 22^d 14^h 38^m 1^s.1$$

$$\text{Long in Time } \underline{6^h 27^m 20^s}$$

$$\text{G.M.T. } 22^d \underline{8^h 10^m 41^s.1}$$

$$\text{M}\odot\text{R.A. } 3^h 56^m 21^s.4$$

$$1^m 18^s.9$$

$$+ \quad 1^s.6$$

$$3^h 57^m 41^s.9$$

$$\begin{aligned}
 &*R.A. \quad 18^h 34^m 22^s.5 \\
 &M\odot R.A. \quad 3^h 57^m 41^s.9 \\
 &M.T.P. \quad 22^d 14^h 36^m 40^s.6 \\
 &\text{or } 23^d \quad \underline{\underline{2^h 36^m 40^s.6}} \text{ a.m.}
 \end{aligned}$$

(98) 求天象出沒之時間及曙光 (Find the Time of Rising and Setting of Heavenly Bodies and Twilight) 天象出沒之時間。隨測者所在緯度之高低與天象赤緯之大小而異。須先求其時角，方知平時或真時之時刻。其求時角之公式。分述如下。

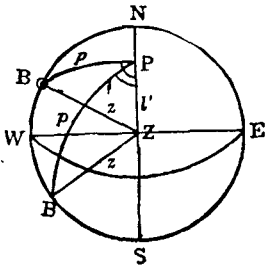

圖中球面三角形PZB。其PB為極距。PZ為補緯。ZB為頂距。 $\angle PZB$ 為天象之方位。

若天象之中心正在水平線上。則頂距ZB等於 90° 。依球面三角之公式。

求太陽出沒之時角。

$$\cos H = \cos p \cos l' + \sin p \sin l'$$

$$\therefore \cos l' = \sin l$$

$$\begin{aligned}
 \therefore \cos H &= \cos p \sin l + \sin p \cos l \\
 &= \underline{\underline{\cot p \tan l}}
 \end{aligned}$$

1. 求日出沒時之法則 (a) 依上公式求出之時角。為太陽落下之大約真時。以12小時減之。則為太陽升起之大約真時。(b) 以此太陽大約升起之真時與經度時相加(W)或相減(E)。則為標準真時。依此標準真時求日之赤緯。加於 90° 或減以 90° 。則為極距。更求時差。(c) 又以太陽落下之真時。

亦依上法求標準真時極距及時差。(d)再以此求得之兩極距。各依 $\text{Cos } H = \tan l \text{ Cot } p$ 之公式。求得太陽出沒之準確真時。再將時差各依其正負加減之。是為平時太陽出沒之時間。

(例一) 1923年正月三十一日。在 $\text{lat } 50^{\circ} 50' \text{N}$, $\text{long } 50^{\circ} \text{E}$ 之地。求日出沒之大約平時。并晝夜之時期各若干。

$$\text{Cos } H = \tan l \text{ Cot } p$$

$$\text{緯度 } l = 50^{\circ} 50' \tan 0.08905$$

$$\text{極距 } p = 107^{\circ} 35' \text{ Cot } 9.50092$$

$$\text{時角 } HL \text{ Cos } 9.58997$$

$$\text{時角} = 4^{\text{h}} 28^{\text{m}} 6^{\text{s}}$$

$$\text{故日落大約在真時午後 } \underline{4^{\text{h}} 28^{\text{m}} 26^{\text{s}}}$$

$$\text{日出大約在真時午前 } \underline{7^{\text{h}} 31^{\text{m}} 34^{\text{s}}}$$

$$\text{真時 } 7^{\text{h}} 31^{\text{m}} 34^{\text{s}}$$

$$\text{時差 } + 13^{\text{m}} 29^{\text{s}}.9$$

$$\text{日出大約在平時午前 } \underline{\underline{7^{\text{h}} 45^{\text{m}} 3^{\text{s}}.9}}$$

$$\text{真時 } 4^{\text{h}} 28^{\text{m}} 26^{\text{s}}$$

$$\text{時差 } + 13^{\text{m}} 29^{\text{s}}.9$$

$$\text{日落大約在平時午後 } \underline{\underline{4^{\text{h}} 41^{\text{m}} 55^{\text{s}}.9}}$$

$$12^{\text{h}} 0^{\text{m}} 0^{\text{s}}$$

$$- 7^{\text{h}} 45^{\text{m}} 39^{\text{s}}$$

$$\underline{4^{\text{h}} 14^{\text{m}} 56^{\text{s}}.1}$$

$$+ 4^{\text{h}} 41^{\text{m}} 55^{\text{s}}.9$$

$$\text{平時晝間之長 } \underline{\underline{8^{\text{h}} 56^{\text{m}} 52^{\text{s}}}}$$

$$\begin{array}{r}
 24^h \ 0^m \ 0^s \\
 - \ 8 \ 56 \ 52 \\
 \hline
 \text{平時夜間之長} \quad \underline{\underline{15^h \ 3^m \ 8^s}}
 \end{array}$$

(例二) 1917年二月三日。求英京倫敦 (London lat $51^\circ 10'N$, long $0^\circ 5'W$) 太陽出沒之準確平時及晝夜之長。

$$\cos H = \tan l \cot p$$

$$l = 51^\circ 10' \tan \quad 0.09421$$

$$p = 106^\circ 37' \cot \quad \underline{\underline{9.47484}}$$

$$\cos H \quad \underline{\underline{9.56905}}$$

$$\therefore \text{Sunset} = 4^h 32^m 58^s \text{ p.m. A.T.P.}$$

$$\therefore \text{Sunrise} = 7^h 27^m 2^s \text{ a.m. A.T.P.}$$

$$\text{Feb. } 2^d \ 19^h \ 27^m \ 2^s$$

$$\text{Long} + \quad \underline{\underline{20^s}}$$

$$\text{G.A.T. } 2^d \ 19^h \ 27^m \ 22^s$$

$$\text{Decl } 16^\circ 54' 2''S \quad \text{Var } 43''$$

$$- \ 13' 54'' \quad \underline{\underline{19.4}}$$

$$\underline{\underline{16^\circ 40' 8''}} \quad 60 \mid \underline{\underline{834.2}}$$

$$p \ 106^\circ 40' 8'' \quad \underline{\underline{13' 54''}}$$

$$\text{Eq. T. } 13^m 51^s.8 \quad 19.4$$

$$+ \quad 5^s.8 \quad \underline{\underline{.3}}$$

$$\underline{\underline{13^m 57^s.6}} \quad \underline{\underline{5.82}}$$

$$+ \text{ to A.T.}$$

$$\begin{array}{r}
 \text{Feb. } 3^d 4^h 32^m 58^s \\
 \text{Long in T. } + \quad \quad \quad 20^s \\
 \hline
 \text{G.A.T. } 3^d 4^h 33^m 18^s \\
 \\
 \text{Decl } 16^\circ 36' 36''\text{S} \qquad \text{Var } 44 \\
 \quad - \quad 3' 18'' \qquad \qquad \quad 4.5 \\
 \hline
 16^\circ 33' 18'' \qquad \quad 60 | 198.0 \\
 \\
 p=106^\circ 33' 18'' \qquad \quad 3' 18''
 \end{array}$$

$$\begin{array}{r}
 \text{Eq. T. } 13^m 58^s.9 \qquad \text{Var } 4.5 \\
 \quad + \quad 1^s.3 \qquad \qquad \quad 3 \\
 \hline
 14^m 0^s.2 \qquad \qquad \quad 1.35 \\
 \\
 \quad + \text{ to A.T.}
 \end{array}$$

$$\text{Cos H} = \tan l \text{ Cot } p$$

$$\text{Log } l = 0.094216$$

$$\text{Log } p = 9.476913$$

$$\text{Cos H } \underline{9.571129}$$

$$4^h 32^m 31^s$$

$$\text{Sunrise } 7^h 27^m 29^s \text{ a.m. A.T.P.}$$

$$\text{Eq. of T. } + 13^m 58^s$$

$$\text{Sunrise } \underline{7^h 41^m 27^s} \text{ a.m. M.T.P.}$$

$$\text{Log } l = 0.094216$$

$$\text{Log } p = 9.473110$$

$$\text{Cos H } \underline{9.567326}$$

$$\text{Sunset } 4^{\text{h}} 32^{\text{m}} 19^{\text{s}} \text{ p.m. A.T.P.}$$

$$\text{Eq. of T. } + 14^{\text{m}} 0^{\text{s}}$$

$$\text{Sunset } \underline{4^{\text{h}} 46^{\text{m}} 19^{\text{s}}} \text{ p.m. M.T.P.}$$

$$\text{Daylight} = 4^{\text{h}} 46^{\text{m}} 19^{\text{s}} + (12^{\text{h}} - 7^{\text{h}} 41^{\text{m}} 27^{\text{s}})$$

$$= \underline{9^{\text{h}} 4^{\text{m}} 52^{\text{s}}} \text{ M.T.}$$

$$\text{Darkness} = \underline{14^{\text{h}} 55^{\text{m}} 8^{\text{s}}} \text{ M.T.}$$

2. 求星出沒之法則 (a) 先依公式求時角。該時角為 W.H.L.。以 24 小時減之。則為 E.H.L.。(當極距大於 90° 。其時角必小於六點鐘。極距小於 90° 。其時角必大於六點鐘。不然。以 12 小時減之可也。) (b) 求星之赤經與想像太陽之赤經。依公式 $\text{M.T.P.} = *HL + *RA - M\odot RA$ 。求得平時在 WHL 者。為星沒之大約平時。在 EHL 者。星出之大約平時。(c) 以該星升起之大約平時。與經度時相加 (W) 或相減 (E)。則為標準真時。再依此標準真時求想像太陽之赤經。與前子午線上之赤經相減。其差即為星出之標準平時。(d) 以該星落下之大約平時。亦依上法求其落下準確平時。

(例三) 1923 年十一月二十三日。在 $\text{lat } 31^\circ 23' \text{N}$, $\text{long } 121^\circ 30' \text{E}$ 之處。問 Vega 星之出沒在何時。

$$\text{Cos } H = \tan l \text{ Cot } p$$

$$l = 31^\circ 23' \quad \tan \quad 9.78533$$

$$p = 51^\circ 17' \quad \text{Cot} \quad 9.90394$$

$$(\because p < 90^\circ) \quad 4^{\text{h}} \quad 2^{\text{m}} \quad 54^{\text{s}} \quad \text{Cos} \quad 9.68927$$

$$\underline{\angle H = 7^{\text{h}} 57^{\text{m}} 6^{\text{s}}}$$

$$M.T.P. = *HL + *RA - M\odot RA$$

$$\text{West H.L.} \quad 7^h 57^m 6^s$$

$$*R.A. \quad 18^h 34^m 20^s$$

$$R.A. \text{ of Mer} \quad 2^h 31^m 26^s$$

$$M\odot R.A. \quad 16^h 5^m 44^s$$

$$\text{Setting} \quad 10^h 25^m 42^s \text{ p.m.}$$

$$\text{East H.L.} \quad 16^h 2^m 54^s$$

$$*R.A. \quad 18^h 34^m 20^s$$

$$R.A. \text{ of Mer} \quad 10^h 37^m 14^s$$

$$M\odot R.A. \quad 16^h 5^m 44^s$$

$$\text{Rising} \quad 6^h 31^m 30^s \text{ a.m.}$$

$$\text{Nov. } 23^{rd} \quad 10^h 25^m 42^s$$

$$\text{Long in T.} \quad - 8^h 6^m$$

$$G.D. \quad 23^d \quad 2^h 19^m 42^s$$

$$M\odot R.A. \quad 16^h 5^m 44^s$$

$$19.7$$

$$+ \quad 3.3$$

$$16^h 6^m 7^s$$

$$R.A. \text{ of Mer} \quad 2^h 31^m 26^s$$

$$\text{Setting M.T.P.} \quad 10^h 25^m 19^s \text{ p.m.}$$

$$\text{Nov. } 22^{nd} \quad 18^h 31^m 30^s$$

$$8^h 6^m$$

$$G.D. \quad 22^d \quad 10^h 25^m 30^s$$

$$M\odot R.A. \quad 16^h \quad 1^m \quad 47^s.4$$

$$1 \quad 38.6$$

$$+ \quad 4.1$$

$$16^h \quad 3^m \quad 30^s.1$$

$$R.A. \text{ of Mer} \quad 10^h \quad 37^m \quad 14^s$$

$$18^h \quad 33^m \quad 43^s.9$$

$$\text{Rising M.T.P.} \quad \underline{\underline{6^h \quad 33^m \quad 43^s.9 \text{ a.m.}}}$$

(例四) When did Markab Rise and Set on April 7, 1918, in lat
 $39^\circ 8'N$, long $117^\circ 18'E$?

$$\cos H = \tan l \cot p$$

$$l = 39^\circ \quad 8' \quad \tan \quad 9.91043$$

$$p = 75^\circ \quad 16' \quad \cot \quad 9.41990$$

$$5^h \quad 10^m \quad 35^s \quad \cos \quad 9.33033$$

$$HL = 6^h \quad 49^m \quad 25^s$$

$$M.T.P. = *HL + *R.A. - M\odot R.A.$$

$$HL \text{ West} \quad 6^h \quad 49^m \quad 25^s$$

$$*R.A. \quad 23^h \quad 0^m \quad 25^s$$

$$R.A. \text{ of Mer} \quad 29^h \quad 49^m \quad 50^s$$

$$M\odot R.A. \quad 1^h \quad 0^m \quad 36^s$$

$$\text{Setting} \quad \underline{\underline{4^h \quad 49^m \quad 14^s \text{ p.m.}}}$$

HL East $17^h 10^m 35^s$

$23^h 0^m 25^s$

$40^h 11^m 0^s$

$1^h 0^m 36^s$

$15^h 10^m 24^s$

Rising $3^h 10^m 24^s$ a.m.

April $7^d 4^h 49^m$

Long in T. $- 7^h 49^m$

G. D. $6^d 21^h 0^m$

M \odot R.A. $0^h 56^m 40^s$

$+ 3 27$

$1 0 7$

$29 49 50^s$

Setting M.T.P. $4^h 49^m 43^s$ p.m.

April $6^d 15^h 10^m 24^s$

$- 7^h 49^m$

G. D. $6^d 7^h 21^m 24^s$

M \odot R.A. $0^h 56^m 40^s$

$1 9$

$+ 3$

$0^h 57^m 52^s$

$40^h 11^m 0^s$

Rising M.T.P. $3^h 13^m 8^s$ a.m.

3. 求日之曙光 當太陽在地平圈十八度以下。吾人所能見之微光。在晨謂之黎明。在夕則曰黃昏。其時間之長短。亦隨緯度與赤緯而各異。今可依下列二公式求之。

$$(1) \quad \text{Cos } H = \tan l \text{ Cot } p$$

$$(2) \quad \text{Hav } H = \text{Sec } l \text{ Sec } d \sqrt{\text{hav}(108^\circ + l - d)} \sqrt{\text{hav}(108^\circ - l - d)}$$

(例五) 1923年九月二十五日。在北緯 $5^\circ 5'$ 某埠。求其曙光若何。

$$\text{Cos } H = \tan l \text{ Cot } p$$

$$\text{緯度 } l = 5^\circ 5' \quad \tan \quad 8.94917$$

$$\text{極距 } p = 33'1 \quad \text{Cot} \quad \underline{7.98230}$$

$$\text{日沒之時} \quad \underline{5^h 59^m 50^s} \quad \text{Cos} \quad 6.93147$$

$$\text{Hav } H = \text{Sec } l \text{ Sec } d \sqrt{\text{hav } D} \sqrt{\text{hav } S}$$

$$\text{緯度 } l = 5^\circ 5' \text{ N} \quad \text{Sec} \quad 0.00171$$

$$\text{赤緯 } d = 33'.1\text{S} \quad \text{Sec} \quad 0.00002$$

$$\underline{5^\circ 38'.1}$$

$$\text{頂距 } Z = 108^\circ$$

$$S = 113^\circ 38'.1 \quad \sqrt{\text{hav}} \quad 4.92269$$

$$D = 102^\circ 21'.9 \quad \sqrt{\text{hav}} \quad \underline{4.89162}$$

$$\text{入夜時角 } HL = 7^h 12^m 5^s.5 \quad \text{hav} \quad 9.81604$$

$$\text{日沒之時} = \underline{5^h 59^m 50^s}$$

$$\text{曙光} = \underline{\underline{1^h 12^m 15^s.5}}$$

(例六) Find the duration of twilight in lat $45^{\circ} 45' N$ on December 20^d , 1923.

$$\cos H = \tan l \cot p$$

$$l = 45^{\circ} 45' \quad \tan \quad 0.01137$$

$$p = 113^{\circ} 25'.2 \quad \cot \quad 9.63675$$

$$\text{Sunset } 4^h 14^m 22^s \quad \cos \quad 9.64812$$

$$\text{Hav } H = \text{Sec } l \text{ Sec } d \sqrt{\text{hav } S} \sqrt{\text{hav } D}$$

$$l = 45^{\circ} 45' N \quad \text{Sec} \quad 0.15627$$

$$d = 23^{\circ} 25'.2S \quad \text{Sec} \quad 0.03732$$

$$\underline{\quad 69^{\circ} 10'.2 \quad}$$

$$Z = 108^{\circ}$$

$$S = 177^{\circ} 10'.2 \quad \sqrt{\text{hav}} \quad 4.99887$$

$$D = 38^{\circ} 49'.8 \quad \sqrt{\text{hav}} \quad 4.52162$$

$$\text{Darkness } 6^h 8^m 7^s \quad \text{hav} \quad 9.71408$$

$$\text{Sunset } 4^h 14^m 22^s$$

$$\text{Twilight } 1^h 53^m 45^s$$

(99) 測日在上極子午線上之高度求緯度法 (Latitude by Meridian Altitude of Sun Above Pole.)

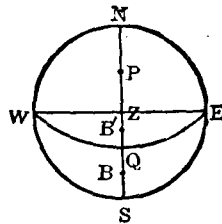
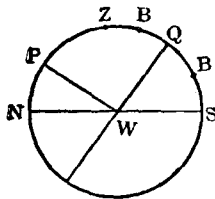

Z = 頂距 WQ = 赤道, B, B' = 天象

P = 天球極 NWS = 平面

$NPZB'QBS$ = 天球子午線

若赤緯與緯度異邊。其公式如下。

$$ZQ = ZB - QB$$

$$\text{即 } \text{Lat} = \underline{Z, \text{dist} - \text{decl}}$$

若赤緯與緯度同邊。其公式如下。

$$ZQ = ZB' - QB'$$

$$\text{即 } \text{Lat} = \underline{Z, \text{Dist} + \text{Decl}}$$

法則(a)求標準真時。(b)求赤緯。(c)求真正高度及頂距。
(d)依上公式將赤緯與頂距相加(同邊)或相減(異邊)。

(例一) 1923年三月二十日。在西經 $151^{\circ} 10'$ 之地。測太陽在子午線上之高度為 $\odot 56^{\circ} 56''$ 。天頂在日之北方。器差為 $+4' 10''$ 。眼高為 27 呎。求該地之緯度若干。

三月廿日 $0^h 0^m 0^s$

經度時 $10 0 40$

三月廿日 $10^h 0^m 40^s$ 標準真時

經度 $150^{\circ} 10' W$

4

60 | $600 40$

經度時 $10^h 0^m 40^s$

赤緯 $27' 12''$ 每時差 .99

- $9' 58''$ 10.07

$17' 14'' S$ 9.9693

初測高度	56° 56' 0"
器差	+ 4' 10"
	57° 0' 10"
眼高差	- 5' 7"
	56° 55' 3"
半徑差	+ 16' 5"
改正高度	57° 11' 8"
視差	+ 4".7
	57° 11' 12".7
折光差	- 37".7
	57° 10' 35".0
真正高度	90°
	90°
頂距	32° 49' 25".0 N
赤緯	17' 14" S
	緯度 = 32° 32' 11" N

(例二) 1923年五月廿九日。在 long 53° 27' 15" W 之地。以人造平面測得太陽在子午線上之高度為 \odot 98° 47' 10"。日在天頂之北。其器差為 +2' 50"。試求該地之緯度若干。

May 29 ^d	0 ^h 0 ^m 0 ^s
L. T.	3 ^h 33 ^m 49 ^s
	May 29 ^d 3 ^h 33 ^m 49 ^s G.A.T.
Long	53° 27' 15" W
	4
	60 213 49 0
Long in T.	3 ^h 33 ^m 49 ^s

Decl 21° 30' 0''

1 26

Decl 21° 31' 26''N

Var .4

3.61.44

Obs. Mer. Alt. in Art. hor. = 98° 47' 10''

I. E + 2 50

2 | 98 50 0

S. D. 49 25 0

+ 15 48

App. Alt. 49 40 48

Par + 5

49 40 53

Ref. - 50

T. Alt. 49 40 3

90

Z. Dist. 40° 19' 57''S

Decl. 21° 31' 26''NLat = 18° 48' 31''S

(例三) 1923, April 15th, in long 120° 0' 40''E, the Observed Altitude of the ☉ was 16° 3' 0'', Zenith dist south, I. E. -2' H. E. 32ft, required the Latitude.

April 15^d 0^h 0^m 0^s
 Long in Time 8^h 0^m 2^s.7

April 14^d 15^h 59^m 57^s.3 G. D.

Long 120° 0' 40''E

4

60 | 480 2 40

L. T. 8^h 0^m 2^s.7

Decl. 9° 29'.8 Var 0'.9

7'.2 8

Decl. 9° 22'.6N 7.2

Obs. Mer. Alt. 16° 3' 0''

I. E. - 2 0

16 1 0

Dip. - 5 34

15 55 26

S. D. - 15 58

App. Alt. 15 39 28

Par. + 8.5

15 39 36.5

Ref. - 3 25

T. Alt. 15 36 11.5

90

Z. D. 74 23 48.5 S

Decl. 9 22 36 N

Lat = 65° 1' 12''.5 S

經度 100°E

4

60 | 400

6^h 40^m

赤緯 21° 48'.4N 每時差 0' 37

2.0

5.3

21 50.4

1.961

90

極距 68° 9'.6

初測高度 6° 6' 20"

器差 + 1 40

6 8 0

眼高差 - 4 10

6 3 50

半徑差 + 15 48

改正高度 6 19 38

視差 + 8.8

6 19 46.8

折光差 - 8 8

真正高度 6° 11' 38".8

極距 68° 9' 36"

緯度 74° 21' 14".8N

(例二) 1918年六月十四日。在 long 45°W 之地。用人造平面測得太陽在下極子午線之高度爲 \odot 15° 10' 40"。I. E. -4' 10"。問該地之緯度若干。

June 14 ^d 12 ^h 0 ^m	Long 45°W
Long in Time + 3 0	<u>4</u>

June <u>14^d 15^h 0^m</u> G.A.T.	60 <u>180</u>
	<u>3^h</u>

Decl. 23° 14' 38" N	Var 8" 0
+ 2'	<u>1 5</u>
23 16 38	60 <u>120</u>
90	<u>2' 0</u>

P. Dist 66° 43' 22"

Obs. Alt. 15° 10' 40"

I. E. - 4 10

2 | 15 6 30

7 33 15

S. D. - 15 46

7 17 29

R-P 6 56

True Alt. 7° 10' 33"

P. Dist 66° 43' 22"

Lat = 73° 53' 55" N

(例三) Jan. 11st, 1923, the meridian altitude of α Ursal-majoris below the pole was observed to be $10^{\circ} 14' 30''$, I. E. $-4'$, H. E. 20 ft. Required the latitude.

Decl of *	62° 9'.7N
	90
Polar Dist	<u>27° 50'.3</u>
Obs. Mer. Alt.	10° 14' 30''
I. E.	- 4
	10 10 30
Dip	- 4 24
	10 6 6
App. Alt.	10 6 6
Ref.	- 5 17
	10 0 49
T. Alt.	10 0 49
Polar Dist	27 50 18
	<u>Latitude = 37° 51' 7''N</u>

(101) 測日或星將近子午線上之高度求緯度法 (Lat by Alt. of Sun or Star Near Meridian 或稱 Ex-Mer. Alt)

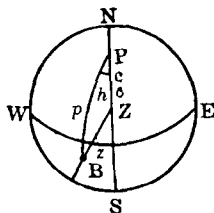

NWSE 爲一平面. Z 爲天頂. P 爲天球極. NZS 爲天球子

午線。B 爲相近子午線之天象。P 爲極距。C 爲補緯。Z 爲頂距。h 爲時角。可得下列之公式。

$$\sin \frac{x}{2} = \sin p \sin c \operatorname{Cosec} z \operatorname{hav} h$$

$$\therefore \sin \frac{1}{2} \text{Reduction} = \cos d \cos l \operatorname{Cosec} z \operatorname{hav} h$$

法則 (a) 求大約標準平時。 (b) 將經線儀之差加 (遲) 或減 (快) 於經線儀之時中。則爲正確之標準平時。 (c) 依正確之標準平時。求時差與赤緯。 (d) 再將時差依其漸大漸小加減於標準平時中。則變爲標準真時。更以經度時依其 E 或 W 而加減之。則爲時角矣。(但求星之時角。須於標準平時後。即加減經度時。變爲本地平時。再加以想像太陽之赤經。減以星之赤經。則爲時角矣。) (e) 依上之公式求得約數 (Reduction)。 (f) 求真正高度。加入求得之約數。則爲子午線之高度。以 90° 減之。則爲子午線之頂距。再與赤緯相加 (同邊) 或相減 (異邊)。其和或差。即爲求得之緯度。

(例一) 1923 年七月廿日午前平時 $11^h 15^m$ 。大約在 Lat $28^\circ S$, long $177^\circ 30' W$ 之地。測得太陽之高度爲 $\odot 39^\circ 53' 30''$ 。其時經線儀指示 $11^h 40^m 47^s$ 。但該儀較標準平時快 $27^m 44^s$ 。眼高爲 16 呎。求該地之緯度若干。

七月二十日午前平時 $11^h 15^m$	經度 $177^\circ 30' W$
12	4
十九日 23 15	$\pm 0 710 \quad 0$
經度時 11 50	$11^h 50^m$
大約標準平時廿日 $11^h 5^m$	

日之赤緯	時差
20° 48'.9N	6 ^m 7 ^s .1
- 5.1	+ 1.9
<hr style="width: 100%;"/>	<hr style="width: 100%;"/>
20° 43'.8N	6 ^m 9 ^s +To A. T.

每時之差 .46	每時之差 17
11.2	11.2
<hr style="width: 100%;"/>	<hr style="width: 100%;"/>
672	784
448	112
<hr style="width: 100%;"/>	<hr style="width: 100%;"/>
<u>5.152</u>	<u>1.904</u>

經線儀時	11 ^h 40 ^m 47 ^s
較快時刻	- 27 44
	<hr style="width: 100%;"/>
標準平時	11 13 3
時差	- 6 9
	<hr style="width: 100%;"/>
標準真時	11 6 54
經度時	-11 50 0
	<hr style="width: 100%;"/>
西邊時角	<u>23 16 54</u>
東邊時角	<u>0^h 43^m 6^s</u>

$$\sin \frac{x}{2} = \cos d \cos l \operatorname{Cosec} z \operatorname{hav} h$$

$$\text{赤緯} = 20^{\circ} 43' 8'' \quad \text{Cos} \quad 9.97092$$

$$\text{緯度} = 28^{\circ} \quad \text{Cos} \quad 9.94593$$

$$\text{頂距} = 50^{\circ} 6' 30'' \quad \text{Cosec} \quad 0.11508$$

$$\text{時角} = 43^{\text{m}} 6^{\text{s}} \quad \text{hav} \quad 7.94525$$

$$\text{Sin} \frac{x}{2} \quad \underline{\quad \quad \quad} \quad 7.97718$$

$$\therefore \frac{x}{2} = 32' 40''$$

$$\therefore x = 32' 40'' \times 2 = \underline{1^{\circ} 5' 20''}$$

$$\text{初測高度} \quad 39^{\circ} 53' 30''$$

$$\text{高度之改正 (P.6.)} \quad + \quad 10 \quad 48$$

$$\text{真正高度} \quad 40 \quad 4 \quad 18$$

$$\text{約數} \quad + \quad 1 \quad 5 \quad 20$$

$$\text{子午線上之高度} \quad 41 \quad 9 \quad 38$$

$$90$$

$$\text{子午線上之頂距} \quad 48^{\circ} 50' 22'' \text{S}$$

$$\text{赤緯} \quad 20^{\circ} 43' 48'' \text{N}$$

$$\text{緯度} \quad \underline{\underline{28^{\circ} 6' 34'' \text{S}}}$$

(例二) 1923年四月十六日午前平時 $11^{\text{h}} 25^{\text{m}}$ 。船大約在 Lat $51^{\circ} 33' \text{N}$, long $172^{\circ} 47' 30'' \text{E}$ 之海中。測得太陽之高度為 \odot $47^{\circ} 52' 20''$ 。其時經線儀正指 $0^{\text{h}} 50^{\text{m}} 52^{\text{s}}$ 。該儀較標準平時快 $45^{\text{m}} 17^{\text{s}}$ 。器差為 $+1' 20''$ 。眼高為 25 呎。求船航至若何緯度。

April 16th 11^h 25^m a.m. S.M.T.

	12		long 172° 47'E
	<hr style="width: 50%; margin: 0 auto;"/>		
	15 th 23 ^h 25 ^m		4
	<hr style="width: 50%; margin: 0 auto;"/>		
Long in Time	11 31 8		60 <u>691 8</u>
G. D. Nly	15 th <u>11^h 53^m 52^s</u>		<u>11^h 31^m 8^s</u>
Time by Chron	0 ^h 50 ^m 52 ^s		Decl 9° 51'.3
Fast	- 45 17		10.6
	<hr style="width: 50%; margin: 0 auto;"/>		
	0 5 35		<u>9° 40'.7N</u>
	<hr style="width: 50%; margin: 0 auto;"/>		
	12		Var 0'.89
G.M.T.	15 ^d 12 ^h 5 ^m 35 ^s		11.9
Eq. of Time	- 8.6		<hr style="width: 50%; margin: 0 auto;"/> 10.591
G.A.T.	15 ^d 15 5 26.4		Eq. of Time 1°.3
long	<hr style="width: 50%; margin: 0 auto;"/> 11 31 8		<hr style="width: 50%; margin: 0 auto;"/> 7.3
W.H.L.	<u>23^h 36^m 34^s.4</u>		+ To A. T. <u>8°.6</u>
E.H.L.	<u>0^h 23^m 25^s.6</u>		Var 0.61
			119
			<hr style="width: 50%; margin: 0 auto;"/> 7.259

$$\sin \frac{x}{2} \cos d \cos l \operatorname{cosec} z \operatorname{hav} H$$

d = 9° 40' 7"	Cos	9.99378
l = 51° 33'	Cos	9.79367
z = 42° 7' 40"	Cosec	0.17340
∠H = 23 ^m 25 ^s .6	hav	7.41680
Sin $\frac{x}{2}$		7.37765

$$\frac{x}{2} = 8' 10''$$

$$\therefore x = 8' 10'' \times 2 = \underline{16' 20''}$$

Obs. Alt.	47° 52' 20"
I. E.	+ 1 20
	47 53 40
Cor (Tab. P. 6.)	+ 10 18
	48 3 58
T. Alt.	48 3 58
Reduction	+ 16 20
	48 20 18
Mer. Alt.	48 20 18
Z. D.	41 39 42 N
Decl	9 40 42 N
	Latitude = 51° 20' 24'' N

(例三) 1923, July 3rd, at about 8^h P.M., in lat D. R. 12°N, long 72° 30'E, when a chronometer showed 3^h 35^m 0^s which was fast on G.M.T. 3^m 40^s, the observed altitude of Jupiter near the meridian was 62° 24' 0'', H. E. 16 feet, required the latitude.

1923 July 3^d 8^h 0^m

L. T. - 4 50

1923 July 3^d 3^h 10^m G. D. Nearly

Long 72° 30'E

4

60 | 290 0

Long in Time 4^h 50^m

Chron T. 3^h 35^m 0^s

Fast - 3 40

G.M.T. 3 31 20

Long 4 50 E

S.M.T. 8 21 20

M☉R.A. 6 41 56.8

29.6

+ 4.9

R. A. Mer 15 3 51.3

*R.A. 14 28 15

*W.H.L. 0 35^m 36^s.3

$$\sin \frac{x}{2} = \cos d \cos l \operatorname{Cosec} z \operatorname{hav} H$$

$$d = 13^{\circ} 30' S \quad \text{Cos} \quad 9.98783$$

$$l = 12^{\circ} \quad \text{Cos} \quad 9.99040$$

$$z = 27^{\circ} 36' \quad \text{Cosec} \quad 0.33414$$

$$* \angle H = 35^m 36^s \quad \text{hav} \quad 7.77960$$

$$\text{Sin} \frac{1}{2} \quad \underline{\quad 8.09197}$$

$$\frac{1}{2} \text{Redu} = 42' 25''$$

$$\therefore x = 42' 25'' \times 2 = \underline{\underline{1^{\circ} 24' 50''}}$$

$$\text{Obs. Alt.} \quad 62^{\circ} 24' 0''$$

$$\text{Cor (Tab. P. 8.)} \quad - \quad 4 \quad 30$$

$$\text{True Alt.} \quad 62 \quad 19 \quad 30$$

$$\text{Reduction} \quad +1 \quad 24 \quad 50$$

$$\text{Mer Alt} \quad \underline{\underline{63 \quad 44 \quad 20}}$$

$$\text{Mer Z. D.} \quad 26 \quad 15 \quad 40 \quad N$$

$$\text{Decl} \quad 13 \quad 30 \quad S$$

$$\text{Latitude} = \underline{\underline{12^{\circ} 45' 45'' N}}$$

(例四) 1923, June 17th, A.M. at ship, in lat by accessibly 31° 31' N, long 142° 35' E, the Obs. Alt. of the Star Altair West of the Meridian was 66° 34' 50'', bearing south, I. E. +3' 15'', H. E. 19 ft, the astronomical time by chron was 16 day 0^h 3^m 46^s, which was 4^h 22^m 6^s slow of M.T.S., required the latitude.

Chron July $16^d 10^h 3^m 46^s$

Error Slow + 4 22 6

S.M.T. $16^d 14 25 52$

9 30 20

G.M.T. $16^d 4^h 55^m 32^s$

S.M.T. $14^h 25^m 52^s$

M \odot R.A. 5 34 55.3)
 39.4)
 9.0)

R. A. of Mer 20 1 35.7

*R. A. 19 47 4.1

*W.H.L. $0^h 14^m 31^s.6$

d = $8^\circ 40'$ N Cos 9.99501

l = $31^\circ 31'$ Cos 9.93069

z = $23^\circ 25'.2$ Cosec 0.40060

h = $14^m 31^s.6$ hav 7.00210

$\text{Sin } \frac{x}{2}$ 7.32840

$$\frac{1}{2} \text{Red} = 7' 20''$$

$$\therefore x = 7' 20'' \times 2 = \underline{14' 40''}$$

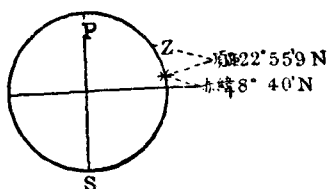

Obs Alt	66° 34' 50"
I. E.	+ 3 15
	66 38 5
Corr	+ 11 20
	T. Alt. 66 49 25
Reduction	+ 14 40
	Mer. Alt. 67 4 5
	90
	Mer. Z. D. 22 55 55 N
	Decl 8 40 N
	Lat = 31° 35' 55" N

(102) 測月在上極子午線上之高度求緯度法 (Latitude by Meridian Altitude of Moon Above Pole)

(法則) (a) 依航海日曆中求月經過子午線之時。加減經度時。則為標準平時。(b) 依標準平時求月之赤緯, 半徑差, 及視差(法則見前第二節十四與十五項)。(c) 求真正高度。以 90° 減之。則為頂距。再與赤緯相加(同邊)或減(異邊)。其和或差。則為緯度矣。

(例一) 1923年正月十日午後。有船在 long $5^{\circ} 30' E$ 某海中航行。其測得月在子午線上之高度為 $\sphericalangle 10^{\circ} 20' 30''$ 。月在天頂之南。器差為 $-2' 20''$ 。眼高為 14 呎。求該船在何緯度。

正月九日經過子午線之時	$18^h 10^m 0^s$		Diff	52^m
	48			5.5
	18 10 48		360	286
經度時 -	22			0.8

標準平時九日	$17^h 48^m 48^s$		經度	$5^{\circ} 30' E$
				4
			60	22
				22^m

月之赤緯	$6^{\circ} 11'.4$		兩時差	$21'.1$
	- 2.1			.2
	$6^{\circ} 9'.3S$		2	4.22
				2.11

月之半徑差	$16' 7'' 0$		每時差	0.1
	+ .6			6.2
	$16' 7''.6$.62

[依高度與半徑差在航海表中查之 (P. 19)]	+ 3'			
	$16' 10''.6$			

月之視差	59' 7"	每時差	0.4
	+ 2.5		6.2
	<hr/>		<hr/>
	59' 9".5		2.48
[依視差與大約緯度在 航海表中查之 (P. 19)]	- 11		
	<hr/>		
	58' 58".5		
初測高度 10° 20' 30"			
	器差 - 2 20		
	<hr/>		
	10 18 10		
	眼高差 - 3 41		
	<hr/>		
	10 14 29		
	半徑差 16 10.6		
	<hr/>		
	改正高度 10 30 39.6		
[依上之視差與高度在 表中查之 (P. 20-25)]	+ 58		
	<hr/>		
	11 28 39.6		
	折光差 - 5 6		
	<hr/>		
	真正高度 11 23 33.6		
	<hr/>		
	90		
	<hr/>		
	頂距 78 36 26.4 N		
	<hr/>		
	赤緯 6 9 18 S		
	<hr/>		
	緯度 = <u>72° 27' 8".4N</u>		

(例二) 1923年二月四日。在 long $72^{\circ} 18' W$ 之地。以人造平面測得月在子午線上之高度爲 $\perp 80^{\circ} 43' 30''$ 。天頂在月之北。器差爲 $+3' 40''$ 。試求該地之緯度若干。

$$\begin{array}{r} \text{Feb. } 3^d 14^h 19^m 0^s \\ + 10 50 \\ \hline 3^d 14 29 50 \\ \text{L. T. } 4 49 12 \end{array}$$

$$\text{Feb. } 3^d \underline{19^h 19^m} 2^s \text{ G. D.}$$

$$\begin{array}{r} \text{Diff } 72.3 \\ 54^m \\ \hline 360 \overline{) 3904.2} \\ 10.84 \end{array}$$

$$\begin{array}{r} \text{Long } 72^{\circ} 18' W \\ 4 \\ \hline 60 \overline{) 289 12} \\ 4^h 49^m 12^s \end{array}$$

$\begin{array}{r} \text{Decl } 4^{\circ} 6' 0'' N \\ - 14 41 \\ \hline 3^{\circ} 51' 19'' \end{array}$	$\begin{array}{r} \text{Var } 22.6' \\ 1.3 \\ \hline 2 \overline{) 29.38} \\ 14.69' \end{array}$
--	--

$$\begin{array}{r}
 \text{D's S. D. } 16' 23'' \\
 \quad \quad \quad 0 \quad 0 \\
 \hline
 \quad \quad \quad 16 \quad 23 \\
 \quad \quad \quad + \quad 11 \\
 \hline
 \quad \quad \quad \underline{16' 34'}
 \end{array}
 \qquad
 \begin{array}{r}
 \text{Var } 00' \\
 \quad \quad \quad 4.7 \\
 \hline
 \quad \quad \quad 0
 \end{array}$$

$$\begin{array}{r}
 \text{D's H. P. } 60' 7'' \\
 \quad \quad \quad - \quad .47 \\
 \hline
 \quad \quad \quad 60' 6.53 \\
 \quad \quad \quad - \quad 7 \\
 \hline
 \quad \quad \quad \underline{59' 59''.53}
 \end{array}
 \qquad
 \begin{array}{r}
 \text{Var } 0.1'' \\
 \quad \quad \quad 4.7 \\
 \hline
 \quad \quad \quad .47''
 \end{array}$$

Alt in Art. hor. $80^\circ 43' 30''$

$$\begin{array}{r}
 \text{I. E. } + \quad 3 \quad 40 \\
 \hline
 2 \mid \underline{80 \quad 47 \quad 10} \\
 \quad \quad \quad 40 \quad 23 \quad 35 \\
 \text{S. D. } + \quad 16 \quad 34 \\
 \hline
 \text{App. Alt. } 40 \quad 40 \quad 9 \\
 \quad \quad \quad \text{Par } + \quad 45 \quad 24 \\
 \hline
 \quad \quad \quad 41 \quad 25 \quad 33 \\
 \quad \quad \quad \text{Ref } - \quad 1 \quad 10 \\
 \hline
 \text{T. Alt } \underline{41 \quad 24 \quad 23} \\
 \text{Z. D. } 48 \quad 35 \quad 37 \text{ N} \\
 \text{Decl } 3 \quad 51 \quad 19 \text{ N} \\
 \hline
 \text{Lat} = \underline{\underline{52^\circ 26' 56'' \text{N}}}
 \end{array}$$

D's H. P.	54' 34''	Var 0.8
	+ 7	8.9
	54 41	7.12
	- 8	
	54' 33''	

Obs Mer Alt	25° 42' 0''	
I. E.	+ 2 10	
	25 44 10	
Dip	- 4 24	
	25 39 46	
S. D.	- 15	
	25 24 46	
App. Alt.	25 24 46	
Par	+ 49 18	
	26 14 4	
Ref.	- 2 3	
	26 12 1	
T. Alt.	26 12 1	
Z. D.	63 47 59 N	
Decl	48 56 S	
	Latitude = 62° 59' 3'' N	

(103) 測恆星在上極子午線上之高度求緯度法 (Latitude by Meridian Altitude of Star above Pole) 當夜間無日月時。則以此法求緯度最爲便利。因恆星無視差, 半徑差。故改正

其高度。祇須加減器差，眼高差，及折光差而已。當測某星高度之先。須依前第二節第十六項之法。求某星何時經過子午線。待至其時再測之。

法則 加減器差，眼高差，及折光差於初測高度中。則為真正之高度。再減以 90° 。則為頂距。然後與赤緯相加（同邊）或相減（異邊）即得。

（例一）1923年正月八日。在 long $40^\circ 24'E$ 之地。測得 α Tauri (Aldebaran) 星在子午線上之高度為 $53^\circ 37'$ 。頂點在星南方。器差 $-0' 40''$ 。眼高 19 呎。求該地之緯度若干。

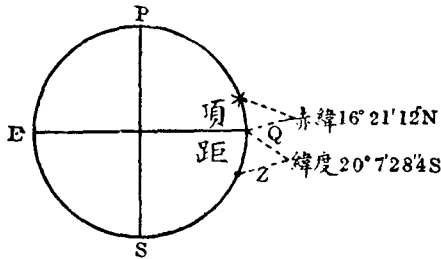

初測高度	53° 37' 0"
器差	- 0 40
	53 36 20
眼高差	- 4 17.4
	53 32 2.6
折光差	- 43
真正高度	53 31 19.6
	90
頂距	36 28 40.4 S
赤緯	16 21 12 N
緯度	= 20° 7' 28.4 S

(例二) 1923年六月三十日。用人造平面測得 α Lyroc (Vega) 星在子午線上之高度為 $96^{\circ} 50' 50''$ 。星在頂點之北。器差為 $-1' 20''$ 。試求求其緯度。

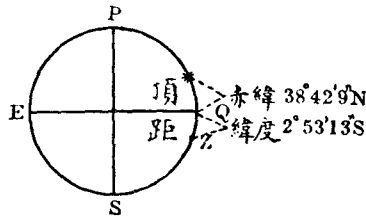

用人造平面所測得子午線上之高度 $96^{\circ} 50' 50''$

器差 $- 1 20$

2 | 96 49 30

改正高度 $48 24 45$

折光差 $- 52$

真正高度 48 23 53

頂距 $41 36 7 S$

赤緯 $38 42 54 N$

緯度 = 2° 53' 13'' S

(例三) 1923, May 23rd, in long $96^{\circ} 50' E$, the Obs. Mer. Alt. of the Star α Bootis (Areturus) was $76^{\circ} 20' 10''$, Z. N., I. E. $-1' 15''$, H. E. 27 ft. Find the Latitude.

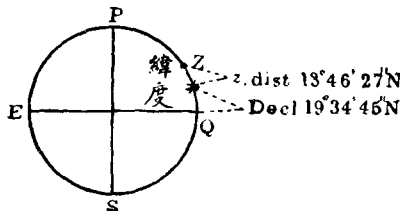

Obs. Mer. Alt.	76° 20' 10"
I. E.	— 1 15
	76 18 55
Dip	— 5 7
	76 13 48
App. Alt.	76 13 48
Ref	— 15
	76 13 33
True Alt	76 13 33
	90
Z. Dist	13 46 27 N
Decl	19 34 45 N
	Latitude = <u>33° 21' 12"N</u>

(104) 測行星在上極子午線上之高度求緯度法 (Latitude by Meridian Altitude of Planet above Pole)

法則 (a) 依前第二節第十六項之法。求某行星經過子午線之時間。與經度時相加 (W) 或相減 (E)。則為標準平時。
 (b) 求該星之赤緯。其每日之差。以標準時乘後。以 24 小時除之。方為每時之差。然後加減於赤緯。
 (c) 加減器差, 眼高差, 折光差於初測高度中。變為真正高度。減以 90° 度。其差則為頂距。再以星之赤緯與之相加 (同邊) 相減 (異邊)。即得緯度。

(例一) 1923 年五月四日。在 long 42° 10' W 之處。測得木星 (Jupiter) 在子午線上之高度為 * 16° 42' 10"。天頂在星之北方。器差為 +1'。眼高 20 呎。試求該處之緯度。

五月三日經過子午線之時	12 ^h 6 ^m 0 ^s	差數	5 ^m
	— 36	經度	42.2
	平時 12 5 24		360 211.0
	經度時 2 48 40		.6
標準平時	3 ^d 14 ^h 54 ^m 4 ^s		
赤緯	14° 50' 4''	每日差	2'.2
	50		9.1
	14° 50' 54''S		24 20.02
			.83

初測高度	16° 42' 10''
器差	+ 1 0
	16 43 10
眼高差	— 4 24
	改正高度 16 38 46
折光差	— 3 13
	真正高度 16 35 33
	90
	頂距 73 24 27 N
赤緯	14 50 54 S
	緯度 = 58° 33' 33''N

(例二) 1923年十一月廿七日。在 long 100°W 之某海中航行。夜間測得火星 (Mars) 在子午線上之高度為 32° 40' 10''。天

頂在星之南方。器差 -2'。眼高 16 呎。求船在何緯度中。

Nov. 26 th Mer Pass in 21 ^h 16 ^m 0 ^s	Diff 2 ^m
33	long 100
S.M.T. 26 th 21 15 27	360 200
6 40	.55
G.M.T. Nov. 27 th 3 ^h 55 ^m 27 ^s	

Decl 9° 5'.3	Var 14'.2
+ 2.3	3.9
9° 7'.6	24 55 38
	2.3

Obs. Mer. Alt.	32° 40' 10"
I. E.	- 2
	32 38 10
Dip	- 3 56
	App. Alt 32 34 14
Ref	- 1 31
	True Alt 32 32 43
	90
	Z. Dist 57 27 17 S
Decl	9 7 36 S
	Lat = 66° 34' 53" S

30' 海洋中測得極星之高度爲 $49^{\circ} 1' 10''$ 。器差爲 $+0' 10''$ 。眼高 15 呎。求船之緯度若何。

四月十四日午後平時 $10^h 30^m$

經度時 $+ 26$

標準平時 $14^d 10^h 56^m$

想像太陽之赤經 $1^h 26^m 32^s.4$

1 38.6

+ 9.1

1 28 20.1

平時 $10 30$

恆星時 $11^h 58^m 20^s.1$

初測高度 $49^{\circ} 1' 10''$

器差 $+ 10$

49 1 20

眼高差等 $- 4 36$

真正高度 $48 56 44$

1

48 55 44

第一差數 $+ 0 24$

第二差數 $+ 7$

第三差數 $+ 1 30$

緯度 $= 48^{\circ} 57' 45''N$

(例三) 1923年九月廿九日午前平時 $3^h 47^m$ 。在西經 122° 之處。測得極星之高度爲 $24^\circ 33' 20''$ 。器差 $-2' 20''$ 。眼高22呎。求該處之緯度。

$$\begin{array}{r}
 \text{Sept. } 28^{\text{th}} \ 15^{\text{h}} \ 47^{\text{m}} \ 0^{\text{s}} \ \text{M.T.P.} \\
 \text{Long in Time} \quad 8 \ 11 \ 20 \\
 \hline
 \text{Sept. } 28^{\text{th}} \ 23^{\text{h}} \ 58^{\text{m}} \ 20^{\text{s}} \ \text{G.M.T.} \\
 \\
 \text{M}\odot\text{R.A.} \quad 12^{\text{h}} \ 24^{\text{m}} \ 57^{\text{s}} \\
 \qquad \qquad \qquad 3 \ 46.7 \\
 \qquad \qquad \qquad + \quad 9.6 \\
 \hline
 \qquad \qquad \qquad 12 \ 28 \ 53.3 \\
 \text{M.T.P.} + 15 \ 47 \\
 \hline
 \qquad \qquad \qquad 4^{\text{h}} \ 15^{\text{m}} \ 53^{\text{s}}.3 \ \text{Sidereal Time}
 \end{array}$$

$$\begin{array}{r}
 \text{Obs. Alt.} \quad 24^\circ \ 33' \ 20'' \\
 \text{I. E.} \quad - \quad 2 \ 20 \\
 \hline
 \qquad \qquad \qquad 24 \ 31 \ 0 \\
 \text{Cor} \quad - \quad 6 \ 42 \\
 \hline
 \text{T. Alt.} \quad 24 \ 24 \ 18 \\
 \qquad \qquad \qquad 1 \\
 \hline
 \qquad \qquad \qquad 24 \ 23 \ 18 \\
 1^{\text{st}} \ \text{Cor}^{\text{n}} \quad - \quad 50 \ 22 \\
 \hline
 \qquad \qquad \qquad 23 \ 32 \ 56 \\
 2^{\text{nd}} \ \text{Cor}^{\text{n}} \quad + \quad 7 \\
 3^{\text{rd}} \ \text{Cor}^{\text{n}} \quad + \quad 32 \\
 \hline
 \text{Latitude} = \underline{23^\circ \ 33' \ 35'' \ \text{N}}
 \end{array}$$

(例四) 1923年二月十三日午前平時 $1^h 45^m$ 。某船在 long $28^\circ 32'E$ 之處。測得極星之高爲 $34^\circ 10' 0''$ 。眼高 29 呎。其時經線儀正指 $0^h 36^m 25^s$ 。該儀較標準平時快 $44^m 20^s$ 。求船所在之緯度。

Feb. $12^d 13^h 45^m 0^s$ S.M.T.

L. T. 1 54 8

Feb. $12^d 11^h 50^m 52^s$ G. D.

Long $28^\circ 32'E$

4

60 | 114 8

$1^h 54^m 8^s$

Time by Chron $12^h 36^m 25^s$

- 44 20

G.M.T. Feb. $12^d 11^h 52^m 5^s$

Long in Time 1 54 8

S.M.T. $13^h 46^m 13^s$

M \odot R.A. $21^h 26^m 2'.7^s$

1 48 24.0

8.2

23 14 34.9

S.M.T. 13 46 13

Sidereal Time $13^h 0^m 47^s.9$

Obs Alt	34° 10' 0''
Cor ⁿ	— 6 42 (Tab. P. 8)
<hr/>	
T. Alt	34 3 18
	— 1
<hr/>	
	34 2 18
1 st Cor ⁿ +	1 5 19
2 nd Cor ⁿ +	1
3 rd Cor ⁿ +	1 10
<hr/>	
Latitude =	<u>35° 8' 48''N</u>

(例五) 1923, Jan. 20th, P.M. at Ship, in long 174° 28'W, when the Correct G.M.T. by Chronometer was 20th Day 18^h 5^m 52^s (Astro), the Obs. Alt. of Pole Star was 43° 45' 10'', I. E. +1' 30'', H. E. 23 ft. Find the latitude.

T. by Chron	20 ^d 18 ^h 5 ^m 52 ^s G.M.T.
Long in Time	11 37 52
<hr/>	
S.M.T.	20 ^d 6 ^h 28 ^m 0 ^s
M ^o R.A.	19 ^h 55 ^m 21 ^s .9
	2 57.4
	1.0
<hr/>	
	19 58 20.3
S.M.T.	6 28
<hr/>	
	26 26 20.3
<hr/>	
Sid. T.	<u>2^h 26^m 20.^s3</u>

$$\begin{array}{r}
 \text{Obs. Alt. } 43^{\circ} 45' 10'' \\
 \text{I. E. } + \quad 1 \quad 30 \\
 \hline
 43 \quad 46 \quad 40 \\
 \text{Cor}^n \quad - \quad 5 \quad 42 \text{ (Tab. P. 8.)} \\
 \hline
 \text{T. Alt. } 43 \quad 40 \quad 58 \\
 \qquad \qquad \qquad 1 \\
 \hline
 43 \quad 39 \quad 58 \\
 \text{1}^{\text{st}} \text{ Cor}^n \quad -1 \quad 4 \quad 17 \\
 \hline
 42 \quad 35 \quad 41 \\
 \text{2}^{\text{nd}} \text{ Cor}^n \quad + \quad \quad 2 \\
 \text{3}^{\text{rd}} \text{ Cor}^n \quad + \quad \quad 52 \\
 \hline
 \text{Latitude} = \underline{\underline{42^{\circ} 36' 35''\text{N}}}
 \end{array}$$

(106) 測日之高度及經線儀之差求經度法 (Longitude

by Sun Chronometer)

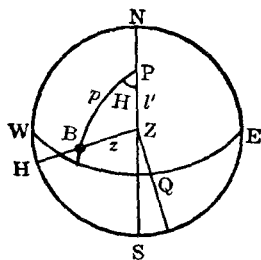

設 NESW 爲地平圈。P 爲天球極。Z 爲天頂。NS 爲子午線。WQE 爲天球赤道。B 爲天象。P 爲極距。Z 爲頂距。l' 爲補緯。 \angle BPZ 爲時角。

依球面三角 PBZ 求時角 P。可得下列之公式。

$$\text{Hav } H = \text{Cosec } l' \text{ Cosec } p \sqrt{\text{hav } (z+l' \cos p)} \sqrt{\text{hav } (z-l' \cos p)}$$

即
$$\text{Hav } H = \text{Sec } l \text{ Sec } d \sqrt{\text{hav } (z+l \pm d)} \sqrt{\text{hav } (z-l \pm p)}$$

或
$$\underline{\underline{\text{Hav } H = \text{Sec } l \text{ Sec } d \sqrt{\text{hav } S} \sqrt{\text{hav } D}}}$$

法則 (a) 依平時與大約經度求大約標準平時。(b) 依前第二節十一項。求正確標準平時。(c) 求赤緯及時差。(d) 求真正高度。減以 90 度。得頂距。(e) 依上公式求太陽之時角。(若緯度與赤緯同名。則 $l \cos d$ 。若爲異名。則 $l + d$ 。其時角在午前。則用表之下邊者。若在午後。須用上邊者。) (f) 求得之時角。即太陽之真時。將時差依其正負號加減之。則變爲正確平時。再以之與正確標準平時相減。(視日之大者減小者。非依鐘點之大者減小者。) 減得之差爲經度時。可乘以 60。除以 4。其商則爲經度矣。若正確平時大於正確標準時。是必爲東經。反之定爲西經。

(例一) 1923 年正月廿九日午後大約平時 $2^h 8^m$ 。船在北緯 $49^\circ 23'$ ，并大約東經 $27^\circ 30' W$ 之處。測得太陽之高度爲 $\odot 18^\circ 0' 20''$ 。器差爲 $+2' 50''$ 。眼高 27 呎，其時經線儀正指 $3^h 59^m 53^s$ 。但

該儀在正月二日比標準正午快 $1^m 2^s$ 。其日差爲 $2^s.5$ (益差)。
試求船在何經度。

正月廿九午後平時 $2^h 8^m$

大約經度時 $1 50$

大約標準時 $29^d \underline{3^h 58^m}$

經度 $27^\circ 30' W$

4

$60 \overline{) 110}$

大約經度時 $\underline{1^h 50^m}$

經線儀時 $3^h 59^m 53^s$

正月二日之差 $- 1 2$

3 58 51

積差 $- 1 7.7$

正月 $29^d \underline{3^h 57^m 43^s.3}$ 正確標準平時

日差 $2^s.5$

27.08 Days

積差 $\underline{67.7}$ or $\underline{1^m 7^s.7}$

赤緯 18° 7'.4	時差 13 ^m 9 ^s .6
- 2.64	1.84
18° 4' 76 S	13 ^m 11.44 加於真時

每時差 .66'	每時差 0.46 ^s
4	4
2.64	1.84

初測高度	18°	0'	20''
器差	+	2	50
	18	3	10
眼高差	-	5	7
	17	58	3
半徑差	+	16	16
改正高度	18	14	19
視差	+	8.4	
	18	14	27.4
折光差	-	2	56
真正高度	18	11	31.4
	90		
頂距	71°	48'	28'' .6

$$\text{Hav } H = \text{Sec } l \text{ Sec } d \sqrt{\text{hav } S} \sqrt{\text{hav } D}$$

$$\text{緯度 } l = 49^\circ 23' 0'' \text{N} \quad \text{Sec} \quad 0.18642$$

$$\text{赤緯 } d = 18 \quad 4 \quad 46 \text{ S} \quad \text{Sec} \quad 0.02199$$

$$\hline 67 \quad 27 \quad 46$$

$$\text{頂距 } z = 71 \quad 48 \quad 28.6$$

$$S = 139 \quad 16 \quad 14.6 \quad \sqrt{\text{hav}} \quad 4.97197$$

$$D = 4 \quad 20 \quad 42.6 \quad \sqrt{\text{hav}} \quad 3.57882$$

$$\text{眞時} = 1^{\text{h}} 50^{\text{m}} 56^{\text{s}} \quad \text{hav} \quad 8.75920$$

$$\text{時差} = + \quad 13 \quad 11.44$$

$$\text{平時} = 2 \quad 4 \quad 7.44$$

$$\text{正確標準平時} = 3 \quad 57 \quad 43.3$$

$$\hline 1^{\text{h}} 53^{\text{m}} 35^{\text{s}}.86$$

$$60$$

$$\hline 4 | 113 \quad 35 \quad 52$$

$$\text{經度} = \underline{\underline{28^\circ 23' 58'' \text{W}}}$$

(例二) 1923年三月廿日午後大約平時 $4^{\text{h}} 6^{\text{m}}$ 。在南緯 $36^\circ 19'$ 。并東經大約爲 $177^\circ 41'$ 之處。測得太陽之高度爲 $\odot 24^\circ 0' 30''$ 。器差爲 $-4' 4''$ 。眼高爲23呎。其時經線儀正指 $4^{\text{h}} 10^{\text{m}} 50^{\text{s}}$ 。該儀在正月十日較標準正午遲 $3^{\text{m}} 48^{\text{s}}$ 。其日差爲 0.7^{s} (損差)。

求此處之經度。

三月廿日午後平時 $4^h 6^m 0^s$

大約經度時 $11 50 44$

大約標準平時 $19^d 16^h 15^m 16^s$

經度 $177^\circ 41'E$

4

60 | 710 44

大約經度時 $11^h 50^m 44^s$

經線儀時 $19^d 16^h 10^m 50^s$

正月十日之差 + 3 48

$19^d 16 14 38$

積差 + 48

正確標準平時 $19^d 16^h 15^m 26^s$

日差 0.7^s

68.7

積差 48.09

赤緯 $27'2$

+7.6

$34'8 S$

時差 $7' 51''$

+ 5.7

$7' 56''.7$ 加於真時

每時差 .99	每時差 .74
7.7	7.7
76.2	5.698

初測高度 24° 0' 30''

器差 - 4 4

23 56 26

眼高差 - 4 43

23 51 43

半徑差 + 16 5

改正高度 24 7 48

視差 + 8

24 7 56

折光差 - 2 10

真正高度 24 5 46

90

頂距 65° 54' 14''

$$\text{Hav } H = \text{Sec } l \text{ Sec } d \sqrt{\text{hav } S} \sqrt{\text{hav } D}$$

l = 36° 19' 0" S	Sec 0.09380
d = 34 48 S	Sec 0.00002
<hr style="width: 50%; margin: 0 auto;"/>	
35 44 12	
z = 65 54 14	
<hr style="width: 50%; margin: 0 auto;"/>	
S = 101 38 26	$\sqrt{\text{hav}}$ 4.88943
D = 30 10 2	$\sqrt{\text{hav}}$ 4.41535
<hr style="width: 50%; margin: 0 auto;"/>	
真時 = 4 ^h 0 ^m 12 ^s	hav 9.39860
時差 + 7 56.6	
<hr style="width: 50%; margin: 0 auto;"/>	
平時 4 8 8.6	
正確標準平時 16 15 26	
<hr style="width: 50%; margin: 0 auto;"/>	
11 52 42.6	
60	
<hr style="width: 50%; margin: 0 auto;"/>	
4 712 42 36	
<u>經度 = 178° 10^m 39^s E</u>	

(例三) 1923年十月三十一日大約在午前平時8^h 37^m。有船在某處 (Lat 56° 23' N, long 大約為 3° 24' E)。測得太陽之高度為 \odot 9° 52' 20"。器差為 -3' 20"。眼高11呎。經線儀之時為 8^h 37^m 27^s。該儀在九月二十三日較標準正午快 9^m 15^s。其日差為 7.9 (益差)。試求其正確之經度幾何。

Oct. 31 st 8 ^h 37 ^m A.M.	Decl 13° 52'
12	2.95
<hr style="width: 50%; margin: 0 auto;"/>	
30 th 20 37	<u>13° 49'.05 S</u>
<hr style="width: 50%; margin: 0 auto;"/>	
Long in T. 13 36	
<hr style="width: 50%; margin: 0 auto;"/>	
G. D. Nly Oct. 30 ^d 20 ^h 23 ^m 24 ^s	

	Var .82
	<u>3.6</u>
$7^{\circ}9 \times 37.8 = 298^{\circ}.62$	<u>29.52</u>
<u>Accum Rate, or $4^m 58^s.6$</u>	Eq of T. $16' 17''.4$
T. by Chron $20^h 37^m 27^s$	<u>4</u>
Error — 9 15	<u>16° 17''</u>
<u>20 28 12</u>	Var .12°
Accum Rate 4 58.6	<u>3.6</u>
G.M.T. Oct. $30^d 20^h 23^m 13^s.4$	<u>.432</u>
Obs. Alt. $9^{\circ} 52' 20''$	
I. E. — 3 20	
<u>9 49 0</u>	
Dip — 3 16	
<u>9 45 44</u>	
S. D. — 16 8	
App. Alt. 9 29 36	
Par + 8.4	
<u>9 29 44.4</u>	
Ref — 5 36	
<u>9 24 8.4</u>	
T. Alt 90	
<u>z = 80° 35' 51''.6</u>	

$$\text{Hav } H = \text{Sec } l \text{ Sec } d \sqrt{\text{hav } S} \sqrt{\text{hav } D}$$

$$l = 56^\circ 23' 0'' \text{N} \quad \text{Sec } 0.25678$$

$$d = 13 49 3 \text{ S} \quad \text{Sec } 0.01275$$

$$70 12 3$$

$$80 35 51.6$$

$$S = 150 47 54.6 \quad \sqrt{\text{hav}} \quad 4.98574$$

$$D = 10 23 48.6 \quad \sqrt{\text{hav}} \quad 3.95712$$

$$\text{S.A.T. } 20^h 49^m 28^s \quad \text{hav} \quad 9.21239$$

$$\text{Eq. T. } - 16 17$$

$$\text{S.M.T. } 20 33 11$$

$$\text{G.M.T. } 20 23 13.4$$

$$0^h 9^m 57^s.6$$

$$60$$

$$4 \quad 9 \quad 57.6$$

$$\text{Longitude} = \underline{\underline{2^\circ 29' 24'' \text{ E}}}$$

(例四) 1923, Dec. 24th, M.T.P. 9^h a.m. Nearly, in Lat 33° 17'N, long by account 141° 40'W, the observed altitude of ☉ was 19° 0' 0" I. E. +0' 20", H. E. 14 ft. Time by Chronometer 6^h 38^m 26^s, which

was correct for G. M. Noon on Oct. 13th, and its Daily Rate was 8'.3
Gaining. Find the longitude.

Dec. 24th 9^h 0^m 0^s A.M.

12

Dec. 23rd 21 0 0

Long in T. 9 26 40

Dec. 24th 6^h 26^m 40^s G. D. Nearly

From Oct. 14th to Dec. 24th 6^s

There Are 72.3 days

$8'.3 \times 72.3 = \underline{10^m \text{ Accum Rate}}$

Time by Chron 6^h 38^m 26^s

— 10

G.M.T. Dec. 24^d 6^h 28^m 26^s

Decl 23° 26'.2

— .2

23° 26' S

Var .03'

6.4

.192

Eq. of T.	43°.2	
	- 7°.9	
	<hr style="width: 50px; margin-left: auto; margin-right: 0;"/>	
-To A. T.	<u>35°.3</u>	
Var	1.24	
	6.4	
	<hr style="width: 50px; margin-left: auto; margin-right: 0;"/>	
	<u>7.936</u>	
Obs. Alt.	19° 0' 0"	
I. E.	+ 20	
	<hr style="width: 50px; margin-left: auto; margin-right: 0;"/>	
	19 0 20	
Dip	- 3 41	
	<hr style="width: 50px; margin-left: auto; margin-right: 0;"/>	
	18 56 39	
S. D.	+ 16 17	
	<hr style="width: 50px; margin-left: auto; margin-right: 0;"/>	
App. Alt.	19 12 56	
Par	+ 8.3	
	<hr style="width: 50px; margin-left: auto; margin-right: 0;"/>	
	19 13 4.3	
Ref.	- 2 46	
	<hr style="width: 50px; margin-left: auto; margin-right: 0;"/>	
T. Alt.	19 10 18.3	
	90	
	<hr style="width: 50px; margin-left: auto; margin-right: 0;"/>	
	<u>Z = 70° 49' 41".7</u>	

$$\text{Hav } H = \text{Sec } l \text{ Sec } d \sqrt{\text{hav } S} \sqrt{\text{hav } D}$$

$$l = 33^\circ 17' \text{ N} \quad \text{Sec } 0.07781$$

$$d = 23 26 \text{ S} \quad \text{Sec } 0.03738$$

$$\hline 56 \ 43 \ 0$$

$$Z = 70 \ 49 \ 41.7$$

$$S = 127 \ 32 \ 41.7 \quad \sqrt{\text{hav}} \ 4.95281$$

$$D = 14 \ 6 \ 41.7 \quad \sqrt{\text{hav}} \ 4.08934$$

$$\hline \text{hav } 9.15734$$

$$\text{A.T.P. } 21^h \ 1^m \ 49^s$$

$$\text{Eq. of T. } \quad \quad \quad 35$$

$$\hline \text{M.T.P. } 21 \ 1 \ 14$$

$$\text{G.M.T. } 6 \ 28 \ 26$$

$$\hline 9^h \ 27^m \ 12^s$$

$$60$$

$$\hline 4 \ 567 \ 12$$

$$\text{Long} = \underline{\underline{141^\circ \ 48' \text{ W}}}$$

(107) 測星之高度及經線儀之差求經度法 [Longitude

by Star (or Planet) Chronometer]

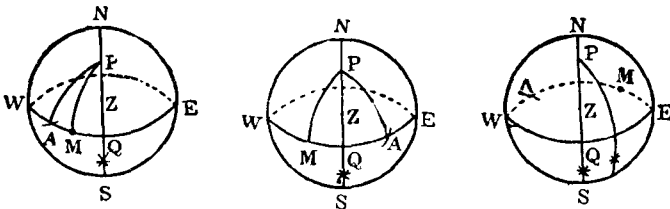

NWSE 爲地平圈。Z 爲天頂。P 爲天球極。WQE 爲天球赤道。A 爲春分點。M 爲想像太陽。可得下列之公式。

$$\begin{aligned} \text{Right Ascension of Meridian} &= \text{Sidereal Time} \\ &= \text{AQ} \\ &= \text{AM} + \text{MQ} \\ &= \text{M} \odot \text{R.A.} + \text{M.T.P.} \\ &= * \text{R.A.} - * \text{E.H.L.} \\ &= * \text{R.A.} + * \text{W.H.L.} \end{aligned}$$

$$\therefore \text{M.T.P.} = * \text{R.A.} - \text{M} \odot \text{R.A.}$$

$$\text{or M.T.P.} = * \text{R.A.} - * \text{E.H.L.} (\text{or} + \text{W.H.L.}) - \text{M} \odot \text{R.A.}$$

法則 (a) 依平時與大約經度。求大約標準平時。(b) 依前第二節十一項求正確標準平時。(c) 查星之赤經赤緯。及想像太陽之赤經。(d) 求真正高度。以 90° 減之。即變爲頂距。(e) 依 $\text{Hav } H = \text{Sec } l \text{ Sec } d \sqrt{\text{hav } S} \sqrt{\text{hav } D}$ 之公式。求時角。(若緯度與赤緯同邊。則 $l \odot d$ 。異邊則 $l + d$ 。午前時角須用表下邊者。午後用上邊者。) (f) 再依公式 $\text{M.T.P.} = * \text{R.A.} - \text{M} \odot \text{R.A.}$ 求得正確之平時。以之與正確標準平時相減 (以日之大者減小者)。其差即爲經度時。可乘 60。除以 4。則爲經度矣。若正確平時較正確標準時大。其經度必爲東經。反之。必爲西經。

(例一) 1923 年九月三十日約在平時午後 $10^h 43^m$ 。某船大約航行於北緯 $53^\circ 20'$ 西經 20° 之處。測得 α Tauri (Aldebaran) 星在子午線東邊之高度爲 $20^\circ 32' 40''$ 。器差爲 $+1' 46''$ 。眼高 28 呎。其時經線儀正指 $11^h 31^m 52^s$ 。但該儀在七月二十七日比標準正午遲 $27^m 28^s$ 。其日差爲 $3^s.4$ 損 (差試)。求此船所在之正確經度。

九月三十日午後平時	10 ^h 43 ^m
經度時	1 20
大約標準平時	<u>12^h 3^m</u>
經線儀時	11 ^h 31 ^m 52 ^s
遲差	+ 27 28
	<u>11 59 20</u>
積差	+ 3 43
正確標準平時九月 30 ^d	<u>12^h 3^m 3^s</u>
日差 3 ^s .4	星之赤經 <u>4^h 31^m 32^s.7</u>
65.5	星之赤緯 <u>16° 21'.3 N</u>
<u>60 222.7</u>	想像日之赤經 12 ^h 32 ^m 50 ^s .1
積差 3 ^m 43 ^s	1 58.3
	+ .5
	<u>12^h 34^m 48^s.9</u>
初測高度	20° 32' 40"
器差	+ 1 46
	<u>20 34 26</u>
眼高差	- 5 13
	<u>20 29 13</u>
折光差	- 2 35
	<u>20 26 38</u>
真正高度	90
	<u>69° 33' 22''</u>
頂距	<u>69° 33' 22''</u>

$$\text{Hav } H = \text{Sec } l \text{ Sec } d \sqrt{\text{hav } S} \sqrt{\text{hav } D}$$

$$\text{緯度 } l = 53^\circ 20' 0'' \text{N} \quad \log \text{Sec} \quad 0.22331$$

$$\text{赤緯 } d = 16 \quad 21 \quad 18 \text{ N} \quad \log \text{Sec} \quad 0.01794$$

$$\hline 36 \quad 58 \quad 42$$

$$\text{頂距 } z = 69 \quad 33 \quad 22$$

$$S = 109 \quad 32 \quad 4 \quad \log \sqrt{\text{hav}} \quad 4.90387$$

$$D = 32 \quad 34 \quad 40 \quad \log \sqrt{\text{hav}} \quad 4.44790$$

$$\text{星之時角 } H.L. = 18^h 49^m 45^s \quad \log \text{hav} \quad 9.59362$$

$$\text{星之赤經 } *R.A. = 4 \quad 31 \quad 33$$

$$\text{子午線上赤經 } R.A. \text{ of Mer} = 23 \quad 21 \quad 18$$

$$\text{想像日之赤經 } M \odot R.A. = 12 \quad 34 \quad 49$$

$$\text{正確平時 } M.T.P. = 10 \quad 46 \quad 29$$

$$\text{正確標準平時 } G.M.T. = 12 \quad 3 \quad 3$$

$$\text{經度時} = 1^h 16^m 34^s$$

$$60$$

$$\hline 4 \quad | \quad 76 \quad 34$$

$$\text{正確經度} = 19^\circ 8' 30'' \text{ W}$$

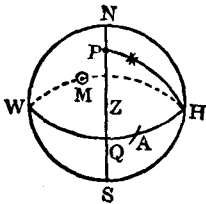

$$QWH = \angle QPH = *WHL$$

$$HA = *R.A.$$

$$QWHA = R.A. \text{ of Mer}$$

$$AHM = M \odot R.A.$$

$$QWM = M.T.P.$$

(例二) 1923年五月廿三日午後。在南緯 25° 之處。測 β Centauri 在子午線東邊之高度爲 $45^\circ 12' 20''$ 。眼高19呎。其時之天文時在經線上爲廿三日 $9^h 22^m 56^s$ 。該儀在四月二十八日比標準正午快 $7^m 22^s$ 。其日差爲 $1^s.4$ (損差)。試求其經度。

May $23^d 9^h 22^m 56^s$

Err fast - 7 22

9 15 34

Acc rate 35.6

May $23^d 9^h 16^m 9^s.6$ G.M.T.

Daily Rate $1^s.4$ *R.A. = $13^h 58^m 26^s.3$

25.4 *Decl = $59^\circ 60' 3 S$

35.56 M \odot R.A. = $4^h 0^m 18^s$

1 28.7

+ 2.8

$4^h 1^m 49^s.5$

Obs. Alt. $45^\circ 12' 20''$

Dip - 4 17

App. Alt. 45 8 3

Ref. - 58

True Alt. 45 7 5

90

Z. Dist. $44^\circ 52' 55''$

(例三) 1923, March 27th, at about 1^h 10^m a.m. S.M.T., the observed altitude of the Star β Leonis, when west of Meridian, was 42° 41' 30", I. E. -1' 24", H. E. 20 ft. The Latitude was equator, the longitude by account 20°W. Time by chronometer was 3^h 42^m 42^s, which was slow of G. M. noon on February 11th 6^m 10^s, and its Daily Rate was 2^s losing. Required the Longitude.

Mar 26^d 13^h 10^m

1 20

G. D. 26^d 14^h 30^m Nly

Long 20°W

4

60 | 80

Long in T. 1^h 20^m

Time by Chron 3^h 42^m 42^s

Error Slow + 6 10

3 48 52

Accum rate + 1 27

3 50 19

12

G.M.T. 26^d 15^h 50^m 19^s

Feb. 11^d To Mar. 26^d 43.6 Days

Daily Rate 2

Accum Rate 87.2 or 1^m 27^s

$$ZH = *WHL$$

$$HWA = *R.A.$$

$$ZHWA = R.A. \text{ of Mer}$$

$$AM = M \odot R.A.$$

$$ZHWM = SMT$$

$$\text{Hav } H = \text{Sec } l \text{ Sec } d \sqrt{\text{hav } S} \sqrt{\text{hav } D}$$

$$l = 0^\circ \qquad \text{Sec } 0.00000$$

$$d = 15^\circ \qquad N \qquad \text{Sec } 0.01506$$

$$15$$

$$Z = 47^\circ 25' 22''$$

$$S = 62 \ 25 \ 22 \qquad \sqrt{\text{hav}} \ 4.71450$$

$$D = 32 \ 25 \ 22 \qquad \sqrt{\text{hav}} \ 4.44590$$

$$\therefore \text{Hour Angle} = 3^h \ 2^m \ 9^s \qquad \text{hav } 9.17546$$

$$*R.A. \quad +11 \ 45 \ 9.7$$

$$R. A. \text{ of Mer} \quad 14 \ 47 \ 18.7$$

$$M \odot R.A. \quad - \quad 14 \ 13.9$$

$$S.M.T. \quad 14 \ 33 \ 4.8$$

$$G.M.T. \quad 15 \ 50 \ 19$$

$$\text{Long in T} \quad 1^h \ 17^m \ 14^s.2$$

$$60$$

$$4 \ 77 \ 14.2$$

$$\text{Longitude} = \underline{\underline{19^\circ 18' 33'' W}}$$

(108) 測天象之兩高度求經緯度法 (The Double Altitude Problem) 此法乃美人沈納氏 (Sumner) 所發明。其理因地上各處之位置。可用兩圈之交點以決定(如經緯度之交點是也)。利用此理。測天象之兩高度圈。得其相交之點。以決定船之位置。在一八三七年。此法始行於世。後經約翰遜氏 (Johnson) 再行修正。更形精確矣。

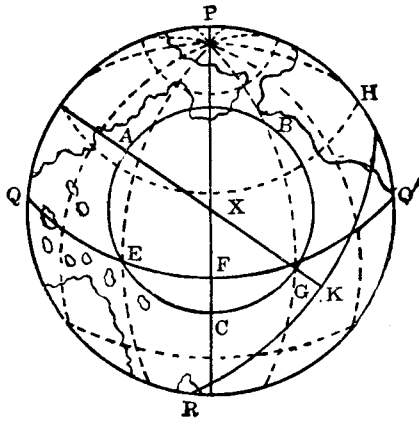

圖解 如圖。表示地球之半面。P 爲北極。QQ' 爲赤道。A 爲日本東京。HR 爲東京地平圈之面會合於地球者。

今假定天象在 X。則 XK 爲其高度。AX 爲其頂距。又以 X 作中心。以 AX 作半徑。而畫一圈。當得 ABC 圈。既在東京觀天象 X 之高度爲 XK。故凡在此 ABC 圈上各地之頂距皆等於 AX。而高度亦必等於 XK。但緯度時角各相異耳。

如東京爲北緯 EA。其時角爲 EPF。而 B 地則爲北緯 BG。其時角爲 GPF。又 C 處則爲南緯 FC。其時角爲零是也。故此 ABC 圈。稱爲位置圈 (Circle of Position)。又稱高度圈 (Circle of Equal Altitude)。

故測者測得一天象之高度。其必在此位置圈上無疑。爾後該天象方位變更。再測其高度。則必在另一位置圈上。是故於同一之地。若先後測得兩高度。其位置必在兩位置圈之交點明矣。然依幾何學之定義。兩圈之交點。雖有兩處。但此兩交點相距甚遠。故以推測之位置。可決定船位置之在何點。

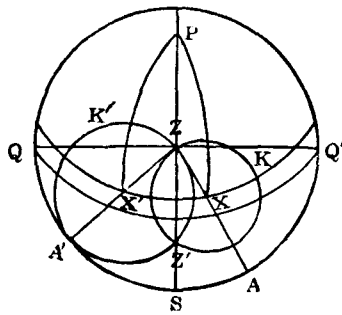

圖解 如圖。假定X為太陽上午之所在。則其高度當為XA。頂距當為ZX。又X'假定為太陽下午之所在。其高度當為X'A'。頂距當為ZX'。此時位置圈ZKZ'與Z'K'Z相交於Z。且亦相交於Z'。然假定其推測之緯度為北四十度許。故頂點當不在Z'而在Z也。可無疑矣。

兩高度法。雖以各種天象皆可推測。然以太陽為最便。

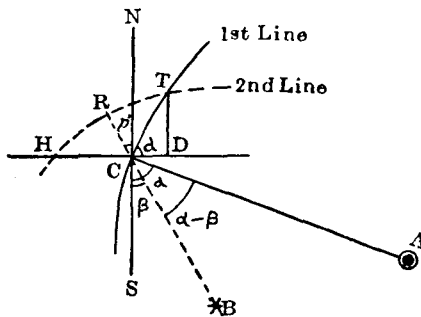

圖解 如圖。設 A, B 爲天空之兩天象。A 之方位。較 B 爲大。CT 與 HT 爲兩位置圈相交於 T。C 爲初次觀測地。HD 爲其緯度圈。NS 爲其經度圈。故 $\angle SCA$ 等於 $\angle TCD$ 。名曰 α 角。又用 C 地之經緯度。推算 B 之高度。可求得 p 差。并知 $\angle SCB$ 等於 $\angle NCR$ 。名之爲 β 角。又以 $\triangle RCT$ 爲微小之弧三角形。故作爲平面。當無大差。而 TDC 三角。因 D 爲直角。亦可作平面三角形。可得下列之公式。

$$TD = TC \sin TCD = CR \sec RCT \sin TCD$$

$$= p' \sec RCT \sin \alpha [RCT = 90^\circ - (\alpha - \beta)]$$

(1) Correction for latitude = $p' \sin \alpha \operatorname{Cosec} (\alpha - \beta)$

$$CD = CT \cos TCD = CR \sec RCT \cos TCD$$

(2) Correct for long = $p' \operatorname{Cosec} (\alpha - \beta) \sec l \sec \alpha$

法則 先用經線儀法求 α 角：(a) 依第四節第一項求經度。(b) 以真時，赤緯，及大約之緯度。至方位表 (Azimuth Table) 中。可查得天象之方位即 α 角。以 90° 減之。則爲第一位置線。(若不查表。用公式 $\sin \alpha = \sin p \sin h \operatorname{Cosec} z$ 。亦可求得天象之方位角。若緯度與赤緯同名。以 $90^\circ - \text{Decl} = p$ 。若爲異邊。須 $90^\circ + \text{Decl} = p$ 。p 既大於 90° 。其求得之 α 角亦必大於 90° 。p 若小於 90° 。則 α 角亦必小於 90° 。求得 α 角之方向如在午前爲 E。午後則爲 W。赤緯在緯度之北則爲 N。在緯度之南則爲 S。) (c) 以船所航之真方向及航程。查航海表中 Traverse Table。求得緯差。與第一緯度相加 (同邊) 或相減 (異邊)。則爲第二緯度。以此緯度作方向。并以表中緯差旁之橫距

作緯差。在表查得之航程。即為經差。與第一經度相加(同邊)或相減(異邊)。則為第二經度。

法則 次用新航海法求 β 角: (a) 求時角。(b) 依公式 $\text{hav } z = \text{hav } \theta + \text{hav } (l \text{ \& } d)$ (where $\text{hav } \theta = \text{Cos } l \text{ Cos } d \text{ hav } h$)。可求得頂距。以 90° 減之。則為求得之高度。再與第二次測得之高度相減。其差名之曰 p' 。(注: 此 p' 非為極距。)若測得之高度大。加一正號(+) p' 。如求得之高度大。則加一負號於 p' 。(c) 又以時角(即真時)第二緯度及赤緯。在方位表中查得天象之第二方位。即 β 角。減以 90 度。則為第二位置線。(若不查表。亦可用 $\text{Sin } \theta = \text{Sin } p \text{ Sin } h \text{ Cosec } z$ 求得 β 角。) (d) 又依公式 $\text{Cor for lat.} = p' \text{ Sin } a \text{ Cosec } (a - \beta)$ 及 $\text{Cor for long} = p' \text{ Cosec } (a - \beta) \text{ Sec } l \text{ Cos } a$ 。求得改正經緯度之差。(e) 畫圖。先照第一位置線之方向。引一直線。再照第二天象方位角。又引一直線。與之相交。若 p' 為負號。則於此線遠天象之一端作垂直線。該線與第一位置線相交之點。即船之位置。若 p' 為正號。則於近天象之一端作垂直線。(f) 以前求得改正經緯度之差數。依圖中之船位。加減於緯度中。是為準確之經緯也。

(例一) 某年三月十四日平時午前 $7^h 30^m$ 。大約在北緯 $49^\circ 40'$ 。西經 $7^\circ 35'$ 。第一次測得太陽之真正高度為 $\ominus 12^\circ 44' 0''$ 。其時正為標準平時 $20^h 10^m 2^s$ 。赤緯為 $2^\circ 15'S$ 。時差為 $9^h 10'$ (加於真時)。該船自此又向西南航 30 浬。正為平時午前 $9^h 40^m$ 。標準平時為 $22^h 21^m 40^s$ 。測得太陽之高度為 $\ominus 30^\circ 20' 0''$ 。赤緯為 $2^\circ 17'S$ 。時差為 $9^m 8^s$ 。試求第二次測地之經緯度。

用經線儀法求 a 角:

緯度 $l = 49^{\circ} 40' N$	Sec 0.18894
赤緯 $d = 2^{\circ} 15' S$	Sec 0.00033
<hr style="width: 50%; margin: auto;"/>	
$51^{\circ} 55'$	
頂距 $Z = 77^{\circ} 16'$	
<hr style="width: 50%; margin: auto;"/>	
$S = 129^{\circ} 11'$	$\sqrt{\text{hav}} \quad 4.95582$
$D = 25^{\circ} 21'$	$\sqrt{\text{hav}} \quad 4.34128$
<hr style="width: 50%; margin: auto;"/>	
真時 $19^h 31^m 6^s$	hav 9.48637
時差 $+ 9 10$	
<hr style="width: 50%; margin: auto;"/>	
平時 $19 40 16$	
標準平時 $20 10 2$	
<hr style="width: 50%; margin: auto;"/>	
$0^h 29^m 46^s$	
<hr style="width: 50%; margin: auto;"/>	
60	
<hr style="width: 50%; margin: auto;"/>	
$4 \overline{) 29 46}$	
第一經度 $7^{\circ} 26'.5'' W$	

$$\sin a = \sin p \sin h \operatorname{Cosec} z$$

極距 $p = 92^{\circ} 15' \quad \sin \quad 9.99967$

時角 $h = 4^h 28^m 54^s \quad \sin \quad 9.96475$

頂距 $z = 77^{\circ} 16' \quad \operatorname{Cosec} \quad 0.01081$

$$aL \sin \quad 9.97523$$

故第一次測得太陽之真方位 a 角為 $N 109^{\circ} 10'E$

或 $S 70^{\circ} 50'E$ 。

故第一位置線為 $N 19^{\circ} 10' E$ 並 $S 19^{\circ} 10' W$ 。

船向西南航 30 浬。求其第二之經緯度。

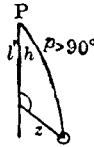

第一緯度 $49^{\circ} 40' N$ 第一經度 $7^{\circ} 26' 30'' W$

緯差 $- 21 S$ 經差 $+ 32 10 W$

第二大約緯度 $49^{\circ} 19' N$ 第二大約經度 $7^{\circ} 58' 40'' W$

用新航海法求 β 角。

標準平時 $22^h 21^m 40^s$

經度時 $- 31 54.7$

平時 $21 49 45.3$

時差 $- 9 8$

真時 $21 40 37.3$

時角 $2^h 19^m 23^s$

$$\text{Hav } z = \text{hav } \theta + \text{hav } (l \pm d)$$

$$\text{Where } \text{hav } \theta = \text{Cos } l \text{ Cos } d \text{ hav } h$$

緯度 $l = 49^{\circ} 19' N$ Cos 9.81417

赤緯 $d = 2^{\circ} 17' S$ Cos 9.99966

時差 $h = 2^h 19^m 23^s$ hav 8.95257

8.76640

$\theta =$	Nat hav	0.05840
$l+d=51^\circ 36'$	Nat hav	0.18943
頂距 $=59^\circ 43'$	Nat hav	<u>0.24783</u>
求得高度	$30^\circ 17'$	
測得高度	$30^\circ 20'$	
差 $p' = +$	$3'$	

$$\sin \beta = \sin p \sin h \operatorname{cosec} z$$

極距 $p=92^\circ 17'$	Sin	9.99966
時角 $h=2^h 19^m 4$	Sin	9.75696
頂距 $z=59^\circ 43'$	Cosec	<u>0.06372</u>
	βL Sin	9.82034

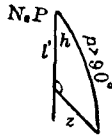

故第二次測得太陽之真方位 β 角為 N $138^\circ 36'E$
 或 S $41^\circ 24'E$ 。

故第二位置線為 N $48^\circ 36'E$ 並 S $48^\circ 36'W$ 。

$$\text{改正緯差} = p \sin a \operatorname{cosec} (a - \beta)$$

$p'=3'$	log	0.47712
$a=70^\circ 50'$	Sin	9.97523
$a-\beta=29^\circ 26'$	Cosec	0.30856
$L=49^\circ 19'$		

log	<u>0.76091</u>
	<u>5.767</u>

$$\text{改正經差} = p' \cos a \operatorname{Cosec} (a - \beta) \operatorname{Sec} l$$

$$\log \quad 0.47712$$

$$\cos \quad 9.51629$$

$$\operatorname{Cosec} \quad 0.30856$$

$$\operatorname{Sec} \quad 0.18583$$

$$\log \quad \underline{0.48780}$$

$$\underline{3.075}$$

$$\text{第二大約緯度} \quad 49^\circ 19'N$$

$$\text{改正緯差} \quad \underline{6 S}$$

$$\text{第二準確緯度} \quad \underline{49^\circ 13'N}$$

$$\text{第二大約經度} \quad 7^\circ 58' 40''W$$

$$\text{改正經差} \quad \underline{3 \quad 0 W}$$

$$\text{第二準確經度} \quad \underline{8^\circ 1' 40''W}$$

答第二次測地之緯度爲 $49^\circ 13'N$

經度爲 $8^\circ 1' 40''W$

(例二) 二月廿二日平時午前 $8^h 30^m$ 。大約在 $\text{lat } 50^\circ 12'N$, $\text{long } 8^\circ 35'W$ 之地。測得太陽之高度爲 $\ominus 14^\circ 31'$ 。標準平時爲 $21^h 17^m 10^s$ 。赤緯爲 $10^\circ 5'S$ 。時差爲 $13^m 30^s$ (加入真時)。以後船向正南航 32 哩。正當平時午後 $3^h 12^m$ 。標準平時 $4^h 0^m 4^s$ 。又測得太陽之高度爲 $\ominus 17^\circ 13'$ 。赤緯爲 $10^\circ 1'S$ 。時差爲 $13^m 28^s$ 。問第二次推測之地在何經緯度。

用經緯儀求 α 角。

緯度 $l = 50^\circ 12'N$	Sec 0.19375
赤緯 $d = 10^\circ 5'S$	Sec 0.00676
<u>60 17</u>	
頂距 $Z = 75 29$	
<u>S = 135 46</u>	$\sqrt{\text{hav}}$ 4.96681
<u>D = 15 12</u>	$\sqrt{\text{hav}}$ 4.12142
真時 $20^h 30^m 42^s$	hav 9.28874
時差 $+ 13 30$	
<u>平時 20 44 12</u>	
標準平時 $21 17 10$	
<u>0^h 32^m 58^s</u>	
60	
<u>4 32 58</u>	
第一經度 $8^\circ 14' 30''W$	



$$\sin a = \sin p \sin h \operatorname{Cosec} z$$

極距 $p = 100^\circ 5'$	Sin	9.99324
-----------------------	-----	---------

時角 $h = 3^h 29^m 18^s$	Sin	9.89845
------------------------	-----	---------

頂距 $z = 75^\circ 29'$	Cosec	0.01409
-----------------------	-------	---------

a L Sin		9.90578
-----------	--	---------

故第一次測得太陽之真方位 a 角為 N 126° 24'E

或 S 53° 38'E。

故第一位置線爲 $N 36^{\circ} 22' E$ 並 $S 36^{\circ} 22' W$ 。

船向正南航 32 哩。

第一緯度 $50^{\circ} 12' N$ 第一經度 $8^{\circ} 14' 30'' W$

緯差 32 S 經差 0 W

第二大約緯度 $49^{\circ} 40' N$ 第二大約經度 $8^{\circ} 14' 30'' W$

用新航海法求 β 角。

標準平時 $4^h 0^m 4^s$

經度時 $- 32 58$

平時 $3 27 6$

時差 $- 13 28$

真時 $3^h 13^m 38^s$

$\text{Hav } z = \text{hav } \theta + \text{hav } (l+d)$

where $\text{hav } \theta = \text{Cos } l \text{ Cos } d \text{ hav } H$

緯度 $l = 49^{\circ} 40' N$ Cos 9.81106

赤緯 $d = 10^{\circ} 1' S$ Cos 9.99333

時角 $h = 3^h 13^m 38^s$ hav 9.22555

hav 9.02994

$\theta =$ hav 0.10714

$l+d = 59^{\circ} 41'$ hav 0.24761

頂距 $z = 73^{\circ} 7'$ hav 0.35475

求得高度 16 53

測得高度 17 13

差 $p = +20'$

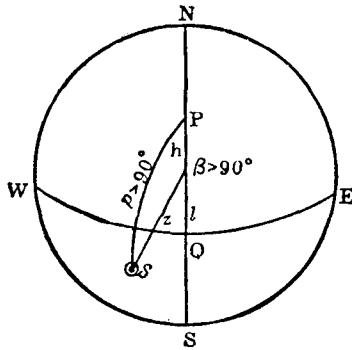

$$\sin \beta = \sin p \sin h \operatorname{cosec} z$$

極距 $p = 100^\circ 1'$	Sin	9.99333
時角 $h = 3^h 13^m 38^s$	Sin	9.87384
頂距 $z = 73^\circ 7'$	Cosec	0.01913
		9.88630

故第二次測得太陽之真方位 β 角為 N 129° 41' W
或 S 50° 19' W。

第二位置線為 N 39° 41' W 並 S 39° 41' E。

$$\text{改正緯差} = p' \sin \alpha \operatorname{cosec} (\alpha - \beta)$$

$p' = 20'$	log	1.30103
$\alpha = 53^\circ 36'$	Sin	9.90574
$\alpha - \beta = 103^\circ 57'$	Cosec	0.01294
$l = 49^\circ 40'$		
		1.21971
		16.59

$$\text{改正經差} = p' \cos \alpha \operatorname{cosec} (\alpha - \beta) \operatorname{Sec} l$$

log	1.30103
Cos	9.77336
Cosec	0.01294
Sec	0.18894

log	1.27627
	----- 18.89

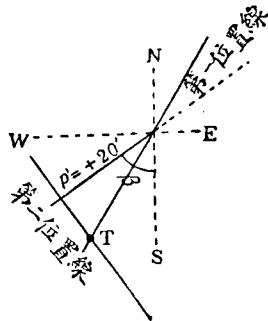

第二大約緯度	49° 40' N
改正緯度	16.6 S

第二準確緯度	49° 23'.4N
第二大約經度	8° 14' 30''W
改正經度	18 53 W

第二準確經度	8° 33' 23''W

答第二次推測地爲北緯 49° 23'.4
 西經 8° 33' 23''

(例三) July 7th 1917, in lat D. R. 34° 0'S, long D. R. 173° 0'E, the following observation were taken to determine the position of

the ship at the time of the Second Observation, and also the Direction of the line of position at each Observation:

M. T.	Chron Time
8 ^h 10 ^m a.m.	9 ^h 6 ^m 18 ^s
10 15 a.m.	11 10 50
True Alt. \ominus	Error of Chron
10° 39' 0"	27 ^m 11 ^s fast
27 42 0	on G.M.T.

Run of ship in interval S 25°E (True) 20 miles. First Observation worked by the Chronometer Method.

July 6 ^d 20 ^h 10 ^m	Chron 9 ^h 6 ^m 18 ^s
Long in T 11 32	Err - 27 11
G. D. Nly <u>6^d 8^h 38^m</u>	G.M.T. <u>8^h 39^m 7^s</u>
Decl 22° 44' 0N	Eq. T. 4 ^m 26 ^s .2
- 2.2	+ 3.6
<u>22° 41.8</u>	<u>4^m 29^s.8</u> + To A.T.
l = 34° 0'S	Sec 0.08142
d = 22 42 N	Sec 0.03502
56 42	
Z = 79 21	
S = 136 3	$\sqrt{\text{hav}}$ 4.96724
D = 22 39	$\sqrt{\text{hav}}$ 4.29308
	<u>HL hav 9.37676</u>

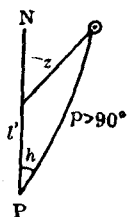

$$\text{S.A.T.} = 20^{\text{h}} \ 6^{\text{m}} \ 21^{\text{s}}$$

$$\text{Eq. T.} = \quad \quad 4 \ 30$$

$$\text{S.M.T.} = 20 \ 10 \ 51$$

$$\text{G.M.T.} = 8 \ 39 \ 7$$

$$\underline{11 \ 31 \ 44}$$

$$60$$

$$4 \ \underline{691 \ 44}$$

$$\text{Long } \underline{172^{\circ} \ 56' \text{E}}$$

Sun's true bearing from azimuth table is N 53°E (α)

∴ Line of position runs N 37°W and S 37°E

Run between observation S 25° E 20 miles

$$\text{Lat D. R. 1}^{\text{st}} \text{ Obs } \quad 34^{\circ} \ 0' \text{S}$$

$$\text{Dlat} \quad \quad \quad 18 \text{ S}$$

$$\text{Lat D. R. 2}^{\text{nd}} \text{ Obs } \quad \underline{34^{\circ} \ 18' \text{S}}$$

$$\text{Long D. R. 1}^{\text{st}} \text{ Obs } \quad 172^{\circ} \ 56' \text{E}$$

$$\text{Dlong} \quad \quad \quad 10 \text{ E}$$

$$\text{Long D. R. 2}^{\text{nd}} \text{ Obs } \quad \underline{173' \ 6' \text{E}}$$

Second observation, by the New Navigation Method.

Chron T.	11 ^h	10 ^m	50 ^s
Err	—	27	11
<hr/>			
G.M.T.	6 ^d	10	43 39
Eq. T.	—	4	31
<hr/>			
G.A.T.	10	39	8
Long in T.	11	32	24
<hr/>			
S.A.T.	22	11	32
<hr/>			
HL	= 1 ^h	48 ^m	28 ^s

Decl	Eq. of Time
22° 44'.0N	4 ^m 26°.2
— 2.7	+ 4.5
<hr/>	<hr/>
22° 41'.3N	4 ^m 30°.7 + To A. T.

Hav z = hav θ + hav (l ± d)

(hav θ = Cos l Cos d hav H)



Lat = 34° 18'.0S	Cos	9.91703
Decl = 22 41.3 N	Cos	9.96502
HL = 1 ^h 48 ^m 28 ^s	hav	8.74005
	hav	8.62210

$$\theta = \text{hav } 0.04188$$

$$1+d = \underline{56^\circ 59'.3} \quad \text{hav } 0.22759$$

$$z = \underline{62^\circ 32'.7} \quad \text{hav } 0.26947$$

Computed Alt. = 27 27.3

Observed Alt. = 27 42.0

$\therefore p = +14'.7$ Obs Alt greater toward the Sun.

True bearing of \ominus found to be N 28° E (β)

\therefore Line of position runs N 62° W and S 62° E

Correction for latitude = $p' \text{ Sin } \alpha \text{ Cosec } (\alpha - \beta)$

$$p' = 14'.7 \quad \log \quad 1.16732$$

$$\alpha = 53^\circ \quad \text{Sin} \quad 9.90235$$

$$\alpha - \beta = 25^\circ \quad \text{Csc} \quad 0.37405$$

$$\text{Lat} = 34^\circ 18'$$

$$\underline{1.44372}$$

$$\underline{27'.78}$$

Correction for longitude = $p' \text{ Cosec } (\alpha - \beta) \text{ Sec } l \text{ Cos } \alpha$

$$\log \quad 1.16732$$

$$\text{Cos} \quad 9.77946$$

$$\text{Csc} \quad 0.37405$$

$$\text{Sec} \quad 0.08297$$

$$\underline{1.40380}$$

$$\underline{25'.34}$$

$$\text{緯度 } l = 50^\circ 10' N \quad \text{Sec } 0.19344$$

$$\text{赤緯 } d = 8^\circ 34' N \quad \text{Sec } 0.00487$$

$$\hline 41 \quad 36$$

$$\text{頂距 } z = 44 \quad 48$$

$$S = 86 \quad 24 \quad \sqrt{\text{hav}} \quad 4.83540$$

$$D = 3 \quad 12 \quad \sqrt{\text{hav}} \quad 3.44594$$

$$*HL = 22^h 39^m 58^s \quad \text{hav} \quad 8.47965$$

$$*RA = 19 \quad 45 \quad 7$$

$$\hline 18 \quad 25 \quad 5$$

$$M \odot R.A. \quad -2 \quad 40 \quad 10$$

$$S.M.T. \quad 15 \quad 44 \quad 55$$

$$G.M.T. \quad 16 \quad 15 \quad 40$$

$$\hline 0 \quad 30 \quad 45$$

$$60$$

$$\hline 4 \quad | \quad 30 \quad 45$$

$$\text{第一經度 } \underline{7^\circ 41' 15'' W}$$

$$\text{Sin } \alpha = \text{Sin } p \text{ Sin } h \text{ Cosec } z$$

$$\text{極距 } p = 81^\circ 26' \quad \text{Sin} \quad 9.99513$$

$$\text{時角 } h = 1^h 20^m 2 \quad \text{Sin} \quad 9.53420$$

$$\text{頂距 } z = 44^\circ 48' \quad \text{Cosec} \quad 0.12204$$

$$\alpha L \quad \text{Sin} \quad \hline 9.65137$$

故第一次測得星之真方位 α 角為 N 151° 18' E 或 S 28° 42' E。

故第一位置線為 N 61° 18' E 并 S 61° 18' W。

船向正東航 24 哩

第一緯度 $50^{\circ} 10' N$

緯差 0

第二大約緯度 $50^{\circ} 10' N$

第一經度 $7^{\circ} 41' 15'' W$

經差 38 E

第二大約經度 $7^{\circ} 3' 15'' W$

用新航海法求 β 角。

第二次標準平時 $18^h 25^m 3^s$

時差 + 3 13

標準真時 $18 28 16$

經度時 - 28 13

時角 = $18^h 0^m 3^s$

$$\text{Hav } z = \text{hav } \theta + \text{hav } (l \pm d)$$

$$\text{where } \text{hav } \theta = \text{Cos } l \text{ Cos } d \text{ hav } h$$



緯度 $l = 50^{\circ} 10' N$ Cos 9.80656

赤緯 $d = 15^{\circ} 18' S$ Cos 9.98433

時角 $h = 5^h 59^m 57^s$ hav 9.69888

hav 9.48977

$\theta =$	hav	0.30886
$l-d = 34^\circ 52'$	hav	0.08976
頂距 $z = 78^\circ 18'$	hav	<u>0.39862</u>
算得高度 $11^\circ 42'$		
測得高度 $11^\circ 35'$		
<u>$p' = -7'$</u>		

$$\sin \beta = \sin p \sin h \operatorname{cosec} z$$

極距 $p = 74^\circ 42'$	Sin	9.98433
時角 $h = 5^h 59^m 57^s$	Sin	0.00000
頂距 $z = 78^\circ 18'$	Cosec	<u>0.00912</u>
βL	Sin	9.99345

故第二次測得太陽之方位 β 角為 N 99° 56'E 或 S 80° 4'E。

第二位置線為 N 9° 56'E 并 S 9° 56'W。

$$\text{改正緯差} = p' \sin \alpha \operatorname{cosec} (\alpha - \beta)$$

$p' = 7'$	log	0.84510
$\alpha = 28^\circ 42'$	Sin	9.68144
$\alpha - \beta = 71^\circ 14'$	Cosec	0.02372
$l = 50^\circ 10'$		
		<u>0.55026</u>
		3.550

$$\text{改正經差} = p' \cos \alpha \operatorname{cosec} (\alpha - \beta) \operatorname{Sec} l$$

log	0.84510
Cos	9.94307
Cosec	0.02372
Sec	0.19344
	1.00533
	10.12
第二大約緯度	50° 10'N
緯差	4 S
	50° 6'N
第二大約經度	7° 3' 15''W
經差	10 W
	7° 13' 15''W

故船在北緯 50° 6'

西經 7° 13' 15''

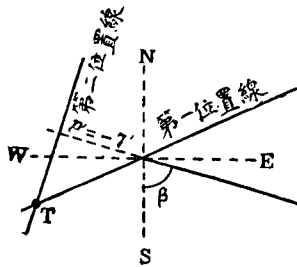

(例五) 1917年四月十五日午後平時10^h 30^m。大約在 lat 34°S, long 153° 40'E 某海。先後測得下列二星之高度。試求本船之地位。

經線儀時	真正高度
12 ^h 44 ^m 5 ^s	Antares 35° 0'
12 46 40	Arcturus 28° 52'

經線儀差比標準平時快 24^m 26^s.

Antares of greater bearing, by Chronometer Method.

April 15^d 10^h 30^m

Long in T. 10 14

G. D. Nly 15^d 0^h 16^m

Chron 12^h 44^m 5^s

Err - 23 26

G.M.T. 0^h 20^m 39^s

l = 34° 0'S Sec 0.08143

d = 26 15 S Sec 0.04727

7 45

z = 55 0

S = 62 45 $\sqrt{\text{hav}}$ 4.71653

D = 47 1.5 $\sqrt{\text{hav}}$ 4.60287

HL hav 9.44810

*WHL = 19^h 44^m 6^s

*R.A. M ⊙ R A.

16^h 24^m 22^s 1^h 32^m 17^s.4

3.3

1^h 32^m 20^s.7

$$\begin{array}{r}
 *HL = 19^h 44^m 6^s \\
 *RA = 16 \quad 24 \quad 22 \\
 \hline
 \quad \quad 12 \quad 8 \quad 28 \\
 M\odot RA = 1 \quad 32 \quad 21 \\
 \hline
 S.M.T. = 10 \quad 36 \quad 7 \\
 G.M.T. = 0 \quad 20 \quad 39 \\
 \hline
 \quad \quad 10 \quad 15 \quad 28 \\
 \quad \quad 60 \\
 \hline
 4 \overline{) 615 \quad 28} \\
 \text{Long} = 153^\circ 52'E
 \end{array}$$

Azimuth of Anteres found to be S 80°E

∴ Line of Position Runs N 10°E and S 10°W

Arcturus of Less Bearing, by New Navigation Method.

$$\begin{array}{r}
 \text{Chron T.} \quad 12^h 46^m 40^s \\
 \text{Error} \quad - \quad 23 \quad 26 \\
 \hline
 G.M.T. \quad 15^d \quad 0 \quad 23 \quad 14 \\
 \text{Long in T.} \quad 10 \quad 15 \quad 28 \\
 \hline
 S.M.T. \quad 10 \quad 38 \quad 42 \\
 M\odot RA \quad 1 \quad 32 \quad 21 \\
 \hline
 R. A. \text{ of Mer} \quad 12 \quad 11 \quad 3 \\
 *R.A. \quad 14 \quad 11 \quad 55 \\
 *EHL \quad \underline{2^h \quad 0^m \quad 52^s} \\
 *R.A. \quad \underline{14^h \quad 11^m \quad 55^s.4}
 \end{array}$$

$$\begin{array}{r}
 \text{MORA } 1^h 32^m 17^s.4 \\
 \qquad \qquad \qquad 3.8 \\
 \hline
 1^h 32^m 21^s.2
 \end{array}$$

Hav z = hav θ + hav (1 \pm d)

where hav θ = Cos l Cos d hav h

Lat = 34° 0'S	Cos	9.91857
Decl = 19 36.6N	Cos	9.97405
HL = 2 ^h 0 ^m 52 ^s	hav	8.83210
	hav	<u>8.72472</u>

θ = 26° 38' 0'' hav 0.05305

Lat + Decl = 53 36 36 hav 0.20336

z Dist = 60 50 43 hav 0.25641

90

Computed Alt 29 9.3

True Alt 28 52

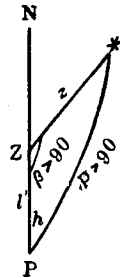

$p' = -17'.3$ Obs. Alt less away from star.

azimuth of arcturus found to be N 33°E

Line of position Runs N 57°W and S 57°E

Corⁿ for Lat = $p' \text{ Sin } a \text{ Cosec } (a - \beta)$

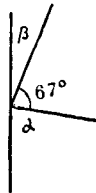

$p' = 17'3$ \log 1.23805
 $a = 80^\circ$ Sin 9.99335
 $a - \beta = 67^\circ$ Csc 0.03597
 $\text{Lat} = 34^\circ$

Log 1.26737
18.25

$\text{Cor}^n \text{ for Long} = p' \text{ Cos } a \text{ Cosec } (a - \beta) \text{ Sec } l$

\log 1.23804
 Cos 9.23967
 Csc 0.03597
 Sec 0.08143
 Log 0.59511
3.926

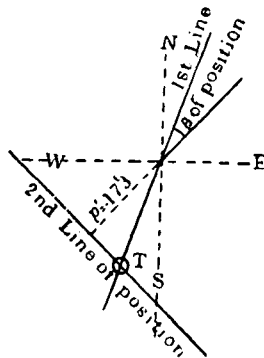

$\text{Lat D. R. } 34^\circ 0' \text{ S}$
 $\text{Cor}^n \quad 18.3 \text{ S}$
 $\text{Lat Obs} = 34^\circ 18'.3 \text{ S}$

$$\text{Long } 1^{\text{st}} \text{ Obs } 153^{\circ} 52' \text{E}$$

$$\text{Cor}^{\text{n}} \quad \quad \quad 4 \text{ W}$$

$$\text{Long Obs} = \underline{\underline{153^{\circ} 48' \text{E}}}$$

(109) 求羅經差法 (Compass error by Observation) 磁針之常指南北者。蓋因地球爲一大磁石。地球之表面。卽其磁場也。但其所指南北。非正對真子午線。其間偏斜之角度。謂之偏差 (Variation)。偏差之大小。隨地而殊。如在渤海約爲二度。迤北則爲四度或五度。俱係向西邊偏斜。若至漢口。則磁石之子午線。幾與真子午線相同。其偏差將爲零度。而過此以西。又生向東之偏斜。卽磁石之北極皆偏向東也。

地面各海洋之偏差。早經測量。俱詳記於海圖上。故無須再行推測。吾人臨時所求者。乃自差耳。

自差 (Deviation) 者。乃磁針受四周鐵器感應自己所生之差角。卽磁針與磁石子午線間之角度也。角度之大小。隨四周鐵器之多寡爲轉移。如輪船之船體及機械并裝載鋼鐵貨物。因之磁針大受感應。生出自差。故吾人須依下列三法隨時求之。

(110) 測日出沒之方位求自差法 (Amplitude of the Sun) 每晨紅日上昇。或夕陽西垂。當其下邊正切於水平線時。以方位羅針儀。測得其方位。再以之與所求之真出沒方位相較。而求羅經之誤差 (Compass Error)。再減偏差於其中。則爲羅針之自差矣。

法則 (a) 求標準時。 (b) 求赤緯。 (c) 依公式 $\text{Sin Amplitude} = \text{Sin } d \text{ Sec } l$ 。求得太陽出沒之真方位。其方向自東或西向南

或北起算。若在日出。則為E號。日入則為W號。其N或S。隨赤緯之南北而定。(d)以此求得之方位。與測得之方位相較。則為羅經差。如真方位在羅針方位之右則為E。在左則為W。(e)自羅經差內減去偏差。即為自差。

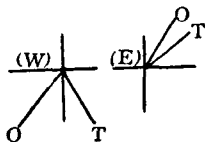

(例一) 1923年四月十四日真時午前 $5^h 25^m$ 。在 $\text{lat } 42^\circ 34' \text{N}$ $\text{long } 150^\circ \text{W}$ 之地。用方位羅針儀。測得太陽東升之方位。為E $22^\circ 30' \text{N}$ 。今知偏差為 17°E 。求羅針之自差若干。

四月十三日真時	17 ^h 25 ^m	
經度時	10	
標準真時十四日	3 ^h 25 ^m	
經度	150°W	
	4	
	60 600	
	10 ^h	
赤緯	9° 8'2	每時差
	3.1	0'9
		3.4
	9° 11'.3N	3.06

$$\text{Sin Amp.} = \text{Sin } d \text{ Sec } l$$

赤緯 $d = 9^\circ 11'.3$	Sin	9.20325
------------------------	-----	---------

緯度 $l = 42^\circ 34'$	Sec	0.13283
-----------------------	-----	---------

Sin Amp.	9.33608
----------	---------

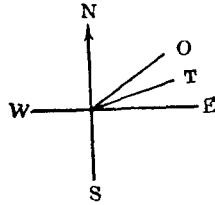

故真方位 = E 12° 31' 18'' N

羅針方位 = E 22 30 0 N

羅經差 = 9 58 42 E

偏差 = 17 0 0 E

自差 = 7° 1' 18'' W

(例二) 1923年七月三十一日午後在 lat 18° 20' S, long 9° 40' E 處。標準平時為 4^h 56^m 20^s。測得太陽西下之方位為 N 67° 30' W。求羅經差若干。

七月三十一日標準平時 4^h 56^m 20^s

赤緯 18° 28'

3

18 25 N

每時差 0'61

49

2.989

Sin Amp. = Sin d Sec l

赤緯 d = 18° 25' Sin 9.49958

緯度 l = 18° 20' Sec 0.02262

Sin Amp. 9.52220

$$\text{故真方位} = W 19^{\circ} 26' 24'' N$$

$$\text{羅針方位} = W 22 30 0 N$$

$$\text{羅經差} = \underline{\underline{3^{\circ} 3' 36'' W}}$$

(例三) On March 29, 1917, in lat $39^{\circ} 8' N$, long $117^{\circ} 15' E$, the Sun Set at $6^h 10^m$ p.m. M.T.S. by Compass $W 15^{\circ} S$, Var $3^{\circ} W$. Find the deviation.

$$\text{March } 29^d \ 6^h \ 10^m$$

$$\quad - \quad 7 \ 49$$

$$\text{G.M.T. } \underline{28^d \ 22^h \ 21^m}$$

$$\text{Long } 117^{\circ} 15' E$$

$$\quad \quad \quad 4$$

$$60 \mid \underline{469 \ 0}$$

$$\quad \quad \quad \underline{7^h \ 49^m}$$

$$\text{Decl } 2^{\circ} 51' 44'' N$$

$$\quad + \quad 21 \ 38$$

$$\quad \quad \quad \underline{3 \ 13 \ 22}$$

$$\text{Var } 59''$$

$$\quad \quad \quad 22$$

$$60 \mid \underline{1298}$$

$$\quad \quad \quad \underline{21' \ 38''}$$

$$\text{Sin Amp.} = \text{Sin } d \ \text{Sec } l$$

$$d = 3^{\circ} 13' 22'' \quad \text{Sin } 8.75086$$

$$l = 39^{\circ} 8' \quad \text{Sec } \underline{0.11072}$$

$$\text{Amp. Sin } 8.86158$$

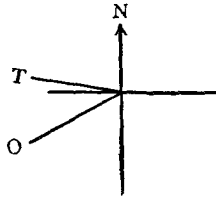

$$\begin{aligned}
 \therefore \text{Amp.} &= \text{W } 4^{\circ} 10' \text{ N} \\
 \text{Comp.} &= \text{W } 15 \quad 0 \text{ S} \\
 \hline
 \text{Error} &= 19^{\circ} 10' \text{ E} \\
 \text{Var} &= 3 \quad 0 \text{ W} \\
 \hline
 \text{Deviation} &= \underline{\underline{22^{\circ} 10' \text{ E}}}
 \end{aligned}$$

(111) 測日之高度求自差法 (Altitude Azimuth)

法則 (a) 求標準時。 (b) 求赤緯。并加或減以 90 度。變為極距。 (c) 求真高度。 (d) 用公式 $\text{Hav } Z = \text{Sec } a \text{ Sec } l \sqrt{\text{hav } p + a^2 \cos l}$

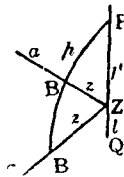

$\sqrt{\text{hav } p - a^2 \cos l}$ 求得真方位。(若在午前則為 E。午後則為 W。其 N 或 S 隨緯度。) 與羅針方位相減。其差即為羅經差 (其定 E, W 之方向與上項同)。再減去偏差。則為自差矣。

(例一) 1923 年五月四日平時午前 $7^h 45^m$ 。在 $\text{lat } 51^{\circ} 30' \text{ N}$, $\text{long } 27^{\circ} 5' \text{ W}$ 之處。測太陽在羅針方位為 $\text{S } 80^{\circ} \text{ E}$ 。其高度為 $\odot 29^{\circ} 18'$ 。器差為 $-2'$ 。眼高 19 呎。今知其偏差為 10° W 。問其自差若干。

五月三日平時 $19^h 45^m 0^s$

經度時 $1 48 20$

標準平時三日 $21^h 33^m 20^s$

經度 $27^\circ 5'W$

4

$60 \overline{108 20}$

$1^h 48^m 20^s$

赤緯 $15^\circ 44'.6$ 每時差 $0'.73$

1.8

2.4

$15^\circ 42'.8N$

1.752

極距 $74^\circ 17'.2$

初測高度 $29^\circ 18'$

器差 $- 2$

$29 16$

眼高差 $- 4.3$

$29 11.7$

半徑差 $+ 15.9$

改正高度 $29 27.6$

折光差 $- 1.7$

$29 25.9$

視差 $+ .1$

真正高度 $29^\circ 26'$

$$\text{Hav } Z = \text{Sec } a \text{ Sec } l \sqrt{\text{hav } p + (a \cos l) \sqrt{\text{hav } p - (a \cos l)}}$$

真正高度 $a = 29^\circ 26'$ Sec 0.06002

緯度 $l = 51^\circ 30'$ Sec 0.20585

22 4

極距 $p = 74 17.2$

$S = 96 21.2$ $\sqrt{\text{hav}}$ 4.87229

$D = 52 13.2$ $\sqrt{\text{hav}}$ 4.64353

故真方位 T. B. = N $102^\circ 7'E$ hav 9.78169

測得方位 O. B. = S 80 0 E

羅經差 = 2 7 E

偏差 = 10 0 W

自差 = 12° 7'E

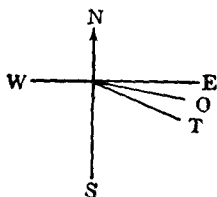

(例二) March 29th, 1917, at 9^h 20^m a.m. M.T.S., in lat 39° 8'N, long 117° 18'E, the Observed Altitude of the ☉ was 37° 40' 0" index error -1, H. E. 0 ft, the Sun bore by Compass S 60°E, Variation 2°W. Find the deviation.

March 28^d 21^h 20^m

- 7 49

G.M.T. 28^d 13^h 31^m

Long 117° 18'E

4

60 | 469 12

7^h 49^m.2

Declination 2° 51' 44''N

+ 13 11

3 4 55 N

p = 86° 55' 5''

Change

58.6

13.5

2930

1758

586

60 | 791.10

13' 11''

Obs Alt 37° 40'

I. E. - 1

37 39

S. D. + 16

37 55

R. - P. - 1

T. Alt. = 37° 54'

$$\text{Hav } Z = \text{Sec } a \text{ Sec } l \sqrt{\text{hav } S} \sqrt{\text{hav } D}$$

$$\text{Alt.} = 37^\circ 54' \quad \text{Sec } 0.10287$$

$$\text{Lat.} = 39^\circ 8' \quad \text{Sec } 0.11032$$

$$l - a = 1 \ 14$$

$$p = 86 \ 55$$

$$S = 88 \ 9 \quad \sqrt{\text{hav}} \ 4.84236$$

$$D = 85 \ 41 \quad \sqrt{\text{hav}} \ 4.83249$$

$$\text{hav } 9.88804$$

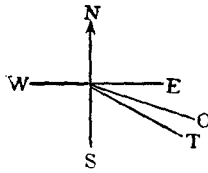

$$\therefore \text{ T. B.} = \text{N } 123^\circ 4' \text{ E}$$

$$\text{O. B.} = \text{N } 120 \ 0 \text{ E}$$

$$\text{Error} = 3 \ 4 \text{ E}$$

$$\text{Var} = 2 \ 0 \text{ W}$$

$$\text{Dev} = 5^\circ 4' \text{ E}$$

(112) 測天象時辰方位求自差法 (Time Azimuth) 依第一項算法以求羅經差。固甚簡便。但祇限於太陽出沒之際。故其時機甚少。若以測月。而月之視差平均為60分。其半徑差亦約16分。折光差約33分。以故測者見及月在水平線上。而彼已高出地平約30分矣。若以測星。然星又非達高度五度以上不能識別。此皆非測其出沒方位之時機也。今用天

象時辰方位法。則無論觀測日星。均用時辰方位表 (Time Azimuth Table)。可求得羅經差。若不用表。依計算表亦可。今之航海者多用此項。

(1) 查表之法則 (a) 求標準平時。 (b) 求赤緯及時差。 (c) 標準真時。 (d) 依標準真時赤緯及緯度三項。查太陽方位表 (Davis or Burdwood's Azimuth Tables)。求得真方位。與測得之方位相減。即為羅經差。

(例一) 1924年三月八日平時午前 $8^h 37^m$ 。在 Lat $41^\circ 58'N$ ，long $141^\circ 6'E$ 。用羅針儀測得太陽之方位為 $\odot S 41^\circ \frac{3}{4} E$ 。今知其偏差為 $6^\circ \frac{1}{4} W$ 。求其羅經差及自差各若干。

三月八日午前平時 $8^h 37^m$

12

七日 20 37

經度時 -9 24.4

標準平時七日 $11^h 12^m.6$

經度 $141^\circ 6'E$

4

60 | 564 24

$9^h 24^m.4$

赤緯 $5^\circ 16' 4''.4$ 時差 $11^m 11^s.94$

- 10 53

- 6.72

$5^\circ 5' 11^s.4S$

$11^m 5^s.22$ 加入真時

每時差 58'' 33	每時差 0°.6
1 1.2	11.2
<u>60 653.09</u>	<u>6°.72</u>
<u>10' 53''</u>	
平時 8 ^h 37 ^m 0 ^s	
時差 - 11 5.2	
<u>真時 8^h 25^m 0^s.8</u>	

今真時爲 8^h 25^m 0^s.8

赤緯爲 5° 5' 14''.4S

緯度爲 41° 58'

依此三者。查太陽方位表。得其真方位爲 N 119° 30' E。

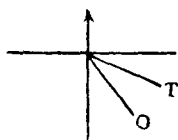

故真方位 = S60° 30' E

測得方位 = S41 45 E

羅經差 = 18° 45' W

羅經差 18° 45' W

偏差 6 15 W

自差 = 12° 30' W

若測星。須用星之時辰方位表 (Star Azimuth Table)。其法則與太陽略異。茲將其格式舉列如下。

經線儀時 Chron T.	
經線儀之差 Error	<u>(遲加, 快減)</u>
標準平時 G.M.T.	
想像太陽之赤經 M \odot RA	<u>+</u>
標準恆星時 G.S.T.	
經度時 Long in T.	<u>(E+, W-)</u>
本地恆星時 P.S.T.	
星之赤經 *R.A.	<u>-</u>
星之時角 *HL	= _____

以星之時角, 赤緯, 及緯度三者至星之時辰方位表內查得:

星之真方位 *S T.B.	(方向南北隨赤緯星在子 午線之東為E西則W)
測得方位 *S O.B.	<u>-</u>
羅經差 Comp Error	
偏差 Var	<u>- (同號加異號減)</u>
自差 Dev	= _____

若測極星。又須用極星時辰方位表(Pole Azimuth Table)。其法與普通星象異。茲舉其格式如下。

經線儀時 Chron T.	
儀差 Error	<u>(Fast -, Slow +)</u>
標準平時 G.M.T.	
想像太陽之赤經 M \odot R.A.	<u>+</u>
標準恆星時 G.S.T.	
經度時 Long in T.	<u>(East +, West -)</u>
本地恆星時 P.S.T.	= _____

以本地恆星時赤緯及緯度三者。查極星表。知

極星真方位 T. B.

測得方位 O. B.

羅經差 Comp Error

偏差 Var -(異號須加)

自差 Dev =

(2) 計算之法則 (a) 求標準時及其時角。 (b) 求赤緯。加減以 90 度。變為極距。 (c) 用公式 $\text{Tan } \frac{Z+B}{2} = \frac{\text{Cos } \frac{1}{2}(p-l')}{\text{Cos } \frac{1}{2}(p+l')} \text{Cot } \frac{P}{2}$

$$\text{Tan } \frac{Z-B}{2} = \frac{\text{Sin } \frac{1}{2}(p-l')}{\text{Sin } \frac{1}{2}(p+l')} \text{Cot } \frac{P}{2}$$

若 $p > l'$ 則 $Z = \frac{Z+B}{2} + \frac{Z-B}{2}$

若 $p < l'$ 則 $Z = \frac{Z+B}{2} - \frac{Z-B}{2}$

可求得星日之真方位(其方向隨赤緯之南北及天象在子午線之東西為斷)。再與測得之方位相減。其差即為羅經差(若真方位在測得方位之右則為 East)。自羅經差減去偏差。則為自差矣。

(例二) 1923 年五月廿三日真時午前 11^h 47^m。有船在南緯 50° 28'，西經 142° 10' 之處。用方位羅針儀測得太陽之方位為 N $\frac{3}{4}$ W。今知偏差為東 15°。求其自差若干。

三月廿二日真時 23^h 47^m 0^s

9 28 40

標準真時廿二日 9^h 15^m 40^s

眞時 = $23^h 47^m$

時角 = $24^h - 23^h 47^m = 13^m$

$$\frac{H}{2} = \underline{6^m 30^s}$$

赤緯 $20^\circ 26'$	每時差 $0'49$
4.5	9.25
$20^\circ 30'.5N$	4.5325

極距 $110 30.5$

補緯 $\underline{39 32}$

$\frac{1}{2}(p-l) 35^\circ 29'.9$

$\frac{1}{2}(p+l) \underline{75^\circ 1'.3}$

$$\text{Tan } \frac{Z+B}{2} = \frac{\text{Cos } \frac{1}{2}(p-l')}{\text{Cos } \frac{1}{2}(p+l')} \text{Cot } \frac{P}{2}$$

$\frac{1}{2}(p-l) = 35^\circ 29.3$ Cos 9.91075

$\frac{1}{2}(p+l) = 75^\circ 1.3$ Sec 0.58762

$\frac{H}{2} = 6^m 30^s$ Cot $\underline{1.54490}$

Tan 2.04327

$$\frac{Z+B}{2} = 89^\circ 28' 45''$$

$$\text{Tan } \frac{Z-B}{2} = \frac{\text{Sin } \frac{1}{2}(p-l')}{\text{Sin } \frac{1}{2}(p+l')} \text{Cot } \frac{P}{2}$$

Sin 9.76383

Cosec 0.01501

Cot $\underline{1.54490}$

Tan 1.32374

$$\frac{Z-B}{2} = 87^{\circ} 17'$$

因 $p > l'$ 故

$$\begin{aligned} \text{真方位} &= \frac{Z+B}{2} + \frac{Z-B}{2} \\ &= 89^{\circ} 28' 45'' + 87^{\circ} 17' \\ &= S176^{\circ} 45' 45'' E \end{aligned}$$

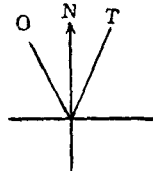

$$\begin{array}{r} \text{測得方位} = N \ 8 \ 28 \ 15 \ W \\ \hline \text{羅經差} = \ 11 \ 42 \ 30 \ E \\ \text{偏差} = \ 15 \ 0 \ 0 \ E \\ \hline \text{自差} = \ \underline{\underline{3^{\circ} 17' 30'' W}} \end{array}$$

(例三) 一九二三年十一月廿八日平時午前 $3^h 9^m 24^s$ 。在 $\text{lat } 17^{\circ} 42' N$, $\text{long } 11^{\circ} 29' E$ 某海中。測得 β Orionos 星之方位為 WSW。其偏差為 $10^{\circ} W$ 。問羅經之差幾何。

$$\begin{array}{r} \text{Nov. } 27^d \ 15^h \ 9^m \ 24^s \\ \text{Long in T.} \quad \quad \quad 45 \ 56 \\ \hline \text{G.M.T. } \underline{27^d \ 14^h \ 23^m \ 28^s} \\ \\ \text{Long } 11^{\circ} 29' E \\ \quad \quad \quad \quad \quad \quad \quad 4 \\ \hline \underline{45^m \ 56^s} \end{array}$$

$$\begin{array}{r}
 \text{M.T.P. } 15^h \ 9^m \ 24^s \\
 \text{M}\odot\text{R.A. } 16 \ 21 \ 30 \\
 \qquad \qquad \qquad 2 \ 18 \\
 \qquad \qquad \qquad + \qquad 3.3 \\
 \hline
 \text{R. A. of Mer } 7^h \ 33^m \ 15^s.5 \\
 \text{*R.A. } 5 \ 10 \ 53.9 \\
 \hline
 \text{*HL } 2^h \ 22^m \ 21^s.6 \\
 \hline
 \frac{H}{2} = 1^h \ 11^m \ 10^s.8
 \end{array}$$

$$\text{*Decl } 8^\circ \ 17'.5$$

$$p = 98^\circ \ 17'.5$$

$$p' = 72^\circ \ 18'$$

$$\frac{p-p'}{2} = 12^\circ \ 59'.8$$

$$\frac{p+p'}{2} = 85^\circ \ 17'.7$$

$$\text{Tan } \frac{Z+B}{2} = \frac{\text{Cos } \frac{1}{2}(p-p')}{\text{Cos } \frac{1}{2}(p+p')} \text{Cot } \frac{P}{2}$$

$$\text{Tan } \frac{Z-B}{2} = \frac{\text{Sin } \frac{1}{2}(p-p')}{\text{Sin } \frac{1}{2}(p+p')} \text{Cot } \frac{P}{2}$$

$$\text{Cos } 9.98873 \qquad \qquad \text{Sin } 9.35198$$

$$\text{Sec } 1.08610 \qquad \qquad \text{Cosec } 0.00146$$

$$\text{Cot } 0.49362 \qquad \qquad \text{Cot } 0.49362$$

$$\text{Tan } 1.56845 \qquad \qquad \text{Tan } 9.84706$$

$$\frac{Z+B}{2} = 88^{\circ} 27' 9'', \quad \frac{Z-B}{2} = 35^{\circ} 6' 48''$$

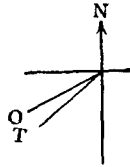

$$88^{\circ} 27' 9''$$

$$35 \quad 6 \quad 48$$

$$\text{T. B.} = \text{N}123^{\circ} 33' 57'' \text{W}$$

$$\text{O. B.} = \text{S} \quad 67 \quad 30 \quad \text{W}$$

$$\text{Comp Error} \quad 11 \quad 3 \quad 57 \quad \text{W}$$

$$\text{Var} \quad 10 \quad 0 \quad 0 \quad \text{W}$$

$$\text{Dev} = \underline{\underline{1^{\circ} 3' 57'' \text{W}}}$$

(例四) 1923, Feb. 13th, a.m. at Ship, in lat 37° 45'S, long 180°, when the G.M.T. by Chronometer was 12th Day 7^h 46^m 30^s (Astronomical), the Sun bore by Compass N60°E, required the true azimuth and deviation of the Compass, assuming the Variation to be 14°E.

Feb. 12^d 7^h 46^m 30^s G.M.T.

Long in T. 12

Feb. 12^d 19^h 46^m 30^s M.T.P.

Eq. T. 14^m 23^s.9 Var 0'' .01

 — .1 7.8

+ to A. T. 14^m 23^s.8 .078

$$\text{M.T.P. } 19^h 46^m 30^s$$

$$\text{Eq. T. } \quad \quad 14 \quad 23.8$$

$$\text{A.T.P. } \quad \underline{19 \quad 32 \quad 6}$$

$$\text{HL} = 4 \quad 27 \quad 54$$

$$\frac{\text{H}}{2} = 2^h 13^m 57^s$$

$$\text{Decl } 13^\circ 55'.9$$

$$\text{Var } .83$$

$$- \quad 6.5$$

$$7.8$$

$$\underline{13 \quad 49.4 \text{ S}}$$

$$\underline{6.474}$$

$$p = 76 \quad 10.6$$

$$l' = 52 \quad 15$$

$$\frac{1}{2}(p-l') = 11^\circ 57'.8$$

$$\frac{1}{2}(p+l') = 64^\circ 12'.8$$

$$\text{Cos } 9.99046$$

$$\text{Sin } 9.31657$$

$$\text{Sec } 0.36149$$

$$\text{Cosec } 0.04555$$

$$\text{Cot } 0.17945$$

$$\text{Cot } 0.17945$$

$$\text{Tan } 0.53140$$

$$\text{Tan } 9.54157$$

$$\therefore \frac{Z+B}{2} = 73^\circ 36' 26'', \quad \frac{Z-B}{2} = 19^\circ 11' 15''$$

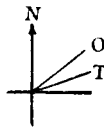

$$73^{\circ} 36' 26''$$

$$\underline{19 \quad 11 \quad 15}$$

T. B. = S $92^{\circ} 47' 41''$ E

O. B. = N $60^{\circ} 0' 0''$ E

Error $27^{\circ} 12' 19''$ E

Var $14^{\circ} 0' 0''$ E

Dev = $\underline{\underline{13^{\circ} 12' 19''}}$ E

天文學及氣象學

商務印書館出版

新時代
高中
天文學

顧元著 一冊 定價一元一角

此書共分十四章，都十萬餘言，圖表百數十種。先述天文總論，恆星方位，經緯測算，太陽地球月球之概況，日月食潮汐之成因，次及行星，恆星，彗星，流星，隕星等之分佈，終以中國天文史略，歐西天文儀器二章殿之。書中恆以西洋最新學說為宗，吾國歷代觀察為輔，舍短取長，兼顧並蓄，其有西文僻名，則逐譯其意，引人記憶。此書除供高中及大學初年教科應用外，凡研究地理、航海、測量諸學者，亦宜備作參考。

中西
對照
星宿圖

沈懋德著 一組 定價一元

本圖係參照大清會典及西文天體層所製，採星至五等而止。全組分可以旋轉自如之上下兩圓盤，上圓盤內開橢圓孔，以示吾人所能見之天空面，方位時刻，分別注明；下圓盤內列星座、銀河、及黃道、赤道兩圈，而以赤經、赤緯表示各星之位置，外周記月、日及節氣之名。為研究天文、航行、農事者所必備。

天界現象象 (新智識叢書)

許心芸編 一冊 定價七角

本書內容共分五編：(一)地球、月球、及太陽，(二)行星，(三)彗星及流星，(四)宇宙，(五)附錄。所取材料，偏重普通之現象方面，至如精深之天算等法，非本書範圍所及，可供研究天文學者入門之用。

實用氣象學

徐金南編 一冊 定價六角

本書共分五編，敘述氣海之現象，天氣之推測，及暴風雨之原理。所選材料，以實用為主，尤注重於天候之有關於農事及航海者，故極切合實用。

氣象學

李松齡編 一冊 定價五角

本書就天候之關於農業者，分章詳述之，而於溫度濕度之關係，尤為注意。

地理叢書

商務印書館出版

東北亞洲搜訪記

湯爾和譯 一冊 一元

日本鳥居龍藏博士於大正八年乘日本出兵西比利亞之便往遊其東境由海參威循西比利亞鐵路以至伊爾庫次克爲止依原路回海參威沿途在赤塔海拉爾齊齊哈爾哈爾濱等地就留調查以後再至赤塔順黑龍江乘舟下行過海蘭泡哈巴羅甫路而至朝街折回哈巴羅甫路循烏蘇里鐵路以返海參威就所聞見者爲「人類學及人類學上所見之東北亞細亞」一書其中於人類古物風俗政治歷史地理以及動植物旁及山川險要道路交通無不詳細記載湯君取以譯成此本文字亦極信雅可觀

兩極探險記

劉虎如譯 一冊 七角

本書分十章(一)兩極地方天象之特點(二)兩極地方(三)陸地冰(四)海上的冰和冰雪的顏色(五)植物(六)動物(七)兩極之海洋物理學(八)氣象(九)磁性極光和潮流(十)現代兩極探險之志趣和目標上列各章對於南北二極的種種事物都有正確的記述和描寫其所根據第一爲作者本身九次極地航行之經驗第二爲十二年來本人與其他極地探險家之談話所以各種消息一件件都是有憑有據作者自己說「此書不過是一本『旅行者的樣本』(Traveller's Sample)只將兩極地方這個大寶倉中之所有多少加以說明罷了」從此道兩塊地方的大概情形就得大白於世而且往昔各探險家的發見和研究也都有條不紊的在本書中說明其價值真不是由「兒戲的探險」作成遊記體的記述之可同日而語呢