



MONITORUL OFICIAL AL ROMÂNIEI

Anul 175 (XIX) — Nr. 589

PARTEA I
LEGI, DECRETE, HOTĂRĂRI ȘI ALTE ACTE

Luni, 27 august 2007

SUMAR

Nr.	Pagina	Nr.	Pagina	
		ORDONAȚE ALE GUVERNULUI ROMÂNIEI		
39.	— Ordonanță privind interoperabilitatea sistemelor electronice de tarifare pentru utilizarea infrastructurii rutiere	2-3		
		ACTE ALE ORGANELOR DE SPECIALITATE ALE ADMINISTRAȚIEI PUBLICE CENTRALE		
166.	— Ordin al președintelui Autorității Naționale Sanitare Veterinare și pentru Siguranța Alimentelor pentru aprobarea Normei sanitare veterinare care stabilește măsuri tranzitorii privind aplicarea sistemului de identificare și înregistrare a animalelor din speciile ovine și caprine stabilit de Regulamentul Consiliului (CE) nr. 21/2004 care stabilește un sistem de identificare și de înregistrare a animalelor din speciile ovine și caprine și de modificare a Regulamentului (CE) nr. 1.782/2003 și a directivelor 92/102/CEE și 64/432/CEE	3-6		
684.	— Ordin al ministrului agriculturii și dezvoltării rurale privind recunoașterea organizațiilor de producători și a grupurilor de producători recunoscute preliminar în sectorul fructe și legume	7-27		
918.	— Ordin al ministrului economiei și finanțelor pentru aprobarea condițiilor privind distrugerea în antrepozitul fiscal a produselor accizabile care nu au fost eliberate pentru consum.....	27-28		
		1.769.	— Ordin al ministrului economiei și finanțelor pentru aprobarea Metodologiei privind marcarea și colorarea unor produse energetice în conformitate cu Hotărârea Guvernului nr. 314/2007 privind marcarea și colorarea unor produse energetice și prorogarea termenului privind marcarea produselor energetice prevăzut în Hotărârea Guvernului nr. 1.861/2006	29
		ACTE ALE COMISIEI DE SUPRAVEGHERE A SISTEMULUI DE PENSII PRIVATE		
		58.	— Hotărâre privind aprobarea Normei nr. 27/2007 pentru modificarea și completarea Normei nr. 5/2006 privind informațiile conținute în materiale publicitare referitoare la fondurile de pensii facultative și administratorii acestora	30
		REPUBLICĂRI		
		Norma nr. 5/2006	privind informațiile conținute în materiale publicitare referitoare la fondurile de pensii facultative și administratorii acestora	31

ORDONANȚE ALE GUVERNULUI ROMÂNIEI

GUVERNUL ROMÂNIEI

ORDONANȚĂ

privind interoperabilitatea sistemelor electronice de tarifare pentru utilizarea infrastructurii rutiere

În temeiul art. 108 din Constituția României, republicată, și al art. 1 pct. II.4 din Legea nr. 266/2007 privind abilitarea Guvernului de a emite ordonanțe,

Guvernul României adoptă prezenta ordonanță.

Art. 1. — (1) Prezenta ordonanță stabilește condițiile pe care trebuie să le îndeplinească sistemele electronice de tarifare pentru utilizarea infrastructurii rutiere de pe teritoriul României, astfel încât acestea să fie interoperabile cu sistemele similare implementate la nivelul Uniunii Europene.

(2) Prezenta ordonanță se aplică sistemelor electronice de colectare a tuturor tipurilor de tarife pentru utilizarea infrastructurii pe întreaga rețea rutieră, urbană și interurbană, inclusiv celor implementate pentru tariful utilizării unor secțiuni de infrastructură, precum tunelurile, podurile și infrastructurile de acces la feribot.

(3) Prezenta ordonanță nu se aplică:

a) sistemelor de tarifare pentru utilizarea infrastructurii rutiere care nu dispun de mijloace electronice de colectare a tarifelor;

b) sistemelor electronice de tarifare pentru utilizarea infrastructurii rutiere care nu necesită instalarea unor echipamente speciale la bordul vehiculelor;

c) sistemelor de tarifare pentru utilizarea infrastructurii rutiere de mică anvergură, strict locale, pentru care costurile de conformare cu cerințele prezentei ordonanțe sunt disproporționate în raport cu avantajele.

(4) Toate sistemele electronice de tarifare pentru utilizarea infrastructurii rutiere de pe teritoriul României, care fac obiectul prezentei ordonanțe, vor oferi utilizatorilor acces la Serviciul european de tarifare electronică.

Art. 2. — În sensul prezentei ordonanțe, termenii și expresiile de mai jos au următoarele semnificații:

a) *sistem electronic de tarifare pentru utilizarea infrastructurii rutiere* — sistem de colectare a tarifelor pentru utilizarea infrastructurii rutiere, care presupune instalarea la bordul vehiculelor a unor dispozitive electronice ce permit identificarea automată a vehiculelor și determinarea modului în care acestea utilizează infrastructura rutieră, pentru a se asigura o tarifare corectă, în condiții de siguranță rutieră și de fluentă a traficului;

b) *operator al sistemului electronic de tarifare pentru utilizarea infrastructurii rutiere* — operator economic, persoană fizică, asociație familială sau persoană juridică, cu/fără scop patrimonial, sau orice organism oficial care are personalitate juridică ori care depinde de o autoritate ce are această personalitate care operează sisteme electronice de tarifare pentru utilizarea infrastructurii rutiere;

c) *utilizator* — persoana fizică sau juridică care utilizează infrastructura rutieră pentru care s-a stabilit un tarif pentru utilizarea infrastructurii rutiere;

d) *echipament de bord* — dispozitiv electronic care se instalează la bordul unui vehicul și care permite identificarea automată a acestuia și determinarea modului în care utilizează infrastructura rutieră;

e) *serviciu electronic de tarifare pentru utilizarea infrastructurii rutiere* — serviciu pus la dispoziția utilizatorilor de operatorii sistemelor electronice de tarifare pentru utilizarea infrastructurii rutiere.

Art. 3. — (1) Toate sistemele electronice de tarifare pentru utilizarea infrastructurii rutiere ce vor fi date în exploatare după data intrării în vigoare a prezentei ordonanțe vor utiliza, în scopul efectuării tranzacțiilor electronice de colectare a tarifelor, una sau mai multe dintre următoarele tehnologii:

a) tehnologie de localizare prin satelit;

b) tehnologie de comunicații mobile în conformitate cu standardul GSM—GPRS (standard de referință GSM TS 03.60/23.060);

c) tehnologie cu microunde cu frecvența de 5,8 GHz.

(2) Operatorii sistemelor electronice de tarifare pentru utilizarea infrastructurii rutiere sunt obligați să pună la dispoziția utilizatorilor echipamente de bord care să fie adecvate utilizării pe toate tipurile de vehicule și cu toate sistemele electronice de tarifare pentru utilizarea infrastructurii rutiere care utilizează tehnologiile prevăzute la alin. (1), conform calendarului prevăzut la art. 4 alin. (4). Administratorii infrastructurii rutiere trebuie să se asigure că aceste echipamente vor fi interoperabile și capabile să comunice cu toate sistemele aflate în exploatare în statele membre care folosesc tehnologiile menționate la alin. (1). Detaliile în acest sens se stabilesc de comitetul prevăzut la art. 10, inclusiv în ceea ce privește disponibilitatea echipamentelor de bord într-un număr suficient care să satisfacă cererea utilizatorilor interesați.

(3) Suplimentar față de tehnologiile prevăzute la alin. (1), echipamentele de bord pot să utilizeze și alte tehnologii, cu condiția ca aceasta să nu creeze dificultăți utilizatorilor sau să nu creeze discriminări între aceștia. Dacă este necesar, echipamentele de bord pot fi conectate și la tahograful electronic al vehiculului.

(4) Prelucrarea datelor cu caracter personal necesare pentru operarea sistemelor electronice de tarifare pentru utilizarea infrastructurii rutiere se efectuează în conformitate cu prevederile Legii nr. 677/2001 pentru protecția persoanelor cu privire la prelucrarea datelor cu caracter personal și libera circulație a acestor date, cu modificările și completările ulterioare, precum și cu prevederile Legii nr. 506/2004 privind prelucrarea datelor cu caracter personal și protecția vieții private în sectorul comunicațiilor electronice, cu completările ulterioare.

Art. 4. — (1) Serviciul european de tarifare electronică este un serviciu european, complementar serviciilor electronice naționale de tarifare pentru utilizarea infrastructurii rutiere, care asigură interoperabilitatea pe întreg teritoriul Comunității a sistemelor electronice de tarifare pentru utilizarea infrastructurii rutiere implementate deja la nivelul statelor membre ale Uniunii Europene, precum și a celor ce urmează a fi implementate cu respectarea prevederilor Directivei 2004/52/CE a Parlamentului European și a Consiliului privind interoperabilitatea sistemelor electronice de tarifare pentru utilizarea infrastructurii rutiere în cadrul Comunității (*Directiva 2004/52/CE*).

(2) Serviciul european de tarifare electronică se definește de către Comisia Europeană conform prevederilor art. 4 (4) din Directiva 2004/52/CE și va acoperi întreaga rețea rutieră comunitară pentru care tarifele pentru utilizarea infrastructurii rutiere sunt încasate electronic.

(3) Acest serviciu de tarifare electronică se definește de un ansamblu de reguli contractuale, care permite tuturor operatorilor și/sau emitenților de mijloace de plată să furnizeze serviciul în cauză, de un ansamblu de standarde și cerințe tehnice și de un contract de abonament unic între clienți și operatori și/sau emitenții de mijloace de plată care oferă serviciul. Acest contract asigură accesul la serviciu pe întreaga rețea și abonamentele se pot face la un operator de pe oricare secțiune a rețelei și/sau la emitentul de mijloace de plată.

(4) În cazul în care administratorii infrastructurii rutiere implementează sisteme electronice naționale de tarifare pe teritoriul României, aceștia trebuie să se asigure că operatorii furnizează Serviciul european de tarifare electronică clienților lor în conformitate cu următorul calendar:

a) pentru toate vehiculele de peste 3,5 tone și pentru toate vehiculele cu o capacitate mai mare de 9 locuri (conducător auto + 8), în termen de cel mult 3 ani de la adoptarea de către Comisia Europeană a deciziilor privind definirea Serviciului european de tarifare electronică menționate la art. 4 (4) al Directivei 2004/52/CE;

b) pentru toate celelalte tipuri de vehicule, în termen de cel mult 5 ani de la adoptarea de către Comisia Europeană a deciziilor privind definirea Serviciului european de tarifare electronică prevăzute la art. 4 (4) al Directivei 2004/52/CE.

Art. 5. — (1) Serviciul european de tarifare electronică este independent de deciziile adoptate de administratorii infrastructurii rutiere în ceea ce privește introducerea unor tarife pentru anumite tipuri de vehicule, nivelul acestor tarife și scopul lor. Acest serviciu privește doar metoda de încasare a tarifelor pentru utilizarea infrastructurii rutiere. Serviciul va permite încheierea de contracte indiferent de locul de înmatriculare a vehiculului, de naționalitatea părților contractante sau de zona ori punctul din rețeaua rutieră pentru care se percep tarifele.

(2) Serviciul va permite extinderea intermodalității fără să creeze dezavantaje pentru alte moduri de transport.

Art. 6. — (1) Serviciul european de tarifare electronică va utiliza soluțiile tehnice prevăzute la art. 3, pe baza unor specificații tehnice care vor fi disponibile în mod public.

(2) Echipamentele destinate Serviciului european de tarifare electronică trebuie să respecte prevederile Hotărârii Guvernului

nr. 88/2003 privind echipamentele radio și echipamentele terminale de telecomunicații și recunoașterea mutuală a conformității acestora, republicată, și ale Hotărârii Guvernului nr. 497/2003 privind stabilirea condițiilor de introducere pe piață și de funcționare a aparatelor electrice și electronice din punct de vedere al compatibilității electromagnetice, cu modificările și completările ulterioare.

Art. 7. — Controlul respectării prevederilor prezentei ordonanțe se efectuează de către personalul cu atribuții de control ce va fi abilitat în acest sens de către Ministerul Transporturilor.

Art. 8. — Nerespectarea prevederilor art. 3 alin. (2) și ale art. 4 alin. (4) constituie contravenții și se sancționează cu amendă de la 9.000 lei la 10.000 lei, aplicabilă administratorilor secțiunilor de infrastructură rutieră.

Art. 9. — Contravențiilor prevăzute la art. 8 le sunt aplicabile dispozițiile Ordonanței Guvernului nr. 2/2001 privind regimul juridic al contravențiilor, aprobată cu modificări și completări prin Legea nr. 180/2002, cu modificările și completările ulterioare.

Art. 10. — În termen de 30 de zile de la data intrării în vigoare a prezentei ordonanțe Ministerul Transporturilor va numi un reprezentant în Comitetul pentru tarifarea electronică constituit potrivit prevederilor art. 5 al Directivei 2004/52/CE.

Art. 11. — Prezenta ordonanță intră în vigoare la 30 de zile de la publicarea în Monitorul Oficial al României, Partea I.

Prezenta ordonanță transpune Directiva 2004/52/CE a Parlamentului European și a Consiliului privind interoperabilitatea sistemelor de taxare rutieră electronică pentru utilizarea infrastructurii rutiere în cadrul Comunității, publicată în Jurnalul Oficial al Uniunii Europene, seria L, nr. 166 din 30 aprilie 2004.

PRIM-MINISTRU
CĂLIN POPESCU-TĂRICEANU

Contrasemnează:
Ministrul transporturilor,
Ludovic Orban

p. Ministrul internelor și reformei administrative,
Liviu Radu,
secretar de stat

Ministrul economiei și finanțelor,
Varujan Vosganian

Departamentul pentru Afaceri Europene,
Aurel Ciobanu-Dordea

București, 22 august 2007.
Nr. 39.

ACTE ALE ORGANELOR DE SPECIALITATE ALE ADMINISTRAȚIEI PUBLICE CENTRALE

AUTORITATEA NAȚIONALĂ SANITARĂ VETERINARĂ ȘI PENTRU SIGURANȚA ALIMENTELOR

ORDIN

pentru aprobarea Normei sanitare veterinare care stabilește măsuri tranzitorii privind aplicarea sistemului de identificare și înregistrare a animalelor din speciile ovine și caprine stabilit de Regulamentul Consiliului (CE) nr. 21/2004 care stabilește un sistem de identificare și de înregistrare a animalelor din speciile ovine și caprine și de modificare a Regulamentului (CE) nr. 1.782/2003 și a directivelor 92/102/CEE și 64/432/CEE

Văzând Referatul de aprobare nr. 19.064 din 10 august 2007 întocmit de Direcția generală sanitară veterinară din cadrul Autorității Naționale Sanitare Veterinare și pentru Siguranța Alimentelor,

având în vedere prevederile art. 10 lit. b) din Ordonanța Guvernului nr. 42/2004 privind organizarea activității sanitar-veterinare și pentru siguranța alimentelor, aprobată cu modificările și completările ulterioare prin Legea nr. 215/2004, cu modificările și completările ulterioare,

în temeiul art. 3 alin. (3) și al art. 4 alin. (3) din Hotărârea Guvernului nr. 130/2006 privind organizarea și funcționarea Autorității Naționale Sanitare Veterinare și pentru Siguranța Alimentelor și a unităților din subordinea acesteia, cu modificările și completările ulterioare,

președintele Autorității Naționale Sanitare Veterinare și pentru Siguranța Alimentelor emite următorul ordin:

Art. 1. — Se aprobă Norma sanitară veterinară care stabilește măsuri tranzitorii privind aplicarea sistemului de identificare și înregistrare a animalelor din speciile ovine și caprine stabilit de Regulamentul Consiliului (CE) nr. 21/2004 care stabilește un sistem de identificare și de înregistrare a animalelor din speciile ovine și caprine și de modificare a Regulamentului (CE) nr. 1.782/2003 și a directivelor 92/102/CEE și 64/432/CEE, prevăzută în anexa care face parte integrantă din prezentul ordin.

Art. 2. — Autoritatea Națională Sanitară Veterinară și pentru Siguranța Alimentelor și direcțiile sanitar-veterinare și pentru

siguranța alimentelor județene, respectiv a municipiului București, vor duce la îndeplinire prevederile prezentului ordin.

Art. 3. — Prezentul ordin transpune Decizia Comisiei 228/2007/CE care stabilește măsuri tranzitorii privind sistemul de identificare și înregistrare a animalelor din speciile ovine și caprine în România stabilit de Regulamentul Consiliului (CE) nr. 21/2004, publicată în Jurnalul Oficial al Uniunii Europene nr. L 98 din 13 aprilie 2007.

Art. 4. — Prezentul ordin va fi publicat în Monitorul Oficial al României, Partea I, și se aplică până la data de 31 decembrie 2007.

p. Președintele Autorității Naționale Sanitare Veterinare și pentru Siguranța Alimentelor,
László Csutak Nagy

București, 23 august 2007.
Nr. 166.

ANEXĂ

NORMĂ SANITARĂ VETERINARĂ

care stabilește măsuri tranzitorii privind aplicarea sistemului de identificare și înregistrare a animalelor din speciile ovine și caprine stabilit de Regulamentul Consiliului (CE) nr. 21/2004

Art. 1. — Animalele din speciile ovine și caprine ținute în exploatații situate pe teritoriul României sunt identificate până la împlinirea vârstei de 6 luni sau până la data părăsirii exploatației de origine, în cazul în care aceasta are loc înaintea împlinirii vârstei de 6 luni, prin aplicarea cel puțin a unei crotalii, galbenă în cazul ovinelor sau albă în cazul caprinelor, imprimată cu un cod individual pentru fiecare animal.

Art. 2. — (1) Pe durata aplicării prezentei norme sanitare veterinare, toate animalele destinate comerțului intracomunitar sau exportului în țări terțe se identifică după cum urmează:

a) cu două crotalii de culoare galbenă sau albă, în funcție de specie, care au imprimat același cod individual pentru fiecare animal și aplicate în exploatațiile de origine, sau

b) cu o crotalie de culoare galbenă sau albă, în funcție de specie, aplicată în exploatația de origine, și cu două crotalii de culoare roșie sau portocalie, în funcție de opțiunea proprietarului exploatației în care sunt colectate animalele destinate comerțului intracomunitar sau exportului în țări terțe, aplicate în această exploatație, care să respecte specificațiile tehnice prevăzute în anexa care face parte integrantă din prezenta normă sanitară veterinară; pe cele două crotalii de culoare roșie sau portocalie se imprimă același cod de identificare a animalului, alocat de Autoritatea Națională Sanitară Veterinară și pentru Siguranța Alimentelor exploatațiilor care efectuează comerț intracomunitar și exportă ovine și caprine în țări terțe, dar diferit de codul de identificare a animalului imprimat pe crotalia națională de culoare galbenă sau albă.

(2) Costurile de achiziție și de aplicare a crotaliilor de culoare roșie sau portocalie sunt suportate de către proprietarul

exploatației în care sunt colectate animalele destinate comerțului intracomunitar sau exportului în țări terțe.

(3) În situația în care crotaliile de culoare roșie sau portocalie se aplică alături de crotalia de culoare galbenă sau albă, se asigură în registrul exploatației corespondența între cele două coduri de identificare a animalului.

Art. 3. — (1) Crotaliile de culoare galbenă sau albă prevăzute la art. 1 și art. 2 alin. (1) lit. b) sunt furnizate de Autoritatea Națională Sanitară Veterinară și pentru Siguranța Alimentelor prin direcțiile sanitar-veterinare și pentru siguranța alimentelor județene, respectiv a municipiului București, în baza comenzilor trimestriale efectuate de acestea din urmă.

(2) Crotaliile prevăzute la art. 2 alin. (1) lit. a) sunt furnizate de Autoritatea Națională Sanitară Veterinară și pentru Siguranța Alimentelor prin direcțiile sanitar-veterinare și pentru siguranța alimentelor județene, respectiv a municipiului București, în limita stocului disponibil.

Art. 4. — (1) Certificatele sanitar-veterinare de sănătate care se eliberează pentru ovinele și caprinele destinate comerțului intracomunitar sau exportului în țări terțe se completează cu codurile individuale ale animalelor imprimate pe crotalia de culoare galbenă sau albă; acestor documente li se anexează tabele în care se asigură corespondența dintre codurile individuale ale animalului imprimate pe crotalia de culoare galbenă sau albă și cele imprimate pe crotaliile de culoare roșie sau portocalie, pentru toate animalele care fac obiectul transportului pentru care este eliberat respectivul certificat sanitar-veterinar de sănătate.

(2) Tabelul prin care se asigură corespondența dintre codurile individuale ale animalelor conține următoarele elemente: denumirea unității, numele și prenumele proprietarului unității, codul unic de identificare a unității sau codul numeric personal al proprietarului, adresa și codul exploatației, precum și, pentru fiecare animal, codul individual imprimat pe crotalia de culoare galbenă sau albă aplicată în exploatația de origine, căruia îi corespunde codul individual imprimat pe crotaliile auriculare de culoare roșie sau portocalie aplicate suplimentar în exploatația în care sunt colectate animalele destinate comerțului intracomunitar sau exportului în țări terțe.

(3) O copie a certificatului sanitar-veterinar de sănătate prevăzut la alin. (1) se transmite de către medicul veterinar zonal, în termen de 7 zile de la emitere, direcției sanitar-

veterinare și pentru siguranța alimentelor județene, respectiv a municipiului București.

Art. 5. — Medicul veterinar zonal înregistrează în Sistemul național de identificare și înregistrare a animalelor ieșirea animalelor destinate comerțului intracomunitar sau exportului în țări terțe, completând pentru fiecare animal codul de identificare a acestuia imprimat pe crotalia de culoare galbenă sau albă.

Art. 6. — Formularul de mișcare care însoțește animalul ori de câte ori acesta este transportat pe teritoriul național între două exploatații diferite este completat cu codul individual de identificare al animalului, imprimat pe crotalia de culoare galbenă sau albă aplicată animalului în exploatația de origine, conform prevederilor art. 1 sau ale art. 2 alin. (1) lit. a).

ANEXĂ
la norma sanitară veterinară

MODELUL ȘI SPECIFICAȚIILE TEHNICE
ale crotaliilor de culoare roșie sau portocalie utilizate în exploatațiile în care sunt colectate
animale destinate comerțului intracomunitar sau exportului în țări terțe

Crotaliile de culoare roșie sau portocalie care sunt utilizate în exploatațiile în care sunt colectate animale destinate comerțului intracomunitar sau exportului în țări terțe trebuie să îndeplinească următoarele specificații tehnice:

a) sunt formate din două părți, partea „tată” și partea „mamă”, fiecare parte având lungimea (L) cuprinsă între 30—55 mm, iar lățimea (l) cuprinsă între 7—16 mm, în conformitate cu următoarele modele:

I. Model crotalie de culoare roșie

1. Partea „mamă”

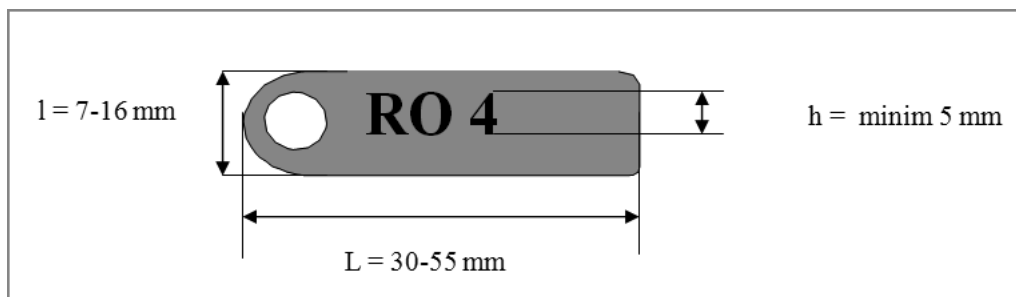

2. Partea „tată”

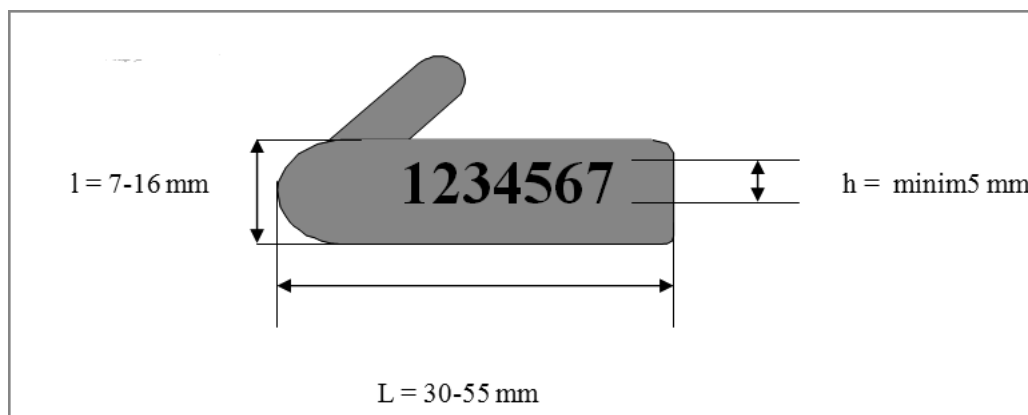

II. Model crotalie de culoare portocalie

1. Partea „mamă”

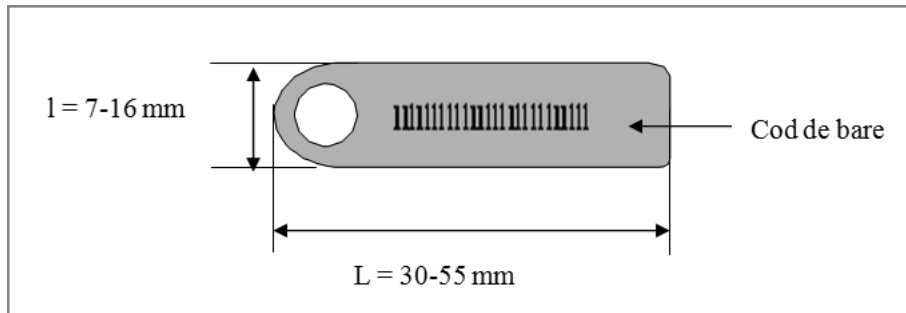

2. Partea „tată”

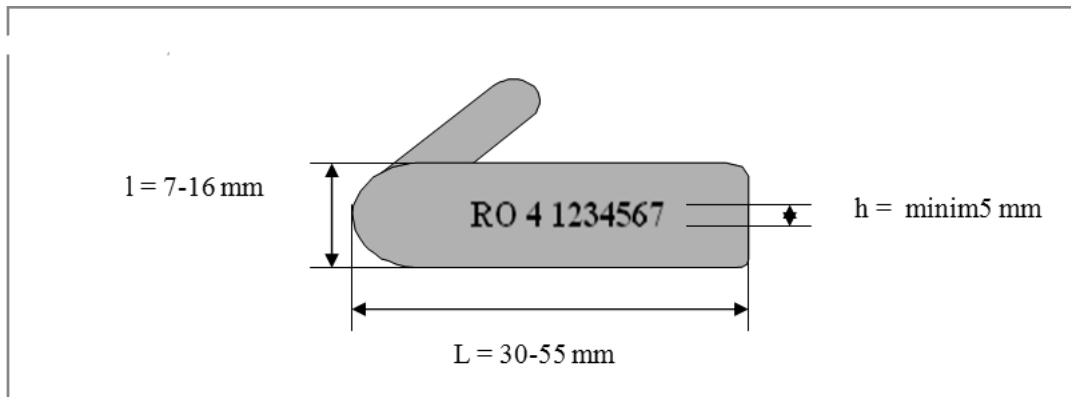

- b) partea „tată” are pinul de penetrare confecționat dintr-un material dur, astfel încât să permită o bună și ușoară penetrare a urechii;
- c) decupajul realizat prin tăiere este mai mare decât pinul de penetrare, astfel încât crotalia să se poată roti liber în jurul axei;
- d) pinul conic permite ventilarea și aerarea;
- e) sunt confecționate din poliuretan sau din orice alt material plastic;
- f) sunt reciclabile;
- g) sunt rezistente la temperaturi ambientale ridicate/scăzute și sunt ușor de citit pe toată durata vieții animalului;
- h) nu conțin substanțe care sunt nocive pentru sănătatea animalului și nu produc reacții alergice;
- i) crotalia trebuie aplicată într-o poziție în care este ușor vizibilă de la distanță;
- j) codul individual al animalului este imprimat prin tehnologie laser, exclusiv pe partea „tată”, într-o manieră care nu permite ștergerea prin spălare sau prin utilizarea hârtiei abrazive a caracterelor imprimate; opțional, pe partea „mamă” a crotaliilor de culoare portocalie poate fi imprimat un cod de bare care să redea codul individual al animalului;
- k) conferă o bună și rapidă vindecare auriculară;
- l) aplicarea crotaliilor nu se face prin presare, ci prin incizie a auriculului (la momentul aplicării crotaliei), astfel încât pielea să fie tăiată și nu presată în crotalia „mamă”;
- m) pot fi aplicate doar o singură dată;
- n) sunt proiectate astfel încât să se poată introduce doar într-o anumită poziție în cleștele aplicator;
- o) numărul crotaliei nu se repetă;
- p) sunt ușor de aplicat, fără a necesita o dexteritate deosebită;
- q) cifrele și literele imprimate pe crotalii sunt de culoare neagră.

Crotaliile poartă inscripționate următoarele elemente: codul ISO al țării, respectiv RO pentru România, urmat de 8 cifre, toate aceste caractere având înălțimea minimă de 5 mm; prima cifră, respectiv 4, reprezintă speciile ovine și caprine destinate comerțului intracomunitar sau exportului în anul 2007, iar următoarele 7 cifre reprezintă numărul animalului.

Codul individual al animalului destinat comerțului intracomunitar sau exportului în țări terțe este format din unirea caracterelor RO 4, imprimate pe partea „mamă” a crotaliei, și a celor 7 cifre imprimate pe partea „tată” a acesteia, astfel cum este prevăzut în modelul crotaliei de culoare roșie, sau din 10 caractere alfanumerice, respectiv literele RO urmate de 8 cifre, imprimat pe partea „tată” a crotaliei, astfel cum este prevăzut în modelul crotaliei de culoare portocalie.

MINISTERUL AGRICULTURII ȘI DEZVOLTĂRII RURALE

ORDIN**privind recunoașterea organizațiilor de producători și a grupurilor de producători recunoscute preliminar în sectorul fructe și legume**

În conformitate cu aplicarea prevederilor Regulamentului Consiliului (CE) nr.2200/1996 privind organizarea comună a pieței fructelor și legumelor, cu modificările și completările ulterioare, ale Regulamentului Comisiei (CE) nr. 1432/2003 privind normele de aplicare a dispozițiilor Regulamentului Consiliului (CE) nr. 2200/1996 în ceea ce privește autorizarea organizațiilor de producători și autorizarea prealabilă a grupurilor de producători și ale Regulamentului Comisiei (CE) nr. 1943/2003 privind normele de aplicare a Regulamentului Consiliului (CE) nr. 2200/1996 în ceea ce privește ajutoarele acordate grupurilor de producători recunoscute preliminar și a prevederilor Regulamentului Comisiei (CE) nr. 1433/2003 privind normele de aplicare a Regulamentului Consiliului (CE) nr. 2200/1996 în ceea ce privește fondurile operaționale, programele operaționale și ajutorul financiar,

în baza Referatului de aprobare nr. 282.061 din 28 iunie 2007 al Direcției politice de piață în sectorul culturi horticoale, în temeiul Hotărârii Guvernului nr. 385/2007 privind organizarea și funcționarea Ministerului Agriculturii și Dezvoltării Rurale și al Legii nr. 1/2004 privind înființarea, organizarea și funcționarea Agenției de Plăți și Intervenție pentru Agricultură, cu modificările și completările ulterioare,

ministrul agriculturii și dezvoltării rurale emite următorul ordin:

Art. 1. — Se aprobă procedura de recunoaștere a organizațiilor de producători și a grupurilor de producători recunoscute preliminar și modalitățile de accesare a finanțării comunitare conform organizării comune de piață în sectorul fructe și legume.

Art. 2. — Ministerul Agriculturii și Dezvoltării Rurale, denumit în continuare *MADR*, prin direcția tehnică de specialitate, este autoritatea competentă a statului pentru recunoașterea organizațiilor de producători și a grupurilor de producători recunoscute preliminar.

Art. 3. — Agenția de Plăți și Intervenție pentru Agricultură, denumită în continuare *APIA*, este responsabilă pentru aprobarea planurilor de recunoaștere preliminară și a programelor operaționale, gestionează fondurile comunitare și efectuează plata ajutoarelor financiare pentru grupurile de producători recunoscute preliminar și organizațiile de producători recunoscute.

Art. 4. — (1) Pentru grupurile de producători recunoscute preliminar se acordă următoarele tipuri de ajutoare, prevăzute la art. 14 alin. (2) din Regulamentul Consiliului nr. 2200/1996 privind organizarea comună a pieței fructelor și legumelor, cu modificările și completările ulterioare, astfel:

a) ajutor în vederea înființării și facilitării activităților administrative;

b) ajutor destinat acoperirii unei părți din investițiile necesare pentru obținerea recunoașterii, conform planului de recunoaștere, ajutor care este acordat:

— fie direct;

— fie prin intermediul instituțiilor de credit sub forma unor împrumuturi speciale.

(2) Pentru organizațiile de producători recunoscute se acordă ajutoare pentru finanțarea programelor operaționale și pentru retragerea produselor de pe piață.

Art. 5. — În sensul prezentului ordin, termenii și expresiile au următoarele semnificații:

a) *producător* — orice persoană fizică sau juridică, membră a unui grup de producători recunoscut preliminar sau a unei organizații de producători recunoscute, care își valorifică producția prin intermediul acestora, conform art. 2 alin.(a) din Regulamentul Comisiei (CE) nr. 1432/2003 privind normele de aplicare a dispozițiilor Regulamentului Consiliului (CE)

nr. 2200/1996 în ceea ce privește autorizarea organizațiilor de producători și autorizarea prealabilă a grupurilor de producători;

b) *valoarea producției comercializate (VPC)* — valoarea fără TVA a producției membrilor pe categorii de produse pentru care s-a obținut recunoașterea și comercializate prin intermediul grupurilor de producători recunoscute preliminar sau al organizațiilor de producători recunoscute, conform art. 3 din Regulamentul Comisiei (CE) nr. 1433/2003 privind normele de aplicare a Regulamentului Consiliului (CE) nr. 2200/1996 în ceea ce privește fondurile operaționale, programele operaționale și ajutorul financiar;

c) *grup de producători recunoscut preliminar* — orice persoană juridică constituită din producători agricoli, persoane fizice și/sau juridice, care activează în domeniul fructelor și legumelor conform anexei nr.1 și care are ca obiect principal de activitate comercializarea producției membrilor, dar care nu îndeplinește condițiile de recunoaștere ca organizație de producători;

d) *organizație de producători* — orice persoană juridică constituită din producători agricoli, persoane fizice și/sau juridice, care activează în domeniul fructelor și legumelor conform anexei nr.1 și care are ca obiect principal de activitate comercializarea producției membrilor;

e) *aviz de recunoaștere preliminară* — document eliberat de MADR care certifică îndeplinirea de către persoana juridică în cauză a condițiilor de recunoaștere preliminară ca grup de producători recunoscut preliminar și care asigură titularului toate drepturile conferite de lege;

f) *aviz de recunoaștere* — document eliberat de MADR care certifică îndeplinirea de către persoana juridică în cauză a condițiilor de recunoaștere ca organizație de producători și care asigură titularului toate drepturile conferite de lege;

g) *decizie de retragere a recunoașterii preliminare* — document eliberat de MADR care are ca scop revocarea avizului de recunoaștere preliminară;

h) *decizie de retragere a recunoașterii* — document eliberat de MADR care are ca scop revocarea avizului de recunoaștere.

GRUPURI DE PRODUCĂTORI RECUNOSCUTE PRELIMINAR

Acordarea recunoașterii

Art. 6. — (1) Pentru sectorul de fructe și legume nu poate fi acordată decât recunoașterea preliminară.

(2) Poate obține statutul de grup de producători recunoscut preliminar orice persoană juridică legal constituită care îndeplinește condițiile prevăzute în prezentul ordin și are un plan de recunoaștere aprobat.

(3) În vederea depunerii pentru aprobare a unui plan de recunoaștere, trebuie să fie îndeplinite următoarele condiții de către persoana juridică:

- a) să aibă minimum 5 membri;
- b) să aibă o valoare a producției comercializate de minimum 20.000 euro echivalent în lei;
- c) să îndeplinească toate criteriile menționate în anexa nr. 2.

(4) Planul de recunoaștere are ca obiectiv general obținerea statutului de organizație de producători și cuprinde cel puțin următoarele:

a) descrierea situației persoanei juridice în cauză privind infrastructura, numărul de membri, detalii despre membrii asociați, informații privind producția membrilor și comercializarea acesteia;

b) informații despre sistemul centralizat de facturare, înregistrare și urmărire cantitativă, calitativă și valorică a producției membrilor;

c) durata estimată a planului de recunoaștere, care nu trebuie să depășească 5 ani;

d) susținerea financiară a realizării planului de recunoaștere;

e) măsurile ce vor fi implementate, cu termenele de realizare a acestora, în vederea obținerii recunoașterii ca organizație de producători.

(5) Măsurile eligibile pentru plata ajutorului financiar în cadrul planului de recunoaștere sunt prevăzute în anexa nr. 3.

Art. 7. — Pentru obținerea statutului de grup de producători recunoscut preliminar, persoanele juridice vor înainta la MADR, prin direcțiile pentru agricultură și dezvoltare rurală, un dosar care să cuprindă următoarele documente:

a) cerere de recunoaștere preliminară conform anexei nr. 4;

b) decizia adunării generale în care se menționează acordul acesteia pentru efectuarea demersurilor legale în vederea obținerii statutului de grup de producători recunoscut preliminar;

c) copie legalizată a actului constitutiv sau a statutului;

d) copie a certificatului de înregistrare la registrul comerțului sau a autorizației de funcționare;

e) un centralizator pentru fiecare produs și fiecare membru privind VPC înregistrată în ultimul exercițiu contabil încheiat, conform anexei nr. 5;

f) declarația pe propria răspundere a membrilor din care să rezulte că nu aparțin altui grup de producători recunoscut preliminar pentru aceeași grupă de produse pentru care se solicită recunoașterea;

g) declarație privind programele de finanțare accesate și stadiul de realizare a acestora;

h) angajamentul administratorului persoanei juridice conform anexei nr. 6;

i) dovada deținerii terenului în proprietate/arendă/concesiune/administrare de către fiecare membru în parte;

j) declarație pe propria răspundere, în fața notarului, a reprezentantului legal din care să rezulte că persoana juridică în cauză nu are datorii la bugetul de stat sau bugetul local;

k) plan de recunoaștere.

Art. 8. — (1) MADR verifică administrativ și prin control la fața locului exactitatea documentelor menționate la art. 7 lit. a)—j) și se asigură de respectarea condițiilor prevăzute la art. 6 alin. (3).

(2) În cazul în care rezultatele controlului asigură respectarea condițiilor pentru depunerea planului de recunoaștere, MADR transmite APIA o copie a dosarului prevăzut la art. 7, în vederea aprobării planului de recunoaștere.

Art. 9. — (1) Pentru aprobarea planului de recunoaștere, APIA se asigură de eficiența economică și calitatea tehnică a acestuia, de corectitudinea estimărilor și de planificarea implementării măsurilor prevăzute.

(2) Înainte de a lua decizia privind aprobarea planului de recunoaștere, APIA poate cere avizul consultativ al altor servicii de specialitate.

(3) În funcție de caz, APIA poate:

a) aproba planul de recunoaștere;

b) solicita clarificări sau adaptări ale planului de recunoaștere în vederea respectării eligibilității măsurilor prevăzute în planul de recunoaștere;

c) respinge planul de recunoaștere.

(4) Atunci când au fost solicitate clarificări sau adaptări în conformitate cu alin. (3) lit. b), APIA aprobă planul de recunoaștere numai dacă acestea au fost efectuate în termen de maximum 5 zile lucrătoare de la primirea notificării.

(5) Decizia privind aprobarea planului de recunoaștere se ia de către APIA, în termen de maximum 30 de zile de la primirea acestuia, și se comunică în scris MADR.

Art. 10. — (1) În termen de 5 zile lucrătoare de la comunicarea aprobării planului de recunoaștere de către APIA, MADR ia decizia de a emite avizul de recunoaștere preliminară, conform modelului prevăzut în anexa nr. 7, și înștiințează solicitantul asupra deciziei, în maximum 5 zile lucrătoare.

(2) În vederea înregistrării în baza de date a APIA, MADR transmite o copie a avizului de recunoaștere, în termen de 5 zile de la eliberarea acestuia.

Art. 11. — Toate activitățile menționate la art. 8 și 9 se efectuează în termen de maximum 60 de zile de la depunerea dosarului de către solicitant.

Art. 12. — (1) Punerea în aplicare a planului de recunoaștere se face pe perioade anuale, începând cu data eliberării avizului de recunoaștere.

(2) Pe parcursul punerii în aplicare a planului de recunoaștere, grupurile de producători recunoscute preliminar pot solicita o singură dată într-un an modificarea planului de recunoaștere, avându-se în vedere ca modificarea solicitată să nu afecteze obiectivul general al planului de recunoaștere.

(3) În termen de 15 de zile de la primirea solicitării de modificare, însoțită de toate documentele justificative, APIA ia o decizie privind aprobarea modificărilor solicitate.

(4) Solicitarea de modificare este considerată respinsă dacă în termenul prevăzut la alin.(3) nu s-a luat o decizie.

Art. 13. — Orice grup de producători recunoscut preliminar care pune în aplicare un plan de recunoaștere poate solicita în orice moment recunoașterea ca organizație de producători, dacă îndeplinește toate condițiile din prezentul ordin.

Finanțarea planului de recunoaștere

Art. 14. — Ajutorul prevăzut la art. 4 alin.(1) lit. a) este forfetar și se calculează pe baza valorii producției comercializate anuale a grupului de producători recunoscut preliminar.

Art. 15. — (1) Valoarea producției comercializate anuale este cea aferentă perioadei corespunzătoare unui an calendaristic de la data emiterii avizului de recunoaștere preliminară.

(2) Valoarea producției comercializate rezultată în urma comercializării producției membrilor nu poate fi mai mică decât valoarea obținută din comercializarea produselor din categoria/categoriile de produse pentru care grupul de producători deține ori solicită recunoașterea, dar care nu provin de la membrii acestuia.

(3) Următoarele activități se exclud de la calculul VPC:

a) comercializarea produselor care nu fac parte din categoria/categoriile de produse pentru care persoana juridică în cauză deține sau solicită recunoașterea;

b) comercializarea de produse care fac sau nu fac parte din categoria/categoriile de produse pentru care grupul de producători în cauză deține ori solicită recunoașterea, cumpărate direct de la o altă persoană juridică/fizică, indiferent dacă aceasta din urmă deține sau nu recunoaștere;

c) activitățile legate de producția altor produse agricole, precum și ambalarea sau prelucrarea acestora;

d) furnizarea de servicii;

e) activitățile fără caracter agricol desfășurate de persoana juridică în cauză.

Art. 16. — (1) În cazul în care valoarea producției comercializate a grupului de producători recunoscut preliminar este mai mică sau egală cu contravaloarea în lei a 1 milion euro, se aplică prevederile art. 3 din Regulamentul Comisiei (CE) nr. 1943/2003 privind normele de aplicare a Regulamentului Consiliului (CE) nr. 2200/1996 în ceea ce privește ajutoarele acordate grupurilor de producători recunoscute preliminar; astfel, ajutorul financiar este egal cu:

— 5% din VPC a ultimului exercițiu contabil încheiat, în primul an;

— 5% din VPC a ultimului exercițiu contabil, în al doilea an;

— 4% din VPC a ultimului exercițiu contabil, în al treilea an;

— 3% din VPC a ultimului exercițiu contabil, în al patrulea an;

— 2% din VPC a ultimului exercițiu contabil, în al cincilea an.

(2) În cazul în care VPC a grupului de producători este mai mare decât contravaloarea în lei a 1 milion euro, se aplică prevederile art. 3 din Regulamentul Comisiei (CE) nr. 1943/2003; astfel, ajutorul financiar este egal cu:

— 2,5% din valoarea celei de a doua tranșe a VPC, pentru primul an;

— 2,5% din valoarea celei de a doua tranșe a VPC, pentru al doilea an;

— 2,0% din valoarea celei de a doua tranșe a VPC, pentru al treilea an;

— 1,5% din valoarea celei de a doua tranșe a VPC, pentru al patrulea an;

— 1,5% din valoarea celei de a doua tranșe a VPC, pentru al cincilea an.

(3) Ajutorul financiar are o limită maximă de:

— 100.000 euro pentru primul an;

— 100.000 euro pentru al doilea an;

— 80.000 euro pentru al treilea an;

— 60.000 euro pentru al patrulea an;

— 50.000 euro pentru al cincilea an.

Depunerea și verificarea cererilor de plată

Art. 17.— (1) Cererea de plată a ajutorului financiar poate fi depusă pentru o perioadă de 6 luni, reprezentând plata parțială, sau 12 luni, reprezentând plata finală, la sucursalele județene APIA sau la sucursala municipiului București, în termen de 3 luni de la terminarea perioadei semestriale/anuale.

(2) Dosarul conține următoarele documente:

a) cererea de plată (plată parțială/plată finală) pentru finanțarea planului de recunoaștere, semnată de președintele grupului de producători (anexa nr. 8);

b) date de identificare bancară: sediul băncii (sucursala/agenția), contul IBAN;

c) atestat privind VPC corespunzătoare ultimului exercițiu contabil încheiat, vizat de un contabil (anexa nr. 9);

d) centralizator al cheltuielilor efectuate conform planului de recunoaștere aprobat realizat în cursul exercițiului respectiv (anexa nr. 10);

e) raport anual al planului de recunoaștere — în cazul plății finale (anexa nr. 11).

Art. 18. — (1) Verificarea și aprobarea cererii de plată a ajutorului financiar se fac de către APIA, conform manualului de proceduri.

(2) În cazul în care se constată că dosarul depus de grupul de producători este incomplet, acesta va fi notificat și are obligația transmiterii documentelor solicitate în termen de 15 zile de la data primirii notificării.

Art. 19. — Aprobarea cuantumului ajutorului și efectuarea plății de către APIA se vor realiza în maximum 3 luni de la depunerea cererii.

Art. 20. — Plata sprijinului comunitar se face în lei, la cursul de schimb publicat de Banca Centrală Europeană, conform Regulamentului Comisiei (CE) nr. 1913/2006 de stabilire a normelor de aplicare a regimului agromonetar al euro în sectorul agricol.

Art. 21. — APIA întocmește centralizatorul sumelor necesare acordării sprijinului financiar pentru planurile de recunoaștere preliminară, conform modelului prevăzut în anexa nr. 12, și îl transmite MADR.

Art. 22. — MADR solicită Ministerului Economiei și Finanțelor deschiderea creditelor bugetare în baza situației centralizatoare privind sumele convenite beneficiarilor sprijinului financiar pentru planurile de recunoaștere preliminară, conform modelului prevăzut în anexa nr. 13.

Art. 23. — După aprobarea de către Ministerul Economiei și Finanțelor a cererii pentru deschiderea creditelor bugetare, MADR alimentează contul APIA în vederea virării sumelor necesare acordării sprijinului financiar în conturile beneficiarilor în termen de 5 zile de la alimentarea contului.

Controale, recuperare și sancțiuni

Art. 24. — Grupul de producători recunoscut preliminar va transmite anual la MADR, până la finele lunii a patra, un centralizator pentru fiecare produs și fiecare membru privind VPC înregistrată în ultimul exercițiu contabil conform anexei nr. 5.

Art. 25. — (1) Pe întregul parcurs al derulării planului de recunoaștere, grupul de producători recunoscut preliminar este supus monitorizării și controlului în ceea ce privește menținerea condițiilor prevăzute la art. 6 alin.(3) și implementarea măsurilor cuprinse în planul de recunoaștere.

(2) Controalele pot fi anunțate sau inopinate, pe baza analizei de risc, avându-se în vedere ca toate grupurile de producători recunoscute preliminar să fie controlate cel puțin o dată la 5 ani.

Art. 26. — (1) MADR este responsabil de verificarea menținerii condițiilor prevăzute la art. 6 alin. (3).

(2) APIA este responsabilă de controlul privind implementarea măsurilor cuprinse în planul de recunoaștere.

Art. 27. — (1) În cazul nerespectării condițiilor prevăzute la art. 6 alin. (3), MADR poate lua decizia de retragere a recunoașterii preliminare, într-un interval de maximum 6 luni.

(2) Dacă nerespectarea condițiilor este rezultatul neglijenței grupului de producători recunoscut preliminar, MADR acordă o perioadă de remediere a neregulilor/deficiențelor, într-un interval de maximum 3 luni.

(3) Dacă în intervalul de timp menționat la alin. (2) nu au fost întreprinse toate măsurile pentru remedierea neregulilor/deficiențelor constatate, MADR decide retragerea recunoașterii preliminare și înștiințează grupul de producători în cauză.

(4) Decizia de retragere a recunoașterii preliminare este comunicată APIA și conduce la întreruperea finanțării comunitare a planului de recunoaștere și aplicarea de sancțiuni în conformitate cu art. 28 alin. (2).

Art. 28. — (1) În cazul în care în urma controlului se constată diferențe privind implementarea măsurilor cuprinse în planul de recunoaștere, care ar putea compromite obiectivul final al acestuia, APIA solicită aplicarea de măsuri corective în termen de maximum 3 luni de la momentul constatării.

(2) Dacă în intervalul de timp menționat la alin.(1) nu au fost întreprinse toate măsurile pentru remedierea neregulilor/deficiențelor constatate, APIA decide oprirea finanțării privind implementarea planului de recunoaștere și recuperarea a 50% din ajutoarele primite, majorate, dacă este cazul, cu o dobândă calculată:

a) pe baza perioadei cuprinse între momentul plății și momentul rambursării de către beneficiar;

b) pe baza ratei aplicate de Banca Centrală Europeană pentru principalele operațiuni de refinanțare, publicată în Jurnalul Oficial al Uniunii Europene, seria C, în vigoare la data plății necuvenite, majorată cu 3%.

Art. 29. — (1) Rezultatele finale ale implementării unui plan de recunoaștere de către un grup de producători recunoscut preliminar sunt consemnate în cadrul unui raport final întocmit de APIA și transmis MADR în termen de 30 de zile de la data întocmirii.

(2) În cazul în care, din motive imputabile grupului de producători recunoscut preliminar, nu se obține recunoașterea ca organizație de producători, este aplicată sancțiunea prevăzută la art. 28 alin.(2).

Art. 30. — (1) Orice ajutor necuvenit plătit se recuperează de către APIA.

(2) Sumele recuperate, precum și dobânzile aferente se varsă în contul APIA și se deduc din cheltuielile finanțate de Fondul European de Garantare Agricolă.

(3) În cazul în care o măsură eligibilă la momentul depunerii cererii de ajutor care se dovedește ulterior neeligibilă a fost pusă în aplicare în conformitate cu planul de recunoaștere aprobat, APIA plătește ajutorul datorat sau nu recuperează ajutorul deja plătit, dacă grupul de producători recunoscut preliminar nu a acționat în mod neglijent.

(4) În cazul declarației false făcute în mod deliberat sau ca urmare a unei neglijențe grave, grupul de producători în cauză nu beneficiază de ajutor în timpul anului următor celui în care s-a constatat declarația falsă și se supune prevederilor art. 292 din Codul penal.

(5) În cazul punerii în aplicare a dispozițiilor alin. (4), solicitantul trebuie:

a) în cazul în care ajutorul a fost deja primit:

(i) să ramburseze ajutoarele primite în mod necuvenit, plus dobânda, în caz de eroare flagrantă;

(ii) să ramburseze dublul ajutoarelor primite în mod necuvenit, plus dobânda, în caz de fraudă;

(iii) să ramburseze ajutoarele primite în mod necuvenit, la care se adaugă 50%, plus dobânda, în toate celelalte cazuri;

b) dacă cererea de ajutor a fost depusă, dar ajutorul nu a fost plătit:

(i) să plătească ajutoarele solicitate în mod nejustificat în caz de fraudă;

(ii) să plătească 50% din ajutoarele solicitate în mod nejustificat în toate celelalte cazuri, cu excepția cazului de neglijență gravă.

ORGANIZAȚII DE PRODUCĂTORI

Acordarea recunoașterii

Art. 31. — (1) Persoanele juridice care își desfășoară activitatea în sectorul legume-fructe conform anexei nr. 1 pot obține, la cerere, recunoașterea ca organizație de producători,

pentru una sau mai multe dintre categoriile de produse menționate la pct. 1 al anexei nr. 14.

(2) Organizațiile de producători care solicită o recunoaștere multiplă vor depune documentația specifică pentru fiecare categorie în parte.

Art. 32. — Criteriile minime care trebuie îndeplinite pentru obținerea statutului de organizație de producători sunt cele prevăzute în art. 4 alin. (1) din Regulamentul Comisiei nr. 1432/2003:

a) să aibă minimum 5 membri;

b) să aibă o valoare a producției comercializate de minimum 100.000 euro, echivalentul în lei;

c) să îndeplinească toate condițiile prevăzute în anexa nr. 14.

Art. 33. — Pentru obținerea recunoașterii ca organizație de producători, persoanele juridice vor înainta la nivel central, prin direcțiile pentru agricultură și dezvoltare rurală, MADR, un dosar care să cuprindă următoarele documente:

a) cerere prin care solicită recunoașterea ca organizație de producători, conform formularului prevăzut la anexa nr. 4;

b) copie legalizată a actului constitutiv sau a statutului;

c) decizia adunării generale în care se menționează acordul acesteia pentru efectuarea demersurilor legale în vederea obținerii statutului de organizație de producători;

d) copie a certificatului de înregistrare la registrul comerțului sau a autorizației de funcționare;

e) un centralizator pentru fiecare produs și fiecare membru privind VPC înregistrată în ultimul exercițiu contabil încheiat, conform anexei nr.5;

f) declarație pe propria răspundere a membrilor, din care să rezulte că nu aparțin altei organizații de producători sau altui grup de producători recunoscut preliminar pentru aceeași grupă de produse pentru care se solicită recunoașterea;

g) situația centralizată privind producția și cotizația financiară a membrilor;

h) declarație privind programele de finanțare accesate și stadiul de realizare a acestora;

i) situație centralizată privind activitățile fără caracter agricol și cele care urmăresc obținerea de venituri din furnizarea de servicii;

j) situație privind rezultatele financiare (contul de profit și pierdere pentru ultimul exercițiu contabil);

k) situația organizației privind mijloacele tehnice de stocare, ambalare și comercializare a producției membrilor;

l) organigrama societății, statul de funcții și lista personalului angajat;

m) angajamentul administratorului persoanei juridice conform anexei nr. 15;

n) dovada deținerii terenului în proprietate/arendă/concesiune/administrare de către fiecare membru în parte;

o) declarația pe propria răspundere a reprezentantului legal al organizației de producători, în fața notarului, din care să rezulte că persoana juridică în cauză nu are datorii la bugetul de stat sau bugetul local.

Art. 34. — (1) Grupurile de producători recunoscute preliminar care au pus în aplicare un plan de recunoaștere ale cărui rezultate au fost pozitiv consemnate în cadrul raportului final prevăzut la art. 29 alin. (1) dobândesc automat statutul de organizație de producători și primesc avizul de recunoaștere în maximum 15 de zile de la înregistrarea raportului de către MADR.

(2) Grupurile de producători recunoscute preliminar care solicită recunoașterea ca organizație de producători înainte de momentul finalizării punerii în practică a planului de recunoaștere vor depune toată documentația menționată la art. 33.

Art. 35. — (1) Înainte de acordarea recunoașterii, MADR verifică documentele menționate la art. 33 și se asigură, prin inspecții la fața locului, de exactitatea informațiilor furnizate.

(2) În urma acestor verificări, MADR poate:

a) decide acordarea sau refuzul recunoașterii ca organizație de producători;

b) solicita documente și/sau informații suplimentare și/sau lipsă.

(3) Termenul maxim pentru depunerea documentelor suplimentare și/sau lipsă și furnizarea informațiilor suplimentare și/sau lipsă nu poate depăși 15 zile lucrătoare de la momentul când MADR le solicită, în caz contrar dosarul urmând să fie respins.

(4) Decizia privind acordarea avizului de recunoaștere ca organizație de producători, conform anexei nr. 16, se ia în termen de maximum 60 de zile de la depunerea dosarului și se notifică în scris solicitantului.

Art. 36. — Perioada minimă de apartenență a unui producător la organizația de producători nu poate fi mai mică de 2 ani.

Art. 37. — În condițiile legislației în vigoare, organizațiile de producători pot forma asociații de organizații de producători și organizații de producători transnaționale conform art. 9 și 10 din Regulamentul Comisiei nr. 1433/2003.

Constituirea fondurilor operaționale

Art. 38. — (1) Pentru a beneficia de asistență financiară comunitară, organizațiile de producători vor înființa fonduri operaționale constituite din contribuțiile financiare plătite de membri în baza volumului și/sau valorii producției comercializate.

(2) Asistența financiară comunitară este egală cu contribuțiile financiare efectiv plătite de membri și nu poate depăși 50% din cheltuielile pentru:

a) finanțarea retragerilor de pe piață și finanțarea pentru prelucrarea citricelor;

b) finanțarea unui program operațional înaintat către APIA și aprobat de aceasta conform prezentului ordin.

(3) Asistența financiară comunitară este limitată la 4,1% din valoarea producției comercializate de fiecare organizație de producători.

(4) Organizațiile de producători pot de asemenea să finanțeze fondurile operaționale prin utilizarea parțială a fondurilor proprii rezultate din vânzările produselor membrilor lor, în funcție de categoria/categoriile pentru care sunt autorizate, cu excepția fondurilor provenite din alte ajutoare publice, precum și prin perceperea de contribuții individuale, de nivel diferit, de la producătorii membri.

(5) În cazul aplicării dispozițiilor alin. (1), trebuie respectate următoarele condiții:

a) toți producătorii să contribuie la fondul operațional;

b) toți producătorii să poată beneficia de fondul operațional;

c) toți producătorii să poată participa în mod democratic la luarea deciziilor referitoare la utilizarea fondurilor organizației de producători și a contribuțiilor financiare la fondul operațional.

Art. 39. — (1) În vederea identificării și controlului cheltuielilor realizate din fondurile operaționale, organizațiile de producători deschid un cont în care se vor efectua numai operațiuni aferente fondului.

(2) Organizațiile de producători comunică anual APIA, până la data de 31 august, cuantumul estimat al fondurilor operaționale pentru anul următor.

Aprobarea programelor operaționale

Art. 40. — (1) În condițiile în care fondul operațional va fi folosit pentru finanțarea unui program operațional, organizațiile de producători vor depune pentru evaluare și aprobare la APIA programul operațional cu toată documentația aferentă acestuia.

(2) Programele operaționale au o durată de aplicare minimă de 3 ani și maximă de 5 ani, se derulează în perioade anuale cuprinse între 1 ianuarie și 31 decembrie și cuprind informații privind:

a) descrierea situației inițiale a organizației de producători privind producția, comercializarea și echipamentele;

b) obiectivele programului, luând în considerare perspectivele de producție și comercializare a acesteia;

c) descrierea detaliată a măsurilor prevăzute în anexa nr. 17 și a acțiunilor distincte cuprinse în programul operațional, care urmează a fi puse în aplicare, și a mijloacelor utilizate în vederea atingerii obiectivelor pentru fiecare an de punere în aplicare a programului;

d) durata programului;

e) aspectele financiare, respectiv:

(i) modul de calculare și cuantumul contribuțiilor financiare;

(ii) procedura de finanțare a fondului operațional;

(iii) informațiile care justifică diferențierea cuantumului contribuțiilor;

(iv) bugetul și calendarul de execuție a măsurilor pentru fiecare an de punere în aplicare a programului.

(3) Principalele obiective ale programului operațional sunt:

a) planificarea producției și modificarea acesteia conform cererii pieței, în special în ceea ce privește condițiile de calitate și cantitate;

b) concentrarea producției și comercializarea produselor obținute de membrii organizației de producători;

c) reducerea costurilor de producție și stabilizarea prețurilor la producător;

d) promovarea unor practici de cultivare care să nu dăuneze mediului și aplicarea unor măsuri de management al deșeurilor;

e) îmbunătățirea calității produselor;

f) creșterea valorii adăugate a produselor membrilor;

g) promovarea produselor către consumatori;

h) crearea și promovarea produselor ecologice;

i) promovarea unei producții integrate și a altor metode care să nu dăuneze mediului înconjurător;

j) prevenirea și managementul crizelor din piața fructelor și legumelor.

Art. 41. — Dosarul privind proiectul de program operațional se depune de către organizația de producători, în vederea aprobării, la sucursalele județene sau a municipiului București ale APIA și conține următoarele documente:

a) copie de pe avizul de recunoaștere ca organizație de producători;

b) dovada constituirii fondului operațional;

c) angajamentul scris al administratorului organizației de producători privind respectarea dispozițiilor Regulamentului Consiliului (CE) nr. 2200/1996 și ale Regulamentului Comisiei (CE) nr. 1433/2003;

d) angajamentul scris al organizației de producători și al asociațiilor acesteia, din care să rezulte că nu au beneficiat, direct sau indirect, de o dublă finanțare comunitară sau națională pentru măsuri și/sau acțiuni care dau dreptul la ajutor, în conformitate cu dispozițiile prezentului ordin;

e) proiectul de program operațional.

Art. 42. — Termenul maxim de prezentare a programelor operaționale în vederea aprobării este data de 15 septembrie a anului care precedă punerea în aplicare a programului operațional.

Art. 43. — (1) În vederea aprobării programelor operaționale, APIA verifică documentele menționate la art. 40 alin. (2) și se asigură, inclusiv prin controale la fața locului, de:

- a) exactitatea informațiilor furnizate;
- b) conformitatea obiectivelor programului cu dispozițiile art. 40 alin. (3);
- c) coerența economică și calitatea tehnică a programelor, de corectitudinea estimărilor și a planului de investiții, de respectarea calendarului de execuție a programului;
- d) eligibilitatea acțiunilor și cheltuielilor propuse.

(2) Înainte de a lua decizia privind aprobarea programului operațional, APIA poate cere avizul consultativ al altor servicii de specialitate.

Art. 44. — (1) În urma acestor verificări, APIA se pronunță asupra programelor operaționale, astfel:

- a) aprobă cuantumul fondurilor operaționale și programele operaționale;
- b) aprobă programele operaționale în urma unor clarificări sau adaptări efectuate de către organizația de producători în vederea respectării conformității cu măsurile prevăzute în anexa nr. 17;
- c) respinge programele operaționale.

(2) Termenul maxim de evaluare a unui dosar este de 60 de zile de la data primirii acestuia.

(3) Termenul maxim de pronunțare asupra tuturor programelor operaționale este 15 decembrie.

(4) Punerea în aplicare a unui program operațional aprobat după data de 15 decembrie se amână cu un an.

Art. 45. — (1) Pe parcursul implementării programelor operaționale, organizațiile de producători pot solicita APIA modificări ale programelor operaționale pentru anii următori și pentru anul în curs.

(2) Propunerile de modificări ale programelor operaționale pentru anii următori se depun până cel târziu la data de 15 septembrie și sunt evaluate și aprobate până la data de 15 decembrie, pe baza unor acte doveditoare, cu menționarea motivelor, naturii și implicațiilor acestora.

(3) Modificările programelor operaționale pentru anul în curs pot fi făcute cu acordul APIA în urma prezentării unor documente justificative din care să reiasă motivele, natura și implicațiile modificărilor, avându-se în vedere ca obiectivele generale ale programelor să fie menținute.

(4) În urma verificării documentelor justificative, APIA poate autoriza organizația de producători:

- a) să pună în aplicare numai parțial programele operaționale;
- b) să modifice conținutul programelor operaționale, cu condiția ca durata totală a programului să nu depășească 5 ani;
- c) să modifice cuantumul fondurilor operaționale până la 20%, cu condiția ca obiectivele generale ale programului să fie menținute

Finanțarea programelor operaționale

Art. 46. — (1) Cuantumul ajutorului financiar comunitar se calculează în funcție de cheltuielile pentru măsurile eligibile incluse în programele operaționale.

(2) Organizațiile de producători recunoscute vor transmite anual, până la data de 31 decembrie, către APIA următoarele informații:

- a) valoarea estimată a cheltuielilor privind măsurile incluse în programele operaționale, pentru anul în curs;
- b) valoarea estimată a cheltuielilor care urmează a fi efectuate anul următor;
- c) volumul producției estimate.

(3) La începutul fiecărui an și până la data de 31 ianuarie cel târziu, organizațiile de producători comunică APIA valoarea finală a cheltuielilor efectuate în anul precedent, anexând în

acest sens toate documentele justificative, pentru a putea primi soldul rămas al ajutorului financiar comunitar.

(4) APIA comunică informațiile menționate la alin. (2) și (3) către MADR în termen de 10 zile de la primirea acestora.

Depunerea și verificarea cererilor de plată

Art. 47. — Pentru solicitarea ajutorului financiar, organizația de producători trebuie să fie recunoscută de MADR, iar fondul operațional și programul operațional trebuie să fie aprobate de APIA.

Art. 48. — Organizațiile de producători prezintă la APIA o cerere de ajutor până la data de 31 ianuarie a anului pentru care este solicitat ajutorul, pentru fiecare program operațional pentru care solicită ajutorul.

Art. 49. — (1) Solicitantul depune la sucursalele județene sau a municipiului București ale APIA dosarul de sprijin care conține o cerere de ajutor pentru plată parțială sau plată finală însoțită de documente justificative.

(2) Documentele justificative vor prezenta informații din care să rezulte:

- a) valoarea producției comercializate conform anexei nr. 9;
- b) cuantumul contribuțiilor financiare ale asociațiilor la fondul operațional;
- c) cheltuielile efectuate în conformitate cu programul operațional conform anexei nr. 10;
- d) partea din fondul operațional utilizată pentru finanțarea retragerilor de pe piață;
- e) valoarea compensațiilor și/sau a sumelor suplimentare plătite asociațiilor;
- f) respectarea limitelor în ceea ce privește procentul ce poate fi utilizat din fondul operațional pentru finanțarea retragerilor, care nu poate depăși valoarea de 60% în primul an, 55% în cel de-al doilea, 50% în cel de-al treilea, 45% în cel de-al patrulea an, 40% în cel de-al cincilea și 30% în cel de-al șaselea an, începând cu data avizării primului program operațional înaintat de organizația de producători.

(3) Cererile pot lua în calcul cheltuielile programate, dar încă neefectuate, în cazul în care se dovedește că:

- a) acțiunile în cauză nu au putut fi realizate până cel târziu la data de 31 decembrie a anului de punere în aplicare a programului operațional, din motive independente de voința organizației de producători în cauză;
- b) acțiunile respective se pot realiza până cel târziu la data de 30 aprilie a anului următor;
- c) în fondul operațional se menține o contribuție echivalentă a organizației de producători.

(4) În cazul în care cererile sunt prezentate după data prevăzută la art. 48, ajutorul este redus cu 1% pe zi de întârziere.

(5) În cazuri excepționale și pe deplin justificate, APIA poate accepta cereri după data stabilită la art. 48, în cazul în care au fost efectuate controalele la fața locului la organizația de producători, în scopul de a asigura respectarea condițiilor de acordare a ajutoarelor, și dacă se respectă data limită de 30 iunie, care reprezintă data limită de plată.

Art. 50. — APIA plătește ajutorul solicitat până cel târziu la data de 30 iunie a anului care urmează punerii în aplicare a programului operațional.

Art. 51. — (1) Organizațiile de producători pot solicita la APIA un avans din partea de ajutor corespunzătoare cheltuielilor estimate care rezultă din programul operațional pentru o perioadă de 3 luni începând din luna în care se depune cererea de avans.

(2) Cererile de avans se depun în lunile ianuarie, aprilie, iulie și octombrie.

(3) Totalul avansurilor în cadrul unui anume exercițiu nu trebuie să depășească 90% din cuantumul ajutorului aprobat inițial pentru programul operațional în cauză.

(4) Acordarea unui avans depinde de constituirea unei garanții bancare (scrisoare de garanție bancară sau depozit bancar în contul APIA) egale cu 110% din cuantumul acestuia.

(5) Solicitățile de eliberare a garanției bancare se pot depune în cursul anului însoțite de documentele justificative necesare. Garanția se eliberează până la concurența a 80% din cuantumul avansurilor.

(6) Cerința principală constă în realizarea măsurilor din programul operațional, respectându-se angajamentul scris al organizației de producători și al asociațiilor acesteia conform anexei nr. 15, din care să rezulte că nu au beneficiat, direct sau indirect, de o dublă finanțare comunitară sau națională pentru măsuri și/sau acțiuni care dau dreptul la ajutor, în conformitate cu prevederile prezentului ordin.

(7) În cazul nerespectării cerinței principale sau al încălcării grave a angajamentului prevăzut la alin. (6), garanția bancară se reține, fără a fi aplicate alte sancțiuni.

(8) În cazul nerespectării altor cerințe, garanția bancară se reține proporțional cu gravitatea neregulii.

(9) Plata ajutorului și eliberarea garanției bancare se vor face pe baza prezentării documentelor cu privire la cheltuielile estimate, menționate la art. 49 alin. (3) lit. b), și care au fost efectiv realizate ca urmare a drepturilor la ajutor stabilite, cu condiția ca dovezile respective să fie prezentate cel târziu la data de 30 aprilie a anului următor celui pentru care au fost programate cheltuielile.

Art. 52. — (1) Organizațiile de producători pot solicita plata părții de ajutor corespunzătoare cheltuielilor rezultate din programul operațional și efectuate în cursul precedentelor 3 luni.

(2) Cererile se depun în lunile aprilie, iulie și octombrie și sunt însoțite de documentele justificative necesare.

(3) Totalul plăților efectuate pentru cererile parțiale de ajutor nu trebuie să depășească 90% din cuantumul ajutorului aprobat inițial pentru programul operațional sau al cheltuielilor reale, dacă acestea sunt mai mici decât cuantumul respectiv.

(4) Organizațiile de producători pot solicita plata unei părți a ajutorului pentru retragerea produselor de pe piață. Aceste cereri se pot depune odată cu cererile prevăzute la alin. (1).

Art. 53. — (1) Organizațiile de producători prezintă rapoarte anuale conform anexei nr. 18, care însoțesc cererile de ajutor, cu privire la punerea în aplicare a programelor operaționale și a operațiunilor de retragere eligibile pentru un ajutor sub formă de fond operațional.

(2) Rapoartele se referă la elementele următoare:

a) realizările programului operațional în cursul anului precedent și retragerile de pe piață;

b) principalele modificări ale programului operațional;

c) diferențele dintre ajutorul estimat și ajutorul solicitat.

(3) Pentru ultimul an de aplicare a programului operațional, raportul prevăzut la alin. (1) se înlocuiește cu un raport final.

(4) Raportul final cuprinde o evaluare a programului operațional, care poate fi realizată cu asistență din partea unui birou specializat de consilieri experți. Raportul prezintă gradul de realizare a obiectivelor programului. De asemenea, raportul explică modificările acțiunilor și/sau ale mijloacelor care au fost sau vor fi luate în considerare la elaborarea următorului program operațional sau la modificarea programului operațional în curs de derulare.

Art. 54. — (1) Sucursalele județene sau a municipiului București ale APIA verifică administrativ pentru fiecare solicitant dacă dosarul conține toate documentele prevăzute la art. 49.

(2) În cazul în care se constată că dosarul este incomplet, APIA va transmite o notă de completare organizației de producători, aceasta având obligația transmiterii documentelor solicitate în termen de 15 zile de la data primirii notificării, în caz contrar dosarul urmând să fie respins.

(3) După verificarea administrativă a dosarului, se va efectua un control pe teren în vederea verificării exactității datelor transmise.

(4) În urma efectuării controlului se întocmește un raport de control în care sunt înscrise rezultatele acestuia și care va fi atașat la dosarul solicitantului.

(5) În funcție de rezultatele verificărilor administrative și pe teren, sucursalele județene sau a municipiului București ale APIA pot aproba sau respinge dosarul privind cererea de ajutor financiar.

(6) Dosarul privind cererea de plată a ajutorului financiar va fi transmis la APIA central în vederea efectuării plății.

Art. 55. — (1) Plata sprijinului comunitar se face în lei, la cursul de schimb publicat de Banca Centrală Europeană conform Regulamentului Comisiei (CE) nr. 1913/2006 de stabilire a normelor de aplicare a regimului agromonetar al euro în sectorul agricol.

(2) APIA întocmește centralizatorul sumelor necesare acordării sprijinului financiar pentru programele operaționale, conform modelului prevăzut în anexa nr. 12, și îl transmite MADR.

(3) MADR solicită Ministerului Economiei și Finanțelor deschiderea creditelor bugetare în baza situației centralizatoare privind sumele convenite beneficiarilor sprijinului financiar pentru programele operaționale, conform modelului prevăzut în anexa nr. 13.

(4) După aprobarea de către Ministerul Economiei și Finanțelor a cererii pentru deschiderea creditelor bugetare, MADR alimentează contul APIA în vederea virării sumelor necesare acordării sprijinului financiar în conturile beneficiarilor, în termen de 5 zile de la alimentarea contului.

Controlul menținerii condițiilor de recunoaștere

Art. 56. — (1) Pe întregul parcurs al implementării programului operațional, organizația de producători este supusă de către MADR monitorizării și controlului în ceea ce privește respectarea criteriilor minime prevăzute la art. 32.

(2) Controalele pot fi anunțate sau inopinate, pe baza analizei de risc, avându-se în vedere ca toate organizațiile de producători să fie controlate cel puțin o dată la 5 ani.

Art. 57. — (1) În cazul nerespectării criteriilor prevăzute la art. 32, MADR poate lua decizia de retragere a recunoașterii într-un interval de maximum 6 luni.

(2) Dacă nerespectarea condițiilor este rezultatul neglijenței organizației de producători, MADR acordă o perioadă de remediere a neregulilor/deficiențelor într-un interval de maximum 3 luni.

(3) Dacă în intervalul de timp menționat în alin. (2) nu au fost întreprinse toate măsurile pentru remedierea neregulilor/deficiențelor constatate, MADR decide retragerea recunoașterii și înștiințează organizația de producători în cauză.

(4) Decizia de retragere a recunoașterii este comunicată APIA și conduce la întreruperea finanțării comunitare a programului operațional și aplicarea de sancțiuni prevăzute la art. 60 alin. (2).

Controlul implementării programelor operaționale

Art. 58. — (1) APIA se asigură prin controale la fața locului, cu sau fără notificare prealabilă, de punerea în aplicare a măsurilor cuprinse în programul operațional, acordând o atenție

deosebită măsurilor de investiții și corectitudinii cheltuielilor efectuate în conformitate cu declarațiile menționate la art. 46 alin. (3).

(2) Fiecare organizație de producători este controlată, la fața locului, cel puțin o dată pe parcursul implementării programului său operațional, cel târziu înainte de plata soldului corespunzător ultimului an al programului operațional.

Art. 59. — (1) Controalele prevăzute la art. 58 se efectuează anual pe un eșantion reprezentativ corespunzător unui număr de cel puțin 20% din totalul organizațiilor de producători și care să cumuleze 30% din valoarea totală a ajutorului acordat.

(2) Constituirea eșantionului de control se face pe baza unei analize de risc care are în vedere cel puțin următoarele:

- a) cuantumul ajutoarelor;
- b) evoluția implementării programelor prin raportare la anii precedenți;
- c) rezultatele controalelor efectuate în anii precedenți.

Recuperare și sancțiuni

Art. 60. — (1) În cazul în care o măsură considerată eligibilă la momentul depunerii cererii de ajutor care se dovedește ulterior neeligibilă a fost pusă în aplicare în conformitate cu programul operațional aprobat de APIA, MADR decide plata ajutorului datorat sau nerecuperarea ajutorului deja plătit, în cazul în care organizația de producători nu a acționat în mod neglijent.

(2) Orice ajutor necuvenit plătit se recuperează și orice cerere de ajutor nejustificată se refuză, beneficiarului/solicitantului aplicându-i-se sancțiuni în cazul în care:

- a) valoarea reală a producției comercializate este mai mică decât cuantumul utilizat pentru calcularea ajutorului;
- b) programul operațional nu a fost pus în aplicare în conformitate cu condițiile de aprobare;
- c) fondul operațional nu a fost alimentat conform prevederilor prezentului ordin;
- d) condițiile prevăzute la art. 32 nu sunt respectate.

(3) În cazul punerii în aplicare a dispozițiilor alin. (2) solicitantul trebuie:

- a) în cazul în care ajutorul a fost deja primit:
 - (i) să ramburseze ajutoarele primite în mod necuvenit, plus dobânda, în caz de eroare flagrantă;
 - (ii) să ramburseze dublul ajutoarelor primite în mod necuvenit, plus dobânda, în caz de fraudă;
 - (iii) să ramburseze ajutoarele primite în mod necuvenit, la care se adaugă 50%, plus dobânda, în toate celelalte cazuri;
- b) dacă cererea de ajutor a fost depusă, dar ajutorul n-a fost plătit:
 - (i) să plătească ajutoarele solicitate în mod nejustificat în caz de fraudă;
 - (ii) să plătească 50% din ajutoarele solicitate în mod nejustificat în toate celelalte cazuri, cu excepția cazului de eroare flagrantă.

(4) În cazul declarației false făcute în mod deliberat sau ca urmare a unei neglijențe grave, organizația de producători în cauză nu beneficiază de ajutor în timpul anului următor celui în care s-a constatat declarația falsă.

Dispoziții finale

Art. 61. — (1) În cadrul direcțiilor pentru agricultură și dezvoltare rurală va fi nominalizată cel puțin o persoană

responsabilă de primirea și gestionarea dosarelor prin care se solicită obținerea statutului de grup de producători recunoscut preliminar și de organizație de producători.

(2) În urma verificării integralității, dosarele menționate la alin. (1) sunt înaintate la MADR în cel mult 10 zile de la data primirii.

(3) În situația în care dosarele menționate la alin. (1) nu sunt complete, persoana responsabilă din cadrul direcțiilor pentru agricultură și dezvoltare rurală notifică solicitantul în vederea transmiterii documentelor și/sau informațiilor suplimentare și/sau lipsă.

(4) Solicitantul are la dispoziție 15 zile de la primirea solicitării pentru completarea dosarului conform notificării, în caz contrar dosarul fiind considerat respins.

Art. 62. — MADR și APIA se informează reciproc, în termen de 10 zile, asupra deciziilor luate în legătură cu atribuțiile menționate la art. 2 și 3.

Art. 63. — APIA central va transmite la MADR, până la data de 1 septembrie a fiecărui an, cuantumul estimat al sumelor care urmează a fi acordate grupurilor de producători recunoscute preliminar, precum și organizațiilor de producători în anul care urmează.

Art. 64. — (1) Grupurile de producători care activează în sectorul de fructe și legume, recunoscute înainte de intrarea în vigoare a prezentului ordin, pot primi, la cerere, statutul de grup de producători recunoscut preliminar numai în condiția acceptării unei perioade de tranziție de până la data de 31 decembrie 2007.

(2) Cererea se depune la MADR, iar pentru păstrarea noului statut este obligatoriu ca până la sfârșitul perioadei de tranziție grupul menționat la alin. (1) să depună și să-i fie aprobat, conform prezentului ordin, un plan de recunoaștere, precum și toate documentele menționate la art. 7 lit. a)—j).

Art. 65. — Niciun membru al unei organizații de producători sau al unui grup de producători recunoscut preliminar nu poate dispune de peste 49% din drepturile de vot proporțional cu participarea membrului la valoarea producției comercializate.

Art. 66. — În vederea aplicării prevederilor art. 2 și 3, MADR și APIA elaborează manuale de proceduri.

Art. 67. — MADR și APIA pot solicita grupurilor de producători recunoscute preliminar și organizațiilor de producători orice informații suplimentare necesare gestionării corespunzătoare a fondurilor comunitare.

Art. 68. — Anexele nr. 1—18 fac parte integrantă din prezentul ordin.

Art. 69. — La data publicării prezentului ordin se abrogă prevederile referitoare la grupurile de producători recunoscute preliminar și la organizațiile de producători, cuprinse în Ordinul ministrului agriculturii, pădurilor și dezvoltării rurale nr. 171/2006 privind aprobarea Normelor de aplicare a Ordonanței Guvernului nr. 37/2005 privind recunoașterea și funcționarea grupurilor și organizațiilor de producători, pentru comercializarea produselor agricole și silvice, aprobată cu modificări și completări prin Legea nr. 338/2005, publicat în Monitorul Oficial al României, Partea I, nr. 280 din 28 martie 2006.

Art. 70. — Prezentul ordin se publică în Monitorul Oficial al României, Partea I.

Ministrul agriculturii și dezvoltării rurale,
Decebal Traian Remeș

**LISTA PRODUSELOR
care fac obiectul organizării comune de piață în sectorul legume-fructe**

Codul tarifar	Denumirea produsului
0702.00.00	Tomate, în stare proaspătă sau refrigerată
07.03	Ceapă, ceapă eșalotă, usturoi, praz și alte aliaceae, în stare proaspătă sau refrigerată
07.04	Varză, conopidă, varză creăță, gullii și alte brassicaceae comestibile, în stare proaspătă sau refrigerată
07.05	Salată (Lactuca sativa) și cicoare (Cichorium spp.), în stare proaspătă sau refrigerată
07.06	Morcovi, napi, sfeclă roșie pentru salată, țelină, ridichi și alte rădăcinoase comestibile similare, în stare proaspătă sau refrigerată
0707.00	Castraveți și castraveciori de murat, în stare proaspătă sau refrigerată
07.08	Leguminoase cu păstăi, decorticate sau nu, în stare proaspătă sau refrigerată
07.09	Alte legume, în stare proaspătă sau refrigerată, exceptând legumele de la subpozițiile 0709 60 91, 0709 60 95, 0709 60 99, 0709 90 31, 0709 90 39 și 0709 90 60
08.02	Alte fructe cu coajă, proaspete sau uscate, decojite sau fără pieleț
08.06	Struguri, proaspeți sau uscați
08.07	Pepeni (inclusiv pepeni verzi), proaspeți
08.08	Mere, pere și gutui, proaspete
08.09	Caise, cireșe, vișine, piersici (inclusiv nectarine), prune și porumb, proaspete
08.10	Alte fructe, proaspete
0813.50.39	Amestecuri exclusive din fructele cu coajă de la poziția 08.02

**LISTA
criteriilor de recunoaștere**

1. Persoana juridică este înființată la libera inițiativă a producătorilor, pentru comercializarea în comun a următoarelor grupe de produse:

- (i) fructe și legume (exceptând cartofii);
- (ii) fructe;
- (iii) legume (exceptând cartofii);
- (iv) fructe și/sau legume destinate procesării;
- (v) fructe cu coajă;
- (vi) ciuperci.

2. Obiectul de activitate al persoanei juridice constă în:

a) asigurarea faptului că producția este planificată și adaptată în conformitate cu cererea pieței, în special conform condițiilor de calitate și cantitate;

b) promovarea concentrării aprovizionării și plasarea pe piață a produselor obținute de membrii săi;

c) reducerea costurilor de producție și stabilizarea prețurilor la producător;

d) promovarea utilizării practicilor de cultivare, a tehnicilor de producție și a practicilor de gestiune a deșeurilor care să nu dăuneze mediului înconjurător, în special pentru protecția calității apelor, a solului și a peisajului natural, precum și menținerea și/sau încurajarea biodiversității.

3. Prin actul constitutiv al persoanei juridice se solicită producătorilor membri ca, în mod special:

a) să aplice reglementările adoptate de grupul de producători cu privire la raportarea producției, producția însăși și protecția mediului înconjurător;

b) să facă parte din categoriile de grupuri de producători prevăzute la pct. 1, pentru producția uneia sau mai multor categorii de produse în aceeași exploatare;

c) să comercializeze întreaga producție vizată prin intermediul grupului de producători.

În cazul în care grupul de producători își dă avizul și cu respectarea termenilor și condițiilor pe care acesta le stabilește, membrii producători:

— pot comercializa prin vânzare directă cel mult 25% din producția lor, dacă sunt membri ai grupurilor de producători de fructe și legume prevăzute la pct. 1 subpct. (i), și nu mai mult de 20% din producție, dacă sunt membri ai altor tipuri de grupuri de producători;

— pot comercializa ei înșiși sau prin intermediul altor grupuri de producători desemnate de propriul lor grup cantitățile de produse în plus față de volumul de produse comercializat de grupul acestora;

— pot comercializa prin intermediul altui grup de producători desemnat de propriul lor grup produsele care, din cauza caracteristicilor pe care le prezintă, nu sunt în mod normal acoperite de activitățile comerciale ale grupului respectiv;

d) să pună la dispoziție, în special pentru zonele de plantații, informațiile solicitate de grupul de producători referitoare la cantitățile recoltate, producție și vânzări directe, în vederea întocmirii statisticilor;

e) să plătească contribuțiile financiare pentru înființare și funcționare, prevăzute în actul constitutiv.

4. Prin actul constitutiv al persoanei juridice se prevăd următoarele:

a) procedurile de stabilire, adoptare și modificare a reglementărilor prevăzute la pct. 3 lit. a);

b) membrii să aibă obligația achitării contribuțiilor financiare necesare pentru finanțarea grupului de producători;

c) reglementări care să permită producătorilor membri să urmărească și să participe în mod democratic la adoptarea deciziilor în cadrul grupului;

d) penalități pentru nerespectarea obligațiilor ce le revin membrilor conform actului constitutiv, în special neplata contribuțiilor financiare sau a reglementărilor stabilite de grupul de producători;

e) regulile de admitere a noilor membri, respectiv durata minimă a calității de membru;

f) reglementările contabile și bugetare necesare pentru funcționarea grupului.

LISTA

măsurilor eligibile pentru plata ajutorului financiar în cadrul planului de recunoaștere

1. Plata cheltuielilor administrative
2. Plata studiilor de fezabilitate și fezabilitate
3. Plata contractelor privind realizarea de materiale publicitare în vederea promovării imaginii grupului și a produselor acestuia
4. Plata cheltuielilor privind procurarea de ambalaje necesare pregătirii produselor în vederea comercializării
5. Plata cheltuielilor privind măsurile necesare a fi efectuate pentru implementarea sistemelor de siguranță și securitate alimentară, promovarea utilizării practicilor de cultivare, a tehnicilor de producție și gestiune a deșeurilor care să nu dăuneze mediului înconjurător, în special pentru protecția

calității apelor, a solului și a peisajului natural, precum și menținerea și/sau promovarea biodiversității

6. Plata cursurilor de calificare a personalului propriu privind standardizarea producției, aplicarea sistemelor de siguranță și securitate alimentară, promovarea utilizării practicilor de cultivare, a tehnicilor de producție și gestiune a deșeurilor care să nu dăuneze mediului înconjurător, marketingul produselor agricole, întocmirea de studii de piață

7. Cheltuielile efectuate în vederea reuniunilor și programelor de formare pentru punerea în aplicare a acțiunilor planului de recunoaștere, inclusiv diurnele zilnice ale participanților

8. Promovarea denumirilor/mărcilor grupurilor de producători

ANEXA Nr. 4

Solicitant¹⁾

Nr. din/...../.....

CERERE

1), cu sediul în, telefon/fax, cod fiscal, reprezentată prin, domiciliat în localitatea, str.nr., bl., ap., județul, posesor al BI/CI serianr., eliberat/eliberată de la data de, vă solicităm, în conformitate cu prevederile Regulamentului 2200/1996 privind organizarea comună a pieței fructelor și legumelor, verificarea îndeplinirii condițiilor necesare pentru eliberarea avizului de recunoaștere ca:

— grup de producători recunoscut preliminar — organizație de producători

Pentru aceasta, anexăm în copie:

1

2

3

4

5

Cunoscând că falsul în declarații este pedepsit de legea penală, declarăm pe propria răspundere că toate informațiile înscrise în documentele sus-menționate sunt în conformitate cu realitatea.

Data

Director/Președinte,

.....

ANEXA Nr. 5

CENTRALIZATOR

pentru fiecare produs și fiecare membru privind VPC

Lista membrilor titulari ai¹⁾, aprobată în adunarea generală din/.....

Exercițiul financiar-contabil

Nr. crt.	Numele și prenumele	Act de identitate		Baza materială de producție	VPC	Drept de vot (%)	Semnătura
		Serie	Număr				
0	1	2	3	4	5	6	7
TOTAL:		X	X	X	X		

Întocmit:

Numele și prenumele

Funcția

Semnătura

Data

Aprobat:

Numele și prenumele

Funcția

Semnătura

Data

1) Denumirea persoanei juridice.

ANGAJAMENTUL ADMINISTRATORULUI

Subsemnatul, administrator al¹⁾, cu sediul în
mă angajez:

- să respect legislația Uniunii Europene și legislația națională în vigoare pentru implementarea planurilor de recunoaștere preliminară;
- să nu beneficiez nici în numele persoanei juridice pe care o reprezint, nici în numele unuia dintre membrii săi de o dublă finanțare comunitară/națională pentru măsurile din cadrul planului de recunoaștere;
- să păstrez timp de 5 ani toate documentele justificative și extrasele bancare care să ateste operațiunile efectuate în aplicarea planului de recunoaștere preliminară aprobat, precum și elementele de calcul și documentele care justifică valoarea și cantitățile comercializate;
- să accept orice fel de control din partea reprezentanților APIA sau ai altor organisme de control competente ale României și ale Comunității Europene.

Administrator,

Numele și prenumele

Semnătura

Data

¹⁾ Denumirea persoanei juridice.

Exemplarul 1

ROMÂNIA
MINISTERUL AGRICULTURII ȘI DEZVOLTĂRII RURALE

AVIZ DE RECUNOAȘTERE PRELIMINARĂ

Nr. /

Eliberat în temeiul prevederilor Regulamentului Consiliului (CE) nr. 2200/1996 privind organizarea comună a pieței fructelor și legumelor și al Procesului-verbal nr. /

Prezentul aviz¹⁾ conferă statutul de grup de producători recunoscut preliminar²⁾

Prezentul aviz de recunoaștere preliminară a fost înregistrat sub nr. din data de
în Registrul unic de evidență și asigură titularului toate drepturile conferite de lege pentru următoarea/următoarele grupă/grupe de produse:

Prezentul aviz de recunoaștere își păstrează valabilitatea pe durata cât titularul îndeplinește criteriile stabilite de reglementările în vigoare.

Ministrul agriculturii și dezvoltării rurale,

.....

Exemplarul 2

Secretar de stat,

Numele

Semnătura

Data

Direcția generală de politici

Numele

Semnătura

Data

¹⁾ Exemplarul 2 al avizului de recunoaștere va fi contrasemnat pe verso de: secretarul de stat, directorul general al direcției de specialitate, personalul din cadrul serviciului de specialitate care a participat la luarea deciziei, mandatul beneficiarului și de persoana responsabilă cu întocmirea acestuia.

²⁾ Denumirea societății comerciale, societății agricole, cooperativei agricole, precum și a altor forme de asociere, legal constituite.

A T E S T A T
privind valoarea producției comercializate

Subsemnatul,, în calitate de, atest că valoarea producției comercializate de referință a grupului de producători recunoscut preliminar/organizației de producători pentru perioada cuprinsă între și se ridică la suma de lei.

Datele de mai sus corespund cu datele existente în evidența contabilă a grupului de producători/organizației de producători, pentru care ne asumăm întreaga răspundere.

Prezentul atestat a fost eliberat pentru a servi la

Administrator,

Numele și prenumele

Semnătura

Data

Contabil,

Numele și prenumele

Semnătura

Data

ANEXA Nr. 10

C E N T R A L I Z A T O R
al cheltuielilor realizate conform planului de recunoaștere/programului operațional

Denumire GP/OP:

Plata parțială/plata finală solicitată pentru: 1 2 3 4 5 *)

Perioada începând cu.....până la.....

Denumire acțiuni	Suma totală (fără TVA) a cheltuielilor realizate (în lei)
TOTAL:	

Administrator,

Numele și prenumele

Semnătura

Data

Contabil,

Numele și prenumele

Semnătura

Data

*) Anul.

 A.P.I.A.	RAPORT ANUAL AL GRUPULUI DE PRODUCĂTORI RECUNOSCUT PRELIMINAR	Pagina:
Nr. Unic de identificare		

Nr. Înregistrare A.P.I.A.

NUME GRUP PRODUCĂTORI

N R . R E C U N O A Ş T E R E P R E L I M I N A R Ă				
DATA DE APROBARE A PLANULUI DE RECUNOAŞTERE				
/ /				
TRANŞA ANUALĂ DIN PLANUL DE RECUNOAŞTERE PRELIMINARĂ				
1	2	3	4	5
PRINCIPALELE OBIECTIVE ALE PLANULUI DE RECUNOAŞTERE				
1)				
2)				
3)				
4)				
(pentru fiecare acţiune a planului de recunoaştere se descriu detaliat cheltuielile realizate, mijloacele utilizate, costul acţiunii şi rezultatul obţinut)				

5. Nume/prenume persoană fizică	
6. Nr. ordine (Registrul Comerţului)	6. Cod numeric personal (CNP)
J / / /	
7. C.U.I.	

8. Adresa completă grup de producători:

9. Cod poştal

10. Codul ţării:

11. Judeţ

12. Telefon

13. Fax

14. E – mail

15. Adresa de corespondenţă:

16. Numărul contului bancar, numele şi adresa băncii la care este deschis:

ACŢIUNEA 1

Nume şi prenume beneficiar/ persoană împuternicită să reprezinte beneficiarul:

	Semnătura:
--	-------------------

Data:
 - -

	Data:	Semnătura:
	<input type="text"/> - <input type="text"/> - <input type="text"/>	

1.OBIECTIV:

2.MIJLOACE UTILIZATE:

3.Cheltuieli realizate

Tipul Cheltuielii	Suma totală a cheltuielilor
TOTAL Lei / acțiune	

4.Rezultate obținute:

ACȚIUNEA 2

1.OBIECTIV:

2.MIJLOACE UTILIZATE:

3.Cheltuieli realizate

Tipul Cheltuielii	Suma totală a cheltuielilor
TOTAL Lei / acțiune	

4.Rezultate obținute:

ACȚIUNEA 3

1.OBIECTIV:

2.MIJLOACE UTILIZATE:

3.Cheltuieli realizate

Tipul Cheltuielii	Suma totală a cheltuielilor
TOTAL Lei / acțiune	

4.Rezultate obținute:

SITUAȚIA CENTRALIZATOARE
a sprijinului financiar acordat grupurilor de producători recunoscute preliminar/organizațiilor de producători
recunoscute, pentru planurile de recunoaștere/programele operaționale derulate cu sprijin comunitar

Agenția de Plăți și Intervenție pentru Agricultură

Nr. /

Nr. crt.	Beneficiar	Măsurile eligibile din planul de recunoaștere/programul operațional	Sprijin financiar (euro)	Sprijin financiar (lei) conform Regulamentului (CE) nr. 1.913/2006 (curs schimb)

Director general,
Numele și prenumele
Semnătura
Ștampila
Data

Director economic,
Numele și prenumele
Semnătura
Ștampila
Data

ANEXA Nr. 13

SITUAȚIA CENTRALIZATOARE
a sprijinului financiar acordat grupurilor de producători recunoscute preliminar/organizațiilor de producători
recunoscute, pentru planurile de recunoaștere/programele operaționale derulate cu sprijin comunitar

MINISTERUL AGRICULTURII ȘI DEZVOLTĂRII RURALE

Nr. /

Se aprobă
Ordonator principal de credite

Nr. crt.	Beneficiar	Măsurile eligibile din planul de recunoaștere/program operațional	Sprijin financiar (lei)

Direcția buget-finanțe
Director,
Numele și prenumele
Semnătura
Ștampila
Data

ANEXA Nr. 14

LISTA
criteriilor de recunoaștere

1. Persoana juridică este înființată la libera inițiativă a producătorilor, pentru comercializarea în comun a următoarelor grupe de produse:

- (i) fructe și legume (exceptând cartofii);
- (ii) fructe;
- (iii) legume (exceptând cartofii);
- (iv) fructe și/sau legume destinate procesării;
- (v) fructe cu coajă;
- (vi) ciuperci.

2. Obiectul de activitate al persoanei juridice constă în:

- a) asigurarea faptului că producția este planificată și adaptată în conformitate cu cererea pieței, în special conform condițiilor de calitate și cantitate;
- b) promovarea concentrării aprovizionării și plasarea pe piață a produselor obținute de membrii săi;
- c) reducerea costurilor de producție și stabilizarea prețurilor la producător;

d) promovarea utilizării practicilor de cultivare, a tehnicilor de producție și a practicilor de gestiune a deșeurilor care să nu dăuneze mediului înconjurător, în special pentru protecția calității apelor, a solului și a peisajului natural, precum și menținerea și/sau încurajarea biodiversității.

3. Prin actul constitutiv al persoanei juridice se solicită producătorilor membri ca, în mod special:

a) să aplice reglementările adoptate de organizația de producători cu privire la raportarea producției, producția însăși și protecția mediului înconjurător;

b) să facă parte din categoriile de organizații de producători prevăzute la pct. 1, pentru producția uneia sau mai multor categorii de produse în aceeași exploatare;

c) să comercializeze întreaga producție vizată prin intermediul organizației de producători.

În cazul în care organizația de producători își dă avizul, și cu respectarea termenilor și condițiilor pe care acestea le stabilește, membrii producători:

— pot comercializa prin vânzare directă cel mult 25% din producția lor, dacă sunt membri ai organizațiilor de producători de fructe și legume prevăzute la pct. 1 subpct. (i), și nu mai mult de 20% din producție, dacă sunt membri ai altor tipuri de organizații de producători;

— pot comercializa ei înșiși sau prin intermediul altor organizații de producători desemnate de propria lor organizație cantitățile de produse în plus față de volumul de produse comercializat de organizația acestora;

— pot comercializa prin intermediul altei organizații de producători desemnate de propria lor organizație produsele care, din cauza caracteristicilor pe care acestea le prezintă, nu sunt în mod normal acoperite de activitățile comerciale ale organizațiilor respective;

d) să pună la dispoziție, în special pentru zonele de plantații, informațiile solicitate de organizația de producători referitoare la

cantitățile recoltate, producție și vânzări directe, în vederea întocmirii statisticilor;

e) să plătească contribuțiile financiare prevăzute în actul constitutiv pentru înființarea și refinanțarea fondului operațional, așa cum este prevăzut în prezentul ordin.

4. Prin actul constitutiv al persoanei juridice se prevăd următoarele:

a) procedurile de stabilire, adoptare și modificare ale reglementărilor prevăzute la pct. 3 lit.a);

b) membrii să aibă obligația achitării contribuțiilor financiare necesare pentru finanțarea organizațiilor de producători;

c) reglementări care să permită producătorilor membri să urmărească și să participe în mod democratic la adoptarea deciziilor în cadrul organizației;

d) penalități pentru nerespectarea obligațiilor ce revin membrilor conform actului constitutiv, în special neplata contribuțiilor financiare sau a reglementărilor stabilite de organizațiile de producători;

e) regulile de admitere a noilor membri, respectiv durata minimă a calității de membru;

f) reglementările contabile și bugetare necesare pentru funcționarea organizației.

5. Persoana juridică trebuie să respecte următoarele condiții:

a) să existe dovezi suficiente care atestă posibilitatea membrilor acesteia de a-și desfășura în mod adecvat și cu eficiență activitățile de-a lungul timpului;

b) să permită membrilor să beneficieze de asistență tehnică privind utilizarea practicilor de cultivare solide în ceea ce privește mediul înconjurător;

c) să pună efectiv la dispoziția membrilor mijloace tehnice de stocare, ambalare și comercializare și să le asigure managementul comercial și bugetar adecvat pentru activitățile acestora.

ANEXA Nr. 15

ANGAJAMENTUL ADMINISTRATORULUI

Subsemnatul, administrator al¹⁾, cu sediul în, mă angajez:

• să respect legislația Uniunii Europene și legislația națională în vigoare privind implementarea măsurilor din programul operațional;

• să nu beneficiez nici în numele persoanei juridice pe care o reprezintă, nici în numele unuia dintre membrii săi de o dublă finanțare comunitară/națională privind măsurile din cadrul programului operațional;

• să păstrez timp de 5 ani toate documentele justificative și extrasele bancare care să ateste operațiunile efectuate în aplicarea programului operațional aprobat, precum și elementele de calcul și documentele care justifică valoarea și cantitățile comercializate;

• să accept orice fel de control din partea reprezentanților APIA sau ai altor organisme de control competente ale României și ale Comunității Europene.

Administrator,

Numele și prenumele

Semnătura

Data

¹⁾ Denumirea persoanei juridice.

AVIZ DE RECUNOAȘTERE

Nr. / /

Eliberat în temeiul prevederilor Regulamentului Consiliului (CE) nr. 2.200/1996 privind organizarea comună a pieței fructelor și legumelor și al Procesului-verbal nr. din

Prezentul aviz de recunoaștere¹⁾ conferă statutul de organizație de producători pentru²⁾, a fost înregistrat sub nr. din data de în Registrul unic de evidență și asigură titularului toate drepturile conferite de lege pentru următoarea/următoarele grupă/grupe de produse:

Avizul de recunoaștere își păstrează valabilitatea pe durata cât titularul îndeplinește criteriile de recunoaștere pentru care a primit prezentul aviz de recunoaștere.

Ministrul agriculturii și dezvoltării rurale,

.....

¹⁾ Exemplarul 2 al avizului de recunoaștere va fi contrasemnat pe verso de: secretarul de stat, directorul general al direcției de specialitate, personalul din cadrul serviciului de specialitate care a participat la luarea deciziei, mandatul beneficiarului și de persoana responsabilă cu întocmirea acestuia.

²⁾ Denumirea societății comerciale, societății agricole, cooperativei agricole, precum și a altor forme de asociere, legal constituite.

LISTA**măsurilor eligibile pentru programele operaționale**

1. Costurile materialului săditor în cazul culturilor perene (plante perene, arbori, arbuști)

2. Pentru o perioadă maximă de 10 ani pentru fiecare acțiune, costurile specifice privind:

a) producția ecologică, integrată sau experimentală;

b) materialele fitosanitare ecologice;

c) măsurătorile ecologice, inclusiv costurile rezultate din gestionarea ambalajelor ecologice;

d) măsurile de ameliorare a calității, inclusiv semințele, miceliul și răsadurile certificate.

3. Cheltuielile generale referitoare la fonduri sau la programul operațional prin plata unei sume forfetare care reprezintă 2% din fondul operațional aprobat și plafonat la 180.000 euro; procentul de 2% este format din 1% ajutor comunitar și 1% provenit de la organizațiile de producători

4. Cheltuielile de personal (inclusiv costurile legate de salarii și retribuții, dacă acestea sunt suportate de organizația de producători) rezultate din măsuri care vizează:

a) atingerea sau menținerea unui nivel ridicat de calitate sau de protecție a mediului;

b) îmbunătățirea nivelului comercializării.

5. Investițiile în vehicule dotate cu echipamente frigorifice sau de transport la temperatură controlată

6. Costurile externe suplimentare de transport față de costul unui transport rutier comparabil, atunci când calea ferată și/sau maritimă este aleasă în cadrul unei măsuri de protecție a mediului

7. Cheltuielile efectuate în vederea reuniunilor și programelor de formare pentru punerea în aplicare a acțiunilor programului operațional, inclusiv diurnele zilnice ale participanților care își recuperează cheltuielile de transport și de cazare (dacă este necesar, pe o bază forfetară)

8. Promovarea generică și promovarea mărcilor de calitate. Sunt autorizate mențiunile geografice:

a) dacă este vorba despre denumiri de origine protejată sau despre indicații geografice protejate de Regulamentul Consiliului (CEE) nr. 2.081/92 privind protecția indicatorilor geografici și a denumirilor de origine ale produselor agricole și alimentare; sau

b) dacă, în toate cazurile în care dispoziția de la lit. a) nu este aplicabilă, ele sunt secundare în raport cu un mesaj principal.

Pe materialul promoțional trebuie să figureze sigla Comunității Europene (numai în cazul mijloacelor de informare vizuale), precum și mențiunea „Campanie finanțată cu sprijinul Comunității Europene”.

9. Promovarea denumirilor/mărcilor organizațiilor de producători

10. Cheltuielile administrative și juridice în cazul fuziunilor sau achizițiilor de organizații de producători, precum și cheltuielile administrative și juridice legate de crearea organizațiilor de producători transnaționale sau a asociațiilor transnaționale de organizații de producători; studiile de fezabilitate și propunerile legate de acestea, făcute de organizațiile de producători

11. Achiziționarea de material de ocazie în conformitate cu condițiile stabilite de regula nr. 4 din cadrul anexei la Regulamentul Comisiei (CE) nr. 1.685/2000 privind modalitățile de implementare a Regulamentului Consiliului (CE) nr. 1.260/1999 privind eligibilitatea cheltuielilor în cadrul acțiunilor cofinanțate din fondurile structurale, modificat prin Regulamentul nr. 448/2004

12. Achiziționarea de terenuri virane în vederea realizării unei investiții care figurează în program, în conformitate cu condițiile stabilite la alin. (1.1) lit. (a), (b) și (c) și la alin. (1.2) din regula nr. 5 din Regulamentul (CE) nr. 1.685/2000

13. Achiziționarea în rate în limitele valorii nete de piață a bunului și în conformitate cu dispozițiile stabilite la alin. (3) din regula nr. 10 din Regulamentul (CE) nr. 1.685/2000

14. Cheltuielile financiare în conformitate cu condițiile stabilite de regula nr. 3 din Regulamentul (CE) nr. 1.685/2000

15. Închirierea în locul achiziționării de utilaje și/sau echipamente specifice.

Închirierea se va efectua la o valoare maximă stabilită de APIA în urma unei analize a pieței de profil

16. Achiziționarea de bunuri imobile în conformitate cu condițiile stabilite la pct. 2.1, 2.2 și 2.3 din regula nr. 6 din Regulamentul (CE) nr. 1.685/2000

17. Investițiile sau acțiunile privind exploatațiile private, cu condiția să contribuie la obiectivele programului operațional
18. Investițiile în acțiuni ale societăților, cu condiția să contribuie la realizarea obiectivelor programului operațional
19. Înlocuirea investițiilor, cu condiția ca valoarea reziduală a investițiilor înlocuite să fie:
- a) adăugată la fondul operațional al organizației de producători; sau

- b) scăzută din costul de înlocuire.
- Investițiile, inclusiv cele realizate în cadrul contractelor de cumpărare în rate, a căror perioadă de amortizare depășește durata programului operațional pot fi reportate pentru un program operațional ulterior din motive economice justificate, în special în cazurile în care perioada de amortizare fiscală depășește 5 ani.

ANEXA Nr. 18*)

 A.P.I.A.	RAPORT ANUAL AL ORGANIZAȚIEI DE PRODUCĂTORI	Pagina:
Nr. Unic de identificare		

Nr. Înregistrare A.P.I.A.

NUME ORGANIZATIE PRODUCATORI

DATA DE APROBARE A PROGRAMULUI OPERAȚIONAL											
TRANȘA ANUALĂ DIN PLANUL DE RECUNOAȘTERE PRELIMINARĂ							1	2	3	4	5
PRINCIPALELE OBIECTIVE ALE PROGRAMELOR OPERAȚIONALE											
1)											
2)											
3)											
4)											
<small>(pentru fiecare acțiune a planului de recunoaștere se descriu detaliat cheltuielile realizate, mijloacele utilizate, costul acțiunii și rezultatul obținut)</small>											

5. Nume/prenume persoană fizică

6. Nr. ordine (Registrul Comerțului)

J	/		/		/												
---	---	--	---	--	---	--	--	--	--	--	--	--	--	--	--	--	--

7. Cod numeric personal (CNP)

8. C.U.I.

9. Adresa completă grup de producători:

10. Cod poștal

11. Codul țării:

12. Județ

13. Telefon

14. Fax

15. E - mail

*) Anexa nr. 18 este reprodusă în facsimil.

a) rezultatul pericolelor să fie consecința unei intervenții străine de voința antrepozitarului autorizat;

b) antrepozitarul autorizat să fi fost în imposibilitatea, fie și relativă, de a prevedea intervenția împrejurării care a determinat producerea rezultatului.

Art. 3. – (1) Distrugerea este datorată unei cauze de forță majoră atunci când aceasta este rezultatul unui eveniment sau al unei împrejurări externe, imprevizibile și inevitabile.

(2) Se consideră distrugere din cauze de forță majoră:

a) distrugerea produselor situate în zone pentru care s-a instituit potrivit legii stare de urgență, antrepozitarii autorizați fiind obligați în această situație să respecte și să aplice prevederile legale speciale și măsurile dispuse de autoritățile competente;

b) distrugerile cauzate de accidente industriale sau nucleare, incendii, fenomene sociale sau economice, conjuncturi externe și în caz de război. Fenomenele sociale sau economice, conjuncturile externe și în caz de război sunt cele prevăzute de Legea nr. 82/1992 privind rezervele de stat, republicată, cu modificările și completările ulterioare;

c) distrugerile cauzate de situații conflictuale violente, de greve, de explozii, de intervenții asupra căilor de comunicații și de acces, de întreruperi de alimentare cu combustibili sau cu materii prime necesare procesului de producție și/sau fabricație, de fenomene meteorologice grave și/sau de mare intensitate, de catastrofe naturale (cutremure, secetă, inundații, furtuni), precum și distrugerile cauzate de orice alte împrejurări externe cu caracter excepțional, străine de voința antrepozitarului, imprevizibile și imposibil a fi rezolvate.

Art. 4. – Prin *neîndeplinirea condițiilor de comercializare*, care atrage distrugerea produselor accizabile într-un antrepozit fiscal, se înțelege:

a) încălcarea oricărei dispoziții legale privind producția sau comercializarea produsului respectiv, conținute de legislația specifică din domeniile protecției consumatorilor, protecției sănătății, protecției mediului, conformității produselor sau altele similare;

b) cazul produselor care nu sunt conforme specificațiilor (tehnice) de produs și/sau condițiilor de calitate: termen de valabilitate, parametri de calitate fizici, chimici sau vizuali și altele asemenea, iar produsele sunt declarate de către antrepozitarul autorizat ca nefiind conforme eliberării pentru consum.

Art. 5. – (1) Pentru ca distrugerea produselor accizabile în antrepozitul fiscal să nu fie considerată eliberare pentru consum, antrepozitarul autorizat care se află în una dintre situațiile prevăzute la art. 2–4 trebuie ca înainte de efectuarea operațiunii de distrugere să solicite aprobarea autorității fiscale teritoriale unde este înregistrat ca plătitor de impozite și taxe.

(2) Cererea de aprobare a distrugerii produselor accizabile va fi însoțită de o documentație care va cuprinde:

a) un memoriu în care să justifice cauzele și cantitățile de produse accizabile care fac obiectul distrugerii în antrepozitul fiscal;

b) dovada intervenției cazului fortuit sau a forței majore ori documentele justificative care confirmă cauzele care determină distrugerea produselor accizabile în antrepozitul fiscal (rapoarte

de evaluare a produselor sau rapoarte de evaluare produs și/sau materie primă ori materiale auxiliare, emise de un laborator acreditat, procese-verbale de certificare a calității, procese-verbale de constatare a neconformității produsului, precum și orice alte documente, după caz).

(3) Cererea și documentația vor fi depuse la autoritatea fiscală teritorială după cum urmează:

a) în termen de cel mult 60 de zile de la data producerii evenimentului, în situația intervenției unui caz fortuit sau de forță majoră;

b) cu 30 de zile înainte de data planificată pentru distrugerea produselor accizabile, în cazul neîndeplinirii condițiilor legale de comercializare.

(4) Autoritatea fiscală teritorială prevăzută la alin. (1) va analiza documentația depusă de antrepozitarul autorizat și va decide asupra încadrării operațiunii de distrugere ca nefiind eliberare pentru consum, în termen de 15 zile de la data primirii documentației.

(5) Decizia motivată a autorității fiscale teritoriale va fi comunicată antrepozitarului autorizat în termen de maximum 5 zile de la data luării deciziei.

(6) Operațiunea de distrugere se va efectua în termen de maximum 45 de zile de la data primirii deciziei de aprobare, sub supravegherea reprezentantului autorității fiscale. Atunci când antrepozitul fiscal nu se situează în aceeași localitate cu autoritatea fiscală prevăzută la alin. (1), supravegherea va fi asigurată de către un reprezentant fiscal desemnat de autoritatea fiscală teritorială în raza căreia antrepozitul fiscal își desfășoară activitatea, la cererea autorității fiscale la care este înregistrat antrepozitarul autorizat ca plătitor de impozite și taxe.

(7) Dacă operațiunea de distrugere nu are loc în intervalul celor 45 de zile și în prezența reprezentantului fiscal, decizia de aprobare își pierde valabilitatea, iar distrugerea produselor accizabile după acest termen-limită sau altfel decât este prevăzut la alin. (6) va fi considerată eliberare pentru consum. În această situație acciza devine exigibilă la momentul distrugerii produselor accizabile, iar termenul de plată a accizei este cel prevăzut la art. 193 alin. (1) din Codul fiscal.

(8) În cazul produselor accizabile marcate cu timbre sau banderole ce urmează a fi distruse, seriile și numerele aferente marcajelor vor fi menționate distinct în procesul-verbal ce se va încheia la momentul desfășurării operațiunii de distrugere.

(9) Contravaloarea marcajelor aferente produselor accizabile distruse nu se suportă din valoarea accizelor datorate bugetului de stat.

Art. 6. – Distrugerea poate consta într-o distrugere totală a produselor accizabile sau într-o distrugere parțială prin recuperarea materiilor prime sau a materialelor auxiliare, în funcție de cauzele care au generat-o.

Art. 7. – Autoritățile fiscale teritoriale prevăzute la art. 5 vor duce la îndeplinire prevederile prezentului ordin.

Art. 8. – Prezentul ordin se publică în Monitorul Oficial al României, Partea I.

Ministrul economiei și finanțelor,
Varujan Vosganian

MINISTERUL ECONOMIEI ȘI FINANTELOR

ORDIN**pentru aprobarea Metodologiei privind marcarea și colorarea unor produse energetice în conformitate cu Hotărârea Guvernului nr. 314/2007 privind marcarea și colorarea unor produse energetice și prorogarea termenului privind marcarea produselor energetice prevăzut în Hotărârea Guvernului nr. 1.861/2006**

În baza art. 13 din Hotărârea Guvernului nr. 314/2007 privind marcarea și colorarea unor produse energetice, precum și prorogarea termenului privind marcarea produselor energetice prevăzut în Hotărârea Guvernului nr. 1.861/2006, în temeiul Hotărârii Guvernului nr. 386/2007 privind organizarea și funcționarea Ministerului Economiei și Finanțelor,

ministrul economiei și finanțelor emite următorul ordin:

Art. 1. — Se aprobă Metodologia privind marcarea și colorarea unor produse energetice în conformitate cu Hotărârea Guvernului nr. 314/2007 privind marcarea și colorarea unor produse energetice, precum și prorogarea termenului privind marcarea produselor energetice prevăzut în Hotărârea

Guvernului nr. 1.861/2006, prevăzută în anexa care face parte integrantă din prezentul ordin.

Art. 2. — Prezentul ordin va fi publicat în Monitorul Oficial al României, Partea I.

Ministrul economiei și finanțelor,
Varujan Vosganian

București, 21 august 2007.
Nr. 1.769.

ANEXĂ

METODOLOGIE**privind marcarea și colorarea unor produse energetice în conformitate cu Hotărârea Guvernului nr. 314/2007 privind marcarea și colorarea unor produse energetice și prorogarea termenului privind marcarea produselor energetice prevăzut în Hotărârea Guvernului nr. 1.861/2006**

Art. 1. — Procesul de marcarea și colorare a produselor energetice se realizează conform prevederilor Hotărârii Guvernului nr. 314/2007 privind marcarea și colorarea unor produse energetice și prorogarea termenului privind marcarea produselor energetice prevăzut în Hotărârea Guvernului nr. 1.861/2006, anterior punerii lor în consum numai în antrepozite fiscale, sub supraveghere fiscală.

Art. 2. — (1) Prin *marcatori* se înțelege acele substanțe chimice specifice care, adăugate produsului petrolier, nu modifică caracteristicile de calitate ale acestuia, dar oferă posibilitatea ca printr-un control cu aparatură specială să fie sesizate orice tentative de falsificare, contrafacere sau contrabandă.

(2) Prin *coloranți* se înțelege acele substanțe chimice specifice care, adăugate produsului petrolier, conferă acestuia o anumită culoare, stabilă în timp și care nu modifică caracteristicile de calitate ale produsului petrolier.

Art. 3. — (1) Marcarea produselor energetice se face conform prevederilor art. 2 din Hotărârea Guvernului nr. 314/2007.

(2) Colorarea produselor energetice se face conform prevederilor art. 3 din Hotărârea Guvernului nr. 314/2007.

Art. 4. — (1) Marcatorii și coloranții vor fi depozitați în locuri special amenajate, bine ventilate, la temperatura înscrisă în fișele tehnice de siguranță.

(2) Locul de depozitare a marcatorilor și coloranților va fi sigilat de autoritatea vamală teritorială, definită în conformitate cu prevederile Hotărârii Guvernului nr. 532/2007 privind organizarea și funcționarea Autorității Naționale a Vămilelor, în conformitate cu prevederile pct. 23.10 alin. (2) al titlului VII „Accize și alte taxe speciale” din Hotărârea Guvernului nr. 44/2004 pentru aprobarea Normelor metodologice de

aplicare a Legii nr. 571/2003 privind Codul fiscal, cu modificările și completările ulterioare.

Art. 5. — Marcatorii și coloranții vor fi însoțiți de certificate de calitate, fișe tehnice de siguranță și instrucțiuni de manipulare și folosire, potrivit legislației specifice în domeniu.

Art. 6. — Depozitarea în siguranță a marcatorilor și coloranților este responsabilitatea antrepozitarului autorizat, care răspunde de păstrarea lor și ține evidența utilizării acestora și a stocurilor.

Art. 7. — Amestecul produselor energetice cu marcatorul și colorantul se va realiza direct în rezervoarele de depozitare sau în compartimentele mijloacelor de transport de către personalul desemnat în acest scop.

Art. 8. — (1) Dozarea marcatorului și colorantului se va realiza cu un sistem de dozare autorizat metrologic.

(2) Operațiunea de marcarea și colorare se va efectua cu respectarea strictă a instrucțiunilor de securitate a muncii, prevenirea incendiilor și protecția mediului.

Art. 9. — Cantitățile de produse energetice ce au fost supuse marcării și colorării, precum și cantitățile de marcator și colorant folosite se vor menționa într-un proces-verbal de sigilare/desigilare pentru fiecare operațiune în parte.

Art. 10. — Operațiunea de marcarea și colorare a produselor energetice se va efectua la temperatura și în condițiile de manipulare menționate în fișa tehnică de siguranță.

Art. 11. — Pentru produsele care se supun prevederilor Hotărârii Guvernului nr. 314/2007, în documentele de însoțire, se va face mențiunea „produs marcat și colorat”.

ACTE ALE COMISIEI DE SUPRAVEGHERE A SISTEMULUI DE PENSII PRIVATE

COMISIA DE SUPRAVEGHERE A SISTEMULUI DE PENSII PRIVATE

HOTĂRÂRE

privind aprobarea Normei nr. 27/2007 pentru modificarea și completarea Normei nr. 5/2006 privind informațiile conținute în materiale publicitare referitoare la fondurile de pensii facultative și administratorii acestora

În temeiul dispozițiilor art. 16, 21, ale art. 23 lit. f), j) și q) și ale art. 24 lit. o) din Ordonanța de urgență a Guvernului nr. 50/2005 privind înființarea, organizarea și funcționarea Comisiei de Supraveghere a Sistemului de Pensii Private, aprobată cu modificări și completări prin Legea nr. 313/2005,

conform Hotărârii Parlamentului României nr. 24/2006 privind numirea președintelui, a vicepreședintelui și a celorlalți membri ai Consiliului Comisiei de Supraveghere a Sistemului de Pensii Private,

având în vedere prevederile art. 98, 99 și ale art. 121 alin. (1) lit. h) din Legea nr. 204/2006 privind pensiile facultative, în baza hotărârii luate în ședința Consiliului Comisiei de Supraveghere a Sistemului de Pensii Private din data de 8 august 2007,

Comisia de Supraveghere a Sistemului de Pensii Private emite următoarea hotărâre:

Art. 1. — Se aprobă Norma nr. 27/2007 pentru modificarea și completarea Normei nr. 5/2006 privind informațiile conținute în materiale publicitare referitoare la fondurile de pensii facultative și administratorii acestora, prevăzută în anexa care face parte integrantă din prezenta hotărâre.

Art. 2. — Prezenta hotărâre și norma menționată la art. 1 se publică în Monitorul Oficial al României, Partea I, și pe site-ul Comisiei de Supraveghere a Sistemului de Pensii Private (www.csspp.ro).

Art. 3. — Departamentul autorizare-reglementare împreună cu Secretariatul tehnic și cu directorul general vor urmări ducerea la îndeplinire a prevederilor prezentei hotărâri.

Președintele Comisiei de Supraveghere a Sistemului de Pensii Private,

Mircea Oancea

București, 8 august 2007.

Nr. 58.

NORMA Nr. 27/2007

pentru modificarea și completarea Normei nr. 5/2006 privind informațiile conținute în materiale publicitare referitoare la fondurile de pensii facultative și administratorii acestora

Având în vedere prevederile art. 98, 99 și ale art. 121 alin. (1) lit. h) din Legea nr. 204/2006 privind pensiile facultative, în temeiul dispozițiilor art. 16, 21, ale art. 23 lit. f), j) și q) și ale art. 24 lit. o) din Ordonanța de urgență a Guvernului nr. 50/2005 privind înființarea, organizarea și funcționarea Comisiei de Supraveghere a Sistemului de Pensii Private, aprobată cu modificări și completări prin Legea nr. 313/2005,

Comisia de Supraveghere a Sistemului de Pensii Private, denumită în continuare *Comisie*, emite prezenta normă.

Art. I. — Norma nr. 5/2006 privind informațiile conținute în materiale publicitare referitoare la fondurile de pensii facultative și administratorii acestora, aprobată prin Hotărârea Comisiei de Supraveghere a Sistemului de Pensii Private nr. 17/2006, publicată în Monitorul Oficial al României, Partea I, nr. 766 din 8 septembrie 2006, se modifică și se completează după cum urmează:

1. Articolul 1 se modifică și va avea următorul cuprins:

„Art. 1. — Prezenta normă reglementează conținutul materialelor publicitare referitoare la fondurile de pensii facultative și administratorii acestora.”

2. Articolul 2 se abrogă.

3. Capitolul III „Procedura de avizare a materialelor publicitare” se abrogă.

4. După articolul 16 se introduce un nou articol, articolul 16¹, cu următorul cuprins:

„Art. 16¹. — Administratorii vor depune materialul publicitar, în copie, spre informare, la Comisie cu cel puțin 24 de ore înainte de transmiterea acestuia spre prima difuzare.”

5. Articolul 17 se modifică și va avea următorul cuprins:

„Art. 17. — (1) Difuzarea oricărui material publicitar prevăzut la art. 3 în legătură cu un fond de pensii facultative sau cu un administrator, înainte ca fondul de pensii și administratorul să fie autorizați de către Comisie, este interzisă.

(2) Difuzarea de materiale publicitare înainte de publicarea prospectelor schemelor de pensii facultative autorizate de către Comisie este interzisă.”

6. Articolul 18 se modifică și va avea următorul cuprins:

„Art. 18. — Neexecutarea sau executarea necorespunzătoare a obligațiilor care rezultă din Lege sau din prezenta normă se sancționează cu retragerea autorizației de administrare potrivit prevederilor art. 38 lit. c) din Lege.”

7. Articolul 19 se abrogă.

8. Anexa la normă se abrogă.

Art. II. — Norma nr. 5/2006 privind informațiile conținute în materiale publicitare referitoare la fondurile de pensii facultative și administratorii acestora, aprobată prin Hotărârea Comisiei de Supraveghere a Sistemului de Pensii Private nr. 17/2006, publicată în Monitorul Oficial al României, Partea I, nr. 766 din 8 septembrie 2006, cu modificările și completările aduse prin prezenta normă, se va republica în Monitorul Oficial al României, Partea I, dându-se textelor o nouă numerotare.

REPUBLICĂRI

NORMA Nr. 5/2006*

privind informațiile conținute în materiale publicitare referitoare la fondurile de pensii facultative și administratorii acestora

CAPITOLUL I

Dispoziții generale

Art. 1. — Prezenta normă reglementează conținutul materialelor publicitare referitoare la fondurile de pensii facultative și administratorii acestora.

Art. 2. — În înțelesul prezentei norme, prin *material publicitar* se înțelege orice informație sau document (cum ar fi: pliant, broșură, scrisoare, comunicat etc.) transmis prin orice mijloace de comunicare (cum ar fi: radio, televiziune, telefon, fax, poștă, poștă electronică, internet etc.), care are ca scop atât atragerea de participanți având impact asupra deciziei acestora de aderare la un fond de pensii facultative, cât și menținerea calității de participant la un fond de pensii facultative.

Art. 3. — Termenii și expresiile utilizate în prezenta normă au semnificația prevăzută la art. 2 alin. (1) din Legea nr. 204/2006 privind pensiile facultative, denumită în continuare *Lege*.

CAPITOLUL II

Conținutul materialelor publicitare

Art. 4. — Informațiile conținute într-un material publicitar vor respecta următoarele principii:

a) informațiile cuprinse în materialele publicitare despre fondul de pensii facultative sau administrator vor fi clare, corecte și conforme cu cele cuprinse în prospectul schemei de pensii facultative;

b) mesajul transmis prin intermediul materialului publicitar va fi formulat astfel încât să nu inducă în eroare participanții;

c) toate materialele publicitare vor fi difuzate în limba română.

Art. 5. — (1) Materialul publicitar va conține cel puțin următoarele informații:

a) denumirea completă a fondului de pensii facultative și a administratorului;

b) adresa poștală sau adresa de website ori numărul de telefon ale administratorului fondurilor de pensii;

c) denumirea depozitarului activelor financiare ale fondului de pensii facultative.

(2) Orice trimitere la performanțele anterioare ale fondului de pensii facultative sau ale administratorului va conține în mod obligatoriu următoarea declarație: „Performanțele anterioare nu reprezintă o garanție a realizărilor viitoare.”

(3) Dacă sunt publicate performanțe anterioare ale fondului de pensii facultative sau ale administratorului, acestea vor fi aferente unei perioade de cel puțin un an, la data publicării.

Pentru fondurile de pensii facultative autorizate de mai puțin de un an, performanțele publicate vor fi aferente unei perioade de cel puțin un semestru/trimestru, după caz.

(4) Dacă informațiile prevăzute la alin. (3) sunt conținute în materiale publicitare tipărite, precum și în cele difuzate prin intermediul televiziunii sau al internetului, se vor indica și sursele de proveniență ale acestora.

Art. 6. — (1) În materialul publicitar tipărit toate informațiile vor fi scrise astfel încât mesajul să fie lizibil.

(2) În materialul publicitar difuzat prin mijloace audio toate informațiile vor fi prezentate cu aceeași viteză și același volum.

(3) Materialul publicitar difuzat prin intermediul televiziunii și al internetului va fi realizat în conformitate cu prevederile alin. (1) și (2).

Art. 7. — În cuprinsul materialelor publicitare sunt interzise:

a) estimări sau prognoze privitoare la performanțele viitoare ale fondului de pensii facultative sau ale administratorului;

b) comparații între diferite fonduri de pensii facultative sau între diferiți administratori;

c) folosirea sintagmelor „rezultat garantat”, „câștig garantat” sau a oricăror alte formulări care pot crea aparența de garantare a unui câștig;

d) formulările de genul „cea mai mare societate de administrare a fondurilor de pensii”, „cea mai bună schemă facultativă de pensii”, „cel mai performant fond” și/sau altele asemănătoare;

e) utilizarea declarațiilor participanților anteriori, prezenți sau potențiali.

CAPITOLUL III

Dispoziții finale

Art. 8. — Administratorii vor depune materialul publicitar, în copie, spre informare, la Comisie cu cel puțin 24 de ore înainte de transmiterea acestuia spre prima difuzare.

Art. 9. — (1) Difuzarea oricărui material publicitar prevăzut la art. 2 în legătură cu un fond de pensii facultative sau cu un administrator, înainte ca fondul de pensii și administratorul să fie autorizați de către Comisie, este interzisă.

(2) Difuzarea de materiale publicitare înainte de publicarea prospectelor schemelor de pensii facultative autorizate de către Comisie este interzisă.

Art. 10. — Neexecutarea sau executarea necorespunzătoare a obligațiilor care rezultă din Lege sau din prezenta normă se sancționează cu retragerea autorizației de administrare potrivit prevederilor art. 38 lit. c) din Lege.

*) Republicată în temeiul art. II din Norma nr. 27/2007 pentru modificarea și completarea Normei nr. 5/2006 privind informațiile conținute în materiale publicitare referitoare la fondurile de pensii facultative și administratorii acestora, aprobată prin Hotărârea Comisiei de Supraveghere a Sistemului de Pensii Private nr. 58/2007, publicată în acest număr al Monitorului Oficial al României, Partea I, la p. 30.

Norma nr. 5/2006 a fost aprobată prin Hotărârea Comisiei de Supraveghere a Sistemului de Pensii Private nr. 17/2006, publicată în Monitorul Oficial al României, Partea I, nr. 766 din 8 septembrie 2006.

P R E Ț U R I L E
publicațiilor legislative pentru anul 2007
— pe suport fizic —

Denumirea publicației	Prețul abonamentului anual (lei)	Prețul abonamentului trimestrial (lei)	Prețul abonamentului lunar (lei)
• Monitorul Oficial, Partea I, în limba română	1.560	400	140
• Monitorul Oficial, Partea I, în limba română, numere bis*	260	—	—
• Monitorul Oficial, Partea I, în limba maghiară	1.400	350	—
• Monitorul Oficial, Partea a II-a	2.100	525	—
• Monitorul Oficial, Partea a III-a	400	100	—
• Monitorul Oficial, Partea a IV-a	1.600	400	—
• Monitorul Oficial, Partea a VI-a	1.500	375	—
• Monitorul Oficial, Partea a VII-a	500	125	—
• Colecția Legislația României	400	100	—
• Colecția de hotărâri ale Guvernului și alte acte normative	660	165	—
• Breviar Legislativ	60	15	—
• Repertoriul actelor normative	109	—	—

* Cu excepția numerelor bis de interes restrâns.

Prețurile includ T.V.A. 9%.

Abonamentele la publicațiile Regiei Autonome „Monitorul Oficial“ se pot efectua prin următoarele societăți de distribuție:

- ◆ COMPANIA NAȚIONALĂ „POȘTA ROMÂNĂ” — S.A. — prin oficiile sale poștale
- ◆ RODIPET — S.A. — prin toate filialele
- ◆ ACTA LEGIS — S.R.L. — București, str. Banul Udrea nr. 10, (telefon/fax: 411.91.79)
- ◆ INFO EUROTRADING — S.A. — București, Splaiul Independenței nr. 202A (telefon: 316.30.57, fax: 316.30.58)
- ◆ INTERPRESS SPORT — S.R.L. — București, Piața Presei Libere nr. 1, corp B, et. 2, camera 256—259, OP 33 (telefon/fax: 313.85.07; 313.85.08; 313.85.09)
- ◆ MEDIA PRESS ABONAMENTE — S.R.L. — București, str. Izvor nr. 78, et. 2 (tel. 311.97.84, fax 311.97.85)
- ◆ M.T. PRESS IMPEX — S.R.L. — București, bd. Basarabia nr. 256 (telefon/fax: 255.48.15; 255.48.16)
- ◆ PRESS EXPRES — S.R.L. — Otopeni, str. Flori de Câmp nr. 9 (telefon/fax: 221.05.37; 0745.133.712)
- ◆ ZIRKON MEDIA — S.R.L. — București, Pictor Hârlescu nr. 6, sector 2 (tel. 255.18.00, fax 255.18.66)
- ◆ ART ADVERTISING — S.R.L. — Râmnicu Vâlcea, str. Regina Maria nr. 7, bl. C1, sc. C, mezanin II (tel. 0250/73.54.75, 0744.509.044)
- ◆ CALLIOPE — S.R.L. — Ploiești, str. Candiano Popescu nr. 36 (telefon/fax: 0244/51.40.52, 0244/51.48.01)
- ◆ CARTEXIM — S.R.L. — Slobozia, Bd. Matei Basarab, bl. A2, sc. B, ap. 15, parter (telefon/fax: 0243/22.06.95)
- ◆ CURIER PRESS — S.A. — Brașov, str. Traian Grozăvescu nr. 7 (telefon/fax: 0268/47.05.96)
- ◆ MIMPEX — S.R.L. — Hunedoara, str. Ion Creangă nr. 2, bl. 2, ap. 1 (telefon/fax: 0254/71.92.43)
- ◆ ROESTA — S.R.L. — Curtea de Argeș, str. Valea Iașului, bl. P10, sc. B, ap. 18 (telefon/fax: 0248/72.11.43)
- ◆ VIAȚA LIBERĂ — S.A. — Galați, str. Domnească nr. 68 (telefon: 0236/46.06.20, fax: 0236/46.08.75)
- ◆ UNITATEA — S.R.L. — Alba Iulia, Str. Traian nr. 26 (tel. 0258/81.16.31, fax 0258/81.28.43)

EDITOR: PARLAMENTUL ROMÂNIEI — CAMERA DEPUTAȚILOR



„Monitorul Oficial” R.A., Str. Parcului nr. 65, sectorul 1, București; C.I.F. RO427282,
 IBAN: RO55RNCB0082006711100001 Banca Comercială Română — S.A. — Sucursala „Unirea” București
 și IBAN: RO12TREZ7005069XXX000531 Direcția de Trezorerie și Contabilitate Publică a Municipiului București
 (alocat numai persoanelor juridice bugetare)
 Tel. 318.51.29/150, fax 318.51.15, e-mail: marketing@ramo.ro, internet: www.monitoruloficial.ro
 Adresa pentru publicitate: Centrul pentru vânzări și relații cu publicul, București, șos. Panduri nr. 1,
 bloc P33, parter, sectorul 5, tel. 411.58.33 și 410.47.30, fax 410.77.36 și 410.47.23
 Tiparul: „Monitorul Oficial” R.A.



5 948368 155664