

# 海軍雜誌

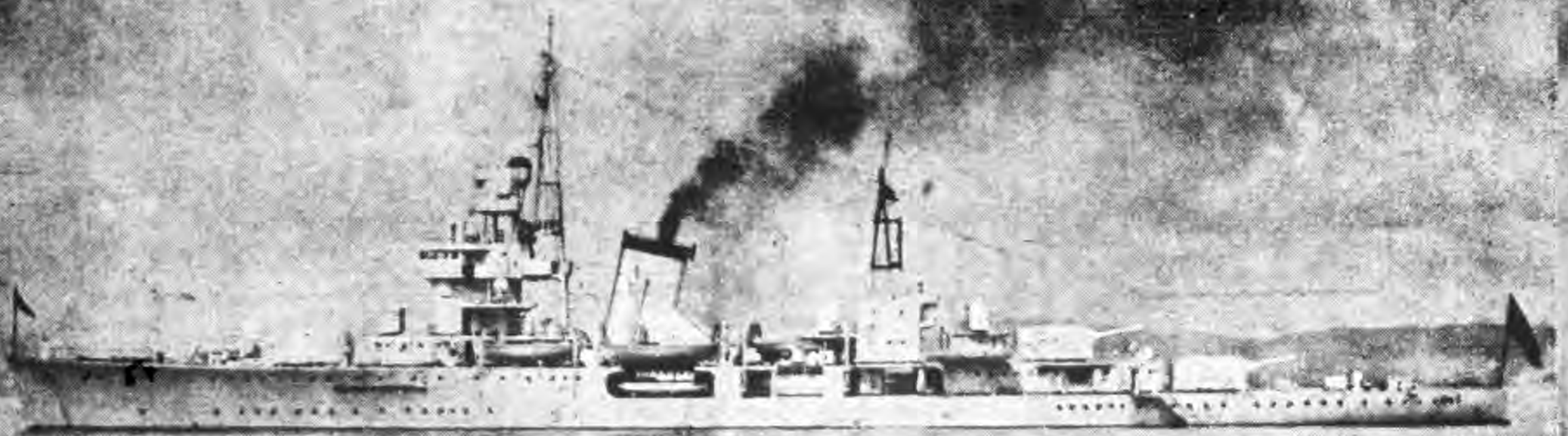

平海軍艦

第七期 第二十二卷

總號第一三九期

中華民國政府特准掛號新聞紙類

NATIONAL CENTRAL LIBRARY  
CHINA

海軍雜誌第十二卷第五期要目

海軍戰略

法屬比塞大海軍根據地

空軍對潛艇作戰

電刷及附屬器

海軍沿革史

三國的社會與海軍

海軍與迦太基帝國之沒落

湘江封鎖線

日本海軍在太平洋上的戰鬥力

英國在太平洋上的防務

列強擴軍的現勢

世界海軍要聞

海事辭典

海軍雜誌第十二卷第六期要目

歐洲之水雷戰

列強海軍實況及其勢力範圍

海軍戰略

石油內燃機各部之構造

電力與電力因子

輪機學常識問答

海軍沿革史

封鎖政策與潛艇水雷戰爭

蘇芬關係之地理背景

蘇聯海軍在遠東

羅耶俄克怎樣打沉的

世界海軍要聞

海事辭典

# 海軍雜誌第十二卷第七期目錄

總理遺像——遺囑

## 圖畫

英國武裝商船之鳥瞰

英國三萬四千噸郵船 *Maurerania* 號裝備六吋防潛巨砲

英國對德海上封鎖後在英海岸聽候檢查之船舶

潛望鏡之痕跡

## 領袖言論

蔣委員長二十九年元旦策勉國人努力實行精神總動員

蔣委員長發表爲日汪密約告全國軍民書

蔣委員長發表爲日汪協定告友邦人士書

## 論述

海軍雜誌 目錄

美國擴充海軍與設立二洋艦隊之可能……………張澤善  
空中攝影於水道測量之功用……………翁 壽  
列以海軍實況及其勢力範圍(續)……………史國斌

學 術

電機實驗(一)……………丁 傑  
石油內燃機各部之構造(續)……………欽  
汽機常識問答(續)……………黃恭威  
輪機學常識問答(續)……………郎昌燾

歷 史

薩拉密斯之海戰(上)……………呂德元  
海軍沿革史(四)

轉 載

美國何以必須擴軍·····	樊維揚譯
英帝國的艦隊·····	志 黎譯
德國海軍政策之過去與現在·····	李孟達譯
蘇聯的紅海軍·····	于 友譯
<b>世界海軍要聞</b> ·····	張澤善
<b>海事辭典</b> ·····	張澤善

海軍雜誌

第十二卷

第七期

四

革命尚未成功



同志仍須努力

### 總理遺囑

余致力國民革命凡四十年其目的在求中國之自由平等積四十年之經驗深知欲達到此目的必須喚起民眾及聯合世界上以平等待我之民族共同奮鬥

現在革命尚未成功凡我同志務須依照余所著建國方略建國大綱三民主義及第一次全國代表大會宣言繼續努力以求貫徹最近主張開國民會議及廢除不平等條約尤須於最短期間促其實現是所至囑

英 國 武 裝 商 船 之 鳥 瞰

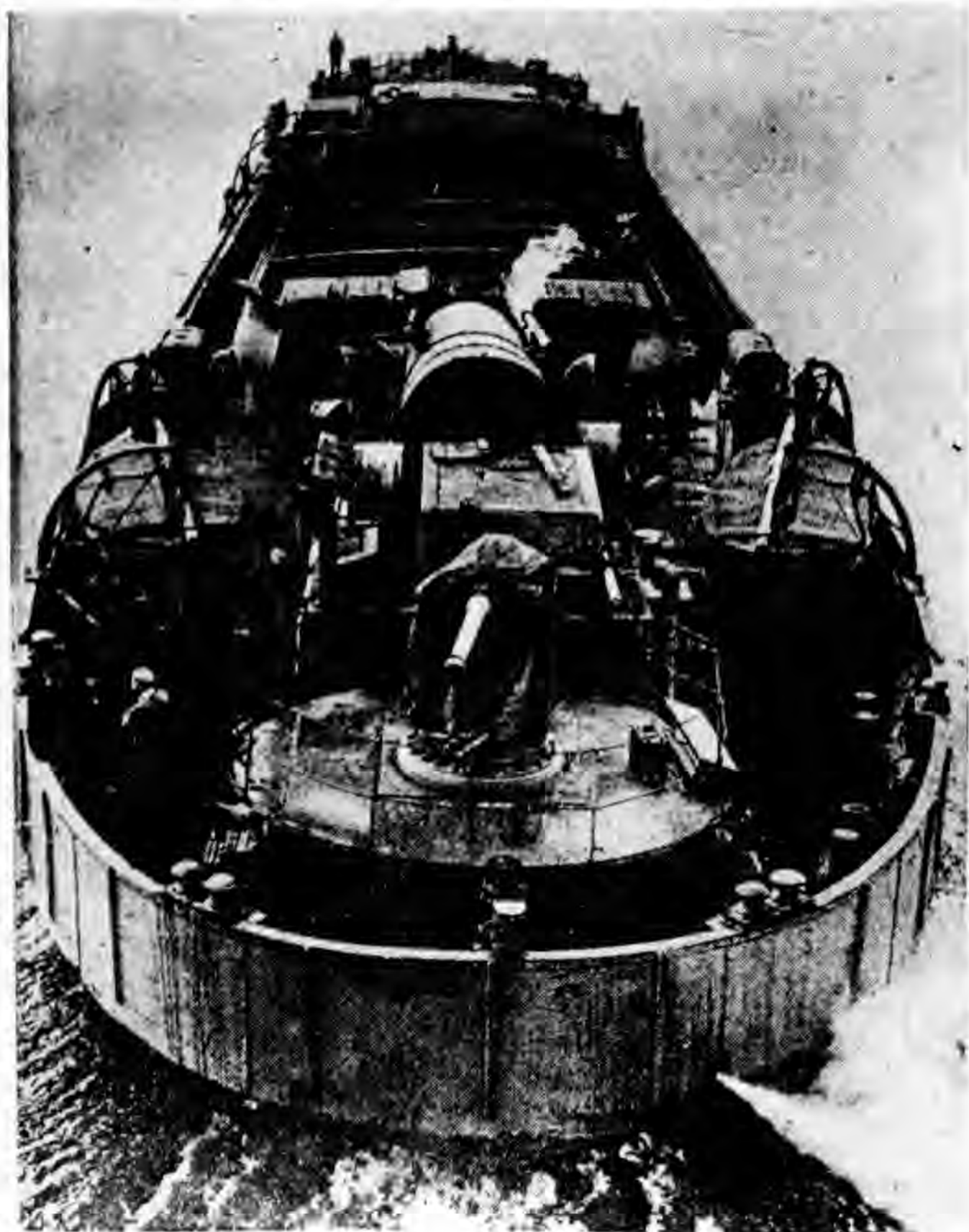



英 國 三 萬 四 千 噸 郵 船 *Mauretania* 號 裝 備 六 吋 防 潛 巨 砲

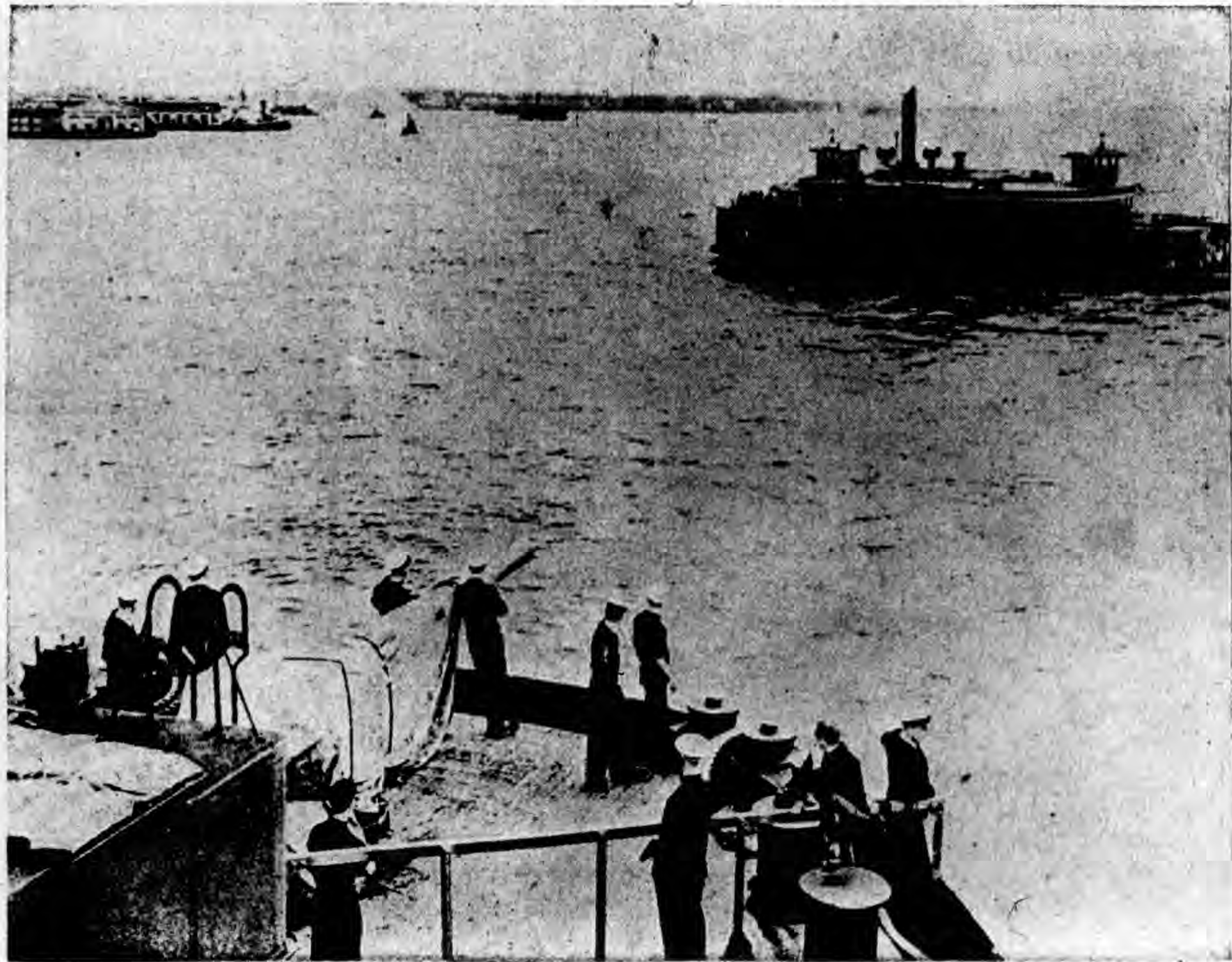

英 國 對 德 上 海 封 鎖 後 在 英 海 岸 聽 候 檢 查 之 船 隻



潛望鏡之痕跡

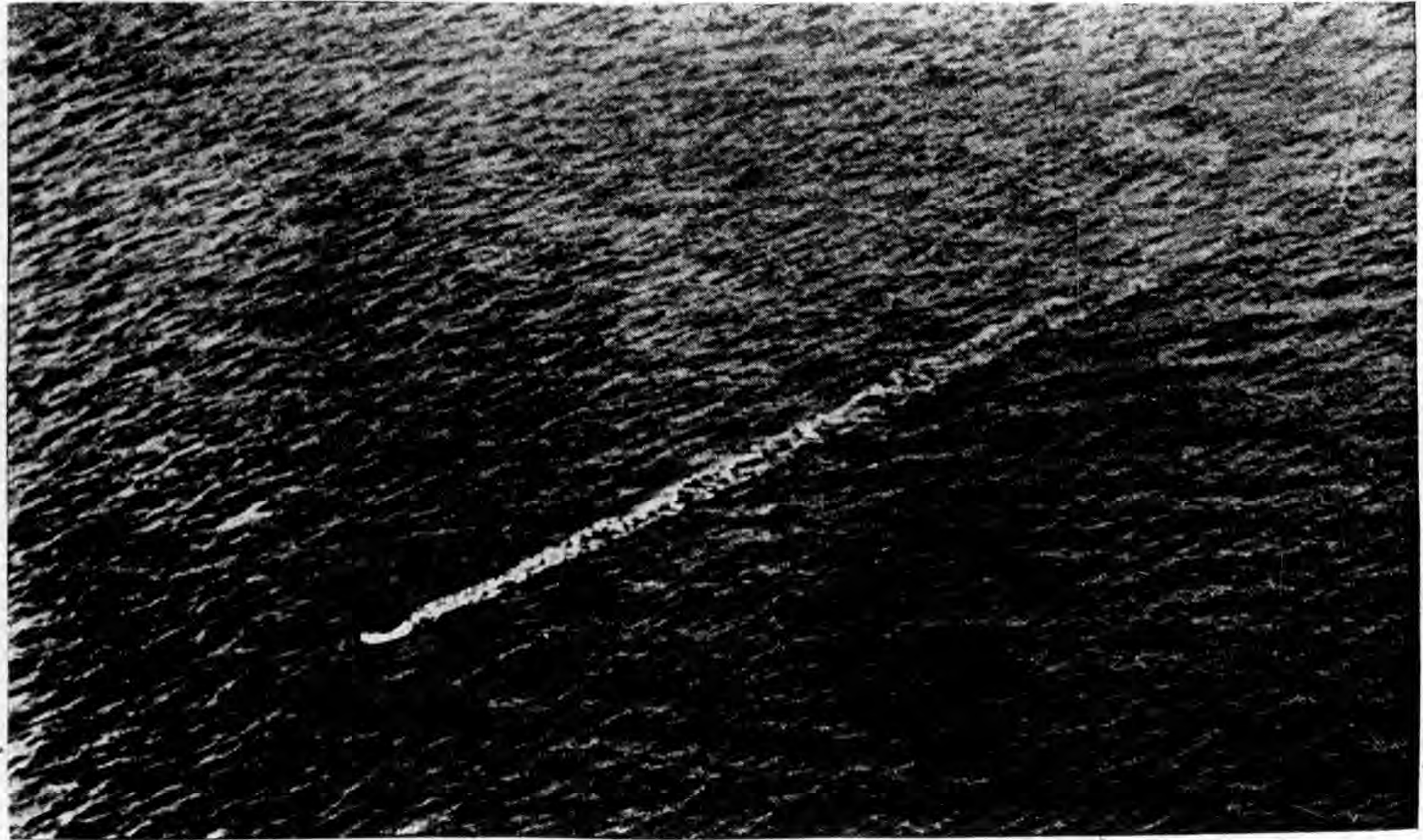

# 領袖言論

## 蔣委員長二十九年元旦策勉國人努力實行精神總動員，

（中央社訊）國民精神總動員全國實施以來，已經八月，今日為民國二十九年元旦，蔣委員長特以精神總動員會會長之名義，向全國國民廣播策勉，原詞如下：

諸位同胞：

今天是民國二十九年的元旦，正是我們中華民國成立的紀念日，也是全年工作開始的一天。我們舉國奮鬥的目的，在抗戰勝利建國成功，大家所一致策勉的，應該是如何貢獻個人所有的力量，使抗戰早日勝利，建國順利完成，我今天乘這個機會，把一年來所提倡的關係國家存亡、民族生死，抗戰成敗的第一件大事「國民精神總動員」向諸位同胞講一講。

大家知道精神是創造物質之母，是運用物質之主，

精神的力量實在是超過一切物質，總理曾經說過，「武器為物質，能使用武器者全賴精神，兩者相較，精神力量居其九，物質力量僅佔其一。」總理手創中國革命大業，赤手空拳，造成今日偉大的中華民國，以及本黨以後誓師北伐，掃除軍閥障礙，完成國家統一，無一次不是精神制勝，都是有史實足以證明的，就以西方各國來說，也莫不如此，例如德國要算物質文明最發達的國家，但德國人常說，「德國不僅需要武器，更需要負戴武器的精神」。我們中國物質文明比較落後，又適當這個艱難困苦的大時代，抗戰建國的兩大事業，都要在

這個時期一併完成，真是五千年歷史上空前未有的嚴重時代。而且就我們的抗戰工作說，早已經踏入了第三個年份。敵人過去自軍事方面，外交方面，已經竭盡了向我們積極進攻的能事，事實上都遭遇了失敗，在去年一年中他更用種種的方法來動搖我們的意志，搖撼我們的精神，由於我們萬衆一心的堅決奮鬥，敵人這一個技術也徒勞無功。可是他們摧毀我們精神的妄念，是不肯輕易停止的，我可以預測今後將是敵人對我們採取更猛烈的精神上攻勢的時期，而戰爭延長愈久，愈接近最後勝利的時候，我們的環境必然更加艱難，更加困難，更加危險，更需要我們整個民族提高精神的力量，來戰勝一切艱難，克服一切困難，完成最後勝利的工作。所以精神總動員，在今年新年開始以後，更爲重要，我們對於推動精神總動員的工作，今後也更應該積極。

現在我們要首先檢討的，即是自去年三月十二日發佈國民精神總動員的綱領，五月一日全國一致開始實

以來，業已經過了八個整月；在這個八個整月的中間，我們負責推進國民精神總動員的人員，以及各方面負有推進這個運動責任的同志，是不是已經盡了最善的努力，達到預期的效果，這個實在值得研究。本來精神動員，不像物質動員，要受許多條件的限制，尤其是時間的條件。精神爲每一個國民所具有，祇要在一轉念之間，即可以改進提高。我們實施精神總動員已經八個月了，八個月的時期不可以說不久，可是據精神總動員會的報告，各方面的工作，多半沒有做到圓滿的程。例如後方都市的重慶，就沒有做到預期的成效，甚至有許多月會督導人主持人根本不負責任。再就四川一省而論，就有二十七縣至今沒有推動，至於普遍深入鄉村，普遍深入淪陷區域，當然更沒有做到，要知道精神動員，在個人是集中一切意志思維智慧與精神力於一個方面去提高使用，在國民全體爲集中一切年齡職業思想生活各不同的國民之精神力於一個目標，加以增進發揮而提

高其效用，重在表裏如一，上下一體，造成舉國一致的意識，才能發揮「至大至剛」的效用。所以必須做到普遍深入於每一個國民意識的中間，現在距離這個程度，簡直還不可以道里計。因此我們檢討這八個月的工作，可以說僅僅作到一個「起點」，今後凡是負有推進這個運動責任的機關和人員，應該趕快站起來，嚴肅的負起這個責任。

其次，要為全國民衆告的，國民精神總動員本來是一個自發的運動，古人說「天下興亡匹夫有責」。當這個國家民族興衰存亡最大關頭的今日，每一個人有一分良知良能，都要用來為國家盡忠，為民族祖先盡孝，大家應該如古人所說的「存心時時可死，行事步步求生」。發揮我們忠孝的偉大力量，突破這個生死關頭，以必死的決心，完成民族復興的大業，把各人的全部時間精力一切智能乃至生命，無保留的貢獻給國家；有力出力，有錢出錢，有力的出力之外，更要出錢，有錢的出錢

之外，還要出力。例如擴大生產運動，建國儲蓄運動，節約運動等等，都要普遍實在的直接參加，從行動上發揚我們精神的力量。古人所謂「精誠所至，金石為開」一經有了精神，一分物質可以作十分物質使用，而且可以運用精神的力量，創造許多新的物質，自然可以把我們抗戰建國的力量，無限的增強。可是大家應該反省自省，是不是我們已經確立了三民主義一致的信仰？是不是已經實行了救國的道德？是不是已經認定了國家至上、民族至上、軍事第一、勝利第一、意志集中、力量集中、而達到全國上下絕對統一的程度？是不是已經每一個人的精神力量都能儘量提高使用，使一切的艱難困苦，都有方法來克服？是不是已經立定了舍生取義的決心，與臨難無避的覺悟？是不是能心口相應，夷險一致的確實做到國民公約十二項的規定？趁這個新年的機會，我要求我們全國同胞各自深切的反省一下。

再其次，淪陷區域的同胞，你們在敵人鐵蹄之下，

受盡了千辛萬苦，我時時刻刻在想念之中，也時時刻刻在督促全國軍民向前奮鬥，務必達到拯救你們，完成我們抗戰建國的任務。可是歷史上許多可歌可泣的榜樣都是產生在最艱難危困環境的中間，所以全國同胞中間，唯有你們的堅貞奮鬥，最足以表現出我們民族偉大的精神力量，也是對敵人最有力的反攻。我可以說你們在鄉里的奮鬥犧牲，其功效不下於前線的殺敵效果。你們尤其要趁這個時期，這個環境，繼述先烈的遺志，提高精神的力量，完成報國的大願，大家抱必死復仇的決心，爲已死的父母兄弟諸姊妹復仇，隨時隨地予敵人以各種各樣的打擊。此心不死，此仇必報。古人說「爲國復仇，雖百世可也。」現在全國軍民正在堅忍奮發，予敵人以嚴重之打擊，驅除敵僞，光復河山，確有把握，尤其需要淪陷區域的同胞，一致奮起共同完成這個大業。

最後要爲黨政軍各級人員及社會各方面的領袖人物告的，你們在地位上，在智能上，都高出於一般同胞，對於精神動員，都能夠起一種推動和領導的作用，所以責任特別的重大，應該「以身作則」，「推己及人」，力矯有地位有權力有智識而玩忽不恭，輕視精神工作的惡習。每個人的私生活，自今天起，一定要以「今是昨非」，「今生昨死」的覺悟，掃蕩過去的一切積弊。如果自身還有不誠不實，不嚴肅，不緊張的缺點，就應該毫不寬恕的自己檢討，立刻改正。還不僅如此而止，更要進一步對精神動員的工作，具備十分的熱誠和信心，身爲表率，竭力倡導，無論本身職務怎樣的繁忙，也要積極參加，負起應有的責任。總而言之，精神總動員是關係國家存亡民族生死抗戰成敗的第一件大事，而這一件大事的完成，純然需要每個人能夠實事求是，以身作則去實踐，才能夠得到效果。現在我們勝利的基礎，已經確立，問題就在我們能不能做到「確實」和「力行」兩句話。當民國成立紀念日之今天，我願與國人共勉，完成這一件大事，來紀念民國締造的艱難，來告慰創造民國的先烈，以及抗戰陣亡將士死難同胞在天之靈，更用以紀念首創民國的我們偉大的總理。

## 蔣委員長發表爲日汪密約告全國軍民書

（中央社訊）蔣委員長發表爲日汪密約告全國軍民書，全文如下：

近日中外各報所披露的汪逆賣國文件，有「日汪」在上海簽定而由犬養健攜回東京的「日支新關係調整要綱」，以及汪逆向敵方提出成立偽政府的必具條件，和敵方的答覆，這幾個文件全國同胞披閱之後，對敵閥與汪逆的陰謀奸計，必有更進一步的認識了。由這幾種文件的披露，我們可以明瞭敵偽雙方這幾個月來秘密進行鬼域勾結的一般，我們可以察知敵閥在一月初所謂「興亞院」開會討論的內幕，我們更可以由此認識汪逆裝腔作勢做盡討價還價姿態，以及他賣國行爲的狡狠。在我們未曾見到這個文件以前，我們早知道汪逆是不惜將整個國家和世代子孫的生命奉送給敵國，現在這個文件是披

露了。我要請全國同胞鄭重注意這個文件的內容，再閱讀我在前年十二月指斥近衛聲明的演講，再拿所謂「日支新關係調整要綱」和近衛聲明作一個對比，就可以知道我在一年多前批評近衛聲明所說的「日本真正之所欲，乃在整個吞併我國家與根本消滅我民族」，以及「近衛聲明是敵人整個吞滅中國獨霸東亞進而征服世界的一切妄想陰謀的總自白」，這幾句話，到今日來看，更可以說明爲正確，絕不異過甚其詞。我曾告訴大家，近衛聲明骨子裏暗藏着機械利刃，現在機械一動，鋒刃畢露。這個「日支新關係調整要綱」把近衛聲明「東亞新秩序」的一字一句都具體化了。這一個敵偽協定，比之二十一條兇惡十倍，比之亡韓手段更加毒辣，我敢信稍有血氣稍有靈性的黃帝子孫中華國民，讀了這一個文件，



一定要髮指皆裂。

首先請大家注意所謂「日支新關係調整要綱」及其附件。汪逆一年來，尾隨着敵人，視顏向世界標榜的，不是所謂「善隣友好」，「共同防共」，「經濟提攜」，以道所謂「善隣友好」，「共同防共」，「經濟提攜」，以為無傷于中國獨立生存嗎，現在我們大家從他們簽定的條件中，可以看出這三個特別用語的意義。我再給他簡單明白的說穿了吧，所謂「善隣友好」，就是「日支合併」；所謂「共同防共」，就是「永遠駐防」；所謂「經濟提攜」，就是「經濟獨佔」，這就是近衛聲明中所希望于汪兆銘將要成立的「更新中國」，這就是「奴隸的中國」的要綱，這就是敵國以「分担建設新秩序職責」的名義強迫「中國」分担「支解中國自身」的任務，試想世界上兇徒殺人，強迫被殺者引頸就戮，也就夠兇暴了，還要在行使解剖手術的床上，強迫被支解者自剝其肺腑，這不是往古來今破天荒的駭聞嗎。這個文件內容

的狠毒，我不屑一一列舉，我祇大略舉其要點：（一）請看他的原則包含些什麼。第一就是要在「建設東亞新秩序」理想之下，相互善隣而「結合」，設定「日支滿」三國一般的提攜善隣友好而至於「結合」，這不是「日支滿不可分」的實現嗎。「東亞協同體」之成立之日，不就是中國獨立國家的消滅嗎。其次，就是對華北及蒙古（原文是蒙疆）為國防上經濟上強度結合地帶，而在蒙古特別設定軍事政治之特別地位，試問這所謂國防是誰的國防，中國的領土上要為日本的國防作成「強度結合」，設定特殊地位，這樣的中國，還能算是一個獨立國家嗎。其次是在長江下流要設定經濟上「強度結合」地帶，這「強度結合」是什麼，是膠呢是漆，還是所謂「混然一體」的不可分呢，明白些說，你的就是我的，再明白些說，中國的都是日本的，凡是中國所有的一切，日本都應該據而有之罷了。再其次，是華南沿海島嶼設定特殊地位，從此閉鎖中國，不許與海外自由交通，

使我們南疆的屏藩變爲東夷進出南洋的踏脚板，變爲日本在太平洋與印度洋上對歐對美作戰的根據地，這些都是「日支新關係調整中」不可違背的原則，而這些具體事項，還要在其他附件作更詳細毒辣的規定。(二)先從「善隣友好」說起，其條款內所載者，一則曰「渾然相提攜，二則曰「全般的講求互助連環之手段」。「連環」的意義，我會比之於牽我子孫入十八層地獄的鎖鍊，想大，必能回憶。至於「渾然相提攜」，真是日本最近特創的新語。汪兆銘說：「近衛聲明，輪廓明白」，而敵寇所要的是「渾然」。汪兆銘機關報還老着面皮說，經濟合作有範圍，有程度，而敵寇答之以「渾然」。什麼是「渾然」呢，中國文字內「渾然無迹」的成語，又凡一切模糊而記憶不起的叫作「渾忘」，所謂「渾然」祇是無畔岸無蹤影的意思，提攜到了相互之間無分限無影迹，除非是「合併」，這不是整個吞噬的說明嗎。(三)要僞組織先承認「滿洲帝國」而後中國領土主權由日滿

來尊重，試想承認了僞滿，還說是尊重中國領土及主權，而中國的領土和主權，還是由宰割出去的僞滿傀儡來尊重，這是戲弄呢，還是侮辱呢。(四)不但宣傳與教育，就是政治外交和貿易。足以破壞相互好誼者，不獨現在，即將來亦禁絕之，換一句話說，中國境內凡有不便於日本者，一概永遠禁絕之。(五)「對於第三國關係，不採取違反相互提攜的基礎之措置」，這就叫中國外交權從此整個聽命於日本，不許有自由獨立之餘地。這是不完全夷中國於日本的附庸，此外還要派遣顧問於「新中央政府」於確度結合地帶及其他特定區域，這就是要對中國層層配置監視人員。(六)協力於文化融合與創造，這就是從此不許中國有獨立的文化，不許中國人在文化上自己有創造。(七)再看所謂「共同防衛」事項之內所載的，不僅是「共同防共」，還要協力於共通治安的維持，這「共通的治安」的新名詞，就是要把整個中國變爲日兵駐防區域的註解，就是駐兵於全中國任何地點的

張本。(八)於是說到「防共」，就圖窮七見的說，要駐兵於華北於蒙古各要地，於是還要結成防共軍事同盟，於是還須中國承認日寇艦船部隊得在長江沿岸特定地點如華南島嶼長山停泊，因為這些地點，離日寇的假想敵蘇聯太遠了，不能應用到「防共」二字上來，所以在上文要製造共通的治安之維持的一句話來應用，而駐兵區的鐵道航空通訊主要港灣水道日方還保留着軍事上的「要求權」和「監督權」。至于中國本國之軍警配置和軍事設施，要限至最少程度，而且這個最少程度的軍警建設，還要由日本派遣顧問協力行之，試問什麼是協力，監視而已，支配而已。(九)再看着所謂經濟提攜的內容怎麼樣，首先是要互助連環，其次還要「經濟結合」，整個掠奪中國的經濟，甚至中國財政經濟政策乃至關稅和海關制度之建立，都要受他與支配，受他的限制，受他的統制。(十)關於資源開發，關於關稅，交易，關於航運，交通通訊和氣象測量均要以便利日本的援助協力

和物資需給的主旨，締結所要之協定。(十一)資源的開發和利用，在華北內蒙要與日本以特殊的便利。又在其他地域，關於特定資源，也要給日本以所要之便利。而其所謂全國交通協力之重點。乃包括整個中國之航空，華北(包含隴海線在內)之鐵道，中日之間及中國沿海之海運，長江水運及華北的長江下流之通訊等。以上種種，就是日本要將中國所有的一切囊括以盡，迫我們同胞人人的衣食住行都要受日本的支配，而毫無自由的餘地。上述各項，他們還恐未能列舉完備，在備考欄內更規定須與日方密切協議，以爲隨時要素的張本。除此以外，還有規定僞中央與南京華北及蒙疆三傀儡組織的關係，內容甚爲瑣細，而其主要精神，無非是一塊塊割開來，便其吞嚥。最足令人注目者，便是廈門與瓊州島特別各列爲一條。廈門要設爲特別行政區域；而「海南島」上要承認日本之特殊地位，使之有權處理航空通訊海運之事項，和國防(?)必需資源之開發利用事項

。這還不是乾脆的說廈門與瓊州島要是永久割讓於日本就完了麼。而其沒有明舉的，還有所謂華南沿海特定之島嶼，我們須注意，這就是日本決心掀起太平洋上的風雲，而要以我神聖禹域之資源黃帝子孫的血肉作他南進北進冒險並舉的資本。綜觀這一個密約，較之民國四年日本向袁世凱所提出的二十一條，不知要廣泛毒辣到多少倍，這個賣國條件，如果見之於實行，中國就陷於萬劫淪亡四萬五千萬黃帝子孫真無難類，而東亞與世界的禍害更不知伊於胡底，可是喪盡天良的漢奸汪兆銘，竟於去年十二月三十日欣然簽字，在這個萬劫不復的賣身契上，請問全國同胞，這是和平呢，還是賣國呢，這是國交調整呢，還是亡國條件呢，由這個條件的實行，中國獨立自由是可以由此確保呢，還是從此永遠斷絕淨盡呢。尤其令人痛憤的，請全國同胞再看一看汪逆的卑劣無恥到如何的地步：在他向敵方提出「新政府成立前所急望於日方者」一個文件中，他所認為「中央政府成立

之必具條件」是什麼？對於國家民族生死存亡的領土主權行政等等，他一切都可以不管，而所爭者乃是四千萬元款項之借支，以及關稅之存放與統稅鹽稅之轉移。明白的說，汪兆銘向敵人所要求的，第一是錢，第二是錢，第三還是錢，有了錢可以一概不爭。此外他所要請者，就是開放南京上海間長江之一段，再其次，是京滬間的通行證問題和憲警檢查權。以爲有此數項，便可保障他個人的安全。大家知道，狗偷鼠竊總是賊胆心虛，何況汪兆銘的生平本是這樣一個患得患失反覆無恥的角色。他要求長江開放，何嘗是專爲欺騙英美諸國，要求通行證和憲警權，何嘗更有其他目的，實在是準備不得已時他可以從海上陸上脫走。因此這三項第一是要命，第二是要命，第三還是要命。有了錢，有了命，他就安心作傀儡，所以除此而外便一概可以不爭，祇有對於這兩點一定要低聲下氣向敵人請求，還設其辭曰，要「變更人民觀感，改善人民心理」，你看他拿我們同胞當作

什麼人。可是日本方面怎麼答覆他呢？日方最後的答覆是很簡單的，就是「動用四千萬元一層，必須日支新關係調劑之原則，及其他過渡辦法得到確約時，則有設法以副尊意的準備」。其他對於關稅收入，還是仍舊要存放正金銀行，而華北及內蒙部分，還要另外保留。關於長江開放，乾脆的拒絕了。關於通行證與憲檢查，要待適應治安狀況等現地之實情，而由日支雙方之關係官憲協議再定。我們要注意敵方所謂「得到確約」一句話。就是要汪賊簽訂了「日支新關係調劑要綱」賣國條件，給了他永不反悔的保障，纔過付這四千萬元賣國的款項。我們由此可以知道汪賊所以要在十二月三十日滿盤承諾的緣故了。我們由此可以知道十一、十二月間上海漢奸報紙徬徨焦急，裝腔作態的內幕了。漢奸們粉飾場面的伎倆，畢竟敵不過他主子的壓力，畏懼逡巡的心理，畢竟戰勝不了他袍笏登場的私慾。奸逆的醜惡心事，祇看這幾個文件已不必待我再加闡明了。我祇是提醒現在還有

極少數，過於忠厚，專以君子之心度小人之腹的同胞們，不免迷惑於汪逆過去甘言欺詐的煙幕彈的，讀了這幾件從他自己內幕裏揭出來的文件之後，請問作何感想。

敵閥和漢奸本來是針芥相投，沆瀣一氣，分不出誰先誰後。我們如果說敵閥來勾引漢奸，也更可以說是敵閥的妄行狂想是受了賣國漢奸的教唆與鼓勵。試看這一年以來，敵國內部由近衛而平沼，由平沼而阿部，由阿部而米內，換來換去脫不了少壯軍閥的掌握。現在敵國新開戰場，米內的首次談話是要援助「新中央政府」的產生，而劈頭的一語却是「全國一致團結以建立東亞新秩序的必要」。這可以看出敵國政界和民間都有不一致的實情，可以知道敵國之內也還存在着不少頭腦清楚的分子，知道這樣滅人國家的狂妄企圖，結果必陷日本自身於滅亡的。無論少壯軍閥是怎樣的蒙上欺下，畢竟掩不住敵國內部的矛盾與不一致。可是這一個不一致並不關於他偽政權的成敗，我在幾個月前早經斷定，漢

奸偽組織是遲早要出現的。我又說「無論敵人製造幾十個偽組織，無論這種偽組織假借任何名義，吾人只認爲日本之奴隸，其對內對外決不發生絲毫效用，亦決不能損害我黨國於毫末。」我們都知道一個人既作漢奸，存心賣國了，必然會賣絕他祖宗和子孫，所以對他的賣國條件，我們並不如何驚異。我們今天是抗戰第一，四萬五千萬同胞抱定決心，保障中華民國的獨立生存，任何力量，任何詭謀，絕對不能了我們中國。可是這一次汪逆賣國文件的披露，畢竟是有重要的意義。如果不是他的內部有人發動天良，把這個密約公布於世，我可斷定不論敵閥和漢奸，必定要遮掩其全部或在至少一部，以蒙住世人的耳目的。而喪失了靈魂的汪逆，還要繼續着對我們一般忠厚同胞，用花言巧語不斷的來欺騙。現在這個密約何時遞交，何時簽字，何時帶回敵京，以及敵閥如何頤指氣使的脅迫，如何涕淚縱橫的誘騙。人證也都有了，物證也有了，汪賊和敵閥雖欲抵賴，也無從抵賴

，雖欲改竄掩飾，看他又如何改竄掩飾。這可以讓我們同胞知道，汪賊的所謂和平運動是不是賣國運動，更可以知道由近衛聲明東亞新秩序所推演出來的毒計，畢竟是怎樣的險惡。如果我們不堅決抗戰，使敵軍崩潰，敵閥消滅，不但中國國家和民族將皮骨無存，就是太平洋有關的各國，也將要陷於不能倖免的劫運。這可以讓世界各友邦知道，敵國在偽裝媚美親俄與調整各國外交的姿態之下，是掩藏着怎樣的野心，是在同一時間進行着如何的工作。這也可以讓敵國民衆知道，他們軍閥是怎樣的認識自己兵力不夠，要涕泣哀求的假手漢奸來結束中日戰爭。而一方面又是如何的卑劣狂妄，以日本的國運爲孤注，來對世界作更大的冒險。我們全國抗戰，有堅強無比的決心，可是我時刻系念着我們淪陷區域內受盡偽組織壓迫欺騙的同胞，我知道漢奸國賊盜賊騙的對象，是始集集中於我們海內外忠厚同胞，尤其是淪陷區內同胞身上的，這一年以來，汪兆銘到處散播妖言，講什

麼「和平無望，我也跟着殉國，如果和平有希望，而和平條件無害於中國之獨立自由，爲什麼不可講和平」；又是什麼「日本所求祇是經濟合作」，又說什麼「日本以道義觀念代功利思想，不以戰勝者自居，且有同憂患之誠意」；又說什麼「日本論主張尊重中國之主權與獨立」；又說什麼「日本若要滅亡中國，則以全力繼續作戰」；又說什麼「我們同胞中間存心過於忠厚的，聽了他這些話，或不免多少爲其所麻醉，似乎覺得其事可疑，而其言或非無因的樣子。現在他狼毒貪劣的本來面目隨着賣國文件一齊揭露出來了，我們同胞想一想，汪兆銘翻來覆去所說的「老實話」，那一句不是絕對的謊話。他假作慈悲，關心同胞痛苦的蜜語甘言，原來就是要騙我們同胞世世子孫跌入萬丈深淵爲敵作優的慣技。他自謂一年以來，殫盡心力和日本野「開誠討論」的「和平方案」，現在分明擺在國人的面前，就是這樣的一個方案，我們同胞這就可以明白汪兆銘一年以來所殫盡

心力的無非是替敵閥建造滅亡中國的路子，替敵閥構築陷死中國國民的圈套。大家當還記得他在去年七月九日對海外的廣播，他不是說「兩國交戰都是由停戰而議和，由講和而撤兵，交戰形勢依然存在，撤兵從何說起」，拿這一套說法替敵閥來辯護嗎？他不是還到了廣州，坐在敵軍司令部裏說要實現廣東的局部停戰嗎？同胞們，想一想，自去年以來，我們前綫幾次血戰，愈打愈強，現在連汪兆銘漢奸機關報中華日報，也可以看着前綫將士的犧牲來說幾句騙人硬話，像所謂「日本希望和平，乃出發於不能敵敗中國」等等一類話的時候。敵閥所探傍而出自交漢奸迫令簽訂的還是這樣一個「日支新關係調整要綱」，如果真像汪兆銘所說的先停戰後講和，那還有什麼和可講呢？一經停戰，還不是無條件的要中國乾脆投降就完事嗎，還不是將這個「日支新關係調整要綱」更加可以用猙獰的面目放肆無忌的擲了出來，要你承認嗎？那還有什麼撤兵不撤兵可講嗎？唯其我

們全國一致沒有人上他的當，所以汪兆銘祇好千辛萬苦的在偷偷摸摸中間和敵閥私訂這種實際契約。當他的主子不肯交付四千萬元借款的時候，便從他的機關報裏發出「吾等又何必組織中央政府，豈吾等亦將淪為漢奸之流乎」一類的呼聲。這足以證明祇要我們同胞意志堅定，汪兆銘的賣國奸謀是斷然沒有法子稱心遂願而成功的。敵閥也沒有法子實現他這樣僥倖狂妄的毒計的。

汪兆銘簽訂這個賣國密約以後，他再打算如何做法呢？敵閥又將採取怎麼樣的手段呢？這都是我們全國同胞心中所必然引起的問題。但我以為這些都不重要，不值得注意，只要我們守定一貫不變的國策，堅強抗戰自然能夠以最後勝利的光明消滅這種鬼域幢幢的黑影，先說汪逆罷。汪逆在這個賣國契約將近簽訂的時候，他躊躇滿志極了，先是他的機關報（中華日報）說什麼全面的和不能實現，除了以局部的和斬致於全面的和以外無辦法，「繼而汪逆自己在去年十二月二十九日又發表了

一節豔電書後，說「目前所餘的問題，只是和平的原則，能否實現，和平方案能否完成的問題」。又說：「具體和平條件的能否獲得，有待於和平運動，獲得之後期其實現，亦有待於和平運動」。這一半是他還想掩飾其秘密簽字的事實，一半也是要仰望他主子的顏色，所以他今天以後必然還是致力於他的所謂「和平運動」，就是想「以局部的和將致於全面的和」，他一定是想拉攏醜類，組成偽府，盜竊名義，作為執行這個「日支新關係調整要綱」的主體。他或者還妄想即使沒有第三國承認他的偽府，亦必然可以造起一些糾紛和麻煩來，使若干國家同他的偽政府發生事實上的往來。至於「局部的和」，他所謂「局部」是怎麼說呢？這就是說日軍所佔領的南京城，就是他所能作主出賣的「局部」。再以這個「局部」作基礎，假借他主子的力量，和我們全國抗戰軍民作對敵，來殘害我們全國不願作亡國奴的每一個同胞，而妄想由此達到「全面的和」，就是出賣整個的國家，以



償他主人之大欲。他的打算就是如此。他說他「已不能再有顧慮」了，但我要問我們同胞，我們難道對於這種萬惡不赦，寄生敵體上的漢奸還有什麼顧慮嗎？我們真不屑措意他這種偽組織，更不屑注意他將怎麼樣「將至於全面的和」，我們只認定這種漢奸政類任憑僭竊着什麼名義，終不過是日本國一個奴隸，奴隸是沒有獨立的人格，我們現在一心抗戰，戰到消滅了他的主子敵國軍閥為止，他的主子消滅了，寄生體的奴隸豈不也就完了，不過中國歷史上又多添一個秦檜劉豫張邦昌的後身，供後人痛憤而已。中國的民族意識和夷夏大義，總是每逢有漢奸國賊出現之時，更是砥礪發揚之會，我想信我們全國軍民忠義激烈的奮鬥，必然隨着這個漢奸賣國行爲的具體化而更見堅強，更見饒勇，更見普遍。

至于敵閥以後怎樣，我們也大略可以推測，我猜想敵閥以後行動，不外兩條路：一條路是一面捧出漢奸，一面「悉索敵賦」的，把他僅餘可調的兵力調了出來，

繼續加緊向我們進攻，以便他們軍部可以向議會要素軍費，同時可以搪塞他民間的不滿和責備。第二條可能的路，或者是他自己覺得實力已竭，如再調其他兵力，連到他國內部要發生變亂了，一等到漢奸出場以後，他便借此名義，宣告他的「事變結束」，祇把軍隊放在佔領區內，既不敢再向前進攻，亦不向後撤退，藉此安慰他國內反戰厭戰的情緒，以期由此稍紓喘息，而後扶植漢奸來以華制華。但是這兩條路分明都是敵國的死路。先從第二條路來說，老實講，如果他想藉此結束想藉此稍息，決沒有這樣便宜的事。日軍一天不整個撤退，我們的戰鬥是一天也不終止的，他要退守，難道我們就不會反攻嗎。他想用全力，鞏固佔領區，我們不會乘機收復失地嗎，再從第一條路來說。那就是他在國內國外所僅餘可謂的五個師團抽調出來，加緊進攻，這個在我們本是時時準備着的，而且必有十分把握的。全國同胞都知道，自從去年年底，桂南粵北戰事至今一個半月來，他

屢次抽調增援，屢次喪兵折將，我們已測驗做他號稱最精說的第五師團和近衛師團的力量了。我今天可以明白的說，在三年以前，敵人妄想我們中國在華北對他作戰而屈，到三年後的今天，我們就要使日本軍閥在華南戰場上不戰而死，乃至不戰而敗。敵軍現在軍紀的頹敗，戰鬥精神的低落，都出乎我們意料之外，他現在所憑藉者，不過是他比較優勢的武器，但武器是要有戰鬥精神的部隊來使用的，敵國現在國內經濟危機日深。外交榜徨無措，毫無出路，壓戰反戰的空氣，彌漫全國，這種動蕩不安的因素，當然反映到他前綫士氣的衰落。我在去年五中全會時已經透切論述敵人必敗之道，說他已陷入於挂形和死地，處處都處于欲進不得欲退不能的地位，自從他佔南寧之後，無論天時地利與人和上，他更是陷于絕境了，他的最後失敗的時期，必不在遠了。我們祇待他最後覆滅的時期到來，加以一舉的殲滅，現在姑不論我們隨時隨地都給敵軍以積極的不斷的打擊，即

使我們和他作消極的防禦戰，我們亦必可使他不戰而死，促起他最後的失敗。我們祇看山西戰場，他始終保持六個師團以上的兵力一度的補充，不知道補充多少回了，到如今已打了兩年之久，而我們山西依然如故。現在拿山西來和兩廣的地形和天候相對比，莫說兩廣地形偉壯重疊，交通困難，而且瘴癘迷漫，疾疫盛行，敵軍以島國人民的生活習慣，以平原地區作戰的訓練，而進入到這樣地帶，豈非不戰死也要病死麼。我還可以說，敵軍進入這一地帶，就是不病死，也要困死，就是我們不用兵力去圍困他，而那裏特殊的天然地形和氣候，這些自然力量，就可以制敵軍於死命，使他全數困斃而死。他開來的軍隊愈多，我們殲滅他的機會愈大，而最後勝利也愈快，所以敵人進犯兩廣，本來是自尋死路。他前年僅佔廣州，或者還沒有嘗足這種病死的苦味，更沒有想到困死的一着，所以去年年底敢來進攻南寧，實際這就是最後的冒險。我們就要在這個地帶，還得他大量增

援，實現使敵軍不戰而死的原則，以造成我們的最後勝利。至於其他戰場上，我們一方面不斷的與以消耗，一方面積極與以打擊，要使他應合了我們的有利的戰術來自尋覆滅。總之，在軍事上我早經屢次聲明，自信有十分勝利的把握，何況這一次曹國陰謀和敵汪協定的披露，更加深我們簡線將士的憤恨，不啻對全國官兵下一道激勵軍心最有力量的檄文。我們全國同胞和將士現在必然知道，不奮鬥就是滅亡，不血戰就是要束手待斃，就要被汪逆出賣做奴隸。我們如何能受此污辱，我們如何能不雪恥消恨，求取我們國家的生存，爭回我們國家的人格呢。現在敵國內閣一換再換，少壯軍閥的孤注一擲

，不但要牽累日本六千萬人民自尋死滅，更要擾亂東亞引起全世界人類莫大的禍患。這是敵閥回光返照死期將至的時機，這是東亞禍福世界安危最要關頭的一瞬，我們抗戰的意義，就在不惜一切犧牲為國家民族獨立生存作護衛，為國際公約東亞幸福作干盾。我們的責任實在是萬分重大，我們現在正是踏上最後勝利前所必經的最艱鉅的階段。深願我全國同胞，全軍將士乘此時機，加倍勉勵，努力奮鬥，驅逐倭寇，光復河山，達成我們蕩滌漢奸腥羶報復先烈仇恨，完成國民革命，實現三民主義的莊嚴使命。

## 蔣委員長發表爲日汪協定告友邦人士書

（中央社訊）蔣委員長發表「爲日汪協定告友邦人士書」，全文如下：

本月二十二日香港各報所發表日本與汪兆銘最近在

上海簽訂之「中日新關係調整要綱」，此項漢奸所簽訂之協定，其本身之價值，固不發生任何效力，當然不值一顧；但其所露布之日本野心，實值得吾人極端之重視。中正願以所見，敬告我友邦各國之政府與人民。

日本對外之國策，祇重武力，而不講信義，自其對華、對俄、對德三次戰爭之結果，皆獲得最厚之報酬，日本軍閥遂視戰爭爲其最有利之營業，於是日本軍人在其國內之地位亦因之而崇高無比，九一八事變以後，日本已成爲一完全被軍閥統制之國家。日本軍人之幻想，素以征服全世界爲鵠的，此種幻想，詳見於世人皆知之

田中奏議中，所謂「欲征服世界，必先征服中國，欲征服中國，必先征服滿蒙」，此爲田中奏議之主旨，亦即今日軍人統治下日本惟一之國策也。

中國深知日本軍人野心之狂肆，故對於日本侵略，不惜一切犧牲，發動抗戰，以懲創此擾亂世界和平之禍首。中國且深信惟有中國抗戰，始能保衛中國之生存，使日本不能利用中國之富源與人力，作征服安南、印度、中小亞細亞、菲律賓、南洋羣島以及太平洋其他國家之用，以達其征服世界之目的。回溯一九一五年，日本向當時中國政府提出二十一條時，歐美有識之士相繼震驚，認定日本此種滅亡中國之野心，如不予遏止，勢必爲害於世界，故於世界大戰以後，成立九國公約，確定門戶開放機會均等之原則，相約尊重中國領土行政主權

之完整，以保障太平洋之和平。乃爲時未久，日本之故態復萌，以有九一八之事變，然而歐美各友邦之一部分人士，在過去仍不能深信日本軍人果具有實行田中奏議如此夢幻之野心，卽至今日，或尙以爲日本軍閥在對華作戰兩年有半之期間，既已遭受重大挫折，應已有所覺悟。此在吾人，亦何嘗不深盼其悔過之切，惟是事實所示，適得其反，繼二十一條之後，竟有今日「中日新關係調整要綱」出現於吾人之前，而此所謂「中日新關係調整要綱」，性質之嚴重，又非二十一條亡華條約時代所能想像於萬一者也。

「中日新關係調整要綱」爲日本軍閥政府企圖與其所擬製造之傀儡政權間訂立之一種協定，根據其中規定，舉凡中國之內政、外交、軍事、財政、經濟、貿易、交通、航空、資源、教育、文化等，莫不置於日本統制監督之下。換言之。此種規定，不啻置全中國於日本保護之下，此與九國公約之精神與文字，無一不相違反，

且不啻對九國公約予以根本之摧毀，日本之欲獨佔中國經濟，封鎖中國門戶，并消滅各國在華之經濟實業商務機會均等者，其用意卽在囊括中國，以中國之富源人力，而作征服世界獨霸太平洋之用，以實現其田中奏議之計劃，已屬顯然。當日本侵佔我東北滿洲之時，世人或尙以爲日本不至立即進攻關內，侵佔中國之全土，因日本強佔東北以後，必需有相當時間之消化也，今竟何如乎？如果我中國在此二年半之中，不起而作堅決之抵抗，竊恐不僅安南印度南洋各島，而且菲律賓等地，已早不能如今日之安全無恙矣。

自九一八日本發動侵略政策以來，各友邦對於日本之行動，已根據九國公約之立場，屢次提出極嚴重之抗議。然而日本均置之不理，其根本蔑視友邦公意國際信約以及全世界之公論，固已昭然若揭，日本至今猶謂有意與列強調整外交關係，實則日本之衷心，無非欲以欺騙之手段，獲取列強承認日本片面撕毀條約，無視各國

合法權益，而樹立其所謂「東亞新秩序」之權利。今觀於其此次與汪兆銘所訂立之協定，更足充分證明日本軍閥政府將進一步欺騙各友邦，且將根本取消各友邦在華之權益。換言之，日本必悍然不顧一切，以從事於其所謂「東亞新秩序」之建立，侵略野心，至此乃暴露無遺。

日本於其主權以外之區域內，擅行規定「新秩序」之條件及趨勢，而自認爲該區域內權力之淵源及時運之主宰，並拒絕以正義及理智爲根據，與各關係國依自由談判，及協議之合法程序，以解決各種問題，此均足以證明日本決無絲毫誠意尊重各關係國合法公允之權益。日本現更變本加厲，一面在中國努力製造傀儡政權，一面與尚在製造中之傀儡政權簽訂協定，以組成所謂「日支滿」三國經濟集團，並以中國之政治、經濟、軍事、外交、文化等等統由日本統治，俾其他各國在華之一切活動均受日本國策之打擊，且以此「中日新關係調整

要綱」之日汪協定而根本取消各國在東亞之地位矣。

抑日汪協定內容所露布之日本野心，猶不止此，觀其所規定者，華北及蒙古在國防上並經濟上設定中日強度之結合地帶，在蒙古地方，則除前項之外，因防共之關係，特別設定軍事上及政治上之特殊地位，爲達到共同防共之目的，「日本將所要之軍隊駐屯於華北及內蒙之要地」，並與中國「另行締結中日防共軍事同盟」；此外日本對於開發並利用華北蒙古之資源，應有特別之便利，日本對於中國駐兵地域內所存之鐵道、航空、通訊及主要港河水路，均保留其在軍事上之要求權及監督權，而且以共同防共軍事同盟爲藉口，可在中國全國各地駐兵，永無撤兵之日；不甯惟是，日本並得派遣所要之顧問，尤其在強度結合地帶內統制一切，凡此等等莫非皆以共同防共爲口實，而其目的則爲永遠控制中國與獨霸太平洋之張本。尤足令人注意者，日本一方面與汪兆銘在去年十二月三十日訂立此共同防共與獨霸太平洋

之不正當秘密協定，他方面在同一時間之前後，對美國則提出美日商務臨時協定之要求，對蘇聯則交換延長漁業協定，並進行締結蘇日商約與勘界之交涉，凡此種種，其玩弄各友邦爲如何，其用心之險惡，與手段之卑劣更爲何如，尙復有絲毫國際信義之可言乎。

至於「在揚子江下流地域設定經濟上中日強度結合地帶」，「在華南沿海特定之島嶼設定特殊地位」。「日本艦船部隊得在長江沿岸之特定地點及華南特定島嶼駐屯停泊」等項規定，再加以「中國對第三國關係一切之措置」，皆不違反此「日支滿三國相互提攜之原則」，是不僅中國之外交權完全被其控制，即所有資源與貿易亦無不被其壟斷，所有產業財政經濟政策以及關稅制度與稅率而且完全被其統轄，航空交通通訊海運河運等完全被其獨佔，乃至上海被劃爲日本勢力範圍，以及海南島與廈門之被指定爲特殊區域等等，均證明日本之目的。匪獨在侵略大陸獨佔中國，而實欲排除各國在太平

洋上所有之權益，且已進而威脅東亞各國領土之安全，即印度、安南、菲律賓等地，亦無法例外也。由此可證，日本今日視爲欲與英美法蘇等太平洋上國家調整外交關係者，其用意並非真欲調整外交，惟在欺騙各國，希冀各國在中日戰爭期中，不致對日本採取積極之行動，故其防制與破壞各國之合作，不遺餘力。日本誠能獨佔中國，並利用中國之富源與人力，則日本豈止北進以攻蘇聯，而且必南進以侵略英美法國之領土，田中奏議中所敘述日本軍人幻想之最後階段，即其時乎。

是故中國自始即深信，中國之抗戰直接的在保衛中國民族之自由獨立與生存，間接的在保衛太平洋上各友邦之利益與其未來之安全。因此中國抗戰所負之責任，一方面固爲免除中國四萬五千萬人民淪爲日本軍閥之奴隸，而一方面亦爲免除各友邦將來爲保衛本國之安全與自由而被迫對日作戰。中國此次抗戰犧牲之鉅大，固不待贅言，而其意義與價值足以影響於全世界之禍福利害

者，又有如此深切之關係，各友邦豈可復以等閒尋常之兩國簡單性之戰爭視之，今日日本野心已顯露，至此各友邦之不宜再以旁觀或中立之名詞予野心者以放任，固彰彰明甚矣。

余願各友邦深切注意，日本之泥足現在已深陷於中國泥沼之中，中國現在竭其全力以摧毀此太平洋上唯一之公敵與世界人類共同之禍首。吾人深盼各友邦朝野透澈認識日本之全部野心，與太平洋上之根本問題，以及各國共同禍患之所在，如不及今乘機解決，則養癰為患，必致噬臍莫及。值茲日本國力疲憊之時，各國政治家，只要以一舉手之勞，即可消除太平洋上永久無窮之禍患，倘捨此不圖，任令日本坐大，則將來即使以千百萬人類之生命。億萬兆金錢之代價，恐亦不能挽此滔天之浩劫，則各國政治家無論在保障其各本國之根本利益上及在維護世界人類之文化和平上，千秋萬世，均不能逃避其所負之歷史的責任。吾人尤盼與太平洋有密切關係之

各友邦，無論其對歐洲事件之見解與利害是否異同，但在遠東今日之地位，皆無矛盾衝突之可言，且其目的並無不同，利益亦屬一致，自應開誠布公，共同合作，迅探有效之行動，以制止日本之侵略，勿因其他枝葉問題，而影響在遠東根本之合作，竟予日本以坐大之機會，而貽留莫大之禍根。吾人更切盼各友邦在過去有因通商關係，於無意中以財力物質及戰爭器械售給日本，而使日本得以繼續對華侵略，并屠戮中國無辜平民者，迅即採取有效方法，斷絕日本物質及武器原料之來源，俾遠東合法秩序得以早日恢復。吾人深信，諸友邦如能切實援助中國之抗戰，并立即對日禁運，則日本即將無法繼續對華侵略，日軍勢必退出中國領土。是遠東之正義和平與安定，實操諸富有財力及軍需資源之我友邦政府與人民之手中。眼望遠大之各友邦政治家與常識豐富之各友邦人士，其不以吾言為河漢，共同舉起，以作正義之干盾乎。



海軍雜誌

第十二卷

第七期

三三

# 論述

## 美國擴充海軍與設立二洋艦隊之可能

張善澤

美國衆院海軍委員會主席文生氏，對於美國海軍政策，曾於一九三八年間有一種深切之說明。其言曰：「美國之基本國策，乃維持適當之海軍力量，在東西兩大洋同時用海軍防禦海岸綫，以保障大陸之安全；保障巴拿馬運河，阿拉斯加，夏威夷以及海洋領屬；保障海外貿易與僑民；保障國家安全與領土完整，以贊助國家政策之推行，非爲對外侵略」。吾人讀文生氏之言，可知美國之基本海軍政策，乃在保有充分海軍實力，以維護其國策與貿易，並保障美國大陸與海外領屬之安全，目的在於自衛也。

美國自華盛頓條約成立以後，以爲有五五三比率之

保障，世界可以相安無事，故不急求建設海軍。乃日本祕密造艦，超出條約所定之限度，復於一九三一年造成「瀋陽事變」，遠東均勢被其打破。於是美國乃知遠東問題欲求解決，必先擴充海軍，故當羅斯福總統秉政後，即於一九三三年指撥實業復興計劃之公共工程費二萬三千八百萬美元，新造軍艦三十二艘，分三年支付。此爲美國擴充海軍之先聲。至一九三四年美國會又通過文生特拉曼大海軍法案，建造軍艦一百零二艘，海軍飛機一千一百八十四架，預期於一九四二年達到條約准許之勢力。一九三八年美總統復致國會咨文，要求增加國防經費十萬萬美元，照文生氏造艦計劃增加海軍力量百分

之二十。一九三九年海軍預算規定(一)動工建造大小軍艦二十三艘，內有四萬五千噸主力艦二艘；(二)完成大小軍艦一百二十一艘；(三)訂購飛機五百架。此外，國會並於是年通過增建海軍航空根據地十一處案。下年度海軍預算正在國會審議之中，預計將美國現有海軍實力增強百分之二十五。國會並已於一月間通過緊急時期國防經費案，准予撥款二萬五千二百餘萬美元為陸海軍及海岸巡防經費，內有增置海軍飛機五百十八架及將舊式驅逐艦並其他軍艦六十四艘重行充役之經費。

美國自一九三二年以來，海軍預算年有增加，可以窺見美國應付侵略之決心。茲將美國一九三二年度以下之海軍經費，列表如左，以資參考：

一九三二至三三	三一八、九〇六、一四一元
一九三三至三四	三〇二、六三四、〇二一元
外特別造艦費四六、〇〇〇、〇〇〇元	
一九三四至三五	二九一、六三二、三九九元

外特別造艦費一〇五、〇〇〇、〇〇〇元  
一九三五至三六 四八五、二九三、六八九元

外特別造艦費八七、〇〇〇、〇〇〇元

一九三六至三七 五二六、五四六、五三二元

一九三七至三八 五二六、五五五、四二八元

一九三八至三九 五五〇、七一八、四九四元

外追加預算一、〇七四、〇〇〇、〇〇〇元

一九三九至四〇 七七三、一四九、一五一元

外增建海軍航空根據地預算四七、〇〇〇、〇〇〇元

羅斯福總統於去年十月十七日接見新聞記者時宣稱：「目前海軍擴充程序，並未能使美國擁有完全適當之艦隊。美國之真正需要，在根據變更之局勢，而予以擴充及改良」。美國之所以不斷擴充海軍，乃為其實力不足維護國策與商業利益，尤其在遠東方面之權益，因日寇侵略中國破壞無遺，而遠東之美國領土且時有威脅之虞。

試觀太平洋之形勢，遠東戰禍之蔓延，即因一九三

一年美國海軍實力之不足，無以維護其「中國門戶開放」之國策。菲律賓羣島今日雖仍為美國所有，但將來獨立時，如無美國艦隊為其後盾，難保不受日寇侵略。他如阿拉斯加，關島，薩摩亞島及夏威夷羣島，皆為美國太平洋之領屬，而關島，薩摩亞島及夏威夷羣島且為美國在太平洋之前哨站，保護美本國太平洋綿延之海岸綫及阿拉斯加。是故美國欲保護其美洲大陸及太平洋島屬，並維護其在太平洋之國策與貿易，常在太平洋隨時保有強有力之艦隊。

美國在大西洋方面仍取門羅主義，但美國在中南美洲之利益，有被他國排擠之虞。除非以海軍實力為外交後盾，恐難維護國策。美國在大西洋之領屬乃在加勒比海一帶，其最重要者，莫如巴拿馬運河。運河之安全通航，美國實負其責。是故美國欲在大西洋維護其國策與貿易，並保障大西洋海岸與領屬之安全，亦需在大西洋

保有充分實力之艦隊。

自巴拿馬運河完成，美國艦隊在太平大西二洋之互調較見便利；然一旦美國捲入戰爭漩渦，則運河有被敵人炸毀之可能，不可不加以注意。倘美國有兩個艦隊，分駐兩洋，則運河之安全與否無須顧及。若運河幸得無恙，而又感覺一方面之安全不受威脅，則兩個艦隊均可令其合而作戰，以便迅速粉碎敵人之實力。故美國人士近有主張設立大西洋與太平洋兩艦隊者。歐戰爆發後，美海軍協會即已表示贊成設立兩艦隊之議。海軍官員對此則無表示，謂此事應由國會決定，並謂另設一艦隊，需費甚昂，且需長久時日，即在緊急情況之下，欲造與目前海軍兵力相等之艦隊，勢非若干年不為功。

其後衆院海軍委員會委員馬斯氏，於今年一月六日對合衆社記者談話，極力主張美國鑒於世界之情勢，應以二十萬萬美元，建造大西洋新艦隊，俾保護南美洲之安全。美國如不欲捲入戰爭，而同時又能保護新大陸，

則唯有建立完整之大西洋艦隊，一若太平洋之艦隊然。查太平洋艦隊總噸數已近二百萬噸，大西洋艦隊之總噸數，應有太平洋艦隊總噸數三分之二。果爾，則美國將具有世界上最大之海軍。同時每年海軍維持費，將較目下增加四萬萬美元，然此亦得以償失也。過去美方似望英國能保護大西洋方面之利益，時至今日，英國已自顧不暇，且歐戰後之情形如何，目前尚難逆料，因之美國已不能再恃他人。再者美國建立大西洋艦隊後，一旦歐洲與遠東國家締結同盟時，即可予以威脅。

吾人對於以上馬氏遠識警惕之名言，深致無限之欽佩，且信以世界最富最強之美國，建設二十萬萬美元之大西洋艦隊，在財政上自不成問題。現今各國建設海軍，已無條約之限制，美國計畫一經決定，得以順利進行，不受任何阻碍，因其為維持和平之軍力，除破壞世界和平之侵略國外，未有端端不安者。誠如華盛頓明星晚報所云：美國海軍非為侵略而建設，但對於各國具有侵

略意願者，確可認為一種「威脅」也。

美海軍參謀長斯塔克上將，於今年一月八日在衆院海軍委員會稱：「美國海軍對於目前美日海軍之比率，未能滿意。美海軍實力若分爲大西洋太平洋兩艦隊，則日本攻擊美國時將無法應付。今者美海軍已不受華盛頓與倫敦兩海軍條約之限制，殊堪欣慰。日本等其他國家現正積極造艦，美國會若不批准增建新艦，則美國將成爲較弱之海軍國。本人擁護文生海軍擴充案，該案主張美海軍應將現有實力增加百分之二十五，並增購海軍飛機六千架，所費共需十三萬萬美元。海軍部依照該案，可造新艦一百零七艘，內有補助艦船三十艘」。

斯氏復於一月十一日在衆院海軍委員會稱：「即令美國海軍實力增加百分之二十五，一旦受蘇日德聯合攻擊時，仍不能確保美國之安全。美國實有防衛西半球，抵抗獨裁國家聯合進攻之必要，以目前美海軍之實力，一方既須注視太平洋，絕不能保護巴西南部。若然祇可

暫時放棄巴西南部之防務耳」。

一月十五日美衆院海軍委員會開會時，議員詢問何以美國海軍實力必須增加百分之二十五，方可保護國家。海軍參謀長斯塔克答稱：「同盟國苟作戰失敗，則全部艦隊均將落於德國之手，予認此爲可能之事，蓋世界上無論何事，均有可能也。吾人所擬之海軍擴充計畫，特別着重於潛水艦實力之增加，內有適於在大西洋南部作戰之長途航行潛水艦。至於潛水艦之噸數，將增加百分之五十五。以型式分配噸數，爲「軍事需要」中最要之一端。美國將來於敵國集團之戰爭中，能否獲得同盟國家，此點殊堪疑問。予甚懷疑世界上是否有純爲他人利益挺身相助之國家也，即使今後各國或可發現不坐視吾人之失敗，予其本國亦爲有利，但吾人目前決定擴軍計劃時，則不應以此假定置諸估計之內也」。

美國擴充海軍計劃，如獲國會批准，將來或有設立二洋艦隊之可能。美國艦隊之組織，其主力爲戰鬥部隊與偵察部隊。多以來，美海軍皆認太平洋方面有被攻

擊之危險，故將戰鬥部隊駐於該處。偵察部隊原駐大西洋，嗣因日本在遠東侵略氣焰日張，乃將其調駐太平洋，以增實力。今日美國大部分艦隊仍留駐太平洋。

當歐洲發生危機，捷克危在旦夕之際，美官方始認大西洋有危險之可能，乃由海軍部下令暫時組織大西洋艦隊，以戰鬥艦四艘（其中一艘已解除武裝），飛機母艦一艘，重巡洋艦四艘，驅逐艦十九艘編成。其後各種軍艦雖有增減，但其規模甚小，不能成爲完整艦隊。迨歐戰發生，美國有在大西洋執行中立巡防之任務，乃由羅斯福總統於去年十月下令組織大西洋巡防艦隊，歸大西洋艦隊司令指揮，除大西洋艦隊所屬各艦外，並將海防艦及新增之驅逐艦數艘加入，尚有上次大戰時建造之驅逐艦四十艘，積極予以修理，以便加入担任巡防。海防艦原隸財部管轄，現已劃歸海軍指揮，充爲巡防之需。美國大西洋艦隊實力固甚薄弱，但已略具雛形，他日新艦落成，逐漸充實，成立二洋艦隊之舉，未始無實現之可能也。

## 空中攝影於水道測量之功用

翁 籌

方今空中攝影，於水道測量各種工作，如調查，製表，及其他研究之方法，輔助測量之功效，業已深刻。以之安置於水道測量，所用各種方法之首位，亦不為過。在最近五年中，應用此法，更為增加，其重要性，尤為顯著。

前於一九二二年，陸地測量局，刊行一種聯省區域圖一幅，此圖即足以表示，應用空中攝影，從事測量工作之可能性。在一九三三年三月間，又經憶美路吾（Emilio Wolf）教授之提倡，並監督下，完成夷夏格爾（Ilha Grande）東全部之空中攝影測量後，從此空中攝影，對於水道測量之應用，於以實現。

在此次工作中，著者曾參加斯役，於一百六十分鐘內，測量四十七海哩之岸線，從逸遲增尼鳩 Rio de Tani

。以迄安格拉 Angra 埠，即此工作，吾人完成第一六零四號海圖，所含安達利至嘉 Angra dos Reis Jacuacanga 區域之測量，此區域六分之一之面積，吾人前曾費時七閱月之久，方能測竣，而今利用空中攝影法，則不及三句鐘，即可完成。

時昔測量岸綫，即吾人所謂“Costa da Bandeira”（Flag Track）之旗路法，由三人以上之測量員，於三角點測量台上，以經緯儀 Theodolite 測之，每當船上升舉一旂時，隨沿岸之舢板，測定角度，所得之交叉點，聯繫之，成為岸線，測量員須慎擇其點，於不同距離處，先繪一岸線草圖，並將此錯雜之點，轉繪正圖。

測岸線亦可用六分儀 Sextant，慎擇三聯繫目標，測成角度，即此角度，以定位點，積點成線也，此法雖屬

可用，然以此測岸線，必須徒步努力前進，免用速度儀視距儀信號各種儀器。

舊法測五十或一百公尺之岸線，須由三角網所測之數目或圖表推算之，既不便利，其目標又須貼近岸旁，斯為不可能之事實，即曰能之，其惟測一海灣，以及毗連之範圍，反之，測一海洋激盪，一望無際之空岸，此法均感無成。

空中攝影，為改良測量之一法，每點鐘可測一百五十公里之岸線而有奇，且甚準確，雖接近海洋，而無掩蔽之岸，或幽僻之海灣，以及順延曲折之河邊，皆可以此法施測。

攝影測量，可供地面許多準確之目標，且可縮短時間，並節省測深作業，以攝影法勘測岸線，可獲詳晰岸形，大可補益於實地工作。

攝影對於隱存水底之淺灘，岩石、暗礁、及水流之動向等，均難以色表示，惟淺岸之周圍，尙可明白劃分

界限，空中攝影，甚難表示特種之光線，海水、及風向等，諸如此類，必須有充分之時間，加以檢討，攝影測量所刊行之一百一十一號水道圖，較諸億美賂吾 Emilio Wolf 教授所映之照片，再證以一五零一號海圖，感覺有秩序之可能性，並可分色至八公尺之深度。

上述測法，對於較深之深度，現尙不可能，但該法終不至擯斥不用，以其在測量學上，實佔重要價值，總有利用之時期。

空測不僅施諸岸線，並可規定測深範圍，且裨益於其他測務，而能使之神速，在未測量之先，必須登岸測覽所測之區域，倘因識岸上形勢，貿然施測，必生極大困難，三角網範圍，亦可由此引伸其位置，其高度及許多陰蔽地點，合併而推算之，至艦艇之流動，自能減小其影響，從蘇迪塢角 Cape Frio 而至提勒梅兒島附近 The Lahmeyer，所經之地，在空中攝影，僅半公尺之長度。



固知空中攝影，其目標在於利用平面測量，然從其於高度測法，亦能生效，以其有顯體鏡並鋪以鋅板於其上焉。證以近來刊行一七零一號聖士司港 *Porto de Sena* 之海圖，不僅施於平面測量，所有高度及周圍，俱能奏效。

於測量局得此奇異空測方法，既能暢所欲言，且得便捷之工作，當發軔此便捷之空中攝影術後，可節省一年以上之時間，以海軍航空處之計劃，撥給飛機及駕駛員，並攝影片箱等，以供海道測量之用，此為航空測隊之組織。

此種影片，配用於單形凹鏡，其大小寬闊，約二十

一公分，所攝之影，更形準確，且可供給長時間之飛行焉。

至其縮尺，咸在二萬分之一之內，平均可飛四千二百公尺之高度，儘敷地面測量之用，至繪圖之時，其縮尺可放大至二萬分之一，港口及內河，均可配用此種航測之縮尺。

攝影一次所得，其所照全部區域，不難直接描摹於圖紙，而畢現其地形，當飛行時，務須注意攝影紙之重量，其廢費可佔百分之六十，至飛行方向之平行線，其廢費亦佔百分之二十。

## 列強海軍實況及其勢力範圍(續)

史國斌

### 法國

法地形三面臨海，復因其所擁殖民地之多，宜有雄厚之海軍方能與其使命相稱。惟法之國力多半消耗在陸軍方面，此所以其海軍祇能退居英美日之後。

法海軍除遠東駐有極少一部份外，大多集中在歐洲其本國沿海一帶。其駐防於遠東者，計有巡洋艦一艘，炮艦四艘；駐防於越南者，有潛水艇二艘及炮艦三艘。越南金蘭灣所築軍港，除南圻之聖賈克角外，尚有在建築中之甘朗港。法海軍平時之佈置，係專對德意二海軍自東來襲為對象。其最注意者重之一點，厥在保護其本國與北非殖民地之通航。蓋德意二海軍不斷在加增其實力，法為預防計不得不有所計劃以資對付也。查其所推行之計劃有二：一為在大西洋方面，保護其與摩洛哥及

法屬西非航線之安全，故有加沙普朗加，阿加笛，奧達加三軍港之建築；一為在地中海之西保持其主動地位，不使其與北非之航線為敵所切斷，故有麥爾愛爾克比軍港之建築。查此最後之軍港所處地位甚佳，較諸都龍及比押爾提二要港更不易受敵侵襲也。

法海軍政策及其使命既見上述，則其實力之支配可述之如下：一為法大西洋艦隊，其根據地設在勃勒斯特及塞爾堡二處，擁有主力艦二隊，中有一九三七年服役之敦克耳客號及一九三八年服役之斯特萊斯堡號二艘，排水量均為二萬六千五百噸並各配備十三吋主力炮八尊。又大戰前建造現復革新之羅爾蘭，不列顛，及普洛文斯等號三艘。巡洋艦一隊；有新式高速率七千八百噸巡洋艦三艘及其他巡洋艦若干艘。驅逐艦一隊；有領隊驅

逐艦一艘及驅逐艦六艘。另有小型驅逐艦一小隊。潛水艇一隊；有潛艇二十八艘，中有一千二百至二千噸之巨型可以遠渡重洋之潛艇十六艘。航空母艦一艘。一為地中海艦隊，其根據地設在都龍，擁有萬噸重巡洋艦四艘及七千八百噸巡洋艦四艘，驅逐艦一隊，潛水艇一隊，及航空運輸艦一艘。自一九三八年十月一日起，法海軍部復組成第三艦隊；其根據地與地中海艦隊合併均設在都龍，擁有前練習艦隊，及自上述二艦隊中抽調之軍艦，計有舊主力艦巴黎號及古拔特號二艘，萬噸巡洋艦三艘及輕巡洋艦二艘，又驅逐艦一隊。論及法海軍航空之實力，除上述航空母艦，航空運輸艦，及主力艦並巡洋艦等所載之飛機外，各艦隊尚另擁有偵察機多隊。

截至最近止法海軍共有五十一萬總噸數。論其戰鬥力之強，自非德意二海軍單獨所可比；但以之對付德意二海軍，同時在大西洋及地中海兩方面作戰，設無英海軍之助，恐非二者之敵。此試觀德意二海軍之內容，即

可察知其所以然矣。蓋法得有英海軍之援助，在大西洋方面之航路可以無憂；如意海軍在地中海方面有所舉動；則英法海軍可以先下手為強，攻佔意屬之撒丁尼亞及西西里二島。此二島被佔後，意在地中海之海軍即鮮有活動之餘地矣。反之，如西班牙沿海及所屬巴里阿克羣島，裏夫沿海，客那萊斯羣島各海軍根據地，設被德意佔領，則英法二海軍自以先向以上各據點進攻，屆時英歷代同盟國葡萄牙當出而援助無疑。當此萊茵河畔及阿爾卑斯山之國界法因賴有防禦工事可以無虞，惟上述地中海之海戰或有實現之可能，吾人拭目觀之可也。

德意二海軍既從事大規模之造艦，法海軍自不甘落居人後，至少限度法須保持其對德意單獨之優勢。查法造艦程序中列有三萬五千噸主力艦四艘，航空母艦二艘，八千噸巡洋艦三艘，潛水艇二十艘，合共有二十八萬五千總噸數。雖不若英海軍所擬建造之多，但已超過其半數矣。上述四艘主力艦；一為呂希留號，於一九三五

年十月開始，建築且已下水矣；二爲約翰巴爾特號，於一九三六年十二月開始建築；三爲克里蒙梭號，於一九三九年開始建築；四爲加斯戈尼號，已於一九三八年五月批准。以上各艦至一九四二年均可完成，屆時法海軍至少當能擁有七十萬噸之軍艦，計主力艦六艘，航空母艦三艘，航空運輸艦一艘，重萬噸巡洋艦七艘，輕巡洋艦十五艘，驅逐艦三十艘，另小型驅逐艦約六十艘，潛水艇約一百艘矣。

### 德國

猶憶一九三八年八月十七日德報載有其海軍中將古氏一文，內述德在建築中及已批准建築之軍艦，一旦全部告成，則德將擁有合適之新海軍，足以保衛國家，出使外國，及享有海上航線之自由權也。

根據凡爾賽和約所規定，德海軍僅能置有萬噸巡洋艦六艘，六千噸巡洋艦六艘，驅逐艦及魚雷艇各十二艘，合計總噸數約十萬噸左右，並經訂明德不能再有潛水

艇及水上飛機二項。一九三五年三月德宣稱廢止此項規定，並於同年六月十八日與英成立海軍協定，認德海軍之總噸數得等於英海軍總噸數百分之三十五，及德恢復建築潛水艇之權。

德海軍現有之新軍艦如下：計主力艦五艘，內含萬噸德意志蘭式者三艘，所備主力炮爲十一吋口徑，下水期間自一九三一年至一九三四年止。其餘二艘爲商賀斯特號及萊森挪號，排水量均爲二萬六千噸，並已於一九三六年行下水禮矣。按此二艦之建築係用以應付法海軍新築之敦克耳客號及斯特萊斯堡號者。萬噸重巡洋艦二艘，均於一九三七年下水。五千四百至六千噸之輕巡洋艦六艘，一千六百至一千八百噸之驅逐艦六艘，六百至八百噸魚雷艇十二艘，二百五十至七百噸潛水艇三十六艘。德海軍之佈防計分三艦隊：一爲北海艦隊，二爲波羅的海艦隊，三爲德東方艦隊是也。德海軍航空負全德空軍第六區之責任，其中心點設在基爾。所擁有之飛機

計有十七分隊；其中分載於各主力艦及巡洋艦者一分隊，屬偵察機者三分隊，屬驅逐機者四分隊，屬轟炸機者九分隊。航空根據地分設於德沿海一帶及北海波羅的海各島嶼上。

德基爾運河兩端現已增設堅固防禦工事，其海軍賴之近可以封鎖丹麥海峽，遠可以控制整個波羅的海。按德能否控制波羅的海，其關係至大；蓋德工業所需要之原料如瑞典之鐵及鐵苗，芬蘭之木料及纖維質等均由之以運德也。沿波羅的海各國海軍實力咸非常薄弱，即以蘇俄而論，彼所處地位實在芬蘭灣之後，與其在十三世紀所處之情況相差無幾。其海軍實力僅屬次等，計有逾齡裝甲艦二艘，重巡洋艦二艘，輕巡洋艦二艘，魚雷艇十二艘，及潛水艇五十艘。因史太林運河已於一九三四年告成，故蘇駐波羅的海之魚雷艇及潛水艇可以由之駛往北海或北冰洋。按蘇海軍已在此間組成蘇俄北方艦隊。海軍根據地設在麥爾曼斯克及波里亞羅耶二港。芬蘭之埃倫特羣島對於軍事頗佔重要地位，故芬瑞二當局曾一度磋商如何予以設防。

德駐防北海之艦隊雖較英艦隊為新，但因艦數懸殊之結果萬難衝破蘇格蘭與挪威間英艦隊之封鎖線。故僅能利用水雷及沿海並各島嶼之防禦工事，取得守勢而已。在多維爾海峽方面德可運用其空軍以轟炸之，同時尚可令其最新式優良之潛水艇實行偷襲之任務也。

德為欲維持其自北海入大西洋之海洋交通自由計，決定建築三萬五千噸主力艦二艘，且已於一九三六及一九三七年先後開始建築，復於一九三九年舉行下水禮，約在本年內或明年年初可以完成編入艦隊服役。此外尚有萬噸巡洋艦一艘，驅逐艦十七艘，魚雷艇十二艘，潛水艇十五艘，及航空母艦二艘。預計至一九四二年時德海軍總噸數可達五十萬噸。

德海軍之傾向外洋發展益日顯明，復經一九三五及一九三七年兩次英德海軍協定，德已獲有建築等於英潛艇總噸數百份六十五之權，並增建萬噸巡洋艦二艘。德所提之理由係藉口蘇聯潛艇隊之威脅，及其所擬定之建築巡洋艦計劃。殊不知蘇聯之計劃尚未成功，若一旦德之要求得如願以償，則英現有之驅逐艦及巡洋艦隊將益感難於應付也。

# 學術

## 電機實驗(一)

### 實驗1 電阻測量

目的 本實驗之目的有二：

1. 以研究電阻測量法，適用於實驗室及工場者，測量一未知值之電阻。
2. 以研究組合電阻之定律。

理論 電阻測量法有二：較為準確者多用代替法，如各式惠斯登電橋所根據之原理。除必須極端準確者外，多用電位降落法，此法直接基於歐姆定律：

$$I = \frac{E}{R} \dots \dots \dots (1)$$

$$I = \text{通過電阻之電流 (安培)}$$

$$E = \text{電阻兩端之電壓 (伏特)}$$

第 一 圖

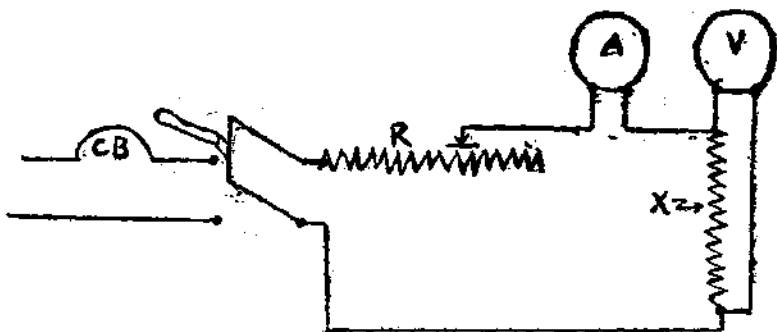

丁傑

$$R = \text{電阻 (歐姆)}$$

移項方程式(1)

$$R = \frac{E}{I} \dots \dots \dots (2)$$

從方程式(2)，若E與I以已知準確之儀器量之，R可從以計算。欲得最好結果，須作數次觀察，各用不同之電流。則各次試驗所量電阻之平均值為待求電阻值。

圖(1)為普通測電阻之接線簡圖。未知值電阻以R代

之，經安培計 A 及可變電阻 R 接於直流電源。可變電阻乃用以限制經過未知值電阻之電流於一定安全值內。未知值電阻之電壓降落乃以接在電阻兩端鈕之伏特計 V 量之。

試驗準確與否在於所用儀器之標準範圍，故所用儀器宜慎為選擇之，或應預先試用之。

試驗可用 A B C 綫圈三個，各圈電阻不同。

1. 接 A 圈如圖(1)以四次不同之電流測量該綫圈之電阻。用 B 圈 C 圈作同樣測定。

2. 串聯三綫圈，錄四次不同電流下各讀數，以測定組合電阻。

3. 串聯三電阻，并錄四次不同電流下各讀數，以測定該組合的電阻。

4. 串聯 A 與 B，並以 C 圈串聯之，以四次不同電流測定該組合電阻。

報告 表列各綫圈電阻及各組合的電阻。以試驗(1)所

測各電阻計算試驗(2)(3)(4)各組合的電阻，並以實驗結果比較之。

試答下列各問題

1. 中述本電阻測量法所根據之原理。
2. 說明應用可變電阻之理由。
3. 測量高電阻時應如何謹慎？
4. 測量低電阻時應如何謹慎？

### 實驗 2 導體溫度之增加

目的 本實驗之目的有二：

1. 以研究導體之體溫變化時電阻之變化
2. 以研究線圈溫度之測量法

理論 設以電動勢  $E$  伏特維持一電流  $I$  安培於電阻  $R$  歐姆電路上，則此電路上之電能必須特別注意；蓋電能不能創造亦不能毀滅，實則電能在電路上復現為熱能，使電路之導體溫度加增。此種導子電路之功率(瓦特)為電流與電壓之積。

$$W = EI \dots\dots\dots (3)$$

按歐姆定律

$$E = IR$$

故於方程式(3)以  $I \times R$  代  $E$

$$W = I \times I \times R$$

$$= I^2 R$$

$I^2 R$  代表化在電路上之有用功而復現為熱，故亦常稱為電路上熱損失。或以此種損失有關於電路上電線之電阻，故亦稱為銅損失或  $I^2 R$  損失。

本損失之一種效應在使導體受熱，限制其載電容量。更有其他效應賴乎第一效應，乃因導體之溫度變化使其電阻發生變化。每物質之此項電阻變化為一定量，物質不同，量亦各異。

較為普通之物質，因體溫變化所生之電阻變化業經測定矣。例如，銅之電阻每於溫度提高一度（百分度）約增加 0.4%。零度（百分度）之電阻

乃定為 100%，所用之正確值為 0.00423 或 0.42% 若  $R_0$  為零度（百分度）時之初電阻

$R_T$  為  $T$  度（百分度）時之電阻

$$R_T = R_0 (1 + 0.0042 \times T) \dots\dots\dots (5)$$

若溫度以華氏度數量之，方程式(5)仍能適用，惟常數改 0.0023，以華氏零度時之電阻定為 100%。

上述各常數為銅電路所用者，若用適當常數時該公式仍可適用於其他物質之電路。

自上列公式，即知此種電阻與電路溫度之關係，或可得一線圈溫度測量法，為普通溫度測量法所不可行者。

公式(5)

$$R_T = R(1 + 0.0024 \times T)$$

$$R_t = R(1 + 0.0042 \times t)$$

$$R_t = t \text{ 度百分度時之電阻}$$



$$R_t, R_0 = \frac{R_t}{1+0.0042 \times t}$$

$$R_T = R_t \frac{1+0.0042 \times T}{1+0.0042 \times t} \quad (6)$$

欲求一載有電流線圈之溫度，加磁場線圈者。設電流未通前。該線圈於 T 度百分度之電阻為  $R_T$ ，則零度百分度之電阻為

$$R_0 = \frac{R_T}{1+0.0042 \times T}$$

電流通過經過一定時間後所量之電阻為  $R_t$  歐姆。於是自零度百分度至 t 度百分度時，電阻增加之百分數為 P 即

$$P = \frac{R_t - R_0}{R_0} \times 100$$

$$\text{且 } t = \frac{P}{0.42}$$

**試驗** 按測電阻所用之電位降落法接一線圈，並於線圈中間插入溫計之泡，且須密蓋局部以隔絕外部空氣。溫度計示某一溫度時，即將該溫度定為

初溫度，並測量該時之電阻，並定為初電阻。加足線圈電流漸使溫暖，於試驗時將其保持固定，每十分鐘錄溫度計所示溫度，電流與電動勢各讀數。後二者用以計算線圈電阻，亦即以求繞圈溫度。

**報告** 以每十分鐘所錄讀數計算線圈電阻。並將所計電阻連同初電阻求每十分鐘時之線圈溫度。

比較計算溫度與溫度計所示溫度。並計算各試驗之 % 損失。

**曲線** 作溫度計所示溫度及從電流所計溫度曲線各以時間為基線。

試答下列各問題

1. 何以電阻法所計溫度與溫度計所示溫度不同？
2. 何為測量電機線圈溫度之較準者？
3. 何以應先求零度百分度時之電阻？
4. 本測量法於實用上如何？

## 石油內燃機各部之構造(續)

欽

### 飛輪 (Fly wheel)

飛輪者重大之鑄鐵製，車輪以栓 (Key) 固定於軸之上者也。此輪以運動中之動能 (Kinetic energy)，完全內燃機之回轉，如機作奧托循環 (Otto cycle) 時，作工衝程之外 (Working Stroke)，其餘之衝程皆由飛輪之運動，故飛輪於作工衝程吸收所有之能力 (Energy)，於其餘之衝程時，緩緩放出以補足內燃機之動作，飛輪之重者與徑之大者，其含蓄能力較多，回轉角速度之變化較少。但內燃機每分回轉數之多者，飛輪之效愈大，故其徑與重量較小亦宜，反之，回轉之緩者，角速度之變化大，故須用較大較重之飛輪。裝置飛輪時，各部重量對於其軸必須平衡，不其因回轉而生動搖，不可使重心出於軸之中心綫以外，輪殼 (Nave) 之孔與軸亦不可有過大之空隙，否則用栓打入之後，車之重心即與軸

之中心不合，輪周回轉之際，即生動搖。

### 汽弁與整弁機 (Valves and valve bearing)

供給空氣與石油蒸氣於汽筒之內，排除用過之氣體於筒外，為石油內燃機必具之裝置，此裝置曰整弁機 (Valve bearing)，其作用，使氣體得應時出入者曰汽弁 (Valves) 於汽機中司蒸氣之分配者多採用滑弁 (Slide valve)，用此弁時，須用汽筒油 (Cylinder oil) 注於汽弁行進之面上，以減其摩擦。若石油內燃機上仍用滑弁時，極熱氣體能消滅注油之效力，使至於不可使用，若日雖曾有此種造法，今已無矣。現今所用者為圓錐汽弁 (Conical valve) 或實大汽弁 (Mush room valve)，此弁以接觸往復運動，關閉氣體之通路，非如滑弁之作摩擦往復運動，故無注油之必要，又以其微之運動，可得氣體甚寬之通路，且打磨配合亦極容易。汽弁關閉

之機構多用槓桿(Lever)，轉軸(Roller)，傳動輪(Cam)等之配合，有旁軸(Side Shaft)以掌其運動。石油內燃機之作功托循環(Otto Cycle)者，使用上述之汽弁作為拉克循環(Clerk cycle)者，或無排氣之弁，或無給氣之弁，其時汽筒(Cylinder)與活塞(Piston)之上，附帶有汽弁之作用故也。

第十二圖甲為進汽弁 (Inlet Valve, admission valve)，25為弁頭(Valve head)，26為弁身(Valve stem)，27為彈簧(Spring)，28彈簧座，此弁在軸方向上作往復運動，支持弁身之部分以導子(Guide)本圖表示汽弁未開之時，由壓縮彈簧(Compression Spring)之彈力，使其緊閉，若壓弁身之一端，則弁遂開，汽弁之壓上之高

甲圖

乙圖

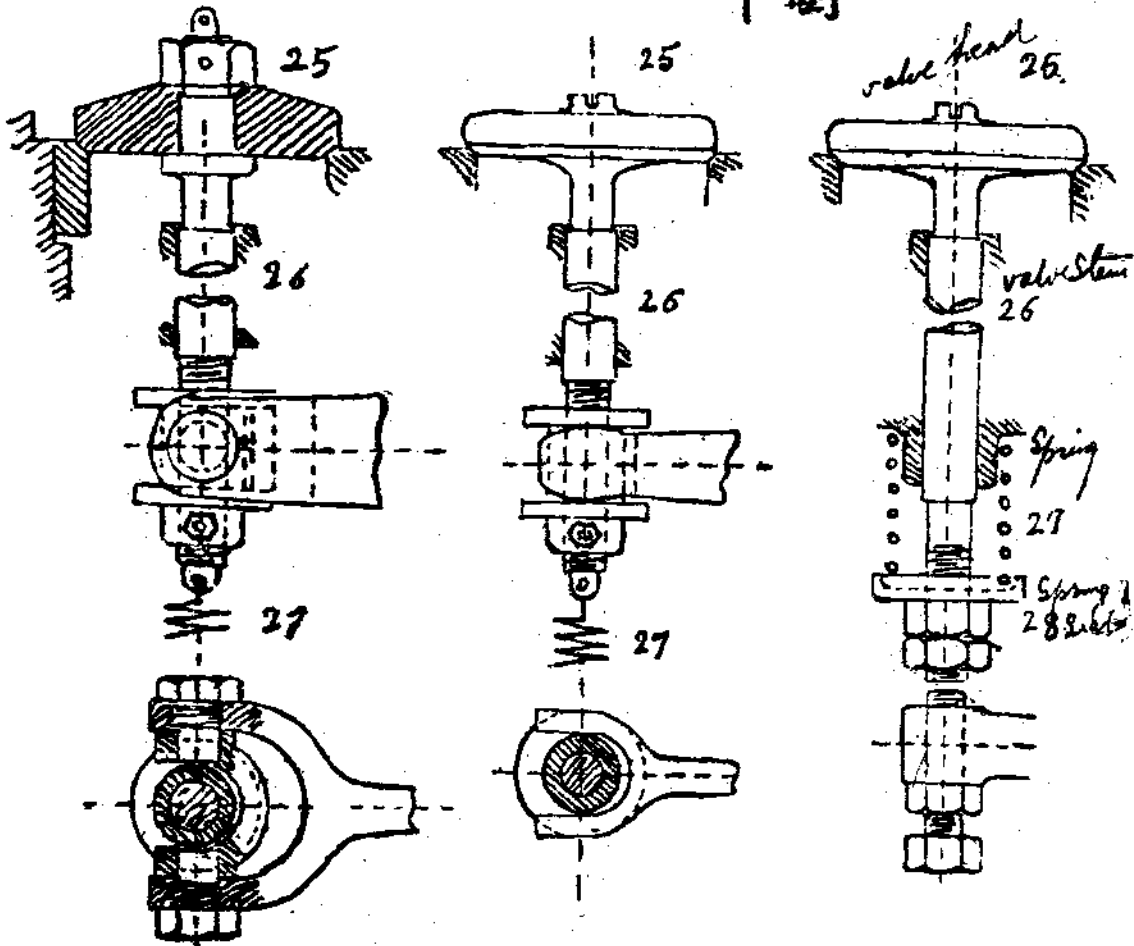

第十二圖

爲弁持上 (Valve lift) 。 U 圖爲脫汽弁 (Exhaust valve, or outlet valve) 其彈簧因與極熱相接觸，易失其彈性，故改用張力彈簧 (Tension spring) ，此種計畫無因熱力減少彈力之虞，且容易變更彈簧伸縮力之程度。安置彈簧之位置，距熱面較遠，彈簧上之傳熱乃少。

與弁頭相接之面曰弁座 (Valve seat) ，弁座之面與汽弁之軸成四十五度 (45°) 或六十度 (60°) 作圓錐形，與弁頭之圓錐面相接，可開閉之作用，此接觸面受汽弁背面上之全壓力，其面積若小則汽弁之面易受損壞，徑三寸之汽弁，其座之面寬爲三分之一寸 (1/3) 乃至四分之三之一寸 (1/4) 。弁座有直接設置於汽筒 (Cylinder) 之上者，但不如另作鑄鐵環嵌入爲宜，因此法於用壞之後，便於修繕故也。汽弁之徑係指其圓筒孔之內徑而言，亦謂其頭之徑也。

汽弁無論爲給氣或排氣者，皆應用炭素成分最多之鋼製之，不可使用鍛鐵排氣之汽弁，或用組織最細之鑄

圖三十第

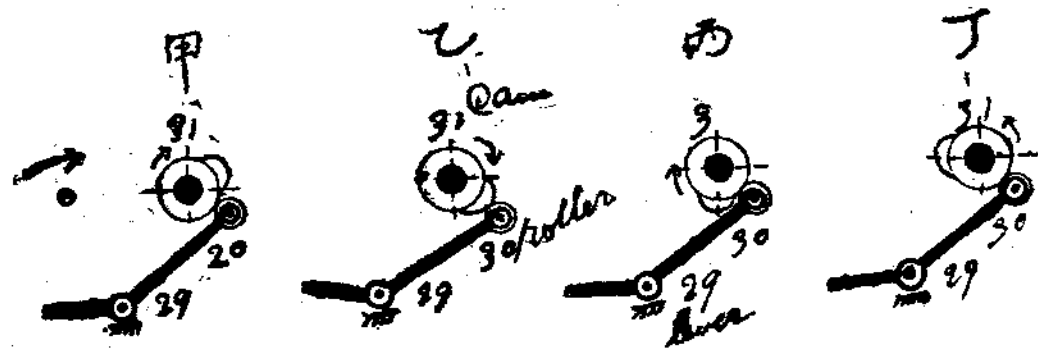

鋼爲之，而配合一鋼製之身，因鑄鐵遇高熱氣體不失其效力，若鍛鐵遇高熱氣體，其表面遂生酸化之膜，減殺密閉之效用。

槓桿，轉輪，及傳輪 (Lever, roller, and cam)

第三圖表示槓桿，轉輪及傳輪之配合，29 爲槓桿，多以鍛鐵或鑄鐵爲之，其中部以軸針固定其右端，80 爲一小輪，此小輪曰轉輪 (Roller) 其左端掛於弁身，引爲傳輪 (Cam) ，周圍之一處稍高，其他處爲圓柱形

，接於旁軸之上，俾輪與轉輪皆鋼製，若鑄鐵則不可用也。圖中甲為汽弁將開之時，即第一衝程 (First stroke) 之初，乙為第一衝程之中央，汽弁開處最大之時，丙為第一衝程之終，汽弁閉着之時，自此以後，如丁圖所示汽弁皆閉之時也。

螺旋齒輪 (Screw Gear)

石油內燃機作奧托循環 (Otto cycle) 者，曲拐軸 (Crank shaft) 一轉時，旁軸 (Side shaft) 作一回轉，此兩軸方向係成直角，其傳達方法之最普通者為螺旋齒輪 (Screw gear)。如第十四圖，1 為螺旋齒輪，4 為旁軸，2 為螺絲齒輪 (Worm wheel)，兩者回之方向如矢所表示者。螺旋齒輪有用鍛鐵製者，但使用鑄鐵或砲銅 (Gun metal) 者為多，螺絲齒輪用鑄鐵或砲銅製之。

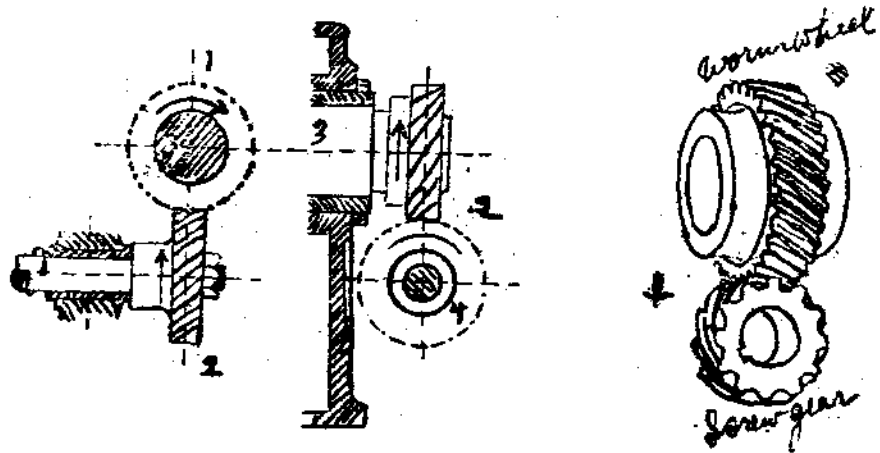

第十四圖

## 汽機常識問答(續)

黃恭威

(81) 詳論天氣抽箱，並舌門及迫緊，其舌門多用何質製造？

答 天氣抽乃箱體，中裝一黃銅圓柱，其凹處週圍，以鑲五金鑲，或用繩迫緊，以爲不洩氣之需，內中有孔，備洩氣水，並裝配舌門，以阻氣水回流，其舌門多用銅製，間有用橡皮與線織成者。

(82) 天氣抽桿，係用何質製造，何故？

答 天氣抽桿，用們子銅製造爲多，間有用熟鐵包以們子銅者，其所以如是製造者，以其善護銹故也。

(83) 天氣抽小塞門，裝於何所，其作用如何，其目的何在，是否遇有變故，即減却水抽之效力，其與雙行水抽同等否？

答 天氣抽之小塞門，裝於上部，適在上舌門之下，其藉天氣之壓力而動，爲引進些微天氣，以作熱力，俾舌

門易於動作，但稍減其容量，如有變故發生，與效力無礙，惟不宜於雙行天氣抽。

(84) 如凝水柜配用單行天氣抽，設若底舌門或箱體洩漏，有何結果？

答 如箱體較凝水柜底爲低，則底舌門洩漏，無從發覺，倘箱體漏，則真空定受影響，必各其所漏之數。

(85) 何爲箱形，汽餅，及水柱，各式之天氣抽？

答 箱形天氣抽，乃用空洞汽餅，而舌門裝於洞中，乃分底舌門與出水舌門，汽餅天氣抽則用實心汽餅，惟藉推動於兩端皆配吸水與出水舌門，水柱天氣抽，無汽餅而單動，配有吸水與出水舌門。

(86) 何爲天氣抽之空挺桿，其需要之點何在，如何裝配於箱體？

答 天氣抽之空挺桿者，即空汽餅桿是也，其空位之中

體，足容進退桿，一端接連於起水汽餅，彼端接連於桿，在內搖動，其最需要者，以有限之地位，須容汽餅之橫担，及相連進退桿等在內是也，其裝配之法，係用螺釘鑄於筒體，間有與筒體連成一塊者。

(87) 何種天氣抽，須配底舌門及出水舌門，如在別種之水抽，可有裝配此種之舌門否？

答 汽餅天氣抽，筒形天氣抽，及汽餅與筒形相連之天氣抽，皆須配吸水與出水舌門，但底舌門係用於單動筒形天氣抽，倘其筒底較凝水櫃為低。

(88) 水抽之小塞門裝於何所，是何用處，作用如何，其為不可少之附屬件否？

答 小塞門之位置，應在筒體最高之點，介於吸水及出水舌門之間，當抽水時，其管在筒體下部之天氣，得以洩出，并引進天氣，以成墊力，及試驗內中水之有無，此誠水抽中，必不可少之件也。

(89) 小馬力抽水機，應接連於何所，係供用於何

方？

答 小馬力抽水機之吸水管，接連於海底，存水櫃，熱水櫃，及艙底，其供用以添進存水櫃，清絲底，洗艙面，及救火等。

(90) 船中所用以抽水，乃有各種小馬力之設備，有配用放餘門者，有不用者，此中是何原因？

答 不用放餘門之小馬力，其水柱之面積，應與汽餅之面積相稱，若此，倘水柱過重量之壓力時，必能制勝汽機之壓力，已先停止，則不至為過度之力所傷矣，最好仍配用放餘門，節制過度之壓力，或另配飛輪於小馬力亦可。

(91) 添爐水機之放餘門，應裝配於何所，何故？

答 添爐水機之放餘門，應裝配於吸水與出水舌門之中，以此地位，為保管子受過量壓力，最適宜之所，偶遇出水舌門座鬆，或別種原因，且免妨礙進水於爐。

(92) 添爐水機之放餘門，如何構造，接連於何處，

放出之水，歸宿於何所？

答 爐水機之放餘門，乃用平常之舌門及座，以兩柱及一橫門，用螺釘鑲於門中，壓緊彈簧，以爲該門節制之需，放於艙底，間有將舌門裝於一箱，從蓋處以柄通過軟墊曰，其壓緊之彈簧，則裝於柄尾，接連於熱水櫃，以爲放時之需，應裝配於爐水機之吸水與出水舌門之中，所放之水，最好仍歸宿於熱水櫃。

(98)倘無放餘門，則添水之舌門，應如何布置？

答 倘無放餘門，則添水之舌門，無須用柄，於蓋處祇裝一停制，若此，則該舌門常得開足節制添進之分量矣。

(94)設機艙吸艙底抽水機堵塞，用鍋艙艙底抽水機代替。當艙非常簸動時，其效果如何？

答 其收效乃增加艙底水，當艙非常簸動時，則爐艙板必致移動，若此，則煤及炭灰必渾進於水抽，而收不良之果。

(95)何以船裝貨時，每易於傾側，其艙底抽水機，

應分抽左右兩邊乎？

答 抽艙底水，應分兩邊，所以或左或右以定船也。

(96)重底艙其艙底水居於何所，抽艙底水之管頭，置於何處？

答 重底艙之艙底水，乃在機鍋二艙及左右兩邊之艙底，其他各艙底水，係聚集於一井，以便裝置多孔管而吸此。

(97)艙底管用大者較之小者，有何好處？

答 多孔管之用大者，苟有些孔堵塞，其所餘者，尙足供用，以清艙底水，設小者堵塞，則不能應其所用矣。

(98)天氣舌門，裝配於旋轉機，是何用意？

答 天氣舌門，裝配於旋轉機，取其引進些微天氣於箱內，作爲墊力，以阻止水與箱之接觸力也。

(99)雙動與單動旋轉抽水機，如何分別？

答 雙動旋轉抽水機，配有吸水與出水舌門，使海水得



以循環不斷進入凝水管，單動旋轉抽水機，惟有加大貯空氣腔，使所存氣腔內之空氣，得以加緊，為海水循環之助。

(100) 何為丁字形受水器，配於何所，是何用法？

答 丁字形受水器，乃用以受水，裝配於汽管，其為一空立體，內鑲隔板，因水汽自鍋內而出，經過汽管，進入汽機，使帶來之水，悉聚於下部，由放餘水塞門，歸於墊水柜，外配水表，以驗水之有無。

## 輪機學常識問答(續)

郎昌熾

(112) 問 什麼是熱(Heat)?

答 熱是震動的能力作成(Vibratory energy)。

問 功用分子能力(Molecular energy)，可以說是電和光(electricity and light)，中間的情形，產生一種熱。

(113) 問 熱如何量法?

答 熱常用單位(unit)計算。

(114) 問 什麼是射熱(Radiation of heat)?

答 射熱是從一個物體，傳到別個地方，經過距離，例如，從鍋爐射出熱線，從汽缸射出之熱線，與汽管射出之熱線等等是也。

(115) 問 什麼是傳熱(Conduction of heat)?

答 傳熱是將熱度傳送經過一個物體，或從一個物體傳送到別種物體，是直接接觸，譬如，

從汽缸之內部傳到外部，或鍋爐之有火部分傳到有水部分

(116) 問 什麼是流通熱(Convection of heat)?

答 流通熱是從一個物體，流通到別的物體，不是直接接觸，或者從一個地方流通到別的地方，譬如汽從鍋爐流到汽門使機器動作，或全鍋熱切面流通到鍋爐之汽位 (From all heating surface to the steam space of the boiler)。

(117) 問 解說有知覺熱(sensible heat)?

答 知覺熱是一種熱，改變一物體之熱度，如，水用熱升高至沸點(boiling point)用表(thermometer)來計算牠的度數。

(118) 問 知覺熱如何變化?

答 知覺熱變化是直接關於壓力(Pressure)，如壓力增加，則知覺熱，度數，亦隨之增加。

(119) 問 解說潛伏熱(Latent heat)。

答 潛伏熱是一種熱，改變一件物體之情形，無須交替熱度，例如，冰溶化，蒸汽水，這不用寒暑表來計算槍的度數。

(120) 問 什麼是水的潛伏熱(Latent heat of water)

答 水的潛伏熱大約華氏 1480 度，一磅冰規定 148 熱單位(thermal unit)可將冰溶化成水。

(121) 問 什麼是汽的潛伏熱(Latent heat of steam)

答 汽的潛伏熱大約在華氏 212 度，一磅水規定 966.6 熱單位(966.6 unit of heat)可將一磅水在天空中成化汽。

(122) 問 潛伏熱如何變化？

答 潛伏熱變化與壓力 Pressure 相反，當壓力增加時，潛伏熱減少。

(123) 問 什麼是全部熱(total heat)？

答 知覺熱和潛伏熱混合，謂之全部熱。

(124) 問 一磅汽，在天氣中，有多少全部熱？

答 汽的知覺熱是 212°，汽的潛伏熱是 966.6  
 $\therefore 212 + 966.6 = 1178.6 \text{ thermal unit}$

(125) 問 還有別的法子尋出一磅汽之溫熱單位？

答  $1115 + .3T = 1115 + .3 \times 212 = 1178.6 \text{ thermal unit}$

(126) 問 一磅水，化成汽，規定若干熱單位如何尋覓？

答 從這個法子，可以尋覓  $1115 + .3T - t$ ；

T 指汽的熱度，t 指注水之溫度。

(127) 問 水在最高密度 maximum density) 是若干華氏溫度。

答 水在最高密度是華氏 39 度，所說 39 度是最小容量。

(128) 問 英國所用的 B T U 之溫熱單位是何意義？

答 是一種熱量，一磅清潔水，在極自己最高密

度，經過華氏一度，即從  $39^{\circ}\text{Fah}$  to  $40^{\circ}\text{Fah}$

。謂之 British thermal unit, 以 B T U 三字

代替。

(131) 問 燃燒櫃 (Combustion chamber) 平均熱度有

多少？

答 自華氏  $1500^{\circ}$  度，變化至  $2000^{\circ}$  度。

(132) 問 在 180 磅汽力鍋爐，爐膛 (Furnace) 內之上

下有水部位，熱度有多少？

答 爐膛之上向，約華  $380^{\circ}$  度，爐膛之下向，約

華氏  $800^{\circ}$  度。

(129) 問 什麼是機械上的等量 (mechanical equivalent)？

答 多少尺磅的能力 (number of foot pound

of energy) 儲存在一個溫熱單位 (in one

thermal unit) 大概從 772 至 778 Foot

Pound,

(133) 問 每方尺之爐格 (Fire grate) 大概限定若干

方尺之熱切面 (heating surface)？

答 在近代圓筒式鍋爐 (Cylindrical boiler) 。

每方尺之爐格約 80 方尺之熱切面。

(130) 問 什麼是比熱 (Specific heat)？

答 比熱意指，無論何種物質熱的容量，表示熱

量，一磅重的物質，升高熱度一度，例如，

一磅水規定升高一度，或自  $39^{\circ}\text{Fah}$  to  $40^{\circ}$

Fah. 謂之比熱。

(134) 問 什麼是汽 (steam)？

答 是一種蒸汽，或是一種彈性流質，施用熱

heat 將水燒至沸點 (boiling point) 產生

出來謂之汽。

(135) 問 什麼是飽和點汽 (saturated steam)？

答 飽和蒸汽是一種汽，水汽直接相變，是同等熱度。

60 lbs by gauge pressure, water boiling

at 307° Fah,

(136) 問 什麼是蒸汽最高熱度 (super heat) ?

80 lbs by gauge pressure, water boiling

at 324° Fah,

答 是一種汽，在未流出汽鍋之前，業已產生，經過距離到機器，比飽和蒸汽，熱度還要高，並且是乾淨的汽。

100 lbs by gauge pressure, water boiling  
at 339° Fah,

(137) 問 在真空中 (Vacuum) 使水至沸點 (boiling point) 需若干熱度?

120 lbs by gauge pressure, water boiling

at 350° Fah,

答 大約華氏 88° 度

160 lbs by gauge pressure, water boiling

at 370° Fah,

(138) 問 水至沸點依賴何物?

答 水至沸點依賴水面上之壓力 (pressure)。

180 lbs by gauge pressure, water boiling

at 380° Fah,

(139) 問 淡水之沸點，和不同之壓力，如何情形?

答 15 lbs atmospheric pressure, water boiling

200 lbs by gauge pressure, water boiling

at 388° Fah,

at 212° Fah,

40 lbs by gauge pressure, water boiling

250 lbs by gauge pressure, water boiling

at 405° Fah,

at 286° Fah,

(140) 問 鹽水之沸點與不同之密度 (density) 如何情形?

答 Fresh water at atmospheric pressure boils at 212° Fah.

$\frac{1}{32}$  Or 5 oz density at atmospheric pressure boils at 213.2° Fah.

$\frac{2}{32}$  Or 10 oz density at atmospheric pressure boils at 214.4° Fah.

$\frac{3}{32}$  Or 15 oz density at atmospheric pressure boils at 215.6° Fah.

$\frac{4}{32}$  Or 20 oz density at atmospheric pressure

ure boils at 216.8° Fah.

(141) 問 不同類物質之比熱 (Specific heat)

以水作比較，如何情形?

答 Fresh water = 1 (at 39°)

Ice = .504 air = .25

Tin = .056 Steam =

.48 (at 212°)

Corker = .059 oil = .52

Iron = .118 wood = .65

mercury = .033

海軍雜誌 第十二卷 第七期

一八

# 歷史

## 薩拉密斯之海戰(上)

呂德元

民主政治的國家，戰勝獨裁暴虐的帝國，救了歐西的文化

薩拉密斯之戰，乃波斯與希臘兩個政制不同的國家鬥爭，亦即民主政體的抬頭，波斯帝國，在此時期，擁有一個君主獨裁的政府，廣大的民衆，祇帖服於一個專制的君主之下，以其代表天帝也，由於此類的政府，其元首對於所屬人民，操有生死之權，一切法律，隨其心之所欲而訂，民衆惟受其壓制而已，是以波斯之軍隊，並非因忠君愛國而戰，祇可謂之受長官的鞭撻，而迫使之向前，至其他一方面，則希臘爲一民治國家，關於重要事項，人民有左右政府之權，雅典爲古代民主政治的

規範，希臘之軍隊，與波斯不同，具有特質，由訓練而養成進取心，爲愛自由與其國家而奮鬥，故薩拉密斯之戰，不僅是兩個民族的戰爭，抑且是獨裁政治與民主政治的角鬥，希臘的勝利，不僅使希臘之主權的保障，得以確立，並且使民主主義的存在，得以保持而不墜，薩拉密斯之役，乃是表示人民打倒一個暴君之專制的權威也。

公元前五百年至四百四十九年，此五十年間，希臘城邦與波斯帝國，有連續的戰爭，歷史上名之曰波斯之戰，此項戰事，起於公元前五百年之際，由小亞細亞之希臘人民，爲爭取自由，脫離彼等之波斯統治者，而有



愛奧尼亞的 (Ionia) 叛變，希臘城邦（特別是雅典）予以金錢戰艦與人力的接濟，迨此次叛變既平，波斯國王達理阿士 (Darius) 誓欲加以報復，其第一次企圖，發動於公元前四百九十二年，以踐其誓言，而結果則因其艦隊與運送糧，於環繞馬其頓 (Macedonia) 東南方之危險角前進時，遭遇暴風而失敗，兩年以後，捲土重來，又作第二次的侵犯，此次直接渡過愛琴海，以避去希臘北部之可怕的海岸，但在馬拉敦 (Marathon) 地方，為希臘之劣勢兵力所擊敗，而波斯艦隊，被迫而引退。

在馬拉敦戰役以後，有傑出之雅典的領袖人物二人為其國家作偉大的努力，一為狄密司托克利 (Themistocles) 係一足智多謀，幹練有為，目光遠大的政治家，常能善用其手腕，以達到目的，一為亞立士太狄司 (Aristides) 雖其遠見不足與狄密司托克利比肩，但係一忠實愛國之份子，因其忠誠卓著，遂得徽號曰「正直者」。狄密司托克利督促雅典人民，建立強有力的海軍，並建設

海軍根據地於雅典港口拍里厄司 (Piræus)，此處雅典人民，正在南亞的加 (Attica) 雅典之北之山中，開務銀礦，在狄密司托克利領導之下，以其所開採之銀，為建設海軍之費，而成立一大艦隊，希臘之幸免亡於波斯帝國者，賴有此一舉，同時希臘之其他城邦，固亦在建造艦船，但視雅典之銳意經營，則皆望塵莫及矣，彼於兩年之間，造成戰艦二百艘之多，並於以後每年，籌備添造新艦二十艘。

亞立士太狄司所抱政策，則與之大為相左，彼認為馬拉敦一役，曾由陸軍奏績，雅典應以陸軍為主，雙方意見，爭持不下，其結果則亞立士太狄司受排斥而去。公元前四百八十年，波斯作第三次之侵犯，據希臘歷史家希羅多德 (Herodotus) 所述，此次波斯軍擁有部隊一百七十萬人，騎兵八萬，戰艦一千二百零七艘，駁從艦及運輸艦三千艘，由波斯國王薛西斯 (Xerxes) 直接指揮，沿色雷斯 (Thrace) 位於黑海與愛琴海之沿海地方之海岸，趨向

希臘直至抵洛克尼斯 (Locris 希臘之北方) 北部邊界以前，波斯軍隊祇微乎抵抗，迨至一狹窄之山谷中，始與斯巴達王李奧立大 (Leonidas) 所率領之軍隊約七千人相遭遇，海上方面，與波斯艦隊對抗者，有希臘戰艦二百七十一艘，相持約一星期之久，希臘軍隊，不幸爲一賣國賊引導波軍通過山谷而致失敗，而此七日之戰鬥的結果

，希臘損失四千人，波軍則約死兩萬衆，同時雙方艦隊，在不分勝負之狀況下損失均重。李奧立大所率軍隊受挫以後，波軍勢如潮湧，直趨希臘中部，迨其大軍逼近之消息，達於雅典時，全城震動，在此緊急關頭，狄密司托克利爲安定人心計，乃使市民勿忘德爾斐 (Delphi 希臘舊都，阿波羅神殿所在處) 之神秘預言，蓋雅典方面，得悉波斯將作第三次進犯，即遣使問卜於德爾斐，其始筮云：「不幸的羣衆，須棄家逃走，殘酷的兵災，將毀汝之城市及各神廟」，嗣經使者再爲虔誠拜禱以後，復啓示云：「各物悉燬，但木城將予汝以保障」，所謂

木城者，後乃知其指彼之艦隊而言，於是雅典全城，除極少數留居於木特內者，餘悉移居於安全地帶，經過相當的時間，波斯軍隊到達彼處，則已成一空城，遂將其摧毀，其艦隊則駐屯於法婁崙灣 (Palæum Bay) 距離薩拉密斯灣五里，即希臘艦隊駐在之處。

同時斯巴達人民，在攝政克洛姆布羅特 (Cleombrotus) 指揮之下，與其同盟城邦之亞克的亞人 (Arcadians)，科林斯人 (Corinthians) 忙於建築一座城壁，橫越科林斯地峽，而不作前進抵禦之計，他等此種辦法，不但是自私，而且是愚笨，蓋侵犯的敵人，其龐大的艦隊，一日存在，則此城壁即一日不能有安全的保障，因其艦隊可環海而駛，任擇一適宜地點以登陸也，惟狄密司托克利則認爲欲擊敗波軍，其唯一方法，祇有摧毀其艦隊，苟波斯艦隊受挫，則其海上交通截斷，後方接濟已受威脅，即有被殲滅的可能，遂不得不迫而撤退，如此則可使其侵犯告一罷休。

是時波希兩方均舉行會議，波斯方面，集議於軍艦中，以薛西斯為名譽主席，各邦首領及各艦艦長，則按其階級，依次列坐於議席之間，有馬登尼(Mardonius)者，為波斯國王與各會員之居間調和人，徵求各人對於海戰之意見，其結果則全體會員，除一人外，莫不贊成一戰，蓋以趨承波王之意旨也，其反對者為誰，則為加里亞(Caria)女王阿忒密西雅(Artemisia)，伊認為與一種機智優越，精嫻海事，遠勝波斯的民族，決勝負於海上，實含有甚大的危險性，萬一海戰失敗，則其全盤計畫皆輸矣，惜其所言，雖得薛西斯贊許之意，而終不為所採用，否則波斯必征服整個希臘，民主政治亦即隨之消滅，而人類將奴役於一人專制的政府之下。

同時希臘方面，則在薩拉密斯，舉行會議於希臘旂艦，其性質與程序，則完全不同，斯巴達司令尤雷比德士(Eurybidas)，與科林斯艦長亞德曼特士(Athemantus)堅持艦隊須守科林斯地峽，以待波斯艦隊之進攻，彼

等認為此種運動的利益，可與陸地兵力相接近，萬一失敗時，仍可退至伯羅奔尼撒 Peloponnesus 希臘之南半邊，否則將在薩拉密斯完全為敵方所截斷，但此項計畫，為伊齊那人(Aeginetans)，雅典人，及麥加拉人(Megarians)所反對，彼等以為放棄如薩拉密斯的一個有利地位，直是賣國的行爲耳，狄密司托克利對於此項意見，熱烈贊許，其個人之觀點如下：「希臘艦隊若退至科林斯地峽，與敵作戰，將戰於外海之上，極不相宜，因其艦身較為笨重，其艘數又較少，且薩拉密斯，麥加拉，伊齊那，在敵人海陸夾攻之狀況下，均將被迫而放棄，但若戰於薩拉密斯海峽，則在狹窄之水道內，據於有利的地形，雖以寡敵衆，或不難大獲勝利。」

狄密司托克利之明銳的見解，終不足以挽回衆議，乃於深夜派遣其心腹之亞洲奴名席辛勒(Serinus)者，攜帶密函，潛往波斯艦隊，獻於波王，作詐降之計，並詭云希臘艦隊內部分裂，有數小隊即將解體，波斯艦隊

若封鎖薩拉密斯之西側入口處，則可將希臘之整個艦隊加以捕獲，波王不察虛實，而竟信其言，派遣波斯艦隊中之埃及分隊戰艦二百艘，封鎖麥加拉出口處，並將其主力艦隊，橫佈於東邊要隘，如此可使希臘艦隊無可遁逃，在海峽之口門處某小島上，並配置相當兵力，以伺希臘之艦或有被迫而擱淺者，則加以捕獲。

其時希軍之各指揮官，仍在激烈爭論不已，亞立士太狄司突於此際經駛越伊齊那而達彼處，以本軍已完全為薛西斯之艦隊所包圍的消息，報告於大眾，會議中各人，初猶疑其言之非確也，所幸者，波斯方面，有特利安（Teanian）戰艦的指揮官，忠於希臘，率艦歸附，並將此項消息，予以證實，此艦之附入希臘艦隊，可謂極有價值的貢獻，蓋於衆論紛紜，爭持不決之下，竟得因此告一段落，並一致準備作戰，是則希軍之於此次戰役，實由狄密司托克利之奇計，與薛西斯之庸愚，迫而作戰，若薛西斯稍具有海陸軍戰略的學識，他定能覺察希

軍內部之意見不和，祇須延緩接觸，可以坐收其利，他定能知道戰於不能利用優勢艦數的窄狹港灣，為一種愚行，他定能明瞭所致希臘艦隊與陸軍分裂的利益，他決不致盲目進行不利的海戰，以危及陸軍之運輸的生命線，然而薛西斯毫不知戰略的運用，且缺乏戰術，竟於最不利之情形下，昧然命其艦隊作戰。

特利安戰艦加入希臘艦隊後，希軍擬逃避的一切思想，俱已烟消雲散，並從事立時作戰的準備，以堅毅勇往的情緒，製定戰鬥計劃，頒佈命令，軍械加以檢視，並予備便，官員士兵，互相關顧，各指揮官以充滿可資信任之言詞與態度，使其部下奮發鼓舞。

在天色微明之際，狄密司托克利儘可能召集的範圍，集合雅典部隊，依照希臘指揮官的慣例，而予以訓話，當即告知大眾云：「與敵交鋒所得戰果，不倚仗戰鬥員人數之衆，惟在表顯其活動與其力量」，並使大家注意到以少數人團結堅固，嚴守紀律，常能擊敗人數遠為

超過之敵人，他便說道，「波斯兵力，在數目上，固佔優勝，但希軍可使其敗潰，若希軍能忠實服從命令，遵守長官之計劃，並表現希臘人夙有的勇敢與毅力，決可戰勝敵人」。

狄密司托克利訓話既畢，隨即令飭各艦張帆，在港口附近佈成戰鬥行列，其西側，即左翼，由雅典分隊擔任，其右翼則為斯巴達與伊齊那兩隊，其他分隊則置於

中央，其戰鬥陣列，成一長方形，橫列每排十五艘戰艦並列，縱列則有戰艦深二十五艘，其總數共有三層類型戰艦三百七十五艘，此種措置，乃使窄狹海峽，為戰艦所佈滿，於是波斯艦隊，進入薩拉密斯海灣時，形勢顯露，而不能避免對方之側面襲擊，且波斯艦隊，僅領隊諸艦，可以作戰，而其優勢的戰鬥力，則受阻碍而無可施用也。

(未完)

## 海軍沿革史（四）

### 第二篇 民國海軍

#### 第二章 部隊沿革

##### 第一節 海軍各艦隊

清末海軍創設之始，自同治以迄光緒年間，雖有水師督操，海軍統領，水師提督，左右翼總兵，海軍統制等名稱，要多沿襲陸軍制度，迨宣統元年六月間，海軍事務處，將南北洋收歸統一，分爲巡洋長江兩艦隊，以程璧光統領巡洋艦隊，沈壽堃統領長江艦隊，始樹江海艦隊分組之權輿，然統帥名稱則仍未改，辛亥武昌起義時，滬漢各艦分推滬江艦隊及第一第二兩艦隊司令，旋各艦代表復集於上海，推舉程璧光爲總司令，黃鍾瑛爲副司令，並就高昌燭艦隊事務處，設立海軍司令部，則係臨時組織，而非固定機關，民國元年四月，海軍部移

設於北京，以黃鍾瑛爲海軍總司令，藍建樞爲左司令，吳應科爲右司令，左右兩司令所轄之艦隊，即按巡洋長江性質，劃分權限，嗣改左右兩司令爲第一第二兩艦隊司令，各設司令處，第一艦隊所轄各艦，計有海圻，海容，海籌，海琛，飛鷹，永豐，永翔，聯鯨，撫風，建康，豫章，同安，福安等，第二艦隊所轄艦艇，計有建威，建安，江元，江亨，江利，江貞，楚同，楚泰，楚有，楚豫，楚觀，楚謙，江鯤，江犀，拱宸，建中，永安，及湖鵬，湖鷗，湖鷹，湖隼辰字宿字列字張字等，未幾清末訂購應瑞榮和等到華，添編練習艦，海軍軍官輪流登艦訓練，乃於二年七月增設練習艦隊，以林葆懌爲該隊司令，五年間，海軍總司令處曾一度裁撤，六年夏，海圻，海琛，飛鷹，永豐，永翔，舞鳳，豫章，同安，

福安，楚豫等艦，由程璧光林葆懌率領赴粵，是年海軍艦隊監視在華德艦，派閩粵巡閱使薩鎮冰兼海軍臨時總司令，未幾，恢復常制，旋以饒懷文署海軍總司令，並改總司令處爲總司令公署，其初移設南京下關，翌年二月，吾國實行參戰海軍總司令公署以對外關係，遂改設於上海高昌廟，同時派海容艦長林建章以海軍代將名義，節制屯防海參崴海陸軍隊，九年五月，以王崇文爲吉黑江防司令，原歸海軍總司令指揮，十年六月，吉黑江防艦隊移歸東三省巡閱使節制，王崇文旋亦卸職，其歐戰時沒收之靖安，華安，普安，定安，利綏，利捷等艦，先後分編於第一第二兩艦隊，此均爲海軍艦隊沿革之經過情形，顧海軍傾向國民革命，十三年以後，肅清閩省軍閥與國民革命軍相呼應，國府出師北伐，海軍部署既定，楊樹莊乃於十六年三月間就國民革命軍海軍總司令職，陳季良、陳紹寬、陳詡泳分任國民革命軍第一第二及練習各艦隊司令，規復甯滬，轉戰長江，二隊司令部駐寧拱衛京畿，職責尤鉅，旋以江海防務緊要，復於是年九月間，添設魚雷游擊隊司令部，以曾以鼎爲司令，同年第一第二兩艦隊司令部，均更名爲司令部，其時艦隊分配，計屬於第一艦隊者，有海容，海籌兩巡洋艦，永健，永績，聯鯨三砲艦，普安，華安，定安三運輸艦，海鴻，海鶴海鷗，海鳧四砲艇，屬於第二艦隊者，計有楚有，楚泰，楚同，楚謙，楚觀，江元，江貞七砲艦，江鯤，江犀，建中，永安，拱辰五淺水砲艦，甘泉，利通，福鼎三砲艇，屬於練習艦隊者，計有應瑞，通濟，靖安三練習艦，屬於魚雷游擊隊者，計有建康，豫章兩驅逐艦，湖鵬，湖鷹，湖鷗，湖隼，辰字，宿字，列字，張字八魚雷艇，屬於測量隊者，計有甘露，景星，慶雲，三測量艦艇，屬於巡防隊者，計有長風巡防艇，國府奠都南京時，十六年度海軍艦艇，統共四十四艘，排水量計三萬零二百零一噸，十七年夏間，國民革命軍總司令部，設立軍事研究會，籌議軍事建設整理事宜，海

軍總司令部派員與會，并擬就海軍全部建設計畫，呈送核議，旋將原有艦艇分別整理，其陳舊不堪適用者，酌予廢置，是年德勝，威勝，武勝，義勝四艦艇於一月受編，勇勝砲艇於三月受編，青天，誠勝兩砲艇於四月受編。公勝正勝兩砲艇於六月受編，均隸第二艦隊，永安，建中，拱辰三砲艦，則於五月間廢置，十七年度海軍艦艇統共五十艘，排水量計三萬四千二百六十一噸，十八年間，永綏，咸寧兩砲艦於一八兩月先後告成，順勝砲艇於十二月受編，均隸第二艦隊，該隊甘泉，福鼎，利通三砲艇，則於一六兩月廢置，其撥歸測量隊遺用之武勝，青天，係由第二艦隊改編撥歸巡防隊遺用之，海鴻，海鶴，勇勝，誠勝，義勝等，係由一二兩隊改編，此外景星由測量隊借用，長風防艇於九月廢置是年度海軍艦艇統共四十九艘，排水量計三萬四千九百五十一噸，十九年間民權砲艦於四月告成隸第二艦隊，建安廢艦改造，名爲大同，於十二月告成，隸第一艦隊，聯鯨砲艦於

十一月編入測量隊，改名傲日，景星亦於十月由巡防隊歸還測量隊，順勝改爲防艦，正勝改稱仁勝，連同公勝砲艇，於十一十二兩月編歸巡防隊，是年度海軍艦艇統共五十一艘，排水量計三萬六千四百六十一噸，二十年間，逸仙艦及由廢艦建威改造之自強兩巡洋艦，於五月七月先後告成，隸第一艦隊，民生砲艦於十一月告成隸第二艦隊，長風防艇，則於四月修竣起用，華安運艦則於六月停用，是年度海軍艦艇，統共五十四艘，排水量計三萬六千二百四十三噸，二十一年間，寧海巡洋艦於九月告成，中山艦於七月受編，均隸第一艦隊，豫章驅逐艦，則於一月在通州觸礁沉沒，普安運艦及列字張字兩魚雷艇，均於十二月停用，是年度海軍艦艇統共五十二艘，排水量計三萬六千八百六十八噸，二十二年間，海軍部以江海防區綿廣，原有巡防艦艇不敷分配，添造十寧砲艇，三寧，江寧，撫寧，綏甯四艇，於二月六月先後告成，編歸巡防隊遺用，靖安練艦於十月廢置，華



安運艦同時起用，辰字宿字兩雷艇，均於四月停用，此外德勝，威勝，景星，慶雲，海鷗，海鳧，列字張字八艦艇，五月撥交長江水警局遣用。九月回軍歸隊，海鴻，海鶴，兩防艇，四月撥交實業部，以充護漁之用，是年度，海軍艦艇統共五十四艘，排水量計三萬九千九百三十五噸，二十三年間，威寧，肅寧，崇寧，義寧，正寧，長寧六砲艇於一月，六月，十月先後告成，編歸巡防隊遣用，又因撤銷魚雷游擊隊，該隊所屬各艦艇，自二月起改隸二隊，華安運艦於五月停用，克安運艦於六月編入一隊，海鷗，海鳧，列字張字四艇，則於十一月二兩月廢置或停用，是年度海軍艦艇統共五十六艘，排水量計三萬九千二百六十三噸，二十四年間，除武勝，長風兩艦艇廢置外其餘無甚沿革，是年度海軍艦艇統共五十四艘，排水量計三萬八千四百七十三噸，二十五年間，誠勝，公勝兩防艇，於四月改隸測量隊，景星，慶雲兩測量艇，同月廢置，是年度海軍艦艇，統共五十二艘

，排水量計三萬八千二百一十三噸，二十六年間，平海巡洋艦於六月告成，編隸第一艦隊，同時並建造泰寧砲艦，艦隊擴充計畫，方在進行之中，中日戰事發生，海軍艦隊努力抗戰，損失甚鉅，大小艦艇沉塞港道及被敵機炸沉者二十五艘，然奮鬥結果，一方取得敵人相當代價，一方破碎敵人速戰速決策略，是年杪，海軍艦艇，統餘三十四艘，計一萬六千六百二十噸，二十七年一月，海軍各艦隊，改組為第一第二兩艦隊，甘露，江元，江貞，楚觀，楚謙，楚同，楚泰，義，崇，威，肅，正，長六雷等艦艇，撥歸一隊，順，義，仁，勇四勝艇，海，撫，綏三雷艇，撥歸二隊，練習隊及測量隊巡防隊，分別歸併，是年海軍繼續作戰，艦隊復有犧牲，大小艦艇沉塞及被炸沉者二十艘，最近海軍艦艇統餘十四艘，江元，楚觀，楚謙，楚同四砲艦，及克安，定安兩運艦，甘露測量艦，義甯，威甯兩砲艇隸第一艦隊，楚泰隸一隊但在閩被炸燬（永綏民權兩砲艦，江鯤，江犀兩

淺水砲艦，湖華魚雷艇第二艦隊，排水量計八千六百六十六噸，海軍艦隊艦數噸數較之未抗戰前減少甚多，因為海軍沿革史上最堪慘痛之歷史，惟海軍全體將士，愈戰愈奮，抱有我無敵之決心，非達成抗戰建國使命而不止，艦隊雖因抗戰而犧牲，而沉燬各艦艇之官兵，仍復編組砲隊或雷隊，與暴日始終周旋，綜而言之，民國海軍自國府奠都南京以還，日有振興，艦隊實力亦凌趨發展，雖為財力所牽阻，艦隊大規模之建設，未克如願以償，已有相當績效，經此次中日作戰經驗，破壞即建設之基。將來最後勝利目的達到時。吾國人士，慨然於海軍與國防關係之密切，不難因此造成艦隊沿革之新紀元。茲將國府奠都後十六年度至現在止艦隊沿革一覽表，及歷任海軍總司令各艦隊司令人事沿革一覽表，附列於下，以明艦隊沿革之要點，至海軍各艦艇巡防區域，

需煤孔急，艦隊屯集地點，應附設海軍煤棧，以應急需。民國四年間，北京海軍部釐定海軍煤棧暫行簡章，該棧直隸於海軍部，就沿海沿江各口岸，先依必要情形，設立數處。其棧名即以所在地冠稱，設管理員一人，會計監磅員一人，十一年間，各艦艇巡弋頻繁，原擬在定海，石浦，南關，鳳尾等處，各增設海軍煤棧一所，旋因財力支絀，未克同時舉辦，先於定海添設海軍煤棧，二十一年七月，海軍部修正海軍煤棧章程，額設員兵十人。每月經費二六一元，其設立煤棧地方。計有南京，上海，馬尾，廈門，武昌，岳州等處，抗戰以後，各煤棧亦先後陷人戰區，隨同撤銷，現僅存馬尾海軍煤棧一處，因煤棧與艦隊有關，故特列艦隊之末，并略述其沿革概況。

（未完）

海軍雜誌 第十三卷 第七期

一一一

# 轉載

## 美國何以必須擴軍

F. R. Mc Coy 著  
樊維揚 譯

St. Louis Post-Dispatch, New York

本文作者麥考益將軍，一生服務美國軍界，已於最近退休，曾為李頓滿洲調查團的委員，並參與上海中日停戰協定。——編者

現在美國人民對於備戰的深切關心，實為有史以來的第一次。美國人在「和平」的呼聲下現正在審慎考慮「無條件的和平」與「正義的和平」的取捨。美國人曉得了，在他們以外的世界裏正在發生的事情的骨子裏原因。他們不再過分的畏縮了，他們似乎是要決心去應付可能發生的任何局勢。

美國人民對國際糾紛所持的意見是異常紛歧的，這

海軍雜誌 轉載 美國何以必須擴軍

的確需要把這明顯的爭點澄清一下，同時也需要找出來正確的解釋的。建造和平的機構已經走到破產的途徑。遠東「開放的門戶」已經在美國面前關起來了。那麼美國應當首先注意到總統和國務卿對美國當前所持的國際的和國內的政策如何，以及政府陸海軍的主義為何？遠識的政治家和技巧的外交家，在適當的戰爭準備之下，應當把美國國際政策的力量充實起來，可以使美國的利益受到尊重；可以使美國的和平政策在不遭受實際參戰的重大損失中能為人接受。在拿破崙戰爭和近代的世界大戰的時候，因為美國沒有準備，致使美國的利益一再的遭受摧殘，結果美國被迫參戰。

總統最近對國防的宣言昭示出來，美國人民決不願再踏入無準備的覆轍。

宣言內正式的述說：「以國家之一份子的資格，我們將要表示我們所處的地位是防止從任何方面可能發動的一切侵略，而且準備聯合新大陸的民主國家以保衛西半球不受任何攻擊的恫嚇」。這是明顯的重申美國百餘年來對外政策之主要原則。這並不是新的原則，但實現的志願却很新而且很熱烈。

美國當前的和最近將來的大綱原則，大概根據這些政策：

第一：繼續孤立，不參與歐亞各國同盟的或諒解的條約。

第二：適當的而且合理的保護美國國民和他們分散各處的利益。

第三：西半球的防衛在美洲民主國家聯合之下。遵循布宜諾斯艾利斯，（阿根廷京城）會議共同之決定，

成立休戚相關之統一陣線。當時通過的協定是說，任何可以影響美洲和平的行爲，便認爲整個影響美洲各共和國的行爲，應即協商確定處置的辦法。

在此，我們應當回憶一句名言，就是美洲所處的「孤島」地位，一方面鄰介着歐非兩洲，一方面也鄰介着亞澳兩洲，因而美國主要對外貿易及南美的對外貿易，全都需要橫過大洋的。美國人生活的標準與生活的習慣，直接依靠過剩出產的海外銷售，同時又須依靠進口貨的安全流入。軍事危險整個是在海洋上的。所以美國在戰爭上的保障及太平時生活標準的保障完全依賴美國海外交通可靠的維持方法。

過去，哲斐孫（Jefferson）曾預言過，美國大部份對外貿易將來必是起自密士斯比河流域而流入墨西哥灣。但這一區域的人民尚未覺察到他們的過剩利益是如何直接與海外銷售有關係的。最重要的是他們應當覺察到這一點而更努力來發展美國對外貿易和航業，尤其主要的

是海軍勢力的發展。

美國，現在所以要考慮擴大陸海軍政策，就是因為美國要保衛它的領土和人民，保護它的世界各處的商業而且也要担保它的門戶開放和機會均等政策。美國保護海外利益自然就保證了國內利益的穩固。

爲達到此目的，海軍應具充分堅強的力量以抵抗對拉丁美歐任何的攻擊，同時也要表現相當的性能以保護美國的各海岸。這意思即指運用在兩大洋的艦隊應適當的均衡。因此，極端重要的是巴拿馬運河與該處及夏威夷方面的要塞根據地，而且在阿拉斯加及所屬各島方面也需要建築此種要塞根據地。更須注意是所謂太平洋中「落腳石」的安全問題，如巴哥巴哥島，密特威島和關島。

即使對太平洋有了這種注意，而繼續採行孤立政策，但在大西洋方面的力量也相當的脆弱，在該處應注意到加勒比海的防衛。關塔那摩及波多黎各島，庫雷布拉

島及維爾京羣島等地都是具有最好戰略價值的據點，惜乎缺乏近代化的防衛及空軍根據地。這全是美國的運河及各海灣港口的真正防衛據點。

外交的方策應注視百爾慕他（Bermuda）最後實際的取得，該地爲波多黎各與南美間的海口和空軍根據地，又爲担保亞速爾羣島的中立地方。

最要者是絕對需要另外一條通兩洋的運河，唯一的路線是橫過尼加拉瓜，那是替代僅僅一條致命的巴拿馬運河以外的另一準備，以備萬一的不測。爲了純經濟的理由，巴拿馬路線若加以擴展與改進始可供多年的充分效能，但尼加拉瓜路線最近已經測量過而且能在十年內建築完畢，這一個新而短的運河，對於太平洋以及它的沿岸，同樣的對於密士斯比河流域都具有特殊的經濟價值的。

我相信海軍的最高當局已經根據海軍政策，嚴密的分析如何實現此計劃，而且照此改進的辦法可以應付未

來一切事故。艦隊均與進化的計劃，及如何保持的計劃，已經在議會和政府方面通過，但照目前的效率恐將需要相當的年限方能完成。

現在說到陸軍，這恐怕是美國每個人所最關切的。美國的陸軍組織與別的国家陸軍組織是少有點不同——它是一個小而具有紀律的組織，是以國防軍和預備兵來補充的，這種組織可以在緊急之時很快的擴大起來。

一九二〇年的國防法案現在依然是美國國防建設的基本概念。在該法案慎重規定以及作戰部和陸軍部的現在組織下，美國的国家可以準備再應付一個像一九一七年那樣的大規模的戰爭，或自海外發動的任何攻擊。雖然美國未必參加另外的世界戰爭，但陸軍部不能不作未雨綢繆之計劃以防厄運之來臨。此種計劃勢必因有效統制的需要而重使「國家入於戰時之狀態」，統制包含經濟的和工業的總動員及選擇服役等項目。根據前次歐戰的經驗與教訓，此種計劃需要長時間的準備與充實的

國力。

爲了先發制人來應付受威脅區域的事態，現在的參謀長規定了「防禦的總動員計劃」，這是作戰部和議會的緊急責任。

鑑於世界局勢的惡化，總統發表一件關於嚴格統制陸軍部與調整該部計畫的詳密報告。此報告在一月間提交議會，在這個負責的報告提出以前，所注意到的僅可說是限於武器的澈底近代化及兵員與軍火的儲備。今後當更特別注意的是增加空軍力量。

雖然最新式而且最精良的半自動步槍，活動的與固定的高射砲，平射砲及改良的野戰砲等武器都經採用，或者有些是部份的補充。但擴軍的完成，與軍火的儲蓄，還需要很長的時間。

你能把極端沉悶的情緒喚醒嗎？在美國的平時是辦不到的，除非向全國已經指定的軍火工廠大量訂購軍火以鼓勵它們的生產。想要避免我們過去的那樣遲延情形

，祇有鼓勵高速度之製造。過去的二十年，陸軍部是專靠歐戰的利潤來維持的。

陸軍部對目前軍火製造的計劃，包括五十五款，不過在平時祇能適用於政府立的兵工廠，而不能適用於新營的兵工廠。在現在經費情況之下，政府立的兵工廠僅有六個已按照該計劃製造軍火。

各部門負責的長官和他們的助手都有高等的訓練與經驗，都能深刻的理解他們的責任並且都值得受全國的信任與愛戴，假為能這樣的長久繼續下去，美國的人民無須恐懼最後的結果。

然而，對大量增加軍費須有緻密考慮。必需要料到

在戰爭的本身就要犧牲實現在軍費預算更大的銀錢與比所想像更多的生命。並且也要參考一下未來敵人的戰費預算。

姑無論我們政府新的外交政策如何以及海陸軍部的有效辦法如何，要知道美國現在已走上一個新的紀元階段了。而更可斷言的，今後的外交以及陸海軍部的職責都將要大為開展與改進了。這些公共機關將來定有新的機會去努力偉大的事業。

不要忘了，現在所有世界上存在的國家全是戰爭的產物，政府的第一要務仍然是如何使自己繼續下去及怎樣保衛自己。



## 英帝國的艦隊

F. W. Walker  
憲 黎 譯

日本之圖謀獨霸太平洋，比諸德國之征服中歐，意大利之在非洲建立一個新羅馬帝國，其野心是超而過之，且更爲陰險。這三種冒險的嘗試，都有海上的權威爲其根據，如德國之擁有波羅的海意大義之有地中海，日本之有太平洋。至於大西洋和印度洋，一屬於美，一屬於英，現猶無恙，未啓敵心，不過，到了其他海洋產生新的統治者時，恐怕這兩條海道不能不受其影響，尤其是當太平洋發生問題時，原因是太平洋有無數的狹窄的海峽，可以直通印度洋。

時至今日，歐洲各國伸張其勢力於太平洋的，比諸往昔已有長足進展。事實上，意法英葡諸國在東菲西岸構成了一種前衛陣線，使印度洋以外都在其一覽無遺中。德國似乎也有心參加這一條陣線，而法西亦數大巨頭

對於日本之由東方向印度洋挺進，都關切地在注目着。惟是在歐洲與太平洋二者間，還有更爲直接的接觸，這就是假途於緬甸和印度了，在那兒，英國駐有大量的陸軍，若果某一個太平洋的巨頭竟然侵入印度洋時，歐洲便馬上受其影響。也許爲了這個原因，德意兩國於是實行法西斯同盟，並且希望將來能夠拉攏到西班牙和日本。他們大吹大擂，說德謨克拉西的光榮日子已屬陳跡，將來的世界是落在獨裁者的手中的；又說讓印度解放，乃是一種倒行逆施的舉動。關於這種種，我們將來便知。不過，爲着太平洋的關係，印度着實使我們焦慮吧了。

中國的命運，使印度驟然驚覺，一般人從前只顧提高印度民族的社會的，都轉而致力於國防工作，其形勢

已趨於緊張了。現在，亟謀自衛的印度，是準備着有一天，那從太平洋西來的鐵蹄會踏及她。自從世界大戰後，動盪不甯的世界的中點，已向東移，愈移越東了。目前，在印度的軍隊，是駐守前綫，準備抵抗太平洋向英帝國的任何威脅。因為印度是帝國的一部份，所以對於這種嚴重的危險，非要她鼎力不可，並不是因為她本身的地形勢和世界的政治情形使她的領土首當其衝。無疑地，有一般人自認是相信以一個獨立及酷愛和平的民族如印度，所可慮者僅屬她本身的內部發展問題而已，是不至於引起歐洲的亞洲的巨頭的虎視眈眈的。自然，公理之實現，常有其可能的，不過這種信仰，在歷史上是沒有先例吧了。

在這裏，我們可看到歐洲列強的姿態。她們從蘇彝士運河流域和濱歌海海岸線的要點向東展望。這種姿態是有兩種因素，第一是英帝國的力量掩護着四方八處的屬土，遠及於太平洋；第二是法西斯集團的東張西望，

為她們的人口尋求新的出路，並且因為日本的侵略中國而興奮起來，希望憑着聯盟的關係，日本在侵略成功後，也許在那條深長的亞洲海岸線上，奉送或租借一些在太陽光下的土地給她們。如上所述，乃是由西至太平洋的情況，星嘉坡做了民主國家的稜堡，又為她們交通上之控制點。近年來，英國在南海方面重整實力，美國特別叨光不少。

英帝國的生命綫是從東南而西北，橫貫雪尼，星嘉坡，麻打刺士，蘇美士，蘇威頓，由星加坡之南輸入大宗貿易，其中一部份，對仰給於海的英國底民衆和英國海陸空實力，關係極大。在歐洲與印度，中國，日本，菲律賓，婆羅洲，及澳洲間，貿易之流，異常活躍，加以紐斯蘭及基城兩者距錫蘭的中點都各六千哩。英帝國的一大部份民衆都靠着這一條路線來發展，其他民族又藉之而發財。由紐斯蘭至印度那條所謂海出產，印線，萬不能被封鎖，因其為紐斯蘭的羔羊，澳洲的羊肉和

織品，中國鉅量度的煤，或美國的牛肉的運輸孔道。這就是爲什麼要在馬來亞半島的星嘉坡建設軍事的門戶和商業及國防的中心堡壘。

印度是出太平洋那條綫的一端，澳洲是其他一端，兩者同賴星嘉坡爲其軍事門戶，星嘉坡這個老先鋒港，現已改造爲英帝國的國防的中心堡壘了，從那裏，將發揚海空實力，其耗費是由海外各地分担。但，從印度保護力不能全靠星嘉坡，必須有一枝生力軍從南方突出，否則全線變成實力不足。

因之，澳洲的七百萬民衆，慨然解囊，另捐五千萬鎊英金，進行把加巴拉CANNBERRA造成一個偉大的空軍港，培植雄厚的空軍實力，加強海岸的防禦力，並限於一九四一年前完成一隊五艘的新巡洋艦，和十二艘新運輸艦，這然海空實力由南方上溯，與星嘉坡實力會於該海線的全線的中點。這種計劃，需要一個新的澳洲的飛機和戰艦根據地的以爲星嘉坡之助，在他方面，以資

大海中戰艦之用。這個新的防禦根據地，將設在澳洲北部的打溫DARWIN距星嘉坡一千八百空哩。與北部海空根據地的香港聯絡。

從香港至打溫這一條海線的警戒，可使戰時沒有能偷渡漏網的，一切都安靜地受着保護。因之，亞洲靠着那條海空軍的走廊的太平洋艦隊的路線與澳洲聯絡起來。在這個範圍裏英國將有三個聯合艦隊由中國馬來亞和澳洲三處開動。

遠在一九一七年的時候，已見日本在嘉勞連，保羅，馬素羣島樹立她的太平洋政策了。現在，從星嘉坡的英國的空軍根據地些力打有飛船常川來往，飛渡二百哩的海程；航空母艦增長了這條路線，母艦鷹號則遠涉重洋。但，美國在一九二八年大操中的出海長途偵察，其成績尤著。無疑地，英國將注重三千哩航程的飛航了。印度和澳司脫雷亞將受有陸地機場的空襲的恐怖，現在還未能搖動遠東的軍事計劃，這種計劃，是以海爲其

根據地，而其路程使X方攻擊時非用船不可。

主要的防禦線，是由北而南，經過星嘉坡及其艦隊。中國艦隊和澳洲艦隊爲其兩翼。其後衛隊和預備隊是新編的皇家印度海軍和英國海軍的東印度艦隊；這兩枝軍能迅速地在星嘉坡集合，在今年大操時已見之。照理，印度艦隊負責保護來往星嘉坡和印度口岸的商船，並作開路先鋒，保護蘇彝士運河的船舶。在南部，非洲艦隊負責拱衛那條繞道非洲南部而達英倫的第二路線；這一條路線，將仍保持其次等地位，如英意協定前途無變化的話。

圖之，根據這個航行保護的計劃，一艘船從紐斯蘭開往加路各峇的時候，是由紐斯蘭的巡洋艦保護其前進，等到她到達澳洲地帶以內時，才由澳洲的戰艦和飛機繼續護送。當她駛向馬來亞時，兩翼艦隊由香港和打溫出而會她，然後她駛入星加坡地帶，獲得充分實力的護送。又繼續駛入印度洋，由印度巡洋艦護送至哥林保仰

光麻打拉士加路各峇孟買及卡力藥這種保護的支配法，

像是一顆四角的星，在這個範圍裏屯駐的戰艦，可以迅速地集合於中央或某一點。這顆星的四隻角，落在南印度，中國，印度洋中部及打溫，其中心點是星嘉坡。

英國軍事上的根據的海線，起於地中海的東部流域，訖江於海，但她的海外統治地是在這條海綫之東，故其前衛線乃由閃拉至雪尼，道經星加坡。

根據上述的加強的實力及其佈置，已施行詳細的計劃保衛澳洲本土的前線及訓練商船水手在海道上自行保護其船隻。在英國本身，正在重新編配的實力，以爲海外衛戎之計，另劃出不怕潛水艇和飛機在狹小的海洋如地中海的襲擊現在援兵是必須經過地中海的，繞道非洲南部這一條路線而擱置。無論什麼軍隊開到太平洋，將由蘇彝士之東的一點出發。

根本上，海道交通——總而言之是國防——可用一個軍事的三角形代表之，其北部點頂是在希馬來亞，其

底邊是由非洲起至澳洲止。在這個三角形之內和其週圍，是有四個艦隊 同等的海軍，十七萬人的印度軍隊，及漸增至十萬人的英國軍隊，另一隊戰略上的預備軍駐於某地，以星加坡為控制點。從這三角形東望，就是東南。擁有由南太平洋的南部海洋伸入的各防線如箭嘴般的實力，及由北路而下中國海的。由亞洲至澳洲，這個太平洋艦隊把兩大洲連接起來。三角形的南線，連接非洲和澳洲，西線則屏隔歐洲。

若把亞洲問題作整個的研究，則印度和澳司脫雷亞的主要防線，看來似屬於海那一方面。空軍可負破壞的工作，但不能握守海洋或陸地，所以攻奪之戰，非海軍不行。其伸於陸上的長臂，就是軍隊。海軍在佔領的海道上活動，由飛機的靈敏的偵察來保護。美國知道了這點，所以美國的四拾六艘新艦計劃是以太平洋為其根據。美國與英國共負同等責任維持太平洋門戶的開放，成為巴拿馬與蘇彝士運河間暢通無阻的孔道。這兩條運

河，是東西兩半球的險要水道，英美兩國力能封鎖之，而兩國聯和起來時，又可以保持太平洋，以與任何的聯合勢力對抗。

太平洋乃是將來海洋中的權威，其為列強必爭之地——如從前地中海之於土耳其，基督教國家，羅馬，加非尊尼亞，希臘及波斯。自發現太平洋，美國，拉丁亞美利加及墨西哥隨之而興，而太平洋為亞美利加諸部之咽喉。日本伸張其勢力，南及菲濱，英國則固守其兩端，以後方之印度為其兵源，其軍隊可從英倫開往太平洋，假道於加拿大。設使美國與英國聯合，則可維持太平洋開放，以利貿易。

日本現向西方侵略，若果征服了中國，會使她成為大陸的無上權威。她的第一個目標是北拒俄羅斯；企圖於滿洲國至西藏間成立指揮如意之中日聯軍。因為是大陸的權威，日本自然控制整個亞洲邊境的太平洋，而其沿海的軍隊，可消滅香港在軍事上的效能，並建立要塞

，以與星嘉坡本身對抗，因為在海岸佔領之後，須有海軍根據地爲其聲援。此外，還有一種向西侵略的陰謀。這種計劃，遍傳遐邇而迭遭否認，準備整一條運河，橫貫暹羅半島，成爲北出印度洋的路線。日本對於這種計劃，對暹羅已極慫恿之能事——設不然，築一條鐵路，減低運費，她可使印度市場充斥日本的廉價貨。因爲國旂是跟着商業走，這一可能性，啓示日本在印度洋的海軍艦隊。不要看日本的西侵，到此止境，假如日本完全

佔領中國的領時，日本的勢力和前衛，自然臨於緬甸，亞齊，般哥的邊境。將來是有這樣可能性的，日本的勢力會伸張到印度的陸上，即與中國接壤之處，并假道於南部海洋。

在海上，無論如何，盎格魯撒遜對海道的保衛力量是最高至大的，而協同現代的航空，偉大的力量將在海軍上發揮，而不是在陸上。

(完)

——譯自ASIA一九三八年十一月號

## 德國海軍政策之過去與現在

伊凡諾夫著  
李孟達譯

——譯自蘇聯消息報

威廉第二曾以「德國的將來在海上」這個有名的詞句來表示德帝國主義在海軍政策方面的計劃與圖謀。德帝國主義會向世界上最強的海上大國挑釁，並德的競爭就是引起一九一四——一九一八年世界大戰的主要因素之一。在大戰的過程中，德國海軍憑藉其高度發展的先進技術，雖然完全缺乏過去海戰的歷史戰鬥傳統與經驗，遠不及經驗豐富的英國海軍，但對於英國海軍仍是一個危險的敵人。特別是德國首先最廣泛的使用了海戰的新武器——潛水艇。德國潛水艇擊沉了許多軍艦及一二〇〇〇噸的商船——佔當時全世界商船噸位約四分之一以上。

但是「殘酷的潛艇戰爭」終久不能挽救德國及其同

盟者的失敗。德國潛艇雖給其敵人商船航行以殘酷的打擊，但德國自己由於日益緊密的英國海上封鎖的壓迫也削弱了。這種封鎖所以可能，就是由於英國的水上軍艦（首先是它的基本核心——主力艦）絕對的優於德國的水上軍艦。一九一六年五月三十一日至六月一日的戰爭，德人把這個日子慶祝為自己的「勝利」，實際上是更加表明大不列顛在海上的優勢與德國帝國主義無法衝破不列顛封鎖的壓迫。

德國海軍即在波羅的海，與堅定防禦里加灣與芬蘭灣入口的昂弱的俄國海軍作戰，也沒有獲得勝利的榮譽。在這一次，我們應該記着十月革命前夜，一九一七年秋季，俄國革命海員反對德國海軍優越力量的英勇鬥爭

，以及波羅的海艦隊由格爾森福斯到克隆斯達的水上出征，拯救俄國艦隊脫離德國干涉者的毒手。在大戰末期，那種傳播到脫離狹義愛國主義的，政治上開始成熟的德國民衆中的革命波浪在德國海軍中也明顯的表現出來了。德國海軍指揮部所想出的「冒死進攻」，企圖最後挽救不可避免的失敗，由於德國海員拒絕作戰也失敗了。以後在凱爾，威廉港及其他德國海軍根據地，無論是在海岸上，或是在軍艦上都爆發了暴動，成爲一九一八年德國革命的開端。

依照一九一八年十一月十一日停戰的條件，一公開海面上大部分好的德國軍艦——「威廉帝國主義的寵兒」——未經一戰，都即交給英人。此種在世界上空前未有的事實是表示德帝國主義在物質與精神方面都遭受了巨大的失敗。當時德國艦隊都保存在英國海軍根據地斯卡巴夫羅，以後在英國海軍部德惠之下，這些軍艦都由艦上剩下的德國指揮官沉沒了，因爲英國不想與協約國，

尤其是法國瓜分戰利品，而法國卻想以德國軍艦來增強自己很有限的軍艦。

侵略的德帝國主義的海軍政策第一歷史時期便這樣慘淡的不光榮的完結了。

凡爾賽條約在第五章中不僅規定嚴格限制德國的陸軍，而且也嚴格限制德國海軍。規定德國海軍不能超過六艘主力艦，六艘巡洋艦與十二艘魚雷艇。

德國完全失去建造兩種最新式的軍艦的權利——潛水艇，因爲這種軍艦，在德帝國主義手中，對其敵人的海上貿易，會爲很危險的武器；與航空母艦，因爲凡爾賽條約已經禁止德國有任何空軍。同時；又規定限制德國軍艦個別單位的噸位與砲的口徑。

至於德國海軍人員，在數量上也只限於一五〇〇〇人，而且德國海軍也如陸軍一樣，只能絕對的由志願軍組成。

依照凡爾賽和約，剝奪了德國殖民地，同時即是說



德國軍艦在海洋上喪失了自己潛在的根據地與據點，雖然我們應該說，那些被協約國佔領的德國殖民地，大部分在大戰開始時都很少為海上戰爭之用。

同時，對於德國海軍根據地，海岸防禦之事，與內河交通路線也有種種限制。特別是德國應消滅在北海邊岸與島嶼上，以及由北海到波羅的海道路上，一切防禦工事與岸上的砲台。凱爾運河本為德國海軍的基本交通動脈，也被宣佈無論平時或戰時，對於一切與德國保持和平的國家商船和軍艦都須開放。對於德國主要的河流——萊茵，愛爾巴與阿德爾等——都規定了特殊的國際監督。

德帝國主義還在建立法西斯獨裁以前就不僅完全利用凡爾賽條約所給它的一切可能，而且盡可能的企圖撇開凡爾賽條約規定。

由於在造艦中採用新的技術方法，戰後的德國各種軍艦：如「德國號」式的三艘「袖珍」主力艦，六艘輕

巡洋艦與十二艘魚雷艇，其力量都遠遠超過凡爾賽條約所限制的噸位與大砲口徑以上。準備恢復被禁止的海岸砲台與防禦工事，在「民用」航空的水上飛機上訓練將來的空軍幹部。但是德帝國主義在海上，陸上與空中的大規模重新武裝還是在希特勒上台以後才開始的，從這時起，就以緊張的速度，來準備新的掠奪戰爭。

希特勒在未上台以前，於一九三二年秋季致當時國務總理及以後的忠實同盟者巴本的備忘錄中，曾經建議當恢復德國海軍時機未成熟以前，應保持謹慎與溫和的態度，以免引起大不列顛的不滿。首先他建議盡力加強陸軍與空軍。但在希特勒專政兩年以後，德國法西斯主義就從不列顛「國民」政府方面獲得了建造大規模海軍的正式允諾。一九三五年六月十八日的英國海軍協定就是德國海軍政策新時期的開端。此種協定表示英國允許德國撕毀凡爾賽和約的第五章，准許德國建造等於不列顛帝國海軍噸位三五%的各式軍艦。取消了凡爾賽條約所規

定約對於德國海軍數量和質上的限制。

特別是德國獲得了建造強大的主力艦與巡洋艦以及航空母艦和潛水艇的可能，關於潛水艇，大不列顛不顧最近的歷史教訓，同意了德國潛水艇的噸位等於英國的四五%，在一定條件之下，甚至可以達到與英國「相等」。

因此對於德國造艦就開闢了廣汎的可能。

關於一切複雜的英國「均勢」政策的意志，促使大不列顛允許以前最危險的競爭者恢復海軍的動機，我們不想在這裏提及。僅指出一點，就是以爲德國法西主義的侵略方面，對於不列顛帝國的危險最小、「慷慨的」企圖犧牲的三國利益來滿足侵略者，這種打算實有不少的作用。

但是我們可以想到柏林——羅馬——東京軸心之形成與三個侵略國的力量與資源，特別是海軍之最後團結已使不列顛帝國主義這種保證的實際性成了疑問。至於英德海軍協定對於德國法西主義却已成了它迅速恢復海

軍與繼續發展侵略的出發點。

德國法西主義企圖在波羅的海與北海保有廣大的可能來開展新的戰爭與實現自己的掠奪目的。德國戰略的基本方向可以從她在建設海軍根據地方面所採取的一切步驟上看出來，因爲這些根據地就可以決定在相當戰場上海軍作戰的可能。

目下德國海軍的主要根據地是凱爾，代替了上次大戰的主要根據地威廉港。在波羅的海方面，德國已建立許多新根據地，主要的是在自己的島嶼上——溜根，海登芝及其他島嶼以及皮拉場。海岸的一切重要地點都由公路與國案一切動員中心聯絡起來。

在北海方面所採取的類似步驟也不減於此。特別是恢復了上次大戰時有名的「海上三角」——威廉港，枯克司港與格爾高蘭島——一切防禦工事。此外又在東方弗里斯良羣島——包爾枯爾，諾爾德耐，斯皮開洛格，良格洛格與萬格洛格——及北方里弗斯良羣島——接近

丹麥德國邊境的西爾特，阿姆陸姆與懷爾島——上建立海空軍根據地。這些根據地於一旦德軍侵入比利時荷蘭及丹麥時，即可保證德國海空軍的進攻。

在德國法西斯主義計劃中「借用」其他國家的海空軍根據地也有極大的作用。爲了這種目的，德國法西斯主義就與芬蘭的軍政界加緊聯絡，經常嗾使芬蘭破壞阿蘭德羣島的現狀，尤其是破壞國際條約所規定的不設武裝，在這些島上建立海空軍根據地。這些根據地若落於德國法西斯主義之手就要成爲波羅的海中部重要的陣地，特別可以成爲軍事上打擊瑞典的支柱與進攻斯托克霍姆的利器。瑞典因蘊藏非常豐富的礦產，在第三帝國的軍事計劃中，有極大的作用，她可以成爲軍用原料的供給者。

德國外交一方面把芬蘭拉入反蘇聯政策的圈套，同時又盡一切可能保證在戰時把瑞典的鐵礦輸入到德國來。根據這種觀點，我們應該承認所謂北歐協約國（芬蘭，瑞典，挪威，丹麥）與荷蘭比利時一再所宣言的「中

立」政策是完全被侵略者玩弄，因爲他們拒絕參加國聯的經濟制裁，就足以保證對侵略者的軍事供給。此外，拒絕互助的義務，在戰時就要使上述協約國參加者之一

——丹麥完全落入德國法西斯主義的手中。丹麥因其陸地與海上極端危險，現在完全聽憑德國法西斯主義的敲詐與威脅，甚至與其他三個北歐協約國參加者相反，不採取任何步驟以固國防，假若丹麥被佔則奧得與比爾特就要受德國法西斯主義的控制，換言之，使德國獲得從北海到波羅的海道路的統治地位。同時丹麥可以成爲德國侵略者重要原料根據地，尤其其糧食根據地。北歐各國的「中立」，依德國戰略領導者的打算，可以使他們易於侵略波羅的海沿岸國家——立陶宛，拉特維亞與愛沙尼亞。

德國法西斯主義的軍政人物經常到芬蘭，瑞典與挪威拜訪是說明德國戰略領導者想達到比這些國「中立」更大的目的。德國軍艦經常——有時不經請求——拜訪挪

威的海港與島嶼以及最近德國政府企圖在芬蘭海岸，挪威與蘇聯之間，視側皮特沙莫捕魚港——自然遠非捕魚的目的——也可以說明這一點。

德國法西斯主義在其反對西班牙共和國的血腥戰爭中正在奪取西班牙領土內許多海空軍的根據地。專為德國軍艦而設。海軍根據地計有：巴斯康尼亞沿岸。逼近比爾波的巴沙海斯港，休達與曼尼里——在西屬摩洛哥，拉斯，巴爾馬斯——在加拿列羣島。這些根據地可以利用來從後方攻擊法國並直接或繞道大西洋來破壞法國與其非洲殖民地的交通。

德國法西斯主義一面準備在各種海上戰場——波羅的海，北海與地中海（與意大利法西斯主義一起），——作戰，同時即以相當速度來實現自己的造艦綱領。自從英德海軍協定成立以後，依照德國官方材料，即開始建造三五·〇〇〇噸置有十五吋（三八〇釐）口徑大砲的主力艦三艘，二六·〇〇〇噸置有十一吋口徑大砲的主力

艦兩艘（「狹恩各斯特」號與「格乃伊森諾」號在本年開始建造），一〇·〇〇〇噸置有八吋口徑大砲的巡洋艦三艘，一〇·〇〇〇噸置有六吋口徑大砲的巡洋艦兩艘，七·〇〇〇噸置有六吋口徑大砲的巡洋艦兩艘，一·二五〇噸的航空母艦兩艘，一·六二五——一·八一噸的驅逐艦二十二艘（其中有十二艘業已造成）六〇噸的魚雷艇十八艘與各式潛水艇六十一艘——小型的二五〇噸，中等的五〇〇噸與海洋的七四〇噸。潛水艇都是成套的建造，將在於短時期內完成。

因此一九三五年的英德海軍協定，雖被英國保守黨政客們稱為「和平事業的成就，但它很快所產生的結果絕不是和平的性質。

希特勒雖如一位英國政論家所說的，是在「步威廉的後塵」，「好像威廉一樣……要使德國力量經過海洋擴張到遼遠的世界各處」，可是這絕不是說德國法西斯主義的命運會此威廉帝國主義的命運不同。法西斯戰爭挑撥者遲早必然要在陸上和海上蹈其先人的覆轍。

## 蘇聯的紅海軍

于友譯

蘇聯於七月二十四日舉行盛大海軍節，當日有海軍人民委員會委員長柯齊尼索夫 Z. G. Kuznetsov 報告紅海軍近況，他開首就說：

「黨與政府決定建立強有力的海軍是完全爲了我們社會主義國家的利益，海軍準備反抗任何挑畔者的侵略企圖，以保護我們的國家，同時隨時警戒着以打擊胆敢破壞我們和平工作的任何敵人。蘇聯不怕任何軍事威脅，最有力的保證是我們在陸上，在空間，在海上的武裝力量的成長」。

柯齊尼索夫接着說：

「這是很明白的，我們有些太好動的鄰人，譬如說，在遠東的一個，幾乎需要讓我們的武力給他些教訓，使他認識我們的邊境是不可侵犯的，而且我們不讓那個

敢侵犯的！

「蘇聯有一條漫長的海岸線，在我們六萬五千里國境線中間，有四萬八千公里是傍海的。因此海軍在我們國防上有了他特別的意義」。

柯齊尼索夫又說到蘇聯造艦工業的能力在質上是不比海軍列強差的：

「一年一年地我們得獲大批新的戰艦，在現在我們已經有了四個艦隊和九個小艦隊，這就是保衛蘇聯西北邊境的紅旗波羅的艦隊，保衛遠東邊境的太平洋艦隊，保衛南國海岸烏克蘭，高加索以及里米的海艦隊，而那年青而有力的北方艦隊，她足以保護我們以抵抗北方的任何可能的侵犯，此外，我們還建立了裏海，黑龍江以及得尼伯河的艦艇隊。」

「紅旗波羅的艦隊是依照第十屆黨代表會議和十一屆蘇維埃最高委員會的決定而最初建立的，在組織波羅的海武力的問題的解決上，我們已獲得很大的成功。每年波羅的艦隊增添了新艦與新潛水艇，而且以後還將繼續增添着。最近一次演習波羅的海艦隊有五十艘戰艦參加，而這些還不是艦隊的全體。

「黑海艦隊發展較遲，舉例說：那第一作戰隊的巡洋艦計伏那烏克蘭那號和幾艘驅逐艦是在一九二六——二七服役的，但是我們現在已能夠替換必要數目的新艦，把舊艦作為訓練之用了。

「太平洋艦隊可以說是我們海軍發展中出色的一個榜樣，遠東第一次出現我們的戰艦僅僅在五六年前，那是一隻潛水艇，但是今天太平洋艦隊潛艇與新艦的數目已超過了一百，我們還沒有把小單位像魚雷艇之類計算在內。

「太平洋艦隊由於那里有我們特別好動的鄰國存在

，必須非常地警惕而且要充分準備以保衛祖國。

「北方艦隊可以說比太平洋艦隊發展得尤其快的一個。他是很明顯地變成了一個大的戰艦隊，其他，我們小艦隊的力量也按着駐地重要性的增加而增加着。

「講到海軍，我們還不能忽略了她重要的不可分的武力，我們勁強的海軍飛機，她包含海上與陸上各種型的飛機隊。同時，我們也必須提起與我們戰艦密切合作的強有力的海岸防禦。

「由此你可以看到我們的相當雄大的海軍實力，我要說我們已經實現了一個建造海軍的龐大計劃，這也就是說這樣一個大而有力的海軍已與蘇聯相稱，與一個大的海軍強國相稱」。

柯齊尼索夫又指出目前蘇聯海軍的建立是由於廣大人民，政府，共產黨中央委員會和史太林同志，同時他說起伏洛希洛夫曾經主持過海軍多年。柯齊尼索夫接着說起：

「最近布爾喬亞好事者似乎對我們海軍實力感覺無趣了，他們爲了企圖使法西斯惡魔注意，故意過低估計了我們海軍的實力，施行各種方式捏造事實來達到這個目的，舉例說：最荒謬的就算過於關於我們潛水艇的謠言。」

「爲了這個誤解，我可以宣佈：我們蘇聯確有大批的潛水艇，他的數量也超過世界上任何一國，而且我還可以說：我們的潛水艇大大地多於德日兩國聯合起來的數目，這些潛水艇配備着訓練很好的人員，他們對祖國對黨對史太林同志，都懷有無限的忠誠，他們準備担負起戰鬥任務，如與我們駕駛員，担負駕駛員，我們的砲手和步兵一般的英勇與精明無疑的。蘇聯的英雄們，潛水艇司令布密斯脫洛夫和葉琪哥是個活的證明。」

「但是我們如果說我們所有的或者主要的問題統統已經解決，這也是不正確的，這說法是對一個大海軍的真義缺乏了解，這將是表示放棄我們必然遭遇的大而難

的問題的解決」。

柯齊尼索夫指出建立海軍仍舊存在着許多困難需要克服，他說：「不過我們已具備了一切，不怕這些困難了，而且還一定要克服它，這保證就是我們黨中央委員會，史太林同志以及我們莫洛托夫主持的政府的日常領導」。

柯齊尼索夫又講到紅海軍的優秀個人，戰鬥員司令與政治工作者以及全蘇人民給予海軍的助力。他認定這是克服困難的主力。

結論時柯齊尼索夫還再三着重地說明，建立強大海軍是全蘇人民的要求，因此國內每一個人須得盡一分力。他一面號召工作者向這方向加倍努力，一面并確信海軍將繼續健全并提高戰鬥力。

「爲遂行蘇聯的和平政策，我們不威脅任何人！他最後宣稱：「但如果我們敵人逼得我們施行武力來保衛祖國，那末我們海軍將是最有攻擊力的一個」！

——譯自「莫斯科新聞」

# 世界海軍要聞

二十九年一月份目錄

## 英國

張伯倫述英國海上之勝利

邱吉爾廣播海戰情形

張伯倫抨擊德國否認海上霸權被奪

邱吉爾勸勉英人努力作戰

驅逐艦之損失

潛水艦三艘在德海岸損失

香港英海軍開始截檢商船

官方發表商船被擊沉沒之統計

海軍減少漢口上游現役砲艦二艘

## 美國

參眾兩院通過緊急時期國防經費案

衆院海委會通過文生兩年造艦計劃案

菲島積極增防

總統委任海軍部部長

總統向國會提議建立潛艇艦隊

海陸軍在加州海面聯合演習

大西洋艦隊駛往西印度練習巡洋

斯塔克力主擴充海軍

海部加緊建造主力艦

海部擬造巨艦

斯塔克力建議建造大型潛水艦

魯賓遜主張增造驅逐艦

愛迪遜建議統制船隻原料工廠

海部建議改善關島設備

國會議員對於改善關島設備之意見

李海贊成關島設防

馬斯主張建立大西洋艦隊保護南美



政府照會英負美輪被迫駛入英港損害責任  
美報嚴斥日方對美造艦計劃之態度

## 法國

甘秉基談四閱月來海戰成績  
官方宣布軍艦截獲違禁品之成績  
當局巡視有功軍艦

## 德國

一九四〇年海軍手冊比較英德海軍實力  
潛艇在西印度羣島活動  
轟炸機襲擊英船之經過  
袖珍戰鬥艦 Deutschland 號改名之謎

## 瑞典

政府向蘇抗議潛艇襲擊瑞典輪船

## 日本

倭海軍省對美擴充海軍感不安  
敵艦在長江被我炸沉擊毀  
淺間丸事件  
倭對安南之陰謀  
敵海軍發明袖珍潛水艇說  
敵報攻擊美擴充海軍

## 國際

汎美中立委員會公布統一拘禁原則  
英法答復美洲國家抗議侵犯美洲中立區事  
英德軍艦在巴西洋面發生海戰  
各國海軍片聞

## 英國

### ◎張伯倫述英國海上之勝利

路透社倫敦十日電 昨日首相張伯倫在倫敦發表演說，綜述英國在海上之勝利。首相之言曰：此次戰事將為世界史上重要之一幕。在戰爭開始之初，雖甚沉寂，但暴風雨即將繼之而來。現戰事較為激烈者，僅在海上。在過去四個月之戰爭中，成績並非不足令人滿意。德國之船隻業已絕跡於世界之海洋矣。德海軍在開戰之時，不及吾國四分之一，其後或則被捕，或則沉沒，而尤以自行擊沉者為多，至今已損失二十二萬八千噸。在另一方面，吾人之海軍時受德國潛艇水雷及袖珍艦之攻擊，日來更趨激烈，但吾人之損失至微，吾國商輪之損失，或由於「敵」方行動所毀壞，或由於航海經常之危害，其總數尚減除吾人自德國及他國輪船所捕獲之貨物，則吾人之損失尚不及吾人所有之商船百分之一。現世

界數大洋之上，每日來往航行之英輪不下一千一百萬噸，截至目前為止，吾人僅損失巨型軍艦兩艘，一為 Royal Oak 號，一為 Courageous 號，此外有小型軍艦若干艘。吾人海上之霸權，蓋絕無動搖之可能。 Graf Spee 號之役，為英歷史中海軍最精采之表演，德艦之自行炸沉，不僅使南大西洋上免除一襲擊之「敵」艦，且予德國海軍之威信以無可挽救之打擊。吾人海軍之力量，予德國之壓力與日俱增，德國所受之困難亦已日增，其真正之價值，目前尚未被發現。諸君試觀德國諸首要耶誕節所作之演說，即知彼等之腦筋中，固無日不為此日增之困難所繫繞也。

### ◎邱吉爾廣播海戰情形

哈瓦斯社倫敦二十日電 海相邱吉爾本日午後在溫斯頓城，發表廣播演說，報告海戰情形，力言英法兩國佔有優勢，戰事前途極可樂觀。其言有曰：時至此際，余可斷言德在開戰時，所有之潛水艇，已有半數被擊沉

沒，該國建造新潛水艇之數量，亦遠在預期之下。溯自戰事爆發以還，敵人在海上所得，與吾人周旋者，亦唯潛艇戰與水雷戰而已。茲因英法艦隊應付有方之故，此項威脅業已不復存在，同時全世界各處海洋，亦已不復有敵方軍艦之蹤跡。總之，英法商船在軍艦護送之下，極為安全，因此各中立國輪船乃時受德方之襲擊，此就各中立國之態度而言，亦殊嫌其缺乏勇氣與團結力。此際各該國均有岌岌不可終日之感，並惶惶然以今後何國遭受侵略為問，但在實際上並未盡其最善。抑知各該國今日之處境，雖已十分困苦，但此後當有每况愈下之可能。緣英法倘因疲於作戰，而與德成立屈辱的和平，則歐洲其他各國之一切所有，包括商船在內，均將為之蕩然無存，而被國社主義與布爾希維克主義平分秋色矣云。

### ◎張伯倫抨擊德國否認海上霸權被奪

路透社倫敦三十一日電 張伯倫首相今日參加公衆

福利保障委員會午宴，即席發表演說，對德國飛機襲擊全無武裝之漁船及商船事，痛加抨擊。德方曾宣稱，英國海上之霸權已被德海軍奪而有之，首相認為全屬無稽之談，並謂英海軍對德封鎖實行以後效果良佳，陸軍之成績亦至可稱讚，空軍方面，英國現正以全帝國之力量，建設一世無倫比之空軍。德國潛艇久未敢活動，昨日又向英國護航軍艦襲擊，但英方海空軍合作甚佳，結果將該德國潛艇擊沉。英國海軍之威力如此，軍艦護航制已獲得偉大之成功，各中立國對此亦漸增其信心矣。空軍方面，雇用工人數目，較一九三五至一九三六年度增加六倍，其生產數量，較前次歐戰之最高額尤超過甚多。英帝國之空軍訓練計劃，擬在加拿大開辦訓練學校六十七所，職員四萬人，飛機場八十處。陸軍方面，目前在國內法國印度海外各軍站及帝國重要交通線數額共約百三十萬人，駐紮海外之英軍，均枕戈待旦，待機為祖國效力。故吾人於全力擴充軍備時並無絲毫顧慮之處。

英國遠征軍現已有第一不遺隊開至法國前線，吾人接濟前方彈藥，已運去五十萬噸，運輸汽船達數千艘之多。海軍方面，吾人須知海軍之於英國，今日之任務與往昔相同，即為英倫及整個帝國保衛第一線是也。諸君如問余曰，英海軍之前線何在，余必答曰，海洋佔地球三分之二，英國船隻所至之處，即為英海軍之前線。戰事發生以來，英國有戰鬥艦一艘航行逾三萬四千哩，在開戰

最初百二十日中，英國巡洋艦一艘在海洋中航行百零二日，驅逐艦一艘則繼續航行百零三日。自蘇格蘭北部至格林蘭海岸，計長一千哩，為德國侵掠艦駛往大西洋，德國商船裝運貨物駛回本國口岸所必經之地，且在冬季，晝間視綫不及一哩，但英國巡邏船密布，已獲得控制上之成功。同時哈伍德少將在大西洋南部作戰，獲得勝利，英潛艇 Salmon 號在北海擊沉德國巡洋艦一艘，英海軍護送加拿大軍隊橫渡大西洋，由孟買護送其他部隊通過地中海，均安然渡過。德宣傳部所謂德海軍已將英

國之海上霸權奪而有之云云，實屬滑稽之至。但德國利用空軍襲擊全無武裝之漁船商船，則屬事實，顧此舉鄙行為，亦未能擾亂英國之航業。英國之漁人及海上商人毅力，最可欽佩，彼等執業如故，目前中立國對於英海軍之護航力量，亦漸增其信心矣。昨日德潛艇企圖襲擊英國護航軍艦，結果被我方海空軍合作擊沉，此事德國宣傳部恐無法再予否認矣。

### ◎邱吉爾勗勉英人努力作戰

哈瓦斯社曼普斯特二十七日電 海相邱吉爾，二十七日午後在此間自由貿易廳發表演說，大意謂不列顛帝國各屬團結一致，對於一切事變均能應付裕如。深信英法同盟國必能獲致勝利。截至目前為止，吾人海軍業已多所建樹，可謂不負國家，但吾人為維持海洋控制權起見，自不得不在牛靈方面償行極大的代價，乃克有濟。德國現有造艦能力遠不若吾人所估計者之高。該國用水雷作戰，誠足以構成嚴重威脅，特吾國資源遠在德方之

上。至以糧食限制購買辦法而論，此乃節省運輸之必要辦法，並可使不列顛帝國及各同盟國全副毅力咸得用以應付當前職責至最後一盎司最後一英寸而後已。關於空軍方面，多數人士均以德國空軍何以迄今尙未來襲英國爲問，特德國空軍要非基於人道觀念而不來襲擊。又有以爲英國應先發制人，而向德國進攻，此說未敢苟同。

吾國所行政策，業已證明其爲正當。緣吾人在戰事爆發前已獲有若干閱月之補充準備，無異出於天賜，此後不論發生何種事變，祇須吾人妥爲防範，則一切均可無虞。彼希特勒者可謂已失去最佳機會矣。要之，英國不擬永久坐待敵人來攻，所望希特勒必會一日處於等待者之地位，並因不知吾人究於何時向之攻擊，而忐忑不安。

時至此際，政府作戰目標首在致勝，各種批評凡屬善意，政府當局決不稍感憤慨。吾國財相西門現正締造財政的馬奇諾防線，藉以充實金融力量與人民信念。方今國社主義之德國，不特德意志帝國之強大，而此日之

，則已證明遠較國社主義德國爲強大，是以前途極有把握。吾人茲當各盡其責，在英倫三島及在不列顛帝國全境奮力邁進。時不我待，幸勿蹉跎一星期一日或一小時云。

### ◎驅逐艦之損失

路透社倫敦二十二日電 海軍部公報稱：英國一千四百八十五噸驅逐艦 *Grovnio* 號，在北海沉沒，究係誤觸水雷抑或遭魚雷襲擊，尙未判明。計死八人，失蹤七十三人，官兵登陸者一百十八人，中有重傷者若干人。查此艦係於一九三五年下水，爲 G 級驅逐艦之領隊艦，艦長爲克利西上校。去年十一月沉沒之 *Osca* 號，亦屬此級。

路透社倫敦二十四日電 海軍部公布：英國一千四百七十五噸驅逐艦 *Exmouth* 號，已被魚雷或水雷炸沉，艦上人員恐全部殉職。按三日前，英艦 *Greenio* 號，北海沉沒，死八十一人，在此之前尙有英艦 *Osca* 號

遇難云。

海通社阿姆斯特丹二十四日電 倫敦訊：英國驅逐艦 Exmouth 號，已告沉沒。據英國海軍部公告，該艦不知是否誤觸水雷，抑或被魚雷擊中。全部艦員一百七十五人，悉均已葬身魚腹，艦員家屬皆已獲得通知。該艦係一九三四年下水，排水量一千四百七十五噸，速率三十六哩，與數日前沉沒之 Grenville 號同係領隊艦。英國驅逐艦沉沒者此係第六艘。

海通社柏林二十四日電 英國驅逐艦 Exmouth 號已在北海沉沒，全部艦員一百七十五人恐已悉數斃命。截至目下，英驅逐艦沉沒者，有 Blanche, Gipsy, Duchess, Viscount, Grenville, Exmouth 等六艘。尚有 Mohawk 及 Jersey 兩號均受傷。

### ◎潛水艦三艘在德海岸損失

合衆社柏林十六日電 德國統帥部今日稱：英國潛水艦兩艘為德國防禦方法擊毀。英艦係 Starfish 及 Dr-

vine 兩號，在黑里郭蘭灣擊毀，艦員一部分遇救。

合衆社倫敦十六日電 英海軍當局對於英潛水艦之如何損失，除根據德方宣布該艦係被防禦方法擊毀外，並無其他消息。按英國潛水艦在戰時因與敵方作戰而損失者，此為第一次。英海部稱：英艦係從事特別危險工作，海部恐其必遭不測。衆信該三艦皆在德國海岸工作云。

路透社倫敦十八日電 英國潛水艦 Draine, Sea horses, Starfish 等三號之損失，此間現已發表。據云該艦等從事危險工作後，不能駛回根據地，恐其必遭不測。德國無線電廣播現已宣布 Draine 及 Starfish 兩號一部分艦員被救之消息，但其名尙未發表云。

### ◎香港英海軍開始截檢商船

中央社香港十三日電 蘇輪薛蘭加號，在港附近被英艦截留，十三日晨駛入港內，輪上貨物將受檢查。遠東英海軍檢查船隻，此為第一次。

路透社香港十三日電 今晨英海軍出發在中國海內截留外船，實行檢查。此間英海軍當局發表公報稱：今晨有蘇商輪薛蘭加號（二五〇〇噸），被英國海軍截留，押來香港，施行違禁品檢查。公報特別聲明，此舉並非謂該輪已被捕獲之意。此種舉動，自開戰以來英國雖未在香港實行，但原為戰爭中完全正當之行動云。

### ◎官方發表商船被擊沉沒之統計

哈瓦斯社倫敦十六日電 海軍部頃宣布：自一月六日至十三日一星期內，英國輪船被德國擊沉者，共有十二艘，合計三萬四千零七十五噸。中立國商船被德方擊沉者，則有四艘，合計七千七百九十二噸。

哈瓦斯社倫敦二十三日電 官方頃宣布：自一月十四日至二十一日一星期內，英國輪船被德國擊沉者共有四艘，合計二萬三千八百四十三噸，中立國輪船被擊沉者，則有十一艘，合計三萬五千二百四十八噸，總共五萬九千零九十一噸，佔英國海軍所護送各商船總噸位百

分之二。至於德國方面，在同一時期內，共損失商船三艘。

合衆社上海三十日電 英海軍當局頃發表聲明，數週以來，英國商船仍照常行駛，情形且已更見好轉。二十個星期以來，英輪之損失，每週平均為五點二艘，計二萬三千噸，但英輪之增加率，則為每週五點四艘，計二萬四千噸。十八日至二十五日數日內，英輪損失四艘，中立國之損失達十四艘。在戰事爆發以前，中立國港內有德輪四十四艘，計二二八、三三六噸，現為同盟國捕獲者達二十一艘，計八九、〇〇〇噸，德方自行擊沉者達二十三艘，計一三九、二二六噸。現仍有德輪三十艘躲避於中立國港內云。

### ◎海軍減少漢口上游現役砲艦二艘

路透社上海三日電 英海軍當局宣布：駐泊漢口上游之英砲艦二艘，不久即將解除現役。布告全文如下：英國政府依照減少長江砲艦之政策，俾應他處軍事上之

需要，同時可抽調訓練有素之官兵參加戰事，茲已決定於最近期間將漢口上游所駐之砲艦三艘，解除現役兩艘。

按去年十月，英國曾撤去留駐長江之砲艦五艘，十二月十三日復撤去三艘，故連此次計算在內，其撤退與解除現役者共計十艘。此後留駐長江者尙有三艘，計漢口上游一艘，滬漢間二艘。

## 美國

### ◎參眾兩院通過緊急時期國防經費案

路透社華盛頓十一日電 衆院支付委員會一致通過羅斯福總統所提出之緊急時期國防經費案，國會應撥款二萬六千七百萬美元爲陸海軍及海岸巡防之用。該會准撥之經費規定增置飛機五百十八架，價值二千八百餘萬美元並海軍中立巡防經費，以及增加陸軍員兵一萬七千人，國民兵四萬一千人，海軍員兵二萬九千人，陸戰隊員兵六千人之經費。

合衆社華盛頓十一日電 衆院支付委員會報告審查緊急時期國防經費案，該案所定之經費，共計二萬六千七百十九萬七千九百零八美元，內有增置海軍飛機五百十八架及將舊式驅逐艦及其他軍艦六十四艘重行充役之經費。該案較羅斯福總統要求之經費削減四百八十萬零零六千五百五十五美元云。

路透社華盛頓十三日電 衆院昨以大多數通過緊急時期國防經費案，准予撥款二萬六千七百萬美元爲陸海軍及海岸巡防經費，此案現已提交參院。

路透社華盛頓二十六日電 參院已於昨日將二萬五千二百萬美元之緊急時期國防預算案通過。此案已送交衆院討論，較原案減少一千三百萬美元，對於海陸軍及海防經費均略有減少。根據修正案，此款將用購買飛機五百十八架，作海軍偵察之用。同時將陸軍人員增加一萬七千人，國民兵增加四萬一千人，海軍員兵增加二萬九千人，陸戰隊員兵增加六千人。



### ◎衆院海委會通過文生兩年造艦計劃案

路透社華盛頓十八日電 衆院海軍委員會主席文生氏，頃在衆院海軍委員會會議席上，建議將海軍擴充計劃經費十三萬萬美元削減五萬萬美元，如此準備增造之四十萬噸，將減至二十一萬八千噸。文生表示目前造艦過多，實爲無益，削減經費並非蓄意削弱海軍實力云。

路透社華盛頓二十四日電 衆院海軍委員會主席文生，昨在該會提出二年造艦計劃，以代替三年計劃，如此十三萬萬美元之海軍擴充經費，將有大予削減之可能。文生稱：二年計劃如經採用，則巡洋艦及潛水艦數目當可減少，但仍將建造飛機母艦三艘。文生於本月十八日曾建議將經費削減五萬萬美元，此項建議如被採納，則總噸數將自四十萬噸減至二十一萬八千噸。

合衆社華盛頓三十一日電 衆院海軍委員會曾通過，暫將擴充海軍計劃改爲兩年造艦計劃，約需費六萬五千

五百萬美元。按海部所提原案，係要求國會採取三年計劃，需費十三萬萬美元。海軍部長麥迪遜及參謀長斯塔克曾力加辯護，現衆院海委會未予採納，仍通過二年計劃，允許海軍部建造目前海軍部及私人造船廠所能承造之數目，該項提案暫規定：

第一、造艦十六萬七千噸，計飛機母艦七萬九千五百噸，驅逐艦六萬六千五百噸，潛水艦二萬一千噸。

第二、增造海軍飛機，以四千五百架爲最低額，飛機以十二艘爲最低額。

第三、增加海軍補助艦噸位七萬五千噸。

第四、授權政府，籌劃漢資茅斯，費城及諾福克海軍船塢之設備，以便開始實施各項造艦計劃云。

### ◎菲島積極增防

合衆社馬尼刺七日電 數週來，美駐菲專員賽爾，曾與美國軍事外交當局，行多次非正式會議，賽爾現定明日視察馬尼刺灣口之可里吉多要塞，以結束觀察美國

在非防禦工事之任務。按可里吉多為美國在遠東設防最週密之根據地。歐戰發生後，遊人均禁止前往該處參觀。同時外傳美國正積極改良該處之防禦力。可里吉多即受外軍包圍，糧彈來源斷絕，亦可支持至六個月之久。

馬尼刺海陸軍之一切活動消息，現均秘而不宣，惟最近海陸軍方面，已獲到大批新接濟，此固衆目所共睹者。查一九三五年菲律賓自治政府成立時，美國因鑒於海陸軍均將於一九四六年撤退，無須設防，故乃縮減菲島軍費，而在夏威夷及巴拿馬兩處仍繼續進行。唯此種態度現已完全改變，陸軍飛機場之跑道，正在延長中，俾可容納新近運到之高速率轟炸機與驅逐機。惟運之陸軍軍用汽車數十輛，亦已運抵此間。

菲律賓羣島長達一千二百哩，現全部沿海均已實行巡防，其嚴秘之程度，為菲島有史以來所未有。

美國駐菲之海陸軍，為自治政府軍力以外之獨立團體，惟據爾稱：渠曾與菲總統奎松討論菲律賓本身之軍

事計劃。菲現有受過五個月半之後備兵十二萬人，常備軍二萬人，練習機驅逐機四十五架，高速率魚雷艇二艘。波蘭滅亡後，奎松鑒於奧，捷，阿爾巴尼亞，波蘭，前車之鑒，認為有迅速整軍之必要。奎松所施之計劃，即每年以八百萬美元為軍費，以維持其二萬常備軍，並訓練後備軍，預期一九四六年可有後備軍三十六萬人。

### ◎總統委任海部部長

合衆社華盛頓二日電 新任海軍部長愛迪遜，今日就職。

路透社華盛頓二十六日電 愛迪遜上月升任海軍部長後，其海部次長遺缺，已由羅斯福總統委派普頓充任，康氏前為愛迪遜助手。

### ◎總統向國會提議建立潛艇防禦網

合衆社華盛頓六日電 羅斯福總統向國會提出之預算案中，有營造局之經費一項，總額計二千八百一十七萬七千美元，其中一部，係用於建立美國前所未有之潛

水艇防禦網。關於下年度美海軍所擬建造之軍艦形式與數量一節，當局尚未公布，按照原定計劃，下年度應造新艦二十四艘，每艘建造費三千八百萬美元。新艦完成後，即可在美海軍根據地或港口布置潛艇防禦網。

### ◎海陸軍在加州海面聯合演習

哈瓦斯社華盛頓州大科馬城三日電 美國海陸兩軍，將在加州海面舉行聯合演習，頃有步兵五千名，分乘運輸艦數艘，自此間出發，駛往演習地，沿途由軍艦多艘護送。此外陸軍一千名，攜有重砲，並附以機械化部隊，亦當於日內出發，參加演習。按此次演習，乃以冒險方砲火而用小艇載運軍械登岸為主題。

### ◎大西洋艦隊駛往西印度練習巡洋

合衆社華盛頓十八日電 海軍部長愛迪遜稱：大西洋艦隊之軍艦二十二艘，即將由關塔那摩與古巴出發，駛往西印度羣島，作練習巡洋。愛氏對於此次巡洋之內容不願發表。海軍方面亦拒絕討論此事，但承認各艦皆

將經過琉厄德羣島及溫得瓦德羣島。

消息靈通方面皆信此次巡洋係與美艦在加勒比海區域庫雷布刺島及坡托里科附近擬作登陸及其他演習有關云。

合衆社華盛頓二十三日電 羅斯福總統宣稱：美國大西洋艦隊在冬季演習中，將有半數軍艦駛往荷屬西印度羣島，其餘則訪問委內瑞拉各港。該隊計有軍艦二十二艘云。

### ◎斯塔克力主擴充海軍

合衆社華盛頓八日電 美國海軍參謀長斯塔克上將，今日在衆院海軍委員會稱：美國海軍對於目前美日海軍之比率，未能滿意。渠贊成在關島設防，該處距日本橫濱不過一千三百哩。美海軍實力若分為大西洋太平洋兩艦隊，則日本攻擊美國時，將無法應付。今者美海軍已不受華盛頓與倫敦兩海軍條約之限制，殊堪欣慰。日本等其他國家現正積極造艦，美國會若不批准增建新艦

，則美國將成爲較弱之海軍國。本人擁護文生海軍擴充案，該案主張美海軍應將現有實力增加百分之二十五，並增購海軍飛機六千架，所費共需十三萬萬美元。海軍部依照該案，可造新艦一百零七艘，內有補助艦三十艘。

按斯塔克上將係向衆院海軍委員會表示意見之第一人。

今日該委員會開會時，首由海軍部長愛迪遜報告，謂國會鑒於目前國際局勢之嚴重，應通過文生海軍擴充案。繼即由斯達克上將發言，謂美國應立即採取方策，以增進其海軍地位，因美日海軍比率，原爲五比三，近據調查結果，已達五比三·四九。美英比率原爲五比五，近則達五比五·九。美國素取防守政策，歷來美國制定之海軍法案，可以證明美國之目的，僅在保護領土，與其主要利益，而不論其利益之所在地也。今日國會若能允許海軍在關島設立前哨，則美國在太平洋之防守地位，將大爲增強。

斯塔克上將發言後，衆院海軍委員會委員即以外傳美國將造具有較大航遠力之超級戰鬥艦，與建設兩洋海軍，以及美日海軍力之關係諸事相詢。斯塔克拒絕說明美國海軍爲應付日本問題所取之特別計劃，惟暗示美國將增造軍艦，補助艦船，及飛機附屬船，並充實其活動部隊。

斯塔克上將並鄭重聲明：美國外交實力係以其海軍實力爲轉移。美海軍以後每年仍將建造主力艦兩艘云。

合衆社華盛頓二十九日電 海軍參謀長斯塔克，頃在衆院海軍委員會報告，願請國會依照海軍當局所提增加美國艦隊實力百分之二十五之原案通過，因此案若能通過，則侵略國家當知有所警惕，不敢輕率冒險。衆院海軍委員會主席文生主張先增加海軍實力百分之十，俟世界形勢變更時，再行增加預算，斯塔克表示同意，惟仍希望國會依照原案通過。

### ◎海部加緊建造主力艦

海通社華盛頓二日電 據新任海軍部長愛迪遜（即著名發明家愛迪遜之子）談稱：美國海軍部正在考慮建造四萬五千噸以上之戰鬥艦若干艘。同時鑒於歐洲局勢，擬加緊建造軍艦，並將向國會提出計劃云。

哈瓦斯社華盛頓二日電 海軍部新造三萬五千噸主力艦 North Carolina 號，即將完成，定本年六月間舉行下水典禮。據海軍部當局宣稱：美國尚有主力艦六艘，正在建造中，其噸位砲備當與此號相同。據消息靈通人士所知，此項主力艦，至少當裝十六吋砲六尊，每艘造價當在六千萬至七千萬美元之間。除第一艘 North Carolina 號完成在即外，第二艘 Washington 號，亦可於本年九月間舉行下水典禮云。

### ◎海部擬造巨艦

路透社華盛頓十三日電 海軍參謀長斯塔克上將昨日在衆院海軍委員會稱：海軍部或將要求授權建造一萬噸以上之巡洋艦。此外海部擬於建議擴充程序中之飛機

母艦，自二萬噸增至二萬三千噸。在現行立法之下，除戰鬥艦外，均不得超過條約限定之艦型。海部正在研究此問題，如覺需要特別制定法律，或將提出要求云。

共和黨議員珍克斯對於所擬海軍擴充程序並未包括充分潛水艦一事表示不滿，謂蘇德意三國共有潛水艦艇三百六十六艘，而美國則僅有四十六艘，實嫌太少。斯塔克上將答稱：美海軍實有潛水艦六十五艘，其中雖約有一半超過艦齡，但皆為航洋潛水艦，能在遠離根據地之處運用，並在海上停留長久時間。在未決定之海軍程序中，曾要求授權增造潛水艦二十八艘，此外依照現行法案，尚可另造十四艘云。

### ◎斯塔克建議建造大型潛水艦

路透社華盛頓十六日電 海軍參謀長斯塔克，昨日在衆院海軍委員會宣稱：美國海軍需要較他國更大之潛水艦，因大西洋南部或將有水中戰爭。蘇俄兩國皆造有大批小型潛水艇，用以對付國境附近之假想敵，但美國

則須建造潛水艦，以應付遠離海岸之敵人。日本之一貫政策，亦為建造大批能在遠處作戰之潛水艦云。

合衆社華盛頓十五日電 今日衆院海軍委員會開會時，議員質問何以美國海軍實力，必須增加百分之二十五，方可保護國家？海軍參謀長斯塔克上將當即提出答復稱：同盟國苟作戰失敗，則全部艦隊均將歸諸德國之手，予認爲此係可能之事，蓋世界上無論何事，均有可能也。吾人所擬之海軍擴充計劃，特別着重於潛水艦實力之增加，內有適於在大西洋南部作戰之長途航行潛水艦。至於潛水艦之噸數，將增加百分之五十五。以形式分配噸數，爲「軍事需要」中最要之一端。

### ◎魯賓遜主張增造驅逐艦

合衆社華盛頓十八日電 海軍輪機局長魯賓遜少將，在衆院海軍委員會報告，主張美國應在五年內增造驅逐艦七十五艘，以資應付理想敵人之潛艇威脅。據稱：美國之情勢，頗與英國相似，因美國必須保持制海權

，但美國不似德國，因其已放棄制海權。

魯氏稱：美海軍擬將巡洋艦型增大，若海軍擴充案能獲國會批准，則海軍方面擬利用所批准之巡洋艦噸量二十七萬四千噸，建造大小巡洋艦約十九艘，平均每艘一萬四千四百二十噸，較現有巡洋艦大百分之四十。國會方面獲悉，美海軍正在計劃建造二萬噸裝備十四吋砲戰門巡洋艦數艘云。

### ◎愛迪遜建議統制船隻原料工廠

路透社華盛頓三日電 海軍部長愛迪遜，頃致函國會，要求授權羅斯福總統，於緊急時期，對於船隻，原料及工廠，予以統制，並採取適當步驟。愛氏謂此種建議，爲防患於未然，國會曾於一九一七年三月，美國未參戰之前，授權威爾遜總統以同樣權力。但愛氏聲明此種建議，並非預料美國必捲入戰禍云。

### ◎海部建議改善關島設備

合衆社華盛頓九日電 海軍參謀長斯塔克上將，今

日在衆院海軍委員會稱：海軍部擬於下屆年度以四百萬美元改善關島之設備，如疏濬水上飛機起落水道，並增建防浪堤。此項經費已列入第十四海軍區預算案之內（按該區司令部係設於夏威夷），無須另案請求批准，如去年之所爲者。

斯塔克提出此議後，去年關島設防之爭論復起，查去年討論結果，決定不將關島列入設防海軍根據地之內，故衆院海軍委員會於斯塔克發言後，紛紛主張在此次議席上勿再提出關島問題。

斯塔克繼向報界發表談話稱：關島之於美國，不但具有海空軍之價值，且有商用航空之價值。關島設防後，不啻爲美國增加戰鬥艦二三艘。如將關島設爲水上飛機，潛水艇及小艦根據地，則需費約達八千萬美元，至於全部設防則需二萬五千萬美元。

斯塔克續稱：美海軍對於建造五萬二千噸超級戰鬥艦問題，尙未有所決定。記者問今日美國軍艦中有無具

有德袖珍戰鬥艦且戰且駛之效能者？斯塔克答曰：否，惟美國能有兩艘八吋砲巡洋艦同時作戰，其中一艘若受飛機保護，或可安全駛回本國。袖珍艦護衛甚弱，雖爲優秀之艦，但吾人凡有研究，則知其柔弱無能云。

### ◎國會議員對於改善關島設備之意見

合衆社華盛頓十一日電 自海軍部向國會提議撥款四百萬美元改善關島設備之消息洩露後，國會對於美國遠東政策之爭論，已有重趨激烈之象。查關島改善海港設備一案，原經上屆國會否決，現國會中孤立派議員堅稱：改善關島設備，卽爲關島設防之先聲，俾使成爲美國保護菲律賓之海軍根據地。政府原不欲將關島問題提出國會辯論，故將改善關島設備費一項，列入普通預算案，以期國會通過普通預算案後，卽可改善關島設備，此顯爲政府之策略云。國會消息靈通方面人士稱：孤立派決就關島問題對美國之遠東政策作激烈之辯論，屆時共和黨將因此獲有抨擊羅斯福總統外交政策之良機，

孤立派前次反對取消軍火禁運案，卒告失敗，現彼等復至反對政府政策之時矣。

合衆社華盛頓十一日電 衆院海軍委員會主席文生，力主海軍委員會在能規定改善關島設備經費以前，應先核准此項計劃。

海軍參謀長斯塔克上將亦告海軍委員會稱：在現行條約情況之下，美國在太平洋各屬島設防，實爲合法之事。

衆議員察亦詢問斯塔克上將，自上屆國會辯論後，何以將關島置於第十四海軍區之內？斯塔克答稱：若不將關島置於第十四海軍區內，海軍部仍同樣請求四百萬美元之經費。

參議員波拉稱：關於關島列入第十四海軍區一案，若送到參院，對於經費一項必發生辯論。

衆議員馬斯稱：渠贊助關島改進案，因吾人對關島若不設法改進，則不啻將菲律賓遺送與日本云。

斯塔克上將稱：即令將美國海軍實力增加百分之二十五，一旦受蘇日德聯合攻擊時，仍不能確保美國之安全。美國實有防禦西半球抵抗獨裁國家聯合進攻之必要，以目前美海軍之實力，一方既須注視太平洋，絕不能保護巴西南部。若然，只可暫時放棄巴西南部之防務云。

### ◎李海贊成關島設防

合衆社華盛頓十三日電 前海軍參謀長現任坡托里科總督李海上將頃對合衆社記者稱：美國國防計劃苟考慮及太平洋大西洋兩方同時對美進攻，則關島設防一舉實屬必要。美國能利用關島爲海軍前哨站，以阻滯太平洋方面之攻擊，其價值之大，自屬不言而喻。此在美國方面純屬防禦性質，無待煩言。

關於建造超級戰鬥艦一節，李海僅稱：目下美國海軍似無建造四萬五千噸以上軍艦之理由。

李海繼稱：苟關島設防工程完成，而擬造之新艦亦



告完工，則美國可同時應付日意德三國之聯合攻擊，苟一旦英國不復為大西洋上之海軍國，則日意德三國聯合進攻美國非無可能。

### ◎馬斯主張建立大西洋艦隊保護南美

合衆社華盛頓七日電 衆院海軍委員會委員馬斯，昨日對合衆社記者談話，極力主張美國鑒於世界之形勢，應以二十萬萬美元，建造大西洋新艦隊，俾保護南美洲之安全。美國如欲不捲入戰爭，而同時又能保護新大陸，則唯有建立完整之大西洋艦隊，一若太平洋之艦隊然。查太平洋艦隊總噸數已近二百萬噸，大西洋艦隊之總噸數，原有太平洋艦隊總噸數三分之二。果爾，則美國將具有世界上最大之海軍，同時，每年海軍維持費將較現時增加四萬萬美元，然此亦得以償失也。過去美方似望英國能保護大西洋方面之利益，時至今日，英國已自顧不暇，且歐戰後之情形如何，目前尙難道，因之，美國已不能再依靠他人。再若美國建立大西洋艦隊後，

一旦歐洲與遠東國家締結同盟時，即可予以威脅云。

### ◎政府照會英負美輪被迫駛入英港損害責任

路透社華盛頓五日電 美政府警告英國，苟英國強迫美輪進入英國統治港口，則美輪所受之「損失或傷害」，概由英國負責。國務院今日將美國送達英大使說明此事之照會發表。據國務院聲明：美輪摩爾馬克桑號，於首途赴卑爾根途中，被押入英國統治之克克窩爾港，該港所在地區係在中立法禁止駛入之區域以內。此舉破壞美國中立法，使美輪駛入戰區，國務院會爲此事請美國駐英大使館立即探詢美輪，俾獲事實真相，供作交涉之根據。

十二月十四日，國務院提出之照會，由國務卿赫爾簽署，內稱：美國輪船公司自向願與英當局合作，在此種情形之下，本政府實難盡測美國輪船之被迫駛入交戰國港口有何實際之必要。苟英國當局認爲即使在此種情

形之下，仍有強使美輪駛入戰區或其他交戰國港口之必要，此舉既違反美國中立法之規定，美國勢必審慎考慮案件之各項事實，並就考慮之結果，採取必要及適宜之行動。赫爾之照會繼稱：美政府保留各項權利，苟美國輪船因此項權利之破壞而遭遇之損失或傷害，美國自將要求賠償。美國輪船公司既以寬大精神出之，英國似亦應予美輪以相當之變通。

按上項照會係在答覆十一月七日英國之照會，英國照會內稱：美日雖對戰區一點有所宣告，但英國仍保留押使美輪駛入英國統治港口之權。據國務院官方今日表示：美照會中「損失傷害」一語，包括美輪被迫改道押往英港過程中時間上所受之損失云。

### ◎美報嚴斥日方對美造艦計劃之態度

哈瓦斯社華盛頓十二日電 美國造艦計劃發表之後，日方極爲不滿，頃由此間明星晚報加以評論，略謂美國無論對於遠東各國或其他國家，均無何項野心，故能

開誠布公，而將海軍造艦計劃公諸於衆，以視日本海軍省進行工事於祕密之中，實屬較勝一籌。目下日本海軍實力如何，美國僅能揣測，而無從確知。然則謂美政府擬擴充海軍以與此「不可知的數量」相競爭，豈非荒謬之談。要而言之，美國海軍非爲侵略而建設，但對於各國懷抱侵略意願者，確可認爲一種「威脅」云。

## 法 國

### ◎甘秉基談四閱月來海戰成績

哈瓦斯社巴黎十三日電 海軍部長甘秉基頃向哈瓦斯社訪員發表談話，述及四月閱來海戰之結果，謂法國海軍在英法聯軍中擔負重要任務。總計開戰四閱月來，業已擊沉德國潛水艇十艘，檢查各國商船二百三十九艘，查獲違禁品六十二萬二千噸。此外，法國殖民地軍隊開抵本國，中途未折一兵一卒，軍火軍備暨各種接濟品亦均能自國外安然輸入。英法兩國商船之由法國輕型軍艦予以護送而渡過重洋者，共有一千三百艘，分爲二百

餘隊。

至於德國商船，僅能在波羅的海方面自由通航。該國輪船被囚於各中立國港口者共有四百餘艘，或已設法逃出，或則歸逃未果，其已被英法兩國捕獲者共有二十艘，總噸位約計十五萬噸，其中四艘計二萬二千噸，係被法國軍艦捕獲。除此而外，其被德國水手自行擊沉者共有十八艘，計十二萬二千噸。

又以潛水艇戰爭而論，德國潛艇違反國際公法之舉動共有四十三起之多，惟法國軍艦迄無一艘被德方擊沉或受損傷，僅被擊沉商船十一艘，計共五萬五千七百七十一噸，佔法國商船總噸位百分之二。厥後英法兩國所採防禦德國潛艇措施，成效卓著，於是法國商船在上月間絕無被德方擊沉情事。查去歲九月間英法兩國商船被擊沉者共十三萬七千噸，十月間減至十一萬七千噸，十一月間更減至二萬四千噸，十二月稍形增加為三萬四千噸，德國遂乃加緊進行水雷戰爭，並提早使用磁力水

雷。刻法國正在建造新艇一百六十二艘，決當會同英國保持海軍控制權云。

### ◎官方宣布軍艦截獲違禁品之成績

哈瓦斯社巴黎十一日電 官方頃宣布：自去年十二月三十一日起至本年一月七日止，一星期內，法國軍艦截獲運往德國之違禁品一萬二千噸，英國軍艦則截獲六千二百噸，合共一萬八千二百噸。溯自戰事爆發以還，法國軍艦共截獲違禁品四十三萬九千噸，英國亦截獲五十四萬四千噸，合計共有九十八萬三千噸云。

路透社巴黎二十六日電 法海軍當局稱：截至一月二十日之一週間，法海軍共截留輪船九艘，共沒收違禁品一萬五千六百噸。自開戰以來，法海軍共截留輪船二百五十四艘，拿捕違禁品四十八萬噸云。

### ◎當局巡視有功軍艦

哈瓦斯社瑟堡四日電 法總理達拉第，海軍部長甘秉基，海軍總司令達爾古將巡視此間軍艦，以其曾在海

戰中建立殊勳，其驅逐艦 *Sirocco* 號曾擊毀德國潛水艇三艘，潛水艇 *Poncelot* 號曾在大海捕獲德軍船 *Chem* 號安全押至港內。

## 德國

### ◎一九四〇年海軍手冊比較英德海軍實力

合衆社柏林二日電 德國海軍手冊第四十版現已出版，其中對於開戰以來德國之損失，與一年來建造新艦程序，均未提及。唯對於該書付印時英國所受之損失，則曾登錄。該書承認去年九月一日德國充役之潛水艇，不過四十三艘，並附註尚有潛水艇若干艘於一九三九年完成。該書謂英戰艦 *Royal Oak* 號飛機母艦 *Courageous* 號均被擊沉，而受傷者則有下列各艦：*Hood*, *Repulse*, *Iron Duke*, *Ark Royal*, *Edinburgh*, *Southampton*, *Mohawk* 等號。

海通社柏林四日電 「威萊爾氏一九四〇年軍艦手

海軍雜誌 世界海軍要聞

冊」，最近出版，其中頗多關於各國艦隊之珍貴消息。據載：德國去歲僅有驅逐艦十七艘，現有二十二艘，合共三六、八六六噸，另有十三艘在建造中。去歲僅有魚雷艇十二艘，現有二十艘，此外在建造中者亦有二十艘。又去歲僅有布雷艇二十六艘，現有二十二艘，在建造中者凡三十艘。去歲僅有掃雷艇三十二艘，現有四十艘，在建造中者凡六艘。又目前共有快艇二十艘，在建造中者凡十七艘。潛艇共四十三艘，一六、四四五噸，與去歲同。英國軍艦則與去歲大不相同。按去歲英國共有主力艦十五艘，凡四七三、七〇〇噸，今年則因 *Royal Oak* 號已告沉沒，僅有主力艦十四艘，共四四四、五五〇噸。一九三九下水之主力艦共五艘，在建造中者二艘，已批准建造者二艘。飛機母艦目 *Courageous* 號沉沒以後，已由七艘減至六艘，去年下水者四艘，擬造者二艘。主力艦 *Hood* 號，*Repulse* 號，及 *Elizabeth* 級一艘，均已列入損壞者。重洋巡艦除 *Exeter* 號受創

，及另一艘沉沒外，數目未有變化。輕巡洋艦數目已由四十六艘增至四十九艘，此外在建造中及擬建造者凡二十艘。英國另有巨型驅逐艦十八艘，其中一艘曾受重創。輕驅逐艦一百七十三艘，其中三艘已告沉沒。去歲僅有潛艇二十七艘，現已增至三十一艘。法國軍艦數目無變化，所有數字幾與去歲完全相同，驅逐艦僅增一艘，共三十九艘，潛艇則自 *U-90* 號失事以後，已由三十九艘減至三十八艘。

### ◎潛艇在西印度羣島活動

路透社紐約二十六日電 報載航業界人士，均料德潛艇不久即將在西印度羣島附近攻擊英國之商輪，現已在特里尼達附近發現德潛艇三艘，由五千噸式裝商輪一艘任潛艇供應艦偕同行駛，其目的在予運輸糧食煤油之英法商輪以突擊。美當局稱：彼等對德潛艇之企圖，亦略有所聞，現已有德輪數艘載潛艇用之汽油及其他應用品，由南美駛往某地。另據由加勒比海來此之旅客談

：該處德僑均知此計劃，預料不久該地之中立國，及英法航運將告停頓。

### ◎轟炸機襲擊英船之經過

海通社柏林十一日電 德轟炸機昨晨襲擊英海岸外英船經過情形，本社特派記者報告如下：旬日以來，北海氣候雖稱酷寒，致使航行極端危險，但德國飛機仍於昨晨冒險起飛，當彼等飛越北海上空之際，飛翔甚高，即抵英國海岸，始漸漸下降，彼等最初瞰見者，為一載重二千噸左右之「*聖*」船，本社特派記者此次亦冒險隨將軍同坐一機，據彼稱：吾人既見該船，即對之衝下並放機關鎗一排，命其停止，乃該船並未理會我機警告，繼續前進，我機乃復投下擲彈一枚，鍋爐爆炸聲繼之而起，當見該船船員紛紛跳入救生艇中，數分鐘後，該船即告沉沒，我機立即退回根據地，其他各機，亦相率安全返防，各自報告其成績。本日出擊頗已成功，蓋德報告，另有二船亦於同時被他機炸沉也。此外又有四船小

彈，或已同時下沉。被炸英船之一，曾向本國發出求救呼號，但被德機截獲，立即飛回，並炸沉之。本隊偵隊機，飛返檢查機身，見彈痕甚多，蓋因英船之於該機低飛發出警告時，曾向其開放機槍，計有彈孔十處，該機油管亦被擊中，但德機此次至少炸沉「敵」船一萬四千噸云。

### ◎袖珍戰鬥艦 Deutschland 號改名之謎

路透社柏林二十五日電 據官方德國新聞社消息，希特勒下令將袖珍艦 Deutschland 號改名為 Lutzow 號。按此艦自戰事開始後，即在大西洋襲擊商船，據最高統帥部戰報，該艦現已回國云。

海通社柏林二十五日電 英甲艦 Deutschland 號曾在國外洋面運用數個月，完成其任務後，現已返抵德國。英海軍雖環伺在側，但能衝破英方警備線。此艦在海面上工作時，常阻礙外國航運。現已改名為 Lutzow 號，

海軍雜誌 世界海軍要聞

準備執行其他任務云。

合衆社倫敦二十七日電 此間海軍界對於德方宣布 Deutschland 號之改名一節甚為疑感，皆認該袖珍戰鬥艦已被英國潛艇擊沉，故作此空氣以掩人耳目也。回憶英潛艇 Salmon 號曾於去年十二月擊德艦數艘，第未親見何艦沉沒或受損傷。同時該艇艇長稱：除擊沉一艦外，渠信最少尚有軍艦一艘受傷。據料 Deutschland 號或於是經損失亦未可知，但目下尚難證實。

尚有其他可能性，即本月被擊沉沒之英國潛水艇三艘，在與德潛艇衝突為深水炸彈擊沉以前，曾對德艦施行襲擊，甚為得手。據云已有船員數人被救，即可證明德艦在其附近。當時最少有英國潛艇一艘襲擊德艦，致令其位為敵擊沉，而遭反攻，此可想像知之。英國潛艇襲擊德艦，若獲成功，非至安然駛返本國洋面，從未報告，因此該三艇於沉沒以前擊沉德艦，英當局亦無法知之。

## 瑞典

### ◎政府向蘇抗議潛艇襲擊瑞典輪船

哈瓦斯社瑞典京城五日電 瑞典漁船芬里斯號本日本在波尼的亞灣被國籍不明之潛水艇所擊中，當即起火，所有船員均已獲救。瑞典政府頃因蘇聯潛水艇在波尼亞灣迭次襲擊瑞典輪船，授命駐莫斯科公使向蘇聯政府提出抗議，並要求進行調查，以明襲擊芬里斯號之潛艇，是否屬於蘇聯云。

哈瓦斯社瑞典京城七日電 蘇聯潛水艇，近在波尼亞灣，迭次襲擊瑞典輪船，瑞典當局因此曾向蘇聯提出抗議，頃據消息靈通人士所知，蘇聯政府業已提出覆文，聲明願就此事進行調查，以明真相云。

## 日本

### ◎倭海軍省對美擴充海軍感不安

中央社香港十一日電 東京電：海軍省發言人答復

外籍記者訪問時聲稱：美國新海軍計劃，擬增加美海軍實力百分之二十五，此項計劃為各國所注目，日本自非例外。美國之用意，顯欲在華盛頓條約解體以後，仍擬對日本維持其超越之比率，日本海軍自不能漠然視之。

記者詢以該項計劃苟在國會中通過，則日本是否擬創立新造艦計劃，以資對付？發言人答稱：苟有此種情事發生，則日本對美國海軍計劃，極度關切，其將採取之行動，君可想像得之。英國記者當即建議，為免擴軍競爭起見，最好由各海軍強國互相交換造艦情報。發言人稱：君所主張之辦法，或可有效，但日本不能與各國交換此種情報云云。

關於美國擬建五萬二千噸軍艦一節，發言人稱：今晨讀賣新聞之社評曾稱：日本自動決定開放南京以下之長江，但美國則以宣布建造五萬二千噸巨艦計劃相答報等語。發言人繼作談話語稱：如此巨大之軍艦，當不能駛入長江也。

記者詢以關島設防之觀感。發言人稱：設防一案，上屆國會曾被打消，此次再度提出，頗爲蹊蹺云。

記者詢以開放長江之確期。發言人答稱：目前尙不能斷定開放長江之確期，長江之開放，須視當地情形而定。記者詢以開放長江之日期與美國態度有無關係？發言人稱：否，蓋開放長江一舉，係日本自動決定者云云。

### ◎敵艦在長江被我炸沉擊毀

大公報香港十四日電 滬訊：敵東亞運會社崇明丸輪，載大批軍用品由蕪駛漢，在漢下游約三十里之江面，觸水雷沉沒。船員死傷十餘，所載軍火全部損失。按該輪原係華商大寶公司之天賜輪，被敵人擄去後改名者。

中央社太平十三日電 十二日晨，我某炮艇，於至德西北一帶，向敵兵艦掩護之運輸艦一艘砲擊，命中三發，該艦負傷甚重，由兵艦拖向下游駛去。

中央社浮梁二十六日電 敵中型運輸艦一艘，滿載敵兵，由下游上行駛。二十四日下午駛抵蕪陽某地附近，經我某炮艇兵艦擊，命中敵艦頭中二部多發，當驚敵若驚，敵艦即負重傷，狼狽駛逃。

中央社重慶二十六日電 十八日敵中型運輸艦由漢口向下行駛，至繁昌西北絲瓜墩附近江面，被我某地砲兵猛烈射擊，敵艦中彈多枚，即受重創，有下沉模樣。

### ◎淺間丸事件

所謂淺間丸事件，是本月二十一日英艦在北太平洋上截查日輪淺間丸，擄去適合兵役年齡的德國旅客二十一名。日本對此事便小題大做，接連對英提出多次抗議，並施恫嚇，謂英國若不釋放被拘的德籍旅客，日方將實行報復手段，做「有效的自衛」。淺間丸事件，本是一件小事，從國際法的觀點來考察，英海軍的行動，絕對與慣例相符。第一、英國海軍巡邏淺間丸，是在距離日本海岸三十五公里處，即國際法論，只屬公海，既是



公海，交戰國當然有對中立國船舶的臨檢權；同時交戰國對於中立國船舶上發現有敵國適合軍役年齡的男子，而此種男子又非受傷，生病，沉船水手及外交官時，交戰國得逕行加以拘捕。由此推論，英艦的行爲，實符合戰時國際公法的原則。第二、這種原則，在國際法上會有名案甚多，中間有所謂「奈格勒沙」案者，就是日本兵艦適用這種原則以搜捕英國的船舶。一九〇五年日俄戰爭時，英輪「奈格勒沙」號，從上海開往海參威，船上載有帝俄軍官二名，僞裝乘客，被日本海軍搜捕，結果日本國際法庭搜捕加重處罰，判令將該輪及所載貨物全都沒收，而英國未提抗議。可見英國今日所適用的國際法原則，就是日本於三十五年前早已承認且曾實行的，何以日本一到淺間丸事件，便一切反悔？第三、一九〇九年倫敦宣言第四十七條，雖規定交戰國不能在中立國船舶上拘捕敵國的非戰鬥人員；但在一九一四年歐戰時，英國因德國在比利時及法國的淪陷區內，肆意拘

捕英國僑民，英國曾宣言將第四十七條廢止，以爲報復。那是國際法上的一件大事，當時日本未曾表示反對，故英國已不受倫敦宣言第四十七條的拘束，而況英海軍在淺間丸上拘捕的僅是適合軍役年齡的德籍男子呢？德國於一九三八年六月二十二日頒布的兵役法，規定凡適合軍役年齡的男子，視作軍隊，淺間丸上的德籍男子既其拘捕，自係合法。但是日本對於此案，始終不談法律，只是說這件事是「侮辱日本帝國」，且因英使克萊琪聲明法律觀點之故，日人竟主張要求英政府撤換英使。非法，蠻橫，極盡粗暴之能事。（見一月二十九日重慶大公報）

### ◎倭對安南之陰謀

中央社莫斯科二十八月電 蘇聯出版之世界經濟政治雜誌，最近一期發表專文，論及日本與安南之關係，略稱：安南爲法國最重要殖民地，爲法國之第三大市場

，同時為法國太平洋上之根據地。安南出產原料甚豐，而以食品為最多，日本之思染指，已非一日。日本野心勃勃，企圖獨霸東亞，佔領安南當然亦為其計劃之一部。現安南之北部及西部已受日本之威脅。自日本佔領海南島後，形勢更緊，惟日本尚不甘於在安南邊境活躍，現正努力作侵入安南之企圖，並已派間諜多人至彼處活動，蓋日本計劃先在北部西部及沿海一帶布置，將來一旦布置就緒，則安南之佔領，當易如反掌也云。

### ◎敵海軍發明袖珍潛水艇說

合衆社華盛頓六日電 據報日本現已發明一種三人運用之袖珍潛水艇，美國陸海軍紀錄頃加以解釋，謂此艇固有六百哩之航遠力與三十六哩之水面速率。長凡十八呎，排水量一百噸，由一百匹馬力之迪瑟油機推進。每艘裝備魚雷兩個於前部雙聯魚雷發射管云。

### ◎敵報攻擊美擴充海軍

合衆社東京十二日電 日日新聞評論美國擴充海軍

計劃稱：日本之基本海軍政策為不威脅與不侵略他國，但日海軍亦不能坐令外國艦隊侵入日本領海，日本之海軍計劃，並無橫渡太平洋作戰之規定。若美國置此基本和平程序於不顧，而欲對日本海軍佔不合理之優勢，則日本將被迫增強艦隊實力，以應付美國之威脅。

## 國際

### ◎汎美中立委員會公布統一拘禁原則

海通社巴西京城三十日電 在此間開會之汎美中立委員會業已通過統一拘禁原則，並已於昨日正式公布，即將提交汎美聯合會，其重要條款如下：

(一)各交戰國士兵，無論個人或團體，進入各中立國境時，中立國即得予以拘禁。軍艦或補助艦水兵同，該項軍艦經中立國准許在中立海港逗留時，得免拘禁，但該水兵等須予拘禁。軍艦離港後，渠等仍留岸上。至於其留在中立國之軍用材料，由中立國暫行保留，俟戰事結束後再行發還。

(二) 傷兵或病兵經中立國查明其救護車內並無軍事人員或軍用材料後，得許通過該國領境，然軍隊帶入中立國之傷兵或病兵，則應予拘禁。

(三) 俘虜經中立國許可者，得逗留該國，但中立國亦得拘禁之。

(四) 交戰國海軍及空軍人員，因軍艦破壞或發生意外時，無論有意或無意進入中立國境內者，一律拘禁之。

(五) 凡身體殘廢不能作戰者，不予拘禁，且須儘速資送回國。

(六) 被拘禁者，應受各中立國法律之管轄，其與本國之關係，即告斷絕。

### ◎英法答復美洲國家抗議侵犯美洲中

#### 立區事

路透社紐約十七日電 據紐約時報載稱：美洲國家前以英艦破壞美洲安全區，令向英政府提出抗議，現英

方已提出答覆，語氣極其溫和，惟表示極為堅決，略謂：英國在此安全區內，不能放棄其合法之交戰國利益，美洲國家應向德國接洽，俾得德國對於禁止在美洲海面作戰事，究願作到何種地步。

路透社巴黎二十四日電 法政府頃答復去年十二月二十三日巴拿馬政府之照會稱：在美洲各國所謂三百哩內之中立區域中，法國不能放棄其在國際法上應享之權利。德艦 *Grat Spoe* 號曾企圖襲擊台灣之法國商船，故英法自有於適當時機予以反攻之權利。此種權利法難放棄。美洲各國如望所謂中立區域成爲事實，則應不許德國軍艦或運輸艦駛入區內。同時避難於各國港口之德國船隻，亦當設法使其不擅離云。

### ◎英德軍艦在巴西洋面發生海戰

哈瓦那電 倫敦十二日電 外傳英國巡洋艦洪基勒斯號，因護送本國郵船高地愛國者號，致於一月十日午後在巴西巴亞多斯港附近，與德國軍艦一艘發生海戰，

此項消息，頃由每日郵報暨每日電聞報登載。每日郵報並載稱：德國貨船之寄泊南美洲各港者，共有十三艘，業已奉有該國政府命令，一俟時機可能，即將冒險駛出，該國並擬派遣軍艦，前往保護，因此乃與英國軍艦相遇，而在南美洲洋面發生海戰云。

### 各國海軍片聞

▲英國 哈瓦斯社倫敦二日電 國王喬治六世，下令徵召全國青年男子，年在十九歲至二十八歲間者二百萬名入伍服役後，英國陸海空軍員額，將在本年內提高至四百萬名。

路透社香港二日電 港海軍當局今晚發表公報稱：港水上警察部隊，今日突發出警報，故香港港口特於今日封鎖；當局正調查警報之原因。其真相如何，海軍當局未予公布。

海通社阿姆斯特丹一日電 英海部徵用之漁船 *Dora Robertson* 號，今日被德潛艇擊沉，船員一部分遇

救。據英海、宣布：上星期六商輪沉沒者計有英國三艘，中立國二艘，合計四、六九九噸。又英輪一艘（五、六七七噸）在北海觸雷沉沒，一部分水手遇救。英油船 *San Delino* 號（八、〇〇〇噸）觸雷後一部分被毀，現已擱淺，船員四十一人均無恙。

哈瓦斯社渥太華六日電 加拿大聯邦政府即將動工建造某種軍艦與高速度汽艇。

路透社倫敦九日電 英輪自由號（八、四八五噸）在北海沉沒。衆信係觸水雷所致，得救者十八人。

路透社倫敦十日電 昨日觸雷沉沒之英商輪噸砲台號，載有乘客船員共二百人，其中大部遇救，一部分仍無着落。

海通社阿姆斯特丹十日電 英輪 *Union Castle* 號，（八、〇〇〇噸）駛出英港，開往非洲時，即觸水雷，不及十六分鐘沉沒。當場死二人 聞乘客二百人大部安全云。

合衆社倫敦十日電 英海軍部稱：據報告，昨日北海內有輪船三艘，爲德機炸沉。一爲美輪高利號（六八九噸），船員全部遇救。二爲丹輪伊凡德維甫號（二、三六九噸），船員十一人遇救，失蹤者十人。另一爲丹輪費德號（九五五噸），船員下落迄今不明。以上均係未經英艦護航之船隻云。

路透社巴西京城十日電 英國一萬四千噸商輪海蘭巴特利亞特號，已於八日由歐洲抵此，該輪在途中曾遇德潛艇之襲擊，三次均未中的，潛艇即浮出水面，與英輪互相砲擊，經兩小時戰鬥後，德潛艇竟被擊沉。現巴西各報均轉載此事云。

路透社倫敦十一日電 英輪荷克格羅夫號（一、九八五噸），已沉沒，死傷人數未詳。

合衆社倫敦十二日電 油船伊羅索號，滿載由南美運來之油，昨在愛爾蘭海面被炸沉沒，爆炸之原因，似係觸礁，船員三十六人中已溺斃三人，受傷八人。

海通社阿姆斯特丹十一日電 英輪高利號（六八九噸、五七五噸），昨在英國海岸被雷沉沒。倫敦方面消息，該輪業已沉沒，船員四十三人，悉數救生艇登岸。

海通社阿姆斯特丹十一日電 英國海軍部昨作哨船之艾菲里號漁船，今日在蘇格蘭海岸被德機炸沉，船員無恙。

海通社阿姆斯特丹十一日電 英國海軍部消息，英輪兩艘在英國海岸附近沉沒，一爲斯丹雷克號，重一千八百噸，一爲丁荷姆號，重六百二十噸。英國雖稱兩輪係互撞沉沒，但荷報則謂遭雷云。

路透社倫敦十八日電 英輪格拉西亞號（五、六四二噸），已於前日在愛爾蘭海岸被炸毀，船員均遇救。

海通社阿姆斯特丹十八日電 英輪克司恩周斯號（一、二〇〇噸）爆炸後，於告沉沒，船員無恙。

合衆社上海廿日電 英駐長江砲艦Mantis與Cricket兩號均已逾齡，故決撤除武裝。Mantis號之拆卸工作業已開始，六星期後該艦將成爲廢鐵，然後再行着手拆卸Cricket號。

合衆社倫敦二十一日電 藍煙齒公司輪船Protestans號（九、五七七噸），二十一日在西岸附近沉沒，衆信係觸水雷。英輪Ferry Hill號在東北岸附近觸雷沉沒。英油船Saroni River號（八、七〇七噸），二十一日在西南岸附近爆炸沉沒。

海通社阿姆斯特丹二十三日電 英漁船代爾多位號（二四〇噸），頃在英海岸附近沉沒，船員生死未明。英輪克爾克婆卜號（八四二噸），及煤船米爾德雷德號（七〇〇噸），據倫敦方面消息，業已互撞沉沒，英輪巴爾丹格利亞號（一、五二三噸），在英西北海岸附近沉沒。

合衆社倫敦二十四日電 昨日直布羅陀附近發生海

海軍雜誌 世界海軍要聞

戰，摩洛哥之塞他地方，可聞砲聲。其時即英驅逐艦一艘，及英飛機向發砲處前進，但敵方發砲聲即停止。

海通社瑞典京城二十四日電 據瑞典日報倫敦電訊，現英國全部商船武裝者已達百分之五十，照例各商船均配以十二公分大砲，砲彈重二十二點五公斤，射程十六公里。其行駛沿海一帶，及斯堪的納維亞半島之航隻，則配以七點六公分高射砲。砲彈重五點四公斤。

路透社倫敦二十四日電 紐芬蘭海軍志願兵一百七十人，今日在英西北海岸登陸。

海通社阿姆斯特丹二十四日電 英國巡邏船Valk-Ora號（二五〇噸），今日宣布損失，據今日倫敦消息，英國武裝漁船Newhaven號亦告損失，該船已無消息一星期。衆信係觸水雷，船已沉沒，致全部船員悉數遇難。失蹤數星期之英輪Parkins號（二、五〇〇噸），今日亦宣布損失。

海通社瑪德里二十七日電 英國大海拖船Morista

號在人島觸礁沉沒，溺斃船員十二人。按此船係由英海部僱用。

海通社柏林二十八日電 英輪 *Ida* 號（三、三五四噸）觸雷沉沒。

合衆社倫敦三十日電 英海空軍方面，對於德方宣稱有英輪九艘被擊沉，英機一架被擊落之事，已予以否認，並認完全爲德方偽造之無稽謠言云。

合衆社倫敦三十一日電 海軍部宣稱：星期二上午，德潛艇一艘襲擊英國護航艦一艘，將代克萊特號（五、〇二六噸）擊沉，旋該潛艇亦被英空軍擊沉云。

▲美國 路透社華盛頓五日電 海軍部宣布：美國現正以一百七十五萬美元，在太平洋密德威島建築防禦工事，另以二百萬美元發展威克島之航空事業。

合衆社華盛頓四日電 鑒於本年度之美國新預算，菲律賓之國防用費，仍佔其原有地位，而海陸空軍之預算，均較前增加，美海島事務局菲島及夏夷威之海防經

費原爲一百零一萬七千美元，新預算中已增至二百六十七萬二千美元云。

合衆社華盛頓九日電 據美國航業委員會職員稱：航業委員會本年擬造商輪四十艘至五十艘，其中有三萬五千噸之商輪二艘。一至戰時，該二艘大型輪即可改爲飛機母艦。二輪或將航行舊金山與遠東之間。此後尙擬造大型輪二艘，航行南美各埠，一至戰時亦可改爲飛機母艦。

合衆社華盛頓十日電 參院海軍委員會主席華爾許，今日在參院發表演說，極力擁護改善關島港務案，謂關島爲美國在太平洋上有用之耳目云。彼對於增加海軍經費案，不表贊同，聲稱一九三八年，國會已批准在十年內以十二萬萬美元爲擴充海軍費之用，截至現在止，此款僅用去一萬三千萬美元，現時實無再增經費之理由，因在擬新計劃之前，舊計劃應先予以完成云。

合衆社華盛頓十五日電 海軍部今日宣布：修理艦

號艦長米克米倫下校，將於一月二十七日左右受任爲關島行政長官兼該島海軍站司令。按該日期適值日美商約失效之時云。

▲法國 海通社瑪德里二十六日電 法輪一艘，昨日被魚雷擊沉，遇難者二十八人，今日在西班牙維哥港登陸，據稱該輪共有三十六人，其中八人恐已殞命。

海通社瑪德里二十七日電 法輪亞爾薩森號（三、八一九噸），由軍艦護送至比斯開灣，忽被德潛艇以魚雷擊沉。昨電所稱被魚雷擊沉之法輪，係都爾尼號（二、七六九噸）。

▲德國 路透社蒙得維的亞一日電 德國貨船索哥瑪號（八、二六八噸），今日因逾停泊期限，被烏拉圭政府扣留，今日午前政府代表上船簽定具結，限令該輪在戰爭期內，不得駛離烏拉圭領水，並派水兵二十名駐紮輪上，以防該輪之逃逸。烏政府扣留索哥瑪號之理由，係內該輪爲德海軍補助艦，曾予德艦格拉夫斯比上將

號以協助。又聞該輪本擬駛至阿根廷京城，希望在該處可避免被扣，後因發見英艦在望，此計劃即告失敗云。

合衆社柏林四日電 當局方面承認自開戰以來，德方有潛艇兩艘，中英國武裝商船或漁船之伏，致遭擊沉。按此爲德官方首次承認潛艇失事之表示。

路透社柏林十九日電 據瑞典京城電訊，德輪蒂森號（二、三四二噸），昨日在波的尼亞灣南部，誤觸瑞典水雷沉沒，全部船員已在瑞典口岸登陸。

路透社巴黎二十六日電 官方宣布：德國貨船瓊那斯號（一、六〇〇噸），因受法國巡邏艦追逐，昨日自行擊沉。

合衆社巴黎二十九日電 據同盟國方面消息：德國準備使用現有潛艇之半數，加緊潛艇戰云。

▲蘇俄 合衆社芬京六日電 據莫斯科方面傳，太平洋上之蘇聯潛水艇數艘，近曾試航至阿拉斯加一帶，以便探察該區之商航狀況。摩爾曼斯克港之蘇聯潛水艇



，傳亦曾出巡至大西洋，作同樣之探察。

▲荷蘭 海通社阿姆斯特丹十五日電 荷蘭輪船阿倫德·克爾克號（八千噸），今日在比斯開灣經德國潛艇檢獲違禁品後，即被該艇擊沉。

路透社倫敦三十日電 荷輪娜拉號，昨日在英國東南海岸遭雷爆炸，極為強烈。

▲比利時 海通社阿姆斯特丹十七日電 比利時貨船查爾斯·蒂爾號（三、四二二噸），在英國東岸附近觸水雷沉沒，船員四人全斃。

▲瑞典 合衆社倫敦三十日電 瑞典商輪斯伐篤克號（二、四七五噸），今日在蘇格蘭海外為潛艇擊沉，水手失蹤二十人，遇救僅十一人。

路透社紐約三十日電 此間無線電台接到瑞典輪船克蘭斯號之求救信號，該輪在大西洋中，徐徐下沉，亟需救援云。

海通社阿姆斯特丹二十一日電 瑞典輪船 *Frigo*

*Arbe* 號（一、一七九噸），在北海觸雷沉沒。

合衆社倫敦二十六日電 據可登方面消息，瑞典輪船 *Gotla* 號，本週初在蘇格蘭北岸附近，未受警告，為魚雷擊，船員在設特蘭島登陸。

海通社馬德里二十七日電 據報瑞典三艘沉沒：計貨船 *Silvia* 號（二、三〇〇噸）；貨船 *Foxen* 號；貨船 *Syda* 號（一、八二〇噸）。

海通社柏林二十八日電，瑞典輪船 *Gotla* 號在蘇格蘭海岸附近沉沒。

▲挪威 海通社阿姆斯特丹一日電 挪威商輪 *NS 200* 號（二、五四〇噸），十二月二十六日沉沒。又挪威貨船 *Ung* 號（九五九噸），在北海觸雷沉沒，船員遇救。

路透社奧斯陸十五日電 挪威輪船弗烈維爾號（一、一五〇噸），昨日在北海觸雷沉沒，得救者五人，失蹤者十一人，恐已絕望。

海通社阿姆斯特丹十八日電 據英方消息，挪威輪船伊尼號（一、一四〇噸）在蘇格蘭海岸附近觸雷沉沒，船員無恙。挪威貨船伏格爾辛號在比斯開灣觸雷沉沒，船員均遇救。

海通社阿姆斯特丹二十三日電 挪威輪船普魯托，在英屬西北岸附近，亦因觸雷沉沒。

海通社阿姆斯特丹二十五日電 挪威商船比亞里芬號（一、七五二噸），已在荷蘭海岸觸雷沉沒。

海通社阿姆斯特丹二十四日電 挪威輪船 *Maria* 號（一、三二八噸），在北海沉沒，船員遇救者三人，餘皆失蹤。又挪威輪船 *Spakora* 號（二、四三三噸），在蘇格蘭海岸沉沒，船員除五人失蹤外，餘皆被救。

海通社阿姆斯特丹二十六日電 挪威輪船 *Martin* 號（一、七五三噸），自安特衛普駛往奧斯陸，今晨在伊贊羅登西北六十五哩處沉沒，衆信係觸水雷。

路透社倫敦三十日電 昨夜傳稱：挪威輪船 *桑哲號*（

一、五九一噸），被德潛艇擊沉，事先並未發出警告。

▲丹麥 海通社阿姆斯特丹九日電 丹麥汽船一艘，今晨在北海荷蘭海岸附近觸雷，該船存有澱粉，觸雷後，登時沉沒，船員四人均無恙。

海通社哥本哈根十六日電 丹麥最大油船丹麥號，重一萬六千四百噸，前在英國某檢查港發生神祕爆炸案，據該輪船公司聲稱：此船大抵業已喪失，所載燃料一萬五千四百噸，亦已付諸東流。

海通社阿姆斯特丹二十一日電 丹麥輪船 *Holia* 號（一、二一五噸），在蘇格蘭東北岸觸雷沉沒，船員遇救。

路透社倫敦三十日電 昨夜傳稱：丹麥輪船英格蘭號（二、七六七噸），被德潛艇擊沉。

▲希臘 海通社阿姆斯特丹十八日電 據英方消息，希臘輪船阿斯德里細號（三、三二三噸）在英國東岸附近觸雷沉沒，一部分船員遇救。

▲巴拿馬 海通社阿姆斯特丹二十九日電 據史聞

今晚消息，懸掛巴拿馬國旗之油船里比號，已於昨日在  
巴爾佛拉爾港外觸雷沉沒。

▲愛沙尼亞 合衆社倫敦二十一日電 愛沙尼亞輪  
船Nauuc號，二十日在設得蘭附近沉沒，船員遇救。

# 海 事 辭 典

張 澤 善 編

Y

- yacht, n. 帆船, 遊艇.  
    Royal yacht, 御用遊艇.  
    steam yacht, 蒸汽快船.  
    yacht club, 帆船俱樂部.
- yachting, n. 帆船遊航; 帆船航行.
- yachtman (or yachtsman), n. 帆船所有者; 帆船駕駛者.
- yard (or shipyard), n. 造船所.  
    navy yard, 海軍造船所.
- yard, n. 桁; 碼(=3呎).  
    head yard, 前桅之桁.  
    lower yard, 下桅之桁.  
    manning the yards, 登桁禮式.  
    upper yards, 上桅之諸桁.  
    yard-arm, 桁端.  
    yard-arm and yard-arm, 桁端相接.  
    yard-arm lamp, 桁端燈.  
    yard-rope, 桁索.  
    yard-sling, 吊桁索.  
    yard-tackle, 裝置桁端之小絞轆.  
    to brace (or traverse) the yards, 整理帆桁.  
    to man the yards, 行登桁禮式.  
    to point the yard, 張緊帆桁以減風力.  
    to square the yards, 使帆桁與龍骨及桅成直角.  
    to top the yards, 吊起帆桁之一端.
- yardstick, n. 碼尺.

海軍雜誌

海軍辭典

yarn, n. 絡(植物纖維相絞而成).

heart yarn, 心索.

spun yarn, 軟麻繩.

yaw, n. 不循直路之偏駛。——, vt. & vi. 偏駛, 偏航.

angle of yaw, [空] 偏航角.

yaw-sighted, 斜視的.

yawing, n. 偏駛; [空] 偏航.

yawl, n. 艦載之小艇; 縱帆小艇.

year, n. 年.

anomalous year, [天] 近日點年 (地球經行軌道一週復歸於近日點之時日, 計365日, 6小時, 18分, 48.09秒, 比回歸年多25分2.59秒).

astronomical year, 天文年 (地球繞行太陽一週之時間, 計365日, 5小時, 48分, 46秒).

bissextile (or leap) year, 閏年 (366日).

common year, 平年 (365日).

equinoctial year, 回歸年 (同天文年).

financial (or fiscal) year, 會計年度.

lunar year, 太陰年 ( $354\frac{1}{3}$ 日).

natural year, 自然年 (同天文年).

sidereal (or astral) year, 恆星年 (365日, 6小時, 9分, 9秒餘).

solar year, 太陽年 (同天文年).

tropical year, 回年, 太陽年.

yellow admirals, [英] 升任後未在上海服務而退職之海軍少將.

yellow flag (or jack), 檢疫旗, 黃旗.

yeoman, n. 管倉士.

yeoman of stores, [英] 管倉士.

yield, a. [火] 收量.

yoke, n. 舵輓; 橫舵柄; [電] 軛鐵.

yoke-line, 舵輓索.

young flood, 初起之漲潮.

young gentleman, [俗] 海軍見習員.

中華民國二十九年一月出版

版 所 不 轉  
權 有 許 載

編輯者 海軍總司令部軍務科

發行者 海軍總司令部軍務科

印刷者 玉成印書館

地址：重慶米花街六五號

