

中華郵務局特准掛號認為新聞紙

奉天省立第二工業專科學校實習廠印刷

第五卷第六號

民國十五年八月一日

奉天教育雜誌

奉天省教育會編輯發行

◀ 七月兩停刊 ▶

◀ 每年發行十冊 ▶

▲本誌特別啓事一

本誌以提倡教育爲職志，向來定價低廉，虧本出售，俾能推銷各地，灌輸智識。但一年以來，紙料昂貴，工人增薪，印刷所業已要求加價二次。本誌賠累不堪，不得已自第四卷第三號起，原定每冊零售奉小洋三角，現改爲奉大洋三角；原定半年五冊奉小洋一元二角，現改爲奉大洋一元三角；原定全年十冊奉小洋二元四角，現改爲奉大洋二元五角，郵費在外。請看底頁定價表。

▲本誌特別啓事二

關於本誌發行郵送，以及銀錢出納等事，均由省教育會庶務處會計處完全負責。凡訂閱本誌者請直接與該處接洽，其有函致編輯處詢問磋商者恕不答復。

奉天教育雜誌第五卷第六號目錄

● 論 著

師範生將來之天職及今日之修養…… 邢定雲

大連華人教育概況……

趙晉如

今後小學教員待遇之研究……

邊樹藩

全國省教育會聯合會庚款董事會宣言書

品格在教育上的重要及養成的方策……

潘鏡寰

● 蒐 輯

體育教材……

馬玉言

德育原理

● 調 查

● 記 載

美國之教育行政

目 錄

游湘參會記（續）……

盧廣績

本會第十次選舉會當選職員表

◎正會長

馮廣民

◎副會長

李象庚

◎一總務部幹事

(1)文牘股

李德新 關敏學

劉鳳舞 田紀年

(備補人)

(2)庶務股

陳桂森 張迺會

房向春 朱殿甲

(備補人)

(3)會計股

湯渤海 王振聲

金汝勵 李銘顏

(備補人)

(4)編輯股

關榮第 杜潮盛

邢定雲 胡世興

(備補人)

◎二學校教育部幹事

趙文會 呂永長

劉步身 張學道

王家純 董鼎固

傅 琚 祖念國

傅作霖 李森林

汪國藩 朱慶文

林耀山 李承壽

趙允剛 宗 英

袁仲芳 王恒春

田紀年

邢德育 叢春葵

汪毓昌 應德田

關純厚

趙嘉樹 楊久恩

佟紹明 信鐘駿

馬書元 高步雲

高 志 高鳳文

譚寶書 朱峻山

劉鳳舞 夏學文

趙誠恕 陳榮綬

趙 貴 方永蒸

孫爾昌 高克明

(備補人)

◎三社會教育部幹事

邢贊襄 郝 彭

王成信 李象庚

崔良奏 邱集馨

張漢周 馬芳春

趙廷珍 李 勤

魏恩光 鄂玉成

(備補人)

◎四家庭教育部幹事

高一峯 趙世麟

石嘉麟 譚寶書

崔體乾 劉裕民

傅兆槐 夏學文

(備補人)

盧廣績 郭鐘秀

趙國柱 高鳳樓

赫忠言 袁鍾祺

王化一 康煥武

劉 珍 麻德慧

盧書勛 白永亮

馮景異

關純厚

關恩甫 白鳳翠

趙亞侯 孔憲堯

王夢麟 王采芹

孫景淑

劉鳳舞



師範生將來之天職及今日之修養

邢定雲

師範生與各種高級中學生不同，中學生專顧個人之將來，以造成健全之國民自期，俾他日升如何學校，入如何社會，無往而不宜，故其責任專在成己；若師範生則不僅以自己之健全發達為滿足，更須犧牲一己，養成貢獻於國家及社會之信念，以教育他人之子弟，使之健全發達而後已，故其責任不僅成己，尤須成人，是以師範生所負之責任，較之中學生所負之責任，不啻百鈞一羽之比也。

惜乎！今之小學及初中畢業生對於師範中學之分別觀念，多不明晰。當其升學之時，不辨師範與高中之內容，其學科如何，其規則如何，何者與己之性質相近，何者與吾之志願相符，均置不問。故無確定不移之宗旨，亦無百折不回之毅力，入師範可。入高中亦可。

因之其人高中也。並不知高中學生應盡之責任；其入師範也，亦不知師範生應盡之責任。余嘗假設二個疑問，願師範生各憑良心以答之：

(1) 汝等當時投考師範之動機安在乎？

(2) 汝等亦嘗應試他校乎？何以獨入師範肄業乎？

此二問不必一一遍索師範生之答案，今試代答之：其答第一問者，甲曰：「我之志願本在升高中，惟家境甚寒，所以投考師範者即因其可得公費之故耳。至於師範生應盡之責任，則當時未嘗有所計慮也。」乙曰：「在高中畢業後若無力升學者則覓事甚難，惟小學校則遍地普設，小學教師之員額甚多，我之所以投考師範者，即以其畢業後謀事較易之故耳。至於師範生應盡之責任，則當時未嘗有所計慮也。」其答第二問者丙曰：「我以學校之取錄與否為升學之標準，而所升之學校則毫無成見，所以不入他校而獨入師範者以傲倖蒙師校錄取故耳。至於師範生應盡之責任，則當時未嘗有所計慮也。」丁曰：「我之志願本在某校，且已被錄取矣，惟該校離家甚遠，諸多不便，所以改入師校者以其地址便利故耳。至於師範生應盡之責任，則當時未嘗有所計慮也。」

以上甲乙丙丁四種答案，可以代表師範生大多數之心理，雖不中不遠矣。及其相率入校

也，負笈荷囊、繳保證金、填志願書，一若宗旨已定、將終身從事於斯業焉。孰知歷時未久，或以學科程度之不適我意、因思轉學焉；或求出身之速、因思改入行伍焉；或圖薪金之豐、因思改習郵務或錢業焉。心亂意紛、見異思遷、朝秦暮楚、歧路徬徨。推原其故，皆由其始擇校之不慎、宗旨不定、責任未明、有以致之也。若問師範生之中、當其未入師校之時、果有深明師範生應盡之責任、認定教育爲其終身事業而後求入師校者乎？恐百不獲一焉。

語云：「往車雖折，來軫方適。」師範生入校之初，智識未充，無擇業之能力，其不明師範生之責任，固無足怪，又何必過事責備。今余之所望於師範生者，卽此後切不可再蹈曩昔之覆轍，而必覺悟師範生應盡之責任也。夫師範生應盡之責任有二：一曰成己，一曰成人，余於首節已述之矣。所謂成己者，卽今日之修養也；成人者卽將來之天職也。請先言師範生將來之天職，可由二方面觀察之；一從兒童個人方面言，一從社會國家方面言也。兒童爲教育直接之對象，故從兒童個人方面言，其天職有三：

(一) 增進兒童正確之智識 人之智識大抵由外界刺激而入，卽不受教育，亦必與年俱長；但外界之影響，真偽相混，是非莫辨，兒童無知，難以析別，故非有先覺者指導之不可

也。且也智識無窮，時日有限；欲以有限之時日，而吸取無窮之智識，勢必有所下能；則不可不於各種智識之中而擇其重要者學習之。兒童本無選擇之力，亦必由先覺者擇要以授之。如是方足以增進其正確之智識也。

(一) 函養兒童道德之品性 品性者何，即人之行爲始終如一，不爲外界所移動，具有堅定不變之性格是也。但規定行爲之法則，其數不一，必當以最高之原理爲標準；若人之行爲能以最高原理爲標準，即成道德品性矣。然兒童之道德精神常根於有生之個性，教育之力不能轉移其性而使之別趨一方面；故先覺者必順兒童天性之所向，而加以正當之裁成。天性仁柔者動之以愛情，天性剛毅者勗之以進取；如是則其行爲漸漸堅定，必趨一定主義而行動，道德品行即涵養於不知不識之間矣。

(二) 發育兒童健全之身體 鳥生數日即能舉步；犬生數日即能求食。惟人之生也，其保護期獨長於他動物，必經幾多歲月，始能營其獨立生活，在此保護期內非由先覺者施以適宜之養護恐不能維持其生命。況成年以還，內而腦力，外而筋骨，尤須受適宜之鍛鍊，而後乃得均齊之發達；加之欲求兒童智識之增進，道德之涵養，更非先求身體之健全不爲功，此皆先覺者之責無旁貸者也。

以上三者從兒童個人方面說明師範生將來之天職也；今再就社會國家方面言之，其天職亦有三，試分述之：

(一) 繼往開來 兒童者將來之國民也，創造未來社會之新事業、發展未來社會之新文明者，皆惟今日之兒童是賴；若由教育上與之以感化力，其所得之知能多屬於過去社會之精神文明，即所以為創造將來社會之基礎者也。是以將來社會之創造，雖非教育家之手澤、實教育家繼往開來之作用間接以成之。

(二) 改良社會 同具四肢五官，同能運動思想，而社會中偏有若干人陷為賊盜乞丐，此何故哉？蓋由其人未嘗受適當之教育，不足以資其生活，於是迫而走險、流為無告之民耳。苟能注重職業教育，授兒童以人生必需之智識技能，使終身可無凍餒之虞，則社會中之惡劣分子自然漸漸減少，而社會之改良指日可待矣。

(三) 發展國力 國力之發展，不在少數特出之人材，而在多數普通之國民。國民非人民之謂也；凡有國籍者皆得謂為其國之人民，若人民之對於國家能盡其責任者，方得謂之國民，國民多則其國之富強立致，國民少則其國之貧弱漸露。然養成國民者其責在於小學教育小學教育不良，則所盼以為國民者恐仍為人民矣；國力之發展安有望乎？

以上所述種種之天職、師範生將以成人者也。然欲成人、必先成己；不能成己、安能成人。故爲師範生者必須殫精惕勵、努力於今日之修養。今試述其修養之條件：

(一) 師範生須注意身體之鍛鍊 教育之職務、須繼續進行。若師範生之身體羸弱、時多病患、則將來擔任教育、必至精神萎靡而流於悲觀；厭惡煩囂而怠於振作；以有爲活潑之兒童、託諸生氣蕭索之教師、其危險爲何如！且也今日學校之兒童卽未來社會之戰將、處此生存競爭之世、要以身體之健全爲人生第一之要素；設教師無體育之素養、則兒童必無體育之可言。故師範生在校時、對於身體之鍛鍊萬不可忽也。

(二) 師範生須廣求智識之進步 世界之文化無時不在進步中、決無完成之一日。教育事業所以圖世界文化之進步者也；倘教者一己之智識、自以爲滿足而陷於跬步自封之域、則又安能求教育之改良進步耶？師範生既負革新教育之重任、當其在學之時、若各科之普通智識及教育之特別智識、區區聽領教師之講授；恐所得有限、不足以應進化社會之要求。故必於課外獨力研究、多閱書報雜誌、以廣求智識之進步、庶幾畢業以後、不至抱一紙文憑爲一生衣鉢、而教育狀況必有日新月異之觀矣。

(三) 師範生須涵養誠愛之感情 教育事業其成功者、根元在真誠與慈愛。真誠慈愛者即

所謂教育家之精神也。苟教師真誠熱心以處事、慈愛兒童如子弟；則能自悟其職務之高尙、責任之重大、棄其利祿富貴之念、以忠於教職。爲生徒者亦必中心悅服、感佩其教訓、勤勵其課業、儼然與其師爲精神上之感通矣。歐西教育家之言曰：「真愛者神聖教育者所操之事業、直可謂爲神聖之職務。」爲師範生者不可不知自勉也。

(四)師範生須立定堅固之意志 語云：「十年樹木、百年樹人。」教育事業非可以奏速效、必經若干歲月無間之進行、而後乃有成果也。常見師範生之出任教職者、往往始而意氣激昂、勇往任事、未幾而心灰意懶矣；未幾而見異思遷矣；此雖國家待遇之不良有以致之、抑亦師範生平時意志不堅、毅力不足之故也。吾嘗謂師範生既擇教育爲其職業、不當視爲暫時之職業、即當認爲終身之職業、抱定宗旨、如終如一、常以教育事業爲無上之快樂、雖幾經挫折、而其熱心不衰、方足表顯教育家之本色也。

今後我國小學教員待遇之研究

邊樹藩

一、緒言

教育爲國家之根本、而小學教育、尤爲教育中之根本。首由學制系統言之、上級學校之學

論者 生將來之天職今日修養

生、實取之於下級學校、故有良善之下級學校、乃能產生良善之高級學校。以是下級學校、若不完善；則其以上各種學校、必蒙其害、反之。小學教育、辦理完善；則其以上各種學校、必受其益。且一國之國民、由小學校卒業後、升入以上各種學校者、雖亦有之、而此大多數受小學教育後、不能再有求學之機會、即為受教育之終期。學生於畢業時其身心是否達於健全之地步；其道德修養之基礎是否確立；其生活必須之知能是否獲得、皆可於小學教育辦理完善與否卜之。而辦理小學教育之主體、則惟小學教師是賴。故小學教師、負有造成健全國民之專責。小學教育、為樹立各種教育之基礎。是以必有識見卓越之小學教師、能永久從事於教育事業、而後學校方得為改良社會與創造國家之中樞、即不難增益社會國家之福利、故可謂民主國家之根本、實繫於小學教育；民主國家之命脈實繫於小學教師、為注重國家根本教育之小學教育計、為樹立各種高級學校基礎計、則對於實施小學教育主體之小學教師、不可不有優厚之待遇也。次由小學教師之任務言之、小學校多設於鄉村之地、充鄉村教師者、事繁而責重、必有超越常人耐勞忍苦之精神、與堅強不撓之毅力、方足以任此。試以各省縣城鎮與鄉村之小學教師兩相比較、當知其難易也。觀省縣城鎮之分級教學、其學生之程度年齡大致相若、可用單式教學法；而鄉村教師、則須按

各生之程度年齡分組 行複式教學法、且鄉村學校之種種設備、遠不及省縣城鎮之學校、教師講授各科、啓發解釋之際、實較省縣城鎮之教師爲難、而又以省縣城鎮之學校、多處交通便利之區、教學則同寅可互換參觀、藉資取法、研究則易購新書雜誌等、以增知識。復時有參觀祝祭者、爲之勉進督促、足以增進教育者之興趣、而熱心於其職務、因而學生學業自易有進境也。若鄉村教師一校一人者、舉凡學校行政教學訓管養護等事、皆由一己獨任其責、非賴個人富有研究心思考力責任心、則對於教育事業必不能感受興味、而於其職務亦必不能盡責、因而學生學業亦不易進步也。職是之故、鄉村小學教師、非學識廣博、識見遠到、技藝嫻熟、並具有熱誠毅勇經驗者、不能當此重任也。而任教育行政人員者、對於小學教師、其望之也切、而責之也嚴、既有嚴重之督責於前、當講相當之酬勞於後、故爲酬小學教師任務之繁重計、爲謀小學教師權利義務均平計、亦不可不有優厚之待遇也。再由鼓勵小學教員之樂業言之、我國今日小學教員之所以多數行與缺之者、其惟一之原因、即待遇之不良也。首由精神方面考究之、教育爲神聖事業、從事教育事業者、一方面須具有高尚之人格、一方面又負有重要之天職、其在社會上所處之地位、實有相當尊重之必要、因而亦有相當待遇之必要也。然今日我國社會一般人心理、何以多卑視小學教員

而從事教育事業者，又何以多不欲就小學教員乎？嘗考其故，則有四焉：（1）地位之不安也。我國小學教員之任用與免職，可憑諸一人之私見，殆無足重輕。故為小學教員者，其所處之地位，決無保障之可言。雖其任職如何勤能，而亦不敢自信永於其位。此其所以抱五日京兆之心，遇有較此安全之地位，未有不毅然棄此而就彼也。（2）任事之掣肘也。小學教員每受各方面之限制，不能充分發展個人對於教育之意見，與實際設施之計劃。換言之，即小學教員在其職務上之精神，每不能獨立，而有自由發展之餘地也。如此則其精神上固恒因自外的制限，而感一種不快之心理，其何能久安其職乎？（3）虛榮之驅使也。一般社會之虛榮心理，每輕視小學教員之地位，一若充小學教員，即無甚價值者。此種環境，一方面既足減少從事教育之興趣，一方面即可增進小學教員之輕視小學教職矣。（4）知識之飢荒也。小學教員授課時間，至少每日三四小時之多，教學以外，更有訓管看護等事，實少自身從各方面獲得修養資料之餘地，故凡新活氣、新動力、新意味，可以增進人之學業識見、鞭策人之意志欲望者，為小學教員，殆極少機會以享有之，因而灰心失望、煩悶苦惱等心意作用，皆日在小學教員之生活中，則其不滿足一己之生活，而謀所以避免之者，固亦宜矣，次由物質方面考究之即經濟之壓迫也。勞多酬薄，雖為教育家無上

之先榮，然既曰酬矣，必其有酬之必要也。酬之厚薄，要以實際生活之需要為標準，始合乎酬之必要之原理。然試考之我國小學教員薪俸額，其終歲所得，除正當費用外，實不足為仰事俯畜之資，雖教育為神聖事業，似不宜計較金錢之多寡，然褻腹從公，實理所難能也。總之，為小學教員者，其相當之生計，乃無異於恆人，而既受經濟之壓迫矣，則必傾向別途，以脫離經濟之壓迫，自然之理，無足怪也。小學教員之待遇，精神物質兩方面，既皆有莫大之缺陷，今欲補救已往之失策，則誠不可不講相當之待遇法，不揣謏陋，爰抒己見，以與從事實際教育者，共商榷焉。

二、小學教員待遇之不良與小學教育之關係

近今社會生活程度日高，物質之需要日增，無論何人，皆不能維持其舊日之生活狀態，而於物質之供給，亦皆有增添之必要。觀近數年來，勞働界屢有要求僱主增加工資之事可知矣。作教育事業者，雖不能如勞働界之所為，屢屢要求教育行政人員之增加薪俸，然亦必須足以維持其日常生活，方能安心於其職務，若使物質之供給不足，則亦何苦而為此艱難之生活，今日各地小學教員所得之俸給，雖因時勢之要求，而較前略有增加，然以物價較前數年，幾增至一倍以上，換言之，即教師之入款，幾減其半，處此物價日昂之時，而

所人之俸給不能隨時增加，非惟無以供給家庭物質之能力，而一己之物質需要，時猶感不足，今日之小學教員之俸給，至不能與剪髮師、機械工、尋常勞働者，所得之工資相比，因此之故，充小學教員者，皆視學校為得舍，而日謀舍教鞭以執他業，其才學稍優之教師，謀他事較易，則已既去矣，其次者亦時作脫離教育界之思想，其餘雖感受生活供給不足之苦況，或或者以年老不能作他種職業，或者新自學校畢業之師範生，而為一時之計，而此中之俊秀者，鑒於充小學教師者，所受之苦痛，離校即作他圖，雖師友以清高事業相勗，而亦無法使之進身教育界，今日之以小學教師為職業者，既不能希望依勞動而得他項酬金、終歲殷勤、布衣粗食，仍感不足，宜其嚙然思退也。故小學教員待遇不良，勢必發生以下三種難事：

- (一) 現任之小學教員，必將遂棄教職而另謀較優之地位俾生活之充裕。
 - (二) 將來充小學教員者，必將為年老無能力及少年無經驗者。
 - (三) 將來充小學教員者，必更行缺乏，而補充之法必愈行困難。
- 故今後小學教員之待遇，若不設法改善之法，則將來充小學教師者，勢不能不以學識低劣與缺少經驗者仕之，夫以國家根本教育，而以此輩任其責，則小學教育焉有進步發達之望

、小學教育無進步發達之望則國家之生機將絕、然則小學教育待遇之不良、豈止小學教育無進行發達之望、其影響於一國之盛衰、亦云鉅矣。

三小學教員待遇之研究

綜前所言、優遇小學教員實爲當今之急務、而我國對於小學教員、實無相當之待遇、無論在物質方面或精神方面皆然也。除由法令上規定之「俸給」及「褒獎」外、殆別無設施、此實足證明國家對於小學教員待遇上之輕視、恐其貽患將有不堪設想者矣。挽救之策、即於待遇上物質及精神兩方面加以考究耳。

甲物質上之待遇

(一)小學教員待遇物質上理論之研究

小學教員物質上之待遇、即金錢與物質之授與也。作教育事業者、固不盡在物質上之獲得、然在國家爲重視小學教育起見、最低限度亦當使爲小學教員者、不受饑寒之苦、無家庭衣食供給之累。給以相當之薪金、或其他補助費等、則教師之生活、達於健全之地位、乃能專心從事於教育事業、老死而不變所志。但若使其經濟上之需要不充足、則生活陷於不安之狀態、生活既陷於不安之狀況、則安望執教鞭者、盡心教育、久任職務而不去乎？故對於爲小學教師者、宜滿足其物質上之欲望、充實其經濟上之需要、務使教師所得之薪

俸、及其他補助費等、足備其日常生活之用。惟小學教師之俸給、究以何者為標準乎？吾國各省之生活程度各不相同、一省之中、各縣之生活程度、亦各不同、則小學教員俸給之額、自不能劃一、亦自不能立一定之標準、應就各地方生活程度之高下、地方經濟之狀況、而給以相當之俸給、譬如社會生活程度增高、則教師之物質需要亦必增高、因之其俸給亦必須增加、若社會生活程度低下、則教師之物質需要自然減少、因之其俸給亦必隨之減少、總之小學教員之俸給、全視社會生活程度之高下、各地方經濟之狀況如何、以為增減之準則。務使為小學教員者、無缺乏需要物質之虞、故小學教員物質上待遇之第一原則即

1、教師自身方面。教師自身方面、務因時因地、滿足其日常生活所必需之物質要求、而無饑寒之憂。

然小學教員自身物質之需要量雖充足、若其家庭物質之需要量缺乏、則亦不能專心教職、蓋小學教師於謀自身衣食之外、更負有仰事俯畜之責、須謀給其家庭衣食之供給、若僅使教師、個人物質上之需要充足。其生活達於健全之地位。而不能供給家庭方面之物質需要量、則執教鞭者、身臨乎講臺之上而心勞於事畜之資、如斯而望其盡心教育事業、必不可得也。是以既須充足教師個人物質之需要量、更須增加相當之物質量、依教師所得薪金之多

寡、而增加其十分之一二或三四、以供給其家庭之需要。則為教師者、方能安心於教育事業、而不為他種職業所搖動。是故小學教員物質上待遇之第二原則即

- 2、教師家庭方面。於充足教師自身日常生活物質之需要量以外、更須有相當之物質量、供給其家庭之需要、使教師無供給家庭衣食之累。

(二) 小學教員待遇物質上實際之研究

第一、教師自身方面。關於小學教師物質上實際之設施即

- 1、薪俸之給與。薪俸分兩種：一為普通薪俸、即平時授與之月俸或年俸是也。一為特別薪俸、即於普通薪俸之外、而更給與年功加俸、特別職務加俸、地方加俸等是也。

- 2、補助費之給與。即於教師薪俸之外、為謀教師之利益起見、而更給以物質上之補助、如住宿費、醫藥費、旅費、養老費、撫恤費、遺族費、獎金等。

第二、教師家庭方面。即於給與教師所得物質之外、更與其家庭方面、以物質上之利益、可分兩種：

- 1、家庭之優待費。如住室之設備、租稅之免納等是也。
- 2、子弟之優待費。如求學費之免除、與學用費之補助等是也。

我國今日小學教師所得物質上之報酬、除教師自身方面直接所得之普通薪俸外、各地雖間有實行特別加俸者、亦不過年功加俸之一種而已。然此一種加俸、亦僅都市之小學教員、間有實受其惠者；而一般之鄉村小學教員、能得此項加俸者、可謂絕無僅有、然使今日之小學教員、所得之薪俸、能供給其自身與家庭之物質需要、是固無庸增薪、與給與補助費之必要、而一觀今日小學教員之薪俸、不能隨社會生活程度增高、即教員之薪俸、亦逐年減少、薪俸不足以養廉、遂致逕棄教職、因之小學教育不見進步、關心國家根本教育者、當共籌補救之策也。

(三) 今後小學教員物質上待遇問題

一、小學校經費問題 發展教育、端賴經濟為其後盾、故欲小學教育發達、必籌經費之充裕、經費充裕、則小學教員之俸給、自能隨社會生活程度之高下以增減之、而從事小學教育者、自不至因學校經費之不足、逕棄其高上教育事業、而就他種職業矣、故今後小學教員物質上待遇之先決問題、即小學校經費之增加、是以應從速籌劃教育基金、以為實施待遇方法之基礎也。

二、小學教員薪俸問題 小學教員之俸給、不宜過薄於中等學校教員。蓋優良之小學教員

，其學識經驗，固不遜於中等教員，無論由教學訓管登護任何方面言之，其困難有過之無不及也。而一比較其權利義務，則相差甚遠，今日中等教員之薪俸，較小學教員所得者，或多二之一，或多三之一，（實則中等教員俸給，亦極低廉，不過比較言之耳）爲小學教員者，任重酬非，欲期其永久從事教職，寧可得乎？故今後小學教員之俸給，應就中等教員之俸給，而減少其十之一二或二三焉，若是則中小學教員權利義務之相較，庶幾公允矣。故此宜調查中小學教員個人與家庭生活之真確狀況，以爲實施待遇方法之標準也。

三、小學教員加俸問題 小學教員，常人久視爲任重酬薄之職務，稍有能力之教師，多不肯就，而社會上復以其任務之繁重，報酬之太菲，遂敢鄙夷小學教員之思想，而爲小學教員者，亦多爲虛榮心所驅使，而樂就他種業務，今若不謀補救之法，皆將來去而從事於較優美之職務矣。補救之法維何，即實行給與各種加俸，與給與諸種補助費等是也。

四、小學教員儲蓄問題 小學教員貧苦者居多，若平日以所得之俸金等，盡行消耗，而不稍事儲蓄，則一旦罹疾或遭遇災患，或年老退隱，其何以爲繼，故小學教員於謀其現在個人生活與家庭生活費用之外，更須有相當之儲蓄，以備後日不時之需，一旦不幸遭遇特別事故，庶不致束手無策，而小學教員，因其有儲蓄之餘金，自能終身從事教育事業矣。

五、小學教員住宅問題 小學教員有一公共之病焉，即多缺課是也，其缺課之要因，多由家庭而起，欲免除此種缺點，宜為教員設住宅於校內或校傍，以備教師家屬之居住，此不獨謀教師之便利，而於教育上亦頗有利益之可言，即（1）教員視學校為家庭，可以盡力籌謀學校之進步。（2）兒童在校中亦可享家庭之樂趣，養成善良之家庭習慣。（3）於教管訓練上亦有種種之補益，此小學教員住宅之設備，所以不容緩也。

六、地方補助費用問題 現今小學校經費支絀，除開支教員之薪俸外，所餘者無幾，多不足以供雜項之用，欲期小學教育進步發達，勢不能不望地方團體與以補助費，如各地方團體所有之公產或學田，由其租金中撥支若干，以補助之。或與以他種之便利，如教師日常所必需之物品等，皆由地方代為之備，亦足使教師久於其職務之一要事也。

今後若能實行以前各問題，則有以下之三種利益：

- 一、為小學教員者，必皆能終身從事教育，而不為他種職業所搖動。
- 二、優良之小學教員，必能久於其其教職，得發展其教育上之抱負。
- 三、小學教育既有良教師，則可望小學教育之進步發達，而教育之效果可期。然小學教員不僅在物質上之待遇，更須有精神上之待遇，試言之於次。

乙、精神上之待遇

教育事業之所以高尚可貴者，以其爲精神事業也，充小學教員者，其所以感有無限之興趣與無窮之希望者，賴有精神方面富有無窮之愉快也，是以小學教員之待遇，不獨物質上有形方面，宜滿足其欲望，而精神上之無形方面，更宜使之愉快。設物質上之供給雖充足，而精神上不能使之愉快，則對於其職務，必不能努力以求進步，而日久必萌退志矣。故小學教員之待遇，充足其物質之要求，固爲重要。而精神上之安慰，尤爲重要，若使其精神上有限之興趣，物質之報酬雖薄，而亦能使之久於其位，熱心其職務以求進步，故精神上之待遇，尤較物質上之待遇，爲重要也。茲述精神上之待遇方法如次：

一、尊重教師之人格 教育乃神聖事業，爲教師者人格高上，在國家宜尊重其人格，在社會宜有相當之敬禮，敬重教師之人格，即所以注重小學教育也。蓋不重教師之人格，則師道不立，不足以引起教育者之自重心，因而對其一己之職務必不重視，教師既不能重視其職務，又安望其能盡心教育耶？故國家社會對於教師之人格，不能不有相當敬禮之表示，教師之人格，既見重於社會國家，則必能盡心於其職務，而小學教育可望進步發達矣。

二、重視教師之地位 社會對於小學教師，久視爲任重酬薄之職務，因此視教師之地位不

甚高貴，而爲小學教師者，以其知識能力與一般社會人比，則固自知其勝人，而所居之地位，反不及社會一般人，則精神方面亦烏能不感痛苦耶，故國家如重視小學教育，則對小教師在社會上之地位，宜設法提高，教師地位果提高，則社會上一般人之心理，亦必重視小學教師而加以敬禮，若是則充教師者，必願終身專心於教育矣。

三、教師位置之穩固 欲期教育收良好之效果，必先使教師久於其位，以教育爲繼續之作用，非一時所能奏效，而教師之抱負，亦非一時所能發展，對於教師若時加更易，則爲教師者，精神上時感不安之狀況，精神上既已動搖，斷難安心以盡職務，而其抱負亦終不能發展，即不能收教育最終之效果也。故對教師非至不得已時，不能輕易更動，蓋教師位置之穩固，不獨於教師自身有利益，而於教育上亦實有莫大之利益也。

四、教師之名譽獎勵 名譽爲人生之第二生命，好名之心，人所同也。教師亦何獨不然，獎勵教師之名譽，乃安慰教師精神之唯一方法，各國多注意及此，或給勳章，或給匾額，或鑄銅像，皆所以獎勵教師之名譽，並藉以勗勉將來，更藉以引起社會一般人崇拜教育者之風氣，我國對於小學教員成績優良者，亦有給以獎章或匾額者，然實不多見也。故今後教師之名譽獎勵，宜特別注意而不可視爲無足重輕也。

五、教師任務之獨立凡人作事必有獨立之精神，有獨立之精神，而後本其意志努力進行，則對於所爲之事，必能收相當之效果，作教育事業者亦然，教育爲神聖事業，則對於教育者，宜委之全權，使有獨立之精神，然後有澈底之覺悟，對於其所作之教育事業，方能忠心於其職務，反之教師若無獨裁職權，則其所抱負而欲實行者，每因不隨所願而舍棄不爲矣。故教師任務之獨立，不但於教師自身精神感愉快，而於教育之進步向上發展所關實大也。

前述五項，不過舉精神上待遇之最要者，若能切實施行，亦未始不能收如前述物質待遇良善之三種益處，苟其不然，則亦必發生如前述物質待遇不良之三種難事，竊願對小學教育負責者，對於小學教員之待遇，無論物質方面，精神方面，皆宜急籌改善之法，則小學教育幸甚，國家教育幸甚。

十五·六·十五。草於蓋平省立第三師範學校

品格在教育上的重要及其養成的方策

潘鏡寰

品格這種東西和人生各方面都有極複雜關係的；也是東西大教育家所認爲在教育上佔極

重要位置的；並切精殫竭力着着研究的。以這麼一個重大的題目，今天我來談他來，胸中真是忐忑不安；因為我的學識很淺薄，對於教育上的問題又少有研究。今天冒昧大膽亂說一陣，不免貽笑方家。但我想以我這門外漢的愚見，或者不無肯綮的地方。至於文意言詞裏的錯謬，還望閱者多有訂正。

(一)

據我的意思看來，我們討論品格在教育上的重要，應當先把品格是什麼？說一番；然後在說他的重要？再次如何養成有品格的人才。纔能貫徹本題的意義。

『品格』這二字，很難下個嚴密的界說。不過照『品格』的意思來說：就是『道德』，這是人人都能了解的。按『道德』的涵義，極廣泛；極深邃。所以很難拿言語來圍範他；但是一般人以爲人類的一切善行，即是『道德』；一切惡行就可稱不『道德』。『善行的意義雖然廣大，不外『對己』『對人』兩方面。所以品格就『對己』『對人』的善行。教育的職責，就可把這『對己』『對人』的善行，擢拔；誘導；發揮；廣大出來。因爲人的先天的秉賦；不管他孟子主張是『善』；荀子主張他是『惡』，只要一入教育的大冶爐，就要有一番的變化；變化的結果，就是善者益策勵之；惡者加以抑制之。然後趨而之善。如此就是完成他的『對己』『對人』的善

行——也就是品格教育之意義了。

我再引梁任公的話來作佐證。他說：『道德的目的，不外發展個性，（對己）發展羣性。（對人）所以他定的道德的公準：（一）同情，（二）誠實，（三）勤勞，（四）剛強四者。其『對己』『對人』之明訓，益了然無遺了。又杜威博士謂：『品格教育，在發揮人羣，互助的本能；愛羣的本能；向上的本能三者。可見梁杜二氏，所見前後同出一轍。』

前段已竟把品格的意義弄清晰了，現在再說品格在教育上如何重要。

品格教育的重要非一二教育家所單獨贊成的，乃是全世界教育家所公認的。就如杜威在品格之養成爲教育無上之目的的講演中，言之刻爲懇切，想研究過杜威學說的人，都已知之詳矣！

坐是之故，各國的教育把德育，智育，體育，三者並列；但權其軒輊，或者德育有時比其他二者還要重要些。（我並不主張專注重德育，置其他於不顧，在下段言之。）教育的目的論，雖主張紛紛不一，有的說教育的目的在發展個性；有的說在適應環境；……實在更僕難數。然而以我的偏見，教育的目的在造成完人的是可靠。教育的目的既在造成完人，那

麼棄置德育也不能算達教育的目的，——也就不能算爲完人是無可疑的了。

我國古聖先哲把德育看得尤爲要緊，——不過嫌其狹意些，——如孔子說的「仁」字確把德育包羅無遺。胡適在中國哲學史大綱上解釋這個「仁」字說：「仁就是理想的人道。盡人道即是仁。」蔡子民在倫理學史上說：「孔子所說的『仁』乃是統攝諸德，完成人格之名。」可知「仁」的定義了。所以孔子日日講「仁」，就是日日講「道德」。又說過：「君子去『仁』惡乎成名？」可知博學多聞的君子，無道德附之，則不得享君子之名矣。墨子在修身篇上也說過：「士雖有學，而行爲本焉。」也就是無道德不能成爲完全人了。看看中國高等階級的人，那一個無豐富的學問；那一個無健強的體魄；但是於品格沒有修養的很多，所以在社會中弄出種種卑污的事來。梁任公先生說「諸君阿！你千萬別要以爲得些片段的知識就算有學問啊！我老實不客氣告誦你們罷：你如果作成一個人，知識自然是越多越好；你如果作不成一個人，知識却是越多越壞。」（求學與作人）有學無品，知識越多越壞。品格轉重一籌已明。

品格重要人人知之。縱使我叨叨不休，說了幾千萬言，也不能盡他的限度。只要教育者，知道他的要緊，趕快實行養成的方法，把德育的明訓，日日浸漬於被教育的腦海間。於不

得已時，寧可使學問稍低品格優良者；不願其爲學問優良，品格劣下者。設三育俱好的呢，尤好。只要爲國家多造成良好的公民，少產出點流氓來，那個時候才算盡教育的能事呢。況且今之民治社會尤需要同情心，愛羣心，自動力的公民呢。

中國現在的教育雖然把德育列爲三育之一，終是口頭空談，實際上毫無效果產出。或者，我說的太過火一點。我覺得中國教育於德育上未有什麼效果，學校的學生，雖也設自治會，自學會，終是被動的，不是主動的，虛名的，非實質的。就是教員訓育上也是五日京兆主義；所以學生日處於服從地位，腦海間所接受的，也是些奴隸道德。及至服務國家，他能不能盡爲國爲民的天職，不問可喻，然而這個重咎教育者不能不認領啊！

但品格在我國教育上，不收效果，不能不說教育者不知養成的方法的過患。我就在這下一段，把我想像中的養成的方策，微些的寫出來，供大家一個參考吧！

(三二)

大凡一種事情，無論談得如何玄奧高深，都是能夠的。但是每每實行起，就茫然無所措手了；這是一般人的通病。所以我對於養成品格的方策，比其他都要重視一點。我們既取定了目標，按着途徑走去，終不會失敗的。讓我一一說在下面：

論著 品格在教育上的重要及其養成的方策

所謂德育的訓練，並不是拿他作獨立學科，設若把他看成稱立學科，教授去不但不能得他的效力，反要徒勞無功了。一蓋德育精神本無往而不在，雖在教算學博物理化時皆有德育問題在內，提出德育為別一部分，此乃一大錯誤。二杜威這句話可為佐證。中國教育者，墮此誤謬中者，不知凡幾矣。有的人以為德育可以一定時間教授，與他科學一樣。學校中之有修身一科，就是這誤謬的表現。近今一般人高唱廢止修身一科，恐就是受了杜威博士這幾句話影響吧？

德育精神既無往而不在，即教授各科時亦莫不與德育有關，所以教育者，務須利用這種機會，以養成良學生好的習慣，——愛羣，——向上，——使無形中與學體合。而後學生不期然而然的自有一種良善的品格養成。庶乎免去呆板德育觀念。『這些話，誠為以道德為直接有意的教授的當頭棒。』

民治社會國家，所須的是一種極有社會道德的公民，可以幫助國家社會的發展。但這種公民，非紙上格言，德目，所養成的。故必用杜威博士所提倡的。『學校即社會』不可，使學校的生活，即是社會的生活。當學生既有一種社會生活。的常識，道德。將來社會，豈不是良好的公民嗎？所以要想養受教者的品格，『學校即社會』主義，亦有可以採用的價值。

此外提倡學生自治也是養品格的上策；不過中國的教育者，何嘗沒知道提倡學生自治；然而非真正的學生的自治。教師處於主動地位，學生立於被動地位。真正的學生自治，是要學生自己提議，自己負責，自己處理自己。養成獨立自尊的習慣，批評判斷的能力。望教育者不要忘了這種事情啊！

但是養成品格的方策有兩個最重要的先決問題：就是要養成兒童「判斷力」及「實行力」養成「判斷力」就是使於是非，緩急，輕重，善惡，之間，能有所折衝；不至遇事茫味。一事，一物都有其是非善惡所在。設無「判斷能力」就不能認識得清晰了。或者以是為非，為以非為是呢。世間執迷不悟的人很多，正是這個原故。養成兒童「判斷力」是很要緊的；然而兒童既有判斷力，每知善行的所在，而難於實行。所以「實行力」不可不視為急務，能把以上的兩種力養成，其他一切德目更不難實行了，這就是我對於品格養成的方策，諸君以為當否？

一九二六·五·九於新民師範

體育教材

論著 體育教材

馬玉言

二七

(甲) 種類 球的遊戲。

(乙) 名稱 圓球。

(丙) 用具 球一個，笛一個。——中等學校用有膽之六號皮球小學校用大號橡皮球一

(丁) 人數 球員二十人以上，五十人以下，評判員一人。

(戊) 球場之佈置

(1) 球場爲圓形，以直徑八丈爲通官，場之四週，不得有阻礙物。

(2) 場之四週，範以清晰之界線，其寬不得少於一寸。線之外，如有阻礙物，至少須離三尺。

(3) 場之外線，謂之邊綫，邊綫內之線，謂之中綫，中綫邊綫之中間，謂之蹴球區域。——距離六尺——中綫之裏，謂之廣場。

(4) 廣場中點之四面，各畫三尺長之直綫，成十字形，名曰罰球綫，正對罰球綫之雙縱綫，謂之門——距離三尺——門之距離亦可按照人數之多少，隨意放大或縮小

——請閱者參看球場圖——

球 場 圖

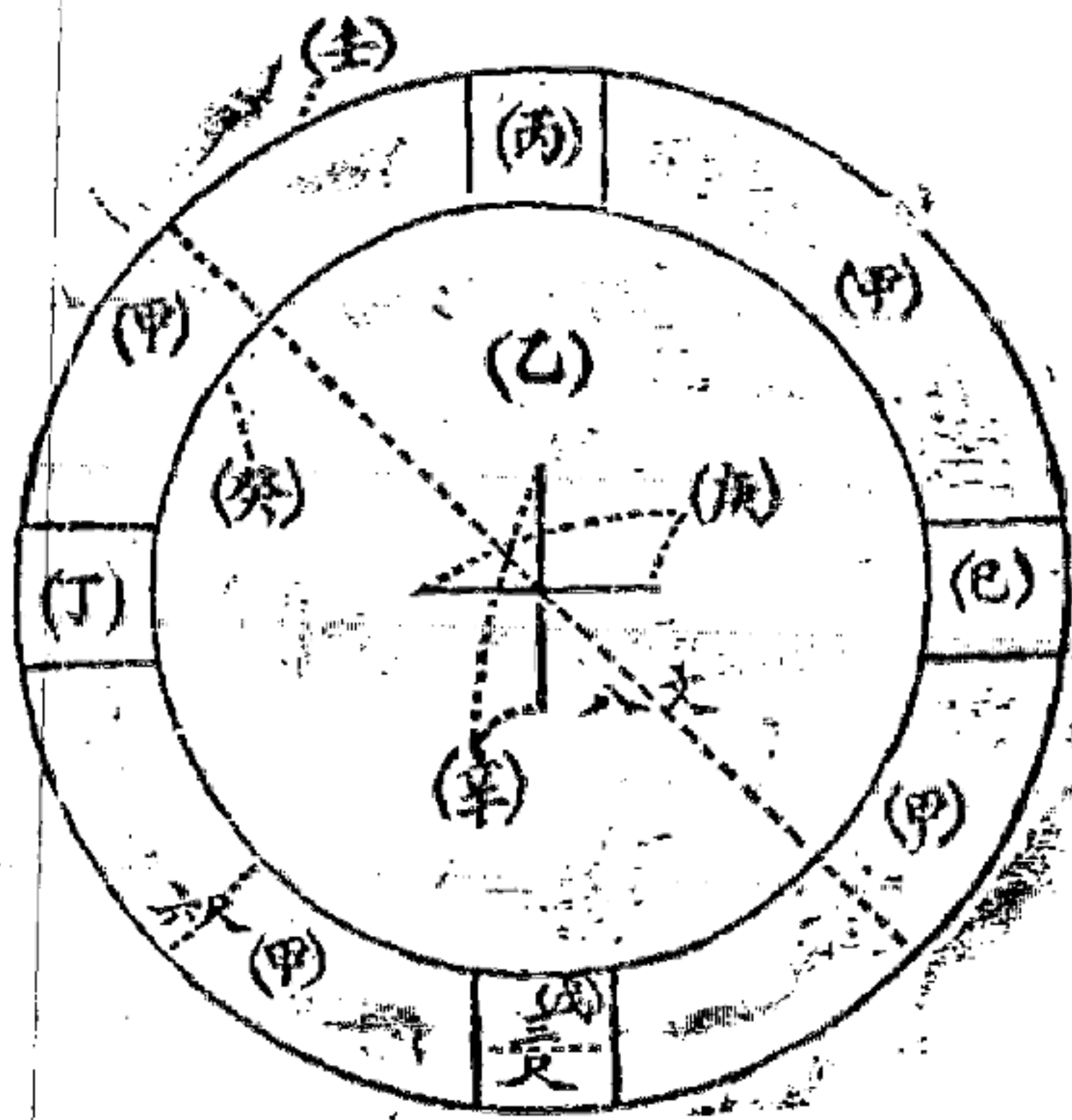

甲·蹴球區域

乙·廣場

丙·北門

丁·西門

戊·南門

己·東門

庚·東西罰球綫

辛·南北罰球綫

壬·邊線 癸·中線

(己)分組

全體學生分作兩組，名之曰東西組；或南北組，各佔半週，以人數之多少，定每二人中間之距離，中等學生，以三尺為適宜，小學生以二尺為適宜。

(庚)勝負

以足蹴球於敵方，未能蹴回，而由敵方球員體之中間通過出界者，即得一分，在規定之時間內，得分數最多者為勝。——比賽時間詳於規則中——

(辛)規則

(A)比賽規則

- (1)比賽開始以抽籤定先蹴之組、抽得後、第一人即置球於蹴球區域內、以足蹴球於敵方、但不准用手！
 - (2)天氣如係南—北—風比賽時、宜分東西組東—西—風宜分南北組、以免兩方面之地勢、相差太遠。
 - (3)比賽時、如分東西組、則用南北門、東西門變為蹴球區域、南北組、則用東西門、南北門變為蹴球區域。
 - (4)比賽時分東西。兩組宜用南北之罰球線、南北組、宜用東西之罰球線。
 - (5)凡球員在比賽時、須在蹴球區域內踢球、不得出邊線或中線之外。
 - (6)凡球員非在罰球時、不得進廣場中、
 - (7)比賽時、發球、罰球由第一人起、左右均可、每一次換一人、遇發球、即發球、遇罰球、即罰球、不得隨意替換、如至末一人、仍未停止比賽、則仍由第一人起、如連續比賽數次、亦得俟次發球或罰球。
- (附注)1。比賽時之發球或罰球、其第一人、由左或右一起始均可但

兩組須相同。

2. 發球及罰球之法，詳於名辭解釋中。

(8) 球出界時聞笛令後，發球之球員宜速取球。——用手亦可。——其他球員，不得出蹴球區域。

(9) 正式比賽、中等學生、以三十分為一次；小學五六年以二十分為一次；小學三四年級、以十五年分為一次、如欲作第二次之比賽，其中間須休憩五分鐘。

(10) 第一次比賽畢、如仍作第二次比賽、兩組須交換位置，但無球員要求亦可不換。

(11) 外來之球隊，有選擇地點之權，至比賽時間之第二次、則應彼此互換。

(12) 評判員所判定之事，彼此均不得爭執。

(13) 凡球員皆須注意評判員之笛令。如故意違犯，評判員有即令其出場之特權。

(B) 罰則

凡球員有下列舉動、應敵方發球一次——發球法詳於名辭解釋中——

(1) 罰球或發球時、評判員吹笛後十秒鐘、仍未蹴球者。

(2) 罰球或發球、未能將球蹴走。

(3) 已經宣佈停止蹴球、而仍蹴球者。

(4) 故意將球停止於廣場中。

(5) 高球或死球——高球與死球詳解於名辭解釋中——

凡球員違犯下列規則之一者、應敵方罰球一次——罰球法詳於名辭解釋中——

(1) 小臂或手、接觸球之一部分者。

(2) 反球——詳於名辭解釋中——

(3) 蹴球由門出界者、

(4) 球員在比賽時出蹴球區域者——發球之球員、赴邊綫外取球、及罰球之球員、進廣場中罰球、不在此例

(5) 罰球員、罰球後、被敵方蹴球觸及身體者

(6) 罰球員罰球後、球被兩方面之球員、蹴球三次、仍未回到蹴球區域者

(7) 罰球員已將球蹴走、而又在廣場中蹴球。

(8) 如某球員違犯罰則三次、宜增罰一次、但須在發球時、聽評判員之命令、改爲罰球。

(C) 停止蹴球

凡遇下列情形、宜停止蹴球。

(1) 當球出界之時。

(2) 當評判員吹笛、聲明因事故中止之時。

(3) 當評判員吹笛判罰之時。

(4) 當比賽中、評判員記分之時。

(5) 當評判員吹笛十秒鐘後、罰球或發球之球員、尙未向彼方蹴球之時。

(D) 名辭解釋

(1) 人出界 凡球員之足、接觸界綫、或界綫以外之地、即作為球員出界、略語為「人出界」

(2) 球出界 無論球之何部分、接觸界綫、或界綫以外、一切物件、或接觸綫以外之人、均作為球已出界、略語為「球出界」

(3) 罰球 凡球員違犯罰則、當被罰者、謂之罰球、罰球法、即允許敵人在罰線上得以自由向被罰方面蹴之、略語為罰、

(4) 發球 球置於蹴球區域中、以足蹴之、謂之發球、略語為「發」

(5) 死球 發球或罰球、聞笛令後十秒鐘、仍未蹴出、或球到球員之足前、停止十秒鐘、皆謂之死球、略語為「死」

(6) 高球 凡球由肩部以上、高出界外、謂之高球、略語為「高」

(7) 反球 球員蹴球、球未至敵方、而反向自己方面出界、或高球出界、皆謂之反球、略語為「反」

(8) 手觸球 反球接觸球員之手或小臂、皆謂之手觸球、略語為「手」

(F) 球員更代

(1) 球員更代、須有下列之原因。

球員體弱不能繼續踢球。

球員有臨時疾病發生。

球員身體、受有微傷。

(2) 球員更代人入場、須在評判員吹停止踢球笛令之時。

(3) 更代人、在入場之先、須告明評判員、得其許可、方准入場。

(4) 球員已出場、不得再行入場。

(壬) 評判員之職權

(1) 評判員、有開始及停止踢球之權。有令其中止及繼續踢球之權、判決球屬於何方面、及判決球是否由肩部以下出界、遇違犯規則時、有命罰球之權、比賽畢、評判員與比賽脫離關係。

(2) 評判員、須按規定笛令、司吹笛之責。

(3) 評判員、為聲明某球員、違犯罰則幾次之責。

(4) 球停止於廣場中、評判員、有踢球使之前進之責、但須按舊有之方向。

(癸) 評判員之笛令

- (1) —— 一聲長，是球出界之笛令
- (2) —— 先長後短是罰球之笛令
- (3) —— 一聲長，是發球之笛令
- (4) …… 連續短聲，是即時中止、宣布事故之笛令。

(附注) —— 是笛聲之長短

(附言) 本教材，作者曾實驗於小學校及師範講習科，其優點有五(五)用具簡單、能普及于鄉村小學校。(二)操場小之學校、亦能採用(三)人數多少、均能遊戲(四)規則精密、能增加學習之興趣、(五)運動時、有一定之區域、決無意外之危險，但文內所定之規則方法等、皆係個人之管見、不適宜之處、知所不免、尙希閱者教正！

一五、五、一四、夜八時脫稿



美國之教育行政系統

概論

美國教育行政向無統一之系統；省自為政，甚至市鄉各目為政。憲法第十次修正文曰：「教育權保留於地方，中央不得干涉之。」故其地方教育行政制度，極為發達，亦極為複雜。以此極繁複之制度，欲於短篇中為為系統的論述，殊為難事。

調查 美國之教育行政系統

茲欲論述美國教育行政制度，可分為三段：（一）中央，（二）各省，（三）地方。地方制度，又可分為四類：（1）鄉區制，（2）鎮制，（3）縣制，（4）市制。制度之發源，厥在於鄉區。最初省法僅規定鄉區成立之資格，及必須設一學校教育兒童而已。迨一八三〇年時荷蘭斯孟 Horace Mann 等出而為公眾教育稅及公立學校之

調查 美國之教育行政系統

運動，提倡省教育以策，而自此省教育行政之制度以漸成立矣。按現在趨勢，則地方教育行政，（除市以外）將以縣為單位區域；而與市（市直接省不統於縣）同受教育局之監督。

中央向無干涉地方教育之權，自一九一七年國會通過國庫補助職業教育議案，設立中央職業教育局，定出各項標準，凡地方職業教育，欲得中央補助，必遵照該局所定之標準，是中央已以代價取得一部份之干涉權矣。歐戰以來，調查全國十歲以上不識字之人數，共有五百萬，實居全國人口二十分之一；有體疾之人數，共三千萬；教師年未滿二十一歲，又無充分之師資訓練者所教之兒童數，達四百萬；教師之缺乏；移民教育之重要；隨在喚起教育界之新覺悟；愈認國家與地方，當協力促進教育，務使全國人民，獲享教育上同等機會之權利。於是中央設立教育部及國庫補助教育費之議案，遂於一九一八年提出於國會。雖再三申明教育部成立之後，不干涉地方教育，而對於

中央所補助之各種教育，教育部自當制定標準而監督其設施，是中央更得一部份之干涉權矣。故美國教育行政，乃由散而集，觀於現在省集權之趨勢可概見也。

教育行政，若純取中央干涉主義，足以抑塞地方之自勵；且不能周知地方之需要；其教育必至流為單調而阻進步。若統取地方主義，雖有自動與競爭之利益，然缺乏國家的政策。苟地方各自為謀，則貧富不均；教育機會，斷難調劑平衡，此尤其弊之大者。酌中於兩者之間，是余所望於教育行政者。

美國自中央職業教育以至地方，教育行政組織，分兩大部：一為董事部，司教育上立法事宜，對於議會負責任；一為執行部，行使行政事宜，其首領為局長，對於董事部負責任。茲余先論省教育行政之組織，次及地方，又次及中央。

省教育行政

董事部

組織 四十八省之中，有教育董事部者三十七省，其組織雖殊複雜，可概為下列四式：

一、純粹為省行政官之照例兼任 *Ex-officio* 體 現在共有八省仍用此制，省行政官照例兼任教育董事。兼任員為省長，省秘書長，省教育局局長，審判廳，省會計，（即財政廳長）或審計局局長。米梭利省為此式之代表。

二、教育職員兼任及省長委任之集合體 此式除省長照例兼任董事部之一員外，其餘照例兼任者，為省教育局局長，省立大學校長，省立農工大學校長，省立師範學校職教員一人至三人，最大城市教育局局長三人，（此三人惟英地安那一省有之）此外有教育界領袖二人至三人，由省長委任。英地安那省為此式之代表。

三、選任體 此式除省長或省教育局局長照例兼任董事部之一員外，（紐約一省無兼任）其他由省議會選舉者，如紐約康奈的克脫羅特島阜勤尼亞四省。由人民直接選舉者，如米希干一省。

四、委任體 此式除省長或省教育局局長照例兼任董事部之一員外，其他由省長委任者如紐鳩塞，阜茫，麻塞，邱塞，威頓桓加利福尼亞五省。由省教育局局長委任者，如西阜勤尼亞一省。

三十七省之教育董事，雖可概為上列四式，而其額數任期酬勞等各省不同，茲列一表如下頁。

職權 董事部之職權，亦各省不同：米希干省教育董事部主要職權，祇限於師範學校之管理權，及教師證書之給予權；其權限為最小。紐約一省，則公私教育機關，悉在董事部監督之下其權為最大。琴健那省次之。尚中者為麻塞邱塞紐鳩塞等省，畧述如左：

紐約教育董事部除監督本省各種公立學校及各項教育事業外，尚有特權數項：

考試 本部得制定中學生畢業及升學之程度標準，學位給予之標準，職業許可之標準，凡畢業升學，職業許可，（教師醫生藥劑師等）均經本部考試。

調查 美國之教育行政系統

學位及證書之給予權 經前項考試及格本部得給予學位或證書。

註冊 本國學校，及外國人在本國所設立之學校，須經本部註冊。凡經註冊之學校畢業生，欲入紐約省管理之學校肄業或取得職業許可時，須呈驗其以前所得之學位文憑及證書，是否合於本省所定之標準。

結社之許可 本省所有之學術的結社，教師學生等之集會，以及各項結合有教育的價值者，須經本部認可，或提倡組織之。

莽薩那省 監督全省公立大學，及其他省立教育機關，選舉大學校長及教授，核給畢業生證書，管理省立學校資產及財政，制定中學校收受學生之標準，教師證書給予之標準，選定教科書，咨照省議會核准供給中小學校。

麻塞邱塞省 董事部委任教育局局長，定其年俸，并有撤任之權。有委任副局長（即料長）二人之權，制定調查學校之規程及編造統計之程式。監督師範學校，支配

四

師範實習學校。處理公民對於教育事業上之捐助。對於職業學校之設立及維持，有監導之權。對於省立教師任用局，有維持之責。對於省庫補助各中學校之教師，有甄別及給予證書之權。對於受得省庫補助地方之教育局局長之委任，有認可之權。對於受得省庫補助各學校有普通之監督權。監導特殊教育。制定學齡兒童眼耳檢驗之規程。

紐裴塞省 管理省立師範學校，盲啞學校，黑人工藝學校。對於全省公立學校，有普通監督權，委任校舍視察一人。核准校舍建築之合同及計費，委任學區會計一人。制定簿記之標準程式。監督省立及省庫補助師資訓練機關，制定檢定教師，及證書給予之標準。判斷教育局長報告之教育行政上訴事件。核定中等學校之廢置或添設。高等教育機關給予學位之前，須得省教育董事部認可。

米希干省 董事部管理省立師範學校，監導師範學校

州名	州名	任				員			任			或	選	任	員	董	專	部	組	機
		省長	其他行政官	省教育局長	省立大學校長	省立師範校長	其他教育職員	在教界者	非教育界人	不限於教育界	委任者									
亞利桑那	Arizona																			
亞康塞斯	Arkansas			1																省教長為董事會主席每季開會至少一次開會須過半數出席
加利福尼亞	Calif.																			省教長為董事會主席每季開會至少一次開會須過半數出席
科羅拉多	Colorado			1																省教長為董事會主席每季開會至少一次開會須過半數出席
康涅狄克	Connecticut	1	1																	省教長為董事會主席每季開會至少一次開會須過半數出席
德拉瓦	Delaware																			省教長為董事會主席每季開會至少一次開會須過半數出席
佛羅里達	Florida																			省教長為董事會主席每季開會至少一次開會須過半數出席
喬治亞	Georgia	1		1				3		1										省教長為董事會主席每季開會至少一次開會須過半數出席
艾達荷	Idaho			1																省教長為董事會主席每季開會至少一次開會須過半數出席
英地安那	Indiana			1	2	1	3	3		3										省教長為董事會主席每季開會至少一次開會須過半數出席
堪薩斯	Kansas			1	2	1		3												省教長為董事會主席每季開會至少一次開會須過半數出席
肯塔基	Kentucky			2	1															省教長為董事會主席每季開會至少一次開會須過半數出席
盧易斯安那	Louisiana	1	1	1																省教長為董事會主席每季開會至少一次開會須過半數出席
瑪利蘭	Maryland	1		1																省教長為董事會主席每季開會至少一次開會須過半數出席
麻塞邱塞	Massachusetts																			省教長為董事會主席每季開會至少一次開會須過半數出席
密西根	Michigan			1																省教長為董事會主席每季開會至少一次開會須過半數出席
密西西比	Mississippi			2	1															省教長為董事會主席每季開會至少一次開會須過半數出席
密蘇里	Missouri	1	2	1																省教長為董事會主席每季開會至少一次開會須過半數出席
蒙大拿	Montana	1	1	1																省教長為董事會主席每季開會至少一次開會須過半數出席
內華達	Nevada	1		1																省教長為董事會主席每季開會至少一次開會須過半數出席
紐澤西	New Jersey																			省教長為董事會主席每季開會至少一次開會須過半數出席
新墨西哥	New Mexico	1		1				3		2										省教長為董事會主席每季開會至少一次開會須過半數出席
紐約	New York																			省教長為董事會主席每季開會至少一次開會須過半數出席
北卡羅林那	North Carolina	1	5	1																省教長為董事會主席每季開會至少一次開會須過半數出席
北達科他	North Dakota			2	1	2		3		1										省教長為董事會主席每季開會至少一次開會須過半數出席
俄克荷馬	Oklahoma				1			2		4										省教長為董事會主席每季開會至少一次開會須過半數出席
俄勒岡	Oregon	1	1	1																省教長為董事會主席每季開會至少一次開會須過半數出席
本薩文尼亞	Pennsylvania				1			3		3										省教長為董事會主席每季開會至少一次開會須過半數出席
羅德島	Rhode Island	1	1																	省教長為董事會主席每季開會至少一次開會須過半數出席
南卡羅林那	South Carolina	1		1																省教長為董事會主席每季開會至少一次開會須過半數出席
田納西	Tennessee	1		1																省教長為董事會主席每季開會至少一次開會須過半數出席
德克薩斯	Texas	1	2																	省教長為董事會主席每季開會至少一次開會須過半數出席
猶他	Utah				1	2		2												省教長為董事會主席每季開會至少一次開會須過半數出席
佛蒙特	Vermont																			省教長為董事會主席每季開會至少一次開會須過半數出席
弗吉尼亞	Virginia	1	1	1				5												省教長為董事會主席每季開會至少一次開會須過半數出席
華盛頓	Washington				1	2	1	3												省教長為董事會主席每季開會至少一次開會須過半數出席
西弗吉尼亞	West Virginia				1			5												省教長為董事會主席每季開會至少一次開會須過半數出席

五

六

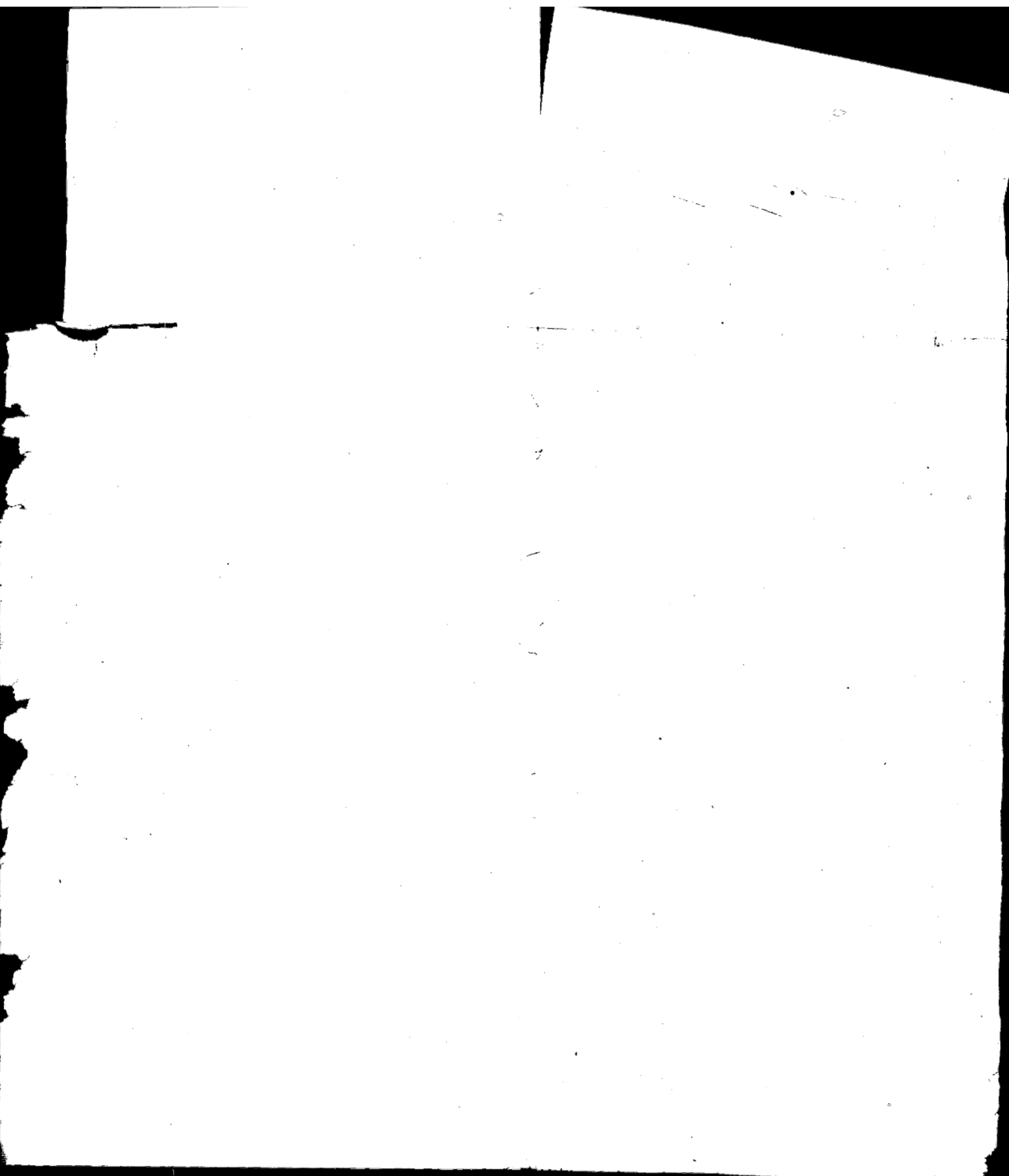

設施并制定課程標準。對於師範畢業生，大學畢業生，及教師有給予證書之權。對於他省教師證書有徵驗及認可之權。設置盲啞學校，核准生理衛生之教科書。

董事部之趨勢

董事部之組織，第一式全由省行政官兼任為最不良；此制已漸歸淘汰。第二式由學校職員兼任者，亦未為滿意；緣此項兼任員，皆有重要職務，對於兼職，未遑盡心；其中又多高級學校校長，往往於高等教育有特別興味，而於中小學教育上之需要，多所隔闕。故此兩式之董事部，非濫用職權，即諉其責於局長一人。至於董事由議會或人民選任，則歷來競爭選舉，每捲入政黨旋渦，足阻教育之進行。觀現在趨勢，欲增益教育行政上之效率，莫如董事由省長委任而得有議會之認可；多數教育界咸主張之。以爲省長既由民選，官界以較大之權；而省長委任教育董事，其利有二：

(一) 承認全省行政長官，對於人民各部分之公務，

調查 美國之教育行政系統

負完全責任。

(二) 責任有所專屬，可以免去政治上種種糾葛。

董事部人數至多以七人為限，任期年數視人數；每年改任一人；酬勞除到會旅費外，無俸給；董事資格，不以教育專家爲限；并不論政黨，職業，宗教，及男女之界別。至於普通職權，應依左列十條：

一、對於全省公衆教育有議定各種政策及普通監督權。

二、委任教育局局長執行本部議決事項。

三、有制定教育經費預算，監督教育基金，及稽核一切用途之權。

四、對於教師證書，有規定給予及褫奪之權。

五、對於省立及省庫補助之教育機關，及其他稟省立案及認可之各教育機關，有徵集報告及劃一其報告格式之權。

六、對於全省公立學校有分等及制定標準之權。

七、對於學校衛生及兒童身體檢查，有會同衛生局制

美國之教育行政系統

定規程之權

八、對於特殊教育機關，（如盲啞學校等）有普通監督權。

九、對於省立圖書館，博物館，有普通管理權。

十、對於省長及省議會報告全省教育狀況，及教育局情形之責。

由以上種種趨勢，則美國教育行政，趨於省集權，可以瞭然矣。

行政部

省教育局局長

美國四十八省，皆有省教育局。行政首領為局長，其下設科分職，視各省情狀而異；即局長之名稱，任法，年俸，任期，權限，職責，亦各省不同。以任法論，由人民直接選舉者，現有二十九省；由省長委任者，現有十省；由董事部委任者，現有九省。以年俸論，自一千八百元（南達哥哇）至一萬元（紐約）不等；以任期論，自一年至

八

五年不等。以權限職責論，自僅為董事部之咨辦或顧問，以至總管全省教育事宜不等。其普通職責大概可析得四要端：

一、辦理教育統計 大多數省分之地方教育局局長對於省教育局局長，有報告該管地方教育狀況之責。如經費學齡，兒童數，在校學生數，每學年上課日數，尤為重要。省教育局局長彙集此項報告製成全省統計，以備省立法機關之用。

二、裁判 多數省分教育局局長，對於教育上訴事件，不必涉於司法問題者，有判理和解之責。

三、監導 各省教育法令中規定局長對於全省公立教育機關，負監導之責。局長直接監導，實際上殊為難能之事。故須多設視學，然局長亦須常常巡視各地方；與地方教育行政官互相討論，并須對眾講演教育問題。

四、政務 數省教育局局長，有支配各地方省庫補助費之權；有發給證書給予之權，及參與省給款計畫計畫之

權；并兼任省立教育機關（如省立大學等）及省立慈善機關之董事。

最近之趨勢 美國省教育局本為省行政公署之一部，故此局之地位，其政治的作用較勝於教育的作用。從前局長由人民選舉如舉省長一例，任期亦如省長，二十年來，此制大為不宜。蓋民選之弊有三：

（1）域於省界 凡民選制，選舉者與被選者，以本省公民為限。政黨選鹿之餘，難得教育專門人才，可以勝任愉快。

（2）年俸一定 年俸以法律規定，是使人擇俸而爭選，不能擇人而定俸。

（3）任期短促 凡教育職務，必期久任而恒固。凡行民選制省分，局長之任期，隨省長。不力者不能驟撤；或且恃為政治活動之借徑。賢良者滿任而去；決不願為續選之運動。是三弊者，實為教育進行之大梗。現在趨勢則為：

（1）局長由董事部公舉，不以本省人為限。

（2）局長須為教育專門家。

（3）年俸臨時由董事會議決。

（4）任期無定。

（5）主要職權當依左列六條：

一、教育局局長為全國教育行政之首領，執行董事部議決事件，監察全省公立中小學校之設施，須合董事部所通過之法令。

二、教育局局長，監督全局各分科職員之職務。

三、局長應解釋教育法令，遇有各地方教育行政上爭執事件呈訴到局，局長得依法處理。

四、教育局局長會同省立師資訓練機關之主管者，（如省立師範學校校長等）監督全省師資訓練事宜；并遵照法律，訂立各種師範課程之標準，教師證書給予之標準，他省教師證書之證明及轉移各辦法。

五、教育局局長為董事部教育專門代表，應會同高級

調查 美國之教育行政系統

省教育行政模範組織之計畫

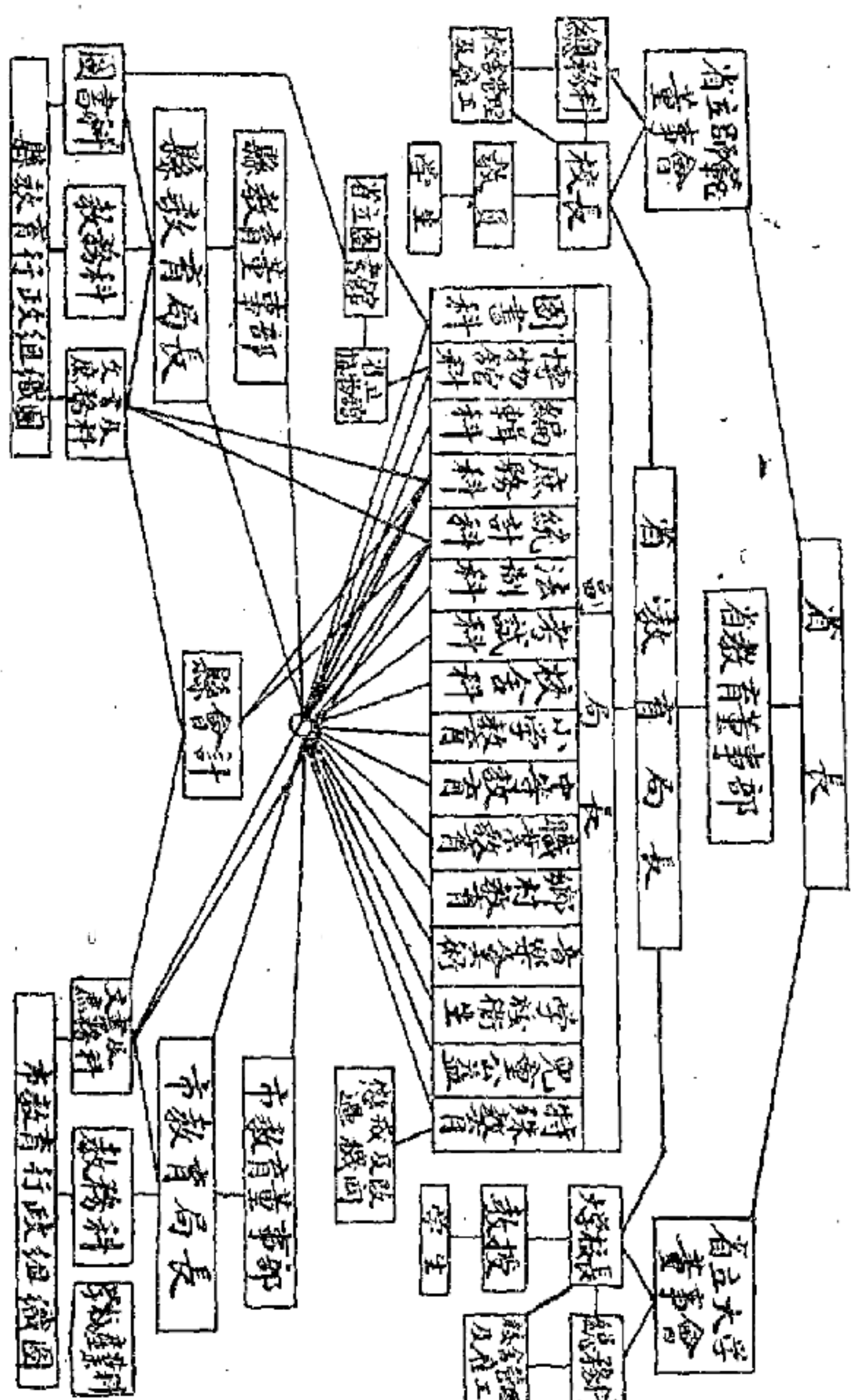

學校（大學校及師範學校）校長，教員，促進全省教育事宜。

六、除以上五條外，教育局局長應行使其他職權爲法律所准可者。

地方教育行政制度

鄉區制

美國當殖民時代，完全爲農業社會；人民播居田野之間，戶口稀少。教育爲私家之事。法律僅規定六戶以上之鄉村，得成立爲鄉學區；設立學校。譬如數家合資請一教師，教其子女；而另舉三人經理學稅，校舍聘定教員之事，是爲鄉區學董。每年開校閉校時及特別問題發生時，均召集各家家長會議。其制有兩大優點：（一）極合於平民主義之原則（二）能約知教育需要，故至今沿用此制地方，每藉口此二原則，以抵抗鄉區制之破壞也。

鄉區制最初盛行於新英各省，自十八世紀中有西遷運動，西往者即採用斯制。至今中部西部各省，皆仍沿用不

調查 美國之教育行政系統

改。雖各省教育法令，逐漸增訂，不復如從前之放任；鄉區董事職務增多，不復如從前之簡單；而鄉區爲教育行政之單位，依然未改。然在新英各省則早已廢除此制，改用鎮制矣。自一八三〇年後鐵路汽船，交通增便，而社會爲之一變。自南北戰爭以後，農業改觀，工商發展，而社會又一變。至二十世紀開始，則社會又大變。而教育上之需求益繁；教育行政上之組織益密，法律益備；從前私家教育適用之鄉區制度，斷不適用於今日。而轉足爲全國教育進行之梗阻，茲舉其弊之大者：

一、區域太小，各區貧富之差別甚大。即一省教育機會不平等甚。

二、分區太多，綜核監導，均難實行；行政上難收貫徹呼應之效。

三、凡事合辦則經濟，分營則耗費多而收效微；分區太多，有違經濟原理。

四、鄉區制爲聯合學校之阻梗；且眼光域於方隅，無

調查 美國之教育行政系統

遠大之謀畫。

五、十餘年以來，教育領袖，反對此制之呼聲時發。近時革新鄉村教育，而沿用此制地方，處處阻難。故竭力以謀改組，探他較大之區域為行政單位；是鄉區制命運已不長，不必細論。

鎮制

此制以一鎮為地方教育行政之單位區域。新英各省，以麻塞邱塞省為代表；中部各省，以英地安那省為代表。麻塞邱塞省最先行用鎮制，該省於一八五三年即制定法律，廢除鄉區制。旋以礙難實行，即又取消法律；蓋經數次試驗，至一八七〇年而鄉區制完全廢除。麻省所以早能行用鎮制者：第一，內鎮為該省自治行政單位區域；在殖民時代，自治組織已極完備。第二，因每鎮地形便利；人口分播之情形，天然適用為教育行政之單位區域。自麻省行用鎮制後，新英各省，相繼仿效。而北方中部如英地安那省、換哀渥省亦採用鎮制。但新英各省之鎮，以河流山脈為其天然之界畫；英地安那之鎮，則依據政府測量之界線，各



麻塞邱塞省之鎮



英地安那省之鎮

鎮之面積大小，相差甚微，（約六方哩）形為長方。因地形形勢人口分播及社會需要之不同，教育政策，亦隨之而異。英地安那省各鎮之教育辦法遂因而複雜，較之新英各省之鎮制，其為不便於行政多矣。

麻塞邱塞省之鎮制，在地方教育行政極關重要；各鎮直接受省教育局之監督。（縣制不過虛位）然近時已嫌鎮區太小，故已有多數鎮區採用聯合制，自二鎮聯合，乃至六鎮聯合，而設一教育局。

英地安那省之鎮制，直接受縣局監督，而於省為間接；故其鎮實不甚重要。近時已有廢鎮之趨勢。就兩省趨勢觀之；則地方教育行政制度，漸取較大之單位區域（如縣制聯合鎮制）無疑。

縣制

此制以一縣為地方教育行政單位區域。縣之面積，自

調查 美國之教育行政系統

三百方哩至九百方哩不等；人口據一九一〇年統計自六千人（南部）至五萬人（東北部）不等。現共有十九省。採用此制，就中阿爾拔瑪，福祿立大，喬治，康塔基，羅其祥那，瑪利倫，新墨西哥，北克羅林那，鄧乃西，猶達，十省，為純粹採用縣制者又兼用鎮制福尼亞，戴賴頓，南卡羅林那，維克塞斯，阜勒尼亞，華盛頓，密士瑟必，溫海島，九省，為採用縣制又兼用鎮制及鄉區制者。縣制初僅行於瑪利倫，福祿立大，喬治，阿爾拔瑪，羅其祥那，等省。其康塔基，鄧乃西，維克塞斯，猶達，溫海島，新墨西哥，六省，採用縣制。乃近數年間事。新墨西哥省教育局局長之言曰：「我們現已採用了限制，有縣教育董事部及局長，指導各縣教育事宜；把從前散漫區域的權柄，集中於各縣，都有教育費的預算，比以前的經濟的多；而且教育容易設施，學生受學機會，亦推廣得多了。」採用縣制之利，彰然甚明。今教育界倡導此制，不遺餘力，可見其趨勢

調查 美國之教育行政系統

一四

所在矣。

縣教育行政組織 縣教育行政上之組織，有董事部，有教育局長，與省行政組織之原理相同。其董事或由縣行政官及學校職員兼任，或由省長委任，或由省教育局局長委任，或由縣議會選任，或由人民直接選任，或即由縣教育局局長自行委任，（密士悉必一省）或集合以上任法之數種。其任法之複雜，較省教育董事為尤甚焉。就目前之趨勢：任法則由人民不分區選舉；人數自五人至七人，不以教育專家為限；任期年數如人數，每年改選一人以補其缺。報酬只有到會旅費及必須之公費；董事都聘任教育專門家一人為教育局局長，其趨勢多與省教育行政同。

美國鄉村教育，為縣教育行政中之主責。市教育問題，不涉於縣。蓋市乃直接於省也。

縣教育董事部主要職責應依左例六條：

- 一、對於本縣有實行省教育法令之責。
- 二、委任教育局長一人，及所有必須之科長，輔導員等。并得委任各學區學校財產監督。
- 三、直接監督縣立各學校，歸併非必需之學校，設置新學校，組織聯合學校，鄉村中學校，并籌畫運送兒童事宜。
- 四、縣立各學校教師，由教育局長薦舉於董事部認可之。
- 五、對於本縣各種應納稅之財產，得抽收教育稅，為教育經費；并酌劑盈虛，使各區兒童得有平均之教育機會。
- 六、除以上五條外，得行使其他為法律所規定之職權。

縣教育行政之模範組織當如左圖：

縣 教 育 行 政 模 範 組 織 之 計 畫

調 查 美 國 之 教 育 行 政 系 統

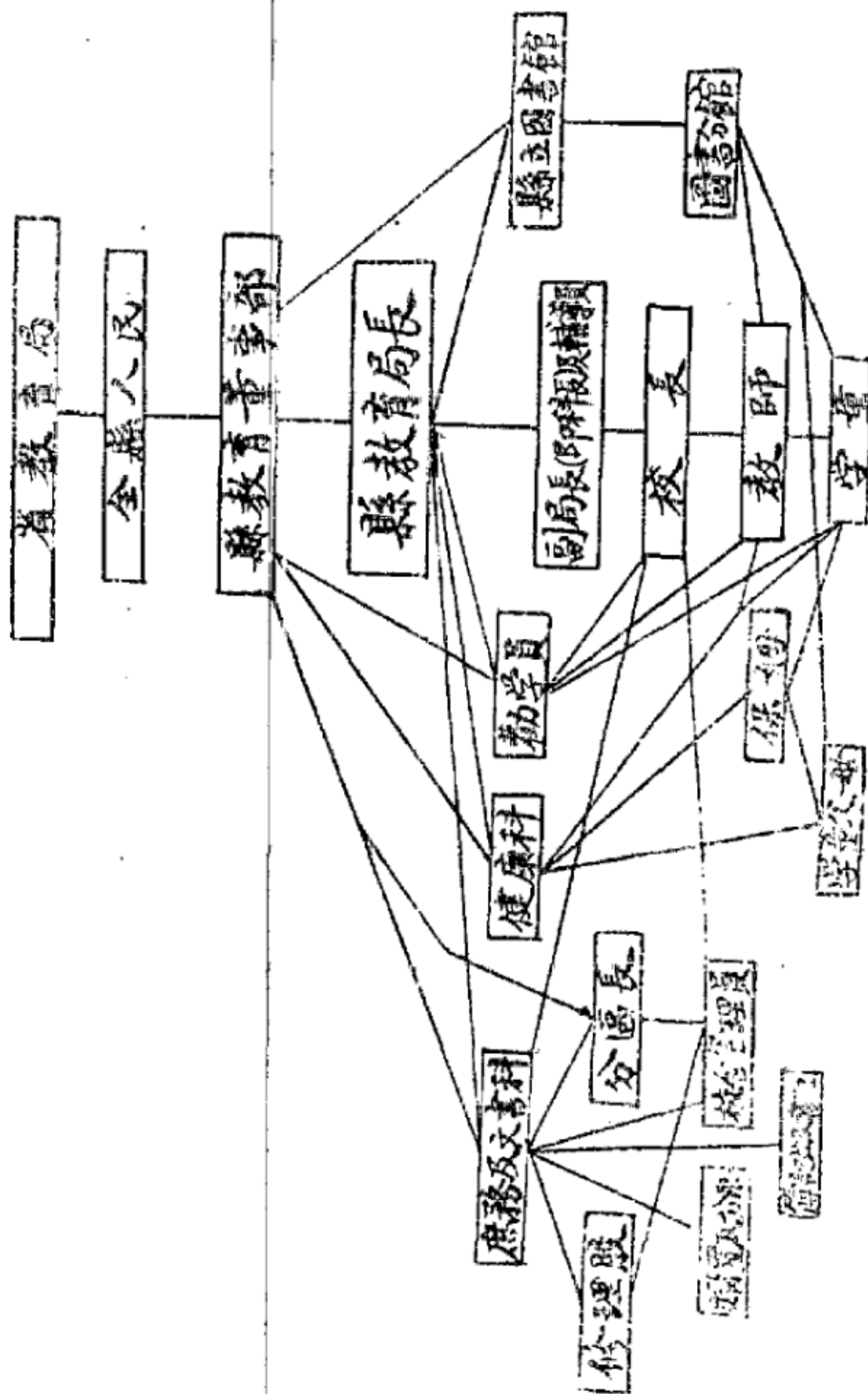

調查 美國之教育行政系統

縣教育局長主要職責應依左列七條：

- 一、執行縣教育董事部議定之一切教育法令及政策。
- 二、認真執行強迫教育及關於兒童幸福各事宜。
- 三、薦舉所屬學校教師及分區勸學員。
- 四、視察所屬學校，指導教務。
- 五、秉承董事部辦理補習學校，短期講習班，及推廣教育。
- 六、會同縣衛生局，辦理衛生教育，指導學校衛生及保姆職務。
- 七、保存一切檔案，每年將本縣教育情形報告於省教育局局長。

市制

美國教育行政，原始於鄉村，其學校皆鄉村學校。迨後城市發達，乃有市制。迨千八百六七年間，市教育行政始有新問題發生；至今複雜愈甚。市教育董事人數，自不及十人至四十人不等；任法或由人民直接選舉，或由市議會選舉，或由市尹委任，或由市審判長委任，或由省長委

十六

任，其複雜更甚於省縣。現在教育家主張人數不得過七人；資格不限於教育家；任法由市尹委任，其趨勢與省縣同。

市教育行政，直接省教育局，不涉於縣。然中小城市，尚多不能完全與縣脫離關係。據紐賽塞芬的克萊 *Clay* 氏云：該省各市與縣有二種關係：

- 一、教師證書由縣局制定頒給。
- 二、省庫補助。直接分發到縣，由縣轉撥到市。故市教育局對於縣每年負有關於此項經費用途之報告。其他縣制勢力較盛之省，亦多如是云。

美國城市以人口論，可分四等：（一）人口在一百萬以上者為超等市。（二）人口在十萬以上者為大市。（三）在二萬五千以上者為中市。（四）不及二萬五千者為小市。超等市及有數大市之教育局，規模及事業，較諸中小省廣大遠甚。各市如紐約，芝加哥，波斯頓，克里扶蘭等教育局之組織，已詳見歐美教育考察團報告。茲更舉三局為例：

費拉兒立飛市教育局之組織

董事部 董事十五人，不限於教育專家；任法由審判廳長委任，不受薪俸。該市教育稅由董事部規定，自行征收。

教育局局長由董事部聘任教育專門家為之，其下設四分局：(一)義務教育，(二)衛生監督，(三)校舍管理，(四)材料供給。

又四科 一、中學及師範科 二、小學及幼稚園科 三、統計報告科 四、美化及推廣教育科

視學分九股 一、美術 二、音樂 三、體育 四、義務教育 五、考試 (教師檢定及小學生升學等之考試)

六、衛生檢查 七、幼稚園 八、推廣事業 九、職業教育

以上科長及視學由局長薦舉於董事部委任之。該市共分八區，每區設勸學長一人，勸學員若干人。

全市(一九二〇年)教育經費總額一二·八三九·九

調查 美國之教育行政系統

三〇元

明尼亞波利斯市教育局

董事部七人，由全市人民不分區選舉，任期六年。局長由董事部聘任，其下設副局長(即科長)五人。

一、幼稚園及小學 一年至六年 二、中學科 三、職業

教育科 四、財政科 五、庶務科

視學分七股 一、義務教育 二、衛生 三、體育

四、家事 五、音樂 六、手工 七、校舍管理

全市(一九二〇年)中小學齡兒童共五八·五九五

；教育經費總額三百五十萬元

勃斐羅市教育局

董事部五人，由市尹委任。局長由董事部聘任，其下

設四科長，為小學初級科，中級科，小學高級科并中學科，

推廣教育及夏令補習科；分科視學八人，為幼稚園，音樂

，理科，英語，家事，他項職業教育等，勸學員二十人。

本市一九二〇年中小學學齡兒童共五十萬人教育經費

由董事部自定之

調查 美國之教育行政系統

大市教育行政模範組織之計畫

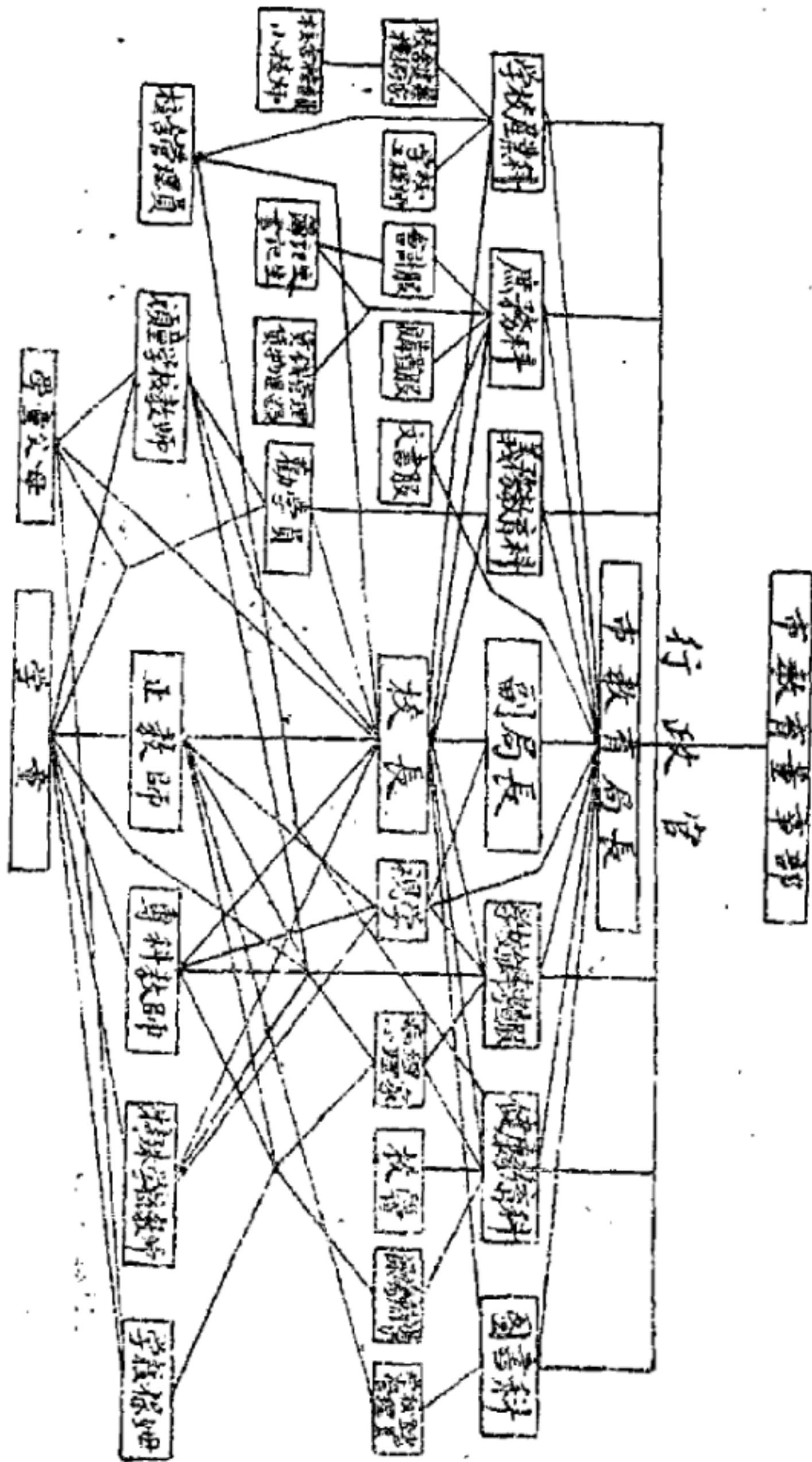

調查 美國之教育行政系統

畫 計 組 織 範 模 行 政 教 育 市 中

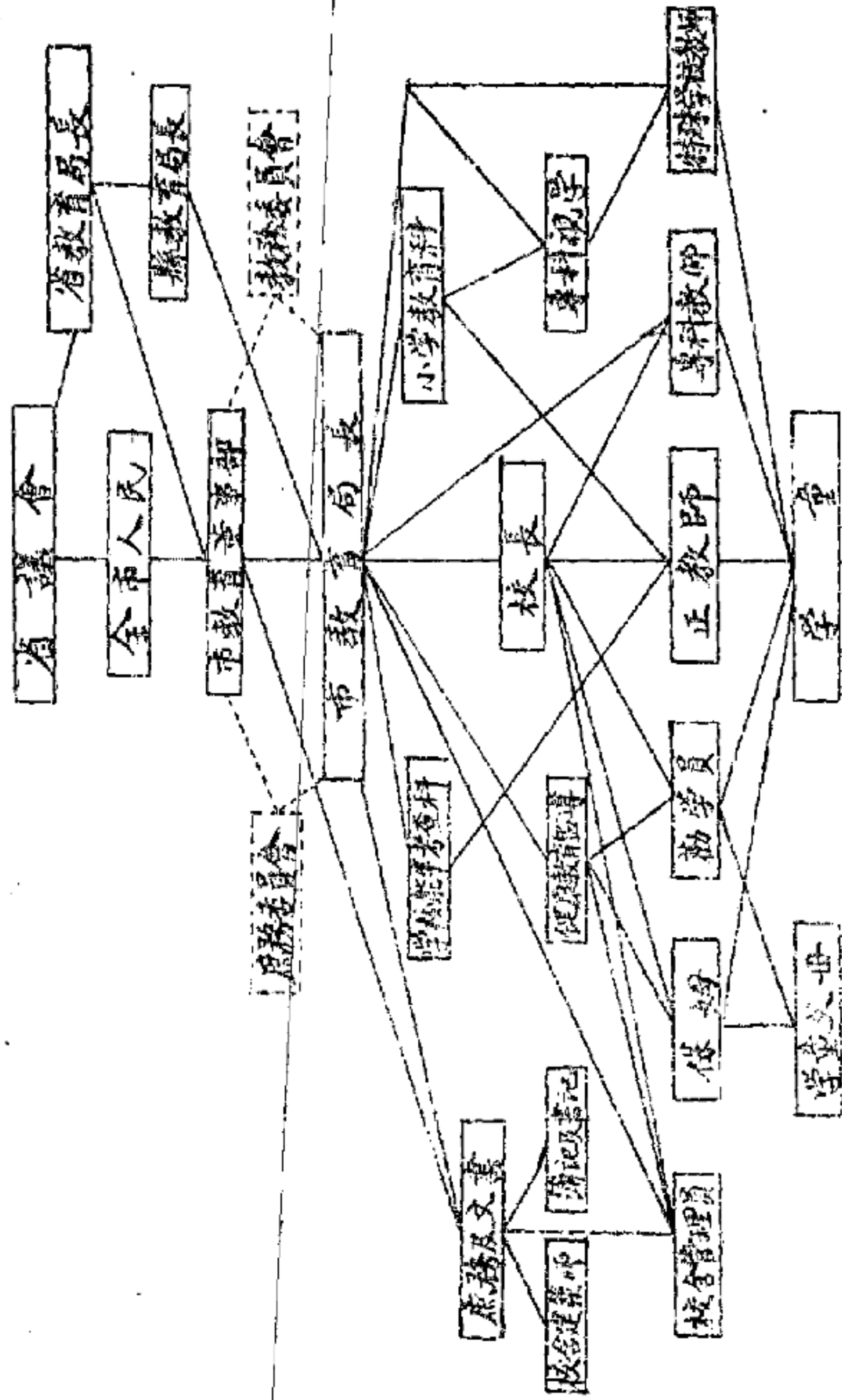

小市教育行政模範組織之計畫

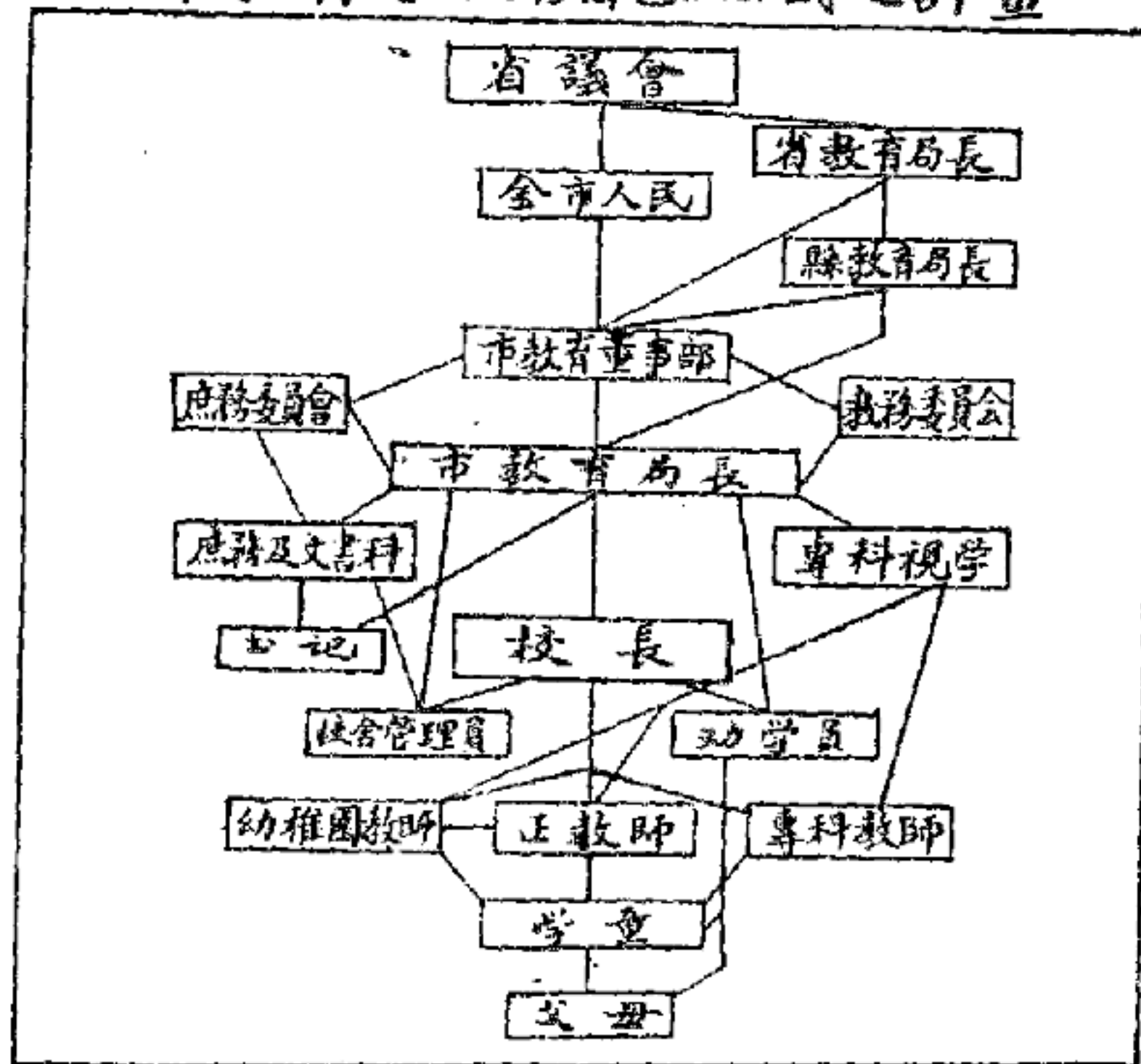

調查 美國之教育行政系統

視學制度

二十

美國之視學甚複雜，其性質概可分為兩種：一為教授上之輔導，一為行政上之輔導，各有其被指分之輔導區域，匡輔較教師及辦學人員之所不逮者也。所謂教授輔導，包含教科組織，課程排訂，以及教室管理訓育等項。其盡他行政上之輔導，則地方教育局長局長兼任之。至於省視學之職務，自以推行省教育政策，及輔導地方措施計畫解決教育問題為前提。

第一種又分兩制：一為分級制，一為分科制，凡小學初級（一二年級）適用分級輔導，小學中級有用分級制者，亦有用分科制者；而自小學高級（七八年級當初級中學）及中學，則適用分科輔導。此項視學既以輔助教師能力之不足為其主責，則某區某科教師之能力程度已充足時，此科之輔導，在此區即可不設。故美國各地方視學之分股，就一般言：為幼稚園，小學初級，手工，家事，音樂，衛生，英語，公民科。而歷史地理之輔導，設者絕少。數學一

科，亦較少焉。

第二種性質之視學，屬於省視學居多。省視學分股之繁簡，範圍之廣狹一視各省教育局之權限而異。要其各股之範圍，決不若前者之狹。大概為義務教育，小學教育，中學教育，師範教育，職業教育，（家事農事工業又各分門）鄉村教育，美化教育，特殊教育，推廣事業，學校衛生等類。其視學有多至六十餘人者。余嘗讀其各省之教育法令，每有訂明地方教育局必須任用某種新設科目（如職業科目）之教授輔導。最近因整頓鄉村教育，各省通過議

案，補助鄉村教師暨輔導員之年俸；可見省視學與地方區域視學之職掌，迥然有別矣。

中央教育行政機關

中央教育局

組織 中央教育局隸屬於內務部；局長一人，由大總統任命之，其下現有二十科如左：

註（1）園藝教育科，專研究學校園之問題。

（2）現有一種新運動，因校舍公共產業，凡在假期及不上課時，將校舍開放為公共集會演劇交際等等之用。

科 名	人 數
秘書	7
編輯	10
統計	11
圖書	8
速記	9
城市學校制度	8
鄉村教育	7
高等教育	5
職業教育	2
家庭教育	1
學校衛生	5
公民教育	1
1)園藝教育	10
美化教育	2
黑人教育	3
幻燈寫真	1
外國教育	3
阿拉斯家教育	3
(2)社會組織 Social Organization	2
職業問訊	2
教界員紹	4
共計	109
連書記在內	

調查 美國之教育行政系統

調查 美國之教育行政系統

職責 本局除對於阿拉斯加特別區教育有管理權外，對於各地方無干涉權，其職責如下列三點：

一、指導 各地方人如有關於教育問題之問訊，通信或親自赴局，局員無不盡心指導。各地方遇有教育上困難問題發生，欲請本局襄助解決者，遇必要時，本局得派員會同地方調查其確實情形，襄助計畫一切。

二、調查 調查國內外各項教育狀況，編刊報告，其調查外國教育之方法分三種：（一）交換出版品；出版品稀少之國，專憑政府文書。（二）委託駐外公使館及領事調查，但此項委託甚難實踐。（三）徵求私人之調查報告，但以不能多得，故三事中第一事為最要。至其調查中國教育，則僅憑教會報告而已。

三、統計 編製全國教育統計，每二年一次。

對於中央教育局有堪注意者三事：

一、本局為教育的百科全書無論何項教育問題，有問即覆。其圖書館中搜集關於教育上之印刷品，幾無不備；

由圖書科細分類別，每月編刊新書目錄，函索即得。

二、上表所列各科除有永久性性質者外，隨時廢置添設。凡社會上起有一種新運動，即添設一科。迨此項運動實行就緒，各地方辦理得宜後，即可裁撤。

三、本局對於各地方教育雖無干涉之權，實際上影響殊大。其局長暨各重要職員，均係專門家，得教育界之信仰；故勸導易於信從，勝於我國教育官廳命令之效力多矣。

中央職業教育局（參閱第五章職業教育議案）

此局因一九一七年國會通過司密士許和士職業教育議案而產生，其組織大綱為：

一、董事部七人，為農工商三部總長，中央教育局長及公民代表三人，（農業代表，工商業代表，工人代表，三人，由大總統得國會同意任命之。）每年由此七入中公推一人為董事長。公民代表年薪五千元）

二、行政員為局長一人，副局長五人，各領一科之事

，爲農科，工科，家事科，研究科，商科。（商業教育不
手國庫補助此科僅爲調查指導而設）

三、分機關有五，代表中央職業教育局監察以下各區
域內之各省職業教育局或科所受國庫補助費之用途，并各
種設施之標準，是否合於議案所規定者。惟家事一項，仍
由中央直接管理。

司密士湯納Smith-Towner教育議案

從歐戰中所得之教訓，知各項教育，須由國家督促以
增進其效率。於是議員應人民之要求，提出國庫補助教育
議案於國會。讀此案之內容，則美國戰後教育之注重點，
可以瞭然矣。

一、合衆國政府應設立一教育行政最高機關，名曰教
育部；設總長一人，由大總統任命之，年俸一萬二千元，
任期與他部總長同；教育次長一人，由大總統任之，年俸
五千元。此外應設秘書長一人，秘書司長局長及職員若干
人，其職權以法律定之。

調查 美國之教育行政系統

二、教育部成立後，亟應注意之事項：

（甲）不識字人之教育問題，

（乙）移民教育，

（丙）公立學校問題，注重鄉村教育，

（丁）體育，娛樂教育，衛生教育，

（戊）教員之養成及供給問題，

（己）教育總長認爲必須研究之事項。

三、教育部成立以後，現在所有中央教育局，以及他
項行政機關附設局所行使教育行政職務者應由大總統歸併
教育部而由教育部行使其職權。

四、財政部每年應撥與教育部五十萬元爲常年經費，

五、爲鼓勵各省教育起見，自一九二〇年起，每年由
國庫支撥一萬萬元爲教育經費，支配用途如左：

（甲）不識字人之教育費 前項國庫補助總數四十
分之三（即七百五十萬元）應用於美國十歲以上不識字人民
之教育，（外國人及屬地人民不在此內）注重公民訓練及職

調查 美國之教育行政系統

業上之預備。撥助各省款額之標準，應按照各該省不識字人口數與全國不識字人口總數之比例定之。

(乙)移民教育費 前項國庫補助總額四十分之三(即七百五十萬元)應用作十歲以上之移民教育費；教授英語，美國國家之精神，政府之組織，及國民之義務。撥助各省款額之標準，應按照各該省移民數與全國移民總數之比例定之，屬地人民不在此內。

(丙)公衆教育補助費 前項國庫補助總額十分之五，(即五千萬)應用作各省公立中小學之補助費，其用途爲(A)補助教員薪金，(B)展長學年，改良設備，擴充公立圖書館，增進教育上各種便利，發達教育機會均等之本旨。以上各事對於鄉村，尤宜特別注意。(A)(B)兩項教育補助費，分撥之標準如左：

(1)分撥各省之標準，以各省所有公立中小學校教員數，與全國所有該項教員總數之比例定之。(屬地不在此內)

(2)分撥各省之標準，須以各省所有六歲至二十一歲之兒童數，與全國所有該項兒童總數之比例定之。

取得本項補助費之各省，須有左列各條之資格：

(1)該省法定每年授學時期至少爲二十四個星期。

(2)該省強迫教育法令，已經實行，兒童自七歲至十四歲每年在學時期至少二十四星期。

(3)該省法定國語爲基本語言，不論公私學校，須以國語教授各種學科。

(丁)鼓勵體育費 前項國庫補助總額十分之二，(即二千萬元)應用爲鼓勵體育之費，改良體育上之設備，及檢驗身體，提倡衛生教育，培養學校保姆，學校醫生，以增進健康之幸福。其分撥各省之標準以各省人口數與全國人口數之比例定之。

(戊)教師養成及獎進費 前項國庫補助總額二十分之三，(即一千五百萬元)應用作公立學校教師養成及獎進費。對於現在之教師增進其各種便利；對於未來之教師，

應增加其人數，改善其訓練，并多設獎學金額以獎進之。撥助各省之標準，以各該省所有公立學校之教師數與全國公立學校教師總數之比例定之。

以上五項：凡屬地不在此內，人數比例以逐年教育統計表為根據。

六、各省取得前條規定各項國庫補助費之資格，必須本省教育經費照前條所開各項每項經費總數不得少於中央應撥之數。（即各省出一元中央亦給一元）如某省某年某項教育經費少於中央應撥之數，次年中央對於該省該項教育，得停撥其補助費，中央所撥各省之各項經費，教育行政長官須每年報告用途，如有不合議案中所規定者，次年中央得停止其補助。

教育部之權限 中央不得干涉地方教育，載在憲法。故教育部之設，祇負鼓勵協進各省教育之責；對於各省縣之教育管理及監督權，應予以保障，不得任意妨害其自動。但教育部可制定各項最小標準；而解釋此種標準，何以

調查 美國教育行政系統

應當遵從；然最終取舍之權，仍在地方，不得強迫也。

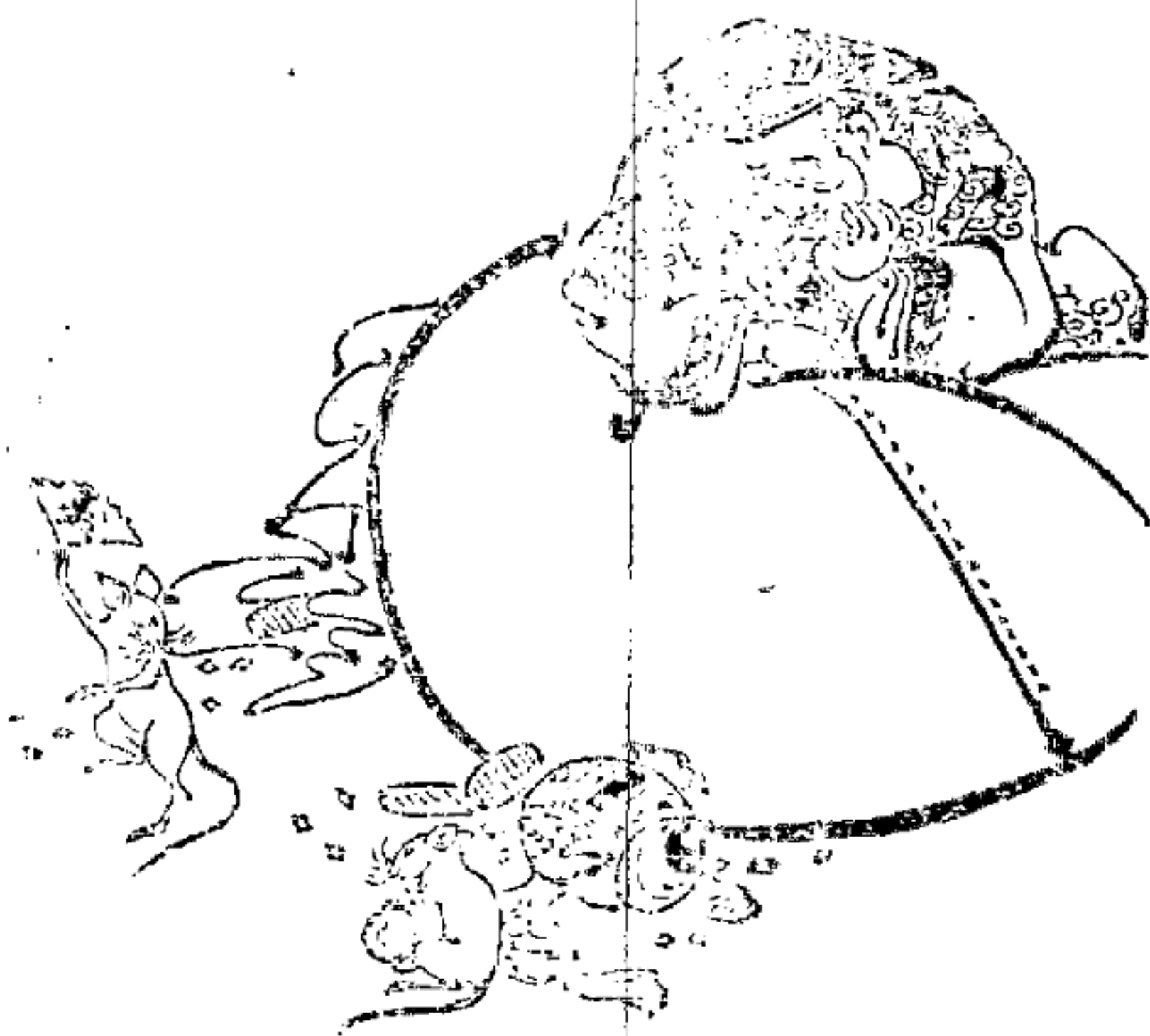

最近出版之

國文 修辭學講義

董魯安編

此書共分四編：一曰體性論，二曰文格論，三曰批評論，四曰餘論。於字句之選擇，篇章之組織，文體之異同，詩詞之作法，以及研究國故之門徑，咸有詳密精審之說明及例證。體例博瞻，編制精覈，且所有引例不限詩古文辭及文言語體兼收並蓄，皆選饒有趣味之作，力避偏枯乾燥之弊，專供高級中學，舊制中學及師範學校選科國文科學之用，凡教員參考，學生自修，尤為相宜，精裝二冊，每冊實價大洋六角。

總發行所 北京琉璃廠 文化學社
四條五號

分發行所 北平香燭營 中華書局

寄售處

北京琉璃廠海王商店
北京師範大學書局
北京中華教育用品公司
北京青雲閣圖書齋
北京勸業場東亞書局

北京琉璃廠三三印書局
北京東安市場佩文齋
開封豫都文書莊
上海老北門佩文齋

天津 保定 中華書局
石家莊 青島 中華書局
武昌 濟南 中華書局
奉天 瀋陽 中華書局
太原 太原 中華書局



來件

大連華人教育概況

(十五年七月調查)

大連居民二十萬。華人實佔三分之二以上。教育機關。

除伏見台土佐町沙河口西崗子四個公學堂規模宏大設備完好人所稔知外。華人自辦之教育機關如

中華青年會附屬中學校暨小學校及間補習學校平民學校
等中華培智學校

中華覺民學校

來件 大連華人教育概況

趙晉如

中華工學會附設工人補習夜學校

貧民義務學校

中華幼稚園

培德學校

等六處。設備雖欠完善。而精神方面。極為振作。謀就平日調查所知。概錄於下。

中華青年會附屬小學校

(一) 沿革

來件 大連華人教育概況

民國九年七月一日大連中華青年會組織就緒在市內浪速町宣告成立而以辦理教育為唯一計畫會長傅立魚募集教育基金兩萬餘元以其利息辦夜間補習學校時民國九年冬翌年十月始設小學校當即招有高等科一級民國十年十月十日即該校開學之紀念日也嗣以就學者日衆會館不敷佔用乃於民國十一年八月遷至伏見臺假婦孺救濟會會館為青年會會館十二年七月高等畢業續招高等國民各一級十三年一月又招國民一級是年八月在常陸町設立支部附設小學分校一級十四年春添招國民科一級十五年春添招高小一級因添中學房間不足分配於本年六月將會館及常陸町支部一並移至浪速一目四番地(普愛醫院舊址)分校添招初級一班七月一號中學開班蓋社會愈進步向學者愈衆多也

(二) 設備(本校)

- A 體育場二。(一)在會館後一在會館西南)
- B 校園一。(一)在南北教室之中間)
- C 校舍—普通教室五。遊藝室飲茶室各一。圖書館閱報室

二

合一。應接室。事務室。教員辦公室各一。成績室一。標本室儀器室合一。教員寢室二。器械室一。儲藏室一。

○童子軍事務室一

D 教具教育用具六十六種。教室用具二十一種。遊戲用具十九種。圖書四百八十種。音樂用具二十三種。童子用具二十五種。飲食用具十九種。

(分校)體育場一(在會館之南敷島廣場內)

校舍—普通教室。二遊藝室。飲茶室合一。圖書館閱報室合一。事務室。教員辦公室合一。教員寢室一。器械室一。儲藏室一。

(三) 編制

A 學生(甲)複式學級初級一二學期一級。初級三五學期一級。初級四七學期一級。分校。一二三五學期一級。

乙)單式學級高級科二級

B 職教員會長二人校長一人級任教員六人科任教員一人並任教員二人事務員三人

(四) 教學

A 本義——教學人生所必需的知識技能

B 教材選擇之標準——1 發展個性者 2 造成完全公民者 2 了於兒童生活者 4 改進兒童心身者 4

鼓勵兒童之興味者 6 日用所必需者 7 關於新文化者

C 時數 初級每週三十小時高級及初中每週三十五小時。每時上課四十五分休息十五分

D 教程 各課均備有教學順序

E 初級一二年時用啓發式三四年時漸趨自學輔導法高級純用自學輔導並試用設計教學法初中同

F 各科的趨勢 1 修身(甲)不專注重課本(乙)注重偶發事項(丙)指導實踐(丁)與各科相聯絡

2 國文(甲)讀法。理會與發表並重且用圖解式(乙)綴法以發揮思想為主並趨重應用(丙)書法注重應用(丁)與各科聯絡 3 歷史(甲)注重批評及近代(乙)比較各時代之事實及其關係(丙)作圖表以整理概要與(丁)修身地理鄉土聯絡

4 地理(甲)利用視察(乙)填製地圖(丙)比較各地之狀況

來件 大連華人教育概況

及趨勢(丁)

與歷史理科鄉土聯絡

5 算術(甲)實用與理想並重(乙)備用算草(丙)與各科相聯絡

6 理科(甲)注重實驗(乙)注重討論(丙)合時令(丁)與地理圖畫鄉土聯絡

7 英語(甲)注重拼音(乙)查用字典(丙)趨重應用(丁)文法及會話

8 日語(甲)注重發音(乙)注重應用

9 圖畫(甲)重寫生(乙)與手工理科地理聯絡

10 手工(甲)利用自由製作以養成創造力(乙)實用與審美並重(丙)與圖書理科聯絡

11 唱歌(甲)發音練習(乙)由聽唱漸進於視唱(丙)了解簡易之樂典(丁)與修身體操聯絡

12 體操(甲)適於各人身體之發育(乙)遊戲之種類以發達心身為主(丙)與唱歌聯絡

來件 大連華人教育概況

G 課外作業 I 預習每日早晨在課室內四十五分鐘 2 屬令在
家自習一小時以上

II 成績考查注重平日之口述及筆答

I 研究 I 校務會議每週一次 2 教材審察會每學期始開會一
次 3 校內參觀 4 校外參觀及講習 5 教學批評會 6 定購最
近出版之教育書籍及雜誌 7 部分研究會（校務分掌之部
分）隨時組織之

J 記錄 1 教務日誌 2 學校日誌 3 訓話簿

K 比較 1 各級勤惰比較 2 各級各科成績比較 各級學生出席
比較

(五) 訓練

A 本旨——養成自治的真精神

B 標準——1 校訓（誠敬勤儉） 2 級訓（各級不同） 3 國歌
4 校歌 5 國旗 6 校旗 7 道德例話 8 偶發事項

C 考查——注意個人獨居時有無自治之習慣 共同作業時有無
互助的精神 宜如何設法扶植之補助之

D 指導 1 全體每日朝會由校長及值日教師行之然遇偶發事
項時亦隨時變通之 2 學級由級任教師負責完全責任科任教
員亦須隨時補助之 3 由發見之教師隨時召入寢室行之
4 儀式 1 關於世界者——歐戰和平紀念會式 2 關於國家者——
國慶慶祝式及國恥紀念式 3 關於地方者——地方紀念式 4
關於學校者——紀念式青年會開會紀念式始業式休業式畢
業式 5 關於交際者——慶祝式吊祭式

F 集合——集會——（甲）朝午會（乙）週會（丙）運動會（丁）遠足
會（戊）音樂會（己）學業競進會

G 服務 1 課室——整潔教室維持秩序 2 圖書館——整理圖書
維持秩序 3 遊藝室——管理遊藝品維持秩序 4 童子軍——校
內校外服務

H 家庭聯絡——訪問——由教師隨時行之 2 通信——隨時行之 3
父子聯歡會——每學期一次 4 送閱成績——每學期一次

(六) 養護

A 本旨——留意兒童身心之發育

B 身體之檢驗 1 定期檢查 1 新生入學及每學期末時行之
平時考查 1 每月考查一次痘疫流行或發生特別事項時請
醫士檢查之

C 身體之鍛鍊 1 個人 1 跳高 跳遠 擲鐵球 擲標槍 2 團體 1 隊
球 1 足球 1 乒乓球 1 檯球 1 野球 1 普通體操 1 晨午五分
間體操 1 雜耍游戲 1 武術 1

D 身體之保護 1 精神之修養 1 起居以時 操行有序

2 各機關之衛生 1 注意營養呼吸或覺諸機關之生理

3 衣服 1 大小合一 寒溫合度 夏尚白色 冬尚黑色

4 飲食 1 飲食物之清潔滋養料之配置

E 疫病之預防 1 廁所痰盂等處常施以消毒藥 2 皮膚病及目
病等須隔離其座次及用品 3 傳染病發生時除隔離外應用
器具均以消毒藥水洗之

(七) 經費 1 由中華青年會經費內隨時支給

(八) 將來計畫 1 教學法之研究

教育事業日新月異本校除隨時赴省城或外省參觀教法外
擬於暑期內每年派送一人參與著名之教育講習會 2 編制
之擴充 3 擬各級均按季添招以期學期銜接

(九) 職教員表

職別	姓名	籍貫	到校年月	校務分掌	擔任學科	備註
會長	傅立魚	安徽英山縣	十年十月	籌備監督全校事務		
副會長	閻紹綽	奉天金縣	十三年一月	輔會長之不逮		
校長	趙晉如	奉天撫順縣	十二年二月	督理全校事務	公民算術	

來件 大連縣人教育狀況

事	員	敬
王春圃	楊志雲	趙舜如
山東福山縣	張洪五	奉天撫順縣
十年十月	奉天遼陽縣	十一年二月
會計	奉天金縣	升校第一級級任分校文書主任
	奉天遼陽縣	高二級級任教務文書
	奉天撫順縣	高三級級任圖書新聞
	奉天撫順縣	初三級級任成績警護
	奉天撫順縣	初四級級任學籍商店
	奉天遼陽縣	初五級級任園藝
	奉天遼陽縣	童子軍教練訓育警護遊藝
	奉天遼陽縣	招待
	奉天遼陽縣	衛生
	奉天遼陽縣	國語算術圖畫
	奉天遼陽縣	國文歷史地理自然公民
	奉天遼陽縣	國文算術英文
	奉天遼陽縣	國語手工公民
	奉天遼陽縣	國語算術手工圖畫
	奉天遼陽縣	國語算術
	奉天遼陽縣	地理自然體操唱歌
	奉天遼陽縣	日語
	奉天遼陽縣	英文
係會中事務員兼任	係會中總務幹事兼任	係會中事務員兼任

員	務	員	務
叢秀峯	宋發身	山東文登縣	奉天復縣
十三年二月	十二年七月		
書記	庶務		兼任

上表僅列小學校職教員（初中不在內）

（十）學生現狀

初中第一級	五十人
高等第三級 第一學期	三十九人

初等第三級 第七學期	四十八人
------------	------

初等第四級 第五學期	三十一人
------------	------

初等第五級 第二學期	四十二人
------------	------

分校 初等 第二學期	八十八人
初等 第五學期	十六人
初等 第四學期	十八人
初等 第一學期	三人

總計三百零七人

中華青年會附屬夜間補習學校

來件 大連華人教育概況

（一）沿革及組織 大連為東亞巨埠歐戰期間貿易鼎盛中外商人層集於此外商挾其高深之學識豐富之經驗與充裕之資本與華商角逐華商人數雖多而知識方面不免相形見拙往來交際語言隔閡尤或因難青年會有鑒於此爰於民國十年一月開始募集學生於夜間施以補習教育一月二十一日行開學禮分

英文班 十年一月二十一日開學

日文班 全前

武術班 全前

注音字母班 十年七月一日開學

國文班 十年八月二十五日開學

華語班

來件 大連華人教育概況

六種分誌於後

英文日語武術三班 每班開學時各三十餘人多係華商店員於晚七時至九時起公餘之暇到該會補習

英文日語兩班 各分爲中等科初等科中等科以識字母粗通淺近言文者爲合格初等科自字母授起武術班之科目爲（甲）拳術（乙）對拳（丙）兵器（丁）對兵器（戊）空手入白刃（己）內工由淺及深按程練習

以上三班除授與規定課程外並臨時酌授以普通應用之常識以期養成強健之身體與實用之人材華商店員來學者極感興味各該經理執事等亦咸有切於實用之便利於是年七月又添招

注音字母班 教授粗淺文義調劑各地方言以期五方雜處之大連收言語統一聲入心通之利便學生百餘人踴躍入學同年八月添招

國文班 教授本國文字學生亦極擁擠十一年二月注音字母班與國文班合級教授十二年九月日本商人有羨慕夜學成

續進步之神速者要求青年會添招

華語班 募集日本青年教以華人言語於切磋之中寓親善之義日本有志之士多以此係華人所辦之夜學或較優於本國自辦者因相率來學焉

（二）就學之利便 由青年會與電氣作業所接洽妥叶夜校學生可購買學生車票每三十張收費五十錢小學校學生年在十五歲以下者每月乘車費僅金四十五錢優待學生洵稱便利
（三）課外之自修 該會本部支部均設有圖書館閱報處訂購最新最好之書籍報章琳瑯滿架供人翻閱學生課畢寢餽其間增加知識寧有涯涘

（四）優材生之獎勵 該校每學期末考查學生成績優良者予以獎品以勵其進取之旨趣

（五）介紹職業 在校學生如無職業該會並能向各大商號代爲介紹以期謀得相當之職業

中華青年會附設平民夜學校

（一）沿革 進化之原則由於知識之增高知識之增高在

乎教育之普及中國民衆幾四萬萬受過普通教育者不過百分之七八愚圖無識者爾處皆是民智愚下安能與歐美列強角有志者所以汲汲於平民教育也惟倡辦之人或志存利用或假託宗教民智未開民德未進而冥冥中反受其害者有之中華青年會爰於民國十四年一月創辦第一級平民夜校屏除政治宗教等等臭味贈送書籍來學者擁擠不堪同年六月第二級開學十一月第三級開學十五年三月第四屆開學（此屆開學募集學生三級約二百人）並設有高等平民夜學以資深造焉

（二）設備 利用小學校教室與其他之夜間補習學校同

（三）編制及課程 初級平民夜學三級高級平民夜學一

級初級者授以平民千字課高階者授以公民常識國文尺牘算術等學科

（四）課外自修 高級教室內設有平民圖書館預備平民

文學的各種書籍用備課餘瀏覽以增高平民之常識

學費 中華夜間補習學校每生每月收費一圓以爲教員車

馬費之用平民夜學不收學費並供給書籍以資提倡（惟高級

來件 大連華人教育概況

平民夜學須自備書籍

大連東西之距離約二十里南北之距離亦五六里就民衆居處之部落上區分之約分爲

西崗子 街裏 南山 寺兒溝 沙河口 嶺前屯

等部分 中華青年會之小學本校即在西崗子分校在街裏南山方面學生即歸於增智學校肄業他如寺兒溝方面有覺民學校沙河口方面有中華工學會夜學校嶺前屯方面有貧民義務學校雖出於自然之分配而位位均勻距離適合對於就學上頗稱便利焉

中華增智學校

（一）沿革 民國十一年六月一日設立於南山磐城町同和祥印刷所樓上後因學生增多教室窄狹不敷應用因於同年八月一日移至近江町才區十六號地三層樓房但幼稚學生登降樓梯頗感危險復於十三年二月二十日遷至攝津町二丁目百三十番地即現在之增智學校之地址也

（二）設備 普通教室二 體育場暫假西公園內體操器械

來件 大連華人教育概況

室 閱報室教室均在教室內教授用具七種

(三) 編制 畫學部國民一二年複級式一班二十九人四年級一班十人夜學部初等一三年級複式一班四十三人高等一年級一班四十八人

(四) 教學 國民級用啓發式高等科採用自學輔導主義務使學生有獨立經營校務之精神

(五) 訓練 學校之內採取絕對嚴格主義施行軍國民教育以養成勇敢有爲之人材

(六) 養護 注意兒童身心之發育並預防各種疾病之傳染

(七) 經費 由學費及有志者之捐助維持之
中華覺民學校

(一) 成立緣起 大連人口二十餘萬華人實居三分之二以上而寺兒溝一區中國人即有四萬餘人率皆勞動生活服役於埠頭車船裝御之事人數之足既有需乎教育民智之愚更有賴乎教育有志之士出而經營學畫於民國十三年六月二十日舉行開學典禮畫學部學生十五名夜學部學生十名嗣後

陸續增添及八月間達百二十名之多取斯道覺民之意定名

爲中華覺民學校

(二) 組織 畫學部高等科學生三十名初等科學生二十五名
夜學部暫停

(三) 設備 普通教室二處均係租用

(四) 經費 由學費及有志者之捐助開支

中華工學會附設夜學校

一、成立緣起 中華工學會在沙河口黃金町緣沙河口爲大連之工業區滿鐵工廠在於其間南滿鐵道會社火車鐵軌及機關車電車等之製造所也西北接近周水子有福紡工廠東北與滿洲船渠相連各廠工人因學識不足組織中華工學會附設夜間補習學校以便夜間從事補習工人子弟肄業其間者甚多此其成立之緣起也

二、組織 現有高級夜學一班 初級夜學一班

三、課程 高級有公民算術國文尺牘常識音樂等科 初級

班以平民千字課為主間輔以其他常識功課

四、經費 教員純盡義務電燈桌椅由工學會預備因之不收學費

五、分教場 該夜學校除在沙河口本會外並在周水子立下教場以教授該地之工人子弟

六、將來計畫 將來擬在濱町為滿洲船渠之工人設立夜學校

貧民義務學校

一、成立緣起 大連市外南山之南地名嶺前屯貧民集居之所也男子盡出工作婦女在家看守間有出外乞討者子弟教育問題無暇顧及實亦無力顧及也有志之士怒焉憂之爰於民國十三年夏經山東鄉會發起立貧民義務學校於嶺前屯之石道街不收學費供給書籍供給操衣所有教室書籍桌椅衣服等皆為熱心公益者所捐助華人之熱心公益殊令人歎服也
二、組織 現有三級每級三十人
一般貧苦子弟欲入門牆者大有人在借該校不能同時收容多數學生不能不有向隅之嘆也

來件 大連華人教育概況

(三) 教學 該校教學方法純取嚴格主義星期日不休息每月僅初一日休息學科亦多切於實用

(四) 訓練 以能養成獨立人格為歸宿故學生入校後及放假日多在家中從事各種工作不願再若時昔之隨其父母沿門托鉢也

(五) 養護 養護亦極注重每半月由渡善堂捐錢使學生沐浴一次故雖寒暖子弟多清潔整齊也

(六) 經費 該校經費由有志者一再募集現有基本金六千餘元分存於殷實商號生息又該校主辦者特在明心寺之近旁闢為菜園植菓樹千餘株將來獲利全充作貧校經費故該校前途實大有希望也

培德學校

一、沿革 大連當十五年前正在創設時期日本人為中國人立之公學堂僅有伏見台一處時則大連南山之基督教浸信會辦理小學一處附設會內專收左近兒童加以普通教育形同私塾甚單簡也後改名為培德學校
二、設備 有教室二教師辦公室一儲藏室一體操場一均係

浸信會購置者

三、編制 高級學生一班（單式）初級學生一班（複式）

校長一人（美國人任之）教員二人

四、教學 授以普通之初等高等課程以實用為歸宿並不注

重外觀也

五、訓練 高級生注重自治初級生注重服從宗教的儀式間

只舉行學生遵從與否任便

六、養護 注重兒童身心發育而防護其生長上障礙

七、經費 以學費為正宗收入浸信會只少有補助不足之數

由學董担任募集每年經濟狀況出入相抵

八、學費 高級學生每半年收學費三元五角

九、宗教信仰 學生對於宗教是否信仰聽其自便學校並不

強迫或干涉

十、將來計畫 學費充裕時擬脫離教會而獨立免得動受限

制（完）

全國省教育會聯合會庚款董事會宣言書

外抗侵略政策，內揭醜惡黑幕，謹發表宣言，幸賜省

覽。共向北京政府，及有關係之處，一致力爭。

舉國忍辱贖贖之庚款餘額，尚存八萬萬元有奇，為期二十

年。自各國先後退還，昌言提倡中國教育文化。而教育界

爭圖分潤，精神乃日趨分裂，啓外人侵畧操縱之漸。甚至

秘密勾結，朋比圖私，如金佛郎案。如俄款借用。情事顯

然，加以政府派董事或委員，輕受黨系支配，分款亦為

都會或特種區域所挾持。觀於朝鮮濟物浦一案，日本藉退

還之五十萬元，發展朝鮮文化，以覆其國，可為寒心。同

人等膺全國教聯會所畀之重大職責，各受本省區教育界全

體之委託，奔走呼號，目的在使贖款退回，政府付與各

方公正無黨派之人，妥為保管，普遍分配於各地方，辦理

國家及地方預算外有益之事。本所意見，經重討論，公決分爲概括主張與各別主張兩項。

甲。概括主張

(一) 各國庚款，應正式退還。如舊庚款在中國經營事業，妨碍中國主權。無論用何項名稱，由何人辦理，概予拒絕。中國政府及人民，不得與之合作，或給予用地。

(二) 已退庚款，由兩國政府協組（或中政府自組）之董事會或委員會，其職權祇限於保管款項，及就協定範圍，議決支配之原則，監督所辦事業是否違反協定原則，至實際如何設施，由何人辦理，以及接受支用款項等，凡關於教育範圍者，應由

全國教聯會及各省區教育會所組織之董事會，商同教育部或地方最高教育官廳，直接辦理，該董事會或委員會，不得過問。政府應據此通告有關係之退款各國。

(三) 自民國三十五年贖款滿期，所有關於退款協定條例，概行廢止無效。原有之董事會或委員會，中外職

來件 全國省教育會聯合會款項董事會宣言書

員，一律取消，其屬於教育範圍者，另由教聯會及各區教育會所組之董事會，會同教育部或地方最高教育官廳接收，另定辦法。政府應對退款國先行聲明。

(四) 中央政府，應組織一全部庚款協商機關。以每省區教育會代表各一人，華僑代表一人，外交部教育部或其他有關係機關之代表各一人，各款中國董事或委員組織之。每年由政府定期開會，先開全體大會，由各款董事或委員報告情形。然後分款研究，各就協定範圍，討論一切進行辦法，各款董事或委員，即依據公同商定者，提出於該款會議。如各款用途內有屬於同一事業者，則總合分配。似此辦法，即可不因分途接洽，而發生黑幕。且使所企圖之建設或補助，一如事業。機關。地點等。一得免重複偏枯之弊。

(五) 各款新組或改推董事及委員，應求公平普遍。勿偏用一區域或一黨系之人。

(六) 各款之中國董事或委員，不宜一人兼充數款之職。又某款董事或委員，充任該款所辦某事業職務者，

來件 全國省教育會聯合會款董事會宣言書

應解除其董事或委員之職。

乙·各別主張

(一)美庚款退款國不含侵略意味，惟有美款。其足引起異議者，乃在支配此款之中國方面。計美國退款，分爲兩部，

一部分早經退還，作爲清華學校經費。原案各省應取學生名額，以原攤款額爲比例。最近該校推翻原案，直接招生，不論省籍，殊不足以昭平允。應請政府飭令該校以後招生，應注意省區之普遍，亦不必以原攤款額爲限制。

一部分委託中華教育文化基金董事會辦理，該會辦理情形，頗多可議之點。

1 該會章程第三條，董事十五人，第一次由中國大總統委派，其後每遇缺出，由本會選舉補充。再查第一次中國董事十人，其中三分之二，皆屬一二省區，在董事個人問題，固不疑其有他，惟依此規定，則此後改選，可由留任董事，永久操縱，相互推選，更番繼續。此款一日存在，即此董

十四

事十人處分該款之權利，世襲罔替。應請政府修正此條，預防流弊。

2 據駐美公使照會美國政府之聲明有兩項：一發展科學知識，及此項知識適于中國情形之應用，二促進有永久性之文化事業，如圖書館之類。乃該會另訂分配款項原則，專爲補助各機關而設，已軼出聲明之範圍以外。即就該原則而論，所謂已有成績，已著成效，依何標準，無從揣測。所謂因補助可以格外努力，或多得他方援助，然則地方愈偏僻，努力較難，援助較少者，將永無補助之希望矣。名爲中華教育文化，而補助獨偏于較發達之一隅，顯名思義，似覺不類。且認定能否補助者，惟董事一言取決。似此掩飾耳目之原則，祇便於董事或會內職員之任意取舍，揆之情理，亦未平允。所謂顧及地域觀念，以收錄學生遍於全國，或學術貢獻有益全民爲準。顧及地域，不求設置普遍，而以空泛之語，欺蔽國人，假

公圖私，無可諱飾。再查圖書館設置，該會所發起之全國圖書館協會開會時，口頭聲明擬設八處，並無具體規畫及預定地點。惟僅設北京一處。與日本用庚款所擬設之地點相重複。其餘但因文華書院某女士，曾在美運動退款，修建圖書館，遂藉彼所辦之公書林辦一圖書館講習。以相敷衍。又查補助各機關事實，僅派若干人，赴有關係之處。為籠統調查，其未到者，則托交通不便為言。所有

給予補助金之機關，除助學金外，滬寧及京津，各占三分之一，此外僅有武昌長沙，稍得分潤。又其贈與七處之科學講席，名非不美，結果不過在各校經費應行設施範圍內，減輕負擔，亦補助之變相也。此應請國人注意。該會所當考慮者也。

(二) 俄法庚款：中俄協定大綱正文，退還庚款，本未附有條件。外交當局別有圖謀，另訂附件，組織兩國各有一權之委員會議決事項，以全體一致行之。來件 全國省教育會聯合會庚款董事會宣言書

• 中法協定，辦理中法間教育事業，執行條件，由兩國政府商訂。名為退款，實因金佛郎案，蒙八千餘萬元之損失。所餘小部分之款，更予外人以種種之箝制。似此辱國營私之締約，今欲變更，已成國際問題。惟有另尋途轍，藉謀挽救。

1 俄款中國委員，原出於外人授意。現因政治關係，不能執行職權。法款中國委員，係前教育部當局私意，以少數大學代表及外交財政教育各部代表充任，今各代表皆已離職。政府即不能修改協定，應即改組中國委員，慎重人選。

2 協定之委員會，規定保管分配款項，其職權祇當審核款項支給，是否在協定範圍以內。如俄大使指撥某校，實為越權。又中俄協定，明白聲明，作提倡中國教育之用。不能問其與俄國有無利益，及干涉應辦何項教育事業。中法協定，除指定辦理中法間事業外，所有餘額，祇聲明用於教育事業，前外

來件 全國省教育會聯合會庚款董事會宣言書

交總長致法國公使照會，完全認爲中法間教育及慈善事業之用。此種錯誤，當然無效。應請政府對外切實聲明。

3 北京國立九校經費，列入國家預算。即無款支付，亦不應借用庚款，動搖原定用途。九校既可暫時借用，即可永續借用甚至九校以外之學校，亦可援例借用。實與退款協定，根本背馳。

(三) 英日庚款：日本外相覆張代使公函，聲明庚子賠款，非謂即行退還，乃該國政府自行充當我國文化事業助長之用。助長我國文化，由日政府自行充當其任，是直以朝鮮視我。又芳澤公使照會商組中日兩國協同文化事業總委員會，聲明舉辦在華一切文化事業。不曰中國文化事業，而曰在華文化事業，侵略之謀，昌言無忌。然而日本猶以中日協同組織，商取中政府同意者，是欲利用退款之名，藉我國政府協助，以實行其侵略政策，並因便取得中國利益

十六

• 觀于汪公使協議第八項圖書館及研究所用地，由中政府免償撥給。証以二十一條第五項日本在中國設立學校醫院時，中國無價給予土地，實爲變相之侵略。前政府公然予以同意。推派中國委員，在京開會。是可忍，孰不可忍。亟應力求抵制之方，藉收補救之効。

1 日本欲執行原案。不得不與我國協商。政府可藉國人反對爲詞，聲明原案不加修正，不能借撥用地。其果有妨碍主權之行動，政府與國人，應力加干涉。

2 中國各委員，應顧及本國利害，一律退出。英國會議決庚款之用，以英外交大臣，認爲有益中英兩國者，商諸諮詢委員會，隨時決定。諮詢委員十一人，中國委員至少須有兩人。每年度將用款交英國審計院長與稽核長查核。並報告國會。與日本對華文化事業，同一途轍。其委員到華考察後，發

表建議事項：爲改組諮詢委員會，在中國設立董事會，以管理此款之權付託之，每年作報告送中英政府各一份。對中國人意見，已有相當容納。惟于是否退還，仍無切實聲明，願爲國人所未滿意。中國委員，所請求實際不爭文字者，殊無保障。苟英政府能正式聲明退還，則該建議案第三項根據諮詢委員會決定之大綱與原則以使用庚款，自可相當承認。故本會對於英庚款之主張，分對外對內二種，對外主張有二。

外主張有二。

1 英政府須向我國政府正式聲明退還。

2 由中國設立董事會，中國委員須占多數，每人有一表決權。

對內主張有三。

1 我國政府在爭論退款時，應接收各方意見鄭重轉達英委員團及英政府力爭主權。在英政府正式照會時，應慎重審量，勿再蹈從前對中法中

來件 全國省教育會聯合會庚款董事會宣言書

俄中日覆轍，遂予同意。

2 各界應求達正式聲明退還之目的，不必紛爭用途，或因自所希望之用途，與在用途中所占地位，遂拋棄目的，而與外人相周旋。無論用于何途，苟主權不屬我國，而直接或間接受命于英政府，當一致反對。

3 英外交大臣，既聲明提出國會，促成其修正原案。各省行政長官及各法團，應依據上述對外主張，分途向英委員團及英政府力爭主權，務達到目的而後已。

(四) 意比荷庚款：意比荷諸國已向我國聲明退還，荷使且催組董事會，政府應查照上述對英主張辦理。

丙。此外關係庚款，亟盼政府照辦者尙有二事。

(一) 關稅支付庚款之額，迄民國三十五年，中央收費，不能藉彼挹注。此後關稅增加，中央收入充裕

來件 全國省教育會聯合會庚款董事會宣言書

，更不必仰給其用，況華府會議，會議以關稅所增之若干，撥充教育用款，義務教育及補習教育，又為培養國民根本，國家亟應注重。屆民國三十五年賠款滿期，應請政府比照現在應支出之賠款額，全數撥充各省區義務教育及補習教育之用。

(二) 德奧賠款，因巴黎條約取消，當分攤賠款時，各省多者三百餘萬元，少者三十萬元。担負亦既有年，賠款取消，即應比照民國五年前關稅分撥德奧賠款之額，以後逐年分配各省區，為督促籌辦義務教育與補習教育之用。

丁·附錄

(一) 依退款協定範圍此後各國餘存之約數

英	一萬五千一百五十餘萬元
美	二千四百六十餘萬元
俄	九千餘萬元
比	一千八百七十餘萬元
日	七千六百八十餘萬元
法	一千餘萬元
意	五千八百八十餘萬元

荷

一百三十餘萬元

此外尚有德二萬七千餘萬元與七百餘萬元

(二) 各省已經攤付賠款數目

江蘇	三千七百五十萬元
福建	一千二百萬元
直隸	三千三百萬元
四川	一千零五十萬元
湖南	三千萬元
廣東	九百萬元
陝西	二千一百萬元
浙江	六百萬元
新疆	一千八百萬元
湖北	四百五十萬元
甘肅	一千五百萬元
雲南	三百萬元
廣西	
安徽	
貴州	
山東	
河南	
山西	一千三百五十萬元

德育原理

一 學校底道德的意義

一個當代的英國哲學家曾經教我們注意「道德的觀念」(Moral ideas)和「觀念上的道德」(Ideas about morality)底不同。「道德的觀念」是一種實實在在地在行為中發生效力的觀念，是一種改良行為的觀念，是一種使行為比在別種法則之下來得更為完善的觀念。反之，非道德的觀念是使行為比在別種法則之下來得更為惡劣的一種觀念（無論他是屬於數學的，屬於地理學的，或屬於生理學的等等）

菟 輯 德育原理



而無道德的觀念我們可以說他是不過一堆斷片的死智識，全不影響到行為上去的，既不使行為來得完善，也不使行為來得惡劣的。所以「觀念上的道德」我們就可以說他是同道德毫不相干的東西，或是非道德的，或是道德的。原來在空想的道德——或說在「誠實，」「高尚，」「仁愛」等等底死智識底本質當中，本來就沒有什麼東西可以致這些個空想自然爾然地在好的品性或好的行為中去實現出來的。

道德的觀念是任何種的觀念，他們在品性中已經占了位置，因而在行為底原動力上也成了部分的；觀念上的道德是到底也不過一種沒有生氣沒有實用同一大堆埃及古物學智識一般的東西罷了；這個分判在德育底討論上是非常重要的。教育者——父母或教師——底事業就在使兒童所得的全部觀念都成爲『活潑的觀念』(Moving Ideas)成爲領導行為的原動力。這麼，就把道德的意味普遍地而且有力地推廣到種種的教授事情上去了——不論是什麼題目。倘使把這種事情視爲不可能，那麼通常所謂種種教育底最終旨趣是在乎造成品性這句話也成爲一句不實的妄談了；因爲大家知道教師和兒童底直接密切的注意，在大部分時間上，都在智育一方面的。所以，直接的德育訓練是不必視爲一樁永久的急務了。只有，要怎麼去造成種種方法來從事學問，來鍛鍊智力，來融化學程，務使發生來的行為比尋常來得格外明白，格外堅實，格外有力，那才是一個問題。

前述的那個分別——『道德的觀念』和『觀念上的道德』

底分別——又爲我們解釋一樁在學校教師，和校外的教育評論家中間的不絕誤會底來源。評論家看見學校裏的程課表上，沒有什麼特定的鐘點，來教授倫理或『修身』，就要說這個學校對於品性底訓練是全然沒有的，或幾乎要沒有了。於是他們便爲普通教育底道德上的缺點着急起來，甚至有氣忿填胸底光景咧。一面，教師們呢，却又不佩服這些批評，認爲一種謬言，並且咬定說他們不但是確在教授道德，而且一星期之中無日無時不在教授的。在這個爭論之中，那『通原理的』教師們是不錯的；假使錯了，那麼不是因爲沒有特定的鐘點來教授一種僅僅地不過教教罷了的道德之故，却是因爲教師們自身的品性，或是他們的校風和理想，或是教授底方法，或是所教的課程等等都不是『完全地』足以把智識上的種種結果同品性打成一個有力的團結，使在行為中成爲原動力底緣故。因此，對於所謂直接的道德訓練(Direct moral instruction)——或則稱之爲死板的道德訓練(Instruction about morals)更爲確當——不必問其價

值和限量之如何，假使拿來同那個經過教育的道德底全部發展比起來，那麼即使他最好的效果，也就可以根本地斷定他在數量上必是較小一點，在勢力上必是較弱一些的。所以我們現在要討論的事務就是這個間接的和有生氣的道德教育底較大範圍了，這就是說經過學校生活底全部動力，方法，和材料等的一品性底發展。」

二 學校中所定的道德的訓練

道德的原理是不能有兩套的：像一套為校內生活之用，一套為校外生活之用一般。因為行為是一個整體，所以行為底原理也是一個整體。在討論學校道德時，把學校當作一個自身獨立的機關，實在是一件大不幸的事情。學校和教師們所負的道德責任都是為着社會的，根本上學校是社會所設立的一種機關，要他來做一件專門的事業的，——單一個專門的職司來維持社會底生活和增進社會底幸福的。倘有一種教育制度不認這件事情底意思就是教他擔負一種道德上的責任，那麼這種制度便是一種玩忽無狀，抗不奉

命的東西了。所以在普通方面，學校底全部組織，在特殊方面，學校底具體事業，都必定要時時地顧着學校底社會的位置和作用的。

通體上學校制度底道德上的價值和業務是都要同制度所有的社會的價值相合的：這個觀念確是一種習熟的見解了。然而他的意思總往往地被看得太過狹小和太過呆板的。以為學校底社會的業務常只限於造就公民資格的，而對於公民資格底定義又只得一種狹義的解釋，以為就是選舉底材幹，服從法律底習慣等等罷了。要知道把學校底道德的責任這麼地縮起來是毫無價值的。兒童是一個人，假使他不得過一種全整統一的社會生活，他就要受損失和出阻碍的。兒童是本來就担有許多社會的關係的，如其要從這些個關係中去挑出一種來，並且把學校底事業也只限定於這一種之內，那就猶之乎建設一個廣大複雜的體育制度，却只為得一個發展肺臟和呼吸能力底目的，再不顧到別的機關和功用了。兒童是一個有機的總體——智識方面的，社會

方面的，道德方面的並體育方面的。我們應該把他看做一個社會的成員，並給他一個最廣闊的解釋。學校是必定要想出種種緊要的方法來使兒童能夠活潑潑地認識他在社會上的全部關係並且加入去担任他們的。

要把公民資格底那種形式上的關係，去從那些真實地造成公民資格的事象底完全系統中，單獨地摘出來；要教兒童成一個完全國民，而以為有特種的課程或方法的；換句話說，把一個完全國民當作一個比一位很有能力很能服務的社會成員——一個在身心上很有自治工夫的人——還要好的，那就是一種有妨害的左道邪說了，這種邪說是要希望他作速從教育的研究上消滅了才好呢。

兒童是不止要做一個選舉人和一個法律底服從人的；他還要做一個家庭底一分子，也要輪着其自身去担負無限的責任來教養將來的兒童以維持社會底生命的。他是要做一個作事的人的，要有一種有益於社會的職業來維持其自身底獨立自尊的。他是要在鄰近鄉黨中做一個會員的，而且

無論在那裏對於人生底價值是必要有所貢獻的，對於文化的光輝和高尚是必要有所增進的。這些還不過簡單地說說呢，若使連我們的想像力來把他們翻作一批具體的項目，那麼我們更見得一番廣大而且複雜的情形了。要兒童去正當當地担任這些個煩複的職役，就該向科學，藝術，和歷史中去訓練，就該有本領去駕馭那些用以研究學問的根本方法，有能力去應用那些交換智識的根本工具；要有一個有訓練的健全的身體，銳利的眼光，和靈敏的手腕；要有勤懇堅忍底習慣；簡單一句話，要有善於服務底習慣。並且，這個為兒童所要加入去當一個分子的社會是，在美國，一個德謨克拉西的和進步的社會。兒童必須要發得有領導力和順從性才好。他必定要有自導導人底能力，想取事物底能力，要有才幹去養成負責任底習慣，這種領導教育（*Edventing for leadership*）底需要在實業上和政治上都是一樣地大的。

新發明，新機器，運輸交通底新方法正在把世情一年一

年地轉換過來。要把兒童教得來適合一種固定的位置是一椿必不可能的事情了。如其在這個基礎上去辦教育，那麼無論是有意或無意，結果必是教將來的國民終身也毫無位置可道，只是造成一種遊手，一種寄生蟲，或簡直是一個進步底阻力罷了。本來是要自己料理自己並為別人料理的，今且一變而為要人家來料理他了。所以，學校底社會方面的道德的責任也要用最廣闊最自由的精神去解釋的；就是要使兒童有能力去自己護理自己；要使他非但能夠適應環境，而且要有能力去改造和指揮環境的。

除却參與社會的生活，學校便沒有什麼道德的目的和標準。我們一天把學校當作一個獨立機關去看待，便一天沒有什麼管理的原則，因為我們失了對象呀。舉個例來說，教育底目的大概都說是個人底種種能力之一致的發展。此地對於社會生活底關係是不曾明白說出的，不過好多人都以為這是我們對於教育目的底一個適當而且貫串的定義了。但是這個定義如其確是同社會關係相獨立的，那麼我們

蒐輯 德育原理

對於其中所用的那些名辭就沒法子來解釋了。什麼是能力，什麼是發展，什麼是一致，我們一概都不知道咧。原來能力之所以成為能力是全在乎其實用的，假使放棄了社會生活所供給的種種用處，我們便說不出能力是什麼意思和什麼是特種的能力了；只有像舊式的能力心理學（*Ability Psychology*）單舉出一大堆的能力，什麼知覺咧，記憶咧，理性咧等等；然後再說一句這些個能力都要一個個地去發展的罷了。

這麼，教育就變成一種體操式的練習了。記憶和觀察底正確的能力可以用記誦中國字底法子來發展了；正確的理性也許可以由討論中古時代的經院哲學去得來了。其實，除去一種天賦的能力如鋸木的，打鐵的，或造機器的之外，並沒有什麼獨立的觀察，記憶，推理等等底能力的。能力底意思不過是特種的衝動和習性互相聯絡起來去完成幾椿一定的工作罷了。我們如要懂得訓練能力底真實意思，就不可不知道社會的情形，因為個人底觀察，想像，理性

等都要向這裏去應用的。

這個對於教育定義的說明無論在何種見地上去考察他都是適用的。只有我們在解釋學校活動時不忘記他和社會活動底較大範圍底關係，那麼才可以得到一點判斷學校底道德意義底標準。

學校底自身必定要成一種有生氣的社層的機關，其範圍必定要比現在所有的更加擴大些才是。聽說某城裏有一個教授泅水的學校，他教人泅水是不到水中去的，只是把泅水所必需的各種動作在岸上反覆地練習一番罷了。有一個青年是這麼地練好了的，人家問他到水中去的時候怎麼樣，他簡直地說道：「沈了！」這個笑話是確實的；但是即使沒有這樁事，那也可以說是一個寓言，特為諷示學校底道德事情要和社會去聯絡而說的。要知道學校並不是社會生活底預備，他自身就該是一種社會生活底模型。現在的學校大都是全在那裏做一種徒勞無益的苦工的。他正在那裏竭力地教兒童養成種種習慣以便為社會的生活去應用，

可是這個社會的生活當兒童在受訓練的時代又好像是特地要把他和兒童相隔絕，不使作活潑的接觸的。要知道預備社會生活底唯一的方法就是從事于社會生活中去。假使離開了直接的社會的需要和動機，離開了現存的社會的情形去養成那些為社會應用為社會服務的習慣，老實說，就是教兒童離了水去學習泅泳泥。丟開了最要緊的條件，所得的結果沒有不是偏頗無用的。

學校中智育和德育底分離——求智和進德底分離——是一件很可惱的事情，他只表明學校是不能成一個社會的機關，學校底內部是不能有社會的生活和價值的罷了。學校一天不成其為一個雛形的共同生活，那道德的訓練就一天離不了其半為病理的和半為形式的意味。所謂病理的訓練就是專重懲治過失，不管養成積極的德行底習慣。教師對於兒童的道德生活專取防閑底形式，務使不犯校規校訓為要事。但這些種訓條規則，從兒童底發展上看來，是多少總有點兒專制氣的。他們原不過為維持學校事業底現存法式而

設的一種條例罷了；但是這些種學校法式又是沒有骨子裏的要素的，所以說學校底道德教條在兒童方面看來是專制的東西呢。凡有什麼條規要逼使教員去專門注意消極的失敗而毫不顧到積極的長進的，那這些條規就是產生種種荒謬的標準和牽強乖戾的結果的。要知道注意過失只可當作一樁偶然的事情去看待，不可當作一種原理去奉行的。兒童應該對於所作的事業有一種充分的了解，使他因此可以從要做的事情上去判斷他的動作底當否。只有在這個法子當中，他才可以得到一個着實的標準，能免將來的失敗。

至於說學校底道德訓練為形式的，那我的意思就以爲現今學校中所流行地注重的那些道德的習慣都是虛偽無常的。任是不因循，有秩序，能耐苦，不害別人的課業，專心自己的工課等等底習慣——這些都是學校中所孜孜教誨的——也不過因為學校底現制度如此，而必須保存的罷了。假使我們承認學校底現制度為神聖不可侵犯的，那麼這些個習慣便要成爲牢不可破的觀念咧；但是因為那學校制度底自

身既是獨立的和機械的，那麼要主張着這些種道德的習慣也多少總是一種幻想的事情了，因為這些種習慣所關係的理想就本來是一種無足輕重的東西呢。換句話來說，所謂義務簡直是學校的義務，並非人生的義務呢。倘使我們把這種情形同一個處理得完善的家庭來比較，那麼我們就見得兒童們在家裏要擔的認那種義務和責任並不是屬於一個特別的和社會脫離關係的家庭的，反正是從社會的生活底性質上來的呢；所謂社會的生活就是爲家庭所享，並爲家庭所貢獻的。兒童應該有同樣的動機去做正常的事情，在學校中他應該受同樣的標準底判斷：像成人在社會生活中一般。學校中的種種特殊習慣如要受生氣底灌漑，那就不得不同下述的那種道德的習慣去聯絡，就是：對於公共幸福的興趣，一種屬於智力的，實行的，並情感的興趣，——就是說，歡喜去考知那些維持社會秩序和促起社會進步的原理，並且要把這些種原理來實行的一種興趣。

三 從教授法上論道德的訓練

前面說學校底社會的性質為道德教育底基本元素，這個定理又可應用到教授法問題上面去的——但不講其細目，只說其普通的精神。該注意的地方就在創造和自發，並不在吸收和死板的智識。照後者的教法看去，我們竟不識他是怎麼特別地在重個人主義的，更不知他在不知不覺中要怎麼地影響到——這是一定的，而且是很很有勢力的，——兒童底判斷和行為底方法上面去呢。譬如有四十個兒童一塊兒讀一本同樣的書，一天一天地預備着背誦着同樣的工課。再設想這件事情又占了他們課業中的最大部分，並且他們的優劣又是照他們在誦讀底時候能够改進些什麼和在背誦底時候能够吐出些什麼來判斷的。對於社會方面的無論何種事情都沒有什麼機會的。各個兒童都沒有機會去創出些確是他們自己的東西來；猶之乎對於公共的股本他沒有什麼東西投進去，還來也自然分享不到別人家的產品了。大家只做一件同一的事情，收一批同一的結果罷了。社會的精神是不去栽培的，——老實說，倘使只管主張着純粹地個人

的教法，他總要因為缺乏應用而枯死的。要知道學校中高聲誦讀之所以不好底緣故也就因為使用語言文字底真實動機——就是交換智識和求得學問底願望——不得好好地收效呢。兒童很知道他所有的種種事實和觀念，其他的學生們和教師也一樣地都是有的；所以他全然不在那裏『自己發出』些什麼來供給他們了。到此，那麼道德上的缺點是否同智識上的缺點一樣大，也可以成為疑問的了。要知道兒童是生來就有自發的，好動的，要服務的天性的。假使這種傾向我們不去利用他，一旦弄到的動機起來相代了，那麼一種反乎社會精神的影響底發展就非我們所能想像的了；日復一日，年復一年，甚至課業上的全部重心都倒向這上面去呢。

但是缺乏社會精神底栽培還不算數。種種極端地個人的動機和標準是提倡着的。兒童的課業必定要用種種刺戟去督促着的。但是這個，就使最好，也不過為兒童對於教師的一種愛感罷了，同時再帶着一種感想以為我是不犯校規

的，所以縱使不是積極地也是消極地對於學校底福利有所貢獻了。凡對於這些動機底存在，我並沒有什麼話去反對他，只說他們是不正當的罷了。須知道要做的工課和對於第三人的愛感其間的關係是外表的，不是內在的。所以外界的情勢一經變更之後，這關係就容易崩下來的。而且，這種對於一個一定人物的依附一經碰，到一件有社會意味的事情就要變為孤立隔絕，甚至全為一己之私的。所以無論如何，兒童總該逐漸地從這種牽連外線的動機中跳出來，着實地去估量他所要做的事情底社會的價值，看清楚他在生活上的種種較大的關係，切不可依傍着兩三個外人的

但是，不幸地，那個動機却不是常常地關係得這麼圓滿的，總要給一批卑劣的和完全是利己的動機所障礙着。恐懼就是一個必然到來的動機，——不是那難免地天然的恐懼，也不是那怕受阿諛底恐懼，只是一種怕失却人家的稱許底恐懼，或是一種怕失敗底恐懼，劇烈的甚至於弄得諸病

蒐輯 德育原理

百出，麻木不仁了。此外別一方面，嫉妬和競爭也起來了。因為大家是做一件同一的事情的，所受的判斷（或在背誦上，或在考試上，關乎定分數，判升降的）又不是照個人的才能上去着眼，只是從比較的優劣上去定高下的，所以要以要爭過別人底感想也就特別地發達起來了，隨着懦弱的兒童就被壓迫下去。兒童們都是要照着實現那同一的外表標準底能量而受判斷的，所以那些在比較上稍為弱下的兒童就漸漸地失却能力底觀念，永遠地甘居下風了。所謂自己尊重和尊重業務這兩件事情是不用注重得咧。那本傾高的也只知道在比較上強一些為榮耀，全不知自己的真實能力是怎樣的。這麼下去，兒童竟太斤地被推入競爭底圈場中去了；然而這個，假使在完全用不着什麼競爭的地方，如在智力和藝術的事情上面，他的定律却又是協作和共享了呢。

此外，被動的吸收和外表底競爭，其弊又足以引起那些專為預備一個遠邊的將來而生的東西。但是，兒童是生活

於最切近的現在當中的，過分朦朧不定的將來原同他全不相干的，所以在這當中使兒童耗廢的精力和活動並不是此地所指。我只指一種習慣上的因循病，就是說把學業底動機看做是專為將來而不為現在，並一種虛偽謬誤的判斷標準，這標準，當用來評量學業的時候，不把眼前的實用和責任做根基，却要參照一個外表的結果的，像考試及格咧，升級咧，入中學咧，進大學咧，等等。這麼，兒童就得到一個強固的印象，以為課業底本身原沒有學習底價值，他只是為別種事情底一個預備罷了，而所謂別種事情又不過是更為別的真正重大的目的底一塊敲門磚。到此，那道德能力底損失又誰能計算呢？況且所謂將來的勝利通例又只是那些好勝利己之心已經十分強固的兒童所想達的目的。他們所有個人的野心已經是非常之濃厚，腦子裏態態地現着一幅將來之勝利底圖畫，所以好容易受感動的；至於那些天性冷淡的兒童却全然不去問聞的了。

此地我不得不把反面來講一講。我只能說，只有那注重

兒童自動力的方法被介紹進來底時候，才是道德的重心從利己的吸收移到利他的創造上去的機會。譬如教授手工，那不是單為手工的，也不是單為智識的；在一個好教師的手中必然是很容易借手工來作一個發展社會習慣底助力的。從康德哲學以來，藝術是普遍的這句話早已成為美學上的定論了；這就是說藝術不是純粹地個人的欲望或嗜好底產品，也不是個人所可以私有的，却有一個大家公共來享受底價值。所以就是在極注意道德事情的學校裏，那記誦背讀底法子也還該着重在價值底估量，不要專在背誦底能力才好，要着重在練習情感以便同化別人底經驗，不可專在練習其背誦底能力去拖出些時過境遷的經驗底價值來。無論如何，現在學校中的訓練和品性底分裂（不管各個教員底盡力）總是學問和行為不相聯絡之故。要把真正的道德效力歸附到僅僅的學習作用和那些附屬於學習的習慣上去，就只有向一個形式的，專制的，和消極地防止的訓練中去求結果了。要知道學校中所用的種種方法都要可以供

給互助，合作，和積極的人格地完成等機會才好，因為必要這樣的方法才有種種可能性去完成一切應該完成的事情呢。

四 課程底社會的性質

在許多地方，學校底普通校風和教授與管理底方法都由所採用的課程來決定的，一個沒出息的課程系統——一個乾燥狹隘的學校活動底範圍——是不能扶助社會精神底發展的

，也不能引起那些注重同情與合作，反對吸收，排斥，和競爭等等的方法的。所以我們要講求怎樣才可以使課程適合道德價值底社會的標準，這是非常重要的事情呢。

「凡是一種課程我們就得拿來當作一種使兒童實現社會生活的手段去看待。」必定要這麼看法，然後他才可以給我們一個選擇材料和判別價值的進度來。這裏我們有三件事情要注意：一件是文化（Culture），一件是智識（Information），再一件是鍛鍊（Discipline）。實在講起來，這三件是不過社會解釋底三方面罷了。智識必定要能

够對於那些同社會生活相接觸的材料供給出一種明正的意思和觀念來，那麼才可以算是真正地教育的智識。鍛鍊必定要能够把智識打入自己的能力中去反應一下，因此可以拿出來為社會的目的去應用，那麼才算是真正地教育的鍛鍊。至於文化呢，那麼講到真正地教育的文化——不是外觀的浮華和虛飾——是必定要能够把智識和鍛鍊打成一個有力的團結的。他是表明個人的生活前途底社會化的。

這一點可以略為參照着學校底課程來說明他的。第一要知道課程底本身之中是不能劃分什麼界限的，像何者是屬於科學，何者是屬於歷史，地理等等一般。現在很流行的那種分類法（開端便教兒童學習那些不同的功課，用那些相異的課本，像是要這些分類法成爲牢不可破的一般）竟把各個課程底交互關係和他們在智識的總體上的關係完全看錯了。實在說起來，這些種工課原是爲着一個共同的最終實在的，就是人類之自覺的經驗。不過因爲我們有種種各別的興趣，或各別的目的，所以要把其中各個整塊的明

顯的部份分析出來，像這個就稱之為科學，這個又稱之為地理，稱之為歷史等等罷了。其實每種「分類」中的材料是按照社會生活底一種特別目標或作用而安排的。

這個社會的進度很是重要的，不但因為我們可以用來分別各個的課程，却正因為他可以使我們了解各個課程底理由——一個課程所以發生底原因。舉個例來說，我們應該怎樣去解釋地理呢？那些地理學底區分——所謂數學地理，地文地理，政治地理，商業地理等——底統一的性質究竟是什麼呢？他們是純屬經驗的區分，專憑一件單純的事實以為我們偶然遇到一組各不相屬的事情麼？或則其間有什麼內部的原理，以致要把材料分配到這些個各別的題目下邊去——在人類心理上的興趣和狀態之中有什麼東西要傾向着這些的麼？我可說地理是要講明社會生活底種種情形的，這些情形就是關乎人類生活和自然界的交互作用的；或則也可以說地理是要用社會的交互作用來解釋世界的。所以無論什麼，只要是說明人類依靠自然環境之處的，或說明

由人類生活而進入這個環境的種種變遷的，都得稱為地理。

因此上面講的地理底四種分類就是研究人類生活和宇宙的交互關係底四種漸次增進的剖析階級。起首是社會地理，這是對於世界的一個明瞭認識，把世界看作一個為人類互相關係着來幹事情的場所。這意思就是說；地理事實底要義就是兩個人或兩羣人中間的一種了解，他們是同時被天然環境所隔絕，又為天然環境所聯合的；地理學上的興趣也就在乎考察這些人在活動中是怎樣被天然環境用法子來隔絕，同時又怎樣被他來聯合的。所以湖河山，平原等底究竟意義不是物質的，却是社會的呢；這正是他左右人類種種關係的地方。這裏就明明地含有一種商業的意義了。他不單是說明狹義的商業，並且還說明人類的運輸交通上的各項事情怎樣為自然界的各種方式和天產所支配着。政治地理也是一樣地說明這個社會的交互作用的，不過是在一種靜止的 (static) 形式當中，不是在那流動的 (dynamic)

manic)形式當中的罷了，——就是說，在幾種一定的方式中，把這個交互作用視為暫時地結晶的和固定的。地文地理——這當中不單是包含地文學，還有那一定時地的動植物科學 (Vegetation and Fauna)——是作一種進一步的剖析了。這是研究那些決定人類活動底事情的，但暫時還不管到這些事情所用來具體行動的種種方法。教學地理就把這個剖析引伸到一種更為根本更為深遠的事情上面去了，他說明地面上種種物質的狀況還不是最後的究竟，他們還依靠着別的事情，這種事情是宇宙在一個更大的系統中所有的。

到此地，換幾句話來講，那條把眼前的社會事業與人類團體同那個約束他們的自然統系聯絡起來的鏈子，一步一步地給我們尋上來了。所見的範圍竟漸漸地擴充起來，對於那些造成社會事業之現象的東西底意象也漸漸地明瞭廣大起來了；那條鏈子也永不會斷絕咧。

這裏原不必把那些課程一個一個地提出來，再說明他們

蒐輯 德育原理

的意義是同樣地給那些社會的解釋所支配的。但是我還不得不講幾句關於歷史的話頭。歷史對於兒童是否為活潑的或死板的，那全要看他是不是從社會的基礎上出發而定的。倘然僅僅地把他看作一個過去事情底報告，那麼便成為機械的東西了，因為單是過去便諒不相干的。單講過去，便沒有研究歷史的理由了。歷史教科底倫理的價值是全在乎使現在的事情可以由過去的事情來了解，——要考察現在的社會組織和社會事務是什麼東西造成的。現存的社會組織是複雜得很的，要兒童去完全了解他，並且得到一些明確的意象，那是很不可能的事情。但是歷史發展上的種種基形狀況是可以揀出來的，這就可以把現制度底種種重要成分像經過顯微鏡一般地表現出來了。舉個例來講，希臘是說明藝術和個人表現力底意思的，羅馬是表明政治生活上的要素和能力的。再者，倘使因為這種文化底自身太覺其關係複雜，那麼更有一種簡單的事情，如研究文化初期底遊牧，狩獵和農業生活，或研究金鐵發現和使用鐵器底

結果等等都可減小其複雜程度的。

歷史教科之所以往往不能十分有效底緣故，就因為教學生讀歷史時不得其法，以致種種時代和種種事實在他的心意中毫無一件可以算做是特出的表樣的，無論什麼東西總是縮向一個同一的死平面上去罷了。須知道要求得事物底確切背景，其方法是全在把過去時代看作現在時代底影子，其中有幾許原素是放大了。

對載 (Contrast) 底法則和相似 (Similarity) 底法則是一樣重要的。因為現在的生活是同我們接觸得這麼密切，牽涉着我們的各種地方所以我們不能離了他去考察他的實在的。但是沒有什麼可以比特性 (Characteristic) 這個東西再來得明顯特出的。研究過去時代底歷史，注意力必須要竭力地傾向到那些明顯的異點上面去。這麼兒童就可以得到一串意象，因此就可以不受現在環境底拘束去解釋這些個環境了。

歷史還可以利用着來說明社會進步底「方法」。通常的意

見說，歷史是要把原因結果作為立腳點去研究的。這個意見底真實意義就在乎他能够解釋事物。社會的生活是這麼複雜，其各部分自身底交互關係以及同天然環境的關係又這麼機器一般地牽纏着，以致我們竟然不能說這個事情或那個事情是別種特別事情底原因。但是歷史底研究就能够把那些曾經開發社會進步底大紀元的新發明，新發現，生活底新方法等等所採用的種種重要手段明白地宣洩出來的。他能够把社會進步底主要路線底種種表樣來指示兒童，又能够把那些曾經在進步途中作過大困難大阻礙的東西暴露₁在兒童底面前的。但是要知道這必定先要承認種種社會的動力底自身常是同一的才，行——這就是說，在今天所活動的那些勢力正同在千百年前所活動的那些是完全樣一的——並且要知道歷史上的種種特別時代就是說明那些根本動力底活動底方法的。

那麼，歷史上的各種事情就都靠在用社會的觀點來解釋了；像說明那些曾經影響過社會發展的種種動力，和舉出

那些為社會生活所曾經從中表現過的制度等等。那文化時期說（The Culture-epoch theory），假使聽其用法，是不知道把過去時代和現在時代相聯絡底重要的（像考察現在組織中的種種主要原素，）反正是把這些個時代底自身就認為有什麼意思或價值一般。還有那種傳記法的教品也是這樣。他常常把人羣底聯合中的那些社會的勢力和原理從兒童底感悟上奪了開去，不使他知道，或則至少也是不十分注意的。說來固也很是不錯：從傳記的基點上去教兒童讀歷史是可以使兒童容易發生興趣的；但是假使不把那『主人翁』同他背後的公共生活底關係來一併說明，那麼所謂歷史也就有變成一種僅屬刺激的故事之危險了。隨着道德的訓練竟變為專從那些特別人物底生活中去討功課了，再也顧不到擴充和加深兒童對於社會的關係，理想，手段等等底意象咧。

這裏要記取我並不是為他們自身底緣故而提出這些個論點來的却是按照那條普通的原理的：就是凡屬一個課程如

蒐輯 德育原理

其用來當作一個了解社會生活底方法去教授，那麼他就有積極的倫理的意義了。平常兒童所最需要的並不是那些誠篤和真實等等許多獨立的道德教訓也不是由一椿為公為國底特別行為所生出的那些仁義底結果，却只要多量的社會的意象和社會的概念底習慣底養成呢。

我還要進一回解釋，就是數學。這個功課能不能完成他的充分意旨，總要看他是不是被看作一個社會的工具而定的。現在的那種智識和品性底分離，學問和社會活動底分離正可從這上面看出來了。數學是關乎社會生活之實用的，假使他同這一點分為兩截之後，那麼就是在純粹的智識方面也就變成一種十分抽象的東西了。他簡直是一種專門的關係和公式，完全同目的和效用相隔絕了。在初等教育上的數學課所最受害的地方就是忘卻實用。而變成這種那種和別種特別壞方法的就是對於數學的一種根本誤解；以為數學底自身就是一個目的，毫不知道他是完成或種目的的手段呢。讓兒童了解了數學底用處罷，讓他知道數學是到底

爲什麼的：那麼一半的工程就完成了。因爲這種理論底實用底了解就暗示着幾許真正地社會的目的了。

在畧爲高等的數學課當中更有一件不合理的事情，就是教兒童專門從事於數目上的運算（Operation），這種運算原沒有什麼特別的數理原則上的特性的，不過是表示商業關係上的幾種普通的原理罷了。教兒童演習這種運算時，如其不顧到那商業底實質（這是算學所應用的地方，）或社會生活底情形（這是造成商業需要的原因，）那便成爲既然沒有數學的意味，也便沒有平常的意味了。現在是單教兒童一直下去地去演習那利息，股份，銀行，佣金，等等算學題目，並不注意他在數學之外對於數學中所包的那些社會事實有沒有一點兒的意思的。須知道這種數學在本質上就完全是屬於社會的。要是索性統統地刪掉他倒好，否則便須連同那種相關的社會事實底學問一塊兒教去的。因爲現今我們處理課程底方法那種離了水去反覆地學習泅泳底法子老是不中用的了，在實用方面他要發生相應的

惡果的。

現在把這一章底討論結束起來，我們可以說，我們對於道德教育的觀念真太過狹隘，太重形式，太像病理學了。我們把倫理這個名辭和一種特別的行爲緊緊地聯上了，這些特別行爲是一種招牌上的德目，和他種行爲是不相干涉的，並且和兒童們底通常觀念和動機更完全沒有關係。所謂道德的訓練也竟然就是教授這些個道德了，或則灌進一些關乎這些個道德的意義了。於是乎道德就成爲一種太過於莫名其妙的東西咧。要知道究竟的道德的動機和能力原不過是社會的智識（Social intelligence）——觀察和通曉社會情狀的能力——和社會的能力（Social Power）——有訓練的統制力——同爲社會的興趣和目的（Social interest and aim）——去服務罷了，要知道凡是說明社會性質的東西，或足以增進社會富力的能力訓練等就都是屬於道德的呢。

○ 講到此地我要說一聲請大家注意學校中道德底三位一體

，以作這篇討論底總結。這就是說要請大家注意社會的智識，社會的能力，和社會的興趣。我們對於這三件事有的憑藉是：（一）為一種社會生活的學校生活；（二）學習和行為底方法；（三）課程。學校如其在他自身的精神上是代表一種真正的共同生活；所論學校訓練管理和秩序等如其成為這個內在的社會精神底表現；所用的方法如其是注重兒童的自動力和創造力，使兒童可以自發，可以服務；課程如其是選擇得組織得可以供給一種材料，使兒童對於這個他必定擔負一部分的世界生一種自覺心；如其這些個目的都達到了，那麼這個學校才算是構造在一個倫理的基礎上面的。如其那些普通的原理能夠顯到之後，那麼攔總的根本上的道德要點也就得到了。其他的事情只在教師和兒童底個人上咧。

五 德育底心理學上的狀況

我們已經這麼地把那個造成行為的種種用意和結果底組織——行為底實質——說明過了。但是行為還有一定的條理和

精神咧——行為底方法。行為可以看作是表明個人底態度和性格的，又可以看作是實現社會的各種結果和維持社會的組織的。把行為看作一種個人的活動底法式之後，我們又要從社會的方面移到心理學的方面來說明道德了。第一要知道種種行為是根本地都從那些天生的本能和衝動上發出來的。我們必須要明白這些種本能和衝動是什麼東西，在兒童發展上的各個特別階級中有怎麼種本能和衝動發現；

然後可以知道什麼東西要利用，什麼東西可造成。忽略了這個原理就要發生出一種道德之機械的摹倣，但是摹倣在道德上是死的，因為他是外鑲的，他的中心是在個人的外部而不在內部的。換句話說，我們必定要研究兒童，去求些徵候，求些表兆，求些暗示。兒童的天然動作是切不可把來看作是合乎教師所希望的那種道德程式的，——這麼，結果就可以把兒童弄壞的——只可把來看作一種表兆（*signs*）去看待，這種表兆是要待解釋的：他們是一種刺戟，這種刺戟我們應該用直接的方法去應付；他們是一

種材料，這種材料，在無論怎樣的一種變態當中，就是將來的道德和品性底唯一的根本原素。

所以，第二，我們的種種道德原理必定還要用心理學上的情形來說明的，因為只有兒童自身是供給我們那些用來實現道德理想的工具或方法的。課程表上的功課，無論他如何重要，無論他選擇得如何明敏，倘使不曾注意到兒童自己的活動，習性，和願望，那麼對於末了的道德內容也終是空虛的。我們必定要先明白了歷史，地理，數學等在心理學上的意義，——這就是說，他們是個人經驗底幾種樣式——然後才可以從中去尋出他們在道德上的可能性來。

教育底心理方面自然是歸結到品性 (Character) 上去的。通常說，發展品性就是全部的學校專業之目的。但是其困難之處就在這個觀念底執行而執行中的更困難之處，就是對於品性這件東西缺乏一個明確的概念。這好像是說得太過了。倘是這樣，那麼這個意思也可以換句話來說明的：就是我們對於品性大概只在結果一方面着想，在心理一

方面却沒明確的概念的，——就是說不知道品性是一種作用，是活潑的，能動的。我們照那些從品性中發出來將的動作看去，固知道品性底意義了；但是對於他在內部一方面是怎麼樣，却還沒有一定的概念。他是種種動力底一個系統呢。

第一，能力 (Force)——實踐的能力，或說明確的行為——是品性底一個重要元素。在我們那些講道德的書籍和講義當中，我們可以注重到『存好心』 (Good intentions) 一類的東西上去的。但是我們知道，我們希望由教育去造成的那種品性實在不是僅僅有了種種良善的存心便算了事的，却還要把這些種良善的存心去實現出來呢。否則那品性便是一種清淡薄弱的東西，便是形式上的好看不是骨子裏的真好了。一個人必定要有能力起來辦事情，要有本領去戰勝生活上的種種艱難。他必定要能創發，有主張，有毅力，有勇敢。有忍耐。簡單一句話，他必定要有種種可以稱爲『品性底能力』 (Force of character) 的那些東

西。自然，在各人底秉性上對於這一點固是很不一致的；但是各人總都有一種天賦的衝動，前進的傾向，或天然的好動的。所以在這一方面的教育問題就是去考察這種天然儲藏的能力是什麼東西，然後再去利用他（使他一面受鼓勵，一點就範圍）來造成行爲底那種明確堅定的法式——常度。

第二，在單純的能力之外還要些東西。單純的能力是可以變成粗暴的；他容易損傷人家底利益。雖是根據着一種正常的目的，但是在趨赴這種目的時，說不定也許要摧殘別人底權利的。並且，在單純的能力中也難保其有正常的目的，他往往容易被引到錯誤的事情上去，以致結果就生出極端的荒謬和敗壞來的。所以，不言而喻的，能力必定要受指導的。我們必定要依着社會的軌道去成就他；使他歸結到種種有價值的目的上去。

這個就包含着兩種訓練：智力方面的和情感方面的。在智力方面，我們必定要有判斷力（Judgment），——就是平

常說的「好酌量」（good sense）。單純的智識或學問和判斷力底不同就是前者是僅僅的鋪張，不是真實的應用；判斷力是爲着完成幾個目的而應用的一種學問。良好的判斷力就是對於種種相關的或比的較價值底一種酌量。一個有判斷力的人就是一個有才幹去細細地考察事物底情狀的人。他能够捉住眼前事物底底蘊，並不管那些無關係的或在當時是無關緊要的東西，只有應該要注意的事情他才捉住其原因，依其重要底程度而各選其一個部分。那些單

是抽象的道德智識，或單是一般地服從道德底存心，無論在他們本身上爲怎麼地可貴，就終是不能代替這個有訓練的判斷能力的。行爲是當在具體中的。他是明確有定而且是個性化的。所以，如其不用一種他所遇到的事情底真實具體原素底智識去培植他和管理他，那麼他必定要因之無用場而成廢物的。

第三，根本上的了解必定還不止於單純的智識。我們能够設想一個很有判斷力的人，却是他仍舊會不照他的判斷

做去的。所以單單有了促進實行打破障礙底力能還是不行，必定還要有一種精細柔和人的感應性（Personal response-iveness）——必定要有一種感的反應（Emotional reaction）。凡屬好的判斷力總是少不了這一種感受性的。對於種種的情形，對於別人的利益和目的，倘使沒有一種敏捷的和幾乎天生似的感覺性，那麼判斷力底智的方面就要沒得正當的原料去着手了。恰如智識底原料是從判斷力中得來的，所以道德智識底原料是要從情感的感應性中去求得的。這種性質很難言狀，但是我們大家都知道種嚴厲的和正式的品性同那慈悲的，柔和的和溫軟的品性是不同的。抽象地說來，前者從事於道德事業時，也可以同後者一樣地來得誠懇，不過在事實上，我們總喜歡同後者相接近的。我們相信他用感觸性，用天然地識得別人底需要，用靈敏的體會來完成的事業，比前者只能僅僅按照格律來完成的實在要好得多了。

到此，我們就有個道德的標準了，用此可以來權衡學校

中的事業對於個人究竟做了些什麼。（甲）在制度上，學校現在是否充分地注重天然的本能和衝動？他是否給與他們充分的機會，使他們可以自己去開拓，並且去力求自己的結果麼？我們敢能夠說，在原理中學校現在是否竭力地注重自動的創造的能力，而不至偏重死智識和吸收底作用麼？我們所稱的自動是不是不是因為我們把他當了純粹地屬於智識方面，同眼前的種種衝動沒關係，以致就變成全無意義的麼？

現今學校中的各種法則如其同這些個問題底標準不合，那麼道德上結果必定是不滿意的。要知道我們如其不願意出代價，那麼一定得不到什麼品性底積極能力底發展的。我們不能夠一面把兒童的種種能力悶住和壓着，或漸漸地把他們流了產（因為沒有操練底機會），而一面却去希望着一個堅忍有恒的品性的。我固知道抑制（repression）也是要緊的，但是專講抑制却也沒有價值，只有一種約束（olding-in）可以稍為有點用處，這就是使各種能力集中於

一個積極的目的上面，教他們不致散漫的。因為本能和衝動如其不使受管束而聽其東奔西竄地放任開去，或奔入斜路上去，那麼一種目的就要達不到了。所以使各種能力集中到他們所關係的目的上去做事情，這其間就有真正的抑制。充分意義了。至於要說抑制是比能力重要，那就猶之乎說死是比活好，消極是比積極好，犧牲是比服務好了。

(乙)我們還該查驗我們的課業是不是合乎那些為養成良好判斷力所必需的條件的。判斷力就是價值關係底意識，他包含着選擇和甄別底能力。單講學問是永不能夠發展判斷力的。判斷力底發展是在乎反對，不是因為「教授法底專重學問的。等到那些所求得學問要去實地應用時，那麼才見骨子了，這其間試問他能夠做到我們所希望的事情麼？我曾聽見過一個很有經驗的教育家說，照他的判斷現在的那種教法在智力一方面的大缺點可以從一樁事情中看出來：就是兒童們出了學校之後都沒有一個心智上的比配力 (Mental perspective)」。在他們看去，種種事情是一樣

輕重的，沒有前後景的。他們沒有本能的習慣來按照價值等級之標準去判別事情的。

除出繼續地練習着去造成判斷和試驗判斷之外，兒童是不能夠得到判斷底能力的。他必定要有機會去自己選擇，去把他的選擇來執行，然後他才可以得到那最後的試驗，——實行上的試驗。唯有這樣，他才能夠知道去辨別怎麼是可望成功的，怎麼是只有失敗的；唯有這樣，他才能夠養成一種習慣知道把他的種種用意和見解同那些決定這種用意和見解的事情合起來看呢。現在的學校在制度上是不是供給這種實驗的麼？倘使學校的課業不注重自動的考察，那麼那些為練習判斷力——這是良好的品性中的一個重要因素——所必需的條件他總不能供給出來的。

(丙)關於其他的一點，就是感覺性和感應性底重要，我們將簡單地講一講。教育底非正式地社會的方面，就是說美的環境和美的勢力，也是非常重要的，教科如其排列得呆板正式了，學生與學生和學生與教師中間如其缺乏了

時時的自由的社交機會，那麼這一方面底兒童的天性不是被餓死便是要不時地從秘密的軌道上去發洩了。假使學校要藉口實際（其意思不過狹義地功利主義）而教兒童去專做讀，寫，算三樁事情，以及同這三事相連的他種死課程，不許他有文學上和歷史上的活氣，剝奪他的權利不許他接觸建築，音樂，彫刻，繪畫等等學問底滋味，那麼再要從同情性與感應性底訓練中去求着實的结果是絕望的了。

在教育上我們所需要的就是一種真正的信仰，——要相信那些能够產生有效力的實用的道德原理之存在。我們相信：假使我們把這些原理充分地奉行起來，那麼真能够教兒童們底算，寫，讀了。我們是實在地——雖然不覺地——相信在這道德中還有什麼此外的同樣靠得住的東西底可能。那些格言和道德訓條等，老實說，是完全虛偽無用的。他們是一批自身獨立的東西。他們竟是這樣地『有道德』，甚至和日常生活中的事情都不相干了。這種道德原理，照他們在社會方面和心理方面的說法，必定要拿來推到不便

留存的。我們要知道道德的原理並不是專制的東西，並不是超絕的東西（Transcendental）；『道德』這個名辭不是指定人生底一段特別境界或特別部分的。我們須得把道德來解作共同生活底條件和能力，並解作個人的衝動和習性，那才不錯。

其他的種種都不是要緊的東西了。最要緊的只是一件事，就是我們必定要知道道德原理底真義是恰恰同他種能力底真義有同一的意思的；這就說，他們是附繫於共同生活中的，孕藏在個人的活動組織中的。我們如能够在這當中去求得一個真正的信仰，那麼就不難握得一種無上的要件，可以從教育制度中去收穫他所有的全部效果了。凡是在這個信仰中去辦事的教師必定容易在各個題目，各個教法，以及學校生活底各個附屬事情當中去看出他們都含有道德上的可能性來的。

附錄

全書綱目

一 學校底道德的意識

1 道德的觀念和觀念上的道德

2 德育和直接的道德訓練

二 學校中所定的道德訓練

1 社會倫理和學校倫理底統一

2 一種狹隘的和形式的公民教育

3 學校生活應該為許多社會關係去訓練

4 他應該為自主力和領導力去訓練

5 離開社會的事情沒有能力底一致發展之可說

6 種種學校事業應該為社會生活底雛形

7 學校中的道德訓練趨於病理學的和形式的方面

三 從教法上論道德的訓練

1 自動的社會的服務和被動的個人的吸收相反

2 極端的個人的動機和標準底灌入

3 為外表而競爭底種種壞處

4 把一種將來的成功當目的因而生出道德上的耗廢

5 智識之自動的和社會的求法底價值

四 課程底社會的性質

1 課程系統底性質影響於學校底行為

2 課程是實現社會生活的手段

3 種種的學校事件不過是一個統一的社會生活底幾方面

面

4 教科底意義是給社會的旨趣所支配的

5 地理是講社會的交互作用的

6 地理底各種分類是代表幾種剖析階級底漸次增進

7 歷史是一種手段用以解釋現在的種種社會關係的

8 他說明社會發展中的種種表樣

6 他供給種種對照因此說明背景

10 他說明社會進化底方法

11 幾種歷史教法底缺點

12 算學是對於社會的目的的一種手段

13 商業數學底社會學的性質

蒐輯 德育原理

14 摘要：學校中道德的三位一體

五 德育底心理學上的狀況

1 品行是個人動作底一種法式

2 天生的本能和衝動是品行底源泉

3 道德的理想必定要從個性當中去實現出來的

4 品性是許多活動力底一個系統

5 能力是品性底一個重要原素

6 智的判斷力或良好辨別力底重要

7 容受溫和情感的度量

8 摘要：用來查驗學校的道德的標準

9 結論：德育原理底實用性質



記

載

遊湘參會記

續

盧廣績

吾奉平民教育，於十一年夏，因晏陽初同艾迪博士來奉鼓吹，漸有萌芽，迨後聲迹索然，近者省內各校附設者甚少，經費之限制亦其一因，不完全由於無人之提唱也，時急事迫，願與教育界同志急起圖之，

晨餐後即同各省代表，冒雨遊岳麓山，因今日長沙私立各校聯合歡宴於麓山之萬壽寺也，九時至湘江岸，乘舢板渡江，經水陸洲，

記載 游相參會記

洲在湘江中，長七八里，兩端與城市齊，洲上楊柳疎植，綠橘叢生，竹籬茅舍，隱約於紅樓白閣之間，漁艇閒舟，恒繫於垂楊濃蔭之下，景物絕佳，余以初觀此地，徘徊不忍去者久之，洲上多橘，故亦名橘洲，其南為朱張渡，宋朱子講學岳麓，張南軒講學城南時，往來過渡之處也，義渡亭在中部，為長沙西路往來之孔道，

過水陸洲西，復上船，達彼岸，至深灣市，天微霽，步行

記載 遊湘參會記

里許，復乘肩輿，見南旁稻畦縱橫，山路紆廻，約半小時抵屈子祠，爲楚屈原之享祠，近則麓山中學在焉，小憩路參觀各教室，因後至耆催行，未待詳詢祠內一切及學校狀況，憾甚，十時至岳麓書院，麓山景物，歷歷在目，遊興之勃發，蓋難以言語形容也，

按岳麓山爲衡山脈之北麓，故名，南岳七十二峯之一也，與長沙隔江相望，煙嵐霏濛，古幹葱龍，春秋佳日，城中士女來遊者如雲，其中勝蹟甚多，略就此次遊踵所及者，一一記之，

岳麓書院在岳麓山下，爲宋時四大書院之一，（四大書院爲應天，白鹿，石鼓，及岳麓，）今湖南工業專門學校在焉，門前有赫隱台，存朱子名岳麓頂爲赫隱台之遺意，台左爲靈門池，池中有吹香亭，台右有飲馬池，池中亦有亭名風雲，皆仍舊名，以存古蹟，正門額上懸「道南正脈」匾額一方，兩旁有聯，爲「惟楚有材於斯爲盛一中門額上亦有「瀟湘槐市」之匾額，旁有「納于大麓藏之名山」一

聯，引古書語以殿麓山二字，頗雋，正殿爲尊經閣，即朱子講學處也，門楹上有「名山擅席」匾額，係清時書院舊物，閣內壁上朱子手書「忠孝廉潔」四大字石刻在焉，歷七八百年而舊觀不改，後人保存之功也，外壁鐫「實事求是」四字，兩旁有聯爲「工善其事，必先利器，業精於勤，亦荒於嬉」，係工校所製，亦巧妙可誦，閣之兩旁左爲半學齋，右爲敬學齋，以時間所限，僅參觀該校之圖書儀器標本各室，設備頗完全，

十一時承工校之招待，茶叙，蒙該校教務主任楊卓新先生，畧將學校狀況報告，茲擇要記之，湖南公立工業專門學校，成立於光緒三十年，時趙爾巽撫湘，定名爲湖南高等實業學堂，民國五年，始改今名，遷於岳麓書院，現學校組織，校長下分事務教務兩部，部各有主任一人，而事務部復分庶務，會計，文牘，書記，管理，司事，數股，分理一切，經費每年十一萬有零，由湖南教育經費委員會支給，現分本預兩科，並附設兵工研究科一班，附屬中學二級，英數特科一級，預科二年畢業，

招收舊制中學畢業生，本科分機械，電機，土木，探礦冶金，應用化學，五科，現有學生共三百四十餘人，教員三十九人，工廠在另一部分，供本校學生實習，並造各種機械，內分機械，鉗工，鍛工，翻砂，木模，五部，此外有中西圖書一千餘種，物理測量儀器及化學器具藥品多種，

十二時工校學生開會歡迎，余等以游山心切，天已向午，辭之不獲，由江西代表程其保代表演說，大意謂「中山先生提倡三民主義，（民族，民權，民生），吾等想達到此主義，應先具有三種方法，（一）自動，（二）自主（三）自衛，舍此三者，空唱高調，決不易成功，現在中國人可分為三類，（一）先知先覺者，（二）後知後覺者，（三）不知不覺者，所謂不知不覺者，非指一般農工界中之同胞，實為現代之軍閥政客官僚，對於國家好壞，默不關心，專營營逐逐於個人權利，吾儕為先知先覺者，應盡力以覺後知後覺者，聯合起來，以打倒這一般不知不覺者，」辭意均甚佳，故錄之，繼陳筱莊先生演說「此地古為書院，實舊文化之淵源，今為工校，又新文明之中樞，諸君在

此讀書，應謀新舊之融合，俾精神與物質之文明，得以共進，」云云，聞該校校風不甚佳，有驅逐教員情事，陳先生或有感而發也，」又承該校教授方鳴皋先生，為試驗「遠成轉寫法，」既省時間，復甚經濟，係方先生利用化學還原方法所新發明者，並贈「說明」一紙，

會後繞道北行上山，自麓山寺碑，亦名北海碑，為唐開原間李崑（北海）所書，故名，碑文為崑自撰自書復自刻，故又稱三絕碑，碑石現殘脫一大塊，然穎鋒仍存，藝林之至寶也應校建亭以保存焉，

由北海碑復前行上山，至清風峽，愛晚亭在焉，滿谷楓林，重重綠蔭，小溪一灣，繞流亭前，頗似西湖之靈隱寺，亭為朱子講學岳麓時所建，世遠年湮，亦非復舊觀，相傳為朱子講學時晚間納涼之處，夏秋之際，亦時於此講學，亭上懸「愛晚亭」匾額一方，旁有聯為「山經晚紅舒，五百年桃新種得，」一「峽雲深翠滴，一雙馴鶴待籠來，」為清山長所題，蓋寫實也，亭內有石一方，前面書「白鶴」二大字，（按白鶴泉在愛晚亭上數十武，泉出巖石中，僅一勺許，味頗甘冽，相傳有白鶴飛止其上故名，古建有亭

榭，今則石闌圯毀，堆砌井畔，後面爲宋趙忞張栻所題之鶴泉詩各一首，鑄於其上，當九十月之交，夏陽減色，楓葉翻紅，長沙士女，多來遊憩，古詩所謂楓葉紅如二月花者，正爲此處寫照也，因其風景可愛，遂同在此地攝影，以留紀念，自此復前行半里許，至蔡公墓廬，精神爲之肅然，瞻仰蔡公松坡遺像許久，細想雲南起義納溪之戰，蔡公爲國犧牲之精神，倘天假之年，廣續其功業，則今日之中國，或未必至如此之地步也，歷石階而上，至蔡公墓，豐碑正面，書「蔡公松坡之墓」，係銅製嵌於石中，墓之前後左右，完全用石砌成，墓周石壁，刊蔡公歿時各省督長之誌銘，閱其詞千篇一律，多恭維語，惟譚組菴之誄詞，有「並世吾安仰，徵公人盡非，作誄者誰，後有千秋視此調」，了了數語，最爲警激動人，午後一時，至萬壽寺，天復雨，遂在此歡宴，蔬食極精，席間首由私校代表狄君讀歡迎詞，繼某君報告，略爲湖南之有私立學校，實始於時務學堂及南學會，及戊戌政變後，留學國外者日衆，學成歸國，均欲從事於教育，因之私校日見發達，然新舊思想，極不一致，當時舊思想人勢力

甚大，故倡立私校以趨新者，多含革命思想，後以就學者衆，官立學校不能容納，因社會之需要，而私立學校遂益發達，政府盡力提倡，社會設法獎勵，亦爲主要原因，中間雖以革命受非法官廳之壓制取締，然終以奮鬥之精神，而有今日一百三十餘處之私校，此願報告於各省代表者云云，繼由陳筱莊先生簡單致答謝詞，餐時復有某君諧談，謂湖南半年不雨，亢旱成災，今日代表諸公蒞止，竟甘霖沛降，此所謂傾時雨」，聆代表諸公之談話，名言偉論，獲益良多，此又是沾化雨也，大家爲之哄然，席散略遊萬壽寺全部，殿閣淒清，蓬蒿沒脛，大有古剎風光，據該住持僧云，萬壽寺亦名岳麓寺，晉太始元年建，殿後有方池二，深可數尺，署曰「玉泉」乾隆甲申大爲山人之所題也，有六朝松二，宋時風拔其一，清死其一，壁上有題詩多首，模糊不可辨，餐後冒雨登山，至黃公墓，即黃公克強之墓，在蔡公墓之上，沿石級可達，墓表之壯，一如蔡公，惟工程尙未告竣，兩公同爲創造民國之偉人，同隸湘省，同葬麓山，俾後世景仰者，得以同時瞻拜，斯亦與事也，

立黃公墓前，俯瞰湘流，遠望城闕，繇谷田徑，岡阜林泉，歷歷如在目前，而五輪塔直立於墓下，尤爲奇觀，惜余非摩詰，不能將此景畫出寫出，憾甚，

由黃公墓下，本擬上行造岳麓山頂，以盡大觀，並遊禹王碑，以覽碑上之蝌蚪文字（按吳越春秋載禹登衡山，夢蒼水使者，授金簡玉字之書，得治水之要，刻石山之高處，此禹碑所由來，歷千百年無傳者），宋嘉定初，何子一游南嶽，遇樵者導引至碑所，始摹其文，過長沙轉刻之岳麓山頂，隱避又四百年，明嘉靖時，潘太守搜得之，刻之楮傳，朝野始復視虞夏之書，（因天雨不止，山路泥滑，駱夫疲敝，余亦艱於行，遂轉之雲麓峰，

雲麓峰在麓山之右方，上有雲麓宮，即洞真墟福地，蒿草清目，碎瓦頽垣，幾夷邱墟，惟昔金道士治鐵爲瓦，鑿石爲柱，今鐵瓦尚有存者，宮右望湘亭，爲遊人休憩處，余等在此小坐，品茗，觀其中聯匾甚夥，多爲名人手筆，茲錄其最佳者，黃道讓一聯云「西南雲氣來衡岳，日夜江聲下洞庭」又某君一聯云「古剎出層霄，看綠色千分，湘流環繞，名山留勝蹟，有少陵寫句，北海題碑」可稱傑作，

（少陵寫句，按唐杜甫有嶽麓山道林二寺行），山門外有飛來石及飛來鐘，現均存在，然無何奇觀，

然建築不如黃蔡兩公，而形式亦異，此外有焦達峯墓，在蔡公墓地之右方，以陰雨昏黑，未能前往，詢諸同行何君，謂焦公爲辛亥湖南首義都督，事起未久，兵亂被難，由雲麓宮下，至劉崑濤（建藩）墓，劉爲前湖南零陵鎮守使，勇敢善戰，護法之役及於難，墓亦由石砌成，豐碑墓上，摩澗水墮淚之碑，旁有聯爲「遠問九霄雲路盡，崇高五岳衆山低」，爲劉人熙所書，字法蒼勁，惜余未得觀焉，步行至崑濤亭五輪塔，（塔高數丈，爲蘇石砌成，上有金書梵文五字），遂乘肩輿下山，

晚六時至朱張渡口，有私校代表狄昂人君，在此招待，並贈麓山風景照片十幅，七時蒞省立第一師範學校，已萬家燈火矣，屢參觀該校全部，規模頗大，惜浴室寢室食堂等處，頗欠修整，數房亦多殘破，或經濟所限也，該校長王凝度先生，欲招集學生開會歡迎，余等以天雨昏黑，並須到妙高峯中學，遂辭謝焉，畧與談學校歷史及現時組織教學及學生活動數項，附記如左，

配載 遊湘參會記

湖 南 省 第 一 師 範 學 校 組 織 系 統 表

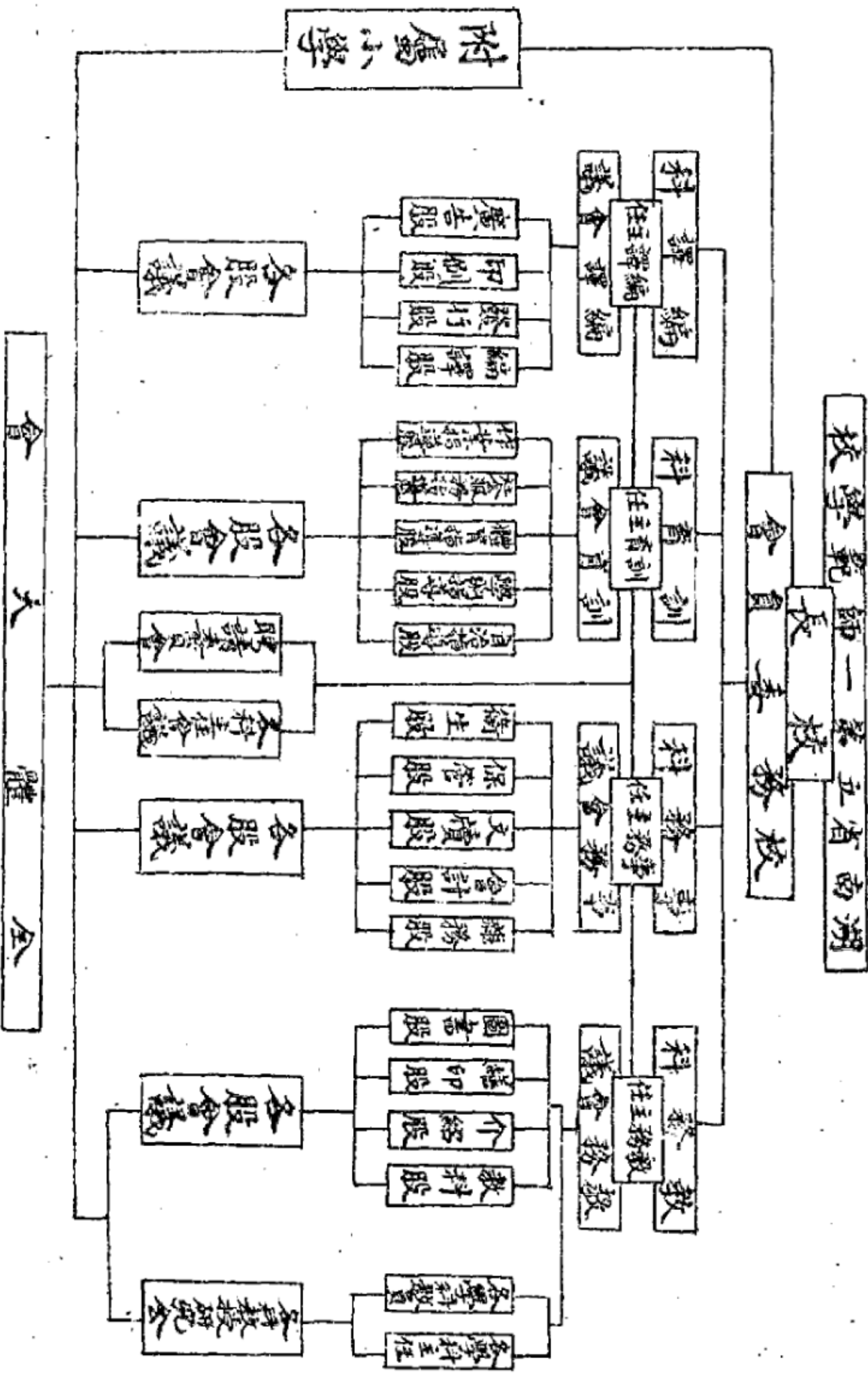

本校原爲城南書院舊址，按宋張南軒先生家澤州時，建城南書院於妙高峯下，元廢爲寺，明清復修，清末有陳本欽何紹箕諸先生講學其中，光緒末趙爾巽奏改爲師範學堂王先謙譯延闈劉人熙王達及前代教育總長易培基諸先生，先後任該校長，經營臂畫，至有今日，學校現在組織，計分教務訓育事務編譯四科，有組織系統表，可供參考，各科均有辦事細則及應辦事途，均載學校一覽上，茲不贅述，關於教學，前以學年制之流弊甚多，遂改行學科制與選科制，近則完全施行道爾頓制，以謀個性之發展，而爲自動之研究，有作業概要表，作業日記表，及作業成績表，各科作業成績過表等，至關於學生活動，除學生自治會外，有小學教育研究會，文學研究會，史地學會，美術學會，兒童文學研究會，英語學會，工學會，及平民學校等，惜余均未得參觀焉，

蒙贈學校一覽一冊及尹處士墓誌銘，（楊蕙子書撰）一本，遂辭謝，赴妙高峯中學，

記載 遊湘參會記

妙高峯在第一師範學校後，與岳麓隔江對峙，長沙附近之最高峯，妙高峯中學校即建於其上，前清先緒三十二年，譚祖范先生創立師範於此，民國元年改爲公立一中，民國三年始改今名，校地面積頗廣，設備如建身房浴室消費公社瀝水池學校園等均備，聞該校屢毀於兵，而復興之速如此，不能不歎該校長方君筱川經營締造之力也，現有學生六級，共二百餘人，經費每年一萬八千餘元，將來復擬辦高中師範科，初中職業科，及附設小學，擴充校舍等新計畫，學校組織有校董會，解決校內重要事項，關於校務，則分教務事務訓育三部，每部下分數課以董理一切，附錄系統圖，足供參考，此外由教職員組織者有入學委員會，圖書審查會，學生自治指導會，會計審查會等，由學生組織者，有學生自治會，演說競進會，新生入校會，化裝講演會，等均能實事求是，不務虛名，因天過晚，復陰雨不止，未得參觀各教室及近處風景，深以爲憾，

湖南妙高峯中學校行政系統圖

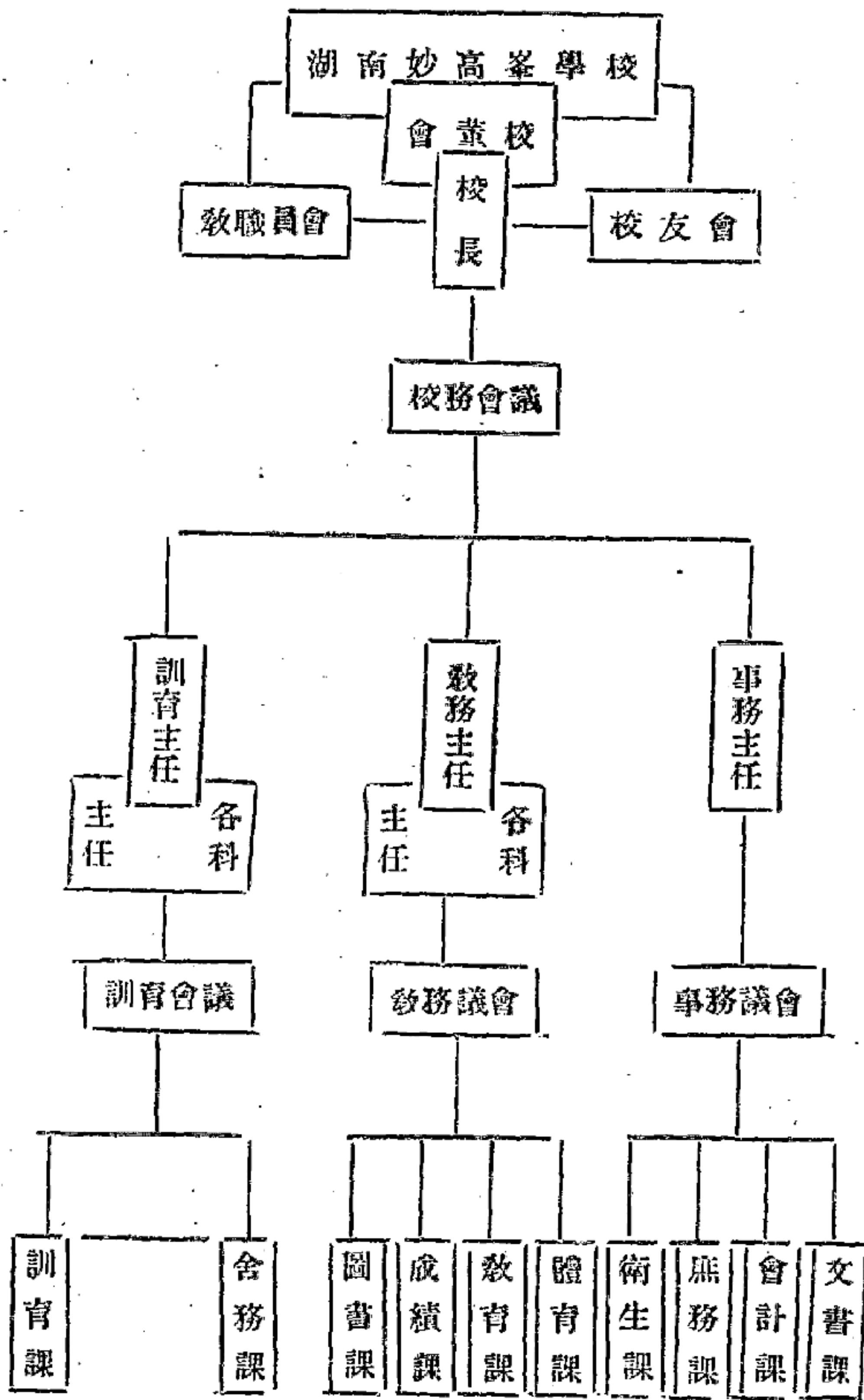

記載 遊湘參會記

，按該校內有八景（一）卷雲亭，即該校之門樓，在妙高峯之巔，宋張南軒講學城南所創建，為城南十景之一，屢經修葺，故迄今尚存，（民國七年經該校復修，有重修卷雲亭記，鐫于壁上，為長沙王運長所書），亭僅方丈，可容三數人坐憩，湘水前橫，麓山在望，春夏之交，憑窗西眺，烟波雲霧，疊疊上升，如捲綿焉，是即卷雲之名所由來也，（二）禁蛙池，在該校前方，相傳張南軒夜讀其側

，蛙聲聒耳，厭之，投視其中，蛙聲遂止，故名，今則池水已枯，叢生綠草，春夏之夜，聒聒之聲，猶時亂耳，人竟莫奈何也，（三）龍潭別徑，校外有徑可通白沙嶺下之老龍潭，泉恒清不濁，方可數畝，長株路縱貫其中，幽雅淒清，無城市氣，娛情遣興之佳所也，（四）瀟湘一覽，在龍潭之西，於該校亦可望見，（五）半園（六）仰止亭（七）虛谷（八）飛虹橋，均不知其來歷，亦未得一遊，該校學生因歡迎余等，忍飢冒雨，候至晚九時，尚未去校，余等感其意旨殷懇，在禮堂內，由陶知行先生為演說

，大旨就妙高二字申引，言人之位高當思危，居高當自奮之意，遂散，蒙方校長贈該校十五週年紀念冊一本，及學校簡章校規各一本，並卷雲半月刊全份，十日返寓所，倦極矣，不餐而睡，

十月十九號 上午九至十一時，開第二次分組審查會，下午一至三時，開第三次分組審查會，四時赴明德中學校之歡迎會，並參觀該校全部，七時應省立第一中學之歡迎，

並演話動影片，以助興，茲將兩校概況及明德歡迎會情形畧記之，

明德中學校 校址在太安里，創辦人為龍湛霖侍郎譚延都督胡元圖先生，主辦人及校長為胡元煥先生，胡先生於清壬寅年留學日本，慕東都慶應義塾之成規，立志回湘創辦私校，癸卯春歸，遂創辦該校，定名「明德」，湘省之有私立學校，此為嚆矢，黃克強（興）黃思浩李蓮芳（步青）張溥泉（繼）諸先生，均先後在該校任教職，並盡力於革命事業，民國二年，設大學部於北京，聘今教育總

奉 天 教 育 雜 誌

長章行殿先生主其事，現已移至漢口，此該校沿革大概也，校舍百餘間，面積頗大，運動場有數處，尤極寬闊，經費除學費及湘政府補助外，由主辦人担負籌措，每年約二萬八千元，現有學生十級，舊制二級，新制中學八級，共四百餘人，住校者有三百七十餘人，校務組織校長之下有主事一人，經理校內一切事宜，下分訓育體育教務事務四部，部各有主任一人及佐理若干人，與他校略同，關於教學則英文算術國文三科，按智力高低，同年級學生分甲乙兩組，教授，以期彼此均得適當之發展，關於訓育則以校訓「堅苦真誠」四字為目標，用直接訓導（團體及個人訓話），間接訓導，（指導學生自治及團體生活應守之規律）以養成學生善良習慣及自治能力，關於體育則注重團體運動，器械異常完備，經費亦頗充裕，每日上午有間課操十分鐘，學生均分食，自備食具，自行經營，辦法亦極佳，教員有攜眷屬者，學校為備公寓，亦為他私校所無，此外關於學生活動，有學生自治會，內分八部，並刊行週報

一份，參觀後由該校主任謝祖堯先生導引至會議廳茶敘，首由謝主任致歡迎詞，並謂本校成立迄今已二十三年，回憶初創辦時，僅有學生十五人，中間為經費無着，校長胡先生各處奔走，至於絕食，其堅苦卓決之精神，令人欽佩，學校之有今日規模，盡非偶然也云云，繼教務主任報告學校狀況，分過去現在未來三項，並謂本校將來計畫，擬擴充儀器館以備辦高中理科，擴充圖書館，添購書籍，以辦高中文料，均擬於明年秋後招生云云，當由余代表致答謝詞，並略述景仰之忱，散會後同該校教職員在院內合影，以留紀念，並贈學校概覽一冊，

省立第一中學校 為貢院舊址，面積極大，此次教聯會設招待處於該校，各省代表均下榻於此，然余從未參觀該校全部，驚遠遺近，至以為憾，今晚承該校之歡迎，始畧知概況，該校成立於民國元年，屢經遷移，至民國九年，始確定貢院為固定之校址，常年經費四萬元，時常積壓，自十三年度起，關於校內經濟，採公開態度，組織經濟審查

圖 統 系 織 組 校 學 中 一 第 立 省 南 湖

記 載 遊 湘 參 會 記

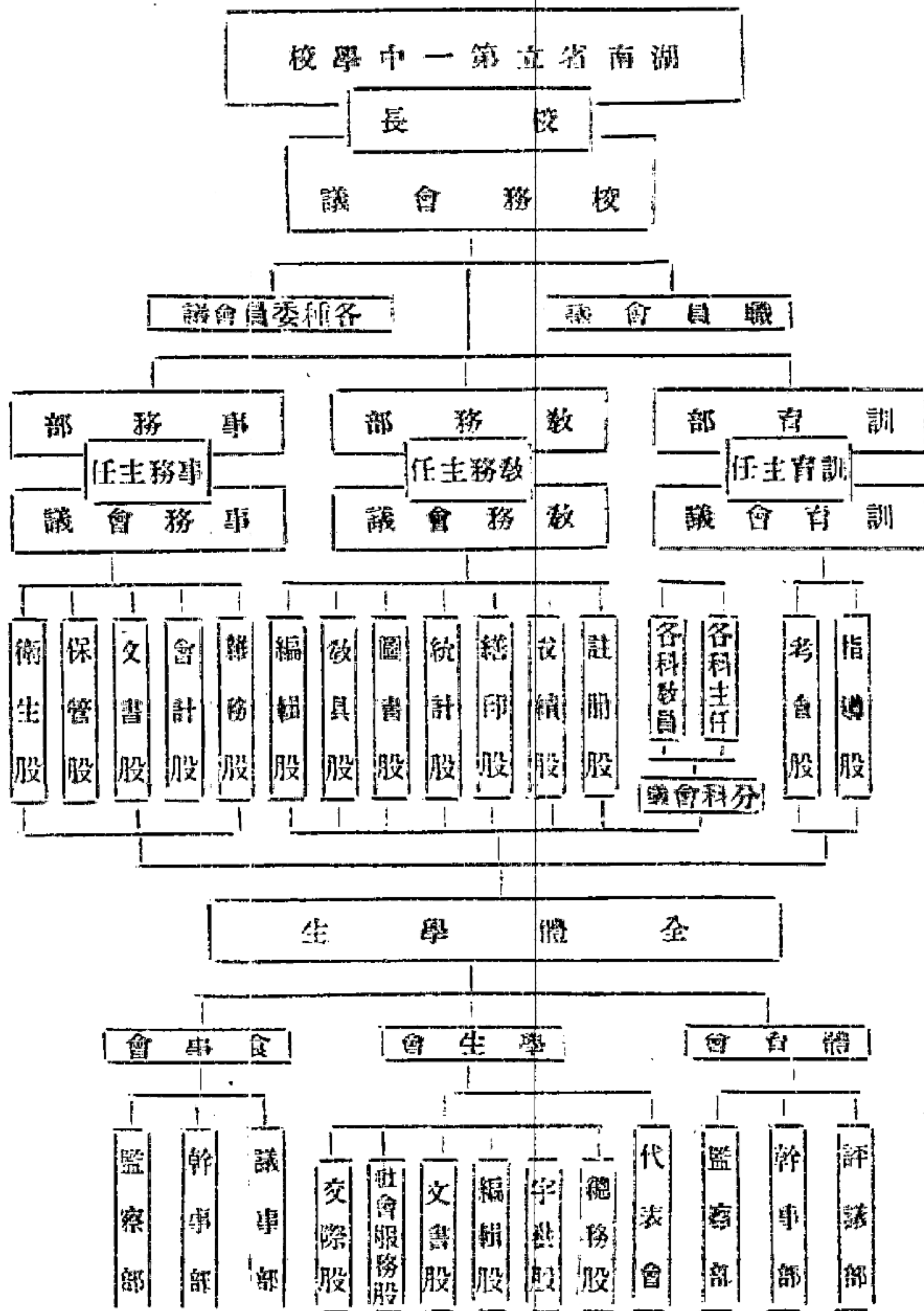

記載 游湘參會記

中學委員會，務使全校人員，明瞭校內經濟狀況，校務亦分訓育教務事務三部，統轄於校長，另有組織系統圖附錄，設備有校舍二百餘間，運動場亦異常寬大，圖書儀器標本，亦略備，教職員共六十一人，專任教員薪金不以鐘點計算，（此間中等以上各校教員薪金，多以鐘點計，）學生十，高級中二級分第一二兩部，初中八級，共學生三百九十三人，高中學費每期八元，初中六元，膳雜費每人每學期約二十元，教學初中各科一律必修，但得按學生學習能力分組教授，然試行以來，於劣等生頗多不利，高中第一都注重文學及社會科學，第二部注重算學及自然科學，力矯文理分科偏重之弊，至高中肄習學科，分共同必修，分科必修，共同選修，分科選修，四種，此外關於學習，則由教員指定參考書，注重學生課外研究，酌採道兩噸制之精神，成績考查分平時月考期考三種，與我奉現所施行之辦法相同，訓育（一）立十大信條，為考查學生操行標準，每學期終，據實報告於學生家庭，十大信條（一）知

恥，（2）明責，（3）公正，（4）誠信，（5）勤儉，（6）勇敢，（7）謙和，（8）友愛，（9）整潔，（10）快樂，此外關於訓育，則有（二）生活表，令學生每日填載個人生活情形，藉養成規律生活（三）談話錄，詳記學生言動體格家庭狀況等等以為考核之資料，均有採取之價值，外有月會週會音樂遊藝等，均有關於訓練，又設意見箱，以備學生對於學校有意見時，投函於箱，詳書姓名，以供校長採擇，體育每日有早操十五分鐘，整隊點名，初中則有童子軍，至課餘運動，設備亦完全，學生活動則有學生會伙食會體育會學藝會四種，由學生自組織之，又湘南學生多入黨，往往為人所利用，該校尚少，七時在該校禮堂開歡迎會，首由校長方擴軍先生致歡迎詞，略謂本校學生，籍貫約占湖南五十餘縣，而各代表則來自二十餘省區，今晚之會，可以說湖南人，歡迎各省人，繼該校教務主任報告校況，最末由程其保先生致謝詞，並演說，畧謂一小學為教育始基，大學為造就少數人才，惟

則為普通中學人才之養成，將來擔當國家普通事務，則仰賴於一般中學學生，故中學學生之好壞，關係國家前途至鉅，中學學生正值青年時期，生理上心理上均起重大之變化，一生成敗關頭，即在於此，所謂極危險之時期也，諸生應特別愛護自身，起來當擔一切，了解社會危險，須負改造責任，尤應注意者，第一為新舊勢力之爭，當此過渡時代，新舊兩方，互欲支配，吾們學生應看清楚，走新路，用新精神支配舊事業，第二為小大團體之爭，觀歷史之演進，均由小而大，吾們學生應作大團體中之份子，謀多數人之利益，勿為一黨一派所利用，求學時代，以不入黨為是，世間是非，似無一定標準，然於多數人有好處，便可認定為是，」云云，末演電影，余以倦甚，未終就寢，

「蒙贈學校概況及校規學則各一冊，今日閱此間報紙，載江浙將有戰爭，浙孫兵調動，蘇楊退至江北，恐不免于戰，余與季翹均不安，各發函報告教育廳及本校，擬會後直返奉，不到江浙參觀，十月二十日 早起通俗教育報記者來訪，略談湖南通俗教育館之組織，當蒙贈「湖南通俗教育館一覽」一紙，並謂通俗報，每日發行四千份，有增無減，適江西代表桂仲覺先生亦來談，桂君為江西省模範通俗演講所長，對於通俗教育，亦極熱心，亦贈演講所施行狀況一覽」一紙，二者均資辦通俗教育者之參考，故特分別錄之，

江西省立模範教育講演所一覽

成立時期	十年九月	改革時期	十四年八月	所址	南昌省城隍廟西側
組織	所長一人 固定講員一人 巡回講員調查事務各一人 司書一人				
講員	省會	巡回	豫章道屬	潯陽道屬	
固定		回	廬陵道屬	贛南道屬	

參 加 事 業	關 機 設 附	業			事	
		版	出	導 勸	查 調	演 講
凡行政機關 教育機關 慈善機關 委託宣傳公益及研究辦法者本所盡力贊助	農村教育研究會	辯 論 會	圖 表	單 行 本	定 期 刊	固定講演 露天講演 各縣巡回講演 女子部講演 家政及家庭衛生 聘請學術專家講演 通函省外講演所徵集印刷品請託省外學者通訊調查通函外縣講演所或教育局通訊調查省區專員調查巡 回講員出發調查 組織家庭日新會 推廣鄉村農民轉貸店 推廣鄉村公有林 推廣鄉村平民教育 組織地方息訟會 組 織地方戒烟會 組織改良農村教育期成會 組織各屬生產調查會 推廣私人設立通俗講演所
		聯合專家學者組織之	臨時宣傳圖畫 衛生圖書 改良圖書 年歷圖書	教育統計 工商礦統計 各稅局經過物產統計 入省貨統計 各機關發表統計	通俗教育旬刊	
	改良戲劇會	聯合戲劇歌辭小說滑稽各專家組織之				
	藝術表演會	聯合音樂戲劇滑稽國技跳舞各專家組織之				
	農村教育研究會	聯合教育農業各專家及熱心農林事業者組織之				

湖南省立通俗教育館一覽 十四年六月製

名稱 湖南省立通俗教育館

歷 史
辛亥革命湖南都督府創設演說部是為本館成立之始不久改隸學務司為演說科始發行湖南演說報旋更名湖南模範講演團報亦改名為湖南通俗教育報自是成為獨立機關而仍為湖南教育行政長官所管轄民國三年改湖南通俗圖書編輯所以模範講演團附之圖書館之基礎自此立旋又改湖南全省通俗教育書報編輯所十一年始更今名

館 址
長沙理問街

館 長
傅熊湘

組 織
編輯主任一人 編輯員二人 發行一人 校對一人 (兼繕寫)

講演主任一人 (兼庶務) 講演員二人

圖書主任一人 管理員一員 (兼繕寫)

事 業
編輯部每日發行通俗日報一張
講演部每日在本館及長沙城廂講演其演題演員時間地點均先期於通俗日報部佈告並懸公牌門首每星期發行講演集一張隨通俗日報附送每三月彙訂一冊發售
圖書部新舊書籍八百餘種現在出版之雜誌報紙四十餘種設藏書室閱書室閱報處各一所并隨時發行通俗圖書報其逐日新到及外間捐入書籍則於通俗日報閱圖書部消息一欄載之

記載 遊湘參會記

狀 通俗日報定價每月一角二分每月寄郵費一角五分三日一寄郵費五分現在銷數約四千餘份以各小學校購閱為最多

况 講演時以鼓鈸留聲機及幻燈影片招引聽衆每次聽講人數約數十人或數百人不等
圖書部每日閱書者平均約五十人學界最多商界次之所閱則雜誌小說為最多

經 出 一萬七千五百二十元

費 入 (一)省教育經費一萬四千六百四十二元 (二)報紙收入約二千八百十七元

計 畫 (一)編輯通俗叢書 (二)開辦注音字母講習會 (三)增設函授部 (四)試辦露天教育 (五)改良說書
彈詞 (六)舉行各項講演會 (七)增設四城書報閱覽分所 (八)舉辦巡迴文庫

上午九至十一時，開第二次聯席審查會，討論關於庚款議案，及修正為庚款事所發之電稿，下午一時至三時 開第四次分組審查會，四時赴楚怡小學參觀，六時該校開會歡迎，晚七時商務中華兩書局，假該校之禮堂設饌歡宴，湖南教育界人士均列席，
楚怡學校 校址在長沙城內之儲英園，余未至湖南前，張君鐵錚曾對我言謂長沙學校辦理之完善，首推楚怡 心嚮往者久矣，故至長沙後，即欲往參觀，終未得閒，今日始

偵素願，但工業部設於稻穀倉，未得參觀，憾甚，校內組織，異常繁複，設備異常新穎，蓋完全為一試驗小學校也，茲擇其要者記之，以備參考，
該校創立於清先緒三十二年，迄今已有二十年之歷史，創辦人為今校長陳潤霖先生，當年顛連困苦，締造經營，均詳於先生報告中，茲不贅述，現分四部，(一)幼稚園 (二)小學部 (三)中學部 (四)工業部，幼稚中學兩部，均於民國十三年成立，全校組織，中小學部設主事一人，

下各分教務事務二系，工業部亦分事務教務二系，有機械，鑽，土木建築三科，有事則取決校務會議，關於全部者，則有各部職員聯席會議，編制現有幼稚園一級，四十名，小學十二級，中學初級三級共六百四十人，此外工業部有本科六級，預料三級，藝徒一級，三百二十人，共計九百六十人，教職員中小學部共四十人，經費全年二萬元左右，（工業不計）小學部於教務系之下，分教學訓導體育

研究四股，事務系下分庶務會計文書交際四股，分掌一切，校舍於上年全部改修，計有專用教室九，外有社會研究，自然研究，美術，工藝，各室，及體育館運動場校園等處，可充公用，各室設備，因科而異，各級得以通融使用，故學生活動之場所，較前倍增，是亦經濟之辦法也，此外動植物園均備，規模雖小，然勝於無，並擬於其中籌建生物研究室，以資實驗，關於教學，幼稚組採蒙台梭利教育法與設計教學法聯合試驗，使兒童心身兩方，得充分活動之自由，個性羣性得充分發展之機會，觀遊戲作業室內

，所陳列之器械玩具，確可認為新教育之試驗場所，初小組採美國葛雷式之組織，增加學級數，兼延長課業時間，以期為經濟的運用，至教學方法於一二年級施行學級活動的混合設計，三四年級施行分團活動的分科設計，均力矯往時固定注入及專重書本之弊，而以兒童為本位，注重個性發展，關於訓導與日常生活聯為一氣，與教學活動打成一片，提倡學生自治，以為間接積極的指導，分級分日採用標準或中心事項，以為直接消極的訓誨，關於體育該校尤為注意，對於考查糾正倡導指示，均定詳章，以資遵守，每日為清潔檢查，及週及月，有統計，故校內外樓上下，均一塵不染，痰盂懸於空間，距地尺許，以免學生吐痰於地，學生飲茶，自備茶杯，上鐫姓名，以免混亂傳染，尤合衛生，關於學生活動，除各級自治會及聯合自治外，高級並各有學級新聞，半月刊，學生發表機關，兒童圖書室為學生課外研究場所，積極經營之精神，隨處可以看出，至關於中學工業二部，因時間所限，未得往觀，微聞工

業方面之設備，亦頗完全云，

六時該校在體育館開歡迎會，由校長陳先生演說，大意謂「清先緒癸卯，湖南始立學堂，二三年間，官私立學堂踵起，然皆趨重中學及高等小學，初等小學多不注意，故當時各處初等小學，辦法紛亂，課程糅雜，求其形式略具者，亦不多得，余新由東瀛歸國，專事編輯教科，見此情形，怒然憂之，如是決志辦一小學，以謀倡導改良，適友人某願出資贊助，爰於丙午春開學，僅有學生七人，皆友人之子，一切課程，均與他校異，時人多不信仰，有勸余中輟者，但以原創辦時，有一種理想，決不願隨便放下，故仍勉強支撐，該年下季增至十人，次年增至三十人，三年增至六十四人，至四年乃有學生，百六十八人，宣統己酉年，添辦高小，至所以開辦工業者，余本非工業出身，但以當時無辦之者，故特創辦以示提倡，又兼友人願贊助經費，担任教授，不索厚報，故得成立，然工業須設備完全，

私校力終有限，卒以省政府之力與各方之維持，始得有今日，至添辦幼稚園及中學者，實以歐戰後，教育思潮改變，惟求適用新潮流，不能無一種新計畫，故民國十五年成立中學一級，十二年試行道爾頓制，並改造教室，設幼稚園，在小學下有幼稚園，上有中學，於學校系統上，及個人計畫，均可一貫作去，現在本校於幼稚園採行蒙氏教法及設計，初小採混合設計及分團，高小及中學施行道爾頓制及自動學習，蓋純持試驗態度，有所得則發表報告，近以都市人口增加，學齡兒童亦較前倍多，學校為謀盡量收容計，採葛雷氏之二重學校制，俾於十二個教室，能教二十四級學生，以免向隅，工業另有專人主辦，但注意於地方及中國工業，近來各地教育發達，僅限於交通便利地方，亦非上策，深望諸君注意平均發展，又各省欲謀教育上之改進，應有一二處專從事試驗的學校，以為之倡云，

袁觀瀾先生代表致答詞，略謂 北方學校多強毅氣概，南方學校多活潑精神，但均有所短，惟楚怡學校有北方強毅氣概並具南方活潑精神，有北方之長無南方之短，有南方之長無北方之短。中國應有專心研究之學校 而楚怡實為研究有結果之學校，教育以建設為第一目的，但建設前不能無破壞，現在世界潮流很特殊，中國教育未普及，教育目的宗旨，均應特別加以試驗工夫，以為將來改進之目標

」，云云

十月二十一號 午前開第五次分組審查會，午後開第四次大會，通過二案，（一）今後教育宜注重民族主義（二）請設立全國生物調查所，調查全國動植物分布區系，編為中國動植物圖誌，以促進科學教育；

四時赴文藝書院之歡迎宴，並參觀該院全部，歸過孤兒院，因天晚未得詳觀，九時返寓所，

文藝書院 在長沙東郊，距城約三四里，有鄉村風味，無城市習氣，為長沙名紳曹典球（士毅）獨立創辦 計今已

三年，當建築時期，正護憲軍與西南軍發生戰事，校地適當其衝 曹君於槍林彈雨中 監視工作，卒告成功 其奮鬥之精神 良堪欽敬，現已告成功，計有三層樓房一座，盥漱沐浴講演廳若干間，足敷目前之用，理科用器，應有盡有，古今書籍，亦琳瑯滿目，多為曹君家藏，公諸學校，並身任中國文學講師，其毀家興學，熱心教育，宜湖南人士均推重之也，現有學生高初中學各一級，約八九十人

，教師亦皆優秀，多為曹君之門生，校風純良，無一點浮囂氣，蓋受人格化也，校之四週有小邱竹林，並曹君之住宅，景物幽雅，環境亦極佳，參觀後在該校講演廳開會，曹君略述歡迎之意，並謂我們教育界，應有共同奮鬥精神，在此軍閥橫行炮火激烈場中，我們訖言獨立，勿胆怯，勿退縮，將來終有戰勝之一日，」云云繼由程其保先生略致謝辭，七時席散，賚贈文藝書院章程一小冊，

湖南孤兒院 在小英門之菲菜園，此為分院，民國十二年落成，余等到該院時，已萬家燈火，與院監劉國逸君談話

知該院概況，茲附記之，以供參考，

奉 湖南之孤兒院，實始於民國二年湘潭所設保赤貧兒院，僅有貧兒二十名，三年遷長沙仍舊名，貧兒增至四十，然無經常費，幸有林特生（支宇）姜泳洪（濟寰）諸先生，出而維持，創徵筵捐，專收孤兒，遂易今名，增收孤兒至百名，並設工場，分鞋織二科，擇年長孤兒學習，時因孤兒名額加多，經濟愈感困難，八年南北戰爭起，院務無人主持，幸令院長冕南先生達，慨然允長院事，迄今六年，苦心經營，院務遂大發達，此其沿革大畧也，其經費為（1）省款補助四千元，然時不能給，（2）出口穀米捐，亦常為他方截留，（3）筵席捐，近經整頓，年可收三千元左右，（4）接戶捐，須看年成而定，為最可恃者，則為（5）西樂部收入，由本院年長兒童所組織者，年可得四五千元，（6）工藝部贏餘，歲得數百元，（7）負販團贏餘，（8）有經費收入性質之捐款及個人或團體之臨時樂捐，為數最多，故其經費現亦有基礎，不虞不給，現院內

計有孤兒男三百人，女五十人，設國民學校，所有收受孤兒，概令就學，計分七級，畢業後成績優者分送各種學校，以資深造，餘悉令學習工藝或商業，以期能獨立生活，院內計有（1）工藝部分籐，織，鞋，縫，捲煙，竹，繡，等科，孤兒於學校畢業後，考其性質所近，擇科學習，藝成後聽其出院，或分送各工廠，（2）西樂部現有八班，以工藝生充之，平時工作，有事外出，以該院嚴禁苛派，力屏惡習，故各界婚喪慶弔歡迎用之，有供不應求之勢，（3）負販團，以三四年級中院兒能力充足者選任，工藝生亦得於星期及假日為之，所以使其練習商情，以所得贏餘之半歸負販生所有，（4）儲蓄部為各兒及院外儲蓄，計已有七千元，作為本院基本金，此外晨興夜眠，均有定時，父服暖床，隨時浣補，故院兒終歲無疾病，此衛生大概情形也，劉監院秉燭前導，參觀分院樓房，規模異常宏大，真所謂廣廈千間，大庇貧兒也，中間為崇善堂，壁一懸掛肖像，

均捐款在五元以上，職教員任事五年以上者，歲時由院長率孤兒行禮，以資景仰，左方爲客室及孤兒寢室，均極有計畫，且甚整潔，教室內有男女生夜讀，正門旁懸聯云，「此輩即是兒孫，須知孤苦堪憐，教養當與兒孫一例，吾黨皆他父母，漫說辛勞過甚，恩勤究視父母如何，」爲王院長自撰以自勵也，王君爲人道德高尚，在地方頗有信仰力，復遺其一子一孫，自備火食，與孤兒同食同遊同上課，非爲名高，欲社會一般人明瞭該院內容也，其苦心孤詣，令人欽佩，

繼由劉君引導參觀古隧道，距院不數武，有山，山腹於民十二年掘土，偶然發現古隧道二處，由隧道中取出之古物，如泉幣，五銖錢，銅劍，祭器，等及磚（磚上鐫有「延年益壽」四字，經鑿賞家，確定爲漢時建築物），惟此隧道究爲何用，傳說不一，有謂爲漢長沙定王墓者，（按長沙定王墓，在院東北數里，）有謂爲避難之地下室者，有謂避暑之溫涼室者，莫衷一是，惜余非考古家，然觀隧道

內建築之別致，三隧且不一致，確與近百年建築不同，該院對此，特別保存，於原有形式，毫未爲損傷，並於其上建亭二，一名問古，一名久圓，近旁山林池塘，頗饒風景，山路起伏，菊花萬盞，陰夜昏黑，前呼後應，頗有古人秉燭夜遊之樂，劉君在此充院監已七年，當困苦中，月薪僅一元，日食僅十枚，卒不忍舍孤兒而去，以此感動各大慈善家，競出贊助，爲人極有趣，綢於言而敏於行，各工塲以時間所限，未得參觀，遂由劉君招集男女孤兒於崇善堂內開會，由張廷英先生演說，多勗勉學生語，時屆九時，遂乘輿而返，

十月二十二號 今日爲辛亥革命長沙地方起義紀念，各界均放假，教聯會亦休會一日。此間各公私立小學校，于今日聯合開運動會，藉以歡迎吾等，並慶祝地方紀念，計參加者五十餘校，學生五千餘人，頗極一時之盛，會場在一中校操場，余同各代表於九時蒞會參觀，見此諸多天真爛漫之兒童，相聚會，引起余不少感想，吾奉十年前，頗有

此種氣象，今竟不可復觀漢官儀矣，十時開始運動，於此烈日炎炎下，各校學生，均整齊活潑，而全體會操，尤有精神，

十二時歸寓所，午餐，餐後同甘肅青海代表談話，因畧悉邊疆教育交通狀況，

甘代表詹世銘先生，謂甘肅省會爲蘭州，由蘭州至登克（寧夏）約九百里，水行乘黃河帆船，約須十五六日可到，但由蘭啓程，須坐木筏至中衛縣，中經桑園子峽，峽內有

大照壁鐵門限等處，極險峻，狹窄，兩岸多石，木筏觸之必覆沒，過中衛縣，方可換乘航船，若由陸行，總須十六七日可到，由登克至包頭，約千里，現有馮玉祥軍用汽車通行，亦載客人，中有五原站，約二日程可至，由包頭至張家口，約千二百里，於民國十三年秋通車，故余此次來湖南，約共三十日行程始至，甘肅軍民兩政，現由「楊思」護理，（係道尹）楊君頗注意教育，現擬捐款創辦大學，並身爲之倡，前督理陸洪濤，係江蘇人，由軍校畢業，

在甘充當排長，漸升今職，用人均甘籍，不植私黨，故甘民對之，感情尙厚，近年倡種煙苗，苛民重稅，入私囊，因茲遭地方人之不滿，又謂五馬（即馬福祥等）在甘，亦無甚實力，故馮玉祥接甘督，決無紛爭，

甘省教育經費，年六十餘萬。現有省立中學師範各八處，農業政法商業工業各一處，近擬添太學，創立墾務學校，以期開發邊疆教育，教育廳每年必派代表到各省參觀教育或參加各種集會，以資考鏡，

青海代表祁中道先生，畧謂青海面積二百餘萬方里，蒙番民族二百餘萬衆，統治權屬諸寧海鎮守使，外力尙未侵入，關於教育，尙無專管機關，僅於鎮守使署附設教育一科，置科長一人，科員二人，辦理全區教育事宜，在西寧設有蒙番師範學校一處，內附高初級小學數班，已畢業兩次，分遣蒙旗番族各部，創設初級小學，至十三年終，全區共成立小學校二十四處，學生約六百人，現應邊地之需要，創墾植專科，謀學生之深造，辦初級中學，每年經費需

一萬二千元，除由甘肅省庫補助四千元外，餘均由馬鎮守使就地設法籌措，將來欲謀擴充，非由國庫與以補助不為功，」又謂青海多蒙番民族，不曉漢語，其風俗習慣，亦與漢人異，且迷信過深，故對於現在所編輯之教科，均不能用，余意若能由本聯會轉請教育部，搜集蒙番民族之遺傳環境心理各種事實，補偏救弊，編為蒙番漢台壁文字教科，最切實用，又以溝通語言起見，必須將修學年限延長一年，方克奏效，」又謂年奉政府，只知注意內地教育，不知邊疆為國內屏障，欲期五族共和，當先謀五族教育平等，國基方能鞏固，」云云，二時赴周南女學之歡迎會，先參觀，該校為朱劍凡先生所創辦，成立於光緒三十一年，名周氏家塾，後改周南女學校，內分幼稚小學中學三部，有學生二百餘人，均精神活潑，毫無羞澀態，實為奉天所不及，女生剪髮者約占半數，（此地女子剪髮風甚盛，不獨學生，即社會一般婦女，亦多剪者，而年近四五十歲之老嫗，亦時有除此煩惱絲者，此點在京滬亦不如，

記載 遊湘參會記

）校內組織編制，均同他校，經費年須萬四千元，省款補助萬元，餘自籌，校址原為一花園，故池荷假山花木尤有存者，高小及中學生多寄宿，浴室及教室均新建築，頗適用，學生課外組織，有學生會，內分數部，並有刊物，」又劍凡先生為明宗室，當鼎革時，其先人更姓周，以避難，清初來湖南遂止焉，清亡復朱姓，此周氏家塾之由來也，三時在該校禮堂開歡迎會，由江西代表桂汝丹代表演說，辭多勗勵學生語，五時廳長沙行政司法各機關官長之歡宴，席設交涉署，席間由內務司長吳勵先代表致詞，略述希望各代表對於教育力謀革新之意，次由袁觀瀾先生致答詞，贊揚各長官熱心教育，不勝欽佩，余與審計處長吳君對坐，因悉該省經費預算情形，此種機關，他省尚無設立者，湖南十四年度預算，支出經常臨時總計一九九八二四九九〇元，收入總計一五一〇〇六〇九八元，不敷四百八十萬元，擬發行公債抵補，又湖南向未發行紙幣，貸借外

債，故圖法尙好，十月二十三號，午開第六次分組審查會，午後開第五次大會，通過八案，（一）催促各省區實行教育經費獨立，（二）請各省區教育行政官廳，設法收容教會學校師生，（三）請政府加印四庫全書甲種，分配各省區公立圖書館，（四）平民教育應於千字課本外，添編補習讀本，（五）師範教育應獨立（六）廣設幼稚園以樹教育基礎，（七）請政府通令各省區，養成各師範學校，協助推廣教育，（八）實行義務教育，（九）規定籌款法，

午後四時應雅禮大學及湘雅醫學兩校之歡迎會，並參觀兩校全部，及醫院，院址在北門外麻園嶺，至該校先在禮堂茶敘，由雅禮大學校長胡美博士，（美人）首述歡迎之意，「並謂本校係美國雅禮會（耶魯）所創辦，純本基督教之精神，來幫助中國教育事業，並無別種絲毫意思，存於此間，此則敢告於諸位者，」繼由湖雅醫學校長顏福慶博士演說，略謂「湖雅醫院與醫校，創立於光緒三十一年，（一九

〇六）當時租賃民房，由胡美博士獨立主持，規模極大，然實為湘省有西醫之始，彼時所開辦者為大學預科，宣統二年（一九一〇）余來斯校，適值長沙鬧米風潮，飢民焚毀撫署，本院由街警保護幸免，三年（一九一一）胡美博士返國，募款，有雅禮大學校友某君，獨捐醫院建築全部經費，民國元年（一九一二）胡美博士回湘，擬購地建築醫院，並籌設醫校，民國二年購地三千方，並擬開辦醫學預科及男女護病講習所，三年湖南育羣學會與雅禮會訂約，合辦醫院醫校，遂成立湘雅醫學會，雙方各舉董事十人，主持校院事務，是年冬醫校本科正式開學，民國四年雅禮醫院更名湘雅醫院，以符合辦之實，秋新醫院開工，六年冬工竣，共費三十八萬五千元，為中國南中各省區唯一之建築物，每年經費約計九萬元，雅禮會擔任八萬元。育羣學校担任萬元，附設之男女護病學校，年需經費萬六千元，兩會各任八千，但此契約至民國十三年期滿，自民國十四年起，經費完全由雅禮會負擔，而校務則院務交還中國人辦

理，余承乏校長兼院長，此本校沿革大畧也，至湘雅內部之組織則另有詳表，可供參考，茲尙欲報告者，（一）本校爲含宗教性質之學校，但關於宗教方面事宜，絕對聽學生之自由信仰，並不加以干涉強迫，（二）辦醫學有三難點，（1）須設備完全（2）分科要多，並須聘專門人材，（3）程度須設法提高，因此種種，必須有充足之經費，北京協和醫院年需一百七十萬，山東齊魯大學年須三十萬，本校有如此規模者，皆美國雅禮會熱心助成，胡美士苦心經營，有以致之，現在雖歸中國人辦理而一切仍仰賴胡美博士及雅禮會之贊助，按雅禮會爲雅禮大學畢業生同學會中親善中國之同志，所組織，於一九〇二年（光緒二十八年）成立，專以提倡高等教育於中國爲宗旨，特附報告，「當由金湘帆先生代表致答謝詞，意在以西洋文化爲中國化，並希望外人在中國所創辦之各種事業，如至必要可能時，仍以交歸中國人自辦，以符輔助之實，」會後同該校教員合攝一影，並分班引導參觀大學理科實驗室，

記載 遊湘參會記

設備極完全，爲試驗無綫電，以示電力威懾之理，繼參觀湘雅醫院，建築勝於奉天施醫院，可比日本之南滿醫院，惟面積較小，計分五層，共二百餘間，地下室爲鍋爐藥房等，未得參觀，第一層爲男女病特別室，二層中爲割症手術室，左右爲男女外科室，及產科室，三層中爲試驗室，左右爲男女內科室，四層爲屋頂花園及×光線室，蒙醫士爲試驗，余將手放於光下，骨酪血管畢見，復將×光照片數幅下樓至剖尸室，有男女尸八具，亦爲余初見，南滿有解剖相示，然從未參觀，醫校以天晚，僅觀各科試驗室，雅禮大學分本預兩科，本科又分文理二科，本科共學生五十人，由高中畢業者，可考預科，二年畢業，升大學，五年畢業，授與學位，附設有中學部，高初級學生二百餘人，護病學校五十餘人，男女參半，以初中肄業明曉英語者爲合格，醫院之診病時間，以病之種類而定，門診出診亦有分別，欲住院，病室分普通特別二等，特別每日一元五以上，普

湘 雅 醫 學 院 內 部 組 織 詳 表

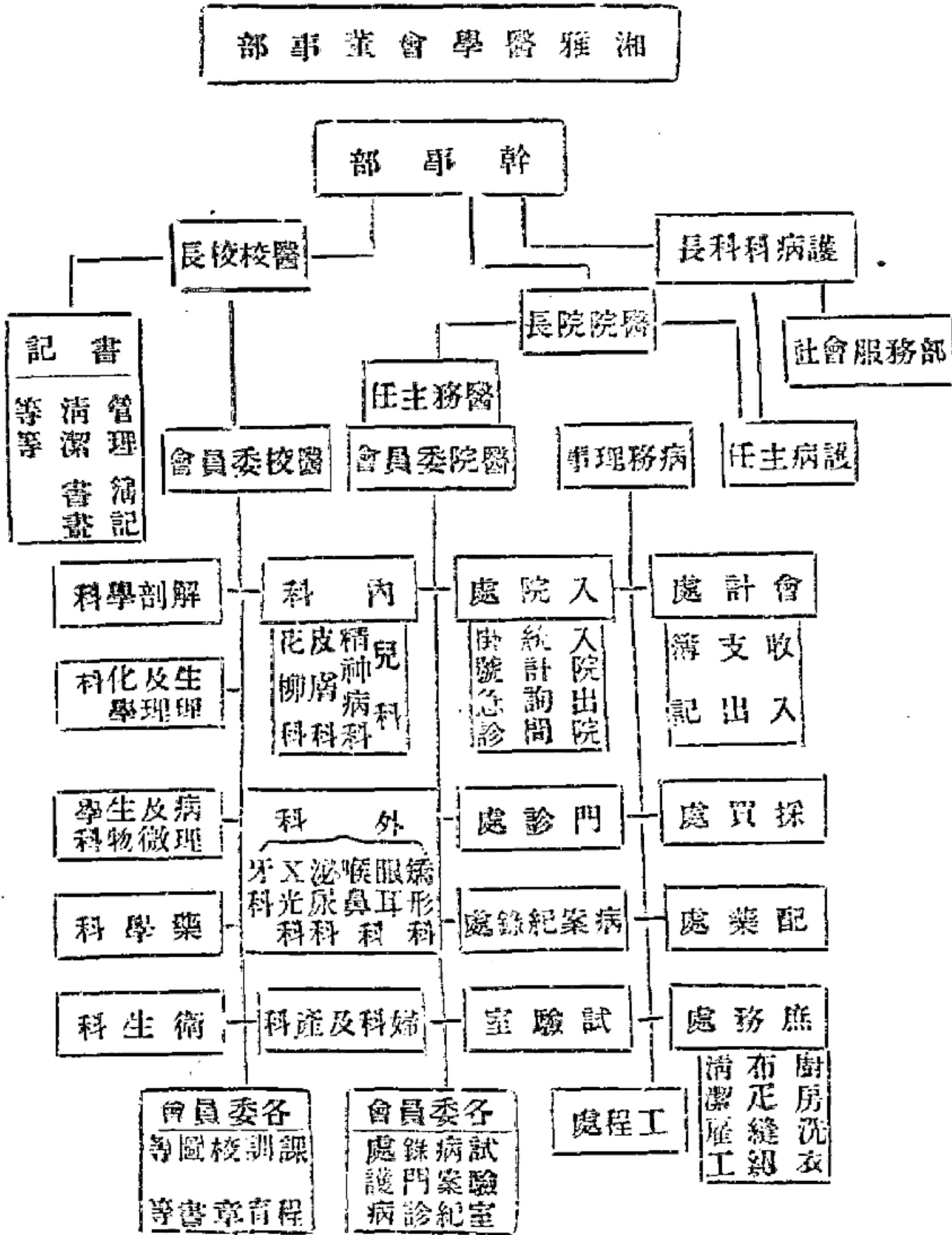

記載 遊湘參會記

通四角醫藥伙食均在內，如赤貧者尙可免費，皆顏校長對

我言，

顏福慶校長為前國務總理顏惠慶（俊人）之介弟，曾畢業於美國雅禮大學醫科，得博士學位，後又留學英國利物浦大學，專攻赤道病學，歸國後遂與胡美博士創辦湘雅醫學，以振興中國醫學為己任，

胡美博士亦由雅禮大學畢業，一九一〇年來湘，創辦醫學，慧敏過人，操長沙語若天成，其關心中國事務，不啻若中國人，常曰吾將竭吾畢生之力，從事於中國醫學教育事業，使中國醫學日臻發達，吾願足矣，觀其對湘雅之籌畫基金，物色人材，到處奔走演說，席不暇暖，湘雅之有今日者，皆博士之力也，

晚八時之應長沙總商會之邀宴於一枝香番菜館，席間王會長尹衡致歡迎詞，大旨希望商教兩界協手，俾使對抗軍閥之摧殘，解決勞工之問題，由李蓮芳先生代表致謝辭，並將庚款問題報告，希商教兩聯合協手，以期為精神上之結合，九時返寓所，

十月二十四號 午前開第七次分組審查會，午後開第六次

記載 遼瀋參會記

大會，通過七案，（一）請教育部廢止修正學校發給畢業證書條例。（二）請各省行政機關，通令各教育機關，注意教育統計，（三）學校應注重軍事訓練，（四）請設國立科學研究所，及各省縣立科學研究分所，以促進科學教育，（五）催促實行本會第四屆「各省區每年派員考查國內外教育以資考鏡，（六）催促各教育機關，實施歷屆本聯會議決案，（七）倡辦家庭工業傳習所，

午後四時遼省長來訪，除寒暄外，復對提倡聯制整頓學風二事，殷殷致意，五時赴省議會之歡迎會，議員出席者百餘人，首由歐陽（駿民）議長，致詞，先述歡迎之意，繼演說，畧謂今日歡迎諸君，發生二種感想，（一）中國為亞洲文化中心，比較各國最為發達，現因種種關係，不能不採取各國文化優點，以為補助，但各國國情不同，甲國文化，未必能適用於乙國，現在學說複雜，在提倡學說者，固足以供參考，惟如病人然，羣醫立方甚多，意見不一，俱以病人為試驗品，而病人又無辨別醫方良否之能力，

奉 天 教 育 雜 誌

其危險爲何如，故擇探學說，應以適合國情爲主，希望諸位代表先生，以中國文化爲，主並參考各國文化，取其優點，以確定適合我國國情之教育方針，使國人有條光明之路可走。以統一教育，如教育不統一，其害較國家不統一爲尤甚，此就感想所及，希望諸位者，（2）教育爲立國之本，又爲各種事業之基礎，就嚴格上言之，教育界本不能干預政治，但此乃指政治清明時代而言，在未清明時代，政治上重大事件，亦不能辭提倡指導之責，（中國教政，本來向係關聯不離，）如年來國家統一，或主武力，或倡和平，俱未成功，其原因在假中央集權以行其爭權，集權主義非一定不可行，但中國地方遼闊，交通不便，各地言語又不通，故難以實行，戰爭頻年，皆原於此，集權之不能統一，亦可想見，若不速謀解決方法，不僅政治上無辦法，恐教育界亦無一片乾淨土，可以講學，近來學者主張聯治主義，以解目前糾紛，而謀真正統一，其要點在中央與地方權限規定憲法中，不相混淆，中央可依憲執行

其職權，地力可分行發展，即有戰爭亦在一省之內，無省與省之戰，湘省制憲以來，以保境息民爲宗旨，省內雖有護憲之戰，但省外戰爭，因省憲所限，並未參加，此可告無罪於全國者，希望諸君對於聯治，加以指導提倡云云，按歐陽議長名振聲，駿民其字也，爲舊國會議員，隸於政學系，在民國元二年，於政治上多所建白，爲該系中之健者，人亦極爽快，七時長沙縣教育會等五團體，聯合歡迎，余與季超以閉會在即，赴街購物，未往，晚在商務館登，十月二十五號，早起聞代表吳賓卿先生來訪，吳君因在閩江候海船，故於昨日始蒞湘，因畧談福建教育狀況，據云福建教育經費，以前每年六十二萬，自民國六年以後，連年用兵，所有經費，多被提作他用，計算積欠已一年有半，至學校專門三校，師範四校，女子一校，中學共十三校，模範小學四校均省立者，此外有私立政法私立中學各一校，省會有中等學校教職員聯合會，以謀經費之催促，而

奉

天

教

育

雜

誌

商進行之方法，然受軍事影響，財政奇絀，亦無所得，附加田畝捐款，名為辦學，而仍被軍隊所提用，近日政府所撥給經費，每月五千三百元，較前預算，幾減一半，是以各校種種設備，多不完全，欲謀發達，非先解決經費問題不可。云云。

午前九時邀請長沙各法團，為協爭庚款事，計律師公會馬續言會長，省議會歐陽慶民憲鵬正副議長，教職員聯合會代表曾子桓先生，均蒞止，並各表示援助協爭之意，決定由教聯會組織協爭庚款團體，以資進行。

十時應湖南律師公會之歡迎，席間首由馬會長續言致詞，畧謂本會成立於民國元年，計今已十餘年，今日歡迎諸位之意有四點，（一）民治國家，三權鼎立，而司法界亦分三權，（二）審判（三）檢驗（三）律師，欲求司法清明，必須此三種人材各稱厥職，然培養有成之者，仍有賴於教育，故教育與司法實有密切關係，（二）中國現在不統一，但律師會則有全國律師公會，教會育則有全國教聯會

，以謀局部之發展，為樹立將來統一之基礎，深望今後彼此聯合，同為團結國民之堅固團體，（三）常考人民犯罪之原因，不外遺傳習慣及偶發，使受教育，均可矯正，蓋人民有知識，決不致犯刑章，故普及教育實為減少罪犯之要事，罪犯減少，則國家安寧可企，司法界之責任亦因以減輕不少，（四）各國考察司法，將於今冬來華，撤回治外法權，亦吾國國民所當奮死力爭，但此項優良司法人才，俾賴教育界為之造就，而爭回法權，尤有賴於教育界之之力，繼廣西代表朱錫昂先生代表致答詞，謂教育係防之於未然之先，而司法乃制之於已然之後，實有互相作用，領事裁判權為不平等條約，深願協方抗爭，以雪此恥，

十二時應湖南全省教職員聯合會之歡迎，在開福寺，寺在北門外三里許，為五代時馬殷創建，其子馬希範於地建會春園，為避暑之地，費資鉅萬，後園廢，寺則屢經修治，故猶存，據該寺實生和尚報告，該寺至明年適滿千年，有

奉 天 教 育 雜 誌

八百年之老樟一株，及五代時遺下大鐵鍋一只，可為考古之左證，近年大加修建，殿閣玲瓏，寺後舊有碧浪湖紫微山，風景絕佳，今則湖山已渺，工廠環峙，未免大殺風景，寺前田疇一派，碧水翻紅，猶有田家風味，寺僧辦有慈兒院一所，收集孤兒五十餘人，代為育養，蒙寶生和尚贈碑帖一紙，感甚，

午後一時，在客室會餐，蔬食，由周漢藩先生致詞，並述湖南教職員聯合會成立經過，無甚可記者，繼對教聯會要求二事，（1）優待職教員案，設法催促各省區實行，（2）對於教育經費，力謀各省獨立，三時反寓所，

五時應湖南各省立專門學校校長之公宴，假座藝芳女學校，席間會葆潔女士致詞，大意對於男女同學，女學教科，女學經費二項，希望為正當解決，繼工業校長楊茂杰演說，意在全國教育，應確定目標，以便各方有所遵循，商業校長黃士衡演說，力詆現在之盲從教育，或係有感而發，末後由金湘帆先生致謝詞，餐後遊假山，

晚八時開第三次聯席審查會，為庚款問題，結果決定（1）全國庚款董事會，於明年二月在北京召集，（2）各省庚款董事會於教聯會後各代表返省時，招集成成立（3）各省協爭庚款團體，應由教育會聯合進行，（4）此次庚款提案，均關分配，應合併審查，

十月二十六號 午前開第七次大會，通過七案，（1）請教育部明定中醫課程標準，並列入醫學規程，（2）學校體育，應特別注重國技，（3）否認教育部議訂各省教育廳長迴避本籍，（4）請組織中等以上學校考試委員會，（5）請各省區教育會組織教育宗旨及政策研究會，（6）催促實施社會教育，（7）推廣通俗教育講演，

午時李濟氏方克剛向玉培何炳麟四位先生，邀宴於曲園，午後開第八次大會，通過六案，（1）擬定平民教育辦法，並催促實施（2）推廣青海教育，以期開化民智，（3）請政府速於西北邊疆要區，實行興辦墾殖教育，（4）請立南洋華僑大學，（5）凡國內省立中等以上學校

、應特設華僑學生名額，（6）爲平民讀書處畢業，設平民職業學校，受以較高學識及技能，中間因「今後各學校不應以國家主義爲教育方針」一案，（四川提）贊成及反對，兩方爭持甚力，均有強人就我之意，並均或色彩，發言亦零亂無序，至延會到晚七時，四川代表孫棹章，竟因此案之不成立，中途宣告退席，殊爲此屆教聯會之憾事，

晚七時赴福湘女校，應基督教青年會，基督教教育會，及福湘女學，三團體之歡宴，因天晚未得參觀該校，席間由青年會譚幹事信一先生致歡迎詞，並畧述自民十一年以來，提倡平民教育之經過，有報告書可供參考，繼基督教教育會及福湘女學各將校會狀況，要畧報告，余以倦甚，並頭痛，未得詳記，余等公推袁觀瀾先生致答謝詞，略謂「諸君熱心提倡教育，服役人羣，十分欽敬，但以宗教精神而來辦學，是余等極端贊同，倘假辦學而來宣傳宗教，是吾等所表示反對，因信仰須與人以自由也，末後有某君述及有清以來，湖南人與各省人之往還，歷歷如數家珍，頗

助興趣，餐後在樓上演電影，十時始歸寓，

蒙青年會贈歷年平民教育報告，知湖南平教之有今日，不能不歸功於青年會提倡之力，自安陽初於民國十一年二月蒞湘，宣傳平民教育，三月即成立平民學校八十二班，學生一三四六人，四個月畢業，七月復招七十一班，學生一二七名，十二月畢業，民國十二年第一期五十班，學生一一五六名，第二期五十二班一二三一各，因戰中輟，十三年湖南全省平民教育促進會成立，各校均附設，因之青年會縮小範圍，計第一期二十七班，學生七百名，第二期二十七班，學生六百名，計前後至今冬，由青年會平校畢業之學生，約及萬人，回想我奉，真與塵莫及，吾輩之責也，其又誰怨，

又關於合作事業此地青年會提倡亦頗力，刊有「合作社說明」小冊，內叙各國合作事業之發達，合作事業之種類，（計分消費信用生產三種）及合作事業之利益，異常詳盡，余曾與同志在奉創辦「消費合作社」，有此可供參考，並堅余之提倡決心，

奉 天 教 育 雜 誌

長沙城內共有教會學校三十餘處，統轄於基督教教育會，以年來愛國運動，教會學校多不參加，以至遭公私學校之不滿，又以收回教育權之運動，教會學校，亦似深受影響，然因此改善者亦頗不少，青年會除於平民教育設施外，對於職工教育中小學教育，均竭力提倡，並附設夜學校職工學校中學校等，其工作似較我奉為優，

十月二十七號 午前九十開第九次大會，通過議案二，（1）請最高教育行政機關，組織華僑教育委員會，以資促進，（2）修改庚款董事會原則組織，並規定協爭庚款辦法，至十一時主席宣告議案終結，續行討論下屆提案方針，決定「教育宗旨及教育政策」，下屆開會地點，決定在「江西」，遂舉行閉會式，並攝影以資紀念，十二時湖南省教育會在圖書館設筵餞行，因余等以時局不靖，多定於今晚離湘也，席間方克剛李濟民歐陽議長李蓮芳諸先生，均有演說，多為相互策勉語，而李蓮芳謂湖南

人喜吃辣椒，早必乾飯，由食物一端，亦可表見湘人之勁氣，語極雋永，當由昨日到會之貴州代表錢安世先生，致答謝詞，（錢君於九三十日啓程，因沿路胡匪過多，繞道四川來湘，計共行二十六日，艱苦備嘗），席散後，歸寓，整理行裝，因湘鄂專於今晚四時此行也，

蒙趙省長贈船山全集（計百二十本）韓非子荀子集解，（王先謙注解）各一部，並本身小照，以作紀念，省教育會各贈湘繡一幅，（繡蔡松坡墓近景）大會全體照片，及各代表合照各一張，余等聯合各省區代表名義，還贈趙省長橫匾一方，上鐫「飾營魯儒」四字，銀盾一支，上刻「民固邦寧」四字，省教育會為建石碑於會內，以留紀念，藉酬此次在湘渥荷優待之至意，

午後二時湖南教育界人士到寓相送者甚多，三時赴長沙東站，到站相送者，有方克剛張錦雲諸先生二十餘位，趙省長亦派代表相送，並特為掛頭等專車一輛，以示優異，四時汽笛一聲，遂與長沙告別矣，

在車上同各代表談話，不似來時之客氣，精神異常快活，而江西代表桂仲覺先生，善談相，頗引人興味，余以日來倦甚，八時遂就寢，

八，歸途——清宮紀遊

十月二十八號 早二時車抵岳陽，昏夜無所見，此次往來經過岳陽，均值夜裏，又以時局遑變，不能在此稍停，豈天不欲我瞻岳陽之勝歟，憾甚，六時起程將在湘開會及議案整理，製統計表二，附下，

總計	聯席審查會	乙組審查會	甲組審查會	大會	談話會	開會日期	
						會別	次數
1					1	12	十 月
1					1	13	
1					1	14	
2				2		15	
2	1			1		19	
2		1	1			17	
4		2	2			16	
3	1	1	1			20	
3		1	1	1		21	
3		1	1	1		23	
3		1	1	1		24	
1	1					25	
2				2		26	
1				1		27	
92	3	7	7	9	3	計	總

議案分類表

記載 遊湘參會記

類 別	庚 數		說 明
	通過議案數	單獨案合併數	
教育宗旨	2	1	庚款類 共七案 合併成立 一案 故於通過 議案數合 併案欄列 一 合併議案 欄列六 其餘各款 做此
科學教育	1	1	
教育行政	4	2	
教育法規	1	1	
平民教育	2	1	
社會教育	2	2	
師範教育	2	2	
小學教育	2	2	
中學教育	2	1	
義務教育	2	1	
華僑教育	3	2	
蒙藏教育	1	1	
其 地	2	0	
總計類	42	01	
	2	5	合併案
	1	6	不成立案
	8	2	撤回
	1		保留
	48		總數

午後三時車抵徐家棚，四時渡江，漢口商務印書館派人來迎，余與季翹將行李放置青年會，擬勾留一宿，明日北上，因聞漢上風聲吃緊，恐京漢路不通，今晚復有北行之特別

快車，因同吉林廣東青海山西各省代表，決定即日北上，商務張先生代購車票，九時到大智門車站，軍憲施行嚴厲檢查，觀人心皇皇，似大難之將至者，十時車開，同行侶

伴甚多，故不覺寂寞，惟奉天近來景象如何，殊深繫念，十月二十九號 一路所見與來時無異，在豫鄂境內，亦未見有何軍事行動，惟無站無兵，無站不招兵，其混亂淒涼景象，令人不堪入目，兵燹乎，民國乎，噫，

至衛輝車停許久，詢之路警，謂前方有專車，係某旅之副官，以此尋常狀態，一副官亦備專車，鐵路究爲國有乎，

民有乎，抑軍閥有乎，某警士謂京漢路非外人共管，蓋難言整頓，雖屬過激，亦無可如何之言也，

十月三十號 早九時抵京站，天較來時寒甚，計由漢口至北京共行三十三小時，比普通快車約快十三小時，且特別快車全爲頭二等，有睡床，異常安適，因無免票，故無軍人攬援，

余下車後，即同金湘帆孫季勉赴燕台館，將行李安放，遂赴東昇平沐浴，午在宴春樓餐，午後二時招綿弟來，到大柵欄購物，晚六時應京兆代表馬子玖先生邀宴於香廠，同賓樓，席間爲各省到京聯會代表，並陳筱莊先生，九時同

季勉訪范則青先生不遇，歸就寢，

十月三十一號 早九時赴香爐頭條胡同訪陳筱莊先生，不遇，至京師學務局，訪姚書誠先生，談片刻，復至中華教育改進社訪薛君遠舉，略談此次教聯會在湘開會情形，十二時到沙鍋居午餐，飯館小而且穢，然在京頗有名，每日至午便閉市，食客亦踵相接，細辨其口味，亦不甚佳，以清時某與勒常食於此，因以獲名，飯後至范則青寓，談日來時局轉變及河南教育狀況，三時同季勉遊故宮博物院，（即清宮）

按清宮 自民國十三年冬，國民軍入京，勒令溥儀出宮立清室善後委員會，辦理清室善後事宜，並查點所存物品，至本年八月止，已將中路及西路（永壽宮養心殿尙未查竣），各處，點查完畢，並實行開放，於星期六及星期日，任人游覽，余同季勉各購參觀券一張，（券價一元），並內西路故宮圖說一冊，以供游時參考，茲略將各處所見，記於左，

奉 天 教 育 雜 誌

西花園入門後，先至西花園，爲民國十二年被火處，原敬勝齋舊址，內所存歷代古物，約價一千萬元，均付焚如，火後夷爲球場，係溥儀遊感之所也。塲東有玻璃屋，內有鞋二，帽子一，碩大無朋，其爲何用，不可知也，南有石洞，今尙存，洞南爲中正殿原址，亦具砂燬，所存殘餘經版，存雨花閣，建福宮，由中正殿東行，經惠風亭，至建福宮，凡三楹，屋瓦爲藍色，守制所居也，中爲寶座，東福祀孝貞皇后神位，（爲咸豐后，同孝欽垂簾聽政），西間雜置佛龕，

撫辰殿，由建福宮南行至延慶殿，已荒廢，無何所見，遂轉而西行，進昭福門，至寶華殿，後即中正殿舊址，現修牆間之，殿內供佛，有所謂歡喜佛者多尊，亦宮中穢迹之一端也，明時此地供奉道教，至清改奉佛教，亦以此爲研究秘密歡喜之所焉，

雨華閣 在寶華殿南，閣凡三層，閣上中二層，所供者究爲佛像，下層亦供佛多尊，並藏經梵經之殘餘者，

極太殿 在延慶殿東，殿凡五楹，溥儀未出宮時，爲同治瑜太妃所居，中有寶座，殿內陳設多珍品，

體元殿 在太極殿後，殿內物品無存者，東西廂爲怡性殿樂道堂，各南北二間，均置床帳，畧有陳設，

長春宮 在體元殿後，爲溥儀之妾所居，四圍圍走廊，繪紅樓夢圖，宮五楹，西爲臥室及書房，案上陳小說等書，

有親筆小楷，東爲浴室及衣櫥，出宮時遺餘物品，頗多珍貴，現仍雜置各處，西廂爲承禧殿，陳設悉四式，南間有

書案及風琴，溥儀妾讀書處也，北間有床帳，東廂爲綏壽殿，雜置各種物品，又長春宮後殿爲怡情書史，凡五楹，

中置后妃冊寶，東西間雜置用品衣服等，并結婚時之禮物，

翊坤宮 由長春宮出，經西二長街（西二永巷）東行，至翊坤宮，明爲西宮妃嬪所居，清因之，慈禧爲貴妃時，亦

居此，相傳同治生於宮之西間，有西洋樂器及盆景陳設玉器珊瑚等，樑間懸有乾葡萄數掛，異常輝煌，東西二間

奉 天 教 育 雜 誌

，供慈禧裕隆兩皇后神像，東西廂為廷慶元和二殿，無珍奇陳設，

禮和殿 在闕坤宮後，殿凡五楹，中三間畫窗為炕多磁玉

玉陳設，復有西洋樂器，西間為儲儀妻書室，有書案案上

有美人風雅大觀小說等書，東室有銅床一座，東西廂，

平康室益壽齋，南北間各有床帳

儲秀宮 在禮和殿後，未出宮時，為儲儀妻所居，中寶座

，東為臥室西為浴室，現一切布置，均照原式，尚有古玩

珍品，存於案上，（又聞在長春儲秀二宮，發見有許多情書，及白話詩，亦宣統宮詞一佳史料也），東西廂為養和殿綬福殿，

麗景軒 在儲秀宮後，為溥儀夫婦之西式食堂，器具皆西式，東間有銅床，繡金為帳，窮極華麗，西間壁上繪有北海瓊島風景，東西廂為闕一室風光室存物無多，蓋出宮時搬挈一空也，

重華殿觀台 西二長街百子門北，為重華宮，宮之東為戲

台，台前為漱芳齋，齋凡五楹，有穿堂以通後殿，作工字形，齋內陳列各種磁玉器及古銅器，「瑤妃之寶」亦在焉，（同治妃）

重華宮 在明為乾西五所，清乾隆為皇子時居此，後改為宮，每年新正待宴太后及賜宴廷臣，均在此，溥儀未出宮

時，瑤太妃住此，今床帳及各種陳設金玉器，尚有存者，東廂為儲中殿，西廂為浴德殿，乾隆為皇子時書齋也，有

乾隆文集存於中，

崇敬殿 在重華宮前，凡五楹，在重華門內，有匾曰樂善堂，乾隆為皇子時所書，御製詩文有樂善堂集，即指此，殿前有乾隆書平定台灣重華宮宴廷臣翰林詩刻，中為寶

座，後有玉飾屏風，極珍貴，有紅雕漆盒，內存乾隆詩文稿甯前有古編鐘及渾天儀，東暖閣供佛像，西暖閣有藏經

，復由重華門出西行，轉北外出，

乾清宮及御花園種部，均在中路，因星期日始開放，故未得遊觀，又各宮內所存之古物，因門均封鎖，加以時間匆

奉 天 教 育 雜 誌

外，未得詳辨其名，深以為憾，六時赴廣和居飯莊，應陳司長筱莊先生之邀宴，席間略談遊清宮內所見，陳先生謂民國成立以來，一部分人民所享受者，為前清宮殿之開放，萬壽山中公央園及北海等處之任人遊覽，如是而已，言下不禁各自○噓。

十一月一號 早九時赴師大教員宿舍，訪董袖石，談二小時，袖石為余畏友，去年秋畢業於師大校，即應天津南開學校之聘，近棄教職來京，復入師大研究科，專攻國學，收藏已極富，向學之殷懇，朋儕中殆罕其匹，將來必有所成就也，與談湖南教育狀況，並述余今後志願辦私立學校，董君亦極贊同。

午應京師學務局姚金紳先生之邀宴，在觀音市街中和堂，午後一時復同遠舉袖石餐於廊房四條之攝英菜館，三畢返旅館，整理物品，晚七時赴京奉車站，范郎青金湘帆姚書誠諸先生及綿弟均送至車站，十一月二號 早六時，車至昌黎，披衣下車，散步，並購

梨數斤，因梨為此地名產也，七時至北戴河，車停多時，站亦見紛亂，秦皇島山海關等處尤甚，此後每站車必停，一半小時不等，蓋以兵車西上故也，至晚七時始抵錦州，余與季翹以今晚既不能到奉，因各就寢。

十一月三號 甲四時車抵奉天站，乘馬車到校，天尚未明，九，附記

此次赴湘，除參與全國教育會聯合會外，並擬乘便參觀鄂贛蘇浙各省教育，此資考鏡，不意到湘數日，江浙戰爭起，致阻行程，遂匆匆由京漢原路而返，計在湘兩旬，返往一月，中間經歷聞見，雖散見於日記，而感想所及，有之數大端，茲特別提出，比殿編之末，藉與關心國事教育士，共商榷焉，聯省自治——此次在湘開會，聆值章太炎先生典試來湘，先生為提倡聯治之人，湖南為實行聯法之省因聆各方言論，多認聯治為救國不二法門，余則身教育，不諳政治，惟竊觀年來國內政象，紛亂已極，持武力者

之夢應破，今後究應採可種制度，以息內爭，實為目前之最大問題，聯治制度是否適合我國國情，是否能解一切糾自應為澈底之研究，

滅宿軍隊——余行經京漢路，無站無兵，及到湘後，與各省紛代表談話，又無省無不困於兵，則中國養兵之多，被滅縮兵之禍，恐至今而極矣，考世界各國常備兵，最多者不過五十萬，而吾國河南一省，即有三十萬衆，統計全國將在二百萬以上，國家所有收入，悉以養兵，亦有所不給，尙何暇及其他，百業皆廢，有由然也，況兵只用諸內爭，以爲少數軍閥攘奪之武器，雖多亦奚以爲，常此不改，不惟民不聊生，國亦將不國矣，尙何教育之有哉，故縮減軍隊，實爲當今最難解決而必須解決之最大問題，教育界人士亦負有鼓吹提倡之責，勿以事不干己，須知軍隊不減，戰禍終無已時，吾儕欲覓一片乾淨土講學，亦有所不能也，開發蒙藏——據此次赴會青海代表談話，青海有蒙番民族二百萬以上，現僅有小學校二十四處，其受教育者千萬人中

一人而已，青海如此，蒙古西藏，更可想見，政府只知半籠一二王公喇嘛，以希求統治全部，而不從全民着想，無怪英俄之侵蝕也，中國號稱五族共和，而蒙藏民族之不開化如此，版圖號稱二萬萬方里，而蒙藏未開闢土地，占有大半，舉國人士，均積極於內地之經營，置國家屏藩於不顧，殊非計之得也，故此次教聯會特別歡迎青海代表加入，另闢蒙藏教育一門，藉以引起國人注意蒙藏問題，以便開發墾牧，振興教育，而謀平均之發展，

提倡私立學校——章太炎先生在湘談話，謂「官立學校不如私立學校，私立學校不如學會，故中國除了官立學校以外，應該同時提倡私立學校及學會」，其意蓋謂官立學校之職教員，視學校如傳舍，學生對於教員，亦無自由選擇之權，私立學校職教員得久於其任，設施亦極自由，教員亦比較優好，學會是由求學者自己組織，自請教員，凡是同學，互爲教員，故能收交換之利益，太炎先生之言如此，此次在湘參觀長沙城內之教育，其優良者盡爲私立學校

奉 天 教 育 雜 誌

，而官立學校不與焉，益徵太炎先生之言爲不誤，又長沙城內共有學校約二百處，而私立者竟達一百八十校以上，私立學校之發達，當推爲全國第一，按諸共和國，以私校爲原則，湖南實爲我好模範也，夫官立學校以經費論，有時優於私校，然每隨政潮爲轉移，受多方之牽扯，欲貫徹主張，有時爲勢所限，私立學校比較自由，且以欲維持學校優越之地位，必具偈大舊門之精神，雖感經濟上之困難，亦不肯隨意犧牲，經長久之時月，定有顯着之成績，湘省成規，足資模倣，深望熱心教育同志，竭力提唱私校，藉樹風聲，以補官廳之不及，而爲民治之發場，平民教育——考萬國教育會議，於民國十二年在舊金山開會，到會六十餘國，通過不識字人民教育一案，限於十三年內，務使各國人民，均能識字，當時在會調查不識字人之統計，以印度爲第一，約占百分之九十以上，我國爲第二，占百分之八十五，其餘各國率爲百分之四，五，六，七，不等，當時表到會代，如謝冰郭秉文李建勳諸先生，無

不感受甚深之痛苦，如有平民教育之積極提倡，晏陽初先生尤爲熱心，到處奔宣傳，不辭勞瘁，去年已有平民教育促進會之成立，以爲宣傳鼓吹之機關，然詳查各省平民教育之成績，果如何乎，恐尙難以報告也，此次到湘蒙湘省平民教育促進會，將本省平教成績作出種種統計，以備參考，知現在湘省已成立平會有四十縣，受平教者六十四縣，長沙一埠，即有平校百處，兩年中受平教者約及十萬人，成績如此，令人驚歎，而湘省教育界人士，尤以爲未足奔，走呼號，不遺餘力，以爲即兩年十萬，尙須百年，方能普及，對於萬國教育會十二年之限制，頗現焦急之狀，返觀奉省，不識字之人民，有無確實統計，關於平民教育，有無切實規畫，一般教育界人士，對於平教，是否視爲己任，抑完全仰賴於官府之提倡，凡此種種，均應有所覺悟，急起直追，共策進行，勿甘居時代之落伍也可，提倡文化——考湘省文化最稱發達，在昔宋時有朱晦庵，張南軒，明末有王船山唐荆川，均沉博多聞，註經論史，爲

149

宋明兩代大師，近世如魏默深鄧湘阜周行農唐鏡海，譯以文章理學，名於一時，咸道之間，復有羅忠節宮文正左文襄胡文忠諸人，於治軍之暇，從事著作，流風餘韻，至壬秋王先謙而未絕，實為中國舊文化之淵源，迨至康南海梁新會講學湖省，而俱復生唐繼承黃克強蔡松坡諸先生，又起而為革命之英矣，民國成立，歐化輸入，湘省士子，首先承受，觀其出刊物之多，研究性之強，則又為新文化之中樞，返視我奉，所謂新舊文化果安在哉，茲者四庫全書，業經運回，則研究舊文化者已有資料，當局宣布，力行民治，則提倡新文化者亦無顧忌，整理融合，取長去短，俾成中國之進步的文化，實吾儕教育界人士之責也，短

紀錄 遊湘參會記



新教育評論

記載 遊湘參會記

四二

(每逢星期五出版)

國內

半年(二十六期)郵寄大洋九角

全年(五十二期)郵寄大洋壹元七角

預定

半年(二十六期)郵寄大洋壹元二角五分

國外

全年(五十二期)郵寄大洋二元四角

定價

北京

銅元十分

零售

外埠

大洋四枚

地點

北京西四牌樓羊市大街五十二號

(投) (稿) (者) (注) (意)

徵文規約

- (1) 投寄之稿或自撰或翻譯其文體不拘文言白話均所歡迎。
- (2) 稿件務須寫清楚以免錯誤且須加以圈點一新式標點尤佳——以明句讀若以字跡潦草或不加圈點之稿投寄者恕不登載又以未完之稿見寄者亦不便儘先發表。
- (3) 稿末請注明姓名以便通詢至揭載時或署本名或用別號悉聽投者自便。
- (4) 奉稿揭載後酌送報酬如下：
 - (一) 每篇酬奉小洋二元至四十元。
 - (二) 酌送木鐫詩若干冊。
 - (三) 長篇著作報酬另議。
- (5) 報酬之多寡由本會酌定事先並不函商若投稿人不願受酬或欲自定報酬之種類及數量者請於寄稿時預先聲明否則不計男生異議。
- (6) 本誌揭載之稿若遇有在他處報章雜誌中同時發布或曾經登載者對於投稿人恕不給酬。
- (7) 其他本規約中不備之條件均照各雜誌投稿通例辦理。
- (8) 請投稿逕寄奉天省教育會內教育雜誌編輯處收。

The Mukden Educational Review

Vol. V No. 6

備考	廣告價目		期數
	普通	特等	
特等：指封面外頁而言 上等：指封面底面之裏頁及論說前而言 普通：指每欄之末及其他各處均為普通 定價：以奉小洋為單位	一面	一面	一期
	八元	二十元	三期
	十五元	五十元	半年
	四十元	八十元	全年
	六十五元	一百三十元	全年
	三十二元	一百六十元	全年
	六十四元	二百四十元	全年

奉天教育雜誌

第五卷

編輯人 邢定雲

發行者 奉天省教育會庶務處

印刷所 奉天省立第二工科職業學校印刷部

分售處 世界書局 商務印書館 中華書局

第六號

備考	定價郵費		定價	
	外埠	本埠	每月一冊	全年十冊
定價郵費……均以奉大洋為單位	五分	二分	三角	三元五角
	五分	二分	一元三角	二元五角

教育與職業雜誌大革新

本雜誌在出版界，已有九年之歷史，每期印行四五千分，早為研究職業教育者認作重要參考書，內容於介紹職業教育實施方法，傳佈職業教育消息而外，並載關於社會生活經濟之作品，並注重職業修養問題，現已出至第六十九期，自七十一期起更當放大版式，充實內容，但價格並不增高，預訂全年十期，仍僅收實銀一圓，郵票亦可代價，倘荷各界惠訂，曷勝歡迎，若與「生活」週刊同時預定，只須一圓五角，此項週刊輯行之旨趣略與雜誌相同，每年出五十二期，單訂一分，亦須實銷一圓也。

中華職業教育社敬啟

社址上海西門外方斜路