

飛虎牌 漆油



海振華漆油公司出品
發行所上海北蘇州路四七八號

機
總
會
刊

上海
機聯會
出版

軍艦牌
飛艇牌
鐘鷹牌
老虎牌
雙猴牌
四紅星牌
三紅星牌
二紅星牌
一紅星牌
紅吉字

汗衫
背心
汗衫
遊春
心衣
衫衣
衣衣
等運
動生

衛生衫
布衫
布衫
等正

振豐棉織廠

廠址：法租界巨額達路二一七至二三九號
電話：八五六八一

發行所：英租界河南路三三號
電話：九一三二七

總發行部：美租界塘山路（舟山路口）六四三至六四五號
電話：五〇六九三



女子要
談健美
運動，
當先備
吉字牌
衛生衫

本期目錄

篇名	作者	頁數
觀於日滿企業之感言	天虛我生	2
復興農工之好消息	天虛我生	8
日貨侵華之新戰略	程和秋	11
振華油漆公司	亦敏	17
振興毛絨紡織廠	亦敏	21
我之人生觀	水渭臣	27
看得破放得下	白羽	29
廣告問題	亦敏	31
南翔的印象	巴玲	40
「遠近」靠得住嗎	巴玲	42
工業顧問	天虛我生	46
應早工業(續)	沈明	49
金門回想錄(續)	周椒青	53
劣貨常態座談會(小說)	卓呆	57

★ 婦女國貨年

婦女界要買國貨 · 請到上海南京路大陸商場

中國國貨公司

定使滿意



電話·九二二八五·五
線轉接各部

有春夏秋冬的
上等衣料
有配人口胃的
各種食物
有舒適安全的
日用器皿
有怡情悅性的
娛樂用品
以及其他種種
使人人
心心愛
個個樂購

觀於日滿企業之感言

天虛我生

讀二十三年九月十六日申報所載「日人侵略北滿新興企業會社之調查」一節，其第一種，即為製粉事業之第一二廠，晝夜工作，日產三千二百袋之多，猶以為未足，復於本年六月，組合第三廠於綏化，七月二十四，即已開始營業，日產一千五百袋之粉，可謂奮興之至，但其資本，不過二百萬元，既有三井三菱系之商家為投資中心，並有日本原設製粉會社之股份，及偽中央銀行之資金，當然可以咄嗟立辦，不足奇也。製粉事業，本如我國之麵粉廠一般，吸收農產品以資大量生產，本足以使人盡其力，地盡其利，吾國素重農工、製粉廠亦已設有不少，但其所需原料，國產者每嫌量少價昂，反以外來者廉，因取便利，舍此就彼，而農作物，愈形消極，此中一大癥結，即在關稅失其控制之力，假使外來米麥，亦如酒精一般，徵收稅率，竟與土燒買價相等，當然可免火酒攪水以充土燒之弊，而在國內亦即有自造酒精之可能，蓋酒精原料，亦即農產品也。日人於製粉之外，又以一百六十七萬元之資本，設酒精廠於哈爾濱，其目的在用富產之高梁，並言正在研究其他，則米酒麥酒以及番薯六穀甘蔗等等，必將應有盡有，此即與我所擬「四民救濟公司」之計劃一般。蓋欲使我國家富強，必當首重於農，務令力田所入，能免飢寒，而無凍餒，則不至棄其田疇，趨向都市，以至廣田自荒！惟其物價慘落之際，終歲勤劬，而竟不能飽暖，甚且水旱災荒，相乘而至，則棄耒耜而走險，固亦事勢之所迫，蠶絲既不值錢，伐桑改種，亦且成風，正如漏舟在大風浪中，呼天號泣，沉滅之禍，只在眉睫間矣。就我之見，惟有一法，可救危亡：即由船主下令，速合羣力，以塞其漏，使外水不能大量灌入，更令操舟者，拼命用力以加速率，期達彼岸，在此抵塞漏孔之際，任何犧牲，胥所不惜，與其同舟

共命，俱占滅頂，毋寧犧牲一切，與死神相搏，蓋此舟不過是漏，尙未致於全體破裂，若不倉皇失措，棄其帆槳而爲楚囚之泣，固猶可有補救之方也。所謂帆槳，即猶未相，今棄未相而謀機械，無異在漏舟之中，希圖改爲汽船以增速率，即使咄嗟之間，真有改成汽船之可能，則操帆槳者亦即可以立時失業，反爲袖手旁觀，然而漏孔不塞，已不待其成功，同歸於盡，可斷言也。故吾以爲救亡之策，惟有迅速抵塞漏卮，以關稅爲壁壘，正如黃河治水一般，一方以堅築堤防，免爲沖決，一方即當盡力乎溝洫，通其已塞，恢復其已廢者，大都有往績之遺留，但使二人爲耦，一耦之伐，廣尺深尺，則有數千萬人，同時盡力乎溝洫，爲入川注海之圖，其速率當如行軍一般，四路進兵，同趨一的，則因勢而利導，又何致有此旱彼潦之絕端相反之景狀？禹平水土而後，河患不絕於中國，正以禹死之後，無人再繼其功，專享現成，不知更進，而且填河爲地，翻以前人爲愚者，正不獨一鱗耳。猶之后稷教民稼穡而後，人人皆吃現成之飯，四民之中，士居其首，不耕而食，不布而衣，人人皆欲爲士，子孫不願世守其業，盡趨向於不勞而獲之途，有一頃田，少一人耕，即其產量減少而消費者增多，求過於供，物價當然高漲，不耕不織之徒，不能不食不衣，則量出爲入，勢必求其生活之方，於是販賣洋貨，以收漁人之利，而使外人與我國大爲鷸蚌之爭，是即孟子所謂賤丈夫也。

從而徵之之法，正不在慶市之間，就我之意，宅不毛有里布，對內則以獎勵生產，招集流亡，令其墾殖，撤其兵戎，令爲監督，罪犯則易監禁爲徒流，但使各有成家立業之可能希望，即不致於消極而抱視死如歸之志，庶中國之人民，無論何人，皆有一條生路在前可走，宜不致於挺而走險，得民心者，在得其心之所向，各能謀生，而不求死，失民心者，失其希望之心而已。今彼日人以我往昔之唾餘，奉爲至寶，而欲收其盡其力，地盡其利之效，更於製粉業外，謀及礦山，以製洋灰，反觀我國之石灰工廠，則皆設於近都市處，乃費一百噸之運力，而僅燒成五十六噸之灰，不於就地設窯，吸收山林之木，以作燃料，乃

家庭工業社著名出品

蝶霜

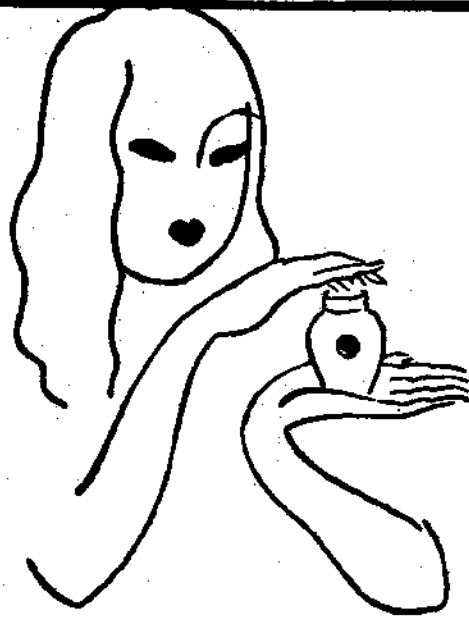

君勿但知以絨綫衫保護
身體，亦當知蝶霜可以
在冬季保護君最寶貴之
面孔也。

用外煤以盡消費之力，凡此種種，皆知二五而不知一十者耳。桑麻本為吾國富產，而又讓彼日人，後來居上，吾料東北紙廠，必繼起於最短時期中矣。我國之人，惟有仰天與歎，競為守株待兔，緣木求魚之計，其奈之何，天下事無不可為，上有好者，下必甚焉，若以國家銀行之鈔票，收買全國農產礦物，從之者必如歸市，而貨幣之流通，只在國門之內，外人必不需要我之紙幣，我亦不需要外國之貨物，苟有必需，亦不過物物交換，實行互市交易而已。世人本不必用金錢，金錢不過為代替物物交換之具，雖使根本變其形質，亦無流弊可言，惟金三品，以稀為貴，亦不過一欺人之術，奇貨自居，引人散羨，蓋與紅頂花翎同一作用而已。往古幣制，以皮以貝，又何異乎紙，兌現之目的，亦不過為購物，非為窖藏，但使能以紙幣購物，亦即無兌現之必要，是真正之銀錢，反而變為輔幣，用為零星找補之需，即在今日，亦已然矣。至於擔保之品，亦不必賴乎關稅，即以各省各縣倉庫府庫之所儲，大凡衣食所需，年年歲歲，推陳出新，有備無患亦已足以安定人心，蓋人心之皇皇然者，即恐凍餒其妻子，以致同歸於盡而已。能使無憂及此，則人人皆可安居樂業，蓋現金存息，或購置地產，同為一張字紙，又何必抱金錢而死哉？改換人心之觀念，吾意舍此莫由。至於對外禦侮之方，則外人之覬覦者，原不過為我地大物博，有不能以金錢所能致者，則以武力脅迫，以求達其目的，若使物物交換，實行互市，各以其有，而易其無，則交易而退，各得其所，亦無所用其爭。蓋凡戰爭之目的，非必欲得不毛之地，假令全世界盡為瓦礫之場，祇剩一種強有力者之人，彼之衣食，亦非自種自織不可，或且回復茹毛飲血穴居戴皮之局，豈不徒自討苦吃耶？故吾以為天下為公之觀念，必能深中人心，人人能無私於一己之見，則人盡其力，地盡其利，生生不息之機，決非炸彈飛機所能毀滅，又何懼哉？惟人專享現成，佔佔於不奪不壓之想，力趨拼死求生之路，則其結果，勢必兩敗俱傷，同歸於盡。然而世界上斷無末日，即使人類滅絕，完全讓之禽獸，而禽獸自食其力，生生不息，又必演進而成人類，當彼之時，仍然回到今日之情形，足見萬物皆在循環

觀於日滿企業之感

之軌道中行，彼越軌而行者，徒自取其覆亡而已。有生之日，即當謀生，不當求死，杞人徒憂其天，又不自念其必有一日死，是誠愚不可及，不死之藥，世上儘有，不必求之海外，蓋即粟與布耳。

不食不衣則凍餒而死，但有衣食之源，生生不息，則子孫遞嬗以承其業，亦即可以生。生不息無有窮期，飛機炸彈雖能殺人毀物而不能絕我人種，滅我生機，又何懼哉？人心不死，即無往而不生，哀莫大於心死，而今之人，一心只向死路求生，而又昧於求生之道，舍本求末，是直所謂死症而已。春秋爛之點滴，有人謂禮義廉恥，固是救世靈方，特惜有方無藥，殊不知藥物，本來充塞於宇宙之間，只待人去採用，猶之五穀六畜，雖是天生，亦待人養，不此之求，而必如秦皇之向海外求仙，縱能辟穀成仙，然而尸解之後，靈魂不亦待神，仙又想下凡，仍不過為循環之轍。是故物極必反，乃必然之理，禮義廉恥，自從近卅年來，已到消滅淨盡之極地，則如夏至陰生，冬至陽生之例，亦固其宜，若以藥方為比，則中西醫理，本無二致，不過知其然而不知所然者多耳。日人之營東北，正以我國之方，利用我山中之藥物，以供人之予取予求，吾誠百思而不得一解，因讀數行之報，引起無限之感，我所有之藥物，以供人之予取予求，吾誠百思而不得一解，因讀數行之報，引起無限之感，想，拉雜書此，聊以供春秋之筆削，亦以遣我有涯之生而已。

天虛我生的著作

本會發行部有售

湖樓集	現係近稿之續定價四角	薄荷工業	每冊五角
大學新講	第五次再版現已出書	半畝園集	每冊二角
機聯集	第一二部以上減收八折	工商尺牘	每部一元
湖上家書	現已出書	西藥指南	精裝一特價八角

人餘電機針織廠出品



三三牌



真真真
真真真

真真真
真真真
真真真

廠址 第一廠無錫西門外冰池頭 電話一〇六二

第二廠滬西星加坡路五三號 電話三一二五九

發行所 上海公館路馬紫來街東首 電話八五六二五

外埠發行所 無錫北大街 電話一〇〇七

天津法租界三二號路六四號

復興農工之好消息

天虛我生

讀廿三年十月三日報紙，載有極好之消息者三種，一為浙省建設廳向滬銀行界借款三百萬元，統制收買秋繭，於十月二十日開秤，迄今已收鮮繭一萬四千五百擔，繭折為四百五十斤至六十斤，預計尚可續收二萬餘擔，決將繅絲委會併入收繭委會，負責辦理繅絲事宜云云。一為全國經濟委員會，自統制棉業以來，成績頗佳，今歲已有多處地方，棉產豐收，尤以西北，最為宜於植棉，將來供本國紡織外，兼可輸出於日本。一為印度需要我國產品，函請國際貿易局介紹下列各品（甲）草蓆扇子炮竹，（乙）茴香油桂皮油等。吾因而起十萬分之希望，以為救濟農村，提倡生產事業，循此軌道進行，則人盡其力，地盡其利，不出數年，定能進於富強之域，可斷言也。古之為市，本為有司者之事，庶無壟斷左右之弊，上年曾見某邑繭行同業，以不入同行者放價收購，認為大逆不道，竟由官府禁止其放價，予竊以為大惑不解。當此農村破產之際，方謀高價吸收，以資鼓勵之不暇，乃復禁止收買者之放價，使蠶戶處於無可奈何之地，是誠反其道而行之者矣。今我浙省，有此善舉，預料來年，蠶戶必見增多，而蠶種改良，亦可見諸事實，向謀伐桑改業之家，或且亟謀添種，欣欣向榮之狀，宜復見於來年。對外貿易，絲茶本屬大宗，能由官府經營，即自有其統制之權，雖不得利，亦無傷也。蓋就農村經濟而論，入口之家，所求只在溫飽，但使作物登場，所入足敷所出，亦即無過分之企圖。若使蠶桑事業，不致有虧蝕之虞，則人人皆盡心力而為之，產量必增一倍，產量增一倍時，所費工本並不必需一倍，即其售價自趨平伏，亦為事理之常，是在三五年中，蠶絲價與人造絲相等，或可能也。即或不能，而由政府提高人造絲稅，使與蠶絲市價相等，則固可能，但使國內絲銷，不為人造絲所奪

，即不致有過剩之虞。故吾以為浙省有此良法，各省大可仿行，庶於農工方面有整個的調劑之可能，即就米糧而論，值此新穀將登之際，亦可由府庫吸收，以免為市儈所抑。向來新穀上市，米價必落，初非供過於求，實由農戶急於變錢，遂為賤丈夫所壟斷。若由官府收買，即照現市，增高百分之幾，亦屬無妨。蓋以往年而論，新米上市之際，比之明歲，青黃不接之時，往往價值相差，竟至百分之三十以上。蓋市儈經營，其利息之計算，比之銀行計息，大都以一當十，例如一分利者，在銀行以週年為準，而在市儈方面，則一轉手間，即需賺其一分。故凡長袖善舞，專門壟積之戶，往往大發其財，諺稱之為米蛀蟲者，蓋言勝算獨操，本不怕有虧蝕，所怕只有蛀蟲蛀其蠶米而已。若由官府收儲，但用甲器防蛀，即無所怕，若慮洋米侵銷，亦可以關稅為壁壘。但使農民得以飽暖，而無患於飢寒，即足使我全國人心，漸歸安定。至於不耕而食，不布而衣之一班人物，縱令出價倍於今昔，亦屬無妨。彼蓋實逼處此，亦將不得不自行設法，轉向耕織中求生活矣。故吾以為治平之策，但使以有易無之事，能由有司者治之，即可免除一切阻難，復興農工事業，其在斯乎？印度所需物品，不過滄海之一粟，利之所在，人必趨之。但使國際貿易方面，能由政府主辦，一方則懸價吸收，一方則由國營運輸，不沾沾於一物之盈虧，但使入超變為出超，即達藏富於民之目的。若令工商家各個為對外貿易之圖，吾料種種困難，處處顧慮，必無濟於事也。甚願我政府與金融家亟起圖之。

數學的暈酒法

天虛我生

補

八月二十四日晨職所刊數學暈水法，他的答案因為是不值錢的水，所以能倒去了再量滿來，如果是酒，可不餓了本嗎？我因把他來改做酒的問題如左：

白

(問) 甲器容酒五斤，乙器容酒三斤，均已滿了，有人持器來買四斤，如何分配？
 (答) 另備丁器，先以乙器之三斤，傾入其中，再以甲器傾入乙器，即以甲之所剩二斤付於丙；再以乙之三斤與丁之三斤，回入於甲，則丁器中剩餘一斤，再以甲器傾入乙器，則甲器餘二斤付丙可矣。



鼎新呢 錦繡呢 平花呢 繡花呢 民生呢 燕飛呢 袍身呢 馬襪呢 春花呢 法蘭呢 蝴蝶呢
 藏青線呢 姊妹花呢 巧星呢 月宮呢 婷字呢 十條呢 白絨呢 色條呢 花厚絨呢 格子呢 影格格呢



上海鼎新染織公司

第一廠 上海陸家浜路七百二十號
 電話 南市二二七七九
 第二廠 南匯迴瀾鄉樂安鎮

日貨侵華之新戰略

程和秋

從日本明治四十一年到現在，抵制日貨已經九次，但每次抵制運動的起迄，均成爲一起一伏之波浪形，即波濤洶湧形勢險惡，如民四五九，民十四五卅二次的大抵貨運動，也未嘗「永矢勿渝」滿三年以上，不久即風平浪靜。九一八以來，已經三足年，政府明令取消反日會，也幾將三年，則抵貨運動之日趨消沉，也自屬意中事了。

在被侵略者意志消沉中，侵略者却反而加緊進佔，這便是最近在上海開辦的所謂「日本工業出品展覽會」。且待我來把這展覽會的內容介紹一番，使讀者看了不由你不觸目驚心！

自少數奸商暗中販售仇貨後，日領館方面之商務參贊，便認爲恢復滬戰以前商場之時機已至，就拍電日本國內廠商，促其從速準備滿載西渡。

在來滬之前，便由「仕入案內社」者招集東京，名古屋，大阪各處廠商，作一次商戰會議。會議的結果，就決定放棄以前貶價傾銷的散兵線式的舊戰略，改取團體行動的總攻擊戰略。以集合的力量，在仕入案內社之指揮下，一致向幼稚的中國國貨工業，及躡踞在中國市場上的歐美商品猛烈進攻，非達到獨佔中國市場的目的誓不甘休。

仕入案內社這個名詞，在華語說起來便是販貨指導社。創設至今已有一二十年歷史。總社設在東京，大阪，名古屋均設有分社。至於對華關係，則方從近年起，上海分社還是今年十月初成立的。

該社對各工廠所負使命爲（一）輸出介紹及代辦。（二）委任買賣，代收貨金。（三）蒐集樣本，調查販路市況。（四）指導放莊設事務所。（五）開催樣品展覽會及巡迴

展覽會。

其上海支店之開業廣告中有一段說：

「猛烈之排斥日貨運動已告終止，日貨重新活躍之機會已到來，如欲擴張支那販路者，希來仕入案內社上海支社相談」。這話真說得咄咄迫人！

該社唯一之工作，便是大吹大捕地宣傳。宣傳是近代商戰中的緊要武器，所以這工作倒也未可小覷。下列的幾種刊物，便是該社出版的（版式均與中國之論語網繆雜誌等相似，但紙張與印刷則考究得多了）。

英文「The Japan Commercial Guidance 月刊」由該社外國部編輯發行。每冊售日金三十錢，銷行遍於世界各大城市商埠，雖遠至南非洲，亦有該刊定戶，其所負使命亦側重於對外宣傳。

日文「商店研究月刊」，每冊售日金二十錢，頁數在五十以上，所載文字與機聯會刊相仿，多係商人應對，創業經驗等。不過內容比較充實一些，插圖也很豐富，像最近出版的十月號，便是專門研究應對招徠的接客專號。要是本刊篇幅上够得到，我很想譯兩篇出來，給我國一般商店裏傲慢不遜的店員們看看呢！

日文「仕入案內月刊」，定價三十錢，性質與商店研究很多相似，以指導商店售貨，並灌輸商店經營之新智識，供給有益之資料為目的；是日本唯一的商店經營雜誌。商店研究的定閱者多屬店員學徒；而仕入案內的定閱者則多屬小賣店（零售商）等，這是二者的些微不同處。

「日刊貿易通信」，每日出十頁，專載世界市場交易所消息，定價月六元，餘不詳。「華文東方貿易月報」，此報專載各廠商宣傳文字，並不發售，由各廠商認損分送中國及東省各處華商，使華商得按圖索驥，販售劣貨。

上述數種刊物的經費，都靠廣告費收入來支持，仕入社本身方面並不須要掏腰包貼出

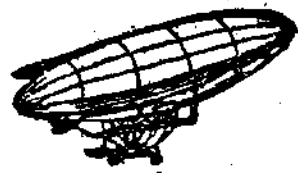

堅固牌 飛艇牌
套鞋

◎◎ 秋冬不備套鞋

◎◎ 無形損失最大

◎◎ 勸君從速購辦

◎◎ 堅固牌子甚佳

義生橡皮製物工廠出品

總發行所

法租界興聖街
電話八一七四五

工廠

英租界橫櫛路八十三號
電話三三八五〇

本錢來，也可說是惠而不費。

仕入案內社上海支社之成立，我在上面已說過是在十月初成立的。主任叫做谷龜之助，事務所設在河南路某日商公司樓上。

谷龜氏下車伊始，就籌開了一次「第一回上海見本市」。即華語「日本各廠出品展覽會」。初定於十月七日至九日在西藏路一品香旅館開幕，後因故改在閔行路密勒路口北福商場舊址舉行，計十月八日十月九日二日。

該社此次來滬漢展覽，宣傳上說有八十餘廠，但「第一回上海見本市出品目錄」上却祇有六十五家，廠數則為：東京市三十五；大阪市十八；名古屋十；岐阜縣二。

展覽之日，記者不速前往，故得略知一二。

會場的門口貼有英文 *Invited Customers Only* 字條一張，意思即是說這次展覽會祇招待商人買客。因為怕輿論界搗蛋之故，所以新聞家亦列在不招待之列，實開了歷來一切展覽會的新紀錄。

所謂參觀者，即是經理，老闆，跑街先生之流，憑事先所發請柬，至門首受取處換取日本名物紀念品一盒，目錄數紙，然後由所雇臨時通譯招待入內。所招何人？當然不問可知了。記者因未具請柬，經五分鐘之交涉方得入內。

入門之後，即由一通譯緊隨監視，況且我也非此業中人，故忽忽一週，即行辭出；但在此忽忽之十五分鐘間，耳目所觸，頗多感慨，今就其惹人注目者數件，以介紹與讀者，藉亦知所警惕！

雨衣 雨衣防水布出品商共三家，以東京天滿屋規模最大，所贈與記者之精印目錄一份中，其雨衣一襲之定價，還不如一頂雨傘為貴；像現在上海沿門兜售的雨衣，批價每打不過三十元罷了！

玩具 以賽璐珞與橡皮製品為大宗。參與陳列者有七家之多。內有一種呱呱作聲的橡

皮貓，每打批價爲三角五分。後記者又到南京路國貨公司玩具部去調查，陳列在櫃上的皮老鼠每隻竟售至七分，不覺爲之一怔。我希望國貨公司能注意到這點，除將質與量努力改進外，在可能內還把定價酌量減低些。

玻璃傢俱 據常次郎商店的搪瓷用品，因定價低，圖案美，也很惹人注目。

襯衫襪子 此次招待之參觀者中，以洋雜貨商爲最多，故將來襯衫襪子的大量輸入，自屬意中事。

皮革袋物 有名古屋金城商會，東京坪內廣喜堂等數家，定價之賤，與國貨幾成一與三之比。

此外若理髮具，釣道具，自來水筆，紙袋，化粧品，橫式小型電織機，腳踏車，留聲機，醫療器具，玻璃製品，吃煙具，照相機，文具，樂器以及刀劍月經帶等，無所不有。這回參與展覽之各廠商，在滬概不再設支店，均由仕入案內社代拆代行。至仕入案內社之戰略，則採取買辦走狗制，雇用間諜性質之華員，爲之分頭活動，招徠推銷。它將來業務之擴充發展，當然是未容膜視的。不特幼稚的國貨工業將爲敗北披靡，即雄踞東亞的歐美貨，也將黯澹無色了！（關於日本輸出業概況當另撰一短文述之）

我對這次展覽會，還有一點感想，未能去懷，想說一說：

這兩年來上海已開過好多次國貨展覽會，但陳列者多半是拿些次貨來搪塞，且志在出售，不在陳列，每有所訊，輒遭白眼，走遍會場，也找不到一張宣傳的說明書。主事者也不加檢察審核，一任馬馬虎虎。

他們的展覽會裏，見參觀者來，即奉以傳單一份，有問必答，殷勤解說，職員也多半受有相當之訓練，不以無知學徒塞責敷衍，彼此相較，殊不可以道里計矣！

然多難與邦，知恥不辱，乘此時發奮圖強，猶未爲晚，倘再坐視因循，那就將噬臍莫及了！

標商册註

雙孔白雙大玩送進四一名五三七財九
童雀鹿獅美花子寶喜品利子星子神子
圖牌圖圖人圖圖圖圖圖圖圖圖陸照宵寶利

少女穿洋布，是社會罪人。
少女穿國布，是人間仙子。



廠織染豐達

五至三一三九話電 號九四三路汝寧部市門

振華油漆公司

(工商史料之十四)

亦敏

年來吾國造漆業，頗為蓬勃，即上海一隅，已不下十家。其間出品完備，營業較大者，當推振華油漆公司，茲將該公司大概情形，約述如下：

□ 創立經過

該公司創立於民國七年，創辦人為前任經理邵晉卿先生。其時適值全國熱烈提倡國貨之際，邵先生以油漆一物為建築材料之必需品，每年漏卮鉅萬，因與樂振葆王雲甫諸先生籌設製造廠，以期挽回利權，經十餘年之奮鬥，慘淡經營，卒為國貨製造業放一異彩。

□ 組織系統

該公司為股份有限公司性質，由各股東選舉董監事九人，組織董事會。董事會下設經理協理各一人，執行一切事務。現任經理為秦竟成先生，協理為宋沛道先生，職員四十餘人，各司專職，組織雖簡單，而效率却很大。

□ 業務概況

該公司共計發行所四，總發行所設上海北蘇州路四七八至八〇號，分發行所設漢口保成路，南京建康路，及杭州新民路。各埠經理及分銷達五十餘處。銷路除本國外，尚有南洋羣島英美荷各屬暨暹羅等處，僑胞多樂購之。國民政府前工商部以該公司出品精良，曾



咨請海陸空軍部暨各省市市政府轉飭所屬盡量採用。現京滬，滬杭甬，北寧，津浦，膠濟，平綏，隴海，道清，南潯，諸鐵路，及各省市建設廳，工務局，郵政局，暨招商局等機關，均予採用。即外商所經營之上海英商電車公司，太古輪船公司等，亦多用該公司出品，漆漆車輛及輪船等等，實為國貨增光不少。

製造情形

該公司計總分廠各一，總廠設上海閘北中山路潭子灣，佔地十餘畝，前臨滬杭鐵路，後憑蘇州河，水陸交通，均極便利，廠屋係用最新式水泥鋼骨造成，內分厚漆，調合，煉油，光漆，牆粉，鉛粉，鉛丹諸部。全體機械，均用電力發動。工人凡百餘名。分廠設天津，現正從事擴充。出品計有：

- (1) 厚漆
 - (2) 調合漆
 - (3) 防銹漆
 - (4) 房屋漆
 - (5) 打磨漆
 - (6) 汽車磁漆
 - (7) 快燥磁漆
 - (8) 光漆
 - (9) 木器漆
 - (10) 精煉漆
 - (11) 填眼漆
 - (12) 牆粉
 - (13) 鉛丹
 - (14) 鉛粉
 - (15) 漆油等三十餘種，商標為飛虎，雙旗，三羊，太極
- 無敵，牡丹等六種。全年產量達貳千六百噸，以上上白漆，熟油，改良金漆，快燥磁漆等為最著名。原料除一部份顏料，向歐美各國定購外，餘均用國貨。

該廠於造漆部份外，另設化驗部，專事分析各種原料及出品之成份，並研究其改進方法。

求徵刊本

書見意者讀及者讀

發揮讀者之意見，自十月一日起，凡定閱本刊一年者，附送讀者用牋一束，凡用此牋至多三百字，不限題目，並不拘程度，無論有左列之特別權利：(一) 評定名次，每人每月給獎，以助作者之興趣，同人假進等後，送由天虛我生先生(二) 至第十名，概行發給，姓名，按季揭曉，及促其程度高低，分爲甲乙丙三等，第一名獎六元，第二名獎四元，第三名獎三元，其餘再行擇尤給獎，仍如(三) 上例，凡會得者，仍得按季揭曉，及促其程度高低，分爲甲乙丙三等，第一名獎六元，第二名獎四元，第三名獎三元，其餘再行擇尤給獎，仍如(四) 性別及年齡，凡職業，得者，仍得按季揭曉，及促其程度高低，分爲甲乙丙三等，第一名獎六元，第二名獎四元，第三名獎三元，其餘再行擇尤給獎，仍如(五) 者，如能自行集會，先從本行請一人評定甲乙，以爲互相切磋，似亦極有興趣之事，又：凡十月一日以前之定戶尚未滿期者，如介紹新定戶一人，即得享有上述同樣之權利。

工程專部

該公司爲貫徹宗旨起見，特闢工程一部，專代各界設計及承辦各項油漆工程，純用該廠出品以資證明。各界因其材料堅固，取費低廉，頗著聲譽。委託該部工作者，日有數起。聞該公司近又新編美術圖案一種，髹漆房屋，雅麗美觀，無與倫比，亦一特色也。

今後希望

據該公司負責人言，該公司之設立，既完全以提倡國貨爲宗旨，對於各種出品，不敢自滿，力求精進，此後尤當努力於研究工作，務使各項出品更臻美善。關於原料方面，尤望能多採用國產云云。

雙桃牌麥精粉



雙桃牌麥精粉
 真國貨
 調味品
 廚房中
 買一瓶
 雖蔬菜
 亦筆腥

本廠自第二工場不幸被焚後，即移發行所於石路北京路口，並將第二廠之製造部份，暫時併入海昌支路之第一廠，照常工作，已完全恢復原狀，俾國貨事業中，不致又減少一份力量，倘蒙賜顧，不勝歡迎。

太乙調味麥精粉廠

廠址 上海開北海昌支路

發行所 上海石路（北京路口）

電話 九〇六五三

振興毛絨紡織廠

(工商史料之十五)

亦敏

創辦人小史

振興毛絨紡織廠創辦人顧錫元先生，今年四十三歲，上海人。顧先生早年是洋行出身，經驗學識都非常豐富，所以在未辦振興廠之前，已蜚聲商界。論他那時的地位和收入，實在是儘可以安安逸逸的享福了，但他具有和一班人不同的見解，他認為做一個人，對於



顧錫元先生近影

社會多少要有些貢獻，決不是單單解決了自己的生活，就算已盡了做人的責任的；中國是一個貧弱的國家，大多數人窮得飯也沒有吃，有飯吃的人，就該替窮人想想方法；如果但求自己的豐衣足食，未免把做人的使命看得太輕了。顧先生為要實現他「有飯大家吃」的主張，所以自奉非常儉約，把省衣縮食積蓄下來的錢，來辦安插失業同胞減少國家漏卮的實業。他覺得多一個依靠他事業吃飯的人，多從外國人

手裏奪回一文錢，要比多娶一個姨太太，或多置一部汽車要榮耀得多！

顧先生不是什麼專門家，他也沒有到外國去留過什麼學，但他對於實業，却有不可抹煞的功績！好像絹絲紗的發明，便是一例。他時常說：目前的中國，有許許多多事業需要我們去開發，我們為什麼要避重就輕，去抄襲別人的老調呢？他這種遠大的識見，是值得

我人敬仰的！

無論什麼人，免不了總有一兩種嗜好，但洋行出身的顧先生却沒有的，他不但進妓院，不上舞場，不吸煙，不賭博，甚至交際場中視為家常便飯的酒，也和他缺少緣分；如果說有，那末，研究工業便是他生平的嗜好了。不是瞎恭維，在上海這種人實在不多。

還有一件事，也可以說是顧先生的特點：那便是他的急公好義，只要他認為是應該幫忙的事，他決不袖手旁觀，無論是精神上或物質上，受過他好處的人不知多多少少，有時候，他爲了別人的事情，甚至肯丟掉了自己的公事不幹，整天替別人去籌劃奔走。可是他替人家做事，時常會使別人得到了好處，還不知是什麼人幫的忙。這種地方，我們又可以知道顧先生的熱心助人，決不是沽名釣譽，自然更談不上希望人家酬報。在人情世薄的現社會，像顧先生這種人，更是不易多見！

總之，顧先生的事業，固然值得介紹，但他的人格，更值得做我們青年的模範！

創辦經過

在振興廠開辦之前，顧先生已辦過兩家工廠了。第一次，是和友人合辦華東織造廠，廠址在開北川公路，這還是十幾年前的事情。那時候，他因爲無暇兼顧，所以把廠務委託了別人，結果是失敗了。但他並不灰心，又和朋友合資，在開北虬江路辦了一家東陸織造廠，這一次，他雖沒有把洋行職務辭掉，然因華東失敗的教訓，他不得不用更多的精力來對付廠務，由於他的努力，東陸廠頗有蒸蒸日上之勢。後來因爲振興廠的緣故，不得已只好把東陸股權讓渡。不料他退股不久，東陸廠就毀于「一二八」日人之手，這在顧先生個人方面，可以說是他的大幸了。

振興廠自民國十八年開始籌備，到十九年秋方告完成，自那時起，顧先生便辭掉了洋行的職務，一心一意來辦這事業了。不料開辦未久，便碰到空前的滬戰，其時，許許多多

振興毛絨紡織廠

基礎穩固的工廠，尙且紛紛停閉，新廠自然是更難維持了。幸虧顧先生在金融界有很好的信用，再加上他靈活的手腕，鎮靜的頭腦，好容易挨過了這個幾頻於危的難關。至此，振興毛絨紡織廠的足跟，才算是立定了。

發明絹絲紗

上面說過，當「一二八」之後，振興是受到很大影響的，雖因顧先生的努力，廠務總算沒有停頓，可是毛線銷路之呆滯，實在那時無法挽救的事實。在此情形之下，顧先生便別出心裁，發明了一種絹絲紗，來填補毛線的製造。所謂絹絲紗，是用廢絲紡成的，不但質地堅固，而且光彩鮮明，把這紗織成衣料，可代替舶來品的維也勒。最初定名為雪華呢，後來改名雪恥絲呢。因為事屬創舉，所以頗受社會歡迎。此種發明，不僅填補了毛線滯銷的損失，即許多勢將傾頹的織布廠，也因承造雪恥呢而挽回了厄運。可惜事隔不久，同業中羣起仿造，於是絹絲紗的市價，便日漸低落了。

工場一瞥

振興毛絨紡織廠，設于上海徐家匯路打浦橋西首，是一座新式雙層的錫形建築，佔地約四五畝，房屋完全用水泥鋼骨造成。內分揀毛烘洗等若干部。男女職工三百餘人。紗錠三千二百餘枚。器械有洗毛機，烘毛機，染毛機，開毛機，剪毛機，整理機等大小數十架，大部份都是由顧先生設計自造的。其製造過程，先由女工揀選羊毛，然後傾於裝有發電機的巨大鐵池中，很迅速的完成了洗滌工作，再搬入濾水機，濾去水分，烘毛機烘成乾毛，此時即可染色，待乾燥後，又須經拊毛機將各種顏色之羊毛勻和，最後經粗紡部之梳理，及精紡部之紡織，搖紡等手續，才成堅強光潔之毛線。這僅就毛線一種而論。至于駱駝絨及布疋等製造部份，其手續的麻煩，也不亞于毛線。技師劉獻廷先生，是留法專攻毛織

廠織紡絨毛興振

工業的，化學師陳俊民先生，也是留法的碩士，該廠出品的精良，自然是意中事了。

營業狀況

該廠在初創時，是專造毛線的，後來陸續增製絹絲紗，雪恥呢，駱駝絨，毛呢布疋等。其商標分兩種，毛線用雙龍牌，其他出品用航空牌，最近又有特種呢帽的製造，商標為順風與寶塔。至于銷路，以毛線為最廣，計民國二十年，銷去五萬磅，二十一年銷去十二萬磅，二十二年銷去二十一萬磅，今年的估計，恐能銷到四十萬磅之數。但據顧先生說：該廠的產量，實在還有限得很；據海關調查，外國毛線的進口數，為：

年 份	擔 數	價 值 (單位兩)
民國十三年	30,867	4,152,824
十四年	25,012	3,826,157
十五年	60,799	8,838,681
十六年	29,272	4,462,561
十七年	59,145	8,819,042
十八年	98,891	15,977,461
十九年	33,828	6,527,122
二十年	63,559	13,726,178
二十一年	54,487	7,526,678

表中單位為擔，每擔計一百三十三磅又三三，該廠去年產量為二十一萬磅，不過一千五六

百擔，和進口的外貨相較，那真是滄海一粟！所以該廠銷數雖然年有增加，但要根本肅清國內市場上的外貨毛絨，還得加倍的努力呢。

■創辦振興農村副業協進會

這是去年（二十二年）八月裏的事。有一次，顧先生偶然到南翔去旅行，在當地農民的談話中，知道了農民生活的實況。他認為要挽救農村經濟的破產，不是寫幾篇文章所能收效的，非實地去指導他們不可！於是，該廠便撥出一萬塊錢來，在南翔辦了一個振興農村副業協進會，這會中置有織布機三十架，就把該廠所出的各種絲紗，分發農婦去織布。此外，又有實驗農場等設備。總之，顧先生對於平民生計的關切，可說是無微不至了。

■組織系統

振興廠是合資的公司，資本先是二十萬兩，目前已增至五十萬兩了。經理即顧先生，廠長亦由顧先生兼。發行所設于上海北京路八百三十弄三十五號，營業主任是王繼先先生。茲將該廠組織系統，列表如下：

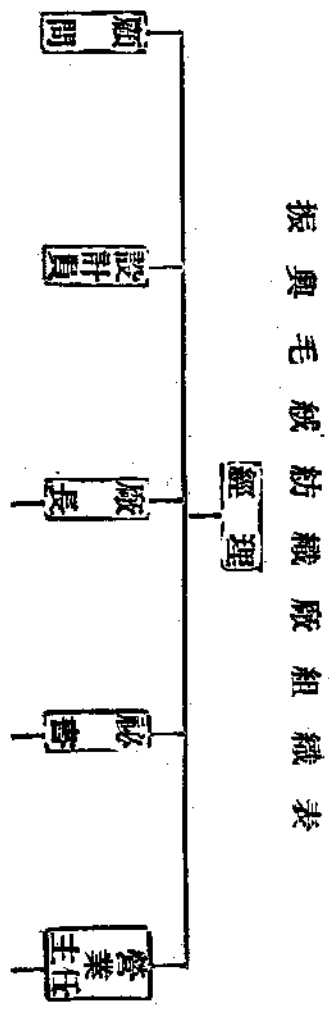

廠織紡絨毛與振

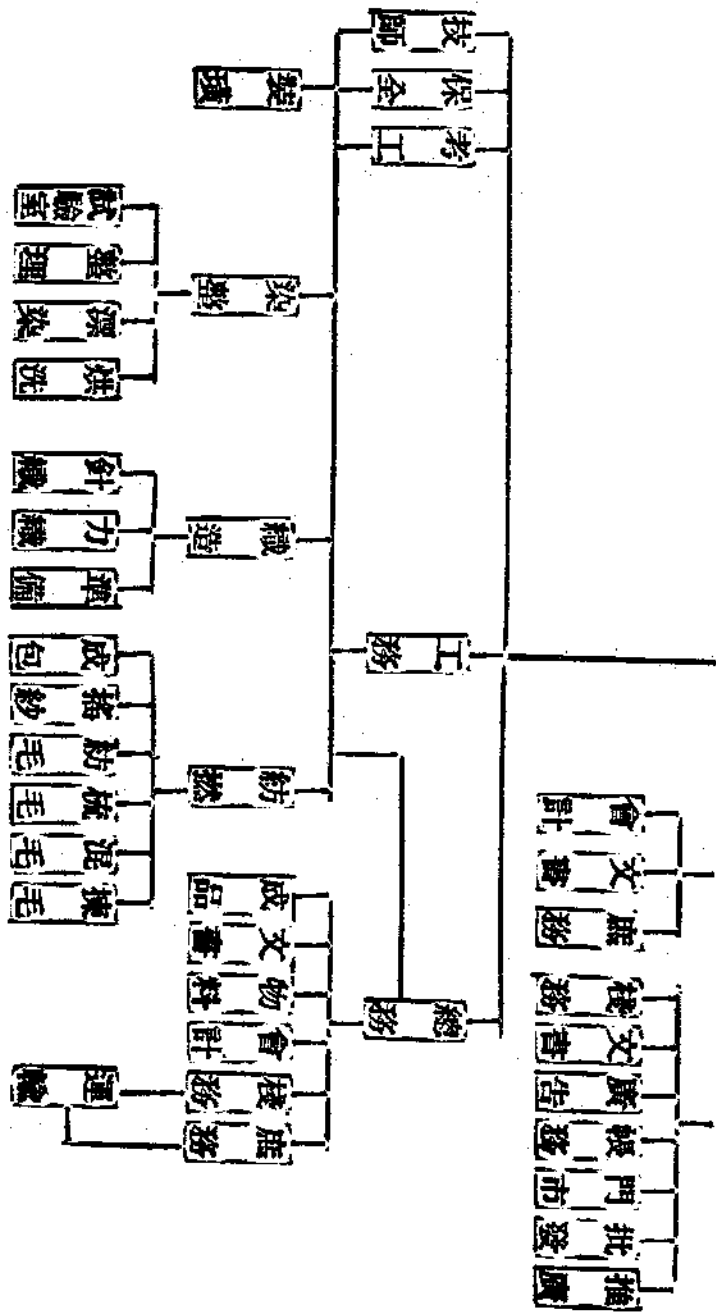

發展計劃

末了，顧先生說：我國的毛紡工業，實在還非常幼稚，要挽回這一筆鉅額的漏卮，必須要做到：(一)請求政府免除出口稅，以減輕出品的成本；(二)組織全國毛織業聯合會，不作自己殺害自己的競爭；(三)儘量採用本國原料，使金錢不再外溢；(四)改良製造，使購

 <p>五福牌 熱水袋</p>	<p>元寶牌</p>  <p>元寶牌 運動鞋</p>  <p>元寶牌 球籃鞋</p>   <p>元寶牌 軍用靴</p>
<p>為丈夫者，買五福牌熱水袋歸贈夫人，必得夫人之讚美。蓋非注意周到之丈夫，未必能在未交嚴冬時即購此物也。</p> <p>大中國福利橡膠廠 製造廠狄思威路邢家宅路 電話開北四三三八〇 各埠各大百貨商店均有經售</p>	

看得破放得下

(古事新談之十四)

白羽

我們每達到生活上發生了甚麼困難，或是精神上受到了甚麼刺激，往往就會意懶心灰，甚至於焦急愁悶得不可終日，將活潑潑的生趣盎然的人生，變成了一種索然無味的枯木死灰，或是頹唐，或是自殺，這種行為，在我看來，實在是可憐可惜。我覺得我們做人，處世接物有三句話的秘訣，那三句話呢？第一，是擔得起；第二，是看得破；第三，是放得下。擔得起是積極方面的，就是能夠負責任，凡是我應該做的事，我就努力去辦，不推諉，不敷衍，不怕痛苦，不畏艱難。看得破和放得下是消極方面的，就是能夠擺脫得開，無論是屬於物質的，屬於精神的，屬於事業的，甚至於屬於生命的，在必要的時候，無法避免犧牲，犧牲以後就算了，不必再去顧惜他，所謂『覆水已破矣，顧之何益』。我常常想：如果人類沒有記憶力，人生要減少許多的煩惱，我們既然不能消失這寶貴的記憶力，而又無法使許多不愉快不滿意的事件不發生的時候，在煩惱困苦的時候，只有暫時擺脫一切。如果對於不滿意的事體能夠看得破，自然也能夠放得下，能夠看得破，放得下，自然身心安泰，煩惱不生了。列子上有一段故事，就是一個很好的例證：

「魏人有東門吳者，其子死而不憂，其相室（保姆也）曰：『公之愛子，天下無有；今子死而不憂何也？』東門吳曰：『吾嘗無子；無子之時，不憂；今子死，乃與無子同，臣奚憂焉。』」

愛子天亡，是人世間一種最喪心的事體，然而想到「無子之時，不憂；今子死，乃與無子同。」則子死又沒有甚麼值得痛惜的地方，雖然在人情方面都不免有所痛惜，可是死既不可復生，徒然痛惜又有甚麼用，樂得把他看破些。所以一個人遇到了無可奈何的境遇，只有退一步想，自然看得破放得下了。

看得破放得下

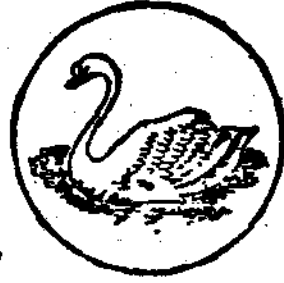

鵝牌衛生衣

▲過冬須知

過冬的設備，首重衛生衣。因為室內雖裝火爐水汀，出門時不能背在身上，所以有了衛生衣，方始無論何時何地，都可以保煖。而鵝牌衛生衣，尤其是冬季的生命綫。

廣告問題

(雜誌研究之十六)

亦敏

廣告的效用

廣告二字，是從英文 Advertising 一字繙譯而來的，照中文解釋，「廣」是廣闊，「告」是報告，連續起來，意思就是把事物很普遍廣闊的報告給別人。換句話講，也可以說便是宣傳。

廣告的發源很早，至少也得有千餘年的歷史，不過那時的所謂廣告，不消說，自然非常簡單，而收效也就有限；直到十八世紀工業革命後，由于生產量增加，商業競爭劇烈，廣告才開始被人重視。現在是愈加發達了，無疑地已成了一種商業上不可少的專門學問！

廣告問題

那末，廣告究竟有些什麼功用呢？要解答這問題，可以分兩方面來說：

第一，廣告能引起消費者的信仰及購買慾——在商業競爭劇烈的今日，工商界對於市場的爭奪，實不亞於軍隊的作戰。因為一家工廠或是一家商店，如果沒有廣大市場，來銷售他的貨物，便沒有存在的餘地，這是誰也不會否認的事實。但如何能使顧客對你的貨物發生信仰呢？那就得要靠廣告的力量。往往有許多消費者，雖然想要購置某種物品，但並沒有要買那一家出品的成見，忽然看見了你的廣告，這筆生意便成功了。而且有時候，他明明不是急需這東西，因為廣告做得好，也能使他心弦上起了影響，發生購買的慾望，而做成交易的。

廣告問題

第二。廣告能革除中間人的轉折——商業上的中間人，便是損害一流人物，從前因為廣告事業不發達，某物何廠製造，某店何物最佳，推銷者或消費者大都不甚明瞭，於是顧客就從中操縱，兩面取利，坐享現成。如果廠商常登廣告，購買者就可以在廣告中自己選擇，和生產者直接交易，雙方都能得到利益，而中間人就無所用其技倆了。

因為廣告有這樣大的好處，所以進步的工業家和商人，都承認它是最有效的推銷方法，縱然費掉一些錢，也不是無意義的靡費，乃是不可省的開支！

美國，是世界上廣告最發達的國家，大規模的公司，每年總要化上二三十萬美金來作廣告，有名的雜誌，一頁封面廣告總得要數千元，銷路最大的禮拜六雜誌，後封面竟漲到一萬二千元，而且要預定，否則還登不到。美國商人決不是傻子，他們肯把鉅額的金錢去買一張雜誌的地位，可見廣告是怎樣的重要了。

廣告的種類

廣告的目的，既是在吸引顧客，自然不限於文字，凡能幫助推銷的方法，都可以叫做廣告。現在把我國已有的，寫在下面：

(一) 印刷廣告——這是最普通的，其中可分登報，登雜誌，貼招紙，發傳單，個別通信，分送目錄等幾項；其中效力最大的，自然是登報，其次便是登雜誌。

(二) 油漆廣告——這一種是適用於都市和鐵路沿線及輪船埠頭的，好像上海各大電影院預告的戲目以及大廠商新出的貨品，大都在交通中心點懸掛巨大的油漆廣告牌；近年廣告公司更別出心裁，在靜安寺路一帶租定沿馬路的小空地，專登各種油漆廣告，地上種些花草或堆些石階等，佈置得像花園別墅一般；有幾處，地上還用石屑在青草中做出商號的名稱或貨物的形狀，晚上在廣告板四週還有許多電燈，看來非常醒目。至于沿鐵路或輪埠的油漆廣告板，那是十幾年前就有了。此外，在各地交通要道的牆壁上，也常有這種油

勤豐染織廠新出品
麗麗藍布

東 西 塔	勤 字 牌	得 意 圖	進 財 牌	勤 工 圖	南 北 塔
粗 布	粗 斜	光 斜	洋 紗	洋 紗	洋 紗
細 布	細 斜	黃 斜	條 紋	條 紋	條 紋



舞女張麗麗，愛穿麗麗藍布旗袍，舞客以其儉樸而姣艷，皆樂與之舞。

勤豐染織廠

▲發行所 南京路萬源祥內
 ▲工廠 虹口保定路
 電話 九三七六三
 電話 九二四〇一
 電話 五〇五九六

廣 告 問 題

漆的廣告可以看見。

(三)窗飾廣告——這一種是都市中才有的。最優美的，在我國當推上海的南京路，好像先施永安新新三大公司的窗飾，都是由專門技師設計的，每隔幾天，要換一種佈置。這種廣告，力量是很大的，所以近年南京路上的各商店，幾乎沒有一家不在這方面做工夫，以吸引來往顧客的視線。

(四)贈品廣告——這一種本來也可以歸入印刷廣告中的，因為這些東西都是贈送性質，所以把它另立一類。所謂贈品廣告，也包括了好幾項：最初盛行的是月份牌和日曆，自去年起，各廠商在夏季中大都印有廣告紙扇，用以贈送顧客；最近，又有廣告火柴，以及廣告毛巾，廣告手帕，廣告玻璃杯等，都把廠號名稱印在上面，用作贈品或獎品，收效倒也不小。

(五)交通廣告——這一種是登在火車，電車，公共汽車，輪船等交通器具上的。有的用油漆，有的用石印或鉛印，火車輪船都登在裏面；電車和公共汽車，則內外均可懸掛。此外，還有自備汽車張掛廣告，在各馬路兜行；更有僱用夫役，搨了廣告牌，或穿了廣告衣在路上流動的，都可以稱為交通廣告。

(六)燈光廣告——這一種本來只有兩項：一是路上的電燈廣告，一是影戲院裏的幻燈片廣告；近年來，又有一種年紅燈廣告。自有了年紅燈後，電燈的廣告漸漸的被淘汰了。

(七)戲幕廣告——這一種也是很有效的，當戲院中閉幕的時候，觀眾既不會走散，而視線仍都集中在戲台，戲幕上所登的廣告，便能很自然的映入各人的眼簾。近幾年上海盛行獨腳戲，表演時必有一桌圍，有的商家竟異想天開的把廣告做到桌圍上去了。這一項，也可以納入戲幕廣告的一類。

(八)播音廣告——這一種是新興的，先是上海風行，目前別埠也有出現了。所謂播

音廣告，就是近年盛行各地的無線電播音。廠商利用社會愛聽無線電的心理，出錢包定一檔節目，在每天規定的時間，播送各種歌唱等游藝，每一段落，即宣傳出錢人所欲達到的目的。這種廣告法固然不能說沒有價值，但無線電收音機不是平民所能置備的，而廣告的效力，也就只限於少數有錢人了。

除上述八種外，還有僱用樂隊在門前大吹大擂，或僱一畸形的人，如矮子之類，穿了奇特的衣服，在門口搖鈴叫喊等，都可以算是廣告。要詳細說起來，恐怕光是廣告的種類，就可以寫成一本巨著，這裏只能從略了。

廣告的選述

在上節所講的許多種廣告中，自以印刷廣告為最有效，尤其是著名的報紙和雜誌，更能獲得廣大的讀者。所以本節，專門來討論書報廣告的撰述。

撰述廣告的第一步工作，必須先要明瞭貨物的原料，製造方法，貨品效用，貨品優點，貨品價格，以及市況等，否則，即難免張冠李戴，隔靴搔癢之弊。其效力也就可想而知了。

第二步，就該認定對象，講明白些，就是你這貨物準備賣給那一類人？如果對象是學界，你不妨寫得文雅些，要是對象是勞工或是普通中下社會的，你就不能做得太深，這是以文字的深淺講。此外，關於所說的話，也要迎合讀者的胃口。

第三，該說到標題。標題是廣告的靈魂，標題的適當與否，關係很大。普通廣告標題可分三類，第一種是用公司名稱或貨物名稱做標題的，第二種是用全文主意做標題的，第三種是用勸誘的口吻做標題的。三種中以用公司名稱的最不妥，因為顧客所要知道的是他所要的貨物，而不需要知道某公司有無廣告，所以公司名稱最好附在末尾。至於標題的字数，是愈少愈好，能四五字最佳，否則六七字也好，十個字以上的標題，就不很使人注意

新發明

大毛巾可以當藥

△醫生驚異 △藥房倒霉

但是說破了 却平淡無奇

法取條大毛巾，于睡眠時圍在身體四週再蓋被頭，包你不會傷風，肚痛，受寒等病。祇要行之有恆，此生可以不吃藥。

闊二十二寸 大毛巾二條
長六十寸
闊十六寸 大毛巾一條
長四十二寸
合售洋一元

三友實業社啓

上海南京路浙江路東首

了。

第四，內容要誠實——廣告雖是一種宣傳，但總須誠實，如果次等的貨物，硬要說得天下獨一，世上無雙；或是暗中把價目加大，表面說是打什麼折扣；甚至把外貨改頭換面，冒充國貨等；別人縱然上你一次當，以後你的信用就完全喪失了。

第五，筆調要生動——同樣一面廣告，叫兩個經驗懸殊的人來寫，其收效的相差是不可以道里計的。沒有經驗的人，縱然才高八斗，學富五車，但他挖空了心思，也寫不出引人入勝的廣告來；而經驗豐富的老手，他就能把死物說成活物，使看到的人，不期然而然的生出購買的慾望來，這是經驗，是學問，不是技術！雖然可以把「筆調生動」作為原則，但要做到這一步，却不是容易的事了。

此外，如圖畫也是廣告中不可缺少的東西，因為圖畫是男女老幼都愛好的，除非是瞎子。同時，有許多意思，文字中不能說得詳盡的，圖畫可以表現出來。

□應該注意的幾件事

近年來，我國工商界也很重視廣告了，這是一個好現象！但大多數廠商，對於這問題還很少研究，以致廣告費化了很多，而得不到什麼效果。因此，隨了有貢獻幾點意見的必

要。

同是一種報紙，同是一種雜誌，但所定的廣告價目却不同，有時竟相差了數倍。這是什麼緣故呢？因為有的書報銷路大，印數多，廣告的紙張自然也用得多，廣告費就非大不可，否則，即不夠成本；有的書報銷路小，印數少，廣告的紙張也跟着少，廣告費當然是便宜了。有些登廣告的廠商，往往不明白這個道理，以為登廉價廣告可以省錢，其實銷路少的書報，看的人既不多，廣告還有什麼效力呢？所以貪廉實是在是最不合算的事！

有些廠商，歡喜在一個地位中，登上許多種貨物的廣告，這是最不聰明的方法：因為

廣告問題

廣告以醒目為貴，字數一多，有幾個人肯去細看？我這第二個貢獻，便是一個地位，最好登一種貨物，字數力求減少，以引起讀者的注意。

普通登廣告，總是登過就完事，至於這廣告刊出後，究竟收到了多少效果，就很少人注意。所以我希望各廠商，在廣告登出後的一箇月中，將賣出的貨物數目，作一結算，與未登廣告時來比較；如果登一種以上的刊物，便可分別試驗，以查考何種書報的效力大，作為將來登不登的根據。

上面三件事，多半是在別人處聽來的以及書本上看來的，不敢自秘，轉贈給各廠商的主持人。

不？ 柳按：測驗登報廣告的效力，最好是剪券贈獎辦法，就可以測見讀者的注意也

夫婦之道

第一二三册 每册一角

夫婦之道，十分奧妙，弄得不好，迷迷突，弄得不好，哭嚎陶，怎樣弄得好呢？如果一讀夫婦之道，包你功夫周到，百年偕老。

十封書

新達生編 每册一角

育兒之道，須懂訣竅，育得好，大寶寶，育得不好，活像生病老。此書為留美歸國之女醫師葛成慧女士所寫，講的是孕婦常識，自懷妊以迄保育，無不指導，誠為科學化的新達生編。

本會發行部啓

月裡嫦娥牌牙膏



□ 金玉良言

△諸位！你們牙子痛過麼？牙子痛，不是很難受的麼？

△與其嘗這痛苦，莫如每日清晨使用月裏嫦娥牌牙膏。

△常用此牙膏之人，決無牙蛀牙痛之患

永和實業公司出品

上海老北門民珠街 總發行所
江西路五馬路南 門市部

南翔的印象

巴玲

我時常在這樣的想：「旅行是能增進人生的興趣，和增加人生的經驗的，我們青年人，應該利用空暇的時間。到各處跑跑，一方面可以調劑生活上的煩悶，同時，也可以增進身體上的健康。其他如考察各處風俗人情，領略各地天然風景等等，都是一件有益而無害的事！可是，說來真是慚愧得很，自家雖有旅行的志願，却爲了職務上的關係，不能夠實現我的理想，清夜自省，覺得異常抱憾！」

十月廿四日，作者與友人黑影畫發明者陶君忠澄，同作南翔之遊，南翔離滬約三十里，我們在上午九時半，便搭了公共汽車出發，途中只有三十分鐘的光景，便到達了我們的目的地，當汽車前進時，我們在寶山路一帶，看見許多被日軍鎗炮所毀滅的房屋，至今還沒有恢復原狀，使我們想起了當時一二八的滬戰情形，深深地發生了無限的感慨！

在南翔下車後，我們便沿街前進，不一會，便到振興農村副業協進會，我們就入內參觀，該會爲上海振興毛絨紡織廠主顧錫元先生所主辦，會中購有農田四十餘畝，分別試驗各種藥物蔬菜，雇有專員負責，試驗之有成績者，即分發農民試種，其目的在求農作物之改良，與夫農村生產之增加。法良意善，并爲提倡農村婦女副業計，另設新式腳踏鐵木機三十餘架，分發農婦紡織，其材料均由振興毛絨紡織廠供給之，每一農婦，每月可得工資十五六元左右，即工作愚笨者，每月亦有十二三元之收入，這種設施，在農村人民的生活上，實有不少的幫助，據顧先生說：「改進農民生活的工作，還不僅這二件事，正在設計進行中者，有養蜂試驗，養雞指導，并擬開辦農民茶園，舉行農事演講等，這種種工作，對於農民的生活，可說很有益處，我想：以顧先生的精神毅力；一定可以辦得到的。」

旋遊覽古漪園，園內風景之佳，實非秃筆所能形容，我人置身其間，頗有世外桃源之

亞浦耳電氣電扇

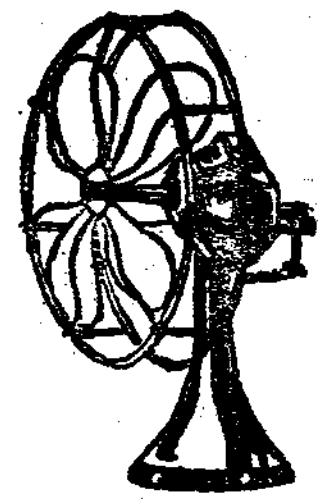

欲購國貨燈泡

亞浦耳貨最好



中國亞浦耳電器廠出品
 發行所上海北京路二七四號
 電話五〇二二六或九四四二二
 電報掛號八八四〇

嗎住得靠產遺

想，真是一所值得留戀的地方。其中最使我感慨不忘者，厥惟補缺亭，亭在園之中央，爲該處李少英先生紀念東北失地而築，意義深遠，頗足令人猛省，李烈鈞先生之序曰：「李少英先生與族人，建此亭爲紀念東北，故缺一隅，名曰補缺亭，冀知所補救，用意深矣。」

「在這幾句話裏，我們可知此亭之意義，是爲何地重大了！」

太陽漸漸地西下了，我還很留戀於南翔的一切景物，可是，因爲職務的關係，終於只得裝進那汽車的肚子裏，重新回到那繁華的上海來。

棚按：顧君設計，至可欣佩，但何以不提倡牧羊，似較勝於養蛙，而且羊糞可以飼魚，魚之銷路亦勝蛙也。

遺產靠得住嗎

巴玲

最近記者於公餘之暇，時常在馬路上閒逛，藉以調劑身心，增加生活的意味，不料有一次，在號稱繁華之街的南京路上，遇到一件使我十分感慨的事！倒覺得有寫出來報告的必要，以資自勉，而勉讀者。

事實是這樣的：「當我正預備到三友實業社門市部去買一些日用品的時候，有人向我的肩上一拍，並且呼喚我的名字，我回頭一看，那是一位衣衫襤褸，而面容憔悴的青年，正懷疑間，這位青年却紅着臉，輕輕的對我說：「××兄：請幫幫忙吧！我是你七八年的同學×××啊！那時，我倆在一個年級裏念書，雙方的感情，是很好的，現在我窮極了，不但家產全無，而且還找不到事做，生活的壓迫，使我流落到如此地步，請念同學之情，借一二塊錢給我，讓我去過過日子吧？……」言下若不勝唏噓愧慙之至，當時我把他仔細一

註冊商標謹防假冒

美兒牛奶油糖

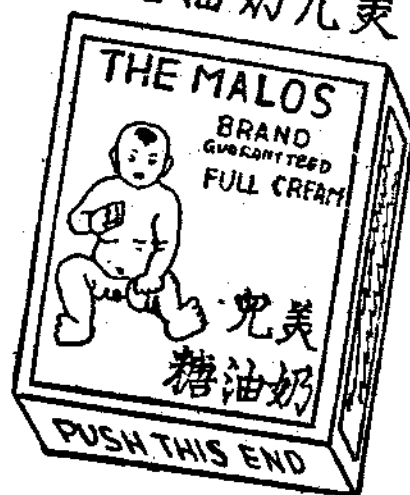

交際香糖

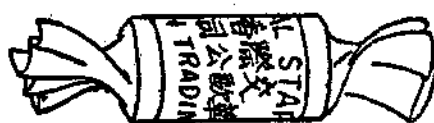

老牌
惠司水糖果



出品

美樂薄荷糖
味華水果糖
現代香水糖
味華口香糖

果汁牛奶糖
奶油太妃糖
上等櫻花糖
孔雀小水果

上海 華歐製糖廠出品

電話二八三九

電話二六六六

法界勞神父路五豐里

支店杭州保佑坊五號

看，確是七八年前在某校同級的同學，於是便給了他一個哀頭，他也連聲稱謝而去，事後，我回到辦公處，把這位同學的身世，仔細一想，覺得他在七八年之前，真是一位「天之驕子」，家裏有的是錢，一切生活起居，較之我輩窮措大，真不知要舒適多少？而現在呢？竟流落得如此地步，人事之變遷如此，真令人興不勝今昔之感！同時，更使我深深的感覺得：「家有良田千頃，不如一藝隨身」。這二句話，誠為不欺之談，這位流落到無衣無食的青年，我推測他所以流落的原因，一定是存着了「我家有的是錢，我讀什麼書？學什麼藝？」的錯誤觀念，及至後來自己生產的本領，倒一些沒有，而消費的技能，却非常高超，於是，在七八年之間，便造成「衣不蔽體，食不充飢」的狀態，細細想來，真是一件使人非常感慨的事！

所以，從這件事情上看來，我倒要勸勸一般「千金之子」的青年們，以及一般的家長們，我們教養子弟，應該從培養他們的學問，道德，技能三方面着手，這樣，子弟長大以後，才能立足於社會，否則，僅僅一味的溺愛，終於使他將來受苦而已！於社會，則感到人才的損失，於個人，則感到身心的痛苦，賢明的家長們，你情願自己的子弟，做一個於社會個人兩受其害的人嗎？

柳按：良弓之子學為箕，良冶之子學為裘，便是最好的方法，種田的兒子叫他去讀書，這就是絕大的錯誤觀念，結果，自己的田賣給別人去種，自己的兒孫，却要討飯吃去。

天虛我生兩年來之新作：

機聯集 第三册 近將出版

定價每册四角 預約六折 十一月底截止

最精美的國貨

爵牌衛生衫

經濟 美觀 溫軟 耐穿

各大商店均有出售

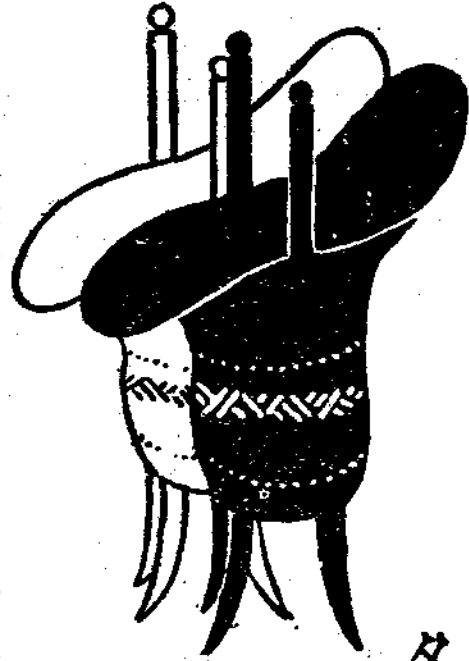

△爵牌衛生衫

△勝如穿狐嵌

上海景綸衫襪廠

工業顧問

提煉脂肪之簡法

天虛我生

先以苛性鈉一磅化於一百磅之水中，加熱沸騰，次入已溶之脂肪五十磅，即開水鼠從蓮蓬噴出，凡有固體不溶之物，均浮於面，可用漏勺擲出，循環噴繞至完全脫色，所含脂肪酸，盡被鹼化，於是放出於別器中冷卻，則脂肪浮於水面，可分析貯存。

或以脂肪五十磅，混以明礬二安士，食鹽四安士，化於五十磅之水中，加熱煮沸，則脂肪熔融，亦如土法處理之，於脂肪千分中，加入安息酸一分弱，精密混和可久藏不變，宜在未凝時加入，或用水楊酸千分之一，效比安息酸為佳。

製香脂宜加蜜臘或石蠟鯨腦，則成品可以堅硬透明，比用「四的林」為佳。

成品以能化於無水酒精或「偏陣」中或「松節油」十六分化其一分，以試紙不變色者為佳。

改良手工造紙料(答富陽王錫坤君)

天虛我生

大函奉悉，所問謹答如左：

1. 嫩竹或老竹連皮斷碎後(但須先用水浸一日)，即入鍋煮，每百斤料中，用「苛性鈉」十五斤至二十斤，食鹽一斤半或二斤，約煮五小時，以手扯之，能分解成絨為度。
2. 煮成絨後，經過水漂，去淨黃水，即可沓腐，加水復漂，攪乾，投入漂粉水中。
3. 每百斤料，約用漂粉十二斤，以水化開去澱，取其上清液用之，投入料後，加「硫酸

「半斤至一斤，攪動密蓋，約經四五小時即白，（最好先浸料於硫酸水中，（每一百斤水中加硫酸二斤）使料含酸性攪乾，後入漂粉水中，則易起反應，（硫酸或改鹽酸則須三倍其量）

4. 漂白後，另以「純碱」五斤，化水一百斤洗之，以去漂白粉之臭氣，再經水漂即成。如上所述，時間大可節省，原需兩月工程者，只需兩天可矣。惟用苛性鈉，價比石灰為昂，即使自造苛性鈉液，亦不合算，故糊之意，鄉間造料，不如仍用石灰，雖費時日，但不費錢，至於漂白，當於舊法搗碎，成絨後行之，漂白工程，全在熟練，一次不能滿意，則再漂一次二次可也，又利用造紙廠在無錫惠商橋東岸，如欲參觀或實習，可持糊之名片，往與該廠商之，定能容納，不致謝絕，拙編家庭常識，及工商尺牘中，關於造紙工程，均有載及，可向南京路敝社郵購。

辦工廠的人，要使廠務發達，管理合理化；研究工商問題者，要明瞭工業方面的各種問題；請閱

程守中編著之

工業安全與管理 一册五角 工務管理 一册三角

調味
品



天廚 味精

只消一瓶味精

何必買魚肉葷腥



天廚味精廠
愛多亞路一三二號

肥皂工業 (續)

沈明

應備儀器、乾燥箱、Electric oven 蒸發皿、Evaporating dish 漏斗funnel 濾紙 (filter Paper)、精密天秤、balance 三角瓶、Erlenmeyer flask 冷却器、Condenser 容量瓶、Volumetric flask 有蓋三角瓶、Jodineo bottle 計溫表、Thermometer 比重瓶、pycnometer 滴管、buret 吸管、pipet 水汀、steam 應備藥品、無仿、Chloroform 酒精、alcohol 苛性鉀、potass hydroxide 鹽酸 Acid hydrochloric 冰形醋酸、acid acetic glacial 碘片、Jodine 溴水、bromin 檢醇試藥、phenol phthalien 澱粉、Starch

已備藥品及儀器後，就應配製溶液以備分析。

溶液之調製。

苛性鉀酒精液 (Alcoholic potass)

溶解30克苛性鉀 (Koh) 於1000 cc 之酒精中。

0.5 N 規定鹽酸液 (0.5 N Hcl)

溶解58.296 cc 之淨鹽酸於1000 水中，鹽酸比重為1.160。

哈氏碘液 (Hannus Solution)

溶解13克之碘片於1000 cc 之冰形醋酸中，再加3% 之溴水。

0.1 N 規定苛性鉀液 (0.1 N KOH)

溶解5.611克之苛性鉀於1000 cc 之水中。

溶液配製畢，取樣即可開始化驗工作。

水份 Moisture 秤10克樣，置乾燥箱內烘八小時，溫度保持100度攝氏，再秤其

業工皂肥

烘後所失之量。

$\frac{\text{失量} \times 100}{10}$ 等於該油水份的百分數。

10

雜質 Impurities 秤 10 克樣，溶於氫仿，再秤一濾紙之量，濾過，不溶解之雜質，均殘存於濾紙上，秤其濾紙所多之量。

$\frac{\text{多量} \times 100}{10}$ 等於該油雜質的百分數。

10

鹼化數 Aaponification No. 秤 5 克樣於三角瓶，加 50 cc 苛性鉀酒精液，加冷却器，置蒸汽上沸一小時，用煖醇試藥指示，以 0.5N 規定鹽酸滴定，同時作一空白試驗，亦加苛性鉀酒精液及泡沸，用鹽酸滴定。

空白試驗之所需 Holve 一標瓶所需之 $cc \times 28.05$

5

等於該油 1 克之鹼化數。

碘化數 Jodine No. 秤樣 0.5 克於有塞之三角瓶中，加哈氏碘液 25 cc，蓋塞後緩搖半小時，同時亦作一空白試驗，用澱粉指示，以 0.1 規定次亞硫酸鈉液滴定。

空白試驗所需之 $Na_2S_2O_3$ 之 cc 一標瓶之 $cc \times 1.27$

0.5

等於該油之一克之碘化數。

油離酸 Free fatty acid 秤樣 10 克，於三角瓶中，加中性火酒 50 cc，沸一刻鐘，以煖醇試藥為指示劑，滴以苛性鉀 0.1N 規定液。

所需 KOH $cc \times 0.02823 \times 100$ 等於該油之油離酸之百分數。

10

業工皂肥

脂肪酸凝結點 (Fieretest) 碱化油 20 克，成肥皂後待乾溶於水，加鹽酸使分解 (Decompose) 後再取其脂肪酸，用水洗滌，洗過多之鹽酸酸性，乃置乾燥箱內乾燥，置試驗管中，插入精密之計溫表 (每度分十格)，待冷，此時溫度以熱至七十度為最佳，視溫度漸漸降低至將近凝結時，有一利之停留，因油脂凝結時須放出熱量，故計溫表復能升高，視其升至最高之點而再下降時之溫度，即為該油脂之脂肪酸之凝結點。

比重 (Specific Gravity) 用比重瓶，先秤水之量，然後再秤油脂之量，在同溫度同壓力下，油量除水量，即該油之比重。

上面是一種普通油脂之化驗法，既經化驗後，就應有各油之標準成份而核對。

油名	凝結點	碱化數	碘化數	比重 ^{150°C}
牛油	43, 50°C	192—200	35—48	
羊油		192—195	32—48	
豬油	40—42°	193—197	53—77	
柏油	51—55°	200—205	35—50	
漆油	53—55°	200—208	15—18	
荷油		191—196	101—117	0, 918—922
荳油		191—193	121—124	0, 915—0, 920
菜油		170—180	72—78	0, 900—0, 915
椰子油	35°—40°	200—205	51—57	0, 924
椰子油	21°—25°	245—268	8—10	0, 926

其他如苛性鈉，鹽等，進貨時亦宜一度化驗，以辨真偽。

(未完)

二十三年時代

單西裝 六元

單學生裝 連做好價五元

單長衫 三元五角

單旗衫 三元五角

最摩登入時

價錢廉最巧

顏色永不退



△各色花呢

△男女可衣

△時式摩登

△冬夏相宜

上海民生紡織公司

批發所 山西路絲業會館

電話 九〇二七一號

廠址 周家橋華倫路

電話 二九五四八號

◎◎◎ 代理商店

上海法租界公館馬路東新橋

東首民用國貨第一商店

上海西門肇嘉路口民用國貨

第二商店

上海小東門協大祥

金門回想錄 (七)

周椒青

我也唱着廣東調，連聲「做得做得」，但是這位小應，她也莫名其妙，究竟我要對她講些什麼話，我因為餓得急了，神色惶惶，倒把這位小姐嚇得慌了，所以她一面跟着我走，一面說道：

「您有什麼話要說？」

我也沒有回答她，於是她格外慌了，便低聲地向我耳邊說道：

「究竟有什麼話？這裏的廣東小姐，沒有一個懂外江話的，您儘管大膽說好了。」

我連答道：「有許多話要說，您不要着急。」

我一想這位小姐一定誤會了，於是故意把手指點點我的肚子，便問她的姐姐是不是二十四歲，她比她小三歲，這樣一來，她並不答覆，竟是連連點頭，停了一會兒，竟把她的臉急紅了。

我擡頭把她一看，覺得很是奇特，暗暗地一想，我便自言自語道：

「這是什麼緣故？這是什麼緣故？」

小應聽我這樣的說法，她忍不住了，便對我莊重地問道：

「您究竟要對我說些什麼？快些說罷！好在我還是……」

我看她說得認真，也就皮厚（大鼓書裏的切口）地對她低聲的說，我有關係本身的事情對她講，這末一來，她更慌了，便低着頭，話也不說了。我仔細一想，這場趣劇，祇好演半本，倘要把它再演下去，便要改成悲劇了！爲什麼呢？因爲腹中大說俄羅斯話，最後，我便對她說：

「我要請您趕快弄點東西給我吃，因爲我的肚子餓極了，飯也好麵也好，快快拿來」小應聽到這裏，覺得她是一百二十分的誤會了，她笑得嘴都合不攏來，一面笑着，一

號一第字專部商工府政民國得曾
製創敬釋余明發機機照執利專年五

牌 貓 黑



衣 生 衛 準 標

衣 生 衛 濟 經 活 生 新

衫 汗 季 冬 納 也 維

衫 汗 翼 蟬 襪 翼 蟬



惠 福 襪 廠 股
份 有 限 公 司
上 海 法 租 界 懷
梯 路 四 四 一 號
電 話 八 五 四 七 九

金門回想錄

面替我去拿吃的東西，不一會兒，一盆炒麵拿來了，我也不等她放在桌上，趕快用手去接了過來，舉箸大嚼，我剛剛吃了一半，這位應二小姐正在問我爲什麼吃得這樣快，說這是很不衛生的，我剛想回答，忽然監督處派了一個人來，請我回去，那時候，我這半盆麵，死都不肯放棄，一面說曉得了，一面仍是扒着麵，直至盆白，方始罷手，竟把小應嚇得呆了，因爲這種的吃法，她從未見過。

我離開中國烹飪館，連跳帶跑地，直奔監督處，剛跨進門，沈股長便說道：

「這件事情據裘匡廬說，您已經同報關行接洽，不知道要多少錢才行，監督說，您趕快明天再去同他們接洽，但是總以節省爲目的。」

監督也說了同樣的話，我祇得連聲答道：

「是！是！是！」我說完了退出，仍回出品股去，但見裘近視眼拿了一本不知道什麼書，在那裏嘖嘖咕嚕念着，正想問他看什麼書，我的辦公桌上電話鈴大響特響，我去一聽，原來是阿根廷 Argentina 政府館打來的。阿根廷民國是說西班牙語的，但是他們辦外交的時候，都是說法語，所以他們在電話裏，大唱其巴黎調，碰着我對於此調不甚高明，祇曉得他們的賽會監督要我過去談談，問我何時有閒，我雖然初出茅廬，但是因爲讀過國語國策，所以我操着很純粹的法語答道：

「很好很好！明日下午三時！現在再會吧！」

我說完之後，把電話放下，豈知竟把裘近視眼驚動了，他連忙把書放下，大蹙其方步，走到我的面前，說我是太刁滑了，既能說這樣流利的法語，爲什麼我們在上海沒有出國以前，我硬要請監督派一個懂法語的人當秘書呢？我聽了他這番話，微微地笑了一笑，我正想對他說明，桌上的又一個電話鈴響了，拿起來一聽，是賽會總辦事處秘書長打來的，叫我們早一點到跳舞會去，並且是要全體到的，我便謝了他們的盛意，並答復他，說我們監督和夫人、委員和夫人，全體事務員等，都來參加。

(待續)

△原意▽

我國俗例，凡子女滿月，每設筵筵，款宴親友，以誌慶祝——五洲固本廠，於本年十月中產生科學美容劑「一品香雪花霜」一種，迄今恰臨滿月；我們也為慶祝起見，特舉行「色謎」競賽，並備優美贈品，以增興趣，諸君參加，無任歡迎。

五洲大藥房啓

△說明▽

今以紅，黃，藍，白，黑，紫六種顏色，寫成「一品香雪花霜」六字，每字用某種顏色一種。誰能完全猜中每字之顏色，即為第一名。倘有二人以上全中者，則以競賽券投到先後為序。無一完全猜中者，以猜中最多者為第一。每人限猜一次。

「色謎」競賽

▷贈◁

- 第一名贈 一品香雪花霜 三瓶
- 第二名贈 一品香雪花霜 三瓶
- 第三名贈 一品香雪花霜 三瓶
- 第四名贈 一品香雪花霜 三瓶
- 第五名至二十名各贈 一品香雪花霜 一瓶

▷品◁

概由本公司送達。

△簡章▽

與賽者須將紅，黃，藍，白，黑，紫六字，在下面六個空格內一一填入，連同姓名住址填畢後，將競賽券剪下，於國曆二十三年十二月十五日前，投寄上海四馬路五洲大藥房推銷管理部，過期不收。本藥房原擬謎底，經固封後，交本刊編輯部保存，準在第一一〇期機聯會刊內揭曉。

一	品	香	雪	花	霜	參加者姓名	住址

劣貨常識座談會

(小說)

卓 呆

出席者 般，林，汪，朗四位。

(般) 今天開會，我們談談劣貨常識。這個年頭兒，買東西也真不容易，一個不當心，便買了劣貨了。

(林) 是的！一般的人，對劣貨太沒有認識了，他們心裏並不要劣貨，不過因着沒有常識而買的。

(汪) 別說一般的人了，就是我們提倡國貨的人，也常常會上當，竟買了劣貨回去了。

(朗) 所以我們有養成一般人對劣貨有常識的必要。

(般) 最困難的，是劣貨混在國貨一起出賣，甚至，冒充國貨。

(汪) 對啊！假使賣劣貨的地方，與賣國貨的地方，完全在兩處，那人家一定買國貨，不去買劣貨。

(林) 此話很對！譬如垃圾箱裏，大家曉得是髒的；很清潔的廚房，大家曉得那邊做出來的東西，一定是很衛生的；但是一朝垃圾箱內的蒼蠅，忽然飛到了清潔的廚房中，那廚房中做出來的東西，吃的人，也要懷疑，不易分別了。

(朗) 現在似乎好一點了。分明有一個界限了，從前，什麼東西都在洋貨店裏賣，此刻，國貨有專門的國貨公司，劣貨，也爲着，專靠批發，權柄仍舊在中國人手裏，所以近來在各處設了許多劣貨百貨商店。

(汪) 生意怎樣？

(朗) 中國人，除了漢奸，多不去買，所以主顧，都是他們自己人。

劣貨常識講座

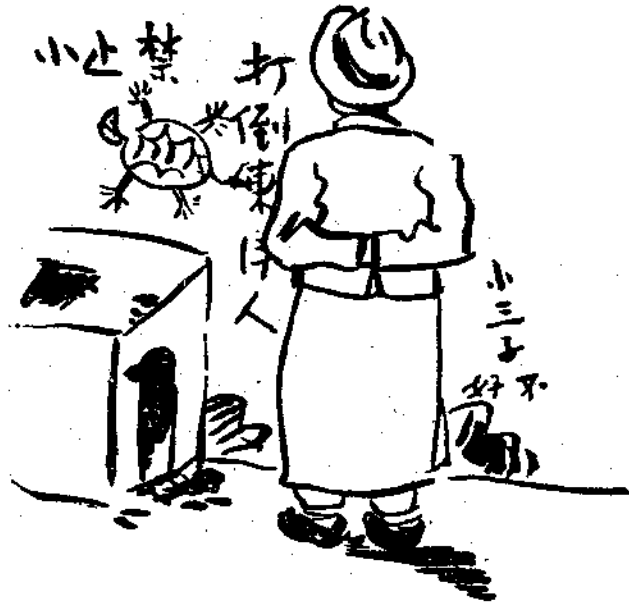

(般) 中國人曉得了全是劣貨，當然不去買，而要買東西，全上國貨公司去了。
(林) 最近，劣貨不是打算在一品香，開什麼樣本展覽會麼？後來被大家一反對，一品香不能開會，他們搬到虹口去開會，就此沒有中國商人去，他們是很失望的。
(汪) 洋貨店中，劣貨還是不少，一般的人，真不易辨別，有什麼辦法？
(朗) 假使自己不懂，只消等店夥拿了貨色出來，就嚇他一嚇，說：「這是劣貨，我不要。」如此，他一定去換了。

(汪) 萬一他不肯承認，硬說是國貨，買客不懂，怎麼辦？

(朗) 那末，問他那一家廠出的？

(汪) 他假造一個廠名，外行不知道，不是仍舊受他的欺麼？

(朗) 不妨，可以再進一步，問他：「廠設在何處？」這一下，他不敢說慌了。因為若是他造了一句慌話，說：「廠在某處。」萬一那客人明天去一找，找不着這工廠，不是仍舊可以去向店中交涉的麼？所以此時他不軟化，一定是真國貨，萬一把劣貨冒充，他在此時，也自願進去換別種了。

(般) 哈哈哈哈！

(完)

二二二軟自由呢

顏色文雅 質地溫軟

做 罩 衫 好

做 夾 袍 亦 好

做 棉 袍 更 好

每尺二角八分

三友實業社啓

上海南京路浙江路東首

中華民國二十三年十一月十五日出版

機從會刊

第一〇七期

本會預定印三萬冊
鴻新染織廠附印五百冊
振豐棉織廠附印二百五十冊

編輯者

上海機製國貨工廠聯合會

出版者

上海機製國貨工廠聯合會

發行者

地址上海寧波路石路東三八三號
上海機製國貨工廠聯合會
電話九〇七六一號

印刷者

上海北福路三三一號
上海大東書局印刷所
電話四二五三二號

代售處

本埠 生活書店
現代書局
世界出版社
蘇湖 美術印刷公司

本期零售每冊銀伍分

全年二十四冊連郵費一元二角

過期一月如有存書補購每期一角



雙錢牌

橡皮雨衣布
套鞋跑鞋便鞋
橡皮防雨綢

霜露

某兒，每曉必習運
動，不畏霜露，以
其有雙錢套鞋也。

大中華橡膠廠出品

廠址 徐家匯路一一〇二號 電話七〇四七九 電報掛號一〇〇一
發行所 英租界東棋盤街永寧里六號和昌盛 電話一七七五九
三洋涇橋口永吉里六號鴻裕 電話一三七八三
一五八〇八