



3



說郭目錄

弓第九十九

古玉圖攷

文房圖贊

林洪

文房圖贊續

羅先登

燕几圖

黃長睿

說郭目錄  
卷之九十九



指南車飾

減小樣製

按崔豹古今註指南車黃帝作

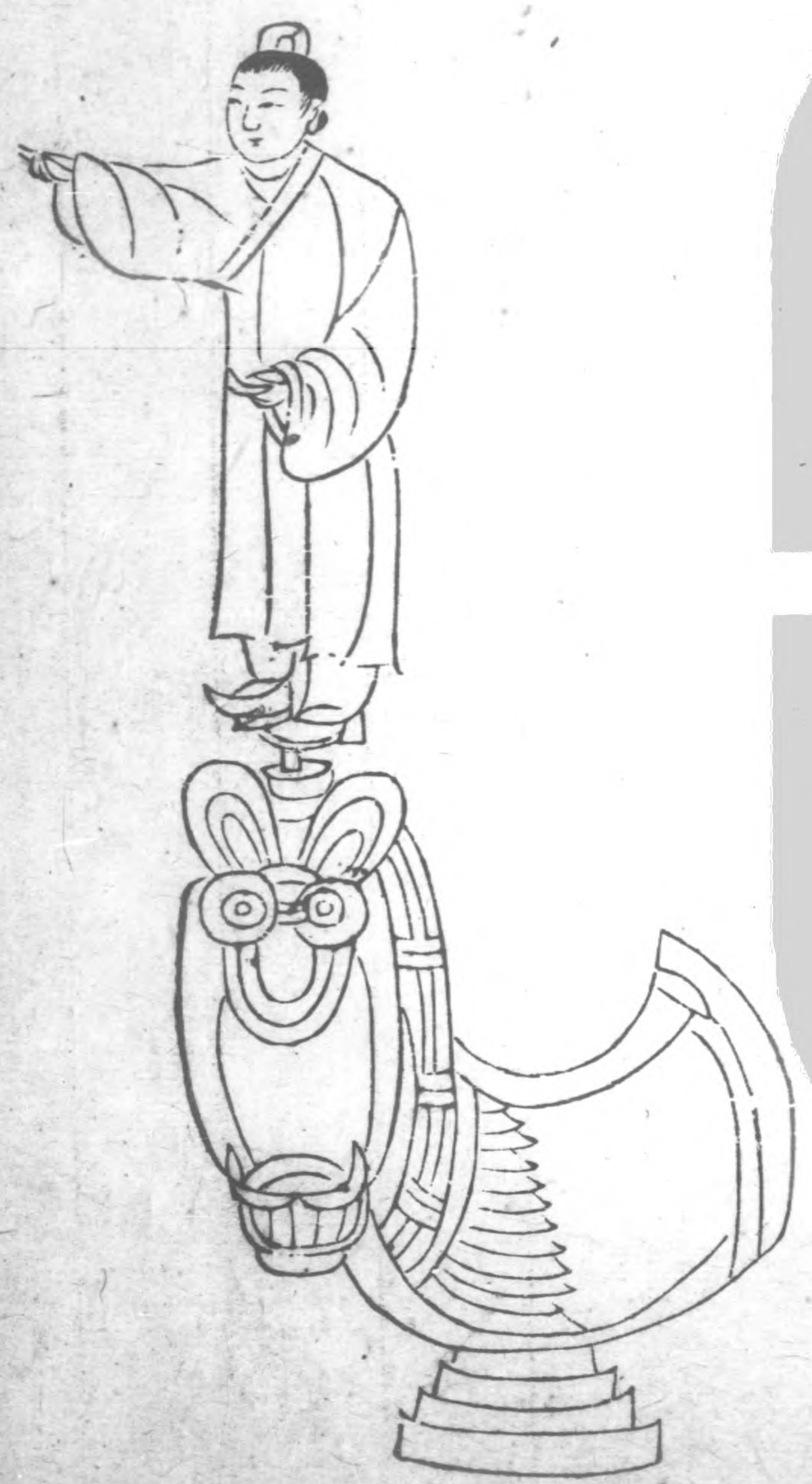

皇清  
 乾隆  
 二十  
 九年  
 夏  
 月  
 刻



右車飾以黍尺度高一尺四寸二分下長七寸四分轄木口圓徑三寸七分管立木口圓徑三寸四分琢玉爲人形手常指南足底通圓竅作旋轉軸踏於蚩尤之上延祐中獲觀於姚牧菴承旨處玉色微黃赤紺古色包轉間亦有土花虧蝕處

琯玉蚩尤環

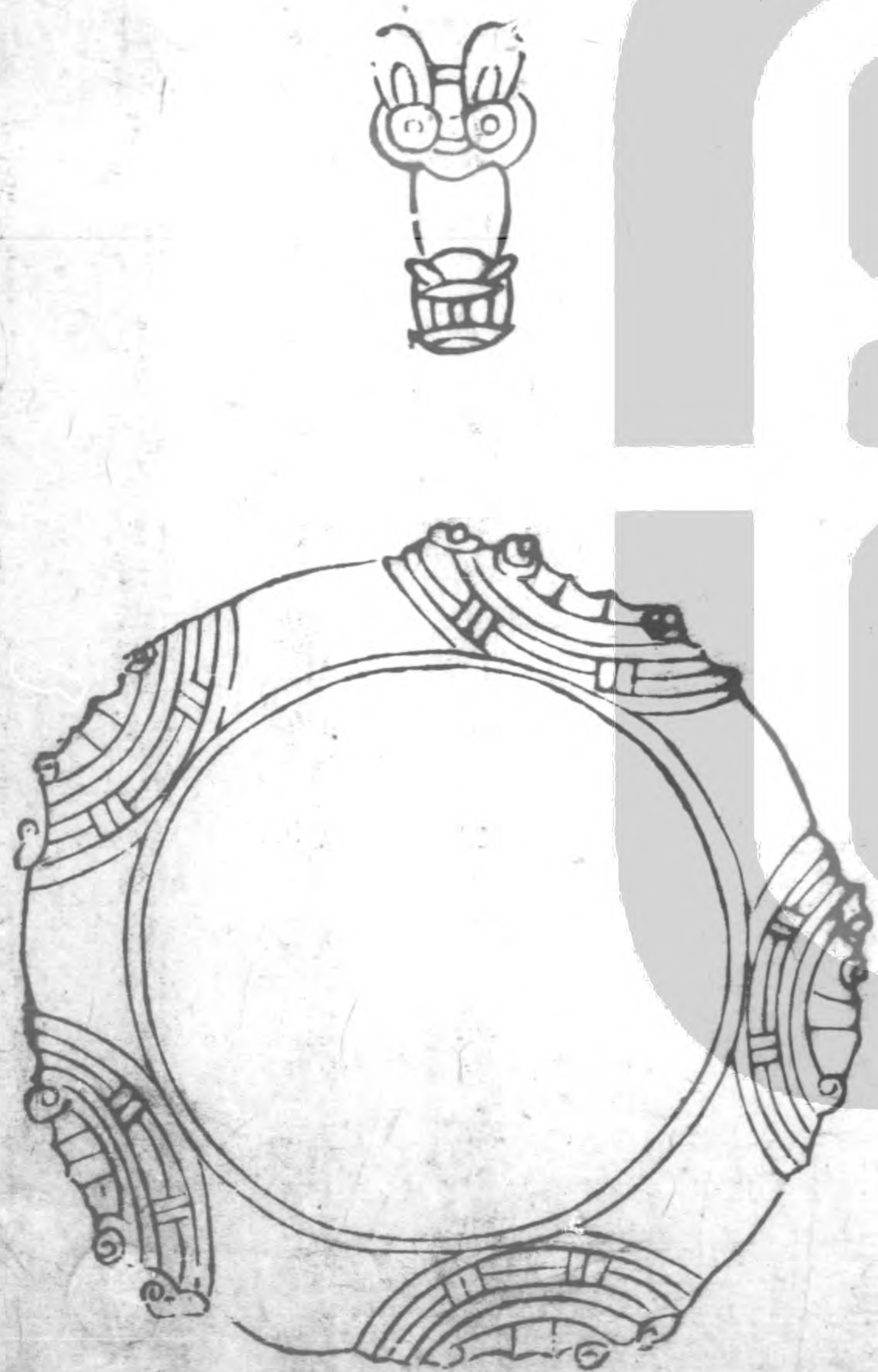



石環以黍尺度圓徑三寸五分厚五分色如赤瑤而內質瑩白循環作五虫尤形首尾銜帶瑀縷古朴真三代前物也蓋古者黃帝氏平虫尤因大霧作指南車飾以文玉今其文作虫尤形蓋當時輿服所用之物也延祐中嘗獲觀於張師道學士孫元明處

三螭瑀琿

依元樣製

瑀玉  
蟠螭  
神品

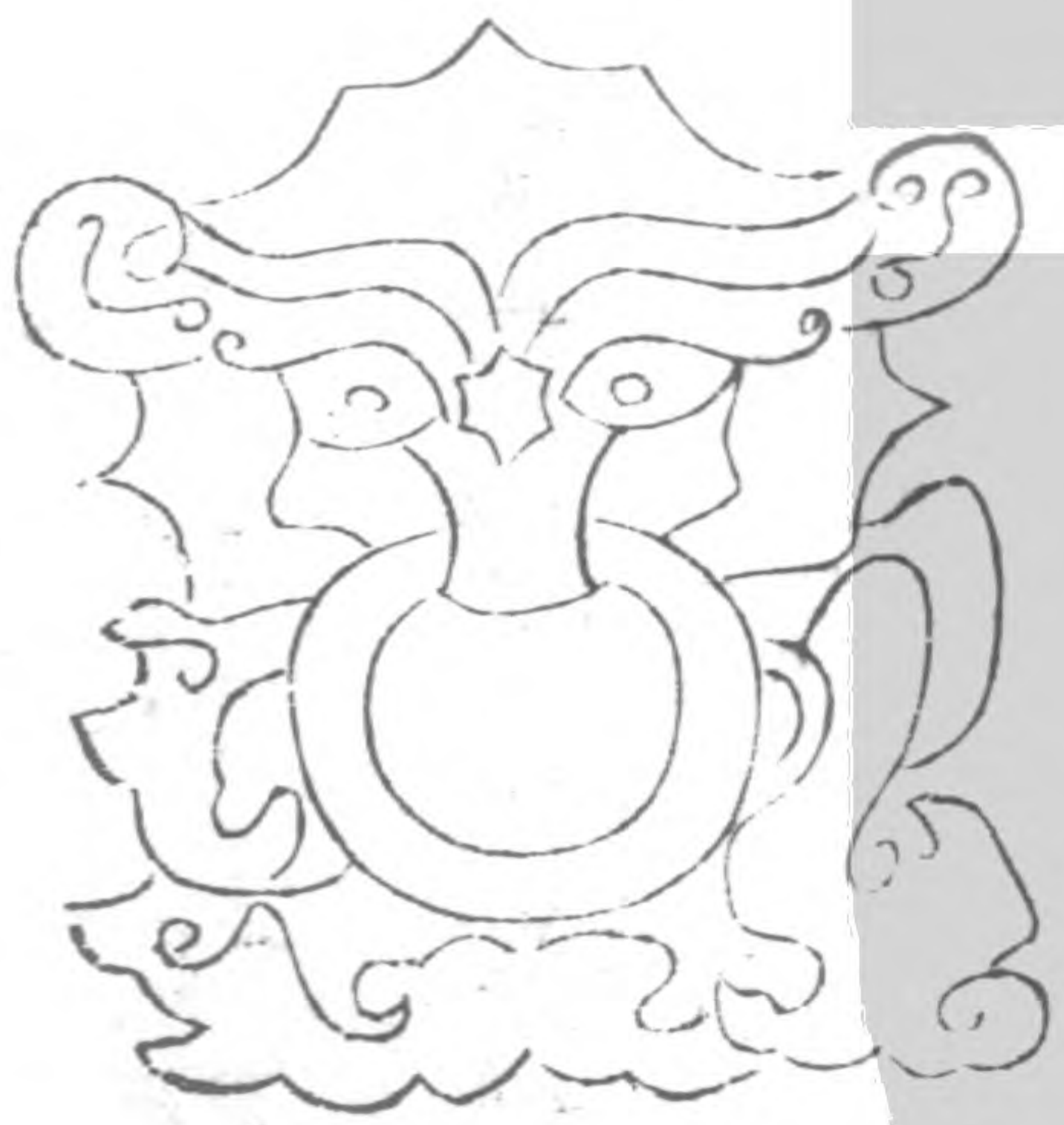

夏紫芝得於西京傳是高辛墓中物



右理琇大小如圖式琇玉色白而古斑黑琇玉色  
微青而古斑紅黑亦三代前物也至治中嘗觀於  
奉禮郎劉衍祥家

鹿盧

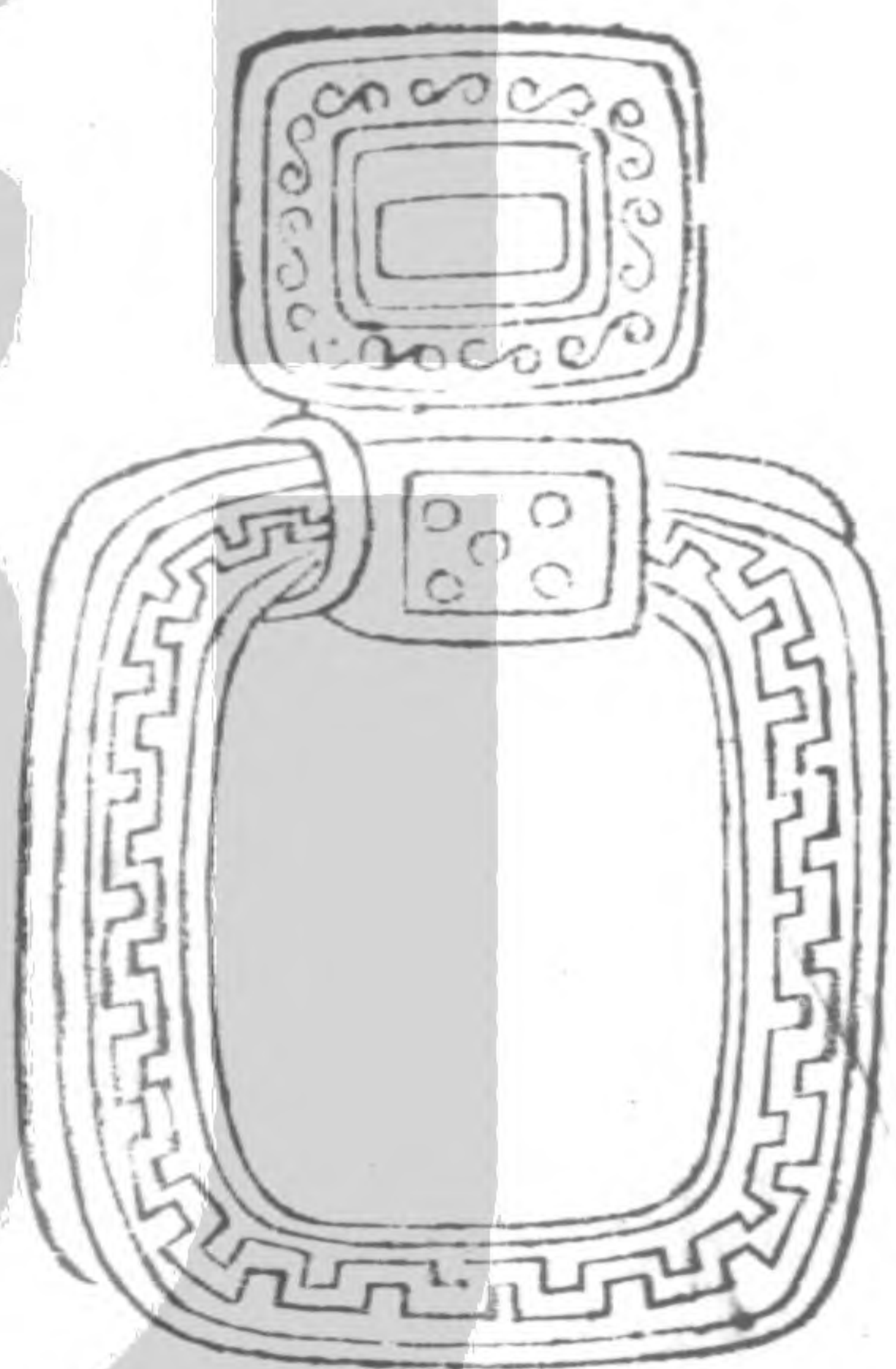

佩劍環也  
古衣服令  
云鹿盧玉  
其劍

玉辟邪



右辟邪高二寸二分  
分長徑四寸有半  
色微白而紅古斑  
爛間有水銀色處  
傳是太康墓中物  
陝右耕夫鋤得之  
延祐中趙子昂承  
旨購得之以為書  
鎮



商琰玉鈎

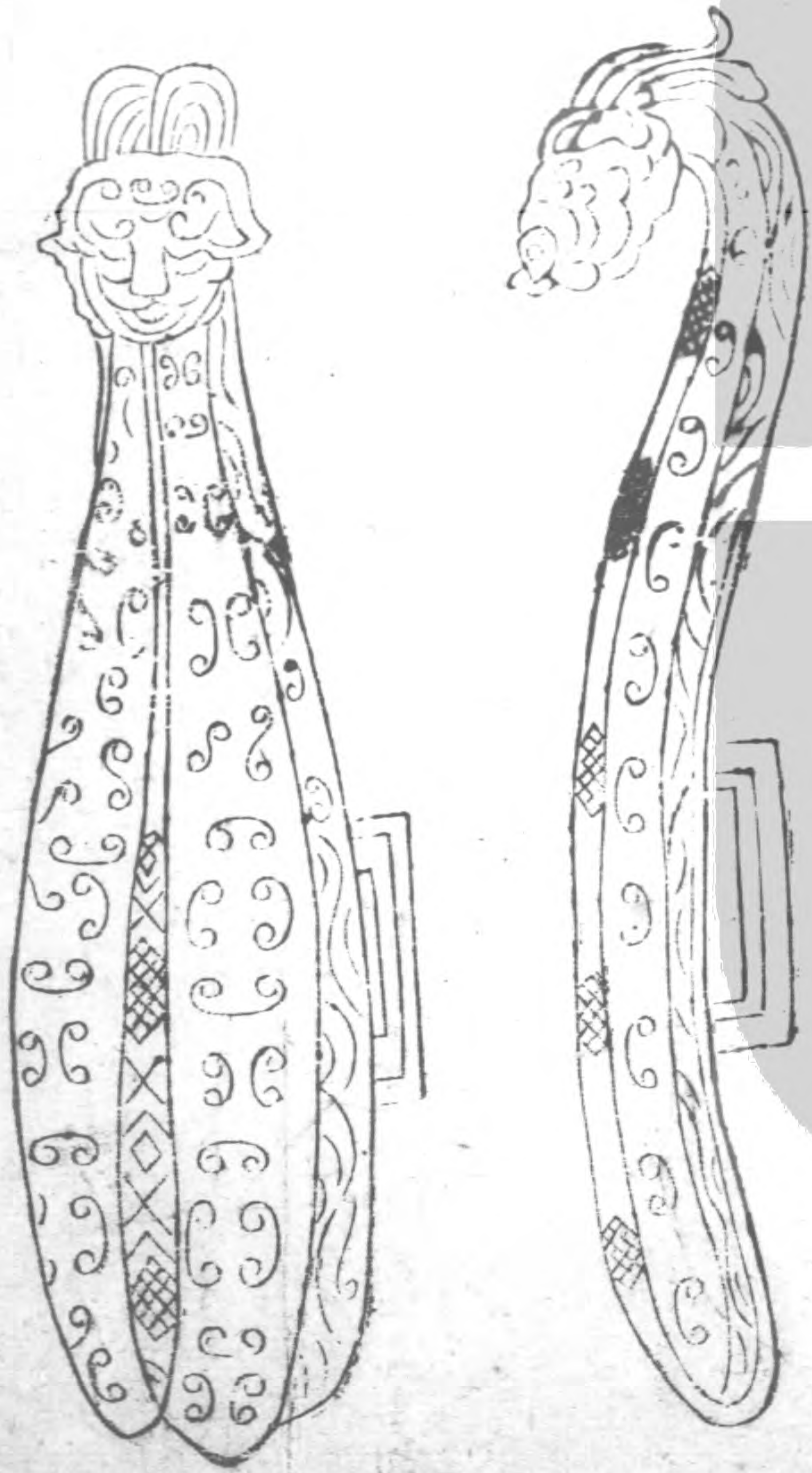

此辟邪乃楊元誠  
同簽自都下玉工  
家得之長一尺二  
寸高三寸二分玉  
色微青長尾背有  
甬蓋古鍾簠足也



右瑯玉商鈞長六寸七分濶徑一吋三分厚四分  
 玉色微白古色微紅糝白螭首利齒腹作卧蚕玉  
 地作細畫水文至治中觀於都城西直門張德常  
 儀舍家

瑤玉克耳

蒼玉玲

黃玉珈

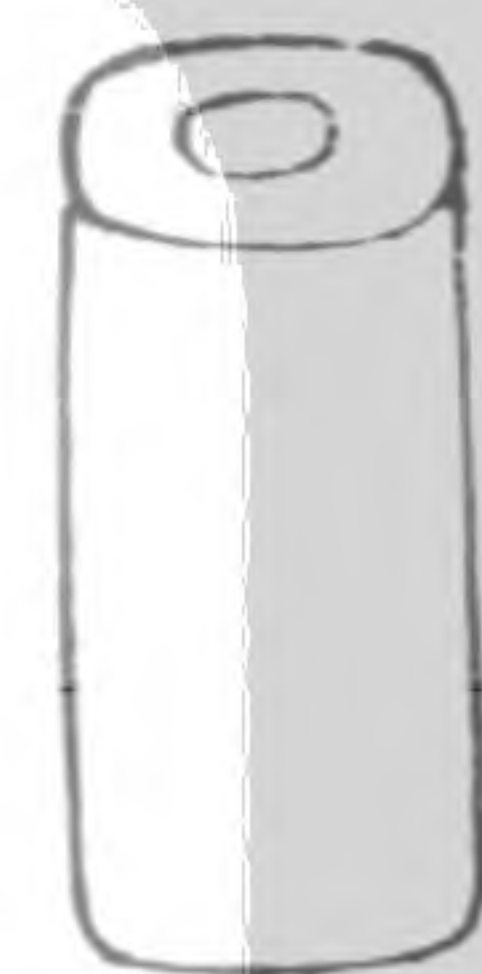

右三物如式

瑤玉馬

黃玉人





右瑞玉馬首高四寸八分身高度四寸一分長五寸四分玉色微青古色紅粉斑斕如桃花鬣尾具完而四足損折至治中南雄太守趙伯昂以古帖易得於磁器劉家命工接完其足姚牧菴先生以黃玉人贈之爲副如司牧者呈馬焉

黃玉轆轤環

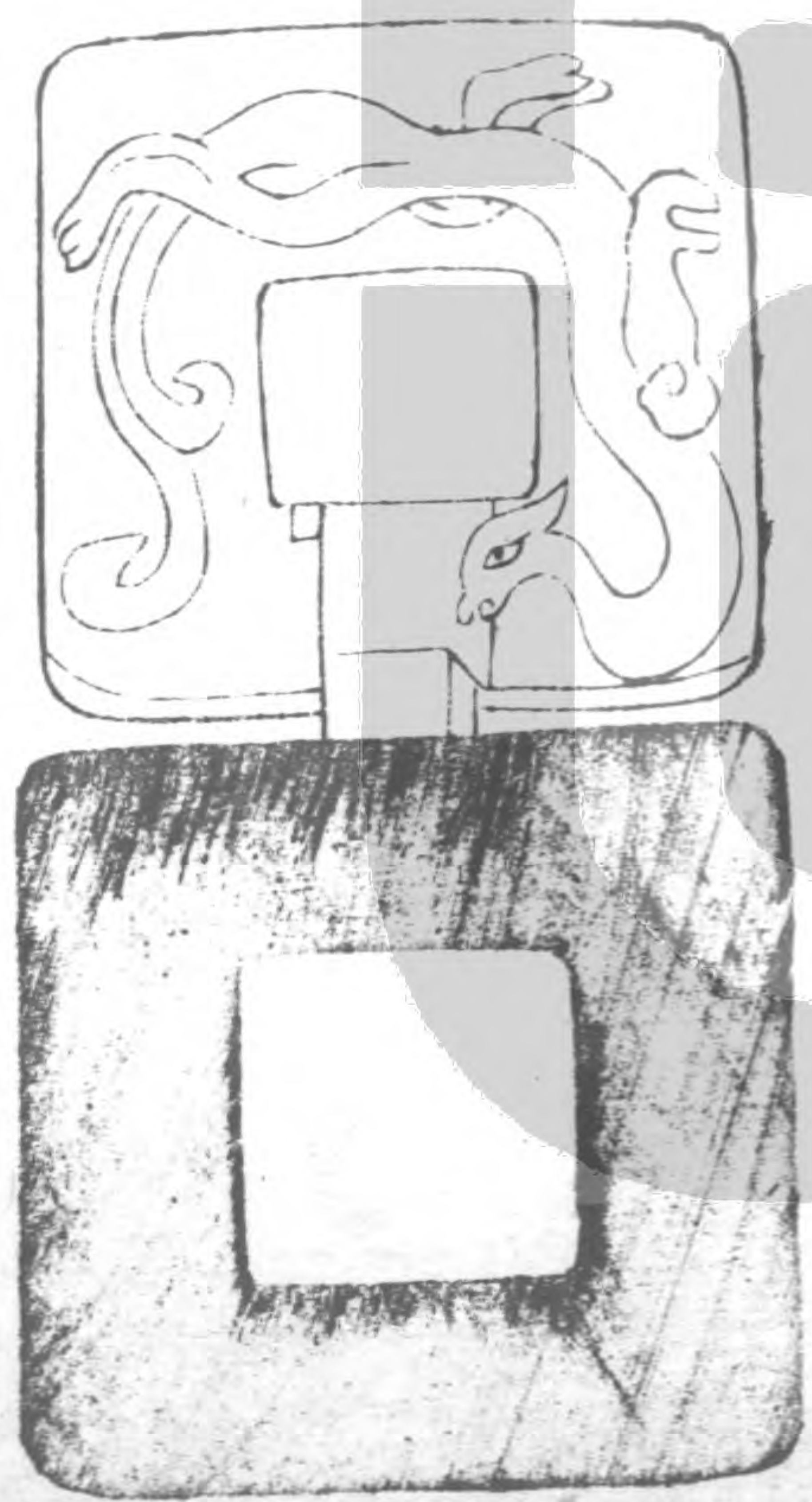

右環方徑二寸四分長五寸三分色如蒸栗古色如紅棗延祐中僕外舅于榮甫得之後歸之武林王氏



瑞玉璫 子母雙螭



右璫長四寸三分濶一寸三分紅古爛斑而內質  
白螭齒纖利與子螭對視若不容刀舊張太監物  
後歸曹元理

雙螭璫



右璫長四寸三分濶一寸三分玉色蒼黃而古色  
紅潤元磁器劉家物泰定中易真集古齋



卧蠶璣

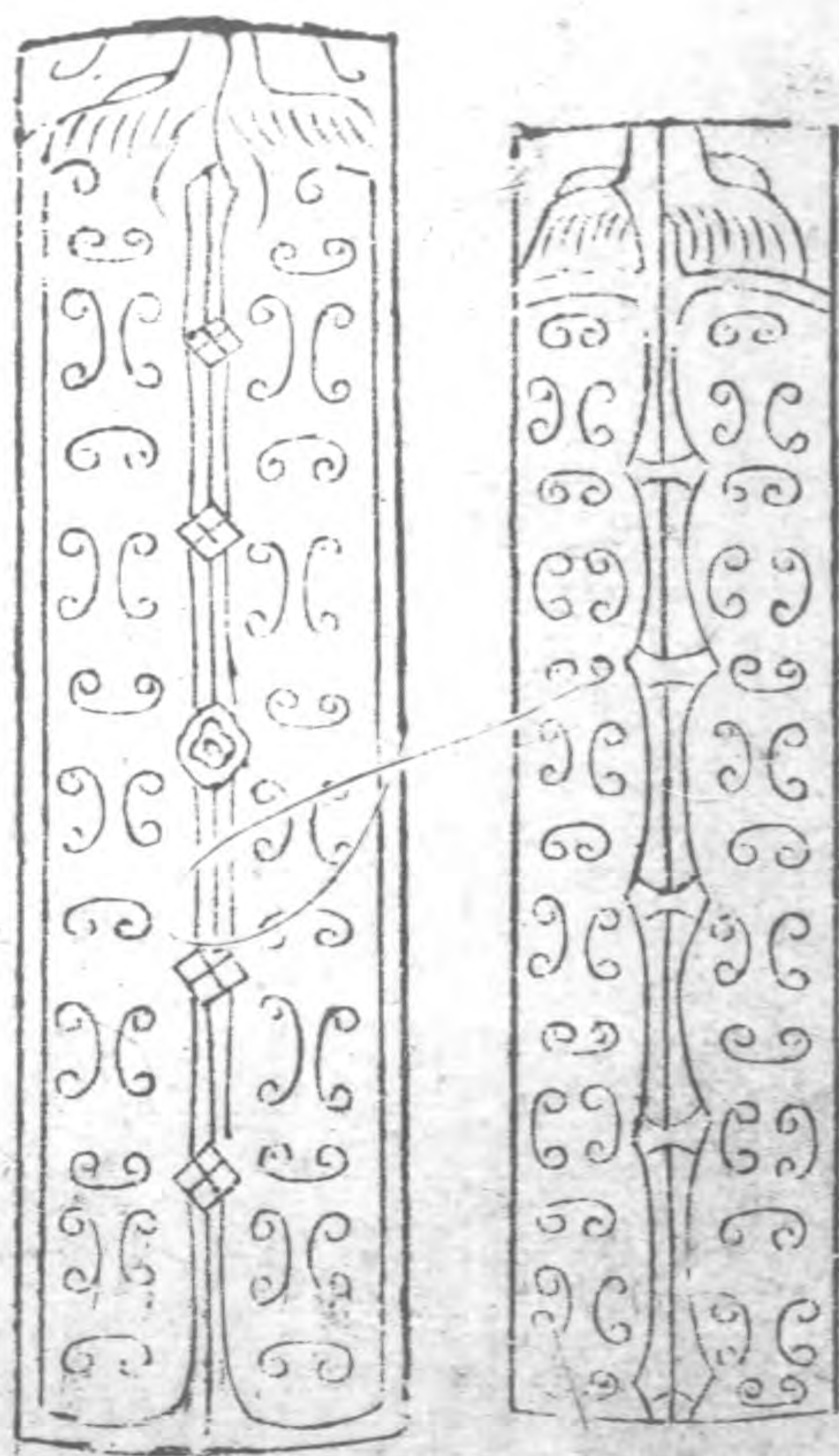

右前一璣文藻磨蝕迫盡纁色點白後一璣純白  
點赤紅古長闊如式泰定間予得之於王立章先  
輩後歸武林王氏易李龍眠定林蕭散圖周文矩  
寫真圖

瑀玉盤螭



右崔引進所藏



右舊藏高仲器郎中家  
後歸婺州陶氏



右舊藏趙伯昂家



玄玉驄

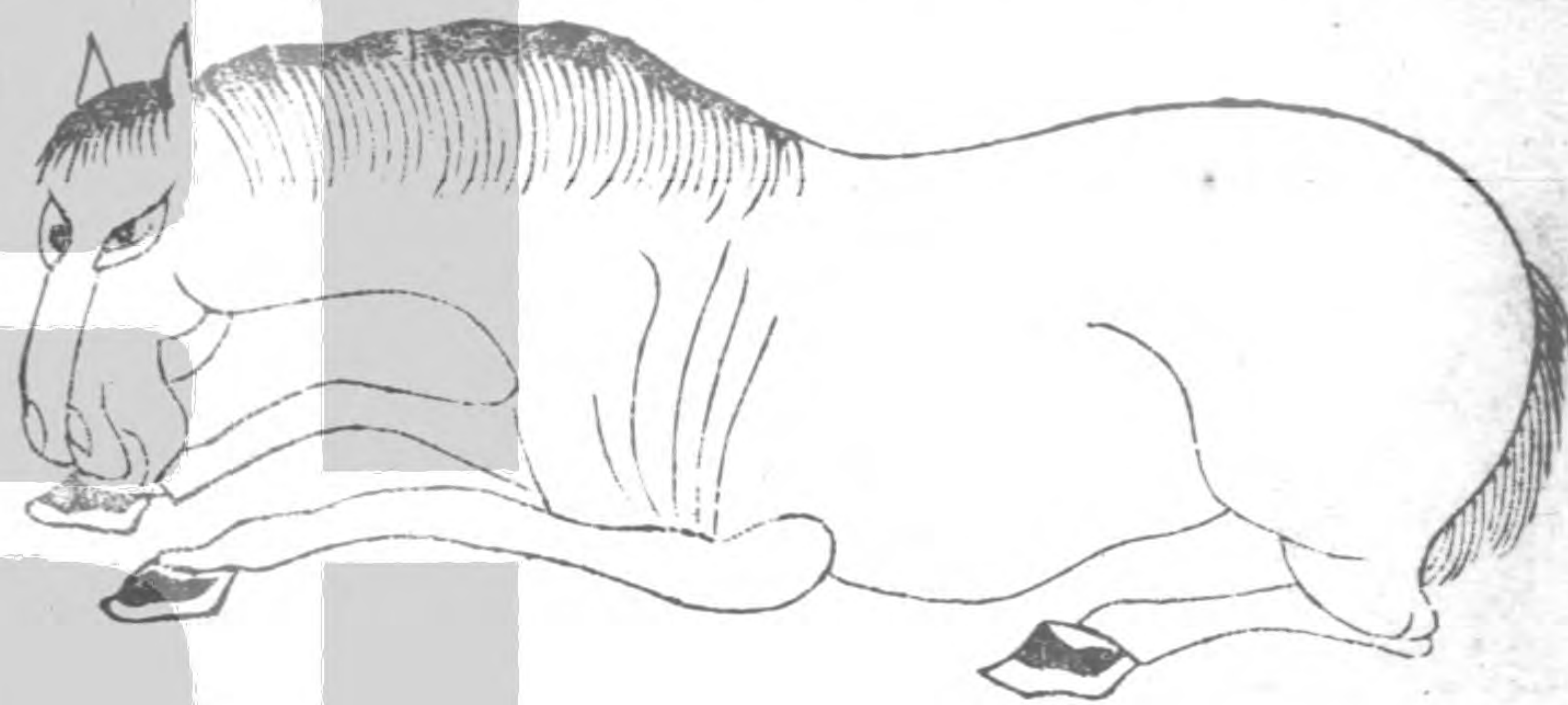

右玄玉驄唐馬式也開元間王毛仲進五色馬隊玄宗器之王工依五色琢玉為式真上方凡案開

漢雙

螭鈎

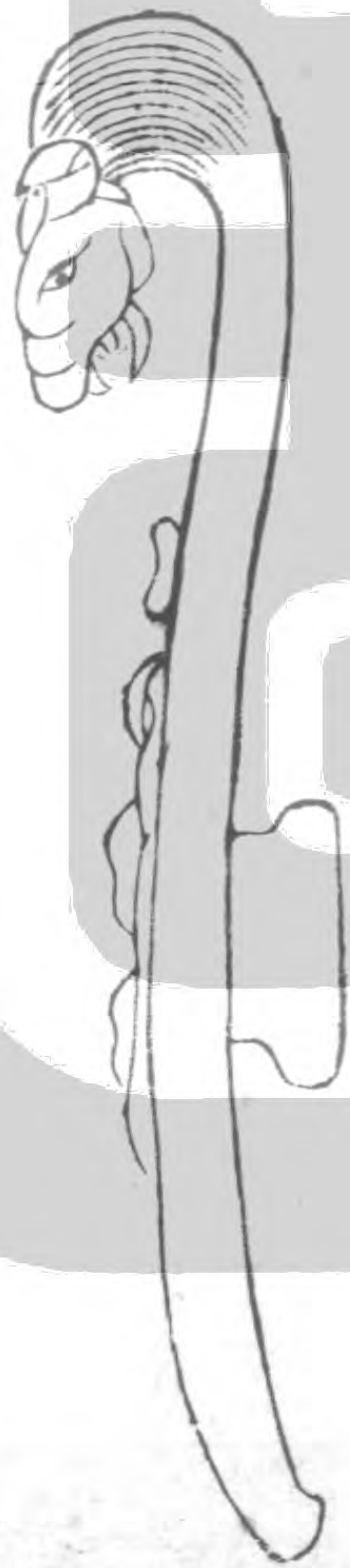

右鈎長六寸二分濶九分玉色蒼白而黑古爛斑作子母螭廻顧狀螭齒纖利如曹元理所藏璣其製與漢銅鈎類蓋胸腹間佩懸具劔者也



點古玉璣



右點古璣天曆中在柯博士處

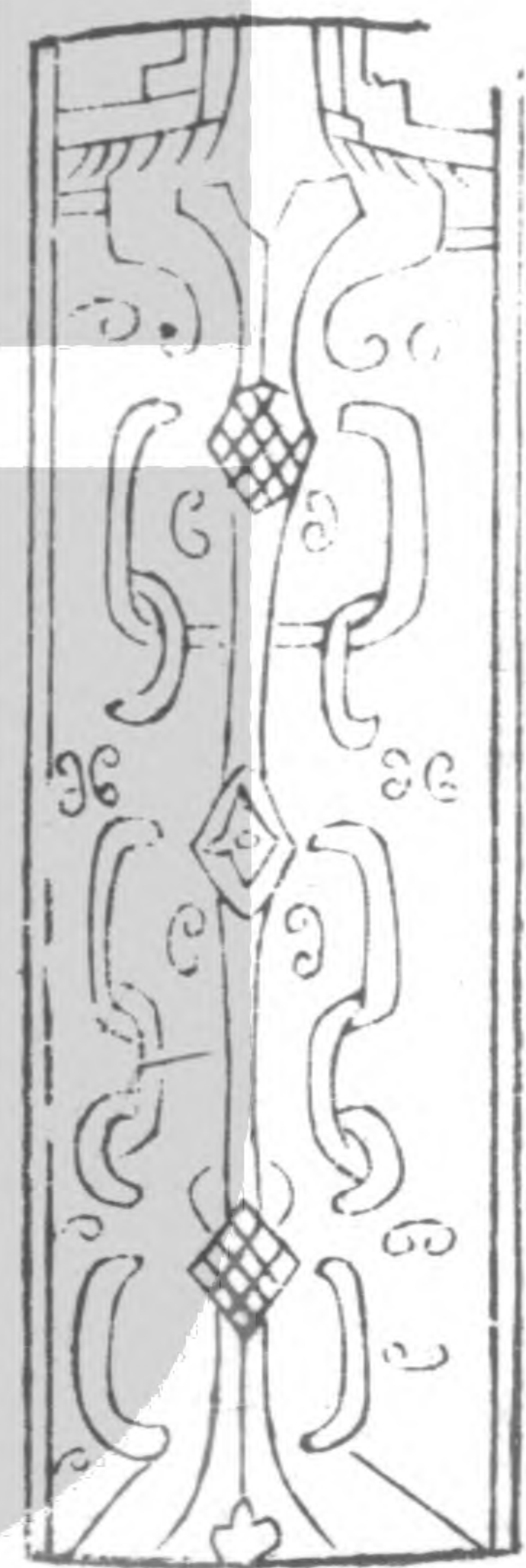

暈紅玉璣在集古齋

舊亦柯公物

琯玉商頭鈎

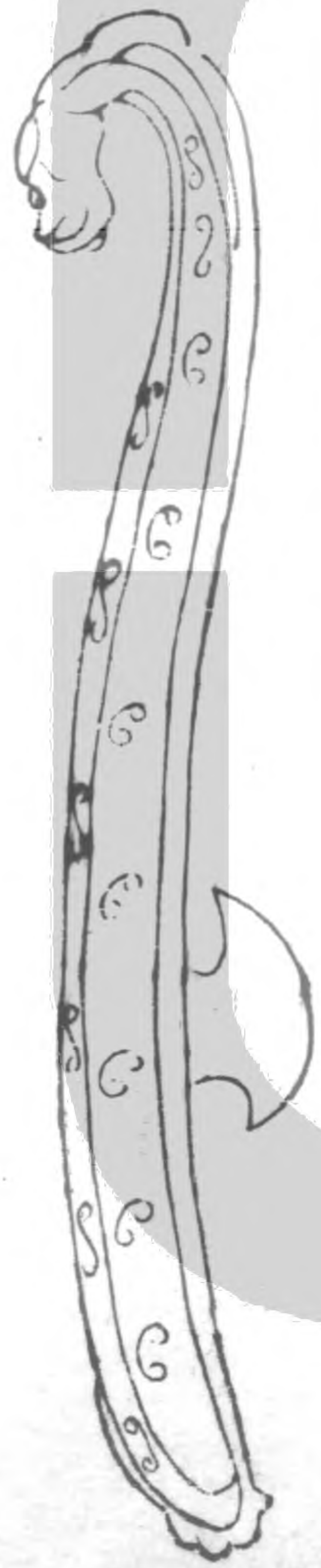

右玉鈎長五寸五分鈎頭作螭首鈎尾作虎首身  
作曳脚猴子色微耳而綱古緝黃三代物也琯縷  
質朴



琯玉雙頭鈎



右玉鈎長徑三寸一端作馬頭一端作張口螭頭玉色白而紅古馬頭折接三代前物也

珈

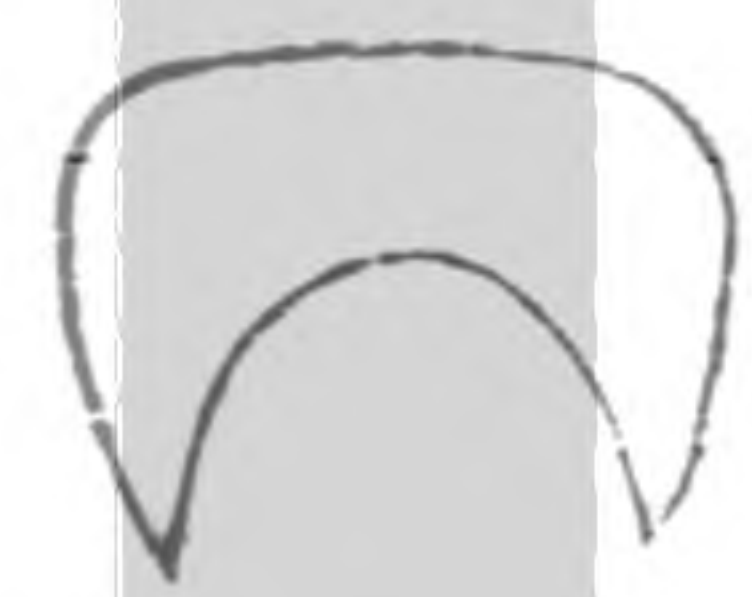

釵頭也  
詩云副瑱  
笄六珈

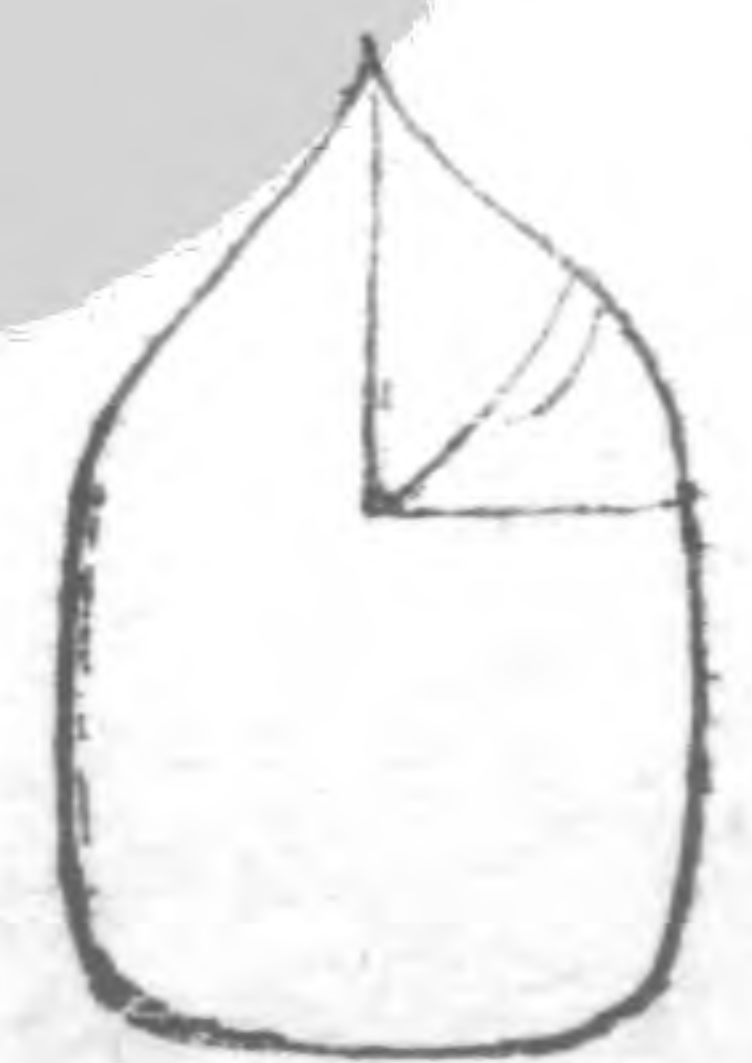

充耳也  
詩云玉  
之瑱也

璩三

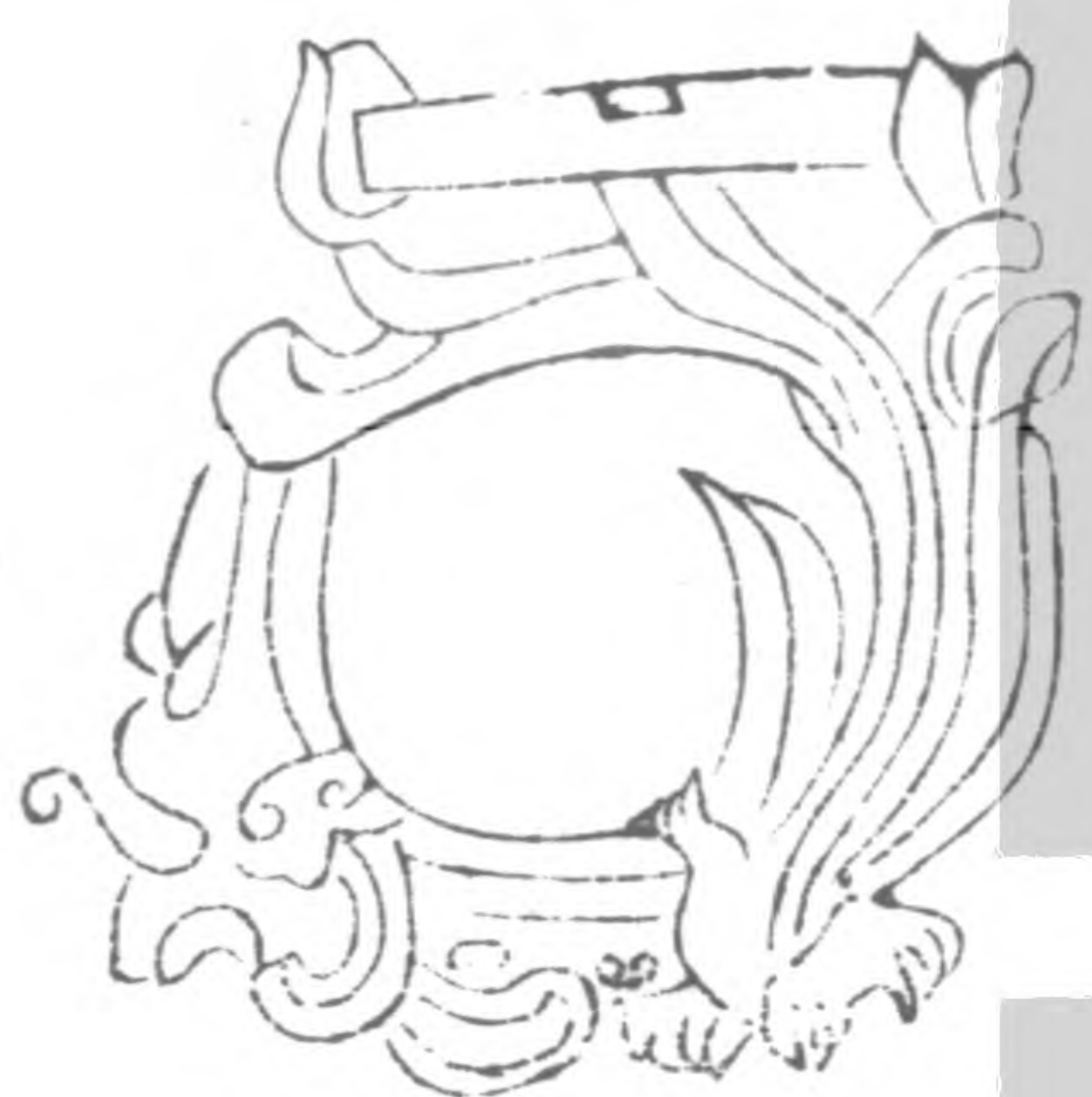

說文云璩環屬也  
又曰虎兩舉足爲  
虞



帶鉤

鞶拘也古

衣服令云

革帶玉鉤

鰈日列反

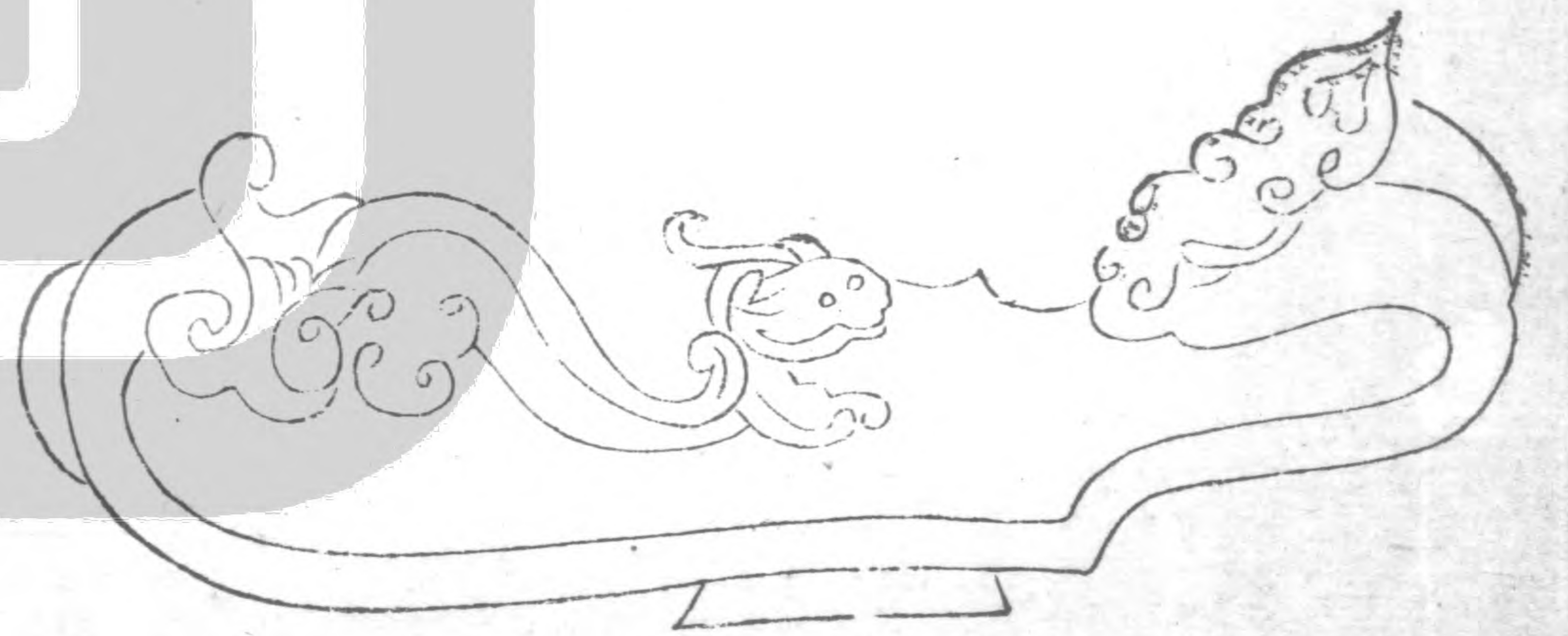

杯

韓非子謂紂象筋而作子  
箕子怖為必玉杯

側

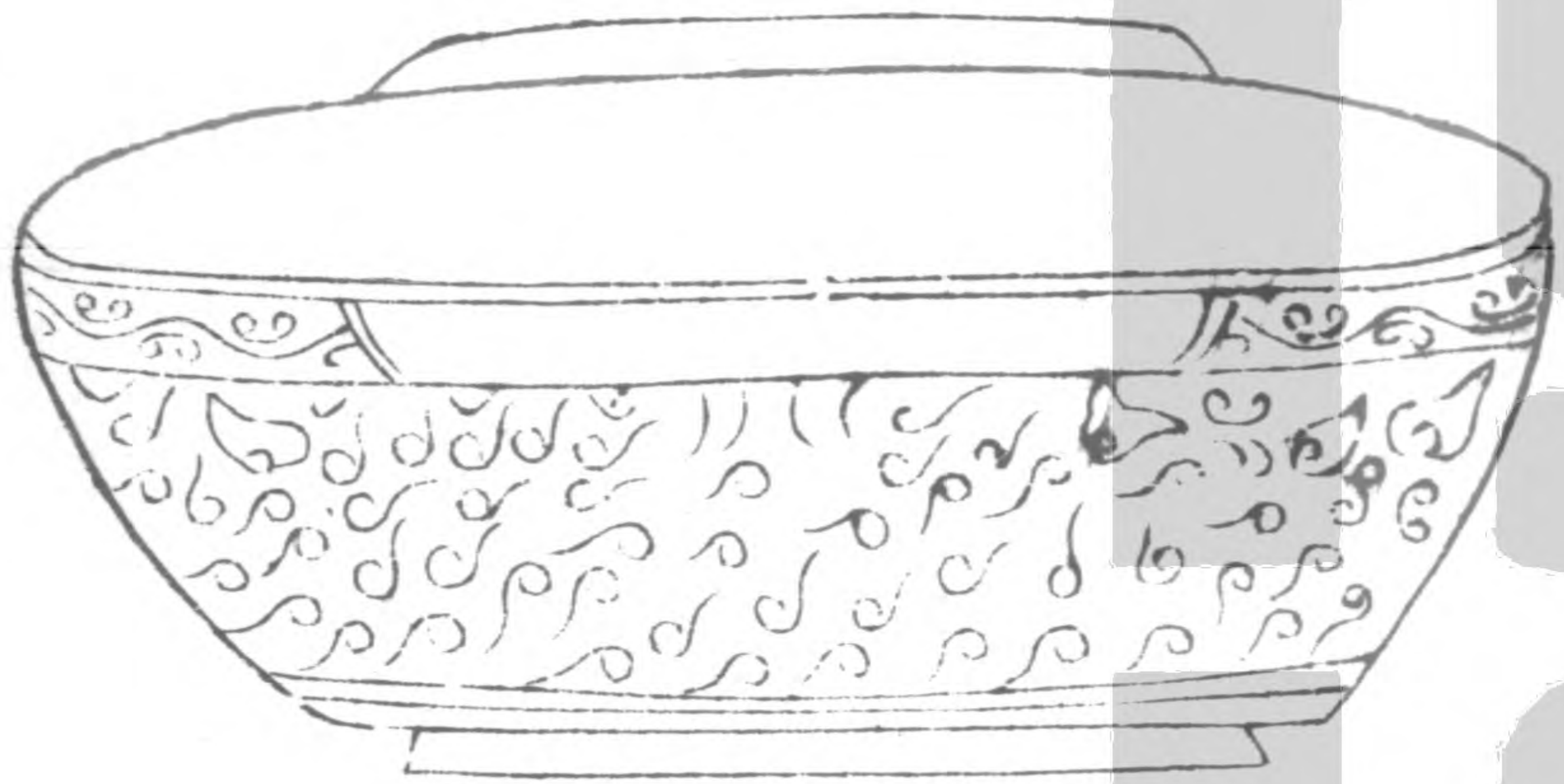

正





水蒼珮

禮王藻  
大夫佩  
水蒼玉  
註玉之  
文也



阮謀曰螳螂  
鈞以相拘帶  
謂之鈞鯨春  
秋傳曰管仲  
射桓公中鈞



螳螂鈞

琫

刀削飾也上曰琫下曰琕詩云韞琫有琕

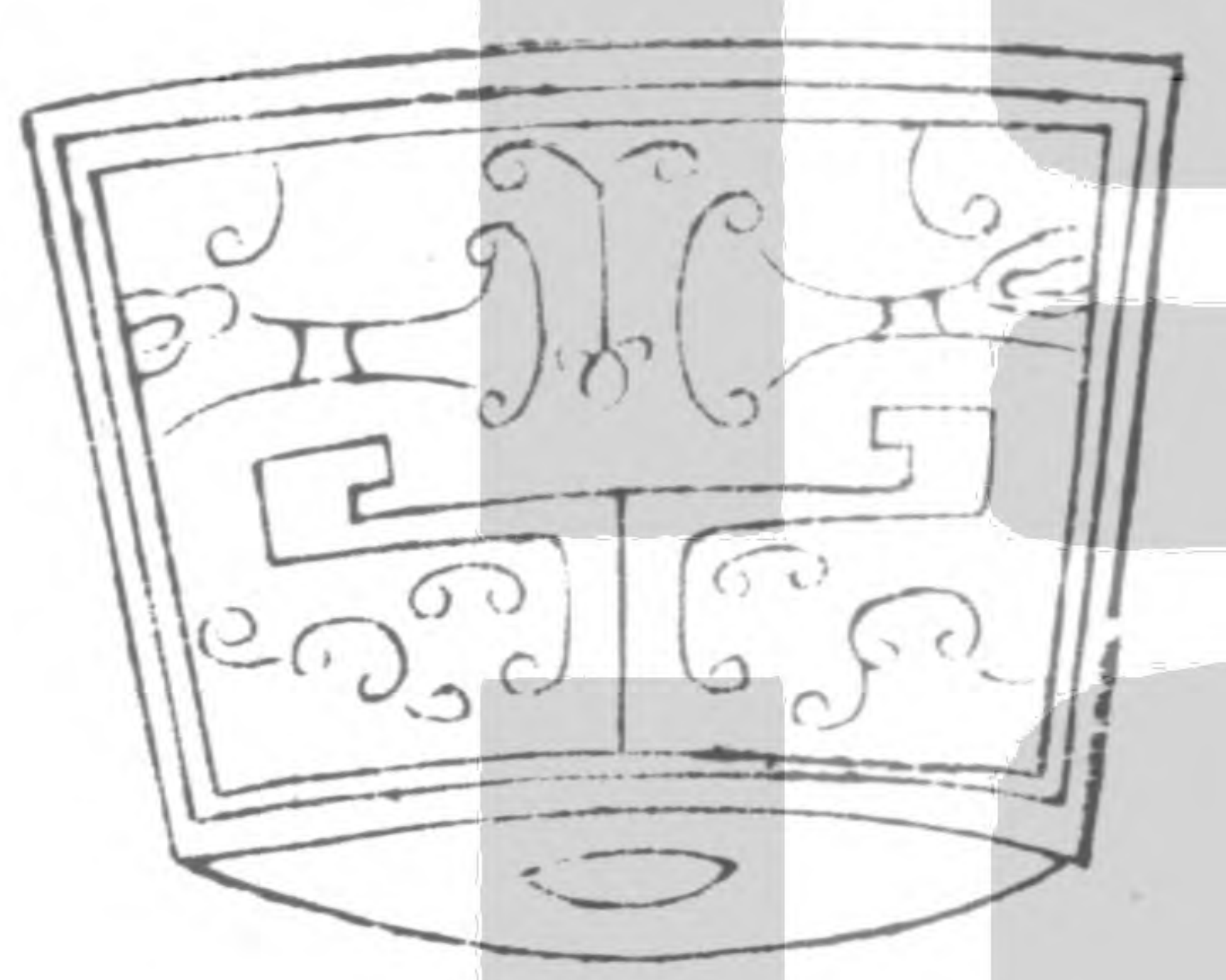

琕

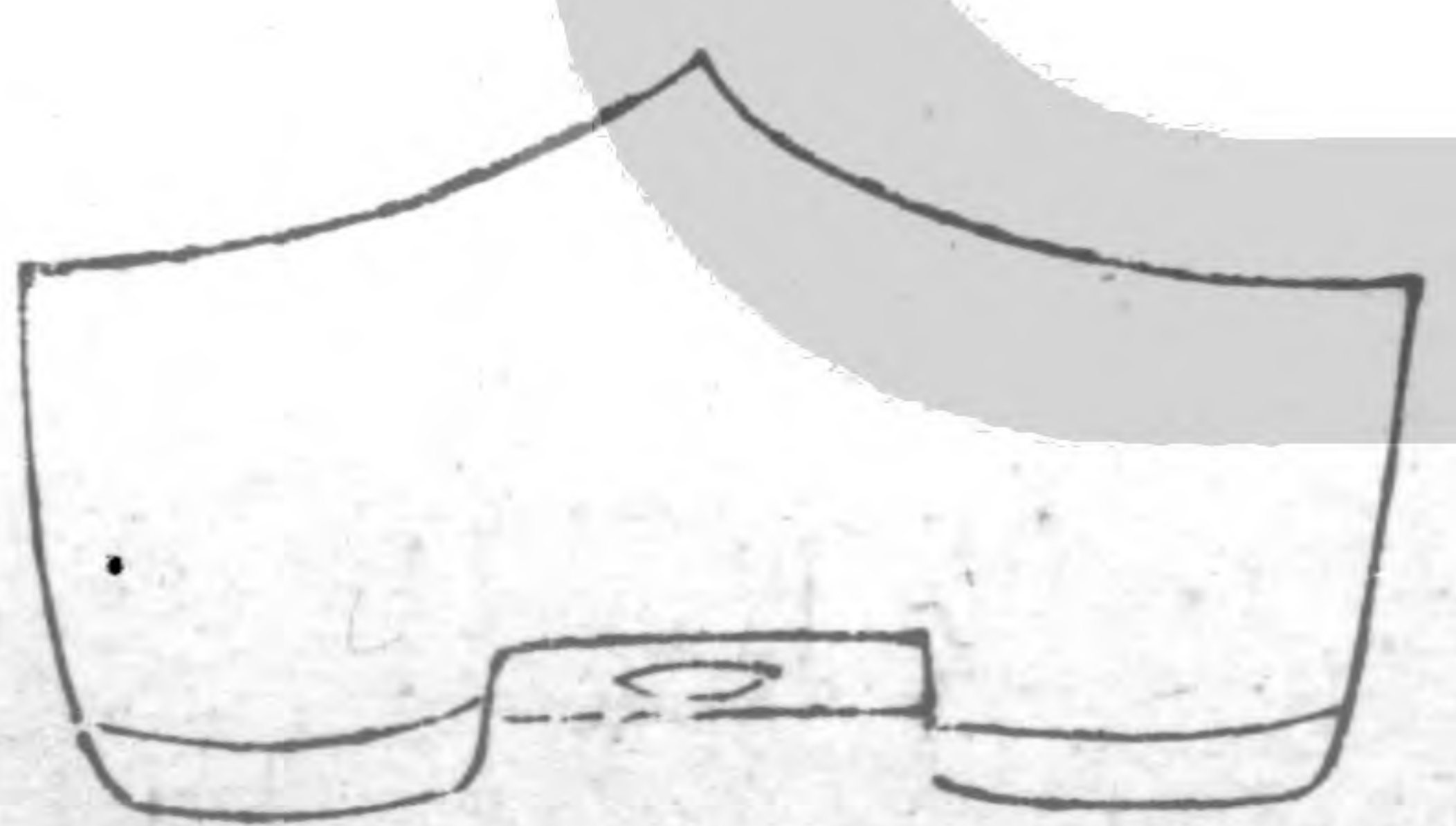

佩刀  
柄



禮內則左  
佩刀礪



琫

刀削具  
裝之首  
尾飾



琕

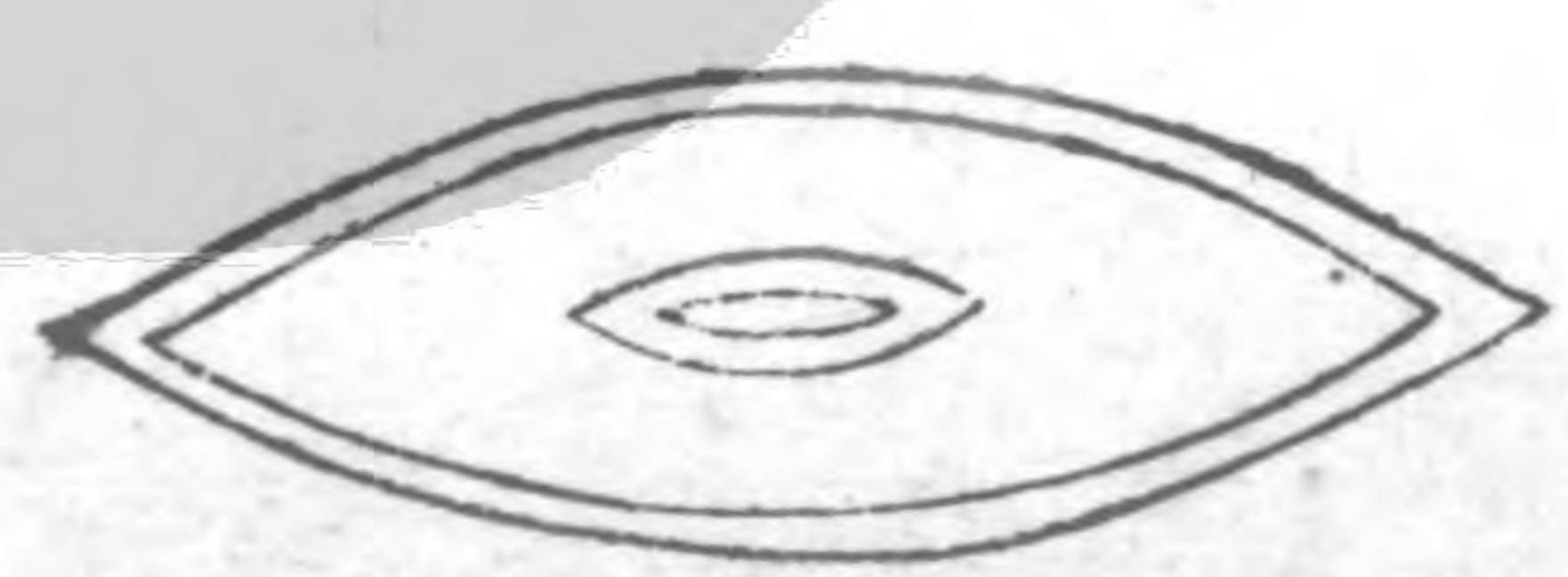
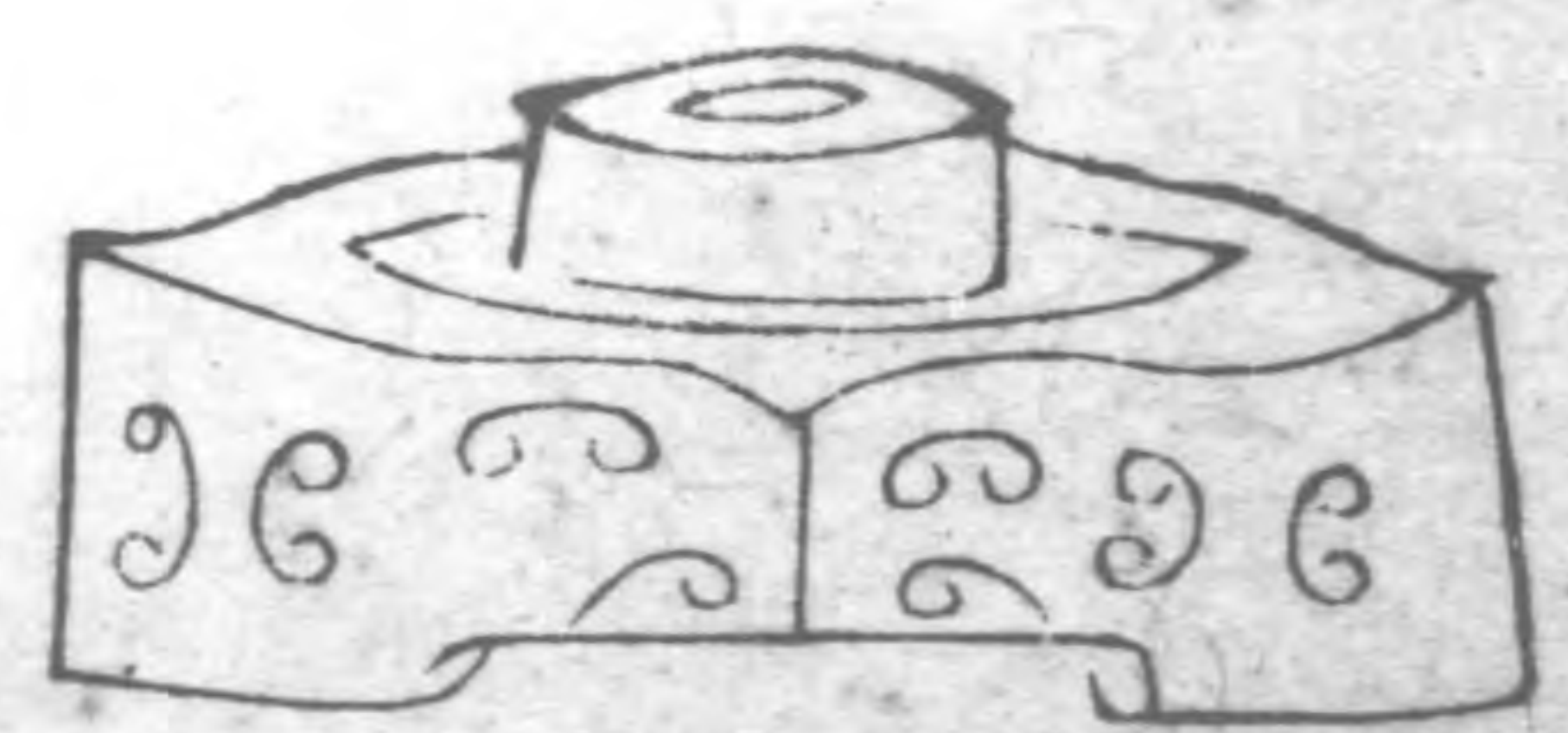

拱璧

王古

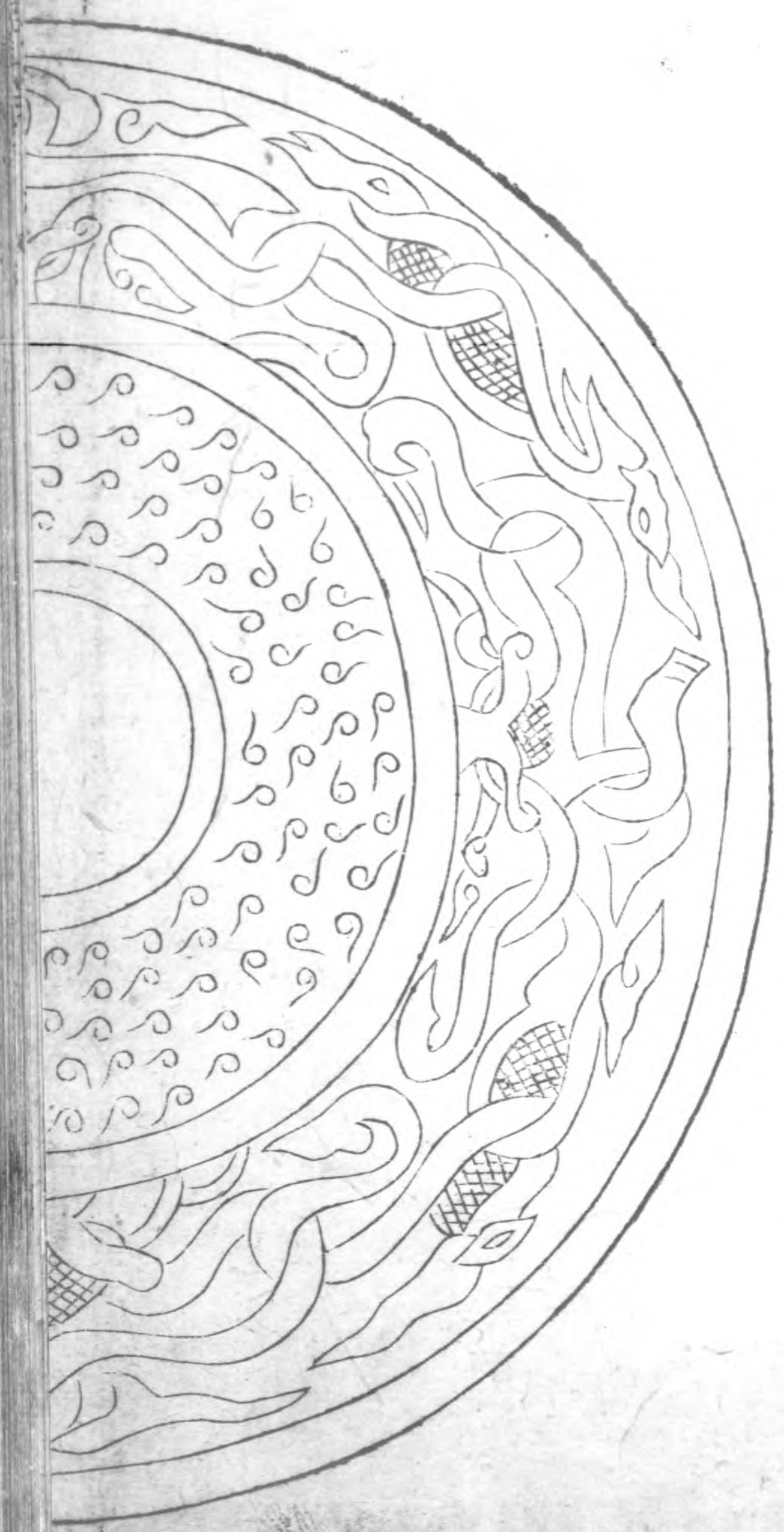



右拱璧徑尺色蒼文綰螭鳳中作雲氣老子曰雖有拱璧以先駟馬

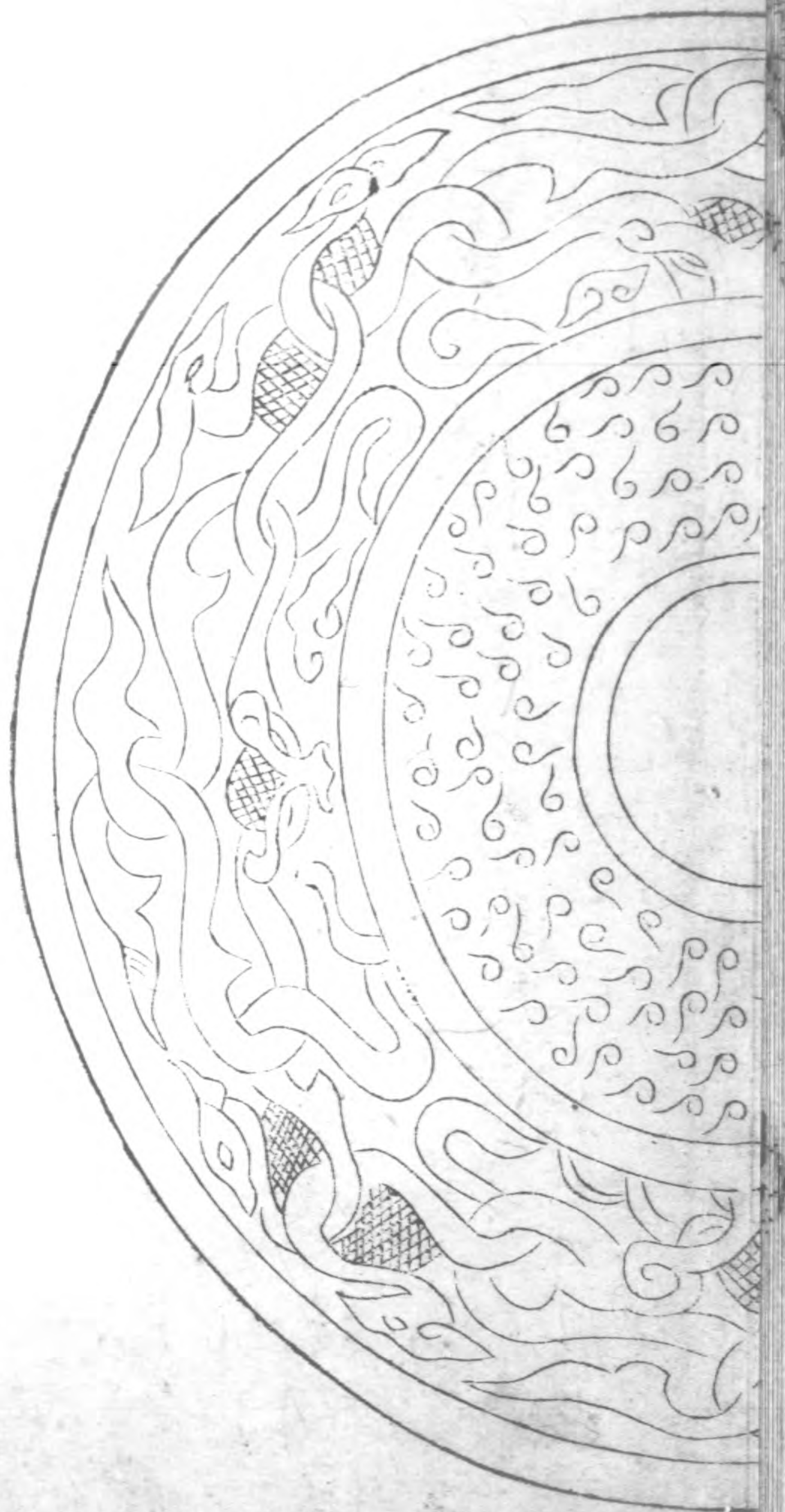

瑞玉瑑

音衛

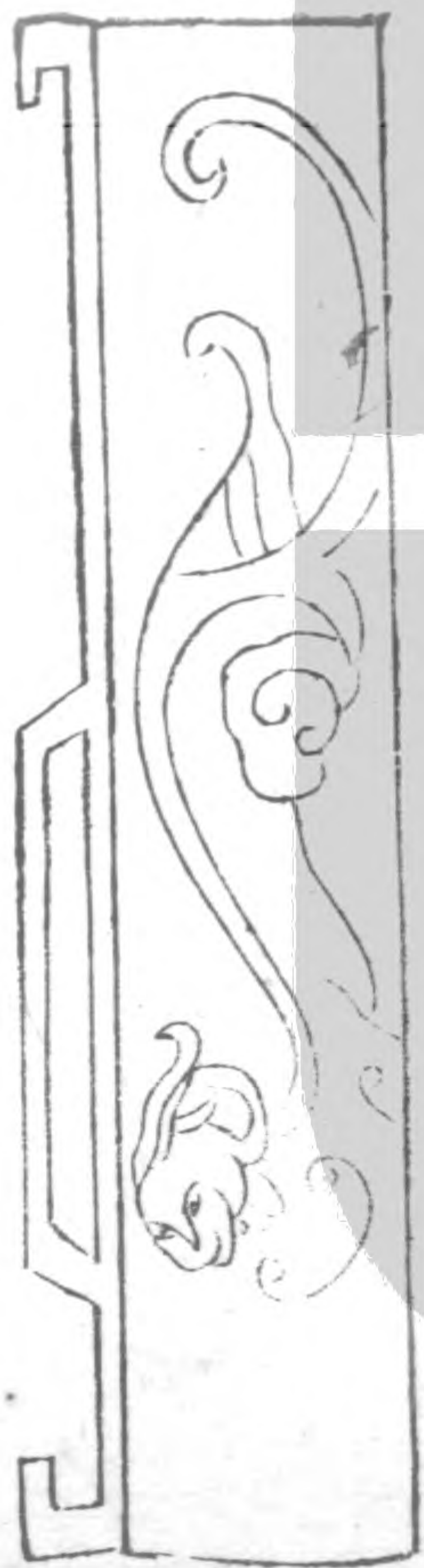

說文云禾之赤者曰藁故滌玉同其色謂之瑞



文房圖贊

宋 林洪

士之仕皆繇文房始惟唐韓愈舉穎為中書他竟無所聞今圖贊一十八人擬以官酬之俟異日請于朝罔俾昌黎穎美有唐

嘉熙初元王春元日和靖七世孫可山林洪龍發序十八學士姓名字號

毛中書

述

君舉

盡心處士

燕正言

玉

祖圭

體玄逸客

文房圖贊



楮待制

田

為良

剡溪遺老

石端明

甲

元樸

岩屋上人

水中丞

潛

仲含

玉璠老翁

貝光祿

粲

孺文

潔菴小友

石架閣

卓

汝格

小山真隱

邊都護

鎮

叔重

句曲山民

黎司直

合

志齊

木訥老人

刁吏書

剛

季方

抱槧書生

竺祕閣

馮

克之

桂溪野客

曹直院

馮

可馮

無弦居士

方正字

端

士直

惡圓老叟

齊司封

敏

功父

快閣隱君

胡都統

厚

伯固

善補疇士

印書記

篆

少章

明信公子

黃祕書

密

惟謹

斗室隱者

槃都承

藏

利用

通悟先生



天  
方  
圖  
卷  
六

毛 中 書

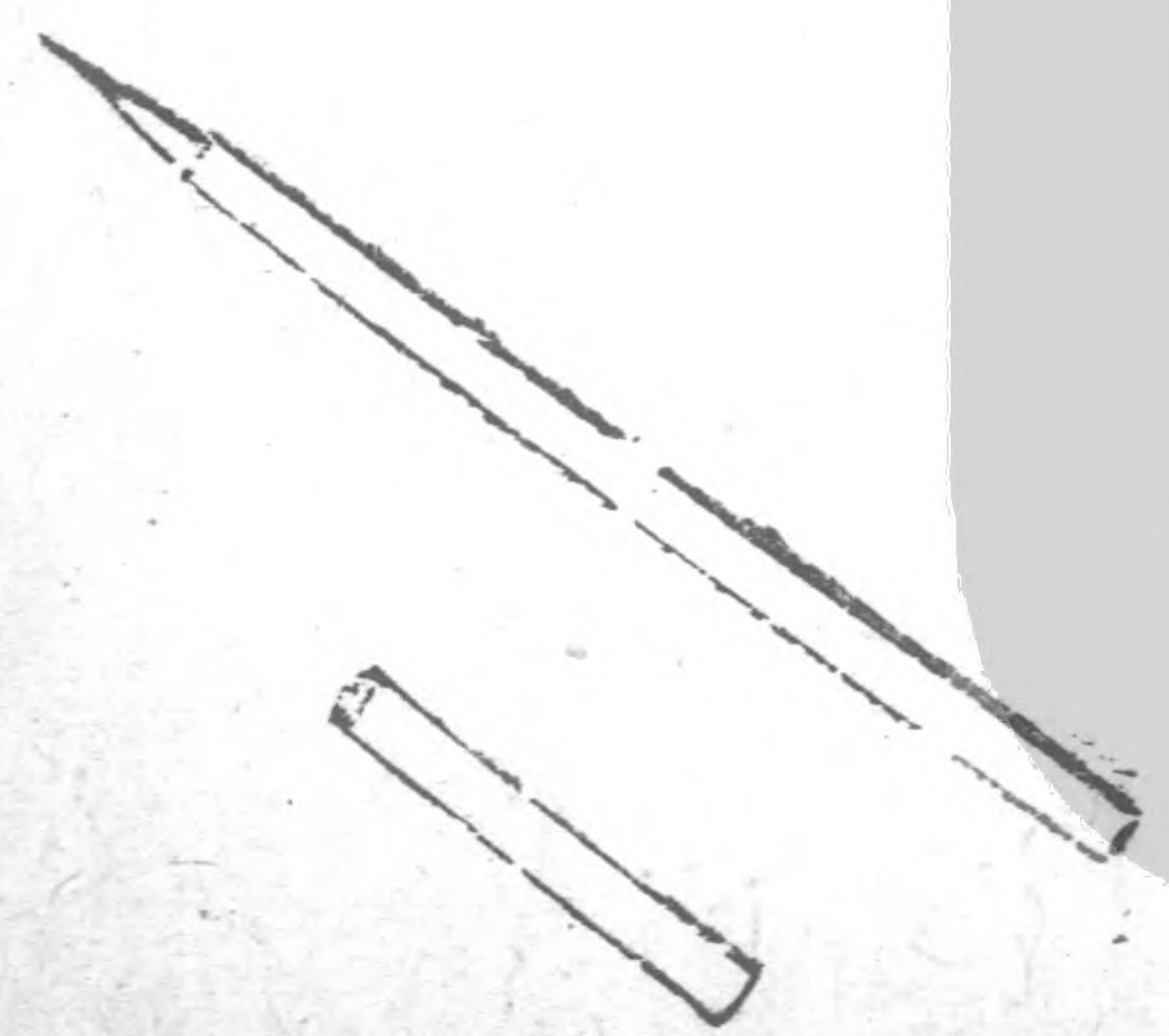

天  
方  
圖  
卷  
六

三



唐中書維穎有聲至我  
宋有自宛陵進者亦穎之孫二公在當時帝方  
欲柄用髮皆種種矣使天相之早仕以究所學  
則昌黎和靖翁亦安有可憐不中書之歎嗚呼  
科目資格之弊如此夫

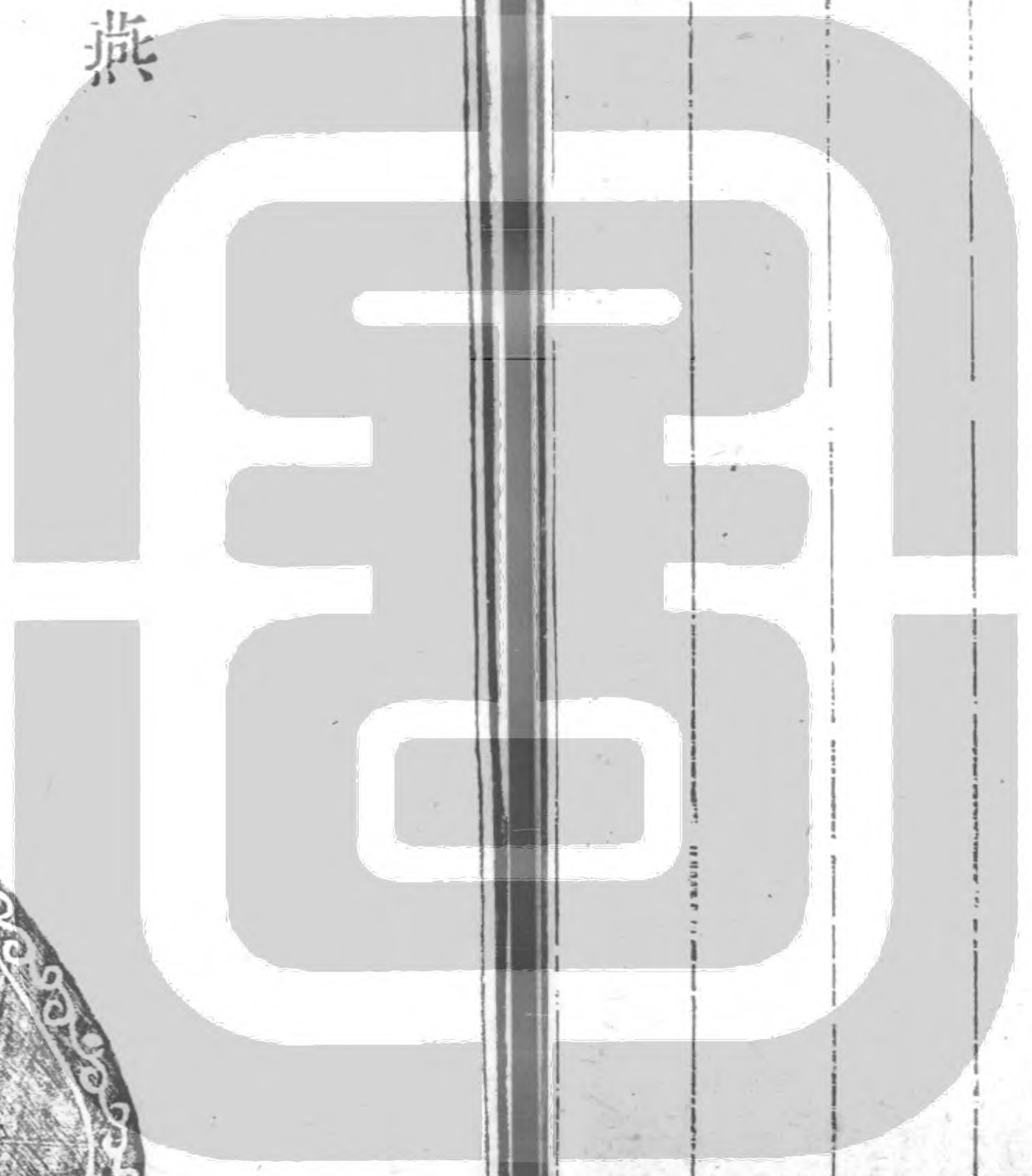

燕 正 言

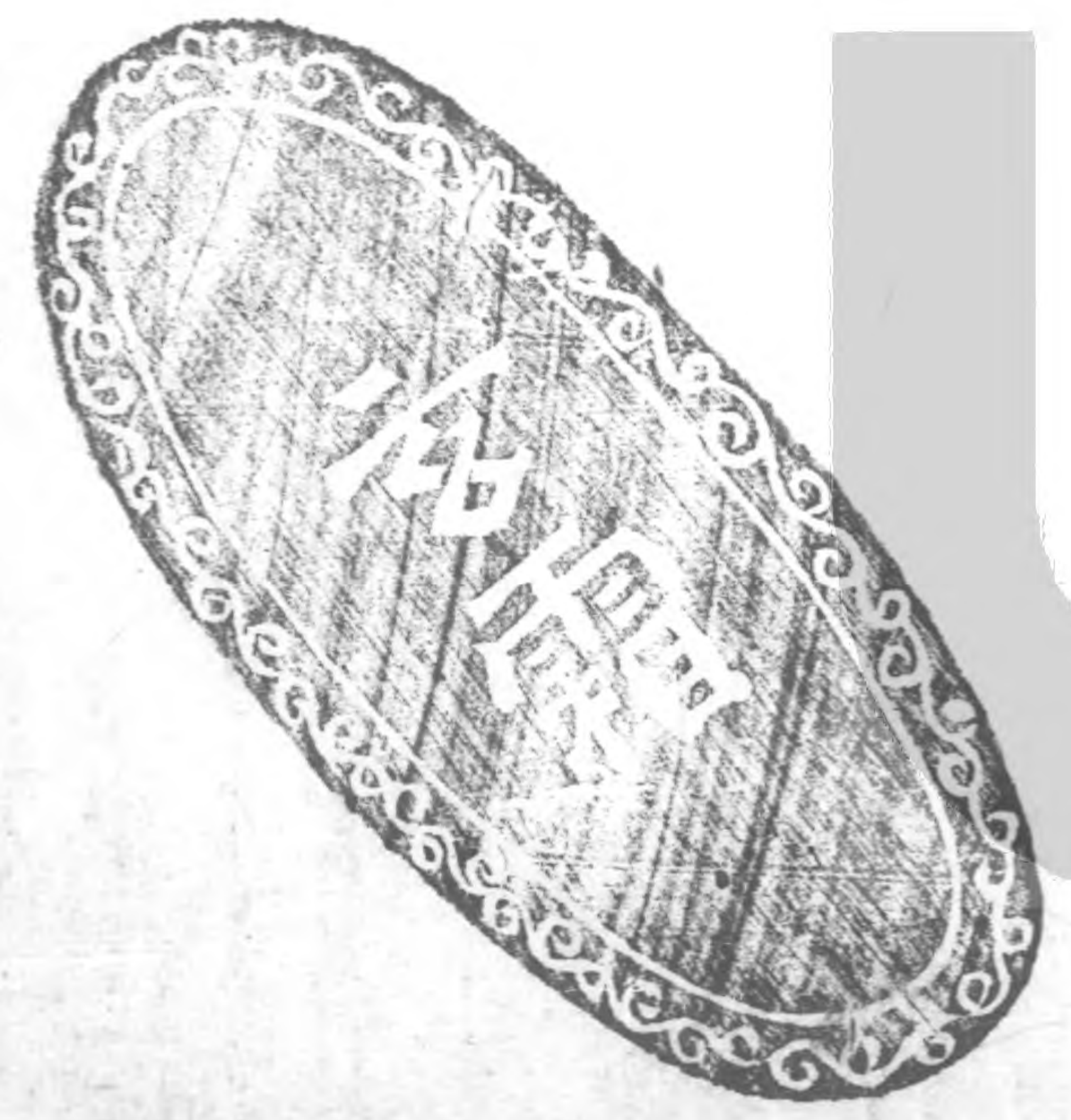



愛身而退避固寵而膠滯皆不足以居散言地  
以馨德聞其惟燕氏既剛且和而清而麗寘於  
王所與黷何異有所不言言必正矣彼黃與朱  
寘同厥徒簡在上心雖鮮用諂然或時贊一言  
亦相觀而善之謂摩之意與

楮 待 制

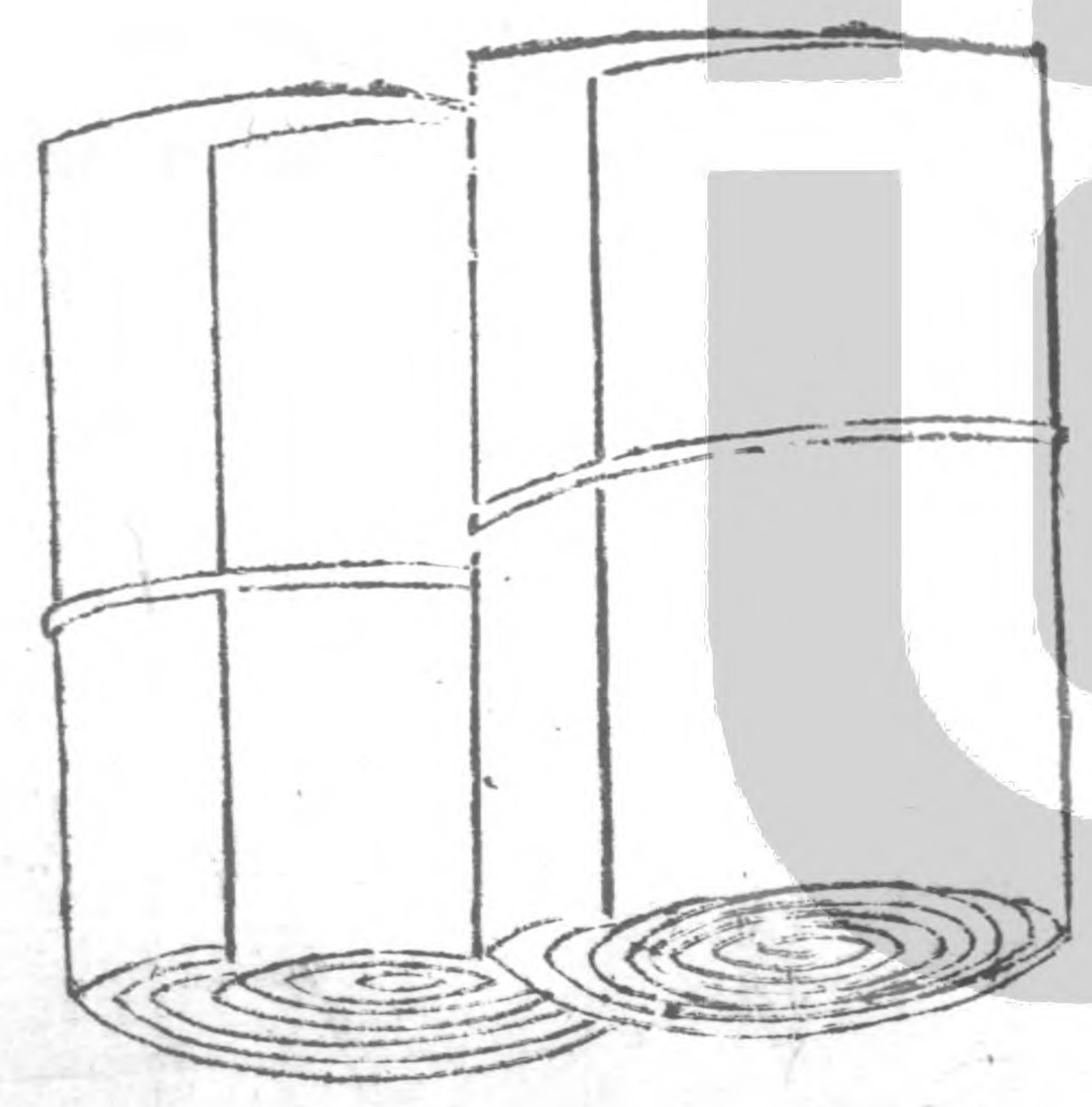



士起於白屋而寘身於清要者不知其歷幾濯  
煉也能更相汲引苟無同類則山林修潔士特  
一草木耳書曰人之有技若已有之吾於正言  
中書君有取焉





蒙嘗過萬石君之故家憫其子若孫有剛介者  
往往乏溫潤惟端明兼之且能和平以待物謹  
靜以養年器之翰墨間厥亦宜也有若曼卿之  
墮馬視乃厥祖得無愧焉

水 中 丞





一言之出必有以利澤於當世而後可以任言  
責若夫當言而不言塞也不當言而言泛也不  
泛不塞動有利澤其惟水中丞之德乎

貝

光

祿

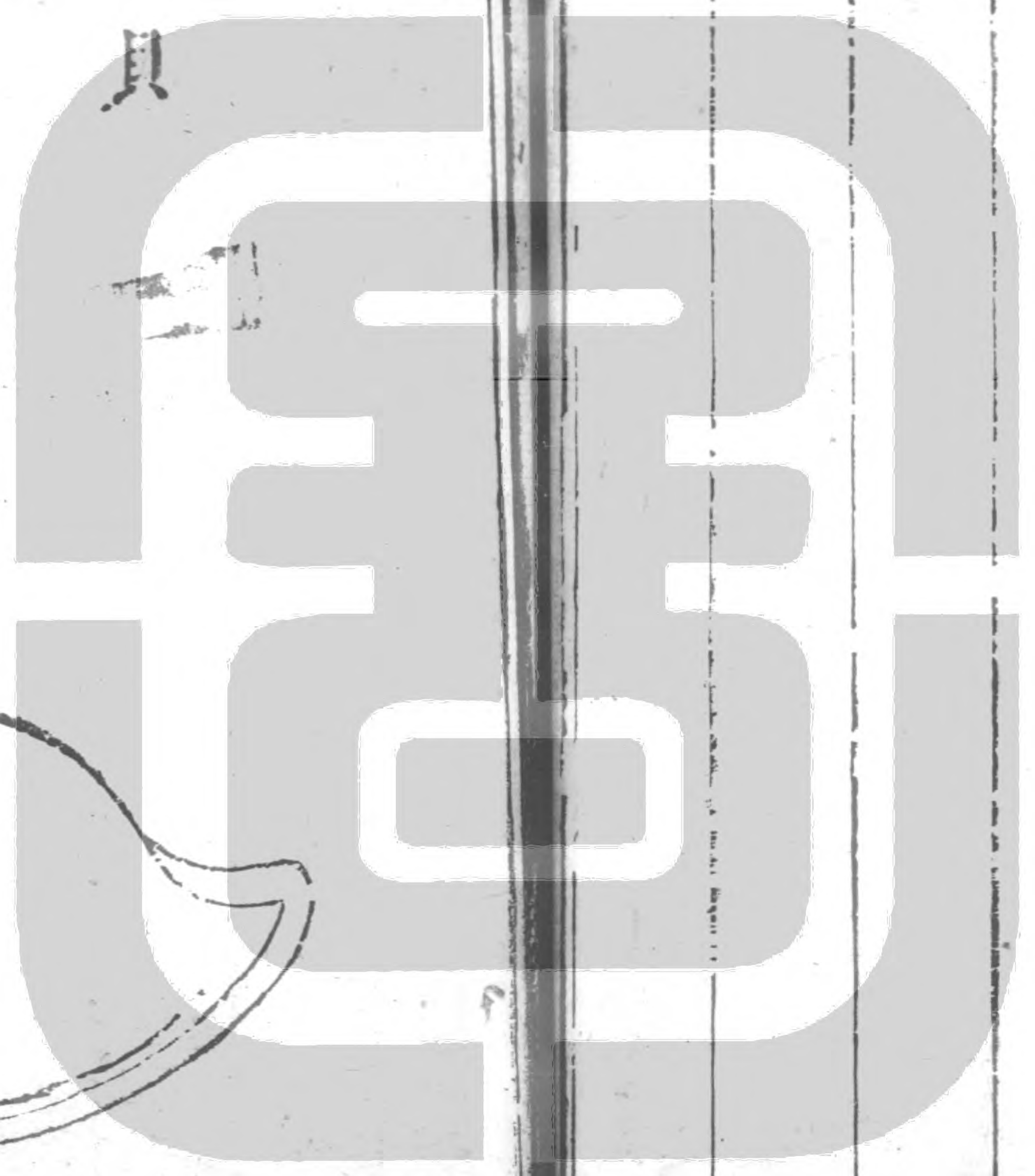
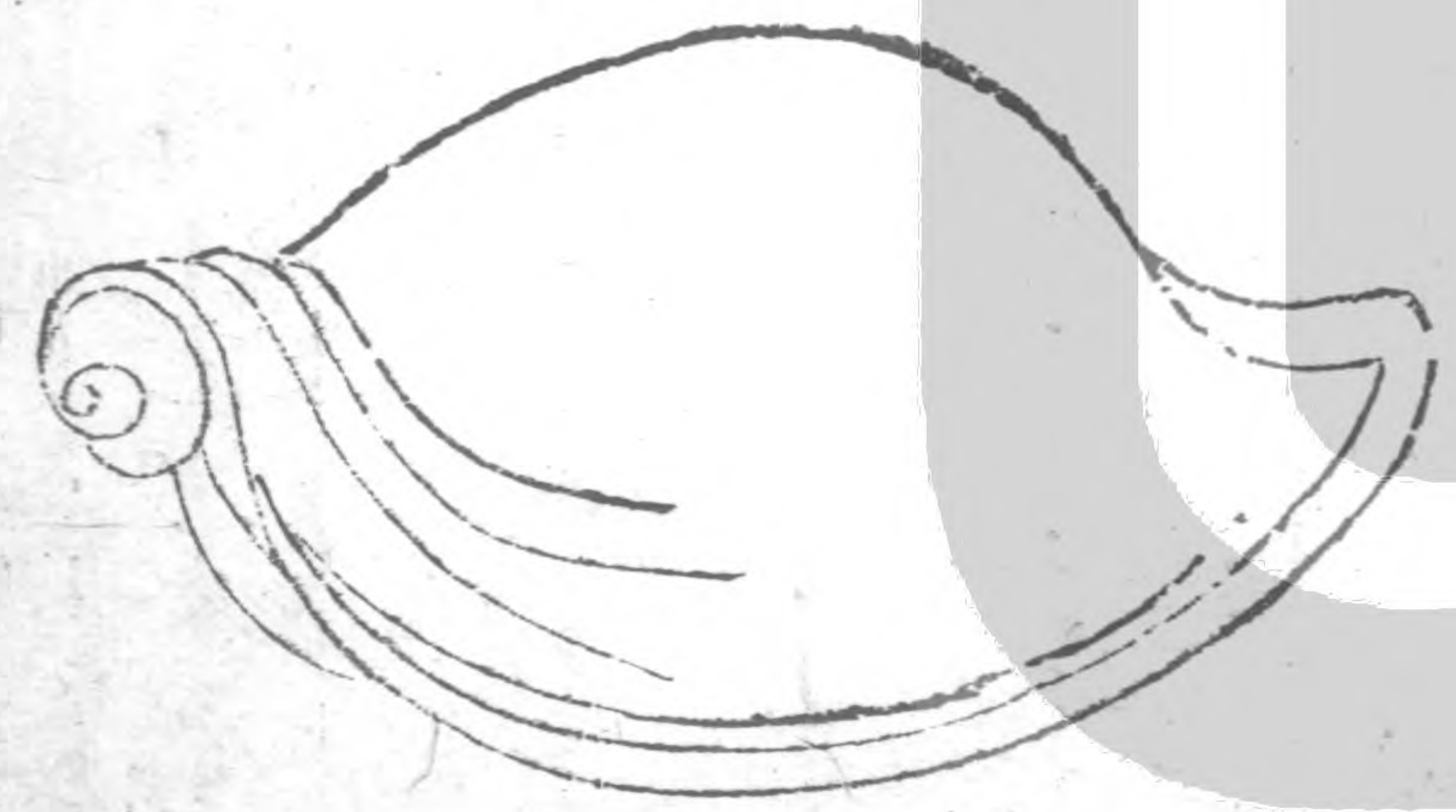



昔貝錦善巧言王投之遠裔逮漢開西南夷其  
孫始得偕明珠文甲輩詣闕下帝嘉其文令佐  
寫書官衆以其祖好讒不相容廼反身修德益  
自磨礪及拜光祿卿無復訝矣噫周至漢幾何  
年見其後尚竊惡之彼譖人者戒之哉





架閣與端明同譜系性剛峻未仕時嘗語人曰  
孔子作春龜游夏不能措一辭以生殺所繫非  
若急於矜燿者以文章病天下及居是官聞之  
者徃徃閣筆而不下蓋亦知所畏矣烏乎筆且  
不可以妄動况爲國任賞刑者乎

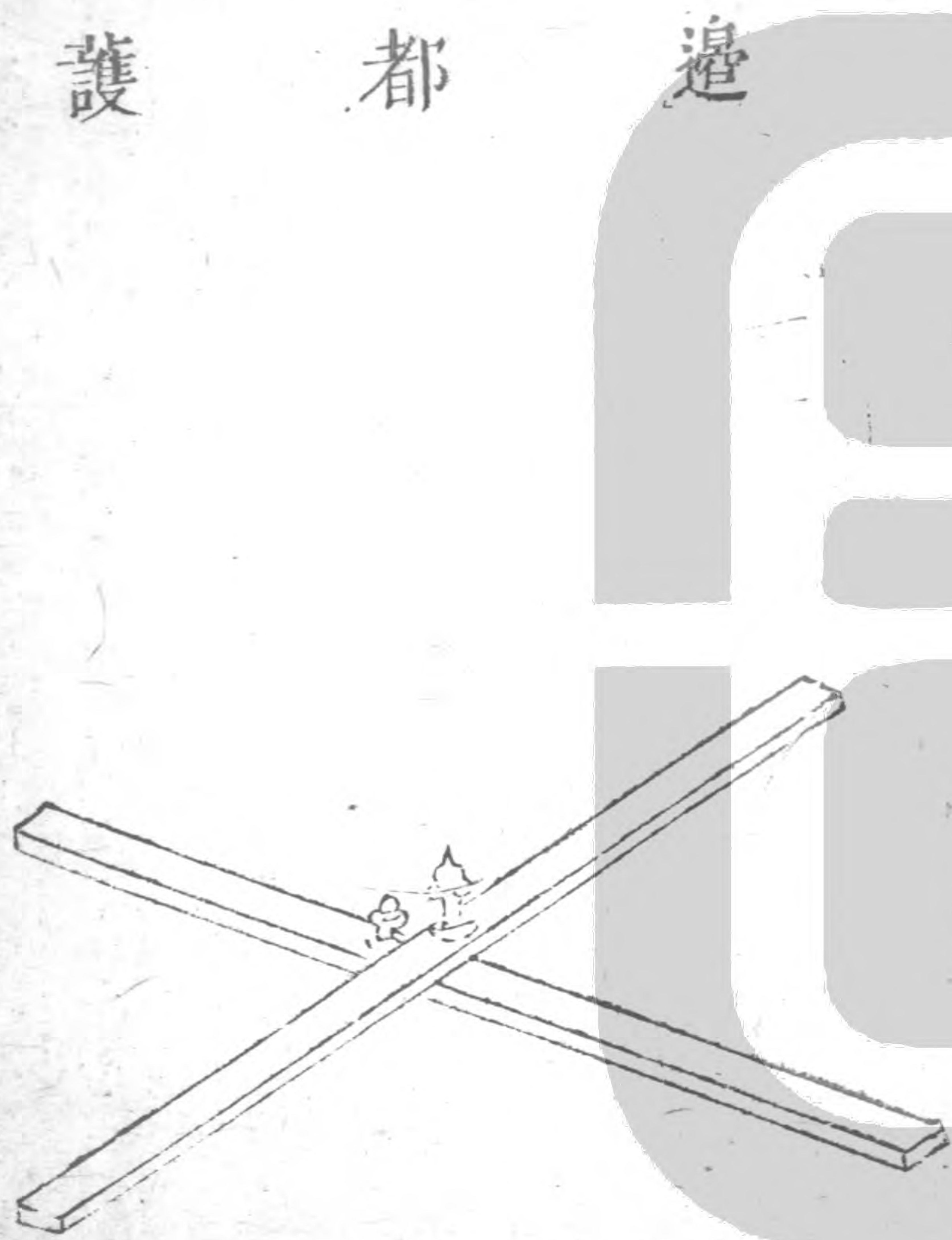



外地風寒聖策未定有能相與鎮壓之使朝行  
晏然邊鄙不聳厥功亦大矣然或不相協和進  
退自用又豈能制一時飄忽之患哉昔郭汾陽  
與李臨淮最不相能及東伐乃執手以誼相勉  
每歎世無斯人今見二公良有感夫

黎

司

直

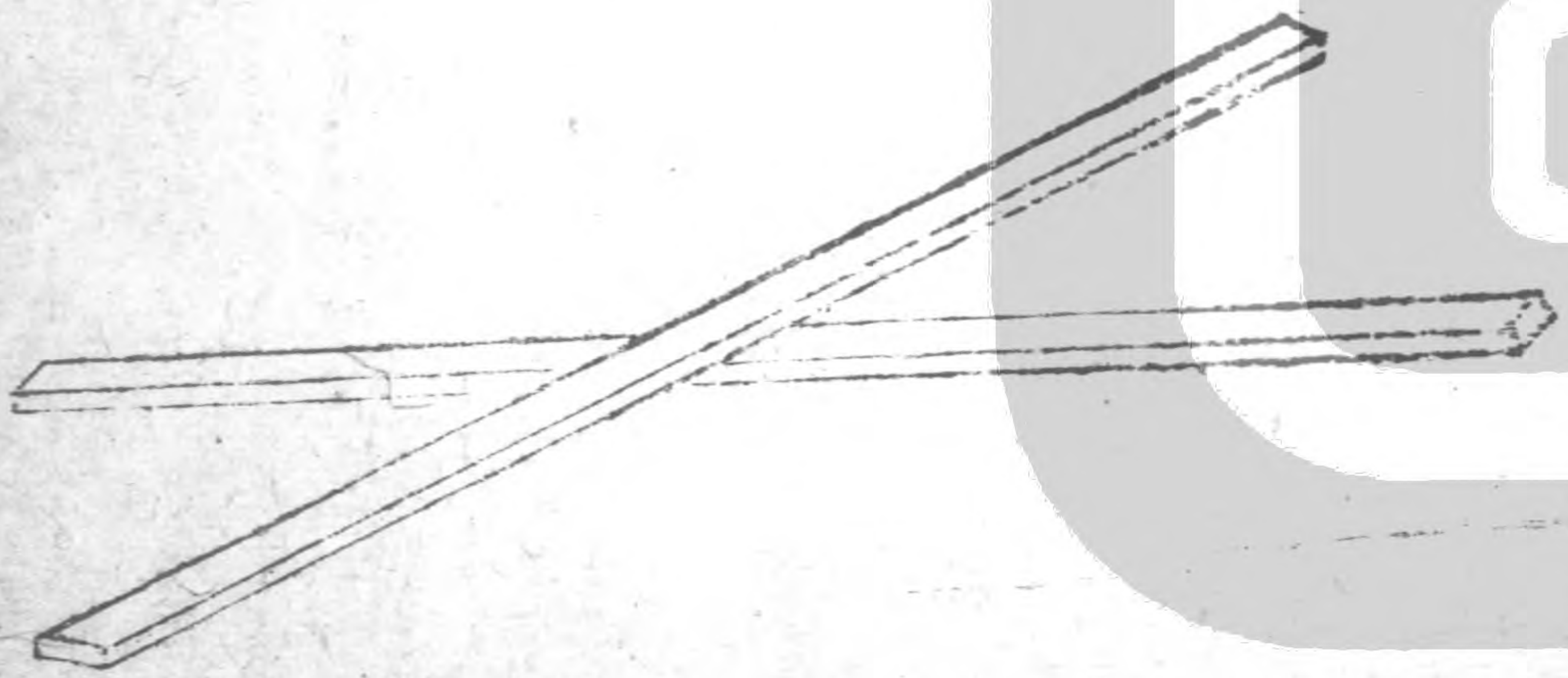



漢開石渠黎氏以材學應詔上書言欲總齊天下書非一人力因以其兄薦帝嘉其能舉親曰卿之弟兄均可謂邦之司直也歟書成因以是官酬之詩云周道如砥其直如矢黎氏之德侑矣夫

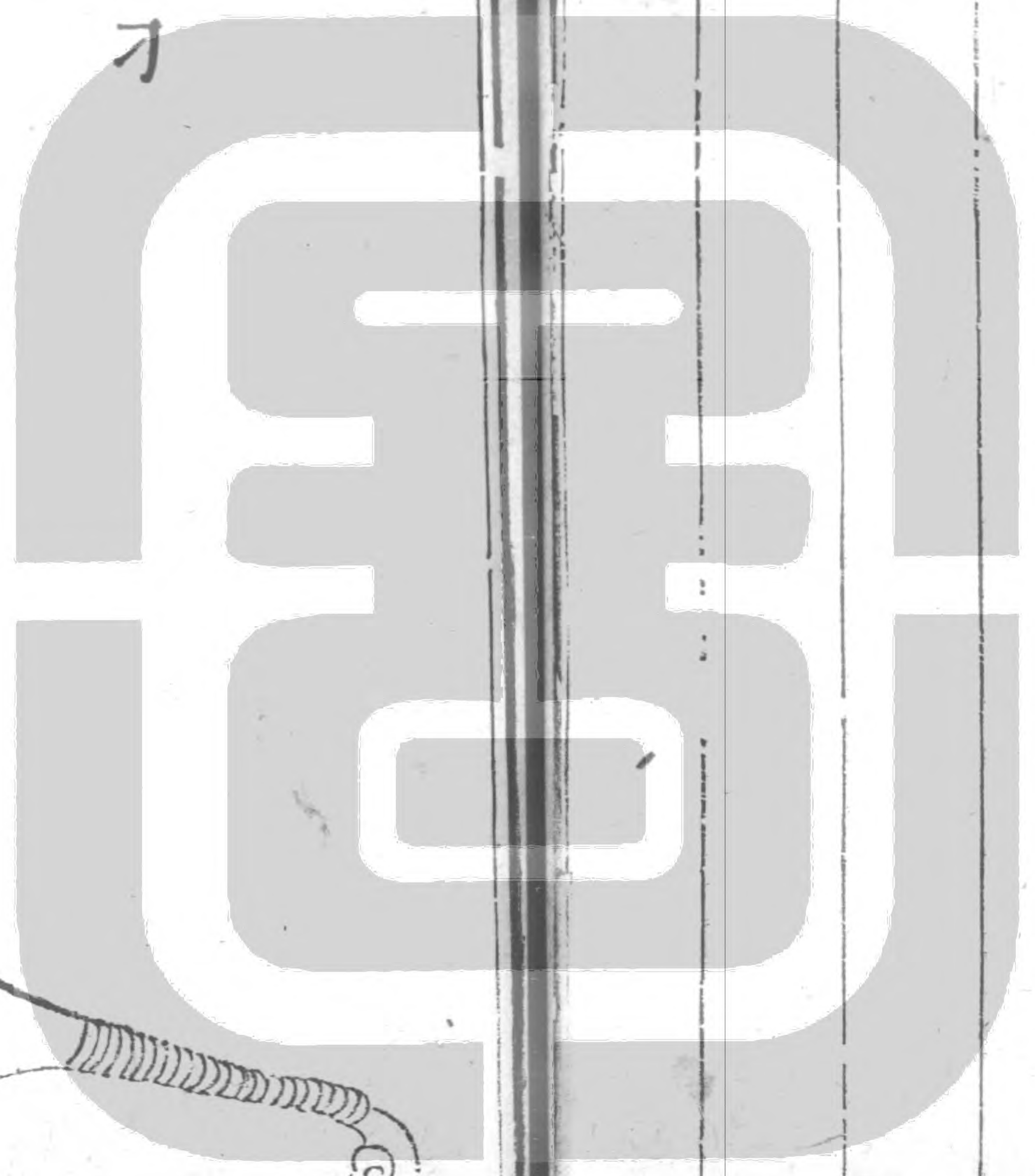

才 吏 書

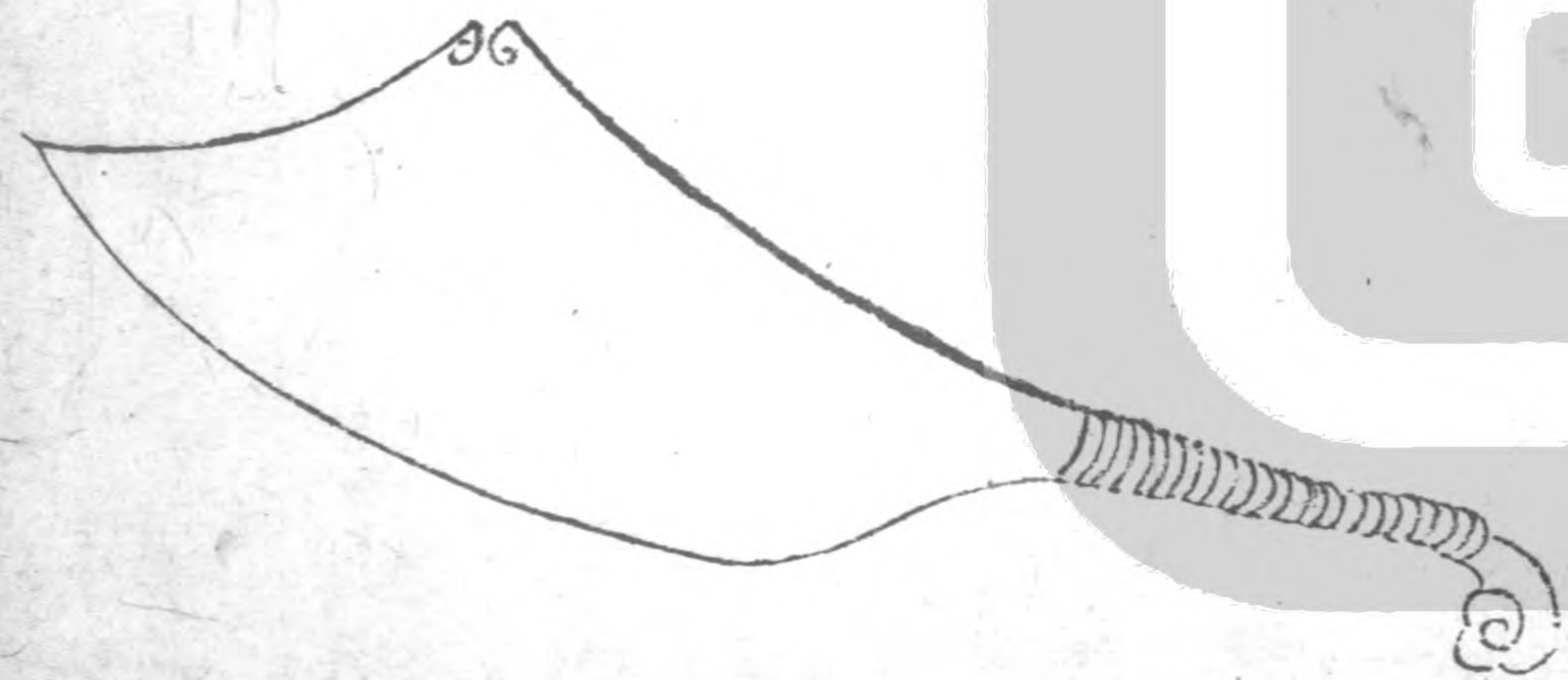



文籍散逸吏並緣為奸時必得裁鑒剛明之士  
斯可總齊清議若夫昏懦椎鈍則何所取材惟  
公行無玷缺又能砥礪廉隅以直道行寘荷蒙  
間千百年一人耳子曰才難不其然乎

竺

秘

閣

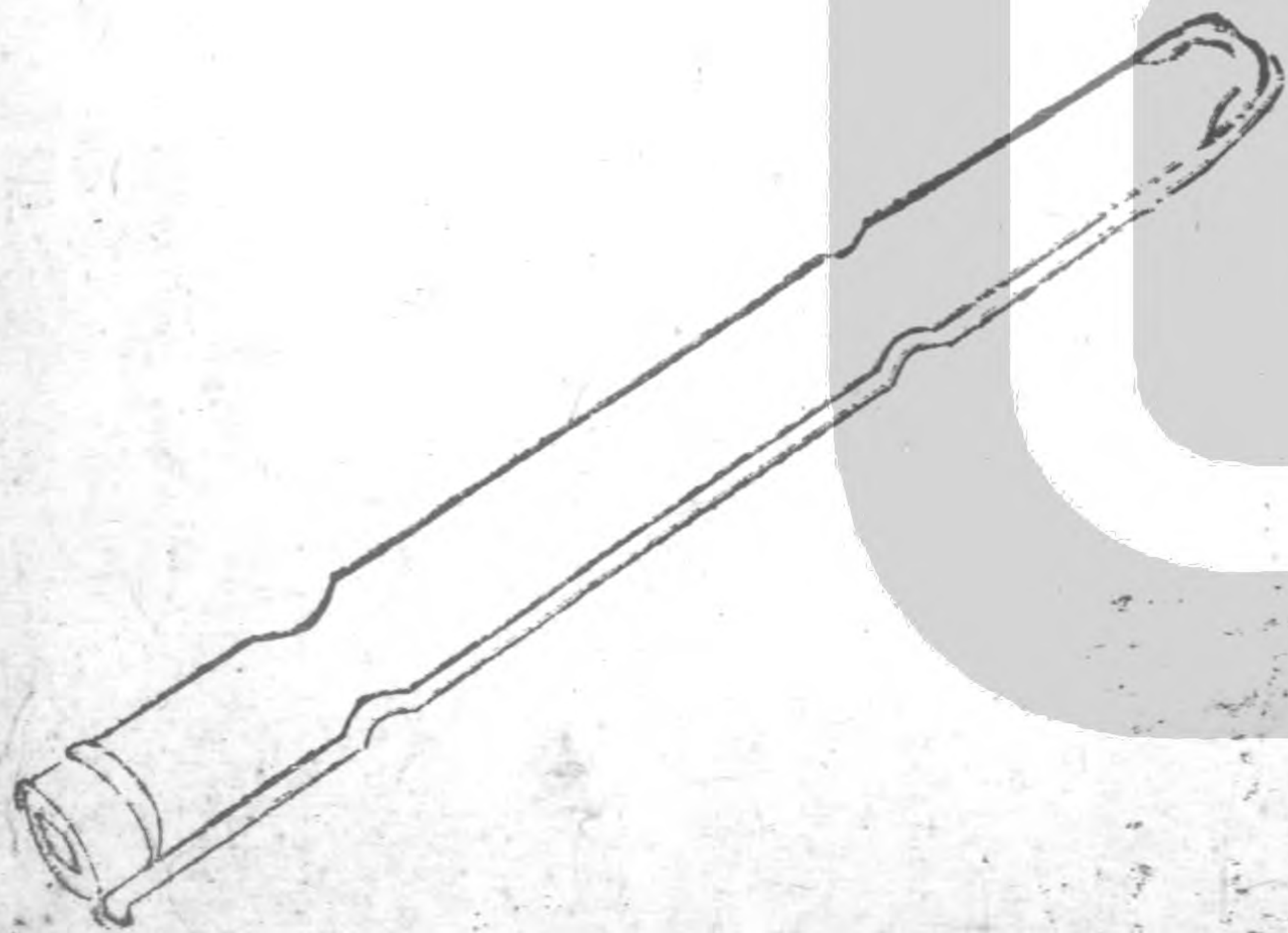



盛夏天子御延英與群臣論治道及邊事歎世  
 無頗牧孰可任一臂力會公在傍進言曰臣雖  
 不能任重願試一障帝嘉其節令帶秘閣往焉  
 及事定不言汗馬勞翻然自號無弦居士淵明  
 為琴書友可謂功成身退者與

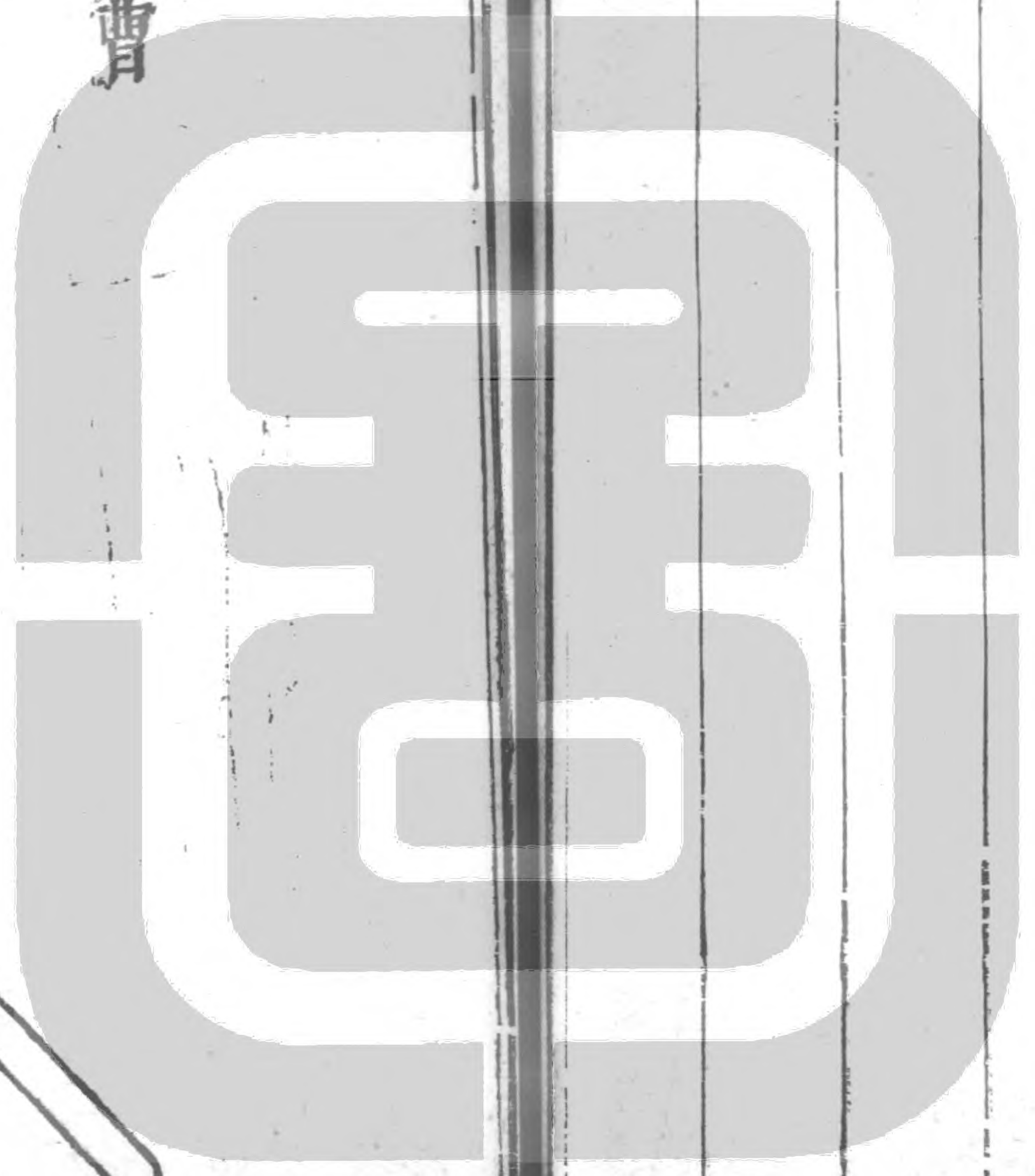

曹直院

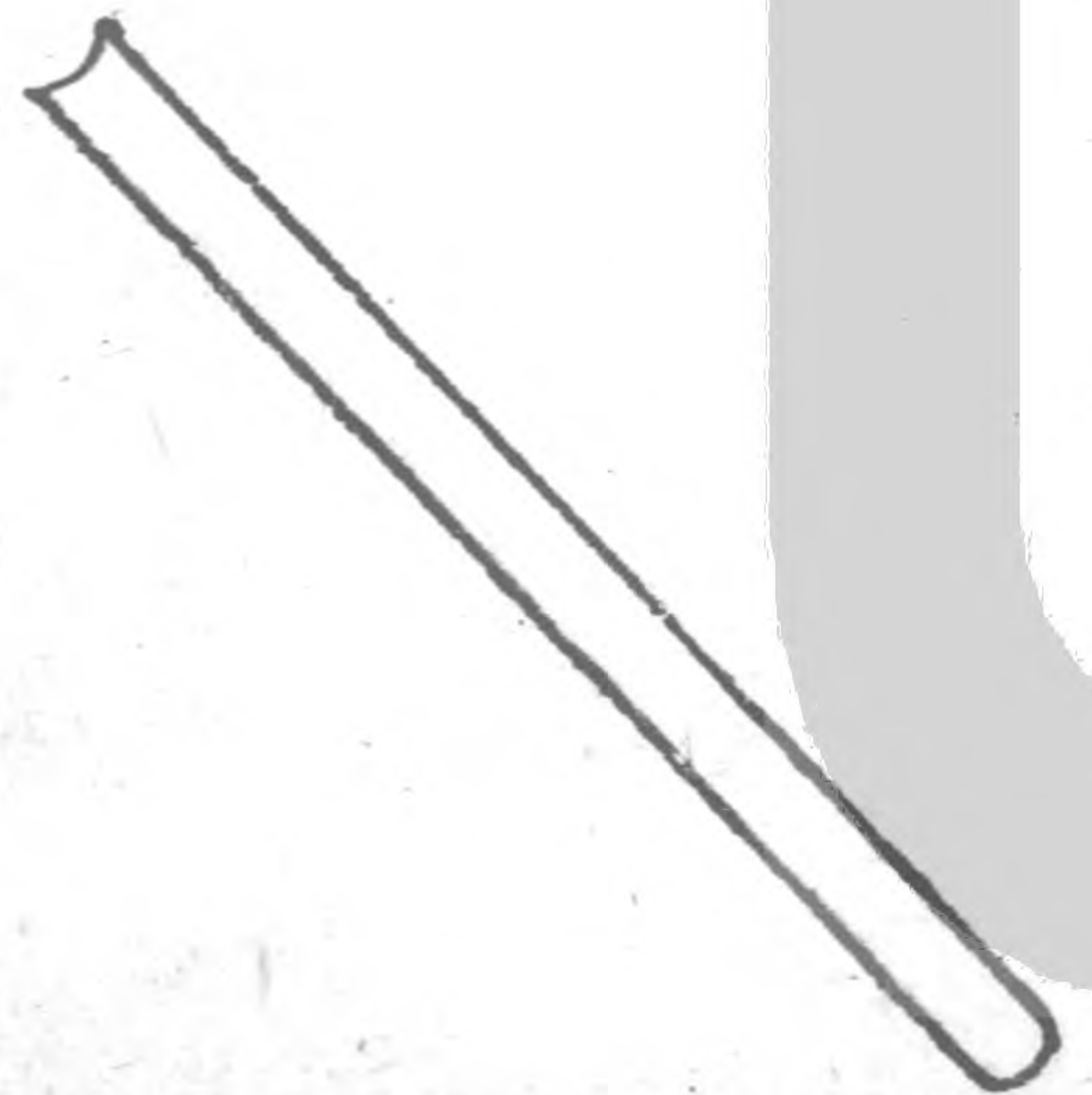



坤臣道也利在方直彼美君子得坤之德昇彼  
 掌綸如絲之出顧瞻周行真一繩墨友者誰歟  
 正字中書惡曲與污惟正是趨或以赤心警戒  
 弗渝子曰益者三友此三子者可謂得友直之  
 義乎

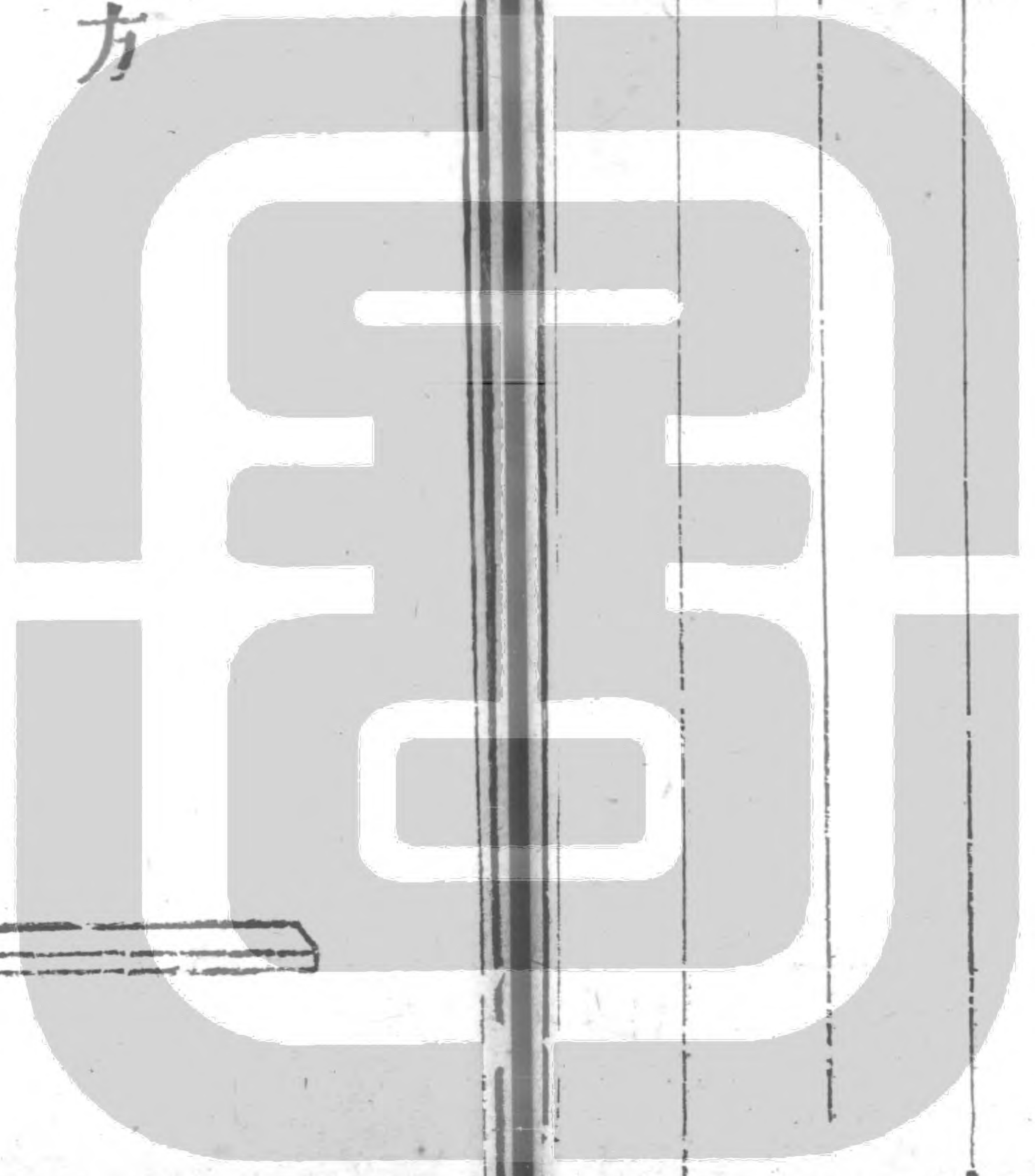

方 正 字

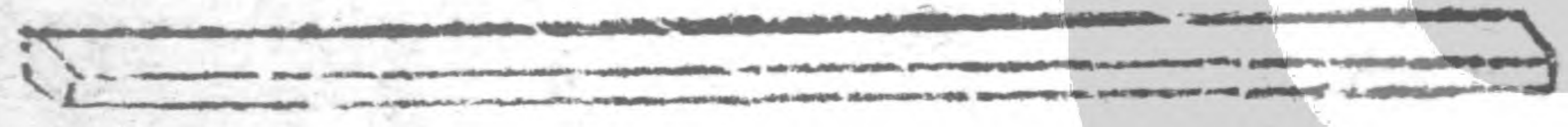



方氏世居歷山介然獨行不屑以枉道進至唐  
開書庫乃與其黨曹氏出焉帝嘉其直授正字  
於辯證之功固多然一朋字未正迄今有遺憾  
焉

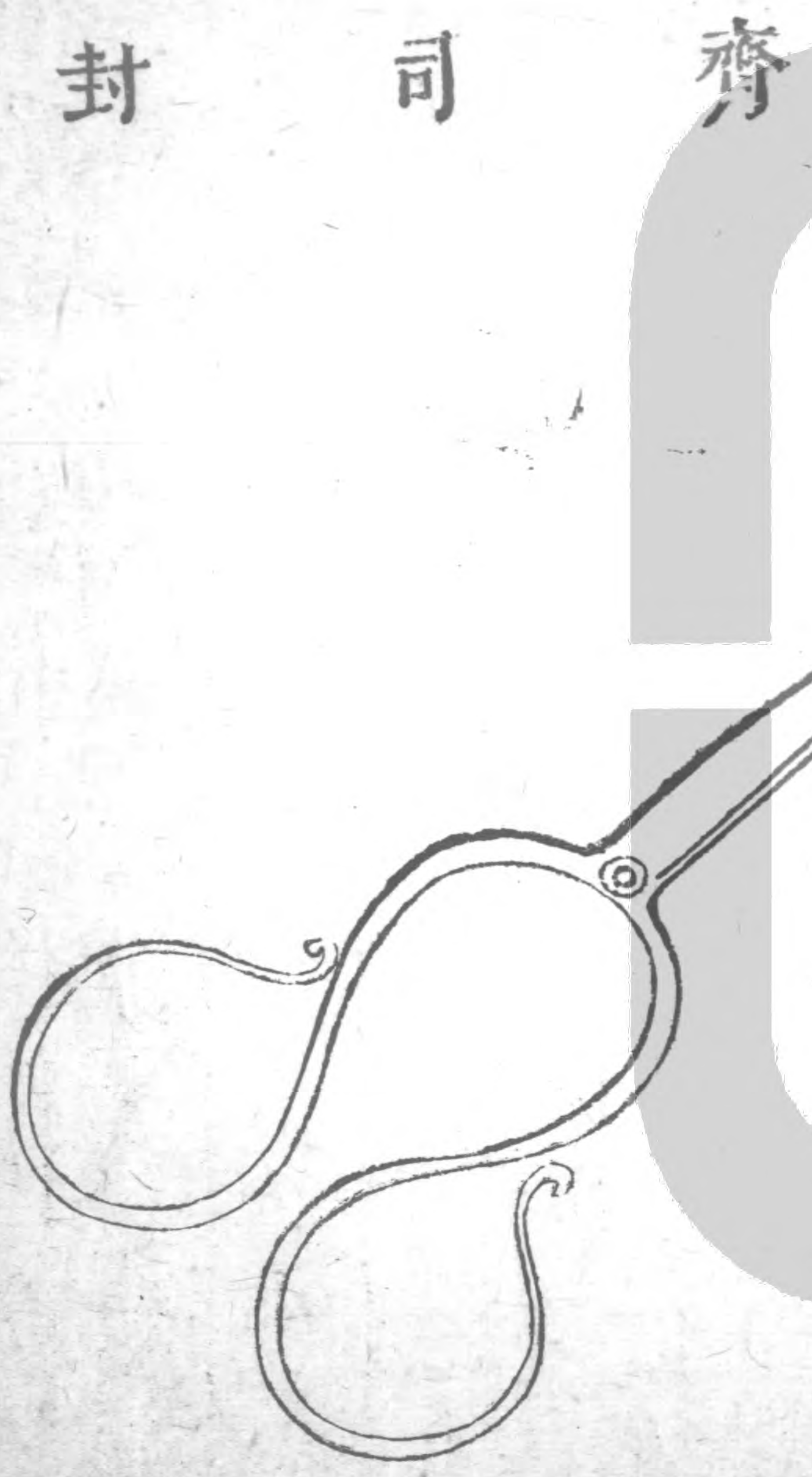
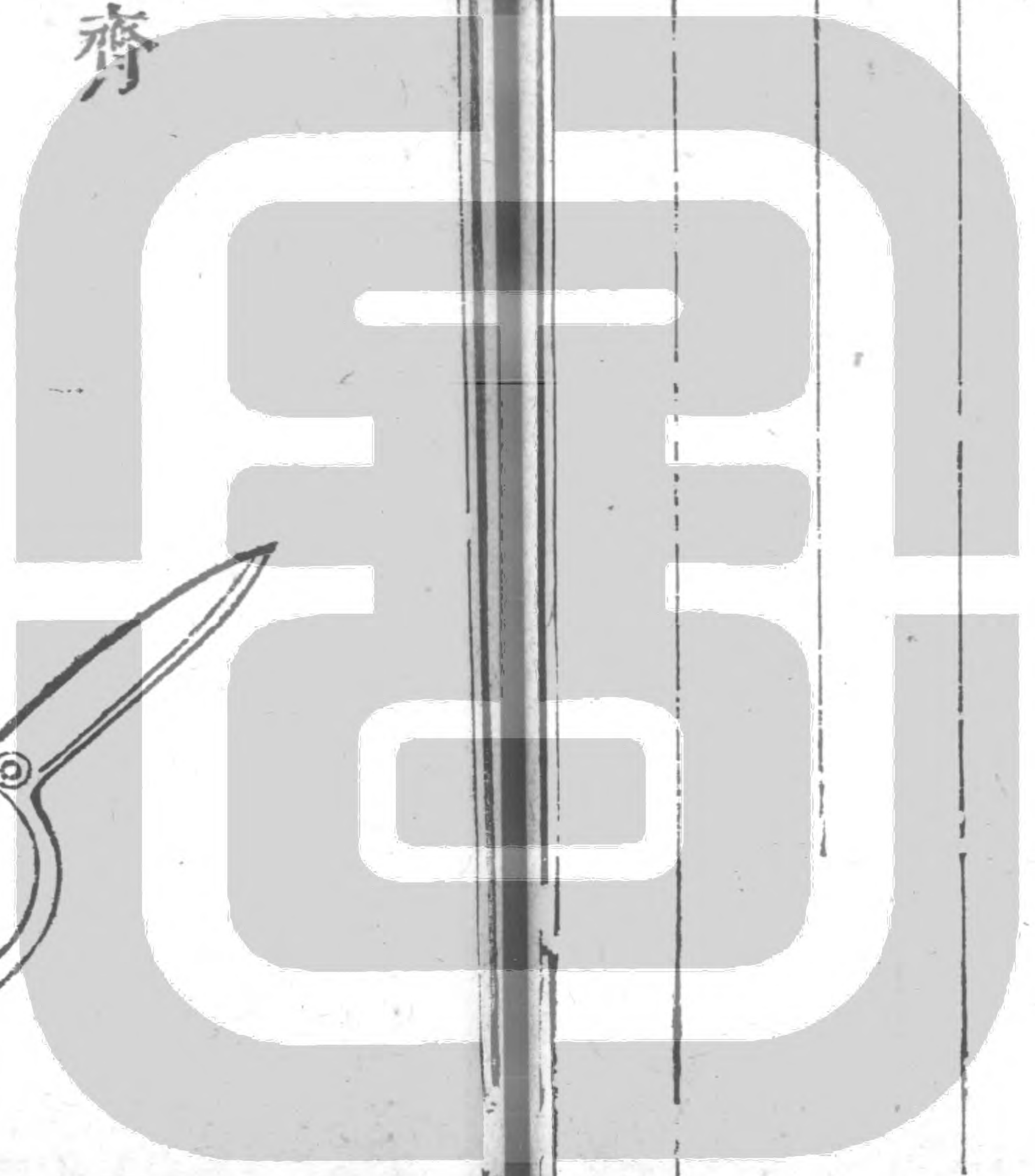

齊 司 封



剩裁品秩必得剛正士而後封賞無缺典若高  
 下其手則有不齊患惟公世居并州以直聲聞  
 不可干以私故斜封墨敕一時咸無焉帝分松  
 江錫之亦勵其直與

胡 都 統





兵之逆順猶反覆紙過於用剛則釁生積於用  
柔則解弛必有以調集固結之乃可以帖服百  
萬之師於一指不剛不柔如公其人以之制敵  
勝可占矣若夫符籍散逸行伍缺漏不過隨時  
補之而已

印 書 記

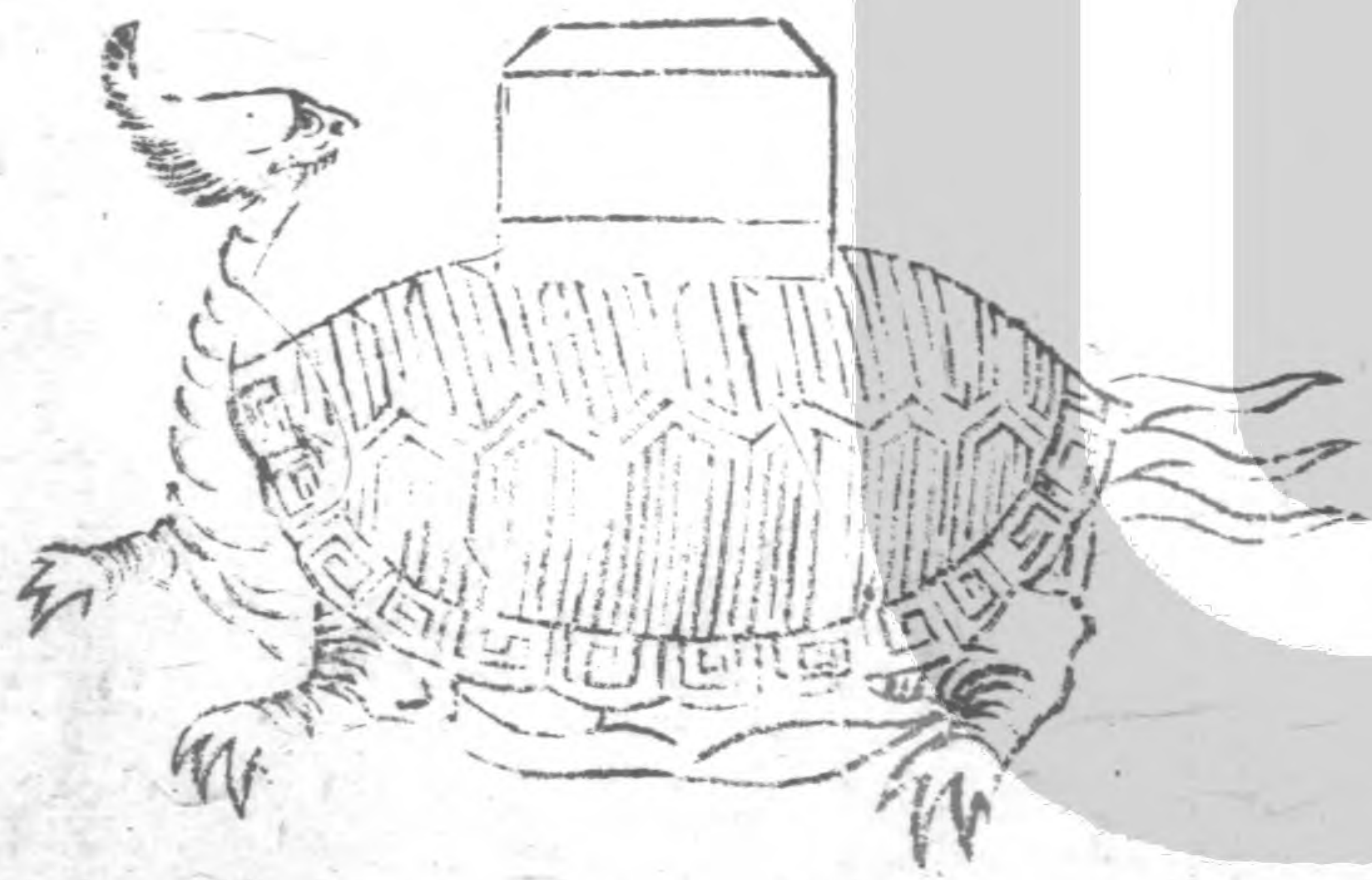



漢符璽郎寧忤一大臣不輒授之璽繼有倒用  
以擊泚者亦郎之孫世以赤心事君宜其有後  
也今雖載筆侯藩依紅泛綠在風月間未嘗不  
加謹焉視乃厥祖可謂若合符節云

黃 秘 書

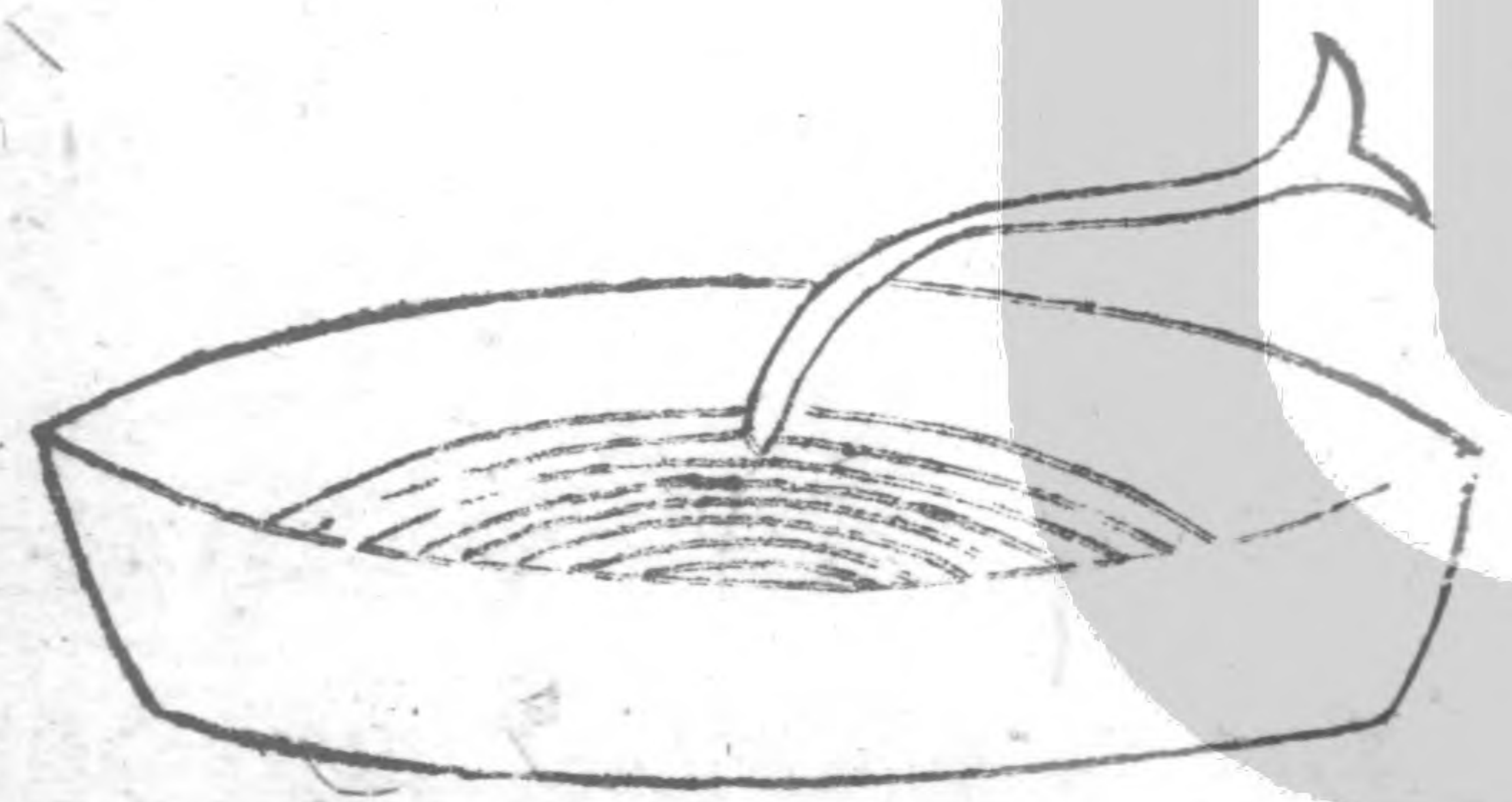



昔在有唐胡雛煽熾二十四郡鮮不畏避歟與  
平原走丸遞事得彼魯人三緘之義授以秘書  
言惟誼耳達空函者能無爾媿

般 都 承

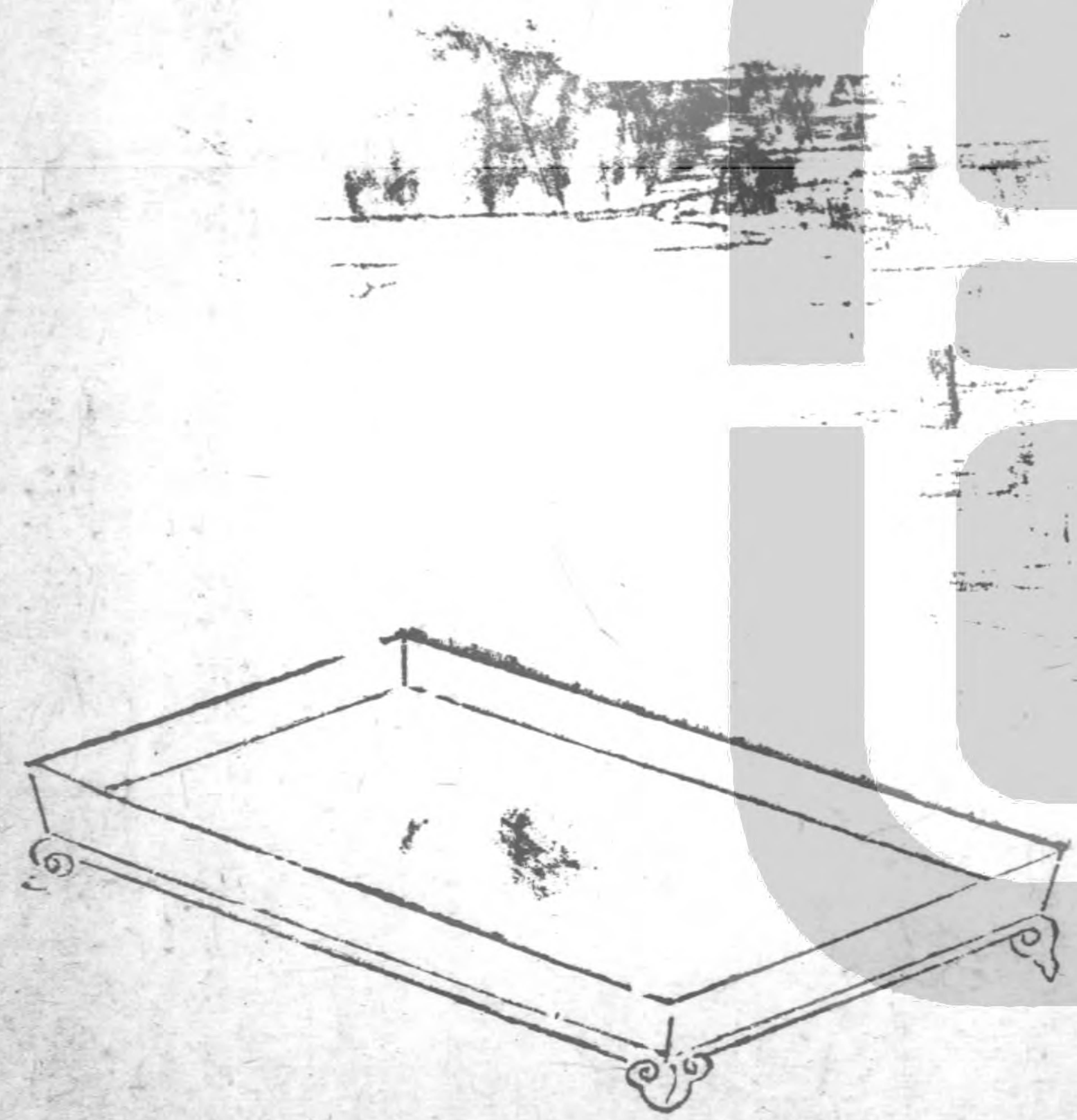



都承旨不用院吏奉行文書惟用士人故陳玄  
毛穎輩咸預焉後多爲顯官今公一遵舊制凡  
所蓄者彬彬皆文墨之流宜乎能參總機要無  
所遺矢儻或後用吏必以口頰漏事又豈能仰  
承上旨歟

文房圖贊續

元 羅先登

毛穎傳始於昌黎前人謂以文滑稽者也其後黃甘  
溫陶之傳不勝其繁至宋季可山林君獨取文房所  
用十八人各酬以官圖像而贊可謂愈出愈奇矣倦  
閒秘書又從而著名字與號焉僕近於友人王起善  
處獲觀棗本茲復有見示石刻者則其數又倍之乃  
秋浦羅雪江追補可山之未收錄者亦圖且贊而無  
名號起善因倣效焉爲撰斯盡矣僕以從游之久故



書其梗槩于後云元統二年樊士寬序

圖贊續姓名字號

朱檢正

丹

伯洪

赤城仙侶

木奉使

簡

敬行

漆園傲吏

平待制

楊

公立

大隱先生

明詔使

光

德耀

開晦公子

房刺史

卷

仲舒

善藏楚客

廉護軍

密

思謹

湘筠老叟

高閣學

介

友文

清節處士

樓將軍

翦

思齊

勇退老夫

石鼓院

鎮

子厚

岐山後人

利通直

銳

彌堅

金精山人

焦

桐

良材

清音居士

白

玄

君奕

爛柯仙客

莫

鄒

剛卿

豐城隱君

釋

鑑

無隱

圓明上座

弓

矢

子勁

矍圃老人

葉

嘉

清友

玉川先生



水

函

子方

介石高士

商

鼎

師古

香山道人

周有八十聖人常以記善人之富予亦於文房  
 四七之際得八人焉茲八人者在晉室間目為  
 同堂合席之交然皆高尚其事不屑仕進號為  
 八仙此不特皆雲臺功臣而又有富春釣叟輩  
 出焉敬列于右

朱

檢

正

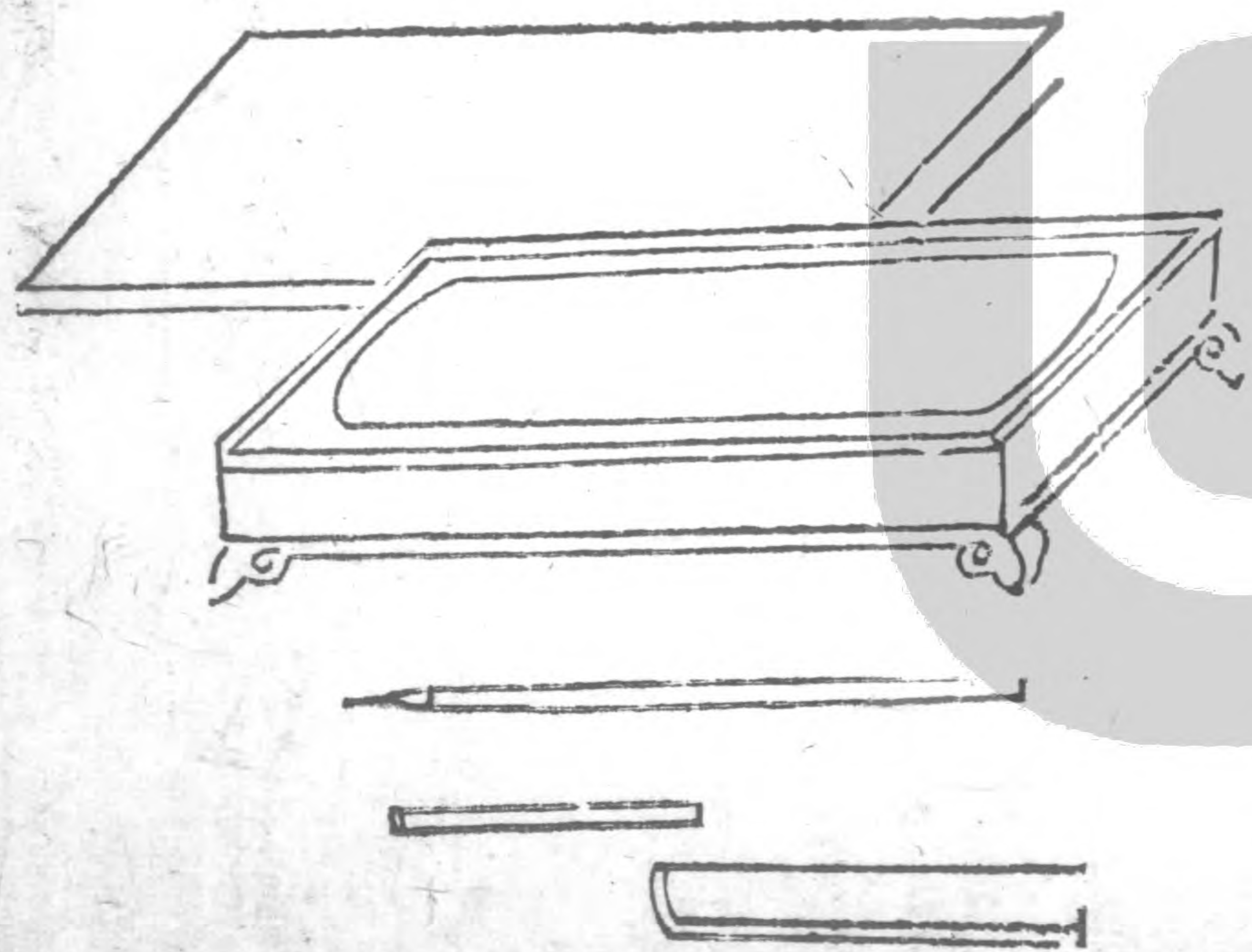



朱與墨氏實同塗異用世以朱墨並稱朝家以  
墨位上卿先拜正言而朱尚置散地一日同召  
至上前朱從容曰朱也當御帝曰俞墨氏常縷  
數萬言非卿點勘得無續彩霓聲韻之誤邪

木 奉 使

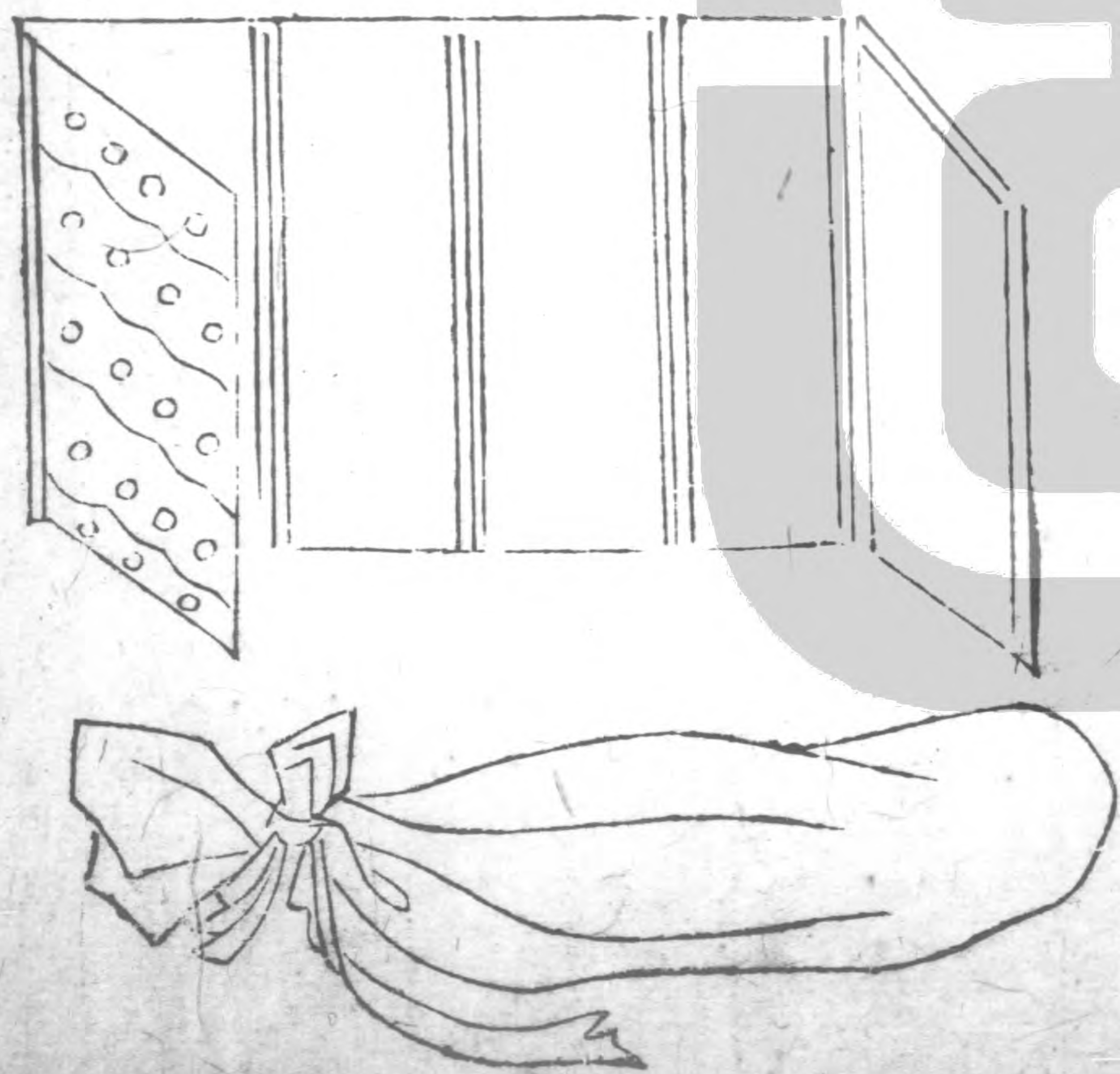



公居山林與楮爲侶楮旣見困公起刀鋸寘身  
鉛槧流芳汗青被以繡衣煌煌使星越國不辭  
罄折之勞將命不憚徃復之厯使乎使乎盍謹  
厥職當如趙簡子所識毋爲呂惠卿所易

平 待 御

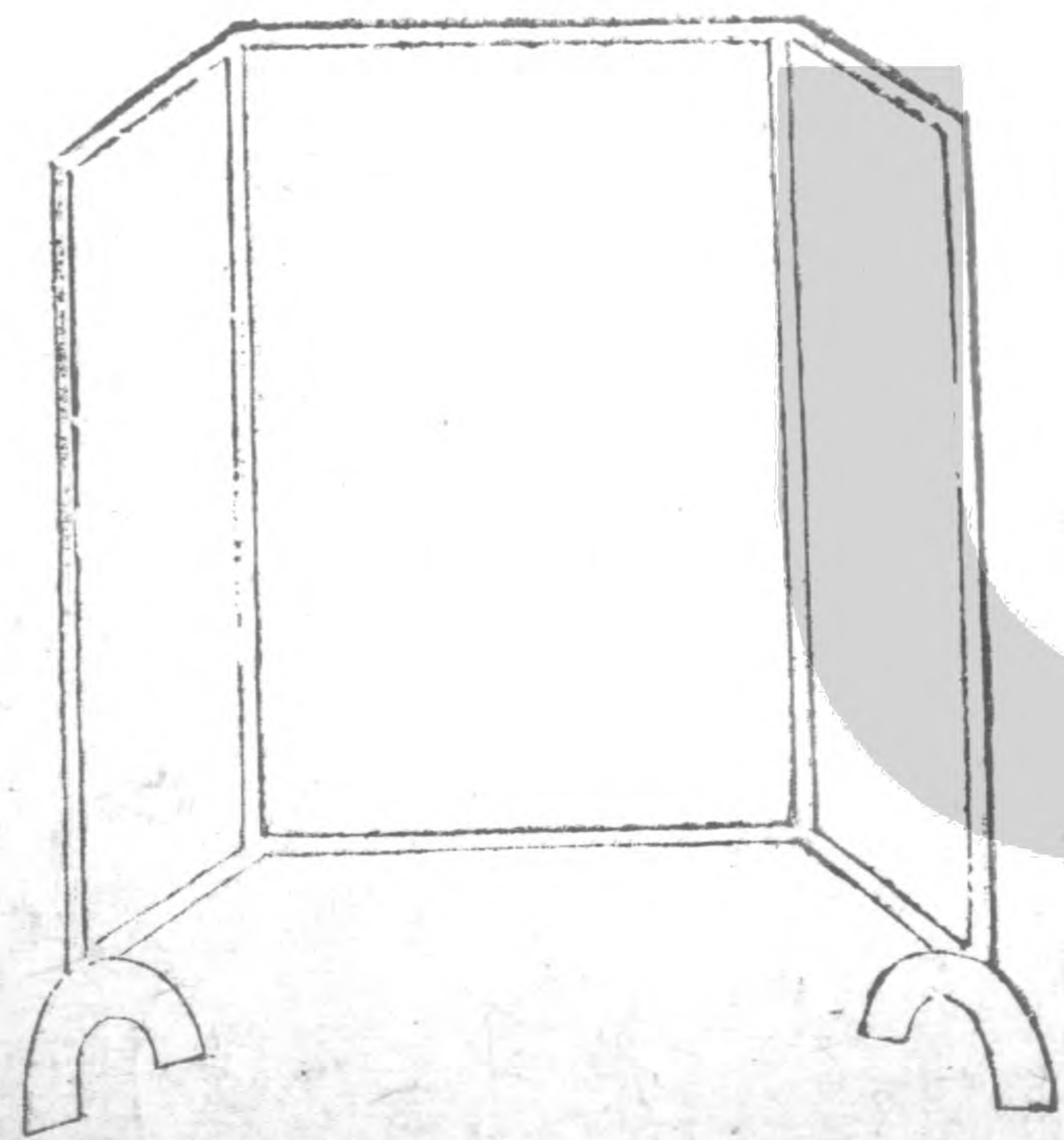



平氏世居天子卧内錄刺史姓名為職獨公平  
 正得大體觀其文石前陳則有悠然深遠意帝  
 嘉其能召立端明殿與石君相先後焉視其繪  
 女色置雲母者寧不大相逕庭邪

明

詔

使

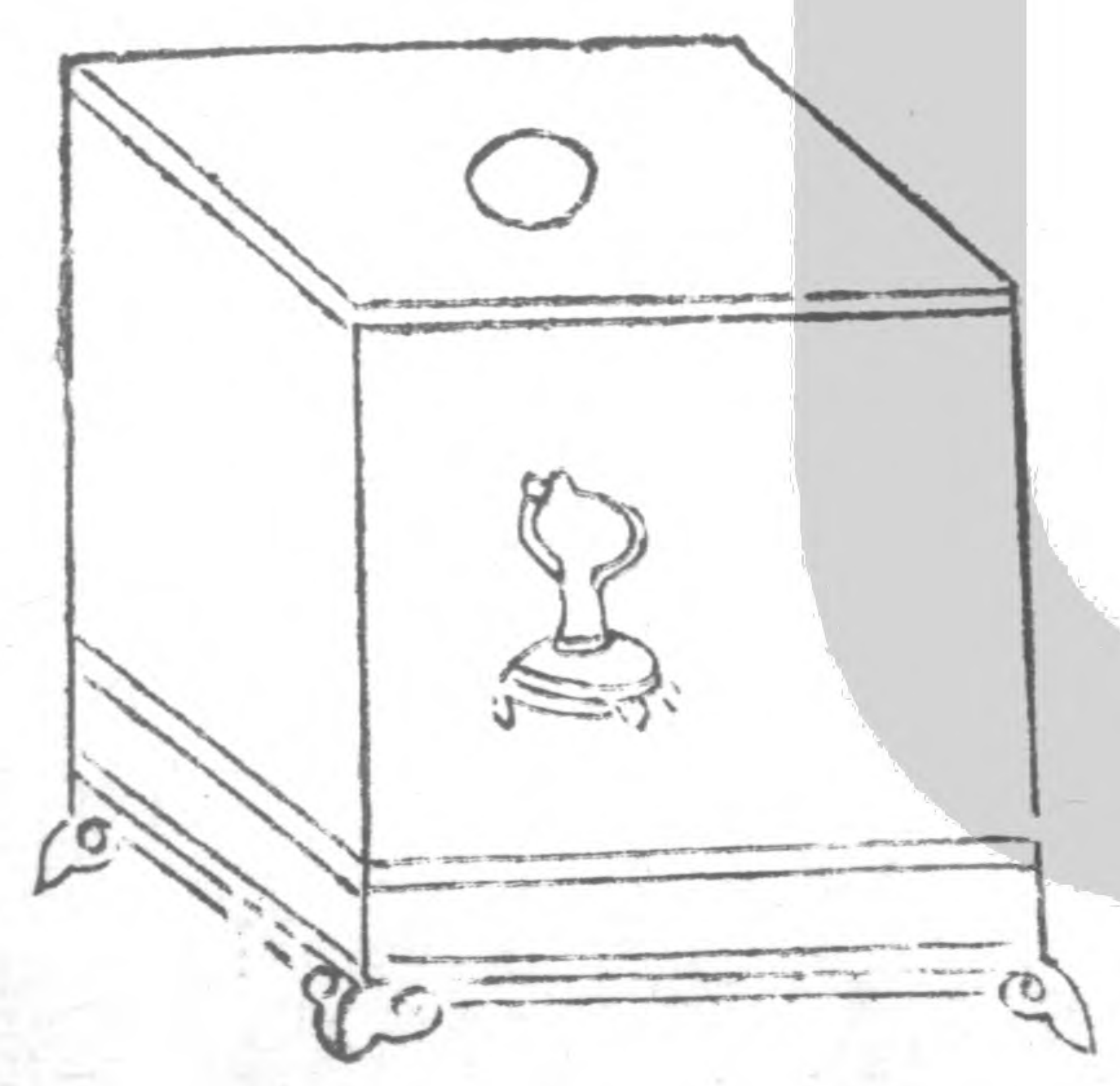



古者考績之法惟在黜幽陟明後之仕者往往  
迷於富貴蔽於利慾鮮能以光明洞照見也惟  
茲明公耿耿不寐善開人之昏善繼人之晷有  
所使令詔之而已其明德遠矣夫

房 刺 史

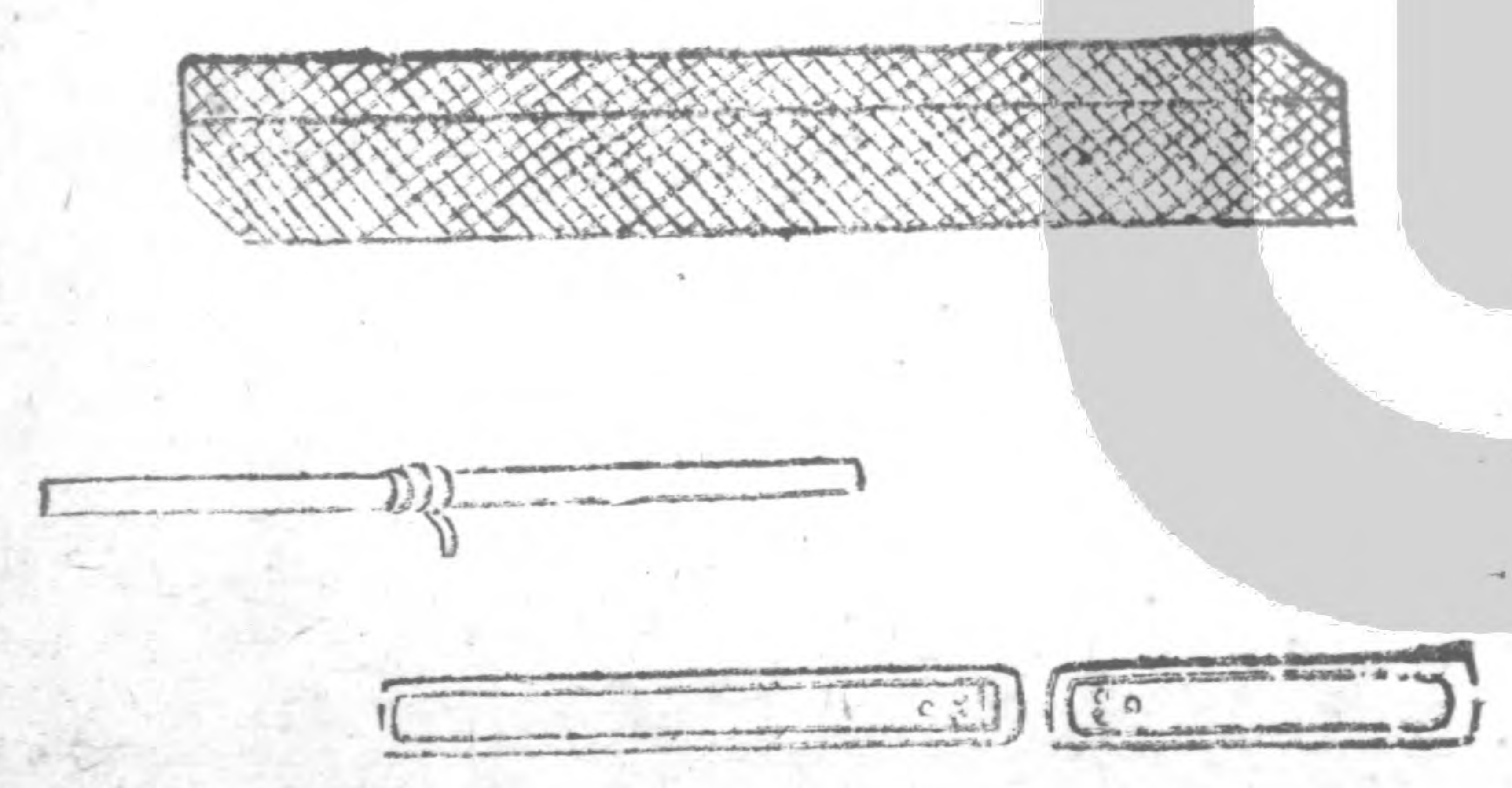



傳曰惟名與器不可以假人然公嘗偕守相進  
帝輒觀引見天子亦記其姓名于屏其見收錄  
於上如此蟠木非小器必有先為之容諒非無  
因而前也如公可謂真刺史矣

廉

護

軍

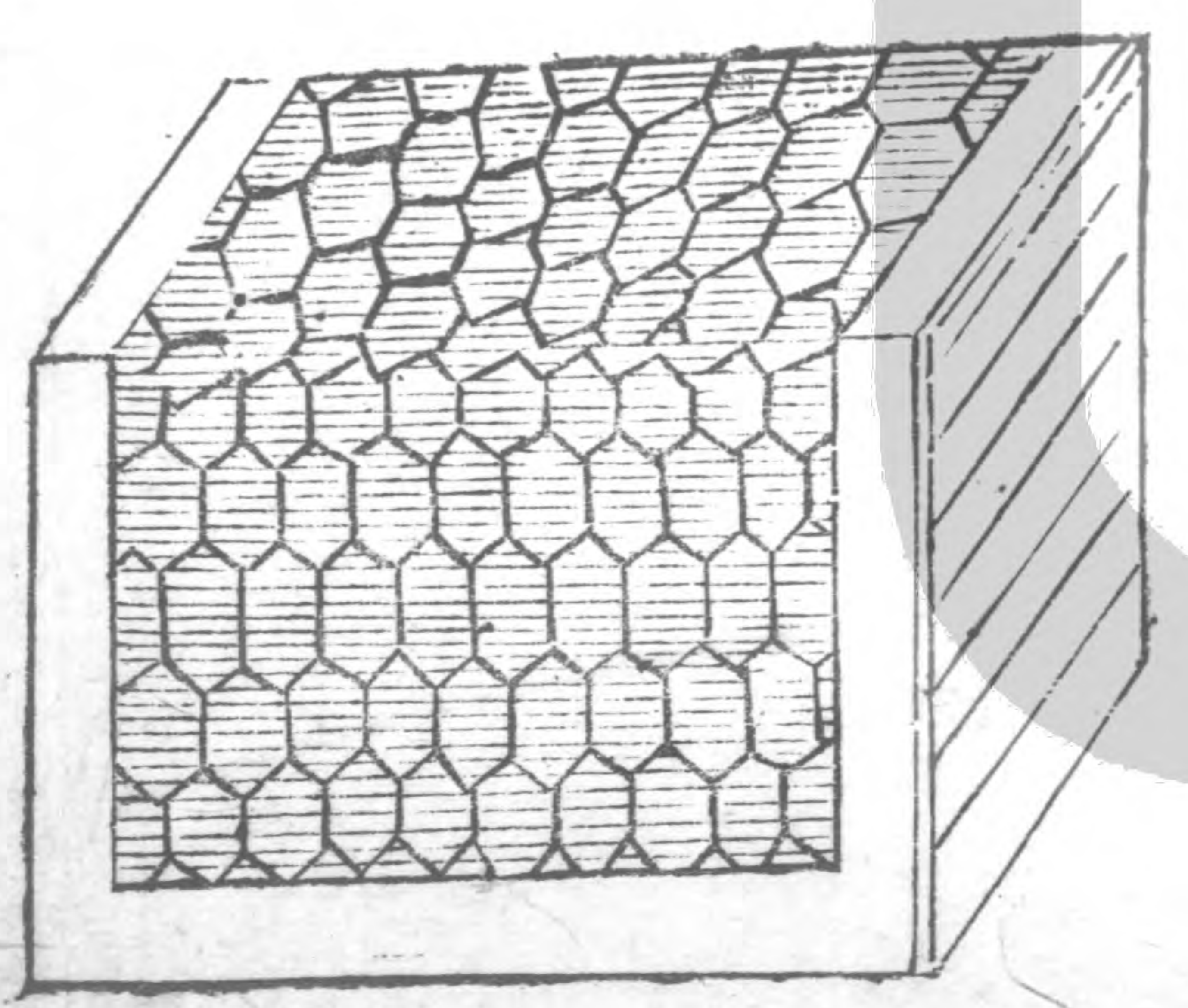



昔燕與趙闕氛埃未弭廉頗一居上將則氣蓋  
 書生遂封於蔚父良有以也蒙莊隱生書林靜  
 觀圖籍調風塵之警古今亦時有之惟得人如  
 廉君者卧護境上則織翳無自而入矣公豈其  
 苗裔邪

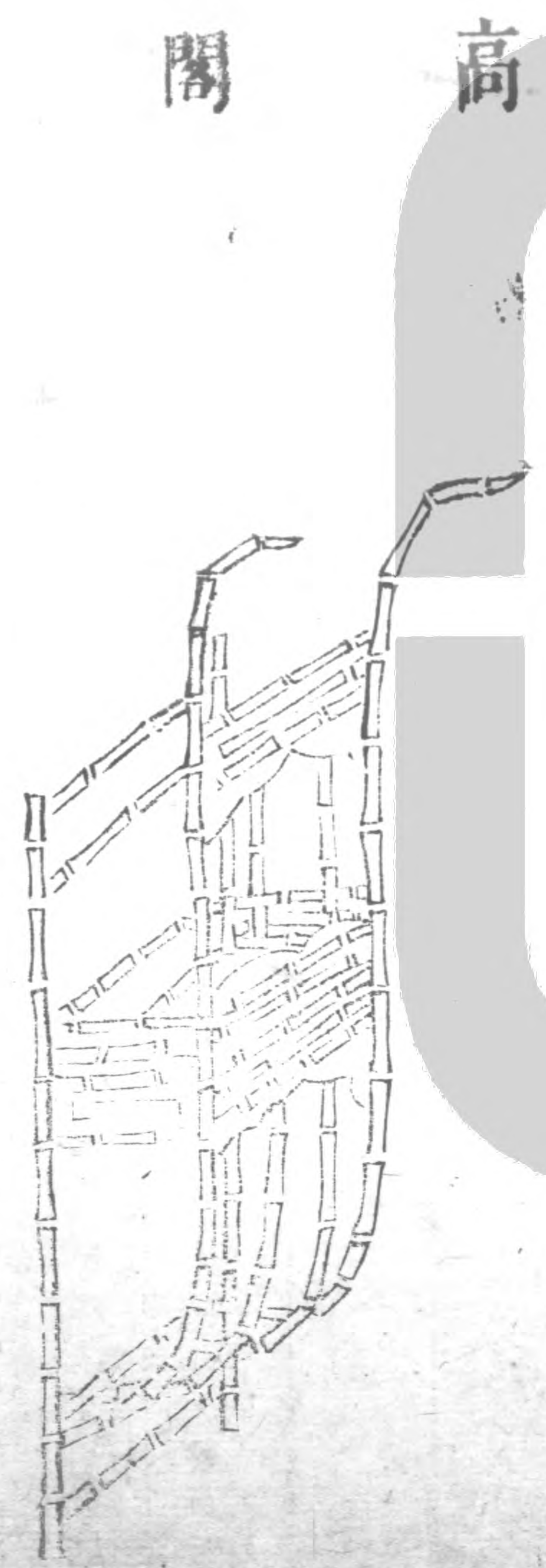
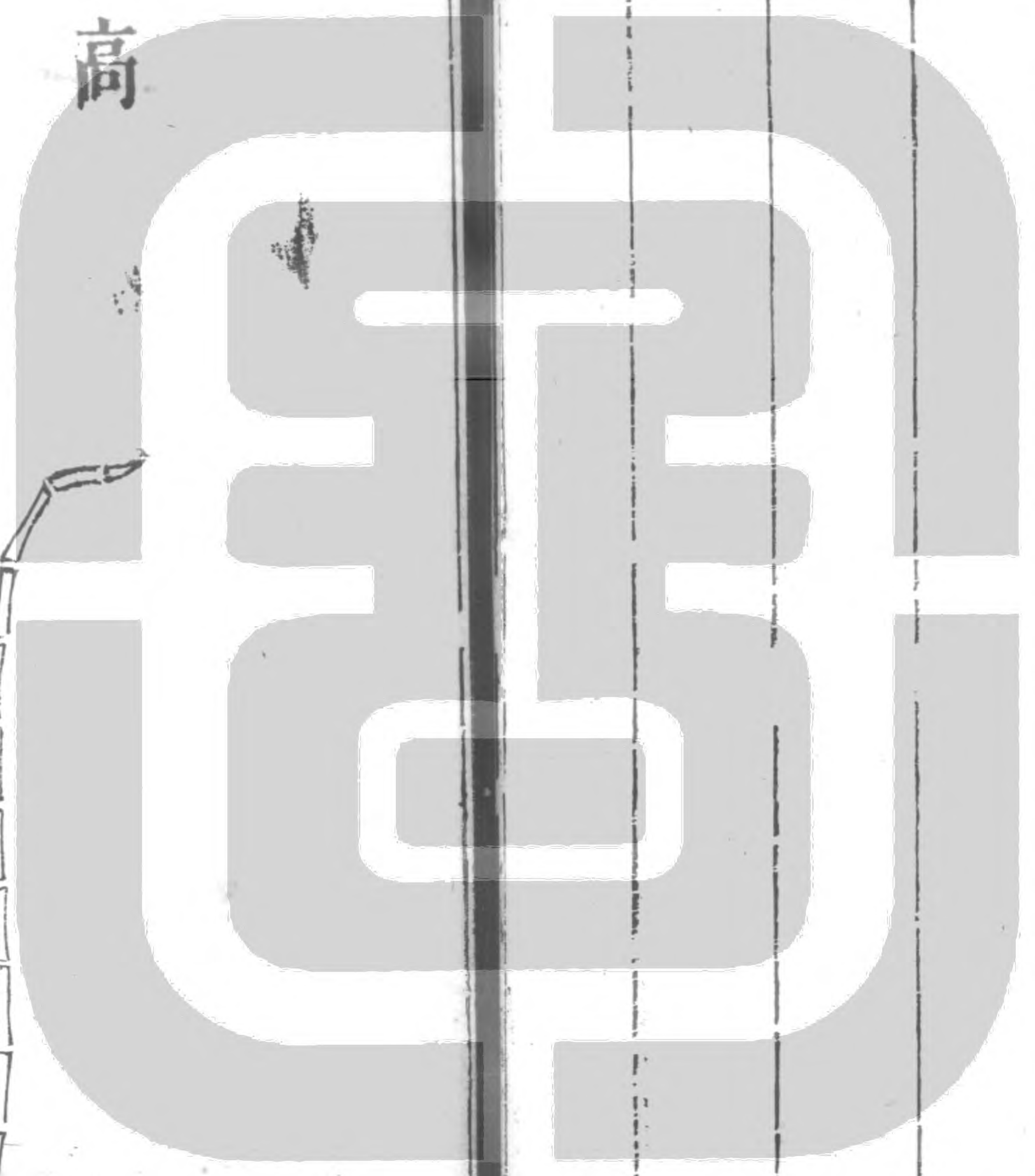



昔鄴侯家多書插架三萬軸非斯人乎何其能  
任重也蓋箋翰往來簡牘書卷亦各有時苟無  
職當寧免散漫今得置在高位者羅而收之亦  
既富矣芸香冊府為今要地陞善次對非曰束  
之高閣也

樓

將

軍

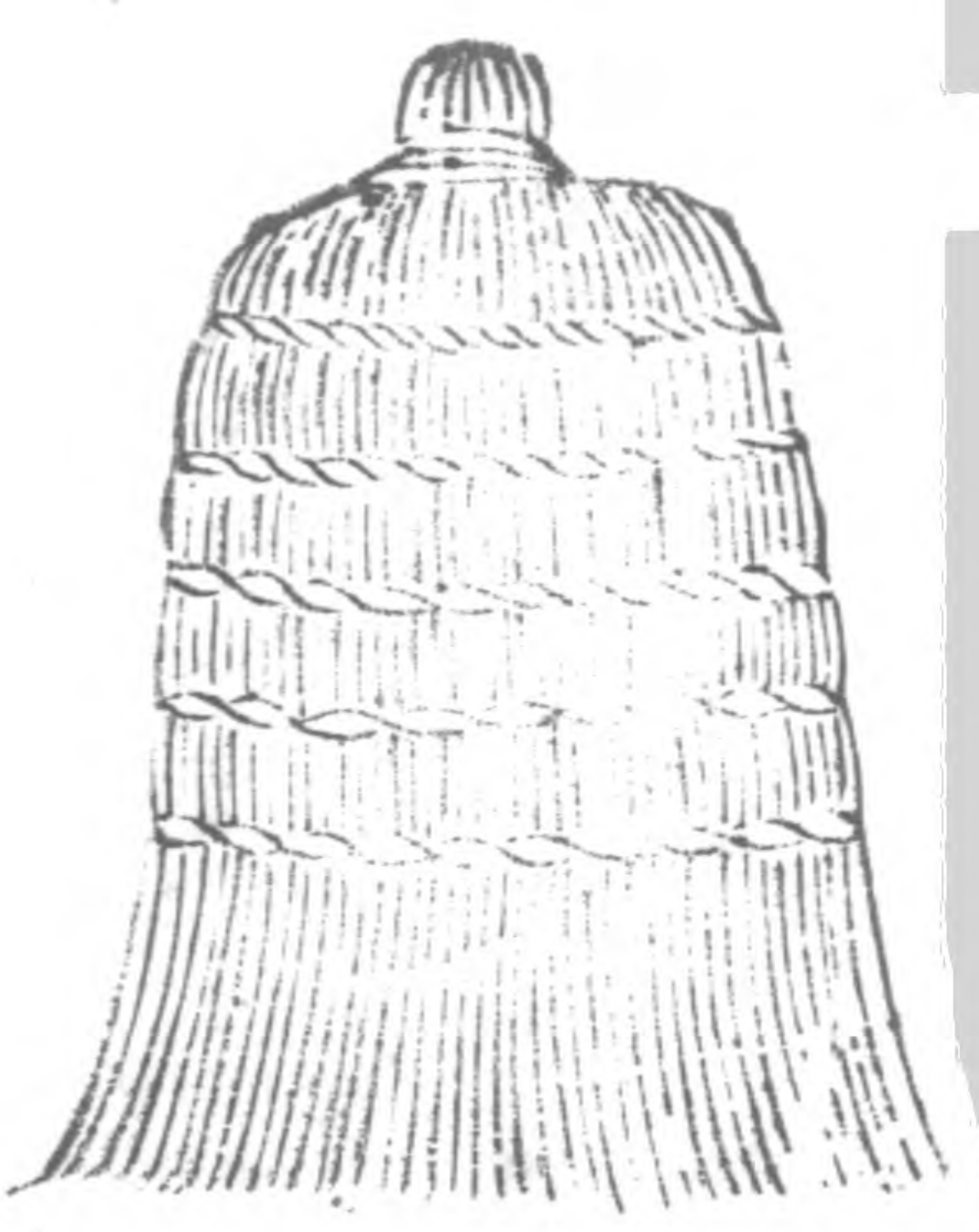



版圖久虧文軌未一公方往相英豪整我幅員  
公能握刷精神汎掃舊染不攘臂唾手間使強  
胡帖服宜乎垂功竹帛也非公其人亦徒有白  
面書生耳彼惡敵當將軍之勇哉

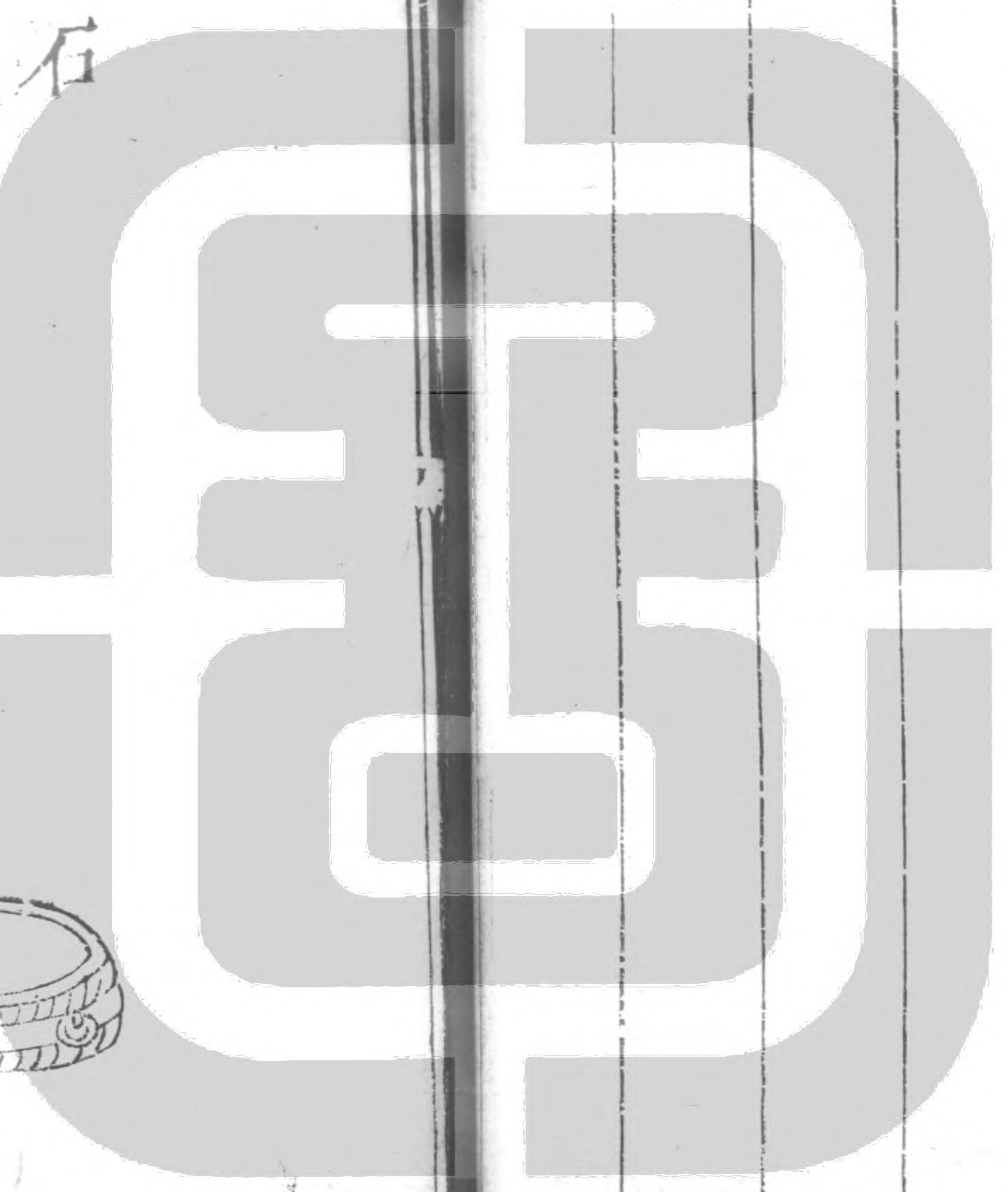

石 鼓 院

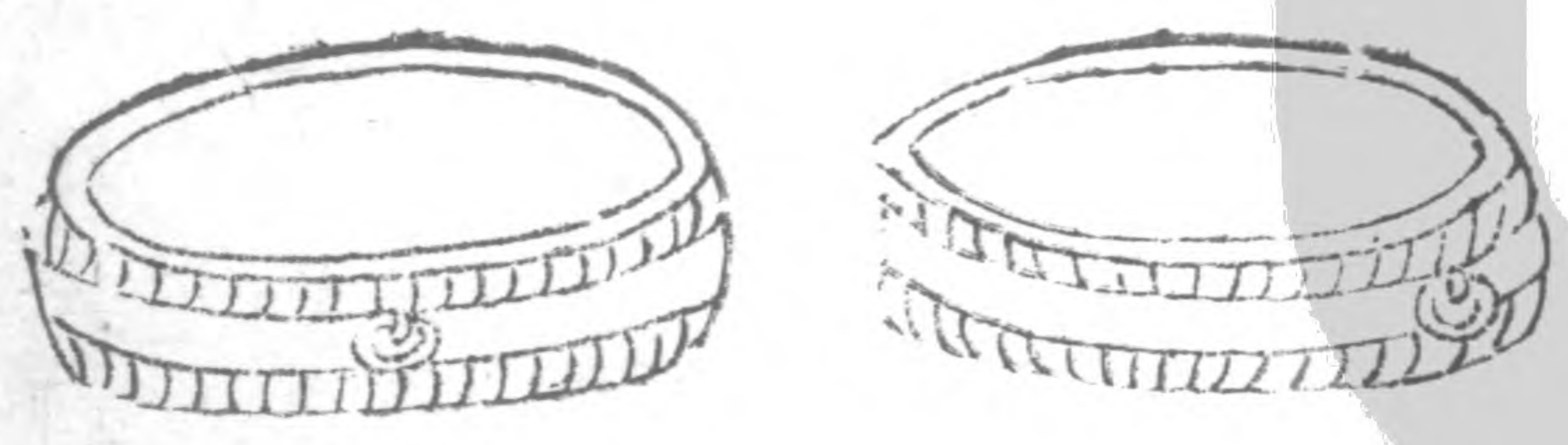



昔岐山之陽有石氏兄弟即其先世也唐博士  
韓愈嘗嘉其為人重厚不遷薦諸太學求切磋  
益繇是子孫皆謹重稱今觀二公之在朝行雖  
不動聲色而鎮浮力量未嘗有陂僻反側風亦  
善繩其祖武者與

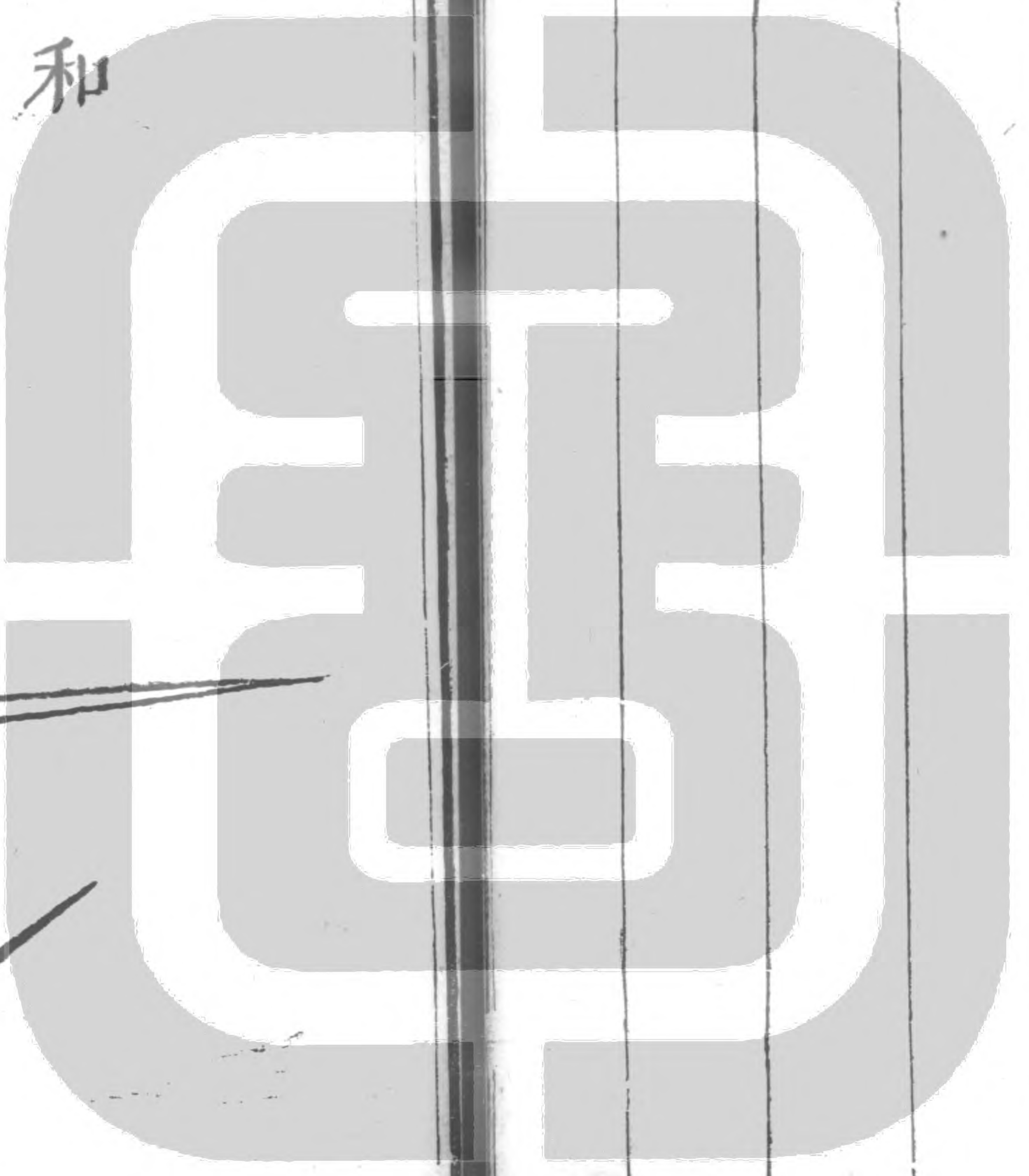

和 通 直

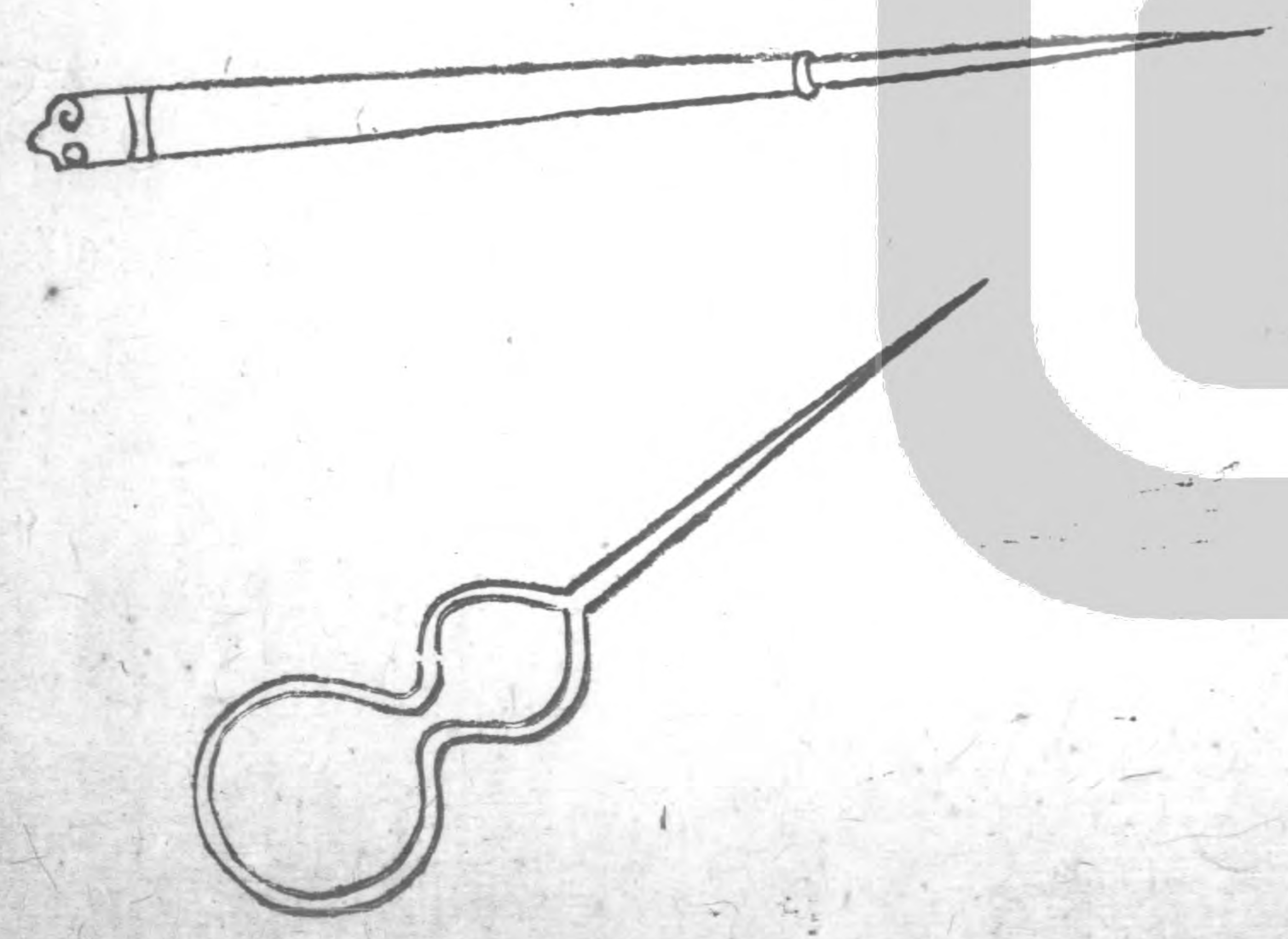



士莫患於進銳而退速厥有身於簿書文籍間  
而能極力攻進曾不以利銳計是亦囊中之脫  
穎者也顏氏子鑽之彌堅見進而不見止今而  
後知公之用心蓋剛矣其亦有志於孔子之道  
歟卓哉

清

音

居

士

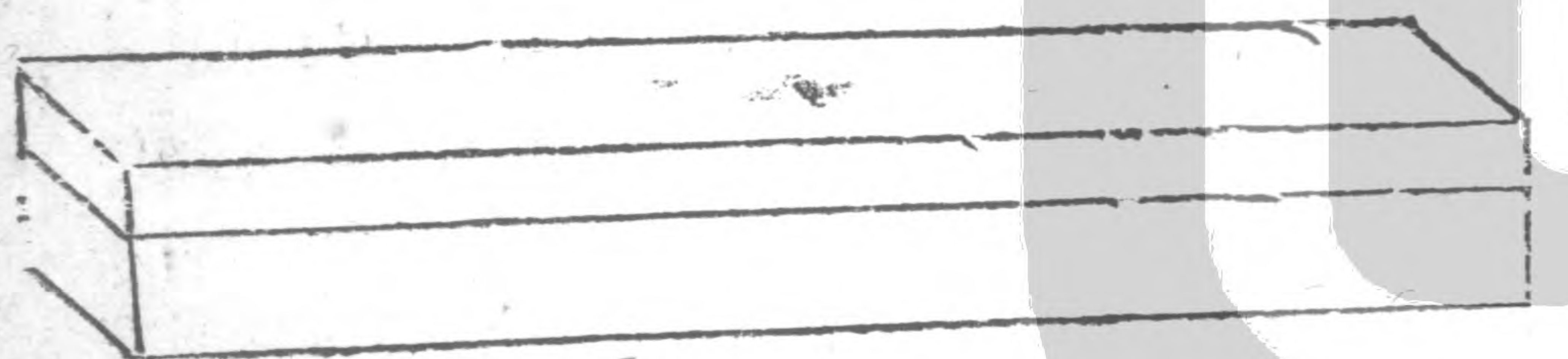



白雪陽春高山流水妙趣天通洋乎盈耳伯牙  
絕響淵明無弦大音希聲靜中之仙

爛

柯

仙

客

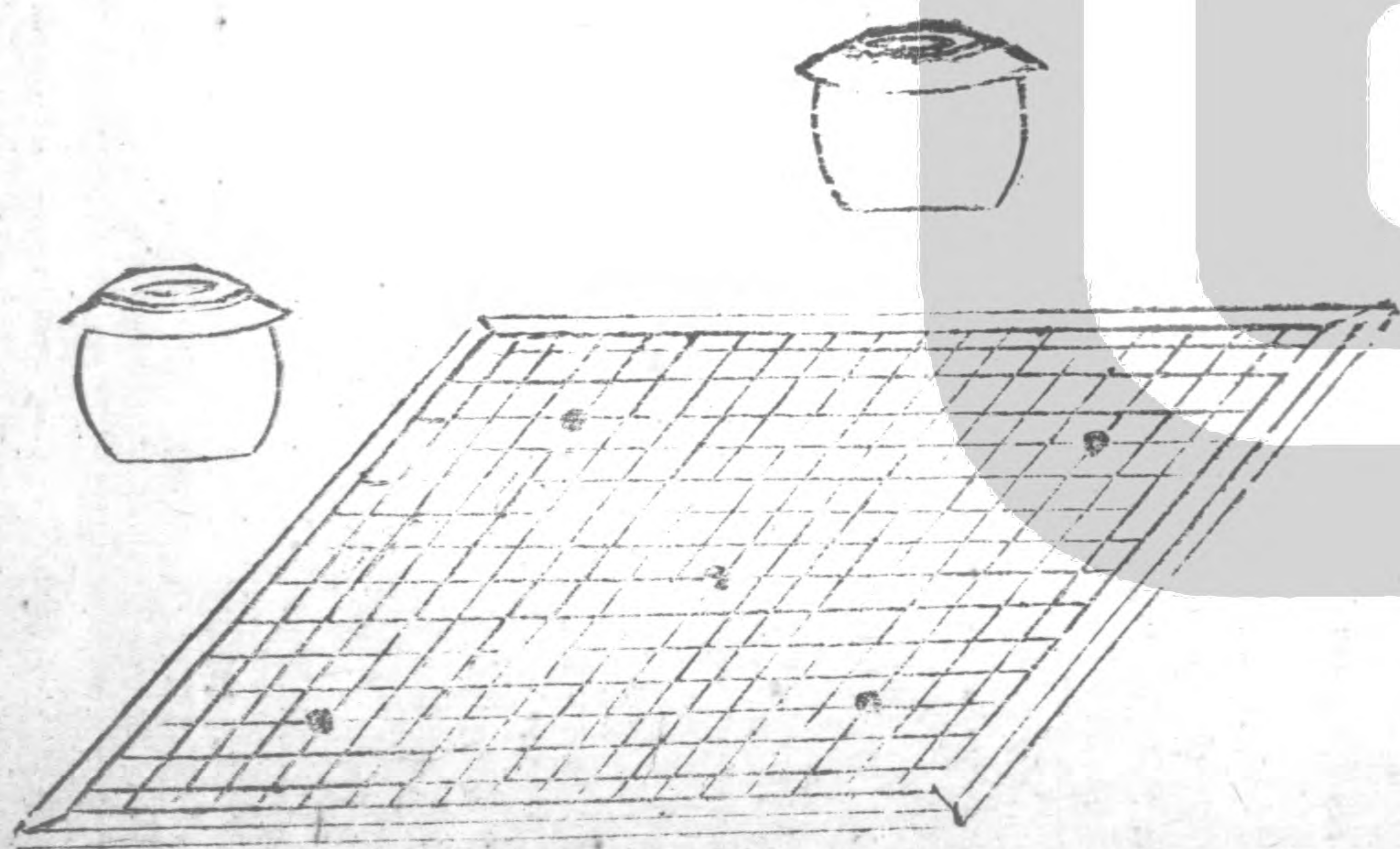



順勝逆負動拔靜安往來一轍酬應多端一秤  
秋水無人乎側知玄知白是曰僊客

豐 城 隱 君

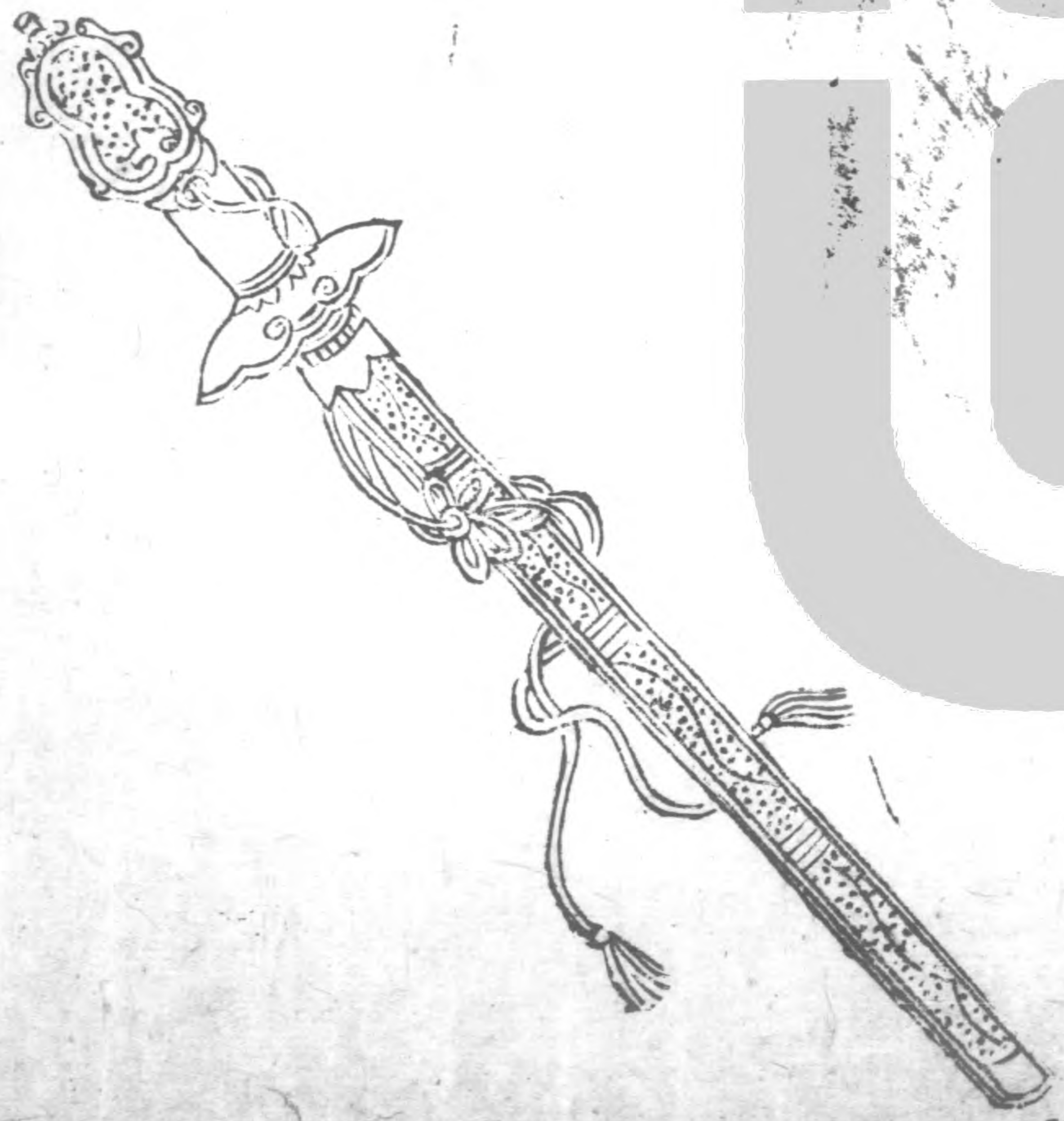



陸斷蛟龍水剽犀革功成身退恪守三尺亦山之精紫電之光用之則行舍之則藏

圓明上座

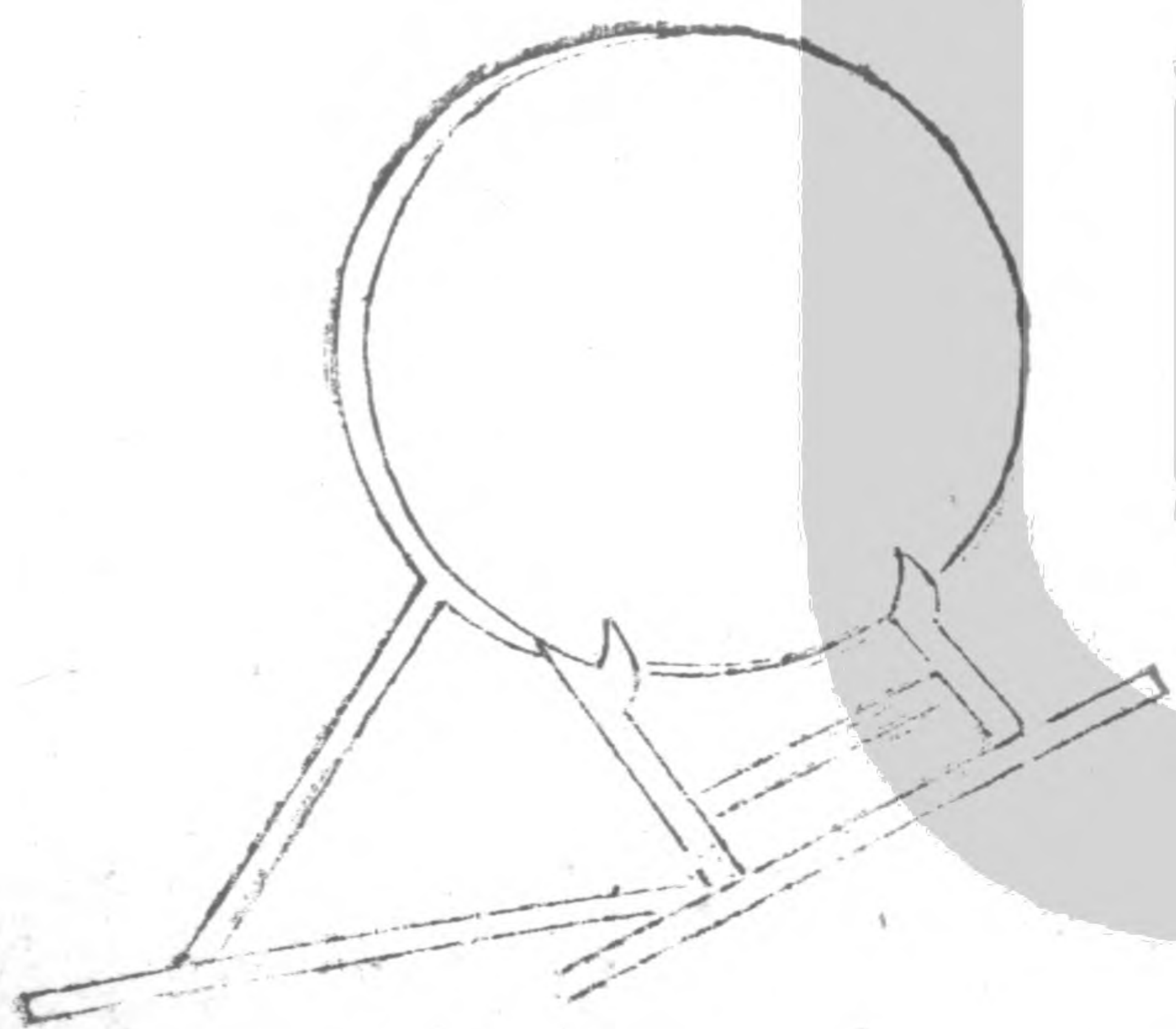



如規之圓如月之明事至能應物來能名以靜  
觀動以空觀色妍醜何心間能不惑

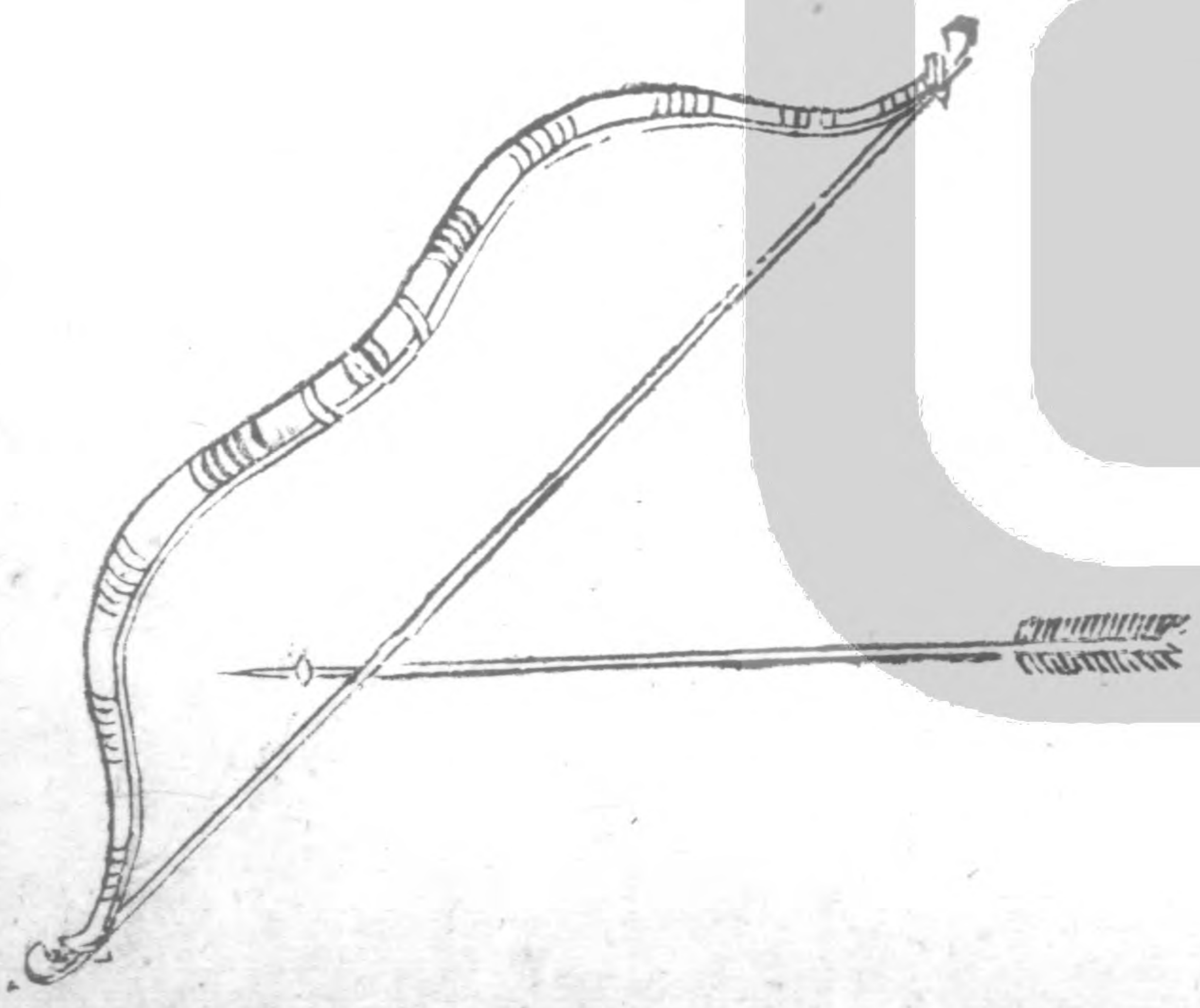
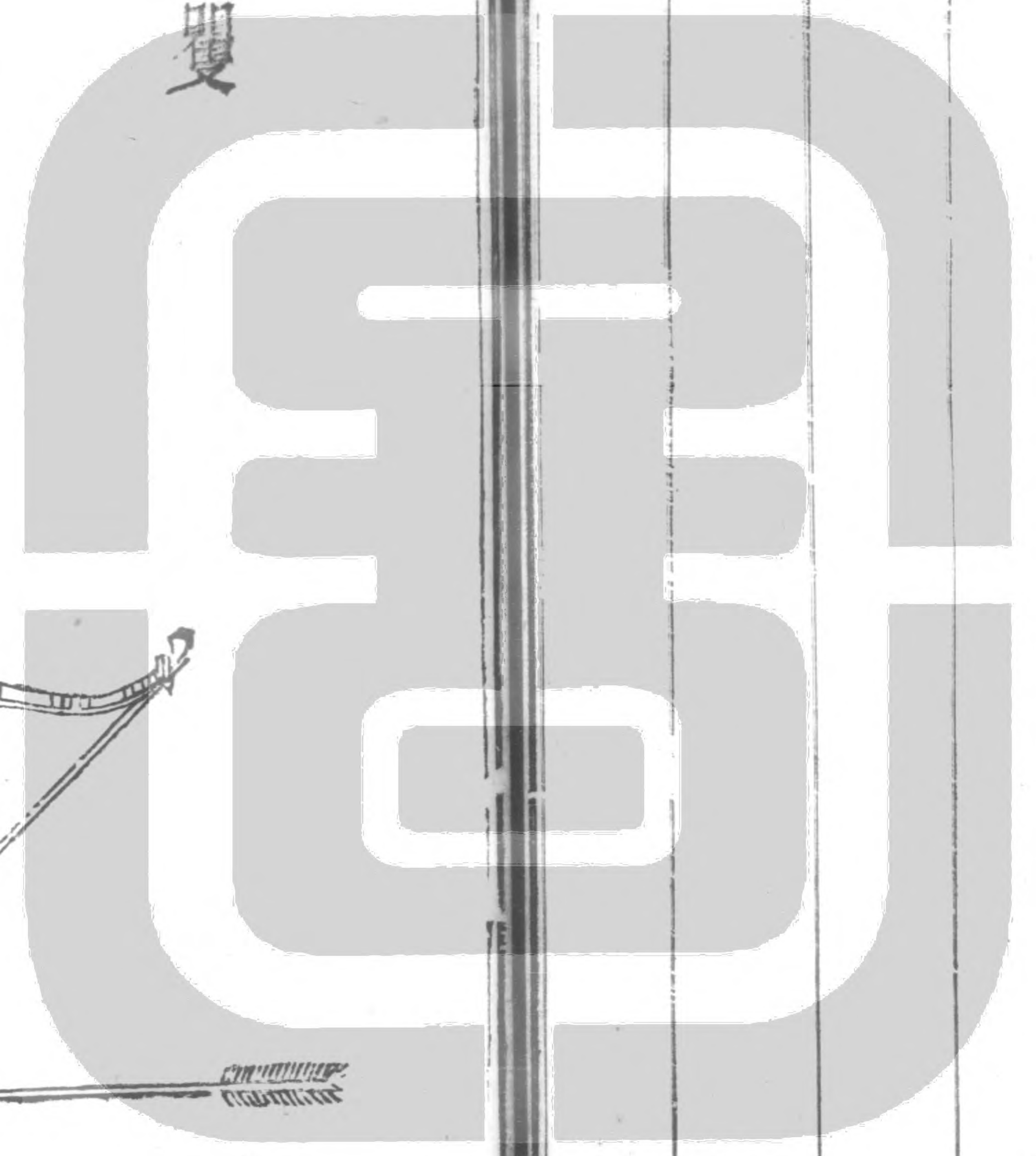

雙 圓 老 人



誰毀斯直誰惡斯曲不勉而中不疾而速發跡  
扶桑定功天山玉關稱老矍固足閒

玉

川

先

生





毓秀蒙頂蜚英玉川搜攬胸中書傳五千儒素  
家風清淡滋味君子之交其淡如水

香

山

道

人

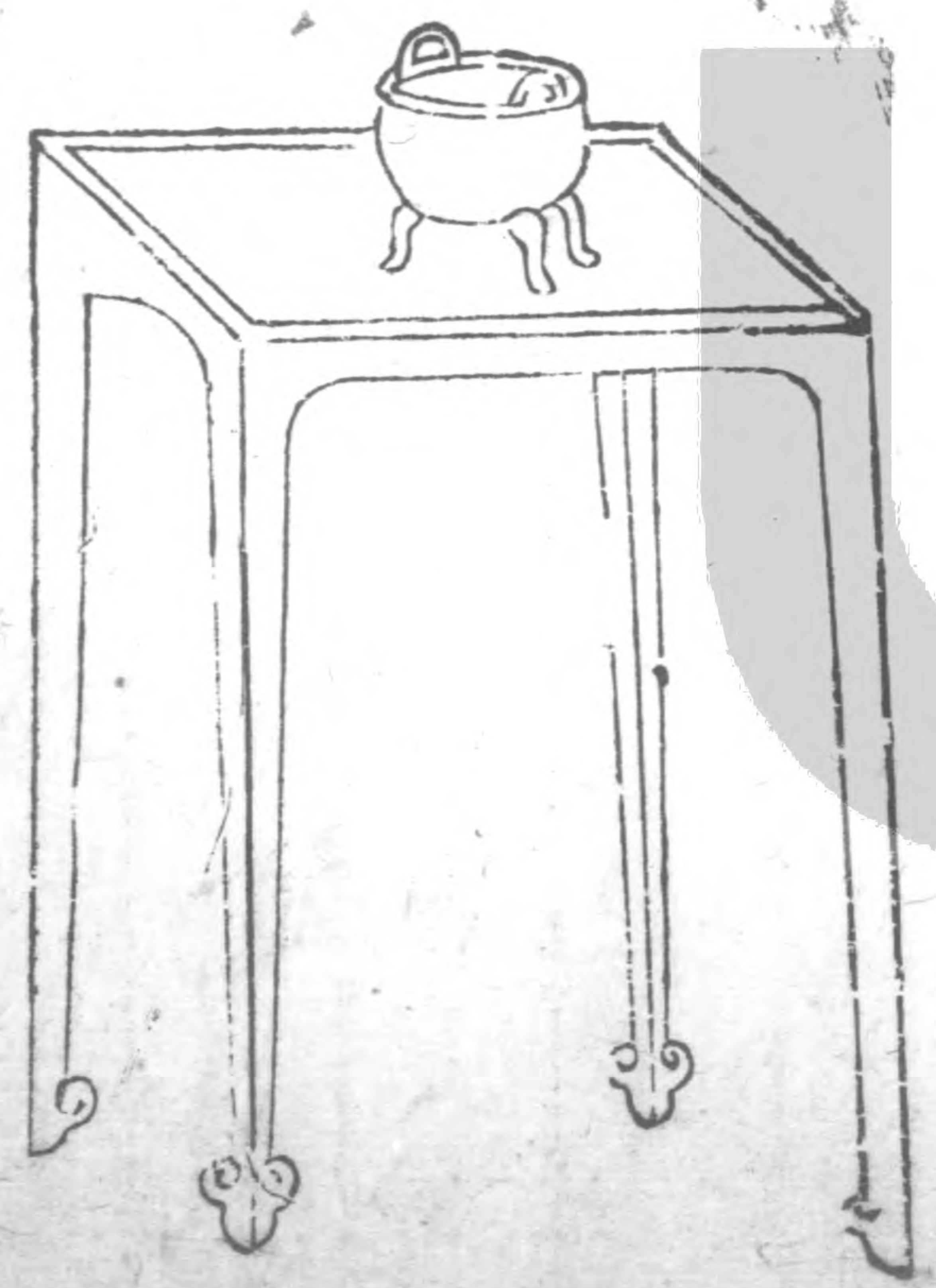



非芷非荃非蘭非蕙生滅一氣博山之喬衆醉  
我醒衆濁我清此是陋室惟吾德馨

古者史分左右職紀言紀事非有文則不可以行遠  
然必直書寓褒貶示勸懲宋林洪紀文房通用之器  
十八類後羅先登續之又十八類各繫以職官名號  
圖像爲贊托之史事隱然寓褒貶深意可徵其具乎  
史才不獲登承明奉常之署以直筆章褒鉞是非之  
用特假是以見志耳沈潤卿刻之以傳俾世之秉刑  
賞褒貶之權者於是乎法其爲益世道之功不歸之  
潤卿乎豈徒爲文房之美觀而已長洲沈周題



燕几圖序

燕几圖者圖几之制也初几有六列等惟三俱廣

尺七寸五分高二尺八寸而其長者二各以廣之數

而四之積而為長七尺也其中者二各以廣之數而

三之積而為長五尺二寸五分也其小者二各以廣

之數而兩之則長三尺五寸也以廣倍長而几之制

以成縱橫離合變態無窮率視夫賓朋多寡杯盤豐

約以為廣狹之則遂創為二十體變為四十名因體

定名因名取義謂之骰子卓蓋擬其六也燕衍之餘



燕几圖  
以之展經史陳古玩無施而不宜寧不愈於世俗之  
泥於小大一偏之用者乎圖成而來陽宣君谷卿見  
而愛之欲肆其布置務廣而方則不足於一隅乃增  
一小者合而為七而其體始備其名益多余嘉其善  
變而適於用也易名七星而併圖之名曰燕几圖按  
圖設席類有雅致顧雖小道亦見吾二人之智若出  
於一云紹熙甲寅歲十二月丙午日雲林居士黃長  
睿伯思序

燕几圖

宋黃長睿

長卓一樣二隻

縱長七尺 可坐四人  
橫廣一尺七寸五分脚高二尺八寸

中卓一樣二隻

縱長五尺二寸五分 可坐三人  
橫廣并脚同前

小卓一樣三隻

縱長三尺五寸 可坐二人  
橫廣并脚同前



卓之橫數不宜太廣則倍數太長欲狹亦止  
 於一尺七寸其長准此倍之卓脚以低小為  
 雅其圖以五寸六七分為准俗工每泥以見  
 為卓必放脚闊兩卓相竝中即開縫須當歛  
 下廣狹與上同則縱橫布置無不齊矣布卓  
 或七或六以至一二今圖頗增多於舊以其  
 長廣同者與其形似者各為體尺二十有五  
 體合為七十有六名其長廣之數謂如函三  
 之體縱用一中卓二橫頭即共長八尺七寸  
 五分橫用一長卓即廣七尺藏一之體縱用  
 一長卓一中卓即共長一丈二尺二寸五分  
 橫用三橫頭即共廣五尺二寸五分餘體大  
 小皆倣此計之

一之體有三

三 函





山屏

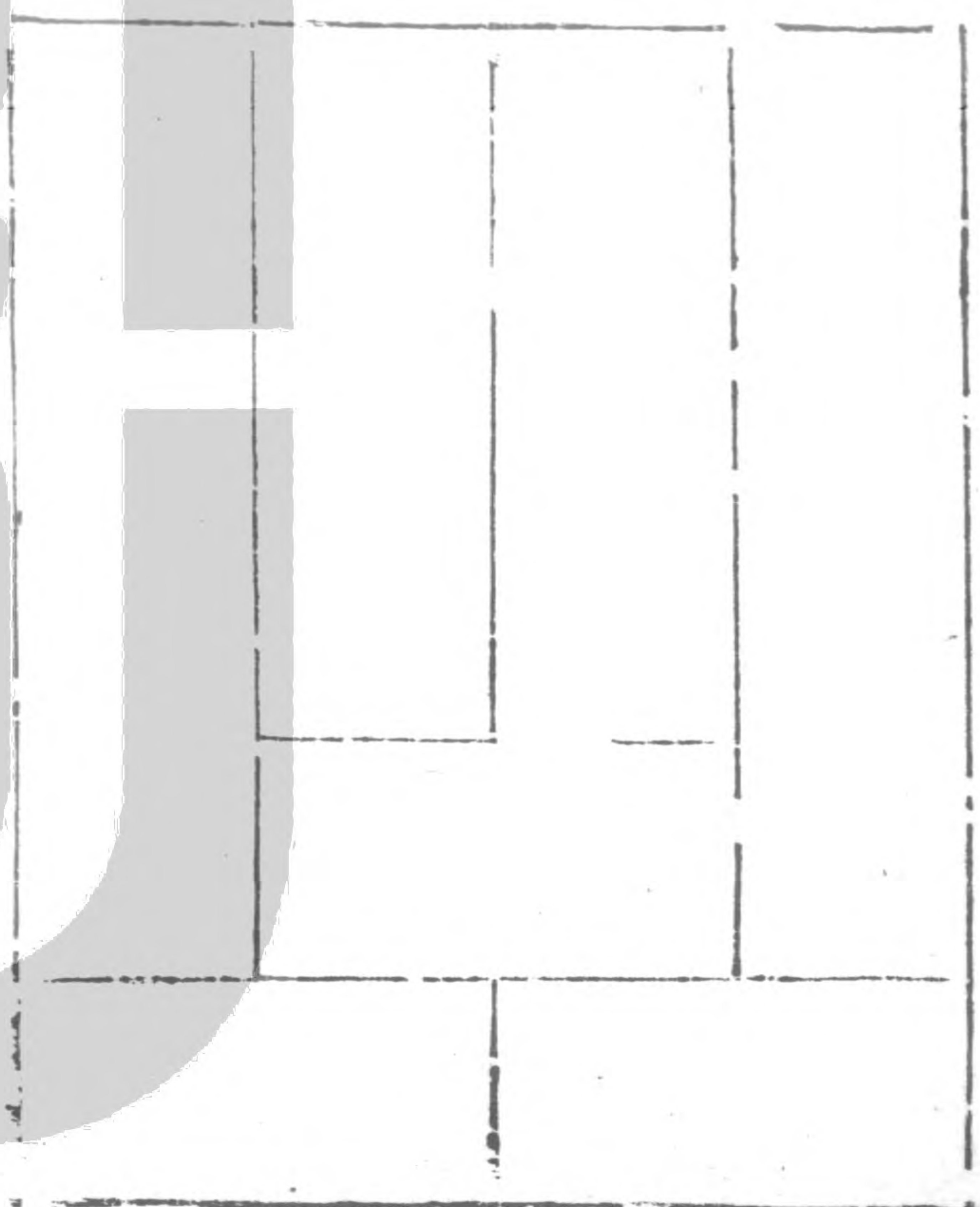

文回

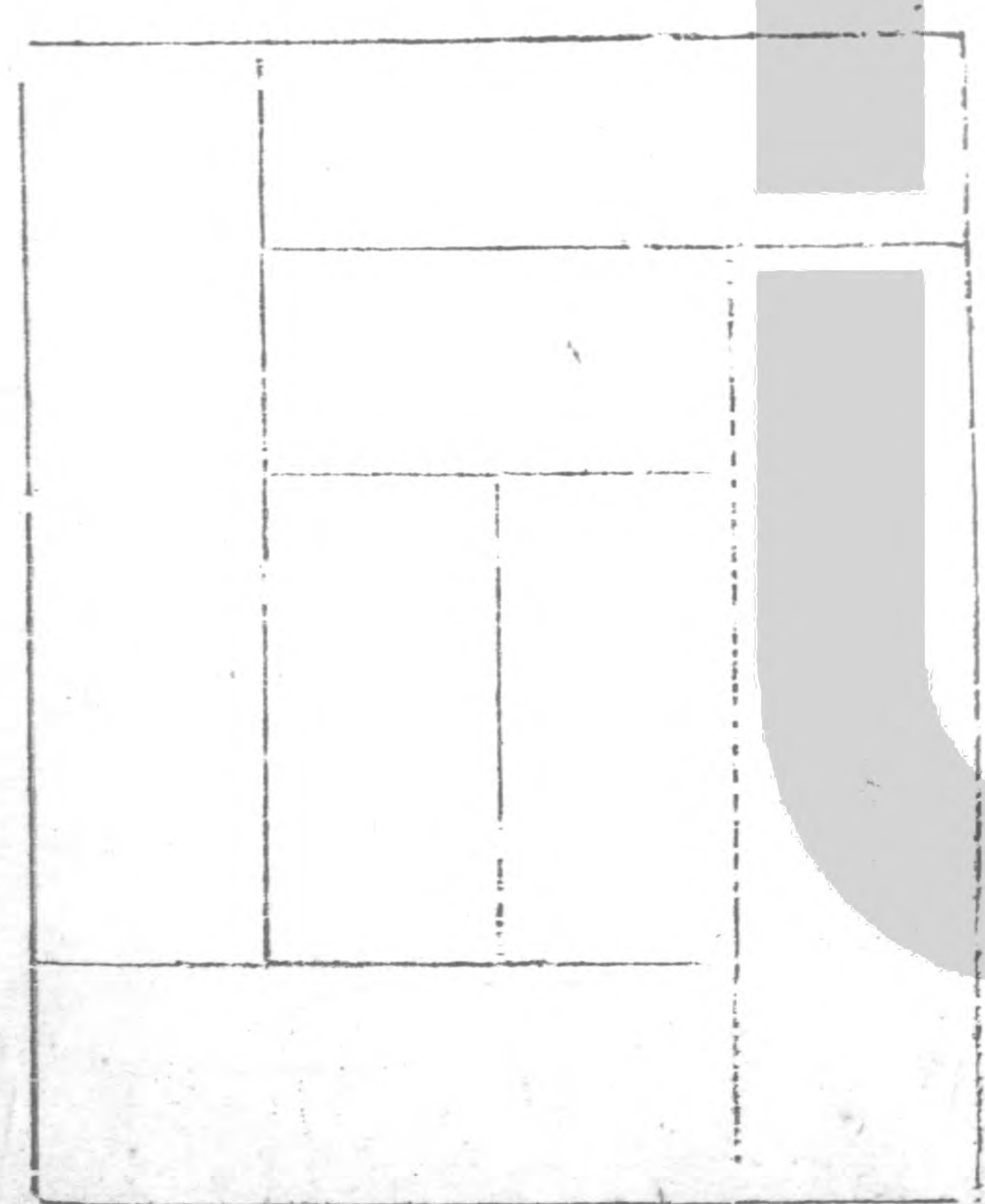



二之體有四

矩磬

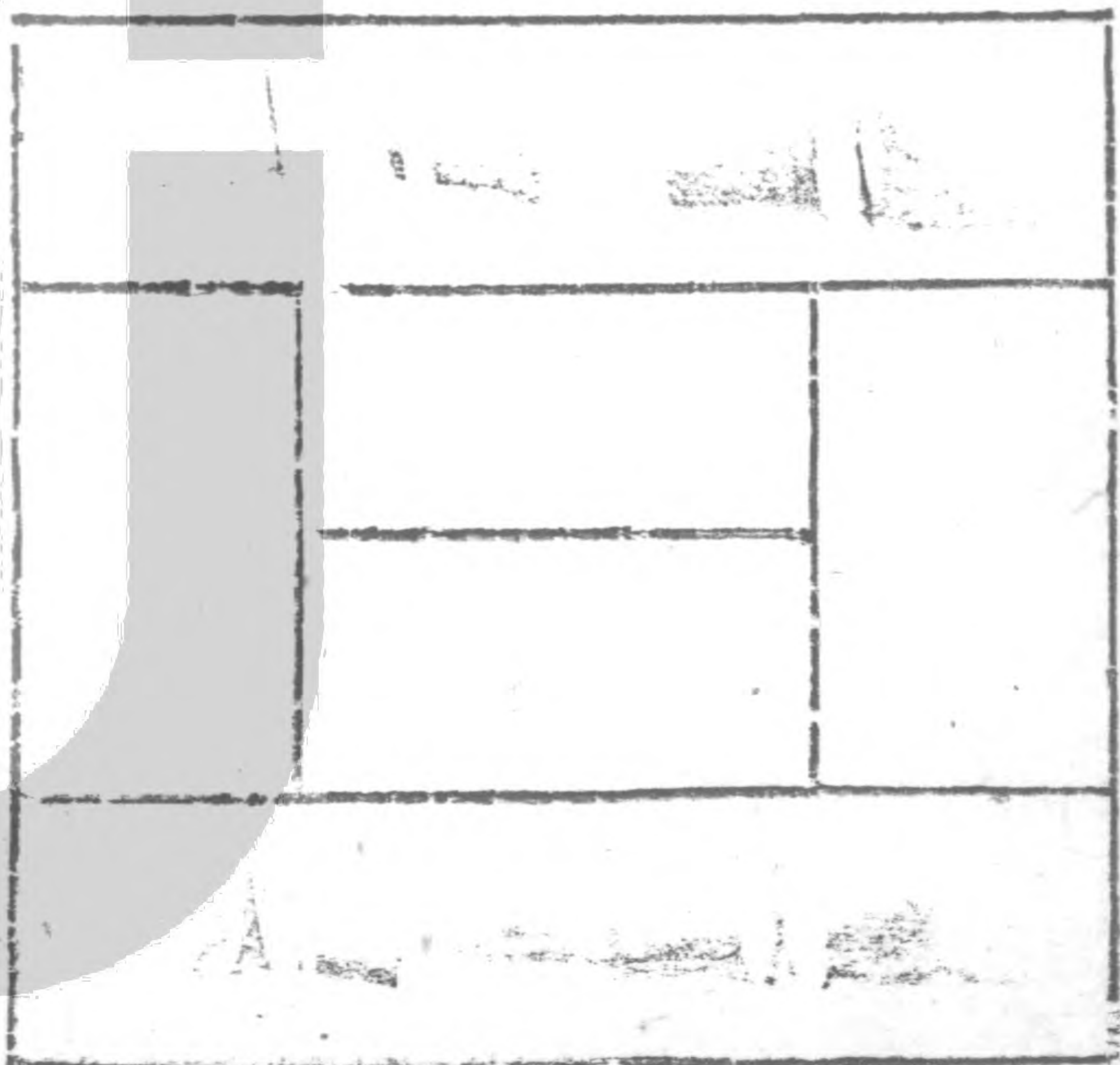

斯千

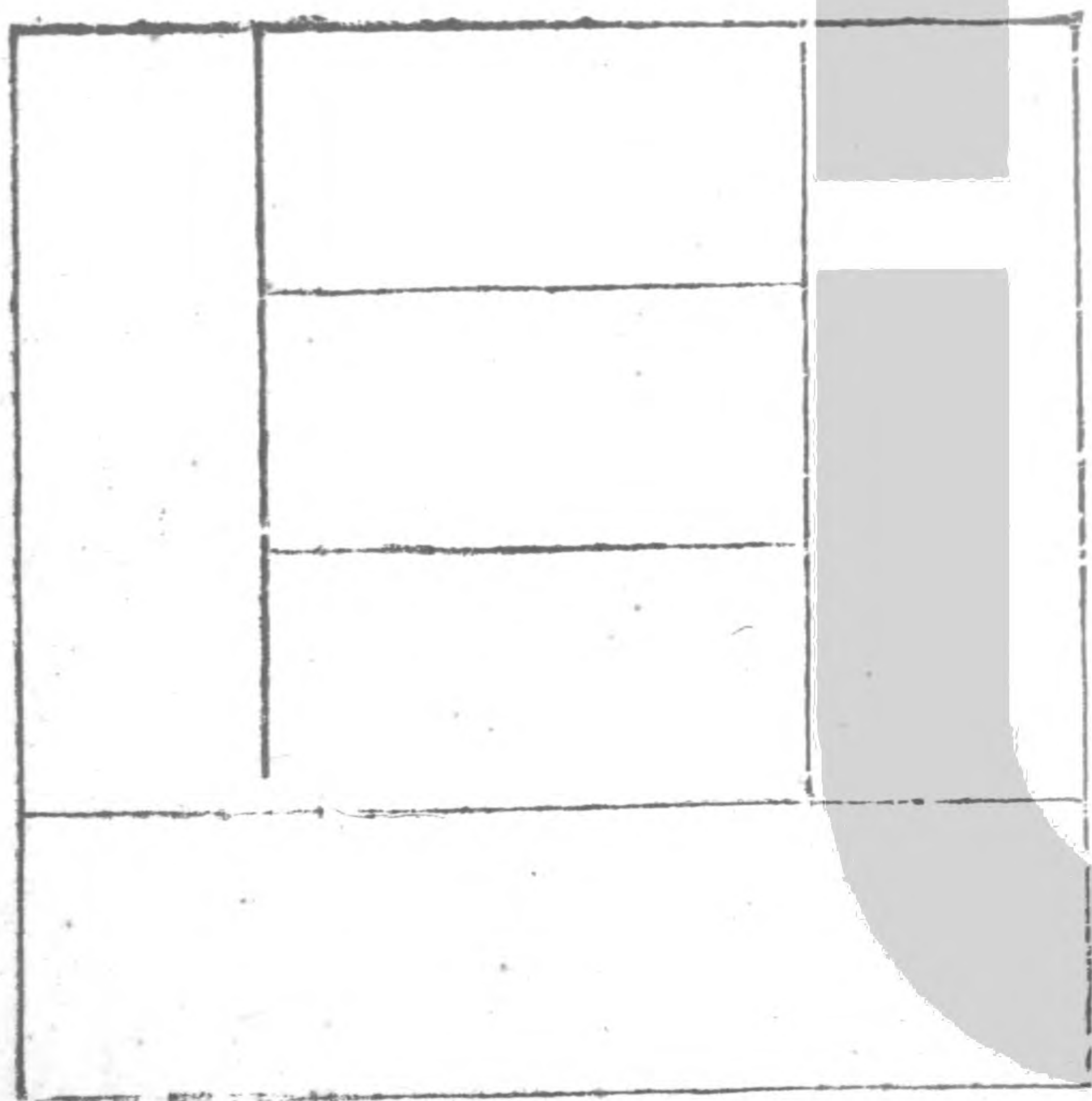



厨一

雲朶

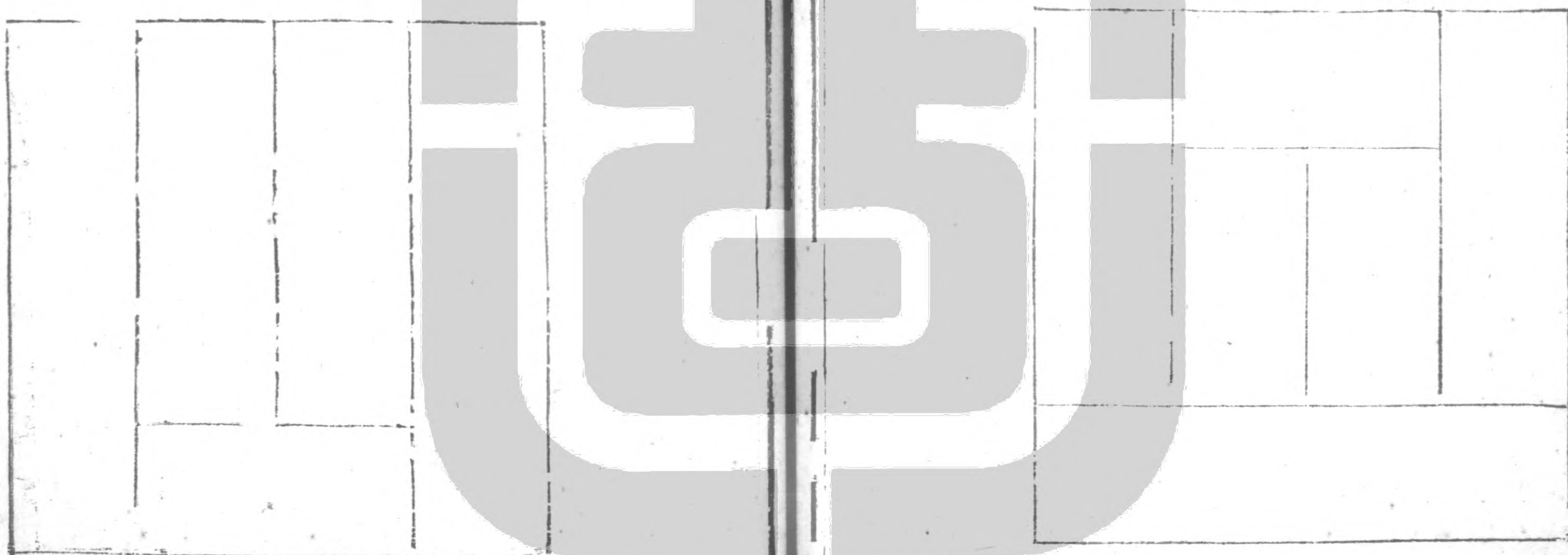



三之體有二

一 藏

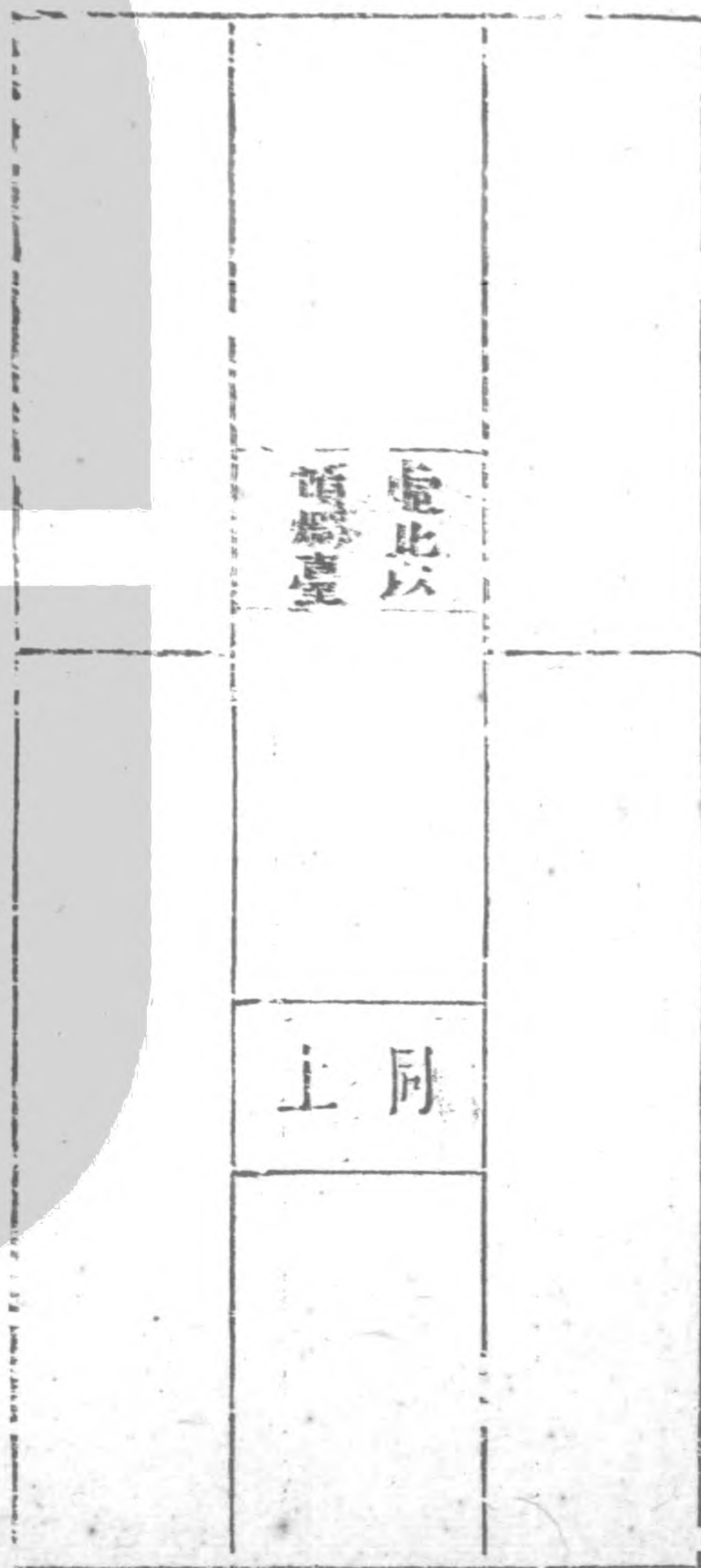

中 虛

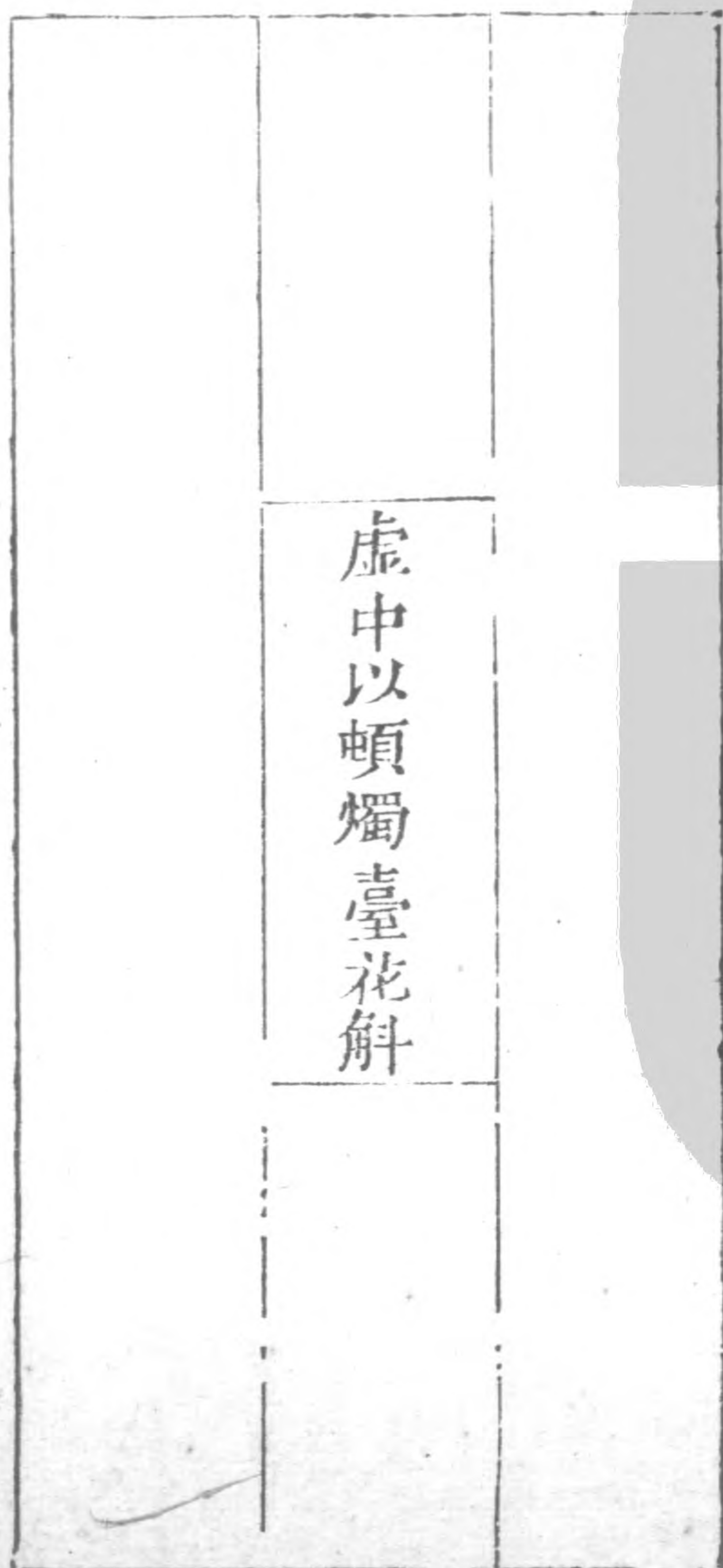



四之體有四

六花

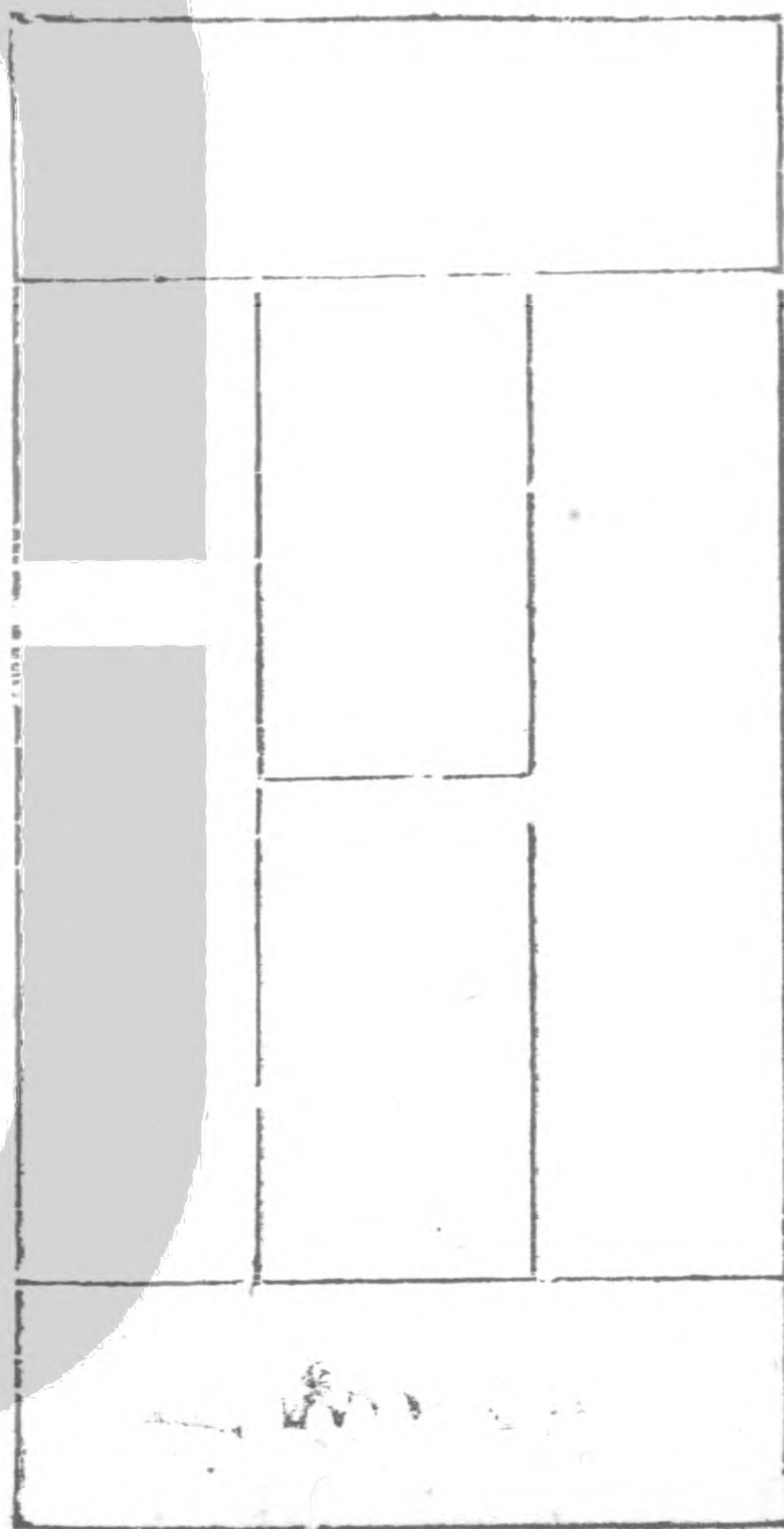

交鎖





一 卍

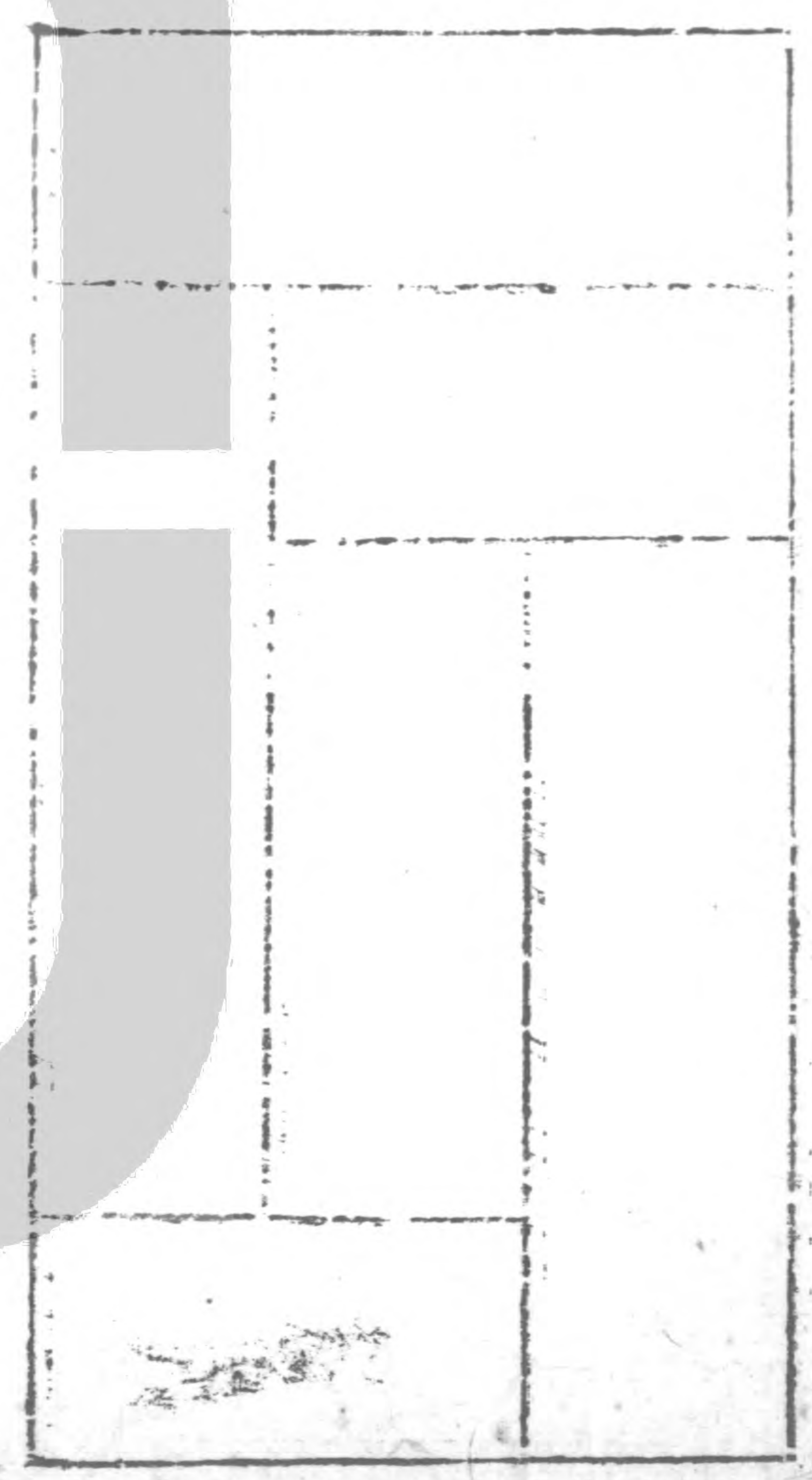

五 方

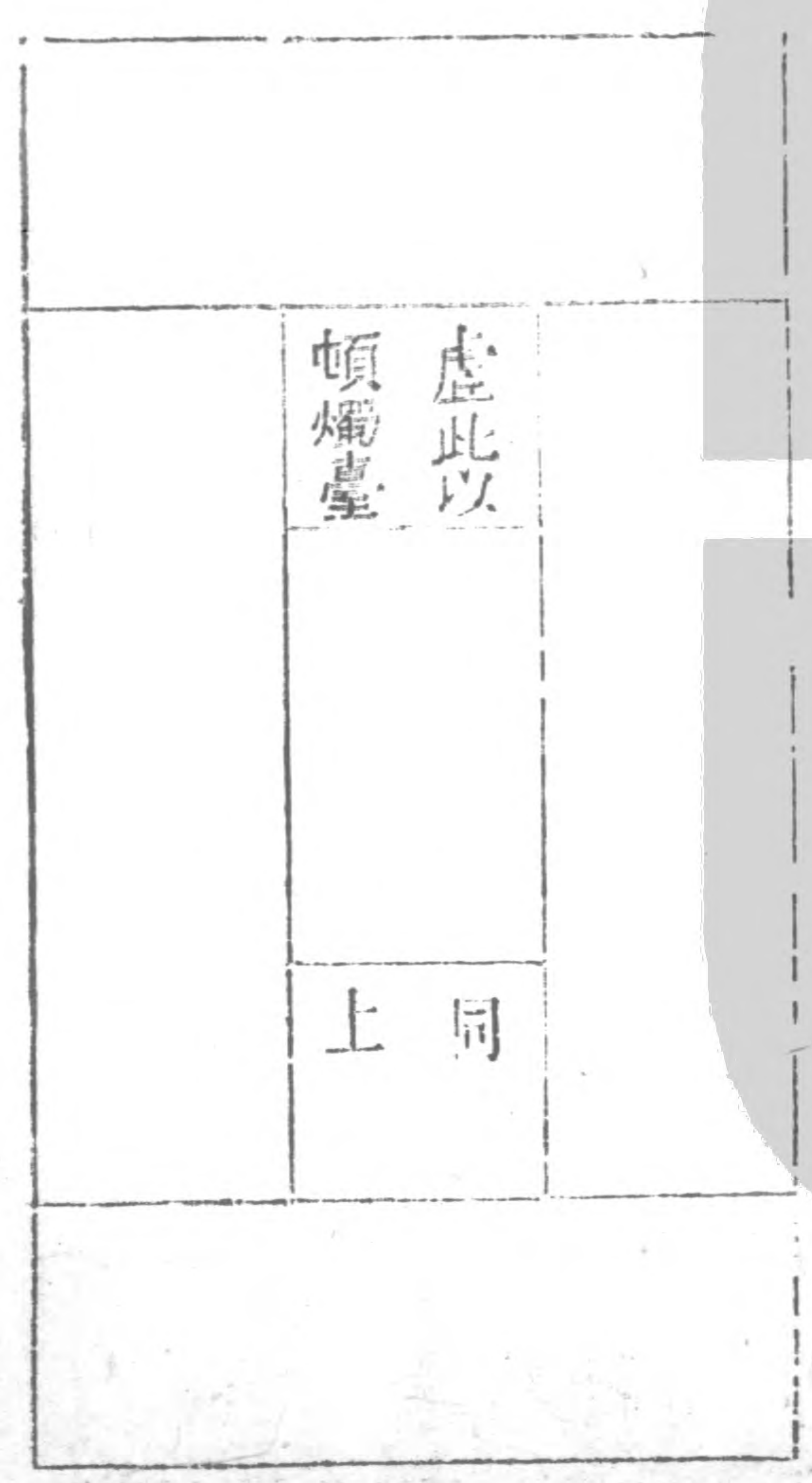

虛此以  
頓燭臺

上同



五之體有二

字 七



帘 懸

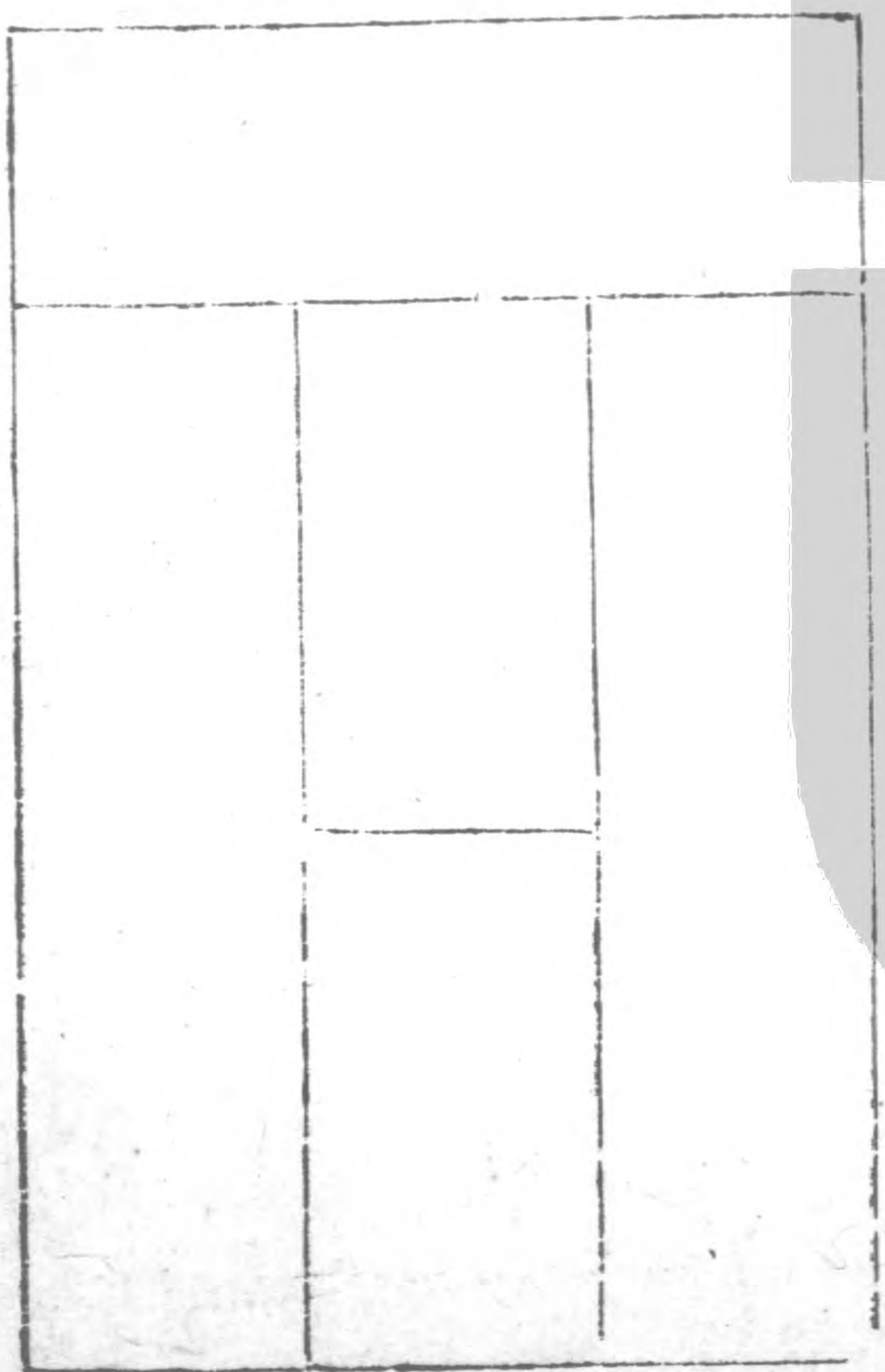



六之體有四

小 卍

垂 箔

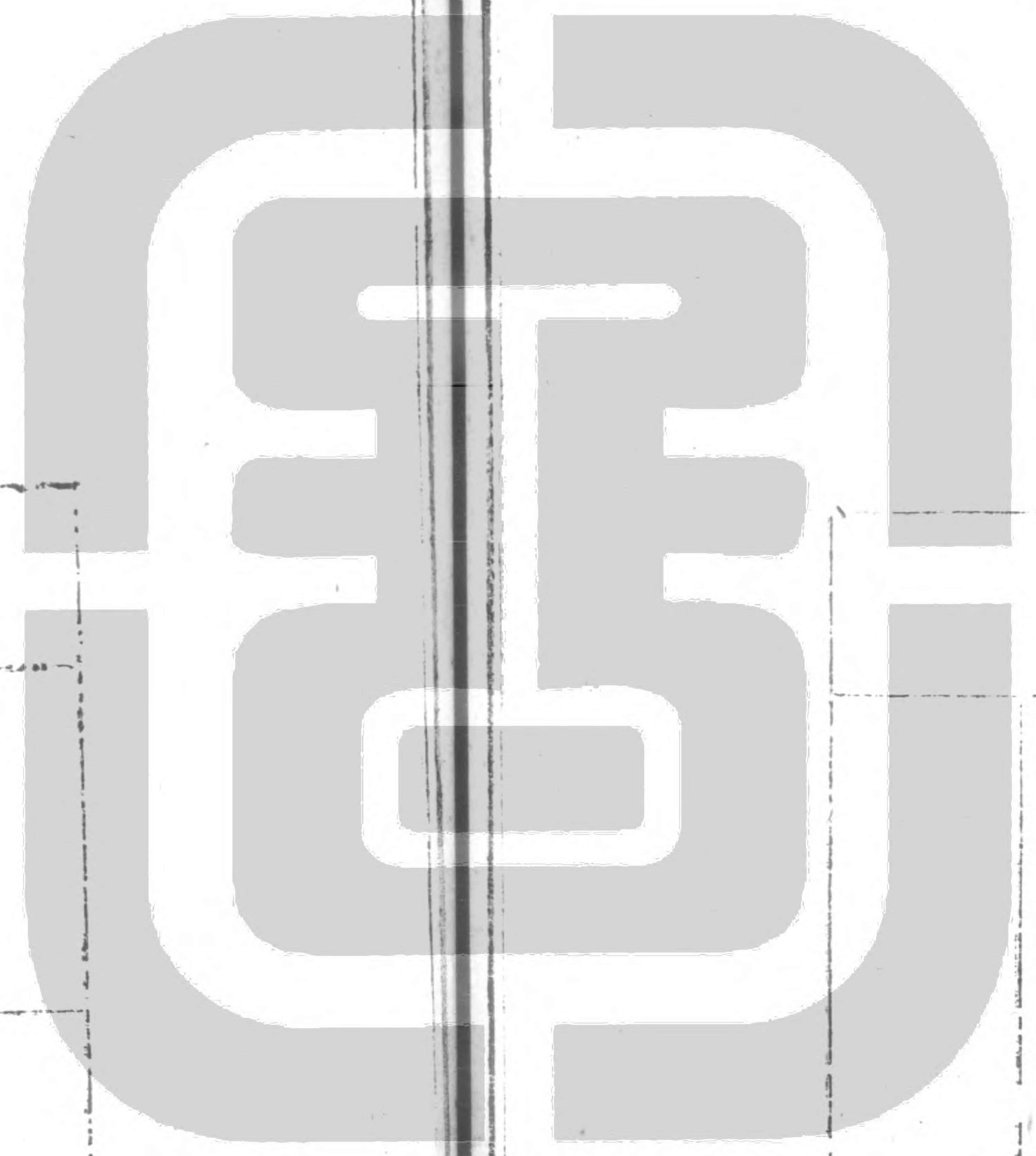
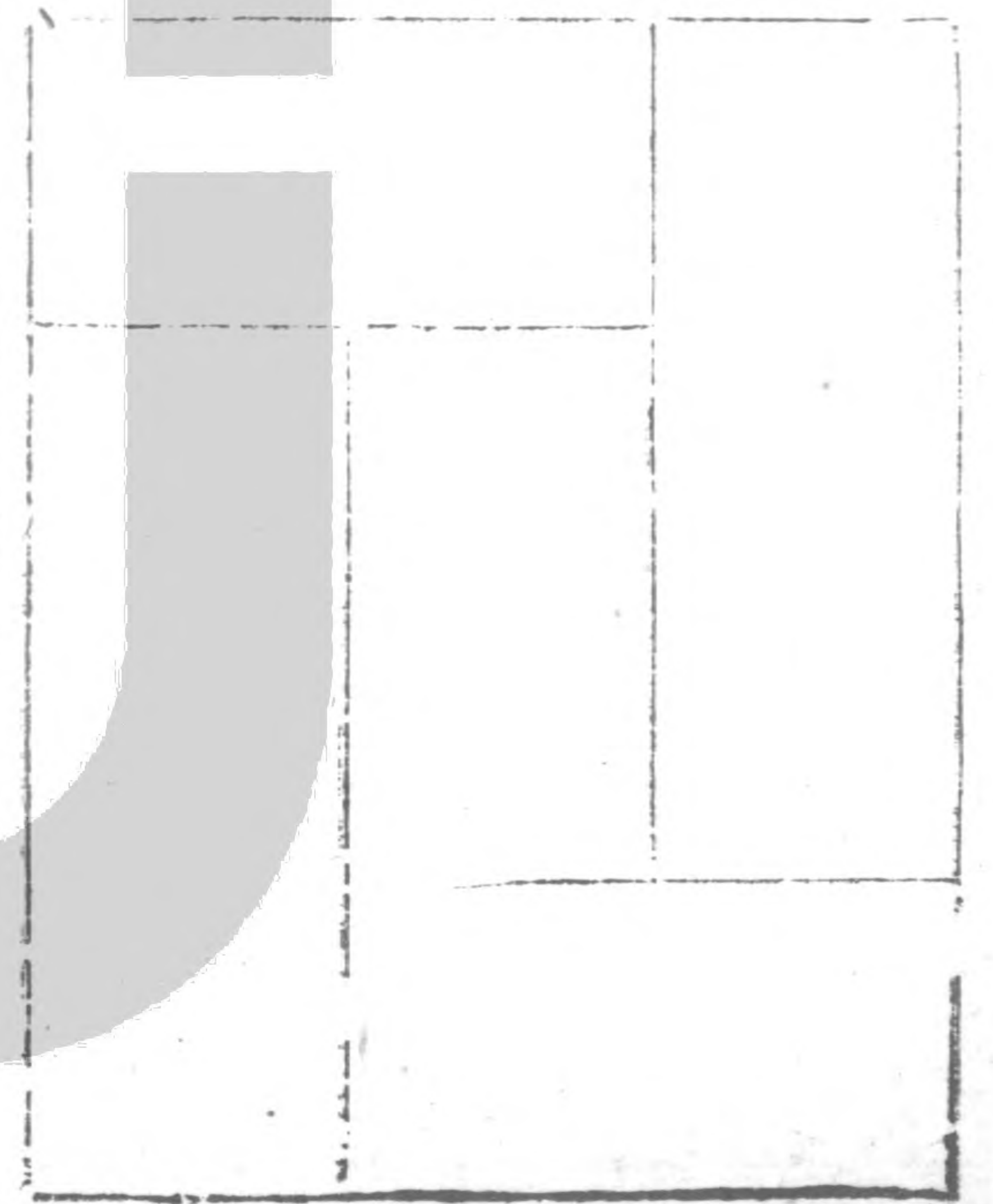
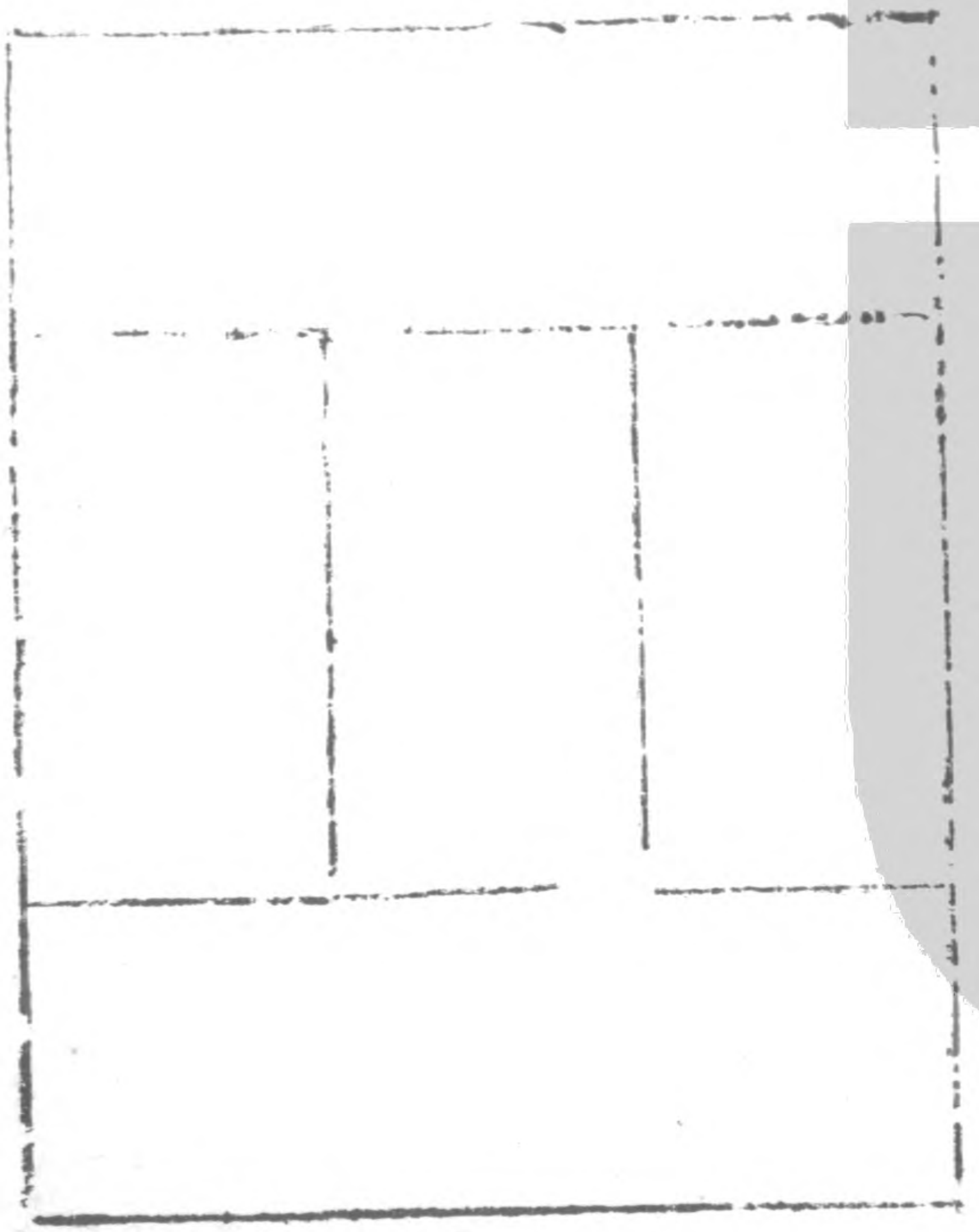



揚 滇

布 箕

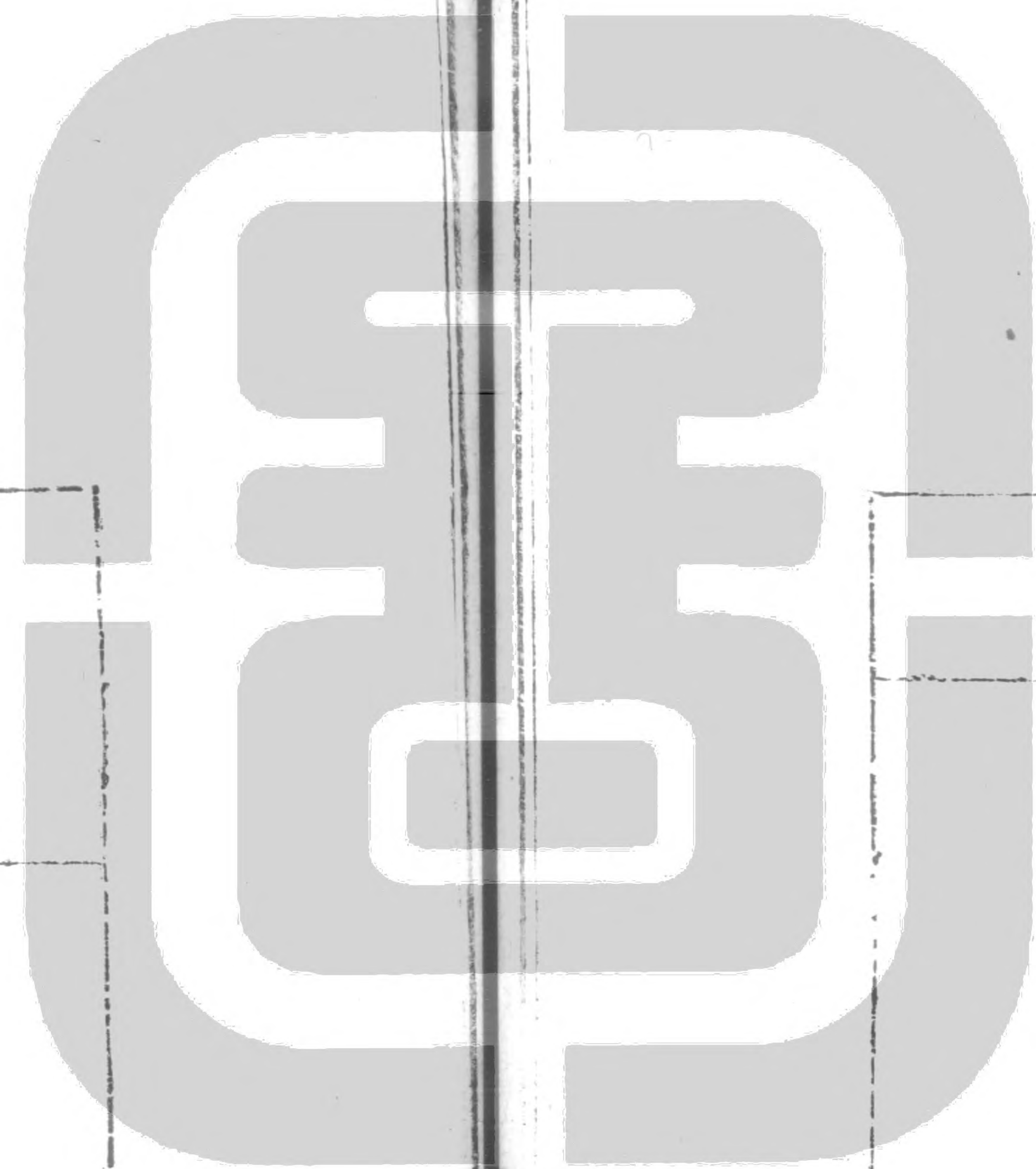
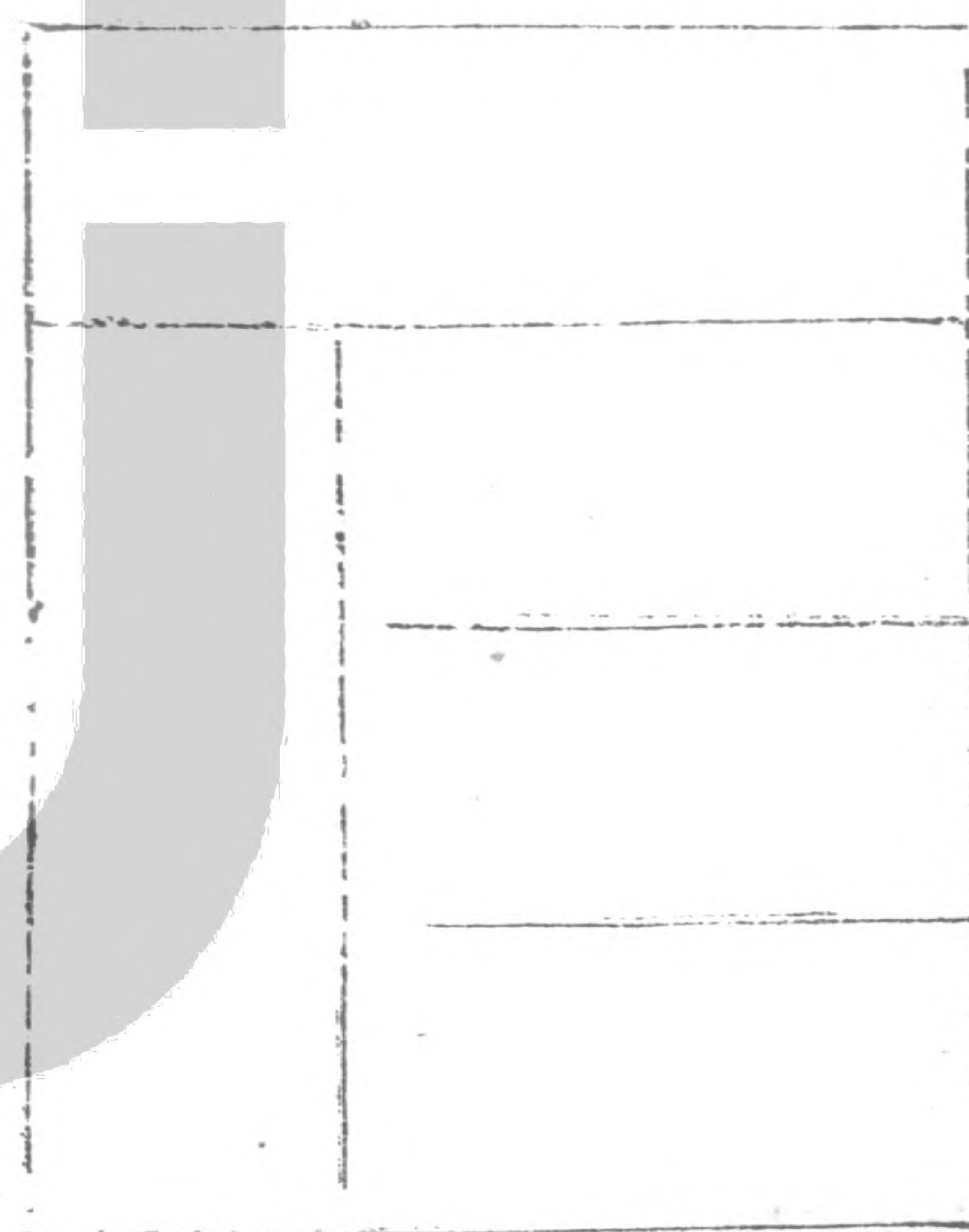
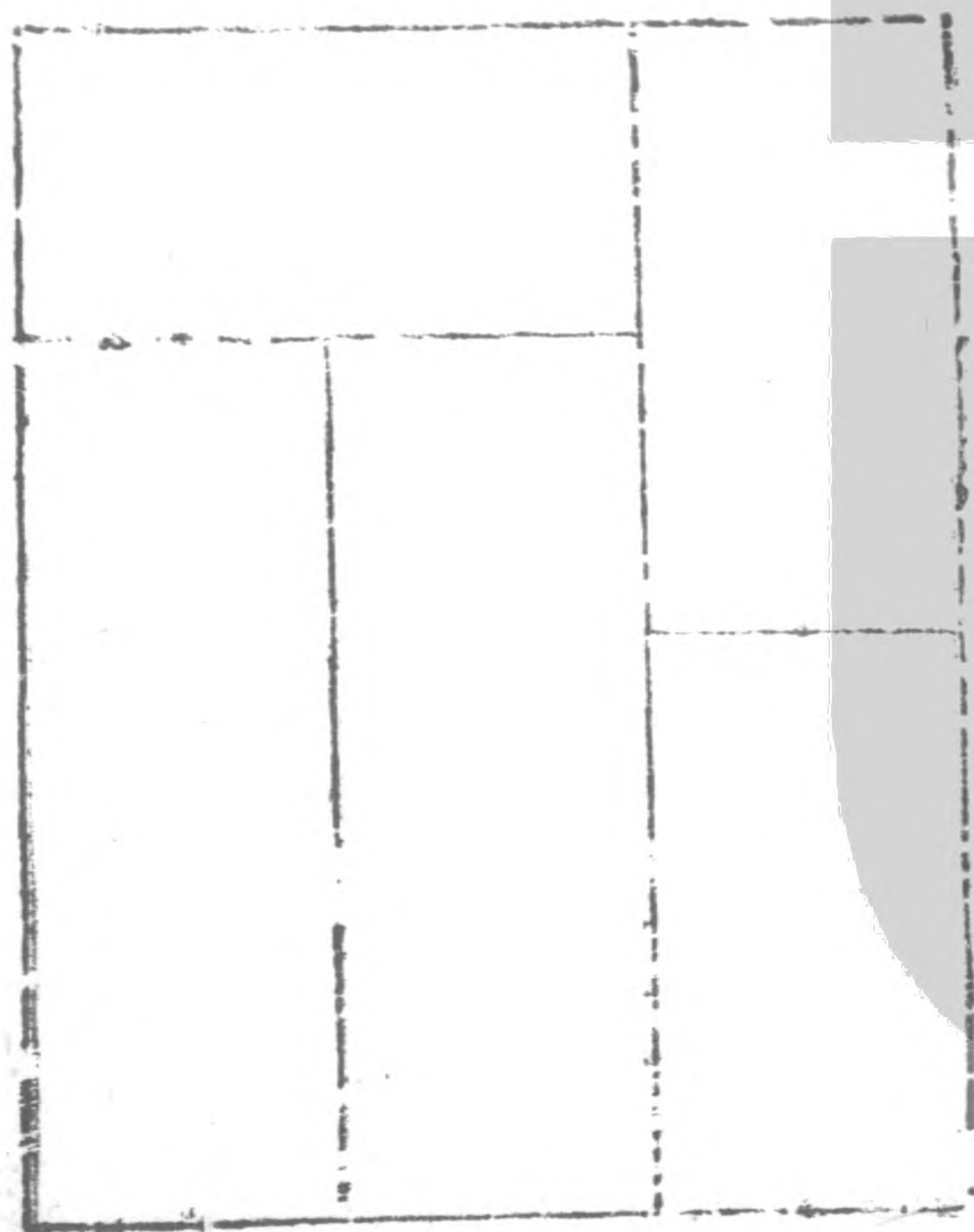



七之體有二

排 巒

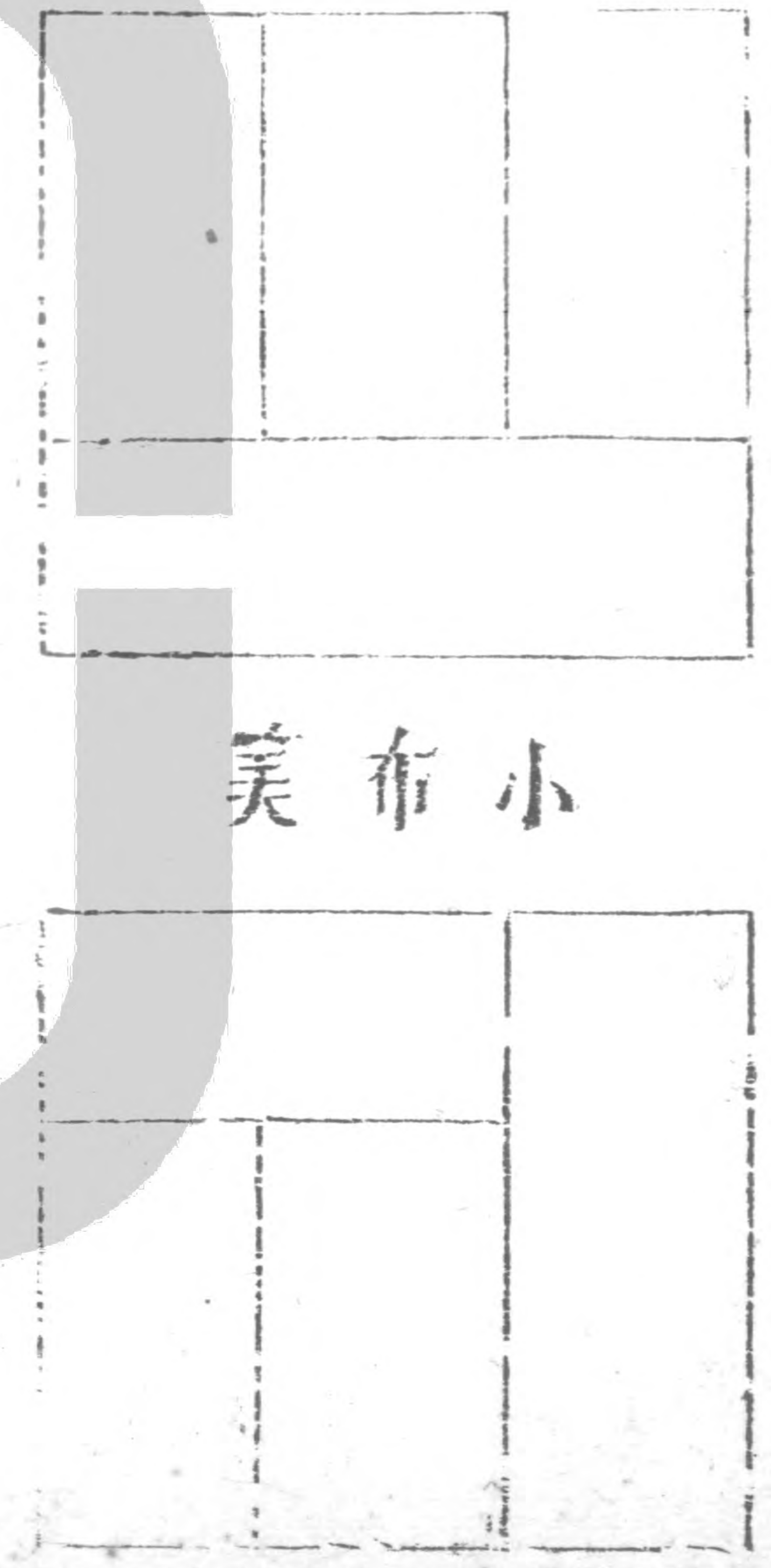

八之體有三

蟠 池

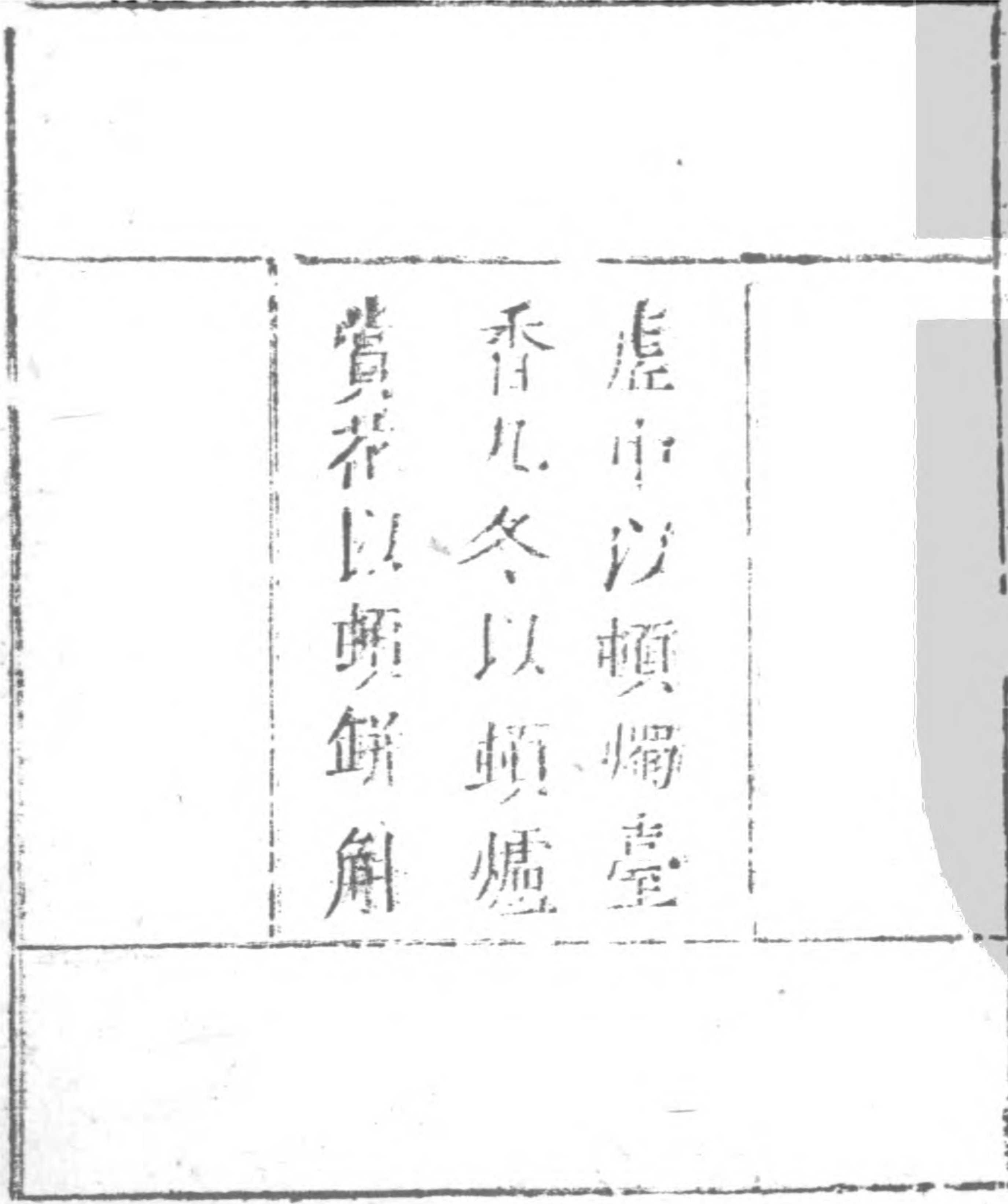



沼玉

井金

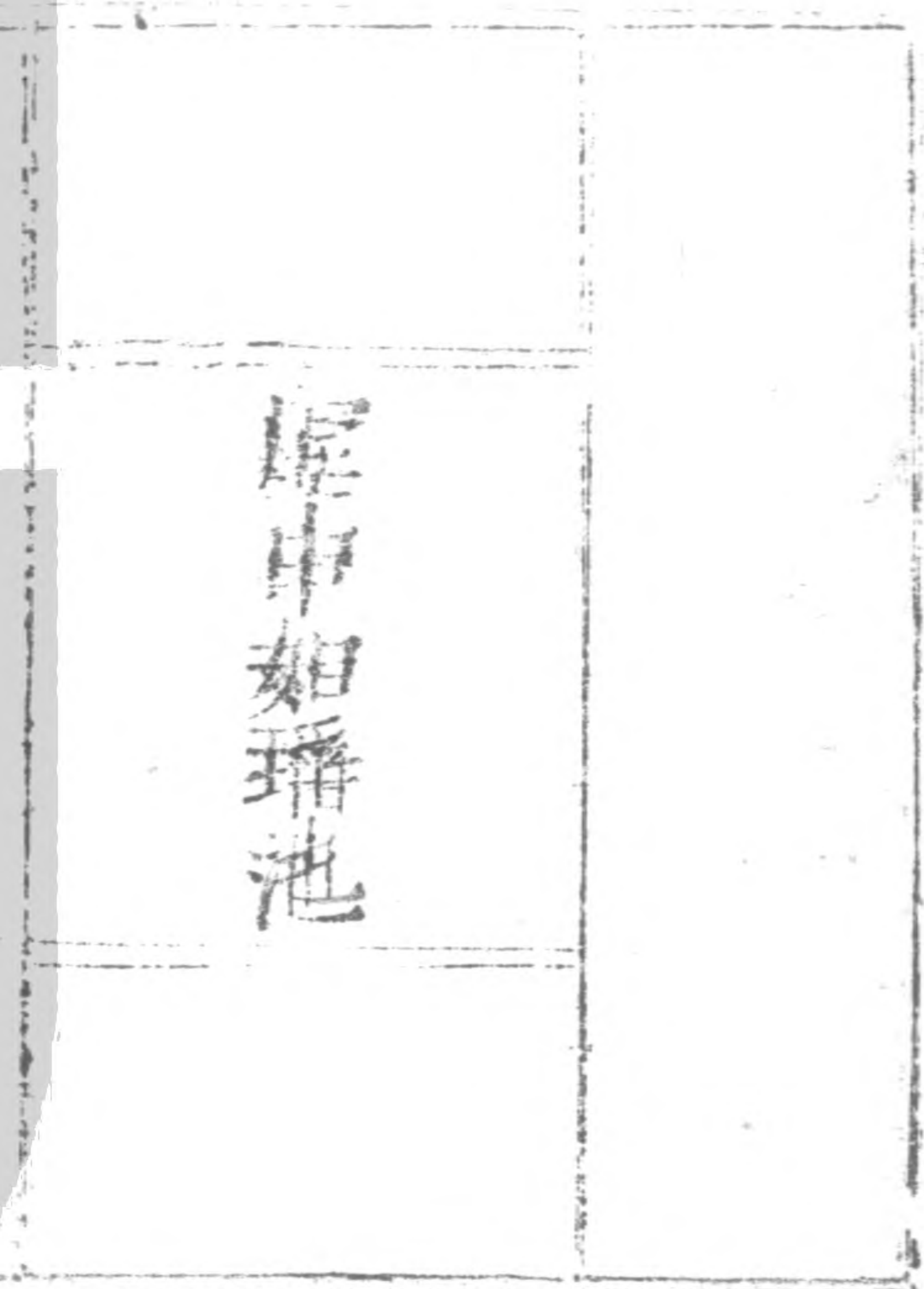
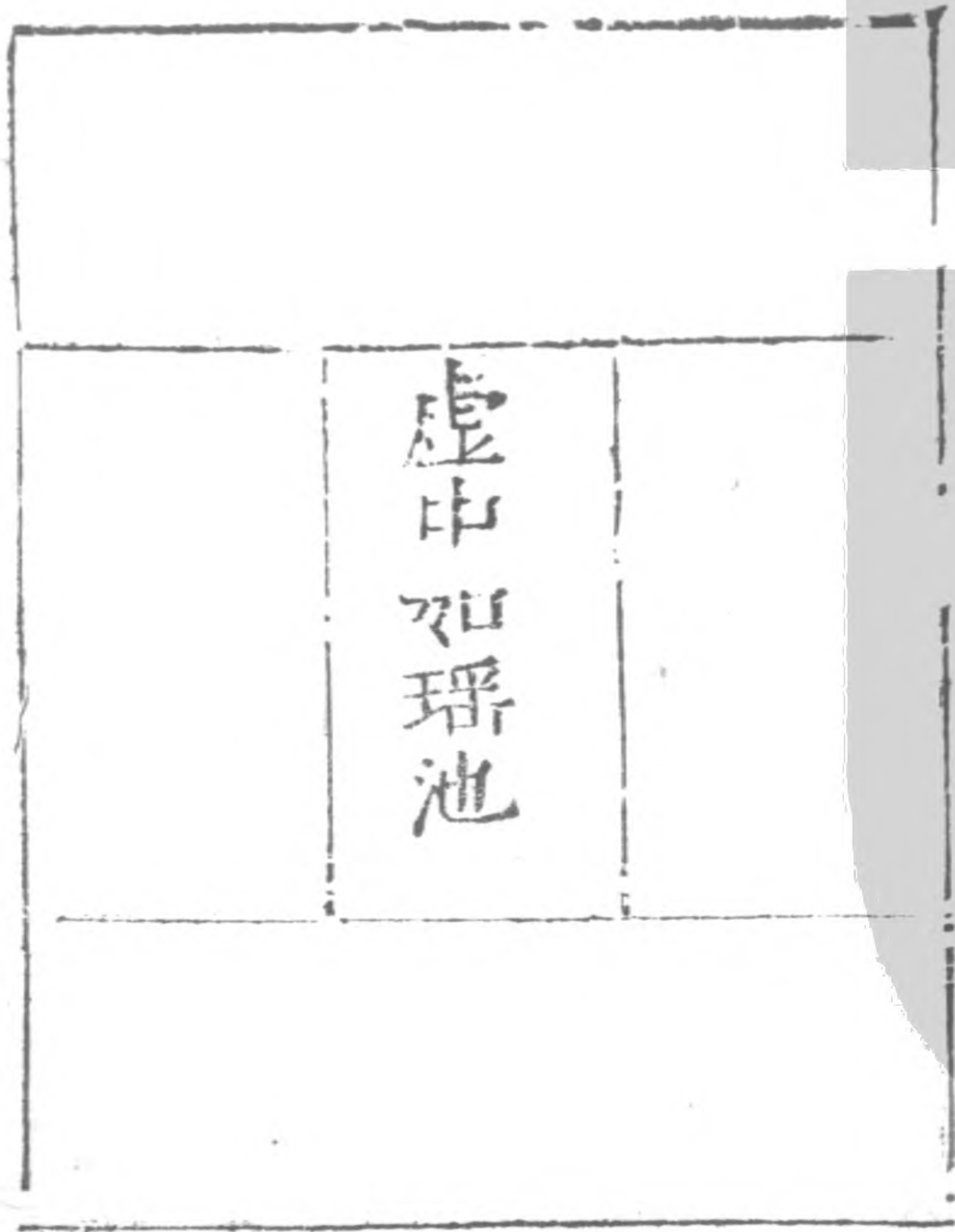

卷九圖

六

三



九之體有五

時鼎

時鼎小

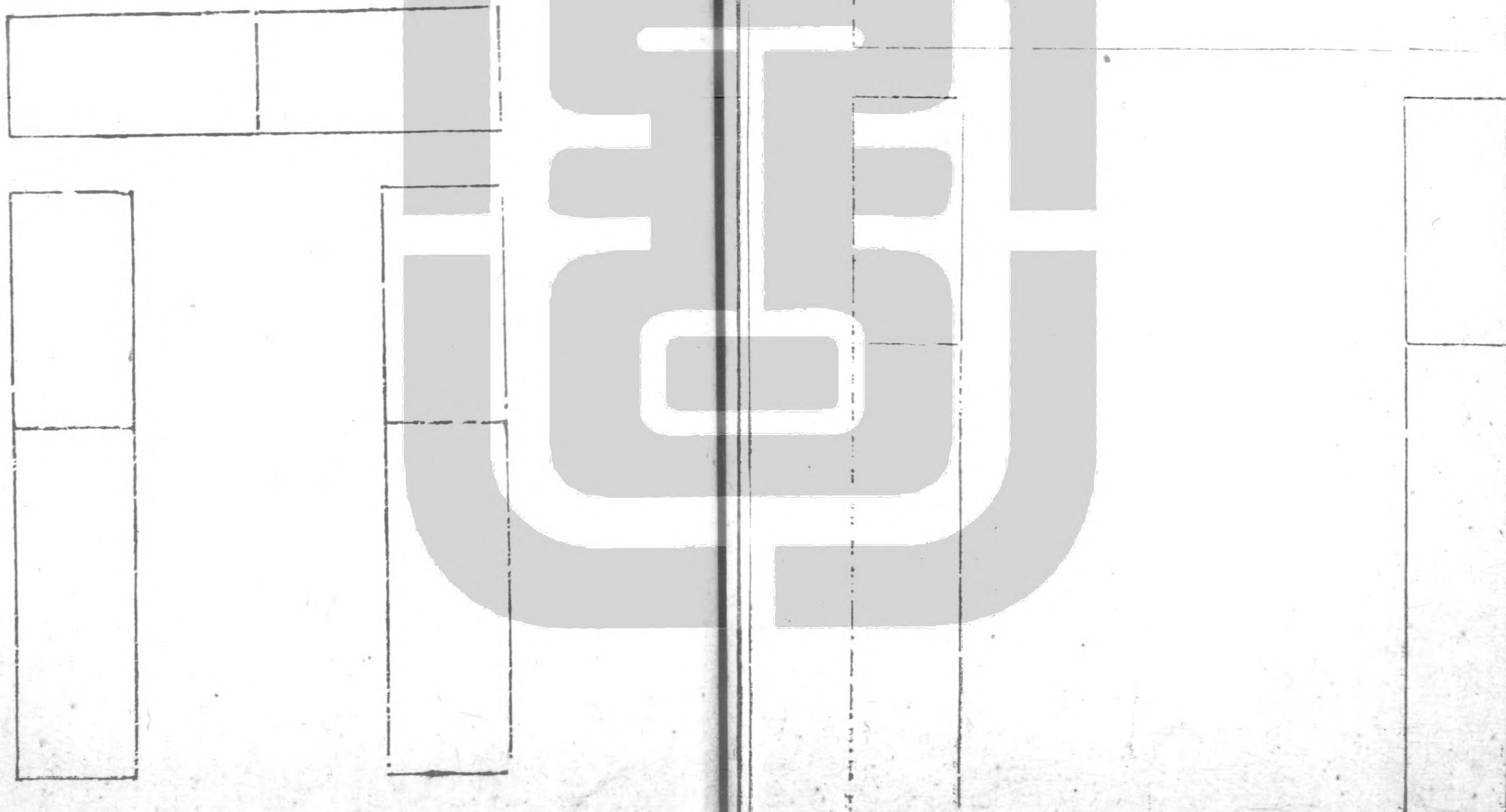



連衡折矩

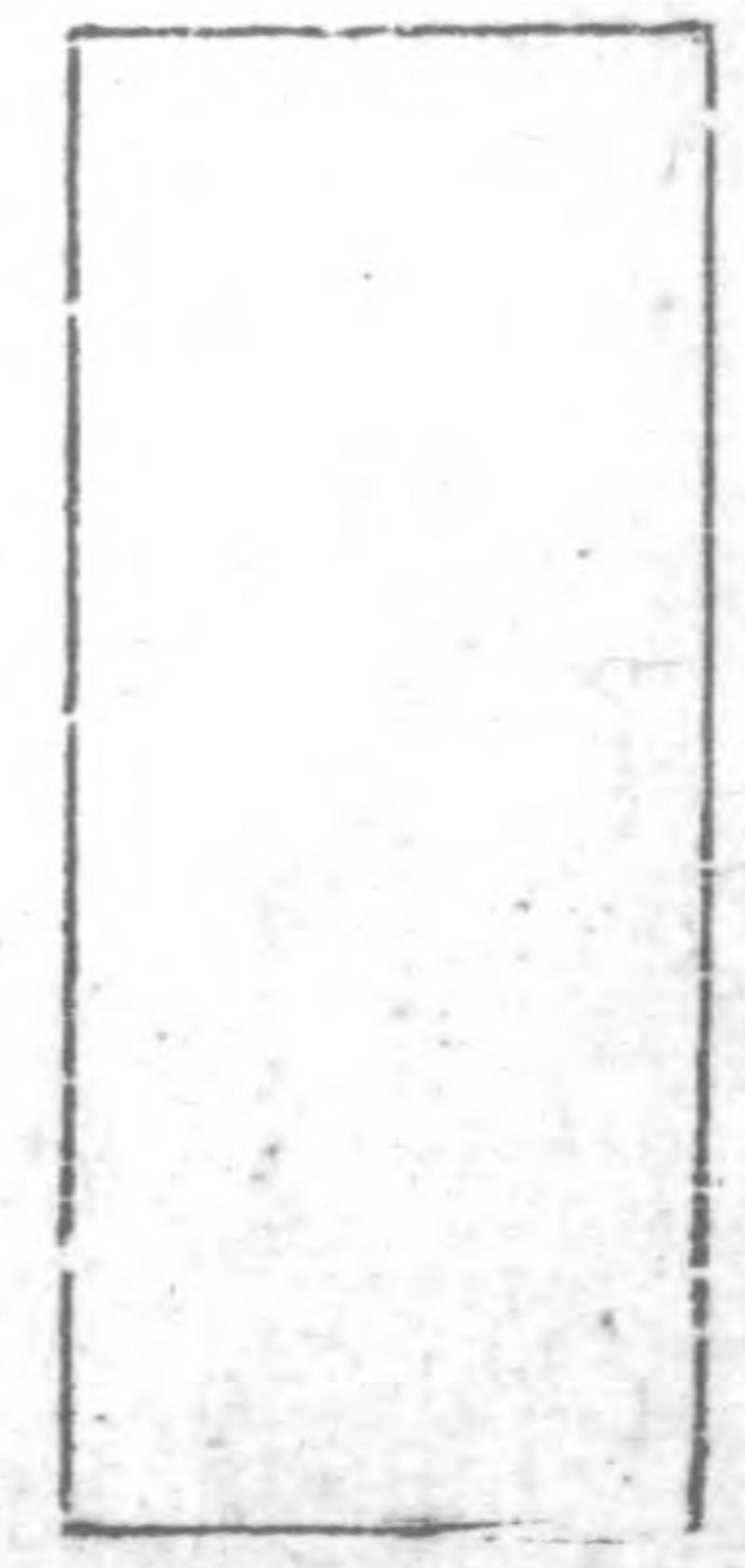

雙磬折

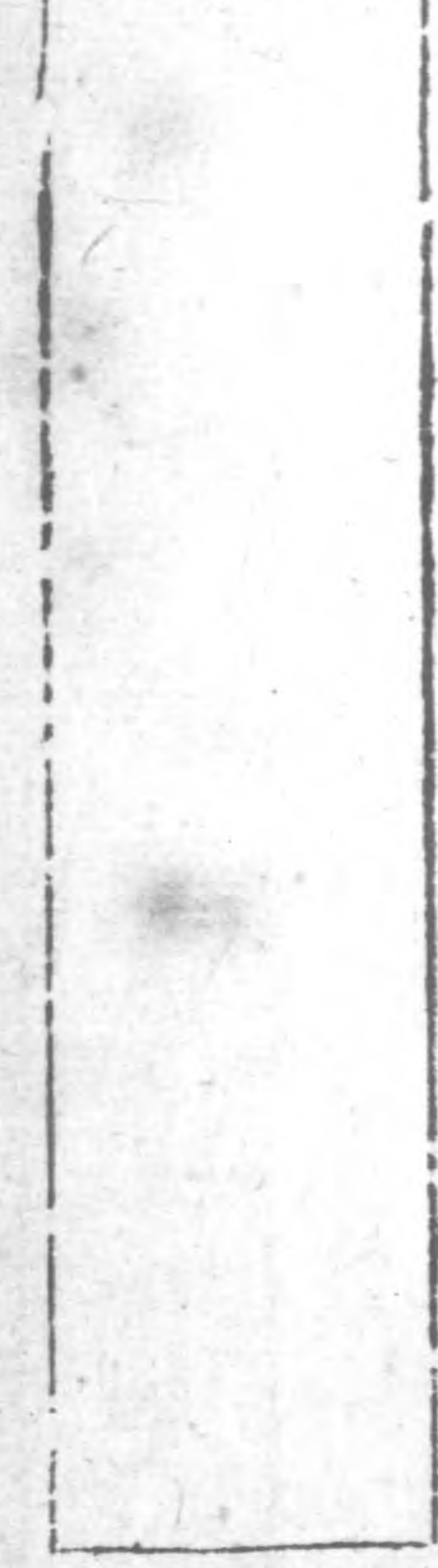



小雙碧



十之體有二

斗帳

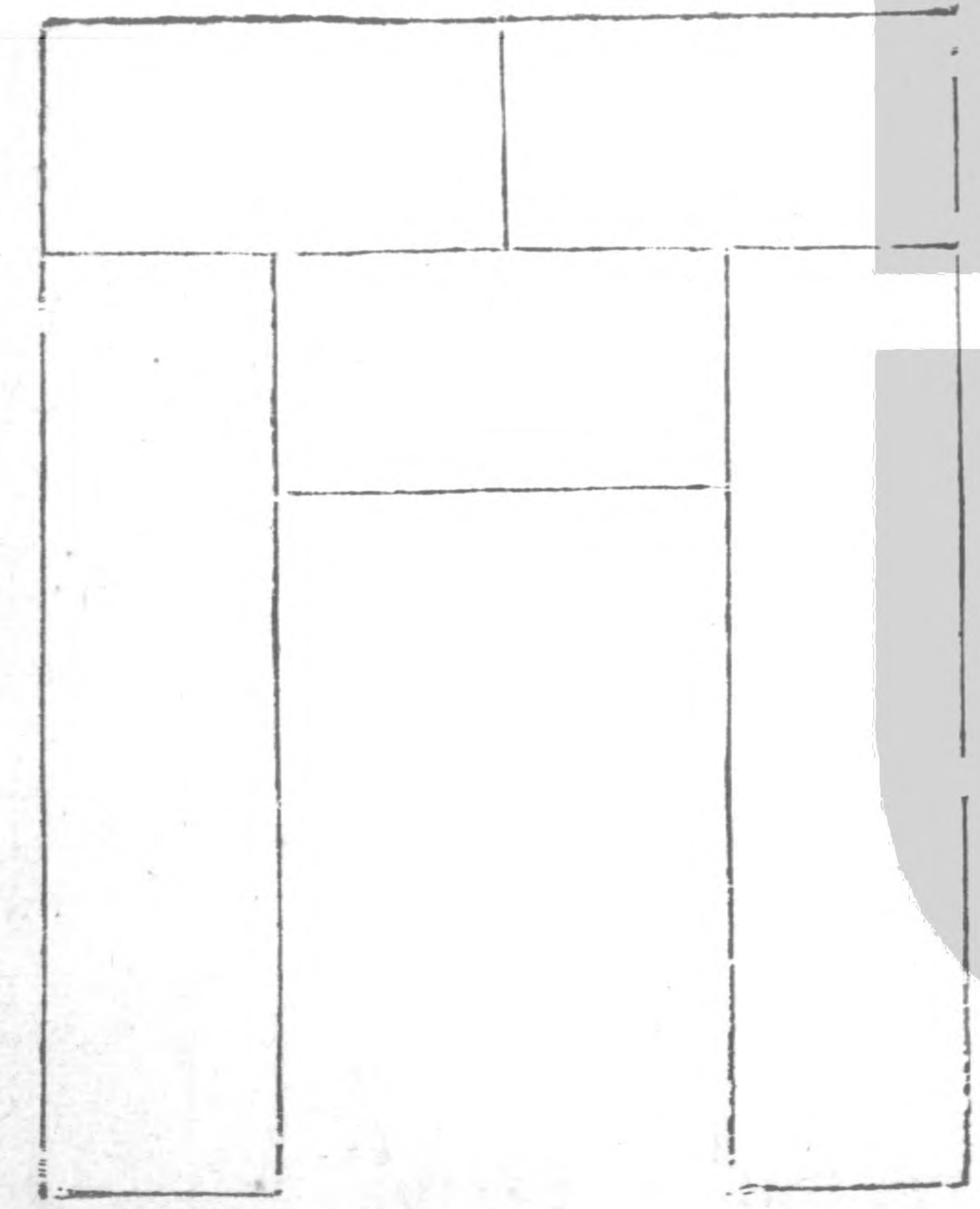



球門

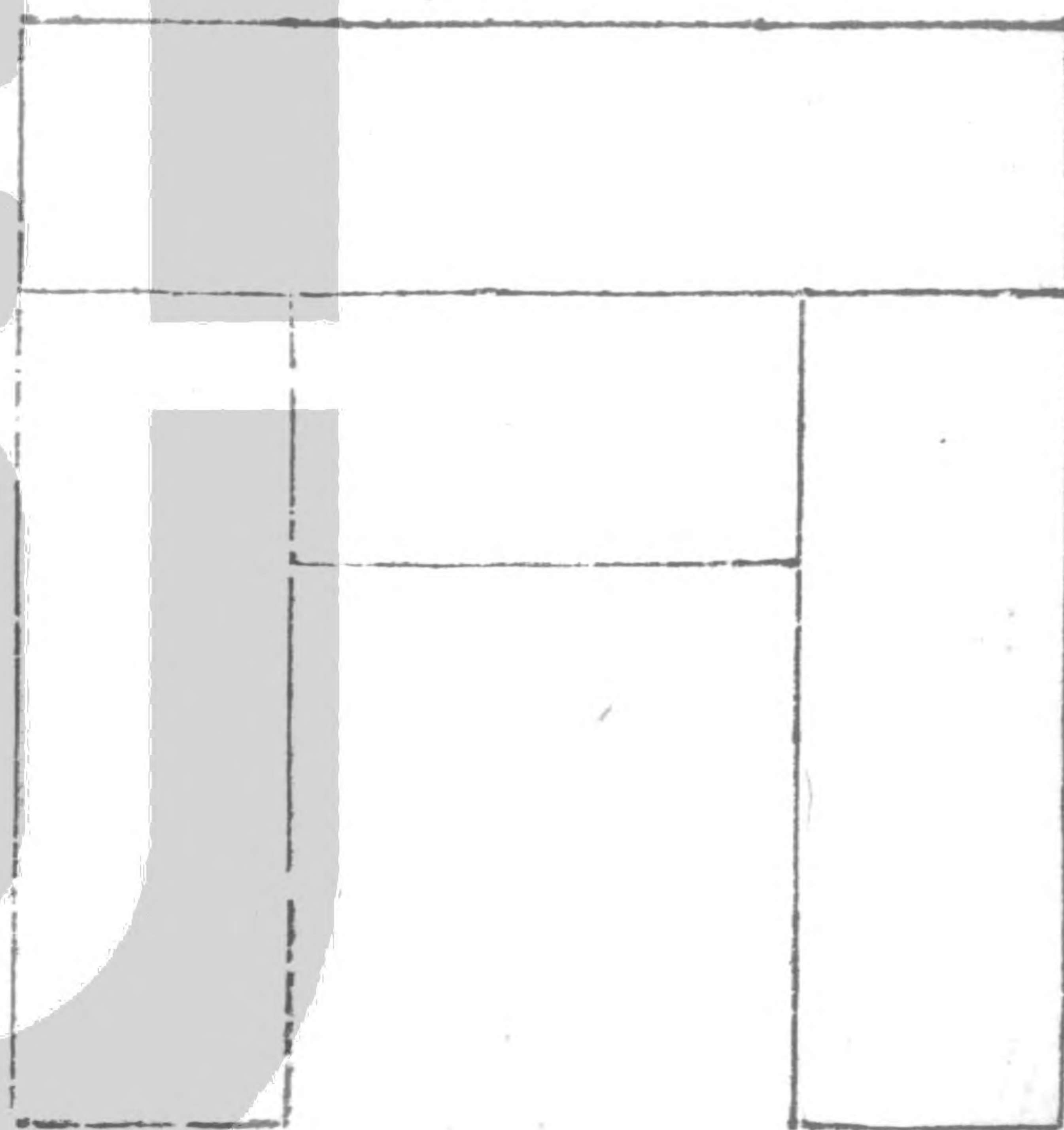

十一之體有二

振衣





褐披

十二之體有七

邛圭

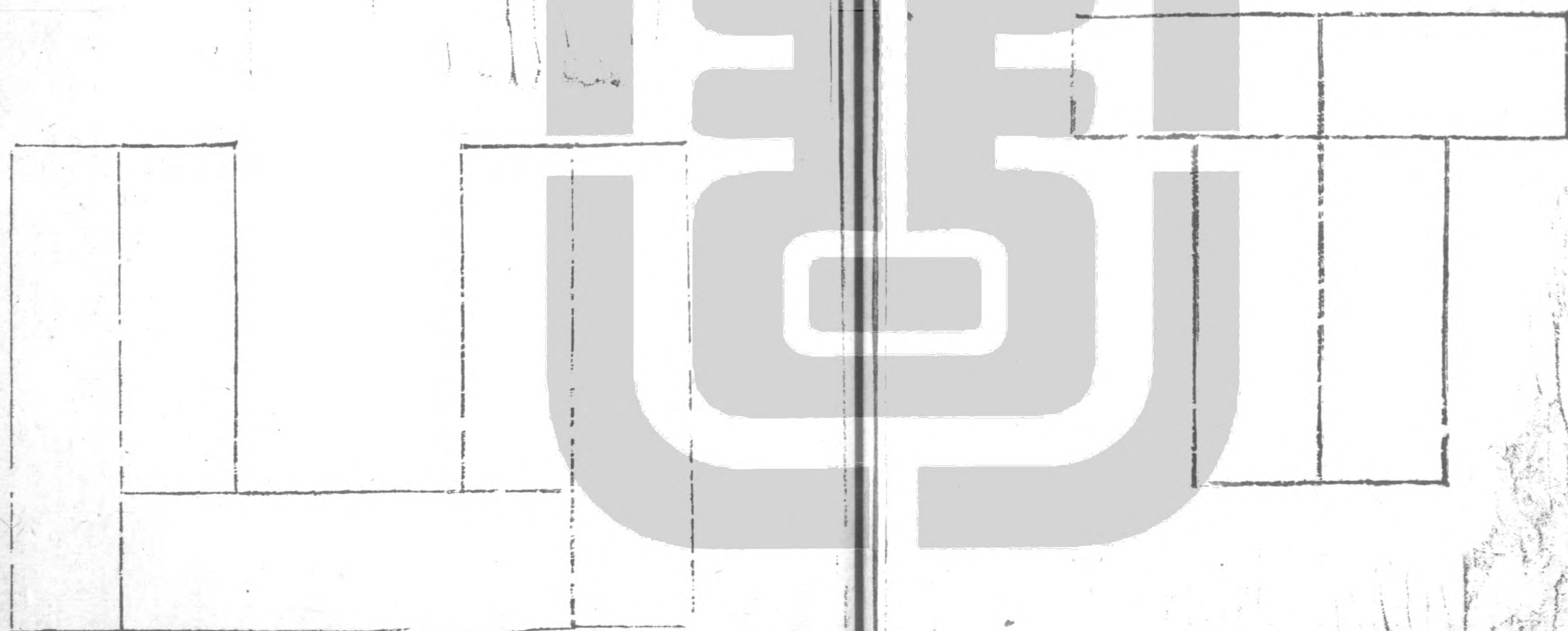



字四



字口

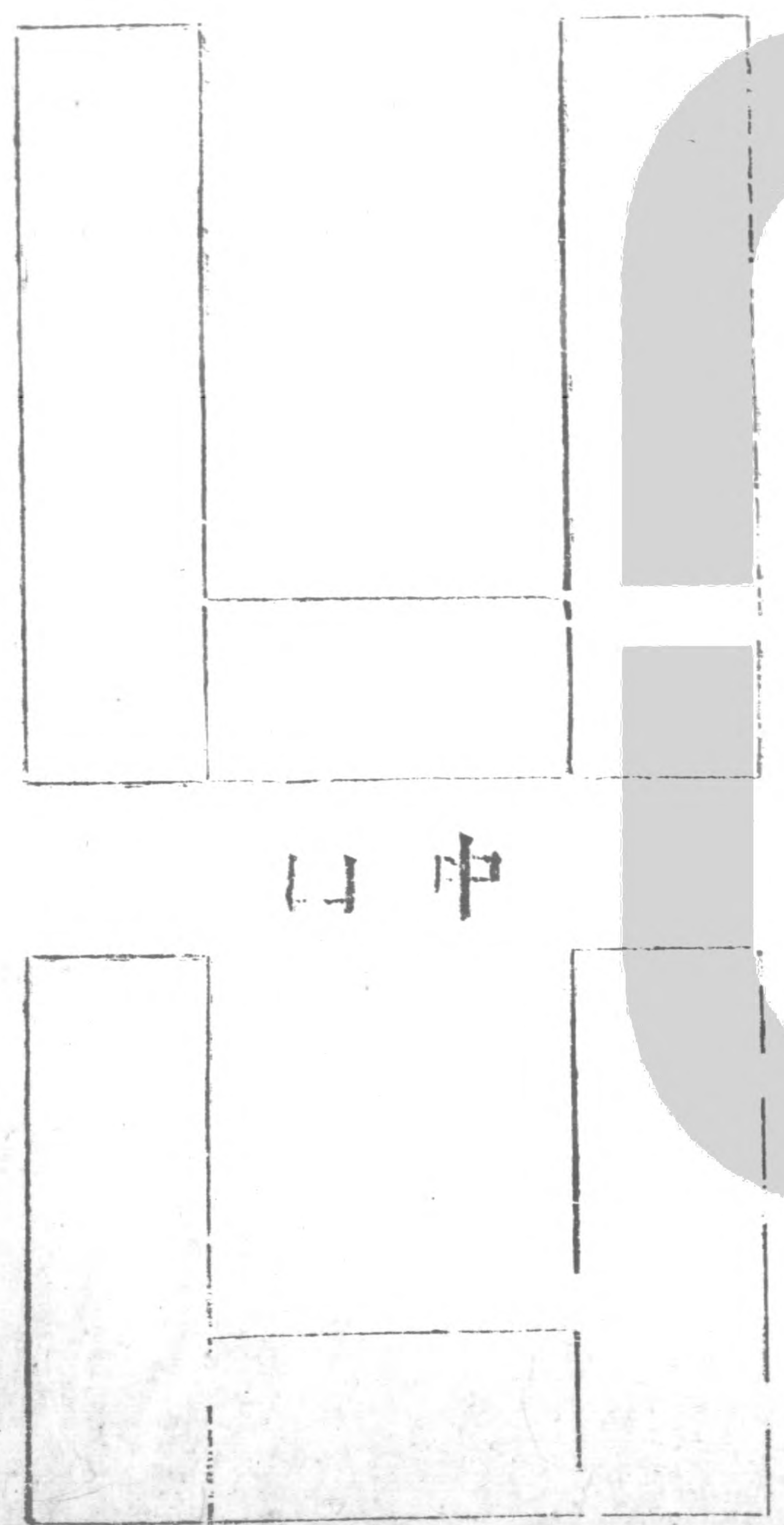

口中



小口

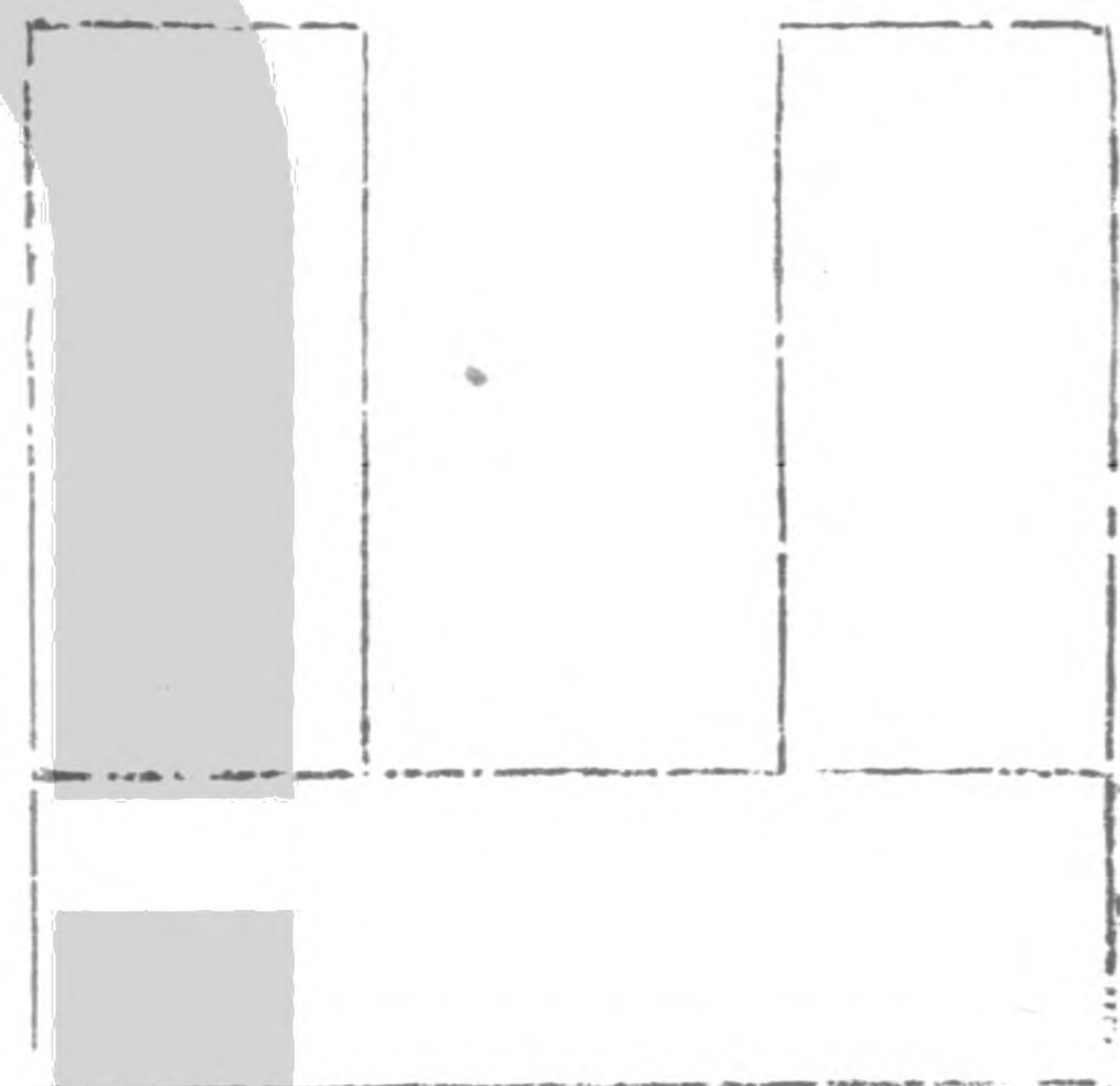

石甬

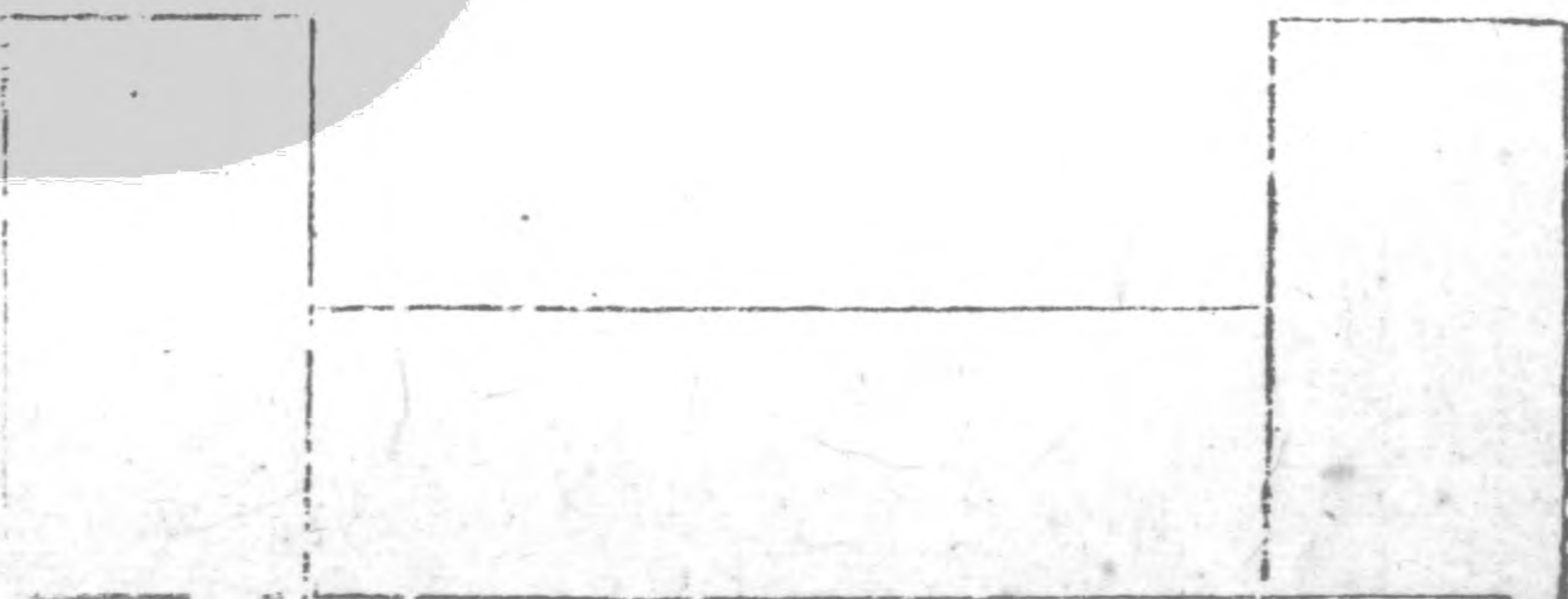

十三體之一

石闌

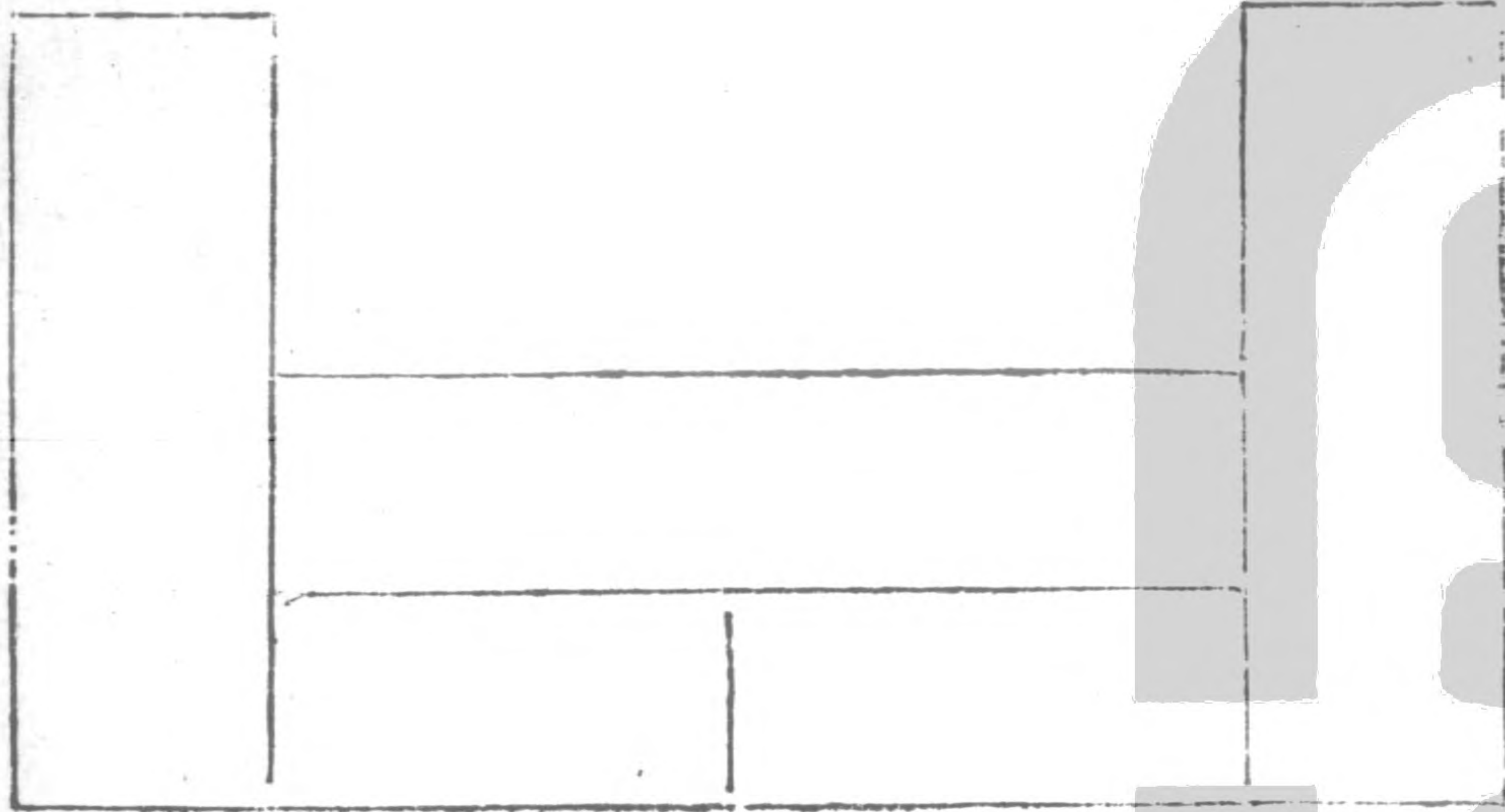

兩儀

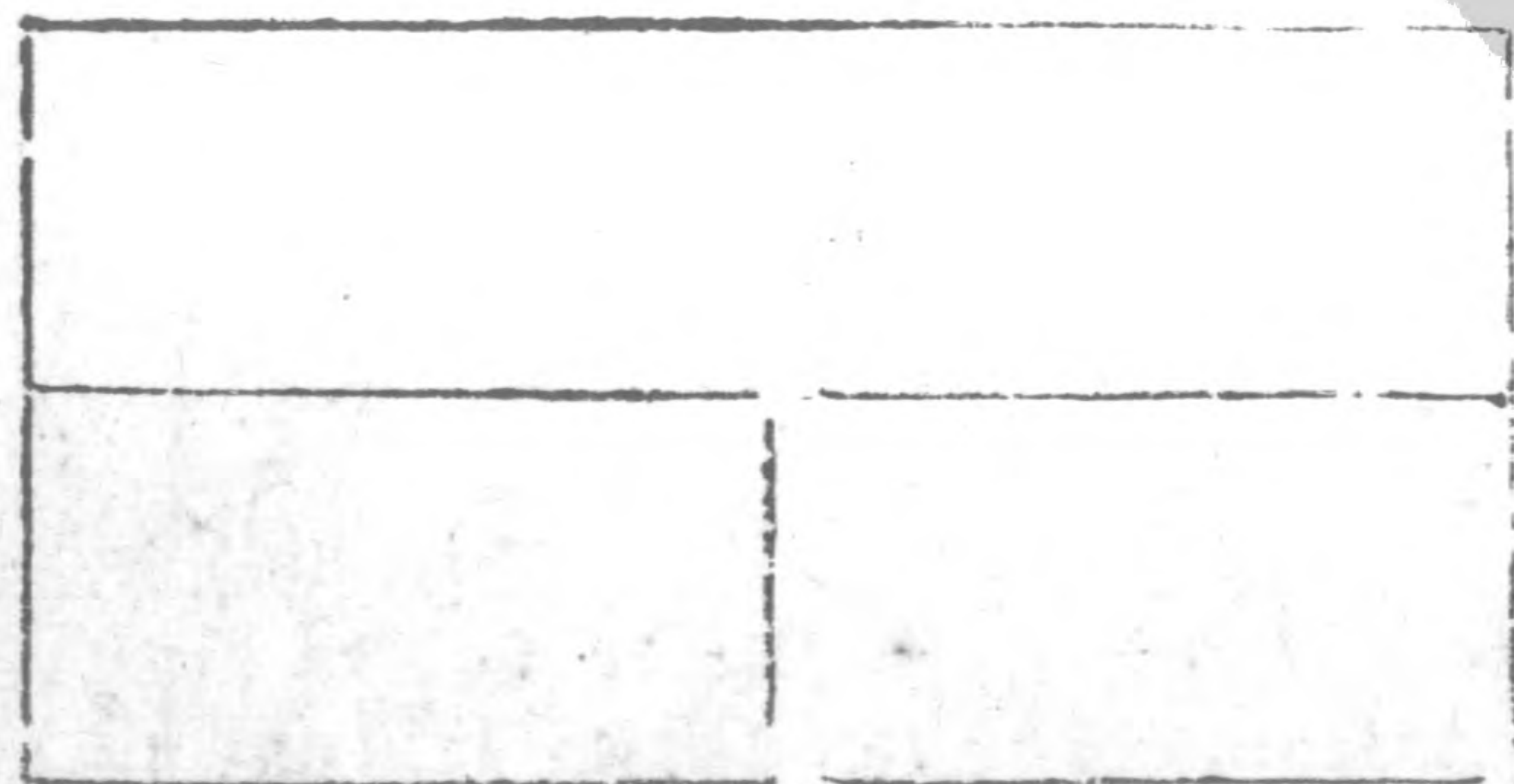



十四之體有二

宮 離

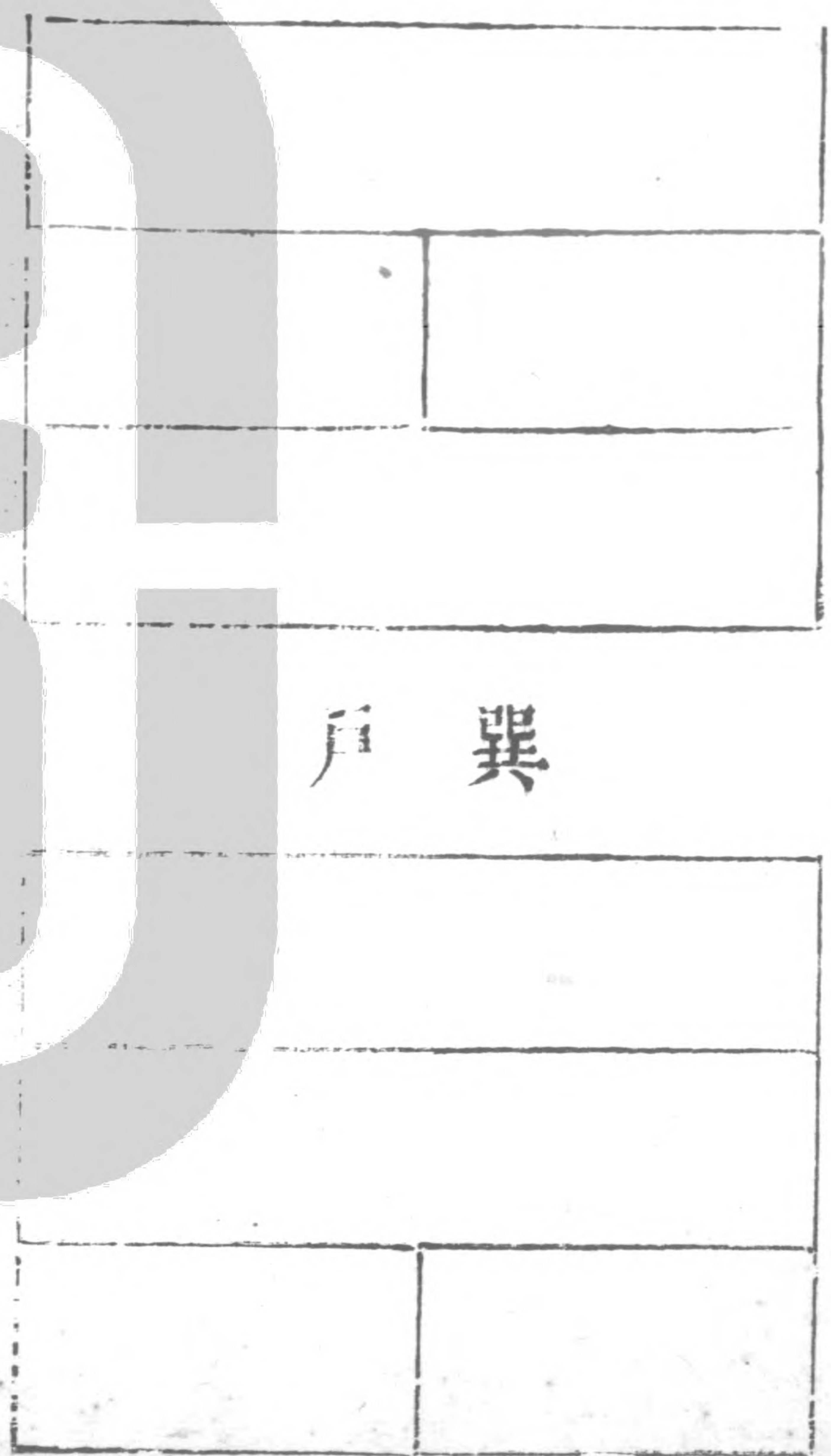

戶 巽

十五之體有二

直 四

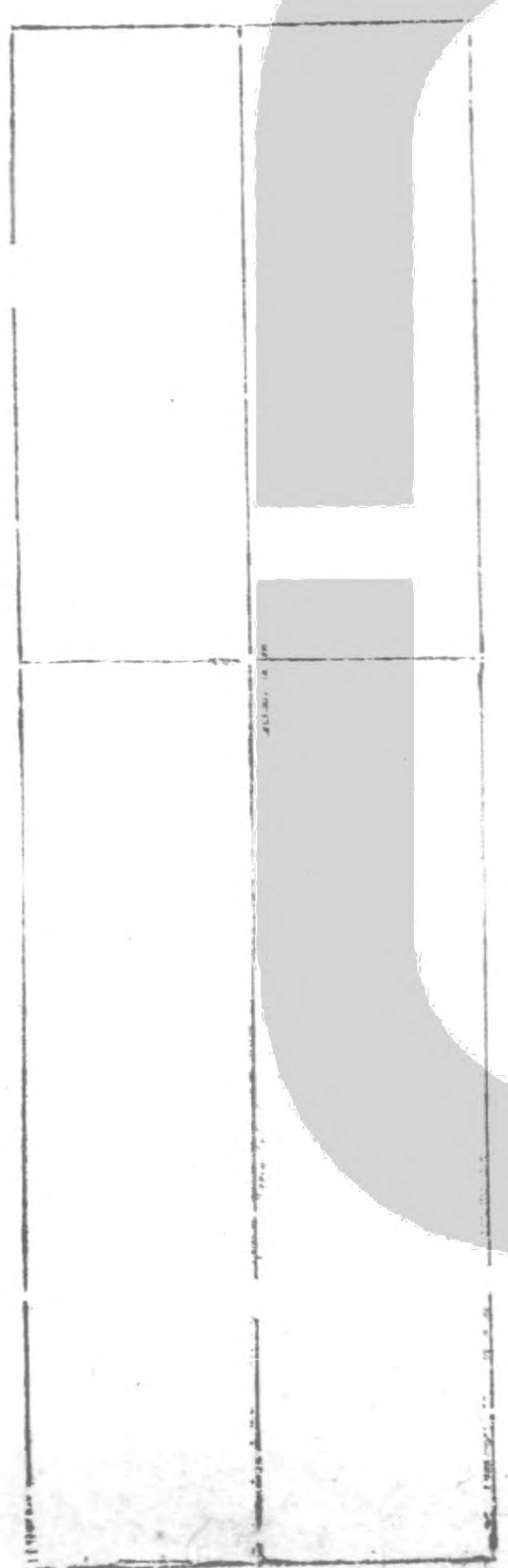

紋 羅

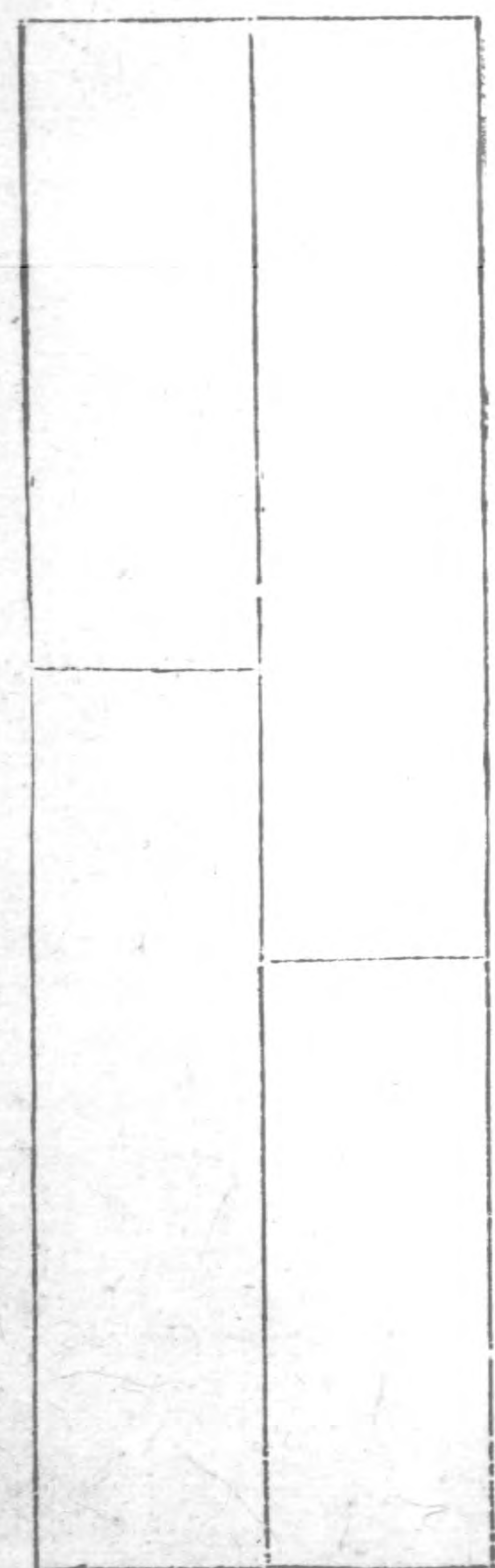



十六之體有二

小四直

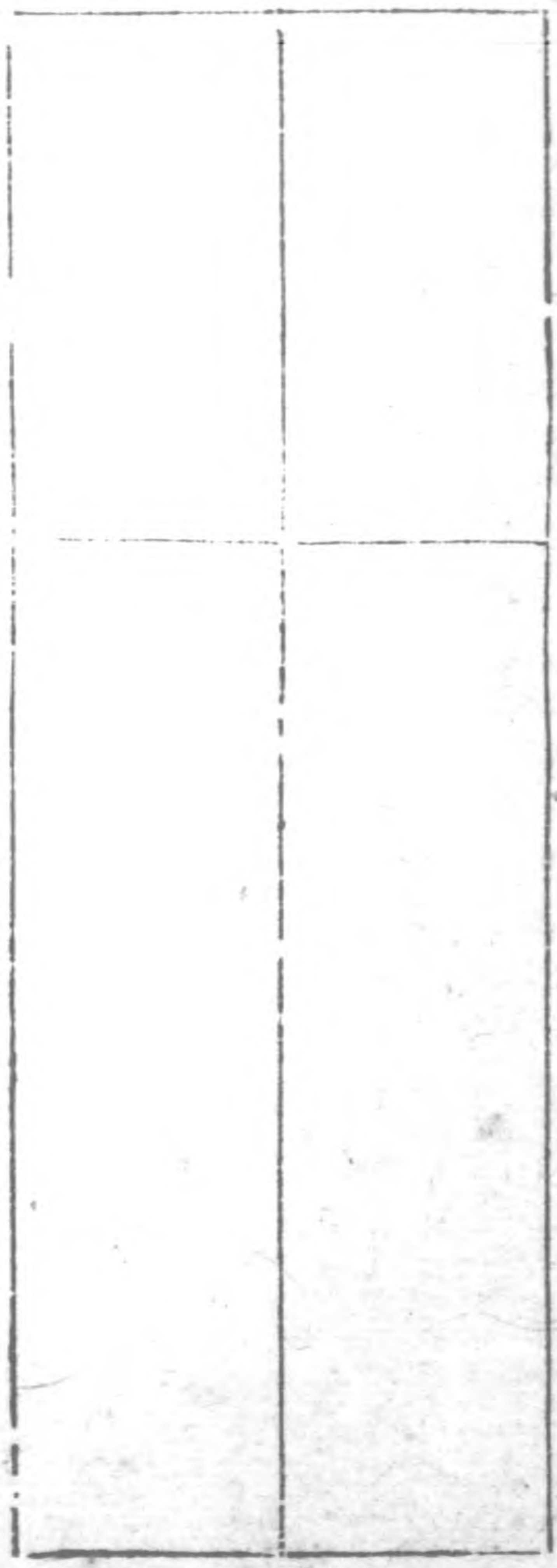

大雙關

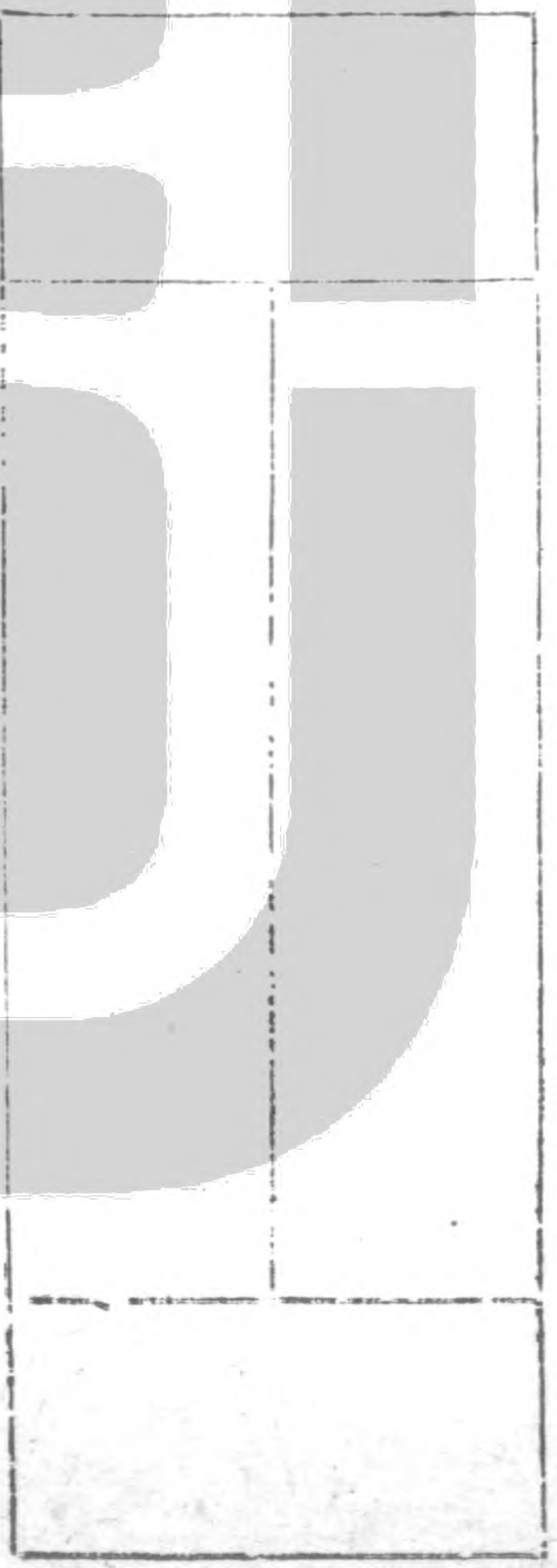

十七之體有三

小雙關



大羅紋

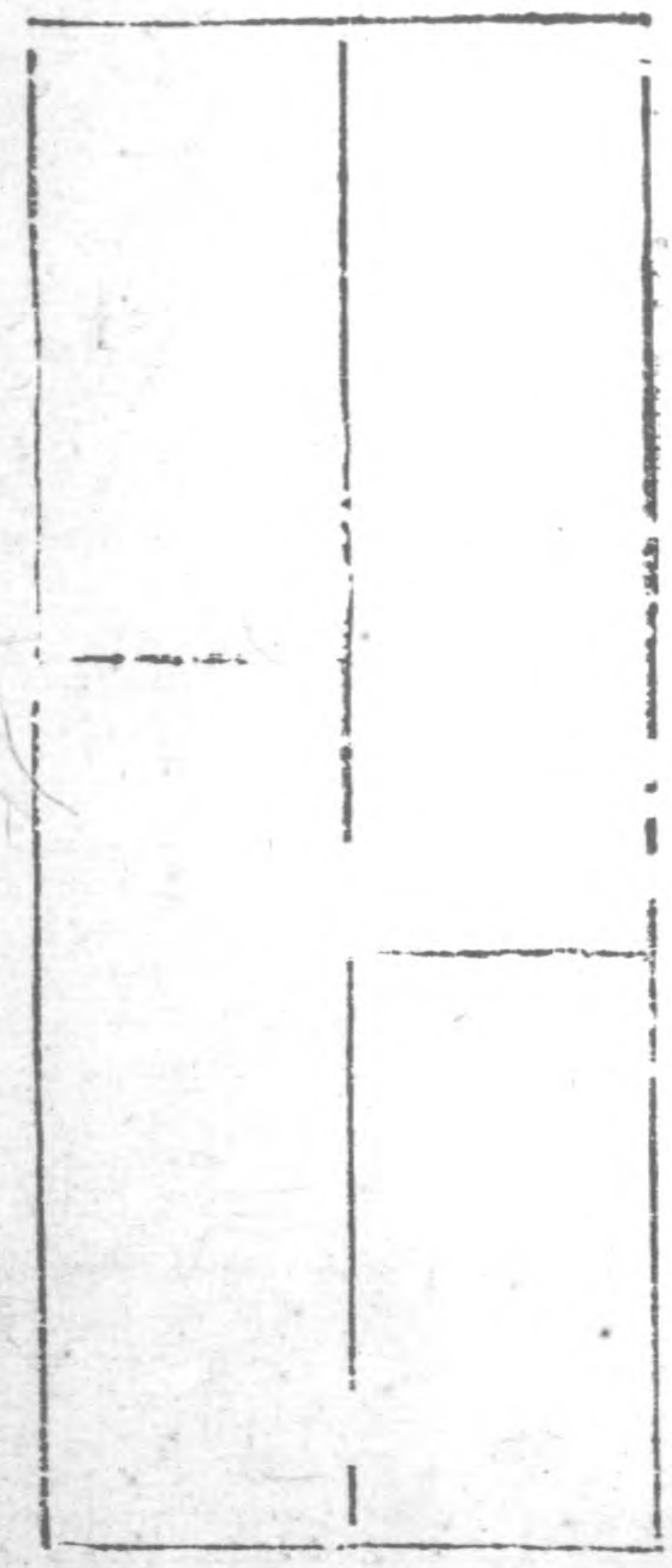



長釵股



十八之體有二

短釵股



合符

十九之體有三

乾 畫

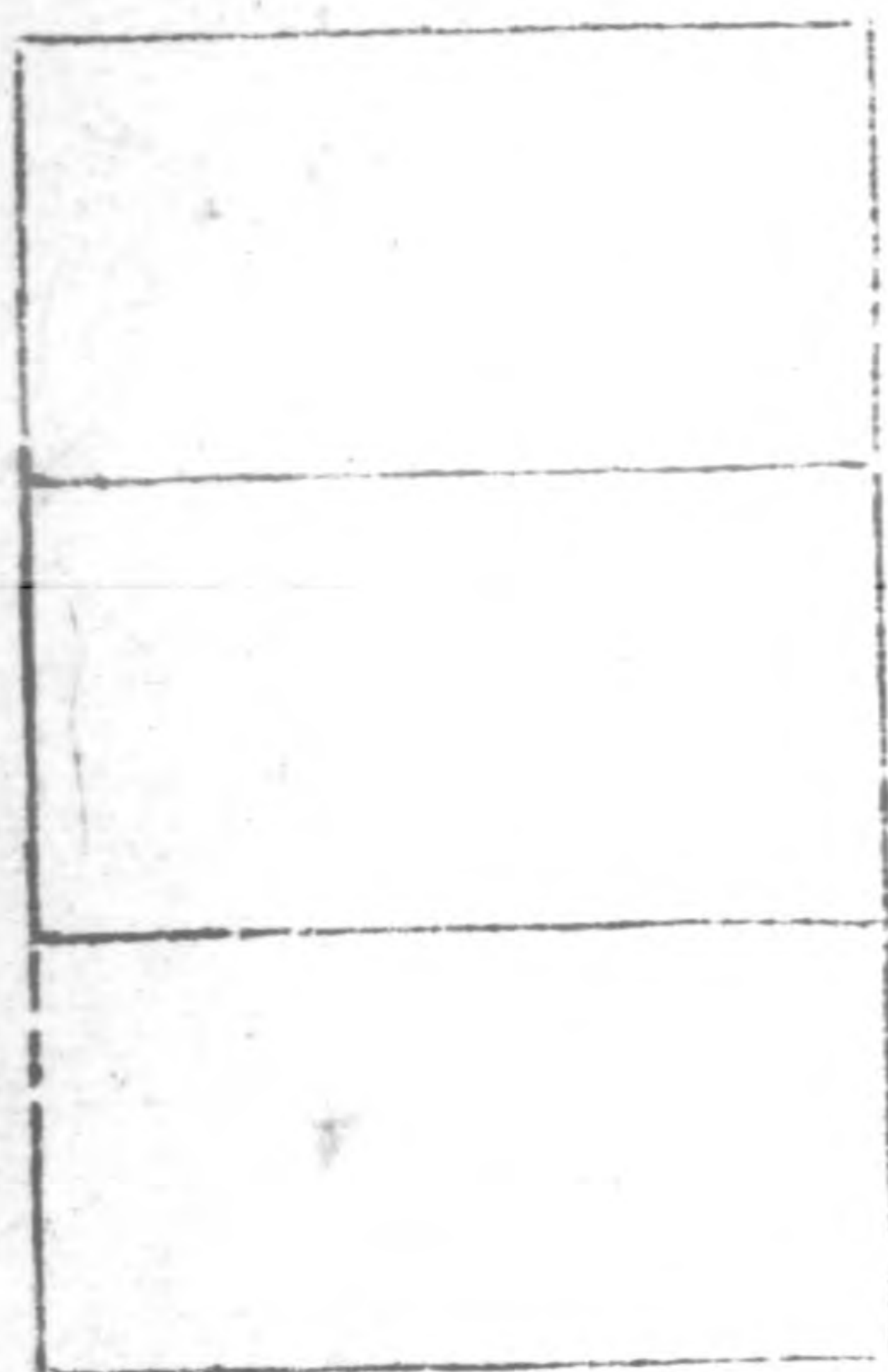

雙 埃

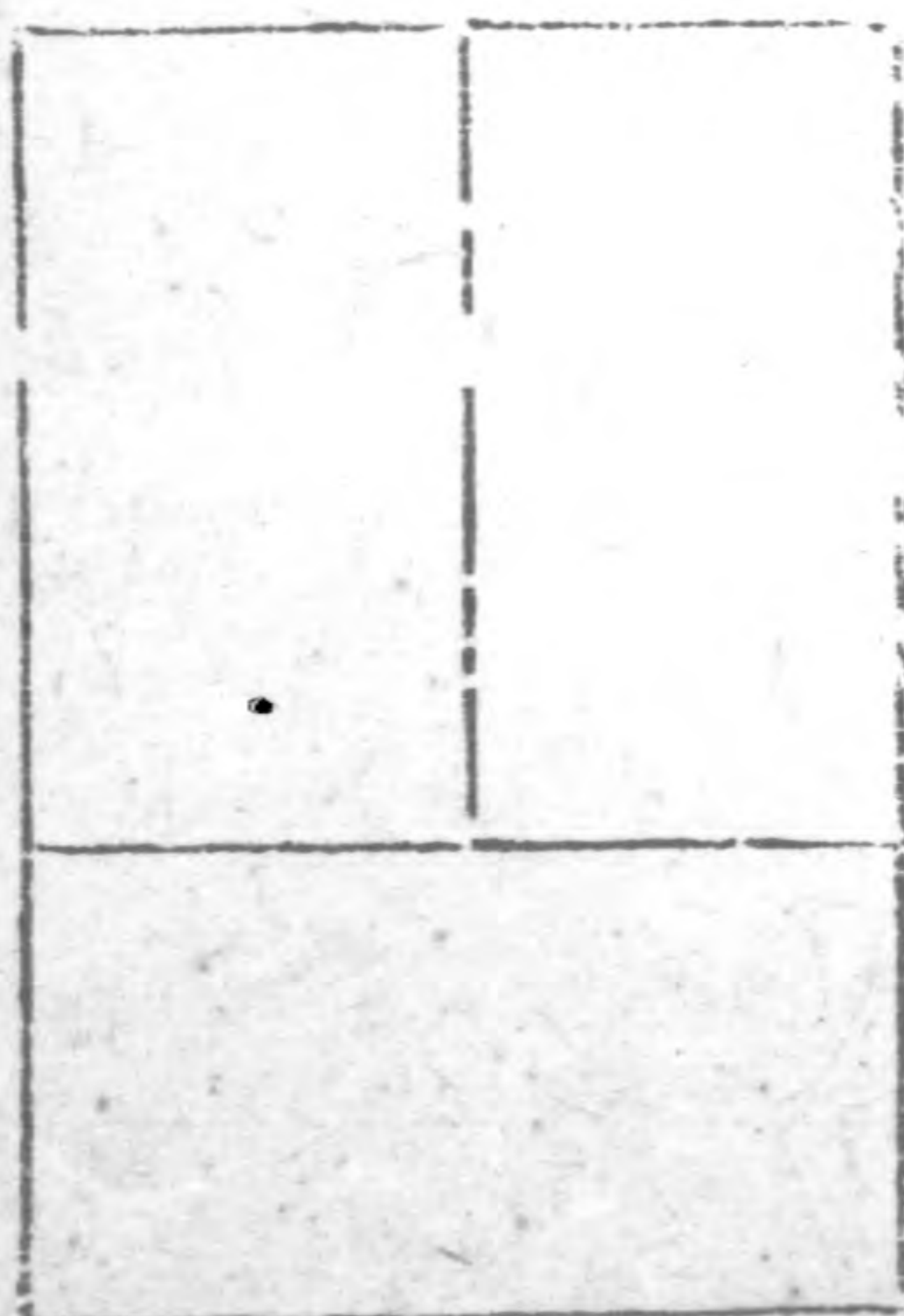



雙魚

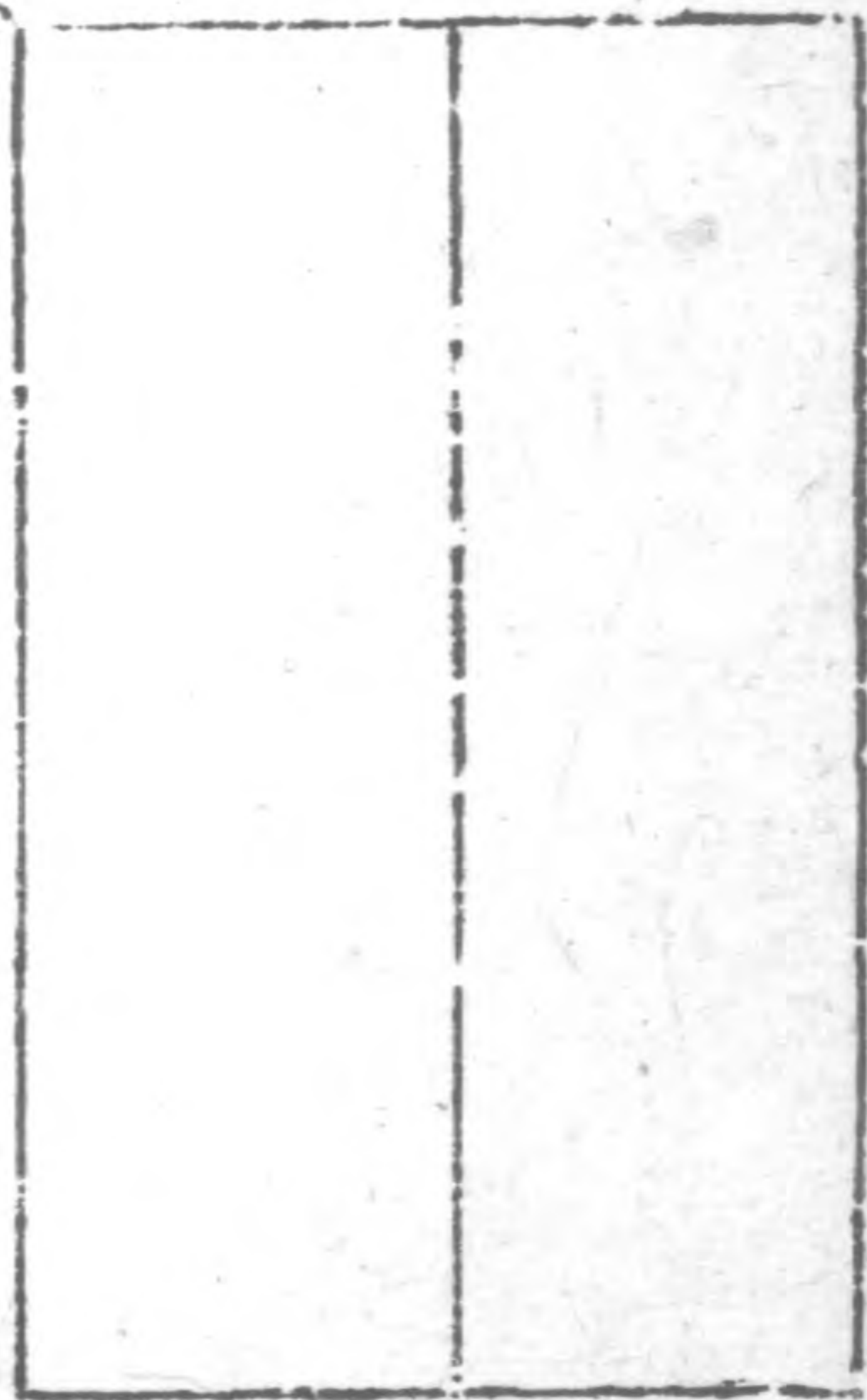

二十之體有一

儷方



二十一之體有三



紋

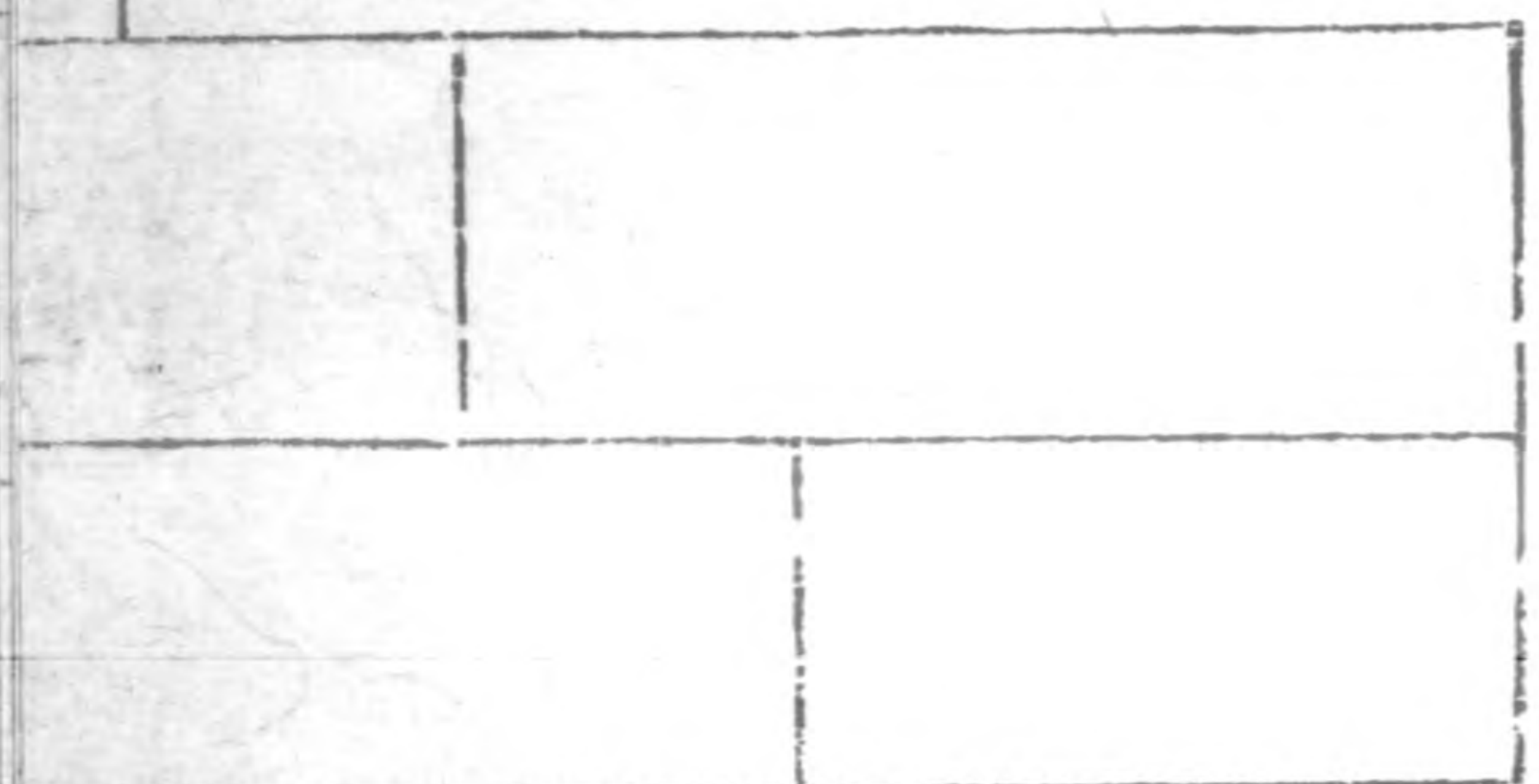

合

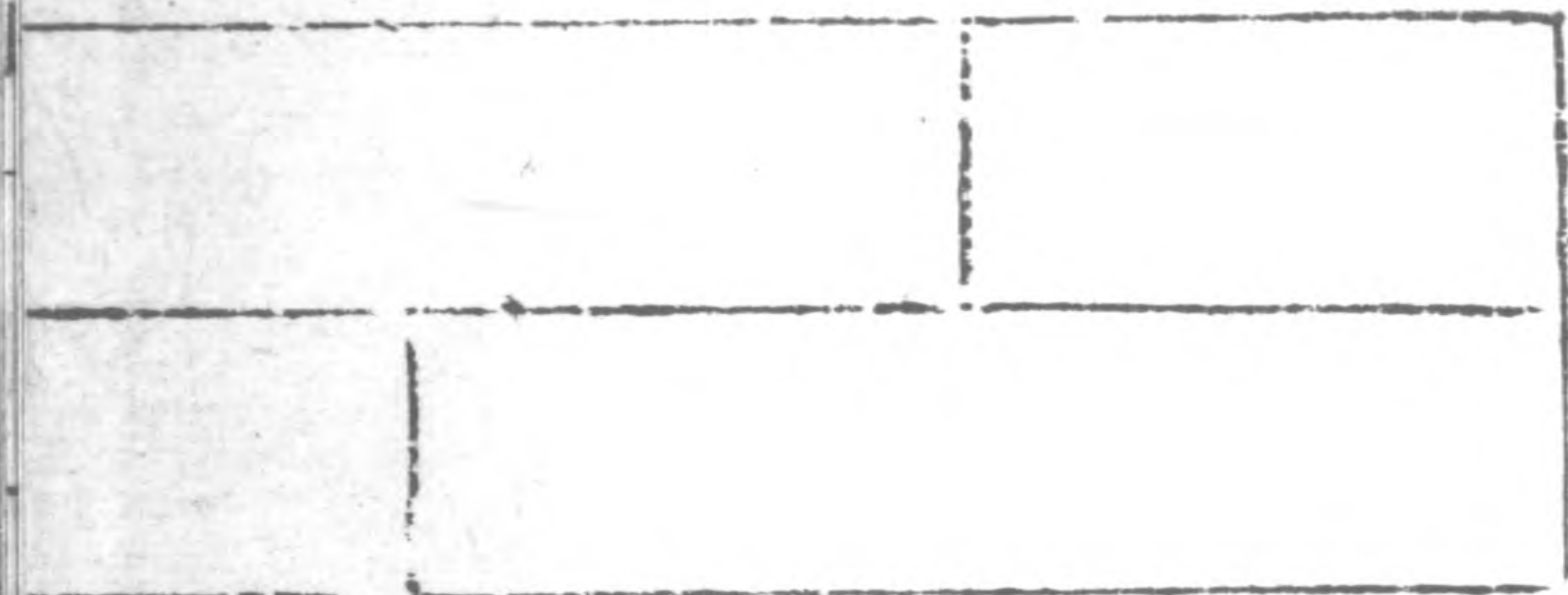

雙

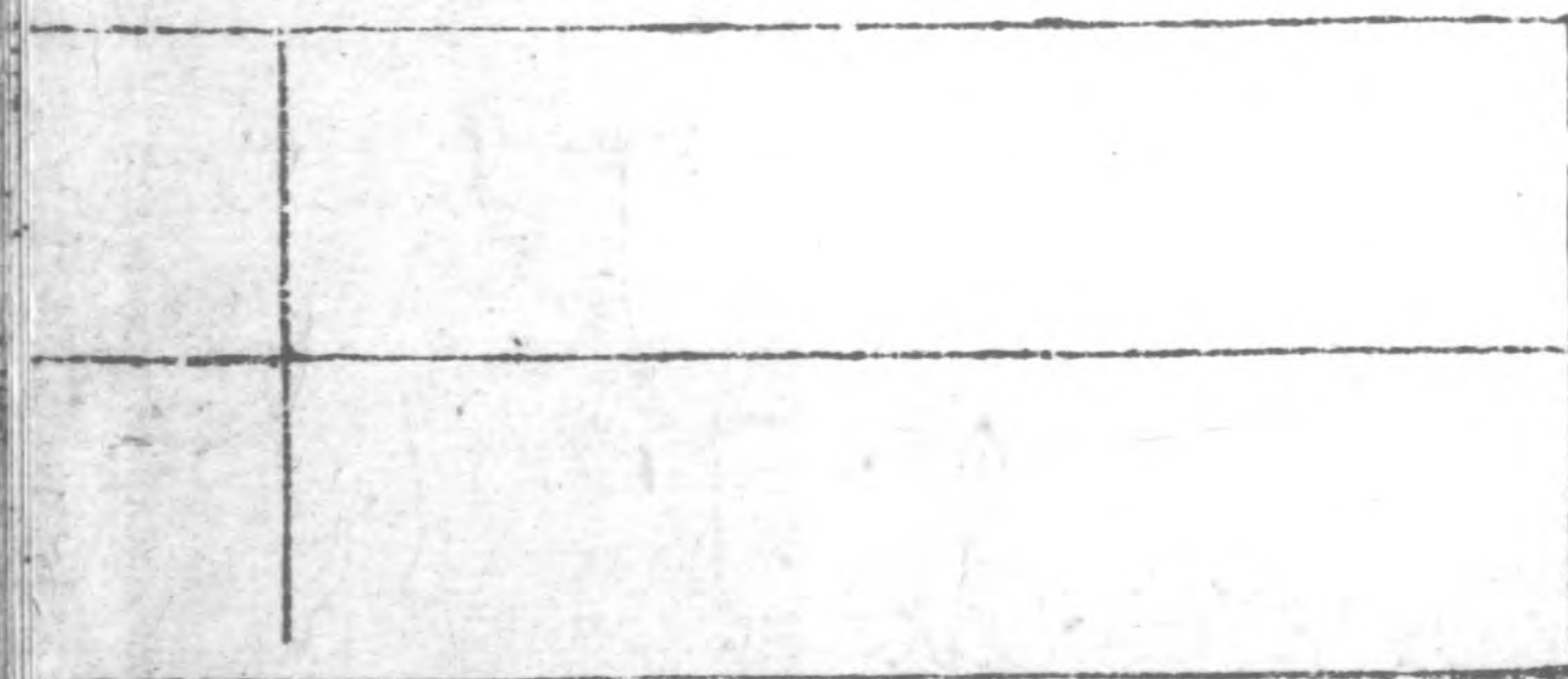



秣

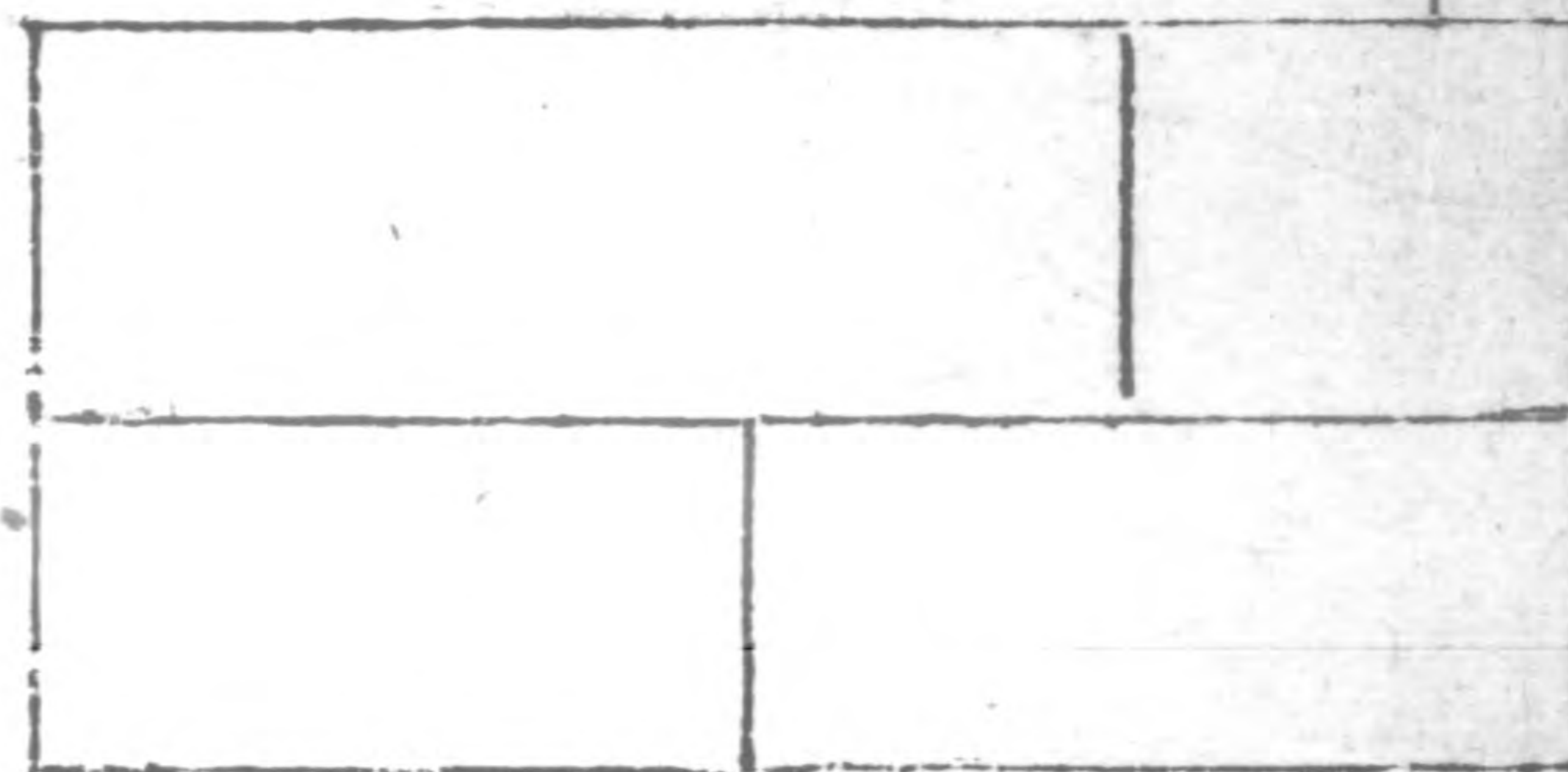

尺

竹

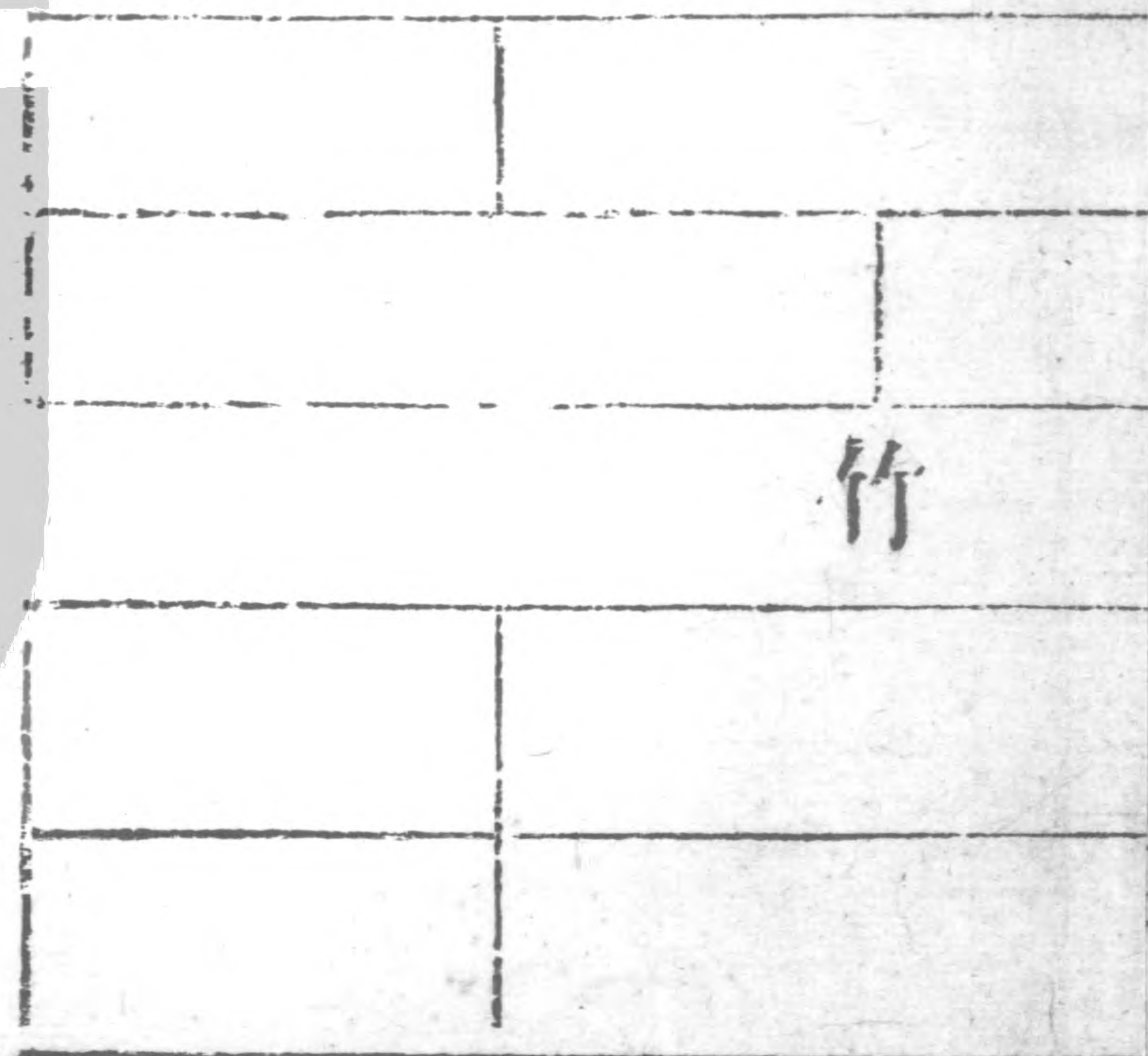

二十二之體有五

五

隔

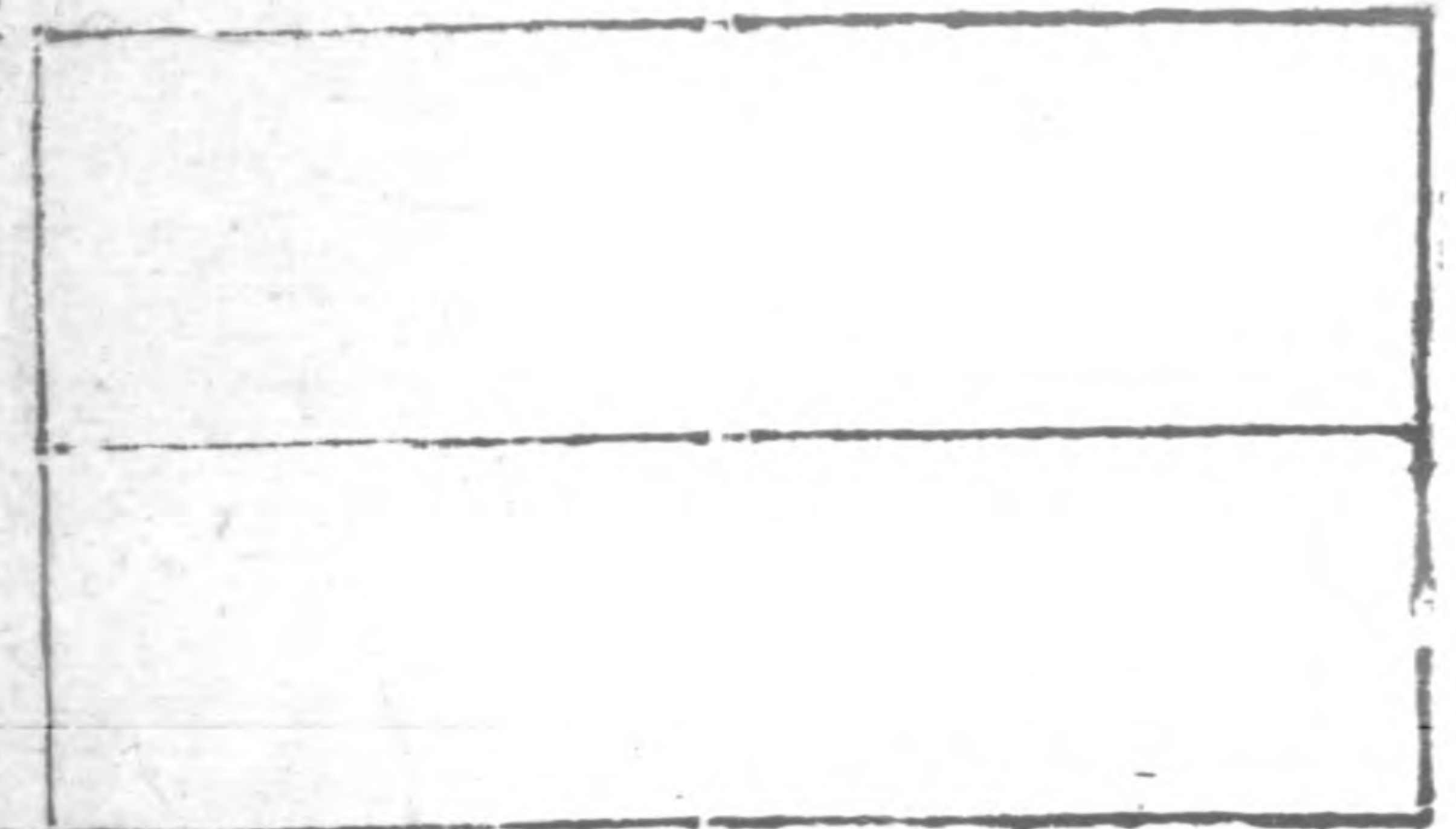

束

夾

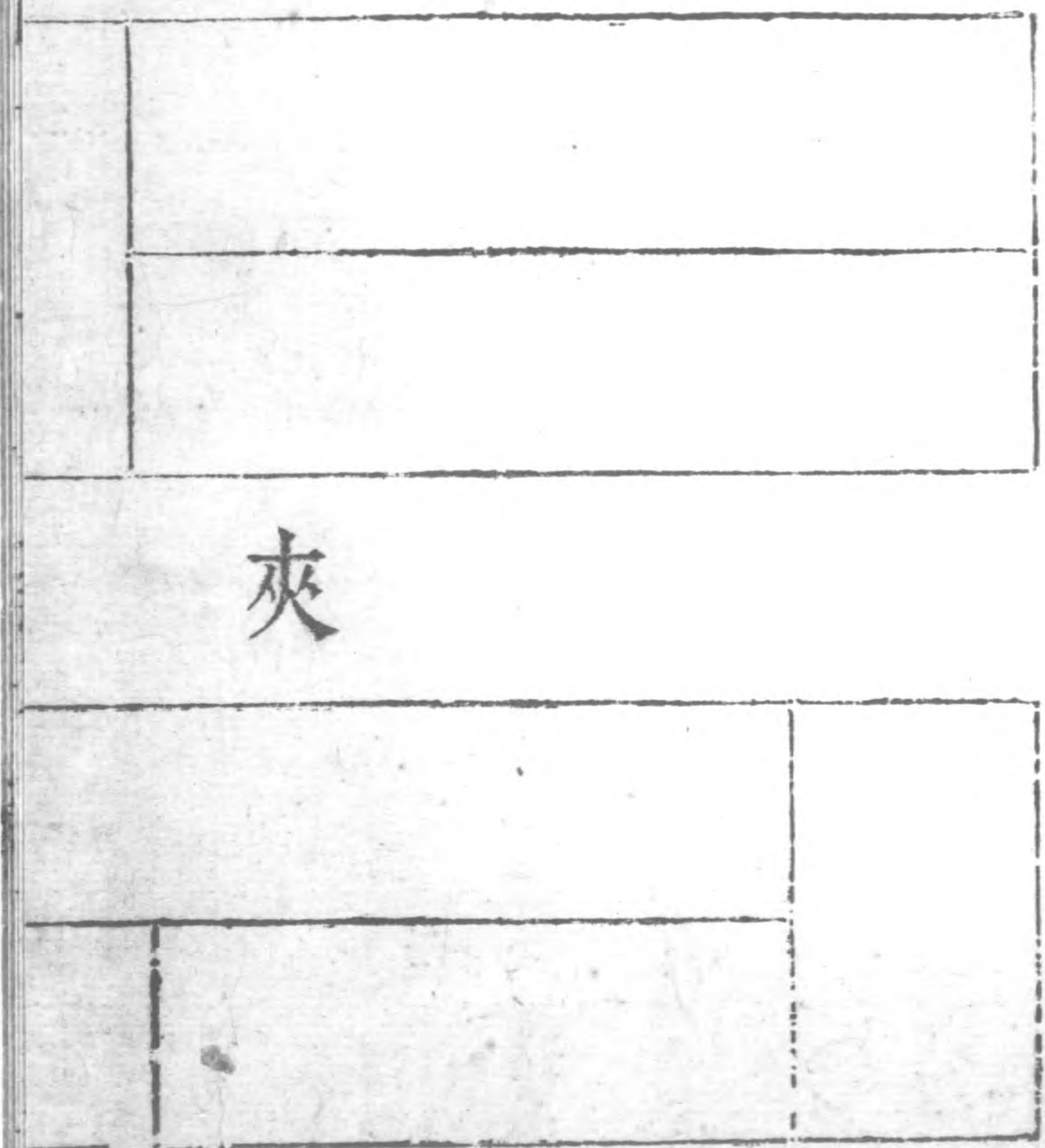



四

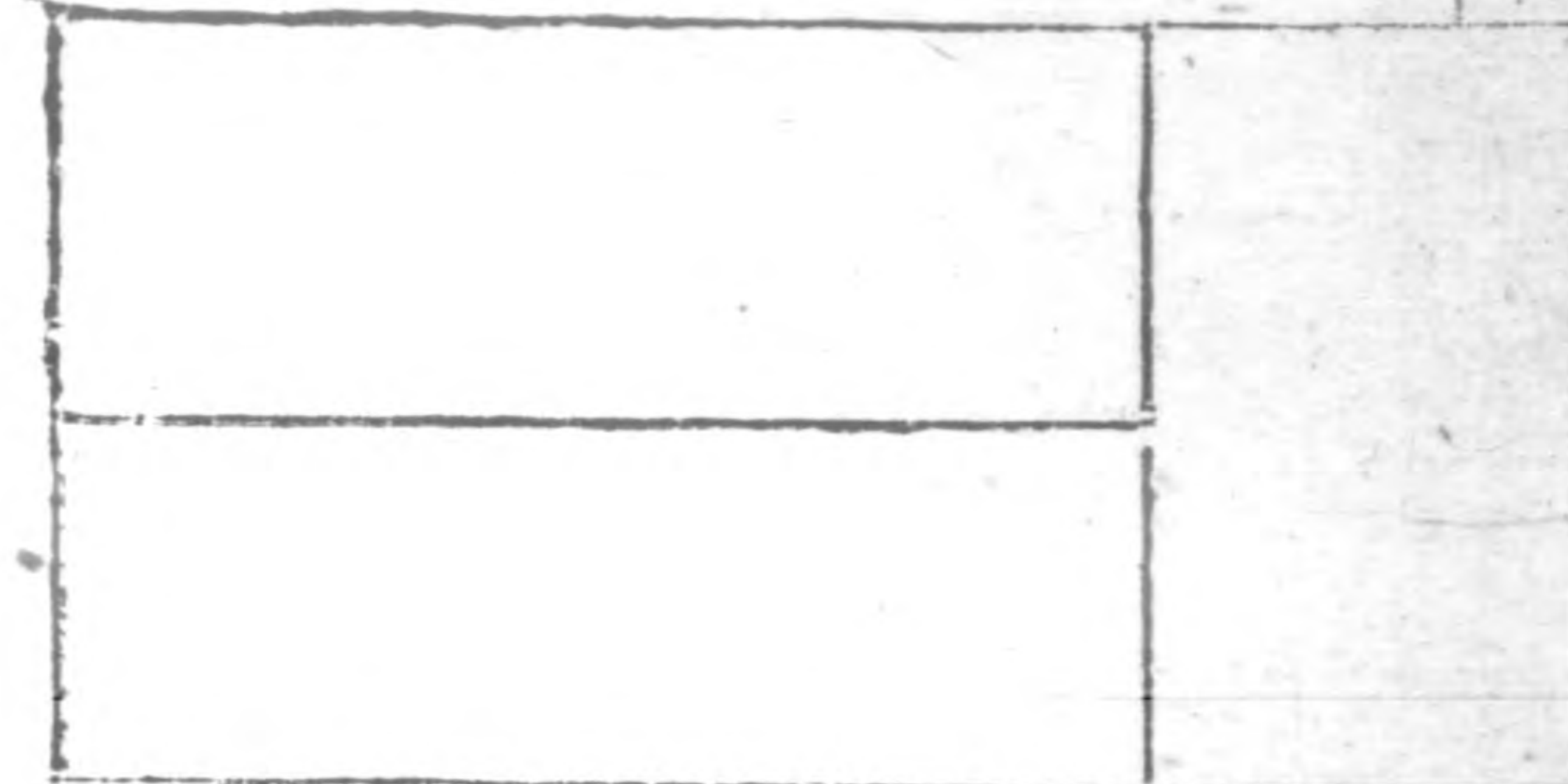

帛

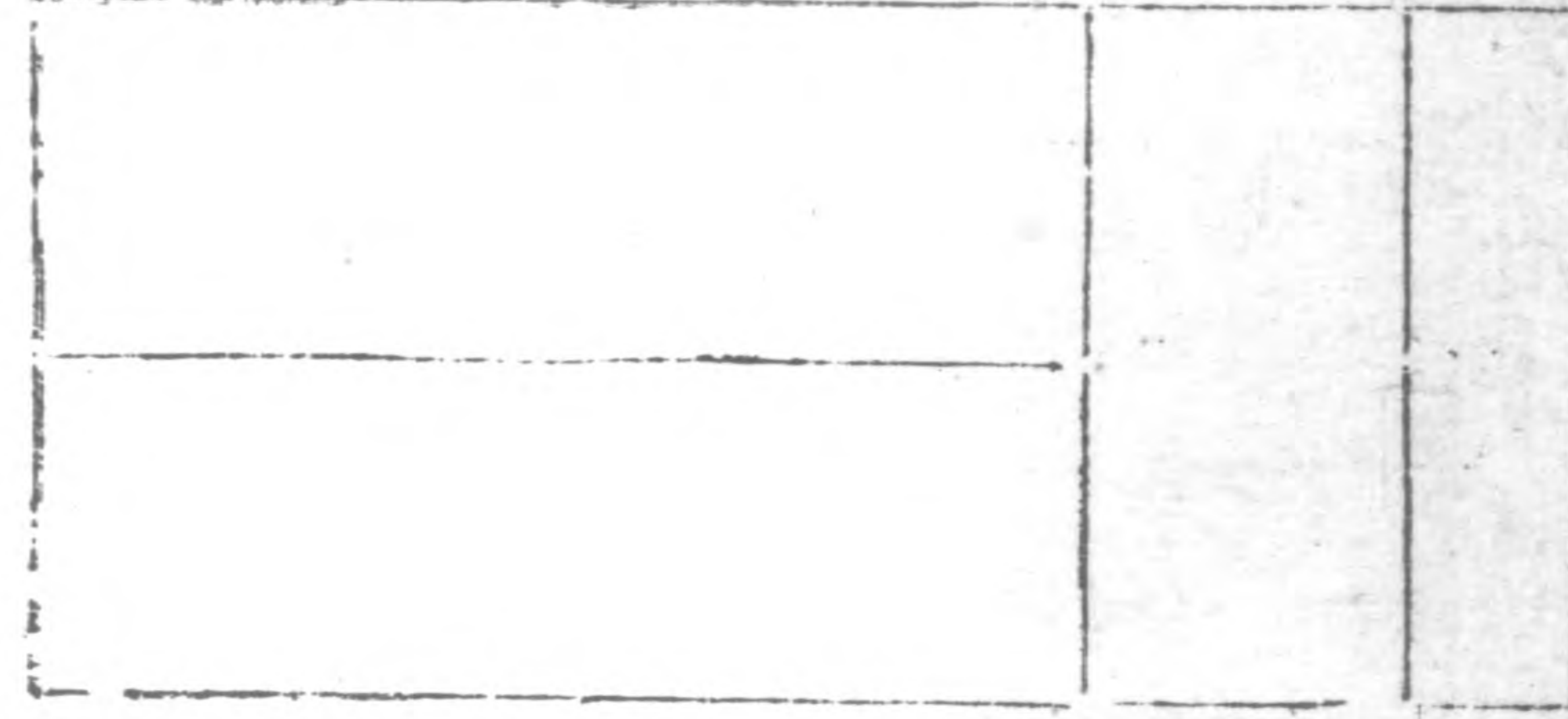

四

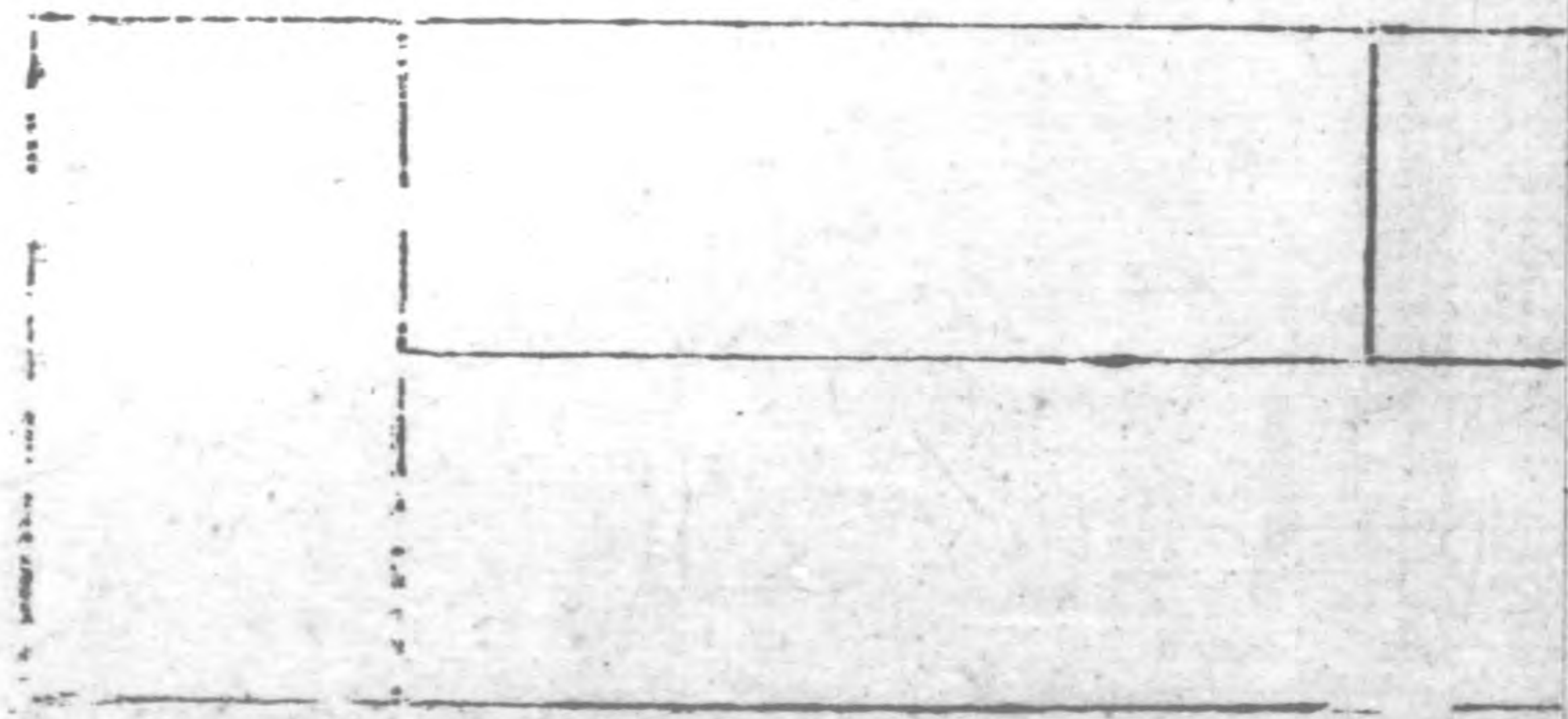

二十三之體有一

一

寶

金

玉

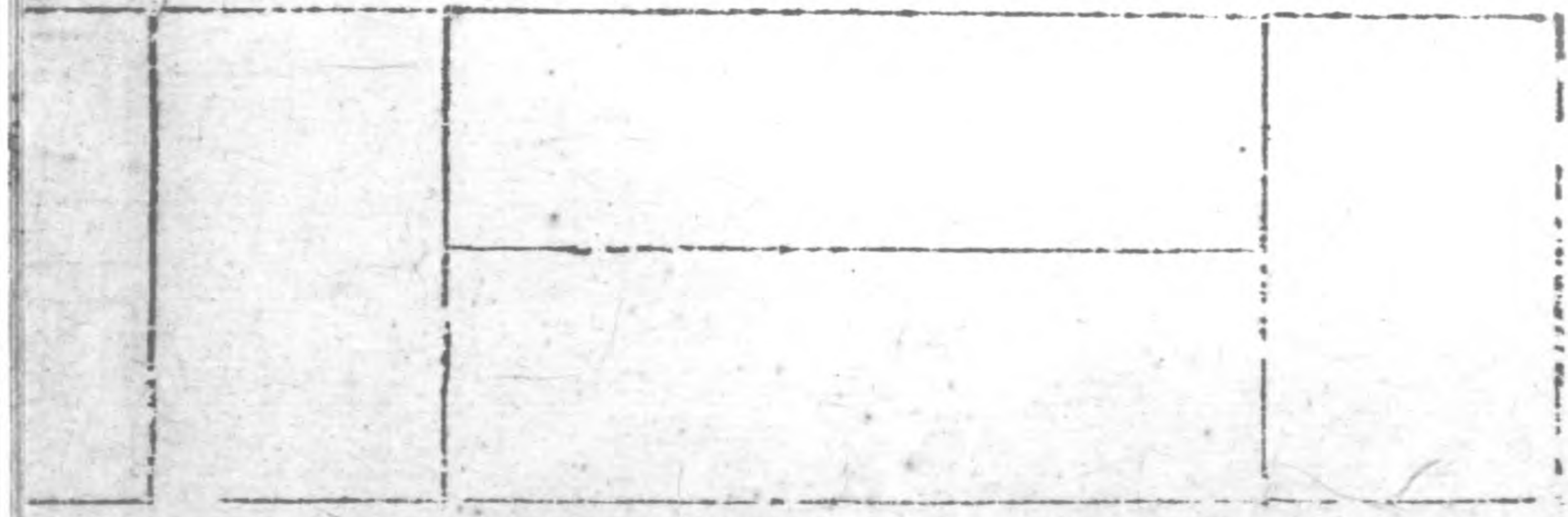
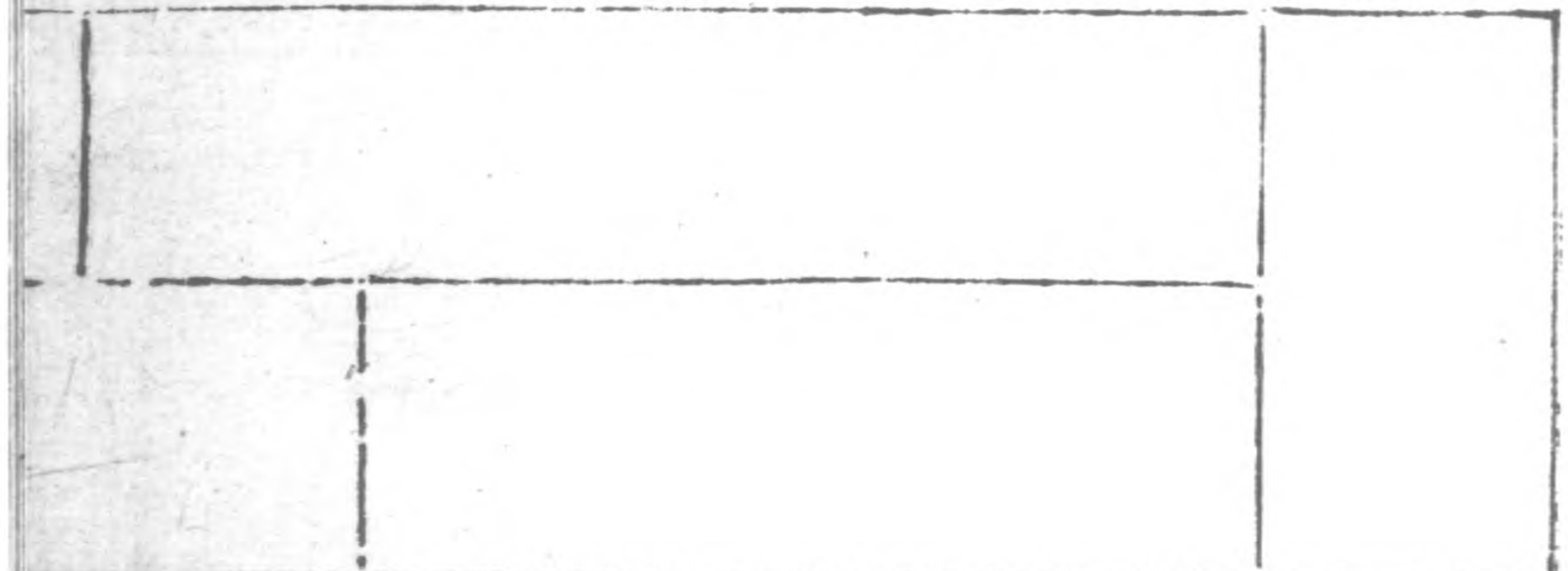
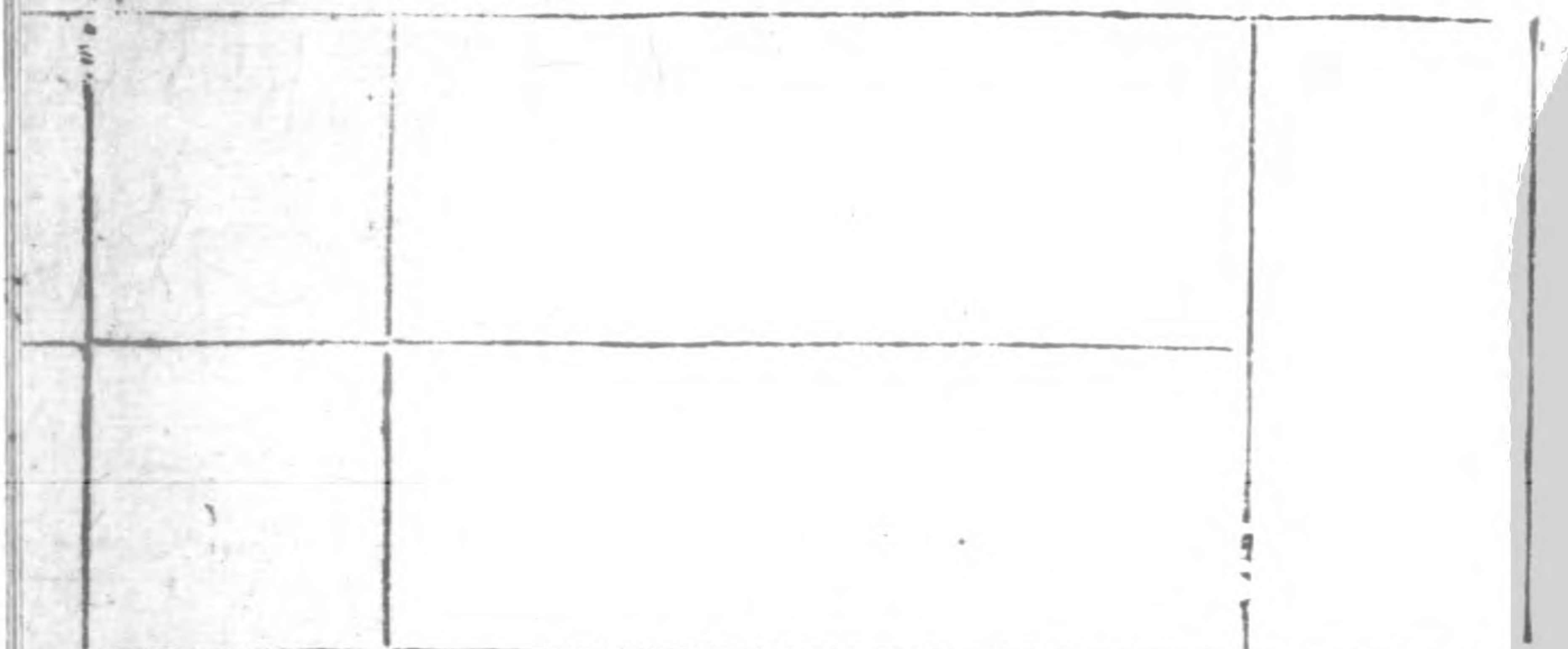



帶

蹶

西

二十四之體有六

一始

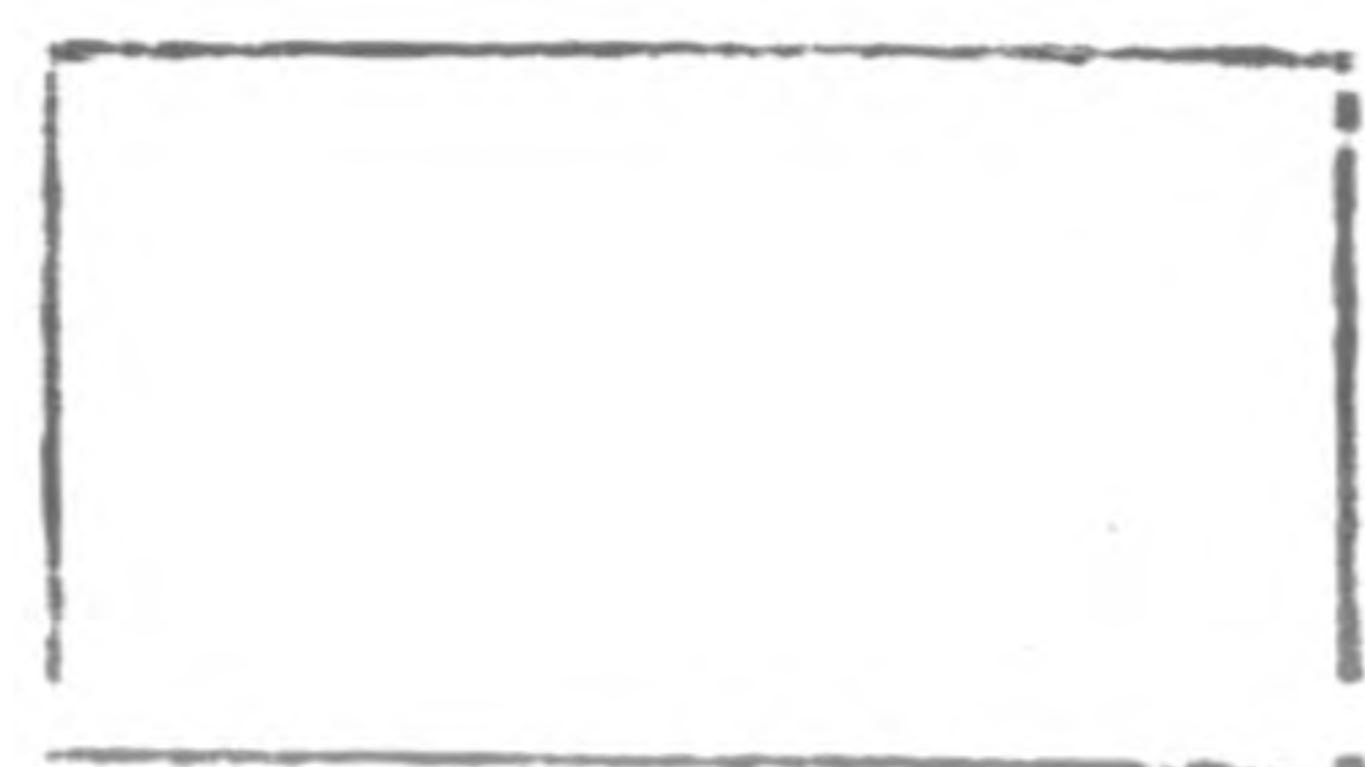

象雨

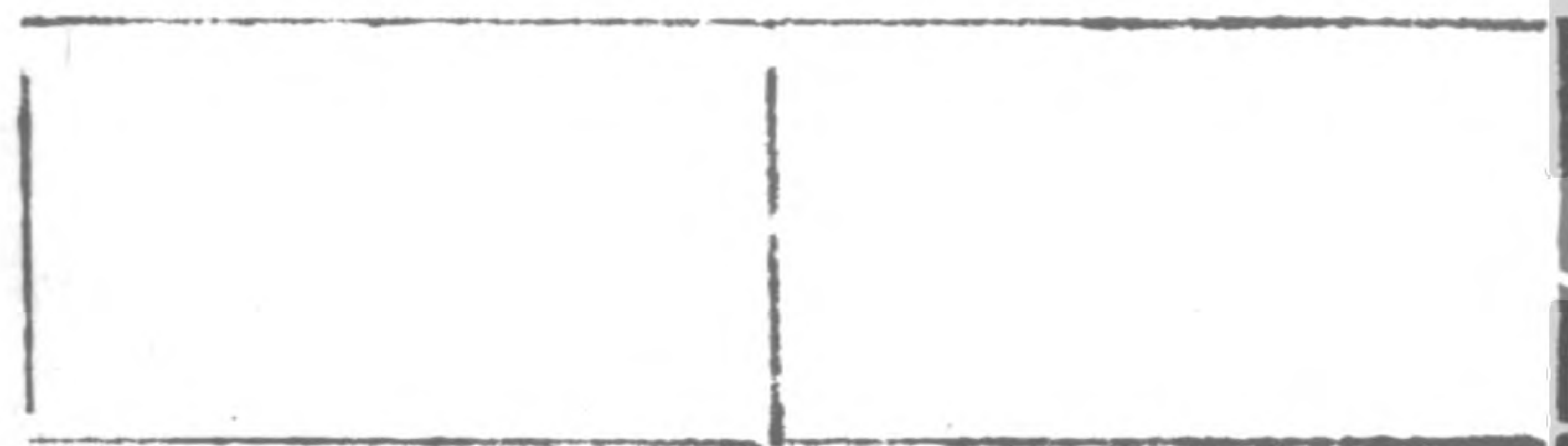

駮

乘



几隱



琴橫



鸞



雁

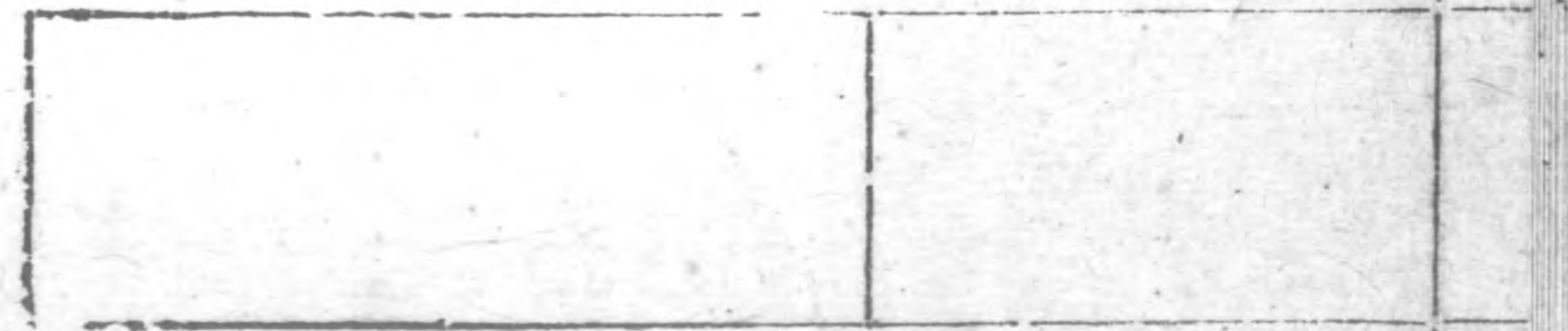

二十五之體有五

平

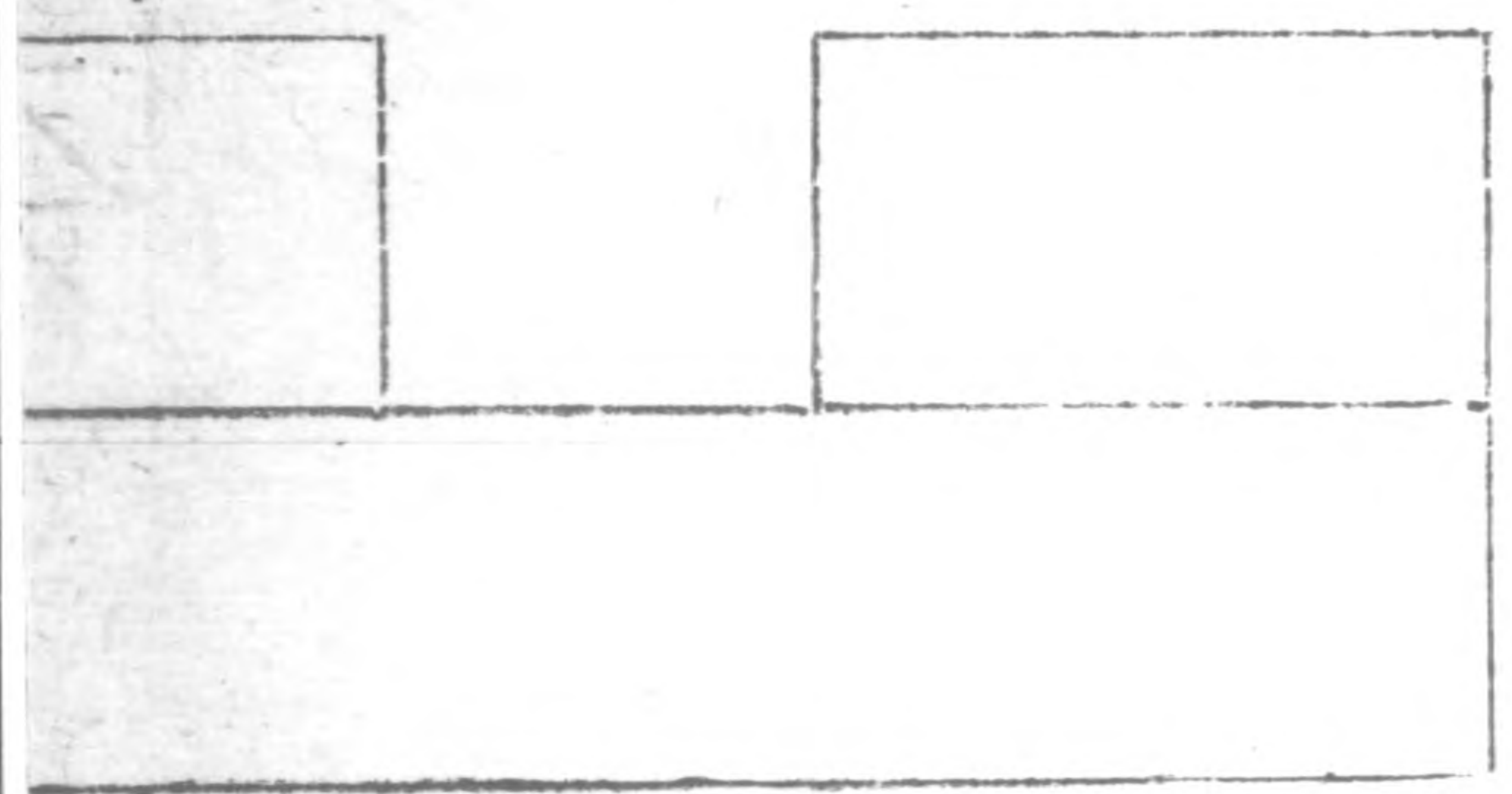

堞雲

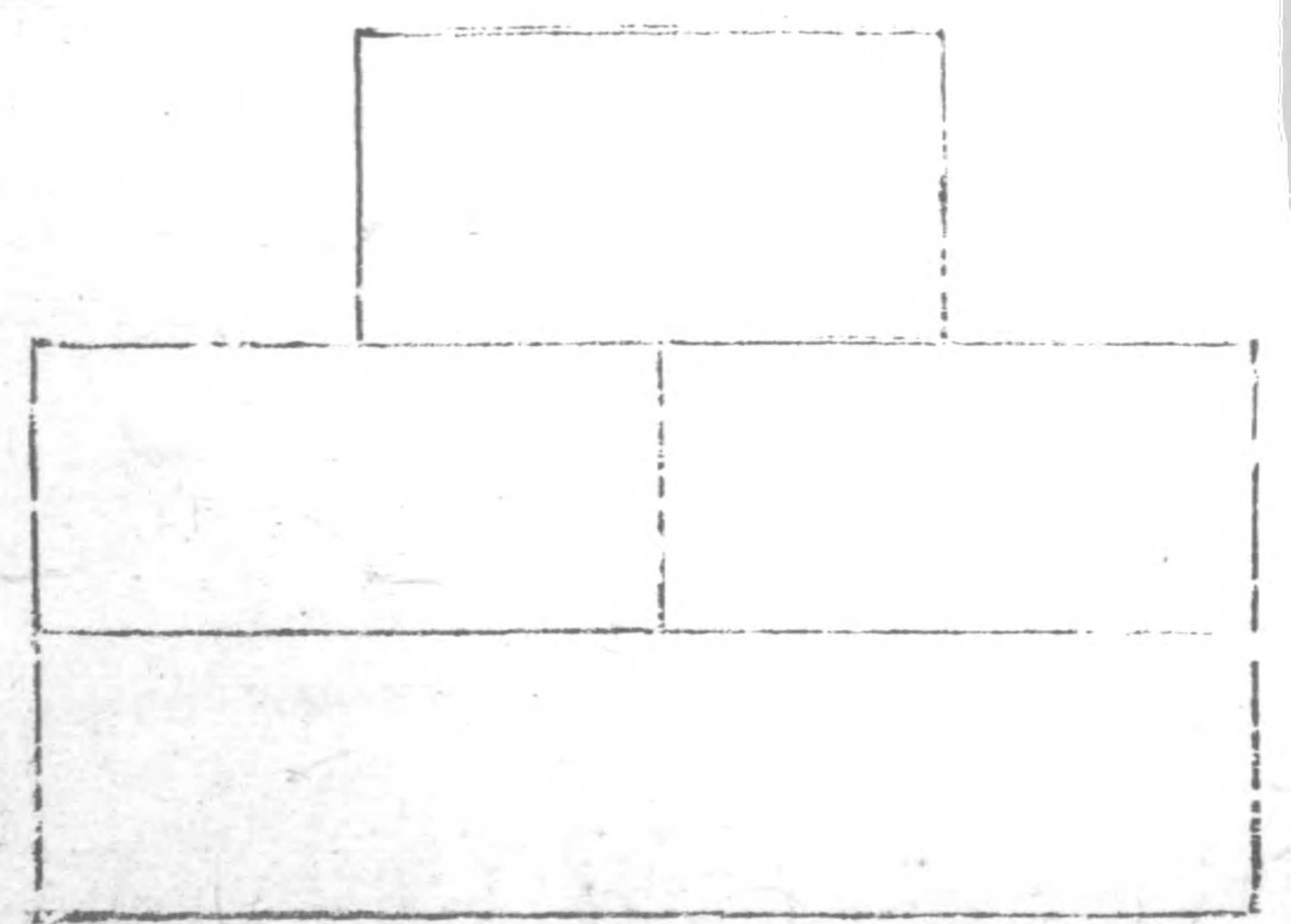



石 牀

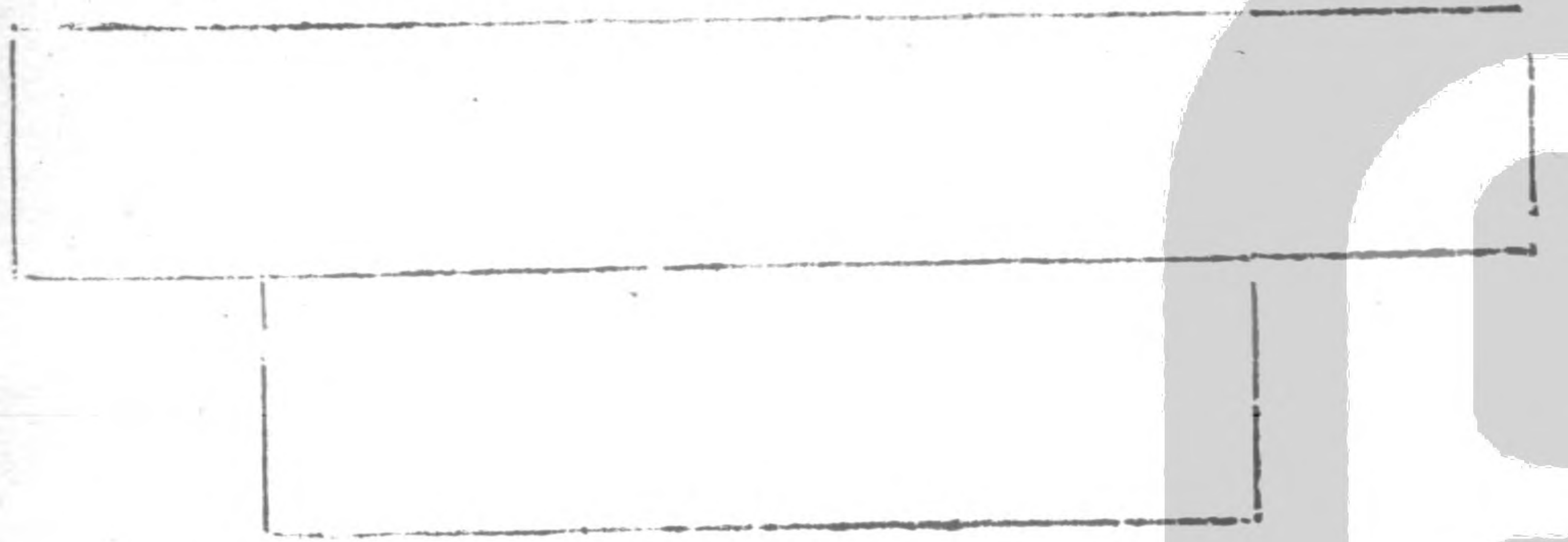

杏 壇

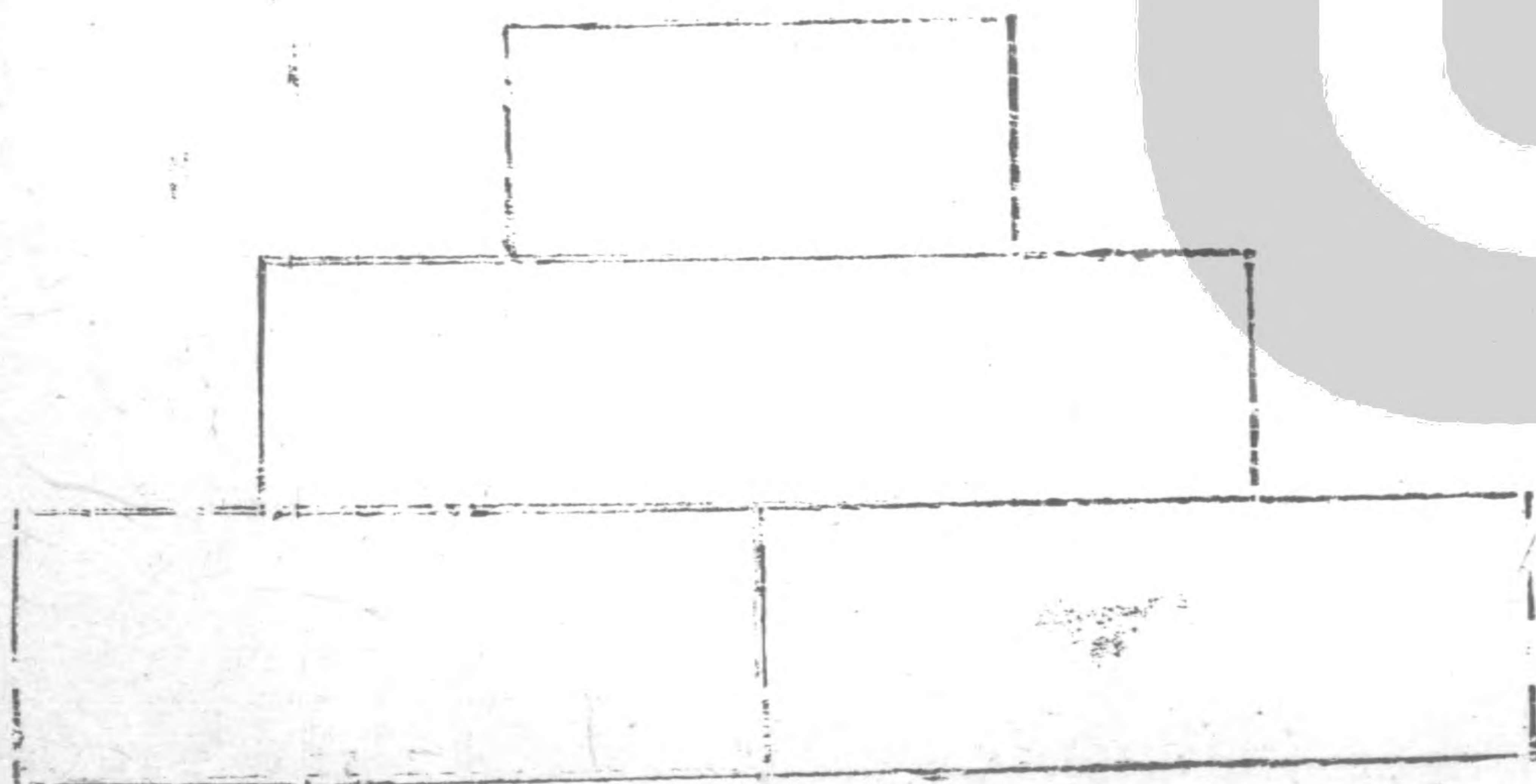

山

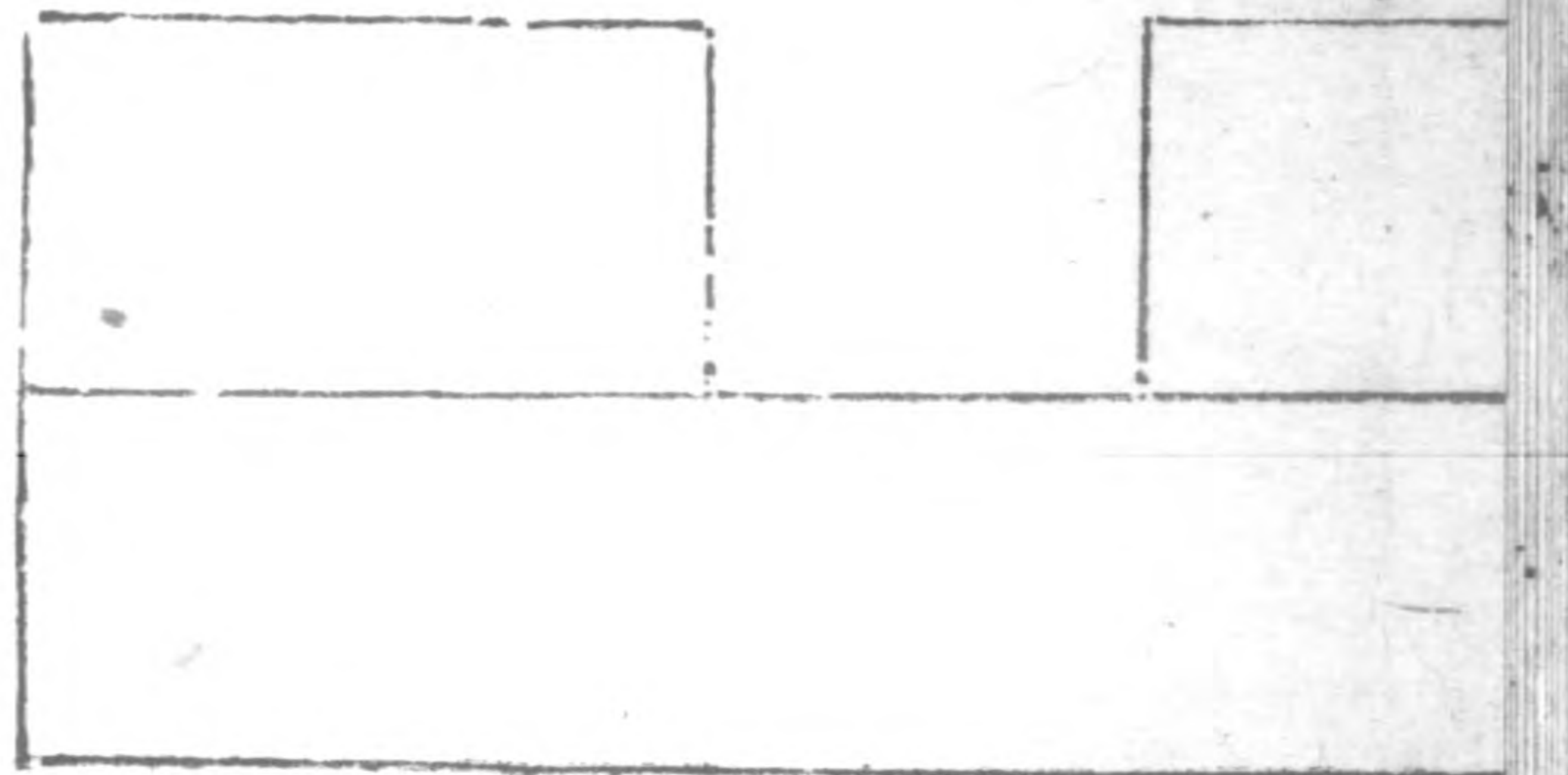

級 層

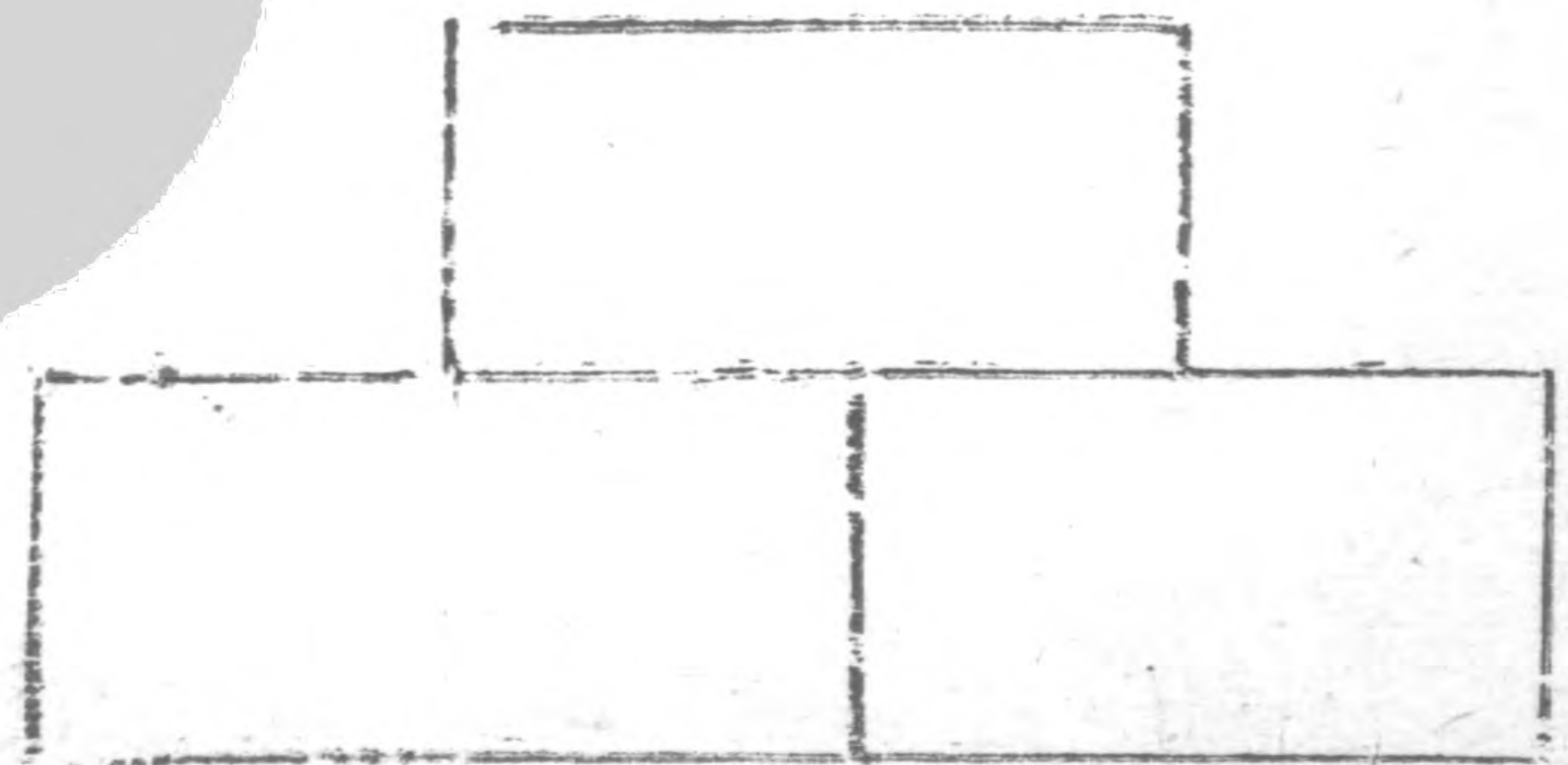



燕九圖

六

三





