

知

閱

國立暨南大學教育學院

教育季刊

洪年題

第一卷第四期

第四週年紀念號

目要

四年來本校教育學院	謝循初
四年來華僑教育	鄭洪年
四年來中央教育行政制度	邵爽秋
四年來中國中學教育	廖茂如
四年來中國小學教育	曹芻
四年來中國鄉村教育	黃敬思
四年來中國女子教育	錢用和
四年來中國教育思潮	陳科美
四年來中國心理學	張耀翔
四年來中國中學生文藝興趣之一瞥	阮真
四年來中國教育大事記	張契璽
四年來中國教育書目	李錫珍 岑永杰

中華民國二十六年六月十五日

本 刊 第 一 卷 第 一 期 目 錄

插圖——教育學院師生同學會攝影	
教育學院底家常問題	沈荊齋
教育學爲哲學乎抑爲科學乎	陳科美
教育與環境	謝循初
支配大學經費應有什麼標準？	董任堅
教育行政人員專業訓練方法之商榷	邵爽秋
改造漢字芻議	張耀翔
中學國文教學目的之研究	阮 真
完形派心理學對於誦讀學習法的批評	章頤年
什麼是高才兒童？	熊文敏
教育圖示法述要	邵爽秋
社會化教學法之研究	郭維屏
發展華僑教育的幾個先決問題	蔡崇光
書報介紹	熊文敏
一個關於研究文納特卡制的書目	陳科美
馬丁的自由教育之意義	謝循初
吳偉士的心理學(重訂)	胡昌騏
畢爾士堡的心理學史	

本 刊 第 一 卷 第 二 期 目 錄

我對於暨大教育學院的希望	程伯廬
西洋近代教育學術上之論戰	陳科美
地方教育行政調查法	邵爽秋
時代思潮與中學國文教學	阮 真
銜欽奈的心理學	謝循初
自覺心理	張耀翔
聯想反應之應用問題	章頤年
自我之研究	郭維屏
教育圖示法述要(續)	邵爽秋
何爲行爲心理學？	謝循初
書報介紹與批評	
奧斯本的創造教育	陳科美
趙南德的心身學	謝循初
外教德的科學心理學	謝循初

暨南大學教育學院**教育季刊**第一卷第四期**四週年紀念號目錄**

- 四年來本校教育學院……………謝循初(一)
- 四年來華僑教育……………鄭洪年(一一)
- 四年來中央教育行政制度……………邵爽秋(一五)
- 四年來中國中學教育……………廖茂如(二九)
- 四年來中國小學教育……………曹 芻(三七)
- 四年來中國鄉村教育……………黃敬思(六七)
- 四年來中國女子教育……………錢用和(一〇一)
- 四年來中國教育思潮……………陳科美(一一五)
- 四年來中國心理學……………張耀翔(一二五)
- 四年來中國中學生文藝興趣之一瞥……………阮 真(一三七)
- 四年來中國教育大事記……………張契靈(一四五)
- 四年來中國教育書目……………李錫琴(一五九)
岑永杰

四年來本校教育學院

謝循初

本校創辦於清光緒三十三年，現在已是個二十五歲的成人了；但教育學院成立於民國十六年改組後，至今只是個剛滿四週歲的兒童。這個兒童的歷史，即以日數計算，也不過一千四百四十天；至於事蹟，只有開學上課考試放假例事而已。在全校騰歡的今日——六月十三，他有什麼可以陳列出來在哥哥姊姊面前要功自炫呢？但，今日的兒童，即將來的成人；且成人的性格，多半於兒童時期內形成。這個小孩四年來瑣瑣碎碎的歷史，一定是決定將來發展的因索之一。所以我們不妨乘此紀念佳日，覆按以往，企圖將來，則四十年後，何慮無功，更何慮沒有光榮的歷史呢！

四年來本校教育學院

(一) 教育學系時代

民國十六年六月二十七日，鄭洪年校長發表改組暨南大學計劃大綱，內分文哲，社會科學，自然科學，商學，農學，及藝術六院，教育學系殿居文哲學院之末，與中國文學系，外國文學系同時成立。教育學為哲學抑或科學，固然是個可爭可辯的問題，但當時列教育系於文哲學院之下，可說絲毫沒有主教育學為哲學的偏見。其實，當時的組織大綱只是一種改組的計劃，學院並未正式成立，在行政上統以學系為單位。所以十六年度的教育學系，名義附屬於文哲學院，實際上是個與中國文學系，外國文學系，政治學系，法律學系，數學系同樣自主獨立的學系。

四年來本校教育學院

二

教育學系初成立的時候，只招一年級新生一班，約三十餘人。當時組織伊始，課程方面，自難有合理的系統。例如中國哲學通論，若支配於論理，倫理，及哲學入門之後，學者必感有較濃厚之興味。至於教授担任功課，因限於班數及任課時數，更難顧到個人的研究興趣。什麼普通心理學，教育心理學，教育學，西洋教育史，統由一人同時包辦。這種現象，不僅初成立的大學難免，即國內有歷史的大學有時也難免除。要從好的方面看，這也許可以造就多聞博學的學者。可惜中國目前的需要，不在博而不專！

(二)教育心理學系時代

約當教育學系滿週歲時，本校提出十七年度擴充及添設之科系案，經評議會（現改稱校務會議）再三討論，決改教育學系為教育心理學系。其經過原委已揭載本校十六年度校務特刊，現節錄於次：

當評議會討論十七年度擬增設學系案時，咸以學

校預算有限，不應過於擴大，遂決議將性質相近之學系暫時合併。心理學系為擬增設學系之一，按議決之原則，自然不能獨自成立。惟應與何學系合併，當時有二種不同之見解。一謂心理學系應與哲學系合併，理由：（1）歐美大學早有先例；（2）心理學與哲學之關係向來密切；（3）近代哲學已受科學化，少談形上問題，多究人生意義。一謂心理學系應與教育學系合併，理由：（1）國內大學已有先例；（2）心理學為教育之一種重要基礎；（3）現代心理學已成為試驗的科學，現代教育學亦有成為試驗的科學之趨勢。其實，此二見解，若純以理論言之，皆欠正確。蓋近代心理學已成為獨立科學矣，其問題與方法，既不依賴哲學，亦不需要教育。若為暫時計，心理學系與哲學系合併固可，與教育學系合併亦無不可。因哲學系未成立，故最後決議與教育學系合併。

心理學系既決議與教育學系合併矣，定名問題則

繼之而起。「教育心理」，本為學科名；「心理教育」，生澀不順口；「教育與心理」或「心理與教育」，更嫌煩瑣。不得已，乃取「教育心理」。故教育心理學系實為教育學系與心理學系暫時合併而成之一學系也。

十七年度，學院組織的計劃，仍未實現，但教育心理學系，在名義上，卻改由社會科學院管轄。主張教育學為社會科學之理論，雖不免被譏為拾法人之牙慧，但並不與時代潮流背馳。當今之世，誰不承認教育為改革社會的工具，促進社會進化的利器！况所謂教育也者，就其廣義言之，即將個人原有行為納諸社會模型之歷程是也。但教育學的問題，方法，成績，在在都能鼓勵其獨立自主，不甘寄人籬下！

十七年度，增加了一班新生，合舊生約共六十餘人，關於功課的支配，十六年度無法避免的缺點，現在一一去除了。不僅心理學與教育學不是一人包辦，即教育學科也由數位專家分任了。至此，始稍具大學學系的模型。

四年來本校教育學院

(三)教育學院時代

十八年度，教育部頒佈大學組織條例，以學院為單位，並以明文規定凡成立三學院者始得稱為大學。本校為遵照部令，參攷十六年擬定計劃大綱，成立文，理，商，教育四學院（法學院十九年度成立）。但教育心理學系之擴充為教育學院，除遵照部令外，並含有一種特殊的意義。程柏廬先生曾對我們說過：『總理締造民國的艱難，得力於華僑的贊助是很大的；要紀念民國的創造，我們對於華僑的事業，應當特別努力。所以貴校的使命，非常重大；貴校教育學院的使命，尤其重大，因為教育事業是革興其他一切事業的基本事業。』這便是教育學院成立的最大原由。

教育學院之任務有三：一為研究教育學術，二為造就教育行政人才，三為培養中小學校師資。根據這三種任務，分設教育學系，心理學系，及師資專科。凡志在研究教育學術或從事教育行政者，應認定教育學系為主系；凡志

四年來本校教育學院

在研究心理學術及其在教育上之應用者，應認定心理學系爲主系；凡志在終身從事中學教學者，應認定師資專科爲主系。教育學系及心理學系，可說是原有教育心理學系分立的，組織及課程，均無甚變化。師資專科是十八年度新增的重要部份。我們深信教師是一種專門職業，與醫師，律師，工程師相等。醫師，律師，工程師，都需要專門的訓練，教師亦然。師資專科之增設，即是根據這個信仰的嘗試。師資專科，就普通中學學科性質之異同，分中國語文，英文，史地社會，算學，自然科學，藝術，及體育七組。十八年度成立英文及史地社會二組，十九年度成立中國語文組，二十年度擬成立算學及藝術二組。其他各組，以後也將繼續成立。教育學系原分爲教育行政及教育原理二組，心理學系也曾分爲純粹心理及教育心理二組。但嘗試一年的結果，發現這種分組辦法，不切實用，遂於二十年度取消。茲爲清醒眉目起見，將現有組織列表如下：

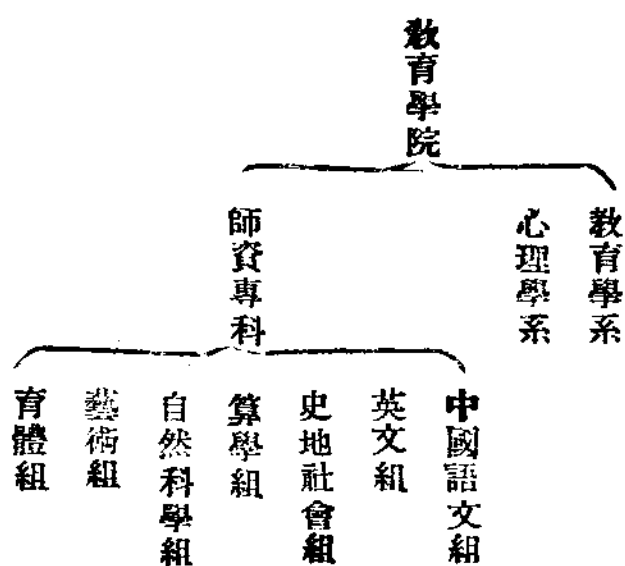

四

這種組織，顯然不合乎邏輯。怎樣教育學院下還有教育學系呢？依教育部大學組織條例，教育學院不是分教育原理，教育行政，教育心理，教育方法四系嗎？但我們總覺得教育原理，在現在的普通大學裏，尤其在規模不十分大的大學裏似無獨立成系之必要。教育方法系與師資專科，性質十分相近。加之歷史的牽制，所以我們也就不以改變這個不合邏輯的組織爲要務了。

十八年度，本校因宿舍教室不敷，未曾招生，但在南洋服務二年以上的教師，紛紛回國升學，本校不得不設法

隔有時也感困難。茲將四年來零零碎碎購置的心理儀器列表於下：

容納。經考試及格升入教育學院者。約有二十餘人。合十六及十七二年度入學之學生，共計百人。這百人的分配，按十八年度報告，僑生約佔五分之三有奇，女生與男生相較，恰成一與四之比。以系別論，心理學系學生最少，尚不及全院學生五分之一。五；教育學系學生最多，幾佔五分之三。至於功課，差不多應有盡有了；教育方面有二十八種學程，心理方面有六種學程。教授增加至六人，並有講師四人，助教一人，佐理一人，書記一人。至此，儼然具有學府的雛形了。到了十九年度，這個雛形，除增加二十餘新生因而稍稍放大外，並無根本的變更。

(四)設備
誰都知道，現在的心理學已成爲試驗的科學了。我們的心理學系，固偏重教育心理方面。但對於普通的試驗方法，也未嘗忽略。惟限於經費，設備不特不能求全，且簡

用電聽覺器	一件	美金一九〇・〇〇
機關箱 (Puzzle Box)	一件	美金六二・五〇
特別鏡畫器	一架	美金四〇・〇〇
電表	一架	美金三七・五〇
測驗目力器	一副	美金二〇・〇〇
運動速度器	一副(四件)美金	一〇・〇〇
機械聽覺器	一架	美金三七・五〇
拍節器	一件	美金七・〇〇
鏡畫器	一副	美金一八・七五
注意閾度檢查器	大小各一件美金	三〇・〇〇
碼表	三只	日金七二・〇〇
團體試驗鐘	一架	美金三七・五〇
餘像器(附顏色玻璃四塊)	一件	日金一五・〇〇
重量錯覺器	一副(五件)日金	四・五〇

四年來本校教育學院

六

音叉及共鳴器	一副	美金 四〇、〇〇	神經玻璃片	三盒	日金 二〇、〇〇
迷津器 (Maze board)	十件	國幣 二〇、〇〇	這些簡單的儀器，只能供給普通的試驗之用，所謂專題研究 (Research)，還差得很遠。但要知道，即如此簡陋的設備，已化費主辦者不少的精力了。幸學校當局正在努力建設學校，將來的擴充，一定是意料中的事。		
形板	二件	國幣 四、〇〇	十九年度，我們創設了一個小規模的研究室，竭力搜集關於教育及心理各種中外雜誌叢刊。英文的雜誌叢刊，已有下列二十一種：	1, Elementary School Journal	
色輪	一架	國幣 五、〇〇		2, Progressive Education	
玻璃色輪	一架	日金 三五、〇〇		3, School Review	
握力計	一件	日金 四、五〇		4, School and Society	
觸覺計	二件	日金 一一、〇〇		5, Teachers' College Record	
重量分辨器	三盒	日金 五、〇〇		6, Contributions to Education	
實體鏡	七件	國幣 二〇、〇〇		7, National Society for the Study of Education	
實體鏡附片	四	國幣 一、〇〇		Yearbooks	
驚盤	一件	國幣 一、〇〇			
卡片分類箱	四件	國幣 一〇、〇〇			
測力器 (Ereograph)	一副	國幣 二八三、六三			
迷津	一件	國幣			
表情像片	三套	美金 二〇、〇〇			
彩色生蠶掛圖	四副	美金 二〇、〇〇			

- 8, Journal of Educational Psychology
- 9, British Journal of Educational Psychology
- 10, Psychological Review
- 11, Psychological Bulletin
- 12, Psychological Abstracts
- 13, American Journal of Psychology
- 14, Journal of Experimental Psychology
- 15, Journal of Comparative Psychology
- 16, Journal of Genetic Psychology
- 17, Genetic Psychology Monographs
- 18, Comparative Psychology Monographs
- 19, Psychological Monographs
- 20, Journal of General Psychology
- 21, Journal of Social Psychology

中文的雜誌叢刊，現在已搜集五十餘種了。各種公報

• 自教育部的至縣教育局的，已有三十餘種。商務的教育

四年來本校教育學院

雜誌，中華的中華教育界，中央的教育季刊，中大的教育研究，北平師大的教育叢刊，江蘇民院的民衆與教育，浙江民院的民衆教育，以及其他各大學定期刊物，都搜集了。惟限於經費，各種雜誌，暫時只能訂購最近出版的期數。英文的叢刊，只有美國全國教育會年報齊全不缺，其他大多數的只有今年的，少數的大半從一九二四年起。關於中文的雜誌，倒不是因經費的限制，不能搜集整部的。教育雜誌，在商務廉價期間，得了一卷至十卷，至於十一卷至二十卷，便很難搜齊了。中華教育界更困難了，連賣了很大的人情，也無法搜齊。其他，如新教育，簡直成了希罕的古董了。但我們這一年來的成績，在在鼓舞我們努力前進。這個小規模的研究室，在不遠的將來，也許可以成爲我們須臾不可離的大規模的研究所。吾不禁翹首以待！

(五) 研究

提到研究，我們覺得十分慚愧。在這個草創時代，工

具每每不能應手，如何能期望有貢獻於中國教育界的成績呢？現在所能聊以自慰的，只有叢書的編輯，和季刊的發行兩種工作。叢書已出兩種，一爲邵爽秋的教育調查，二爲邵爽秋的教育調查應用表格。其他，如邵爽秋的教育公文，陳科美的教育概要，謝循初的心理學史，均在印刷及編輯中。張耀翔的心理學論文索引，不久也可以與中國心理學界一種難能可貴的方便了。我們的季刊，現在剛出一卷。精采不敢說，心血確費了不少。以後當然仍舊努力，繼續發行，尙望校內外同仁常常賜教！

在學生方面，我們現在已確定一種方針了。我們將四年的工作大綱確定如下：第一年注重工具的訓練，第二年注重普通原理的瞭解，第三四年注重專題的研究及實況的考察。爲鼓勵學生計，將研究及考察的結果，分別在季刊上發表；若字數稍多，則印成叢刊。

實況考察的工作，我們已嘗試一次了。我們和中大教育學院及松江縣教育局合組松江教育調查團，於今年四月

中旬調查松江教育。四十餘人，化了一週時間，把松江全城縣立及私立中小學校的兒童智能和學習，健康狀況，教師效率，及校舍設備四項，做了一種初步的調查。各項成績，現正在整理。這種實際的工作，我們認爲不僅使學生得着實在的利益，且使教師也得有試用理論及與地方教育接觸的良機。

(六) 課外活動

政治是改變制度的勢力，教育是改變人們的勢力；制度不良，可以革命，但人們不良，似乎只能感化。所以做教師的人以及從事於各項教育行政的人，都應有立己立人的能力，和衷共濟的態度。現在教育學院的學生，即將來爲人師的人，主持教育行政負有改革人們行爲之責任的人，都應於求學時期內培植立己立人的能力，養成和衷共濟的態度。我們根據了這種信仰，四年來竭力提倡師生共同的課外活動。十八年秋季，舉行師生同樂大會一次，同年春季，舉行師生聯歡運動會一次，及音樂大會一次；十九

年秋季，舉行師生同樂大會一次，同年春季，又舉行音樂大會一次。結果能否達到我們所期望的目的，現在當然無從判斷，因為能力和態度不能一蹴即得，只有藉耳濡目染的影響，於無形中養成。我們現在所能引以自慰慰人的，似乎只有打破師生間不應有的隔膜。

每次課外活動，滬上各報均有詳細記錄，現節錄數段，以示當日情節之梗概。

暨大教育學院……最近發起組織師生同樂大會，十月十九日爲第一屆舉行，別具風致，極有紀載之價值，爰分誌如次。

會場情形！自來開會，多在室內，而該會獨在室外舉行，該日係假在鄭校長住宅曠場草地上，師生圍繞一週，盤膝而坐。

主席報告……報告有兩要點，一，新舊同學不相認識，或未選到任課之教師，彼此生疏，藉此機會以打破新舊同學及師生間的隔閡；二，平時上課純爲

理智的接觸，缺少情感上的和諧，或謂教育家是無情感的，本會又可打破這一個觀念。此爲創始，以後將廣續舉行。

表演誌趣——未表演前有三分鐘互通姓名，表演即在環圍之內，歡聲時起，妙趣橫生。節目，教授方面有陳科美，廖世承之笑話，張耀翔問答遊戲，有稽稽獎品，邵爽秋之綴句遊戲；學生方面，如吳文苑、梵娥玲獨奏，陳天愚學校風景歌，林文端少陵拳，林懋績三弦胡琴（一曲梅花落），郝春德洋歌獨唱，翁貽源馬來歌，楊澤蘅笑話，莊諧並奏，各極其長。最後，該院女同學化裝舞蹈，尤令人捧腹不置。

這是第一次同樂大會的情節，現在回想起來，樂趣猶能在意識中迴旋。其次令我們不能忘懷者，厥爲師生聯歡運動會。當時報紙上有這樣一段記載：

暨大教育學院近日發起之師生聯合運動大會，規模盛大，節目甚多，妙趣環生。會期始自五月八日，

截至三十一日而止。球類分排球，足球，籃球，男女網球，及遊戲藝田徑賽等。全院師生百餘人踴躍參加，精神異常奮發。……當開幕之時，總裁判鄭洪年先生，正會長謝循初先生致開會詞，及訓勉健兒努力，語多警揚。……六月二日下午，教授陳科美沈蕪齊與本屆網球冠軍師資專科比賽，結果二對零，學生勝。陳教授笑容滿面，謂『後生誠可畏也』。

我們平素都主張普遍的運動，對於造成少數選手的運動，總覺得在教育上的價值很有限，不敢多提倡。運動，若指導得法，不僅能鍛練身體，且也能陶冶性情。體育實在即是一種訓育。我們提倡音樂的原由，也是在此。兩次的音樂大會，都能使聽衆多少認識點音樂的價值，增加點音樂的欣賞能力。我們深信，這種課外活動，都是教育，都是準備從事於教育事業的人必須受的教育。

(七)希望

以上所述，都是過去的歷史。我們明明知道這四年的

經過沒有一貫的精密的計劃。我們希望以後的發展，有條有理。我們希望能養成有效率的中小學各科教師，以供給南洋學校的急要，並提高華僑教育的程度。我們希望能培植大公無私勇於從公的教育行政人員，以改造並發展南洋各種教育。我們也希望能造就能解決實際問題的教育家，襄助華僑父老解決中國民族獨立自由平等的重大問題。

我們對於本院的課程，也懷有很大的希望。我們希望能擬定一種有條理的課程。我們希望各教授能專任一類課程。我們也希望同行的教授分任一人難任的課程。

設備是我們的工具。工具不應手，研究何能稱心？所以我們希望能盡量擴充試驗室及研究室。爲師資專科學生實習教學起見，我們已決定試辦實習班了。我們希望這種創舉能有美滿的效果。我們更希望將來能有一種有計劃的實驗學校。

最後，我們希望能與南洋父老確實攜手，解決我們與華僑兩方所有切迫的問題。

四來年華僑教育

鄭洪年

一
華僑教育之厄運，初見朕兆於一九二七年頃，峻坂泥丸，愈趨愈急，至今日而極矣！吾人若作悲觀憤激之論，謂四年間華僑教育已入破產毀滅之途，亦非過論。愚以一九二七年之夏，來長暨大，竊欲繼先總理未竟之願，為海外僑胞奠百年之基礎，而乃值此厄運，回天無力，每念及，不覺感慨繫之也！

厄運之來，造端於華僑商業之墮敗，華僑經濟之破產。即以英屬殖民地而言，馬來半島之產物，以錫與樹膠為大宗；僑胞利賴之以為生者數十萬人。今者產額逾量，市場停頓，價格暴落，如江河日下，無可挽救。方歐戰時，

樹膠市價每担值四百餘元，今則担值二十餘元，尙無銷售之市場；錫於民國十年間，每噸值四百二十餘金鎊，今亦跌至一百三十餘金鎊；價格之不平衡若此，首蒙其害者即我南洋之僑胞。上年夏間，各錫礦主公議減縮產額，澳洲雪梨埠大錫礦主亦主減縮產額，錫業如此，樹膠事業亦然，乃遂破產者相繼，失業者徧地，昔之自國內往南洋謀生者，今則相率回國，以南洋為畏途矣！

華僑教育之本幹，胥賴華僑商人出資扶助；今僑商既已自顧不暇，則僑胞所設立之學校，皆有岌岌不可終日之勢。其徵象可見者；昔年江浙從事教育之青年，南航者甚衆；近年回國者甚多，且相顧嘆惜，以為長夜漫漫，難期

黎且，此其一。吾校以培埴僑胞子弟為唯一目標，最近三年間，新生率遞減；且常有英俊子弟，未及畢業，突然中輟，此其二。僑商設立之學校，如廈大，如集美，以經濟充裕稱，今亦曲襟見肘，此其三。此猶就國內可昭見之事實推之也。試取南洋各埠新聞紙讀之，南洋各屬學校，何地何校之新生率，不與吾校同一遞減！何地何校之教員俸給，不日漸緊縮，以至教者不安於職！亦何地何校之經濟現狀，不如廈大集美之曲襟見肘！長此以往，華僑教育日不恢復，華學教育即一日無復蘇之望；甚言之，華僑教育或竟先華僑經濟而破滅，且將萬劫不復，亦未可知！噫！

二

與華僑經濟危機俱來者為白色人種之殖民地教育政策，此亦四年來華僑教育之致命傷也。歐戰以還，有色人種民族意識之發皇，隨地可見；而國際間在太平洋上之釣心鬮角，相互排抵，亦昭然若揭。故白色人種之於吾僑胞，

利其愚塞，凡僑胞所經營之教育，適與殖民政府相悖，自處心積慮求所以破壞之之列。今僑胞以經濟困苦而自顧不暇，殖民政府乃得遂所欲為。其始定取締僑民入境之律，凡從事教育不得以經商名義入境；換言之，南洋各地皆將拒絕從事教育之人士矣。繼乃乘僑地學校經濟困難之際，殖民政府有扶助學校經濟之議，其教育政策即與所扶助之經濟借來，或謂更十年者，南洋將無僑胞設立之學校，非虛語也！

其更可危者，屬地政府既欲以其教育政策施之僑胞，僑胞乃竟有力贊此政策，甘為鬼俵者。如某屬華僑某氏，倡改組華校全授荷文之議，且為之辭曰：「一，華僑生活日艱，而華僑教育經二十餘年之試驗，不見有益於生計；二，華僑子弟所受教育不同，思想因異，團體有分離之憂，三，土人程度日高，如華僑子弟不受荷式教育，將失去社會地位」。其說之荒謬背理，固不待辯斥；僑胞中乃有此思想分化之傾向，其渙散民族團結之精神，動搖華僑教

育之基礎，較之經濟巨浪之衝擊，尤爲危殆，此誠四年來最足引人憂慮之大事，不容漠視者也！

三

雖然，晦盲否塞之中，固未嘗無一線之曙光也。曙光維何？曰國民革命之成功，曰華僑教育方針之確定。一九二七年爲僑胞經濟厄運發端之年，亦爲國民革命軍北伐勝利定都南京之年。昔在軍閥混戰期中，中華民族前途之希望甚微，僑胞於失望之餘，離心力因之以起。北伐既已告成，國民政府既已穩固，僑胞愛國之念油然而生，彼欲以狡巧之辭誘我僑胞者至此乃不得逞。故僑胞雖顛連於經濟洪濤之中，而眷懷祖國，慕此新生，華僑教育之舊有精神，尙可相繼承於不絕也。

民國十八年夏六月，吾校召集第一次華僑教育會議，代表之自英荷法美暹羅諸屬至者，凡七十八人。同年冬十一月，中央訓練部召集華僑教育會議，代表凡四十餘人。前會議決華僑教育方針：『本三民主義以養成海外中華國

四年來之華僑教育

民之智能及品格，以求中國民族之健全，並中外民族間之平等。』且宣言曰：『此次大會之開，就華僑教育之本身言，則以謀教育行政之統一，教材之適宜，經費之確定，師資之養成，升學之指導，辦學人員之獎勵，華僑美德之保存，愛國觀念之加深，與夫一切環境上之適應。就各友邦相互間之關係言，則根據三民主義之教育方法，訓練我僑民，凡以謀僑民之福利者，亦所以增進僑居地社會上之福利也。』後會議決扶助華僑教育之方略：『一、華僑同力合作以自動精神推行三民主義教育，二、確定華僑教育之方針，積極注意於師資培養，造成海外事業之幹部人員，三、增加駐外使領館對於華僑教育之職責；四、籌集華僑教育基金。』此皆於華僑教育作有意識之推進，足以慰僑胞之渴想者也。

四

歲月推行，荏苒四載，丁此世變劇驟之會，荷此千鈞之重任；佇望南雲，血如潮湧。嗚呼！此匪一人一時一隅

四年來之華僑教育

之細事，凡吾僑胞，凡吾國人，謀民族之競爭，皆不可不引華僑教育為己任也！洪年無似，敬執鞭以從之！

一四

一九三一，五，二十八日

民衆教育季刊

第一卷 第三期要目

- 怎樣才能達到人人識字的目的..... 傅葆琛
- 文字的好處和學法..... 鄭宗海
- 識字教育上幾種困難的解決方法..... 尙仲衣
- 成人教育與兒童教育..... 孟憲承
- 小學附設民衆學校的商榷..... 胡叔異
- 參觀法國佃農生活以後..... 秦國獻
- 種族起源神話..... 鍾敬文
- 積極的社會教育..... 李 蒸

每期大洋四角

浙江省立民衆教育實驗學校
民衆教育季刊社發行

四年來中央教育行政制度

邵爽秋

我國中央教育行政機關，實始於清季之學部。民國元年學部改為教育部，十四年間無所變更。自廣東國民政府成立，乃有教育行政委員會之組織。旋於十七年設立中華民國大學院，綜理全國學術及教育事宜；因各方反對，經第二屆中央執行委員五次全會議決取消，復設教育部，而成今日之制度。其中變遷，以近數年來為最甚。茲略述其經過情形於後。

一、過去之教育部

過去之教育部，係民國元年所設，後經數度修正，其組織情形略如下圖：

四年來中央教育行政制度

一五

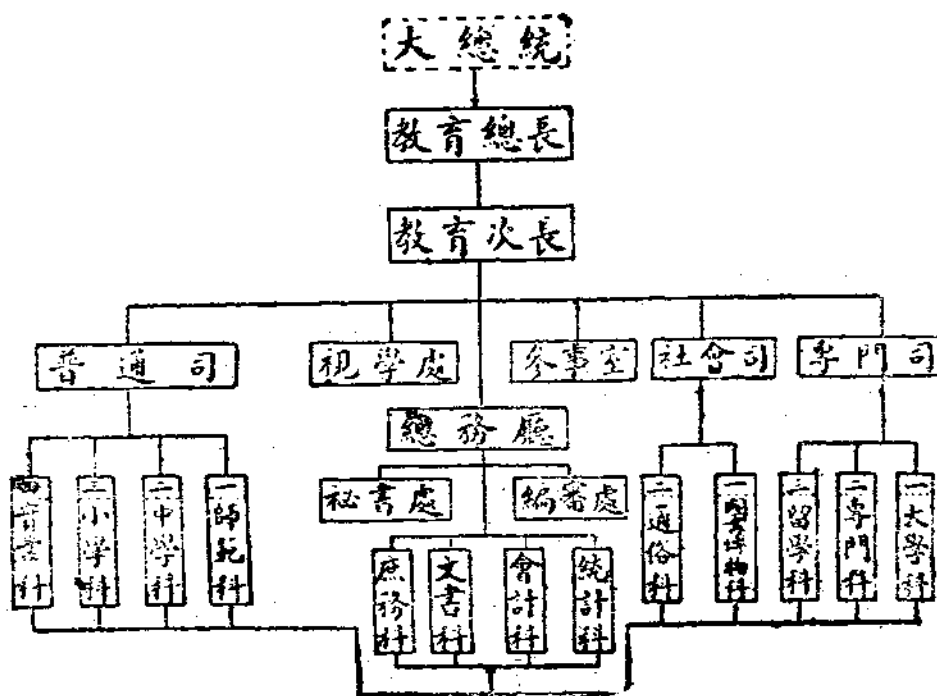

(此向外各委會員會圖書館直轄學校及其其他附屬機關)

四年來中央教育行政制度

二、過渡時代之教育行政委員會

自廣東「國民政府」成立後，各部行政機關，頗能根據革命精神，澈底改革，依國民黨政綱，以黨治國，民國於政府之上設置「中央黨部」，以執行委員會為監督指導之最高機關。各部組織取委員制，故中央教育行政機關，亦設委員會，名國民政府教育行政委員會，其組織如下：

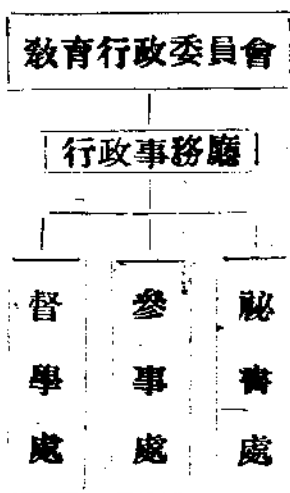

教育行政委員會係屬過渡辦法，其組織極為簡單。自

國民政府遷甯後，教育行政事務日形複雜，故不得不另行組織，而「中華民國大學院」遂於以產生矣。

三、中華民國大學院之興廢

(一)創設之原因

創設大學院之原因，蔡子民先生於大學院公報發刊辭

中，言之甚詳，茲節錄如下：

一六

「民國紀元以前，管理學術及教育之機關曰學部，民國元年改為教育部。依教育一辭之廣義，亦可以包學術也。顧十餘年來教育部，處北京腐敗空氣之中，受其他各部之薰染。長部者又時有不知學術教育為何物，而專營私植黨之人，聲應氣求，積漸腐化，遂使教育部名詞與腐敗官僚，亦為密切之聯想，此國民政府所以舍教育部之名而以大學院名管理學術及教育之機關也。」

「本院主義上之注意點，既如上述，其組織上亦多與舊式教育部不同。其最要之一點，即大學委員會。此委員會以各國立大學校長，本院教育行政處主任，及本院所推舉專門學者五人至七人組織之，以本院秘書長為秘書。委員會有推荐本院院長，及討論學術上教育上重大方案之權。以學者為行政之指導，此亦以學術化代官僚化之一端也。」

據此可知大學院之特點為：

- 1、學術與教育之管理並重職
- 2、有大學委員會以學者為行政之指導。

(二)組織

大學院之組織經四次變更。最初之組織，係於十六年

七月四日公布，茲將各次變更情形述如下。

圖 統 系 織 組 院 學 大 國 比 華 中

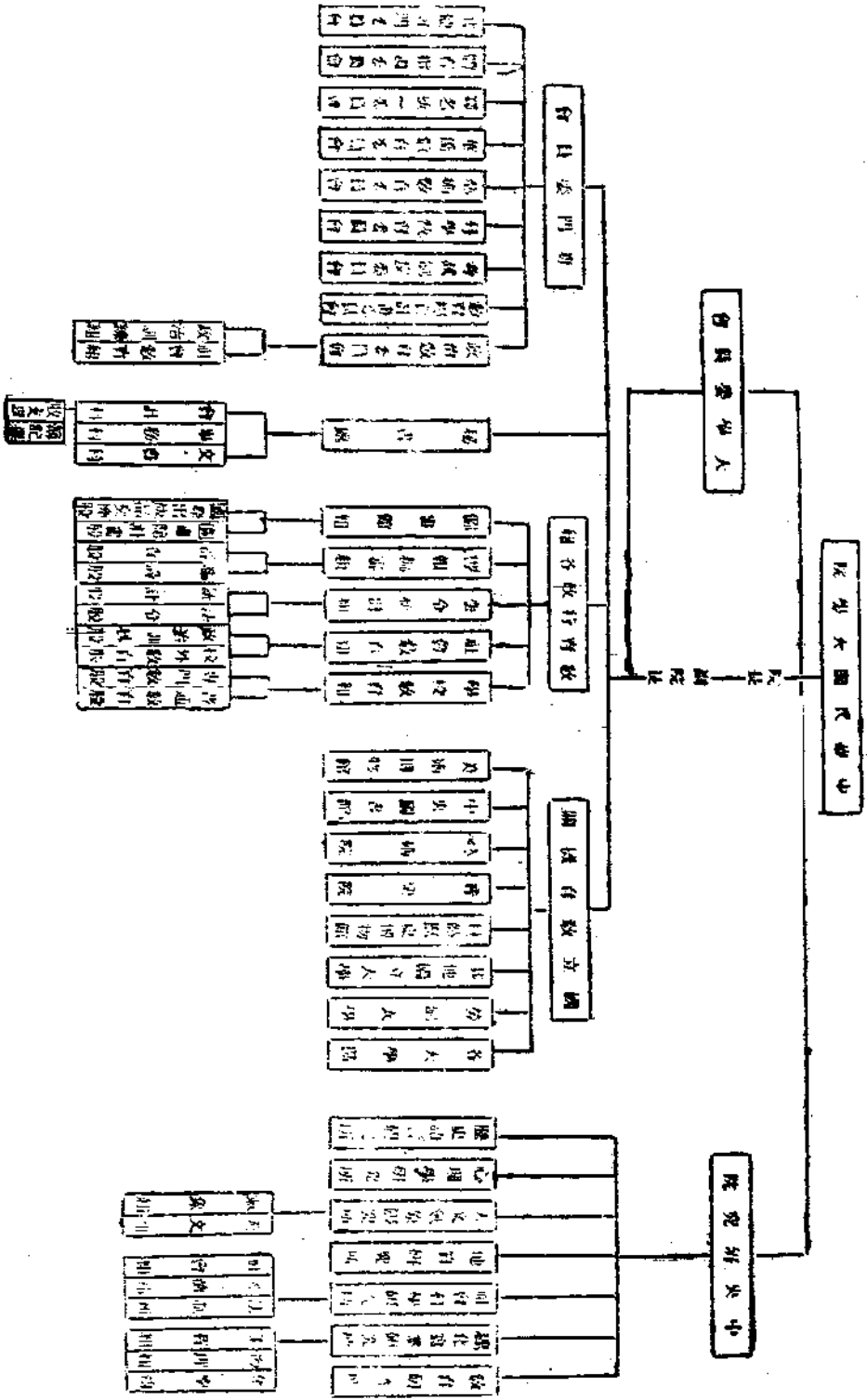

四年來中央教育行政制度

1、十六年七月四日公布之組織

該院制度係由中央政治會議第一百零五次議決。其名稱為中華民國大學院，簡稱爲中國大學院。大學院設大學委員會爲最高評議及管理機關。內設委員長一人，爲院長之當然職。以教育行政處主任與各省「中山大學」校長爲當然委員，另物色學者五人至七人爲延聘委員。大學院設秘書處，總司全院事宜，以秘書長及秘書若干人組織之。又設（1）教育行政處，（2）中央研究院及其他國立學術機關，（3）各種專門委員會。教育行政部即併入之教育部。作用在「處理各大學區互相關聯及不屬於各大學區教育行政事宜」。研究院爲學術機關，圖書館觀象臺等屬之。以上二部各設主任一人爲大學委員會之當然委員。另設辦事員若干人。專門委員會乃爲解決全國教育問題，研究及辦

理特殊事宜之機關，如教育經費計劃委員會，華僑教育委員會等是也。

2、十七年一月三十日之修正組織

此次修正之點如下：

- （1）添設副院長。
- （2）擴大中央研究範圍。加入「教育研究所」及「歷史語言研究所」。「地質調查所」改爲「地質研究所」。「氣象台」改爲「天文氣象研究所」。動植物園取消。
- （3）加增國立學術機關——加入藝術院。
- （4）教育行政處之「圖書館組」及「國際出版品交換組」合併爲「圖書館組」。
- （5）秘書處組織擴大。

(正修日三十月一年七十) 圖統系織組院學大國民華中正修附

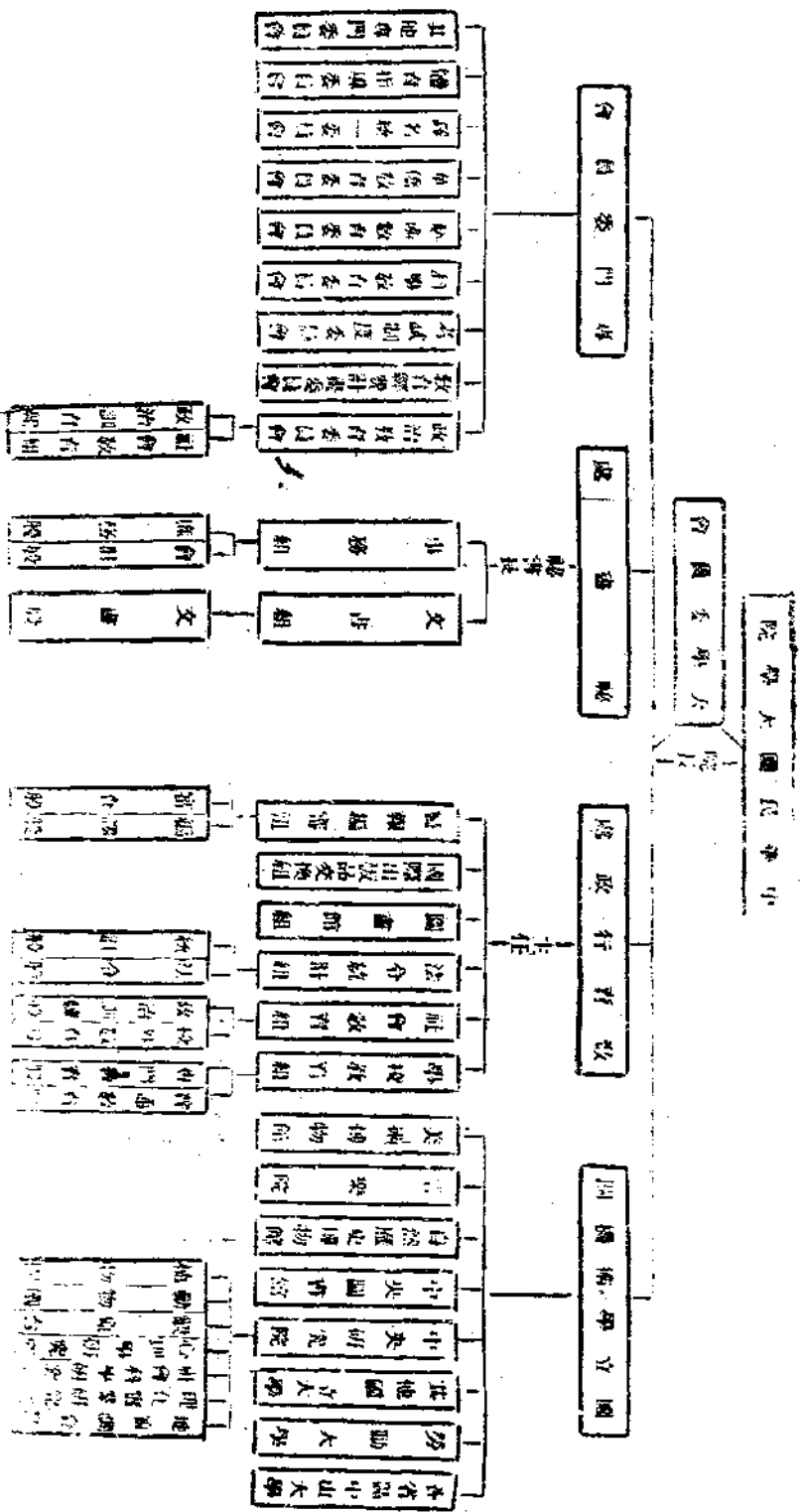

3、十七年四月十七日之修正組織

此次修正之要點如下。

(1) 增高大學院之權限 修正組織法加入下列二條：

四年來中央教育行政制度

『大學院對於各省及各地方最高級行政長官之執行本院主管事務，有指揮監督之責』。

『大學院於主管事務』對於各省各地最高級行政長官

四年來中央教育行政制度

二〇

之命令或處分，認為違背法令或踰越權限者得呈請中央變更或撤消之。

乙 聘任委員

(2) 擴大行政處組織 以高等教育處，普通教育處，文化

四 曾任大學院院長副院長及曾任國立大學校長副校長者

事業處，與秘書處並列。各處設處長一人。又分科辦事，每科又置科長一人及科員若干人。

五 具有特殊之教育學識或於全國教育有特殊之研究或貢獻

(3) 加入參事三人至四人。

六 國內專門學者

4、十七年六月十三日之修正組織

聘任委員之人數為五人至九人由大學院院長取得當然委員多數之同意以大學院之名義聘任之其任期為二年

此次修正除加設總務處外，無變更。

5、大學委員會

年

大學委員會為大學院制之特點，其人選應為吾人所注意。

(三) 大學院之取消

意。茲根據十七年五月二日修正組織條例照錄如左：

大學院成立未及一年，各方反對者益起。中央第二屆

『大學委員會分左列二種

執行委員第四次全體會議時，中委饒亨頤等提議取消大學

甲 當然委員

院，設立教育部，其理由如下。

一 大學院院長

『國民政府所以舍教育部之名，改為大學院，據

二 大學院副院長

公報蔡院長發刊辭所稱：『僅僅因教育名詞與腐敗官僚

三 國立各大學校長及副校長

為密切之聯想。如此原因，大可不必。其他各部，豈

可任其腐敗？應一律改爲大什麼院。但腐敗不腐敗，在人而不在機關之名。仍擬改設教育部。且有其他重要理由如左：

(一)官制不統一。

(二)大學院制其精神爲人才集中，程度提高，但與普及教育本旨不合。

(三)學術與教育是兩項事，大學非教育，教育行政機關不是專管學術。

(四)大學制本是試行，據目前事實試驗之結果，可謂專注重學術，忽視教育。

(五)小學遷就大學，國民經濟能力不足；初小教育基礎落空，與本黨兒童本位之旨大相違背。

此案經四中全会議決保留。

五中全會開會時，郭春濤等又提『取消大學院改設教育部案』。其理由如下：

『政府機關系統名稱，本應劃一。乃查國民政府

四年來中央教育行政制度

現行制度，關於教育者，不稱「國民政府教育部」，

而名「中華民國大學院」。竊以爲此種不倫不類之名稱，對內對外，易啓人疑。蓋以大學院而冠以「中華民國」字樣，究竟隸於國民政府乎？抑獨立於國民政府之外乎？且不稱部，而稱院，現在則與審計院地位相等，將來更易與監察院立法院名稱相混。古云「名不正則言不順」。故中華民國大學院有改爲國民政府教育部之必要。更按事實條舉理由如左：

(一)學術與教育原爲兩事，而大學院則不能包括全部教育。教育行政機關，亦非專管學術，理至顯明。且以小學遷就大學，初小教育基礎落空，與本黨以兒童爲本位之旨大相違背。

(二)設立大學院之意，原在實行大學區制。但各省試行大學區制者，僅江浙二處。其他各省，仍施行教育廳制，迄未更易。強多數合於實際需要之制度，遷就方在試驗中之辦法，毋乃太偏：况江蘇

四年來中央教育行政制度

二二

自試行以來，流弊叢生，已招物議。豈可不顧事實，強制施行？

(三)按今日之人財兩力言之，大學制度，均不能推行全國。如於財力不足之省，強設大學，徒有其名，而無其實，反足使文化減低，教育墮落。

(四)江浙兩大學，現均改為國立。其行政系統，又屬省立。混國立省立於一身，行政方面殊多障礙。

(五)一年來試行大學區制之結果，對於教育廳之缺點，未見改善。即本身之流弊叢生，(A)如大學教育之畸形發展，(B)經濟分配之不均，(C)偏重學術忽視教育，(D)行政效率減低，(E)易為少數分子把持等。

同時經亨頤等又提『重提設立教育部案』。除前述之理由外，又加理由二條如下：

大學院制之由來，容有苦衷。畢業生無處位置，於是想出一手包辦之策，把支配人才的特權，併成一起。大學畢業，順手安置於中，一若附學當然升學無

須試驗者然。殊不知學閥之漸，自此肇其端。……黨的唯一要件，精神要團結，事權要分立。我認為培養人才與支配人才，絕對是兩件事。大學院制有此流弊所以應即廢止。……

『江蘇省政府已決遷鎮江，大學名稱已冠以中央。試問中央大學行政院還不遷鎮江？論理管理江蘇的教育行政機關，不能與省政府隔離。如遷鎮江，則與大學截為兩斷。並大學亦遷鎮江，則中央二字又不適用。將改鎮江大學，抑仍名江蘇大學，可乎不可？……』

統觀經郭等所提取消大學院之理由，可歸納之如下：

- 1、官制不統一。
- 2、大學院之精神與普及教育本旨不合。
- 3、學術與教育是兩項事。大學非教育，教育行政機關不是專管學術。
- 4、大學院制專注重學術，忽視教育。

5、小學遷就大學，初小教育，基礎落空。
6、設立大專院之意。原在實行大學區制，但試行大學區之省分甚少，且已流弊叢生。

7、國內人財兩力有限，不能使大制度推行全國。

8、以國立大學管理省教育，使行政系統紊亂。

9、大專院制為培養人才與支配人才合為同一機關，易致造成學閥。

大專院制既經各方反對，又經經郭等提議取消。遂經五中全會議決改設教育部。並於十七年十一月一日，由國民政府明令將大專院取消，但大學委員會，則仍繼續存在。

四、今日之教育部

今日之教育部其組織亦經數次修改，其經過情形如下

(一)十七年十二月十一日公布之組織

大專院雖改為教育部。其權限則仍大專院之舊。試觀該部組織法第一二三條條文便知。

四年來中央行政教育制度

「教育部管理全國學術及教育行政事務。」

「教育部對於各地方最高級行政長官執行本部主管事務，有指示監督之責。」

「教育部就主管事務，對於各地方最高級行政長官之命令或處分，認為有違背法令或踰越權限者，得請由行政院院長提經國務會議議決後，停止或撤銷之。」

試將此三條與十七年四月十七日修正大專院組織法相比，實質上直無區別。比之昔日之教育部，僅規定「教育部直隸於大總統管理教育學藝及歷象事務」者，其權限之大，直不可同日語矣。

教育部之組織，與大專院相比，其異同之點如下：

甲、異點

- 1、裁撤原有之秘書處及文化事業處。
- 2、加總務司及編審處。
- 3、院長副院長改為部長，政務次長，及常務次長。
- 4、裁撤秘書長。

5、中央研究院與教育部脫離。

乙、同點

等，普通，及社會教育三司仍舊。

1、大學委員會仍舊。

2、參事仍舊。

(二)十八年十月一日之修正組織

此次修正之要點如下：

1、加添蒙藏教育司並增設一司長。

2、特別規定設置『華僑教員設計委員會』。

目前之教育部與昔日之教育部比，不同之點如下：

1、權限擴大(說明已見前)

2、多蒙藏教育司

3、編審處地位較高

4、少視學處(教部近有加部視學之議)

5、多一次長

6、冗員較少。

(三)大學委員會

大學院制雖取消，而大學委員仍舊存在。其人選據十

八年二月二十七日公布之修正條例所載如下。

『大學委員會除教育部長為當然委員外，由教育部

聘任之。其資格如左：

一 現任或曾任國立大學校長及副校長者。

二 具有特殊之教育學識或於全國教育有特殊之研究或

貢獻者。

三 國內專門學者。

聘任委員之人數，為十一人至十九人，由教育部

長以教育部之名義聘任之，其任期為三年』。

六、批評及結論

大學院制在精神與組織二方面，據云仿自法國。然一

考其實，則差異之處頗多。謹略述法國教育行政之精神及

組織上之特點一評論之。

(一)法國教育行政之精神

法國教育行政制度，基於二種精神：一為『信託政府』，二為『信託專家』。

1、信託政府 法人深信『惟政府能負教育責任』之理想。意謂教育為政府之事務，乃社會公眾利益之一種，故應受政府保護，惟政府有組織教育之權力，苟容許私人自由，亦必加以監督，組織法國小學教育制度費利氏 (M. Jules Ferry)，尤服膺斯說。渠主張由政府監督學校視察教育，且認共和國政府最要之任務在繼續的控制公眾教育。亦可見法人信託政府之深矣。

2、信託專家 法人深信政治之管理，專家優于民衆。教育者政治作用之一種，專家之任務也。因教育為專家任務，故事事皆集于其手。至于一般民衆代表，則頗少直接參與之機會焉。

政府者行政之代表也，專家者學術之代表也。法人既於教育上信託政府與專家，故不得不實行中央集權，以行政之力量，實行專家之學術。『行政與學術融合』，因此成

四年來中央教育行政制度

為法國教育制度之特點焉。（吾不言行政之學術化者，因在法國制度之下，學術亦可行政化。二者實融合無間，固不僅行政為學術所化而已也。）

中央集權，在法人理想中可達兩種目的：一為維持國性之統一，弭內爭而禦外侮，二為維持教育標準之統一，實現機會均等之理想。然又恐過分集權，而設為種種防制，如中央教育部之設有『公共教育最高評議會』 Conseil Supérieur de l'Instruction Publique)，及初中高三種『諮議委員會』 (D'ordre Consultatif)，皆足以防止教育最高領袖獨斷之流弊。雖該會之議決案，不能強其遵行，但在實際上幾皆能左右其意旨。所謂『集權而不專制』，又屬法國教育行政上之特點矣。

法人融合行政與學術之方法，在盡量的登用學術專家，如大學區長，最高教育評議會，大學區評議會委員，中央及大學區視學等，皆為學者及專家之代表。法人中央集權之方法，在一面以教育人員為國家官吏，直接或間接由

四年來中央教育行政制度

二六

中央委任，並對中央負責；另一方面則規劃整理嚴密的視學制度，監督教育法令的施行。二者相濟爲用，而謀法國教育行政目的之實現焉。

(一) 法國中央教育行政組織上之特點

法國教育行政之組織，無不爲上述二種精神所貫串。

『公共教育最高評議會』尤能表現此二種精神。該會爲全國教育最高評議機關，其性質相當於我國『大學院大學大學委員會』。每年開會一次，會員五十四人，任期四年，由下列人員組織之。

(1) 總長——主席。

(2) 國家學會直接選出五人。

(3) 公共教育人員九人——在現在及退任之教育美術部各主任，部視學，大學區長，區視學公共教育教授中挑選，由總長推薦，呈請大總統任命。

(4) 各大學及各高等專門學校選出代表二十人。

(5) 國立中學教授選出八人——由曾經嚴格檢定之

教師現任國立中學教授或職員者之中共同選出文學，文法，哲學，近代語，歷史，數學物質科學及自然科學各一人。

(6) 地方中學教授中選出代表二人——具有文學及科學碩士之資格者各占其一。

(7) 初級教育教授中選出代表六人。

(8) 私立教育代表四人——由總統任命之。

此會實爲純粹的專門人員之結合，除專門技藝教育外，大小各級之教育，實皆有代表列席。法人信託專家之精神，於此可見。該會職權頗廣，如課程，教法，考試制度，公立學校行政及管理之規程，私立學校之觀察，圖書之審查，批准外國人教授或開辦學校等事，均須經其考慮。該會又爲全國最高司法機關，受理各大學區評議會之紛爭，或訓育事件，觀於最高教育評議會之權力，可知法人信託政府之精神。

觀以上所述，試問（一）國人對於私立學校之鼓勵，是否與法人深信政府能負教育責任之理想相同？（二）國人之心理是否深信政治之管理，專家優於民衆？（三）我國目前政治是否爲完全之中央集權？（四）依目前大學委員會之組織，其功用能否使主持國教政者集權而不專制？（五）我國目前任命行政人員是否如法人之盡量的登用學術專家？吾以爲我國目前教育行政制度，與法制大不相同。謂爲略採法制則可，謂爲模仿法制則不可，謂法制之貽害於我國教育則尤不可也！

參考書

- 教育法規彙論
中央教育公報 第一期
大學院公報 第一三五七各期
教育部公報 第一卷各期
中國國民黨第二屆中央執行委員第五次全體會議紀錄
程湘帆 中國教育行政
Wiseman: Nouveau Code de L'Instruction Primaire

暨南大學教育
學院叢書之一

教育調查 上卷出版

邵爽秋著編

教育印者合作社出版 上海真如南新書社出售

邵爽秋先生研究教育調查有年。茲本其研究所得，著爲本書。計分：緒論，教育調查計劃，材料搜集，準尺，圖表法，地方社會狀況，教育行政機關，教職員，校舍，經費，設備，學生，課程：訓育，健康，成績測驗，及教育調查報告法等章，共約三十萬言分爲上下二卷。上卷現已出版，定價實洋七角五分。

四年來中國中學教育

廖世承

四年之時期雖甚短促，然就中學教育方面言，亦有數

種變遷可說：

一，學校系統問題。民國十七年大學院召集第一次全

國教育會議，修正學校系統及原則如下：

原則：

- (一) 根據本國實情。
- (二) 適應民生需要。
- (三) 增高教育效率。
- (四) 謀個性之發展。
- (五) 使教育易於普及。
- (六) 留地方伸縮可能。

四年來中國中學教育

系統圖：

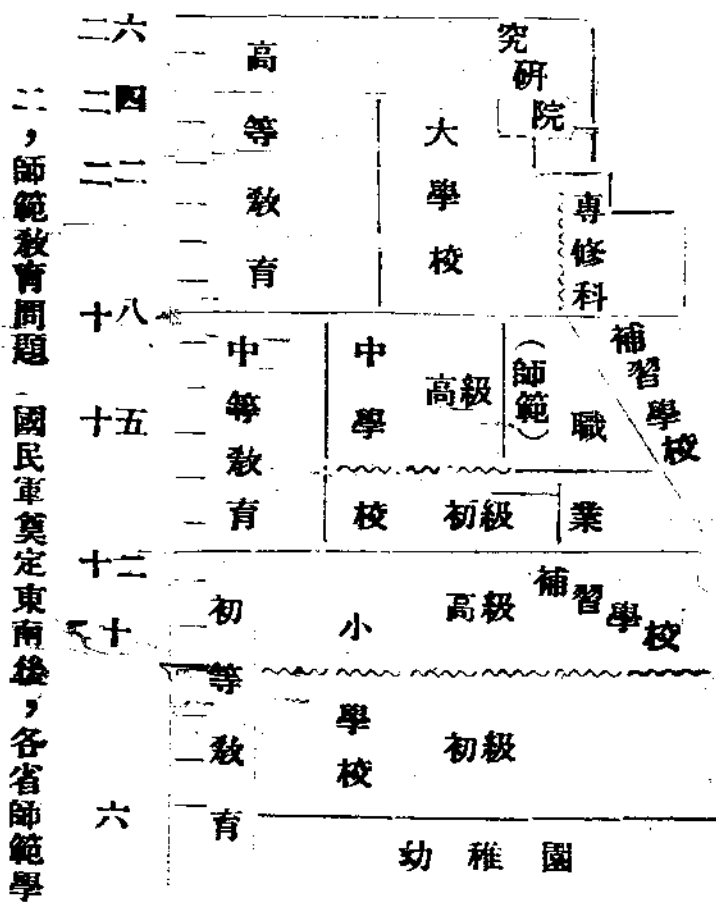

校大都與普通高中合設，結果利弊參半。十七年五月第一

書中辦法數條如下：

次全國教育會議開會，即有提案數起主張師範教育獨立。

乙 職業科高中，除師範科，商科，和家事科等所需

其主要理由爲：（一）保存師範教育的尊嚴，（二）適合師範

特殊的設備不多，得酌量情形與普通科合辦外，

生的需要，（三）三年師範教育年限過短，（四）師範生待遇

應就農工兩科設立。

不同。當時提案未成立，仍以師範與普通高中合設爲原則

丙 普通高中及普通科，師範科，商科，家事科高中

（註一）。十九年四月第二次全國教育會議開會，主張在訓

與農工高中校數之比率：

政六年期內，盡量推進義務教育和成人補習教育，因此特

1 凡普通科高中，以及普通科與師範科商科或家事

設師資訓練一組，專演論師範教育問題。表面上雖未標明

科合設之高中，應與農工科高中各占半數爲原則

師範教育與普通高中分設，但師範教育獨立的空氣，已觀

。

前濃厚了

2 如已設普通高中與農工高中校數超過三與一之比

三，職業教育問題 新學制頒行後，取消甲種實校，

者，至少應將超過比率之普通高中，在訓政期內

高中得兼設一二種職業科，惟新制學校草創未久，設備不

，分別改辦農科或工科（註二）

周，除商科尙差強人意外，農工等科往往不能適合社會之

最近教部且通令限制設立普通中學，各省應酌量情形，添

需要。十九年四月第二次全國教育會議開會，羣以各級教

辦高初農工科職業校。自二十年度起，各普通中學應一律

育應注重科學實驗，培養生產能力，養成職業技能。因此

添設職業科目，或附設職業科；各縣立中學應逐漸改組爲

對於職業科高中的設置，特別注意。茲錄改進中等教育計

職業學校，或鄉村師範學校。職業教育在中學教育上所佔

位置的重要，於此可見了。

四，中學課程問題。十八年秋季，教育部曾頒布中小學課程暫行標準，學程頗有更動。茲將中學之必修學程列表如下(註三)：

初級中學科目及學分表

科	日	學	分
黨義	六		六
國文	三六		三六
外國語	二(或三〇)		二(或三〇)
歷史	一二		一二
地理	一二		一二
算學	三〇		三〇
自然科學	一五		一五
生理衛生	四		四
圖畫	六		六

四年來中國中學教育

高級中學普通科科目及學分表

科	目	學	分
黨義	六		六
國文	二四		二四
外國語	二六		二六
數學	一二		一二
本國歷史	六(注重近代)		六(注重近代)
外國歷史	六(注重近代)		六(注重近代)
本國地理	三		三
音樂	六		六
體育	九(包括國術)		九(包括國術)
工藝	九		九
職業科目	一五(或五)		一五(或五)
黨義	不計學分		不計學分
總計	一八〇		一八〇

三一

四年來中國中學教育

外國地理	三
物理	八
化學	八
生物學	八
軍事訓練	六
體育	九
選修科目	一二
總記	一五〇

四年來的中等教育變遷，尙不止上列數端，茲不過舉其大者而言。至最近各省市中學校數，教育部曾有調查，列表如下：

全國中學校數表

省市	初級中學	高級中學
山西省	三九	未詳
山東省	三三	一

甘肅省	二四	
四川省	二三	一
安徽省	五七	三
江西省	四二	一八
吉林省	二七	一
江蘇省	八二	三二
河北省	四五	
河南省	一五	一
陝西省	二四	一六
湖北省	二一	
湖南省	七二	八
黑龍江省	一一	
甯夏省	一	
熱河省	四	一
福建省	一六	一六
總計	三三二	

遼甯省	九〇	一六
綏遠省	三	
浙江省	六三	九
雲南省	二八	
貴州省	一	
廣東省	一五九	
廣西省	四四	一一
察哈爾省	三	
上海市	三二	二
天津市	二	一
漢口市	三	
南京市	一一	三
北平市	四四	四四
青島市	四	二
總計	一〇一三	一六六

四年來中國中學教育

說明：一，本表係由教部於十八年十一月電令各省

市呈報所得之結果。

二，學校數包括省立縣立市立區立各種。

浙江，廣東等省，則併包括已立案私立

學校，如廣西，河南等省，則因縣立以

下各校，一時無從調查，故僅報省立學

校。

三，北各省因軍事關係，多未呈報。

至全國中學學生數，據十七年的統計，共有二三四，八一

一人。

今後的問題 今後除增加校數外，質的方面，當注意

下列數點的改進。

一，注意普及體育 體育一科，雖歷來列入中學必修

學程之內，然教者學者，均不視為基本學科。近數年來，

社會人士，對於體育的觀念，稍稍變遷，報紙上也時有運

動消息的記載。但大都注意選手運動，視獲得錦標為學校

無上之光榮。至全體學生的體格如何，健康如何，則漫不加意。要知體格爲人生的基礎，體格不強健，德智便無所附麗。以天賦智慧論，我國人民未必遜於其他民族，但以體格較，則相差懸殊。我願後此中學時常舉行體格檢查，健康比賽，規定標準運動，提高全體學生的體育興趣，一洗少年時意志消沉，精神頹唐的暮氣。

二，訓練公衆習慣。有人說「學生」是學習團體生活。這句話很有理由。在團體生活中，方可學習適當的行爲適合團體的生活的行爲，便是道德的行爲。道德是含有社會意義的；道德是人和人交接的準繩，現時中學校對於團體生活的訓練，太不注意了。以致對人，對社會，對國家的態度，無一是處。對教師沒有相當的禮貌，對同學沒有親愛的精神，對公衆事業沒有服從多數的觀念，對人羣集合沒有遵守秩序的习惯。上天下地，惟我獨尊。試問青年一天到晚有幾件事肯捐除私見，從他人的幸福方面着想的？我願以後中學校，不要把整個的訓育責任，放在幾位訓育

先生的肩膊上，全體教員分別與學生接觸，與學生談話，隨時指導，隨時矯正，於團體的活動中，養成學生良好的公衆習慣。

三，改進教學方法。教育是最富於革新精神的一種科學。現時中學校太沒有革新氣象了。什麼事都率由舊章，不去發現問題，虛心研究。課室內死氣沉沉，除了教師講解聲音，學生呆望的態度，絕少變化的氣象，生動的精神。我們說教師最重要的責任，不在教書，在鼓勵，刺激，支配，指導學生學習。要達到這個目的，教師必須知道學習的原則，青年的心理，近代各種教學的設施；必須有犧牲的精神，創造的能力，耐心去研究。我願以後的中學教師，都有一個正常的服務觀念。

四，養成生產能力。最近教部通令謂「中學生一旦畢業之後，以無生產技能之訓練，無由從事於各種職業，而又自視過高，不能如小學畢業生，尚可擇就業。進退傍徨，莫知所適。普通中學遂爲世所詬病。苟循此不變，將

見民生枯竭，社會兀臬，靡有底止」。這幾句話，說得很痛切。所謂生產能力，不一定專靠職業科目。凡普通科的教材，能切合人生需要，應用到生活各方面，也可間接的養成生產能力。我願後此中學，多注意教材的熟諳，科學的訓練，應用的技能，并在可能範圍內，設置各種職業

科目。

註一，全國教育會議報告（十七年五月）

註二，第二次全國教育會議日刊（十九年四月）

註三，中小學課程標準（十八年八月）

暨南大學教育學院叢書之二 **教育調查應用表格**

邵爽秋編著

教育印書合作社出版 上海真茹南新書社出售

表格為教育調查重要工具之一，國內著作界尙尠佳製。邵先生費半年之時間，編製教育調查上應用表格計三十九種。分爲（一）以一地方為單位；（二）以一學校或一機關為單位；（三）以一班為單位；（四）以一教員或學生為單位四類。各類皆互相銜接，理條井然，極便實際應用。書內併附有編製教育調查表格之原理及方法一章，討論尤為詳盡，洵為研究教育者不可不備之書。該書現已由教育印書合作社承印，準本年十二月底出版定價一元二角。

四年來中國小學教育

曹 芻

一、緒論

中國小學教育自前清光緒二十九年奏定章程頒布以來，已有十年歷史。前二十年俱爲因襲的觀念所籠罩，除學制外，頗少變革，因中國前此之教育率步日本後塵，日本平素主張以受教育者之性能納諸國家所期望成就之國民之一型；偏重社會，忽略兒童，無可諱言，中國亦不能脫此窠的，在民國四年國民學校令第一條曰：「國民學校施行國家根本教育，以注重兒童身心之發育，以施適當之陶冶，并授以國民道德之基礎及國民生活所必需之普通知識技能爲本旨」。可爲證明。當時雖有少數教育者少數學校，採用盧梭氏之主張，純以發展兒童心身爲教育之終極，

四年來中國小學教育

然影響微末，不足破因襲的成見也。及民國九年杜威氏來華講學，氏之教育思想風被全國，一切教育設施，莫不摭拾氏之一二詞句以資號召，尤以小學教育爲甚。及今未能脫其影響。然其間變動究屬單純，不如近四年來之複雜。茲爲明晰小學教育設施之源流，當述及

二、四年來影響中國小學教育之教育思想。

1 杜威氏社會與兒童折中論 杜威氏爲實驗主義之大師，對於教育以經驗繼續不斷的改造一語爲骨幹，打破向來編重社會忽略兒童之成見。茲節引氏之言論以證明之：

「……於是吾人發現教育中有極點，一爲社會已成熟之

經驗，一爲未成熟之兒童。此二者孰重？如何調和而溝通之？實一大問題也。自來關於此問題即有極大之爭執。一派注重課程之教材，以爲其遠過兒童經驗。彼等以各科目可示人以廣博之世界，其所包含之意義豐厚而夥。但兒童生活以自利及衝動爲根基，此等科目可謂以富真理循法律有秩序之客觀宇宙。……教材似與人以目的，同時亦示人以方法。兒童者不過爲未成熟之人待人成熟之。兒童爲浮動的待人以安定之。兒童爲缺乏經驗者，待人以博大之。兒童之事爲接受，果使兒童而順從聽命，則盡其教授之責任矣。

『反對派之首曰「否！否！兒童爲起點，爲中心，爲止點。教育之目的即在於兒童之發達與長成，舍此便無標準之可言。各種科目皆不過用以助兒童之發達，僅爲工具，其價值以其能否滿足發達之需要爲斷，……且教材不能由外鑲而得，學習之事本非被動，必也使兒童之心向外發展，取教材以爲有機之類化。故教育實以兒童爲終始，而足

以定學習之質量者，非教材而爲兒童』。

『然則此問題究竟爲何？欲解決之正不過打破一種謬見，即視兒童經驗與課程中各種材料二者之間劃然不同。果能打破此種謬見，則自兒童方面觀之，在明乎兒童經驗中與編定教材已具有相通之要點。而尤要者，則在明乎向之使教材精選組織以臻於目今狀況之態度，動機，興味三要素亦固具於兒童經驗之中。自科目方面觀之：一，當知各種科目乃僅爲兒童生活中各種動力所發展之結果。二，在發現自兒童現在經驗以達於其較豐富較成熟的結果，其中曾經若何之步驟』。(註一)

近四年我國小學教育界力求兼顧社會與兒童二者，其間之努力，正復不少。當詳以下各節。

2 盧梭氏兒童中心說 盧梭氏返於自然之呼聲爲近代教育革命之主潮。世界教育皆受其影響。我國雖未有顯明之標幟，張大氏之主張及納之於實施中，然於有意無意間，亦深受其影響。近四年以教育黨化故，本兒童本位教育之

說，提倡兒童中心教育者不乏其人。茲亦略述氏之教育主張如下。

氏所謂之自然，即原始的野蠻的人性，凡性情，傾向，性質之爲人類所遺傳所共具而精要者，不論與生俱來，或後天所發展，皆認爲「自然」。氏以爲教育之目的無他，即保持及發展「社會中之自然人」耳。

氏謂教育機關有三，即自然人類及環境是，「官能與心能之作用即自然教育。教之使用此種作用，即人所授之教育。以自具之經驗研究環繞吾人之物體，即環境之教育。

(註二) 自然教育非人力所可及，人類教育則依賴於人者，環境教育則在某範圍內，爲人力所可及。故欲謀三者之調和，則當以後二者適應前者。教育之能事，則在行使自然之所示。自然第一之啓示：「須兒童即兒童，非所以爲成人也」。苟反此次序而欲其速成果實，則此果實必不成熟而乏味，且不旋踵即萎縮而腐敗。(註三) 故不當以成人之標準，加之於兒童。蓋生活之各階級。皆有其完滿之

度，皆有其自身之成熟也。(註四)

今之小學校中有以全體教材或一科不必預定，隨兒童與之所之而助其發展者。實施之人雖不必知此種主張之所從自，然實際在無意間已深受盧梭氏之影響矣。

3 涂爾幹氏社會中心說 涂爾幹氏爲法國名社會學家，其教育學說在法國爲一種正統的教育學說。爲杜威之在美國然。我國尙少有人注意。中山大學同事崔載揚先生爲涂氏之學說。曾有介紹。在華南一帶，不無有若干影響。茲略述氏之主張如下。

涂氏以社會爲教育之起點與中心。彼以爲社會爲一實體，有固有之生命。一切生死存亡及演進俱有其固有之公例，與個人絕無關係。社會雖爲各個人集合而成，但有許多個人不能成社會，許多個人間必有共同之精神與共同之動作，而異於個人之精神與動作。故社會之變化，有自己固有之影響，不受個人單獨之影響。而共同精神及動作之表

現：一爲暫時的，即羣衆一時表現之熱烈的羣衆感情；一爲耐久的，潛隱的，即各種社會制度教育亦制度之一種。教育唯一之作用，在維持社會的生命，即以前一代之共同精神傳遞於後一代。社會如欲存在，必須社會中份子有共同觀念，感情，信仰，換言之必須大家有共同精神。社會如缺乏此種精神，社會必崩分離析，而至於滅亡。故教育之本質是傳遞，是創造。傳遞之意義前已說明。創造云者，創造來自個人，亦來自社會。個人賴遺傳，社會則賴教育。創造說爲涂氏之教育本質論。但此種教育決非爲個人利益，因其最終之目的在維持社會之生命。換言之教育的目的在社會，不在個人。氏進一步主張有若干社會環境，即有若干種教育。每一環境中有其特殊精神與態度，則教育亦因之而異。教育之作用在傳遞，故各將其特殊精神及態度傳遞之。

雖然各種特殊教育，俱應有一共同基礎，此種基礎爲任何人所應受者。但此共同基礎仍隨社會而異，每一社會有

其理想人物，此等人物有統一的一面，同時亦有複雜的一面。故教育之作用在養成兒童（一）全社會必須共有之知識技能，（二）某階級，家庭，地方，獨有之知識技能。涂氏據此嚴厲批評爲個人爲人類之教育。主張教育系統隨社會而進步，實應社會需求強迫個人服從社會。教育目的由社會來規定，教材教法亦然，因社會須傳遞兒童之集合意識，時代精神，捨此則無他法。（註五）

今之三民主義教育如以兒童本位解釋，則爲盧梭氏之理想。如以三民主義爲現在社會之需求，使一切個人三民主義化，則集合涂爾幹氏之理想。今之教育已三民主義化矣。實施者應審慎解釋之，俾效果有所固定。因此兩者實隱含有衝突性在也。如解釋屬後者，則今之教育已無意間深受涂氏之影響。小學教育當然不能例外。

三，四年來小學校之組織

民國十一年改行新學制後，初等教育爲六年。前四年爲義務教育年限，稱初級；後二年稱高級。合辦者稱完全小

學，前四年可單獨設立，稱初級小學。後二年不得單獨設立。此外有國立高等師範及省立縣立師範學校之附屬小學，專供師範生實習。民國成立後，教育設施責任以國辦高等教育，省辦中等教育，縣及市鄉辦初等教育。然亦有省辦小學為地方模範者。如安徽等省之有省立模範小學是。及民國十六年國民政府成立後，江蘇首將附屬小學改為實驗小學。校長人選提高，學校責任擴展。茲節錄其職權如下。

1 江蘇各中學實驗小學之職權

- 一，關於研究實驗方面者。
 - 甲，訂定實驗新教育法之主張與步驟。
 - 乙，指導教職員從事實驗。
 - 丙，督促教職員組織研究會從事研究。
 - 丁，編輯刊物報告研究實驗結果。
- 二，關於處理教務方面者共十八條略。
- 三，關於指導地方教育方面者。

四年來中國小學教育

甲，每學年須至本區各縣考察地方教育一次。

乙，考察教育時，應報告本校之主張及實驗的過程與結果。

丙，考察教育時，應承受地方之需求，作系統的具體的講演。

丁，平時地方學校如通函研究，應負指導答覆之責。

四關於指導教生方面者。

甲，教生實習前，應報告本校之狀況。

乙，教生實習時，應指示教學訓練及處理校務之方法。

丙，教生實習後，應評定優劣，統計成績，彙進師範科。

丁，教生畢業後，應與師範科主要職員，合組介紹部，為之介紹服務場所。（註六）

職權第二項江蘇近已在各實驗小學內設地方教育指導員

，第四項本為前師範學校附屬小學所固有。

除省立實驗小學外，各縣亦設有實驗小學一所者。但設立亦有限制，茲節錄江蘇省縣立實驗小學設立辦法大綱（十九年八月二十日公布）第二項如下：

二、各縣須備具下列各項，方准設立實驗小學。

甲全縣縣立完全小學在十所以上，辦理完善，足資模範并確能實驗新教育法者。

乙地方教育經費，總數在十五萬元以上，確能擔負者。

丙各項實驗小學師資，不虞缺乏者。

丁全縣占就學兒童已占兒學齡兒童百分數百分之三十三以上者。

戊已設縣立師範學校，辦理優良者。（註七）

惟實驗小學之名稱頗滋人疑慮。世界各國實驗學校每根據一中心思想，從事實驗。如歐戰後歐美各國如有所謂工作學校，生活學校，公共學校，道爾頓制，革新學校，測

驗學校，勞動學校，生產學校，共同社會學校，活動學校，創造學校，托爾斯泰學校，紐約之遊戲學校，哥倫比亞師範院之林肯學校，華虛明文納特卡制等，往往能擺脫一切拘束，以求理想之實現。江蘇各實驗學校之職能，祇以實驗研究定之，而實驗研究亦祇說明新教育法之實驗。各校組織一律，所實驗研究之步趨亦相若。不能趨脫法令規章之羈絆不能樹立中心思想也。至於縣立之實驗小學，更難代表實驗之意義。實一普通小學，加以能證驗新學方法或為普通小學之模範而已。故上海中學實驗小學從事小問題之實驗，無錫中學實驗小學有天才班之組織，亦有他校思以兒童中心為實驗題者，然其設施亦難逃規律的拘束也。

廣州中山大學附屬小學，亦思以供教生實習之地位，漸趨向於試驗性質。但因規律之拘束，不能得充分自由。故在其十八年度概況中定現在之性質為三項：（一）示範的性質，使大規模城市小學有所取則；（二）實習的性質，

供教育學系研究小學教育或有志願作地方教育行政人員及小學教職員之學生，以及附中師範科學生實習；（三）試驗的性質，一切新教育學理教育方法不可傳習陳故，必待介紹與創造，介紹需于證驗創造更需乎證驗（註八）該校分析實驗種類如下：

甲一種新理想新制度之實驗，此種理想制度為一整個之計劃，為現今教育界及教育史上所未曾有過者。

乙一種理想或一種制度或一種計劃，已經他處試行有效且有結果報告。現據採用，但又未敢盡信，用作證驗性質之實驗。

丙一種設施或一種方法，如何能得最大效率之實驗。

丁一動困難如何能解免之，而解免之方如何能為合理的經濟的方法之實驗研究。

甲種實驗良非易易，是必先有完密之理想與計劃，及有適宜之環境，始好一試。若乙丙丁三種乃學校中隨時隨地

四年來中國小學教育

可過之問題，亦隨時隨地可加以實驗。本校一年來所從事者，亦以後三種為多。若甲種亦頗有實驗之動機，惟尚未至成熟之時日耳（註九）

成都大學實驗學校，頗有新穎之標幟。該校以培養「新社會的健全人」為目標。所謂新社會的健全分子須備具：

1 強健的身手，2 科學的頭腦，3 藝術的興趣，4 勞動的習慣，改造社會的精神。（註十）

該校設施頗能據此目標。惜成立不久，效果如何，尙未能逆睹。

除此外尚有所謂中心小學者。中心小學之職能除原有普通小學之功用外尚兼教育行政及指導之責任。茲舉江蘇嘉定縣辦法，以例其餘。

甲設置與職權。

1 全縣劃為十一個中心學校區，每區指定中心學校一所，管理本區學校教育及社會教育事宜。

四三

2 中心學校設校長一人，秉承教育局長管理本校行政及本區學校社會教育，一切規劃指導研究事項。

3 中心學校校長，除駐校辦公外，每月須周歷考察區內各學校及社會教育機關一次，並將考察狀況摘要報告教育局長。

4 中心學校設總務主任，教務兼訓育主任各一人，協助校長處理全區事務。其事務簡者，得減少一人。

5 中心學校區內各學校每校設立主事一人，不設校長。

6 中心學校區內各學校主事商承校長除管理本校一切事務外，遇有校長委托事項，應協助辦理。

乙任免及資格(略)

丙服務

1 代表全區學校，對外辦理一切接洽交涉事項。

2 擬訂區內學校學級組織，課程編制

3 擬訂區內學校關於訓育，教學，設備，及校外活動事項之實施方法。

4 商承教育局長，辦理區內社會教育事項。

5 考核區內學校主事，及教職員服務狀況。

6 考核區內學校學生成績，准許其升級或畢業，并給發修業或畢業證書。

7 舉行全區學校成績展覽會，運動會，及課業競進會等

8 擬定試驗新教育方法之計劃，領導區內各學校試驗。

9 提出教育上重要問題，召集區內學校教員開各種研究會，(此項研究會，每月至少舉行一次)。

10 督促區內各學校教員實行互易參觀。

11 指調區內各學校教員，臨時互易任務。

12 報告試驗新教育方法之結果。

13 出席縣教育會議。

14 規劃分年推廣學校之順序，及社會教育事業之設施

15 調查區內學齡兒童教育，并督促其就學。

16 每年調製區內教育費預算決算，審核其用途之當否。

17 編造區內學校行政事歷。

18 每月周歷考察區內各學校及社會教育事項一次，並將狀況摘要報告於教育局長。學期終了後，將區內教育實施經過狀況彙總報告。

19 聘請中心學校教職員，薦任中心學校總務主任教務兼訓育主任及學校之事，

20 其他關於法令規定及區內教育一切事項，隨時秉承教育局長辦理（註十一）。

此種學校之職權不啻爲縣教育局之分局，如能行之得當，實一良好制度。惟校長資格爲師範本科畢業生有二年教育經驗或中學畢業生有二年教育經驗者而著有成級者似不甚當，能再提高，或較妥善。

四，四年來中國小學課程

小學課程在前清及民國初年但有科目并無標準光緒二十九年頒布學堂章程初等小學之教科目，爲修身，讀經，中

國文學，算術，歷史，地理，格致，體操，視地方情形尙可加圖畫手工之一科目或二科目；高等小學除初小之各科目外加圖畫，視地方情形尙可加授手工農業商業等科目。修身讀經爲清政府重視之科目，尤以讀經爲陶冶忠民尊孔之精神之主要科目。民國成立初等小學改稱國民學校。教育宗旨既經更定，小學之教科目有所增刪。即修身，國文，算術，手工，圖畫，唱歌，體操，女子加課縫紉。高等小學除國民學校各科目外，加讀經，本國歷史，地理，理科，男子加農業，女子加家事。

民國十一年政府公布校校系統改革案，將小學改爲六年。由全國教育會聯合會聘請專家釐訂課程標準。科目內容及名稱大有改變。

小學校課程分國語，（內分語言讀法作文習字）初級佔全課程分量百分之三十，高級佔全課程分量百分之二十二。算術佔全課程分量高初級皆佔百分之十。衛生公民歷史地理（前四年衛生公民歷史地理會併爲社會科），高初級皆

佔全課程百分之二十。自然園藝，高初級皆佔全課程分量百分之十二。工用藝術佔全課程百分之七。形象藝術佔全課程百分六。音樂佔全課程百分之五。體育佔全課程百分之十，以上高初級俱相同。共十一科目。

2 小學校為表明各科目性質，及謀教育銜接之便利，依初級中學六學科，分別說明如左：

甲衛生公民歷史地理屬社會科。(前四年合併教學為宜)。

乙地理之一部屬自然科：(中學同)。

丙園藝附入自然科。兼屬藝術科。

丁工用藝術屬藝術科，兼屬社會。

戊形象藝術屬藝術科。

己音樂屬藝術科，或因方便，得附於體育科。

3 工用藝術舊稱手工，形象藝術舊稱圖畫。但實際作業不單是手工圖畫。各專家又擬名為工藝美術，似與內容亦未盡合。工用藝術不過以衣食住為體，以工為用。非正式工藝，亦非完全藝術，形象藝術於舊稱圖畫之外，又有剪

貼塑造，僅以形象為數學目的，非美術全部，故改今名。

4 授課時數，以分數計，規定如下，初級前二年，每週至少一〇八〇分鐘，後二年至少一二六〇分鐘。高級至少一四四〇分鐘。以每週分配於六日，每日分為各部，每部時間，各有不等。

鄉村小學各科目不能單獨設立時，得酌量合併。但國語算術之授課分數，不得再減。(註十二)

此種課程實行四五年，實施時，亦略有變更。即有若干地方，仍採用鐘點制，或不按上述之百分比支配。且有根據上述5項，在初級前二年將自然社會科合併稱常識而教學者。

及十七年春開第一次全國教育會議。議決由大學院組織中小學課程標準委員會，選聘專家，編訂中小學課程標準。經一年之久，始於十八年八月公佈中小學課程暫行標準。與十一年所訂頗多歧異。茲先將科目名稱及標準時間表列如下。

科目	低年級	中年級	高年級
(黨義)	(30)	(60)	(90)
國語	330	360	390
社會	90	120	150
自然	90	120	150
算術	120	150	180
工作	150	180	210
美術	60	90	90
體育	150	150	180
音樂	120	90	90
總計	1140	1320	1530

附註

(一)黨義名稱和時間都是假定的

(二)都是課內作業時間。課外的，如課外運動，每天在校時間等都不在內。

(三)所列分數，都是可以三除的。這個便於以十五分或三十分，或四十五分或六十分鐘支配為一節。

上表各項科目中，除國語算術體育名稱及內容無多更易

外，社會科原為歷史地理衛生之一部，今則概合併之。自

然將個人衛生包括在內。(社會自然在初級小中可合併為

常識科。工作則內容範圍擴大，包括校事，農工商等項。

美術原名形象藝術，因工用藝術之名稱既改，形象藝術無

獨存之必要。且內容亦較廓大。除此外，取消公民，增設

黨義。

至於此項標準之編製有下列各項優點：

甲根據三民主義，加入關於三民主義化的材料，刪除違

四年來中國小學教育

反三民主義的一切。

乙材料範圍富於彈性，以期通行於全國，而不為地域所

限。

丙標準後所附及之教學方法較為具體，與小學教員以確

切指導。

丁略有科根學據，力求減少主觀的流弊。

戊力求減除不能普遍實行部分。

茲再將該項標準內容，摘錄如下。

國語之作業類別

(一)說話 (a)日常的耳聽口話 (b)臨時的特定時間練習(充分利用標準語)

(二)讀書 (a)精讀的重質的精審，(b)略讀的重量的增加。(凡因讀書報，及和讀書類似的作業，都包括在讀書作業內)。

(三)作文 (a)練習的。分口述筆述兩種。口述重矯正語法，整理思想。筆述隨機設計，或臨事命題，或由發表，(b)研究的。普通文實用文的格式結構文法修辭等，分析研究。

(四)寫字(a)練習的。隨機設計，書寫應用的書信或柬帖等文件。及規定時間習寫(臨摹等)範書或字帖，(b)認識的。通用字的俗體，破體，草書等的認識，書信，柬帖，等書寫格式的辨別。

g. 社會的作業類別

(一)關於歷史的。兒童環境所接觸和想像所能及的古今人生活，古今文物制度，古今歷史大事，紀念日，國恥

史，民族獨立運動史，時事等的探索，比較，記載，發表等。

(二)關於地理的，兒童環境所接觸和想像所能及的異方人本地人生活，學校家庭市鄉省國家等的組織，地方風景時令，國家文物區域，民族地位，世界情勢等的調查，比較，記載，發表等。

(三)關於公共衛生的兒童所應具的公共衛生知識和習慣的研究，設計練習。

3 自然之作業類別

(一)關於自然現象的。兒童環境所接觸的氣候，天象地文，生物特性，……的調查，觀察，識別，比較，記載，發表，參攷圖書，解答問題等。

(二)於生活需要的，和兒童日常生活所關的衣食住行……等各種需要物品的調查，搜集，觀察，比較，記載，發表，試行製作或試行種植畜養，以及參攷圖書解答問題等。

(二)關於衛生知能的，兒童本身所應具的衛生習慣，和生理知識，以及療病，救急，防疫等法的研究練習，隨時實行，並參攷圖書，解答問題等。

4. 小學算術作業類列

- (一)關於練習的 (a) 整數四則，(b) 小數四則，(c) 分數四則，(d) 諸等數，(e) 百分數(利息折扣)
- (二)關於認識及應用的 (a) 度：尺，寸，丈，分，步，里，平面立體幾何形，(外國度)，(b) 量：升，斗，石，合，(外國量)，(c) 衡斤，兩，担，噸：(外國衡)，(d) 時日：年，月，日，時，分，秒，(e) 錢幣：元，角，分，厘，兩，錢，分，厘，(外國錢幣)，(f) 寒暑計，(g) 統計，(h) 簿計
- 5 小學作業類別，此科作業與前大加擴充，內分：
- (一)校事：一切粗細校事，由兒童與教員分担。每晨支配工作及討論工作方法，
- (二)家事：家事教學，可在校內支配工作，討論工

作方法，限令在家庭工作。設法考查成績，其範圍以衣食住為主。

(三)農事：(a) 園藝：無論城市鄉村，俱應有此項。可在校操作，研究種植本地主要蔬菜和普通花卉果樹。(b) 農作：本地主要農作物栽培，農具改良，栽培新法等研究及農人生活的認識。(c) 畜養，本地普通家禽，家畜，蜂，魚等的畜養，並畜養新法之研究。城市可酌量畜養。

(四)工藝 (a) 本地特產工藝。(b) 紙工：紙花，紙本，紙製玩具，文具，家具等製作；和紙的製法之研究，及此類工人生活之認識。(c) 竹工，(d) 木工，(e) 土工，(f) 金工，(g) 繡工，(h) 解釋同紙工。

(五)商情 (a) 估價：各種日用工商物品原料，成本，工價，時估等估計和調查。(b) 銷售：本地各種買賣的調查統計，和小販店夥店東等商人智識道德的啓廢

。必要時令兒童在校設商店，學習販賣；或在校外合作；或指導兒童組織消費合作社，并令兒童研究消費合作社和社會經濟的關係。

6 小學美術作業類別

(一)欣賞：自然物自然現象及藝術美如繪畫，彫刻，塑造等的欣賞。

(二)製作：包括單色和彩色畫，單色和複色之黏貼，及浮雕綫雕之塑造。

(三)研究：包括方法及原則之研究。

7 小學體育作業類別

(一)課內如遊戲，舞蹈，運動，姿勢訓練等。

(二)課外各課外運動，日常姿氣比賽，定期運動會等。

8 小學音樂作業類別

(一)欣賞：如聲樂及器樂的欣賞。

(二)演習：如聽音發音之練習，歌曲獨唱及合唱，表

情演習，樂譜抄寫，樂器演奏。

(三)研究如樂譜認識，唱法研究，表演法研究，及樂器奏法研究。

此課程雖經公布，但為減少主觀疏漏起見，乃分發全國各有名學校，試驗一年，就結果再加訂正，今一年期久滿，有此項試驗報告者，誠寥寥無幾。

但此項課程標準本身是否允當，殊未易言，然與十一年全國教育會聯合會所訂者編製之手續及內容俱見近步，其間亦不免有缺漏處，中山大學教授崔載揚先生曾有批評，計分五點：

1 美中不足。此節大意有二(甲)此時中國為革命的國家，不應模倣歐美資本主義國家的教育。(乙)此時一切教育應迎頭趕上去，絕不宜以循步漸進主義為滿足。

只傳知識，不教做人，此節最重要意見，即此標準根本取消公民科教材，但作者并不反對取消公民科，如將公民教材取消，即學校祇注重知識，不注重教人。

3 不能造就三民主義的國民，此節意見即此次課程標準祇加三民主義一科及空加三民主義教材，和刪除違反三民主義教材。却未能以三民主義為組織一切教材的中心，未能將一切教材溶匯在三民主義裏，使他徹底三民主義化。因為惟有這樣，兒童的思想，行為，人格，個性，纔能跟着徹底的主義化。

4 教材的編配不是由淺入深，由近至遠。

5 各科教學，缺乏聯絡。

作者總結其意見如下：

第一我們主張分別在各處盡量加入如何教兒童做人的具體教材。

第二我們主張取消分科制，以三民主義為組織一切教材的綱領，以期養成兒童徹底主義化。

第三編配教材應以深淺遠近為標準，絕不宜用論理的方法，將教材勉強安置排列起來，給兒童學習。

第四如何聯絡各科教材的方法要詳細說明。以期能將每

年的教材預先做成幾個互相聯絡的中心問題，使教師於教學時有所憑藉。（註十五）

四、四年來中國小學教學法

民國初年，姆蘭巴特五段教授法，由日本傳入中國。當時一般教師，讀新教授法者，莫不以五段或三段教授法為依歸，及後因施行呆板，學生少自動機會，遭人批評，因有學校創行自學輔導教學法，變教師指揮之地位，為輔導之地位，使兒童自動。此法亦可謂由海爾巴特五段教授法，蛻變而來。因美國墨克牟利弟宗海氏說，在美宣揚其方法，但稍改海氏之主張，使兒童自動。其所著如何學習（How to study）一書，代表其主要觀念。間接傳入中國。在民三四以後中國小學校多採行之。其法即指定功課，先令兒童預習，堂課時用討論式解決功課中之困難，研究其奧義，終整理其結果。然施行之結果，所謂預習不過由兒童摘出難解詞句；用字典自行檢答，其餘仍不能越出五段法中啓發式之範圍。且教材未加改變，仍病各科孤立，

不能得統整之經驗。因有少數學校，施行所謂中心聯絡法，所謂中心聯絡法，乃海氏弟子左拉（Zeller）就其師五段法，謀各科間經驗之聯絡一種計劃也，其法即以一科為中心，使各科依據此中心選擇與中心有關之教材，餘則仍依五段或三段而施行之啓發式教授法而已。在中國之實施，有以國語為中心，有以常識為中心者。此法在教師之企圖，在謀兒童得統整的經驗。用意已由祇注意教法方面轉入教材教法并重方面，且不可使兩者分離矣。然教材如此排列，非為必然的連續性，乃一種偶然的平列式關係。往往使學生興趣枯索，因兒童受此訓練既久，了解中心材料之為何，即知其他各科材料之為何，不能有新趣味之探尋。學習遂不能熱心，乃其流弊之一。及杜威氏教育即生活之教育概念流入中國，其教育過程在經驗繼續不斷之改造。改造之方法，則在用思想方法。美國教育界為斯梯文生，克伯屈，墨克牟利，何錫克，勃蘭羅諸人因杜威氏之說創問題法設計法。所謂問題法即完全應用杜威氏思想方法

於教學法，使兒童由疑難境况中求困難之解決。其過程如認定問題，激起思緒，設臆，驗證，亦可謂為歸納的方法。由疑難得解決之結論，問題法之程序，即可終止。驗證一項，不必常加施行。至設計法有時與問題法相混，似設計之結果必為具體的，必見諸實行。克伯屈分設計為四類：

- 1 目的包含一種觀察與一種計劃。如造一隻船，寫一封信，演一齣戲。
- 2 目的是享受某種經驗，如聽一個故事，或一種音樂，及欣賞一幅圖畫。
- 3 目的是訓練智慧上的能力，去解某種問題。如尋出露水是否是落下來。
- 4 目的是在使知識或技能達到某種程度，如寫字希望到書量表的第十四級之類，（註十五）

勃蘭羅批評克伯屈氏之設計分類。謂第二式不能稱為設計，因其間不能定若何步驟。第四式為一種速練，但可併入第一式。至第三式所用之步驟，即杜威氏思想分析之

五步驟，其實即問題法。勃蘭能主張分設計為三類即（1）筋由設計，教兒童如何去做之設計。（2）理智設計，教兒童如何解決問題之設計。此則以問題法列入設計法中之一種（3）感情設計表現文學音樂與美術（註十六）

中國於民國九年各校供採用設計教學法。但分設計為三類：（1）分科的設計，（2）分系的設計，（3）整個的設計。所謂分科即所用材料祇限一科，分系則應用於數科材料，整個設計即應用小學中所有各科之材料。有若干學校因定教科成爲一系，施行設計，則不免於刻劃呆板。因設計之要求，在就事項或行動之自然情景中發展之。強定範圍非拘束及矯揉造作。然爲遷就學校現行科目制度計，則有許多方便。

民國十年後，有人介紹伯克好斯持女士之道爾頓制。此制實爲一種適應個性之彈性學級編制之制度。但在教法方面，打破班級教學呆板之弊，使兒童在學習上得充分自由之發展，及合作學習之經濟。如此可完全表現兒童之自動

。此法完全採用包工制度，使兒童領得一學月工作後，可盡其能學習。在規定時日以前學畢者，可繼續領第二學月工作學習，在規定時日以後尙未學畢者，亦許其延長。個性發展不受限制，至合作學習之習慣能否養成，乃實施中最感困難者，此制初在中學試行，後爲小學所採用。然小學中在國內無可靠之報告，以證明此制之良好，故通行尙不能廣。

上列各種方法在近四年，仍同時存在，而爲各校所採用。但大多數學校，則多用啓發式及自學輔導教學法。茲將廣州中山大學附屬小學所實地施行者，摘要如後：

甲自學輔導教學實例——四年級

——國語課文螞蟻鬥大蛇——

第一次

1 引起動機——由菜館中作菜用之蛇引起。

2 決定——講關於蛇的故事，其注意點如下：

(a) 打柴如何看見大蛇，(b) 大蛇如何引動許多螞

蟻，(c)螞蟻如何會愈聚愈多，(d)螞蟻起初的失敗，(e)螞蟻的勝利，(f)大蛇如何會失敗及失敗的結果，(g)打柴的看了怎樣？——講至此止發講義，由兒童閱看。

3 概覽課文——閱畢報告大蛇失敗後的結果，和打柴的看了大蛇失敗以後的情形。——報告後互相訂正。

4 提出生字——共同解答。

5 練習讀。

第二次

6 練習讀——用各種方法，引起兒童興趣。

7 提出難解詞句，如：(1)腥氣，(2)機警，(3)七零八落，……

8 解釋課文意義——由兒童解釋，互相訂正。

9 提出問題，兒童全文既經明瞭，激起兒童提出關於課文之疑問，

10 整理問題，兒童既經討論得有相當答案，則由兒童筆

記之。

第三次

11 練習讀。

12 將昨天所討論的作筆記，或

13 作課文大意。或

14 用「七零八落」「源源不絕」等四字寫一件事。

乙中心聯絡教學法實例——中年級

——教學中心為總理誕辰——

各科聯絡綱要：

(1)國語——子，幼年的中山先生，丑，追悼中山先生

(2)社會——子，中山先生略史，丑，中山先生的死地

(3)自然——子，總理病症——癰腫症，丑，遺體保存

法——所用之化學藥品。

(4)算術——子，總理生年之計算，丑，各次革命相距年月之計算，寅，總理醫藥費假設計算，卯，葬費

假設計算。

(5) 美術 子，繪遺像，丑，描寫靈墓。

(6) 工作 子，製造紀念會時所懸掛之紙飾品。

(7) 音樂 子，追悼總理哀歌。

(8) 黨義 子，總理誕生與中國，丑，總理逝世與中國。

國。

丙問題教學法實例——二年級

——自然課光的性質——

第一次

1 引起動機 由晚上點燈一事，引起下列各事。

a 黑暗因點燈何以會光明，b 一盞燈何以全室俱光明

，c 室內點燈假如無窗，室外何以無光。

2 決定目的 即來解決此等現象的道理。

3 提出問題 印好問題紙，發給學生。有時就兒童提出

之問題，整理印出。

(1) 解釋下列名辭：

什麼叫光體？b 什麼叫發透光體？c 什麼叫返光

體？

(2) 光綫從發光體射出，是怎樣遊行的，用什麼方法

？

(3) 關於返光的研究。

(4) 關於折光的研究。

(5) 臨時想起的疑問：

(a)……，(b)……，(c)……，

你回答問題可以：

(1) 自己實地試驗。

(2) 看下面的書(書名略)。

第二次

4 搜羅答案。

實驗。兒童在上課以前，須將指定之書籍閱過，上課

時由教師預備幾種實驗，指導兒童分別試驗。

共同討論 將兒童解答之研究紙提出共同討論，互相

補充，或由教師改正或補充。

第三次

6 共同討論(續前)。

7 整理 即將兒童所研究者整理成有系統之智識。但偏重兒童自動，不可僅使其抄寫。

丁設計教學法實例——一二年級

一二年級常識物品展覽會

1 設計的動機。 兒童參觀教師所收集的一部分常識參考材料，有許多兒童參觀後，願意再多收集些，也有許多兒童願意收集後，給別班兒童看看。

2 決定目的。 開一個常識展覽會。引起

3 計劃。 由討論的結果，決定下面幾件事：

子，收集些什麼？當時舉出：(一)畫片，(二)衣服原料，……，丑，怎樣收集？決定分類收

集。一甲小工藝品，一乙樹葉，一丙錢幣玩具，二甲

畫片蟲類，二乙郵票介殼，二丙衣服原料木料，雜物

各班俱收集，請先生收集五穀。

4 分班討論 各班利用晨會夕會討論本班担任之工作應如何進行。教師引起其注意下列各事：

子。收集的方法，丑。整理的方法，寅。預備向全體報告。

5 分頭工作 收集在家中，整理在教室內。(教學情形略)

6 預備報告 計算：

子，本班共收集幾類，共若干件；丑，本班担任整理的，共若干件；寅，推舉一位報告員。

7 開報告會 下面兩表，是報告的結果。

件數	班別	甲	乙	丙	甲	乙	丙	合計
135								
251								
173								
22								
425								
284								
1493								

類別	件數
畫片	379
衣服	122
郵票	128
介殼	139
錢幣	91
樹葉	74
木料	67
小工藝	228
虫類	88
雜物	42
合計	1493

8 討論展覽會如何開法？ 當時討論決定：

子，在那一天開？五月七八日。

丑，請什麼客？本校先生同學，大學教育學系先生同學，……。

寅，請客的信誰寫？請二年級各班同學。

卯，信是誰送，怎樣送呢？校外由郵局寄，校內由一年級同學送。

辰，由什麼人布置會場，什麼人招待？各班公舉較大的同學。

巳，全場的路標，職員的徽章誰做？路標各班上形藝課時，大家投稿。徽章用綢條做，請二年擔任。由他們寫。

午，展覽後什麼人來收拾東西，請佈置的人担任。

9 第三次工作 俱照討論所決定的各事去做。（詳情略）

9 佈置 除佈置員外，全體小朋友都來幫忙，搬小椅子

10 到會場來。

11 分配職員。（略）

12 正式開始展覽。

13 收回展物品。

14 一個快樂的批評會。

子：報告（丑）個人來賓共二百八十六人，連團體來賓共一千三百多人。（由算術課上統計得來）。

（一）來賓批評有誇獎的，有勉勵的，有說不好的，有說辦事有秩序的。（由兒童閱讀批評簿中所載各項，摘要報告）

丑，批評 由兒童自行提出：

寅，附帶討論

(1) 收集最多的一班的獎勵，請學校送一個獎品，掛在教室裏。

(2) 辦事最盡力的人的獎勵，在晨會時請先生說出他的名字。

(3) 這許多東西放在什麼地方？放在研究室裏，上常識課時可以多看看。

戊道爾頓制

道制之功課指定用工約形式，類似問題法功課指定。但單元放大。至學習方法重自動與合作。學習進程重自由，便個性之發展。實合彈性之學級編制，及自學輔導及問題法之學習而成者也。

除上述各項方法外，近有人介紹文納特卡制。此制之效用採用社會化的活動。但發揮兒童各自之創造力，及供給兒童表現其自己個性之機會，使能利用他人之長，補自己之短，以及如何對於集團之計劃，貢獻自己之

特殊能力。此種社會化活動之基礎，仍在個別化。不過為個別化之一面，全個組織仍以個別教學做中心。(註十七) 此法雖有人介紹但尚未有試行之者。

五、四年來中國小學訓育

中國民國初年之教育，多半模倣日本。日本訓練學生素主嚴格，素主服從。學校無共和之說，常為一般主持教育者所稱道。故當時小學校中之訓育，可想像得之。然亦有一二學校提倡兒童自動，即有不適當舉動，不主張人為的懲罰，使受蒙台梭利女史所主張之自然賞罰。所謂自然賞罰，作一事而成功，自感愉快，是即對兒童無上之賞；作一事而失敗，自感不快，是即無上之罰。然採用此主張者甚少。故無多影響。及杜威氏間接教育說及學校為社會之縮影說為國人所注意，兒童之自動自治為一般學校認為重要。思藉公共制裁，養成兒童自動自治習慣小學校內遂有各種社會化之組織。最流行者厥為學校市之組織。此種訓練方法至今仍甚流行。及民國十六年後實施黨化教育，小

中正市組織系統

四年來中國小學教育

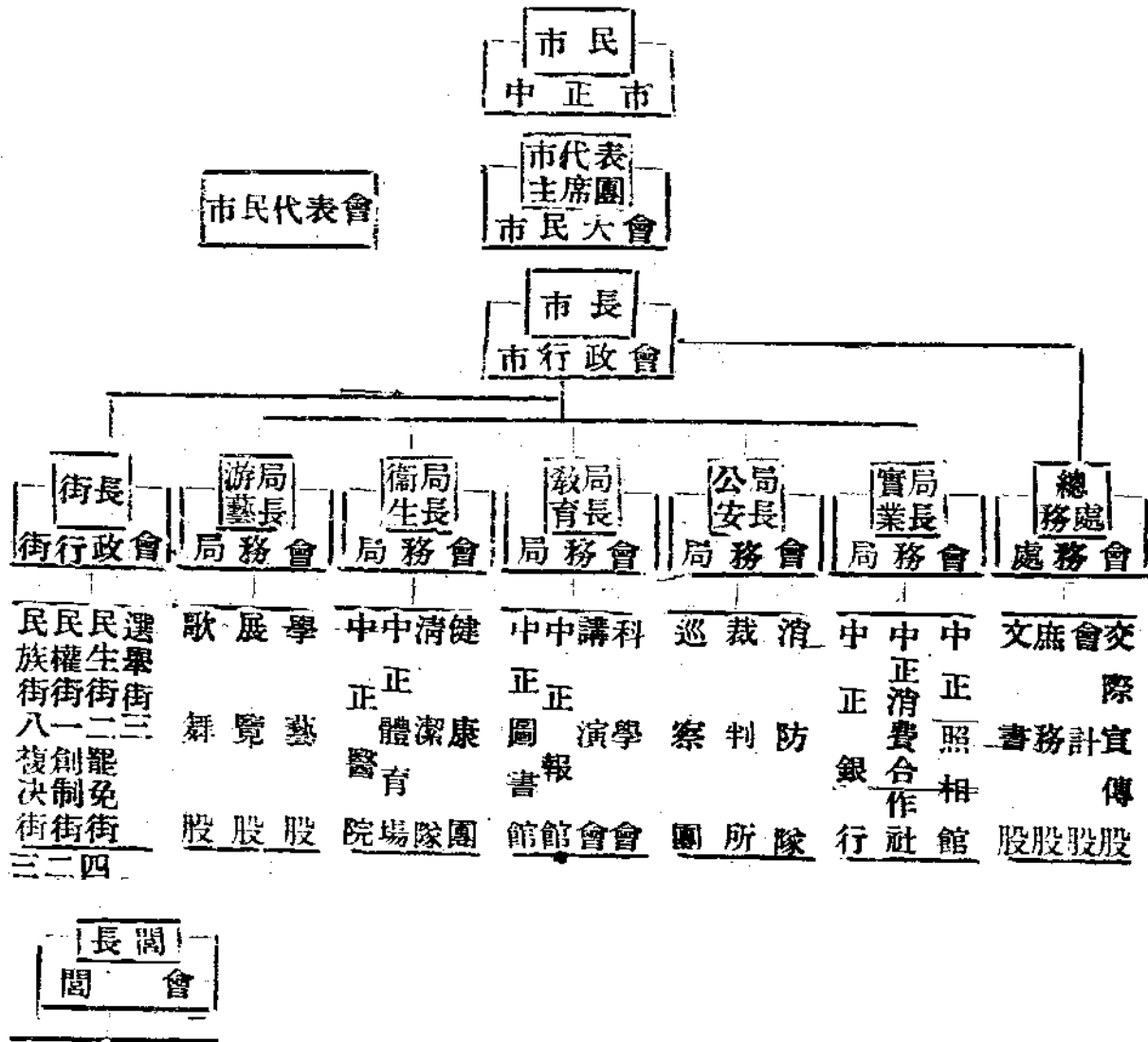

五九

註 實線是行政系統線虛線是關係或察監線
街以下數字表示所有該街閘數

學校須練習民權初步，遂有學校將市政組織之兒童自治團體，改爲黨部組織之團體者，亦有將兒童訓練事項分配成各種運動週者。茲述幾種組織，以資代表。

甲市政組織南京女中實小之中心市（註十八）

乙學級聯合會組織（無錫中學實驗小學）

學級聯合會以全體兒童大會，爲最高機關。由全體大會選出執行委員會爲平常執行機關。由執行委員會產生各局（同中正市）。各學級則爲自治單位。猶中央政府之於省區然。

丙學校市組織，另訂訓練週辦法。（上海中學實驗小學）

學校市之組織，與南京女中實小組織相仿。另就兒童生活訓練標準，分配於學年內各週。使每週有一運動中心，集中訓練。

除以上各種組織形式外，頗多其他名目，但組織上無多異致。但有一事可述者，即比較進步之學校，莫不有訓練

標準。標準內容亦大同小異。條文或有多寡，排列或有先後，其用意在於訓練兒童須有客觀之成就。至用法有由教師記載，有由兒童記載。家庭報告書操行成績，率依據此項記載，茲舉南京女中實小條文，以例其餘。

好市民第一階段（共分十二階段一學期用一階段）（註十九）

- 1 手和臉常常清潔。
- 2 不用衣袖抹嘴臉。
- 3 常帶手帕。
- 4 進出教室，能順着次序。
- 5 坐立站和走路的姿勢，常常端正。
- 6 進校出校，都依照規定時刻。
- 7 不能吃的東西，不放在嘴裏。
- 8 痰吐在痰盂裏。
- 9 紙屑果皮都放到果屑箱裏。
- 10 每天早晨刷牙。

11 衣服常常整潔。

12 聽從師長和父母的說話。

13 在室內走路和搬東西的時候，聲音很輕。

14 不在廊裏跑或跳。

15 愛惜公共物品。

16 認識黨旗國旗和校旗。

十九年教育部擬草定全國通用的訓練標準，曾向全國徵集訓練標準及訓育方法。據云正在整理中，將來頒布後誠為小學訓育之一新紀元也。

六，四年來中國小學教職員

教師為一種職業，須有專業的訓練如律師醫士然，尤以小學教師為甚。此在原則上未有人能否認者。然一覘現在中國之現狀，使人有大不滿意之感。江蘇省教育在中國為比較發達省分。然教師受師範訓練者僅占全體百分之六十二。（註二十）其他省分可想而知。以不專業之人，辦理專業事業，欲求精進，殊難必期。此亦盡人皆知者也。

四年來中國小學教育

師資培養近四年來除鄉村師範稍有進展外，餘無可述。且因師中合併之影響，使師資之專業訓練不免遭受打擊。近來各省主持教育者，例有集中訓練師資，仍使師範學校獨立之議。江浙兩省其例也。至教職員之事權任用及待遇，四年來頗有變革，茲分述之：

(一) 校長之事權 在第一項小學校之組織實驗小學校長之四項職權中二，四兩項中心小學校長負有教育行政及視察指導之職權俱為四年前所無。此種擴展之職權，實際施行，為良為窳，現尙未能判斷。

(二) 教職員之任用 教職員任用近四年來資格方面限制較嚴。如江蘇小學校長之資格：

甲 實驗小學校長必備具下列資格之一：

a 國內外大學師範科或師範大學畢業，得有學位，對於初等教育確有研究者。

b 高等師範畢業，曾任初等教育職務三年以上，著有成績者。

。師範本科畢業生曾任初等教育職務五年以上，具有特殊供獻者。(註二十一)

上畢業，曾任教師一年以上，著有成績者。(註二十一)

丁 特別市小學校長必備具下列資格之一：

a 項嚴於省立中學校長資格之 a 項。(國內外大學師範科或師範大學畢業得有學位，曾任教育職務一年以上，著有成績者)。因此項未有對於中學教育確有研究之二語 b 項則相同。至與初級中學及私立中學校長比，俱高過之。

a 師範大學，大學教育科，高等師範，或優級師範完全科畢業，對於教育有研究者。

乙 中心學校校長及完全小學校長必備具下列資格之一

b 高中師範科或師範本科畢業，曾任教育職務一年以上，著有成績者。

高過之。

c 大學本科或高等專門學校畢業，曾選教育學科九分以上，或曾任教育職務滿二年者

師範本科或高中師範科畢業曾任教師二年以上者

d 大學本科或高等專門學校肄業三年以上，曾在教育職務滿三年者。

中等學校畢業對於初等教育素有研究，曾任小學正

e 中等學校畢業任小學教師四年以上，曾得高級教育行政機關獎狀一次者，

教員四年以上者。

f 曾任小學教師五年以上，有特殊成績，得高級教育行政機關獎狀三次以上者。(註二十二)

丙 初級小學校長必備下列資格之一

g 曾任小學教員五年以上，有特殊教育行政機關獎狀三次以上者。(註二十二)

a 師範學校本科或高中師範科畢業者。

以上各種資格或重其學業，或重其經驗，限制雖嚴，

b 鄉村師範，縣立師範，講習所或師範簡易科二年以

然於校長必備之特殊知能與態度皆未提及，在行政當局意

見，以爲凡能爲良教師者必能爲良校長。此等假想豈能明校長之職守哉，故此制與限制教員者，實無異致。

戊實驗小學教員資格：

a 師範本科畢業，對初等教育素有研究，或服務著有成績者，

b 高等師範專修科畢業，對於初等教育素有研究，或服務著有成績者。

e 專門以上學校畢業，曾任初等教育職務二年以上，著有成績者（註二十一）

已縣區小學教員資格

甲完全小學校

a 師範學校本科或高中師範科畢業者。

b 中等學校畢業，曾任教員二年以上者。

c 擬定合格者。

乙初級小學校

a 具有前項資格者。

b 縣立師範，鄉村師範，師範講習所，或師範簡易科二年以上畢業者。

e 檢定合格者。（註二十二）

教員資格得實驗小學外，無多變更

(3) 教職員之待遇

實驗小學校校長月奉分三級即八十元，百十元，百四十元是。較之從前附屬小學主任提高甚多，普通小學校亦分三級，但以學級多寡定之，如完全小學校長：

一 三級分四〇—三五，三五—三〇 三〇—二五

三級。

四 六級 遞加五元，

七—一二級 又遞五元，

一三—一六級又遞五元，最高俸爲五五元，

城市初級小學校依完全小學例，遞減五元，

鄉村初級小學校依城市初級小學例，遞減五元，最低俸

爲十五元。

至教員俸實驗小學教員分三級，正教員爲四十，五十，六十三級，專科教員三十五，四十五，五十五，三級。普通小學教員高級小學正教員最高爲四十三，最低三十三。專科教員最高三十三，最低二十二。城鎮初小區教員專科教員各比高級小學低五元，鄉村又比城鎮者低五元。（註二十一）

上述標準，以江蘇論，亦未能實行，至中國各省各地情形不一，更見參差。

其他待遇如年功加俸，退休，養老，撫卹等，中央未有明文規定。各地亦以經濟恐慌，少有規定，及實行者，祇各特別市或普通市有年功加俸之規定。如廣州市教員每年加月俸七元半，首都上海俱有此項辦法，數目則未必一律耳。

七餘論

小學教育近四年來變革諸端，已略詳如上，然小學教育中重要事，所謂義務教育者毫未及，此非提作視者不重

此項，特以中國施行新教育垂三十年，義務教育人人視爲重要，屢有限期普及之說，然終未有具體辦法，山西雖曾實行，觀察者每謂數量尙可，質地則太壞，近四年義務教育呼聲更囂塵上，教育部且製定方案，限期實行，此次國民會議，亦有隨訓政時期辦理完竣，此固屬好現象，然義務教育事務非輕，非今日言，明日可行者，經費籌劃，師資準備，俱待時日，今未聞中央指撥的款，地方未有籌劃，無米之炊，資大談笑，江蘇雖舉行八分畝捐，然全年收入以七成計，不過二百五十萬元左右（註二十三），以之普及江蘇四百萬兒童（註二十四）不及十分之一，（每兒童以七元二年計）即令經費不成問題，十萬教師（一教師教四十兒童）豈立時可以造就哉。一省如此，全國奈何：故作者不願將義務教育列一專項敘述，空談無益，徒惹繁憂耳。

註一 唐毅譯近代教育家及其理想 二〇〇頁至二〇一頁

註二 Emilias, P. 1

註三 同上 P. 108

註四同上：p.246。

註五崔載揚『涂爾幹教育學說』教育研究第十三期

註六江蘇省最近教育概況初等教育概況第二三頁

註七江蘇初等教育法令第一輯。

註八廣州中山大學附屬小學十八年度概況「本校之性質」

註九同上「實驗研究部概況」。

註十成都大學實驗學校概況「本校目標」。

註十一江蘇最近教育概況初等教育第十九頁。

註十二全國教育聯合會發行之小學課程標準綱要。

註十三教育部頒布中小學課程暫行標準。

註十四崔載揚『批評小學課程暫行標準』，教育研究第十

六期。

註十五曹芻譯『設計教學法精義』第頁二〇頁（中華）。

註十六同上第一二五頁至一二二頁。

註十七許崇清 Winnetka System 與 Complex System 教

育研究第七期。

註十八南京女中實小生活指導謂論無實際。

註十九同上學校好市氏訓練標準。

註二十江蘇最近教育概況初等教育各縣教師統計表。

註二十一同上第二，三，四頁第十五十六頁。

註二十二程湘帆中國教育行政第二六三頁。（商務）

註二十三江蘇省最近教育概況十七年度普教畝一覽表。

註二十四同上江蘇省各縣學齡兒童已未入學人數統計及

及百分數比較表。

「教育季刊」——國立中央大學教育學院出版

第一卷第三號目錄

團體訓練與訓育……………蔣紀周
 對於教育本質的新認識……………吳同福
 統計學上均差之研究……………艾偉
 教育經費問題之分析……………程其保
 漢字難易分析的研究……………徐則敏
 兒童圖書館之研究……………龔啓昌
 施伯龍格之文化教育思想……………許本震
 課程改造前的幾個問題……………張耿西
 教育社會學發凡……………沈冠羣
 參觀中學教室指導……………廖世承
 小學參觀指導……………廖世承
 兒童本位主義教育的理論及實施……………張官禮
 小學校的實際問題研究法……………朱智賢
 教育上的舉隅法……………許澄遠
 普及體育與民族前途……………張振宇

▲每冊大洋三角郵費三分半

▲出售處本校發行部及京內各大書坊

中國師範教育之過去現在及將來……………范迪基
 爪哇華僑教育回想錄……………宋中銓
 英國之露天教育……………趙士法
 蘇俄兒童和學校……………樊兆庚譯
 蘇俄之教育與五年計劃……………周尊榮譯
 日本教育的幾種新趨勢……………趙敏淑譯
 補白：人才化與組織化 中國學校教育的三重使命 教育原理與教育哲學 焯生的教育生物學 杜威論進步的學校 芬奈氏的社會遺傳表 中學行政十要 加增校率的訓練法 電鏡 影對於學校教育之影響 日本師範教育之借鏡 蘇俄之強迫教育 日本國民之體格 英國紐門氏對於學齡前兒童健康教育之意見 中華教育文化基金會董事會教育心理講座最近研究事項 教育學院歷屆畢業生統計表

四年來中國鄉村教育

(一部分史料)

黃敬思

引言

這個題目太大，不是一人短時期能搜集材料做的。而且四年來中國天災人禍，鄉村經濟，日漸衰落，施行鄉村教育的地方，除沿京滬綫外，也不過是東一點，西一點，零零碎碎，不是普遍的，也不是聚在一處的。

大概說來：吾國之鄉村教育，多半是私人或私人團體提倡，如：中華教育改進社之在曉莊，中華平民教育促進會之在定縣，中華職業教育社之在徐公橋，青年會之在唯亭，女青年會之在福山。

公家方面，如：江蘇省立中學之六個鄉師，及其鄉小

四年來中國鄉村教育

，江蘇省立教育學院之設鄉村民衆教育。

理論方面，梁漱溟主持之村治月刊，陶知行主持之鄉教叢訊，及各鄉師之刊物。

總之，中國之鄉村教育，是少數人感於過去辦理教育之錯誤，或希望某種主義或宗教之推行，努力提倡，由上而下的，零零碎碎的。其形式：1 或以小學爲中心；2 或以黨部爲中心；3 或以自治機關爲中心；4 或以教會爲中心；5 或以省立學校爲中心；6 或以私人或其他私人團體爲中心。

我現在將從十六年到二十年所得材料分：

行政

六七

- 2 師範
- 3 小學
- 4 民衆教育
- 5 出版

逐項中史料按時期之先后述出。每項后加撮要一段。

因爲掛一漏萬，勢所不免，故將題目下注出：「一部分史料」五字。希望鄉教同志，多加指正，將來或可修補，成爲中國鄉教小史。

一、行政

查中央及各省對鄉教行政，向少特殊規定。現就法令或與行政有關之事實略述之：

1 十六年八月四日，全國學生總會第九屆代表大會議案「厲行鄉村教育以完成國民革命案」。

2 十七年一月，國民政府在廣東組織教育行政委員會，委員韋懋，委員長許崇清，擬中華民國教育方針有下列數語：『我國的農工階級，大多數是不識字的。我們要特

別爲他們做一種識字運動，和給他們以種種知識，務使工人們和農民們的知識提高。我們要想達到這個目的，務要在工人農民們的地方，設種種特別學校，以實施農工教育。

3 十七年五月十五日，至二十八日第一次全國教育會議，關於鄉村教育之議決案如下：

A 整頓師範教育制度案。

B 鄉村小學師範標準案。

C 提倡鄉村教育設立鄉村師範案。

D 請大專學院明令各省注重訓練鄉村教育師範案。

大會未議決，認爲可供參攷者如下：

E 改革鄉村教育案。

F 中國農村教育設施案。

G 實施農業教育案。

H 擴充補習教育，及整頓鄉村教育案。

4 十七年八月嘉定縣施行中心小學制以全縣劃分十學

區現改爲九學區

5 十八年一月十九日山東第一次教育局長會議議決案

A 籌設鄉師速成班。

B 優待鄉村教師以提高鄉教。

C 獎勵鄉村小學校董。

D 擴充補習教育及整頓鄉教。

E 推廣民衆補習教育。

6 十八年四月二十六日國民政府公布中華民國教育宗旨。

旨。

乙實施方針：

三社會教育必須使人民具備近代都市及農村生活之常識……

職……

五師範教育……使其獨立設置並盡量發展鄉村師範教育。

育。

八農業推廣須由農業教育機關積極設施……

四年來中國鄉村教育

7 十八年十二月浙江教育廳令各縣斟酌情形設立鄉村圖書館，以爲鄉村社會教育中心。

圖書館，以爲鄉村社會教育中心。

8 十九年三月七日教育部通令實行強迫教育期，自民國二十一年一月一日起，各省省會市鎮鄉實行強迫；二十

三年一月一日起，一等縣市鎮鄉實行強迫；二十五年一月

一日起，三等縣市鎮鄉實行強迫。

案，中央政治學校添設鄉村教育系，採用軍隊編制式

9 十九年三月三中全会通過實施三民主義的鄉村教育

案，中央政治學校添設鄉村教育系，採用軍隊編制式

10 十九年四月十五日至二十二日，第二次全國教育會議

議決案，方案第三章「各級師資訓練機關」內列：小學畢業後六年之鄉師，大學前二年之鄉村師範專修科，大學後

二年之鄉師學院。

11 十九年七月二十一日全國職業教育會議通過與鄉村

教育有關係之議案四個。

12 十九年度江蘇教育廳社教設施要項中有：(1)各項

設施應側重鄉村教育之普遍推進，并以大部分物質精神之

設施應側重鄉村教育之普遍推進，并以大部分物質精神之

力量集中成人補習教育方面。(2)根據適宜之客觀標準，劃分全縣爲若干民衆教育區，并確定民衆教育館或農民教育館爲區內實施城鎮或鄉村民衆教育之中心機關。(按江蘇民衆教育館多在城鎮)

13 十九年冬，江蘇省黨部通令各縣黨部設立鄉村民衆讀書社。

14 二十年二月教育部令蒙藏各旗選送優秀之學生，就學內地或邊疆各省。鄉村師範學校，俾養成相當師資。回籍服務。

15 二十年四月教育部令京市教育局創辦鄉村民衆教育區。

16 二十年四月二日，教育部通令各省市教育廳局，自二十年度起，各縣立中學，應逐漸改組爲職業學校，或鄉村師範學校。

17 二十年四月教育部令擴充鄉村小學。

18 二十年四月二十七日，中央執委會第一二八次常會

，議決案第五：『依照第三次全體會議，實施三民主義的鄉村教育案原則，交中央政治學校籌設鄉村教育系』。

撮要

第一第二兩次全國教育會議議案，可代表一般專家意見；至教育宗旨，及教育部令，則可代表政府主張，雙方對鄉教均極提倡。惟迄今直接負責鄉教行政之責者，爲各縣區教育行政人員，此種人員之資格待遇，多不能保障其推行鄉村教育行政之效率。間亦有省分，如浙江現時之各區教育委員，其任用資格已稍爲規定，而其待遇，亦較前增加。且有多數之縣分，由中心小學校長兼任，每月並須到教育局至少開區教育會議一次，故情形較前已有長足進步；而區教育行政之效率，亦漸前增進。惜此種省分不多。

二、師範

1 十六年三月十五日，曉莊學校成立

曉莊學校以萬物爲導師，字寅爲教室，生活爲課程，實行「教學做合一」。主誼「生活即教育」，「社會即學校」。

二十六年夏，江蘇省立中學農村師範分校五個，改組爲省立中學鄉村師範科或部：

A 南中鄉師

B 錫中鄉師

C 上中鄉師

D 蘇中鄉師

E 揚中鄉師

3 十七年七月蘇省鄉師聯合會成立於蘇州，議決案之重要者：

確定鄉師目標『造成優良鄉村小學教師，改進鄉村社

會』。取消改良農業一層

4 十七年秋，浙江成立省立鄉村師範一所，設於蕭山縣之湘湖。每年經費四萬餘元，現分高級與初級兩部。高級部計有學生三班，招收初中畢業生。兩部合計學生百餘人。高級課程，係採彈性制，按照全部需要，分爲六度，約每學期修滿一度，三學年可以修畢。但得按學生之能力

四年來中國鄉村教育

酌量減少或增長；修學期間，學生至少須修滿四度，方能出校服務。服務一學期，考查成績及格後，仍須回校修滿規定之六度課程，而後給予畢業證書。其教學與訓練，則係行「做學教」方式。附設中心小學，計六所，專爲學生「做學教」活動之中心。至初級部課程，則亦彈性制。學生必須修滿規定之學分，方得出校服務，經考查服務成績及格後，給予畢業證書。高級部畢業後，得充地方教育行政人員，及鄉村教育指導員，鄉村小學教師。初級部畢業後，得升入高級部繼續肄業，並得充任鄉村小學教員。

5 十七年八月，大學院公布全國教育會議議決之鄉村師範學校制度辦法。

大學院草訂訓政期施政大綱中的鄉村教育（期以三年實現）。

第一年擇地試辦鄉村師範。

第二年逐漸增添鄉村師範。

6 十八年秋，蘇省鄉師聯會議案之重要者：

七一

改三年制爲四年制。(招收高小畢業生)。

7 十八年七月十一日，中央大學區鄉師聯合會，請教育部准鄉村師範單獨設立。

8 十八年十月，上海市鄉師成立。

上海市教育局，根據其歷年登記教師之統計，感于鄉區各小學之不及格教師過多；同時又感于每年各校教師之調動者亦不少，遂于十八年暑期，開始籌備；至十月市鄉師成立。當時僅收高中一年程度學生一班。擬定通年不放假，予以二年之訓練，發給高中師範科畢業文憑。十九年全國教育會議，關於鄉村師範學校，有明確之規定。市鄉師遂定高中程度爲後期師範，並呈准市教育局，添設初中程度前期師範一班。現在學校共計三班，前期一班，後期二班。

9 十八年秋，立達學園農村教育科成立。

一 試辦目的 1 試驗集體的「工學」農莊生活

2 養成指導農民及農村兒童「工學」生活

的人才

二 預定的工學部門

集體的「工學」農莊生活的組織與研究
耕種的勞作與研究

3 畜養的勞作與研究

4 農民補習學校的試辦與研究

5 農民「工學」小學的試辦與研究

6 農村合作運動的試辦與研究

三 現況 關於前舉「工學」部門中第一部門，現已

有「工學社」的組織，十九年十月成立，社員共二十八，皆爲本科師生，組織頗爲複雜。關於第二部門，現有工學社社員種作物園藝三十餘畝，又一年級試讀生六人，尙未加入工學社，另種園藝二畝。關於第三部門現工學社養意大利種來克亨卵雞種雞及雛雞四百餘隻，擬在最近擴充到七百隻。意大利種蜜蜂二十箱。十九年度第一學期會

養鴨七百隻，成績不佳，現已停止。以上所舉工學第一部門，在工學社是實際的生活組織，第二第三兩部門在工學社是實際生產事業，在學園都是教學的設施，蓋生活與教育已勉強可說打成一片。現學生在團體生活及勞作的訓練上已有相當成績。至456三部門現尙未辦。又本學期研究的學科如下：

黨義 國文 英文 日文 生物學 論理 兒童心理學 二年級 教育學 合作 一年級 社會思想 作物學 一年級 園藝 一年級 病蟲害學 養蜂 養鷄 音樂 圖畫

此科『本互助精神，採合作制度，共同生產，共同消費，共同研究，求工學合一之實現，藉以養成改造農村生活之實力』。有『農莊之實際精神，而不拘于形式，合于農村需要，及青年心理。』

四年來中國鄉村教育

10 十九年四月十四日，京衛戍司令部，奉令派遣軍警解散曉莊學校。

11 十九年七月六日，立達學園公布農村教育科新計劃。

12 十九年七月十五日，教育部中小學課程標準起草委員會開會，討論鄉村師範必修科目。

13 十九年八月二十日，教育部令京市教育局接收曉莊學校。

14 二十年三月蘇省鄉師聯合會之重要議決案：

A 改鄉師聯合會爲蘇省鄉村師範教育研究會

B 聯合蘇省省立六鄉師，共出月刊。

撮要

曉莊試驗鄉村師範，歷史雖僅三年，然實爲四年來之重要史料。現時該校雖已不存，然其規模已流傳全國，宗法之者不少。至江蘇省立鄉師，成立較早，設施亦殊有足稱者，惜其未能單獨設立，未能盡量發展。對鄉師教育

，我想，曉莊及江蘇省立的，以及新近立達學園之農村教育科，均應有整個之研究。鄉師教育，有主「教學做」的，有主「做學教」的，有主「鄉村化」的，有主「化鄉村」的，其為鄉村盡力！

實，意思也都不外矯正從前師範生，不能不肯在鄉村服務。希望現在造就的鄉村師範生能安生樂業，始終能而且願

全國鄉師分配表

校名	名性	質程	度省別縣	別所在地	學生約數	成立年月
曉莊鄉師	中華教育改進社	立自初中至大學	江蘇	江甯曉莊	100人至1000	1927年1月(已停辦)
南中鄉師	省	立小學畢業修四年	江蘇	江甯棲霞山	128(19年統計)	19年秋
錫中鄉師	省	立小學畢業修四年	江蘇	無錫洛社	116(19年統計)	19年秋
上中鄉師	省	立小學畢業修四年	江蘇	青浦黃渡	104(19年統計)	19年秋
蘇中鄉師	省	立小學畢業修四年	江蘇	吳江吳江	133(19年統計)	19年秋
揚中鄉師	省	立小學畢業修四年	江蘇	高郵界首	130(19年統計)	19年秋
海中鄉師	省	立小學畢業修四年	江蘇	灌雲板浦	74(19年統計)	19年秋
金大鄉村師範科	教會	立小學畢業修二年	江蘇	江甯甯甯二條巷		已停辦
立達學園農科	私	立招收初中畢業生	江蘇	嘉定柴蕩	28	19年8月
上海市鄉師	市	立及招收初中畢業生	江蘇	上海市浦東新陸	100	

上海縣鄉師縣	立	江蘇上海閔行	42		
崑嘉青鄉師三縣	立	江蘇崑山安亭	154	17年秋	
南匯鄉師縣	立	江蘇南匯周浦		18年秋	
南通鄉師縣	立	江蘇南通三元橋	51	17年秋	
太倉鄉師縣	立	江蘇太倉雙鳳	110		
吳縣鄉師縣	立	江蘇吳縣	110		
江陰鄉師縣	立	江蘇江陰青陽	74	18年秋	
奉賢鄉師縣	立	江蘇奉賢	54	17年秋	
宜興鄉師縣	立	江蘇宜興		18年秋	
靖江鄉師縣	立	江蘇靖江		18年秋	
東台鄉師縣	立	江蘇東台	57	18年秋	
常州鄉師私	立	江蘇武進			
浙江省立鄉師省	立	浙江蕭山湘湖	150	17年秋	
安徽第一鄉師省	立	安徽貴池杏花村		18年8月	
安徽第二鄉師省	立	安徽鳳陽蚌埠		19年8月	

四年來中國鄉村教育

江西省立鄉師省	立不	詳	江西南昌蓮塘	
福建福州鄉師省	立初中高小畢業生兼收	詳	福建福州洪山橋	
福建晉江鄉師省	立不	詳	福建晉江	
福建建甌鄉師省	立不	詳	福建建甌	
湖北省立鄉師省	立不	詳	湖北武昌	
山東省立鄉師省	立不	詳	山東歷城	
廣東第一師範現辦鄉小師資科不		詳	廣東廣州市江村	18年2月
廣東第二師範鄉師科六班不		詳	廣東潮安	
廣東第六師範鄉師科二班不		詳	廣東瓊山	
廣東鶴山鄉師縣立中學附設不		詳	廣東鶴山	
廣東惠州鄉師縣	立不	詳	廣東惠州	

四年來大學(或教育廳局)所開鄉教學程

時	期	校名或機關名	學	程	名
19年	秋	大夏大學	鄉村教育與農民運動	鄉村學校師資問題	
17年	二月	福建省教育廳第一次全省教育局長會議	鄉村教育(講演)		

17年	秋大夏	大學	鄉村教育
18年	春暨南	大學	鄉村教育
18年	秋勞動	大學	鄉村教育
18年	秋光華	大學	鄉村教育
18年	夏安徽	學校	鄉村教育
18年	夏上海	市教育	鄉村教育
18年	夏江陰	縣教育局	鄉村教育
18年	夏暑期	講習會	鄉村教育
18年	春光華	大學	鄉村教育
18年	夏安徽	學校	鄉村教育
18年	秋暨南	大學	鄉村教育
18年	秋大夏	大學	鄉村教育
20年	春暨南	大學	鄉村教育

此外如鄉村社會學在上海三、四大學亦曾開過，廣東中山、金陵、廈門、燕京、東北各大學當有此項學程，因不詳，故未列。

四年來中國鄉村教育

四年來中國鄉村教育

三、小學

十六年四月二十九日，江蘇大學區鄉村實驗小學聯合會成立。

2 十六年四月江蘇鄉村小學聯合會成立

3 十七年八月，嘉定縣施行中心小學制。

中心小學制，本是美國改進鄉村學校一個很好的方法。據錢永福在嘉定縣教育局辦理中心制的教育刊物上說，中心制的成效有：(1)行政統一(2)行政迅速，(3)辦事負責，(4)普遍地發展，(5)不斷地活動，(6)有分工合作的精神，(7)有隨時輔導的機會，(8)提高程度，(9)豐富生活，(10)教師樂于努力教學等。這可說是成效卓著了。

4 十七年秋，湖北黃陂興隆集私立日新農村小學成立

5 十八年十月，甲子小學改爲上海鄉師實小，現有六

年級，四教室。除依市教育局定章辦理外，並有各項鄉村化之康樂活動，處世活動等試驗工作。並自製社會自然各項

教具。

6 十八年十二月，浙江抽調教育局長會議議決案：鄉村小學應因地制宜採用半工半讀制。

7 二十年一月，徐公橋籌設觀瀾試驗學校，辦法大綱中有半日制者，專收農家子女，欲協助其家長農作者入之。課程分三階段：(1)基本階段，(2)進修階段(3)補充階段，每一階段終了，即爲一小結束，三個階段終了，爲一大結束，即可修完。

撮要

鄉小搜集的材料太少了，就一時調查所得，除他省鄉師實小或附小外，知名的鄉小，多在江蘇，且沿京滬綫。大概原因，當亦因他處之天災人禍，談不到鄉村小學。再有一層，就是好的鄉小，他省何嘗沒有，不過少人宣傳。嘉定縣之中心小學制，也是增加鄉小效率很重要之方法。

古樸主張之鄉小課程，應以家鄉研究爲中心，是值得

研究的，試驗的。

立達學園農民「工學」小學和觀瀾小學等主張，均有在

他處重復實驗之價值。

上中鄉小作複式設計教學之實驗，與推行學校區（距學校二里以內之地）內義務教育之計劃，亦有可注意之價值。

全國鄉小一斑

校名	校址	名性	質省別縣別所在地	學生約數	成立年月
南中	南鄉	小三	江蘇江甯棲霞山		1928年8月
南中	南鄉	小三	江蘇句容下蜀		1928年8月
錫中	錫鄉	小二	江蘇無錫洛社		1928年8月
錫中	錫鄉	小三	江蘇無錫藕塘橋		1928年8月
上中	上鄉	小三	江蘇嘉定中村	26	1928年8月
上中	上鄉	小三	江蘇嘉定中村	24	1928年8月
蘇中	蘇鄉	小四	江蘇吳江城外盛家廬		1928年8月
蘇中	蘇鄉	小六	江蘇吳江湖墓		1928年
揚中	揚鄉	小單	江蘇高郵界首（校內）		1928年
揚中	揚鄉	小單	江蘇高郵紫金山		1928年

四年來中國鄉村教育

四年來中國鄉村教育

揚中鄉小學	級江蘇寶應	村	1927年
海中鄉小學	江蘇灌雲	板浦	
上海市鄉師鄉小六年級四教室	江蘇上海市浦東	新陸	1928年
燕子磯小學	江蘇江甯	燕子磯	120
堯化門小學	江蘇江甯		1927年1月
曉莊小學	江蘇江甯		
吉慶庵小學	級江蘇江甯		
萬壽庵小學	級江蘇江甯		
三元庵小學	級江蘇江甯		
神策門小學	級江蘇江甯		
黑墨營小學	級江蘇江甯		
明陵小學	江蘇江甯		
河埭口小學	江蘇無錫	開原鄉	
徐來橋小學	江蘇無錫	張元庵南	1928年
新濱小學	江蘇無錫		

錢橋小學	江蘇無錫				
公益小學	江蘇無錫				
王家樓小學	級江蘇江都仙女廟東				
石港宗家園單	級江蘇南通石港				
各縣鄉師實小	江蘇				
觀瀾小學	江蘇崑山安亭				
浙江省立鄉師中心小學(湘北)單	級浙江蕭山湘湖			50	
浙江省立鄉師中心小學(湘安)	浙江蕭山			80	
浙江省立鄉師中心小學(石岩)	浙江蕭山			30	
浙江省立鄉師中心小學(陳村)	浙江蕭山			50	
浙江省立鄉師中心小學(定山)	浙江蕭山			20	
日新小學	湖北黃波興隆集				
各省鄉師實小(除江蘇外)					

四、民衆教育

的新名詞，是根據總理遺囑喚醒民衆的意思。

民衆教育，是十六年國民革命軍統一全國後，才誕生

1十六年三月十五日，曉莊學校在南京和平門外曉莊

四年來中國鄉村教育

立地試驗鄉，裏面有曉莊民衆夜校，曉莊醫院，曉莊鄉村救火會，十六年成立一曉莊民衆學校。十七年四月和平門萬壽庵兩民衆學校先後成立三所。經費大部分都由江蘇大學擴充教育部供給。

2 十六年八月四日全國學生總會第九屆代表大會通過「厲行鄉村教育以完成國民革命案」。並討論辦法：(1)將各處鄉村中之土豪劣紳產業充作鄉村教育之基金，所有鄉村廟宇均改作實行鄉村教育開辦學校校址。(2)廣設農民夜校。(3)設立農民俱樂部，增加農民講演所等。

3 十六年十二月三日，福建農工廳長黃展雲，向省府提議通過劃出營前區域爲模範農村。歸農工廳直轄。以試驗推行本黨對農工各政策。于十七年三月五日，開始成立。該村關於民衆教育方面，除有民衆學校外，並有所謂國民訓練講堂。

4 十七年二月，江蘇省立民衆教育院成立。先是大學區擴充教育處長俞慶棠就蘇州省立醫專校舍，着手籌備，

由各縣教育局照定額二人，加倍保送學生，致送入院肄業。暑假後，遷至無錫暫借前私立公益商業中學校舍開學。嗣又購置前私立東吳大學實業中學校舍及基地，作該院永久院址。乃于十八年春，續招第二屆生。該院主旨，在養成各縣民衆服務人才，並爲全省民衆研究設計及實驗之所。修業年限二年，分四學期，前三學期在院學習，第四學期各回本縣實地研究。

5 十七年平民教育促進會在定縣翟城村作華北試驗區。十八年更在定縣鄉村，或借或購公地數十畝，試驗農場。以後把翟城村及其附近八十餘村，劃作中華平民教育促進會華北試驗區第一鄉區。平教全部工作人員，除三四人駐在北平留守外，一概都遷到定縣來辦公。設立鄉村平民學校多處。如第一鄉區即有八十四村，于十五年冬季開辦，共有平民學校一百〇七所。茲將翟城村的實驗平民學校概況，摘錄如下：

第一鄉區平教工作概況

1 地址河北省定縣翟城村

2 開辦年月民國十五年冬季

3 職員十人

4 現辦事業(甲)研究 a 調查平民學校概況，平民學校教師文育數等。b 編輯千字課教學書，高級平民學校及平民育才學校教材。c 試驗男女平民育才學校各一所。高級平民學校男女各一所。初級平民學校男女各一所。(乙)推廣 a 方法——組織各村平民教育促進會，每村設委員二人，大多由村長担任。請縣政府通告各村推廣平民學校。b 由平教總會聘請各村聲望素著之人物為總會推廣員。(推廣員為有給職，月薪二十元)。設立平民學校經費由各村村公款內撥付。教師由平教會開平教研究會訓練。c 現況——第一鄉村共八十四村共有平民學校 5 所。(丙)視導訓練由平教會職員赴各村視察。

6 十七年三月一日，堯化門實驗小學開辦鄉村民衆學校。四個月畢業。由教育局津貼每月十元。規定課有二民

四年來中國鄉村教育

主編千字課，職業指導，常識，珠算，時事報告，說書等。

7 十七年春，在省政府教育行政當局，先于南京湯山設置農民教育館一所。從事實驗。除負責給予農民及其子女接受基本教育及補習教育外，含有三項使命：(a)利用自然科學，改良農業，以增進農民之生產能力；(b)利用社會科學，改良鄉村組織，使農民經濟上所受之痛苦，盡量解除，並使農民及其子女，對於鄉村生活，有濃厚之興趣；(c)試驗各種新方法，以其結果，報告各縣農民教育館，謀實際上之合作。

8 十七年四月，全國女青年協會在山東福山縣，辦理鄉村服務區。

9 十七年四月，中華職業教育社，組織崑山徐公橋鄉村改進社，是一個改進鄉村事業的重要機關。凡屬徐公橋鄉區各村村友，身家清白，熱心會務者，皆得為會員。選舉組織執行委員會。分總務，建設，農藝，教育，娛樂，

四年來中國鄉村教育

七部。因受中華文化基金會的經濟補助，選定徐公橋專辦農村教育。甲楊懋青為幹事。

10 十八年一月，江蘇分農學院設立于民衆教育院內。

在造就各縣農民教育之實施及指導人材，並增進農民之知識技能及改良農民生活。同時又兼為全省勞農教育研究設計及實驗之所。而兩院各具同等獨立地位。但為分工合作，易增效率起見，院長由一人兼任。其教育方針，採取由做而學之原則。注意農事實習，及農村服務，先設農民師範專修科。第一屆學生十八年春入學，學習期限一年，已于同年寒假畢業。第二屆學生于十九年春季入學，學習期限二年，除仍照第一屆辦法規定縣額，由各局保送投致外，並設公額不分省縣，凡有志入學者，均得投致入院修習

11 十八年三月江蘇民衆院在無錫黃巷設置民衆實驗區，作為實施民衆教育之實驗場所，而兼為各縣模範。江甯，太倉，常熟，崑山各縣亦各由民衆教育院第一屆回縣實習學生，依樣畫區辦理。其施教方針：(1)以全村為學

校；(2)以全體村友為學生；(3)以各種有價值活動為課程；(4)以大單元設計為教法；(5)以改良風紀，習慣，社交為訓育。其組織系統如下：

八四

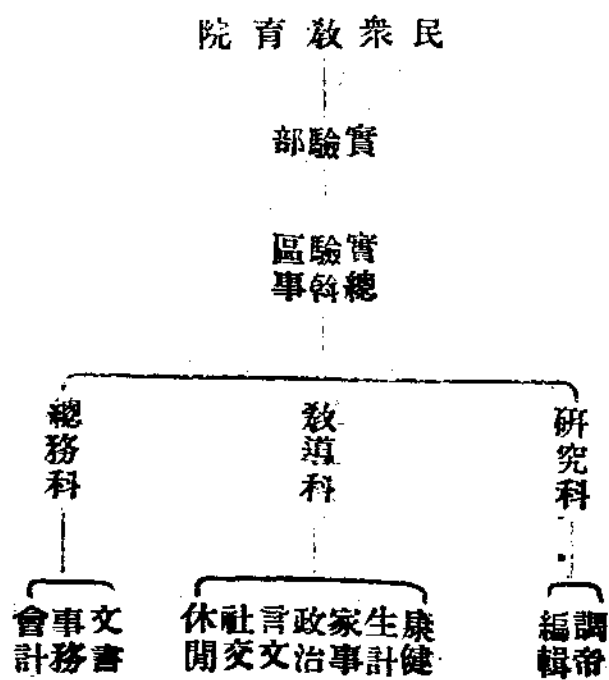

其實驗要項(1)實驗民衆教育之教材及教法；(2)實驗民衆教育之組織及行政；(3)實驗民衆教育之師資訓練；(4)實驗普及民衆教育之方法；(5)實驗民衆教育與地方自治聯合進行之方法；(6)分析實驗結果，並研究改進與

推行方法。再黃巷民衆教育，係以政治爲中心，此外如徐公橋，高長岸，謝巷，王巷，楊木橋等處，或以生計，或以家事，或以休閒爲中心。獨以某一項爲中心，事屬創舉，說者謂尙有待于試驗之結果云。

12 十八年三月，蘇省勞農院實驗部設立農民教育館。

其宗旨：(1)實驗農民教育，而以社會教育爲主；(2)供給本院及民衆教育院師生實習之機會；(3)爲本院鄰近農民教育之中心；(4)彙集有關農民教育之各種教具；(5)爲各地關於農民教育之諮詢機關；以該院所購前東吳大學實業中學機器房五間爲本館地址。于同月三十號行開幕禮。現更擬擇村落之較大者，設立分館。接洽進行者有青石橋，後巷，巡橋三處。

13 十八年度，浙江教育廳陳布雷在教育行政計劃中，亦曾有「民衆教育院的規定」。惜因經費支絀，一時未能着手。十九年夏間才將辦法決定。將學校定名爲民衆教育實驗學校。請孟憲承爲校長。其課程包括學生在學生活之

全部活動。對於(1)學術文化及專業；(2)勞動；(3)工藝農藝或家事；(4)休閒；(5)體育游戲音樂圖畫戲劇等活動，均施行相當訓練。以後的發展，即在近市鄉村，逐漸建築校舍云。

14 十八年起徐公橋鄉村改進會，更聯合中心小學校共設民衆夜校，先後開辦三處。

15 十九年民衆教育院農民教育區，實習事業計有各組。如社橋頭，後巷，梨花莊，青石橋，王巷，後高場岸，後祁路等民衆學校。

16 十九年一月二十日，無錫勞農學院舉行第一屆學生畢業典禮。

17 十九年四月十日，教育部組織管理委員會，接收曉莊學校。六月間奉令解散。

18 十九年五月十八日，丹陽第一農民教育館，成立於呂城鎮。十一月二日，第二農民教育館成立於延陵。二十一年一月第三農民教育館，成立於訪仙橋。年約在一千九百

三十八元至一千八百六十元。所辦事業，有體育，民衆茶園，壁報，民衆代筆借書處，民衆學校，農業推廣等。

19 十九年六月二十四日至二十日，全國女青年協會，派專人赴福山縣調查鄉村教育。

20 十九年七月，雲南昆明縣，推行鄉村民衆學校。或一村獨設一校，或數村合設一校。于適當農忙期間，酌放農假半月。但授課期間，必須除農假扣足三個月。各員役薪俸，限分三月致送。

21 十九年七月，上海縣教育局，籌設民衆教育實驗區。浦東三林自治區中之一鄉爲區域。暫定區東之瑞隆巷爲區域。並以該鄉中瑞隆巷爲臨時辦公處。

22 十九年十月，江蘇民衆教育學院，奉部令將民農兩院合併改組。稱江蘇省立教育學院。

23 十九年十月，江蘇教育學院，設民衆法律顧問處。

24 十九年十一月，漢口市教育局呈准市府，設立民衆教育館一所，暫假玉帶門後劉祥房屋爲館址。開始籌備進

行。

25 十九年十二月，湖北教育廳，通令各縣巡迴文庫處，一律改爲民衆學校。

26 十九年無錫已成立農民銀行一所基金十萬元。成立五閱月來已放出現款五萬餘元，該行利息，均爲一分二厘。

27 二十年一月，河南教育廳，本年第一期施政計劃，關於社會教育方面，通令各縣籌設農民教育館。及凡百戶以上之鄉村，均應增設民衆學校。

28 二十年春，河北教育廳擴充社教計劃六項。(6)增設四鄉民衆教育館。

撮要

四年來中國鄉村之民衆教育，大概只有江蘇，河北，浙江，福建，安徽幾省有些事實。然以江蘇教育學院及河北定縣所辦之事業爲最多。江蘇各縣農民教育館十六年度會指定宿額特稅百分之七十五專充是項教育經費。每年每

縣約一千八百十九元。并限于十八年五月一律成立。現時未成立之縣分已甚少(詳另表)將來鄉村民衆教育、有以農民教育館爲中心之趨勢。再鄉村民衆教育，有主政教合一

的，有以注重民衆娛樂爲入手辦法的。無論那一種辦法，認真做去，都是殊途同歸，彼此并無衝突

全國有名農民教育機關或事業

事業	業辦	理	機關	省	別縣	別地	點	成立	年月
黃巷民衆教育實驗區	江蘇	教育學院	江蘇	無錫					
高長岸實驗民衆教育館	江蘇	教育學院	江蘇	無錫					
新橋村實驗民衆教育館	江蘇	教育學院	江蘇	無錫					
農民教育館實驗區	江蘇	教育學院	江蘇	無錫					
(第一第二第三第四及第五民衆教育館)	江蘇	教育學院	江蘇	無錫					
實驗衛生模範區	江蘇	教育學院	江蘇	無錫					
實驗農田	江蘇	教育學院	江蘇	無錫					
民衆法律顧問	江蘇	教育學院	江蘇	無錫					
民衆醫院	江蘇	教育學院	江蘇	無錫					
養雞養蜂	江蘇	教育學院	江蘇	無錫					

四年來中國鄉村教育

農民教育館	浙江省立民衆教育實驗學校	華北試驗區	唯定鄉村服務區	俞塘民衆教育館	湯山農民教育館	合作農事試驗場	黃墟鎮農村改進試驗區	徐公橋鄉村教育改進社	省立農民銀行	農民問事處	特約農田	民衆學校	養蠶	畜乳牛
湖北漢口市教育局	浙江教育廳	河北	蘇州青年會	江蘇	江蘇	江蘇	江蘇	中華職業教學社	江蘇	江蘇	江蘇	江蘇	江蘇	江蘇
湖北漢口市玉帶門后	浙江	河北	蘇州	江蘇	江蘇	江蘇	江蘇	蘇崑山	蘇鎮江	蘇無錫	蘇無錫	蘇無錫	蘇無錫	蘇無錫
1916年11月	江杭縣大方伯	北定縣翟城村	蘇吳縣	蘇上海馬橋鄉	蘇句容湯山	蘇鎮江中冷新村	蘇鎮江新豐	蘇崑山安亭	蘇鎮江	蘇無錫	蘇無錫	蘇無錫	蘇無錫	蘇無錫
	1917年秋		1917年秋		1917年春									

營門模範村	福建農工廳	福建候官營	前1950年12月28日
烏江鄉村改進社	金陵大學等安	徽和縣	
合肥鄉村改進社	金陵大學等安	徽合肥	
全椒鄉村改進社	金陵大學等安	徽全椒	
東流鄉村改進社	金陵大學等安	徽東流	

江蘇各縣農民教育館概況一覽表

縣	別成	立	年	月	所	村	在	鎮	地
寶	山	18,	11,	10,				積福橋	
靖	江	19,	3,	31,				孤山鎮	
川	沙	18,	12,	1,				龔鎮	
宜	興	19,	11,	1,				岳亭橋	
青	浦	18,	10,					杜村	
丹	陽	19,	11,	2,				廷陵	
太	倉	17,	10,	1,				鳳溪鎮	
邳	縣	19,	12,	7,	東林鄉				

四年來中國鄉村教育

句	無	嘉	鹽	睢	南	源	金	松	高	江	崇	奉	高	常
容	(劉潭)	定	城	甯	匯	水	壇	江	郵	甯	明	賢	淳	熟
18,	18,	18,	1,	19,	19,	18,	19,	18,	18,	19,	19,	18,	19,	19,
8,	19,	6,	8,	1,	3,	9,	11,	9,	11,	4,	10,	8,	10,	11,
	1,	30	1,		10,			15,			10,	10,		5,
			東										薛	
			門										城	
			開										西	
													鄉	
王	劉	戩		南	黃	洪	白	亭	三	板	堡	青		練
門	潭	浜		圩	家	倉			埕			村		塘
橋	橋	橋		外	路	埠	塔	林	鎮	橋	鎮	港		

鎮	泗	如	翰	蕭	金	儀	武	六	宿	武	鎮	泰	上	無
(第 一)										(湖 塘 橋)	(第 二)			(玉 祁)
江	陽	皋	榆	縣	山	徽	進	合	遷	進	江	縣	海	錫
18,	19,	19,		19,	18,	19,	18,	19,	18,	20,	20,	19,	18,	20,
11,	11,	1,		11,	6,	5,	11,	4,	10,	1,	2,	9,	7,	1,
15,	1,	1,		25,	5,	1,	24,	28,	20,	7,	1,	1,	31,	
	龍	耿		三		胥								
	門	巷		里		浦								
	口	村		鄉		橋								
華			馬		洙		新	程	埠	湖	寶	姜	顛	玉
山					涇		開	橋	子	塘	堰	堰	橋	祁
鎮			敵		鎮		鎮	鎮	集	橋	堰	堡	橋	祁

四年來中國鄉村教育

四年來中國鄉村教育

江	崑	南	東	漣	銅	豐	淮	啓
都	山	通	台	水	山	縣	陰	東
18,	17,	18,	18,	18,	18,	18,	18,	東
5,	7,	10,	10,	9,	11,	6,	6,	未
1,		20,	20,	27,	15,	24,	1,	註
	東	望			中			明
	衡	鄉			山			
九二	庄		西	五	村	柳	王	鎮
仙			溪	港			營	洋
女								市
廟			鎮	口	泉		鎮	

根據江蘇省立湯山農民教育館調查報告

江蘇省各縣農民教育館固定事業一覽表

名	稱	數	註
民	館		
乘			
學			
校			
聯			
合			
紀			
念			
週			

特約模範家庭	測候報告	鄉村改進會	農藝推廣會	農藝講習會	農事試驗場	合作農田	鄉村公園	巡迴講演	巡迴書庫	問字代筆處	民衆問事處	工藝練習室	鄉村幼稚園	流動民衆學校
1	2	4	5	2	2	10	6	6	3	20	6	2	2	7

四年來中國鄉村教育

四年來中國鄉村教育

陳	列	室	19	
民	衆	茶	22	
運	動	場	23	
國	術	團	1	
合	作	社	6	
救	火	會	2	
診	療	所	16	
娛	樂	室	29	
格	球	室	1	
音	樂	室	1	
圖	書	室	40	
壁		報	20	
演	講	廳	8	
劇		社	2	
藏	菜	園	2	

根據江蘇省立湯山農民教育館調查報告

江蘇省各縣農民教育館活動事業一覽表

名稱	稱館	數名	稱館	數
衛生運動	15	嬰兒比賽	5	
識字運動	14	診所	4	
種痘	4	捕蠅	1	
贈送藥品	4	造林運動	5	
築路運動	2	衛生展覽會	1	
婦女衛生會	1	招生運動	1	
家庭教育演講會	1	合作運動	5	
實行國曆運動	1	藝術展覽會	1	
七項運動宣傳週	2	棉作展覽會	1	
家庭訪問	6	拒毒運動	1	
壁報	6	通俗亞演	12	
巡迴教	1	各種紀念日宣傳大會	10	

四年來中國鄉村教育

九五

鄉	遊	運	救	弈	農	說	納	故	婦	農	學	幻	巡	巡
村				棋	民				女	友	術	燈	週	週
改	藝	動	火		同		涼	事	談	談	演	演	講	文
進				比	樂				話	話	講	講	演	庫
會	會	會	會	賽	會	會	會	會	會	會	會	講	演	庫
	6	1	3	1	17	1	1	2	2	3	1	1	12	4
宣	農	農	特	合	耕	農	音	燈	消	領	冬	讀	代	業
業		村	約		牛	事				袖				餘
改	業	調	農	作	比	指	樂	謎	寒	談	防	書	筆	演
進	推	查	農	社	賽	導		遊	會	話	會	會	會	說
會	廣	會	田	會	會	會	會	戲	會	會	會	會	處	競
	5	7	2	1	4	1	3	1	1	2	1	3	1	賽
	2													會

結論

從以上六七十件事實看來，中國鄉村教育還是萌芽時期，要想發戰，至少必須注意下列各點。

行政方面

(1) 上下一致努力，換句話說，就是行政官聽與鄉村民衆切實結合，現在還是「上邊」提倡的力量多，地方自動辦的還少。

(2) 有整個計劃，不能有全國的，也須有一省的，不能有一省的，至少須有一縣的，或一區的。譬如從上文看，無錫一縣，可說是較為發達，可是似乎也沒有一個整個計劃。

(3) 中心小學區制是應竭力推行的。

(4) 中央應從速成立鄉師學院或鄉村師範專修學校，爲養成鄉村教育專門人才之中心。北方江蘇近年來民衆教育之所以比較的發達，江蘇教育學院之設立，爲其中心，也是一個重要原因。

師範教育方面

(1) 每省須有單獨設立之鄉村師範至少一所，每班學生至少有中心小學一所，每中心小學，至少應有完全小學一所，複式小學一所單級小學一所。

(2) 每省應有試驗鄉師一所，課程可自訂，惟畢業生程度，須合于省定之最低限度標準

小學方面

(1) 各省應自行規定鄉小之經費建築設備等標準。標準可以寬，先希望省內各鄉小能標準化，而后再求改進。

(2) 獎勵鄉村實驗小學，每縣至少須有一個。

民衆教育方面

(1) 杜威說「知識的獲得，乃由於從事有目的的活動」。「教育的結果，不過是遊戲與工作的副產物」。所以鄉村民衆教育，我想是注重生計及娛樂兩方，如推廣新農具，增加生產率及農民教育館等，關於農民之休閒事業。

出版方面

(2) 國內應發行鄉村教育月刊一種，聯合全國鄉教機關學校同意辦理，俾促進鄉教之發展及研究。內容大致應分行政師範，小學，民衆，出版及鄉教大事記。

二十年五月九日初稿

誌謝

本文承沈蕪齋傅葆琛許公鑑陳瑞文沈任天楊衛玉楊師

會胡宏模仁嶺高列彭沈長纓葉鑑生張石樵潘光旦楊辛昶彭百川孫枋錢企湘諸君光后給材料，合併誌謝。

附啓

此文忽忽撰就，遺漏之材料一定很多，甚望海內鄉教同志，加以補充如蒙賜教請寄至上海大夏大學無任感荷

教育調查表格零售價目

教育印書合作社出版

一〇〇

第一類 以一地方為單位者

甲種

地方教育概況調查總表 定價六分

乙種

(一) 社會概況調查表 定價八分

(二) 教育行政概況調查表 一角一分

(三) 學校教育概況調查表 定價六分

(四) 社會教育概況調查表 定價三分

(五) 私塾教育概況調查表 定價二分

第二類 以一學校或一教育機關為單位者

甲種

(一) 學校概況調查總表 一角一分

附鄉村小學效率測量表 定價二分

(二) 體育場調查表 定價三分

(三) 圖書館調查表 定價二分

(四) 閱報所調查表 定價二分

(五) 講演所調查表 定價二分

(六) 私塾概況調查表 定價二分

乙種

第四類 以一教師或一學生為單位者

甲種

(一) 學生調查總表 定價二分

(二) 畢業生調查表 定價二分

(三) 教職員調查總表 定價二分

乙種

(一) 學生調查分表 定價二分

1. 學生康健狀況調查表 定價三分

(二) 教職員調查分表

1. 教師個人及家庭狀況調查表 定價二分

2. 教學效力測量表 定價三分

3. 教職員工作學歷經經驗調查表 定價五分

4. 教師健康調查表 定價二分

附教師健康測量表 定價二分

5. 教職員課外活動調查表 定價二分

以上各表均以七十磅道林紙精印亦由上海真茹南新書社出售

四年來中國女子教育

錢用和

1 中國女子教育的背景

社會環境，政治現狀，和哲學思潮，常是支配教育的原動力。易『天道爲乾，地道爲坤，乾爲陽，坤爲陰，陽成男，陰成女，故男性應剛，女性應柔』。這種重男輕女的論調，竟佔了三千餘年歷史上的勢力，經過『圖騰社會』，『宗法社會』的約束，『專制政治』，『暴民政治』的壓迫，直到今日，餘威尙在，女子的不幸，罄竹難書，『女子的教育』，也就慘淡無觀。在家從父，出嫁從夫，夫死從子，女子終身爲男子寄生蟲的信條，不是因爲社會經濟的變遷，政治外交的失敗，永遠無打破的一日；所以國家的厄運，却開放了女子的牢獄，我國女子教育的進展，不

四年來中國女子教育

過五十年事，這五十年中的背景，可分三個影響時期？

(1) 歐美思潮的影響 歐洲古代也有重男輕女風尚，柏拉圖 (Plato)，亞里士多得 (Aristotle) 的提倡女子教育的觀念，漸漸引人注意。柏氏說：『國家行政之權，雖爲男子所獨操，然家庭責任，委諸女子之手，間接即足以增進國家公共之幸福』。亞氏說：『家族由男女兩性而成，國家之組織，亦何莫不然，故國家制度之美惡，由女子之關係而定』。中世紀基督教勢力膨脹，騎士教育興盛，基督教的人生觀，以神爲萬象根源，人類無論男女，同爲神子，本無尊卑貴賤區別，騎士習尚，尊重婦人，他們理想，『以精神獻諸上帝，生命獻諸君王，心情獻諸淑女，

而名譽則在自己手中」。近世法蘭西婦女的女權宣言，美國婦女的參政運動，歐風美雨，吹化到東亞古國。「甲午戰爭」，我國國際地位，一落千丈，白門條約，給外人傳教興學的機會，光緒十年（民國前二八公元一八八四年），美以美會首先在鎮江寶蓋山上開辦女校；光緒十八年（民國前二〇年），上海又設中西女塾；光緒二十三年，國內熱心志士，鼓吹興辦女學，於是上海務本女塾，愛國女校，城東女校，先後成立；光緒三十三年，學部規定開辦女子師範學校章程三十六條，女子小學章程二十六條，「女子教育」才在教育系統上有了地位。

(2) 辛亥革命的影響 清廷政治腐敗，國人蓄志救國，革命思潮，彌布全國，青年女子也受感動。拳匪亂時，唐才宜謀起革命於漢口，事洩被殺，女士周福貞毛芷香劉蕙芳也殉難。民國前五年，秋瑾女士，謀起事於紹興嵊縣，事敗被害。宣統三年，廣東起義失敗，為督兵殺死七十二人，吳炎娘吳七娘二人也被害。辛亥革命時，武昌搜獲

女黨員龍韻蘭亦被捕。此外女子吳淑卿上書黎元洪，願投軍効力，秋瑾學生尹銳志姊妹，組織浙江女子軍，辛素貞等組織女國民軍，沈警音等募集女子軍團，又有女子北伐隊，女子紅十字會，婦女協濟會等，女子於革命時的貢獻實不少。女子參政的呼聲也在這時傳播，唐羣英沈佩貞張薰風等，都是女權運動中的健將，政治社會經此大變，女子求學的也應着時代需要，增加不少，但尙是小學生佔多數，女子教育不過以養成「賢母良妻」為宗旨罷了。

(3) 文代運動的影響 「五四運動」是新思潮澎湃爆發的表徵，也是婦女問題在言論界佔着重要地位的機會。打破舊道德，建設新國家，新社會，新民族，新婦女，唇槍舌戰的論文，像雪片般的刊滿了報章雜誌，尤其是新青年中的作品。記得我們女高的同學李超女士死後，胡適之先生特地替她做了一篇傳，說她是受舊式婚姻的束縛，家庭的壓迫，為舊道德的犧牲者，北大同學中李女士的同鄉，竭力向我們學校設法，借家委國謝追悼會，請陳獨秀講演

，到會的人，擁擠得窗無隙檻，室難插足，我們的同學去的倒不很多，因為知道這是新思潮宣傳的導火綫罷了。此外陶孟和的女子問題，園作人譯的謝野晶子底貞操論，易

家鉞的中國的家庭問題；家庭與婚姻……都是指摘過去『女子教育』的謬誤，并指導女子教育應具的精神，經濟獨立，教育平等，是新思潮中，對女子教育放出的一綫光明。接着北大實行招收女生，各高等學校，絡繹開放。江蘇省立第一中學，也首先提倡男女同學，『女子教育』好像雨後春筍，竿頭日進，得與男子教育並駕齊驅，受陽光的普照，從此融合於義務教育，小學教育，中等教育，高等教育，社會教育，文化教育，職業教育，師範教育……中，風聲所被，早成曇花一現的名詞，絕少有特殊研究的資料

女子教育的背景，也就是思潮擊盪，政治變遷，社會進化的過程，在此過程中，打破『三從四德』的舊觀念，推翻『賢母良妻』的偏主義，到現在却失了教育女子的中心，

四年來中國女子教育

因為法律上給了男女平等的地位，教育宗旨也可無分性別，這是最近教育上的好現象，也是女子教育的危險呢！

II 四年來中國『女子教育』的各方面觀

要知道四年來中國的『女子教育』，須先明瞭這四年中的政治社會狀況，我們讀蔣主席在國民會議開幕時的演說：『國民政府遷都南京以後，中央固屬確定，但國家常陷於軍事時期，兩次北伐，再度西征，張桂叛逆，繼以唐馮，至十九年，雖係訓政開始年度，而該年軍事，較任何往年為激烈，地方受軍事之影響，政令受軍事之影響，檢點過去政治之情形，每多增人愧憤者』。可見這四年中，一切尚在破壞時期，教育却也無從建設，維持視狀，已感經費困難，特別進展，更是畫餅充飢，『女子教育』也像社會中的裝飾品，政治上的點綴物，大家向着裝飾點綴的途徑走去，連女子自身也陷入這種謬誤的觀念中，現在分析各方面的情形來觀察：

(1) 『家庭觀念』和『女子教育』 教育子女是父母的天

職，從前做父母的，只希望培養好男孩，女兒是『賠錢貨』，略知書算烹飪手工刺繡等料理家庭的知識技能，就覺已盡教育女子的天職。現在男女平等的潮流中，男子結婚的對象是『女學生』，做父母的也不得不把女兒送進學校去讀書，希望將來可以獲一快婿。周建人先生說得好：『父母的給她們求學的動機，本不在乎她們自立，或認研究學問有怎樣的價值，最好也不過見現在通行入學讀書，叫她們也隨便進去讀點書罷了，有許多人家的叫女兒入學，爲的謀結婚上的利益，這是真的。近來社會雖不以怎樣責任期望女子，許多男子以爲非學校出身的女子不能爲妻，這種意見却非常顯明而且普遍，如果現在這婚姻關係是一種求與供的關係，那麼女子爲了結婚而求學，倒成爲一種重要目的了』。父母對於『女子教育』，是好比替女兒將來準備結婚的救急，女子自身抱着這種觀念的也不少。還有一種家庭，實在不願送女兒上學，因爲親族鄰里的女兒都已進校，自己的女兒也要求同去，沒有辦法，准她讀書，可是

女子一入學校以後，回來什麼家事都不願幫忙，父母也不再督率她襄助家務，小學卒業後，要升中學，中學卒業後，要升大學，父母經濟的負擔，一天增加一天，想替她定婚，怕不如她意，不替她定婚，她又一天一天的只管讀書，竟無止境，使父母對着『女子教育』發愁。有的很好，學業完成，婚姻解決，可是男女都願意組織小家庭，龍鍾的老夫婦，正盼着享餘年清福，還是失望，小家庭成立後，費用不敷，仍向父母要求貼補的也很多，所以還有人抱着『有女莫進洋學堂，娶妻還是舊家庭』的感想。家庭中對於『女子教育』的觀念，可說第一派是視爲婚姻基礎的，第二派是盲從無法的，第三派是根本不需的，男女平等的潮流中的『女子教育』，多數的家庭，依然沒有明瞭真正的意義，這是『女子教育』的失敗點。

(2) 『學校設施』和『女子教育』 民國初年的『女子教育』，注重家事縫紉園藝編物刺繡摘棉花等，養成『賢母良妻』爲目的。實行『男女同學』以後，這種特別

爲女子而設的課程，也就不很重要，小校學尙談不到特殊教學，中學校視學生個性所近，隨意選習，或是必修的課程，也不過爲女生點綴而設，最奇怪的！霹靂一聲『男女同學』的提倡，差不多一般男校，都以招收女生爲時髦，有的學校在不很開通的社會環境裏，也就變通辦法，設立女生班，女子部等，開通地方，儘管男校女校都有，偏是男校開放，招收女生，女校却並不開放招收男生，這個道理到現在也不明白，好像女子入男校是正當的，男生入女校是不正當的，男校更開放的聘請女教師，只有寥寥晨星的女校，對於『女子教育』，並不作怎樣進展的計畫，所有設備，還是從前遺留下來的，在這經費困難中，新建設是很少的。關於教育問題上的討論，也是不分性別，融化在各級教育內，不另着眼到『女子教育』李一之先生說：『中國的學制和課程，累經變換，幾次重行修訂，對於女子所學習的課程，既沒特別的加以區別，更沒有明白的指出注意點，可是要說牠沒有分別吧，卻又多家事和縫紉等科

，要說牠有分別吧，實在使辦理『女子教育』的無從措手，而『女子教育』的目標，更沒有相當的規定，養成『賢母良妻』吧不對，養成個個能做事的國民吧不能，養成有特別能力的女子吧很難，在這情勢下，真叫辦學者無所適從，而事實上則教會學校，在培養些溫良淑順的教徒，爲後代子孫法，公立及私立學校，又跟着混亂的情形，幹這樣錯綜的，無順序的事，叫人寒心呢！我們再看一看，各級女子學校，或男女同學的學校，各項設備也沒有專爲女子而加以特別佈置的，女子在這樣的環境裏，事實上，也不會有更好的精神能培養，有更好的智慧能發揮，現在最好的女子學校，還不是一個識字機關麼？這真是切當時弊的話。

(3)『社會心理』和『女子教育』『女子教育』的創辦動機，根本是外來的勢力，不是內發的心願，一般人覺得無論什麼國家，希望在現在國際上得一個地位，非趨向文明不可，物質文明是科學發達，精神文明是男女平等，『

『女子教育』就是用來做文明的裝飾品的。家庭中的女子，讀了書是文明家庭；學校中有女生是文明學校；機關中有女子，是文明機關；社會活動裏有女子，是文明社會；所以敝餐宴會，要請幾個女學生作招待，賑災募款，要請幾個女學生去勸捐，甚至結婚做壽，要請幾個女學生跳舞唱歌提花籃，以壯觀瞻，女子自己也以各處都能加入為榮，

因此不務實學，專喜活動的也不少。再引李一之先生的話來說：『一個女子受了教育，便要在社會上做一點事，以貢獻於家庭者，貢獻到社會去；可是我們細數事實時，便發見一個女子受教育後，既不能苟安於家庭，做家庭的奴隸，又不能能在社會上謀到一種職業，以維持個人的生計，所以成了不安家室，不安社會的一種人了。女子既不能在社會謀一職業，經濟自不能獨立，經濟地位不穩固，個人地位也降落，終至做一個家庭裏的完全消費者。做一個社會上的新式的分利者，『女子教育』不能培養有用的女子，女子仍不能獨立，女子不能興起『女子教育』，『女

子教育』仍不能發達』。但是也有的女子，竭力想引導一般女子，得到真切的教育，往往因為社會摧殘力強，贊助力弱，使少數努力的女子，不是潔身自好，就是隨俗浮沉。最奇怪的是女子自相摧殘的也不少，這因為『女子教育』向來的目標，在培養女子的個人，並沒注意到培養女子的團體的緣故。

總觀各方面的心理，可以知道最近四年中的『女子教育』沒有特殊進展的原因。為着男女平等的關係，教育會議，教育規程，和教育制度的改革，對於『女子教育』都不發生什麼影響，所以『男女同學』是『女子教育』登峯造極的關鍵，以後就是人格教育，黨化教育，國民教育，三民主義教育，一視同仁的施於我們女子了。

III 四年來中國『女子教育』的得失

我國『女子教育』的名稱，近年來雖不常聽到，但『女子教育』和『社會問題』的關係，更加密切，婦女解放聲中，互有得失，現在分別來說：

I 積極方面

(1) 婚姻壓迫的解放 自從新文化運動以來，戀愛與婚姻，愛情與結婚，婚姻問題的研究，和性教育……早已深印在受過『女子教育』的腦海中。開通的家庭，不願預爲女兒定婚，讓她們自己選擇；已經定婚的女子，也得聲明，因爲父母之命，並無真正愛情，願意解除婚約的，報紙上也日有所載，解除婚約以後，社會上也不以女子的行爲爲不正當；就是自由結婚的，如果雙方愛情，不能維持，經過法律手續離婚的，固然很多，得到親族同意離婚的也不少；寡婦可以再醮；男女宣佈同居；都已司空見慣，雖是頑固派認爲不合；一般人却都覺爲很尋常的事，對於女子的人格，女子的地位，並無輕視減損。從前門風家教的觀念，也一概打破。女學生女教師中的自由結婚，自由離婚，也不再責難到主持女學的人，這是最近幾年來，『女子教育』的好現象。

(2) 求學機會的增加 據中華教育改進社一九二三年

四年來中國女子教育

的調查報告，全國初等小學女生數有三六八，五六〇人；高等小學校女生有三五，一八二人；女子中學女生有三，二四九人；女子師範學生有六，七二四人；女子職業學校在甲種職業學校的女生有一，四五二人；在一種職業學校的女生有一，七五八人；受高等教育的女子有六六五人。自從男女同學以後，女子由小學中學，直到大學，都得求學機會。以前大學只有三十校招收女生；現在清華中大暨南大夏中公……都有女生。中等學校，更是望風響應。各省區中女子職業學校，本來北平山東湖南江蘇比較發達；北平有女子職業學校八處；山東有二十多處；湖南有三處；江蘇有公私立女子職業學校之所外，上海尚有各種女子職業傳習所；浙江有私立女子職業中學一所。最近湖南湖北江蘇都竭力提倡添設女子職業學校，蠶桑改良傳習所，上海中華職業學校更添設女子縫紉傳習所，女子商科，華文打字科，統計科，簿計科……女子求學機會，在『職業教育』提倡聲中，增加不少；就是成年婦女，在『民衆教

育『發展情形下，也得進各地的民衆學校去識字，俗語說：『六十歲學打拳』現在六十歲去識字的，已很普通，這是近幾年來『女子教育』的新氣象。

(3) 職業範圍的擴充 男子治外，女子治內，從前的女子，只有家事爲正當職業。女學振興以後，『師範教育』，首先推行，小學教師就爲女子的重要職業；其他醫生看護蠶桑編織，也佔女子職業的一部分。大學開放，男女同學以後，大學文理醫法商科，及教育院，都有女生在內。女子不但漸佔中等學校教職地位；并且商業方面，政治方面，也得插足。留學女生歸國後，任大學教授的已不少。國民軍北伐時期，女子投身軍隊的，也很踴躍。國民政府成立後，女子在黨部，教育部，中央研究院，及其他各機關服務的，日漸增加。立法院成立後，發表女委員二人，爲女子正式參政的創始；考試院的專門委員中，也有女子；監察院的職員中，也有女子；此外女子作秘書，科長，縣長，教育局長，督學，指導的；律師法官的，真是實

繁有徒。最近國民會議開幕，准婦女代表十七人旁聽，十人列席，并主席團中，也推女子一人，女子在政治上的地位，可算發展。就是各商店酒館銀行，和公共汽車，也多僱用女職員女招待，和女賣票員。女子職業範圍的擴充，却是近幾年來的特色。

(4) 體育興趣的發達 女子身體，向來比男子嬌弱的多，學校中雖有體操和課外運動，女學生總是設法規避，或是敷衍及格，所授體操，不過土風舞，徒手操，棍棒，球竿之類的團體操。近來各處竭力提倡體育，聯合運動會，時常舉行，女子也有田徑賽，跳高，籃球，網球，游泳等比賽。女童子軍，各校多相繼組織成立。去年全國運動會，孫桂雲女士成績優良，引起社會注意；江蘇省立學校第二屆聯合運動會，松江女中學生，爲女生運動成績最佳；全國童子軍大露營，在首都舉行檢閱時，女校童子軍，也是糾糾雄雄，令人起敬。此外步行團，旅行隊，女子也很有加入的，國術武技，近來正在提倡，女子習拳比劍，

氣概軒昂，游藝會中，常能見到，這是近年女子體育發達的實在情形。

II 消極方面

(1) 『人生觀』的不正確 近年來『女子教育』，固是沒有一個正確的目標，『女學生』所抱的人生觀，或是爲衝動所支配，或是被環境所束縛，或是藉解放出風頭，這三派的人生觀，都是無理想無目的：第一派厭棄『賢母良妻』的家庭生活，喜歡時髦交際的社會活動，學校功課，不願用心學習，及時行樂，暢談戀愛，正也不少；第二派跟着人們進學校，在校上課休息吃飯，過幾年領到文憑，卒業回家就結婚，既不善料理家庭，又不肯服務社會，胡胡塗塗，生男育女，怨恨命運，不知奮鬥，所受教育，徒增苦痛，這種人生，却佔多數；第三派活潑好動，外強中乾，高談主義，喜爲宣傳，一切婦女運動，政治運動，社會運動，都有影響方踪，自命先知先覺，實是未知未覺，社會有這三派的人物，也可算是開通的點綴。還有能以

四年來中國女子教育

一技之長，自謀經濟獨立，或進求福利社會，官勞黨國，表面看來，很有價值，細觀底蘊，却是時代環境的造就，並非自我人格的實現，現在時代環境勢力的偉大，遠勝於自我人格實現的能力，尋求機會，不務專業，實多數女子人生觀的表現，也正社會一般人的心理，這是政治改革中自然的趨勢。

(2) 『戀愛思潮』中的犧牲者 物極必反，從前女子不出閨門，拆鬱終日，爲舊式婚姻制度下爲冤鬼的也不少。現在舊道德打破，新思潮澎漲，婦女解放，戀愛自由，應該多數女子享到美滿婚姻的家庭幸福；但是近年爲戀愛自殺的青年，爲戀愛墮落的女子，報紙所載，真是計不勝計，自殺的方法，從投黃浦的風尚，改良到在旅館服安眠，雙藥雙的斃命，這種情形，雖然還是多半爲着社會舊道德觀念的束縛，也是戀愛方針，戀愛對象，和戀愛步驟，不合的原因。戴季陶先生說：『一般拒絕科學的研究的人，往往把性慾戀愛婚姻三件事，混在一起，有以爲性慾即

是戀愛的，有以爲結婚就是戀愛的，甚至於有以爲結婚好像和性慾是兩件事的，也有把結婚完全認爲滿足性慾而起的，這同一個男女關係的三方面，混淆不清，而又不願意去研究的古典道德迷，把思想學術的進步，不曉得阻礙了許多！這却是爲戀愛直接的犧牲者。還有鑒於別人惡婚姻的苦痛，恐怕自己也入此旋渦，和結婚後受家務的牽制，要努力發展自己的能力，不願受婚姻之累，這是戀愛間接的犧牲者。

(3)『兒童教育』前途的危機 在『賢母良妻主義』下陶冶的女子，尙能盡舊式撫育兒童的天職。現在女子受新教育後，大家都自認爲中華民國的國民，應該服務社會，有職業的，自己沒有教育兒童的時間，自然把他們送入學校，不暇過問。無職業的。跟着時髦太太打牌看戲，也是沒有工夫教育兒童，兒童都進學校，固是很好現象，但幼稚園小學校，尙未能十分發達，結果無錢家庭，聽婆太太的溺愛，有錢家庭，讓老媽子的撫弄。苦工婦女，每日辛

勞，爲着生活，社會又無兒童公育的設備，街頭巷口，蹣跚小孩，嬉戲無事的不知多少。小學教師，待遇既薄，機關開放，都願投身政界，事既清閒，報酬又豐，師範學校，歸併中學，卒業生真到鄉間服務的人數，實是微乎其微，再加內地土匪充塞，女子更多却步，『兒童教育』，以女子爲宜，在此情形之下，如不設法補救，大有危險影響呢！

4)『人格修養』的缺乏 從前『女子教育』以貞靜順良，慈淑端儉諸美德爲訓。現在自然不合時宜，舊道德標準打破以後，新道德標準，尙未確立。男女同學，同是國民，當受國民訓練，這是不錯；但男女心理生理，各有不同，女子應有美德，也當培養。近年物質慾望增加，女子因滿足物質慾望的關係，不惜犧牲人格，作富商顯貴，軍閥名人的姨太太，甚至以坐汽車，住洋房。爲結婚條件，這半由虛榮心的蒙蔽，半爲生活力的薄弱，對於所受教育，並未澈底瞭解，法律關係，又未明白，平日修養不足，

一旦外誘侵入，竟主無法擺脫，這是女子個人的缺憾，也是近年社會墮落的現象。

四年來中國『女子教育』，得失參半，原因在新舊思想的衝突，尚未固定，新舊道德的交替，並無標準，加以政治社會經濟各方面的影響，女子自身陷入時代變遷的旋渦中，未始不想自拔；但也不能不隨時代潮流作犧牲，希望今後國家社會，對於『女子教育』，有一個補偏救弊的辦法才好。

III 結論

今後中國『女子教育』的出發點，應該在『男女平等原則』和『男女異性關係』上努力。男女都是人類，應該同享人類的幸福；男女都是國民，應該同負國民的責任。但是男女的生理不同，男女的心理不同，男女的感覺記憶想像力，又各不同。女子因受生理天然的限制，不適合於劇烈的運動，可代以遊戲跳舞和舞蹈；女子富於感覺性同情心，不適合於戰鬥工作，可代以慈善事業；女子想像力

四年來中國女子教育

強致力薄弱，審美心求知心豐富，不適合於抽象科學，可代以美術文學音學……使對社會有專門的貢獻。女子有天然的『母性』，兒童的教育，應該負起責任。法律對於男女地位的條文，雖是平等，國家對於女子的保障，還須確定。『戀愛自由』，已成為現在婚姻結合的信條，社交公開，歐美也有相當的準則，幸福家庭，才是美滿婚姻。大多數的農婦村女，仍在新式建封勢力的壓迫中，『女子參政』自須顧及平民女子的解放。婦女解放，須有澈底覺悟的認識。『女子教育』和民生的關係，先求解決婦女勞動問題，『女子教育』和民權的關係，先求解決女權實際問題，『女子教育』和民族的關係，先求解決兒童教育問題。許多問題的解決，政治上給女子以權方，社會上對女子有信仰，教育上培養女子的健全人才，發展所長，補救所短，勿為男女平等的呼聲，失『女子教育』的真精神，勿為男女異性的原因，陷『女子教育』於裝飾品。

參考作品

四年來中國女子教育

歐陽祖經 西洋女子教育史

婦女雜誌 等十七卷 第一號

朱環 問題是原封不動地關着

楊東蓀 評中國十九年來的婦女運動

樊仲雲 從女學生到少奶奶

李一之 女子教育的出路

婦女雜誌 第十一卷 第六號

章錫琛 女學生的人生觀

周建人 女子教育與女學生

高奇父 中學女生的教學法

民鳴雜誌 第三卷 第三四號

朱侶雲 現代婚姻問題

社會與教育 第二十三期

陶希聖 現在中國教育上幾個問題

中國婦女問題討論集

羅家倫 婦女解放

馮飛 婦女問題概論

季陶 中國女子的地位

李人傑 男女解放

胡適 女子解放從那裏做起

吉生 婦女運動的徑路

劉爽 男女同學後的處置

劉慶 討論男女同校問題

漢俊 女子怎樣能得到經濟獨立

妙然 婦女勞動問題

張錫琛 對於中國婦女參政三大疑問的解釋

高一浦 女子參政問題

高銜 性擇

王晴霓 兩性的道德

陳德徵 家庭制度的破產觀

李光業 家庭之民本化

高銜 戀愛獨立

四珍 愛情與結婚

李三无 現代結婚基礎的缺陷和今後應取的方針

易家鉞 中國的離婚問題

李宗武 獨身問題之研究

周建人 中國女子的覺醒與獨身

王平陵 新婦女的人格問題

沈兼士 兒童公育

楊效春 非兒童公育

顧華 兒童公育問題的我見

力子 兒童公育問題的注意點

中國新教育概況

陳東厚 近代中國女子教育

俞慶棠 女子教育之近況

學校評論

呂獻椒 女子教育與職業

活葉本文選

戴季陶 勞動者解放與女子解放運動的交點

教育運設 第一期

陳光發 中國女子教育的過去和現在

通訊調查

楊衛玉 近四年來中國女子職業教育之概況

歐風美雨

錢用和女士著

上海新紀元書店發行

真茹南新書社出售

錢用和女士服務教育界有年，由江蘇省政府派赴歐美留學攷察，在海外數年，經歷十餘國。歸國後著歐風美雨一書，凡歐美普通教育，專門教育，社會教育，文化教育，均本其實地觀察所得，分別記載，內容豐富，文筆雋秀，布裝定價一元二角，紙裝定價一元。

四年來之中國教育思潮

陳科美

一、概述

教育思潮爲解決人生問題之一種根本企圖，爲表現一民族或一國家改造會之堅決努力，故欲明世界各國社會改造之途向，不可不研究其教育上之思潮。

中國社會三十餘年來發生亙古未有之劇變；而適應此劇變之改造運動亦風起雲湧，迄今不息。改造運動之中，就教育而言，已極雲霧波詭之幻，令人目眩神惑，不知所謂。於是，吾人遂感覺一急切之問題，即中國社會改造之途向究如何？此問題之解答固不專在教育思潮之研究；然教育思潮既爲社會改造之堅決努力之表現，其研究或能與吾人一較明確之解答也。

四年前作者曾略論中國教育思潮與革命前途之關係（參看新教育評論、三卷、二七期、中國教育思潮與革命前途）。時革命空氣彌漫全國，國民政府定都南京，朝野上下尙無暇顧及教育；而三民主義教育之思想猶在醞釀之中。迨數月後，政局稍安，教育亦隨之而被重視；經四年來之努力，三民主義教育之理論已成爲一種法定之教育思潮。猶憶四年前作者對於三民主義教育之思潮，曾作如下之預料曰：

『其主張現尙無精詳之說明，然其必根據三民主義則可斷言；而三民主義又早已成爲中國一種思潮；故三民主義的教育思潮之內容不難窺見也』。

果然，今日三民主義教育之理論即完全根據三民主義，而被認為最合於中國社會之改造。然則吾人謂中國社會改造之途向已定，無所用其眩惑與討論，可乎？曰、是亦未可概言，因事實上除三民主義教育思潮之外，尚有其他教育思潮，影響於現今之社會生活；不可不綜合觀之，以求去眩解惑，而得一更明確之認識也。

二、四年來之中國教育思潮

根據四年中有計劃之教育運動與有系統之教育理論，可得主要之教育思潮三種，茲分述於次。

一、平民主義 平民主義之教育思潮影響於中國教育者已十餘年；其思想近接杜威，遠承福祿倍等，而表現於中國者則有以下四種教育運動及其理論也。

(一)新教育運動 新教育運動雖發端於清末，然經過平民主義之洗禮後，始有其明顯之色彩。又此運動盛於民國八年杜威來華講演之後，其受杜威直接之影響也甚明。新教育運動中之平民主義教育思想可從其所標榜

之目的、方法、及性質中見之。其目的為何？曰、「使個個平民做堂堂底一個人」；故蔣夢麟氏之言曰：

『由是言之，二十世紀之世界，為平民主義之世界。你若問二十世紀之教育究竟做什麼？我答曰，教人做一個好平民。使個個平民做堂堂底一個人』。

其方法如何？曰、自動的生長；故蔣氏又曰：

『做堂堂底一個人之方法若何？我答曰，先要認定學生是一個自動的平民。把這個自動的平民，如養花草的養起來。使他得一種春風時雨的化育。漸漸兒順自然發長起來』。(註一)

新教育之性質如何？曰、「適應新時代要求之教育也」，曰、「包含一切新主義之教育也」；故姜琦氏之言曰：

『余應之曰：此「何謂新教育？」一問題，當分作兩層解決。其一曰：新教育者適應新時代要求之教育也。……其二曰：新教育者包含一切新主義之教育也』(註二)

新教育之目的、方法、及性質均如是其簡單而且空洞，結果其本身之影響殊不易觀，而必須研究由此所引起之其他更具體之教育運動。方知其與中國社會改造之關係。故新教育運動實爲平民主義之初次表現，爲其他運動之先鋒，不可不先敘之於此也。

(一)職業教育運動 職業教育運動迄今已十餘年，其最近理想一本平民主義，主張以職業救國；故江問漁氏之言曰：

『今日要救中國，無論站在那一方面，皆當殊途同歸，認定這四個目標，一致進攻，務必驅除這四種惡魔（按即窮、愚、弱、散）於中國社會之外。當然教育方面，要擔負起一部份責任。那末，講到這個地方，就不能不遵循以下所說的主義和方針了。』

(1)是「平民主義」。……現在應該大大的改變方針，所有設學施教，應一依全民爲標的。

(2)是「生產主義」。……現在應該大大的改變方

四年來之中國教育思潮

針，注重生產教育』。

又江氏說明職業教育之意義曰：

『要是說「教育即生活」便應該老實不客氣的首先注意到職業問題，認定職業是佔全部生活中的重要地位。在中華職業教育社同人研究職業教育，確定職業的真正意義，是備具兩方面：一方面「獨立謀生」，一方面「社會服務」，絕不是單調的做工得錢，便算盡了職業的本分」。 (註三)

故職業教育理想之根本觀念爲「教育即生活」，而此根本觀念之兩面爲「平民主義」與「生產主義」。此兩主義者救國之方針也，亦職業教育社諸君努力之途向也。

(三)平民教育運動 平民教育運動倡導近二十年，其工作極爲切實，其理論則甚淺顯，亦不出平民主義之範圍。即如其根本信條爲教育機會平等；故晏陽初氏之言曰：

『吾人在社會組織未經改良之前，惟有努力於教育』

一一七

機會的平等，使人人所蘊蓄的無限能力都有發展的機會』。(註四)

根據此信條所定之方針爲「除文盲」與「作新民」；故平民教育促進會之宣言曰：

「本會之創辦，其動機就在以上所說的兩點：(一)是激於我民族最大多數文盲的羞恥心，(二)是激于我民族不能存於今世的恐懼心，于是思以最簡便最適用最普通的教育方法，以救濟三萬萬以上失學的成人與青年，非達到人人讀書，個個識字，一轉老大的民族，而爲新興的民族不止」(註五)

再根據此方針，努力於三種教育，即(一)文字教育，(二)生計教育，(三)公民教育是。由此可知平民教育理想之根本觀念爲「教育機會平等」，而此觀念之兩面爲「除文盲」與「作新民」。由此可知平民教育促進會諸君所認爲中國社會改造之途向也。

(四)鄉村教育運動 鄉村教育運動爲最近五年來之

新事業，然其受平民主義之影響則無以異；此可於鄉村運動諸君所定之信條中見之：

「我們深信教育是國家萬年根本大計。我們深信生活是教育的中心。我們深信健康是生活的出發點，也是教育的出發點。我們深信教育應當培植生活力，使學生向上生長。我們深信應當把環境的阻力化成助力。我們深信教法、學法、做法合一。我們深信師生共生活，其甘苦爲最好的教育。我們深信教師應當以身作則。我們深信教師必須學而不厭，纔能誨而不倦。我們深信教師應當運用困難，以發展思想及奮鬥精神。我們深信教師做人民的朋友，我們深信鄉村學校應當做改造鄉村生活的中心。我們深信鄉村教師應當做改造鄉村生活的靈魂。我們深信鄉村教師必須有農夫的身手，科學的頭腦，改造社會的精神。我們深信鄉村教師應當用科學的方法去征服自然，美術的觀念去改造社會。我們深信鄉村教師要用最少的經費辦理最

好的教育。我們深信最高尚的精神是人生無價之寶，非金錢所能買得來，就不必靠金錢而後振，尤不可少因錢少而推諉。我們深信如果全國教師對於全國兒童教育都有鞠躬盡瘁死而後已的決心，必能為我們的民族創造一個偉大的新生命」。(註六)

以上共信條十八，其中主要之觀念為：(一)「生活是教育的中心」，(二)「教法、學法、做法合一」，(三)「鄉村學校應當做改造鄉村生活的中心」。概言之，曰、「教育即生活」，而新生命之創造即實現此「生活教育」耳。

以上所舉四種運動，均為民主主義教育思潮之表現，其思想之中心均為「平民教育」與「生活教育」。此外尚有義務教育運動，科學教育運動，民衆教育運動等，其着重處雖亦各有不同，然亦無非平民主義之表現；故平民主義之教育思潮已成爲中國社會改造之一途向，其思想亦已由理論而進於實施，其成效則日漸可觀，此吾人今日應有之認識也。

四年來之中國教育思潮

二、三民主義 三民主義之教育思潮隨三民主義之政治思潮而普遍，其內容完全根據三民主義，此可於十七年全國教育會議決議決經十八年三次全國代表大會修正後通過案中見之。該議決案明定三民主義，育爲實現三民主義之教育，其文如下：

『中華民國之教育根據三民主義，以充實人民生活，扶植社會生存，發展國民生計，延續民族生命爲目的。務期民族獨立，民權普遍，民生發展，以促進世界於大同』。

此目的究如何實現之？曰、遵照下列之方針：

1、各級學校三民主義之教學，應與全體課程及課外作業相貫連，以史地教科闡明民族之真諦，以集會生活訓練民權之運用，以各種生產勞動的實習，培養實行民主主義之基礎，務使智識道德，融合貫通於三民主義之下，以收篤信力行之效。

2、普通教育，須根據總理遺教，以陶融兒童及青年

「忠孝仁愛信義和平」之國民道德，並養成國民之生活技能，增進國民生產能力，爲主要目的。

3、社會教育，必須使人民具備近代都市，及農村生活之常識，家庭經濟改善之技能，公民自治必備之資格，保護公共事業，及林森園地之習慣，養老恤貧，防災互助之美德。

4、大學及專門教育，必須注重實用科學，充實學科內容，養成專門知識，技能，並切實陶融爲國家社會服務之健全品格。

5、師範教育爲實現三民主義的國民教育之本源，必須以最適宜之科學教育，及最嚴格之身心訓練，養成一般國民道德上，學術上，最健全之師資，爲主要之任務，於可能範圍內，使其獨立設置，並盡量發展鄉村師範教育。

6、男女教育機會平等，女子教育並須注重剛健全之德性，保持女性之特質，並建設良好之家庭生活及社

會生活。

7、各級學校及社會教育，應一體注重發展國民之體育，中等學校及大學專門，須受相當之軍事訓練。發展體育之目的，固在增進民族之體力，尤須以鍛鍊強健之精神，養成規律之習慣，爲最要任務。

8、農業推廣，須由農業教育機關，積極設施，凡農業生產方法之改進，農民技能之增高，農村組織，與農民生活之改善，農業科學智識之普及，以及農民生產消費合作之促進，須以全力推行。

上舉八條方針，包含各級與各種教育之目標，一方顧及近代社會之需要，一方保存中國過去之文明；就理論言，確有其創造之特質與完整之特長，較之平民主義之生硬的輸入與破碎的實施者，有過之而無不及也。苟百尺竿頭，更進一步，採相當之具體方法而實行之，則其成效必又勝過十餘年來之平民主義教育也。惟無論如何，三民主義之教育思潮已成爲中國社會改造之一途向；且有政府負責，謀

整個實施之法，此吾人今日應有之認識也。

三、社會主義 關於社會主義之教育思潮，最近始有系統之說明，其內容無非蘇俄之馬克斯社會主義，認教育為政治及階級鬥爭之工具，以教育目的在無產階級戰士之培養與無產階級社會之預備；故李浩吾氏之言曰：

『在資本家社會的教育，以養成資本家的忠實的奴僕為目的；在普羅列塔利亞專政下的教育，以養成無產階級的忠實鬥士，且由此以準備將來的無產社會為目的。還有，前者務必隱蔽教育之階級性政治性，後者則公然宣言為階級的政治的』。（註七）

又李氏說明社會教育之要旨，略如下數點：

『第一，對於學校問題也將同對於其他一切領域一樣，不僅有創設的任務，也還有破壞的任務。……』

第二，在新的學校中，要利用學校為實施社會主義教育與啓蒙之工具。最先當力謀一切落後的勞苦民衆進於社會主義的意識之較高的階段。……』

四年來之中國教育思潮

第三，對於兒童的觀念將有大的變遷。……關於兒童教育之最根本的權利也當屬於社會。……』

第四，到了八歲至十七歲——據現行蘇聯的規定——是一切兒童青年受平等而且免費的公共教育之時期。施行這種教育的學校應該是統一的勞動學校。……』

第五，青年從統一勞動學校中獲得為社會主義社會一切公民所必要的理論的實踐的智識之總體。

第六，在社會主義之下，專門或大學的具有如何性質，此刻尚不能作正確的預想。所可說的，學生將以勞動為主，由此使技術與科學成為勞動階級的共有物，而教授與學生間的一切界限，也將消滅。……』

第七，除學校外，更有種種成人的教育機關及娛樂機關，如圖書館，博物館，美術館，廣播電話，劇場，音樂，影戲，旅行等等，不但普遍，而且完全公開，讓所有文化利器都變成大衆共有共享之物。……』

最後，在由資本主義社會到社會主義社會的過渡運

內，不僅學校有宣傳社會主義的任務，就是整個政權的一切機構也不可不負宣傳社會主義的任務。……」（註八）

以上要旨所明示吾人者，社會主義教育乃一種平民的，鬥爭的，注入的，與生產的教育；其不同於三民主義教育者在其鬥爭的色彩，其不同於平民主義教育者在其鬥爭的與注入的色彩。此種教育思潮能否成爲中國社會改造之一途向，實是疑問：一方有絕對否認之，視爲危害中國社會者；然另一部份青年則視此爲改造中國社會及世界之唯一途徑。事實如此，無可諱言。苟吾人承認此一部份青年之思想及活動，不論其是否錯誤，則社會主義教育思潮亦中國社會改造之一途向也。

中國教育思潮，平民主義，三民主義，社會主義而外，尚有國家主義，自由主義，藝術教育，動的教育，宗教教育，人格教育，以及無所屬之教育主張，不勝枚舉。國家主義在四年前頗影響於青年思想，其理論亦頗有系統；但此四年中則踪影俱無，而實際上之表現更「踏破鐵鞋無

覓處」：故雖於現今青年思想上不無影響，然不能不割愛也。其他教育主張，則以其或無系統之說明，或乏社會之共鳴，尙未能稱爲一種思潮，亦惟有暫置之而已。

三、結論

平民主義，三民主義，與社會主義三種教育思潮已經國人認爲中國社會之改造途向矣，是中國社會改造之途向實三而非一，尙不免吾人之眩惑。惟社會主義既屬疑問，則此途向之迷離可知，似無固執之必要。平民主義雖見諸實行，且著成效；然東塗西抹，不能使中國社會有整個之改造，未免美中不足。三民主義既有整個計劃，又有政府頁實施之責，則前途光明似可預卜；然不可不深思熟慮者，則實施之具體方法與真摯之作育精神耳。

註一：蔣夢麟、教育究竟做什麼、新教育、一卷、一期、八頁

註二：姜琦、何謂新教育？、新教育、一卷、一期、三五八—三六九頁

註三：江問漁、我國中學教育的前途、教育與職業、

一二〇期、五—七頁

註四：晏陽初、平民教育概論、教育雜誌、十九卷、

六號

註五：中華平民教育促進會總會第一次徵集會員宣言

、新教育評論、三卷、七期、十二頁

註六：陶知行、我們的信條、新教育評論、三卷、二

期、十七—十八頁

註七：李浩吾、新教育大綱、二三八頁

註八：同上

二二九—二四七頁

教育與民衆 第二卷 第八期要目

民衆教育館專號

農民教育館之三要	高陽
民衆教育館之談片	許公鑑
民衆教育館概論	李蒸
民衆教育館與民衆教育實驗區	茹鍊儒
民衆教育館改進問題的商榷	楊錫類
改革現行農民教育館的幾種意見	林宗禮
江蘇省各縣民衆教育館概況調查	王育誠
民衆教育館問卷及答案	李蒸
辦理泰縣民衆教育館半年來所感覺的幾個實際問題和解決辦法	劉庭樹
江浦縣立民衆教育館概況	許求己
宜興縣立民衆教育館初步進行計劃大綱	吳培元
南匯縣立民衆教育館計劃草案	黃豫才
武進縣立民衆教育館改進計劃	穆英
鎮江縣立民衆教育館進行計劃	白懋寬
泰縣縣立民衆教育館實施概況	劉庭樹

淮安民衆教育館實施計劃大綱	楊汝淦
丹陽縣立第二農民教育館十九年度第二期進行計劃綱要	林宗禮
吳縣農民教育館設施計劃大綱	潘志福
鎮江縣立第一農民教育館十九年度計劃大綱	吳伯昌
宜興縣立農民教育館二十年度進行計劃	邵曉堡
睢甯縣農民教育館實施計劃大綱草案	王子陵
青浦縣農民教育館概況	黃貽燕

附錄	高陽
農民建設方案	高陽
民衆教育館問題討論	林宗禮
民衆教育消息一束	鄭冠光 李從之

下兩期九合刊預告

研究實驗事業專號

(定價) 全年十冊 大洋壹元伍角 本期零售 連郵大洋三角肆分
 (通信處) 無錫通惠路 江蘇省立教育學院研究實驗部發行股

四年來中國心理學

張耀翔

我最近編了一部心理學論文索引，內載中國所有散見於各著名雜誌及報章上的心理著作目錄，約七百五十篇。

假若我們將民國以來（民國以前此類論文幾無可言）分作三個時期：民國十一年以前為第一時期，民國十一年一月至本校成立之日（十六年六月）為第二時期（即心理雜誌出版時期），最近四年半為第三時期，然後統計各時期發表的論文篇數，便可知道中國心理學發展的大概情形。

統計的結果：第一期時間雖長，但發表的論文只有二百五十篇，平均每月只有一篇；第二期約四百篇，平均每月七篇；第三期約二百篇，平均每月四篇。第二期比第一期三兩期合併還多，可謂最盛時期。其中最大的原因，如

四年來中國心理學

然是本期內有一個專門雜誌——心理——按期貢獻。心理共出十四期，發表一百五十篇文，其中含有創作精神者至少五十篇，已另由作者集成一鉅冊，題曰心理雜誌選存，在中華書局印刷中，本年夏間出版。除去這一百五十篇外，第二期還有二百五十篇散見於其他各雜誌，比第三期仍多出四分之一。其故有二：（1）第二期比第三期多五個月；（2）第二期除有專門的雜誌外，尚有幾種常愛發表心理論文的雜誌報日及，例如民鐸（第三期內亦有此誌，但出版次數不及第二期多），以前的學燈，晨報副刊之類。

由此看來，發行專門雜誌確是提倡學術的一種良法。美國心理學為甚麼那樣發達呢？一個很大的原因就是他們

一二五

有二十幾種專門的心理雜誌日日在那裏「鼓吹」，「宣傳」，引起學者極濃的研究興趣。作者不敏，對此類工作在國內曾略事提倡，因限於時間及經濟，早告疲乏，希望有人在最短時期內出來創辦幾種比以前心理雜誌更專門的雜誌。據現時國內心理學者研究的傾向（參閱下文索引）至少可辦三種：即（一）普通心理雜誌，包含實驗心理，生理心理；（二）兒童心理雜誌，包含嬰兒及青年心理，遺傳與環境問題；（三）教育心理雜誌，包含學科心理及測驗。使以後關於此科的著作都集中於幾處，以便檢閱；不要像現在流落到四處八方，以致遺失。

第三期所發表的雖不及第二期豐富，但「革命式」，取消式，或「打倒式」的高調似乎少些。建設的，專門的，範圍小的，踏實的題目比較多些。這確是極好的現象。茲將本期內論文題目，作者姓名，雜誌卷號，開列於下，一方面可以得見現在中國心理學者研究興趣之所在，一方面可作學者指南，隨時據以參考：

最近四年中國心理學論文索引

(一) 普通心理三十三篇

- | | | |
|-----|---------------|-------------|
| 朱然藜 | 心之新解釋 | 教育雜誌二十一卷十二號 |
| 高覺敷 | 心理學與自然科學 | 教育雜誌二十二卷三號 |
| 高覺敷 | 心理學之主觀與客觀 | 教育雜誌二十卷五號 |
| 張耀翔 | 論嗅覺 | 心理與教育第一期 |
| 郭一岑 | 遺覺的研究 | 教育雜誌二十二卷二號 |
| 王光祈 | 聲音心理學 | 中華教育界十七卷五期 |
| 湯荷驥 | 色彩和人生 | 學生雜誌十四卷七號 |
| 傅任敢 | 情感與理智 | 教育雜誌二十卷八號 |
| 胡文傳 | 笑的作用和起源 | 一般九卷二號 |
| 齊生 | 怒與懼 | 東方雜誌二十六卷十二號 |
| 高覺敷 | 近時對於情緒變遷實驗的研究 | 民鐸九卷二號 |
| 張耀翔 | 論聽覺 | 教育建設第一集 |
| 宋恪 | 心理學上的人格問題 | 教育建設第三集 |

- | | | | | | |
|-----|------------|------------|------------|-----------------|--------------|
| 周巽和 | 好奇心與興趣 | 教育建設第三集 | 邱鶴 | 從生物學上討論本能 | 教育建設第二集 |
| 高卓 | 什麼是行爲的控制者 | 東方二十六卷五號 | 遂初 | 笑的分析 | 東方雜誌二十四卷三十四號 |
| 郭維屏 | 自我之研究 | 暨大教育季刊一卷二號 | 張耀翔 | 情緒之分類 | 教育建設第三集 |
| 章頤年 | 聯想反應之應用問題 | 暨大教育季刊一卷二號 | 傅任敢 | 本能與習慣 | 民鐸十卷一號 |
| 周輝昭 | 性愛的動機 | 新女性二卷十一號 | (二)兒童心理十四篇 | | |
| 謝循初 | 食色性乎非性乎 | 暨大教育季刊一卷三號 | 趙演 | 兒童行爲的新研究 | 教育雜誌廿一卷十號 |
| 黃石 | 戀愛與情慾 | 新女性三卷六號 | 賀昌羣 | 兒童教育與行爲主義 | 教育雜誌廿一卷一號 |
| 張耀翔 | 自覺心理 | 暨大教育季刊一卷二號 | 唐德一 | 兒童的活動性 | 教育雜誌二十卷六號 |
| 胡昌巖 | 巴夫洛夫交替反射實驗 | 暨大教育季刊一卷三號 | 袁哲 | 嬰兒第一年間之生理與心理的發展 | 教育雜誌二十二卷十號 |
| 宋格 | 無須學習的行爲 | 教育建設第二集 | 張雪門 | 二三四歲兒童之研究 | 教育雜誌二十卷七號 |
| 松濤 | 人類的求愛 | 新女性 卷十號 | 胡小石 | 三歲兒童作業興趣之研究 | 教育雜誌二十卷八號 |
| 丘景尼 | 從本能生活到道德生活 | 東方雜誌二十五卷九號 | 趙涵川 | 兒童與成人思想活動之比較研究 | 教育雜誌二十二卷二號 |
| 張耀翔 | 情之記憶 | 大夏大學七周紀念刊 | 馬精武 | 頑劣兒童的研究 | 教育雜誌二十二卷九號 |
| 半醒 | 習慣與成功 | 學生雜誌十五卷八號 | 任白濤 | 兒童之精神衛生 | 教育雜誌二十三卷二號 |
| 連炳松 | 各家釋笑述評 | 暨大教育季刊一卷三號 | | | |
| 張耀翔 | 心理的人格 | 國立各大學聯合會刊 | | | |

豐子愷 兒童的年齡性質與玩具 教育雜誌十九卷五、六號

胡壽塘 兒童的情緒與其教育 教育雜誌十九卷一號

黃恩禮 兒童對於道德判斷的研究 教育研究十二期 (廣州中大出版)

王穩清 小學兒童自由發表的研究 教育雜誌十九卷八號

熊文敏 甚麼是高才兒童 暨大教育季刊一卷一號

(三)青年心理八篇

周巽和 何謂青年期 教育建設第二集

健夫 青年與自然 學生雜誌十四卷三至五號

哲生 青年之放縱與自殺心理 東方雜誌廿六卷七號

哲生 對大戰時德國戰場上青年悲慘之心理 東方雜誌廿六卷十四號

胡安定 性慾的研究 學生雜誌十五卷五號

張耀翔 厭世心理 生活四卷三十八期

馬雪瑞 青年期之身心的變遷與教育 教育建設第二集

張振鏞 青年煩悶心理之分析 教育建設第三集

(四)社會心理四篇

夏斧心 羣衆心理及自然的分析 一般雜誌七卷一至三號

劉渠 羣衆行爲之意義及其特徵 中央大學半月刊一卷八期

朱光潛 現代英國心理學者之政治思想 留英學報第二期

劉天予 心理生活的社會性質 中華教育界十八卷七期

(五)差別心理十篇

頌華 德國人的習慣和其精神上的幾個特點 東方雜誌廿五卷十八號

文宙 英法及西班牙民族心理之比較 東方雜誌廿五卷十二號

童潤之 中國民族的智力 東方雜誌廿六卷三號

曹儀禮 婦女的智力是否和男子一樣 婦女雜誌十四卷二號

微知 婦女性生活的奧窈 婦女雜誌十四卷二號

王國新 隨意讀書之性差異 教育雜誌二十一卷七號

邱鶴 青年期兩性差異之研究 教育建設第三集

遂初 就歷史上研究名人之
事業及其年齡 東方雜誌廿四卷廿三號

覺明 歷史人物之心理學的
研究 東方雜誌廿五卷廿四號

史美煊 天才之初期的心理特
性 教育雜誌廿卷四號

(六)變態心理八篇

趙演 現代變態心理學之四
大派 教育雜誌廿卷十二號

舒新城 精神解析與教育 中華教育界十七卷一期

史美煊 心理分析概論 學生雜誌十八卷八號

郭任遠 變態的行爲 東方雜誌廿四卷廿三號

高卓 以行爲主義的觀點講
夢 東方雜誌廿五卷十號

徐亞生 神經衰弱的危險及其
治療方法 學生雜誌十四卷七號

汪德全 心理衝突與壓制 民鐸十卷三號

子風 視官的幻覺 學生雜誌十六卷八號

(七)動物心理九篇

微知 人類與動物的關係 婦女雜誌十五卷一號

章頤年 從定形心理學來講動
物的智力 教育建設第三集

若賓 動物的教育 學生雜誌十五卷六號

王歷農 蟻的社會生活 學生雜誌十四卷八，九號

遂初 動物對於音樂的反應 東方雜誌廿四卷十四號

哲生 動物中的道德性 東方雜誌廿五卷廿三號

張冠丹 動物實在會笑 東方雜誌廿五卷二號

宇高 昆蟲的向性 自然界三卷四號

若賓 生物界的戀愛形態 學生雜誌十五卷六號

半醒 (八)植物心學一篇 學生雜誌十五卷六號

(九)生理心理九篇

王歷農 休養之科學的研究 學生雜誌十四卷二號

慨士 內分泌和人格 自然界四卷六號

陳德榮 神經系與心理學 東方雜誌廿五卷五號

慨士 腦的意義 自然界二卷八號

棠洲 眼睛與睡眠 學生雜誌十六卷八號

王開斌 內分泌對於情緒行為的影響 教育建設第三集

杜增瑞 神經系統的進化 科學十三卷一號

張耀翔 女子富於情緒說之生理的根據 暨大教育季刊一卷三號

郭一岑 內分泌研究對於心理學之關係 教育雜誌廿二卷十號

(十)遺傳與環境八篇

趙涵川 行為之基本的神經機關 教育雜誌廿二卷十一號

傅任敢 後得性遺傳問題之實驗研究 民鐸九卷四號

何定傑 遺傳與環境 學藝雜誌七卷一號至八卷四號

張光耀 遺傳與環境 學藝雜誌七卷一號至八卷四號

郭任遠 心理學中反遺傳運動的結果 東方廿六卷八號

均式 習得性真不遺傳嗎 一般五卷二城

吳振茲 遺傳與個性 學生雜誌十四卷十二號

王歷農 環境的影響 學生雜誌十四卷十二號

艾偉 遺傳與環境在智慧上之影響 教育雜誌廿一卷十號

(十一)心理學史九篇

孟雲嶠 現代心理學概論 東方雜誌廿六卷廿二號

章益 最近二十五年以來之心理學 勞働大學月刊一卷一號

潘菽 蘇維埃聯邦的心理學 中央大學半月刊一卷三號

高覺敷 蘇俄的心理學 教育雜誌廿一卷十二號

牟永錫 天演論對於心理學的影響 民鐸九卷二號

潘菽 心理學的過去與將來 學藝雜誌九卷一號

吳紹熙 實驗心理學的發展 中央大學半月刊一卷十一期

陸志韋 休謨與近代心理學 哲學評論

倪文宙 心理學的最近四分之季 一般雜誌二卷四號

(十二)各家心理二十二篇

胡文博 現代心理學之四大潮流及其對於教育之影響 中華教育界十八卷八期

高覺敷 現代德國自然科學的心理學 教育雜誌廿一卷十號

- | | | | | | |
|-----|------------------|-------------|-------------|-------------------|------------|
| 高覺敷 | 現代德國文化科學的心理學 | 教育雜誌廿一卷十一號 | 高覺敷 | 心之發展 | 民鐸九卷三號 |
| 謝循初 | 英國學者談「心」 | 暨大教育季刊一卷三號 | 謝循初 | 威斯的心理學 | 教育雜誌二十二卷三號 |
| 林仲達 | 行爲主義之論戰 | 教育雜誌廿一卷三、四號 | 蕭孝燦 | 格式塔心理學的烏瞰 | 教育雜誌廿卷九號 |
| 謝循初 | 何謂行爲心理學 | 暨大教育季刊一卷二號 | 鄧振甫 | 苛勒之完形心理學 | 教育雜誌二十三卷一號 |
| 高覺敷 | 行爲主義 | 學生雜誌十七卷二號 | 高覺敷 | 對於完形派攻擊構造主義之批判 | 教育雜誌廿二卷十一號 |
| 龐文泚 | 整個的行爲主義的研究及其批評 | 教育雜誌廿一卷七號 | 高覺敷 | 基爾塔說的兒童心理學 | 教育雜誌廿一卷四號 |
| 謝循初 | 鐵欽奈的心理學 | 暨大教育季刊一卷二號 | (十二)教育心理十六篇 | | |
| 傅若年 | 釋行爲主義 | 教育雜誌廿卷 | 倪文宙 | 席德教授述百年來教育上心理學之應用 | 中華教育界十七卷二期 |
| 高覺敷 | 基斯塔心理學 | 教育雜誌十九卷四號 | 陳博文 | 教育心理最近之發展 | 教育雜誌十九卷四號 |
| 章頤年 | 完形派心理學對於歸納學習法的批評 | 暨大教育季刊一卷一號 | 史美煊 | 賓納氏的教育心理學 | 教育雜誌二十二卷八號 |
| 高覺敷 | 談談佛洛特 | 一般五卷二號 | 瞿世英 | 教育心理學之發展及其尙待解決之問題 | 教育雜誌十九卷四號 |
| 朱光潛 | 行爲主義 | 留英學報第三期 | 湯鴻嘉 | 聯念律與滿足律 | 中華教育界十八卷七號 |
| 高覺敷 | 對於基斯塔心理學之批評 | 教育雜誌十九卷五號 | 艾一偉 | 心理與教育 | 民衆教育季刊一卷二號 |
| 郭任遠 | 一個心理學革命者的口供 | 東方廿四卷五號 | 高之生 | 重估心理學的意義及其和教育的關係 | 中華教育界十八卷八期 |

四年來中國心理學

四年來中國心理學

杜佐周 發展民衆教育的心理建設 民衆教育季刊一卷一號

高杰 算術的定期練習實驗研究 教育雜誌廿一卷六號

高芝生 教育心理學之行爲主義的基礎 中華教育界十八卷八期

湯鴻焄 小學算學心理 中華教育界十八卷九期

張繩祖 桑戴克論本能與能力及利導之方法 民衆九卷五號

朱慕周 小學書法臨映試驗研究 教育雜誌廿一卷五號

牟永錫 學習律 教育雜誌廿一卷三號

張耀翔 改造漢字芻議 暨大教育季刊一卷一號

詹文滸 羅素評行爲主義的學習論 青年進步一百二十七號

袁漱瀛 小學兒童別字的研究及今後小學教材敘法上應行注意之點 中華教育界十七卷六期

王歷農 學習與習慣 學生雜誌十四卷十二號

豐子愷 藝術教育的心理學的論究 教育雜誌廿卷十一號

張耀翔 成人學習心理 教育與民衆二卷四號

艾偉 漢字之心理研究 教育雜誌廿卷四，五號

黃維榮 目的論及試驗與錯誤說的謬誤 東方雜誌廿五卷廿二號

王光祈 學說話與學唱歌 中華教育界十七卷七期

廬于道 大腦與學習 教育雜誌十九卷八號

陳濟浩 書法之生理基礎 教育建設三集

(十四) 學科心理二十篇

杜佐周 橫直行排列之科學的研究 教育雜誌廿二卷一號

湯鴻焄 小學學科心理與應用律 中華教育界十八卷六期

徐錫齡 歐美讀法研究述要 教育研究廿五期

湯鴻焄 小學算學心理之研究 教育雜誌廿卷四，五號

杜佐周 中文讀法研究的經過 教育研究廿五期

湯鴻焄 算學四則之相關之實驗研究 教育雜誌廿一卷八號

艾偉 最近關於讀法心理的幾個研究 教育研究廿五期

- 陳禮江 讀法概論 教育研究廿五期
- 曹芻 默讀教學法 教育研究廿五期
- 胡毅 介紹幾本關於讀法的書 教育研究廿五期
- 徐錫齡 小學歷史學習之心理研究 教育雜誌二十二卷十二號
- 徐則敏 (十五)測驗三十一篇
- 杜佐周 與小學教師談智力測驗問題 教育雜誌二十卷七、八號
- 王書林 智力測驗之發達史 教育雜誌十九卷三號
- 葛成訓 智力之性質 教育雜誌十九卷八號
- 熊文敏 智力和犯罪的關係 上海教育月刊一期
- 古有成 城市平民學校之智慧測驗 教育雜誌十九卷十號
- 賴成驥 編造智力測驗之技術與理論 教育雜誌二十二卷八號
- 史美煊 智力測驗與教育指導 教育與職業六十二期
- 鄒恩潤 智力遺傳問題之研究與其發展 教育雜誌二十卷四號
- 王書林 人體體質與智力之遺傳 科學十二卷五號
- 張夢聞 一個應用智力測驗的實例 教育雜誌二十卷十一號
- 杜佐周 我們對於智力測驗應該採取何種態度 教育建設三集
- 陳選善 智力測驗的早期歷史 教育建設第三集
- 俞曙方 智力測驗所測量的到底是什麼 上海教育月刊二期
- 陳選善 智慧的進化 科學十三卷七期
- 杜增瑞 智力測驗淺說 江西教育十八至二十七期
- 杜佐周 比納西蒙量表發表後之智力測驗 教育雜誌十九卷十一號
- 王書林 普通考試方法之科學化 教育雜誌十九卷十一號
- 杜佐周 城市平民學校之教育測驗 教育雜誌十九卷十號
- 諸葛龍 與小學校教師談教育測驗用途 教育雜誌二十卷一號
- 杜佐周 文官標準與文官測驗 教育雜誌二十卷八號
- 徐錫齡

牟錫永 測驗運動的新進步 教育雜誌二十一卷四號

史美煊 教育測驗編造法的理論和實際 教育雜誌二十一卷十一號十二號

李清棟 現行標準測驗之改造問題 教育雜誌二十一卷十一號

彭宏議 教育測量原理概論 江西教育二十五期

鄒恩潤 職業測驗 教育與職業五十三期

杜佐周 職業指導所用的測驗 教育雜誌二十卷三號

顧樹森 職業指導與職業心理測驗 教育雜誌二十卷三號

李深棟 品格測驗論 中華教育界十七卷一號

子風 判斷自己的個性和能力 學生雜誌十六卷十號

中暇 鑑別香烟能力的測驗 東方二十五卷二十一號

須小山 時事測驗的經過談 中華教育界十七卷二號

(十六)應用心理(教育心理與測驗除外)六篇

鄒恩潤 根據習慣心理學之職業訓練 教育與職業七十九期

潘菽 心理學之實用的價值 民鐸十卷四號

劉洪恩 歐洲工業心理及職業指導之發展 教育與職業八十六期

鄒恩潤 關於職業心理與生理的最新實驗 教育與職業八十一期

沈星若 勞動心理學 教育與職業九十一、九十二期

章充棟 藝術制作的心理 一般四卷一號

(十七)其他四篇

郭一岑 籌備中央心理學研究所之建議 教育雜誌二十一卷三號

哲生 着棋與心的發展 東方二十五卷五號

哲生 十字謎之心理 東方二十五卷二號

哲生 心力支配血肉的奇異現象 東方二十六卷八號

以上是從民國十一年一月出版的雜誌起，到本年五月止。共得二百二十二篇，自然還有些遺漏，但沒有故意刪除。那些流行不廣，或性質相差太遠的雜誌，都沒有去調查。這裏所記載的有二十七種，其中以教育雜誌發表最多，有六十六篇；東方，學生雜誌，中華教育界次之。後起的

教育建設(大夏出版)及本刊平均每期有五篇，比任何中文雜誌尤多。一般雖不是那一門學科的專門雜誌，只是一版一而已，也發表了六七篇，我們非常歡迎。我們並希望這些雜誌以後多多的發表這一類的文字。素負盛名的科學雜誌和學藝雜誌合共只發表了五篇，未免太不注重這門科學了。婦女雜誌年出十二期，四年只發表了三篇。她們縱不注意別的心理，兒童心理也當稍加注意。

本期論文的作者共有一百十六位，其中以高卓(覺敷)發表的最多，計十五篇。(高君在頭兩期內也發表了不少，要算同道中最努力於短篇著述的人)。其次使推杜佐周，謝循初，艾偉諸君了。湯鴻壽對算學心理很有興趣，鄭恩潤致力於職業教育，對職業心理也有相當的發表。哲生不知其為何人，有六篇很別緻的研究在東方發表。作者雖也有幾篇獻醜，大半係應酬之作，從尚未公開之拙作心理學事實三卷內割切下來，漫無統系，不值一顧。

本期竟有一百多人對心理積極的發生興趣，這是何等

四年來中國心理學

盛事？但論文只有二百多篇，平均每人每兩年只有一篇，未免令人失望。不能寫的人我們用不着去責備；既能寫就當勤寫，因有無數青年學子日日等着閱讀。

本來一門學科發展的情形，不能專憑雜誌上發表的論文，當兼顧單行書本，學系及學會之成立，學程與學習人數之增加，實驗室圖書館設備之添置等等；但這些在一向開教育經費的我國裏，都非常有限，不足稱道。單行書本尤異常缺乏，所有的外幾本高中及師範學校教科書，專著幾如鳳毛麟角。

今後之希望：

- 1 希望有分科的心理雜誌出版。
- 2 希望負傳播各種學術(尤指科學)使命的雜誌多登心理文字。
- 3 希望國中心理學者少談派別，多作實驗。不要將科學「政治運動口號」化。
- 4 希望能寫心理文章的人，尤指專門學者，勤寫，每

人每季以一篇為最低限度。

5 希望「小題大做」，勿「大題小做」；甯可透徹的知道幾件事，不可半解的知道許多事。Ogden以十年研究聽覺，Ladd-Franklin以二十年研究色覺，Ellis以三十年研究性慾，可作吾人研究之模範。

6 除教育心理外，希望多作其他應用心理文。用途不廣的科學難得大家重視。

7 心理學負有改進社會的使命，希望多有人作社會心理文。

8 希望有幾位女心理學作者。中國的 Washburn快出現！

本文索引多承本院心理系三年級諸同學
共同調查，一併誌謝。

四年來中國中學生文藝興趣之一瞥

真

(一) 引言

中學生之文藝興趣，可於其讀書作文中見之。近四年來，中學國文教學上討論問題主義與研究國學整理國故之風漸息，而新文藝運動代之而起。中學生課外自讀之文，多偏向於新文藝書籍，此可於各校國文教學狀況及各書局文藝書籍之銷路，調查得之。至學生對於課內選文，亦往往有傾向文藝之要求，而一覽各校國文教材，亦不免有偏向於此者。中學生文藝興趣之濃厚，稍有國文教學經驗者，當不否認也。惜予未嘗爲實際調查，不能證實吾言耳。然自作文方面言之，則予於前年秋冬間，曾從事於作文題目之調查，而有統計之結果可按焉。

四年來中學生文藝興趣之一瞥

前次調查，得蘇浙閩皖湘粵十三校之文題，共一千零九十五題，（寄發調查表三百份，而收回僅十數份。）大都爲民國十六七八年之文題。復由全國中學國語文成績大觀，錄得三百十六題，則爲自十四年之十七年文題。近年餘來，（自十九年春至今。）各校文題，或有更側重於文藝之趨勢。作者尙擬重作調查，以期獲得較多之資料，而研究結果較爲正確。然鑒於上次調查，雖有研究所（中山大學教育學研究所）與教育行政機關（各省教育廳）之幫助，寄發調查表三百份，歷時三月，而收回者僅十數份，頗感此種調查之不易舉行。蓋以一般中學國文教師，對於此種教育問題之科學的研究，甚少興趣；且於研究結果之價值，

尚無相當瞭解也。吾國中學國文教師，本多偏於文學的頭腦，而缺乏科學的頭腦。故其為人，多含名士氣味；而其教學，則多取文人態度。所謂名士氣味者：往往個性太強而缺少社會性；我見太甚而高自位置，目空一切；做事因循敷衍而無責任心是也。所謂文人態度者：教學重興趣而不重功用；無計劃而忽視效率；太自由散漫而無嚴格的規律是也。在此名士文人教育下之國文教學，而欲求其為科學的搜集與研究，固不可能；即欲求其為此種研究之贊助，亦大非易易也。

作者前曾搜集自民元至民九年之中學作文題目一千六百七十題，分類統計結果：議論文題（含經論史論通論）佔百分之三十三；記敘文題（含雜記遊記）佔百分之十六強；陳說文題只佔百分之十三強；應用文題（書札簡啓）只佔百分之十二強。而摹倣古文之雜體文題，（如序跋書後傳狀雜文等）則佔百分之二十五。可見當時文題，特重議論，次為摹倣古文之雜體文題，而於記敘陳說及應用文題，

均不重視。細察題材，則議論陳說多古今得失，經國大事，預備中學生畢業後執政為官者；（如秦始皇論，伊尹武侯合論，前漢循良論，四罪而天下咸服論，無為而治者其聖者歟義，齊人伐燕取之義，文章經國之大業論，古今分合治亂大勢略說，時勢造英雄論，論外患，等等。）雜體文題，多摹倣古文；（如漢文帝賜吳王几杖辨，觀菊感言，張母高太夫人七十壽序，從友人移種梅花序，五柳先生傳書後，赤壁賦書後，某貞女傳，墮仙傳，瑞雪頌，湯贊，書案銘，等等。）即記敘應用文題，亦多屬摹倣古文之文人雅事，甚少注意學生之生活需要。（如踏雲尋梅記，小園補植記，靜止軒記，醉鄉記，訪菊記，約友人採蘭啓，消寒會啓，七夕招飲小啓，約聽黃鸝，約釣魚，等等。）而課外文藝題目，共計三百九十五題，其與課內文題之比例，約佔百分之二十四。而此種文藝，則全屬摹倣舊文藝之詩詞歌賦及遊戲文章。再察其題中含義，則在在可以發見封建思想，名教思想，做官思想，以及文雅閒適之享

樂思想。此其影響直可及於整個教育，非僅及國文一科已也。可見當時中學國文教學中，科舉教育與名士文人教育之因襲的勢力甚大也。

作者復搜集自民十至民十三年之中學作文題目二千二百六十六題，統計結果：議論文題，佔百分之三十七強；記敘文題，佔百分之十六弱；陳說文題，佔百分之十四弱；應用文題，則共佔百分之五，六五；而摹倣古文之雜體文題，則佔百分之二十七。可見此期文題，其各類分配比例，與前期相差不遠，惟於議論文題，及摹倣古文之雜體文題，則尤較前增加，而於應用文題，則尤減少也。至課外文藝題目，共計四百零四題，其與課內文題之比例，約佔百分之十八弱。此期中文藝題材，雖仍多屬摹倣舊文藝之詩詞歌賦及遊戲文章，而亦間有白話小說及語體新詩。而文藝題所佔之比例數，反較前期大減，則為甚可注意之問題。蓋自提倡白話文學者攻擊舊文藝後，舊文藝之模倣作品，已較前大減；而新文藝之創造作品，佳者亦復甚少，其

為中學生所模倣者，尤不易多觀也。細察題材，則仍與前期相若。蓋此時中學國文教學思潮雖略有改進，而教學方式則仍其舊，故仍不脫科舉教育與名士文人教育之因襲的勢力也。

作者在民十八年秋季，調查各中等學校問題，計得蘇浙皖閩湘粵十三校之文題，一千零九十五題；益以由全國中學國語之成績大觀（世界書局徵集出版）錄得者三百十六題；共得二千四百零五題。由調查而得者，全為民國十六七八年之文題，由成績大觀錄得者，則為十四年至十七年之文題。在全數文題之中，十四五年之文題，所佔分量，當不過十分之一。因當時既經混合統計，今乃不易將十四五年之文題除出。然全部文題，十九出於民十六年以後者，則四年來中學生之文藝興趣，當可得其大略也。茲以暨大四週紀念，教育季刊徵文，題以「四年來」為限，創足適屢，聊以應徵，尙祈閱者諒之：

（二）四年來中學作文題目之統計

近四年來之中學作文題目，分類統計結果，與前兩期大異。比較觀之，頗有研究之興趣與價值者。此期搜集之一千四百零五個文題中，課內文題佔一千一百一十二題，而課外文藝題目，則佔二百九十三題，其與課內文題之比例，佔百分之二十六強，均多於前兩期。中學生文藝興趣之濃厚，已可窺其端倪。蓋此時坊間文藝作品，如雨後春筍，發長甚速，而數量激增，中學生取為課外讀物，易得模倣，心羨技癢，而文藝興趣亦為之激起也。

至其他各類課內文題，亦復與前兩期大有出入。統計結果：記敘文題，最佔多數，約佔百分之三十四弱；陳說文題次之，約佔百分之二十六強；雜體文題，只佔百分之十九強；而議論文題，則只佔百分之十二強；惟應用文題，則仍居絕對少數，只佔百分之八強。可見近年中學文題，特重記敘陳說；而議論文題及雜體文題，已不佔重要位置；至應用文題，則仍不為中學國文教師所重視也。細察題材，陳雜體文題外，其餘各類，均較前擴展。議論

文題，細分之，有經論，史論，時論，理論，評論，研究，雜論七目；陳說文題細分之：有理由，意見，理想，心情，心得，告語，演說，希望，計劃，雜說十目；記敘文題細分之，有遊覽，與禮，參觀，建築，生活，風俗，節候，風景，人物，故事，學校，家鄉，見聞，雜事，雜物，十五目；應用文題細分之，有書札，通啓，公牘，宣言，四目。至課外文藝題目，則除摹倣舊文藝之詩詞外，復增語體詩歌，寓言戲擬（半為白話半為文言）及小說，小品，戲劇，等目。而舊文中之賦與遊戲駢文，不復有見；即經史論題，在前兩期均佔重要位置者，近年幾將絕跡。（經論只佔百分之〇・四五；史論只佔百分之〇・九八；）可見近來中學生對於經史論題，已無興趣，而轉其傾向於新文藝，致者亦鮮有以經史命題者矣。

（三）四年來中學生課外文藝文題之分類一覽
文藝文題，如詩詞歌曲及小說戲劇等等，多由學生自由擬題，非可在教室強作者，故多屬學生課外自由之作。吾人

於此，可以察見中學生之興趣，傾向於某類文藝，如以比較的眼光研究之，亦可成爲教學上有價值之問題。茲分列各類題目如下：

(1) 新體詩歌六十二題

1, 朋友, 2, 客况, 3, 旅夜, 4, 哀同學張君國珍, 5, 弔北京慘殺之青年, 6, 贈別好友王君積怡, 7, 暑假與同學握別, 8, 別後, 9, 贈給同性伴侶范敬賢, 10, 清晨的曙光, 11, 疑問, 12, 題旭日刊, 13, 全錢, 14, 愛情, 15, 奮鬥, 16, 春, 17, 早晨, 18, 船上的一夜, 19, 夢見, 20, 細雨, 21, 雨絲, 22, 疑問, 23, 墳上, 24, 紡織娘, 25, 小動物, 26, 窗外, 27, 小詩, 28, 愛之宮, 29, 種子, 30, 吃藥, 31, 我的心, 32, 青年的心, 33, 暖和的太陽, 34, 小詩, 35, 瓜棚, 36, 植物園的秋意, 37, 暴風之夕, 38, 園中的蝴蝶, 39, 月明之夜, 40, 苦旱的農夫, 41, 晨光中的音樂聲, 42, 一個春天的晚上, 43, 春天的花園, 44, 留不住春啊, 45, 且住吧, 可愛的春, 46, 征帆之中賦歸去, 47, 我陶醉在藝術之宮, 48, 紅梅花下, 49, 琴聲裏的悵惘, 50, 熱情的人生, 51, 雨

夜, 52, 歸來的燕子, 53, 落去的桃花, 54, 微雨燕雙飛, 55, 魚與水, 56, 紅萼花疏, 57, 風箏歌, 58, 蕩湖漁歌, 59, 單調者的悲歌, 60, 天馬山的秋夜, 61, 弔孫中山先生, 62, 心

(2) 舊體詩詞五十二題

1, 春雨, 2, 題仕女橫幅, 3, 晚眺有感, 4, 秋夜客懷, 5, 遊抱冰室, 6, 雨後登望鶴樓有感, 7, 梅花, 8, 落花, 9, 恩父, 10, 荒村老父行, 11, 送表兄唐侯之金陵入軍官教導團, 12, 弔龍潭戰役, 13, 送友人畢業回里, 14, 黃葉, 15, 秋夜讀書, 16, 贈畢業同學, 17, 中秋感懷, 18, 雨後探春, 19, 旅抗過蘇小小墓, 20, 題黃女士畫屏, 21, 悼舊雨徐然君, 22, 病中思家, 23, 述懷, 24, 別西湖, 25, 秋日書懷, 26, 白雲, 27, 隕星, 28, 寒梅, 29, 月夜, 30, 蠶江紀遊, 31, 集美學校寫真, 32, 明良樓晚眺, 33, 梅花嶺弔史可法, 34, 暮春, 35, 殘荷, 36, 秋雨懷舊, 37, 胭脂山步月, 38, 送春詞, 39, 葬花, 40, 重九登高, 41, 珍珠泉, 42, 琉璃井, 43, 綠楊城畔, 44, 胭脂山落照, 45, 芙蓉崗, 46, 金陵懷古, 47, 鷓鴣鳴寺晚鐘, 48, 六朝懷古, 49, 登釜山, 50, 浪淘沙, 51, 墓

山溪，52滿庭芳

(3) 小品文六十六題

1, 雁宿蘆洲記, 2, 春宵聽雨記, 3, 秋, 4, 菊, 5, 哀中秋的明月, 6, 秋風, 7, 回憶, 8, 涼秋的景象, 9, 劇場中的我, 10 午夜的狂風, 11 午後風聲, 12 夢裏的揚州, 13 午夜, 14 案桌上的時辰鐘, 15 冬天又到了, 16 蝴蝶的快樂, 17 給春之神, 18 我顛立在十字街頭, 19 詰秋, 20 落葉(三見), 23 深秋, 24 霜前, 25 暮色, 26 月下的回憶, 27 柳陰清話, 28 階前曝日談, 29 雪後, 30 雨後, 31 離家的前一夜, 32 春塘柳色, 33 燕子, 34 春去了, 35 天冷了, 36 殘秋柳色, 37 子規聲裏的我, 38 考試的前後, 39 夏夜, 40 歸興, 41 度其客况秋時候, 42 黃昏, 43 爐邊瑣話, 44 朝露, 45 月夜, 46 雨絲風片, 47 柳絮, 48 秋風秋雨, 49 秦淮夜月, 50 風雨之夜, 51 中秋月, 52 客中秋雨, 53 春來了, 54 新秋(重見), 56 深秋, 57 葡萄棚下, 28 月下, 59 秋窗夜話, 60 秋郊, 61 斜風細雨掩着了晨光, 62 遠山的夕照, 63 秋雨裏我上了征途, 46 新

露後我踏着斜陽, 65 驟雨落梅花, 66 桂花香裏

(4) 小說八十三題

1, 失戀後的頭惱, 2, 愛, 3, 新婚之夕, 4, 浴兒, 5, 紅花碧血錄, 6, 春深閨夢, 7, 革命下的犧牲者, 8, 嗚呼戰後, 9, 槍聲, 10 我的母親, 11 尋常, 12 皎如的死, 13 筱凡的手, 14 手套, 15 歸途, 14 沉思, 17 破曉, 18 月下, 19 四年前的故事, 20 冷寂的東夜, 21 小毛, 22 劫, 23 我知道了, 24 一夜的悲, 25 我怕, 26 閒步, 27 前路, 28 應徵, 29 他的一生, 30 玫瑰酒, 31 憤恨, 32 到底爲了什麼, 33 新人, 34 菊花大會, 35 運動的得獎者, 36 理想中的教育家, 37 繡花枕, 38 冬天到了, 39, 傷兵, 40 貧農, 41 一張五元的鈔票, 42 慈善家, 43 乾蕪, 44 兩個厚水的農夫, 45 一個人力車夫, 46 睡獅醒了, 47 深夜的更夫, 48 一個不畏難的少年, 49 到光明的路, 50 傳染病, 51 這是對的嗎, 52 不是難事, 53 清晨的鐘聲, 54 這不是你應該做的嗎, 55 獵人與犬, 56 盲從, 57 狂人, 58 游移, 59 饑民, 60 初戀, 61 母親的愛, 62

槍聲，63可憐的青年，64車夫亞就，65割草婦，66瘋狂的黃犬，67沉痛，68他，69十字路口，70一個中秋的晚上，71溪前話，72女神的愛，73野火，74往事。75雙十節，76冬夜，77最後一課，78母親的安慰，79瞞人，80酒徒，81黑籍冤魂，82揭示處，83我的她。

(4) 戲劇八題

1, 一個砍柴的女，2, 聖誕日，3, 一個落伍的老兵，4, 交際場中炎涼異態，5, 飢寒的賜者，6, 孔雀東南飛，7, 查人心，8, 災民淚。

(5) 寓言及戲劇擬二十二題

1, 囚鳥，2, 老麻雀與麻雀談話，3, 國幣一元之自述，4, 蝙蝠的自述，5, 一個銅圓的歷程(以上寓言)
6, 鎗聲鳴冤，7, 松竹二友歡迎梅花書，8, 秋菊吊芙蓉，9, 花鳥聯歡會記，10, 癡者說，11, 孔方兄傳(重見)，12, 不倒翁傳，13, 差不多先生傳，14, 擬工人與商人書，15, 貧民與貪官書，16, 擬宋濂大言篇，17, 擬波普與戰神書，18, 擬陳圓圓密

致吳三桂書，20, 擬魁星與財神書，21, 擬朱買臣休妻狀並判詞，22, 擬本校滑稽專電十則(以上戲擬)

以上共計五類二百九十三題。新體詩歌六十二題，約佔百分之二十一強；舊體詩詞五十二題，約佔百分之十八弱；小品文六十六題，約佔百分之二十三弱；小說八十三題，約佔百分之二十八強；寓言及戲劇二十二題，約佔百分之七。五一；戲劇八題，則所佔分量不足百分之三也。

(四) 討論

觀察上列文題統計，可知近四年來中學生之文藝興趣，傾向於小說者為最多，其次則為小品文字，又其次則為新體詩歌，又其次則為舊體詩詞，而於寓言戲擬之遊戲筆墨，不復如曩日之感生興趣，以其佳者須寓至理於戲言，非有特種天才者不辦；而其劣者多屬無聊消遣之文，與現代思潮不合也。而劇本所作為最少，則半由於精心結構之難，為中學生課餘時間及其能力之所不及；半由於近年文藝出版界，戲劇創作甚少，國文教師亦罕有以此擅場者，中學

生不易多得模範作品資其摹倣也。近年小說，崇尚短篇。而新文藝出版界，短篇小說，發達最速而風行最盛。中學生課外讀物，所人手一編者，大半為新體短篇小說；即於報章雜誌，亦時與小說相接觸。且短篇頗適於中學生之模倣，故中學生每以課內文題為無趣，而好摹倣小說也。至小品文字，實為含有詩意的散文；而其紀敘描寫兼有，又類似乎紀事短篇；實則介乎紀敘小說及散體詩間之一種隨意文體也。六朝及唐初記敘書札，多似小品。宋人以東坡所作為最多。故凡文藝化之紀敘書札筆記隨錄，殆無不可小品目之。小品文字，於抒情敘事最為相宜，而結構又不若小說之嚴，可以長短自由，故最宜於初學文藝之短篇練習。此後在中學作文題目上，其勢必將增多，或將跨小說而上之。其所以尚不及小說題目之多者，以小品文之提倡，為近五六年內事，其歷史較短故也。至於詩歌詞文，中學生亦頗有好學為之者。惟因舊詩詞格律太嚴，不易學

習，故多轉傾其興趣於新體詩歌，便其易也。作者僅三題，而為駢文辭賦者已不復見，以此種文藝，固今日中學生之學力時間所宜為也。近來中學生雖多學為新體詩歌，而佳者甚少。即選擇詩料，亦多未妥。此可於其詩題見之。例如「疑團」，「金錢」，「愛情」，「奮鬥」，「夢見」，「疑問」，「小動物」，「種子」，「吃藥」，「我的心」，「青年的心」，「魚與水」，等等，實不成其為詩題也。夫詩文固屬盛世之業，當今國危民困，中學生宜專其心力於救國濟民之實學，國文求其文從字順，能抒情達意，足以處世應用而已。舊時名士文人之教國文，不求應用，固無足怪。而新式文人之教國文，亦復以文藝是尚，而學生亦遂以詩人文人小說家自命矣。故予謂吾國中學之國文教學，無論新舊，咸為名士文人之教育者，實以此。欲使中學國文教學之責，不落於名士文人之手，則此後中學國文教師之師資訓練，當特別注意焉。

四年來中國教育大事記

張契靈

自國民政府定都南京，迄今凡四年餘。此四年間，中國政治，力謀刷新，而教育方面，亦多所興革。其經過事實，有足資考証者。茲據個人觀感所及，撮要記之。本篇先列綱領，次分述原委，期使讀者易於探索也。至疏漏之處，在所不免，幸閱者正之。

要目（按時間次第排列）

- 一、大學院之設立
- 二、大學區制之試行
- 三、國立暨南學校之改組
- 四、國立勞動大學之設立
- 五、國立中央研究院之設立
- 六、教會學校之立案
- 七、第一次全國教育會議之舉行
- 八、軍事教育之加課
- 九、黨義之加課
- 十、中小學課程暫行標準之編製
- 十一、國立音樂院之設立
- 十二、教育宗旨之明定
- 十三、全國美術展覽會之舉行
- 十四、南洋華僑教育會議之舉行
- 十五、中央教育館之籌設
- 十六、教育部蒙藏教育司之增設

四年來中國教育大事記

一四五

十七、華僑教育會議之舉行

十八、全國運動會之舉行

十九、第二次全國教育會議之舉行

二十、教育部華僑教育設計委員會之增設

三十一、注音符號傳習小冊之編製

一、大學院之設立

十六年六月十三日，第一〇五次政治會議，教育行政委員會提議組織中華民國大學院，為全國最高學術教育行政機關，（註一）經決議照准，並通過組織大綱，又函中央法制委員會起草大學院組織條例。六月廿七日，第一〇九次政治會議，中央法制委員會函送中華民國大學院組織法，決議通過咨請國民政府公佈。（十六年四月八日公佈）

十月一日，大學院宣告成立。（組織系統圖附後）

中華民國大學院，自成立以來，非議之者頗多。中央黨部四次會議時，曾有人主張改為教育部。其後五中全會決議恢復教育部名稱。十七年十一月一日，國府明令「大

學院着改為教育部」。

（註一）設立大學院之緣由：十六年六月國民政府創設大學院，其所以不沿用教育部之名稱者，據蔡子民先生所述，因「民國紀元以前，管理學術及教育之機關曰學部；民元年改為教育部；依教育一辭之廣義，亦可以包學術也。顧十餘年來，教育部處北京腐敗空氣之中，受其他各部之薰染；長部者又時有不知學術教育為何物，而專營私植黨之人；聲氣應求，積漸腐化；遂使教育部名詞與腐敗官僚亦為密切之聯想。此國民政府所以舍教育部之名而以大學院名管理學術及教育行政之機關也。」（見大學院公報發刊詞十七年一月）

然究大學院之採用，固別有理由，不僅名稱之關係已也。茲再引蔡先生所云以說明之。蔡先生曰：「設立大學院之主張，其特點有三：（一）學術教育並重，以大學院為全國最高學術教育機關；（二）院長制與委

員制並用，以大學院長負行政全責，以大學委員會負
議事及計劃之責；(二)計畫與實行並進，設立中央研
究院爲實行科學研究；設立勞動大學提倡勞動教育；
設音樂院，藝術院，實施美化教育；此二點爲余等主

張大學院制之根本理由。(見十七年十二月四日申報
)。查此與大學院公報發刊詞內所云大意相同，惟較
爲顯明，故錄之。

圖統系織組院學大國民華中

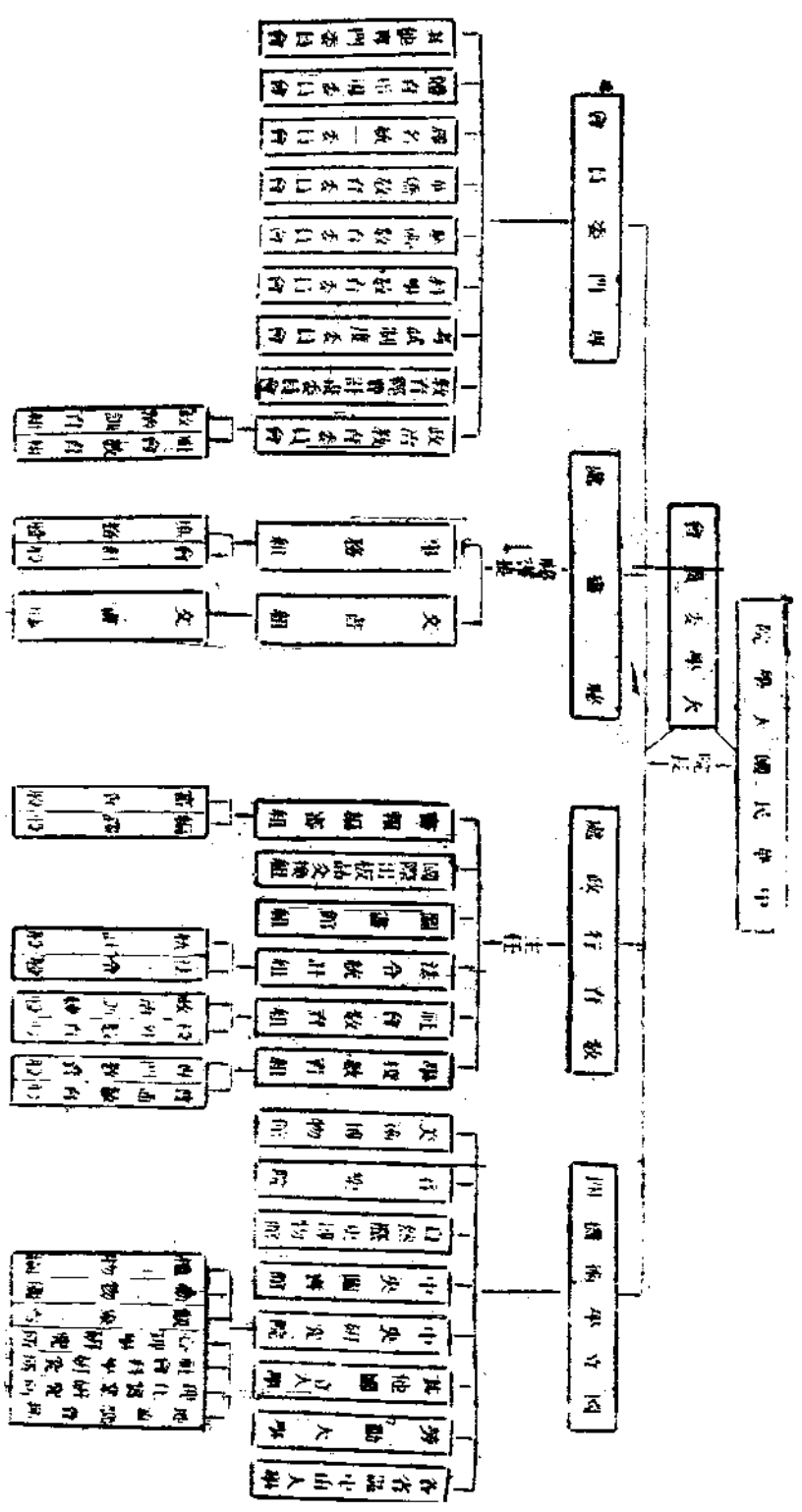

四年來中國教育大事

二、大學區制之試行

第一〇二次中央政治會議准教育行政委員會提議變更教育行政制度，(原提案附後)以大學區為教育行政之單元，區內之教育行政由大學校處理，凡大學應設研究院，為一切問題交議之機關，並通過組織條例，當經議決咨請國民政府核議施行。

提案既經核准，江浙大學區先行成立，而北平大學區繼之。江蘇試行甫一年，中等學校聯合會起而反對；北平則初行時即阻力叢生；惟浙江則行之期年，尙未見其弊。迄二中全会，乃決議由教育部定期停止試行。于是大學區制即先後廢止。

教育行政委員會呈請變更教育行政制度原文

呈為呈請變更教育行政制度，以一事權而利教育事。竊職會鑒于吾國年來大學教育之紛亂，與一般教育之不振，其原因固屬多端，而行政制度之不良，實有以助成之。教員勤于誨人者已不多得，遑論繼續研究，欠薪繫繫，膏

火不繼，圖書缺略，設備不周，欲矯此弊，自宜注重研究之一端，以維持學問之精神，此制度之宜改良者一也，一般教育之行政機關，簿書而外，幾無他事。其所持以為判斷之標準者法令成例而已，不問學術根據之如何？于是而與學術最相關之教育事業亦且與學術相分離，豈不可惜！自宜仿法國制度，以大學區為教育行政之單元，區內之教育行政事項，由大學校長處理之，遇有難題得由各學院相助以解決之，庶幾設施教育得有學術之根據。此制度之宜改良者又一也。本以上兩要旨，茲特擬具大學區組織條例八項，大學行政系統表，一併呈上，是否有當，統祈核示派遵。

三、國立暨南學校之改組

暨南學校創始于清光緒卅三年，因專教育南洋華僑弟子而設，故以暨南為名(取書經「聲教朔南暨」之義)。迨十六年六月改組為大學。除兼設中學外特設南洋文化事業部。現大學部有五學院，(文，理，法，商，教育)而南洋

文化事業部擴充爲南洋美洲文化事業部矣。廿年三月，中央議決暨大得仿照廣州中山大學辦法設置董事會。並選任孫哲生等十一人爲董事。

四、國立勞動大學之設立

十六年五月九日，中央政治會議（第九十次）議決將上海江灣之模範及遊民二工廠改設勞動大學。並派籌備員十一人。八九月間勞工勞農兩學院即先後成立。中等科附焉。十八年七月增設社會科學院。我國以國力推行勞工教育，該校實爲之嚆矢。

五、國立中央研究院之設立

國立中央研究院設立之議，肇始于民國十三年冬。總理北上時，主張召集國民會議以解決國事，並擬設中央學術院爲全國最高學術機關，以立革命建設之基礎。命汪

兆銘楊銓黃昌毅諸先生起草計劃，後以總理逝世未及實現。十六年春國民政府定都南京，中央政治會議第九十次會議，議決設立中央研究院籌備處，並推定蔡子民張人傑諸先生爲籌備委員，七月四日國府公佈中華民國大學院組織條例。十月大學院成立，遂根據組織條例聘請籌備員卅餘人，並召集籌會議。至是總理十三年冬所主張之全國最高學術機關，始有具體之籌備。十七年四月，國府公佈修正國立中央研究組織條例，改中華民國大學院中央研究院爲國立中央研究院，並特任蔡子民先生爲院長。六月九日正式成立。十一月國府公佈國立中央研究院組織法，組織益備。計分行政，研究，評議，三大部，而研究爲其中堅。已成立之研究所凡九。而自然歷史博物館，及圖書館，則尚在籌備中。

國立中央研究院組織圖

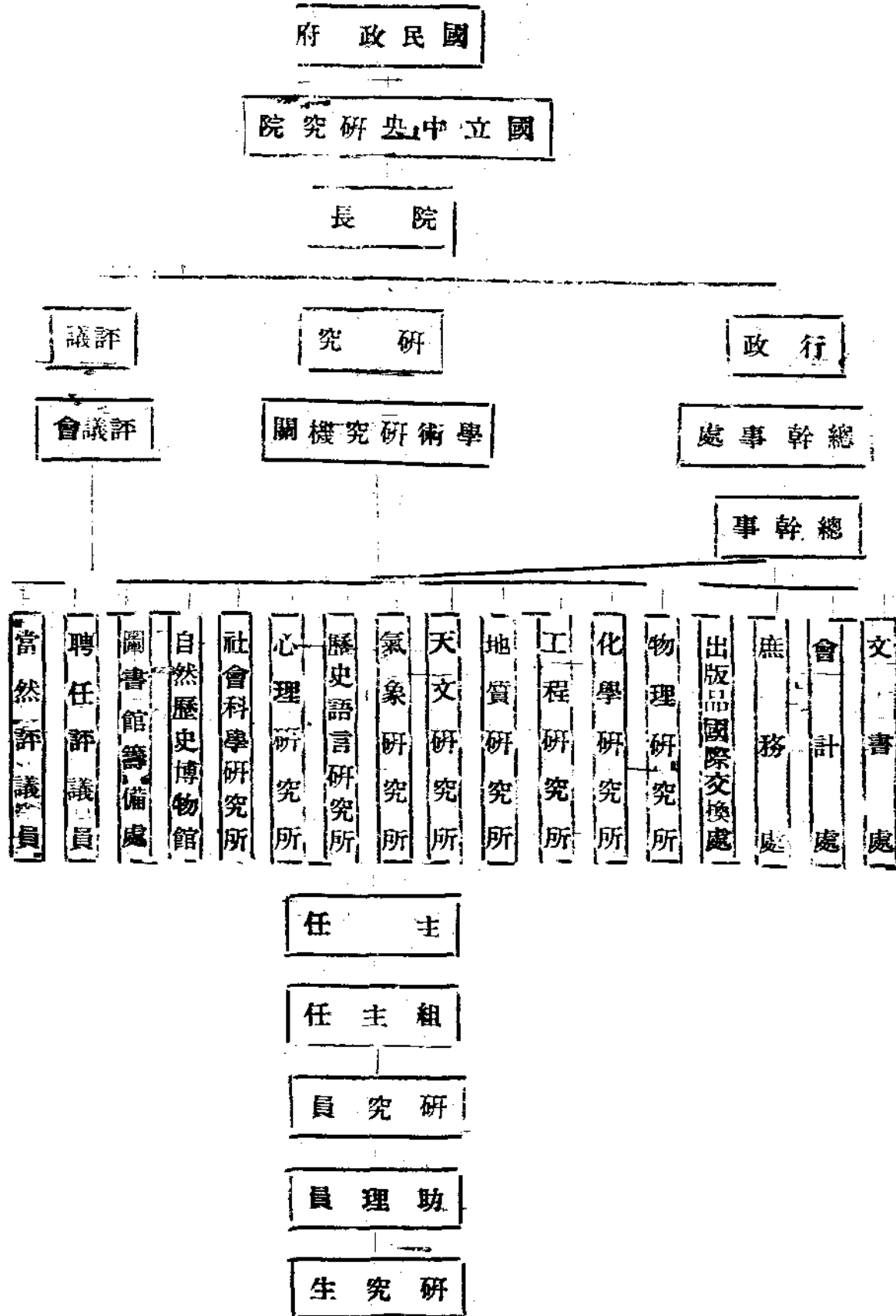

四年來中國教育大事記

圖中列所研究機關已設立或在籌備中者為限

六，教會學校之立案

查國民政府教育行政委員會時代，大學時代，教育部時代，均先後頒佈私立學校立案規程。內容雖各有不同，但對於外人及教會學校均有以下各項規定。一，須受教育行政機關之監督指導；二，不得以外國人爲校長；三，不得以宗教科目爲必修科，並不得在課內作宗教宣傳；四，如有宗教儀式，不得強迫學生參加。惟查教育行政委員會時代，在軍事期間，故立案者寥寥。自大學院成以來，國內教會學校多經先後立案矣。

七，第一次全國教育會議之舉行

第一次全國教育會議之召集在大學院時代，于十七年五月十五日在首都開會。列席者共七十八人，(註一)提案四百零二件，分十二組審查，(註二)會議亘二星期之久。至其召集之原因，則大學院公報第三期中，言之甚詳，特節錄之如下：

『國府肇建，凡百更始。四次會議之後，黨中領袖，

四年來中國教育大事記

既已團結，革命力量，因以集中。軍事之勝利，固可操左券，而一切黨務政治之困難問題，亦必迎刃而解矣。教育爲立國命脈，尤應特別注意，大學院爲謀三民主義教育之實施，教育行政之統一，學制系統之整理，教育經費之保障，教育效率之增進，擬於最近期間，召集全國教育會議，以解決上列種種問題。』

(註一)會議規程第二條本會議由左列各項會員組織之(一)大學區(或省區)代表，每區二人，(二)特別市代表，每市一人；(三)中央黨部選派之代表五人；(四)其他機關臨時選派之代表若干人；(五)大學院選聘之專家十八人；(六)大學院正副院長，秘書長，暨各組主任或代表。

(註二)(1)三民主義教育組，(2)教育行政組，(3)教育經費組，(4)高等教育組，(5)普通教育組，(6)職業教育組，(7)科學教育

四年來中國教育大事記

組，(8)體育組，(9)藝術教育組，(10)社會教育組，(11)出版組(12)改進私立學校組

八，軍事教育之加課

十七年五月廿二日，大學院訓令各省市教育行政長官暨各大學區及各國立大學校長，轉飾專門以上學校，一律加課軍事教育，中學以下學校，一律注重體育。

原訓令要點

『照得吾國積弱不振，文化衰微；經濟落後，雖為大因，然國民忽視體育缺乏軍國民訓練，亦為召侮之由，當此外患頻仍，凡屬國民，莫不奮起救國，青年富于血氣，激昂尤甚，惟當知欲負救國之大任，必須有強健之體魄，受嚴格之訓練，庶足以任重致遠捍衛邦國。』

查軍事教育之規定，後經多次改訂，但在原則上並無差異，故僅誌此，

九，黨義之加課

十七年八月六日，國民政府公佈各級學學增加黨義課程暫行通則。按該通則共十三條，茲錄其第一條，餘從略。

第一條 為使本黨主義普及全國，並促進青年正確認識起

見，各級學校，除各種課內融會黨義精神外，須一律按本通則之規定，增加黨義課程。

查黨義之加課，在國民政府統治下之地方，本早已實行，惟十七年七月北伐方始告成。是此通令當在北伐完後之最先頒布者，故特誌之。

十，中小學課程暫行標準之編製

十七年五月，全國教育會議議決，由大學院組織中小學課程標準起草委員，編訂中小學課程標準。大學院乃于八月公布委員會組織大綱，國個經專家為該會委員，從事起草。十月大學院改組聘育部為，修訂委員會組織大綱，加聘委員。當委員會成立時，擬訂各種課程標準：甲，幼稚園；乙，小學；丙，初級中學；丁，高級中學普通科；

戊，高級中學職業科。（農，工，商，師範，家事……）現查除農工家事外，已先後頒發，均在試驗期中。其未頒發者聞尚在付印或起草整理中云。

十一，國立音樂院之設立

設立音樂院為大學院所努力進行諸事之一。十七年十月開始籌備，十一月五日開始上課。校名曰國立音樂院。十八年七月改稱國立音樂專科學校。我國有音樂專校自該校始。

十二，教育宗旨之明定

當第一次全國教育會議時，有出席者力言過去十七年來雖曾定有教育宗旨，但太空洞，實則等于無宗旨。至黨化教育之一詞，則易于附會與誤解，因決議以「三民主義的教育」為宗旨。然論者謂其仍失之空洞。因此三全大會（十八年三月二十五日）另行通過「中華民國教育宗旨」曰：「中華民國之教育，根據三民主義，以充實人民生活，扶助社會生存，發展國民生計，延續民族生命為目的；務期

民族獨立，民權普遍，民生發展，以促進世界大同。」

十三，教育部全國美術展覽會之舉行

全國美術展覽會之舉行，乃前大學院時代蔡院長之發起，藝術教育委員會所議決。于十八年四月十日（廿日）在滬開幕陳列品分書畫，金石，西圖，雕塑，建築，工藝，美術，及美術攝影七部。

十四，南洋華僑教育會議之舉行

國立暨南大學根據組織大綱（註一）于十七年十一月開始籌備南洋華僑教育會議。十八年六月六日大會開始。（地點在暨南大學）國內外代表列席者七十八人。（凡暹羅及英荷法美各屬華僑學術主要團體均派代表參與）。歷時一星期。提案計三百六十餘件，經大會議決者計四十六件，其經決議並保留各案，遣交暨大南洋文化事業部用通訊方法徵求各代表意見，取決施行。事後均先後呈教育部備案或執行。

（註一）暨大組織大綱第三條第二項：華僑教育會議

由本校及南洋美洲華僑學校學術機關與其他有關係之團體組織之，議決關係於海外一切

文化教育事項。

十五，中央教育館之籌辦

中央教育館之設立乃三屆二中全會議決，交教育部籌辦，應於十九年春間成立。教育部乃於十八年九月擬定中央教育館籌備委員會組織大綱，指定首都朝天宮故址為館址，並函請南京特別市政府劃撥附近公地以資應用。關於國內外教育書籍，儀器，標本，教育用品，及國內教育成績各種統計表冊等，除先將西湖博覽會教育館陳列品擇要保留備用外，並編定要目，着手徵集或訂購；且利用參加比國獨立百年紀念會機會，多多徵集出品，以便運回時陳列。惟此事繁重，經費困難，故雖積極籌備，而至今尚未能成立也。

十六，教育部蒙藏教育司之增設

十八年六月二，選綱訂議定教育部應增設專管蒙藏教

育之司科。教部乃會商于蒙藏委員會，議決由部速設蒙藏教育之司科。十八年八月六日行政會議，教育部長提出此案，當經通過。十月一日國府公佈修正教育部組織法。十一月蒙藏教育司依法成立。

十七，華僑教育會議之舉行

華僑教育會議乃中央黨部所召集。召集之原因，該會宣言中言之甚詳。(註一)于十七年十一月一日至九日在首都開會。與會者四十餘人。(註二)提出議案百餘起，決議案廿餘件。查第二次全國教育會議所編製之改進並發展華僑教育計畫，即根據此次之決議案及訓政時期教育部訓政工作分配年表「發展華僑教育」兩種材料編輯而成。

(註一)「民族之興衰，常視其民族之世界的發展力之大小。而民族之世界的發展力之大小；又常視其民族組成文化程度之高下。教育之目的，不外培養民族之各種能力，使能發揚光大其固有之民族精神，而造成偉大崇高普遍

之文化。蓋不僅圖民族在其國內一切生活之進步，而尤在于圖其民族之世界的發展也。本黨覽於民族之生存，須發揚其優越之民族性。而優越之民族性之培養充實，又非藉教育之力不為功。故于提倡教育之中，特別注意於海外僑民之教育。特召集華僑教育會議，討論各種根本問題，製為方案，期於切實推行。誠以海外僑民為發展吾中華民族于世界之先驅，而僑民之子弟，有更負繼承此偉大任務之故也。」

(註二)華僑教育會議組織規則第二條本會議由左列各機關，團體之代表，及熟習華僑教育之同志組織之：

(一)中央組織部代表二人，(二)中央宣傳部代表二人，(三)中央訓練部代表五人，(四)中央僑務委員會代表三人，(五)國民政府教育四年來中國教育大事記

育部代表三人，(六)國民政府外交部代表二人，(七)國立暨南大學代表二人，(八)華僑教育協會代表二人，(九)熟習華僑教育之同志若干人由中央訓練部聘請之。

十九，全國運動會之舉行

張靜江先生于十八年秋發起全國運動會，經中央行政會議議決，于十九年四月一日在杭州舉行。並推定國民政府蔣主席為大會名譽會長，戴季陶先生為籌備主任。及期開會，凡十日，計與會者有廿一團體，(註一)共一千六百餘人。頗極一時之勝。

(註一)天津，河北，遼甯，湖北，北平，福建，東省特別區，綏遠，山東，神戶，江西，青島，湖南，浙江，香港，安徽，南京，江蘇，廣東，上海，四川。

十九，第二次全國教育會議之舉行

二中全會議決于十九年春由教育部召集第二次全國教

育議會，並規定在召集前由教育部先組織教育方案編製委員會，製定實行整頓及發展全國教育之方案。據此，教育部乃于十八年十月組織方案編製委員會，分組起草改進全國教育方案。經兩月餘，擬定草案十章。(註一)十九年一月教育部派定教育會籌備委員，組織委員會。四月十五日大會開始。計到會者一百零六人。(註二)會期凡九日。前擬方案十章，均經逐一討論。並議決請中央對於黨義教育之計畫另行審擬加入。外此議及與方案有關者數事。(如請教育部在最近期內積極提倡注音識字運動等)會議既終，即呈請中央核奪，惟至今尚未見明令施行也。

- (註一)(1)實施義務教育計劃，(2)實施成年補習教育計劃，(3)籌設各級各種師資訓練機關計畫，(4)改進初等教育計畫，(5)改進中等教育計畫，(6)改進高等教育計畫，(7)改進社會教育計畫，(8)改進並發展華僑教育計畫，(9)實施蒙藏教育計畫，(10)確定教育經費

計畫及全方案經費概算(全方案總預算)。

(註二)會員資格：一，省教育廳長或其代表，每省

- 一人；二，省教育廳指定各該省市長教育局長，每省一人；三，特別市教育局長或其代表，每市一人；四，國立大學校長或其代表，每校一人；五，專家二十四人，每處一人；六，教育部部長次長參事司長。

二十，教育部華僑教育設計委員會之增設

大學院時代設有華僑教育委員會。後因中央議決另組國民政府僑務委員會，大學院乃自動呈請撤消，將華僑教育事宜劃歸辦理。故教育部成立後，對於華僑教育事宜則與僑務委員會商進行。十八年五月，僑務委員會改屬中央黨部，自是華僑教育行政乃惟教育部是賴。教育部鑒於華僑教育之重要，且為集思廣益計，因籌設華僑教育設計委員會。十八年十二月廿一日國府公布教育部華僑教育設計委員會組織條例。十九年四月該會乃依法成立。

廿一，注音符號傳習小冊之編製

推行注音符號係第二屆全國教育會議議決案之一，並奉中央議決施行，教育部特延聘專家組織注音符號推行委員會，先後製定各省縣市推行注音符號辦法，中央黨政各機關注音符號傳習會辦法等。嗣于八月間組織中央黨政機關注音符號傳習會，並將注音符號讀法傳習一冊剋期編成，經中央訓練部審定。現已由中華書局印行分發全國矣。

綜觀上述諸事，與當代主義多所脗合。請略述一二以結此篇。竊思民族之生存，不僅在領土之完整，主權之獨立，尤在有學術之發明以貢獻于世也。大學院初立，即籌

設中央研究院爲全國學術之中堅，此最堪紀念者。

勞動大學之設立，在中國尙爲初舉。在歐美各國或由政府設立，或由工黨經營，或由勞動團體組織，固已佔教育上重要之地位。然就中國以三民主義建國言之，則勞動大學之設立，更有重大意義焉。

在此四年間，尙有蒙藏教育司之設立，華僑教育設計委員會之組織，暨南大學之完成，華僑教育會議之舉行，教權之收回，凡此皆民族主義之精神有以促成之也。

廿年四月廿四日。

北平師範大學教育叢刊

第一卷 第四期 目錄

論 中華民國憲法內之教育專章 教育合理化	李 建 勛
▲學生自治是什麼▼	余景陶
教師的資本論	彭 鼎
▲各國中央教育經費比較表▲中國中央教育經費比較表▼	陳 驥
測量與統計在教育上之應用	馬師儒
人的研究與教育的目標之研究	胡國鈺
概率曲線之研究	程陶助
高級中學普通科課程暫行校準之批評及其改良	郭鳴鶴
什麼是設計教學法	張序爵
幾何平均數的公式變成對數的經過和調和平均數的公式化簡	孟憲禎
河北省地方教育行政實際困難問題之探討	吳榮耀
▲文化學社出版新書▼	程迺頤
問答教學法之研究	邱大年
論心理學的方法	梅曼 (Ernst Meumann) 師大新聲第五六期合刊▼
▲刊物介紹——師大新聲第五六期合刊▼	北平市立第卅六小學校訓育實施概況之調查 修振家
▲刊物介紹——教育研究第二十三第二十四期	評潘菽著「心理學概論」 傅繼良

▲刊物介紹——新東方第十一第十二期▼

附 錄

中國近年來幼稚教育課程之變遷

張雪門講 曾伯聲記

國立北平師範大學教育學小課程目準

邱 椿

師大教育叢刊第一卷總目錄

本刊宗旨

本刊以介紹世界學術領導並批評中國教育的革新運動及發表本校師生研究之結果為宗旨。

價 目

零售每冊大洋貳角

郵費國內三分國外八分

預定全年四冊連郵費國內大洋八角二分 國外一元〇二分

預定半年二冊連郵費國內大洋四角六分 國外五角六分

出版者 師 大 教 育 學 會

編輯者 師 大 教 育 學 會 編 輯 委 員 會

發行者 北平南新華街師範大學教育學會出版部

四年來教育書目

李錫珍
岑永杰

近年來國人對於學術材料之搜尋方法，已漸加注意。關於教育方面，最先有舒新城先生之中國教育指南，繼有邵爽秋先生等之教育論文索引，按教育論文索引完成於民國十六年，計七大本，二千四百餘頁，將歷年所有關於教育文章，大半搜羅在內，是書一出，學者大受裨益。嗣後人文月刊與中華教育界亦先後附錄「最近什麼要目索引」及「新出圖書彙表」。最近又有中國新書月報刊行，專從事新書之介紹。

★

★

★

★

★

國民政府奠都南京，於今已經四年，我校改組大學，於今亦適四年，此四年來，在政府上換了新的局面，在歷史上亦顯然另成線索。感此時代之特殊，故作四年來之教育書目。

四年之範圍即起自十六年六月，止於二十年五月，凡在期內出版的書籍，都是我們搜查的對象。我們應在此聲明：我們搜查的時日極暫，遺漏定多，尤其是外埠的版本。然而，我們的工作殆不致於徒然！

(一) 華僑教育

四年來中國教育書目

書	名著	譯者	冊數	頁數	定價	價發	行者	初版年月
華僑教育論文集	劉士木等	劉士木等	一	四七三	〇、七五	本校文化事業部	十八、十一	
南洋荷屬東印形之教育制度	劉士木	劉士木	一	三七〇	〇、四〇	全	上十九、四	
南洋華僑學校之調查與統計	錢鶴	錢鶴	一	五七四	〇、八〇	全	上十九、十二	
南洋華僑教育會議報告	本校文化事業部		一	三九〇	一、〇〇	全	上十九、三	
華僑教育會議報告書	中一央黨部		一	一七六			十九、五	

(二) 教育行政

書	名著	譯者	冊數	頁數	定價	價發	行者	初版年月
教育行政大綱	常導之	常導之	一	五四二	二、〇〇	中華	十九、八	
教育與學校行政原理	杜佐周	杜佐周	一	三二九	二、四〇	商務	十九、十一	
中國新教育行政制度之研究	姜琦等	姜琦等	一	一二七	〇、六〇	新時代教育社	十六、十	
中國教育行政	程湘帆	程湘帆	一	三五六	一、二〇	商務	十九、二	
教育行政	夏承楓等	夏承楓等	一	六六		江蘇省區訓練所	十八	
都市教育行政及其問題	夏承楓	夏承楓	一	一九八	〇、八〇	南京書店	十九、十一	
教育行政概要	朱公展	朱公展	一	一五八	〇、四〇	世界	十八、四	

學校行政綱要	顧兆文	一六二〇、四〇	廣益	十八、十
教育行政	張季信	二五四一、二〇	南京教育合作社	十七、八
教育行政學	周成	二〇九〇、六〇	泰東	十七、九
教育經費問題	邵爽	一四二〇、七〇	廣西教育廳	十八、二
學務調查	程其保	二五五〇、九〇	商務	十九、一
教育調查(上卷)	邵爽	一九六〇、七五	南京教育印書合作社	二十、二
教育調查應用文格	邵爽	一九六一、〇〇	全	上二十、二
教育指導概要	宋韻倩	一三〇〇、四〇	世界	十八、四
教育測驗概要	趙欲仁	一〇六〇、四〇	世界	十八、四
教育測驗ABC	朱翊新	七八〇、六〇	世界	十七、八
教育統計學概要	朱君毅	一八二一、五〇	商務	十七、八
教育政化學概校育法	張建初	一八二〇、四〇	民智	十八、八
課程	張師竹	三三二一、八〇	商務	十七、十二
課程編製的原則和方法	王克仁	一〇七〇、六〇	廣西教育廳	十七、十一
中小學課程暫行標準	教育編	八一七一、四五	卿雲圖書公司等	十八、十

學校衛生概要	周福同	一	八三〇、四〇	世界	十八、四
畫一教育機關公文格式辦法	教育部	一	七二〇、四〇	中華	十九、四
現行重要教育法令彙編	教育部	一	四〇二一、〇〇	教育部	十九、四
現行教育法令大全		一	四七七一、〇〇	世界	十九、十一
江蘇省初等教育法令第一輯	江蘇教廳	一	六四	非賣品	十八、九
江蘇省教育廳小學教員檢定委員會彙刊	江蘇教廳	一			十九
安徽現行教育法定彙刊	安徽教廳	二	三〇四〇、五〇	安徽教廳	十九、六
湖南教育行政彙刊第一輯	湖南教廳	二	三一〇	湖南教廳	十八、七
江西省政府教育廳暫行教育法令續編	江西教廳	一	二四八〇、六〇	江西教廳	十七、三
全上	全上	一	三九八一、四〇	全上	十八、一
江西省教育廳現行教育法令續編	江西教育廳	一	三八四一、二〇	中山大學	十八、二
中央及廣東省現行教育法規	邵爽秋等	三	八四	中山大學	十八、三
天津特別市教育局法規彙編	天津市教育局	二	一四九	天津市教育局	十六、七
上海特別市教育法規	上海市教育局	一	一、二〇、五〇	上海市教育局	十八、十二
杭州市教育法規彙刊	杭州市政府教育科	二	一三五	州市政府教育科	十七、三十一

嘉定縣教育局台項規程彙刊	嘉定教育局	一				十八、七
福建全省教育局長第一次會議報告	福建教廳	一	一七四			十七、四
山東全省教育局長第一次會議報告	山東教廳	一	一二八			十八、二
督學視察報告	福建教廳	一	一四四			十八、三
安徽全省教育局長會議錄	安徽教廳	一	二五四			十八、四
安徽第二屆全省教育局長會議錄	全上	一	二五八			十九、十二
河南全省教育局長會議特刊	河南教廳	一	一三六			十七、九
教育行政指導	世界	一				二十
開學與學校管理	戚振聲等	一	二二三	〇、五〇	北新	二十、三
學校衛生行政	程瀚章	一	一四五	〇、六〇	商務	十九、十二
校舍建築法	李清悚	一	七八	〇、五〇	南京中區實驗學校	十九、三一

(三) 教育思潮

書	名著	譯者	冊數	頁數	定價	發行	二者	初版	年月
民本主義與教育	杜威	鄒恩潤譯	一	六五三	三、五〇	商務		十七年三月	
教育哲學(A B C)	瞿世英	譯	一	九三〇	一、六〇	世界		十八年八月	

四年來中國教育書目

現實主義與教育	朱兆萃	一〇七〇、六〇	世界	十八年十一月
社會主義之教育政策	美國塔尼著 葉啓芳譯	一一八〇、三〇	上海神州國光社	十九年五月
現代教育學說	波憲特著 孟憲承譯	一一一一、四〇	商務	十八年八月
近代教育學說	美 Boyd H. Bode 馬復李浴譯	一三七二、〇〇	世界	十九年十二月
教育原理	程其保		商務	二十年
教育的重要原理及其根據	Nunn T. Pency 劉朝陽譯	一三一七	商務	十八年
蒙台梭利與其教育	張雪門	一一三〇、六〇	世界	十八年十一月
三民主義教育原理	范錡	一三四六一、〇〇	民智	十八年十一月
桑代克教育學	美國桑代克著 陳兆衡譯	一二二一〇、九〇	商務	十六年九月
教育論	Russell Berlind 周意彪譯	一三一六〇、七〇	北平文化學社	十九年四月
教育概論	莊譯宜	一二七一、二〇	中華	十七年四月
教育學概論	丁重宜	一八五〇、四〇	世界	十八年
教育學綱要	楊文苑	一二〇二〇、四〇	廣益書局	十八年十二月
新教育大綱	李浩吾	四九五、一、三〇	上海南強書店	十九年二月
都市教育綱要	孫逸園	九一〇、三五	商務	十九年十二月

教育學ABC	梁就明	一	〇、六〇	世界	十七年四月
教育學問答	曹無逸	一	九二〇、三〇	大東書局	十九年一月
三民主義教育概要	殷芷沅	一	一三一〇、四〇	世界	十八年
黨義教育ABC	江卓羣	一	一一二〇、六〇	世界	十八年七月
黨義教育綱要	周旋冠	一	一二六〇、四〇	廣益書局	十八年十月
黨化教育要覽	華超	一	三九	新時代教育社	十七年
三民主義教育學	張九如	一	一〇六	新時代教育社	十七年二月
黨化教育概論	王克仁	一	一〇六〇、二〇	民智書局	十六年八月
道德教育論	涂爾幹	一	二五八〇、七〇	民智書局	十九年三月
理想的培育法	察爾斯	一	三〇九一、三〇	商務	十九年八月
教育與人生	吳增芥	一	二〇六	啓智書局	十七年
興味與教育	Russell Birchard 李天年左譯	一	一七二〇、五〇	北平文化學社	十九年五月
性教育法	孫鈺	一	一七二〇、八〇	上海黎明書局	十九年三月
藝術教育ABC	楊冠雄	一	一一一〇、六〇	世界	十七年七月
豐子愷	豐子愷	一	一八三〇、五五	新月	十八年八月
造謠學校	R. B. Sheridan 伍光建譯	一			

四年來中國教育書目

林間學校	羅繼倫著	一	八三〇、二五	商務	十六年九月
育之理論與實施	展社出版部	一	一〇八〇、三五	展望學社	十九年
教育宗旨標準及實施方案	中國國民黨中央 執委會訓練部	一	六四	中央執委會訓練 部	十七年九月
廟產興學問題	邵爽秋	一	一二二〇、四五	上海中華報流通 社	十八年一月
如何使新教育中國代	莊澤宣	一	一八四〇、四五	民智書局	十八年二月
中國教育建設方針	舒新城	一	〇、七〇	中華	二十年
中國教育小史	周谷城	一	一〇八	泰東圖書局	十八年
最近三十年中國教育史	陳翊林	一	三八〇二、二〇	上海太平洋書店	十九年十一月
中國教育史大綱	左鳳喈	一	三六四二、〇〇	商務	十七年一月
近代中國教育史	舒新城	四	八一九三、五〇	中華	十七年三月
近代中國教育思想史	舒新城	一	四五〇一、四〇	中華	十八年四月
中國近代學制變遷史	陳寶泉	一	二三四〇、七〇	北平文化學社	十六年六月
鄭洪年教育言論集(第一集)	李邦棟編述	一	二五〇一、二〇	暨南大學	十八年三月
克伯屈演講集	瞿菊農	一	一五〇〇、三〇	中華教育促進社	十六年七月
學術演講集	安徽教育廳	一	一八二	安徽教育廳	十九年三月

現代教育批論集	范祥善	一	二四一〇、七〇	世界	十九年二月
黨化教育實施法	顧誌雪	一	九二〇、三五	大東書局	十八年
三民主義教育法	盧紹稷	一	一九八〇、五〇	商務	十七年
現代教育方法	舒新城	一	四七四一、六〇	商務	十九年九
收回教育權運動	舒新城	一	一一六〇、六〇	中華	十六年十一月
改正教育制度議	黃展雲	一	四一〇、〇三	世界印書館	十九年五月
中國新教育論	陳東原	一	一一二〇、六〇	商務	十七年七月
中國教育改造	陶知行	一	一一四〇、四〇	上海亞東圖書館	十七年八月
教育史綱要	章炯	一	一六四〇、四〇	廣益書局	十八年十月
教育史ABC	李浩吾	一	一五七〇、六〇	世界	十八年五月
教育史概要	朱公振	一	一四一〇、四〇	世界	十八年四月
(四) 大學教育					
大學之行政	謝州	一	九六一〇、〇〇	商務	十七，四
明日之大學教育	鄭若谷	一	一二四〇、四八	上海南華圖書館	十八，七
(五) 中學教育					

四年來中國教育書目

中學教育基本原理	邱椿	一	三七〇、一五	廣西教廳	十七，十一月
中學教育指導	同上	一	一、二五	世界	二十
安徽第二屆省立中等學校校長會議錄	同上	一	一二八		十九，十二
安徽省立中等學校校長會議錄	安徽教廳	一	一四〇		十八，六
河北省師範中學職業校長會議錄	河北教廳	一	二〇〇、四〇	震東印書館	十九，六
江西全省中等學校校長會議報告	江西教廳	一	二六八	非賣品	十七，十一
中學生遊記	楊文安	一	一四四、四〇	開華	二十，三
中學生日記	楊文安	一	一五〇、四〇	同上	二十，二
中學生書法	顧正之	一	一一五〇、三〇	同上	二十，四
中學生問題	陳宗明	一	一八九〇、五〇	同上	二十，三
中學生創作	中學生叢書社	一	三七〇、六〇	開華	二十，四
中學青年訓練教範	許崇灝	二	七一二、一、四〇	民智	十八，一
中學生續書指導	同上	一	二〇〇、五〇	同上	十九，十二
中學生作文指導	中學生讀書會	一	二〇〇、五〇	上海開華書局	二十，一
中學作文題目研究	阮真	一	三三二〇、七八	民智	十九，八

中學作文教學研究	阮	真	一	二六八〇、六〇	民智	十八,十二
中學國文教學的問題	阮	真	一	一一八〇、六〇	廣西教廳	十七,十二
中學國文各學程教學研究	阮	真	一	二一〇〇、八〇	民智	十九,六
中學國文校外閱讀研究	阮	真	一	一九二〇、八〇	民智	十八,八
中學教學法之研究	程	其保	一	二〇六〇、七〇	商務	十七,十

(六) 小學教育

小學教育概論	程	其保	一	一三七〇、五〇	商務	十八,十一
小學教育問題	杜	佐周	一	三四五一、〇〇	新月	二十,三
初期兒童教育	董	任堅	一	一九八〇、八〇	中華書報流通社	十八
小學組織及行政	饒	上達	一		中華	十六,六
實驗小學行政組織	蘇	中實小	一	一一九〇、五〇	蘇州觀前小說林書社	十七,五
小學分級字彙研究	王	文新	一	三八八一、二〇	民智	十九,十二
小學行政ABC	魏	冰心	一	一三八〇、六〇	世界	十七,八
實用小生教學法	徐	松石	一	三四八一、二〇	中華	十九,四
小學普通教學法	謝	思皋	一	一八八六、七〇	中華	十九,八

小學訓育實施法	王國元等	一	一七七〇、四〇	商務	十七、六
小學訓育的實際	李康復等	一	二七九〇、八〇	商務	十八、二
小學教育叢書	浙江教廳	二〇	五、〇〇	浙江教廳	十九、
教育輔導叢書	浙江教廳	二九	三、〇〇	浙江大學	十八、
小學教育彙刊	山西教廳	二	五二八〇、五〇	山西教廳	十八、二
安慶市小學教育概況	安徽教廳	一	二七六〇、八〇	安徽教廳	十九、七
小學行政概況	張藜祥	一	七六	留波旅滬同鄉會第八小學	十九、三
一個小學十年努力記	中大實小	一	四〇六二、〇〇	中華	十七、四
一個小學教員的日記	俞子夷	一	二八二一、二〇	商務	十七、八
愛的教育實施記	王志成	一	一三七〇、三五	開明	十八、六
續愛的教育	夏丏尊	一	〇、八〇	開明	二十
小學教育指導	世界	一	〇、九五	世界	二十
小學新課程各科教學綱要	南京東區實驗學校	一	五八〇、一〇	南京東區實驗學校	十九、三
小學最低限度體育設備	張鍾英	一	一八〇、二〇	南京中區實驗學校	十九、三
小學歷史科教學法	朱智賢	一	〇、四〇	商務	二十

(七) 幼稚教育

書	名著	譯者	冊數	頁數	定價	發行者	初版年月
嬰兒教養學校運動	邵爽	秋	一	一〇六	〇、六〇	廣西教育所	十七年十一月
幼稚園的研究	張雪門	門	一	一三九	〇、四〇	北新	十八年四月
行為主義的幼稚教育	W. A. Dyer 著 章譽一潘格基譯		一	一〇四	〇、五〇	上海黎明書局	十九年三月
幼稚教育指導			一		〇、四〇	世界	二十

(八) 鄉村教育

教育中心中國新農村之建設	王駿聲	聲	一	一六〇	〇、七〇	商務	十七、七
鄉村教育新論	古棣	棣	一	四四四	一、二〇	民智	十九、八
鄉村教育	喻謨	烈	一	一六八	〇、六五	商務	十六、六
鄉村教育	儲勁	勁	一	一一六	〇、五〇	商務	十七、七
鄉村教育	魯世英	英	一	二二六	〇、六〇	北平文學社	二十、一
鄉村教育行政與輔導	李之鵬	鵬	一	二〇一	〇、七五	商務	十八、八
鄉村平民生計教育	馮銳	銳	一	六四〇	一、二〇	商務	十七、四
鄉村平民教育大意	傅葆琛	琛	一	四四〇	〇、二〇	商務	十七、四

南雁農民教育館特刊	程本海	一〇二	〇四五	中課	十八，八
石曉莊	江恆源	一四七	〇四〇	中華職業教育	十九，一
徐公橋	丁超	一三六	〇五五	商務	十八，四
燕子磯小學	陳友生	二〇八	〇六五	新世紀書局	十七，十
丹麥的農村教育與合作	趙仰夫	一五九	〇五〇	新學合社	十八，五
丹麥的農村教育					十七，十

(九) 民衆教育

社會教育通論	張志澄	二二二	〇五〇	啓志書局	十八，八
民衆教育概要	殷芷沅	一三五	〇四〇	世界	〇八，六
平民學生組織法	湯茂如	四五	〇一〇	商務	十七，四
平民總會的組織和工作	湯茂如	一一九	〇二〇	全上	十七，四
平民教育的真義	晏陽初	三四	〇〇七	全上	十七，四
民衆教育ABC	陸望湖	一四二	〇六〇	世畏	十八，一
平民教育概論	晏陽初	四八	〇一〇	商務	十七，四
平民學校教育實施法	中華平民教育促進會	一四九	〇六五	中華平民教育促進社	十七，九



民衆教育綱要	錢	然	一	一七四六、四〇	廣益	十八，十二
義務教育綱要	周旋冠	冠	一	二四〇、四〇	廣益	十八，一
城市平民教育大綱	湯茂如	如	一	七四〇、一四	商務	十七，四
城市平民學校課程論	艾董	董	一	二八〇、二〇	商務	十七，六
城市平民學校的教材	湯茂如	如	一	二九〇、七〇	商務	十七，五
平民學校教學法	賴成鑲	鑲	一	八〇〇、二〇	商務	十六，十
平民學校招生法	中華平民教育促進會	進會	一	三九〇、一二	商務	十七，五
平民學校管理法	殷祖赫	赫	一	三三〇、一〇	商務	十六，一
城市平民學校視導法	張哲農	農	一	一三九〇、三五	商務	十七，六
城市平民學校之測驗	賴成鑲	鑲	一	五五〇、二〇	商務	十七，六
城市平民生計教育	劉拓	拓	一	三二〇、〇七	商務	十七，四
平民教育與平民算術	鄭錄	錄	一	三四〇、〇七	商務	十七，四
華僑與平民教育	瞿世英	英	一	八〇〇、〇七	商務	十七，四
平民教育與平民文字	瞿菊農	農	一	二六〇、〇六	商務	十七，四
民衆教育綱要(一)	林天藥	藥	一	三六六一、〇〇	河南教廳	十八，十一

四年來中國教育書目

民衆教育講演大綱	北平大學區擴充教育	一	三四			十八
民衆教育講演大綱參攷(一)	全上	一	二〇八			十五,五
民衆教育講演大綱參攷(二)	全下	一	六四			十八,十
社會教育講演大綱	河南教廳	一	一二二〇、三二	河南教廳		十八,一
平民公民教育之計劃	陳筑山	一	二五〇、〇六	商務		十七,丁
社會教育指導		一	〇五〇	世界		二十,
擴充教育處計劃及工作摘要	北平大學區教育行政院	一	一三二			十八,
民衆教育實驗報告	江蘇省立民衆教育院	一	四三二六、八〇	江蘇省立民衆教育院		十九,五
平民教育實施與試驗	湯茂如	一	四八〇、一〇	商務		十七,四
首都社會教育實施概況	南京市教育局	一	一七六〇、二〇	南京市教育局		十九,一
福建民衆教育	福建教所	一	三〇〇〇、五〇	福建教所		十八,六
最近各國的補習教育	任白濤	一	二二六〇、六〇	啓智		十八,四
各國成人教育概況(一)	江蘇省立民衆教育學院	一	二八〇	江蘇省立民衆教育學院		十,一二
各國成人教育概況(二)	同上	一	二四六〇、五〇	同上		二十,一
平民教育運動術	湯茂如	一	三三〇、一二	商務		十七,六

(十) 職業教育

書名	著者	冊數	頁數	定價	發行者	初版年月
職業教育概要	楊鄂聯	一	二八〇	四〇	世界	十八年六月
成業教育綱要	張且初	一	一一二〇	四〇	上海廣益書局	十九年一月
成業教育ABC	潘一安	一	一四二〇	六〇	世界	十八年一月
成業訓練	汪慕盧等	一	一二九		上海普益書店	二年十月
中國職業教育問題	廖世承編	一	二五五〇	六〇	商務	十八年五月
民國十八年中華之職業教育	上海中華職業教育社	一	一四二〇	四〇	上海中華職業教育社	十八年
德國職業教育發達史	孟普慶	一	一〇六〇	四〇	中央大學新聲社	二十年四月
擇業指南	汪慕盧等	一	九八		世界	二十年四月
青年職業指導	潘文安	一	一七八〇	四〇	大東	十八年七月
青年服務指導	潘文安	一	二二八〇	三五	大東	十九年八月
服務南針	潘文安	一	二二八		大東	二十年四月
實施職業指導計劃	南京西區實驗學校	一	一三〇〇	〇五	南京西區實驗學校	十九年三月

(十一) 教學法

四年來中國教育書目

四年來中國教育書目

書名	名著譯者	冊數	頁數	定價	發行者	出版年
普通教學法	羅廷光	一	二四六	〇、七〇	商務	十九年二月
教學法概要	殷芷沅	二	二一八	〇、〇	世界書局	十八年四月
教學法綱要	盧正	一	二〇九	〇、四〇	廣益書局	十八年九月
各科教學法綱要	劉仁甫	一	三四〇	一、八四	北平文化學局	十八年九月
黨化教育下各科教學法綱要	張九如	一	一一四	〇、四〇	商務	十六年十二月
各科教學ABC	范雲	一	一一七	〇、六〇	世界書局	十七年八月
做學教ABC	徐德春	一	八六	〇、六〇	世界	十八年七月
學生學習法	唐谷譯	一	五二七	〇、一八	廣西教育廳	十七年八月
平民學校教學法	賴成鏤	一	八〇	〇、八〇	商務	十六年八月
設計教學法	Althe M. Knack Viver. 沈有乾	一	三四〇	〇、四五	中華	十八年八月
學看外國文之研究	周勝皋譯	一	一〇四	〇、三〇	上海民智書局	十八年十一月
兒童自由畫研究	趙我青著	一	七〇	〇、四〇	上海民智書局	十八年十一月
青年讀書指導	潘文安	一	八四	〇、一〇	上海大東	八年七月
青年自修指導	章倫清	一	一〇二	〇、五〇	上海大東	十八年七月

青年升學指導	潘文安	一	一七八〇、五〇	上海大東	十九年六月
升學指導	劉洪恩	一	一四四〇、一五	上海職業指魯所	十八年七月
學生指南	馬崇淦編	一	五〇〇一、一〇	上海勤奮書局	十九年十月
讀書問題	潘光旦	一	〇、四五	上海新月書局	十九年
數學教育的根本問題	小倉金之助著 簡譯	一	一四一〇、四〇	商務	十九年十二月
基本字彙莊	澤宣威	一	二九二〇、五五	民智書局	十九年十月
新學制體教育材	沈重威	一	五二八一、〇〇	商務	十七年四月
各科新教學法	劉仁甫	一	三四〇一、二〇	北平文化學社	二十年二月
一個設計教學的實例	孫覺民	一	三四〇一、一〇	南京昆明小學	十九年四月
一個工作教學的實例	南京西區實校	一	一四〇一、一〇	南京西區實校	十九年三月
一年級教學實驗的記錄	南京西區實校	一	四六〇一、二〇	南京西區實校	一九三三
國語科各級教學綱要及最低限度	南京東區實校	一	一〇〇一、一〇	南京東區實校	一九三三
一個社會教學的經過	南京西區實校	一	四〇〇一、一五	南京西區實校	一九三三

(十二) 比較教育

書	名著	譯者	冊數	頁數	定價	價發	行者	初版	年月
---	----	----	----	----	----	----	----	----	----

四年來中國教育書目

比較教育	常導之	一	二一六一、〇〇	中華書局	十九年十一月
各國教育比較論	莊澤宣	一	二〇八〇、八〇	商務	十八年二月
蘇俄新教育	Nearhscott 潘梓年譯	一	二二九一、五五	北新書局	十七年七月
蘇俄新學校	Filsonhey, W. 易鴻譯	一	二八二〇、六〇	上海聯合書店	十九年二月
蘇俄的活教育	美國教育觀察團 王西微譯	一	一〇〇〇、四〇	上海華通書局	十八年十二月
蘇俄的教育	尼佐林 杜佐周譯	一	二二〇〇、八〇	民智書局	十七年七年
凡俄之教育	司各脫 許崇清譯	一	二二六一、八〇	商務	十七年六月
蘇俄新教育之研究	仲宗根 金溟石譯	一	三〇〇〇、四〇	上海神州國光社	十九年四月
歐美教育史	大瀨甚太郎 劉亮譯	一	五二八二、八〇	民智書局	十九年十一月
改造中的歐美教育	任白譯	一	四三三二、五〇	商務	十九年六月
歐洲新學校	唐顯之譯	一	二五〇〇、七〇	中華	十九年十一月
法德英美教育與建設	Rosines 崔載陽譯	一	四〇〇二、二〇	民智書局	十九年十二月
德法英美四國教育概觀	常導之	一	五二六二、〇〇	商務	十九年十一月
中國新教育概況	舒新城	一	二五四二、二〇	中華	十七年四月
西洋教育制度的宣進及其背景	莊譯	一	二六六〇、七二	民智書局	十七年九月

(十三) 心理學

書名	著者	譯者	冊數	頁數	定價	發行者	初版年月
心理學叢	郭任遠	郭任遠	一	二八六一	五〇	開明書店	十七年三月
心理學概論	潘菽	潘菽	一	一二五〇	四〇	北新書局	十八年八月
近代新理學	久保良英著 張顯之譯	張顯之	一	三一四〇	八〇	民智書局	十九年四月
行爲心理學大意	美國華村著 謝循初譯	謝循初	一	一四九〇	五〇	上海中華書報流通社	十七年十月
行爲主義心理學講義	郭任遠	郭任遠	一	一七九〇	八〇	商務	十七年十月
人類心理學要義	趙演等	趙演等	一	四六九二	五〇	商務	十七年十二月
心理與遺傳 A B C	郭任遠	郭任遠	一	二〇〇〇	二、五〇	商務	十八年四月
教育心理學大意	高覺敏	高覺敏	一	〇	八〇	商務	十八年九月
教育心理學 A B C	朱兆萃	朱兆萃	一	二〇五〇	六〇	世界	十八年四月
兒童心理學	葛承訓	葛承訓	一	二七六二	五〇	中華	十八年六月
青年期的心理與教育	Gastonley Hall 李浩吾譯	李浩吾	一	四六五二	四〇	世界	十八年二月
羣衆心理 A B C	陳東原	陳東原	一	七九〇	六〇	世界	十八年七月
羣衆心理及自我的分析	弗洛伊德著 夏笈心譯	夏笈心	一	二〇四〇	四五	開明書局	十八年五月

四年來中國教育書目

精神分析學	張東蓀	一	二〇四〇、六〇	世界	十八年五月
弗洛特心理分析	趙演譯	一	二六九〇、五〇	商務	十八年四月
遺傳與兒童訓練	美國柴賓著 杜增瑞胡秉坤適	一	二〇八〇、八〇	北平文化學社	十八年二月
思想自由史	G. B. Burd 著	一	二〇六〇、五〇	民智書局	中國六年四月
心理與遺傳	郭任遠	一	三〇〇〇、二〇〇	商務	十八年四月
痛飢懼怒時的身體變化	藏玉海譯	一	二三三二、〇〇	商務	十七年六月
脊椎動物的化學感覺	藏玉海譯	一	二五六二、四〇	商務	十七年四月
商業心理學	高書田	一	一一七二、八〇	商務	十七年四月
變化心理學 A B C	黃維榮著	一	一六六二、六二	世界	十七年七月
變態心理學派別	朱光潛	一	一六六〇、五〇	開明	十〇年四月
(十四)其他					
書	著者	冊數	頁數	定價	發行
近代中國留學史	舒新城	一	三〇〇一、四〇	中華書局	十六年八月
留日學生統計一瞥	中華民國駐日 留學生監督處	一	二七	無定價	駐日留學 監督處
十七年度留日學生統計一瞥	中國駐日留學 監督處	一	二六	無定價	駐日留學 監督處
	著者	冊數	頁數	定價	發行
	初版	年	月		

廣東留日學生調查錄	中國廣東駐日留學經理處編	一	一五一	無定價	廣東駐日留學生經理處	十八年三月
全國教育會議報告	大 學 院	一	七九八	一、八〇	南務	十七年八月
全國教育會議始末記	製稿者全國教育專家	一	四二〇	一、六〇	上海江東書局	十七年六月
國立中央研究院十七年度總報告	中央研究院文書處編	一	四二〇	一、〇〇	中央研究院總辦事處	十七年
大學院之工作與決算	大 學 院	一	四〇	無定價	大學院	十七年七月
中國新教育概況	舒 新 斌	一	二五四	一、二〇	中華	十七年四月
一個中小幼合辦的實驗學校	南京中區實校	一	(三四)	一、五〇	南京中區實校	十八年四月
首都鄉土研究	李 清 棟	一	〇六〇	〇、五〇	南京中區實校	十九年五月
教育論文索引	邵 爽 秋 著	七	二四三	〇、〇〇	廣州國立中山大學教育研究所	十八年六月
中國教育辭典	王 倚 等	一	一一九	七、〇〇	中華	十七年五月
教育大辭書	朱 經 農 等	二	一六九	一五〇〇	商務	十九年七月
教育學小詞典	莊 譯 宣	一	一六六	〇、七〇	民智書局	十九年七月
一個教育的書目	莊 譯 宣	一	九六〇	〇、三五	民智	十九年五月

註：有括弧者係約計數目

國立暨
南大學

文學院集刊

(社會科學號)

第二集目錄

社會科學的任務

鄧昌權

撒馬兒罕之名勝

劉穗九譯

社會生活與自然科學

馬哲民

尙書泰誓年月古今文異說攷

陳鐘凡

社會基礎論

李天敏

討論尙書泰誓年月書

陳衍

從權理邏輯到惟情邏輯

陳書農

答陳石遺先生討論泰誓年月書

陳鐘凡

都市與農村之分裂

河田嗣郎

李崇厚譯

再復陳澧玄討論泰誓年月書

陳衍

革命之科學研究

駱介庵

後案

陳鐘凡

資本主義概說

塗琳

本簡本急就篇校讀

張鳳

中國史前文化的推測

楊筠如

本簡遺文中之歷書

張鳳

中國人辨髮之歷史

楊筠如

山海經之淵源

曹汝明

唐宋時代「行」的觀察

李從若

投稿簡約

- 一、凡討論教育學術之文字，不論自撰或翻譯，均歡迎。
- 二、來稿不拘文言白話，惟須繕寫清楚，並加標點符號。
- 三、來稿須註明真實姓名住址，以便通信，至掲載時署名聽作者自便。
- 四、來稿如係譯述，須將原本附上，或註明原著者姓名，書報名稱，及出版年月。
- 五、本刊編輯對於來稿得酌量增刪。
- 六、本刊備有稿紙，如承索用，當即寄奉。
- 七、來稿請寄暨南大學教育學院研究室。

中華民國二十年六月十五月初版

每季一冊 全年四冊 每冊大洋貳角

編輯者 國立暨南大學教育學院

發行者 國立暨南大學教育學院

上海開北寶山路四零八號

印刷者 盛華印書館

代售者 真茹南新書店

及各埠大書坊

廣告價目表

廣告	地位	全	半	四分之一
特等	底封面之外	二十元		
優等	封面之內及對面	十五元	十元	
普通	其他地位	十元	八元	六元

廣告概用白紙黑字繪圖刻圖工價另議

本 刊 第 一 卷 第 三 期 目 錄

實施義務教育之商榷	黃敬思
中小學課程暫定標準中的德育問題	錢用和
杜威教育哲學批評之批評	陳科美
文納特卡學校	華虛朋
如何激起兒童讀書之需要與愛好	曹 芻
食色性乎非性乎	謝循初
女子富於情緒之生理的根據	張耀翔
國文教學的基本問題	阮 真
專題研究法述略	黃敬思
英國學者談「心」	謝循初
各家釋笑述評	連炳松
巴夫洛夫的交替射反實驗	胡昌騏
荷屬后叻班讓培文學校最近一年內的概況	王素波