

宗亮辰編譯

# 植物小玩具

商務印書館發行



宗亮晨編譯

植  
物  
小  
玩  
具

商務印書館發行

# 目次

一 楊柳條做成的繡球·····	四
二 柳樹皮做成的鞭炮·····	六
三 毛筍殼做成的面具·····	八
四 筍殼做成的鞭炮·····	一〇
五 筍殼做成的叫子·····	一一
六 竹筍做成的水桶·····	一二
七 竹筍做成的火車·····	一三
八 竹筍做成的桌子·····	一六
九 紫雲英做成的花圈·····	一七
十 紫雲英做成的裝飾品·····	二〇
十一 苜蓿花做成的花冠·····	二二
十二 豌豆莢做成的船·····	二五
十三 蠶豆莢做成的鸚鵡·····	二七
十四 蠶豆莢做成的汽車·····	二八
十五 蠶豆莢做成的水槍·····	二九
十六 蠶豆莢做成的翡翠指環·····	三一
十七 蠶豆莢做成的飛機·····	三二
十八 蠶豆做成的風車·····	三五



十九	蠶豆做成的溜雪人……………	三六
二十	茄子做成的人力車……………	三八
二十一	茄子做成的新式汽車……………	四〇
二十二	茄子做成的各種動物……………	四一
二十三	菖蒲做成的寶劍……………	四二
二十四	菖蒲做成的飛機……………	四三
二十五	麥幹做成的笛……………	四五
二十六	麥稈和豌豆做成的吹豆管……………	四六
二十七	麥稈做成的鋼筆……………	四七
二十八	麥稈做成的風車……………	四八
二十九	麥稈做成的扇子……………	五〇
三十	蒲公英做的小拖布……………	五一

三十一	西瓜皮做成的籃……………	五二
三十二	西瓜皮做成的燈……………	五四
三十三	西瓜皮做成的燈罩……………	五五
三十四	西瓜皮做成的面具……………	五六
三十五	蓮梗做成的吸水管……………	五八
三十六	蓮梗做成的引水管……………	五九
三十七	蓮葉做成的帽子……………	六〇
三十八	南瓜莖做成的螢囊……………	六一
三十九	南瓜刻成的圖章和花樣……………	六二
四十	慈姑做成的玩偶……………	六四
四十一	慈姑葉做成的英雄帽……………	六六
四十二	玉蜀黍的鬚做成的假髮和假……………	

鬚……………六七

四十三 蘆粟梗做成的眼鏡……………六九

四十四 菱做成的雞叫子……………七〇

四十五 扁豆莢做的豬……………七十二

四十六 扁豆莢做成的游魚……………七十二

四十七 菱白葉做成的土人飾物……………七五

四十八 菱白葉做成的草裙……………七六

四十九 扁豆做成的玩偶……………七七

五十 玉蜀黍做成的蝴蝶……………七八

五十一 赤豆做成的蜈蚣……………七九

五十二 葫蘆做成的瓶……………八〇

五十三 卷丹花做成的豹……………八一

五十四 絲瓜做成的飛船……………八三

五十五 稻草做成的活動人……………八四

五十六 山茶果和鳳仙子做成的項圈

……………八六

五十七 向日葵做成的圓桌……………八七

五十八 橡樹葉做成的狗……………八八

五十九 枸杞子做成的耳飾……………八九

六十 馬鈴薯做成的騎馬人……………九〇

六十一 白果做成的響鈴……………九二

六十二 菊花做成花冠和花圈……………九三

六十三 甘藷做成的鱷魚……………九四

六十四 用甘藷彫刻的東西……………九六

六十五	松果做成的水鴨·····	九八
六十六	橄欖核做成的鏢·····	九九
六十七	橡樹子做成的陀螺·····	一〇一
六十八	橘皮做成的小茅亭·····	一〇二
六十九	橘子做成的傀儡·····	一〇三

---

七十	橘皮做成的籃·····	一〇四
七十一	橘皮做成的小橈·····	一〇五
七十二	胡桃殼做成的跳蟲·····	一〇六
七十三	紅蘿蔔做成的老鼠·····	一〇八
七十四	蘿蔔做成的玩偶·····	一〇九

# 植物小玩具

## 前言

我們走進一家玩具店或是百貨店，可以看到許多有趣的玩具陳列在裏面。這些玩具，有各式各樣不同的形狀和顏色，有的自己會活動的，有的帶着滑稽神氣的，有的可以吹，有的可以敲，有的可以拍，有的可以戴在臉上，有的可以套在手上，有的可以掛在房子裏做裝飾，有的可以放在書桌上當用具。那些鮮豔而奪目的顏色，和花朵一樣美麗，這些玩具誘惑我們比任何物件要厲害。要是沒有錢的話，恨不得把所有的玩具都買了回來。但是這不過是



妄想，誰也沒有這種力量。

玩具，是每一個小朋友所愛好的，只是限於經濟的力量，不能滿足我們的慾望。但是玩具並不止玩具店裏所陳列的那一部份，還有很多很多的玩具，在我們眼前，而常被我們所忽視了的。而且這些玩具是輕而易舉，祇要自己化一些工夫去製作或改造，就可以做成不少有趣的玩具。

用自己的力量製作玩具，是一樁非常快樂的事情。一方面可以學習製作的方法，一方面又節省了許多金錢。這種一舉三得的工作，實在是值得去做的。

要自己製作玩具，材料的來源最便利是取之於自然界中的天然物。偉大的自然界，正如一個百貨商店或百貨棧房一樣，具備着各式各樣的應用物件：吃的、看的、玩的，無一不備。我們用另一種眼光，跑出門是一看，那些

自然物就都變了我們做玩具的材料。這些自然物，也和商店裏準備按時的貨物應接顧客一樣，都隨着時令而變換，我們在甚麼時節，就可以得到甚麼材料，我們甚至可以不化半分金錢，祇要化費一些工夫，就可以取得我們所需要的玩具材料，就可以得到我們所需要的玩具。

我們看，那些野草閑花，不是都很美麗動人麼？那些大大小小的果實，不是很有趣可愛麼？這些，都是我們做玩具的好材料，本書裏所述，就都是用這些自然界中的自然物，來做成各種有趣的玩具，收集材料和製作方法，都很簡便。要是你肯多化一些工夫去設計的話，還有許多的自然物，可以用來做成各種有趣的玩具。我很希望你看完了這本書之後，憑着自己的力量，去找那些沒有被人發現的玩具材料，來做成更有趣的玩具，我更希望你在找尋或製作的時候，帶着研究的態度，去研究這些自然物。這樣，你不獨可以得到

有趣的玩具，同時還可以得許多實際的知識呢！

## 一 楊柳條做成的繡球

一絲絲的楊柳條，當它生長出新葉的時候，帶着嫩綠的顏色，再加上黃色的花穗，顯得十分美麗可愛，我們到田野裏去踏青，常常可以見到許多愛折這種嫩柳條，像一根皮鞭一樣柔軟。這種嫩柳條，要是我們把它改造一下，可以做成一個有趣的繡球的。

先選擇不彎曲的嫩柳條，將折斷的端的柳皮撕開，像第一圖的樣子。再將皮層撕開

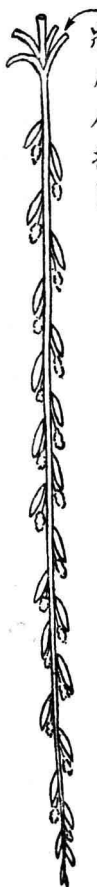

第一圖

用一方布捲住撕去皮層的地方，一手捏住柳枝的一端，一手緊握着布，用力向楊柳的梢頭勒去，像第二圖的方法，使柳條的皮縮向梢頭，（但用力不要

用布捲好向梢頭勒去

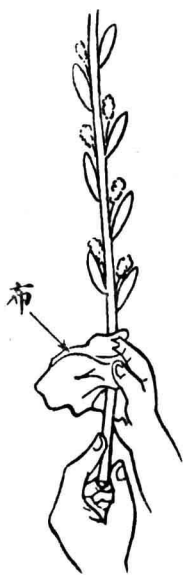

圖二第

過猛，否則皮要脫下。）這樣，楊柳的嫩葉也隨着縮在一起，成功一個球形，像第三圖的樣子，看去很像一朵繡球花，也有些像一朵菊花，但是你要是用紙做的話，就不會這樣簡便。



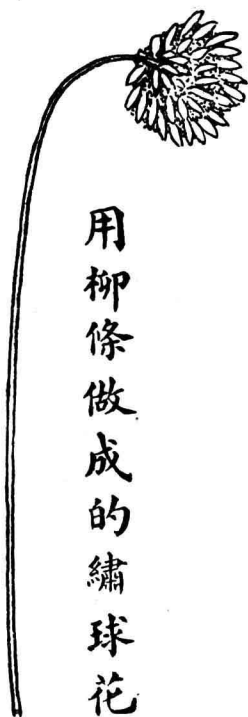

用柳條做成的繡球花

圖三第

## 二 柳樹皮做成的鞭炮

鞭炮，也有叫做爆竹。這裏所要做，不能叫做爆竹，用鞭炮兩個字，是最適當沒有了。

做法：先取二三寸周圍粗的新柳枝，剝下他的皮，（表面是綠色，裏層是



圖 四 第

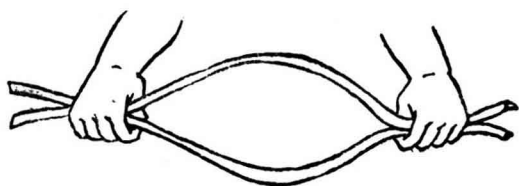

兩手用力一拉，就會發出一聲劈的聲。

圖 五 第

白色的，大約一寸多闊，一尺多長，取同樣長短的兩條，但樹皮的中段不能讓他有一絲裂縫纔好，這個便是我們所做的鞭炮了。要玩的時候，將兩條柳樹皮，疊合起來，使皮的裏層相對的疊合在一起，表面向外，兩手握住兩端，如第四圖的樣子，然後兩手漸漸接近，使兩條樹皮向上下彎曲，成功一個橢圓形，如第五圖的樣子。那時兩手

急速地向外一拉，使兩條樹皮驟然間合併，便會發出像鞭炮一樣的聲音。繼續照這樣多做幾次，手法順熟之後，那聲音就更響，而且費力也更少。若是幾個人在一起玩，就真像在放鞭炮一樣。

### 三 毛筍殼做成的面具

毛筍殼是粗大的嫩竹的籜，外表是生滿了細毛，裏卻潔白光滑利人造象牙一樣。最大的差不多有八九寸長，闊度也有六七寸，包在筍上是個筒形，若剝下之後，再把牠翻過來，正像一柄團扇一樣。我們要把牠做面具，也就要把牠翻轉來，使潔白的一面向外，如第六圖的樣子。先把有毛的一面，洗刮光潔，在上端挖兩個孔做眼睛，下面挖一個孔做成嘴巴，當中剪成一個鼻子，兩

邊穿了兩根線，便成一個有趣的面具了。如第七圖的樣子。至於各種面貌，完全可以隨心所欲，可以塗個大花臉，也可以仿做一個白面書生。將兩旁的線套在耳朵上，眼睛從



圖 六 第



圖 七 第



孔中看出，簡直和從市場上買來的一樣有趣，不過你要塗上黑墨的時候，一定要在墨裏和一些肥皂，纔能塗得上。

#### 四 筍殼做成的鞭炮

用筍殼來做鞭炮，形式上和柳條皮做的雖是不同，可是他的理由是一樣的，且看下面的做法就可知道。

取一寸闊，六七寸長的筍殼兩條，把光的兩面互相對疊起來，在上端三分之一的地方，將筍殼向外面折斷，但



不能折下，如第八圖的樣子，玩的時候，一手握住下端，一手捏着折斷處的下  
面，迅速地向上，折斷的兩片便劈的一聲，合在一起，繼續將兩片折下，再  
照上法一勒，又劈的一聲，手法純熟之後，聲音便愈響。

## 五 筍殼做成的叫子

市場上買來的喇叭，短笛，雞叫子等吹了就會發出聲音，很是有趣。這裏

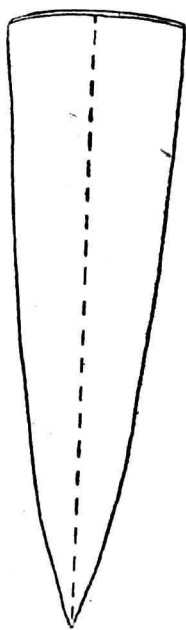

第九圖

用筍殼做成叫子，也是同樣會發出聲音來，而且做法十分簡便。

取二寸闊的筍殼一片，如第九圖的樣子，先將有毛的一面刮光，再照第九圖中的虛線對摺起來，做成第十圖的樣子。這就是我們所要做的叫子了。玩的時候，從上端的闊口處輕輕地吹，便會發出響聲來。

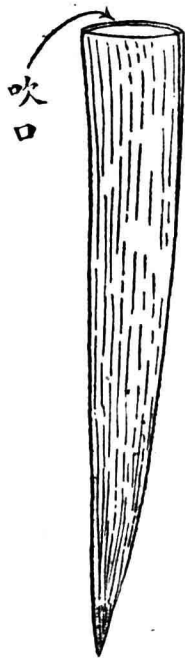

第十圖

## 六 竹筍做成的水桶

做蔬菜吃的瘦竹筍，長大了就是竹竿。我們做竹工的時候，常常感覺到要十分用力，纔得做成一件東西。用竹筍來做各種東西，就省力不少，如第十一圖是一隻小巧玲瓏的水桶，這就是用竹筍做成的。



圖 一 十 第

孔中，做成提手，這樣便完成一隻水桶。

做法：先取竹筍一節，下面齊竹節處切平，上面兩邊切去一塊，留出兩個柄來。然後在兩柄上端穿兩個孔，再另取一段小竹筍，裝在兩柄的

## 七 竹筍做成的火車

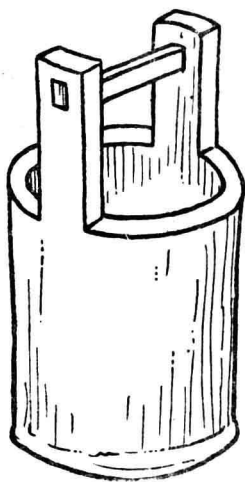

第十二圖是一個竹筍做成的火車頭，拉着前面的線，也會像市場上買的一樣走動，而做法並不怎樣困難。

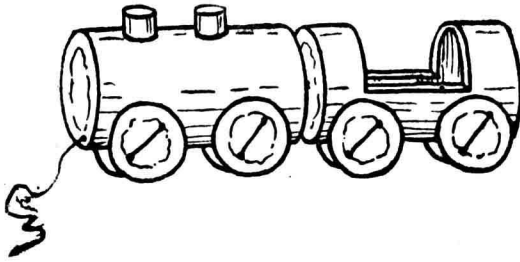

第十二圖

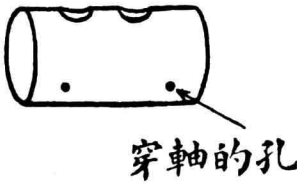

第十三圖

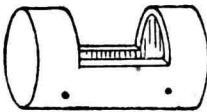

第十五圖

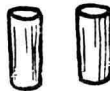

第十四圖

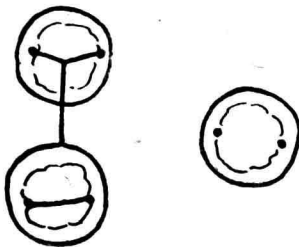

第十六圖



圖 七

取二寸多直徑四五寸長的竹筍兩節將一節的上面開兩個小圓孔，如第十三圖的樣子，再裝上第十四圖那樣的小竹筍。將另一節照第十五圖的樣子，中間截去一塊，然後用鉛絲將兩節連接，再照第十六圖用筍的節做成車輪，用鉛絲做軸，穿過那

十 已成的兩節，這樣就完成一個火車頭的工程。但在做車輪的時候，鉛絲要靠近筍節的邊上一些，否則就不牢固，不能任重。

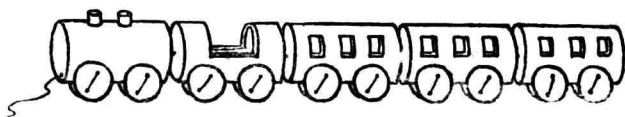

圖 八

第十 上幾節車廂就好了。

你若要做成第十七圖那樣一行列車，祇要添

車廂的做法，取和車頭同樣大小的竹筍，照第十八圖的樣子，兩邊挖三個方洞，像窗子一樣，然後裝上車輪（裝法同前），把各節連接起來，就成一行列車。

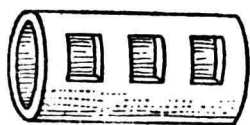
## 八 竹筍做成的桌子

用竹筍做桌子，也利用粗竹管做桌子一樣，可以做成圓桌，也可以做成方桌。

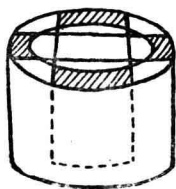

圖九十第

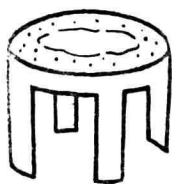

圖十二第

圓桌的做法：取直徑二三寸長的粗竹筍一節，最好要取近竹筍根的，因為近根的節面大都是比較平，將節削平做桌面，再照第十九圖的方法切成四隻桌子的脚，便做成第二十圖的圓桌了。

方桌的做法祇要取同樣粗的竹筍，先將筍的邊緣切成方形，然後照圓桌的方法挖出桌子的脚來便成一張方

桌，像第二十二圖的樣子。



圖 一 十 二 第



圖 二 十 二 第

## 九 紫雲英做成的花圈

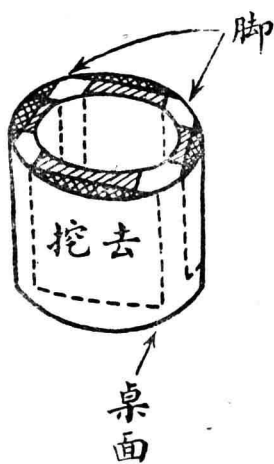
春天田野裏最美麗的颜色，要算是紫雲英了，他開着淡紅和紫色的小花，滿鋪在田裏，比錦繡還好看。

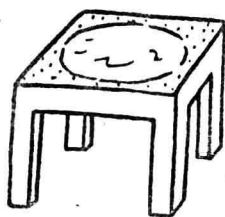

圖 三 十 二 第



圖 四 十 二 第

三次第四次第五次……直到相當的長度，足夠我們所要做成的花圈的長

用紫雲英的花做花圈，是很美麗而便當的，預先到田裏去採集一些紫雲英，齊根折來也好，因為做花圈一定要帶些綠葉纔好。我們把採來了的紫雲英先整理一下，將過多的葉和不需要的花除去，但花莖須留得長些，然後取四五枝花，參差地併在一起，如第二十三圖的樣子，用細線或是草莖紮起來，紮到花莖的一半，就添加第二次的花上去，如第二十四圖的樣子，再把第一次的花莖和第二次的花莖一同紮起來，如此第

便完成一個有趣而美麗的小花圈。



圖 五 十 二 第

度大約三尺長就夠了。紮的時候，第一要注意花和葉的排列，切不要讓花併在一起，或是讓葉併在一起，同時也不要偏在一面，要使花和葉相隔地紮成圓柱形。第二不要紮得過緊，過緊了會使花葉折斷。

紮成一長束花之後，就可把兩端曲折起來，成功一個圓形，把末端的花莖，和開始時的花頭接合起來，使花和葉蓋沒末端的花莖，再用線紮好，這樣

## 十 紫雲英做成的裝飾品

紫雲英不獨可以做成花圈，還可以做成裝飾品，如指環，耳環和臂環等，這個也許對於女孩子是特別有興味，我們曾經聽到過法國的貴婦人，都用鮮花來做裝飾品，不但是裝飾，甚至把鮮花來做成帽子，衣服鞋子等，但我們並不是學習這種習慣，祇是一種玩意兒罷了。



第二十六圖

用紫雲英做指環是最簡便的事了，取一枝紫雲英，把花當做一粒寶石，留着二三寸長的花莖做指環，把花壓在手指的背面，將花莖環繞手指，把末端插入環中，務使花莖不解脫，這樣就成一個美麗的指環，如第二十六圖的樣子。

要做成一個耳環，更是便當，祇要取花莖可以彎曲的紫雲英，照第二十七圖的樣子，將莖彎曲，恰好可以挂在耳朵上面，同樣做成兩個，挂在兩隻耳朵上，這樣並不會比寶石耳環差一些。



環耳 圖七十二第



環臂 圖八十二第



圈項 圖九十二第

第二十八圖是用紫雲英做成的臂環做法和花圈相同，取紫雲英五六小枝，一枝接連一枝地紮起來，紮成一個小花圈，恰巧可以伸進你的手，這樣套在手腕上或是手臂上，不是很美麗嗎？



紫雲英還可以做成項圈，第二十九圖便是一個美麗的項圈，用三朵主要的花放在前面，再把三四朵花紮在兩旁，後面用兩根細線，可以隨意長短，繫在你的頸項上，讓花綴在胸前，正和一朵珠花一樣。

## 十一 茼蒿花做成的花冠

茼蒿是一種蔬菜名字，也許有人叫做蓬蒿，或是蒿菜，這都是俗名，茼蒿在鄉村裏是很多見的，每到春天，就開出金黃色的花來，花的形狀很像大麗菊、百日紅、延命菊等所開的花，我們用來做成花冠，實在是最適當沒有了。

先取完好的茼蒿花，大約二十朵就夠了，每枝須留五六寸的莖，最好先將花莖在水裏浸了一刻，使牠吸收些水分，一則可以不容易折斷，二則可以

使花朵持久一些時光。

花冠的做法，先取兩枝茼蒿花，左手平執着一枝，如第三十圖的甲，右手另執一枝乙與甲垂直，在離花一寸多的地方和甲相交，徐徐將花莖彎曲向後，然後再照第三十一圖的樣子，從後面彎曲到前面，再從前面彎曲到後面，



圖 十 三 第



圖 一 十 三 第

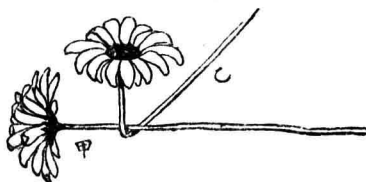

圖 二 十 三 第

使花莖乙和花莖甲平行像第三十二圖的樣子，使花乙保持直立的位置。這實在是一種編織方法。

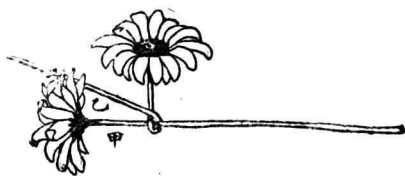

圖三十三第

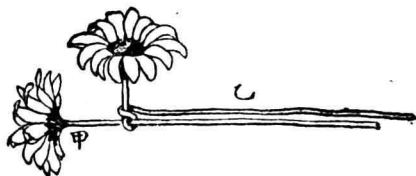

冠花圖四十三第

現在我們可以進行第三枝花的編織了，左手捏住甲乙兩根花莖，另取一枝花丙，照着上面乙花的編織方法，做成第三十三圖的樣子，花和花的距離不能過遠，要使花瓣相互接觸纔好，否則太稀疏了就不好看。

照着上述的方法，將第四

枝第五枝……照樣編織，直到你所需要的長度爲止。然後把末端的花莖剪短些，與第一朵花相接，用線紮牢，並且使花莖的末端藏在第一朵花的後面。這樣便做成一頂極美麗的花冠。

同樣，有許多相類的花，都可以做成花冠，祇要花莖是柔韌而不易折斷的花。如延命菊、大理菊等，也是很好的材料。

## 十二 豌豆莢做成的船

豌豆也是蔬菜的一種，差不多每一個人都喜歡吃的，豌豆莢的形狀，好像一隻船一樣，我們加以改造，他就能在水面上浮起，這是因爲他的莢既薄又輕的緣故。



圖 五 十 三 第



圖 六 十 三 第

我們要把豌豆改造成船，先是選擇完好的豌豆莢，照第三十五圖的虛線剪開豆莢，除去裏面的豌豆，用三四根小竹絲，把豆莢的兩片撐開，使豆莢張開，同時又好似隔開成幾個船艙一樣，如此便完成一隻極小極小的小船，如第三十六圖的樣子。你打了一面盆水，把豆莢做成的船，輕輕放在水面，牠就浮着不沉，正像一隻小船在一個湖裏一樣。

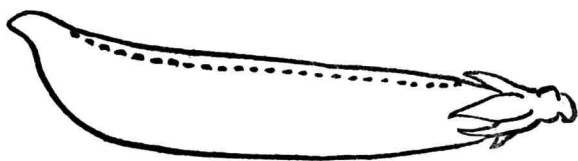
十三 蠶豆莢做成的鸚鵡



圖 七 十 三 第

蠶豆在嫩的時候，帶着美麗的綠色。正和綠鸚鵡的毛色差不多。不獨是顏色，就是形狀也很相像。上圖就是一隻蠶豆莢做成的鸚鵡，我們可以到種着蠶豆的田裏去選擇最相像的蠶豆莢，並且取六

粒豌豆（要是沒有豌豆，就用蠶豆代替也好。）帶到家裏來，就可以做一隻小鸚鵡。蠶豆莢尖的一端就是鸚鵡的頭，在相當的地方，我們畫一顆眼珠，或是用紅紙剪成小圓點貼上去也好。然後用鉛絲照着上圖穿起來，成功一隻鸚鵡架。鸚鵡立在正中，把它掛在書室裏，可以當它一隻小鸚鵡欣賞。

#### 十四 蠶豆莢做成的汽車

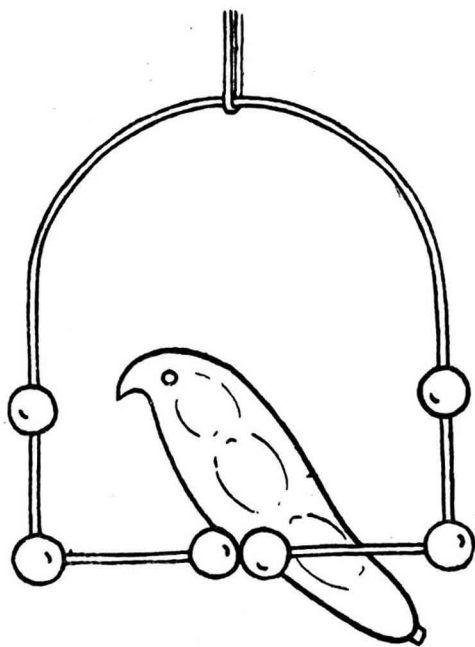
上圖又是蠶豆莢做成的一件有趣的玩具。是一輛巧小的跑車。車身是用大蠶豆莢做成的，把豆莢的柄部切去一塊，當做車頭。中部挖去一塊做座位。四個輪是用大蠶豆莢剪成。每一個輪用兩片對合起來（皮要厚實些的纔好）輪軸是用火柴梗。照上圖配成。開車的人是用一粒小蠶豆和一粒大

## 十五 蠶豆莢做成的水槍



圖 八 十 三 第



圖 九 十 三 第

蠶豆做成的。小的做頭，大的當身體。兩手也是用火柴梗做成。另用火柴梗將開車人支持在座位裏。這樣就完成一輛精巧的汽車。你要是能多做幾輛，成羣結隊，像小人國裏的街道一樣，那纔真有趣呢。

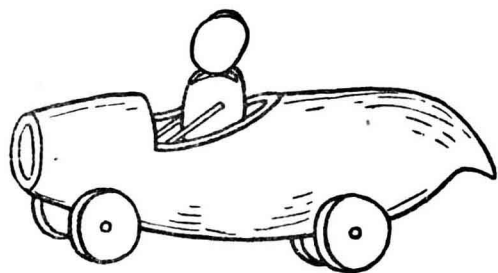

市上賣的橡皮水槍，卻是有興趣的玩具，不過價錢太貴了。像那麼有趣的

玩具，差不多人人愛玩的。這裏告訴你有種簡便的方法，一文錢都不要耗去，祇憑着你的時間和勞力，可以得到你所希望的有趣的玩具，你需要幾個就可以做幾個。

圖 十 四 第

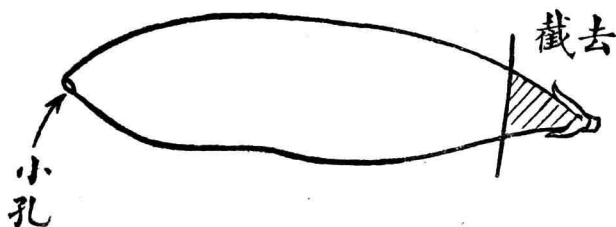

取大蠶豆莢幾個，照上圖將一端截去一小塊，成一小孔。然後把裏面的豆一塊一塊慢慢挖出，另一端用針刺一個小孔，這樣就成了一個水槍。玩的時候，將豆莢在水裏，使莢裏吸飽了水。一手將後面的小口捏住，不使洩水，前端向上，另一手輕輕捏動豆莢，水便從前端的小孔中射出來，正如從市上買來的水槍一樣。

# 十六 蠶豆莢做成的翡翠指環

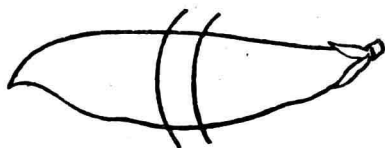

段中取截

做成的  
指環



## 第十四圖

粗大的蠶豆莢，我們還可以用來做成指環，因為蠶豆莢皮層要是稍些刮去一層，那麼裏面的顏色，也就和翡翠的顏色一樣，所以我們可以叫它是翡翠指環。

做法先取較粗的蠶豆莢，刮去一層薄皮，截取中段如上圖的形狀。像一隻翡翠玉指環一樣，試估量你手指的粗細，選取粗細相當的蠶豆莢，做幾個指環，除你自己應用之外，還可以分送給你的朋友，以及你的

小弟弟小妹妹們，你還可以另外取一種材料來做同樣的指環，就是豌豆的莢也可以做，甚至用蠶豆的嫩殼也可以。蠶豆殼的顏色也許比其他的材料更美麗，因為蠶豆殼是有光彩的。

## 十七 蠶豆莢做成的飛機

飛機玩具種類很多，有馬口鐵做成的，有木頭做成的，這裏是用蠶豆莢和紙片做成的，確是一種新鮮的材料。

選取形狀較整的蠶豆莢做機身，先在中部挖一孔，當做飛機師的坐位，參看四十二圖甲，在乙處平削一條縫，預備裝翼用，翼是用厚繪圖紙剪成，式樣如圖。機尾兩處開了兩條縫，一條是和機身平行的，（如附圖（1））另一條

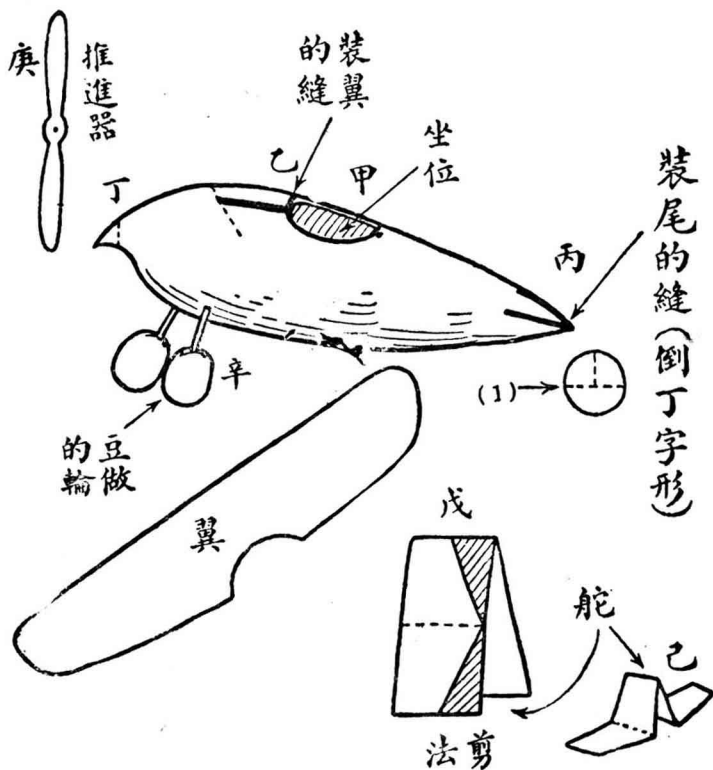

圖二十四第

和第一條垂直，恰像一個倒丁字形，以便裝舵，舵也是用厚繪圖紙剪成，剪法如戊圖，將紙對摺，剪去兩角，兩端再照虛線相反方向摺去，如己圖，也成一個丁字形，恰巧可

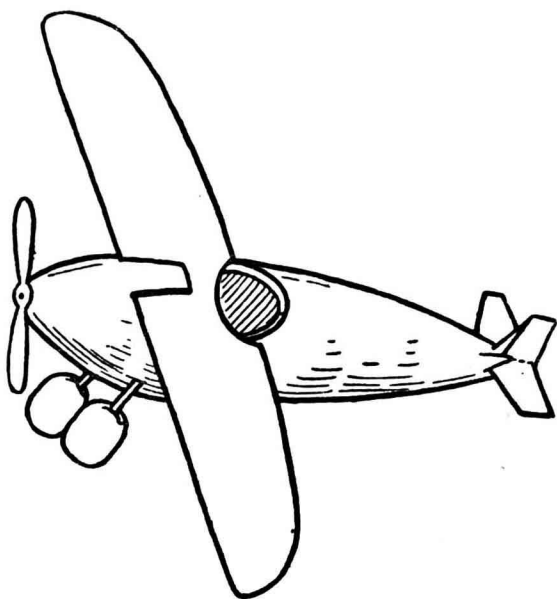

圖三十四第

以插進機尾的縫裏，機首丁處，稍切去一片，預備裝推進器，推進器如庚圖是用厚繪圖紙剪成，用鉛絲或一小針插在機首。再在機身下面辛處裝上兩個蠶豆做的輪子，這樣便完成了一隻飛機。

（如四十三圖）

你假如還覺不滿意的話，還可以用蠶豆做一個駕駛員坐在裏面。機翼上還可以畫個標記，或是寫幾個字。更可以做了許多的

飛機，排列起來，好像一個大飛機場上舉行空軍演習時的情形一樣。

## 十八 蠶豆做成的風車

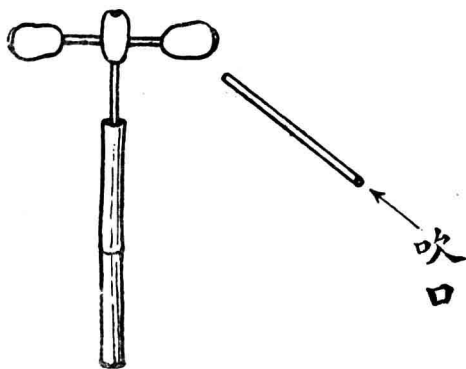

第四十四圖

紙風車的玩意兒，差不多人人都知道，也可說人人都玩過，這裏介紹你一種新資料，用蠶豆也可以做成。

取大小差不多的蠶豆三粒，竹絲兩根，蘆管兩根，一根的中部要有節。先將一粒豆穿在一根竹絲的中心，其餘的兩粒就穿在兩端（兩面的距離要相等），再將另一根

竹絲插在中間那粒豆的下面。然後插入有節的那根蘆管裏，如四十四圖的樣子。

玩的時候，將另一根蘆管做吹管，向兩旁的蠶豆吹去，它就會旋轉不停。

## 十九 蠶豆做成的溜雪人

看下圖的人是多麼神氣！他像個戰士，但這是蠶豆做成的溜雪人。

選取大小不等的蠶豆十幾粒，溜雪人的軀幹和頭部，是把較大的蠶豆用鉛絲穿成。四肢是用較小的蠶豆穿成。兩隻手最好是用菜豆來代替，這樣人體的比例上比較切當些，穿的程序，第一是軀幹和頭部，次穿下肢，再次穿上肢，最後插入手持的和腳下的鉛絲，就可使溜雪人直立。各部鉛絲的穿法，

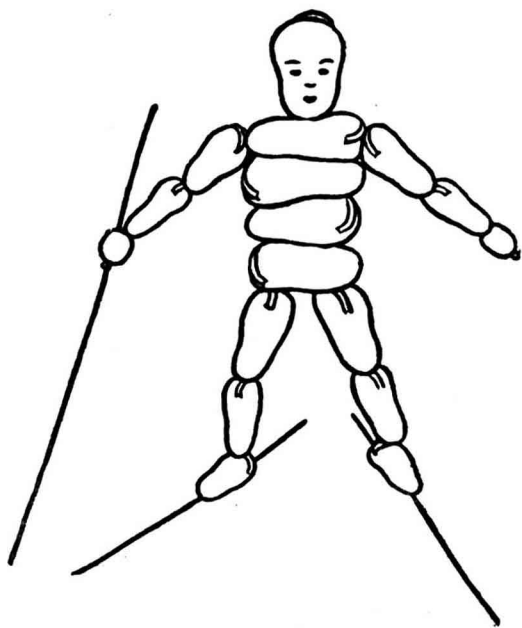

圖五十四第



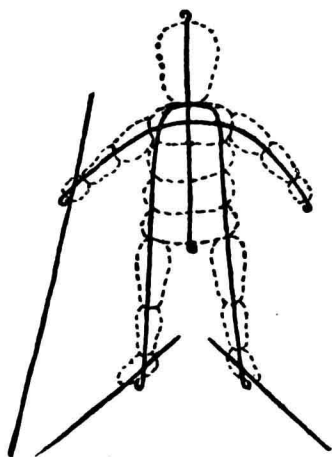

第 四 十 六 圖

在四十六圖裏表示得很清楚。頭和軀是用一根鉛絲，兩腿用一根鉛絲，穿過頭部。兩臂也是用一根，穿過肩部。因為都是鉛絲穿成的，所以人的姿勢，可以隨意矯正，務必使他極自然纔好。

## 二十 茄子做成的人力車

茄子是普通做菜吃的植物果實，光潔的皮，帶着紫紅色，很是美麗，茄子有長條的和橢圓的兩種，這裏我們所要用的是帶圓形的一種。

面，這樣便完成一輛人力車，而且可以拉着走呢！

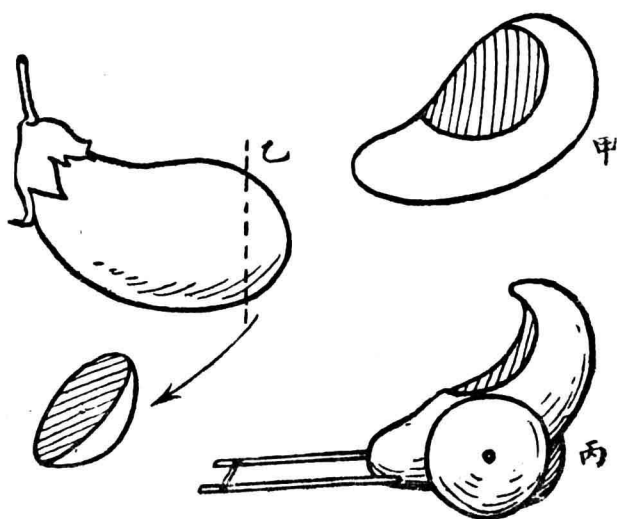

圖七十四第

用茄子做人力車，十分相像。做法也很簡便，我們預先選如第四十七圖乙形狀的茄子三隻，用一隻照甲圖挖去一塊，好像坐位的樣子，再在柄的一端插上兩根草莖（竹絲也可以）草莖的另一端用竹絲或線聯起，好像車橫的樣子。其餘的兩隻茄子，照乙圖的樣子，切取兩片，當做輪子，用竹絲做車軸，把牠插牢在坐位的下

## 二十一 茄子做成的新式汽車

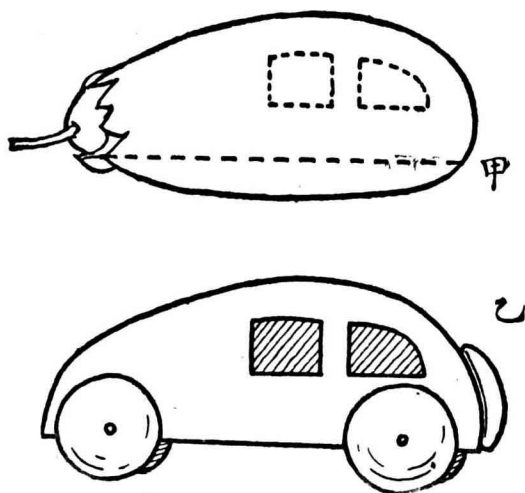

圖八十四第

近代的新式交通工具，大都改成流線型的了，如火軍、飛機、汽船以及汽車等，都由多角的一變而為無角的，這也可說機械的自然物化了，因為自然界裏的東西，大都是圓渾無角的，如鳥獸的頭身體，植物的莖和果實等，牠們所以要長得圓渾，這也就和交通工具改成流線型的理

由差不多。

這裏我們用茄子可以做成新式汽車，先取如四十八圖甲那樣的茄子一隻，照圖把下部切去一片，成了平底，再把兩旁的窗洞，照虛線挖去茄子的表皮，就完成了車身。車輪也是用茄子做的，這裏需要五個車輪，除了四個是裝在前後兩旁外，還有一個就照乙圖的車尾裝成。車輪的做法，照第四十七圖乙的方法切下。因此，我們造這輛汽車，要化掉六隻茄子，不過剩餘的很多，仍舊可以做菜吃。

車軸做得好的話，那麼這輛汽車是挺漂亮的，因為茄子的光彩很美麗，同時用線引着，也可以在桌子上行駛。

## 二十二 茄子做成的各種動物

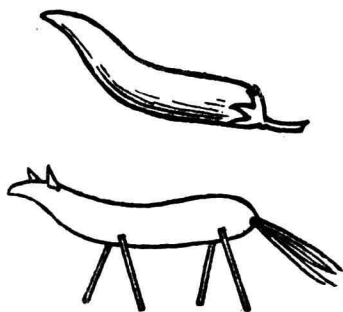

圖九十四第

茄子還不獨是做車子，而且可以做成各種動物，因為茄子是有各種形狀，它決不是一律的，有的是長而彎的，有的粗而直，生長着許多形狀。我們運用它的天然形狀，可以改造成幾種動物。

例如四十九圖裏的形狀，就是天然生成的，我們若是加上四隻腳，或是插上尾巴和耳朵，那就活像一隻動物了。你若要做其他更多的動物，那麼可以到園圃裏去選擇適宜的形狀，你一定會有許多新發現呢！

二十三 菖蒲做成的寶劍

劍

柄

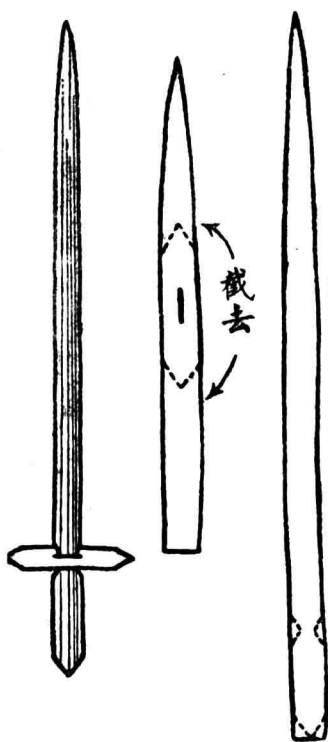

第十五圖

「蒲劍」這

是一種神話裏的  
 傳說，每到端陽節，  
 家家門前要插蒲  
 劍，這樣可以驅邪  
 除妖，但是這種是  
 迷信習慣。不過蒲

劍倒是有趣的玩意兒，做法也很簡單，只要取兩條菖蒲葉，一條做劍，根部剪  
 成一個缺。另一條剪成護手。如第五十圖裝成，就像一把寶劍。

## 二一四 菖蒲做成的飛機

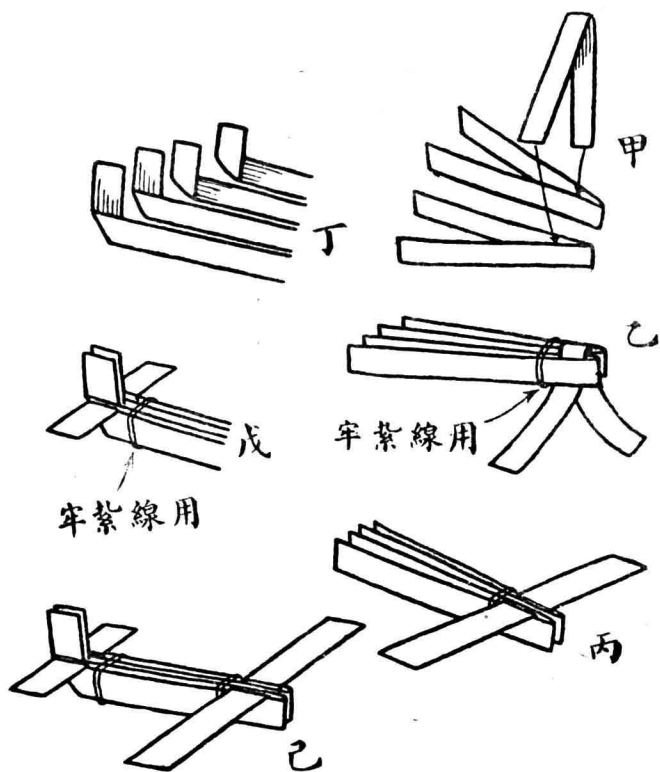

圖一十五第

劍是過  
 去的武器，因  
 此蒲劍也不  
 合時了。現代  
 的新式器，要  
 推飛機的威  
 力最大。葛蒲，  
 也可以用來  
 做成簡單的  
 飛機模型。做  
 法如下：取同

樣三條較闊的莖蒲葉，先把它對折，照第五十一圖甲將一葉的兩端，插入其他兩葉的折縫裏，成了乙圖的樣子，把頭部用線紮牢。將它翻過來，插入的兩端折成平面，像丙圖的樣子。然後把尾端四條葉的末端，照丁圖的方法折向上，（注意要同樣長短，）根部用線紮牢，再將最外層的兩端，照戊圖折向外面，成平行面。這樣就完成一架單翼飛機。主翼方向舵昇降航都完備着，掛在高處，就成飛行的樣子。

## 二十五 麥幹做成的笛

麥是生長在溫帶和寒帶，我國長江流域和北部有大宗的出產，當麥已經長到二尺高的時候，它的幹已有相當的粗。麥稈是中空的，我們常見許多



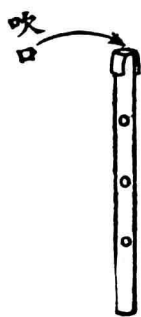

第五十二圖

牧童，折了幾枝青麥幹，做成一枝小笛，五六五六的吹着，很是好聽。這種笛是很簡單的，我們取一根較粗的麥幹，截取五寸長，先在中部剪幾個小孔，（如第五十二圖）一端稍切開，將兩片向外折下，這樣便成一枝麥幹笛，吹的時候，嘴唇須緊閉，吹氣不能過急，用手指按孔，就和笛聲一樣，會吹出不同的音來。

## 二十六 麥稈和豌豆做成的吹豆管

麥成熟之後，麥稈就變成金黃色，光亮非凡，確是做玩意兒的好材料。吹豆管是極普通的玩意兒，先取五寸長的麥稈一段，頂部半寸劈成四裂，把四



圖三十五第

片向外折平，像第五十三圖的樣子，再取豌豆一粒，放在裂口上面，然後仰頭向吹口不斷的吹，那時祇見豌豆在空中上下旋轉，像一粒珠子在跳躍，很是有趣。當你停止吹氣的時候，豌豆就回到原位。

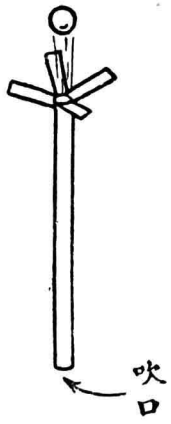

## 二十七 麥稈做成的鋼筆



圖三十第

用鵝毛做成鋼筆，這是一種古法，也是鋼筆的老祖宗。這裏又是一種新花樣，就是用麥稈也可以做成鋼筆，同樣可以寫字畫圖。我們取了一根粗而

且硬一些的麥稈，（近根部的）把一端剪去一片，像筆尖的樣子，（如第五十三圖）把它蘸了墨水，在紙上輕輕地寫，就和鋼筆一樣，要是尖端軟了，再剪去一片，又可以寫，這樣，至少比削鉛筆的手續要簡便些。而且所蘸的墨水，往往比鋼筆來得多些，所以蘸了一次墨水，可以寫很多字呢。

## 二十八 麥稈做成的風車

用麥稈來做風車也是最便當的事。先取同樣細的麥稈二十多根，大約五寸長，再用鉛絲一根，先將一端打一個圈，把這些麥稈照第五十四圖的方  
法穿起來。穿好之後，再把它兩邊剪齊，剪成方形也好，剪成六角形也好。再  
另用粗麥稈兩根，一根套在鉛絲上做柄，一根做吹管。玩的時候，只要一手握

柄，一手握吹管向風車面吹氣，那風車便不停地旋轉起來，而且並不要多費力氣，這確是一種有趣的玩意兒。

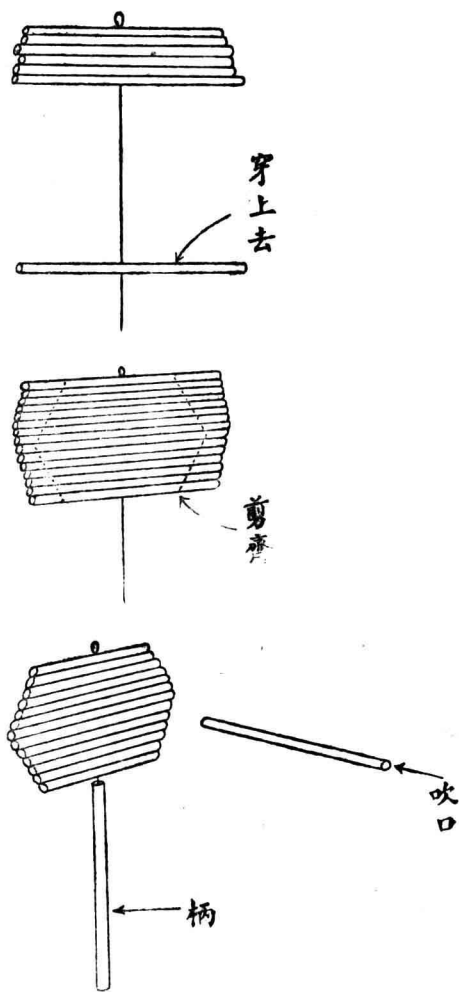

圖四十五第

## 二十九 麥稈做成的扇子

用麥稈做成扇子，這是在鄉間已經很流行，做法很巧妙，式樣也相當的美觀，而且很是合用，因為麥稈輕的緣故，使用也不費力。但是這種麥稈扇子的做法，比較複雜，這裏介紹的是最簡單的一種。

先選取同樣粗細的麥稈一百根，每根大約八九寸長。鉛絲三根，每根鉛絲的一端，打一個圈，然後照第五十五圖甲穿起來，

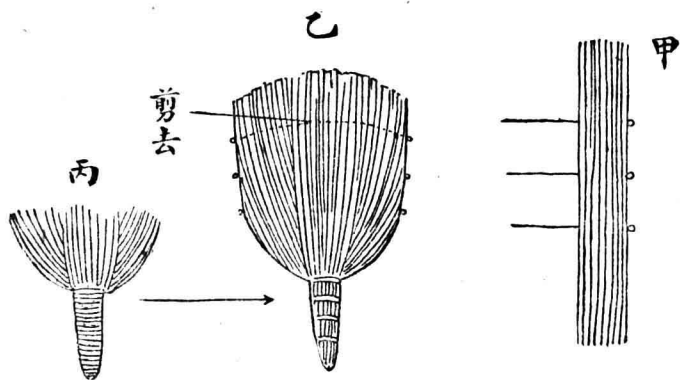

第五十五圖

（最好未穿之先把麥稈在水裏浸了一些時候，並且把所有的麥稈排列整齊，瘦的一端在下面，用鉛筆劃出要穿洞的地位，這樣穿起來，麥稈就不容易裂開，鉛絲間的距離也相等了。）穿了之後，就把麥稈的下端，漸漸合併，把穿在兩邊的麥稈集合在一起，像丙圖的像子，讓中部的麥稈很整齊的排列在後面，然後用線紮成扇柄。頂部再照乙圖的樣子，剪成圓頂。這樣就做成一把很合用的麥稈扇子，你要是小心些用它，至少可以用一個夏天。

### 三十 蒲公英做的小拖布

你家裏要是有個玩偶，你的弟妹們一定是很寶貝他，甚至還要求你跟他造起小房子，做些小家具，這裏有一件常被人遺忘了的東西；玩偶既然有

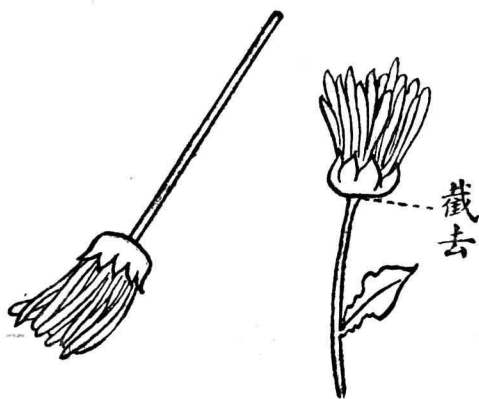

第五十六圖

家庭，那麼對於他家庭裏的清潔問題，自然也要注意。你在他桌子上放了一塊小抹布，一定引不起人們的注意，最好就是做一個拖布放在壁角。這拖布是洗刷地板用的，我們可以用蒲公英的花來做成。我們採一朵快要開而還沒有全開足的蒲公英花。把它原來的柄剪去，而另用一根圓竹棒插在底部，這樣就成一個小拖布。（如第五十六

圖）既便當又美麗，放在玩偶家庭的壁角是多稱勢呢！

### 三十一 西瓜皮做成的籃



圖 七 十 五 第

西瓜是夏季裏最好的水果，到了夏季，天氣熱得厲害，誰也要想買個西瓜來冷冷肚，西瓜的種類很多，有青皮的，有綠皮的，有黑皮的，有花皮的，有的大得像冬瓜一樣，有的小得像個皮球，有圓形的，有橢圓的，也有像雞蛋形的。這許許多多的西瓜，我們常吃了它中間的瓢，皮是丟掉的。這許多西瓜皮，實在也是我們做玩具的好材料。這裏我且舉出幾個例來。

用西瓜皮來做籃，這是很新鮮的玩意兒。先選取一個形狀比較端整的西瓜，圓形或橢圓的都可以。先照第五十七圖甲，將西瓜的頂

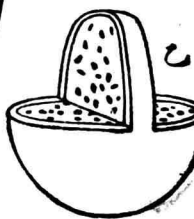
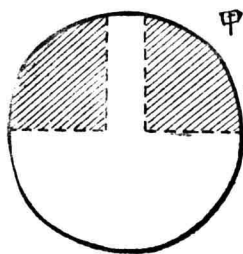

部兩邊切去一塊，成功乙圖的樣子。然後把中間的瓜瓢挖出，再慢慢地將瓜皮刮得薄些，但籃的柄是要留厚些。再把瓜皮的外面，刮出許多花紋來，這樣就做成一隻很美麗的籃。

### 三十二 西瓜皮做成的燈

西瓜皮可以做成一盞有趣的燈，晚上點了可以當燈籠用呢。取形狀比較端整的綠皮西瓜一隻，在頂部挖去一方塊，將裏面的瓜瓢逐漸取出。瓜瓢取完之後，再伸手到裏面，把瓜皮漸漸刮薄。然後在下部開幾個小孔，（上部也可以同樣開幾個）再用鉛絲做成燈的柄，鉛絲的彎腳處要做得牢些，可以照圖用兩根鉛絲做成丁字形。燈裏面插蠟燭的也是用鉛絲做成，（看丙

圖。)做好之後，插上一枝小蠟燭，點着火放進去，提了到黑暗的地方去，發出綠色的光，很是有趣，會使人生出清涼的感覺來。

### 三十三 西瓜皮做成的燈罩

西瓜皮可以做燈，也可以做成燈罩，做得精巧的話，簡直比紙做的要美麗幾倍呢。

取半個圓形的西瓜皮，最好是黑皮的，先在外層，照第五十九圖刻出許多花紋，把空白部份的黑皮，刮去一層，這樣便存着黑

三十二 西瓜皮做成的燈 三十三 西瓜皮做成的燈罩



五五



圖九十五第

試試看。

色的圖案，像花邊一樣。（圖案的樣子，可以自由設計。）刻好圖案之後，就在頂部開一個適當的孔。若是放在電燈上的，那麼要開得小些。然後再將瓜皮刮得薄些，使燈光可以照過。應用的時候，還有一件事要注意，因為西瓜皮是含有水分的，所以最好是在孔的四周，加上幾層不透水的蠟紙包着，這樣可以安全適用得多。你且做一個

### 三十四 西瓜皮做成的面具

面具，確是很有趣，我們除了用紙做以外，西瓜皮也是一種天然材料。我



圖 十 六 第

們取橢圓或是圓形的西瓜皮半個。最好是黑皮的。先在外表畫出眉目，留着黑的部份，此外都把黑皮括去。眼睛和嘴巴的地位，要預先量你自己眼睛和嘴的地位而確定。然後將眼白部份和嘴巴部份挖去。再在兩耳的位置，穿着兩根帶子，以便套在自己的耳朵上。這些工作做完之後，面具也就完成了。你若要做出其他的相貌，這都可以隨你的便，笑臉或是哭臉，都可以做的；甚至老人的面貌也可以，祇要加以白紙剪的鬚鬚就得。

## 三十五 蓮梗做成的吸水管

蓮是生在水裏的植物。在夏天可說是牠的黃金時代，開花結實，人人都愛牠，蓮梗的中間有許多細孔，我們很可以利用牠來做吸水管。你在夏天，少不得要吃些甚麼冷飲的。你要是一時找不到吃冷飲的管子，那麼用蓮梗來代替，卻是別有風味。因為蓮是有一種清香氣味的，所以用蓮梗來吃冷飲，就多添了一種清香。

取蓮梗的時候，要注意蓮梗的清潔，最好是到荷池裏去採新鮮的，將兩端截去，取中間的一段，大約六七寸長就夠了。

## 三十六 蓮梗做成的引水管

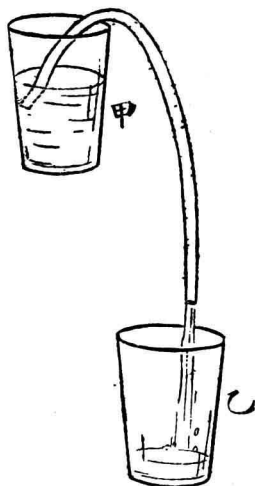

第十六圖

蓮梗可以做吸水管，也可以做引水管。引水管是從一個盛水的器皿裏，把裏面的水引到別一個器皿裏。

如第六十一圖，便是用蓮梗做成的引水管，甲杯裏的水，能從蓮梗裏引到乙杯裏來。我們要做這個玩意兒，就先要取一段彎曲的蓮梗。把短的一端，放在甲杯的水裏，然後在長的一端用嘴吸了一口，那麼水便從甲杯不斷地流到乙杯來了，這樣可以直到把甲杯的水吸完呢。這是一種虹吸的把戲。

# 三十七 蓮葉做成的帽子

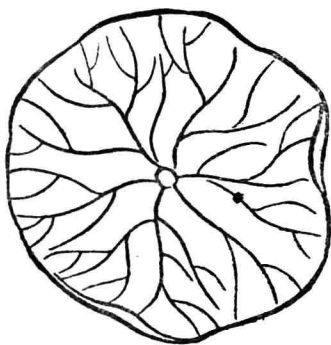

鉛筆或樹枝

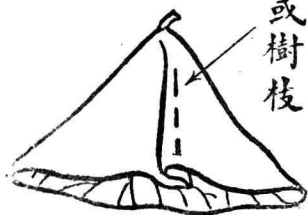

圖二十六第

夏天的太陽實在厲害，要是沒有一頂帽子，真是要曬得頭痛呢。這裏有一頂很好的帽子，要是你出門沒有帶帽子，你

就可以照法做了一用。這帽子是用蓮的葉做成的。做法很簡便，祇要取一張蓮葉，愈大愈好，把牠摺成尖頂的錐形，摺縫的地方用針或鉛絲縫住，要是你

在戶外，沒有針也沒有鉛絲，那麼用一枝小鉛筆也可以代替。若是連小鉛筆也沒有，那麼你可以找一根瘦小的樹枝來代替。不過穿過去的時候要注意，不要把蓮葉完全毀壞了。

### 三十八 南瓜莖做成的

#### 螢囊

螢火蟲，是夏夜的好景緻，在黑暗中放出光明來，一點點流來流去，很是有趣。我想，每一個小朋友，都想捉幾個玩玩。不過，沒有好好的地方

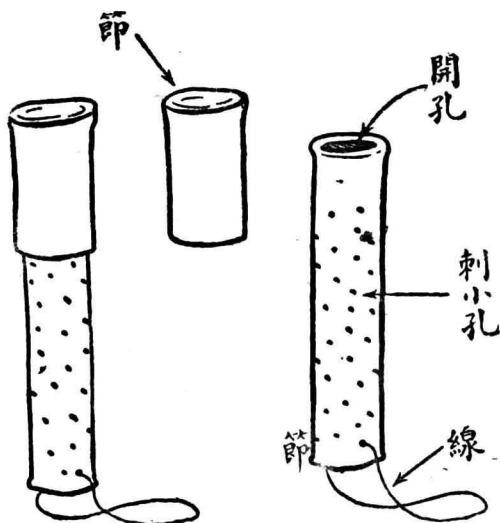

圖三十六第



給他等着，往往到了明天就會死了的，這豈不可惜！這裏卻有一個好方法；我們折了一節南瓜的莖，愈粗愈好，在莖的周圍用針刺幾個小孔，莖的一端開孔，另一端穿了一根線。再另找一根更粗的莖，做了一個蓋，做成如第六十三圖的樣子。這樣，你捉到了螢火蟲，（當心不要使牠受傷）就把牠放進去，在黑暗的地方螢光一閃一閃，發出綠色的光來，很是有趣。

### 三十九 南瓜刻成的圖章和花樣

南瓜的肉比西瓜要厚得多，而水分卻較少，所以用來刻圖章是最好的材料。同時牠有一個粗大的柄，像天然生成的握手一般，我們切取近瓜柄部的一方塊，像一個方印一個，就可以應用。（如第六十四圖甲）要刻圖章，先



圖 四 十 六 第

要把南瓜的裏面切平，（要是不平，就不能全部印出來。）再在上面，寫你所要刻的字。這種字應當寫成反的，如第六十四圖乙，「兒童」兩個字是反寫的。用小刀把寫的筆劃逐部刻去，直到刻完，那麼在一個印色盒裏蘸着顏色，或是用墨筆在上面塗黑墨，在紙上印了一下，紙上就留着「兒童」兩個空白字了。（如丙圖）

南瓜刻成的圖章，不過是好玩，並不能久藏，所以用南瓜來，刻出花樣印成花邊，這是最好沒有了。因為我們要畫同樣

的花樣，很是煩麻，尤其是不能畫成一律，這種暫時的應用，用南瓜來刻成你所要畫的花樣，印成連續的圖案，這確是最簡便的方法。如丁圖是刻的一隻松鼠，預先在南瓜上畫好，把邊上（就是除松鼠之外的地位）刻去，祇留出一隻松鼠，這樣刻成以後，印出來就成戊圖的花邊了。花邊圖案的變化很多，都可以隨心所欲打成一個圖樣，連續地印出來，就成一條花邊。如己圖，刻成一個童子軍徽章的樣子，把牠相互顛倒印出來，就成庚圖的花樣了。你且打幾個圖樣，刻了幾個試試看。這南瓜比石頭木頭容易刻呢！

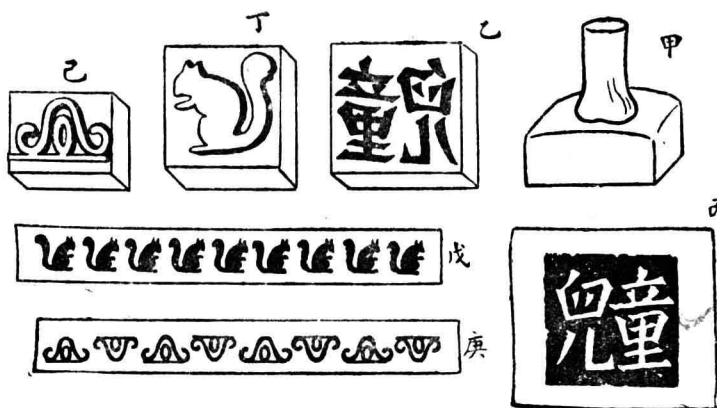
#### 四十 慈姑做成的玩偶

慈姑，生在淺水的泥土裏，然而牠是很可愛，長成一個橢形，帶着象牙色。

先取了一個正橢圓形的慈姑，把牠的表面洗得很光潔。然後照第六十五圖乙畫出眉目。再用鉛絲做成十字架，如丙圖。另取蓮葉或芋茛葉一張，對着放在鉛絲做的十字架上，照丁圖的虛線縫好，再將慈姑做的頭插上去，把

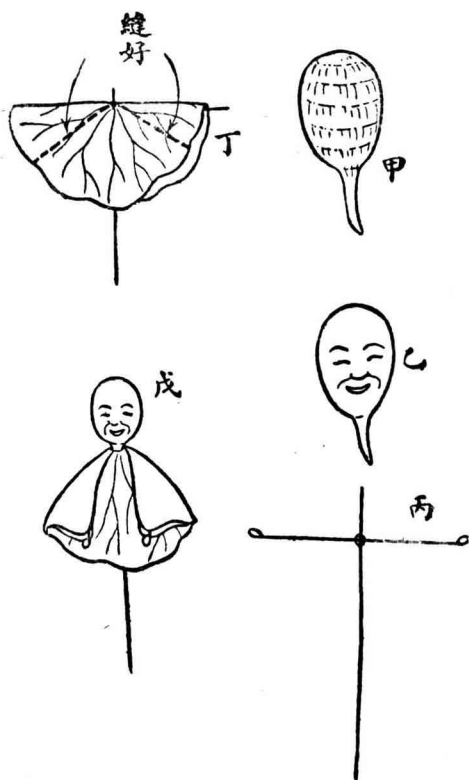

第六十五圖

要是把牠倒過來看，就很像一個人的頭。這裏我們就利用這一點，來做一個玩偶罷。

兩邊的手彎曲到前面來，就成戊圖一樣的玩偶了。你要好玩些，可以多做幾個，畫着各種不同的面貌，做出各種不同的衣服，玩偶的手裏，還可以握着草做的槍刀等，玩着傀儡戲，這一定是更有趣呢！

## 四十一 慈姑葉做成的英雄帽

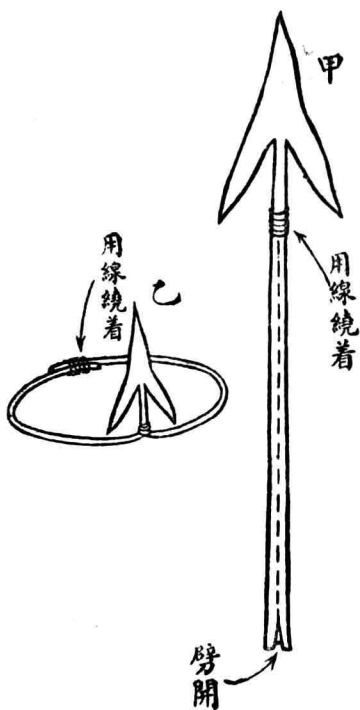

第六十六圖

慈姑的葉，很像一個箭頭，更像舊時戲劇裏的英雄戟，（帽子前面的裝飾品）所以，你要裝扮

古時的英雄，那麼英雄戟就可以利用慈姑的葉來做，先是採取形狀較整的慈姑葉一張，最好是要選葉柄較長的。先在上部離葉不遠的地方，用線繞着。（如第六十六圖甲）再在下部把柄劈成兩片，直到線繞的地方爲止。然後照乙圖的樣子，把這兩片葉柄環成圓形，兩端用線結牢。圓周的大小，要恰巧合你自己的頭。這樣就可以戴在頭上，表現出古時的英雄打扮了。

## 四十二 玉蜀黍的鬚做成的假髮和假鬚

玉蜀黍是農村裏很普通的產物，也是糧食的一種。當牠快要成熟的時<sub>5</sub>候，牠那穗狀的果實頂部，生着長長的細鬚，正和西洋人的頭髮一樣，帶着金黃色，很是美麗。這種鬚很可以把它利用做成假髮和假鬚。例如我在劇上要

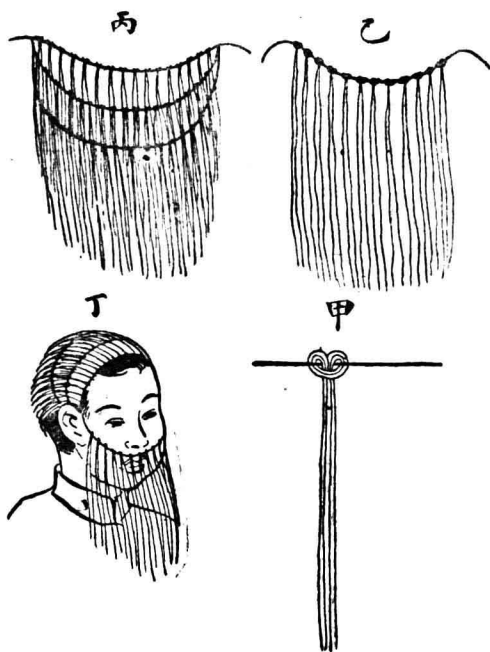

第六十七圖

扮成一個老年人，那麼頭髮和鬍鬚，都要改變白色纔適合。這就非用假髮和假鬚不行。

用玉蜀黍的鬚來做假髮，先要收取很多的鬚。再預備幾根白線。然後照第六十七圖甲的方法，將

鬚結在線上，依次排列着。每次的鬚，不能過多。照這樣做成乙圖的樣子，一共做成三個。把這三行結成的鬚，兩端都結在一起，如丙圖的樣子，這樣便算完成了。要應用的時候，只要照着丁圖的方法披在頭頂就活像一個白髮老人。

假鬚的做法，和假髮一樣，不過用乙圖的一種就行了，不用假髮那樣多。假鬚和假髮的裝法，參看丁圖就明白。

### 四十三 蘆粟梗做成的眼鏡

蘆粟也稱高粱粟，因為蘆粟是可以釀高粱酒的。蘆粟的梗，外皮是很堅韌而中間卻很鬆的，帶着白色，像棉絮一樣的東西。蘆粟梗可以做成很多玩意兒，如風車（做法和蠶豆做的風車一樣）等等。這裏還有用來做眼鏡的一種方法。先取較細的蘆粟梗數根，照第六十八圖甲的樣子做成兩根（注意，留着中間的節。）再取蘆粟梗的中心一節如乙圖。（除去外皮）再照丙圖，將兩根甲的兩端曲成圓形，而插入乙的兩端，做成眼鏡框子。再取蘆粟梗



兩根，做成丁圖的樣子，這是用來做眼鏡的脚的，把牠插在甲的節上，便成戊圖的樣子。這樣眼鏡便完成了，把牠戴起來，很是滑稽，定會引得許多人好笑呢！

### 四十四 菱做成的

### 雞叫子

雞叫子，是鄉間最普通最

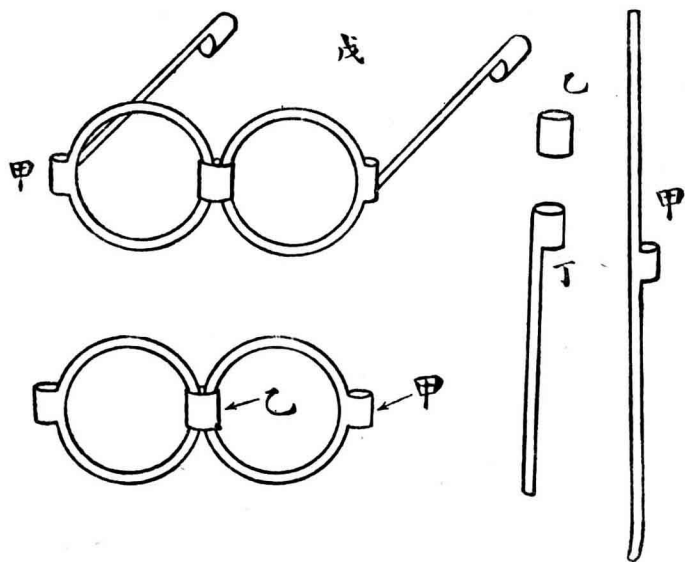

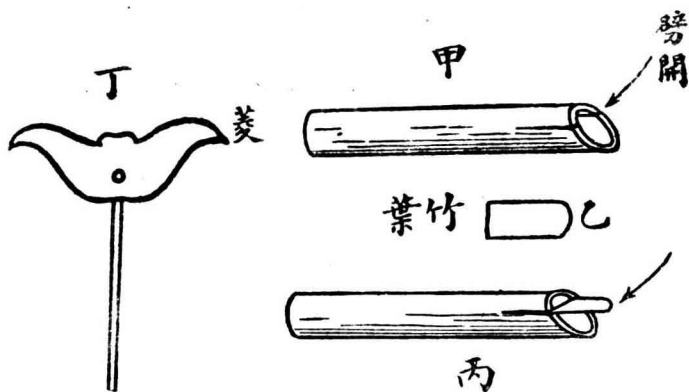

圖九十六第

簡陋的兒童玩物，大都是用泥做成一隻雞的樣兒，尾部插着一兩根雞毛，中間有一個竹做的叫子，下面一根柄，吹着叫子，就會嗚嗚地叫起來。泥做的很容易損壞的，這裏可以用菱來代替。叫子的做法，是取一節小竹管，一端削成斜面，上部稍劈開一些，如第六十九圖甲的樣子，然後再取一片嫩竹葉，成舌形，如乙圖，把這舌形的竹葉，插入小竹管劈開的縫裏，如丙圖，這個便是叫子了。再取一隻菱，中間挖一個小孔，恰巧可以把竹管放進去而不脫落。下面再裝上一根小竹棒

做柄，這樣便完成了一個雞叫子。

### 四十五 扁豆莢做的豬

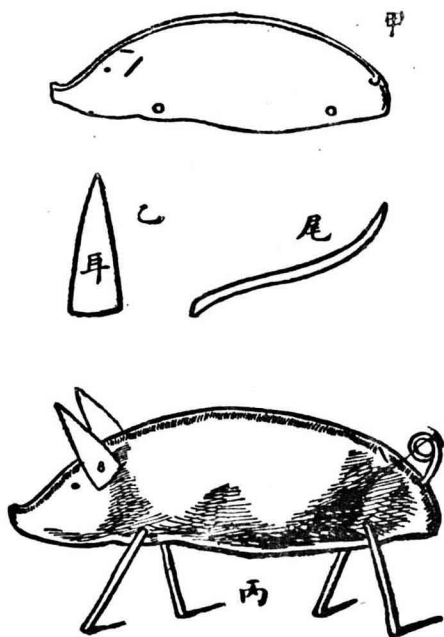

圖十七第

扁豆開着蝴蝶般的花，結的莢就像大豆莢一樣，不過比較大些。這種莢我們可以做許多新鮮的玩意兒，用扁豆莢來做豬，確是很有趣。我們先取像第七

十圖甲那樣一個扁豆莢，做豬身體，（豆不必除去）莢的柄做豬頭，兩邊切一條縫，以便插入豬的耳朵。豬的耳朵是用畫紙剪成的。（如乙圖）豬尾是扁豆的藤做成的，如丙圖。豬的脚是用四根火柴，插在適當的地方。丙圖是所做的豬的完全形狀。

## 四十六 扁豆莢做成的游魚

扁豆莢也可以做成會游水的魚，這也許比豬更有趣些。先取一個較嫩的扁豆莢，像第七十一圖甲的樣子，下面撕開，除去中間的扁豆。再用畫紙剪成兩個魚鰭和魚尾，照乙圖的地位裝好便完成了一條魚。

玩的時候，先取面盆盛滿了水，將手伸入水裏，漸漸攪動水，使水緩緩地

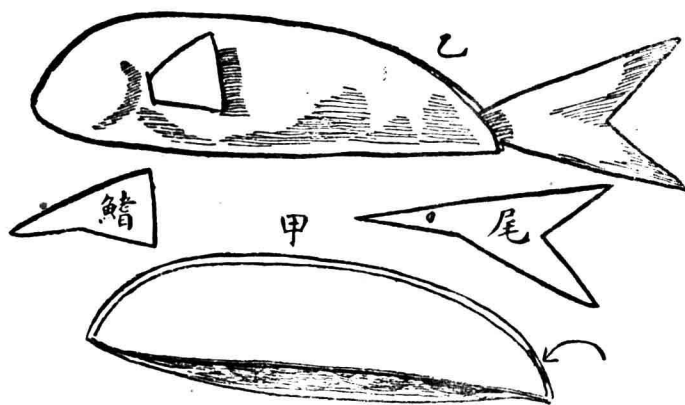

圖一十七第

在面盆裏旋轉，然後將這做成的魚，沿着面盆的邊平直地放下去，魚便會跟着水旋轉，像在水裏游泳似的。要是你放得不好，或是水流太急了，也許這條魚要眠倒，像一條死魚似的，那麼你就拿起來重行放下。同時鰭和尾的方向也大有關係，這個，要試驗的時候，再想方法來改善它了。

## 四十七 茭白葉做成的土人飾物

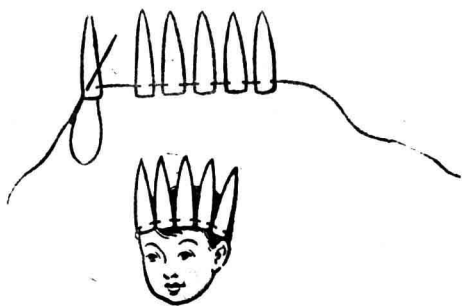

圖二十七第

茭白是菰的俗名，在春天生出的嫩芽，像筍一樣，可以做菜吃。牠的葉子很長，大約有二三尺高。這樣長的葉，很是特別，我們很可以利用做玩意兒。茭白葉的末端是尖的，我們把牠剪成七八寸長的十多片，可以做成紅種土人的飾物。如第七十二圖那個小孩戴的，就是用茭白葉來做成的。做法很是簡單，剪了這許多葉來，用針線照圖穿起來就行了。穿好之後，就

用這線縛在頭上，你就將立刻變了一個土人的模樣。

## 四十八 茭白葉做成的草裙

表演草裙舞，是要用到草裙的，用茭白葉做草裙，既便利又美觀。

第七十三圖

我們先取長的茭白葉多片，用針線照上面的穿法，穿了起來。爲了要牢固起見，線是要用較粗的一種，否則表演時一不留心，線斷了那倒是笑話了。穿到相當的長度，要恰巧可以圍在你的腰際，這樣便行了。要是你頭上戴了

土人的茭白飾物，腰間圍了茭白草裙，表演草裙舞，那纔真是有趣呢。

## 四十九 扁豆做成的玩偶

扁豆成熟了是圓渾的粒子，有的是黑色，有的是白色，有的是綠色或紫色。這裏我們收集這種各色的扁豆，可以用來做成各色各種的玩偶。像第七



第七十四圖

十四圖的那個玩偶是多滑稽有趣！我們先選取白色的扁豆做玩偶的頭，上面畫出眉目口鼻。再用黑的或綠的扁豆做身子，用牙籤做手臂和腿，脚是用扁豆剪成。把各部裝配起來，姿勢可以隨意支配。要他們直立，要是重心做得平均，只要好好扶起放定，便會直立，若



是不能直立，再另用一根牙籤撐住也好。

這種玩偶，可以用許多豆來做成，如蠶豆、刀豆、大豆等都可以做。

## 五十 玉蜀黍做成的蝴蝶

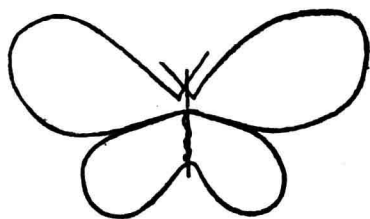

第七十五圖

玉蜀黍的種子，一顆顆很像珍珠，有的也像瑪瑙。珍珠和瑪瑙都是很貴重的東西，但是玉蜀黍是很便宜的，珍珠和瑪瑙都是用來做裝飾品的，有的穿成花朵，有的穿成蝴蝶，很是

有趣。這種貴重的材料，我們當然難於取來做玩意兒的。這裏，我們就可以用玉蜀黍來代替。

如第七十五圖的蝴蝶，就是用玉蜀黍所穿成的。我們要照樣做的話，也是很便當，先取了許多玉蜀黍的種子，用細銅絲或鉛絲，照圖穿成，兩根觸角，也是用銅絲做成。照這個方法，還可以穿成很多東西呢，你且做做看。

## 五十一 赤豆做成的蜈蚣

蜈蚣，是可怕的蟲類，可是，我們用赤豆來做成，就不覺得可怕，反而覺得有趣呢！赤豆是長長的莢子，豆是帶着赤紫色，正像蜈蚣背上的顏色差不多。因此用赤豆做成的蜈蚣也和真的差不多。

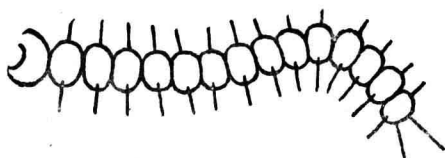

第七十六圖

我們先取大小不同的赤豆十多粒，預備幾根細竹絲。然後照第七十六圖用針線把赤豆穿起來，大的做頭，依次逐漸小下來，末了用最小的。頭部的口腔，可以用赤豆壓扁了再剪成。蜈蚣的足，是用細竹絲截短了插上去的，每一粒豆上兩邊各插一段，尾部也照樣用竹絲做成的。這樣做成之後，你把牠隨意扮出一個姿勢來，看見的人會嚇得叫起來呢！

## 五十二 葫蘆做成的瓶

葫蘆是一種植物，牠的果實是兩端成球形，而中部有細腰。是一種奇怪



圖 七 十 七 第

的果實。當牠還嫩的時候，也可以做菜吃。等到老了，外皮就很堅硬，可以藏些小東西。我們要是將牠來改造一下，也可以改造成一個酒壺一樣的瓶子。如第七十七圖，一個葫蘆瓜，將牠上部的球形，截去五分之四，把那截口磨平，就成一個很好的瓶子了。

### 五十三 卷丹花做成的豹

卷丹花是狹長的花瓣，反捲着，帶着金黃色，上面有紫黑色的斑點。這種

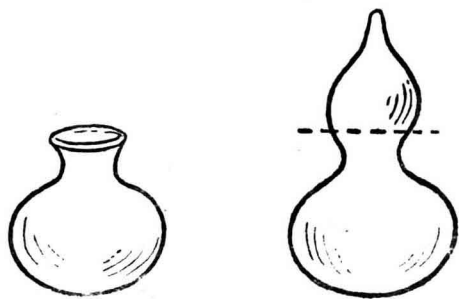
花瓣的顏色，很像豹的毛色。我們用這花瓣和花梗，可以做成一隻豹。

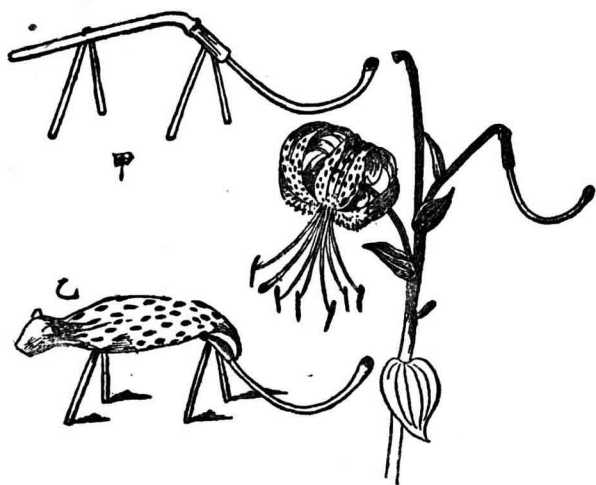

第七十八圖

先截取一段花梗，將花瓣撕下。

那根粗蕊，就當豹的尾巴，花梗做豹的脊骨。再取其他的花梗，截成一寸多長的四根，一端削尖，插入那根脊骨的花梗，如第七十八圖甲一樣。我們再選適當的花瓣一片，用手指把它壓平，尖端稍剪去一些。再在前部剪出兩隻小耳朵，然後將這花瓣罩在花梗上，在頭部和尾部可以用一隻小針釘住。這樣就完成了一隻有

趣的約。

## 五十四 絲瓜做成的飛船

絲瓜有很多的形狀，有長條的一種，像茄子一樣，到完全成熟的時候，倘使不去採下來，牠的肉會乾掉，祇剩一副筋絡，和外皮，分量也就很輕。這個我們可以用做一個飛船的模型，像第七十九圖的樣子。飛船的船身，就是用天然的老絲瓜做的，下面的小船，和後面的尾，都是用厚畫紙做成的。尾先用厚紙做成一個

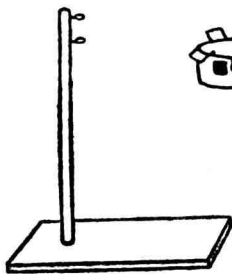

第七十九圖

十字形，插在絲瓜的尖端，這樣就做成飛船的本身。最好，還要做一個停留飛船的塔。塔的做法，可以用一根竹竿，直立在一塊木板上，竹竿上端裝兩個鐵圈，飛船的頭部裝一個鐵鈎，把這鈎插在鐵圈裏，使飛船保持平衡，停留在塔頂上。這樣就更有趣了。

## 五十五 稻草做成的活動人

稻的莖俗稱稻草，稻草做的活動人是鄉間最簡單的兒童玩意兒。

取較粗的稻莖根，截取一節，約七分長，如第八十圖甲一樣。再截三寸長一段，不用有節，如乙一樣，把一端撕成四片，剪去兩旁的而留着前後兩片。再取莖端的瘦稻草一根，約五寸長，上端要留着一個節，在節的一端把牠撕開



圖 十 八 第

約一寸半，並且折成丙圖的樣子。然後將這丙插入乙，再將甲套在乙的上面，就成丁圖的樣子。玩的時候，祇要把丙上下抽送，就會活動，正像一個人在操練上肢運動一樣。



## 五十六 山茶果和鳳仙子做成的項圈

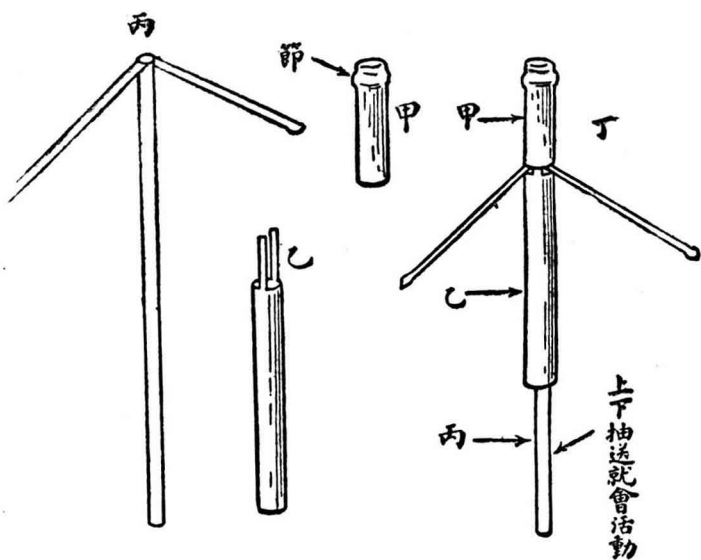

圖一十八第

山茶果，是一種小肉果，深紅色的果皮，很是美麗，像大珊瑚珠一樣。鳳仙子的莢是長卵形的，嫩的時候是綠色，像顆綠寶石一樣。

我們在都市裏，常見一般貴婦人佩着一種項圈，有圓的珠寶，有卵形的寶石，自然，這是女孩子最愛好的。倘使你的妹妹要這些東西，那麼你可以用山茶果和

鳳仙子來做一個給她。做法很是簡便，只要收集十多顆山茶果和鳳仙花子，用線穿起來，穿成第八十一圖的樣子，然後兩端打了一個結，便成功了。

## 五十七 向日葵做成的圓桌

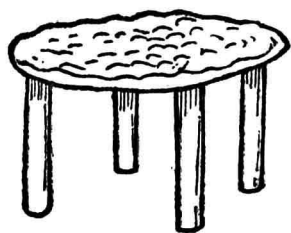

第八十二圖

向日葵，這是一種奇異的植物，當它開着黃色的花，像一個小銅鼓一樣，又像一面圓鏡子一樣，常是和太陽對照着。當它成熟了後，那圓形的大花托，正可以做成一張圓桌的臺面。（當然做一張圓檯子也可以的。）做法很簡便，就利用向日葵的梗，或用其他植物的莖，不過要粗一些纔好，如玉蜀黍的莖也很好，做成四隻腳，裝在向日葵花托的下面，如

第八十二圖的樣子。上面至少可以放一杯茶，也可以供一個玩偶或洋娃娃當做凳子坐。

# 五十八 橡樹葉做成的狗

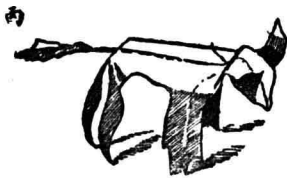
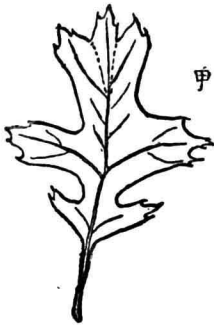

第三十八第

利用樹葉的天然形狀，來做成一隻狗，這自然比用紙剪成的要有趣味些。這裏介紹你一種做法。如第八十三圖丙，是用橡樹葉做成的，（其他相似的樹葉也可以。）先取一張適宜的葉子，如甲圖，把葉尖照虛線撕開，再照乙圖的虛線摺好，腳和頭向下摺，耳朵和頸向上摺，使它的四隻腳能夠立得定，遠遠看去就和我們用紙剪成的一樣，很像一隻小狗。

## 五十九 枸杞子做成的耳飾



第八十四圖

耳飾是一種婦人的裝飾品，如耳環耳璫等。做耳飾的除了金銀之外，還有寶石，自然寶石比金更貴重。但是，這裏不用金也不寶石，而用兩顆枸杞子便可以做成。

枸杞子是一種野生小灌木，也是一種藥用植物。它的種子是卵形，帶著鮮紅色，很是光亮，我們摘了兩顆，穿上一根細線，如第八十四圖的樣子，便可以做成一副美麗的耳飾。

## 六十 馬鈴薯做成的騎馬人

馬鈴薯是我們普通的食物，但也可以用來做不少玩物。請看第八十五圖的那隻小馬，是多神氣而有趣，這是用兩個馬鈴薯做成的。一個做馬頭，一個做馬身體。馬頭要圓的，兩旁削掉一些，前面還畫上兩顆眼睛。馬身體要橢圓的，而要比頭大些。然後用四根小樹枝或火柴，做成四隻腳，用畫紙做成耳朵和尾巴，再用一根樹枝插在頭和身之間做頸。

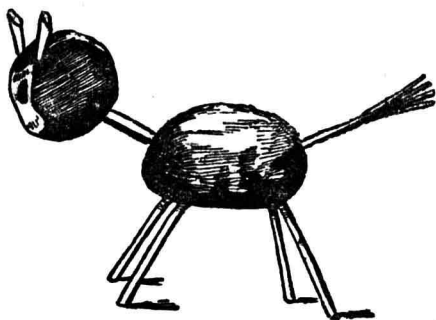

圖五十八第

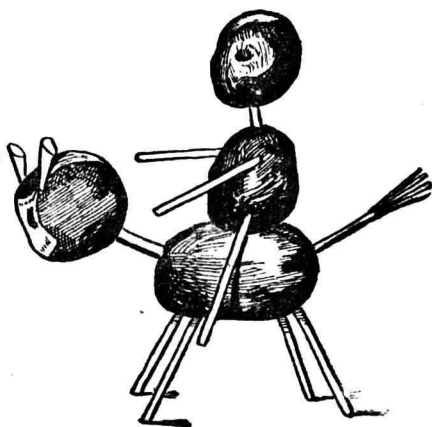

圖六十八第

再看第八十六圖，這隻小馬的背上騎了一個人。這人也是用馬鈴薯做成的。一個做頭，一個做身體。兩隻手兩隻腳和頭頸，也用小樹枝做成，然後再用一根樹枝，插在馬的背上，再把人插上，就成第八十六圖的姿勢。

# 六十一 白果做成的響鈴

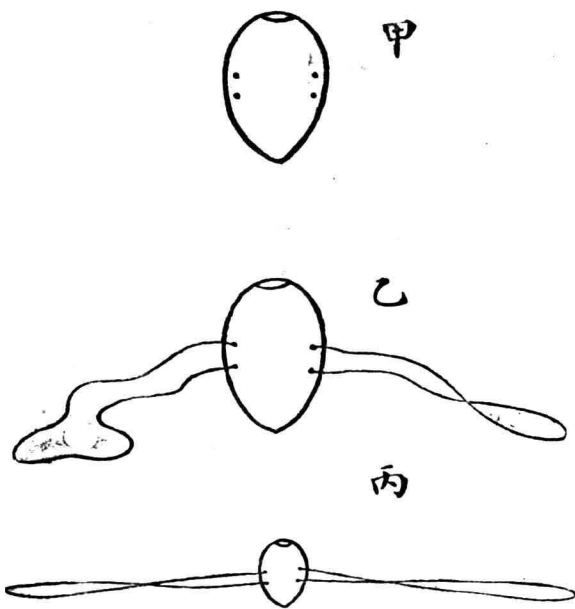

第八十七圖

白果是農村裏的孩  
子們的恩物，跳白果的遊  
戲，個個孩子都愛玩。但白  
果的用處還多着，可以做  
白果叫子，能吹出尖銳的  
聲音來，做法也很簡單，只  
要任取一顆白果，一端磨  
了一個小孔，把裏面果肉

取出，這樣便完成一個叫子，在這小孔口吹着就會發聲，這裏同樣的做法，可以做成一個響鈴，不用口吹，只用手拉就行。如第八十七圖甲，原是一個白果叫子，把它的兩側面，各鑽兩個小孔，然後再照乙圖穿了一根線，做成丙圖的樣子，這樣就完成一個響鈴。我們玩的時候，只要兩手握著線的兩端，把白果繞了幾個圈子，使兩線絞著，然後輕輕地一拉，白果就旋轉不停，再一鬆，線又反絞起來，如此一拉一放，白果轉得快了，就會發聲。

## 六十二 菊花做成花冠和花圈

菊花的種類最多，顏色也最完備，黃的，白的，紅的各色都有，它的開放時期很長，而且最是普遍，到處都可以看到。我們採用菊花來做些玩意兒，比採



用其他的花朵便利得多。

我們選的多種顏色的菊花，用來做花冠和花圈，這是最好看不過的了。做法請參看前而用紫雲英做花圈，利用蒿蒿花做花冠的兩節。

## 六十三 甘藷做成的鱷魚

鱷魚是熱帶的可怕的動物，牠往往伏在水裏，像一段枯樹一樣，但是當牠活動的時候，牠那闊大的嘴，長長的尾，實是最可怕也沒有了。因為牠是那樣可怕，所以我們做個假鱷魚玩玩，這纔有趣呢。

鱷魚的皮色是棕褐色的，所以我們用天然的甘藷來做最適當。我們先找一個像第八十八圖甲那形狀的甘藷，要有一個長尾巴。把大的一端照圖



圖 八 十 八 第

用刀刺了一下，兩側面也照圖刺了兩處，以便裝上頭和脚，頭和脚可以用畫紙剪成，如乙是頭，剪好照虛線摺起來，並塗上棕色。畫上眼睛。丙圖是前脚和後脚，同樣要剪兩隻，也塗上棕色，然後照丁圖的樣子，將頭和脚裝上去。這樣，就很像一條鱷魚伏在那裏，又像要爬的樣子。

## 六十四 用甘藷彫刻的東西

彫刻是一件很有趣的事情，比畫圖更有趣，因為畫圖是平面的，而彫刻是立體的，和實物一樣的。有人說小孩子不會彫刻，我就第一個反對！也許用石頭來彫刻是力量不夠，但是用費力不多的材料來彫刻，這是很可能的。你要是不信自己的力量，且試試下面幾種甘藷彫刻罷。

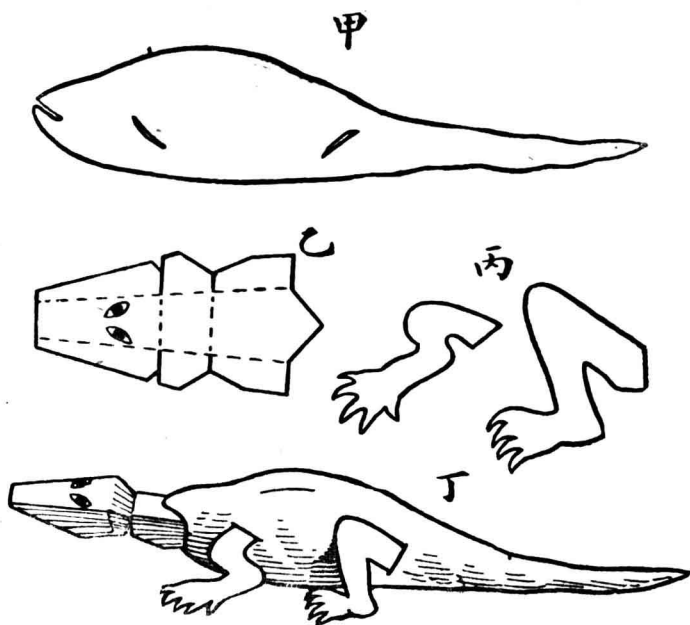
第八十九圖是一張方桌，先切取一塊立方體的甘藷，然後刻出四隻腳就成。

第九十圖是一張寫字檯，第九十一圖是一張椅子，刻法相同。

第九十二圖是一座小鐘，切取圓片，再刻出圓邊，畫出鐘面和指針。鐘座

的刻法，先切取長方形，把上端刻成弧形，四邊斜着挖出一片，也成弧形。把鐘放上去，就像一座大理石的鐘一樣。

第九十三圖是一隻小狗，這雖然比較難些，但祇要耐心地逐部刻去，也很容易的。



圖 九 十 八 第



圖 十 九 第

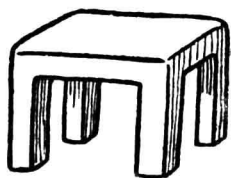

圖 一 十 九 第

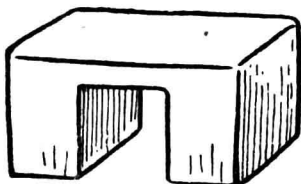

圖二十九第

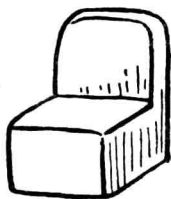
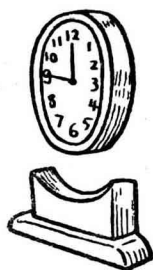
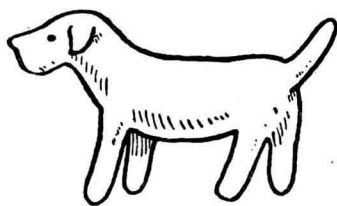

圖三十九第

這裏所要注意的，用的刀要薄，每刻一刀，不要貪省力，要一小塊一小塊的刻去，同時要當心甘諧裂開。

## 六十五 松果做成的水鴨

松果，在靠近山的鄉村中是很容易取到的，同時用松樹作燃料的時候，也常會找到這種鱗片組成的松果的。這松果，可以做成一隻很有趣的小鴨，

牠會在水面上浮着，並且會游水。如第九十四圖甲圖是一個松果，我們用厚卡紙或薄鉛皮剪成一個鴨頭，再用一隻螺絲釘做腳，裝成如乙圖的樣子。在牠尾部，黏上一小塊肥皂，就完成一隻會游水的小鴨。當你把它放到水裏去，

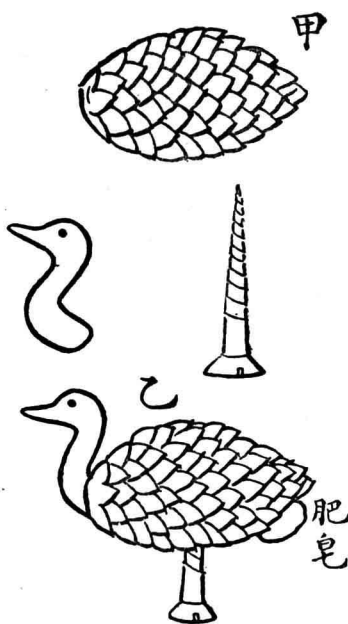

第九十四圖

松果是浮的，因為下面有一隻小螺絲釘，牠是不會傾覆的。當那肥皂漸漸地溶化，就生出一種漲力，把這松果鴨推進，就像一隻小鴨在水面自在浮游一樣。

## 六十六 橄欖核做成的鏢

橄欖，吃去了外面一層肉，中間就有一粒很大的核。這種核，不是丟掉就是把它燒着玩，因為火燒的時候，它會噴火的。但是還有一種很好的玩意，這裏要介紹你們的。擲短鏢，練習打靶，原是一種很有趣的遊戲。這種短鏢，我們



第九十五圖

就可以用橄欖的核來做成。先取一粒較大的核，兩尖端磨去一些，便有了兩個小孔。一端插了一根雞毛，另一

端插入一根大號縫衣針，做成如九十五圖。使用的時候，只要手握橄欖核，向目的擲去，牠自會直飛猛進，向那目的射去，針尖就會刺入木板或厚紙做的

靶子上。你的手法練熟了，就和買來的短鏢一樣。

## 六十七 橡樹子做成的陀螺

橡樹子是有堅硬而光滑的殼，圓圓的一顆，很是可愛。當它成熟了時，我們可以多採幾顆，來做許多小陀螺玩。我們採了橡樹子，須得把外面包的一層軟殼剝去，再取竹絲或火柴，穿過每一顆橡樹子，做成第九十六圖的樣子。玩的時候，捏着上端，用力把它一轉，立即放手，橡樹子就直立着旋轉，那時你可玩第二個第三個，桌子上祇見旋轉的小陀螺，有時互相衝撞，很是有趣，你更可以約了幾個朋友在一起比賽，誰玩得長久。

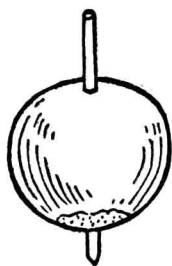

圖六十九第



## 六十八 橘皮做成的小茅亭

如第九十七圖，是一個新式的小茅亭，這是用橘皮做成的。做這個茅亭，

須用較厚的橘皮，要是沒有厚的，那麼就用香椽的皮，或是橙子的皮，我們取到了這種材料，還要用四根或六根小樹枝（竹絲也可以）做柱，把它有規律的插好，然後下面繞了一道線，就會直立，正如一個新式的茅亭。

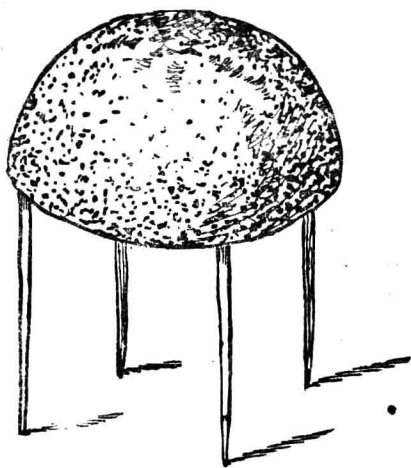

第九十七圖

## 六十九 橘子做成的傀儡

傀儡戲是每個小孩子所愛看的，倘使自己有了那樣有趣的傀儡，一定更是高興了。現在，我們可以用橘子來做成這種傀儡。看第九十八圖甲，是一隻橘子，先把它兩側面照圖割出兩隻耳朵，並且把割好的一片皮，拉出一些。然後再照乙圖，挖出眼睛鼻子和嘴。再照丙圖，用一片竹頭或木頭，從下面，插

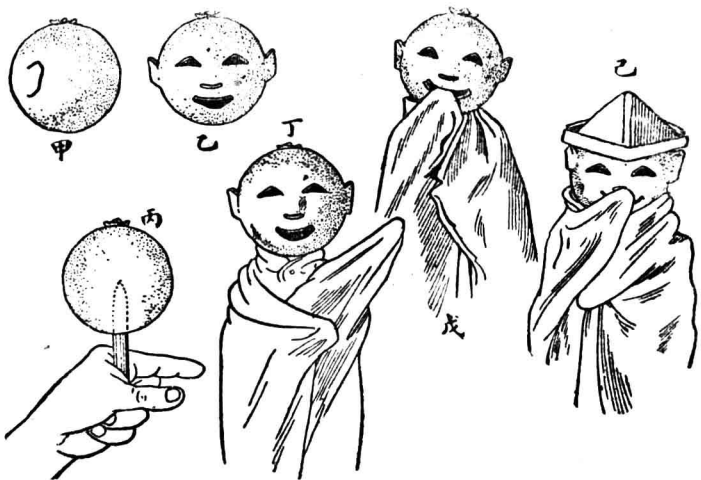

第九十八圖

入，包上幾層紙條或布頭，當做頸項，同時又當做一個柄，手可以握住。這樣，傀儡的頸已經完成了。要表演的時候，自然還要替他穿上衣服。衣服能用布做，自然很好，不過爲了便利起見，也可以用一塊手帕來代替（最好是各種顏色的）。先把手帕對摺成長方形，然後一手握住它的頸項，把手帕從後面包圍過來，一端包住自己的大姆指，一端包住食指，大姆指和食指，就代替傀儡的兩隻手，如丁圖的樣子。這樣，你就可以開始表演，做出各種滑稽的姿勢來，如戊己兩圖，這是多麼神氣而滑稽。而且還可以用紙摺成帽子給他戴上。甚至有許多飾物可以給他應用，如假髮、耳環、眼鏡等等。這種表演，全憑自己的手法，但也只要多試驗，一定會有好成績的。

## 七十 橘皮做成的籃

# 七十一 橘皮做成的小櫈

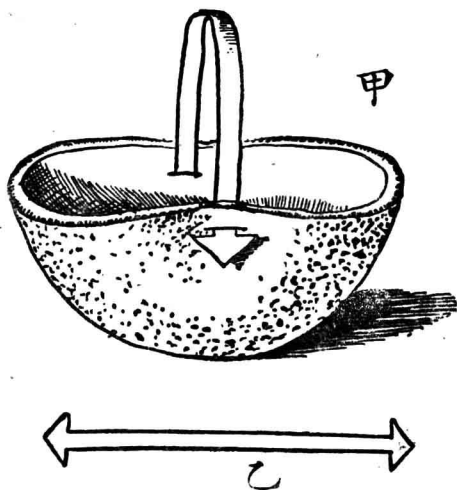

圖九十九第

橘皮或香椽皮，可以做成一隻小籃。如第九十九圖，就是一隻橘皮做的小籃。先切取半個橘皮，在邊緣上兩側各開一條縫。再用卡紙一條，剪成乙圖的樣子，把兩個尖端插入橘皮的縫裏，這樣就成一隻小籃。

橘皮做的東西真多，現在還可以拿來做成一張小櫂，做法很是簡單，先

取較厚的橘皮大半個。照甲圖，把底面

捺平，再將邊緣分四面捺向裏邊，留出

四個角來。（倘橘皮不聽指揮，可以暫

用線來縫好，待到乾了再除去。）把它

倒過來，便成乙圖的樣子，一張日本式

的小方櫂。

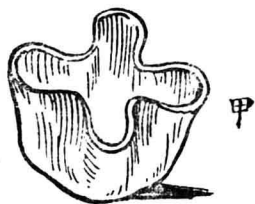
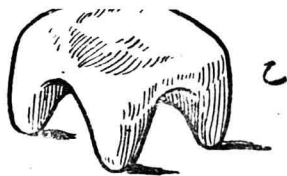

第一〇〇圖

## 七十二 胡桃殼做成的跳蟲

胡桃，有個極堅硬的殼。這殼可以用來做成一種有趣的玩意。因為它是

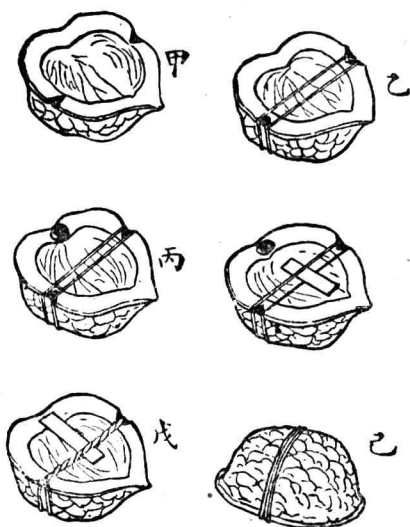

第一〇一圖

會跳的，所以我便定個名字叫跳蟲。做法可以分四步：第一步先把胡桃殼的兩側，用刀刻出兩個缺口，如第一百零一圖甲。第二步再繞上幾道絲線，如乙圖。第三步用一種膏藥黏料，塗在果柄的地方，如丙圖。第四步再用一根竹片，放在兩線的中間，如丁圖。要玩的時候，把這竹片將線絞緊，把竹片的一端，黏

在膏藥的地方，那時你立即翻過身來覆在桌子上，不一會，竹片因線的張力，終於脫離了膏藥的黏力，因此那胡桃殼就突然跳起來了。你要是做得好，可以跳到一尺多高呢。不過你要注意，竹片絞得過鬆，力就不足，絞得過緊，線就要

斷，所以要適中。膏藥黏料，在中國藥店裏都可以買到，很便宜。

## 七十三 紅蘿蔔做成的老鼠



第一〇二圖

紅蘿蔔，尖尖的頭，圓圓的腰，還有一條長長的尾巴，天然生來就像一隻老鼠，只是缺了兩隻耳朵。這裏我們用紅蘿蔔做成一隻老鼠，只要加上耳朵和觸鬚，如第一百零二圖，很像一隻老鼠伏在那裏。我們取同樣形狀的紅蘿蔔一個，再用畫紙剪了兩隻耳朵，插在相當的地方。再用幾根細鉛絲，剪成二寸多長，插在蘿蔔的尖頭上，然後再挖出兩顆小眼睛，那就活像一隻

七十四 蘿蔔做成的玩偶



第一〇三圖

如第一百零三圖，是用蘿蔔做成的一個玩偶，很是神氣的。它的頭是用一個小圓蘿蔔做的，一條根就像一條小辮子。它的面目是用刀挖出來的。它的身體是用竹枝做骨幹，用蘿蔔葉來做手和脚。並用兩根竹枝



做脚骨，一端插在蘿蔔上，一端穿過蘿蔔葉。兩隻手也是同樣做成，再用蘿蔔葉做成衣服，然後使他直立，便成一個有趣的玩偶。