

航空學生



七

NATIONAL LIBRARY OF CHINA
南京圖書館藏

本期目次

談小學生投軍（編者）——投軍要在國家真個需要你的時候。

約翰亞當讀拉丁文法的故事（約克）——美國大總統故事。
奪砲壘（西園）——德俄大戰的情形。

半月時事——讀慣這些，使會看報。

飛機構造簡說（年）——告訴你幾個飛機上的名稱。

太陽的偉業（申屠梁）——沒有太陽，我們一刻也沾不成。

昆蟲的自述（意連）——昆蟲的自我介紹，聽來句句都是

新知識。

地圖是怎樣畫起來的（若干）

金雞納樹的花葉——植物知識

學畫的曲線進步（阿大）——小小畫室的圖畫指導。

填字——五分鐘修辭練習，附上上期練習答案。

七巧遊戲（胡家禔）——一種舊玩具的新玩法。

我們的園地。

從四一九說起（永嘉三希小學林鐘軒）

哥哥出征（金）

「畫上荷花和荷畫」的對句（周在鴻）





談小學生投軍

編者

十一月七日的東南日報上登着一則四個小學生自動投軍的新聞：

（義烏通訊）十月杪有高小畢業之湯溪循吏鄉人方美（十六歲）豐順元（十五歲）童鑑泰（十四歲）方樹猷（十三歲）等四人向本縣駐軍宏才部隊陸團要求入伍，陸團長何指導員以該生等尚在童年，年齡不合，未便入伍，除招待膳宿外，即致函循吏鄉鄉長轉告各家家長領歸。……

這是一樁使人大大感奮的事，這個時候，許多身長力大，年滿二十，正好當常備兵的人還在千方百計的逃避兵役，或者謊說獨子，或者假裝有病，或者故意在機關裏找點小差使，或者瞞了年紀去考學校，大家對於當兵這事非常不願，非常害怕，却有這麼四個才出學校的小學生，偏偏拍拍他們的胸膛，自己跑去投軍，這是何等大胆！何等愛國！何等值得欽佩！

但這樣大胆，愛國的四個小學生去投軍，那團長和指導員却偏偏不收，他們說，那四個小學生「年齡不合，未便入伍」！這是爲什麼呢？單是年齡不合，就

可以阻止人家投軍？阻止人家愛國嗎？請問許多小英雄隨軍殺敵的種種趣話，種種英勇的故事怎麼來的呢？而且從各個劇團的表演看來，女人、老頭子都可以跟着軍隊工作，十五六歲的男孩子不是比他們更活潑，更有用嗎？看來那團長和指導員都是糊塗的傢伙，他們跟不上這個抗戰的大時代！我想許多小朋友，至少是他們投軍的四個，會這樣想。

可是編者的意思不同，編者說那團長指導員和四個投軍的小學生一樣的愛國，相差的地方只在一邊是熱心的，一邊是冷靜的，就是說，那四個小學生激於義憤，不會好好的思想，團長和指導員却頭腦冷靜，見得很遠。

第一、他們知道軍隊組織，有國法規定，不能增多一兵一卒。

第二、當兵年齡，國家規定國民兵必須十八，常備兵必須二十，不能隨便。

第三、替國家打算，收容小學生當兵，太不經濟。

第四、替小學生個人打算，幼小當兵，太不上算。

怎叫收容小學生當兵，太不經濟？這裏我們必須知道無論什麼人都是屬於國家的，國家需要的時候，可以徵用無論什麼人的力量。但力量自然是愈大愈好，好比我們養雞吃肉一樣，要吃得愈大愈胖愈好，才養了兩三個月的小雞，沒有人殺了吃，不是不能吃，是因為再養牠幾個月，養得大了，更加經濟。國家徵用我們的力量也如此，並不是十五六歲的小孩全不中用，却因為再過四五年或者十多

年可以徵得更多的力量。

自然雞的比方有些不倫不類，因為雞能供獻給人的只有肉，人吃了肉，就吃了雞，雞沒有了；可是我們用力供獻給國家，國家却給我們生活，而且人的力量有種種不同，供獻國家的方式更是千差萬別：有耕耙泥土，供獻農作物的；有開鑿地洞，供獻礦產的；有鋸削木頭，供獻傢具的；有鑄到金屬，供獻兵器的；有搬弄花粉，供獻特種植物的；有拌和藥物，供獻特效醫劑的；有觀察高空，供獻天外知識的；有跋涉山河，供獻精詳地理的，有觀今考古，供獻確實歷史的，有知己知彼，供獻奇妙方策的，真是數說不完，當兵殺敵，不過是其中之一罷了。可是這許多供獻，雖然難說高下，却有個緩急之分，他們的價值看國家需用情形而有上落。譬如糧食缺乏的時候，供獻農作物是最有價值的了；瘟疫流行的時候，供獻藥劑是最有價值的了，武器缺乏的時候，供獻彈藥是最有價值的了；在全民抗戰的時候，軍事第一，最有價值的事，當然要算當兵。

不過這裏還有個講究，如果兵員並不缺少，那除了正在當兵的人以外，當兵出力的供獻就沒有其他各種供獻的價值大，因為在這情形，國家並不需要更多的兵額。

當國家並不需要兵員的時候，徵求人民當兵，使他們不能有其他合於需要的供獻，這已經不經濟了；如果徵到的還是沒有成年，抗戰的力量極小，什麼都要

學習，什麼都要鍛鍊的小孩子，不是更不經濟嗎？也許經過學習，經過鍛鍊，這四個小學生中會有六科學家，大發明家，大文學家呢！這麼一收容，剝奪他們學習鍛鍊的時機，不是無形中有了很大的損失嗎？

說到這裏，怎叫替小學生個人打算，幼小當兵，大不上算？也可以知道大半了。小學生是正該學習鍛鍊的時期，記憶力最強，體格也最會發展，如果立定志向，繼續求學，努力鍛鍊，將來的供獻，無論怎樣，總比現在當個小兵來得大。七十年前，法國也曾被德國打敗，德國要求極大的賠款。當時法國有個科學家巴斯德發明了殺滅使葡萄酒酸壞的細菌的方法，法國因此在酒上多賺了無數錢，很快的把賠款還清了。法國人說，這是巴斯德一個人的力量。可見供獻國家，道路正多，不在當兵。

「那麼我們絕對不要當兵了嗎？」

却又不對！供獻要看國家的需要，倘使我們這裏當了戰場，國軍人數不夠，援兵又開不上來的時候；又倘使我們做了淪陷區的人，再也不能學習，再也沒有其他可以供獻給祖國的時候；那麼我們拍拍胸膛，拿起刀槍，用我們靈巧的腦筋，殺敵人去！



約翰亞當

讀拉丁文法的故事

約克

約翰亞當是美國的第二任大總統，他小的時候，最討厭拉丁文法。有一次，他對父親說：「爸爸，我不要讀拉丁文法」。

他的父親回答道：「好的。不過你要替我在那塊爛泥的地上，掘幾條溝，好讓水流出去」。

約翰聽說可以不讀拉丁文法，滿心歡喜，立刻拿了鏟子，動手掘溝，但這工作很是吃力，他掘得滿身是汗，還沒掘好一半。又覺得這工作太沒意思了。還不如讀拉丁文法的好。

第二天，他告訴了父親，仍舊去讀拉丁文法去了。





奪砲壘

西園

德蘇兩軍戰鬥的情形

這是德軍衝破蘇聯斯大林防線時的戰爭，斯大林防線是仿照法國馬其諾防線的，地底有隧道相通，地面只看見覆着鋼鐵砲塔的混凝土壘壁。德兵已經迫近這一條防線，重砲不住的對那些砲壘轟擊，又派他們攻法國時最得力的俯衝轟炸機去炸，轟隆轟隆的幾小時，砲壘裏沒有聲音了，德兵的指揮官便下令道：「敢死隊和工兵衝前！」

半月時事

讀慣這些，就會看報。

國省內外雜訊一束

（中央十九日綏西電）綏遠西部，發現大量煤礦，探查結果，每日可鑿萬餘斤，煤質極好。

（國民二十一日方岩電）省會各界舉行防空節紀念會，主席姜卿雲報告自抗戰開始至本年九月份止，我全國民衆被敵機轟炸所受損害之數字，謂：全國各地受空襲八九二五次，投彈一七一五九三枚，民衆死亡者六九九五人，受傷者六八八九二人，財產損失，單民房一項，有三二二五五六間云。

（中央二十二日重慶電）三十年度全國高等考試初試九月二十二日起在重慶、成都、昆明、桂林、泰和、永安、麗水、洛陽、西安、蘭州等十處同時開始舉行，各地考卷，皆由重慶一典試委員會一評閱，本月二十二日放榜，計錄取各類初試及格人員一百三十七名。

（東南日報松陽通訊）農林部為協助各省改良農場，及農村建設起見，特指定本省之雲和、衢縣、四川之溫江，陝西之興平、南鄭、韓城，甘肅之皋蘭，西康之西昌，貴州之定番、思南，河南之葉縣，湖南之衡山、芷江，湖北之恩施，江西之泰和、南城，福建之永安，廣東之梅縣、曲江，雲南之昆明、開元等二十一縣由部補助經費，指派人員，設立農場經營指導員辦事處云。

北非英軍闢新戰場

，他們伏在地上像蛇一樣爬，爬過一個個的彈穴，又爬過已經轟毀了的鐵絲網。後面的德兵不住的用重機關槍，用平射砲，對準那些砲塔射擊，封閉了他們的砲口，使蘇軍沒有回擊的力量。那些砲壘千創百孔，從各方面看起來，已經完全不中用了。重機關槍和平射砲的聲音停止，德國的工兵就帶着炸藥一直向最重要的一座砲壘的混凝土牆壁衝去。但忽然間，那些砲壘又活起來了，砲塔裏射出雨點一樣的機關槍彈，一陣一陣的手溜彈在德兵中間爆炸，兩旁邊的砲壘又射過一排一排的來福槍彈來，德國的敢死隊當不住，只好退却了。德國的砲隊再次轟擊那一帶砲壘，德國的高射砲也出陣了，砲管放成水平線，砲彈連珠似的直向壘壁射去，再度閉

（路透二十日開羅）埃及京城（電）英軍已自埃及向里比亞實行大規模進攻，此次總攻距上次總攻一年另三星期，英軍由奧欽勒尼將軍率領。

（合衆二十二日開羅電）英新西蘭部隊已佔領加普索要塞。

（哈瓦斯二十三日開羅電）英軍已佔領巴第亞及薩買兩港。

（國際二十四日柏林）德京城（電）德高級司令部宣稱，英軍機械化部隊犧牲極重，軸心軍已擊毀坦克六十輛，及鐵甲車約二百輛。

（路透二十五日倫敦電）據土耳其軍界消息，德大批坦克軍火，運抵薩羅尼加（希臘地），圖增援里比亞。

俄京戰事益發吃緊

（國際二十四日倫敦電）斯德哥爾摩（瑞典京城）訊，德軍欲在莫斯科建立冬季營地，已增兵二十五萬及大批坦克進攻莫斯科，現全綫有六處大戰。

（路透二十五日倫敦電）德方統帥部宣布已佔莫斯科西北三十哩之塞爾內卓奧斯基。

（哈瓦斯二十六日伯爾尼）瑞士京城（電）柏林方面，皆認莫斯科命運不久即可決定，惟觀蘇聯前在基輔，救得薩及卡柯夫等處所取

之手段，預料蘇軍將於莫斯科城內滿佈地雷，使全城化為焦土云。

（哈瓦斯二十八日柏林電）蘇俄外交委員長莫洛托夫之子，喬其維亞克斯拉斯伏結區史克里賓莫洛托夫一在東線戰場被德軍俘獲，據云彼係獨子，在蘇軍中為小兵。

日使到美大碰其壁

（合衆十五日華盛頓）美京城（電）日本專使來栖三郎已到此，定十七日與羅斯福及美國國務卿赫爾會談維持日美間友好關係之各問題。

塞了蘇軍的砲塔。

在子彈的爆炸聲中，德兵的敢死隊作第二次的衝鋒，這一回他們成功了，他們埋了兩支炸藥在牆下，隨即很快的退後，轟轟的兩聲爆響，把那砲壘掀起，地土和混凝土中間，開了一個很長的裂口。德國的高射砲向壘口猛射，使他擴大，敢死隊再衝上前去，去完成佔領的任務。

砲壘靜悄悄的，似乎裏面再沒有活的東西了，但當德軍迫近的時候，從土堆旁邊破碎的槍眼裏又射出機關槍來，敢死隊站不住，又只好退却。這以後，各門高射砲發出滔滔不絕的砲彈，混凝土打碎了，每一顆砲彈都穿到砲壘裏面爆出血花來，敢死隊又起來強進。

這次他們衝到前面把砲壘包圍，砲壘真的毀了，濃烟從

(中央二十日華盛頓電)美參議院外交委員會主席康納利向中央社記者談話，美政府決不許日本在政治、軍事及經濟上有控制中國之權力。日方欲在中國某五大城市駐軍云。

(合衆二十日華盛頓電)據消息靈通方面：日方要求：(一)鬆弛ABC陣線，減少對華援助。(二)美對日建設一東亞新秩序，取消政治壓力。

(合衆二十七日華盛頓電)美國態度突趨強硬，赫爾已以聲明書一份，交日方，荷日本不能實行(一)脫離軸心關係，(二)由中國撤軍，(三)停止支持南京傀儡政府，則彼此間問題無解決可能。

(合衆二十七日華盛頓電)野村對記者表示，談話是否繼續，須待東京之答覆。

參政大會結果圓滿

(中央十七日重慶電)第二屆全國參政會第二次大會，十七日晨開幕，到主席團張伯苓、左舜生、張君勱、吳貽芳及參政員一百八十六名，蔣議長致開幕詞，謂「反侵略各友邦在遠東方面軍事的準備已經完成了，這種準備所以能够完成，是我們中國四年餘抗戰，以四萬萬五千萬同胞血肉之軀掩護而成的。我們中華民族已經替世界盡了最偉大的功績了」。

下午三時開首次大會，由張伯苓主席。軍政部長何應欽報告軍事，外交部長郭泰祺報告外交。

十八日上午第二次大會，主席蔣中正。財政部次長俞鴻鈞報告財政，交通部長張家璈報告交通。

下午第三次大會，主席吳貽芳。經濟部長翁文灝報告經濟，社會部長谷正綱報告社會工作。

十九日上午第四次大會，主席張伯苓。內政部長周鍾嶽報告內

破碎的砲眼裏冒出來。當他們繞過土堆，轉到砲壘背後的入口時，也沒有響過一聲槍砲。但那入口的鐵門忽然大開，丟出一大批手榴彈，又一嘍的一聲合攏了。他們沒有豎起白旗，他們不投降！

幾隊德兵奉命衝進去，要佔領那拒絕投降的砲壘，他們打開外門，殺出一條血路，衝進內門，俄軍退守樓梯，後來樓梯被手榴彈炸毀，俄軍退無可退了，但他們仍舊死戰，一個也不投降，因為他們還有最後的一擊！

這時候，斯大林防線是被突破了，德兵像流水一般衝進這個防線的缺口，突然間，他們覺得地面撼動，聽見地底深處一聲沉重的巨聲，從破碎的門口衝出一股濃厚的黃烟來，砲壘整個坍了下去。原來那些俄兵已經把彈藥庫炸毀，和敵人同歸於盡了！

政、糧食部、徐堪報告糧政，繼通過軍事、外交、內政、財政、教育各組審查委員名單。

下午第九次大會，主席左舜生。教育部長陳立夫報告教育，農林部次長林訓中報告農林設施。

分電慰勞前線將士，各戰區及東北四省同胞，海外僑胞。

二十日下午舉行談話會，討論物價問題。

二十一日開始進行提案審查，并檢討上屆大會決議案實施情形。二十二日下午第六次大會，主席左舜生，通過組織滇緬路視察團，改善小學教師待遇等案十一件。

晚間，蔣委員長歡宴全體參政員，並放映「萬里長空」影片助興。

二十三日晚續開審查會。

晚七時半，新生活運動總會舉行歡迎參政員大會，邀新範小學學生獻舞及體育表演。

二十四日下午第七次大會，主席張伯苓。通過推行國民體育，設立中央兒童教團等廿餘案。

二十五日上午第八次大會，主席左舜生。下午第九次大會，主席吳貽芳。通過提案七十餘件，並決定抗戰終了之時，即召開國民大會，制定憲法。

二十六日上午八時第十次大會，主席張伯苓。選定駐會委員會廿五人，并通過擁護委員長九一八告民衆書，東北不收復，決不停戰。

十時舉行閉會式，由蔣主席中正致閉會詞。參議員公推美國華僑參議員譚贊致詞休會。

二十七日參政會全體公祭已故參政員陸費伯鴻、張季鸞、羅文幹三人，蔣主席主席祭。



飛機構造簡說

隼

造飛機是非常仔細的工藝，每一個螺絲釘，每一個關節，都是十分講究的。因為造價既貴，養成一個駕駛的人才也不容易，牠又不像汽車，可以隨便「拋錨」的，極細小的疏忽，就會招致重大的損失，所以造飛機的，都是精選的工人。

飛機的構造，簡單的說，有下列幾部：

一、螺旋推進機——就是最前面的大「竹蜻蜓」，用兩塊木頭做的。

二、發動機——形狀和汽車裏的機器相仿，用上等汽油做燃料，發出力來轉動前面的推進器，每具的馬力，有到一千以上的。

三、主翼——就是橫撐在飛機左右的大板子，翼的背面拱起，前方厚，後方薄，由推進器推得向後流的空氣，經過翼下，便托起翼，使機上昇。

四、起落架——左右撐着兩個輪子，新式的飛機，飛行時會把全架縮進機身，以減少阻力。水上飛機，用兩隻浮艇，或竟沒有。

五、尾撐——飛機着陸的時候，牠撐起機尾，還有拉住飛機，使牠不走得太遠的作用。

六、左右舵——機身尾部一塊垂直的板子，牠的作用，和船的舵一樣。

七、坐艙——前後兩個，前艙的人管駕駛，管架在前部的機關槍；後艙的人向着機尾

，管一架活動的機關槍——舊式的戰鬥機。

八、偏斜翼——是裝在主翼後面的兩個小翼，是幫助左右舵轉彎用的。他們的動作，

一個向下時，另一個就向上。飛機要向右轉，只要將右面的偏斜翼向下一按，同時左面的

向上一舉，風就把左翼抬高，飛機向右偏斜，容易向方轉過來了。

九、安定板——不能動，牠的作用在使飛機的尾部不掛下來。

十、升降舵——兩片水平的板，裝在安定板的後面，有鉸鏈

可以上下活動，飛機前進的時候

，如果把牠向上拔起，風壓着舵

，飛機就向上升，如果拉牠向下

，飛機便下降。

十一、機身

附圖為比較舊式的雙座

陸上戰鬥機，上為側面圖，下為

俯視圖，新式飛機，主翼只裝下

面的一張，因為空戰時，最怕從

上面衝下的敵機，沒有上翼視界

不會被阻。但各部的構造，還是

差不多的。

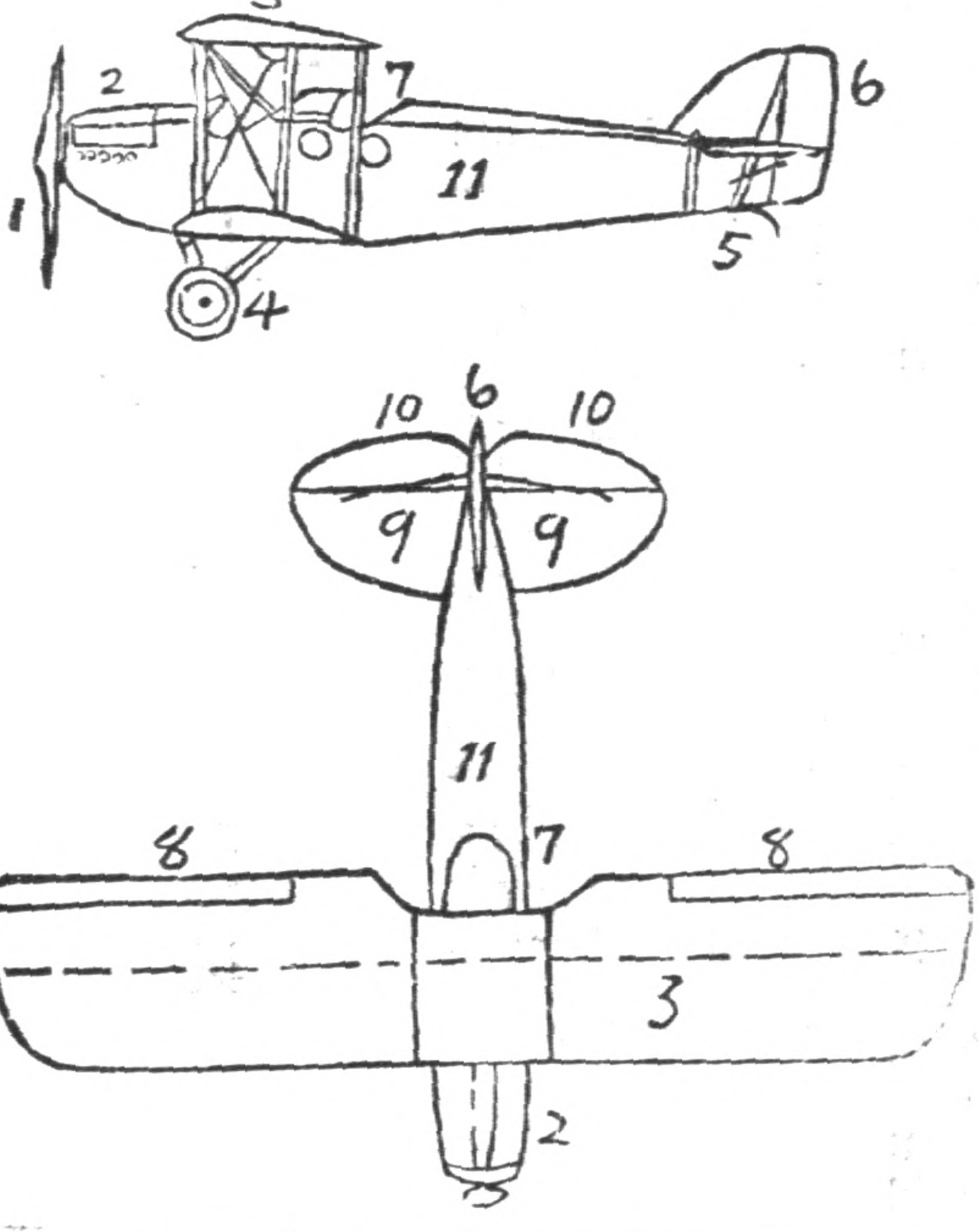



太陽的偉業

申屠梁

「上一次，我曾經說起『太陽白白的送補品給我們』的事，有幾個小朋友看到了，就跑來問道：『真的嗎？』先生！我不相信太陽會有這麼好！我聽了，不覺笑起來，就說：『你以為我說謊嗎？』這『送補品』還不正是『小的小恩惠』。假使說起它全部的偉業，那真要叫你連連吐舌不止了。它是我們全人類，不！全地球上所有一切生物的主宰者。」

他們聽我這麼說，更加驚奇得了不得，烏溜溜的眼睛是更烏溜溜了，「怎麼？有這回事嗎？我講給你們聽吧！……」我說。下面就是我的話。

太陽的偉業，可分四點來說：
第一、它是世界上一切食物的起源。

這句話，初聽到，不免有些奇怪，其實是頂實在的。我們的食物，除極小部分的礦物質外，不外動物性的和植物性的二大類。但動物是靠植物生存的，他的食物是向植物拿的。說穿了，就是完全從植物那兒拿來。植物雖然自己製造，原動力却是太陽光。植

物製食物的機器叫做葉綠素，製食物的作用叫「光合作用」，這「光合作用」的發生，

沒有太陽光是萬萬不可能的。我們所食食物是向植物拿的，植物是靠葉綠素製造的，葉綠素又拿太陽光做原動力的，問接一點，還不是一切食物都起源於太陽嗎？！

第二、它是世界上一切動力的起源。

把現在機器上所用的一切動力，一統算起來，只有火力、水力、風力和電力四種。先拿火力來說：這是用木材、煤、炭、油；等燃料燃燒生出的力。但這些燃料都由動物或植物變成的，而動物植物又靠太陽長大的，（上面已說過，生物的食物起源於太陽）。所以火力就是間接的太陽生出的力，沒有太陽是不會有火力這東西的。水力是水從高處流下所發生的力量，如瀑布等。但水怎麼會跑到高處去的呢？誰都知道，是太陽光把水蒸發，變做汽，升到高處，再凝結成水下降的。假使沒有太陽光，水就不會蒸發，更不會跑上高處。試問：在平面上的不流動的靜水，能夠發生動力嗎？

再拿風力來說。我們曉得，風是因空氣流動發生的。空氣會流動，又由於太陽光照來時，有的地方強，有的地方弱的緣故。受太陽光強的空氣，熱一些，膨脹起來，升上高空；受太陽光弱的空氣，冷一些，就縮小了，沉到地面；這樣就發生風。可見風的力也是太陽做起源的。至於電力，更明顯了。因為電是靠風力、水力、火力等轉變的，發

電須要發電機，要轉動發電機就必須風力、火力、水力。既然這些力概是太陽那兒來的，那末它——電，自然也是不折不扣的發源於太陽了。

第三、它是世界上一切光明的起源。

這是再明顯也沒有的了。日裏不消說，夜裏照的油燈和電燈等也完全是太陽光的一改頭換面。前面不是講過嗎？石油等燃料是靠太陽光才有的，電力是間接的太陽力。那末，電燈油燈等自然也是太陽光。

第四、它是世界上一切溫熱的起源。

要發生熱，有三種方法，第一是燒柴片等燃料，第二是用電，第三是摩擦。第一種和第二種，已知道必須靠太陽的了。那末摩擦呢？哈哈！也是非太陽不能做的，不是嗎？摩擦需要動力，動力又完全靠太陽的啊！

總括一句話：太陽是地球一切生物的主宰者，若一向沒有它，地球上根本不會有生物；——自然，不會有各位小朋友及我。若現在忽然消滅了，地球上的一切生物也一定跟着絕滅；——自然，各位小朋友及我也消滅了。



昆蟲的自述

意 運

一、六隻脚，四種變態

哥兒，我告訴你：凡是有六隻脚的動物，纔可以稱做「昆蟲」。

有許多人以為一切的「蟲」，都是「昆蟲」，那是非常可笑的：你們人類，早先不是被稱為「裸蟲」的嗎？可是誰肯承認自己是昆蟲？你們會說：「我們只有兩條脚，我們是人，不是昆蟲」。同樣地，你們也不會把老虎和蛇當做昆蟲看，雖然前者曾被人稱做「大蟲」，後者曾被人稱做「常蟲」的。你們對於這些脚數比六隻脚的昆蟲為少的東西，不至於誤認為昆蟲，我是敢担保的，可是你們對於比生六隻脚的昆蟲還多生幾隻脚的「蟲」，如像蜘蛛，蜈蚣，馬陸之類，要

不纏錯，那就很難說了！

哥兒，我還得請你注意：我所說昆蟲必生六足這一句話，是指我們的「成蟲」時期說的。在我們的「幼蟲」時期，除了有六隻「真脚」生在胸部之外，還會有一些「假脚」，生在腹部和尾部上，粗心的人，常常會把牠錯認為「真脚」的。但是你要辨別牠們，也很容易。只要你肯不怕麻煩，多多地把幾條吐絲的蠶兒，或是吃菜的青毛蟲，或是躲在稻根中的螟蟲……仔細觀察一下，你就會瞭然地說：「哦！原來假脚只是些毛茸柔軟的肉柱，不像真脚那般光滑而生有尖爪和硬的角性物喲！」

說到這裏，或許你又不懂得「幼蟲」和

「成蟲」這兩個術語的意義了。那麼，我的哥兒，聽着我！你現在雖已不是嬰兒，可還是一個兒童，人家能不稱呼你為幼年或少年嗎？當你長大了時，你能自立，你能為社會國家服務，你還要結婚，生男育女，綿延種族，那麼，人家不是要稱你做壯年或成人的人嗎？到了後來，你頭髮白了，牙齒動搖而跌落了，身體僵僵而僵硬了，那時人家看到你，不是要說你已到了老年，不能再做什麼事嗎？你自己怕也會說，「我已到老年了，我的生命快要完結，我得讓後一代來繼續我的事業」！像這樣，由幼而壯，由壯而老，由老而死；像這樣的一生，——生長，成熟，衰老，死亡，以至於飲食，睡眠，傳種，競爭等等，你們人類是要各自經歷着的，我們昆蟲也何嘗不是要各自經歷着咧！只是所不同者，你們人類是「胎生」，我們昆蟲「卵生」罷了！

我們由「卵」孵化為「幼蟲」時，便會到處尋食，到處活動，全不像你們嬰兒需要爸媽哥姊在旁哺育抱負的那般孱弱無用！待到再過些日子，我們蛻去了好幾次的皮殼，長到一定的長度和大小時，我們便緊縮着身

體，不動不食，像你們瞌睡般地，讓內在的生命，自然地進行着。我們逐漸由「幼蟲」變做形態截然不同的一種「蛹」。蛹的外面，掩蓋着一層或厚或薄各式各樣的「繭」，牠的作用，和你們冬天所用在被褥相彷彿，是藉以維護我們的生命的。當我們睡醒了時，我們就弄破了繭，鑽了出來。於是我們的

身體又變換了！有的生着兩隻翅膀（像白蟻，家蠅之類）有的生着四隻翅膀（像蜻蜓，蜜蜂，蚱蜢，蛾類，蝶類），有的一隻翅膀也沒有（像螞蟻，蚜蟲……）我們的色澤形態，真是千變萬化，各自不同；可是你得記住：我們這些「成蟲」中，是沒有一個不生着六隻有環節的腳啊！

當然，像上面所說的卵，幼蟲，蛹成蟲四種變態，並不是個個昆蟲，必須如此完全經歷着的。有的沒有卵的時代，一生下來便是幼蟲，如衣魚便是一個顯着的例。（牠和胎生差不多），有的，卵一孵化，就和成蟲差不了多少。譬如說：蝗蟲，牠就沒有蛹的時代。牠的卵孵化為蝗蟲時，人們不叫他是一個「幼蟲」，而稱為「若蟲」者，便是爲了這個緣故。



地圖是怎樣畫起來的

若干

一、智兒猜地圖

智兒從唐先生那裏出來，心裏說不出的快樂，心想這回因一個課外書上小小的問題，得了許多書上沒有學到的知識，做小學生的那好死板板的單讀幾本教科書呢！

他跳跳蹦蹦的走着，像一匹快活的小馬

。「且慢」，他的步子忽然慢了下來，「讓我記記剛才唐先生的話看：

伽利略發見用水唧筒吸不起三十三呎以下的

托里析利知道空氣壓力等於三十三呎水柱的重，或三十吋水銀柱的重。他用來做晴雨表。

巴斯噶測得離地面一千公尺，水銀柱下降八吋，每上升九百呎，水銀柱下降一吋。……」

撲的一聲，他和一個人撞在一起了。那人跑得很急，鼻子空裏噓呼噓呼的響得像拉風箱，智兒定睛一看，原來是同班的王遠。

他叫道：「嗨！你跑得這樣急做什麼啊？我要是一個老太婆，老早被你撞倒了！」王遠哈哈大笑，說道：「你不是老太婆，不要緊……」說罷，又一把拉住智兒道：「快同我到自修室裏去！」

智兒被王遠拖着一起跑，心裏莫名其妙，索性不說話，看王遠做些什麼。只見他一到自己的位置，便從袋裏抽出一本小學生來，也不讓智兒從頭看下，只把書整本翻轉，

指着後面的一個小問題，說道：「你快看！」他自己一手拉開抽屜，抽出一本地圖來翻着。

智兒看那問題，原來是個地圖的謎，在一個圖形裏邊寫着幾個字：「請問這是我們中國的什麼地方？」再看下面的說明，有一每一小學校裏最先猜對的小朋友，贈閱小學生三個月」的話，不覺也引起猜的興趣來。王遠道：「你還沒有小學生，我們快猜着了，好白看三個月」。

他翻着地圖，把各省的地形和問題對。智兒道：「恐怕沒有這樣簡單的吧？如果這樣對對，便會對着，算不得謎了。我想查對的時候，一定有點曲折，或者那是個倒畫或側畫的地形，也說不定」。

於是兩個人把圖轉來轉去的對，可是對完二十八省和兩地方，沒有一個完全像的。

智兒道：「恐怕是幾省合在一起的圖形吧。讓我想想看，幾省合在一起，大概總合得有點意思，我們且先對一對東北四省」。兩人一面看着中華民國全圖的東北角，

一面把「小學生」慢慢的轉，剛剛轉了個一百八十度，王遠跳起來道：「對了，對了！」

但智兒還沒對着，他只覺有幾分相像，原來兩個人的視點不同，王遠從吉林看下去，智兒却從熱河看上去，便覺得異樣了。當下智兒也像王遠一樣，從吉林的邊界看下去，看到遼東半島的一個尖角，再轉遼東灣到山海關，完全一樣，翻過山海關，那線條却向東北方斜上，循着遼寧界線到黑龍江，兩人不約而同的叫道：「哦，原來熱河不在內的」。

王遠馬上去寫答案，寫了又馬上去寄，很是匆忙。

一一、智兒的疑問

智兒仍舊看着地圖，他的視線沿着黑龍江、蒙古，新疆、西藏、康畫了全中華民國的半個輪廓，停留在旁邊的一個比例表上，那上面有一列阿拉伯數字道：

1:25000000

智兒從最末的〇個十百千的順上去，讀出那數目是一比二千五百萬，他知道實在的地面是這個圖的二千五百萬倍大，他再看下面有一條比例縮尺，畫得一節白，一節黑，像地圖上的鐵路，這上面註定距離，不過小指甲那臉闊的一段就是三百公里，他用兩個指頭比了那尺的長短從新疆的突出一頭起，度到吉林尖端，差不多有五千六百公里，他算了一算，想道，「多麼大的中國啊！要是

一個人走這一段路，假定他可以筆直的走，每天走四十公里，要一百四十天才能走完哩！」

智兒忽然疑惑起來，這樣大的一個中國，怎麼畫得出呢？一個人的眼睛，頂多看得五六十里，誰能看見中國像這樣一張秋海棠葉的形狀呢？而且從西到東既然這麼遠，誰又走過，量過哩？他愈想愈奇怪。

一會兒，王遠寄信回來了，智兒就和他說起這事，王遠也奇怪起來，說道：「真的呀，我們看了幾年的地圖，怎麼會不先想到這一點呢？我們趕快去問唐先生吧。」

於是兩人又急急的到唐先生那裏去，走得和剛才要猜畫謎的時候一樣快。（未完）



金雞納樹的花葉。

金雞納樹原是熱帶美洲的常綠喬木，高七八丈。

葉是對生的，花很小，可以醫治瘧疾的金雞納霜就是用牠的樹皮提取的。

據說我國雲南也有這種樹。



學畫的曲線進步

阿大

畫得不好，也有收穫

我相信每個小朋友都喜歡「創作」，換句話說：就是喜歡表達自己的意思，但往往因為沒有充分的修養，所以畫出的成績會使你不同意，甚至於灰心。「寫生畫」，是學習繪畫的基本修養，你要是能夠按部就班的研究下去，正如爬梯子一樣的一檔檔上去，自然會使你達到目的，得心應手，憑你的理想表現自然界的一切。

怎樣叫做寫生畫呢？就是把一個對象，放在你的前面（比方一個鉢頭，一把茶壺等，對象，西洋人叫模特兒）你依照對象描寫在圖畫紙上。初步學習的時候，雖然對象是很簡單的，而你也許會感到描寫得不對，趣味不好了。可是你要曉得，就是這張畫是你所不滿意的，在你自己以為失敗了，但在另一方面說，你是進步的，有相當收穫的。因為練習一次，得到一次的經驗，在思想，目力和手的運用上都是得到相當進步的。練習次數愈多，自然你的收穫愈大，所以我們練習的主要目的，所描成的畫是副成績，在我們的練習上已經達到了主要的目的了。畫的種類很多，寫生畫的方法也不少，下次一段段地告訴你。

山，！！滾圓的月兒却已經昇了起來，隔着楓林望去，只見！！月兒的面上也紅花花的，彷彿看見楓葉，害羞自己沒有！！紅得好看呢。

前則練習答案

- 一、從瑞安到昆明，川旅費約八九百元。——或「川旅費需八九元左右」。因為「約」和「左右」意思相同，不能重複，又說了「左右」，便該說一個確定的數目。
- 二、全省行政會議於十月五日開幕，到各界來賓幾百人。——「計」是計算，計算之後，必有確實的數目，「共」是把各個計算所得加起來，後面當然也該是確數了。又「幾」和「餘」不能用在一個數上，幾百都弄不清楚，那會注意到餘數呢！
- 三、那老人約與八十歲年紀，——或「那老人八十來歲年紀」，「來」和「約莫」重複。
- 四、警報解除，已經是十點鐘光景了。——「可以說「八、九」，却不能說「九、十」，因為這聽來像個「九十一」確數。
- 五、這筆錢不多不少，恰恰是一百元，——「恰恰」後面的數字，應絕對確實。
- 六、重慶物價貴，一雙女鞋的價錢，有超過五百元的。——或者說，「有五百多元的」。
- 七、他離開這裏有五六十天了。——或者說：「差不多有六十天了」。
- 八、他的損失，恐怕不止八九百元吧。——這句沒有錯，因為「八九百元」是一個不大不小的數目。
- 九、三個人的資本，一共不過千把塊錢，——或：「一共不到一千塊錢」。
- 十、我們三年前種的樹，現在看來有三丈高了，——或「現在約莫有三丈高了」。
- 十一、中秋那天，一隻雞的價錢，有超過十元的。——或者說「有十元以上的」。
- 十二、各科分數，不到百分，不算滿分，——「左右」兩字，這裏不通！
- 十三、他那頭髮，有一尺二寸多長，——或：「看來有一尺一寸長」。
- 十四、三四十歲的人，也算得青年，——沒有錯。因為「三四十歲」普通看做一個不大不小的年紀。
- 十五、不到二十歲，不能說是成年。
- 十六、他這張畫，頂多只值三十元罷了。——「只值二三十元罷了」也可說。

小遊戲

七巧遊戲

胡家禎

小朋友們都有七巧板嗎？倘使沒有，可以用薄板，或厚紙照左圖的比例，做一兩副來拚着玩，這雖不是頂有趣的玩具，却能夠啓發我們的智慧，所以有人叫牠是「智慧板」呢！

七巧板可以拼物，也可

以拼人，現在我用兩組七巧板拼五組人事圖給諸位作一個參考。



「謝謝你，託你的福，糙米煮粥，青菜蘿蔔，吃得滿飽」

「老兄放心，這措油不去的，我是拿去慰勞傷兵的呢」。

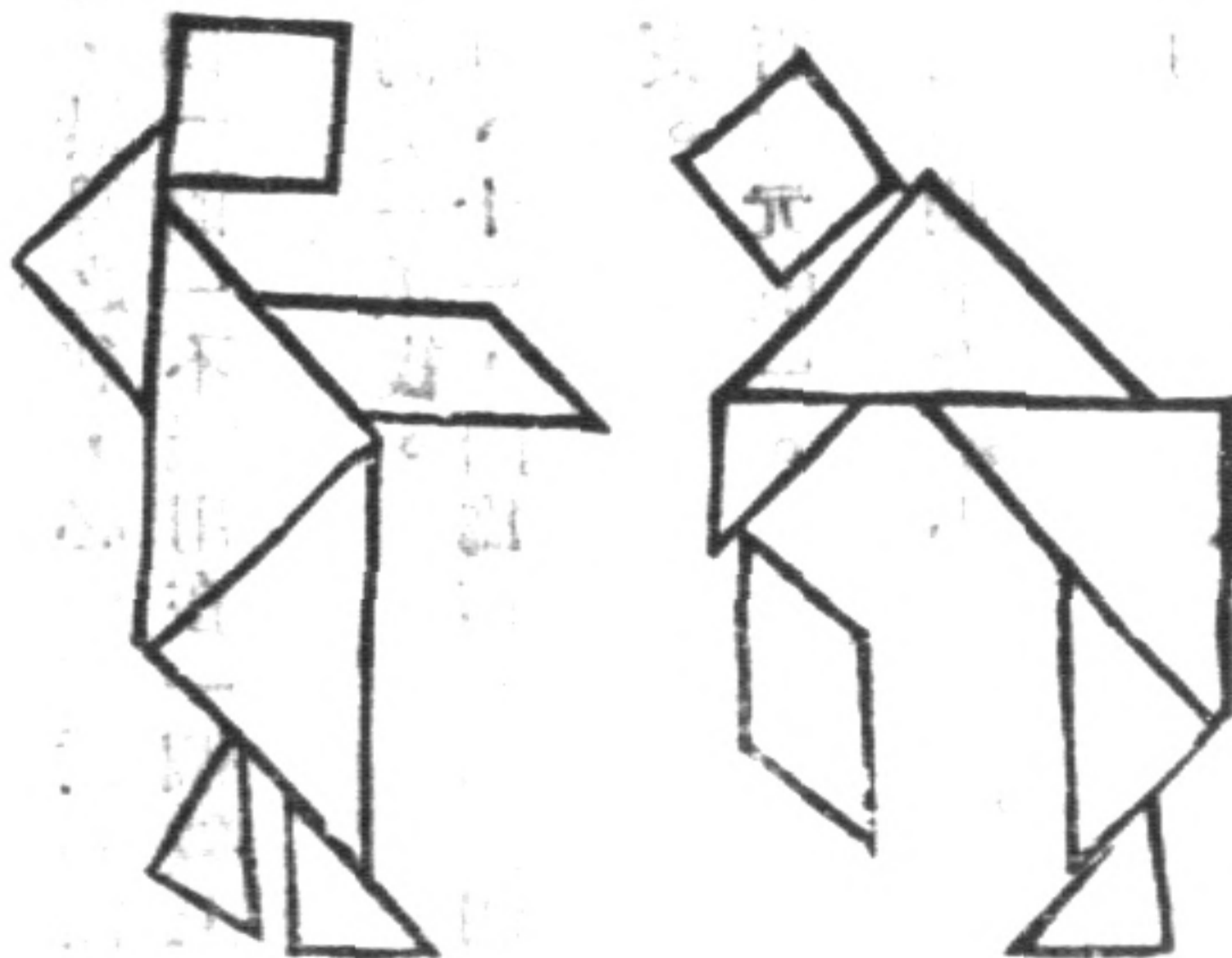
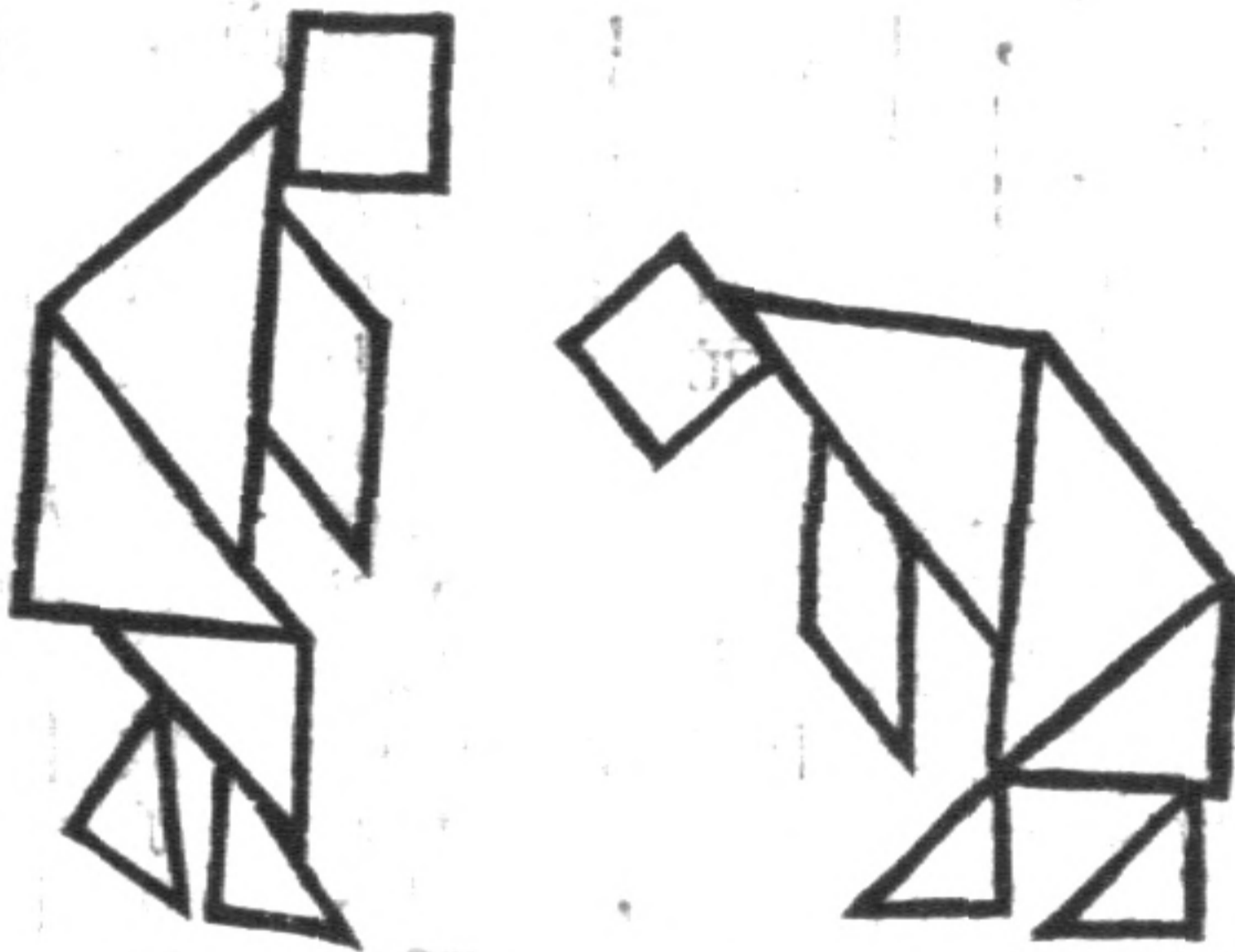

「喂，老王，好久不見，近來有飯吃嗎？」

「魚，一個人消得了嗎？後方緊吃，這麼一條大魚，前方吃緊，」

「是，是！東洋老爺，我漢奸替您磕頭」

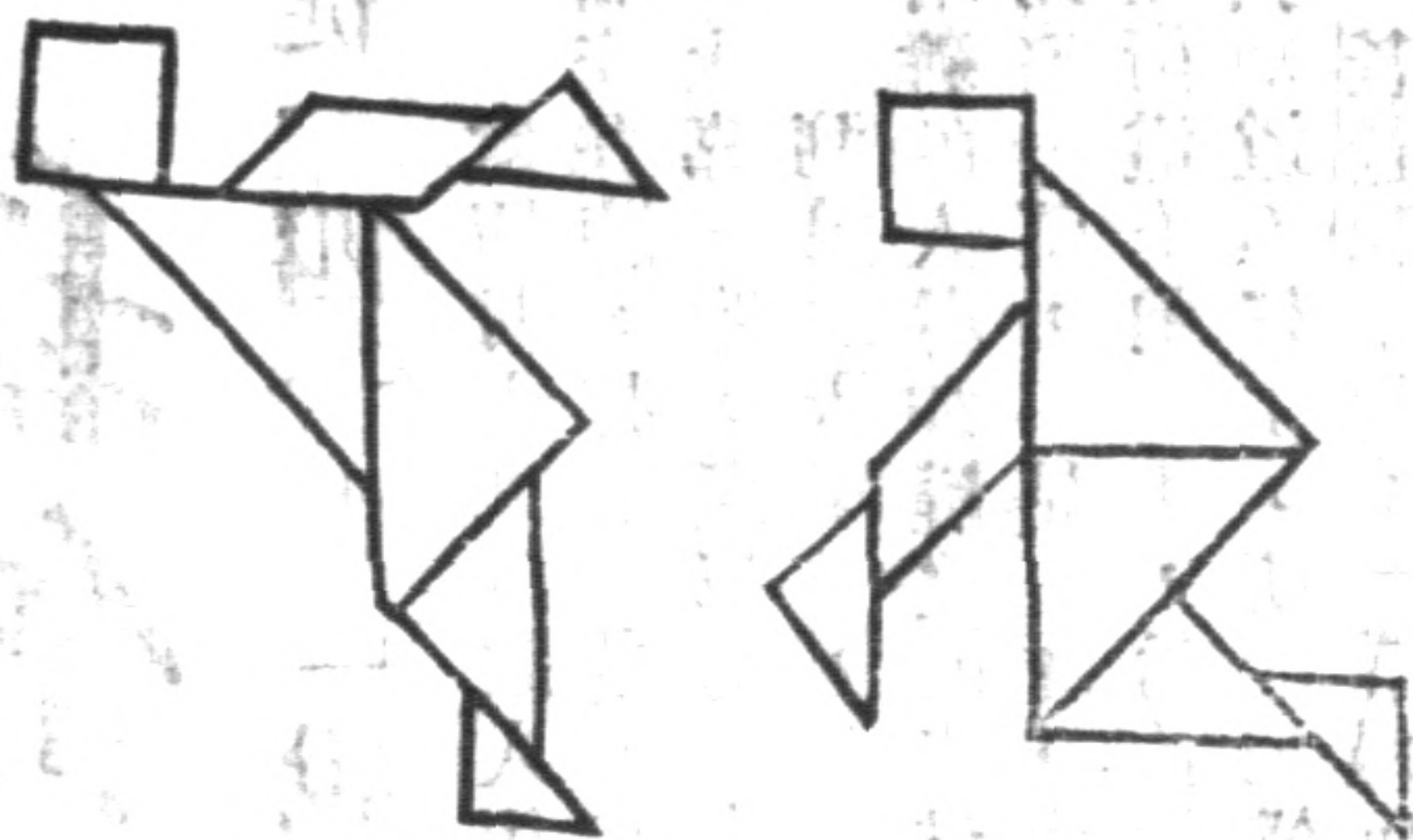

「倭奴，休得逞強！看老子翻箱厲害！」

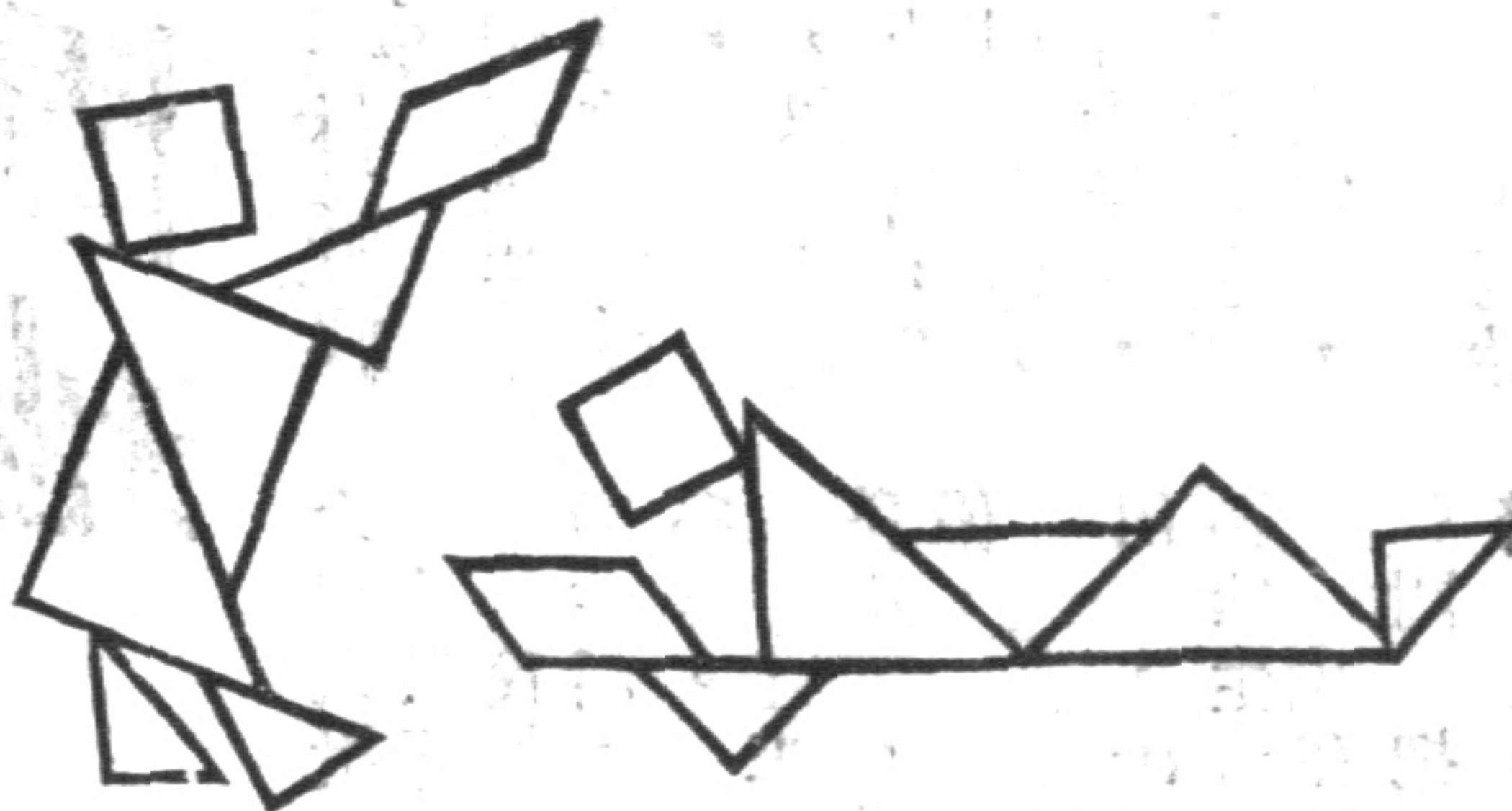

「哈哈！你看到誰得最後的勝利？」

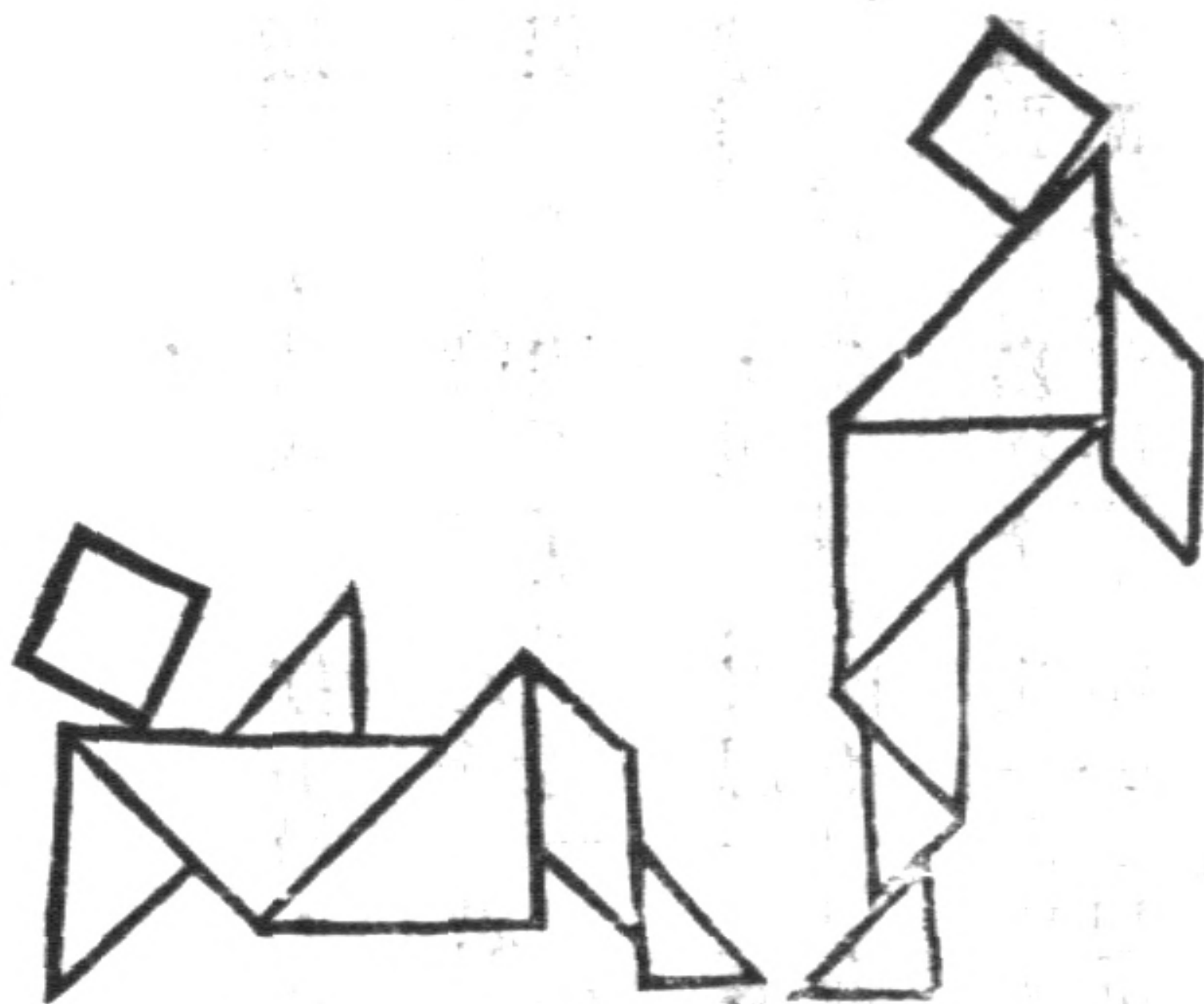

狗，還不跪下！」

「八格野鹿！支那

，請他吃機關槍！」

大不好！等我搜索着了

「中國的游擊隊大

凱旋了」。

肚皮哉！這回只好無言的

「啊唷唷！子彈打進

我們的團地

這裏歡迎小朋友

友自己的文章

從「四一九」說起

永嘉三林鍾祥
希小學

當四月十九日敵人用飛機大炮掩護著在瑞安登陸，打下桐嶺，直向永嘉進攻的時候，永嘉同胞，還以為是土匪叛變。

到第二天早上，我正起身時，忽然聽見嘈雜的人聲和噠噠的皮鞋聲在街上響過，我

開窗一望，只見一隊身穿綠色軍服的人馬，在街道上跑過去，為首的手中舉着太陽旗，我知道不好了，連忙驚慌地把這事告訴爸爸。爸爸聽了說：「事到如今，只好鎮定些，在家裏靜運氣了。」

到中午時分，一般流氓引着鬼子，開始在市內到處橫行，姦淫虜掠，無所不為。

這樣地經過了十二天，我們後方的軍隊

大批大批的增援來了，敵人看看打不過，立刻全部退去。

我在敵人的鐵蹄下過了十二天憂愁恐怖的生活，印象很深，永遠不會忘記這一次的恥辱。

近來市上謠言紛起，說敵人又想在永嘉登陸了。雖然是謠言，我們却不能不早早準備。

假使敵人再要在永嘉登陸，我一定要逃出去，決計不在敵人的鐵蹄下再過一刻兒的恥辱生活。

現在時局緊張的時候，我一聽見警報，就回去把行李書籍整理好，準備在聽到疏散警報時，逃往比較安全的後方去，在自己的國旗下，繼續努力讀書和鍛鍊體格，準備做新中國的建設者。



哥哥出征

金

哥哥要出征去了；

媽媽在門口哭，

嫂嫂也在房中流淚；

爸爸說：「沒哭頭，這是國家的事，大家都是一樣，倘或個個人都留在家裏不去，日本佬就要佔到這裏，我們更要可憐。趕快給福成的新鞋做好。」

嫂嫂聽了，也不做聲，只是呆呆的看着抱在手裏的松兒。

媽媽停了一停，又哭了，一而說：「這種年頭，天老爺竟也不管，唉！真……！」

哥哥回來了，很高興的說：「保長要我明天動身，快給我理幾件衣裳。」

大家又哭了起來，隔壁的慶嫂桂花娘都來勸媽媽。

對門的阿珍也來勸嫂嫂。
媽媽忍着哭去理衣裳。

嫂嫂掛着淚去趕新鞋。

爸爸去殺了隻老公雞，預備燒給哥哥吃夜飯。

第二天，大家都起得很早。

哥哥吃了幾個雞蛋。

一下子，保長來了，哥哥跟着他去，媽媽又大哭起來，嫂嫂任地上打滾，爸爸也流着淚。隔壁許多人都來送哥哥。

爸爸強着咽喉說：「福成！一路要小心，飲食起居要留意，凡事都得聽頭老說話。將來殺盡了日本佬，再回來。」

哥哥低着頭，溫溫順順的答應：「這些不用爸媽擔心，望爸媽仕家健康。」

我也說：「哥哥！祝你珍重，祝你多殺幾個日本佬。」

哥哥笑着點點頭，說聲：「小弟弟，乖，再見！再見！」



「畫上荷花和尚畫」的對句

第四期小學生上有一畫上荷花和尚畫」
徵對。我為好奇心所驅使，費了一晚工夫，
絞盡腦汁，想出一句「屋裏魚汚吏屋」，
屋裏與汚吏稍同音，「屋」與「汚」亦稍同
音，並且以「魚」對「荷花」，恰恰成了
一個「絕對」！

請問編者先生及毛君：「我的「屋裏烏
龜汚吏屋」對「畫上荷花和尚畫」，有沒有
對着」？

周在鴻，十一月十六日夜
編者按，俗對不拘平仄，（本來應該平對

仄，仄對平的）若講同音與否，現在總
以國音為準。周聯者讀國音，就成：

話上河嘩河上話，

烏里烏規烏利烏。

欠妥處便可一目了然了。而且既然稱對

，名詞對名詞，動詞對動詞等是要講求
的。上聯的意思說「畫上荷花是和尚
畫的」。

在下聯，「烏龜」與「汚吏」中間尋不
出關係來。

周君沒有注意那「畫」字，上一個是
名詞，下面一個是作動詞用的。而且只

管求對，不留心對出的是一句不通的句
子了。

這樣的練習，對於熟悉詞性上很有幫助
，大家有空，不妨想想。

各學猜圖優勝者題名補：

溫嶺太平鎮中心小學林發秀
寧海紫溪鄉中心學校劉忠孝

二君答案，收到較遲。